

CAPTUR

manual de utilizare a vehiculului





Bine ați venit la bordul vehiculului dumneavoastră

Acest manual de utilizare conține informațiile necesare:

- pentru a vă familiariza cu vehiculul, pentru a-l utiliza în cel mai eficient mod și pentru a valorifica la maximum toate funcțiile și dezvoltările tehnice cu care este dotat.
- pentru a vă asigura că vă oferă întotdeauna cea mai bună performanță prin respectarea recomandărilor simple și detaliate privind întreținerea periodică.
- pentru a vă permite să remediați rapid defectele minore, fără să fie necesară asistența specializată.

Vă recomandăm să acordați câteva minute citirii acestui manual pentru a vă familiariza cu informațiile și îndrumările referitoare la vehicul, la funcții și la noile sale caracteristici. Dacă anumite puncte rămân încă obscure, specialiștii rețelei noastre vor avea plăcere să vă furnizeze orice informație complementară.

Pentru îndrumări, consultați următoarele simboluri:

 și  Fiind vizibile pe vehicul, acestea arată că trebuie să consultați manualul pentru a găsi informații detaliate și/sau limitările operațiilor pentru echipamentele vehiculului.

→ oriunde în manual indică transferul la o pagină.



oriunde în manual, indică o noțiune de risc, de pericol sau o instrucțiune de securitate.

Descrierea modelelor prezentate în acest manual a fost stabilită pe baza caracteristicilor tehnice disponibile la data conceperii acestui document. **Manualul tratează ansamblul echipamentelor (de serie sau opționale) disponibile pentru aceste modele, însă prezența lor pe vehicul depinde de versiune, de opțiunile alese și de țara de comercializare a vehiculului.**

Acest manual poate conține, de asemenea, informații despre articolele de echipare ce urmează a fi introduse ulterior în decursul anului pentru acest model.

Schemele din manualul de utilizare sunt furnizate doar ca exemple.

Vă urăm drum bun la volanul vehiculului dumneavoastră.

Tradus din franceză. Reproducerea sau traducerea, totală sau parțială, este interzisă fără acordul în prealabil scris al constructorului vehiculului.

CUPRINS

Bine ați venit la bordul vehiculului dumneavoastră	4	AVERTIZOARE SONORE ȘI LUMINOASE	140
Exterior.....	4	Ștergătoare geamuri.....	141
Habitaclu.....	6	Rezervor de carburant	147
Post de conducere.....	8	Conducere	150
Sisteme de asistență la conducere	10	Rodaj.....	150
Securitate la bord.....	12	Pornire, oprire motor	151
Identificare vehicul – Etichete.....	14	Comandă de viteze.....	160
Compartimentul motor (întreținere de rutină).....	16	Particularitati versiuni pe benzină.....	175
depanare.....	18	Frână de parcare.....	177
Vehiculul GPL	20	Mediu înconjurător	183
Vehicul E-Tech Full Hybrid.....	22	Recomandări întreținere și antipoluare.....	185
Faceți cunoștință cu vehiculul dumneavoastră.....	24	Recomandări de conducere, conducere eco.....	186
E-tech full hybrid	24	Avertizor de pierdere presiune pneuri.....	194
Vehicul pe GPL.....	31	Dispozitive de corectare și de asistență la conducere	200
Cartelă	37	Funcții suplimentare de asistență la conducere	204
Cheie, telecomandă	45	Limitator viteză.....	242
Uși și deschideri mobile	50	Regulator de viteză	246
Scaune față	57	Regulator de viteză adaptiv	250
Locuri spate	61	Active driver assist	268
Centuri de securitate.....	64	Asistență la staționare	282
Dispozitive de siguranță suplimentare.....	70	Apel de urgență	311
Securitate pentru copil.....	78	Confortul dumneavoastră	314
Scaune pentru copii.....	84	MULTI-SENSE	314
Securitate copii: dezactivare, activare airbag pasager față.....	99	Aeratoare, încălzire și climatizare	316
Post de conducere.....	102	Echipamente multimedia	326
Calculator de bord.....	106	Echipeare habitaclu	328
Martori luminoși.....	124	Compartimente de depozitare, amenajări în habitaclu	336
Direcție	130	Transport de obiecte	340
Retrovizoare.....	132	Întreținere.....	345
Iluminare și semnalizare.....	134		

CUPRINS

Accesul la motor, niveluri.....	345
Baterie:.....	354
Curățarea.....	358
Recomandări practice	362
Pneuri.....	362
depanare.....	376
Faruri, lumini: înlocuirea becurilor	387
Lamele ștergătoare de geam: înlocuire.....	393
Siguranțe.....	395
Instalarea și utilizarea accesoriilor	400
Anomalie de funcționare.....	402
Caracteristici tehnice	408
Informații referitoare la vehicul	408
Piese de schimb și reparații	417
justificative de întreținere	418
Control anticoroziv.....	424

EXTERIOR

1

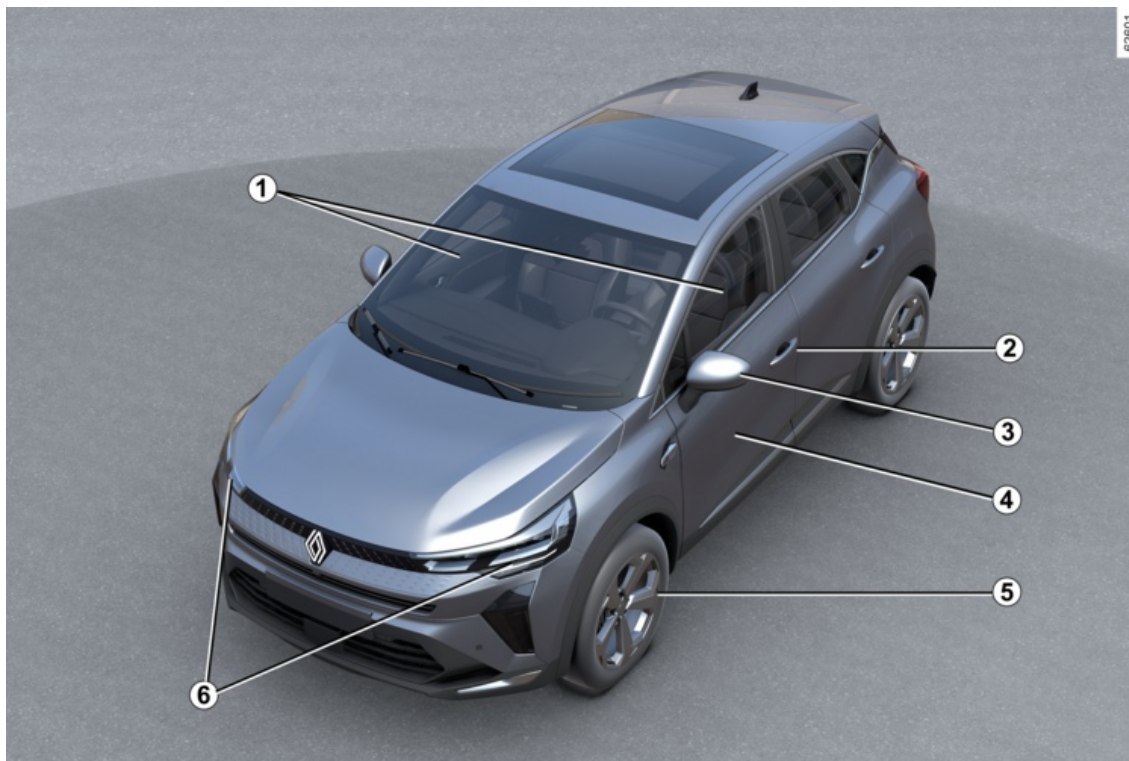

4 - Bine ați venit la bordul vehiculului dumneavoastră

EXTERIOR

1. Geamuri electrice → 328

Ștergător, spălător de geam → 141

Dezaburire → 316

2. Cartelă → 37

Cheie/telecomandă → 45

Blocare, deblocare uși → 52

3. Retrovizoare → 132

4. Întreținere caroserie → 358

5. Pneuri → 362

6. Lămpi: funcționare → 134

Lămpi: înlocuire → 387



Umplere cu carburant → 147

Umplere cu GPL → 35

HABITACLU

1

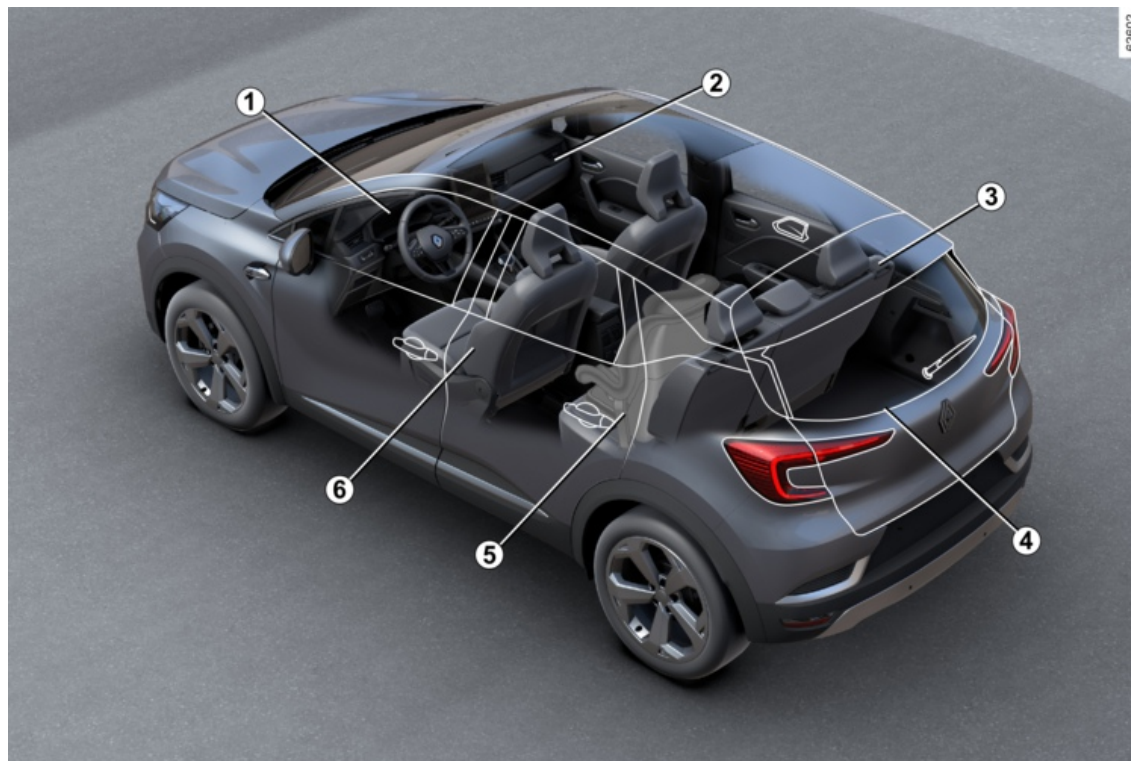

6 - Bine ați venit la bordul vehiculului dumneavoastră

HABITACLU

1. Reglare post de conducere → 57
2. Compartimente de depozitare/
amenajări în habitacul → 336
3. Tetiere spate → 61
Banchetă spate → 62
4. Transport de obiecte → 341
5. Securitate pentru copil → 78
6. Tetiere față → 57
Scaune față → 57

POST DE CONDUCERE

1

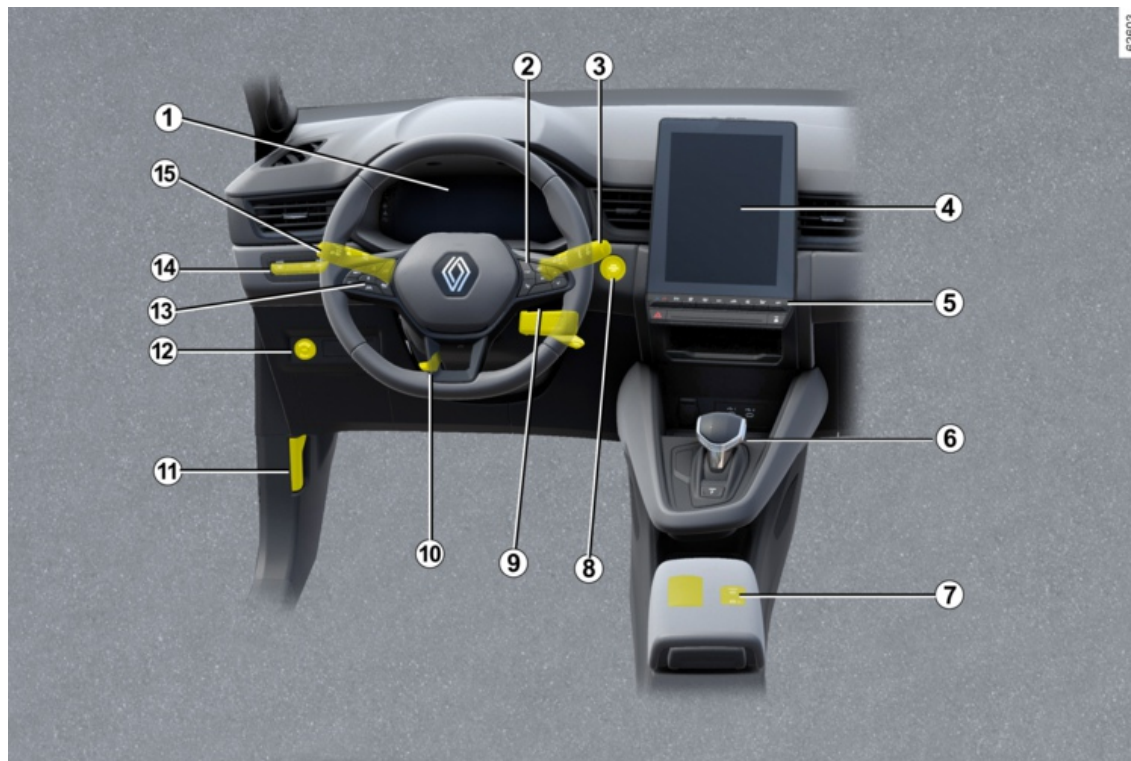

8 - Bine ați venit la bordul vehiculului dumneavoastră

POST DE CONDUCERE

- 1. Tablou de bord → 124**
- 2. Comenzi calculator de bord → 106**
- 3. Comandă ștergătoare/spălătoare de geam → 141**
- 4. Panou frontal multimedia → 326**
- 5. Scaun(e) cu încălzire → 57**
- Sistem de încălzire/climatizare → 316**
- 6. Levier de viteze → 160**
- 7. Frână de parcare asistată → 177**
- 8. Buton de pornire/oprire motor → 152**
- 9. Contactator de demaraj → 151**
- 10. Reglare volan → 130**
- 11. Deblocare capotă → 345**
- 12. Comandă LPG → 31**
- 13. Limitator de viteză → 242**
Regulator de viteză → 246
Regulator de viteză adaptiv → 250
- 14. My Safety → 204**
- 15. Iluminare exterioară → 134**

SISTEME DE ASISTENȚĂ LA CONDUCERE

1

62354

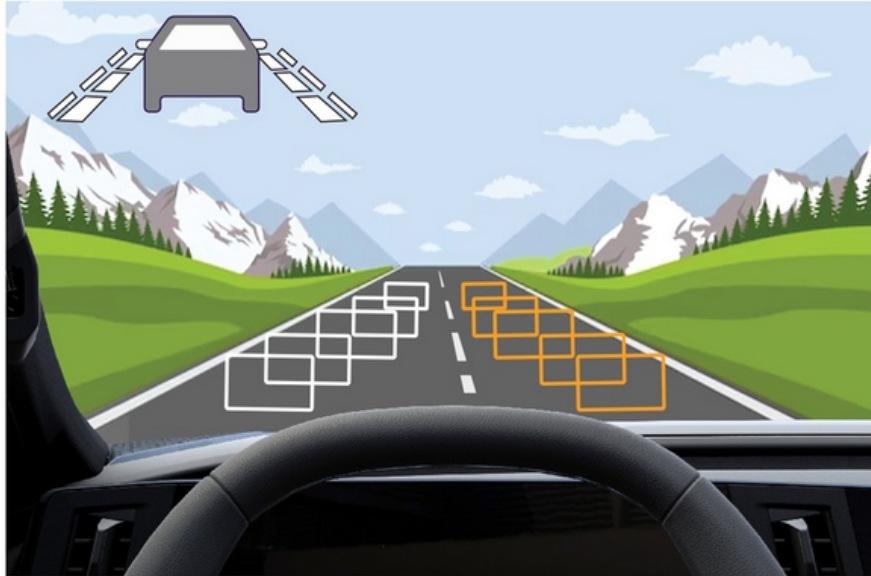

SISTEME DE ASISTENȚĂ LA CONDUCERE

- Dispozitive de corectare și de asistență la conducere → **200**
- Prevenire a părăsirii benzii → **205**
- Prevenire de urgență a părăsirii benzii → **212**
- Frânare activă de urgență → **228**
- Avertizare unghi mort → **219**
- Avertizare ieșire din parcare → **303**
- Avertizor de pierdere presiune pneuri → **194**
- Active driver assist → **268**
- Limitator de viteză → **242**
- Regulator de viteză → **246**
- Regulator de viteză adaptiv Stop and Go → **250**
- Detectare semne de circulație → **237**
- Asistență la parcare → **292**
- Cameră de mers înapoi → **282**
- cameră de 360° → **285**
- Ieșire sigură din vehicul → **308**
- Avertisment distanță de siguranță → **225**
- Avertizare vigilență șofer → **235**

SECURITATE LA BORD

1

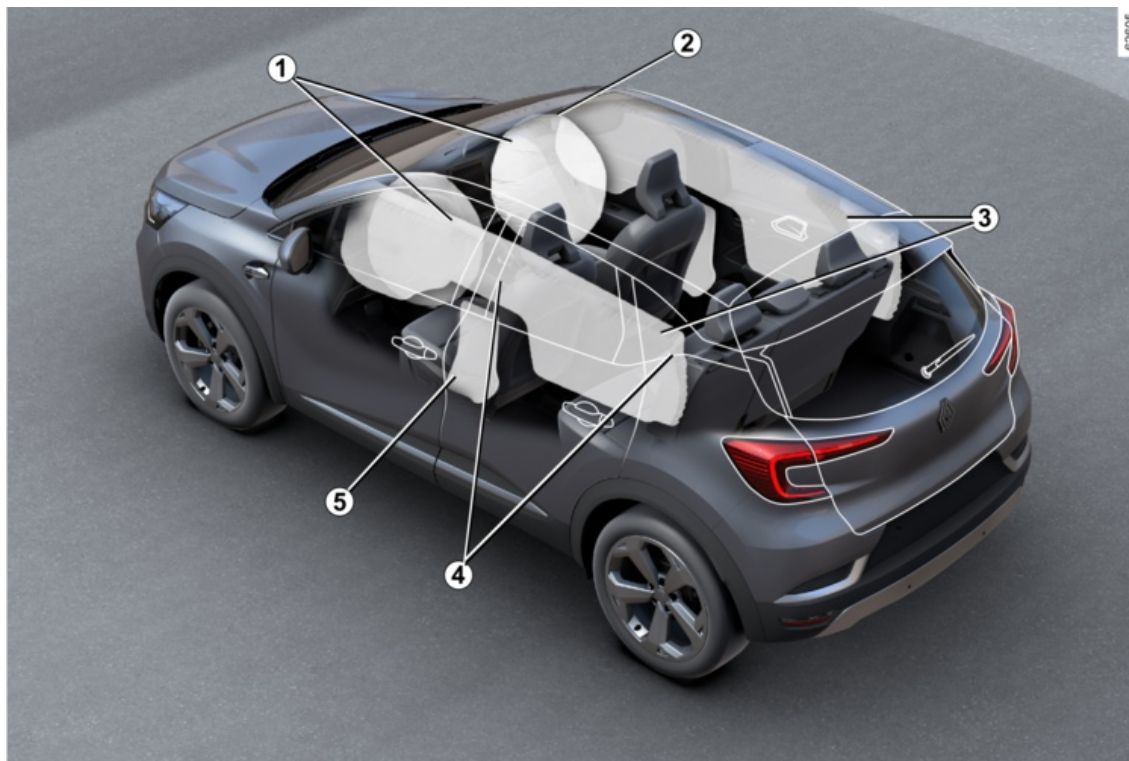

12 - Bine ați venit la bordul vehiculului dumneavoastră

SECURITATE LA BORD

1. Airbaguri frontale ➔ **70**
2. Dezactivare airbag frontal pasager ➔ **99**
3. Airbag-uri perdea ➔ **76**
4. Centuri de securitate ➔ **64**
5. Airbag-uri laterale ➔ **76**

IDENTIFICARE VEHIUL - ETICHETE

1

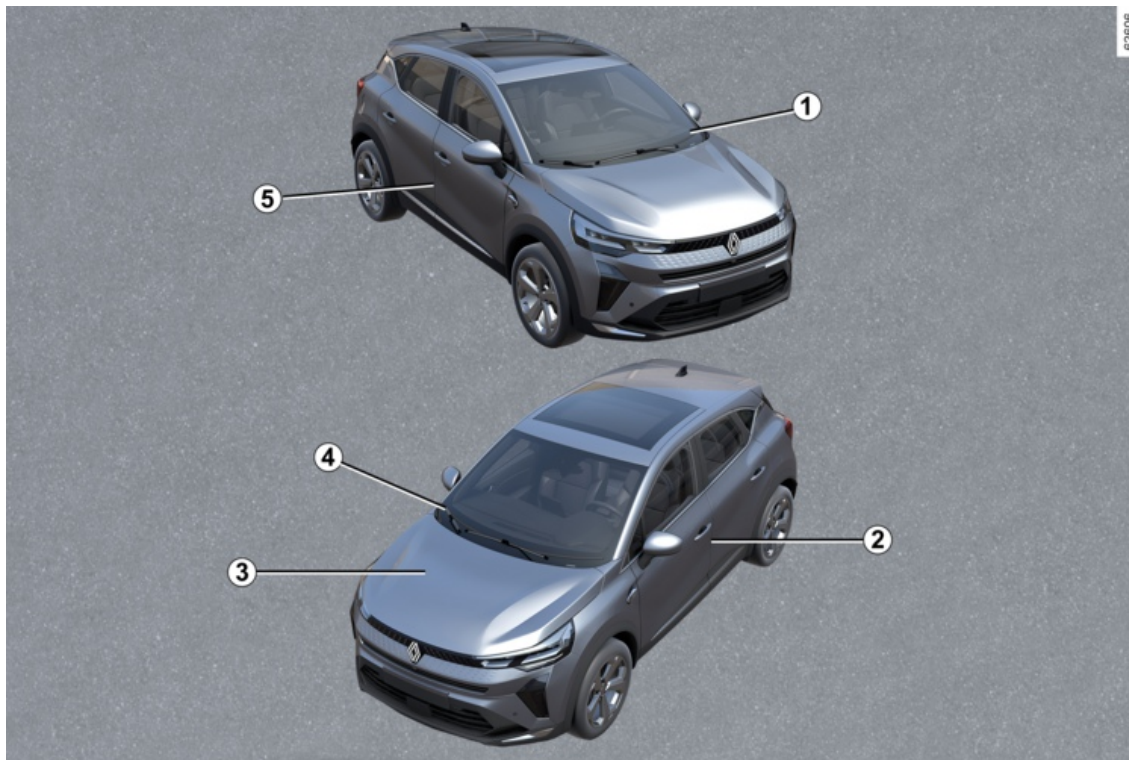

IDENTIFICARE VEHICUL – ETICHETE

1. Memento număr de identificare vehicul → **408**
2. Etichete de presiune pneuri → **194**
→ **364**
3. Identificare motor → **409**
4. Informații tehnice pentru serviciile de urgență → **408**
5. Plăcuță de identificare vehicul → **408**

COMPARTIMENTUL MOTOR (ÎNTREȚINERE DE RUTINĂ)

1

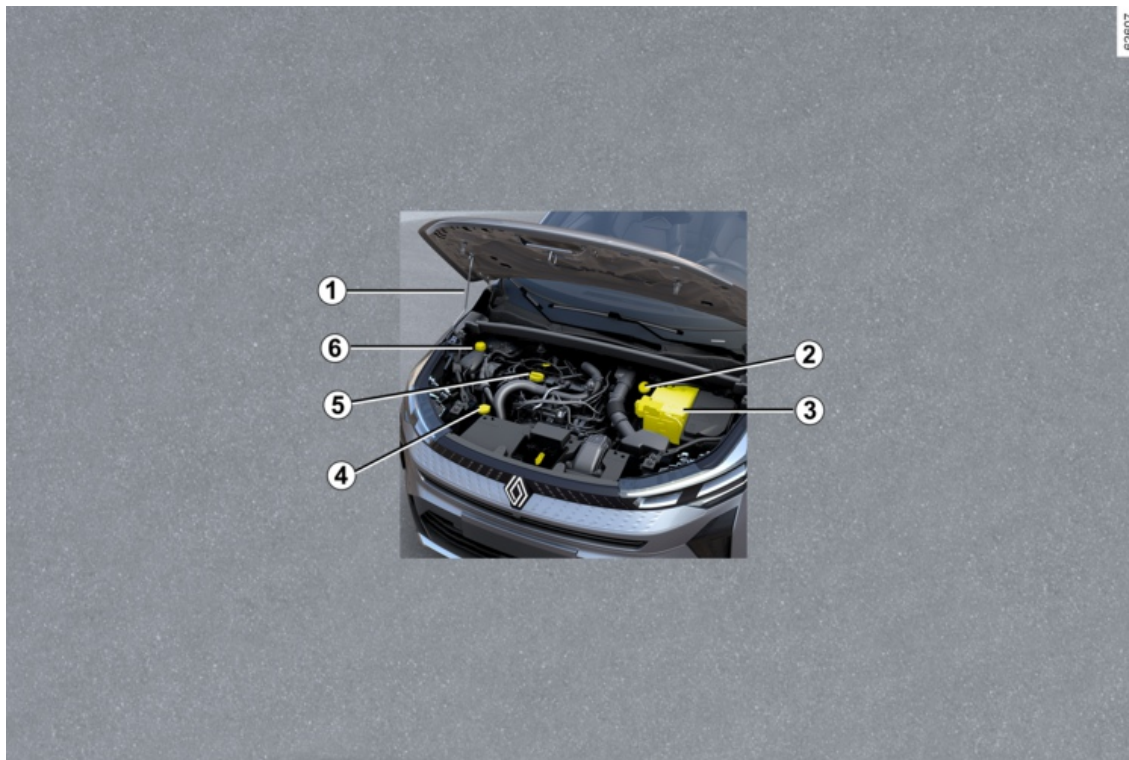

COMPARTIMENTUL MOTOR (ÎNTREȚINERE DE RUTINĂ)

1. Deschidere capotă ➔ **345**
2. Lichid de frână ➔ **352**
3. Baterie ➔ **354**
4. Lichid spălător de geam ➔ **353**
5. Bușon de umplere cu ulei motor
Jojă de ulei motor ➔ **346**
6. Lichid de răcire ➔ **350**

DEPANARE

1

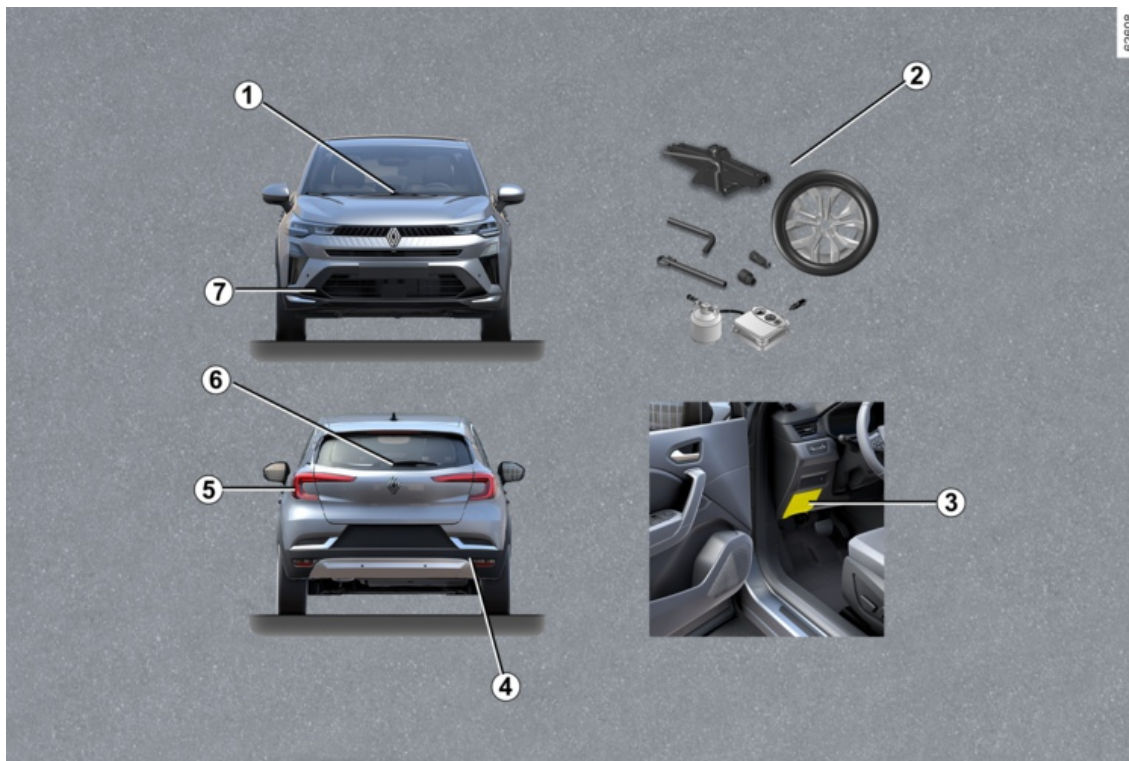

DEPANARE

1. Înlocuirea lamelelor ștergătoarelor de geam față → **393**

2. Pană de pneu → **371**

Scule → **369**

Roată de rezervă → **371**

Schimbarea unei roți → **373**

3. Siguranțe → **395**

4. Punct de remorcare spate → **376**

5. Înlocuirea luminilor semnalizatoare de direcție → **387**

6. Înlocuire lamelă ștergător geam spate → **393**

7. Punct de remorcare față → **376**

VEHICULUL GPL

1

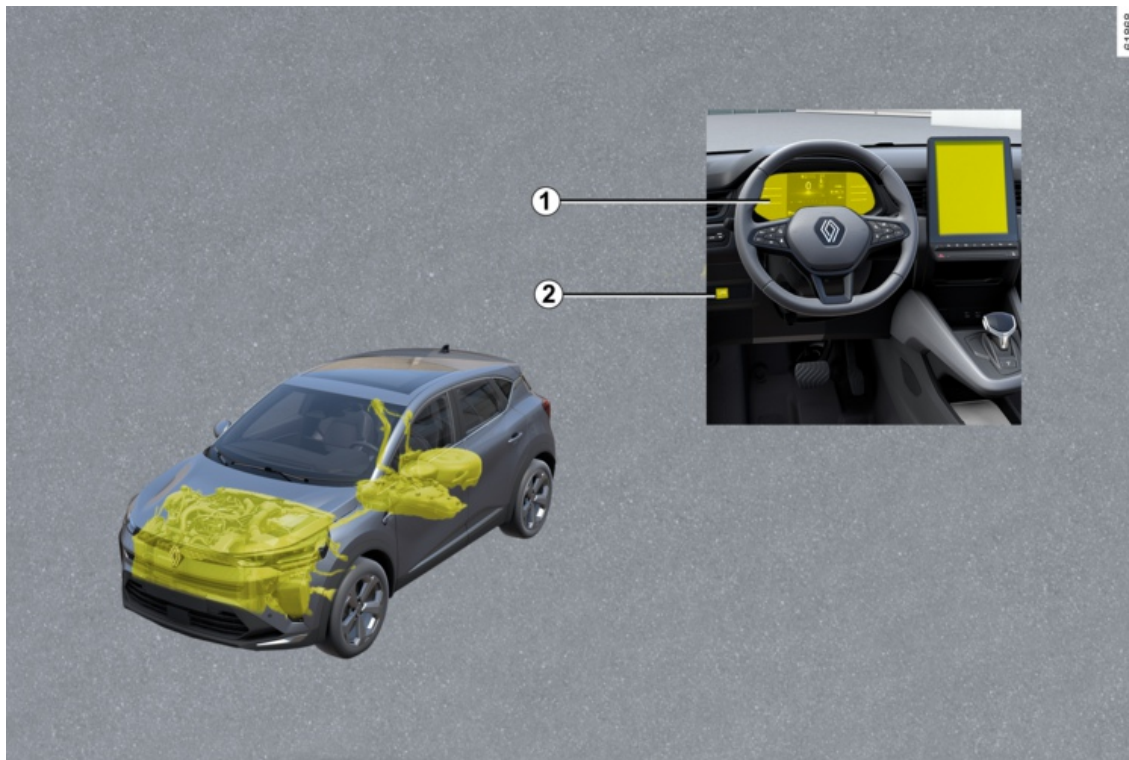

01886

VEHICULUL GPL

Pornire, oprire motor: vehicul cu cheie → **151**

Pornire, oprire motor: vehicul cu cartelă → **152**

1 Calculator de bord → **106**

2 Comandă LPG → **31**



Umplere cu GPL → **35**

VEHICUL E-TECH FULL HYBRID

1

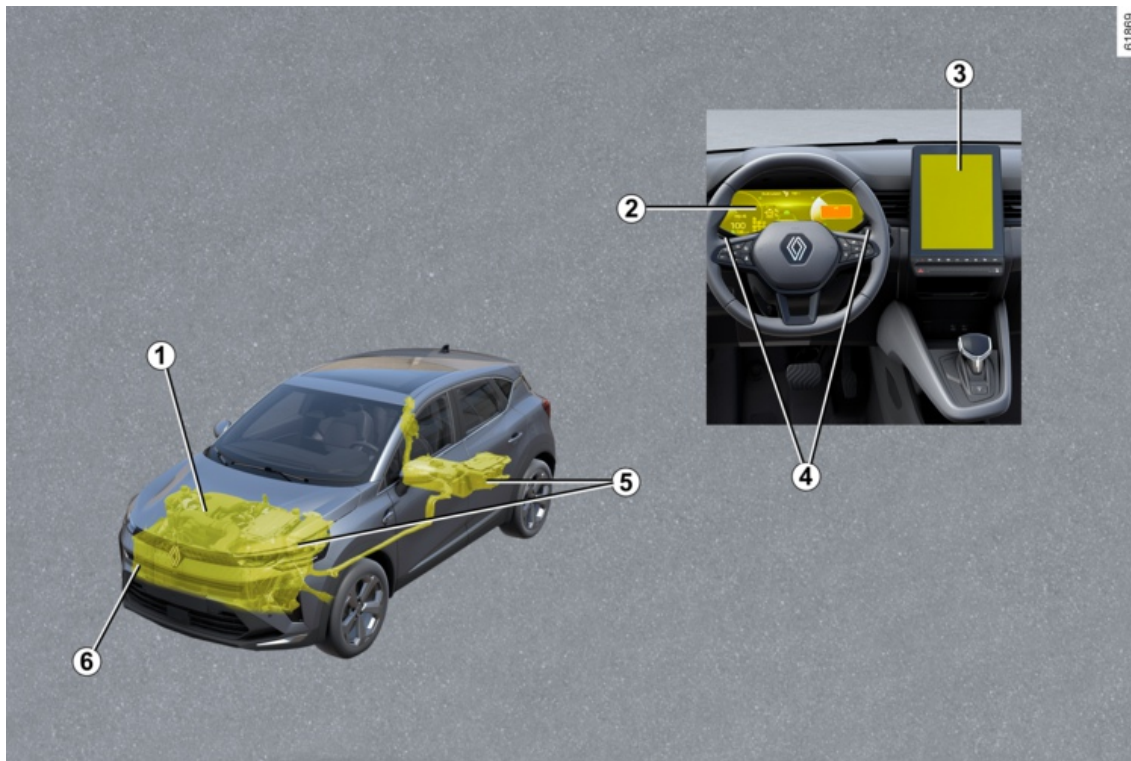

VEHICUL E-TECH FULL HYBRID

1. Lichid de răcire → 351

2. Martori luminoși → 124

Afișaje și indicatoare → 115

Mod "E-save" → 29

3. Ecran multimedia

4. Padelă de schimbare a frânării regenerative

5. Baterie → 354

6 Remorcare, recuperare în caz de avarie → 376

E-TECH FULL HYBRID

prezentare

2

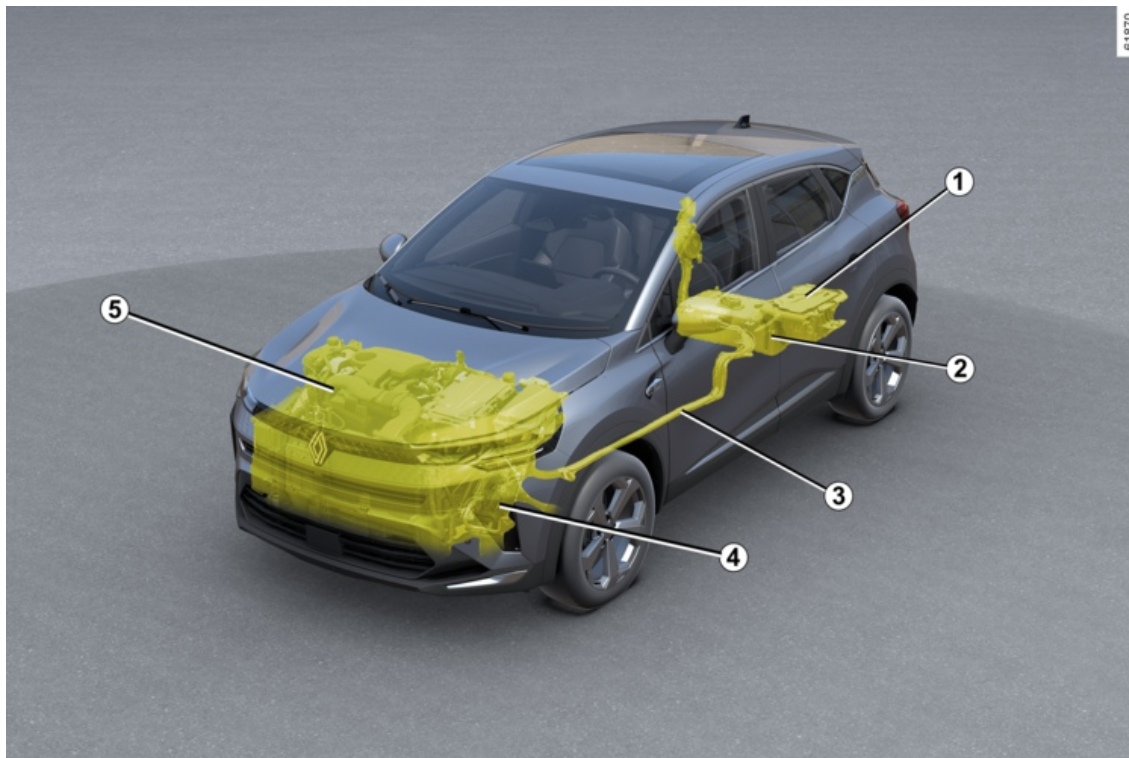

E-TECH FULL HYBRID

1 Baterie secundară de "12 V"

2 Baterie de tracțiune de "230 de volți"

3 Cablaj de putere electrică de culoare oranj

4 Motor electric

5 Motor cu ardere internă

Sistemul vehiculului hibrid utilizează un motor electric pentru a îmbunătăți performanța motorului cu ardere (accelerare, pornire etc.).

Vehiculul are la dispoziție un cuplu sporit în timp ce consumă mai puțin carburant.

De asemenea, vehiculul se poate deplasa în modul de funcționare integral electric, fără asistență din partea motorului cu ardere. Vehiculul utilizează energia stocată în bateria de tracțiune de "230 V".

Baterii

Vehiculul hibrid este echipat cu două tipuri de baterii:

- o baterie de tracțiune de "230 V";
- o baterie secundară de "12 V".

Baterie de tracțiune de "230 de volți"

Această baterie, situată sub planșeul spate, stochează energia necesară

funcționării corecte a motorului electric.

Ca oricare altă baterie, aceasta se descarcă în timpul utilizării. Bateria de tracțiune se încarcă:

- în timpul fazelor de decelerare ale vehiculului;
- atunci când motorul cu ardere pornește automat pentru a acționa ca un generator.

Autonomia vehiculului în modul de funcționare electric depinde de nivelul de încărcare al bateriei de tracțiune și, de asemenea, de stilul de conducere și de elementele care consumă energie (climatizare, sistem de încălzire etc.).

Sistemul de aer condiționat al vehiculului este utilizat pentru răcirea bateriei de tracțiune. Pentru a menține durata de viață a bateriei de tracțiune, sistemul de aer condiționat trebuie verificat de către un profesionist calificat. Este valabil mai ales dacă observați o reducere a performanței aerului condiționat.

În cazul descărcării bateriei de tracțiune, motorul cu ardere deplasează singur vehiculul până la reîncărcarea suficientă a bateriei de tracțiune.

Dacă vehiculul este parcat pentru o perioadă lungă de timp, porniți mo-

torul la intervale regulate (aproximativ o dată pe lună) și verificați dacă

martorul luminos  este afișat cu albastru pe tabloul de bord. Dacă se întâmplă acest lucru, bateria trebuie reîncărcată: lăsați motorul pornit până când martorul luminos este afișat cu albastru (→ 115).

Nerespectarea acestui lucru poate duce la deteriorarea bateriei de tracțiune și poate face imposibilă pornirea vehiculului.

Baterie secundară de "12 V"

Bateria secundară de "12 V", amplasată în portbagaj, alimentează energia necesară pentru deschiderea/închiderea vehiculului și pentru funcționarea echipamentelor.

Notă: bateria secundară de "12 volți" nu participă la pornirea motorului. Acest lucru este asigurat de sistemul hibrid.

E-TECH FULL HYBRID

2



Sistemul electric al vehiculului hibrid utilizează tensiune directă de aproximativ 230 V.

Acest sistem poate fi cald înainte și după întreruperea contactului. Respectați mesajele de avertizare de pe etichetele din vehicul.

Toate intervențiile asupra sau modificările aduse sistemului electric de "230 V" al vehiculului (elemente, cabluri, conectori, baterie de tracțiune) sunt strict interzise din cauza riscurilor pe care le pot prezenta pentru siguranța dvs. Apelați un reprezentant al mărcii.

Risc de arsuri grave sau electrocutare care pot provoca decesul.

Circuit electric de "230 V"

A

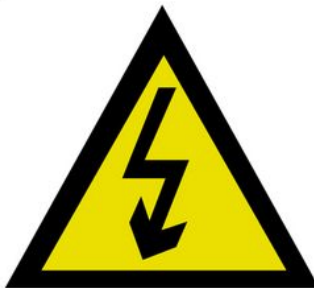

Simbolul **A** reperează elementele electrice ale vehiculului dvs. care pot prezenta riscuri pentru siguranță.

61607

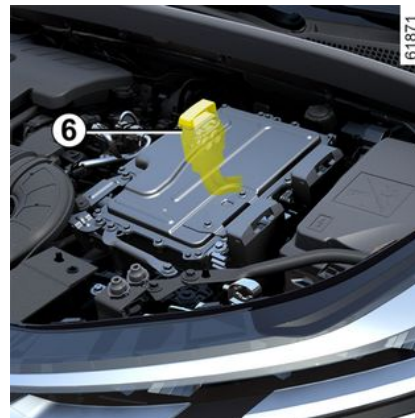

Circuitul electric de "230 V" poate fi identificat prin cablurile portocalii **6**

și elementele care poartă .

Zgomot

Vehiculele hibride sunt deosebit de silențioase în modul de funcționare electric.

Este posibil ca dumneavoastră să nu fiți încă obișnuit cu acest lucru și ceilalți participanți la trafic nici atât. Acestora le este dificil să vă audă vehiculul atunci când acesta se deplasează.

Deoarece motorul electric este silențios, veți auzi alte zgomote care pot părea neobișnuite (zgomote ae-

E-TECH FULL HYBRID

rodynamicice, pneuri etc.), precum și zgomote generate de funcționarea sistemului hibrid (de exemplu, răcirea bateriei de tracțiune).



Vehiculul dvs. hibrid este foarte silențios.

Atunci când părăsiți vehiculul, asigurați-vă

întotdeauna că selectorul de viteze se află în poziția P, aplicați frâna de parcare și întrerupeți contactul.

RISC DE RĂNIRI GRAVE.

Avertizor sonor pietoni

Avertizorul sonor pentru pietoni vă permite să îi preveniți pe ceilalți participanți la trafic, în special pietonii și cicliștii, de prezența vehiculului dumneavoastră.

În modul de funcționare electric, sistemul se activează automat.

Sunetul este emis atunci când viteza vehiculului este cuprinsă între aproximativ 1 și 30 km/h.

Pentru mai multe informații despre claxonul pentru pietoni, consultați instrucțiunile multimedia.

În cazul unei defecțiuni la claxonul pentru pietoni, matorul luminos



este afișat pe tabloul de bord, împreună cu mesajul "Defecțiune sunet exterior".

Consultați un reprezentant al mărcii.

Funcționare

Sistemul hibrid selectează motorul cu ardere internă și/sau motorul electric în funcție de stilul de conducere (lină, sportivă etc.), condițiile de trafic și modul de conducere selectat → 314.

Întemperii, drumuri inundate:



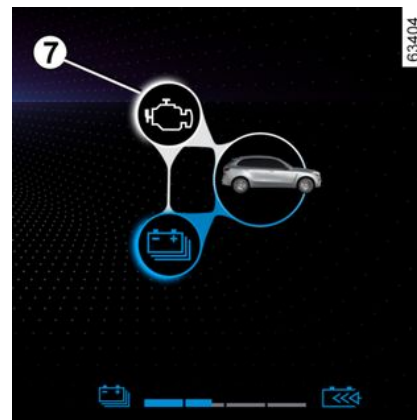

Nu rulați pe o șosea inundată dacă nivelul apei depășește marginea inferioară a jantelor.

Indicator de flux de energie



În funcție de modul de conducere selectat, matorul luminos 7 reprezintă fluxurile de energie dintre:

-  ansamblul electric (bateria de tracțiune și motorul electric);
-  motorul cu ardere internă;
-  roți.

E-TECH FULL HYBRID

2

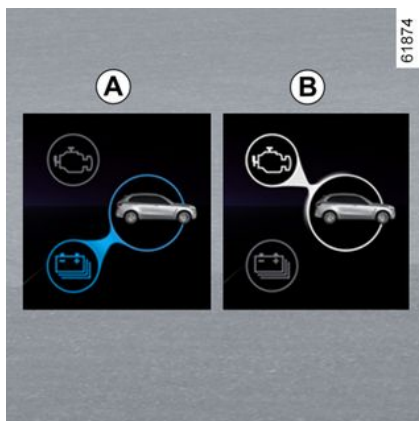

Culoarea fluxurilor variază:

- albastru: energie electrică;
- alb: energia generată de motorul cu ardere internă.

Flux "Traacțiune electrică" **A**

Ansamblul electric este utilizat pentru a deplasa vehiculul.

Flux "Traacțiune motor cu ardere internă" **B**

Motorul de ardere internă este utilizat pentru a deplasa vehiculul.

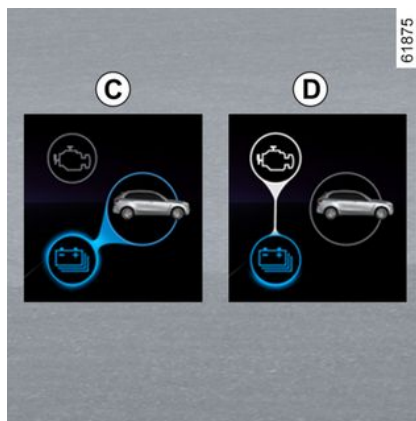

Flux "Recuperare energie" **C**

Atunci când ridicați piciorul de pe pedala de accelerație sau apăsați pedala de frână, motorul electric și/sau sistemul de frânare regenerativă convertesc în energie electrică energia generată prin decelerarea vehiculului.

Aceasta este utilizat pentru frânarea vehiculului și reîncărcarea bateriei de tracțiune.

Fluxul **D** "Generare de energie"

Motorul cu ardere internă reîncarcă bateria de tracțiune.

Notă: este posibilă o combinație de fluxuri diferite (de exemplu, combinarea fluxului **A** cu fluxul **B** permite utilizarea motorului cu ardere inter-

nă și a motorului electric pentru deplasarea vehiculului).



Caz particular

Atunci când bateria de tracțiune atinge nivelul maxim de încărcare, frâna de motor este redusă temporar. Adaptați în mod corespunzător stilul dumneavoastră de conducere.



Frâna de motor nu poate în nici un caz să înlocuiască apăsarea pe pedala de frână.

E-TECH FULL HYBRID

Mod de conducere integral electric

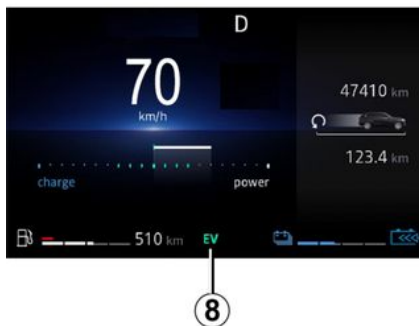

Martorul luminos **EV** se aprinde pe tabloul de bord și vă informează că sistemul hibrid utilizează numai ansamblul electric pentru a antrena deplasarea vehiculului.

Notă: atunci când nivelul de încărcare al bateriei de tracțiune este scăzut, vehiculul comută automat la modul hibrid și motorul cu ardere internă pornește: martorul luminos **EV**

EV dispăre de pe tabloul de bord pentru a confirma.

Menținerea nivelului de încărcare al bateriei de tracțiune "E-save"

Acest mod vă permite să mențineți un nivel de încărcare suficient în bateria de tracțiune în așteptarea conducerii pe un drum montan sau pe o pantă lungă de autostradă.

Activare, dezactivare funcție "E-save"



Cu motorul pornit, acționați contactorul **9**.

Martorul luminos **9** se aprinde.

Apăsați din nou pe contactorul **9** pentru a dezactiva modul integral electric.

Martorul luminos integrat în contactor **9** se stinge.

Recomandări importante

2



Citiți cu atenție aceste instrucțiuni. Nerespectarea acestor instrucțiuni poate să cauzeze un **risc de incendiu, de rănire gravă sau de electrocutare care poate provoca decesul.**

În caz de accident sau de șoc

În caz de accident sau de șoc pe partea inferioară a vehiculului (de exemplu: contact cu o bornă, un trotuar supraînălțat sau orice alt mobilier urban), circuitul electric sau bateria de tracțiune se poate deteriora.

Controlați vehiculul la un Reprezentant al mărcii.

Nu atingeți niciodată elementele de "230 V" sau cablurile portocalii expuse și vizibile din interiorul sau de la exteriorul vehiculului.

În caz de deteriorare importantă a bateriei de tracțiune, ar putea să apară eventuale scurgeri:

- nu atingeți niciodată lichidele (fluidele etc.) care provin de la bateria de tracțiune;
- în caz de contact cu corpul, clătiți cu apă din abundență și consultați de urgență un medic.

În caz de incendiu

În caz de incendiu, părăsiți și evacuați imediat vehiculul, apoi contactați serviciile de urgență, specificând că este vorba despre un vehicul hibrid.

Dacă trebuie să interveniți, utilizați numai agenți de stingere ABC sau BC care sunt adecvați pentru stingerea incendiilor la sistemele electrice. Nu folosiți apă sau alți agenți de stingere.

În caz de degradări ale circuitului electric, apălați la un Reprezentant al mărcii.

Pentru orice remorcare

Consultați paragraful intitulat "Remorcare, recuperare în caz de avarie" → 376.

Spălarea vehiculului

Nu spălați niciodată compartimentul motorului și bateria de tracțiune de "230 de volți" cu spălător de înaltă presiune.

Risc de deteriorare a circuitului electric.

Risc de electrocutare care poate provoca decesul.

VEHICUL PE GPL

Pornire, oprire motor

Motorul este pornit întotdeauna folosind benzină.



În timp ce rezervorul este gol, vehiculul nu poate porni sau rula numai în modul GPL.

Funcționarea cu bicarburant GPL/benzină necesită prezența benzinei (pentru pornire, accelerații puternice, temperaturi scăzute etc.).

Dacă martorul luminos portocaliu



apare pe tabloul de bord și este emis un semnal sonor, umpleți cât mai curând posibil rezervorul cu carburant.



Pentru informații suplimentare despre versiunile pe GPL → 31.



Nu întrerupeți niciodată contactul înainte de oprirea completă a vehiculului. După oprirea motorului, amplificatorul de frânare, direcția asistată etc. și dispozitivele de securitate pasivă, precum airbags și pretensionatoare, nu vor mai funcționa.



Nu staționați și nu porniți motorul în locuri în care se află substanțe sau materiale inflamabile, precum iarbă sau frunze, care pot veni în contact cu un sistem de eșapament cald.



Responsabilitatea șoferului la parcare sau oprirea vehiculului

Nu părăsiți niciodată vehiculul, nici măcar pentru scurt timp, atunci când în interior se află un copil, o persoană fără discernământ sau un animal.

Aceștia ar putea fi sau ar putea pune în pericol alte persoane, de exemplu pornind motorul, acționând echipamente precum macaralele de geamuri sau blocând ușile...

În plus, pe timp cald și/sau însorit, trebuie să știți că temperatura interioară din habitacul crește foarte rapid.

RISC DE DECES SAU DE ACCIDENTARE GRAVĂ.

Particularitate versiuni GPL

Aceste vehicule funcționează prin dublă alimentare, folosind două tipuri de carburant: GPL și benzină.

Ele sunt dotate cu două rezervoare separate → 35.

Ce este GPL

VEHICUL PE GPL



2

Gaz petrolier lichefiat conform cu norma EN 589 sau reglementarea națională echivalentă.

Acesta poate fi "reperat" după mirosul caracteristic.

Comandă de selectare a modului de carburant GPL/benzină 1



Contactorul 1 permite șoferului să comute manual de la un mod de carburant la celălalt.

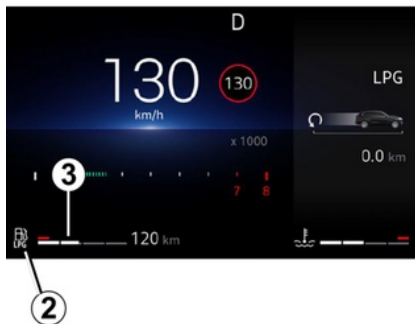

Martorul luminos **LPG** 2 apare cu gri pe tabloul de bord pentru a indica faptul că sistemul așteaptă îndeplinirea condițiilor necesare înainte de a trece la modul GPL.

Martorul luminos **LPG** 2 apare în alb sau, în funcție de vehicul, în verde, indicând activarea modului GPL.

Nivelul de carburant 3

Afișajul 3 indică nivelul rezervorului de GPL.

Cantitatea de GPL indicată este o valoare indicativă.

Mesajul "Nivel GPL scăzut" însoțit de

martorul luminos **LPG** iluminat în

alb sau, în funcție de vehicul, în verde

și martorul luminos **LPG**, apare pe computerul de bord, însoțit de un semnal sonor. Acest lucru indică faptul că rezervorul este aproape gol și că motorul funcționează folosind rezervorul de rezervă.



Apăsați comutatorul 3 "OK", 4 sau 5 pentru a șterge mesajul și luminile de avertizare.

Pornire motor

Motorul este pornit întotdeauna folosind benzina.

- Pentru vehiculele cu cheie → 151.
- Pentru vehiculele cu cartelă → 152.

VEHICUL PE GPL

Notă: dacă modul GPL este activat la pornirea motorului, sistemul comută temporar la modul "Benzină",

LPG martorul luminos apare cu gri fără un semnal sonor, iar afișajul **3** indică faptul că modul pe benzină este activat.

De îndată ce condițiile necesare permit acest lucru (nivelul temperaturii motorului etc.), sistemul comută automat la modul GPL: martorul lu-

minos **LPG** apare cu alb sau, în funcție de vehicul, cu verde.

Notă: dacă modul GPL este activ la pornirea motorului, sistemul va comuta temporar în modul pe benzină.

De îndată ce condițiile de mediu permit acest lucru (nivelul temperaturii motorului etc.), sistemul comută automat la modul GPL.

Schimbarea modului de carburant în timpul rulării

Pentru a comuta manual de la modul benzină la modul GPL

Apăsați pe comanda **1**.

– nivelul de carburant GPL **3** este activat pe tabloul de bord;

– martorul luminos **LPG** se aprinde în gri pentru a confirma alegerea

modului GPL, apoi se aprinde în alb sau, în funcție de vehicul, în verde atunci când modul GPL este activ.

Tranziția la GPL se realizează în timpul primei accelerări:

Pentru a comuta manual de la modul GPL la modul benzină

Apăsați pe comanda **1**.

Tranziția la GPL se realizează în timpul primei accelerări:

– nivelul de carburant GPL **3** este activat pe tabloul de bord;

– martorul luminos **LPG** se aprinde în gri pentru a confirma alegerea modului GPL, apoi se aprinde în alb sau, în funcție de vehicul, în verde atunci când modul GPL este activ.



Pentru a accesa informațiile și a reseta setările de deplasare pe GPL → **108**.



În timp ce rezervorul este gol, vehiculul nu poate porni sau rula numai în modul GPL.

Funcționarea cu bicarburant GPL/benzină necesită prezența benzinei (pentru pornire, accelerații puternice, temperaturi scăzute etc.).

Dacă martorul luminos portoca-

liu  apare pe tabloul de bord și este emis un semnal sonor, umpleți cât mai curând posibil rezervorul de benzină.

Comutarea automată de la modul GPL la modul benzină

În funcție de vehicul, în anumite condiții de utilizare, sistemul poate decide revenirea temporară la modul benzină.

Martorul luminos **LPG** se aprinde în gri pentru a vă avertiza.

Dacă sunt îndeplinite din nou condițiile, acesta revine automat în modul

GPL și martorul luminos **LPG** se aprinde în alb sau, în funcție de vehicul, în verde.

VEHICUL PE GPL

Notă: după mai multe tentative nereușite, sistemul poate să decidă să rămână în modul benzină pentru călătoria curentă. O nouă tentativă poate fi efectuată după ce motorul este oprit complet timp de aproximativ un minut.

Rezervor de GPL gol



64929

Dacă în rezervor nu a mai rămas GPL, atunci sistemul comută automat la modul benzină.

Acest lucru va fi indicat de apariția mesajului "Réservoir GPL vide" și a

martorului luminos  **2**, însoțit de un bip.

Martorul luminos  se stinge.

Completați nivelul de GPL → **35**.

Anomalie de funcționare

În cazul unei anomalii care ar putea afecta funcționarea corectă a motorului, se afișează mesajul "GPL indisponibil" și sistemul trece automat de la modul GPL la modul benzină.

Acest lucru este confirmat de mesajul "Verificare sistem GPL" și de mar-

torul luminos  sau, în funcție de vehicul, de martorul luminos galben

 afișat pe tabloul de bord.

Consultați cât mai curând un Reprezentant al mărcii;

În caz de conducere în condiții severe

În condiții de vreme foarte rece (temperatură sub aproximativ 10°C) și în funcție de calitatea gazului utilizat, este posibil ca sistemul să gestioneze automat condițiile pentru comutarea între modul GPL și modul benzină.

Notă: pentru vehiculele astfel echipate, se recomandă să utilizați în aceste condiții modul ECO (în spe-

cial sub 0°C) pentru a maximiza utilizarea modului GPL → **186**.

În caz de accident

Precauțiile cele mai importante care trebuie luate sunt aceleași ca și în cazul unui vehicul pe benzină:

- aplicați frâna de parcare;
- opriți motorul (un dispozitiv de siguranță, care întrerupe alimentarea cu GPL a motorului, se activează automat);
- întrerupeți contactul;
- respectați legislația locală.



GPL are un miros caracteristic pentru ca dumneavoastră să puteți detecta cu ușurință eventualele scăpări.

Dacă simțiți un miros de gaz în vehiculul dumneavoastră sau în jurul acestuia:

- treceți imediat în modul benzină și asigurați-vă că nu există nicio sursă de foc în apropierea vehiculului;
- adresați-vă unui reprezentant al mărcii.

VEHICUL PE GPL



Nu atingeți, nu loviți și nu demontați nicio parte a componentelor sistemului GPL.

Rezervor de carburant

Capacitate utilizabilă a rezervorului de GPL: aproximativ 32 de litri

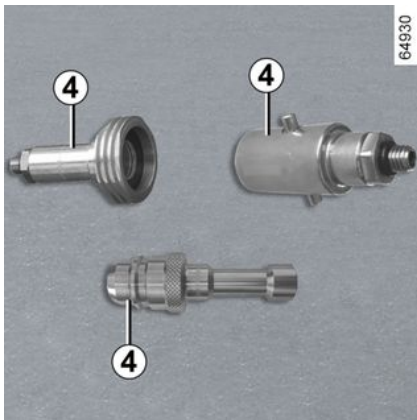

Acționați frâna de mână, opriți motorul, întrerupeți contactul și stingeți farurile.

În toate cazurile, respectați instrucțiunile de siguranță indicate în stațiile de alimentare.

În funcție de țară, înainte de reumplere, trebuie să înșurubați adaptorul de umplere **4** pe capul de alimentare a rezervorului de GPL.

Este recomandat să umpleți întotdeauna complet rezervorul.

Nivelul maxim de GPL este atins atunci când pompa întrerupe alimentarea cu GPL sau atunci când debitul pompei se reduce semnificativ.

În acest caz, nu trebuie să încercați să continuați alimentarea.

Stație de alimentare fără auto-servire

Dacă personalul stației de service efectuează procedura de umplere cu GPL, trebuie să le furnizați adaptorul de umplere **4**.



IMPORTANT: adaptor de umplere cu GPL 4

În funcție de țară, este necesară utilizarea unui adaptor specific pentru umplerea cu GPL.

Adaptorul de umplere **4** se găsește într-un buzunăraș în compartimentul de depozitare. Disponibilitatea acestuia în vehicul depinde de țara de comercializare a vehiculului.

Înainte de a circula cu vehiculul în altă țară, este obligatoriu să consultați un reprezentant al mărcii pentru a afla tipul de adaptor de utilizat, dacă este necesar.

VEHICUL PE GPL

Stațiile de alimentare cu auto-servire

2



Vă recomandăm să purtați mănuși atunci când manevrați pistolul de alimentare cu GPL.

Deschideți ușa rezervorului vehiculului dumneavoastră și deșurubați bușonul **5** al capului de alimentare cu GPL **6**.

Respectați cu strictețe instrucțiunile de pe distribuitorii de GPL.

Acestea explică modul de umplere adecvată.

În funcție de tipul de stație, poate fi necesar să efectuați o apăsare lungă pe butonul stației înainte ca umplerea să înceapă.

Nivelul maxim al rezervorului este atins atunci când pompa întrerupe alimentarea cu GPL sau atunci când debitul pompei se reduce semnificativ.

Alimentarea se oprește de îndată ce eliberați butonul.

Deblocați levierul de oprire (este posibil să fie eliberată o cantitate mică de gaz), scoateți pistolul și așezați-l pe distribuitor.

După umplere, remontați bușonul **5** pentru a împiedica pătrunderea apei sau a corpurilor străine în sistem.



Pentru a completa nivelul de carburant, motorul trebuie să fie oprit (și nu numai în stare de veghe în cazul vehiculelor echipate cu funcția Stop and Start: trebuie să întrerupeți contactul ➔ 151.

Risc de incendiu.

CARTELĂ

Generalități

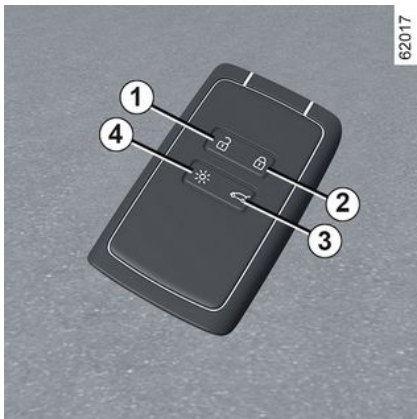

1. Deblocarea tuturor deschiderilor mobile.
2. Blocarea tuturor deschiderilor mobile.
3. Blocare/deblocare numai a portbagajului.
4. Aprindere de la distanță a iluminării.

Cartela permite:

- blocarea/deblocarea deschiderilor mobile (uși, portbagaj și trapă de umplere cu carburant) ➔ 52;
- aprinderea de la distanță a iluminării vehiculului;

- închiderea automată de la distanță a geamurilor electrice ➔ 328;
- pornire motor ➔ 151.



Dacă bateria este epuizată, puteți în continuare să blocați/deblocați și să porniți vehiculul ➔ 52, ➔ 151.

Autonomie

Asigurați-vă că aveți întotdeauna o baterie în stare corespunzătoare, de model corespunzător, și introdusă corect. Durata sa de viață este de aproximativ doi ani: trebuie înlocuită atunci când pe tabloul de bord apare mesajul "Baterie slabă cartelă" ➔ 43.

Câmp de acțiune a cartelei

Aceasta variază în funcție de împrejurimi: aveți grijă să nu blocați sau deblocați accidental vehiculul prin apăsarea involuntară a butoanelor de pe cartelă.

Notă: dacă o ușă sau capota portbagajului este deschisă sau nu este închisă corespunzător, vehiculul nu va fi blocat. Nu există semnal sonor și nici clipiri ale luminilor de avarie și lămpilor de semnalizare laterale.

Funcția "Iluminat de la distanță"

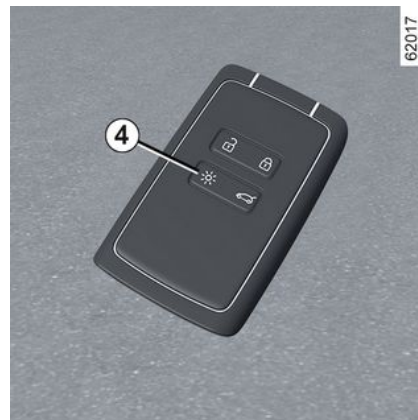

Apăsați butonul 4 pentru a aprinde luminile de întâlnire și iluminarea exterioră timp de aproximativ 20 de secunde. Aceasta permite, de exemplu, să reparați de la distanță vehiculul staționat într-o parcare.

Țineți apăsat butonul 4 timp de aproximativ două secunde pentru a porni iluminatul exterior și a emite un sunet.

Notă: apăsați din nou butonul 4 pentru a stinge iluminarea.

CARTELĂ



Recomandare

Evitați să lăsați cartela în locuri calde, reci sau umede.

Nu păstrați cartela într-un loc în care ar putea fi deformată sau deteriorată accidental, cum ar fi în buzunarul de la spate al pantalonilor.



Înlocuire: necesitatea unei cartele adiționale

În cazul în care pierdeți cartela sau doriți alta, trebuie să vă adresați unui reprezentant al mărcii.

În caz de înlocuire a unei cartele, va fi necesar să aduceți vehiculul **și toate cartelele acestuia** la un reprezentant al mărcii pentru a inițializa sistemul. Puteți utiliza până la patru cartele la un singur vehicul.

Interferențe

Interferențele cauzate de factori din imediata apropiere (instalații exterioare sau utilizarea echipamentelor

care funcționează pe aceeași frecvență cu cartela) pot perturba funcționarea acesteia.



Responsabilitatea șoferului la parcare sau oprirea vehiculului

Nu părăsiți niciodată vehiculul, nici măcar pentru scurt timp, atunci când în interior se află un copil, o persoană fără discernământ sau un animal.

Aceștia ar putea fi sau ar putea pune în pericol alte persoane, de exemplu pornind motorul, acționând echipamente precum macaralele de geamuri sau blocând ușile...

În plus, pe timp cald și/sau însorit, trebuie să știți că temperatura interioară din habitacul crește foarte rapid.

RISC DE DECES SAU DE ACCIDENTARE GRAVĂ.

Montarea unei curele 7

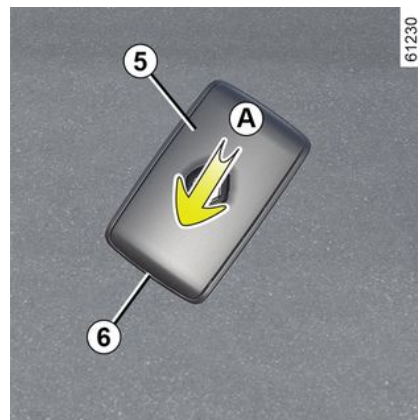

Glisați carcasa spate **5** în jos apăsând pe zona **A**.

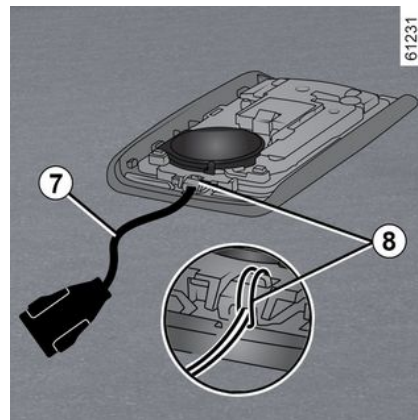

CARTELĂ

Introduceți cureava de mână în componenta **8** și treceți capătul curelei prin cataramă.

Poziționați cureava la deschiderea **6** și închideți carcasa.

Notă: asigurați-vă că diametrul curelei de mână **7** se potrivește cu deschiderea **6**.

Utilizare

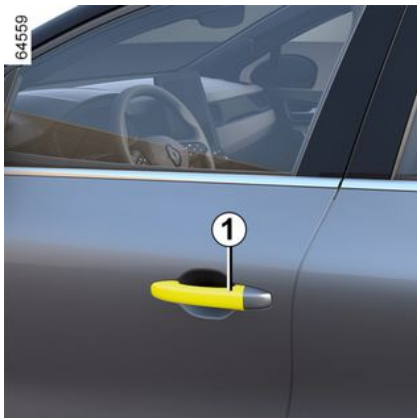

În funcție de vehicul, există de la două moduri pentru a debloca/bloca vehiculul:

- în modul "mâini libere", atunci când vă apropiați și vă îndepărtați de vehicul;
- cu ajutorul cartelei în modul telecomandă.



Nu depozitați cartela într-un loc în care ar putea intra în contact cu alte echipamente electronice (calculator, telefon etc.), deoarece acestea îi pot perturba funcționarea.

Dezactivarea/activarea în modul "mâini libere"

În funcție de vehicul, puteți să dezactivați/activați deblocarea atunci când vă apropiați și să blocați atunci când vă îndepărtați de vehicul.

De asemenea, puteți dezactiva/activa semnalul sonor care este emis la blocare atunci când vă îndepărtați de vehicul ➔ 120.



Nu părăsiți niciodată vehiculul lăsând cartela în interior.



Responsabilitatea șoferului la parcare sau oprirea vehiculului

Nu părăsiți niciodată vehiculul, nici măcar pentru scurt timp, atunci când în interior se află un copil, o persoană fără discernământ sau un animal.

Aceștia ar putea fi sau ar putea pune în pericol alte persoane, de exemplu pornind motorul, acționând echipamente precum macaralele de geamuri sau blocând ușile...

În plus, pe timp cald și/sau însorit, trebuie să știți că temperatura interioară din habitacul crește foarte rapid.

RISC DE DECES SAU DE ACCIDENTARE GRAVĂ.

CARTELĂ

Deblocarea automată "mâini libere", la apropierea de vehicul

2

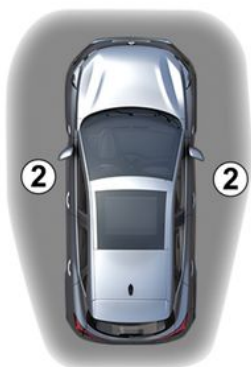

62649

Cu cartela în zona de acces **2**, vehiculul va fi deblocat.

Luminile de avarie și semnalizatoarele laterale **clipesc o dată** pentru a indica faptul că ușile s-au deblocat și, la unele vehicule, retrovizoarele exterioare se depliază automat.

Blocarea "mâini libere", atunci când vă îndepărtați de vehicul



62650

Cu cartela asupra dvs. și cu ușile și cu capota portbagajului închise, îndepărtați-vă de vehicul: acesta va fi blocat automat de îndată ce ieșiți din zona de acces **3**. Luminile de avarie **clipesc de două ori, apoi rămân aprinse** timp de aproximativ patru secunde, iar un semnal sonor este emis pentru a indica faptul că ușile s-au blocat și, la unele vehicule, retrovizoarele exterioare se pliază automat.

Notă: distanța la care se blochează vehiculul depinde de mediu.

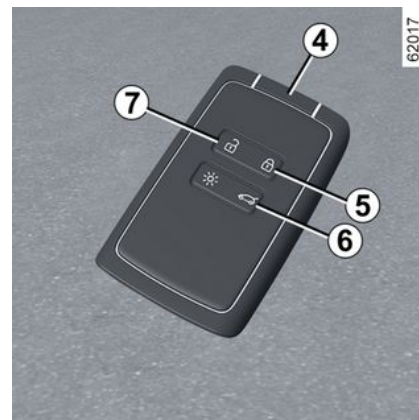

62017

În cazul în care cartela **4** a rămas în zona de detectare **3** timp de aproximativ 15 minute, blocarea de la distanță este dezactivată. Pentru a bloca vehiculul, apăsați pe butonul **5** de pe cartelă **4**.

Vehiculul nu poate fi blocat de la distanță în cazul în care cartela se află în zona **3**.

Particularități ale sistemului de deblocare

În anumite circumstanțe, deblocarea la apropierea de vehicul este dezactivată:

– dacă vehiculul nu a fost utilizat timp de opt zile;

CARTELĂ

- în cazul în care cartela rămâne în apropierea zonei **2** a vehiculului timp de aproximativ cinci minute **după ce vehiculul a fost blocat**;
- după mai multe treceri în vecinătatea zonei **2 fără ca ușile să fi fost deschise**.

Folosiți cartela în modul telecomandă pentru deblocarea vehiculului și reactivarea modului mâini libere.

Particularități legate de blocarea "mâini libere"

După blocarea în modul "mâini libere", trebuie să așteptați aproximativ trei secunde pentru a putea debloca din nou vehiculul. În timpul acestor trei secunde, mânerul ușilor pot fi încercate pentru a vă asigura că vehiculul este blocat corespunzător.

Notă: dacă o ușă sau capota portbagajului este deschisă sau nu este închisă corespunzător, vehiculul nu va fi blocat. Nu există semnal sonor și nici clipiri ale luminilor de avarie și lămpilor de semnalizare laterale.

Utilizarea cartelei în telecomandă

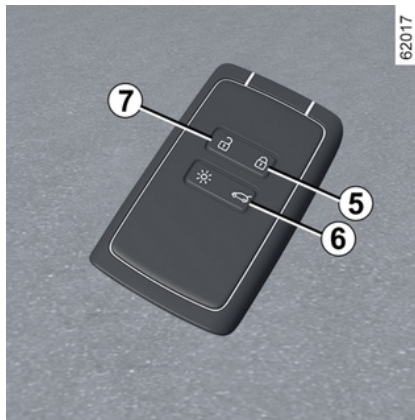

Deblocare cu ajutorul cartelei

Apăsați pe butonul **7**.

Deblocarea este vizualizată printr-o **clipire** a luminilor de avarie și a lămpilor de semnalizare laterale.



Cu motorul pornit, butoanele cartelei sunt dezactivate.

Blocarea cu ajutorul cartelei

Cu ușile și portbagajul închise, apăsați butonul **5**: vehiculul va fi blocat.

Luminile de avarie **clipesc de două ori** pentru a indica faptul că vehiculul este blocat și, în funcție de vehicul, retrovizoarele exterioare se pliază automat.

În funcție de vehicul, apăsați butonul **5** de două ori pentru a încuia vehiculul. Apăsați și mențineți apăsat butonul **5** pentru a închide geamurile din față și din spate.

Notă:

- distanța maximă de la care se blochează vehiculul depinde de mediul înconjurător;
- dacă o ușă sau portbagajul este deschis sau nu este închis în mod corespunzător, blocarea nu se realizează. Este emis un semnal sonor, dar luminile de avarie și lămpile de semnalizare laterale nu clipesc.

CARTELĂ

2



62650

După ce o ușă este deschisă și închisă, **în timp ce motorul funcționează**, în cazul în care cardul nu se mai află în zona **3**, mesajul "Card nedetectat" vă avertizează că cardul nu se mai află în vehicul. Acest lucru vă va împiedica, spre exemplu, să conduceți mai departe după ce pleacă un pasager care a păstrat cartela asupra sa.

Alerta dispare atunci când cartela este din nou detectată.

Blocare/deblocare numai a portbagajului

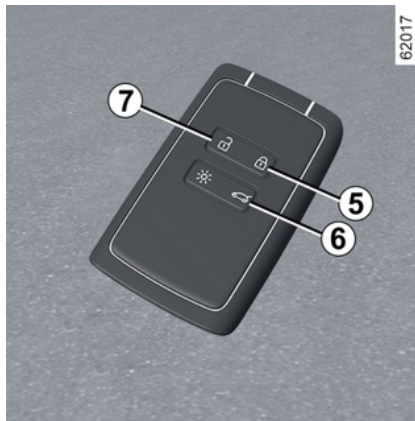

62017

Apăsați pe butonul **6** pentru a bloca/debloca numai portbagajul.

Superînchidere centralizată

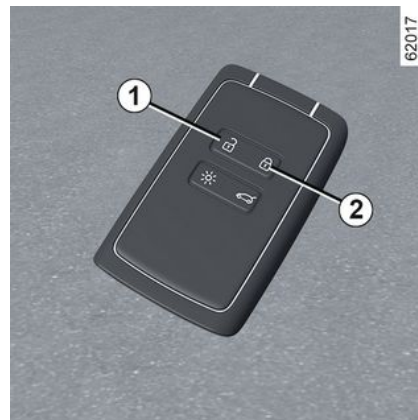

62017

Atunci când vehiculul este echipat cu superblocare, aceasta permite să blocați deschiderile mobile și să împiedicați deschiderea ușilor prin mânererele interioare (cazul unei spargerii de geam urmată de o tentativă de deschidere a ușilor din interior).



Nu utilizați niciodată superblocarea ușilor atunci când rămâne cineva în interiorul vehiculului.

CARTELĂ

Pentru a activa superînchiderea centralizată

Realizați două apăsări consecutive pe butonul **2**.

Blocarea este confirmată prin **două clipiri lente și trei clipiri rapide** ale luminilor de avarie și ale semnalizatoarelor laterale.

În funcție de vehicul, este posibil ca retrovizoarele exterioare să se plieze automat atunci când vehiculul este blocat → **132**.

Pentru a dezactiva superblocarea

Apăsăți o dată pe butonul **1**.

Deblocarea ușilor este vizualizată printr-**o clipire** a luminilor de avarie.

Cartelă "mâini libere": baterie

Înlocuire baterie

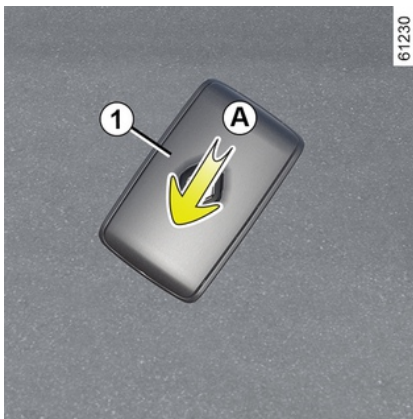

Atunci când mesajul "Baterie descărcată cartelă" apare pe tabloul de bord, înlocuiți bateria cartelei:

- glisați carcasa spate **1** în jos, apăsând pe zona **A**;
- scoateți capacul bateriei **2**;
- scoateți bateria apăsând-o într-o parte și ridicând-o din cealaltă;
- așezați-o la loc conform direcției și modelului indicate în interiorul capacului.

Pentru a remonta, procedați în sens invers, apoi apăsați de patru ori pe unul dintre butoanele cartelei atunci când vă aflați în apropierea vehiculului: mesajul dispare la următoarea pornire a vehiculului.

Asigurați-vă capacul să fie bine clip-sat.

Notă: În momentul înlocuirii bateriei, nu atingeți contactele sau circuitele electronice.

 Bateriile sunt disponibile la un Reprezentant al mărcii, durata lor de viață este de aproximativ doi ani. Aveți grijă la absența de urme de cerneală pe baterie: risc de contact electric necorespunzător.

2

CARTELĂ

2



Dacă este necesară înlocuirea acestora, asigurați-vă că utilizați baterii de același tip sau de tip echivalent (consultați un reprezentant al mărcii).



În momentul înlocuirii:
– asigurați-vă că bateriile sunt introduse corect.

Risc de explozie.

– dacă trapa nu se închide corect, nu utilizați cartela și nu o lăsați la îndemâna copiilor.

Anomalie de funcționare

Dacă bateria este prea descărcată pentru a asigura funcționarea corespunzătoare, veți putea în continuare porni și bloca/debloca vehiculul
→ 52.



61496



Nu aruncați bateriile uzate împreună cu deșeurile obișnuite. Duceți-le la un reprezentant al mărcii sau consultați autoritatea locală pentru informații despre instalațiile de reciclare adecvate.



Precauții referitoare la baterii:

– nu lăsați bateriile (noi sau uzate) la îndemâna copiilor;
– nu înghiți bateriile;

Risc de arsuri chimice care pot duce la deces.

– dacă au fost ingerate sau introduse în orice parte a corpului, consultați un medic cât mai curând posibil.

CHEIE, TELECOMANDĂ

Generalități

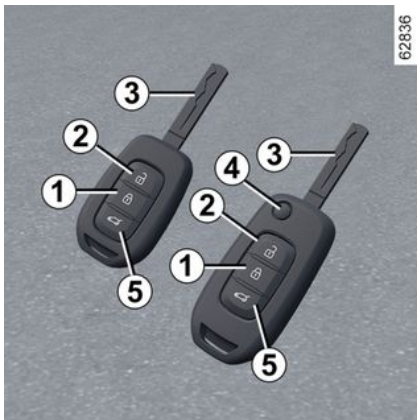

1. Blocarea tuturor deschiderilor mobile.
2. Deblocarea tuturor deschiderilor mobile.
3. Cheie de contactor-demaror și ușă șofer.
5. Blocare/deblocare numai a portbagajului.

Telecomandă cu insert rabatabil:

4. Blocare/deblocare a insertului cheii. Pentru a elibera insertul din locașul său, apăsați butonul 4 și insertul va ieși singur. Apăsați butonul 4 și împingeți insertul înapoi în locașul său.



Recomandare

Nu apropiați telecomanda de o sursă de căldură, de aer rece sau de umiditate.



Cheia nu trebuie să fie utilizată pentru o altă funcție decât funcțiile descrise în manual (deschiderea unei butelii...).



Responsabilitatea șoferului la parcare sau oprirea vehiculului

Nu părăsiți niciodată vehiculul, nici măcar pentru scurt timp, atunci când în interior se află un copil, o persoană fără discernământ sau un animal.

De fapt, aceștia ar putea fi în pericol sau ar putea pune în pericol alte persoane, de exemplu pornind motorul, acționând echipamente precum macaralele de geamuri sau blocând ușile.

În plus, pe timp cald și/sau însorit, trebuie să știți că temperatura interioară din habitacul crește foarte rapid.

RISC DE DECES SAU DE RĂNIRI GRAVE.

Rază de acțiune a telecomenzii cu radiofrecvență

Aceasta diferă în funcție de mediu: aveți grijă să nu blocați sau să nu deblocați ușile în mod accidental prin apăsarea involuntară a butoanelor de pe telecomandă.

CHEIE, TELECOMANDĂ

Notă: dacă o ușă sau capota portbagajului este deschisă sau nu este închisă corespunzător, vehiculul nu va fi blocat. Nu există semnal sonor și nici clipiri ale luminilor de avarie și lămpilor de semnalizare laterale.

Interferențe

În funcție de mediul apropiat (instalații exterioare sau utilizarea de aparate care funcționează pe aceeași frecvență cu telecomanda), funcționarea poate fi perturbată.



Înlocuire, nevoie de o cheie sau de o telecomandă suplimentară

Adresați-vă exclusiv unui Re-prezentant al mărcii:

- în caz de înlocuire a unei chei, va fi necesar să aduceți vehiculul și toate cheile sale la un Re-prezentant al mărcii pentru configurarea sistemului;
- în funcție de vehicul, aveți posibilitatea de a utiliza până la patru telecomenzi.

Defecțiuni telecomandă

Asigurați-vă întotdeauna că utilizați tipul corect de baterie, că aceasta este în stare bună și că este introdusă corect. Durata de viață a bateriei este de aproximativ doi ani.

Procedura de schimbare a bateriei → 48.

Utilizare

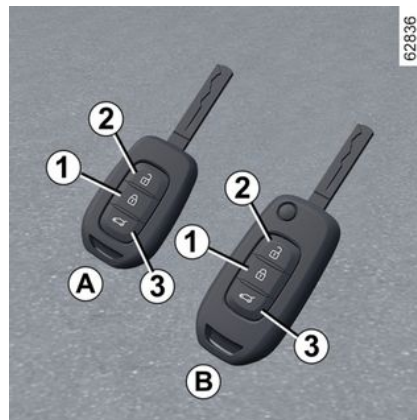

Telecomanda **A** sau, în funcție de vehicul, **B** poate fi utilizată pentru blocarea sau deblocarea elementelor de deschidere. Este alimentat de o baterie care trebuie înlocuită → 48.

CHEIE, TELECOMANDĂ



Responsabilitatea șoferului la parcare sau oprirea vehiculului

Nu părăsiți niciodată vehiculul, nici măcar pentru scurt timp, atunci când în interior se află un copil, o persoană fără discernământ sau un animal.

De fapt, aceștia ar putea fi în pericol sau ar putea pune în pericol alte persoane, de exemplu pornind motorul, acționând echipamente precum macaralele de geamuri sau blocând ușile.

În plus, pe timp cald și/sau însorit, trebuie să știți că temperatura interioară din habitacul crește foarte rapid.

RISC DE DECES SAU DE RĂNIRI GRAVE.

Blocare uși

Apăsăți butonul de blocare **1**.

Luminile de avarie și semnalizatoarele laterale **clipesc de două ori** pentru a indica faptul că ușile s-au blo-

cat și, la unele vehicule, retrovizoarele exterioare se pliază automat.

Apăsarea de două ori a butonului **1** blochează vehiculul și închide geamurile față și spate, precum și trapa panoramică, în funcție de vehicul.

Notă: dacă o ușă sau capota portbagajului este deschisă sau nu este închisă corespunzător, vehiculul nu va fi blocat. Nu există semnal sonor și nici clipiri ale luminilor de avarie și lămpilor de semnalizare laterale.



În funcție de vehicul, retrovizoarele exterioare se pliază/depliază automat atunci când vehiculul este blocat/deblocat → **132**

Blocare/deblocare numai a portbagajului

Apăsăți pe butonul **3** pentru a bloca/debloca numai portbagajul.

Deblocare uși

Deschiderile mobile se vor debloca prin apăsarea butonului **2**.

Luminile de avarie și semnalizatoarele laterale **clipesc o dată** pentru a indica faptul că ușile s-au deblocat

și, în funcție de vehicul, retrovizoarele exterioare se depliază automat.

Notă: cu motorul pornit și contactul pus, butoanele telecomenzii sunt inactive.

Superînchidere centralizată

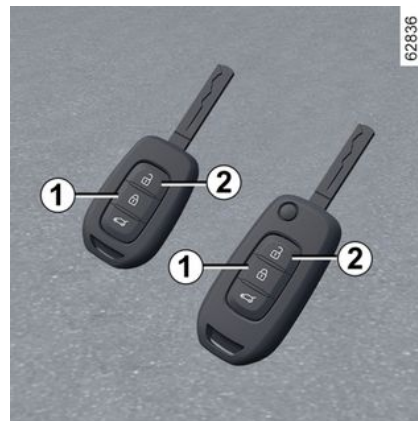

Nu utilizați niciodată superblocarea ușilor atunci când rămâne cineva în interiorul vehiculului.

CHEIE, TELECOMANDĂ

Pentru a activa superînchiderea centralizată

Realizați două apăsări consecutive pe butonul **1**.

Blocarea este confirmată prin **două clipiri lente și trei clipiri rapide** ale luminilor de avarie și ale semnalizatoarelor laterale.

În funcție de vehicul, este posibil ca retrovizoarele exterioare să se plieze automat atunci când vehiculul este blocat → **132**.

Pentru a dezactiva superblocarea

Apăsăți o dată pe butonul **2**.

Deblocarea ușilor este vizualizată printr-**o clipire** a luminilor de avarie.

Telecomandă cu radiofrecvență: baterie

Înlocuire baterie

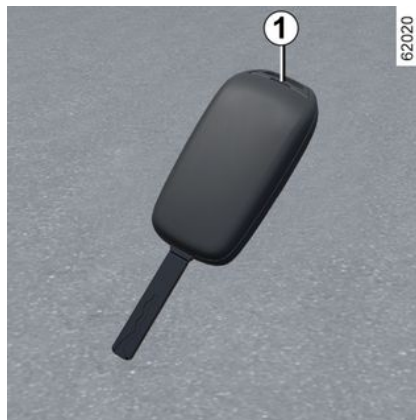

Deschideți carcasa pe la fanta **1**, folosind o șurubelniță plată sau un dispozitiv similar, și înlocuiți bateria **2**, respectând tipul și polaritatea indicate pe spatele capacului.



Dacă este necesară înlocuirea acestora, asigurați-vă că utilizați baterii de același tip sau de tip echivalent (consultați un reprezentant al mărcii).



Notă: În momentul înlocuirii bateriei, nu este recomandat să atingeți circuitul electronic din capacul cheii.

În momentul remontării, asigurați-vă capacul să fie clipsat corespunzător și șurubul să fie strâns corect.



Bateriile sunt disponibile la un Reprezentant al mărcii, durata lor de viață este de aproximativ doi ani. Aveți grijă la absența de urme de cerneală pe baterie: risc de contact electric necorespunzător.

CHEIE, TELECOMANDĂ

Anomalie de funcționare

Dacă bateria este prea descărcată pentru a asigura funcționarea corespunzătoare, veți putea în continuare porni și bloca/debloca vehiculul

→ 52.

26913



Nu aruncați bateriile uzate împreună cu deșeurile obișnuite. Duceți-le la un reprezentant al mărcii sau consultați autoritatea locală pentru informații despre instalațiile de reciclare adecvate.



În momentul înlocuirii:

– asigurați-vă că bateriile sunt introduse corect.

Risc de explozie.

– dacă trapa nu se închide corect, nu o utilizați și nu o lăsați la îndemâna copiilor.



Precauții referitoare la baterii:

– nu lăsați bateriile (noi sau uzate) la îndemâna copiilor;
– nu înghiți bateriile;

Risc de arsuri chimice care pot duce la deces.

– dacă au fost ingerate sau introduse în orice parte a corpului, consultați un medic cât mai curând posibil.

UȘI ȘI DESCHIDERI MOBILE

Deschidere și închidere ușii

Deschidere din exterior

Uși față



Cu ușile deblocate sau cartela asupra dvs., apăcați mânerul **1** și trageți-l spre dvs.

Uși spate



Cu ușile deblocate sau cartela asupra dvs., apăcați mânerul **2** și trageți-l spre dvs.

Deschidere din interior

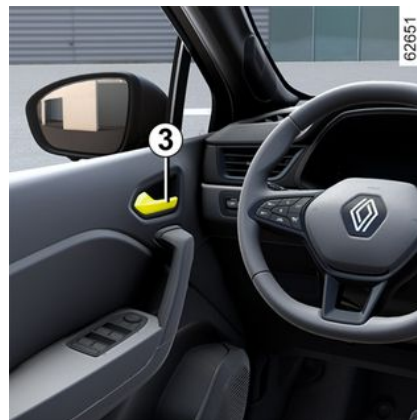

Trageți mânerul **3**.

În funcție de vehicul, poate fi necesar să trageți mânerul **3** de două ori: prima oară pentru a debloca ușa, a doua oară pentru a o deschide.



Ca măsură de securitate, deschiderea/închiderea ușilor trebuie efectuată numai cu vehiculul staționar.

UȘI ȘI DESCHIDERI MOBILE

Alarma sonoră de reamintire a aprinderii luminilor

La deschiderea unei uși, o alarmă sonoră se declanșează pentru a vă semnala că luminile au rămas aprinse în timp ce contactul motorului este întrerupt.

Alarmă de deschidere mobilă uitată deschisă



62850

Cu vehiculul staționar și contactul cuplat, graficul 4 de pe tabloul de bord indică deschiderile mobile (uși, portbagaj) care sunt deschise sau închise incorect.

Atunci când vehiculul atinge o viteză de aproximativ 10 km/h, un martor luminos indică dacă portbagajul sau

ușile sunt deschise sau închise necorespunzător, împreună cu mesajul "Portbagaj deschis" sau "Ușă deschisă" și cu un semnal sonor care este emis timp de aproximativ 40 de secunde până la închiderea ușii sau a portbagajului.

Securitate pentru copil

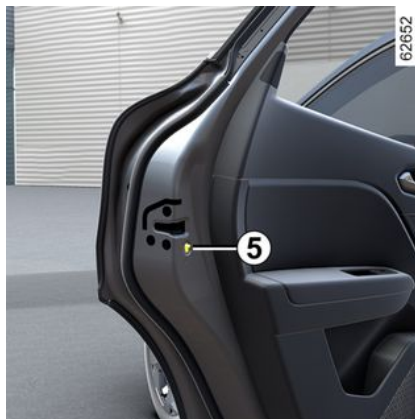

62652

Pentru a împiedica deschiderea ușilor spate din interior, deplasați levierul 5 și controlați din interior dacă ușile sunt bine blocate.



Responsabilitatea șoferului la parcare sau oprirea vehiculului

Nu părăsiți niciodată vehiculul, nici măcar pentru scurt timp, atunci când în interior se află un copil, o persoană fără discernământ sau un animal.

De fapt, aceștia ar putea fi în pericol sau ar putea pune în pericol alte persoane, de exemplu pornind motorul, acționând echipamente precum macaralele de geamuri sau blocând ușile.

În plus, pe timp cald și/sau însorit, trebuie să știți că temperatura interioară din habitacul crește foarte rapid.

RISC DE DECES SAU DE RĂNIRI GRAVE.

UȘI ȘI DESCHIDERI MOBILE

Blocarea, deblocarea deschiderilor mobile și a ușilor

2

În cazul în care telecomanda sau, în funcție de vehicul, cartela nu funcționează

În anumite cazuri, este posibil ca telecomanda cu radiofrecvență sau cartela să nu funcționeze:

- baterie descărcată a cartelei sau telecomenzii cu radiofrecvență, descărcare a bateriei vehiculului etc.;
- la utilizarea de aparate care funcționează pe aceeași frecvență ca și cartela (telefon mobil etc.);
- vehicul situat într-o zonă cu radiații electromagnetice puternice.

Este posibil atunci:

- să folosiți cheia integrată în telecomanda cu radiofrecvență sau cheia de rezervă integrată în cartelă (în funcție de vehicul) pentru a debloca ușa șoferului;
- pentru a utiliza comanda interioară de blocare/deblocare uși;

Cheia integrată a cartelei

Acces cu ajutorul cheii 2

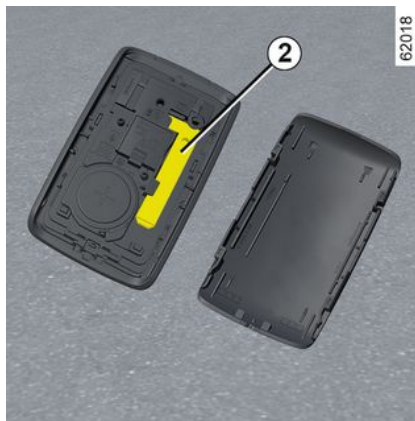
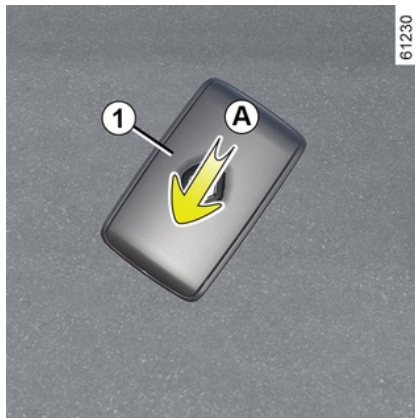

Cheia integrată **2** vă permite să blocați sau să deblocați ușa șoferului, atunci când cartela nu funcționează.

Glisați carcasa spate **1** în jos apăsând pe zona **A**.

Utilizarea cheii integrate în carteră

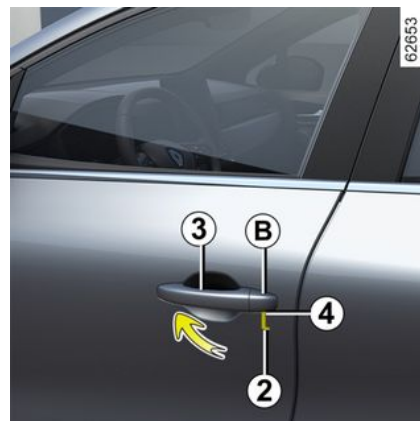

- Trageți mânerul **3**;
- apăsați în jos pe capacul **B** de pe ușa șoferului;
- introduceți capul cheii **2** în canalul **4** din partea inferioară a capacului **B**;
- rotiți în sus pentru a demonta capacul **B**;

UȘI ȘI DESCHIDERI MOBILE

– introduceți cheia **2** în broască pentru a bloca ușa șoferului, apoi blocați și deblocați.

După ce ați intrat în vehicul, așezați cheia la loc în locașul său din cartelă.

Vehicule cu cheie, telecomandă

Utilizare cheie

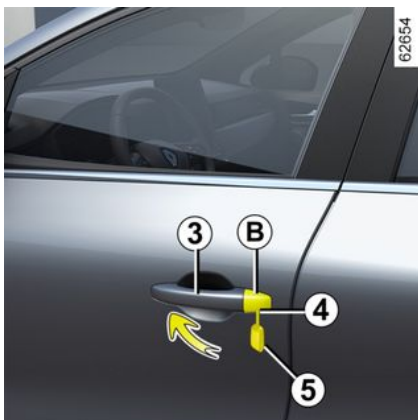

- Trageți mânerul **3**;
- apăsați în jos pe capacul **B** de pe ușa șoferului;
- introduceți capul cheii **5** în canalul **4** din partea inferioară a capacului **B**;
- rotiți în sus pentru a demonta capacul **B**;

– introduceți cheia **5** în broască pentru a bloca ușa șoferului, apoi blocați și deblocați.

Blocare manuală uși

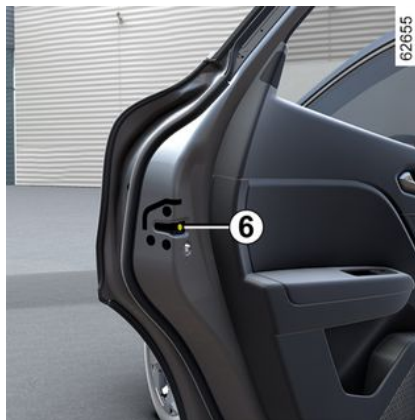

Cu ușa larg deschisă, rotiți șurubul **6** (cu ajutorul capului cheii) și închideți ușa.

Aceasta înseamnă că ușa este blocată de la exterior.

Deschiderea nu se va putea face atunci decât din interiorul vehicului sau cu cheia pentru ușa șoferului.

Comandă de blocare/Deblocare din interior



Butonul **7** controlează simultan ușile, ușa portbagajului și trapa de carburant.

Dacă o deschidere mobilă (ușă sau portbagaj) este deschisă sau închisă greșit, are loc o blocare/deblocare rapidă a deschiderilor mobile.

În cazul transportului de obiecte cu portbagajul deschis, aveți în continuare posibilitatea de a bloca celelalte uși: cu motorul oprit, apăsați lung butonul **7** timp de minimum cinci secunde pentru a bloca ușile.

UȘI ȘI DESCHIDERI MOBILE

Martor luminos de stare de blocare a deschiderilor mobile

Cu contactul cuplat, martorul luminos al contactorului 7 vă informează asupra stării de blocare a deschiderilor mobile:

- când lumina de avertizare este aprinsă, ușile și portbagajul sunt blocate;
- atunci când martorul luminos este stins, ușile și hayonul sunt deblocate.

Atunci când blocați ușile, martorul luminos rămâne aprins apoi se stinge.



Responsabilitatea șoferului

Dacă decideți să rulați cu ușile blocate, trebuie să știți că acest lucru va îngreuna accesul echipelor de salvare în habitaclu în caz de urgență.

Blocarea deschiderilor mobile fără cartelă sau cheie

De exemplu, în cazul unei baterii descărcate sau a nefuncționării temporare a cartelei sau a cheii etc.

Cu motorul oprit și o ușă sau portbagajul deschis, apăsați lung pe contactorul 7 timp de mai mult de cinci secunde.

La închiderea ușii toate deschiderile mobile vor fi blocate.

Notă: deblocarea vehiculului din exterior este posibilă numai atunci când cartela se află în zona de acces a vehiculului sau cu ajutorul cheii.



Nu părăsiți niciodată vehiculul cu cheia sau cartela în interior.

BLOCARE AUTOMATĂ A DESCHIDERILOR MOBILE ÎN RULAJ

Principiu de funcționare



După pornirea vehiculului, sistemul blochează automat ușile de îndată ce atingeți viteza de aproximativ 10 km/h.

Deblocarea se face:

- apăsând butonul central de deblocare a ușilor 7;
- la oprire, deschizând din interior o ușă din față.

Notă: dacă o ușă este deschisă/inchisă, aceasta se va bloca din nou în mod automat atunci când vehiculul

UȘI ȘI DESCHIDERI MOBILE

atinge viteza de aproximativ 10 km/h.

Activarea/dezactivarea funcției

Pentru activare: cu vehiculul staționar și motorul pornit, apăsați contactorul **7** până auziți un semnal sonor.

Pentru dezactivare: cu vehiculul staționar și motorul pornit, apăsați contactorul **7** până auziți două semnale sonore.

Funcția poate fi activată și dezactivată și cu ajutorul ecranului multimedia → **120** (în funcție de vehicul).

Anomalie de funcționare

În cazul unei anomalii de funcționare (nu are loc blocarea centralizată, lampa contactorului **7** nu se aprinde atunci când se încearcă blocarea portierelor și a ușii portbagajului etc.), asigurați-vă că blocarea centralizată nu a fost dezactivată din greșeală și că toate deschiderile sunt închise corect. Dacă sunt bine închise, adresați-vă unui Reprezentant al mărcii.



Responsabilitatea șoferului

Dacă decideți să rulați cu ușile blocate, trebuie să știți că acest lucru va îngreuna accesul echipelor de salvare în habitaclu în caz de urgență.

Portbagaj

Pentru a deschide



Apăsați pe butonul **1** pentru a deschide ușa portbagajului cu câțiva centimetri.

Ridicați ușa portbagajului.

Pentru a închide

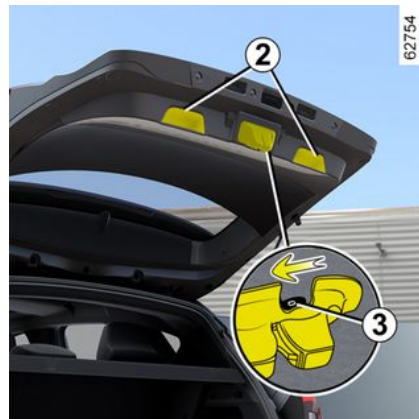

Coborâți ușa portbagajului începând cu mânerul interior **2**.



Nu folosiți niciodată suporturile pentru a închide ușa portbagajului.

Deschidere manuală din interior

În cazul în care deblocarea portbagajului este imposibilă, acesta poate fi realizat manual din interior:

UȘI ȘI DESCHIDERI MOBILE

- accesați portbagajul prin bascularea spătarelor banchetei spate;
- introduceți un creion sau un obiect similar în cavitatea **3** și culisați ansamblul cum este indicat pe desen;
- împingeți ușa portbagajului pentru a o deschide.



Fixarea oricărui dispozitiv de transport (portbicycle, portbagaj de depozitare etc.) pe capacul portbagajului este interzisă. Pentru a instala un dispozitiv de susținere pe vehiculul dumneavoastră, apălați la un reprezentant al mărcii.

SCAUNE FAȚĂ

Tetiere față

Pentru a scoate tetiera

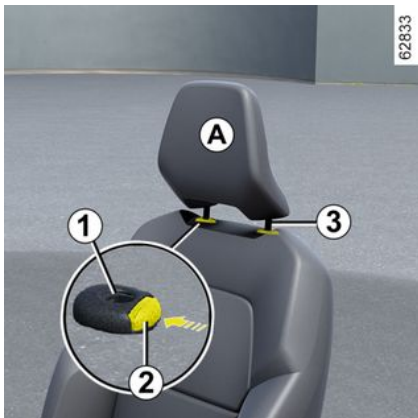

Apăsați butonul **2** și trageți tetiera în sus până la înălțimea dorită. Asigurați-vă că blocarea acesteia este corespunzătoare.

Pentru a coborî tetiera

Apăsați pe butonul **2** și coborâți tetiera până la înălțimea dorită. Asigurați-vă că blocarea acesteia este corespunzătoare.

Pentru a scoate tetiera

Ridicați-o în poziția sa cea mai ridicată (înclinați spătarul spre înapoi dacă este necesar). Apăsați pe butonul **2** și ridicați tetiera pentru a o elibera.

Pentru a repune tetiera

Asigurați-vă că tijele tetierei sunt curate **3**.

Introduceți tijele tetierei în orificii **1** (înclinați spătarul spre înapoi, dacă este necesar). Apăsați tetiera până la blocarea sa, apoi apăsați pe butonul **2** pentru a regla în funcție de înălțimea dorită. Asigurați-vă că fiecare tijă **3** este blocată pe spătarul scaunului.

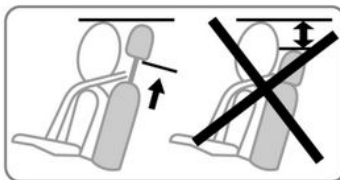

Tetiera fiind un element de securitate, aveți grijă de prezența sa și de buna sa poziționare: partea superioară a tetierei trebuie să se situeze cât mai aproape posibil de creștetul capului. Distanța dintre capul dvs. și secțiunea **A** trebuie să fie cât mai scurtă posibil.

Scaune față

Reglare pernă



SCAUNE FAȚĂ

Pentru a avansa sau a retrage scaunul

Mutați contactorul **1** înainte sau înapoi sau, în funcție de vehicul, ridicați și țineți ridicat mânerul **3** pentru a debloca scaunul. În poziția aleasă, eliberați-o și asigurați-vă de blocarea corespunzătoare a scaunului.

Pentru a ridica sau a coborî perna

Mutați contactorul **1** în sus sau în jos sau, în funcție de vehicul, mutați levierul **4** de câte ori este necesar, în sus sau în jos, până la poziția dorită.

Reglaj spătar



Pentru a înclina spătarul

Mutați contactorul **2** înainte sau înapoi sau, în funcție de vehicul, ridicați mânerul **5** și înclinați spătarul până la poziția dorită. În poziția aleasă, eliberați mânerul ușii și asigurați-vă de blocarea corespunzătoare.



După efectuarea reglajelor, asigurați-vă că spătarele scaunelor sunt blocate corect pe poziție.



Din motive de securitate, efectuați reglajele în timp ce vehiculul este staționar.

Pentru a nu împiedica eficacitatea centurilor de securitate, vă recomandăm să nu înclinați prea mult spătarele scaunului în spate.

Nu trebuie să existe obiecte așezate pe planșeu (zona din fața șoferului), deoarece acestea pot aluneca sub pedale în timpul manevrelor bruște de frânare, blocând utilizarea acestora.

SCAUNE FAȚĂ

Cotieră centrală



(în funcție de vehicul)

Pentru a regla poziția cotierei centrale **6**, glisați-o înainte sau înapoi.

Pentru a regla scaunul la nivel lombar



Coborâți mânerul **7** pentru a spori sprijinul și ridicați-l pentru a-l reduce.

Scaune cu încălzire

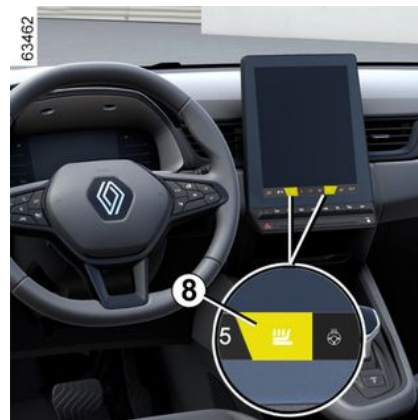

Contact cuplat:

- prima apăsare a butonului **8** de pe scaunul dorit activează sistemul de încălzire la putere maximă. Ambii martori luminoși încorporați pe comutator se aprind;
- a doua apăsare a butonului schimbă setarea încălzirii la putere scăzută. Se aprinde o lumină de avertizare integrată;
- a treia apăsare oprește încălzirea.

Anomalie de funcționare

Atunci când este detectată o anomalie de funcționare, martorul luminos din butonul **8** pentru scaunul vi-

SCAUNE FAȚĂ

zat se stinge timp de aproximativ
cinci secunde.

Consultați un reprezentant al mărcii.

2

LOCURI SPATE

Tetiere spate

Poziție de utilizare

Tetiarele laterale nu sunt reglabile.

Ridicați tetiera centrală complet, până când se deblochează.

Asigurați-vă că blocarea acesteia este corespunzătoare.

Pentru a scoate tetiera



Ridicați tetiera la maximum, apoi apăsați pe butonul **1** și scoateți tetiera.

Pentru a repune tetiera

Introduceți tijele în teci, apăsați tetiera până la blocare pentru a o utiliza în poziție înaltă.

Asigurați-vă că blocarea acesteia este corespunzătoare.

Poziție de depozitare a tetierei centrale 2



Apăsați pe butonul **1** și coborâți complet tetiera.

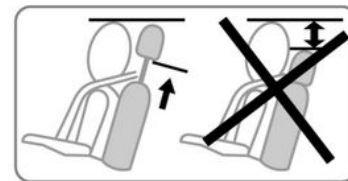

Poziția complet coborâtă a tetierei este o poziție de aranjare: aceasta nu trebuie să fie utilizată atunci când un pasager este așezat pe scaun.



Tetiera fiind un element de securitate, aveți grijă de prezența sa și de buna sa poziționare.

LOCURI SPATE

Banchetă spate: funcții

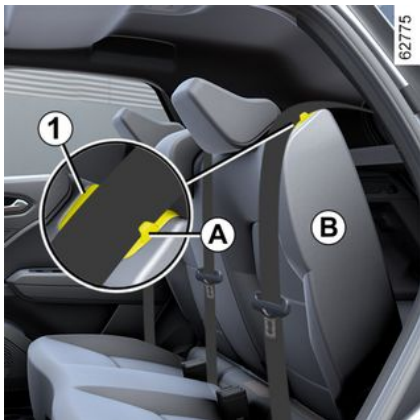

Pentru a rabata spătarul

Aveți grijă ca scaunele față să fie suficient de avansate.

Înainte de a rabata un spătar:

- coborâți tetierele la maximum;
- introduceți centura de securitate în ghidaj **A** și cuplați-o. Acest lucru împiedică blocarea centurii de securitate atunci când spătarul este ridicat din nou.

Trageți mânerul **1** și coborâți spătarul **B**.

Notă: din motive de siguranță, spătarul **B** este echipat cu un sistem de

reținere. Este posibil să întâmpinați rezistență la manipulare.

Pentru a remonta spătarul, procedați în sens invers.

Ridicați din nou spătarul până ajunge la articulația de blocare a spătarului.

Aveți grijă să nu blocați cureaua de securitate între spătar și tableta spate.

Verificați funcționarea centurii de securitate.



Înainte de orice manevrare a spătarului, amplasați centura de securitate în ghisiera **A**, pentru a evita deteriorarea acesteia.



În momentul repunerii la loc a spătarului, asigurați-vă că spătarul este blocat corespun-

zător.

În cazul utilizării huselor de scaun, aveți grijă ca ele să nu împiedice blocarea spătarului.

Aveți grijă să poziționați bine centurile.

Repoziționați tetierele.

Pentru a avansa sau a retrage



Ridicați levierul **2** de pe scaunele din spate pentru a debloca bancheta.

LOCURI SPATE

Avansați sau retrageți bancheta pentru a o aduce în poziția dorită.

Eliberați maneta **2** și asigurați-vă că bancheta este blocată corespunzător.



Din motive de securitate, efectuați reglajele în timp ce vehiculul este staționar.



În momentul manevrărilor scaunelor spate, asigurați-vă ca nimic să nu incomodeze ancorările (parte a corpului, animal, pietriș, lavetă, jucării etc.).

CENTURI DE SECURITATE

Centuri de securitate

2

Pentru a asigura securitatea dumneavoastră, purtați centura de securitate în momentul oricăror deplasări. În plus, trebuie să vă conformați legislației locale a țării în care vă găsiți.

Înainte de a porni, procedați mai întâi la reglarea poziției de conducere, apoi, pentru toți pasagerii, la ajustarea centurii dumneavoastră de securitate pentru a obține cea mai bună protecție.

Reglare poziție de conducere

- **Așezați-vă bine pe scaun** (după ce v-ați scos paltonul sau jacheta etc.). Acest lucru este esențial pentru poziționarea corectă a spatelui;
- **reglați avansarea scaunului în funcție de pedaliier**. Scaunul dumneavoastră trebuie retras până la distanța maximă compatibilă cu apăsarea completă a pedalelor. Spătarul trebuie să fie reglat astfel încât brațele să rămână ușor îndoite;
- **reglați poziția tetierei dumneavoastră**. Pentru un maxim de securitate, distanța dintre capul dumneavoastră și tetieră trebuie să fie minimă;
- **reglați înălțimea pernei**. Acest reglaj permite să selectați o poziție a

scaunului pentru un câmp vizual de conducere optim;

- **reglați poziția volanului**.



Pentru buna funcționare a centurilor spate, asigurați-vă de buna blocare a banchetei spate → 61.



Centurile de securitate incorect ajustate sau răsucite riscă să cauzeze răni în caz de ac-

cident.

Utilizați centura de securitate pentru o singură persoană, copil sau adult.

Chiar și femeile însărcinate trebuie să poarte centură. În acest caz, asigurați-vă că chinga de bazin nu exercită o presiune prea mare în partea inferioară a bazinului fără a crea un joc suplimentar.

Ajustare centuri de securitate



61247

Pentru a asigura reglarea și poziționarea corespunzătoare a centurilor de securitate pe toate scaunele:

- reglați scaunele (poziția scaunului și unghiul spătarului, dacă sunt disponibile);
- așezați-vă cu spatele rezemat ferm de spătar;
- deplasați chinga de umăr **1** cât mai aproape posibil de baza gâtului, fără ca aceasta să se sprijine efectiv de ea (dacă este necesar, reglați înălțimea centurii de securitate, dacă este disponibilă) și asigurați-vă că umărul este în contact cu chinga de torace 1;

CENTURI DE SECURITATE

– poziționați centura ventrală **2** astfel încât să stea dreaptă pe coapse și pe pelvis.

Centura de securitate trebuie purtată, pe cât posibil, cât mai aproape de corp și evitați purtarea de haine prea groase, de obiectele voluminoase sub centuri etc.

Blocare

Derulați centura **încet și fără brusări** și asigurați-vă de pedunculul **3** se cuplează în clichetul **5** (verificați blocarea trăgând de peduncul **3**).

În caz de blocare, permiteți rularea centurii și derulați din nou.

Dacă centura dumneavoastră este complet blocată, trageți lent, dar cu putere chinga pentru a o extrage aproximativ 3 cm. Lăsați-o să se rebobineze singură apoi derulați din nou.

Dacă problema persistă, consultați un Reprezentant al mărcii.

Deblocare

Apăsăți butonul **4** centura este readusă de către rulo. Ghidați centura.



Martori luminoși de nepurtare a centurii de securitate

Această lumină de avertizare apare pe afișajul central **A** atunci când contactul vehiculului este cuplat și dacă centura de siguranță a șoferului și/sau a pasagerului din față (dacă scaunul pasagerului este ocupat) nu este (sunt) fixată(e).



Alertă de nepurtare a centurii față



Cu ușile închise, graficul **6** este afișat pe tabloul de bord timp de aproximativ 60 de secunde atunci când contactul vehiculului este cuplat. Acesta informează șoferul cu privire la starea de fixare a fiecărei centuri de siguranță față de fiecare dată când:

- deschidere a ușilor în timpul rulării (viteza vehiculului peste zero);
- o centură de siguranță față este fixată/desfăcută.

Semnificația simbolului grafic **6**:

- simbol verde: centură de siguranță cuplată;

61876

2

CENTURI DE SECURITATE

- simbol roșu: scaunul este ocupat și centura de siguranță nu este fixată;
- simbol gri: scaun neocupat.

Cu ușile închise, martorul luminos



apare pe afișajul central la punerea contactului vehiculului și dacă centura de securitate a șoferului și/ sau a pasagerului din față (dacă acest scaun al pasagerului este ocupat) nu sunt cuplate.

Dacă viteza vehiculului este mai mică de aproximativ 20 km/h, martorul



luminos apare pe afișajul central dacă un scaun din față este ocupat și centura de securitate nu este cuplată.

Este însoțit de simbolul grafic **6**, care apare timp de aproximativ 60 de secunde de fiecare dată când una dintre centurile de securitate din față este cuplată sau decuplată.

Dacă viteza vehiculului depășește aproximativ 20 km/h și una dintre centurile de securitate față este decuplată sau se decuplează în timpul călătoriei:

- martorul luminos  clipește pe afișajul central;
- și

- este emis un semnal sonor timp de aproximativ 120 de secunde;

și

- simbolul grafic **6** este afișat timp de aproximativ 180 de secunde, iar simbolul pentru scaunul în cauză devine roșu.

Asigurați-vă întotdeauna că pasagerii din față au centurile cuplate corespunzător și că numărul de centuri de securitate cuplate corespunde numărului de scaune față ocupate.

Notă: un obiect pus pe scaunul pasagerului poate în anumite cazuri să declanșeze martorul luminos de alertă.

Alertă de nepurtare a centurii spate

Cu ușile închise, graficul **6** este afișat pe tabloul de bord timp de aproximativ 60 de secunde atunci când contactul vehiculului este cuplat. Acesta informează șoferul cu privire la starea de fixare a fiecărei centuri de siguranță față de fiecare dată când:

- deschidere a ușilor în timpul rulării (viteza vehiculului peste zero);
- o centură de siguranță față este fixată/desfăcută.

Semnificația simbolului grafic **6**:

- simbol verde: centură de siguranță cuplată;
- simbol roșu: scaunul este ocupat și centura de siguranță nu este fixată;
- simbol gri: scaun neocupat.

În funcție de vehicul, cu ușile închise,

martorul luminos  de pe afișajul central apare și la punerea contactului vehiculului și dacă un scaun spate este ocupat și centura de securitate nu este cuplată.

Dacă viteza vehiculului este mai mică de aproximativ 20 km/h, martorul



luminos de pe afișajul central se aprinde în cazul în care o centură de securitate spate este decuplată.

Este însoțit de simbolul grafic **6**, care apare timp de aproximativ 60 de secunde de fiecare dată când una dintre centurile de securitate din spate este cuplată sau decuplată.

Dacă viteza vehiculului depășește aproximativ 20 km/h și una dintre centurile de securitate spate este decuplată sau se decuplează în timpul călătoriei:

- martorul luminos  clipește pe afișajul central;
- și

CENTURI DE SECURITATE

– este emis un semnal sonor timp de aproximativ 30 sau 120 de secunde;

și

– simbolul grafic **6** este afișat cel puțin 60 de secunde sau, în funcție de vehicul, aproximativ 180 de secunde, iar simbolul pentru scaunul în cauză devine roșu.

Asigurați-vă întotdeauna că pasagerii din spate au centurile cuplate corespunzător și că numărul de centuri de securitate cuplate corespunde numărului de scaune spate ocupate.

Notă: un obiect pus pe una dintre pernele pasagerilor spate poate în anumite cazuri să declanșeze mar-torul luminos de alertă.

Reglare pe înălțime a centurilor de securitate față



Utilizați butonul **7** pentru a regla înălțimea centurii astfel încât chinga de torace să treacă așa cum a fost indicat mai înainte. Apăsăți pe butonul **7** și ridicați sau coborâți centura. Odată reglajul efectuat, asigurați-vă că blocarea este corespunzătoare.

Centuri spate

Centuri spate laterale



Blocarea, deblocarea și reglarea centurilor de siguranță laterale spate **8** se efectuează în același mod ca și pentru centurile de siguranță din față.



Verificați poziționarea și funcționarea corespunzătoare a centurilor de securitate spate după fiecare manipulare a banchetei spate.

CENTURI DE SECURITATE

Centură spate centrală

2

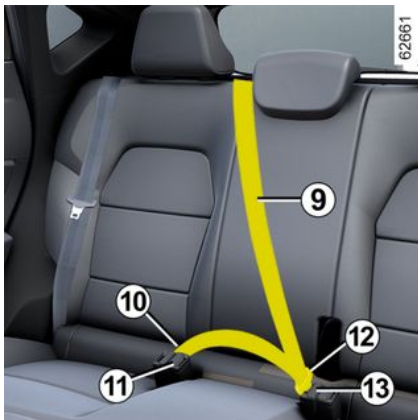

Derulați ușor chinga **9**.

Cuplați închizătorul **10** în elementul de prindere negru **11**.

Înclichetați catarama **12** în unitatea roșie **13**.



Asigurați-vă că lăsați întotdeauna închizătorul **10** cuplat în dispozitivul de prindere **11**, chiar dacă nu există niciun pasager pe scaunul din centru.

CENTURI DE SECURITATE

Avertismente

Informațiile următoare se referă la centurile față și spate ale vehiculului.



- Este interzisă orice modificare a elementelor sistemului de reținere montat inițial (centuri de securitate, scaune și fixările acestora). Pentru cazuri particulare (de exemplu, instalarea unui scaun pentru copil), consultați un reprezentant al mărcii.
- Nu utilizați dispozitive care duc la destinderea centurilor (de exemplu: cârlige de rufe, agrafe etc.), deoarece o centură de securitate purtată prea larg poate duce la vătămare în caz de accident.
- Nu treceți niciodată chinga de torace pe sub braț sau pe la spate.
- Nu utilizați aceeași centură pentru mai multe persoane și nu țineți niciodată un bebeluș sau un copil pe genunchi cu centura înfășurată în jurul său.
- Centura nu trebuie să fie niciodată răsucită.
- În urma unui accident, asigurați verificarea și înlocuirea centurilor, dacă este necesar. De asemenea, înlocuiți centura dacă aceasta prezintă o degradare.
- În momentul remontării banchetei spate, aveți grijă să poziționați corect centurile de siguranță și închizătorile acestora, astfel încât să poată fi utilizate corespunzător.
- Aveți grijă să introduceți pana centurii în unitatea potrivită.
- Aveți grijă să nu intercalați vreun obiect în zona unității de blocare a centurii care ar putea împiedica buna sa funcționare.
- Verificați poziționarea corectă a unității de blocare (aceasta nu trebuie să fie acoperită, strivită, presată... de persoane sau obiecte).

DISPOZITIVE DE SIGURANȚĂ SUPLIMENTARE

DISPOZITIVE COMPLEMENTARE CENTURII FAȚĂ

În funcție de vehicul, ele pot fi constituite din :

- **pretensionatoare rurilor centură de siguranță;**
- **pretensionare centuri de securitate ventrale;**
- **limitatoare de efort torace;**
- **airbags față șofer și pasager.**

Aceste sisteme sunt prevăzute să funcționeze separat sau împreună în cazul șocurilor frontale.

În funcție de nivelul de violență a șocului, sistemul poate cauza:

- blocarea centurii de securitate;
- pretensionatorul rurilor centurii de siguranță care se declanșează pentru a rectifica jocul centurii;
- centura transversală cu dispozitiv de pretensionare pentru a imobiliza șoferul pe scaunul său;
- airbag față.

Pretensionatoare

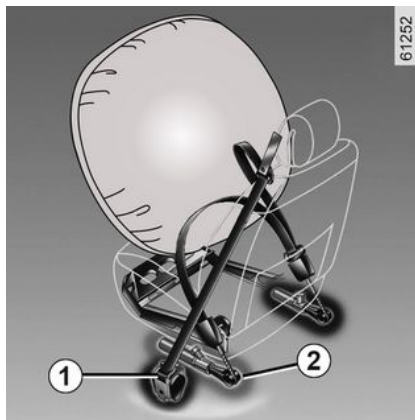

Pretensionatoarele servesc la fixarea centurii pe corp și a ocupantului pe scaun, mărind, astfel, eficacitatea centurii de siguranță.

Cu contactul pus, în momentul unui șoc de tip frontal important și în funcție de violența șocului, sistemul poate declanșa:

- pretensionatorul rurilor centurii de siguranță **1** care retractează instantaneu centura;
- pretensionatorul rurilor centurii ventrale **2** pe scaunele din față.



- În urma unui accident, verificați ansamblul mijloacelor de reținere.

reținere.

- Orice intervenție asupra sistemului complet (pretensionatoare, Airbags, unități de control electronic, cablaje) sau reutilizarea pe orice alt vehicul, chiar identic, este strict interzisă.

- Numai personalul calificat din Rețeaua mărcii este abilitat să intervină asupra Airbags; în caz contrar, sistemul se poate declanșa accidental și cauza vătămări.

- Controlul caracteristicilor electrice ale modulului de aprindere trebuie să fie efectuat numai de către personal special format, care utilizează o aparatură adecvată.

- În momentul casării vehiculului, adresați-vă unui Reprezentant al mărcii pentru eliminarea generatorului de gaz al pretensionatoarelor și al Airbags.

DISPOZITIVE DE SIGURANȚĂ SUPLIMENTARE

Limitator de efort

Începând cu un anumit nivel de violență a șocului, acest mecanism se declanșează pentru a limita la un nivel suportabil eforturile centurii asupra corpului.

Airbaguri frontale șofer și pasager

Ele echipează locurile din față în partea șoferului și pasagerului.

Un simbol în partea inferioară a parbrizului indică dacă acest echipament este prezent (în funcție de vehicul).

Fiecare sistem airbag este compus din:

- un airbag și generatorul său de gaz montate pe volan pentru șofer și în planșa de bord pentru pasager;
- o unitate de control electronic de supraveghere a sistemului care comandă declanșatorul electric al generatorului de gaz;
- senzori deplasăți;
- un martor luminos de control



unic pe tabloul de bord.



Sistemul airbag utilizează un principiu pirotehnic. Aceasta explică de ce, atunci când airbag-ul se umflă, acesta generează căldură, emană fum (ceea ce nu înseamnă că se va produce un incendiu) și produce un zgomot asemănător unei explozii. În situații în care este necesară declanșarea unui airbag, acesta se va umfla imediat și poate provoca zgârieturi minore și superficiale pe suprafața pielii sau alte probleme.



Funcționare

Sistemul nu este operațional decât după punerea contactului vehiculului.

În momentul unui șoc frontal violent, airbags se umflă rapid, amortizând contactul dintre capul și toracele șoferului și volan și contactul pasagerului din față cu planșa de bord. Apoi, airbagurile se dezumflă imediat, pentru a nu împiedica ocupanții să părăsească vehiculul.

Anomalie de funcționare



Acest martor luminos se aprinde la pornirea motorului și se stinge după aproximativ trei secunde.

Dacă nu se aprinde la punerea contactului sau dacă rămâne aprins, el semnalează o defecțiune a sistemului.

Consultați cât mai curând un Reprezentant al mărcii;

Orice întârziere în acest demers poate însemna o pierdere în eficacitatea protecției.

DISPOZITIVE DE SIGURANȚĂ SUPLIMENTARE

2

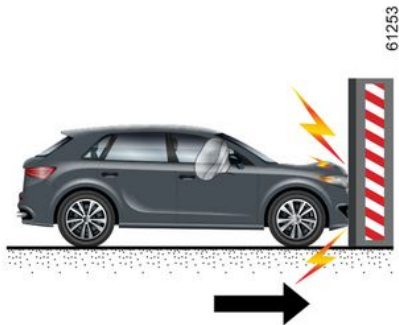

Următoarele cazuri declanșează pretensionatoarele sau airbags.
În caz de șoc frontal cu o suprafață rigidă (care nu se deformează) la o viteză de șoc egală sau mai mare de 25 km/h.

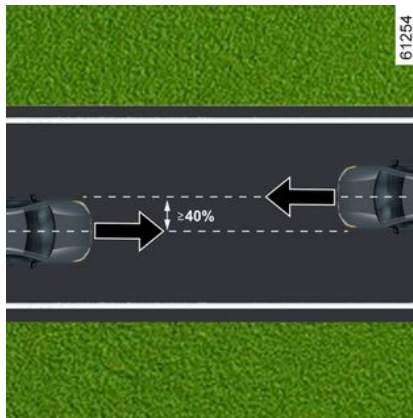

În eventualitatea unui șoc frontal cu alt vehicul dintr-o categorie echivalentă sau superioară, cu o zonă de șoc egală cu sau mai mare de 40%, unde viteza ambelor vehicule este egală cu sau mai mare de 40 km/h.

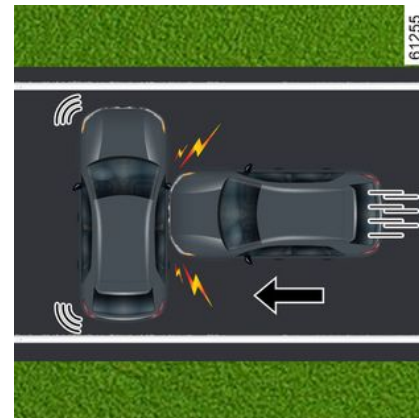

În caz de șoc lateral cu alt vehicul dintr-o categorie echivalentă sau superioară, la o viteză de șoc egală cu sau mai mare de 50 km/h.

DISPOZITIVE DE SIGURANȚĂ SUPLIMENTARE

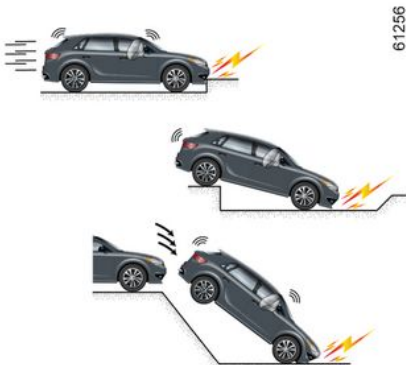

Este posibilă declanșarea pretensionatoarelor sau a airbags în următoarele situații:

- un impact sub vehicul (de exemplu, bordura trotuarului);
- gropi;
- o cădere sau aterizare dură;
- pietre;
- ...



În următoarele cazuri, pretensionatoarele sau airbags ar putea să nu fie declanșate:

- un șoc în partea din spate, chiar violent;
- răsturnarea vehiculului;



- șoc lateral la partea din față sau din spate a vehiculului;
- șoc frontal, sub oblonul unui camion;
- șoc frontal cu un obstacol cu muchie ascuțită;
- ...

DISPOZITIVE DE SIGURANȚĂ SUPLIMENTARE

Avertismente

2

Toate avertismentele care urmează sunt destinate să nu incomodeze umflarea airbag și să evite răniri grave directe prin proiectare în momentul deschiderii sale.



Avertismente referitoare la airbag

- Nu modificați volanul, nici perna sa.
- Orice acoperire a pernei volanului este interzisă.
- Nu fixați niciun obiect (monogramă, siglă, ceas, suport de telefon etc.) pe perna volanului.
- Demontarea volanului este interzisă (excepție face personalul abilitat din rețeaua mărcii).
- Nu conduceți prea aproape de volan: adoptați o poziție cu brațele ușor îndoite (consultați "Reglare poziție de conducere" → 64). Aceasta va asigura un spațiu suficient pentru o deschidere și o eficacitate corecte ale sacului.

Avertismente referitoare la airbag

- **Montarea huselor scaunelor pe scaunele din față este interzisă, deoarece acest lucru ar putea afecta funcționarea airbag pasagerului.**
- Nu lipiți și nu fixați obiecte (ace, logo, ceas, suport de telefon...) pe planșa de bord în zona airbag-ului.
- Nu interpuneți nimic între planșa de bord și pasager (animal, umbrelă, baston, pachete, ...).
- Nu puneți picioarele pe planșa de bord sau pe scaun deoarece în aceste poziții se pot produce răni grave. În general, mențineți orice parte a corpului (genunchi, mâini, cap...) departe de planșa de bord.

DISPOZITIVE DE SIGURANȚĂ SUPLIMENTARE

Dispozitive complementare la centurile spate

În funcție de vehicul, ele pot fi constituite din :

- **pretensionatoare rurilor centură de siguranță laterală;**
- **limitatoare de efort torace**

Aceste sisteme sunt prevăzute să funcționeze separat sau împreună în cazul șocurilor frontale.

În funcție de nivelul de violență a șocului, sistemul poate cauza:

- blocarea centurii de securitate;
- pretensionatorul rurilor centurii de siguranță (care se declanșează pentru a rectifica jocul centurii).

Limitator de efort

Începând cu un anumit nivel de violență a șocului, acest mecanism se declanșează pentru a limita la un nivel suportabil eforturile centurii asupra corpului.

Pretensionatoare centură de siguranță laterale

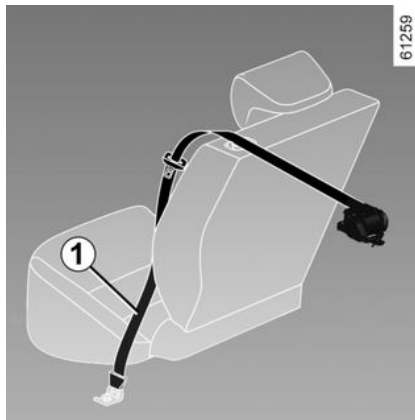

Pretensionatoarele servesc la fixarea centurii pe corp și a ocupantului pe scaun, mărind, astfel, eficacitatea centurii de siguranță.

Cu contactul pus, în momentul unui șoc de tip frontal important și în funcție de violența șocului, sistemul poate declanșa pretensionatorul rurilor centurii de siguranță **1** care retractează instantaneu centura.



- În urma unui accident, verificați ansamblul mijloacelor de rețineri.

nere.

- Orice intervenție asupra sistemului complet (pretensionatoare, airbags, unități de control electronic, cablaje) sau reutilizarea pe orice alt vehicul, chiar identic, este strict interzisă.

- Pentru a evita orice declanșare accidentală care poate cauza pagube, numai personalul calificat din Rețeaua mărcii este abilitat să intervină asupra pretensionatoarelor și airbagsurilor.

- Controlul caracteristicilor electrice ale modulului de aprindere trebuie să fie efectuat numai de către personal special format, care utilizează o aparatură adecvată.

- În cazul casării vehiculului, contactați un Reprezentant al mărcii pentru eliminarea generatorului de gaz pentru pretensionatoare și airbags.

DISPOZITIVE DE SIGURANȚĂ SUPLIMENTARE

Dispozitive de protecție laterală

2

Airbag lateral

Este vorba despre un airbag care poate echipa fiecare scaun față și care se deschide pe partea laterală a scaunului (parte ușă) pentru a proteja pasagerii în caz de șoc lateral violent.

Airbag perdea

Acest airbag este montat (în funcție de vehicul) de-a lungul părților superioare ale vehiculului – se deschide de-a lungul geamurilor laterale ale ușilor față și spate pentru a proteja pasagerii în eventualitatea unui șoc lateral violent.



Avertisment referitor la airbag lateral

– Montarea huselor:

scaunele echipate cu un airbag necesită huse proiectate special pentru vehiculul dvs. Consultați un Reprezentant al mărcii pentru a ști dacă asemenea huse sunt disponibile. Utilizarea oricărei alte huse (sau a unor huse specifice altui vehicul) ar putea afecta funcționarea corespunzătoare a acestor airbag și poate pune în pericol securitatea dumneavoastră.

– Nu plasați nici un accesoriu, obiect sau chiar un animal între spătar, ușă și îmbrăcămintele interioare. Nu acoperiți totodată spătarul scaunului cu obiecte precum îmbrăcăminte sau accesorii. Acest lucru ar putea afecta buna funcționare a airbagului sau poate provoca vătămări în momentul deschiderii sale.

- Este interzisă orice intervenție sau modificare asupra scaunului sau a elementelor de fixare interne, cu excepția personalului calificat din rețeaua mărcii.
- airbag este declanșat prin fantele din spătarele față (pe partea ușii): nu introduceți niciodată obiecte în aceste fante.

DISPOZITIVE DE SIGURANȚĂ SUPLIMENTARE

Dispozitiv de reținere complementar

Toate avertismentele care urmează sunt destinate asigurării că airbag nu este obstrucționat în momentul umflării și pentru a evita răniile grave directe prin proiectare în momentul deschiderii sale.

2



Acest airbag este conceput pentru a completa acțiunea centurii de securitate. Atât airbag-ul, cât și centura de securitate, constituie elemente integrate ale aceluiași sistem de protecție. Este deci obligatoriu să purtați centura de securitate în permanență. Nepurtarea centurii de siguranță expune pasagerii la răni grave în caz de accident. De asemenea, acest lucru poate să mărească riscul de răniri superficiale minore atunci când airbag-ul este deschis, deși astfel de răniri minore sunt posibile întotdeauna la deschiderea airbag-urilor.

Declanșarea pretensionatoarelor sau a airbags în caz de răsturnare sau șoc spate, chiar violent, nu este sistematică. Șocuri sub vehicul de tip trotuare, găuri în șosea, pietre... pot să provoace declanșarea acestor sisteme.

- Orice lucrare sau modificare la orice parte din airbag (airbags, pretensionatoare, computer, cablaj etc.) **este strict interzisă** (cu excepția cazului în care este executată de personal calificat din rețea).
- Pentru a păstra funcționarea corespunzătoare și pentru a evita orice declanșare accidentală, numai personalul calificat din rețeaua mărcii este abilitat să intervină asupra unui sistem airbag.
- Ca măsură de securitate, verificați sistemul airbag atunci când vehiculul a suferit un accident, un furt sau o tentativă de furt.
- Atunci când vindeți sau împrumutați vehiculul, informați noul cumpărător cu privire la aceste condiții atunci când predați manualul de utilizare al vehiculului.
- În momentul casării vehiculului, adresați-vă unui reprezentant al mărcii pentru eliminarea generatorului (generatorilor) de gaz.

SECURITATE PENTRU COPIL

Generalități

2

Transport copil

Conformați-vă legislației locale din țara în care vă găsiți.

Pe durata tuturor călătoriilor, copiii și adulții trebuie să fie așezați și asigurați corect cu centurile de securitate. Sunteți responsabil(ă) de copiii prezenți în vehiculul dvs. pe durata călătoriilor.

Copilul nu este un adult în miniatură. Acesta este expus unor riscuri de rănire specifice, întrucât mușchii și oasele sale sunt în plină dezvoltare. Centura de siguranță singură nu este adaptată transportului său. Folosiți un scaun pentru copil omologat și asigurați-vă că îl utilizați corect.



Pentru a împiedica deschiderea ușilor, utilizați funcția "Blocare pentru copii" → 50.



Un șoc la 50 km/h este echivalent unei căderi libere de la 10 metri.

Neasigurarea unui copil echivalează cu lăsarea sa la joacă pe un balcon fără balustradă aflat la etajul al patrulea ! Nu țineți niciodată un copil în brațe.

În caz de accident, nu îl veți putea ține chiar dacă sunteți atașat.

Dacă vehiculul dumneavoastră a fost implicat într-un accident rutier, schimbați scaunul pentru copil și verificați centurile și ancorările ISOFIX.



Responsabilitatea șoferului la parcare sau oprirea vehiculului

Nu părăsiți niciodată vehiculul, nici măcar pentru scurt timp, atunci când în interior se află un copil, o persoană fără discernământ sau un animal.

De fapt, aceștia ar putea fi în pericol sau ar putea pune în pericol alte persoane, de exemplu pornind motorul, acționând echipamente precum macaralele de geamuri sau blocând ușile.

În plus, pe timp cald și/sau însorit, trebuie să știți că temperatura interioară din habitacul crește foarte rapid.

RISC DE DECES SAU DE RĂNIRI GRAVE.

Utilizarea unui scaun pentru copil

Nivelul de protecție oferit de scaunul pentru copil depinde de capacitatea sa de a reține copilul dumneavoastră și de instalarea sa. O instalare necorespunzătoare compromite prote-

SECURITATE PENTRU COPIL

oția copilului în caz de frânare brută sau de șoc.

Înainte de a cumpăra un scaun pentru copil, verificați dacă este conform cu reglementarea din țara în care vă aflați și dacă se poate monta în vehiculul dumneavoastră. Consultați un Reprezentant al mărcii pentru a cunoaște scaunele recomandate pentru vehiculul dumneavoastră.

Reglementările privind transportul copiilor sunt specifice fiecărei țări. Utilizarea unui scaun pentru copil în timpul transportului depinde de vârstă și/sau talia și/sau greutatea copilului.

Pentru copiii care nu trebuie transportați într-un scaun pentru copil, asigurați-vă că centura de securitate este reglată și fixată corect.

În toate cazurile, trebuie să respectați reglementările locale ale țării în care vă aflați.

Înainte de a monta un scaun pentru copil, citiți manualul și respectați instrucțiunile. În caz de dificultăți în momentul instalării, contactați fabricantul echipamentului. Păstrați instrucțiunile scaunului.



Dați un exemplu bun cuplându-vă întotdeauna centura de securitate și învățându-vă copilul:

- să cupleze corect centura de securitate;
- să intre și să iasă mereu din mașină pe partea cu trotuarul, nu pe cea pe care se află carosabilul.

Nu utilizați un scaun pentru copii la mâna a doua sau unul fără manual de instrucțiuni. Aveți grijă ca nici un obiect, din sau în apropierea scaunului pentru copil, să nu incomodeze instalarea acestuia.



Nu lăsați niciodată un copil nesupravegheat în vehicul.

Copilul trebuie să fie întotdeauna asigurat, iar centura sau hamul de securitate utilizat trebuie să fie fixat și ajustat corect. Evitați să purtați haine voluminoase care pot duce la slăbirea centurilor → 64.

Nu vă lăsați niciodată copilul să scoată capul sau brațele pe geam.

Asigurați-vă că copilul păstrează o postură corectă în timpul mersului, în special atunci când doarme.

SECURITATE PENTRU COPIL

Alegerea unui scaun pentru copil

2 Scaune pentru copil cu spatele la direcția de deplasare



Capul bebelușului este, proporțional, mai greu decât cel al adultului și gâtul său este foarte fragil. Transportați copilul cât mai mult timp posibil în această poziție (cel puțin până la vârsta de 2 ani). Ea menține capul și gâtul.

Alegeți un scaun anatomic pentru o mai bună protecție laterală și schimbați-l atunci când capul copilului depășește scaunul.

Scaune pentru copii cu fața la direcția de deplasare



Până la 18 kg sau 4 ani, copilul poate călători pe un scaun cu fața la direcția de deplasare. Alegeți scaunul în funcție de mărimea copilului: capul și abdomenul sunt zonele care trebuie protejate în mod special. Un scaun pentru copil cu fața la direcția de deplasare fixat solid în vehicul reduce riscurile de lovire a capului. Transportați copilul într-un scaun cu ham de protecție, cu fața la direcția de deplasare, în funcție de talie.

Alegeți un scaun anatomic pentru o mai bună protecție laterală.

Scaune de ridicare



Începând de la 15 kg sau 4 ani, copilul poate călători pe un scaun de ridicare care permite adaptarea centurii de securitate la morfologia sa. Perna scaunului de ridicare trebuie să fie echipată cu ghiduri care poziționează centura pe coapsele copilului și nu pe burta sa. Un spătar reglabil pe înălțime și echipat cu un ghid de chingă este recomandat pentru a plasa centura pe mijlocul umărului. Ea nu trebuie să se situeze niciodată pe gât sau pe braț.

Alegeți un scaun anatomic pentru o mai bună protecție laterală.

SECURITATE PENTRU COPIL



Lista metodelor de reținere pentru copii recomandate de producător:



63133

alegere fixare scaun pentru copil

Există două modalități de fixare a scaunelor pentru copil: centura de securitate sau sistemul ISOFIX.

Fixare prin centură

Centura de securitate trebuie să fie ajustată pentru a asigura funcția sa în caz de frânare brutală sau de șoc.

Respectați traseele chingii indicate de fabricantul scaunului pentru copil.

Verificați întotdeauna buclarea centurii de securitate trăgând în sus apoi întindeți-o la maxim apăsând pe scaunul pentru copil.

Verificați menținerea corespunzătoare a scaunului exercitând o mișcare stânga/dreapta și înainte/înapoi: scaunul trebuie să rămână bine fixat.

Verificați ca scaunul pentru copil să nu fie instalat transversal și să nu fie rezemat de un geam..



Nu utilizați scaunul pentru copil dacă există riscul decuplării centurii de securitate care îl reține: baza scaunului nu trebuie să se sprijine pe închizătorul și/sau pana centurii de securitate.



Centura de siguranță nu trebuie să fie niciodată eliberată sau răsuцитă. Nu o treceți niciodată pe sub braț sau pe la spatte.

Verificați centura să nu fie deteriorată de opritoare.

Dacă centura de securitate nu funcționează normal, ea nu poate proteja copilul. Consultați Reprezentantul mărcii. Nu utilizați acest loc atât timp cât centura nu este reparată.

Fixare cu sistem ISOFIX

Scaunele autorizate pentru copil ISOFIX sunt omologate în conformitate cu reglementările în vigoare, dacă se aplică oricare dintre cele patru cazuri de mai jos:

- universal ISOFIX 3 puncte cu față spre direcția de deplasare ;
- semiuniversal ISOFIX 2 puncte;
- specific unui vehicul;
- i-Size care are fie:
 - o chingă care se fixează pe al treilea inel al scaunului respectiv;
 - sau un cilindru care se sprijină pe planșeul vehiculului, compatibil

SECURITATE PENTRU COPIL

cu scaunul omologat i-Size, rolul său fiind să împiedice deplasarea scaunului pentru copil în cazul unei coliziuni.

Pentru ultimele trei cazuri, verificați dacă scaunul pentru copii poate fi instalat consultând lista vehiculelor compatibile.



Este interzisă orice modificare a elementelor sistemului de reținere montat inițial: centuri de securitate, ISOFIX și scaune și fixările acestora.

Atașați scaunul pentru copii folosind încuietorile ISOFIX, dacă sunt prevăzute. Sistemul ISOFIX asigură o montare ușoară, rapidă și sigură.

Sistemul ISOFIX este constituit din 2 inele și, în unele cazuri, dintr-un al treilea inel.



Ancorările ISOFIX au fost în mod exclusiv puse la punct pentru scaunele pentru copil echipate cu sistem ISOFIX. Nu fixați niciodată alte scaune pentru copil, nici centuri sau alte obiecte în aceste ancorări.

Asigurați-vă că nimic nu incomodează la nivelul punctelor de ancorare.

Dacă vehiculul a fost implicat într-un accident rutier, verificați ancorările ISOFIX și schimbați scaunul pentru copil.



Înainte de a utiliza un scaun pentru copil ISOFIX pe care l-ați achiziționat pentru un alt vehicul, asigurați-vă că instalarea sa este autorizată. Consultați lista vehiculelor care pot primi scaunul la fabricantul echipamentului.



Cele două inele sunt situate în spatele închiderilor cu glisieră **1**, între spătarul și perna scaunului, și sunt repe-

rate printr-un marcaj .

Al treilea inel **4** este utilizat pentru a atașa chinga superioară de anumite scaune pentru copil. **2** pe unele scaune pentru copii.

Scaune spate

SECURITATE PENTRU COPIL



Chinga superioară **2** trebuie trecută printre spătar și tableta spate. În acest scop, demontați tableta spate → 340.

Fixați cârligul **3** pe unul din inelele **4**

identificate cu simbolul .

Loc pasager față

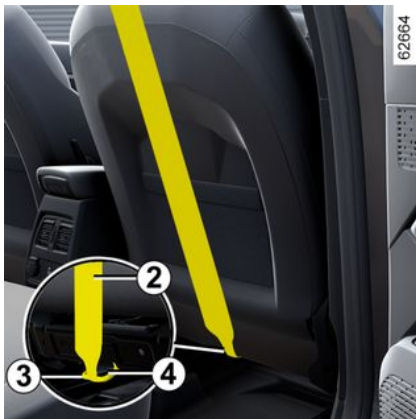

Fixați cârligul **3** al curelei superioare **2** la inelul **4** identificat prin simbolul



Toate locurile

Trageți chinga superioară **2** pentru ca spătarul scaunului pentru copil să intre în contact cu scaunul vehiculului.



Ancorările ISOFIX au fost în mod exclusiv puse la punct pentru scaunele pentru copil echipate cu sistem ISOFIX. Nu fixați niciodată alte scaune pentru copil, nici centuri sau alte obiecte în aceste ancorări. Asigurați-vă că nimic nu incomodează la nivelul punctelor de ancorare. Dacă vehiculul a fost implicat într-un accident rutier, verificați ancorările ISOFIX și schimbați scaunul pentru copil.



Asigurați-vă ca spătarul scaunului pentru copil cu fața la direcția de deplasare să fie în contact cu spătarul scaunului vehiculului. În acest caz, scaunul pentru copil nu se sprijină întotdeauna pe perna scaunului vehiculului.

2

SCAUNE PENTRU COPII

Instalare scaun pentru copil, generalități

Anumite locuri nu sunt autorizate pentru instalarea unui scaun pentru copil. Diagrama indică unde să montați un scaun pentru copii.



Montați scaunul pentru copil de preferință pe un scaun spate.

Asigurați-vă că scaunul pentru copil sau picioarele copilului nu împiedică blocarea corespunzătoare a scaunului față → 57 → 61.

Asigurați-vă că instalarea scaunului pentru copil în vehicul nu riscă să-l deblocheze de pe baza sa.

Dacă trebuie să scoateți tetiera, asigurați-vă că este bine fixat astfel încât să nu se transforme în proiectil în caz de frânare brutală sau de șoc.

Fixați întotdeauna scaunul pentru copil în vehicul, chiar dacă nu este utilizat, pentru ca acesta să nu se transforme în proiectil în caz de frânare brutală sau de șoc.

Tipurile de scaun pentru copil menționate pot să nu fie disponibile. Înainte de a utiliza un alt scaun pentru copil, verificați la fabricant dacă se poate monta.

În față

Transportul unui copil pe locul pasagerului față este specific fiecărei țări. Consultați legislația relevantă și urmați indicațiile de pe diagramă.

Înainte de a instala un scaun pentru copil pe acest loc (dacă este autorizat):

- coborâți centura de siguranță la maxim;
- retrageți scaunul la maxim;
- înclinați ușor spătarul în raport cu poziția verticală (aproximativ 25°);
- la vehiculele astfel echipate, ridicați perna scaunului la maximum.

Ridicați întotdeauna complet tetiera scaunului astfel încât să nu influențeze poziția scaunului pentru copil → 57.

După instalarea scaunului pentru copil, atunci când acest lucru este posibil, puteți să deplasați scaunul vehiculului spre înainte, dacă este necesar (pentru a lăsa spațiu suficient în zona scaunelor spate pentru pasageri sau pentru alte scaune pentru copii). Pentru un scaun pentru copil cu spatele la direcția de deplasare, nu deplasați până la contactul cu planșa de bord sau în poziția maximă avansată.

SCAUNE PENTRU COPII

Nu mai modificați celelalte reglaje după instalarea scaunului pentru copil.



RISC DE DECES SAU DE VĂTĂMARE GRAVĂ:

Înainte de a instala un scaun pentru copil cu spatele la direcția de deplasare în scaunul pasagerului față, asigurați-vă că airbag a fost dezactivat → 99.

Pe locul din spate lateral

Un landou se instalează în sensul transversal al vehiculului și utilizează minimum două locuri. Plasați capul copilului spre interiorul vehiculului.

Pentru a instala un scaun pentru copil orientat cu spatele către sensul de deplasare, avansați scaunul față cât mai mult posibil, apoi retrageți-l cât mai mult posibil, fără a îi permite să intre în contact cu scaunul pentru copil.

Pentru securitatea copilului în poziția cu față la direcția de deplasare:

- mutați scaunul în care copilul va fi așezat cât mai în spate posibil;

- Deplasați scaunul din față copilului spre înainte și reglați poziția spătarului pentru a evita contactul dintre scaun și picioarele copilului.



Asigurați-vă că scaunul pentru copil sau picioarele copilului nu împiedică blocarea în poziție a scaunului în → 61 sau → 57 față.

În toate cazurile, scoateți tetiera scaunului spate pe care este poziționat scaunul pentru copil → 61. Dacă este necesar, poziționați scaunul spate în poziția cea mai retrasă posibil. Această acțiune trebuie efectuată înainte de amplasarea scaunului pentru copil. Verificați dacă scaunul copilului se sprijină de spătarul scaunului spate.



Instalarea unui scaun de ridicare (grupa 2 sau 3)

Verificați dacă centura de siguranță → 64 funcționează (se înfășoară) corect.

Reglați centura de securitate, poziționând:

- chinga de umăr pe umărul copilului, fără să îi atingă gâtul;
- centura ventrală, astfel încât să stea dreaptă pe coapse și pe pelvis.

Dacă este nevoie adaptați poziția scaunului vehiculului.



Nu trebuie să se instaleze niciodată un scaun pentru copil cu picioare de forță pe scaunul central din spate.

RISC DE DECES SAU DE ACCIDENTARE GRAVĂ.

SCAUNE PENTRU COPII

2



Montați scaunul pentru copil de preferință pe un scaun spate.

Pentru a instala un scaun pentru copil ISOFIX pe acest scaun, desfaceți cu mâna centurile de securitate înainte de a cupla șuruburile.



Montarea unui scaun pentru copil ISOFIX pe scaunul spate stânga înseamnă că scaunul

central nu poate fi utilizat. Centura centrală nu mai este accesibilă și nu mai poate fi utilizată.

SCAUNE PENTRU COPII

Fixare prin centură

2 Vizualizare instalare

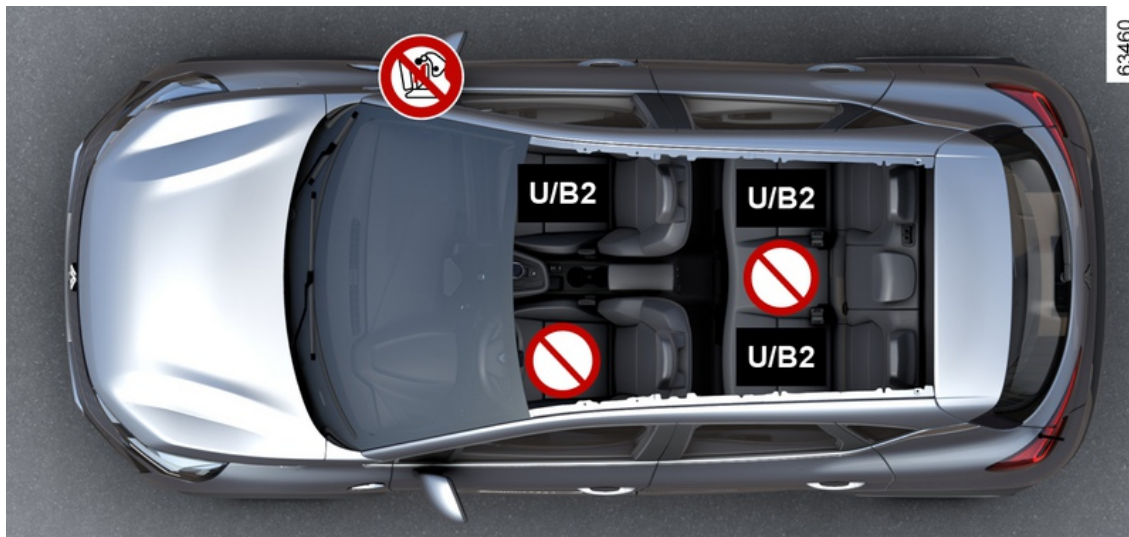

SCAUNE PENTRU COPII



Verificați starea airbag-ului înainte de a instala un pasager sau un scaun pentru copil.



Scaun neadecvat pentru instalarea scaunelor pentru copii.

Scaun pentru copil fixat cu ajutorul centurii



Scaun prevăzut pentru atașarea unui scaun omologat "Universal" folosind o centură de securitate.



Scaun care permite fixarea cu centura de securitate a unui scaun pentru copil cu omologarea "B2".



RISC DE DECES SAU DE VĂTĂMARE GRAVĂ: înainte de a instala un scaun pentru copil cu spatele la direcția de deplasare în scaunul pasagerului față, asigurați-vă că airbag a fost dezactivat → 99.



Utilizarea unui sistem de securitate pentru copil nepotrivit acestui vehicul nu va proteja corect bebelușul sau copilul. Acesta ar risca să fie rănit grav sau chiar mortal.



Copilul trebuie să fie întotdeauna asigurat, iar centura sau hamul de securitate utilizat trebuie să fie fixat și ajustat corect → 64.
Dacă este necesar, reglați poziția scaunului în consecință.

SCAUNE PENTRU COPII

Tabel de instalare

2 Tabelul de mai jos rezumă informațiile prezentate în schema următoare de instalare pentru a asigura respectarea reglementărilor în vigoare.

Tip de scaun pentru copil	Greutate copil	Loc pasager față		Locuri spate laterale	Loc spate central
		Cu airbag dezactivat	Cu airbag activat		
Landou transversal Grupa 0	< 10 kg	X	X	U (2)	X
Scaun cu spatele la direcția de deplasare Grupe 0 sau 0 +	< 10 kg și < 13 kg	U (1) (5)	X	U (3)	X
Scaun/scaun cu spatele la direcția de deplasare Grupe 0 + și 1	< până la 13 kg și de la 9 kg până la 18 kg	U (1) (5)	X	U (3)	X
Scaun cu față la direcția de deplasare Grupa 1	de la 9 kg până la 18 kg	X	U (5)	U (4)	X
Scaun de ridicare Grupe 2 și 3	de la 15 kg până la 25 kg și de la 22 kg până la 36 kg	X	U (5) / B2 (6)	U / B2 (4)	X



(1) PERICOL, RISC DE DECES SAU DE RĂNIRI GRAVE: înainte de a instala un scaun pentru copil cu spatele la direcția de deplasare pe acest scaun, verificați dacă airbag-ul a fost dezactivat → 99.

SCAUNE PENTRU COPII

X = Scaun neadecvat pentru instalarea acestui tip de scaun pentru copil.

U = Loc în care este autorizată fixarea cu centură a unui scaun din comerț omologat "Universal", verificați dacă se poate monta.

B2 = scaune de ridicare din grupele 2 și 3 (de la 15 kg până la 25 kg și de la 22 kg până la 36 kg).

(2) Un coșuleț pentru sugari se instalează în sensul transversal al vehiculului și utilizează minimum două locuri. Plasați capul copilului spre interiorul vehiculului.

(3) Dacă este necesar, poziționați scaunul vehiculului în poziția cea mai retrasă posibil. Pentru a instala un scaun pentru copil orientat cu spatele către sensul de deplasare, avansați scaunul fata cât mai mult posibil, apoi retrageți-l cât mai mult posibil, fără a îi permite să intre în contact cu scaunul pentru copil.

(4) În toate cazurile, retrageți tetiera scaunului spate pe care este poziționat scaunul pentru copil. Această acțiune trebuie efectuată înainte de montarea scaunului pentru copil → **61**. Deplasați spre față scaunul și spătarul scaunului din față copilului, pentru a evita contactul dintre scaun și picioarele copilului.

(5) Plasați scaunul vehiculului în poziția cea mai retrasă și cea mai înaltă, și înclinați ușor spătarul (aproximativ 25°).

(6) Plasați scaunul vehiculului în poziția cea mai retrasă și cea mai înaltă, și înclinați ușor spătarul (aproximativ 25°). Scaunul pentru copil nu trebuie să fie în contact cu consola centrală sau cu planșa de bord.

SCAUNE PENTRU COPII

Fixare cu sistem ISOFIX

2

Vizualizare instalare

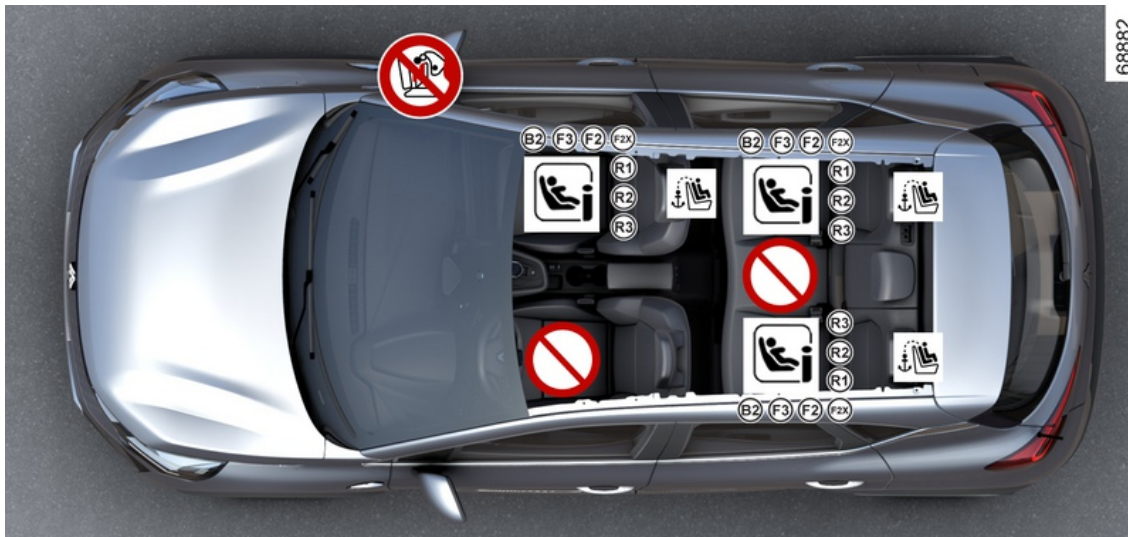

68882

SCAUNE PENTRU COPII



Pentru scaunul pasagerului din față, se recomandă utilizarea unui scaun pentru copil cu suport pentru planșeu, pentru a evita declanșarea semnalului de avertizare al centurii de securitate.



Utilizarea unui sistem de securitate pentru copil nepotrivit acestui vehicul nu va proteja corect bebelușul sau copilul. Acesta ar risca să fie rănit grav sau chiar mortal.



Loc în care se interzice instalarea acestui tip de scaun pentru copil.

Scaun pentru copil fixat cu ajutorul sistemului ISOFIX



Scaun prevăzut pentru atașarea unui scaun pentru copil ISOFIX sau i-Size.



Scaunele față și spate sunt echipate cu un punct de ancorare care permite fixarea unui scaun universal pentru copil ISOFIX, orientat spre direcția de deplasare. Punctele de ancorare sunt situate pe spătarul scaunului de pasager față și pe spătarul banchetei pentru locurile din spate.



RISC DE DECES SAU DE RĂNIRI GRAVE:

Înainte de a monta un scaun pentru copil cu spatele la direcția de deplasare pe scaunul pasagerului față, asigurați-vă că airbagul a fost dezactivat → 99.



Montați scaunul pentru copil de preferință pe un scaun spate.

Pentru a instala un scaun ISOFIX pe acest loc, desfaceți cu mâna centura de securitate înainte de a cupla șuruburile.

SCAUNE PENTRU COPII



Instalarea unui scaun ISOFIX pe locul lateral stânga spate blochează utilizarea locului central. Centura centrală nu mai este accesibilă și nu mai poate fi utilizată.

2

SCAUNE PENTRU COPII

Tabel de instalare

Tabelul de mai jos rezumă informațiile prezentate în schema următoare de instalare pentru a asigura respectarea reglementărilor în vigoare.

Tip de scaun pentru copil	Greutate copil	Dimensiune scaun [dispozitiv de fixare]	Loc pasager față		Locuri spate laterale	Loc spate central
			Fără airbag sau cu airbag dezactivat	Cu airbag activat		
Landou transversal Grupa 0	< de la 10 kg	L1 [F] L2 [G]	X	X	X	X
Scaun cu spatele la direcția de deplasare Grupe 0 sau 0 +	< de 13 kg	R1 [E]	IL (1) (5)	X	IL (2)	X
Scaun cu spatele la direcția de deplasare Grupe 0 + și 1	< la 13 kg și 9 până la 18 kg	R3 [C] R2 [D]	IL (1) (5)	X	IL (2)	X
Scaun cu fața la direcția de deplasare Grupa 1	de la 9 la 18 kg	F3 [A] F2 [B] F2X [B1]	X	IUF - IL (1)	IUF - IL (2)(3)	X
Scaun de ridicare Grupe 2 și 3	de la 15 la 25 kg și 22 până la 36 kg	B2	X	IUF - IL (4)	IUF - IL (2) (3)	X
		B3	X	X	X	X
Scauni-Size	Scaun cu spatele la direcția de deplasare		i - U (1) (5)	X	i - U (2)	X
		Scaun cu fața la direcția de deplasare	X	i - UF (1)	i - UF (2) (3)	X

SCAUNE PENTRU COPII

Tip de scaun pentru copil	Greutate copil	Dimensiune scaun [dispozitiv de fixare]	Loc pasager față		Locuri spate laterale	Loc spate central
			Fără airbag sau cu airbag dezactivat	Cu airbag activat		
	Scaun de ridicare		X	i - UF (4)	i - UF (2) (3)	X

X = Scaun neadecvat pentru instalarea scaunelor pentru copii.

IUF = Scaun care permite fixarea unui scaun pentru copil omologat "Universal sau specific unui vehicul" cu ajutorul sistemului ISOFIX la vehiculele astfel echipate; verificați dacă se poate monta.

IL = Scaun care permite fixarea unui scaun pentru copil omologat "Semiuniversal sau specific unui vehicul" cu ajutorul sistemului ISOFIX la vehiculele astfel echipate; verificați dacă se poate monta.

i-U = Compatibil cu dispozitive de fixare "Universale" cu față și cu spatele i-Size.

i-UF = Adaptat numai pentru dispozitivele de reținere i-Size din categoria "Universal", cu față sau cu spatele la direcția de deplasare.

(1) Retrageți și coborâți la maximum scaunul vehiculului, apoi înclinați ușor spătarul (cu aproximativ 25°).

(2) Dacă este necesar, poziționați scaunul vehiculului în poziția cea mai retrasă posibil. Înainte de a monta un scaun pentru copil cu spatele la direcția de deplasare, avansați la maximum scaunul față, apoi, după montarea scaunului pentru copil, retrageți la maximum scaunul față, fără ca acesta să atingă scaunul pentru copil.

(3) În toate cazurile, retrageți tetiera scaunului spate pe care este poziționat scaunul pentru copil. Această acțiune trebuie efectuată înainte de montarea scaunului pentru copil → 61. Deplasați spre față scaunul și spătarul scaunului din fața copilului, pentru a evita contactul dintre scaun și picioarele copilului.

(4) Plasați scaunul vehiculului în poziția cea mai retrasă și cea mai înaltă, și înclinați ușor spătarul (aproximativ 25°). Scaunul pentru copil nu trebuie să fie în contact cu consola centrală sau cu planșa de bord.

Mărimea unui scaun pentru copil ISOFIX este reperată printr-o literă:

- F3, F2, F2X [A, B, B1]: pentru scaunele cu față la direcția de deplasare din grupa 1 (de la 9 până la 18 kg);
- B2, B3: scaune de ridicare din grupele 2 și 3 (de la 15 până la 25 kg și de la 22 până la 36 kg);
- R3, R2 [C, D]: scaunele cu spatele la direcția de deplasare sau scaunele coșuleț din grupa 0+ (sub 13 kg) sau grupa 1 (de la 9 la 18 kg);
- R1 [E]: scaune coșuleț cu spatele la direcția de deplasare din grupa 0 (sub 10 kg) sau 0+ (sub 13 kg);
- L1, L2 [F, G]: pentru coșulețe pentru sugari din grupa 0 (sub 10 kg).

SCAUNE PENTRU COPII



(5) RISC DE DECES SAU DE RĂNIRI GRAVE: înainte de a monta un scaun pentru copil cu spatele la direcția de deplasare pe scaunul pasagerului față, verificați dacă airbagul a fost dezactivat ➔ 99.

2

SECURITATE COPII: DEZACTIVARE, ACTIVARE AIRBAG PASAGER FAȚĂ

Dezactivare airbag pasager față

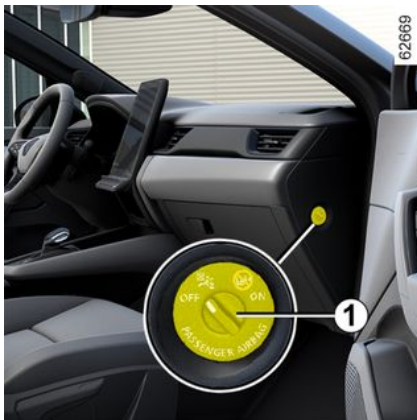

Înainte de a instala un scaun pentru copil pe scaunul pasagerului față:

- asigurați-vă că scaunul pentru copil poate fi instalat pe acest scaun;
- **trebuie** să dezactivați airbagul atunci când utilizați un scaun pentru copil cu spatele la direcția de deplasare.



Pentru a dezactiva airbag: cu vehiculul staționar și contactul decuplat, împingeți și rotiți comutatorul 1 la poziția OFF.

Atunci când contactul este cuplat, **trebuie** să verificați dacă martorul

luminos  este aprins pe afișajul 2.

Acest indicator luminos rămâne aprins permanent pentru a vă confirma că puteți instala un scaun pentru copil.



Activarea sau dezactivarea airbag pasagerului este posibilă numai cu **vehiculul staționar și contactul decuplat.**

În caz de manipulare cu vehiculul în rulare, martorii luminoși



și  se aprind.

Pentru a regăsi starea airbagului conform poziției zăvorului, întrerupeți contactul și apoi repuneți-l.



PERICOL

Deoarece funcționarea airbagului pasagerului față nu este compatibilă cu poziționarea scaunului pentru copil cu spatele la direcția de deplasare, nu montați **NICIODATĂ** un sistem de reținere pentru copil cu spatele la direcția de deplasare pe un scaun protejat de un **AIRBAG** față ACTIVAT. Acesta poate să provoace **DECESUL sau VĂTĂMAREA GRAVĂ A COPILULUI.**

SECURITATE COPII: DEZACTIVARE, ACTIVARE AIRBAG PASAGER FAȚĂ

2



tați exemplul de etichetă de mai sus) sunt furnizate pentru a vă reaminti aceste instrucțiuni.

Activare airbag pasager față

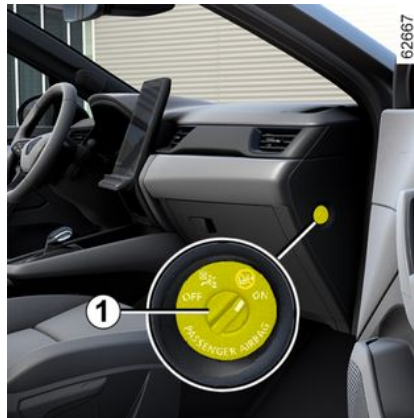

Pentru a reactiva airbag: cu vehiculul staționar și cu contactul decuplat, apăsați și rotiți zăvorul 1 la poziția ON.

Atunci când contactul este cuplat, **trebuie** să verificați dacă marmorul

luminos  este stins și dacă mar-

torul luminos  se aprinde pe afișajul 2 timp de aproximativ 1 minut după fiecare pornire.

airbag-ul pasagerului față este activat.

Anomalie de funcționare

În caz de anomalie a sistemului de activare / dezactivare a airbagului



Marcajele de pe planșa de bord și etichetele **A** de pe fiecare parte a parasolarului pasagerului 3 (consul-

SECURITATE COPII: DEZACTIVARE, ACTIVARE AIRBAG PASAGER FAȚĂ

pentru pasager față, instalarea unui scaun pentru copil cu spatele la direcția de deplasare pe scaunul față este interzisă.

Instalarea unui alt pasager nu este recomandată.

Consultați cât mai curând un Reprezentant al mărcii;



Activarea sau dezactivarea airbagului pasagerului față trebuie să se facă **în timp ce vehi-**

culul este staționar și cu contactul decuplat

În caz de manipulare cu vehiculul în rulare, martorii luminoși



și



se aprind.

Pentru a regăsi starea airbagului conform poziției zăvorului, întrerupeți contactul și apoi repuneți-l.

POST DE CONDUCERE

Post de conducere direcție pe partea stângă

2

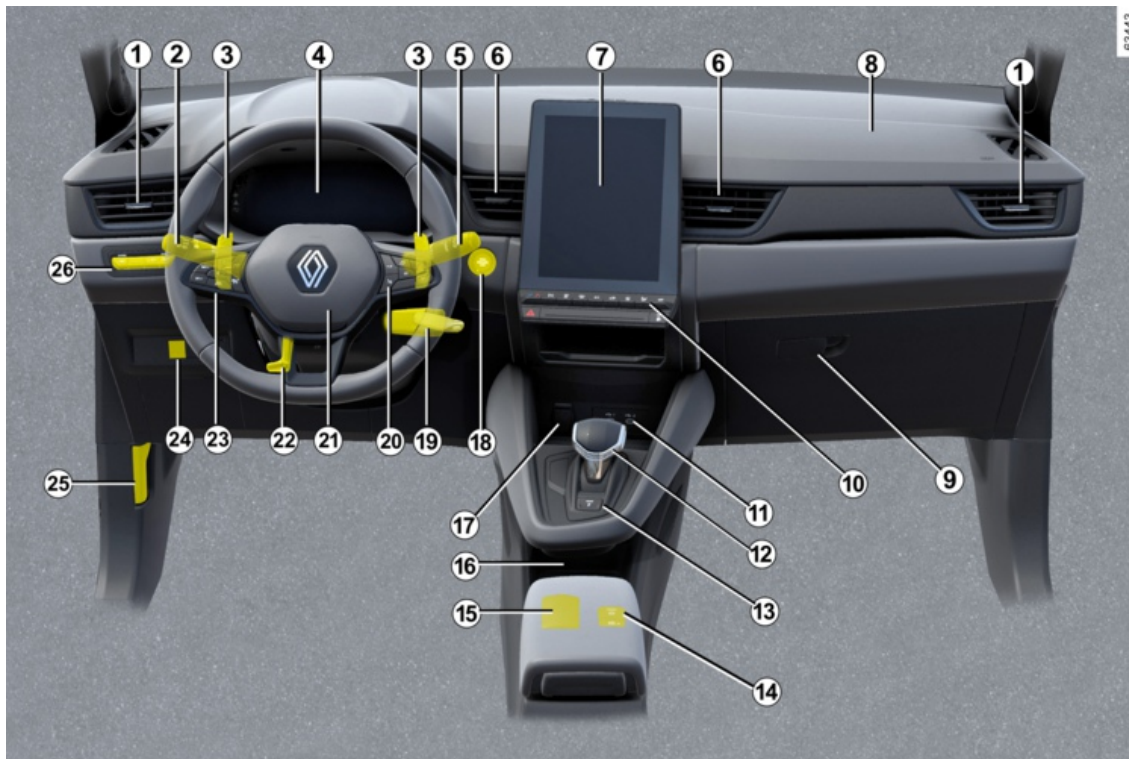

POST DE CONDUCERE

Prezența echipamentelor descrise în continuare DEPINDE DE VERSIUNEA VEHICULULUI ȘI DE ȚARĂ

1. Aeratoare laterale.

2. Manetă pentru:

- lumini semnalizare direcție;
- iluminare exterioară;
- lumini de ceață spate.

3. Palete pentru cutia de viteze automată

4. Tablou de bord.

5. Maneta ștergătorului/spălătorului de parbriz și lunetă.

6. Aeratoare centrale

7. Ecran multimedia.

8. Amplasare airbag pasager.

9. Compartiment de depozitare

10. Comenzi pentru:

- încălzire sau climatizare;
- lumini de avarie;
- blocare centralizată uși;
- ...

11. Porturi USB.

12. Selector de viteze.

13. Butonul de poziție parcare la cutia de viteze automată.

14. Comenzi pentru:

- activarea/dezactivarea frânei de parcare asistată;
- activarea/dezactivarea funcției autohold.

15. Suport cartelă "mâini libere".

16. Zona de încărcare/depozitare telefon

17. Priză de accesorii.

18. Buton de pornire/oprire motor.

19. Contactor demaraj.

20. Comenzi pentru:

- citirea informațiilor de la computerul de bord și pentru meniul de personalizare a setărilor vehiculului;
- la distanță pentru radio, sistemul de navigare.

21. Amplasament airbag șofer, avertizor sonor.

22. Comandă de reglare pe înălțime și în adâncime a volanului.

23. Butonul principal și comenzile pentru funcțiile Regulator/Limitator de viteză, Regulator de viteză autoadaptiv Stop and Go și Asistență activă pentru șofer.

24. Contactor GPL.

25. Comandă deschidere capotă motor.

26. Comenzi pentru:

- funcția "My Safety"
- menținerea nivelului de încărcare "E-Save"
- reostat de iluminare a aparatelor de control;
- reglare electrică a înălțimii luminilor față;
- activarea/dezactivarea funcției Stop and Start;
- activarea/dezactivarea modului "ECO".

POST DE CONDUCERE

Post de conducere direcție pe partea dreaptă

2

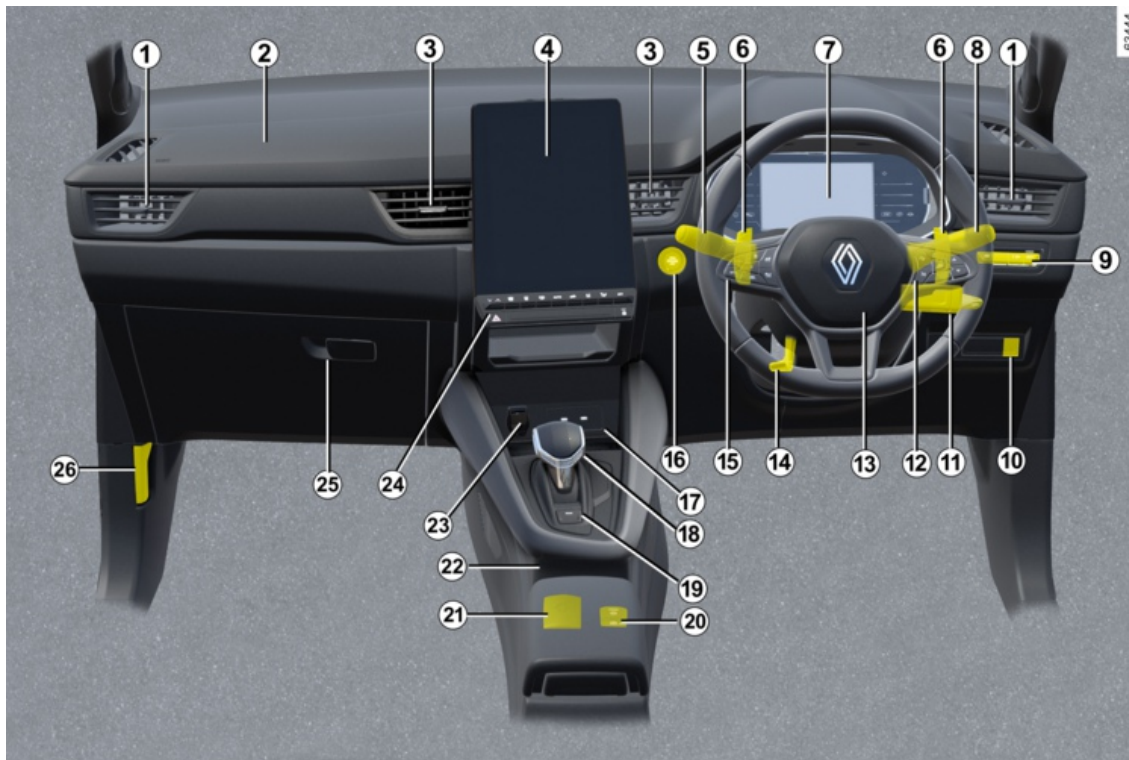

POST DE CONDUCERE

Prezența echipamentelor descrise în continuare DEPINDE DE VERSIUNEA VEHICULULUI ȘI DE ȚARĂ

1. Aeratoare laterale.
2. Amplasare airbag pasager.
3. Aeratoare centrale
4. Ecran multimedia.
5. Manetă pentru:
 - lumini semnalizare direcție;
 - iluminare exterioară;
 - lumini de ceață spate.
6. Palete pentru cutia de viteze automată
7. Tablou de bord.
8. Maneta ștergătorului/spălătorului de parbriz și lunetă.
9. Comenzi pentru:
 - funcția "My Safety"
 - menținerea nivelului de încărcare "E-Save"
 - reostat de iluminare a aparatelor de control ;
 - reglare electrică a înălțimii luminilor față;
 - activarea/dezactivarea funcției Stop and Start;
 - activarea/dezactivarea modului "ECO".

10. Contactor GPL.

11. Contactor demaraj.

12. Comenzi pentru:

- citirea informațiilor de la computerul de bord și pentru meniul de personalizare a setărilor vehiculului;
- la distanță pentru radio, sistemul de navigare.

13. Amplasament airbag șofer, avertizor sonor.

14. Comandă de reglare pe înălțime și în adâncime a volanului.

15. Contactorul principal și comenzi pentru Regulatorul de viteză autoadaptiv Stop and Go/regulatorul de viteză/limitatorul de viteză Active driver assist.

16. Buton de pornire/oprire motor.

17. Porturi USB.

18. Selector de viteze.

19. Butonul de poziție parcare la cutia de viteze automată.

20. Comenzi pentru:

- activarea/dezactivarea frânei de parcare asistată;
- activarea/dezactivarea funcției autohold.

21. Suport cartelă "mâini libere".

22. Zona de încărcare/depozitare telefon

23. Priză de accesorii.

24. Comenzi pentru:

- încălzire sau climatizare;
- lumini de avarie;
- blocare centralizată ușii;
- ...

25. Compartiment de depozitare

26. Comandă deschidere capotă motor.

CALCULATOR DE BORD

Generalități

2

Calculator de bord A sau B

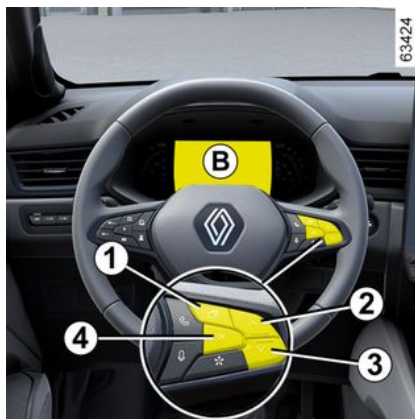

În funcție de vehicul, regrupează următoarele funcții:

- kilometraj;
- setări de călătorie;
- mesaje de informare;
- mesaje de anomalie de funcționare (asociate matorului luminos



- mesaje de alertă (asociate mar-

torului luminos **STOP**);

- meniu de personalizare a reglajelor vehiculului ➔ 120.

Toate aceste funcții sunt detaliate în acest manual de utilizare.

Vehicul echipat cu tablou de bord A



Funcțiile sunt afișate în zona 5

Selectați funcțiile apăsând în mod repetat contactorul 2 sau 3.

CALCULATOR DE BORD

Vehicul echipat cu tablou de bord **B**



Funcțiile sunt afișate în zonele **5**.

Selectați funcțiile apăsând în mod repetat contactorul **2** sau **3**.

Selecții

(afișajul depinde de echipările vehiculului și de țară)

f) Jurnal de bord, derulare mesaje de informare și de anomalie de funcționare;

b) Parametri de drum:

- consum mediu;
- consum instantaneu;
- autonomie estimată cu carburantul rămas;

- kilometraj;
 - viteză medie;
 - consum mediu de GPL;
 - autonomie estimată cu carburantul GPL rămas;
 - Distanța parcursă pe GPL;
- c) kilometraj și viteză medie;
- d) resetați presiunea pneurilor;
- e) setați ora;
- f) Kilometraj până la revizie.
- autonomie de revizie;
 - autonomie până la schimb de ulei.

Reinițializarea parametrilor pentru kilometraj și de călătorie (butonul de resetare)

Având pe afișaj unul dintre parametrii de drum selectați, apăsați lung pe comutatorul **4** "OK " până când afișajul este reinițializat la zero.

Resetare automată a parametrilor de drum

Resetarea este automată în momentul depășirii capacității unuia dintre parametri.

Interpretarea anumitor valori afișate după o resetare

Valorile consumului mediu, autonomiei, vitezei medii sunt din ce în ce mai stabile și semnificative pe mă-

sură ce distanța parcursă după ultima resetare crește.





Pe primii kilometri parcurși după o Resetare, puteți constata că autonomia crește în rulare. Aceasta se datorează faptului că ea ține cont de consumul mediu realizat de la ultima Resetare. Sau, consumul mediu poate să scadă atunci când:

- vehiculul iese dintr-o fază de accelerare;
- motorul își atinge temperatura de funcționare (Resetare: motor rece);
- treceți de la o circulație urbană la o circulație rutieră.



CALCULATOR DE BORD

Parametri de drum

Afișarea informațiilor descrise în continuare DEPINDE DE ECHIPAREA VEHICULULUI ȘI DE ȚARĂ.

Exemple de selectare	Interpretare afișaj selectat
Nici un mesaj memorat	a) Jurnal de bord. Afișare succesivă: <ul style="list-style-type: none">- mesaje de informare (airbag pasager OFF etc.);- mesaje referitoare la defecte de funcționare (sistem de injecție de controlat etc.).
 7.4 L/100	b) Consum instantaneu. Această valoare este afișată după ce se atinge o viteză de aproximativ 30 km/h.
 5.8 L/100	Consum mediu de la ultima resetare. Valoarea este afișată după ce ați parcurs cel puțin 400 metri de la ultima Resetare.
Medie GPL  --l/100 km	Consum mediu de carburant GPL.
Autonomie GPL  --km	Autonomie estimată cu carburantul GPL rămas.

CALCULATOR DE BORD

Exemple de selectare	Interpretare afișaj selectat
Distanță GPL  --km	Distanță parcursă pe carburant GPL de la ultima resetare.
 112,4 km	c) Contor kilometraj parțial: distanță parcursă de la ultima resetare.
Resetare presiune pneuri, apăsare lungă	d) Resetați presiunea pneurilor → 194.
16:30	e) Setati ora. → 122

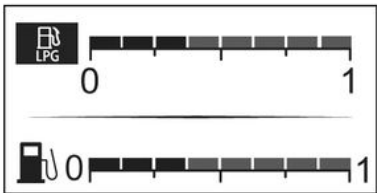
Exemple de selectare	Interpretare afișaj selectat
	Modul benzină.

CALCULATOR DE BORD

2

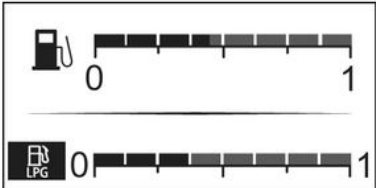
Exemple de selectare	Interpretare afișaj selectat
	<p>Modul GPL.</p>

Exemple de selectare	Interpretare afișaj selectat
<p>Computer de bord cu mesajul de autonomie de revizie</p>	
<p>Service în 30.000 km/12 de luni</p>	<p>d) Kilometraj până la revizie și la schimbul de ulei. Autonomie de revizie</p>
<p>Revizie scadentă în mai puțin de 300 km sau 24 de zile</p>	<p>Cu contactul pus și motorul oprit, accesați informația "Autonomie până la revizie". Atunci când se apropie termenul de revizie, apar mai multe situații:</p> <ul style="list-style-type: none"> - kilometrajul rămas este sub 1.500 km sau o lună: se afișează mesajul "Revizie planificată în", însoțit de limita cea mai apropiată (distanță sau timp); - autonomie egală cu 0 km sau dată de revizie atinsă: mesajul "Service necesar" se afișează însoțit de martorul luminos .
<p>Faceți revizia</p>	<p>Vehiculul necesită atunci o intervenție cât mai rapid posibil.</p>
<p>Resetare: pentru a reseta kilometrajul până la următoarea revizie, apăsați lung pe butonul OK timp de aproximativ 10 secunde, până când afișajul indică permanent kilometrajul până la revizie.</p> <p>Notă: dacă o revizie este efectuată fără schimb de ulei motor, atunci trebuie reinițializat numai kilometrajul de revizie. În cazul unui schimb de ulei motor, trebuie să reinițializați simultan autonomia de revizie și de schimb de ulei.</p>	
<p>Schimbul de ulei în 30.000 km/24 luni</p>	<p>Autonomie până la schimb de ulei</p>

CALCULATOR DE BORD

Exemple de selectare	Interpretare afișaj selectat
Computer de bord cu mesajul de autonomie de revizie	
	Cu contactul pus și motorul oprit , accesați informațiile privind "Autonomie până la revizie" pentru a afișa autonomia până la următorul schimb de ulei.
<p>În funcție de vehicul, autonomia până la schimbul de ulei se adaptează stilului de conducere (rulaj frecvent cu viteze reduse, din aproape în aproape, rulaj prelungit la ralanti, tractarea unei remorci...). Distanța rămasă de parcurs până la următorul schimb de ulei poate deci, în unele cazuri, să scadă mai repede decât distanța parcursă efectiv.</p> <p>Reinițializare: pentru a reinițializa distanța până la următoarea revizie, apăsați lung butonul OK timp de aproximativ 10 secunde, până când afișajul indică permanent autonomia până la schimbul de ulei.</p> <p>Notă: dacă o revizie este efectuată fără schimb de ulei motor, atunci trebuie reinițializat numai kilometrajul de revizie. În cazul unui schimb de ulei motor, trebuie să reinițializați simultan autonomia de revizie și de schimb de ulei.</p>	

CALCULATOR DE BORD

Mesaje de informare

Ele pot ajuta la pornirea vehiculului sau vă informează asupra unei alegeri sau a unei stări de conducere.

Exemple de mesaje de informare sunt date în continuare.

Exemplu de mesaj	Interpretare afișaj selectat
"Frână de parcare aplicată"	Indică faptul că frâna de parcare este strânsă.
"Rotiți volanul + START"	Rotiți ușor volanul în timpul apăsării pe butonul de pornire a vehiculului pentru a debloca coloana de direcție.
"Test funcții sub control"	Se afișază, cu contactul pus, atunci când vehiculul se autocontrolează.

CALCULATOR DE BORD

Mesaje de anomalii de funcționare

Apar cu martorul luminos  pentru a vă informa că trebuie să vizitați cât mai repede un reprezentant al mărcii, conducând cu grijă. Nerespectarea acestei recomandări riscă să antreneze o deteriorare a vehiculului.

Ele dispar printr-o apăsare pe tasta de selectare a afișajului sau după câteva secunde și sunt memorate în jurnalul de

bord. Martorul luminos  rămâne aprins. Exemple de mesaje de anomalie de funcționare vă sunt date în continuare.

Exemplu de mesaj	Interpretare afișaj selectat
"Vehicul de controlat"	Indică o defecțiune a unuia din senzorii pedalelor, a sistemului de gestionare a bateriei sau a unui senzor nivel ulei.
"Airbag de controlat"	Indică o defecțiune a sistemelor de reținere complementare centurilor. În caz de accident, ele riscă să nu se declanșeze.
"Antipoluare de controlat"	Indică o defecțiune la sistemul filtrului de particule al vehiculului.
"Sistem electric de controlat"	Indică o defecțiune a sistemului de tracțiune.

CALCULATOR DE BORD

Mesaje de alertă

2

Apar împreună cu martorul luminos **STOP** și vă impun, pentru securitatea dumneavoastră, o oprire obligatorie și imediată, de îndată ce condițiile de trafic va permit. Opriți motorul și nu îl mai porniți. Apelați la un Reprezentant al mărcii.

Exemple de mesaje de alertă sunt date în continuare. **Notă:** mesajele apar pe afișaj fie izolat, fie alternativ (atunci când sunt mai multe mesaje de afișat), ele pot fi însoțite de un indicator luminos și/ sau de un bip.

Exemplu de mesaj	Interpretare afișaj selectat
"Risc de defectare motor"	Indică o defecțiune a injecției, o supraîncălzire a motorului vehiculului sau o problemă gravă la nivelul motorului.
"Defecțiune sistem de frânare"	Indică o problemă în sistemul de frânare.
"PERICOL defecțiune electrică"	Indică un defect la sistemul electric sau la circuitul de încărcare al bateriei vehiculului (alternator etc.).
"Pană de pneu"	Indică faptul că cel puțin una dintre roți este fisurată sau insuficient umflată.
"Direcție defectă"	Indică o problemă legată de direcție.
"Defecțiune la motorul electric"	Indică o pierdere de putere a vehiculului.

CALCULATOR DE BORD

Afișaje și indicatoare

Tablou de bord A



Se aprinde la punerea contactului. Aprinderea anumitor martori luminoși este însoțită de un mesaj.

În funcție de vehicul, vă puteți personaliza tabloul de bord cu un conținut și culori diferite, după preferințele dumneavoastră.

Pentru mai multe informații, consultați instrucțiunile multimedia.



63439



63440

Indicador de viteză 1

Informații multimedia 2

În funcție de vehicul, puteți afișa informațiile de la ecranul multimedia (busolă, telefon, navigare etc.) sau informațiile de la calculatorul de bord.

Pentru mai multe informații, consultați instrucțiunile multimedia.

Autonomie estimată cu carburantul rămas 3

Valoare afișată după ce ați parcurs 400 metri ➔ 106.

Indicador nivel carburant 4

Dacă nivelul este la minimum, martorul luminos  integrat în indicator luminează portocaliu și este însoțit de un semnal sonor. Faceți plinul cât mai curând posibil.

Calculator de bord 5

➔ 106

Turometru 6

(scara x 1.000)

În funcție de personalizarea selectată, este posibil să nu fie afișat.

2

CALCULATOR DE BORD

Indicator temperatură lichid de răcire **8**

În mers normal, indicatorul **8** trebuie să fie localizat înainte de zona **7**.

El se poate apropia de această zonă în caz de utilizare "intensivă".

Nu există alertă decât dacă marto-

rul luminos **STOP** se aprinde, însoțit de un mesaj pe tabloul de bord și de un semnal sonor.

Tabloul de bord **B**



Se aprinde la punerea contactului.

Aprinderea anumitor martori luminoși este însoțită de un mesaj.

În funcție de vehicul, vă puteți personaliza tabloul de bord cu un conținut și culori diferite, după preferințele dumneavoastră.

Pentru mai multe informații, consultați instrucțiunile echipamentului.

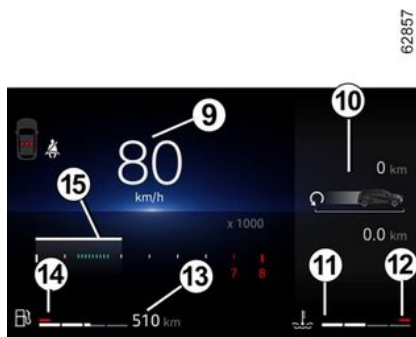

Indicator de viteză **9**

În funcție de stilul selectat, afișajul variază.

Turometru **15**

(scara x 1.000)

Se afișează diferit, în funcție de personalizarea aleasă pe tabloul de bord. În funcție de stilul selectat, este posibil să nu fie afișat.

Calculator de bord/informații multimedia **10**

În funcție de vehicul, puteți afișa informațiile de la ecranul multimedia (busolă, telefon, navigare etc.) sau informațiile de la calculatorul de bord.

Pentru mai multe informații, consultați instrucțiunile multimedia.

Indicator temperatură lichid de răcire **11**

În mers normal, indicatorul **11** trebuie să fie localizat înainte de zona **12**.

El se poate apropia de această zonă în caz de utilizare "intensivă".

Nu există alertă decât dacă marto-

rul luminos **STOP** se aprinde, însoțit de un mesaj pe tabloul de bord și de un semnal sonor.

Autonomie estimată cu carburantul rămas **13**

Valoare afișată după ce ați parcurs 400 de metri ➔ **108**.

Indicator nivel carburant **14**

Dacă nivelul este la minimum, martorul luminos  integrat în indica-

CALCULATOR DE BORD

tor apare în portocaliu, însoțit de un semnal sonor.

Faceți plinul cât mai curând posibil.

64040



64041



Semnalizatoare de direcție 16 și 20

Martor luminos 17

→ 124

Martor luminos pentru umflarea insuficientă a pneurilor 18

→ 194

Martor luminos airbag 19

→ 70

Martor luminos frână de parcare sau frână de parcare asistată 21

→ 160 → 177

Martor luminos de detectare "mâini ridicate de pe volan" 22

→ 205 → 268

Martor luminos oprire de urgență 23

→ 124

Particularitățile versiunilor E-Tech Full Hybrid

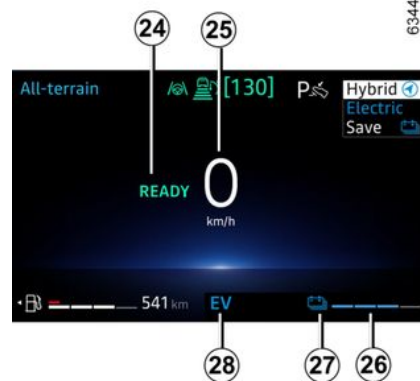

63449

2

Se aprinde la punerea contactului.

Aprinderea anumitor martori luminoși este însoțită de un mesaj.

Mesaj care indică faptul că vehiculul este pregătit pentru conducere 24

Mesajul READY apare în momentul cuplării contactului și dispare atunci când viteza vehiculului depășește 5 km/h.

Indicador de viteză 25

În funcție de stilul selectat, afișajul variază.

CALCULATOR DE BORD

Nivelul de încărcare al bateriei de tracțiune de "230 V" 26

Nivel de încărcare minim al bateriei de tracțiune

În cazul utilizării excesive la viteză mică, încărcarea bateriei de tracțiune poate atinge nivelul minim.

Martorul luminos 27 se aprinde în galben pentru a vă avertiza.

Performanța motorului electric va fi limitată pentru a asigura funcționarea corectă a sistemului E-Tech Full hybrid, până când nivelul de încărcare al bateriei de tracțiune este suficient.

Opțiți pentru un stil de conducere mai lin sau, dacă este posibil, opriți vehiculul fără a întrerupe contactul până când martorul luminos 27 se aprinde iar în albastru.

Praguri de imobilizare iminentă

În cazul unei utilizări extreme și prelungite a vehiculului (de ex. remorcare sau conducere în condiții abrupte în afara carosabilului) la viteze sub 10 km/h, nivelul de încărcare poate atinge pragul de imobilizare iminentă.

Se emite un semnal sonor și martorul luminos  apare în roșu.

Dacă nivelul de încărcare continuă să scadă, valoarea autonomiei electrice nu va mai fi afișată.

Dacă este posibil, opriți vehiculul atunci când condițiile de trafic o permit.

Lăsați motorul de ardere pornit până la dispariția martorilor luminoși.

Acest lucru este necesar pentru a reîncărca bateria de tracțiune.

Martor luminos mod de funcționare electric 28

Este afișat atunci când numai bateria de tracțiune alimentează deplasarea vehiculului.



Indicator de flux de energie 29

➔ 24

Contor de încărcare 30

➔ 186

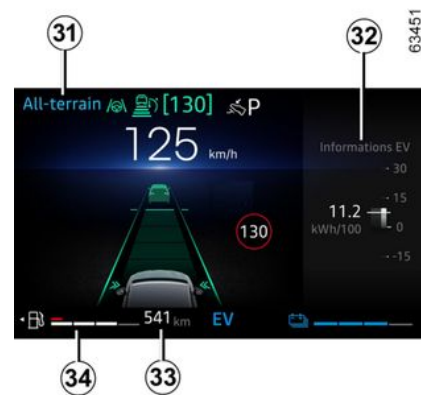

Modul de conducere selectat 31

➔ 314

Zona calculatorului de bord sau zona de informații multimedia 32

Autonomie estimată cu carburantul rămas 33

Valoare afișată după ce ați parcurs 400 de metri ➔ 108.

CALCULATOR DE BORD

Indicator nivel carburant 34

Dacă nivelul este la minimum, mar-

torul luminos  integrat în indicator luminează portocaliu și este însoțit de un semnal sonor.

Indiferent de nivelul de încărcare al bateriei, umpleți rezervorul cât mai curând posibil.

În cazul în care carburantul se epuizează, umpleți rezervorul cu cel puțin 8 litri de carburant.

În caz contrar, modul hibrid nu va mai fi disponibil.

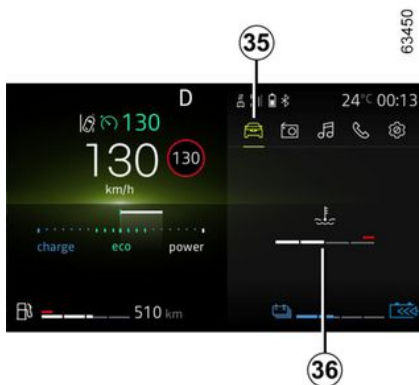

Afișarea temperaturii motorului cu ardere internă 36



Apăsați contactorul **37** pentru a accesa domeniul "Vehicul" **35**, apoi apăsați în mod repetat contactorul **38** sau **39** până când este afișat ecranul **36**.

Alertă nivel de ulei motor minim



La pornirea motorului, afișajul de pe tabloul de bord vă alertează atunci când nivelul de ulei minim este atins ➔ **346**.

La apariția primei alerte, o puteți opri prin apăsarea contactorului **40** "OK".

Următoarele alerte vor dispărea automat după aproximativ 30 de secunde.

CALCULATOR DE BORD

Tabloul de bord în mile



(posibilitate de a trece în km/h)

Cu vehiculul staționat și motorul pornit, de pe ecranul multimedia **41**, selectați domeniul "Vehicul", apăsați pe meniul "Setări", apoi pe "Unități".

Alegeți între km/h sau mph.

Vitezometrul și unele dintre informațiile despre distanță afișate pe tabloul de bord sunt convertite.

Pentru a reveni la modul precedent, efectuați aceeași operație.

Notă: după deconectarea bateriei, calculatorul de bord revine automat la unitatea de măsură inițială.

Pentru mai multe informații, consultați instrucțiunile multimedia.



Pentru a utiliza anumite funcții de asistență la conducere, este necesar să schimbați unitatea de măsură de pe tabloul de bord pentru a obține informațiile adecvate atunci când conduceți într-o țară în care unitățile de viteză diferă de cele setate implicit pe vehiculul dvs.



Din motive de securitate, efectuați reglajele în timp ce vehiculul este staționat.

Meniu de personalizare a reglajelor vehiculului

În funcție de echiparea vehiculului, această funcție permite activarea/dezactivarea și reglarea anumitor funcții ale vehiculului.

De pe ecranul multimedia 1



Acces la meniul de reglare

Consultați diferitele instrucțiuni multimedia, pentru informații cu privire la accesarea setărilor.

Selectare reglaje

Selectați un meniu, apoi funcția de modificat (afișajul depinde de echiparea vehiculului și de țară):

a) "Conducere":

- Volum semnalizator de direcție;
- Mers liber;

b) "Acces":

- Deblocare ușă șofer;
- Blocare uși în timpul conducerii;

CALCULATOR DE BORD

- Deschidere/închidere în modul mâini libere;
- Blocare de la distanță/deblocare la apropiere;
- Sunet de blocare de la distanță;
- Mod silențios;
- Blocare automată;

c) "Ștergere și iluminare":

- Ștergere în marșarier;
- Ștergere frontală automată;
- Ștergere după spălare;

d) "Întâmpinare":

- Întâmpinare exterioară;
- Deschidere automată a retrovizoarelor exterioare;
- Întâmpinare interioară;
- Mod automat plafonieră

În funcție de funcție, selectați:

- "ON" sau "OFF" pentru activare sau dezactivare,

sau

- o setare pentru durata de aprindere a luminilor (de exemplu: pentru funcția "Iluminare exterioară de însoțire").

Pentru mai multe informații, consultați manualul multimedia.



Din motive de securitate, efectuați reglajele în timp ce vehiculul este staționar.

Pe grupul de instrumente

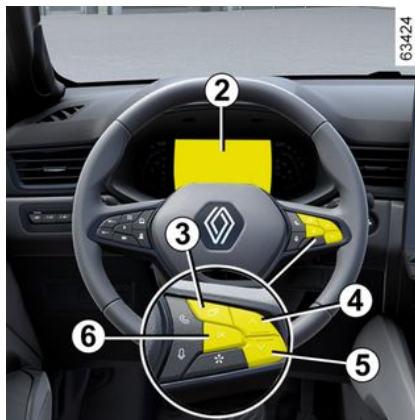

Accesarea meniului de setări de pe afișajul 2

Apăsați butonul **3** de câte ori este necesar pentru a ajunge la domeniul "Settings", apoi confirmați apăsând pe butonul **6** "OK".

Apăsați în mod repetat pe **4** sau **5** pentru a accesa meniul "Setări vehi-

cul", apoi confirmați apăsând pe "OK".

Utilizați comanda **4** sau **5** pentru a naviga și selecta funcția pe care doriți să o modificați, apoi confirmați apăsând pe "OK" (afișajul poate varia în funcție de echiparea vehiculului și de țară):

"TABLOU DE BORD":

- Limbă;
- Unitate;
- Stil;
- Culoare.

"VEHICUL":

- Ștergere geam spate în marșarier;
- Ștergere automată parbriz;
- Ștergere după spălare;
- Mers liber în modul ECO;
- Volum semnalizator de direcție;
- Întâmpinare exterioară.

"SISTEME DE ASISTENȚĂ LA PARCARÉ":

- Față;
- Spate;
- Lateral;
- Volum semnal sonor.

"SISTEME DE ASISTENȚĂ LA CONDUCERE":

- Volum sunet alertă părăsire bandă;
- Sensibilitate alertă părăsire bandă;

CALCULATOR DE BORD

- Vibrații alertă părăsire bandă;
- Sensibilitate asistență la menținerea pe bandă;
- Unghi mort;
- Frânare activă;
- Alertă de viteză;
- alertă de oboseală;
- Avertizare de distanță.

"ILUMINARE":

- Mod automat plafonieră;
- Iluminare exterioră de însoțire automată;
- Iluminare exterioră de însoțire: XX secunde;
- ...

"ACCES":

- Blocare uși în timpul conducerii;
- Deschidere/închidere mâini libere;
- Deblocare doar a ușii șoferului;
- Reblocare automată;
- Deblocare la apropiere;
- Blocare la îndepărtare;
- Blocare silențioasă;
- Deschidere/închidere automată;
- Deschidere automată a retrovizoarelor exterioare;
- ...

"RESETARE".

funcție activată;

funcție dezactivată.

Apăsați butonul **3** pentru a reveni la meniul anterior.

Dacă selectați "SISTEME DE ASISTENȚĂ LA PARCARE" sau "TABLOU DE BORD", veți putea face o selecție (volumul sunetului sistemului de asistență la parcare sau limba tabloului de bord).

În acest caz, faceți o alegere și validați-o apăsând contactorul **6** "OK", valoarea selectată este reprezentată de în fața rândului.

Pentru a părăsi meniul, apăsați butonul **3**.

Poate fi necesar să efectuați această operație de mai multe ori.



Meniul de personalizare a reglajelor vehiculului nu poate fi utilizat în timpul rulării.

La o viteză care depășește 20 km/h, afișajul tabloului de bord comută automat înapoi la modul calculator de bord și sistem de avertizare.

Oră și temperatură exterioră

De pe ecranul multimedia



Ora și temperatura exterioră sunt afișate pe ecranul multimedia **1**.

Consultați instrucțiunile multimedia.

Indicator temperatură exterioră

Caz particular:

Atunci când temperatura exterioră este cuprinsă între -3°C și $+3^{\circ}\text{C}$, caracterele $^{\circ}\text{C}$ clipește pentru a semnal un risc de polei.

CALCULATOR DE BORD



Indicator temperatură exterioară

Formarea poleiului fiind legată de expunerea climatică, higrometria locală și temperatură, indicarea temperaturii exterioare nu poate fi suficientă pentru a detecta poleiul.



În funcție de vehicul, în cazul întreruperii alimentării electrice (baterie debransată, cablaj de alimentare rupt etc.), ceasul revine automat la ora corectă după câteva minute, imediat ce sistemul poate recepționa informațiile GPS.

MARTORI LUMINOȘI

Afișarea informațiilor descrise în continuare **DEPINDE DE ECHIPAREA VEHICULULUI ȘI DE ȚARĂ.**



Tablou de bord A sau B: se aprinde la punerea contactului.

Pentru a regla luminozitatea, consultați manualul de utilizare multimedia.

În anumite cazuri, apariția matorului luminos este însoțită de un mesaj pe tabloul de bord.



Martorul luminos  necesită cât de repede o vizită la un Re prezentant al mărcii, **conducând cu grijă**. Nerespectarea acestei recomandări riscă să antreneze o deteriorare a vehiculului.



Dacă apare matorul luminos **STOP**, pentru siguranța dvs., trebuie să opriți vehiculul de îndată ce condițiile de trafic permit acest lucru. Opriți motorul și nu îl mai porniți. Apelați la un Re prezentant al mărcii.



Absența de retur vizual sau sonor indică o defecțiune a tabloului de bord. Aceasta impune o oprire imediată și compatibilă cu condițiile de circulație. Asigurați-vă de buna imobilizare a vehiculului și apelați la un Re prezentant al mărcii.



Martor luminos pentru lumini de poziție



Martor luminos pentru lumini de drum



Martor luminos pentru lumini de întâlnire



Martor luminos pentru lumini de ceață spate



Martor luminos pentru lumini de drum automate → 134



Martor luminos lumină semnalizare direcție stânga

MARTORI LUMINOȘI



Martor luminos lumini de semnalizare direcție dreapta



Martor luminos pentru airbag

Se aprinde la punerea contactului sau la pornirea motorului și se stinge după câteva secunde.

Dacă nu se aprinde la punerea contactului sau dacă se aprinde cu motorul pornit, acesta indică o defecțiune a sistemului.

Consultați cât mai curând un Reprezentant al mărcii;



Martor luminos oprire obligatorie

Se aprinde la punerea contactului sau la pornirea motorului, apoi se stinge de îndată ce motorul face câteva ture. Se aprinde împreună cu alți martori luminoși și/ sau mesaje, și este însoțit de un bip.

Pentru securitatea dumneavoastră, acesta impune oprirea imediată a vehiculului, de îndată ce condițiile de trafic o permit. Opriți motorul și nu îl mai porniți.

Apelați la un Reprezentant al mărcii.



Martor luminos de incident pe circuit de frânare

Se aprinde la punerea contactului sau la pornirea motorului și se stinge

după câteva secunde.

Dacă se aprinde la frânare, însoțit de

martorul luminos **STOP** și de un bip, acesta este indiciul unei scăderi de nivel în circuite sau un incident în sistemul de frânare.

Opriți-vă și apelați la un Reprezentant al mărcii.



Martor luminos încărcare baterie

Se aprinde la punerea contactului sau la pornirea motorului și se stinge după câteva secunde.

Dacă se aprinde pe drum însoțit de

martorul luminos **STOP** și de un semnal sonor, aceasta indică o supraîncărcare sau o descărcare a circuitului electric.

Opriți-vă și apelați la un Reprezentant al mărcii.



Martor luminos presiune ulei

Se aprinde la punerea contactului sau la pornirea motorului și se stinge după câteva secunde.

Dacă se aprinde pe drum, însoțit de

martorul luminos **STOP** și de un semnal sonor, opriți-vă imediat și întrerupeți contactul.

Verificați nivelul de ulei. Dacă nivelul este normal, martorul luminos sem-

nalează altceva.

Apelați la un Reprezentant al mărcii.



Martor luminos pentru direcție asistată variabilă

Se aprinde la punerea contactului sau la pornirea motorului și se stinge după câteva secunde.

Dacă se aprinde în timpul mersului și este însoțit de martorul luminos



, aceasta indică o defecțiune a sistemului.

Apelați la un Reprezentant al mărcii.



Martor luminos pentru sistemul "AUTOHOLD" → 180



Martor luminos

Se aprinde la punerea contactului sau la pornirea motorului, apoi se stinge de îndată ce motorul face câteva ture. Se poate aprinde împreună cu alți martori luminoși și/ sau mesaje pe tabloul de bord. Înseamnă că trebuie să **conduceți foarte atent**, cât mai curând, către un reprezentant al mărcii. Nerespectarea acestei recomandări riscă să antreneze o deteriorare a vehiculului.



Martor luminos

Dacă se aprinde în roșu în timpul conducerii și este însoțit de martorul

MARTORI LUMINOȘI

2
luminos , pentru siguranța dvs., trebuie să vă opriți imediat ce condițiile de trafic o permit. Opriți motorul și nu îl mai porniți. Apelați la un Reprezentant al mărcii. Dacă se aprinde în galben în timpul conducerii și este însoțit de martorul luminos

, trebuie să mergeți la un Reprezentant al mărcii cât mai curând posibil. **Între timp, conduceți cu grijă.**

Nerespectarea acestei recomandări riscă să antreneze o deteriorare a vehiculului.

 **Frână de parcare aplicată și martor luminos frână de parcare asistată aplicată → 177**

  **Indicatoare de schimbare a vitezei**

Acesta se aprinde pentru a vă recomanda să treceți la un raport superior (săgeată orientată în sus) sau la un raport inferior (săgeată orientată în jos) → 186.

 **Martor luminos de control dinamic traiectorie (ESC) și sistem antipatinare**

Se aprinde la punerea contactului sau la pornirea motorului și se stinge

după câteva secunde.
Martorul luminos → 200 se poate aprinde din mai multe motive.

 **Martor luminos pentru indisponibilitatea programului electronic de stabilitate (ESC) și a sistemului antipatinare**

 **Martor luminos antiblocare roți**

Se aprinde la punerea contactului sau la pornirea motorului și se stinge după câteva secunde.

Dacă se aprinde în rulare, semnaleză o defecțiune a sistemului antiblocare roți.

Sistemul de frânare este atunci asigurat ca și pentru un vehicul neechipat cu sistemul ABS. Consultați rapid un Reprezentant al mărcii.

 **Martor luminos pentru filtru de particule → 175**

 **Martor luminos pentru umflarea insuficientă a pneurilor**

Acesta se aprinde la cuplarea contactului sau la pornirea motorului, apoi dispare după câteva secunde → 194.

 **Martor luminos de control al sistemului antipoluare**

La vehiculele astfel echipate, acest martor se aprinde la pornirea motorului și, în funcție de vehicul, atunci când contactul este decuplat în timp ce motorul este în starea de veghe → 156, apoi se stinge.

- Dacă se aprinde continuu, contactați cât mai curând posibil un Reprezentant al mărcii;
- Dacă clipește, reduceți turația motorului până la dispariția clipirii. Consultați cât mai curând posibil un reprezentant al mărcii → 185.

 **Alertă carburant minim**

Sistemul luminează portocaliu la punerea contactului sau la pornirea motorului, apoi se stinge după câteva secunde.

În cazul în care lumina devine portocalie în timpul mersului și se aude un semnal sonor, faceți plinul cât mai curând posibil. Vă mai rămân aproximativ 50 km de autonomie.

 **Martor luminos GPL → 31**

 **Martor luminos nivel scăzut de combustibil GPL → 31**

 **Martor luminos de mod ECO**

Aceasta se aprinde atunci când modul ECO este activat → 186.

MARTORI LUMINOȘI



Martor luminos "Mers liber"
→ 186



Martor luminos pentru alertă temperatură lichid de răcire
Acesta se aprinde în culoarea albastră atunci când puneți contactul sau porniți motorul.
Dacă devine roșu, opriți-vă și lăsați motorul pornit la ralanti unul sau două minute.
Temperatura trebuie să coboare și martorul luminos să redevină albastru. În caz contrar, opriți motorul. Lăsați-l să se răcească înainte de a verifica lichidul de răcire.
Apelați la un Rezentant al mărcii.



Martor luminos limitator de viteză → 242



**Martor luminos pentru regula-
tor de viteză** → 246



**Martor luminos pentru regula-
tor de viteză adaptiv** → 250



**Martor luminos pentru siste-
mul de centrare pe bandă** → 268



**Martor luminos de punere în
stare de veghe a motorului** → 156



**Martor luminos pentru apăsa-
re pe pedala de frână**
Se aprinde când trebuie apăsată pe-
dala de frână → 160.



**Martor luminos pentru funcția
Parcare mâini libere** → 298



**Lampă de avertizare
pentru prevenirea părăsirii benzii**
→ 205



**Martor luminos al funcției
"Frânare activă de urgență"** → 228



**Martor luminos pentru a indi-
ca o defecțiune sau indisponibilitate
frânei de urgență active** → 228



**Lampă de avertizare de de-
tectare a luare a mâinilor de pe vo-
lan** → 205



**Martor luminos de defecțiune
a funcției "Avertizare vigilență șo-
fer"** → 235

Se aprinde pentru a semnala o defe-
cțiune cu avertizarea de vigilență a
șoferului. Consultați rapid un Repre-
zentant al mărcii.



**Martor luminos de alertă sis-
tem electrotehnic**

Se aprinde împreună cu lumina de

avertizare **STOP** și un semnal so-
nor atunci când temperatura an-
samblului electric este prea mare.
Opriți vehiculul și întrerupeți contac-
tul. Consultați Rezentantul mărcii.

Dacă se aprinde însoțit de martorul

luminos **STOP, un bip și mesajul
"EVACUATI IN SIGURANTA"**, opriți
contactul și nu reporniți motorul. Pă-
rășiți vehiculul și consultați-vă cu un
rezentant al mărcii.

MARTORI LUMINOȘI

2



Mesajul "EVACUATI IN SIGURANTA" însoțit de martorul luminos

STOP și de un semnal sonor indică faptul că, pentru siguranța dvs., trebuie să opriți imediat vehiculul, în funcție de condițiile de trafic. Întrerupeți contactul. Lăsați-l întrerupt. Leșiți din vehicul, scoateți toți pasagerii din vehicul și țineți-i departe de vehicul și de trafic.

Riscuri de incendiu



În caz de staționare pe acostamentul șoselei, trebuie să-i avertizați pe ceilalți participanți la trafic de prezența vehiculului dumneavoastră prin intermediul unui triunghi de presemnalizare sau al altor dispozitive prescrise de legislația locală a țării în care vă găsiți.



Martor luminos încărcare baterie secundară 12 volți

Dacă se aprinde, însoțit de martorul luminos **STOP** și de un semnal sonor, indică o supraîncărcare sau o descărcare a circuitului electric
→ 355.



Martor luminos de defecțiune baterie de tracțiune

Dacă se aprinde, însoțit de martorul luminos , indică un defect care vizează funcționarea bateriei de tracțiune. Consultați rapid un Reprezentant al mărcii.



Martor luminos pentru joja bateriei de tracțiune

Acesta apare în galben atunci când nivelul de încărcare al bateriei de tracțiune a atins nivelul de rezervă
→ 115.



EV Martor luminos mod de funcționare electric

Este afișat numai atunci când motorul electric și bateria de tracțiune antrenează deplasarea vehiculului
→ 24.



Martor luminos de defect la motorul electrotehnic

Atunci când acesta se aprinde, indică un defect electrotehnic care vizează ansamblul electric (bateria de tracțiune și motorul electric). Consultați rapid un Reprezentant al mărcii.



Martor luminos de defecțiune motor electric

Atunci când acesta se aprinde, indică un defect la sistemul electrotehnic asociat cu motorul electric. Consultați rapid un Reprezentant al mărcii.



Martor luminos de defecțiune a avertizorului sonor pentru pietoni



MARTORI LUMINOȘI

Pe afișajul C



Airbag pasager ON → 99



Airbag pasager OFF → 99



Martor luminos de alertă pentru nepurtarea centurii de securitate → 64

DIRECȚIE

Reglare pe înălțime și în adâncime a volanului



Coborâți levierul **1** și puneți volanul în poziția dorită.

Apoi, ridicați maneta până la capăt și dincolo de punctul dur, pentru a bloca volanul.

Asigurați-vă de blocarea corespunzătoare a volanului.



Din motive de securitate, efectuați acest reglaj cu vehiculul oprit.

Încălzire volan de direcție



(în funcție de vehicul)

Această funcție încălzește volanul de direcție **2**.

Principiu de funcționare

Atunci când se atinge temperatura, funcția reglează temperatura zonelor încălzite timp de aproximativ 30 de minute și apoi se oprește automat.

Activarea funcției

Cu contactul pornit, apăsați comutatorul **3**; martorul luminos încorporat în comutator se aprinde.

Dezactivare funcție

- **Automat:**

Funcția se oprește automat după faza de reglare de aproximativ 30 de minute. Indicatorul luminos încorporat în comutator **3** rămâne aprins.

Notă: dacă funcția s-a oprit automat, apăsați comutatorul **3** de două ori pentru a o reactiva.

În cazul în care contactorul **3** nu este apăsat din nou, funcția va fi reactivată la următoarea cuplare a contactului.

- Manuală:

Pentru a dezactiva funcția în faza de reglare, apăsați contactorul **3**. Martorul luminos integrat în butonul **3** se stinge.

Direcție asistată

Nu rulați niciodată cu bateria slab încărcată.

Direcție asistată variabilă

Direcția asistată variabilă este dotată cu un sistem de gestionare electronic care adaptează nivelul de asistență în funcție de viteza vehiculului.

Direcția este mai lejeră în timpul manevrei de parcare (pentru un plus de confort) în timp ce efortul crește progresiv odată cu creșterea vitezei

DIRECȚIE

(pentru o mai bună securitate la viteză mare).

Caz particular

În funcție de vehicul, în cazul unei defecțiuni la baterie (baterie deconectată, descărcată etc.), trebuie resetat unghiul volanului. Pentru a face acest lucru:

- vehiculul trebuie să fie staționar și pe sol orizontal;
- cu doar conducătorul auto în vehicul, porniți motorul: pe tabloul de bord se afișează martorul luminos



și/sau, în funcție de vehicul, mesajul "Rotiți volanul complet la dreapta și la stânga";

- rotiți volanul complet spre stânga, apoi spre dreapta, aplicând forță atunci când ajunge la tampon. Opriți motorul și așteptați timp de aproximativ un minut. La următoarea pornire a motorului, martorul luminos și/sau, în funcție de vehicul, mesajul va dispărea.

Particularitate a Stop and Start

La punerea în stare de veghe a motorului, direcția asistată nu mai este funcțională. În acest caz, aceasta revine în starea sa inițială la repornirea motorului sau când viteza depășește aproximativ 1 km/h (rampă, pantă etc.).

Note: direcția asistată depinde de modul de conducere selectat în meniul "MULTI-SENSE" ➔ 314.



Nu mențineți direcția brăcată la maxim, la tampon în timpul staționării.



Cu motorul oprit sau în caz de pană a sistemului, este posibil în continuare să rotiți volanul. Efortul de furnizat va fi mai important.

RETROVIZOARE

Retrovizoare exterioare



Reglaje

Atunci când selectați retrovizorul exterior cu ajutorul contactorului **2**, se aprinde martorul luminos încorporat în contactor. Apoi, utilizați butonul **1** pentru a-l regla în poziția dorită.

Oglinzi exterioare cu încălzire

Dezghețarea este asigurată împreună cu cea a lunetei spate ➔ **316**.

Retrovizoare cu rabatare electrică

Retrovizoarele exterioare se vor deplia automat la deblocarea vehiculului. Retrovizoarele se rabatează la blocarea vehiculului.

Notă: puteți dezactiva/activa plierea automată a retrovizoarelor exterioare ➔ **120**.

Puteți forța plierea apăsând pe contactorul **3**. În această situație, retrovizoarele exterioare vor rămâne pliate până când butonul **3** este apăsat din nou, indiferent de plierea automată.

Caz particular

Atunci când retrovizorul a fost depliat sau pliat manual, este posibilă restabilirea poziției de utilizare a acestuia.

Pentru a face acest lucru, apăsați pe contactorul **3**. Se aude un zgomot de bătaie mecanică de la retrovizorul exterior.

Dacă zgomotul de bătaie nu se aude, apăsați din nou pe contactorul **3** până când puteți auzi zgomotul de bătaie de la retrovizor.



Din motive de securitate, efectuați reglajele în timp ce vehiculul este staționar.



Obiectele observate în retrovizorul exterior sunt de fapt mai aproape decât par. Pentru securitatea dumneavoastră, țineți cont de acest lucru pentru a estima corect distanța înainte de orice manevră.

RETROVIZOARE

Retrovizor interior



El este orientabil.

Retrovizor cu levier 4

La conducerea pe timp de noapte, pentru a nu fi orbit de farurile unui vehicul din spate, mutați micul levier **4** situat în spatele oglinzii retrovizoare.

Retrovizor fără levier 4

Retrovizorul exterior se întunecă automat atunci când sunteți urmat de un vehicul cu luminile de drum aprinse sau în condiții de iluminare foarte puternică.



Din motive de securitate, efectuați reglajele în timp ce vehiculul este staționat.



Obiectele observate în retrovizorul exterior sunt de fapt mai aproape decât par. Pentru securitatea dumneavoastră, țineți cont de acest lucru pentru a estima corect distanța înainte de orice manevră.

ILUMINARE ȘI SEMNALIZARE

ILUMINĂRI ȘI SEMNALIZĂRI EXTERIOARE

2



63459

63498



lămpi laterale



Rotiți inelul **2** până când simbolul se află în fața reperului **3**.

Acest martor luminos se aprinde pe tabloul de bord.

Notă: în funcție de vehicul, luminile laterale pot fi activate manual numai atunci când frâna de mână este acționată sau, în funcție de vehicul, când schimbătorul de viteze este în **poziția P**.

În caz contrar, mesajul "Lumini poziție indisponibile" este afișat pe panoul de instrumente pentru a vă informa că nu este posibilă activarea luminilor laterale.

Funcție aprindere lumini de zi

Luminile de zi se aprind automat (fără acționarea manetei **1**) la pornirea motorului și se sting la oprirea acestuia.

Lumini de întâlnire



Funcționare manuală

Rotiți inelul **2** până când simbolul se află în fața reperului **3**. Acest martor luminos se aprinde pe tabloul de bord.

Funcționare automată

(în funcție de vehicul)

Rotiți inelul **2** până când simbolul AUTO este aliniat cu reperul **3**: cu motorul pornit, luminile de întâlnire se aprind sau se sting automat în funcție de luminozitatea exterioară, fără acțiune asupra manetei **1**.

În funcție de vehicul, luminile de întâlnire se aprind automat după câteva baleiaje ale lamelelor ștergătoarelor de geam față.



Înainte de a porni la drum noaptea: verificați funcționarea corectă a echipamentului

electric și reglați-vă farurile (dacă nu sunteți în condiții de încărcare obișnuite) ➔ **138**. În general, aveți grijă ca luminile să nu fie obstrucționate (murdărie, noroi, zăpadă, obiecte transportate...).

Lumini de drum:



Cu motorul pornit, luminile de întâlnire aprinse, împingeți maneta **1**. Acest martor luminos se aprinde pe tabloul de bord.

ILUMINARE ȘI SEMNALIZARE

Pentru a reveni la lumini de întâlnire, trageți din nou maneta **1** spre dumneavoastră.

Funcția "Înălțare lumini în timpul rulării"

Atunci când luminile de drum sunt activate, funcția "Înălțare lumini în timpul rulării" ameliorează vizibilitatea șoferului prin înălțarea automată a luminilor de întâlnire și a luminilor de drum.

În timpul dezactivării luminilor de drum, luminile de întâlnire revin la poziția inițială.

Lumini de drum automate

 În funcție de vehicul, acest sistem aprinde și stinge în mod automat luminile de drum. Utilizează o cameră amplasată în spatele retrovizorului interior pentru a detecta vehiculele din față și vehiculele care vin din sens opus.



Sistemul poate fi perturbat în anumite condiții, în special:

- condiții climatice extreme (ploaie, ninsoare, ceață...);
- parbriz sau cameră obstrucționată(ă);
- dacă vehiculul urmărit sau din față posedă o iluminare puțin vizibilă sau mascată;
- reglaj necorespunzător al luminilor față;
- sisteme reflectorizante;
- ...

Luminile de drum se aprind automat dacă:

- nivelul de lumină exterioară este scăzut;
- nu se detectează niciun alt autovehicul sau nicio sursă de lumină;
- viteza vehiculului este mai mare de 40 km/h aproximativ.

Dacă una dintre condițiile de mai sus nu este îndeplinită, sistemul trece din nou la luminile de întâlnire.

Notă: aveți grijă ca parbrizul să nu fie acoperit (de murdărie, noroi, zăpadă, condens etc.).

Pentru a activa luminile de drum automate:



roțiți inelul **2** până când simbolul AUTO este aliniat cu marcajul **3** și împingeți maneta **1**. Martorul lumi-

nos  se afișează pe tabloul de bord.

Pentru a dezactiva luminile de drum automate:

- roțiți inelul **2** în altă poziție decât AUTO;
- sau
- trageți maneta **1**.

ILUMINARE ȘI SEMNALIZARE

Martorul luminos  se stinge pe tabloul de bord.

Notă: luminile de drum se vor aprinde după dezactivarea funcției lumini de drum automate.

Anomalie de funcționare

Dacă mesajul "Controlați iluminarea automată" apare pe panoul de instrumente, sistemul este dezactivat. Consultați un reprezentant al mărcii.



Utilizarea pe timp de noapte a unui sistem de navigare portabil în zona parbrizului situată sub cameră poate perturba funcționarea sistemului "lumini de drum automate" (risc de reflexare pe parbriz).



Sistemul "lumini de drum automate" nu poate, în niciun caz, să înlocuiască vigilența și responsabilitatea șoferului în ceea ce privește iluminarea vehiculului și adaptarea acestuia la condițiile de luminozitate, de vizibilitate și de trafic.

Stingere



63498

În funcție de vehicul:

- deplasați manual inelul **2** la poziția 0;
- sau

- luminile se sting automat la oprirea motorului, la deschiderea ușii șoferului sau la blocarea vehiculului. În acest caz, la următoarea pornire a motorului, luminile se vor reaprinde în poziția bușei **2**.

Notă: în cazul în care luminile de ceață sunt aprinse, nu există stingere automată a iluminării.

Alarma sonoră de reamintire a aprinderii luminilor

În cazul în care luminile au fost aprinse după întreruperea motorului, o alarmă sonoră se declanșează la deschiderea ușii șoferului pentru a vă semnala că luminile au rămas aprinse.

Anomalie de funcționare

Dacă apare mesajul "Control iluminare" însoțit de martorul luminos



clipește pe tabloul de bord, acest lucru indică o defecțiune a iluminării.

Consultați un reprezentant al mărcii.

Funcție de întâmpinare și de despărțire

(în funcție de vehicul)

Atunci când funcția este activată, luminile de zi și luminile de poziție

ILUMINARE ȘI SEMNALIZARE

spate se vor aprinde automat la detectarea cartelei sau la deblocarea vehiculului.

Acestea se sting automat:

- la aproximativ un minut de la aprindere;
- la pornirea motorului, în funcție de poziția manetei de iluminare; sau
- la blocarea vehiculului.

Activarea/dezactivarea funcției

Pentru activarea sau dezactivarea întâmpinării la exterior, consultați instrucțiunile multimedia.

Selectați "ON " sau "OFF ".

Funcție "iluminare exterioară de însoțire"

Această funcție vă permite să aprindeți scurt luminile de poziție și luminile de întâlnire (de exemplu: pentru a asigura lumină la deschiderea unei porți).

Cu motorul și luminile oprite și inelul **2** în poziția AUTO sau, în funcție de vehicul, în poziția 0, trageți maneta **1** spre dvs.: luminile de poziție și luminile de întâlnire se vor aprinde timp de aproximativ 30 de secunde, îm-

preună cu martorii luminoși  și

 de pe tabloul de bord.

Pentru a prelungi acest interval, puteți trage maneta de cel mult patru ori (timp total limitat la aproximativ două minute).

Mesajul "Iluminat activ ___", urmat de timpul rămas, vă apărea în semn de confirmare. Puteți apoi să vă blocați vehiculul.

Pentru a stinge luminile înainte ca acest lucru să fie realizat automat, rotiți inelul **2** la orice poziție, apoi readuceți-o la poziția AUTO sau, în funcție de vehicul, la poziția 0.

Lumini de ceață spate



 Rotiți inelul central **4** al manetei până la reapariția simbolului în fața reperului **3**, apoi eliberați.

Funcționarea depinde de poziția selectată pentru iluminarea exterioară iar un martor luminos se aprinde atunci pe tabloul de bord.

Nu uitați să întrerupeți funcționarea acestor lumini când nu mai sunt necesare pentru a nu incomoda ceilalți participanți la trafic.

Stingere

Rotiți din nou inelul central **4** pentru a alinia marcajul **3** cu simbolul pen-

ILUMINARE ȘI SEMNALIZARE

tru luminile de ceață. Martorul luminos corespunzător se stinge pe tabloul de bord.

2 Stingerea iluminării exterioare antrenează stingerea luminilor de ceață spate.



Pe timp de ceață, de zăpadă sau în caz de transport de obiecte care depășesc pavilionul, aprinderea automată a luminilor nu este sistematică.

Luminile de ceață sunt controlate de către șofer: martorii luminoși de pe tabloul de bord vă informează despre aprinderea lor (martor luminos aprins) sau stingerea lor (martor luminos stins).

Reglare faruri



Contactorul **A** vă permite să corectați înălțimea fasciculelor luminoase ale farurilor în funcție de sarcină.

Cu luminile de întâlnire aprinse, apăsați pe sau ridicați contactorul **A** de câte ori este necesar, pentru a selecta poziția dorită pe tabloul de bord.

Notă: În funcție de vehicul, la pornirea vehiculului, poziția selectată este afișată pe tabloul de bord timp de aproximativ 30 de secunde și timp de 5 secunde la fiecare apăsare a butonului **A**.

ILUMINARE ȘI SEMNALIZARE

Tabel cu exemple de poziții de reglare

	Exemple de poziții de reglare a comenzii A în funcție de sarcină	
	Doar versiune pe benzină	Versiune E-Tech Full Hybrid
Șofer singur sau cu un pasager în față	0 sau 1	0 sau 1
Toate scaunele ocupate	1 sau 2	1 sau 2
Șofer cu pasageri și bagaje (sau încărcătură) atingând masa autorizată în sarcină	2 sau 3 sau 4	2 sau 3
Șofer fără pasageri și bagaje (sau încărcătură) atingând masa autorizată în sarcină	3 sau 4	3 sau 4

Tabelul de mai jos furnizează câteva exemple. În toate cazurile, reglați comanda **A** în funcție de sarcina vehiculului, astfel încât vizibilitatea drumului să nu fie afectată și să nu orbiți ceilalți șoferi.

2

AVERTIZOARE SONORE ȘI LUMINOASE

Avertizor sonor



Apăsați pe partea centrală a volanului **A** pentru a acționa avertizorul sonor.

Avertizor luminos

Pentru a aprinde farurile, trageți maneta **1** spre dvs., apoi eliberați.

Lumini semnalizare direcție

Deplasați maneta **1** în aceeași direcție în care doriți să manevrați volanul de direcție.

Mod de funcționare cu impulsuri

Mutați scurt maneta **1** în sus sau în jos, fără a depăși punctul de rezis-

tență, apoi eliberați-o: maneta va reveni în poziția inițială și semnalizatorul în cauză va clipi de trei ori.

Lumini de avarie



 Apăsați comutatorul **2** pentru a activa toate cele patru semnalizatoare și lămpile de semnalizare laterale.

Nu trebuie utilizat decât în caz de pericol pentru a-i avertiza pe ceilalți automobiliști că sunteți constrâns să vă opriți într-un loc anormal, chiar interzis, sau în condiții speciale de conducere sau de circulație.

ȘTERGĂTOARE GEAMURI

Ștergător geam, spălător geam

Vehicul echipat cu ștergător de geam intermitent

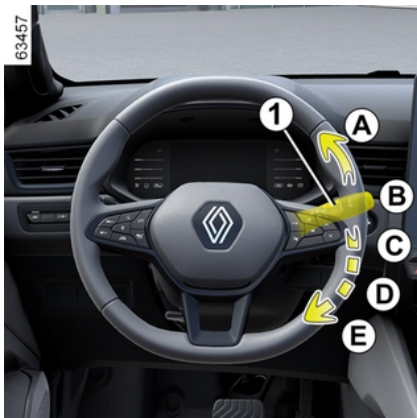

62615

A. baleiaj unic

Printr-o apăsare scurtă, ștergătoarele de geamuri vor realiza o mișcare dus-întors.

B. oprire

C. baleiaj intermitent

Între două baleiaje, lamelele se opresc timp de câteva secunde. Este posibil să modificați intervalul între două baleiaje rotind inelul 2.

D. baleiaj continuu lent

E. baleiaj continuu rapid

Particularitate

În rulaj, orice oprire a vehiculului reduce alura baleiajului.

De la o viteză continuă rapidă, treceți la o viteză continuă lentă.

De îndată ce vehiculul rulează, ștergerea revine la viteza selectată inițial.

Orice acțiune asupra manetei 1 suprascrie și anulează funcția automată.

Vehicul echipat cu ștergător geam față cu senzor de ploaie

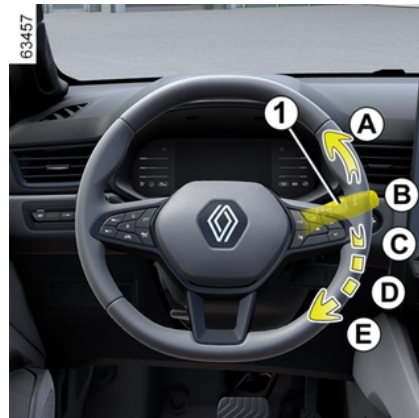

2

ȘTERGĂTOARE GEAMURI

62615

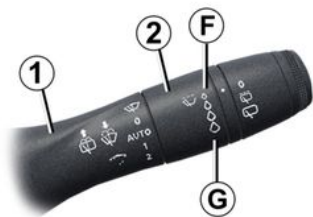

Senzorul de ploaie se află pe parbriz, în fața retrovizorului interior.

A. baleiaj unic

Printr-o apăsare scurtă, ștergătoarele de geamuri vor realiza o mișcare dus-întors.

B. oprire

C. funcție ștergere automată

Cu această poziție selectată, sistemul detectează ajungerea apei pe parbriz și declanșează baleiaje cu viteză de ștergere adaptată.

Este posibil să schimbați pragul de declanșare și intervalul dintre baleiaje prin rotirea inelului **2**:

- **F**: sensibilitate minimă;
- **G**: sensibilitate maximă.

Cu cât mai mare este sensibilitatea, cu atât ștergătoarele de geamuri reacționează mai rapid și frecvența de baleiaj crește.

La activarea ștergerii automate sau când crește sensibilitatea, se realizează o mișcare dus-întors.

Notă:

- senzorul de ploaie are doar funcție de asistență. În caz de vizibilitate redusă, șoferul trebuie să activeze manual ștergătoarele de geamuri. Pe timp de ceață sau ninsoare, ștergerea nu este declanșată automat și rămâne sub controlul șoferului;
- în caz de temperatură negativă, ștergerea automată nu este activă la pornirea vehiculului. Aceasta se activează automat când vehiculul depășește o anumită viteză (aproximativ 8 km/h);
- nu activați ștergerea automată pe timp uscat;
- degivrați complet parbrizul înainte de a activa ștergerea automată;
- atunci când vehiculul este spălat într-o cabină de spălare care conține perii cu role, readuceți maneta **1** la poziția **B** pentru a dezactiva ștergerea automată.

Anomalie de funcționare

În cazul unei defecțiuni a baleiajului automat, ștergătorul de geam va

funcționa în regim de baleiaj intermitent.

Apelați un reprezentant al mărcii.

Funcționarea senzorului de ploaie poate fi întreruptă în următoarele situații:

- ștergătoare de geam deteriorate: o peliculă de apă sau urme lăsate de o lamelă pe zona de detectare a senzorului pot mări timpul de reacție a ștergătorului de geam automat sau pot mări frecvența de baleiaj;
- parbrizul prezintă o crăpătură sau o fisură în apropierea senzorului sau parbrizul este acoperit de praf, murdărie, insecte, gheață, utilizarea unor produse de spălare pe bază de ceară și a unor produse hidrofobe. Ștergătorul de parbriz va fi mai puțin sensibil sau poate chiar să nu reacționeze deloc.

D. baleiaj continuu lent

E. baleiaj continuu rapid

Particularitate

În rulaj, orice oprire a vehiculului reduce alura baleiajului.

De la o viteză continuă rapidă, treceți la o viteză continuă lentă.

De îndată ce vehiculul rulează, ștergerea revine la viteza selectată inițial.

ȘTERGĂTOARE GEAMURI

Orice acțiune asupra manetei **1** suprascrie și anulează funcția automată.

Precauții

- În caz de îngheț, înainte de prima pornire a ștergătorului de geam, verificați dacă lamelele nu sunt lipite. Dacă acționați ștergătorul de geam atunci când lamelele sunt blocate în urma depunerii de gheață, riscați să deteriorați atât lamela, cât și motorul sistemului de ștergere a geamului.
- Nu acționați ștergătoarele pe parbrizul uscat. Acest lucru va conduce la o uzură prematură sau la deteriorarea etichetelor.

Poziție specială a ștergerii față (poziție service)

Această poziție permite ridicarea lamelelor pentru a le putea îndepărta de parbriz.

Acest lucru poate fi util pentru:

- a curăța lamelele;
- a ridica lamelele de pe parbriz pe timp de iarnă;
- înlocuiți lamelele ➔ **393**.

Cu contactul pus sau cu motorul pornit, ridicați maneta **1** de două ori, la poziția **A** (un singur baleiaj).

Lamelele se opresc la distanță de capotă.

Pentru a readuce lamelele în poziție coborâtă, cu contactul pus, asigurați-vă că ștergătoarele s-au pliat pe parbriz, apoi deplasați maneta **1** la poziția **A** (un singur baleiaj).

Înainte de a cupla contactul, plasați ștergătoarele pe parbriz. În caz contrar, ar putea exista riscul de deteriorare a capotei sau a ștergătoarelor atunci când acestea sunt pornite.

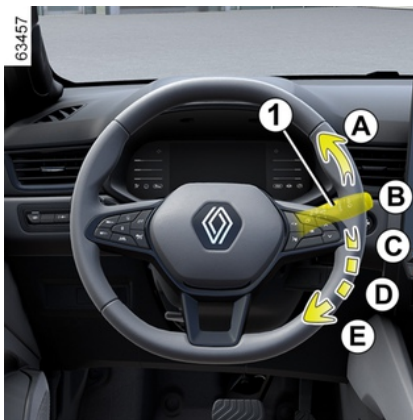

Înainte de orice acțiune asupra parbrizului (șpălarea vehiculului, dezghețare sau curățarea parbrizului etc.), readuceți maneta **1** în poziția **B** (repaus).

Risc de rănire și/sau de deteriorări.



Dacă pe parbriz există obstacole (murdărie, zăpadă, gheață etc.), curățați parbrizul (inclusiv zona centrală situată în spatele retrovizorului interior) înainte de a acționa ștergătoarele (risc de supraîncălzire a motorului). Dacă mișcarea unei lamele este blocată de un obstacol, aceasta poate să se oprească. Îndepărtați obstacolul și reactivați ștergătorul de geam cu maneta de ștergere.

ȘTERGĂTOARE GEAMURI

Spălător geam

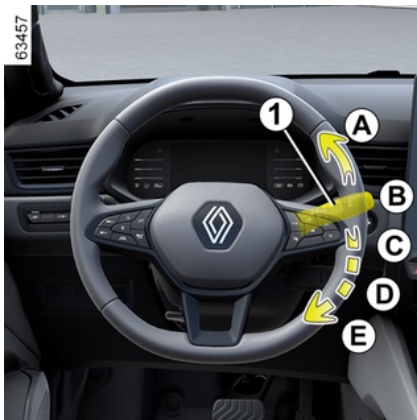

Cu contactul pus, trageți maneta **1** apoi eliberați.

O tragere prelungită va declanșa, pe lângă spălătorul de parbriz, două baleiaje, urmate, după câteva secunde, de un al treilea.

La vehiculele echipate cu un ecran multimedia, puteți alege să activați sau să dezactivați al treilea baleiaj al lamelelor ➔ **120**.

Notă: la temperaturi negative, lichidul de spălare a geamurilor poate îngheța pe parbriz, reducând vizibilitatea. Încălziți parbrizul cu ajutorul comenzii de dezaburire înainte de a-l curăța.



La intervențiile sub capotă, asigurați-vă că maneta ștergătorului de geamuri este în poziția **B** (oprit).

Risc de rănire



Eficacitatea unei lamele a ștergătorului de geam

Supravegheați starea lamelor ștergătorului de geamuri. Durata sa de viață depinde de dumneavoastră:

- aceasta trebuie să rămână curate: curățați periodic lamela și geamul cu apă cu săpun;
- nu o utilizați atunci când geamul este uscat;
- îndepărtați-o de geam atunci când nu a fost utilizată o perioadă lungă de timp.

În toate cazurile, înlocuiți-o de îndată ce aceasta începe să-și piardă eficacitatea: aproximativ în fiecare an ➔ **393**.

Precauție pentru utilizarea ștergătoarelor

- În condiții de ninsoare sau de îngheț, ștergeți luneta înainte de a pune în funcțiune ștergătoarele (risc de supraîncălzire a motorului);
- asigurați-vă că nu există obiecte care să împiedice cursa lamelei.

ȘTERGĂTOARE GEAMURI

Ștergător / spălător geam spate

Ștergător geam spate

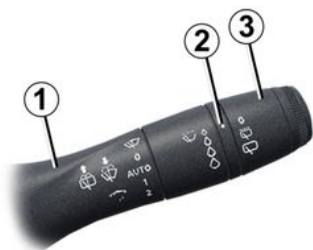

62615

 Cu contactul cuplat, rotiți inelul **3** de pe maneta **1**, până când simbolul se aliniază cu marcajul **2**:

- **oprit;**
- **baleiaj intermitent.**

Între două baleiaje, lamelele se opresc timp de câteva secunde. Frecvența de ștergere variază în funcție de viteza vehiculului;

- **baleiaj continuu lent.**

Pentru a opri operațiunea, rotiți inelul **3** din nou

Notă:

Înainte de a spăla vehiculul sub o instalație de spălare, readuceți inelul **3** manetei **1** în poziția oprit, pentru a dezactiva ștergerea automată.

Respectați recomandările de utilizare.



Nu vă serviți de brațul ștergătorului de geam pentru a deschide sau a închide ușa portbagajului.



Înainte de orice acțiune asupra geamului spate (spălare vehicul, degivrare, curățare...) readuceți maneta **1** în poziția oprit.
Risc de rănire și/sau de deteriorări.



Eficacitatea unei lamele ștergătorului de geam

Supravegheați starea lamelor ștergătorului de geamuri. Durata sa de viață depinde de dumneavoastră:

- aceasta trebuie să rămână curate: curățați periodic lamela și geamul cu apă cu săpun;
- nu o utilizați atunci când geamul este uscat;
- îndepărtați-o de geam atunci când nu a fost utilizată o perioadă lungă de timp.

În toate cazurile, înlocuiți-o de îndată ce aceasta începe să-și piardă eficacitatea: aproximativ în fiecare an ➔ **393**.

Precauție pentru utilizarea ștergătoarelor

- În condiții de ninsoare sau de îngheț, ștergeți luneta înainte de a pune în funcțiune ștergătoarele (risc de supraîncălzire a motorului);
- asigurați-vă că nu există obiecte care să împiedice cursa lamelei.

ȘTERGĂTOARE GEAMURI

Activare/dezactivare ștergător geam spate

2

Trecerea în marșarier declanșează ștergerea spate în baleiaj intermitent (dacă ștergătoarele geamuri față funcționează). Dacă vehiculul dvs. este echipat cu un meniu de personalizare a reglajelor, puteți alege să activați sau să dezactivați această funcție ➔ 120.

Pentru vehiculele care nu sunt echipate cu un meniu de personalizare a reglajelor, un reprezentant al mărcii poate dezactiva această funcție.

Dacă pe geamul spate există anumite obstacole (murdărie, zăpadă...), ștergătorul de geam încearcă să înlăture toate obstacolele. Dacă un obstacol împiedică mișcarea lamelei, aceasta poate să se oprească. Îndepărtați obstacolul, așteptați aproximativ 30 de secunde și reactivați ștergătorul de geam cu maneta de ștergere.

Precauții

– În caz de îngheț, înainte de acționarea ștergătoarelor de geam, asigurați-vă că lamelele nu sunt lipite de parbriz. Dacă acționați ștergătorul de geam atunci când lamela este blocată din cauza înghețului, riscați să deteriorați atât lamela, cât și mo-

torul sistemului ștergătorului de geam.

– Nu acționați ștergătoarele pe geamul uscat. Acest lucru va duce la uzarea sau la deteriorarea prematură a lamelelor.

Ștergător/spălător geam spate



Cu contactul pus, împingeți lung maneta **1**, apoi eliberați-o.

Menținerea mai îndelungată a manetei va declanșa (pe lângă spălătorul de parbriz) două baleiaje ale ștergătoarelor, urmate, câteva secunde mai târziu, de un al treilea (funcția de ștergere cu picurare).

Când eliberați maneta, ea revine în poziția ștergător geam spate.

REZERVOR DE CARBURANT



Capacitate utilizabilă a rezervorului de carburant: aproximativ 48 de litri.

Cu vehiculul deblocat, apăsați pe zona **A**, apoi eliberați pentru a deschide trapa **1**. Trapa **1** se deschide ușor.



În timpul umplerii, utilizați portbușonul **2** de pe trapa **1** pentru a suspen-
da bușonul **3**.

Pentru detalii despre umplerea rez-
ervorului, consultați paragraful
"Umplere cu carburant".

Pentru a închide, reîmpingeți ușița
cu mâna până la tampon.



Bușon de umplere: este specific.

Dacă trebuie să-l înlo-
cuți, asigurați-vă că
este identic cu bușonul original.
Adresați-vă unui Reprezentant
al mărcii.

Nu manevrați bușonul în apropi-
erea unei flăcări sau a unei sur-
se de căldură.

Nu spălați zona de umplere cu
curățătorul de înaltă presiune.

Calitate carburant

**Utilizați un carburant de bună cali-
tate care respectă normele în vigoa-
re specifice fiecărei țări și obligato-
riu conform cu indicațiile aflate pe
eticheta situată pe trapa **1** ➔ 411.**



Tipurile de carburant con-
forme normelor europene
cu care sunt compatibile
motoarele vehiculelor comer-
cializate în Europa: consultați ta-
belul ➔ 411.

2

REZERVOR DE CARBURANT

Utilizați **obligatoriu** benzină fără plumb. Cifra octanică (RON) trebuie să respecte informațiile afișate pe eticheta de pe trapa de umplere cu carburant **1** → **411**.



După umplere, verificați închiderea bușonului și a ușiței.

Umplere cu carburant

Cu contactul întrerupt, introduceți pistolul și aduceți-l până **la tampon** înainte de a-l declanșa pentru a umple rezervorul (risc de împrôșcări).

Mențineți-l în această poziție pe întreaga perioadă a operației de umplere.

Ca urmare a primei opriri automate la sfârșitul umplerii, este posibil să faceți maxim alte două declanșări pentru a păstra un volum de expansiune.

În momentul umplerii, aveți grijă să nu pătrundă apă.

După umplere, remontați bușonul **3** și închideți trapa **1** pentru a împiedica pătrunderea apei sau a corpurilor străine în sistem.

Asigurați-vă întotdeauna că bușonul **3**, trapa **1** și perimetrul său rămân curate, fără praful, noroi, murdăria etc.

Caz particular

Atunci când vehiculul a fost oprit timp de aproximativ trei luni, **trebuie să adăugați carburant pentru a preveni deteriorarea pompei de carburant**.

Pentru a face acest lucru, cu contactul întrerupt, faceți plinul de carburant sau completați cu cel puțin **10 litri**, apoi porniți motorul pentru a acționa pompa și a reînnoi carburantul din circuit.

Dacă nu este posibil să adăugați cel puțin 5 litri de carburant din cauza nivelului de carburant din rezervor, rulați vehiculul până când rezervorul ajunge la capacitatea necesară.

Utilizarea benzinei cu plumb ar deteriora dispozitivele de depoluare și ar putea duce la o pierdere a garanției.

Pentru a împiedica umplerea cu benzină cu plumb, gura de umplere a rezervorului de benzină are o îngustare prevăzută cu un sistem de securitate care nu **permite să utilizați decât un pistol care distribuie benzină fără plumb** (la pompă).



Pentru a completa nivelul de carburant, motorul trebuie să fie oprit (și nu numai în sta-re de veghe în cazul vehiculelor echipate cu funcția Stop and Start): trebuie să întrerupeți contactul → **151**.
Risc de incendiu.



Orice intervenție sau modificare asupra sistemului de alimentare cu carburant (unități de control electronic, cablaje, circuit de carburant, injectoare, capote de protecție...) este strict interzisă datorită riscurilor la care poate fi supusă securitatea dumneavoastră (excepție face personalul calificat din Rețeaua mărcii).

REZERVOR DE CARBURANT



Miros persistent de carburant

În cazul apariției unui miros persistent de carburant, aveți grijă să:

- procedați la oprirea vehicului compatibilă cu condițiile de circulație și să întrerupeți contactul;
- anclanșați semnalul de avarie, evacuați toți pasagerii din vehicul și țineți-i departe de zona de circulație;
- apelați la un Reprezentant al mărcii.

RODAJ

Până la **1.000 km**, nu depășiți 130 km/h în raportul cel mai ridicat sau 3.000 până la 3.500 rot/min.

Abia după aproximativ **3.000 km**, vehiculul dumneavoastră va prezenta performanțe maxime.

Notă: pentru un vehicul nou în faza de rodaj: nivelul lichidului de răcire poate fi mai ridicat decât marcajul "MAXI" de pe rezervor, apoi poate să coboare între marcajele "MINI" și "MAXI". Acest lucru nu prezintă un risc.

Periodicitate revizii: consultați documentul de întreținere a vehiculului.

3

PORNIRE, OPRIRE MOTOR

Contactor demaraj pe un vehicul cu cheie.

Contactor de demaraj



Poziție "Stop/blocare direcție" LOCK 0

Pentru a bloca, scoateți cheia și rotiți volanul până la blocarea direcției.

Pentru a debloca direcția, manevrați ușor cheia și volanul.

Poziția "Pornit" ON 2

Contactul este cuplat: Se poate utiliza orice accesoriu (radio etc.).

Poziție "Start" START 3

Dacă motorul nu pornește, trebuie să readuceți cheia înapoi înainte de

a acționa din nou demarorul. Eliberați cheia din momentul pornirii motorului.

Pornire motor



Pentru a porni:

Pe vehiculele echipate cu cutie automată, cu levier manual, poziționați levierul în poziția P.

Acționați demarorul **fără a accelera**, apoi eliberați cheia odată cu pornirea motorului.

Caz special: la pornirea motorului la temperatură exterioară foarte scăzută (sub -10°C), apăsați lung pe pedala de ambreiaj sau pe pedala de frână până când motorul pornește.

Oprire motor

Cu motorul la ralanti, rotiți cheia în poziția "LOCK" 0.

Notă: la vehiculele echipate cu o cutie de viteze mecanică, în caz de oprire bruscă a motorului, mesajul "Apăsați ambreiajul" va fi afișat pe tabloul de bord. Apăsați până la capăt pe pedala de ambreiaj pentru a reporni motorul.



Nu întrerupeți niciodată contactul înainte de oprirea completă a vehiculului. După oprirea motorului, amplificatorul de frânare, direcția asistată etc. și dispozitivele de securitate pasivă, precum airbags și pretensionatoare, nu vor mai funcționa.



Nu porniți niciodată vehiculul în mers liber în pantă. Risc de inactivarea a direcției asistate.

Risc de accident.

PORNIRE, OPRIRE MOTOR



Responsabilitatea șoferului la parcare sau oprirea vehiculului

Nu părăsiți niciodată vehiculul, nici măcar pentru scurt timp, atunci când în interior se află un copil, o persoană fără discernământ sau un animal.

Aceștia ar putea fi sau ar putea pune în pericol alte persoane, de exemplu pornind motorul, acționând echipamente precum macaralele de geamuri sau blocând ușile...

În plus, pe timp cald și/sau însorit, trebuie să știți că temperatura interioară din habitacul crește foarte rapid.

RISC DE DECES SAU DE RĂNIRI GRAVE.



Nu staționați și nu porniți motorul în locuri în care se află substanțe sau materiale inflamabile, precum iarbă sau frunze, care pot veni în contact cu un sistem de eșapament cald.

Contactor demaraj pe un vehicul cu cartelă



Cartela trebuie să fie în zona de detectare 1.



Pentru a porni:

- pe vehiculele echipate cu cutie de viteze automată, cu poziția P cuplată, apăsați pedala de frână și butonul 2.
- în poziția P, apăsați pedala de frână și butonul 2.

Pe versiunile E-Tech Full hybrid, pe tabloul de bord se afișează mesajul READY, însoțit de un semnal sonor.

Mesajul dispăre atunci când viteza vehiculului este mai mare de aproximativ 5 km/h.

După pornirea motorului, eliberați pedala de frână;

- la vehiculele cu o cutie de viteze mecanică, apăsați pedala de frână

PORNIRE, OPRIRE MOTOR

și apăsați pe butonul **2**, apoi eliberați pedala de frână după pornirea motorului. Dacă este cuplat un raport, apăsați și pedala de ambreiaj.

Particularități

- Dacă una dintre condițiile necesare pentru pornire nu este îndeplinită, mesajul "Apăsați frâna + START", "Apăsați ambreiajul + START" sau "Treceți cutia de viteze la P" apare pe tabloul de bord;

- în anumite cazuri, poate fi necesar să manevrați volanul în timp ce apăsați pe butonul de pornire **2** pentru a facilita deblocarea coloanei de direcție - în acest caz mesajul Rotiți volanul + START" vă va informa.

Notă: la vehiculele echipate cu o cutie de viteze mecanică, în caz de oprire bruscă a motorului, mesajul "Apăsați ambreiajul" va fi afișat pe tabloul de bord. Apăsați până la capăt pe pedala de ambreiaj pentru a reporni motorul.



Responsabilitatea șoferului la parcare sau oprirea vehiculului

Nu părăsiți niciodată vehiculul, nici măcar pentru scurt timp, atunci când în interior se află un copil, o persoană fără discernământ sau un animal.

Aceștia ar putea fi sau ar putea pune în pericol alte persoane, de exemplu pornind motorul, acționând echipamente precum macaralele de geamuri sau blocând ușile...

În plus, pe timp cald și/sau însorit, trebuie să știți că temperatura interioară din habitacul crește foarte rapid.

RISC DE DECES SAU DE ACCIDENTARE GRAVĂ.



Nu întrerupeți niciodată contactul înainte de oprirea completă a vehiculului.

După oprirea motorului, amplificatorul de frână, direcția asistată etc. și dispozitivele de securitate pasivă, precum airbags și pretensionatoare, nu vor mai funcționa.



Nu staționați și nu porniți motorul în locuri în care se află substanțe sau materiale inflamabile, precum iarbă sau frunze, care pot veni în contact cu un sistem de eșapament cald.

Pornire "mâini libere" cu portbagajul deschis

În acest caz, cartela nu trebuie să se afle în portbagaj, pentru a se evita pierderea acesteia.

PORNIRE, OPRIRE MOTOR

Funcție accesorii



(Punere contact)

De îndată ce aveți acces la vehiculul dumneavoastră, puteți dispune de anumite funcționalități (radio, navigare, ștergere, ...).

Pentru a utiliza celelalte funcții, cu cartela în habitacul, apăsați pe butonul **2** fără a apăsa pedalele.

Anomalie de funcționare

În anumite cazuri, cartela mâini libere poate să nu funcționeze:

- atunci când bateria cartelei este epuizată etc.;
- cartela este în apropierea unui aparat care funcționează pe aceea-

și frecvență (monitor, telefon mobil, joc video, dispozitiv etc.);

- vehiculul situat într-o zonă cu radiații electromagnetice puternice.

Mesajul "Așezați cartela în zona +START" apare pe tabloul de bord.



Apăsați pe pedala de frână sau de ambreiaj, apoi așezați cartela **4** (partea cu buton) în zona corespunzătoare **3**. Apăsați pe butonul **2** pentru a porni vehiculul. Mesajul se stinge.

PORNIRE, OPRIRE MOTOR

Condiții de oprire a motorului



Vehiculul trebuie să fie staționat și levierul la poziția **P** la vehiculele cu o cutie de viteze automată.

Pe versiunile E-Tech Full hybrid, mesajul READY este afișat pe tabloul de bord.

Cu cartela în vehicul, apăsați butonul **2**: motorul este oprit. Coloana de direcție se blochează la deschiderea unei uși sau la blocarea vehiculului.

Pe versiunile E-Tech Full hybrid, mesajul READY dispare de pe tabloul de bord.

În cazul în care cartela nu mai este în habitacul sau dacă bateria cartelei este descărcată, atunci când vehi-

culul este staționat și încercați să opriți motorul, mesajul "Cartelă absentă: apăsați lung START" apare pe grupul de instrumente: mențineți apăsat pe butonul **2** timp de mai mult de trei secunde.

În cazul în care cartela nu se mai află în habitacul, aveți grijă să o recuperați înainte de a apăsa și menține apăsată tasta. Fără cartelă, nu veți putea reporni vehiculul.

Cu motorul oprit, accesoriile (radio ...) utilizate în acest moment continuă să funcționeze timp de 10 minute aproximativ.

La deschiderea ușii șoferului, accesoriile încetează să funcționeze.

Caz special pentru versiunile E-Tech Hybrid

Cu vehiculul staționat și în modul de funcționare electric, mesajul "MOTOR PORNIT DECUPLAȚI CONTACTUL" apare pe tabloul de bord, însoțit de un semnal sonor, dacă:

- nu este buclată centura șoferului;
- capota este deschisă;
- ușa șoferului este deschisă.



Atunci când părăsiți vehiculul, în special cu cartela asupra dumneavoastră, asigurați-vă că motorul este oprit.



Responsabilitatea șoferului la parcare sau oprirea vehiculului

Nu părăsiți niciodată vehiculul, nici măcar pentru scurt timp, atunci când în interior se află un copil, o persoană fără discernământ sau un animal.

Aceștia ar putea fi sau ar putea pune în pericol alte persoane, de exemplu pornind motorul, acționând echipamente precum macaralele de geamuri sau blocând ușile...

În plus, pe timp cald și/sau însoțit, trebuie să știți că temperatura interioară din habitacul crește foarte rapid.

RISC DE DECES SAU DE ACCIDENTARE GRAVĂ.

PORNIRE, OPRIRE MOTOR

Funcție Stop and Start

Acest sistem permite diminuarea consumului de carburant și a emisiei de gaze cu efect de seră. La pornirea vehiculului, sistemul se activează automat. În timpul rulării, sistemul oprește motorul (stare de veghe) atunci când vehiculul se oprește sau se deplasează cu viteză redusă (în funcție de vehicul). Martorul luminos

 apare pe tabloul de bord.

Condiții pentru starea de veghe la viteză mică

Vehiculul a rulat de la ultima sa oprire.

Pentru vehiculele echipate cu o cutie de viteze automată:

– cutia de viteze este în poziția **D**, **M** sau **N**;

și

– pedala de frână este apăsată - (suficient de puternic);

Punerea în stare de veghe a motorului este menținută dacă poziția **P** este cuplată sau dacă poziția **N** este cuplată, cu frâna de parcare trasă și cu pedala de frână eliberată.

Pentru vehiculele echipate cu o cutie de viteze manuală:

– Cutia de viteze este în poziție neutră (punct mort);

și

– pedala de ambreiaj este eliberată.

Pentru toate vehiculele:

martorul luminos  rămâne aprins pe tabloul de bord pentru a vă avertiza cu privire la punerea în stare de veghe a motorului.

Echipamentele vehiculului rămân în funcțiune pe parcursul duratei opririi motorului.

Atunci când motorul trece în starea de veghe, este posibil ca direcția asistată să nu mai fie funcțională.

În acest caz, aceasta intră din nou în funcțiune atunci când motorul nu se mai află în starea de veghe sau când viteza depășește aproximativ 1 km/h (la vale, în pantă etc.).



În cazul punerii în stare de veghe a motorului, frâna de parcare asistată (în funcție de vehicul) nu se strânge automat.



Nu lăsați vehiculul să ruleze dacă motorul se află în stare de veghe (martorul luminos



este aprins pe tabloul de bord).



Înainte de a părăsi vehiculul, motorul trebuie oprit (nu pus în stare de veghe) ➔ 151.

Condiții pentru starea de veghe la viteză mare

În funcție de vehicul, starea de veghe poate fi activată în modul mers liber ➔ 124.

Pentru vehiculele echipate cu o cutie de viteze automată:

– cutia de viteze este în poziția **D** sau **M**;

și

– pedala de frână este eliberată;

și

– pedala de accelerație este eliberată.

PORNIRE, OPRIRE MOTOR

Martorul luminos  rămâne aprins pe tabloul de bord pentru a vă avertiza cu privire la punerea în stare de veghe a motorului.

Împiedicarea punerii în stare de veghe a motorului

În anumite situații, cum ar fi intrarea într-o intersecție, dacă sistemul este activat, puteți să mențineți motorul pornit pentru o pornire rapidă.

Pentru vehiculele echipate cu o cutie de viteze automată:

Mențineți vehiculul staționat apăsând ușor pedala de frână.

Pentru vehiculele echipate cu o cutie de viteze manuală:

Mențineți pedala de ambreiaj apăsată.



Pentru a completa nivelul de carburant, motorul trebuie să fie oprit (și nu numai în stare de veghe în cazul vehiculelor echipate cu funcția STOP and START): trebuie să întrerupeți contactul ➔ 151. **Risc de incendiu.**

leșirea din starea de veghe a motorului

Pentru cutiile de viteze automate:

– atunci când ușa șoferului este deschisă;

sau

– atunci când centura de securitate a șoferului este decuplată;

– pedala de frână este eliberată și poziția **D**, **M** sau **N** este cuplată;

sau

– poziția **R** este cuplată;

sau

– pedala de accelerație este apăsată;

sau

– în modul manual, paletetele de schimbare a rapoartelor sunt activate.

Pentru cutiile de viteze manuale:

– la deschiderea ușii șoferului, fără niciun raport cuplat și cu pedala de ambreiaj eliberată;

sau

– la decuplarea centurii de securitate a șoferului, fără niciun raport cuplat și cu pedala de ambreiaj eliberată;

sau

– cutia de viteze este în poziție neutră și pedala de ambreiaj este ușor apăsată;

sau

– viteza cuplată și pedala de ambreiaj apăsată complet.

Particularitate: în funcție de vehicul, dacă întrerupeți contactul atunci când motorul este în starea de ve-

ghe, martorul luminos  poate fi afișat timp de câteva secunde pe tabloul de bord.



Cu funcția "AUTOHOLD" activată ➔ 180, frâna de mână poate fi eliberată și motorul menținut în standby. Pentru a părăsi starea de veghe a motorului, cu pedala de frână eliberată, apăsați pe pedala de accelerație.

PORNIRE, OPRIRE MOTOR



Pe vehiculele echipate cu o cutie de viteze mecanică:

repornirea poate fi întreruptă dacă pedala de ambreiaj este eliberată prea rapid în timp ce un raport este cuplat.

Condiții de ne-punere în stare de veghe a motorului

Anumite condiții nu permit sistemului punerea în stare de veghe a motorului, în special atunci când:

- ușa șoferului nu este închisă;
- centura de securitate a șoferului nu este cuplată;
- marșarierul a fost cuplat;
- nu este blocată capota motorului;
- temperatura exterioră este prea mică sau prea mare;
- bateria nu este suficient de încărcată;
- diferența dintre temperatura interioară a vehiculului și de cea stabilită a climatizării automate este extrem de importantă;
- Funcția Asistență la parcare este în funcțiune;
- altitudinea este prea mare;

- panta este prea abruptă pentru vehiculele echipate cu o cutie de viteze automată;
- funcția "Vedere clară" este activată → 316;
- temperatura motorului este insuficientă;
- sistemul de depoluare este în curs de regenerare;
- ...

Particularitate de repornire automată a motorului

În anumite condiții, motorul poate reporni fără intervenție pentru a garanta securitatea și confortul dumneavoastră.

Acest lucru se poate întâmpla atunci când:

- temperatura exterioră este prea mică sau prea mare;
- funcția "Vedere clară" este activată → 316;
- bateria nu este suficient de încărcată;
- viteza vehiculului este mai mare de 5 km/h (la coborâre...);
- pedala de frână este apăsată în mod repetat sau există o cerință privind sistemul de frânare;
- ...

Martorul luminos  apare pe tabloul de bord pentru a vă avertiza cu

privire la pornirea automată a motorului.



Înainte de a părăsi vehiculul, motorul trebuie oprit (nu pus în stare de veghe) → 151.



Notă specială: când motorul este în stare de veghe, apăsarea comutatorului 1 o dată va reporni automat motorul.

PORNIRE, OPRIRE MOTOR

Dezactivare, activare funcție

Pentru a dezactiva funcția, apăsați butonul **1**. Mesajul "Stop & Start dezactivat" apare pe tabloul de bord și martorul luminos al comutatorului **1** se aprinde.

O nouă apăsare reactivează sistemul. Mesajul "Stop & Start activat" apare pe tabloul de bord și martorul luminos al comutatorului **1** se stinge.

Sistemul este reactivat automat de fiecare dată când vehiculul este pornit în mod deliberat → **151**.

Anomalie de funcționare

Dacă mesajul "Control Stop & Start" apare pe tabloul de bord, acompaniat de martorul luminos **1**, aceasta indică faptul că sistemul este dezactivat.

Consultați un reprezentant al mărcii.

COMANDĂ DE VITEZE

Levier de viteze.



Vehicule cu o cutie de viteze mecanică: urmați grila afișată pe mâner levierului **1**.

Vehicule echipate cu o cutie de viteze automată: → 160, → 165 sau → 170.

Trecere în marșarier

Luminile de mers înapoi se aprind din momentul selectării marșarierului, cu contactul pus.

Cutie de viteze automată, levier electronic A

Levier de selectare electronic



1 levier de selectare electronic

R marșarier

N neutru

D mers înainte

B pentru versiunile E-Tech Full Hybrid, tracțiune înainte cu frânare regenerativă sporită

P parcare, butonul **2**

3 Grilă de rapoarte accesibilă

Pe tabloul de bord, următoarele simboluri indică:

48457

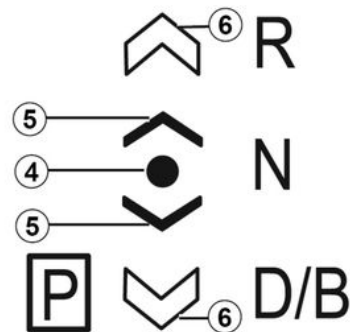

4. : poziția raportului cuplat;

5. : poziție accesibilă din poziția actuală, prin acționarea levierului de selectare **1** unul pas înainte sau înapoi;

6. : poziție accesibilă din poziția actuală, prin acționarea levierului de selectare **1** doi pași înainte sau înapoi.

Simbolurile **5** sau **6** sunt afișate pentru a indica raporturile care pot fi selectate. Absența acestor simboluri indică faptul că raporturile nu pot fi selectate din poziția actuală.

COMANDĂ DE VITEZE



Înainte de a părăsi vehiculul, verificați dacă martorul luminos P de pe tabloul de bord și martorul luminos încorporat în butonul **2** sunt afișate.

Risc de pierdere a imobilizării vehiculului

Selector cu impulsuri



Deplasați levierul de selectare **1** cu unul sau doi pași spre înainte sau spre înapoi pentru a cupla poziția dorită (**R**, **N**, **D** sau **B**), în funcție de vehicul, apoi eliberați levierul, iar

aceasta va reveni la poziția sa stabilă.

Poziția selectată este afișată pe tabloul de bord, împreună cu martorul luminos **4** din fața poziției.

Dacă anumite condiții nu permit comutarea de la o poziție la alta, poziția solicitată clipește pe tabloul de bord.

Pentru a cupla poziția P



Cu vehiculul oprit și motorul pornit sau contactul pus, apăsați butonul **2** pentru a cupla poziția **P**. Martorul luminos integrat în butonul **2** se aprinde în portocaliu după cuplarea poziției de parcare **P** a cutiei de viteze.

Pentru a decupla poziția P

Cu vehiculul staționar și motorul pornit, apăsați pedala de frână și mutați levierul de selectare **1** în față sau în spate, în funcție de poziția dorită. Martorul luminos al butonului **2** se stinge.

Dacă pedala de frână nu este apăsată până la capăt, mesajul "Apăsă-

ți frâna" și martorul luminos  apar pe tabloul de bord.

Notă:

– dacă șoferul deschide ușa pentru a părăsi vehiculul și poziția **P** nu a fost cuplată, se aude un semnal sonor, iar pe tabloul de bord apare mesajul "Poziția P nu este cuplată";

– martorul luminos  apare de fiecare dată când trebuie să apăsați pedala de frână pentru a modifica poziția levierului cutiei de viteze automate.

Pentru a cupla poziția neutră (N)

Cu vehiculul staționar și motorul pornit, pentru a cupla poziția **N**, deplasați levierul de selectare **1** cu o poziție spre înainte sau spre înapoi, în funcție de raportul cuplat.

COMANDĂ DE VITEZE

Pentru a cupla raportul de mers înainte (poziția D)

Cu vehiculul staționat și motorul pornit, deplasați levierul de selectare **1** cu două poziții spre înapoi, pentru a cupla poziția **D**.

Dacă una dintre condiții de nu este îndeplinită, **D** clipește timp de aproximativ cinci secunde și mesajul "Apăsați frâna" apare pe tabloul de bord timp de aproximativ 15 secunde.

În majoritatea situațiilor de condus, nu mai este necesar să utilizați schimbătorul de viteze: vitezele se schimbă automat, la momentul potrivit, la turația potrivită a motorului, deoarece sistemul automat ia în calcul sarcina vehiculului, profilul drumului și stilul de condus selectat.

Notă: cu motorul pornit și vehiculul deplasându-se la o viteză cuprinsă între 0 și 8 km/h, în poziția **N** sau **R**, va trebui să apăsați pedala de frână pentru a cupla poziția **D**. Acest lucru este util la manevrele de parcare care necesită alternarea între rapoartele de înaintare și mers înapoi.

Conducere economică

Pe drum, lăsați întotdeauna levierul în poziția **D**, pedala de accelerație fiind menținută puțin apăsată, rapor-

turile vor trece automat la o turație inferioară a motorului.

Accelerări și depășiri

Apăsați ferm și până la fund pedala de accelerație (până ce depășiți punctul dur al pedalei).

De asemenea, puteți comuta într-un raport inferior, pentru a efectua depășiri, apăsând paleta din stânga.

Conducere în modul B

(Versiunile E-Tech Full Hybrid)

Acest mod permite conducerea cu o frânare regenerativă de motor mai mare. Atunci când eliberați pedala de accelerație, vehiculul utilizează frânarea regenerativă pentru a încetini.

Prin urmare, motorul electric generează un nivel mai mare de curent electric, care permite reîncărcarea bateriei de tracțiune.

În modul **B**, performanțele frânării de recuperare pot fi reduse dacă bateria este rece sau complet încărcată.

Pentru a cupla marșarierul (poziția R)

Cu vehiculul staționat și motorul pornit, deplasați levierul de selectare **1** cu două creștături spre înaintea, pentru a cupla poziția **R**.

Dacă pedala de frână nu este apăsată, se aude un semnal sonor, poziția **R** clipește timp de aproximativ cinci secunde în grila afișată pe tabloul de bord, iar mesajul "Apăsați frâna" este afișat timp de aproximativ 15 secunde.

Notă: cu motorul pornit și vehiculul deplasându-se la o viteză cuprinsă între aproximativ 0 și 8 km/h, în poziția **N** sau **D** nu trebuie să apăsați pedala de frână pentru a cupla poziția **R**. Acest lucru este util la manevrele de parcare care necesită alternarea între rapoartele de înaintare și mers înapoi.



Frâna de motor nu poate în nici un caz să înlocuiască apăsarea pe pedala de frână.

COMANDĂ DE VITEZE

Padele de schimbare a vitezei 8 și 9



În funcție de vehicul, puteți să utilizați paletelele **8** și **9** pentru a schimba viteza atunci când levierul este în poziția **D**.

8: trecere la un raport inferior.

9: trecere la un raport superior.

Pozițiile **P**, **N** și **R** nu poate fi accesate cu paletele.

Conducere în mod manual

Atunci când vehiculul rulează pe poziția **D** puteți trece în modul manual de conducere selectând paletelele **8** și **9** de pe volan. În funcție de vehicul,

sunt disponibile două moduri de conducere manuale:

– **modul manual "temporar"** poate fi utilizat pentru a forța schimbarea treptelor de viteză prin apăsarea scurtă a uneia dintre cele două palede. Modul de conducere **D** și treapta cuplată vor apărea pe tabloul de bord. Litera **D** și săgeata inferioară către stânga apar mai luminoase pe indicatorul luminos **3**.

Notă: cutia de viteze comută independent la modul automat **D** dacă raportul cuplat nu mai este cel optim pentru performanța vehiculului sau dacă nu a fost efectuată nicio acțiune asupra unei palede pentru o anumită perioadă de timp.



– **modul manual permanent este activat** prin apăsarea lungă a uneia dintre palede. Modul de conducere **M** și treapta cuplată va apărea pe ecranul **10** de pe tabloul de bord. Toate literele și săgeata în jos sunt iluminate din spate pe martorul luminos **3**.



Notă: în funcție de vehicul, pentru a reveni la modul automat, apăsați lung paleta din dreapta sau mutați levierul cu impulsuri **7** unul sau doi pași înapoi.

În toate cazurile:

– pentru a comuta în rapoartele inferioare, apăsați padela din stânga;
– pentru a trece în rapoartele de viteză superioare, apăsați pe paleta din dreapta.

Notă: în funcție de afișaj, indicatoarele **+** și **-** sau  și  vor sugera nevoia de schimbare la o treaptă de viteză inferioară sau superioară.

COMANDĂ DE VITEZE

Cazuri particulare

În anumite condiții de rulare (care antrenează, de exemplu, activarea protecției motorului, a programului de control electronic al stabilității: ESC etc.), "sistemul automat" poate schimba treapta de viteză în mod automat.

De asemenea, pentru a evita "manevrele greșite", schimbarea raportului poate fi refuzată de "automatism": în acest caz afișajul raportului clipește câteva secunde pentru a vă avertiza de aceasta.

Caz excepțional

- **Dacă tip sau starea carosabilului** (pante ascendente abrupte, pante descendente bruște, zăpadă adâncă, nisip sau noroi) îngreunează menținerea modului automat, în funcție de vehicul, este recomandat să comutați la modul manual folosind paletete. Acest lucru va împiedica schimbarea repetată a rapoartelor de către cutia de viteze automată la rulajul în pantă și permite frânarea de motor în caz de coborâri prelungite.
- **Pe vreme rece**, așteptați câteva secunde înainte de a decupla poziția **P** sau **N**, apoi cuplați levierul în poziția **D** sau **R** pentru a evita oprirea bruscă a motorului.

Staționare vehicul

Vehicule echipate cu levierul 7, poziția **P** este cuplată automat, precum și frâna de parcare asistată (pe vehiculele echipate) atunci când:

- motorul este oprit;
- centura de securitate a șoferului este decuplată și vehiculul este oprit;
- ușa șoferului este deschisă și vehiculul este oprit.

P este afișat pe tabloul de bord și martorul luminos al butonului **P** este aprins.

Deoarece poziția **P** este **activată automat** atunci când motorul este oprit, uneori este necesar să așezați vehiculul în poziția **N** pentru unele spălătorii auto, de exemplu:

- cu motorul pornit, apăsați butonul **P**, mutați levierul de selectare **7** cu o poziție în față sau spate, apoi opriți motorul;
- cu motorul oprit și contactul pus, mutați levierul de selectare **7** un pas înainte sau înapoi, apoi decuplați contactul.

La repornirea motorului, poziția **P** este cuplată automat, în funcție de situațiile descrise anterior.



Poziția **P** trebuie cuplată numai atunci când vehiculul este staționar.



La urcare, pentru a rămâne oprit, nu lăsați piciorul pe pedala de accelerație.

Risc de supraîncălzire a cutiei de viteze automate.



Din motive de securitate, nu întrerupeți niciodată contactul înainte de oprirea completă a vehiculului.

Perioadă de întreținere

Consultați documentul de întreținere al vehiculului sau consultați un reprezentant al mărcii pentru a verifica dacă este necesară întreținere planificată pentru cutia de viteze automată.

Dacă aceasta nu necesită întreținere, nu este necesar să completați nivelul de ulei.

COMANDĂ DE VITEZE

Anomalie de funcționare

– **în rulare**, dacă mesajul "Cutie de viteze de controlat" apare pe tabloul de bord, acesta indică o defecțiune. Consultați cât mai curând posibil un reprezentant al mărcii;

– **în rulare**, dacă pe tabloul de bord apare mesajul "Supraîncălzire cutie de viteze", opriți-vă cât mai curând posibil pentru a permite cutiei de viteze să se răcească și așteptați dispariția mesajului;

– **depanarea unui vehicul echipat cu o cutie de viteze automată → 376.**

În cazul defectării motorului sau al unei defecțiuni electrice (pană de baterie) care afectează funcționarea cutiei de viteze automate, asigurați-vă că vehiculul este imobilizat corespunzător.



În caz de șoc pe partea inferioară a caroseriei vehiculului în timpul unei manevrări (de exemplu: contact cu o bornă, un trotuar supraînălțat sau orice alt mobilier urban) puteți deteriora vehiculul (de exemplu: deformare a unei osii). Pentru a evita orice risc de accident, controlați vehiculul la un Reprezentant al mărcii.

Cutie de viteze automată, levier electronic *B*

Levier de selectare *1*



R: marșarier

N: neutru

D: raport de mers înainte

P: parcare, buton **2**

COMANDĂ DE VITEZE

sați pedala de frână" și martorul luminos **4** apar pe tabloul de bord.

Notă: în poziția **R**, **N** sau **D**, cu vehiculul staționat sau deplasându-se la o viteză mai mică de aproximativ 3 km/h, atunci când șoferul își deschide ușa sau își decuplează centura, poziția **P** este cuplată automat fără nicio acțiune din partea șoferului, fără niciun semnal sonor sau mesaj pe tabloul de bord. Martorul luminos **P** este afișat pe tabloul de bord, iar indicatorul luminos integrat în butonul **P** se aprinde.

Pentru a cupla poziția neutră (**N**)

Cu vehiculul staționat și motorul pornit, pentru a cupla poziția **N**, deplasați levierul de selectare **1** cu o poziție spre înainte sau spre înapoi, în funcție de raportul cuplat.

Pentru a cupla raportul de mers înainte (poziția **D**)

Cu vehiculul staționat, motorul pornit și pedala de frână apăsată, deplasați levierul de selectare **1** cu două poziții spre înapoi, pentru a cupla poziția **D**.

Dacă oricare dintre aceste condiții nu este aplicată, martorul luminos **4** va apărea pe tabloul de bord timp de aproximativ 15 secunde.

În majoritatea situațiilor de condus, nu mai este necesar să utilizați schimbătorul de viteze: vitezele se schimbă automat, la momentul potrivit, la turația potrivită a motorului, deoarece sistemul automat ia în calcul sarcina vehiculului, profilul drumului și stilul de condus selectat.

Notă: cu motorul pornit și vehiculul deplasându-se la o viteză cuprinsă între 0 și 8 km/h, în poziția **N** sau **R**, va trebui să apăsați pedala de frână pentru a cupla poziția **D**. Acest lucru este util la manevrele de parcare care necesită alternarea între rapoartele de înaintare și mers înapoi.

Conducere economică

Pe drum, lăsați întotdeauna levierul în poziția **D**, pedala de accelerație fiind menținută puțin apăsată, raporturile vor trece automat la o turație inferioară a motorului.

Accelerări și depășiri

Apăsați ferm și până la fund pedala de accelerație (până ce depășiți punctul dur al pedalei).

Aceasta vă va permite, în funcție de posibilitățile motorului, să treceți într-un raport optim inferior.

Pentru a cupla marșarierul (poziția **R**)

Cu vehiculul staționat și motorul pornit, deplasați levierul de selectare **1** cu două creștături spre înainte, pentru a cupla poziția **R**.

Dacă pedala de frână nu este apăsată, se aude un semnal sonor, afișajul poziției **R** va clipi timp de aproximativ cinci secunde pe grila de pe tabloul de bord, iar mesajul "Apăsați pedala de frână" va fi afișat timp de aproximativ 15 secunde.

Notă: cu motorul pornit și vehiculul deplasându-se la o viteză cuprinsă între 0 km/h și km/h, cu poziția **N** sau **D** cuplată, pedala de frână trebuie apăsată pentru a cupla poziția **R**. Acest lucru este util la manevrele de parcare care necesită alternarea între rapoartele de înaintare și mers înapoi.

COMANDĂ DE VITEZE

Padele de schimbare raport 5 și 6



Padelele 5 și 6 vă permit să schimbați rapoartele în timp ce poziția D este cuplată.

5: trecere la un raport inferior.

6: trecere la un raport superior.

Pozițiile **P**, **N** și **R** nu poate fi accesate folosind padelele.

Conducere în mod manual

Atunci când vehiculul rulează în poziția **D**, puteți trece în modul manual de conducere utilizând padelele 5 și 6 de pe volan. Sunt disponibile două moduri manuale de conducere:

– **modul manual "temporar"** poate fi utilizat pentru a forța schimbarea treptelor de viteză prin apăsarea scurtă a uneia dintre cele două padele. Modul de conducere **M** și raportul cuplat va apărea pe tabloul de bord.

Notă: cutia de viteze revine automat la modul automat **D** dacă raportul cuplat nu mai este cel optim pentru performanța vehiculului sau dacă nu a fost acționată nicio padelă o anumită perioadă de timp.

– **modul manual permanent este activat** prin apăsarea lungă a uneia dintre padele. Modul de conducere **M** și raportul cuplat va apărea pe tabloul de bord.

Notă: pentru a reveni la modul automat, apăsați lung padela din dreapta sau mutați levierul cu impulsuri **1** cu două poziții spre înapoi.

În toate cazurile:

- pentru a comuta în rapoartele inferioare, apăsați padela din stânga;
- pentru a trece în rapoartele de viteză superioare, apăsați pe paleta din dreapta.

Notă: în funcție de afișaj, martorul luminos "+" de lângă poziția raportului vă sugerează să treceți într-un raport superior.

Cazuri particulare

În anumite condiții de rulare (care antrenează, de exemplu, activarea protecției motorului, a programului de control electronic al stabilității (ESC) etc.), sistemul automat poate schimba treapta de viteză în mod automat.

De asemenea, pentru a evita "manevrele greșite", schimbarea raportului poate fi refuzată de "automatism": în acest caz afișajul raportului clipește câteva secunde pentru a vă avertiza de aceasta.

Caz excepțional

– **Dacă tip sau starea carosabilului** (pante ascendente abrupte, pante descendente bruște, zăpadă adâncă, nisip sau noroi) îngreunează menținerea modului automat, în funcție de vehicul, este recomandat să comutați la modul manual folosind padelele. Acest lucru va împiedica schimbarea repetată a rapoartelor de către cutia de viteze automată la rulajul în pantă și permite frânarea de motor în caz de coborâri prelungite.

– **Pentru a evita calarea** în condiții de vreme foarte rece, porniți motorul și așteptați câteva secunde înainte de a decupla poziția **P** sau **N** și de a comuta levierul la **D** sau **R**.

COMANDĂ DE VITEZE

Staționare vehicul

Poziția **P** este cuplată automat atunci când:

- motorul este oprit;
- centura de securitate a șoferului este decuplată și vehiculul este oprit;
- ușa șoferului este deschisă și vehiculul este oprit.

Martorul luminos **P** este afișat pe tabloul de bord, iar indicatorul luminos integrat în butonul **P** se aprinde.

Notă: asigurați-vă că frâna de parcare este aplicată.



Poziția **P** trebuie cuplată numai atunci când vehiculul este staționat.



La urcare, pentru a rămâne oprit, nu lăsați piciorul pe pedala de accelerație.

Risc de supraîncălzire a cutiei de viteze automate.



Din motive de securitate, nu întrerupeți niciodată contactul înainte de oprirea completă a vehiculului.

Perioadă de întreținere

Consultați carnetul de întreținere al vehiculului sau consultați un reprezentant al mărcii pentru a verifica dacă este necesară întreținerea planificată pentru cutia de viteze automată.

Dacă aceasta nu necesită întreținere, nu este necesar să completați nivelul de ulei.

Anomalie de funcționare

- **În rulare**, dacă mesajul "Verifică cutia de viteze" apare pe tabloul de bord, acesta indică o defecțiune.

Consultați cât mai curând un Reprezentant al mărcii;

- **În timpul rulării**, dacă mesajul "Supraîncălzire cutie de viteze" apare pe tabloul de bord, opriți-vă de îndată ce este posibil pentru a lăsa cutia de viteze să se răcească și așteptați până dispare mesajul;

În cazul defectării motorului sau al unei defecțiuni electrice (pană de

baterie) care afectează funcționarea cutiei de viteze automate, asigurați-vă că vehiculul este imobilizat corespunzător.



În caz de impact pe partea inferioară a vehiculului în timpul unei manevre (de exemplu:

contact cu o bornă, un trotuar supraînălțat sau orice alt mobilier urban) puteți deteriora vehiculul (exemplu: deformare a unei osii), circuitul electric sau bateria de tracțiune.

Nu atingeți elementele circuitului sau eventualele scurgeri sau lichide.

Pentru a evita orice risc de accident, controlați vehiculul la un Reprezentant al mărcii.

Riscuri de rănire gravă sau electrocutare care poate provoca decesul.

COMANDĂ DE VITEZE

Cutie de viteze automată, levier manual

Levier de selectare



1 Levier de selectare

P parcare

R marșarier

N neutru

D mers înainte

B pentru versiunile E-Tech Full Hybrid, tracțiune înainte cu frânare regenerativă sporită

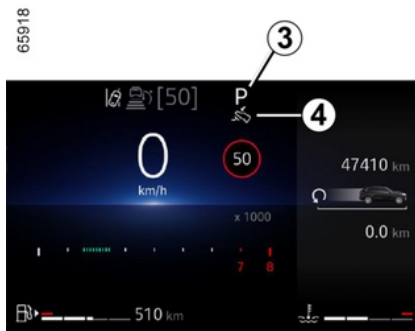

Afișajul **3** de pe tabloul de bord indică poziția cuplată de maneta selectorului **1** sau, în funcție de vehicul, afișează treapta de viteză cuplată în modul manual.

Notă: apăsați butonul **2** pentru:

- ieșirea din poziția **P**;
- scoaterea din poziția **D**, **N** sau **B** (pe versiunile E-Tech Full hybrid) în pozițiile **R** sau **P**;
- pe versiunile E-Tech Full hybrid, treceți de la poziția **D** la poziția **B**.

Funcționare

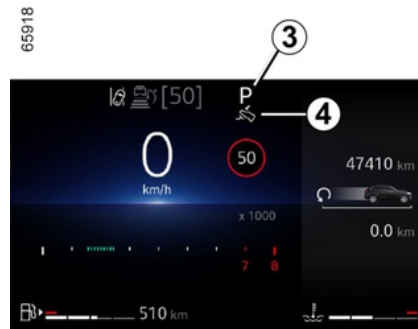

Cu levierul de selectare **1** în poziția **P**, porniți vehiculul. La versiunile E-Tech Full Hybrid, mesajul PREGĂTIT se aprinde pe tabloul de bord.

Pentru a părăsi poziția **P**, trebuie să apăsați pedala de frână înainte de a apăsa butonul de deblocare **2**.

Cu piciorul pe pedala de frână (marotorul luminos **4** de pe afișaj se stinge), scoateți levierul din poziția **P**.

Cuplarea levierului în poziția D sau R nu trebuie făcută decât la oprire, cu piciorul pe frână și cu pedala de accelerație ridicată.

COMANDĂ DE VITEZE



Martorul luminos PREGĂTIT este afișat pe tabloul de bord pentru a indica faptul că sistemul hibrid este în funcțiune și pregătit pentru rulare ➔ 151.

Conducere în mod automat

Treceți levierul **1** în poziția **D**.

În majoritatea situațiilor de conducere, nu mai este necesar să utilizați schimbătorul de viteze: vitezele se schimbă automat, la momentul potrivit, la turația potrivită a motorului, deoarece sistemul automat ia în calcul sarcina vehiculului, profilul drumului și stilul de conducere selectat.

Conducere economică

Pe drum, lăsați întotdeauna levierul în poziția **D**, pedala de accelerație fiind menținută puțin apăsată, raporturile vor trece automat la o turație inferioară a motorului.

Accelerări și depășiri

Pentru aceasta, apăsați ferm și până la fund pedala de accelerație.

Aceasta vă va permite, în funcție de posibilitățile motorului, să treceți într-un raport optim inferior.

Conducere în modul B

(Versiune E-Tech Full Hybrid)

Acest mod permite conducerea cu o frânare regenerativă de motor mai mare. Atunci când eliberați pedala de accelerație, vehiculul utilizează frânarea regenerativă pentru a încetini.

Prin urmare, motorul electric generează un nivel mai mare de curent electric, care permite reîncărcarea bateriei de tracțiune.

În modul **B**, frânarea regenerativă poate fi redusă dacă acumulatorul este rece sau complet încărcat.



Frâna de motor nu poate în nici un caz să înlocuiască apăsarea pe pedala de frână.

Padele de schimbare a vitezei 5 și 6

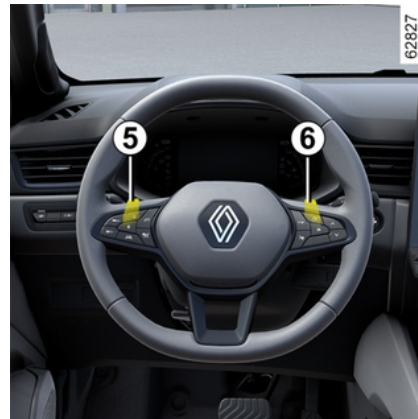

În funcție de vehicul, puteți să utilizați paletele **5** și **6** pentru a schimba viteza atunci când levierul este în poziția **D**.

5: trecere la un raport inferior.

6: trecere la un raport superior.

Pozițiile **P**, **N** și **R** nu poate fi accesate cu paletele.

Conducere în mod manual

Atunci când vehiculul rulează pe poziția **D** puteți trece în modul manual de conducere selectând padelele **5** și **6** de pe volan. În funcție de vehicul,

COMANDĂ DE VITEZE

sunt disponibile două moduri de conducere manuală:

– **modul manual "temporar"** poate fi utilizat pentru a forța schimbarea treptelor de viteză prin apăsarea scurtă a uneia dintre cele două padele. Modul de conducere **D** și treapta cuplată vor apărea pe tabloul de bord.

Notă: cutia de viteze revine automat la modul automat **D** dacă treapta de viteză cuplată nu este optimă sau dacă paletetele nu au fost utilizate o anumită perioadă de timp.

– **modul manual permanent este activat** prin apăsarea lungă a uneia dintre padele. Modul de conducere **M** și treapta cuplată va apărea pe ecranul **7** de pe tabloul de bord.



Notă: reveniți la modul automat prin apăsarea lungă a paletetei din dreapta. Modul automat **D** este afișat pe tabloul de bord.

În toate cazurile:

- pentru a comuta în rapoartele inferioare, apăsați padela din stânga;
- pentru a trece în rapoartele de viteză superioare, apăsați pe paleta din dreapta.

Notă: în funcție de afișaj, indicatoarele **+** și **-** sau  și  vor sugera nevoia de schimbare la o treaptă de viteză inferioară sau superioară.

Cazuri particulare

În anumite condiții de rulare (care antrenează, de exemplu, activarea protecției motorului, a programului de control electronic al stabilității: ESC etc.), "sistemul automat" poate schimba treapta de viteză în mod automat.

De asemenea, pentru a evita "manevrele greșite", schimbarea raportului poate fi refuzată de "automatism": în acest caz afișajul raportului clipește câteva secunde pentru a vă avertiza de aceasta.



La urcare, pentru a rămâne oprit, nu lăsați piciorul pe pedala de accelerație.

Risc de supraîncălzire a cutiei de viteze automate.



Din motive de securitate, nu întrerupeți niciodată contactul înainte de oprirea completă a vehiculului.

COMANDĂ DE VITEZE



Verificați dacă martorul luminos P de pe tabloul de bord se activează înainte de a părăsi vehiculul.

Risc de pierdere a imobilizării vehiculului.

Caz excepțional

- **Dacă tip sau starea carosabilului** (pante ascendente abrupte, pante descendente bruște, zăpadă adâncă, nisip sau noroi) îngreunează menținerea modului automat, în funcție de vehicul, este recomandat să comutați la modul manual folosind paletele. Acest lucru va împiedica schimbarea repetată a rapoartelor de către cutia de viteze automată la rulajul în pantă și permite frânarea de motor în caz de coborâri prelungite.
- **În condiții de vreme foarte rece**, pentru a evita oprirea bruscă a motorului, porniți-l și așteptați câteva secunde înainte de a muta selectorul de viteze din poziția **P** sau **N** și a cupla poziția **D**, **R** sau **B** (în funcție de vehicul).



Din motive de securitate, nu întrerupeți niciodată contactul înainte de oprirea completă a vehiculului.

Staționare vehicul

Atunci când vehiculul este staționat, ținând piciorul pe frână, plasați levierul în poziția **P**: cutia de viteze se află în punctul mort și roțile motoare sunt blocate mecanic de către transmisie.

Asigurați-vă că frâna de parcare asistată este cuplată.



Poziția **P** trebuie cuplată numai atunci când vehiculul este staționat.



În caz de șoc pe partea inferioară a caroseriei vehiculului în timpul unei manevrări (de exemplu: contact cu o bornă, un trotuar supraînălțat sau orice alt mobilier urban) puteți deteriora vehiculul (de exemplu: deformare a unei osii). Pentru a evita orice risc de accident, controlați vehiculul la un Reprezentant al mărcii.

Perioadă de întreținere

Consultați documentul de întreținere al vehiculului sau consultați un reprezentant al mărcii pentru a verifica dacă este necesară întreținere planificată pentru cutia de viteze automată.

Dacă aceasta nu necesită întreținere, nu este necesar să completați nivelul de ulei.

Anomalie de funcționare

- **în rulare**, dacă mesajul "Cutie de viteze de controlat" apare pe tabloul de bord, acesta indică o defecțiune. Consultați cât mai curând posibil un reprezentant al mărcii;

COMANDĂ DE VITEZE

- **în rulare**, dacă pe tabloul de bord apare mesajul "Supraîncălzire cutie de viteze", opriți-vă cât mai curând posibil pentru a permite cutiei de viteze să se răcească și așteptați dispariția mesajului;
- **depanarea unui vehicul echipat cu o cutie de viteze automată → 376.**

Consultați cât mai curând un Reprezentant al mărcii ;

3



La pornire, în cazul în care levierul este blocat pe poziția **P**, deși apăsați pedala de frână, (de exemplu, până de baterie), este posibil să eliberați manual levierul pentru a debloca roțile motoare. Pentru a face acest lucru, declipsați baza burdufului și apăsați pe butonul **9** în timp ce apăsați pe butonul **8** de pe levier, pentru a debloca levierul și a comuta la poziția **N**.

PARTICULARITATI VERSIUNI PE BENZINĂ

Condiții de funcționare a vehiculului dumneavoastră, precum:

- rulaj prelungit cu martor luminos de alertă nivel minim de carburant aprins;
- utilizare benzină cu plumb;
- utilizarea de lubrifianți sau aditivi pentru carburant neapropați.

Sau anomalii de funcționare, precum:

- sistem de aprindere defectuos, până de benzină sau bujie debransată care se traduc prin rateuri de aprindere sau bruscări în timpul conducerii;
- pierdere de putere;

provoacă o încălzire excesivă a catalizatorului, diminuându-i eficacitatea, **pot conduce la distrugerea sa și antrenează daune termice vehiculului.**

Dacă, constatați anomaliile de funcționare de mai sus, efectuați la un Reprezentant al mărcii reparațiile necesare cât mai repede.

Prezentând cu regularitate vehiculul dumneavoastră la un Reprezentant al mărcii, în funcție de periodicitățile recomandate în documentul de întreținere, veți evita aceste incidente.

Problemă de pornire

Pentru a evita deteriorarea catalizatorului sau a demarorului și pentru a împiedica uzura prematură a bateriei, **nu insistați în tentativa de pornire a motorului (utilizând butonul de pornire sau prin împingerea sau remorcarea vehiculului) fără a fi identificat și tratat defectul de pornire.**

În caz contrar, nu mai încercați să porniți motorul și apelați la Reprezentant al mărcii.



Nu staționați și nu porniți motorul în locuri în care se află substanțe sau materiale inflamabile, precum iarbă sau frunze, care pot veni în contact cu un sistem de eșapament cald.

Filtru de particule

Filtrul de particule este utilizat în tratamentul gazelor de eșapament de la motoarele pe benzină.

În funcție de vehicul, martorul luminos

 afișat pe tabloul de bord indică faptul că filtrul este înfundat și necesită curățare. Pentru a-l curăța, atunci când martorul luminos



apare, și funcție de condițiile de trafic și de limitele de viteză, rulați cu o viteză cuprinsă între 50 km/h și 110 km/h până când martorul se stinge.

După aproximativ 5-20 de minute, martorul luminos ar trebui să se stingă.

Notă: martorul luminos poate să se stingă după 20 de minute în cazul în care condițiile de rulare necesare pentru curățarea filtrului nu sunt îndeplinite în totalitate.

O oprire a vehiculului înainte de stingerea martorului luminos poate să vă conducă la reînceperea operației.

Dacă filtrul este saturat în mod ex-

cesiv, martorul luminos  și, în funcție de vehicul, martorul luminos



vor apărea pe tabloul de bord, însoțiți de mesajul "Verificați contactul". În acest caz consultați un Reprezentant al mărcii.

Dacă martorul luminos  și, în funcție de vehicul, martorul luminos



apar însoțiți de mesajul "Risc de defectare motor", opriți vehiculul, opriți motorul și contactați un reprezentant al mărcii.

PARTICULARITATI VERSIUNI PE BENZINĂ



Pentru securitatea dvs., martorul luminos

STOP

vă impune o oprire obligatorie și imediată, de îndată ce condițiile de trafic o permit. Opriți motorul și nu îl mai porniți. Apelați un reprezentant al mărcii.

3

FRÂNĂ DE PARCARE

Frână de parcare asistată

Funcționare asistată

Strângere frână de parcare asistată



Cu vehiculul staționat, frâna de parcare asistată poate fi utilizată pentru imobilizarea vehiculului:

- prin apăsarea butonului de pornire/oprire a motorului 1 sau prin rotirea cheii de contact 2 la poziția "ON";

sau

- atunci când centura de securitate a șoferului este decuplată;

sau

- atunci când ușa șoferului este deschisă;

sau

- pentru vehiculele echipate cu o cutie de viteze automată, **atunci când poziția P este cuplată.**



Frâna de parcare asistată poate fi utilizată pentru imobilizarea vehiculului. Înainte de a părăsi vehiculul, verificați strângerea efectivă a frânei de parcare asistată.

Martorul luminos 3 de pe buto-

nul 4 și martorul luminos (P) de pe tabloul de bord se aprind pentru a indica aplicarea frânei de mână, dar se sting după blocarea ușilor. În funcție de vehicul, în partea superioară a parbrizului este amplasat un autocolant pentru a vă aminti acest lucru.

În toate celelalte cazuri, de exemplu, **atunci când motorul se oprește sau intră în stare de veghe din cauza funcției Stop and Start → 156**, frâna de parcare asistată nu este aplicată automat. Modul manual trebuie atunci să fie utilizat. Pentru anumite țări, funcția strângere a frânei de parcare nu este activată. Consultați paragraful "Funcționare manuală". Aplicarea frânei de parcare asistate este confirmată de apariția mesaju-

FRÂNĂ DE PARCARE

lui "Frână de parcare aplicată" și de

aprindearea matorului luminos **(P)** de pe tabloul de bord și a matorului luminos **3** de pe butonul **4**.

După oprirea motorului, matorul luminos **3** se stinge la câteva minute după aplicarea frânei de parcare

asistate, iar matorul luminos **(P)** se stinge la blocarea vehiculului.

Notă: în anumite situații (defecțiune la frâna de parcare asistată, eliberare manuală a frânei de parcare etc.), este emis un semnal sonor și mesajul "Aplicați frâna de parcare" apare pe tabloul de bord pentru a indica faptul că frâna de parcare asistată a fost eliberată:

- cu motorul pornit: la deschiderea ușii șoferului;
- cu motorul oprit (de exemplu atunci când motorul se oprește brusc): la deschiderea unei ușii din față.

În acest caz, trageți apoi eliberați contactorul **4** pentru a cupla frâna de parcare asistată.

Eliberare asistată a frânei de parcare

Slăbirea se face din momentul pornirii vehiculului accelerând.

Funcționare manuală



Puteți cupla manual frâna de parcare asistată.

Aplicarea manuală a frânei de parcare asistată

Trageți contactorul **4**. Matorul luminos

3 și matorul luminos **(P)** se aprind pe tabloul de bord.

Eliberarea manuală a frânei de parcare asistată



Apăsați pe butonul **1** fără să apăsați pedalele sau rotiți cheia la poziția **2** în poziția "ON" **2** pentru a cupla contactul. Apăsați pedala de frână, apoi apăsați butonul **4**: matorul luminos **3** de pe buton și matorul luminos **(P)** afișat pe tabloul de bord se sting.

FRÂNĂ DE PARCARE



Frâna de parcare asistată poate fi utilizată pentru imobilizarea vehiculului. Înainte de a părăsi vehiculul, verificați strângerea efectivă a frânei de parcare asistată.

Martorul luminos **3** de pe buto-

nul **4** și martorul luminos  de pe tabloul de bord se aprind pentru a indica aplicarea frânei de mână, dar se sting după blocarea ușilor.

În funcție de vehicul, în partea superioară a parbrizului este amplasat un autocolant pentru a vă aminti acest lucru.

Oprire punctuală



Pentru a aplica manual frâna de parcare asistată (oprire la lumina roșie a semaforului, oprire cu motorul pornit etc.): trageți și eliberați butonul **4**. Slăbirea este automată din momentul repornirii vehiculului.

Cazuri particulare



Pentru a staționa pe plan înclinat sau cu o remorcă de exemplu, trageți de butonul **4** timp de câteva secunde pentru a activa frânarea maximă.

Pentru cu frâna de parcare asistată eliberată (dacă există riscul de înhet, de exemplu):

- cuplați orice raport sau poziția P: roțile motoare vor fi blocate mecanic de către arborele de transmisie;
- opriți motorul prin apăsarea butonului de pornire/oprire a motorului **1** sau prin rotirea cheii de contact **2**;
- decuplați centura de securitate a șoferului;
- deschideți ușa șoferului;

FRÂNĂ DE PARCARE

- eliberați manual frâna de parcare asistată (consultați informațiile din paragraful "Eliberarea manuală a frânei de parcare asistată").
- în funcție de vehicul, frâna de parcare asistată este aplicată automat. Va trebui să o eliberați manual.

Versiuni cu cutie de viteze automată

Cu ușa șofer deschisă sau închisă necorespunzător și cu motorul pornit, din motive de securitate, slăbirea automată este dezactivată (aceasta pentru a evita ca vehiculul să ruleze singur, fără șofer). Mesajul "Eliberare manuală a frânei de parcare" apare pe tabloul de bord atunci când șoferul apasă pe pedala de accelerație.





Nu părăsiți niciodată vehiculul fără să cuplați din nou poziția **P** și fără a opri motorul. De

fapt, cu vehiculul oprit, motorul pornit cu o viteză cuplată, dacă accelerați, vehiculul se poate pune în mișcare.

Risc de accident.

Anomalie de funcționare

- În caz de defecțiune, martorul luminos  se aprinde pe tabloul de bord, însoțit de mesajul "Frână de parcare de controlat" și, în unele cazuri, de martorul luminos .

Consultați rapid un Reprezentant al mărcii.

- În cazul unei defecțiuni la frâna de parcare asistată, se aprinde mar-

torul luminos , însoțit de mesajul "Pană frână de parcare", de un semnal sonor și, în anumite cazuri,

de martorul luminos .

Aceasta impune o oprire imediată și compatibilă cu condițiile de circulație.



Absența de retur vizual sau sonor indică o defecțiune a tabloului de bord. Aceasta impune

o oprire imediată și compatibilă cu condițiile de circulație. Asigurați-vă de buna imobilizare a vehiculului și apălați la un Reprezentant al mărcii.



Dacă apare mesajul "PERICOL defect electric", "Baterie de controlat" sau "Defecțiune

sistem de frânare", trebuie să imobilizați vehiculul cuplând primul raport (cutie de viteze mecanică) sau poziția **P** (cutie de viteze automată), sau trăgând contactorul **4** timp de aproximativ 10 secunde.

În cazul în care condițiile și panta o impun, blocați roțile vehiculului.

Risc de pierdere a imobilizării vehiculului.

Apelați un reprezentant al mărcii.

Funcția "Menținere automată"

Vehicul oprit (de exemplu, la lumina roșie a semaforului, în intersecție, blocaj în trafic etc.), funcția asigură forța de frânare, chiar și atunci când șoferul eliberează pedala de frână.

Forța de frânare este slăbită de îndată ce șoferul accelerează suficient cu o treaptă de viteze cuplată.

FRÂNĂ DE PARCARE

Activare



Apăsați contactorul **2**.

Martorul luminos **1** de pe comutatorul **2** se aprinde pentru a confirma activarea funcției.

Dezactivare



Apăsați pedala de frână și butonul **2** simultan.

Martorul luminos **1** de pe contactorul **2** dispare pentru a confirma dezactivarea funcției.

Dacă forța de frânare este menținută, frâna de parcare este aplicată automat atunci când:

– șoferul iese din vehicul;

sau

– vehiculul este imobilizat mai mult de aproximativ 3 minute.

Condițiile de menținere a forței de frânare

Trebuie respectate următoarele condiții:

– centura de securitate a șoferului este cuplată;

și

– frâna de parcare asistată este eliberată;

și

– vehiculul nu este oprit în pantă abruptă foarte.

Forța de frânare menținută este confirmată de martorul luminos



de pe tabloul de bord.

Condiții de întrerupere a forței de frânare

Trebuie respectate următoarele condiții:

– șoferul accelerează suficient cu cutia de viteze cuplată;

sau

– șoferul dezactivează funcția.

Martorul luminos  se stinge pe tabloul de bord.

FRÂNĂ DE PARCARE



La fiecare pornire, funcția va reintra în modul setat în momentul în care motorul a fost oprit ultima oară.

3

Frână de mână



Pentru a slăbi

Trageți levierul **2** ușor în sus, apăsați butonul **1** și readuceți levierul la planșeu.

Martorul luminos  de pe tabloul de bord se va stinge.

Dacă rulați cu frâna de parcare eliberată necorespunzător (la o viteză

mai mare de 10 km/h), martorul luminos roșu va apărea pe tabloul de bord, însoțit de un semnal sonor.

Pentru a strânge

Trageți levierul **2** în sus. Asigurați-vă că vehiculul este bine imobilizat.

Martorul luminos  se aprinde pe tabloul de bord.



În timpul mersului, aveți grijă ca frâna de mână să fie complet slăbită (martor luminos roșu stins), risc de supraîncălzire și chiar de deteriorare.



În timpul staționării și în funcție de pantă și/sau de sarcina vehiculului, poate fi necesar să ridicați frâna de parcare cu cel puțin doi dinți suplimentari și să cuplați un raport (1-ul raport sau marșarierul) pentru vehiculele cu cutie de viteze mecanică sau la poziția P pentru vehiculele cu o cutie de viteze automată.



În caz de șoc pe partea inferioară a caroseriei vehiculului în timpul unei manevrări (de exemplu: contact cu o bornă, un trotuar supraînălțat sau orice alt mobilier urban) puteți deteriora vehiculul (de exemplu: deformare a unei osii). Pentru a evita orice risc de accident, controlați vehiculul la un Reprezentant al mărcii.

MEDIU ÎNCONJURĂTOR

Vehiculul dumneavoastră a fost conceput cu dorința de a respecta **mediu înconjurător** pe tot parcursul duratei sale de viață: în momentul fabricării sale, în timpul utilizării sale și în cele din urmă pentru scoaterea din uz.

Fabricație

Fabricarea vehiculului dumneavoastră se efectuează într-un complex industrial care aplică progresele în vederea reducerii impactului asupra mediului față de riverani și natură (reducerea consumurilor de apă și de energie, poluări vizuale și sonore, emisii atmosferice și acvatică, trierea și valorificarea deșeurilor)

Emisii

În faza de utilizare, vehiculul dvs. a fost proiectat să emită mai puține gaze cu efect de seră (CO₂) și, în consecință, să consume mai puțin carburant (de exemplu, 140 g/km, echivalentul a 4,2 l/100 km pentru un vehicul pe benzină).

Vehiculele noastre sunt echipate și cu un sistem de depoluare care include un catalizator, o sondă de oxigen și un filtru de vapori de benzină (acesta din urmă împiedică elibera-

rea în aer liber a vaporilor provenind de la rezervorul de carburant) etc.

Contribuiți și dumneavoastră la protecția mediului înconjurător

- Piesele și vehiculele la sfârșitul duratei de viață nu trebuie aruncate. Acestea trebuie predate unei entități juridice care respectă standardele de mediu.
- Piesele și elementele uzate care sunt înlocuite în timpul întreținerii de rutină a vehiculului, cum ar fi pneurile sau uleiul (rezervoarele golite sau umplute), trebuie eliminate la punctele de colectare dedicate.
- Elementele **electrice** și **electronice** uzate care sunt înlocuite (cum ar fi bateriile) nu trebuie aruncate împreună cu deșeurile obișnuite. Duceți-le la un reprezentant al mărcii sau consultați autoritatea locală pentru informații despre instalațiile de reciclare adecvate.



- Pentru a optimiza reciclarea vehiculului dvs. la sfârșitul duratei sale de viață, puteți contacta un reprezentant al mărcii sau puteți vizita site-ul web al producătorului pentru a afla care sunt punctele de colectare care garantează respectarea mediului înconjurător, în conformitate cu legile locale.

Reciclare

Vehiculul dvs. este cel puțin 85% reciclabil și cel puțin 95% recuperabil. Pentru a atinge aceste obiective, numeroase piese ale vehiculului au fost concepute astfel încât să li se permită reciclarea.

MEDIU ÎNCONJURĂTOR

Materialele și structurile au fost atent concepute pentru:

- a permite acestor componente să fie ușor îndepărtate și reprocesate de către companii specializate;
- promovarea unei economii circulare (reutilizare, reciclare, recuperare etc.)

Acest lucru este valabil mai ales pentru bateriile vehiculelor electrice.

Pentru a păstra resursele de materie primă, vehiculul dvs. include, de asemenea, multe piese realizate din materiale plastice reciclate sau materiale regenerabile.

RECOMANDĂRI ÎNTREȚINERE ȘI ANTIPOLUARE

Vehiculul dumneavoastră respectă criteriile de reciclare și de valorificare a vehiculelor scoase din uz, care au intrat în vigoare în 2015.

Anumite piese ale vehiculului dumneavoastră au fost, deci, concepute pentru a fi reciclate ulterior.

Aceste piese sunt ușor de demontat pentru a fi recuperate și retratate prin filierele de reciclare.

În plus, prin concepția sa, prin reglajele sale originale, prin consumul său moderat, vehiculul dumneavoastră este conform reglementărilor anti-poluare în vigoare. El participă activ la reducerea emisiilor de gaze poluante și la economii de energie. Dar nivelul emisiilor de gaze poluante și al consumului depind și de dumneavoastră. Aveți grijă de buna sa întreținere și utilizare..

Întreținere

Este important să rețineți că nerespectarea reglementărilor antipoluare poate duce la sancționarea proprietarului vehiculului.

În plus, înlocuirea pieselor motorului, ale sistemului de alimentare și ale eșapamentului cu alte piese decât cele originale recomandate de constructor, modifică conformitatea ve-

hiculului dumneavoastră cu reglementările antipoluare.

Efectuați reglajele și controalele vehiculului dumneavoastră la un Re prezentant al mărcii, conform instrucțiunilor din programul de întreținere: el dispune de toate mijloacele materiale care permit garantarea reglajelor originale ale vehiculului dumneavoastră.

Reglaje motor

– **Bujii:** pentru condiții optime de consum, de randament și de performanță, trebuie să se respecte cu strictețe specificațiile care au fost stabilite de către departamentul nostru de Proiectare.

În caz de înlocuire a bujiilor, utilizați mărcile, tipurile și ecartamentele specificate pentru motorul dumneavoastră. Pentru aceasta consultați un Re prezentant al mărcii.

– **Contact și ralanti:** nu necesită reglaj.

– **Filtru de aer, filtru de carburant:** un cartuș înfundat diminuează randamentul. Trebuie să îl înlocuiți.

Control gaze eșapament

Sistemul de control al gazelor de eșapament permite să detectați

anomaliile de funcționare în dispozitivul de depoluare al vehiculului.

Aceste anomalii pot antrena degajări de substanțe nocive sau pagube mecanice.



Acest martor luminos pe tabloul de bord indică eventualele defecțiuni ale sistemului:

Se aprinde la punerea contactului apoi se stinge la pornirea motorului.

- Dacă se aprinde continuu, contactați cât mai curând posibil un dealer autorizat;
- Dacă clipește, reduceți turația motorului până la dispariția clipirii. Consultați cât mai curând un Re prezentant al mărcii ;

RECOMANDĂRI DE CONDUCERE, CONDUCERE ECO

Conducere eco

Consumul de carburant și consumul de energie pentru versiunile E-Tech Full Hybrid sunt aprobate în conformitate cu un standard și procedura de reglementare.

Identică pentru toți constructorii, aceasta permite compararea vehiculelor între ele.

Consumul în timp real depinde de condițiile de utilizare a vehiculului, de dotări și de stilul de conducere.

Pentru optimizarea consumului, consultați recomandările de mai jos.

În funcție de vehicul, este posibil să fie disponibile diferite funcții pentru a vă ajuta să reduceți consumul de carburant:

- turometrul;
- matorul luminos de schimbare a vitezei;
- indicatorul stilului de conducere;
- bilanțul traseului și recomandările privind condusul economic pe ecranul multifuncțional;
- indicatorul de accelerare Eco;
- modul ECO;
- funcția "mers liber";
- funcția Stop and Start ➔ 156;
- contorul de încărcare de la versiunile E-Tech Full Hybrid.

Dacă vehiculul este echipat cu acesta, sistemul de asistență la navigare completează aceste informații.

Pe tabloul de bord A sau B

În funcție de vehicul, afișarea informațiilor poate fi organizată și personalizată în funcție de stilul de personalizare a tabloului de bord selectat pornind de la ecranul multifuncțional.

Indicatorul de schimbare a vitezei 7

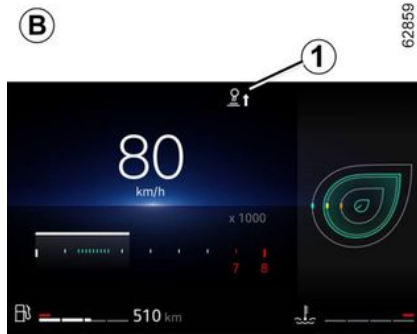

În funcție de vehicul, pentru a optimiza consumul, un mator luminos de pe tabloul de bord vă informează cu privire la momentul cel mai potrivit pentru a cupla raportul superior sau raportul inferior:



cuplați raportul superior;



cuplați raportul inferior.

Dacă urmăriți constant acest indicator, veți reduce consumul de carburant al vehiculului.

RECOMANDĂRI DE CONDUCERE, CONDUCERE ECO

Indicatorul stilului de conducere 2

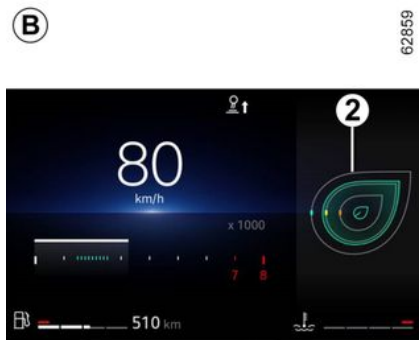
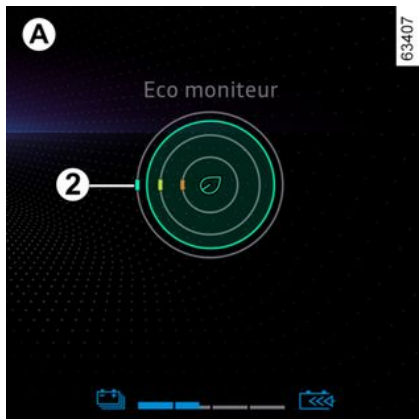

Vă informează în timp real cu privire la stilul de conducere adoptat. Sunteți avertizat de indicatorul 2.

Cu cât este mai mare numărul de petale afișate pe indicatorul 2, cu atât este mai flexibil și economic stilul dvs. de conducere.

Dacă urmăriți regulat acest indicator, veți reduce consumul de carburant al vehiculului.

Pentru mai multe informații, consultați manualul multimedia.

Indicatorul de accelerare Eco 3

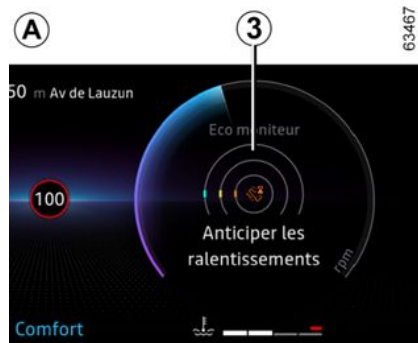

Vă informează în timp real dacă accelerați moderat sau puternic.

Sunteți avertizat de indicatorul 3:

- verde: accelerarea este moderată și corectă;
- alb: accelerarea este prea ridicată;
- gri: accelerarea este ridicată.

Notă: nu este posibilă afișarea simultană a indicatorului stilului de conducere 2 și a indicatorului de accelerare Eco 3.

RECOMANDĂRI DE CONDUCERE, CONDUCERE ECO

Pe ecranul multimedia

Bilanț traseu



La oprirea motorului, se afișează "Bilanț traseu" pe ecranul multimedia **4**, care vă permite să vizualizați informații referitoare la ultima dvs. călătorie.

El indică:

- scor general;
- evoluția scorului;
- distanță fără consum de carburant.

O notă globală de la 0 la 100 se afișează, permițându-vă să vă evaluați performanțele de eco-șofer.

Cu cât notă globală este mai ridicată, cu atât consumul de carburant este mai scăzut.

Vă sunt date eco-recomandări pentru a vă ameliora performanța.

Memorarea traseelor dumneavoastră preferate vă va permite să vă comparați propriile performanțe, respectiv cu cele ale altor utilizatori ai vehiculului.

Pentru mai multe informații, consultați manualul multimedia.

Mod eco

Modul ECO este o funcție care optimizează consumul de carburant.

Acesta afectează anumite operații de conducere (accelerare, schimbarea raporturi, regulator de viteză, decelerare etc.).

Limitarea accelerării permite un condus urban și periurban cu consum redus.

Activarea funcției



În funcție de vehicul, funcția poate fi activată:

RECOMANDĂRI DE CONDUCERE, CONDUCERE ECO

- prin apăsarea butonului **5**;
- prin apăsarea butonului **6** → **314**;
- de pe ecranul multimedia (consultăți instrucțiunile multimedia).

Martorul luminos **Eco** se afișează pe tabloul de bord pentru a confirma activarea.

În timpul deplasării, puteți să pășiți temporar modul ECO pentru a restabili performanțele motorului.

Pentru aceasta, apăsați ferm și până la fund pedala de accelerație.

Modul ECO se reactivează de îndată ce eliberați presiunea de pe pedala de accelerație.

Dezactivare funcție

În funcție de vehicul, funcția poate fi dezactivată:

- prin apăsarea butonului **5**;
- prin apăsarea butonului **6** → **314**.

Martorul luminos **Eco** se stinge pe tabloul de bord pentru a confirma dezactivarea.

Funcția mers liber

În funcție de vehicul, pentru vehiculele echipate cu o cutie de viteze automată, în fazele de decelerare (cu piciorul ridicat complet de pe pe-

dala de accelerație), trecerea în modul de mers liber (neutru automat) reduce frânarea motorului și vă permite să înaintați fără a accelera, pentru a economisi carburant.

Martorul luminos de mers liber  se aprinde în modul atunci când opțiunea "Mers liber în modul" este activată (ON) în setările utilizatorului → **120**.

Acest martor luminos este afișat atunci când funcția este activată:

- în gri atunci când vehiculul nu este în modul mers liber;
- în verde sau alb, în funcție de vehicul, atunci când vehiculul este în modul mers liber (cutie de viteze automată în poziția neutră).

Note: în funcție de vehicul, pe vehiculele echipate cu MULTI-SENSE → **314**, activarea/dezactivarea se efectuează prin configurarea diferitelor moduri My Sense sau ECO.

Contor de încărcare



(pe tabloul de bord)

Econometrul vă permite să cunoașteți în timp real consumul de energie al vehiculului.

Zona de utilizare albastră "Recuperare de energie" C

În timpul conducerii, atunci când ridicați piciorul de pe pedala de accelerație sau apăsați pe pedala de frână, motorul electric generează, în timpul decelerării, curent electric care este utilizat pentru încetinirea vehiculului și pentru reîncărcarea bateriei de tracțiune.

Zonă de utilizare D "Consum de energie"

RECOMANDĂRI DE CONDUCERE, CONDUCERE ECO

Culoarea contorului de încărcare variază:

- **în verde:** mod integral electric, bateria de tracțiune generează energia necesară pentru antrenarea deplasării vehiculului de către motorul electric;
- **în alb:** mod de tracțiune hibridă, bateria de tracțiune și/sau motorul cu ardere generează energia necesară pentru antrenarea deplasării vehiculului.

3



Prezența și afișarea acestor informații depinde de tipul setării de ambianță selectate.

Recomandări de conducere, Conducere eco

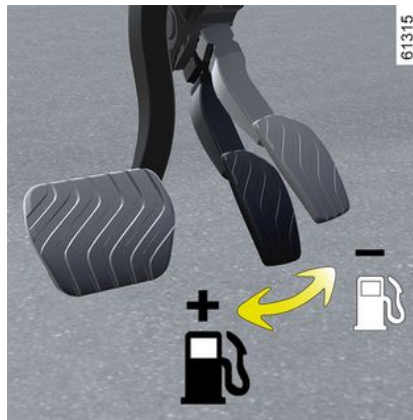

61315

Confortul termic

Este normal să observați o creștere a consumului de carburant al vehiculului la utilizarea încălzirii (în special atunci când temperatura exterioară scade sub zero) sau a climatizării.

Comportament

- În loc să încălziți motorul în staționare, conduceți moderat până când acesta își atinge temperatura normală de funcționare.
- Rulajul la viteză mare are un impact puternic asupra consumului

de carburant al vehiculului sau, în cazul vehiculelor E-Tech Full Hybrid, reduce autonomia vehiculului.

- Conducerea "sportivă" reduce autonomia unui vehicul E-Tech Full Hybrid: optați pentru un stil de conducere "mai lin".

Exemple (la viteză stabilizată):

- reducerea vitezei de la aproximativ 130 km/h la 110 km/h economisește până la aproximativ 20% din carburant;
- reducerea vitezei de la aproximativ 90 km/h la 80 km/h economisește până la aproximativ 10% din carburant.
- Conducerea dinamică, care implică accelerări și frânări puternice și dese, conduce la un consum mare de carburant raportat la timpul căștigat.
- Nu suprațerați motorul în raporturi intermediare. Utilizați deci întotdeauna cel mai mare raport de viteză posibil.
- Evitați accelerările brutale.
- Frânați cât mai puțin posibil. Apreciind corect dinainte obstacolul sau virajul, va fi suficient să ridicați piciorul.
- În pantă, decât să încercați să vă mențineți viteza, nu accelerați mai tare decât pe un teren plan. Păstrați

RECOMANDĂRI DE CONDUCERE, CONDUCERE ECO

de preferință aceeași poziție a picio-
rului pe pedala de accelerație.

- Debreierea dublă și accelerarea înainte de oprirea motorului au devenit inutile pe vehiculele moderne.
- Intemperii, drumuri inundate:



Nu rulați pe o șosea dacă nivelul apei depășește marginea inferioară a jantelor.



Impediment la conducere

Pe partea șoferului, nu utilizați decât covorașe adaptate vehiculului, care se prind peste elementele preinstalate și verificați regulat fixarea lor. Nu suprapuneți mai multe covorașe.

Risc de blocare a pedalelor.

Pneuri

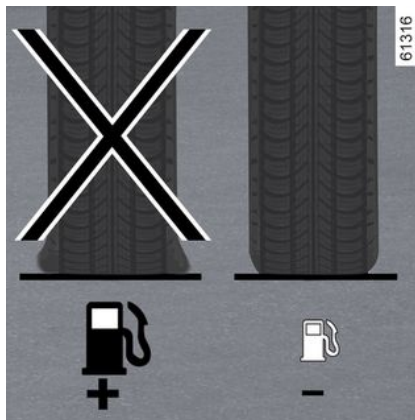

- O presiune insuficientă mărește consumul.
- Pentru a optimiza consumul de carburant, setați presiunea în pneuri pentru viteza maximă sau presiunea recomandată indicată pe cantul ușii șoferului → 364.
- Utilizarea de pneuri nerecomandate poate mări consumul.

Recomandări de utilizare



- Utilizați cu precădere modul ECO.
- Electricitatea "înseamnă petrol", stingeți orice aparat electric atunci când nu vă este cu adevărat util. **To-tuși** (siguranța mai întâi), păstrați luminile aprinse de îndată ce vizibilitatea o cere ("pentru a vedea și pentru a fi văzut").
- Utilizați de preferință aeratoarele. Rulajul cu geamurile deschise la 100 km/h crește consumul de carburant cu 4%.
- Evitați plinul de carburant la maximum, pentru a evita orice revărsare.
- **La vehiculele echipate cu climatizare necomandată automat**, întreru-

RECOMANDĂRI DE CONDUCERE, CONDUCERE ECO

peți climatizarea atunci când nu este necesară.

Recomandări pentru a minimiza consumul și deci a ajuta la protejarea mediului înconjurător:

Dacă vehiculul a rămas staționat în plină căldură sau în plin soare, aveți grijă să-l aerisiți câteva minute pentru a evacua aerul cald înainte de a porni motorul.

- Nu țineți pe vehicul un cadru de portbagaj pavilion gol.
- Pentru transportul obiectelor voluminoase, utilizați de preferință o remorcă.
- Când tractați o rulotă, utilizați un deflector agreat și nu uitați să îl reglați.
- Evitați utilizarea vehiculului pentru conducere din "aproape în aproape" (pe trasee scurte, cu opriri prelungite), deoarece, în astfel de condiții, motorul nu atinge niciodată temperatura optimă de funcționare.

Asistent conducere predictivă ECO

În funcție de vehicul, folosind hărți pe bază de abonament, această funcție vă permite să adoptați un stil de conducere mai economic.

La apropierea de o situație de conducere (sens giratoriu, limită de vite-

ză etc.), funcția informează șoferul, prin intermediul unui indicator afișat pe tabloul de bord, în ce moment trebuie să elibereze pedala de accelerație.

Dacă șoferul efectuează acțiunea, aceasta permite vehiculului să nu mai accelereze și să limiteze utilizarea frânelor.

Acest lucru permite reducerea consumului de carburant și a uzării plăcuțelor de frână și a pneurilor.

Activare/dezactivare

Din domeniul "Vehicul", selectați meniul "Sisteme de asistență la conducere", apoi "Asistent conducere predictivă ECO"



Asistent conducere predictivă ECO este pe bază de abonament.

Pentru a gestiona abonamentul, consultați instrucțiunile multimedia.

Principiu de funcționare

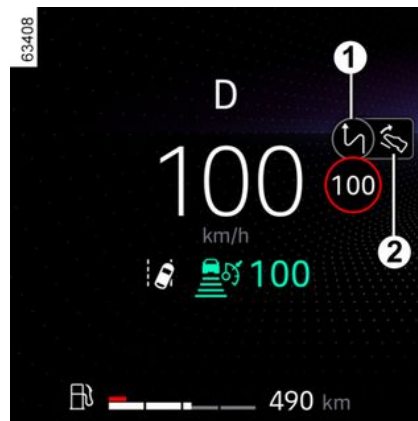

Atunci când o situație de conducere este pe cale să aibă loc, matorii luminoși **1** sunt **2** afișați în grupul de instrumente.

Martorul luminos **2** soliciită șoferului să elibereze pedala de accelerație.

Martorul luminos **1** indică situația de conducere iminentă.

Atunci când șoferul eliberează pedala de accelerație, martorul luminos **2** dispăre din grupul de instrumente. Martorul luminos **1** rămâne afișat pe tabloul de bord până la apariția situației.

Dacă șoferul nu își reglează viteza, martorul luminos **1** și **2** rămân afișa-

RECOMANDĂRI DE CONDUCERE, CONDUCERE ECO

te în grupul de instrumente până când are loc situația.

Situații de conducere

Sunt detectate următoarele situații de conducere:

Viraj ;

Limitare de viteză ;

sens giratoriu ;

Taxă rutieră ;

Intersecție  cu semnul "Stop" sau semnul rutier "Cedare prioritate".

Funcția nu poate detecta următoarele:

- planurile înclinate (pante sau rampe);
- intersecții fără semnul "Stop" sau semnul rutier "Cedare prioritate";
- ambuteiaje.

AVERTIZOR DE PIERDERE PRESIUNE PNEURI

43592

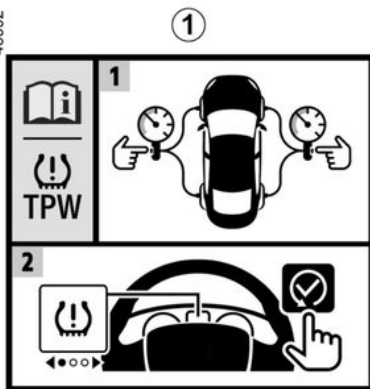

Când este prevăzut pe vehicul, acest sistem avertizează șoferul dacă unul sau mai multe pneuri pierd presiune.

Sistemul poate fi identificat prin intermediul etichetei **1** din vehicul.

Principiu de funcționare

64040



63409

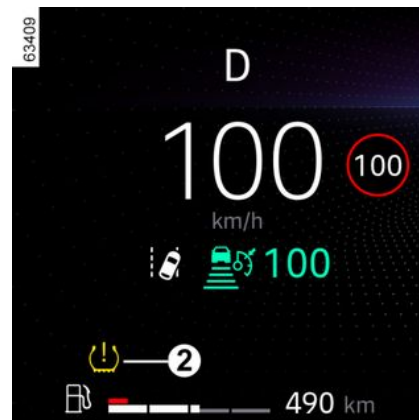

Acest sistem detectează o pierdere de presiune într-unul dintre pneuri, măsurând viteza roților în timpul mersului.

Martorul luminos  **2** se aprinde continuu pentru a avertiza șoferul în caz de presiune insuficientă (roată dezumflată, roată în pană...).

AVERTIZOR DE PIERDERE PRESIUNE PNEURI



Această funcție reprezintă un ajutor suplimentar la conducere.

Funcția nu intervine în locul șoferului. Aceasta nu poate, în nici un caz, să înlocuiască atenția, nici responsabilitatea șoferului. Verificați presiunea pneurilor, inclusiv a roții de rezervă, o dată pe lună.

Condiții de funcționare

Pentru a emite un avertisment corespunzător în cazul unei pierderi de presiune, sistemul trebuie resetat cu o presiune de umflare egală cu cea indicată pe eticheta cu informații despre presiunea de umflare a pneurilor (valori de referință) ➔ 364.

Resetarea trebuie efectuată întotdeauna după verificarea la rece a presiunilor de umflare ale celor patru pneuri.

În următoarele situații sistemul riscă să intervină cu întârziere sau să nu funcționeze corect:

- sistem nereinițializat după o reumflare sau orice operațiune efectuată asupra roților;

- sistem resetat incorect: presiuni de umflare diferite de presiunile recomandate;
- modificare semnificativă a încărcării sau repartizare a încărcăturii pe o latură a vehiculului;
- conducere sportivă cu accelerare puternică;
- circulație pe o șosea înzăpezită sau alunecoasă;
- circulație cu lanțuri de zăpadă;
- montare a unui singur pneu nou;
- utilizarea unor pneuri neomologate de rețeaua mărcii.



Presiunea pneurilor trebuie verificată înainte de a începe procedura de resetare. Sistemul nu va emite un avertisment dacă presiunea nu corespunde valorii recomandate.



Este posibil ca sistemul să nu detecteze imediat pierderea bruscă a presiunii unui pneu (explozia unui pneu...).

Procedura de resetare a nivelurilor standard pentru presiunile din pneuri

Aceasta trebuie să fie realizată:

- după fiecare reumflare sau resetare a presiunii de umflare;
- după o schimbare a unei roți;
- după o permutare a roților.

Presiunile de umflare trebuie să corespundă utilizării curente a vehiculului (fără încărcătură, cu încărcătură, conducere pe autostradă...). Respectați presiunile de umflare (inclusiv roata de rezervă). Verificați-le cel puțin o dată pe lună și înainte de fiecare călătorie pe distanță mare (consultați eticheta lipită pe cantul ușii șofer) ➔ 364.



AVERTIZOR DE PIERDERE PRESIUNE PNEURI

63477 **(A)**

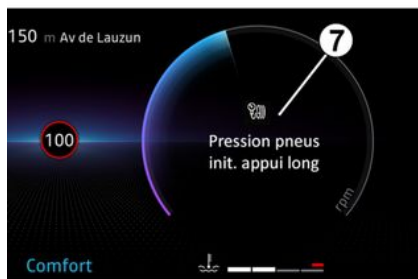

(B)



tonul **6** pentru a ajunge la zona **7** a tabloului de bord;

– pentru vehiculele echipate cu un panou de instrumente de tip **B**, apăsați comutatorul **6** de câte ori este necesar pentru a trece la fila "Vehi-

cul" 

– apăsați scurt pe butonul **3** sau **4** pentru a accesa "Resetare presiune pneuri, apăsare lungă";

– apăsați lung butonul **5** OK pentru a lansa resetarea.

Apăsați lung pe butonul **5** până la apariția mesajului "Operațiune terminată". Acum puteți să rulați.



Dacă vehiculul este echipat cu un sistem de navigare, procedura de resetare poate fi efectuată și cu ajutorul ecranului multimedia: consultați instrucțiunile echipamentului.

Contact pus, **vehicul oprit**:

– pentru vehiculele echipate cu un tablou de bord de tip **A**, atingeți bu-

AVERTIZOR DE PIERDERE PRESIUNE PNEURI

Afișare mesaj

Tabelul prezintă posibilele mesaje referitoare la procedura de resetare a presiunii pneurilor.

Etape	Mesaje	Interpretări
-	Presiune pneuri iniț. la oprire	Mesajul este afișat în timpul rulajului. Dacă doriți să resetați presiunea celor patru pneuri, opriți vehiculul.
1	Presiune pneuri iniț. apăsați lung	Pentru a reseta presiunea celor patru pneuri, cu vehiculul oprit, apăsați lung contactorul 5 OK pentru a lansa resetarea, până la afișarea mesajului "Dacă presiune OK [țineți apăsat]".
2	Dacă presiune OK [țineți apăsat]	Mesajul clipește. Acest lucru ne reamintește că presiunea trebuie ajustată la valorile de referință recomandate pe eticheta cu presiunea de umflare a pneurilor → 364 . Țineți apăsat comutatorul 5 OK pentru a confirma solicitarea de resetare până când apare mesajul "Operațiune terminată".
3	Operațiune terminată	Procedura de resetare a fost finalizată cu succes. Acum puteți să rulați.

3

AVERTIZOR DE PIERDERE PRESIUNE PNEURI

Reajustare presiune pneuri

Presiunea celor patru pneuri trebuie setată la rece (consultați eticheta situată pe cantul ușii șoferului).

În cazul în care verificarea presiunii nu poate fi efectuată asupra pneurilor **reci, trebuie să majorați presiunile recomandate cu 0,2 până la 0,3 bari (3 PSI).**

Este strict interzis să dezumflați un pneu cald.

După fiecare reumflare sau reajustare a presiunii pneurilor, lansați resetarea valorii de referință a presiunii pneurilor.

Înlocuire roți/pneuri

Nu utilizați decât echipamente omologate de rețeaua mărcii, în caz contrar existând riscul ca sistemul să se activeze cu întârziere sau să funcționeze incorect → **362.**

După fiecare schimbare a unei roți/ unui pneu, reajustați presiunea pneurilor și lansați reinițializarea valorii de referință a presiunii pneurilor.

Roată de rezervă

Dacă vehiculul este astfel echipat, reajustați presiunea de umflare și

lansați resetarea valorii de referință a presiunii pneurilor.

Spray-uri de reparare pneu și kit de umflare

Nu utilizați decât echipamente omologate de rețeaua mărcii, altfel este posibilă activarea întârziată sau funcționarea necorespunzătoare a sistemului → **366.** După utilizarea kitului de umflare a pneurilor, reajustați presiunea pneurilor și lansați resetarea valorii de referință a presiunii pneurilor.

Anomalii ale presiunii pneurilor







Tabelul prezintă mesajele de avertizare care apar pe tabloul de bord **8** atunci când sistemul detectează o anomalie a presiunii pneurilor.

Informațiile de pe tabloul de bord indică eventualele anomalii ale presiunii pneurilor (de exemplu: pneu dezumflat sau cu pană).

AVERTIZOR DE PIERDERE PRESIUNE PNEURI

Tabel mesaje de eroare

Martori luminoși	Mesaje	Interpretări
 se aprinde	Umflă pneuri și inițializare	Acest lucru indică faptul că a fost detectată o umflare insuficientă sau o pană de pneu. Verificați și reglați presiunea celor patru pneuri la rece și reseați sistemul.
 clipește, apoi rămâne aprins	Verifică pres. pneuri și iniț.	Acest lucru indică faptul că resetarea nu a reușit. Verificați și reglați presiunea pneurilor înainte de a relansa procedura de resetare.
 clipește, apoi rămâne aprins, împreună cu martorul luminos	Verifică TPW	Acest lucru indică o defecțiune de sistem. Consultați un reprezentant al mărcii.
 clipește, apoi rămâne aprins	TPW indisponibil	Acest lucru indică faptul că pe vehicul a fost montată o roată de rezervă cu o dimensiune diferită de cea a celorlalte patru roți. Sistemul rămâne indisponibil până la montarea unei roți identice ca dimensiune cu celelalte patru roți și până după efectuarea procedurii de resetare.

DISPOZITIVE DE CORECTARE ȘI DE ASISTENȚĂ LA CONDUCERE

În funcție de vehicul, ele pot fi incluse:

- un sistem de antiblocare roți (ABS);
- control electronic al stabilității (ESC) cu un control subviraj și sistem antipatinare;
- asistență la frânarea de urgență;
- frânare multi-coliziune;
- sistem de frânare de recuperare;
- asistență la pornire în pantă.



Aceste funcții reprezintă ajutoare suplimentare în caz de conducere critică pentru a permite să adaptați comportamentul vehiculului la conducerea dorită.

Aceste funcții nu intervin în locul șoferului. **Acestea nu măresc limitele vehiculului și nu trebuie să vă îndemne să rulați mai repede.** Prin urmare, acestea nu pot să înlocuiască, în nici un caz, atenția și responsabilitatea șoferului în momentul manevrării vehiculului (șoferul trebuie să fie mereu atent la evenimentele neprevăzute care pot interveni în timpul conducerii).

Sistem antiblocare roți (ABS)

În timpul unei frânări intense, ABS-ul permite să evitați blocarea roților, deci să țineți sub control distanța de oprire și să păstrați controlul vehiculului.

În aceste condiții, vehiculul poate fi manevrat pentru evitarea unui obstacol în timpul frânării. În plus, acest sistem poate duce la creșterea dis-



tanțelor de oprire în special pe sol cu aderență scăzută (sol umed...).

Fiecare punere în funcțiune a dispozitivului se manifestă printr-o pulsație mai mult sau mai puțin importantă resimțită la pedala de frână. ABS nu îmbunătățește în nici un caz performanțele "fizice" legate de suprafața carosabilă și ținuta de drum. Regulile de prudență trebuie deci să fie **obligatoriu** respectate (distanțe între vehicule...).



În caz de urgență, este recomandat să aplicați asupra pedalei o **presiune puternică și continuă**. Nu este necesar să acționați prin apăsări succesive (pompare). ABS-ul va modula efortul aplicat în sistemul de frânare.

Anomaliile de funcționare :

-  și  se aprind pe tabloul de bord, însoțiți, în funcție de vehicul, de mesajele "ABS de controlat", "Sistem de frânare de controlat" sau "ESC de controlat", pentru a indica faptul că ABS, ESC și asistența de urgență la frânare sunt dez-

DISPOZITIVE DE CORECTARE ȘI DE ASISTENȚĂ LA CONDUCERE

activate. **Frânarea este încă asigurată;**

– , ,  și  se aprind pe tabloul de bord, însoțit de mesajul "Defecțiune sistem de frânare" **pentru a indica o defecțiune a sistemului de frânare.**

În ambele cazuri consultați un Re-prezentant al mărcii.



Sistemele de frânare sunt parțial funcționale. Cu toate acestea, **este periculos să frânați brusc** și aceasta vă impune o oprire obligatorie și imediat ce condițiile de circulație permit.

Apelați un reprezentant al mărcii.

Sistem de control electronic al stabilității (ESC) cu control subviraj și sistem antipatinare

Sistemul de control electronic al stabilității ESC

Acest sistem ajută să se păstreze controlul vehiculului în situațiile "critice" de conducere (evitarea unui

obstacol, pierdere a aderenței într-un viraj ...).

Principiu de funcționare

Un senzor de pe volan permite să se cunoască traiectoria de conducere dorită de șofer.

Alți senzori, repartizați în vehicul, măsoară traiectoria sa reală.

Sistemul compară voința șoferului cu traiectoria reală a vehiculului și o corectează pe aceasta din urmă, dacă este necesar, acționând asupra frânării anumitor roți și/sau asupra puterii motorului. Dacă sistemul se declanșează, martorul luminos



clipește pe tabloul de bord.

Control subviraj

Acest sistem optimizează acțiunea ESC în cazul unui subviraj pronunțat (pierdere de aderență a trenului față).

Sistem antipatinare

Acest sistem ajută să limitați patinarea roților motoare și să controlați vehiculul în situațiile de porniri, de accelerări sau de decelerări.

Principiu de funcționare

Prin prezența senzorilor de roți, sistemul măsoară și compară, în fiecare moment, viteza roților motoare și încetinește patinarea lor. Dacă o

roată tinde să patineze, sistemul impune frânarea acesteia până când motricitatea redevine compatibilă cu nivelul aderenței sub roată.

Sistemul acționează de asemenea pentru a ajusta turația motorului la aderența disponibilă sub roți, independent de acțiunea exercitată asupra pedalei de accelerație.

În anumite situații (conducere pe teren foarte moale cum ar fi zăpadă sau noroi sau conducerea cu lanțuri de zăpadă pe roți), sistemul poate reduce puterea motorului, pentru a limita patinarea.

Anomalie de funcționare

Atunci când sistemul detectează o anomalie de funcționare, mesajul "Control ESC" și martorii luminoși



apar pe tabloul de bord. În acest caz, sistemele ESC și antipatinare sunt dezactivate.

Consultați un reprezentant al mărcii.

Asistență la frânarea de urgență

Acesta este un sistem complementar ABS-ului care ajută la reducerea distanțelor de oprire a vehiculului.

Principiu de funcționare

DISPOZITIVE DE CORECTARE ȘI DE ASISTENȚĂ LA CONDUCERE

Sistemul permite să detectați o situație de frânare de urgență. În acest caz, sistemul de frânare dezvoltă imediat puterea sa maximă și poate declanșa controlul ABS.

Frânarea ABS este menținută atât timp cât pedala de frână nu este eliberată.

Lămpile de stop se aprind

În funcție de vehicul, acestea se pot aprinde intermitent în caz de decelerare puternică.

Anticiparea frânării

În funcție de vehicul, atunci când eliberați pedala de accelerație, sistemul anticipează manevra de frânare pentru a putea reduce distanțele de oprire.

Cazuri particulare

În momentul utilizării regulatorului de viteză :

- dacă utilizați pedala de accelerație, atunci când o eliberați, sistemul poate să se declanșeze;
- dacă utilizați pedala de accelerație, sistemul nu se va declanșa.

Anomalie de funcționare

Atunci când sistemul detectează o anomalie de funcționare, pe tabloul de bord este afișat mesajul "Sistem

de frânare de controlat", însoțit de matorul luminos .

Consultați un reprezentant al mărcii.

Frânare multi-coliziune

Frânarea multi-coliziune reduce riscul unei coliziuni suplimentare după un accident, prin oprirea temporară completă a vehiculului.

Principiu de funcționare

Atunci când sistemul de airbag detectează o coliziune, pretensionatoarele sau airbagurile sunt declanșate → **70**, iar funcția "Frânare multi-coliziune" activează programul electronic de stabilitate (ESC) pentru a frâna vehiculul.

Frânarea multi-coliziune este dezactivată în timpul funcționării dacă:

- șoferul apasă ferm pedala de accelerație;

și/sau

- forța de frânare generată de apăsarea pedalei de frână de către șofer este mai mare decât forța produsă de frânarea automată declanșată de funcție.

Notă: frânarea multi-coliziune necesită funcționarea corectă a sistemului de frânare al vehiculului.

Anomalie de funcționare

Atunci când sistemul detectează o anomalie de funcționare, mesajul "Verificare post-coliziune" se afișează pe tabloul de bord însoțit de mar-

torul luminos .

În acest caz, funcția este dezactivată. Consultați un reprezentant al mărcii.

Sistem de frânare de recuperare

În timpul frânării, sistemul de frânare de recuperare poate converti energia produsă de decelerarea vehiculului în energie electrică.

Acest lucru va reîncărca bateria de tracțiune și va extinde autonomia vehiculului.

Anomalie de funcționare

-  aprins pe tabloul de bord însoțit de mesajul "Verifică sistem de frânare": **asistența la frânare este încă operațională.**

În aceste condiții, senzația la apăsarea pedalei de frână poate fi diferită. Este recomandat să aplicați asupra pedalei o presiune puternică și continuați.

DISPOZITIVE DE CORECTARE ȘI DE ASISTENȚĂ LA CONDUCERE

Consultați un reprezentant al mărcii.

– **STOP** aprins pe tabloul de bord și însoțit de mesajul "Avarie sistem de frânare": **indică o anomalie la sistemul de frânare.**

Apelați un reprezentant al mărcii.



Pentru securitatea dvs., martorul luminos

STOP vă impune o oprire obligatorie și imediată, de îndată ce condițiile de trafic o permit. Opriți motorul și nu îl mai porniți. Apelați un reprezentant al mărcii.

Asistență la pornire în pantă

În funcție de înclinarea pantei, acest sistem asistă șoferul în momentul unei porniri în pantă. El împiedică vehiculul să meargă înapoi, intervenind asupra strângerii automate a frânelor, atunci când șoferul ridică piciorul de pe pedala de frână pentru a acționa pedala de accelerație.

Funcționare sistem

Acesta funcționează numai atunci când levierul de viteze este într-o altă poziție decât punctul mort (o altă

poziție decât N sau P pentru cutiile de viteze automate) și când vehiculul este în poziția de oprire completă (apăsare pe pedala de frână).

Sistemul reține vehiculul aproximativ **2 secunde**. Apoi, frânele se slăbesc progresiv (vehiculul rulează în funcție de pantă).



Sistemul de asistență la pornire în pantă nu poate împiedica în totalitate vehiculul să

meargă înapoi în toate cazurile (pante foarte abrupte etc.).

Șoferul poate în toate cazurile să acționeze pedala de frână și să împiedice astfel vehiculul să meargă înapoi.

Asistența la pornire în pantă nu trebuie utilizată pentru opriri prelungite: folosiți pedala de frână.

Această funcție nu este concepută pentru a imobiliza vehiculul în mod permanent.

Dacă este necesar, utilizați pedala de frână pentru a opri vehiculul.

Șoferul trebuie să rămână extrem de vigilent la rularea pe suprafețe alunecoase sau cu aderență redusă.

Riscuri de rănire gravă.

FUNCȚII SUPLIMENTARE DE ASISTENȚĂ LA CONDUCERE

My Safety

Funcția "Siguranța mea" poate fi utilizată pentru a dezactiva sau activa simultan un set de funcții de asistare a șoferului.

În funcție de automobil, puteți configura funcția "Siguranța mea" din ecranul multimedia selectând funcțiile de asistență la condus care vor fi dezactivate ca grup.

Funcționare



Mod "Activare integrală"

În funcție de vehicul, funcțiile și configurațiile sistemului de asistență la conducere în cauză sunt:

- alarmă sonoră depășire viteză ➔ **237**;
- prevenire a părăsirii benzii ➔ **205**;
- avertizare vigilență șofer ➔ **235**;
- prevenire de urgență a părăsirii benzii ➔ **212**.

Atunci când modul "Activare integrală" este activat: matorul luminos din butonul **1** se aprinde, iar mesajul "My Safety All ON selectat" este afișat pe tabloul de bord pentru a confirma acest lucru. Sistemele de asistență la rulare disponibile în acest mod sunt activate.

Modul "Personalizat"

Puteți utiliza acest mod pentru a **dezactiva** sau **reactiva** anumite sisteme de asistență la conducere care sunt disponibile în modul "Activare integrală" configurat anterior utilizând setarea "MY SAFETY PERSO".

Cu contactul cuplat, apăsați de două ori pe butonul **1**, în succesiune rapidă. La prima apăsare, pe tabloul de bord este afișat mesajul "Apăsați din nou pentru Siguranța mea personalizată". La a doua apăsare, lumina de avertizare de pe comutatorul **1** se

stinge. Modul "Personalizat" este activat. Mesajul "My Safety Perso selectat" se afișează pe tabloul de bord.

Pentru a reveni la modul "Activare integrală", **apăsați o dată** pe butonul **1**. Matorul luminos integrat în butonul **1** se aprinde.



În funcție de perioada de timp care urmează ultimei opriri a motorului, alertele sunt reactivate:

- atunci când vehiculul este deblocat;
- sau
- la deschiderea unei uși față;
- sau
- atunci când motorul este re-pornit.

FUNCȚII SUPLIMENTARE DE ASISTENȚĂ LA CONDUCERE

Configurarea modului Perso

De pe ecranul multimedia 2



Consultați instrucțiunile multimedia, pentru informații cu privire la accesarea setărilor.

Prevenire a părăsirii benzii



Pe baza informațiilor furnizate de camera **1**, funcția declanșează acțiunea de corecție a sistemului de direcție al vehiculului atunci când este depășită o linie continuă sau întreruptă sau la apropierea de marginea drumului (separator, barieră, trotuar, terasament etc.) fără să se activeze lămpile de semnalizare a direcției.

În funcție de setare, în cazul depășirii unei linii întrerupte fără activarea semnalizatoarelor, funcția:

- avertizează conducătorul auto fără acțiuni corective asupra sistemului de direcție;

sau

- execută acțiuni de corecție asupra sistemului de direcție.



Puteți **prelua controlul asupra vehiculului** în orice moment, prin manevrarea volanului.

3

Poziția camerei 1

Aveți grijă ca parbrizul să nu fie acoperit (de murdărie, noroi, zăpadă, condens etc.).



Această funcție reprezintă un ajutor suplimentar la conducere.

Această funcție nu înlocuiește, în niciun caz, vigilența și responsabilitatea șoferului, care trebuie să păstreze în permanență controlul asupra vehiculului.

FUNCȚII SUPLIMENTARE DE ASISTENȚĂ LA CONDUCERE

Activare/dezactivare

De pe ecranul multimedia 2



Pentru mai multe informații, consultați instrucțiunile multimedia.

De la comutatorul "My Safety" 3



- **Pentru a dezactiva funcția**, dacă a fost dezactivată din modul "Personalizat" al funcției "My Safety" (Siguranța mea) → 204, apăsați de două ori pe butonul 3. Martorul luminos



este afișat cu galben pe tabloul de bord.



- **Pentru a reactiva funcția**, apăsați comutatorul 3 o dată. Martorul luminos



se afișează pe tabloul de bord.

Funcționare



Cu funcția activată,  sau  și liniile din stânga și din dreapta 4 sunt afișate în culoarea gri pe tabloul de bord.

Funcția este pregătită să alerteze sau să intervină dacă viteza vehiculului depășește aproximativ 65 km/h, iar indicatorul luminos de avertizare



și indicatoarele de linie din stânga sau din dreapta 4 sunt afișate în alb.

Funcția este în operațională dacă vehiculul



- se apropie de marginea drumului fără a activa semnalizatoarele;

FUNCȚII SUPLIMENTARE DE ASISTENȚĂ LA CONDUCERE



- depășește o linie continuă fără activarea indicatoarelor de schimbare a direcției;
- traversează o linie întreruptă fără a activa semnalizatoarele, dacă este selectată setarea "Operațiuni pe liniile discontinue".

În aceste cazuri:

- funcția declanșează o acțiune a sistemului de direcție al vehiculului în scopul rectificării traiectoriei vehiculului;



- martorul luminos  sau  și semnalizatorul 4 de pe partea liniei depășite se schimbă în galben pe tabloul de bord.

Dacă acțiunea de corecție a sistemului de direcție nu este suficientă,

- martorul luminos  sau  și indicatorul 4 de pe partea laterală a liniei depășite se schimbă în roșu pe tabloul de bord, iar volanul vibrează.

Când setarea "Operațiuni pe liniile discontinue" nu este selectată, **funcția declanșează alarma dacă** vehiculul depășește o linie discontinuă fără a activa martorii luminoși și nu există o margine a drumului suficient de aproape de linie.

În acest caz, funcția avertizează șoferul:

- printr-o vibrație a volanului; și
- martorul luminos  sau  și semnalizatorul 4 de pe partea liniei depășite se aprind în roșu pe tabloul de bord.

Notă: În curbe, funcția permite tăierea ușoară a curbei.

Cazuri particulare

Avertisment "Păstrați controlul"

- Dacă sistemul funcționează și nu detectează nicio activitate a șoferului asupra volanului, pe tabloul de bord apare mesajul "Păstrați controlul", însoțit de un semnal sonor și, în funcție de vehicul, de martorul lu-

minos  apare în galben până în momentul în care șoferul reia controlul asupra vehiculului.

- Dacă sistemul funcționează de prea mult timp, pe tabloul de bord apare mesajul "Păstrați controlul" însoțit de un semnal sonor și, în funcție de vehicul, martorul luminos

 apare în galben însoțită de indicatorul 4 pe partea liniei respective până când conducătorul auto recapătă controlul vehiculului.





Puteți să întrerupeți funcția de corecție a traiectoriei în orice moment, prin mișcarea volanului.

Vehicul echipat cu "Active driver assist"

Dacă funcția "Centrare pe bandă" este activată în același timp cu funcția "Prevenire a părăsirii benzii", afișarea martorului luminos va varia după cum urmează:

- funcția "Centrare pe bandă" este

în funcțiune: martorul luminos  verde înlocuiește martorul luminos

 sau  alb sau gri pe tabloul de bord. Astfel, sunteți informat cu prioritate despre starea funcției "Centrare canal";



- funcția "Centrare pe bandă" este trecută în stare de veghe, iar funcția "Prevenire a părăsirii benzii" nu este nici pregătită, nici în funcțiune: mar-

torul luminos  gri înlocuiește

martorul luminos  sau  alb sau gri pe tabloul de bord. Astfel, sunteți informat cu prioritate despre starea funcției "Centrare canal";

FUNCȚII SUPLIMENTARE DE ASISTENȚĂ LA CONDUCERE

– funcția "Centrare pe bandă" este trecută în stare de veghe în timp ce funcția "Prevenire a părăsirii benzii" este pregătită sau în funcțiune: mar-

torul luminos  sau  este afișat în roșu sau în galben pe tabloul de bord. Astfel, sunteți informat cu prioritate despre starea funcției "Prevenire a părăsirii benzii".

În orice caz, sunteți informat în orice moment cu privire la starea funcției atunci când aceasta controlează sistemul de direcție al vehiculului dvs. Cele mai utile informații sunt întotdeauna afișate.



Funcție indisponibilă temporară dezactivată

Sistemul este temporar indisponibil sau dezactivat atunci când:

- Depășirea foarte rapidă a liniei;
- Rulare continuă pe o linie;
- timp de aproximativ patru secunde după schimbarea benzii;
- viraje strânse;
- vizibilitate scăzută;
- unul dintre senzorii de direcție este activat;
- activați luminile de avarie;
- cuplați marșarierul;
- accelerare puternică;

- viteza vehiculului este mai mare de aproximativ 160 km/h sau 180 km/h, în funcție de vehicul;
- lățimea benzii se modifică;
- funcționarea controlului electronic al stabilității (ESC);
- funcționarea sistemului de antiblocare roți;
- se declanșează sistemul de frânare activă de urgență;
- intervenția unei alte funcții care controlează sistemul de direcție, cum ar fi funcția "Centrare pe bandă".

Dacă funcția nu este disponibilă,

martorul luminos  sau  și indicatoarele de corecție stânga și dreapta **4** apar cu gri pe tabloul de bord.

În cazul în care camera frontală este acoperită, mesajul "Cameră frontală fără vizibilitate" este afișat pe tabloul de bord. Curățați zona în care se află senzorii

Dezactivare automată

Funcția se dezactivează automat atunci când:

- controlul electronic al stabilității (ESC) este dezactivat sau funcționează defectuos;
- sistemul antiblocare roți funcționează defectuos;

– o bară de remorcare este conectată electric la priza cârligului remorci;

– este afișat martorul luminos .

Atunci când funcția este dezactivată, pe tabloul de bord este afișat cu

galben martorul luminos .

Setări



Pentru a accesa setările funcțiilor pe ecranul multimedia **2**, consultați instrucțiunile multimedia:

– "Operațiuni pe liniile discontinue": utilizați această setare pentru a selecta răspunsul funcției dacă vehi-

FUNCȚII SUPLIMENTARE DE ASISTENȚĂ LA CONDUCERE

culul depășește o linie discontinuă fără a activa semnalizatoarele:

- setare selectată: funcția poate declanșa o acțiune a sistemului de direcție al vehiculului în scopul rectificării traiectoriei vehiculului;
 - setarea nu este selectată: funcția poate avertiza șoferul printr-o vibrație în volan, fără a corecta traiectoria vehiculului.
- "Vibrații": reglați vibrațiile volanului pentru funcția "Prevenire la părăsirea benzii";
- "Anticiparea părăsirii benzii": reglați nivelul de sensibilitate la detectarea liniei. Pentru aceasta, selectați:
- "Întârziat": linie detectată în momentul depășirii sale;
 - "Standard": linie detectată la apropierea de aceasta;
 - „Devreme” linie detectată în apropiere.

Pentru mai multe informații, consultați manualul multimedia.

Anomalie de funcționare

Atunci când sistemul detectează un defect de funcționare, indicatoarele de linie stânga și dreapta și martorul

luminos  apar cu galben pe tabloul de bord.

În unele cazuri, acestea sunt însoțite de următorul mesaj:

- « Asistență condus Indisponibilă » ;
sau
- « Controlează camera frontală » ;
sau
- « Asistență condus De verificat » .

Consultați un reprezentant al mărcii.

FUNCȚII SUPLIMENTARE DE ASISTENȚĂ LA CONDUCERE

Avertismente



Această funcție reprezintă un ajutor suplimentar la conducere. Această funcție nu înlocuiește, în niciun caz, vigilența și responsabilitatea șoferului, care trebuie să păstreze în permanență controlul asupra vehiculului.

Intervenții/reparații asupra sistemului

- În caz de impact, alinierea camerei poate fi modificată, funcționarea acesteia putând fi, astfel, afectată. Dezactivați funcția și consultați un reprezentant al mărcii.
- Orice intervenție în zona în care se află camera (reparații, înlocuiri, modificări la parbriz etc.) trebuie să fie efectuată de către un specialist calificat.

Numai un Reprezentant al mărcii este abilitat să intervină asupra sistemului.

Situații de perturbare a sistemului

Funcționarea sistemului poate fi perturbată sau deteriorată de condiții precum:

- parbriz acoperit (de murdărie, gheață, zăpadă, condens etc.);
- un mediu complex (tunel etc.);
- condiții meteo nefavorabile (ninsoare, ploaie, grindină, polei etc.);
- vizibilitate redusă (noapte, ceață etc.);
- mai multe marcaje rutiere (lucrări rutiere etc.); liniile rutiere sunt neregulate sau greu de deosebit (de exemplu, marcaje șterse parțial, distanță prea mare, suprafață de drum denivelată etc.);
- orbirea (soare orbitor, luminile vehiculelor ce vin din sens opus etc.);
- drumul este îngust, șerpuit sau sinuos (viraje strânse etc.);
- distanță mică față de vehiculul care se deplasează în față, pe aceeași bandă.

În acest caz, funcția de "Prevenire a părăsirea benzii" poate să fie activată incorect sau să nu fie activată deloc.

Risc de corecție nedorită, incorectă sau de necorectare a traiectoriei.

Dezactivare funcție

Trebuie să dezactivați funcția atunci când:

- suprafața camerei a fost deteriorată (pe partea parbrizului sau pe partea retrovizorului interior);
- drumul este alunecos (zăpadă, polei, acvoplanare, pietriș etc.);

FUNCȚII SUPLIMENTARE DE ASISTENȚĂ LA CONDUCERE

- parbrizul este fisurat sau deformat (nu efectuați reparații ale parbrizului în această zonă; solicitați înlocuirea acestuia de către un reprezentant al mărcii);
- vehiculul tractează o remorcă sau o rulotă.

FUNCȚII SUPLIMENTARE DE ASISTENȚĂ LA CONDUCERE

Prevenire de urgență a prăririi benzii



Folosind informațiile de la radarul **2** și camera **1**, funcția declanșează acțiunea de corecție asupra sistemului de direcție al vehiculului în cazul unui risc de coliziune cu un vehicul care vine din direcția opusă pe banda alăturată, fără ca semnalizatorul de direcție să fi fost activat.

În funcție de vehicul, folosind informațiile de la radarele **3** și camera **1**, funcția declanșează acțiunea de corecție asupra sistemului de direcție al vehiculului în cazul unui risc de coliziune cu un vehicul care se deplasează cu aceeași viteză sau cu o viteză mai mare și care se află în zona de detectare a radarelor spate.

 Puteți **prelua controlul asupra vehiculului** în orice moment, prin manevrarea volanului.



Acest sistem oferă asistență suplimentară la conducere.

Acest sistem nu înlocuiește, în niciun caz, vigilența și responsabilitatea șoferului, care trebuie să păstreze în permanență controlul asupra vehiculului.

Amplasarea camerei 1

Aveți grijă ca parbrizul să nu fie acoperit (de murdărie, noroi, zăpadă, condens etc.).

Amplasarea radarului față 2

Asigurați-vă că zona radarului nu este acoperită (de murdărie, noroi, zăpadă, o placă de înmatriculare frontală montată/atașată necorespunzător), lovită, modificată (inclusiv vopseaua) sau ascunsă de orice accesoriu montat în fața vehiculului (pe bara parașoc față, siglă etc.).

Amplasarea radarelor laterale 3

Asigurați-vă că zona radarului nu este acoperită (de murdărie, noroi, zăpadă etc.), deteriorată sau modificată (inclusiv vopseaua etc.).

FUNCȚII SUPLIMENTARE DE ASISTENȚĂ LA CONDUCERE

Activarea/dezactivarea funcției De la comutatorul A "My Safety"



Apăsați comutatorul **A** de două ori dacă funcția a fost dezactivată din modul Personal al funcției "My Safety" → 204.

Pentru a activa funcția, apăsați pe contactorul **A**.

De pe ecranul multimedia B



Pentru mai multe informații, consultați instrucțiunile multimedia.

Detectarea unui vehicul care vine din sens opus

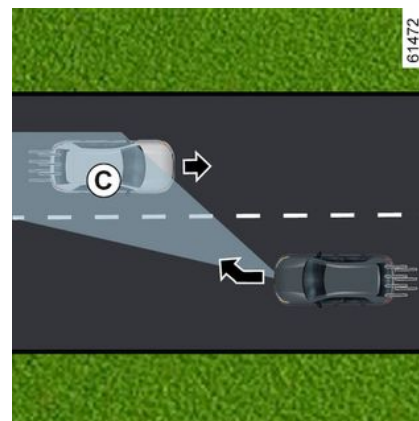
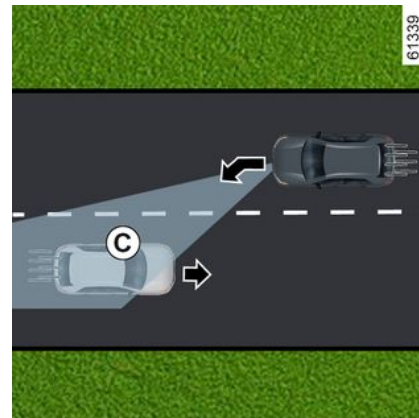

3

FUNCȚII SUPLIMENTARE DE ASISTENȚĂ LA CONDUCERE

Atunci când rulați cu o viteză cuprinsă între aproximativ 65 km/h și 110 km/h, dacă există riscul de coliziune cu un vehicul care vine din sens opus pe o bandă alăturată și care se află în zona de detectare **C**, fără ca semnalizatorul de direcție să fi fost activat, sistemul:

– **vă avertizează în privința riscului de coliziune:**

63412



Mesajul "Risc de coliziune" este afișat pe tabloul de bord însoțit de indicatorul **4** de culoare roșie, linia de pe partea intervenției și un semnal sonor. Afișajul **5** apare pe tabloul de bord pe partea intervenției;

și

– **declanșează acțiuni de corecție asupra sistemului de direcție.**

 Puteți să întrerupeți funcția de corecție a traiectoriei în orice moment, prin mișcarea volanului.

 Această funcție reprezintă un ajutor suplimentar la conducere. Această funcție nu înlocuiește, în niciun caz, vigilența și responsabilitatea șoferului, care trebuie să păstreze în permanență controlul asupra vehiculului.

Este posibil ca funcția să nu se activeze dacă viteza de apropiere este mai mare de aproximativ 200 km/h (de exemplu, călătoriți cu 110 km/h și vehiculul se deplasează în direcția opusă pe banda adiacentă cu 91 km/h).

În caz de depășire

(în funcție de vehicul)

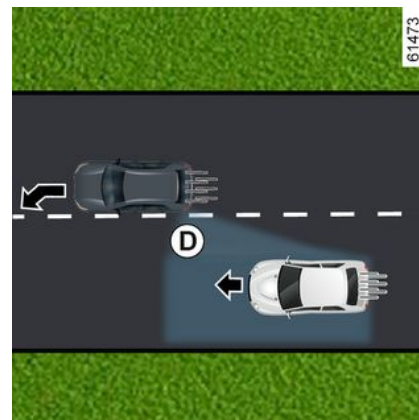

61473

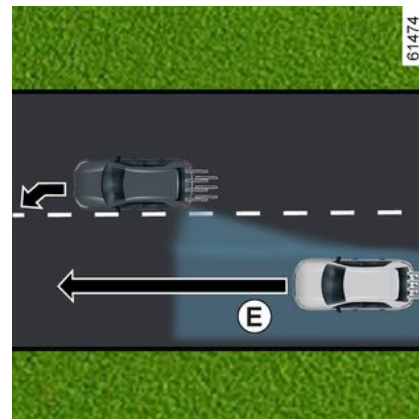

61474

FUNCȚII SUPLIMENTARE DE ASISTENȚĂ LA CONDUCERE

63412



În timp ce rulați la o viteză de peste aproximativ 65 km/h, la apropierea unei linii (continue sau întrerupte) în

timp ce există riscul de coliziune cu un vehicul aflat în unghiul mort **D** și care se deplasează în aceeași direcție ca vehiculul dvs. sau cu un vehicul care se apropie rapid din spate sau pe o bandă alăturată și care se află în zona de detectare **E**, sistemul:

– **vă avertizează cu privire la riscul de coliziune:** martorul luminos **6** clipește, pe tabloul de bord este afișat mesajul "Obiect detectat pe lateral" însoțit de indicatorul **4** în roșu, linia de pe partea intervenției și un semnal sonor. Afișajul **5** apare pe tabloul de bord pe partea intervenției;

și

– **declanșează acțiuni de corecție asupra sistemului de direcție.**

Temporar indisponibil/neactivarea sistem

Sistemul este temporar indisponibil sau dezactivat atunci când:

- Depășirea foarte rapidă a liniei;
- Rulare continuă pe o linie;
- timp de aproximativ patru secunde după schimbarea benzii;
- viraje strânse;
- vizibilitate scăzută;
- activarea semnalizatorului luminos (numai atunci când un vehicul care vine din sens opus este detectat pe o bandă adiacentă);

- activați luminile de avarie;
- accelerare puternică;
- viteza vehiculului este mai mare de aproximativ 160 km/h sau 180 km/h, în funcție de vehicul;
- lățimea benzii se modifică;
- funcționarea controlului electronic al stabilității (ESO);
- funcționarea sistemului de anti-blocare roți;
- funcționarea sistemului de frânare activă de urgență;
- ...

Sistemul nu se poate activa dacă:

- atunci când camera nu detectează o linie (continuă sau întreruptă) pe partea relevantă a vehiculului;
- camera nu detectează simultan cele două limite ale benzii pe care se deplasează vehiculul dvs.;
- marșarierul a fost cuplat;
- câmpul vizual al camerei este obstrucționat;
- radarul față este acoperit;
- în funcție de vehicul, radarele din spate sunt acoperite;
- ...

În funcție de vehicul, dacă unul dintre radarele laterale este acoperit, mesajul "Radarul lateral nu detectează" va apărea pe tabloul de bord.

Când radarul din față este acoperit, mesajul "Radarul frontal nu detectează" va apărea pe tabloul de bord.

3

FUNCȚII SUPLIMENTARE DE ASISTENȚĂ LA CONDUCERE

tează" este afișat pe tabloul de bord.

Când camera din față este acoperită, mesajul "Camera frontală nu detectează" este afișat pe tabloul de bord.

Curățați zona în care se află senzorii.

Dezactivarea automată a funcției

Sistemul este dezactivat automat atunci când:

- controlul electronic al stabilității (ESC) este dezactivat sau funcționează defectuos;
- sistemul antiblocare roți funcționează defectuos;
- O bară de remorcă este conectată electric la priza cârligului remorcii;

- este afișat martorul luminos **STOP**.

Dacă vehiculul este echipat cu un atelaj recunoscut de sistem, este afișat mesajul "Remorcă: radare laterale Indisponibile" pentru a vă informa că funcția de prevenire de urgență a părăsirii benzii a fost dezactivată.

Dacă vehiculul tractează o remorcă sau o rulotă, se pot produce corecții neașteptate sau inutile. Puteți dez-

activa sistemul pentru a evita corecțiile neașteptate sau inutile.

Anomalie de funcționare

Atunci când funcția detectează o anomalie de funcționare, următoarele mesaje pot fi afișate pe tabloul de bord:

- « Controlează camera frontală »;
- sau
- « Radar frontal de controlat »;
- sau
- « Asistență condus De verificat »;
- sau în funcție de vehicul,
- « Radar lateral de controlat ».

Consultați un reprezentant al mărcii.

FUNCȚII SUPLIMENTARE DE ASISTENȚĂ LA CONDUCERE

Avertismente



Această funcție reprezintă un ajutor suplimentar la conducere. Această funcție nu înlocuiește, în niciun caz, vigilența și responsabilitatea șoferului, care trebuie să păstreze în permanență controlul asupra vehiculului.

Intervenții/reparații asupra sistemului

- În caz de șoc, alinierea camerei sau a radarelor se poate modifica, iar funcționarea acestora poate fi, astfel, afectată. Dezactivați funcția și consultați un reprezentant al mărcii.
- Orice intervenție în zona în care se află camera sau radarele (înlocuiri, reparații, modificări la parbriz etc.) trebuie să fie efectuată de către un specialist calificat.

Numai un Reprezentant al mărcii este abilitat să intervină asupra sistemului.

Situații de perturbare a sistemului

Funcționarea sistemului poate fi perturbată sau deteriorată de condiții precum:

- parbriz acoperit (de murdărie, gheață, zăpadă, condens etc.);
- un mediu complex (tunel etc.);
- condiții meteo nefavorabile (ninsoare, ploaie, grindină, polei etc.);
- vizibilitate redusă (noapte, ceață etc.);
- mai multe marcaje rutiere (lucrări rutiere etc.); liniile rutiere sunt neregulate sau greu de deosebit (de exemplu, marcaje șterse parțial, distanță prea mare, suprafață de drum denivelată etc.);
- orbirea (soare orbitor, luminile vehiculelor ce vin din sens opus etc.);
- drumul este îngust, șerpuit sau sinuos (viraje strânse etc.);
- distanță mică față de vehiculul care se deplasează în față, pe aceeași bandă.

În acest caz, funcția de "prevenire la părăsirea benzii" poate să fie activată incorect sau să nu fie activată deloc.

Risc de corecție nedorită, incorectă sau de necorectare a traiectoriei.

Dezactivare funcție

Trebuie să dezactivați funcția atunci când:

- zona camerei (pe partea parbrizului sau pe partea retrovizorului interior) a fost deteriorată;
- drumul este alunecos (zăpadă, polei, acvaplanare, pietriș etc.);

FUNCȚII SUPLIMENTARE DE ASISTENȚĂ LA CONDUCERE

- parbrizul este fisurat sau deformat (nu efectuați reparații ale parbrizului în această zonă; solicitați înlocuirea acestuia de către un reprezentant al mărcii);
- vehiculul tractează o remorcă sau o rulotă;
- vehiculul este remorcat (depanare);
- nu rulați pe un drum asfaltat.

3

FUNCȚII SUPLIMENTARE DE ASISTENȚĂ LA CONDUCERE

Avertizor de unghi mort

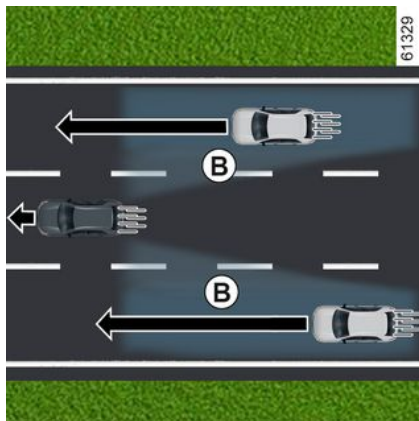
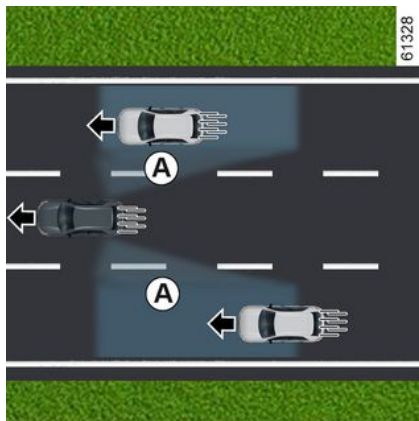

În baza informațiilor furnizate de senzorii instalați pe fiecare parte a barei parașoc spate (zona **C**), funcția avertizează șoferul:

– atunci când un vehicul se află în zona de unghi mort **A** și se deplasează în aceeași direcție cu vehiculul dumneavoastră;

și/sau

– atunci când există riscul coliziunii cu un vehicul aflat în zona **B** și care se deplasează mai repede decât dvs. pe o bandă alăturată.

Funcția vă avertizează atunci când vehiculul dvs. rulează cu o viteză mai mare de aproximativ 15 km/h.



Funcția nu avertizează șoferul în cazul în care celelalte vehicule nu sunt în mișcare.



Această funcție reprezintă un ajutor suplimentar la conducere. Această funcție nu înlocuiește, în niciun caz, vigilența și responsabilitatea șoferului, care trebuie să păstreze în permanență controlul asupra vehiculului.

FUNCȚII SUPLIMENTARE DE ASISTENȚĂ LA CONDUCERE

Particularitate



Asigurați-vă că zona **C** din jurul radarelor de pe fiecare parte a barei parașoc spate nu este obstrucționată (cu murdărie, noroi, zăpadă etc.).

Dacă unul dintre radare este obstrucționat, mesajul "Radare laterale fără vizibilitate" este afișat pe panoul de instrumente. Curățați zona în care se află senzorii.

Martorul luminos 2



Un martor luminos **2** se află în fiecare retrovizor exterior **3**.

Notă:

- curățați regulat oglinzile retrovizoare **3**, pentru a asigura vizibilitatea indicatoarelor **2**;
- dacă depășiți un alt vehicul, martorul luminos **2** se va aprinde numai dacă vehiculul rămâne o perioadă suficient de îndelungată în zona punctului mort **A** al vehiculului dvs.

Afișaj D

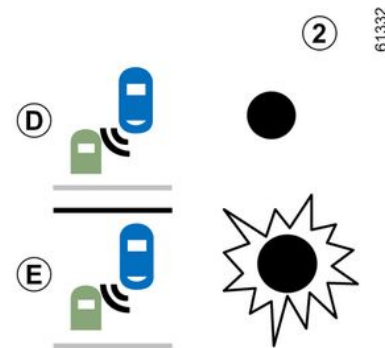

Primul avertisment: **semnalizator de direcție neactivat**, martorul luminos **2** indică faptul că un vehicul este detectat în zona unghiului mort și/sau că un vehicul se apropie cu viteză din spate pe o bandă alăturată.

Afișaj E

Semnalizator de direcție activat, martorul luminos **2** clipește atunci când funcția detectează un vehicul în zona unghiului mort și/sau un vehicul care se apropie cu viteză din spate, pe partea către care veți întoarce volanul. Dacă dezactivați semnalizatorul de direcție, acesta revine la primul avertisment (afișaj **D**).

FUNCȚII SUPLIMENTARE DE ASISTENȚĂ LA CONDUCERE

Condiții de nefuncționare

- La conducerea pe un drum cu viraje strânse;
- în marșarier.

Atunci când vehiculul este echipat cu un atelaj recunoscut de sistem, pe tabloul de bord apare mesajul "Remorcă: avertizare unghi mort dezactivată", pentru a vă informa că funcția nu este funcțională. Pentru alegerea echipamentului adaptat vehiculului dumneavoastră, vă recomandăm să consultați Reprezentantul mărcii.

Anomalie de funcționare

Dacă sistemul detectează o defecțiune, pe tabloul de bord este afișat mesajul "Radar lateral de controlat".

Consultați un reprezentant al mărcii.



Din cauza prezenței senzorilor de pe bara parașoc spate, este recomandat să lăsați toate intervențiile asupra barei parașoc (reparații, înlocuiri, vopsiri etc.) în seama unui specialist calificat.

FUNCȚII SUPLIMENTARE DE ASISTENȚĂ LA CONDUCERE

Avertismente



– Sistemul folosește o lățime de bandă standard. În cazul în care conduceți pe o bandă îngustă, sistemul vă poate avertiza atunci când este detectat un vehicul aflat la o distanță mai mare decât cea mai apropiată bandă.

- Sistemul folosește o lățime de bandă standard. În cazul în care conduceți pe o bandă lată, se poate ca sistemul să nu detecteze un vehicul în unghiul mort.
- În cazul unor condiții meteorologice foarte nefavorabile (ploi abundente, zăpadă etc.), sistemul poate fi întrerupt temporar. Rămâneți vigilenți la condițiile de drum.

Risc de accident.

FUNCȚII SUPLIMENTARE DE ASISTENȚĂ LA CONDUCERE



Această funcție reprezintă un ajutor suplimentar la conducere. Această funcție nu înlocuiește, în niciun caz, vigilența și responsabilitatea șoferului, care trebuie să păstreze în permanență controlul asupra vehiculului. Șoferul trebuie să adapteze întotdeauna viteza la condițiile de drum, indiferent de indicațiile sistemului. Sistemul nu trebuie să fie considerat sub nicio formă detector de obstacole sau sistem anticolidiune.

Intervenții/reparații asupra sistemului

- În caz de impact, alinierea radarului poate fi modificată, iar funcționarea acestuia va fi astfel afectată. Consultați un reprezentant al mărcii.
- Orice intervenție în zona în care se află radarele (reparații, înlocuiri etc.) trebuie să fie efectuată de către un specialist calificat.

Numai un Reprezentant al mărcii este abilitat să intervină asupra sistemului.

Perturbarea sistemului

Funcționarea sistemului poate fi perturbată sau deteriorată de condiții precum:

- mediu complex (poduri metalice, tunel, drumuri cu bariere pe margine etc.);
- condiții meteo nefavorabile (ninsoare, grindină, polei etc.);
- vehiculul este echipat cu un atelaj care nu este recunoscut de sistem.

Risc de alarme false sau absența alertelor

Dacă sistemul se comportă anormal, contactați un reprezentant al mărcii.



Limitarea funcționării sistemului

- Zona radarului trebuie să rămână curată și nemodificată, pentru a garanta buna funcționare a sistemului.
- Este posibil ca obiectele mici aflate în mișcare în proximitatea vehiculului (motociclete, biciclete, pietoni etc.) să nu fie recunoscute de sistem.
- La virajul în curbe, este posibil ca radarele să nu mai detecteze temporar vehiculele de pe benzile învecinate.
- Funcția vă poate avertiza târziu atunci când se apropie două alte vehicule din spate, unul lângă celălalt, pe benzile învecinate (în cazul unui drum cu 3 benzi), cu o viteză mult mai mare decât cea a vehiculului dumneavoastră.
- Este posibil ca sistemul să nu vă avertizeze atunci când celelalte vehicule circulă cu viteze semnificativ diferite.
- Dacă vehiculul este depășit de un vehicul lung (de ex.: vehicule de capacitate mare în depășire la o viteză similară cu cea a vehiculului), este posibil ca sistemul să întrerupă avertismentul înainte de terminarea manevrei.
- Vehiculul rulează pe un drum sinuos.

FUNCȚII SUPLIMENTARE DE ASISTENȚĂ LA CONDUCERE

Alertă de distanță de siguranță



Pe baza informațiilor furnizate de radar **2** și de cameră **1**, această funcție îl informează pe șofer în legătură cu intervalul de timp dintre vehiculul său și vehiculul din fața sa, astfel încât să mențină o distanță sigură de oprire între cele două vehicule.

Funcția se activează atunci când viteza vehiculului este cuprinsă între aproximativ 30 și 200 km/h.



Această funcție reprezintă un ajutor suplimentar la conducere.

Această funcție nu înlocuiește, în niciun caz, vigilența și responsabilitatea șoferului, care trebuie să păstreze în permanență controlul asupra vehiculului.

Poziția camerei 1

Aveți grijă ca parbrizul să nu fie acoperit (de murdărie, noroi, zăpadă, condens etc.).

Poziția radarului 2

Asigurați-vă că zona radarului nu este acoperită (de murdărie, noroi, zăpadă, o placă de înmatriculare frontală montată necorespunzător etc.), lovită, modificată (inclusiv vopsea) sau ascunsă de orice accesoriu montat în fața vehiculului (pe calandru sau siglă etc.).

Activarea/dezactivarea funcției



Din domeniul "Vehicul" de pe ecranul multimedia **3**, apăsați pe meniul "Asistență deplasare", apoi apăsați pe fila "Confort".

Activați sau dezactivați funcția "Distanța de urmărire".



La fiecare pornire a vehiculului, funcția va fi reluată în modul salvat în momentul ultimei opriri a motorului.

FUNCȚII SUPLIMENTARE DE ASISTENȚĂ LA CONDUCERE

Funcționare

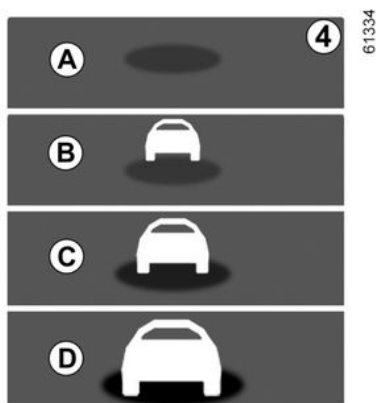

Cu funcția activată, indicatorul **4** este afișat pe tabloul de bord și îl informează pe șofer în legătură cu distanța dintre vehiculul său și vehiculul din față.

- **A** (gri): funcție defectă;
- **A** (verde): nici un vehicul detectat;
- **B** (verde): intervalul de timp este mai mare de sau egal cu aproximativ două secunde (distanța dintre cele două vehicule adaptată la viteza dvs.);
- **C** (portocaliu): intervalul de timp este de aproximativ 1-2 secunde (distanță insuficientă între cele două vehicule);

- **D** (roșu): intervalul de timp este mai mic sau egală cu aproximativ o secundă (distanță absolut insuficientă între cele două vehicule).

Dacă intervalul dintre cele două vehicule este mai mic de aproximativ 0,5 secunde, martorul luminos **4** și afișajul **D** va clipi în roșu pe tabloul de bord, împreună cu "- - s".

În anumite condiții, este posibil ca intervalul de timp să nu fie afișat:

- într-un viraj;
- la schimbarea benzii;
- dacă vehiculul din față este suficient de departe sau în afara razei de acțiune a radarului sau camerei.



Măsurarea se afișează cu titlu informativ: sistemul nu efectuează nicio acțiune asupra

vehiculului.

Această funcție nu este concepută pentru utilizarea în mediul urban sau pentru un stil de conducere dinamic (virare, accelerare, frânare bruscă etc.), ci mai degrabă pentru situații de rulare stabilă.

Funcția nu interacționează cu sistemul de frânare.

Suprafețele radarului și camerei trebuie să fie curate și nemodificate, pentru a garanta buna funcționare a sistemului.

Orice intervenție efectuată în zona în care se află radarul sau camera (reparații, înlocuiri, modificări la parbriz și/sau modificări la bara de protecție etc.) trebuie să fie efectuată de către un specialist calificat.

FUNCȚII SUPLIMENTARE DE ASISTENȚĂ LA CONDUCERE

Avertismente



Această funcție reprezintă un ajutor suplimentar la conducere. Această funcție nu înlocuiește, în niciun caz, vigilența și responsabilitatea șoferului, care trebuie să păstreze în permanență controlul asupra vehiculului.

Intervenții/reparații asupra sistemului

- În caz de impact, alinierea radarului și/sau a camerei poate fi modificată, funcționarea acestora putând fi, astfel, afectată. Dezactivați funcția și consultați un reprezentant al mărcii.
- Orice intervenție efectuată în zona în care se află radarul și/sau camera (înlocuiri, reparații, modificări la parbriz și/sau modificări la bara de protecție etc.) trebuie să fie efectuată de către un specialist calificat.

Numai un Reprezentant al mărcii este abilitat să intervină asupra sistemului.

Situații de perturbare a sistemului

- obstrucționarea parbrizului sau a barei parașoc (murdărie, gheață, zăpadă, condens etc.);
- un mediu complex (pod metalic, tunel etc.);
- condiții meteo nefavorabile (ninsoare, grindină, polei etc.);
- vizibilitate redusă (noapte, ceață etc.);
- contrast slab între vehiculul din față și mediul înconjurător (de exemplu: vehicul alb într-o zonă cu zăpadă etc.);
- orbirea (soare orbitor, luminile vehiculelor ce vin din sens opus etc.);
- drumul este îngust, șerpuit și sinuos (viraje strânse etc.)

Risc de alarme false eronate.

FUNCȚII SUPLIMENTARE DE ASISTENȚĂ LA CONDUCERE

Frânare activă de urgență



Utilizând informațiile de la camera **1** și radarul **2**, sistemul determină distanța dintre vehiculul dvs.

– față de vehiculul din față de pe aceeași bandă;

sau

– și orice vehicul care vine din sens opus, în contextul unei manevre de schimbare a direcției;

sau

– și vehiculele care trec perpendicular;

sau

– și vehiculele staționare;

sau

– și pietonii și bicicliștii din jur.

Sistemul informează șoferul dacă există riscul de coliziune directă astfel încât acesta să poate efectua manevrele de urgență necesare (apăsarea pedalei de frână și/sau rotirea volanului).

În funcție de viteza de reacție a șoferului, sistemul poate oferi asistență la frânare pentru a limita daunele sau pentru a evita o coliziune.

Altfel, sistemul este inactiv și nu declanșează o alertă.



Această funcție reprezintă un ajutor suplimentar la conducere.

Această funcție nu înlocuiește, în niciun caz, vigilența și responsabilitatea șoferului, care trebuie să păstreze în permanență controlul asupra vehiculului.



Acest sistem poate aplica o frânare maximă pe vehicul până la oprirea completă, dacă este necesar.

Pentru securitatea dumneavoastră, purtați întotdeauna centura de siguranță în timpul deplasărilor cu vehiculul și asigurați-vă că este încărcată, astfel încât niciun obiect să nu poată fi proiectat în față și să lovească pasagerii.

Amplasarea camerei 1

Aveți grijă ca parbrizul să nu fie acoperit (de murdărie, noroi, zăpadă, condens etc.).

Poziția radarului 2

Asigurați-vă că zona din jurul radarului nu este acoperită (de murdărie, noroi, zăpadă sau un număr de înmatriculare incorrect montat), afectat de impact, modificat (inclusiv vopseada) sau ascuns.

FUNCȚII SUPLIMENTARE DE ASISTENȚĂ LA CONDUCERE

Funcționare



În timpul conducerii, atunci când există un risc de coliziune, sistemul:

– **vă avertizează dacă există un risc de coliziune:** mesajul "Obstacol detectat" apare pe tabloul de bord, însoțit de un semnal sonor.

Notă: Dacă șoferul apasă pedala de frână și sistemul detectează în continuare un risc de coliziune, forța de frânare poate fi mărită dacă nu este suficientă pentru a preveni coliziunea.

– **poate declanșa frânarea:** dacă șoferul nu reacționează la alertă și coliziunea devine iminentă, martorul lu-

minos roșu  sau, în funcție de

vehicul, simbolul **3** și mesajul "Frânați" sunt afișate pe tabloul de bord, însoțite de un semnal sonor.

Notă:

- dacă șoferul utilizează comenzile vehiculului (volan, pedale etc.), este posibil ca sistemul să reacționeze cu întârziere sau să nu se activeze;
- dacă frânarea activă de urgență a determinat oprirea vehiculului, vehiculul este menținut staționar pentru o perioadă scurtă de timp. Dincolo de această limită de timp, șoferul trebuie să mențină vehiculul staționar prin menținerea piciorului pe pedala de frână;
- după ce sistemul activează frânarea, va fi afișat mesajul "Siguranță avans declanșată"

 În cazul unei manevre de urgență, puteți să opriți frânarea în orice moment

prin:

- atingând pedala de accelerație;
- sau
- rotirea volanului ca manevră de evitare a unei coliziuni.



Particularități ale avertismentelor

În funcție de viteză, avertizarea și frânarea pot fi activate simultan.

Detectarea vehiculelor

Detectarea vehiculelor care circulă pe aceeași bandă

Un risc de coliziune cu vehiculul din fața dvs. de pe aceeași bandă este detectabil de sistem atunci când vehiculul se deplasează cu o viteză de peste aproximativ 8 km/h.

Detectarea vehiculelor care vine din sens opus, în contextul unei manevre de schimbare a direcției

FUNCȚII SUPLIMENTARE DE ASISTENȚĂ LA CONDUCERE

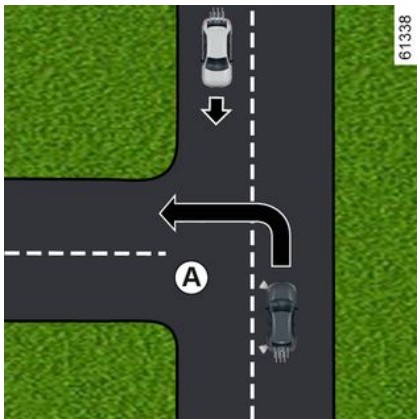

În momentul în care doriți să schimbați direcția (de exemplu, **A**), vehiculele care vin din sens opus sunt detectate de sistem atunci când:

- vehiculul dvs. se deplasează cu o viteză cuprinsă între aproximativ 8 km/h și 20 km/h;
- ați activat lumina de semnalizare a direcției.

Detectarea vehiculelor care traversează banda perpendicular

Vehiculele care traversează banda perpendicular sunt detectate de sistem atunci când:

- vehiculul dvs. se deplasează cu o viteză cuprinsă între aproximativ 20 km/h și 60 km/h.

Detectarea vehiculelor oprite pe bandă

Vehiculele staționare sunt detectate de sistem atunci când:

- vehiculul dvs. se deplasează cu o viteză cuprinsă între aproximativ 8 km/h și 80 km/h.

Detectarea pietonilor și bicicliștilor

Detectarea pietonilor și bicicliștilor de pe aceeași bandă

Sistemul detectează pietonii și bicicliștii atunci când:

- vehiculul dvs. se deplasează cu o viteză cuprinsă între aproximativ 8 km/h și 85 km/h.

Detectarea pietonilor și bicicliștilor la schimbarea direcției

Sistemul detectează pietonii și bicicliștii atunci când:

- vehiculul dvs. se deplasează cu o viteză cuprinsă între aproximativ 8 km/h și 20 km/h.

Activare/dezactivare



În funcție de vehicul și de perioada de timp care urmează ultimei opriri a motorului, funcția este reactivată:

- atunci când vehiculul este deblocat;
- sau
- la deschiderea unei uși față;
- sau
- atunci când motorul este repornit.

Activarea/dezactivarea sistemului de pe ecranul multimedia 4

FUNCȚII SUPLIMENTARE DE ASISTENȚĂ LA CONDUCERE



Pentru a activa sau a dezactiva funcția, consultați instrucțiunile multimedia.

Selectați "PORNIT" sau "OPRIT".

Setări



Din motive de securitate, efectuați reglajele în timp ce vehiculul este staționar.

Setări din ecranul multimedia 4



Cu vehiculul staționat, pentru a accesa setările funcțiilor de pe ecranul multimedia 4, consultați instrucțiunile multimedia:

"Anticiparea avertizării": reglați nivelul de sensibilitate a alertelor. Pentru aceasta, selectați:

- « Întârziat »;
- « Standard »;
- « Devreme ».

Pentru mai multe informații, consultați instrucțiunile multimedia.

Temporar indisponibil

Atunci când sistemul detectează o anomalie temporară, martorul luminos

 apare sau, în funcție de

vehicul, apare martorul luminos



pe tabloul de bord.

Cauzele posibile sunt:

- sistemul este orbit temporar (orbire de la soare, luminile de întâlnire, condiții meteorologice nefavorabile etc.). Sistemul va fi operațional din nou atunci când condițiile de vizibilitate se îmbunătățesc;
- sistemul este întrerupt temporar (de exemplu, parbrizul, bara parașoc față sau spate sau logo-ul sunt ascunse de murdărie, noroi, zăpadă, condens etc.) În acest caz, parcați vehiculul și opriți motorul. Curățați parbrizul, bara de protecție față sau sigla. La următoarea pornire a motorului, după aproximativ cinci sau zece minute de conducere, martorul luminos și mesajul dispar. Dacă nu este cazul, acest lucru poate apărea din altă cauză; contactați un Reprezentant al mărcii.

Anomalie de funcționare

Atunci când sistemul detectează o anomalie temporară, martorul lumi-



nos  se aprinde sau, în funcție de vehicul, se aprinde martorul lumi-



nos  pe tabloul de bord. Consultați un reprezentant al mărcii.

FUNCȚII SUPLIMENTARE DE ASISTENȚĂ LA CONDUCERE

Avertismente



Această funcție reprezintă un ajutor suplimentar la conducere. Această funcție nu înlocuiește, în niciun caz, vigilența și responsabilitatea șoferului, care trebuie să păstreze în permanență controlul asupra vehiculului. Declanșarea acestei funcții poate fi întârziată sau împiedicată atunci când sistemul detectează semne clare de control al vehiculului de către șofer (rotirea volanului, apăsarea pedalelor etc.).

Sistemul nu se poate activa:

- dacă comanda reductorului este în poziție neutră;
- atunci când Sistemul de control electronic al stabilității (ESC) este pornit.

Intervenții/reparații asupra sistemului

- În caz de impact, alinierea radarului și/sau a camerei poate fi modificată, funcționarea acestora putând fi, astfel, afectată. Dezactivați funcția și consultați un reprezentant al mărcii.
- Orice intervenție în zona în care se află radarul și/sau camera (reparații, înlocuiri, modificări la parbriz etc.) trebuie să fie efectuată de către un specialist calificat.

Numai un Reprezentant al mărcii este abilitat să intervină asupra sistemului.



Perturbarea sistemului

Funcționarea sistemului poate fi perturbată sau deteriorată de condiții precum:

- un mediu complex (pod metalic, tunel etc.);
- condiții meteo nefavorabile (ninsoare, grindină, polei etc.);
- vizibilitate redusă (noapte, ceață etc.);
- contrast slab între obiect (vehicul, pieton etc.) și zona înconjurătoare (de exemplu, pieton îmbrăcat în alb situat într-o zonă cu zăpadă etc.);
- orbirea (soare orbitor, luminile vehiculelor ce vin din sens opus etc.);
- parbriz acoperit (de murdărie, gheață, zăpadă, condens etc.);
- ...

În aceste condiții, este posibil ca sistemul să nu reacționeze, poate să avertizeze șoferul sau să frâneze accidental.

Limitarea funcționării sistemului

- La fiecare pornire a vehiculului, sistemul efectuează o calibrare în funcție de mediul înconjurător al vehiculului și poate fi inactiv timp de aproximativ 2-5 minute;
- Zonele radar și camerele video trebuie să fie menținute curate și libere de orice modificări pentru a asigura buna funcționare a sistemului, dacă sunt îndeplinite condițiile descrise în secțiunea "Cazuri speciale de vehicule care vin din sens opus la schimbarea direcției";
- este posibil ca sistemul să nu reacționeze la vehiculele mici la fel de eficient precum în cazul celorlalte vehicule;
- sistemul poate să nu funcționeze în mod corespunzător atunci când suprafața carosabilului este alunecoasă (ploaie, zăpadă, polei etc.);
- pentru a asigura funcționarea corespunzătoare, sistemul trebuie să distingă conturul complet al pietonului. Așadar, sistemul nu poate detecta:
 - pietonii în întuneric sau în condiții de iluminare slabă;
 - pietoni parțial vizibili;
 - pietoni mai mici de aproximativ 80 cm;
 - pietoni care transportă obiecte voluminoase;
 - ...

În aceste condiții, este posibil ca sistemul să nu reacționeze, poate să avertizeze șoferul sau să frâneze accidental.

FUNCȚII SUPLIMENTARE DE ASISTENȚĂ LA CONDUCERE



Dezactivare funcție

Trebuie să dezactivați funcția atunci când:

- zona camerei a fost deteriorată (de exemplu, interiorul sau exteriorul parbrizului);
- partea din față a vehiculului a fost deteriorată (șoc, zgârietură pe radar etc.);
- vehiculul este remorcat (depanare);
- parbrizul este fisurat sau deformat (nu efectuați reparații ale parbrizului în această zonă; solicitați înlocuirea acestuia de către un reprezentant al mărcii);
- nu rulați pe un drum asfaltat.

În cazul în care sistemul funcționează anormal, dezactivați-l și consultați un reprezentant al mărcii.

Întreruperea funcției

Puteți întrerupe funcția de frânare activă în orice moment, apăsând rapid pe pedala de accelerație sau prin rotirea volanului de direcție ca manevră de evitare a unei coliziuni.

FUNCȚII SUPLIMENTARE DE ASISTENȚĂ LA CONDUCERE

Avertizare vigilență șofer

Avertizarea de vigilență pentru șofer este o funcție care analizează comportamentul șoferului (stilul de conducere, virarea vehiculului etc.) și îl alertează dacă există riscul de adormire.

Acesta ia în considerare indicatori precum:

- mișcările volanului;
- acțiunile șoferului asupra altor sisteme (indicatoare, pedala de frână etc.).



Această funcție reprezintă un ajutor suplimentar pentru conducere în cazul riscului de

oboseală. Funcția nu funcționează pe vehicul. Funcția nu poate, în nici un caz, să înlocuiască responsabilitatea șoferului în timpul condusului.

Șoferul trebuie să adapteze întotdeauna condusul în funcție de nivelul de atenție, indiferent de indicațiile sistemului.

Funcționare

61866



Funcția este pregătită pentru avertizare dacă:

- au trecut câteva minute de la ultima oprire a vehiculului;
- viteza vehiculului este mai mare de 70 km/h, cu aproximație.

Dacă există riscul oboselii sau al afectării atenției, mesajul "Avert. oboseală la o pauză!" **1** este afișat pe tabloul de bord, însoțit de un semnal sonor.

Apăsați pe contactorul **2 OK** pentru a șterge alerta.

După ștergerea mesajului, sistemul continuă monitorizarea vigilenței și emite un nou avertisment, dacă este necesar.



Avertizarea de vigilență pentru șofer monitorizează constant atenția șoferului și poate oferi mai multe avertismente per călătorie. Sistemul se resetează de fiecare dată când motorul este pornit.

FUNCȚII SUPLIMENTARE DE ASISTENȚĂ LA CONDUCERE

Activare/dezactivare



Din motive de securitate, efectuați reglajele în timp ce vehiculul este staționar.



În funcție de vehicul și de perioada de timp care urmează ultimei opriri a motorului, alertele sunt reactivate:

- atunci când vehiculul este deblocat;
- sau
- la deschiderea unei uși față;
- sau
- atunci când motorul este pornit.



Când alertele sunt dezactivate, sistemul continuă să evalueze starea de oboseală a șoferului.



În funcție de vehicul, alertele sunt dezactivate automat atunci când este activată funcția "Centrare pe bandă". Pentru a reactiva avertizările, funcția "Centrare pe bandă" trebuie dezactivată. Pentru mai multe informații → 268.



În funcție de vehicul, este posibil să nu fie posibilă dezactivarea alertelor.

Activarea și dezactivarea alertelor utilizând butonul "Siguranța mea" 3



Alertele pot fi dezactivate sau activate folosind modul "Personalizat" al funcției "Siguranța mea" → 204.

Dacă alertele au fost dezactivate anterior folosind modul Personalizat:

- **pentru a dezactiva alertele**, apăsați butonul **3** de două ori. Martorul luminos al butonului **3** se stinge;
- **Pentru a reactiva alertele**, apăsați butonul **3** o dată. Martorul luminos integrat în butonul **3** se aprinde.

FUNCȚII SUPLIMENTARE DE ASISTENȚĂ LA CONDUCERE

Activarea și dezactivarea alertelor de pe ecranul multimedia 4



Pentru a activa sau a dezactiva alertele, consultați instrucțiunile multimedia.

Selectați "PORNIT" sau "OPRIT".

Limitarea funcționării alertelor

Funcționarea sistemului poate fi perturbată sau deteriorată de anumite condiții, de exemplu:

- anumite stiluri de conducere (conducere incorectă etc.);
- conducerea pe un drum în stare proastă;
- vânt lateral puternic;

- Ceasul este configurat greșit (în funcție de vehicul);
- drumuri sinuoase;
- tracțiunea remorcii.

Anomalie de funcționare

Dacă sistemul detectează o defecțiune, pe tabloul de bord se afișează mesajul "Verifică sistem avert.

oboseală" și martorul luminos .

Controlați sistemul la un Reprezentant al mărcii.

Detectarea semnelor de circulație



Sistemul afișează limitele de viteză pe tabloul de bord în funcție de indi-

catoarele rutiere detectate pe marginea drumului.

Utilizează în principal informațiile provenite de la camera 7 fixată pe parbriz, în spatele retrovizorului.

În funcție de țară, sistemul utilizează, de asemenea, informații dintr-un abonament de hărți pentru a interpreta anumite semne (intrarea în oraș etc.).

Semnul afișat pe tabloul de bord se modifică atunci când sistemul detectează un semn rutier.

După ce limitatorul de viteză sau regulatorul de viteză este activat, puteți adapta valoarea de setare a vitezei limitate la limita de viteză afișată pe tabloul de bord de către sistem (→ 242 și → 246).

Dacă se depășește limita de viteză detectată, semnul rutier afișat pe panoul de instrumente este modificat pentru a informa conducătorul auto.

Amplasarea camerei 7

Aveți grijă ca parbrizul să nu fie acoperit (de murdărie, noroi, zăpadă, condens etc.).

Particularități

Pentru vehiculele cu abonament la hărți:

FUNCȚII SUPLIMENTARE DE ASISTENȚĂ LA CONDUCERE

– în cazul în care vehiculul este condus într-o țară în care unitățile de viteză diferă de cele ale vehiculului, sistemul afișează panoul de limitare a vitezei în unitatea țării, însoțit de limita de viteză convertită în unitatea utilizată de tabloul de bord al vehiculului;

– pentru țările în care limita de viteză este redusă pe timp de ploaie pe anumite tipuri de drumuri, sistemul poate modifica limita de viteză detectată după câteva secunde de la activarea ștergătoarelor de parbriz.

Pentru vehiculele fără abonament la hărți: atunci când conduceți într-o țară în care unitățile de măsură a vitezei diferă de cele ale vehiculului dvs., puteți selecta manual unitatea de măsură pentru viteză afișată pe tabloul de bord (de exemplu, schimbarea de la mile la kilometri) pentru a afișa informații precise → 115.

Notă: sistemul nu ia în considerare situațiile excepționale, precum zilele cu poluare crescută.

Funcționare

Martori luminoși



Funcția afișează următorii martori luminoși:

2. Semne de limită de viteză și semne de limită de viteză suplimentare (viteza pe rampa de ieșire cu săgeată, viteza pentru tractarea unei rulate, limita de viteză și distanța pe care este valabilă etc.)

3. Indicatoare rutiere suplimentare (începutul zonei cu depășirea interzisă).

Dacă limita de viteză detectată este depășită, un cerc clipește în jurul semnului rutier (lumina de avertizare

2) însoțit, în funcție de vehicul, de un sunet emis timp de câteva secunde pentru a vă avertiza. Rămâne aprins pe tabloul de bord atâta timp cât vehiculul depășește limita de viteză detectată.

Particularități



Abonare la hărți

Detectarea semnelor rutiere este asociată cu un abonament la hărți.

Pentru a gestiona abonamentul, consultați instrucțiunile multimedia.

Dacă nu există abonament, sistemul va fi limitat la luarea în considerare a semnelor de limită de viteză atunci când acestea sunt detectate de cameră. Sistemul nu va mai lua în considerare informațiile referitoare la hărți. Disponibilitatea limitei de viteză poate fi afectată.

FUNCȚII SUPLIMENTARE DE ASISTENȚĂ LA CONDUCERE

Activare/dezactivare



Din motive de securitate, efectuați reglajele în timp ce vehiculul este staționar.

În funcție de vehicul, avertismentele pot fi dezactivate sau activate din modul "Personalizare" al funcției "My safety" → 204.



În funcție de vehicul și de perioada de timp care urmează ultimei opriri a motorului, alerta sonoră este reactivată:

- atunci când vehiculul este deblocat;
- sau
- la deschiderea unei uși față;
- sau
- atunci când motorul este repornit.

Activarea, dezactivarea alertei sonore de depășire a vitezei folosind

butonul "My Safety" (Siguranța mea) 4



Alerta sonoră poate fi dezactivată sau activată folosind modul "Personalizat" al funcției "My Safety" (Siguranța mea) → 204.

Dacă alerta sonoră a fost dezactivat anterior folosind modul "Personalizat":

- **pentru a dezactiva alerta sonoră**, apăsați de două ori pe butonul 4. Martorul luminos al butonului 4 se stinge;
- **pentru a reactiva alerta sonoră**, apăsați o dată pe butonul 4. Martorul luminos integrat în butonul 4 se aprinde.

Activarea, dezactivarea alertei sonore de depășire a vitezei de pe ecranul multimedia 5



Pentru a activa sau a dezactiva alerta sonoră, consultați instrucțiunile multimedia.

Selectați "PORNIT" sau "OPRIT".

FUNCȚII SUPLIMENTARE DE ASISTENȚĂ LA CONDUCERE

Variația vitezei limitate sau a vitezei de croazieră



Pentru a adapta limitatorul de viteză, controlul vitezei de croazieră sau regulatorul de viteză adaptiv la limita de viteză detectată, apăsați comutatorul 6.

Anomalie de funcționare

Este posibil ca sistemul să nu detecteze o limitare de viteză dacă:

- parbrizul nu este curat;
- camera este orbită de lumina soarelui;
- vizibilitatea este redusă (întuneric, ceață etc.);

- panourile sunt ilizibile (acoperite de zăpadă etc.) sau mascate (de un alt vehicul sau de copaci);
- informațiile hărții nu sunt actualizate.

Atunci când sistemul detectează o

anomalie de funcționare,  se afișează pe tabloul de bord.

FUNCȚII SUPLIMENTARE DE ASISTENȚĂ LA CONDUCERE

Avertismente



Această funcție reprezintă un ajutor suplimentar la conducere. Această funcție nu înlocuiește, în niciun caz, vigilența și responsabilitatea șoferului, care trebuie să păstreze în permanență controlul asupra vehiculului. Șoferul trebuie să adapteze întotdeauna viteza în funcție de codul rutier și de condițiile de trafic, indiferent de indicațiile sistemului.

Este posibil ca sistemul să nu detecteze toate semnele de limită de viteză sau le poate interpreta incorect.

Șoferul nu trebuie să ignore semnele de circulație nedetectate de sistem și trebuie să acorde prioritate respectării semnelor de circulație reale și codului rutier.

În caz de vizibilitate redusă (ceață, zăpadă, gheață etc.), este posibil ca sistemul să nu indice limita de viteză corectă

LIMITATOR VITEZĂ

Funcția limitator de viteză controlează motorul și sistemul de frânare pentru a vă ajuta să nu depășiți viteza de rulare pe care ați ales-o, cunoscută sub numele de **viteză limită**.



În funcție de vehicul, puteți asocia funcția de limitator de viteză cu funcția

"Detectare semne de circulație" → 237.

Comenzi



1. Buton pentru selectarea/anularea selectării sistemelor de asistență la conducere, în funcție de vehicul:

- Active driver assist;
- Regulator de viteză adaptiv;
- regulator de viteză;
- limitator de viteză;
- Dezactivat.

2. Pune în stare de veghe funcția (și memorează limita de viteză (0).

3. Revenire la viteza limită memorată (RES).

4. Comutați pentru a activa și reduce limita de viteză sau pentru a stoca viteza curentă (SET/-).

5. Comutați pentru a activa și a mări limita de viteză sau pentru a reapela limita de viteză memorată (SES/+).

6. Buton pop-up (în funcție de vehicul): adaptează valoarea de referință a vitezei la limitele de viteză de-

tectate  → 237

Când modul "OPRIT" este selectat înainte de oprirea contactului, funcția "Limitator de viteză" va fi activată implicit la următoarea pornire a vehiculului.

Conducere

dacă a fost setată o limită de viteză dar aceasta nu a fost încă atinsă, conducerea este similară celei a unui vehicul neechipat cu limitator de viteză.

De îndată ce atingeți viteza înregistrată, nicio acțiune asupra pedalei de accelerație nu va permite depășirea vitezei programate decât în caz de urgență (consultați paragraful "Depășire viteză limită").

Activarea



LIMITATOR VITEZĂ

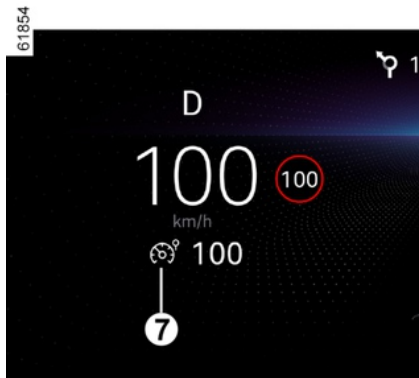

Apăsați comutatorul **7** de câte ori este necesar pentru a selecta limitatorul de viteză **A**. Martorul luminos **7** se aprinde în culoarea gri. Mesajul "Limitator de viteză pregătit: SETAȚI pentru activare" apare pe tabloul de bord, însoțit de liniuțe, pentru a indica faptul că funcția Limitator de viteză este activată și așteaptă introducerea unei viteze limită.

Notă: în funcție de vehicul, atunci când vehiculul este pornit, limitatorul de viteză este selectat automat dacă funcția **A** sau OFF a fost selectată ultima dată când vehiculul a fost oprit.

Pentru a înregistra viteza curentă, apăsați pe butonul **4** (SET/-) sau pe

butonul **5** (SET/+): limita de viteză înlocuiește liniuțele și, în funcție de vehicul, martorul luminos **7** apare în alb.

Viteza minimă înregistrată este de 30 km/h.

Variație a vitezei limitate



Puteți varia viteza limitată acționând (prin apăsări succesive sau prin apăsare continuă) pe:

- butonul **5** (SET/+) pentru a mări viteza;
- contactorul **4** (SET/-) pentru a micșora viteza.

Limitator de viteză automat cu recunoașterea semnelor de limitare a vitezei

(în funcție de abonament: această funcție nu poate fi activată fără abonament. Pentru a vă gestiona abonamentul, consultați instrucțiunile multimedia.)

Folosind camera, funcția "Detectare semne de circulație" → **237** și harta asociată cu abonamentul, sistemul limitează automat viteza vehiculului atunci când este identificat și depășit un semn de circulație de limitare a vitezei.

Activare/dezactivare

De pe ecranul multimedia, din domeniul "Vehicul", selectați "Asistență deplasare". Apoi, din fila "Confort", selectați "La limitările de viteză" din câmpul "Reglări de adaptare a vitezei".

Notă: puteți să activați/dezactivați și prin apăsarea lungă a butonului contextual **6**.

Depășire viteză limitată

În orice moment, este posibil să depășiți limita de viteză. Pentru a face acest lucru: apăsați pedala de acce-

LIMITATOR VITEZĂ

lorație **ferm și până la capăt**, dincolo de punctul de rezistență.

Când depășiți limita de viteză, indicatorul luminează galben intermitent pe tabloul de bord.

Apoi, eliberați pedala de accelerație: funcția limitatorului de viteză va reveni de îndată ce atingeți o viteză mai mică decât viteza memorată.

Notă: în funcție de vehicul, este posibilă și depășirea limitei de viteză apăsând pedala de accelerație până când se apropie de punctul de rezistență. În acest caz, se emite un bip în plus față de alerta afișată pe tabloul de bord.



Trebuie să țineți picioarele lângă pedale, pentru a fi pregătit să reacționați în caz de urgență.



Dacă limitatorul de viteză nu este disponibil (după mai multe tentative de activare), contactați un reprezentant aprobat.

Imposibilitate pentru funcție de a menține viteza limitată

În cazul coborării unei pante abrupte, este posibil ca sistemul să nu poată menține viteza limitată: în acest caz, viteză limitată clipește cu roșu pe tabloul de bord și un semnal sonor este declanșat periodic, pentru a vă informa în legătură cu această situație.

Punere în stare de veghe a funcției



Funcția limitator de viteză este suspendată atunci când apăsați pe contactorul **2** (0). Valoarea vitezei limită este memorată și afișată cu gri pe tabloul de bord.

Revenire la viteza limitată

Dacă o viteză a fost memorată, este posibil să o restabiliți prin apăsarea butonului **3** (RES).



Atunci când limitatorul este suspendat, o apăsare pe contactorul **4** sau **5** reactivează funcția fără a ține cont de viteza memorată: viteza la care rulează vehiculul este cea care este luată în calcul.

Oprire funcție



LIMITATOR VITEZĂ

Funcția limitatorului de viteză este întreruptă când apăsați comutatorul **7** pentru a deselecta limitatorul de viteză. În acest caz, viteza nu mai este memorată

Martorul luminos **7** dispare de pe tabloul de bord pentru a confirma faptul că funcția a fost dezactivată.



Pentru a ieși din sistemul de asistență la rulare, apăsați comutatorul **7** de câte ori este necesar până când este dezactivat. Pe tabloul de bord apare mesajul "Asistență la conducere dezactivată".

În acest caz, data viitoare când motorul este pornit, funcția "Limitator de viteză" va fi activată și se va aștepta stocarea unei limite de viteză.

REGULATOR DE VITEZĂ

Funcția regulator de viteză controlează motorul și sistemul de frânare pentru a vă ajuta să mențineți viteza de rulare pe care ați ales-o, cunoscută sub numele de **viteză de croazieră**.

Această viteză de reglare poate fi setată la orice valoare mai mare de 30 km/h.



În funcție de vehicul, puteți asocia funcția regulator de viteză cu funcția "Detectare semne de circulație" → 237.

Comenzi



1. Buton pentru selectarea/anularea selectării sistemelor de asistență la conducere, în funcție de vehicul:

- Active driver assist;
- Regulator de viteză adaptiv;
- regulator de viteză;
- limitator de viteză;
- Dezactivat.

2. Pune în stare de veghe funcția (și memorează limita de viteză (0).

3. Reapelați viteza de croazieră memorată (RES).

4. Activează și reduce viteza de croazieră sau memorează viteza curentă (SET/-).

5. Comutați pentru a activa și a mări viteza de croazieră sau pentru a restabili viteza de croazieră memorată (SET/+).

6. Buton pop-up (în funcție de vehicul): adaptează valoarea de referință a vitezei la limitele de viteză de-

tectate  → 237

Când modul "OPRIT" este selectat înainte de oprirea contactului, funcția "Limitator de viteză" va fi activată implicit la următoarea pornire a vehiculului.

REGULATOR DE VITEZĂ



Această funcție reprezintă un ajutor suplimentar la conducere.

Nu poate înlocui în nicio situație responsabilitatea șoferului de a respecta limitele de viteză sau vigilența acestuia. Șoferul trebuie să mențină în permanență controlul asupra vehiculului.

Regulatorul de viteză nu trebuie utilizat atunci când circulația este densă, pe drum sinuos sau alunecos (polei, acvaplanare, pietriș) și atunci când condițiile meteorologice sunt defavorabile (ceeață, ploaie, vânt lateral...).

Risc de accident.

Activarea

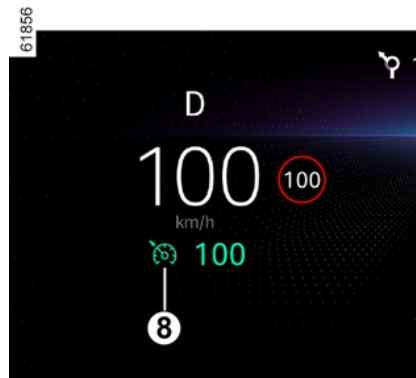

Apăsați comutatorul **1** de câte ori este necesar pentru a selecta regulatorul de viteză **7**.

Martorul luminos **8** se aprinde în culoarea gri.

Mesajul "Regulator de viteză pregătit: SETAȚI pentru activare" apare pe tabloul de bord însoțit de liniuțe pentru a indica faptul că funcția regulator de viteză este activată și așteaptă introducerea unei viteze de croazieră.

Reglare viteză

În timp ce vehiculul se deplasează cu o viteză constantă (mai mare de aproximativ 30 km/h), apăsați pe butonul **5** (SET/+) sau **4** (SET/-): funcția este activată și este luată în considerare viteza curentă. Viteza de reglare înlocuiește liniuțele.

Viteza de reglare înlocuiește liniuțele. Regulatorul de viteză este confirmat atunci când viteza memorată și martorul luminos au culoarea verde **8**.

Dacă încercați să activați funcția la o viteză mai mică de 30 km/h, se afișează mesajul "Viteză nevalidă" și funcția rămâne dezactivată.

3

REGULATOR DE VITEZĂ

Conducere

Atunci când se înregistrează o viteză de reglare iar funcția de reglare a vitezei este activată, puteți ridica piciorul de pe pedala de accelerație.



Rețineți că trebuie să țineți picioarele în apropierea pedalelor pentru a fi pregătit să interveniți în caz de urgență.

Variație a vitezei de reglare

Puteți varia viteza de reglare acționând prin apăsări repetate pe:

- butonul **4** (SET/-) pentru a reduce viteza;
- butonul **5** (SET/+) pentru a mări viteza.

Notă: apăsați lung unul dintre butoane pentru a modifica viteza în pași succesivi.

Depășire a vitezei reglate

În orice moment, este posibil să depășiți viteza setată acționând asupra pedalei de accelerație.

Dacă este depășită, valoarea vitezei reglate clipește cu roșu pe tabloul de bord. Apoi, eliberați pedala de acce-

lerație: după câteva secunde, vehiculul dumneavoastră reia automat viteza de reglare inițială.

Imposibilitate pentru funcție, de a menține viteza reglată

În cazul unei coborâri abrupte, este posibil ca sistemul să nu mențină viteza de croazieră: viteza stocată clipește în roșu pe panoul de instrumente și un sunet se aude la intervale regulate pentru a vă informa.



Dacă regulatorul de viteză nu mai este disponibil (după mai multe tentative de activare), contactați un Reprezentant al mărcii.

Punere în stare de veghe a funcției



Funcția este pusă în stare de veghe atunci când acționați asupra:

- butonul **2** (0);
- pedalei de frână;
- apăsați pedala ambreiajului sau treceți la neutru (cutie de viteze automată);
- în funcție de vehicul, pedala de ambreiaj pentru o perioadă îndelungată sau în poziția neutră pentru o perioadă îndelungată.

Valoarea vitezei de croazieră este memorată și afișată cu gri pe tabloul de bord.

Revenire la viteza de reglare

REGULATOR DE VITEZĂ

Dacă o viteză este memorată, este posibil să o restabiliți, după ce v-ați asigurat că, condițiile de circulație sunt adaptate (trafic, starea șoselei, condiții meteorologice...). Apăsăți butonul **3** (RES) dacă viteza vehicului este mai mare de 30 km/h.

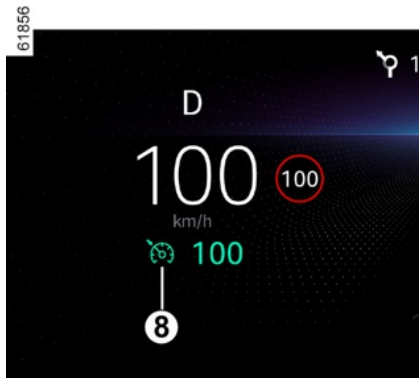

Atunci când este memorată viteza, activarea regulatorului de viteză este confirmată prin afișarea cu culoarea verde a vitezei de reglare și, în funcție de vehicul, de aprinderea marteorului luminos **8**.

Notă: dacă viteza înregistrată anterior este mult mai mare decât viteza curentă, vehiculul va accelera puternic până la acest prag.

Atunci când regulatorul de viteză este setat la starea de veghe, o apăsare pe contactorul **4** sau **5** reactivează funcția regulatorului de viteză fără a ține cont de viteza memorată: aceasta este viteza la care rulează vehiculul luat în calcul.

Oprire funcție

Funcția regulatorului de viteză este întreruptă când apăsați comutatorul **7** pentru a deselecta regulatorul de viteză. În acest caz nu mai există viteză memorată.

 Pentru a ieși din sistemul de asistență la rulare, apăsați comutatorul **7** de câte ori este necesar până

când atingeți OFF. Pe tabloul de bord apare mesajul "Asistență la conducere dezactivată".

În acest caz, data viitoare când motorul este pornit, funcția "Limitator de viteză" va fi activată și se va aștepta stocarea unei limite de viteză.

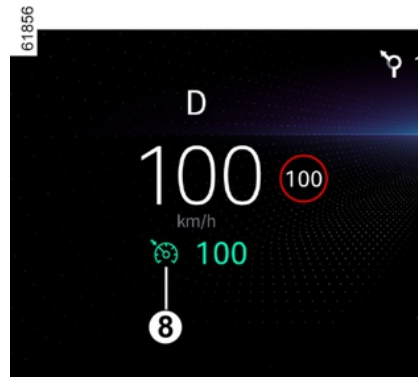

Martorul luminos **8** dispare de pe tabloul de bord pentru a confirma faptul că funcția a fost dezactivată.



Trecerea în stare de veghe sau oprirea regulatorului de viteză nu antrenează reducerea rapidă a vitezei: trebuie să frânați prin apăsare pe pedala de frână.

REGULATOR DE VITEZĂ ADAPTIV

Pe baza informațiilor de la un radar sau o cameră, funcția Regulator de viteză autoadaptiv (sau funcția Regulator de viteză autoadaptiv Stop and Go la vehiculele echipate cu o cutie de viteze automată) vă permite să mențineți viteza selectată, cunoscută sub numele de viteză de croazieră, păstrând o distanță de urmărire în raport cu vehiculul din față de pe aceeași bandă.

În funcție de vehicul, atunci când funcția "Detectare semne de circulație" este activată ➔ 237, sistemul poate adapta viteza vehiculului dvs. în funcție de semnele de limitare a vitezei recunoscute de cameră.

În funcție de țară și de abonament, sistemul va utiliza camera și harta pentru a ajusta în avans viteza vehiculului în funcție de context și de incidentele rutiere (sensuri giratorii, curbe, semne de circulație sau zone cu limită de viteză).

La vehiculele echipate cu o cutie de viteze automată, dacă vehiculul din față se oprește, funcția Regulator de viteză autoadaptiv Stop and Go vă poate frâna vehiculul până la oprirea completă, înainte de a permite vehiculului să se deplaseze din nou.

Sistemul controlează accelerarea și decelerarea vehiculului dvs. cu aju-

torul motorului și al sistemului de frânare.

Intervalul maxim al sistemului este de aproximativ 130 de metri. Acest lucru poate varia în funcție de condițiile de drum (relief, condiții meteorologice etc.)

Funcția "Regulator de viteză autoadaptiv" poate fi activată în funcție de condițiile de drum (trafic, vreme etc.):

- de la 0 km/h pentru vehiculele echipate cu o cutie de viteze automată;
- de la 30 km/h pentru vehiculele echipate cu o cutie de viteze mecanică.

Funcția este indicată de simbolul



Notă:

- șoferul trebuie să respecte limita de viteză maximă și distanțele de siguranță în conformitate cu legislația din țara în care conduce;
- Regulatorul de viteză autoadaptiv poate frâna vehiculul până la o treime din capacitatea de frânare. În funcție de situație, șoferul poate fi nevoit să frâneze mai tare.

Pe baza informațiilor furnizate de un radar sau de o cameră, funcția Regulator de viteză adaptiv Stop and

Go vă oferă opțiunea de a menține o viteză selectată, denumită viteză de croazieră, în timp ce păstrați o distanță de siguranță în raport cu vehiculul din față, de pe aceeași bandă.

În funcție de vehicul, atunci când funcția "Detectare semne de circulație" este activată ➔ 237, sistemul poate adapta viteza vehiculului dvs. în funcție de semnele de limitare a vitezei recunoscute de cameră.

În funcție de țară și de abonament, sistemul va utiliza camera și harta pentru a ajusta în avans viteza vehiculului în funcție de context și de incidentele rutiere (sensuri giratorii, curbe, semne de circulație sau zone cu limită de viteză).

Dacă vehiculul din față se oprește, Regulatorul de viteză autoadaptiv Stop and Go vă poate frâna vehiculul până la oprirea completă, înainte de a permite vehiculului să se deplaseze din nou.

Sistemul controlează accelerarea și decelerarea vehiculului dvs. cu ajutorul motorului și al sistemului de frânare.

Intervalul maxim al sistemului este de aproximativ 130 de metri. Acest lucru poate varia în funcție de condițiile de drum (relief, condiții meteorologice etc.)

REGULATOR DE VITEZĂ ADAPTIV

Funcția de regulator de viteză adaptiv Stop and Go poate fi activată de la 0 km/h.

Funcția este indicată de simbolul



Notă:

- șoferul trebuie să respecte limita de viteză maximă și distanțele de siguranță în conformitate cu legislația din țara în care conduce;
- Regulatorul de viteză autoadaptiv poate frâna vehiculul până la o treime din capacitatea de frânare. În funcție de situație, șoferul poate fi nevoit să frâneze mai tare.



Funcția Regulator de viteză autoadaptiv Stop and Go nu declanșează o oprire de urgență și capacitatea sa de frânare este limitată.



Această funcție reprezintă un ajutor suplimentar la conducere.

Nu poate înlocui în nicio situație responsabilitatea șoferului de a respecta limitele de viteză, distanțele de siguranță sau vigilența acestuia.

Șoferul trebuie să mențină în permanență controlul asupra vehiculului.

Șoferul trebuie să adapteze întotdeauna viteza în funcție de mediul înconjurător și de condițiile de trafic.

Folosiți regulatorul de viteză autoadaptiv în afara zonelor intravilane, pe drumuri late cu linii vizibile.

Este posibil ca funcționarea regulatorului de viteză să fie limitată pe drumuri foarte sinuoase sau alunecoase (polei, acvaplănare, pietriș) sau în condiții meteorologice nefavorabile (ceață, ploaie, vânt lateral etc.)

Risc de accident.

Amplasarea camerei și a radarului



3

Camera 1

Aveți grijă ca parbrizul să nu fie acoperit (de murdărie, noroi, zăpadă, condens etc.).

Radar 2

Asigurați-vă că zona radarului nu este acoperită (de murdărie, noroi, zăpadă, o placă de înmatriculare frontală montată/atașată necorespunzător), lovită, modificată (inclusiv vopseaua) sau ascunsă de orice accesoriu montat în fața vehiculului (pe calandru sau siglă etc.).

REGULATOR DE VITEZĂ ADAPTIV



Suprafețele radarului și camerei trebuie să fie curate și nemodificate, pentru a garanta buna funcționare a sistemului.

Comenzi



3. Buton pentru selectarea/anularea selectării sistemelor de asistență la conducere, în funcție de vehicul:

- Active driver assist;
- Regulator de viteză adaptiv;
- regulator de viteză;
- limitator de viteză;
- Dezactivat.

- 4.** Setări distanță de siguranță
- 5.** Reapelați viteza de croazieră memorată (RES).
- 6.** Activează, stochează sau reduce viteza de croazieră sau stochează viteza curentă (SET/-).
- 7.** Comutați pentru a activa și a mări viteza de croazieră sau pentru a restabili viteza de croazieră memorată (SET/+).
- 8.** Pune în stare de veghe funcția (și memorează limita de viteză (0).
- 9.** Buton pop-up (în funcție de vehicul): adaptează valoarea de referință a vitezei la limitele de viteză detectate  → 237



În funcție de vehicul, puteți asocia funcția de regulator de viteză adaptiv cu funcția "Detectare semne de circulație" → 237 prin apăsarea comutatorului 7.

Când modul "OPRIT" este selectat înainte de oprirea contactului, funcția "Limitator de viteză" va fi activată implicit la următoarea pornire a vehiculului.

Afișări

61858

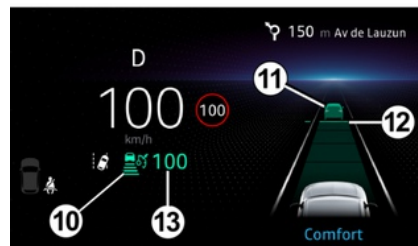

- 10.** Martor luminos regulator de viteză adaptiv.
- 11.** Vehicul în față.
- 12.** Distanță de siguranță memorată
- 13.** Viteza de croazieră memorată.



Important: trebuie să mențineți în permanență picioarele în apropierea pedalelor, pentru prevenirea oricărui eveniment.

REGULATOR DE VITEZĂ ADAPTIV

Activarea

Apăsați comutatorul **3** de câte ori este necesar pentru a selecta regulatorul de viteză adaptiv.

Martorul luminos  se aprinde în culoarea gri și mesajul "Regulator de viteză autoadaptiv pregătit: SET pentru a activa" apare pe tabloul de bord, însoțit de liniuțe pentru a indica faptul că funcția regulator de viteză este activată și în așteptarea înregistrării unei viteze de croazieră.

Această funcție nu poate fi activată atunci când:

- frâna de parcare este strânsă;
- centura de securitate a șoferului nu este cuplată;
- una sau mai multe uși sunt închise incorect;
- funcția "Parcare mâini libere" este deja activată.

Mesajul "Regulat. adaptiv indisponibil" se afișează pe tabloul de bord.

Reglare viteză

Atunci când vehiculul este staționar sau se deplasează la o viteză stabilizată, apăsați pe contactorul **7** (SET/+) sau **6** (SET/-) pentru a activa funcția și înregistra viteza curentă.

Viteza de croazieră minimă este de 30 km/h.

Viteza de croazieră **13** înlocuiește liniuțele, iar martorul luminos  și viteza de croazieră sunt afișate în culoarea verde pentru a confirma faptul că funcția regulator de viteză funcționează.

Dacă încercați să activați funcția atunci când viteza vehiculului este de peste 180 km/h sau sub 30 km/h pentru vehiculele echipate cu o cutie de viteze mecanică, se afișează mesajul "Viteză nevalidă", iar funcția nu este activată.

Atunci când o viteză de reglare este memorată și reglarea este activată, piciorul dumneavoastră poate fi ridicat de pe pedala de accelerație.

Caracteristică specială pentru vehiculele cu cutie de viteze automată: dacă viteza vehiculului este sub aproximativ 30 km/h, viteza de croazieră va fi setată automat la 30 km/h. Vehiculul va accelera până când va atinge viteza de croazieră memorată.

Activarea regulatorului de viteză cu recunoașterea semnelor de limitare a vitezei (afișajul **A**)

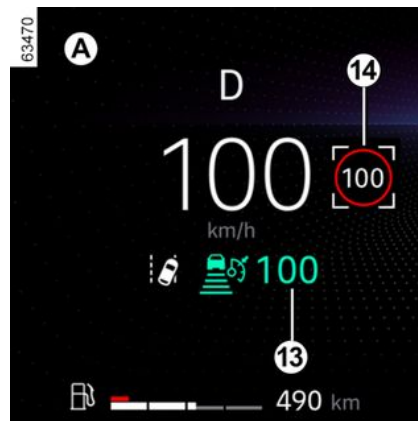
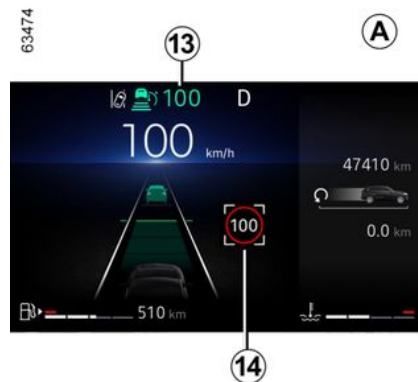

3

REGULATOR DE VITEZĂ ADAPTIV

(în funcție de vehicul)

Dacă vehiculul este echipat cu funcția "Detectare semne de circulație" → 237, apăsați pe butonul contextual 9 pentru a adapta viteza vehiculului la limitele de viteză 14 detectate de cameră.

La depășirea unui semn, viteza de croazieră 13 adoptă valoarea vitezei detectate 14.

Activarea regulatorului de viteză cu recunoașterea avansată a semnelor de limitare a vitezei (afișajul B)

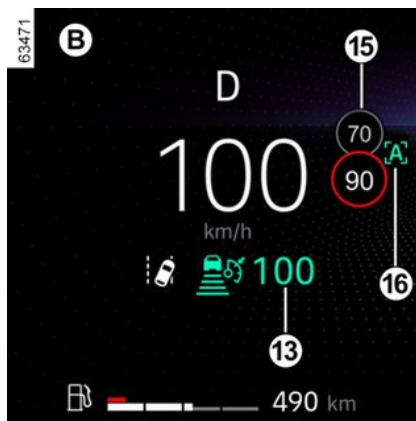
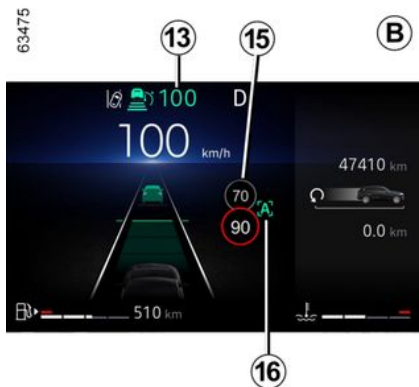

(în funcție de abonament)

Folosind camera, funcția "Detectare semne de circulație" → 237 și harta asociate abonamentului, sistemul anticipează reglarea automată a vitezei vehiculului până se identifică următorul semn 15.

Activare/dezactivare

De pe ecranul multimedia, din meniul "Vehicul", selectați "Asistență deplasare". Apoi, din meniul "Confort", selectați "Regulator de viteză adaptiv cu limită de viteză".

Litera "A" 16 este afișată pe tabloul de bord pentru a confirma activarea regulatorului de viteză cu recunoașterea avansată a semnelor de limitare a vitezei.

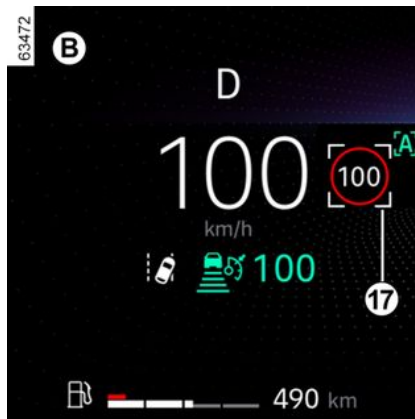
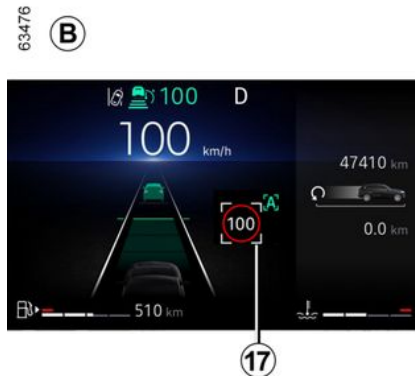

Notă: activarea/dezactivarea este posibilă și prin apăsarea lungă a butonului contextual 9.

REGULATOR DE VITEZĂ ADAPTIV

- puteți, de asemenea, să activați/dezactivați funcția prin apăsarea lungă a butonului pop-up **9**;
- În unele cazuri (dacă există o diferență semnificativă între viteza vehiculului și viteza limitată), sistemul vă poate solicita să validați manual viteza apăsând butonul pop-up **9**: pătratul alb **17** este afișat în jurul vitezei indicate pentru a vă informa.



Regulatorul de viteză cu recunoașterea avansată a semnelor de limitare a vitezei este asociat unui abonament. Dacă nu există niciun abonament, această funcție nu poate fi activată.

Pentru a gestiona abonamentul, consultați instrucțiunile multimedia.

Funcționare

Cu funcția activată, pe tabloul de bord sunt afișate următoarele viteze:

- viteză de croazieră **13**;
- limita actuală de viteză **14** detectată de sistem pe secțiunea de drum pe care se deplasează vehiculul;

- viteza **15** detectată de sistem pe următoarea secțiune de drum sau zonă cu limită de viteză.

Sistemul ia în considerare viteza detectată **15**. Viteza vehiculului se reglează treptat, până când devine viteză de croazieră **13**, fără nicio acțiune din partea șoferului. Viteza indicată pe **15** este afișată pe **14** la depășirea semnului sau a zonei identificate.

Șoferul trebuie să fie mereu vigilent cu privire la viteza aplicată de sistem și rămâne responsabil pentru viteza vehiculului.

Atunci când funcția nu este activată sau abonamentul nu mai este activ, funcționarea este identică cu setarea vitezei de croazieră cu recunoașterea semnelor de limitare a vitezei (afișajul **A**).

Activarea regulatorului de viteză cu recunoașterea avansată a profilului drumului (afișajul **C**)

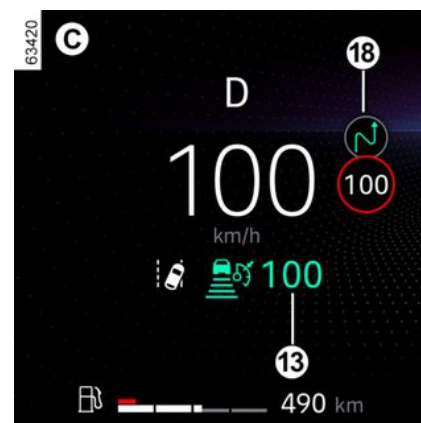

(în funcție de abonament)

Folosind camera, funcția "Detectare semne de circulație" → **237** și mapa achiziționată cu abonament, sistemul poate anticipa și gestiona adaptarea automată a vitezei de croazieră **13**, atunci când vehiculul se apropie de un sens giratoriu sau de o curbă.

Dacă vehiculul se apropie de un viraj sau de un sens giratoriu, un martor luminos **18** apare pe tabloul de bord. Vehiculul își reglează viteza la o viteză adecvată caracteristicii detectate.

REGULATOR DE VITEZĂ ADAPTIV

Șoferul trebuie să fie mereu vigilent cu privire la viteza aplicată de sistem și rămâne responsabil pentru viteza vehiculului.

Activare/dezactivare

De pe ecranul multimedia, din domeniul "Vehicul", selectați "Asistență deplasare". Apoi, din fila "Confort", selectați "Regulatorul de viteză autoadaptiv la profilul drumului".

(Atunci când funcția nu este activată sau abonamentul nu mai este activ, funcționarea este aceeași cu setarea vitezei de croazieră cu recunoașterea semnelor de limitare a vitezei (afișajul **A**) sau, în funcție de abonament, setarea vitezei de croazieră cu recunoașterea avansată semnelor de limitare a vitezei (afișajul **B**).

Următoarele simboluri arată caracteristicile luate în considerare de sistem:

- sens giratoriu ;
- viraj .



Regulatorul de viteză cu recunoașterea avansată a profilului drumului este asociat unui abonament.

Dacă nu există niciun abonament, această funcție nu poate fi activată.

Pentru a gestiona abonamentul, consultați instrucțiunile multimedia.

Controlarea vitezei de croazieră

Puteți relua controlul asupra vitezei vehiculului în orice moment prin:

- trecerea în stare de veghe a funcției:
 - prin apăsarea pedalei de frână;
 - sau prin apăsarea comutatorului **8** (0);
- prin apăsarea comutatorului de selectare/deselectare a mijloacelor de conducere **3**.

La adaptarea automată a vitezei la indicatoare și/sau la structura drumului, este posibil să se ignore aceste evenimente. Apăsați lung pe:

- contactorul **7** (SET/+) pentru a reveni la viteza de croazieră memorată;

- contactorul **6** (SET/-) pentru a memora și menține viteza curentă.

Activarea comenzii distanță de siguranță

De îndată ce regulatorul de viteză este activat, distanța de siguranță implicită **12** este afișată cu verde pe tabloul de bord. Distanța implicită următoare corespunde la aproximativ 2 secunde.

Dacă sistemul detectează un vehicul pe banda dvs., un contur al vehiculului **11** apare deasupra indicatorului de distanță **12** de pe tabloul de bord.

Vehiculul dvs. își adaptează viteza la cea a vehiculului din față și aplică frânele, dacă este necesar (lămpile de stop se aprind), pentru a menține distanța afișată pe tabloul de bord.

Notă: dimensiunea conturului **11** variază în funcție de viteza care vă separă de vehiculul din față. Cu cât conturul este mai mare, cu atât vehiculul din față este mai aproape.

REGULATOR DE VITEZĂ ADAPTIV

Setarea vitezei de croazieră



Puteți varia viteza prin apăsări repetate (pentru variație scăzută) sau prin apăsare lungă (pentru variație ridicată):

- contactorul "SET/-" **6** pentru a reduce viteza;
- contactorul "SET/+ " **7** pentru a mări viteza.

Reglarea distanței față de vehiculul din față



Puteți modifica distanța de siguranță față de vehiculul din față în orice moment, apăsând pe contactorul **4** în mod repetat.

Indicatorul de distanță orizontal de pe tabloul de bord indică diferite distanțe de siguranță disponibile:

- indicator de distanță **D**: distanță lungă (corespunde unui interval de aproximativ 2,4 secunde);
- indicator de distanță **E**: distanță intermediară 2 (corespunde unui interval de aproximativ două secunde);

- indicator de distanță **F**: distanță intermediară 1 (corespunde unui interval de aproximativ 1,6 secunde);
- indicator de distanță **G**: distanță scurtă (corespunde unui interval de aproximativ 1,2 secunde).

Indicatorul de distanță selectat apare în verde pe tabloul de bord. Celelalte indicatoare rămân gri.

Notă: distanța trebuie să fie setată în funcție de nivelul de trafic, reglementările locale și condițiile meteorologice.



Distanța de siguranță este reglată implicit pe indicatorul de distanță **E**.

3

REGULATOR DE VITEZĂ ADAPTIV

Depășire a vitezei reglate

61858

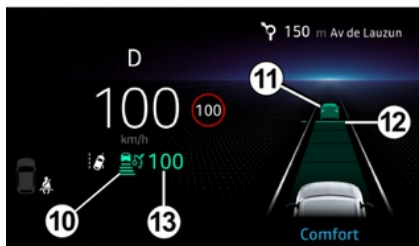

Viteza de croazieră poate fi depășită în orice moment prin apăsarea pedalei de accelerație.

În timpul depășirii, viteza de croazieră **13** este afișată cu galben: funcția "Control distanță" nu mai este asigurată.

Apoi, eliberați pedala de accelerație: regulatorul de distanță și regulatorul distanței de siguranță vor relua în mod automat instrucțiunile privind viteza și distanța selectate anterior.

Manevră de depășire

Dacă doriți să depășiți vehiculul din față și viteza dvs. depășește doar 70

km/h, activarea semnalizatoarelor reduce temporar următoarea distanță și declanșează accelerația pentru a facilita depășirea.

Stop and start

La vehiculele echipate cu o cutie de viteze automată, dacă vehiculul din față încetinește, sistemul își adaptează viteza până la oprirea completă, dacă este necesar (în cazul unui ambuteiaj etc.). Vehiculul se oprește la o distanță de câțiva metri de vehiculul din față. Funcția Stop and Start poate trece motorul în starea de veghe ➔ **156**.

Atunci când vehiculul din față pornește din nou:

- dacă oprirea durează mai puțin de treizeci de secunde, vehiculul va porni din nou fără nicio acțiune necesară din partea șoferului.

Notă: șoferul trebuie să fie întotdeauna pregătit pentru incidente bruște în timpul conducerii și rămâne responsabil pentru controlul vehiculului: dacă sistemul detectează un pieton în zona din jurul vehiculului, repornirea automată va fi inhibată până la următoarea oprire;

- dacă timpul de oprire depășește aproximativ treizeci de secunde,

pentru ca vehiculul să pornească din nou, este necesar:

- apăsați pedala de accelerație;
- apăsați o dată pe butonul **5** (RES).

Mesajul "Apasă RES sau accelerați Pentru repornire pilot automat" apare pe tabloul de bord pentru confirmare.

Dacă oprirea durează mai mult de aproximativ trei minute, frâna de parcare asistată este aplicată automat și regulatorul de viteză autoadaptiv este dezactivat. Martorul lu-

minos  **10** dispare pentru a confirma dezactivarea funcției.

Punere în stare de veghe a funcției

Puteți trece funcția în stare de veghe atunci când:

- apăsați contactorul **8** (0);
- aplicați pedala de frână în timp ce vehiculul se deplasează.

Funcția este dezactivată de sistem dacă:

- ați setat cutia de viteze automată la **P** sau **N**;
- cuplați treapta de marșarier;
- decuplați centura de securitate a șoferului;

REGULATOR DE VITEZĂ ADAPTIV

- deschideți una dintre deschiderile mobile;
- apăsați pe butonul de pornire/oprire motor;
- panta este prea abruptă;
- viteza vehiculului este mai mare de 180 km/h;
- atunci când apăsați pedala de ambreiaj pentru o perioadă îndelungată sau țineți îndelung în poziția neutră la vehiculele echipate cu o cutie de viteze mecanică;
- sunt declanșate anumite sisteme de corectare și de asistență la conducere (frânare activă de urgență, ABS, ESC).

Notă: În funcție de vehicul, dacă recepția datelor conectate nu este optimă, sistemul comută automat la starea de veghe funcțiile de recunoaștere în avans a semnelor de limită de viteză și/sau de recunoaștere în avans a profilului drumului.

Cele două funcții sunt reactivate automat de îndată ce recepția datelor conectate redevine optimă.

Indiferent de circumstanțe, starea de veghe este confirmată de apariția martorilor luminoși în gri și a mesajului "Regulator de viteză autoadaptiv deconectat" pe tabloul de bord.



Trecerea Regulatorului de viteză autoadaptiv în stare de veghe sau dezactivarea acestuia nu antrenează reducerea rapidă a vitezei: trebuie să frânați prin apăsarea pedalei de frână, dacă este necesar.

leşire din starea de veghe

În funcție de viteza de croazieră memorată

Dacă o viteză este memorată, este posibil să o restabiliți, după ce v-ați asigurat că, condițiile de circulație sunt adaptate (trafic, starea șoselei, condiții meteorologice...).

Apăsați contactorul **5** (RES) sau contactorul **7** (SET/+) în intervalul de viteze valide.

În momentul revenirii la viteza memorată, activarea regulatorului de viteză este confirmată prin afișarea în verde a vitezei de croazieră.

Notă: dacă viteza memorată este mai mare decât viteza curentă, vehiculul va accelera până la viteza respectivă.

În funcție de viteza curentă

Atunci când regulatorul de viteză este în stare de veghe, o apăsare pe contactorul **6** (SET/-) reactivează funcția regulatorului de viteză fără a ține cont de viteza memorată: viteza la care rulează vehiculul este cea care este luată în calcul.

Avertismente "Preluăți controlul asupra vehiculului"

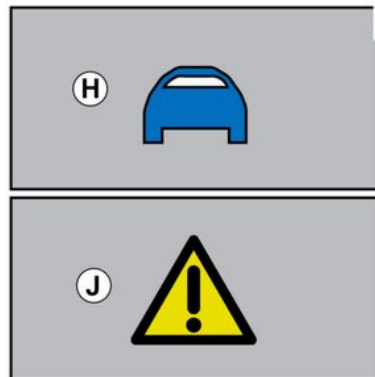

În anumite situații (de exemplu, când întâlniți un vehicul mult mai lent, când vehiculul din față schimbă rapid benzile etc.), este posibil ca sistemul să nu dispună de suficient timp pentru a reacționa.

În funcție de situație, sistemul emite un semnal sonor asociat cu:

REGULATOR DE VITEZĂ ADAPTIV

– alerta portocalie **H**, dacă situația necesită atenția șoferului;
sau

– alerta roșie **J**, însoțită de mesajul "Frână", dacă situația necesită o acțiune imediată din partea șoferului.

În toate situațiile, reacționați în consecință și efectuați manevrele corespunzătoare.

Oprire funcție



Funcția "Regulator de viteză autoadaptiv" este întreruptă atunci când apăsați pe contactorul **3**.

Martorul luminos  dispăre de pe tabloul de bord pentru a confirma că funcția nu mai este activă.



Pentru a ieși din sistemul de asistență la rulare, apăsați comutatorul **3** de câte ori este necesar până când este dezactivat. Pe tabloul de bord apare mesajul "Asistență la conducere dezactivată".

În acest caz, data viitoare când motorul este pornit, funcția "Limitator de viteză" va fi activată și se va aștepta stocarea unei limite de viteză.

Indisponibilitate temporară

Radar

Radarul poate detecta vehiculele din fața vehiculului dvs. Sistemul nu poate funcționa corect dacă zona de detectare a radarului este acoperită sau dacă semnalul acestuia este perturbat.

Dacă zona de detectare a radarului este acoperită sau dacă semnalul acestuia este perturbat, mesajul

"Radarul frontal nu detectează" este afișat pe tabloul de bord și funcția "Regulator de viteză autoadaptiv" este întreruptă.

Martorul luminos verde **10** dispăre pentru a confirma dezactivarea automată a funcției.

Asigurați-vă că zona radarului rămâne curată și că nu este acoperită de zăpadă, de noroi, de o placă de înmatriculare montată necorespunzător sau de orice accesoriu montat în partea din față a vehiculului (pe calandru) sau ascunsă de orice accesoriu montat în partea din față a vehiculului (pe calandru sau siglă etc.).

Condițiile din anumite zone geografice pot perturba funcția, de exemplu:

- zone aride, tuneluri, poduri lungi sau drumuri cu trafic redus fără linii rutiere, fără semne de circulație sau cu vegetație în apropiere;
- o zonă militară sau un aeroport.

Trebuie să părăsiți aceste zone pentru a putea utiliza funcția.

În toate cazurile, dacă mesajul nu este șters după repornirea motorului, contactați un reprezentant al mărcii.

REGULATOR DE VITEZĂ ADAPTIV

Camera

Sistemul nu poate funcționa în cazul în care camera este acoperită (de murdărie, noroi, zăpadă, condens etc.).

În cazul unei vizibilități reduse a camerei, performanța regulatorului de viteză autoadaptiv va fi diminuată. Rămâneți vigilenți.

Anomalie de funcționare

Dacă se detectează un defect de funcționare la funcția Regulator de viteză autoadaptiv, mesajul "Regulator de viteză autoadaptiv de controlat" apare pe tabloul de bord și funcția de regulator de viteză autoadaptiv este suspendată.

Dacă este detectată o anomalie de funcționare la una sau mai multe componente ale sistemului, funcția Regulator de viteză adaptiv este întreruptă.

În funcție de tipul defecțiunii, pe tabloul de bord este afișat mesajul:

- "Controlează camera frontală", însoțit, în funcție de vehicul, de marto-

rul luminos  ;

- "Radar frontal de controlat", însoțit, în funcție de vehicul, de marto-

rul luminos  ;

- "Camera/radar de controlat", însoțit, în funcție de vehicul, de marto-

rul luminos  ;

- "Verifică vehiculul" acompanyat de

martorul luminos  .

Consultați un reprezentant al mărcii.

Limitările funcționării sistemului

Detectarea vehiculelor

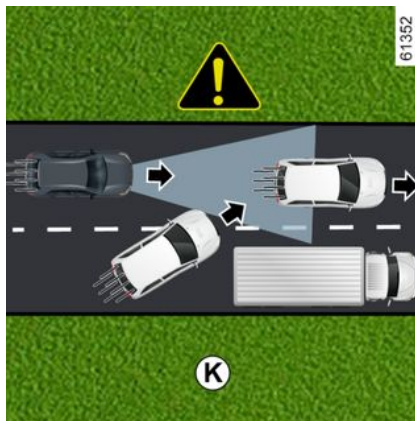

Sistemul detectează numai vehiculele (autovehicule, camioane, moto-ciclete) care rulează în sensul de mers al vehiculului dvs.

Un vehicul care virează pe aceeași bandă (de exemplu: **K**) va fi luat în considerare de sistem numai atunci când intră în zonele de detectare ale camerei și radarului.

Sistemul poate declanșa o frânare bruscă sau întârziată.



Sistemul nu poate detecta:

- vehiculele care sosesc în intersecții: drum alunecos (de exemplu. **L**) etc.;
- vehiculele care merg pe partea greșită a drumului sau în marșarier spre dvs.

REGULATOR DE VITEZĂ ADAPTIV



Regulatorul de viteză autoadaptiv trebuie utilizat în afara zonelor intravilane, pe drumuri late cu linii vizibile.

Detectarea în timpul unui viraj

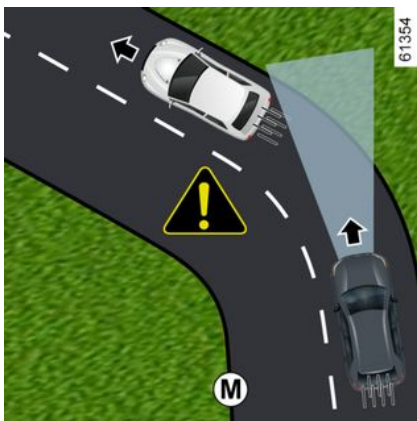

În timpul unui viraj sau al unei curbe, este posibil ca radarul și/sau camera să nu poată detecta temporar vehiculul din față (de exemplu: **M**).

Sistemul poate declanșa o accelerație.

La ieșirea dintr-o curbă, detectarea de către sistem a vehiculului din față poate fi perturbată sau întârziată.

Sistemul poate declanșa o frânare bruscă sau întârziată.

Detectarea vehiculelor de pe benzile alăturate

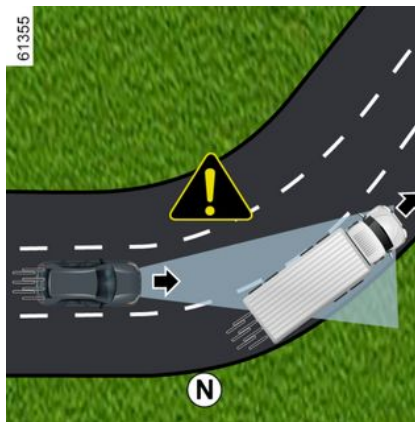

Sistemul poate detecta vehiculele care rulează pe o bandă alăturată atunci când:

- conduceți într-o curbă (exemplul **N**);
- rulați pe un drum cu benzi înguste;
- viteza vehiculului de pe banda alăturată este mai mică și dacă unul dintre vehicule se află prea aproape de banda celuilalt.

Sistemul poate declanșa incorect înțetinirea sau frânarea vehiculului.

Vehicule ascunse din cauza variațiilor de relieful de relief ale solului

Sistemul nu va detecta vehiculele ascunse din cauza variațiilor de relief ale solului sau pe cele situate în afara zonelor de detectare ale camerei și radarului, atunci când urcați sau coborâți o pantă.

Vehicule în afara zonelor de detectare ale camerei și radarului.



REGULATOR DE VITEZĂ ADAPTIV

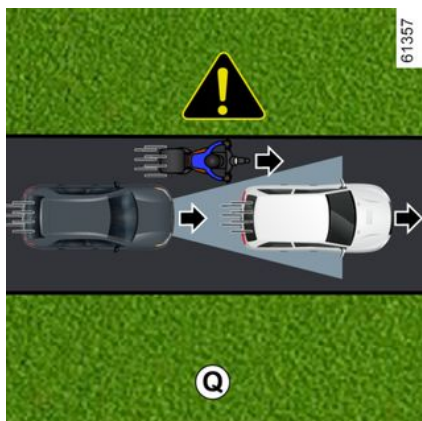

Sistemul va reacționa târziu sau nu va reacționa deloc dacă vehiculele detectate sunt în afara zonelor de detectare ale camerei și radarului, în special în următoarele cazuri:

- vehiculele care transportă obiecte lungi care depășesc linia;
- lungimea reală a vehiculelor înalte (de exemplu: **P**) este în afara zonei de detectare a radarului (utilaje de construcții, vehicule care remorchează echipamente agricole etc.);
- vehiculele centrate insuficient pe bandă;
- vehiculele înguste care sunt foarte aproape (de exemplu: **Q**).

Vehicule staționare și lente

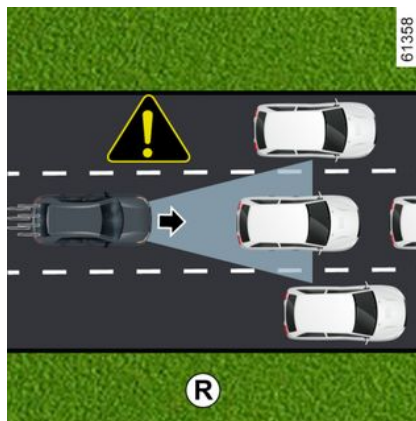

Atunci când viteza dvs. este de aproximativ 50 km/h, **sistemul nu detectează**:

- vehiculele staționate (de exemplu: **R**);
- vehiculele foarte lente.

Atunci când viteza dvs. este mai mică de aproximativ 50 km/h, **este posibil ca sistemul să nu reacționeze sau să reacționeze foarte târziu** la:

- vehiculele staționate (de exemplu: **R**);
- vehiculele foarte lente;

i **Fiți mereu gata să preluați controlul asupra vehiculului atunci când întâlniți vehicule staționate sau foarte lente (de exemplu: **R**).** Regulatorul de viteză adaptiv nu declanșează o oprire de urgență și capacitatea sa de frânare este limitată.

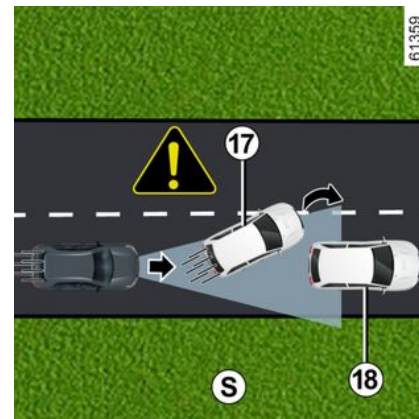

REGULATOR DE VITEZĂ ADAPTIV

3

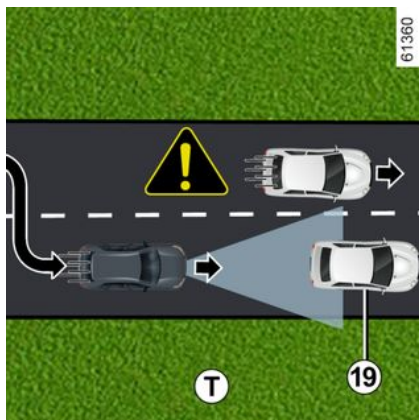

- vehiculele din față **17** care schimbă banda, dezvăluind un vehicul staționat **18** (de exemplu: **S**);
- vehiculele staționate **19**, atunci când schimbați banda (de exemplu: **T**).

Nedetectarea obstacolelor și obiectelor fixe de mici dimensiuni

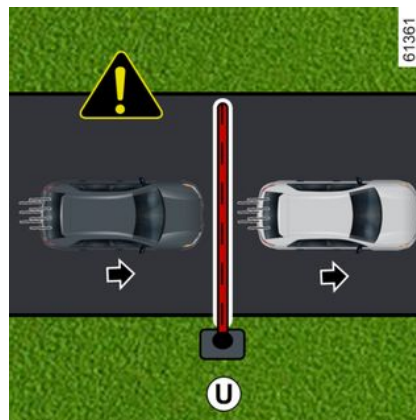

Sistemul nu poate detecta:

- pietoni, biciclete, scutere etc.;
- animale;
- obstacole fixe (bariere cu plată, pereți etc.) (de exemplu: **U**).

Acestea nu sunt luate în considerare de către sistem. Acestea nu declanșează nicio alertă sau reacție din partea sistemului.

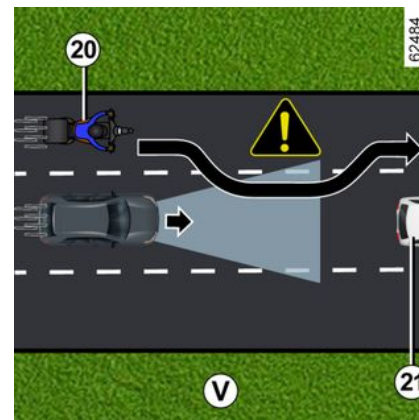

Detectarea vehiculelor care se deplasează pe bandă cu viteză mare

Atunci când vehiculul dvs. este depășit de un alt vehicul care se deplasează cu viteză mare **20** (motocicleta, vehicul etc.) (de exemplu, **V**), iar vehiculul respectiv se deplasează temporar între dvs. și vehiculul din față **21**, **sistemul poate declanșa accelerația, încetinirea sau frânarea inoportună.**

Avertizare



Această funcție reprezintă un ajutor suplimentar la conducere. Nu poate înlocui în nicio situație responsabilitatea șoferului de a respecta limitele de viteză, distanțele de siguranță sau vigilența acestuia.

Șoferul trebuie să mențină în permanență controlul asupra vehiculului.

Șoferul trebuie să adapteze întotdeauna viteza în funcție de mediul înconjurător și de condițiile de rulare, indiferent de indicațiile sistemului. Cu excepția liniilor care delimitează benzile, indicatoarele de circulație (semafoare, indicatoare, treceri de pietoni etc.) nu sunt recunoscute de sistem. Acestea nu declanșează nicio alertă sau reacție din partea sistemului.

Sistemul nu trebuie să fie considerat sub nicio formă detector de obstacole sau sistem anticoliziune.

Regulatorul de viteză autoadaptiv trebuie să fie utilizat doar pe o autostradă (sau pe un drum cu mai multe benzi separate de o barieră).

Intervenții/reparații asupra sistemului

- În caz de impact, alinierea radarului și/sau a camerei poate fi modificată, funcționarea acestora putând fi, astfel, afectată. Dezactivați sistemul și consultați un reprezentant al mărcii.
- Orice intervenție în proximitatea radarului și/sau a camerei (înlocuiri, reparații, modificări la parbriz, vopsire etc.) trebuie să fie efectuată de către un specialist calificat.

Numai un Reprezentant al mărcii este abilitat să intervină asupra sistemului.

REGULATOR DE VITEZĂ ADAPTIV



Dezactivare funcție

Trebuie să dezactivați funcția atunci când:

- vehiculul rulează pe un drum sinuos;
- vehiculul este remorcat (depanare);
- vehiculul tractează o remorcă sau o rulotă;
- vehiculul rulează într-un tunel sau aproape de o structură metalică;
- vehiculul ajunge la un punct de taxare, într-o zonă în care se efectuează lucrări rutiere sau pe o bandă îngustă;
- vehiculul urcă sau coboară pe o pantă foarte abruptă;
- vizibilitatea este slabă (soare orbitor, ceață etc.);
- vehiculul rulează pe o suprafață de drum alunecoasă (ploaie, zăpadă, pietriș etc.);
- condițiile meteorologice sunt nefavorabile (ploaie, ninsoare, vânt lateral etc.);
- zona radarului a fost avariata (coliziuni etc.);
- zona camerei a fost deteriorată (de exemplu, interiorul sau exteriorul parbrizului);
- parbrizul este crăpat sau distorsionat.

În cazul în care sistemul funcționează anormal, dezactivați-l și consultați un reprezentant al mărcii.



Situații de perturbare a sistemului

Funcționarea sistemului poate fi perturbată sau deteriorată de condiții precum:

- parbrizul sau zona radarului este acoperită (cu murdărie, gheață, zăpadă, condens, o placă de înmatriculare etc.);
- un mediu complex (tunel etc.);
- condiții meteo nefavorabile (ninsoare, ploaie torențială, grindină, polei etc.);
- vizibilitate redusă (noapte, ceață etc.);
- contrast slab între vehiculul din față și mediul înconjurător (de exemplu: vehicul alb într-o zonă cu zăpadă etc.);
- orbirea (soare orbitor, luminile vehiculelor ce vin din sens opus etc.);
- drum îngust, șerpuit sau sinuos (viraje strânse etc.);
- un vehicul mai lent cu o diferență semnificativă de viteză;
- utilizarea covoarelor care nu sunt adaptate la vehicul. Pe partea șoferului, nu utilizați decât covorașe adaptate vehiculului, care se prind peste elementele preinstalate și verificați regulat fixarea lor. Nu suprapuneți mai multe covorașe. **Risc de blocare a pedalelor.**

În aceste cazuri, sistemul poate interveni în mod incorect.

Risc de frânare sau accelerare accidentală.

Multe situații neprevăzute pot afecta funcționarea sistemului. Unele obiecte sau vehicule care pot apărea în zona de detectare a camerei sau a radarului pot fi interpretate în mod incorect de către sistem, ceea ce poate duce la o posibilă accelerare sau frânare necorespunzătoare.

Trebuie să fiți întotdeauna atenți la evenimentele neașteptate care pot apărea în timp ce conduceți. Păstrați întotdeauna controlul asupra vehiculului, prin menținerea picioarelor în apropierea pedalelor, astfel încât să puteți reacționa în cazul unui incident.

ACTIVE DRIVER ASSIST

"Active driver assist" este un sistem de asistență la conducere destinat utilizării în afara zonelor intravilane, pe drumuri largi cu linii vizibile.

Acest sistem este alcătuit din funcția "**Regulator de viteză autoadaptiv Stop and Go**" → 250 și funcția "**Centrare pe bandă**".

Acest sistem permite șoferului:

- să mențină viteza vehiculului pe baza unei viteze memorate anterior;
- să regleze distanța dintre vehiculul său și vehiculul din față;
- să direcționeze vehiculul pe bandă;
- adapteze viteza vehiculului la viteza indicată pe semnele de circulație, automat sau după confirmarea de către șofer (în funcție de vehicul).

Funcția "Regulator de viteză autoadaptiv Stop and Go".

În funcție de țară și abonament, pe baza informațiilor furnizate de un radar, de o cameră sau a datelor hărții trimise prin conexiunea GSM, funcția regulator de viteză autoadaptiv Stop and Go face posibilă menținerea unei viteze selectate, denumită viteză de croazieră, în timp ce păstrați o distanță de siguranță în raport cu vehiculul din față, de pe aceeași bandă.

Viteza de croazieră se poate ajusta automat la o modificare a limitei de viteză (în funcție de țară și abonament).

Dacă vehiculul din față se oprește, Regulatorul de viteză adaptiv Stop and Go vă poate frâna vehiculul până la oprirea completă, înainte de a porni din nou.



Important: trebuie să mențineți permanent picioarele în apropierea pedalelor și mâinile pe volan, pentru a fi pregătit în caz de orice eveniment.

Sistemul controlează accelerarea și decelerarea vehiculului dvs. cu ajutorul motorului și al sistemului de frânare.

Funcția Regulator de viteză autoadaptiv Stop and Go poate fi activată de la 0 km/h până la 180 km/h, în funcție de vehicul și în conformitate cu condițiile rutiere (trafic, vreme etc.).

Este semnalată de simbolul 

→ 250.

Notă:

- șoferul trebuie să respecte limita de viteză maximă și distanțele de siguranță în conformitate cu legislația din țara în care conduce;

- Regulatorul de viteză autoadaptiv poate frâna vehiculul până la o treime din capacitatea de frânare. În funcție de situație, șoferul poate fi nevoit să frâneze mai tare.



Funcția Regulator de viteză autoadaptiv Stop and Go nu declanșează o oprire de urgență și capacitatea sa de frânare este limitată.

Funcția "Centrare pe bandă"

Pe baza informațiilor de la o cameră, funcția "Centrare pe bandă" manevrează sistemul de direcție pentru a direcționa vehiculul pe bandă.

În cazul în care condițiile o permit, funcția este disponibilă:

- 0 km/h și o viteză între 160 km/h și 180 km/h (în funcție de versiune) cu un vehicul în față;

sau

- 60 km/h și o viteză cuprinsă între 160 km/h și 180 km/h (în funcție de versiune) fără ca un vehicul să fie în față.

ACTIVE DRIVER ASSIST

Funcția "Centrare pe bandă" este o caracteristică de confort.

Este reprezentat prin martorul lumi-

nos .

Notă: în cazul unui viraj strâns, capacitățile de reținere laterală ale funcției sunt limitate și șoferul trebuie să ia imediat controlul asupra volanului.

Informații suplimentare

În funcție de vehicul, funcția "Active driver assist" poate fi utilizată cu celelalte funcții de asistență la conducere.

Rețineți că:

– Când funcția "Centrare pe bandă" este în modul de reglare, aceasta va suspenda funcția "Prevenire împotriva traversării benzii" dacă a fost deja activată. Atunci când funcția "Centrare pe bandă" nu controlează sistemul de direcție, funcția "Prevenire împotriva traversării benzii" poate fi reactivată dacă condițiile permit acest lucru.

ACTIVE DRIVER ASSIST

Amplasarea elementelor

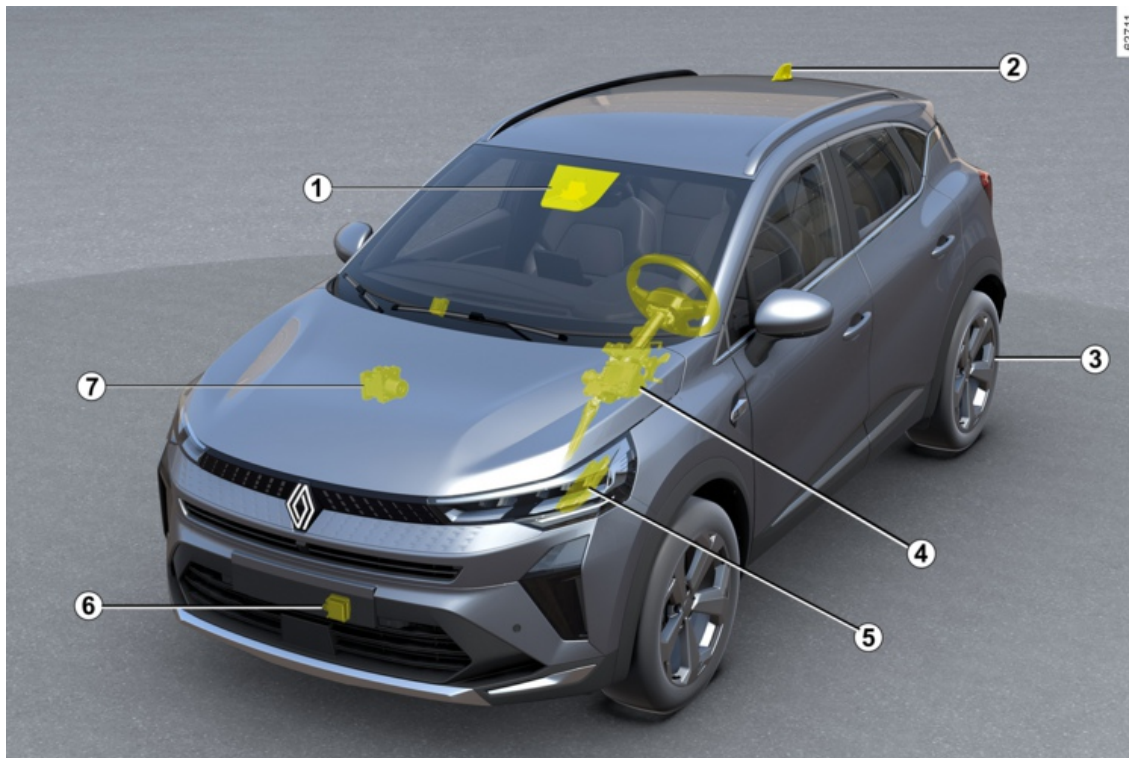

ACTIVE DRIVER ASSIST

1 Cameră

Detectează marcajele de pe sol și poziția vehiculelor pe diferite benzi de circulație. Aceasta primește informații de la radar **6** și le îmbină cu propriile informații pentru a determina traiectoria și viteza vehiculului (accelerare/frânare). Printre altele, comandă parametrii de activare/dezactivare a sistemului (starea deschiderii ușii etc.). În funcție de vehicul, procesează informații pentru a detecta prezența mâinilor șoferului pe volan. Aveți grijă ca parbrizul să nu fie acoperit (cu murdărie, noroi, zăpadă etc.).

2 Antenă și hărți

(în funcție de țară și abonament)
Hărțile rutiere și anumite condiții de rulare (senzori giratorii și viraje) sunt descărcate în funcție de traseul parcurs de vehicul. Prin urmare, sistemul poate anticipa decelerarea după o modificare a limitei de viteză specificate pe indicatoarele rutiere, în funcție de parametrii selectați de șofer. De asemenea, sistemul poate regla viteza vehiculului atunci când se apropie de un viraj sau de un sens giratoriu.

3 Frână de parcare asistată

Menține vehiculul oprit, în anumite condiții.

4 Direcție asistată

Aceasta acționează roțile din față pentru a ghida traiectoria vehiculului în funcție de informațiile transmise de camera **1**. De asemenea, permite detectarea mâinilor șoferului pe volan.

5 Calculator motor

Acesta controlează și direcționează motorul pentru a executa accelerația necesară.

6 Radar

Calculează distanța dintre vehiculul dvs. și vehiculul din față. Intervalul maxim al sistemului este de aproximativ 150 de metri. Acest lucru poate varia în funcție de condițiile de drum (relief, condiții meteorologice etc.)
Asigurați-vă că zona radarului nu este obstrucționată (de murdărie, noroi, zăpadă, o placă de înmatriculare frontală montată necorespunzător), lovită, modificată (inclusiv vopsea) sau ascunsă de orice accesoriu montat în fața vehiculului (pe calandru sau siglă etc.).

7 Control activ al vehiculului

Acest sistem furnizează informații despre dinamica vehiculului către

camera **1** (viteză, accelerație laterală etc.) și acționează asupra sistemului de frânare pentru a controla decelerarea și pentru a menține vehiculul staționat.



Suprafețele radarului și camerei trebuie să fie curate și nemodificate, pentru a garanta buna funcționare a sistemului.

ACTIVE DRIVER ASSIST

Comenzi

3



ACTIVE DRIVER ASSIST

8 Volan direcție

Șoferul trebuie să păstreze întotdeauna mâinile pe volan. Dacă se exercită o forță prea mare la rotirea volanului, funcția "Centrare pe bandă" este trecută în așteptare astfel încât șoferul să poată prelua controlul asupra vehiculului.

În anumite condiții (curbe strânse etc.) se poate declanșa o vibrație a volanului pentru a avertiza șoferul că trebuie să preia controlul asupra vehiculului.

Dacă șoferul nu manevrează volanul (nu sunt detectate mâinile), funcția "Centrare pe bandă" este dezactivată după mai multe alerte.

9. Buton pentru selectarea/anularea selectării sistemelor de asistență la conducere, în funcție de vehicul:

- Active driver assist;
- Regulator de viteză adaptiv;
- Limitator de viteză;
- Dezactivat.

10. Pune în stare de veghe funcția (și memorează limita de viteză (0).

11. Setări distanță de siguranță

12. Reapelati viteza de croazieră memorată (RES).

13. Comutați pentru a activa sau reduce viteza de croazieră sau pentru a stoca viteza curentă (SET/-).

14. Comutați pentru a activa și a mări viteza de croazieră sau pentru a restabili viteza de croazieră stocată (SET/+).

15. Buton pop-up (în funcție de vehicul): adaptează valoarea de referință a vitezei la limitele de viteză detectate  → 237

Când modul "OPRIT" este selectat înainte de oprirea contactului, funcția "Limitator de viteză" va fi activată implicit la următoarea pornire a vehiculului.

Este afișată pe tabloul de bord

16. Martor luminos  pentru funcția "Regulator de viteză autoadaptiv Stop and Go".

17. Viteza de croazieră memorată.

18. Vehicul în față.

19. Distanță de siguranță memorată

20. Indicatoare linie stânga și dreapta

21. Martor luminos pentru funcția

"Centrare pe bandă" .

Comenzi de activare/dezactivare a funcției "Active driver assist"

Activarea funcției



ACTIVE DRIVER ASSIST

65917



Pentru a activa funcția, apăsați pe butonul **9** de câte ori este necesar pentru a o activa.

Martorul luminos **21**  este afișat cu gri pe tabloul de bord.

Apoi apăsați contactorul **13** (SET/-) sau **14** (SET/+).

După această acțiune se activează "Active driver assist", care conține funcția Regulator de viteză adaptiv Stop and Go și funcția "Centrare pe bandă".

Martorul luminos verde **21**  și indicatoarele de linie stânga și dreapta **20** sunt afișate pe tabloul de bord pentru a confirma activarea funcției

și pentru a direcționa vehiculul spre centrul benzii.

Puteți să întrerupeți funcția "Centrare pe bandă" în orice moment, prin rotirea forțată a volanului. Funcția "Centrare pe bandă" se reactivează de îndată ce volanul nu mai este manevrat.

Notă: trebuie să mențineți mâinile pe volan atunci când utilizați funcția "Centrare pe bandă". În niciun caz nu trebuie să vă luați mâinile de pe volan.

Dezactivare funcție

Apăsați contactorul **9**. Dezactivarea funcției este confirmată de dispari-

ția lămpii de avertizare **21**  și a indicatoarelor de linie dreapta și stânga **20** de pe tabloul de bord.



Pentru a ieși din sistemul de asistență la rulare, apăsați comutatorul **9** de câte ori este necesar până când atingeți OFF. Pe tabloul de bord apare mesajul "Asistență la conducere dezactivată". În acest caz, data viitoare când motorul este pornit, funcția "Limitator de viteză" va fi activată și se va aștepta stocarea unei limite de viteză.

Reglarea poziției pe bandă

(în funcție de vehicul)

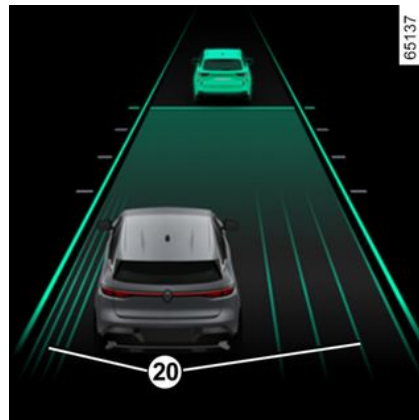

65137

ACTIVE DRIVER ASSIST

Pentru a activa poziția pe bandă, funcția "Centrare pe bandă" trebuie să fie în modul de reglare, pe tabloul de bord trebuie să fie afișată mar-

torul luminos **21**  și viteza vehiculului trebuie să fie sub 50 km/h.

În aceste condiții, vă puteți regla poziția pe bandă prin rotirea ușoară a volanului spre dreapta sau spre stânga, astfel încât vehiculul să se deplaseze pe partea selectată fără ca funcția "Centrare pe bandă" să fie dezactivată. Imediat ce decalajul se află la cel puțin 15 cm de mijlocul benzii, fără ca vehiculul să se apropie la mai puțin de 30 cm de marginea benzii, aveți la dispoziție aproximativ 10 secunde pentru a regla cu precizie decalajul. Vehiculul rămâne apoi în poziția decalată atunci când încetați să depuneți eforturi pentru a roti volanul. Liniile **20** indică decalajul aplicat. Pentru a reveni pe centrul benzii, rotiți ușor volanul în direcția opusă, apoi opriți rotirea după ce vehiculul a ajuns în centru.

În funcție de anumite condiții (de exemplu, viraj, viteză), vehiculul poate fi recentrat automat.

Funcția "Centrare pe bandă" în stare de așteptare

Funcția "Centrare pe bandă" este pusă automat în standby în următoarele cazuri:

- sistemul nu mai detectează liniile sau este detectată o singură linie pe banda dvs.;
- banda este prea îngustă sau prea lată;
- sistemul nu detectează mâinile pe volan;
- în anumite condiții de conducere (sens giratoriu, intersecție, curba este prea strânsă etc.);
- viteza vehiculului este mai mare de aproximativ 160 km/h sau 180 km/h, în funcție de vehicul;
- viteza vehiculului este mai mică de aproximativ 48 km/h, fără niciun vehicul în față;
- vehiculul depășește o linie;
- sistemul este întrerupt temporar (de exemplu: cameră acoperită de murdărie, noroi, zăpadă, condens etc.).

Anumite acțiuni efectuate de șofer suspendă, de asemenea, funcția "Centrare pe bandă":

- activarea semnalizatoarelor;
- se exercită o forță excesivă la manevrarea volanului.

Funcția este confirmată ca fiind în stare de veghe prin apariția luminii

de avertizare gri **21**  și indicatoarele de linie stânga și dreapta **20** de pe tabloul de bord.



Important: trebuie să mențineți permanent picioarele în apropierea pedalelor și mâinile pe volan, pentru a fi pregătit în caz de orice eveniment.

După îndeplinirea acestor condiții, funcția direcționează din nou vehiculul spre centrul benzii. Maritorul lu-

minos **21**  și indicatoarele de linie stânga și dreapta **20** sunt afișate în verde pe tabloul de bord.



Puteți modifica **traiectoria vehiculului** în orice moment prin rotirea volanului.

ACTIVE DRIVER ASSIST

Avertizarea "Păstrați mâinile pe volan"

61863



Atunci când funcția "Centrare pe bandă" nu vă mai detectează mâinile pe volan, se declanșează mai multe niveluri de avertizare:

- după aproximativ 15 secunde, mesajul "Țineți mâinile pe volan" apare în galben pe tabloul de bord **22**;
- după aproximativ 30 de secunde, mesajul "Păstrați mâinile pe volan" apare pe tabloul de bord **22** împreună

cu martorul luminos  cu roșu, acompaniat de un semnal sonor al cărui volum crește progresiv;

- după aproximativ 35 de secunde, dacă șoferul nu pune mâinile pe vo-

lan după afișarea avertizării, se aude continuu o avertizare sonoră. Apoi, frânele sunt aplicate scurt în mod repetat pentru a informa șoferul că trebuie să preia controlul vehiculului, punând mâinile pe volan. Dacă șoferul nu reacționează, funcția "Active driver assist" activează luminile de avarie și încetinește vehiculul până la oprirea completă.

 Șoferul poate întrerupe această manevră în orice moment, punându-și mâinile pe volan, frânând sau dezactivând funcția "Active driver assist".

- După oprirea vehiculului, frâna de parcare electronică va fi acționată automat, luminile de avarie vor rămâne aprinse, lumina de avertiza-

re  se va stinge și mesajul "Centrare bandă dezactivată" va apărea pe tabloul de bord pentru a vă informa.

 În cazul primelor două niveluri de alertă, sistemul oprește alertele atunci când detectează din nou prezența mâinilor șoferului pe volan. Funcția continuă să direcționeze vehiculul spre centrul benzii.

Notă: în anumite situații, este posibil ca funcția "Centrare pe bandă" să nu vă mai detecteze mâinile pe volan și să fie emisă o alertă:

- șoferul ține volanul foarte ușor;
- șoferul poartă mănuși;
- ...

ACTIVE DRIVER ASSIST

În cazul unei curbe strânse

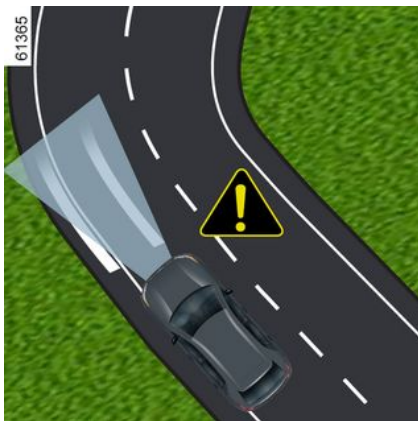

În cazul unei curbe strânse și în funcție de viteza vehiculului, capacitățile de reținere laterală ale funcției vor fi limitate și necesită intervenția imediată a șoferului asupra volanului, astfel încât funcția să poată continua să mențină vehiculul pe centrul benzii.

Dacă șoferul nu intervine, funcția declanșează vibrația volanului pentru a semnaliza faptul că vehiculul este pe cale să depășească o linie, iar șoferul trebuie să acționeze imediat.

Martorul luminos **21**  și indicatoarele de linie stânga și dreapta **20**

vizate apar în roșu pe tabloul de bord.

Dacă vehiculul depășește complet o linie și iese de pe bandă, funcția "Centrare pe bandă" trece în starea de așteptare. Funcția este confirmată ca fiind în stare de veghe prin apariția luminii de avertizare gri **21**

 și indicatoarele de linie stânga și dreapta **20** de pe tabloul de bord.

Anomalie de funcționare

Dacă se detectează o eroare de funcționare în raport cu "Centrare pe bandă", pe tabloul de bord se afișează mesajul "Asistență condus Indisponibilă" sau "Asistență condus De verificat", iar funcția este dezactivată.

Consultați un reprezentant al mărcii.

Avertizare



Active driver assist" este un sistem suplimentar de asistență la conducere. Acesta nu poate înlocui în nicio situație responsabilitatea șoferului de a respecta limitele de viteză și distanțele de siguranță și vigilența acestuia.

Șoferul trebuie să mențină în permanență controlul asupra vehiculului.

Șoferul trebuie să adapteze întotdeauna traiectoria și viteza în funcție de mediul înconjurător și de condițiile de rulare, indiferent de indicațiile sistemului.

Cu excepția liniilor de delimitare a benzilor de circulație și a indicatoarelor de limitare a vitezei în limitele capacității de detectare a sistemului, informațiile privind semnalizarea rutieră (alte semne de circulație, semafoare, treceri de pietoni etc.) nu sunt recunoscute de sistem. Acestea nu declanșează nicio alertă sau reacție din partea sistemului.

"Active driver assist" folosește funcțiile "Regulator de viteză autoadaptiv Stop and Go" și "Asistent centrare pe bandă.". Sistemul nu trebuie să fie considerat sub nicio formă detector de obstacole sau sistem anticolidiune.

Folosiți "Active driver assist" numai în afara zonelor intravilane, pe drumuri late cu linii vizibile.

Nu trebuie utilizat în condiții de trafic aglomerat, pe drumuri sinuoase sau alunecoase (polei, acvaplănare, pietriș) sau atunci când condițiile meteorologice sunt defavorabile (ceață, ploaie, vânt lateral etc.).

Risc de accident.

Intervenții/reparații asupra sistemului

- În caz de impact, alinierea radarului și/sau a camerei poate fi modificată, funcționarea acestora putând fi, astfel, afectată. Dezactivați sistemul și consultați un reprezentant al mărcii.
- Orice intervenție în proximitatea radarului și/sau a camerei (înlocuiri, reparații, modificări la parbriz, vopsire etc.) trebuie să fie efectuată de către un specialist calificat.

Numai un Reprezentant al mărcii este abilitat să intervină asupra sistemului.



Dezactivare sistem

Trebuie să dezactivați sistemul atunci când:

- vehiculul rulează pe un drum sinuos;
- vehiculul este remorcat (depanare);
- vehiculul tractează o remorcă sau o rulotă;
- vehiculul rulează într-un tunel sau aproape de o structură metalică;
- vehiculul ajunge la un punct de taxare, într-o zonă în care se efectuează lucrări rutiere sau pe o bandă îngustă;
- vehiculul urcă sau coboară pe o pantă foarte abruptă;
- condițiile meteorologice sunt nefavorabile (ploaie, ninsoare, vânt lateral etc.);
- vehiculul rulează pe o suprafață de drum alunecoasă (ploaie, zăpadă, pietriș etc.);
- zona camerei a fost avariata (de exemplu, zona interioară sau exterioară a parbrizului); parbrizul este fisurat sau deformat;
- zona radarului a fost avariata (coliziuni etc.);
- suprafața volanului este deteriorată sau umedă.

În cazul în care sistemul funcționează anormal, dezactivați-l și contactați un reprezentant al mărcii.



Funcționarea sistemului poate fi perturbată sau deteriorată de anumite condiții, de exemplu:

- obstrucționarea parbrizului sau a zonei radarului (de murdărie, gheață, zăpadă, condens etc.). Verificați frecvent curățenia și starea parbrizului, ale lamelelor ștergătoarelor de parbriz și ale barei parașoc față;
- un mediu complex (tunel etc.);
- condiții meteo nefavorabile (ninsoare, ploaie torențială, grindină, polei etc.);
- vizibilitate redusă (noapte, ceață etc.);
- contrast slab între vehiculul din față și mediul înconjurător (de exemplu: vehicul alb într-o zonă cu zăpadă etc.);
- orbirea (soare orbitor, luminile vehiculelor ce vin din sens opus etc.);
- drum îngust, șerpuit sau sinuos (viraje strânse etc.);
- liniile bituminoase detectate ca linie de sistem;
- benzi îngustate/lățite;
- mai multe marcaje rutiere (lucrări rutiere etc.); liniile rutiere sunt neregulate sau greu de deosebit (de exemplu, marcaje șterse parțial, distanță prea mare, suprafață de drum denivelată etc.);
- semne de circulație care nu includ o săgeată, amplasate la ieșirea de pe autostradă;
- o zonă cu conectivitate redusă care face imposibilă localizarea geografică a vehiculului sau hărți care nu sunt actualizate;
- un vehicul cu o diferență semnificativă de viteză;
- utilizarea covoarelor care nu sunt adaptate la vehicul. Pe partea șoferului, nu utilizați decât covorașe adaptate vehiculului, care se prind peste elementele preinstalate și verificați regulat fixarea lor. Nu suprapuneți mai multe covorașe. **Risc de blocare a pedalelor.**

În aceste cazuri:

- **Risc de frânare sau accelerare accidentală.**
- **Risc de corecție nedorită, incorectă sau de necorectare a traiectoriei.**

Multe situații neprevăzute pot afecta funcționarea sistemului. Unele obiecte sau vehicule care pot apărea în zona de detectare a camerei sau a radarului pot fi interpretate în mod incorect de către sistem, ceea ce poate duce la o posibilă accelerare sau frânare necorespunzătoare.

ACTIVE DRIVER ASSIST

Trebuie să fiți întotdeauna atent la evenimentele neașteptate care pot apărea în timp ce conduceți. Trebuie să mențineți permanent controlul asupra vehiculului, ținând picioarele în apropierea pedalelor și mâinile pe volan, astfel încât să fiți pregătit să acționați în cazul unui eveniment.

ASISTENȚĂ LA STAȚIONARE

Cameră de mers înapoi

Funcționare



La cuplarea marșarierului, camera **1**, de pe hayon transmite o imagine a zonei din spatele vehiculului pe ecranul multimedia **2**, însoțită de una sau două linii de ghidare **3** și **4** (fixe și mobile).

Acest sistem utilizează mai multe ghidaje pentru funcționare (mobil pentru traiectorie, fix pentru distanță). Când zona roșie este atinsă, ajutați-vă de reprezentarea barei parașoc pentru a vă opri în mod precis.

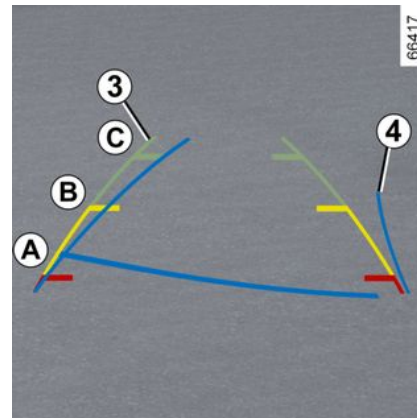

Linie directoare fixă **3**

Gabaritul fix include reperele colorate **A**, **B** și **C**, care indică distanța din spatele vehiculului:

- **A** (roșu) la aproximativ 30 centimetri de vehicul;
- **B** (galben) la aproximativ 70 de centimetri de vehicul;
- **C** (verde) la aproximativ 150 centimetri de vehicul.

Acest gabarit rămâne fix și indică traiectoria vehiculului dacă roțile sunt în linie cu vehiculul.

Linie directoare mobilă **4**

Sunt reprezentate în albastru pe ecranul multimedia **2**. Indică traiec-

ASISTENȚĂ LA STAȚIONARE

toria vehiculului în funcție de poziția volanului.

Setări



Atunci când se cuplează marșarierul, pe ecranul multimedia apăsați pe butonul "Setări" pentru a adăuga sau a elimina liniile de ghidare și a regla setările imaginii camerei (luminozitate, contrast etc.).

Pentru mai multe informații, consultați manualul multimedia.



Aveți grijă astfel încât camera să nu fie acoperită (cu murdărie, noroi, zăpadă, condens etc.).



Pe ecran apare o imagine inversată, precum într-un retrovizor.

Gabaritele sunt o reprezentare proiectată pe o suprafață plană. Aceste informații nu trebuie luate în considerare în cazul suprapunerii cu un obiect vertical sau un obiect de pe sol.

Obiectele care apar pe marginea ecranului pot fi deformate. În caz de luminozitate prea puternică (ninsoare, vehicul în soare etc.), vizibilitatea camerei poate fi perturbată.

Dacă portbagajul este deschis sau închis incorect, apare mesajul "Portbagaj deschis".

Anomalie de funcționare

La cuplarea marșarierului, dacă sistemul detectează un defect de funcționare, un ecran negru este afișat

temporar pe ecranul multifuncțional **2**.

Acest lucru poate fi cauzat de un defect care afectează camera sau ecranul (claritate, imagine fixă, comunicare întârziată etc.).

Dacă afișarea temporară a ecranului negru persistă, consultați un reprezentant al mărcii.



Această funcție reprezintă un ajutor suplimentar. Aceasta nu poate, în nici un caz, să înlocuiască atenția, nici responsabilitatea șoferului.

Șoferul trebuie să fie întotdeauna pregătit pentru evenimentele neprevăzute care pot interveni în timpul conducerii: aveți grijă întotdeauna să nu existe obstacole mobile, mici și înguste (de exemplu, un copil, un animal, un cărucior de copil, o bicicletă, o piatră, un stâlp etc.) în punctul mort în timpul manevrelor.

ASISTENȚĂ LA STAȚIONARE

Diferența dintre distanța estimată și distanța reală

Mersul înainte sau în marșarier spre o pantă ascendentă abruptă

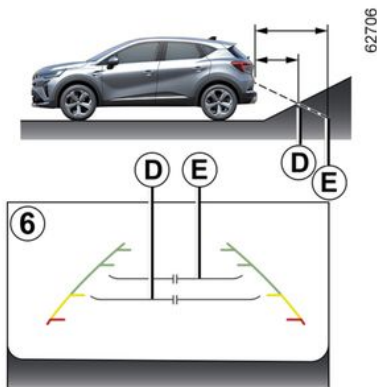

Linile de ghidare fixe **6** afișează distanțele mai aproape decât sunt în realitate.

Obiectele afișate pe ecran sunt de fapt la o distanță mai îndepărtată pe pantă.

De exemplu, dacă ecranul afișează un obiect la **D**, distanța reală a obiectului este la **E**.

Mersul înainte sau în marșarier spre o pantă descendentă abruptă

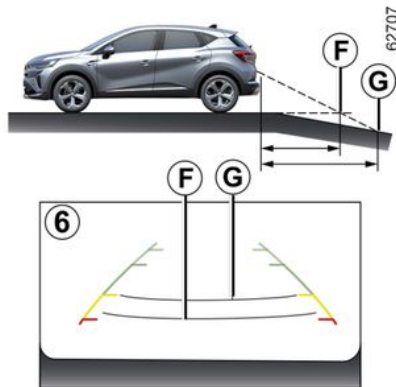

Linile de ghidare fixe **6** afișează distanțele mai departe decât sunt în realitate.

Prin urmare, obiectele afișate pe ecran sunt de fapt la o distanță mai apropiată pe pantă.

De exemplu, dacă ecranul afișează un obiect la **G**, distanța reală a obiectului este la **F**.

Mersul înainte sau în marșarier spre un obiect ieșit în relief

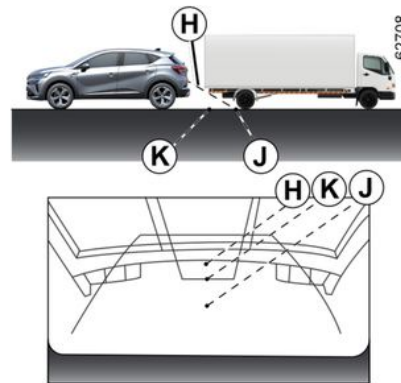

Poziția **H** pare mai depărtată decât poziția **J** de pe ecran. Cu toate acestea, poziția **H** este la aceeași distanță ca poziția **K**.

Traectoria indicată de liniile de ghidare fixe și mobile nu ia în considerare înălțimea obiectului. Prin urmare, există riscul ca vehiculul să intre în coliziune cu obiectul, atunci când merge în marșarier spre poziția **K**.

ASISTENȚĂ LA STAȚIONARE

cameră de 360°

prezentare

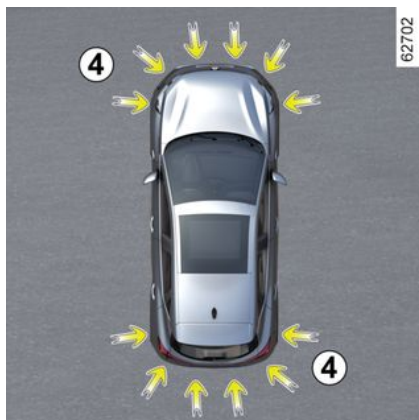
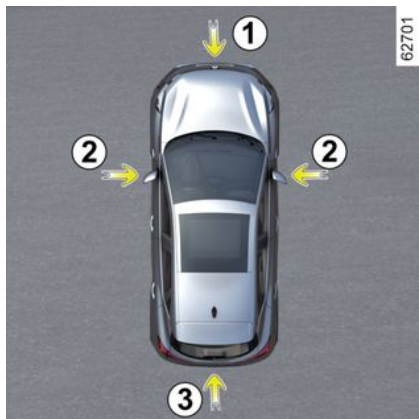

Folosind informațiile de la camerele **1, 2 și 3**, amplasate în bara parașoc față, în retrovizoarele exterioare și pe hayon, precum și de la detectoarele cu ultrasunete **4** amplasate în barele parașoc ale vehiculului, caracteristica asistă la manevrele dificile (de exemplu: parcare) prin afișarea mediului înconjurător al vehiculului.



Această funcție reprezintă un ajutor suplimentar. Aceasta nu poate, în nici un caz, să

înlocuiască atenția, nici responsabilitatea șoferului.

Șoferul trebuie să fie întotdeauna pregătit pentru evenimentele neprevăzute care pot interveni în timpul conducerii: aveți grijă întotdeauna să nu existe obstacole mobile, mici și înguste (de exemplu, un copil, un animal, un cărucior de copil, o bicicletă, o piatră, un stâlp etc.) în punctul mort în timpul manevrelor.

Funcționare

Camerele transmit patru vizualizări separate către ecranul multimedia **5**.

Acestea vă permit să vizualizați mediul înconjurător al vehiculului:

- vizualizare față: cu ajutorul camerei **1**;
- vizualizare spate: cu ajutorul camerei **3**;
- vizualizare aeriană: cu ajutorul camerelor **1, 2 și 3**;



- vizualizare laterală față (în funcție de vehicul): cu ajutorul camerei **2** (parte pasager).

Detectorii cu ultrasunete detectează obstacolele în partea din față, din

3

ASISTENȚĂ LA STAȚIONARE

spate și (în funcție de vehicul) din partea laterală a vehiculului.

Notă: aveți grijă în așa fel încât camerele să nu fie acoperite (cu murdărie, noroi, zăpadă, condens etc.).

3

Cameră față 1



Vizualizarea camerei frontale este afișată pe ecranul multimedia 5.

Cameră spate 3



Vizualizarea camerei spate este afișată pe ecranul multimedia 5.



Ecranul multimedia 5 afișează o imagine inversă a vizualizării spate 3, asemenea unui retrovizor exterior.



În vizualizare față sau vizualizare spate: atunci când efectuați manevre pe o pantă, obiectele afișate pe ecranul multimedia pot fi mai apropiate sau mai depărtate decât par. **Țineți cont de acest lucru pentru a estima corect distanța înainte de orice manevră.**

Linii de ghidare fixe 6

Vizualizarea "față" sau "spate" transmisă către ecranul multimedia 5 este afișată cu una sau două linii de ghidare 6 și 7.

Acest sistem se utilizează mai întâi cu ajutorul unui sau mai multor gabarite (mobil pentru traiectorie, fix pentru distanță).

ASISTENȚĂ LA STAȚIONARE

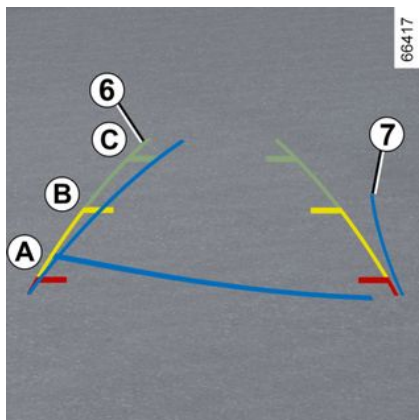

Gabaritul fix include reперele colorate **A**, **B** și **C**, care indică distanța din spatele vehiculului:

- **A** (roșu) la aproximativ 30 centimetri de vehicul;
- **B** (galben) la aproximativ 70 de centimetri de vehicul;
- **C** (verde) la aproximativ 150 centimetri de vehicul.

Gabaritul mobil 7 (în funcție de vehicul)

Este reprezentată în albastru pe ecranul multimedia **5**. Indică traiectoria vehiculului în funcție de poziția volanului, în vizualizarea față și spate.

 Linii de ghidare pentru vizualizările față, spate și laterale sunt o reprezentare proiectată pe teren plan; această informație trebuie ignorată atunci când se suprapune unui obiect vertical sau unui obiect de pe sol. Obiectele afișate pe marginea ecranului multimedia pot apărea deformatе. În caz de luminozitate prea puternică (ninsoare, vehicul în soare etc.), vizibilitatea camerei poate fi perturbată.



În reprezentarea combinată de la camere:

- obiectele înălțate (trotuar, vehiculul etc.) pot apărea deformatе în vizualizarea aeriană;
- obiectele din partea superioară a vehiculului nu sunt afișate.

Vizualizare laterală față 2

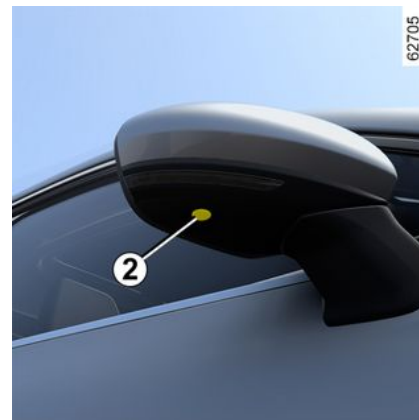

(în funcție de vehicul)

Camera montată în retrovizorul exterior, transmite o vizualizare laterală către ecranul multimedia **5**.

În funcție de vehicul, puteți utiliza ecranul multimedia pentru a comuta vizualizarea panoramică la vizualizarea laterală față. Pentru mai multe informații, consultați manualul multimedia.

ASISTENȚĂ LA STAȚIONARE

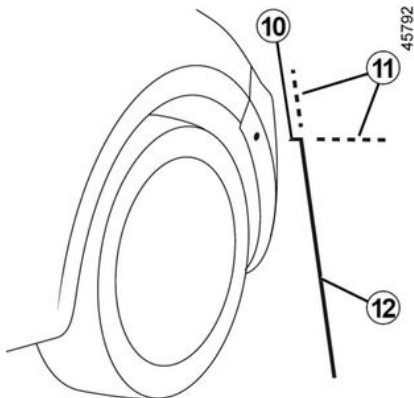

"Vizualizarea laterală față pe partea pasagerului" este transmisă către ecranul multimedia cu linii de ghidare fixe pentru măsurarea distanțelor.

Linii de ghidare fixe 10, 11 și 12

Linii de ghidare fixe 10 afișează partea din față a vehiculului.

Linii de ghidare fixe 12 afișează lățimea vehiculului, inclusiv cu retrovizoarele exterioare.

Linii de ghidare fixe 11 sunt punctate și afișate în verde. Acestea sunt prelungiri ale liniilor de ghidare fixe 10 și 12.

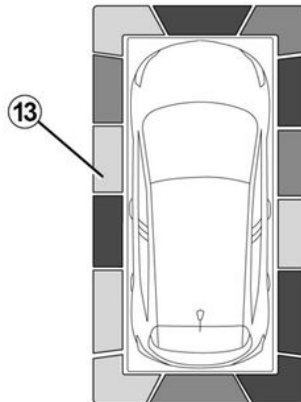

În funcție de vehicul, puteți utiliza ecranul multimedia pentru a comuta vizualizarea panoramică la vizualizarea laterală față. Pentru mai multe informații, consultați manualul multimedia.

Vizualizare panoramică



Vizualizarea aeriană este o reprezentare combinată de la camerele 1, 2 și 3.

Aceasta prezintă o imagine a părții superioare a vehiculului și a mediului său înconjurător.

Acest lucru permite validarea unei vizualizări a poziției vehiculului în raport cu mediul său înconjurător imediat (față, spate și lateral).

ASISTENȚĂ LA STAȚIONARE



În modul "vizualizare panoramică", obiectele afișate pe ecranul multimedia sunt de fapt mai depărtate decât par.

Țineți cont de acest lucru pentru a estima corect distanța înainte de orice manevră.

Detectarea obstacolelor

În timp ce sistemul este activat, dacă funcția "Asistență la parcare" detectează unul sau mai multe obstacole în jurul vehiculului, liniile indicatoare **13** se aprind:

- pe vizualizarea panoramică;
- pe vizualizarea laterală față de partea pasagerului (în funcție de vehicul).

Pe lângă avertizarea sonoră, aceste indicatoare afișează proximitatea obstacolelor prin culori diferite:

- Verde: obstacol între aproximativ 50 și 70 cm;
- Galben: obstacol între aproximativ 30 și 50 cm;
- Roșu: obstacol la mai puțin de aproximativ 30 cm.

Aceste indicatoare afișează, de asemenea, locațiile în care sunt detec-

tate obstacolele, după cum este indicat de poziția acestora în raport cu simbolul "Vehicul".

Pentru mai multe informații ➔ 292.

Activare/dezactivare



Mod Automat

Cu vehiculul staționat și motorul pornit, modul automat este activat atunci când cuplați marșarierul. Vizualizarea spate și vizualizarea aeriană apar pe ecranul multimedia **5**.

Atunci când se comută rapid din marșarier în mers înainte, vizualizarea spate și vizualizarea aeriană sunt înlocuite cu vizualizarea față și vizualizarea aeriană pe ecranul multimedia **5**.

Modul automat este dezactivat:

- atunci când levierul de viteze este în poziție neutră (cutie de viteze mecanică) sau în poziția N sau P (cutie de viteze automată) timp de aproximativ trei secunde;
- atunci când viteza de înaintare a vehiculului depășește 10 km/h.

Mod Manual

Pentru a activa modul manual, cu vehiculul staționat și motorul pornit, din domeniul "Vehicul" de pe ecranul multimedia **5**, apăsați pe meniul "Cameră la 360°", iar vizualizarea față și vizualizarea aeriană vor apărea pe ecranul multimedia.

Modul manual este dezactivat:

- atunci când viteza de înaintare a vehiculului atinge 10 km/h;
- atunci când levierul de viteze nu a fost utilizat timp de aproximativ 3 minute.

ASISTENȚĂ LA STAȚIONARE



- Nu utilizați această funcție în timp ce retrovizoarele exterioare sunt în poziție pliată.
- Înainte de a utiliza funcția, asigurați-vă ca ușa portbagajului este închisă în mod corespunzător.
- Nu așezați niciun obiect pe sau în fața camerelor.

Diferența dintre distanța estimată și distanța reală

Mersul înainte sau în marșarier spre o pantă ascendentă abruptă

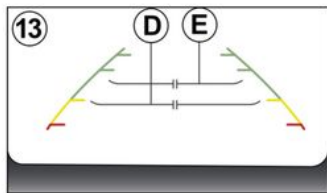
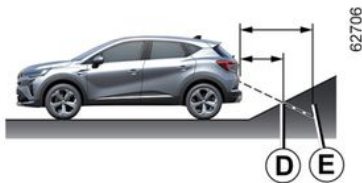

Liniiile de ghidare fixe **13** afișează distanțele mai aproape decât sunt în realitate.

Obiectele afișate pe ecran sunt de fapt la o distanță mai îndepărtată pe pantă.

De exemplu, dacă ecranul afișează un obiect la **D**, distanța reală a obiectului este la **E**.

Mersul înainte sau în marșarier spre o pantă descendentă abruptă

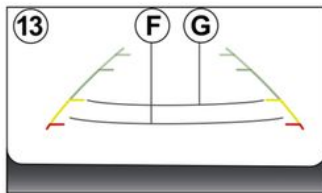
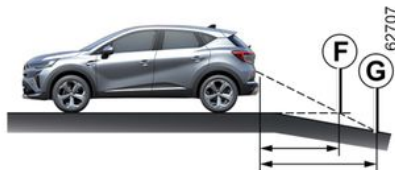

Liniiile de ghidare fixe **13** afișează distanțele mai departe decât sunt în realitate.

Prin urmare, obiectele afișate pe ecran sunt de fapt la o distanță mai apropiată pe pantă.

De exemplu, dacă ecranul afișează un obiect la **G**, distanța reală a obiectului este la **F**.

Mersul înainte sau în marșarier spre un obiect ieșit în relief

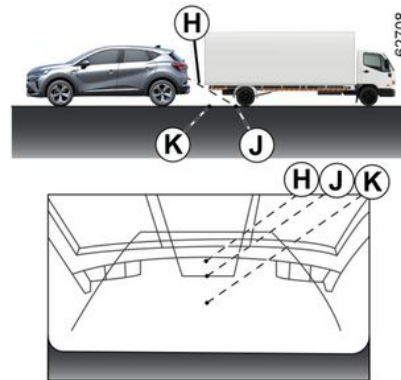

Poziția **H** pare mai depărtată decât poziția **J** de pe ecran. Cu toate acestea, poziția **H** este la aceeași distanță ca poziția **K**.

Traectoria indicată de liniile de ghidare fixe și mobile nu ia în considerare înălțimea obiectului. Prin urmare, există riscul ca vehiculul să intre în coliziune cu obiectul, atunci când merge în marșarier spre poziția **K**.

Limitarea funcționării sistemului

ASISTENȚĂ LA STAȚIONARE

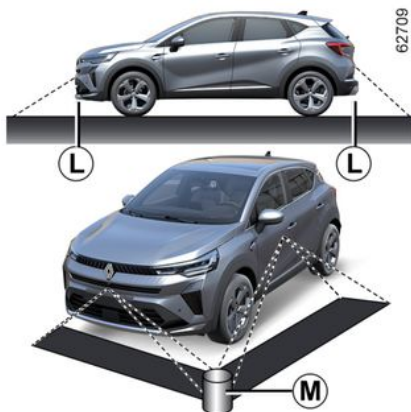

Sistemul nu poate afișa obiectele care se găsesc în anumite zone.

În modul de vizualizare față sau spate, sistemul nu poate fi utilizat pentru a vizualiza un obiect în zona **L**.

În modul de vizualizare aeriană, sistemul nu poate fi utilizat pentru a vizualiza un obiect mare în zona **M** (în apropierea marginii zonei afișate).

Reglarea afișării



De pe ecranul multimedia, atunci când este afișat sistemul "Cameră la 360°", puteți schimba vizualizările (de exemplu, înlocuiți vizualizarea aeriană cu vizualizarea laterală spate).



Din motive de securitate, efectuați reglajele în timp ce vehiculul este staționar.

Dacă levierul de viteze este în poziția **R** (la o cutie de viteze automată) sau în marșarier (la o cutie de viteze me-

canică), sunt disponibile următoarele vizualizări:

- ecran împărțit între vizualizarea spate/vizualizarea panoramică;
- sau
- ecran împărțit între vizualizarea spate/vizualizarea laterală față (în funcție de vehicul).

La trecerea din marșarier în poziția **P** (la o cutie de viteze automată) sau în poziție neutră (la o cutie de viteze mecanică), sunt disponibile următoarele vizualizări:

- ecran împărțit între vizualizarea spate și vizualizarea aeriană;
- sau
- ecran împărțit între vizualizarea spate/vizualizarea laterală față (în funcție de vehicul).

La trecerea din marșarier în poziția **D** (la o cutie de viteze automată) sau în orice raport (la o cutie de viteze mecanică), sunt disponibile următoarele vizualizări:

- ecran împărțit între vizualizarea față și vizualizarea aeriană;
- sau
- ecran împărțit între vizualizarea față/vizualizarea laterală față (în funcție de vehicul).

ASISTENȚĂ LA STAȚIONARE

Asistență la staționare

Principiu de funcționare

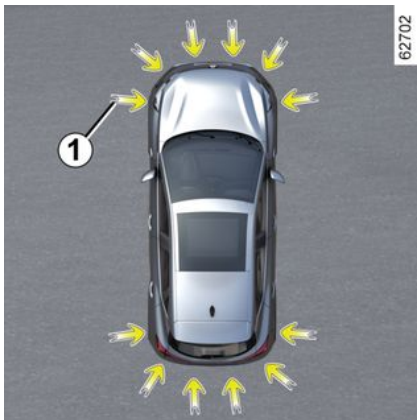

Senzorii cu ultrasunete, indicați prin săgețile 1, sunt montați în barele de protecție pentru a detecta obstacolele din apropierea vehiculului.

Funcția avertizează șoferul prin semnale sonore și un afișaj care reprezintă zona în care a fost detectat obstacolul.

În funcție de echipament, sistemul detectează obstacolele din spatele, fața și lateralele vehiculului.

Sistemul de asistență la parcare nu este activat decât atunci când vehiculul rulează cu o viteză mai mică de 10 km/h aproximativ.

Funcția nu ia în considerare sistemele de remorcare sau de transport, care nu sunt recunoscute de către sistem.



Această funcție reprezintă un ajutor suplimentar la conducere.

Aceasta nu trebuie, în nicio situație, să înlocuiască atenția sau responsabilitatea șoferului în timpul manevrelor de mers înapoi.

Șoferul trebuie să fie întotdeauna pregătit pentru evenimentele neprevăzute care pot interveni în timpul conducerii: aveți grijă întotdeauna să nu existe obstacole mobile, mici și înguste (de exemplu, un copil, un animal, un cărucior de copil, o bicicletă, o piatră, un stâlp etc.) în punctul mort în timpul manevrelor.



În caz de șoc pe partea inferioară a caroseriei vehiculului în timpul unei manevrări (de

exemplu: contact cu o bornă, un trotuar supraînălțat sau orice alt mobilier urban) puteți deteriora vehiculul (de exemplu: deformare a unei osii).

Pentru a evita orice risc de accident, controlați vehiculul la un Rezentant al mărcii.

Amplasarea senzorilor cu ultrasunete 1

Asigurați-vă că zona din jurul senzorilor cu ultrasunete, indicați de săgețile 1, nu este acoperită (cu murdărie, noroi, zăpadă, o placă de înmatriculare montată/fixată incorect), lovită, modificată (inclusiv vopsea) sau obstrucționată de vreun accesoriu montat în partea din spate și, în funcție de vehicul, în partea din față a vehiculului.

ASISTENȚĂ LA STAȚIONARE

Funcționare

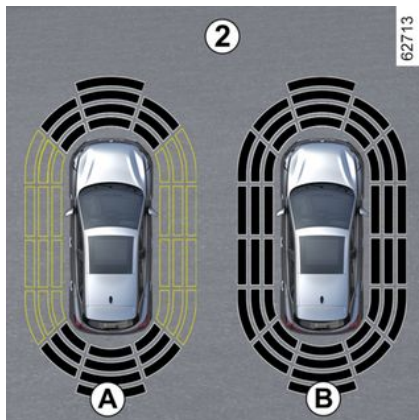

Afișajul **2** vă permite să vizualizați mediul înconjurător al vehiculului, venind astfel în completarea semnalelor sonore.

În funcție de echipament, poate fi necesar să parcurgeți câțiva metri înainte ca detectarea laterală să fie activată.

Atunci când toate zonele sunt gri, este supravegheat întregul contur al vehiculului:

- Afișajul **A**: analiza mediului înconjurător al vehiculului este în curs de desfășurare;
- Afișajul **B**: analiza mediului înconjurător al vehiculului este finalizată.

Detectarea obstacolelor

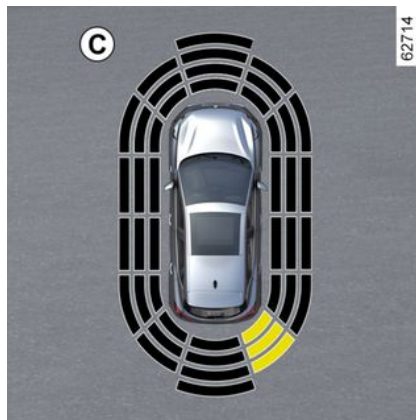

Sistemul este capabil să detecteze majoritatea obstacolelor situate în apropierea părții din spate și, în funcție de echipare, în apropierea părților laterale și din față ale vehiculului.

Frecvența semnalului sonor va crește pe măsură ce vehiculul se apropie de obstacol, până când devine un semnal sonor continuu la aproximativ 20 cm pentru un obstacol detectat pe părțile laterale și la aproximativ 30 cm pentru un obstacol detectat în față sau în spate.

Este afișată zona în care a fost detectat obstacolul (afișaj **C**). În funcție de vehicul, zona este afișată cu verde, portocaliu (sau galben, în fun-

cti) de vehicul) sau roșu, în funcție de proximitatea obstacolului detectat.

Caz special cu obstacole pe lateral

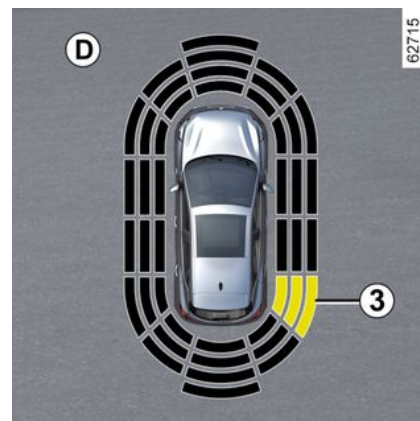

În funcție de orientarea roților, sistemul determină traiectoria vehiculului și avertizează șoferul dacă există sau nu există un risc de coliziune cu un obstacol **3** în partea laterală a vehiculului.

Dacă se detectează un obstacol pe laterală:

- în cazul în care există risc de coliziune, semnalele sonore se aud cu frecvență tot mai mare pe măsură ce vehiculul se apropie de obstacol,

ASISTENȚĂ LA STAȚIONARE

până când devin continue. Este afișată zona în care a fost detectat obstacolul **3** (afișaj **D**);

– în cazul în care nu există risc de coliziune, nu se va emite niciun semnal la apropierea de obstacol. În funcție de vehicul, zona în care a fost detectat obstacolul **3** este afișată intercalat.



În caz de modificare a traiectoriei în timpul unei manevre, este posibil ca riscul de coliziune cu un obstacol să fie semnalat prea târziu.

Activare/dezactivare

Activarea/dezactivarea sistemului de pe ecranul multimedia **4**



Din domeniul "Vehicul" de pe ecranul multimedia **4**, apăsați pe meniul "Asistență deplasare", apoi apăsați pe fila "Parcare".

Activați sau dezactivați zonele acoperite de detectoarele cu ultrasunete.

Pentru mai multe informații, consultați instrucțiunile multimedia.

Notă: în funcție de vehicul, zona de detectare din spate nu poate fi dezactivată.

Dezactivarea automată a asistenței la parcare

Sistemul se dezactivează:

- atunci când viteza vehiculului este mai mare de aproximativ 10 km/h;
- în funcție de vehicul, atunci când vehiculul este oprit mai mult de aproximativ trei secunde și dacă un obstacol este detectat (de exemplu, în cazul unui ambuteiaj etc.);
- atunci când sunteți în poziția **N** sau **P**;
- atunci când se detectează un defect de funcționare.

Notă: în funcție de vehicul, dacă vehiculul este echipat cu un atelaj recunoscut de sistem, numai funcția de asistență la parcare cu spatele este dezactivată.

Reglaje



Din motive de securitate, efectuați reglajele în timp ce vehiculul este staționar.

ASISTENȚĂ LA STAȚIONARE



La fiecare pornire a vehiculului, funcția reia starea de activare salvată în momentul ultimei opriri a motorului.

Cu vehiculul staționat, din lumea "Vehicul" de pe ecranul multimedia **4**, apăsați meniul "Asistență parcare"

Pentru mai multe informații, consultați manualul multimedia.

Dezactivarea sunetului sistemului

(în funcție de vehicul)

Activați sau dezactivați sunetul asistenței la parcare.

Notă: dacă dezactivați sunetul, atunci când vă apropiați de un obstacol veți fi alertat numai de afișaj.

Volum suneț Asistență la parcare

Reglați volumul sistemului de asistență la parcare folosind bara de volum



La fiecare pornire a vehiculului, funcția reia starea de activare salvată în momentul ultimei opriri a motorului.

Cazuri particulare

Puteți dezactiva manual alertele sonore sau, în funcție de vehicul, zona de detectare în cauză în cazul în care:

- orice echipament de remorcare, transport sau tractare care nu este recunoscut de sistem este prezent în fața senzorilor cu ultrasunete;
- senzorii cu ultrasunete sunt deteriorați.

Notă: chiar dacă sunetul este dezactivat, afișajele vor continua să vă avertizeze.

Anomalie de funcționare

Atunci când sistemul detectează o anomalie de funcționare:

- este emis un semnal sonor timp de aproximativ trei secunde la fiecare cuplare a marșarierului, însoțit de mesajul "Verifică senzori de parcare" pe tabloul de bord;
- sau sistemul nu produce niciun suneț (cu excepția cazului în care este

dezactivat în mod deliberat) sau nu apare nimic pe afișaj atunci când marșarierul este cuplat.

Verificați dacă senzorii cu ultrasunete sunt curați.

Dacă defecțiunea persistă, consultați un dealer aprobat.



Atunci când vehiculul rulează cu o viteză mai mică de aproximativ 10 km/h, anumite zgomote (de motocicletă, camion, ciocan pneumatic etc.) pot declanșa semnalele sonore ale asistenței la parcare.

ASISTENȚĂ LA STAȚIONARE

Recomandări



Atunci când vehiculul rulează cu o viteză mai mică de aproximativ 10 km/h, anumite zgomote (de motocicletă, camion, ciocan pneumatic etc.) pot declanșa avertismentele sonore ale sistemului de Asistență la parcare.



Intervenții/reparații asupra sistemului

- În caz de șoc, alinierea senzorilor cu ultrasunete se poate modifica, iar funcționarea acestora poate fi, astfel, afectată. Dezactivați funcția și consultați un reprezentant al mărcii.
- Orice intervenție în zona în care se află senzorii cu ultrasunete (reparații, înlocuiri etc.) trebuie să fie efectuată de către un specialist calificat.

Numai un Reprezentant al mărcii este abilitat să intervină asupra sistemului.

Perturbarea sistemului

Funcționarea sistemului poate fi perturbată sau deteriorată de anumite condiții, de exemplu:

- condiții meteo nefavorabile (ploaie, ninsoare, grindină, polei etc.);
- unele tipuri de zgomote (motocicletă, camion, burghiu pneumatic etc.);
- montarea unui cârlig sau a unei bile de remorcare incompatibile.

Risc de alarme false sau absența alertelor

Dacă sistemul se comportă anormal, contactați un reprezentant al mărcii.



Limitarea funcționării sistemului

- Zonele de detectare cu ultrasunete trebuie păstrate curate și nemodificate pentru a garanta buna funcționare a sistemului.
- Este posibil ca obiectele mici aflate în mișcare în proximitatea vehiculului (motociclete, biciclete, pietoni etc.) să nu fie recunoscute de sistem.
- Este posibil ca sistemul să nu detecteze obstacole care sunt prea aproape de vehicul.
- Este posibil ca sistemul să nu vă avertizeze atunci când celelalte vehicule sau obstacole circulă cu viteze semnificativ diferite.
- La schimbarea traiectoriei din timpul unei manevre, este posibil ca sistemul să raporteze obstacolele cu întârziere.

ASISTENȚĂ LA STAȚIONARE

Parcare mâini libere

prezentare

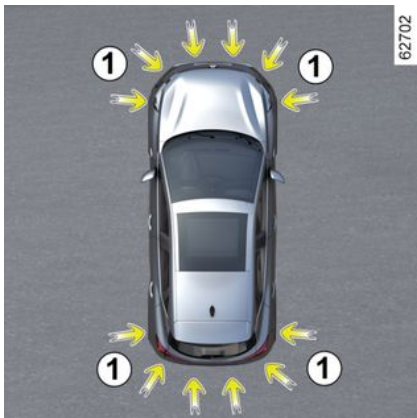

După cum indică săgețile **1**, detectoarele cu ultrasunete montate în barele parașoc ale vehiculului ajută la găsirea spațiilor de parcare accesibile și asistă la efectuarea manevrelor de parcare.

Luați mâinile de pe volan, controlați doar:

- pedala de accelerație;
- pedalei de frână;
- levierul de viteze.

Puteți prelua controlul în orice moment, cu ajutorul volanului.



Această funcție reprezintă un ajutor suplimentar la conducere.

Aceasta nu trebuie, în nicio situație, să înlocuiască atenția sau responsabilitatea șoferului în timpul manevrelor de mers înapoi.

Șoferul trebuie să fie întotdeauna pregătit pentru evenimentele neprevăzute care pot interveni în timpul conducerii: aveți grijă întotdeauna să nu existe obstacole mobile, mici și înguste (de exemplu, un copil, un animal, un cărucior de copil, o bicicletă, o piatră, un stâlp etc.) în punctul mort în timpul manevrelor.



În caz de șoc pe partea inferioară a caroseriei vehiculului în timpul unei manevrări (de

exemplu: contact cu o bornă, un trotuar supraînălțat sau orice alt mobilier urban) puteți deteriora vehiculul (de exemplu: deformare a unei osii).

Pentru a evita orice risc de accident, controlați vehiculul la un Reprezentant al mărcii.

Amplasarea senzorilor cu ultrasunete **1**

Asigurați-vă că zona din jurul senzorilor cu ultrasunete, indicați de săgețile **1**, nu sunt acoperiți (cu murdărie, noroi, zăpadă, o placă de înmatriculare montată/atașată incorect, etc.), loviți, modificați (inclusiv vopsirea) sau obstrucționați de vreun accesoriu montat în partea din spate și/sau, în funcție de vehicul, în partea din față a vehiculului.

ASISTENȚĂ LA STAȚIONARE

Activarea

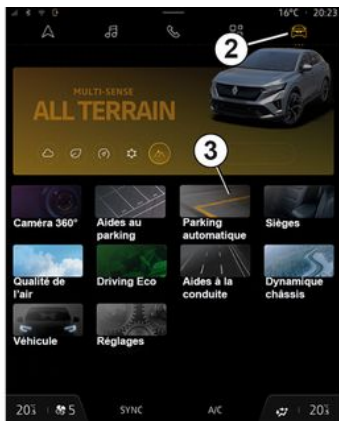

61308

km/h, există mai multe moduri de a accesa funcția:

- de pe ecranul multimedia **4**, domeniul "Vehicul" **2**, apăsați meniul "Asistență deplasare" **3**, apoi fila "Parcare" pentru a accesa meniul de asistență la parcare;
- prin intermediul widgetului "Parcare mâini libere" (dacă a fost configurat anterior);
- prin intermediul butonului "Favorite" de pe volan (dacă a fost configurat anterior).

Pentru mai multe informații, consultați instrucțiunile multimedia.

Alegerea manevrei

Sistemul poate executa trei tipuri de manevre:

- parcare a vehiculului într-un loc de parcare paralel sau perpendicular pe carosabil;
- ieșirea dintr-un loc de parcare paralel cu carosabilul.

De pe ecranul multimedia **4**, selectați manevra pe care doriți să o efectuați folosind afișajul.

Notă: la pornirea vehiculului sau după o manevră de parcare laterală reușită cu ajutorul sistemului, manevra implicită propusă de sistem este asistența la ieșirea din parcare la-

terală (loc de parcare paralel cu carosabilul).

În alte situații, manevra implicită poate fi configurată pe ecranul multimedia **4**.

Pentru mai multe informații, consultați manualul multimedia.

3

 Pornirea sistemului este însoțită de activarea asistenței la parcare și, la vehiculele astfel echipate, de camera de mers înapoi sau de camera la 360° pentru a facilita vizualizarea manevrelor → **292**, → **282**, → **285** de către șofer.



62623

Cu vehiculul staționat sau conducând cu mai puțin de aproximativ 30

Funcționare



Această funcție reprezintă un ajutor suplimentar la conducere.

Ea nu poate deci, în nici un caz, să înlocuiască vigilența și responsabilitatea șoferului în timpul manevrelor (șoferul trebuie să fie întotdeauna pregătit să frâneze).

ASISTENȚĂ LA STAȚIONARE



Atunci când efectuați manevre, volanul se poate roti rapid: nu introduceți mâinile în interiorul său și asigurați-vă că nimic nu este prins în interiorul acestuia.

Parcarea vehiculului într-un loc de parcare paralel sau perpendicular pe carosabil

Cât timp vehiculul rulează cu mai puțin de cca 30 km/h, sistemul va căuta locuri de parcare disponibile pe ambele părți ale vehiculului.

Când se detectează un loc de parcare, acesta este afișat pe ecranul multimedia **4**, indicat cu litera "P". Conduceți încet până când apare mesajul "STOP", însoțit de un semnal sonor. Dacă sunt detectate mai multe locuri de parcare pe fiecare parte a vehiculului, trebuie să selectați locul dorit activând semnalizatorul de direcție. Dacă locurile de parcare se află pe aceeași parte a vehiculului, se va lua în considerare numai ultimul loc detectat de sistem.

Locul devine gri pe ecranul multimedia **4** și este marcat prin litera "P".

– Opriti vehiculul;

– cuplați marșarierul.

Martorul luminos  este afișat pe tabloul de bord, însoțit de un semnal sonor.

– Luați mâinile de pe volan;
– urmați instrucțiunile sistemului de pe ecranul multimedia **4**.

Viteza nu trebuie să depășească aproximativ 7 km/h.

Stingerea marteorului luminos  pe tabloul de bord, însoțită de un semnal sonor, semnalează finalizarea manevrei.

Îieșirea din parcare laterală (loc de parcare paralel cu carosabilul)

– Activați funcția "Parcare mâini libere";
– selectați modul "Îieșire din locul de parcare paralel cu carosabilul";
– activați semnalizatoarele de direcție pe partea pe care doriți să ieșiți din vehicul;

Dacă sunt îndeplinite toate condițiile, pe ecranul multimedia **4** va apărea un mesaj pentru a începe manevra.

– apăsați pe "OK" pentru a porni.

Martorul luminos  se aprinde pe tabloul de bord însoțit de un semnal sonor.

– Luați mâinile de pe volan;
– efectuați manevrele spre înainte și spre înapoi urmând instrucțiunile afișate pe ecranul multimedia **4** și utilizând alertele furnizate de sistemul de Asistență la parcare.

Viteza nu trebuie să depășească aproximativ 7 km/h.

Atunci când vehiculul este în poziția de ieșire din spațiul de parcare, mar-

torul luminos  dispăre de pe tabloul de bord acompaniat de un semnal sonor, iar pe ecranul multimedia **4** apare un mesaj pentru a confirma finalizarea manevrei.

Suspendarea/reluarea manevrei

Manevra este suspendată în următoarele cazuri:

– un obstacol de pe traiectoria vehiculului împiedică finalizarea manevrei;
– o portieră sau ușa portbagajului este deschisă.

Indicatorul luminos de avertizare

 dispăre de pe tabloul de bord, însoțit de un semnal sonor pentru a vă informa că manevra a fost suspendată. Mesajul "Manevră de parcare suspendată" și motivul îtreru-

ASISTENȚĂ LA STAȚIONARE

perii manevrei vor fi afișate pe ecranul multimedia 4.

Asigurați-vă de următoarele:

– ați luat mâinile de pe volan;

și

– toate ușile și portbagajul sunt închise;

și

– pe traiectoria vehiculului nu se află niciun obstacol;

și

– motorul este pornit.

Dacă martorul luminos de avertizare

 clipește, înseamnă că sistemul este din nou disponibil pentru reluarea manevrei.

Pentru a relua manevra, apăsați pe meniul "Sisteme de asistență la par-

care". Martorul luminos  se afișează pe tabloul de bord.

Urmați instrucțiunile afișate pe ecranul multifuncțional 4.

Anularea manevrei

Manevra este anulată în următoarele cazuri:

- puneți mâinile pe volan;
- vehiculul este staționar prea mult timp;

- frâna de parcare este strânsă;
- la depășirea vitezei de 7 km/h;
- roțile vehiculului au patinat;
- butonul de pornire/oprire motor este apăsat;
- prin intermediul ecranului multimedia;
- instrucțiunile furnizate pe ecranul multimedia nu sunt respectate;
- centura de securitate a șoferului este decuplată;
- Ușa șoferului este deschisă;
- ați efectuat peste zece mișcări înainte/înapoi în cadrul manevrei;
- senzorii sistemului de asistență la parcare sunt murdari sau acoperiți.

Indicatorul luminos de avertizare

 dispăre de pe tabloul de bord, însoțit de un semnal sonor pentru a vă preveni că manevra a fost abandonată. Motivul anulării manevrei va fi afișat pe ecranul multimedia 4.

Funcție nedisponibilă

Atunci când selectați una dintre metodele de activare ale sistemului, dacă nu sunt îndeplinite condițiile de funcționare, pe tabloul de bord este afișat mesajul "Parcare mâini libere indisponibilă" pentru a vă avertiza că funcția nu este disponibilă.

Anomalie de funcționare

Atunci când funcția detectează o anomalie de funcționare, următoarele mesaje sunt afișate pe tabloul de bord:

– "Asistență la parcare de controlat", însoțit de martorul luminos



sau

– "Senzori de parcare de controlat";

sau

– "Sisteme de asistență la parcare de controlat".

Curățați senzorii cu ultrasunete. Dacă problema persistă, consultați un Reprezentant al mărcii.

Notă: dacă există o defecțiune a funcției, vehiculul nu este imobilizat.

Preluăți imediat controlul asupra vehiculului.

ASISTENȚĂ LA STAȚIONARE

Avertismente



Această funcție reprezintă un ajutor suplimentar la conducere. Această funcție nu înlocuiește, în niciun caz, vigilența și responsabilitatea șoferului, care trebuie să păstreze în permanență controlul asupra vehiculului. Asigurați-vă că manevra este conformă cu regulile de circulație în vigoare pe drumurile pe care circulați.

Șoferul trebuie să fie întotdeauna pregătit pentru evenimentele neprevăzute care pot interveni în timpul conducerii: aveți grijă întotdeauna să nu existe obstacole mobile, mici și înguste (de exemplu, un copil, un animal, un cărucior de copil, o bicicletă, o piatră, un stâlp, un echipament de remorcare etc.) în punctul mort în timpul manevrelor.

Intervenții/reparații asupra sistemului

- În cazul unui impact, funcționarea senzorilor poate fi afectată. Dezactivați funcția și consultați un reprezentant al mărcii.
- Orice intervenție în zona în care se află senzorii (reparații, înlocuiri, modificări la ornamentele exterioare etc.) trebuie să fie efectuată de către un specialist calificat.

Numai un Reprezentant al mărcii este abilitat să intervină asupra sistemului.

Situații de perturbare a sistemului

Anumite condiții pot perturba sau împiedica funcționarea sistemului, cum ar fi intemperii (zăpadă, grindină, gheață etc.).

În cazul în care sistemul funcționează anormal, dezactivați-l și consultați un reprezentant al mărcii.

Risc de alarme false eronate.

Limitările funcționării sistemului

- Este posibil ca sistemul să nu detecteze obiectele situate în unghiurile moarte ale senzorilor.
- Încercați întotdeauna să verificați dacă spațiul de parcare sugerat de sistem este încă disponibil și lipsit de obstacole înainte și pe parcursul întregii manevre.
- Sistemul nu trebuie să fie utilizat atunci când este cuplată o remorca sau atunci când exista un sistem de remorcare sau un sistem portant pe vehicul sau pe vehiculele din jur.

ASISTENȚĂ LA STAȚIONARE

Avertizare ieșire din parcare

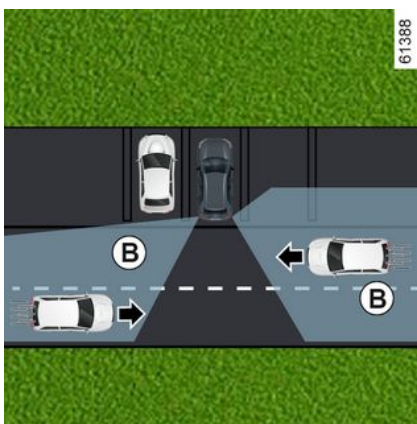

Pe baza informațiilor furnizate de radarele instalate pe fiecare parte a barei parașoc spate (zona **A**), sistemul informează șoferul atunci când apare un alt vehicul în zona de detectare **B**.

Funcția este activată dacă:

- marșarierul este cuplat;
- și
- vehiculul este staționar sau se deplasează cu viteză mică.



Capacitatea de detectare a sistemului depinde de elementele din jurul vehiculului (obiecte statice etc.) și de starea barei parașoc etc.



Această funcție reprezintă un ajutor suplimentar la conducere.

Această funcție nu înlocuiește, în niciun caz, vigilența și responsabilitatea șoferului, care trebuie să păstreze în permanență controlul asupra vehiculului.

Particularitate

Asigurați-vă că zona radarului **A** nu este acoperită (cu autocolante, noroi, zăpadă etc.).

Dacă unul dintre radare este obstrucționat, mesajul "Radare laterale fără vizibilitate" este afișat pe panoul de instrumente. Curățați zona în care se află senzorii.

ASISTENȚĂ LA STAȚIONARE

Activare/dezactivare de pe ecranul multimedia 1



Pentru a activa sau a dezactiva funcția, consultați instrucțiunile multimedia.

Selecționați "ON" sau "OFF".

Funcționare



Funcția vă avertizează dacă un vehicul se află în zona **B** și se apropie de vehiculul dvs.

Atunci când este detectat un vehicul, matorii luminoși **2** se aprind în ambele retrovizoare exterioare **3**.

Notă: curățați în mod regulat retrovizoarele exterioare **3** astfel încât matorii luminoși **2** să poată fi văzuți.

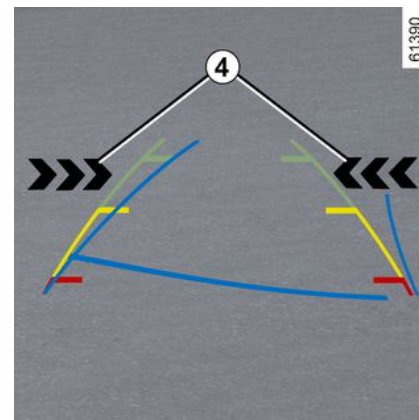

Matorii luminoși **4** de pe ecranul multimedia indică partea pe care a fost detectat vehiculul care se apropie.

Notă: curățați regulat camera, astfel încât să nu fie blocată.

Matorii luminoși **2** și **4** sunt însoțiți de o avertizare sonoră atunci când marșarierul este cuplat și vehiculul se deplasează.

Dacă vehiculul este echipat cu o bară de remorcă recunoscut de sistem și a fost conectată o remorcă, avertizarea de ieșire din parcare este dezactivată automat. Mesajul "Asistență condus Indisponibilă" apare pe tabloul de bord pentru a vă avertiza.

ASISTENȚĂ LA STAȚIONARE

Anomalie de funcționare

Atunci când sistemul detectează un defect, pe tabloul de bord se afișează mesajul "Radare laterale de controlat". Consultați un reprezentant al mărcii.



Din cauza prezenței senzorilor de pe bara parașoc spate, este recomandat să lăsați toate intervențiile asupra barei parașoc (reparații, înlocuiri, vopsiri etc.) în seama unui specialist calificat.

ASISTENȚĂ LA STAȚIONARE

Limitările funcționării sistemului



Limitarea funcționării sistemului

- Zona radarului trebuie să rămână curată și nemodificată, pentru a garanta buna funcționare a sistemului.
- Este posibil ca obiectele mici care se apropie de vehicul (motociclete, biciclete, pietoni etc.) să nu fie recunoscute de sistem.

Dezactivare funcție

Trebuie să dezactivați funcția atunci când:

- zona radarului **A** a fost deteriorată (bara parașoc spate);
- vehiculul este echipat cu un atelaj care nu este recunoscut de sistem.

Avertismente



Această funcție reprezintă un ajutor suplimentar la conducere. Această funcție nu înlocuiește, în niciun caz, vigilența și responsabilitatea șoferului, care trebuie să păstreze în permanență controlul asupra vehiculului. Sistemul nu trebuie să fie considerat sub nicio formă detector de obstacole sau sistem anticolidiune.

Intervenții/reparații asupra sistemului

- În cazul unui impact, poziția radarelor se poate schimba, afectând funcționarea acestora. Dezactivați funcția și consultați un reprezentant al mărcii.
- Orice intervenție în zona în care se află radarele (reparații, înlocuiri, lucrări la caroserie etc.) trebuie să fie efectuate de către un specialist calificat.

Numai un Reprezentant al mărcii este abilitat să intervină asupra sistemului.

Perturbarea sistemului

Funcționarea sistemului poate fi perturbată sau deteriorată de anumite condiții, de exemplu:

- un mediu complex (parcare subterană, structuri metalice etc.);
- condiții meteo nefavorabile (ninsoare, ploaie torențială, grindină, polei etc.).

Risc de alarme false sau absența alertelor

În cazul în care sistemul funcționează anormal, dezactivați-l și consultați un reprezentant al mărcii.

ASISTENȚĂ LA STAȚIONARE

Funcționare



La deschiderea unei uși, atunci când este detectat un obiect în mișcare, mărtoșul luminos **1** este afișat pe retrovizorul exterior **2** și, în funcție de vehicul, se aprind luminile ambientale de pe ușa din față.

Notă: curățați în mod regulat retrovizoarele exterioare **2** astfel încât mărtoșul luminos **1** să poată fi văzut.



Atunci când obiectul detectat este foarte aproape, este emis un semnal sonor, însoțit de mesajul de avertizare **3** "Obstacol lateral detectat" pe tabloul de bord.

Notă: sistemul rămâne activ un timp după ce contactul este decuplat.

Activarea/dezactivarea funcției de pe ecranul multimedia 4



Pentru a activa sau a dezactiva funcția, consultați instrucțiunile multimedia.

 Atunci când vehiculul este deblocat, funcția revine la ultima stare salvată pe ecranul multimedia.

Condiții de nefuncționare

- vehiculul se deplasează și nu este complet staționar;
- vehiculul este blocat din exterior;

ASISTENȚĂ LA STAȚIONARE

– există obiecte în mișcare (motociclete, biciclete, pietoni, vehicule etc.) care se deplasează spre sau în apropierea vehiculului dvs. cu o viteză redusă care nu este considerată de sistem ca fiind un risc;

– raza de acțiune a senzorilor situați în interiorul barei de protecție spate este ascunsă de obiecte, cum ar fi alte vehicule parcate deosebit de late și cele parcate foarte aproape de vehiculul dvs.

Atunci când vehiculul este echipat cu un atelaj recunoscut de sistem, mesajul "Sisteme de asistență la conducere indisponibile" se afișează pe tabloul de bord pentru a vă informa că funcția nu este operațională.

Pentru alegerea echipamentului adaptat vehiculului dumneavoastră, vă recomandăm să consultați Re-prezentantul mărcii.

Anomalie de funcționare

Atunci când sistemul detectează un defect, pe tabloul de bord se afișează mesajul "Radare laterale de controlat". Consultați un reprezentant al mărcii.



Această funcție este un sistem suplimentar de asistență pentru conducere și este posibil să nu detecteze anumite vehicule sau obiecte în mișcare din apropierea vehiculului dumneavoastră. Această funcție nu înlocuiește în niciun fel vigilența și responsabilitatea șoferului și a ocupanților vehiculului, care sunt întotdeauna responsabili cu acordarea unei atenții deosebite situației traficului și verificării zonei înainte de a părăsi vehiculul.

Situații de perturbare a sistemului

Anumite condiții (mediu complex, condiții meteorologice nefavorabile etc.) pot perturba sau deteriora funcționarea sistemului, cu riscul unor alarme false.

APEL DE URGENȚĂ

Dacă vehiculul este echipat astfel, funcția de apelare de urgență permite apelarea automată sau manuală (fără taxă) a serviciilor de urgență în cazul unui accident sau dacă vă simțiți rău, reducând astfel timpul de sosire a serviciilor de urgență la fața locului.

Notă: funcția de apelare de urgență este operațională:

- în țările acoperite de serviciile telefonice de urgență asociate și cu infrastructura compatibilă cu sistemul;
- în funcție de acoperirea rețelei din regiunea geografică în care este condus vehiculul.

Dacă folosiți funcția de apelare de urgență pentru a raporta un accident la care ați fost martor, acest lucru presupune să vă opriți în locurile în care condițiile de trafic permit acest lucru, pentru a le permite serviciilor de urgență să vă localizeze vehiculul și, prin urmare, să identifice locul în care s-a produs accidentul raportat.

În toate cazurile, respectați legislația locală.



Utilizați apelarea de urgență numai în cazul unei urgențe în care sunteți implicat, dacă sunteți martor la un accident sau dacă vă simțiți rău.

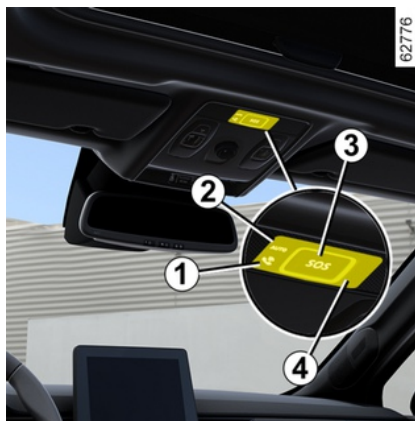

1. Martor luminos funcționare sistem:

- verde: funcțional (rețea disponibilă);
- stins: nefuncțional (rețea nedisponibilă);
- roșu: în funcțiune defectivă;

- verde intermitent: apel în desfășurare.

2. Martor luminos mod automat.
3. SOS buton.
4. Microfon.
5. Difuzor.



Un apel are loc întotdeauna după cum urmează:

- apelul este inițiat pentru serviciile de urgență;
- sunt trimise date referitoare la incident (plăcuța producătorului, ora apelului, ultimele locații, direcția vehiculului etc.);
- are loc o comunicare vocală cu serviciile de urgență;

APEL DE URGENȚĂ

– dacă este necesar, se apelează serviciul de asistență.

Există două moduri de apelare de urgență:

- mod automat;
- Mod manual.



Pentru a vă garanta siguranța și buna funcționare a sistemului, orice intervenție asupra bateriei (demontare, deconectare etc.) trebuie să fie efectuată de către un specialist calificat.

Risc de arsuri prin electrocutare.

Respectați obligatoriu periodicitățile de înlocuire menționate în documentul de întreținere, fără a le depăși.

Bateria este specifică vehiculului. Asigurați înlocuirea acesteia cu o baterie de același tip.

Apelați un reprezentant al mărcii.

Mod Automat

Dacă martorul luminos **2** al modului activat apare în verde, aceasta con-

firmă că sistemul automat este activat.

Apelarea de urgență este lansată automat în cazul unui accident care a declanșat activarea echipamentelor de protecție (pretensionatoarele centurilor de securitate, airbag etc.).



În caz de accident, dacă locația și condițiile de trafic o permit, rămâneți în apropierea vehiculului pentru a fi în măsură să răspundeți rapid centrului telefonic de asistență, dacă este necesar.

Mod Manual

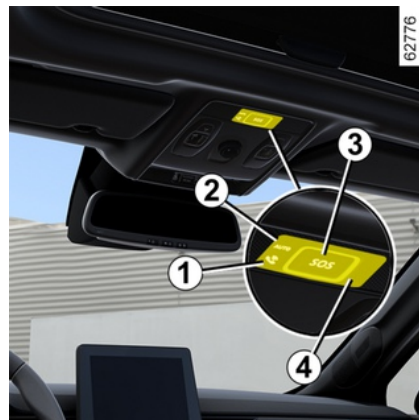

Apelul de urgență poate fi inițiat:

– prin apăsarea lungă a butonului **3** timp de cel puțin trei secunde;

sau

– prin apăsarea butonului **3** de cinci ori, în interval de zece secunde.

Dacă butonul a fost apăsat din greșeală, este posibil să anulați apelul apăsând lung butonul **3** timp de aproximativ două secunde, înainte ca apelul să fie conectat la centrul de asistență telefonică.

După inițierea apelului, acesta poate fi întrerupt numai de centrul de asistență telefonică.

APEL DE URGENȚĂ

Anomalie de funcționare

În anumite cazuri, este posibil ca apelarea de urgență să nu funcționeze (de exemplu: baterie aproape descărcată).

Când sistemul detectează o defecțiune de funcționare, martorul luminos **1** apare cu roșu timp de peste 30 de minute. Consultați rapid un reprezentant al mărcii.



Sistemul funcționează cu o baterie dedicată. Durata de viață a bateriei este de aproximativ 4 ani (martorul luminos **1** se aprinde cu roșu pentru a vă avertiza). Consultați un reprezentant al mărcii.



Fără caracteristica de apelare de urgență, sistemul nu poate fi urmărit și nu se va afla sub supraveghere permanentă. Datele sunt șterse automat și în mod constant, iar sistemul stochează numai ultimele trei poziții ale vehiculului. În conformitate cu legislația locală, datele sunt trimise numai în cazul unui apel de urgență. Datele trimise către centrul telefonic de asistență sunt tratate în conformitate cu legile privind protecția datelor cu caracter personal, aplicabile în țara în care vă aflați. Sistemul stochează datele istoricului de activitate doar timp de 13 ore. Proprietarul vehiculului are drept de acces la propriile date. Acesta poate solicita corectarea, ștergerea sau blocarea datelor.

MULTI-SENSE

În funcție de vehicul, sistemul MULTI-SENSE vă permite să alegeți dintre mai multe moduri de conducere care afectează rulajul, iluminarea ambientală, confortul și poziția de conducere:

- toate modurile sunt preconfigurate și pot fi personalizate (iluminare ambientală etc.);
- modul "Perso" este personalizabil.

Modurile de conducere influențează:

- forța de virare;
- Programul electronic de stabilitate;
- capacitatea de reacție a motorului.

De asemenea, influențează:

- iluminarea din habitacul și de pe tabloul de bord;
- prezentarea tabloului de bord și a ecranului multimedia;
- în funcție de vehicul, poziția de conducere.



Setările motorului sunt specifice fiecărui mod de conducere și nu pot fi personalizate, cu excepția modului "Perso".

Accesarea meniului



Puteți accesa MULTI-SENSE (în funcție de vehicul):

- de pe ecranul multimedia **1**;
- cu ajutorul contactorului **2**.

Pentru mai multe informații, consultați manualul multimedia.

Modul selectat apare pe afișajul de pe tabloul de bord **3**.



După oprirea motorului, vehiculul va reporni întotdeauna în modul Confort.

Modul "Perso"

Acest mod permite configurarea completă a elementelor de rulare, inclusiv capacitatea de reacție a motorului.



Puteți reseta setările pentru modul "Perso". Pentru mai multe informații, consultați instrucțiunile multimedia.

Modul "Eco"

Modul Eco pune accentul pe economisirea energiei. Direcția este lină și

MULTI-SENSE

gestionarea motorului și a cutiei de viteze permit reducerea consumului de carburant ➔ 186.

Modul "Sport"

Acest mod permite o reacție mai mare de răspuns din partea motorului și a cutiei de viteze. Direcția este mai rigidă.

Modul "Confort"

Folosind setările standard ale vehiculului, acest mod vă oferă cel mai bun compromis între confort și dinamism.

Modul "Toate tipurile de teren"

(în funcție de vehicul)

Acest mod permite o utilizare optimă în condiții de sol moale (noroși, nisip, frunze moarte...).

Modul "SNOW"

(în funcție de vehicul)

Acest mod vă permite să optimizați controlul electronic al stabilității vehiculului pe drumuri alunecoase (zăpadă, gheață etc.).

Utilizați acest mod pe șoselele asfaltate și alunecoase.

Notă: utilizarea modului "SNOW" nu este adecvată în anumite situații de conducere (pe teren moale, zăpadă adâncă, noroi, nisip etc.).



În modul "Toate tipurile de teren" și modul "Zăpadă", anumite funcții de asistență la conducere (regulator de viteză adaptiv Stop and Go, asistență activă pentru șofer etc.) nu sunt disponibile sau sunt dezactivate automat la trecerea la unul dintre aceste două moduri.

AERATOARE, ÎNCĂLZIRE ȘI CLIMATIZARE

Aeratoare, ieșiri de aer

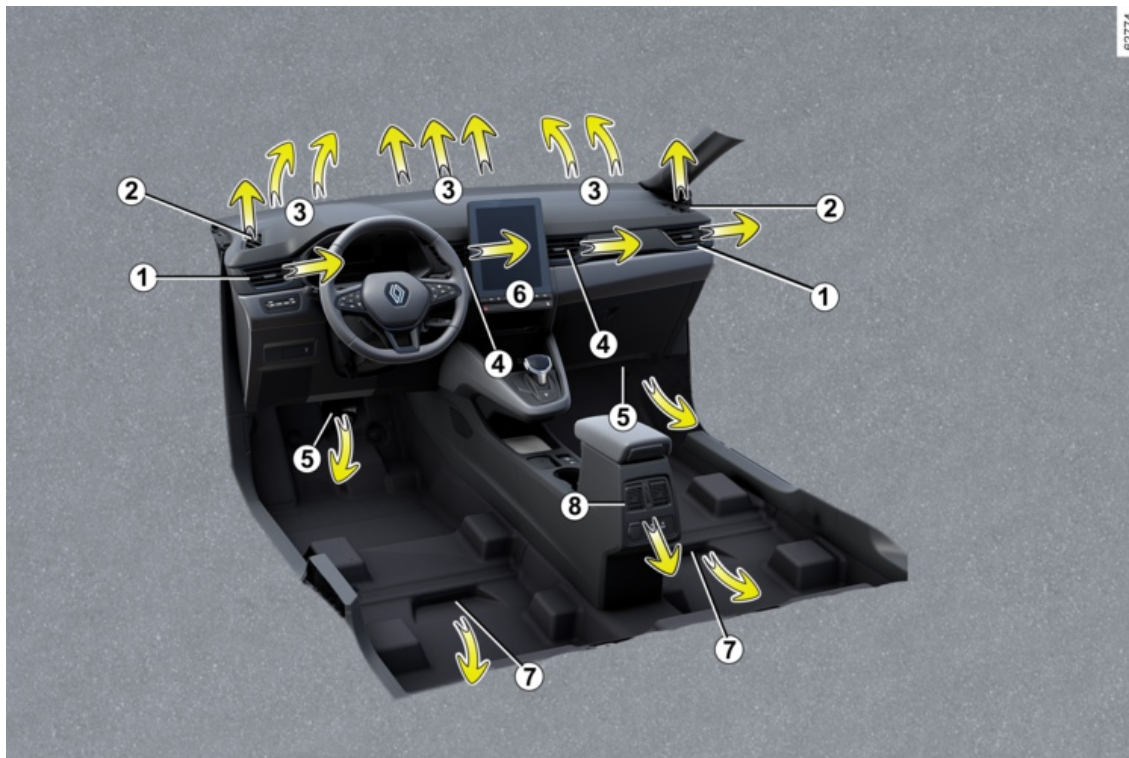

AERATOARE, ÎNCĂLZIRE ȘI CLIMATIZARE

1. Aeratoare laterale
2. Friză de dezaburire geam lateral
3. Friză de dezaburire parbriz
4. Aeratoare centrale
5. Ieșiri de încălzire picioare pentru pasagerii față
6. Tabloul de comenzi
7. Ieșiri de încălzire picioare pentru pasagerii spate
8. Aeratoare centrale pentru pasagerii spate.

Aeratoare centrale 4, laterale 1 și spate 8

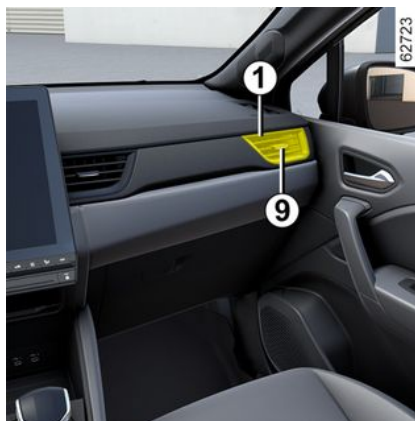
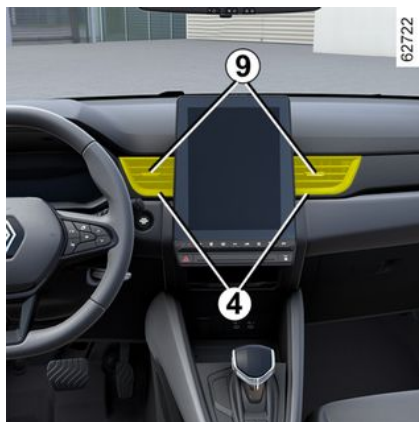

Debit

Pentru închidere: deplasați langheta 9 spre exteriorul vehiculului, dincolo de punctul de rezistență.

Pentru deschidere: deplasați langheta 9 spre interiorul vehiculului.

Orientare

Deplasați cursorul 9 spre poziția dorită.



Nu fixați obiecte de aeratoare (de ex.: suporturi pentru telefon).

Risc de degradare.

Scaune spate



(în funcție de vehicul)

Ieșiri încălzire picioare pasageri 7.



Nu introduceți nimic în circuitul de ventilare al vehiculului (de exemplu în caz de miros neplăcut...).

Risc de degradare sau de incendiu.

AERATOARE, ÎNCĂLZIRE ȘI CLIMATIZARE

Climatizare manuală

Comenzile A

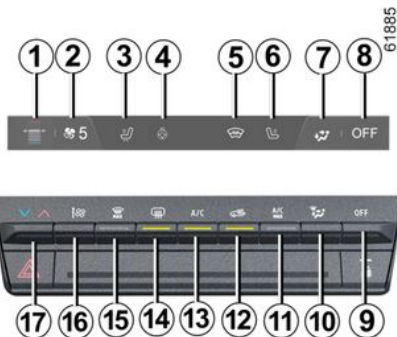

1. Indicator de temperatură încălzire șofer.
2. Indicator viteză de ventilație.
3. Controlul activării scaunului încălzit al șoferului.
4. Controlul activării volanului încălzit.
5. Comandă activare parbriz încălzit.
6. Controlul activării scaunului încălzit al pasagerului.
7. Indicator repartizare aer în habitacul.

8. Martor luminos de oprire a sistemului OFF.

9. Control oprire sistem OFF.

10. Reglare a repartizării aerului în habitacul.

11. Controlul activării pentru funcția "A/C MAX".

12. Reciclare aer.

13. Comandă de activare a aerului condiționat.

14. Dezghețare/dezaburire a lunetei spate și, în funcție de vehicul, a retrovizoarelor.

15. Funcția "Vedere clară".

16. Reglare viteză de ventilație.

17. Reglare temperatură aer.



Anumite butoane prezintă un martor luminos care indică starea lor de funcționare.

Funcționare

Activare sistem

La pornirea vehiculului, sistemul revine la ultimul program utilizat.

Sistemul este funcțional și când vehiculul este parcat.

Apăsați comanda **13** pentru a activa sistemul sau setați comanda **16** la viteza de ventilație dorită.

Oprire instalație

Apăsați pe butonul **9**:

- climatizarea sau încălzirea se oprește automat;
- viteza de ventilație a aerului din habitacul este nulă;
- există totuși un debit de aer redus atunci când vehiculul se deplasează.

Această poziție este de evitat în utilizarea curentă.

Punere în funcțiune sau oprire a aerului condiționat

Comanda **13** autorizează activarea (martor luminos aprins) sau dezactivarea (martor luminos stins) climatizării.

Sistemul nu poate fi activat dacă puterea ventilației este zero.

Utilizarea aerului condiționat permite:

- să scădeți temperatura în interiorul habitaculului;
- să eliminați aburul mai rapid.

AERATOARE, ÎNCĂLZIRE ȘI CLIMATIZARE

Recomandare: pentru a optimiza autonomia vehiculului, dezactivați climatizarea atunci când temperatura exterioră este la un nivel confortabil.

Reglarea vitezei de ventilare

Apăsați sau ridicați comanda **16** pentru a regla puterea de ventilare în funcție de nivelul de confort dorit.

Reglare temperatură aer

Apăsați sau ridicați comanda **17**. Cu cât indicatorul luminos **1** este mai roșu, cu atât temperatura este mai mare.

În momentul unei utilizări prelungite a aerului condiționat, o senzație de frig poate să apară. Pentru a crește temperatura, ridicați comanda **15** și indicatorul luminos **1** se va deplasa în sus pe ecranul multimedia.

Modificare a repartizării aerului în habitacul

Apăsați o dată sau de mai multe ori pe **8** pentru a selecta modul dorit de repartizare a aerului. Modul de repartizare a aerului selectat **6** este afișat pe ecranul multimedia.

Pozițiile sunt în următoarea ordine:



Fluxul de aer este dirijat spre frizele de dezaburire a parbrizului și dezaburitoarele de geamuri laterale față.



Fluxul de aer este repartizat între dezaburitoarele geamurilor laterale față, aeratoarele de dezaburire parbriz și picioarele pasagerilor.



Fluxul de aer este repartizat între dezaburitoarele geamurilor laterale față, grilele de dezaburire a parbrizului, orificiile de ventilare din planșa de bord și spațiile pentru picioare.



Fluxul de aer este dirijat în principal spre aeratoarele de pe planșa de bord.



Fluxul de aer este dirijat spre aeratoarele planșei de bord și spre picioarele ocupanților.



Fluxul de aer este dirijat în principal spre picioarele ocupanților.

Funcție „vedere clară”

Apăsați pe butonul **15**, iar martorul luminos integrat se aprinde.

Această funcție permite o dezghețare și o dezaburire rapidă a parbrizului și a geamurilor laterale față. Ea impune pornirea automată a aerului condiționat sau a încălzirii.

Pentru a părăsi funcția, apăsați din nou pe butonul **15** sau selectați setarea (repartizare, viteză de ventilare, reciclare) dorită.

Dezghețare și dezaburire lunetă

Apăsați pe butonul **14**, iar martorul luminos integrat se aprinde. Această funcție permite dezaburirea/dezghețarea rapidă a lunetei și a retrovizoarelor (la vehiculele astfel echipate).

Pentru a părăsi această funcție, apăsați din nou pe butonul **14**. Implicit, dezaburirea se oprește automat.

Funcția "A/C MAX"

Funcția "A/C MAX" permite utilizatorului să simtă puterea maximă a sistemului de aer condiționat fără nicio constrângere și niciun compromis legat de acustică și senzația că aerul este prea rece pe mâini și pe față.

Această funcție implică modificări automate:

- temperatura programată la rece, la valoarea maximă;
- distribuirea aerului către ocupanți;

AERATOARE, ÎNCĂLZIRE ȘI CLIMATIZARE

- fluxul de aer la putere maximă;
- activarea aerului condiționat;
- reciclarea aerului.

Apăsați pe butonul **11** pentru a activa funcția. Pentru cea mai bună performanță, dezactivați modul ECO.

i **Recomandare**

În caz de îngheț, pentru dezghețarea parbrizului dumneavoastră utilizați de preferință un răzuitor manual în locul funcției dezghețare-dezaburire, pentru a reduce consumul de energie.

Punere în funcțiune a reciclării aerului (izolare habitaculu)

Apăsați pe butonul **12**, iar martorul luminos integrat se aprinde. În aceste condiții, aerul este reținut în habitacul și este reciclat fără admisie de aer exterior.

Reciclarea aerului permite:

- să izolați vehiculului de ambianța exterioară (de ex., circulație în zonă poluată etc.);
- să răciți mai rapid temperatura din habitacul.

i Dezaburirea/dezghețarea vor avea în continuare prioritate în fața reciclării aerului.

i Utilizarea prelungită a reciclării aerului poate antrena aburirea geamurilor laterale și parbrizul și apariția disconfortului din cauza aerului neîmprospătat din habitacul. Prin urmare, vă recomandăm să reveniți la modul normal (aer exterior) de îndată ce funcția de reciclare a aerului nu mai este necesară, apăsând din nou pe butonul **12**.

Mod eco



Din meniul MULTI-SENSE, accesibil din ecranul multimedia **18** sau prin

AERATOARE, ÎNCĂLZIRE ȘI CLIMATIZARE

apăsarea comutatorului **19**, puteți activa modul ECO, care afectează nivelul de încălzire și reduce consumul de combustibil al vehiculului.

Un martor luminos ECO localizat sub afișajul de temperatură de pe ecranul multimedia **18** vă informează că modul ECO este activat.

Climatizare automată

Comenzile

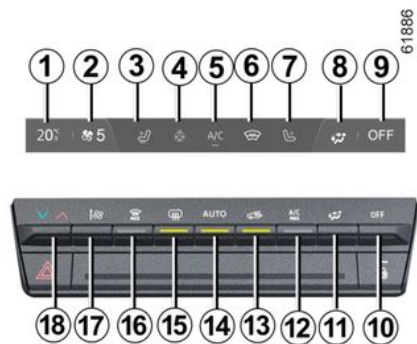

1. Indicator de temperatură încălzire.
2. Indicator viteză de ventilație.
3. Controlul activării scaunului încălzit al șoferului.

4. Controlul activării volanului încălzit.

5. Comandă de activare a aerului condiționat.

6. Comandă activare parbriz încălzit.

7. Controlul activării scaunului încălzit al pasagerului.

8. Indicator repartizare aer în habitacul.

9. Martor luminos de oprire a sistemului OFF.

10. Control oprire sistem OFF.

11. Reglare a repartizării aerului în habitacul.

12. Controlul activării pentru funcția "A/C MAX".

13. Reciclare aer.

14. Comandă de activare a aerului condiționat în modul AUTO.

15. Dezghețare/dezaburire a lunetei spate și, în funcție de vehicul, a retrovizoarelor.

16. Funcția "Vedere clară".

17. Reglarea vitezei de ventilație și oprirea sistemului.

18. Reglare temperatură aer.

Funcționare

Activare sistem

La pornirea vehiculului, sistemul revine la ultimul program utilizat.

Sistemul este funcțional și când vehiculul este parcat.

Apăsăți comanda **14** pentru a activa sistemul sau setați comanda **17** la viteza de ventilație dorită.

Oprire instalație

Apăsăți pe comanda **17** "OFF".

Punere în funcțiune sau oprire a aerului condiționat

În modul automat, sistemul gestionează activarea aerului condiționat. Veți avea în continuare posibilitatea de a activa sau dezactiva sistemul, prin apăsarea comenzii **5**.

Mod Automat

Climatizarea automată este un sistem care garantează (cu excepția cazurilor de utilizări extreme) confortul ambiant în habitacul și menținerea unui nivel bun de vizibilitate optimizând consumul.

Climatizarea automată este un sistem care garantează (cu excepția cazurilor de utilizări extreme) con-

AERATOARE, ÎNCĂLZIRE ȘI CLIMATIZARE

fortul ambiant în habitacul și menținerea unui nivel bun de vizibilitate optimizând consumul.

Apăsați butonul **14**

Modificare a repartizării aerului în habitacul

Apăsați o dată sau de mai multe ori pe **11** pentru a selecta modul dorit de repartizare a aerului. Modul de repartizare a aerului selectat **8** este afișat pe ecranul multimedia. Pozițiile sunt în următoarea ordine:



Fluxul de aer este dirijat spre frizele de dezaburire a parbrizului și dezaburitoarele de geamuri laterale față.



Fluxul de aer este repartizat între dezaburitoarele geamurilor laterale față, aeratoarele de dezaburire parbriz și picioarele pasagerilor.



Fluxul de aer este repartizat între dezaburitoarele geamurilor laterale față, grilele de dezaburire a parbrizului, orificiile de ventilare din planșa de bord și spațiile pentru picioare.



Fluxul de aer este dirijat în principal spre aeratoarele de pe planșa de bord.



Fluxul de aer este dirijat spre aeratoarele planșei de bord și spre picioarele ocupanților.



Fluxul de aer este dirijat în principal spre picioarele ocupanților.

Reglare temperatură aer

Apăsați sau ridicați comanda **18** pentru a regla temperatura afișată pe martorul luminos **1**.

Reglarea vitezei de ventilare

În mod automat, sistemul gestionează viteza de ventilare cel mai bine adaptată pentru a atinge și a menține nivelul de confort dorit.

Veți avea în continuare posibilitatea de a crește sau reduce viteza de ventilare, prin apăsarea comenzii **17**.

Funcție „vedere clară”

Apăsați pe butonul **16**, iar martorul luminos integrat se aprinde.

Această funcție permite o dezaburire rapidă a parbrizului, a lunetei spate, a geamurilor laterale față și a re-

trovizoarelor exterioare (în funcție de vehicul). Aceasta activează automat funcțiile de climatizare și de dezghețare a lunetei.

Pentru a părăsi această funcție, apăsați pe butonul **14** sau **16**.

Dezghețare și dezaburire lunetă

Apăsați pe butonul **15**, iar martorul luminos integrat se aprinde. Această funcție permite dezaburirea sau dezghețarea rapidă a lunetei spate și dezghețarea retrovizoarelor (pe vehiculele astfel echipate).

Pentru a părăsi această funcție, apăsați din nou pe butonul **15**. Implicit, dezaburirea se oprește automat.

Funcția "A/C MAX"

Funcția "A/C MAX" permite utilizatorului să simtă puterea maximă a sistemului de aer condiționat fără nicio constrângere și niciun compromis legat de acustică și senzația că aerul este prea rece pe mâini și pe față. Această funcție implică modificări automate:

- temperatura programată la rece, la valoarea maximă;
- distribuirea aerului către ocupanți;
- fluxul de aer la putere maximă;
- activarea aerului condiționat;
- reciclarea aerului.

AERATOARE, ÎNCĂLZIRE ȘI CLIMATIZARE

Apăsați pe butonul **12** pentru a activa funcția. Pentru cea mai bună performanță, dezactivați modul ECO.

Punere în funcțiune a reciclării aerului (izolare habitaculului)

Această funcție este gestionată automat dar puteți să o activați manual. În acest caz, punerea în funcțiune este confirmată prin aprinderea unui matorului luminos integrat în butonul **13**.



Dezaburirea/dezghețarea vor avea în continuare prioritate în fața reciclării aerului.

Utilizarea manuală

Apăsați pe butonul **13**, iar matorul luminos integrat se aprinde.

Utilizarea îndelungată a acestei poziții poate antrena mirosuri neplăcute datorită neîmprospătării aerului, precum și aburirea geamurilor.

Prin urmare, vă recomandăm să reveniți la modul automat de îndată ce reciclarea aerului nu mai este necesară, apăsând pe butonul **13**.

Mod eco



Din meniul MULTI-SENSE, accesibil din ecranul multimedia **20** sau prin

apăsarea comutatorului **19**, puteți activa modul ECO, care afectează nivelul de încălzire și reduce consumul de combustibil al vehiculului.

Un mator luminos ECO localizat sub afișajul de temperatură de pe ecranul multimedia **20** vă informează că modul ECO este activat.

Funcția "Favorite"



În funcție de vehicul, prin apăsarea comenzii **21** de pe volan, puteți activa următoarele funcții, în funcție de setările de utilizare stocate pe care le-ați definit anterior:

- volan cu încălzire;
- scaune cu încălzire;
- lunetă cu dezghețare;

AERATOARE, ÎNCĂLZIRE ȘI CLIMATIZARE

– oglinzi exterioare cu încălzire.

Pentru mai multe informații despre programarea acestei funcții, consultați instrucțiunile multimedia.

Aer condiționat: informații și recomandări de utilizare

4 Informații și recomandări de utilizare

Recomandări de utilizare

În unele cazuri (aer condiționat oprit, recirculare aer activată, viteză de ventilare nulă sau redusă etc.), puteți constata apariția condensului pe geamuri și pe parbriz.

Dacă există condens, utilizați funcția "**Vedere clară**" pentru a-l elimina, apoi utilizați climatizarea în modul automat pentru a împiedica formarea acestuia.



Nu introduceți nimic în circuitul de ventilare al vehiculului (de exemplu în caz de miros neplă-

cut...).

Risc de degradare sau de incendiu.

Consum de carburant

Este normal să constatați o creștere a consumului de carburant (mai ales în mediu urban) în timpul utilizării aerului condiționat.

Pentru vehiculele echipate cu aer condiționat fără mod automat, opriți sistemul atunci când nu mai aveți nevoie de el.

Recomandări pentru a minimiza consumul și deci a ajuta la protejarea mediului înconjurător

Rulați cu aeratoarele deschise și geamurile închise. Dacă vehiculul a rămas staționat în plină căldură sau în plin soare, aveți grijă să-l aerisiți câteva minute pentru a evacua aerul cald înainte de a porni motorul.

Întreținere

Consultați carnetul de întreținere al vehiculului dumneavoastră pentru a cunoaște periodicitățile de control.



Utilizați periodic sistemul de aer condiționat, chiar și pe timp foarte rece, pornindu-l cel puțin o dată pe lună timp de aproximativ 5 minute.

Anomalie de funcționare

În general, în caz de anomalie de funcționare, consultați un Reprezentant al mărcii.

– **Scădere a eficacității la nivelul dezghețării, al dezaburirii sau al aerului condiționat.**

Aceasta poate proveni de la înfundarea cartușului filtrului din habitacul.

– **Lipsă de aer rece.**

Verificați dacă poziția comenzilor este corectă și starea siguranțelor este bună. În caz contrar, opriți funcționarea.

Cazuri speciale pentru versiunile hibride

Sistemul de aer condiționat al vehiculului este utilizat pentru răcirea bateriei de tracțiune.

O scădere prelungită a eficienței aerului condiționat poate duce la deteriorarea prematură a bateriei de tracțiune.

Prezență apă sub vehicul

După utilizarea prelungită a climatizării, prezența apei sub vehicul este normală. Aceasta provine din condensare.

AERATOARE, ÎNCĂLZIRE ȘI CLIMATIZARE



Nu deschideți circuitul de fluid refrigerant.

Acesta este periculos pentru ochi și pentru

piele.

Fluid refrigerant



59952

Circuitul fluidului refrigerant (ale căror elemente sunt închise ermetic) poate conține gaze fluorurate cu efect de seră.

În funcție de vehicul, veți găsi următoarele informații pe eticheta **A** lipită în compartimentul motor.

Prezența și amplasarea informațiilor de pe eticheta **A** depind de vehicul.



Tip de fluid refrigerant



Tip de ulei în circuitul de aer condiționat



Produs inflamabil



Consultați manualul de utilizare al vehiculului



Întreținere

x,xxx kg	(1) Cantitatea de fluid refrigerant prezent în vehicul.
GWP xxxxx	(2) Potențial de încălzire globală (echivalent de CO ₂).
Echivalent de CO ₂ x,xxx t	(3) Cantitatea în greutate și în echivalentul de CO ₂ .

Informații suplimentare

În funcție de etichetă și în funcție de tipul de fluid refrigerant:

Fluid refrigerant R-1234yf

- **(1)** 0,420 kg sau, la versiunile E-Tech Full Hybrid, 0,520 kg
- **(2)** GWP 0.501
- **(3)** 0,0002 t sau, pentru versiunile E-Tech Full hybrid, 0,0003 t



Nu deschideți circuitul de fluid refrigerant.

Acesta este periculos pentru ochi și pentru

piele.



Înainte de a efectua orice acțiune în compartimentul motorului, trebuie să întrerupeți contactul ➔ **151**.

ECHIPAMENTE MULTIMEDIA

Sistem multimedia



Locația și funcționarea echipamentelor poate varia în funcție de vehicul.

1. Ecran multimedia;
2. Prize multimedia;
3. Comenzi sub volan;
4. Comenzi sub volan;
5. Prizele multimedia USB-C pentru pasagerii spate.



Pentru mai multe informații, consultați manualul multimedia.

Prizele multimedia "USB-C" 2 și 5

Porturile multimedia USB-C 2 și 5 pot fi utilizate pentru a încărca accesorii cu o putere maximă de 15 wați (5 volți) la fiecare priză.

Notă: porturile multimedia USB-C 2 permit, de asemenea, transferul de date.



Nu brânșați decât accesorii cu o putere maximă de 12 wați.

Risc de incendiu.

Comenzi pe volan 4



La vehiculele astfel echipate, puteți să folosiți comenzile "mâini libere" 6 și funcția de recunoaștere vocală 7 ale telefonului.

ECHIPAMENTE MULTIMEDIA

Microfon 8



Încărcător wireless 9

(în funcție de vehicul)

→ 336



Utilizare telefon

Vă amintim necesitatea de a respecta legislația în vigoare referitoare la utilizarea acestui tip de aparat.

ECHIPARE HABITACLU

Macarale geamuri cu comenzi electrice

Aceste sisteme funcționează cu contactul pus sau cu contactul întrerupt până la deschiderea unei uși față (limitat la aproximativ 3 minute).



Responsabilitatea șoferului

Nu lăsați niciodată cartela sau cheia în interiorul vehiculului, cu un copil, o persoană fără discernământ sau un animal de companie în vehicul, chiar și pentru o perioadă scurtă de timp.

Acesta ar putea să se pună în pericol sau să pună în pericol alte persoane prin pornirea motorului, acționând echipamentele geamuri sau poate bloca ușile.

În caz de imobilizare a unei părți a corpului, inversați imediat sensul cursei geamului apăsând pe contactorul aferent.

Riscuri de rănire gravă.

Macarale electrice geamuri cu impulsuri



Apăsați sau trageți scurt de contactorul unui geam până la capăt: geamul va fi ridicat sau coborât complet. O acțiune asupra contactorului oprește funcționarea geamului.

Notă: geamurile spate nu coboară complet.

De pe locul șoferului, acționați contactorul:

1. pentru partea șofer;
2. pentru partea pasager față;
- 3 și 5 pentru pasagerii spate.

De pe scaunele pasagerilor, apăsați contactorul 6.



Notă: dacă geamul întâlnește o rezistență când este închis aproape complet (de exemplu: o creangă de copac etc.) acesta se oprește, apoi coboară din nou cu câțiva centimetri.



Evitați să puneți un obiect rezemat de un geam în-
tredeschis: risc de deterio-
rare a macaralei geamului.

ECHIPARE HABITACLU



Securitate pasageri

Șoferul poate bloca funcționarea macaralelor geamurilor pasagerilor față și spate (și geamul șoferului), apăsând pe butonul **4**. Un mesaj de confirmare se afișează pe tabloul de bord.

Aționare imposibilă a macaralei de geam cu impulsuri

Macaraua de geam cu impulsuri este echipată cu protecție termică: dacă apăsați contactorul geamului în mod consecutiv de cel puțin 16 ori, acesta trece în modul de protecție (blocarea geamului).

Puteți să:

- apăsați scurt pe contactorul macaralei de geam și la intervale de aproximativ 30 de secunde;
- cu motorul pornit, geamul se va debloca după aproximativ 20 de minute de inacțiune asupra contactorului macaralei de geam.

Închidere la distanță a geamurilor

Atunci când ușile sunt blocate din exterior, dacă **apăsați de două ori pe**

butonul de blocare de pe ușa șoferului în modul mâini libere, pe cartelă sau, în funcție de vehicul, pe suportul de cheie, toate geamurile echipate cu sistemul de macara de geam electrică cu impulsuri și, în funcție de vehicul, cu trapă panoramică, se vor închide automat.

Este recomandat să nu acționați sistemul decât dacă utilizatorul vede bine vehiculul și dacă nu este nimeni în interior.



La închiderea geamurilor, asigurați-vă că nicio parte a corpului (braț, mână etc.) nu ieșe afară din vehicul.

Riscuri de rănire gravă.

Anomalie de funcționare

În caz de nefuncționare a închiderii unui geam, sistemul basculează în mod de funcționare fără impulsuri: trageți de câte ori este necesar de contactorul vizat până la închiderea completă a geamului (geamul urcă pas cu pas), mențineți contactorul (tot pe partea de închidere) timp de o secundă, apoi coborâți și ridicați complet geamul pentru a reinițializa sistemul.

Dacă este nevoie, adresați-vă unui Reprezentant al mărcii.

Trapă de aerisire cu comandă electrică

Pentru a glisa perdeaua 1



- **Pentru a deschide:** împingeți mânerul **2** spre înapoi pentru a deplasa storul la poziția dorită;
- **pentru a închide:** trageți mânerul **2** spre înainte pentru a deplasa storul în poziția dorită.

ECHIPARE HABITACLU

Pentru a culisa trapa de aerisire

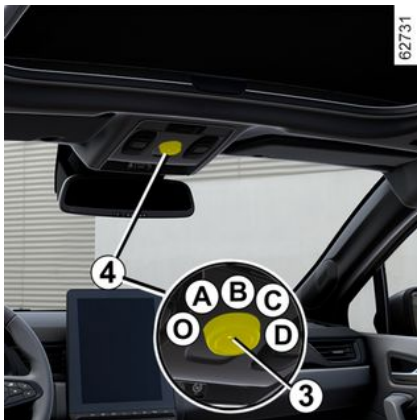

- **Pentru înclinare:** deplasați poziția marcată **3** în poziția **A**;
- **pentru a deschide:** deplasați poziția marcată **3** în poziția **B**, **C** sau **D**, în funcție de deschiderea dorită;
- **pentru a închide:** aliniați marcajul **3** cu poziția **O**.



Responsabilitatea șoferului

Nu părăsiți niciodată vehiculul, nici măcar pentru scurt timp, atunci când în interior se află un copil, o persoană fără discernământ sau un animal.

Acesta ar putea să se pună în pericol sau să pună în pericol alte persoane prin pornirea motorului, acționând echipamente cum ar fi de exemplu macaralele geamuri sau poate bloca ușile.

În caz de imobilizare, inversați imediat sensul cursei rotind butonul **4** complet la dreapta (poziția **D**).

Riscuri de rănire gravă.



La vehiculele cu această caracteristică, această acțiune va permite superblocarea

→ 47 → 42.

Asigurați-vă că nimeni nu a rămas în interiorul vehiculului

Închidere de la distanță a trapei de aerisire

Dacă **apăsați rapid pe butonul de blocare de pe cartelă, de două ori consecutiv**, geamurile și trapa de aerisire electrică se vor închide automat.

Este recomandat să nu acționați sistemul decât dacă utilizatorul vede bine vehiculul și dacă nu este nimeni în interior.



Pentru vehiculele care sunt echipate cu aceasta, această manevră va activa superblocarea → 37 sau → 45.

Asigurați-vă că nimeni nu a rămas în interiorul vehiculului

ECHIPARE HABITACLU

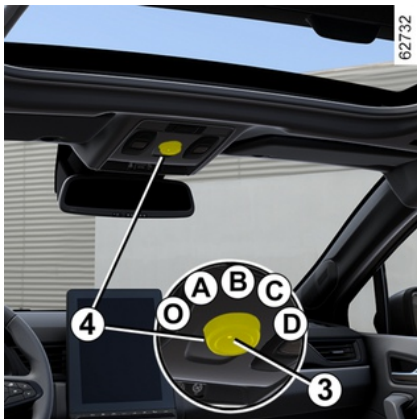

Particularități

Vehiculul dvs. este echipat cu o funcție anti-prindere: atunci când trapa panoramică întâlnește rezistență la capătul cursei (o creangă de copac etc.), aceasta se oprește și se retrage câțiva centimetri.

După o închidere de la distanță a trapei de aerisire, o apăsare pe butonul **4** permite să regăsiți poziția selectată înainte de închidere.

Trapa panoramică nu se va deschide dacă temperatura este sub -20°C. Totuși, aceasta se poate închide.



La închiderea trapei de aerisire, asigurați-vă că nicio parte a corpului (braț, mână etc.) nu ieșe afară din vehicul.

Riscuri de rănire gravă.

Anomalie de funcționare

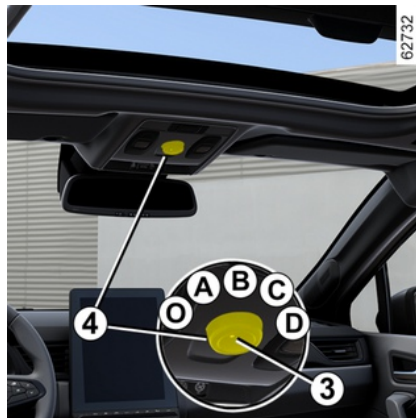

Dacă trapa de aerisire nu se închide, aliniați marcajul **3** cu poziția **O**, apoi apăsați butonul **4** până la închiderea totală a trapei de aerisire: consultați un reprezentant al mărcii.



Atenție, în timpul acestei manipulări, funcția limitator de efort al trapei de aerisire este dezactivată. Consultați cât mai curând un Reprezentant al mărcii;

Precauții de utilizare

– **Vehicul cu bare de portbagaj pavilion încărcate.**

În general, atunci când pavilionul este încărcat, nu este recomandat să manevrați trapa de aerisire.

Înainte de a utiliza trapa panoramică, controlați obiectele și/sau accesoriile (portbiciclete, portbagaje de pavilion etc.) fixate pe barele de portbagaj pavilion: acestea trebuie să fie aranjate și fixate corespunzător și nu trebuie să interfereze cu funcționarea trapei panoramice.

Pentru detalii despre adaptările posibile, contactați un reprezentant al mărcii;

- **controlați** dacă trapa panoramică este închisă corespunzător atunci când părăsiți vehiculul;
- **curățați** garnitura la fiecare trei luni, folosind produsele selectate de departamentul nostru tehnic;

ECHIPARE HABITACLU

– **nu deschideți** trapa panoramică imediat după ce a plouat pe vehicul sau după ce acesta a fost spălat.



Responsabilitatea șoferului

Nu părăsiți niciodată vehiculul, nici măcar pentru scurt timp, atunci când în interior se află un copil, o persoană fără discernământ sau un animal.

Acesta ar putea să se pună în pericol sau să pună în pericol alte persoane prin pornirea motorului, acționând echipamentele cum ar fi de exemplu macaralele geamuri sau poate bloca ușile.

În caz de imobilizare, inversați imediat sensul cursei rotind butonul **4** complet la dreapta (poziția **D**).

Riscuri de rănire gravă.

Iluminare interioară

Lampă plafonieră A



Apăsați pe butonul **1** pentru a activa:

- o iluminare permanentă;
- o iluminare comandată de deblocarea vehiculului sau de deschiderea uneia dintre uși. Se stinge după o temporizare, după ce ușile relevante au fost închise corect;
- o stingere imediată.

Spoturi de lectură B sau C

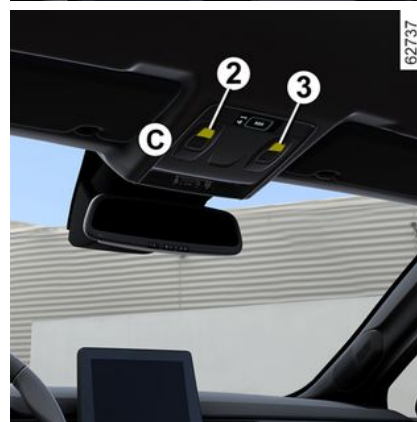
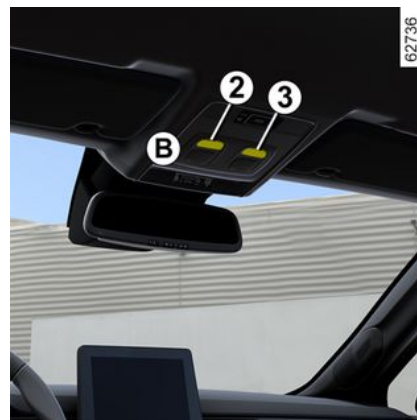

Pentru a activa iluminarea permanentă, apăsați contactorul **2** pentru

ECHIPARE HABITACLU

șofer sau contactorul **3** pentru pasagerul față.

Notă: la vehiculele echipate cu un ecran multimedia, puteți utiliza ecranul multimedia pentru a dezactiva/activa spoturile de lectură care se aprind la deschiderea ușilor sau a portbagajului ➔ **120**.

Lampă plafonieră D



Apăsați butonul **4** pentru a activa:

- o iluminare permanentă;
- o iluminare comandată de deblocarea vehiculului sau de deschiderea uneia dintre uși. Se stinge după o temporizare, după ce ușile relevante au fost închise corect;
- o stingere imediată.

Spoturi de lectură E



Apăsați contactorul **5, 6** sau **7** pentru a activa iluminarea permanentă.

Notă: la vehiculele echipate cu un ecran multimedia, puteți utiliza ecranul multimedia pentru a dezactiva/activa spoturile de lectură care se aprind la deschiderea ușilor sau a portbagajului ➔ **120**.

Lămpi cutie de depozitare



Lampa **8** se aprinde la deschiderea ușitei.

ECHIPARE HABITACLU

Lampă portbagaj



Lampa 9 se aprinde la deschiderea portbagajului.



Deblocarea și deschiderea ușilor sau a hayonului antrenează iluminarea temporizată a plafonierelor și lămpilor.

Parasolar, oglindă

Parasolar față



Coborâți parasolarul 1.

Oglinzi de curtoazie

(în funcție de vehicul)



Ridicați capacul 2. Iluminarea 3 este automată.



În timpul rulării, aveți grijă să închideți capacul oglinzii de curtoazie.

Risc de rănire

ECHIPARE HABITACLU

Priză de accesorii



Puteți să utilizați prizele 1 și 2.



Conectați doar accesorii cu o putere maximă de 120 wați (12 V).

Atunci când se utilizează mai multe prize de accesorii în același timp, puterea totală a accesoriilor conectate nu trebuie să depășească 180 wați.

Risc de incendiu.

COMPARTIMENTE DE DEPOZITARE, AMENAJĂRI ÎN HABITACLU

Compartimente de depozitare uși față 1

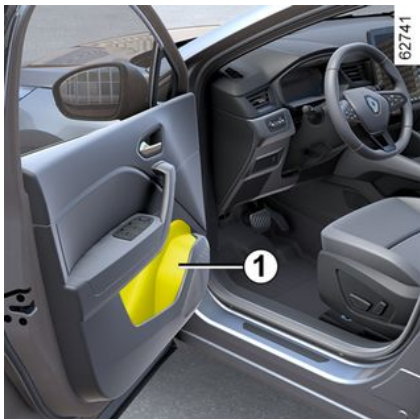

Acestea pot păstra o sticlă de 1,5 litri.



Nu trebuie să existe obiecte așezate pe planșeu (zona din fața șoferului), deoarece acestea pot aluneca sub pedale în timpul manevrelor bruște de frânare, blocând utilizarea acestora.

Compartiment de depozitare parasolar 2



Poate fi folosit pentru a păstra tichete de autostradă, hărți.

Compartiment de depozitare în consola centrală/zonă de încărcare prin inducție 3



Pentru mai multe informații despre zona de încărcare prin inducție, consultați instrucțiunile multimedia.

COMPARTIMENTE DE DEPOZITARE, AMENAJĂRI ÎN HABITACLU



Aveți grijă ca niciun obiect dur, greu sau ascuțit să nu fie plasat în compartimentele de depozitare "deschise", astfel încât să nu poată fi proiectat asupra pasagerilor în timpul virajului sau frânării bruște, sau în caz de accident.

Compartiment de depozitare consolă centrală/zonă de încărcare prin inducție 4



Pentru mai multe informații despre zona de încărcare prin inducție, consultați instrucțiunile multimedia.



Aveți grijă ca niciun obiect dur, greu sau ascuțit să nu fie plasat în compartimentele de depozitare "deschise", astfel încât să nu poată fi proiectat asupra pasagerilor în timpul virajului sau frânării bruște, sau în caz de accident.

Compartimente de depozitare pe consola centrală 5 și 6



Aveți grijă ca niciun obiect dur, greu sau ascuțit să nu fie plasat în compartimentele de depozitare "deschise", astfel încât să nu poată fi proiectat asupra pasagerilor în timpul virajului sau frânării bruște, sau în caz de accident.

COMPARTIMENTE DE DEPOZITARE, AMENAJĂRI ÎN HABITACLU

Compartimente de depozitare pentru pasager



Pentru a-l deschide, trageți mânerul 7.

Acest compartiment de depozitare poate păstra documente format A4, o sticlă etc.

Compartiment de depozitare cotieră centrală 10

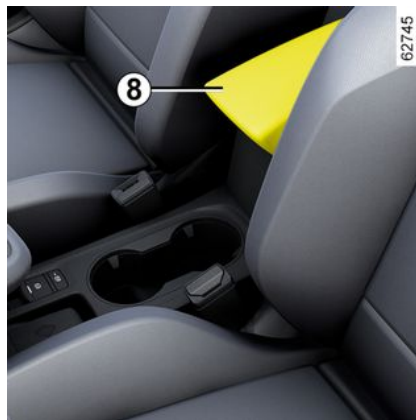

Ridicați capacul 8 al cotierei culisante, apăsând pe butonul 9.

Suporturi pahare 11

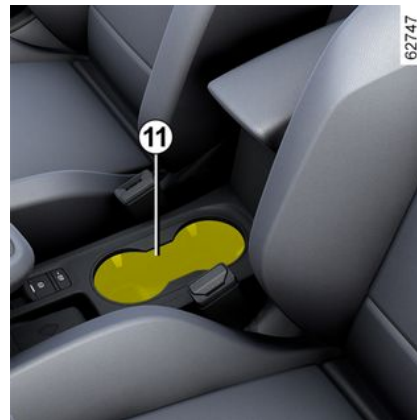

În funcție de vehicul, suportul de pahar poate fi prevăzut cu cârlige de reținere, pentru a fixa paharul.

Poate fi utilizat pentru depozitarea unei scrumiere mobile, a cutiilor de băut etc.

COMPARTIMENTE DE DEPOZITARE, AMENAJĂRI ÎN HABITACLU



În momentul efectuării unui viraj, la accelerare sau la frânare, aveți grijă ca recipientul menținut cu ajutorul portcutiilor bătută să nu se verse.

Risc de răniri dacă lichidul este cald și/ sau de curgere.

Compartimente de depozitare uși spate 12



Acestea pot susține o sticlă de 0,5 litri.

Buzunare de depozitare scaune spate 13



Aveți grijă ca niciun obiect dur, greu sau ascuțit să nu fie plasat în compartimentele de depozitare "deschise", astfel încât să nu poată fi proiectat asupra pasagerilor în timpul virajului sau frânării bruște, sau în caz de accident.

TRANSPORT DE OBIECTE

Portbagaj de depozitare

Tabletă spate

Demontare



- Decuplați cele două cabluri **1** din portbagaj;
- ridicați tableta **2** pentru a o declipsa (mișcarea **A**);
- trageți tableta spre dumneavoastră.

Pentru a o remonta, procedați în sens invers.



Nu plasați obiecte grele sau dure pe capacul pentru bagaje. În caz de frânare bruscă sau de accident ele vor fi susceptibile de a pune în pericol pasagerii din vehicul.

Planșeu mobil

Poziție planșeu plat



Vă permite să aplatizați planșeul prin bascularea banchetei spate și să compartimentați portbagajul în două spații distincte.

Planșeul mobil **1** este poziționat pe glisiera **2**.



Sarcină admisă pe planșeul mobil: 100 kg repartizate uniform.

TRANSPORT DE OBIECTE

Poziție intermediară



Cu poziția blocată, permite accesul la sculele situate sub covorul portbagajului.

- Retrageți planșeul mobil **1**;
- plasați-l în portbagaj, folosind gâsiera disponibilă **2**.

Poziție de aranjare

(în funcție de vehicul)

Permite să obțineți un volum mai mare de depozitare în portbagaj.

- Retrageți planșeul mobil **1**;
- deplasați bancheta spate spre înainte, folosind levierul situat la nivelul scaunelor spate ➔ **61**;

- amplasați planșeul mobil **1** în portbagaj, sub gâsierea **2**.

TRANSPORT DE OBIECTE ÎN PORTBAGAJ

Plasați întotdeauna obiectele transportate astfel încât dimensiunea cea mai mare să fie rezemată de:



- spătarul banchetei spate, pentru încărcare normală (de exemplu, **A**);



- spătarele scaunelor față cu spătarele spate rabatate, ca în cazul sarcinilor maxime (exemplul **B**).

Asigurați-vă că obiectele transportate sunt distribuite uniform în zona de încărcare.

Dacă doriți să plasați obiecte pe spătarul rabatat, este obligatoriu să scoateți tetierele înainte de a rabata spătarul astfel încât să acesta să fie pe cât posibil lipit de pernă.

Notă: în lipsa unei roți de rezervă sau a kitului de umflare a pneurilor, nu încărcăți partea inferioară a portbagajului.



TRANSPORT DE OBIECTE



Poziționați întotdeauna obiectele cele mai grele direct pe podea. În cazul în care vehiculul este echipat, utilizați punctele de ancorare **1** localizate pe podeaua portbagajului. Încărcarea trebuie făcută în așa fel încât nici un obiect să nu poată fi proiectat în față în momentul unei frânări bruște. Închideți centurile de securitate ale locurile din spate chiar și când nu există pasageri.

Atelaj



Sarcină admisă în punctul de remorcare al atelajului, masă maximă remorcă frânată și nefrânată: → 416.

Alegerea și montarea atelajului

Atelaj (traversă și cârlig) care nu este montat inițial pe vehicul: întreaga greutate a atelajului și elementelor de fixare nu trebuie să depășească 28 kg.

Niciun dispozitiv de remorcare nu trebuie să obstrucționeze elementele de iluminare sau placa de înmatriculare, atunci când nu este utilizat.

În toate cazurile, trebuie să respectați reglementările locale ale țării în care vă aflați.

Pentru montare și condițiile de utilizare, consultați instrucțiunile de montare a echipamentului.

Este recomandat să păstrați aceste instrucțiuni împreună cu celelalte documente ale lotului de bord.

63561

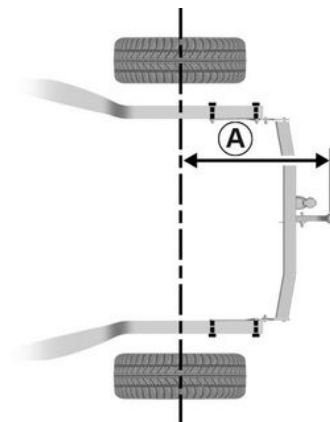

Dimensiunea maximă **A**: 843 mm .

63562

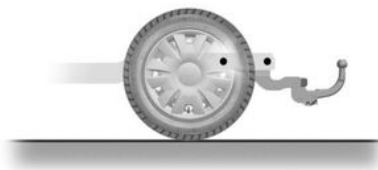

TRANSPORT DE OBIECTE

BARE PORTBAGAJ PAVILION

Acces la punctele de fixare

Vehicule echipate cu bare portbagaj pavilion longitudinale

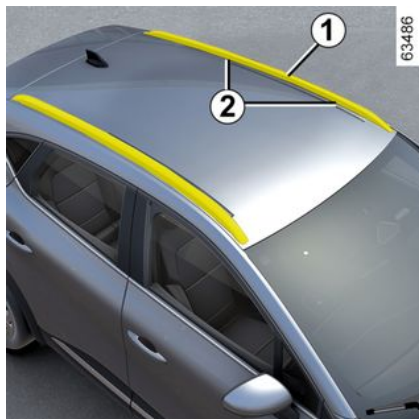

Insertiile de fixare **2** sunt situate pe barele de portbagaj pavilion longitudinale **1**.

Vehicule care nu sunt echipate cu bare portbagaj pavilion longitudinale



Deschideți ușile pentru a avea acces la punctele de fixare **3**.



Pentru alegerea echipamentului adaptat vehicului dumneavoastră, vă recomandăm să consultați reprezentantul mărcii.

Pentru montarea barelor și condițiile de utilizare, consultați instrucțiunile de montare a echipamentului.

Este recomandat să păstrați aceste instrucțiuni împreună cu celelalte documente ale lotului de bord.

Sarcină maximă admisă pe cadrul de portbagaj pavilion → 416.

4



Atunci când barele de portbagaj pavilion originale, și omologate de serviciile noastre tehnice, sunt livrate cu șuruburi, utilizați-le exclusiv pe acestea pentru fixarea barelor de portbagaj pavilion pe vehicul.

Precauții de utilizare

Utilizarea hayonului

TRANSPORT DE OBIECTE

Înainte de a utiliza hayonul, controlați obiectele și/sau accesoriile (portbiciclete, portbagaje de pavilion etc.) fixate pe barele de portbagaj pavilion: acestea trebuie să fie aranjate și fixate corespunzător și nu trebuie să interfereze cu funcționarea hayonului.

4

Eleron A



Este interzisă atașarea de dispozitive de susținere (suport bicicletă, cutie de depozitare etc.) care se sprijină pe eleron sau pe hayon. Pentru a instala un dispozitiv de susținere pe vehiculul dumneavoastră, apălați la un reprezentant al mărcii.

ACCESUL LA MOTOR, NIVELURI

Capotă motor



Pentru a deschide, trageți mânerul **1** situat în partea stângă a planșei de bord.



Înainte de a efectua orice acțiune în compartimentul motorului, trebuie să întrerupeți contactul ➔ 151.



Evitați să puneți presiune pe capota motorului: există riscul închiderii capotei din greșeală.



Orice intervenție sau modificare asupra sistemului electric de "230 V" al vehiculului (componente, cabluri, conectori, baterie de tracțiune) este strict interzisă.

Risc de arsuri grave sau electrocutare care pot provoca decesul.

În plus motoventilatorul poate porni în orice moment. Martorul

luminos  din compartimentul motor vă reamintește acest lucru.

Risc de rănire

Deblocare de securitate capotă



Pentru a debloca, împingeți langheta **2** în timpul deschiderii capotei.



În momentul intervențiilor în apropierea motorului, acesta poate fi cald. În plus motoventilatorul poate porni în orice mo-

ment. Martorul luminos  din compartimentul motor vă reamintește acest lucru.

Risc de rănire

5

ACCESUL LA MOTOR, NIVELURI

Deschidere capotă motor



Ridicați capota, decuplați tija **5** din suportul său **6** cu ajutorul mânerului **4** și, pentru siguranța dvs., **trebuie** să fixați tija în opritorul său **3**.



În momentul intervențiilor sub capota motor, asigurați-vă că maneta ștergătoarelor de geamuri este în poziția oprit.

Risc de rănire

Închidere capotă

Înainte de închidere, verificați dacă nu ați uitat nimic în compartimentul motor.

Pentru a închide capota, așezați la loc tija **5** în suportul său **6**. Țineți capota de la mijloc și coborâți-o până la 30 cm față de poziția închisă, apoi dați-i drumul. Ea se blochează singură prin efectul greutateii sale.



Asigurați-vă de blocarea corespunzătoare a capotei.

Asigurați-vă că nimic nu împiedică ancorarea de blocare (pietriș, lavetă...).



După fiecare intervenție la compartimentul motor, asigurați-vă că nu ați uitat nimic acolo (cârpă, unelte...)

Atenție, acestea pot deteriora motorul sau pot provoca un incendiu.



Chiar și în cazul unui șoc ușor asupra calandruului sau a capotei, solicitați cât mai curând posibil verificarea dispozitivului de blocare al capotei de către un reprezentant al mărcii.

Ulei motor

Generalități

Un motor consumă ulei pentru ungerea și răcirea pieselor în mișcare și de aceea este normal să completați cu ulei între două schimburi.

Cu toate acestea, dacă, după perioada de rodaj, consumul a fost mai mare de 0,5 litri la fiecare 1.000 km, consultați un reprezentant al mărcii.

Periodicitate schimb de ulei: verificați periodic nivelul de ulei și, obligatoriu, înaintea fiecărei călătorii pe distanțe mari, pentru a evita riscul de a deteriora motorul.

Citire nivel de ulei

Citirea trebuie făcută pe sol orizontal și după o oprire îndelungată a motorului.

ACCESUL LA MOTOR, NIVELURI

Pentru a cunoaște nivelul de ulei exact și a vă asigura că nivelul maxim nu este depășit (risc de deteriorare motor), este obligatoriu să utilizați joja.

În funcție de vehicul, afișajul de pe tabloul de bord avertizează șoferul numai atunci când uleiul atinge nivelul minim.

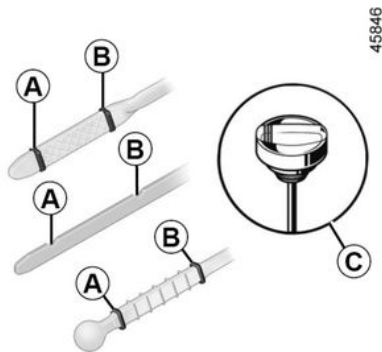

- Scoateți joja și ștergeți-o cu o lavetă uscată și nescămoșată;
- Împingeți joja la maximum (pentru vehiculele echipate cu un "bușon-jojă" **C**, înfiletați complet bușonul);
- scoateți din nou joja;
- citiți nivelul: acesta nu trebuie să coboare niciodată sub reperul "mini"

A, nici să crească peste reperul "maxi" **B**.

După finalizarea operației, asigurați-vă că împingeți joja până la capăt sau că înfiletați complet "bușonul-jojă".



Adăugare ulei de motor

Utilizați o pălnie sau protejați zona gurii de umplere pentru a evita curgerea uleiului de motor pe un element fierbinte din compartimentul motor sau pe un element sensibil (de exemplu: elemente electrice).

Risc de incendiu.



Depășire a nivelului maxim de ulei motor

Nu trebuie, în nicio situație, să depășiți nivelul maxim de umplere **B**: risc de deteriorare a motorului și a sistemului de depoluare. Dacă nivelul maxim este depășit, **nu porniți vehiculul** și apelați la un Reprezentant al mărcii.



Înainte de a efectua orice acțiune în compartimentul motorului, trebuie să întrerupeți contactul ➔ 151.

Completare, umplere, golire

Completare/umplere



5

ACCESUL LA MOTOR, NIVELURI

71447

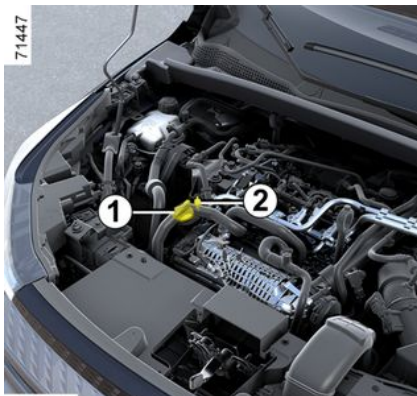

1.2 TCe

62838



1.6 Sce

62612



1.3 TCe

71430

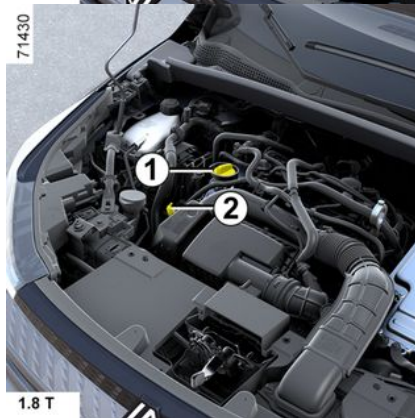

1.8 T

rece (de exemplu, înainte de prima pornire din ziua respectivă).



Înainte de a efectua orice acțiune în compartimentul motorului, trebuie să întrerupeți contactul → 151 sau → 152.



Nu depășiți nivelul "maxi" și nu uitați să remontați bușonul 1 și joja 2.

- Slăbiți capacul 1;
- completați nivelul (pentru informare, capacitatea între nivelurile "mini" și "maxi" și de pe joja 2 este cuprinsă între 0,44 și 2 litri, în funcție de motor);
- așteptați aproximativ 20 minute pentru a permite curgerea uleiului;
- verificați nivelul cu ajutorul joiței 2 (cum se explică anterior).

Odată nivelul citit, aveți grijă să apăsați joja până la capăt sau să înfiletați complet bușonul-joja.

Vehiculul trebuie să fie parcat pe sol drept și motorul trebuie să fie oprit și

ACCESUL LA MOTOR, NIVELURI



Adăugare ulei de motor

Utilizați o pâlnie sau protejați zona gurii de umplere pentru a evita curgerea uleiului de motor pe un element fierbinte din compartimentul motor sau pe un element sensibil (de exemplu: elemente electrice).

Risc de incendiu.

Schimb de ulei motor

Periodicitate: consultați carnetul de întreținere al vehiculului dumneavoastră.

Capacitate de schimb de ulei

Consultați documentul de întreținere al vehiculului dumneavoastră sau consultați un Rezentant al mărcii. Verificați întotdeauna nivelul uleiului motor cu ajutorul joiței așa cum este explicat anterior (acesta nu trebuie să coboare niciodată sub nivelul minim, nici să depășească nivelul maxim de pe joiță).

Calitate ulei motor

Consultați documentul de întreținere al vehiculului dumneavoastră



Depășire a nivelului maxim de ulei motor
Nu trebuie, în nicio situație, să depășiți nivelul maxim de umplere: risc de deteriorare a motorului și a sistemului de depoluare.
Dacă nivelul maxim este depășit **nu porniți vehiculul** și apelați la un Rezentant al mărcii.



Schimb de ulei de motor: dacă efectuați schimbul de ulei cu motorul cald, atenție la riscul de arsuri cauzate de curgerea uleiului.



În caz de scădere anormală sau repetată a nivelului, consultați un Rezentant al mărcii.



În momentul intervențiilor sub capota motor, asigurați-vă că maneta ștergătoarelor de geamuri este în poziția oprit.

Risc de rănire



Completarea și/sau verificarea nivelului de ulei: atunci când completați sau verificați nivelul uleiului, asigurați-vă că nu există scurgeri de ulei pe elementele motorului.
Nu uitați să închideți corect bușonul și să remontați joița pentru a preveni împroșcarea uleiului pe elementele fierbinți ale motorului.

Risc de incendiu.

ACCESUL LA MOTOR, NIVELURI



În momentul intervențiilor în apropierea motorului, acesta poate fi cald. În plus motoventilatorul poate porni în orice mo-

ment. Martorul luminos  din compartimentul motor vă reamintește acest lucru.

Risc de rănire



Nu porniți motorul într-un local închis: gazele de eșapament sunt toxice.

Nivelul de lichid de răcire

Lichid de răcire motor cu ardere



Cu contactul decuplat și vehiculul parcat pe teren orizontal, nivelul **la rece** trebuie să fie cuprins între reperele "MINI" și "MAXI" de pe rezervorul de lichid de răcire 7.

Completați acest nivel **la rece**, înainte de a ajunge la reperul "MINI".

Periodicitate control nivel

Verificați în mod regulat nivelul de lichid de răcire (motorul cu ardere este susceptibil să sufere deteriorări grave în caz de epuizare a lichidului de răcire).

Dacă este necesară completarea, nu utilizați decât produsele agreate de Serviciile noastre Tehnice care vă asigură:

- o protecție antiîngheț;
- o protecție anticoroziune a circuitului de răcire.



Înainte de a efectua orice acțiune în compartimentul motorului, trebuie să întrerupeți contactul ➔ 151.

Periodicitate de înlocuire

Consultați documentul de întreținere al vehiculului dumneavoastră



În caz de scădere anormală sau repetată a nivelului, consultați un Reprezentant al mărcii.

ACCESUL LA MOTOR, NIVELURI



În momentul intervențiilor sub capota motor, asigurați-vă că maneta ștergătoarelor de geamuri este în poziția oprit.

Risc de rănire



Nicio intervenție nu trebuie să fie efectuată asupra circuitului de răcire atunci când motorul cu ardere este fierbinte.

Pericol de arsuri.

Lichid de răcire sistem de tracțiune electrică



Acest sistem este diferit de cel al motorului cu ardere. Este utilizat pentru răcirea motorului electric.

Citirea nivelului

Cu contactul decuplat și cu vehiculul parcat pe sol orizontal, deșurubați capacul de pe rezervorul de lichid de răcire **2**.

Când este **rece**, nivelul trebuie localizat între marcajele "MIN" **3** și "MAX" **4** afișate în interiorul pâlniei.

Periodicitate control nivel

Verificați în mod regulat nivelul de lichid de răcire (circuitul electric este susceptibil să sufere deteriorări gra-

ve în caz de epuizare a lichidului de răcire).

Dacă este necesară completarea nivelului, trebuie să contactați un reprezentant al mărcii pentru efectuarea acestui lucru.



Înainte de a efectua orice acțiune în compartimentul motorului, trebuie să întrerupeți contactul ➔ **151**.

Periodicitate de înlocuire

Consultați documentul de întreținere al vehiculului dumneavoastră



În caz de scădere anormală sau repetată a nivelului, consultați un Reprezentant al mărcii.

5

ACCESUL LA MOTOR, NIVELURI



În momentul intervențiilor sub capota motor, asigurați-vă că maneta ștergătoarelor de geamuri este în poziția oprit.

Risc de rănire



Nicio intervenție nu trebuie să fie efectuată asupra circuitului de răcire atunci când motorul cu ardere este fierbinte.

Pericol de arsuri.

Niveluri, filtre

Nivel Lichid de frână



Este necesar să-l controlați des, și în orice caz, de fiecare dată când simțiți o diferență chiar mică a eficacității de frânare.

Controlul nivelului se face cu motorul oprit și pe sol orizontal.

Nivelul 5

Este normal ca nivelul să scadă pe măsură ce ornamentele se uzează, dar nu trebuie să coboare niciodată sub linia de avertizare "MINI".

Dacă doriți să verificați singuri starea de uzură a discurilor și a tamburilor, trebuie să obțineți din rețeaua

sau de pe site-ul web al constructorului documentul care explică procedura de verificare.

Umplere

Orice intervenție asupra circuitului hidraulic trebuie să antreneze înlocuirea lichidului de către un specialist.

Utilizați obligatoriu un lichid agreat de Serviciile noastre Tehnice (și prelevat dintrun bidon sigilat).

Periodicitate de înlocuire

Consultați documentul de întreținere al vehiculului dumneavoastră



În caz de scădere anormală sau repetată a nivelului, consultați un Reprezentant al mărcii.

ACCESUL LA MOTOR, NIVELURI



În momentul intervențiilor în apropierea motorului, acesta poate fi cald. În plus motoventilatorul poate porni în orice mo-

ment. Martorul luminos  din compartimentul motor vă reamintește acest lucru.

Risc de rănire

rezervor spălător geam



Umplere

Cu motorul oprit, deschideți bușonul **6**. Umpleți până când vedeți lichidul apoi repuneți bușonul.

Notă: verificați regulat nivelul rezervorului și completați nivelul de lichid înainte de a pleca într-o călătorie.

Lichid

Produs spălare geamuri. Iarna, utilizați un produs antigel. Utilizați produsele recomandate de un reprezentant al mărcii.

Notă: nu folosiți apă dură (risc de deteriorare a pompei de amorsare sau de acumulare a calcarului pe pompă și jicloare).

Jicloare

Pentru a regla înălțimea jicloarelor spălătoarelor de parbriz, adresați-vă unui reprezentant al mărcii.



Înainte de a efectua orice acțiune în compartimentul motorului, trebuie să întrerupeți contactul → 151.

FILTRE

Înlocuirea elementelor filtrante (filtru de aer, filtru de habitacul etc.) es-

te prevăzută în cadrul operațiunilor de întreținere a vehiculului dvs.

Periodicitate de înlocuire a componentelor filtrante: consultați cartelul de întreținere al vehiculului dumneavoastră.



În momentul intervențiilor sub capota motor, asigurați-vă că maneta ștergătoarelor de geamuri este în poziția oprit.

Risc de rănire



În momentul intervențiilor în apropierea motorului, acesta poate fi cald. În plus motoventilatorul poate porni în orice mo-

ment. Martorul luminos  din compartimentul motor vă reamintește acest lucru.

Risc de rănire

BATERIE:

Baterie:



Bateria **1** nu necesită întreținere. **Nu trebuie să o deschideți sau să adăugați orice fel de lichid.**



Manevrați cu atenție bateria deoarece conține acid sulfuric care nu trebuie să intre în contact cu ochii sau cu pielea. Dacă un astfel de contact survine, spălați-vă cu apă din abundență. Dacă este nevoie, consultați un medic. Țineți flăcările, punctele incandescente și scântele departe de componentele bateriei (risca de explozie).

În funcție de vehicul, un sistem verifică în continuu starea de încărcare a bateriei. Dacă scade, pe tabloul de bord se afișează mesajul "Mod de economisire energie baterie", apoi "Baterie aproape descărcată - Porniți motorul". În acest caz, porniți motorul, mesajul de pe tabloul de bord va dispărea.

Notă: mesajul "Mod de economisire energie baterie" poate să fie afișat după 5 - 30 de minute de utilizare a vehiculului cu motorul oprit, pentru avertiza utilizatorul cu privire la faptul că funcțiile consumatoare de energie (iluminare interioară, radio, navigare, ventilare, sursă de alimen-

tare accesorii etc.) pot fi întrerupte automat.

Starea de încărcare a bateriei se poate diminua, mai ales dacă utilizați vehiculul:

- pentru călătorii scurte;
- într-un cadru urban;
- atunci când temperatura este redusă;
- după utilizarea prelungită a elementelor consumatoare (radio...) cu contactul decuplat.



Înainte de a efectua orice acțiune în compartimentul motorului, trebuie să întrerupeți contactul ➔ 151.



În momentul intervențiilor în apropierea motorului, acesta poate fi cald. În plus motoventilatorul poate porni în orice moment. Martorul luminos  din compartimentul motor vă reamintește acest lucru.

Risc de rănire

BATERIE:

Eticheta A



Respectați indicațiile de pe baterie:

- **2** flăcările deschise și fumatul sunt interzise;
- **3** protecția ochilor este obligatorie;
- **4** a nu se lăsa la îndemâna copiilor;
- **5** materiale explozive;
- **6** consultați manualul;
- **7** materii corozive.



Pentru siguranța dvs. și buna funcționare a componentelor electrice ale vehiculului (lumi, ștergătoare, ABS etc.), toate intervențiile asupra bateriei (demonțare, debransare etc.) trebuie efectuate în mod obligatoriu de către un specialist autorizat.

Risc de arsuri prin electrocutare.

Respectați obligatoriu periodicitățile de înlocuire menționate în documentul de întreținere, fără a le depăși.

Bateria este specifică vehiculului. Asigurați înlocuirea acesteia cu o baterie de același tip.

Apelați un reprezentant al mărcii.

Baterie secundară de 12 V

Sub scaunul pasagerului față



În funcție de vehicul, o baterie secundară **7** este amplasată sub scaunul pasagerului față într-un compartiment special: aceasta furnizează energia necesară pentru acționarea anumitor echipamente.

Bateria secundară **7** nu necesită întreținere. **Nu trebuie să o deschideți sau să adăugați orice fel de lichid.**

Eticheta A

BATERIE:

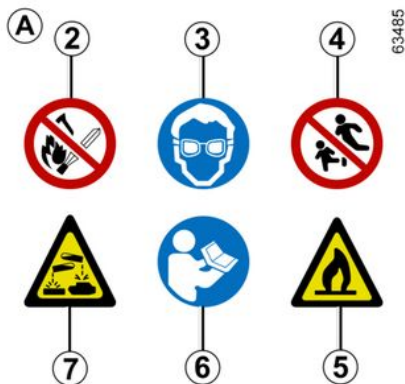

Respectați indicațiile de pe baterie :

- **2** flăcările deschise și fumatul sunt interzise;
- **3** protecția ochilor este obligatorie;
- **4** a nu se lăsa la îndemâna copiilor;
- **5** materiale inflamabile;
- **6** consultați manualul;
- **7** materii corozive.



Pentru siguranța dvs. și buna funcționare a componentelor electrice ale vehiculului (lumi, ștergătoare, ABS etc.), toate intervențiile asupra bateriei (demonțare, debransare etc.) trebuie efectuate în mod obligatoriu de către un specialist autorizat.

Risc de arsuri prin electrocutare.

Bateria este specifică vehiculului. Asigurați înlocuirea acesteia cu o baterie de același tip. Apelați un reprezentant al mărcii.

În portbagaj

(Versiunea E-Tech Full Hybrid)



Bateria secundară de "12 V" este amplasată în portbagaj: aceasta alimentează energia necesară pentru deblocarea/blocarea vehiculului și pentru funcționarea echipamentelor.

Nu trebuie să o deschideți sau să adăugați orice fel de lichid.

Este posibil ca nivelul de încărcare al bateriei secundare de "12 V" să scadă, mai ales dacă utilizați vehiculul:

- atunci când temperatura exterioară scade;
- după utilizarea îndelungată a funcțiilor consumatoare de energie în timp ce contactul este întrerupt;

BATERIE:

– după o perioadă prelungită de parcare.



Pentru siguranța dvs. și pentru a asigura buna funcționare a echipamentelor electrice ale vehiculului (lumini, ștergătoare de parbriz, asistență la frânare etc.), toate intervențiile asupra bateriei secundare de "12 V" (demontare, debransare etc.)

trebuie să fie efectuate de către un specialist autorizat.

Risc de arsuri prin electrocutare.

Trebuie să respectați intervalele de înlocuire (fără a le depăși), după cum sunt menționate în documentul de întreținere.

Bateria este specifică vehiculului. Asigurați înlocuirea acesteia cu o baterie de același tip.

Apelați un reprezentant al mărcii.



Respectați indicațiile de pe baterie :

2. flacără deschisă interzisă și interdicție de a fuma ;
3. este obligatoriu să purtați protecție pentru ochi;
4. a nu se lăsa la îndemâna copiilor;
5. materii explozive;
6. consultați manualul;
7. materii corozive.



Nu deconectați bateria secundară "12 V"; acest lucru este interzis.

Risc de arsuri prin electrocutare.

CURĂȚAREA

Întreținere caroserie

Un vehicul bine întreținut permite funcționarea sa pentru o perioadă mai îndelungată.

De aceea, se recomandă întreținerea regulată a exteriorului mașinii.

Vehiculul dumneavoastră beneficiază de tehnici anticoroziune performante. Nu este însă mai puțin supus acțiunii diverșilor parametri.

Agenți atmosferici corozivi

- Poluare atmosferică (în orașe și zone industriale);
- salinității atmosferice (zone maritime mai ales în sezonul cald),
- condițiilor climatice sezoniere și higrometrice (sare răspândită pe șosea iarna, apă pentru curățirea străzilor...).

Incidente de circulație

Acțiuni abrazive

Praf atmosferic, nisip, noroi, pietriș proiectat de alte vehicule...

Un minim de precauții se impune pentru a vă asigura împotriva acestor riscuri.

Ce trebuie să faceți

Spălați frecvent vehiculul, **cu motorul oprit**, folosind produsele de curățare recomandate de departamen-

tul nostru tehnic (nu utilizați niciodată produse abrazive). Clătiți bine în prealabil folosind un sistem de spălat cu jet:

- depunerile rășinoase de sub arbori sau poluarea industrială;
- noroiul care formează amalgame umede în pasajele de roți și în partea inferioară a caroseriei;
- **excrementele păsărilor care produc o reacție chimică în contact cu vopseaua, ducând la o acțiune decorantă rapidă, care poate să meargă până la decojirea vopselei.**

Este **obligatoriu** să spălați imediat vehiculul pentru a îndepărta aceste pete, deoarece va fi imposibil să le faceți să dispară printr-o lustruire;

- sarea, mai ales în pasajele de roți și în partea inferioară a caroseriei, după rulaj în regiuni în care au fost răspândiți fondanți chimici.

Îndepărtați cu regularitate resturile vegetale (rășină, frunze...) de pe vehicul.

Respectați distanța între vehicule în caz de rulare pe drum cu pietriș pentru a evita să vă deteriorați vopseaua.

Efectuați imediat rețușurile necesare în cazul deteriorării vopselei pentru a evita propagarea coroziunii.

Nu uitați vizitele periodice, în cazul în care vehiculul dumneavoastră beneficiază de garanție anticoroziune. Consultați carnetul de întreținere.

Respectați legile locale în ceea ce privește spălarea vehiculelor (de exemplu: nu spălați vehiculul pe drumul public).

Atunci când spălați vehiculul cu un dispozitiv de curățare de înaltă presiune, luați următoarele măsuri de precauție:

- asigurați-vă că vopseaua, zona sau elementul vehiculului pe care doriți să îl curățați este compatibil cu acest tip de spălare;
- presiunea furnizată de dispozitiv trebuie să fie mai mică de 100 bari;
- în momentul spălării, poziționați duza de pulverizare la cel puțin 15 cm de vehicul și verificați dacă debitul apei este mai mic de 15 l/min;
- nu continuați să spălați aceeași zonă, punctele afectate sau garniturile (risc de deteriorare a vopselei, de desprindere a garniturilor etc.).

În cazul în care elementele metalice, balamalele etc. au fost curățate, acestea trebuie protejate din nou prin pulverizarea de produse agreeate de departamentul nostru tehnic.

CURĂȚAREA



Am selectat produse speciale pentru întreținerea vehiculului dvs., pe care le veți găsi în magazinele de accesorii ale mărcii.

Ce nu trebuie să faceți

Nu spălați vehiculul în plin soare sau atunci când este ger.

Nu răzuți noroiul sau sarea fără a le umezi.

Nu lăsați să se acumuleze murdărie exterioară.

Nu lăsați să se întindă rugină formată începând de la zgârieturile accidentale.

Îndepărtarea petelor cu solvenți neomologate de departamentul nostru tehnic poate deteriora vopseaua.

Nu rulați prin zăpadă și prin noroi fără să spălați vehiculul, în special pasajele de roți și partea inferioară a caroseriei.



Degresarea sau curățarea cu ajutorul echipamentelor de curățare de înaltă presiune sau prin pulverizarea

de produse neomologate de departamentul nostru tehnic:

- elemente mecanice (de exemplu: compartiment motor);
- roți (de exemplu, elementele sistemului de frânare, precum etrierele de frână);
- partea inferioară a caroseriei;
- piesele cu balamale (de exemplu: interiorul ușilor);
- elementele exterioare de plastic vopsite (de exemplu: bare parașoc).

Acestea ar putea provoca riscuri de oxidare sau de funcționare defectuoasă.

Particularitate vehicule cu vopsea nemetalizată

Acest tip de vopsea necesită anumite precauții.

Ce trebuie să faceți

Spălați vehiculul cu apă din abundență, cu mâna, cu o lavetă moale, un burete moale...

Ce nu trebuie să faceți

Utilizați produse pe bază de ceară (lustruire).

Frecăți prea mult.

Treceți vehiculul pe sub o instalație de spălare.

Lipii autocolante pe vopsea (pot lăsa urme).



Spălați vehiculul cu un aparat de curățare de înaltă presiune.

Trecere pe sub o instalație de spălare

Readuceți maneta ștergătorului în poziția de parcare → 141.

Verificați fixarea echipamentelor exterioare, a luminilor adiționale și a retrovizoarelor exterioare și asigurați-vă că lamelele ștergătoarelor de geam sunt fixate cu bandă adezivă.

Demontați vergeaua antenei radio dacă vehiculul este dotat cu una.

Verificați dacă trapa de carburant este închisă, apoi blocați vehiculul.

Aveți grijă să scoateți adezivul și să repuneți antena de îndată ce spălarea s-a terminat.

Curățarea farurilor, senzorilor și camerelor

Utilizați o lavetă moale sau din burețel.

Dacă acest lucru este insuficient, îmbibați-le ușor cu apă cu săpun, apoi

CURĂȚAREA

clățiți întotdeauna cu o lavetă moale sau din bumbac.

Terminați ștergând delicat cu o lavetă moale uscată.

Nu utilizați produse de curățare pe bază de alcool sau ustensile (ex.: un răzuitor).

Îndepărtarea autocolantelor, foliilor decorative etc.

5 Ce trebuie să faceți

Utilizați o lavetă moale sau din bumbac.

Umeziți puțin cu apă și săpun, apoi ștergeți întotdeauna cu o lavetă moale sau cu vată de bumbac.

Terminați ștergând delicat cu o lavetă moale uscată.

Ce nu trebuie să faceți

Utilizați produse de curățare pe bază de alcool.

Utilizați scule (de exemplu: o racleță).

Frecați prea mult.



Spălați vehiculul cu un aparat de curățare de înaltă presiune.

Întreținere garnituri interioare

Un vehicul bine întreținut permite funcționarea sa pentru o perioadă mai îndelungată. De aceea, se recomandă întreținerea constantă a interiorului mașinii.

Orice pată trebuie să fie îndepărtată rapid.

Indiferent de tipul penei, folosiți **apă rece (sau călduță) cu săpun natural**.

Folosirea detergenților (lichid pentru vase, pudră, produse pe bază de alcool) este de evitat.

Utilizați o lavetă moale.

Clățiți și absorbiți exoesul.

Ecran multimedia

Întreținerea ecranului poate depinde de tipul echipamentului multimedia. Pentru mai multe informații, consultați manualul multimedia.

Geamuri instrumentație

(de exemplu, tablou de bord, ceas, afișaj de temperatură exterioară)

Utilizați o lavetă moale sau din bumbac.

Dacă aceasta nu este suficientă, utilizați o lavetă moale (sau o lavetă din bumbac) îmbibată ușor cu apă și să-

pun și ștergeți apoi cu o altă lavetă moale sau din bumbac umedă.

Terminați ștergând **delicat** cu o lavetă moale uscată.

Nu utilizați produse pe bază de alcool și/sau nu pulverizați lichide pe suprafață.

Centuri de securitate

Ele trebuie să fie ținute curate.

Utilizați fie produsele selectate de serviciile noastre tehnice (Magazin de accesorii ale mărcii) fie apă caldă cu săpun, folosind un burete, și ștergeți apoi cu o lavetă uscată.

Folosirea detergenților sau vopselei este interzisă.

Textile (scaune, tapițerie uși...)

Curățați de praf părțile textile **în mod constant**.

Pete lichide

Folosiți apă cu săpun.

Absorbiți sau tamponați ușor (nu frecați) cu o cârpă moale, clățiți și absorbiți surplusul.

Pete solide sau cu consistență vâscoasă

Îndepărtați **imediat** și cu grijă excesul de materie solidă sau vâscoasă, folosind o spatulă (dinspre margine

CURĂȚAREA

spre centru, pentru a evita întindearea petei).

În cazul unei pete lichide, curățați conform indicațiilor.

Specificul bomboanelor și al gumei de mestecat

Așezați un cub de gheață pe pată, pentru a o cristaliza, apoi procedați conform indicațiilor pentru petele solide.



Pentru orice recomandare cu privire la întreținerea interiorului și/sau cu privire la rezultate nesatisfăcătoare, consultați un Reprezentant al mărcii.

Demontarea/remontarea echipamentelor amovibile montate inițial în vehicul

Dacă trebuie să îndepărtați echipamente amovibile pentru a curăți habitacul (de exemplu covorașe), aveți grijă să le reinstalați corect și pe partea corespunzătoare (covorașul din dreptul șoferului trebuie să fie re poziționat în dreptul șoferului...), fixându-le cu elementele livrate împreună cu echipamentul (de exemplu, covorașul din dreptul șoferului trebuie să

fie fixat cu ajutorul elementelor de fixare preinstalate).

Cu vehiculul oprit, verificați întotdeauna ca nimic să nu jeneze conducătorul (obstacole la apăsarea pedalelor, blocarea călcâiului pe covoraș etc.).

Ce nu trebuie să faceți

Poziționați obiectele, cum ar fi deodorizantele, parfumurile etc. lângă aeratoarele, deoarece acestea ar putea deteriora ornamentul planșei de bord.



Utilizați un aparat de curățare de înaltă presiune sau sprayuri în interiorul habitaculului:

fără precauție de utilizare, aceasta ar putea afecta, printre altele, funcționarea corespunzătoare a componentelor electrice sau electronice prezente în vehicul.

PNEURI

Pneuri

Securitate pneuri-roți

Pneurile constituie singurul contact între vehicul și drum, deci este esențial să le țineți în bună stare.

Este obligatoriu să vă conformați reglementărilor locale prevăzute de codul rutier.

Întreținere pneuri



Pneurile trebuie să fie în stare bună și benzile lor de rulare trebuie să prezinte un profil cu o adâncime suficientă: pneurile aprobate de către departamentul nostru tehnic conțin indicatori de uzură a benzii de rulare

1, care sunt **turnați în banda de rulare în mai multe puncte.**



Incidente de conducere, precum „lovirea bordurii trotuarului”, riscă să deterioreze

pneurile și jantele, precum și să antreneze dereglări ale trenului față sau spate. În acest caz, verificați starea lor la un Re prezentant al mărcii.

Atunci când banda de rulare a pneului s-a uzat până la nivelul indicatorilor de uzură, **aceștia devin vizibili 2: în această situație este necesară înlocuirea pneurilor, deoarece adâncimea profilului benzii de rulare este de cel mult 1,6 mm, fapt care duce la o aderență necorespunzătoare pe drumurile umede.**

Un vehicul supraîncărcat, parcursuri lungi pe autostradă, mai ales pe temperaturi ridicate și conducerea frecventă pe drumuri proaste contribuă la deteriorări mai rapide ale pneurilor și influențează securitatea.

Presiuni de umflare

Respectați presiunile de umflare (inclusiv roata de rezervă). Presiunile de umflare trebuie verificate cel puțin o dată pe lună și, de asemenea, înaintea fiecărei călătorii pe distanțe mari (consultați eticheta lipită pe cantul ușii șoferului).



Presiunile insuficiente

antrenează o uzură prematură a pneurilor și încălzirea anormală

a acestora. Aceștia sunt factori care pot afecta în mod grav siguranța și pot duce la:

- ținută de drum necorespunzătoare;
- risc de explozie sau de pierdere a benzii de rulare.

Presiunea de umflare depinde de sarcină și de viteza de utilizare. Ajustați presiunile în funcție de condițiile de utilizare (consultați eticheta lipită pe cantul ușii șoferului).

Presiunile trebuie să fie verificate la rece. Nu țineți cont de presiunile superioare care ar fi atinse pe timp

PNEURI

cald sau după ce conduceți la viteză mare.

În cazul în care verificarea presiunii nu poate fi efectuată asupra pneurilor **reci, efectuați o creștere cu 0,2 – 0,3 bari** (sau 3 PSI).

Este strict interzis să dezumflați un pneu cald.



Atenție, un bușon de valvă lipsă sau înfiletat necorespunzător poate dăuna etanșeității pneurilor și poate provoca pierderi de presiune. Să aveți întotdeauna bușoane de valvă identice cu cele originale și înfiletate complet.

Vehicul echipat cu un avertizor de pierdere presiune pneuri

În caz de umflare insuficientă (pană de pneu, umflare insuficientă etc.),

se aprinde martorul luminos  pe tabloul de bord → 194.

Roată de rezervă

→ 371, → 373.

Permutare roți

Această practică este nerecomandată.

Înlocuire pneuri



Pentru siguranța dumneavoastră și respectarea legislației în vigoare.

Când este necesar să le înlocuiți, nu trebuie să montați pe vehiculul dumneavoastră decât pneuri de aceeași marcă, dimensiune, tip și profil pe aceeași osie.

Acestea trebuie fie să aibă o capacitate de încărcare și o capacitate de viteză cel puțin egale cu cele ale pneurilor originale, fie să corespundă celor recomandate de un Reprezentant al mărcii.

Nerespectarea acestor instrucțiuni vă poate pune siguranța în pericol și poate invalida caracterul adecvat al vehiculului pentru rularea pe drumuri publice.

Risc de pierdere a controlului vehiculului.

PNEURI

Utilizare pe timp de iarnă

Lanțuri

Din motive de securitate, este categoric interzis să montați lanțuri pe osia spate.

Montarea de pneuri mai mari decât cele originale **poate face imposibilă folosirea lanțurilor.**

Pneuri cu un singur sens

Un pneu cu un singur sens poate să fie montat într-o singură direcție. Trebuie să respectați această direcție.

Dacă un pneu trebuie să fie montat în sens opus direcției sale de rotație în urma unei pene, rulați cu atenție, în special pe un drum umed, deoarece caracteristicile pneurilor nu vor fi adaptate.



Montarea lanțurilor nu este posibilă decât cu pneuri de mărime identică cu cele montate original pe **vehiculul dumneavoastră.**

Pneuri de "iarnă" sau "zăpadă"

Vă recomandăm să echipați cele **patru roți** pentru a menține cât mai

bine calitățile aderenței vehiculului dumneavoastră.

Avertisment: aceste pneuri prezintă uneori un sens de rulare și un indice de viteză maximă care poate fi mai mic decât viteza maximă a vehiculului dvs.

Pneuri cu crampeane

Acest tip de echipare nu este utilizabil decât pe o perioadă limitată și determinată de legislația locală. Este necesar să respectați viteza impusă de reglementarea în vigoare.

Aceste pneuri trebuie să echipeze cel puțin cele două roți de pe osia față.



Pe roțile de 18" nu se pot monta lanțuri.

Dacă doriți să utilizați lanțuri, este obligatoriu să luați **echipamente specifice.** Consultați un reprezentant al mărcii.



În toate cazurile, vă recomandăm să consultați un Reprezentant al mărcii care vă poate sfătui asupra alegerii echipamentului celui mai adecvat vehiculului dumneavoastră.

Presiune de umflare pneuri

Eticheta A



Pentru a o citi, deschideți ușa.

Presiunile de umflare trebuie să fie verificate asupra pneurilor reci.

PNEURI

În cazul în care verificarea presiunii nu poate fi efectuată atunci când pneurile sunt **reci**, **valorile de presiune indicate trebuie crescute cu 0,2 - 0,3 bari (sau 3 PSI)**. Este strict interzis să dezumflați un pneu cald.

Presiunile de umflare trebuie să corespundă utilizării curente a vehiculului (fără încărcătură, cu încărcătură, conducere pe autostradă...). Respectați presiunile de umflare (inclusiv roata de rezervă). Verificați-le cel puțin o dată pe lună și, înainte de a efectua o călătorie pe distanță mare.

În funcție de vehicul, după fiecare re-umflare sau reajustare a presiunii pneurilor, trebuie să resetați valoarea de referință a presiunii pneurilor → 194.

Vehicul echipat cu un avertizor de pierdere presiune pneuri

În caz de umflare insuficientă (pană de pneu, umflare insuficientă etc.),

se aprinde matorul luminos  pe tabloul de bord → 194.

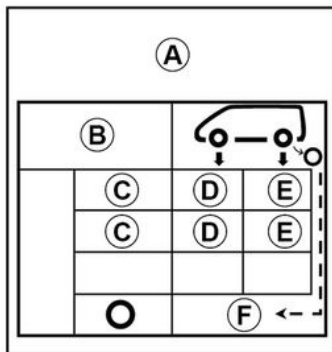

32705

B. : dimensiunea pneurilor cu care este echipat vehiculul.

C. : viteză de rulare prevăzută.

D. : presiune de umflare pneuri față.

E. : presiune de umflare pneuri spate.

F. : presiune de umflare a roții de rezervă.



Vehiculele utilizate la încărcare maximă (Masă Maximă Admisă în Sarcină) și care tractivează o remorcă

Viteza maximă trebuie limitată la **100 km/h**, iar **presiunea pneurilor crescută cu 0,2 bari → 416**.

Risc de explozie pneuri.

Securitate pneuri și montare lanțuri: pentru informații despre condițiile de întreținere și, în funcție de versiunea vehiculului, utilizarea lanțurilor → 362.

PNEURI



Pentru siguranța dumneavoastră și respectarea legislației în vigoare.

Când este necesar să le înlocuiți, nu trebuie să montați pe vehiculul dumneavoastră decât pneuri de aceeași marcă, dimensiune, tip și profil pe aceeași osie.

Acestea trebuie fie să aibă o capacitate de încărcare și o clasă de viteză cel puțin egale cu cele ale pneurilor originale, fie să corespundă celor recomandate de un reprezentant al mărcii.

Nerespectarea acestor instrucțiuni vă poate pune siguranța în pericol și poate invalida caracterul adecvat al vehiculului pentru rularea pe drumuri publice.

Risc de pierdere a controlului vehiculului.

KIT DE UMFLARE PNEURI



Kitul repară pneurile atunci când banda de rulare **A** a fost deteriorată de obiecte mai

mici de 4 mm. Acesta nu repară toate tipurile de pene, cum ar fi tăieturile mai mari de 4 mm sau tăieturile în flancul **B** al pneului etc.

Asigurați-vă de asemenea că janta este în stare bună.

Nu scoateți corpul străin ce a cauzat pana de pneu dacă acesta se mai află în pneu.



Nu utilizați kitul de umflare dacă pneul este deteriorat în urma unui rulaj cu un pneu fisurat.

Controlați deci cu grijă flancurile pneurilor înaintea oricărei intervenții.

De asemenea, a rula cu pneuri dezumflate, chiar aplatizate (sau fisurate) poate dăuna securității și acestea pot deveni ireparabile.

Această reparație este temporară.

Un pneu care a avut o pană trebuie să fie întotdeauna examinat (și reparat, dacă este posibil) de către un specialist, cât mai curând posibil.

În momentul înlocuirii unui pneu reparat cu ajutorul acestui kit, trebuie să-l avertizați pe specialist.

În momentul rulajului, poate fi resimțită o vibrație datorită prezenței produsului în pneu.



Kitul este omologat doar pentru a umfla pneurile vehiculului echipat original cu acesta.

În nici un caz, el nu trebuie să servească la umflarea pneurilor unui alt vehicul, sau oricărui alt obiect gonflabil (colac de salvare, barcă...).

Evitați stropirile cu lichid pe piele în timpul manipulării buteliei cu produs de reparație. Dacă totuși scapă câțiva stropi, clătiți abundent cu apă.

Nu lăsați kitul de reparație la îndemâna copiilor.

Nu aruncați butelia goală în natură. Predați-o Rezentantului dumneavoastră al mărcii sau unui organism însărcinat cu recuperarea sa.

Butelia are o durată de viață limitată, indicată pe eticheta sa. Verificați data de expirare.

Adresați-vă unui Rezentant al mărcii pentru a înlocui conducta de umflare și butelia cu produs de reparare.

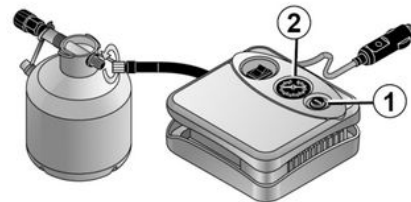

47426

În funcție de echipare, utilizați, în caz de pană de pneu și în funcție de vehicul, kitul amplasat sub covorul portbagajului sau în compartimentul de depozitare din ușa spate stânga.

Vehicul echipat cu un avertizor de pierdere presiune pneuri

În caz de umflare insuficientă (pană de pneu, umflare insuficientă etc.),

se aprinde martorul luminos  pe tabloul de bord ➔ 194.

Cu motorul pornit și frâna de parcare aplicată:

- Deconectați toate accesoriile de la prizele de accesorii ale vehiculului;
- **consultați informațiile de pe compresorul kitului de umflare** situat în

PNEURI

portbagajul vehiculului și urmați instrucțiunile de utilizare;

- umflați pneul la presiunea recomandată → **364**;
- după maximum **15 min**, opriți umflarea și citiți presiunea (pe manometrul **2**).

Notă: în timp ce recipientul se goleşte (în aproximativ 30 de secunde), manometrul **2** va indica scurt o presiune de până la 6 bari, înainte ca presiunea să scadă;

- ajustați presiunea: pentru a o crește, continuați umflarea cu ajutorul kit-ului. Pentru a o reduce, apăsați pe butonul **1**.

Dacă, după 15 minute, nu se poate obține presiunea recomandată de 1,8 bari, reparația este imposibilă. Nu conduceți vehiculul. Adresați-vă unui Reprezentant al mărcii.



Înainte de a utiliza kit-ul, parcați vehiculul astfel încât să fie suficient de departe de zona de circulație, porniți luminile de avarie, cuplați frâna de parcare, evacuați toți pasagerii din vehicul și țineți-i departe de zona de circulație.



În caz de staționare pe acostamentul șoselei, trebuie să-i avertizați pe ceilalți participanți la trafic de prezența vehiculului dumneavoastră prin intermediul unui triunghi de presemanalizare sau al altor dispozitive prescrise de legislația locală a țării în care vă găsiți.

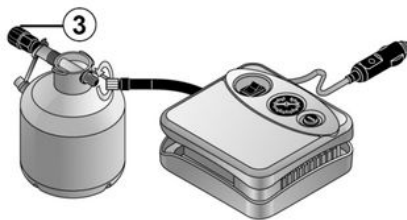

47426

După umflarea corectă a pneului, scoateți kitul: deșurubați încet adaptorul de umflare de pe recipientul **3** pentru a evita împroșcarea cu produs, apoi depozitați recipientul

într-un ambalaj de plastic pentru a evita scurgerile de produs.

- Lipiți eticheta cu recomandări de conducere (situată sub butelie) pe planșa de bord, într-un loc vizibil pentru șofer.
- Aranjați kitul.
- La sfârșitul acestei prime operații de umflare, pneul va continua să scape aer. Trebuie să efectuați un rulaj scurt pentru a etanșa orificiul.
- Porniți imediat și conduceți cu o viteză cuprinsă între 20 și 60 km/h pentru a distribui produsul în mod uniform în pneu. După ce ați condus pe o distanță de 3 km, opriți-vă și verificați presiunea.
- Dacă presiunea este mai mare de 1,3 bari, dar mai mică decât cea recomandată (consultați eticheta lipită pe cantul ușii șoferului), ajustați-o. În caz contrar, apelați la un reprezentant al mărcii: pneul nu poate fi reparat.

Precauție de utilizare a kitului

Kitul nu trebuie să funcționeze mai mult de 15 minute consecutiv;

Butelia trebuie să fie înlocuită după prima utilizare, chiar dacă rămâne lichid în interior.

PNEURI



Nimic nu trebuie așezat în jurul picioarelor șoferului, deoarece, în timpul frânării bruște, astfel de obiecte pot aluneca sub pedale și împiedica utilizarea lor.



Atenție, un bușon de valvă lipsă sau înfiletat necorespunzător poate dăuna etanșeității pneurilor și poate provoca pierderi de presiune. Să aveți întotdeauna bușoane de valvă identice cu cele originale și înfiletate complet.



După o reparație cu ajutorul kitului, nu trebuie să parcurgeți mai mult de 200 km. În plus, reduceți viteza și nu depășiți, în nicio situație, viteza de 80 km/h. Eticheta pe care trebuie să o lipiți pe un amplasament vizibil pe planșa de bord vă reamintește acest lucru. În funcție de țara sau de legislația locală, un pneu reparat cu ajutorul kitului de umflare a pneurilor ar trebui să fie înlocuit.

Sculele



PNEURI



Prezența sculelor în trusa de scule **A**, **B** sau **C** depinde de vehicul.

După utilizare, asigurați-vă că sculele sunt depozitate corect.

Trusa de scule **B** este amplasată în sertarul de sub roata de rezervă

Trusa de scule **C** este amplasată pe peretele portbagajului. Aceasta este fixată cu una sau, în funcție de vehicul, două chingi.



După utilizare, pentru locația **C**, re poziționați sculele de perete și strângeți chinga sau, în funcție de vehicul, ambele chingi.



Levierul 7

Acesta poate fi folosit pentru a strânge sau slăbi inelul de remorcare **5**.

Cricul 2

Repliați-l corect înainte de a-l repune în locașul său (aveți grijă să re poziționați bine manivela).

Cheia de capace de roată 3

Permite să scoateți ornamentele de roată.

Ghidul șurubului de roată 4

Pentru a termina de defiletat sau a începe să reînfiletați șuruburile de roată.

Inelul de remorcare 5

→ 376

Cheia de roată 6

Aceasta poate fi folosită pentru a bloca sau a debloca șuruburile roților și inelul de remorcare **5**.



Nu lăsați niciodată sculele nesecurizate în vehicul deoarece pot fi proiectate în momentul unei frânări. După utilizare, aveți grijă să clipsați sculele în mod corespunzător în trusă, apoi așezați trusa în locașul său, pentru a reduce orice risc de vătămare.

Atunci când se livrează șuruburi cu roata de rezervă, trebuie să utilizați aceste șuruburi numai pentru roata de rezervă.

PNEURI



Pentru siguranța dumneavoastră, utilizarea unui cric nerecomandat de constructor este

strict interzisă.

Cricul este specific vehiculului și este utilizat pentru schimbarea roților.

În nici un caz nu trebuie utilizat:

- pe un alt vehicul;
- pentru a efectua o reparație;
- pentru a accesa partea inferioară a vehiculului.

Risc de rănire

Risc de deteriorare a vehiculului.

Pană de pneu, roată de rezervă

În caz de pană de pneu



În funcție de vehicul, puteți dispune de:

- un kit de umflare a pneurilor **A** situat în sertarul de sub covorul portbagajului sau în compartimentul de depozitare din ușa spate stânga → **366** (în funcție de vehicul);
- o roată de rezervă **B** sau pneuri cu autoreparare.

Vehicul echipat cu un avertizor de pierdere presiune pneuri

În caz de umflare insuficientă (pană de pneu, umflare insuficientă etc.),

se aprinde martorul luminos  pe tabloul de bord → **194**.



Dacă roata de rezervă a fost păstrată timp de mai mulți ani, verificați-o la atelierul dumneavoastră pentru a vedea dacă mai corespunde și dacă poate fi utilizată fără riscuri.

Veicul echipat cu o roată de rezervă diferită față de celelalte roți:

- Nu montați niciodată mai mult de o roată de rezervă pe același vehicul.
- Înlocuiți cât mai curând roata de rezervă cu o roată identică cu cea originală.
- În timpul utilizării, care trebuie să fie temporară, viteza de rulare nu trebuie să depășească viteza indicată pe eticheta situa-tă pe roată.
- Montarea acestei roți poate modifica comportamentul obiș-nuit al vehiculului dumneavoastră. Evitați accelerările sau de-celerările brutale și reduceți vi-teza în viraj.

- Dacă trebuie să utilizați lanțuri de zăpadă, montați roata de rezervă pe osia spate și verificați presiunile de umflare.



În caz de staționare pe acostamentul șoselei, trebuie să-i avertizați pe ceilalți participanți la trafic de prezența vehiculului dumneavoastră prin intermediul unui triunghi de presemnali-zare sau al altor dispozitive pre-scrise de legislația locală a țării în care vă găsiți.

Roată de rezervă



Pentru a avea acces la ea:

- deschideți ușa portbagajului;
- în funcție de vehicul, ridicați planșeul mobil și covorul portbaga-jului ➔ 340;
- desfaceți fixarea centrală **1** locali-zată în centrul roții de rezervă;
- scoateți roata de rezervă **B**

În funcție de vehicul, pentru a depo-zita o roată cu pană în portbagaj, trebuie să deplasați bancheta spre înainte ➔ 61.

Notă: În lipsa unei roți de rezervă sau a kitului de umflare a pneurilor, nu în-cărcați partea inferioară a portbaga-jului, deoarece este posibilă de-formarea planșeului.

PNEURI

În funcție de vehicul, blocul de scule este situat sub sau mai deasupra roții de rezervă, atașat de perete, sub covorul din portbagaj

Schimbarea unei roți

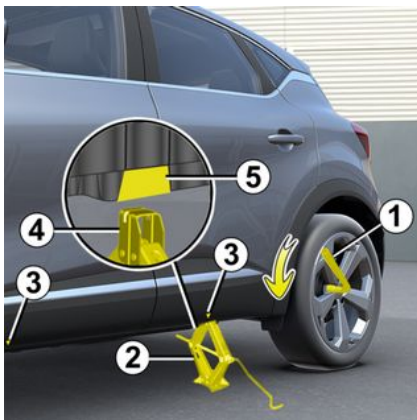

Anclanșați semnalul de avarie.
Parcați vehiculul de-
parte de circulație pe o
suprafață plană nealunecoasă
și rezistentă.
Strângeți frâna de parcare și
cuplați o viteză (prima sau ma-
rșarier sau în poziția **P** pentru
cutiile de viteze automate).
Coborâți toți pasagerii vehicu-
lului și țineți-i departe de zona
de circulație.

Vehicule echipate cu cric și cu cheie de roată

Dacă este necesar, demontați orna-
mentul.

Deblocați șuruburile roții folosind
cheia de roată **1**. Poziționați-o astfel
încât să apăsați de sus.

Așezați cricul **2** pe orizontală: capul
cricului **trebuie** să fie aliniat cu pra-
gul cel mai apropiat de roata vizată,
așa cum indică săgeata **3**.



În caz de staționare pe
acostamentul șoselei,
trebuie să-i avertizați
pe ceilalți participanți
la trafic de prezența vehiculului
dumneavoastră prin intermedi-
ul unui triunghi de presemanli-
zare sau al altor dispozitive pre-
scrise de legislația locală a țării
în care vă găsiți.

Începeți să înfiletați manual oricul,
poziționând placa de suport a cricu-
lui **4** în canalul ușor decupat de sub
vehicul, aflat sub pragul vehiculului,
5 și în sensul săgeții **3**.

Continuați să înfiletați pentru a pune
talpa corect (ea trebuie să intre sub
vehicul și să fie aliniată vertical cu
capul cricului).

Efectuați câteva ture pentru a des-
prinde roata de sol.

Demontați șuruburile și scoateți roa-
ta.

Instalați roata de rezervă pe butucul
central și rotiți-o pentru a face să co-
incidă găurile de fixare ale roții și ale
butucului.

PNEURI

Strângeți șuruburile asigurându-vă de plasarea corespunzătoare a roții pe butucul său.

Coborâți cricul.

Cu roata pe sol, strângeți șuruburile puternic și controlați strângerea și presiunea de umflare a roții de rezervă cât mai repede posibil.



În caz de pană de pneu, înlocuiți roata cât mai rapid posibil.

Un pneu care a avut o pană trebuie să fie întotdeauna examinat (și reparat dacă este posibil) de către un specialist.

Vehicul echipat cu un avertizor de pierdere presiune pneuri

În caz de umflare insuficientă (pană de pneu, roată dezumflată etc.), pe tabloul de bord → 194 se aprinde

martorul luminos



Nu lăsați niciodată sculele nesecurizate în vehicul deoarece pot fi proiectate în momentul unei frânări. După utilizare, aveți grijă să clipsați sculele în mod corespunzător în trusă, apoi așezați trusa în locașul său, pentru a reduce orice risc de vătămare.

Atunci când se livrează șuruburi cu roata de rezervă, trebuie să utilizați aceste șuruburi numai pentru roata de rezervă.



Pentru siguranța dumneavoastră, utilizarea unui cric nerecomandat de constructor este strict interzisă.

Cricul este specific vehiculului și este utilizat pentru schimbarea roților.

În nici un caz nu trebuie utilizat:

- pe un alt vehicul;
- pentru a efectua o reparație;
- pentru a accesa partea inferioară a vehiculului.

Risc de rănire

Risc de deteriorare a vehiculului.

PNEURI

Capace roată, capac roată – roată



Demontați-l folosind cheia pentru capace de roată **1** (aflată în trusa de scule), introducând cârligul în deschizătura din apropierea valvei **2**.

Pentru a-l remonta, aliniați-l cu valva **2**. Apăsați cârligele de fixare complet, începând pe partea valvei **A** apoi pe **B** și pe **C** și terminați cu pe partea opusă a valvei **D**.



Nu lăsați niciodată sculele nesecurizate în vehicul deoarece pot fi proiectate în momentul unei frânări. După utilizare, aveți grijă să puneți la loc sculele, în mod corespunzător, în trusa de scule, apoi așezați-o corect în locașul aferent.

Risc de rănire

DEPANARE

Remorcare: depanare

Înainte de remorcare, treceți cutia de viteze la poziția neutră (poziția **N** pentru vehiculele echipate cu o cutie de viteze automată), apoi, pentru versiunile E-Tech Full Hybrid, așteptați timp de aproximativ un minut. Deblocați coloana de direcție, apoi eliberați frâna de parcare.

Deblocarea coloanei de direcție

Introduceți cheia în contact și rotiți-o la poziția "Pornit" ON **2** sau, în funcție de vehicul, cu cartela în habitacul, apăsați lung butonul de pornire a motorului timp de aproximativ **două secunde**.

Repoziționați levierul la poziția neutră (poziția **N** pentru vehiculele echipate cu o cutie de viteze automată), apoi, pentru versiunile E-Tech Full Hybrid, așteptați timp de aproximativ un minut.

Înainte de remorcare, treceți levierul de viteze la poziția **N**, apoi așteptați timp de aproximativ un minut. Deblocați coloana de direcție, apoi eliberați frâna de parcare.

Deblocarea coloanei de direcție

Cu cartela în habitacul, apăsați butonul de pornire a motorului timp de aproximativ **două secunde**.

Treceți levierul la poziția **N**, apoi așteptați timp de aproximativ un minut.

Coloana de direcție se deblochează, iar funcțiile accesorii sunt alimentate: puteți să utilizați luminile vehiculului (semnalizatoare, lumini de stop etc.). Noaptea vehiculul trebuie sistemul de iluminare pornit.

În funcție de vehicul, odată încheiată remorcarea, apăsați de două ori pe butonul de pornire a motorului (risc de descărcare a bateriei).

Este obligatoriu să respectați reglementarea în vigoare în privința vitezei cu care se efectuează remorcarea. În cazul în care conduceți vehiculul tractat, nu depășiți greutatea maximă de remorcare pentru vehiculul dvs. → **416**.

DEPANARE

Remorcarea unui vehicul echipat
cu o cutie de viteze automată

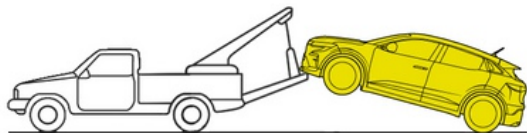

61645

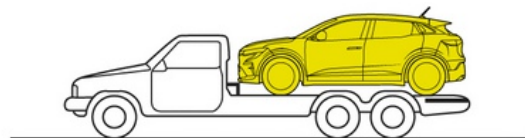
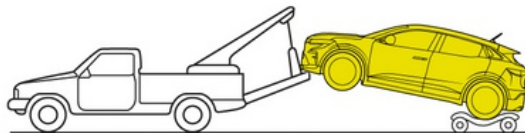

6

DEPANARE

Transportați vehiculul pe o platformă sau remorcați-l cu roțile din față ridicate.

În situații excepționale și cu excepția vehiculelor E-Tech Full Hybrid, puteți să remorcați vehiculul cu toate cele patru roți pe sol, numai spre înainte și cu cutia de viteze în poziția neutră N, pe o distanță maximă de 80 km și la o viteză maximă de 25 km/h.



Lăsați cartela în vehicul în timpul remorcării.
Risc de blocare a coloanei de direcție.

Cutie de viteze automată cu levier manual



La pornire, în cazul în care levierul este blocate în poziția **P**, chiar dacă apăsați pe pedala de frână, există posibilitatea de a elibera manual levierul pentru a debloca roțile motoare.

Pentru a face acest lucru, declipsați baza burdufului și apăsați în mod simultan pe butonul **2** și pe butonul **1** de pe levier, pentru a debloca levierul și a comuta la poziția **N**.

Consultați cât mai curând un Reprezentant al mărcii;

Cutie de viteze automată cu levier electronic



Deoarece poziția **P** este **cuplată automat** la decuplarea contactului, în unele situații (de exemplu, la anumite spălătorii auto) este posibil să fie necesar de cuplați poziția **N**.

Cu poziția **P** cuplată și contactul pus (mesajul **READY** afișat pe tabloul de bord pentru vehiculele E-Tech Full Hybrid), deplasați levierul de selectare **3** cu un pas spre înainte sau spre înapoi. Așteptați aproximativ un minut, apoi decuplați contactul prin apăsarea butonului de pornire.

La următoarea punere a contactului, poziția **P** va fi activată automat și cuplată în cazurile descrise anterior.

DEPANARE



Cu motorul oprit, asistențele de direcție și de frânare nu mai sunt operaționale.

Acces la punctele de remorcare

Utilizați numai punctele de remorcare din față 4 și din spate 7 (nu utilizați niciodată arborii de transmisie sau oricare altă parte a vehiculului).

Punctele de remorcare nu pot fi utilizate decât pentru tragere. Acestea nu trebuie utilizate niciodată pentru a ridica direct sau indirect vehiculul.

Punct de remorcare față

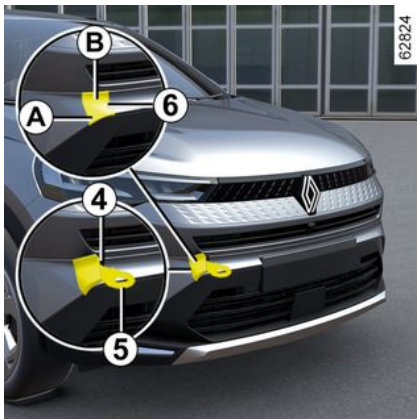

Apăsați pe zona **A** și mențineți presiunea în timp ce trageți de zona **B** pentru a deschide clapeta **6**.

Punct de remorcare spate

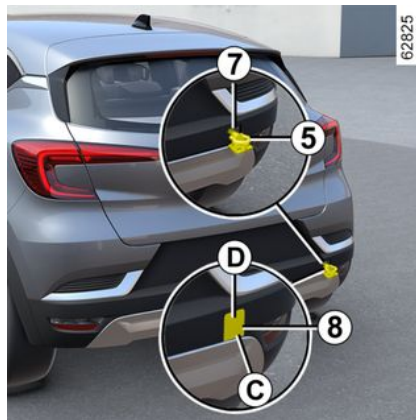

Apăsați pe zona **C** și mențineți presiunea în timp ce trageți de zona **D** pentru a deschide clapeta **8**.

Strângeți cârligul de remorcare 5 la maximum: mai întâi strângeți cu mâna cât mai mult posibil, apoi terminați prin blocarea acestuia folosind cheia de roată sau, în funcție de vehicul, folosind maneta.

Trebuie să utilizați numai inelul de remorcare **5** și cheia de roată sau maneta depozitată cu unelte
→ 369.



Asigurați-vă că inelul de remorcare este înșurubat corect.

Risc de pierdere a obiectului remorcat.



– Utilizați o bară de remorcare rigidă. În cazul utilizării corzii sau a cablului (atunci când autorizează legislația), vehiculul tractat trebuie să fie apt pentru frânare.

– Nu trebuie să remorcați un vehicul a cărui capacitate de rulaj este compromisă.

– Evitați manevrele bruște de accelerare și de frânare, care ar putea avaria vehiculul.

– În toate cazurile, este recomandat să nu se depășească **25 km/h**.

DEPANARE



Nu lăsați niciodată sculele nesecurizate în vehicul deoarece pot fi proiectate în momentul unei frânări.

Baterie: recuperare în caz de avarie

Pentru a evita orice risc de producere a scânteilor

- Asigurați-vă că toți "consumatorii energetici" (plafoniere etc.) sunt întreruși înainte de a debransa sau rebransa o baterie;
- în momentul încărcării, opriți încărcătorul înainte de a conecta sau deconecta bateria;
- nu puneți obiecte metalice pe baterie pentru a nu crea un scurtcircuit între borne;
- așteptați cel puțin cinci minute după oprirea motorului pentru a debransa bateria;
- aveți grijă să rebransați bornele unei baterii după remontare.



În funcție de vehicul, în cazul unei defecțiuni la baterie (baterie deconectată, descărcată etc.), trebuie resetat unghiul volanului ➔ 130.



Înainte de a efectua orice acțiune în compartimentul motorului, trebuie să întrerupeți contactul ➔ 151.

Branșare a unui încărcător

Încărcătorul trebuie să fie compatibil cu o baterie cu tensiune nominală de 12 volți.

Nu deconectați bateria în timp ce motorul este pornit. **Conformați-vă instrucțiunilor de utilizare date de furnizorul încărcătorului de baterie pe care îl folosiți.**



Anumite baterii pot prezenta specificități în termeni de încărcare. Contactați Re prezentantul mărcii.

Evitați orice risc de producere a scânteilor care ar putea antrena imediat o explozie și procedați la încărcarea într-un loc bine aerisit.

Riscuri de rănire gravă.

DEPANARE



Manevrați cu atenție bateria deoarece conține acid sulfuric care nu trebuie să intre

în contact cu ochii sau cu pielea. Dacă un astfel de contact survine, spălați-vă cu apă din abundență. Dacă este nevoie, consultați un medic.

Țineți flăcările, punctele incandescente și scânteele departe de componentele bateriei (**risc de explozie**).

În momentul intervențiilor în apropierea motorului, acesta poate fi cald. În plus motoventilatorul poate porni în orice mo-

ment. Martorul luminos  din compartimentul motor vă reamintește acest lucru.

Risc de rănire

Pornire cu bateria unui alt vehicul

Pentru a porni, dacă trebuie să utilizați bateria unui alt vehicul, procurați-vă cabluri electrice adecvate (cu aceeași secțiune) la un Reprezentant al mărcii sau, dacă posedați de-

ja cabluri de demaraj, asigurați-vă de starea lor corespunzătoare.

Cele două baterii trebuie să aibă o tensiune nominală identică: 12 V.

Capacitatea bateriei care furnizează curentul trebuie să aibă o capacitate (amperi-oră, Ah) cel puțin egală cu cea a bateriei descărcate.

Asigurați-vă că nu există nici un contact între cele două vehicule (risc de scurtcircuit în momentul legării bornelor pozitive) și că bateria descărcată este bine branșată. Întrerupeți contactul vehiculului dumneavoastră.



Baterie în compartimentul motor

Bateria nu este direct accesibilă.

Utilizați **fișa 1 (+)** și **fișa 2 (-)** din compartimentul motorului.

Ridicați capacul **3** al **fișei 1 (+)**.

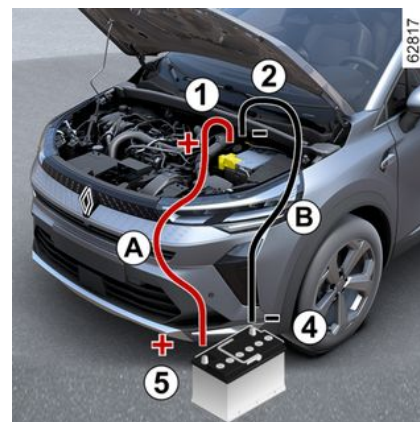

DEPANARE

Conectați cablul pozitiv **A** la **fișa 1 (+)**, apoi la **fișa 5 (+)** de la bateria care furnizează curentul.

Conectați cablul negativ **B** la **fișa 4 (-)** de la bateria care furnizează curentul, apoi la **fișa 2 (-)**.

Porniți motorul vehiculului care furnizează curentul și adoptați o turajie medie.

Dacă motorul vehiculului dvs. nu pornește imediat, decuplați contactul și așteptați câteva secunde înainte de a repeta operația.

Cu motorul pornit, deconectați cablurile **A** și **B** în ordine inversă (**2 - 4 - 5 - 1**).

Repoziționați capacul **3** al fișei **1 (+)**.



Asigurați-vă că nu există contact între cablurile **A** și **B** și că cablul pozitiv **A** nu este în contact cu nicio componentă metalică din vehicul care furnizează curent.

Risc de răniri și/sau de deteriorare a vehiculului.

Baterie secundară de "12 V": depanare

Pornire cu bateria unui alt vehicul

Dacă nivelul de încărcare al bateriei secundare de "12 V" este prea scăzut, este posibilă utilizarea bateriei de la alt vehicul pentru a reactiva și acționa sistemul hibrid → **151**.

Deoarece bateria nu poate fi accesată direct, este necesară utilizarea fișelor la distanță situate în compartimentul motorului.

Obțineți cabluri adecvate (secțiune transversală mare) de la un reprezentant al mărcii. Dacă aveți deja cabluri de demaraj, asigurați-vă că sunt în stare bună.

Cele două baterii trebuie să aibă o tensiune nominală identică: 12 V.

Capacitatea bateriei care furnizează curentul trebuie să aibă o capacitate (amperi-oră, Ah) cel puțin egală cu cea a bateriei descărcate.

Asigurați-vă că nu există nici un contact între cele două vehicule (risc de scurtcircuit în momentul legării bornelor pozitive) și că bateria descărcată este bine branșată. Întrerupeți contactul vehiculului dumneavoastră.

Porniți motorul vehiculului care furnizează curentul și adoptați o turajie medie.



Nu utilizați vehiculul hibrid pentru a reporni bateria secundară de "12 V" a unui alt vehicul. Puterea electrică a bateriei secundare de "12 V" a unui vehicul hibrid nu este suficientă pentru această operațiune.

Risc de deteriorare a vehiculului.



În momentul intervențiilor în apropierea motorului, acesta poate fi cald. În plus motoventilatorul poate porni în orice moment. Martorul luminos  din compartimentul motor vă reamintește acest lucru.

Risc de rănire

DEPANARE



Nu realizați intervenții sub capota motorului în timp ce vehiculul se încarcă sau în timp ce contactul este cuplat ➔ 151.

Fișe la distanță

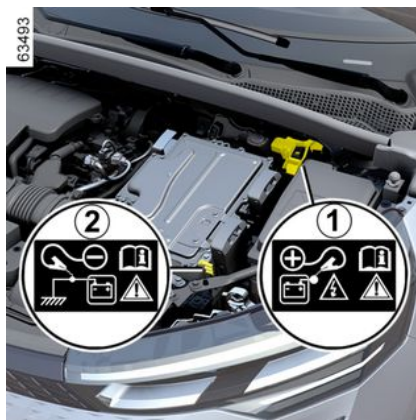

Utilizați **fișa 7 (+)** și **fișa 2 (-)** din compartimentul motorului.



Este interzis să deconectați cablul pozitiv din compartimentul motor.

Risc de pornire accidentală a motorului.
Risc de arsuri prin producerea de scântei.



Notă: deschideți capacul 3 al fișei 7 (+) apăsând pe butonul 4 în sensul săgeții.

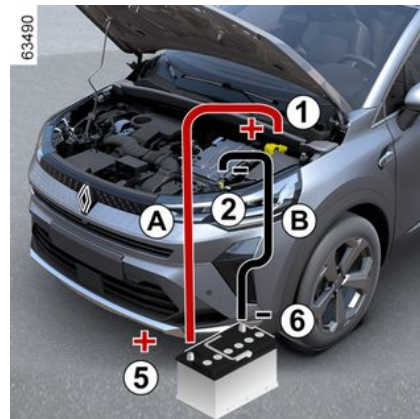

DEPANARE

Conectați cablul pozitiv **A** la **fișa 1 (+)**, **apoi la fișa 5 (+)** de la bateria care furnizează curentul.

Conectați cablul negativ **B** la **fișa 6 (-)** de la bateria care furnizează curentul, **apoi la fișa 2 (-)**.

Apăsăți butonul de pornire sau, în funcție de vehicul, rotiți cheia de contact și, după cuplarea contactului, deconectați cablurile **A** și **B** în ordinea inversă (**1 - 5 - 6 - 2**).



Asigurați-vă că nu există contact între cablurile **A** și **B** și că cablul pozitiv **A** nu este în contact cu nicio componentă metalică din vehicul care furnizează curent.

Risc de răniri și/sau de deteriorare a vehiculului.

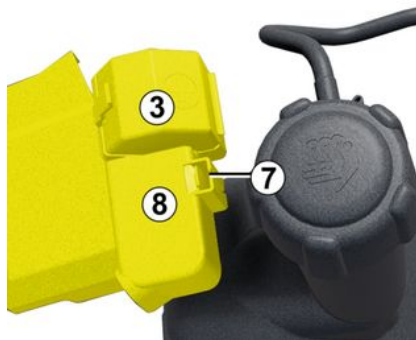

După fiecare utilizare a capacului **3**, verificați cuplarea corectă a capacului fișei **8** în langheta sa **7**.

Particularitățile vehiculelor E-Teck Full Hybrid

Dacă nivelul de încărcare al bateriei secundare de "12 V" este prea scăzut, este posibilă utilizarea bateriei de la alt vehicul pentru a reactiva și acționa sistemul hibrid → **151**.

Deoarece bateria nu poate fi accesată direct, este necesară utilizarea fișelor la distanță situate în compartimentul motorului.

Obțineți cabluri adecvate (secțiune transversală mare) de la un reprezentant al mărcii. Dacă aveți deja

cabluri de demaraj, asigurați-vă că sunt în stare bună.

Cele două baterii trebuie să aibă o tensiune nominală identică: 12 V.

Capacitatea bateriei care furnizează curentul trebuie să aibă o capacitate (amperi-oră, Ah) cel puțin egală cu cea a bateriei descărcate.

Asigurați-vă că nu există nici un contact între cele două vehicule (risc de scurtcircuit în momentul legării bornelor pozitive) și că bateria descărcată este bine bransată. Întrerupeți contactul vehiculului dumneavoastră.

Porniți motorul vehiculului care furnizează curentul și adoptați o turație medie.



Nu utilizați vehiculul hibrid pentru a reporni bateria secundară de "12 V" a unui alt vehicul. Puterea electrică a bateriei secundare de "12 V" a unui vehicul hibrid nu este suficientă pentru această operațiune.

Risc de deteriorare a vehiculului.

DEPANARE



În momentul intervențiilor în apropierea motorului, acesta poate fi cald. În plus motoventilatorul poate porni în orice mo-

ment. Martorul luminos  din compartimentul motor vă reamintește acest lucru.

Risc de rănire



Nu realizați intervenții sub capota motorului în timp ce vehiculul se încarcă sau în timp ce contactul este cuplat → 151.

6

FARURI, LUMINI: ÎNLOCUIREA BECURILOR

Iluminare exterioară: înlocuire becuri



Pentru înlocuirea becurilor LED, consultați un reprezentant al mărcii.

Înainte de înlocuirea becului.

Identificați poziționarea sa inițială în carcasă.

Când schimbați becul.



Becurile sunt sub presiune și pot exploda în momentul înlocuirii.

Risc de rănire

După schimbarea becului.

Pentru remontare, procedați în sens invers având grijă să nu deteriorați cablajul.

Asigurați-vă de următoarele:

- becul înlocuit este așezat la loc în locașul său în același mod;
- este fixat corect;
- capacul este clipsat (dacă există).

Faruri

Înlocuire becuri



Lumini de zi/de poziție 1

Consultați un reprezentant al mărcii.

Lumini de drum/lumini de întâlnire/ semnalizatoare de direcție cu LED 2

Consultați un reprezentant al mărcii.

Lămpi spate și laterale

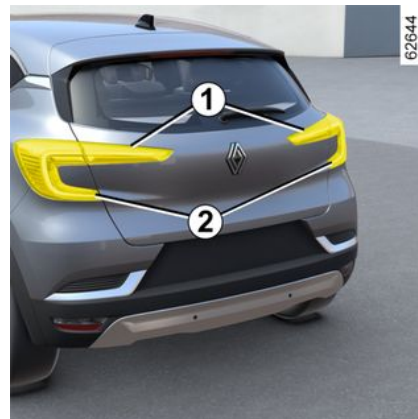

Lumină de poziție/lampă de stop cu LED 1

Consultați un reprezentant al mărcii.

FARURI, LUMINI: ÎNLOCUIREA BECURILOR

Semnalizatoare de direcție 2

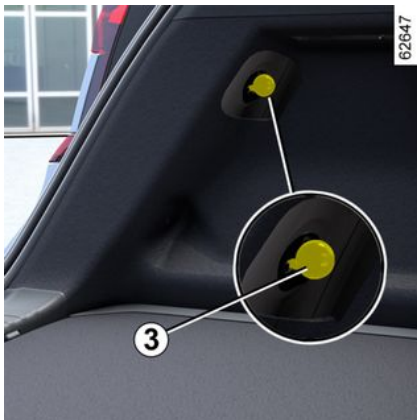

– Deschideți ușa portbagajului;

- slăbiți piulița **3** aflată în spatele garnisajului;
- eliberați blocul luminilor **4** din exterior, trăgându-l spre înapoi;
- demontați dulia, desfiletând-o cu un sfert de tură, apoi înlocuiți becul.

Tip de bec: WY16W.

 În funcție de legislația în vigoare sau din precauție, procurați-vă de la un Re-prezentant al mărcii o cutie de rezervă care să conțină un set de becuri și un set de siguranțe.



Becurile sunt sub presiune și pot exploda în momentul înlocuirii.

Risc de rănire

Lumini de mers înapoi și lumini de ceață cu LED 5



Consultați un reprezentant al mărcii.

FARURI, LUMINI: ÎNLOCUIREA BECURILOR

Lampă de stop supraînălțată cu LED 6



Consultați un reprezentant al mărcii.

Lămpi cu LED pentru placa de înmatriculare 7



(în funcție de vehicul)

Consultați un reprezentant al mărcii.

Lămpi placă de înmatriculare 8

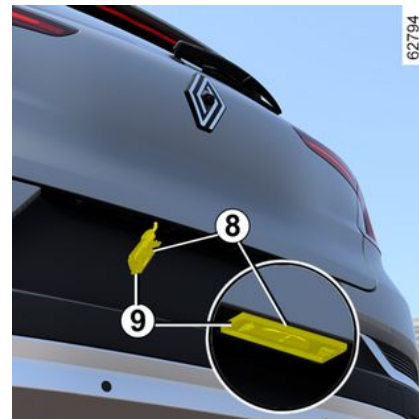

(în funcție de vehicul)

- Declipsați lampa apăsând pe langheta 9
- scoateți capacul lămpii, pentru a avea acces la bec.

Tip de bec: W5W.



Becurile sunt sub presiune și pot exploda în momentul înlocuirii.

Risc de rănire

FARURI, LUMINI: ÎNLOCUIREA BECURILOR

Lămpi de semnalizare laterale cu LED 10

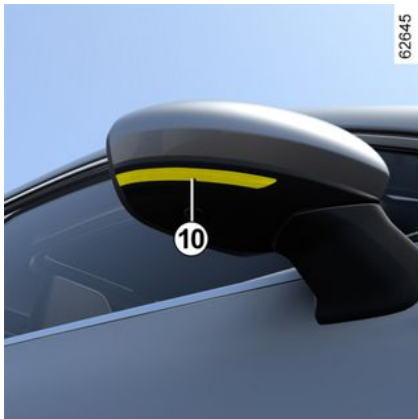

Consultați un reprezentant al mărcii.

Lămpi interioare: înlocuire be- cui

Lampă plafonieră A



- Declipsați difuzorul (cu ajutorul unei șurubelnițe plate sau cu o sculă similară);
- Îndepărtați becul respectiv.

Tip de bec: W5W.

Spoturi de lectură cu bec B



- Declipsați capacul (cu ajutorul unei șurubelnițe plate sau cu o sculă similară);
- Îndepărtați becul respectiv.

Tip de bec: W5W.



Becurile sunt sub presiune și pot exploda în momentul înlocuirii.

Risc de rănire

FARURI, LUMINI: ÎNLOCUIREA BECURILOR

Spoturi de lectură cu LED C



Consultați un reprezentant al mărcii.

Lampă plafonieră D



- Declipsați difuzorul (cu ajutorul unei șurubelnițe plate sau cu o sculă similară);
- îndepărtați becul respectiv.

Tip de bec: W5W.

Spoturi de lectură cu LED E



Consultați un reprezentant al mărcii.

FARURI, LUMINI: ÎNLOCUIREA BECURILOR

Lampă portbagaj



- Declipsați lampa **1** apăsând pe langheta din stânga (folosind o șurubelniță plată sau un dispozitiv similar);
- Îndepărtați becul respectiv.

Tip de bec: W5W.

Lămpi cutie de depozitare



- Declipsați lampa **2** apăsând pe langheta din stânga (folosind o șurubelniță plată sau un dispozitiv similar);
- Îndepărtați becul respectiv.

Tip de bec: W5W.

Lumini oglinzi de curtoazie cu LED 3



Consultați un reprezentant al mărcii.

Iluminare ambientală

Consultați un reprezentant al mărcii.

LAMELE ȘTERGĂTOARE DE GEAM: ÎNLOCUIRE

Înlocuire lamele ștergătoare de geamuri 2



Pentru a înlocui ștergătoarele, treceți-le mai întâi în poziția de revizie **B**.

Motorul pornit sau contactul pus:

- deplasați maneta **1** de două ori consecutiv la poziția **A** (un singur baleiaj): lamelele ștergătoarelor de geam se vor opri în poziția de revizie **B**, la distanță de capotă;
- ridicați brațul ștergătorului de geam **3**;
- coborâți langheta **4** și scoateți lama **2**.

Remontare

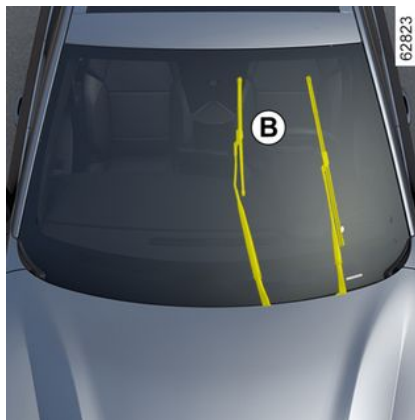

Pentru a remonta lama ștergătorului de geam **2**, introduceți-o în locașul său din brațul **3**, apoi înclicheați-o până când auziți un clic. Asigurați-vă că lama este bine blocată.

Pentru a readuce lamelele în poziția joasă, asigurați-vă că lamelele sunt pliate pe parbriz, apoi treceți maneta **1** în poziția **A** (un singur baleiaj): lamelele ștergătoarelor de geam se pliază în capotă la punerea contactului.

41898

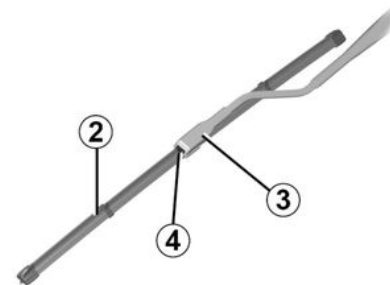

i Supravegheați starea lamelelor ștergătorului de geamuri. Durata lor de viață depinde de dumneavoastră:

- curățați lamelele, parbrizul și luneta spate cu regularitate cu apă cu săpun;
- nu le utilizați atunci când parbrizul sau luneta este uscată;
- ridicați-le de pe parbriz sau de pe lunetă atunci când nu au fost utilizate o perioadă îndelungată de timp.

6

LAMELE ȘTERGĂTOARE DE GEAM: ÎNLOCUIRE

Lamă ștergător lunetă 5

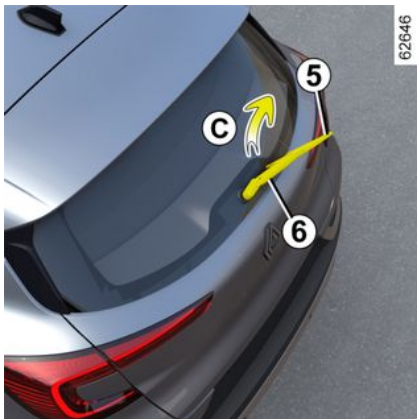

Maneta în poziția de oprire (dezactivare):

- ridicați brațul ștergătorului de geam **6**;
- pivotați lamela **5** (mișcarea **C**) până când se declipsează;
- eliberați lamela trăgând de ea.

Remontare

Pentru a remonta lamela ștergătorului de geam, procedați în sens invers. Asigurați-vă că lamela este bine blocată.



Supravegheați starea lamelelor ștergătorului de geamuri.

- curățați lamelele, parbrizul și luneta spate cu regularitate cu apă cu săpun;
- nu le utilizați atunci când parbrizul sau luneta este uscată;
- ridicați-le de pe parbriz sau de pe lunetă atunci când nu au fost utilizate o perioadă îndelungată de timp.



- Pe timp geros, asigurați-vă că lamelele ștergătorului de geam nu sunt blocate de gheață (risc de încălzire motor).
- Supravegheați starea lamelelor ștergătorului de geamuri. Ele trebuie schimbate de îndată ce eficacitatea lor scade: aproximativ în fiecare an.

În timpul schimbării lamelei, atunci când aceasta este scoasă, aveți grijă să nu lăsați brațul să cadă din nou pe geam: risc de spargere a geamului.



Înainte de a schimba lamela ștergătorului de lunetă, asigurați-vă că maneta este în poziția oprit (dezactivată).

Risc de rănire

SIGURANȚE

Compartiment siguranțe

În caz de nefuncționare a unui aparat electric, verificați starea siguranțelor.

Siguranțe în habitaclu A



Declipsați trapa **1**.



În funcție de legislația în vigoare sau din precauție, procurați-vă de la un Reprezentant al mărcii o cutie de rezervă care să conțină un set de becuri și un set de siguranțe.

Siguranțe situate în habitaclu, în spatele unei trape din cutia de depozitare B

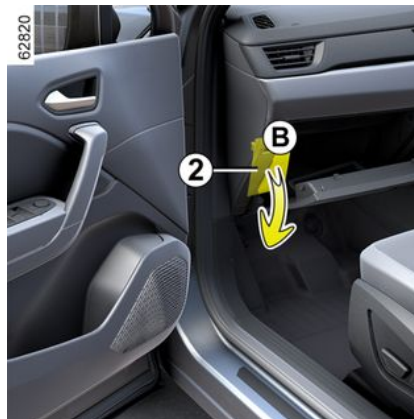

Declipsați trapa **2**.

Clește 3

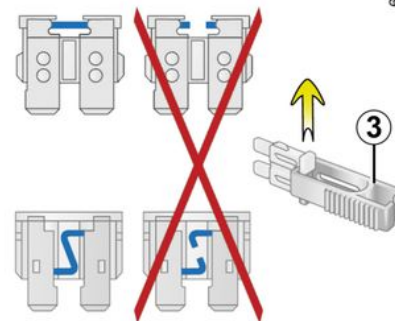

Demontați siguranța folosind cleștele **3**, situat pe spatele trapei
Pentru a o scoate din clește, glisați-o lateral.

Este recomandat să nu utilizați amplasamentele libere ale siguranțelor.

SIGURANȚE



Verificați siguranța în cauză și, **dacă este necesar, înlocuiți-o (siguranța de schimb trebuie să aibă aceeași putere nominală ca cea originală).**

O siguranță cu amperajul prea mare poate crea o încălzire excesivă a rețelei electrice (risc de incendiu) în caz de consum anormal al unui echipament.

6

Alocare siguranțe

(prezența siguranțelor depinde de nivelul de echipare a vehiculului)

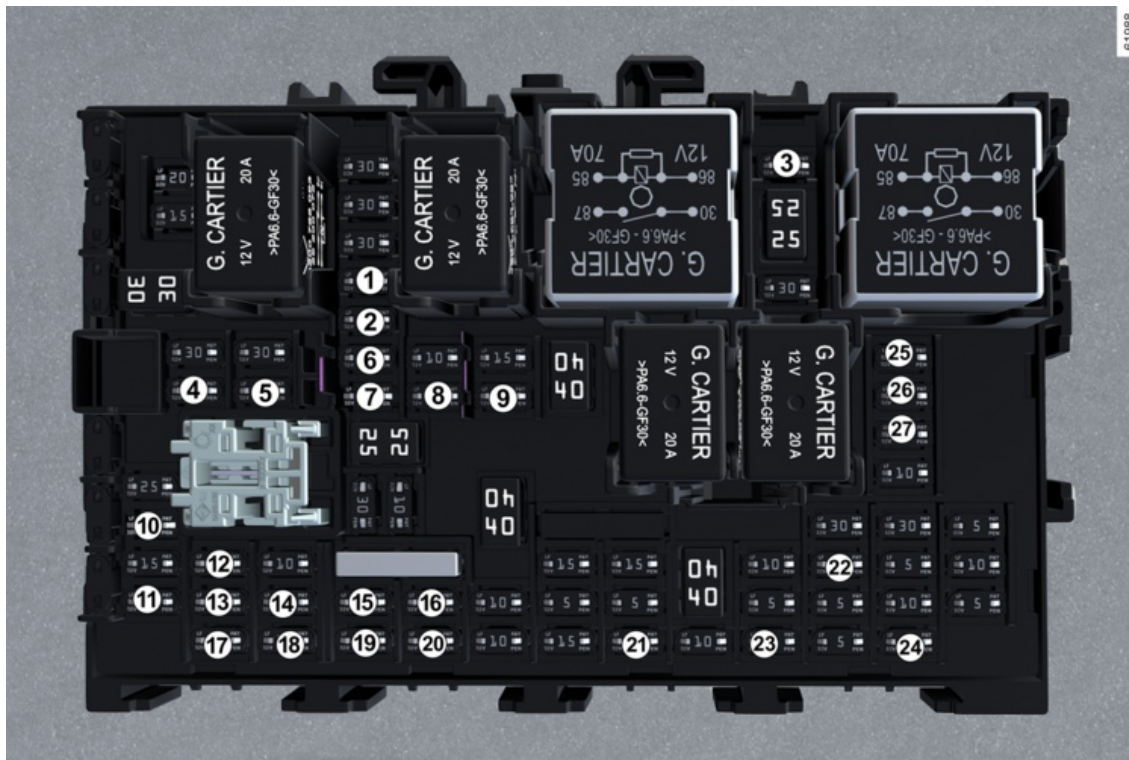

SIGURANȚE

Nu- măr	Alocare
1	Oglinzi exterioare cu încălzire
2	Scaun încălzit șofer și pasager
3	Tracțiunea remorcii
4	Ștergătoarele spate și luminile de ceață spate
5	Lumini de avarie fără MCB
6	Lumini de frână fără MCB
7	Radio auto
8	Dezghețare lunetă spate
9	Aer condiționat manual, Radio, ECU Gateway, Oglin- da retrovizoare interioară, Centură de securitate, Par- briz încălzit
10	USB față
11	În funcție de vehicul, scau- ne cu încălzire
12	Lumini de avarie cu MCB
13	Lumini de frână cu MCB

Nu- măr	Alocare
14	Geamuri cu o singură atin- gere pentru scaunul pasa- gerului din față
15	USB spate
16	Comandă retrovizor
17	Geamuri cu o singură atin- gere pentru scaunul din dreapta spate
18	Macarale cu impulsuri gea- muri
19	Geamuri cu o singură atin- gere pentru scaunul din stânga spate
20	Sunet de bun venit extern și intern
21	Plafonieră
22	Buton parcare asistată
23	Pre-echipament pentru ac- cesorii
24	Pre-echipament pentru ac- cesorii
25	Priză 12 V, brichetă
26	Volan cu încălzire

Nu- măr	Alocare
27	Comutator pompă lichid spălător parbriz



Siguranțe în compartimentul motor C

Anumite funcții sunt protejate de si-
guranțe situate în compartimentul
motor (unitatea C).

Cu toate acestea, din cauza gradului
reduc de accesibilitate la siguranțe,
**vă recomandăm să solicitați unui re-
prezentant al mărcii să le înlocuiască.**

SIGURANȚE



În momentul intervențiilor în apropierea motorului, acesta poate fi cald. În plus motoventilatorul poate porni în orice mo-

ment. Martorul luminos  din compartimentul motor vă reamintește acest lucru.

Risc de rănire



Înainte de a efectua orice acțiune în compartimentul motorului, trebuie să întrerupeți contactul → 151.



Accesorii electrice și electronice

Înainte de a instala acest tip de accesoriu, (în special pentru emițătoare/receptoare: bandă de frecvențe, nivel de putere, poziție antenă...), asigurați-vă că acesta este compatibil cu vehiculul dumneavoastră. Solicitați recomandarea unui Reprezentant al Mărcii.

Înainte de a conecta un accesoriu la o priză, asigurați-vă că nu este depășită puterea maximă autorizată pentru priză → 326, → 335.

Risc de incendiu.

Lucrări asupra circuitelor electrice și/sau electronice ale vehiculului nu pot efectuate decât de către un profesionist calificat. De fapt, o conectare și/sau instalare incorectă a accesoriilor electrice/electronice neaprobate de producător poate duce la:

- deteriorarea echipamentelor electrice și/sau electronice;
- deteriorarea componentelor conectate la acesta;
- colectarea și utilizarea datelor despre vehicule;
- o încălcarea a vieții private (modificare, ștergere sau acces nejustificat la datele cu caracter personal);
- anularea autorizației de punere în funcțiune.

Risc de accidente grave.

Risc de invazie a vieții private.

Dacă veți monta în viitor echipamente electrice, asigurați-vă că obțineți informațiile cu privire la puterea nominală și poziția siguranței respective.

Utilizarea prizei de diagnosticare

Utilizarea accesoriilor electronice pe priza de diagnosticare poate crea perturbații grave asupra sistemelor electronice ale vehiculului. Pentru siguranța dvs., vă recomandăm să utilizați numai accesoriile electronice aprobate de producător: consultați un reprezentant al mărcii.

Risc de accidente grave

Montare ulterioară de accesorii

Dacă doriți să montați accesorii pe vehicul: consultați un reprezentant al mărcii. În plus, pentru a asigura buna funcționare a vehiculului dumneavoastră și pentru a evita orice risc de natură să pericliteze securitatea dumneavoastră, vă recomandăm să utilizați accesorii specificate, adaptate la vehiculul dumneavoastră și care sunt singurele garantate de constructor.

INSTALAREA ȘI UTILIZAREA ACCESORIILOR

Dacă utilizați un baston antifurt, fixați-l numai pe pedala de frână.

Impediment la conducere

Pe partea șoferului, nu utilizați decât covorașe adaptate vehiculului, care se prind peste elementele preinstalate și verificați regulat fixarea lor. Nu suprapuneți mai multe covorașe.

Risc de blocare a pedalelor.

ANOMALIE DE FUNCȚIONARE

Recomandările următoare vă permit să reparați rapid și provizoriu vehiculul. pentru siguranța dumneavoastră, consultați de îndată ce este posibil un Reprezentant al mărcii.

Utilizarea cartelei	CAUZE POSIBILE	CE TREBUIE SĂ FACEȚI
6 Cartela nu permite blocarea sau deblocarea ușilor.	Baterie cartelă uzată.	Înlocuiți bateria. Veți putea în continuare să blocați/deblocați și să porniți vehiculul ➔ 52 și ➔ 152.
	Utilizare de aparate ce funcționează pe aceeași frecvență ca și cartela (telefon mobil...).	Opriiți utilizarea dispozitivelor sau utilizați cheia integrată ➔ 52.
	Vehicul localizat într-o zonă cu radiații electromagnetice puternice. Bateria vehiculului descărcată.	Utilizați cheia integrată în cartelă ➔ 52.
	Mesajul "Așezați cartela în zona +START" apare pe tabloul de bord.	Așezați cardul pe zona de plasare ➔ 152, apoi apăsați butonul START.
	Vehiculul este pornit.	Cu motorul este pornit, nu este posibilă blocarea/deblocarea folosind cartela. Întrerupeți contactul.
	Desincronizarea cartelei	Deblocați ușa șoferului introducând cheia integrată în cartelă în broasca ușii ➔ 52, apoi așezați cartela pe zona de plasare ➔ 152 și apăsați butonul START pentru a sincroniza cardul.

Utilizarea telecomenzii	CAUZE POSIBILE	CE TREBUIE SĂ FACEȚI
Telecomanda nu funcționează pentru a debloca sau bloca ușile.	Baterie telecomandă uzată.	Utilizați cheia.
	Utilizare de aparate ce funcționează pe aceeași frecvență ca și telecomanda (telefon mobil...).	Opriiți utilizarea aparatelor sau utilizați cheia.
	Vehicul situat într-o zonă cu radiații electromagnetice puternice. Baterie descărcată.	Înlocuiți bateria. Veți putea în continuare să blocați, să deblocați și să porniți vehiculul ➔ 52 și ➔ 151.

ANOMALIE DE FUNCȚIONARE

Utilizarea telecomenzii	CAUZE POSIBILE	CE TREBUIE SĂ FACEȚI
	<p>Vehiculul este pornit.</p> <p>Desincronizarea telecomenzii</p>	<p>Cu motorul este pornit, nu este posibilă blocarea/deblocarea folosind cheia. Întrerupeți contactul.</p> <p>Deblocați ușa șoferului introducând cheia în broasca ușii → 52, apoi porniți motorul pentru a sincroniza telecomanda → 151.</p>
Accionați demarorul	CAUZE POSIBILE	CE TREBUIE SĂ FACEȚI
<p>Martorii luminoși ai tabloului de bord luminează slab sau nu se aprind, demarorul nu funcționează.</p>	<p>Fișe baterie strânse prost, debransate sau oxidate.</p>	<p>Restrângeți-le, rebransați-le sau curățați-le dacă ele sunt oxidate.</p>
	<p>Baterie descărcată sau defectă.</p>	<p>Conectați o altă baterie la bateria defectă → 381 sau înlocuiți bateria, dacă este necesar.</p> <p>Nu împingeți vehiculul dacă, coloana de direcție este blocată.</p>
	<p>Circuit defect.</p>	<p>Consultați un reprezentant al mărcii.</p>
<p>Motorul nu vrea să pornească.</p>	<p>Condiții de pornire neîndeplinite.</p>	<p>→ 151.</p>
	<p>Cartela "mâini libere" nu funcționează.</p>	<p>Introduceți cartela în locașul prevăzut în acest scop, de pe consola centrală → 152.</p>
<p>Cu vehiculul staționar, motorul rece, turația de ralanti a motorului este ridicată.</p>	<p>La versiunea pe benzină, aceasta nu este neapărat o anomalie. Aceasta poate fi cauzată de creșterea temperaturii motorului.</p>	<p>Turația de ralanti a motorului trebuie să scadă după aproximativ un minut. În caz contrar, aceasta poate fi cauzată de altă defecțiune. Apelați un reprezentant al mărcii.</p>
<p>Motorul refuză să se oprească.</p>	<p>Cartelă nedetectată.</p>	<p>Introduceți cartela în canalul prevăzut în acest scop de pe consola centrală.</p> <p>Apăsați lung pe butonul de pornire.</p>

ANOMALIE DE FUNCȚIONARE

Aționați demarorul	CAUZE POSIBILE	CE TREBUIE SĂ FACEȚI
Coloana de direcție rămâne blocată.	Problemă electronică.	Apăsați pe butonul de pornire de 3 ori rapid sau apăsați lung.
	Volan blocat.	Manevrați volanul în timp ce apăsați pe butonul de pornire a motorului (sau, în funcție de vehicul, în timp ce utilizați cheia de contact) → 151.
	Circuit electric defect.	Consultați un reprezentant al mărcii.

Pe drum	CAUZE POSIBILE	CE TREBUIE SĂ FACEȚI
Vibrații.	Pneuri prost umflate, prost echilibrate sau deteriorate.	Verificați presiunea pneurilor; dacă nu aceasta este cauza, verificați starea lor la un Reprezentant al mărcii.
Fum alb la eșapament.	Aceasta nu este neapărat o anomalie. În funcție de condițiile climatice exterioare (frig, umiditate etc.), fumul poate fi produs în timpul accelerării bruște a vehiculului.	Reduceți turația motorului și evitați accelerarea bruscă pentru a face fumul să dispară. În caz contrar, aceasta poate fi cauzată de altă defecțiune. Consultați un reprezentant al mărcii.
Fum sub capota motorului.	Scurtcircuit sau scurgere din circuitul de răcire.	Oprii-vă, întrerupeți contactul, îndepărtați-vă de vehicul și apelați la un Reprezentant al mărcii.
Martorul luminos pentru presiune ulei se aprinde:		
în viraj sau la frânare.	Nivelul este prea scăzut.	Adăugați ulei de motor → 346.
întârzie să se stingă sau rămâne aprins	Lipsă presiune de ulei	Oprii vehiculul și contactați un reprezentant al mărcii.

ANOMALIE DE FUNCȚIONARE

Pe drum	CAUZE POSIBILE	CE TREBUIE SĂ FACEȚI
În timpul accelerației.		

Pe drum	CAUZE POSIBILE	CE TREBUIE SĂ FACEȚI
Direcția devine dură.	Supraîncălzire a asistenței. Defecțiune la motorul de asistență electrică. Defecțiune la sistemul de asistență	Rulați cu atenție la viteză redusă, ținând cont de nivelul de forță din volan necesar pentru acționarea roților. Consultați un reprezentant al mărcii.
Motor supraîncălzit. Indicatorul de temperatură lichid de răcire se situează în zona de alertă, iar martorul luminos STOP se aprinde.	Motoventilator în pană. Scurgeri de apă.	Opriți vehiculul, opriți motorul și apelați la un Reprezentant al mărcii. Verificați rezervorul de lichid de răcire: acesta trebuie să conțină lichid. Dacă nu conține lichid, consultați un Reprezentant al mărcii cât mai curând posibil.
Fierbere în rezervorul de lichid de răcire.	Pană mecanică: garnitură de chiulasă deteriorată.	Opriți motorul. Apelați un reprezentant al mărcii.



Radiator: în cazul unei lipse importante de lichid de răcire, nu uitați că nu trebuie să completați niciodată nivelul cu lichid de răcire rece, atunci când motorul este foarte fierbinte. După orice intervenție asupra vehiculului care necesită golirea, chiar și parțială, a circuitului de răcire, acesta din urmă trebuie umplut cu un amestec nou convenabil dozat. Vă amintim că este obligatoriu să nu utilizați decât un produs selectat de serviciile noastre tehnice.

ANOMALIE DE FUNCȚIONARE

Echipament electric	CAUZE POSIBILE	CE TREBUIE SĂ FACEȚI
Ștergătorul nu funcționează.	Lamelele ștergătoarelor de geam sunt lipite.	Dezlipiți lamelele înainte de a utiliza ștergătorul de geam.
	Circuit electric defect. Siguranță deteriorată.	Consultați un reprezentant al mărcii. Înlocuiți siguranța sau solicitați înlocuirea acesteia ➔ 395.
Ștergătorul de geam nu se mai oprește.	Comenzi electrice defecte.	Consultați un reprezentant al mărcii.
Frecvență prea rapidă a luminilor de semnalizare.	Bec spate ars.	➔ 387.
Luminile de semnalizare nu mai funcționează.	Circuit electric sau comandă defectă.	Consultați un reprezentant al mărcii.
	Siguranță deteriorată.	Înlocuiți siguranța sau solicitați înlocuirea acesteia ➔ 395.
Farurile nu se aprind sau nu se mai sting.	Circuit electric sau comandă defectă.	Consultați un reprezentant al mărcii.
	Siguranță deteriorată.	Înlocuiți siguranța sau solicitați înlocuirea acesteia ➔ 395.

Echipament electric	CAUZE POSIBILE	CE TREBUIE SĂ FACEȚI
Urme de condens în faruri și lămpile spate.	Prezența condensului poate fi un fenomen natural legat de variațiile de temperatură și umiditate. În acest caz, urmele vor dispărea progresiv în momentul utilizării lămpilor.	

ANOMALIE DE FUNCȚIONARE

Echipament electric	CAUZE POSIBILE	CE TREBUIE SĂ FA- CEȚI
Aprinderea matorului luminos de nepurtare a centurilor față este incompatibilă cu starea de închidere a centurilor.	Un obiect este intercalat între planșeu și scaun și incomodează funcționarea senzorului.	Scoateți orice obiect de sub scaunele față.

INFORMAȚII REFERITOARE LA VEHICUL

Plăcuțe de identificare vehi- cul

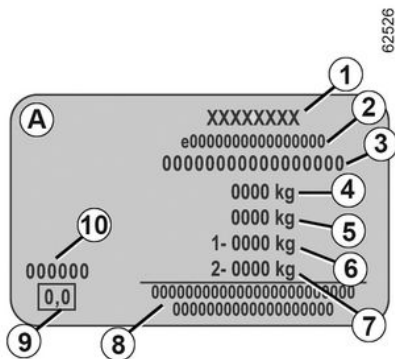
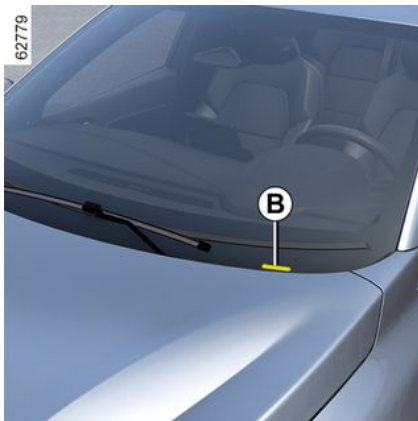

Indicațiile care figurează pe plăcuța constructorului trebuie menționate în toate scrisorile sau comenzile dumneavoastră.

Prezența și amplasamentul informațiilor depind de vehicul

Plăcuța de identificare A

1. Nume constructor.
 2. Număr de design comunitar sau număr de omologare.
 3. Număr de identificare.
- B. În funcție de vehicul, aceste informații sunt furnizate și pe marcajul .**
4. MMTA (Masă maximă admisă în sarcină).

5. MTR (Masă totală rulantă: vehicul încărcat la maximum, cu remorcă).

6. MMTA (Masă maximă admisă) pe trenul față.

7. MMTA pe trenul spate.

8. Rezervat pentru inscripționări parteneriat sau complementare.

9. Neutilizat.

10. Referință vopsea (cod culoare).

Informații tehnice pentru ser- viciile de urgență



Codul QR de pe eticheta A permite lucrătorilor de urgență care utilizează o tabletă sau un smartphone să acceseze imediat informațiile tehnice.

INFORMAȚII REFERITOARE LA VEHICUL

ce utile pentru lucrul la vehicul în caz de accident.

Asigurați-vă că eticheta **A** este întotdeauna vizibilă și prezentă pe parbriz, precum și pe lunetă

Orice modificare sau deteriorare ar împiedica accesul la informații.



Identificare motor, caracteristici motor

Identificare motor



INFORMAȚII REFERITOARE LA VEHICUL



33293

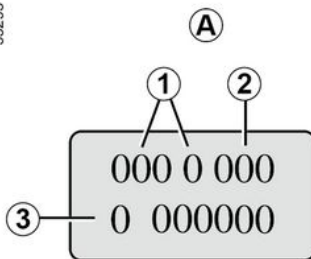



Menționați informațiile de identificare a motorului în zona A în toate scrisorile sau comenzile.

(amplasament diferit în funcție de motorizare)

1. Tip de motor.
2. Indice motor.
3. Numărul de serie al motorului.

INFORMAȚII REFERITOARE LA VEHICUL

Specificații motor

Versiuni	1.0 TCe	1.2 TCe	1.3 TCe	1.8 T	E-Tech Full Hybrid	
Tip motor (indicat pe plăcuța motorului)	H4D Turbo	H5F Turbo	H5H Turbo	M5P Turbo	H4M	5DH
Cilindree (cm ³)	999	1199	1330	1798	1598	-
Tip de carburant Cifra Octanică	Benzină Este obligatoriu să utilizați benzină fără plumb cu o cifră octanică care corespunde celei indicate pe eticheta lipită pe trapa de carburant ➔ 147.					-
Tipuri de carburant care respectă normele europene și care sunt compatibile cu motoarele vehiculelor comercializate în Europa (în orice alte cazuri, contactați un Reprezentant al mărcii).	 Benzină fără plumb, care respectă norma EN 228 și care conține până la 5% etanol în volum.					-
	 Benzină fără plumb, care respectă norma EN 228 și care conține până la 10% etanol în volum.					-
Bujii	Nu utilizați decât bujiile specificate pentru motorul vehi-					-

INFORMAȚII REFERITOARE LA VEHICUL

Versiuni	1.0 TCe	1.2 TCe	1.3 TCe	1.8 T	E-Tech Full Hybrid
	<p>culului dumneavoastră.</p> <p>Tipul lor trebuie să fie indicat pe o etichetă aplicată în compartimentul motor. În caz contrar, contactați un Reprezentant al mărcii.</p> <p>Montarea de bujii nespecificate poate antrena deteriorarea motorului dumneavoastră.</p>				

7

INFORMAȚII REFERITOARE LA VEHICUL

Dimensiuni (în metri)

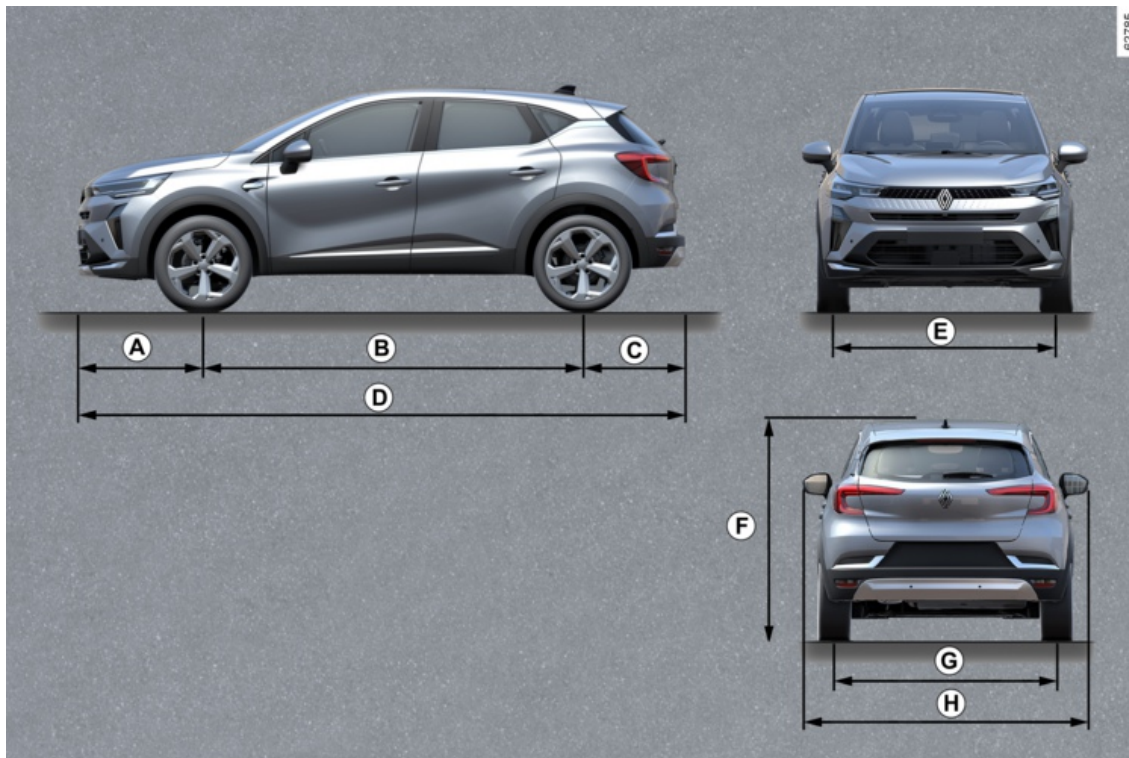

7

INFORMAȚII REFERITOARE LA VEHICUL

	Lungime
A	0,882
B	2,639
C	0,717
D	4,238
E	1,554
F	1,575 fără sarcină
G	1,541
H	1,797 2,003 cu retrovizoarele exterioare depliate 1,816 cu retrovizoarele exterioare pliate

INFORMAȚII REFERITOARE LA VEHICUL

Mase (în Kg)

Masele indicate sunt cele ale unui vehicul de bază și fără amenajări opționale: acestea variază în funcție de echiparea vehiculului dvs. Consultați Rezentantul mărcii dumneavoastră.

Masă maximă admisă în sarcină (MMAC)

Masă maximă totală autorizată (MMTA)

Masă totală rulantă (MTR)

Mase indicate pe plăcuța constructorului → **408**

Masă Remorcă Frânată *

se obține prin calculul: MTR - MMAC

Masă de remorcare nefrânată *

645 kg

Sarcină admisă în punctul de remorcare al atelajului *

75 kg

Sarcină admisă pe pavilion

80 kg (inclusiv dispozitiv de susținere)

* Sarcină remorcabilă (Remorcare rulantă, ambarcațiune ...)

Remorcarea este interzisă atunci când calculul MTR - MMAC este egal cu zero sau atunci când MTR este egală cu zero (sau nu este indicată) pe plăcuța producătorului.

- Este important să respectați condițiile de remorcare admise de legislația locală și, mai ales, cele definite de codul rutier. Pentru orice adaptare a atelajului adresați-vă Rezentantului mărcii.

- În cazul unui vehicul cu atelaj, **masa totală rulantă (vehicul + remorcă) nu trebuie să fie niciodată depășită**. Cu toate acestea se tolerează:

- o depășire cu până la 15% a MMTA pe spate,

- o depășire a MMAC cu până la 10% sau 100 kg (oricare dintre limite este atinsă prima).

În ambele cazuri, viteza maximă a vehiculului și a remorcii nu trebuie să depășească 100 km/h și presiunile pneurilor trebuie să fie mărite cu 0,2 bari (3 psi).

- Randamentul motorului și capacitatea de urcare scad cu altitudinea. Recomandăm deci să reduceți sarcina maximă cu 10 % la 1 000 metri, apoi cu 10 % suplimentar la fiecare palier de 1 000 metri.

PIESE DE SCHIMB ȘI REPARAȚII

Piese de schimb originale sunt concepute pe baza unui caiet de sarcini foarte strict și fac obiectul unor teste specifice. De aceea, ele au un nivel de calitate cel puțin egal cu cel al pieselor care sunt montate pe vehiculele noi.

Utilizând sistematic piesele de schimb originale, aveți asigurarea că păstrați performanțele vehiculului dumneavoastră. În plus, reparațiile efectuate în Rețeaua mărcii cu piese de schimb originale sunt garantate conform condițiilor date pe spatele ordinului de reparație.

JUSTIFICATIVE DE ÎNTREȚINERE

VIN:

Data:	Km:	Nr. factură :	Comentarii/diverse
Tip de intervenție: Revizie <input type="checkbox"/> <input type="checkbox"/>	Ștampilă		
Control anticoroziiune: OK <input type="checkbox"/> Nu e OK* <input type="checkbox"/>			
Data:	Km:	Nr. factură :	Comentarii/diverse
Tip de intervenție: Revizie <input type="checkbox"/> <input type="checkbox"/>	Ștampilă		
Control anticoroziiune: OK <input type="checkbox"/> Nu e OK* <input type="checkbox"/>			
Data:	Km:	Nr. factură :	Comentarii/diverse
Tip de intervenție: Revizie <input type="checkbox"/> <input type="checkbox"/>	Ștampilă		
Control anticoroziiune: OK <input type="checkbox"/> Nu e OK* <input type="checkbox"/>			

* Consultați pagina specifică

JUSTIFICATIVE DE ÎNTREȚINERE

VIN:

Data:	Km:	Nr. factură :	Comentarii/diverse
Tip de intervenție: Revizie <input type="checkbox"/> <input type="checkbox"/>	Ștampilă		
Control anticoroziiune: OK <input type="checkbox"/> Nu e OK* <input type="checkbox"/>			
Data:	Km:	Nr. factură :	Comentarii/diverse
Tip de intervenție: Revizie <input type="checkbox"/> <input type="checkbox"/>	Ștampilă		
Control anticoroziiune: OK <input type="checkbox"/> Nu e OK* <input type="checkbox"/>			
Data:	Km:	Nr. factură :	Comentarii/diverse
Tip de intervenție: Revizie <input type="checkbox"/> <input type="checkbox"/>	Ștampilă		
Control anticoroziiune: OK <input type="checkbox"/> Nu e OK* <input type="checkbox"/>			

* Consultați pagina specifică

JUSTIFICATIVE DE ÎNTREȚINERE

VIN:

Data:	Km:	Nr. factură :	Comentarii/diverse
Tip de intervenție: Revizie <input type="checkbox"/> <input type="checkbox"/>	Ștampilă		
Control anticoroziiune: OK <input type="checkbox"/> Nu e OK* <input type="checkbox"/>			
Data:	Km:	Nr. factură :	Comentarii/diverse
Tip de intervenție: Revizie <input type="checkbox"/> <input type="checkbox"/>	Ștampilă		
Control anticoroziiune: OK <input type="checkbox"/> Nu e OK* <input type="checkbox"/>			
Data:	Km:	Nr. factură :	Comentarii/diverse
Tip de intervenție: Revizie <input type="checkbox"/> <input type="checkbox"/>	Ștampilă		
Control anticoroziiune: OK <input type="checkbox"/> Nu e OK* <input type="checkbox"/>			

* Consultați pagina specifică

JUSTIFICATIVE DE ÎNTREȚINERE

VIN:

Data:	Km:	Nr. factură :	Comentarii/diverse
Tip de intervenție: Revizie <input type="checkbox"/> <input type="checkbox"/>	Ștampilă		
Control anticoroziiune: OK <input type="checkbox"/> Nu e OK* <input type="checkbox"/>			
Data:	Km:	Nr. factură :	Comentarii/diverse
Tip de intervenție: Revizie <input type="checkbox"/> <input type="checkbox"/>	Ștampilă		
Control anticoroziiune: OK <input type="checkbox"/> Nu e OK* <input type="checkbox"/>			
Data:	Km:	Nr. factură :	Comentarii/diverse
Tip de intervenție: Revizie <input type="checkbox"/> <input type="checkbox"/>	Ștampilă		
Control anticoroziiune: OK <input type="checkbox"/> Nu e OK* <input type="checkbox"/>			

* Consultați pagina specifică

JUSTIFICATIVE DE ÎNTREȚINERE

VIN:

Data:	Km:	Nr. factură :	Comentarii/diverse
Tip de intervenție: Revizie <input type="checkbox"/> <input type="checkbox"/>	Ștampilă		
Control anticoroziiune: OK <input type="checkbox"/> Nu e OK* <input type="checkbox"/>			
Data:	Km:	Nr. factură :	Comentarii/diverse
Tip de intervenție: Revizie <input type="checkbox"/> <input type="checkbox"/>	Ștampilă		
Control anticoroziiune: OK <input type="checkbox"/> Nu e OK* <input type="checkbox"/>			
Data:	Km:	Nr. factură :	Comentarii/diverse
Tip de intervenție: Revizie <input type="checkbox"/> <input type="checkbox"/>	Ștampilă		
Control anticoroziiune: OK <input type="checkbox"/> Nu e OK* <input type="checkbox"/>			

* Consultați pagina specifică

JUSTIFICATIVE DE ÎNTREȚINERE

VIN:

Data:	Km:	Nr. factură :	Comentarii/diverse
Tip de intervenție: Revizie <input type="checkbox"/> <input type="checkbox"/>	Ștampilă		
Control anticoroziiune: OK <input type="checkbox"/> Nu e OK* <input type="checkbox"/>			
Data:	Km:	Nr. factură :	Comentarii/diverse
Tip de intervenție: Revizie <input type="checkbox"/> <input type="checkbox"/>	Ștampilă		
Control anticoroziiune: OK <input type="checkbox"/> Nu e OK* <input type="checkbox"/>			
Data:	Km:	Nr. factură :	Comentarii/diverse
Tip de intervenție: Revizie <input type="checkbox"/> <input type="checkbox"/>	Ștampilă		
Control anticoroziiune: OK <input type="checkbox"/> Nu e OK* <input type="checkbox"/>			

* Consultați pagina specifică

CONTROL ANTICOROZIUNE

În cazul în care continuarea garanției este condiționată de o reparație, aceasta este indicată mai jos.

VIN:

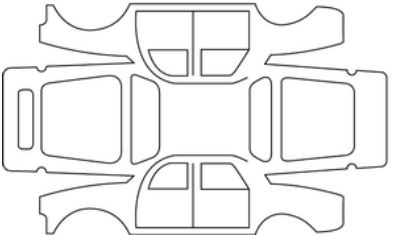
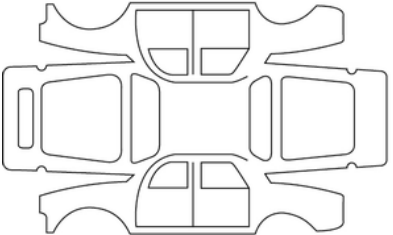
Data de reparație:		Ștampilă
De efectuat reparație pentru coroziune:		
Data de reparație:		Ștampilă
Reparație de efectuat:		

7

CONTROL ANTICOROZIUNE

În cazul în care continuarea garanției este condiționată de o reparație, aceasta este indicată mai jos.

VIN:

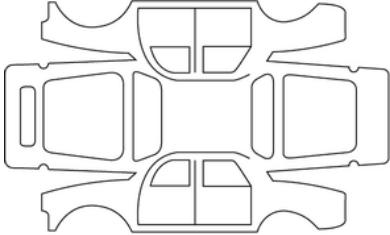
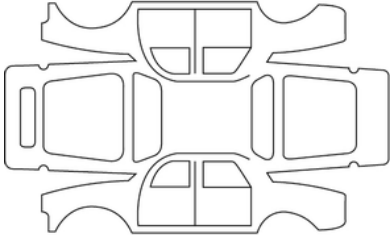
Data de reparație:		Ștampilă
De efectuat reparație pentru coroziune:		
Data de reparație:		Ștampilă
Reparație de efectuat:		

CONTROL ANTICOROZIUNE

În cazul în care continuarea garanției este condiționată de o reparație, aceasta este indicată mai jos.

VIN:

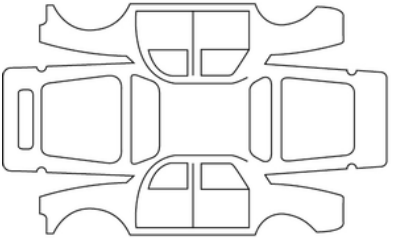
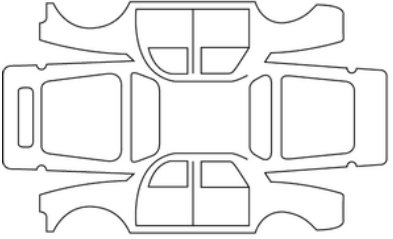
Data de reparație:		Șampilă
De efectuat reparație pentru coroziune:		
Data de reparație:		Șampilă
Reparație de efectuat:		

7

CONTROL ANTICOROZIUNE

În cazul în care continuarea garanției este condiționată de o reparație, aceasta este indicată mai jos.

VIN:

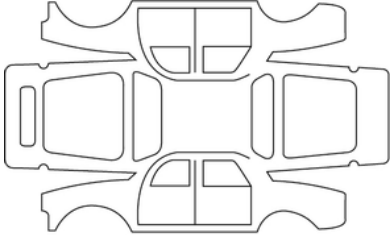
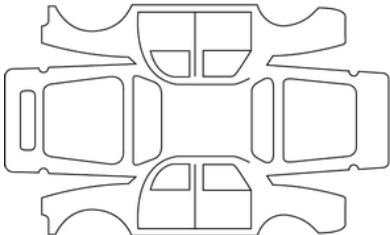
Data de reparație:		Ștampilă
De efectuat reparație pentru coroziune:		
Data de reparație:		Ștampilă
Reparație de efectuat:		

CONTROL ANTICOROZIUNE

În cazul în care continuarea garanției este condiționată de o reparație, aceasta este indicată mai jos.

VIN:

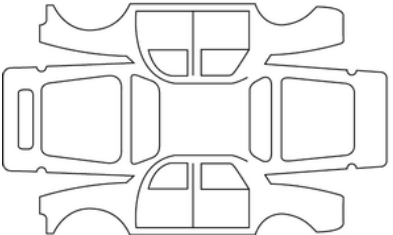
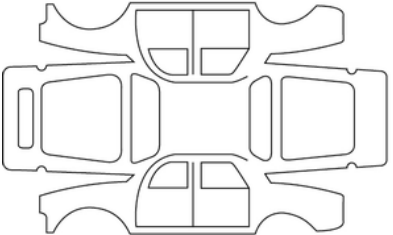
Data de reparație:		Șampilă
De efectuat reparație pentru coroziune:		
Data de reparație:		Șampilă
Reparație de efectuat:		

7

CONTROL ANTICOROZIUNE

În cazul în care continuarea garanției este condiționată de o reparație, aceasta este indicată mai jos.

VIN:

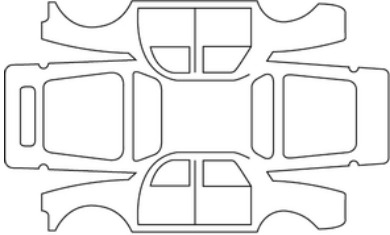
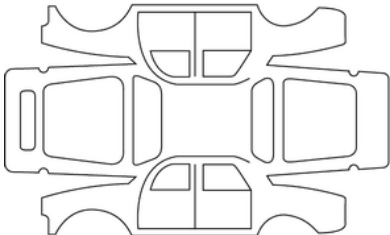
Data de reparație:		Ștampilă
De efectuat reparație pentru coroziune:		
Data de reparație:		Ștampilă
Reparație de efectuat:		

CONTROL ANTICOROZIUNE

În cazul în care continuarea garanției este condiționată de o reparație, aceasta este indicată mai jos.

VIN:

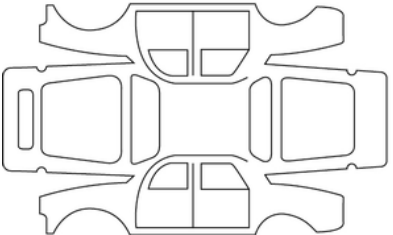
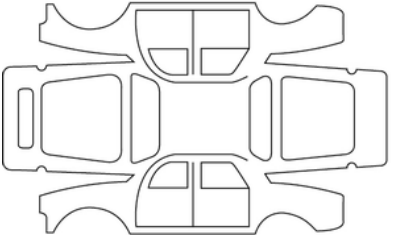
Data de reparație:		Șampilă
De efectuat reparație pentru coroziune:		
Data de reparație:		Șampilă
Reparație de efectuat:		

7

INDEX ALFABETIC

A

ABS, [200](#), [200](#)
Acces la compartimentul motorului, [345](#)
Acces la vehicul, [39](#), [45](#), [47](#), [48](#)
Accesorii: prize de accesorii, [335](#)
Activare airbaguri pasager față, [92](#), [99](#)
Active driver assist, [268](#)
Aeratoare, [316](#), [316](#)
Aer condiționat, [318](#), [318](#), [321](#), [321](#)
Aer condiționat: aeratoare: ieșiri de aer, [316](#)
Aer condiționat: informații și recomandări de utilizare, [324](#)
Afișaj, [115](#), [119](#)
Airbag, [70](#), [75](#), [76](#), [88](#), [92](#), [99](#)
Airbag : activare airbag pasager față, [99](#)
Airbag : dezactivare airbag pasager față, [99](#)
Airbags : securitate pentru copii, [99](#)
Alarma sonoră de reamintire a aprinderii luminilor, [134](#)
Alertă de distanță de siguranță, [225](#)
Alertă de ieșire de pe bandă, [205](#)
Amenajări, [336](#)
Anomalie de funcționare, [70](#), [99](#), [106](#), [134](#), [156](#), [175](#), [175](#), [200](#), [200](#), [200](#), [200](#), [205](#), [219](#), [228](#), [250](#), [303](#), [395](#), [395](#)
Anomalii de funcționare, baterii cartelă, [43](#)
Anomalii de funcționare, baterii telecomandă, [48](#)
Anomalii de funcționare: baterii cheie, [37](#)
Aparate de control, [106](#), [119](#), [122](#)
Apel la lumină, [140](#)
Asistență: asistență la conducere, [250](#)
Asistență la frânarea de urgență, [200](#), [200](#)

Asistență la menținerea pe bandă, [205](#)
Asistență la parcare: parcare asistată, [299](#)
Asistență la pornire în pantă, [200](#), [200](#)
Asistență la staționare, [120](#), [292](#)
Asistență pentru șofer, [200](#), [200](#), [205](#), [219](#), [225](#), [228](#), [237](#), [285](#), [299](#)
Autohold, [180](#)
Autonomie carburant, [119](#)
Autonomie până la schimb de ulei, [106](#)
Avertizare, [140](#)
Avertizare: ieșire din parcare, [303](#)
Avertizare de viteză excesivă, [237](#)
Avertizare vigilență șofer, [235](#)
AVERTIZOARE SONORE ȘI LUMINOASE, [140](#), [140](#)
Avertizor de pierdere presiune pneuri, [194](#), [195](#), [373](#)
Avertizor de unghi mort, [219](#)
Avertizor sonor, [140](#)

B

Banchetă spate, [62](#)
BARE PORTBAGAJ PAVILION, [343](#)
Baterie: [354](#)
Baterie: depanare, [381](#)
Baterii, [43](#), [48](#)
Baterii (telecomandă), [48](#)
Blocare, [64](#)
blocare, deblocare deschideri mobile, [52](#)
Blocare electrică uși, [39](#), [45](#), [48](#), [52](#), [54](#)
Blocare uși, [39](#), [47](#), [50](#), [52](#), [54](#)

INDEX ALFABETIC

C

Calculatoare de bord, [106](#), [106](#), [119](#)
Calitate carburant, [147](#)
Cameră cu vedere multiplă, [285](#)
Cameră de mers înapoi, [282](#)
Capacitate rezervor carburant, [147](#)
Capacitate suplimentară a rezervorului, [106](#)
Capacități ulei de motor, [347](#)
Capacitate rezervor de carburant, [147](#)
Capotă motor, [345](#), [345](#)
Card, [39](#)
Card: baterie, [43](#)
Card: cheie de rezervă, [37](#)
Card: mâini libere, [37](#)
Card: motorul nu pornește cu cartela în modul mâini libere, [37](#)
Cartelă: blocarea/deblocarea deschiderilor mobile, [37](#)
Cartelă: utilizare, [39](#)
Cartelă "mâini libere": baterie, [43](#), [43](#)
Cartelă mâini libere, [39](#)
Centrare pe bandă, [268](#)
Centuri de securitate, [64](#), [64](#), [64](#), [70](#), [88](#), [92](#), [360](#)
Centurile de siguranță: martor luminos de alertă de nepurtare a centurii șofer, [64](#)
Centurile de siguranță: reglarea centurii de siguranță, [64](#)
Centurile de siguranță: reglarea înălțimii centurii de siguranță, [64](#)
Centurile de siguranță: reglarea poziției de conducere, [64](#)
Chei, [45](#), [47](#), [48](#)
Cheie/telecomandă, [45](#)
Cheie/telecomandă cu radiofrecvență, baterie, [48](#)

Cheie/telecomandă cu radiofrecvență: utilizare, [45](#), [47](#)
Cheie de roată, [373](#)
Climatizare manuală, [318](#)
Comandă de viteze, [160](#)
Comenzi deschideri mobile/uși, [47](#)
Compartiment de depozitare, [336](#)
Compartimente de depozitare/amenajări: habitacul, [336](#)
Compartimente de depozitare cu capacitate mare, [336](#)
Conducere, [160](#), [165](#), [170](#), [175](#), [181](#), [186](#), [195](#), [200](#), [200](#), [205](#), [219](#), [225](#), [228](#), [242](#), [246](#), [250](#), [285](#), [299](#)
Consum de carburant, [106](#), [186](#), [186](#)
Consum de energie, [115](#)
Controlul electronic al stabilității: ESC, [200](#), [200](#)
Convertor catalitic, [175](#)
Copii, [78](#), [88](#), [92](#), [99](#)
Copii (securitate), [328](#)
Curățenie: interiorul vehiculului, [360](#)
Cutie de viteze automată (utilizare), [160](#), [170](#)

D

Deblocare uși, [39](#), [52](#)
Depanare: baterie, [381](#)
Deschidere uși, [50](#), [50](#), [52](#)
Deschideri mobile, [39](#), [45](#), [50](#), [54](#)
Deschideri mobile - blocare/deblocare, [48](#)
Detectarea pietonilor, [228](#)
Detectarea semnelor de circulație, [237](#)
Detectarea vehiculelor, [228](#)
Dezaburirea lunetei, [321](#)

INDEX ALFABETIC

Dezaburire parbriz, [318, 321](#)
Dezactivare airbaguri pasager față, [92, 99](#)
Dezghetare/dezaburire parbriz, [318, 321](#)
Direcție asistată, [130, 130](#)
Direcție asistată variabilă, [130](#)
DISPOZITIVE COMPLEMENTARE CENTURII FAȚĂ, [70](#)
Dispozitive de protecție laterală, [76, 76](#)
Dispozitive de reținere complementare centurilor de securitate spate, [75](#)
Dispozitive de reținere pentru copii, [78, 88, 92](#)
Distanță de siguranță, [250](#)
Distanțe de siguranță, [225](#)
Drive mode, [314](#)

E

Echipamente multimedia, [119, 134, 326](#)
ECO conducere, [186](#)
Economie de carburant, [186](#)
Ecranele multimedia, [186, 285, 299, 303, 321](#)
Ecran multimedia, [205, 225, 228](#)
Ecranul multifuncțional, [219](#)
ESC: Controlul electronic al stabilității, [200, 200](#)
Etichete: presiune pneuri, [364](#)

F

Faruri, [387](#)
Filtru: ulei, [347](#)
Frânare activă de urgență, [228](#)
Frânarea de urgență, [200, 200, 228](#)

Frână, [180, 181](#)
Frână de parcare, [177, 180](#)
Frână de parcare asistată, [177, 181](#)
Funcția Stop and Start, [156](#)
Funcții scaune spate, [62](#)

G

Gaz Petrolier Lichefiat: GPL, [32](#)
GPL, [31, 32, 78](#)

I

Identificare motor, [409](#)
Ieșire sigură din vehicul, [308](#)
Ieșire sigură pentru pasager, [308](#)
Iluminare: tablou de bord, [134](#)
Iluminare interioară, [332](#)
ILUMINĂRI ȘI SEMNALIZĂRI EXTERIOARE, [134](#)
Incidente: anomalii de funcționare, [205, 219, 228](#)
Inele de remorcare, [378](#)
Isofix, [92](#)

I

Încălzire, [316, 318, 321](#)
Încălzire: aeratoare: ieșiri de aer, [316](#)
Încălzire și climatizare, [316, 318, 321](#)
Închidere/deschidere: portbagaj, [47](#)
Închidere/deschidere trapă de pavilion, [47](#)
Închidere uși, [39, 50, 50, 52](#)

INDEX ALFABETIC

Înlocuire baterii telecomandă, [48](#)

Înlocuire becuri, [387](#), [387](#)

Înlocuire becuri faruri, [387](#)

Înlocuire lamele ștergător parbriz, [393](#)

Întreținere, [185](#)

Întreținere: caroserie, [358](#)

Întreținere: filtre, [352](#)

Întreținere: garnituri interioare, [360](#)

Întreținere: kilometraj înainte de schimbul de ulei, [106](#)

Întreținere: mecanică, [345](#), [346](#)

Întreținere garnituri interioare, [360](#)

J

Jojă de ulei motor, [346](#)

K

KIT DE UMFLARE PNEURI, [195](#), [368](#)

L

Lamele ștergătoare de geam: înlocuire, [393](#)

Lichid de răcire motor, [119](#)

Limitator viteză, [242](#)

Lumini: contactor lumini de avarie, [140](#)

Lumini: exterior, [134](#), [140](#)

Lumini: iluminare exterioară de însoțire, [134](#)

Lumini: lumini de ceață, [134](#)

Lumini: lumini de drum, [134](#)

Lumini: lumini de întâlnire, [134](#), [387](#)

Lumini: lumini de poziție, [134](#), [387](#)

Lumini: semnalizatoare de direcție, [140](#), [387](#)

Lumini de zi, [45](#), [134](#)

M

Macarale geamuri cu comenzi electrice, [328](#)

Manetă electronică, [165](#)

Manetă selector cutie de viteze automată, [160](#), [165](#), [170](#)

Martori luminoși, [219](#)

Martori luminoși de comandă, [106](#), [119](#)

Martori luminoși tablou de bord, [106](#), [119](#), [156](#), [186](#), [195](#)

Mediu înconjurător, [183](#)

Meniu de configurare, [120](#)

Meniu de personalizare a reglajelor vehiculului, [106](#), [120](#)

Menținere automată, [181](#)

Menținere bandă: asistență, [205](#)

Mesajele de pe tabloul de bord, [106](#), [156](#), [195](#)

Mod AUTO, [134](#)

Mod eco, [186](#)

Montare scaun pentru copil, [84](#)

Multi-Sense, [130](#)

MULTI-SENSE, [314](#)

N

Nivel de ulei motor:, [119](#), [346](#), [346](#), [347](#)

Nivelul de carburant, [119](#), [147](#)

Nivelul de lichid de răcire, [350](#)

Niveluri:, [345](#), [352](#)

Niveluri: lichid de răcire, [350](#)

INDEX ALFABETIC

O

Oprire motor, [151](#)

Oră, [122](#), [122](#)

P

Pană de pneu, [368](#), [371](#), [373](#)

Pană de pneu: roată de rezervă, [371](#)

Parasolare, stor, [334](#)

Parbriz încălzit, [321](#)

Parcare: asistență la parcare, [303](#)

Parcare asistată, [299](#)

Particularitate versiuni GPL, [32](#)

Particularități vehicule pe benzină, [175](#)

Particularități versiuni GPL, [31](#)

Pernă gonflabilă de airbag, [70](#), [76](#)

Personalizarea setărilor vehiculului, [120](#)

Piese de schimb și reparații, [417](#)

Pneuri, [186](#), [195](#), [362](#), [362](#)

Pneuri: presiune de umflare, [364](#)

Pornire motor, [151](#), [156](#)

Portbagaj, [55](#), [55](#)

PORTBAGAJ, [45](#)

Post de conducere, [102](#)

Precauții de utilizare, [141](#), [141](#)

Presiune de umflare pneuri, [106](#), [186](#), [195](#), [373](#)

Pretensionatoare, [70](#)

Pretensionatoare centuri de securitate față, [70](#)

Prevenire a părăsirii benzii, [205](#)

Prevenire de urgență a părăsirii benzii, [212](#)

Priză de accesorii, [335](#)

Priză Jack, [373](#)

Puneți motorul în standby, [156](#)

R

Raftul din spate, [340](#)

Recomandări de conducere, [186](#)

Recuperare în caz de avarie cutie de viteze automată, [378](#)

Reglarea scaunelor față, [57](#), [57](#)

Reglarea temperaturii, [321](#)

Reglare poziție de conducere, [57](#), [57](#), [64](#), [134](#)

Reglare scaune față, [57](#)

Reglare volan de direcție, [130](#)

Regulator de viteză, [242](#), [246](#), [250](#)

Regulator de viteză adaptiv, [250](#)

Remorcarea în caz de avarie, [378](#)

Retrovizoare, [130](#), [132](#), [132](#)

Reținere complementară centurilor de securitate, [70](#), [75](#), [76](#)

Reținere copil, [78](#), [88](#), [92](#)

Ridicarea vehiculului, schimbarea unei roți, [373](#)

Roată de rezervă, [371](#)

Roți (siguranță), [362](#)

S

Scaune față, [57](#)

Scaune pentru copii, [78](#), [84](#), [88](#), [92](#)

Scaune spate, [61](#)

Schimbarea rapoartelor, [160](#), [170](#), [186](#)

INDEX ALFABETIC

Schimbarea unei roți, [373](#)
Schimb de ulei motor, [347](#)
Securitate pasageri: pasager față airbag, [99](#)
Securitate pentru copil, [39](#), [45](#), [78](#), [78](#), [88](#), [92](#), [99](#), [328](#)
Semnal de avarie, [140](#)
Semnalizatoare: semnalizatoare de direcție, [140](#)
Semnalizatoarele luminoase, [134](#), [140](#)
Semnalizatoare luminoase, [140](#), [387](#)
Setare oră, [106](#)
Setări, [120](#)
Setările de personalizare a vehiculului, [120](#)
Setările meniului de configurare, [120](#)
Setări post de conducere, [64](#), [130](#)
Sfaturi de control al emisiilor, [185](#), [185](#)
Sfaturi pentru reducerea consumului de carburant, [186](#)
Siguranțe, [395](#), [395](#)
Sistem antiblocare roți: ABS, [200](#), [200](#)
Sistem antipatinare, [200](#), [200](#)
Sistem antipatinare: A.S.R., [200](#), [200](#)
Sistem de reținere pentru copii, [78](#), [88](#), [92](#)
Sisteme de asistență la conducere, [120](#), [205](#), [219](#), [225](#), [228](#), [237](#), [250](#),
[268](#), [285](#), [299](#), [303](#), [308](#)
Spălare, [358](#)
Spălător geam, [141](#), [141](#), [145](#)
Specificații motor, [409](#)
Stop and Start, [130](#), [147](#)
Superblocare cu cheie/telecomandă, [48](#)
Superblocare cu telecomandă, [48](#)
Superblocare uși, [48](#)

S

Ștergătoare geamuri, [141](#), [141](#), [141](#), [145](#)

T

Tabletă spate, [340](#)
Tablou de bord, [106](#), [119](#), [120](#), [156](#), [186](#), [195](#)
Telecomandă, [39](#)
Telecomandă/cheie: baterii, [48](#)
Telecomandă blocare, [45](#), [47](#)
temperatură exterioră,, [122](#)
Tempomat - limitator de viteză, [242](#), [246](#)
Tetiere, [57](#)
Tetiere față, [57](#)
Tetiere spate, [61](#)
TRANSPORT DE OBIECTE ÎN PORTBAGAJ, [341](#)
Transportul copiilor, [78](#), [88](#), [92](#)
Trapă de carburant, [47](#)

U

Ulei motor, [346](#), [346](#), [347](#)
Umflare pneuri, [195](#), [368](#), [373](#)
Umplere cu carburant, [147](#)
Unghiul mort: avertizare, [219](#)
Uși, [50](#), [50](#), [54](#)
Uși/ușă portbagaj, [39](#), [47](#), [52](#), [54](#)

V

Ventilare, [318](#), [321](#)

INDEX ALFABETIC

Volan cu încălzire, [130](#)

Vopsea: întreținere, [358](#)



7711418479

