

RENAULT 5 E-TECH 100% ELECTRIC

εγχειρίδιο χρήσης αυτοκινήτου





Καλώς ήρθατε στο καινούργιο σας ηλεκτρικό αυτοκίνητο

Αυτό το εγχειρίδιο χρήστη περιέχει τις απαιτούμενες πληροφορίες:

- να γνωρίσετε καλύτερα το αυτοκίνητό σας και έτσι να αξιοποιήσετε πλήρως και κατά τον καλύτερο δυνατό τρόπο όλες τις λειτουργίες και όλες τις τεχνολογικές τελειοποιήσεις που διαθέτει.
- να απολαμβάνετε συνεχώς την καλύτερη δυνατή λειτουργία με τη βοήθεια της απλής, αλλά σχολαστικής τήρησης των συμβουλών συντήρησης.
- να αντιμετωπίζετε, χωρίς υπερβολικό χάσιμο χρόνου, μικροβλάβες που δεν απαιτούν την επέμβαση ειδικού.

Οι λίγες στιγμές που θα αφιερώσετε στη μελέτη αυτού του εγχειριδίου θα ανταμειφθούν με τις πληροφορίες που θα συγκεντρώσετε, τις λειτουργίες και τις τεχνολογικές καινοτομίες που θα ανακαλύψετε. Και εάν μερικά σημεία παρέμειναν σκοτεινά, οι τεχνικοί του Επίσημου Δικτύου θα χαρούν να σας δώσουν οποιαδήποτε συμπληρωματική πληροφορία.

Για καθοδήγηση, ανατρέξτε στα ακόλουθα σύμβολα:

 και  όταν εμφανίζονται στο όχημα, υποδεικνύουν ότι θα πρέπει να ανατρέξετε στο βιβλίο χρήσης για να βρείτε αναλυτικές πληροφορίες ή/και περιορισμούς σε εργασίες σχετικά με τον εξοπλισμό του οχήματός σας.

→ οπουδήποτε στο εγχειρίδιο επισημαίνεται μεταφορά σε μια σελίδα.



οπουδήποτε στο εγχειρίδιο επισημαίνει επικίνδυνη ζώνη, κίνδυνο ή σύσταση.

Η περιγραφή των μοντέλων που υπάρχουν μέσα σε αυτό το εγχειρίδιο βασίζεται στις τεχνικές προδιαγραφές που είναι γνωστές τη στιγμή που αυτό γράφεται. **Το εγχειρίδιο καλύπτει όλα τα στοιχεία του εξοπλισμού (βασικού ή προαιρετικού) που διατίθεται για τα μοντέλα αυτά. Η ύπαρξη αυτού του εξοπλισμού στο αυτοκίνητο εξαρτάται από την έκδοση, τα επιλεγμένα εξτρά και από τη χώρα πώλησης.**

Αυτό το έγγραφο ενδέχεται να περιέχει επίσης πληροφορίες για στοιχεία εξοπλισμού τα οποία θα κυκλοφορήσουν αργότερα στη διάρκεια του έτους του μοντέλου.

Τα σχεδιαγράμματα στο εγχειρίδιο χρήσης παρέχονται ως παραδείγματα.

Καλό δρόμο στο τιμόνι του νέου σας αυτοκινήτου.

Μετάφραση από τα Γαλλικά Απαγορεύεται η ολική ή μερική ανατύπωση ή μετάφραση του βιβλίου χωρίς τη γραπτή άδεια του κατασκευαστή του αυτοκινήτου.

ΠΕΡΙΕΧΌΜΕΝΑ

Καλώς ήρθατε στο καινούργιο σας ηλεκτρικό αυτοκίνητο 4

Εξωτερικό.....	4
Καμπίνα επιβατών.....	6
Θέση οδηγού.....	8
Βοηθήματα οδήγησης.....	10
Ασφάλεια επί του οχήματος.....	12
Αναγνώριση αυτοκινήτου - Ετικέτες.....	14
Ο χώρος του κινητήρα (τακτική συντήρηση).....	16
βλάβη.....	18

Γνωρίστε το αυτοκίνητό σας 20

Αυτοκίνητο E-Tech 100% electric (EV).....	20
Λειτουργία Αυτοκινήτου προς Φορτίο (V2L).....	49
Κάρτα.....	56
Ψηφιακό κλειδί.....	66
Πόρτες και ανοιγόμενα τμήματα.....	70
Εμπρός καθίσματα.....	79
ΠΙΣΩ ΘΕΣΕΙΣ.....	82
Ζώνες ασφαλείας.....	85
Πρόσθετες διατάξεις ασφαλείας.....	91
Ασφάλεια παιδιών.....	101
Παιδικά καθίσματα.....	108
Ασφάλεια παιδιών: Απενεργοποίηση, ενεργοποίηση μετωπικού αερόσακου συνοδηγού.....	124
Θέση οδήγησης.....	127
Υπολογιστής ταξιδιού.....	132
Προειδοποιητικές λυχνίες.....	150
Σύστημα διεύθυνσης.....	155
Προβολή του χώρου πίσω.....	158
Φωτισμός και σήμανση.....	160
Ηχητικές και φωτεινές προειδοποιήσεις.....	168
Υαλοκαθαριστήρες.....	169

Εκκίνηση 176

Εκκίνηση, σβήσιμο του κινητήρα.....	176
Χειριστήριο ταχυτήτων.....	179
Σύστημα αναγεννητικής πέδησης.....	182
Χειρόφρενο.....	186
ΠΕΡΙΒΑΛΛΟΝ.....	192
ΣΥΜΒΟΥΛΕΣ οδήγησης, για τη λειτουργία εξοικονόμη- σης ενέργειας κατά την οδήγηση.....	193
Ειδοποίηση απώλειας πίεσης των ελαστικών.....	198
ΣΥΣΤΗΜΑΤΑ ΔΙΟΡΘΩΣΗΣ ΚΑΙ ΥΠΟΒΟΗΘΗΣΗΣ ΟΔΙΚΗΣ ΣΥΜΠΕΡΙΦΟΡΑΣ.....	202
Πρόσθετες λειτουργίες υποβοήθησης οδήγησης... 207	
Περιοριστής.....	266
Ρυθμιστής ταχύτητας.....	271
Stop and Go προσαρμοζόμενος ρυθμιστής ταχύτητας	275
Συστήματα βοήθειας στο παρκάρισμα.....	293
Κλήση έκτακτης ανάγκης.....	315

Η άνεσή σας 318

MULTI-SENSE.....	318
Αεραγωγοί, θέρμανση και κλιματισμός.....	320
Εξοπλισμοί πολυμέσων.....	336
Εξοπλισμός καμπίνας επιβατών.....	337
Αποθηκευτικοί χώροι στην καμπίνα.....	342
Μεταφορά αντικειμένων.....	345

Συντήρηση 348

Πρόσβαση στον κινητήρα, επίπεδα.....	348
Μπαταρία:.....	353
Καθαρισμός.....	356

Πρακτικές συμβουλές..... 361

Ελαστικά.....	361
---------------	-----

ΠΕΡΙΕΧΌΜΕΝΑ

βλάβη.....	372
Προβολείς, φώτα: αντικατάσταση λαμπτήρων	374
Μάκτρα υαλοκαθαριστήρων: αντικατάσταση.....	378
Ασφάλειες	380
Εγκατάσταση και χρήση των αξεσουάρ	384
Προβλήματα στη λειτουργία	386
Τεχνικά χαρακτηριστικά.....	391
Πληροφορίες σχετικά με το όχημα	391
ΑΝΤΑΛΛΑΚΤΙΚΑ ΚΑΙ ΕΠΙΣΚΕΥΕΣ	401
Φύλλα συντήρησης.....	402
Έλεγχος αντιδιαβρωτικής προστασίας	408

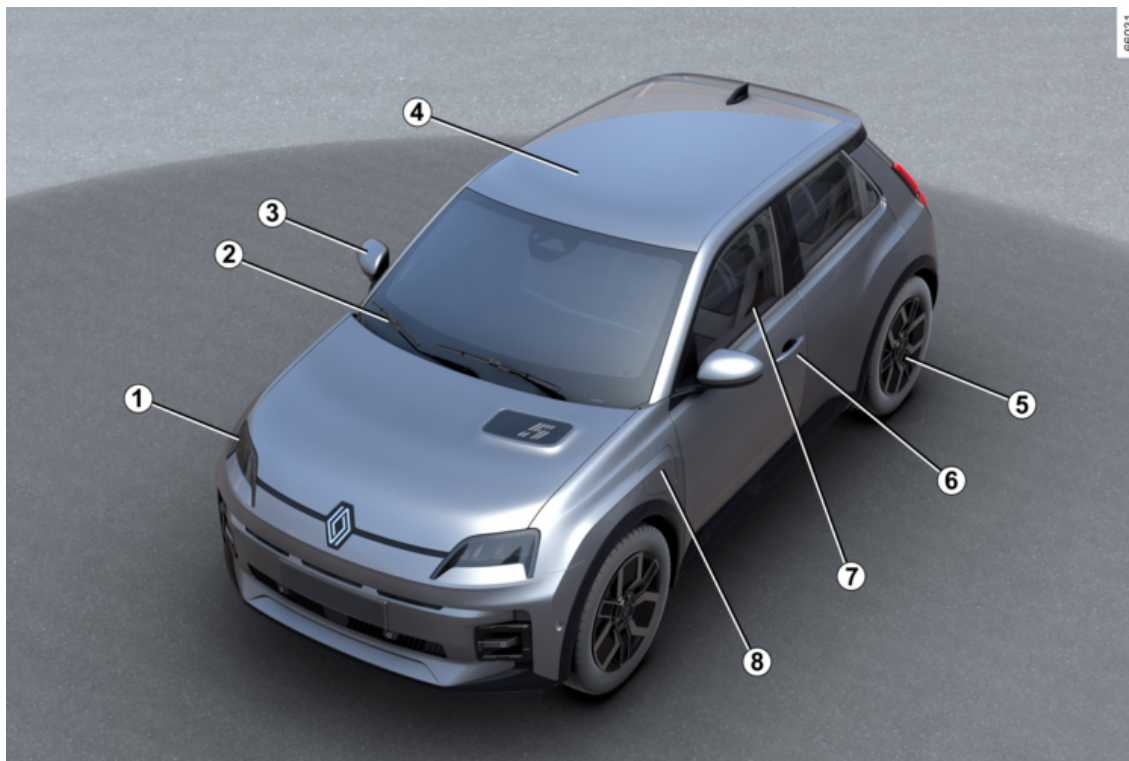

4 - Καλώς ήρθατε στο καινούργιο σας ηλεκτρικό αυτοκίνητο

ΕΞΩΤΕΡΙΚΌ

1. Φώτα: λειτουργία ➔ 160

Φώτα: αντικατάσταση ➔ 374

2. Υαλοκαθαριστήρας, πλυστική συσκευή ➔ 169

Ξεθάμπωμα ➔ 323 ➔ 327

3. Καθρέφτες ➔ 158

4. Συντήρηση αμαξώματος ➔ 356

5. Ελαστικά ➔ 361

6. κάρτα ➔ 56 ➔ 66

Κλείδωμα, ξεκλείδωμα των ανοιγόμενων μερών ➔ 72

7. Ηλεκτρικά παράθυρα ➔ 337

8. Φορτίο ➔ 30

ΚΑΜΠΪΝΑ ΕΠΙΒΑΤΩΝ

1

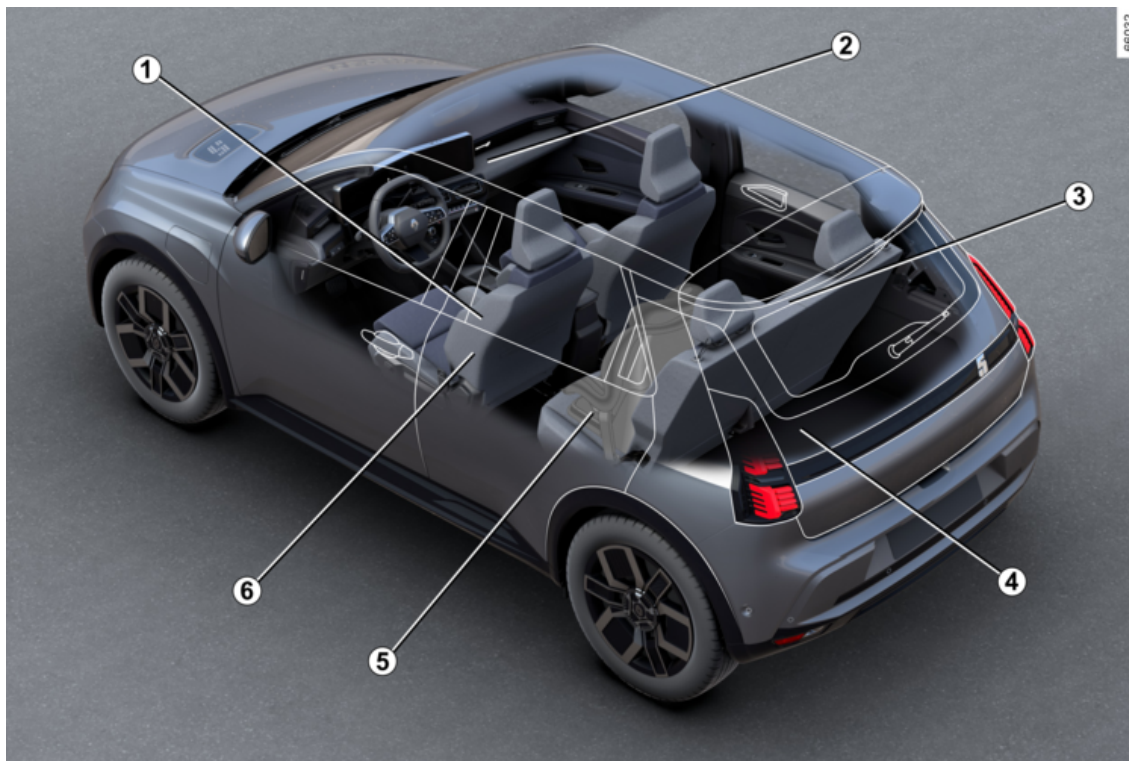

6 - Καλώς ήρθατε στο καινούργιο σας ηλεκτρικό αυτοκίνητο

ΚΑΜΠΪΝΑ ΕΠΙΒΑΤΩΝ

1. Ρύθμιση της θέσης οδήγησης ➔ **85**
2. Αποθηκευτικοί χώροι στην καμπίνα ➔ **342**
3. Πίσω προσκέφαλα ➔ **82**
Πίσω κάθισμα ➔ **83**
4. Μεταφορά αντικειμένων ➔ **345**
5. Ασφάλεια των παιδιών ➔ **101**
6. Εμπρός προσκέφαλα ➔ **79**
Εμπρός καθίσματα ➔ **80**

ΘΈΣΗ ΟΔΗΓΟΥ

1

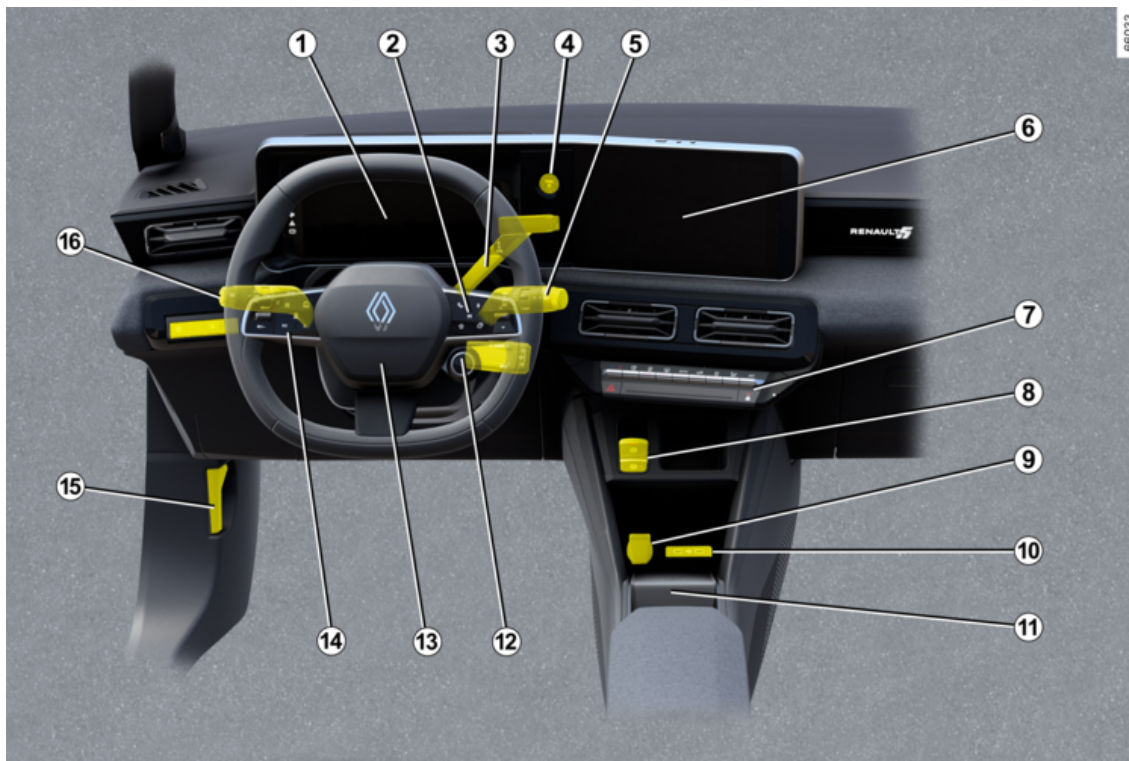

8 - Καλώς ήρθατε στο καινούργιο σας ηλεκτρικό αυτοκίνητο

ΘΈΣΗ ΟΔΗΓΟΎ

1. Καντράν ➔ 150
2. Χειριστήρια υπολογιστή ταξιδιού ➔ 132
3. Χειριστήριο ταχυτήτων ➔ 179
4. Πλήκτρο εκκίνησης/διακοπής λειτουργίας κινητήρα ➔ 176
5. Χειριστήριο υαλοκαθαριστήρα (-ων)/πλυστικής (-ών) συσκευής (-ών) ➔ 169
6. Πρόσοψη πολυμέσων ➔ 336
6. Θερμαινόμενο(-α) κάθισμα(-τα) ➔ 79
7. Θέρμανση/κλιματισμός ➔ 323 ➔ 327
8. Αυτόματο χειρόφρενο ➔ 186
9. Πρίζα αξεσουάρ ➔ 340
10. Θύρες USB-C στην κεντρική κονσόλα ➔ 340
11. Χώρος αποθήκευσης στην κεντρική κονσόλα/ζώνη επαγωγικής φόρτισης ➔ 342
12. Χειριστήριο MULTI-SENSE ➔ 318
13. Ρύθμιση τιμονιού ➔ 155
14. Περιοριστής ταχύτητας ➔ 266
Ρυθμιστής ταχύτητας ➔ 271
Προσαρμοζόμενος ρυθμιστής ταχύτητας Stop and Go ➔ 275
15. Μοχλός ανοίγματος του καπό κινητήρα ➔ 348

16. Εξωτερικός φωτισμός ➔ 160



ΒΟΗΘΗΜΑΤΑ ΟΔΗΓΗΣΗΣ

- Συστήματα διόρθωσης και υποβοήθησης οδικής συμπεριφοράς → **202**
- Η ασφάλειά μου → **207**
- Αποτροπή εξόδου από τη λωρίδα → **208**
- Αποτροπή εξόδου έκτακτης ανάγκης από τη λωρίδα → **216**
- Ενεργό σύστημα φρεναρίσματος έκτακτης ανάγκης → **233**
- Ενεργή πέδηση έκτακτης ανάγκης στην όπισθεν → **262**
- Προετοιμασία τυφλής γωνίας → **223**
- Προειδοποίηση εξόδου από πάρκινγκ → **308**
- Ειδοποίηση απώλειας πίεσης των ελαστικών → **198**
- Προειδοποίηση απόστασης ασφαλείας → **229**
- Προειδοποίηση εγρήγορσης οδηγού → **240**
- Περιοριστής ταχύτητας → **266**
- Ρυθμιστής ταχύτητας → **271**
- Προσαρμοζόμενος ρυθμιστής ταχύτητας Stop and Go → **275**
- Ανίχνευση πινακίδων οδικής σήμανσης → **242**
- Βοήθεια στάθμευσης → **293**
- Κάμερα όπισθεν → **299**
- Στάθμευση με ελεύθερα χέρια → **302**
- Ασφαλής έξοδος από το αυτοκίνητο → **311**
- Προειδοποίηση εξόδου από πάρκινγκ → **308**

ΑΣΦΑΛΕΙΑ ΕΠΙ ΤΟΥ ΟΧΗΜΑΤΟΣ

1

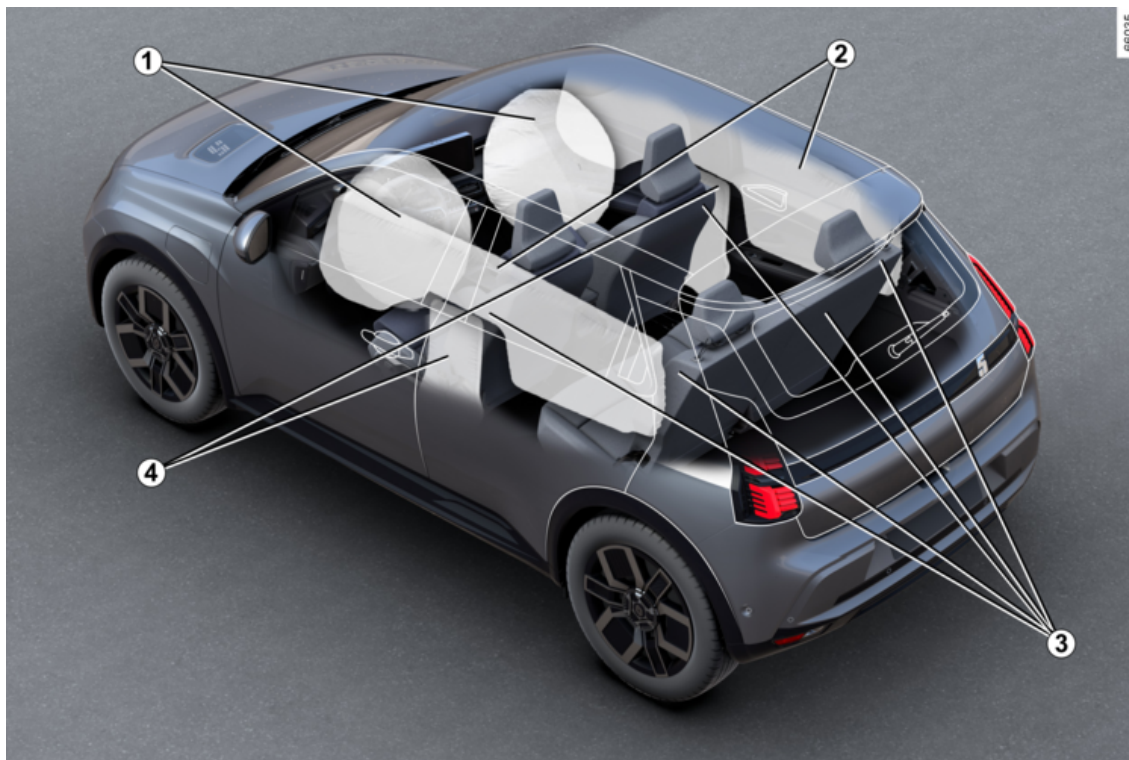

12 - Καλώς ήρθατε στο καινούργιο σας ηλεκτρικό αυτοκίνητο

ΑΣΦΑΛΕΙΑ ΕΠΙ ΤΟΥ ΟΧΗΜΑΤΟΣ

1. Airbags Εμπρός → 92
airbag Αναστολή → 101 συνοδηγού
2. Airbags κουρτίνες → 98
3. Ζώνες ασφαλείας → 85
4. Airbags πλαϊνές → 98

ΑΝΑΓΝΩΡΙΣΗ ΑΥΤΟΚΙΝΗΤΟΥ - ΕΤΙΚΕΤΕΣ

1

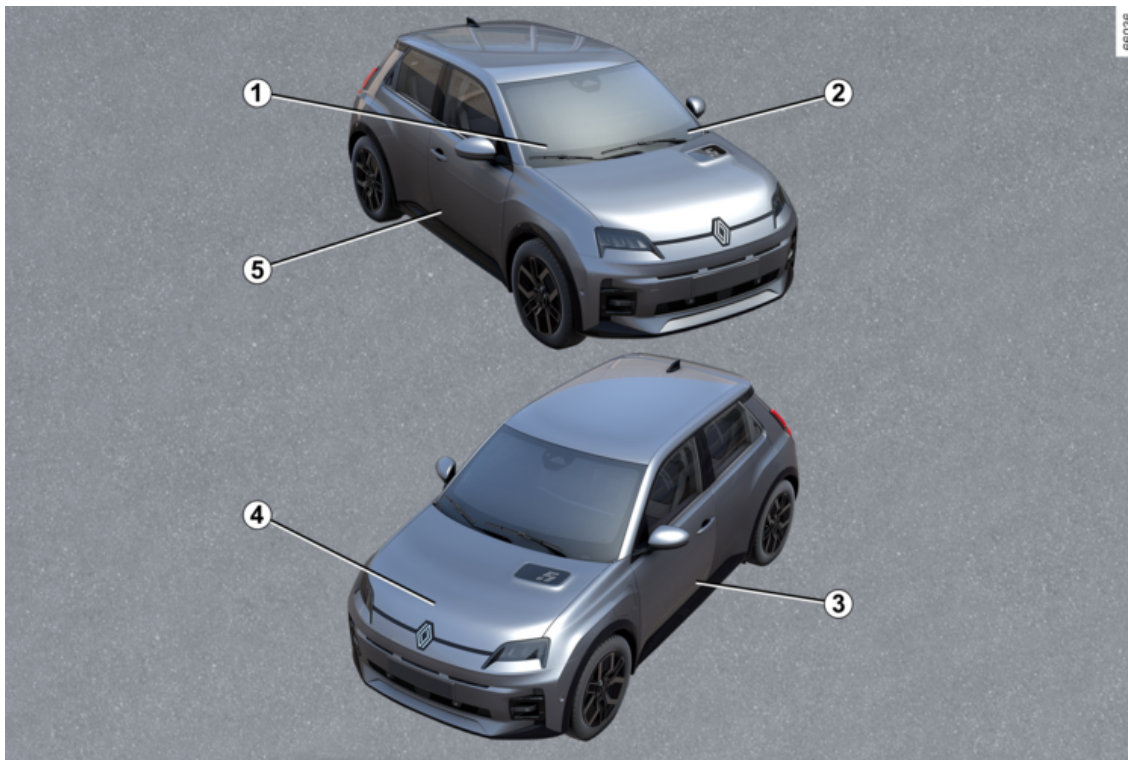

ΑΝΑΓΝΩΡΙΣΗ ΑΥΤΟΚΙΝΗΤΟΥ - ΕΤΙΚΕΤΕΣ

1. Τεχνικές πληροφορίες για τις υπηρεσίες έκτακτης ανάγκης ➔ **391**
2. Υπενθύμιση αριθμού αναγνώρισης αυτοκινήτου ➔ **391**
3. Ετικέτες πίεσης φουσκώματος ελαστικών ➔ **364**
4. Στοιχεία αναγνώρισης κινητήρα ➔ **393**
5. Πινακίδιο κατασκευαστή ➔ **391**

Ο ΧΩΡΟΣ ΤΟΥ ΚΙΝΗΤΗΡΑ (ΤΑΚΤΙΚΉ ΣΥΝΤΗΡΗΣΗ)

1

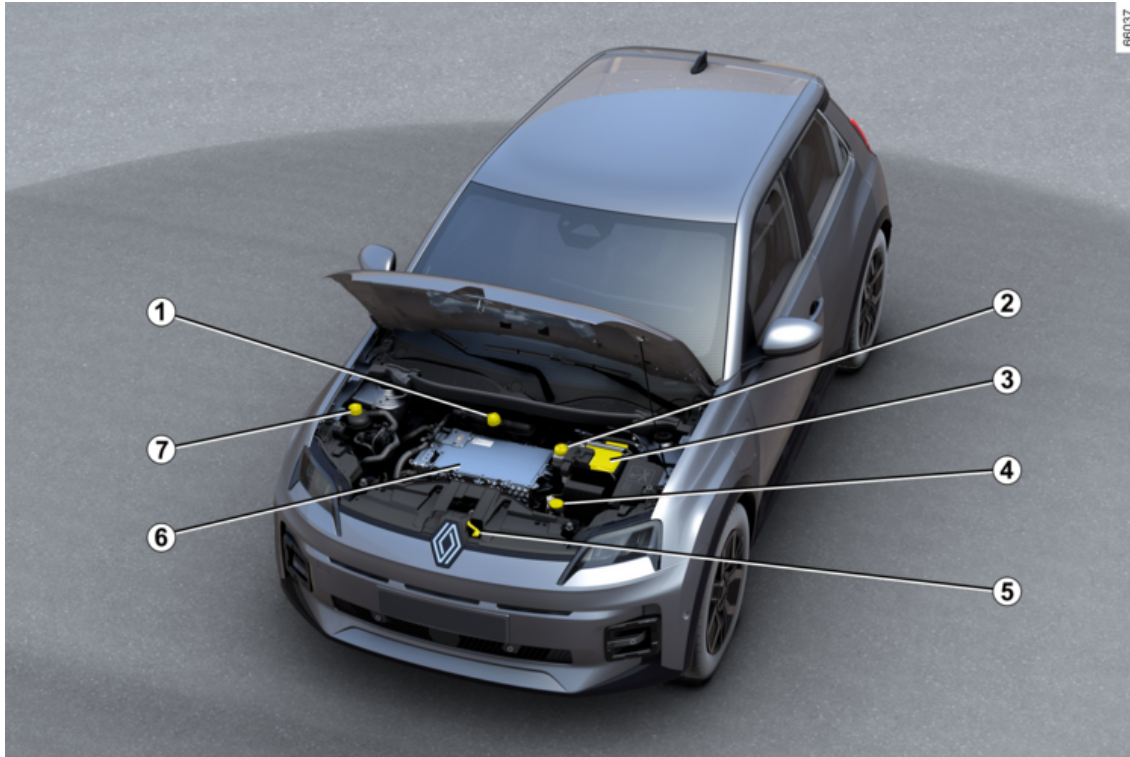

Ο ΧΩΡΟΣ ΤΟΥ ΚΙΝΗΤΗΡΑ (ΤΑΚΤΙΚΗ ΣΥΝΤΗΡΗΣΗ)

1. Ψυκτικό υγρό μπαταρίας και κινητήρα → **350**
2. Υγρό φρένων → **351**
3. Μπαταρία 12 Volt → **353**
4. Υγρό πλυστικής συσκευής παμπρίζ → **352**
5. Άνοιγμα του καπό → **348**
6. Ηλεκτρικό κύκλωμα «400 Volt» → **20**
7. Ψυκτικό υγρό χώρου επιβατών → **350**

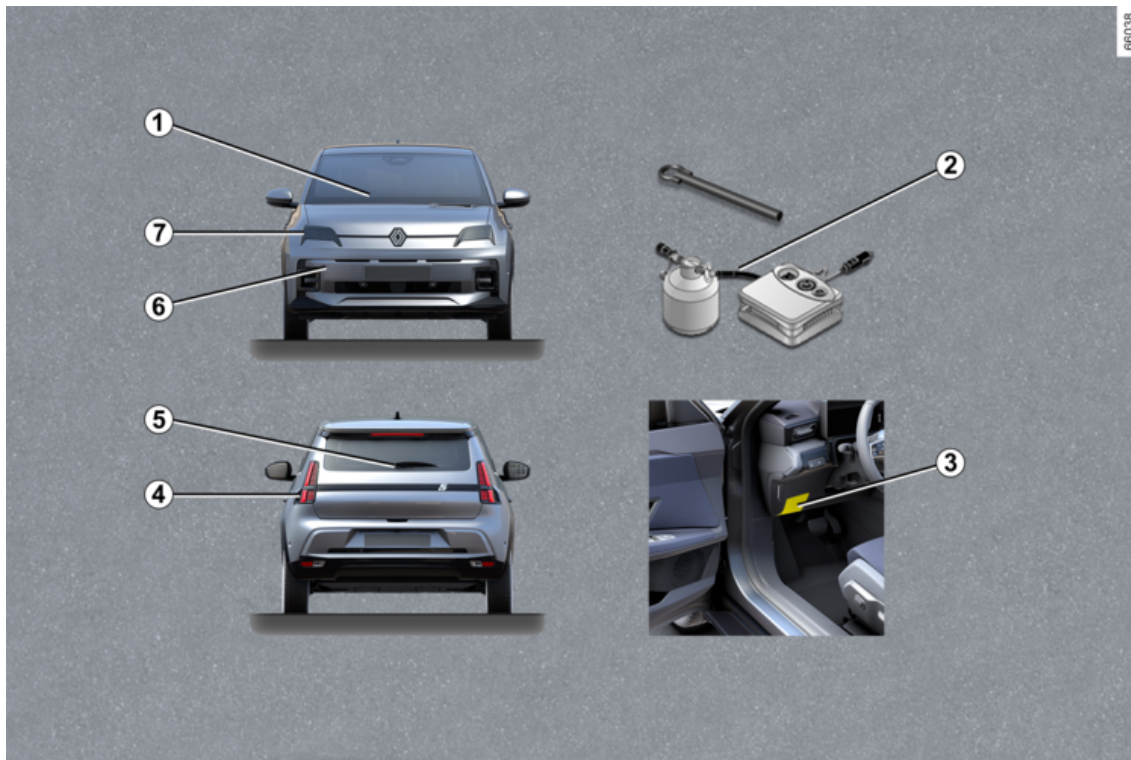

ΒΛΑΒΗ

1. Αντικατάσταση μάκτρο(-ων) υαλοκαθαριστήρα(-ων) ➔ **378**

2. Σκασμένο ελαστικό ➔ **365**

Εργαλεία ➔ **369**

3. Ασφάλειες ➔ **380**

4. Αντικατάσταση πίσω λαμπτήρων ➔ **375**

5. Αντικατάσταση του μάκτρο του πίσω υαλοκαθαριστήρα ➔ **378**

6. Εμπρός σημείο ρυμούλκησης ➔ **372**

7. Αντικατάσταση λαμπτήρων προβολέων ➔ **374**

ΑΥΤΟΚΙΝΗΤΟ E-TECH 100% ELECTRIC (EV)

Εισαγωγή

2

Το ηλεκτρικό αυτοκίνητο έχει ειδικά χαρακτηριστικά αλλά λειτουργεί με παρόμοιο τρόπο όπως ένα αυτοκίνητο με θερμικό κινητήρα.

Η βασική διαφορά του ηλεκτρικού αυτοκινήτου είναι η αποκλειστική χρήση ηλεκτρικής ενέργειας αντί καυσίμου που χρησιμοποιείται στα αυτοκίνητα με θερμικό κινητήρα.

Σας συνιστούμε λοιπόν να διαβάσετε προσεκτικά αυτό το βιβλίο χρήσης που περιγράφει το ηλεκτρικό σας αυτοκίνητο.

ΑΥΤΟΚΙΝΗΤΟ E-TECH 100% ELECTRIC (EV)

Σχεδιάγραμμα ηλεκτρικού αυτοκινήτου

2

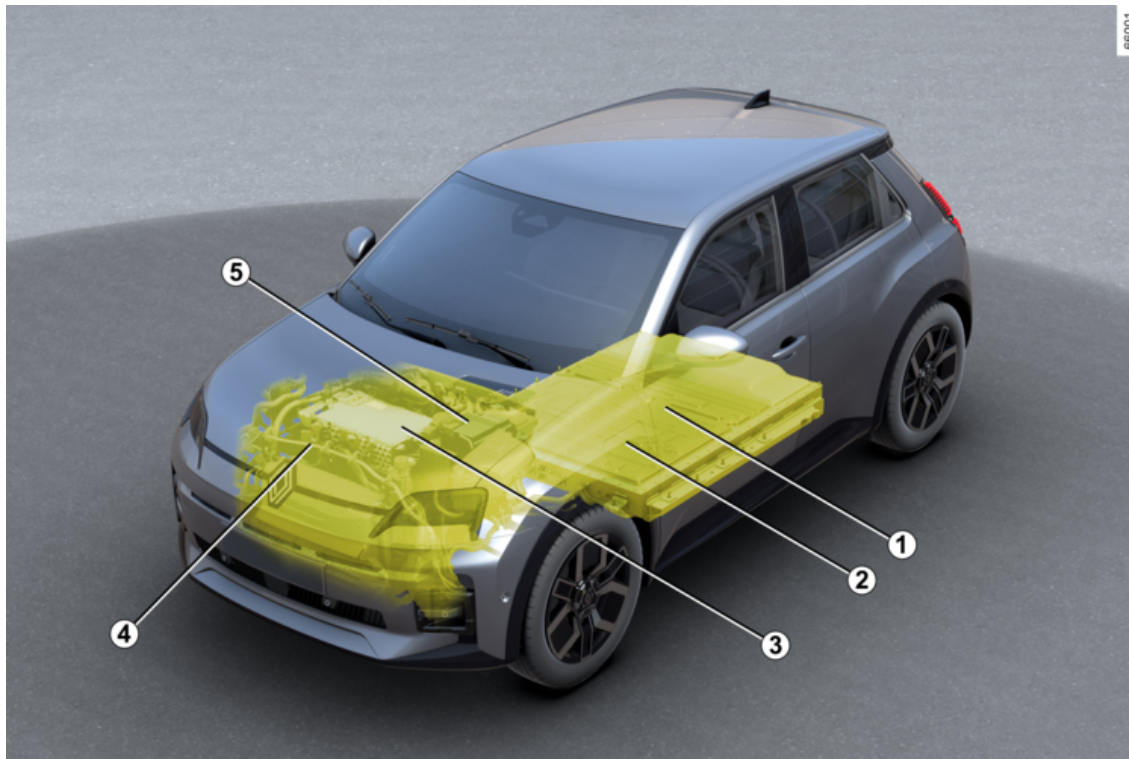

ΑΥΤΟΚΙΝΗΤΟ E-TECH 100% ELECTRIC (EV)

- 1 Μπαταρία έλξης 400 V
- 2 Πρίζα ηλεκτρικής φόρτισης
- 3 Ηλεκτρικός κινητήρας
- 4 Καλωδίωση ηλεκτρικής ισχύος χρώματος πορτοκαλί
- 5 Δευτερεύουσα μπαταρία 12 V

Συνδεδεμένες υπηρεσίες

2

Εισαγωγή

Το ηλεκτροκίνητο αυτοκίνητό σας διαθέτει συνδεδεμένες υπηρεσίες που παρέχουν πληροφορίες ή/και έλεγχο των εξής:

- η κατάσταση φόρτισης του αυτοκινήτου σας με προειδοποίηση χαμηλής μπαταρίας,
- του προγραμματισμού φόρτισης της μπαταρίας έλξης, ανάλογα με τις συγκεκριμένες παρεχόμενες επιλογές,
- αυτονομία του οχήματος που απομένει,
- ...

Μπορείτε να έχετε πρόσβαση σε αυτές τις υπηρεσίες με:

- εξωτερικές ψηφιακές συσκευές (κινητό τηλέφωνο, tablet κ.λπ.),
- η οθόνη πολυμέσων του αυτοκινήτου.

Για περισσότερες πληροφορίες, συμβουλευθείτε τις οδηγίες χρήσης του εξοπλισμού πολυμέσων ή απευθυνθείτε σε ένα επίσημο συνεργείο της μάρκας.



Μπορείτε να εγγραφείτε σε μια συνδεδεμένη υπηρεσία ή να την παρατείνετε οποιαδήποτε στιγμή, επικοινωνώντας με ένα επίσημο συνεργείο της μάρκας

Μπαταρίες

Το ηλεκτρικό αυτοκίνητο διαθέτει δύο τύπους μπαταρίας:

- μια μπαταρία κίνησης "400 V",
- μια δευτερεύουσα μπαταρία 12 V.

Μπαταρία κίνησης "400 V"

Η μπαταρία αυτή αποθηκεύει την απαραίτητη ενέργεια για την καλή λειτουργία του κινητήρα του ηλεκτρικού σας αυτοκινήτου. Όπως όλες οι μπαταρίες, αποφορτίζεται κατά τη χρήση, επομένως πρέπει να επαναφορτίζεται τακτικά.

Δεν χρειάζεται να περιμένετε να αποφορτιστεί η μπαταρία κίνησης για να την επαναφορτίσετε.

Οι χρόνοι φόρτισης ποικίλλουν ανάλογα με τον τύπο της πρίζας της συγκεκριμένης επιτοίχιας μονάδας ή το δημόσιο τερματικό φόρτισης στο οποίο συνδέσετε.

Η αυτονομία του οχήματός σας εξαρτάται από τη φόρτιση της μπα-

ταρίας κίνησης, όπως επίσης από τον τρόπο οδήγησής σας ➔ 196.

Το σύστημα κλιματισμού του αυτοκινήτου χρησιμοποιείται για την ψύξη της μπαταρίας κίνησης.

Για να προφυλάξετε τη διάρκεια ζωής της μπαταρίας κίνησης, ελέγξτε το σύστημα κλιματισμού σας σε έναν εξειδικευμένο επαγγελματία. Ειδικά αν παρατηρήσετε μείωση της απόδοσης του κλιματισμού.

Δευτερεύουσα μπαταρία 12 V

Η δεύτερη μπαταρία του αυτοκινήτου σας είναι μια δευτερεύουσα μπαταρία 12 V: αυτή παρέχει την ενέργεια που απαιτείται για τη λειτουργία του εξοπλισμού του αυτοκινήτου (φώτα, υαλοκαθαριστήρες, υποβοήθηση πέδησης, κ.λπ.).

ΑΥΤΟΚΙΝΗΤΟ E-TECH 100% ELECTRIC (EV)

A



Το σύμβολο  επισημαίνει τα ηλεκτρικά εξαρτήματα του αυτοκινήτου σας, τα οποία ενδέχεται να εγκυμονούν κινδύνους για την ασφάλεια.

61587

Ηλεκτρικό κύκλωμα "400 V"

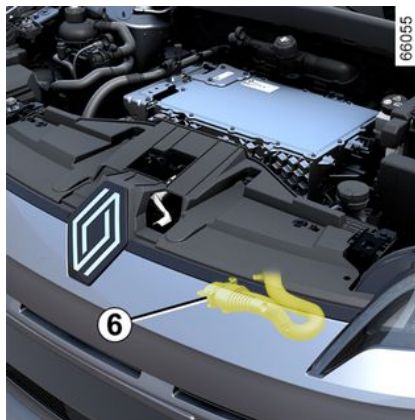

Το ηλεκτρικό κύκλωμα "400 V" αναγνωρίζεται από την πορτοκαλί καλωδίωση **6** και τα εξαρτήματα που φέρουν το σύμβολο .



Το σύστημα μετάδοσης κίνησης σε ένα ηλεκτρικό αυτοκίνητο χρησιμοποιεί συνεχή τάση

400 V περίπου.

Το σύστημα αυτό μπορεί να είναι ζεστό έχοντας ανοικτό και αφού κλείσετε τον διακόπτη. Σεβαστείτε τα προειδοποιητικά μηνύματα που υπάρχουν στις ετικέτες του αυτοκινήτου.

Απαγορεύεται αυστηρά, οποιαδήποτε εργασία ή τροποποίηση του ηλεκτρικού συστήματος 400 V (εξαρτήματα, καλώδια, φως, μπαταρία έλξης), λόγω των κινδύνων που ενδέχεται να παρουσιαστούν για την ασφάλειά σας. Καλέστε ένα εξουσιοδοτημένο συνεργείο της μάρκας.

Κίνδυνος σοβαρών εγκαυμάτων ή ηλεκτροπληξιών που μπορεί να οδηγήσουν στον θάνατο.

Οδήγηση

Όπως συμβαίνει σε ένα αυτοκίνητο με αυτόματο κιβώτιο ταχυτήτων, πρέπει να συνηθίσετε να μην χρησι-

2

ΑΥΤΟΚΙΝΗΤΟ E-TECH 100% ELECTRIC (EV)

μπορείτε το αριστερό σας πόδι και να το χρησιμοποιείτε για να φρενάρετε.

Κατά την οδήγηση, εάν απομακρύνετε το πόδι σας από το πεντάλ του γκαζιού ή πατήσετε το πεντάλ φρένου, ο κινητήρας παράγει ηλεκτρικό ρεύμα κατά την επιβράδυνση και αυτή η ενέργεια χρησιμοποιείται για την επαναφόρτιση της μπαταρίας → 193.

Δύσκολες καιρικές συνθήκες, δρόμοι πλημμυρισμένοι:



Μην οδηγείτε σε πλημμυρισμένους δρόμους, στους οποίους το ύψος του νερού ξεπερνάει το κάτω χείλος της ζάντας του τροχού.



Το φρένο κινητήρα σε καμία περίπτωση δεν μπορεί να αντικαταστήσει το πεντάλ φρένου.



Παρεμπόδιση οδηγού

Στην πλευρά του οδηγού, να χρησιμοποιείτε υποχρεωτικά πατάκια που είναι κατάλληλα για το όχημα, στερεώνοντας τα στα προεγκατεστημένα εξαρτήματα και να ελέγχετε τακτικά τη στερέωσή τους. Μην τοποθετείτε ένα πατάκι πάνω από ένα άλλο.

Κίνδυνος μαγκώματος των πεντάλ

Ήχος

Τα ηλεκτρικά αυτοκίνητα είναι ιδιαίτερα αθόρυβα. Ακόμη, ούτε εσείς ούτε οι άλλοι οδηγοί είστε συνηθισμένοι σε αυτό. Θα τους είναι δύσκολο να καταλάβουν εάν το αυτοκίνητο είναι σε κίνηση.

Μιας και ο κινητήρας είναι τόσο αθόρυβος, θα ακούσετε ήχους στους οποίους δεν είστε συνηθισμένοι (αεροδυναμικός ήχος, ελαστικά κ.λπ.).

Κάθε φορά που κλείνει ο διακόπτης, ο εξασρισμός θα απενεργοποιείται μετά από περίπου δέκα δευτερόλεπτα.

Κόρνα για πεζούς

Η κόρνα για πεζούς σας επιτρέπει να ειδοποιήσετε τους παρακείμενους για την παρουσία σας, ιδιαίτερα τους πεζούς και τους ποδηλάτες.

Κατά την εκκίνηση του κινητήρα, η κόρνα για πεζούς ενεργοποιείται αυτόματα. Ο ήχος εκπέμπεται όταν το αυτοκίνητο κινείται με ταχύτητα μεταξύ 1 και 30 χλμ./ώρα περίπου.

Για περισσότερες πληροφορίες σχετικά με την κόρνα πεζών, ανατρέξτε στις οδηγίες πολυμέσων.

Σε περίπτωση βλάβης με την κόρνα πεζών, το ενδεικτικό προειδοποίησης



σας εμφανίζεται στο καντράν, συνοδευόμενο από το μήνυμα "Βλάβη εξωτερικού ήχου".

Απευθυνθείτε σε ένα Επίσημο Συνεργείο της μάρκας



Το ηλεκτρικό σας όχημα είναι αθόρυβο. Πριν το εγκαταλείψετε, πατώντας το πεντάλ του φρένου, σβήστε τον κινητήρα.
ΚΙΝΔΥΝΟΙ ΣΟΒΑΡΩΝ ΤΡΑΥΜΑΤΙΣΜΩΝ

Σημαντικές συστάσεις



Παρακαλείστε να διαβάσετε προσεκτικά αυτές τις οδηγίες. Εάν δεν τηρήσετε αυτές τις οδηγίες, υπάρχει **κίνδυνος πρόκλησης πυρκαγιάς, σοβαρών τραυματισμών ή ηλεκτροπληξίας που μπορεί να οδηγήσει στον θάνατο.**

Σε περίπτωση ατυχήματος ή σύγκρουσης

Σε περίπτωση ατυχήματος ή σύγκρουσης στο κάτω μέρος του αυτοκινήτου (π.χ. επαφή με κολωνάκι, πολύ ψηλό πεζοδρόμιο ή άλλο οδικό εξοπλισμό), μπορεί να προκληθεί ζημιά στο ηλεκτρικό σύστημα ή στην μπαταρία κίνησης.

Ζητήστε έλεγχο του αυτοκινήτου από ένα Εξουσιοδοτημένο Συνεργείο της μάρκας.

Μην αγγίζετε ποτέ τα εξαρτήματα "400 V" ή τα πορτοκαλί καλώδια που είναι εκτεθειμένα και ορατά στο εσωτερικό ή στο εξωτερικό μέρος του αυτοκινήτου.

Σε περίπτωση σοβαρής ζημιάς στην μπαταρία κίνησης, μπορεί να προκληθούν διαρροές:

- μην αγγίζετε ποτέ τα υγρά (ρευστά κ.λπ.) που προέρχονται από την μπαταρία κίνησης,
- σε περίπτωση επαφής με το σώμα, ρίξτε άφθονο νερό στην προσβεβλημένη περιοχή και συμβουλευθείτε ένα γιατρό το συντομότερο δυνατό.

Σε περίπτωση σύγκρουσης, ακόμη και ελαφριάς, πάνω στο πορτάκι φόρτισης και/ή πάνω στο κλαπέτο, ζητήστε το συντομότερο να ελεγχθούν από μία επίσημη αντιπροσωπεία.

Σε περίπτωση πυρκαγιάς

Σε περίπτωση πυρκαγιάς, εγκαταλείψτε αμέσως το αυτοκίνητο και επικοινωνήστε με τις υπηρεσίες έκτακτης ανάγκης, τονίζοντας ότι πρόκειται για ηλεκτρικό αυτοκίνητο.

Χρησιμοποιήστε μόνο τα μέσα κατάσβεσης τύπου ABC ή BC που είναι συμβατά με τις φωτιές σε ηλεκτρικά συστήματα. Μην χρησιμοποιήσετε νερό ή άλλα μέσα κατάσβεσης.

Σε κάθε περίπτωση ζημιάς του ηλεκτρικού κυκλώματος, επικοινωνήστε με ένα Εξουσιοδοτημένο Συνεργείο της μάρκας.

Για κάθε είδος ρυμούλκησης → 372.

Πλύσιμο του αυτοκινήτου

Μην πλένετε ποτέ τον χώρο του κινητήρα, την πρίζα φόρτισης και την μπαταρία κίνησης με πιστόλι υψηλής πίεσης.

Υπάρχει κίνδυνος πρόκλησης ζημιάς στο ηλεκτρικό κύκλωμα.

ΑΥΤΟΚΙΝΗΤΟ E-TECH 100% ELECTRIC (EV)

Μην πλένετε ποτέ το αυτοκίνητο όταν φορτίζεται. Μην πλένετε ποτέ το καλώδιο φόρτισης κατά τη φόρτιση του αυτοκινήτου. Μην πλένετε ποτέ το καλώδιο φόρτισης και το βύσμα του καλωδίου φόρτισης ενώ το καλώδιο δεν είναι συνδεδεμένο, για να αποφύγετε τη διάβρωση των ακροδεκτών φόρτισης.

Κίνδυνος ηλεκτροπληξίας και κίνδυνος για τη ζωή σας.

2

ΑΥΤΟΚΙΝΗΤΟ E-TECH 100% ELECTRIC (EV)

Φόρτιση

2

Σχεδιάγραμμα

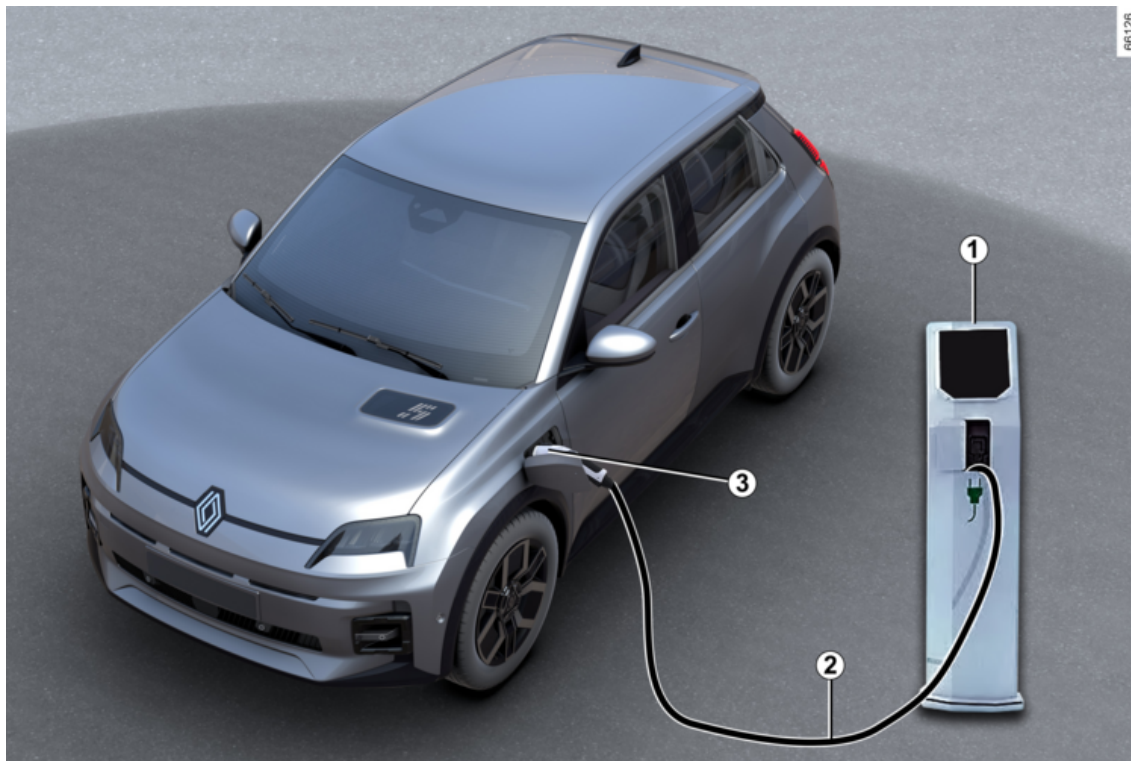

66126

ΑΥΤΟΚΙΝΗΤΟ E-TECH 100% ELECTRIC (EV)

1 Ειδική πρίζα τοίχου ή τερματικό επαναφόρτισης

2 Καλώδιο φόρτισης

3 Πρίζα ηλεκτρικής φόρτισης



Για κάθε ερώτηση σχετική με τον απαραίτητο εξοπλισμό για τη φόρτιση συμβουλευθείτε ένα Επίσημο Συνεργείο της μάρκας.



Σημαντικές συστάσεις για τη φόρτιση του οχήματός σας

Παρακαλείστε να διαβάσετε προσεκτικά αυτές τις οδηγίες. Εάν δεν τηρήσετε αυτές τις οδηγίες, υπάρχει **κίνδυνος πρόκλησης πυρκαγιάς, σοβαρών τραυματισμών ή ηλεκτροπληξίας που μπορεί να οδηγήσει στον θάνατο.**

Φόρτιση

Μην κάνετε τίποτα στο αυτοκίνητο κατά τη διάρκεια της φόρτισης (πλύσιμο, επεμβάσεις στο χώρο του κινητήρα, κ.λπ.).

Σε περίπτωση παρουσίας νερού, ενδείξεων διάβρωσης ή ξένων στοιχείων στο φισ του καλωδίου φόρτισης ή στην πρίζα φόρτισης του αυτοκινήτου, μην φορτίζετε το αυτοκίνητο. Κίνδυνος πυρκαγιάς.

Μην επιχειρήσετε να αγγίξετε τις επαφές του καλωδίου, την οικιακή πρίζα ή την πρίζα φόρτισης του αυτοκινήτου ούτε να εισαγάγετε αντικείμενα μέσα σε αυτά.

Μην συνδέσετε ποτέ το καλώδιο φόρτισης σε μετασχηματιστή, πολύπριζο ή επέκταση.

Απαγορεύεται η χρήση γεννητριών.

Μην αφαιρείτε ή τροποποιείτε την πρίζα φόρτισης του αυτοκινήτου ή το καλώδιο φόρτισης. Κίνδυνος πυρκαγιάς.

Μην τροποποιείτε ή εκτελείται οποιαδήποτε ενέργεια στην εγκατάσταση κατά τη διάρκεια της φόρτισης.

Σε περίπτωση σύγκρουσης, ακόμη και ελαφριάς, πάνω στη θυρίδα φόρτισης ή στο κλαπέτο, ζητήστε από ένα Επίσημο Συνεργείο της μάρκας να τα ελέγξει το συντομότερο.

Φροντίστε το καλώδιο: μην το πατάτε, μην το βυθίζετε σε νερό, μην το τραβάτε και μην το χτυπήσετε με κάποιο αντικείμενο.

Να ελέγχετε τακτικά εάν το καλώδιο φόρτισης παραμένει σε καλή κατάσταση.

Σε περίπτωση βλάβης στο καλώδιο φόρτισης (διάβρωση, κάψιμο, κοψίματα κ.λπ.), στη μονάδα ή στην ηλεκτρική πρίζα φόρτισης του αυτοκινήτου, μην τα χρησιμοποιείτε. Απευθυνθείτε σε επίσημο αντιπρόσωπο για την αντικατάστασή τους.

Σε περίπτωση μη ενεργοποίησης του μηχανισμού ασφάλισης της θυρίδας φόρτισης ή/και απασφάλισης της ηλεκτρικής πρίζας φόρτισης του αυτοκινήτου, επικοινωνήστε με ένα επίσημο συνεργείο της μάρκας.

ΑΥΤΟΚΙΝΗΤΟ E-TECH 100% ELECTRIC (EV)

Καλώδιο φόρτισης A

47303



Αυτό το καλώδιο χρησιμοποιείται ειδικά για το αυτοκίνητό σας και έχει σχεδιαστεί για τη σύνδεση σε επιτοίχιες πρίζες ή φορτιστές δημόσιας χρήσης, ώστε να παρέχεται η δυνατότητα τυπικής φόρτισης της μπαταρίας κίνησης.

Καλώδιο φόρτισης B

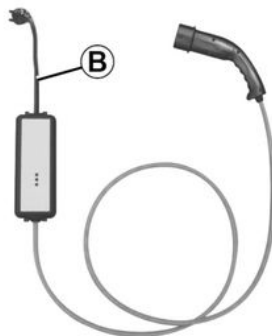

Αυτό το καλώδιο μπορεί να χρησιμοποιηθεί για:

- σε κανονική χρήση, σε πρίζα που χρησιμοποιείται μόνο για το αυτοκίνητο (φόρτιση 14 A/16 A),
- περιστασιακή φόρτιση από πρίζα οικιακής χρήσης (φορτίο 8 A) όταν δεν είστε στο σπίτι, για παράδειγμα.

Σε κάθε περίπτωση, οι πρίζες θα πρέπει να τοποθετούνται όπως υποδεικνύεται στις οδηγίες που παρέχονται με το καλώδιο φόρτισης **B**.

35906

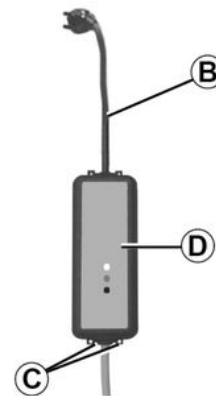

Σε κάθε περίπτωση, διαβάστε τις οδηγίες χρήσης του καλωδίου φόρτισης **B με προσοχή**.



Μην αφήνετε ποτέ την ασφαλειοθήκη να κρέμεται από το κορδόνι. Χρησιμοποιήστε τα άγκιστρα **C** για να την κρεμάσετε.

34577

2

ΑΥΤΟΚΙΝΗΤΟ E-TECH 100% ELECTRIC (EV)

2

 Εάν παρουσιαστεί δυσλειτουργία κατά τη διαδικασία της φόρτισης (ανάψει το ενδεικτικό με κόκκινο χρώμα στη μονάδα **D**), διακόψτε αμέσως τη φόρτιση. Συμβουλευθείτε τις οδηγίες χρήσης του καλωδίου.

 Συστήνεται η χρήση καλωδίου φόρτισης που επιτρέπει την τυπική φόρτιση για τη φόρτιση της μπαταρίας έλξης.

 Πριν καθαρίσετε το καλώδιο φόρτισης, βεβαιωθείτε ότι το καλώδιο είναι αποσυνδεδεμένο. Καθαρίστε το καλώδιο χρησιμοποιώντας ένα πανί ελαφρά βρεγμένο με νερό. Κατά τον καθαρισμό, βεβαιωθείτε ότι το πανί δεν έρχεται σε επαφή με τα άκρα του καλωδίου (βύσματα, ακροδέκτες φόρτισης) για να αποφύγετε κάθε κίνδυνο διάβρωσης.

 Κάθε καλώδιο φόρτισης φυλάσσεται στο πορτμπαγκάζ του αυτοκινήτου
➔ 76.

Σημαντικές συστάσεις



Σημαντικές συστάσεις για τη φόρτιση του οχήματός σας

Παρακαλείστε να διαβάσετε προσεκτικά αυτές τις οδηγίες. Εάν δεν τηρήσετε αυτές τις οδηγίες, υπάρχει κίνδυνος πρόκλησης πυρκαγιάς, σοβαρών τραυματισμών ή ηλεκτροπληξίας που μπορεί να οδηγήσει στον θάνατο.

Επιλογή καλωδίου φόρτισης

Τα τυπικά καλώδια φόρτισης που παρέχονται με το αυτοκίνητο έχουν σχεδιαστεί ειδικά για αυτό το αυτοκίνητο. Έχει σχεδιαστεί να σας προστατεύει από κινδύνους ηλεκτροπληξίας που μπορούν να οδηγήσουν σε θάνατο ή πυρκαγιά. Μη χρησιμοποιείτε με τα καλώδια φόρτισης προηγούμενων αυτοκινήτων, καθώς δεν είναι κατάλληλα προσαρμοσμένα.

Για λόγους ασφαλείας, απαγορεύεται αυστηρά η χρήση καλωδίου φόρτισης που δεν συνιστάται από τον κατασκευαστή. Εάν δεν τηρήσετε αυτές τις οδηγίες μπορεί να υπάρξουν κίνδυνοι πυρκαγιάς ή ηλεκτροπληξίας που μπορεί να αποβούν μοιραίοι. Για πληροφορίες σχετικά με ένα καλώδιο φόρτισης κατάλληλο για το όχημά σας, συμβουλευθείτε έναν εξουσιοδοτημένο αντιπρόσωπο.

Χρησιμοποιώντας το καλώδιο φόρτισης B

Διαβάστε προσεκτικά τις οδηγίες που παρέχονται με το καλώδιο φόρτισης για να μάθετε για τις προφυλάξεις που θα πρέπει να λαμβάνονται κατά τη χρήση του προϊόντος και τις τεχνικές προδιαγραφές που απαιτούνται για την τοποθέτηση της πρίζας.

Αρχή εγκατάστασης

Επιτοίχια πρίζα

Ζητήστε από έναν επαγγελματία να σας εγκαταστήσει μια ειδική ασφαλειοθήκη τοίχου.

Στην περίπτωση φόρτισης με οικιακό ρεύμα

Ζητήστε από ειδικευμένο επαγγελματία να ελέγξει εάν κάθε πρίζα στην οποία θα συνδέετε το καλώδιο φόρτισης συμμορφώνεται με τα πρότυπα και τους κανονισμούς που ισχύουν στη χώρα σας και εάν συμμορφώνεται με τις προδιαγραφές που περιγράφηκαν στις πληροφορίες σχετικά με τα "Συστήματα τροφοδοσίας ισχύος".

Συστήματα τροφοδοσίας ισχύος

Χρησιμοποιείτε μόνο τερματικά φόρτισης που συμμορφώνονται με το πρότυπο IEC 61851-1 και σημεία σύνδεσης που προστατεύονται από:

ΑΥΤΟΚΙΝΗΤΟ E-TECH 100% ELECTRIC (EV)

- διάταξη προστασίας από διαρροή ρεύματος 30 mA τύπου A, ειδική για την πρίζα που χρησιμοποιείται:
- μια συσκευή προστασίας από υπερένταση,
- προστασία από υπερένταση που σχετίζεται με κεραυνούς σε εκτεθειμένες περιοχές (IEC 62305-4),
- μια σύνδεση γείωσης που συμμορφώνεται με τα πρότυπα της σχετικής χώρας.

2

ΑΥΤΟΚΙΝΗΤΟ E-TECH 100% ELECTRIC (EV)

Τύποι φόρτισης που συμμορφώνονται με τις Ευρωπαϊκές προδιαγραφές

Εναλλασσόμενο ρεύμα (AC)

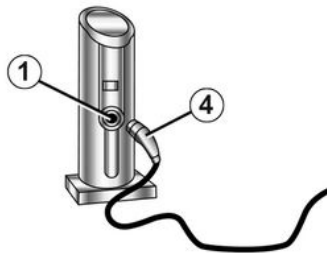

62364

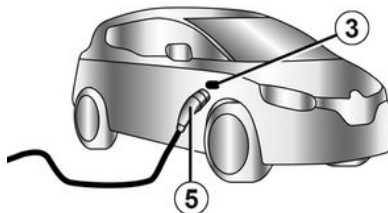
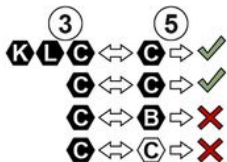





Εάν οι πληροφορίες εμφανίζονται στη θυρίδα φόρτισης του οχήματος, ακολουθήστε τις παρακάτω οδηγίες. Πριν συνδέσετε ένα καλώδιο φόρτισης, ελέγξτε ότι:

- το χρώμα και ένα από τα γράμματα της υποδοχής εισόδου **1** αντιστοιχεί στο χρώμα και σε ένα από τα γράμματα στο άκρο **4** του καλωδίου,
- το χρώμα και ένα από τα γράμματα της υποδοχής εισόδου **3** αντιστοιχεί στο χρώμα και σε ένα από τα γράμματα στο άκρο **5** του καλωδίου.

ΑΥΤΟΚΙΝΗΤΟ E-TECH 100% ELECTRIC (EV)

Ετικέτες

2

Τύπος φόρτισης	Εναλλασσόμενο ρεύμα (AC)			
Σύνδεση	Τερματικό φόρτισης 1 /Καλώδιο φόρτισης 4		Αυτοκίνητο 3 /Καλώδιο φόρτισης 5	
Τύποι φόρτισης που συμμορφώνονται με τις Ευρωπαϊκές προδιαγραφές (για όλες τις άλλες περιπτώσεις, συμβουλευτείτε ένα Επίσημο Συνεργείο της μάρκας).				

ΑΥΤΟΚΙΝΗΤΟ E-TECH 100% ELECTRIC (EV)

Συνεχές ρεύμα (DC)

62378

3	K L C ↔ K	5	→ ✓
	K L C ↔ L		→ ✓
	K L C ↔ M N		→ ✗
	K L C ↔ O		→ ✗

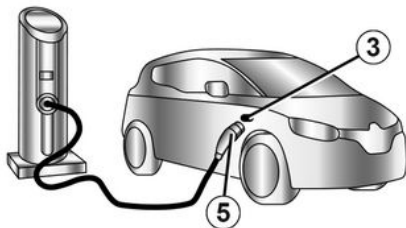





Εάν οι πληροφορίες εμφανίζονται στη θυρίδα φόρτισης του οχήματος, ακολουθήστε τις παρακάτω οδηγίες.

Πριν συνδέσετε ένα καλώδιο φόρτισης, βεβαιωθείτε ότι το χρώμα και ένα από τα γράμματα της υποδοχής εισόδου **3** αντιστοιχεί στο χρώμα και σε ένα από τα γράμματα στο άκρο **5** του καλωδίου φόρτισης.

ΑΥΤΟΚΙΝΗΤΟ E-TECH 100% ELECTRIC (EV)

Ετικέτες

Τύπος φόρτισης	Συνεχές ρεύμα (DC)				
Σύνδεση	Αυτοκίνητο 3 /Καλώδιο φόρτισης 5				
Τύποι φόρτισης που συμμορφώνονται με τις Ευρωπαϊκές προδιαγραφές (για όλες τις άλλες περιπτώσεις, συμβουλευτείτε ένα Επίσημο Συνεργείο της μάρκας).					

ΑΥΤΟΚΙΝΗΤΟ E-TECH 100% ELECTRIC (EV)

Πρίζα ηλεκτρικής φόρτισης 3

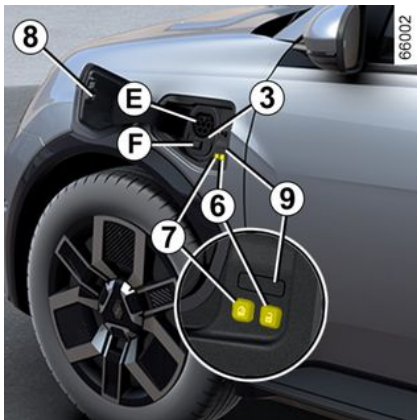



Σημείωση: Σε περίπτωση ύπαρξης χιονιού, απομακρύνετε το χιόνι γύρω από την περιοχή της πρίζας φόρτισης του αυτοκινήτου πριν τη σύνδεση ή αποσύνδεση.

Το χιόνι στην πρίζα μπορεί να εμποδίσει την εισαγωγή του φιδι του καλωδίου φόρτισης.

Το αυτοκίνητο είναι εξοπλισμένο με δύο συνδέσεις φόρτισης που βρίσκονται στο εμπρός μέρος του αυτοκινήτου:

- πρίζα **E** για φόρτιση έως 11 kW,
- πρίζα **F**, ανάλογα με το αυτοκίνητο, εκτός από την πρίζα **E**, για γρήγορη φόρτιση.

Υπάρχουν επίσης δύο κουμπιά που βρίσκονται μέσα στη θυρίδα φόρτισης:

- το κουμπί **6**  απασφαλίζει το καλώδιο φόρτισης,
- με το κουμπί **7**  ξεκινά η άμεση φόρτιση του αυτοκινήτου.

Προφυλάξεις

Για καθημερινή χρήση, συνιστάται να φορτίζετε το όχημά σας στο 80 % για να βελτιώσετε τη διάρκεια ζωής της μπαταρίας.

Αποφύγετε τη φόρτιση ή στάθμευση του οχήματός σας σε ακραίες συνθήκες θερμοκρασίας (ζεστή ή κρύο).

Σε ακραίες συνθήκες, η φόρτιση μπορεί να χρειαστεί αρκετά λεπτά πριν ξεκινήσει (χρόνος αναμονής για την ψύξη ή προθέρμανση της μπαταρίας κίνησης).

Όταν το όχημα είναι σταματημένο για περισσότερες από επτά ημέρες σε θερμοκρασίες χαμηλότερες από -25 °C περίπου, η φόρτιση της μπαταρίας κίνησης μπορεί να είναι αδύνατη.

Εάν το όχημα είναι σταματημένο για περισσότερους από τρεις μήνες με σχεδόν μηδενική φόρτιση, μπορεί να γίνει αδύνατη η φόρτιση της μπαταρίας.

Η διαθέσιμη στάθμη ενέργειας εξαρτάται από τη θερμοκρασία της μπαταρίας. Επομένως, μπορεί να διαφέρει μεταξύ σβησίματος και επανεκκίνησης του αυτοκινήτου εάν η μπαταρία είναι κρύα ή ζεστή.

Για να διατηρήσετε τη διάρκεια ζωής της μπαταρίας κίνησης, αποφεύγετε τη στάθμευση του οχήματος για περισσότερο από ένα μήνα με υψηλή στάθμη φόρτισης, ιδιαίτερα όταν ο καιρός είναι πολύ ζεστός.

Προτιμήστε τη φόρτιση της μπαταρίας κίνησης μετά από οδήγηση ή/και με ήπιες θερμοκρασίες. Σε αντίθετη περίπτωση, η φόρτιση μπορεί να διαρκέσει περισσότερο ή να μην γίνει ποτέ.

Είναι προτιμότερο να επαναφορτίσετε το αυτοκίνητο μετά την οδήγηση εάν η στάθμη φόρτισης είναι χαμηλή (< 25 %) και όταν οι θερμοκρασίες είναι αρνητικές.

Συμβουλή

- Σε υψηλές θερμοκρασίες, προτιμήστε τη στάθμευση και την επαναφόρτιση του οχήματος σε σκιερή/στεγασμένη θέση,
- η φόρτιση μπορεί να πραγματοποιηθεί, όταν βρέχει ή χιονίζει,
- η ενεργοποίηση του κλιματισμού αυξάνει τον απαιτούμενο χρόνο φόρτισης.

ΑΥΤΟΚΙΝΗΤΟ E-TECH 100% ELECTRIC (EV)

Επαναφόρτιση της μπαταρίας κίνησης

Αυτοκίνητο σταματημένο, διακόπτες κινητήρα κλειστός:

- λάβετε το καλώδιο φόρτισης **2** που βρίσκεται στον αποθηκευτικό χώρο του χώρου αποσκευών του αυτοκινήτου σας.
- πατήστε τη θυρίδα φόρτισης **8** για να την ξεκλειδώσετε. Η προειδοποιητική λυχνία **9** ανάβει με λευκό χρώμα,



Ανάλογα με το αυτοκίνητο, όταν η θυρίδα φόρτισης είναι ανοιχτή ή δεν είναι σωστά κλεισμένη, εμφανίζεται στο καντράν το μήνυμα "Θυρίδα φόρτισης ανοικτή".



- συνδέστε το άκρο του καλωδίου στην πηγή τροφοδοσίας,
- πιάστε τη λαβή **10**,
- συνδέστε το καλώδιο του αυτοκινήτου. Η ενδεικτική λυχνία **9** αναβοσβήνει με κίτρινο χρώμα,



Μην χρησιμοποιείτε τη θυρίδα φόρτισης **8** για στήριξη του καλωδίου φόρτισης **2** κατά τη φόρτιση του αυτοκινήτου.



Εάν έχετε μόλις αποδεχθεί μια ενημέρωση συστήματος μέσω του συστήματος πολυμέσων, η φόρτιση της μπαταρίας κίνησης θα καθυστερήσει ή θα ακυρωθεί. Περιμένετε να ολοκληρωθεί η ενημέρωση πριν συνδέσετε το καλώδιο φόρτισης στο αυτοκίνητο. Για περισσότερες πληροφορίες για τις ενημερώσεις συστήματος, ανατρέξτε στις οδηγίες χρήσης πολυμέσων.

- μόλις ακούσετε έναν ήχο ασφάλισης, βεβαιωθείτε ότι το καλώδιο φόρτισης έχει συνδεθεί σωστά. Για να ελέγξετε την ασφάλιση, τραβήξτε ελαφρά τη λαβή **10**,
- εάν έχετε προγραμματίσει μια ετεροχρονισμένη φόρτιση και θέλετε να ξεκινήσετε τη φόρτιση αμέσως, πατήστε το κουμπί **7** για να ξεκινήσει η φόρτιση ➔ **331**.

Το καλώδιο φόρτισης ασφαρίζει αυτόματα στο αυτοκίνητο. Αυτό καθιστά αδύνατη την αποσύνδεση του καλωδίου από το αυτοκίνητο.

ΑΥΤΟΚΙΝΗΤΟ E-TECH 100% ELECTRIC (EV)

2

i Σε περίπτωση γρήγορης φόρτισης του αυτοκινήτου (DC), το καλώδιο φόρτισης μεταξύ του αυτοκινήτου σας και του τερματικού φόρτισης δεν πρέπει να υπερβαίνει τα **30 μέτρα**. Εάν έχετε αμφιβολίες σχετικά με το μήκος του καλωδίου, συμβουλευτείτε τον ιδιοκτήτη του τερματικού φόρτισης (DC).

i Βεβαιωθείτε ότι ξετυλίγετε πλήρως το καλώδιο φόρτισης για να περιορίσετε τη θέρμανσή του.

⚠ Μην χρησιμοποιείτε προεκτάσεις, πολύπριζα ή εξαρτήματα προσαρμογής.
Κίνδυνος πυρκαγιάς.

Στη διάρκεια της φόρτισης, η ενδεικτική λυχνία **9** αναβοσβήνει με μπλε χρώμα.



Μόλις ξεκινήσει η φόρτιση, στο καντράν εμφανίζονται οι εξής πληροφορίες:

- η στάθμη ενέργειας στην ενδεικτική λυχνία μπαταρίας **12**,
- το επίπεδο φόρτισης της μπαταρίας,
- εκτίμηση του εναπομένου χρόνου φόρτισης (δεν εμφανίζεται μετά από φόρτιση της μπαταρίας στο 95 % περίπου),
- η ενδεικτική λυχνία **11** επισημαίνει ότι το αυτοκίνητο είναι συνδεδεμένο με μια πηγή τροφοδοσίας,
- η αυτονομία του αυτοκινήτου σας θα διαφέρει ανάλογα με το επίπεδο φόρτισης.

Μετά από μερικά δευτερόλεπτα, η οθόνη του καντράν σβήνει. Επανεμφανίζεται στο καντράν με το άνοιγμα μιας πόρτας.

Μόλις η φόρτιση ολοκληρωθεί, η ενδεικτική λυχνία **9** εμφανίζεται με πράσινο χρώμα.

Δεν είναι απαραίτητο να περιμένετε να πέσει η φόρτιση στα επίπεδα της "ρεζέρβας" για να επαναφορτίσετε το αυτοκίνητό σας.

i Ο χρόνος φόρτισης της μπαταρίας κίνησης εξαρτάται από την ποσότητα ενέργειας που απομένει και την ισχύ που παρέχεται από το τερματικό φόρτισης. Οι πληροφορίες εμφανίζονται στην οθόνη του καντράν κατά τη διάρκεια της φόρτισης ➔ 141.

Σημείωση: υπό ορισμένες συνθήκες, ο πραγματικός χρόνος φόρτισης μπορεί να είναι μεγαλύτερος από τον χρόνο φόρτισης που εμφανίζεται στο καντράν. Εξαρτάται από:

- την ποιότητα του ηλεκτρικού δικτύου,
- το αρχικό επίπεδο φόρτισης,
- την εξωτερική θερμοκρασία, αν κάνει πολύ κρύο,
- ...

Σε περίπτωση προβλήματος με το καλώδιο φόρτισης, συνιστάται η αντικατάστασή του με καλώδιο ίδιο με το γνήσιο. Συμβουλευθείτε ένα Επίσημο Συνεργείο της μάρκας.

Σφάλματα λειτουργίας

Εάν η προειδοποιητική λυχνία **9** παραμένει σταθερά αναμμένη με κόκκινο χρώμα, απευθυνθείτε σε εξουσιοδοτημένο αντιπρόσωπο.

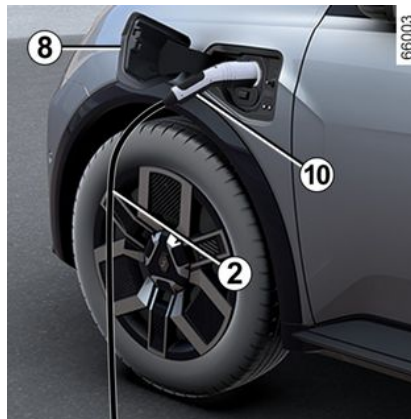

Προφυλάξεις που πρέπει να λαμβάνετε κατά την αποσύνδεση της πρίζας

- Πατήστε το κουμπί **6** ή **πατήστε παρατεταμένα** το κουμπί ξεκλειδώματος της πόρτας στην κάρτα για να απασφαλίσετε το καλώδιο φόρτισης του αυτοκινήτου,
- πιάστε τη λαβή **10**,

i Επιβάλλεται να ακολουθήσετε τα βήματα αποσύνδεσης με τη σειρά.

- αποσυνδέστε το καλώδιο φόρτισης **2** από το αυτοκίνητο,
- πρέπει να κλείσετε τη θυρίδα φόρτισης **8** και να την πιέσετε για να την κλειδώσετε,
- αποσυνδέστε το καλώδιο **2** από την πηγή τροφοδοσίας **1**,
- αποθηκεύστε το καλώδιο **2** στον χώρο αποθήκευσης του πορτ-μπαγκάζ σας.

Σημείωση: αμέσως μετά από μια μακρά περίοδο φόρτισης της μπαταρίας κίνησης, το καλώδιο μπορεί να είναι ζεστό. Χρησιμοποιήστε τις λαβές.

i Αφού πατήσετε το κουμπί απελευθέρωσης του καλωδίου φόρτισης, θα έχετε περίπου 30 δευτερόλεπτα για να το αποσυνδέσετε πριν ασφαλίσει ξανά.

ΑΥΤΟΚΙΝΗΤΟ E-TECH 100% ELECTRIC (EV)

Ετικέτα 13

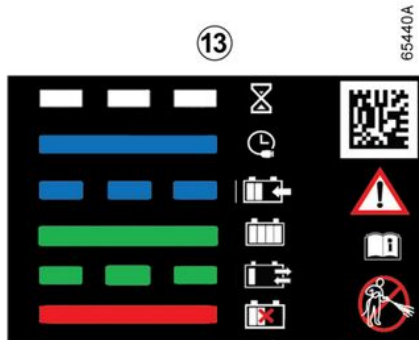
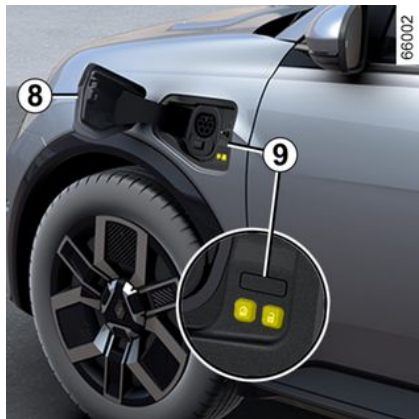

Η ετικέτα **13** που βρίσκεται στη θυρίδα φόρτισης **8** παρέχει αναλυτικές

πληροφορίες σχετικά με τη διαδικασία φόρτισης ανάλογα με την κατάσταση της ενδεικτικής λυχνίας **9**:

- όταν αναβοσβήνει με λευκό χρώμα, αυτό υποδεικνύει ότι το καλώδιο είναι συνδεδεμένο στο αυτοκίνητο και ότι το σύστημα διενεργεί τους ελέγχους του,
- όταν ανάβει συνεχώς με μπλε χρώμα, αυτό υποδεικνύει ότι ο προγραμματισμός φόρτισης είναι ενεργοποιημένος,
- όταν αναβοσβήνει με μπλε χρώμα, αυτό υποδεικνύει ότι η φόρτιση είναι σε εξέλιξη,
- όταν ανάβει συνεχώς με πράσινο χρώμα, αυτό σημαίνει ότι το αυτοκίνητο είναι πλήρως φορτισμένο,
- αναβοσβήνει με πράσινο χρώμα: όταν είναι ενεργοποιημένη η λειτουργία Αυτοκίνητο προς Δίκτυο (V2G) → **48** ή Αυτοκίνητο προς Φορτίο (V2L) → **49**,
- όταν αναβοσβήνει με κόκκινο χρώμα, αυτό υποδεικνύει σφάλμα λειτουργίας.

Η ετικέτα **13** που βρίσκεται στη δεξιά πλευρά σας υπενθυμίζει τις ακόλουθες οδηγίες:

- μην πλένετε τη θυρίδα φόρτισης με πίδακα νερού υπό υψηλή πίεση,
- με το αυτοκίνητο σταματημένο, η βαλβίδα και η θυρίδα φόρτισης μπορούν να ανοιχτούν,

- όταν το αυτοκίνητο κινείται, η βαλβίδα και η θυρίδα φόρτισης πρέπει να είναι κλειστά,

- ανοίξτε τη θυρίδα για να συνδέσετε το καλώδιο φόρτισης,
- κλείστε τη θυρίδα ξανά μόλις αποσυνδέσετε το καλώδιο φόρτισης,
- συνδέστε σε πρίζα οικιακής χρήσης, σε τερματικό φόρτισης εναλλασσόμενου ρεύματος ή τερματικό γρήγορης φόρτισης,
- για οποιαδήποτε πληροφορία σχετικά με τη φόρτιση, συμβουλευτείτε το εγχειρίδιο χρήσης του αυτοκινήτου σας.

Δείκτης επιπέδου φόρτισης **14**

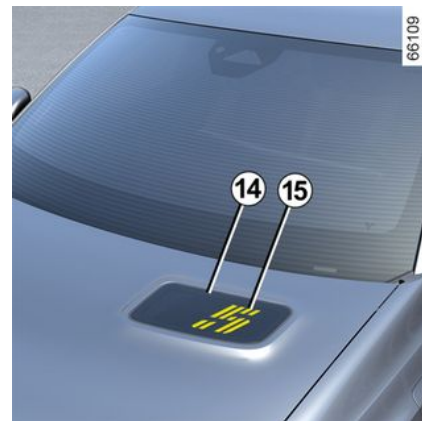

Ανάλογα με το αυτοκίνητο, ο δείκτης επιπέδου φόρτισης **14** στο

ΑΥΤΟΚΙΝΗΤΟ E-TECH 100% ELECTRIC (EV)

καπό σας δείχνει την κατάσταση φόρτισης του αυτοκινήτου σας.

Ο δείκτης επιπέδου φόρτισης **14** ανάβει αυτόματα όταν εντοπιστεί η κάρτα hands-free και ξεκλειδωθεί το αυτοκίνητο.

Σβήνει αυτόματα:

- περίπου ένα λεπτό μετά το άναμμα,
- όταν ο κινητήρας τίθεται σε λειτουργία,
- ή
- με το κλείδωμα του αυτοκινήτου.

Κατάσταση φορτίου

Η κατάσταση φόρτισης απεικονίζεται από:

- **αποσυνδεδεμένο αυτοκίνητο:** κάθε στατική ράβδος που ανάβει από αριστερά προς τα δεξιά **15** αντιστοιχεί σε επίπεδο φόρτισης περίπου 20% (για παράδειγμα, δύο ράβδοι αντιστοιχούν σε επίπεδο φόρτισης μεταξύ 20 και 39% κ.λπ.),
- **Αυτοκίνητο συνδεδεμένο και φόρτιση σε εξέλιξη:** κάθε στατική μπάρα που ανάβει από αριστερά προς τα δεξιά **15** αντιστοιχεί σε επίπεδο φόρτισης περίπου 20% με μια πρόσθετη μπάρα που αναβοσβήνει που αντιστοιχεί σε άλλο ένα 20% της φόρτισης σε εξέλιξη.

Προγραμματισμός φόρτισης

Λειτουργία



Με το όχημα σταματημένο και τον κινητήρα σε λειτουργία, από τον κόσμο "Όχημα" **3** στην οθόνη πολυμέσων **1**, πατήστε το μενού "Ηλεκτρικό" **2** κατόπιν την καρτέλα "Φόρτιση & Κλιματισμός" για να προγραμματίσετε τη φόρτιση του αυτοκινήτου σας.

Μπορείτε να επιλέξετε ανάμεσα διάφορες λειτουργίες φόρτισης:

- « Άμεση φόρτιση »;
- « Προγραμματισμένη φόρτιση »;
- « Φόρτιση V2G ».

Για περαιτέρω πληροφορίες, ανατρέξτε στις οδηγίες χρήσης πολυμέσων.



Για λόγους ασφαλείας, πραγματοποιήστε αυτούς τους χειρισμούς με το όχημα σταματημένο.

Όταν ο προγραμματισμός επιβεβαιωθεί, η ενδεικτική λυχνία  ανάβει στο καντράν.

Σημείωση: Η φόρτιση θα ξεκινήσει εάν ο κινητήρας είναι εκτός λειτουργίας, το αυτοκίνητο είναι συνδεδεμένο σε πηγή τροφοδοσίας και έχει επιτραπεί η πρόσβαση.

ΑΥΤΟΚΙΝΗΤΟ E-TECH 100% ELECTRIC (EV)



Εάν έχετε μόλις αποδεχθεί μια ενημέρωση συστήματος μέσω του συστήματος πολυμέσων, η φόρτιση της μπαταρίας κίνησης θα καθυστερήσει ή θα ακυρωθεί. Περιμένετε να ολοκληρωθεί η ενημέρωση πριν συνδέσετε το καλώδιο φόρτισης στο αυτοκίνητο.

Για περισσότερες πληροφορίες για τις ενημερώσεις συστήματος, ανατρέξτε στις οδηγίες χρήσης πολυμέσων.

ρίες, ανατρέξτε στις οδηγίες χρήσης πολυμέσων.



Αποσυνδέστε το αυτοκίνητό σας πριν εκτελέσετε οποιαδήποτε εργασία ή τροποποίηση στην ηλεκτρική εγκατάσταση.



Για να ρυθμίσετε τη φόρτιση V2G, ανατρέξτε στο εγχειρίδιο χρήσης πολυμέσων.

Φόρτιση Οχήματος προς Δίκτυο (V2G)

Με το αυτοκίνητο ακινητοποιημένο και συνδεδεμένο χρησιμοποιώντας το καλώδιο φόρτισης του αυτοκινήτου σας, η φόρτιση Οχήματος προς Δίκτυο (V2G) σας επιτρέπει να αναδιανέμετε την ενέργεια που είναι αποθηκευμένη στην μπαταρία του αυτοκινήτου σας στο σπίτι σας και στο ηλεκτρικό δίκτυο.

Πρέπει να έχετε συμβατό αμφίδρομο τερματικό φόρτισης AC και να έχετε εγγραφεί στην υπηρεσία φόρτισης V2G. Για περαιτέρω πληροφο-

ΛΕΙΤΟΥΡΓΙΑ ΑΥΤΟΚΙΝΗΤΟΥ ΠΡΟΣ ΦΟΡΤΪΟ (V2L)

Με το αυτοκίνητο ακινητοποιημένο και το χειρόφρενο ενεργοποιημένο, η λειτουργία "Αυτοκίνητο προς Φορτίο" (V2L) σας επιτρέπει να συνδέετε ηλεκτρικές συσκευές απευθείας στο αυτοκίνητο.

Το σύστημα παρέχει ισχύ AC (έως 16 A/3,7 kW) χρησιμοποιώντας την ηλεκτρική ενέργεια που είναι αποθηκευμένη στην μπαταρία κίνησης του αυτοκινήτου ➔ 20.

Η υποδοχή V2L σας επιτρέπει να συνδέετε και να λειτουργείτε διάφορες ηλεκτρικές συσκευές χρησιμοποιώντας την πρίζα φόρτισης στο μπροστινό μέρος του αυτοκινήτου σας.

Σημαντικές συστάσεις

2



Παρακαλείστε να διαβάσετε προσεκτικά αυτές τις οδηγίες. Εάν δεν τηρήσετε αυτές τις οδηγίες, υπάρχει **κίνδυνος πρόκλησης πυρκαγιάς, σοβαρών τραυματισμών ή ηλεκτροπληξίας που μπορεί να οδηγήσει στον θάνατο.**

Προφυλάξεις που πρέπει να λαμβάνονται κατά τη χρήση της λειτουργίας V2L.

Μην επιχειρήσετε να τροφοδοτήσετε το σπίτι σας καθώς αυτό μπορεί να οδηγήσει σε ζημιές και ηλεκτροπληξία.

Μην πλένετε το αυτοκίνητο και μην εργάζεστε στον χώρο του κινητήρα όταν χρησιμοποιείτε τη λειτουργία V2L.

Μην χρησιμοποιείτε τη λειτουργία V2L:

- εάν υπάρχει νερό στο βύσμα V2L ή στην υποδοχή φόρτισης του αυτοκινήτου,
- εάν ο ακροδέκτης V2L του αυτοκινήτου ή η υποδοχή εισόδου φόρτισης έχει υποστεί ζημιά (σπασμένα, σημάδια διάβρωσης, αποχρωματισμός κ.λπ.), επικοινωνήστε με ένα εξουσιοδοτημένο συνεργείο της μάρκας για να κανονίσετε για αντικατάσταση.
- σε εξωτερικούς χώρους εάν οι καιρικές συνθήκες δεν είναι κατάλληλες (βροχή, κίνδυνος κεραυνού κ.λπ.).

Μην τοποθετείτε μεταλλικά αντικείμενα στο βύσμα V2L.

Μην τροποποιείτε ή παρεμβαίνετε στο βύσμα V2L κατά τη χρήση της λειτουργίας V2L.

Μην συνδέετε ποτέ αντάπτορα στο βύσμα V2L.

Προφυλάξεις που πρέπει να λαμβάνονται κατά τον χειρισμό και τη χρήση του βύσματος V2L.

Να χρησιμοποιείτε μόνο το βύσμα V2L που παρέχεται με το αυτοκίνητο. Το βύσμα V2L έχει σχεδιαστεί ειδικά για αυτό το αυτοκίνητο. Για την ασφάλειά σας, απαγορεύεται αυστηρά η χρήση βύσματος V2L που δεν συνιστάται από τον κατασκευαστή. Για περισσότερες πληροφορίες σχετικά με το ποιο βύσμα V2L είναι κατάλληλο για το αυτοκίνητό σας, συμβουλευτείτε ένα εξουσιοδοτημένο συνεργείο της μάρκας.

Μην ακουμπάτε αντικείμενα στο βύσμα V2L και μην κρεμάτε συσκευές από το καλώδιο τροφοδοσίας τους από την πρίζα εξόδου AC του βύσματος V2L. **Κίνδυνοι ζημιών.**

Προσέχετε το βύσμα V2L. Μην το αποσυναρμολογείτε, μην το βυθίζετε στο νερό και μην το τραβάτε ενώ είναι συνδεδεμένο και μην αφήνετε τίποτα να χτυπήσει πάνω του. Ελέγχετε τακτικά την κατάσταση του βύσματος πριν από τη χρήση.

Προφυλάξεις που πρέπει να λαμβάνονται κατά τη χρήση ηλεκτρικών/ηλεκτρονικών συσκευών.

ΛΕΙΤΟΥΡΓΙΑ ΑΥΤΟΚΙΝΗΤΟΥ ΠΡΟΣ ΦΟΡΤΪΟ (V2L)

Πριν συνδέσετε και χρησιμοποιήσετε μια συσκευή (καλώδιο προέκτασης, πολύπριζα κ.λπ.), ελέγξτε τις προφυλάξεις χρήσης ανατρέχοντας στο εγχειρίδιο χρήσης της.

Μην συνδέετε:

- συσκευές που απαιτούν συνεχές ρεύμα, όπως ιατρικό εξοπλισμό. Η παροχή ρεύματος μπορεί να διακοπεί ανάλογα με τις συνθήκες λειτουργίας του αυτοκινήτου,
- συσκευές που καταναλώνουν περισσότερα από 16 A,
- συσκευές που δεν συμμορφώνονται με τους εθνικούς κανονισμούς και πρότυπα,
- συσκευές που έχουν πάθει ζημιά (μονάδες, καλώδια κ.λπ.),
- συσκευές των οποίων οι αρχικές συστάσεις για χρήση δεν είναι προσαρμοσμένες στο περιβάλλον στο οποίο θα χρησιμοποιηθούν (κίνδυνοι που σχετίζονται με την επαφή με σκόνη και νερό),
- περισσότερα από ένα πολύπριζα. Κατά τη χρήση, μην συνδέετε προϊόντα που καταναλώνουν περισσότερο από 8 A,
- μπαλαντέζα μήκους άνω των 20 μέτρων. εάν χρησιμοποιηθεί, φροντίστε να την ξετυλίξετε πλήρως.

2

ΛΕΙΤΟΥΡΓΙΑ ΑΥΤΟΚΙΝΗΤΟΥ ΠΡΟΣ ΦΟΡΤΪΟ (V2L)

Βύσμα Αυτοκινήτου προς Φορτίο (VLC) A

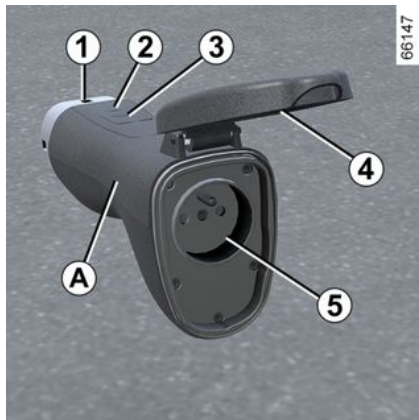

1 Πρίζα φόρτισης,

2 Προειδοποιητική λυχνία λειτουργίας:

3 Διακόπτης ενεργοποίησης/απενεργοποίησης,

4 Προστατευτικό κάλυμμα,

5 Πρίζα εξόδου AC.

Το βύσμα V2L είναι αποθηκευμένο στην εργαλειοθήκη που βρίσκεται κάτω από τη μοκέτα του πορτ-μπαγκάζ.

i Πριν πραγματοποιήσετε συντήρηση στο βύσμα V2L, βεβαιωθείτε ότι το βύσμα είναι αποσυνδεδεμένο. Καθαρίστε το βύσμα χρησιμοποιώντας ένα πανί ελαφρά βρεγμένο με νερό. Κατά τον καθαρισμό, βεβαιωθείτε ότι το πανί δεν έρχεται σε επαφή με τα άκρα του βύσματος (βύσματα, ακροδέκτες φόρτισης) για να αποφύγετε κάθε κίνδυνο διάβρωσης.

Λειτουργία



Βεβαιωθείτε ότι το χειρόφρενο είναι πάντα ενεργοποιημένο όταν χρησιμοποιείται η λειτουργία V2L.

i Πρέπει να τηρείτε τη σειρά με την οποία συνδέεται/αποσυνδέεται το βύσμα V2L.

i Πριν συνδέσετε ή αποσυνδέσετε μια συσκευή, βεβαιωθείτε ότι η ενδεικτική λυχνία του ακροδέκτη V2L 2 είναι σβηστή.

Για να συνδέσετε το βύσμα V2L

Με το αυτοκίνητο ακινητοποιημένο, τα ανοιγόμενα μέρη ξεκλειδωτά και τον διακόπτη κινητήρα απενεργοποιημένο:

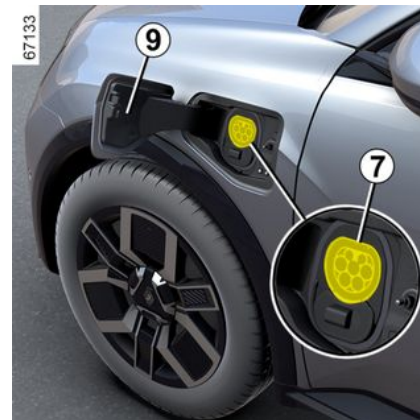

ΛΕΙΤΟΥΡΓΙΑ ΑΥΤΟΚΙΝΗΤΟΥ ΠΡΟΣ ΦΟΡΤΪΟ (V2L)

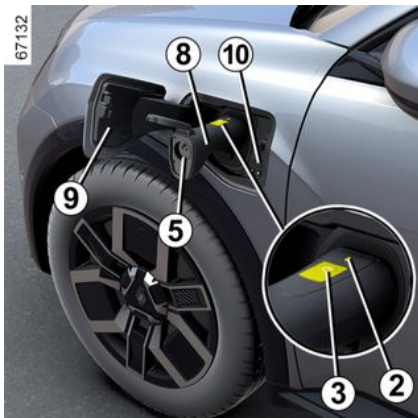

- πιέστε τη θυρίδα φόρτισης **9** για να την ξεκλειδώσετε,
- κρατήστε τη λαβή του βύσματος **8** και συνδέστε την άκρη **7** του βύσματος στην πρίζα φόρτισης του οχήματος **7**,
- ελέγξτε ότι το βύσμα V2L είναι σωστά συνδεδεμένο τραβώντας ελαφρά τη λαβή **8**. Πριν ξεκινήσει η εκφόρτιση, ενεργοποιείται η ασφάλεια της πρίζας. Το βύσμα V2L ασφαλίζει αυτόματα στο αυτοκίνητο. Αυτό καθιστά αδύνατη την αποσύνδεση του βύσματος από το αυτοκίνητο.
- συνδέστε την ηλεκτρική συσκευή στην πρίζα εξόδου AC του βύσματος V2L **5**,
- πατήστε το διακόπτη του βύσματος V2L **3** για τουλάχιστον τρία δευ-

τερόλεπτα μέχρι η ενδεικτική λυχνία **2** να εμφανιστεί με πράσινο χρώμα. Η λειτουργία V2L είναι ενεργοποιημένη, η ενδεικτική λυχνία στην πρίζα φόρτισης **10** αναβοσβήνει με πράσινο χρώμα και η ηλεκτρική συσκευή τροφοδοτείται με ρεύμα.

Σημείωση: μην τραβάτε τη λαβή **8** ενώ το βύσμα V2L έχει ασφαλίσει στο αυτοκίνητο.

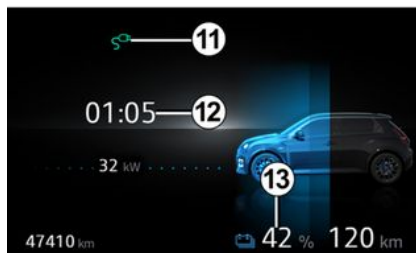

Κατά τη χρήση, εμφανίζονται στην οθόνη του καντράν οι ακόλουθες πληροφορίες:

- η ενδεικτική λυχνία **11** που δείχνει ότι το αυτοκίνητο είναι συνδεδεμένο στο βύσμα V2L,
- ο εκτιμώμενος χρόνος **12** που απομένει πριν επιτευχθεί το ελάχιστο

όριο φόρτισης της μπαταρίας έχει επιτευχθεί,

- η στάθμη ενέργειας μπαταρίας **13**.

Σημείωση: η παροχή ρεύματος διακόπτεται αυτόματα όταν:

- η λειτουργία V2L δεν χρησιμοποιείται για περίπου μία ώρα (δεν υπάρχουν ηλεκτρικές συσκευές συνδεδεμένες στην πρίζα AC **5** του βύσματος V2L ή δεν υπάρχει κατανάλωση ενέργειας),
- έχει συνδεθεί μια ηλεκτρική συσκευή που υπερβαίνει τη μέγιστη ισχύ,
- τα ανοιγόμενα μέρη έχουν προηγουμένως κλειδωθεί, η πόρτα του οδηγού είναι ξεκλειδωτή,
- έχει συμπληρωθεί το ελάχιστο όριο φόρτισης της μπαταρίας κίνησης που έχει οριστεί από την οθόνη πολυμέσων.

Όταν η τροφοδοσία ρεύματος διακοπεί, θα εμφανιστεί ένα μήνυμα στο καντράν για να σας ενημερώσει.

Για να αποσυνδέσετε το βύσμα V2L

ΛΕΙΤΟΥΡΓΙΑ ΑΥΤΟΚΙΝΗΤΟΥ ΠΡΟΣ ΦΟΡΤΪΟ (V2L)

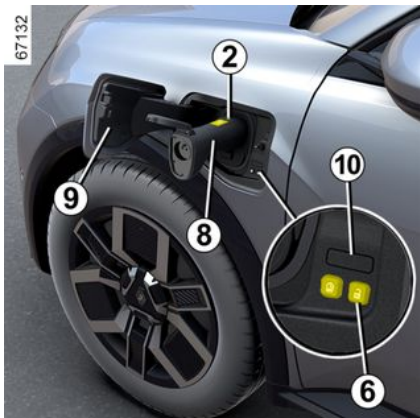

Με την κάρτα πάνω σας ή τα ανοιγόμενα μέρη του αυτοκινήτου ξεκλειδωτά:

- πατήστε το κουμπί **6**  που βρίσκεται δίπλα στην πρίζα φόρτισης για να σταματήσετε την εκφόρτιση. Η ενδεικτική λυχνία **2** σβήνει, η ενδεικτική λυχνία πάνω στην πρίζα φόρτισης **10** σβήνει και η λειτουργία V2L απενεργοποιείται,
 - το βύσμα V2L απασφαλίζεται αυτόματα στο αυτοκίνητο. Αυτό επιτρέπει την αποσύνδεση του βύσματος από το αυτοκίνητο,
 - αποσυνδέστε την ηλεκτρική συσκευή σας και πιάστε τη λαβή του βύσματος V2L **8** για να το αποσυνδέσετε από το αυτοκίνητο **εντός περι-**

που 15 δευτερολέπτων. Διαφορετικά, η πρίζα φόρτισης **7** θα ασφαλιστεί ξανά αυτόματα,

- κλείστε τη θυρίδα φόρτισης **9** και πιέστε την για να την κλειδώσετε,
- τοποθετήστε το βύσμα V2L στην περιοχή αποθήκευσης.

 Μην οδηγείτε το αυτοκίνητο ενώ η θυρίδα φόρτισης **9** είναι ανοιχτή. Μόλις αποσυνδέσετε το βύσμα V2L από το αυτοκίνητο, βεβαιωθείτε ότι η θυρίδα φόρτισης **9** έχει κλείσει σωστά.

Ρυθμίσεις



Μπορείτε να ορίσετε την τιμή ορίου για την ελάχιστη φόρτιση της μπαταρίας κίνησης από την οθόνη πολυμέσων **14**.

Για περαιτέρω πληροφορίες, ανατρέξτε στις οδηγίες χρήσης πολυμέσων.

Προβλήματα στη λειτουργία

Σε περίπτωση προβλήματος λειτουργίας, η ενδεικτική λυχνία **2** στο βύσμα V2L θα σβήσει και η παροχή ρεύματος V2L (εκφόρτιση) θα διακοπεί αυτόματα. Στο καντράν εμφανίζεται ένα μήνυμα για να σας ειδοποιήσει.

ΛΕΙΤΟΥΡΓΙΑ ΑΥΤΟΚΙΝΗΤΟΥ ΠΡΟΣ ΦΟΡΤΪΟ (V2L)

Σε περίπτωση εσωτερικής βλάβης της λειτουργίας V2L, θα εμφανιστεί το μήνυμα "Εκφόρτιση V2L αδύνατη Ελέγξτε V2L" στον πίνακα οργάνων: αποσυνδέστε την ηλεκτρική συσκευή και αποσυνδέστε το βύσμα V2L. Απευθυνθείτε σε ένα Επίσημο Συνεργείο της μάρκας

Σε περίπτωση βλάβης της λειτουργίας V2L από τη συσκευή που είναι συνδεδεμένη στην πρίζα AC του βύσματος V2L, εμφανίζεται το μήνυμα "Εκφόρτιση V2L αδύνατη Σφάλμα συνδεδεμένης συσκευής" στο καντράν:

- αποσυνδέστε την ηλεκτρική συσκευή και το βύσμα V2L,
- βεβαιωθείτε ότι η συσκευή και το βύσμα V2L δεν έχουν υποστεί ζημιά και ότι η φάση τροφοδοσίας ισχύος δεν έχει σπάσει ή διαβρωθεί,
- βεβαιωθείτε ότι η ηλεκτρική συσκευή δεν υπερβαίνει τη μέγιστη δυνατότητα ισχύος που μπορεί να παρέχει το αυτοκίνητο.

Εάν το πρόβλημα παραμένει, συμβουλευθείτε ένα Επίσημο Συνεργείο της μάρκας.

Γενικά

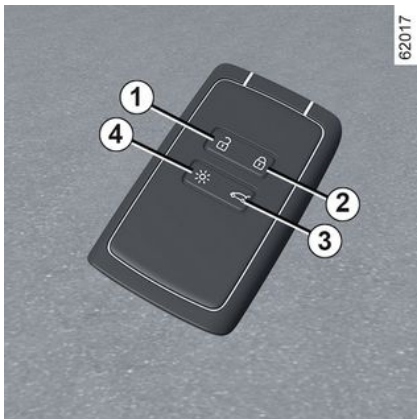

1. Ξεκλείδωμα όλων των ανοιγόμενων μερών.
2. Κλείδωμα όλων των ανοιγόμενων μερών.
3. Κλείδωμα/ξεκλείδωμα του πορτομπαγκάζ
4. Τηλεχειριζόμενο άναμμα των φώτων.

Η κάρτα επιτρέπει:

- το κλείδωμα/ξεκλείδωμα των στοιχείων ανοίγματος (πόρτες, πόρτα χώρου αποσκευών),
- ξεκλείδωμα της θυρίδας φόρτισης → 20,

- άναμμα των φώτων του αυτοκινήτου εξ αποστάσεως,
- αυτόματο τηλεχειριζόμενο άνοιγμα/κλείσιμο των ηλεκτρικών παραθύρων → 72.

i Ανάλογα με το όχημα, ενδέχεται να έχετε ένα ψηφιακό κλειδί που προσφέρει όλες τις λειτουργίες της κάρτας. Ωστόσο, εάν έχετε αφήσει μια κάρτα στο εσωτερικό του οχήματος και έχετε κλειδώσει τις πόρτες με ψηφιακό κλειδί, όλες οι λειτουργίες της κάρτας θα παρεμποδιστούν. Για περισσότερες πληροφορίες, συμβουλευθείτε την ενότητα "Ψηφιακό κλειδί" → 66.

Αυτονομία

Φροντίζετε να έχετε πάντοτε τη μπαταρία σε καλή κατάσταση, να είναι το σωστό μοντέλο και να έχει τοποθετηθεί σωστά. Η διάρκεια ζωής της είναι δύο χρόνια περίπου: θα πρέπει να αντικαθίσταται όταν στο καντράν εμφανίζεται το μήνυμα "Χαμηλή μπαταρία κάρτας-κλειδιού" → 56.

Εμβέλεια της κάρτας

Διαφέρει ανάλογα με το περιβάλλον: φροντίστε να μην κλειδώσετε ή να ξεκλειδώσετε το αυτοκίνητο πιέζοντας τυχαία τα πλήκτρα στην κάρτα.

Σημείωση: εάν μια πόρτα ή η πόρτα του χώρου αποσκευών είναι ανοιχτή ή δεν έκλεισε σωστά, το αυτοκίνητο δεν θα κλειδωθεί. Ακούγεται ηχητικό σήμα και τα φώτα αλάρμ και τα φώτα θέσης δεν αναβοσβήνουν.

i Εάν η μπαταρία είναι αποφορτισμένη, το κλείδωμα/ξεκλείδωμα και η εκκίνηση του αυτοκινήτου εξακολουθούν να είναι δυνατά → 176 → 72 → 56.

ΚΑΡΤΑ

Λειτουργία "απομακρυσμένου φωτισμού"

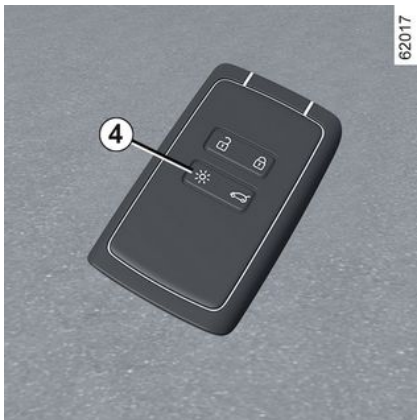

Πιέστε το κουμπί **4** για να ανάψουν τα φώτα διασταύρωσης και ο εξωτερικός φωτισμός για 20 δευτερόλεπτα περίπου. Αυτό επιτρέπει, για παράδειγμα, τον εντοπισμό από απόσταση του αυτοκινήτου, ενώ είναι σταθμευμένο σε ένα πάρκινγκ Πατήστε παρατεταμένα το κουμπί **4** για περίπου δύο δευτερόλεπτα για να ενεργοποιήσετε τον εξωτερικό φωτισμό και να εκπέμψετε έναν ήχο.

Σημείωση: πιέστε ξανά το κουμπί **4** για να σβήσει ο φωτισμός.



Συμβουλή

Μην πλησιάζετε την κάρτα σε πηγή θερμότητας, ψύξης ή υγρασίας. Μην κρατάτε την κάρτα σε μέρος όπου θα μπορούσε να λυγίσει ή να υποστεί ζημιά κατά λάθος, όπως στην πίσω τσέπη ενός ρούχου όπου μπορεί να καθίσει.



Αντικατάσταση: ανάγκη επί πλέον κάρτας

Σε περίπτωση απώλειας της κάρτας ή εάν επιθυμείτε άλλη, απευθυνθείτε αποκλειστικά σε ένα επίσημο συνεργείο της μάρκας.

Σε περίπτωση αντικατάστασης μιας κάρτας, είναι απαραίτητο να πάτε το αυτοκίνητο **μαζί με όλες του τις κάρτες** σε εξουσιοδοτημένο Αντιπρόσωπο για την επαναφορά του συστήματος. Μπορείτε να χρησιμοποιείτε μέχρι τέσσερις κάρτες ανά αυτοκίνητο.

Παρεμβολές

Ανάλογα με το άμεσο περιβάλλον (εξωτερικές εγκαταστάσεις ή χρήση συσκευών που λειτουργούν στην ίδια συχνότητα με το τηλεχειριστήριο), η λειτουργία του τηλεχειριστηρίου μπορεί να διαταραχτεί.



Ευθύνη του οδηγού κατά τη στάθμευση ή στάση του οχήματος

Μην αφήνετε ποτέ μόνο στο όχημά σας ένα ζώο, ένα παιδί ή έναν μη αυτοεξυπηρετούμενο ενήλικα, ακόμη και για μικρό χρονικό διάστημα. Αυτοί, μπορεί να θέσουν τον εαυτό τους ή άλλα άτομα σε κίνδυνο, ξεκινώντας τον κινητήρα, ενεργοποιώντας εξοπλισμούς, όπως τα ηλεκτρικά παράθυρα, ή κλειδώνοντας τις πόρτες. Επιπλέον, όταν κάνει ζέστη ή/και έχει ηλιοφάνεια, πρέπει να θυμάστε ότι η εσωτερική θερμοκρασία της καμπίνας αυξάνεται πολύ γρήγορα.

ΚΙΝΔΥΝΟΣ ΘΑΝΑΤΟΥ Ή ΣΟΒΑΡΩΝ ΤΡΑΥΜΑΤΙΣΜΩΝ.

ΚΑΡΤΑ

Τοποθέτηση ιμάντα 7



Σύρτε το πίσω περίβλημα 5 προς τα κάτω, ενώ πιέζετε στην περιοχή A.

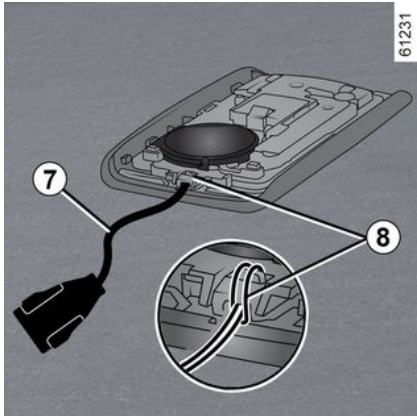

Εισάγετε το λουράκι στο εξάρτημα 8 και περάστε το άκρο του μέσα από την πόρπη.

Τοποθετήστε τον ιμάντα στο άνοιγμα 6 και κλείστε το περίβλημα.

Σημείωση: βεβαιωθείτε ότι η διάμετρος του κορδονιού του ιμάντα 7 ταιριάζει στο άνοιγμα 6.

Κάρτα "Hands-free"

Χρήση

Έχετε στη διάθεσή σας δύο τρόπους κλειδώματος/ξεκλειδώματος του αυτοκινήτου:

- στη λειτουργία "hands-free", όταν πλησιάζετε και απομακρύνετε από το αυτοκίνητο
- χρησιμοποιώντας την κάρτα σε λειτουργία τηλεχειριστηρίου.

i Μην τοποθετείτε την κάρτα σε χώρο όπου θα μπορούσε να έρθει σε επαφή με άλλους ηλεκτρονικούς εξοπλισμούς (υπολογιστής, τηλέφωνο, κ.λπ.) καθώς μπορεί να διαταράξουν τη λειτουργία της.

Απενεργοποίηση/ενεργοποίηση της λειτουργίας "hands-free"

Ανάλογα με το αυτοκίνητο, μπορείτε να απενεργοποιήσετε / ενεργοποιήσετε το ξεκλειδώμα όταν πλησιάζετε και κλειδώνετε όταν απομακρύνετε από το αυτοκίνητο.

Επίσης, μπορείτε να απενεργοποιήσετε/ενεργοποιήσετε το ηχητικό σήμα που ακούγεται κατά το κλειδώμα, όταν απομακρύνετε από το αυτοκίνητο ➔ 147.



Μην εγκαταλείπετε ποτέ το όχημά σας αφήνοντας την κάρτα στο εσωτερικό.



Ευθύνη του οδηγού κατά τη στάθμευση ή στάση του οχήματος

Μην αφήνετε ποτέ μόνο στο όχημά σας ένα ζώο, ένα παιδί ή έναν μη αυτοεξυπηρετούμενο ενήλικα, ακόμη και για μικρό χρονικό διάστημα.

Αυτοί, μπορεί να θέσουν τον εαυτό τους ή άλλα άτομα σε κίνδυνο, ξεκινώντας τον κινητήρα, ενεργοποιώντας εξοπλισμούς, όπως τα ηλεκτρικά παράθυρα, ή κλειδώνοντας τις πόρτες.

Επιπλέον, όταν κάνει ζέστη ή/και έχει ηλιοφάνεια, πρέπει να θυμάστε ότι η εσωτερική θερμοκρασία της καμπίνας αυξάνεται πολύ γρήγορα.

ΚΙΝΔΥΝΟΣ ΘΑΝΑΤΟΥ Ή ΣΟΒΑΡΩΝ ΤΡΑΥΜΑΤΙΣΜΩΝ.

Ξεκλειδωμα "hands-free" όταν πλησιάζετε στο όχημα



66007

Εάν κρατάτε την κάρτα και είναι στην περιοχή πρόσβασης **1** το αυτοκίνητο θα ξεκλειδώσει.

Για να υποδειχθεί ότι οι πόρτες έχουν ξεκλειδωθεί, **τα φώτα αλάρμ και τα φλας αναβοσβήνουν μία φορά** και, ανάλογα με το αυτοκίνητο, οι εξωτερικοί καθρέφτες ανοίγουν αυτόματα.

Κλειδωμα hands-free όταν απομακρύνεστε από το αυτοκίνητο



66008

Με την κάρτα επάνω σας και τις πόρτες και το πορτ-μπαγκάζ κλειστά, απομακρυνθείτε από το αυτοκίνητο: θα κλειδώσει αυτόματα μόλις βγείτε από την περιοχή πρόσβασης **1**. Για να υποδειχθεί ότι οι πόρτες έχουν κλειδωθεί, **τα φώτα αλάρμ αναβοσβήνουν μία φορά και, στη συνέχεια, παραμένουν αναμμένα** για τέσσερα δευτερόλεπτα περίπου, ακούγεται ένα ηχητικό σήμα και, σε ορισμένα αυτοκίνητα, οι εξωτερικοί καθρέφτες κλείνουν αυτόματα.

Σημείωση: η απόσταση από την οποία το όχημα κλειδώνει εξαρτάται από το περιβάλλον.

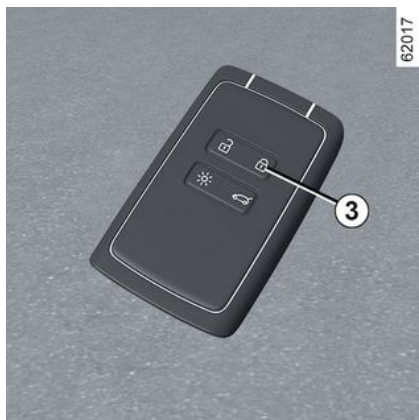

Εάν η κάρτα παραμείνει εντός την περιοχής ανίχνευσης **1** για 15 λεπτά περίπου, απενεργοποιείται η λειτουργία κλειδώματος από απόσταση. Για να κλειδώσετε το όχημα, πατήστε το πλήκτρο **3** της κάρτας.

Το όχημα δεν μπορεί να κλειδώσει από απόσταση, εάν η κάρτα βρισκόταν εντός της ζώνης **2**.

Ξεκλείδωμα "hands-free" με άνοιγμα του χώρου αποσκευών



Με την κάρτα στη ζώνη **1** και το αυτοκίνητο κλειδωμένο, πατήστε το κουμπί **4** μία φορά για να ξεκλειδώσετε ολόκληρο το αυτοκίνητο.

Το ξεκλείδωμα επισημαίνεται με **ένα αναβό-σβησμα** των φώτων αλάρμ και των πλαϊνών φλας.

Ιδιαιτερότητες του συστήματος κλειδώματος

Υπό ορισμένες περιστάσεις, το ξεκλείδωμα κατά την προσέγγιση του αυτοκινήτου απενεργοποιείται:

- εάν το όχημα δεν έχει χρησιμοποιηθεί επί οκτώ ημέρες,

- εάν η κάρτα παραμένει κοντά στη ζώνη του αυτοκινήτου **1** για περίπου πέντε λεπτά **αφού το αυτοκίνητο έχει κλειδωθεί**,

- μετά από αρκετά περάσματα κοντά στη ζώνη **1 χωρίς να έχουν ξεκλειδωθεί οι θύρες**.

Πατήστε το κουμπί ανοίγματος της θύρας του χώρου αποσκευών **4** ή χρησιμοποιήστε την κάρτα ως τηλεχειριστήριο για να ξεκλειδώσετε το αυτοκίνητο και να επανενεργοποιήσετε τη λειτουργία "hands-free".

Ιδιαιτερότητες που σχετίζονται με το κλειδωμα "hands-free"

Μετά το κλείδωμα στη λειτουργία "hands-free", πρέπει να περιμένετε τρία δευτερόλεπτα περίπου για να έχετε τη δυνατότητα να ξεκλειδώσετε το αυτοκίνητο ξανά. Κατά τα τρία αυτά δευτερόλεπτα, μπορείτε να βεβαιωθείτε για το σωστό κλείδωμα δοκιμάζοντας τις χειρολαβές των θυρών.

Σημείωση: εάν μια πόρτα ή η πόρτα του χώρου αποσκευών είναι ανοιχτή ή δεν έκλεισε σωστά, το αυτοκίνητο δεν θα κλειδωθεί. Ακούγεται ηχητικό σήμα αλλά τα φώτα αλάρμ και τα φώτα θέσης δεν αναβοσβήνουν.

ΚΑΡΤΑ

Χρήση της κάρτας με τηλεχειριστήριο

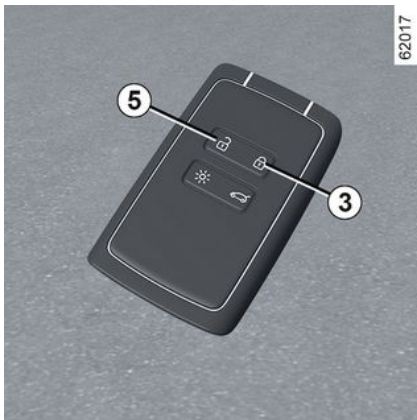

Ξεκλείδωμα με την κάρτα

Πιέστε το πλήκτρο **5**.

Το ξεκλείδωμα επισημαίνεται με **ένα αναβό-σβησμα** των φώτων αλάρμ και των πλαϊνών φλας.



Όταν ο κινητήρας λειτουργεί, τα πλήκτρα της κάρτας είναι ανενεργά.

Κλείδωμα με την κάρτα

Με τις πόρτες και την πόρτα του χώρου αποσκευών κλειστές, πατήστε

το κουμπί **3**: το αυτοκίνητο θα κλειδώσει.

Τα φώτα αλάρμ **αναβοσβήνουν δύο φορές** για να υποδείξουν ότι το όχημα είναι κλειδωμένο και, ανάλογα με το μοντέλο του οχήματος, οι εξωτερικοί καθρέφτες κλείνουν αυτόματα.

Ανάλογα με το όχημα, πατήστε το κουμπί **3** για να κλειδώσετε το αυτοκίνητο. Πατήστε παρατεταμένα το κουμπί **3** για να κλείσετε τα μπροστινά και πίσω παράθυρα.

Σημείωση:

- Η μέγιστη απόσταση από την οποία μπορείτε να κλειδώσετε το όχημα εξαρτάται από το περιβάλλον,
- Εάν μια πόρτα ή το πορτ-μπαγκάζ είναι ανοικτή ή δεν έχει κλείσει σωστά, δεν πραγματοποιείται κλείδωμα. Ακούγεται ηχητικό σήμα αλλά τα φώτα αλάρμ και τα φώτα θέσης δεν αναβοσβήνουν.



Με τον κινητήρα σε λειτουργία, εάν η κάρτα δεν βρίσκεται πλέον μέσα στην περιοχή **2**, αφού ανοίξετε και κλείσετε μια πόρτα, το μήνυμα "Δεν ανιχνεύτηκε κάρτα-κλειδί" υποδεικνύει ότι η κάρτα δεν βρίσκεται πλέον μέσα στο αυτοκίνητο. Έτσι αποφεύγετε για παράδειγμα να φύγετε, αφού αφήσετε έναν επιβάτη που έχει την κάρτα επάνω του.

Η προειδοποίηση καταργείται όταν ανιχνευτεί ξανά η κάρτα.

ΚΑΡΤΑ

Κλειδωμα/ξεκλειδωμα του πορτ-μπαγκάζ και μόνο

2

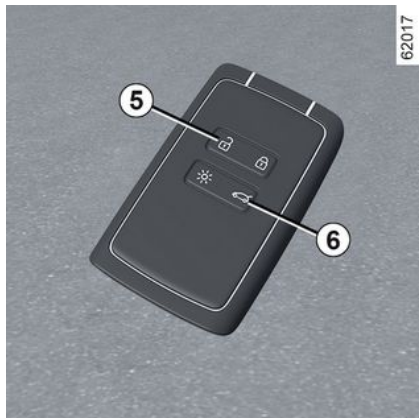

Πιέστε το πλήκτρο **6** για να κλειδώσετε/ξεκλειδώσετε μόνο το πορτ-μπαγκάζ.



Ευθύνη του οδηγού κατά τη στάθμευση ή στάση του οχήματος

Μην αφήνετε ποτέ μόνο στο όχημά σας ένα ζώο, ένα παιδί ή έναν μη αυτοεξυπηρετούμενο ενήλικα, ακόμη και για μικρό χρονικό διάστημα. Αυτοί, μπορεί να θέσουν τον εαυτό τους ή άλλα άτομα σε κίνδυνο, ξεκινώντας τον κινητήρα, ενεργοποιώντας εξοπλισμούς, όπως τα ηλεκτρικά παράθυρα, ή κλειδώνοντας τις πόρτες. Επιπλέον, όταν κάνει ζέστη ή/και έχει ηλιοφάνεια, πρέπει να θυμάστε ότι η εσωτερική θερμοκρασία της καμπίνας αυξάνεται πολύ γρήγορα.

ΚΙΝΔΥΝΟΣ ΘΑΝΑΤΟΥ Ή ΣΟΒΑΡΩΝ ΤΡΑΥΜΑΤΙΣΜΩΝ.

Ξεκλειδωμα του καλωδίου φόρτισης

Πιέστε το κουμπί **5** για να ξεκλειδώσετε το καλώδιο φόρτισης του αυτοκινήτου.

ΥΠΕΡΚΛΕΙΔΩΜΑ

Χρήση

Όταν το αυτοκίνητο είναι εξοπλισμένο με το υπερκλειδωμα, αυτό επιτρέπει το κλειδωμα των ανοιγόμενων μερών και την παρεμπόδιση του ανοίγματος των θυρών από τις εσωτερικές λαβές (περίπτωση, για παράδειγμα, μιας παραβίασης τζαμιού η οποία ακολουθείται από προσπάθεια ανοίγματος των θυρών από το εσωτερικό).



Μη χρησιμοποιείτε ποτέ το υπερκλειδωμα των θυρών εάν κάποιος παραμένει στο εσωτερικό του αυτοκινήτου!

ΚΑΡΤΑ

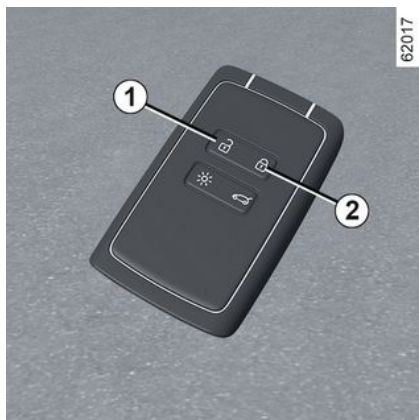

Για να ενεργοποιήσετε το υπερκλείδωμα

πιέστε δύο συνεχείς και γρήγορες φορές το πλήκτρο 2.

Το κλείδωμα επιβεβαιώνεται με τα φώτα αλάρμ και τα πλαϊνά φλας που αναβοσβήνουν **δύο φορές αργά και τρεις φορές γρήγορα**.

Ανάλογα με το μοντέλο του αυτοκινήτου, οι εξωτερικοί καθρέφτες μπορούν να διπλώνουν αυτόματα, όταν κλειδώνετε το αυτοκίνητο ➔ 158.

Για να απενεργοποιήσετε το υπερκλείδωμα

Πιέστε το κουμπί 1 μία φορά.

Το ξεκλείδωμα των θυρών επισημαίνεται με **ένα αναβόσβημα** των φώτων αλάρμ.

Κάρτα "hands-free": μπαταρία

Αντικατάσταση της μπαταρίας

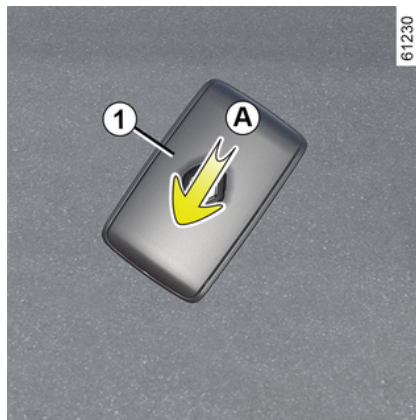

Όταν το μήνυμα "Χαμηλή μπαταρία κάρτας-κλειδιού" εμφανίζεται στο καντράν, αντικαταστήστε την μπαταρία κάρτας:

- σύρετε το πίσω περίβλημα 1 προς τα κάτω, ενώ πιέζετε την περιοχή A.
- αφαιρέστε το κάλυμμα της μπαταρίας 2,

- αφαιρέστε την μπαταρία πατώντας τη μία πλευρά και ανασκώνοντας την άλλη,
- αντικαταστήστε ανάλογα με τη κατεύθυνση και πρότυπο που υποδεικνύονται στο εσωτερικό του καλύμματος.

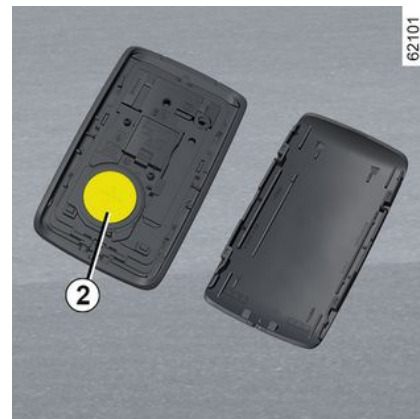

Για να επανατοποθετήσετε, ακολουθήστε την αντίστροφη διαδικασία και στη συνέχεια πιέστε ένα από τα κουμπιά της κάρτας τέσσερις φορές καθώς είστε κοντά στο αυτοκίνητο: την επόμενη φορά που θα ξεκινήσει το όχημα, το μήνυμα θα εξαφανιστεί. Βεβαιωθείτε ότι το κάλυμμα είναι πράγματι κουμπωμένο.

Σημείωση: Κατά την αντικατάσταση της μπαταρίας, μην αγγίξετε το ηλε-

2

ΚΑΡΤΑ

κτρονικό κύκλωμα ή τις επαφές της κάρτας.

2



Μπορείτε να βρείτε μπαταρίες σε ένα Επίσημο Συνεργείο της μάρκας, η διάρκεια ζωής αυτών των μπαταριών είναι περίπου δύο χρόνια. Φροντίστε να μην υπάρχουν ίχνη από μελάνι πάνω στη μπαταρία: κίνδυνος κακής ηλεκτρικής επαφής.



Σε περίπτωση αντικατάστασης, φροντίστε να χρησιμοποιείτε τον ίδιο ή αντίστοιχο τύπο μπαταρίας (συμβουλευθείτε έναν Εξουσιοδοτημένο Αντιπρόσωπο).



Κατά την αντικατάσταση:

– βεβαιωθείτε ότι οι μπαταρίες είναι σωστά τοποθετημένες.

Κίνδυνος έκρηξης.

– εάν η θυρίδα δεν κλείνει σωστά, αποφύγετε τη χρήση της κάρτας και κρατήστε μακριά από παιδιά.

Προβλήματα στη λειτουργία

Εάν η μπαταρία είναι πολύ αδύναμη για να διασφαλιστεί η σωστή λειτουργία, μπορείτε ακόμη να ξεκινήσετε και κλειδώσετε/ξεκλειδώσετε το αυτοκίνητο ➔ 72.



Μην πετάτε οπουδήποτε τις μεταχειρισμένες μπαταρίες σας ως σκουπίδια. Παραδώστε τες σε ένα εξουσιοδοτημένο συνεργείο ή συμβουλευτείτε την τοπική σας αρχή για πληροφορίες σχετικά με κατάλληλες εγκαταστάσεις ανακύκλωσης.



Προφυλάξεις σχετικά με τις μπαταρίες:

- φυλάξτε τις μπαταρίες (καινούργιες ή χρησιμοποιημένες) μακριά από παιδιά,
- μην καταπίνετε τις μπαταρίες,

Κίνδυνος χημικών εγκαυμάτων τα οποία ενδέχεται να οδηγήσουν σε θάνατο

- σε περίπτωση κατάποσης ή εισαγωγής σε οποιοδήποτε μέρος του σώματος, συμβουλευθείτε ένα γιατρό το συντομότερο δυνατό.

Γενικά

2

Ανάλογα με τη χώρα και τη συνδρομή, μπορείτε να εγκαταστήσετε ένα ψηφιακό κλειδί για το όχημά σας στο smartphone σας.

Το ψηφιακό κλειδί περιέχει τα δικαιώματα που απαιτούνται για το κλειδωμα/ξεκλειδωμα και την εκκίνηση του οχήματός σας χρησιμοποιώντας ένα smartphone. Έτσι, το smartphone σας αντικαθιστά την κάρτα σας.

Η εγκατάσταση, η διαχείριση και η μετάδοση των ψηφιακών κλειδιών πραγματοποιούνται με χρήση της εφαρμογής του κατασκευαστή.

Μόλις εγκατασταθεί η εφαρμογή του κατασκευαστή στο smartphone σας και ενεργοποιηθεί η συνδρομή, το ψηφιακό κλειδί θα πρέπει να ενεργοποιηθεί από την εφαρμογή του κατασκευαστή.



Εάν πρέπει να εμπιστευτείτε το αυτοκίνητό σας σε κάποιον άλλο, βεβαιωθείτε ότι έχετε μαζί σας την κάρτα οχήματος για να εξασφαλίσετε πρόσβαση στο αυτοκίνητο (π.χ. στο πλαίσιο παρέμβασης στο αυτοκίνητο, ραντεβού με εξουσιοδοτημένο αντιπρόσωπο ή ειδικευμένο επαγγελματία κ.λπ.).



Ασφαλής πρόσβαση στο ψηφιακό κλειδί του smartphone

Είναι ευθύνη του κατόχου του ψηφιακού κλειδιού και των καθορισμένων χρηστών να προστατεύουν και να διασφαλίζουν την πρόσβαση στο ψηφιακό κλειδί του smartphone. Βεβαιωθείτε ότι έχετε εγκαταστήσει τα απαραίτητα εργαλεία ασφάλειας και προστασίας στο smartphone σας (όπως η ασφάλιση της οθόνης με κωδικό πρόσβασης).

Συνθήκες λειτουργίας

Ενεργοποιήστε το Bluetooth® στο smartphone σας και, στη συνέχεια, ανοίξτε την εφαρμογή του κατασκευαστή για να αποκτήσετε πρόσβαση στις διάφορες λειτουργίες ψηφιακού κλειδιού.

Σημείωση: το smartphone πρέπει να είναι επαρκώς φορτισμένο για να χρησιμοποιήσετε το ψηφιακό κλειδί. Σε περίπτωση χαμηλού επιπέδου φόρτισης, εμφανίζεται το μήνυμα "Χαμηλή μπαταρία τηλεφώνου" στο καντράν.



Η λειτουργική εμβέλεια του ψηφιακού κλειδιού θα εξαρτηθεί από τη σύνδεση Bluetooth® του smartphone σας.

Δανεισμός ψηφιακού κλειδιού

Από την εφαρμογή του κατασκευαστή, αποκτήστε πρόσβαση στο μενού "Share Virtual Key" και συμπληρώστε τις πληροφορίες για τον περιστασιακό χρήστη. Μετά την επικύρωση, ένα email επιβεβαίωσης θα σταλεί στον χρήστη.



Σε περίπτωση δανεισμού του αυτοκινήτου, ο κάτοχος του ψηφιακού κλειδιού είναι υπεύθυνος για τον ορισμό ενός έμπιστου προσώπου ως άλλου χρήστη του αυτοκινήτου.

Για να αποφύγετε οποιοδήποτε σφάλμα στη μετάδοση ενός ψηφιακού κλειδιού σε έναν περιστασιακό χρήστη (για παράδειγμα: έλλειψη WIFI ή δικτύου κινητής τηλεφωνίας κ.λπ.), φροντίστε να προβλέψετε τη διαδικασία δανεισμού.

Για να το κάνετε αυτό, βεβαιωθείτε ότι:

- η εφαρμογή του κατασκευαστή έχει προηγουμένως ληφθεί και εγκατασταθεί από τον περιστασιακό χρήστη,
- το smartphone σας και το smartphone του περιστασιακού χρήστη είναι συνδεδεμένα στο διαδίκτυο καθ' όλη τη διάρκεια της διαδικασίας (μέσω WIFI ή δικτύων κινητής τηλεφωνίας),
- το ψηφιακό κλειδί του περιστασιακού χρήστη είναι ενεργοποιημένο μόλις ολοκληρωθεί η διαδικασία.

Ανάκληση ψηφιακού κλειδιού

Ο χρήστης μπορεί να ανακαλέσει μεμονωμένα ένα ψηφιακό κλειδί. Μόλις ανακληθεί ένα ψηφιακό κλειδί, ο χρήστης μπορεί να ενεργοποιήσει ένα νέο κλειδί.

Για περισσότερες πληροφορίες, ανατρέξτε στην εφαρμογή του κατασκευαστή.

Ενεργοποίηση/απενεργοποίηση από την οθόνη πολυμέσων

Είναι δυνατή η απενεργοποίηση και επανενεργοποίηση της λειτουργίας "Ψηφιακό κλειδί", ώστε το όχημα να μην επικοινωνεί με κανένα ψηφιακό κλειδί. Ανατρέξτε στις οδηγίες του συστήματος πολυμέσων.

Σημείωση: η απενεργοποίηση της λειτουργίας δεν θα διαγράψει τα υπάρχοντα ψηφιακά κλειδιά. Απενεργοποιεί μόνο την ικανότητα του αυτοκινήτου να επικοινωνεί μαζί τους.

Κλειδωμα/ξεκλειδωμα των ανοιγόμενων μερών και του πορτ-μπαγκάζ του υπερκλειδώματος ή της απομακρυσμένης ενεργοποίησης φωτισμού

Την πρώτη φορά που θα ξεκλειδώσετε ή θα θέσετε σε λειτουργία το όχημα χρησιμοποιώντας ένα νέο ψηφιακό κλειδί ή ένα νέο smartphone, θα χρειαστούν αρκετά δευτερόλεπτα ώστε να αναγνωρίσει το όχημα το ψηφιακό κλειδί που είναι εγκατεστημένο στο smartphone σας.

Από το smartphone, με ενεργοποιημένο το Bluetooth®, ανοίξτε την εφαρμογή του κατασκευαστή και ανακαλύψτε τις διάφορες διαθέσιμες λειτουργίες για το ψηφιακό κλειδί σας. Είναι πανομοιότυπες με αυτές της κάρτας σας.

Ιδιαιτερότητες που σχετίζονται με το ξεκλειδωμα των ανοιγόμενων μερών

Υπό ορισμένες συνθήκες (π.χ. μετά από οκτώ ημέρες μη χρήσης του αυτοκινήτου), δεν είναι δυνατό το ξεκλειδωμα του αυτοκινήτου χρησιμοποιώντας ψηφιακό κλειδί: πατήστε το κουμπί ανοίγματος του πορτ-μπαγκάζ και, στη συνέχεια, ξεκλειδώστε το αυτοκίνητο χρησιμοποιώντας το ψηφιακό κλειδί σας.

ΨΗΦΙΑΚΟ ΚΛΕΙΔΙ

Αυτές οι λειτουργίες είναι:

– κλειδωμα/ξεκλειδωμα όλων των ανοιγόμενων μερών: ανατρέξτε στην ενότητα "Κάρτα hands-free: χρήση" ➔ **58**,

– κλειδωμα/ξεκλειδωμα του πορτομπαγκάζ (ανάλογα με το όχημα): ανατρέξτε στην ενότητα "Κάρτα hands-free: χρήση" ➔ **58**,

– υπερκλειδωμα (ανάλογα με το όχημα): ανατρέξτε στην ενότητα "Κάρτα hands-free: υπερκλειδωμα" ➔ **62**,

– απομακρυσμένη ενεργοποίηση φωτισμού: δείτε τις πληροφορίες σχετικά με τη "Λειτουργία απομακρυσμένου φωτισμού" ➔ **56**,

– ενεργοποίηση απομακρυσμένου ήχου της κόρνας (σάς επιτρέπει να αναγνωρίσετε το όχημα από μακριά ή όταν είναι σταθμευμένο σε ένα πολυσύχναστο χώρο στάθμευσης αυτοκινήτων, για παράδειγμα).

– εκκίνηση/σβήσιμο του κινητήρα: συμβουλευθείτε την ενότητα "Εκκίνηση, σβήσιμο του κινητήρα" ➔ **176**.

Εκκίνηση, σβήσιμο του κινητήρα



Κατά την πρώτη χρήση και κάθε φορά που χρησιμοποιείτε ένα νέο smartphone, απαιτείται βαθμονόμηση του ψηφιακού κλειδιού με το όχημά σας.

Για να το κάνετε αυτό, ενεργοποιήστε το Bluetooth® στο smartphone σας και ακολουθήστε τη διαδικασία από την εφαρμογή του κατασκευαστή.

Κατά τη βαθμονόμηση, το smartphone πρέπει να τοποθετείται στην περιοχή τοποθέτησης **1**.

Για εκκίνηση/σβήσιμο του κινητήρα, το σύστημα ελέγχει ότι το

smartphone είναι παρόν στην περιοχή τοποθέτησης **1** προτού επιτρέψει την εκκίνηση του κινητήρα.

Για περισσότερες πληροφορίες, ανατρέξτε στις πληροφορίες της ενότητας "Εκκίνηση, σβήσιμο του κινητήρα" ➔ **176**.

Το smartphone πρέπει να παραμένει στο όχημα καθ' όλη τη διάρκεια της διαδρομής.

Σημείωση: εάν έχετε δανείσει ένα ψηφιακό κλειδί σε κάποιο άλλο άτομο, μπορείτε να το διαγράψετε πραγματοποιώντας τη διαδικασία ανάκλησης με το smartphone ενώ το έχετε τοποθετημένο στην περιοχή τοποθέτησης **1**.

Διαφορετικά, το αίτημα διαγραφής παραμένει σε εκκρεμότητα και επιβεβαιώνεται μόνο μετά την εκκίνηση του κινητήρα χρησιμοποιώντας άλλο ψηφιακό κλειδί ή μια κάρτα.



Είναι απαραίτητο να τοποθετήσετε το smartphone στην περιοχή τοποθέτησης για να εκκινήσετε και να σβήσετε τον κινητήρα και κατά τη βαθμονόμηση.

ΨΗΦΙΑΚΌ ΚΛΕΙΔΊ



Εάν το smartphone δεν βρίσκεται πλέον μέσα στην καμπίνα, όταν ζητάτε το σβήσιμο του κινητήρα, εμφανίζεται ένα μήνυμα στο καντράν: πατήστε παρατεταμένα το πλήκτρο εκκίνησης/διακοπής λειτουργίας του κινητήρα **2** για πάνω από δύο δευτερόλεπτα.

Εάν το smartphone δεν βρίσκεται πλέον στο εσωτερικό της καμπίνας επιβατών, βεβαιωθείτε ότι μπορείτε να το ανακτήσετε πριν πιέσετε παρατεταμένα το πλήκτρο. Χωρίς smartphone ή κάρτα, δεν θα μπορείτε να ξεκινήσετε ξανά το όχημα.

Ειδικές λειτουργίες του ψηφιακού κλειδιού

– Για να παραμείνει ενεργό το ψηφιακό κλειδί, το συγκεκριμένο smartphone πρέπει να είναι συνδεδεμένο στο Internet (μέσω WIFI ή δικτύου κινητής τηλεφωνίας) τουλάχιστον μία φορά κάθε 48 ώρες. Διαφορετικά, συνδέστε το smartphone σας στο Internet για λίγα λεπτά, ώστε να ενεργοποιηθεί ξανά το ψηφιακό κλειδί.

– Εάν έχετε αφήσει μια κάρτα στο εσωτερικό του οχήματος και έχετε κλειδώσει τις πόρτες με το ψηφιακό κλειδί, όλες οι λειτουργίες της κάρτας θα παρεμποδιστούν. Οι λειτουργίες της κάρτας θα παραμείνουν ανενεργές μέχρι να τεθεί ξανά σε λειτουργία ο κινητήρας.

Σε αυτήν την περίπτωση, για να θέσετε τον κινητήρα σε λειτουργία θα χρειαστεί να χρησιμοποιήσετε είτε το ψηφιακό κλειδί είτε μια κάρτα διαφορετική από αυτή που έχετε αφήσει μέσα στο όχημα.



Κατά την εκκίνηση ή την απενεργοποίηση του κινητήρα, το smartphone θα πρέπει να είναι πάντα επαρκώς φορτισμένο, ώστε να είναι δυνατή η χρήση του ψηφιακού κλειδιού.

2

ΠΟΡΤΕΣ ΚΑΙ ΑΝΟΙΓΏΜΕΝΑ ΤΜΉΜΑΤΑ

Άνοιγμα και κλείσιμο των θυρών

Άνοιγμα από έξω

ΕΜΠΡΟΣ ΠΟΡΤΕΣ



Με τις πόρτες ξεκλειδωτες ή την κάρτα επάνω σας, πιάστε τη λαβή **1** και τραβήξτε την προς το μέρος σας.

Πίσω πόρτες



Με τις πόρτες ξεκλειδωτες ή την κάρτα επάνω σας, πιάστε τη λαβή **2** και τραβήξτε την προς το μέρος σας.



Για λόγους ασφαλείας, οι χειρισμοί ανοίγματος/κλεισίματος πρέπει να πραγματοποιούνται μόνο όταν το αυτοκίνητο είναι σταματημένο.

Άνοιγμα από μέσα



Τραβήξτε τη λαβή **3**.



Για λόγους ασφαλείας, οι χειρισμοί ανοίγματος/κλεισίματος πρέπει να πραγματοποιούνται μόνο όταν το αυτοκίνητο είναι σταματημένο.

Ηχητικός συναγερμός υπενθύμισης φωτεινών ενδείξεων

Με το άνοιγμα μιας πόρτας ενεργοποιείται ένα ηχητικό σήμα για να σας επισημάνει ότι τα φώτα έχουν παρα-

ΠՕՐՏԵՍ ΚΑΙ ΑΝΟΙΓՕΜΕΝΑ ΤΜΉΜΑΤΑ

μείνει αναμμένα, ενώ ο διακόπτης του κινητήρα είναι κλειστός.

Ηχητικό σήμα ανοικτής πόρτας ή πόρτας πορτ-μπαγκάζ



Με το αυτοκίνητο σταματημένο και το διακόπτη ανοικτό, η προειδοποιη-

τική λυχνία  4 στο καντράν υποδεικνύει εάν τα ανοιγόμενα μέρη (πόρτα, χώρος αποσκευών ή θυρίδα φόρτισης) είναι ανοιχτά ή δεν έχουν κλείσει σωστά.

Όταν το αυτοκίνητο φτάσει περίπου τα 20 χλμ/ώρα, η προειδοποιητική

λυχνία  4 υποδεικνύει ποια(-ες) πόρτα(-ες) είναι ανοιχτή(-ές) ή δεν

έχει(-ουν) κλείσει σωστά, συνοδευόμενη από το μήνυμα "Πόρτα ανοιχτή" 5.

Ιδιαιτερότητα

Μετά από το σβήσιμο του κινητήρα, τα φώτα και τα αξεσουάρ (ραδιόφωνο κλπ.) που βρίσκονταν σε λειτουργία εξακολουθούν να λειτουργούν έως το άνοιγμα της πόρτας του οδηγού.

Ασφάλεια παιδιών



Για να μην ανοίγουν οι πίσω πόρτες από μέσα, χαμηλώστε το μοχλό 6 και βεβαιωθείτε, από το εσωτερικό, ότι το άνοιγμα των θυρών έχει όντως απαγορευθεί.



Ευθύνη του οδηγού κατά τη στάθμευση ή στάση του οχήματος

Μην αφήνετε ποτέ μόνο στο όχημά σας ένα ζώο, ένα παιδί ή έναν μη αυτοεξυπηρετούμενο ενήλικα, ακόμη και για μικρό χρονικό διάστημα. Αυτά τα άτομα ή ζώα μπορεί να κινδυνεύσουν ή να θέσουν σε κίνδυνο άλλα άτομα ξεκινώντας τον κινητήρα, ενεργοποιώντας εξοπλισμούς όπως τα ηλεκτρικά παράθυρα, ή κλειδώνοντας τις πόρτες. Επιπλέον, όταν κάνει ζέστη ή/και έχει ηλιοφάνεια, πρέπει να θυμάστε ότι η εσωτερική θερμοκρασία της καμπίνας αυξάνεται πολύ γρήγορα. **ΚΙΝΔΥΝΟΣ ΘΑΝΑΤΟΥ Ή ΣΟΒΑΡΟΥ ΤΡΑΥΜΑΤΙΣΜΟΥ.**

ΠΟΡΤΕΣ ΚΑΙ ΑΝΟΙΓΪΟΜΕΝΑ ΤΜΪΗΜΑΤΑ

Κλειδωμα, ξεκλειδωμα των στοιχείων ανοίγματος και των θυρών

2

Εάν η κάρτα δεν λειτουργεί:

Σε ορισμένες περιπτώσεις, η κάρτα ενδέχεται να μη λειτουργεί:

- όταν έχει εξασθενήσει η μπαταρία της κάρτας, έχει αποφορτιστεί η μπαταρία κ.λπ.,
- λόγω της χρήσης ηλεκτρονικών συσκευών κοντά στο τηλεχειριστήριο (π.χ. κινητό τηλέφωνο),
- Το όχημα βρίσκεται σε περιοχή με έντονη ηλεκτρομαγνητική ακτινοβολία
- όχημα κλειδωμένο με ψηφιακό κλειδί → 66.

Σε αυτές τις περιπτώσεις μπορείτε:

- χρησιμοποιήστε το ενσωματωμένο κλειδί της κάρτας.
- να κλειδώσετε χειροκίνητα καθεμία από τις πόρτες,
- για χρήση του εσωτερικού διακόπτη κλειδώματος/ξεκλειδώματος των θυρών,
- για χρήση του ψηφιακού κλειδιού → 66, ανάλογα με το μοντέλο του αυτοκινήτου.

Ενσωματωμένο κλειδί της κάρτας

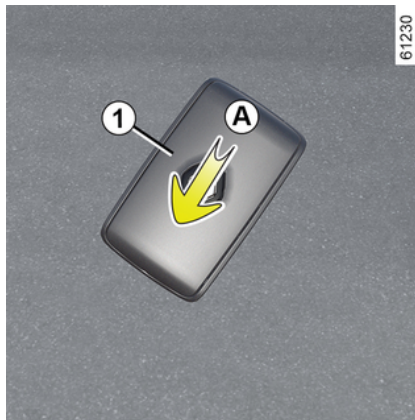

61230

Το ενσωματωμένο κλειδί 2 χρησιμεύει για το κλείδωμα ή το ξεκλείδωμα της εμπρός αριστερής πόρτας εάν η κάρτα δεν μπορεί να λειτουργήσει.

Πρόσβαση στο κλειδί 2

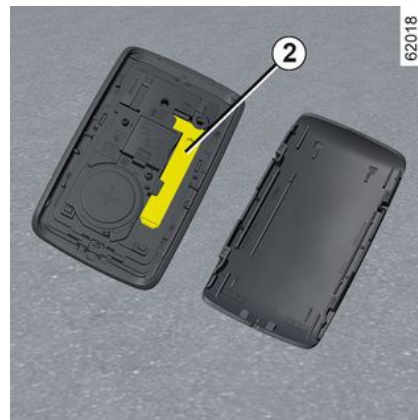

62018

Σύρετε το πίσω περίβλημα 1 προς τα κάτω, ενώ πιέζετε την περιοχή A.

ΠΟΡΤΕΣ ΚΑΙ ΑΝΟΙΓΪΟΜΕΝΑ ΤΜΪΗΜΑΤΑ

Χρήση του ενσωματωμένου κλειδιού της κάρτας

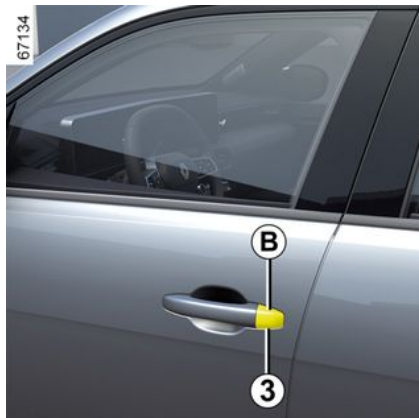

- Εισάγετε το άκρο του κλειδιού **2** στην εγκοπή **3** στο κάτω μέρος του καλύμματος **B** στην πόρτα του οδηγού,
- μετακινήστε το προς τα πάνω για να αφαιρέσετε το κάλυμμα **B**,
- Εισαγάγετε το κλειδί **2** στην κλειδαριά και κλειδώστε ή ξεκλειδώστε την πόρτα του οδηγού.

Μόλις μπείτε στο αυτοκίνητο, επανατοποθετήστε το ενσωματωμένο κλειδί στην υποδοχή του στην κάρτα.

Χειροκίνητο κλειδωμα των θυρών



Με την πόρτα ανοικτή, γυρίστε τη βίδα **4** (χρησιμοποιώντας το άκρο του κλειδιού) και κλείστε την πόρτα.

Στο εξής, αυτή η πόρτα είναι κλειδωμένη από έξω.

Στη συνέχεια, οι πόρτες θα ανοίγουν μόνο από το εσωτερικό ή χρησιμοποιώντας το κλειδί στην πόρτα του οδηγού.

Διακόπτης κλειδώματος/Ξεκλειδώματος από μέσα



Ο διακόπτης **5** ελέγχει ταυτόχρονα τις πόρτες και την πόρτα του πορτ-μπαγκάζ,

Εάν ένα ανοιγόμενο μέρος (πόρτα ή πορτ-μπαγκάζ) είναι ανοικτό ή δεν έχει κλείσει καλά, πραγματοποιείται γρήγορο κλειδωμα/ξεκλειδωμα των ανοιγόμενων μερών

2

Π'ΟΡΤΕΣ ΚΑΙ ΑΝΟΙΓ'ΟΜΕΝΑ ΤΜ'ΗΜΑΤΑ

Σε περίπτωση μεταφοράς αντικειμένων με την πόρτα του πορτ-μπαγκάζ ανοικτή, εξακολουθείτε να έχετε τη δυνατότητα να κλειδώσετε τις πόρτες: **με τον διακόπτη κλειστό**, πιέστε για περισσότερα από πέντε δευτερόλεπτα τον διακόπτη **5** για να κλειδώσετε τα υπόλοιπα ανοιγόμενα μέρη.

Ενδεικτικό κατάστασης κλειδώματος των ανοιγόμενων μερών

Όταν ο διακόπτης είναι ανοικτός, η ενδεικτική λυχνία στον διακόπτη **5** υποδεικνύει την κατάσταση κλειδώματος των στοιχείων ανοίγματος:

- όταν το ενδεικτικό προειδοποίησης είναι αναμμένο, οι πόρτες και η πόρτα του χώρου αποσκευών είναι κλειδωμένες.
- όταν τα ανοιγόμενα μέρη είναι ξεκλειδωμένα, το ενδεικτικό είναι σβηστό.

Εάν ο διακόπτης κινητήρα είναι κλειστός, όταν κλειδώνετε τις πόρτες το ενδεικτικό προειδοποίησης παραμένει αναμμένο για κάποιο χρονικό διάστημα πριν σβήσει.



Αφού κλειδώσετε/ξεκλειδώσετε το αυτοκίνητο με τα πλήκτρα στην κάρτα, οι λειτουργίες κλειδώματος με τη χειρισμό και ξεκλειδώματος με "hands-free" απενεργοποιούνται.

Για να ενεργοποιήσετε ξανά τη λειτουργία "hands-free", επαυεκκινήστε το όχημα.

Κλειδωμα των θυρών χωρίς την κάρτα

Περίπτωση, για παράδειγμα, αποφορτισμένης μπαταρίας, προσωρινής μη λειτουργίας της κάρτας, κ.λπ.

Με τον διακόπτη κλειστό και μια πόρτα ή την πόρτα του πορτ-μπαγκάζ ανοικτή, πιέστε για περισσότερα από πέντε δευτερόλεπτα τον διακόπτη **5**.

Μόλις κλείσετε την πόρτα, κλειδώνουν όλα τα ανοιγόμενα μέρη.

Σημείωση: το ξεκλειδωμα του αυτοκινήτου από έξω θα είναι δυνατό μόνο ενώ η κάρτα βρίσκεται στην περιοχή ανίχνευσης κάρτας στο αυτοκίνητο ή χρησιμοποιώντας το κλειδί που είναι ενσωματωμένο στην κάρτα.



Μην εγκαταλείπετε ποτέ το όχημά σας αφήνοντας την κάρτα στο εσωτερικό.



Ευθύνη οδηγού

Εάν αποφασίσετε να κυκλοφορείτε με τις πόρτες κλειδωμένες, πρέπει να γνωρίζετε ότι αυτό μπορεί να δυσκολέψει την πρόσβαση των συνεργείων διάσωσης στο εσωτερικό του αυτοκινήτου σε περίπτωση ανάγκης.

ΠÓΡΤΕΣ ΚΑΙ ΑΝΟΙΓΉΜΕΝΑ ΤΜΉΜΑΤΑ

Αυτόματο κλείδωμα των ανοιγόμενων μερών εν κινήσει

Αρχή λειτουργίας



Μετά την εκκίνηση του αυτοκινήτου, το σύστημα κλειδώνει αυτόματα τις πόρτες όταν αναπτύξετε ταχύτητα περίπου 10 χλμ./ώρα.

Το ξεκλείδωμα πραγματοποιείται:

- με πάτημα του διακόπτη ξεκλειδώματος των πορτών **1**,
- όταν το αυτοκίνητο είναι σταματημένο, με το άνοιγμα μίας από τις μπροστινές πόρτες από το εσωτερικό του αυτοκινήτου.

Σημείωση: Εάν ανοίξετε / κλείσετε μια πόρτα, αυτή κλειδώνει ξανά αυτόματα, μόλις το αυτοκίνητο αναπτύξει ταχύτητα περίπου 10 χλμ./ώρα.

Ενεργοποίηση ή απενεργοποίηση της λειτουργίας

Για την ενεργοποίησή του: Με το αυτοκίνητο σταματημένο και τον κινητήρα σε λειτουργία, πιέστε το διακόπτη **1** για τουλάχιστον πέντε δευτερόλεπτα έως ότου ακούσετε ένα ηχητικό σήμα.

Για την απενεργοποίηση: Με το αυτοκίνητο σταματημένο και τον κινητήρα σε λειτουργία, πιέστε το διακόπτη **1** για τουλάχιστον πέντε δευτερόλεπτα έως ότου ακουστούν δύο ηχητικά σήματα.

Η λειτουργία αυτή ενεργοποιείται και απενεργοποιείται επίσης μέσω της οθόνης πολυμέσων ➔ **147** (ανάλογα με το αυτοκίνητο).

Προβλήματα στη λειτουργία

Σε περίπτωση προβλήματος λειτουργίας (δεν λειτουργεί το αυτόματο κλείδωμα, δεν ανάβει η ενδεικτική λυχνία του διακόπτη **1** όταν επιχειρείτε να κλειδώσετε τις πόρτες, τον χώρο αποσκευών κ.λπ.), βεβαιωθείτε ότι δεν έχετε απενεργοποιήσει

κατά λάθος το αυτόματο κλείδωμα και ότι έχετε κλείσει σωστά όλα τα ανοιγόμενα μέρη. Εάν έχουν κλείσει καλά, απευθυνθείτε σε έναν εξουσιοδοτημένο επισκευαστή.



Ευθύνη οδηγού

Εάν αποφασίσετε να κυκλοφορείτε με τις πόρτες κλειδωμένες, πρέπει να γνωρίζετε ότι αυτό μπορεί να δυσκολέψει την πρόσβαση των συνεργείων διάσωσης στο εσωτερικό του αυτοκινήτου σε περίπτωση ανάγκης.

ΠΟΡΤΕΣ ΚΑΙ ΑΝΟΙΓΪΜΕΝΑ ΤΜΪΗΜΑΤΑ

Πορτ-μπαγκάζ

Άνοιγμα/Κλείσιμο

Άνοιγμα



Πατήστε το κουμπί **1** και ανοίξτε την πόρτα του χώρου αποσκευών.

Κλείσιμο

Ανάλογα με το μοντέλο του αυτοκινήτου, χαμηλώστε το καπό του πορτ-μπαγκάζ χρησιμοποιώντας αρχικά την εσωτερική λαβή για να διευκολυνθείτε.



Μην χρησιμοποιείτε ποτέ τα αμορτισέρ για να κλείσετε την πόρτα του χώρου αποσκευών.

Άνοιγμα με το χέρι από το εσωτερικό



Σε περίπτωση που είναι αδύνατο να ξεκλειδώσετε το πορτ-μπαγκάζ, μπορείτε να το κάνετε με το χέρι από το εσωτερικό:

– αποκτήστε πρόσβαση στο πορτ-μπαγκάζ διπλώνοντας την(τις) πλάτη(-ες) του πίσω μονοκόμματος καθίσματος,

- τοποθετήστε ένα ίσιο κατσαβίδι ή παρόμοιο εργαλείο στο μοχλό απελευθέρωσης έκτακτης ανάγκης **2** και σύρετέ το προς τα αριστερά όπως φαίνεται στην εικόνα,
- σπρώξτε την πόρτα του πορτ-μπαγκάζ για να την ανοίξετε.



Απαγορεύεται η προσαρμογή οποιασδήποτε διάταξης μεταφοράς (σχάρα στερέωσης ποδηλάτων, κιβώτιο αποσκευών, κ.λπ.) πάνω στην πόρτα του πορτ-μπαγκάζ. Για να εγκαταστήσετε μια διάταξη μεταφοράς στο αυτοκίνητό σας, απευθυνθείτε σε εξουσιοδοτημένο αντιπρόσωπο.

ΠΟΡΤΕΣ ΚΑΙ ΑΝΟΙΓΏΜΕΝΑ ΤΜΉΜΑΤΑ

Δίσκος αποθήκευσης καλωδίου φόρτισης



Ανάλογα με το αυτοκίνητο, αυτός ο δίσκος προορίζεται για την αποθήκευση καλωδίων φόρτισης. Το μέγιστο επιτρεπόμενο φορτίο ανά δίσκο είναι 10 κιλά.

Για να αποκτήσετε πρόσβαση σε αυτόν, ανοίξτε το πορτ-μπαγκάζ και, στη συνέχεια, σηκώστε τη μοκέτα του πορτ-μπαγκάζ χρησιμοποιώντας τη λαβή 3.



Εάν υπάρχει νερό στον δίσκο αποθήκευσης του καλωδίου φόρτισης, ενδείξεις διάβρωσης ή ξένα σώματα στο φινιρίσμα του καλωδίου φόρτισης ή στην πρίζα φόρτισης του αυτοκινήτου, μην φορτίζετε το αυτοκίνητο.

Κίνδυνος πυρκαγιάς.

Φροντίστε το καλώδιο: μην το πατάτε, μην το βυθίζετε σε νερό, μην το τραβάτε και μην το χτυπήσετε με κάποιο αντικείμενο.

Να ελέγχετε και να καθαρίζετε τακτικά τον δίσκο αποθήκευσης.

Πίσω ράφι



Για να το αφαιρέσετε:

Π'ΟΡΤΕΣ ΚΑΙ ΑΝΟΙΓ'ΟΜΕΝΑ ΤΜ'ΗΜΑΤΑ

2

- χαμηλώστε τα πίσω προσκέφαλα,
- απαγκιστρώστε τα δύο κορδόνια απόσβεσης κραδασμών **4**;
- ανασηκώστε το ράφι **5** για να το ξεκουμπώσετε.



Μέγιστο βάρος στο πίσω ράφι: 2 κιλά ομοιόμορφα κατανεμημένα.

- σπρώξτε το ράφι **5** προς τα μέσα και γυρίστε το.
- Τραβήξτε το ράφι προς το μέρος σας.

Για να το επανατοποθετήσετε, ακολουθήστε την αντίστροφη διαδικασία.



Μην τοποθετείτε κανένα αντικείμενο και ιδιαίτερα βαριά ή σκληρά αντικείμενα επάνω

στο ράφι.

Σε περίπτωση απότομου φρεναρίσματος ή ατυχήματος είναι πιθανό αυτά τα αντικείμενα να θέσουν σε κίνδυνο τους επιβάτες του αυτοκινήτου.

ΕΜΠΡΟΣ ΚΑΘΙΣΜΑΤΑ

Εμπρος προσκεφαλα

Για να βγάλετε το προσκέφαλο

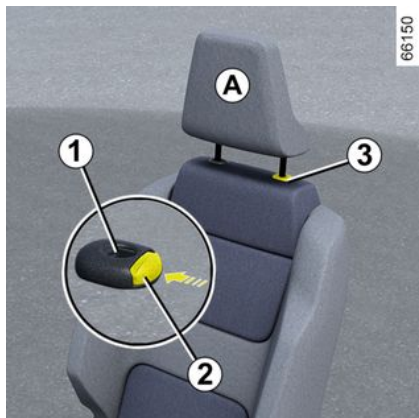

Τραβήξτε το προσκέφαλο προς τα επάνω, μέχρι το επιθυμητό ύψος. Βεβαιωθείτε ότι ασφαλίσε καλά.

Για να κατεβάσετε το προσκέφαλο

Πιέστε το πλήκτρο **2** και κατεβάστε με το χέρι το προσκέφαλο μέχρι το επιθυμητό ύψος. Βεβαιωθείτε ότι ασφαλίσε καλά.

Για να βγάλετε το προσκέφαλο

Ανεβάστε το στην υψηλότερη θέση (κλίνετε την πλάτη του καθίσματος προς τα πίσω). Πιέστε το κουμπί **2** και ανεβάστε το προσκέφαλο για να το απελευθερώσετε.

Για να επανατοποθετήσετε το προσκέφαλο

Φροντίστε ώστε τα αξονάκια του προσκέφαλου να είναι καθαρά **3**.

Εισαγάγετε τα αξονάκια του προσκέφαλου στις υποδοχές **1** (κλίνετε την πλάτη προς τα πίσω). Βυθίστε το προσκέφαλο μέχρι να μπλοκάρει και έπειτα πιέστε το κουμπί **2** για να το ρυθμίσετε ανάλογα με το επιθυμητό ύψος. Βεβαιωθείτε ότι κάθε αξονάκι **3** έχει ασφαλίσει στην πλάτη του καθίσματος.

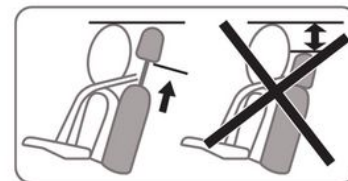

Επειδή το προσκέφαλο είναι ένα εξάρτημα ασφαλείας, βεβαιωθείτε ότι είναι τοποθετημένο σωστά στη θέση του η κορυφή του προσκεφάλου πρέπει να βρίσκεται όσο το δυνατό πιο κοντά στην κορυφή του κεφαλιού σας. Η απόσταση μεταξύ του κεφαλιού σας και του τμήματος **A** θα πρέπει να είναι όσο το δυνατόν μικρότερη.

ΕΜΠΡΟΣ ΚΑΘΙΣΜΑΤΑ

Εμπρός καθίσματα

Εμπρός καθίσματα με μηχανικά χειριστήρια

ΓΙΑ ΝΑ ΜΕΤΑΚΙΝΗΣΕΤΕ ΤΟ ΚΑΘΙΣΜΑ ΠΡΟΣ ΤΑ ΕΜΠΡΟΣ Ή ΠΡΟΣ ΤΑ ΠΙΣΩ



Σηκώστε τη λαβή **1** για να ξεκλειδώσετε. Στη θέση που επιθυμείτε, αφήστε τη λαβή και βεβαιωθείτε ότι το κάθισμα έχει ασφαλίσει σωστά

Ρύθμιση της στήριξης της μέσης στο κάθισμα του οδηγού

Σπρώξτε τον διακόπτη **2** προς τα εμπρός ή προς τα πίσω για να ρυθμίσετε το επίθεμα στήριξης μέσης.

Για να ανυψώσετε ή να χαμηλώσετε το έδρανο

Κινήστε τον μοχλό **3** όσες φορές είναι απαραίτητο προς τα πάνω ή προς τα κάτω.

ΓΙΑ ΝΑ ΡΥΘΜΙΣΕΤΕ ΤΗΝ ΚΛΙΣΗ ΤΗΣ ΠΛΑΤΗΣ

Ανυψώστε τη λαβή **4** όσο το δυνατόν περισσότερο και γείρετε την πλάτη του καθίσματος στην επιθυμητή θέση. Στη θέση που επιθυμείτε, αφήστε τη λαβή και βεβαιωθείτε ότι το κάθισμα έχει ασφαλίσει σωστά



Αφού κάνετε τις ρυθμίσεις, βεβαιωθείτε ότι οι πλάτες των καθισμάτων έχουν ασφαλίσει σωστά στη θέση τους.



Για λόγους ασφαλείας, κάνετε αυτούς τους χειρισμούς με το όχημα σταματημένο.

Για να μην παρεμποδίζεται η αποτελεσματικότητα των ζωνών ασφαλείας, σας συνιστούμε να μη γέρνετε πολύ προς τα πίσω τις πλάτες των καθισμάτων.

Κανένα αντικείμενο δεν πρέπει να βρίσκεται στο δάπεδο (στη περιοχή μπροστά από τον οδηγό) καθώς σε περίπτωση φρεναρίσματος, τα αντικείμενα αυτά μπορεί να γλιστρήσουν κάτω από τα πεντάλ και να εμποδίσουν τη χρήση του.

ΕΜΠΡΟΣ ΚΑΘΙΣΜΑΤΑ

Θερμαινόμενα καθίσματα



Ανάλογα με το όχημα, με το διακόπτη ανάφλεξης ανοικτό, μπορείτε να ενεργοποιήσετε τα θερμαινόμενα καθίσματα μέσω της οθόνης πολυμέσων **5**:

– εάν πιέσετε το εικονογράμμα



στο επιθυμητό κάθισμα για πρώτη φορά, ενεργοποιείται το σύστημα θέρμανσης στη μέγιστη ισχύ. Ανάβουν τρεις προειδοποιητικές λυχνίες ενσωματωμένες στο διακόπτη.

– με ένα δεύτερο πάτημα μειώνεται η θέρμανση στη μέση ισχύ. Δύο ενσωματωμένες προειδοποιητικές λυχνίες ανάβουν,

– με ένα τρίτο πάτημα μειώνεται η θέρμανση στην ελάχιστη ισχύ. Ανάβει μία ενσωματωμένη προειδοποιητική λυχνία,

– ένα τέταρτο πάτημα απενεργοποιεί τη θέρμανση.

Προκειμένου να αποφευχθεί η περιττή κατανάλωση ενέργειας, το θερμαινόμενο κάθισμα συνοδηγού μπορεί να απενεργοποιηθεί αυτόματα απουσία επιβάτη.

Λειτουργία "Αγαπημένα"



Ανάλογα με το αυτοκίνητο, πατώντας το χειριστήριο του τιμονιού **6**, μπορείτε να ενεργοποιήσετε τα θερμαινόμενα καθίσματα ανάλογα με

τις αποθηκευμένες ρυθμίσεις χρήστη που έχετε ορίσει προηγουμένως. Για περισσότερες πληροφορίες σχετικά με τον προγραμματισμό αυτής της λειτουργίας, ανατρέξτε στις οδηγίες πολυμέσων.

ΠΙΣΩ ΘΕΣΕΙΣ

Πίσω προσκέφαλα

2

Θέση χρήσης

Ανεβάστε το προσκέφαλο πλήρως μέχρι να ασφαλιστεί. Βεβαιωθείτε ότι ασφάλισε καλά.

Για να βγάλετε το προσκέφαλο



Γείρετε το μονοκόμματο κάθισμα προς τα εμπρός, σηκώστε το προσκέφαλο όσο το δυνατόν περισσότερο και μετά πατήστε το κουμπί **1** και αφαιρέστε το προσκέφαλο.

Για να επανατοποθετήσετε το προσκέφαλο

Γείρετε το μονοκόμματο κάθισμα προς τα εμπρός, μετά τοποθετήστε τις ράβδους στις οπές, σπρώξτε το προσκέφαλο μέχρι να κουμπώσει για να το χρησιμοποιήσετε στην υψηλή θέση. Βεβαιωθείτε ότι ασφάλισε καλά.

Θέση ανάκλισης προσκέφαλου 2



Πιέστε το κουμπί **1** και κατεβάστε πλήρως το προσκέφαλο.

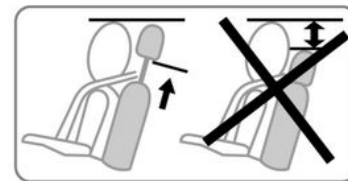

Η πλήρως κατεβασμένη θέση του προσκεφάλου είναι μια θέση τακτοποίησης και μόνο: δεν πρέπει να χρησιμοποιείται όταν στο κάθισμα υπάρχει κάποιος επιβάτης.



Το προσκέφαλο είναι ένα εξάρτημα ασφαλείας, βεβαιωθείτε ότι είναι τοποθετημένο σωστά στη θέση του.

ΠΙΣΩ ΘΕΣΕΙΣ

Πίσω μονοκόμματο κάθισμα: λειτουργίες

Λειτουργίες



Για να ανακλίνετε την πλάτη

Βεβαιωθείτε ότι τα καθίσματα έχουν μετατοπιστεί αρκετά προς τα εμπρός.

Πριν ανακλίνετε μια πλάτη, χαμηλώστε τα προσκέφαλα όσο το δυνατόν περισσότερο.

Πριν την ανάκλιση κάθε πλευρικού πίσω καθίσματος, **στερεώστε την πόρπη της ζώνης ασφαλείας** από το αντίστοιχο κάθισμα στην αντίστοιχη υποδοχή.

Αυτό θα αποτρέψει την παγίδευση της ζώνης ασφαλείας, όταν το κάθισμα επιστρέφει στη θέση χρήσης.

Σε κάθε περίπτωση, βεβαιωθείτε ότι οι ζώνες ασφαλείας λειτουργούν σωστά.

Τραβήξτε τον ιμάντα **1** και χαμηλώστε την πλάτη **A**.

Σημείωση: για λόγους ασφαλείας, η πλάτη του καθίσματος **A** είναι εξοπλισμένη με σύστημα συγκράτησης. Ενδέχεται να αντιληφθείτε αντίσταση κατά το χειρισμό.

Για να επανατοποθετήσετε την πλάτη, ακολουθήστε την αντίστροφη διαδικασία.

Ανασηκώστε την πλάτη έως ότου ασφαλίσει.

Προσέξτε ώστε η ζώνη ασφαλείας να μην ενσφηνωθεί μεταξύ της πλάτης και του πίσω ραφιού.

Βεβαιωθείτε ότι οι ζώνες ασφαλείας λειτουργούν σωστά.



Κατά τη μετακίνηση των πίσω καθισμάτων, βεβαιωθείτε ότι δεν υπάρχει τίποτα που να εμποδίζει τα σημεία αγκύρωσης (χέρι ή πόδι επιβάτη, κατοικίδιο, χαλίκια, πανιά, παιχνίδια κ.λπ.).



Κατά την επανατοποθέτηση της πλάτης, βεβαιωθείτε ότι έχει ασφαλίσει σωστά στη θέση της.

Σε περίπτωση που χρησιμοποιείτε καλύμματα καθισμάτων, φροντίστε αυτά να μην εμποδίζουν την ασφάλιση της πλάτης του καθίσματος. Βεβαιωθείτε ότι οι ζώνες ασφαλείας είναι σωστά τοποθετημένες. Επανατοποθετήστε τα προσκέφαλα.

ΠΙΣΩ ΘΕΣΕΙΣ

2



Η διάταξη του πίσω διθέσιου καθίσματος, με τη μικρή πλάτη **A** διπλωμένη κάτω, απαγορεύει τη χρήση της πίσω μεσαίας θέσης δεδομένου ότι δεν είναι δυνατό το δέσιμο της ζώνης ασφαλείας (δεν είναι δυνατή η πρόσβαση στις υποδοχές των ζωνών ασφαλείας).

ΖΩΝΕΣ ΑΣΦΑΛΕΙΑΣ

Ζώνες ασφαλείας

Εισαγωγή

Φοράτε πάντα τη ζώνη ασφαλείας όταν ταξιδεύετε με το αυτοκίνητό σας. Επιπλέον, είστε υποχρεωμένοι να συμμορφώνεστε με τη νομοθεσία της χώρας στην οποία βρίσκεστε.

Πριν ξεκινήσετε, προβείτε σε ρύθμιση της θέσης οδήγησης, στη συνέχεια, αυτό ισχύει για όλους τους επιβάτες, ρυθμίστε τη ζώνη ασφαλείας σας για να αποκτήσετε την καλύτερη δυνατή προστασία.

Ρύθμιση της θέσης οδήγησης

- **Καθίστε καλά πίσω στο κάθισμά σας** (αφού βγάλετε το παλτό ή το μπουφάν σας, κ.λπ.). Αυτό είναι σημαντικό για τη σωστή τοποθέτηση της πλάτης,
- **Ρυθμίστε το κάθισμά σας σε σχέση με τα πεντάλ.** Το κάθισμα πρέπει να βρίσκεται όσο το δυνατόν πιά πίσω επιτρέποντας ωστόσο το πλήρες πάτημα των πεντάλ. Η πλάτη του καθίσματος πρέπει να ρυθμίζεται κατά τέτοιο τρόπο ώστε τα χέρια σας να είναι ελαφρώς λυγισμένα,
- **Ρυθμίστε τη θέση του προσκεφάλου σας.** Για μέγιστη ασφάλεια, η απόσταση από το κεφάλι σας μέχρι

το προσκέφαλο πρέπει να είναι η ελάχιστη δυνατή.

- **Ρυθμίστε το ύψος του εδράνου.** Η ρύθμιση αυτή σας επιτρέπει να βελτιστοποιήσετε τη θέση του καθίσματος για την ιδανική οπτική επαφή με το δρόμο
- **Ρυθμίστε τη θέση του τιμονιού.**



Βεβαιωθείτε ότι το πίσω μονοκόμματο κάθισμα
➔ 83 έχει ασφαλιστεί σωστά στη θέση του, έτσι ώστε οι πίσω ζώνες ασφαλείας να λειτουργούν σωστά.



Ζώνες ασφαλείας που έχουν ρυθμιστεί λανθασμένα ή συστραφεί ενδέχεται να προκαλέ-

σουν τραυματισμούς σε περίπτωση ατυχήματος.

Χρησιμοποιείτε μια ζώνη ασφαλείας μόνο για ένα άτομο, είτε παιδί είτε ενήλικα.

Ακόμα και οι έγκυοι γυναίκες πρέπει να φορούν τη ζώνη ασφαλείας τους. Σε αυτήν την περίπτωση, βεβαιωθείτε ότι ο οριζόντιος ιμάντας δεν εξασκεί υπερβολική πίεση στο υπογάστρο, χωρίς ωστόσο να δημιουργείται πρόσθετο δι-άκενο

ΖΩΝΕΣ ΑΣΦΑΛΕΙΑΣ

Ρύθμιση των ζωνών ασφαλείας



Για να εξασφαλιστεί η σωστή ρύθμιση και τοποθέτηση των ζωνών ασφαλείας σε όλα τα καθίσματα:

- ρυθμίστε τα καθίσματα (θέση καθίσματος και γωνία πλάτης καθίσματος, εάν είναι διαθέσιμα).
- ακουμπήστε καλά την πλάτη σας στην πλάτη του καθίσματος.
- μετακινήστε τον ιμάντα ώμου **1** όσο το δυνατόν πιο κοντά στη βάση του λαιμού χωρίς να ακουμπάει πάνω του (εάν είναι απαραίτητο, ρυθμίστε το ύψος της ζώνης ασφαλείας εάν είναι δυνατόν) και βεβαιωθείτε ότι ο ιμάντας ώμου **1** βρίσκεται σε επαφή με τον ώμο,

- τοποθετήστε τη ζώνη λεκάνης **2** έτσι ώστε να βρίσκεται επίπεδη στους μηρούς και πάνω στη λεκάνη.

Η ζώνη καθίσματος πρέπει να εφάπτεται στο σώμα όσο το δυνατόν πιο άμεσα, π.χ. αποφύγετε τα χοντρά ενδύματα και τα αντικείμενα μεγάλου όγκου κάτω από τις ζώνες, κ.λπ.

Ασφάλιση

Ξετυλίξτε τη ζώνη **αργά και απαλά** και βεβαιωθείτε ότι η πόρπη **3** κουμπώνει μέσα στην υποδοχή **5** (ελέγξτε ότι έχει ασφαλίσει τραβώντας την πόρπη **3**).

Εάν μπλοκάρει, αφήστε τη να επιστρέψει λίγο πριν προσπαθήσετε να την ξετυλίξετε πάλι.

Εάν η ζώνη σας έχει μπλοκάρει τελείως, τραβήξτε τον ιμάντρα ομαλά, αλλά με δύναμη για να ξετυλίξετε περίπου 3 εκ. Αφήστε την να τυλιχτεί μόνη της κι έπειτα προσπαθήστε να την ξετυλίξετε και πάλι.

Εάν το πρόβλημα παραμένει, συμβουλευθείτε ένα Επίσημο Συνεργείο της μάρκας.

Απασφάλιση

Πιέστε το πλήκτρο **4** και η ζώνη ασφαλείας θα τυλιχτεί αυτόματα. Οδηγήστε τη ζώνη.



Προειδοποιητική λυχνία υπενθύμισης ζώνης ασφαλείας

Αυτή η προειδοποιητική λυχνία εμφανίζεται στην κεντρική οθόνη **A** κατά το άνοιγμα του διακόπτη του αυτοκινήτου όταν δεν είναι δεμένη η ζώνη ασφαλείας του οδηγού ή/και του συνοδηγού (εφόσον το κάθισμα του συνοδηγού είναι κατειλημμένο).



ΖΩΝΕΣ ΑΣΦΑΛΕΙΑΣ

Υπενθύμιση ζώνης ασφαλείας εμπρός



Με τις πόρτες κλειστές, το γραφικό **6** εμφανίζεται στο καντράν για περίπου 60 δευτερόλεπτα όταν ανοίξει ο διακόπτης του οχήματος. Αυτό ενημερώνει κάθε φορά τον οδηγό για την κατάσταση πρόσδεσης κάθε μίας από τις μπροστινές ζώνες ασφαλείας:

- που οι πόρτες ανοίγουν κατά τη διάρκεια της οδήγησης (ταχύτητα αυτοκινήτου άνω του μηδενός),
- η μπροστινή ζώνη ασφαλείας είναι δεμένη/λυμένη.

Κατανόηση των γραφικών **6**:

- σύμβολο με πράσινο χρώμα: ζώνη ασφαλείας δεμένη,

- σύμβολο με κόκκινο χρώμα: το κάθισμα είναι κατειλημμένο και η ζώνη ασφαλείας δεν είναι δεμένη,
- σύμβολο με γκρι χρώμα: το κάθισμα δεν είναι κατειλημμένο.

Με τις πόρτες κλειστές, η προειδο-

ποιητική λυχνία  εμφανίζεται στην κεντρική οθόνη όταν ανοίγει ο διακόπτης του αυτοκινήτου, εάν η ζώνη ασφαλείας του οδηγού ή/και του συνοδηγού (εάν το κάθισμα αυτό είναι κατειλημμένο) δεν είναι δεμένες.

Όταν η ταχύτητα του αυτοκινήτου είναι μικρότερη από περίπου 20 χλμ./ώρα, η προειδοποιητική λυχνία



εμφανίζεται στην κεντρική οθόνη, εάν ένα μπροστινό κάθισμα είναι κατειλημμένο και η ζώνη ασφαλείας δεν είναι δεμένη.

Συνοδεύεται από το γραφικό **6** το οποίο εμφανίζεται για περίπου 60 δευτερόλεπτα κάθε φορά που δένεται ή λύνεται μία από τις μπροστινές ζώνες ασφαλείας.

Όταν η ταχύτητα του αυτοκινήτου υπερβεί περίπου τα 20 χλμ./ώρα, εάν μία από τις εμπρός ζώνες ασφαλείας είναι λυμένη ή λυθεί κατά τη διάρκεια του ταξιδιού:

- η προειδοποιητική λυχνία  αναβοσβήνει στην κεντρική οθόνη, και

- ακούγεται ηχητική ένδειξη μπιπ για περίπου 120 δευτερόλεπτα.

και

- το γραφικό **6** εμφανίζεται για περίπου 180 δευτερόλεπτα και το σύμβολο του συγκεκριμένου καθίσματος εμφανίζεται με κόκκινο χρώμα.

Βεβαιώνστε πάντα ότι οι μπροστινοί επιβάτες είναι σωστά δεμένοι και ότι ο αριθμός των ζωνών ασφαλείας που εμφανίζονται ως δεμένες αντιστοιχεί στον αριθμό των εμπρός καθισμάτων που είναι κατειλημμένα.

Σημείωση: Οποιοδήποτε αντικείμενο βρίσκεται πάνω στο κάθισμα του συνοδηγού μπορεί σε ορισμένες περιπτώσεις να ενεργοποιήσει την προειδοποιητική λυχνία.

Υπενθύμιση πίσω ζώνης ασφαλείας

Με τις πόρτες κλειστές, το γραφικό **6** εμφανίζεται στο καντράν για περίπου 60 δευτερόλεπτα όταν ανοίξει ο διακόπτης του οχήματος. Αυτή ενημερώνει τον οδηγό για την κατάσταση ασφάλισης καθεμιάς από τις πίσω ζώνες ασφαλείας κάθε φορά:

ΖΩΝΕΣ ΑΣΦΑΛΕΙΑΣ

- που οι πόρτες ανοίγουν κατά τη διάρκεια της οδήγησης (ταχύτητα αυτοκινήτου άνω του μηδενός),
- η μπροστινή ζώνη ασφαλείας είναι δεμένη/λυμένη.

Κατανόηση των γραφικών 6:

- σύμβολο με πράσινο χρώμα: ζώνη ασφαλείας δεμένη,
- σύμβολο με κόκκινο χρώμα: το κάθισμα είναι κατειλημμένο και η ζώνη ασφαλείας δεν είναι δεμένη,
- γκρι δείκτης: το κάθισμα δεν είναι κατειλημμένο (ανάλογα με το αυτοκίνητο).

Ανάλογα με το αυτοκίνητο, με κλειστές τις πόρτες, η προειδοποιητική

λυχνία  στην κεντρική οθόνη εμφανίζεται επίσης όταν ο διακόπτης είναι ανοιχτός και εάν το πίσω κάθισμα είναι κατειλημμένο και η ζώνη ασφαλείας δεν είναι δεμένη.

Όταν η ταχύτητα του αυτοκινήτου είναι μικρότερη από περίπου 20 χλμ./ώρα, η προειδοποιητική λυχνία

 εμφανίζεται στην κεντρική οθόνη όταν η ζώνη ασφαλείας δεν είναι δεμένη.

Συνοδεύεται από το γραφικό 6 το οποίο εμφανίζεται για περίπου 60 δευτερόλεπτα κάθε φορά που δένεται ή λύνεται μία από τις πίσω ζώνες ασφαλείας.

Όταν η ταχύτητα του αυτοκινήτου φτάσει ή υπερβεί τα περίπου 20 χλμ./ώρα, εάν μία από τις πίσω ζώνες ασφαλείας είναι λυμένη ή λυθεί κατά τη διάρκεια του ταξιδιού:

- η προειδοποιητική λυχνία  αναβοσβήνει στην κεντρική οθόνη, και
- εκπέμπεται ένα μπιπ για περίπου 30 έως 120 δευτερόλεπτα (ανάλογα με την έκδοση), και
- το γραφικό 6 εμφανίζεται για τουλάχιστον 60 περίπου δευτερόλεπτα ή, ανάλογα με το αυτοκίνητο, εμφανίζεται για περίπου 180 δευτερόλεπτα και το σύμβολο για το σχετικό κάθισμα εμφανίζεται με κόκκινο.

Ελέγχετε πάντα ότι οι ζώνες ασφαλείας των πίσω επιβατών είναι σωστά δεμένες και ότι ο αριθμός ζωνών ασφαλείας που εμφανίζεται στην ένδειξη αντιστοιχεί στον αριθμό κατειλημμένων θέσεων στα πίσω καθίσματα.

Σημείωση: Σε ορισμένες περιπτώσεις, οποιοδήποτε αντικείμενο βρίσκεται πάνω σε ένα από τα έδρανα των καθισμάτων πίσω επιβατών ενδέχεται να ενεργοποιήσει την προειδοποιητική λυχνία.

Πίσω ζώνες ασφαλείας

Πίσω πλαϊνές ζώνες ασφαλείας 7



Η ασφάλιση, η απασφάλιση και η ρύθμιση γίνονται κατά τον ίδιο τρόπο με τις εμπρός ζώνες.



Μετά από οποιαδήποτε μετακίνηση του πίσω καθίσματος, βεβαιωθείτε για τη σωστή τοποθέτηση και λειτουργία των πίσω ζωνών ασφαλείας.

ΖΩΝΕΣ ΑΣΦΑΛΕΙΑΣ

Ζώνη ασφαλείας πίσω μεσαίας θέσης **8**

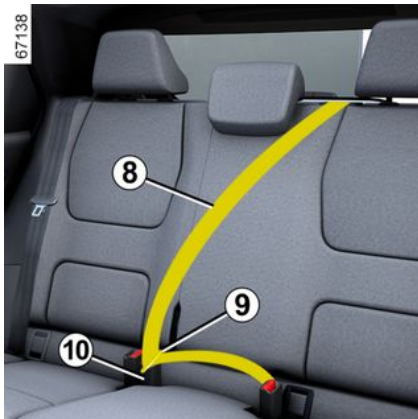

Ξετυλίξτε αργά τον ιμάντα **8**.

Κουμπώστε την συρόμενη πόρπη **9** μέσα στην υποδοχή της κεντρικής ζώνης ασφαλείας **10**.

ΖΩΝΕΣ ΑΣΦΑΛΕΙΑΣ

Προειδοποιήσεις

2 Οι ακόλουθες πληροφορίες αφορούν στις εμπρός και πίσω ζώνες του αυτοκινήτου.



- Καμία τροποποίηση δεν πρέπει να πραγματοποιείται στα εργοστασιακά τοποθετημένα εξαρτήματα του συστήματος συγκράτησης (ζώνες ασφαλείας, καθίσματα και οι βάσεις τους). Σε ιδιαίτερες περιπτώσεις (π.χ. εγκατάσταση παιδικών καθισμάτων), απευθυνθείτε σε επίσημη αντιπροσωπεία.
- Μη χρησιμοποιείτε ποτέ αντικείμενα που μπορεί να προκαλέσουν διάκενα στους ιμάντες της ζώνης (π.χ.: μανταλάκια, συνδετήρες, ...): μια χαλαρωμένη ζώνη ασφαλείας μπορεί να προκαλέσει σοβαρούς τραυματισμούς σε περίπτωση ατυχήματος.
- Μην περνάτε ποτέ τον ιμάντα του θώρακα κάτω από το χέρι σας ούτε πίσω από την πλάτη σας.
- Μη χρησιμοποιείτε την ίδια ζώνη για περισσότερα από ένα άτομα και μη δένετε ποτέ ένα μωρό ή ένα παιδί καθισμένο στα γόνατά σας με τη ζώνη σας.
- Η ζώνη δεν πρέπει να είναι στριμμένη.
- Μετά από κάποιο ατύχημα, ζητήστε να γίνει έλεγχος των ζωνών και, εάν είναι απαραίτητο, αντικαταστήστε τες. Επίσης, αντικαταστήστε τη ζώνη σας εάν έχει φθαρεί
- Κατά την επανατοποθέτηση του πίσω ενιαίου καθίσματος, διασφαλίστε ότι οι ζώνες ασφαλείας και οι αγκράφες έχουν τοποθετηθεί σωστά, ώστε να μπορούν να χρησιμοποιηθούν κατάλληλα.
- Βεβαιωθείτε ότι έχετε εισαγάγει το γλωσσίδι της ζώνης στην κατάλληλη θήκη.
- Φροντίστε να μην παρεμβάλλεται κανένα αντικείμενο στην περιοχή της θήκης ασφάλισης της ζώνης ασφαλείας, που θα μπορούσε να εμποδίσει τη σωστή λειτουργία της.
- Βεβαιωθείτε ότι η θήκη ασφάλισης βρίσκεται στη σωστή θέση (δεν πρέπει να καλύπτεται, να συνθλίβεται, να πιέζεται... από άτομα ή αντικείμενα).

ΠΡΟΣΘΕΤΕΣ ΔΙΑΤΑΞΕΙΣ ΑΣΦΑΛΕΙΑΣ

ΣΥΣΤΗΜΑΤΑ ΠΟΥ ΣΥΜΠΛΗΡΩΝΟΥΝ ΤΗΝ ΕΜΠΡΟΣ ΖΩΝΗ

Εισαγωγή

Αποτελούνται από:

- προεντατήρες μηχανισμού τυλίγματος ζώνης ασφαλείας,
- προεντατήρες ζώνης ασφαλείας κοιλιακής χώρας,
- μηχανισμοί περιορισμού της δύναμης για το θώρακα,
- airbags οδηγού και συνοδηγού.

Τα συστήματα αυτά έχουν προβλεφθεί να λειτουργούν ανεξάρτητα ή από κοινού σε περιπτώσεις μετωπικών συγκρούσεων.

Ανάλογα με τη βιαιότητα της σύγκρουσης, το σύστημα μπορεί να προκαλέσει:

- μπλοκάρισμα της ζώνης ασφαλείας,
- ο προεντατήρας του μηχανισμού τυλίγματος της ζώνης ασφαλείας, που ενεργοποιείται για να διορθώσει τα μπόσικα της ζώνης,
- τον προεντατήρα ζώνης ασφαλείας κοιλιακής χώρας, για να πιέσει τον επιβάτη στον κάθισμά του,
- το μετωπικό airbag.

Προεντατήρες

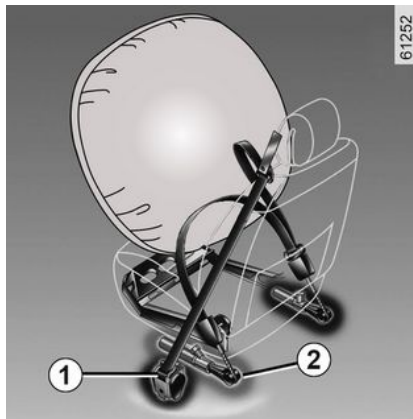

Οι προεντατήρες χρησιμεύουν στο να πιέζουν τη ζώνη επάνω στο σώμα, στο να πιέζουν τον επιβάτη στο κάθισμά του αυξάνοντας έτσι την αποτελεσματικότητα της ζώνης.

Με ανοικτό διακόπτη, σε περίπτωση βίαιης μετωπικής σύγκρουσης και ανάλογα με τη βιαιότητα της σύγκρουσης, το σύστημα μπορεί να ενεργοποιηθεί:

- ο προεντατήρας του μηχανισμού τυλίγματος ζώνης ασφαλείας **1** ο οποίος τυλίγει αμέσως τη ζώνη ασφαλείας,
- τον προεντατήρα ζώνης ασφαλείας κοιλιακής χώρας **2** στα μπροστινά καθίσματα.



- Μετά από ένα ατύχημα, ζητήστε έλεγχο του συνόλου των μέσων

συγκράτησης

- Δεν επιτρέπεται καμία απολύτως λειτουργία σε οποιοδήποτε μέρος του συστήματος (προεντατήρες, airbags, υπολογιστές, καλωδίωση) και τα εξαρτήματα του συστήματος δεν πρέπει να επαναχρησιμοποιηθούν σε οποιοδήποτε άλλο αυτοκίνητο, ακόμη και αν είναι πανομοιότυπα.

- Μόνο εξειδικευμένο προσωπικό από το δίκτυό μας μπορεί να εργαστεί στους προεντατήρες και airbags, διαφορετικά το σύστημα μπορεί να ενεργοποιηθεί κατά λάθος και να προκληθεί τραυματισμός.

- Ο έλεγχος των ηλεκτρικών χαρακτηριστικών του πυροκροτητή πρέπει να πραγματοποιείται αποκλειστικά από ειδικά εκπαιδευμένο προσωπικό, που χρησιμοποιεί τον κατάλληλο εξοπλισμό.

ΠΡΟΣΘΕΤΕΣ ΔΙΑΤΑΞΕΙΣ ΑΣΦΑΛΕΙΑΣ

2

– Εάν διαλύσετε το όχημά σας, επικοινωνήστε με έναν εγκεκριμένο αντιπρόσωπο για την απόρριψη της γεννήτριας αερίου των προεντατήρων και των airbags.

Μηχανισμός περιορισμού της δύναμης

Μετά από ένα συγκεκριμένο όριο βιαιότητας της σύγκρουσης, ο μηχανισμός αυτός ενεργοποιείται για να περιορίσει, σε ανεκτά επίπεδα, τις δυνάμεις που εξασκεί η ζώνη στο σώμα.

Μετωπικοί αερόσακοι οδηγού και συνοδηγού.

Εξοπλίζουν τις μπροστινές θέσεις στην πλευρά του οδηγού και του συνοδηγού.

Ένα σύμβολο στο κάτω μέρος του παρμπρίζ υποδεικνύει εάν παρέχεται ο συγκεκριμένος εξοπλισμός (ανάλογα με το αυτοκίνητο).

Κάθε σύστημα airbag αποτελείται από:

– έναν airbag και τη γεννήτρια αερίου, που είναι τοποθετημένα στο τιμόνι για τον οδηγό και στο ταμπλό για το συνοδηγό,

– έναν ηλεκτρονικό υπολογιστή παρακολούθησης του συστήματος που ελέγχει τον ηλεκτρικό πυροκροτητή της γεννήτριας αερίου,
– ανεξάρτητοι αισθητήρες,
– προειδοποιητικά φώτα ελέγχου, που εμφανίζονται στην κονσόλα οροφής 3:



– αναμμένο, επιβάτη airbag ενεργοποιημένος,



– αναμμένο, επιβάτη airbag απενεργοποιημένο.

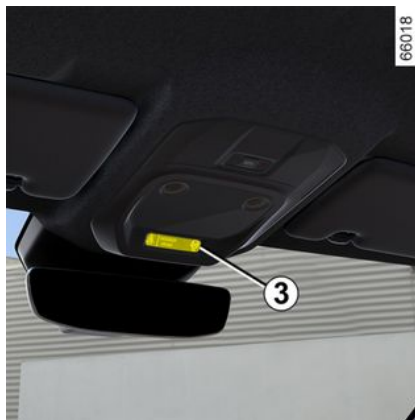

Το σύστημα airbag λειτουργεί με πυροτεχνική μέθοδο. Αυτό εξηγεί γιατί, κατά το άνοιγμά του αερόσακου, παράγεται θερμότητα, εκλύεται καπνός (κάτι που δεν σημαίνει την έναρξη πυρκαγιάς) και προκαλείται κρότος. Στην περίπτωση που απαιτείται airbag, αυτός θα αναπτυχθεί άμεσα και μπορεί να προκαλέσει κάποιους ελαφρούς τραυματισμούς, επιφανειακές εκδορές στο δέρμα ή άλλες ενοχλήσεις

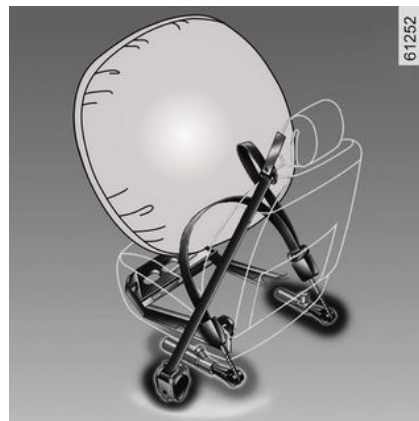

ΠΡΟΣΘΕΤΕΣ ΔΙΑΤΑΞΕΙΣ ΑΣΦΑΛΕΙΑΣ

Λειτουργία

Το σύστημα μπορεί να λειτουργήσει μόνο όταν ο διακόπτης του αυτοκινήτου είναι ανοικτός.

Σε περίπτωση σφοδρής μετωπικής σύγκρουσης, οι airbags φουσκώνουν γρήγορα, αποσβένοντας την πρόσκρουση της κεφαλής και του θώρακα του οδηγού στο τιμόνι και του συνοδηγού στο ταμπλό. Οι αερόσακοι, στη συνέχεια, ξεφουσκώνουν αμέσως ώστε σε καμία περίπτωση να μην αποτρέπεται η έξοδος των επιβατών από το αυτοκίνητο,

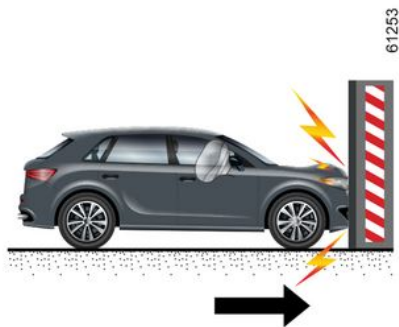

Προβλήματα στη λειτουργία



Αυτή η προειδοποιητική λυχνία ανάβει κατά την εκκίνηση του κινητήρα και μετά σβήνει μετά από περίπου 65 δευτερόλεπτα.

Εάν δεν ανάψει με το άνοιγμα του διακόπτη ή εάν παραμένει αναμμένο, επισημαίνει βλάβη στο σύστημα.

Συμβουλευθείτε το συντομότερο έναν Εξουσιοδοτημένο Επισκευαστή της μάρκας,

Η προστασία σας θα είναι μειωμένη μέχρι να αποκατασταθεί αυτό το πρόβλημα.

Στις παρακάτω περιπτώσεις ενεργοποιούνται οι προεντατήρες ή οι airbags.

Σε περίπτωση μετωπικής σύγκρουσης σε άκαμπτη (μη παραμορφώσιμη) επιφάνεια με ταχύτητα σύγκρουσης ίση με ή μεγαλύτερη από 25 χλμ./ώρα.

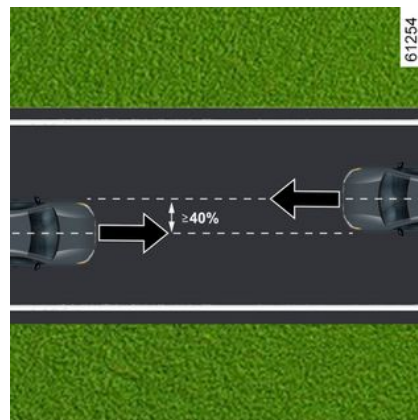

Σε περίπτωση μετωπικής σύγκρουσης με άλλο αυτοκίνητο ίδιας ή μεγαλύτερης κατηγορίας, με επιφάνεια πρόσκρουσης ίση ή μεγαλύτερη από 40 %, όπου η ταχύτητα και των δύο αυτοκινήτων είναι ίση ή μεγαλύτερη από 40 χλμ./ώρα.

ΠΡΟΣΘΕΤΕΣ ΔΙΑΤΑΞΕΙΣ ΑΣΦΑΛΕΙΑΣ

2

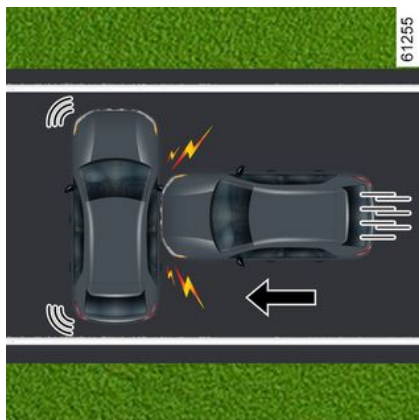

Σε περίπτωση πλευρικής σύγκρουσης με άλλο αυτοκίνητο ίδιας ή ανώτερης κατηγορίας, με ταχύτητα σύγκρουσης ίση με ή μεγαλύτερη από 50 χλμ./ώρα.

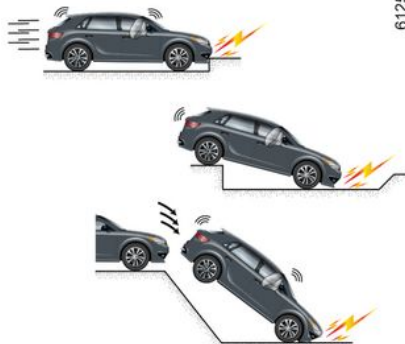

Οι προεντατήρες ή οι airbags μπορεί να ενεργοποιηθούν στις ακόλουθες περιπτώσεις:

- πρόσκρουση κάτω από το όχημα (π.χ. κράσπεδο πεζοδρομίου),
- λακούβες,
- τυχόν πτώση ή απότομη προσγείωση,
- πέτρες,
- ...



Στα ακόλουθα παραδείγματα, οι προεντατήρες ή οι airbags ενδέχεται να μην ενεργοποιηθούν:

- οπίσθια σύγκρουση, οποιασδήποτε σφοδρότητας,
- ανατροπή του αυτοκινήτου,

ΠΡΟΣΘΕΤΕΣ ΔΙΑΤΑΞΕΙΣ ΑΣΦΑΛΕΙΑΣ



- πλευρική σύγκρουση στο μπροστινό ή πίσω μέρος του αυτοκινήτου,
- μετωπική σύγκρουση, κάτω από το πίσω μέρος φορτηγού,
- μετωπική σύγκρουση με εμπόδιο, υπό οξεία γωνία,
- ...

Όλες οι προειδοποιήσεις που ακολουθούν δίνονται έτσι ώστε ο αϊνβαδεν εμποδίζεται με οποιονδήποτε τρόπο όταν φουσκώνει και επίσης για να αποφευχθεί ο κίνδυνος σοβαρών τραυματισμών που προκαλούνται από αντικείμενα που ενδέχεται να μετακινηθούν όταν φουσκώνει.

Προειδοποιήσεις

2



Προειδοποιήσεις σχετικά με τον οδηγό ατβαg

- Μην επεμβαίνετε στο τιμόνι ή στην πλήμνη.
- Απαγορεύεται η επικάλυψη της πλήμνης κάτω από οποιοσδήποτε περιστάσεις.
- Μην τοποθετείτε κανένα αντικείμενο (καρφίτσα, σήμα, ρολόι χειρός, βάση τηλεφώνου, ...) επάνω στην πλήμνη του τιμονιού.
- Απαγορεύεται η αποσυναρμολόγηση του τιμονιού (εκτός εάν πραγματοποιηθεί από το ειδικά εκπαιδευμένο προσωπικό του Επίσημου Δικτύου της μάρκας).
- Μην κάθεστε πολύ κοντά στο τιμόνι κατά την οδήγηση: καθίστε με τα χέρια ελαφρώς λυγισμένα (βλ. "Ρύθμιση της θέσης οδήγησης" ➔ 85). Αυτό διασφαλίζει επαρκή χώρο για τη σωστή ανάπτυξη και την πλήρη αποτελεσματικότητα του αερόσακου.

Προειδοποιήσεις σε σχέση με τον συνεπιβάτη ατβαg

- **Απαγορεύεται η τοποθέτηση καλυμμάτων καθισμάτων στα μπροστινά καθίσματα, καθώς αυτό μπορεί να επηρεάσει τη λειτουργία του ατβαg συνεπιβάτη.**
- Μην στερεώνετε και μην κολλάτε κανένα αντικείμενο (κονκάρδα, λογότυπο, ρολόι, βάση τηλεφώνου, κ.λπ.) στο ταμπλό, επάνω ή κοντά στον ατβαg.
- Δεν πρέπει να παρεμβάλλεται κανένα αντικείμενο ανάμεσα στο ταμπλό και τον συνεπιβάτη (ζώο, ομπρέλα, μπαστούνι, δέματα κλπ.).
- Ο συνεπιβάτης δεν επιτρέπεται να βάζει τα πόδια του επάνω στο ταμπλό ή στο κάθισμα γιατί αυτές οι θέσεις του σώματος γίνονται αιτία σοβαρών τραυματισμών. Σαν γενικός κανόνας, όλα τα μέρη του σώματος (γόνατα, χέρια, κεφάλι...) πρέπει να διατηρούνται σε κάποια απόσταση από το ταμπλό

ΠΡΟΣΘΕΤΕΣ ΔΙΑΤΑΞΕΙΣ ΑΣΦΑΛΕΙΑΣ

Συστήματα που συμπληρώνουν τις πίσω ζώνες

Εισαγωγή

Αποτελούνται από:

- προεντατήρες μηχανισμού τυλίγματος πλευρικής ζώνης ασφαλείας,
- μηχανισμοί περιορισμού της δύναμης στον θώρακα.

Τα συστήματα αυτά έχουν προβλεφθεί να λειτουργούν ανεξάρτητα ή από κοινού σε περιπτώσεις μετωπικών συγκρούσεων.

Ανάλογα με τη βιαιότητα της σύγκρουσης, το σύστημα μπορεί να προκαλέσει:

- μπλοκάρισμα της ζώνης ασφαλείας,
- ο προεντατήρας του μηχανισμού τυλίγματος της ζώνης ασφαλείας (που ενεργοποιείται για να διορθώσει τη χαλάρωση της ζώνης).

Μηχανισμός περιορισμού της δύναμης

Μετά από ένα συγκεκριμένο όριο βιαιότητας της σύγκρουσης, ο μηχανισμός αυτός ενεργοποιείται για να περιορίσει, σε ανεκτά επίπεδα, τις δυνάμεις που εξασκεί η ζώνη στο σώμα.

Προεντατήρες πλευρικών ζωνών ασφαλείας

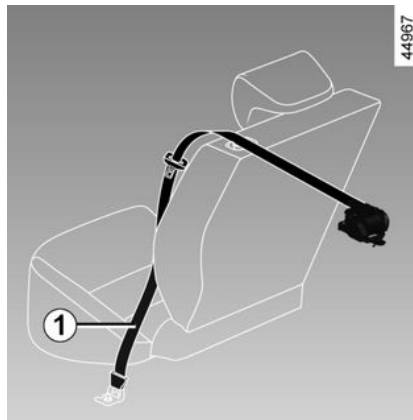

Οι προεντατήρες χρησιμεύουν στο να πιέζουν τη ζώνη επάνω στο σώμα, στο να πιέζουν τον επιβάτη στο κάθισμά του αυξάνοντας έτσι την αποτελεσματικότητα της ζώνης.

Με ανοικτό διακόπτη, σε περίπτωση βίαιης μετωπικής σύγκρουσης και ανάλογα με τη βιαιότητα της σύγκρουσης, το σύστημα μπορεί να ενεργοποιήσει τον προεντατήρα του μηχανισμού τυλίγματος της ζώνης ασφαλείας **1** ο οποίος τραβάει ακαριαία τη ζώνη.



- Μετά από ένα ατύχημα, ζητήστε έλεγχο του συνόλου των μέσων

συγκράτησης

- Δεν επιτρέπεται καμία απολύτως λειτουργία σε οποιοδήποτε μέρος του συστήματος (προεντατήρες, airbags, υπολογιστές, καλωδίωση) και τα εξαρτήματα του συστήματος δεν πρέπει να επαναχρησιμοποιηθούν σε οποιοδήποτε άλλο αυτοκίνητο, ακόμη και αν είναι πανομοιότυπα.

- Μόνο εξειδικευμένο προσωπικό από το δίκτυό μας μπορεί να εργαστεί στους προεντατήρες και airbags, διαφορετικά το σύστημα μπορεί να ενεργοποιηθεί κατά λάθος και να προκληθεί τραυματισμός.

- Ο έλεγχος των ηλεκτρικών χαρακτηριστικών του πυροκροτητή πρέπει να πραγματοποιείται αποκλειστικά από ειδικά εκπαιδευμένο προσωπικό, που χρησιμοποιεί τον κατάλληλο εξοπλισμό.

ΠΡΟΣΘΕΤΕΣ ΔΙΑΤΑΞΕΙΣ ΑΣΦΑΛΕΙΑΣ

2

- Εάν διαλύσετε το όχημά σας, επικοινωνήστε με έναν εγκεκριμένο αντιπρόσωπο για την απόρριψη της γεννήτριας αερίου των προεντατήρων και των airbags.

Συσκευές πλευρικής προστασίας

Πλευρικός αερόσακος

Πρόκειται για έναν airbag που τοποθετείται σε κάθε εμπρός κάθισμα και ο οποίος ξεδιπλώνεται στην πλευρά του καθίσματος (από τη μεριά της πόρτας) ώστε να προστατεύσει τους επιβάτες σε περίπτωση βίαιης πλευρικής σύγκρουσης.

Αερόσακος κουρτίνα

Αυτοί είναι airbag που τοποθετούνται κατά μήκος των πλευρών του αυτοκινήτου στην οροφή και ενεργοποιούνται κατά μήκος των εμπρός και πίσω πλευρικών παραθύρων των θυρών για λόγους προστασίας των επιβατών σε περίπτωση βίαιης πλευρικής σύγκρουσης.

Προειδοποιήσεις



Προειδοποίηση που σχετίζεται με τον πλευρικό αερόσακο airbag

- Απαγορεύεται η τοποθέτηση καλυμμάτων καθισμάτων στα μπροστινά καθίσματα, καθώς αυτό μπορεί να επηρεάσει τη λειτουργία του airbag συνεπιβάτη.

- Μην τοποθετείτε πρόσθετο εξοπλισμό, αντικείμενα ή και ένα ζώο ανάμεσα στην πλάτη του καθίσματος, την πόρτα και τις εσωτερικές επενδύσεις. Επίσης μην καλύπτετε την πλάτη του καθίσματος με αντικείμενα, όπως ρούχα ή αξεσουάρ. Αυτό ενδέχεται να επηρεάσει την καλή λειτουργία του αερόσακου ή να προκαλέσει τραυματισμό κατά την ανάπτυξη του airbag.
- Απαγορεύεται οποιαδήποτε αποσυναρμολόγηση ή τροποποίηση του καθίσματος και των εσωτερικών επενδύσεων, εκτός εάν πραγματοποιηθεί από το ειδικά εκπαιδευμένο προσωπικό του Επίσημου Δικτύου της μάρκας.
- Οι σχισμές στις πλάτες των μπροστινών καθισμάτων (πλευρά πόρτας και κεντρική κονσόλα) αντιστοιχούν στη ζώνη ανάπτυξης των airbags: μην εισάγετε αντικείμενα σε αυτές τις σχισμές.

Συμπληρωματικές μέθοδοι συγκράτησης

2

Προειδοποιήσεις

Οι συμβουλές που ακολουθούν έχουν σκοπό την ομαλή λειτουργία του airbag καθώς και την αποφυγή της λανθασμένης ενεργοποίησής του, γεγονός που θα μπορούσε να προκαλέσει σοβαρές σωματικές βλάβες.



Ο airbag έχει σχεδιαστεί ώστε να συμπληρώνει τη δράση της ζώνης ασφαλείας. Ο airbag και η ζώνη ασφαλείας αποτελούν αναπόσπαστα μέρη του ίδιου συστήματος προστασίας. Επομένως, είναι απαραίτητο να φοράτε πάντοτε τη ζώνη ασφαλείας. Εάν οι επιβάτες δεν φορούν τη ζώνη ασφαλείας, εκτίθενται σε κίνδυνο σοβαρού τραυματισμού σε περίπτωση ατυχήματος. Ενδέχεται, επίσης, να αυξηθεί ο κίνδυνος επιφανειακών μικροτραυματισμών, κατά την ενεργοποίηση του airbag, αν και αυτοί οι μικροτραυματισμοί είναι πάντα πιθανοί με τους αερόσακους.

Σε περιπτώσεις ανατροπής ή οπίσθιας σύγκρουσης, ακόμη και ισχυρής, η ενεργοποίηση των προεντατήρων ή των airbags δεν είναι συστηματική χτυπήματα στο κάτω μέρος του αυτοκινήτου, όπως σε πεζοδρόμια, λακκούβες, πέτρες... μπορεί να προκαλέσουν ενεργοποίηση αυτών των συστημάτων.

- Οποιαδήποτε εργασία ή τροποποίηση σε οποιοδήποτε τμήμα του συστήματος airbag (airbags, προεντατήρες, υπολογιστής, καλωδίωση κ.λπ.) **απαγορεύεται αυστηρά** (εκτός από εξειδικευμένο προσωπικό του δικτύου).
- Για την εξασφάλιση της σωστής λειτουργίας συστήματος και την αποφυγή ανεπιθύμητων ενεργοποιήσεων που μπορούν να προκαλέσουν τραυματισμό, μόνο το ειδικά εκπαιδευμένο προσωπικό του Επίσημου Δικτύου της μάρκας είναι εξουσιοδοτημένο να επεμβαίνει στο σύστημα του airbag.
- Για λόγους ασφαλείας, ελέγξτε το σύστημα του airbag σε περίπτωση ατυχήματος, κλοπής ή απόπειρας κλοπής του αυτοκινήτου σας.
- Κατά την πώληση ή το δανεισμό του αυτοκινήτου, ενημερώστε τον νέο αγοραστή για αυτούς τους όρους κατά την παράδοση αυτού του εγχειριδίου χρήσης του αυτοκινήτου.
- Όταν πρόκειται να αποσύρετε το αυτοκίνητο από την κυκλοφορία, ζητήστε από ένα επίσημο συνεργείο της μάρκας να απενεργοποιήσει τη(τις) γεννήτρια(-ες) αερίου.

Γενικά

Μεταφορά παιδιών

Φροντίστε για τη συμμόρφωση με τη νομοθεσία της χώρας σας.

Το παιδί, όπως και ο ενήλικας, πρέπει να κάθεται σωστά στο κάθισμά του και να είναι δεμένο, όποια και αν είναι η διαδρομή. Είστε υπεύθυνοι για τα παιδιά που μεταφέρετε.

Ένα παιδί δεν είναι ενήλικας σε σμίκρυνση. Τα παιδιά διατρέχουν κίνδυνο συγκεκριμένων τραυματισμών καθώς οι μύες και τα οστά τους δεν έχουν αναπτυχθεί πλήρως. Η ζώνη ασφαλείας από μόνη της δεν παρέχει κατάλληλη προστασία. Χρησιμοποιήστε ένα εγκεκριμένο παιδικό κάθισμα και βεβαιωθείτε ότι το χρησιμοποιείτε σωστά.



Για να εμποδίσετε το άνοιγμα των πορτών, χρησιμοποιήστε τη λειτουργία "Παιδική ασφάλεια" → 70.



Μια σύγκρουση με 50 χλμ./ώρα αντιστοιχεί σε μια πτώση από ύψος 10 μέτρων.

Το να μην ασφαλίσετε ένα παιδί με τη ζώνη ασφαλείας του ισοδυναμεί με το να το αφήνετε να παίζει σ' ένα μπαλκόνι τετάρτου ορόφου χωρίς κάγκελα προστασίας!

Μην κρατάτε ποτέ ένα παιδί στην αγκαλιά σας

Σε περίπτωση ατυχήματος, δεν θα μπορέσετε να το συγκρατήσετε, ακόμη και αν είστε δεμένοι.

Εάν το αυτοκίνητό σας ενεπλάκη σε ατύχημα στο δρόμο, αντικαταστήστε το παιδικό κάθισμα και ζητήστε έλεγχο των ζωνών ασφαλείας και των σημείων στερέωσης ISOFIX.



Ευθύνη του οδηγού κατά τη στάθμευση ή στάση του οχήματος

Μην αφήνετε ποτέ μόνο στο όχημά σας ένα ζώο, ένα παιδί ή έναν μη αυτοεξυπηρετούμενο ενήλικα, ακόμη και για μικρό χρονικό διάστημα. Αυτά τα άτομα ή ζώα μπορεί να κινδυνεύσουν ή να θέσουν σε κίνδυνο άλλα άτομα ξεκινώντας τον κινητήρα, ενεργοποιώντας εξοπλισμούς όπως τα ηλεκτρικά παράθυρα, ή κλειδώνοντας τις πόρτες.

Επιπλέον, όταν κάνει ζέστη ή/και έχει ηλιοφάνεια, πρέπει να θυμάστε ότι η εσωτερική θερμοκρασία της καμπίνας αυξάνεται πολύ γρήγορα.

ΚΙΝΔΥΝΟΣ ΘΑΝΑΤΟΥ Ή ΣΟΒΑΡΟΥ ΤΡΑΥΜΑΤΙΣΜΟΥ.

Χρήση ενός παιδικού καθίσματος

Το επίπεδο προστασίας που προσφέρεται από το παιδικό κάθισμα εξαρτάται από την ικανότητά του να συγκρατήσει το παιδί σας και από την τοποθέτησή του Η εσφαλμένη

ΑΣΦΑΛΕΙΑ ΠΑΙΔΙΩΝ

2 τοποθέτηση μειώνει την προστασία του παιδιού σε περίπτωση απότομου φρεναρίσματος ή σύγκρουσης

Πριν αγοράσετε ένα παιδικό κάθισμα, βεβαιωθείτε ότι συμμορφώνεται με τη νομοθεσία της χώρας όπου βρίσκεστε και ότι η τοποθέτησή του στο αυτοκίνητό σας είναι δυνατή. Συμβουλευθείτε ένα Επίσημο Συνεργείο της μάρκας για να μάθετε ποια καθίσματα συνιστώνται για το αυτοκίνητό σας.

Οι κανονισμοί για τη μεταφορά παιδιών είναι συγκεκριμένοι σε κάθε χώρα. Η χρήση παιδικού καθίσματος κατά τη μεταφορά εξαρτάται από την ηλικία ή/και το μέγεθος ή/και το βάρος του παιδιού.

Για παιδιά που δεν χρειάζεται να μεταφερθούν σε παιδικό κάθισμα, βεβαιωθείτε ότι η ζώνη ασφαλείας είναι σωστά ρυθμισμένη και δεμένη.

Σε κάθε περίπτωση, είστε υποχρεωμένοι να συμμορφώσετε με τους κανονισμούς της χώρας στην οποία βρίσκεστε.

Πριν τοποθετήσετε ένα παιδικό κάθισμα, διαβάστε τις οδηγίες χρήσης του και τηρήστε αυτές τις οδηγίες. Σε περίπτωση δυσκολιών κατά την τοποθέτηση, επικοινωνήστε με τον κατασκευαστή του εξοπλισμού. Φυλάξτε τις οδηγίες χρήσης μαζί με το κάθισμα.

102 - Γνωρίστε το αυτοκίνητό σας



Δίνετε το παράδειγμα δένοντας τη ζώνη σας και μάθετε στο παιδί σας:

- να δένονται σωστά,
- να μπαίνουν και να βγαίνουν πάντα από το αυτοκίνητο στην αντίθετη πλευρά από την κυκλοφορία.

Μη χρησιμοποιείτε μεταχειρισμένο παιδικό κάθισμα ή που δεν συνοδεύεται από οδηγίες χρήσης.

Φροντίστε ώστε κανένα αντικείμενο, μέσα ή κοντά στο παιδικό κάθισμα, να μην εμποδίζει την τοποθέτησή του.



Μην αφήνετε ποτέ ένα παιδί χωρίς επίβλεψη μέσα στο όχημα.

Βεβαιωθείτε ότι το παιδί σας είναι πάντα δεμένο και ότι η ζώνη ή ο ιμάντας ασφαλείας που χρησιμοποιείτε είναι σωστά τοποθετημένα και ρυθμισμένα. Να αποφεύγετε τα ογκώδη ρούχα που θα μπορούσαν να προκαλέσουν χαλάρωση των ζωνών ασφαλείας ➔ 85. Μην αφήνετε το παιδί σας να βγάξει το κεφάλι ή τα χέρια του από το παράθυρο. Ελέγχετε ότι το παιδί διατηρεί μια σωστή στάση σε όλη τη διάρκεια της διαδρομής, κυρίως όταν κοιμάται.

ΑΣΦΑΛΕΙΑ ΠΑΙΔΙΩΝ

Επιλογή παιδικού καθίσματος

Παιδικά καθίσματα με την πλάτη προς το εμπρός μέρος του αυτοκινήτου



Το κεφάλι του μωρού είναι, αναλογικά, πιο βαρύ από του ενήλικα και ο λαιμός του είναι ιδιαίτερα ευαίσθητος. Μεταφέρετε το παιδί όσο το δυνατόν περισσότερο σε αυτήν τη θέση (τουλάχιστον μέχρι την ηλικία των 2 ετών). Έτσι συγκρατείται το κεφάλι και ο λαιμός.

Επιλέξτε ένα κάθισμα-θύλακα για καλύτερη πλευρική προστασία και αντικαταστήστε το μόλις το κεφάλι του παιδιού είναι ψηλότερα από το κέλυφος του καθίσματος.

Παιδικά καθίσματα με το πρόσωπο προς το εμπρός μέρος του αυτοκινήτου



Έως 18 κιλά ή 4 ετών, το παιδί μπορεί να ταξιδέψει σε κάθισμα με το πρόσωπο προς τα εμπρός. Επιλέξτε τη θέση σας ανάλογα με το μέγεθος του παιδιού: το κεφάλι και η κοιλιά τους είναι οι περιοχές που πρέπει να προστατεύονται περισσότερο. Ένα παιδικό κάθισμα με το πρόσωπο προς το εμπρός μέρος του αυτοκινήτου, καλά στερεωμένο στο όχημα, μειώνει τον κίνδυνο χτυπήματος στο κεφάλι. Μεταφέρετε το παιδί σας καθισμένο σε παιδικό κάθισμα με το πρόσωπο προς το εμπρός μέρος του αυτοκινήτου με ιμάντα εφόσον το επιτρέπει το μέγεθός του.

Επιλέξτε ένα κάθισμα-θύλακα για καλύτερη πλευρική προστασία.

Καθίσματα booster



Από τα 15 κιλά ή από ηλικία 4 ετών, το παιδί μπορεί να ταξιδέψει επάνω σε ένα κάθισμα booster, το οποίο επιτρέπει την προσαρμογή της ζώνης ασφαλείας στο σώμα του. Το κάθισμα booster πρέπει να διαθέτει οδηγούς, οι οποίοι τοποθετούν τη ζώνη ασφαλείας στους μηρούς του παιδιού και όχι πάνω στο στομάχι. Συνιστάται η χρήση μιας πλάτης ρυθμιζόμενης καθ' ύψος και με οδηγό για την τοποθέτηση της ζώνης ασφαλείας στο κέντρο του ώμου. Σε καμία περίπτωση δεν πρέπει να βρίσκεται στο λαιμό ή στο βραχίονα.

ΑΣΦΑΛΕΙΑ ΠΑΙΔΙΩΝ

Επιλέξτε ένα κάθισμα-θύλακα για καλύτερη πλευρική προστασία.

2



Κατάλογος με τις προτεινόμενες από τον κατασκευαστή μεθόδους συγκράτησης για παιδιά:



63133

Επιλογή της στερέωσης του παιδικού καθίσματος

Υπάρχουν δύο τρόποι στερέωσης παιδικών καθισμάτων: με χρήση της ζώνης ασφαλείας ή χρησιμοποιώντας το σύστημα ISOFIX.

Στερέωση με τη ζώνη ασφαλείας

Η ζώνη ασφαλείας πρέπει να είναι ρυθμισμένη ώστε να διασφαλίζεται η λειτουργία της σε περίπτωση απότομου φρεναρίσματος ή σύγκρουσης.

Τηρείτε τις διαδρομές του ιμάντα που υποδεικνύει ο κατασκευαστής του παιδικού καθίσματος.

Ελέγχετε πάντοτε το δέσιμο της ζώνης ασφαλείας, τραβώντας την κι έπειτα τεντώνοντάς την στο μέγιστο ενώ πιέζετε το παιδικό κάθισμα.

Βεβαιωθείτε ότι το κάθισμα συγκρατείται σωστά μετακινώντας το αριστερά/δεξιά και εμπρός/πίσω: το κάθισμα πρέπει να παραμένει απόλυτα σταθερό.

Βεβαιωθείτε ότι το παιδικό κάθισμα δεν έχει τοποθετηθεί λοξά και ότι δεν στηρίζεται πάνω σε κάποιο παράθυρο.



Μη χρησιμοποιείτε παιδικό κάθισμα εάν ενδέχεται να απασφαλίσει τη ζώνη ασφαλείας που το συγκρατεί: το έδρανο του καθίσματος δεν πρέπει να ακουμπάει στην πόρπη ή/και στο κούμπωμα της ζώνης ασφαλείας.



Η ζώνη ασφαλείας δεν πρέπει ποτέ να είναι χαλαρή ή στριμμένη. Μην την περνάτε ποτέ κάτω από τον βραχίονα ούτε πίσω από την πλάτη σας. Βεβαιωθείτε ότι η ζώνη ασφαλείας δεν έχει υποστεί ζημιά από αιχμηρά άκρα. Εάν η ζώνη ασφαλείας δεν λειτουργεί κανονικά, δεν μπορεί να προστατέψει το παιδί. Συμβουλευθείτε ένα Επίσημο Συνεργείο της μάρκας. Μη χρησιμοποιείτε αυτή τη θέση αν δεν έχει επισκευαστεί η ζώνη ασφαλείας.

ΑΣΦΑΛΕΙΑ ΠΑΙΔΙΩΝ

Στερέωση με το σύστημα ISOFIX

Τα παιδικά καθίσματα ISOFIX είναι εγκεκριμένα σύμφωνα με την ισχύουσα νομοθεσία, εάν ισχύει οποιαδήποτε από τις τέσσερις παρακάτω περιπτώσεις:

- Γενικού τύπου ISOFIX 3 σημείων με το πρόσωπο προς το εμπρός μέρος του αυτοκινήτου,
- Ημι-γενικού τύπου ISOFIX κάθισμα 2 σημείων,
- ειδικά για το όχημα,
- i-Size που διαθέτει είτε:
 - ιμάντα που στερεώνεται στον τρίτο δακτύλιο του σχετικού καθίσματος,
 - ή μια δοκό που ακουμπά στο δάπεδο του αυτοκινήτου, συμβατή με το εγκεκριμένο κάθισμα i-Size, ο ρόλος της οποίας είναι να αποτρέπει την κίνηση του παιδικού καθίσματος σε περίπτωση σύγκρουσης.

Στις τρεις τελευταίες περιπτώσεις, βεβαιωθείτε ότι είναι δυνατή η τοποθέτηση του παιδικού καθίσματος, ανατρέχοντας στη λίστα συμβατών αυτοκινήτων.



Καμία τροποποίηση δεν πρέπει να πραγματοποιείται στα διάφορα εξαρτήματα του συστήματος που έχουν τοποθετηθεί από τον κατασκευαστή (ζώνες, σύστημα ISOFIX και καθίσματα καθώς και τις στερεώσεις τους).

Στερεώστε το παιδικό κάθισμα με τα άγκιστρα ISOFIX, όταν είναι εξοπλισμένο με τέτοια άγκιστρα. Το σύστημα ISOFIX εξασφαλίζει εύκολη, γρήγορη και ασφαλή τοποθέτηση.

Το σύστημα ISOFIX αποτελείται από δύο δακτυλίους και σε ορισμένες περιπτώσεις, από ένα τρίτο δακτύλιο.



Τα σημεία αγκύρωσης ISOFIX έχουν σχεδιαστεί αποκλειστικά για τα παιδικά καθίσματα με το σύστημα ISOFIX.

Ποτέ μη στερεώνετε άλλα παιδικά καθίσματα, ζώνη ασφαλείας ή άλλα αντικείμενα σε αυτά τα σημεία στερέωσης. Βεβαιωθείτε ότι τίποτα δεν εμποδίζει τα σημεία αγκύρωσης.

Εάν το αυτοκίνητό σας ενεπλάκη σε ατύχημα στο δρόμο, ζητήστε έλεγχο των σημείων αγκύρωσης ISOFIX και αντικαταστήστε το παιδικό κάθισμα.

ΑΣΦΑΛΕΙΑ ΠΑΙΔΙΩΝ

2



Πριν χρησιμοποιήσετε ένα παιδικό κάθισμα ISOFIX, το οποίο αγοράσατε για ένα άλλο αυτοκίνητο, βεβαιωθείτε ότι επιτρέπεται η τοποθέτησή του Συμβουλευθείτε, από τον κατασκευαστή του εξοπλισμού, τη λίστα των αυτοκινήτων στα οποία μπορεί να τοποθετηθεί το κάθισμα



Οι δύο δακτύλιοι 1 βρίσκονται μεταξύ της πλάτης του καθίσματος και

της έδρας του καθίσματος και αναγνωρίζονται από ένα σημάδι .

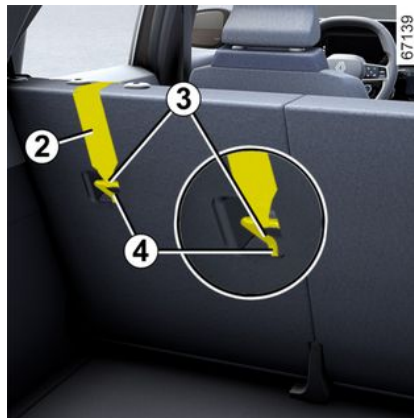

Ο τρίτος δακτύλιος 4 χρησιμοποιείται για τη στερέωση του επάνω ιμάντα 2 σε ορισμένα παιδικά καθίσματα.

Πίσω θέσεις

Ο επάνω ιμάντας 2 θα πρέπει να τοποθετηθεί ανάμεσα στην πλάτη του καθίσματος και το πίσω ράφι. Για να το επιτύχετε αυτό, αφαιρέστε το πίσω ράφι → 76.

Συνδέστε το άγκιστρο 3 σε έναν από τους δακτυλίους 4 που σημειώνονται με το σύμβολο .

Κάθισμα συνοδηγού



Συνδέστε το άγκιστρο 3 στον άνω ιμάντα 2 στον δακτύλιο 4 που επισημαίνεται με το σύμβολο .

μαίνεται με το σύμβολο .

Όλες οι θέσεις

Τεντώστε τον επάνω ιμάντα 2, ώστε η πλάτη του παιδικού καθίσματος να έρθει σε επαφή με την πλάτη του καθίσματος του αυτοκινήτου.

ΑΣΦΑΛΕΙΑ ΠΑΙΔΙΩΝ



Τα σημεία αγκύρωσης ISOFIX έχουν σχεδιαστεί αποκλειστικά για τα παιδικά καθίσματα

με το σύστημα ISOFIX. Ποτέ μη στερεώνετε άλλα παιδικά καθίσματα, ζώνη ασφαλείας ή άλλα αντικείμενα σε αυτά τα σημεία στερέωσης.

Βεβαιωθείτε ότι τίποτα δεν εμποδίζει τα σημεία αγκύρωσης.

Εάν το αυτοκίνητό σας ενεπλάκη σε ατύχημα στο δρόμο, ζητήστε έλεγχο των σημείων αγκύρωσης ISOFIX και αντικαταστήστε το παιδικό κάθισμα.



Βεβαιωθείτε ότι η πλάτη του παιδικού καθίσματος με το πρόσωπο προς το εμπρός μέρος

του αυτοκινήτου βρίσκεται σε επαφή με την πλάτη του καθίσματος του αυτοκινήτου. Σε αυτήν την περίπτωση, το παιδικό κάθισμα μπορεί να μην ακουμπάει πάντα στην έδρα του καθίσματος του αυτοκινήτου.



Στερεώστε **οπωσδήποτε** τον ιμάντα του παιδικού καθίσματος στον αντίστοιχο δακτύλιο.

Τοποθέτηση του παιδικού καθίσματος, γενικά

Ορισμένες θέσεις δεν είναι κατάλληλες για την τοποθέτηση παιδικών καθισμάτων

Τα σχεδιαγράμματα ➔ **108** σας δείχνουν πού να στερεώσετε παιδικό κάθισμα.



Τοποθετήστε το παιδικό κάθισμα κατά προτίμηση σε ένα πίσω κάθισμα.

Βεβαιωθείτε ότι το παιδικό κάθισμα και τα πόδια του παιδιού δεν εμποδίζουν τη σωστή ασφάλιση του εμπρός καθίσματος ➔ **80**.

Βεβαιωθείτε ότι η τοποθέτηση του παιδικού καθίσματος στο αυτοκίνητο είναι τέτοια ώστε να μην υπάρχει κίνδυνος να χαλαρώσει από τη βάση του.

Εάν χρειαστεί να βγάλετε το προσκέφαλο, βεβαιωθείτε ότι το έχετε τακτοποιήσει σωστά, ώστε να μην εκτιναχθεί σε περίπτωση απότομου φρεναρίσματος ή σύγκρουσης.

Στερεώνετε πάντοτε το παιδικό κάθισμα στο αυτοκίνητο, ακόμη και όταν δεν χρησιμοποιείται, ώστε να μην εκτιναχθεί σε περίπτωση απότομου φρεναρίσματος ή σύγκρουσης.

Οι τύποι παιδικών καθισμάτων που αναφέρονται μπορεί να μην είναι διαθέσιμοι. Πριν χρησιμοποιήσετε

ένα άλλο παιδικό κάθισμα, ενημερωθείτε από τον κατασκευαστή για να βεβαιωθείτε ότι είναι δυνατή η τοποθέτησή.

Στο μπροστινό κάθισμα

Η νομοθεσία για τη μεταφορά παιδιού στη θέση του συνοδηγού διαφέρει σε κάθε χώρα. Συμβουλευτείτε τη σχετική νομοθεσία και ακολουθήστε τις ενδείξεις στο διάγραμμα.

Πριν τοποθετήσετε ένα παιδικό κάθισμα σε αυτή τη θέση (εφόσον επιτρέπεται):

- χαμηλώστε τη ζώνη ασφαλείας όσο το δυνατό περισσότερο,
- μετακινήστε το κάθισμα όσο το δυνατόν περισσότερο προς τα πίσω,
- κλίνετε ελαφρά την πλάτη του καθίσματος σε σχέση με την κατακόρυφη θέση (25° περίπου),
- στα αυτοκίνητα που διαθέτουν τέτοιον εξοπλισμό, ανυψώστε την έδρα του καθίσματος όσο το δυνατόν περισσότερο.

Ανεβάζετε πάντα πλήρως το προσκέφαλο του καθίσματος, ώστε να μην παρεμποδίζει το παιδικό κάθισμα ➔ **79**.

Αφού τοποθετήσετε το παιδικό κάθισμα, όταν αυτό είναι δυνατό, μπορείτε να μετακινήσετε το κάθισμα του αυτοκινήτου προς τα εμπρός εάν εί-

ΠΑΙΔΙΚΑ ΚΑΘΪΣΜΑΤΑ

ναί απαραίτητο (έτσι ώστε να αφήνετε επαρκή χώρο στις πίσω θέσεις για τους επιβάτες ή άλλα παιδικά καθίσματα). Αν το παιδικό κάθισμα είναι τοποθετημένο με την πλάτη προς το εμπρός μέρος του αυτοκινήτου, φροντίστε να μην έρχεται σε επαφή με το ταμπλό ή να μην είναι τοποθετημένο όσο το δυνατόν περισσότερο προς τα εμπρός.

Μην τροποποιείτε τις άλλες ρυθμίσεις, αφού τοποθετήσετε το παιδικό κάθισμα.



ΚΙΝΔΥΝΟΣ ΘΑΝΑΤΟΥ Ή ΣΟΒΑΡΟΥ ΤΡΑΥΜΑ- ΤΙΣΜΟΥ:

προτού τοποθετήσετε ένα παιδικό κάθισμα που βλέπει προς τα πίσω στο κάθισμα συνοδηγού, ελέγξτε ότι ο airbag έχει απενεργοποιηθεί ➔ 124.

Σε πίσω πλαϊνή θέση

Το πορτ-μπεμπέ τοποθετείται εγκάρσια στο όχημα και καταλαμβάνει τουλάχιστον δύο καθίσματα. Τοποθετήστε το παιδί με τα πόδια του όσο πιο κοντά στην πόρτα.

Πριν τοποθετήσετε ένα παιδικό κάθισμα με την πλάτη προς τα εμπρός,

μετακινήστε το μπροστινό κάθισμα προς τα εμπρός όσο το δυνατόν περισσότερο και στη συνέχεια, μόλις τοποθετηθεί το παιδικό κάθισμα, μετακινήστε το μπροστινό κάθισμα προς τα πίσω όσο το δυνατόν περισσότερο χωρίς να ακουμπήσει το παιδικό κάθισμα.

Για την ασφάλεια του παιδιού στη θέση με το πρόσωπο προς το εμπρός μέρος του αυτοκινήτου:

- μετακινήστε το κάθισμα στο οποίο θα καθίσει το παιδί όσο το δυνατόν πιο πίσω,
- Μετακινήστε το κάθισμα μπροστά από το παιδί προς τα εμπρός και ρυθμίστε την πλάτη του ώστε να μην υπάρχει επαφή μεταξύ του καθίσματος και των ποδιών του παιδιού.



Βεβαιωθείτε ότι το παιδικό κάθισμα και τα πόδια του παιδιού δεν εμποδίζουν τη σωστή ασφάλιση του εμπρός καθίσματος ➔ 80.

Σε κάθε περίπτωση, τραβήξτε το προσκέφαλο του πίσω καθίσματος στο οποίο είναι τοποθετημένο το παιδικό κάθισμα ➔ 82. Εάν είναι απαραίτητο, τοποθετήστε το πίσω κάθι-

σμα όσο το δυνατόν περισσότερο προς τα πίσω. Αυτές οι ενέργειες θα πρέπει να πραγματοποιηθούν πριν τοποθετήσετε το παιδικό κάθισμα. Βεβαιωθείτε ότι το παιδικό κάθισμα ακουμπάει στην πλάτη του πίσω καθίσματος.



Εγκατάσταση καθίσματος booster (ομάδα 2 ή 3)

Ελέγξτε ότι η ζώνη ασφαλείας ➔ 85 λειτουργεί (τυλίγεται) σωστά.

Ρυθμίστε τη ζώνη ασφαλείας τοποθετώντας:

- τον ιμάντα ώμου στον ώμο του παιδιού χωρίς να αγγίζει τον λαιμό του,
- το τμήμα της ζώνης κορμού έτσι ώστε να βρίσκεται επίπεδη στους μηρούς και πάνω στη λεκάνη.

Εάν χρειάζεται, ρυθμίστε τη θέση του καθίσματος του αυτοκινήτου.

ΠΑΙΔΙΚΑ ΚΑΘΪΣΜΑΤΑ

2



Τοποθετήστε το παιδικό κάθισμα κατά προτίμηση σε ένα πίσω κάθισμα.

Για να τοποθετήσετε ένα κάθισμα ISOFIX στο πίσω αριστερό κάθισμα, απασφαλίστε την κεντρική ζώνη ασφαλείας με το χέρι πριν να κουμπώσετε τις ασφάλειες.

Στην πίσω μεσαία θέση

Βεβαιωθείτε ότι η ζώνη ασφαλείας είναι κατάλληλη για τη στερέωση του παιδικού καθίσματος που χρησιμοποιείτε Συμβουλευθείτε ένα Επίσημο Συνεργείο της μάρκας.



Δεν πρέπει να εγκαθιστάτε ποτέ παιδικό κάθισμα με στήριγμα δαπέδου στο πίσω κεντρικό κάθισμα.

ΚΙΝΔΥΝΟΣ ΘΑΝΑΤΟΥ Ή ΣΟΒΑΡΩΝ ΤΡΑΥΜΑΤΙΣΜΩΝ.

ΠΑΙΔΙΚΑ ΚΑΘΪΣΜΑΤΑ

Στερέωση με ζώνη ασφαλείας

2

Διάγραμμα τοποθέτησης

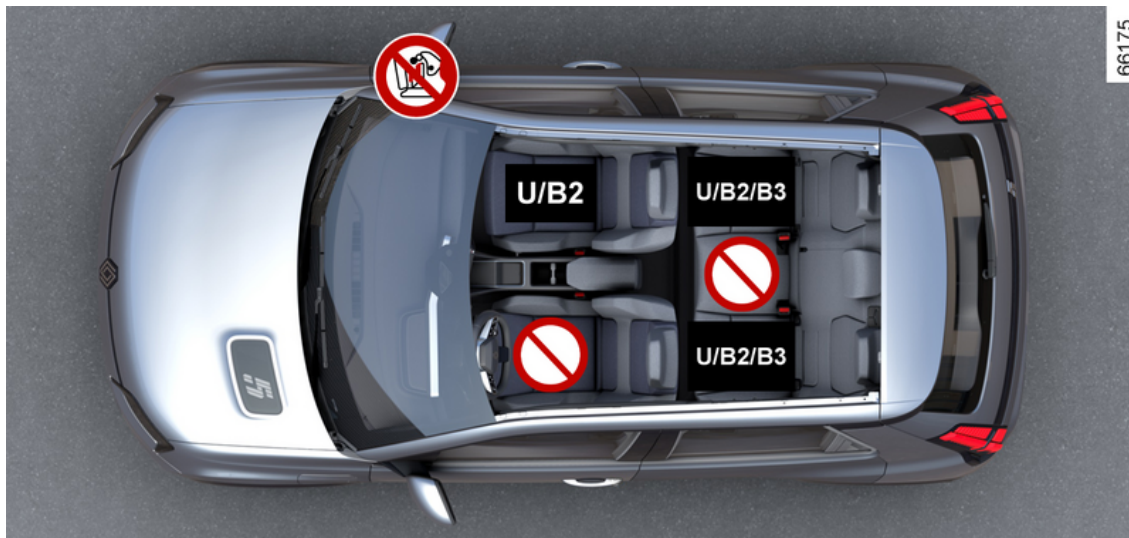



ΚΙΝΔΥΝΟΣ ΘΑΝΑΤΟΥ Ή ΣΟΒΑΡΟΥ ΤΡΑΥΜΑΤΙΣΜΟΥ: προτού τοποθετήσετε ένα παιδικό κάθισμα που βλέπει προς τα πίσω στο κάθισμα συνοδηγού, ελέγξτε ότι ο ατρbaγ έχει απενεργοποιηθεί ➔ 124.

 Ελέγξτε την κατάσταση του ατρbaγ πριν τοποθετήσετε ένα παιδικό κάθισμα ή αφήσετε να καθίσει ένας επιβάτης.

 Κάθισμα ακατάλληλο για την τοποθέτηση παιδικού καθίσματος.

Παιδικό κάθισμα στερεωμένο με τη ζώνη ασφαλείας

U Κάθισμα εξοπλισμένο για τη στερέωση εγκεκριμένου καθίσματος "γενικής χρήσης" χρησιμοποιώντας ζώνη ασφαλείας.

B2 Θέση που επιτρέπει παιδικό κάθισμα με έγκριση "B2" να στερεώνεται με ζώνη ασφαλείας.

B3 Θέση που επιτρέπει παιδικό κάθισμα με έγκριση "B3" να στερεώνεται με ζώνη ασφαλείας.



Η χρήση ενός συστήματος ασφάλειας για παιδιά ακατάλληλου για αυτό το αυτοκίνητο δεν θα προστατεύει σωστά το μωρό ή το παιδί. Υπάρχει κίνδυνος σοβαρού ή θανατηφόρου τραυματισμού



Βεβαιωθείτε ότι το παιδί σας είναι πάντα δεμένο και ότι η ζώνη ή ο ιμάντας ασφαλείας που χρησιμοποιείτε είναι σωστά τοποθετημένα και ρυθμισμένα.
Εάν είναι απαραίτητο, ρυθμίστε ανάλογα τη θέση του καθίσματος.

ΠΑΙΔΙΚΑ ΚΑΘΪΣΜΑΤΑ



Μην τοποθετείτε παιδικό κάθισμα όταν το μεγάλο μέρος της πλάτης του πίσω καθίσματος βρίσκεται στη διπλωμένη θέση.

2

ΠΑΙΔΙΚΑ ΚΑΘΪΣΜΑΤΑ

Πίνακας εγκατάστασης

Στον παρακάτω πίνακα επαναλαμβάνονται οι πληροφορίες του διαγράμματος για να εξασφαλιζεται η συμμόρφωση με τους υφιστάμενους κανονισμούς.

2

Τύπος παιδικού καθίσματος	Βάρος του παιδιού	Κάθισμα συνοδηγού		Πίσω πλαϊνές θέσεις	Πίσω μεσαία θέση
		Με airbag απενεργοποιημένο	Με airbag ενεργοποιημένο		
Πορτ-μπεμπέ εγκάρσιας τοποθέτησης Ομάδα 0	< από 10 kg	X	X	U (2)	X
Κάθισμα-θύλακας με την πλάτη προς το εμπρός μέρος του αυτοκινήτου Ομάδες 0 ή 0 +	< από 10 κιλά και < από 13 κιλά	U (1) (5)	X	U (3)	X
Κάθισμα-θύλακας/απλό κάθισμα με την πλάτη προς το εμπρός μέρος του αυτοκινήτου Ομάδες 0 + και 1	< έως 13 κιλά και 9 έως 18 κιλά	U (1) (5)	X	U (3)	X
Κάθισμα με το πρόσωπο προς το εμπρός μέρος του αυτοκινήτου Ομάδα 1	9 έως 18 κιλά	X	U (5)	U (4)	X
Κάθισμα booster Ομάδες 2 και 3	15 έως 25 κιλά και 22 έως 36 κιλά	X	U / B2 (5)	U / B2 / B3 (4)	X

ΠΑΙΔΙΚΑ ΚΑΘΊΣΜΑΤΑ



(1) ΚΙΝΔΥΝΟΣ ΘΑΝΑΤΟΥ Ή ΣΟΒΑΡΟΥ ΤΡΑΥΜΑΤΙΣΜΟΥ: πριν τοποθετήσετε ένα παιδικό κάθισμα που βλέπει προς τα πίσω στο κάθισμα του συνοδηγού, ελέγξτε ότι το airbag έχει απενεργοποιηθεί ➔ 124.

X = Κάθισμα ακατάλληλο για την τοποθέτηση παιδικού καθίσματος αυτού του τύπου.

U = Για κάθισμα που επιτρέπει τη στερέωση με ζώνη ασφαλείας ενός παιδικού καθίσματος εγκεκριμένου ως "Universal", βεβαιωθείτε ότι είναι δυνατή η τοποθέτηση.

B3, B2 = Καθίσματα booster των ομάδων 2 και 3 (15 έως 25 κιλά και 22 έως 36 κιλά).

(2) Το πορτ-μπεμπέ μπορεί να τοποθετηθεί εγκάρσια στο όχημα και καταλαμβάνει τουλάχιστον δύο καθίσματα. Τοποθετήστε το παιδί με τα πόδια του όσο πιο κοντά στην πόρτα.

(3) Εάν απαιτείται, τραβήξτε το κάθισμα του αυτοκινήτου όσο το δυνατόν περισσότερο προς τα πίσω. Πριν τοποθετήσετε ένα παιδικό κάθισμα με την πλάτη προς τα εμπρός, μετακινήστε το μπροστινό κάθισμα προς τα εμπρός όσο το δυνατόν περισσότερο και στη συνέχεια, μόλις τοποθετηθεί το παιδικό κάθισμα, μετακινήστε το μπροστινό κάθισμα προς τα πίσω όσο το δυνατόν περισσότερο χωρίς να ακουμπήσει το παιδικό κάθισμα.

(4) Σε κάθε περίπτωση, αφαιρέστε το προσκέφαλο του πίσω καθίσματος στο οποίο είναι τοποθετημένο το παιδικό κάθισμα. Αυτές οι ενέργειες θα πρέπει να πραγματοποιηθούν πριν τοποθετήσετε το παιδικό κάθισμα. Μετακινήστε το κάθισμα μπροστά από το παιδί προς τα εμπρός, μετακινήστε την πλάτη του καθίσματος προς τα εμπρός, ώστε να μην έρχεται σε επαφή με τα πόδια του παιδιού.

(5) Τοποθετήστε το κάθισμα του αυτοκινήτου όσο το δυνατόν περισσότερο προς τα πίσω και στην πιο ψηλή θέση και κλίνετε ελαφρά την πλάτη (25° περίπου).

ΠΑΙΔΙΚΑ ΚΑΘΪΣΜΑΤΑ

Στερέωση με σύστημα ISOFIX

2

Διάγραμμα τοποθέτησης





66176

ΠΑΙΔΙΚΑ ΚΑΘΪΣΜΑΤΑ

2

 Για το κάθισμα του συνοδηγού, συνιστάται η χρήση παιδικού καθίσματος με στήριγμα δαπέδου για να αποφευχθεί η ενεργοποίηση του προειδοποιητικού σήματος της ζώνης ασφαλείας.

 Η χρήση ενός συστήματος ασφάλειας για παιδιά ακατάλληλου για αυτό το αυτοκίνητο δεν θα προστατεύει σωστά το μωρό ή το παιδί. Υπάρχει κίνδυνος σοβαρού ή θανατηφόρου τραυματισμού.

 Η τοποθέτηση καθίσματος ISOFIX στην πίσω πλάγια αριστερή θέση αποκλείει τη χρήση της μεσαίας θέσης. Η μεσαία ζώνη δεν είναι πλέον προσβάσιμη και δεν μπορεί να χρησιμοποιηθεί.

 **ΚΙΝΔΥΝΟΣ ΘΑΝΑΤΟΥ Ή ΣΟΒΑΡΟΥ ΤΡΑΥΜΑΤΙΣΜΟΥ:** προτού τοποθετήσετε ένα παιδικό κάθισμα που βλέπει προς τα πίσω στο κάθισμα συνοδηγού, ελέγξτε ότι ο airbag έχει απενεργοποιηθεί → 124.

 Θέση που δεν επιτρέπει την τοποθέτηση παιδικού καθίσματος.

Παιδικό κάθισμα στερεωμένο με χρήση της βάσης ISOFIX

 Κάθισμα εξοπλισμένο για τη στερέωση ενός παιδικού καθίσματος ISOFIX ή i-Size.

 Τα μπροστινά και τα πίσω καθίσματα είναι εξοπλισμένα με ένα σημείο αγκύρωσης που επιτρέπει την τοποθέτηση ενός παιδικού καθίσματος γενικής χρήσης ISOFIX με το πρόσωπο προς το εμπρός μέρος του αυτοκινήτου. Τα σημεία αγκύρωσης βρίσκονται στην πλάτη του καθίσματος συνοδηγού για την μπροστινή θέση και στην πλάτη του μονοκόμματου καθίσματος για τις πίσω θέσεις.

ΠΑΙΔΙΚΑ ΚΑΘΪΣΜΑΤΑ

2



Βεβαιωθείτε ότι το παιδί σας είναι πάντα δεμένο και ότι η ζώνη ή ο ιμάντας ασφαλείας που χρησιμοποιείτε είναι σωστά τοποθετημένα και ρυθμισμένα. Εάν είναι απαραίτητο, ρυθμίστε ανάλογα τη θέση του καθίσματος.



Μην τοποθετείτε παιδικό κάθισμα όταν το μεγάλο μέρος της πλάτης του πίσω καθίσματος βρίσκεται στη διπλωμένη θέση.



Τοποθετήστε το παιδικό κάθισμα κατά προτίμηση σε ένα πίσω κάθισμα. Για να τοποθετήσετε ένα κάθισμα ISOFIX σε αυτήν τη θέση, ελευθερώστε τη ζώνη ασφαλείας με το χέρι πριν να ασφαλίσετε τα άγκιστρα.

ΠΑΙΔΙΚΑ ΚΑΘΪΣΜΑΤΑ

Πίνακας εγκατάστασης

Στον παρακάτω πίνακα επαναλαμβάνονται οι πληροφορίες του διαγράμματος για να εξασφαλιζεται η συμμόρφωση με τους υφιστάμενους κανονισμούς.

2

Τύπος παιδικού καθίσματος	Βάρος του παιδιού	Μέγεθος καθίσματος [μηχανισμός στερέωσης]	Κάθισμα συνοδηγού		Πίσω πλαϊνές θέσεις	Πίσω μεσαία θέση
			Με airbag απενεργοποιημένο	Με airbag ενεργοποιημένο		
Πορτ-μπεμπέ εγκάρσιας τοποθέτησης Ομάδα 0	< από 10 kg	L1 [F] L2 [G]	X	X	IL (2)	X
Κάθισμα-θύλακας με την πλάτη προς το εμπρός μέρος του αυτοκινήτου Ομάδες 0 ή 0 +	< από 13 kg	R1 [E]	IL (1) (3)	X	IL (4)	X
Κάθισμα με την πλάτη προς το εμπρός μέρος του αυτοκινήτου Ομάδες 0 + και 1	< έως 13 κιλά και 9 έως 18 κιλά	R3 [C]	X	X	IL (4)	X
		R2 [D]	IL (1) (3)			
Κάθισμα με το πρόσωπο προς το εμπρός μέρος του αυτοκινήτου Ομάδα 1	9 έως 18 κιλά	F3 [A] F2 [B] F2X [B1]	X	IUF-IL (3)	IUF-IL (5)	X
Κάθισμα booster Ομάδες 2 και 3	15 έως 25 κιλά και 22 έως 36 κιλά	B3	X	X	IUF-IL (5)	X
		B2		IUF-IL (6)		

ΠΑΙΔΙΚΑ ΚΑΘΊΣΜΑΤΑ

2

Τύπος παιδικού καθίσματος	Βάρος του παιδιού	Μέγεθος καθίσματος [μηχανισμός στερέωσης]	Κάθισμα συνοδηγού		Πίσω πλαϊνές θέσεις	Πίσω μεσαία θέση
			Με airbag απενεργοποιημένο	Με airbag ενεργοποιημένο		
Κάθισμα i-Size	Κάθισμα με την πλάτη προς το εμπρός μέρος του αυτοκινήτου		i - U (1) (3)	X	i - U (4)	X
	Κάθισμα με το πρόσωπο προς το εμπρός μέρος του αυτοκινήτου		X	i - UF (3)	i - U (5)	X
	Κάθισμα booster		X	i - UF (6)	i - U (5)	X

X = Κάθισμα ακατάλληλο για την τοποθέτηση παιδικού καθίσματος.

U = Για κάθισμα που επιτρέπει τη στερέωση με ζώνη ασφαλείας ενός παιδικού καθίσματος εγκεκριμένου ως "Universal", βεβαιωθείτε ότι είναι δυνατή η τοποθέτηση.

IUF-IL = Κάθισμα που επιτρέπει να τοποθετηθεί παιδικό κάθισμα, εγκεκριμένο ως "Κατηγορίας γενικής/περιορισμένης χρήσης ή ειδικού για συγκεκριμένο όχημα" μέσω ISOFIX (στα οχήματα που είναι εξοπλισμένα με αυτό): βεβαιωθείτε ότι είναι δυνατή η τοποθέτηση.



(1) ΚΙΝΔΥΝΟΣ ΘΑΝΑΤΟΥ Ή ΣΟΒΑΡΟΥ ΤΡΑΥΜΑΤΙΣΜΟΥ: πριν τοποθετήσετε ένα παιδικό κάθισμα που βλέπει προς τα πίσω στο κάθισμα του συνοδηγού, ελέγξτε ότι το airbag έχει απενεργοποιηθεί ➔ 124.

(2) Το πορτ-μπεμπέ μπορεί να τοποθετηθεί εγκάρσια στο όχημα και καταλαμβάνει τουλάχιστον δύο καθίσματα. Τοποθετήστε το παιδί με τα πόδια του όσο πιο κοντά στην πόρτα.

(3) Ρυθμίστε το κάθισμα του αυτοκινήτου όσο το δυνατόν πιο πίσω και πιο χαμηλά. Γείρετε την πλάτη του καθίσματος όσο το δυνατόν περισσότερο, τοποθετήστε το παιδικό κάθισμα και ρυθμίστε ξανά την πλάτη του καθίσματος σε γωνία περίπου 25°.

ΠΑΙΔΙΚΑ ΚΑΘΪΣΜΑΤΑ

(4) Εάν απαιτείται, τραβήξτε το κάθισμα του αυτοκινήτου όσο το δυνατόν περισσότερο προς τα πίσω. Πριν τοποθετήσετε ένα παιδικό κάθισμα με την πλάτη προς τα εμπρός, μετακινήστε το μπροστινό κάθισμα προς τα εμπρός όσο το δυνατόν περισσότερο και στη συνέχεια, μόλις τοποθετηθεί το παιδικό κάθισμα, μετακινήστε το μπροστινό κάθισμα προς τα πίσω όσο το δυνατόν περισσότερο χωρίς να ακουμπήσει το παιδικό κάθισμα.

(5) Σε κάθε περίπτωση, αφαιρέστε το προσκέφαλο του πίσω καθίσματος στο οποίο είναι τοποθετημένο το παιδικό κάθισμα. Αυτές οι ενέργειες θα πρέπει να πραγματοποιηθούν πριν τοποθετήσετε το παιδικό κάθισμα. Μετακινήστε το κάθισμα μπροστά από το παιδί προς τα εμπρός, μετακινήστε την πλάτη του καθίσματος προς τα εμπρός, ώστε να μην έρχεται σε επαφή με τα πόδια του παιδιού.

Το μέγεθος ενός παιδικού καθίσματος ISOFIX επισημαίνεται με ένα γράμμα:

- F3, F2, F2X [A, B, B1]: για παιδικά καθίσματα με το πρόσωπο στραμμένο προς το εμπρός μέρος του αυτοκινήτου στην ομάδα 1 (9 έως 18 κιλά),
- B3, B2: καθίσματα booster των ομάδων 2 και 3 (15 έως 25 κιλά και 22 έως 36 κιλά),
- R3, R2 [C, D]: καθίσματα με το πρόσωπο στραμμένο προς το πίσω μέρος του αυτοκινήτου ή καθίσματα-θύλακες της Ομάδας 0+ (κάτω από 13 κιλά) ή της Ομάδας 1 (9 έως 18 κιλά),
- R1 [E]: καθίσματα-θύλακες με το πρόσωπο στραμμένο προς το πίσω μέρος του αυτοκινήτου της Ομάδας 0 (κάτω από 10 κιλά) ή της Ομάδας 0+ (κάτω από 13 κιλά),
- L1, L2 [F, G]: πορτ-μπεμπέ της ομάδας 0 (κάτω από 10 χγρ.).

ΑΣΦΑΛΕΙΑ ΠΑΙΔΙΩΝ: ΑΠΕΝΕΡΓΟΠΟΙΗΣΗ, ΕΝΕΡΓΟΠΟΙΗΣΗ ΜΕΤΩΠΙΚΟΥ ΑΕΡΟΣΑΚΟΥ ΣΥΝΟΔΗΓΟΥ

Προσοχή



Η ενεργοποίηση ή απενεργοποίηση του αίρβαγ συνοδηγού πραγματοποιείται μόνο με το **όχημα ακινητοποιημένο και τον διακόπτη κλειστό.**

Απενεργοποίηση αερόσακου συνοδηγού



Πριν τοποθετήσετε ένα παιδικό κάθισμα στο κάθισμα του συνοδηγού:

- βεβαιωθείτε ότι είναι δυνατή η τοποθέτηση του παιδικού καθίσματος σε αυτήν τη θέση,
- είναι απαραίτητο **να απενεργοποιήσετε** το αίρβαγ για ένα παιδικό κάθισμα που είναι στραμμένο προς τα πίσω.



Για να απενεργοποιήσετε το αίρβαγ: με το αυτοκίνητο ακινητοποιημένο και τον διακόπτη κλειστό, πιέστε και γυρίστε την κλειδαριά 1 στην θέση OFF.

Όταν ενεργοποιήσετε την ανάφλεξη, **πρέπει να ελέγξετε** ότι η προειδο-

ποιητική λυχνία  είναι αναμμένη στην οθόνη 2.

Αυτό το ενδεικτικό παραμένει μόνιμα αναμμένο για να σας επιβεβαιώνει ότι μπορείτε να εγκαταστήσετε ένα παιδικό κάθισμα.



ΚΙΝΔΥΝΟΣ

Δεδομένου ότι η ανάπτυση του αίρβαγ συνοδηγού δεν είναι συμβατή με την τοποθέτηση παιδικού καθίσματος με την πλάτη προς τα εμπρός, **ΠΟΤΕ μην τοποθετείτε σύστημα συγκράτησης παιδιού με την πλάτη προς τα εμπρός σε κάθισμα που προστατεύεται από ΕΝΕΡΓΟΠΟΙΗΜΕΝΟ μετωπικό αίρβαγ.** Αυτό μπορεί να προκαλέσει τον **ΘΑΝΑΤΟ** του ΠΑΙΔΙΟΥ ή **ΣΟΒΑΡΟ ΤΡΑΥΜΑΤΙΣΜΟ.**

ΑΣΦΑΛΕΙΑ ΠΑΙΔΙΩΝ: ΑΠΕΝΕΡΓΟΠΟΙΗΣΗ, ΕΝΕΡΓΟΠΟΙΗΣΗ ΜΕΤΩΠΙΚΟΥ ΑΕΡΟΣΑΚΟΥ ΣΥΝΟΔΗΓΟΥ



ετικέτας παραπάνω) παρέχονται για να σας υπενθυμίζουν αυτές τις οδηγίες.

2



Οι ενδείξεις στο ταμπλό και οι ετικέτες **A** σε κάθε πλευρά του αλεξηλιού του συνοδηγού **3** (βλ. παράδειγμα

ΑΣΦΑΛΕΙΑ ΠΑΙΔΙΩΝ: ΑΠΕΝΕΡΓΟΠΟΙΗΣΗ, ΕΝΕΡΓΟΠΟΙΗΣΗ ΜΕΤΩΠΙΚΟΥ ΑΕΡΟΣΑΚΟΥ ΣΥΝΟΔΗΓΟΥ

Ενεργοποίηση του αερόσακου συνοδηγού





Από τη στιγμή που θα αφαιρέσετε το παιδικό κάθισμα από το κάθισμα του συνοδηγού, επανενεργοποιήστε τον αέρας προκειμένου να εξασφαλίσετε την προστασία του συνοδηγού σε περίπτωση σύγκρουσης.



Για να επανενεργοποιήσετε τον αέρας: με το αυτοκίνητο σταματημένο και τον διακόπτη κλειστό, πατήστε και γυρίστε την ασφάλεια 1 στη θέση ON.

Όταν ανοίγετε τον διακόπτη του κινητήρα, θα **πρέπει να** ελέγχετε εάν η

προειδοποιητική λυχνία  είναι σβηστή και εάν η προειδοποιητική

λυχνία  ανάβει στην οθόνη 2 μετά από κάθε εκκίνηση, για 1 περίπου λεπτό.

Ο αέρας του συνοδηγού είναι ενεργοποιημένος.

Σφάλματα λειτουργίας

Σε περίπτωση βλάβης στο σύστημα ενεργοποίησης/απενεργοποίησης του συνοδηγού airbag, εμφανίζονται

τα ενδεικτικά  και  στο καντράν.

Απενεργοποιήστε τον διακόπτη κινητήρα και ελέγξτε τη θέση της κλειδαριάς **1**.

Ανάψτε ξανά τη μίζα: τα ενδεικτικά σβήνουν.

Εάν το πρόβλημα παραμένει, σηματοδοτεί αποτυχία του συστήματος. Σε αυτήν την περίπτωση, απαγορεύεται η τοποθέτηση παιδικού καθίσματος με φορά προς τα πίσω στο κάθισμα του συνοδηγού ή οποιουδήποτε άλλου επιβάτη να καθίσει στο κάθισμα.

Συμβουλευθείτε το συντομότερο έναν Εξουσιοδοτημένο Επισκευαστή της μάρκας,

ΘΈΣΗ ΟΔΉΓΗΣΗΣ

Θέση οδήγησης: τιμόνι αριστερά

2

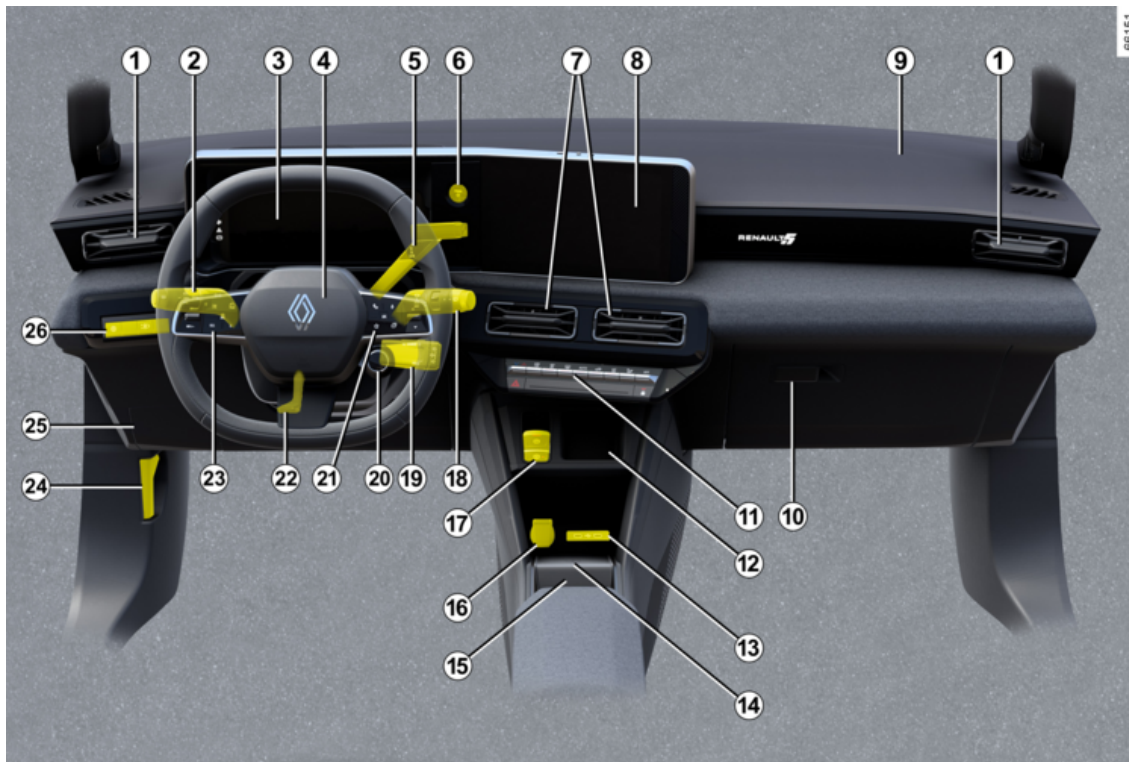

ΘΈΣΗ ΟΔΉΓΗΣΗΣ

Η παρουσία των εξοπλισμών που περιγράφονται παρακάτω ΕΞΑΡΤΑΤΑΙ ΑΠΟ ΤΗΝ ΕΚΔΟΣΗ ΤΟΥ ΑΥΤΟΚΙΝΗΤΟΥ ΚΑΙ ΑΠΟ ΤΗ ΧΩΡΑ

- 1.** Πλαϊνοί αεραγωγοί.
- 2.** Χειριστήριο:
 - Φλας,
 - εξωτερικών φώτων,
 - πίσω φώτων ομίχλης.
- 3.** Καντράν.
- 4.** Θέση airbag οδηγού, κόρνα.
- 5.** Ηλεκτρονικός μοχλός επιλογής.
- 6.** Πλήκτρο εκκίνησης/σβησίματος του κινητήρα.
- 7.** Κεντρικοί αεραγωγοί
- 8.** Οθόνη πολυμέσων.
- 9.** Θέση airbag συνοδηγού.
- 10.** Ντουλαπάκι μικροαντικειμένων
- 11.** Χειριστήρια για:
 - θέρμανση ή κλιματισμό,
 - φώτα αλάρμ-
 - κεντρικό κλειδίωμα πορτών,
 - ...
- 12.** Υποδοχή κάρτας "hands-free".
- 13.** Θύρες USB-C στην κεντρική κονσόλα.

14. Ζώνη επαγωγικής φόρτισης ή χώρος αποθήκευσης κεντρικής κονσόλας.

15. Θήκη για κύπελο.

16. Πρίζα αξεσουάρ.

17. Χειριστήρια για:

- ενεργοποίηση/απενεργοποίηση του αυτόματου χειρόφρενου,
- ενεργοποίηση/απενεργοποίηση της λειτουργίας AUTOHOLD,
- ...

18. Χειριστήριο υαλοκαθαριστήρων/πλυστικής συσκευής του παρμπρίζ και του πίσω τζαμιού.

19. Χειριστήριο στο τιμόνι για το ραδιόφωνο.

20. Χειριστήριο MULTI-SENSE.

21. Χειριστήρια για:

- ένδειξη πληροφοριών υπολογιστή ταξιδιού και μενού εξατομίκευσης των ρυθμίσεων του αυτοκινήτου,
- τηλεχειρισμό ραδιοφώνου, συστήματος πλοήγησης.

22. Μοχλός ρύθμισης του τιμονιού σε ύψος και σε απόσταση.

23. Κύριος διακόπτης και χειριστήρια για τον Ρυθμιστή ταχύτητας/Περιοριστή ταχύτητας/Προσαρμοζόμενο ρυθμιστή ταχύτητας Stop and

Go και την Ενεργή υποβοήθηση οδηγού.

24. Μοχλός ανοίγματος καπό.

25. Ασφαλειοθήκη.

26. Χειριστήρια για:

- ροοστάτη φωτισμού των οργάνων ελέγχου,
- τη λειτουργία "My Safety"
- ενεργοποίηση/απενεργοποίηση της λειτουργίας "Υποβοήθηση διατήρησης λωρίδας" (προειδοποίηση εξόδου από τη λωρίδα κυκλοφορίας, αποτροπή εξόδου από τη λωρίδα κυκλοφορίας, κεντράρισμα στη λωρίδα κυκλοφορίας),
- ...

ΘΈΣΗ ΟΔΉΓΗΣΗΣ

ΘΈΣΗ ΟΔΗΓΗΣΗΣ, ΤΙΜΟΝΙ ΔΕ- ΞΙΑ

2

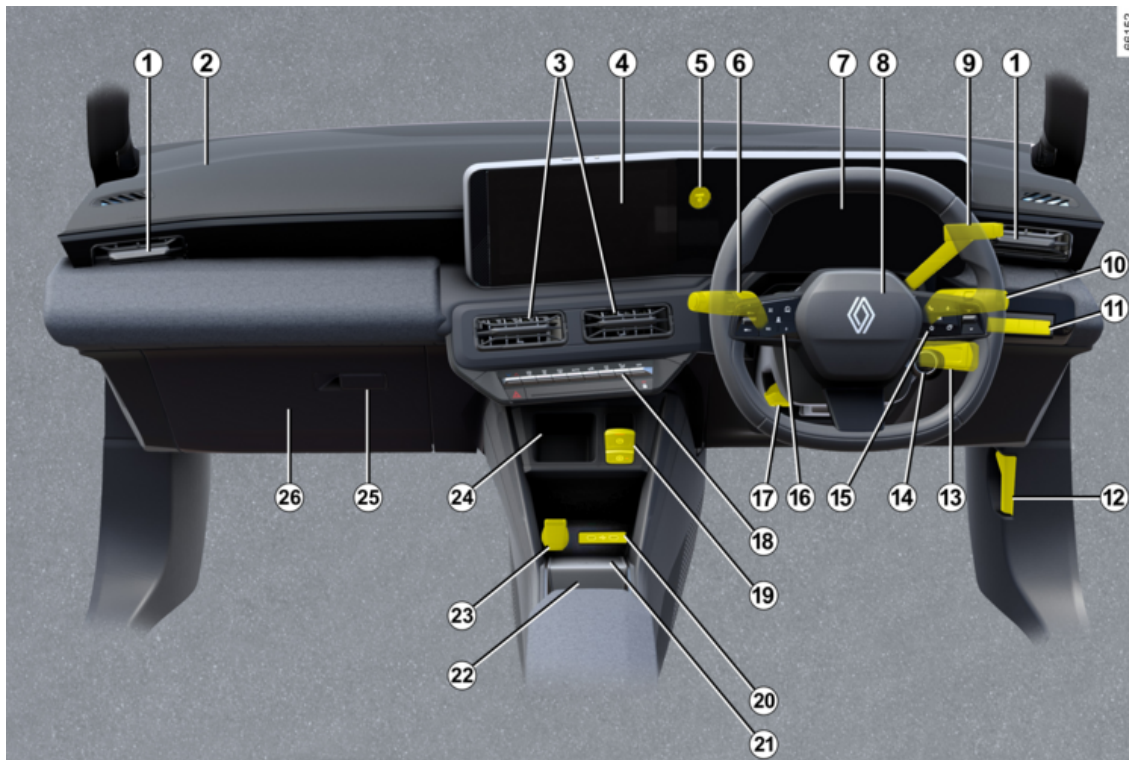

ΘΈΣΗ ΟΔΉΓΗΣΗΣ

Η παρουσία των εξοπλισμών που περιγράφονται παρακάτω ΕΞΑΡΤΑΤΑΙ ΑΠΟ ΤΗΝ ΕΚΔΟΣΗ ΤΟΥ ΑΥΤΟΚΙΝΗΤΟΥ ΚΑΙ ΑΠΟ ΤΗ ΧΩΡΑ

1. Πλαϊνοί αεραγωγοί.
2. Θέση airbag συνοδηγού.
3. Κεντρικοί αεραγωγοί
4. Οθόνη πολυμέσων.
5. Πλήκτρο εκκίνησης/σβησίματος του κινητήρα.
6. Χειριστήριο:
 - Φλας,
 - εξωτερικών φώτων,
 - πίσω φώτων ομίχλης.
7. Καντράν.
8. Θέση airbag οδηγού, κόρνα.
9. Ηλεκτρονικός μοχλός επιλογής.
10. Χειριστήριο υαλοκαθαριστήρων/πλυστικής συσκευής του παρμπρίζ και του πίσω τζαμιού.
11. Χειριστήρια για:
 - ροοστάτη φωτισμού των οργάνων ελέγχου,
 - τη λειτουργία "My Safety"
 - ενεργοποίηση/απενεργοποίηση της λειτουργίας "Υποβοήθηση διατήρησης λωρίδας" (προειδοποίηση εξόδου από τη λωρίδα κυκλοφορίας, αποτροπή εξόδου από τη λωρίδα κυ-

κλοφορίας, κεντράρισμα στη λωρίδα κυκλοφορίας),

- ...

12. Μοχλός ανοίγματος καπό.
13. Χειριστήριο στο τιμόνι για το ραδιόφωνο.
14. Χειριστήριο MULTI-SENSE.
15. Χειριστήρια για:
 - ένδειξη πληροφοριών υπολογιστή ταξιδιού και μενού εξατομίκευσης των ρυθμίσεων του αυτοκινήτου,
 - τηλεχειρισμό ραδιοφώνου, συστήματος πλοήγησης.
16. Κύριος διακόπτης και χειριστήρια για τον Ρυθμιστή ταχύτητας/Περιοριστή ταχύτητας/Προσαρμοζόμενο ρυθμιστή ταχύτητας Stop and Go και την Ενεργή υποβοήθηση οδηγού.
17. Μοχλός ρύθμισης του τιμονιού σε ύψος και σε απόσταση.
18. Χειριστήρια για:
 - θέρμανση ή κλιματισμό,
 - φώτα αλάρμ-
 - κεντρικό κλείδωμα πορτών,
 - ...
19. Χειριστήρια για:
 - ενεργοποίηση/απενεργοποίηση του αυτόματου χειρόφρενου,
 - ενεργοποίηση/απενεργοποίηση της λειτουργίας AUTOHOLD,

- ...

20. Θύρες USB-C στην κεντρική κονσόλα.
21. Ζώνη επαγωγικής φόρτισης ή χώρος αποθήκευσης κεντρικής κονσόλας.
22. Θήκη για κύπελο.
23. Πρίζα αξεσουάρ.
24. Υποδοχή κάρτας "hands-free".
25. Ντουλαπάκι μικροαντικειμένων
26. Ασφαλειοθήκη.

ΥΠΟΛΟΓΙΣΤΗΣ ΤΑΞΙΔΙΟΥ

Γενικά

2 Υπολογιστής ταξιδιού A ή B



Ανάλογα με το αυτοκίνητο, συγκεντρώνει τις ακόλουθες λειτουργίες:

- χιλιόμετρα,
- παράμετροι ταξιδιού,
- μηνύματα πληροφοριών,
- μηνύματα δυσλειτουργιών (τα οποία γενικά συνοδεύονται από την

προειδοποιητική λυχνία ,

- προειδοποιητικά μηνύματα (τα οποία σχετίζονται με την προειδο-

ποιητική λυχνία ,

Όλες αυτές οι λειτουργίες περιγράφονται αναλυτικά στο εγχειρίδιο χρήσης του αυτοκινήτου.

Πατήστε επανειλημμένα προς τα πάνω/κάτω τον διακόπτη **1** για να

περιηγηθείτε μεταξύ αυτών των λειτουργιών.

Επιλογές

(η εμφάνιση των πληροφοριών εξαρτάται από τον εξοπλισμό του οχήματος και τη χώρα)

α) παράμετροι ταξιδιού:

- μέση κατανάλωση ενέργειας μετά από την τελευταία μηδένιση των ενδείξεων και τρέχουσα κατανάλωση ενέργειας,
- διανυθείσα απόσταση μετά από την τελευταία μηδένιση των ενδείξεων.

β) επαναφορά της πίεσης των ελαστικών,

γ) διάστημα συντήρησης,

δ) ημερολόγιο ταξιδιού, βλάβες λειτουργίας και μηνύματα πληροφοριών.

ΥΠΟΛΟΓΙΣΤΉΣ ΤΑΞΙΔΙΟΥ

Αυτοκίνητο εξοπλισμένο με κα-
ντράν **A**



Αυτοκίνητο εξοπλισμένο με κα-
ντράν **B**

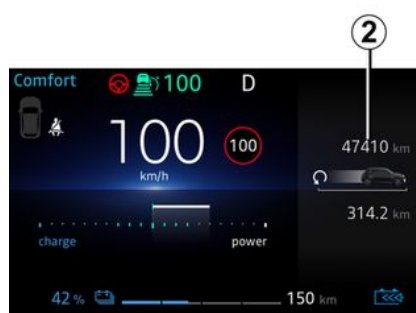

Οι λειτουργίες εμφανίζονται στις ζώ-
νες **2**.

Μηδενισμός των παραμέτρων ταξιδιού (Μηδενισμός των ενδεί- ξεων)

Επιλέγοντας την ένδειξη μιας παρα-
μέτρου του ταξιδιού, πιέστε παρατε-
ταμένα τον διακόπτη **1** προς τα κάτω
έως ότου η ένδειξη μηδενιστεί.

Αυτόματος μηδενισμός των πα-
ραμέτρων ταξιδιού

Όταν ξεπεραστεί το ανώτατο όριο
μίας από τις παραμέτρους, αυτή μη-
δενίζεται αυτόματα.

Επεξήγηση των ενδείξεων κατα- νάλωσης ενέργειας

Ορισμένα στοιχεία εξοπλισμού του
αυτοκινήτου καταναλώνουν ενέρ-
γεια: η ενέργεια που καταναλώθηκε
από το αυτοκίνητο ενδέχεται να δια-
φέρει από την ενέργεια που κατανα-
λώθηκε στον ηλεκτρικό μετρητή.

Επεξήγηση ορισμένων ενδείξε- ων μετά από Μηδενισμό των εν- δείξεων

Οι τιμές της μέσης κατανάλωσης και
της αυτονομίας σταθεροποιούνται
και αποκτούν νόημα, όσο μεγαλώνει
η διανυθείσα απόσταση από τον τε-
λευταίο Μηδενισμό των ενδείξεων.

Στα πρώτα χιλιόμετρα μετά από ένα
Μηδενισμό των ενδείξεων είναι πι-
θανό να διαπιστώσετε ότι η αυτονο-
μία αυξάνει όσο προχωράτε. Αυτό
συμβαίνει γιατί λαμβάνεται υπόψη η
μέση κατανάλωση ενέργειας από
τον τελευταίο μηδενισμό. Ωστόσο, η
μέση κατανάλωση ενέργειας μπορεί
να μειωθεί όταν:

ΥΠΟΛΟΓΙΣΤΉΣ ΤΑΞΙΔΙΟΥ

- το αυτοκίνητο βγαίνει από μια φάση επιτάχυνσης,
- περνάτε από την κίνηση στην πόλη σε ανοικτό δρόμο.



Ορισμένες πληροφορίες του υπολογιστή ταξιδιού εμφανίζονται στην οθόνη

του συστήματος πλοήγησης.

Η επαναφορά των ρυθμίσεων ταξιδιού, του χιλιομετροδείκτη, κ.λπ. πραγματοποιείται ταυτόχρονα στον υπολογιστή ταξιδιού και το σύστημα πλοήγησης.

τιμή αντιστοιχεί σε μια μέση χρήση, λαμβάνοντας υπόψη την εξωτερική θερμοκρασία.

Εάν εντοπιστεί ένας ιδιαίτερα οικονομικός τρόπος οδήγησης, ο υπολογισμός διορθώνεται και η αυτονομία αυξάνεται.

Επαναφορά της εκτιμώμενης αυτονομίας

Μετά από πλήρη επαναφόρτιση της μπαταρίας κίνησης, μπορείτε να επιλέξετε δύο τύπους επαναφοράς: χειροκίνητη ή αυτόματη.

Χειροκίνητη επαναφορά

Επιλέξτε τη ρύθμιση ταξιδιού για επαναφορά και, στη συνέχεια, πατήστε παρατεταμένα τον διακόπτη **1** για επαναφορά της αυτονομίας.

Αυτόματη επαναφορά



Η αυτονομία μηδενίζεται αυτόματα όταν η μπαταρία κίνησης είναι πλήρως φορτισμένη. Η υπολογιζόμενη

ΥΠΟΛΟΓΙΣΤΉΣ ΤΑΞΙΔΙΟΥ

Ρυθμίσεις ταξιδιού

Η εμφάνιση των πληροφοριών που περιγράφονται παρακάτω ΕΞΑΡΤΑΤΑΙ ΑΠΟ ΤΟΝ ΕΞΟΠΛΙΣΜΟ ΤΟΥ ΑΥΤΟΚΙΝΗΤΟΥ ΚΑΙ ΑΠΟ ΤΗ ΧΩΡΑ

2

Παραδείγματα επιλογών	Επεξήγηση της επιλεγμένης ένδειξης
 + 13,4 kWh	α) Παράμετροι ταξιδιού. Στιγμιαία κατανάλωση ενέργειας.
 12,8 kWh/100 km	Μέση κατανάλωση ενέργειας. Η τιμή εμφανίζεται αφού το αυτοκίνητο διανύσει τουλάχιστον 400 μέτρα μετά από τον τελευταίο Μηδενισμό των ενδείξεων.
Διαδρομή 1284,7 km	Διανυθείσα απόσταση μετά από την τελευταία μηδένιση των ενδείξεων.
Πίεση ελαστικών επαν. πιάστε παρ	β) Επαναφορά της πίεσης των ελαστικών ➔ 198

ΥΠΟΛΟΓΙΣΤΉΣ ΤΑΞΙΔΙΟΥ

2

Παραδείγματα επιλογών	Επεξήγηση της επιλεγμένης ένδειξης
Σέρβις σε 1.936 χλμ. ή τρεις μήνες	<p>γ) Διάστημα συντήρησης. Απόσταση που απομένει μέχρι την επόμενη προγραμματισμένη συντήρηση (εμφάνιση ένδειξης σε χιλιόμετρα), στη συνέχεια όταν πλησιάζει η συντήρηση, υπάρχουν διάφορες περιπτώσεις:</p> <ul style="list-style-type: none"> - προθεσμία μικρότερη από 1.500 χλμ. ή ένας μήνας: εμφανίζεται το μήνυμα "Προγραμματισμένη συντήρηση σε" μαζί με την απόσταση ή τον χρόνο που απομένει, - όταν απαιτείται σέρβις, το μήνυμα "Απαιτείται σέρβις" εμφανίζεται συνοδευόμενο από το πρώτο όριο (απόσταση ή χρόνος), - διάστημα ίσο με 0 χλμ ή ημερομηνία προγραμματισμένης συντήρησης που έχει φτάσει: εμφανίζεται το μήνυμα "Απαιτείται σέρβις" συνοδευόμενο από την προειδοποιητική λυχνία . <p>Σε αυτήν την περίπτωση, η προγραμματισμένη συντήρηση του αυτοκινήτου πρέπει να πραγματοποιηθεί το συντομότερο δυνατό.</p>
<p>Επαναφορά της ένδειξης, μετά την προγραμματισμένη συντήρηση, σύμφωνα με το πρόγραμμα συντήρησης. Η επαναφορά της ένδειξης του διαστήματος προγραμματισμένης συντήρησης πρέπει να πραγματοποιείται μόνο μετά από προγραμματισμένη συντήρηση, σύμφωνα με τις συστάσεις του προγράμματος συντήρησης του αυτοκινήτου σας.</p> <p>Ιδιαιτερότητα: για να πραγματοποιήσετε επαναφορά της ένδειξης διαστήματος προγραμματισμένης συντήρησης, πιέστε παρατεταμένα ένα από τα πλήκτρα μηδένισης της ένδειξης για 10 δευτερόλεπτα περίπου, έως ότου η οθόνη εμφανίζει το διάστημα προγραμματισμένης συντήρησης μόνιμα.</p>	
Παραδείγματα επιλογών	Επεξήγηση της επιλεγμένης ένδειξης
Ρυθμίσεις (OK)	<p>δ) Μενού εξατομίκευσης των ρυθμίσεων του αυτοκινήτου. → 147</p>
Ανοιχτή πόρτα χώρου αποσκευών	<p>ε) Ημερολόγιο ταξιδιού. Διαδοχική εμφάνιση:</p> <ul style="list-style-type: none"> - μηνύματα πληροφοριών,

ΥΠΟΛΟΓΙΣΤΉΣ ΤΑΞΙΔΙΟΥ

Παραδείγματα επιλογών	Επεξήγηση της επιλεγμένης ένδειξης
	- μηνύματα δυσλειτουργιών.

2

Μηνύματα πληροφοριών

Βοηθούν στην εκκίνηση του αυτοκινήτου ή ενημερώνουν για μια επιλογή ή για μια κατάσταση οδήγησης.

Παρακάτω δίνονται παραδείγματα μηνυμάτων πληροφοριών.

Παράδειγμα μηνύματος	Επεξήγηση της επιλεγμένης ένδειξης
"Αποσυνδέστε το καλώδιο για εκκίνηση"	Επισημαίνει ότι το καλώδιο φόρτισης εξακολουθεί να είναι συνδεδεμένο στο αυτοκίνητο. Αποσυνδέστε, στη συνέχεια, συνδέστε το αυτοκίνητο.
"Ελέγξτε τις συνδέσεις"	Εάν το μήνυμα εξακολουθεί να εμφανίζεται, αυτό μπορεί να οφείλεται σε εξωτερικές συνθήκες φόρτισης ή στην οικιακή εγκατάσταση.
"Ελέγξτε το τερματικό φόρτισης"	Επισημαίνει πιθανή ηλεκτρική βλάβη ή ελαττωματικό καλώδιο φόρτισης: αλλάξτε το τερματικό φόρτισης ή τη θέση ή αιτήστε τον έλεγχο του καλωδίου.
"Διακοπή ρεύματος κατά τη φόρτιση"	Επισημαίνει ηλεκτρική βλάβη κατά τη διάρκεια της φόρτισης. Επανεκκινήστε τη φόρτιση. Εάν αυτό δεν έχει αποτέλεσμα, αιτήστε έλεγχο της ηλεκτρικής εγκατάστασης.

Μηνύματα δυσλειτουργιών

Εμφανίζονται μαζί με την προειδοποιητική λυχνία  και υποδεικνύουν ότι πρέπει να οδηγήσετε πολύ προσεκτικά σε έναν εγκεκριμένο αντιπρόσωπο το συντομότερο δυνατό. Εάν δεν τηρήσετε αυτήν τη σύσταση, υπάρχει κίνδυνος πρόκλησης ζημιάς στο αυτοκίνητο

Εξαφανίζονται με ένα πάτημα του πλήκτρου επιλογής ένδειξης ή μετά από μερικά δευτε-ρόλεπτα και απομνημονεύο-

νται στο ημερο-λόγιο ταξιδιού. Το ενδεικτικό  παραμένει αναμμένο Παραδείγματα μηνυμάτων δυσλειτουργιών παρουσιάζονται παρακάτω.

Παράδειγμα μηνύματος	Επεξήγηση της επιλεγμένης ένδειξης
"Ελέγξτε τον αερόσακο"	Δείχνει ότι υπάρχει βλάβη στα συστήματα συγκράτησης που συμπληρώνουν τις ζώνες ασφαλείας Σε περίπτωση ατυχήματος, υπάρχει περίπτωση να μην ενεργοποιηθούν.
"Ελέγξτε το αυτοκίνητο"	Επισημαίνει ότι υπάρχει βλάβη σε έναν από τους αισθητήρες πεντάλ ή στο σύστημα διαχείρισης της δευτερεύουσας μπαταρίας 12 V.
"Ελέγξτε το σύστημα πέδησης"	Επισημαίνει ότι υπάρχει εξασθένιση ή ανάγκη ελέγχου στο σύστημα φρένων.
"Έλεγχος μετά τη σύγκρουση"	Υποδεικνύει πρόβλημα με το φρενάρισμα πολλαπλών συγκρούσεων.
"Ελέγξτε την πρίζα του αυτοκινήτου"	Επισημαίνει υπερθέρμανση στην πρίζα φόρτισης στην πλευρά του αυτοκινήτου. Περιμένετε 20 λεπτά περίπου και, στη συνέχεια, δοκιμάστε ξανά. Εάν αυτό δεν φέρει αποτέλεσμα, απευθυνθείτε σε επίσημο συνεργείο της μάρκας.
"Ελέγξτε το ηλεκτρικό σύστημα"	Επισημαίνει βλάβη στο σύστημα έλξης.
"Αδύνατη η φόρτιση της μπαταρίας"	Επισημαίνει ότι υπάρχει βλάβη στο σύστημα επαναφόρτισης της μπαταρίας κίνησης.

Τα μηνύματα κινδύνου

2

Εμφανίζονται μαζί με το **STOP** προειδοποιητικό φως και υποδεικνύουν ότι, για τη δική σας ασφάλεια, πρέπει να σταματήσετε το όχημα μόλις το επιτρέψουν οι συνθήκες κυκλοφορίας. Σβήστε τον κινητήρα του αυτοκινήτου σας και μην τον ξεκινήσετε ξανά Καλέστε ένα Επίσημο Συνεργείο της μάρκας

Παρακάτω δίνονται παραδείγματα μηνυμάτων κινδύνου. **Σημείωση:** τα μηνύματα εμφανίζονται στην οθόνη είτε μεμονωμένα είτε με εναλλαγή (όταν πρέπει να εμφανιστούν πολλά μηνύματα), μπορεί να συνοδεύονται από ένα ενδεικτικό και/ή ένα ηχητικό σήμα.

Παράδειγμα μηνύματος	Επεξήγηση της επιλεγμένης ένδειξης
"Βλάβη συστήματος φρένων"	Επισημαίνει ότι υπάρχει πρόβλημα στο σύστημα φρένων.
"Βλάβη τιμονιού"	Επισημαίνει πρόβλημα στο τιμόνι.
"Βλάβη ηλεκτρικού κινητήρα"	Δείχνει ότι το όχημα έχει υποστεί απώλεια ισχύος.
"Ηλεκτρική βλάβη"	Επισημαίνει ότι υπάρχει βλάβη στο ηλεκτρικό σύστημα.
"Σκασμένο ελαστικό"	Υποδεικνύει ότι τουλάχιστον ένα από τα ελαστικά έχει σκάσει ή έχει υπερβολικά χαμηλή πίεση.



Σε περίπτωση στάθμευσης στην άκρη του δρόμου, είναι απαραίτητο να προειδοποιήσετε τους άλλους οδηγούς για την παρουσία του αυτοκινήτου σας, χρησιμοποιώντας ένα τρίγωνο ασφαλείας ή με όποια άλλα μέσα επιβάλλει η τοπική νομοθεσία της χώρας στην οποία βρίσκεστε.

ΥΠΟΛΟΓΙΣΤΗΣ ΤΑΞΙΔΙΟΥ

Θόνες και όργανα ένδειξης

Επιλογή προβολών



Ανάλογα με το αυτοκίνητο, χρησιμοποιήστε το χειριστήριο **1** για να περιηγηθείτε και να επιλέξετε τις διάφορες προβολές στο καντράν Α ή Β.

Προτείνονται διάφορες προβολές:

- προβολή φόρτισης: εμφανίζει την αυτονομία, το ποσοστό της μπαταρίας και τον υπολειπόμενο χρόνο φόρτισης στο καντράν μόνο όταν το αυτοκίνητο φορτίζει,
- κλασική προβολή: εμφανίζει την ταχύτητα, τα ενεργά βοηθήματα οδήγησης, την περιοχή πληροφοριών και, ανάλογα με το αυτοκίνητο, τον μετρητή ισχύος στο καντράν,
- προβολή πλοήγησης: εμφανίζει την ταχύτητα, τα ενεργά βοηθήματα οδήγησης και την περιοχή πληροφο-

ριών στο καντράν. Επίσης, αναπαράγει τον οδικό χάρτη από το σύστημα πολυμέσων σε ολόκληρο το καντράν,

- ρεαλιστική σκηνή: εμφανίζει την ταχύτητα, τα ενεργά βοηθήματα οδήγησης, την περιοχή πληροφοριών καθώς και το αυτοκίνητό σας και το περιβάλλον του (λαωρίδες κυκλοφορίας, αυτοκίνητα γύρω σας κ.λπ.) στο καντράν,
- ελάχιστη προβολή: εμφανίζει μόνο βασικές πληροφορίες, την ταχύτητα, τα ενεργά βοηθήματα οδήγησης και την περιοχή πληροφοριών στο καντράν.

Καντράν Α



ΥΠΟΛΟΓΙΣΤΗΣ ΤΑΞΙΔΙΟΥ

φωτίζεται με το άνοιγμα της πόρτας του οδηγού. Σε μερικές περιπτώσεις η εμφάνιση μιας προειδοποιητικής λυχνίας συνοδεύεται από ένα μήνυμα.

Ανάλογα με το μοντέλο του αυτοκινήτου, μπορείτε να εξατομικεύσετε το καντράν σας με το περιεχόμενο και τα χρώματα της επιλογής σας.

Για περισσότερες πληροφορίες, ανατρέξτε στις οδηγίες χρήσης πολυμέσων.



Ταχύμετρο 2

Η ταχύτητα του αυτοκινήτου περιορίζεται στα 150 χλμ./ώρα περίπου ανάλογα με το αυτοκίνητο.

Ηχητικός συναγερμός υπερβολικής ταχύτητας

Ανάλογα με το όχημα και τη χώρα, η

προειδοποιητική λυχνία  ανάβει και ακούγεται ένα ηχητικό σήμα. Αυτό το ηχητικό σήμα ακούγεται μόλις το όχημα αναπτύξει ταχύτητα πάνω από 120 χλμ./ώρα.

Αυτή η προειδοποιητική λυχνία παραμένει αναμμένη για όσο χρόνο το όχημα κινείται με ταχύτητα πάνω από 120 χλμ./ώρα.

Πληροφορίες για τα βοηθήματα οδήγησης 3

Πληροφορίες πλοήγησης σε εξέλιξη 4.

Ανάλογα με το μοντέλο του αυτοκινήτου, μπορείτε να εμφανίσετε πληροφορίες από την οθόνη πολυμέσων (πυξίδα, τηλέφωνο, πλοήγηση κ.λπ.) ή πληροφορίες από τον υπολογιστή ταξιδιού.

Για περισσότερες πληροφορίες, ανατρέξτε στις οδηγίες χρήσης πολυμέσων.

Πληροφορίες μπαταρίας 5 (ρυθμός φόρτισης μπαταρίας κίνησης, εκτιμώμενη αυτονομία)

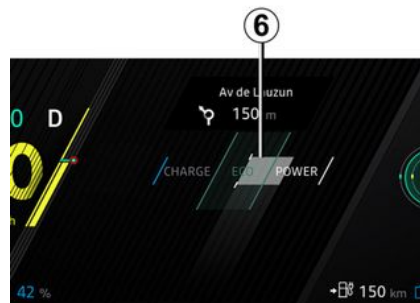

ΥΠΟΛΟΓΙΣΤΉΣ ΤΑΞΙΔΙΟΥ

Μετρητής ισχύος 6

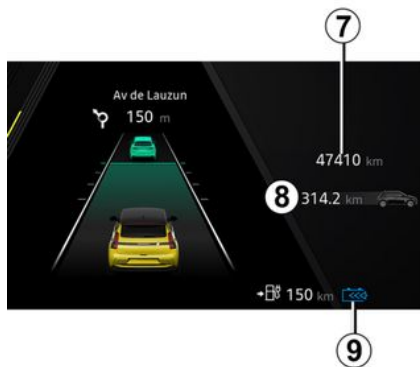

Ολικός χιλιομετρητής 7

Προειδοποιητική λυχνία επιπέδου αναγεννητικής πέδησης 9



Περιοχή πληροφοριών 8

Ανάλογα με το αυτοκίνητο, χρησιμοποιήστε το χειριστήριο **10** για να περιηγηθείτε και να επιλέξετε τα διάφορα γραφικά στοιχεία στο καντράν Α:

- πληροφορίες υπολογιστή ταξιδιού (χιλιομετρητής, κατανάλωση κ.λπ.),
- τηλέφωνο, πληροφορίες πολυμέσων (πηγή ήχου που παίζει αυτήν τη στιγμή, κ.λπ.),
- πληροφορίες αυτοκινήτου (προειδοποιητικά μηνύματα, κ.λπ.),

- ...

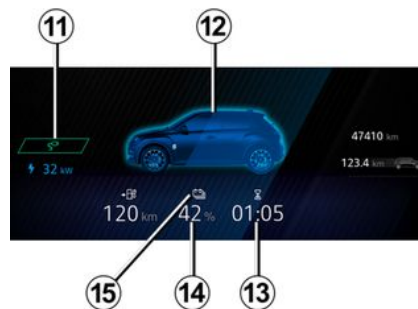

2

Προειδοποιητική λυχνία "Συνδεδεμένου" καλωδίου φόρτισης **11**

Ανάβει όταν το καλώδιο φόρτισης συνδέεται στο αυτοκίνητο,

Επίπεδο φόρτισης **12**

Ο δείκτης δείχνει τη στάθμη της ενέργειας που απομένει.

ΥΠΟΛΟΓΙΣΤΉΣ ΤΑΞΙΔΙΟΥ

Υπολειπόμενος χρόνος φόρτισης **13**

2 Ρυθμός φόρτισης μπαταρίας κίνησης **14**

Όριο ρεζέρβας

Όταν η φόρτιση της μπαταρίας κίνησης φθάσει περίπου το 7% ή, ανάλογα με το αυτοκίνητο, το 12%, ο δεί-

κτης και η ενδεικτική λυχνία **15**  εμφανίζονται με κίτρινο χρώμα, συνοδευόμενα από ένα ηχητικό σήμα.

Για να βελτιώσετε την αυτονομία σας **→ 196**.

Όριο επικείμενης ακινητοποίησης

Όταν το επίπεδο φόρτισης φτάσει περίπου το 4% ή, ανάλογα με το αυτοκίνητο, περίπου το 6%, θα ακουστεί ξανά ένα ηχητικό σήμα και ο μετρητής θα ανάψει με κόκκινο χρώμα ή, ανάλογα με το αυτοκίνητο, 30 δευτερόλεπτα αφού ο μετρητής ανάψει με κόκκινο χρώμα.

Όταν το επίπεδο φόρτισης φτάσει στο 3,5% ή, ανάλογα με το αυτοκίνητο, περίπου στο 5%, η τιμή αυτονομίας δεν εμφανίζεται πλέον. Η απόδοση του κινητήρα μειώνεται σταδιακά

μέχρι την ακινητοποίηση του αυτοκινήτου **→ 372**.

Καντράν B



φωτίζεται με το άνοιγμα της πόρτας του οδηγού. Σε μερικές περιπτώσεις η εμφάνιση μιας προειδοποιητικής λυχνίας συνοδεύεται από ένα μήνυμα.

Σε μερικές περιπτώσεις η εμφάνιση μιας προειδοποιητικής λυχνίας συνοδεύεται από ένα μήνυμα.

Ανάλογα με το μοντέλο του αυτοκινήτου, μπορείτε να εξατομικεύσετε το καντράν σας με το περιεχόμενο και τα χρώματα της επιλογής σας.

Για περισσότερες πληροφορίες, ανατρέξτε στις οδηγίες εξοπλισμού.



ΥΠΟΛΟΓΙΣΤΉΣ ΤΑΞΙΔΙΟΥ

Φλας 16 και 20

Προειδοποιητική λυχνία 17

→ 150

Προειδοποιητική λυχνία για ελαστικό με χαμηλή πίεση 18

→ 198

Προειδοποιητική λυχνία αερόσακου 19

→ 91

Προειδοποιητική λυχνία αυτόματου χειρόφρενου 21

→ 186

Προειδοποιητική λυχνία ανίχνευσης "Απομάκρυνσης χεριών από το τιμόνι" 22

→ 208 → 248

Προειδοποιητική λυχνία προειδοποίησης υποχρεωτικής στάσης 23

→ 150

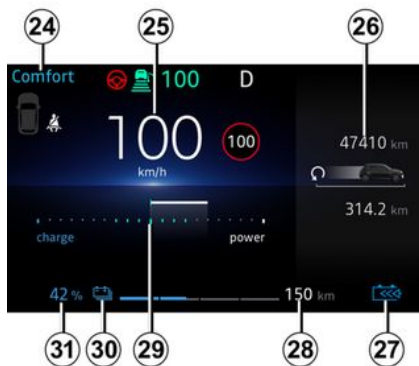

Επιλεγμένη λειτουργία οδήγησης 24

→ 318

Ταχύμετρο 25

Η οθόνη διαφέρει, ανάλογα με το στυλ που έχετε επιλέξει.

Πληροφορίες υπολογιστή ταξιδιού/Πολυμέσων 26

Προειδοποιητική λυχνία επιπέδου αναγεννητικής πέδησης 27

Εκτιμώμενη αυτονομία 28

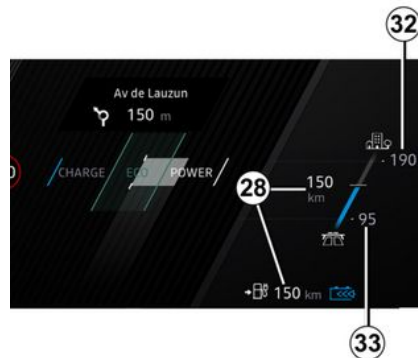

Υψηλή 32: ορατότητα της αυτονομίας σε βέλτιστες συνθήκες (π.χ. οδήγηση σε κύριους δρόμους ή δρόμους διπλής κατεύθυνσης με μικρή χρήση θερμικής άνεσης).

Χαμηλή 33: ορατότητα της αυτονομίας σε αντίξοες συνθήκες (π.χ. οδήγηση σε αυτοκινητόδρομο τον χειμώνα ή σε κυκλοφοριακή συμφόρηση με εντατική χρήση θερμικής άνεσης).

ΥΠΟΛΟΓΙΣΤΉΣ ΤΑΞΙΔΙΟΥ

Για να βελτιώσετε την αυτονομία σας → **196**.

2 Μετρητής φορτίου 29

→ **193**

Όριο ρεζέρβας

Όταν η φόρτιση της μπαταρίας κίνησης φθάσει περίπου το 7 % ή, ανάλογα με το αυτοκίνητο, το 12 %, ο δείκτης και η ενδεικτική λυχνία **30**



εμφανίζονται με κίτρινο χρώμα, συνοδευόμενα από ένα ηχητικό σήμα.

Για να βελτιώσετε την αυτονομία σας → **196**.

Όριο επικείμενης ακινητοποίησης

Όταν το επίπεδο φόρτισης φτάσει περίπου το 4 % ή, ανάλογα με το αυτοκίνητο, περίπου το 6 %, θα ακουστεί ξανά ένα ηχητικό σήμα και ο μετρητής θα ανάψει με κόκκινο χρώμα ή, ανάλογα με το αυτοκίνητο, 30 δευτερόλεπτα αφού ο μετρητής ανάψει με κόκκινο χρώμα.

Όταν το επίπεδο φόρτισης φτάσει στο 3,5 % ή, ανάλογα με το αυτοκίνητο, περίπου στο 5 %, η τιμή αυτονομίας δεν εμφανίζεται πλέον. Η απόδοση του κινητήρα μειώνεται σταδιακά

μέχρι την ακινητοποίηση του αυτοκινήτου → **372**.

Ρυθμός φόρτισης μπαταρίας κίνησης 31

Καντράν σε μίλια



(δυνατότητα εναλλαγής της ένδειξης σε χλμ./ώρα)

Με το αυτοκίνητο σταματημένο και τον κινητήρα σε λειτουργία, από την οθόνη πολυμέσων **16** επιλέξτε τον κόσμο "Όχημα", μετά το μενού "Ρυθμίσεις", μετά "Μονάδες" και στη συνέχεια "Ταχύτητα".

Επιλέξτε μεταξύ χλμ./ώρα ή μίλια/ώρα.

Το ταχύμετρο και ορισμένες από τις πληροφορίες απόστασης που εμφανίζονται στον πίνακα οργάνων μετατρέπονται.

Ακολουθήστε την ίδια διαδικασία για να επιστρέψετε στην προηγούμενη μονάδα μέτρησης.

Σημείωση: και στις δύο περιπτώσεις, μετά από απενεργοποίηση της μπαταρίας, ο υπολογιστής ταξιδιού επανέρχεται αυτόματα στη μονάδα μέτρησης που είχε ρυθμιστεί αρχικά.

Για περισσότερες πληροφορίες, ανατρέξτε στις οδηγίες χρήσης πολυμέσων.



Για να χρησιμοποιήσετε ορισμένες λειτουργίες υποβοήθησης οδήγησης, είναι απαραίτητο να αλλάξετε τη μονάδα μέτρησης στον πίνακα οργάνων για να λάβετε τις κατάλληλες πληροφορίες όταν οδηγείτε σε μια χώρα όπου οι μονάδες ταχύτητας διαφέρουν από αυτές που έχουν οριστεί ως προεπιλεγμένες στο όχημά σας.

ΥΠΟΛΟΓΙΣΤΉΣ ΤΑΞΙΔΙΟΥ



Για λόγους ασφαλείας, κάνετε αυτούς τους χειρισμούς με το όχημα σταματημένο.

Μενού εξατομίκευσης ρυθμίσεων αυτοκινήτου

Εισαγωγή



Ανάλογα με τον εξοπλισμό του αυτοκινήτου, αυτή η λειτουργία σας επιτρέπει να ενεργοποιήσετε/απενεργοποιήσετε και να ρυθμίσετε ορισμένες λειτουργίες του αυτοκινήτου.

Πρόσβαση στο μενού ρυθμίσεων

Με το αυτοκίνητο σταματημένο και τον κινητήρα σε λειτουργία, από την οθόνη πολυμέσων **1**, επιλέξτε τον κόσμο "Όχημα" πατήστε το μενού "Όχημα" και, στη συνέχεια, την καρτέλα "Εξωτερικό" για να αποκτήσετε πρόσβαση στις διάφορες ρυθμίσεις.

Επιλογή των ρυθμίσεων

Επιλέξτε μια καρτέλα και, στη συνέχεια, τη λειτουργία που πρέπει να τροποποιηθεί (η οθόνη εξαρτάται από τον εξοπλισμό του αυτοκινήτου και τη χώρα):

α) "Πρόσβαση":

- « Αυτόματο κλειδίωμα θυρών κατά την οδήγηση »;
- « Κλειδίωμα/ξεκλειδίωμα Hands-free »;
- « Πρόσβαση και εκκίνηση μέσω τηλεφώνου »;
- ...

β) "Καλωσορίσατε":

- « Ακολουθία εξωτερικού φωτισμού »;
- « Ήχος υποδοχής με το άνοιγμα της πόρτας »;
- « Αυτόματο άνοιγμα καθρεφτών »;
- « Λειτουργία εσωτερικού φωτός »;
- ...

γ) "Φώτα οδήγησης":

- « Προσαρμοζόμενη όραση »;
- « Επιλογή πλευράς οδήγησης »;
- ...

δ) "Καθαριστήρες":

- « Ενεργοπ. πίσω υαλοκαθαριστήρα με όπισθεν »;
- « Αυτόματοι εμπρόσθιοι υαλοκαθαριστήρες »;
- ...

Ανάλογα με τη λειτουργία, επιλέξτε:

- "ON" ή "OFF" για ενεργοποίηση ή απενεργοποίηση,

ή

- μια χρονική περίοδο για να ρυθμίσετε την ώρα κατά την οποία ανάβουν οι προβολείς (π.χ. για τη λειτουργία "See-Me-Home").

Για περαιτέρω πληροφορίες, ανατρέξτε στις οδηγίες χρήσης πολυμέσων.



Για λόγους ασφαλείας, κάνετε αυτούς τους χειρισμούς με το όχημα σταματημένο.

ΥΠΟΛΟΓΙΣΤΉΣ ΤΑΞΙΔΙΟΥ

Λειτουργία "Αγαπημένα"



Ανάλογα με το αυτοκίνητο, πατώντας το χειριστήριο του τιμονιού **2**, μπορείτε να ενεργοποιήσετε τις ακόλουθες λειτουργίες ανάλογα με τις αποθηκευμένες ρυθμίσεις χρήστη που έχετε ορίσει προηγουμένως:

- θερμαινόμενα καθίσματα,
- θερμαινόμενο τιμόνι,
- επιλογή ρύθμισης (πρόσβαση, υποδοχή, φωτισμός, υαλοκαθαριστήρας κ.λπ.),
- Λειτουργία "Υποβοήθηση στάθμευσης Hands-free",
- τρόπος λειτουργίας ECO,
- ...

Για περισσότερες πληροφορίες σχετικά με τον προγραμματισμό αυτής

της λειτουργίας, ανατρέξτε στις οδηγίες πολυμέσων.



Για λόγους ασφαλείας, κάνετε αυτούς τους χειρισμούς με το όχημα σταματημένο.

Ρολόι και εξωτερική θερμοκρασία

Ρύθμιση της ώρας



Η ώρα και η εξωτερική θερμοκρασία εμφανίζονται στην οθόνη πολυμέσων **1**.

Για να ρυθμίσετε την ώρα, από την οθόνη πολυμέσων **1** επιλέξτε τον κόσμο "Όχημα", πατήστε το μενού "Ρυθμίσεις" κατόπιν "Ρύθμιση ώρας".

Μπορείτε να αποκτήσετε πρόσβαση σε διάφορες ρυθμίσεις:

- « Μορφή ώρας »;
- « Επιλέξτε ζώνη ώρας της χώρας »;
- "Ρύθμιση της ζώνης ώρας",
- ...

Για περαιτέρω πληροφορίες, ανατρέξτε στις οδηγίες χρήσης πολυμέσων.

Ένδειξη εξωτερικής θερμοκρασίας

Ιδιαίτερη περίπτωση:

Όταν η εξωτερική θερμοκρασία βρίσκεται ανάμεσα στους -3°C και $+3^{\circ}\text{C}$, η ένδειξη $^{\circ}\text{C}$ αναβοσβήνει (σας επισημαίνει τον κίνδυνο ύπαρξης πάγου στο οδόστρωμα).



Σε περίπτωση διακοπής της ηλεκτρικής τροφοδοσίας (αποσύνδεση μπαταρίας, κομμένο καλώδιο τροφοδοσίας...), σκόπιμο είναι να ρυθμίσετε ξανά την ώρα.

Για την ασφάλειά σας, σας συνιστούμε να διορθώνετε την ώρα με το αυτοκίνητο σταματημένο.



Ένδειξη εξωτερικής θερμοκρασίας

Ο σχηματισμός πάγου στο οδόστρωμα σχετίζεται με τις κλιματικές συνθήκες, τοπική υγρασία του αέρα και θερμοκρασία. Επομένως η εξωτερική θερμοκρασία δεν αρκεί από μόνη της για την ανίχνευση ύπαρξης πάγου.

ΠΡΟΕΙΔΟΠΟΙΗΤΙΚΈΣ ΛΥΧΝΊΕΣ

Η εμφάνιση των πληροφοριών που περιγράφονται παρακάτω ΕΞΑΡΤΑΤΑΙ ΑΠΟ ΤΟΝ ΕΞΟΠΛΙΣΜΟ ΤΟΥ ΑΥΤΟΚΙΝΗΤΟΥ ΚΑΙ ΑΠΟ ΤΗ ΧΩΡΑ.



Καντράν Α ή Β: ανάβει με το άνοιγμα της πόρτας του οδηγού. Για να προσαρμόσετε τη φωτεινότητα του καντράν, ανατρέξτε στις οδηγίες πολυμέσων.

Σε μερικές περιπτώσεις η εμφάνιση μιας προειδοποιητικής λυχνίας συνοδεύεται από ένα μήνυμα.



Για την ασφάλειά σας, η προειδοποιητική λυ-

χνία **STOP** απαιτεί την άμεση στάση του οχήματος, μόλις το επιτρέψουν οι συνθήκες κυκλοφορίας. Θέστε τον κινητήρα εκτός λειτουργίας και μην τον επανεκκινήσετε. Καλέστε ένα εξουσιοδοτημένο συνεργείο της μάρκας.



Η απουσία οπτικού ή ηχητικού σήματος επισημαίνει βλάβη του καντράν. Επιβάλλεται

άμεση στάση του αυτοκινήτου μόλις το επιτρέψουν οι συνθήκες κυκλοφορίας. Βεβαιωθείτε ότι το αυτοκίνητο είναι σωστά ακινητοποιημένο και καλέστε έναν Εξουσιοδοτημένο επισκευαστή.

ΠΡΟΕΙΔΟΠΟΙΗΤΙΚΈΣ ΛΥΧΝΊΕΣ



Η προειδοποιητική λυχνία



σημαίνει ότι πρέπει να οδηγήσετε **το αυτοκίνητο πολύ προσεκτικά σε ένα εξουσιοδοτημένο Συνεργείο, το συντομότερο δυνατό**. Εάν δεν τηρήσετε αυτήν τη σύσταση, υπάρχει κίνδυνος πρόκλησης ζημιάς στο αυτοκίνητό σας



Ενδεικτική λυχνία φώτων θέσης (μικρή σκάλα)



Ενδεικτική λυχνία φώτων διασταύρωσης (μεσαία σκάλα)



Ενδεικτική λυχνία φώτων πορείας (μεγάλη σκάλα)



Ενδεικτική λυχνία αυτόματων φώτων πορείας (μεγάλης σκάλας)



Ενδεικτική λυχνία πίσω φώτος ομίχλης



Ενδεικτική λυχνία αριστερού φλας



Ενδεικτική λυχνία δεξιού φλας



Προειδοποιητική λυχνία δυσλειτουργίας φώτων "Adaptive Vision"



Προειδοποιητική λυχνία κατάστασης πόρτας



Προειδοποιητική λυχνία εφαρμογής αυτόματου χειρόφρενου → 186



Προειδοποιητική λυχνία συστήματος "Autohold"



Προειδοποιητική λυχνία βλάβης κόρνας πεζών



Προειδοποιητική λυχνία βλάβης airbag οδηγού και → 124 συνοδηγού



Προειδοποιητική λυχνία χαμηλής στάθμης πλυστικής συσκευής παρμπρίζ



Προειδοποιητική λυχνία λειτουργίας αυτόματων καθαριστήρων



STOP Προειδοποιητική λυχνία επείγουσας στάσης

Ανάβει με το άνοιγμα του διακόπτη, στη συνέχεια σβήνει μόλις ο κινητήρας τεθεί σε λειτουργία. Η προειδοποιητική λυχνία ανάβει μαζί με άλλες ενδεικτικές λυχνίες ή/και μηνύματα και συνοδεύεται από ένα ηχητικό σήμα.

Για τη δική σας ασφάλεια, σας ζητάει την άμεση στάση του αυτοκινήτου, μόλις το επιτρέψουν οι συνθήκες κυκλοφορίας. Θέστε τον κινητήρα εκτός λειτουργίας και μην τον επανεκκινήσετε.

Καλέστε ένα εξουσιοδοτημένο συνεργείο της μάρκας.



Προειδοποιητική λυχνία

Ανάβει με το άνοιγμα του διακόπτη, στη συνέχεια σβήνει μόλις ο κινητήρας τεθεί σε λειτουργία. Η προειδοποιητική λυχνία μπορεί να ανάψει μαζί με άλλες ενδείξεις ή/και μηνύματα στο καντράν.

Σημαίνει ότι θα πρέπει να **οδηγήσετε πολύ προσεκτικά** μέχρι έναν εξουσιοδοτημένο επισκευαστή το συντομότερο δυνατό. Εάν δεν τηρήσετε αυτήν τη σύσταση, υπάρχει κίνδυνος πρόκλησης ζημιάς στο αυτοκίνητό σας

ΠΡΟΕΙΔΟΠΟΙΗΤΙΚΈΣ ΛΥΧΝΊΕΣ

Προειδοποιητική λυχνία

Εάν εμφανιστεί με κόκκινο χρώμα κατά την οδήγηση και συνοδεύεται

από την ενδεικτική λυχνία **STOP**, απαιτείται να σταματήσετε, μόλις το επιτρέψουν οι συνθήκες κυκλοφορίας, για λόγους ασφαλείας. Θέστε τον κινητήρα εκτός λειτουργίας και μην τον επανεκκινήσετε.

Καλέστε ένα εξουσιοδοτημένο συνεργείο της μάρκας. Εάν εμφανιστεί με κίτρινο χρώμα κατά την οδήγηση και συνοδεύεται από

την προειδοποιητική λυχνία , επισκεφτείτε έναν εξουσιοδοτημένο αντιπρόσωπο το συντομότερο δυνατόν. **Εν τω μεταξύ, οδηγήστε με προσοχή.** Εάν δεν τηρήσετε αυτήν τη σύσταση, υπάρχει κίνδυνος πρόκλησης ζημιάς στο αυτοκίνητό σας

Προειδοποιητική λυχνία ηλεκτροτεχνικού συστήματος

Ανάβει μαζί με την προειδοποιητική

λυχνία **STOP** και ακούγεται ένα ηχητικό σήμα όταν η θερμοκρασία του ηλεκτρικού συγκροτήματος είναι πολύ υψηλή. Σταματήστε το αυτοκίνητο και κλείστε τον διακόπτη. Απευθυνθείτε σε ένα Επίσημο Συνεργείο της μάρκας

Εάν ανάψει συνοδευόμενο από την

προειδοποιητική λυχνία **STOP**, ένα ηχητικό σήμα και το μήνυμα "ΒΓΕΙΤΕ ΕΞΩ ΜΕ ΑΣΦΑΛΕΙΑ", απενεργοποιήστε τον διακόπτη κινητήρα και μην επανεκκινήσετε τον κινητήρα. Απομακρυνθείτε από το αυτοκίνητο και συμβουλευτείτε έναν εξουσιοδοτημένο επισκευαστή.



Το μήνυμα "ΒΓΕΙΤΕ ΕΞΩ ΜΕ ΑΣΦΑΛΕΙΑ" συνοδευόμενο από την προειδοποιητική λυ-

χνία **STOP** και ένα ηχητικό σήμα απαιτεί να σταματήσετε αμέσως το αυτοκίνητο, ανάλογα με τις συνθήκες κυκλοφορίας. Κλείστε τον διακόπτη. Αφήστε τον κλειστό. Βγείτε από το αυτοκίνητο, βγάλτε όλους τους επιβάτες από το αυτοκίνητο και κρατήστε τους μακριά από το αυτοκίνητο και την κυκλοφορία. **Κίνδυνοι πυρκαγιάς**



Σε περίπτωση στάθμευσης στην άκρη του δρόμου, είναι απαραίτητο να προειδοποιήσετε τους άλλους οδηγούς για την παρουσία του αυτοκινήτου σας, χρησιμοποιώντας ένα τρίγωνο ασφαλείας ή με όποια άλλα μέσα επιβάλλει η τοπική νομοθεσία της χώρας στην οποία βρίσκεστε.



Προειδοποιητική λυχνία βλάβης ηλεκτροτεχνικού συστήματος
Όταν ενεργοποιηθεί, υποδηλώνει μια ηλεκτροτεχνική βλάβη που σχετίζεται με το ηλεκτρικό συγκρότημα (μπαταρία κίνησης και ηλεκτροκινητήρας). Συμβουλευθείτε αμέσως έναν εξουσιοδοτημένο Επισκευαστή.



Προειδοποιητική λυχνία βλάβης ηλεκτροκινητήρα
Όταν ανάβει, υποδηλώνει βλάβη στο ηλεκτροτεχνικό σύστημα που συνδέεται με τον ηλεκτροκινητήρα. Συμβουλευθείτε αμέσως έναν εξουσιοδοτημένο Επισκευαστή.

ΠΡΟΕΙΔΟΠΟΙΗΤΙΚΈΣ ΛΥΧΝΊΕΣ



Προειδοποιητική λυχνία δείκτη μπαταρίας κίνησης

Εμφανίζεται με κίτρινο χρώμα, όταν το επίπεδο φόρτισης της μπαταρίας κίνησης έχει φτάσει στο όριο αποθέματος ασφαλείας.



Προειδοποιητική λυχνία βλάβης της μπαταρίας κίνησης

Αν εμφανιστεί, συνοδεύεται από

την προειδοποιητική λυχνία



, αυτό δείχνει βλάβη που σχετίζεται με τη λειτουργία της μπαταρίας κίνησης. Συμβουλευθείτε αμέσως έναν εξουσιοδοτημένο Επισκευαστή.



Προειδοποιητική λυχνία φόρτισης δευτερεύουσας μπαταρίας 12 V

Εάν ανάψει, συνοδεύεται από την

προειδοποιητική λυχνία **STOP** και ένα ηχητικό σήμα, αποτελεί ένδειξη υπερφόρτισης ή αποφόρτισης του ηλεκτρικού κυκλώματος → 353.



Προειδοποιητική λυχνία περιορισμένης απόδοσης

Αυτή εμφανίζεται όταν η μπαταρία κίνησης προσωρινά δεν παρέχει την ονομαστική ισχύ της. Κατά τη διάρ-

κεια αυτής της περιόδου, η απόδοση του αυτοκινήτου είναι μειωμένη.

Επιλέξτε ένα πιο ομαλό στυλ οδήγησης μέχρι να εξαφανιστεί η προειδοποιητική λυχνία.



Προειδοποιητική λυχνία συνδεδεμένου καλωδίου φόρτισης

Ανάβει μόλις συνδέσετε το καλώδιο φόρτισης στο αυτοκίνητο → 20.



Προειδοποιητική λυχνία συστήματος αντιμπλοκαρίσματος των τροχών (ABS)

Ανάβει με το άνοιγμα του διακόπτη, στη συνέχεια σβήνει μετά από μερικά δευτερόλεπτα

Εάν δεν σβήσει μόλις ανοίξετε τον διακόπτη ή εάν ανάψει κατά την οδήγηση, υποδεικνύεται ότι υπάρχει βλάβη στο σύστημα ABS. Η πέδηση θα λειτουργεί ως συνήθως, όπως σε ένα αυτοκίνητο χωρίς το ABS. Συμβουλευθείτε αμέσως έναν εξουσιοδοτημένο Επισκευαστή.



Προειδοποιητική λυχνία ηλεκτρονικού συστήματος ελέγχου ευστάθειας (ESC) και συστήματος ελέγχου πρόσφυσης

Η προειδοποιητική λυχνία μπορεί να εμφανιστεί για διάφορους λόγους.



Προειδοποιητική λυχνία μη διαθεσιμότητας συστήματος ελέγχου ευστάθειας (ESC) και ελέγχου πρόσφυσης



Προειδοποιητική λυχνία για ελαστικό με χαμηλή πίεση

Ανάβει, με το άνοιγμα του διακόπτη ή με την εκκίνηση του κινητήρα και, στη συνέχεια, σβήνει μετά από μερικά δευτερόλεπτα → 198.



Προειδοποιητική λυχνία λειτουργίας "Στάθμευσης hands-free"



Προειδοποιητική λυχνία συστήματος μεταβλητής υποβοήθησης τιμονιού

Ανάβει με το άνοιγμα του διακόπτη ή με την εκκίνηση του κινητήρα και σβήνει μετά από μερικά δευτερόλεπτα.

Εάν ανάψει κατά την οδήγηση μαζί με την προειδοποιητική λυχνία



STOP, αυτό σημαίνει ότι υπάρχει βλάβη στο σύστημα. Καλέστε ένα εξουσιοδοτημένο συνεργείο της μάρκας.



Προειδοποιητική λυχνία βλάβης κυκλώματος φρένων

Ανάβει με το άνοιγμα του διακόπτη ή

ΠΡΟΕΙΔΟΠΟΙΗΤΙΚΈΣ ΛΥΧΝΊΕΣ

με την εκκίνηση του κινητήρα και σβήνει μετά από μερικά δευτερόλεπτα.

Εάν ανάβει κατά το φρενάρισμα, συνοδευόμενη από το ενδεικτικό

προειδοποίησης **STOP** και ένα ηχητικό σήμα, αποτελεί ένδειξη πτώσης της στάθμης του υγρού στο κύκλωμα ή βλάβης στο σύστημα πέδησης.

Σταματήστε μόλις το επιτρέψουν οι κυκλοφοριακές συνθήκες και συμβουλευτείτε έναν εξουσιοδοτημένο επισκευαστή.

 Προειδοποιητική λυχνία πεντάλ φρένου

Ανάβει όταν πρέπει να ασκηθεί πίεση στο πεντάλ του φρένου.

 Προειδοποιητική λυχνία προγραμματισμού φόρτισης

 Ενδεικτικό προγραμματισμού air condition

 Προειδοποιητική λυχνία ανίχνευσης "απομάκρυνσης χεριών από το τιμόνι"

 Προειδοποιητική λυχνία της λειτουργίας "Ενεργή πέδηση έκτακτης ανάγκης" → 233

 Προειδοποιητική λυχνία που υποδεικνύει βλάβη ή μη διαθεσιμότητα της λειτουργίας "Ενεργή πέδηση έκτακτης ανάγκης" → 233

 Προειδοποιητική λυχνία υπέρβασης ταχύτητας

 Προειδοποίηση λυχνία εξόδου από τη λωρίδα

 Προειδοποιητική λυχνία αποτροπής αναχώρησης από τη λωρίδα κυκλοφορίας

 Προειδοποιητική λυχνία συστήματος κεντραρίσματος στη λωρίδα κυκλοφορίας

 Προειδοποιητική λυχνία περιοριστή ταχύτητας

 Προειδοποιητική λυχνία προσαρμοζόμενου ρυθμιστή ταχύτητας Stop and Go

Στην οθόνη C



 Airbag συνοδηγός ON → 124

 Airbag συνοδηγός OFF → 124

 Προειδοποιητική λυχνία μη ασφαλισμένων εμπρός ζωνών ασφαλείας → 85

ΣΥΣΤΗΜΑ ΔΙΕΎΘΥΝΣΗΣ

Τιμόνι

Ρύθμιση του τιμονιού σε ύψος και σε βάθος



Κατεβάστε τον μοχλό **1** και φέρτε το τιμόνι στη θέση που επιθυμείτε.

Στη συνέχεια, ανεβάστε τον μοχλό μέχρι το τέρμα και πέρα από το σημείο αντίστασης για να ασφαλίσετε το τιμόνι.

Βεβαιωθείτε ότι το τιμόνι έχει ασφαλίσει σωστά.



Για λόγους ασφαλείας, κάνετε αυτήν τη ρύθμιση με το αυτοκίνητο σταματημένο.

Θέρμανση τιμονιού



(ανάλογα με το μοντέλο του αυτοκινήτου)

Η λειτουργία αυτή θερμαίνει το τιμόνι **4**.

Αρχή λειτουργίας

Όταν η θερμοκρασία επιτευχθεί, η λειτουργία ρυθμίζει τη θερμοκρασία των θερμαινόμενων περιοχών για

περίπου 30 λεπτά και στη συνέχεια σβήνει αυτόματα.

Ενεργοποίηση της λειτουργίας

Με ανοικτό διακόπτη, πιέστε το πλήκτρο **5** στην οθόνη πολυμέσων **2**.



Απενεργοποίηση της λειτουργίας

- Αυτόματα:

Η λειτουργία απενεργοποιείται αυτόματα μετά από τη φάση ρύθμισης 30 περίπου λεπτών.

- Χειροκίνητα:

Για να απενεργοποιήσετε τη λειτουργία κατά τη φάση της ρύθμισης, πατήστε το κουμπί **5** στην οθόνη πολυμέσων **2**.

2

ΣΥΣΤΗΜΑ ΔΙΕΥΘΥΝΣΗΣ

Σημείωση: η λειτουργία είναι επίσης προσβάσιμη μέσω του κουμπιού 3 "Αγαπημένα" στο τιμόνι 4.

2 Λειτουργία "Αγαπημένα"



Ανάλογα με το αυτοκίνητο, πατώντας το χειριστήριο του τιμονιού 6, μπορείτε να ενεργοποιήσετε το θερμαινόμενο τιμόνι ανάλογα με τις αποθηκευμένες ρυθμίσεις χρήσης που έχετε ορίσει προηγουμένως.

Για περισσότερες πληροφορίες σχετικά με τον προγραμματισμό αυτής της λειτουργίας, ανατρέξτε στις οδηγίες πολυμέσων.

Υποβοήθηση τιμονιού

Μην οδηγείτε ποτέ με ανεπαρκώς φορτισμένη μπαταρία.

Σύστημα διεύθυνσης μεταβλητής υποβοήθησης

Το σύστημα διεύθυνσης μεταβλητής υποβοήθησης ελέγχεται από έναν υπολογιστή που προσαρμόζει το επίπεδο υποβοήθησης ανάλογα με την ταχύτητα του αυτοκινήτου.

Το τιμόνι είναι μαλακότερο κατά τους χειρισμούς στο παρκάρισμα (για μεγαλύτερη άνεση) και σκληραίνει προοδευτικά όσο αυξάνει η ταχύτητα (για μεγαλύτερη ασφάλεια στις υψηλές ταχύτητες).

Ιδιαίτερη περίπτωση

Ανάλογα με το αυτοκίνητο, σε περίπτωση βλάβης της μπαταρίας (εάν η μπαταρία είναι αποσυνδεδεμένη, αποφορτισμένη μπαταρία κ.λπ.), πρέπει να γίνει μηδένιση της γωνίας τροχών του υποβοηθούμενου συστήματος διεύθυνσης. Για τον σκοπό αυτό:

- το όχημα ακίνητο και σε επίπεδο έδαφος,
- με μόνο τον οδηγό στο αυτοκίνητο, βάλτε μπροστά τον κινητήρα: στο ταμπλό εμφανίζεται η προειδοποιη-

τική λυχνία  και/ή, ανάλογα με το αυτοκίνητο, το μήνυμα "Στρίψτε το τιμόνι πλήρως δεξιά και αριστερά",

- Γυρίστε το τιμόνι τελείως προς τα αριστερά και στη συνέχεια προς τα δεξιά, ασκώντας δύναμη όταν φτάσει στο τέρμα. Σβήστε τον κινητήρα και περιμένετε περίπου ένα λεπτό. Η προειδοποιητική λυχνία και/ή το, ανάλογα με το αυτοκίνητο, το μήνυμα θα εξαφανιστεί την επόμενη φορά που θα τεθεί σε λειτουργία ο κινητήρας.



Μη σβήνετε ποτέ τον κινητήρα στις κατηφόρες και γενικά όταν το αυτοκίνητο κινείται (η υποβοήθηση του τιμονιού και των φρένων δεν θα λειτουργούν).

ΣΥΣΤΗΜΑ ΔΙΕΎΘΥΝΣΗΣ



Μην αφήνετε το τιμόνι εντελώς στριμμένο, μέχρι το τέρμα του, όταν το αυτοκίνητο είναι σταματημένο.

Με τον κινητήρα σβηστό ή σε περίπτωση βλάβης του συστήματος, η περιστροφή του τιμονιού εξακολουθεί να είναι δυνατή. Η απαιτούμενη δύναμη θα είναι μεγαλύτερη.

Με το γρήγορο χειρισμό του τιμονιού μπορεί να ακουστεί ένας ήχος. Αυτό είναι φυσιολογικό

Καθρέφτες

2 Εξωτερικοί καθρέφτες με ηλεκτρική ρύθμιση:



Όταν επιλέξετε έναν εξωτερικό καθρέφτη με έναν από τους διακόπτες **3**, εμφανίζεται η ενσωματωμένη στον διακόπτη ενδεικτική λυχνία. Στη συνέχεια, χρησιμοποιήστε το πλήκτρο **2** για να τον ρυθμίσετε στην επιθυμητή θέση.

Θερμαινόμενοι καθρέφτες οπισθοπορείας

Ενώ ο κινητήρας λειτουργεί, το ξεπάγωμα του καθρέφτη ενεργοποιείται

ταυτόχρονα με το ξεπάγωμα-ξεθάμπωμα του πίσω παρμπρίζ.



Για λόγους ασφαλείας, κάνετε αυτούς τους χειρισμούς με το όχημα σταματημένο.

Ηλεκτρικοί ανακλινόμενοι καθρέφτες

Το άνοιγμα των καθρεπτών πραγματοποιείται αυτόματα, κατά το ξεκλείδωμα του οχήματος. Οι καθρέφτες ανακλίνονται κατά το κλείδωμα του οχήματος.

Μπορείτε να απενεργοποιήσετε ή ενεργοποιήσετε τη λειτουργία αυτόματης ανάκλισης των εξωτερικών καθρεπτών ➔ **147**.

Μπορείτε να τους ανακλίνετε επιλεκτικά, πιέζοντας τον διακόπτη **1**. Σε αυτήν την περίπτωση, οι εξωτερικοί καθρέφτες θα παραμείνουν διπλωμένοι μέχρι να πατηθεί ξανά το κουμπί **1** ανεξάρτητα από την αυτόματη ανάκλιση.

Ιδιαίτερη περίπτωση

Όταν ο καθρέφτης έχει ρυθμιστεί ή ανακλιθεί χειροκίνητα, μπορείτε να τον επαναφέρετε σε μια θέση χρήσης.

Για να επιτευχθεί αυτό, πιέστε τον διακόπτη **1**. Θα ακουστεί μηχανικός θόρυβος από τη μονάδα εξωτερικού καθρέφτη.

Εάν δεν ακούσετε έναν θόρυβο χτυπήματος, πιέστε ξανά τον διακόπτη **1** έως ότου ακούσετε τον θόρυβο χτυπήματος από τον εξωτερικό καθρέφτη.



Τα αντικείμενα που βλέπετε στον καθρέφτη είναι στην πραγματικότητα πιο κοντά από όσο φαίνονται.

Για την ασφάλειά σας, να το έχετε υπόψη σας ώστε να εκτιμάτε σωστά την απόσταση πριν από οποιονδήποτε ελιγμό.

ΠΡΟΒΟΛΗ ΤΟΥ ΧΩΡΟΥ ΠΙΣΩ

Εσωτερικός καθρέφτης

Είναι ρυθμιζόμενος.

Καθρέφτης με μοχλό 4

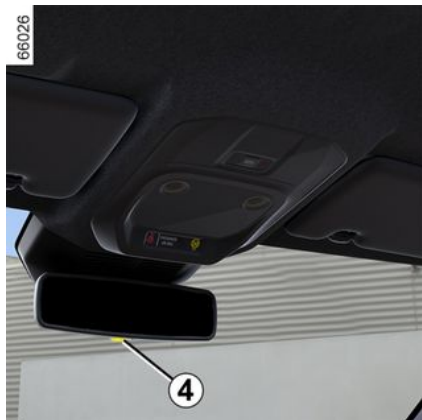

Όταν οδηγείτε τη νύχτα, για να μην σας θαμπώνουν οι προβολείς του αυτοκινήτου που σας ακολουθεί, μετακινήστε τον μικρό μοχλό 4 που βρίσκεται πίσω από τον καθρέφτη.

Καθρέφτης με μοχλό 5

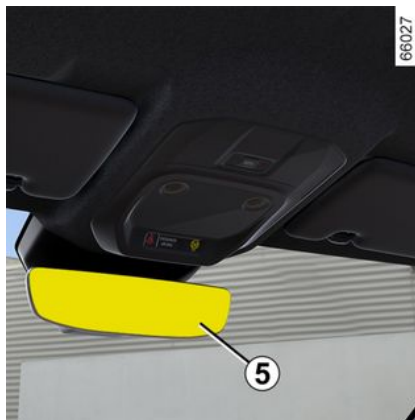

Ο καθρέφτης οπισθοπορείας σκουραίνει αυτόματα, ώστε να μη σας θαμπώνουν οι αναμμένοι προβολείς του αυτοκινήτου που σας ακολουθεί ή σε συνθήκες έντονης φωτεινότητας.

ΦΩΤΙΣΜΌΣ ΚΑΙ ΣΉΜΑΝΣΗ

ΕΞΩΤΕΡΙΚΟΣ ΦΩΤΙΣΜΟΣ ΚΑΙ ΣΗΜΑΝΣΗ

2

Φώτα ημέρας



66097



Περιστρέψτε τον δακτύλιο **4** έως ότου το σύμβολο AUTO ευθυγραμμιστεί με το σημάδι **3**.

Τα φώτα ημέρας ανάβουν αυτόματα (χωρίς καμία ενέργεια στο χειριστήριο **1**) κατά την εκκίνηση του κινητήρα και σβήνουν όταν ο κινητήρας τεθεί εκτός λειτουργίας.

Πλευρικά φώτα

 Γυρίστε το δακτυλίδι **4** έως ότου το σύμβολο ευθυγραμμιστεί με το σημάδι **3**.

Ανάβει αυτή η ενδεικτική λυχνία στο καντράν

Σημείωση: ανάλογα με το αυτοκίνητο, τα πλευρικά φώτα μπορούν να

ενεργοποιηθούν χειροκίνητα μόνο όταν ενεργοποιηθεί το χειρόφρενο. Διαφορετικά, εμφανίζεται το μήνυμα "Φώτα θέσης μη διαθέσιμα" στο καντράν για να σας ενημερώσει ότι δεν είναι δυνατή η ενεργοποίηση των πλευρικών φώτων.

Φώτα διασταύρωσης (μεσαία σκάλα)



Χειροκίνητη λειτουργία

Γυρίστε το δακτυλίδι **4** έως ότου το σύμβολο ευθυγραμμιστεί με το σημάδι **3**.

Ανάβει αυτή η ενδεικτική λυχνία στο καντράν



Πριν ταξιδέψετε τη νύχτα: ελέγξτε την καλή λειτουργία του ηλεκτρικού εξοπλισμού και ρυθμίστε τους προβολείς σας (εάν το φορτίο του αυτοκινήτου σας δεν είναι το συνηθισμένο). Γενικά, φροντίζετε να μην παρεμποδίζονται τα φώτα (ακαθαρσίες, λάσπη, χιόνι, μεταφορά αντικειμένων...).

Αυτόματη λειτουργία

ΦΩΤΙΣΜΟΣ ΚΑΙ ΣΉΜΑΝΣΗ

Περιστρέψτε τον δακτύλιο **4** έως ότου ευθυγραμμιστεί το σύμβολο AUTO με την ένδειξη **3**: με τον κινητήρα σε λειτουργία, οι προβολείς των φώτων διασταύρωσης (μεσαία σκάλα) ανάβουν ή σβήνουν αυτόματα, ανάλογα με την εξωτερική φωτεινότητα, χωρίς να απαιτείται καμία ενέργεια στο χειριστήριο **1**.

Ανάλογα με το αυτοκίνητο, τα φώτα διασταύρωσης (μεσαία σκάλα) ανάβουν αυτόματα μετά από μερικές σαρώσεις των μάκτρων των υαλοκαθαριστήρων του παρμπρίζ.



Όταν οδηγείτε στην αριστερή πλευρά του δρόμου με αριστεροτίμονο αυτοκίνητο (ή αντίστροφα), απαιτείται ρύθμιση των προβολέων σας για τη διάρκεια της παραμονής σας ➔ **166**.

Προσαρμοζόμενο σύστημα μπροστινού φωτισμού

(ανάλογα με το μοντέλο του αυτοκινήτου)

Αυτή η λειτουργία προσαρμόζει αυτόματα το πλάτος και το εύρος των φώτων διασταύρωσης ανάλογα με

την ταχύτητα και τις καιρικές συνθήκες.

Γυρίστε τον δακτύλιο **4**, έως ότου το σύμβολο AUTO ευθυγραμμιστεί με την ένδειξη **3**: κινητήρας σε λειτουργία.

Αυτή η λειτουργία μπορεί να απενεργοποιηθεί, ανατρέξτε στις οδηγίες του συστήματος πολυμέσων.

Προβλήματα στη λειτουργία

Όταν το μήνυμα "Ελέγξτε αυτό-ματο φωτισμό" εμφανίζεται στο καντράν, το σύστημα είναι απενεργοποιημένο.

Απευθυνθείτε σε ένα Επίσημο Συνεργείο της μάρκας

Πρόσθετο φως στροφής

(ανάλογα με το μοντέλο του αυτοκινήτου)

Στην πρόσθια ταχύτητα, εάν τα φώτα διασταύρωσης ή τα φώτα πορείας είναι αναμμένα και ανάλογα με τη γωνία του τιμονιού, αυτή η λειτουργία προσαρμόζει το πλάτος της δέσμης προκειμένου να βελτιώνεται η ορατότητα σε μια στροφή ή σε μια διασταύρωση.

Φώτα πορείας (μεγάλη σκάλα)

66097



2



Με τον κινητήρα σε λειτουργία και τα φώτα διασταύρωσης (μεσαία σκάλα) αναμμένα, ωθήστε το χειριστήριο **1** (κίνηση **A**).

Ανάβει αυτή η ενδεικτική λυχνία στο καντράν

Για να επανέλθετε στα φώτα διασταύρωσης (μεσαία σκάλα), ωθήστε και πάλι το χειριστήριο **1**.

ΦΩΤΙΣΜΟΣ ΚΑΙ ΣΗΜΑΝΣΗ

Αυτόματα φώτα πορείας (μεγάλη σκάλα)

66097



 Ανάλογα με το αυτοκίνητο, μέσω αυτού του συστήματος ανάβουν και σβήνουν αυτόματα τα φώτα πορείας (μεγάλη σκάλα).

Χρησιμοποιεί μια κάμερα τοποθετημένη πίσω από τον εσωτερικό καθρέφτη για την ανίχνευση των αυτοκινήτων που προπορεύονται και των αυτοκινήτων που έρχονται από το αντίθετο ρεύμα κυκλοφορίας.

Σημείωση: τη νύχτα, σε αστικές περιοχές με τον φωτισμό του δρόμου, τα αυτόματα φώτα πορείας (μεγάλη σκάλα) σβήνουν αυτόματα.

Τα φώτα πορείας (μεγάλη σκάλα) ανάβουν αυτόματα σε περίπτωση που:

- η εξωτερική φωτεινότητα είναι χαμηλή,
- δεν ανιχνεύεται κανένα άλλο αυτοκίνητο ή κάποιος φωτισμός,
- η ταχύτητα του αυτοκινήτου είναι πάνω από 25 μίλια την ώρα (40 χλμ./ώρα) περίπου.

Αν μία από τις παραπάνω συνθήκες δεν ικανοποιείται, το σύστημα επιστρέφει στα φώτα διασταύρωσης (μεσαία σκάλα).

Σημείωση: διασφαλίστε ότι το παρμπρίζ δεν παρεμποδίζεται (ακαθαρσίες, λάσπη, χιόνι, συμπυκνώματα, κ.λπ.).

Ενεργοποίηση/απενεργοποίηση

Για να ενεργοποιήσετε τους αυτόματους προβολείς των φώτων πορείας (μεγάλη σκάλα)

Γυρίστε τον δακτύλιο **4** μέχρι το σύμβολο AUTO να ευθυγραμμιστεί με το σημάδι **3**, μετά πατήστε τον διακόπτη **5**.

Η ενδεικτική λυχνία στο καντράν

 ανάβει αν είναι αναμμένα τα φώτα διασταύρωσης (μεσαία σκάλα).

Για να απενεργοποιήσετε τα αυτόματα φώτα πορείας

Πατήστε το διακόπτη **5**: η προειδο-

ποιητική λυχνία  εξαφανίζεται από το καντράν.

Σημείωση: εάν πιέσετε το χειριστήριο **1**, θα απενεργοποιηθεί η αυτόματη λειτουργία των φώτων πορείας, στο καντράν θα σβήσει η προειδο-

ποιητική λυχνία  και το αυτοκίνητο θα ενεργοποιήσει τα φώτα πορείας (μεγάλη σκάλα).

ΦΩΤΙΣΜΌΣ ΚΑΙ ΣΉΜΑΝΣΗ



Η λειτουργία του συστήματος μπορεί να διαταραχθεί σε ορισμένες συνθήκες, συμπεριλαμβανομένων:

- των ακραίων κλιματολογικών συνθηκών (βροχή, χιόνι, ομίχλη...),
- της παρεμπόδισης του παρμπρίζ ή της κάμερας από αντικείμενα,
- όταν το αυτοκίνητο που προπορεύεται ή έρχεται από το αντίθετο ρεύμα διαθέτει ελάχιστα ορατά ή καμουφλαρισμένα φώτα,
- λάθος ρυθμίσεις των εμπρός φώτων,
- συστήματα ανακλαστήρων,
- ...

Προβλήματα στη λειτουργία

Όταν το μήνυμα "Ελέγξτε αυτό-ματο φωτισμό" εμφανίζεται στο καντράν, το σύστημα είναι απενεργοποιημένο.

Απευθυνθείτε σε ένα Επίσημο Συνεργείο της μάρκας



Η χρήση κατά τη νύχτα ενός φορητού συστήματος πλοήγησης τοποθετημένου στην περιοχή του παρμπρίζ κάτω από την κάμερα ενδέχεται να διαταράξει τη λειτουργία του συστήματος "αυτόματων φώτων πορείας (μεγάλη σκάλα)" (**κίνδυνος δημιουργίας αντανάκλασεων στο παρμπρίζ**).



Το σύστημα "αυτόματων φώτων πορείας (μεγάλη σκάλα)" δεν μπορεί, σε καμία περίπτωση, να αντικαταστήσει την προσοχή του οδηγού και την υπευθυνότητα που πρέπει να επιδεικνύει ο οδηγός σχετικά με τον φωτισμό του αυτοκινήτου και την προσαρμογή του στις συνθήκες φωτεινότητας, ορατότητας και κυκλοφορίας.

Σβήσιμο

66097



Τα φώτα σβήνουν αυτόματα με το άνοιγμα της πόρτας του οδηγού ή με το κλειδί του αυτοκινήτου ή ένα λεπτό μετά το σβήσιμο του κινητήρα.

Σε αυτήν την περίπτωση, με την επόμενη εκκίνηση του κινητήρα, τα φώτα θα ξαναανάψουν στη θέση του δακτυλίου 4.

Ηχητικός συναγερμός υπενθύμισης φωτεινών ενδείξεων

Σε περίπτωση που τα φώτα άναψαν μετά από το σβήσιμο του κινητήρα, ενεργοποιείται ένα ηχητικό σήμα με το άνοιγμα της πόρτας του οδηγού

ΦΩΤΙΣΜΟΣ ΚΑΙ ΣΉΜΑΝΣΗ

για να σας επισημάνει ότι τα φώτα έχουν παραμείνει αναμμένα.

2

Προβλήματα στη λειτουργία

ανάλογα με το αυτοκίνητο, όταν στο καντράν εμφανιστεί το μήνυμα "Ελέγξτε φωτισμό" με το ενδεικτικό



και/ή αναβοσβήνει το εν-

δεικτικό , αυτό υποδεικνύει βλάβη του φωτισμού.

Απευθυνθείτε σε ένα Επίσημο Συνεργείο της μάρκας

Λειτουργία υποδοχής και αποχαιρετισμού

(ανάλογα με το μοντέλο του αυτοκινήτου)

Όταν η λειτουργία είναι ενεργοποιημένη, τα φώτα διασταύρωσης και τα πίσω φώτα θέσης ανάβουν αυτόματα με την ανίχνευση της κάρτας ή με το ξεκλείδωμα του αυτοκινήτου.

Σβήνουν αυτόματα:

- περίπου δεκαπέντε δευτερόλεπτα μετά την ενεργοποίησή τους,
- με την εκκίνηση του κινητήρα ανάλογα με τη θέση του χειριστηρίου φώτων,

ή

- με το κλείδωμα του αυτοκινήτου.

Ενεργοποίηση ή απενεργοποίηση της λειτουργίας

Για την ενεργοποίηση ή την απενεργοποίηση της εξωτερικής υποδοχής, συμβουλευθείτε τις οδηγίες χρήσης του συστήματος πολυμέσων.

"Εξωτερικός συνοδευτικός φωτισμός"

66097



Αυτή η λειτουργία επιτρέπει το στιγμιαίο άναμμα των φώτων θέσης και των φώτων διασταύρωσης (π.χ. για την παροχή φωτισμού, όταν ανοίγετε μια πύλη).

Με τον κινητήρα σβηστό και τα φώτα σβηστά, μετά το άνοιγμα της πόρτας του οδηγού, με τον δακτύλιο 4 στη θέση AUTO, τραβήξτε το χειρι-

στήριο 1 προς το μέρος σας: τα φώτα θέσης και τα φώτα διασταύρωσης θα ανάψουν για περίπου 30 δευτερόλεπτα μαζί με τις προειδοποιητικές

λυχνίες  και  στο καντράν.

Για να παρατείνετε αυτή τη διάρκεια, μπορείτε να τραβήξετε το χειριστήριο προς τα επάνω μέχρι τέσσερις φορές (ο συνολικός χρόνος περιορίζεται στα δύο λεπτά περίπου).

Εμφανίζεται το μήνυμα "Φωτισμός ανοιχτός κατά τη διάρκεια _ _ _" με τον χρόνο ανάμματος στο καντράν για επιβεβαίωση της ενέργειας.

Στη συνέχεια, μπορείτε να κλειδώσετε το αυτοκίνητό σας.

Απενεργοποίηση της λειτουργίας "Εξωτερικός συνοδευτικός φωτισμός"

Για να σβήσετε τα φώτα πριν αυτά σβήσουν αυτόματα, γυρίστε τον δακτύλιο 4 σε οποιαδήποτε θέση και, στη συνέχεια, επιστρέψτε στη θέση AUTO.

Σημείωση: εάν είναι ενεργοποιημένη η λειτουργία υποδοχής και αποχαιρετισμού, μόλις σβήσει ο κινητήρας, πρέπει να εκτελεστεί η διαδικασία απενεργοποίησης της λειτουργίας "Εξωτερικού συνοδευτικού φωτισμού (follow me home)" πριν τραβή-

ΦΩΤΙΣΜΟΣ ΚΑΙ ΣΉΜΑΝΣΗ

Ξετε το χειριστήριο (διαφορετικά τα φώτα παραμένουν αναμμένα από τη λειτουργία "Υποδοχής και αποχαιρετισμού").

Πίσω φως ομίχλης

66097



☺ Για να ενεργοποιήσετε το πίσω φως ομίχλης, γυρίστε τον δακτύλιο **4** μέχρι το σύμβολο AUTO να ευθυγραμμιστεί με το σημάδι **3** και, στη συνέχεια, γυρίστε τον περιστροφικό διακόπτη για να ευθυγραμμιστεί το σημάδι **6** με το σύμβολο **2**.

Η προειδοποιητική λυχνία **☺** εμφανίζεται στο καντράν.

Η λειτουργία των φώτων ομίχλης εξαρτάται από τη θέση του χειριστήριου των φώτων και μια ενδεικτική λυχνία θα ανάψει στο καντράν.

Μην ξεχνάτε να σβήνετε αυτό το φως όταν δεν είναι πλέον απαραίτητο, για να μην ενοχλείτε τους οδηγούς που ακολουθούν.

☺ Για να απενεργοποιήσετε το πίσω φως ομίχλης, γυρίστε ξανά τον περιστροφικό διακόπτη για να ευθυγραμμιστεί το σημάδι **6** με το σύμβολο **2**.

Η προειδοποιητική λυχνία **☺** σβήνει στο καντράν.

Όταν σβήνετε τα εξωτερικά φώτα, σβήνει το πίσω φως ομίχλης.

i Όταν έχει ομίχλη, χιόνι ή σε περίπτωση μεταφοράς αντικειμένων που υπερβαίνουν το ύψος της οροφής, το αυτόματο άναμμα των φώτων δεν λειτουργεί.

Το φως ομίχλης ελέγχεται από τον οδηγό: οι προειδοποιητικές λυχνίες στο καντράν σας ενημερώνουν σχετικά με το άναμμα τους (προειδοποιητική λυχνία αναμμένη) ή το σβήσιμό τους (προειδοποιητική λυχνία σβηστή).

ΦΩΤΙΣΜΌΣ ΚΑΙ ΣΉΜΑΝΣΗ

Ρύθμιση προβολών

Λειτουργία

2



Ανάλογα με το μοντέλο του αυτοκινήτου, ο διακόπτης **A** μπορεί να χρησιμοποιηθεί για τη ρύθμιση του ύψους της δέσμης των προβολών ανάλογα με το φορτίο.

Με τα φώτα διασταύρωσης αναμμένα, πιέστε ή σηκώστε τον διακόπτη **A** όσες φορές χρειάζεται για να επιλέξετε την απαιτούμενη θέση στο καντράν. Η επιλεγμένη θέση εμφανίζεται στο καντράν για 15 δευτερόλεπτα περίπου.

Σημείωση: αν τα φώτα είναι αναμμένα, σε κάθε εκκίνηση του κινητήρα η επιλεγμένη θέση εμφανίζεται στο

καντράν για 15 δευτερόλεπτα περίπου.

i Εάν οδηγείτε στα αριστερά και το αυτοκίνητό σας έχει τη θέση οδήγησης στα αριστερά (ή το αντίστροφο), είναι απαραίτητο να ρυθμίσετε **προσωρινά** τα φώτα, για όλη τη διάρκεια της παραμονής σας.

ΦΩΤΙΣΜΌΣ ΚΑΙ ΣΉΜΑΝΣΗ

Πίνακας παραδειγμάτων θέσης ρύθμισης

	Παραδείγματα θέσεων ρύθμισης του χειριστηρίου A ανάλογα με το φορτίο
Οδηγός μόνος του	0
Οδηγός μόνος ή με εμπρόσθιο συνεπιβάτη	1 ή 2
Με όλα τα καθίσματα κατειλημμένα	1 ή 2
Οδηγός με επιβάτες και αποσκευές (ή φορτίο) που φθάνει στο μέγιστο επιτρεπόμενο συνολικό βάρος	2 ή 3
Οδηγός χωρίς επιβάτες και αποσκευές (ή φορτίο) που φθάνει στο μέγιστο επιτρεπόμενο συνολικό βάρος	2 ή 3 ή 4

Στον πίνακα παρακάτω αναγράφονται μερικά παραδείγματα. Σε κάθε περίπτωση, ρυθμίστε το χειριστήριο **A** ανάλογα με το φορτίο του αυτοκινήτου, ώστε να βλέπετε τον δρόμο και να μην θαμπώνονται οι άλλοι οδηγοί.

2

ΗΧΗΤΙΚΈΣ ΚΑΙ ΦΩΤΕΙΝΈΣ ΠΡΟΕΙΔΟΠΟΙΉΣΕΙΣ

Ηχητική προειδοποίηση



Πιέστε στο κέντρο του τιμονιού **A** για να χρησιμοποιήσετε την κόρνα.

Φωτεινή προειδοποίηση

Τραβήξτε το χειριστήριο **1** προς το μέρος σας και, στη συνέχεια, αφήστε το ελεύθερο για να αναβοσβήσετε τους προβολείς.

Φλας

Μετακινήστε το χειριστήριο **1** στην ίδια κατεύθυνση που θέλετε να γυρίσετε το τιμόνι.

Λειτουργία απλού πατήματος

Μετακινήστε στιγμιαία το χειριστήριο **1** προς τα επάνω ή προς τα κάτω, χωρίς να υπερβείτε το σημείο αντίστασης και, στη συνέχεια, απελευθερώστε το: το χειριστήριο θα επανέλθει στην αρχική του θέση και το σχετικό φλας θα αναβοσβήσει τρεις φορές.

Φώτα αλάρμ



 Πιέστε τον διακόπτη **2**. Αυτός ο διακόπτης ενεργοποιεί ταυτόχρονα τα τέσσερα φλας και τα πλαϊνά φλας.

Πρέπει να τον χρησιμοποιείτε μόνο σε περίπτωση κινδύνου για να ειδοποιήσετε τους άλλους οδηγούς ότι

αναγκάζετε να σταματήσετε σε μη κανονικό ή απαγορευμένο σημείο ή ότι αντιμετωπίζετε ιδιαίτερα δύσκολες συνθήκες οδήγησης.

ΥΑΛΟΚΑΘΑΡΙΣΤΗΡΕΣ

Εμπρός υαλοκαθαριστήρες, πλυστική συσκευή

Αυτοκίνητο εξοπλισμένο με υαλοκαθαριστήρες με διακοπτόμενη λειτουργία

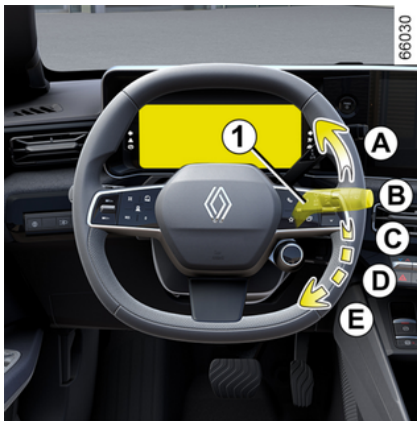

A. μία σάρωση:

με μια στιγμιαία ώθηση, ενεργοποιείται μια ολοκληρωμένη σάρωση των υαλοκαθαριστήρων,

B. off,

C. διακοπτόμενο καθάρισμα,

μεταξύ δύο σαρώσεων, οι υαλοκαθαριστήρες σταματούν για μερικά δευτερόλεπτα Έχετε τη δυνατότητα να ρυθμίσετε το διάστημα μεταξύ

δύο σαρώσεων, περιστρέφοντας τον δακτύλιο **2**,

D. αργό συνεχόμενο καθάρισμα,

E. γρήγορο συνεχόμενο καθάρισμα.

66030



Ιδιαιτερότητα

Όταν το αυτοκίνητο κινείται, οποιοδήποτε σταμάτημα του αυτοκινήτου μειώνει την ταχύτητα σάρωσης.

Από το γρήγορο συνεχόμενο καθάρισμα περνάτε στο αργό συνεχόμενο καθάρισμα.

Αμέσως μόλις το αυτοκίνητο κινηθεί, το καθάρισμα επανέρχεται στην ταχύτητα που είχατε αρχικά επιλέξει.

Οποιαδήποτε ενέργεια στο χειριστήριο **1** παρακάμπτει και ακυρώνει την αυτόματη λειτουργία.

Αυτοκίνητο με εμπρός υαλοκαθαριστήρες με αισθητήρα βροχής

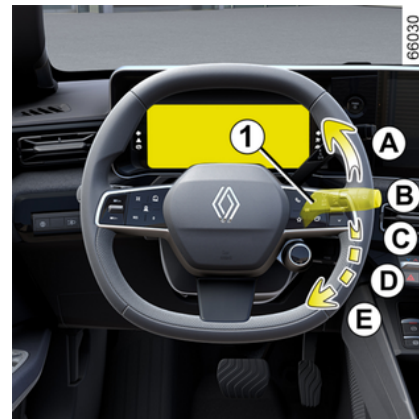

Ο αισθητήρας βροχής βρίσκεται στο παρμπρίζ μπροστά από τον εσωτερικό καθρέφτη.

A. Μία μόνο σάρωση:

με μια στιγμιαία ώθηση, ενεργοποιείται μια ολοκληρωμένη σάρωση των υαλοκαθαριστήρων,

B. off,



C. αυτόματη λειτουργία υαλοκαθαριστήρων:

με την επιλογή αυτής της θέσης, το σύστημα ανιχνεύει την πτώση νερού στο παρμπρίζ και ενεργοποιεί τη λειτουργία των υαλοκαθαριστήρων στην κατάλληλη ταχύτητα σάρωσης.

Έχετε τη δυνατότητα να ρυθμίσετε το όριο ενεργοποίησης και το διάστημα μεταξύ δύο σαρώσεων, περιτρέφοντας τον δακτύλιο **2**:

- **F**: μέγιστη ευαισθησία,
- **G**: ελάχιστη ευαισθησία.

Όσο μεγαλύτερη είναι η ευαισθησία, τόσο πιο γρήγορα αντιδρούν οι υαλοκαθαριστήρες και τόσο πιο συχνά πραγματοποιείται καθαρισμός.

Σάρωση πραγματοποιείται κάθε φορά που ενεργοποιείται ο αυτόματος καθαρισμός ή αυξάνεται η ευαισθησία.

Η προειδοποιητική λυχνία  ανάβει στο καντράν για να επιβεβαιώσει ότι η λειτουργία είναι ενεργοποιημένη.

Σημείωση:

- ο αισθητήρας βροχής έχει μόνο βοηθητικό χαρακτήρα. Σε περίπτωση μειωμένης ορατότητας, ο οδηγός πρέπει να ενεργοποιήσει τον υαλοκαθαριστήρα του χειροκίνητα. Σε συνθήκες ομίχλης ή χιονόπτωσης, η σάρωση δεν ενεργοποιείται αυτόματα και παραμένει υπό τον έλεγχο του οδηγού.
- Όταν η θερμοκρασία πέφτει κάτω από το μηδέν, η αυτόματη σάρωση δεν ενεργοποιείται με την εκκίνηση του αυτοκινήτου. Ενεργοποιείται αυτόματα μόλις το αυτοκίνητο υπερβεί ένα συγκεκριμένο όριο ταχύτητας (περίπου 8 χλμ./ώρα).
- μην ενεργοποιείτε τον αυτόματο καθαρισμό σε ξηρό καιρό.
- ξεπαγώστε εντελώς το παρμπρίζ πριν ενεργοποιήσετε τον αυτόματο καθαρισμό,
- κατά τη διάρκεια πλυσίματος του αυτοκινήτου σε αυτόματο πλυντήριο, επαναφέρετε το χειριστήριο **1**

στη θέση απενεργοποίησης **B** για να απενεργοποιήσετε τον αυτόματο καθαρισμό.

Προβλήματα στη λειτουργία

Σε περίπτωση δυσλειτουργίας του αυτόματου καθαρισμού, ο υαλοκαθαριστήρας εκτελεί διακοπτόμενο καθάρισμα. Καλέστε ένα εξουσιοδοτημένο συνεργείο της μάρκας.

Η λειτουργία του αισθητήρα βροχής μπορεί να διαταραχθεί σε περίπτωση:

- που οι υαλοκαθαριστήρες που έχουν υποστεί φθορά: τυχόν φιλμ νερού ή ίχνη από τα μάκτρα στη ζώνη ανίχνευσης του αισθητήρα ενδέχεται να αυξήσει τον χρόνο απόκρισης του αυτόματου υαλοκαθαριστήρα ή τη συχνότητα καθαρισμού,
- ρωγμής ή χτυπήματος στο παρμπρίζ κοντά στον αισθητήρα ή παρμπρίζ με λεκέδες από σκόνη, ακαθαρσίες, έντομα, πάγο, χρήση κεριών ή υδρόφοβων προϊόντων. Ο υαλοκαθαριστήρας θα είναι λιγότερο ευαίσθητος ή μπορεί ακόμη και να μην αντιδράσει καθόλου,

D. αργό συνεχόμενο καθάρισμα,

E. γρήγορο συνεχόμενο καθάρισμα.

Ιδιαιτερότητα

Όταν το αυτοκίνητο κινείται, οποιοδήποτε σταμάτημα του αυτοκινήτου μειώνει την ταχύτητα σάρωσης.

ΥΑΛΟΚΑΘΑΡΙΣΤΗΡΕΣ

Από το γρήγορο συνεχόμενο καθάρισμα περνάτε στο αργό συνεχόμενο καθάρισμα.

Αμέσως μόλις το αυτοκίνητο κινηθεί, το καθάρισμα επανέρχεται στην ταχύτητα που είχατε αρχικά επιλέξει.

Οποιαδήποτε ενέργεια στο χειριστήριο **1** παρακάμπτεται και ακυρώνει την αυτόματη λειτουργία.

Προφυλάξεις

– Σε περίπτωση παγετού, πριν από την πρώτη ενεργοποίηση του υαλοκαθαριστήρα, βεβαιωθείτε πως τα μάκτρα δεν έχουν κολλήσει. Εάν ενεργοποιήσετε τον υαλοκαθαριστήρα ενώ τα μάκτρα έχουν κολλήσει λόγω του πάγου, υπάρχει κίνδυνος να προκαλέσετε ζημιά τόσο στα μάκτρα όσο και στον μηχανισμό του υαλοκαθαριστήρα.

– Μην ενεργοποιήσετε τους υαλοκαθαριστήρες σε στεγνό παρμπρίζ. Αυτό θα έχει ως αποτέλεσμα πρόωρη φθορά ή ζημιά των μάκτρων.

Ειδική θέση λειτουργίας των εμπρός υαλοκαθαριστήρων (θέση συντήρησης)

Αυτή η θέση σας επιτρέπει να σηκώσετε τα μάκτρα ώστε να μπορέσετε να τα απομακρύνετε από το παρμπρίζ.

Μπορεί να είναι χρήσιμο για:

- τον καθαρισμό των μάκτρων,
 - την απομάκρυνση των μάκτρων από το παρμπρίζ τον χειμώνα,
 - αντικατάσταση των μάκτρων
- ➔ **378.**

Με τον κινητήρα εκτός λειτουργίας ή σε λειτουργία, σηκώστε το χειριστήριο **1** δύο φορές στη θέση **A** (μία σάρωση).

Τα μάκτρα σταματούν σε μικρή απόσταση από το καπό.

Για να επαναφέρετε τα μάκτρα στην κάτω θέση, με ανοικτό τον διακόπτη του κινητήρα, βεβαιωθείτε ότι οι υαλοκαθαριστήρες έχουν "πατήσει" επάνω στο παρμπρίζ και, στη συνέχεια, μετακινήστε το χειριστήριο **1** στη θέση **A** (μία σάρωση).

Πριν από το άνοιγμα του διακόπτη, τοποθετήστε τους υαλοκαθαριστήρες πάνω στο παρμπρίζ. Διαφορετικά, ενδέχεται να προκληθούν ζημιές στο καπό ή στους υαλοκαθαριστήρες κατά την ενεργοποίησή τους.



Πριν από οποιαδήποτε ενέργεια στο παρμπρίζ (πλύσιμο του αυτοκινήτου, ξεπάγωμα ή καθαρισμός του παρμπρίζ κ.λπ.), επαναφέρετε το χειριστήριο **1** στη θέση **B** (θέση ηρεμίας).
Κίνδυνος τραυματισμών και/ή βλαβών.



Σε περίπτωση εμποδίων στο παρμπρίζ (ακαθαρσίες, χιόνι, πάγος, κ.λπ.) καθαρίστε το παρμπρίζ (συμπεριλαμβανομένης της κεντρικής περιοχής που βρίσκεται πίσω από τον εσωτερικό καθρέφτη), πριν ενεργοποιήσετε τους υαλοκαθαριστήρες (**κίνδυνος υπερθέρμανσης του μηχανισμού**).

Εάν κάποιο εμπόδιο εμποδίζει την κίνηση του μάκτρου, αυτό ενδέχεται να σταματήσει. Απομακρύνετε το εμπόδιο και επανενεργοποιήστε τους υαλοκαθαριστήρες με το χειριστήριο υαλοκαθαριστήρων.

ΥΑΛΟΚΑΘΑΡΙΣΤΗΡΕΣ

Πλυστική συσκευή παρμπρίζ

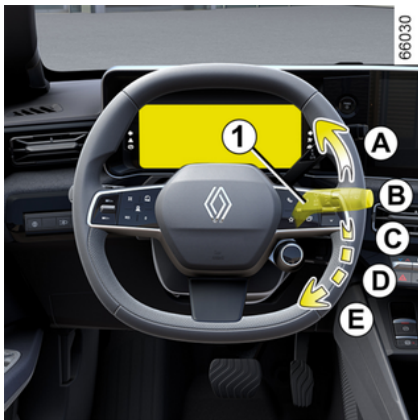

Με ανοικτό διακόπτη κινητήρα, τραβήξτε το χειριστήριο **1** κι έπειτα αφήστε το.

Με παρατεταμένο τράβηγμα ενεργοποιούνται, εκτός από την πλυστική συσκευή παρμπρίζ, δύο σαρώσεις των υαλοκαθαριστήρων και, μετά από λίγα δευτερόλεπτα, μια τρίτη.

Σημείωση:

– η ενεργοποίηση της αντλίας πλυσίματος παρμπρίζ χρησιμοποιώντας το χειριστήριο **1** που διαρκεί περισσότερο από 30 δευτερόλεπτα μπορεί να προκαλέσει διακοπή της αντλίας πλυσίματος. **Αυτό αποτρέπει την υπερθέρμανση της αντλίας,**

– σε θερμοκρασία κάτω από το μηδέν, υπάρχει κίνδυνος το υγρό της πλυστικής συσκευής να παγώσει πάνω στο παρμπρίζ και η ορατότητα να μειωθεί. Θερμάνετε το παρμπρίζ με τη βοήθεια του χειριστηρίου ξεθामπώματος πριν τον καθαρισμό.



Κατά τη διάρκεια επεμβάσεων στο χώρο κινητήρα, βεβαιωθείτε ότι το χειριστήριο υαλοκαθαριστήρων βρίσκεται στη θέση **B** (ανενεργός).

Κίνδυνος τραυματισμών



Απόδοση ενός μάκτρου υαλοκαθαριστήρα

Ελέγχετε την κατάσταση των μάκτρων υαλοκαθαριστήρων. Η διάρκεια ζωής τους εξαρτάται από εσάς:

- πρέπει να παραμένει καθαρό: να καθαρίζετε τακτικά το μάκτρο και το παρμπρίζ με σαπουνόνερο,
- μην το χρησιμοποιείτε όταν το παρμπρίζ είναι στεγνό,
- αποκολλήστε το από το παρμπρίζ, εάν δεν έχει χρησιμοποιηθεί για μεγάλο χρονικό διάστημα.

Σε κάθε περίπτωση, αντικαταστήστε το όταν ελαττώνεται η αποτελεσματικότητά του: περίπου μία φορά το χρόνο ➔ **378**.

Προφύλαξη κατά τη χρήση των υαλοκαθαριστήρων

- Σε συνθήκες χιονιού ή παγετού, καθαρίστε το παρμπρίζ, πριν χρησιμοποιήσετε τους υαλοκαθαριστήρες (κίνδυνος υπερθέρμανσης του μοτέρ),

ΥΑΛΟΚΑΘΑΡΙΣΤΉΡΕΣ

- βεβαιωθείτε ότι η διαδρομή του μάκτρου δεν παρεμποδίζεται από κανένα αντικείμενο.

Πίσω υαλοκαθαριστήρας, πλυστική συσκευή

Πίσω υαλοκαθαριστήρας

66098



 Με τον διακόπτη ανοικτό, περιστρέψτε τον δακτύλιο **3** στο χειριστήριο **1** έως ότου το σύμβολο να ευθυγραμμιστεί με το σημάδι **2**:

- **off,**
- **διακοπτόμενη σάρωση,**

Μεταξύ δύο σαρώσεων, οι καθαριστήρες σταματούν για αρκετά δευτερόλεπτα. Η συχνότητα σάρωσης ποικίλλει ανάλογα με την ταχύτητα του αυτοκινήτου,

- **αργή συνεχόμενη σάρωση.**

Για να σταματήσετε τη λειτουργία, περιστρέψτε ξανά τον δακτύλιο **3**.

Σημείωση: Στη διάρκεια του πλυσίματος σε αυτόματο πλυντήριο, επαναφέρετε τον δακτύλιο **3** του χειριστηρίου **1** στη θέση εκτός λειτουργίας για να απενεργοποιήσετε την αυτόματη σάρωση των υαλοκαθαριστήρων.

Ακολουθείτε τις συμβουλές χρήσης. Στο τέλος της χρήσης, θυμηθείτε να επιστρέψετε το χειριστήριο του πίσω υαλοκαθαριστήρα στη θέση διακοπής, έτσι ώστε η σάρωση να μην ενεργοποιείται κατά λάθος στην επόμενη χρήση.

 Μη χρησιμοποιείτε το βραχίονα του υαλοκαθαριστήρα για να ανοίξετε ή να κλείσετε την πόρτα του πορτ-μπαγκάζ.



Πριν από οποιαδήποτε ενέργεια στο πίσω τζάμι (πλύσιμο του αυτοκινήτου, ξεπάγωμα, καθαρισμός...) επαναφέρετε το χειριστήριο **1** στη θέση απενεργοποίησης.
Κίνδυνος τραυματισμών και/ή βλαβών.

i Απόδοση ενός μάκτρου υαλοκαθαριστήρα

Ελέγχετε την κατάσταση των μάκτρων υαλοκαθαριστήρων. Η διάρκεια ζωής τους εξαρτάται από εσάς:

- πρέπει να παραμένει καθαρό: να καθαρίζετε τακτικά το μάκτρο και το παρμπρίζ με σαπουνόνερο,
- μην το χρησιμοποιείτε όταν το παρμπρίζ είναι στεγνό,
- αποκολλήστε το από το παρμπρίζ, εάν δεν έχει χρησιμοποιηθεί για μεγάλο χρονικό διάστημα.

Σε κάθε περίπτωση, αντικαταστήστε το όταν ελαττώνεται η αποτελεσματικότητά του: περίπου μία φορά το χρόνο ➔ **378**.

Προφυλάξεις κατά τη χρήση των υαλοκαθαριστήρων

- Σε συνθήκες χιονιού ή παγετού, καθαρίστε το παρμπρίζ, πριν χρησιμοποιήσετε τους υαλοκαθαριστήρες (κίνδυνος υπερθέρμανσης του μοτέρ),

- βεβαιωθείτε ότι η διαδρομή του μάκτρου δεν παρεμποδίζεται από κανένα αντικείμενο.

ΥΑΛΟΚΑΘΑΡΙΣΤΉΡΕΣ

Ενεργοποίηση/απενεργοποίηση του πίσω υαλοκαθαριστήρα

Με την επιλογή της όπισθεν ενεργοποιείται η λειτουργία διακοπτόμενης σάρωσης του πίσω υαλοκαθαριστήρα (εάν οι εμπρός υαλοκαθαριστήρες βρίσκονται σε λειτουργία). Εάν το αυτοκίνητό σας διαθέτει μενού εξατομίκευσης των ρυθμίσεων του αυτοκινήτου, μπορείτε να επιλέξετε την ενεργοποίηση ή την απενεργοποίηση αυτής της λειτουργίας ➔ 147.

Για τα αυτοκίνητα που δεν διαθέτουν μενού εξατομίκευσης των ρυθμίσεων, ζητήστε την απενεργοποίηση της λειτουργίας από μία επίσημη αντιπροσωπεία.

Εάν υπάρχουν εμπόδια πάνω στο πίσω τζάμι (ακαθαρσίες, χιόνι...), ο υαλοκαθαριστήρας προσπαθεί να τα απομακρύνει. Το μάκτρο ενδέχεται να σταματήσει εάν κάποιο εμπόδιο εμποδίζει την κίνησή του. Απομακρύνετε το εμπόδιο, περιμένετε περίπου 30 δευτερόλεπτα και επανενεργοποιήστε τον υαλοκαθαριστήρα από το χειριστήριο του.

Προφυλάξεις

– Σε περίπτωση παγετού, βεβαιωθείτε ότι τα μάκτρα δεν έχουν κολλήσει στο παρμπρίζ, πριν από την πρώτη

χρήση των υαλοκαθαριστήρων. Εάν ενεργοποιήσετε τον υαλοκαθαριστήρα ενώ το μάκτρο εμποδίζεται λόγω πάγου, υπάρχει κίνδυνος να προκαλέσετε ζημιά τόσο στο μάκτρο όσο και στον μηχανισμό του υαλοκαθαριστήρα.

– Μη χρησιμοποιείτε τους υαλοκαθαριστήρες σε στεγνό παρμπρίζ. Αυτό θα έχει ως αποτέλεσμα την πρόωρη φθορά ή ζημιά των μάκτρων.

Πίσω υαλοκαθαριστήρας/πλυστική συσκευή



Με ανοικτό διακόπτη, πιέστε παρατεταμένα το χειριστήριο 1 και έπειτα αφήστε το.

Εάν κρατήσετε το χειριστήριο για μεγαλύτερο χρονικό διάστημα, ενεργοποιούνται (εκτός από την πλυστική συσκευή παρμπρίζ) δύο σαρώσεις του πίσω υαλοκαθαριστήρα και, μετά από λίγα δευτερόλεπτα, μια τρίτη (λειτουργία καθαρισμού σταγόνων).

Όταν αφήνετε το χειριστήριο, αυτό επανέρχεται στη θέση λειτουργίας του πίσω υαλοκαθαριστήρα.

Σημείωση:

– η ενεργοποίηση της αντλίας πλυσίματος πίσω παρμπρίζ χρησιμοποιώντας το χειριστήριο 1 για περισσότερο από 30 δευτερόλεπτα μπο-

ρεί να προκαλέσει διακοπή λειτουργίας της αντλίας πλυσίματος παρμπρίζ. Αυτό αποτρέπει την υπερθέρμανση της αντλίας.

– σε θερμοκρασίες κάτω από το μηδέν, υπάρχει κίνδυνος το υγρό της πλυστικής συσκευής να παγώσει πάνω στο παρμπρίζ και η ορατότητα να μειωθεί. Θερμάνετε το παρμπρίζ με τη βοήθεια του χειριστηρίου ξεθαμπώματος πριν τον καθαρισμό του.

ΕΚΚΪΝΗΣΗ, ΣΒΉΣΙΜΟ ΤΟΥ ΚΙΝΗΤΉΡΑ

Εκκίνηση του κινητήρα



66008

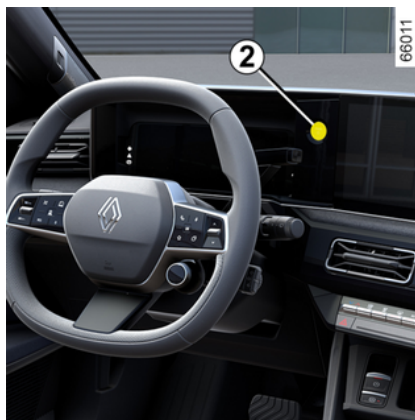

66011

i Ανάλογα με το όχημα, ενδέχεται να έχετε ένα ψηφιακό κλειδί που προσφέρει όλες τις λειτουργίες της κάρτας. Ωστόσο, εάν έχετε αφήσει μια κάρτα στο εσωτερικό του οχήματος και έχετε κλειδώσει τις πόρτες με ψηφιακό κλειδί, όλες οι λειτουργίες της κάρτας θα παρεμποδιστούν. Για περισσότερες πληροφορίες, συμβουλευθείτε την ενότητα "Ψηφιακό κλειδί" ➔ **66**.

Η κάρτα πρέπει να βρίσκεται στη ζώνη ανίχνευσης **1**.

Για να ξεκινήσετε:

- πατήστε το πεντάλ φρένου,
- πιέστε το πλήκτρο **2**. Το μήνυμα "READY" εμφανίζεται στο καντράν, συνοδευόμενο από ένα ηχητικό σήμα.

Το μήνυμα εξαφανίζεται όταν η ταχύτητα του οχήματος είναι υψηλότερη από περίπου 5 χλμ./ώρα.

Ιδιαίτερα χαρακτηριστικά

- Εάν δεν συντρέχει μία από τις προϋποθέσεις εκκίνησης, στο καντράν εμφανίζεται το μήνυμα "Πατήστε φρένο + START",
- σε ορισμένες περιπτώσεις, θα χρειαστεί να κουνήσετε το τιμόνι ενώ πατάτε το κουμπί εκκίνησης **2** για να βοηθήσετε στο ξεκλείδωμα της κολόνας του τιμονιού: σε αυτή την περίπτωση θα σας ενημερώσει το μήνυμα "Στρίψτε τιμόνι + START".

i Κατά τη διάρκεια μιας ενημέρωσης συστήματος μέσω του συστήματος πολυμέσων δεν θα είναι δυνατή η εκκίνηση του αυτοκινήτου. Περιμένετε να ολοκληρωθεί η ενημέρωση πριν ξεκινήσετε το αυτοκίνητο. Για περισσότερες πληροφορίες για τις ενημερώσεις συστήματος, ανατρέξτε στις οδηγίες χρήσης πολυμέσων.

ΕΚΚΪΝΗΣΗ, ΣΒΉΣΙΜΟ ΤΟΥ ΚΙΝΗΤΉΡΑ



Το ξεκίνημα του αυτοκινήτου μπορεί να πραγματοποιηθεί μόνο εάν το καλώδιο φόρτισης δεν είναι συνδεδεμένο στο αυτοκίνητο.



Εκκίνηση σε λειτουργία "Hands-free" με το πορτ-μπαγκάζ ανοικτό

Σε αυτή την περίπτωση, η κάρτα δεν πρέπει να βρίσκεται στο πορτ-μπαγκάζ, προς αποφυγή κινδύνου απώλειας.

Λειτουργία αξεσουάρ

(άνοιγμα του διακόπτη)

Μόλις μπείτε στο αυτοκίνητό σας, έχετε στη διάθεσή σας ορισμένες λειτουργίες (ραδιόφωνο, σύστημα πλοήγησης, υαλοκαθαριστήρες, ...).

Για να έχετε στη διάθεσή σας τις άλλες λειτουργίες, με την κάρτα μέσα στην καμπίνα επιβατών πιέστε το πλήκτρο **2** χωρίς να πατάτε τα πεντάλ.

Προβλήματα στη λειτουργία



Σε ορισμένες περιπτώσεις, η κάρτα hands-free ενδέχεται να μη λειτουργεί:

- η μπαταρία της κάρτας έχει αδειάσει, η δευτερεύουσα μπαταρία 12 V είναι αποφορτισμένη κ.λπ.,
- όταν βρίσκεται κοντά σε συσκευές που λειτουργούν στην ίδια συχνότητα (οθόνη, κινητό τηλέφωνο, συσκευή βιντεοπαιχνιδιών κ.λπ.),
- Το αυτοκίνητο βρίσκεται σε περιοχή με έντονη ηλεκτρομαγνητική ακτινοβολία.

Το μήνυμα "Βάλτε την κάρτα στη ζώνη + START" εμφανίζεται στο καβντράν.

Πατήστε το πεντάλ του φρένου και, στη συνέχεια, τοποθετήστε την κάρτα **4** (πλευρά πλήκτρου) στην περιοχή της ποτηροθήκης **3** της επάνω κονσόλας **A**.

Πιέστε το πλήκτρο **2** για να θέσετε το όχημα σε λειτουργία. Το μήνυμα σβήνει.

ΕΚΚΪΝΗΣΗ, ΣΒΪΗΣΙΜΟ ΤΟΥ ΚΙΝΗΤΉΡΑ

Σβήσιμο του κινητήρα

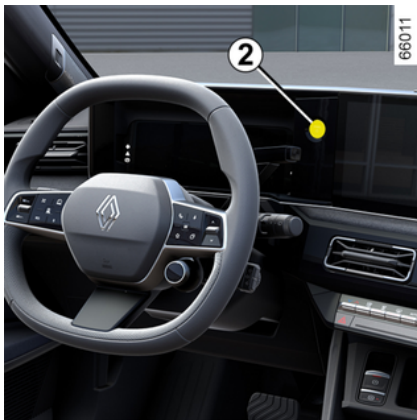

Το αυτοκίνητο πρέπει να είναι σταματημένο.

Πιέστε το πλήκτρο **2**: διακόπτεται η λειτουργία του κινητήρα, σβήνει το μήνυμα "READY" στο καντράν και το αυτόματο χειρόφρενο ενεργοποιείται.

Εάν η κάρτα δεν βρίσκεται πλέον μέσα στην καμπίνα επιβατών όταν επιχειρείτε να θέσετε τον κινητήρα εκτός λειτουργίας, εμφανίζεται το μήνυμα "Απουσία κάρτας πίεστε παρ.START" στο καντράν: πιέστε το κουμπί **2** για περισσότερο από δύο δευτερόλεπτα.

Μετά το σβήσιμο του κινητήρα, τα αξεσουάρ (ραδιόφωνο κλπ.) που βρίσκονται σε λειτουργία εξακολουθούν να λειτουργούν για 45 λεπτά περίπου.

Με το άνοιγμα της πόρτας του οδηγού, τα αξεσουάρ σταματούν να λειτουργούν.



Μη σβήνετε ποτέ τον κινητήρα πριν το αυτοκίνητο σταματήσει εντελώς. Μόλις διακοπεί η λειτουργία του κινητήρα, παύει και η λειτουργία της υποβοήθησης τιμονιού κ.λπ., καθώς και των συστημάτων παθητικής ασφάλειας όπως οι αερόσακοι και οι προεντατήρες.



Ευθύνη του οδηγού κατά τη στάθμευση ή στάση του οχήματος

Μην αφήνετε ποτέ μόνο στο όχημά σας ένα ζώο, ένα παιδί ή έναν μη αυτοεξυπηρετούμενο ενήλικα, ακόμη και για μικρό χρονικό διάστημα.

Αυτοί, μπορεί να θέσουν τον εαυτό τους ή άλλα άτομα σε κίνδυνο, ξεκινώντας τον κινητήρα, ενεργοποιώντας εξοπλισμούς, όπως τα ηλεκτρικά παράθυρα, ή κλειδώνοντας τις πόρτες.

Επιπλέον, όταν κάνει ζέστη ή/και έχει ηλιοφάνεια, πρέπει να θυμάστε ότι η εσωτερική θερμοκρασία της καμπίνας αυξάνεται πολύ γρήγορα.

ΚΙΝΔΥΝΟΣ ΘΑΝΑΤΟΥ Ή ΣΟΒΑΡΩΝ ΤΡΑΥΜΑΤΙΣΜΩΝ.

ΧΕΙΡΙΣΤΗΡΙΟ ΤΑΧΥΤΗΤΩΝ

Μοχλός επιλογής

Ηλεκτρονικός μοχλός επιλογής 1



66100



R: όπισθεν,

N: νεκρά,

D: αυτόματη λειτουργία,

B: λειτουργία ανάκτησης (ανάλογα με το αυτοκίνητο).

Η επιλεγμένη σχέση εμφανίζεται στο καντράν ως υπενθύμιση.

Επιλογέας ενός αγγίγματος

Μετακινήστε τον μοχλό επιλογής **1** μία ή δύο εγκοπές προς τα εμπρός ή προς τα πίσω για να ενεργοποιήσετε την επιθυμητή θέση (**R**, **N**, **D** ή, ανάλογα με το αυτοκίνητο, το **B**) και στη συνέχεια αφήστε τον μοχλό και θα επιστρέψει στη σταθερή του θέση.

Η επιλεγμένη θέση εμφανίζεται στο καντράν.

Εάν ορισμένες συνθήκες αποτρέπουν τη μετάβαση από κάποια θέση σε άλλη, η τρέχουσα θέση αναβοσβήνει στο καντράν.

Για να επιλέξετε το νεκρό σημείο

Με το αυτοκίνητο ακίνητο και τον κινητήρα σε λειτουργία, για να ενεργοποιήσετε τη θέση **N**, είναι απαραίτητο να πατήσετε το πεντάλ φρένου πριν μετακινήσετε τον μοχλό επιλογής **1** κατά μία εγκοπή προς τα πάνω ή προς τα κάτω.

3

62496

ΧΕΙΡΙΣΤΉΡΙΟ ΤΑΧΥΤΉΤΩΝ

Οδήγηση με τον αυτόματο τρόπο λειτουργίας

Με το αυτοκίνητο ακινητοποιημένο, τον κινητήρα σε λειτουργία και πατώντας το πεντάλ φρένου, μετακινήστε τον μοχλό επιλογής ταχύτητας **1** κατά δύο εγκοπές προς τα κάτω για να επιλέξετε τη θέση **D**.

Σημείωση: με το **D, R** ή, ανάλογα με το αυτοκίνητο, τη θέση **B** επιλεγμένη και το αυτοκίνητο σταθμευμένο, το αυτοκίνητο κινείται προς τα εμπρός, μόλις αφήσετε το πεντάλ του φρένου (χωρίς να πατήσετε το πεντάλ του γκαζιού).

Εάν δεν ισχύει κάτι από αυτά, η τρέχουσα θέση αναβοσβήνει για περίπου πέντε δευτερόλεπτα περίπου και το μήνυμα "Πατήστε το πεντάλ φρένου" εμφανίζεται στο καντράν για περίπου πέντε δευτερόλεπτα.

Στις περισσότερες συνθήκες κυκλοφορίας, δεν θα χρειαστεί να αγγίξετε τον μοχλό.

Σημείωση: Με τον κινητήρα σε λειτουργία και το αυτοκίνητο να κινείται με ταχύτητα μεταξύ 0 και 8 χλμ./ώρα και επιλεγμένη τη θέση **N** ή **R**, είναι απαραίτητο να πατήσετε το πεντάλ του φρένου για να επιλέξετε τη θέση **D**.

Οδήγηση στη λειτουργία B

(ανάλογα με το μοντέλο του αυτοκινήτου)

Αυτή η λειτουργία επιτρέπει την οδήγηση με μια πιο δυναμική λειτουργία ανάκτησης. Όταν αφήσετε το πεντάλ του γκαζιού, το αυτοκίνητο χρησιμοποιεί αναγεννητική πέδηση για να επιβραδυνθεί. Έτσι, ο κινητήρας παράγει ηλεκτρικό ρεύμα υψηλότερης έντασης, το οποίο επιτρέπει την επαναφόρτιση της μπαταρίας κίνησης ➔ **182**.

Σημείωση: με τη θέση **D, R** ή, ανάλογα με το αυτοκίνητο, τη θέση **B** επιλεγμένη και το αυτοκίνητο σταθμευμένο, το αυτοκίνητο κινείται προς τα εμπρός, μόλις αφήσετε το πεντάλ του φρένου (χωρίς να πατήσετε το πεντάλ του γκαζιού).

Στη λειτουργία **B**, η απόδοση της αναγεννητικής πέδησης μειώνεται, εάν η μπαταρία είναι κρύα ή πλήρως φορτισμένη.

Μετακινθείτε από τη θέση D στη θέση B ή από τη θέση B στη θέση D

(ανάλογα με το μοντέλο του αυτοκινήτου)

Για εναλλαγή μεταξύ θέσεων, μετακινήστε τον μοχλό επιλογής **1** προς

τα κάτω κατά δύο θέσεις για να επιλέξετε τη θέση **D** ή **B**.

Η επιλεγμένη θέση εμφανίζεται στο καντράν.

Για να βάλετε την όπισθεν

Με το όχημα ακινητοποιημένο και τον κινητήρα σε λειτουργία, μετακινήστε τον μοχλό επιλογής **1** κατά δύο εγκοπές προς τα επάνω, για να επιλέξετε τη θέση **R**.



Σημείωση: με τη θέση **D, R** ή, ανάλογα με το αυτοκίνητο, τη θέση **B** επιλεγμένη και το αυτοκίνητο σταματημένο, το αυτοκίνητο κινείται προς τα εμπρός, μόλις αφήσετε το πεντάλ του φρένου (χωρίς να πατήσετε το πεντάλ του γκαζιού).

Εάν το πεντάλ του φρένου δεν είναι πατημένο, ακούγεται ένα ηχητικό σήμα, η ένδειξη της τρέχουσας θέσης αναβοσβήνει για περίπου πέντε δευτερόλεπτα στο πλέγμα του καντράν και το μήνυμα "Πατήστε το πεντάλ φρένου" εμφανίζεται για περίπου πέντε δευτερόλεπτα.

ΧΕΙΡΙΣΤΉΡΙΟ ΤΑΧΥΤΉΤΩΝ

Σημείωση: με τον κινητήρα σε λειτουργία και ταχύτητα μεταξύ 0 και 8 χλμ./ώρα και στη θέση **N, D** ή, ανάλογα με το αυτοκίνητο, στη θέση **B**, χρειάζεται να πατήσετε το πεντάλ του φρένου για να επιλέξετε τη θέση **R**.

Στάθμευση του αυτοκινήτου

Με το αυτοκίνητο σταματημένο, πατήστε το πεντάλ φρένου και μετακινήστε το μοχλό επιλογής **1** κατά μια εγκοπή προς τα πάνω ή προς τα κάτω για να επιλέξετε τη θέση **N**.

Βεβαιωθείτε ότι το χειρόφρενο είναι δεμένο και το αυτοκίνητο ακινητοποιημένο → 186.



Το ηλεκτρονικό χειρόφρενο μπορεί να χρησιμοποιηθεί για την ακινητοποίηση του οχήματος. Πριν εγκαταλείψετε το αυτοκίνητο, βεβαιωθείτε ότι το αυτόματο χειρόφρενο είναι πλήρως δεμένο. Η ενεργοποίηση του ηλεκτρικού χειρόφρενου επιβεβαιώνεται με το άναμμα του ενδεικτικού στο διακόπτη του ηλεκτρικού χειρόφρενου

και στο ενδεικτικό  στο καντράν μέχρι το κλειδί των ανοιγόμενων μερών. Ανάλογα με το αυτοκίνητο, επικολλάται μια ετικέτα στο επάνω μέρος του παρμπρίζ ως υπενθύμιση → 186.



Θέτοντας το χειριστήριο ταχυτήτων στη θέση **N** δεν κλειδώνουν οι κινητήριιοι τροχοί μηχανικά: βεβαιωθείτε ότι το αυτοκίνητο έχει ακινητοποιηθεί πριν το εγκαταλείψετε.



Για λόγους ασφαλείας, μη σβήνετε ποτέ τον κινητήρα πριν το αυτοκίνητο σταματήσει εντελώς.

Προβλήματα στη λειτουργία

Σε περίπτωση βλάβης του κινητήρα ή ηλεκτρικής βλάβης (σφάλμα μπαταρίας κ.λπ.), βεβαιωθείτε ότι το αυτοκίνητο είναι σωστά ακινητοποιημένο.



Σε περίπτωση χτυπήματος στο κάτω μέρος του αυτοκινήτου, ενώ αυτό πραγματοποιεί ελιγμούς (παράδειγμα: επαφή με κολωνάκι, πολύ ψηλό πεζοδρόμιο ή άλλο στοιχείο του δρόμου), ενδέχεται να προκληθεί ζημιά στο αυτοκίνητο (παράδειγμα: παραμόρφωση άξονα). Για να αποφύγετε οποιονδήποτε κίνδυνο ατυχήματος, ζητήστε έλεγχο του αυτοκινήτου από ένα Επίσημο Συνεργείο της μάρκας.

Εισαγωγή

Όταν αφήνετε το πεντάλ γκαζιού, το αυτοκίνητο χρησιμοποιεί αναγεννητική πέδηση για να επιβραδυνθεί.

Μέρος αυτής της ενέργειας μετατρέπεται σε ηλεκτρική ενέργεια για να επαναφορτίσει την μπαταρία κίνησης.

Η λειτουργία **D/B** ή τα χειριστήρια πίσω από το τιμόνι μπορούν να χρησιμοποιηθούν για την αύξηση ή μείωση της αναγεννητικής πέδησης.



Η αναγεννητική πέδηση σε καμία περίπτωση δεν μπορεί να αντικαταστήσει το πεντάλ

φρένου.



Όταν οδηγείτε σε ορεινή περιοχή ή υπό ορισμένες συνθήκες (πλήρως φορτισμένη μπαταρία κίνησης, ζεστός κινητήρας κλπ.), το σύστημα αναγεννητικής πέδησης ενδέχεται να μην είναι διαθέσιμο. Σε αυτήν την περίπτωση, όταν σηκώνετε το πόδι σας από το πεντάλ του γκαζιού, το "φρενάρισμα με τον κινητήρα" γίνεται σταδιακά μη διαθέσιμο (μέσα σε λίγα δευτερόλεπτα) για να προειδοποιήσει τον οδηγό. Η πλήρης ικανότητα πέδησης μπορεί να διατηρηθεί πατώντας το πεντάλ του φρένου για τον περιορισμό της ταχύτητας του αυτοκινήτου.

Πτερύγια αλλαγής αναγεννητικών φρένων 1 και 2



Ανάλογα με το αυτοκίνητο, μπορείτε να χρησιμοποιήσετε τα χειριστήρια 1 και 2 για να αλλάξετε τη στάθμη της αναγεννητικής πέδησης με τον μοχλό ταχυτήτων στη θέση **D**:

- τραβήξτε το χειριστήριο 1 για να αυξήσετε το επίπεδο αναγεννητικής πέδησης,
- τραβήξτε το χειριστήριο 2 για να μειώσετε το επίπεδο αναγεννητικής πέδησης.

Τα χειριστήρια μπορούν να χρησιμοποιηθούν μόνο στη θέση **D**. Δεν είναι δυνατή η χρήση των πτερυγίων όταν είναι ενεργοποιημένος ο ρυθμιστής ταχύτητας ή ο προσαρμοζόμενος

ΣΥΣΤΗΜΑ ΑΝΑΓΕΝΝΗΤΙΚΗΣ ΠΈΔΗΣΗΣ

ρυθμιστής ταχύτητας → 271 και → 275.

Οδήγηση με πτερύγια



3



Επίπεδα αναγεννητικής πέδησης

Το ενδεικτικό προειδοποίησης 3 σας ενημερώνει για το επίπεδο αναγέννησης πέδησης:

- **A**: Επίπεδο "ελεύθερων τροχών", για ήπια, οικονομική οδήγηση. Απαιτεί από εσάς να οδηγείτε με μεγαλύτερη προβλεπτικότητα,
- **B**: χαμηλό επίπεδο αναγεννητικής πέδησης,
- **C**: μέσο επίπεδο αναγεννητικής πέδησης,
- **D**: (ανάλογα με το αυτοκίνητο) είναι ενεργοποιημένη η μέγιστη στάθμη αναγεννητικής πέδησης και η λειτουργία "Ένα πεντάλ".

Λειτουργία "Ένα πεντάλ"

Στα εξοπλισμένα οχήματα, η λειτουργία "Ένα πεντάλ" διευκολύνει την οδήγηση σε κατοικημένες περιοχές ή αυξημένη κίνηση, κυρίως χρησιμοποιώντας το πεντάλ γκαζιού.

Όταν αφήσετε το πεντάλ γκαζιού επαρκώς, το αυτοκίνητο μειώνει την ταχύτητα μέχρι να σταματήσει εντελώς.

Όταν αφήσετε εντελώς το πεντάλ γκαζιού, το επίπεδο πέδησης με ανάκτηση ενέργειας είναι στο μέγιστο.

Πατήστε ξανά το πεντάλ γκαζιού επαρκώς για να ανακτήσετε ταχύτητα.

3

ΣΥΣΤΗΜΑ ΑΝΑΓΕΝΝΗΤΙΚΗΣ ΠÉΔΗΣΗΣ

Ενεργοποίηση



Με τον μοχλό στη θέση **D**, πατήστε το χειριστήριο **1** όσες φορές χρειάζε-

ται μέχρι να εμφανιστεί το μήνυμα "One Pedal ενεργοποιήθηκε". Εμφανίζεται το ενδεικτικό προειδοποίησης "ΕΝΑ ΠΕΝΤΑΛ" **3**, συνοδευόμενο από ένα ηχητικό σήμα, για να επιβεβαιωθεί ότι είναι ενεργοποιημένο.



Η λειτουργία "Ένα πεντάλ" δεν ενεργοποιεί την ακινητοποίηση έκτακτης ανάγκης και η απόδοση πέδησης είναι περιορισμένη.



Αυτή η λειτουργία είναι συμπληρωματικό βοήθημα στην οδήγηση. Αυτή η λειτουργία σε καμία περίπτωση δεν υποκαθιστά τη δέουσα προσοχή και υπευθυνότητα του οδηγού ο οποίος οφείλει να έχει πάντα τον έλεγχο του οχήματος.

Σημείωση: με το αυτοκίνητο σταματημένο, με ενεργοποιημένη τη λειτουργία "Ένα πεντάλ" και τον μοχλό στη θέση **D**, το αυτοκίνητο δεν θα κινηθεί όταν απελευθερώνετε το πεντάλ φρένου.

Αναμονή

Η λειτουργία One Pedal περιέρχεται σε κατάσταση αναμονής όταν είναι ενεργοποιημένη η θέση **RN** ή **P**.

Το ενδεικτικό προειδοποίησης "ΕΝΑ ΠΕΝΤΑΛ" εμφανίζεται με γκρι χρώμα στο καντράν.

Η λειτουργία επανενεργοποιείται στη θέση **D** όταν γίνει επανεκκίνηση του αυτοκινήτου και η ταχύτητα του αυτοκινήτου είναι πάνω από περίπου 10 χλμ/ώρα. Το ενδεικτικό προειδοποίησης "ΕΝΑ ΠΕΝΤΑΛ" εμφανίζεται με μπλε χρώμα για την επιβεβαίωση της επανενεργοποίησης.

Σημείωση: το χειρόφρενο ενεργοποιείται αυτόματα όταν το αυτοκίνητο παραμένει σταματημένο για περισσότερο από τρία λεπτά περίπου.

Απενεργοποίηση

Για να απενεργοποιήσετε τη λειτουργία:

- κατά την οδήγηση, πατήστε το χειριστήριο **2**,
- όταν είναι ακίνητο, πατήστε το πεντάλ φρένου και, στη συνέχεια, το χειριστήριο **2**.

Το μήνυμα "One Pedal απενεργοποιημένο" εμφανίζεται στο καντράν. Το ενδεικτικό προειδοποίησης "ΕΝΑ ΠΕΝΤΑΛ" **3** εξαφανίζεται, συνοδευό-

ΣΥΣΤΗΜΑ ΑΝΑΓΕΝΝΗΤΙΚΗΣ ΠΈΔΗΣΗΣ

μενο από ένα ηχητικό σήμα, για να επιβεβαιωθεί η απενεργοποίηση.

Η λειτουργία απενεργοποιείται αυτόματα όταν σταματήσει ο κινητήρας.

Όρια λειτουργίας

- Σε επιφάνειες χαμηλής πρόσφυσης (παγετός, χιόνι κ.λπ.), η λειτουργία μπορεί να προκαλέσει σημαντική επιβράδυνση. Συνιστάται η χρήση των πρώτων επιπέδων Α ή Β και η χρήση του πεντάλ φρένου για τη διαχείριση των φάσεων έντονης επιβράδυνσης και ακινητοποίησης ➔ **0**,
- Σε πολύ απότομη κατωφέρεια, με το πεντάλ του γκαζιού ελεύθερο, η λειτουργία "Ένα πεντάλ" ενδέχεται να μην επαρκεί για να κρατήσει το όχημα ακινητοποιημένο. Βεβαιωθείτε ότι το αυτοκίνητο είναι σταματημένο πατώντας το πεντάλ φρένου, ενεργοποιώντας το ηλεκτρονικό χειρόφρενο ή, ανάλογα με το αυτοκίνητο, το φρένο παρκαρίσματος.

Σφάλματα λειτουργίας

Εάν το σύστημα ανιχνεύσει ένα πρόβλημα λειτουργίας, στο καντράν εμφανίζεται το μήνυμα "" Ένα πεντάλ μη διαθέσιμο. Η λειτουργία δεν είναι πλέον διαθέσιμη. Απευθυνθείτε σε ένα Επίσημο Συνεργείο της μάρκας

ΧΕΙΡΌΦΡΕΝΟ

Αυτόματο χειρόφρενο

Υποβοηθούμενη λειτουργία



Δέσιμο του αυτόματου χειρόφρενου

Με το αυτοκίνητο σταματημένο, το αυτόματο χειρόφρενο μπορεί να χρησιμοποιηθεί για την ακινητοποίηση του αυτοκινήτου:

- πιέζοντας το πλήκτρο εκκίνησης/διακοπής λειτουργίας του κινητήρα 1

ή

- όταν η ζώνη ασφαλείας του οδηγού δεν είναι δεμένη,

ή

- με το άνοιγμα της πόρτας του οδηγού.



Το ηλεκτρονικό χειρόφρενο μπορεί να χρησιμοποιηθεί για την ακινητοποίηση του οχήματος. Πριν εγκαταλείψετε το αυτοκίνητο, βεβαιωθείτε ότι το αυτόματο χειρόφρενο είναι πλήρως δεμένο. Η προειδοποιητική λυχνία 2 στο διακόπτη 3 και η

προειδοποιητική λυχνία  στο καντράν ανάβουν για να δείξουν ότι το χειρόφρενο είναι ενεργοποιημένο, αλλά σβήνουν όταν οι πόρτες κλειδώνουν. Ανάλογα με το όχημα, ένα αυτοκόλλητο βρίσκεται στο πάνω μέρος του παρμπρίζ για να σας το υπενθυμίσει.

Σε όλες τις άλλες περιπτώσεις, το αυτόματο χειρόφρενο δεν δίνει αυτόματα. Σε αυτήν την περίπτωση, πρέπει να χρησιμοποιηθεί ο χειροκίνητος τρόπος λειτουργίας

Το δέσιμο του αυτόματου χειρόφρενου επιβεβαιώνεται με το άναμμα

της προειδοποιητικής λυχνίας  στο καντράν και της προειδοποιητικής λυχνίας 2 στον διακόπτη 3.

ΧΕΙΡΌΦΡΕΝΟ

Αφού σβήσει ο κινητήρας, η ενδεικτική λυχνία **2** σβήνει λίγα λεπτά μετά την ενεργοποίηση του ηλεκτρονικού χειρόφρενου και η προειδοποιητική

λυχνία  σβήνει όταν το αυτοκίνητο κλειδώσει.

Σημείωση: σε ορισμένες περιπτώσεις (αποτυχία δεσίματος αυτόματου χειρόφρενου, χειροκίνητο λύσιμο του χειρόφρενου, κ.λπ.), ακούγεται ένα ηχητικό σήμα και το μήνυμα "Δέστε το χειρόφρενο" εμφανίζεται στο καντράν για να σας ειδοποιήσει ότι το αυτόματο χειρόφρενο έχει λυθεί:

- με τον κινητήρα σε λειτουργία: με το άνοιγμα της πόρτας του οδηγού,
- με τον κινητήρα σβηστό: με το άνοιγμα μιας μπροστινής πόρτας.

Σε αυτή την περίπτωση, τραβήξτε και αφήστε τον διακόπτη **3** για να δέσετε το αυτόματο χειρόφρενο.

Υποβοηθούμενο λύσιμο του χειρόφρενου

Το χειρόφρενο λύνεται:

- μόλις το αυτοκίνητο αρχίσει να επιταχύνει,
- ή
- κατά τη μετάβαση από **N** σε **R/D** ή **B**.



Το ηλεκτρονικό χειρόφρενο μπορεί να χρησιμοποιηθεί για την ακινητοποίηση του οχήματος. Πριν εγκαταλείψετε το αυτοκίνητο, βεβαιωθείτε ότι το αυτόματο χειρόφρενο είναι πλήρως δεμένο. Η προειδοποιητική λυχνία **2** στο διακόπτη **3** και η

προειδοποιητική λυχνία  στο καντράν ανάβουν για να δείξουν ότι το χειρόφρενο είναι δεμένο, αλλά σβήνουν όταν οι πόρτες κλειδώσουν. Ανάλογα με το όχημα, ένα αυτοκόλλητο βρίσκεται στο πάνω μέρος του παρμπρίζ για να σας το υπενθυμίσει.

Χειροκίνητη λειτουργία

Μπορείτε να δέσετε το αυτόματο χειρόφρενο χειροκίνητα.

Χειροκίνητο δέσιμο του αυτόματου χειρόφρενου

Τραβήξτε τον διακόπτη **3**. Η προειδοποιητική λυχνία **2** και η προειδο-

ποιητική λυχνία  εμφανίζονται στο καντράν.

Χειροκίνητο λύσιμο του αυτόματου χειρόφρενου

Πιέστε το κουμπί **1** χωρίς να πατήσετε τα πεντάλ για να ανοίξετε τον διακόπτη. Πατήστε το πεντάλ του φρένου και, στη συνέχεια, πατήστε τον διακόπτη **3**: η ενδεικτική λυχνία **2** στο διακόπτη και η προειδοποιητική

λυχνία  που εμφανίζονται στο καντράν, σβήνουν.

Σύντομη στάση

Για να εφαρμόσετε χειροκίνητα το αυτόματο χειρόφρενο, (στάση σε κόκκινο φανάρι ή στάση με τον κινητήρα σε λειτουργία, κ.λπ.): τραβήξτε και ελευθερώστε τον διακόπτη **3**. Το χειρόφρενο θα λυθεί αυτόματα μόλις ξεκινήσει ξανά το όχημα.

Εξαιρετικές περιπτώσεις

Για να σταθμεύσετε, για παράδειγμα σε επικλινές έδαφος ή με ρυμούλκα, τραβήξτε τον διακόπτη **3** για μερικά δευτερόλεπτα, ώστε να επιτύχετε το μέγιστο δυνατό φρενάρισμα.

Για λόγους ασφαλείας, το αυτόματο λύσιμο του χειρόφρενου απενεργο-

3

ΧΕΙΡΌΦΡΕΝΟ

3
ποιείται εάν η πόρτα του οδηγού είναι ανοικτή ή δεν έχει κλείσει καλά, λύνεται η ζώνη ασφαλείας του οδηγού και ο κινητήρας είναι σε λειτουργία, (ώστε να αποφευχθεί η μετακίνηση του αυτοκινήτου χωρίς τον οδηγό). Το μήνυμα "Λύστε χειρόφρενο" εμφανίζεται στο καντράν, όταν ο οδηγός πατάει το πεντάλ γκαζιού.

Προβλήματα στη λειτουργία

– Εάν υπάρχει βλάβη, στο καντράν ανάβει η προειδοποιητική λυχνία

 μαζί με το μήνυμα "Ελέγξτε το χειρόφρενο" και, σε ορισμένες περιπτώσεις, η προειδοποιητική λυχνία

 . Συμβουλευθείτε αμέσως έναν εξουσιοδοτημένο Επισκευαστή.

– Σε περίπτωση βλάβης του αυτόματου χειρόφρενου, ανάβει η προειδο-

ποιητική λυχνία  συνοδευόμενη από το μήνυμα "Βλάβη στο χειρόφρενο", ένα ηχητικό σήμα και σε ορισμένες περιπτώσεις η προειδο-

ποιητική λυχνία .

– Σε περίπτωση βλάβης του χειρόφρενου, με το καντράν σβηστό, η ενδεικτική λυχνία στον διακόπτη 2 θα αναβοσβήνει.

Αυτό επιβάλλει υποχρεωτικά την άμεση στάση του αυτοκινήτου μόλις το επιτρέψουν οι συνθήκες κυκλοφορίας.



Εάν εμφανίζεται το μήνυμα "Ηλεκτρική βλάβη" ή "Ελέγξτε μπαταρίας" ή "Βλάβη στο χειρόφρενο", πρέπει να ακινητοποιήσετε το αυτοκίνητο τραβώντας τον διακόπτη 3 για περίπου 10 δευτερόλεπτα.

Εάν το επιβάλλουν οι συνθήκες και η κλίση, βάλτε τάκους στους τροχούς του αυτοκινήτου.

Κίνδυνος απώλειας ακινητοποίησης του αυτοκινήτου.

Καλέστε ένα εξουσιοδοτημένο συνεργείο της μάρκας.



Ποτέ μην αφήνετε το αυτοκίνητό σας χωρίς δεμένο το χειρόφρενο και χωρίς να σβήσετε τον κινητήρα. Πράγματι, όταν το όχημα είναι σταματημένο, με τον κινητήρα σε λειτουργία και επιλεγμένη ταχύτητα στο κιβώτιο, εάν πατήσετε γκάζι, το όχημα μπορεί να αρχίσει να κινείται **Κίνδυνος ατυχήματος**



Η απουσία οπτικού ή ηχητικού σήματος σημαίνει βλάβη του καντράν. Επιβάλλεται άμεση στάση του αυτοκινήτου μόλις το επιτρέψουν οι συνθήκες κυκλοφορίας. Βεβαιωθείτε ότι το αυτοκίνητο είναι σωστά ακινητοποιημένο και καλέστε έναν Εξουσιοδοτημένο επισκευαστή.

Λειτουργία "Autohold"

ΧΕΙΡΌΦΡΕΝΟ

Εισαγωγή

Αυτοκίνητο σταματημένο (π.χ. σε κόκκινο φανάρι, μια διασταύρωση, μποτιλιάρισμα κ.λπ.), η λειτουργία διασφαλίζει τη δύναμη πέδησης, ακόμη και όταν ο οδηγός αφήσει το πεντάλ φρένου.

Η δύναμη πέδησης απελευθερώνεται μόλις ο οδηγός επιταχύνει αρκετά έχοντας επιλέξει μια σχέση.

ΧΕΙΡΌΦΡΕΝΟ

Ενεργοποίηση



Πιέστε τον διακόπτη **1**.

Το ενδεικτικό στον διακόπτη **2** ανάβει για να επιβεβαιώσει ότι η λειτουργία είναι ενεργοποιημένη.

Απενεργοποίηση

Πιέστε τον διακόπτη **1**. Εάν το αυτοκίνητό σας συγκρατείται με δύναμη πέδησης, μπορείτε να πιέσετε επίσης το πεντάλ φρένου.

Η προειδοποιητική λυχνία του διακόπτη **2** σβήνει για επιβεβαίωση της απενεργοποίησης της λειτουργίας.

Εάν διατηρηθεί η δύναμη πέδησης, το χειρόφρενο ενεργοποιείται αυτόματα όταν:

- ο οδηγός ανοίγει την πόρτα, ή
- ο οδηγός λύνει τη ζώνη ασφαλείας του, ή
- το αυτοκίνητο είναι ακινητοποιημένο για περισσότερα από τρία λεπτά.



Σε κάθε εκκίνηση, το αυτοκίνητο επανέρχεται στη λειτουργία που ήταν ενεργή την τελευταία φορά που διακόπηκε η λειτουργία του κινητήρα.



Το ηλεκτρονικό χειρόφρενο μπορεί να χρησιμοποιηθεί για την ακινητοποίηση του οχήματος. Πριν εγκαταλείψετε το αυτοκίνητο, βεβαιωθείτε ότι το αυτόματο χειρόφρενο είναι πλήρως δεμένο. Ανάβει η ενδεικτική λυχνία στο διακόπτη **2** και η



προειδοποιητική λυχνία εμφανίζεται στο καντράν μέχρι να κλειδώσουν οι πόρτες. Ανάλογα με το όχημα, ένα αυτοκόλλητο βρίσκεται στο πάνω μέρος του παρμπρίζ για να σας το υπενθυμίσει.

Συνθήκες για τη διατήρηση της δύναμης πέδησης

Πρέπει να πληρούνται οι εξής συνθήκες:

- η πόρτα του οδηγού είναι κλειστή, και
- η ζώνη ασφαλείας του οδηγού είναι δεμένη,
- και
- το αυτόματο χειρόφρενο είναι λυμένο,

ΧΕΙΡΉΦΡΕΝΟ

και

– το αυτοκίνητο δεν είναι σταματημένο σε έδαφος με πολύ μεγάλη κλίση.

Η διατήρηση της δύναμης πέδησης επιβεβαιώνεται από την προειδοποιητική

λυχνία  στο καντράν.

Συνθήκες για τη διακοπή της δύναμης πέδησης

Πρέπει να πληρούνται οι εξής συνθήκες:

– ο οδηγός επιταχύνει αρκετά έχοντας επιλέξει μια σχέση,

ή

– ο οδηγός απενεργοποιεί τη λειτουργία.

Η προειδοποιητική λυχνία  σβήνει στο καντράν.

Εισαγωγή

Το αυτοκίνητό σας έχει κατασκευαστεί με σεβασμό προς το **περιβάλλον** καθ' όλη τη διάρκεια ζωής του: κατά την κατασκευή του, κατά τη χρήση του και στο τέλος ζωής του.

Κατασκευή

Το αυτοκίνητό σας κατασκευάζεται σε μια βιομηχανία, που εφαρμόζει τις πλέον σύγχρονες διαδικασίες σχετικά με τη μείωση των περιβαλλοντικών επιπτώσεων για τους γείτονες και για τη φύση (μείωση κατανάλωσης νερού και ενέργειας, οπτικών και ηχητικών ενοχλήσεων, ατμοσφαιρικών και υδάτινων ρύπων, διαλογή και αξιοποίηση αποβλήτων).

Μπορείτε να συνεισφέρετε και εσείς στην προστασία του περιβάλλοντος

– Τα ανταλλακτικά και τα οχήματα που βρίσκονται στο τέλος της ζωής τους, δεν πρέπει να απορρίπτονται. Πρέπει να παραδοθούν σε νομική οντότητα που συμμορφώνεται με τα περιβαλλοντικά πρότυπα.



61496

αντιπροσωπεία ή να επισκεφθείτε τον ιστότοπο του κατασκευαστή για να λάβετε οδηγίες για σημεία συλλογής που εγγυώνται το σεβασμό του περιβάλλοντος που συμμορφώνεται με την τοπική νομοθεσία.

ΑΝΑΚΥΚΛΩΣΗ

Το αυτοκίνητό σας είναι ανακυκλώσιμο κατά τουλάχιστον 85 % και ανακτήσιμο κατά τουλάχιστον 95 %.

Για την επίτευξη αυτών των στόχων, πολλά εξαρτήματα του αυτοκινήτου σχεδιάστηκαν έτσι ώστε να είναι δυνατή η ανακύκλωσή τους

Τα υλικά και οι κατασκευές έχουν σχεδιαστεί προσεκτικά για:

- να επιτρέπουν την εύκολη αφαίρεση και επαναπεξεργασία αυτών των εξαρτημάτων από εξειδικευμένες εταιρείες,
- να προωθούν μια κυκλική οικονομία (επαναχρησιμοποίηση, ανακύκλωση, ανάκτηση κ.λπ.)

Αυτό ισχύει ιδιαίτερα για τις ηλεκτρικές μπαταρίες του αυτοκινήτου.

Για τη διατήρηση των πρώτων υλών, το αυτοκίνητό σας περιλαμβάνει επίσης πολλά μέρη κατασκευασμένα από ανακυκλωμένα πλαστικά ή ανανεώσιμα υλικά.

– Τα φθαρμένα μέρη και εξαρτήματα που αντικαθίστανται κατά τις εργασίες συντήρησης του αυτοκινήτου, όπως ελαστικά, πρέπει να απορρίπτονται σε ειδικά σημεία συλλογής.

– Τα φθαρμένα **ηλεκτρικά** και **ηλεκτρονικά** εξαρτήματα που αντικαθίστανται (όπως οι μπαταρίες κ.λπ.) δεν πρέπει να απορρίπτονται ως σκουπίδια. Παραδώστε τες σε ένα εξουσιοδοτημένο συνεργείο ή συμβουλευτείτε την τοπική σας αρχή για πληροφορίες σχετικά με κατάλληλες εγκαταστάσεις ανακύκλωσης.

– Για να βελτιστοποιήσετε την ανακύκλωση του αυτοκινήτου σας στο τέλος της διάρκειας ζωής του, μπορείτε να επικοινωνήσετε με επίσημη

Εισαγωγή

Η αυτονομία είναι διαπιστευμένη σύμφωνα με μια τυπική ρυθμιστική μέθοδο. Ίδια για όλους τους κατασκευαστές, επιτρέπει τη σύγκριση των οχημάτων μεταξύ τους.

Η αυτονομία σε πραγματικό χρόνο, εξαρτάται από τις συνθήκες χρήσης του αυτοκινήτου, τον εξοπλισμό και τον τρόπο οδήγησης. Για βελτιστοποίηση της αυτονομίας, δείτε τις συμβουλές που περιγράφονται παρακάτω.

Ανάλογα με τις εκδόσεις, παρέχονται λειτουργίες που σας επιτρέπουν να μειώσετε την κατανάλωση ενέργειας:

- στο καντράν:
 - ο μετρητής ισχύος,
 - Τον δείκτη τρόπου οδήγησης,
- στην οθόνη πολυμέσων:
 - δεδομένα που σχετίζονται με την κατανάλωση ενέργειας,
 - γράφημα κατανάλωσης ενέργειας,
 - βαθμολογίες με βάση το στυλ οδήγησης σας,
 - Eco συμβουλές οδήγησης,
 - προγραμματιστή διαδρομής,
 - μια λειτουργία οδήγησης ECO.

Μετρητής ισχύος



(στο καντράν)

Ο μετρητής φόρτισης σας δίνει μια εικόνα σε πραγματικό χρόνο της ενέργειας που καταναλώνεται ή ανακτάται όταν το αυτοκίνητο κινείται.

Περιοχή χρήσης A "αναπλήρωσης ενέργειας"

Κατά την οδήγηση, εάν απομακρύνετε το πόδι σας από το πεντάλ του γκαζιού ή πατήσετε το πεντάλ φρένου, ο κινητήρας παράγει ηλεκτρικό ρεύμα κατά την επιβράδυνση, και αυτή η ενέργεια χρησιμοποιείται για να επιβραδύνει το όχημα και για την επαναφόρτιση της μπαταρίας έλξης
➔ 182.

"Βέλτιστη" ζώνη χρήσης B

Υποδεικνύει οικονομική οδήγηση, ισορροπημένη μεταξύ ανάκτησης και δαπάνης ενέργειας.

"Κατανάλωση ενέργειας" περιοχή χρήσης C

Η μπαταρία κίνησης τροφοδοτεί με την απαραίτητη ηλεκτρική ενέργεια τον κινητήρα για να μετακινηθεί το αυτοκίνητο.

i Η παρουσία και η εμφάνιση αυτών των πληροφοριών εξαρτάται από τη ρύθμιση περιβάλλοντος που έχετε επιλέξει ➔ 141.

ΣΥΜΒΟΥΛΕΣ ΟΔ'ΗΓΗΣΗΣ, ΓΙΑ ΤΗ ΛΕΙΤΟΥΡΓΙΑ ΕΞΟΙΚΟΝ'ΟΜΗΣΗΣ ΕΝ'ΕΡΓΕΙΑΣ ΚΑΤ'Α ΤΗΝ ΟΔ'ΗΓΗΣΗ

Δείκτης τρόπου οδήγησης

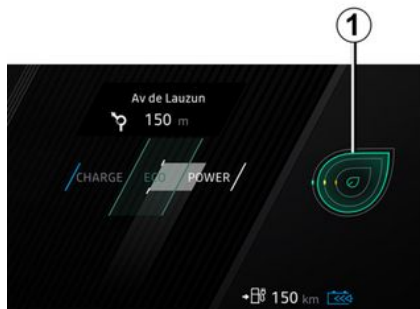

Σας ενημερώνει σε πραγματικό χρόνο σχετικά με τον τρόπο οδήγησης που εφαρμόζετε. Αυτό υποδεικνύεται μέσω του ενδεικτικού προειδοποίησης **1**.

Μπορείτε να εμφανίσετε το ενδεικτικό στυλ οδήγησης πατώντας επανειλημμένα πάνω/κάτω στον διακόπτη **2**.



Όσο μεγαλύτερο είναι το φύλλο που εμφανίζεται στην ένδειξη **1**, τόσο καλύτερη είναι η διαχείριση της ταχύτητας, της επιτάχυνσης και της πρόβλεψης όσον αφορά την οικολογική οδήγηση.

Όσο μικρότερο είναι το φύλλο που εμφανίζεται στην ένδειξη **1**, τόσο χειρότερη είναι η διαχείριση της ταχύτητας, της επιτάχυνσης και της πρόβλεψης όσον αφορά την οικολογική οδήγηση.

Σε περίπτωση συμπεριφοράς που θεωρείται μη οικολογική (μικρό πορτοκαλί φύλλο), μπορεί να σας αποσταλούν συμβουλές σχετικά με τις οδηγικές σας συνήθειες.

Εάν ακολουθείτε τακτικά αυτό τον δείκτη, αυξάνετε την αυτονομία της ηλεκτρικής ενέργειας του αυτοκινήτου σας.

Υπολογισμός διαδρομής

Σε αυτοκίνητα που είναι εξοπλισμένα, μετά τη διακοπή λειτουργίας του κινητήρα, εμφανίζεται ένα "Ημερολόγιο ταξιδιού" στην οθόνη πολυμέσων **3**. Σε αυτό το ημερολόγιο εμφανίζονται πληροφορίες που σχετίζονται με την τελευταία διαδρομή σας:

- η μέση κατανάλωση ενέργειας,
- ο αριθμός των διανυθέντων χιλιομέτρων,
- μια συνολική βαθμολογία λαμβάνοντας υπόψη την επιτάχυνση, την πρόβλεψη πέδησης και τις ικανότητές σας στη διαχείριση της ταχύτητας,
- συμβουλές για να βελτιώσετε τη βαθμολογία σας.

Για περαιτέρω πληροφορίες, ανατρέξτε στις οδηγίες χρήσης πολυμέσων.

Σύστημα πλοήγησης

Με τις διαθέσιμες πληροφορίες στο σύστημα πλοήγησης (πληροφορίες κίνησης, πλησιέστερος σταθμός φόρτισης, κ.λπ.) η διαχείριση της διαδρομής σας διευκολύνεται.

ΣΥΜΒΟΥΛΕΣ ΟΔ'ΗΓΗΣΗΣ, ΓΙΑ ΤΗ ΛΕΙΤΟΥΡΓΙΑ ΕΞΟΙΚΟΝΟΜΗΣΗΣ ΕΝ'ΕΡΓΕΙΑΣ ΚΑΤ'Α ΤΗΝ ΟΔ'ΗΓΗΣΗ

τρόπος λειτουργίαςECO

η λειτουργία ECO είναι μια λειτουργία η οποία βελτιστοποιεί την αυτονομία του αυτοκινήτου. Λειτουργεί σε ορισμένα συστήματα του οχήματος που καταναλώνουν ενέργεια (κλιματισμός, κ.λπ.) και στη συμπεριφορά του οχήματος (επιτάχυνση, ρυθμιστής ταχύτητας, επιβράδυνση κ.λπ.)

Ενεργοποίηση/απενεργοποίηση από την οθόνη πολυμέσων 3



Ανάλογα με το αυτοκίνητο, για να ενεργοποιήσετε ή να απενεργοποιήσετε τη λειτουργία, ανατρέξτε στις οδηγίες πολυμέσων.

Ενεργοποίηση/απενεργοποίηση με χρήση του διακόπτη 4



Ανάλογα με το αυτοκίνητο, πιέστε τον διακόπτη 4.

Ενεργοποίηση/απενεργοποίηση με χρήση του διακόπτη 5



Ανάλογα με το αυτοκίνητο, πιέστε τον διακόπτη 5.

Κατά την οδήγηση, είναι δυνατή η προσωρινή έξοδος από τη λειτουργία ECO προκειμένου να βελτιωθεί η απόδοση του κινητήρα.

Για να το κάνετε αυτό, πατήστε το πεντάλ γκαζιού σταθερά και τέρμα. Η λειτουργία ECO επανενεργοποιείται όταν σταματήσετε να ασκείτε πίεση στο πεντάλ γκαζιού.

ΣΥΜΒΟΥΛΕΣ ΟΔ'ΗΓΗΣΗΣ, ΓΙΑ ΤΗ ΛΕΙΤΟΥΡΓΙΑ ΕΞΟΙΚΟΝ'ΟΜΗΣΗΣ ΕΝ'ΕΡΓΕΙΑΣ ΚΑΤ'Α ΤΗΝ ΟΔ'ΗΓΗΣΗ



Με τη λειτουργία ECO ενεργοποιημένη, η ταχύτητα του αυτοκινήτου σας περιορίζεται στα περίπου 115 χλμ./ώρα.

Αυτονομία αυτοκινήτου: συμβουλές

Σε πραγματική χρήση, η αυτονομία ενός ηλεκτροκίνητου αυτοκινήτου μπορεί να ποικίλει ανάλογα με διάφορους παράγοντες επί των οποίων έχετε μερικό έλεγχο και οι οποίοι μπορούν να επιφέρουν σημαντική διαφορά στην αυτονομία του αυτοκινήτου.

Αυτοί οι παράγοντες είναι οι εξής:

- η ταχύτητα και ο τρόπος οδήγησης,
- τύπος οδού,
- η θερμοκρασία,
- τα ελαστικά,
- η χρήση ηλεκτρικών αξεσουάρ,
- η φόρτωση του αυτοκινήτου.

Επιπλέον, η ενεργοποίηση της λειτουργίας ECO επιτρέπει στο αυτοκίνητο να διαχειριστεί αυτόματα όλους τους καταναλωτές ηλεκτρικής ενέργειας (ισχύς κινητήρα κλπ.), ώστε να μειώσει την κατανάλωσή

τους στον μεγαλύτερο δυνατό βαθμό ➔ 193.

Ταχύτητα και τρόπος οδήγησης



62427

Η οδήγηση με μεγάλη ταχύτητα θα μειώσει σημαντικά την αυτονομία του αυτοκινήτου σας.

Παραδείγματα (με σταθερή ταχύτητα):

- η μείωση της ταχύτητας από περίπου 130 χλμ./ώρα σε 110 χλμ./ώρα σας επιτρέπει να εξοικονομήσετε έως και 20 % περίπου της αυτονομίας καυσίμου,
- μειώνοντας την ταχύτητά σας από περίπου 90 χλμ./ώρα σε 80 χλμ./ώρα σας επιτρέπει να εξοικονομήσε-

τε έως και 10 % περίπου της αυτονομίας καυσίμου.

Η "αγωνιστική" οδήγηση μειώνει την αυτονομία του αυτοκινήτου σας: προτιμήστε έναν πιο "ομαλό" τρόπο οδήγησης.

Συμβουλές

- να οδηγείτε με σταθερή ταχύτητα,
- να παρακολουθείτε τα εργαλεία που έχετε στη διάθεσή σας, ώστε να ενημερώνεστε για τις συνθήκες του δρόμου (μετρητής φόρτισης, κατανάλωση ρεύματος, υπολογισμός διαδρομής κ.λπ.) ➔ 193,
- να προσαρμόζετε τον τρόπο οδήγησης σας, ώστε να αποφεύγετε την υπερβολική κατανάλωση ενέργειας,
- προτιμήστε τη αναπλήρωση ενέργειας: προβλέψτε τις μεταβολές στην κυκλοφορία απομακρύνοντας το πόδι σας από το πεντάλ του γκαζιού ή φρενάροντας σταδιακά.

ΣΥΜΒΟΥΛΕΣ ΟΔ'ΗΓΗΣΗΣ, ΓΙΑ ΤΗ ΛΕΙΤΟΥΡΓΙΑ ΕΞΟΙΚΟΝΟΜΗΣΗΣ ΕΝ'ΕΡΓΕΙΑΣ ΚΑΤ'Α ΤΗΝ ΟΔ'ΗΓΗΣΗ

Η κλίση του εδάφους



66104

Μην προσπαθείτε να διατηρήσετε την ίδια ταχύτητα σε ανηφόρες, μην επιταχύνετε περισσότερο από ό,τι άλλο θα κάνατε σε επίπεδο έδαφος. Προτιμήστε να κρατάτε το πόδι σας στην ίδια θέση στο γκάζι

Η θερμοκρασία

62429

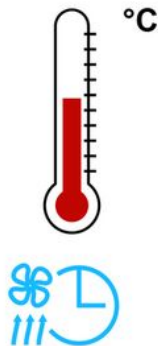

Η χρήση της θέρμανσης ή του κλιματισμού μειώνει την αυτονομία του αυτοκινήτου.

Για να διατηρήσετε την αυτονομία του αυτοκινήτου σας, συνιστάται να επιλέξετε τη λειτουργία "προγραμματισμού" πριν χρησιμοποιήσετε το αυτοκίνητο ➔ **331**.

Φόρτωση αυτοκινήτου

Αποφύγετε οποιαδήποτε άσκοπη φόρτωση του αυτοκινήτου.

Ελαστικά

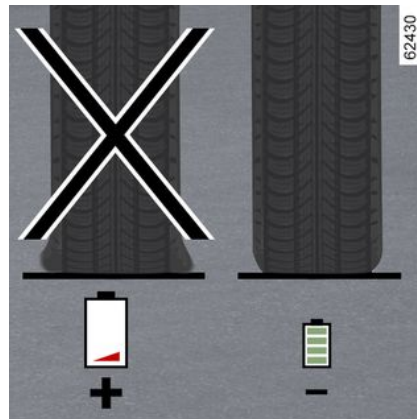

62430

Η ανεπαρκής πίεση μπορεί να αυξήσει την κατανάλωση. Τηρείτε τις συνιστώμενες πιέσεις ελαστικών για το αυτοκίνητό σας.

Κατά την αντικατάσταση, προτιμήστε ελαστικά της ίδιας μάρκας, διαστάσεων, τύπου και δομής με τα αρχικά. Η χρήση μη συνιστώμενων ελαστικών μειώνει σημαντικά την αυτονομία του αυτοκινήτου ➔ **361**.

ΕΙΔΟΠΟΪΗΣΗ ΑΠΪΩΛΕΙΑΣ ΠΪΕΣΗΣ ΤΩΝ ΕΛΑΣΤΙΚΪΩΝ

Αρχή λειτουργίας

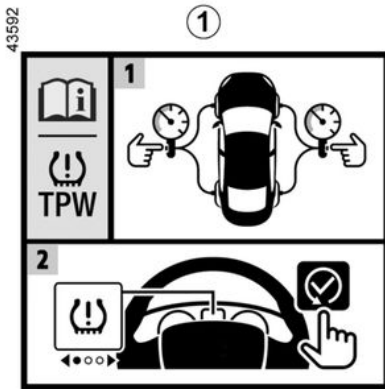

Εάν είναι εγκατεστημένο στο αυτοκίνητο, αυτό το σύστημα ειδοποιεί τον οδηγό ότι υπάρχει απώλεια πίεσης σε ένα ή περισσότερα ελαστικά.

Το σύστημα μπορεί να αναγνωρισθεί από την ετικέτα 1 στο εσωτερικό του αυτοκινήτου.

Αρχή λειτουργίας

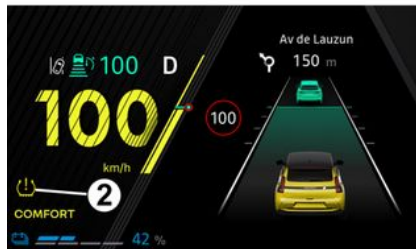

Αυτό το σύστημα ανιχνεύει μια απώλεια πίεσης σε ένα από τα ελαστικά μετρώντας την ταχύτητα των τροχών κατά την οδήγηση.

Το ενδεικτικό  2 παραμένει αναμμένο για να προειδοποιήσει τον οδηγό σε περίπτωση ανεπαρκούς πί-

εσης ελαστικού (ξεφούσκωτο, σκαμμένο ελαστικό κ.λπ.).



Αυτή η λειτουργία είναι συμπληρωματικό βοήθημα στην οδήγηση.

Η λειτουργία δεν αντικαθιστά τον οδηγό Συνεπώς, δεν μπορεί, σε καμία περίπτωση, να υποκαταστήσει την προσοχή και την υπευθυνότητα που θα πρέπει να επιδεικνύει ο οδηγός. Ελέγχετε την πίεση των ελαστικών, συμπεριλαμβανομένου του εφεδρικού τροχού μια φορά το μήνα.

Συνθήκες λειτουργίας

Η επαναφορά του συστήματος θα πρέπει να πραγματοποιείται με πίεση ίση με αυτή που αναγράφεται στην ετικέτα πίεσης ελαστικών (ανατρέξτε στις πληροφορίες σχετικά με τις "Πιέσεις ελαστικών" → 364), διαφορετικά ενδέχεται να μην υπάρχει αξιόπιστη προειδοποίηση σε περίπτωση σημαντικής απώλειας πίεσης.

Η επαναφορά θα πρέπει να πραγματοποιείται πάντα μετά από έλεγχο

ΕΙΔΟΠΟΪΗΣΗ ΑΠΉΛΕΙΑΣ ΠΪΕΣΗΣ ΤΩΝ ΕΛΑΣΤΙΚΏΝ

της πίεσης και των τεσσάρων ελαστικών, όταν είναι κρύα.

Στις παρακάτω περιπτώσεις, υπάρχει κίνδυνος το σύστημα να μην παρέμβει εγκαίρως ή να μην λειτουργήσει σωστά:

- μη επαναφορά του συστήματος μετά από φούσκωμα ή οποιαδήποτε εργασία στους τροχούς,
- εσφαλμένη επαναφορά συστήματος: πιέσεις ελαστικών διαφορετικές από τις συνιστώμενες.
- σημαντική τροποποίηση του φορτίου ή κατανομή του φορτίου στη μία πλευρά του αυτοκινήτου,
- σπορ οδήγηση με έντονη επιτάχυνση,
- κυκλοφορία σε χιονισμένο ή ολισθηρό οδόστρωμα,
- κυκλοφορία με αλυσίδες χιονιού,
- τοποθέτηση ενός μόνο καινούργιου ελαστικού,
- χρήση ελαστικών που δεν είναι εγκεκριμένα από επίσημη αντιπροσωπεία.



Η πίεση των ελαστικών πρέπει να ελέγχεται πριν από την έναρξη της διαδικασίας επαναφοράς.

Το σύστημα δεν θα εμφανίσει προειδοποίηση εάν η πίεση δεν αντιστοιχεί στη συνιστώμενη πίεση.



Η ξαφνική απώλεια πίεσης ενός ελαστικού (απώτεμο σκάσιμο ελαστικού κλπ.) δεν μπορεί να ανιχνευτεί αμέσως από το σύστημα.

Διαδικασία επαναφοράς των τιμών αναφοράς για την πίεση των ελαστικών

Πρέπει να πραγματοποιείται:

- μετά από κάθε επαναπλήρωση με αέρα ή επαναφορά της πίεσης των ελαστικών,
- μετά από αλλαγή τροχού
- μετά από εναλλαγή (σταύρωμα) των τροχών.

Η πίεση των ελαστικών πρέπει να προσαρμόζεται ανάλογα με την καθημερινή χρήση του αυτοκινήτου

(χωρίς φορτίο, με φορτίο, οδήγηση σε αυτοκινητόδρομο κλπ.). Τηρείτε τις συνιστώμενες πιέσεις των ελαστικών (συμπεριλαμβανομένου του φεδρικού τροχού) Να τις ελέγχετε τουλάχιστον μία φορά το μήνα και οπωσδήποτε πριν από κάθε μεγάλο ταξίδι (συμβουλευθείτε την ετικέτα που είναι κολλημένη στο άκρο της πόρτας του οδηγού) ➔ 361.

Διαδικασία επαναφοράς μέσω της οθόνης πολυμέσων 3



Η διαδικασία επαναφοράς πρέπει να εκτελείται ενώ το αυτοκίνητο είναι σταματημένο και ο διακόπτης είναι ανοικτός. Για περαιτέρω πληροφορίες-

ΕΙΔΟΠΟΪΗΣΗ ΑΠΪΩΛΕΙΑΣ ΠΪΕΣΗΣ ΤΩΝ ΕΛΑΣΤΙΚΪΩΝ

εσ, ανατρέξτε στις οδηγίες χρήσης πολυμέσων.

Διόρθωση της πίεσης των ελαστικών

3 Οι πιέσεις των τεσσάρων ελαστικών θα πρέπει να ρυθμίζονται με κρύα ελαστικά (ανατρέξτε στην ετικέτα που βρίσκεται στο πλαίσιο της πόρτας του οδηγού) ➔ 364.

Εάν δεν είναι δυνατή η επαλήθευση της πίεσης με κρύα ελαστικά, **θα πρέπει να προσαυξάνετε τις συνιστώμενες πιέσεις κατά 0,2 έως 0,3 bar (ή 3 PSI).**

Δεν πρέπει να ξεφουσκώνετε ποτέ ένα ζεστό ελαστικό.

Μετά από κάθε φούσκωμα ή εκ νέου ρύθμιση της πίεσης των ελαστικών, ξεκινήστε την επαναφορά της τιμής αναφοράς για την πίεση των ελαστικών.

Αντικατάσταση τροχών/ελαστικών

Χρησιμοποιείτε μόνο εγκεκριμένο εξοπλισμό από το επίσημο δίκτυο της μάρκας, διαφορετικά υπάρχει κίνδυνος το σύστημα να ενεργοποιείται καθυστερημένα ή να μην λειτουργεί σωστά ➔ 361.

Μετά από κάθε αλλαγή τροχού/ελαστικού, διορθώστε την πίεση των ελαστικών και ξεκινήστε την επαναφορά της τιμής αναφοράς πίεσης των ελαστικών.

Σπρέι επισκευής ελαστικών και κιτ επισκευής ελαστικών

Χρησιμοποιείτε μόνο εγκεκριμένο εξοπλισμό από το επίσημο δίκτυο της μάρκας, διαφορετικά υπάρχει κίνδυνος το σύστημα να ενεργοποιείται καθυστερημένα ή να μην λειτουργεί σωστά ➔ 365. Μετά τη χρήση του κιτ επισκευής ελαστικών, διορθώστε την πίεση των ελαστικών και ξεκινήστε την επαναφορά της τιμής αναφοράς πίεσης των ελαστικών.

Βλάβες πίεσης ελαστικών







Στον πίνακα αναγράφονται τα προειδοποιητικά μηνύματα τα οποία εμφανίζονται στο καντράν 4 εάν το σύστημα ανιχνεύσει βλάβη που σχετίζεται με την πίεση των ελαστικών.

Οι πληροφορίες στο καντράν υποδεικνύουν τυχόν βλάβες που σχετίζονται με την πίεση των ελαστικών (π.χ. ξεφούσκωτο ή σκασμένο ελαστικό).

ΕΙΔΟΠΟΪΗΣΗ ΑΠΉΛΕΙΑΣ ΠΪΕΣΗΣ ΤΩΝ ΕΛΑΣΤΙΚΏΝ

Πίνακας μηνυμάτων σφαλμάτων

Ενδεικτικά	Μηνύματα	Οι ενδείξεις
 ανάβει και παραμένει αναμμένο.	Φουσκώστε ελαστ. και επανεκκιν.	Αυτό υποδεικνύει ότι έχει ανιχνευτεί χαμηλή πίεση ή σκάσιμο ελαστικού. Ελέγξτε και ρυθμίστε την πίεση των τεσσάρων ελαστικών, όταν είναι κρύα, και εκτελέστε επαναφορά του συστήματος.
Το  αναβοσβήνει και μετά παραμένει αναμμένο.	Ελέγξτε πίεση ελαστ.και επαν.	Αυτό υποδεικνύει ότι η επαναφορά δεν ολοκληρώθηκε με επιτυχία. Ελέγξτε και επαναρρυθμίστε την πίεση των ελαστικών πριν επαναλάβετε τη διαδικασία επαναφοράς.
 αναβοσβήνει και μετά παραμένει αναμμένο μαζί με το ενδεικτικό προειδοποίησης  .	Ελέγξτε TPW	Αυτό υποδεικνύει βλάβη στο σύστημα. Απευθυνθείτε σε ένα Επίσημο Συνεργείο της μάρκας
Το  αναβοσβήνει και μετά παραμένει αναμμένο.	TPW μη διαθέσιμο	Αυτό υποδεικνύει ότι στο αυτοκίνητο έχει τοποθετηθεί εφεδρικός τροχός διαφορετικού μεγέθους από τους άλλους τέσσερις τροχούς. Το σύστημα παραμένει μη διαθέσιμο έως ότου τοποθετηθεί τροχός ίδιου μεγέθους με τους άλλους τροχούς και εκτελεστεί η διαδικασία επαναφοράς.

Εισαγωγή

Ανάλογα με το αυτοκίνητο, αποτελούνται από τα εξής:

- το **ABS (σύστημα αντιμπλοκαρίσματος των τροχών),**
- **προγράμματος ελέγχου ευστάθειας ESC με έλεγχο υποστροφής και σύστημα αντιολίσθησης,**
- **σύστημα υποβοήθησης φρεναρίσματος έκτακτης ανάγκης με (ανάλογα με το αυτοκίνητο), πρόβλεψη του φρεναρίσματος,**
- **σύστημα βοήθειας για την εκκίνηση σε έδαφος με κλίση.**
- **πέδηση πολλαπλών συγκρούσεων·**
- **σύστημα αναγεννητικής πέδησης.**

Άλλα συστήματα υποβοήθησης οδήγησης περιγράφονται στο παρόν φυλλάδιο.



Αυτές οι λειτουργίες αποτελούν συμπληρωματική βοήθεια σε περίπτωση κρίσιμων συνθηκών οδήγησης, έτσι ώστε να προσαρμόζεται η συμπεριφορά του αυτοκινήτου στις συνθήκες οδήγησης.

Ωστόσο, οι λειτουργίες δεν επεμβαίνουν αντί του οδηγού.

Δεν επεκτείνουν τα όρια του αυτοκινήτου και δεν πρέπει να σας προτρέπουν να οδηγείτε πιο γρήγορα. Συνεπώς, δεν πρέπει σε καμία περίπτωση να υποκαθιστούν την προσοχή και την υπευθυνότητα του οδηγού κατά τη διάρκεια των χειρισμών (ο οδηγός θα πρέπει να βρίσκεται σε συνεχή εγρήγορση για κάθε αναπάντεχο ενδεχόμενο που θα μπορούσε να συμβεί κατά τη διάρκεια της οδήγησης).

απόστασης ακινητοποίησης και τη διατήρηση του ελέγχου του αυτοκινήτου.

Έτσι, είναι πλέον δυνατό να πραγματοποιηθούν χειρισμοί για να αποφύγετε ένα εμπόδιο, ενώ ταυτόχρονα φρενάρετε. Επί πλέον, αυτό το σύστημα σας δίνει τη δυνατότητα να βελτιώσετε τις αποστάσεις ακινητοποίησης, ιδίως σε έδαφος με χαμηλή πρόσφυση (βρεγμένο έδαφος κλπ.).

Κάθε φορά που το σύστημα ενεργοποιείται, θα αισθάνεστε μια ταλάντωση του πεντάλ του φρένου. Το ABS δεν παρέχει σε καμία περίπτωση βελτίωση των "φυσικών" επιδόσεων, που σχετίζονται με το οδόστρωμα και το κράτημα του αυτοκινήτου. Είναι λοιπόν **απαραίτητο** να ακολουθείτε τους κανόνες καλής οδηγικής πρακτικής (όπως το να οδηγείτε σε απόσταση ασφαλείας από το προπορευόμενο αυτοκίνητο κλπ).

ABS (σύστημα αντιμπλοκαρίσματος των τροχών)



Σε ένα έντονο φρενάρισμα, το ABS αποτρέπει το μπλοκάρισμα των τροχών και επιτρέπει τη μείωση της



ΣΥΣΤΗΜΑΤΑ ΔΙΟΡΘΩΣΗΣ ΚΑΙ ΥΠΟΒΟΗΘΗΣΗΣ ΟΔΙΚΗΣ ΣΥΜΠΕΡΙΦΟΡΑΣ



Σε περίπτωση ανάγκης, συνιστάται να πατήσετε το πεντάλ **δυνατά και παταταμένα**. Δεν χρειάζεται να το πατάτε και να το αφήνετε δια-δοχικά. Το ABS θα ρυθμίσει τη δύναμη που θα εφαρμοστεί στο σύστημα φρένων.

Προβλήματα στη λειτουργία

– Τα  και  ανάβουν στο καντράν συνοδευόμενα, ανάλογα με το αυτοκίνητο, από τα μηνύματα "Ελέγξτε το ABS", "Ελέγξτε σύστημα πέδησης" και "Ελέγξτε το ESC": το ABS, ESC και η υποβοήθηση πέδησης έκτακτης ανάγκης απενεργοποιούνται **αλλά η πέδηση είναι ακόμα επιπλέον**,

– , ,  και **STOP** αναμμένες στο ταμπλό οργάνων συνοδευόμενες από το μήνυμα "Βλάβη συστήματος πέδησης": **αυτό υποδεικνύει βλάβη στο σύστημα πέδησης**. Και στις δύο περιπτώσεις, επικοινωνήστε με έναν εγκεκριμένο αντιπρόσωπο.



Το φρενάρισμα διασφαλίζεται μερικώς. Ωστόσο, **είναι επικίνδυνο να φρενάρτε απότομα** και γι' αυτό το λόγο πρέπει να σταματήσετε οπωσδήποτε και αμέσως μόλις το επιτρέψουν οι συνθήκες κυκλοφορίας. Καλέστε ένα εξουσιοδοτημένο συνεργείο της μάρκας.

Σύστημα ελέγχου ευστάθειας ESC με έλεγχο υποστροφής και έλεγχο πρόσφυσης

Σύστημα ελέγχου ευστάθειας ESC

Το σύστημα αυτό βοηθάει στη διατήρηση του ελέγχου του αυτοκινήτου σε κρίσιμες συνθήκες οδήγησης (αποφυγή ενός εμποδίου, απώλεια πρόσφυσης σε μια στροφή κλπ).

Αρχή λειτουργίας

Ένας αισθητήρας στο τιμόνι ανιχνεύει την κατεύθυνση που έχει επιλεγεί από τον οδηγό.

Η πραγματική πορεία του αυτοκινήτου μετράται από άλλους αισθητήρες, που είναι τοποθετημένοι στο αυτοκίνητο.

Το σύστημα συγκρίνει την εντολή του οδηγού με την πραγματική τρο-

χιά του αυτοκινήτου και διορθώνει την τελευταία, εάν χρειάζεται, ελέγχοντας την πέδηση συγκεκριμένων τροχών ή/και την ισχύ κινητήρα. Σε περίπτωση ενεργοποίησης του συ-

στήματος, το ενδεικτικό  αναβοσβήνει στο καντράν.

Έλεγχος υποστροφής

Αυτό το σύστημα βελτιστοποιεί την ενέργεια του ESC σε περίπτωση έντονης υποστροφής (απώλεια πρόσφυσης του εμπρός άξονα).

Έλεγχος πρόσφυσης

Το σύστημα αυτό βοηθάει στον περιορισμό της ολίσθησης των κινητήριων τροχών και στη διατήρηση του ελέγχου του αυτοκινήτου κατά την εκκίνηση, την επιτάχυνση ή την επιβράδυνση.



Αρχή λειτουργίας

Με τη βοήθεια αισθητήρων στους τροχούς, το σύστημα μετράει και συγκρίνει, την ταχύτητα των κινητήριων τροχών συνεχώς και τους επιβραδύνει σε περίπτωση σπινάρματος. Εάν ένας τροχός έχει την τάση να σπινάρει, το σύστημα φρενάρει τον εν λόγω τροχό μέχρις ότου η ελκτική δύναμή του επανέλθει σε συμβατά με την πρόσφυσή του επίπεδα.

Προβλήματα στη λειτουργία

ΣΥΣΤΗΜΑΤΑ ΔΙΟΡΘΩΣΗΣ ΚΑΙ ΥΠΟΒΟΗΘΗΣΗΣ ΟΔΙΚΗΣ ΣΥΜΠΕΡΙΦΟΡΑΣ

Όταν το σύστημα ανιχνεύσει σφάλμα λειτουργίας, στο ταμπλό οργάνων εμφανίζεται το μήνυμα "Ελέγξτε το ESC" και οι προειδοποιητικές λυ-

χνίες  και . Σε αυτήν την περίπτωση, το ESC και το σύστημα αντιολίσθησης απενεργοποιούνται.

Απευθυνθείτε σε ένα Επίσημο Συνεργείο της μάρκας

ΣΥΣΤΗΜΑ ΥΠΟΒΟΗΘΗΣΗΣ ΦΡΕΝΑΡΙΣΜΑΤΟΣ ΕΚΤΑΚΤΗΣ ΑΝΑΓΚΗΣ

Πρόκειται για ένα σύστημα που συμπληρώνει τη δράση του συστήματος ABS και βοηθάει στη μείωση της απόστασης ακινητοποίησης του οχήματος.

Αρχή λειτουργίας

Το σύστημα επιτρέπει την ανίχνευση μιας κατάστασης φρεναρίσματος έκτακτης ανάγκης. Σε αυτή την περίπτωση, το σύστημα πέδησης αναπτύσσει αμέσως τη μέγιστη ισχύ του και ενδέχεται να ενεργοποιήσει τη ρύθμιση ABS.

Το φρενάρισμα με ABS διατηρείται όσο το πεντάλ του φρένου είναι πατημένο.

Τα φώτα φρένων ανάβουν

Ανάλογα με το μοντέλο του αυτοκινήτου, ενδέχεται να αναβοσβήνουν σε περίπτωση απότομης επιβράδυνσης.

Πρόβλεψη του φρεναρίσματος

Ανάλογα με το αυτοκίνητο, όταν αφήνετε γρήγορα το πεντάλ γκαζιού, το σύστημα προβλέπει το φρενάρισμα ώστε να μειώσει τις αποστάσεις ακινητοποίησης.

Εξαιρετικές περιπτώσεις

Κατά τη χρήση του ρυθμιστή ταχύτητας:

- εάν χρησιμοποιήσετε το πεντάλ γκαζιού, μόλις το αφήσετε, το σύστημα ενδέχεται να ενεργοποιηθεί,
- εάν δεν χρησιμοποιείτε το πεντάλ γκαζιού, το σύστημα δεν θα ενεργοποιηθεί.

Προβλήματα στη λειτουργία

Όταν το σύστημα ανιχνεύσει ένα πρόβλημα λειτουργίας, το μήνυμα "Ελέγξτε σύστημα πέδησης" εμφανίζεται στο καντράν συνοδευόμενο

από το ενδεικτικό .

Απευθυνθείτε σε ένα Επίσημο Συνεργείο της μάρκας



Αυτές οι λειτουργίες αποτελούν συμπληρωματική βοήθεια σε περίπτωση κρίσιμων συνθηκών οδήγησης, έτσι ώστε να προσαρμόζεται η συμπεριφορά του αυτοκινήτου στις συνθήκες οδήγησης. Οι λειτουργίες αυτές δεν αντικαθιστούν τον οδηγό. **Δεν επεκτείνουν τα όρια του αυτοκινήτου και δεν πρέπει να σας προτρέπουν να οδηγείτε πιο γρήγορα.** Συνεπώς, δεν πρέπει σε καμία περίπτωση να υποκαθιστούν την προσοχή και την υπευθυνότητα του οδηγού κατά τη διάρκεια των χειρισμών (ο οδηγός θα πρέπει να βρίσκεται σε συνεχή εγρήγορση για κάθε αναπάντεχο ενδεχόμενο που θα μπορούσε να συμβεί κατά τη διάρκεια της οδήγησης).

Σύστημα βοήθειας για την εκκίνηση σε έδαφος με κλίση

Ανάλογα με την κλίση του οδοστρώματος, το σύστημα αυτό διευκολύνει τον οδηγό στην εκκίνηση σε ανηφό-

ΣΥΣΤΗΜΑΤΑ ΔΙΟΡΘΩΣΗΣ ΚΑΙ ΥΠΟΒΟΗΘΗΣΗΣ ΟΔΙΚΗΣ ΣΥΜΠΕΡΙΦΟΡΑΣ

ρα. Εμποδίζει το αυτοκίνητο να κινηθεί προς τα πίσω, φρενάροντας αυτόματα, όταν ο οδηγός αφήνει το πεντάλ του φρένου για να πατήσει το πεντάλ γκαζιού

Λειτουργία του συστήματος

Λειτουργεί μόνο όταν ο μοχλός ταχυτήτων βρίσκεται σε θέση διαφορετική από το **N** και το αυτοκίνητο είναι τελείως σταματημένο (πεντάλ φρένου πατημένο).

Το σύστημα συγκρατεί το αυτοκίνητο για περίπου **2 δευτερόλεπτα**. Στη συνέχεια, τα φρένα ελευθερώνονται προοδευτικά (το αυτοκίνητο κινείται σύμφωνα με την κλίση)



Το σύστημα υποβοήθησης εκκίνησης σε ανηφόρα αδυνατεί να εμποδίσει τελείως την

κύλιση του αυτοκινήτου προς τα πίσω σε όλες τις περιπτώσεις (εδάφη με πολύ μεγάλη κλίση κλπ.).

Σε κάθε περίπτωση, ο οδηγός μπορεί να πατήσει το πεντάλ του φρένου εμποδίζοντας έτσι την κύλιση του αυτοκινήτου προς τα πίσω.

Το σύστημα υποβοήθησης για την εκκίνηση σε ανηφόρα δεν πρέπει να χρησιμοποιείται για παρατεταμένες στάσεις: χρησιμοποιήστε το πεντάλ φρένου. Αυτή η λειτουργία δεν έχει σχεδιαστεί για να ακινητοποιεί το αυτοκίνητο μόνιμα.

Εάν είναι απαραίτητο, χρησιμοποιήστε το πεντάλ φρένου για να σταματήσετε το αυτοκίνητο. Ο οδηγός πρέπει να παραμένει ιδιαίτερα προσεκτικός κατά την οδήγηση σε ολισθηρά ή μη χαμηλή πρόσφυση εδάφη.

Κίνδυνος σοβαρών τραυματισμών

Πέδηση πολλαπλών συγκρούσεων

Η πέδηση πολλαπλών συγκρούσεων μειώνει τον κίνδυνο πρόσθετης σύγκρουσης μετά από ατύχημα, ακινητοποιώντας προσωρινά το όχημά σας.

Αρχή λειτουργίας

Όταν το σύστημα αερόσακων ανιχνεύσει σύγκρουση, ενεργοποιούνται οι προεντατήρες ή οι αερόσακοι → **91** και η λειτουργία "Πέδησης πολλαπλών συγκρούσεων" ενεργοποιεί το ηλεκτρονικό πρόγραμμα ευστάθειας (ESC) για να φρενάρει το αυτοκίνητο.

Η πέδηση πολλαπλών συγκρούσεων απενεργοποιείται κατά τη λειτουργία εάν:

- η δύναμη πέδησης που παράγεται από τον οδηγό που πιέζει το ποδόπληκτρο πέδησης είναι μεγαλύτερη από τη δύναμη που παράγεται από την αυτόματη πέδηση που ενεργοποιείται από τη λειτουργία.

Σημείωση: η πέδηση πολλαπλών συγκρούσεων απαιτεί τη σωστή λει-

ΣΥΣΤΗΜΑΤΑ ΔΙΟΡΘΩΣΗΣ ΚΑΙ ΥΠΟΒΟΗΘΗΣΗΣ ΟΔΙΚΗΣ ΣΥΜΠΕΡΙΦΟΡΑΣ

τουργία του συστήματος πέδησης του οχήματός σας.

Προβλήματα στη λειτουργία

Όταν το σύστημα ανιχνεύσει ένα πρόβλημα λειτουργίας, το μήνυμα "Ελέγξτε Post-collision" και το ενδει-

κτικό  εμφανίζονται στο καντράν.

Σε αυτήν την περίπτωση, η λειτουργία απενεργοποιείται. Απευθυνθείτε σε ένα Επίσημο Συνεργείο της μάρκας

Σύστημα αναγεννητικής πέδησης

Κατά το φρενάρισμα, το σύστημα αναγεννητικής πέδησης μπορεί να μετατρέψει την ενέργεια που παράγεται από την επιβράδυνση του αυτοκινήτου σε ηλεκτρική ενέργεια.

Με αυτόν τον τρόπο επαναφορτίζεται η μπαταρία έλξης 400 V και παρέχεται μεγαλύτερη αυτονομία αυτοκινήτου.

Προβλήματα στη λειτουργία

-  ανάβει στο καντράν, συνοδευόμενο από το μήνυμα "Ελέγξτε σύστημα πέδησης": η **υποβοήθηση πέδησης εξακολουθεί να λειτουργεί**.

Υπό αυτές τις συνθήκες, η αίσθηση του πεντάλ του φρένου, ενδέχεται να διαφέρει.

Συνιστάται να εφαρμόζετε ισχυρή συνεχή πίεση στο πεντάλ.

Συμβουλευθείτε ένα Επίσημο Συνεργείο της μάρκας

-  ανάβει στο καντράν, συνοδευόμενο από το μήνυμα "Βλάβη συστήματος πέδησης": **αυτό υποδεικνύει βλάβη στο σύστημα πέδησης**.

Επικοινωνήστε με ένα επίσημο συνεργείο της μάρκας.



Για την ασφάλειά σας, η προειδοποιητική λυ-

χνία  απαιτεί

την άμεση στάση του οχήματος, μόλις το επιτρέψουν οι συνθήκες κυκλοφορίας. Θέστε τον κινητήρα εκτός λειτουργίας και μην τον επανεκκινήσετε. Καλέστε ένα εξουσιοδοτημένο συνεργείο της μάρκας.

My Safety

Εισαγωγή

Η λειτουργία "Η ασφάλειά μου" μπορεί να χρησιμοποιηθεί για την ταυτόχρονη απενεργοποίηση ή ενεργοποίηση ενός συνόλου λειτουργιών υποβοήθησης οδικής συμπεριφοράς.

Ανάλογα με το αυτοκίνητο, μπορείτε να διαμορφώσετε τη λειτουργία "Η ασφάλειά μου" από την οθόνη πολυμέσων επιλέγοντας τις λειτουργίες οδικής συμπεριφοράς που θα απενεργοποιηθούν ομαδικά.

Λειτουργία



Λειτουργία "Όλα ενεργά"

Ανάλογα με το αυτοκίνητο, οι λειτουργίες και οι διαμορφώσεις της υποβοήθησης οδήγησης είναι:

- προειδοποίηση υπέρβασης ταχύτητας → **242**,
- αποτροπή εξόδου από τη λωρίδα → **208**,
- προειδοποίηση εγρήγορσης οδηγού → **240**,
- αποτροπή εξόδου έκτακτης ανάγκης από τη λωρίδα → **216**.

Όταν είναι ενεργοποιημένη η λειτουργία "Όλα ενεργά": εμφανίζεται το μήνυμα "My Safety All ON επιλεγμένο" στο καντράν για επιβεβαίωση. Τα βοηθήματα οδήγησης που είναι διαθέσιμα στη λειτουργία είναι ενεργοποιημένα.

"Προσαρμοσμένη" λειτουργία

Από αυτή τη λειτουργία μπορείτε να **απενεργοποιήσετε** ή να **ενεργοποιήσετε** εκ νέου ορισμένα βοηθήματα οδήγησης που είναι διαθέσιμα στη λειτουργία "Όλα ενεργά" και τα οποία έχουν διαμορφωθεί προηγουμένως με τη ρύθμιση "Προσαρμογή της ασφάλειάς μου".

Με την ανάφλεξη αναμμένη, **πατήστε** το κουμπί **1** δύο φορές διαδοχικά για να ενεργοποιήσετε τη λειτουργία "Προσαρμογή". Την πρώτη φορά

που το πατάτε, στο ταμπλό οργάνων εμφανίζεται το μήνυμα "Πατήστε ξανά για My Safety Perso". Με το δεύτερο πάτημα, η ενδεικτική λυχνία στο κουμπί **1** σβήνει. Η "Προσαρμοσμένη" λειτουργία είναι ενεργοποιημένη. Το μήνυμα "My Safety Perso επιλεγμένο" εμφανίζεται στο καντράν.

Για να επιστρέψετε στη λειτουργία "Όλα ενεργά", **πατήστε μία φορά** το κουμπί **1**. Η ενδεικτική λυχνία στο κουμπί **1** ανάβει.



Ανάλογα με το αυτοκίνητο και το χρονικό διάστημα που ακολουθεί την τελευταία φορά που σταμάτησε ο κινητήρας, ενεργοποιείται εκ νέου η λειτουργία "Όλα ενεργά":

- όταν το αυτοκίνητο έχει ξεκλειδωθεί,
- ή
- με το άνοιγμα μιας πόρτας,
- ή
- όταν ο κινητήρας εκκινείται ξανά.

ΠΡΟΣΘΕΤΕΣ ΛΕΙΤΟΥΡΓΙΕΣ ΥΠΟΒΟΗΘΗΣΗΣ ΟΔΗΓΗΣΗΣ

Διαμόρφωση του "Προσαρμογή της ασφάλειάς μου"



Για λόγους ασφαλείας, κάνετε αυτούς τους χειρισμούς με το όχημα σταματημένο.



Οι ρυθμίσεις "Προσαρμογή της ασφάλειάς μου" που αποθηκεύονται για την "Προσαρμοσμένη" λειτουργία αποθηκεύονται όταν ο κινητήρας είναι τελευταία φορά σταματημένος ή όταν οι πόρτες είναι κλειδωμένες.

Διαμόρφωση από την οθόνη πολυμέσων 2



Για περισσότερες πληροφορίες, ανατρέξτε στις οδηγίες χρήσης πολυμέσων.

Αποτροπή εξόδου από τη λωρίδα

Εισαγωγή

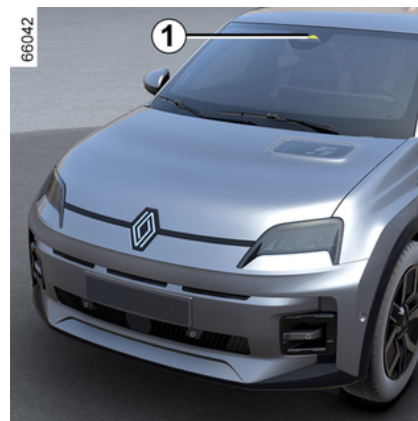

Με βάση τις πληροφορίες της κάμερας 1, η λειτουργία ενεργοποιεί διορθωτική ενέργεια στο σύστημα διεύθυνσης του αυτοκινήτου σε περίπτωση παραβίασης μιας συνεχούς ή διακεκομμένης γραμμής ή όταν το αυτοκίνητο πλησιάζει στην άκρη του δρόμου (διαχωριστική νησίδα, προστατευτικό κιγκλίδωμα, πεζοδρόμιο, ανάχωμα κ.λπ.) χωρίς να ενεργοποιούνται τα φλας.

Ανάλογα με τη ρύθμιση, σε περίπτωση διέλευσης μιας διακεκομμένης

ΠΡΟΣΘΕΤΕΣ ΛΕΙΤΟΥΡΓΙΕΣ ΥΠΟΒΟΗΘΗΣΗΣ ΟΔΗΓΗΣΗΣ

γραμμής χωρίς ενεργοποίηση των φλας, η λειτουργία:

- προειδοποιεί τον οδηγό χωρίς διορθωτικές ενέργειες στο τιμόνι, ή
- εκτελεί διορθωτική δράση στο σύστημα διεύθυνσης.



Μπορείτε να **ξαναπάρτε τον έλεγχο του αυτοκινήτου** ανά πάσα στιγμή χρησιμοποιώντας το τιμόνι.

Θέση της κάμερας 1

Βεβαιωθείτε ότι το παρμπρίζ δεν καλύπτεται (από ακαθαρσίες, λάσπη, χιόνι, συμπύκνωση κ.λπ.).



Αυτή η λειτουργία είναι συμπληρωματικό βοήθημα στην οδήγηση.

Αυτή η λειτουργία σε καμία περίπτωση δεν υποκαθιστά τη δέουσα προσοχή και υπευθυνότητα του οδηγού ο οποίος οφείλει να έχει πάντα τον έλεγχο του οχήματος.

Ενεργοποίηση/απενεργοποίηση

Από την οθόνη πολυμέσων 2



Για περισσότερες πληροφορίες, ανατρέξτε στις οδηγίες χρήσης πολυμέσων.

Χρησιμοποιώντας τον διακόπτη 3.



- **Για να απενεργοποιήσετε τη λειτουργία**, εάν έχει απενεργοποιηθεί από την "Προσαρμοσμένη" λειτουργία της λειτουργίας "Η ασφάλειά μου" ➔ 207, πατήστε τον διακόπτη 3

δύο φορές. Το ενδεικτικό  εμφανίζεται στο ταμπλό με κίτρινο χρώμα.

- **Για να επανενεργοποιήσετε τη λειτουργία**, πατήστε τον διακόπτη 3 μία φορά. Στο καντράν εμφανίζεται

το ενδεικτικό .

ΠΡΟΣΘΕΤΕΣ ΛΕΙΤΟΥΡΓΙΕΣ ΥΠΟΒΟΗΘΗΣΗΣ ΟΔΗΓΗΣΗΣ

Λειτουργία



Όταν η λειτουργία είναι ενεργοποιημένη, η προειδοποιητική λυχνία



και οι αριστερές και δεξιές ενδεικτικές γραμμές **4** εμφανίζονται με γκρι χρώμα στο ταμπλό οργάνων.

Η λειτουργία είναι έτοιμη να ειδοποιήσει ή να επέμβει εάν η ταχύτητα του αυτοκινήτου υπερβαίνει τα 65 χλμ./ώρα και εάν το ενδεικτικό



και η ένδειξη αριστερής ή δεξιάς γραμμής **4** εμφανίζονται με λευκό χρώμα.

Η λειτουργία είναι ενεργή εάν το αυτοκίνητο:

- πλησιάζει μια άκρη του δρόμου χωρίς την ενεργοποίηση των φλας,
- διασχίζει μια συνεχή γραμμή χωρίς την ενεργοποίηση των φλας,
- περνά μια διακεκομμένη γραμμή χωρίς την ενεργοποίηση των φλας, εάν έχει επιλεγεί η ρύθμιση "Λειτουργία σε διακεκομμένη γραμμή".

Σε αυτές τις περιπτώσεις:

- η λειτουργία επενεργεί στο σύστημα διεύθυνσης του αυτοκινήτου για να διορθώσει την πορεία του,
- το ενδεικτικό προειδοποίησης



και το ενδεικτικό **4** στο πλάι της γραμμής που παραβιάστηκε εμφανίζεται στο καντράν με κίτρινο χρώμα.

Εάν η διορθωτική ενέργεια στο σύστημα διεύθυνσης δεν επαρκεί, στο καντράν εμφανίζονται η προειδοποι-

ητική ένδειξη  και η ένδειξη **4** στο πλάι της γραμμής που παραβιάστηκε με κόκκινο χρώμα και συνοδεύονται από κραδασμό του τιμονιού.

Εάν δεν έχει επιλεγεί η ρύθμιση "Λειτουργία σε διακεκομμένη γραμμή", **η λειτουργία ενεργοποιεί τον συναγερμό εάν** το αυτοκίνητο διασχίσει μια διακεκομμένη γραμμή χωρίς να ενεργοποιηθούν τα φλας και δεν

υπάρχει άκρη του δρόμου αρκετά κοντά στη γραμμή.

Σε αυτήν την περίπτωση, η λειτουργία προειδοποιεί τον οδηγό:

- από κραδασμό του τιμονιού, και

- το ενδεικτικό προειδοποίησης



και το ενδεικτικό **4** στο πλάι της γραμμής που παραβιάστηκε αλλάζει στο καντράν σε κόκκινο χρώμα.

Σημείωση: Στις στροφές, η λειτουργία επιτρέπει ελαφρύ κόψιμο της στροφής.

Εξαιρετικές περιπτώσεις

προειδοποίηση "**Διατηρήστε τον έλεγχο**"

- Εάν το σύστημα λειτουργεί και δεν ανιχνεύει πλέον κάποια δραστηριότητα του οδηγού στο τιμόνι, εμφανίζεται το μήνυμα "Διατηρήστε τον έλεγχο" στο καντράν συνοδευόμενο από ένα ηχητικό σήμα και, ανάλογα με το αυτοκίνητο, το ενδεικτικό



προειδοποίησης εμφανίζεται με κόκκινο χρώμα έως ότου ο οδηγός αναλάβει τον έλεγχο του αυτοκινήτου.

- Εάν το σύστημα λειτουργεί για μεγάλο χρονικό διάστημα, το μήνυμα

ΠΡΟΣΘΕΤΕΣ ΛΕΙΤΟΥΡΓΙΕΣ ΥΠΟΒΟΉΘΗΣΗΣ ΟΔΉΓΗΣΗΣ

"Διατηρήστε τον έλεγχο" εμφανίζεται στο καντράν συνοδευόμενο από ένα ηχητικό σήμα και ανάλογα με το αυτοκίνητο, το ενδεικτικό προειδοποίησης

εμφανίζεται με κόκκινο χρώμα και το ενδεικτικό 4 αναβοσβήνει στο πλάι της σχετικής γραμμής έως ότου ο οδηγός ανακτήσει τον έλεγχο του αυτοκινήτου.





Μπορείτε να διακόψετε την πορεία διόρθωσης ανά πάσα στιγμή με μια κίνηση του τιμονιού.

Αυτοκίνητο εξοπλισμένο με "Ενεργή υποβοήθηση οδηγού"

Εάν η λειτουργία "Κεντράρισμα στη λωρίδα κυκλοφορίας" είναι ενεργοποιημένη ταυτόχρονα με τη λειτουργία "Αποτροπή απόκλισης από τη λωρίδα κυκλοφορίας", η ένδειξη απεικόνισης του ενδεικτικού θα διαφέρει ως εξής:

- Η λειτουργία "Κεντράρισμα στη λωρίδα κυκλοφορίας" είναι σε λειτουργία: το ενδεικτικό προειδοποίησης

με πράσινο χρώμα  αντικαθιστά το ενδεικτικό προειδοποίησης

με λευκό ή γκρι χρώμα  στο καντράν. Επομένως, η κατάσταση λειτουργίας "Κεντράρισμα στη λωρίδα κυκλοφορίας" έχει προτεραιότητα όσον αφορά την ενημέρωσή σας, - η λειτουργία "Κεντράρισμα στη λωρίδα κυκλοφορίας" τίθεται σε κατάσταση αναμονής και η λειτουργία "Αποτροπή εξόδου από τη λωρίδα" δεν είναι ούτε έτοιμη, ούτε σε λειτουργία: το ενδεικτικό με γκρι χρώμα



αντικαθιστά το ενδεικτικό με

λευκό ή γκρι χρώμα  στο καντράν. Επομένως, η κατάσταση λειτουργίας "Κεντράρισμα στη λωρίδα κυκλοφορίας" έχει προτεραιότητα όσον αφορά την ενημέρωσή σας, - η λειτουργία "Κεντράρισμα στη λωρίδα" τίθεται σε κατάσταση αναμονής ενώ η λειτουργία "Αποτροπή εξόδου από τη λωρίδα" είναι έτοιμη ή σε λειτουργία: το ενδεικτικό προει-

δοποίησης  εμφανίζεται με

κόκκινο ή κίτρινο χρώμα στο καντράν. Επομένως, η κατάσταση λειτουργίας Αποτροπή εξόδου από τη λωρίδα" έχει προτεραιότητα όσον αφορά την ενημέρωσή σας.

Σε κάθε περίπτωση, ενημερώνεστε ανά πάσα στιγμή για την κατάσταση της λειτουργίας όταν ελέγχει το σύ-

στημα διεύθυνσης του αυτοκινήτου σας. Εμφανίζονται πάντα οι πιο χρήσιμες πληροφορίες.

Λειτουργία προσωρινά μη διαθέσιμη/απενεργοποιημένη

Το σύστημα είναι προσωρινά μη διαθέσιμο ή απενεργοποιημένο όταν:

- πολύ γρήγορη αναχώρηση από τη λωρίδα,
 - οδήγηση συνεχώς πάνω σε γραμμή,
 - περίπου τέσσερα δευτερόλεπτα μετά την αλλαγή λωρίδας,
 - κλειστές στροφές,
 - περιορισμένη ορατότητα,
 - ενεργοποιείται ένας από τους δείκτες κατεύθυνσης,
 - ενεργοποίηση των φώτων αλάρμ,
 - εμπλοκή της όπισθεν,
 - ισχυρή επιτάχυνση,
 - αλλάξει το πλάτος της λωρίδας,
 - λειτουργία του συστήματος Ηλεκτρονικού ελέγχου ευστάθειας,
 - λειτουργία του συστήματος αντιμπλοκαρίσματος των τροχών,
 - ενεργοποιείται το ενεργό σύστημα πέδησης έκτακτης ανάγκης,
 - παρέμβαση μιας άλλης λειτουργίας που ελέγχει το σύστημα διεύθυνσης, όπως η λειτουργία "Κεντράρισμα στη λωρίδα κυκλοφορίας".
- Όταν η λειτουργία είναι μη διαθέσιμη, το ενδεικτικό προειδοποίησης

ΠΡΟΣΘΕΤΕΣ ΛΕΙΤΟΥΡΓΙΕΣ ΥΠΟΒΟΗΘΗΣΗΣ ΟΔΗΓΗΣΗΣ



και, τα ενδεικτικά αριστερής και δεξιάς διόρθωσης **4** αλλάζουν σε γκρι χρώμα στο καντράν.

Όταν κρύβεται η εμπρός κάμερα, το μήνυμα "Εμπρός κάμερα χωρίς ορατότητα" εμφανίζεται στο καντράν. Καθαρίστε την περιοχή όπου βρίσκονται οι αισθητήρες

Αυτόματη απενεργοποίηση

Η λειτουργία απενεργοποιείται αυτόματα όταν:

- το σύστημα ελέγχου δυναμικής του αυτοκινήτου είναι απενεργοποιημένο,
- το ηλεκτρονικό σύστημα ευστάθειας δυσλειτουργεί,
- το σύστημα αντιμπλοκαρίσματος των τροχών δυσλειτουργεί,
- ένας κοτσαδόρος συνδέεται ηλεκτρικά στην υποδοχή κοτσαδόρου του ρυμουλκούμενου,

- το ενδεικτικό  εμφανίζεται.

Όταν η λειτουργία είναι απενεργο-

ποιημένη, το ενδεικτικό  ανάβει στο καντράν με κίτρινο χρώμα.

Προσαρμογή ρυθμίσεων από την οθόνη πολυμέσων **2**



Χρησιμοποιώντας τον διακόπτη **3**.



Για να αποκτήσετε πρόσβαση στις ρυθμίσεις λειτουργίας από την οθόνη πολυμέσων **2**, ανατρέξτε στις οδηγίες πολυμέσων:

- "Λειτουργία σε διακεκομμένη γραμμή": χρησιμοποιήστε αυτήν τη ρύθμιση για να επιλέξετε τη λειτουργία απόκρισης εάν το αυτοκίνητο διασχίσει διακεκομμένη γραμμή χωρίς να ενεργοποιήσει τα φλας:

- επιλεγμένη ρύθμιση: η λειτουργία ενδέχεται να ενεργοποιήσει μια ενέργεια στο σύστημα διεύθυνσης του αυτοκινήτου για να διορθώσει την πορεία του,

ΠΡΟΣΘΕΤΕΣ ΛΕΙΤΟΥΡΓΙΕΣ ΥΠΟΒΟΗΘΗΣΗΣ ΟΔΗΓΗΣΗΣ

- η ρύθμιση δεν έχει επιλεγεί: Η λειτουργία μπορεί να προειδοποιήσει τον οδηγό μέσω κραδασμών στο τιμόνι χωρίς να διορθώσει την τροχιά του αυτοκινήτου.
- "Δόνηση": ρύθμιση της δόνησης του τιμονιού για τη λειτουργία "Αποτροπή εξόδου από τη λωρίδα",
- "Πρόβλεψη εξόδου από τη λωρίδα": ρυθμίστε το επίπεδο ευαισθησίας ανίχνευσης γραμμής. Για το σκοπό αυτό, επιλέξτε:
 - "Αργά": ανίχνευση της γραμμής κατά την υπέρβαση,
 - "Στάνταρ": ανίχνευση της γραμμής κατά την προσέγγιση,
 - «Νωρίς» ανίχνευση της γραμμής σε κοντινή απόσταση.

Για περαιτέρω πληροφορίες, ανατρέξτε στις οδηγίες χρήσης πολυμέσων.

Προβλήματα στη λειτουργία

Όταν το σύστημα ανιχνεύει σφάλμα λειτουργίας, οι αριστερές και οι δεξιές ενδεικτικές λυχνίες των γραμμών και η προειδοποιητική λυχνία



εμφανίζονται με κίτρινο χρώμα στο καντράν.

Σε ορισμένες περιπτώσεις, συνοδεύονται από το ακόλουθο μήνυμα:

- «Υποβ. Οδήγησης μη διαθέσιμη»;

ή

- «Ελέγξτε εμπρός κάμερα»;

ή

- «Υποβ. Οδήγησης ελέγξτε».

Απευθυνθείτε σε ένα Επίσημο Συνεργείο της μάρκας

Προειδοποιήσεις



Αυτή η λειτουργία είναι συμπληρωματικό βοήθημα στην οδήγηση. Αυτή η λειτουργία σε καμία περίπτωση δεν υποκαθιστά τη δέουσα προσοχή και υπευθυνότητα του οδηγού ο οποίος οφείλει να έχει πάντα τον έλεγχο του οχήματος.

Συντήρηση/επισκευές του συστήματος

- Σε περίπτωση σύγκρουσης, μπορεί να μεταβληθεί η ευθυγράμμιση της κάμερας και συνεπώς, μπορεί να επηρεαστεί η λειτουργία της. Απενεργοποιήστε τη λειτουργία και συμβουλευθείτε μία επίσημη αντιπροσωπεία.
- Οποιαδήποτε εργασία στην περιοχή όπου βρίσκεται η κάμερα (επισκευές, αντικαταστάσεις, τροποποιήσεις παρμπρίζ, κ.λπ.) πρέπει να εκτελείται από πιστοποιημένο επαγγελματία.

Μόνο οι επίσημες αντιπροσωπείες είναι εξουσιοδοτημένες να επεμβαίνουν στο σύστημα.

Περιπτώσεις παρεμβολής του συστήματος

Ορισμένες συνθήκες ενδέχεται να διαταράξουν ή να καταστρέψουν τη λειτουργία του συστήματος, όπως:

- παρμπρίζ χωρίς ορατότητα (λάσπη, πάγος, χιόνι, συμπύκνωση υδρατμών, κ.λπ.),
- ένα σύνθετο περιβάλλον (τούνελ κ.λπ.),
- δυσμενείς καιρικές συνθήκες (χιόνι, βροχή, χαλάζι, πάγος, κ.λπ.),
- κακή ορατότητα (νύχτα, ομίχλη κ.λπ.),
- η σήμανση του οδοστρώματος είναι ακανόνιστη ή δύσκολο να αναγνωριστεί (π.χ. μερικώς σβησμένες γραμμές, μεγάλη απόσταση μεταξύ τους, ανώμαλο οδόστρωμα κ.λπ.),
- θάμβωση (εκτυφλωτικός ήλιος, φώτα αυτοκινήτων που κινούνται στο αντίθετο ρεύμα κυκλοφορίας, κ.λπ.),
- ο δρόμος είναι στενός, με πολλές στροφές ή κυματιστός (απότομες στροφές κ.λπ.),
- αυτοκίνητο σε πολύ κοντινή απόσταση, το οποίο κινείται στην ίδια λωρίδα.

Σε αυτή την περίπτωση, η λειτουργία "Πρόληψη εξόδου από λωρίδα" ενδέχεται να ενεργοποιηθεί εσφαλμένα ή και καθόλου.

Κίνδυνος ανεπιθύμητης, εσφαλμένης διόρθωσης ή καμίας διόρθωσης της πορείας.

Απενεργοποίηση της λειτουργίας

Πρέπει να απενεργοποιήσετε τη λειτουργία, εάν:

ΠΡΟΣΘΕΤΕΣ ΛΕΙΤΟΥΡΓΙΕΣ ΥΠΟΒΟΉΘΗΣΗΣ ΟΔΉΓΗΣΗΣ

- η περιοχή της κάμερας έχει υποστεί ζημιά (στην πλευρά του παρμπρίζ ή στην πλευρά του εσωτερικού καθρέφτη οπισθοπορείας).
- το οδόστρωμα είναι ολισθηρό (χιόνι, υαλόπαγος, υδρολίσθηση, χαλίκια κ.λπ.),
- κακή ορατότητα (νύχτα, ομίχλη κ.λπ.),
- το παρμπρίζ είναι ραγισμένο ή παραμορφωμένο (μην εκτελείτε επισκευές σε αυτή την περιοχή του παρμπρίζ, ζητήστε την αντικατάστασή του από εγκεκριμένη αντιπροσωπεία),
- το αυτοκίνητο φέρει ρυμούλκα ή τροχόσπιτο,
- το αυτοκίνητο εισέρχεται σε περιοχή με πολλές ανωμαλίες οδοστρώματος (περιοχή όπου εκτελούνται έργα, κ.λπ.).

ΠΡΟΣΘΕΤΕΣ ΛΕΙΤΟΥΡΓΙΕΣ ΥΠΟΒΟΗΘΗΣΗΣ ΟΔΗΓΗΣΗΣ

Αποτροπή εξόδου έκτακτης ανάγκης από τη λωρίδα

Εισαγωγή

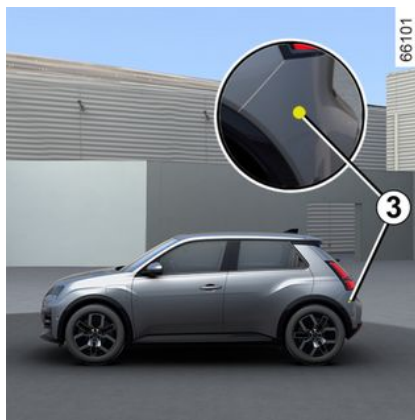
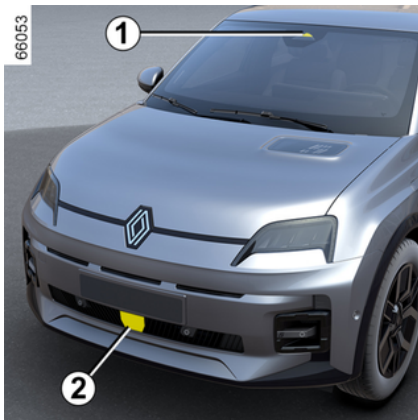

Χρησιμοποιώντας πληροφορίες από το εμπρός ραντάρ **2** και την κάμερα **1**, η λειτουργία ενεργοποιεί διορθωτική ενέργεια στο σύστημα διεύθυνσης του αυτοκινήτου σε περίπτωση κινδύνου σύγκρουσης με αυτοκίνητο που έρχεται από την αντίθετη κατεύθυνση στην παρακείμενη λωρίδα, χωρίς να έχει ενεργοποιηθεί το φλας.

Ανάλογα με το αυτοκίνητο, η χρήση πληροφοριών από τα πλευρικά ραντάρ **3** και την κάμερα **1**, η λειτουργία ενεργοποιεί διορθωτική ενέργεια στο σύστημα διεύθυνσης του αυτοκινήτου σε περίπτωση κινδύνου σύγκρουσης με αυτοκίνητο που κινείται με την ίδια ταχύτητα ή με μεγαλύτερη ταχύτητα, εάν βρίσκεται

εντός της περιοχής ανίχνευσης των πίσω ραντάρ.



Μπορείτε να **ξαναπάρτε τον έλεγχο του αυτοκινήτου** ανά πάσα στιγμή χρησιμοποιώντας το τιμόνι.



Αυτό το σύστημα αποτελεί ένα πρόσθετο βοήθημα οδήγησης.

Αυτό το σύστημα σε καμία περίπτωση δεν υποκαθιστά την προσοχή και την υπευθυνότητα του οδηγού που οφείλει να έχει πάντα τον έλεγχο του αυτοκινήτου.

Θέση της κάμερας **1**

Βεβαιωθείτε ότι το παρμπρίζ δεν καλύπτεται (από ακαθαρσίες, λάσπη, χιόνι, συμπύκνωση κ.λπ.).

Θέση του εμπρός ραντάρ **2**

Βεβαιωθείτε ότι η περιοχή του ραντάρ δεν παρεμποδίζεται (ακαθαρσίες, λάσπη, χιόνι, κακή τοποθέτηση μπροστινής πινακίδας κυκλοφορίας), δεν παρουσιάζει ίχνη σύγκρου-

ΠΡΟΣΘΕΤΕΣ ΛΕΙΤΟΥΡΓΙΕΣ ΥΠΟΒΟΗΘΗΣΗΣ ΟΔΗΓΗΣΗΣ

σης ή τροποποίησης (συμπεριλαμβανομένης της βαφής) και δεν κρύβεται από κάποιο παρελκόμενο τοποθετημένο στο μπροστινό μέρος του αυτοκινήτου (στον εμπρός προφυλακτήρα, στο λογότυπο κ.λπ.)

Θέση των πλευρικών ραντάρ 3

Βεβαιωθείτε ότι η περιοχή των ραντάρ δεν εμποδίζεται (από βρωμιά, λάσπη, χιόνι κ.λπ.), δεν έχει κτυπηθεί ή υποστεί τροποποιήσεις (συμπεριλαμβανομένων των χρωματισμών κ.λπ.).

Ενεργοποίηση ή απενεργοποίηση της λειτουργίας

Από τον διακόπτη "Η ασφάλειά μου" **A**



Πιέστε τον διακόπτη **A** δύο φορές εάν η λειτουργία έχει απενεργοποιηθεί από την Προσαρμοσμένη λειτουργία της λειτουργίας "Η ασφάλειά μου" ➔ 207.

Για να ενεργοποιήσετε ξανά τη λειτουργία, πιέστε τον διακόπτη **A.**

Από την οθόνη πολυμέσων **B.**



Για περισσότερες πληροφορίες, ανατρέξτε στις οδηγίες χρήσης πολυμέσων.

ΠΡΟΣΘΕΤΕΣ ΛΕΙΤΟΥΡΓΙΕΣ ΥΠΟΒΟΗΘΗΣΗΣ ΟΔΗΓΗΣΗΣ

Ανίχνευση επερχόμενου αυτοκινήτου

3

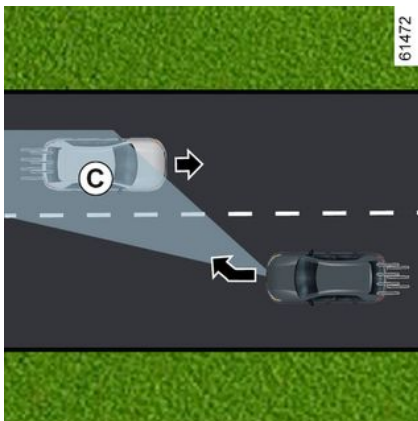
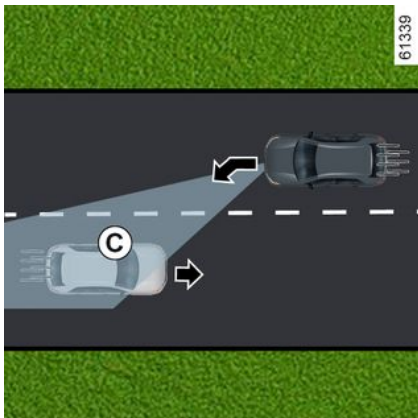

Όταν οδηγείτε με ταχύτητα μεταξύ περίπου 65 χλμ/ώρα και 110 χλμ/ώρα, εάν υπάρχει κίνδυνος σύγκρουσης με αυτοκίνητο που έρχεται από την αντίθετη κατεύθυνση σε παρακείμενη λωρίδα και εντός της ζώνης ανίχνευσης **C**, χωρίς να έχει ενεργοποιηθεί το φλας, το σύστημα:

– σας προειδοποιεί για τον κίνδυνο σύγκρουσης:

το μήνυμα "Κίνδυνος σύγκρουσης" εμφανίζεται στο καντράν συνοδευόμενο από το ενδεικτικό **4** με κόκκινο χρώμα, τη γραμμή στη σχετική πλευρά και ένα ηχητικό σήμα. Το σύμβολο **5** εμφανίζεται για τη σχετική πλευρά στο καντράν,

και

– ενεργοποιεί διορθωτική δράση στο σύστημα διεύθυνσης.

 Μπορείτε να διακόψετε την πορεία διόρθωσης ανά πάσα στιγμή με μια κίνηση του τιμονιού.

 Αυτή η λειτουργία είναι συμπληρωματικό βοήθημα στην οδήγηση. Αυτή η λειτουργία σε καμία περίπτωση δεν υποκαθιστά τη δέουσα προσοχή και υπευθυνότητα του οδηγού ο οποίος οφείλει να έχει πάντα τον έλεγχο του οχήματος.

Η λειτουργία ενδέχεται να μην ενεργοποιηθεί εάν η ταχύτητα προσέγγισης είναι μεγαλύτερη από περίπου 200 χλμ/ώρα (για παράδειγμα, ταξιδεύετε με 110 χλμ/ώρα και το όχημα κινείται προς την αντίθετη κατεύθυνση στην παρακείμενη λωρίδα με ταχύτητα 91 χλμ/ώρα.

ΠΡΟΣΘΕΤΕΣ ΛΕΙΤΟΥΡΓΙΕΣ ΥΠΟΒΟΗΘΗΣΗΣ ΟΔΗΓΗΣΗΣ

Σε περίπτωση προσπεράσματος

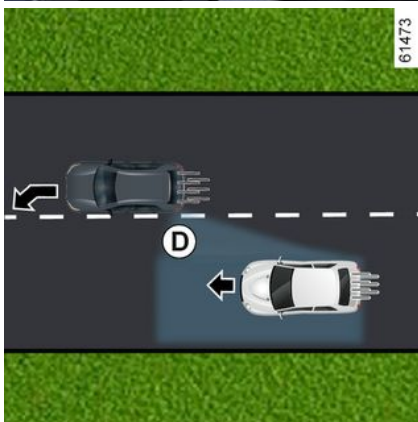
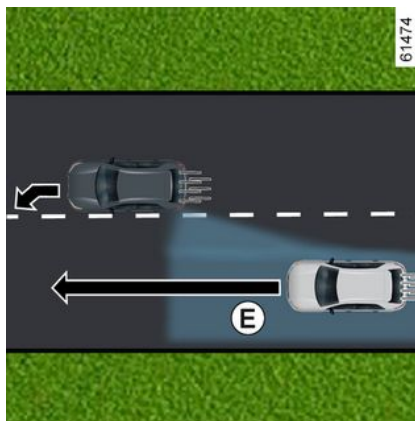

Κατά την οδήγηση με ταχύτητα μεγαλύτερη των 65 χλμ/ώρα, κατά την προσέγγιση σε διαγράμμιση (συνεχή

ή διακεκομμένη) και ενώ υπάρχει κίνδυνος σύγκρουσης με αυτοκίνητο που βρίσκεται στο τυφλό σημείο **D** και αυτό κινείται προς την ίδια κατεύθυνση με το αυτοκίνητό σας ή με ένα αυτοκίνητο που πλησιάζει γρήγορα από πίσω ή σε μια παρακείμενη λωρίδα που βρίσκεται στην περιοχή ανίχνευσης **E**, το σύστημα:

- σας προειδοποιεί για κίνδυνο σύγκρουσης: το ενδεικτικό **6** αναβοσβήνει, το μήνυμα "Ανιχνεύθηκε πλευρικό εμπόδιο" εμφανίζεται στο καντράν, συνοδευόμενο από την ένδειξη **4** με κόκκινο χρώμα, τη γραμμή στη σχετική πλευρά και ένα ηχητικό σήμα. Το σύμβολο **5** εμφανίζεται για τη σχετική πλευρά στο καντράν,

και

- ενεργοποιεί διορθωτική δράση στο σύστημα διεύθυνσης.

Προσωρινά μη διαθέσιμο / μη ενεργοποίηση του συστήματος

Το σύστημα είναι προσωρινά μη διαθέσιμο ή απενεργοποιημένο όταν:

- πολύ γρήγορη αναχώρηση από τη λωρίδα,
- οδήγηση συνεχώς πάνω σε γραμμή,
- περίπου τέσσερα δευτερόλεπτα μετά την αλλαγή λωρίδας,

ΠΡΟΣΘΕΤΕΣ ΛΕΙΤΟΥΡΓΙΕΣ ΥΠΟΒΟΉΘΗΣΗΣ ΟΔΉΓΗΣΗΣ

- κλειστές στροφές,
- περιορισμένη ορατότητα,
- ενεργοποίηση του φλας (μόνο όταν ανιχνεύεται επερχόμενο όχημα σε παρακείμενη λωρίδα),
- ενεργοποίηση των φώτων αλάρμ,
- ισχυρή επιτάχυνση,
- αλλάξει το πλάτος της λωρίδας,
- λειτουργία του συστήματος Ηλεκτρονικού ελέγχου ευστάθειας,
- λειτουργία του συστήματος αντιμπλοκαρίσματος των τροχών,
- χειρισμός του συστήματος ενεργητικής πέδησης έκτακτης ανάγκης,
- ...

Το σύστημα δεν μπορεί να ενεργοποιηθεί, όταν:

- η κάμερα δεν ανιχνεύει γραμμή (συνεχή ή διακεκομμένη) στη σχετική πλευρά,
- η κάμερα δεν ανιχνεύει ταυτόχρονα τα δύο όρια της λωρίδας στην οποία κινείται το όχημά σας,
- έχετε βάλει την όπισθεν,
- παρεμποδίζεται το οπτικό πεδίο της κάμερας,
- το μπροστινό ραντάρ είναι κρυμμένο.
- ανάλογα με το αυτοκίνητο, τα πίσω ραντάρ είναι κρυμμένα,
- ...

Ανάλογα με το αυτοκίνητο, εάν ένα από τα πλευρικά ραντάρ είναι κλυμμένο, το μήνυμα "Πλευρικά ρα-

ντάρ χωρίς ορατότητα" θα εμφανιστεί στο καντράν.

Όταν κρύβεται το εμπρός ραντάρ, το μήνυμα "Εμπρός ραντάρ χωρίς ορατότητα" εμφανίζεται στο καντράν.

Όταν κρύβεται η εμπρός κάμερα, το μήνυμα "Εμπρός κάμερα χωρίς ορατότητα" εμφανίζεται στο καντράν.

Καθαρίστε την περιοχή όπου βρίσκονται οι αισθητήρες.

Αυτόματη απενεργοποίηση της λειτουργίας

Το σύστημα απενεργοποιείται αυτόματα όταν:

- το σύστημα ελέγχου δυναμικής του αυτοκινήτου είναι απενεργοποιημένο,
- το ηλεκτρονικό σύστημα ευστάθειας δυσλειτουργεί,
- το σύστημα αντιμπλοκαρίσματος των τροχών δυσλειτουργεί,
- ένας κοτσαδόρος συνδέεται ηλεκτρικά στην υποδοχή κοτσαδόρου του ρυμουλκούμενου,

- εμφανίζεται το ενδεικτικό **STOP**.

Όταν το αυτοκίνητο είναι εξοπλισμένο με σύστημα ρυμούλκησης που αναγνωρίζεται από το σύστημα, εμφανίζεται το μήνυμα "Τρέιλερ : πλευρικά ραντάρ μη διαθέσιμα" για να σας ενημερώσει ότι η λειτουργία

αποτροπής εξόδου έκτακτης ανάγκης από τη λωρίδα έχει απενεργοποιηθεί.

Εάν το αυτοκίνητο έλκει ρυμουλκούμενο ή τροχοσπίτο, ενδέχεται να προκύψουν απροσδόκητες ή άσκοπες διορθώσεις. Μπορείτε να απενεργοποιήσετε το σύστημα για την αποφυγή απροσδόκητων ή περιττών διορθώσεων.

Προβλήματα στη λειτουργία

Όταν η λειτουργία ανιχνεύσει ένα πρόβλημα λειτουργίας, τα παρακάτω μηνύματα ενδέχεται να εμφανίζονται στο καντράν:

- « Ελέγξτε εμπρός κάμερα » ;
- ή
- « Ελέγξτε εμπρός ραντάρ » ;
- ή
- « Υποβ. Οδήγησης ελέγξτε » ;
- ή, ανάλογα με το όχημα,
- « Ελέγξτε πλευρικά ραντάρ ».

Απευθυνθείτε σε ένα Επίσημο Συνεργείο της μάρκας

Προειδοποιήσεις



Αυτή η λειτουργία είναι συμπληρωματικό βοήθημα στην οδήγηση. Αυτή η λειτουργία σε καμία περίπτωση δεν υποκαθιστά τη δέουσα προσοχή και υπευθυνότητα του οδηγού ο οποίος οφείλει να έχει πάντα τον έλεγχο του οχήματος.

Συντήρηση/επισκευές του συστήματος

- Σε περίπτωση σύγκρουσης, ενδέχεται να μεταβληθεί η ευθυγράμμιση της κάμερας ή του(των) ραντάρ και, κατά συνέπεια, να επηρεαστεί η λειτουργία τους. Απενεργοποιήστε τη λειτουργία και συμβουλευθείτε μία επίσημη αντιπροσωπεία.
- Οποιαδήποτε εργασία στην περιοχή όπου βρίσκεται η κάμερα ή τα ραντάρ (αντικαταστάσεις, επισκευές, τροποποιήσεις παρμπρίζ κ.λπ.) πρέπει να εκτελείται από ειδικευμένο επαγγελματία.

Μόνο οι επίσημες αντιπροσωπείες είναι εξουσιοδοτημένες να επεμβαίνουν στο σύστημα.

Περιπτώσεις παρεμβολής του συστήματος

Ορισμένες συνθήκες ενδέχεται να διαταράξουν ή να καταστρέψουν τη λειτουργία του συστήματος, όπως:

- παρμπρίζ χωρίς ορατότητα (λάσπη, πάγος, χιόνι, συμπύκνωση υδρατμών, κ.λπ.),
- ένα σύνθετο περιβάλλον (τούνελ κ.λπ.),
- δυσμενείς καιρικές συνθήκες (χιόνι, βροχή, χαλάζι, πάγος, κ.λπ.),
- κακή ορατότητα (νύχτα, ομίχλη κ.λπ.),
- η σήμανση του οδοστρώματος είναι ακανόνιστη ή δύσκολο να αναγνωριστεί (π.χ. μερικώς σβησμένες γραμμές, μεγάλη απόσταση μεταξύ τους, παραμορφωμένο οδόστρωμα κ.λπ.),
- θάμβωση (εκτυφλωτικός ήλιος, φώτα αυτοκινήτων που κινούνται στο αντίθετο ρεύμα κυκλοφορίας, κ.λπ.),
- ο δρόμος είναι στενός, με πολλές στροφές ή κυματιστός (απότομες στροφές κ.λπ.),
- αυτοκίνητο σε πολύ κοντινή απόσταση, το οποίο κινείται στην ίδια λωρίδα.

Σε αυτήν την περίπτωση, η λειτουργία "αποτροπή εξόδου από τη λωρίδα κυκλοφορίας" μπορεί να ενεργοποιηθεί λανθασμένα ή και καθόλου.

Κίνδυνος ανεπιθύμητης, εσφαλμένης διόρθωσης ή καμίας διόρθωσης της πορείας.

Απενεργοποίηση της λειτουργίας

Πρέπει να απενεργοποιήσετε τη λειτουργία, εάν:

ΠΡΟΣΘΕΤΕΣ ΛΕΙΤΟΥΡΓΙΕΣ ΥΠΟΒΟΉΘΗΣΗΣ ΟΔΉΓΗΣΗΣ

- η περιοχή της κάμερας (στην πλευρά του παρμπρίζ ή στην πλευρά του εσωτερικού καθρέφτη οπισθοπορείας) ή η περιοχή του(των) ραντάρ έχει υποστεί ζημιά,
- το οδόστρωμα είναι ολισθηρό (χιόνι, υαλόπαγος, υδρολίσθηση, χαλίκια κ.λπ.),
- κακή ορατότητα (νύχτα, ομίχλη κ.λπ.),
- το παρμπρίζ είναι ραγισμένο ή παραμορφωμένο (μην εκτελείτε επισκευές σε αυτή την περιοχή του παρμπρίζ, ζητήστε την αντικατάστασή του από εγκεκριμένη αντιπροσωπεία),
- το αυτοκίνητο φέρει ρυμούλκα ή τροχόσπιτο,
- το αυτοκίνητο είναι ρυμουλκούμενο (βλάβη),
- το αυτοκίνητο εισέρχεται σε περιοχή με πολλές ανωμαλίες οδοστρώματος (περιοχή όπου εκτελούνται έργα, κ.λπ.),
- μην οδηγείτε σε λιθόστρωτο δρόμο.

ΠΡΟΣΘΕΤΕΣ ΛΕΙΤΟΥΡΓΙΕΣ ΥΠΟΒΟΗΘΗΣΗΣ ΟΔΗΓΗΣΗΣ

Ειδοποίηση τυφλής γωνίας

Εισαγωγή

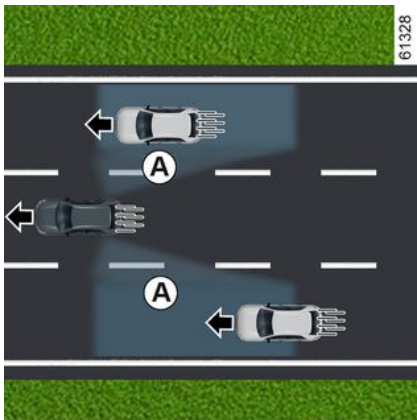

Με βάση τις πληροφορίες των αισθητήρων που έχουν τοποθετηθεί σε κάθε πλευρά του πίσω προφυλακτήρα (ζώνη **C**), η λειτουργία προειδοποιεί τον οδηγό:

- όταν ένα αυτοκίνητο βρίσκεται κοντά στην περιοχή του τυφλού σημείου **A** και κινείται στην ίδια κατεύθυνση με το αυτοκίνητό σας, ή/και
- όταν υπάρχει κίνδυνος σύγκρουσης με ένα αυτοκίνητο που βρίσκεται στη ζώνη **B** και κινείται με μεγα-

λύτερη ταχύτητα από το δικό σας παρακείμενη λωρίδα.

Η λειτουργία ενημερώνει, όταν το αυτοκίνητό σας κινείται με ταχύτητα πάνω από 15 χλμ./ώρα περίπου.

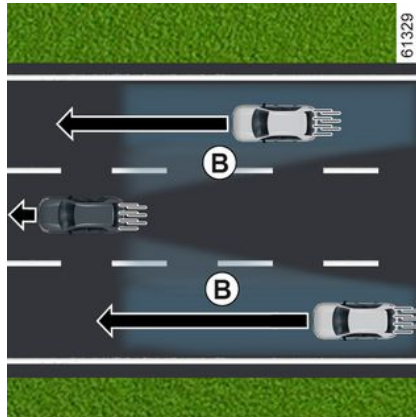

Αυτή η λειτουργία είναι συμπληρωματικό βοήθημα στην οδήγηση.

Αυτή η λειτουργία σε καμία περίπτωση δεν υποκαθιστά τη δέουσα προσοχή και υπευθυνότητα του οδηγού ο οποίος οφείλει να έχει πάντα τον έλεγχο του οχήματος.



Η λειτουργία δεν προειδοποιεί τον οδηγό σε περίπτωση που τα άλλα οχήματα δεν κινούνται.

Ιδιαιτερότητα

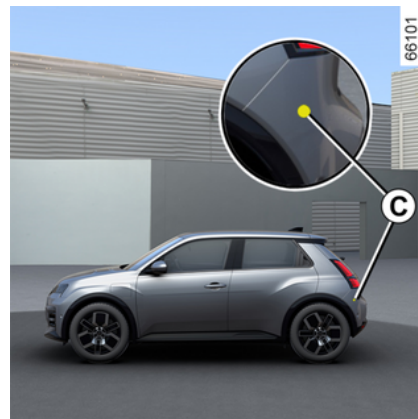

Βεβαιωθείτε ότι δεν παρεμποδίζεται η ζώνη **C** γύρω από τα ραντάρ σε κάθε πλευρά του πίσω προφυλακτήρα (από σκόνη, λάσπη, χιόνι κλπ.).

Σε περίπτωση παρεμπόδισης ενός ραντάρ από κάποιο αντικείμενο, στο καντράν εμφανίζεται το μήνυμα "Πλευρικά ραντάρ χωρίς ορατότητα". Καθαρίστε την περιοχή όπου βρίσκονται οι αισθητήρες.

ΠΡΟΣΘΕΤΕΣ ΛΕΙΤΟΥΡΓΙΕΣ ΥΠΟΒΟΗΘΗΣΗΣ ΟΔΗΓΗΣΗΣ

Ενδεικτικό προειδοποίησης 1



Ένα ενδεικτικό προειδοποίησης **1** βρίσκεται σε κάθε εξωτερικό καθρέπτη **2**.

Σημείωση:

- καθαρίζετε τακτικά τους εξωτερικούς καθρέπτες **2** έτσι ώστε τα ενδεικτικά **1** να είναι καλά ορατά,
- σε περίπτωση προσπέρασης ενός άλλου αυτοκινήτου, το ενδεικτικό προειδοποίησης **1** ενεργοποιείται μόνο στην περίπτωση που το αυτοκίνητο παραμένει για αρκετά μεγάλο χρονικό διάστημα στο τυφλό σημείο του αυτοκινήτου σας **A**.

Ενδείξεις

Οθόνη D

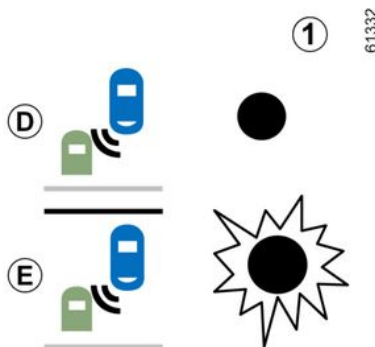

Πρώτη προειδοποίηση: **φλας μη ενεργοποιημένο**, το ενδεικτικό **1** υποδεικνύει ότι ανιχνεύεται ένα αυτοκίνητο στο τυφλό σημείο ή/και ότι ένα αυτοκίνητο πλησιάζει γρήγορα από το πίσω μέρος, σε παρακείμενη λωρίδα.

Οθόνη E

Φλας ενεργοποιημένο, το ενδεικτικό **1** αναβοσβήνει, όταν η λειτουργία ανιχνεύσει ένα αυτοκίνητο στο τυφλό σημείο ή/και όταν ένα αυτοκίνητο το πλησιάζει από το πίσω μέρος,

στην πλευρά προς την οποία θα γυρίσετε το τιμόνι.

Εάν απενεργοποιήσετε το φλας, η λειτουργία θα επανέλθει στην αρχική προειδοποίηση (ένδειξη **D**).

Συνθήκες μη λειτουργίας

- Κατά την οδήγηση σε δρόμο με απότομες στροφές,
- όπισθεν.

Εάν το αυτοκίνητο είναι εξοπλισμένο με κοτσαδόρο που αναγνωρίζεται από το σύστημα, στο καντράν εμφανίζεται το μήνυμα "Ρυμούλκα: προειδοποίηση τυφλού σημείου ανενεργή", που σας ενημερώνει ότι η λειτουργία δεν είναι ενεργοποιημένη.

Για να επιλέξετε τον κατάλληλο εξοπλισμό για το όχημά σας, σας συνιστούμε να συμβουλευθείτε ένα Επίσημο Συνεργείο της μάρκας.

Προβλήματα στη λειτουργία

Εάν το σύστημα ανιχνεύσει κάποιο πρόβλημα, εμφανίζεται το μήνυμα "Ελέγξτε πλευρικά ραντάρ" στο καντράν.

Απευθυνθείτε σε ένα Επίσημο Συνεργείο της μάρκας

ΠΡΟΣΘΕΤΕΣ ΛΕΙΤΟΥΡΓΙΕΣ ΥΠΟΒΟΗΘΗΣΗΣ ΟΔΗΓΗΣΗΣ



Λόγω της παρουσίας αισθητήρων πίσω από τον προφυλακτήρα, συνιστάται να αναθέσετε οποιαδήποτε εργασία στον προφυλακτήρα (επισκευή, αντικατάσταση, βαφή κ.λπ.) σε ειδικευμένο επαγγελματία.

ΠΡΟΣΘΕΤΕΣ ΛΕΙΤΟΥΡΓΙΕΣ ΥΠΟΒΟΗΘΗΣΗΣ ΟΔΗΓΗΣΗΣ

Προειδοποιήσεις



- Η εμβέλεια ανίχνευσης του συστήματος λειτουργεί σύμφωνα με ένα τυπικό πλάτος λωρίδας. Εάν οδηγείτε σε πλατειά λωρίδα, το σύστημα μπορεί να μην ανιχνεύσει ένα αυτοκίνητο στο τυφλό σημείο.
- Σε περίπτωση πολύ κακών καιρικών συνθηκών (δυνατή βροχή, χιόνι κ.λπ.), το σύστημα ενδέχεται να διακοπεί προσωρινά. Να παραμείνετε προσεκτικοί με τις κυκλοφοριακές συνθήκες.

Κίνδυνος ατυχήματος



Αυτή η λειτουργία είναι συμπληρωματικό βοήθημα στην οδήγηση. Αυτή η λειτουργία σε καμία περίπτωση δεν υποκαθιστά τη δέουσα προσοχή και υπευθυνότητα του οδηγού ο οποίος οφείλει να έχει πάντα τον έλεγχο του οχήματος.

Ο οδηγός πρέπει να προσαρμόζει πάντοτε την ταχύτητα στις συνθήκες κυκλοφορίας, ανεξάρτητα από τις ενδείξεις του συστήματος.

Το σύστημα δεν πρέπει σε καμία περίπτωση να θεωρείται ισοδύναμο με έναν ανιχνευτή εμποδίων ή με ένα σύστημα αποφυγής συγκρούσεων.

Συντήρηση/επισκευές του συστήματος

- Σε περίπτωση σύγκρουσης, ενδέχεται να μεταβληθεί η ευθυγράμμιση του ραντάρ και, κατά συνέπεια, θα επηρεαστεί η λειτουργία του. Απευθυνθείτε σε ένα Επίσημο Συνεργείο της μάρκας
- Οποιαδήποτε εργασία στην περιοχή όπου βρίσκονται τα ραντάρ (επισκευές, αντικαταστάσεις κ.λπ.) πρέπει να εκτελείται από ειδικευμένο επαγγελματία.

Μόνο οι επίσημες αντιπροσωπείες είναι εξουσιοδοτημένες να επεμβαίνουν στο σύστημα.

Περιπτώσεις παρεμβολής του συστήματος

Ορισμένες συνθήκες ενδέχεται να διαταράξουν ή να καταστρέψουν τη λειτουργία του συστήματος, όπως:

- πολύπλοκα περιβάλλοντα (μεταλλικές γέφυρες, τούνελ, δρόμοι με προστατευτικά κιγκλιδώματα στην άκρη κ.λπ.),
- δυσχερείς καιρικές συνθήκες (χιόνι, χαλάζι, πάγος, κλπ.),
- το αυτοκίνητο είναι εξοπλισμένο με σύστημα ρυμούλκησης που δεν αναγνωρίζεται από το σύστημα.

Κίνδυνος εσφαλμένων συναγερμών ή απουσίας προειδοποιήσεων

Εάν το σύστημα δεν συμπεριφέρεται κανονικά, επικοινωνήστε με μία επίσημη αντιπροσωπεία.



Περιορισμοί λειτουργίας του συστήματος

- Η περιοχή του ραντάρ πρέπει να παραμένει καθαρή και χωρίς καμιά τροποποίηση για την εξασφάλιση της σωστής λειτουργίας του συστήματος.
- Μικρά αντικείμενα που κινούνται κοντά στο αυτοκίνητο (μοτοσυκλέτες, ποδήλατα, πεζοί κ.λπ.) ενδέχεται να μην αναγνωρίζονται από το σύστημα.
- Κατά την εκτέλεση στροφής, τα ραντάρ ενδέχεται να σταματήσουν προσωρινά να ανιχνεύουν οχήματα σε διπλές λωρίδες.
- Η λειτουργία μπορεί να σας προειδοποιήσει καθυστερημένα όταν δύο άλλα οχήματα πλησιάζουν από το πίσω μέρος, το ένα δίπλα στο άλλο στις γειτονικές λωρίδες (οδήγηση σε δρόμο με 3 λωρίδες) και με πολύ πιο υψηλή ταχύτητα από το αυτοκίνητό σας.
- Το σύστημα δεν μπορεί να προειδοποιήσει, όταν τα άλλα οχήματα κινούνται με σημαντικά διαφορετική ταχύτητα.
- Σε περίπτωση προσπέρασης του αυτοκινήτου από νταλίκια (π.χ. βαρύ όχημα που εκτελεί προσπέραση με παρόμοια ταχύτητα σε σχέση με το αυτοκίνητο) το σύστημα ενδέχεται να διακόψει την προειδοποίηση πριν από το τέλος του ελιγμού.
- Το αυτοκίνητο κινείται σε δρόμο με πολλές στροφές.

ΠΡΟΣΘΕΤΕΣ ΛΕΙΤΟΥΡΓΙΕΣ ΥΠΟΒΟΉΘΗΣΗΣ ΟΔΉΓΗΣΗΣ

Προειδοποίηση αποστάσεων ασφαλείας

Εισαγωγή

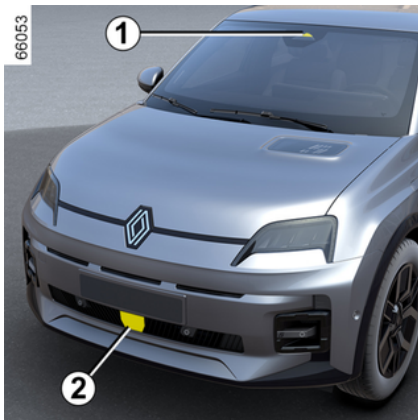

Με τις πληροφορίες από το ραντάρ **2** και την κάμερα **1**, αυτή η λειτουργία ενημερώνει τον οδηγό για τη χρονική απόσταση μεταξύ του δικού του αυτοκινήτου και του προπορευόμενου αυτοκινήτου, ώστε να διατηρείται πάντα μια ασφαλής απόσταση ακινητοποίησης μεταξύ των δύο αυτοκινήτων.

Η λειτουργία ενεργοποιείται, όταν το αυτοκίνητο κινείται με ταχύτητα πάνω από 30 χλμ./ώρα περίπου.

Θέση της κάμερας 1

Βεβαιωθείτε ότι το παρμπρίζ δεν καλύπτεται (από ακαθαρσίες, λάσπη, χιόνι, συμπίκνωση κ.λπ.).

Θέση του ραντάρ 2

Βεβαιωθείτε ότι η περιοχή του ραντάρ δεν παρεμποδίζεται (από ακαθαρσίες, λάσπη, χιόνι, κακή τοποθέτηση μπροστινής πινακίδας κυκλοφορίας κ.λπ.), δεν παρουσιάζει ίχνη σύγκρουσης ή τροποποίησης (συμπεριλαμβανομένης της βαφής) και δεν κρύβεται από κάποιο παρελκόμενο τοποθετημένο στο μπροστινό μέρος του αυτοκινήτου (στη γρίλια, στο λογότυπο κ.λπ.).



Αυτή η λειτουργία είναι συμπληρωματικό βοήθημα στην οδήγηση.

Αυτή η λειτουργία σε καμία περίπτωση δεν υποκαθιστά τη δέουσα προσοχή και υπευθυνότητα του οδηγού ο οποίος οφείλει να έχει πάντα τον έλεγχο του οχήματος.

Ενεργοποίηση/απενεργοποίηση από την οθόνη πολυμέσων 3



Από τον κόσμο "Οχήμα" της οθόνης πολυμέσων **3**, πατήστε το μενού "Βοηθός οδήγησης".

Ενεργοποιήστε ή απενεργοποιήστε τη λειτουργία "Απόσταση από προπορευόμενο".



Σε κάθε εκκίνηση, το αυτοκίνητο επανέρχεται στη λειτουργία που ήταν ενεργή την τελευταία φορά που διακόπηκε η λειτουργία του κινητήρα.

ΠΡΟΣΘΕΤΕΣ ΛΕΙΤΟΥΡΓΙΕΣ ΥΠΟΒΟΗΘΗΣΗΣ ΟΔΗΓΗΣΗΣ

Λειτουργία

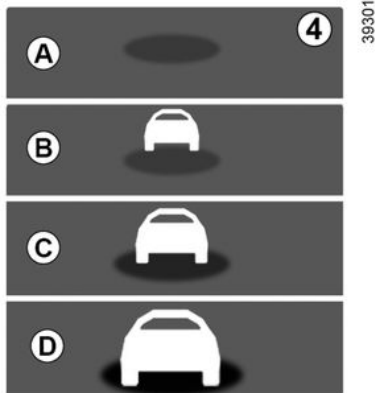

Με τη λειτουργία ενεργοποιημένη, το ενδεικτικό **4** εμφανίζεται στο καντράν και ενημερώνει τον οδηγό για την απόσταση μεταξύ του δικού του αυτοκινήτου και του προπορευόμενου αυτοκινήτου.

- **A** (γκρι): ανενεργή λειτουργία,
- **A** (πράσινο): δεν ανιχνεύεται κανένα αυτοκίνητο,
- **B** (πράσινο): το χρονικό διάστημα είναι μεγαλύτερο ή ίσο των 2 δευτερολέπτων περίπου (απόσταση μεταξύ των δύο αυτοκινήτων σε συνάρτηση με την ταχύτητά σας),
- **C** (κίτρινο): το χρονικό διάστημα είναι μεταξύ περίπου ενός και δύο δευτερολέπτων (ανεπαρκής από-

σταση μεταξύ των δύο αυτοκινήτων),

- **D** (κόκκινο): το χρονικό διάστημα είναι μικρότερο ή ίσο με περίπου ένα δευτερόλεπτο (πολύ ανεπαρκής απόσταση μεταξύ των δύο αυτοκινήτων).

Εάν το διάστημα μεταξύ των δύο αυτοκινήτων είναι μικρότερο από περίπου 0,5 δευτερόλεπτα, το ενδεικτικό **4** στην οθόνη **D** θα παραμείνει αναμμένο με κόκκινο χρώμα στο καντράν.

Υπό ορισμένες συνθήκες, ενδέχεται να μην εμφανίζεται το χρονικό διάστημα:

- στις στροφές,
- κατά την αλλαγή λωρίδας,
- όταν το προπορευόμενο αυτοκίνητο είναι αρκετά μακριά ή εκτός της εμβέλειας του ραντάρ ή της κάμερας.

Προειδοποιήσεις



Η μέτρηση εμφανίζεται για ενημερωτικούς λόγους και μόνο: το σύστημα δεν πραγματοποιεί καμία ενέργεια στο αυτοκίνητο.

Η λειτουργία έχει σχεδιαστεί για χρήση σε σταθερές συνθήκες οδήγησης και όχι για οδήγηση σε συνθήκες πόλης ή δυναμικής οδήγησης (στροφές, επιταχύνσεις, απότομα φρεναρίσματα κλπ.).

Η λειτουργία δεν αλληλεπιδρά με το σύστημα πέδησης.

Οι περιοχές ραντάρ και κάμερας πρέπει να παραμένουν καθαρές και χωρίς τροποποιήσεις, ώστε να διασφαλίζεται η σωστή λειτουργία του συστήματος.

Οποιαδήποτε εργασία στην περιοχή όπου βρίσκεται το ραντάρ ή η κάμερα (επισκευές, αντικαταστάσεις, τροποποιήσεις παρμπρίζ ή/και προφυλακτήρα κ.λπ.) πρέπει να εκτελείται από ειδικευμένο επαγγελματία.



Αυτή η λειτουργία είναι συμπληρωματικό βοήθημα στην οδήγηση. Αυτή η λειτουργία σε καμία περίπτωση δεν υποκαθιστά τη δέουσα προσοχή και υπευθυνότητα του οδηγού ο οποίος οφείλει να έχει πάντα τον έλεγχο του οχήματος.

Συντήρηση/επισκευές του συστήματος

- Σε περίπτωση σύγκρουσης, ενδέχεται να μεταβληθεί η ευθυγράμμιση του ραντάρ ή/και της κάμερας και, κατά συνέπεια, να επηρεαστεί η λειτουργία τους. Απενεργοποιήστε τη λειτουργία και συμβουλευθείτε μία επίσημη αντιπροσωπεία.
- Οποιαδήποτε εργασία στην περιοχή όπου βρίσκεται το ραντάρ ή/και η κάμερα (αντικαταστάσεις, επισκευές, τροποποιήσεις παρμπρίζ ή/και προφυλακτήρα κ.λπ.) πρέπει να εκτελείται από ειδικευμένο επαγγελματία.

Μόνο οι επίσημες αντιπροσωπείες είναι εξουσιοδοτημένες να επεμβαίνουν στο σύστημα.

Περιπτώσεις παρεμβολής του συστήματος

- παρεμπόδιση του παρμπρίζ ή του προφυλακτήρα (από χώματα, πάγο, χιόνι, υδρατμούς κ.λπ.),
- περίπλοκο περιβάλλον (μεταλλική γέφυρα, τούνελ, κ.λπ.),
- δυσχερείς καιρικές συνθήκες (χιόνι, χαλάζι, πάγος, κ.λπ.),
- κακή ορατότητα (νύχτα, ομίχλη κ.λπ.),
- κακή αντίθεση μεταξύ του προπορευόμενου αυτοκινήτου και της γύρω περιοχής (π.χ. λευκό αυτοκίνητο σε χιονισμένη περιοχή κ.λπ.),
- θάμβωση (εκτυφλωτικός ήλιος, φώτα αυτοκινήτων που κινούνται στο αντίθετο ρεύμα κυκλοφορίας, κ.λπ.),
- ο δρόμος είναι στενός, με πολλές στροφές και κυματιστός (απότομες στροφές, κ.λπ.),

Κίνδυνος εσφαλμένου, ψευδούς συναγερμού.

ΠΡΟΣΘΕΤΕΣ ΛΕΙΤΟΥΡΓΙΕΣ ΥΠΟΒΟΪΘΗΣΗΣ ΟΔΪΓΗΣΗΣ

Ενεργό σύστημα πέδησης έκτακτης ανάγκης

Εισαγωγή

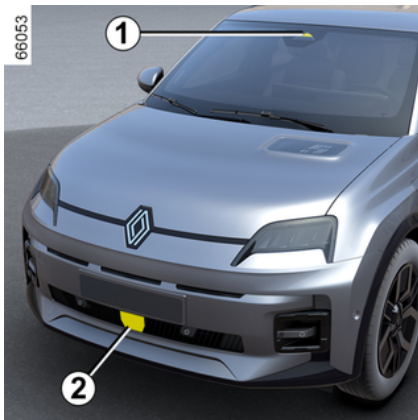

Το σύστημα χρησιμοποιεί πληροφορίες από την κάμερα **1** και το ραντάρ **2** για να καθορίσει την απόσταση ανάμεσα στο αυτοκίνητό σας:

– από το προπορευόμενο όχημα που βρίσκεται στην ίδια λωρίδα,

ή

– και τυχόν επερχόμενα αυτοκίνητα στο πλαίσιο ελιγμών για αλλαγή κατεύθυνσης,

ή

– και αυτοκίνητα που διέρχονται κάθεται,

ή

– και σταματημένα αυτοκίνητα,

ή

– τους γύρω πεζούς και ποδηλάτες.

Το σύστημα ενημερώνει τον οδηγό για τυχόν κίνδυνο μετωπικής σύγκρουσης, ώστε να ενεργοποιήσει τους κατάλληλους ελιγμούς έκτακτης ανάγκης (πάτημα του πεντάλ φρένου ή/και στρίψιμο του τιμονιού).

Ανάλογα με την αντίδραση του οδηγού, το σύστημα μπορεί να υποβοηθήσει με πέδηση ώστε να περιορίσει τη ζημιά ή να εμποδίσει μια σύγκρουση.

Κατά τα άλλα το σύστημα είναι ανενεργό και δεν ενεργοποιεί προειδοποίηση.



Αυτή η λειτουργία είναι συμπληρωματικό βοήθημα στην οδήγηση.

Αυτή η λειτουργία σε καμία περίπτωση δεν υποκαθιστά τη δέουσα προσοχή και υπευθυνότητα του οδηγού ο οποίος οφείλει να έχει πάντα τον έλεγχο του οχήματος.



Το σύστημα αυτό έχει τη δυνατότητα εφαρμογής μέγιστης πέδησης στο

όχημα μέχρι να ακινητοποιηθεί πλήρως, εάν απαιτηθεί.

Για λόγους ασφαλείας, να φοράτε πάντα τη ζώνη ασφαλείας όταν ταξιδεύετε με το όχημά σας και να φροντίζετε ώστε το φορτίο να είναι ασφαλισμένο κατάλληλα ώστε να μην υπάρχει καμία πιθανότητα να εκτιναχθεί κάποιο αντικείμενο και να χτυπήσει τους επιβάτες.

Θέση της κάμερας **1**

Βεβαιωθείτε ότι το παρμπρίζ δεν καλύπτεται (από ακαθαρσίες, λάσπη, χιόνι, συμπύκνωση κ.λπ.).

Θέση του ραντάρ **2**

Βεβαιωθείτε ότι η περιοχή γύρω από το ραντάρ δεν παρεμποδίζεται (από ακαθαρσίες, λάσπη, χιόνι ή μια εσφαλμένα τοποθετημένη πινακίδα), δεν παρουσιάζει ίχνη σύγκρουσης ή παραμόρφωσης (συμπεριλαμβανομένης της βαφής) ή δεν κρύβεται.

ΠΡΟΣΘΕΤΕΣ ΛΕΙΤΟΥΡΓΙΕΣ ΥΠΟΒΟΗΘΗΣΗΣ ΟΔΗΓΗΣΗΣ

- το αυτοκίνητό σας κινείται με ταχύτητα περίπου 8 χλμ./ώρα και 20 χλμ./ώρα,
- έχετε ενεργοποιήσει το φλας.

Ανίχνευση οχημάτων που διασχίζουν τη λωρίδα κάθετα

Τα οχήματα που διασχίζουν κάθετα τη λωρίδα ανιχνεύονται από το σύστημα όταν:

- το αυτοκίνητο σας κινείται με ταχύτητα μεταξύ περίπου 20 χλμ/ώρα και 60 χλμ/ώρα.

Ανίχνευση οχημάτων σταματημένων στη λωρίδα

Τα σταματημένα οχήματα ανιχνεύονται από το σύστημα όταν:

- το αυτοκίνητό σας κινείται με ταχύτητα περίπου 8 χλμ./ώρα και 80 χλμ./ώρα.

Ανίχνευση πεζών και ποδηλατών

Ανίχνευση πεζών και ποδηλατών στην ίδια λωρίδα

Το σύστημα ανιχνεύει πεζούς και ποδηλάτες όταν:

- το αυτοκίνητό σας κινείται με ταχύτητα περίπου 8 χλμ./ώρα και 85 χλμ./ώρα.

Ανίχνευση πεζών και ποδηλατών κατά την αλλαγή κατεύθυνσης

Το σύστημα ανιχνεύει πεζούς και ποδηλάτες όταν:

- το αυτοκίνητό σας κινείται με ταχύτητα περίπου 8 χλμ./ώρα και 20 χλμ./ώρα,

Ενεργοποίηση/απενεργοποίηση

 Ανάλογα με το όχημα, ανάλογα με το χρονικό διάστημα που ακολούθησε την τελευταία φορά που σταμάτησε ο κινητήρας, η λειτουργία επανενεργοποιείται:

- όταν το αυτοκίνητο έχει ξεκλειδωθεί,

ή

- με το άνοιγμα μιας πόρτας,

ή

- όταν ο κινητήρας εκκινείται ξανά.

Ενεργοποίηση, απενεργοποίηση του συστήματος από την οθόνη πολυμέσων 3



Για να ενεργοποιήσετε ή να απενεργοποιήσετε τη λειτουργία, ανατρέξτε στις οδηγίες χρήσης του συστήματος πολυμέσων.

Επιλέξτε "ON" ή "OFF".

Ρυθμίσεις



Για λόγους ασφαλείας, κάνετε αυτούς τους χειρισμούς με το όχημα σταματημένο.

ΠΡΟΣΘΕΤΕΣ ΛΕΙΤΟΥΡΓΙΕΣ ΥΠΟΒΟΗΘΗΣΗΣ ΟΔΗΓΗΣΗΣ

Ρυθμίσεις από την οθόνη πολυμέσων 3



Με το όχημα ακινητοποιημένο, για να αποκτήσετε πρόσβαση στις ρυθμίσεις λειτουργιών από την οθόνη πολυμέσων 3, ανατρέξτε στις οδηγίες πολυμέσων:

"Προληπτική προειδοποίηση": προσαρμόστε το επίπεδο ευαισθησίας της προειδοποίησης. Για το σκοπό αυτό, επιλέξτε:

- « Αργά »;
- « Στάνταρ »;
- « Νωρίς ».

Για περισσότερες πληροφορίες, ανατρέξτε στις οδηγίες χρήσης πολυμέσων.

Προσωρινά μη διαθέσιμο

Εάν το σύστημα ανιχνεύσει προσωρινό σφάλμα, στο καντράν εμφανίζε-

ται το ενδεικτικό .

Οι πιθανές αιτίες είναι:

- το σύστημα έχει τυφλωθεί προσωρινά (εκτυφλωτικός ήλιος, φώτα διασταύρωσης (μεσαία σκάλα), κακές καιρικές συνθήκες, κ.λπ.). Το σύστημα λειτουργεί ξανά μόλις βελτιθούν οι συνθήκες ορατότητας,
- το σύστημα διακόπτεται προσωρινά (π.χ. το παρμπρίζ, ο μπροστινός ή ο πίσω προφυλακτήρας ή το λογότυπο κρύβεται από βρωμιά, λάσπη, χιόνι, υδρατμούς κ.λπ.). Σε αυτήν την περίπτωση, σταθμεύστε το αυτοκίνητο και σβήστε τον κινητήρα. Καθαρίστε το παρμπρίζ, τον εμπρός προφυλακτήρα ή το λογότυπο. Την επόμενη φορά που θα τεθεί σε λειτουργία ο κινητήρας, μετά από πέντε ή δέκα λεπτά οδήγησης, η προειδοποιητική λυχνία και το μήνυμα εξαφανίζονται. Εάν δεν συμβεί αυτό, το πρόβλημα ενδέχεται να προκαλείται από άλλη αιτία. Επικοινωνήστε με έναν εξουσιοδοτημένο αντιπρόσωπο.

Προβλήματα στη λειτουργία

Εάν το σύστημα ανιχνεύσει προσωρινό σφάλμα, στο καντράν εμφανίζε-

ται το ενδεικτικό . Απευθυνθείτε σε ένα Επίσημο Συνεργείο της μάρκας

Προειδοποιήσεις



Αυτή η λειτουργία είναι συμπληρωματικό βοήθημα στην οδήγηση. Αυτή η λειτουργία σε καμία περίπτωση δεν υποκαθιστά τη δέουσα προσοχή και υπευθυνότητα του οδηγού ο οποίος οφείλει να έχει πάντα τον έλεγχο του οχήματος.

Η ενεργοποίηση αυτής της λειτουργίας ενδέχεται να καθυστερεί ή να παρεμποδίζεται όταν το σύστημα ανιχνεύσει ξεκάθαρους ενδείξεις ελέγχου του οχήματος από τον οδηγό (ενέργεια στο τιμόνι, πεντάλ, κ.λπ.).

Το σύστημα δεν μπορεί να ενεργοποιηθεί, όταν:

- εάν το χειριστήριο ταχυτήτων βρίσκεται στο νεκρό,
- όταν το ηλεκτρονικό σύστημα ελέγχου ευστάθειας (ESC) έχει ενεργοποιηθεί.

Συντήρηση/επισκευές του συστήματος

- Σε περίπτωση σύγκρουσης, ενδέχεται να μεταβληθεί η ευθυγράμμιση του ραντάρ ή/και της κάμερας και, κατά συνέπεια, να επηρεαστεί η λειτουργία τους.
Απενεργοποιήστε τη λειτουργία και συμβουλευθείτε μία επίσημη αντιπροσωπεία.
- Οποιαδήποτε εργασία στην περιοχή όπου βρίσκεται το ραντάρ ή/και η κάμερα (επισκευές, αντικαταστάσεις, τροποποιήσεις παρμπρίζ κ.λπ.) πρέπει να εκτελείται από ειδικευμένο επαγγελματία.

Μόνο οι επίσημες αντιπροσωπείες είναι εξουσιοδοτημένες να επεμβαίνουν στο σύστημα.



Περιπτώσεις παρεμβολής του συστήματος

Ορισμένες συνθήκες ενδέχεται να διαταράξουν ή να καταστρέψουν τη λειτουργία του συστήματος, όπως:

- περίπλοκο περιβάλλον (μεταλλική γέφυρα, τούνελ, κ.λπ.),
- δυσμενείς καιρικές συνθήκες (χιόνι, βροχή, χαλάζι, πάγος, κ.λπ.),
- κακή ορατότητα (νύχτα, ομίχλη κ.λπ.),
- κακή αντίθεση μεταξύ αντικειμένου (όχημα, πεζός, κ.λπ.) και περιβάλλοντος (π.χ. πεζός ντυμένος στα λευκά σε χιονισμένη περιοχή, κ.λπ.),
- θάμβωση (εκτυφλωτικός ήλιος, φώτα αυτοκινήτων που κινούνται στο αντίθετο ρεύμα κυκλοφορίας, κ.λπ.),
- παρμπρίζ χωρίς ορατότητα (λάσπη, πάγος, χιόνι, συμπίκνωση υδρατμών, κ.λπ.),
- ...

Σε αυτές τις συνθήκες, το σύστημα ενδέχεται να μην αντιδράσει, μπορεί να προειδοποιήσει τον οδηγό ή ενδέχεται να φρενάρει αιφνίδια.

Περιορισμοί λειτουργίας του συστήματος

- Με κάθε εκκίνηση του αυτοκινήτου, το σύστημα πραγματοποιεί βαθμονόμηση σύμφωνα με το περιβάλλον του αυτοκινήτου και ενδέχεται να είναι ανενεργό για ένα χρονικό διάστημα οδήγησης δύο έως πέντε λεπτών περίπου,
- οι περιοχές ραντάρ και καμερών πρέπει να διατηρούνται καθαρές και χωρίς τροποποιήσεις, ώστε να διασφαλίζεται η σωστή λειτουργία του συστήματος.
- το σύστημα ενδέχεται να μην αντιδρά εξίσου αποτελεσματικά σε μικρά οχήματα, όπως οι μηχανές,
- το σύστημα ενδέχεται να μην λειτουργεί σωστά όταν το οδόστρωμα είναι ολισθηρό (βροχή, χιόνι, υαλόπαγος κ.λπ.),
- για να εξασφαλιστεί η σωστή λειτουργία, το σύστημα πρέπει να διακρίνει ολόκληρο το εμπόδιο. Επομένως, το σύστημα αδυνατεί να ανιχνεύσει:
 - πεζούς/ποδηλάτες στο σκοτάδι ή σε κακές συνθήκες φωτισμού,
 - εν μέρει ορατούς πεζούς/ποδηλάτες,
 - πεζούς με ύψος κάτω από 80 cm περίπου,
 - πεζούς που μεταφέρουν ογκώδη αντικείμενα,
 - ...

ΠΡΟΣΘΕΤΕΣ ΛΕΙΤΟΥΡΓΙΕΣ ΥΠΟΒΟΗΘΗΣΗΣ ΟΔΗΓΗΣΗΣ

Σε αυτές τις συνθήκες, το σύστημα ενδέχεται να μην αντιδράσει, μπορεί να προειδοποιήσει τον οδηγό ή ενδέχεται να φρενάρει αιφνίδια.



Απενεργοποίηση της λειτουργίας

Πρέπει να απενεργοποιήσετε τη λειτουργία, εάν:

- η περιοχή της κάμερας έχει υποστεί ζημιά (π.χ. στο εσωτερικό ή στο εξωτερικό του παρμπρίζ),
- το μπροστινό μέρος του αυτοκινήτου έχει καταστραφεί (σύγκρουση, παραμόρφωση, αμυχές στο ραντάρ κ.λπ.),
- το αυτοκίνητο είναι ρυμουλκούμενο (βλάβη),
- το παρμπρίζ είναι ραγισμένο ή παραμορφωμένο (μην εκτελείτε επισκευές σε αυτή την περιοχή του παρμπρίζ, ζητήστε την αντικατάστασή του από εγκεκριμένη αντιπροσωπεία),
- μην οδηγείτε σε λιθόστρωτο δρόμο.

Σε περίπτωση όπου το σύστημα δεν συμπεριφέρεται κανονικά, απενεργοποιήστε το και επικοινωνήστε με έναν εξουσιοδοτημένο αντιπρόσωπο.

Διακοπή της λειτουργίας

Μπορείτε να διακόψετε τη λειτουργία ενεργής πέδησης οποιαδήποτε στιγμή, πατώντας το πεντάλ γκαζιού ή γυρίζοντας το τιμόνι σε μια προσπάθεια ελιγμού προς αποφυγή της σύγκρουσης.

ΠΡΟΣΘΕΤΕΣ ΛΕΙΤΟΥΡΓΙΕΣ ΥΠΟΒΟΗΘΗΣΗΣ ΟΔΗΓΗΣΗΣ

Προειδοποίηση εγρήγορσης οδηγού

Εισαγωγή

3 Η προειδοποίηση εγρήγορσης οδηγού είναι μια λειτουργία που αναλύει τη συμπεριφορά του οδηγού (στυλ οδήγησης, χρήση τιμονιού κ.λπ.) και τον ειδοποιεί εάν υπάρχει κίνδυνος να κοιμηθεί ο οδηγός στο τιμόνι.

Λαμβάνει υπόψη ενδείξεις όπως:

- κινήσεις τιμονιού,
- ενέργειες του οδηγού σε άλλα συστήματα (φλας, πεντάλ φρένου κ.λπ.).



Αυτή η λειτουργία είναι ένα πρόσθετο βοήθημα οδήγησης σε περίπτωση κινδύνου κόπωσης.

Η λειτουργία δεν λειτουργεί στο όχημα. Δεν μπορεί, σε καμία περίπτωση, αυτή η λειτουργία να αντικαταστήσει την υπευθυνότητα που πρέπει να επιδεικνύει ο οδηγός.

Ο οδηγός πρέπει πάντα να προσαρμόζει την οδήγησή του ανάλογα με την πνευματική του διαύγεια, ανεξάρτητα από τις ενδείξεις του συστήματος.

Λειτουργία



Το σύστημα είναι έτοιμο να αρχίσει να προειδοποιεί στον οδηγό εάν:

ΠΡΟΣΘΕΤΕΣ ΛΕΙΤΟΥΡΓΙΕΣ ΥΠΟΒΟΗΘΗΣΗΣ ΟΔΗΓΗΣΗΣ

- έχουν παρέλθει λίγα λεπτά από την τελευταία στάση του αυτοκινήτου,
- η ταχύτητα του αυτοκινήτου είναι πάνω από 70 χλμ./ώρα περίπου.

Εάν υπάρχει κίνδυνος κόπωσης ή μειωμένης προσοχής, το μήνυμα "Προειδοπ.κόπωσης κάντε μια στάση" **1** εμφανίζεται στο καντράν, συνοδευόμενο από ένα ηχητικό σήμα.

Πιέστε τον διακόπτη **2 OK** για να απαλοιφή της προειδοποίησης.

Μετά τη διαγραφή του μηνύματος, το σύστημα συνεχίζει την παρακολούθηση επαγρύπνησης και παρέχει νέα προειδοποίηση εάν είναι απαραίτητο.



Η προειδοποίηση εγρήγορσης οδηγού παρακολουθεί συνεχώς την προσοχή του οδηγού και μπορεί να παρέχει αρκετές προειδοποιήσεις ανά ταξίδι.

Το σύστημα επαναφέρεται κάθε φορά που τίθεται σε λειτουργία ο κινητήρας.

Ενεργοποίηση/απενεργοποίηση



Για λόγους ασφαλείας, κάνετε αυτούς τους χειρισμούς με το όχημα σταματημένο.



Ανάλογα με το όχημα, ανάλογα με το χρονικό διάστημα που ακολούθησε την τελευταία φορά που σταμάτησε ο κινητήρας, ενεργοποιούνται εκ νέου οι ειδοποιήσεις:

- όταν το αυτοκίνητο έχει ξεκλειδωθεί,
- ή
- με το άνοιγμα μιας πόρτας,
- ή
- όταν ο κινητήρας τίθεται σε λειτουργία.



Όταν οι ειδοποιήσεις είναι απενεργοποιημένες, το σύστημα συνεχίζει να αξιολογεί την κατάσταση κόπωσης του οδηγού.

Ενεργοποίηση και απενεργοποίηση ειδοποιήσεων με χρήση του κουμπιού "Η ασφάλειά μου" **3**



Οι προειδοποιήσεις μπορούν να απενεργοποιηθούν ή να ενεργοποιηθούν από τη λειτουργία "Προσαρμοσμένη" της λειτουργίας "Η ασφάλειά μου" ➔ 207.

ΠΡΟΣΘΕΤΕΣ ΛΕΙΤΟΥΡΓΙΕΣ ΥΠΟΒΟΉΘΗΣΗΣ ΟΔΉΓΗΣΗΣ

Εάν οι ειδοποιήσεις έχουν προηγουμένως απενεργοποιηθεί με την "Προσαρμοσμένη" λειτουργία:

- για να απενεργοποιήσετε τις προειδοποιήσεις, πατήστε το κουμπί **3** δύο φορές διαδοχικά. Το ενδεικτικό του πλήκτρου **3** σβήνει,
- για να ενεργοποιήσετε ξανά τις ειδοποιήσεις, πατήστε το κουμπί **3** μία φορά. Το ενδεικτικό που είναι ενσωματωμένο στο πλήκτρο **3** ανάβει.

Ενεργοποίηση και απενεργοποίηση των ειδοποιήσεων από την οθόνη πολυμέσων 4



Για να ενεργοποιήσετε ή να απενεργοποιήσετε τις ειδοποιήσεις, ανα-

τρέξτε στις οδηγίες του συστήματος πολυμέσων.

Επιλέξτε "ON" ή "OFF".

Περιορισμοί λειτουργίας του συστήματος

Ορισμένες συνθήκες ενδέχεται να διαταράξουν ή να καταστρέψουν τη λειτουργία του συστήματος, όπως:

- ορισμένα στυλ οδήγησης (εσφαλμένη οδήγηση κ.λπ.),
- οδήγηση σε δρόμο σε κακή κατάσταση,
- δυνατός πλευρικός άνεμος,
- το ρολόι είναι λανθασμένα ρυθμισμένο (ανάλογα με το αυτοκίνητο),
- δρόμοι με στροφές,
- έλξη ρυμουλκούμενου.

Προβλήματα στη λειτουργία

Εάν το σύστημα ανιχνεύσει κάποια βλάβη, στο καντράν εμφανίζεται το μήνυμα "Ελέγξτε σύστημα προειδ.

κόπωσης" και το ενδεικτικό .

Ζητήστε έλεγχο του συστήματος από ένα επίσημο συνεργείο της μάρκας.

Ανίχνευση πινακίδων οδικής σήμανσης

Εισαγωγή

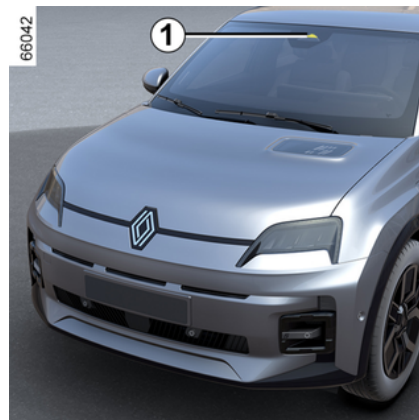

Το σύστημα εμφανίζει τα όρια ταχύτητας στο καντράν σύμφωνα με τις πινακίδες οδικής σήμανσης στην άκρη του δρόμου.

Χρησιμοποιεί κυρίως τις πληροφορίες που παρέχονται από την κάμερα **1**, που είναι στερεωμένη στο παρμπρίζ, πίσω από τον καθρέφτη. Ανάλογα με τη χώρα, το σύστημα χρησιμοποιεί επίσης πληροφορίες από μια συνδρομή σε χάρτες για την ερμηνεία ορισμένων πινακίδων (είσοδος πόλης κ.λπ.).

ΠΡΟΣΘΕΤΕΣ ΛΕΙΤΟΥΡΓΙΕΣ ΥΠΟΒΟΗΘΗΣΗΣ ΟΔΗΓΗΣΗΣ

Η πινακίδα που εμφανίζεται στο καντράν αλλάζει όταν ανιχνεύεται μια πινακίδα οδικής σήμανσης από το σύστημα.

Μόλις ενεργοποιηθεί ο περιοριστής ταχύτητας, ο ρυθμιστής ταχύτητας ή ο προσαρμολζόμενος ρυθμιστής ταχύτητας, μπορείτε να προσαρμόσετε το σημείο ρύθμισης της περιορισμένης ταχύτητας στο όριο ταχύτητας που εμφανίζεται στο καντράν από το σύστημα ➔ 266, ➔ 271 και ➔ 275.

Σε περίπτωση υπέρβασης του εντοπισμένου ορίου ταχύτητας, η πινακίδα οδικής σήμανσης που εμφανίζεται στο καντράν τροποποιείται για να ενημερώσει τον οδηγό.

Θέση της κάμερας 1

Βεβαιωθείτε ότι το παρμπρίζ δεν καλύπτεται (από ακαθαρσίες, λάσπη, χιόνι, συμπίκνωση κ.λπ.).

Ιδιαιτερότητες

Για οχήματα με συνδρομή σε χάρτες:

– εάν το αυτοκίνητο ταξιδεύει σε χώρα όπου οι μονάδες ταχύτητας διαφέρουν από αυτές του αυτοκινήτου, το σύστημα εμφανίζει την πινακίδα ορίου ταχύτητας στη μονάδα της χώρας, παράλληλα με το όριο ταχύ-

τητας μετατρεπόμενο στη μονάδα που χρησιμοποιείται από το ταμπλό οργάνων του αυτοκινήτου,
– για χώρες όπου το όριο ταχύτητας μειώνεται σε ορισμένα είδη δρόμων όταν βρέχει, το σύστημα μπορεί να αλλάξει το όριο ταχύτητας που ανιχνεύεται μετά από μερικά δευτερόλεπτα λειτουργίας των υαλοκαθαριστήρων του παρμπριζ.

Για αυτοκίνητα χωρίς συνδρομή χάρτη: όταν οδηγείτε σε χώρα όπου οι μονάδες ταχύτητας διαφέρουν από αυτές του αυτοκινήτου σας, μπορείτε να επιλέξετε χειροκίνητα τη μονάδα ταχύτητας που εμφανίζεται στο καντράν (π.χ. να αλλάξετε τη μονάδα από μίλια σε χιλιόμετρα), προκειμένου να εμφανίζονται σχετικές πληροφορίες ➔ 141.

Σημείωση: το σύστημα δεν λαμβάνει υπόψη έκτακτα μέτρα περιορισμού της ταχύτητας, όπως οι ημέρες αιχμής της ρύπανσης.

Λειτουργία

Προειδοποιητικές λυχνίες

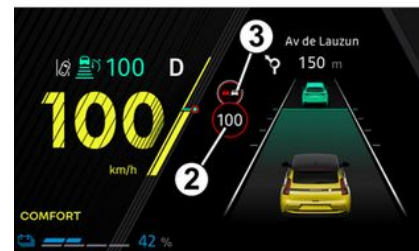

Η λειτουργία εμφανίζει τα εξής ενδεικτικά:

2. Πινακίδες ορίου ταχύτητας και επιπρόσθετες ενδείξεις ορίου ταχύτητας (ταχύτητα στη ράμπα εξόδου με βέλος, ταχύτητα με τροχόσπιτο, όριο ταχύτητας με μήκος εφαρμογής κ.λπ.)

3. Πρόσθετες οδικές πινακίδες (έναρξη ζώνης απαγόρευσης προσαρμολζόμενης).

Σε περίπτωση υπέρβασης του εντοπισμένου ορίου ταχύτητας, αναβοσβήνει ένας κύκλος γύρω από το οδικό σήμα (ενδεικτικό 2) συνοδευόμενος, ανάλογα με το αυτοκίνητο, από ένα ηχητικό σήμα που εκπέμπε-

ΠΡΟΣΘΕΤΕΣ ΛΕΙΤΟΥΡΓΙΕΣ ΥΠΟΒΟΗΘΗΣΗΣ ΟΔΗΓΗΣΗΣ

ται για λίγα δευτερόλεπτα για να σας προειδοποιήσει.

Παραμένει αναμμένος στο καντράν όσο εξακολουθείτε να υπερβαίνετε το όριο ταχύτητας που ανιχνεύεται.

3



Συνδρομή σε χάρτες

Η ανίχνευση οδικών πινακίδων σχετίζεται με μια συνδρομή σε χάρτες.

Για τη διαχείριση της συνδρομής, ανατρέξτε στις οδηγίες χρήσης του συστήματος πολυμέσων.

Εάν δεν υπάρχει συνδρομή, το σύστημα θα περιορίζεται στο να λαμβάνει υπόψη τις πινακίδες ορίων ταχύτητας όταν εντοπίζονται από την κάμερα.

Το σύστημα δεν θα λαμβάνει πλέον υπόψη πληροφορίες λογαριασμού σχετικά με τους χάρτες. Μπορεί να επηρεαστεί η διαθεσιμότητα του ορίου ταχύτητας.

Ενεργοποίηση/απενεργοποίηση



Για λόγους ασφαλείας, κάνετε αυτούς τους χειρισμούς με το όχημα σταματημένο.



Ανάλογα με το χρονικό διάστημα μετά την τελευταία διακοπή λειτουργίας του κινητήρα, ενεργοποιείται ξανά η ηχητική ειδοποίηση:

– όταν το αυτοκίνητο έχει ξεκλειδωθεί,

ή

– με το άνοιγμα μιας πόρτας,

ή

– όταν ο κινητήρας εκκινείται ξανά.

Ενεργοποίηση, απενεργοποίηση της ηχητικής ειδοποίησης υπερβολικής ταχύτητας μέσω του κουμπιού "Η ασφάλειά μου" 4



Η ηχητική ειδοποίηση μπορεί να απενεργοποιηθεί ή να ενεργοποιηθεί χρησιμοποιώντας τη λειτουργία "Προσαρμοσμένη" στη λειτουργία "Η ασφάλειά μου" ➔ 207.

Εάν η ηχητική ειδοποίηση έχει προηγουμένως απενεργοποιηθεί με τη χρήση της λειτουργίας "Προσαρμοσμένη":

– **για να απενεργοποιήσετε την ηχητική ειδοποίηση** πατήστε το κουμπί 4 δύο φορές διαδοχικά. Το ενδεικτικό του πλήκτρου 4 σβήνει,

ΠΡΟΣΘΕΤΕΣ ΛΕΙΤΟΥΡΓΙΕΣ ΥΠΟΒΟΉΘΗΣΗΣ ΟΔΉΓΗΣΗΣ

– για να ενεργοποιήσετε ξανά την ηχητική ειδοποίηση, πατήστε το κουμπί **4** μία φορά. Η ένδειξη του πιλότου **4** ανάβει.

Ενεργοποίηση, απενεργοποίηση της ηχητικής ειδοποίησης υπερβολικής ταχύτητας από την οθόνη πολυμέσων **5**



Για να ενεργοποιήσετε ή να απενεργοποιήσετε την ηχητική ειδοποίηση, ανατρέξτε στις οδηγίες πολυμέσων. Επιλέξτε "ON" ή "OFF".



Διακύμανση της οριακής ταχύτητας ή της ταχύτητας ρύθμισης



Για να προσαρμόσετε το σημείο ρύθμισης του περιοριστή ταχύτητας, του ρυθμιστή ταχύτητας ή του προσαρμοζόμενου ρυθμιστή ταχύτητας στο ανιχνευμένο όριο ταχύτητας, πατήστε τον διακόπτη **6**.

Προσωρινή μη διαθεσιμότητα

Εάν το σύστημα δεν είναι διαθέσιμο για λόγους που σχετίζονται με την κάμερα ή τα δεδομένα χάρτη, στο ταμπλό οργάνων εμφανίζεται το

σύμβολο  ή, ανάλογα με το αυτοκίνητο, το κίτρινο σύμβολο .

Εάν το πρόβλημα παραμένει, συμβουλευθείτε ένα Επίσημο Συνεργείο της μάρκας.

Το σύστημα ενδέχεται να μην ανιχνεύσει το όριο ταχύτητας εάν:

- το παρμπρίζ δεν είναι καθαρό,
- η κάμερα θαμπώνεται από τον ήλιο,
- η ορατότητα δεν είναι επαρκής (ομίχλη, κ.λπ.),
- οι πινακίδες είναι δυσανάγνωστες (χιόνι...) ή κρυμμένες (από ένα άλλο αυτοκίνητο ή από δέντρα),
- οι πληροφορίες του χάρτη δεν είναι ενημερωμένες.

Σημείωση: όταν κρύβεται η εμπρός κάμερα, το μήνυμα "Εμπρός κάμερα χωρίς ορατότητα" εμφανίζεται στο καντράν. Καθαρίστε την περιοχή του παρμπρίζ μπροστά από την κάμερα.

Προβλήματα στη λειτουργία

Όταν το σύστημα ανιχνεύει σφάλμα λειτουργίας, εμφανίζεται η ένδειξη



ή, ανάλογα με το αυτοκίνητο,

το κίτρινο σύμβολο  στο καντράν.

Σε ορισμένες περιπτώσεις, συνοδεύονται από το ακόλουθο μήνυμα:

- "Μη διαθέσιμα βοηθήματα οδήγησης",

ΠΡΟΣΘΕΤΕΣ ΛΕΙΤΟΥΡΓΙΕΣ ΥΠΟΒΟΗΘΗΣΗΣ ΟΔΗΓΗΣΗΣ

ή

- "Έλεγχος μπροστινής κάμερας",

ή

- "Έλεγχος βοηθημάτων οδήγησης".

3

Απευθυνθείτε σε ένα Επίσημο Συνεργείο της μάρκας

Προειδοποιήσεις



Αυτή η λειτουργία είναι συμπληρωματικό βοήθημα στην οδήγηση. Αυτή η λειτουργία σε καμία περίπτωση δεν υποκαθιστά τη δέουσα προσοχή και υπευθυνότητα του οδηγού ο οποίος οφείλει να έχει πάντα τον έλεγχο του οχήματος.

Ο οδηγός πρέπει να προσαρμόζει πάντοτε την ταχύτητα στις συνθήκες κυκλοφορίας, ανεξάρτητα από τις ενδείξεις του συστήματος.

Το σύστημα ενδέχεται να μην ανιχνεύει όλα τα σημάδια ορίου ταχύτητας ή να τα ερμηνεύει λανθασμένα.

Ο οδηγός δεν πρέπει να αγνοεί τις οδικές πινακίδες που δεν εντοπίζονται από το σύστημα και πρέπει να δίνει προτεραιότητα στη συμμόρφωση με τις πραγματικές οδικές πινακίδες και τον κώδικα οδικής κυκλοφορίας.

Σε περιπτώσεις κακής ορατότητας (ομίχλη, χιόνι, πάγος...), το σύστημα ενδέχεται να μην επισημάνει στον οδηγό το κατάλληλο όριο.

Active driver assist

Εισαγωγή

Το "Active driver assist" είναι ένα σύστημα υποβοήθησης οδήγησης που προορίζεται για χρήση εκτός κατοικημένων περιοχών, σε φαρδείς δρόμους με ορατές γραμμές διαγράμμισης.

Το σύστημα αυτό αποτελείται από τη λειτουργία "**Προσαρμοζόμενος ρυθμιστής ταχύτητας Stop and Go**" και τη λειτουργία **→ 275 "Κεντράρισμα στη λωρίδα κυκλοφορίας"**.

Αυτό το σύστημα επιτρέπει στον οδηγό:

- διατηρήσει την ταχύτητα του αυτοκινήτου ανάλογα με την ταχύτητα που έχει αποθηκευτεί στη μνήμη προηγούμενως,
- να προσαρμόσει την απόσταση μεταξύ του αυτοκινήτου του και του προπορευόμενου αυτοκινήτου,
- να κατευθύνει την πορεία του οχήματος στη λωρίδα,
- να προσαρμόσει την ταχύτητα του οχήματος στην ταχύτητα που εμφανίζεται στις πινακίδες, αυτόματα ή μετά από επιβεβαίωση από τον οδηγό (ανάλογα με το αυτοκίνητο).

Τη λειτουργία Stop and Go προσαρμοζόμενου ρυθμιστή ταχύτητας.

Ανάλογα με τη χώρα και τη συνδρομή, με βάση τις πληροφορίες από το ραντάρ, την κάμερα και τα δεδομένα χαρτών που μεταδίδονται μέσω σύνδεσης GSM, η λειτουργία του προσαρμοζόμενου ρυθμιστή ταχύτητας Stop and Go σας επιτρέπει να διατηρήσετε την επιλεγμένη ταχύτητα, γνωστή ως ταχύτητα ρύθμισης, διατηρώντας απόσταση με το προπορευόμενο αυτοκίνητο στην ίδια λωρίδα κυκλοφορίας.

Η ταχύτητα ρύθμισης μπορεί να προσαρμοστεί αυτόματα σε μια αλλαγή ορίου ταχύτητας (ανάλογα με τη χώρα και τη συνδρομή).

Εάν το προπορευόμενο αυτοκίνητο σταματήσει, ο προσαρμοζόμενος ρυθμιστής ταχύτητας Stop and Go μπορεί να φρενάρει το αυτοκίνητό σας μέχρι την πλήρη στάση πριν ξεκινήσει ξανά.



Σημαντικό: πρέπει να διατηρείτε πάντα τα πόδια σας κοντά στα πεντάλ και τα χέρια σας στο τιμόνι για να είστε έτοιμοι για κάθε συμβάν.

Το σύστημα ελέγχει την επιτάχυνση και την επιβράδυνση του αυτοκινήτου σας, χρησιμοποιώντας το σύστημα κινητήρα και πέδησης.

Η λειτουργία Stop and Go προσαρμοζόμενου ρυθμιστή ταχύτητας μπορεί να ενεργοποιηθεί από 0 χλμ./ώρα ανάλογα με τις συνθήκες στον δρόμο (κίνηση, καιρικές συνθήκες κ.λπ.).

Αναπαρίσταται από το παρακάτω

σύμβολο  **→ 275.**

Σημείωση:

- ο οδηγός πρέπει να τηρεί το μέγιστο όριο ταχύτητας και τις αποστάσεις ασφαλείας που προβλέπονται βάσει της ισχύουσας νομοθεσίας στη χώρα όπου οδηγεί,
- ο προσαρμοζόμενος ρυθμιστής ταχύτητας μπορεί να φρενάρει το αυτοκίνητο χρησιμοποιώντας μέχρι και το ένα τρίτο της ισχύος των φρένων. Ανάλογα με την περίπτωση, ο

ΠΡΟΣΘΕΤΕΣ ΛΕΙΤΟΥΡΓΙΕΣ ΥΠΟΒΟΗΘΗΣΗΣ ΟΔΗΓΗΣΗΣ

οδηγός ενδέχεται να χρειαστεί να φρενάρει πιο δυνατά.



Ο προσαρμοζόμενος ρυθμιστής ταχύτητας Stop and Go δεν ενεργοποιεί την ακινητοποίηση έκτακτης ανάγκης και η δυνατότητα πέδησής του είναι περιορισμένη.

Η λειτουργία "Κεντραρίσματος στη λωρίδα κυκλοφορίας"

Χρησιμοποιώντας τις πληροφορίες από την κάμερα, η λειτουργία "Κεντραρίσματος στη λωρίδα κυκλοφορίας" κατευθύνει το σύστημα διεύθυνσης για να κατευθύνει το αυτοκίνητο στη λωρίδα.

Αν το επιτρέπουν οι συνθήκες, η λειτουργία είναι διαθέσιμη μεταξύ:

- 0 χλμ./ώρα και ταχύτητα μεταξύ 150 χλμ./ώρα και 180 χλμ./ώρα (ανάλογα με την έκδοση) με προπορευόμενο αυτοκίνητο,

ή

- 60 χλμ./ώρα και ταχύτητα μεταξύ 150 χλμ./ώρα και 180 χλμ./ώρα (ανάλογα με την έκδοση) χωρίς προπορευόμενο αυτοκίνητο.

Η λειτουργία "Κεντραρίσματος στη λωρίδα κυκλοφορίας" είναι μια λειτουργία άνεσης.

Αναπαρίσταται από το ενδεικτικό



Σημείωση: σε περίπτωση απότομης στροφής, η δυνατότητα πλευρικής συγκράτησης της λειτουργίας είναι περιορισμένη και απαιτείται άμεση ενέργεια του οδηγού στο τιμόνι.

Πρόσθετες πληροφορίες

Ανάλογα με το αυτοκίνητο, η λειτουργία "Active driver assist" μπορεί να χρησιμοποιηθεί με άλλες λειτουργίες υποβοήθησης οδήγησης.

Σημειώστε τα εξής:

- όταν η λειτουργία "Κεντραρίσματος στη λωρίδα κυκλοφορίας" βρίσκεται σε λειτουργία ρύθμισης, αυτό θα αναστείλει τη λειτουργία "Πρόληψη εξόδου από λωρίδα" εάν έχει ήδη ενεργοποιηθεί. Όταν η λειτουργία "Κεντραρίσματος στη λωρίδα κυκλοφορίας" δεν ελέγχει το σύστημα διεύθυνσης, η λειτουργία "Πρόληψη εξόδου από λωρίδα" μπορεί να ενεργοποιηθεί εκ νέου εάν το επιτρέπουν οι συνθήκες.

ΠΡΟΣΘΕΤΕΣ ΛΕΙΤΟΥΡΓΙΕΣ ΥΠΟΒΟΗΘΗΣΗΣ ΟΔΗΓΗΣΗΣ

Θέση εξαρτημάτων

3

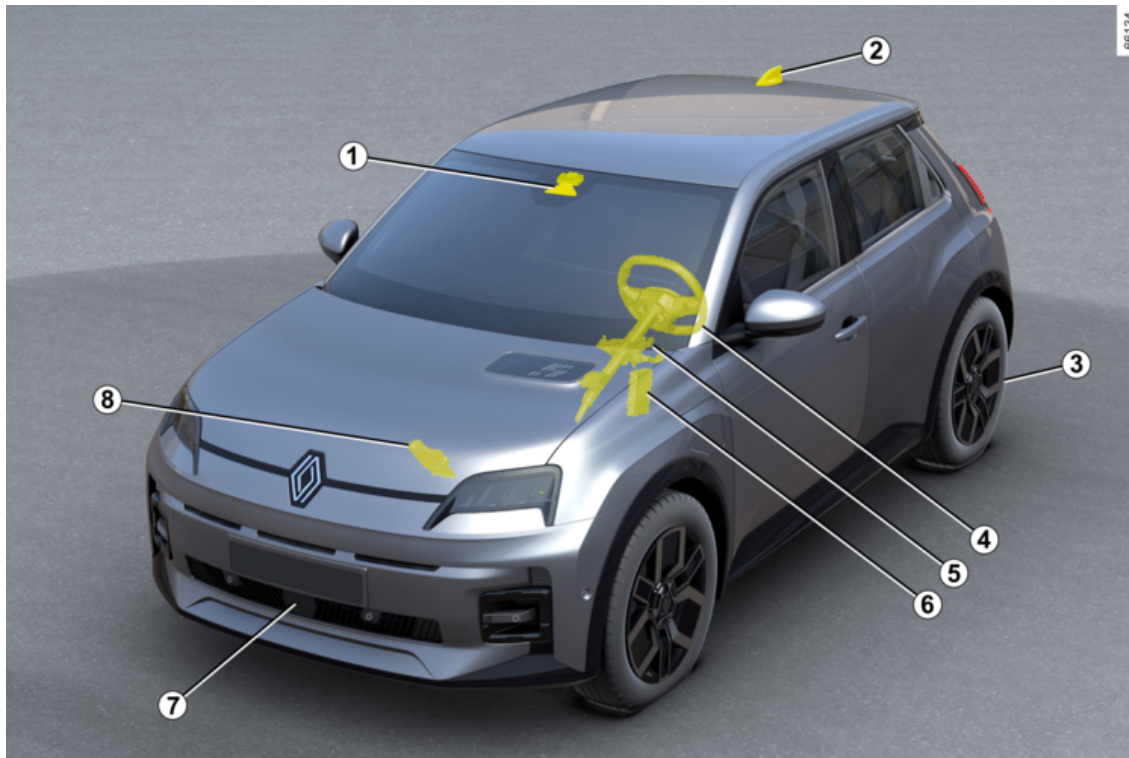

ΠΡΟΣΘΕΤΕΣ ΛΕΙΤΟΥΡΓΙΕΣ ΥΠΟΒΟΪΘΗΣΗΣ ΟΔΪΓΗΣΗΣ

7 Κάμερα

Ανιχνεύει τις ενδείξεις στο έδαφος και τη θέση των αυτοκινήτων στις διάφορες λωρίδες κυκλοφορίας. Λαμβάνει πληροφορίες από το ραντάρ 7 και τις συγχωνεύει με τις δικές της πληροφορίες, για να καθορίσει την πορεία και την ταχύτητα του αυτοκινήτου (επιτάχυνση/φρενάρισμα). Μεταξύ άλλων, ελέγχει τις παραμέτρους ενεργοποίησης/απενεργοποίησης του συστήματος (κατάσταση ανοίγματος θυρών, κ.λπ.). Ανάλογα με το όχημα, επεξεργάζεται πληροφορίες για να ανιχνεύσει την παρουσία των χεριών του οδηγού στο τιμόνι. Βεβαιωθείτε ότι το παρμπρίζ δεν παρεμποδίζεται (από ακαθαρσίες, λάσπη, χιόνι κ.λπ.).

2 Κεραία και χάρτες

(ανάλογα με τη χώρα και τη συνδρομή)
Οι οδικοί χάρτες και ορισμένες συνθήκες οδήγησης (κυκλικό κόμβοι και στροφές) λαμβάνονται ανάλογα με τη διαδρομή που ακολουθεί το αυτοκίνητο. Το σύστημα μπορεί να προβλέψει επιβράδυνση μετά από αλλαγή του ορίου ταχύτητας που αναφέρεται στις οδικές πινακίδες, ανάλογα με τις παραμέτρους που έχει επιλέξει ο οδηγός. Το σύστημα μπορεί επίσης να προ-

σαρμόσει την ταχύτητα του αυτοκινήτου όταν πλησιάζει σε μια κλειστή στροφή ή κυκλικό κόμβο.

3 Αυτόματο χειρόφρενο

Υπό ορισμένες συνθήκες, κρατά το αυτοκίνητο σταματημένο.

4 Αισθητήρας ροπής

Ανάλογα με το αυτοκίνητο, ανιχνεύει ότι τα χέρια είναι στο τιμόνι.

5 Υποβοήθηση τιμονιού

Χειρίζεται τους εμπρός τροχούς για να κατευθύνει την πορεία του αυτοκινήτου σύμφωνα με τις πληροφορίες που μεταδίδονται από τον υπολογιστή 6.

6 Υπολογιστής κινητήρα

Ελέγχει και καθοδηγεί τον κινητήρα προς επίτευξη της απαιτούμενης επιτάχυνσης.

7 Ραντάρ

Υπολογίζει την απόσταση μεταξύ του αυτοκινήτου σας και του προπορευόμενου αυτοκινήτου. Η μέγιστη εμβέλεια του συστήματος είναι περίπου 150 μέτρα. Μπορεί να ποικίλλει ανάλογα με τις οδικές συνθήκες (ανάγλυφο εδάφους, καιρικές συνθήκες, κ.λπ.). Βεβαιωθείτε ότι η περιοχή του ραντάρ δεν παρεμποδίζεται (ακαθαρσίες, λάσπη, χιόνι, κακή τοποθέτηση μπροστινής πινακίδας κυκλοφορίας), δεν παρουσιάζει ίχνη σύγκρου-

σης ή παραμόρφωσης (συμπεριλαμβανομένης της βαφής) και δεν κρύβεται από κάποιο εξάρτημα τοποθετημένο στο μπροστινό μέρος του αυτοκινήτου (στη γρίλια ή στο λογότυπο κ.λπ.).

8 Ενεργός έλεγχος αυτοκινήτου

Αυτό το σύστημα παρέχει πληροφορίες σχετικά με τη δυναμική του αυτοκινήτου στον υπολογιστή 6 (ταχύτητα, πλευρική επιτάχυνση κ.λπ.) και επενεργεί στο σύστημα πέδησης για τον έλεγχο της επιβράδυνσης και για να διασφαλιστεί ότι το αυτοκίνητο θα παραμείνει ακινητοποιημένο.



Οι περιοχές ραντάρ και κάμερας πρέπει να παραμένουν καθαρές και χωρίς τροποποιήσεις, ώστε να διασφαλίζεται η σωστή λειτουργία του συστήματος.

ΠΡΟΣΘΕΤΕΣ ΛΕΙΤΟΥΡΓΙΕΣ ΥΠΟΒΟΗΘΗΣΗΣ ΟΔΗΓΗΣΗΣ

ΧΕΙΡΙΣΤΗΡΙΑ

3

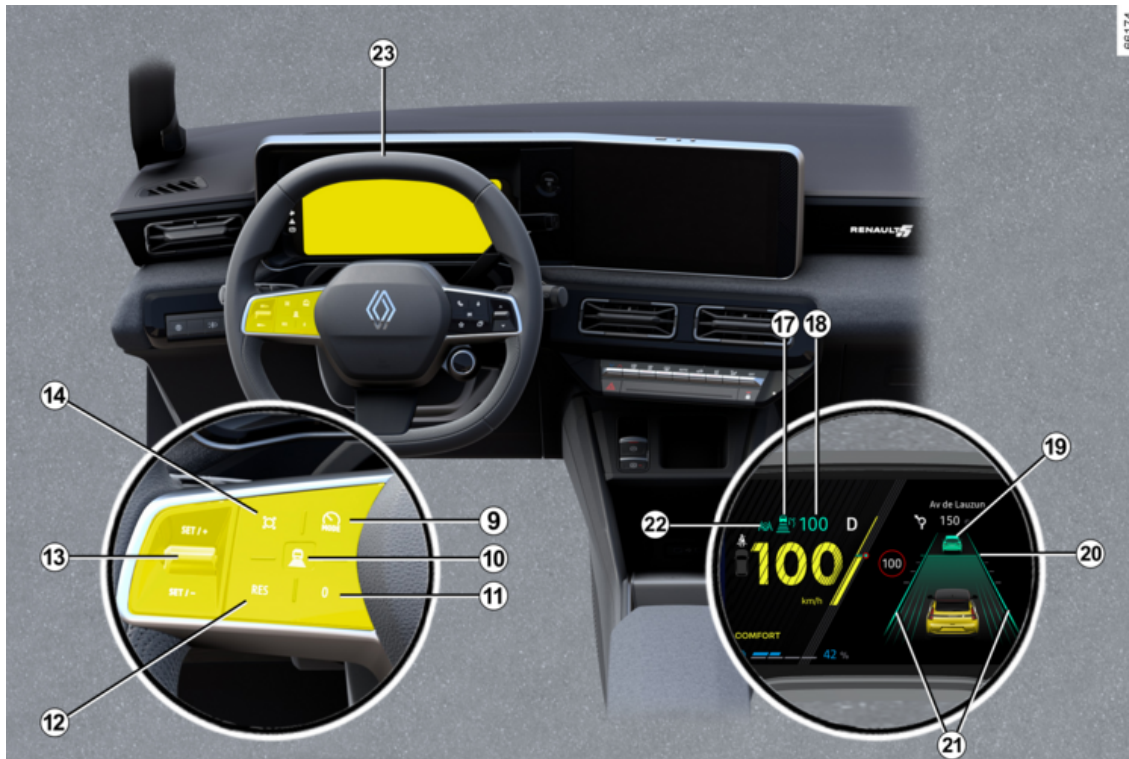

ΠΡΟΣΘΕΤΕΣ ΛΕΙΤΟΥΡΓΙΕΣ ΥΠΟΒΟΗΘΗΣΗΣ ΟΔΗΓΗΣΗΣ

9. Διακόπτης επιλογής/κατάργησης επιλογής των βοηθημάτων οδήγησης, ανάλογα με το αυτοκίνητο:

- το Active driver assist,
- προσαρμολζόμενο ρυθμιστή ταχύτητας,
- περιοριστή ταχύτητας,
- Ανενεργό:

10. Ρυθμίσεις ασφαλούς απόστασης

11. Θέτει τη λειτουργία σε κατάσταση αναμονής (και αποθηκεύει το όριο ταχύτητας) (0).

12 Επαναφορά της απομνημονευμένης ταχύτητας ρύθμισης (RES).

13

- Προς τα επάνω: ενεργοποιεί, αυξάνει την ταχύτητα ρύθμισης ή αποθηκεύει την τρέχουσα ταχύτητα (SET/+).
- Προς τα κάτω: ενεργοποιεί, μειώνει την ταχύτητα ρύθμισης ή αποθηκεύει την τρέχουσα ταχύτητα (SET/-).

14 Αναδυόμενο κουμπί (ανάλογα με το αυτοκίνητο): προσαρμολστε το σημείο ρύθμισης ταχύτητας στα ανι-

χνευμένα όρια ταχύτητας 
→ 242.

Ενδείξεις στο καντράν

17. Ενδεικτικό λειτουργίας "προσαρμολζόμενου ρυθμιστή ταχύτητας

Stop and Go" .

18. Απομνημονευμένη ταχύτητας ρύθμισης.

19. όχημα που βρίσκεται μπροστά.

20. Απομνημονευμένη ασφαλής απόσταση

21. Ενδείξεις των γραμμών αριστερά και δεξιά

22. Προειδοποιητική ένδειξη λειτουργίας "Κεντραρίσματος στη λω-

ρίδα κυκλοφορίας" .

Τιμόνι 23

Ο οδηγός πρέπει πάντα να κρατά τα χέρια στο τιμόνι.

Εάν ο οδηγός κάνει χειρισμό με αρκετή δύναμη κατά το στρίψιμο του τιμονιού, η λειτουργία "Κεντράρισμα στη λωρίδα κυκλοφορίας" διακόπτεται, για να μπορέσει ο οδηγός να ανακτήσει τον έλεγχο του αυτοκινήτου.

Κάτω από ορισμένες συνθήκες (απότομες στροφές, κ.λπ.) μπορεί να ενεργοποιηθεί μια δόνηση στο τιμόνι για να προειδοποιήσει τον οδηγό ότι

πρέπει να ανακτήσει τον έλεγχο του οχήματος.

Εάν ο οδηγός δεν χειρίζεται το τιμόνι (δεν εντοπίζονται χέρια επάνω του), η λειτουργία "Κεντραρίσματος στη λωρίδα κυκλοφορίας" απενεργοποιείται μετά από αρκετές ειδοποιήσεις.

Ενεργοποίηση ή απενεργοποίηση της λειτουργίας "Active driver assist"

ΕΝΕΡΓΟΠΟΙΗΣΗ ΤΗΣ ΛΕΙΤΟΥΡΓΙΑΣ



Για να ενεργοποιήσετε τη λειτουργία, πατήστε τον διακόπτη **9** όσες

ΠΡΟΣΘΕΤΕΣ ΛΕΙΤΟΥΡΓΙΕΣ ΥΠΟΒΟΗΘΗΣΗΣ ΟΔΗΓΗΣΗΣ

φορές χρειάζεται για να την ξεκινήσετε.

Το ενδεικτικό προειδοποίησης **22**



εμφανίζεται με γκρι χρώμα στο καντράν.

Στη συνέχεια, πατήστε το χειριστήριο του τιμονιού **13** προς τα πάνω (SET/+) ή προς τα κάτω (SET/-).

Στη συνέχεια, το "Active driver assist", που αποτελείται από τον προσαρμοζόμενο ρυθμιστή ταχύτητας Stop and Go και τη λειτουργία "Κεντράρισμα στη λωρίδα κυκλοφορίας", ενεργοποιείται.

Το πράσινο ενδεικτικό προειδοποίηση-

σης **22**  και τα ενδεικτικά αριστερής και δεξιάς γραμμής διαγράμμισης **21** εμφανίζονται στο καντράν για να επιβεβαιώσουν ότι η λειτουργία ενεργοποιήθηκε και κατευθύνει το όχημά σας στο κέντρο της λωρίδας κυκλοφορίας.

Μπορείτε να διακόψετε τη λειτουργία "Κεντράρισμα στη λωρίδα κυκλοφορίας" ανά πάσα στιγμή στρίβοντας το τιμόνι με αρκετή δύναμη. Μόλις σταματήσετε να στρίβετε το τιμόνι, η λειτουργία "Κεντράρισμα στη λωρίδα κυκλοφορίας" επανενεργοποιείται.

Σημείωση: πρέπει να κρατάτε τα χέρια σας στο τιμόνι κατά τη χρήση της λειτουργίας "Κεντράρισμα στη λωρίδα κυκλοφορίας". Σε καμία περίπτωση δεν πρέπει να πάρετε τα χέρια σας από το τιμόνι.

Απενεργοποίηση της λειτουργίας

Πιέστε τον διακόπτη **9**. Η απενεργοποίηση της λειτουργίας επιβεβαιώνεται όταν εξαφανίζεται το ενδεικτικό

κό προειδοποίησης **22**  και τα ενδεικτικά αριστερής και δεξιάς γραμμής διαγράμμισης **21** από το καντράν.

Σημείωση: εάν η λειτουργία "Πρόληψη εξόδου από λωρίδα" είχε ενεργοποιηθεί προηγουμένως και το επιτρέπουν οι συνθήκες, θα επανενεργοποιηθεί αυτόματα.

Ρύθμιση της θέσης στη λωρίδα

(ανάλογα με το μοντέλο του αυτοκινήτου)

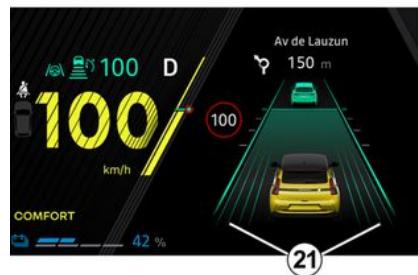

Για να ρυθμίσετε τη θέση στη λωρίδα, η λειτουργία "Κεντράρισμα στη λωρίδα κυκλοφορίας" πρέπει να είναι σε λειτουργία ρύθμισης, το πράσινο ενδεικτικό **22** πρέπει να εμφανίζεται στο καντράν και η ταχύτητα του αυτοκινήτου πρέπει να είναι κάτω από 50 χλμ./ώρα.

Σε αυτές τις συνθήκες, μπορείτε να ρυθμίσετε τη θέση σας στη λωρίδα στρέφοντας το τιμόνι ελαφρώς προς τα δεξιά ή προς τα αριστερά, έτσι ώστε το όχημα να μετατοπίζεται στην επιλεγμένη πλευρά χωρίς να απενεργοποιείται η λειτουργία "Κεντράρισμα στη λωρίδα κυκλοφορίας". Μόλις η μετατόπιση είναι τουλάχιστον περίπου 15 cm από τη μέση της λωρίδας, χωρίς το όχημα να

ΠΡΟΣΘΕΤΕΣ ΛΕΙΤΟΥΡΓΙΕΣ ΥΠΟΒΟΗΘΗΣΗΣ ΟΔΗΓΗΣΗΣ

πλησιάζει λιγότερο από περίπου 30 cm από την άκρη της λωρίδας, έχετε περίπου 10 δευτερόλεπτα για να ρυθμίσετε με ακρίβεια τη μετατόπιση. Στη συνέχεια, το όχημα παραμένει στη θέση μετατόπισης όταν σταματήσετε να προσπαθείτε να στρίψετε το τιμόνι. Οι γραμμές **21** υποδεικνύουν τη μετατόπιση που εφαρμόζεται. Για να επιστρέψετε στο κέντρο της λωρίδας, γυρίστε ελαφρώς το τιμόνι προς την αντίθετη κατεύθυνση και μετά σταματήστε την προσπάθεια μόλις το αυτοκίνητο φτάσει στο κέντρο.

Κάτω από ορισμένες συνθήκες (π.χ. στροφή, ταχύτητα), το αυτοκίνητο μπορεί να κεντραριστεί ξανά αυτόματα.

Λειτουργία "Κεντραρίσματος στη λωρίδα κυκλοφορίας" σε αναστολή

Η λειτουργία "Κεντράρισμα στη λωρίδα κυκλοφορίας" τίθεται αυτόματα σε κατάσταση αναμονής στις ακόλουθες περιπτώσεις:

- το σύστημα δεν ανιχνεύει πλέον τις διαγραμμίσεις ή ανιχνεύεται μόνο μία γραμμή στη λωρίδα κυκλοφορίας,
- η γραμμή είναι πολύ στενή ή υπερβολικά μεγάλη,

- το σύστημα δεν ανιχνεύει χέρια επάνω στο τιμόνι,
- σε ορισμένες συνθήκες οδήγησης (κυκλικός κόμβος, διασταύρωση, η στροφή είναι πολύ απότομη κ.λπ.),
- η ταχύτητα του αυτοκινήτου είναι μεγαλύτερη από περίπου 150 χλμ/ώρα ή 180 χλμ/ώρα ανάλογα με το αυτοκίνητο,
- η ταχύτητα του αυτοκινήτου είναι κάτω από 48 χλμ./ώρα περίπου, χωρίς προπορευόμενο αυτοκίνητο,
- το αυτοκίνητο διασχίζει γραμμή διαγράμμισης,
- η λειτουργία του συστήματος διακόπτεται προσωρινά (για παράδειγμα: η κάμερα καλύπτεται από ακαθαρσίες, λάσπη, χιόνι, συμπυκνώματα κ.λπ.),

Ορισμένες ενέργειες που πραγματοποιούνται από τον οδηγό επίσης αναστέλλουν τη λειτουργία "Κεντραρίσματος στη λωρίδα κυκλοφορίας":

- ενεργοποίηση των φλας,
- στρίβοντας το τιμόνι με αρκετή δύναμη.

Η λειτουργία επιβεβαιώνεται ότι είναι σε θέση αναμονής με το γκρι εν-

δεικτικό **22**  και τα ενδεικτικά αριστερής και δεξιάς γραμμής διαγράμμισης **21** που εμφανίζονται στο καντράν.



Σημαντικό: πρέπει να διατηρείτε πάντα τα πόδια σας κοντά στα πεντάλ και τα χέρια σας στο τιμόνι για να είστε έτοιμοι για κάθε συμβάν.

Μόλις ικανοποιηθούν οι συνθήκες, η λειτουργία κατευθύνει ξανά το αυτοκίνητο στη λωρίδα κυκλοφορίας. Το

ενδεικτικό **22**  και τα ενδεικτικά αριστερής και δεξιάς γραμμής διαγράμμισης **21** εμφανίζονται με πράσινο χρώμα στο καντράν.



Μπορείτε να επέμβετε **στην πορεία του αυτοκινήτου** ανά πάσα στιγμή, περιστρέφοντας το τιμόνι.

ΠΡΟΣΘΕΤΕΣ ΛΕΙΤΟΥΡΓΙΕΣ ΥΠΟΒΟΗΘΗΣΗΣ ΟΔΗΓΗΣΗΣ

Προειδοποίηση "Διατηρήστε τα χέρια στο τιμόνι"



Όταν η λειτουργία "Κεντράρισμα στη λωρίδα κυκλοφορίας" δεν ανιχνεύει πλέον τα χέρια σας στο τιμόνι, θα ενεργοποιηθούν διάφορα επίπεδα προειδοποίησης:

- **μετά από περίπου 15 δευτερόλεπτα**, το μήνυμα "Διατηρήστε τα χέρια στο τιμόνι" εμφανίζεται στο καντράν με κίτρινο χρώμα,
- **μετά από 30 δευτερόλεπτα περίπου**, στο καντράν εμφανίζεται το μήνυμα "Διατηρήστε τα χέρια στο τιμό-

νι" και το ενδεικτικό  εμφανίζεται με κόκκινο χρώμα, συνοδευό-

μενο από ηχητικό σήμα με σταδιακά αυξανόμενη ένταση,

- **μετά από περίπου 35 δευτερόλεπτα**, εάν ο οδηγός δεν βάλει τα χέρια του στο τιμόνι μετά την εμφάνιση της προειδοποίησης, ακούγεται συνεχώς μια ηχητική προειδοποίηση. Τα φρένα στη συνέχεια εφαρμόζονται σύντομα επανειλημμένα για να ενημερώσουν τον οδηγό ότι πρέπει να ξαναπάρει τον έλεγχο του αυτοκινήτου βάζοντας τα χέρια του στο τιμόνι. Εάν ο οδηγός δεν ανταποκριθεί, ο "Active driver assist" ενεργοποιεί τα φώτα προειδοποίησης κινδύνου και επιβραδύνει το αυτοκίνητο μέχρι να σταματήσει εντελώς.

 Ο οδηγός μπορεί να διακόψει αυτόν τον ελιγμό ανά πάσα στιγμή τοποθετώντας τα χέρια του στο τιμόνι, φρενάροντας ή απενεργοποιώντας το "Active driver assist".

- **αφού σταματήσει το αυτοκίνητο**, ενεργοποιείται αυτόματα το ηλεκτρονικό χειρόφρενο, τα αλάρμ θα παραμείνουν αναμμένα, το ενδεικτι-

κό  θα σβήσει και το μήνυμα "Κεντράρ. λωρίδας απενεργοποιημένο" εμφανίζεται με κόκκινο χρώ-

μα στο καντράν για να σας ενημερώσει.

 Στα πρώτα δύο επίπεδα προειδοποίησης, όταν το σύστημα ανιχνεύσει ξανά την παρουσία των χεριών του οδηγού στο τιμόνι, το σύστημα σταματά τις προειδοποιήσεις. Η λειτουργία συνεχίζει να κατευθύνει το αυτοκίνητο προς τη λωρίδα κυκλοφορίας.

Σημείωση: σε ορισμένες περιπτώσεις, η λειτουργία "Κεντράρισμα στη λωρίδα κυκλοφορίας" μπορεί να μην ανιχνεύει πλέον τα χέρια σας στο τιμόνι και να ακουστεί ένα ηχητικό σήμα:

- ο οδηγός κρατά το τιμόνι πολύ ελαφρά,
- ο οδηγός φορά γάντια,
- ...

ΠΡΟΣΘΕΤΕΣ ΛΕΙΤΟΥΡΓΙΕΣ ΥΠΟΒΟΗΘΗΣΗΣ ΟΔΗΓΗΣΗΣ

Σε περίπτωση απότομης στροφής

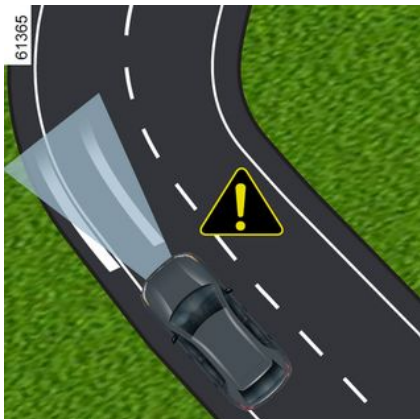

Σε μια απότομη στροφή και ανάλογα με την ταχύτητα του αυτοκινήτου, η διατήρηση της πλευρικής θέσης της λειτουργίας περιορίζεται και απαιτείται άμεση ενέργεια στο τιμόνι από τον οδηγό, έτσι ώστε το αυτοκίνητο να παραμένει στη λωρίδα.

Αν ο οδηγός δεν παρέμβει, η λειτουργία ενεργοποιεί μια δόνηση στο τιμόνι για να επισημάνει ότι το αυτοκίνητο πρόκειται να παραβιάσει τη γραμμή διαγράμμισης και ότι ο οδηγός πρέπει να εκτελέσει άμεση ενέργεια.

Το ενδεικτικό **22**  και τα ενδεικτικά αριστερής ή δεξιάς γραμμής διαγράμμισης **21** εμφανίζονται με κόκκινο χρώμα στο καντράν.

Εάν το αυτοκίνητο περάσει τελείως μια γραμμή διαγράμμισης και κινηθεί εκτός της λωρίδας κυκλοφορίας του ή εάν η στροφή είναι πολύ κλειστή, η λειτουργία "Κεντράρισμα στη λωρίδα κυκλοφορίας" τίθεται σε κατάσταση αναμονής.

Η λειτουργία επιβεβαιώνεται ότι είναι σε θέση αναμονής με το γκρι εν-

δεικτικό **22**  και τα ενδεικτικά αριστερής και δεξιάς γραμμής διαγράμμισης **21** που εμφανίζονται στο καντράν.

 Η λειτουργία "Κεντράρισμα στη λωρίδα κυκλοφορίας" δεν μπορεί να βοηθήσει τον οδηγό κατά την κίνηση σε κυκλικό κόμβο ή σε μια διασταύρωση και ενδέχεται να περιέλθει αυτόματα σε κατάσταση αναμονής. Σε όλες τις περιπτώσεις, ο οδηγός πρέπει πάντα να στρίβει το τιμόνι για να διαχειρίζεται την τροχιά του οχήματος υπό αυτές τις συνθήκες οδήγησης.

Προβλήματα στη λειτουργία

Εάν ανιχνευθεί λειτουργικό σφάλμα στη λειτουργία "Κεντράρισμα στη λωρίδα κυκλοφορίας", το μήνυμα "Υποβ. Οδήγησης μη διαθέσιμη" ή "Υποβ. Οδήγησης ελέγξτε" εμφανίζεται στο καντράν και η λειτουργία απενεργοποιείται.

Απευθυνθείτε σε ένα Επίσημο Συνεργείο της μάρκας

Προειδοποιήσεις



Το "Active driver assist" είναι συμπληρωματικό βοήθημα οδήγησης. Σε καμία περίπτωση δεν πρέπει να υποκαθιστά την υπευθυνότητα του οδηγού για την τήρηση των ορίων ταχύτητας και τις αποστάσεις ασφαλείας και την προσοχή.

Ο οδηγός πρέπει να έχει πάντοτε τον έλεγχο του οχήματος.

Ο οδηγός πρέπει πάντα να προσαρμόζει την πορεία και την ταχύτητα, ανάλογα με το περιβάλλον και τις συνθήκες οδήγησης, ανεξάρτητα από τις ενδείξεις του συστήματος.

Εκτός από τις γραμμές που οριοθετούν λωρίδες και τους δείκτες κυκλοφορίας εντός των ορίων της ικανότητας ανίχνευσης του συστήματος, πληροφορίες σχετικά με τη σήμανση (άλλα σήματα κυκλοφορίας, φανάρια, διαβάσεις πεζών κ.λπ.) δεν αναγνωρίζονται από το σύστημα. Δεν ενεργοποιούν καμία προειδοποίηση ή αντίδραση από το σύστημα.

Το "Active driver assist" χρησιμοποιεί τη λειτουργία "Stop and Go προσαρμοζόμενου ρυθμιστή ταχύτητας" και τη λειτουργία "Κεντράρισμα λωρίδας κυκλοφορίας". Το σύστημα δεν πρέπει σε καμία περίπτωση να θεωρείται ισοδύναμο με έναν ανιχνευτή εμποδίων ή με ένα σύστημα αποφυγής συγκρούσεων.

Χρησιμοποιήστε τον "Active driver assist" αποκλειστικά εκτός κατοικημένων περιοχών, σε μεγάλου πλάτους δρόμους με ορατές διαγραμμίσεις.

Δεν πρέπει να χρησιμοποιείται σε δρόμο με μεγάλη κίνηση, με πολλές στροφές ή ολισθηρό (πάγος, υδρολίσθηση, χαλίκια) ή όταν οι κλιματολογικές συνθήκες δεν είναι ευνοϊκές (ομίχλη, βροχή, πλευρικός άνεμος, κ.λπ.).

Κίνδυνος ατυχήματος

Συντήρηση/επισκευές του συστήματος

- Σε περίπτωση σύγκρουσης, ενδέχεται να μεταβληθεί η ευθυγράμμιση του ραντάρ ή/και της κάμερας και, κατά συνέπεια, να επηρεαστεί η λειτουργία τους. Απενεργοποιήστε το σύστημα και συμβουλευθείτε μία επίσημη αντιπροσωπεία.

- Οποιαδήποτε εργασία στην περιοχή όπου βρίσκεται το ραντάρ ή/και η κάμερα (αντικαταστάσεις, επισκευές, τροποποιήσεις παρμπρίζ, βαφή, κ.λπ.) πρέπει να εκτελείται από ειδικευμένο επαγγελματία.

Μόνο οι επίσημες αντιπροσωπείες είναι εξουσιοδοτημένες να επεμβαίνουν στο σύστημα.



Απενεργοποίηση του συστήματος

Πρέπει οπωσδήποτε να απενεργοποιήσετε το σύστημα, εάν:

- το αυτοκίνητο κινείται σε δρόμο με πολλές στροφές,
- το αυτοκίνητο είναι ρυμουλκούμενο (βλάβη),
- το αυτοκίνητο φέρει ρυμούλκα ή τροχόσπιτο,
- το αυτοκίνητο κινείται σε σήραγγα ή κοντά σε μεταλλική δομή,
- το αυτοκίνητο φτάσει σε σημείο διοδίων, χώρο οδικών έργων ή σε στενή λωρίδα κυκλοφορίας,
- το αυτοκίνητο κινείται προς τα πάνω ή προς τα κάτω σε πολύ απότομη κατωφέρεια,
- η ορατότητα δεν είναι καλή (λαμπρός ήλιος, ομίχλη, κ.λπ.).
- οι καιρικές συνθήκες είναι κακές (βροχή, χιόνι, πλευρικός άνεμος, κ.λπ.).
- το αυτοκίνητο κινείται σε ολισθηρό οδόστρωμα (βροχή, χιόνι, χαλίκια, κ.λπ.).
- η περιοχή της κάμερας έχει υποστεί ζημιά (π.χ. εσωτερική ή εξωτερική επιφάνεια του παρμπρίζ είναι ραγισμένο ή παραμορφωμένο,
- η περιοχή του ραντάρ έχει υποστεί ζημιά (συγκρούσεις, κ.λπ.),
- η επιφάνεια του τιμονιού είναι κατεστραμμένη ή υγρή.

Σε περίπτωση όπου το σύστημα δεν συμπεριφέρεται κανονικά, απενεργοποιήστε το και επικοινωνήστε με έναν εξουσιοδοτημένο αντιπρόσωπο.



Ορισμένες συνθήκες ενδέχεται να διαταράξουν ή να καταστρέψουν τη λειτουργία του συστήματος, όπως:

- παρεμπόδιση του παρμπρίζ ή της περιοχής του ραντάρ (από ακαθαρσίες, πάγο, χιόνι, συμπυκνώματα υγρασίας κ.λπ.). Να ελέγχετε συχνά την καθαριότητα και την κατάσταση του παρμπρίζ, των μάκτρων των υαλοκαθαριστήρων του μπροστινού παρμπρίζ και του μπροστινού προφυλακτήρα,
- ένα σύνθετο περιβάλλον (τούνελ κ.λπ.),
- δυσμενείς καιρικές συνθήκες (χιόνι, έντονη βροχή, χαλάζι, πάγος, κλπ.),
- κακή ορατότητα (νύχτα, ομίχλη κ.λπ.),
- κακή αντίθεση μεταξύ του προπορευόμενου αυτοκινήτου και της γύρω περιοχής (π.χ. λευκό αυτοκίνητο σε χιονισμένη περιοχή κ.λπ.),
- θάμβωση (εκτυφλωτικός ήλιος, φώτα αυτοκινήτων που κινούνται στο αντίθετο ρεύμα κυκλοφορίας, κ.λπ.),
- ο δρόμος είναι στενός, με πολλές στροφές ή ελικοειδής (απότομες στροφές, κ.λπ.),
- οι γραμμές του υλικού της ασφάλτου ανιχνεύονται ως γραμμή από το σύστημα,
- μείωση/διαπλάτυνση λωρίδας,
- ενδείξεις οδοστρώματος που έχουν φθαρεί, με μειωμένη αντίθεση ή σε πολύ μεγάλη απόσταση μεταξύ τους (γραμμές μερικώς σβησμένες κ.λπ.),
- πολλές διαγραμμίσεις στον δρόμο (περιοχή έργων οδοποιίας, συνδετήριοι κλάδοι κόμβων που συνδέονται με παρκακείμενους αυτοκινητόδρομους, άκρη του δρόμου κ.λπ.),
- οδικές πινακίδες που δεν περιλαμβάνουν βέλος, οι οποίες βρίσκονται σε έξοδο αυτοκινητόδρομου,
- μια περιοχή με χαμηλή συνδεσιμότητα που καθιστά αδύνατο τον γεωγραφικό εντοπισμό του οχήματος ή χάρτες που δεν είναι ενημερωμένοι,
- αυτοκίνητο με σημαντική διαφορά στην ταχύτητα,
- πατάκια που δεν είναι προσαρμοσμένα στο αυτοκίνητο. Στην πλευρά του οδηγού, να χρησιμοποιείτε υποχρεωτικά τα πατάκια που είναι προσαρμοσμένα στο όχημα, στερεώνοντας τα στα ήδη εγκατεστημένα εξαρτήματα και να ελέγχετε τακτικά τη στερέωσή τους. Μην τοποθετείτε από πάνω διάφορα πατάκια. **Κίνδυνος μαγκώματος των πεντάλ.**

Σε αυτές τις περιπτώσεις:

- **Κίνδυνος ανεπιθύμητου φρεναρίσματος ή επιτάχυνσης.**
- **Κίνδυνος ανεπιθύμητης, εσφαλμένης διόρθωσης ή καμίας διόρθωσης της πορείας.**

ΠΡΟΣΘΕΤΕΣ ΛΕΙΤΟΥΡΓΙΕΣ ΥΠΟΒΟΗΘΗΣΗΣ ΟΔΗΓΗΣΗΣ

Πολλές απρόβλεπτες περιπτώσεις μπορούν να επηρεάσουν τη λειτουργία του συστήματος. Ορισμένα αντικείμενα ή αυτοκίνητα που μπορεί να εμφανιστούν στη ζώνη εντοπισμού της κάμερας ή του ραντάρ μπορεί να ερμηνευτούν λανθασμένα από το σύστημα, ενδεχομένως οδηγώντας σε ακατάλληλη επιτάχυνση ή πέδηση.

Πρέπει να είστε πάντοτε προσεκτικοί για απροσδόκητα συμβάντα που μπορεί να προκύψουν κατά την οδήγηση.

Πάντα να διατηρείτε πάντα τον έλεγχο του αυτοκινήτου σας, κρατώντας τα πόδια σας κοντά στα πεντάλ και τα χέρια σας στο τιμόνι, έτσι ώστε να είστε έτοιμοι να δράσετε σε κάθε περίπτωση.

ΠΡΟΣΘΕΤΕΣ ΛΕΙΤΟΥΡΓΙΕΣ ΥΠΟΒΟΗΘΗΣΗΣ ΟΔΗΓΗΣΗΣ

Ενεργή πέδηση έκτακτης ανάγκης στην όπισθεν

Εισαγωγή

3



επιπλέον της λειτουργίας "Βοηθός στάθμευσης" ➔ 293 και χρησιμοποιώντας πληροφορίες από τους τέσσερις κεντρικούς αισθητήρες που βρίσκονται στο πίσω μέρος του αυτοκινήτου, το σύστημα εντοπίζει σταθερά εμπόδια που βρίσκονται πίσω από το αυτοκίνητό σας. Εάν υπάρχει σοβαρός κίνδυνος σύγκρουσης, το σύστημα προκαλεί αυτόματα τη λειτουργία του φρένου του αυτοκινήτου.

Σημείωση: βεβαιωθείτε ότι οι τέσσερις κεντρικοί αισθητήρες που βρίσκονται στο πίσω μέρος του αυτοκινήτου δεν είναι κρυμμένοι (από βρωμιά, λάσπη, χιόνι κ.λπ.).

Λειτουργία



Ανίχνευση σταθερού εμποδίου πίσω

Στην όπισθεν και εν κινήσει σε ταχύτητα μεταξύ περίπου 4 χλμ/ώρα και 8 χλμ/ώρα, εάν υπάρχει κίνδυνος σύγκρουσης με σταθερό εμπόδιο, το σύστημα **προκαλεί αυτόματα τη πέδηση του αυτοκινήτου**. Το οπτικό σύστημα **2** εμφανίζεται στην οθόνη πολυμέσων **1** συνοδευόμενο από ένα ηχητικό σήμα.

Εφόσον το αυτοκίνητο σταματήσει, το αυτοκίνητο πρέπει να κρατηθεί σταματημένο από τον οδηγό κρατώντας το πόδι του στο πεντάλ του φρένου.



Αυτή η λειτουργία είναι συμπληρωματικό βοήθημα στην οδήγηση.

Αυτή η λειτουργία σε καμία περίπτωση δεν υποκαθιστά τη δέουσα προσοχή και υπευθυνότητα του οδηγού ο οποίος οφείλει να έχει πάντα τον έλεγχο του οχήματος.

ΠΡΟΣΘΕΤΕΣ ΛΕΙΤΟΥΡΓΙΕΣ ΥΠΟΒΟΗΘΗΣΗΣ ΟΔΗΓΗΣΗΣ



Σε περίπτωση χτυπήματος στο κάτω μέρος του αυτοκινήτου, ενώ αυτό πραγματοποιεί ελιγμούς (παράδειγμα: επαφή με κολωνάκι, πολύ ψηλό πεζοδρόμιο ή άλλο στοιχείο του δρόμου), ενδέχεται να προκληθεί ζημιά στο αυτοκίνητο (παράδειγμα: παραμόρφωση άξονα). Για να αποφύγετε οποιονδήποτε κίνδυνο ατυχήματος, ζητήστε έλεγχο του αυτοκινήτου από ένα Επίσημο Συνεργείο της μάρκας.

Ενεργοποίηση, απενεργοποίηση του συστήματος



Για να ενεργοποιήσετε ή να απενεργοποιήσετε τη λειτουργία μέσω της οθόνης πολυμέσων **1**, επιλέξτε τον κόσμο "Όχημα", κατόπιν "Βοηθός οδήγησης", και στη συνέχεια "Στάθμευση". Ενεργοποιήστε την "Ενεργή πέδηση έκτακτης ανάγκης στην όπισθεν".

Εάν η λειτουργία είναι απενεργοποιημένη, το ενδεικτικό **3** εμφανίζεται στην οθόνη πολυμέσων.

Προβλήματα στη λειτουργία

Όταν το σύστημα εντοπίσει σφάλμα λειτουργίας, το σύστημα ενεργού φρεναρίσματος έκτακτης ανάγκης

στην όπισθεν απενεργοποιείται αυτόματα.

Το ενδεικτικό **3** εμφανίζεται στην οθόνη πολυμέσων συνοδευόμενο από, ανάλογα με τον τύπο της δυσλειτουργίας, από το ακόλουθο μήνυμα στο καντράν:

– « Αισθητ. πάρκινγκ μη διαθέσιμοι »;

ή

– « Ελέγξτε αισθητ. παρκαρίσματος »;

ή

– « Υποβ. Οδήγησης μη διαθέσιμη »;

ή

– « Υποβ. Οδήγησης ελέγξτε ».

Καθαρίστε τους αισθητήρες υπερήχων. Εάν το πρόβλημα παραμένει, συμβουλευθείτε ένα Επίσημο Συνεργείο της μάρκας.

ΠΡΟΣΘΕΤΕΣ ΛΕΙΤΟΥΡΓΙΕΣ ΥΠΟΒΟΗΘΗΣΗΣ ΟΔΗΓΗΣΗΣ

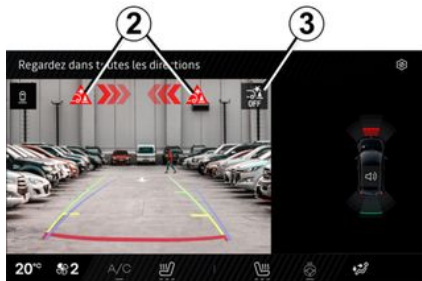

Εάν το αυτοκίνητο είναι εφοδιασμένο με κοτσαδόρο που αναγνωρίζεται από το σύστημα και έχει συνδεθεί ρυμουλκούμενο, η ενεργή πέδηση έκτακτης ανάγκης στην όπισθεν απενεργοποιείται αυτόματα και το ακόλουθο μήνυμα εμφανίζεται στο καντράν: "Τρέιλερ : αισθητήρες πάρκινγκ μη διαθέσιμοι", συνοδευόμενο από το ενδεικτικό **3** στην οθόνη πολυμέσων.

Προειδοποιήσεις



Ενεργή πέδηση έκτακτης ανάγκης στην όπισθεν

Αυτή η λειτουργία είναι συμπληρωματικό βοήθημα στην οδήγηση. Δεν μπορεί, σε καμία περίπτωση, αυτή η λειτουργία να αντικαταστήσει την προσοχή και την υπευθυνότητα που πρέπει να επιδεικνύει ο οδηγός.

Ορισμένες κλιματολογικές και περιβαλλοντικές συνθήκες μπορεί να διαταράξουν ή να βλάψουν το σύστημα. Κατά συνέπεια, ο οδηγός πρέπει να είναι πάντα προετοιμασμένος για αναπάντεχα συμβάντα κατά την οδήγηση: πρέπει να διασφαλίζεται πάντα ότι δεν υπάρχουν μικρά, στενά κινούμενα εμπόδια (όπως παιδί, ζώο, καροτσάκι, ποδήλατο, πέτρα, κολωνάκι κ.λπ.) στα τυφλά σημεία, κατά την εκτέλεση ελιγμών.

Η ενεργοποίηση αυτής της λειτουργίας ενδέχεται να καθυστερεί ή να παρεμποδίζεται όταν το σύστημα ανιχνεύσει ξεκάθαρες ενδείξεις ελέγχου του οχήματος από τον οδηγό (ενέργεια στο τιμόνι, πεντάλ, κ.λπ.).

Συντήρηση/επισκευές του συστήματος

- Σε περίπτωση σύγκρουσης, οι οπίσθιοι αισθητήρες και οι επιδόσεις τους ενδέχεται να επηρεαστούν. Απενεργοποιήστε τη λειτουργία και συμβουλευθείτε μία επίσημη αντιπροσωπεία.
- Οποιαδήποτε εργασία στην περιοχή όπου βρίσκονται οι αισθητήρες (επισκευές, αντικαταστάσεις, τροποποιήσεις του προφυλακτήρα κ.λπ.) πρέπει να εκτελείται από ειδικευμένο επαγγελματία.

Μόνο οι επίσημες αντιπροσωπείες είναι εξουσιοδοτημένες να επεμβαίνουν στο σύστημα.

Απενεργοποίηση της λειτουργίας

Πρέπει να απενεργοποιήσετε τη λειτουργία εάν το όχημα ρυμουλκείται (ανάκτηση ακινητοποιημένου αυτοκινήτου) ή εάν το αυτοκίνητο είναι εξοπλισμένο με ράβδο ρυμούλκησης που δεν αναγνωρίζεται από το σύστημα.

Σε περίπτωση όπου το σύστημα δεν συμπεριφέρεται κανονικά, απενεργοποιήστε το και επικοινωνήστε με έναν εξουσιοδοτημένο αντιπρόσωπο.

Εισαγωγή

Ο περιοριστής ταχύτητας ελέγχει τον κινητήρα και το σύστημα πέδησης για να σας βοηθήσει να μην υπερβείτε την ταχύτητα οδήγησης που έχετε επιλέξει, γνωστή ως **όριο ταχύτητας**.

Η λειτουργία περιοριστή ταχύτητας μπορεί να ενεργοποιηθεί από 0 έως 150 χλμ/ώρα ή, ανάλογα με το αυτοκίνητο, έως 170 χλμ/ώρα.



Με τη λειτουργία ECO ενεργοποιημένη, το όριο ταχύτητας δεν μπορεί να υπερβαίνει τη μέγιστη ταχύτητα στη λειτουργία ECO → 193.

ΧΕΙΡΙΣΤΗΡΙΑ



1. Διακόπτης επιλογής/κατάργησης επιλογής των βοηθημάτων οδήγησης, ανάλογα με το αυτοκίνητο:

- Ενεργή Υποβοήθηση Οδηγού,
- προσαρμοζόμενο ρυθμιστή ταχύτητας,
- ρυθμιστή ταχύτητας,
- περιοριστή ταχύτητας,
- OFF.

2. Θέτει τη λειτουργία σε κατάσταση αναμονής και αποθηκεύει το όριο ταχύτητας (0).

3. Επαναφορά του απομνημονευμένου ορίου ταχύτητας (RES).

4.

- Προς τα επάνω: ενεργοποιεί, αυξάνει το όριο ταχύτητας ή αποθηκεύει την τρέχουσα ταχύτητα (SET/+).
- Προς τα κάτω: ενεργοποιεί, μειώνει το όριο ταχύτητας ή αποθηκεύει την τρέχουσα ταχύτητα (SET/-).

5. Αναδυόμενο κουμπι (ανάλογα με το αυτοκίνητο): προσαρμόστε το σημείο ρύθμισης ταχύτητας στα ανι-

χνευμένα όρια ταχύτητας  → 242.



Ανάλογα με το αυτοκίνητο, μπορείτε να συνδέσετε τη λειτουργία του περιοριστή ταχύτητας με τη λειτουργία "Ανίχνευσης πινακίδων οδικής σήμανσης" → 242 πατώντας τον διακόπτη **5**.

Όταν επιλεγεί η λειτουργία "ΑΠΕΝΕΡΓΟΠΟΙΗΣΗ" πριν απενεργοποιηθεί η ανάφλεξη, η λειτουργία "Περιοριστής ταχύτητας" θα είναι ενεργοποιημένη από προεπιλογή την επόμενη φορά που ο κινητήρας θα τεθεί σε λειτουργία.

ΠΕΡΙΟΡΙΣΤΉΣ

Εκκίνηση

Όταν έχει οριστεί μια ταχύτητα περιορισμού, αλλά δεν έχει επιτευχθεί ακόμη, η οδήγηση είναι παρόμοια με εκείνη ενός αυτοκινήτου χωρίς περιοριστή ταχύτητας.

Μόλις το αυτοκίνητο φτάσει την καταχωρημένη ταχύτητα, οποιαδήποτε ενέργεια στο πεντάλ γκαζιού δεν επιτρέπει την υπέρβαση του προγραμματισμένου ορίου ταχύτητας, εκτός εάν είναι αναγκαίο (βλ. παράγραφο "Υπέρβαση του ορίου ταχύτητας").

Ενεργοποίηση

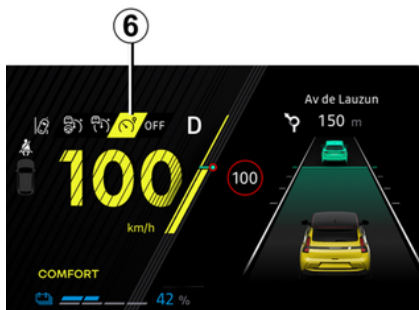

Πατήστε τον διακόπτη **1** όσες φορές χρειάζεται για να επιλέξετε τον περιοριστή ταχύτητας.

Το ενδεικτικό **6** εμφανίζεται με γκρι χρώμα. Το μήνυμα "Περιορ. Ταχ. OK: SET για ενεργοπ." εμφανίζεται στο καντράν συνοδευόμενο από παύλες για να υποδείξει ότι η λειτουργία περιοριστή ταχύτητας είναι ενεργοποιημένη και περιμένει την αποθήκευση ενός ορίου ταχύτητας.

Για να αποθηκεύσετε την τρέχουσα ταχύτητα, πιέστε τον διακόπτη **4** προς τα πάνω (SET/+) ή προς τα κάτω (SET/-): η περιορισμένη ταχύτητα αντικαθιστά τις παύλες και, ανάλογα με το αυτοκίνητο, το ενδεικτικό **6** εμφανίζεται με λευκό χρώμα.

Η ελάχιστη αποθηκευμένη ταχύτητα είναι 30 χλμ/ώρα.

Μεταβολή του ορίου ταχύτητας



Μπορείτε να αλλάξετε το όριο ταχύτητας πατώντας επανειλημμένα ή πατώντας παρατεταμένα το χειριστήριο **4**:

- προς τα επάνω (SET/+) για να αυξήσετε την ταχύτητα,
- προς τα κάτω (SET/-) για να μειώσετε την ταχύτητα.

Αυτόματος περιοριστής ταχύτητας με αναγνώριση πινακίδας ορίου ταχύτητας

(ανάλογα με τη συνδρομή: Χωρίς συνδρομή αυτή η λειτουργία δεν μπορεί να ενεργοποιηθεί. Για να δια-

ΠΕΡΙΟΡΙΣΤΉΣ

χειριστείτε τη συνδρομή σας, ανατρέξτε στις οδηγίες του συστήματος πολυμέσων.)

Χρησιμοποιώντας την κάμερα, την λειτουργία "Ανίχνευσης πινακίδων οδικής σήμανσης" → 242 και τον χάρτη που σχετίζεται με τη συνδρομή, το σύστημα περιορίζει αυτόματα την ταχύτητα του αυτοκινήτου όταν εντοπίζει και περνάει μια οδική πινακίδα ορίου ταχύτητας.

Ενεργοποίηση/απενεργοποίηση

Από την οθόνη πολυμέσων, από τον κόσμο "Αυτοκίνητο", επιλέξτε "Βοήθεια στην οδήγηση". Στη συνέχεια, από το μενού "Προσαρμογή ταχύτητας" μεταβείτε στην ενότητα "Προσαρμοζόμενος ρυθμιστής ταχύτητας" και επιλέξτε "Στα όρια ταχύτητας".

Σημείωση: η ενεργοποίηση/απενεργοποίηση είναι επίσης δυνατή πατώντας και κρατώντας πατημένο το κουμπί που ρυθμίζεται με βάση τις περιστάσεις 5.

Υπέρβαση του ορίου ταχύτητας

Μπορείτε να υπερβείτε το όριο ταχύτητας ανά πάσα στιγμή. Για να το κάνατε αυτό, πιέστε το πεντάλ γκαζιού **σταθερά προς τα κάτω** (κοντά ή πέ-

ρα από το σημείο αντίστασης, ανάλογα με το αυτοκίνητο).

Κατά το διάστημα υπέρβασης, το όριο ταχύτητας αναβοσβήνει με κίτρινο/πορτοκαλί χρώμα στο καντράν.

Στη συνέχεια, αφήστε το πεντάλ γκαζιού: η λειτουργία του περιοριστή ταχύτητας επανέρχεται μόλις αναπτύξετε μια ταχύτητα μικρότερη της απομνημονευμένης.



Θα πρέπει να έχετε τα πόδια σας κοντά στα πεντάλ, ώστε να είστε έτοιμοι να αντιδράσετε σε περίπτωση έκτακτης ανάγκης.



Εάν η λειτουργία του περιοριστή ταχύτητας δεν είναι διαθέσιμη (μετά από πολλές προσπάθειες ενεργοποίησης), απευθυνθείτε σε ένα επίσημο συνεργείο της μάρκας.

Αναστολή της Λειτουργίας



Η λειτουργία περιοριστή ταχύτητας τίθεται σε λειτουργία αναμονής με πάτημα του διακόπτη 2 (0).

Η ταχύτητα περιορισμού απομνημονεύεται και εμφανίζεται στο καντράν με γκρι χρώμα.

Επαναφορά του ορίου ταχύτητας

Εάν μια ταχύτητα έχει αποθηκευτεί, μπορείτε να την ανακαλέσετε πιέζοντας τον διακόπτη 3.

66056

ΠΕΡΙΟΡΙΣΤΉΣ



Όταν η λειτουργία του περιοριστή ταχύτητας έχει ανασταλεί, πατώντας το χειριστήριο **4** επάνω ή κάτω, η λειτουργία ενεργοποιείται εκ νέου, χωρίς να λαμβάνεται υπόψη η απομνημονευμένη ταχύτητα: Η ταχύτητα που λαμβάνεται υπόψη είναι η ταχύτητα κίνησης του αυτοκινήτου τη συγκεκριμένη στιγμή.

ΠΕΡΙΟΡΙΣΤΉΣ

Διακοπή της λειτουργίας

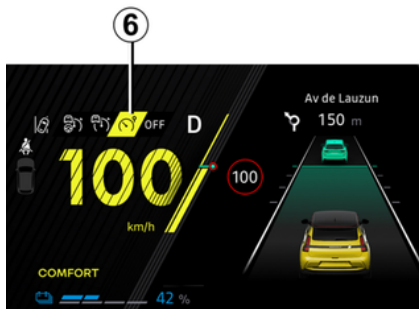

Η λειτουργία του περιοριστή ταχύτητας διακόπτεται όταν πατήσετε τον διακόπτη **1** για να καταργήσετε την επιλογή του περιοριστή ταχύτητας. Σε αυτήν την περίπτωση, η ταχύτητα δεν απομνημονεύεται πλέον.

Το ενδεικτικό **6** σβήνει στο καντράν για να επιβεβαιώσει ότι η λειτουργία έχει απενεργοποιηθεί.

i Για έξοδο από την υποβοήθηση οδήγησης, πατήστε τον διακόπτη **1** όσες φορές χρειάζεται μέχρι να φτάσετε στο OFF. Το μήνυμα "Απενεργοποίηση υποβοήθησης οδήγησης" εμφανίζεται στο καντράν.

Σε αυτήν την περίπτωση, την επόμενη φορά που ο κινητήρας θα τεθεί σε λειτουργία, θα ενεργοποιηθεί η λειτουργία "Περιοριστής ταχύτητας" και εν αναμονή αποθήκευσης ενός ορίου ταχύτητας.

ΡΥΘΜΙΣΤΉΣ ΤΑΧΥΤΗΤΑΣ

Εισαγωγή

Ο ρυθμιστής ταχύτητας ελέγχει τον κινητήρα και το σύστημα πέδησης για να σας βοηθήσει να διατηρήσετε την ταχύτητα οδήγησης που έχετε επιλέξει, γνωστή ως **ταχύτητα ρύθμισης**.

Αυτή η ταχύτητα πορείας μπορεί να ρυθμιστεί σε οποιαδήποτε ταχύτητα πάνω από 30 χλμ./ώρα.

i Ενώ η λειτουργία ECO είναι ενεργοποιημένη, η ταχύτητα ρύθμισης δεν μπορεί να υπερβαίνει την τρέχουσα ταχύτητα του αυτοκινήτου ➔ **193**.

i Το σύστημα αναγεννητικής πέδησης και τα χειριστήρια δεν είναι διαθέσιμα όταν είναι ενεργοποιημένος ο ρυθμιστής ταχύτητας ή η λειτουργία προσαρμοζόμενου ρυθμιστή ταχύτητας.

i Ανάλογα με το αυτοκίνητο, μπορείτε να συνδέσετε τη λειτουργία ρυθμιστής ταχύτητας με τη λειτουργία "Ανίχνευση οδικής σήμανσης" ➔ **242**.

ΧΕΙΡΙΣΤΗΡΙΑ



1. Διακόπτης επιλογής/κατάργησης επιλογής των βοηθημάτων οδήγησης, ανάλογα με το αυτοκίνητο:

- Ενεργή Υποβοήθηση Οδηγού,
- προσαρμοζόμενο ρυθμιστή ταχύτητας,
- ρυθμιστή ταχύτητας,

- περιοριστή ταχύτητας,
- OFF.

2. Θέση της λειτουργίας σε αναμονή (με αποθηκευμένη ταχύτητα ρύθμισης) (0).

3. Επαναφορά της απομνημονευμένης ταχύτητας ρύθμισης (RES).

4.

- Προς τα επάνω: ενεργοποιεί, αυξάνει την ταχύτητα ρύθμισης ή αποθηκεύει την τρέχουσα ταχύτητα (SET/+).

- Προς τα κάτω: ενεργοποιεί, μειώνει την ταχύτητα ρύθμισης ή αποθηκεύει την τρέχουσα ταχύτητα (SET/-).

5. Αναδυόμενο κουμπί (ανάλογα με το αυτοκίνητο): προσαρμόστε το σημείο ρύθμισης ταχύτητας στα ανι-

χνευμένα όρια ταχύτητας  ➔ **242**.



Αυτή η λειτουργία είναι συμπληρωματικό βοήθημα στην οδήγηση.

Σε καμία περίπτωση

δεν πρέπει να υποκαθιστά την ευθύνη του οδηγού στο να τηρεί τα όρια ταχύτητας ή να είναι προσεκτικός.

Ο οδηγός πρέπει να έχει πάντοτε τον έλεγχο του οχήματος.

Ο ρυθμιστής ταχύτητας δεν πρέπει να χρησιμοποιείται σε δρόμο με μεγάλη κίνηση, με πολλές στροφές ή ολισθηρό (πάγος, υδρολίσθηση, χαλίκια) και όταν ο καιρός είναι κακός (ομίχλη, βροχή, πλευρικοί άνεμοι...).

Κίνδυνος ατυχήματος

Ενεργοποίηση

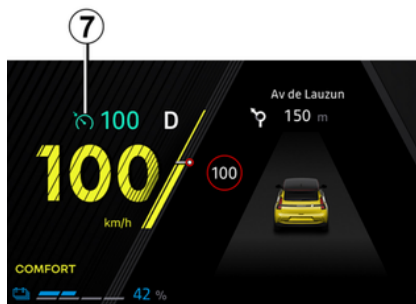

Πατήστε τον διακόπτη **1** όσες φορές χρειάζεται για να επιλέξετε τον ρυθμιστή ταχύτητας.

Η ενδεικτική λυχνία **6** εμφανίζεται με γκρι χρώμα. Στο καντράν εμφανίζεται το μήνυμα "Cruise Contr. OK SET για ενεργοπ.", συνοδευόμενο από παύλες, υποδεικνύοντας ότι ο ρυθμιστής ταχύτητας είναι σε λειτουργία και σε αναμονή για την αποθήκευση μιας ταχύτητας πορείας.

Ρύθμιση της ταχύτητας

Με σταθερή ταχύτητα πάνω από 30 χλμ./ώρα περίπου, πιέστε το χειριστήριο **4** προς τα επάνω (SET/+) ή προς τα κάτω (SET/-): η λειτουργία ενεργοποιείται και η τρέχουσα ταχύτητα λαμβάνεται υπόψη. Η ταχύτητα πορείας αντικαθιστά τις παύλες.

Η λειτουργία του ρυθμιστή ταχύτητας επιβεβαιώνεται, όταν η αποθηκευμένη ταχύτητα και το ενδεικτικό **7** εμφανίζονται με πράσινο χρώμα.

Εάν προσπαθήσετε να ενεργοποιήσετε τη λειτουργία με ταχύτητα κάτω από 30 χλμ./ώρα, θα εμφανιστεί το μήνυμα "Μη έγκυρη ταχύτ." και η λειτουργία θα παραμείνει ανενεργή.

Εκκίνηση

Μόλις καταχωρηθεί η ταχύτητα και ενεργοποιηθεί η λειτουργία του ρυθ-

ΡΥΘΜΙΣΤΉΣ ΤΑΧΥΤΗΤΑΣ

μιστή ταχύτητας, μπορείτε να σηκώσετε το πόδι σας από το πεντάλ γκαζιού.



Προσοχή, πρέπει να κρατάτε το πόδι σας κοντά στα πεντάλ, ώστε να είστε έτοιμοι να αντιδράσετε σε περίπτωση έκτακτης ανάγκης.

Μεταβολή της ταχύτητας ρύθμισης

Μπορείτε να αλλάξετε την ταχύτητα πορείας πιέζοντας το χειριστήριο **4**:

- προς τα επάνω (SET/+) για να αυξήσετε την ταχύτητα,
- προς τα κάτω (SET/-) για να μειώσετε την ταχύτητα.

Σημείωση: πατώντας και κρατώντας πατημένο πάνω ή κάτω το χειριστήριο **4** σας δίνει τη δυνατότητα να αλλάξετε την ταχύτητα σε διαδοχικά βήματα.

Υπέρβαση της ταχύτητας ρύθμισης

Ανά πάσα στιγμή, μπορείτε να υπερβείτε την ταχύτητα ρύθμισης απλά πατώντας το πεντάλ του γκαζιού

Στο διάστημα υπέρβασης της ταχύτητας, η ταχύτητα πορείας αναβοσβήνει στο καντράν με κόκκινο χρώμα. Στη συνέχεια, αφήστε το πεντάλ γκαζιού: μετά από μερικά δευτερόλεπτα, το αυτοκίνητό σας θα επανέρθει αυτόματα στην ρυθμισμένη ταχύτητα πορείας.

Το σύστημα δεν μπορεί να διατηρήσει την ταχύτητα ρύθμισης

Σε περίπτωση απότομης κατωφρέιας, το σύστημα ενδέχεται να μην διατηρεί την ταχύτητα πορείας: η αποθηκευμένη ταχύτητα αναβοσβήνει με κόκκινο χρώμα στο καντράν και πληροφορείστε από ένα ηχητικό σήμα ανά τακτά χρονικά διαστήματα.



Εάν δεν είναι πλέον διαθέσιμος ο ρυθμιστής ταχύτητας (έπειτα από πολλές προσπάθειες ενεργοποίησης), επικοινωνήστε με εξουσιοδοτημένο αντιπρόσωπο.

Αναστολή της Λειτουργίας

Η λειτουργία τίθεται σε αναμονή, εάν:

- τον διακόπτη **2** (0),

- Το πεντάλ του φρένου,
- μετακινήστε τον μοχλό ταχυτήτων στη νεκρά.

Η ταχύτητα ρύθμισης απομνημονεύεται και εμφανίζεται στο καντράν με γκρι χρώμα.

Επαναφορά της ταχύτητας ρύθμισης

Εάν μια ταχύτητα είναι απομνημονευμένη, μπορείτε να την επαναφέρετε, αφού βεβαιωθείτε ότι οι συνθήκες της κυκλοφορίας το επιτρέπουν (κίνηση, κατάσταση του οδοστρώματος, κλιματολογικές συνθήκες...).

Πατήστε τον διακόπτη **3** (RES) στο χειριστήριο **A** εάν η ταχύτητα του αυτοκινήτου είναι πάνω από 30 χλμ./ώρα.

ΡΥΘΜΙΣΤΉΣ ΤΑΧΥΤΗΤΑΣ

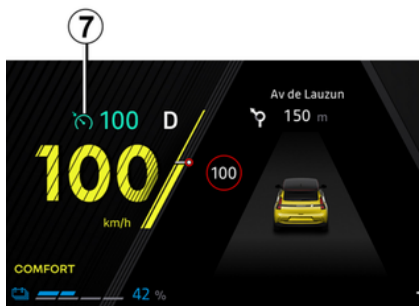

απομνημονευμένη ταχύτητα - λαμβάνεται υπόψη η ταχύτητα κίνησης του αυτοκινήτου τη συγκεκριμένη στιγμή.

Διακοπή της λειτουργίας

Η λειτουργία του ρυθμιστή ταχύτητας διακόπτεται όταν πατήσετε τον διακόπτη **7** για να αποεπιλέξετε τον ρυθμιστή ταχύτητας. Σε αυτήν την περίπτωση, η ταχύτητα δεν απομνημονεύεται πλέον.

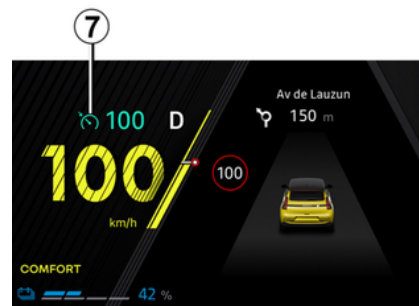

Όταν η ταχύτητα είναι απομνημονευμένη, η ενεργοποίηση του ρυθμιστή ταχύτητας επιβεβαιώνεται με την ένδειξη της ταχύτητας πορείας με την ένδειξη της ταχύτητας με πράσινο χρώμα και, ανάλογα με το αυτοκίνητο, την εμφάνιση της ενδεικτικής λυχνίας **7**.

Σημείωση: εάν η ταχύτητα που αποθηκεύτηκε προηγουμένως είναι πολύ μεγαλύτερη από την τρέχουσα ταχύτητα, το αυτοκίνητο θα επιταχύνει γρήγορα μέχρι αυτό το όριο.

Όταν η λειτουργία ρυθμιστή ταχύτητας έχει τεθεί σε αναστολή, πιέζοντας το χειριστήριο **4** προς τα επάνω ή κάτω για να ενεργοποιήσετε εκ νέου τη λειτουργία ρυθμιστή ταχύτητας χωρίς να λαμβάνεται υπόψη η

 Για έξοδο από την υποβοήθηση οδήγησης, πατήστε τον διακόπτη **7** όσες φορές χρειάζεται μέχρι να φτάσετε στο OFF. Το μήνυμα "Απενεργοποίηση υποβοήθησης οδήγησης" εμφανίζεται στο καντράν.

Το ενδεικτικό **7** σβήνει στο καντράν για να επιβεβαιώσει ότι η λειτουργία έχει απενεργοποιηθεί.



Η θέση σε αναμονή ή η διακοπή του ρυθμιστή ταχύτητας δεν προκαλεί γρήγορη μείωση της ταχύτητας: θα χρειαστεί να φρενάρετε πατώντας το πεντάλ του φρένου.

STOP AND GO ΠΡΟΣΑΡΜΟΖΟΜΕΝΟΣ ΡΥΘΜΙΣΤΉΣ ΤΑΧΥΤΗΤΑΣ

Εισαγωγή

Με βάση τις πληροφορίες από το ραντάρ ή την κάμερα, η λειτουργία του προσαρμοζόμενου ρυθμιστή ταχύτητας Stop and Go σας δίνει τη δυνατότητα να διατηρήσετε την επιλεγμένη ταχύτητα, γνωστή ως ταχύτητα πορείας, διατηρώντας ασφαλή απόσταση από το προπορευόμενο αυτοκίνητο στην ίδια λωρίδα κυκλοφορίας.

Ανάλογα με το αυτοκίνητο, όταν ενεργοποιηθεί η λειτουργία "Road Sign Detection" ➔ 242, το σύστημα μπορεί να προσαρμόσει την ταχύτητα του αυτοκινήτου σας σύμφωνα με τα σήματα ορίου ταχύτητας που αναγνωρίζονται από την κάμερα.

Ανάλογα με τη χώρα και τη συνδρομή, το σύστημα θα χρησιμοποιήσει την κάμερα και τον χάρτη για να προσαρμόσει την ταχύτητα του αυτοκινήτου εκ των προτέρων ανάλογα με το περιβάλλον και τα περιστατικά του δρόμου (κυκλικοί κόμβοι, στροφές, επερχόμενες οδικές σημανσεις ή ζώνες ορίου ταχύτητας).

Εάν το προπορευόμενο αυτοκίνητο σταματήσει, ο προσαρμοζόμενος ρυθμιστής ταχύτητας Stop and Go μπορεί να φρενάρει το αυτοκίνητό

σας μέχρι την πλήρη στάση πριν ξεκινήσει ξανά.

Το σύστημα ελέγχει την επιτάχυνση και την επιβράδυνση του αυτοκινήτου σας, χρησιμοποιώντας το σύστημα κινητήρα και πέδησης.

Η μέγιστη εμβέλεια του συστήματος είναι περίπου 130 μέτρα. Μπορεί να ποικίλλει ανάλογα με τις οδικές συνθήκες (ανάγλυφο εδάφους, καιρικές συνθήκες, κ.λπ.).

Η Stop and Go λειτουργία προσαρμοζόμενου ρυθμιστή ταχύτητας μπορεί να ενεργοποιηθεί ενώ το όχημα κινείται με ταχύτητα μεταξύ 0 χλμ./ώρα και 150 χλμ./ώρα ή 170 χλμ./ώρα ανάλογα με τις οδικές συνθήκες (κυκλοφορία, καιρός κ.λπ.).

Η λειτουργία υποδεικνύεται με το

σύμβολο .

Σημείωση:

- ο οδηγός πρέπει να τηρεί το μέγιστο όριο ταχύτητας και τις αποστάσεις ασφαλείας που προβλέπονται βάσει της ισχύουσας νομοθεσίας στη χώρα όπου οδηγεί,
- ο προσαρμοζόμενος ρυθμιστής ταχύτητας μπορεί να φρενάρει το αυτοκίνητο χρησιμοποιώντας μέχρι και περίπου το ένα τρίτο της ισχύος των φρένων. Ανάλογα με την περι-

πτωση, ο οδηγός ενδέχεται να χρειαστεί να φρενάρει πιο δυνατά.

 Ενώ η λειτουργία ECO είναι ενεργοποιημένη, η ταχύτητα ρύθμισης δεν μπορεί να υπερβαίνει τη μέγιστη ταχύτητα στη λειτουργία ECO ECO ➔ 193.

 Το σύστημα αναγεννητικής πέδησης δεν είναι διαθέσιμο όταν είναι ενεργοποιημένος ο ρυθμιστής ταχύτητας ή η λειτουργία προσαρμοζόμενου ρυθμιστή ταχύτητας.

 Ο προσαρμοζόμενος ρυθμιστής ταχύτητας Stop and Go δεν ενεργοποιεί την ακινητοποίηση έκτακτης ανάγκης και η δυνατότητα πέδησης του είναι περιορισμένη.

STOP AND GO ΠΡΟΣΑΡΜΟΖΟΜΕΝΟΣ ΡΥΘΜΙΣΤΉΣ ΤΑΧΥΤΗΤΑΣ



Αυτή η λειτουργία είναι συμπληρωματικό βοήθημα στην οδήγηση.

Σε καμία περίπτωση δεν πρέπει να υποκαθιστά την ευθύνη του οδηγού για την τήρηση των ορίων ταχύτητας και τις αποστάσεις ασφαλείας ή την προσοχή.

Ο οδηγός πρέπει να έχει πάντοτε τον έλεγχο του οχήματος.

Ο οδηγός πρέπει πάντοτε να προσαρμόζει την ταχύτητά του ανάλογα με το περιβάλλον και τις συνθήκες κυκλοφορίας.

Χρησιμοποιήστε τον ή, ανάλογα με το όχημα, από το σύμβολο **Stop and Go** εκτός κατοικημένων περιοχών, σε μεγάλους πλάτους δρόμους με ορατές διαγραμμίσεις.

Ο ρυθμιστής ταχύτητας μπορεί να λειτουργεί περιορισμένα σε δρόμους με πολλές στροφές ή ολισθηρότητα (υαλόπαγος, υδρολίσθηση, χαλίκια) και σε άσχημες καιρικές συνθήκες (ομίχλη, βροχή, πλευρικός άνεμος κ.λπ.)

Κίνδυνος ατυχήματος

Θέση της κάμερας 1

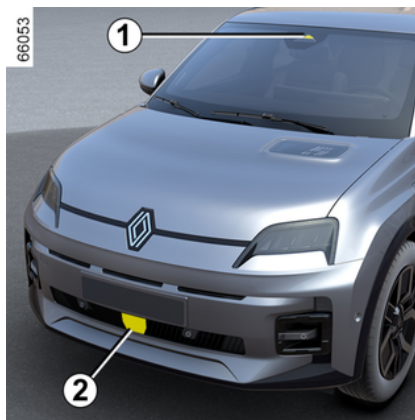

Βεβαιωθείτε ότι το παρμπρίζ δεν παρεμποδίζεται (από ακαθαρσίες, λάσπη, χιόνι κ.λπ.).

Θέση του ραντάρ 2

Βεβαιωθείτε ότι το έλασμα προστασίας του ραντάρ δεν παρεμποδίζεται (ακαθαρσίες, λάσπη, κακή εφαρμογή πινακίδας κυκλοφορίας), δεν παρουσιάζει ίχνη σύγκρουσης ή παραμόρφωσης (συμπεριλαμβανομένης της βαφής) και δεν κρύβεται

από κάποιο εξάρτημα τοποθετημένο στο μπροστινό μέρος του οχήματος (στη γρίλια ή στο λογότυπο κ.λπ.).

ΧΕΙΡΙΣΤΗΡΙΑ



3. Διακόπτης επιλογής/κατάργησης επιλογής των βοηθημάτων οδήγησης, ανάλογα με το αυτοκίνητο:

- Ενεργή Υποβοήθηση Οδηγού,
- προσαρμοζόμενο ρυθμιστή ταχύτητας,
- ρυθμιστή ταχύτητας,
- περιοριστή ταχύτητας,
- OFF.

4. Θέση της λειτουργίας σε αναμονή (με αποθηκευμένη ταχύτητα ρύθμισης) (0).

STOP AND GO ΠΡΟΣΑΡΜΟΖΟΜΕΝΟΣ ΡΥΘΜΙΣΤΉΣ ΤΑΧΥΤΗΤΑΣ

5 Επαναφορά της απομνημονευμένης ταχύτητας ρύθμισης (RES).

6

– Προς τα επάνω: ενεργοποιεί, αυξάνει την ταχύτητα ρύθμισης ή αποθηκεύει την τρέχουσα ταχύτητα (SET/+).

– Προς τα κάτω: ενεργοποιεί, μειώνει την ταχύτητα ρύθμισης ή αποθηκεύει την τρέχουσα ταχύτητα (SET/-).

7 Αναδύομενο κουμπί (ανάλογα με το αυτοκίνητο): προσαρμόστε το σημείο ρύθμισης ταχύτητας στα ανι-

χνευμένα όρια ταχύτητας

→ **242**.

8 Ρύθμιση της απόστασης από το προπορευόμενο αυτοκίνητο.



Ανάλογα με το αυτοκίνητο, μπορείτε να συνδέσετε τη λειτουργία του ρυθμιστή ταχύτητας με τη λειτουργία "Ανίχνευσης πινακίδων οδικής σήμανσης" → **242** πατώντας τον διακόπτη **7**.



Οι περιοχές ραντάρ και κάμερας πρέπει να παραμένουν καθαρές και χωρίς τροποποιήσεις, ώστε να διασφαλίζεται η σωστή λειτουργία του συστήματος.

Ενδείξεις



9. ενδεικτικό προσαρμοζόμενου ρυθμιστής ταχύτητας Stop and Go.

10. Απομνημονευμένη ταχύτητας ρύθμισης.

11. όχημα που βρίσκεται μπροστά.

12. Απομνημονευμένη ασφαλής απόσταση



Σημαντικό: πρέπει να κρατάτε τα πόδια σας κοντά στα πεντάλ ανά πάσα στιγμή για να είστε έτοιμοι για κάθε συμβάν.

Ενεργοποίηση



Πατήστε το διακόπτη **3** για να επιλέξετε τον προσαρμοζόμενο ρυθμιστή ταχύτητας στο **13**. Το ενδεικτικό **9** εμφανίζεται με γκρι χρώμα. Στο καντράν εμφανίζεται το μήνυμα "Adaptive Cruise Control έτοιμο: SET για ενεργοποίηση", συνοδευόμενο από παύλες, υποδεικνύοντας ότι ο ρυθμιστής ταχύτητας είναι σε λει-

STOP AND GO ΠΡΟΣΑΡΜΟΖΟΜΕΝΟΣ ΡΥΘΜΙΣΤΉΣ ΤΑΧΥΤΗΤΑΣ

τουργία και σε αναμονή για την αποθήκευση μιας ταχύτητας πορείας.

Αυτή η λειτουργία δεν μπορεί να ενεργοποιηθεί όταν:

- το χειρόφρενο είναι δεμένο,
- η ζώνη ασφαλείας του οδηγού δεν είναι δεμένη,
- μία ή περισσότερες πόρτες είναι εσφαλμένα κλειστές,
- η λειτουργία "Στάθμευση με ελεύθερα χέρια" είναι ήδη ενεργοποιημένη.

Το μήνυμα "Adaptive Cruise Ctl μη διαθέσιμο" εμφανίζεται στο κατράν.

Ρύθμιση της ταχύτητας

Όταν είστε σταματημένοι ή κινείστε με σταθερή ταχύτητα, πιέστε το χειριστήριο **6** προς τα πάνω (SET/+) ή προς τα κάτω (SET/-): η λειτουργία ενεργοποιείται και η τρέχουσα ταχύτητα αποθηκεύεται.

Η ελάχιστη ταχύτητα ρύθμισης είναι 30 χλμ./ώρα.

Η ταχύτητα ρύθμισης **10** αντικαθιστά τις παύλες και η λειτουργία ρυθμιστή ταχύτητας επιβεβαιώνεται με την εμφάνιση της ταχύτητας ρύθμισης με πράσινο χρώμα και του ενδεικτικού **9**.

Εάν προσπαθήσετε να ενεργοποιήσετε τη λειτουργία με ταχύτητα πά-

νω από 150 χλμ./ώρα ή - ανάλογα με το αυτοκίνητο - από 170 χλμ./ώρα, εμφανίζεται το μήνυμα "Μη έγκυρη ταχύτ." και η λειτουργία παραμένει ανενεργή.

Μόλις απομνημονευθεί η ταχύτητα ρύθμισης και ενεργοποιηθεί η ρύθμιση, μπορείτε να σηκώσετε το πόδι σας από το πεντάλ γκαζιού.

Σημείωση: εάν η ταχύτητα του αυτοκινήτου σας είναι χαμηλότερη από περίπου 30 χλμ./ώρα, η λειτουργία χρησιμοποιεί μια προεπιλεγμένη ταχύτητα ρύθμισης στα 30 χλμ./ώρα. Το αυτοκίνητο θα επιταχύνει μέχρι την απομνημονευμένη ταχύτητα ρύθμισης.

Ενεργοποίηση του ρυθμιστή ταχύτητας με αναγνώριση πινακίδων ορίου ταχύτητας (προβολή A)

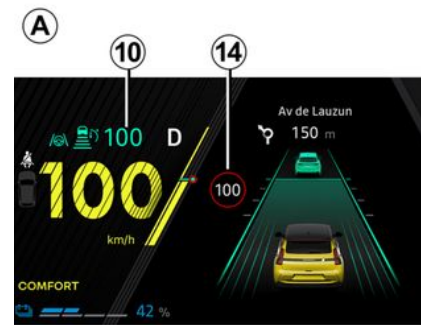

(ανάλογα με το μοντέλο του αυτοκινήτου)

Εάν το αυτοκίνητο είναι εξοπλισμένο με τη λειτουργία "Ανίχνευση οδικής σήμανσης" → **242**, πατήστε το αναδυόμενο κουμπί **7** για να προσαρμόσετε την ταχύτητα του αυτοκινήτου στα όρια ταχύτητας **14** που ανιχνεύονται από την κάμερα.

Κατά τη διέλευση από την πινακίδα, η ταχύτητα πορείας **10** λαμβάνει την τιμή της ανιχνευόμενης ταχύτητας **14**.

STOP AND GO ΠΡΟΣΑΡΜΟΖΏΜΕΝΟΣ ΡΥΘΜΙΣΤΉΣ ΤΑΧΎΤΗΤΑΣ

Ενεργοποίηση του ρυθμιστή ταχύτητας με αναγνώριση πινακίδων ορίων ταχύτητας (προβολή B)

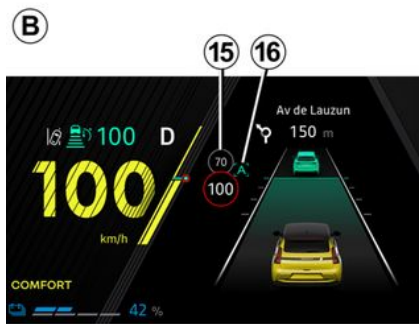

(ανάλογα με τη συνδρομή)

Χρησιμοποιώντας την κάμερα, τη λειτουργία "Ανίχνευση πινακίδων οδικής σήμανσης" → 242 και τους χάρτες που σχετίζεται με τη συνδρομή, το σύστημα προβλέπει την αυτόματη προσαρμογή της ταχύτητας του αυτοκινήτου μέχρι την αναγνώριση και προσπέραση της επόμενης πινακίδας ορίου ταχύτητας 15.

Ενεργοποίηση/απενεργοποίηση

Από την οθόνη πολυμέσων, στον Κόσμο "Όχημα", επιλέξτε "Βοηθός οδήγησης". Από το μενού "Άνεση", επιλέξτε Προσαρμοζόμενος ρυθμιστής ταχύτητας".

Το γράμμα "A" 16 εμφανίζεται στο καντράν για να επιβεβαιώσει την ενεργοποίηση του ρυθμιστή ταχύτητας με αναγνώριση σήματος του αναμενόμενου ορίου ταχύτητας.



Σημείωση:

- μπορείτε επίσης να ενεργοποιήσετε/απενεργοποιήσετε τη λειτουργία πατώντας και κρατώντας πατημένο το αναδυόμενο κουμπί 7,
- σε ορισμένες περιπτώσεις (εάν υπάρχει σημαντική διαφορά μεταξύ

της ταχύτητας του οχήματος και της περιορισμένης ταχύτητας), το σύστημα μπορεί να σας ζητήσει να επικυρώσετε την ταχύτητα μη αυτόματα πατώντας το αναδυόμενο κουμπί 7: το λευκό τετράγωνο 17 εμφανίζεται γύρω από την υποδεικνυόμενη ταχύτητα για να σας ενημερώσει.

i Ο ρυθμιστής ταχύτητας με αναγνώριση σήματος ορίου ταχύτητας εκ των προτέρων σχετίζεται με συνδρομή. Εάν δεν υπάρχει συνδρομή, αυτή η λειτουργία δεν μπορεί να ενεργοποιηθεί.
Για τη διαχείριση της συνδρομής, ανατρέξτε στις οδηγίες χρήσης του συστήματος πολυμέσων.

Λειτουργία

Με τη λειτουργία ενεργοποιημένη, οι παρακάτω ταχύτητες εμφανίζονται στο καντράν:

- ταχύτητα ρύθμισης 10,
- το τρέχον όριο ταχύτητας που ανιχνεύεται από το σύστημα στο τμήμα του δρόμου στο οποίο κινείται το αυτοκίνητο 14,

STOP AND GO ΠΡΟΣΑΡΜΟΖΟΜΕΝΟΣ ΡΥΘΜΙΣΤΉΣ ΤΑΧΥΤΗΤΑΣ

– η ταχύτητα που ανιχνεύεται από το σύστημα στο επόμενο τμήμα του δρόμου ή στη ζώνη ορίου ταχύτητας **15**.

Η ανιχνευόμενη ταχύτητα **15** λαμβάνεται υπόψη από το σύστημα. Η ταχύτητα του αυτοκινήτου προσαρμόζεται σταδιακά, έως ότου γίνει η ταχύτητα ρύθμισης **10** χωρίς καμία ενέργεια να εκτελείται από τον οδηγό. Η ταχύτητα που υποδεικνύεται στο **15** εμφανίζεται στο **14** όταν περνάτε την πινακίδα ορίου ταχύτητας ή την προσδιορισμένη ζώνη.

Ο οδηγός πρέπει να είναι πάντα σε επαγρύπνηση σχετικά με την ταχύτητα που εφαρμόζεται από το σύστημα και παραμένει υπεύθυνος για την ταχύτητα του αυτοκινήτου.

Όταν η λειτουργία δεν είναι ενεργοποιημένη ή η συνδρομή δεν είναι πλέον ενεργή, η λειτουργία είναι πανομοιότυπη με τη ρύθμιση της ταχύτητας πορείας με αναγνώριση πινακίδας ορίου ταχύτητας (προβολή **A**).

Ενεργοποίηση του ρυθμιστή ταχύτητας με εκ των προτέρων αναγνώριση της χάραξης του δρόμου (προβολή **C**)

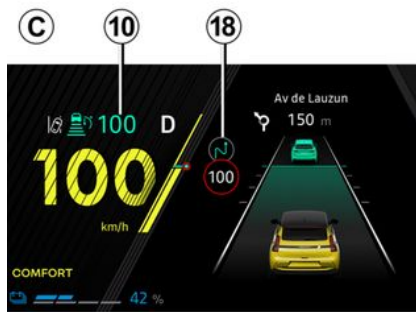

(ανάλογα με τη συνδρομή)

Χρησιμοποιώντας την κάμερα, τη λειτουργία "Ανίχνευση οδικής σήμανσης" → **242** και τους χάρτες που αγοράστηκαν με τη συνδρομή, το σύστημα μπορεί να προβλέψει και να διαχειριστεί την αυτόματη προσαρμογή της ταχύτητας πορείας **10** όταν το αυτοκίνητο πλησιάζει σε κυκλικό κόμβο ή στροφή.

Εάν το αυτοκίνητο πλησιάζει σε στροφή ή κυκλικό κόμβο, ένα ενδεικτικό **18** εμφανίζεται στο καντράν. Το αυτοκίνητο προσαρμόζει την τα-

χύτητά του σε ταχύτητα κατάλληλη για το χαρακτηριστικό που εντοπίστηκε.

Ο οδηγός πρέπει να είναι πάντα σε επαγρύπνηση σχετικά με την ταχύτητα που εφαρμόζεται από το σύστημα και παραμένει υπεύθυνος για την ταχύτητα του αυτοκινήτου.

Ενεργοποίηση/απενεργοποίηση



Από την οθόνη πολυμέσων, στον Κόσμο "Όχημα", επιλέξτε "Βοηθός οδήγησης". Στη συνέχεια, από το μενού "Ανεση", επιλέξτε "Προσαρμοζόμενος ρυθμιστής ταχύτητας διάταξης δρόμου".

Στο μενού "Προσαρμοστική ρύθμιση", επιλέξτε "Στο οδικό περιβάλλον".

Όταν η λειτουργία δεν είναι ενεργοποιημένη ή η συνδρομή δεν είναι πλέον ενεργή, η λειτουργία είναι η ίδια με τη ρύθμιση της ταχύτητας πορείας με αναγνώριση πινακίδων ορίου ταχύτητας (προβολή **A**) ή, ανάλογα με τη συνδρομή, τη ρύθμιση της ταχύτητας πορείας με προηγμένη αναγνώριση πινακίδων ορίου ταχύτητας (προβολή **B**).

Τα ακόλουθα σύμβολα δείχνουν τα χαρακτηριστικά που λαμβάνονται υπόψη από το σύστημα:

STOP AND GO ΠΡΟΣΑΡΜΟΖΟΜΕΝΟΣ ΡΥΘΜΙΣΤΉΣ ΤΑΧΥΤΗΤΑΣ

-  κυκλικός κόμβος,
-  στροφή.



Ο ρυθμιστής ταχύτητας με εκ των προτέρων αναγνώριση της διάταξης του δρόμου βασίζεται σε συνδρομή. Εάν δεν υπάρχει συνδρομή, αυτή η λειτουργία δεν μπορεί να ενεργοποιηθεί.

Για τη διαχείριση της συνδρομής, ανατρέξτε στις οδηγίες χρήσης του συστήματος πολυμέσων.

Έλεγχος ταχύτητας πλεύσης

Μπορείτε να συνεχίσετε τον έλεγχο της ταχύτητας του αυτοκινήτου ανά πάσα στιγμή, ως εξής:

- θέτοντας τη λειτουργία σε ανατολή:
 - πατώντας το πεντάλ του φρένου,
 - ή πιέζοντας τον διακόπτη **4** (0),
- πατώντας τον διακόπτη επιλογής/κατάργησης επιλογής των βοηθημάτων οδήγησης **3**.

Κατά την αυτόματη προσαρμογή της ταχύτητας στις πινακίδες ή/και τη μορφολογία του δρόμου, μπορείτε να αγνοήσετε αυτά τα συμβάντα. Πατήστε το κουμπί **5** (RES) για να συνεχίσετε στην αποθηκευμένη ταχύτητα ρύθμισης.

Ενεργοποίηση του ρυθμιστή απόστασης ασφαλείας

Μόλις ενεργοποιηθεί ο ρυθμιστής ταχύτητας, η προεπιλεγμένη απόσταση ασφαλείας **13** εμφανίζεται με πράσινο χρώμα στο καντράν.

Εάν το σύστημα ανιχνεύσει κάποιο όχημα στη λωρίδα κυκλοφορίας σας από το σύστημα, ένα περίγραμμα αυτοκινήτου **12** θα εμφανιστεί πάνω από το μετρητή απόστασης **13** στο καντράν.

Το αυτοκίνητό σας προσαρμόζεται την ταχύτητα του προπορευόμενου αυτοκινήτου και ενεργοποιεί τα φρένα, εάν είναι απαραίτητο (τα φώτα στοπ ανάβουν) για να διατηρηθεί η απόσταση που εμφανίζεται στο καντράν.

Σημείωση: το μέγεθος του περιγράμματος **12** ποικίλλει ανάλογα με την απόσταση διαχωρισμού σας από το προπορευόμενο αυτοκίνητο. Όσο μεγαλύτερο το περίγραμμα, τόσο

πιο κοντά βρίσκεται το προπορευόμενο όχημα.

Ρύθμιση της ταχύτητας ρύθμισης

Μπορείτε να μεταβάλλετε την ταχύτητα ρύθμισης πατώντας επανειλημμένα (για μικρή διαφοροποίηση) ή πατώντας παρατεταμένα (για μεγάλη διαφοροποίηση) στο χειριστήριο **6**:

- προς τα κάτω: (SET/-) για να μειώσετε την ταχύτητα,
- προς τα επάνω: (SET/+) για να αυξήσετε την ταχύτητα.

Ρύθμιση της απόστασης από το προπορευόμενο αυτοκίνητο

Μπορείτε να αλλάξετε ανά πάσα στιγμή την απόσταση ασφαλείας από το προπορευόμενο αυτοκίνητο με διαδοχικά πατήματα του διακόπτη **8**.

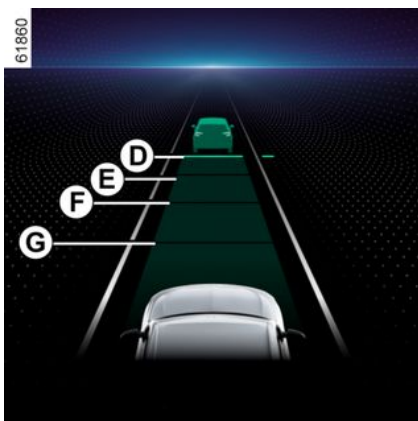

Ο δείκτης οριζόντιας απόστασης στο καντράν υποδεικνύει τις διαφορετικές διαθέσιμες αποστάσεις ασφαλείας:

- μετρητής απόστασης **D**: μεγάλη απόσταση (αντιστοιχεί σε περίπου 2,4 δευτερόλεπτα),
- μετρητής απόστασης **E**: ενδιάμεση απόσταση 2 (αντιστοιχεί σε περίπου δύο δευτερόλεπτα),
- μετρητής απόστασης **F**: ενδιάμεση απόσταση 1 (αντιστοιχεί σε περίπου 1,6 δευτερόλεπτα),
- μετρητής απόστασης **G**: μικρή απόσταση (αντιστοιχεί σε περίπου 1,2 δευτερόλεπτα).

Ο επιλεγμένος δείκτης απόστασης εμφανίζεται με πράσινο χρώμα στο

καντράν. Οι άλλοι δείκτες παραμένουν γκρι.

Σημείωση: η απόσταση πρέπει να ρυθμιστεί με βάση το επίπεδο της κυκλοφορίας, τους τοπικούς κανονισμούς και τις καιρικές συνθήκες.



Η ασφαλής απόσταση ρυθμίζεται από προεπιλογή στο μετρητή απόστασης **E**.

Υπέρβαση της ταχύτητας ρύθμισης

Ανά πάσα στιγμή, μπορείτε να υπερβείτε την ταχύτητα ρύθμισης πατώντας το πεντάλ του γκαζιού.

Σε περίπτωση υπέρβασης, η ταχύτητα ρύθμισης **10** εμφανίζεται με κίτρινο χρώμα.

Εάν ο οδηγός πατήσει το πεντάλ γκαζιού, η λειτουργία "Βοήθεια στο παρκάρισμα" δεν θα λειτουργεί πλέον.

Στη συνέχεια, αφήστε το πεντάλ γκαζιού: ο έλεγχος ρυθμιστή ταχύτητας και απόστασης ασφαλείας θα συνεχίσει αυτόματα με την ταχύτητα και απόσταση που είχατε ορίσει προηγουμένως.

Ελιγμός προσπέρασης

Εάν θέλετε να προσπεράσετε το προπορευόμενο αυτοκίνητο και μόνο αν η ταχύτητά σας είναι πάνω από 70 χλμ./ώρα μόνο, η ενεργοποίηση των φλας μειώνει προσωρινά την ακόλουθη απόσταση και ενεργοποιεί την επιτάχυνση για να διευκολυνθεί η προσπέραση.

Σταμάτημα και εκκίνηση του αυτοκινήτου

Σε περίπτωση επιβράδυνσης του προπορευόμενου οχήματος, το σύστημα προσαρμόζει την ταχύτητά για να σταματήσει τελείως το αυτοκίνητο, εάν απαιτείται (π.χ. έντονη κυκλοφοριακή κίνηση). Το όχημα σταματά μερικά μέτρα από το προπορευόμενο όχημα.

Όταν το προπορευόμενο όχημα ξεκινήσει ξανά:

- εάν η στάση διαρκεί λιγότερο από τριάντα δευτερόλεπτα, το αυτοκίνητο θα ξεκινήσει ξανά χωρίς να απαιτείται καμία ενέργεια από τον οδηγό.

Σημείωση: ο οδηγός πρέπει να είναι πάντα έτοιμος για ξαφνικά περιστατικά κατά την οδήγηση και παραμένει υπεύθυνος για τον έλεγχο του αυτοκινήτου: εάν το σύστημα εντοπίσει πεζό στην περιοχή γύρο από το αυτοκίνητο, η αυτόματη επανεκκίνηση

STOP AND GO ΠΡΟΣΑΡΜΟΖΟΜΕΝΟΣ ΡΥΘΜΙΣΤΉΣ ΤΑΧΥΤΗΤΑΣ

ση θα παρεμποδιστεί μέχρι την επόμενη στάση,

- εάν ο χρόνος ακινητοποίησης υπερβαίνει περίπου τα τριάντα δευτερόλεπτα, για να ξεκινήσει εκ νέου το όχημα είναι απαραίτητο είτε:

- πατήστε το πεντάλ του γκαζιού,
- πιέστε το πλήκτρο **5** μία φορά (RES).

Το μήνυμα "Πιέστε το RES ή επιταχύνετε για επανεκκίνηση του Cruise Control" εμφανίζεται στο καντράν για επιβεβαίωση.

Εάν η στάση υπερβεί τα τρία περίπου λεπτά, το αυτόματο χειρόφρενο εμπλέκεται αυτόματα και ο προσαρμοζόμενος ρυθμιστής ταχύτητας Stop and Go απενεργοποιείται.

Το ενδεικτικό **9** σβήνει για να επιβεβαιώσει ότι η λειτουργία είναι απενεργοποιημένη.

Αναστολή της Λειτουργίας

Μπορείτε να θέσετε τη λειτουργία σε αναστολή όταν:

- πατήσετε το διακόπτη **4** (0),
- εφαρμόσετε το πεντάλ του φρένου, ενώ το αυτοκίνητο κινείται.

Η λειτουργία απενεργοποιείται από το σύστημα, εάν:

- ρυθμίστε το χειριστήριο ταχυτήτων στη θέση **R** ή **N**;
- απασφαλίζετε τη ζώνη ασφαλείας του οδηγού,
- ανοίξετε ένα από τα ανοιγόμενα μέρη,
- πατήσετε το πλήκτρο εκκίνησης/σβησίματος του κινητήρα,
- η κλίση είναι πολύ μεγάλη,
- ενεργοποιούνται ορισμένα βοηθήματα και διατάξεις διόρθωσης (ενεργή πέδηση έκτακτης ανάγκης, ABS, ESC, κ.λπ.)

Σημείωση: Ανάλογα με το αυτοκίνητο, εάν η λήψη των συνδεδεμένων δεδομένων δεν είναι βέλτιστη, το σύστημα θέτει αυτόματα σε αναμονή την αναγνώριση πινακίδων ορίου ταχύτητας εκ των προτέρων ή/και την εκ των προτέρων αναγνώριση των λειτουργιών της διάταξης του δρόμου.

Οι δύο λειτουργίες επανενεργοποιούνται αυτόματα μόλις η λήψη των συνδεδεμένων δεδομένων γίνει ξανά βέλτιστη.

Σε κάθε περίπτωση, η αναστολή της λειτουργίας επιβεβαιώνεται όταν τα ενδεικτικά εμφανίζονται με γκρι χρώμα και το μήνυμα "Adaptive Cruise Control αποσυνδεδεμένο" εμφανίζεται στο καντράν.



Η αναστολή της λειτουργίας προσαρμοζόμενου ρυθμιστή ταχύτητας Stop and Go ή η απενεργοποίησή της δεν προκαλεί γρήγορη μείωση της ταχύτητας: θα χρειαστεί να πατήσετε φρένο χρησιμοποιώντας το πεντάλ του φρένου, εάν απαιτείται.

Έξοδος από την αναστολή λειτουργίας

Ανάλογα με την απομνημονευμένη ταχύτητα ρύθμισης

Εάν μια ταχύτητα είναι απομνημονευμένη, μπορείτε να την επαναφέρετε, αφού βεβαιωθείτε ότι οι συνθήκες της κυκλοφορίας του επιτρέπουν (κίνηση, κατάσταση του οδοστρώματος, κλιματολογικές συνθήκες...). Πατήστε το κουμπί **5** (RES) για να ρυθμίσετε την ταχύτητα εντός του έγκυρου εύρους ταχύτητας.

Κατά την επαναφορά της απομνημονευμένης ταχύτητας, η ενεργοποίηση του ρυθμιστή ταχύτητας επιβεβαιώνεται με την εμφάνιση της ταχύτητας ρύθμισης με πράσινο χρώμα.

STOP AND GO ΠΡΟΣΑΡΜΟΖΟΜΕΝΟΣ ΡΥΘΜΙΣΤΉΣ ΤΑΧΥΤΗΤΑΣ

Σημείωση: εάν η αποθηκευμένη ταχύτητα είναι μεγαλύτερη από την τρέχουσα ταχύτητα, το αυτοκίνητο θα επιταχύνει μέχρι αυτή την ταχύτητα.

3 Ανάλογα με την τρέχουσα ταχύτητα

Όταν η λειτουργία ρυθμιστή ταχύτητας έχει τεθεί σε αναστολή, πατήστε τον διακόπτη **6** προς τα πάνω (SET/+) ή προς τα κάτω (SET/-) για να ενεργοποιήσετε εκ νέου η λειτουργία ρυθμιστή ταχύτητας χωρίς να λαμβάνεται υπόψη η απομνημονευμένη ταχύτητα: λαμβάνεται υπόψη η ταχύτητα κίνησης του αυτοκινήτου τη συγκεκριμένη στιγμή.

Προειδοποιήσεις "Ανάληψη του ελέγχου του αυτοκινήτου"

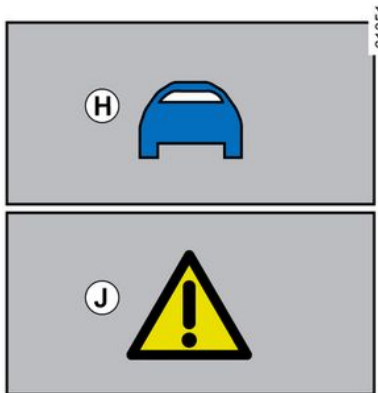

Σε ορισμένες περιπτώσεις (π.χ.: προσέγγιση ενός πολύ πιο αργού οχήματος, γρήγορη αλλαγή λωρίδας από το προπορευόμενο όχημα, κ.λπ.) το σύστημα μπορεί να μην διαθέτει χρόνο αντίδρασης.

Ανάλογα με την περίπτωση, το σύστημα εκπέμπει ένα ηχητικό σήμα, που σχετίζεται με:

- την πορτοκαλί προειδοποίηση **H** εάν η κατάσταση απαιτεί την προσοχή του οδηγού,

ή

- η κόκκινη προειδοποίηση **J** συνοδεύεται από το μήνυμα "Φρενάρετε" εάν η κατάσταση απαιτεί την άμεση προσοχή του οδηγού.

Σε όλες τις περιπτώσεις, ενεργήστε αναλόγως και πραγματοποιήστε τους απαιτούμενους χειρισμούς.

Διακοπή της λειτουργίας



Η λειτουργία προσαρμοζόμενου ρυθμιστή ταχύτητας Stop and Go διακόπτεται:

- εάν πατήσετε τον διακόπτη **3**.

Το ενδεικτικό **9** σβήνει στο καντράν για να επιβεβαιώσει ότι η λειτουργία έχει απενεργοποιηθεί.

STOP AND GO ΠΡΟΣΑΡΜΟΖΟΜΕΝΟΣ ΡΥΘΜΙΣΤΉΣ ΤΑΧΥΤΗΤΑΣ

Προσωρινή μη διαθεσιμότητα

Ραντάρ



Το ραντάρ μπορεί να ανιχνεύσει οχήματα μπροστά από το αυτοκίνητό σας. Το σύστημα δεν λειτουργεί σωστά, εάν η περιοχή ανίχνευσης του ραντάρ καλύπτεται ή εάν το σήμα παρεμποδίζεται.

Εάν η περιοχή ανίχνευσης του ραντάρ παρεμποδίζεται ή το σήμα του ραντάρ διακόπτεται, στο καντράν εμφανίζεται το μήνυμα "Εμπρός ραντάρ χωρίς ορατότητα" και η λειτουργία του προσαρμοζόμενου ρυθμιστή ταχύτητας Stop and Go διακόπτεται.

Το πράσινο ενδεικτικό 9 εξαφανίζεται για να επιβεβαιώσει ότι η λειτουργία έχει απενεργοποιηθεί αυτόματα.

Βεβαιωθείτε ότι η περιοχή του ραντάρ παραμένει καθαρή και δεν εμποδίζεται από χιόνι, λάσπη, κακώς τοποθετημένη πινακίδα κυκλοφορίας ή από οποιοδήποτε εξάρτημα τοποθετημένο στο μπροστινό μέρος του οχήματος (στη γρίλια) ή κρύβεται από τυχόν αξεσουάρ τοποθετημένο στο μπροστινό μέρος του οχήματος (στη γρίλια ή το λογότυπο, κ.λπ.).

Οι συνθήκες σε ορισμένες γεωγραφικές περιοχές μπορεί να διαταράξουν τη λειτουργία, για παράδειγμα:

- άνυδρες ζώνες, σήραγγες, μεγάλες γέφυρες ή κακά συντηρημένοι δρόμοι χωρίς διαγράμμιση, χωρίς πινακίδες ή με δέντρα σε κοντινή απόσταση,
- σε στρατιωτική ζώνη ή περιοχή αεροδρομίου.

Πρέπει να εξέλθετε από αυτές τις περιοχές για να λειτουργήσει η λειτουργία.

Σε κάθε περίπτωση, εάν το μήνυμα δεν διαγραφεί μετά την επανεκκίνηση του κινητήρα, συμβουλευθείτε ένα επίσημο συνεργείο της μάρκας.

Κάμερα

Το σύστημα δεν μπορεί να λειτουργήσει εάν η κάμερα καλύπτεται (από βρωμιά, λάσπη, χιόνι, υδρατμούς κ.λπ.).

Εάν μειωθεί η ορατότητα της κάμερας, το μήνυμα "Εμπρός κάμερα χωρίς ορατότητα" θα εμφανιστεί στο καντράν και η απόδοση του προσαρμοζόμενου ρυθμιστή ταχύτητας Stop and Go θα μειωθεί. Παραμείνετε σε εγρήγορση.

Προβλήματα στη λειτουργία

Εάν ανιχνευτεί βλάβη στη λειτουργία του προσαρμοζόμενου ρυθμιστή ταχύτητας Stop and Go, το μήνυμα "Ελέγξτε Adaptive Cruise Control" εμφανίζεται στο καντράν και η λειτουργία του προσαρμοζόμενου ρυθμιστή ταχύτητας Stop and Go διακόπτεται.

Εάν ανιχνευθεί κάποιο πρόβλημα λειτουργίας σε ένα ή περισσότερα εξαρτήματα του συστήματος, η λειτουργία του προσαρμοζόμενου ρυθμιστή ταχύτητας Stop and Go απενεργοποιείται.

Ανάλογα με τον τύπο της δυσλειτουργίας, εμφανίζεται το μήνυμα στο καντράν:

STOP AND GO ΠΡΟΣΑΡΜΟΖΏΜΕΝΟΣ ΡΥΘΜΙΣΤΉΣ ΤΑΧΎΤΗΤΑΣ

- "Ελέγξτε εμπρός κάμερα" συνοδευόμενο, ανάλογα με το αυτοκίνητο,

το, από το ενδεικτικό ,
- "Ελέγξτε εμπρός ραντάρ" συνοδευόμενο, ανάλογα με το αυτοκίνητο,

το, από το ενδεικτικό ,
- "Ελέγξτε κάμερα/ραντάρ" συνοδευόμενο, ανάλογα με το αυτοκίνητο, από την προειδοποιητική λυχνία

,
- "Ελέγξτε το όχημα" συνοδευόμενο

από το ενδεικτικό .
Απευθυνθείτε σε ένα Επίσημο Συμμεγείο της μάρκας

Περιορισμοί λειτουργίας του συστήματος

Ανίχνευση αυτοκινήτου

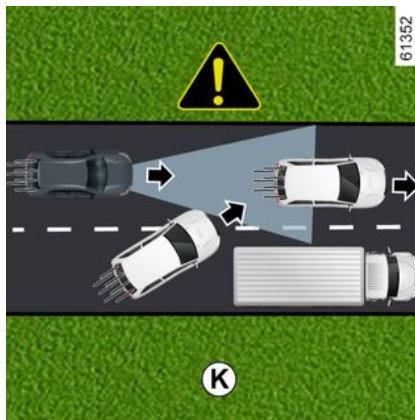

Το σύστημα ανιχνεύει μόνο οχήματα (αυτοκίνητα, φορτηγά, μοτοσυκλέτες) που κινούνται στην ίδια κατεύθυνση με το αυτοκίνητό σας.

Ένα αυτοκίνητο που στρίβει μέσα στην ίδια λωρίδα (παράδειγμα **K**) θα ληφθεί υπόψη από το σύστημα μόνο αφού εισέλθει στις περιοχές ανίχνευσης της κάμερας και του ραντάρ.

Το σύστημα μπορεί να προκαλέσει άκαιρη ή καθυστερημένη πέδηση.



Το σύστημα αδυνατεί να ανιχνεύσει:

- αυτοκίνητα που φθάνουν σε διασταυρώσεις: π.χ. δρόμος επιβράδυνσης (παράδειγμα **L**),
- αυτοκίνητα που κινούνται στη λάθος πλευρά του δρόμου ή σε οπισθοπορεία προς το μέρος σας.



Ο προσαρμοζόμενος ρυθμιστή ταχύτητας Stop and Go πρέπει να χρησιμοποιείται εκτός κατοικημένων περιοχών, σε φαρδείς δρόμους με ορατές γραμμές.

STOP AND GO ΠΡΟΣΑΡΜΟΖΏΜΕΝΟΣ ΡΥΘΜΙΣΤΉΣ ΤΑΧΎΥΤΗΤΑΣ

Αναγνώριση κατά τη διάρκεια της στροφής



Κατά την είσοδο σε γωνία ή στροφή, το ραντάρ ή/και η κάμερα ενδέχεται να μην μπορούν προσωρινά να ανιχνεύσουν το προπορευόμενο αυτοκίνητο (παράδειγμα **M**).

Το σύστημα μπορεί να ενεργοποιηθεί στην επιτάχυνση.

Κατά την έξοδο από τη στροφή, η ανίχνευση του προπορευόμενου αυτοκινήτου από το σύστημα ενδέχεται να διακοπεί ή να καθυστερήσει.

Το σύστημα μπορεί να προκαλέσει άκαιρη ή καθυστερημένη πέδηση.

Ανίχνευση αυτοκινήτων στις διπλανές λωρίδες

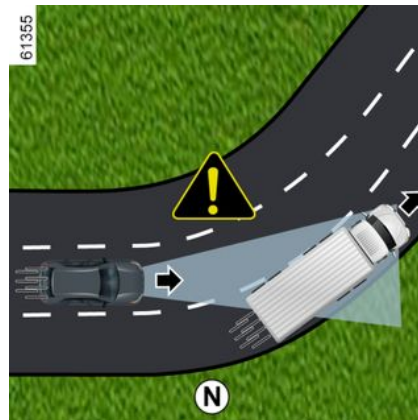

Το σύστημα μπορεί να εντοπίσει αυτοκίνητα που κινούνται σε γειτονικές λωρίδες, όταν:

- οδηγείτε σε στροφή (παράδειγμα **N**),
- οδηγείτε σε δρόμο με στενές λωρίδες κυκλοφορίας,
- η ταχύτητα του αυτοκινήτου στη διπλανή λωρίδα κυκλοφορίας είναι μικρότερη και εάν ένα από τα αυτοκίνητα αυτά βρίσκεται πολύ κοντά στη λωρίδα κυκλοφορίας του άλλου οχήματος.

Το σύστημα μπορεί να ενεργοποιηθεί λανθασμένη επιβράδυνση ή πέδηση.

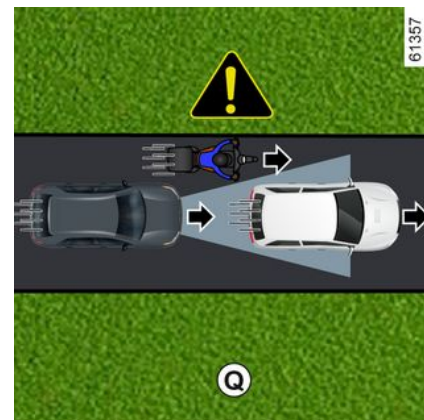
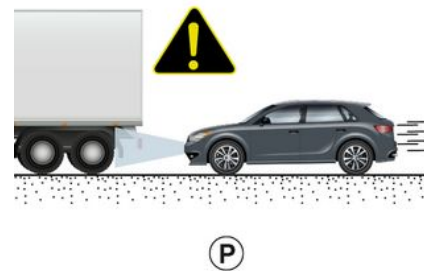

Αυτοκίνητα που αποκρύπτονται λόγω του ανάγλυφου του εδάφους

STOP AND GO ΠΡΟΣΑΡΜΟΖΏΜΕΝΟΣ ΡΥΘΜΙΣΤΉΣ ΤΑΧΎΤΗΤΑΣ

Το σύστημα δεν θα ανιχνεύσει οχήματα που αποκρύπτονται λόγω αυξομειώσεων του ανάγλυφου του εδάφους ή όσα βρίσκονται εκτός των περιοχών ανίχνευσης της κάμερας και του ραντάρ κατά την οδήγηση σε ανωφέρεια ή κατωφέρεια.

Αυτοκίνητα εκτός των περιοχών ανίχνευσης της κάμερας και του ραντάρ.

Το σύστημα θα αντιδράσει αργά ή καθόλου εάν τα ανιχνεύσιμα αυτοκίνητα βρίσκονται εκτός των περιοχών ανίχνευσης της κάμερας και του ραντάρ, ιδιαίτερα στις παρακάτω περιπτώσεις:

- αυτοκίνητα που μεταφέρουν αντικείμενα μεγάλου μήκους που υπερβαίνουν τη γραμμή,
- το πραγματικό μήκος αυτοκινήτων μεγάλου μήκους (παράδειγμα **L**) είναι εκτός της περιοχής ανίχνευσης του ραντάρ (μηχανήματα έργων, αυτοκίνητα ρυμούλκησης γεωργικών μηχανημάτων, κ.λπ.),
- αυτοκίνητα που δεν είναι σωστά κεντραρισμένα στη λωρίδα κυκλοφορίας,
- στενά αυτοκίνητα που βρίσκονται πολύ κοντά (παράδειγμα **Φ**).

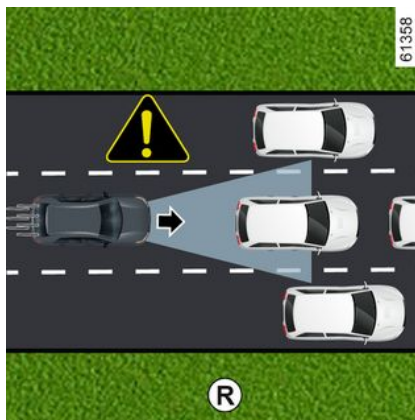

Στατικά και αργά κινούμενα οχήματα

Όταν η ταχύτητα είναι πάνω από 50 χλμ./ώρα, **το σύστημα δεν μπορεί να ανιχνεύσει:**

- ακινητοποιημένα αυτοκίνητα (παράδειγμα **R**),
- πολύ αργά κινούμενα αυτοκίνητα.

Όταν η ταχύτητα είναι κάτω από 50 χλμ./ώρα, **το σύστημα δεν μπορεί να αντιδράσει ή μπορεί να αντιδράσει πολύ αργά σε:**

- ακινητοποιημένα αυτοκίνητα (παράδειγμα **R**),
- πολύ αργά κινούμενα αυτοκίνητα,

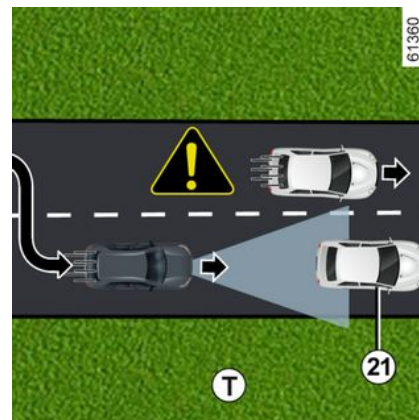
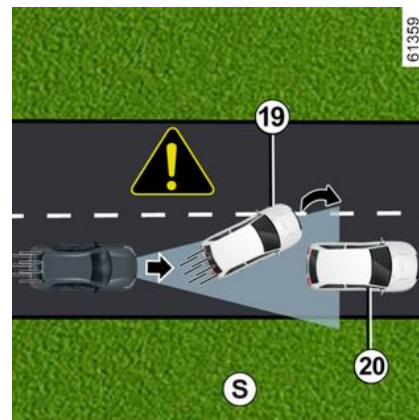

- προπορευόμενα αυτοκίνητα **19** που αλλάζουν λωρίδα κυκλοφορίας,

STOP AND GO ΠΡΟΣΑΡΜΟΖΪΜΕΝΟΣ ΡΥΘΜΙΣΤΪΗΣ ΤΑΧΪΥΤΗΤΑΣ

αποκάλυψη σταματημένου αυτοκινήτου **20** (παράδειγμα **S**),
– ακινητοποιημένα αυτοκίνητα **21**,
όταν αλλάζετε λωρίδα (παράδειγμα **T**).



Να είστε πάντα έτοιμοι να ανταποκριθείτε σε όλες τις περιστάσεις.

Ο οδηγός πρέπει να έχει πάντοτε τον έλεγχο του οχήματος.

Ο προσαρμοζόμενος ρυθμιστής ταχύτητας Stop and Go δεν ενεργοποιεί την ακινητοποίηση έκτακτης ανάγκης και η δυνατότητα πέδησής του είναι περιορισμένη.

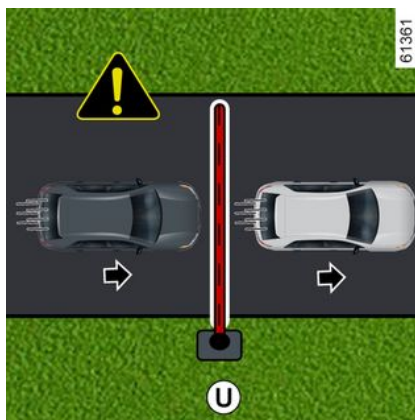

Μη ανίχνευση σταθερών εμποδίων και αντικειμένων μικρού μεγέθους

Το σύστημα αδυνατεί να ανιχνεύσει:

- πεζοί, ποδήλατα, σκούτερ, κ.λπ.,
- ζώα,
- σταθερά εμπόδια (μπάρες διόδων, τοίχοι κ.λπ.) (παράδειγμα **U**).

Αυτά δεν λαμβάνονται υπόψη από το σύστημα. Δεν ενεργοποιούν καμία προειδοποίηση ή αντίδραση στο σύστημα.

Ανίχνευση αυτοκινήτων που κινούνται στη λωρίδα με μεγάλη ταχύτητα

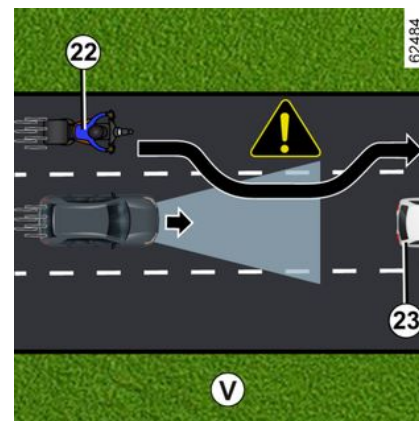

Εάν το αυτοκίνητό σας προσπεραστεί από άλλο αυτοκίνητο που κινείται με μεγάλη ταχύτητα **22** (μοτοσικλέτα, αυτοκίνητο κ.λπ.) και το αυτοκίνητο βρίσκεται προσωρινά ανάμεσα στο αυτοκίνητό σας και το προπορευόμενο αυτοκίνητο **23**, **το σύστημα μπορεί να προκαλέσει αδικαιολόγητη επιτάχυνση, επιβράδυνση ή φρενάρισμα.**

Προειδοποιήσεις



Αυτή η λειτουργία είναι συμπληρωματικό βοήθημα στην οδήγηση. Σε καμία περίπτωση δεν πρέπει να υποκαθιστά την ευθύνη του οδηγού για την τήρηση των ορίων ταχύτητας και τις αποστάσεις ασφαλείας ή την προσοχή.

Ο οδηγός πρέπει να έχει πάντοτε τον έλεγχο του οχήματος.

Εκτός από τις πινακίδες ορίου ταχύτητας και τις πληροφορίες του οδικού χάρτη από τους χάρτες (αυτοκίνητα με λειτουργία "Ανίχνευση οδικής σήμανσης" και συνδρομή), άλλες πληροφορίες κυκλοφορίας (φανάρια, διαβάσεις πεζών κ.λπ.) δεν λαμβάνονται υπόψη από το σύστημα. Ο οδηγός πρέπει πάντα να προσαρμόζει την ταχύτητα στο περιβάλλον και τις συνθήκες οδήγησης, ανεξάρτητα από τις ενδείξεις του συστήματος.

Το σύστημα δεν πρέπει σε καμία περίπτωση να θεωρείται ισοδύναμο με έναν ανιχνευτή εμποδίων ή με ένα σύστημα αποφυγής συγκρούσεων.

Χρησιμοποιήστε τον ή, ανάλογα με το όχημα, από το σύμβολο **Stop and Go** εκτός κατοικημένων περιοχών, σε μεγάλου πλάτους δρόμους με ορατές διαγραμμίσεις.

Συντήρηση/επισκευές του συστήματος

- Σε περίπτωση σύγκρουσης, ενδέχεται να μεταβληθεί η ευθυγράμμιση του ραντάρ ή/και της κάμερας και, κατά συνέπεια, να επηρεαστεί η λειτουργία τους. Απενεργοποιήστε το σύστημα και συμβουλευθείτε μία επίσημη αντιπροσωπεία.
- Οποιαδήποτε εργασία στην περιοχή όπου βρίσκεται το ραντάρ ή/και η κάμερα (αντικαταστάσεις, επισκευές, τροποποιήσεις παρμπρίζ, βαφή, κ.λπ.) πρέπει να εκτελείται από ειδικευμένο επαγγελματία.

Μόνο οι επίσημες αντιπροσωπείες είναι εξουσιοδοτημένες να επεμβαίνουν στο σύστημα.



Απενεργοποίηση της λειτουργίας

Πρέπει να απενεργοποιήσετε τη λειτουργία, εάν:

- το αυτοκίνητο είναι ρυμουλκούμενο (βλάβη),
- το αυτοκίνητο φέρει ρυμούλκα ή τροχόσπιτο,
- το αυτοκίνητο κινείται σε σήραγγα ή κοντά σε μεταλλική δομή,
- το αυτοκίνητο φτάσει σε σημείο διοδίων, χώρο οδικών έργων ή σε στενή λωρίδα κυκλοφορίας,
- το αυτοκίνητο οδηγείται σε δρόμο με πολλές στροφές (ορεινός δρόμος κ.λπ.),
- το αυτοκίνητο κινείται προς τα πάνω ή προς τα κάτω σε πολύ απότομη κατωφέρεια,
- η ορατότητα δεν είναι καλή (λαμπρός ήλιος, ομίχλη, κ.λπ.).
- το αυτοκίνητο κινείται σε ολισθηρό οδόστρωμα (βροχή, χιόνι, χαλίκια, κ.λπ.).
- οι καιρικές συνθήκες είναι κακές (βροχή, χιόνι, πλευρικός άνεμος, κ.λπ.).
- η περιοχή του ραντάρ έχει υποστεί ζημιά (συγκρούσεις, κ.λπ.),
- η περιοχή της κάμερας έχει υποστεί ζημιά (π.χ. στο εσωτερικό ή στο εξωτερικό του παρμπρίζ),
- το παρμπρίζ είναι ραγισμένο ή παραμορφωμένο.

Σε περίπτωση όπου το σύστημα δεν συμπεριφέρεται κανονικά, απενεργοποιήστε το και επικοινωνήστε με έναν εξουσιοδοτημένο αντιπρόσωπο.



Περιπτώσεις παρεμβολής του συστήματος

Ορισμένες συνθήκες ενδέχεται να διαταράξουν ή να καταστρέψουν τη λειτουργία του συστήματος, όπως:

- το παρμπρίζ ή ο προφυλακτήρας καλύπτεται στην περιοχή του ραντάρ (από ακαθαρσίες, πάγου, χιόνι, συμπύκνωση, πινακίδα κ.λπ.),
- ένα σύνθετο περιβάλλον (τούνελ κ.λπ.),
- δυσμενείς καιρικές συνθήκες (χιόνι, έντονη βροχή, χαλάζι, πάγος, κ.λπ.),
- κακή ορατότητα (νύχτα, ομίχλη κ.λπ.),
- θάμβωση (εκτυφλωτικός ήλιος, φώτα αυτοκινήτων που κινούνται στο αντίθετο ρεύμα κυκλοφορίας, κ.λπ.),
- ο δρόμος είναι στενός, με πολλές στροφές ή ελικοειδής (απότομες στροφές, κ.λπ.),
- αυτοκίνητο με σημαντική διαφορά στην ταχύτητα,
- πατάκια που δεν είναι προσαρμοσμένα στο αυτοκίνητο. Στην πλευρά του οδηγού, να χρησιμοποιείτε υποχρεωτικά τα πατάκια που είναι προσαρμοσμένα στο όχημα, στερεώνοντας τα στα ήδη εγκατεστημένα εξαρτήματα και να ελέγχετε τακτικά τη στερέωσή τους. Μην τοποθετείτε από πάνω διάφορα πατάκια. **Κίνδυνος μαγκώματος των πεντάλ.**

Σε αυτήν την περίπτωση, το σύστημα μπορεί να φρενάρει ή να επιταχύνει ακούσια.

Πολλές απρόβλεπτες περιπτώσεις μπορούν να επηρεάσουν τη λειτουργία του συστήματος. Ορισμένα αντικείμενα ή αυτοκίνητα που μπορεί να εμφανιστούν στη ζώνη εντοπισμού της κάμερας ή του ραντάρ μπορεί να ερμηνευτούν λανθασμένα από το σύστημα, ενδεχομένως οδηγώντας σε ακατάλληλη επιτάχυνση ή πέδηση.

Πρέπει να είστε πάντοτε προσεκτικοί για απροδόκητα συμβάντα που μπορεί να προκύψουν κατά την οδήγηση.

Διατηρείτε πάντα τον έλεγχο του αυτοκινήτου σας, κρατώντας τα πόδια σας κοντά στα πεντάλ, ώστε να είστε έτοιμοι να δράσετε σε κάθε περίπτωση.

ΣΥΣΤΗΜΑΤΑ ΒΟΗΘΕΙΑΣ ΣΤΟ ΠΑΡΚΑΡΙΣΜΑ

ΒΟΗΘΕΙΑ ΣΤΟ ΠΑΡΚΑΡΙΣΜΑ

Αρχή λειτουργίας

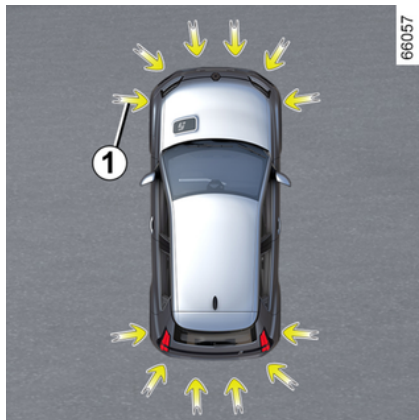

Αισθητήρες υπερήχων, που υποδεικνύονται από τα βέλη **1**, τοποθετούνται στους προφυλακτήρες για την ανίχνευση εμποδίων κοντά στο όχημα.

Η λειτουργία ειδοποιεί τον οδηγό μέσω ηχητικών σημάτων και μιας οθόνης που αντιπροσωπεύει την περιοχή όπου εντοπίστηκε το εμπόδιο.

Ανάλογα με τον εξοπλισμό, το σύστημα ανιχνεύει εμπόδια εμπρός, πίσω και στα πλαϊνά του αυτοκινήτου.

Η υποβοήθηση στάθμευσης ενεργοποιείται μόνο όταν το αυτοκίνητο κι-

νείται με ταχύτητα χαμηλότερη από 10 χλμ./ώρα περίπου.

Η λειτουργία δεν λαμβάνει υπόψη συστήματα ρυμούλκησης ή μεταφορές τα οποία δεν αναγνωρίζονται από το σύστημα.



Αυτή η λειτουργία είναι συμπληρωματικό βοήθημα στην οδήγηση.

Σε καμία περίπτωση δεν μπορεί να αντικαταστήσει την προσοχή ή την υπευθυνότητα του οδηγού στη διάρκεια ελιγμών με την όπισθεν.

Ο οδηγός θα πρέπει να είναι πάντα προετοιμασμένος για απάντεχα συμβάντα κατά την οδήγηση: θα πρέπει να διασφαλίζεται πάντα ότι δεν υπάρχουν μικρά, στενά κινούμενα εμπόδια (όπως παιδί, ζώο, καρτσάκι, ποδήλατο, πέτρα, κολωνάκι, κ.λπ.) στα τυφλά σημεία, κατά την εκτέλεση ελιγμών.



Σε περίπτωση χτυπήματος στο κάτω μέρος του αυτοκινήτου, ενώ αυτό πραγματοποιεί

ελιγμούς (παράδειγμα: επαφή με κολωνάκι, πολύ ψηλό πεζοδρόμιο ή άλλο στοιχείο του δρόμου), ενδέχεται να προκληθεί ζημιά στο αυτοκίνητο (παράδειγμα: παραμόρφωση άξονα). Για να αποφύγετε οποιονδήποτε κίνδυνο ατυχήματος, ζητήστε έλεγχο του αυτοκινήτου από ένα Επίσημο Συνεργείο της μάρκας.

Θέση των αισθητήρων υπερήχων **1**

Βεβαιωθείτε ότι η περιοχή γύρω από τους αισθητήρες υπερήχων που υποδεικνύονται από τα βέλη **1** δεν καλύπτεται (από ακαθαρσίες, λάσπη, χιόνι, κακή τοποθέτηση πινακίδας κυκλοφορίας κ.λπ.), δεν παρουσιάζει ίχνη σύγκρουσης ή τροποποίησης (συμπεριλαμβανομένης της βαφής) και δεν παρεμποδίζεται από κάποιο παρελκόμενο τοποθετημένο στο πίσω μέρος ή/και ανάλογα με το αυτοκίνητο στο εμπρός μέρος ή τα πλαϊνά του αυτοκινήτου σας.

ΣΥΣΤΗΜΑΤΑ ΒΟΗΘΕΙΑΣ ΣΤΟ ΠΑΡΚΑΡΙΣΜΑ

Λειτουργία

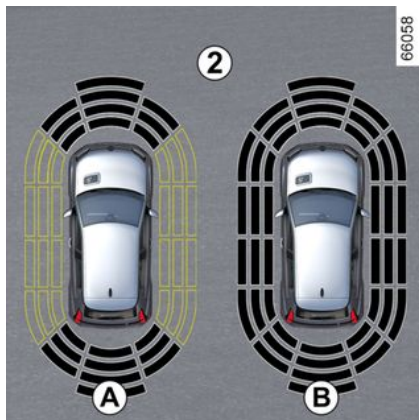

Στην οθόνη **2** εμφανίζεται μια εικόνα του χώρου γύρω από το αυτοκίνητο, ως πληροφορία που συμπληρώνει τα ηχητικά σήματα.

Ανάλογα με τον εξοπλισμό, μπορεί να χρειαστεί να διανύσετε λίγα μέτρα πριν ενεργοποιηθεί η πλευρική ανίχνευση.

Όταν όλες οι ζώνες βρίσκονται σε γκρι φόντο, ελέγχεται κάθε πλευρά του αυτοκινήτου:

- οθόνη **A**: ανάλυση του περιβάλλοντος χώρου του οχήματος σε εξέλιξη,
- οθόνη **B**: ανάλυση του περιβάλλοντος χώρου του οχήματος ολοκληρωμένη.

Ανίχνευση εμποδίου

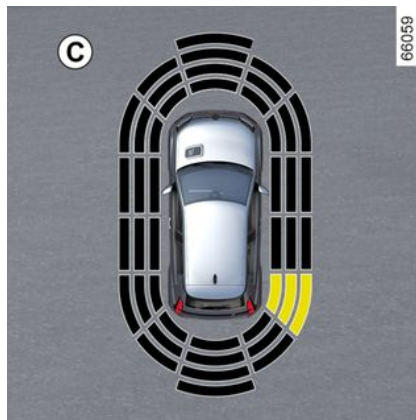

Ανιχνεύονται τα περισσότερα αντικείμενα που βρίσκονται σε κοντινή απόσταση εμπρός, πίσω ή στα πλαϊνά του αυτοκινήτου.

Η συχνότητα του ηχητικού σήματος θα αυξάνεται καθώς το όχημα πλησιάζει σε εμπόδιο, έως ότου γίνει ένα σταθερό ηχητικό σήμα σε απόσταση περίπου 20 cm για ένα εμπόδιο που ανιχνεύεται στα πλαϊνά και περίπου 30 cm για ένα εμπόδιο που ανιχνεύεται μπροστά ή πίσω.

Εμφανίζεται η περιοχή όπου εντοπίστηκε το εμπόδιο (οθόνη **C**). Ανάλογα με το όχημα, η περιοχή εμφανίζεται με πράσινο, πορτοκαλί (ή κίτρινο ανάλογα με το όχημα) ή κόκκινο,

ανάλογα με την εγγύτητα του εντοπισμένου εμποδίου.

i Σε περίπτωση αλλαγής της πορείας κατά τη διάρκεια ενός ελιγμού, ο κίνδυνος σύγκρουσης με κάποιο εμπόδιο μπορεί να επισημανθεί καθυστερημένα.

Ειδική περίπτωση εμποδίων που εντοπίζονται στο πλαί

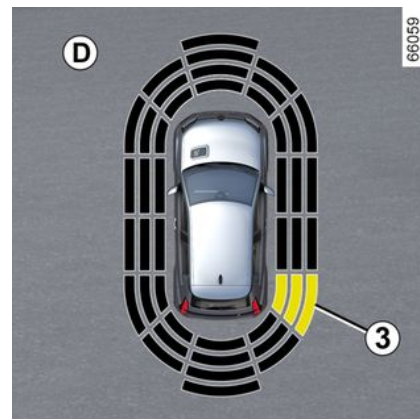

Ανάλογα με τον προσανατολισμό των τροχών, το σύστημα προσδιορίζει την πορεία του αυτοκινήτου και ενημερώνει τον οδηγό σχετικά με το

ΣΥΣΤΗΜΑΤΑ ΒΟΗΘΕΙΑΣ ΣΤΟ ΠΑΡΚΆΡΙΣΜΑ

εάν υπάρχει ή όχι κίνδυνος σύγκρουσης με κάποιο εμπόδιο **3** που βρίσκεται στο πλάι του αυτοκινήτου.

Όταν ανιχνευτεί κάποιο εμπόδιο στο πλάι:

- εάν υπάρχει κίνδυνος σύγκρουσης, εκπέμπονται ηχητικά σήματα με αυξανόμενη συχνότητα όσο πλησιάζει το εμπόδιο μέχρι να γίνουν συνεχή. Εμφανίζεται η περιοχή όπου εντοπίστηκε το εμπόδιο **3** (οθόνη **D**).
- εάν δεν υπάρχει κανένας κίνδυνος σύγκρουσης, δεν εκπέμπεται κανένα ηχητικό σήμα όσο πλησιάζει το εμπόδιο. Ανάλογα με το όχημα, η περιοχή όπου εντοπίστηκε το εμπόδιο **3** εμφανίζεται με γραμμοσκίαση.



Σε περίπτωση αλλαγής της πορείας κατά τη διάρκεια ενός ελιγμού, ο κίνδυνος σύγκρουσης με κάποιο εμπόδιο μπορεί να επισημανθεί καθυστερημένα.

Ενεργοποίηση/απενεργοποίηση

Ενεργοποίηση/απενεργοποίηση από την οθόνη πολυμέσων **4**



Από τον κόσμο "Όχημα" της οθόνης πολυμέσων **4**, πατήστε το μενού "Βοηθός στάθμευσης".

Ενεργοποιήστε ή απενεργοποιήστε τις περιοχές που καλύπτονται από τους ανιχνευτές υπερήχων.

Για περαιτέρω πληροφορίες, ανατρέξτε στις οδηγίες χρήσης πολυμέσων.

Σημείωση: ανάλογα με το αυτοκίνητο, η πίσω ζώνη ανίχνευσης δεν μπορεί να απενεργοποιηθεί.

Αυτόματη απενεργοποίηση της βοήθειας στο παρκάρισμα

Το σύστημα απενεργοποιείται:

- όταν η ταχύτητα του αυτοκινήτου υπερβεί τα 10 χλμ./ώρα περίπου,
- ανάλογα με το αυτοκίνητο, όταν το αυτοκίνητο είναι σταματημένο για περισσότερα από περίπου πέντε δευτερόλεπτα περίπου και ανιχνευτεί κάποιο εμπόδιο (όπως για παράδειγμα ένα μποτιλιάρισμα, κ.λπ.),
- όταν βρίσκεστε σε θέση **N** ή **P**,
- όταν εντοπίζεται σφάλμα λειτουργίας.

Σημείωση: ανάλογα με το όχημα, εάν το όχημα διαθέτει σύστημα ρυμούλκησης που αναγνωρίζεται από το σύστημα, απενεργοποιείται μόνο η οπίσθια λειτουργία βοήθειας στο παρκάρισμα.

Ρυθμίσεις



Για λόγους ασφαλείας, κάνετε αυτούς τους χειρισμούς με το όχημα σταματημένο.

ΣΥΣΤΗΜΑΤΑ ΒΟΗΘΕΙΑΣ ΣΤΟ ΠΑΡΚΑΡΙΣΜΑ



Κάθε φορά που εκκινείται το αυτοκίνητο, η λειτουργία επανέρχεται στην κατάσταση ενεργοποίησης που είχε αποθηκευτεί την τελευταία φορά που διακόπηκε η λειτουργία του κινητήρα.

Ρυθμίσεις από την οθόνη πολυμέσων 4



Με το όχημα ακινητοποιημένο, από τον κόσμο "Όχημα" στην οθόνη πολυμέσων σας 4, πατήστε το μενού "Βοηθός στάθμευσης".

Για περαιτέρω πληροφορίες, ανατρέξτε στις οδηγίες χρήσης πολυμέσων.

Απενεργοποίηση του ήχου του συστήματος

(ανάλογα με το μοντέλο του αυτοκινήτου)

Ενεργοποιήστε ή απενεργοποιήστε τους ήχους της βοήθειας στο παρκάρισμα.

Σημείωση: εάν κάνετε σίγαση του ήχου, όταν πλησιάζετε ένα εμπόδιο θα ειδοποιηθείτε μόνο από την οθόνη.

Ένταση του ήχου της βοήθειας στο παρκάρισμα

Ρυθμίστε την ένταση ήχου της βοήθειας στάθμευσης χρησιμοποιώντας τη μπάρα έντασης.



Σε κάθε εκκίνηση, το αυτοκίνητο επανέρχεται στη λειτουργία που ήταν ενεργή την τελευταία φορά που διακόπηκε η λειτουργία του κινητήρα.

Εξαιρετικές περιπτώσεις

Μπορείτε να απενεργοποιήσετε χειροκίνητα τις ηχητικές ειδοποιήσεις ή, ανάλογα με το αυτοκίνητο, τη συγκεκριμένη ζώνη ανίχνευσης:

- εάν ο εξοπλισμός ρυμούλκησης, μεταφοράς ή ρυμουλκούμενου που δεν αναγνωρίζεται από το σύστημα υπάρχει μπροστά από τους αισθητήρες υπερήχων.
- οι αισθητήρες υπερήχων είναι κατεστραμμένοι.

Σημείωση: ακόμη και αν ο ήχος είναι σε σίγαση, οι ενδείξεις θα συνεχίσουν να σας προειδοποιούν.

Προβλήματα στη λειτουργία

Όταν το σύστημα ανιχνεύσει δυσλειτουργία: είτε ακούγεται ένα ηχητικό σήμα για περίπου τρία δευτερόλεπτα όταν είναι ενεργοποιημένη η οπισθοπορεία, συνοδευόμενο από το μήνυμα "Ελέγξτε αισθητ. παρκάρισματος" στο καντράν, είτε το σύστημα δεν παράγει ήχο ή οθόνη όταν είναι ενεργοποιημένη η οπισθοπορεία.

Βεβαιωθείτε ότι οι υπερηχητικοί αισθητήρες σας είναι καθαροί.

Εάν η βλάβη παραμένει, συμβουλευτείτε έναν εγκεκριμένο αντιπρόσωπο.

Συμβουλές



Όταν το αυτοκίνητο κινείται με ταχύτητα κάτω από 10 χλμ./ώρα περίπου, ορισμένοι θόρυβοι (μοτοσυκλέτες, φορτηγά, κομπρεσέρ κ.λπ.) ενδέχεται να προκαλέσουν ενεργοποίηση των ηχητικών προειδοποιήσεων του συστήματος βοήθειας στο παρκάρισμα.



Συντήρηση/επισκευές του συστήματος

– Σε περίπτωση σύγκρουσης, μπορεί να τροποποιηθεί η ευθυγράμμιση των αισθητήρων και, κατά συνέπεια, ενδέχεται να επηρεαστεί η λειτουργία τους. Απενεργοποιήστε τη λειτουργία και συμβουλευθείτε μία επίσημη αντιπροσωπεία.

– Οποιαδήποτε εργασία στην περιοχή όπου βρίσκονται οι αισθητήρες (επισκευές, αντικαταστάσεις κ.λπ.) πρέπει να εκτελείται από ειδικευμένο επαγγελματία.

Μόνο οι επίσημες αντιπροσωπείες είναι εξουσιοδοτημένες να επεμβαίνουν στο σύστημα.

Περιπτώσεις παρεμβολής του συστήματος

Ορισμένες συνθήκες ενδέχεται να διαταράξουν ή να καταστρέψουν τη λειτουργία του συστήματος, όπως:

- δυσμενείς καιρικές συνθήκες (βροχή, χιόνι, χαλάζι, πάγος, κ.λπ.),
- ορισμένους τύπους θορύβου (μοτοσικλέτα, φορτηγό, κομπρεσέρ κ.λπ.),
- τοποθέτηση μη συμβατής μπίλιας ή γάντζου κοτσαδόρου.

Κίνδυνος εσφαλμένων συναγερωμών ή απουσίας προειδοποιήσεων

Εάν το σύστημα δεν συμπεριφέρεται κανονικά, επικοινωνήστε με μία επίσημη αντιπροσωπεία.



Περιορισμοί λειτουργίας του συστήματος

- Η περιοχή γύρω από τους αισθητήρες πρέπει να διατηρείται καθαρή και χωρίς καμία τροποποίηση, ώστε να διασφαλιστεί η σωστή λειτουργία του συστήματος.
- Μικρά αντικείμενα που κινούνται κοντά στο αυτοκίνητο (μοτοσυκλέτες, ποδήλατα, πεζοί κ.λπ.) ενδέχεται να μην αναγνωρίζονται από το σύστημα.
- Το σύστημα ενδέχεται να μην ανιχνεύει εμπόδια που είναι πολύ κοντά στο όχημα.
- Το σύστημα ενδέχεται να μην παρέχει προειδοποίηση όταν τα άλλα οχήματα ή εμπόδια κινούνται με σημαντικά διαφορετική ταχύτητα.
- Κατά τη διάρκεια μιας αλλαγής στην πορεία κατά τη διάρκεια ενός ελιγμού, το σύστημα μπορεί να αναφέρει εμπόδια με καθυστέρηση.
- Όταν το όχημα έλκει ρυμουλκούμενο, το πίσω σύστημα Park Assist πρέπει να απενεργοποιηθεί.

ΣΥΣΤΗΜΑΤΑ ΒΟΗΘΕΙΑΣ ΣΤΟ ΠΑΡΚΑΡΙΣΜΑ

ΚΑΜΕΡΑ ΟΠΙΣΘΕΝ

Λειτουργία



Όταν επιλεγεί η όπισθεν, η κάμερα **1**, η οποία βρίσκεται στο πίσω μέρος του αυτοκινήτου, μεταδίδει μια προβολή της περιοχής πίσω από το αυτοκίνητο στην οθόνη πολυμέσων **2**, συνοδευόμενη από τρεις γραμμές-οδηγούς **3**, **4** ή **5** (σταθερές γραμμές-οδηγοί και γραμμές-οδηγοί ρυμουλκούμενου).

Αυτό το σύστημα χρησιμοποιεί διάφορες γραμμές-οδηγούς για τη λειτουργία του (κινητή για την πορεία και σταθερή για την απόσταση).

Όταν φτάσετε στην κόκκινη περιοχή, χρησιμοποιήστε την εικόνα του προφυλακτήρα για να σταματήσετε στο ακριβές σημείο.



Σταθερές γραμμές-οδηγοί 3

Η σταθερή γραμμή καθοδήγησης περιλαμβάνει έγχρωμους δείκτες **A**, **B** και **C** που υποδεικνύουν την απόσταση πίσω από το αυτοκίνητο:

- **A** (κόκκινο) σε περίπου 30 εκατοστά από το αυτοκίνητο,
- **B** (κίτρινο) σε περίπου 70 εκατοστά από το αυτοκίνητο,
- **C** (πράσινο) σε περίπου 150 εκατοστά από το όχημα.

Αυτός ο οδηγός παραμένει σταθερός και δείχνει την πορεία του αυτο-

κινήτου εάν οι τροχοί είναι στην ίδια ευθεία με το αυτοκίνητο.

Κινούμενες γραμμές-οδηγοί 4

Εμφανίζεται με μπλε χρώμα στην οθόνη πολυμέσων **2**. Δείχνει την πορεία του αυτοκινήτου σε συνάρτηση με τη θέση του τιμονιού

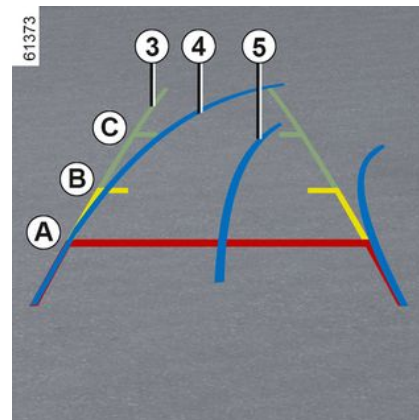

Γραμμές-οδηγοί ρυμουλκούμενου 5

Εμφανίζεται με μπλε χρώμα στην οθόνη πολυμέσων **2**. Αυτό δείχνει την πορεία του κοτσαδόρου του ρυμουλκούμενου σε συνάρτηση με τη θέση του τιμονιού. Επιτρέπει στον οδηγό να τοποθετήσει τον κοτσαδόρο όσο το δυνατόν πιο κοντά στην υποδοχή του ρυμουλκούμενου.

« Προβολή ρυμουλκούμενου »

ΣΥΣΤΗΜΑΤΑ ΒΟΗΘΕΙΑΣ ΣΤΟ ΠΑΡΚΑΡΙΣΜΑ

Εάν υπάρχει συνδεδεμένο ρυμουλκούμενο, ενώ ο μοχλός επιλογής ταχυτήτων βρίσκεται σε σχέση εμπροσθοπορείας, πατήστε το μενού "Κάμερα" στον κόσμο "Όχημα" στην οθόνη πολυμέσων **2** για να επιτρέψετε στην κάμερα **1** να μεταδώσει την προβολή της περιοχής πίσω από το αυτοκίνητο για περίπου 30 δευτερόλεπτα.

Ρυθμίσεις



Από την οθόνη πολυμέσων **2**, όταν έχει επιλεγεί η όπισθεν, πατήστε το κουμπί "Ρυθμίσεις" για να προσθέσετε ή να αφαιρέσετε τις γραμμές-οδηγούς και να προσαρμόσετε τις

ρυθμίσεις εικόνας της κάμερας (φωτεινότητα, αντίθεση κ.λπ.).

Για περαιτέρω πληροφορίες, ανατρέξτε στις οδηγίες χρήσης πολυμέσων.

i Διασφαλίστε ότι η κάμερα δεν καλύπτεται (από ρύπους, λάσπη, χιόνι, συμπυκνώματα, κ.λπ.).

Λειτουργία "Zoom auto"

Εάν εντοπιστεί εμπόδιο πίσω από το αυτοκίνητο, η λειτουργία "Αυτόματο ζουμ" αλλάζει την τρέχουσα οθόνη σε οπίσθια όψη από πάνω.

Για να ενεργοποιήσετε ή να απενεργοποιήσετε τη λειτουργία "Αυτόματο ζουμ", ανατρέξτε στις οδηγίες πολυμέσων.

i Η εικόνα στην οθόνη είναι αντεστραμμένη όπως σε έναν καθρέφτη.

Τα πλαίσια είναι μια αναπαράσταση που προβάλλεται σε επίπεδη επιφάνεια. Οι πληροφορίες αυτές δεν πρέπει να λαμβάνονται υπόψη όταν προβάλλονται επάνω σε κατακόρυφο αντικείμενο ή σε αντικείμενο στο έδαφος.

Τα αντικείμενα που εμφανίζονται στο άκρο της οθόνης ενδέχεται να είναι παραμορφωμένα. Σε περίπτωση πολύ έντονης φωτεινότητας (χιόνι, αυτοκίνητο στον ήλιο κ.λπ.), η εικόνα της κάμερας ενδέχεται να διαταραχθεί.

Εάν ο χώρος αποσκευών είναι ανοιχτός ή δεν έχει κλείσει σωστά, εμφανίζεται το μήνυμα "Ανοιχτή πόρτα χώρου αποσκευών".

Προβλήματα στη λειτουργία

Όταν είναι ενεργοποιημένη η όπισθεν, εάν το σύστημα εντοπίσει σφάλμα λειτουργίας, εμφανίζεται

ΣΥΣΤΗΜΑΤΑ ΒΟΪΘΕΙΑΣ ΣΤΟ ΠΑΡΚ΄ΑΡΙΣΜΑ

προσωρινά μια μαύρη οθόνη στην οθόνη πολυμέσων 2.

Αυτό μπορεί να οφείλεται σε βλάβη που επηρεάζει τη λειτουργία της κάμερας ή της οθόνης (καθαριότητα, σταθερή εικόνα, καθυστέρηση επικοινωνίας κ.λπ.).

Εάν η προσωρινή εμφάνιση της μαύρης οθόνης παραμένει, επικοινωνήστε με έναν εγκεκριμένο αντιπρόσωπο.



Αυτή η λειτουργία αποτελεί συμπληρωματική βοήθεια. Συνεπώς, δεν μπορεί, σε καμία περίπτωση, να υποκαταστήσει την προσοχή και την υπευθυνότητα που θα πρέπει να επιδεικνύει ο οδηγός.

Ο οδηγός θα πρέπει να είναι πάντα προετοιμασμένος για αναπάντεχα συμβάντα κατά την οδήγηση: θα πρέπει να διασφαλίζεται πάντα ότι δεν υπάρχουν μικρά, στενά κινούμενα εμπόδια (όπως παιδί, ζώο, καρτσάκι, ποδήλατο, πέτρα, κολωνάκι, κ.λπ.) στα τυφλά σημεία, κατά την εκτέλεση ελιγμών.

Διαφορά μεταξύ απόστασης υπολογισμού και πραγματικής απόστασης

Οπισθοπορεία σε ανωφέρεια με μεγάλη κλίση

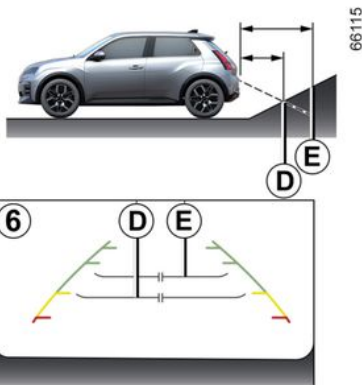

Οι σταθερές οδηγίες 6 υποδεικνύουν τις αποστάσεις πιο κοντά από ό,τι είναι στην πραγματικότητα.

Επομένως, στην περίπτωση εδάφους με ανηφορική κλίση, τα αντικείμενα που εμφανίζονται στην οθόνη είναι στην πραγματικότητα πιο μακριά.

Για παράδειγμα, εάν στην οθόνη εμφανίζεται ένα αντικείμενο σε απόσταση **D**, η πραγματική απόσταση του αντικειμένου είναι **E**.

Οπισθοπορεία σε κατωφέρεια με μεγάλη κλίση

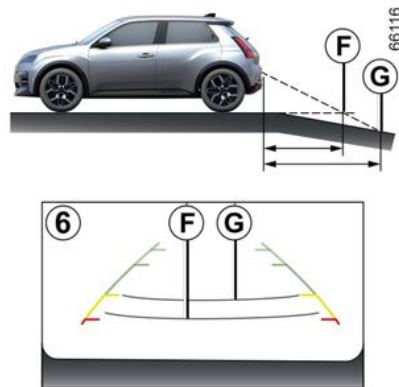

Οι σταθερές οδηγίες 6 υποδεικνύουν τις αποστάσεις πιο μακριά από ό,τι είναι στην πραγματικότητα.

Επομένως, στην περίπτωση εδάφους με κατηφορική κλίση, τα αντικείμενα που εμφανίζονται στην οθόνη είναι στην πραγματικότητα πιο κοντά.

Για παράδειγμα, εάν στην οθόνη εμφανίζεται ένα αντικείμενο σε απόσταση **G**, η πραγματική απόσταση του αντικειμένου είναι **F**.

ΣΥΣΤΗΜΑΤΑ ΒΟΗΘΕΙΑΣ ΣΤΟ ΠΑΡΚΑΡΙΣΜΑ

Οπισθοπορεία προς ένα προεξέχον αντικείμενο

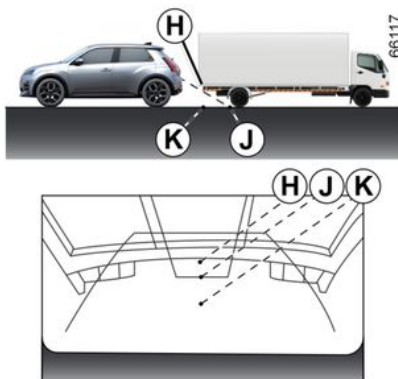

Στην οθόνη, η θέση **H** φαίνεται πιο μακριά από τη θέση **J**. Πάντως, η θέση **H** είναι στην ίδια απόσταση με τη θέση **K**.

Η πορεία που υποδεικνύεται από τις σταθερές και κινητές γραμμές-οδηγούς δεν λαμβάνει υπόψη το ύψος του αντικείμενου. Επίσης υπάρχει κίνδυνος σύγκρουσης του οχήματος με το αντικείμενο, όταν αυτό κινείται με την όπισθεν προς τη θέση **K**.

Στάθμευση με ελεύθερα χέρια

Εισαγωγή

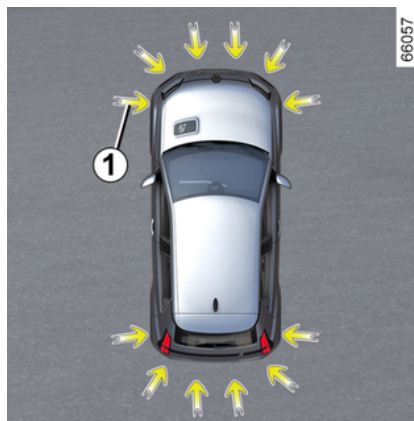

Όπως υποδεικνύεται από τα βέλη **1**, οι ανιχνευτές υπερήχων που είναι τοποθετημένοι στους προφυλακτήρες του αυτοκινήτου βοηθούν να βρείτε προσβάσιμους χώρους στάθμευσης και διευκολύνουν τον ελιγμό παρκαρίσματος.

Απομακρύνετε τα χέρια σας από το τιμόνι, ελέγξτε μόνο:

- το πεντάλ γκαζιού,
- Το πεντάλ του φρένου,
- ο μοχλός ταχυτήτων.

Μπορείτε να ξαναπάρτε τον έλεγχο ανά πάσα στιγμή χρησιμοποιώντας το τιμόνι.



Αυτή η λειτουργία είναι συμπληρωματικό βοήθημα στην οδήγηση.

Σε καμία περίπτωση δεν μπορεί να αντικαταστήσει την προσοχή ή την υπευθυνότητα του οδηγού στη διάρκεια ελιγμών με την όπισθεν. Ο οδηγός θα πρέπει να είναι πάντα προετοιμασμένος για απάντηχα συμβάντα κατά την οδήγηση: θα πρέπει να διασφαλίζεται πάντα ότι δεν υπάρχουν μικρά, στενά κινούμενα εμπόδια (όπως παιδί, ζώο, καροτσάκι, ποδήλατο, πέτρα, κολωνάκι, κ.λπ.) στα τυφλά σημεία, κατά την εκτέλεση ελιγμών.

ΣΥΣΤΗΜΑΤΑ ΒΟΗΘΕΙΑΣ ΣΤΟ ΠΑΡΚΑΡΙΣΜΑ



Σε περίπτωση χτυπήματος στο κάτω μέρος του αυτοκινήτου, ενώ αυτό πραγματοποιεί ελιγμούς (παράδειγμα: επαφή με κολωνάκι, πολύ ψηλό πεζοδρόμιο ή άλλο στοιχείο του δρόμου), ενδέχεται να προκληθεί ζημιά στο αυτοκίνητο (παράδειγμα: παραμόρφωση άξονα). Για να αποφύγετε οποιονδήποτε κίνδυνο ατυχήματος, ζητήστε έλεγχο του αυτοκινήτου από ένα Επίσημο Συνεργείο της μάρκας.

Θέση των αισθητήρων υπερήχων 1

Βεβαιωθείτε ότι η περιοχή γύρω από τους αισθητήρες υπερήχων που υποδεικνύονται από τα βέλη 1 δεν καλύπτεται (από ακαθαρσίες, λάσπη, χιόνι, κακή τοποθέτηση πινακίδας κυκλοφορίας κ.λπ.), δεν παρουσιάζει ίχνη σύγκρουσης ή τροποποίησης (συμπεριλαμβανομένης της βαφής) και δεν παρεμποδίζεται από κάποιο παρελκόμενο τοποθετημένο στο πίσω μέρος ή/και ανάλογα με το αυτοκίνητο στο εμπρός μέρος ή τα πλαϊνά του αυτοκινήτου σας.

Ενεργοποίηση



2

Με το όχημα ακινητοποιημένο ή με οδήγηση με ταχύτητα μικρότερη

από περίπου 30 χλμ/ώρα, υπάρχουν διάφοροι τρόποι πρόσβασης στη λειτουργία:

- μέσω της οθόνης πολυμέσων **3**, από τον κόσμο "Αυτοκίνητο" **2**, πατήστε το μενού "Βοηθήματα οδήγησης" και, στη συνέχεια, την καρτέλα "Στάθμευση" για να αποκτήσετε πρόσβαση στο μενού Βοήθεια Στάθμευσης.
- μέσω του γραφικού στοιχείου "Στάθμευση με ελεύθερα χέρια" (εάν έχει διαμορφωθεί εκ των προτέρων),
- μέσω του κουμπιού "Αγαπημένα" στο τιμόνι (εάν έχει διαμορφωθεί εκ των προτέρων).

Για περαιτέρω πληροφορίες, ανατρέξτε στις οδηγίες χρήσης πολυμέσων.

Επιλογή ελιγμού

Το σύστημα μπορεί να εκτελέσει τρεις τύπους ελιγμών:

- στάθμευση του αυτοκινήτου σε παράλληλη ή κάθετη θέση στάθμευσης,
 - έξοδος του αυτοκινήτου από τη θέση παράλληλης στάθμευσης.
- Από την οθόνη πολυμέσων **3**, επιλέξτε τον ελιγμό που θέλετε να εκτελέσετε.

3

ΣΥΣΤΗΜΑΤΑ ΒΟΪΘΕΙΑΣ ΣΤΟ ΠΑΡΚΆΡΙΣΜΑ

Σημείωση: κατά την εκκίνηση του αυτοκινήτου ή μετά από επιτυχή ελιγμό παράλληλης στάθμευσης με τη βοήθεια του συστήματος, ο προεπιλεγμένος ελιγμός που προτείνεται από το σύστημα είναι η έξοδος από θέση παράλληλης στάθμευσης.

Στις υπόλοιπες περιπτώσεις, μπορείτε να ορίσετε τον προεπιλεγμένο ελιγμό από την οθόνη πολυμέσων **3**.

Για περαιτέρω πληροφορίες, ανατρέξτε στις οδηγίες χρήσης πολυμέσων.



Η εκκίνηση του συστήματος συνοδεύεται από την ενεργοποίηση της βοήθειας στάθμευσης και, για τα αυτοκίνητα που είναι εξοπλισμένα με αυτό το σύστημα, της κάμερας οπισθοπορείας για να βοηθήσει τον οδηγό στην οπτικοποίηση του ελιγμού ➔ **293**, ➔ **299**.

Λειτουργία



Αυτή η λειτουργία είναι συμπληρωματικό βοήθημα στην οδήγηση. Κατά συνέπεια, δεν μπορεί σε καμία περίπτωση να αντικαταστήσει την προσοχή και την υπευθυνότητα του οδηγού κατά την εκτέλεση ελιγμών (ο οδηγός πρέπει να είναι πάντα έτοιμος να φρενάρει).



Στη διάρκεια των ελιγμών, το τιμόνι ενδέχεται να γυρίζει γρήγορα: μην βάζετε τα χέρια σας μέσα και βεβαιωθείτε ότι τίποτα δεν έχει μαγκώσει στο εσωτερικό του.

Στάθμευση του αυτοκινήτου σε παράλληλη ή κάθετη θέση στάθμευσης

Όταν το αυτοκίνητο κινείται με ταχύτητα χαμηλότερη των 30 χλμ./ώρα περίπου, το σύστημα αναζητά διαθέσιμες θέσεις στάθμευσης στις δύο πλευρές του αυτοκινήτου.

Όταν ανιχνευθεί μια θέση, εμφανίζεται στην οθόνη πολυμέσων **3**, και επισημαίνεται με το γράμμα "P". Οδηγήστε αργά μέχρι να εμφανιστεί το μήνυμα "STOP" συνοδευόμενο από ένα ηχητικό σήμα. Εάν εντοπιστούν πολλά κενά σε κάθε πλευρά του αυτοκινήτου, πρέπει να επιλέξετε την επιθυμητή θέση ενεργοποιώντας την ένδειξη κατεύθυνσης. Εάν οι θέσεις βρίσκονται στην ίδια πλευρά του αυτοκινήτου, λαμβάνεται υπόψη μόνο η τελευταία θέση που ανιχνεύεται από το σύστημα.

Η θέση γίνεται πράσινη στην οθόνη πολυμέσων **3** και επισημαίνεται με το γράμμα "P".

- Σταματήστε το αυτοκίνητο,
- βάλτε την όπισθεν.

Η ένδειξη  εμφανίζεται στο καντράν συνοδευόμενη από ένα ηχητικό σήμα.

- Αφήστε το τιμόνι,
- ακολουθήστε τις οδηγίες του συστήματος που εμφανίζονται στην οθόνη πολυμέσων **3**.

Η ταχύτητά σας δεν πρέπει να υπερβαίνει τα 7 χλμ./ώρα περίπου.

Μόλις σβήσει το ενδεικτικό  στο καντράν και ακουστεί ένα ηχητικό

ΣΥΣΤΗΜΑΤΑ ΒΟΪΘΕΙΑΣ ΣΤΟ ΠΑΡΚΆΡΙΣΜΑ

κό σήμα, ο ελιγμός έχει ολοκληρωθεί.

Έξοδος του αυτοκίνητου από τη θέση παράλληλης στάθμευσης.

- Ενεργοποιήστε τη λειτουργία "Στάθμευση με ελεύθερα χέρια".
 - επιλέξτε τη λειτουργία "Έξοδος από παράλληλη στάθμευση",
 - ενεργοποιήστε τα φλας στην πλευρά από την οποία θέλετε να βγείτε από το όχημα,
- Εάν πληρούνται όλες οι προϋποθέσεις, θα εμφανιστεί ένα μήνυμα στην οθόνη πολυμέσων **3** για να ξεκινήσετε τον ελιγμό.
- πιέστε το πλήκτρο "OK" για να ξεκινήσετε.

Το ενδεικτικό προειδοποίησης  εμφανίζεται στο καντράν, συνοδευόμενο από ένα ηχητικό σήμα.

- Αφήστε το τιμόνι,
 - πραγματοποιήστε ελιγμούς προς τα εμπρός και προς τα πίσω ακολουθώντας τις οδηγίες που εμφανίζονται στην οθόνη πολυμέσων **3** και χρησιμοποιώντας τις ειδοποιήσεις που παρέχονται από το σύστημα υποβοήθησης στάθμευσης.
- Η ταχύτητά σας δεν πρέπει να υπερβαίνει τα 7 χλμ./ώρα περίπου.

Όταν το αυτοκίνητο είναι σε κατάλληλη θέση για να εξέλθει από τη θέση στάθμευσης, στο καντράν σβήνει

το ενδεικτικό  συνοδευόμενο από ένα ηχητικό σήμα και στην οθόνη πολυμέσων εμφανίζεται ένα μήνυμα **3** που επιβεβαιώνει ότι ο ελιγμός έχει ολοκληρωθεί.

Αναστολή/συνέχιση του ελιγμού

Ο ελιγμός αναστέλλεται στις παρακάτω περιπτώσεις:

- αν η ύπαρξη κάποιου εμποδίου εμποδίζει την ολοκλήρωση του ελιγμού,
- ανοίγει μια πόρτα συνοδηγού ή η πόρτα του πορτ-μπαγκάζ.

Το ενδεικτικό προειδοποίησης  εξαφανίζεται από το καντράν συνοδευόμενο από ένα ηχητικό σήμα για να σας ενημερώσει ότι ο ελιγμός έχει διακοπεί. Το μήνυμα "Αναστολή ελιγμού παρκαρίσματος" και η αιτία διακοπής του ελιγμού θα εμφανιστεί στην οθόνη πολυμέσων **3**.

Βεβαιωθείτε:

- πως έχετε αφήσει το τιμόνι, και
- πως όλες οι πόρτες και το πορτ-μπαγκάζ έχουν κλείσει, και

- πως δεν υπάρχει κανένα εμπόδιο στην κατεύθυνση κίνησης του αυτοκινήτου,

και

- και πως ο κινητήρας βρίσκεται σε λειτουργία.

Εάν το ενδεικτικό  αναβοσβήνει, αυτό υποδεικνύει ότι το σύστημα είναι ξανά διαθέσιμο για τη συνέχιση του ελιγμού.

Για να συνεχίσετε τον ελιγμό, πατήστε το μενού "Βοηθός στάθμευσης". Στο καντράν εμφανίζεται το ενδει-

κτικό .

Ακολουθήστε τις οδηγίες που εμφανίζονται στην οθόνη πολυμέσων **3**.

Ακύρωση ελιγμού

Ο ελιγμός ακυρώνεται στις παρακάτω περιπτώσεις:

- αν πιάσετε το τιμόνι,
- το αυτοκίνητο είναι σταματημένο για μεγάλο χρονικό διάστημα,
- το χειρόφρενο είναι δεμένο,
- η ταχύτητα του αυτοκινήτου υπερβεί τα 7 χλμ./ώρα περίπου,
- οι τροχοί του αυτοκινήτου έχουν ολισθήσει,
- έχει πατηθεί το πλήκτρο εκκίνησης/σβησίματος του κινητήρα,
- μέσω της οθόνης πολυμέσων **3**,

ΣΥΣΤΗΜΑΤΑ ΒΟΗΘΕΙΑΣ ΣΤΟ ΠΑΡΚΑΡΙΣΜΑ

- Οι οδηγίες που δίνονται στην οθόνη πολυμέσων δεν τηρούνται,
- η ζώνη ασφαλείας του οδηγού είναι και δεν είναι δεμένη,
- η πόρτα του οδηγού είναι ανοιχτή,
- εάν έχετε πραγματοποιήσει περισσότερες από 10 κινήσεις εμπρός/πίσω κατά τον ελιγμό,
- αν οι αισθητήρες του συστήματος βοήθειας στο παρκάρισμα είναι βρώμικοι ή παρεμποδίζονται.

Το ενδεικτικό προειδοποίησης  εξαφανίζεται από το καντράν συνοδευόμενο από ένα ηχητικό σήμα για να σας προειδοποιήσει ότι ο ελιγμός έχει ματαιωθεί. Το μήνυμα "Ο ελιγμός στάθμευσης ακυρώθηκε" και η αιτία ακύρωσης του ελιγμού θα εμφανιστεί στην οθόνη πολυμέσων **3**.

Μη διαθέσιμη λειτουργία

Όταν επιλέξετε μία από τις μεθόδους ενεργοποίησης του συστήματος και δεν πληρούνται οι συνθήκες λειτουργίας, το μήνυμα "Στάθμευση hands-free μη διαθέσιμη" εμφανίζεται στο καντράν για να σας ενημερώσει ότι η δυνατότητα δεν είναι διαθέσιμη.

Προβλήματα στη λειτουργία

Όταν η λειτουργία ανιχνεύσει ένα πρόβλημα λειτουργίας, τα παρακά-

τω μηνύματα εμφανίζονται στο καντράν:

- "Ελέγξτε Park Assist", συνοδευό-

μενο από το ενδεικτικό ,

ή

- « Ελέγξτε αισθητ. παρκαρίσματος »;

ή

- « Υποβ. Στάθμευσης ελέγξτε ».

Καθαρίστε τους αισθητήρες υπερήχων. Εάν το πρόβλημα παραμένει, συμβουλευθείτε ένα Επίσημο Συνεργείο της μάρκας.

Σημείωση: σε περίπτωση βλάβης της λειτουργίας, το αυτοκίνητο δεν ακινητοποιείται.

Αναλαμβάνετε ξανά τον έλεγχο του αυτοκινήτου αμέσως.

Προειδοποιήσεις



Αυτή η λειτουργία είναι συμπληρωματικό βοήθημα στην οδήγηση. Αυτή η λειτουργία σε καμία περίπτωση δεν υποκαθιστά τη δέουσα προσοχή και υπευθυνότητα του οδηγού ο οποίος οφείλει να έχει πάντα τον έλεγχο του οχήματος. Βεβαιωθείτε ότι ο ελιγμός συμμορφώνεται με τους ισχύοντες κανόνες οδικής κυκλοφορίας στην περιοχή σας.

Ο οδηγός πρέπει να είναι πάντα προετοιμασμένος για αναπάντεχα συμβάντα κατά την οδήγηση: πρέπει να διασφαλίζεται πάντα ότι δεν υπάρχουν μικρά, στενά κινούμενα εμπόδια (όπως παιδί, ζώο, καρτσάκι, ποδήλατο, πέτρα, κολλωνάκι, εξοπλισμός ρυμούλκησης κ.λπ.) στα τυφλά σημεία, κατά την εκτέλεση ελιγμών.

Συντήρηση/επισκευές του συστήματος

- Σε περίπτωση σύγκρουσης, η λειτουργία των αισθητήρων μπορεί να διαταραχθεί. Απενεργοποιήστε τη λειτουργία και συμβουλευθείτε μία επίσημη αντιπροσωπεία.
- Οποιαδήποτε εργασία στην περιοχή όπου βρίσκονται οι αισθητήρες (επισκευές, αντικαταστάσεις, τροποποιήσεις εξωτερικής επένδυσης κ.λπ.) πρέπει να εκτελείται από ειδικευμένο επαγγελματία.

Μόνο οι επίσημες αντιπροσωπείες είναι εξουσιοδοτημένες να επεμβαίνουν στο σύστημα.

Περιπτώσεις παρεμβολής του συστήματος

Ορισμένες συνθήκες ενδέχεται να διακόψουν ή να επηρεάσουν τη λειτουργία του συστήματος, όπως κακές καιρικές συνθήκες (χιόνι, χαλάζι, πάγος κ.λπ.).

Σε περίπτωση όπου το σύστημα δεν συμπεριφέρεται κανονικά, απενεργοποιήστε το και επικοινωνήστε με έναν εξουσιοδοτημένο αντιπρόσωπο.

Κίνδυνος εσφαλμένου, ψευδούς συναγερμού.

Περιορισμοί λειτουργίας του συστήματος

- Το σύστημα ενδέχεται να μην ανιχνεύσει αντικείμενα που βρίσκονται στα τυφλά σημεία των αισθητήρων.
- Ελέγχετε πάντα ότι η θέση στάθμευσης που προτείνει το σύστημα είναι πράγματι διαθέσιμη και ελεύθερη από εμπόδια πριν και κατά τη διάρκεια του ελιγμού.
- Το σύστημα δεν πρέπει να χρησιμοποιείται κατά τη ρυμούλκηση τρέιλερ ή όταν υπάρχει σύστημα ρυμούλκησης ή μεταφοράς φορτίου στο αυτοκίνητο ή στα παρακείμενα αυτοκίνητα.

ΣΥΣΤΗΜΑΤΑ ΒΟΗΘΕΙΑΣ ΣΤΟ ΠΑΡΚΑΡΙΣΜΑ

Προειδοποίηση εξόδου από στάθμευση

Εισαγωγή

3

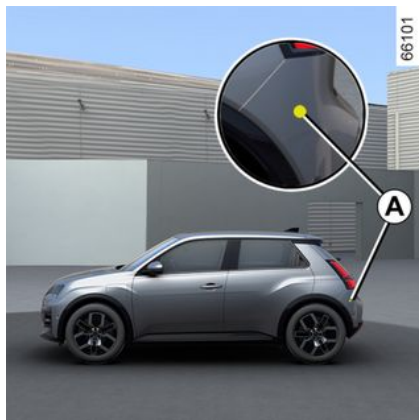

Χρησιμοποιώντας πληροφορίες από τα ραντάρ που είναι εγκατεστημένα σε κάθε πλευρά του πίσω προφυλακτήρα (ζώνη **A**), το σύστημα προειδοποιεί τον οδηγό όταν ένα άλλο αυτοκίνητο εμφανιστεί στη ζώνη αντίχρευσης **B**.

Η λειτουργία ενεργοποιείται εάν:

- έχει τεθεί η όπισθεν, και
- το αυτοκίνητο είναι σταματημένο ή κινείται σε χαμηλή ταχύτητα.



i Η ικανότητα του συστήματος αντίχρευσης εξαρτάται από το περιβάλλον του αυτοκινήτου (στατικά αντικείμενα κ.λπ.) και την κατάσταση του προφυλακτήρα κ.λπ.



Αυτή η λειτουργία είναι συμπληρωματικό βοήθημα στην οδήγηση.

Αυτή η λειτουργία σε καμία περίπτωση δεν υποκαθιστά τη δέουσα προσοχή και υπευθυνότητα του οδηγού ο οποίος οφείλει να έχει πάντα τον έλεγχο του οχήματος.

Ιδιαιτερότητα



Διασφαλίστε ότι η ζώνη του ραντάρ **A** δεν καλύπτεται (από αυτοκόλλητα, λάσπη, χιόνι κ.λπ.).

ΣΥΣΤΗΜΑΤΑ ΒΟΗΘΕΙΑΣ ΣΤΟ ΠΑΡΚΑΡΙΣΜΑ

Σε περίπτωση παρεμπόδισης ενός ραντάρ από κάποιο αντικείμενο, στο καντράν εμφανίζεται το μήνυμα "Πλευρικά ραντάρ χωρίς ορατότητα". Καθαρίστε την περιοχή όπου βρίσκονται οι αισθητήρες.

Ενεργοποίηση/απενεργοποίηση από την οθόνη πολυμέσων 1



Για να ενεργοποιήσετε ή να απενεργοποιήσετε τη λειτουργία, ανατρέξτε στις οδηγίες χρήσης του συστήματος πολυμέσων.

Επιλέξτε "ON" ή "OFF".

Λειτουργία

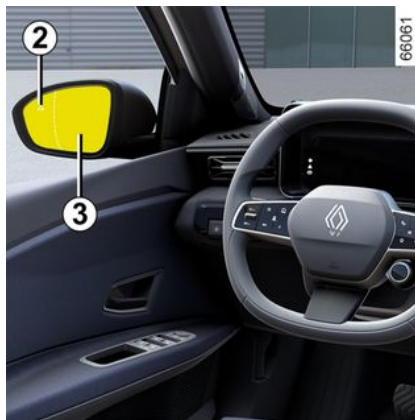

Η λειτουργία σας προειδοποιεί εάν κάποιο αυτοκίνητο βρίσκεται στη ζώνη **B** και πλησιάζει το αυτοκίνητό σας.

Όταν ανιχνευτεί ένα αυτοκίνητο, ανάβουν τα ενδεικτικά **2** και στους δύο εξωτερικούς καθρέφτες **3**.

Σημείωση: καθαρίζετε τους εξωτερικούς καθρέφτες **3** τακτικά, έτσι ώστε τα ενδεικτικά **2** να είναι ορατά.

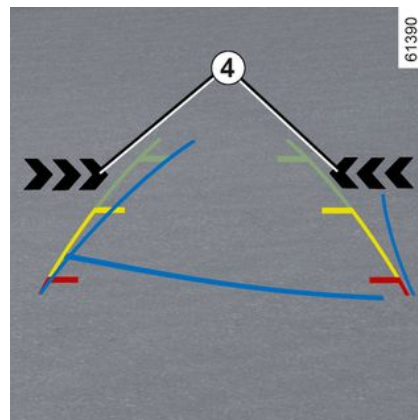

Τα ενδεικτικά **4** στην οθόνη πολυμέσων δείχνουν σε ποια πλευρά ανιχνεύτηκε το αυτοκίνητο που πλησιάζει.

Σημείωση: καθαρίζετε τακτικά την κάμερα, έτσι ώστε να μην παρεμποδίζεται.

Το άναμμα των ενδεικτικών **2** και **4** συνοδεύεται από ένα ηχητικό σήμα όταν έχει επιλεγεί η όπισθεν και το αυτοκίνητό σας κινείται.

Προβλήματα στη λειτουργία

Εάν το αυτοκίνητο διαθέτει κοσμάκι που αναγνωρίζεται από το σύστημα και έχει συνδεθεί ρυμουλκούμενο, η προειδοποίηση εξόδου από θέση στάθμευσης απενεργοποιείται

ΣΥΣΤΗΜΑΤΑ ΒΟΗΘΕΙΑΣ ΣΤΟ ΠΑΡΚΑΡΙΣΜΑ

αυτόματα και εμφανίζεται το ακόλουθο μήνυμα στο καντράν: "Υποβ. Οδήγησης μη διαθέσιμη".

Εάν το σύστημα ανιχνεύσει κάποιο πρόβλημα, εμφανίζεται το μήνυμα "Ελέγξτε πλευρικά ραντάρ" στο καντράν. Απευθυνθείτε σε ένα Επίσημο Συνεργείο της μάρκας



Λόγω της παρουσίας αισθητήρων πίσω από τον προφυλακτήρα, συνιστάται να αναθέσετε οποιαδήποτε εργασία στον προφυλακτήρα (επισκευή, αντικατάσταση, βαφή κ.λπ.) σε ειδικευμένο επαγγελματία.



Περιορισμοί λειτουργίας του συστήματος

– Η περιοχή του ραντάρ πρέπει να παραμένει καθαρή και χωρίς καμιά τροποποίηση για την εξασφάλιση της σωστής λειτουργίας του συστήματος.

– Μικρά αντικείμενα (μοτοσικλές, ποδήλατα, πεζοί κ.λπ.) που κινούνται προς το αυτοκίνητο ενδέχεται να μην αναγνωριστούν από το σύστημα.

Απενεργοποίηση της λειτουργίας

Πρέπει να απενεργοποιήσετε τη λειτουργία, εάν:

- η ζώνη του ραντάρ **A** έχει υποστεί ζημιά (πίσω προφυλακτήρας),
- το αυτοκίνητο είναι εξοπλισμένο με σύστημα ρυμούλκησης που δεν αναγνωρίζεται από το σύστημα.



Αυτή η λειτουργία είναι συμπληρωματικό βοήθημα στην οδήγηση.

Αυτή η λειτουργία σε καμία περίπτωση δεν υποκαθιστά τη δέουσα προσοχή και υπευθυνότητα του οδηγού ο οποίος οφείλει να έχει πάντα τον έλεγχο του οχήματος. Το σύστημα δεν πρέπει σε καμία περίπτωση να θεωρείται ισοδύναμο με έναν ανιχνευτή εμποδίων ή με ένα σύστημα αποφυγής συγκρούσεων.

Συντήρηση/επισκευές του συστήματος

- Σε περίπτωση σύγκρουσης, μπορεί να αλλάξει η θέση των ραντάρ, με αποτέλεσμα να επηρεαστεί η λειτουργία τους. Απενεργοποιήστε τη λειτουργία και συμβουλευθείτε μία επίσημη αντιπροσωπεία.
- Οποιαδήποτε εργασία στην περιοχή όπου βρίσκονται τα ραντάρ (επισκευές, αντικαταστάσεις, εργασίες φανοποιίας, κ.λπ.) πρέπει να εκτελούνται από ειδικευμένο επαγγελματία.

ΣΥΣΤΗΜΑΤΑ ΒΟΗΘΕΙΑΣ ΣΤΟ ΠΑΡΚΉΡΙΣΜΑ

Μόνο οι επίσημες αντιπροσωπείες είναι εξουσιοδοτημένες να επεμβαίνουν στο σύστημα.



Περιπτώσεις παρεμβολής του συστήματος

Ορισμένες συνθήκες ενδέχεται να διαταράξουν ή να καταστρέψουν τη λειτουργία του συστήματος, όπως:

- περίπλοκο περιβάλλον (υπόγειο πάρκινγκ, μεταλλικές κατασκευές κ.λπ.),
- δυσμενείς καιρικές συνθήκες (χιόνι, έντονη βροχή, χαλάζι, πάγος, κλπ.).

Απενεργοποίηση της λειτουργίας

Πρέπει να απενεργοποιήσετε τη λειτουργία εάν το όχημα ρυμουλκείται (ανάκτηση ακινητοποιημένου αυτοκινήτου) ή εάν το αυτοκίνητο είναι εξοπλισμένο με ράβδο ρυμούλκησης που δεν αναγνωρίζεται από το σύστημα.

Σε περίπτωση όπου το σύστημα δεν συμπεριφέρεται κανονικά, απενεργοποιήστε το και επικοινωνήστε με έναν εξουσιοδοτημένο αντιπρόσωπο.

Ασφαλής έξοδος συνοδηγού

Περιγραφή

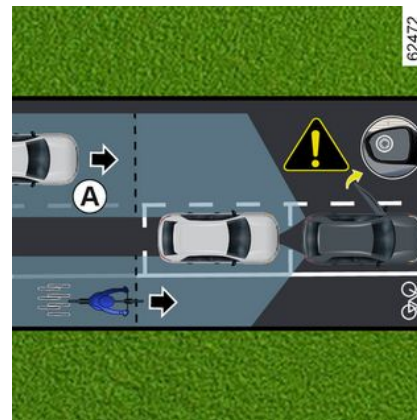

Αυτή η λειτουργία είναι ένα πρόσθετο βοήθημα οδήγησης για την ασφάλεια των επιβατών του αυτοκινήτου.

Ο σκοπός της λειτουργίας "Ασφαλής έξοδος συνοδηγού" είναι να προειδοποιήσει τον οδηγό ή / και τους επιβάτες για πιθανό κίνδυνο εάν ανοίξουν τις πόρτες τους όταν το όχημα είναι ακίνητο.

ΣΥΣΤΗΜΑΤΑ ΒΟΗΘΕΙΑΣ ΣΤΟ ΠΑΡΚΆΡΙΣΜΑ

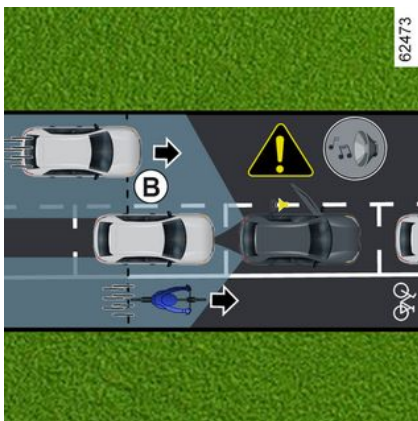

Με βάση τις πληροφορίες των αισθητήρων που έχουν τοποθετηθεί σε κάθε πλευρά του πίσω προφυλακτήρα (ζώνη **C**), η λειτουργία προειδοποιεί τον οδηγό:

- όταν ένα άλλο όχημα (ή μοτοσικλέτα, ποδήλατο, πεζός κ.λπ.) βρίσκεται εντός της ζώνης ανίχνευσης **A**, και
- όταν υπάρχει κίνδυνος σύγκρουσης με όχημα (ή μοτοσικλέτα, ποδήλατο, πεζό κ.λπ.) στη ζώνη **B**.

Ιδιαιτερότητα

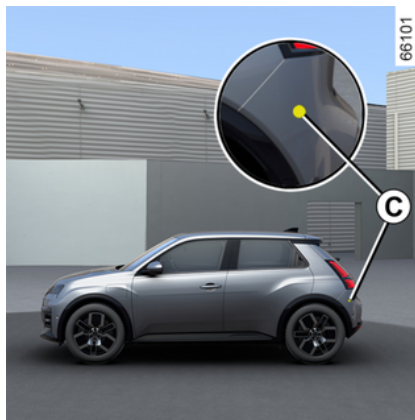

Βεβαιωθείτε ότι δεν παρεμποδίζεται η ζώνη **C** γύρω από τα ραντάρ σε κάθε πλευρά του πίσω προφυλακτήρα (από σκόνη, λάσπη, χιόνι κ.λπ.).

Σε περίπτωση παρεμπόδισης ενός ραντάρ από κάποιο αντικείμενο, στο καντράν εμφανίζεται το μήνυμα "Πλευρικά ραντάρ χωρίς ορατότητα". Καθαρίστε την περιοχή όπου βρίσκονται οι αισθητήρες.

Πρέπει να απενεργοποιήσετε τη λειτουργία, εάν:

- η ζώνη του ραντάρ **C** έχει υποστεί ζημιά (πίσω προφυλακτήρας),
- το αυτοκίνητο είναι εξοπλισμένο με σύστημα ρυμούλκησης που δεν αναγνωρίζεται από το σύστημα.

Λειτουργία

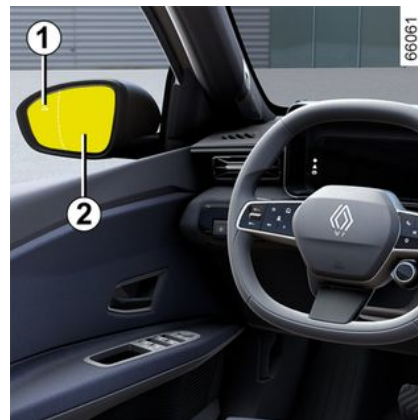

Όταν ανοίγει μια πόρτα και ανιχνεύεται ένα κινούμενο αντικείμενο, το ενδεικτικό προειδοποίησης **1** εμφανίζεται στον εξωτερικό καθρέπτη **2** και, ανάλογα με το αυτοκίνητο, ανάβουν τα εσωτερικά φώτα στην μπροστινή πόρτα.

Σημείωση: καθαρίζετε τακτικά τους εξωτερικούς καθρέπτες **2**, ώστε το ενδεικτικό προειδοποίησης **1** να είναι ορατό.



Όταν το αντικείμενο που εντοπίστηκε είναι πολύ κοντά, θα ηχήσει ένα ηχητικό σήμα, μαζί με το προειδοποιητικό μήνυμα 3 "Ανιχνεύθηκε πλευρικό εμπόδιο" στο καντράν.

Σημείωση: το σύστημα παραμένει ενεργό για κάποιο χρονικό διάστημα μετά την απενεργοποίηση του διακόπτη κινητήρα.

Ενεργοποίηση/απενεργοποίηση της λειτουργίας από την οθόνη πολυμέσων 4



Για να ενεργοποιήσετε ή να απενεργοποιήσετε τη λειτουργία, ανατρέξτε στις οδηγίες χρήσης του συστήματος πολυμέσων.

i Όταν το αυτοκίνητο είναι ξεκλειδωτό, η λειτουργία επιστρέφει στην τελευταία αποθηκευμένη κατάσταση στην οθόνη πολυμέσων.

Συνθήκες μη λειτουργίας

- Το αυτοκίνητο κινείται και δεν είναι εντελώς ακίνητο,
- το αυτοκίνητο είναι κλειδωμένο από έξω,
- Υπάρχουν κινούμενα αντικείμενα (μοτοσικλές, ποδήλατα, πεζοί, οχήματα κ.λπ.) που κινούνται προς ή κοντά στο όχημά σας με χαμηλή ταχύτητα που δεν θεωρείται κίνδυνος από το σύστημα,
- το εύρος των αισθητήρων που βρίσκονται μέσα στον πίσω προφυλακτήρα κρύβεται από αντικείμενα, όπως άλλα ιδιαίτερα φαρδιά παρκαρισμένα αυτοκίνητα που σταθμεύουν πολύ κοντά στο αυτοκίνητό σας.

Όταν το αυτοκίνητο είναι εξοπλισμένο με σύστημα ρυμούλκησης που αναγνωρίζεται από το σύστημα, στο καντράν εμφανίζεται το μήνυμα "Υποβ. Οδήγησης μη διαθέσιμη" που σας ενημερώνει ότι η λειτουργία δεν είναι ενεργοποιημένη.

Για να επιλέξετε τον κατάλληλο εξοπλισμό για το όχημά σας, σας συνιστούμε να συμβουλευθείτε ένα Επίσημο Συνεργείο της μάρκας.

Προβλήματα στη λειτουργία

Εάν το σύστημα ανιχνεύσει κάποιο πρόβλημα, εμφανίζεται το μήνυμα "Ελέγξτε πλευρικά ραντάρ" στο κα-

ΣΥΣΤΗΜΑΤΑ ΒΟΗΘΕΙΑΣ ΣΤΟ ΠΑΡΚΑΡΙΣΜΑ

ντράν. Απευθυνθείτε σε ένα Επίσημο Συνεργείο της μάρκας



Αυτή η λειτουργία είναι ένα πρόσθετο βοήθημα οδήγησης και ενδέχεται να μην εντοπίζει

ορισμένα αυτοκίνητα ή αντικείμενα σε κίνηση κοντά στο αυτοκίνητό σας. Αυτή η λειτουργία δεν αντικαθιστά με κανέναν τρόπο την επαγρύπνηση και την ευθύνη του οδηγού και των επιβατών του αυτοκινήτου, οι οποίοι είναι πάντα υπεύθυνοι να δίνουν ιδιαίτερη προσοχή στην κατάσταση της κυκλοφορίας και να ελέγχουν την περιοχής πριν φύγουν από το αυτοκίνητο.

Περιπτώσεις παρεμβολής του συστήματος

Ορισμένες συνθήκες (σύνθετο περιβάλλον, κακές καιρικές συνθήκες κ.λπ.) ενδέχεται να διαταράξουν ή να βλάψουν τη λειτουργία του συστήματος, με κίνδυνο ψευδών συναγερμών.

3

ΚΛΉΣΗ ΈΚΤΑΚΤΗΣ ΑΝΆΓΚΗΣ

Εισαγωγή

Εάν το αυτοκίνητο διαθέτει τον σχετικό εξοπλισμό, η λειτουργία κλήσεων έκτακτης ανάγκης μπορεί να χρησιμοποιηθεί για την αυτόματη ή μη αυτόματη κλήση των υπηρεσιών έκτακτης ανάγκης (χωρίς χρέωση) σε περίπτωση ατυχήματος ή ασθένειας, μειώνοντας τον χρόνο που απαιτείται για την άφιξή τους στον χώρο του συμβάντος.

Σημείωση: Η λειτουργία κλήσης έκτακτης ανάγκης είναι διαθέσιμη:

- σε χώρες που καλύπτονται από τις υπηρεσίες τηλεματικής και με υποδομές που σχετίζονται και είναι συμβατές με το σύστημα,
- ανάλογα με την κάλυψη του δικτύου στη γεωγραφική περιοχή όπου οδηγείται το αυτοκίνητο.

Εάν χρησιμοποιήσετε τη λειτουργία κλήσης έκτακτης ανάγκης για να αναφέρετε ένα ατύχημα στο οποίο υπήρξατε μάρτυρας, αυτό σημαίνει ότι θα πρέπει να σταματήσετε, όπου το επιτρέπουν οι συνθήκες κυκλοφορίας, ώστε να επιτρέψετε στις υπηρεσίες έκτακτης ανάγκης να εντοπίσουν το αυτοκίνητό σας και, κατά συνέπεια, την τοποθεσία του αναφερόμενου ατυχήματος.

Σε κάθε περίπτωση, τηρείτε την τοπική νομοθεσία.

 Χρησιμοποιήστε την κλήση έκτακτης ανάγκης μόνο σε περίπτωση έκτακτης ανάγκης στην οποία εμπλέκεστε, είστε μάρτυρας ατυχήματος ή εάν αισθάνεστε αδιαθεσία.

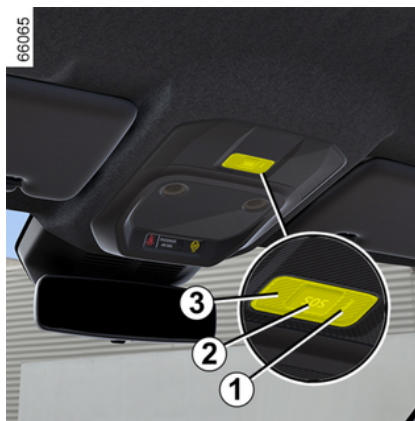

1. Προειδοποιητική λυχνία λειτουργίας συστήματος:

- πράσινο: λειτουργικό (δίκτυο διαθέσιμο),

- ανενεργό: μη λειτουργικό (το δίκτυο δεν είναι διαθέσιμο),
- κόκκινο: βλάβη λειτουργίας,
- πράσινο που αναβοσβήνει: κλήση σε εξέλιξη.

2. Πλήκτρο "SOS".

3. Μικρόφωνο.

4. Ηχείο (ανάλογα με το αυτοκίνητο).



ΚΛΉΣΗ ΈΚΤΑΚΤΗΣ ΑΝΆΓΚΗΣ



Μια κλήση πραγματοποιείται πάντα ως εξής:

- η κλήση ξεκινά με τις υπηρεσίες έκτακτης ανάγκης,
- αποστέλλονται δεδομένα που σχετίζονται με το περιστατικό (πίνακίδα κατασκευαστή, ώρα της κλήσης, τελευταίες θέσεις, κατεύθυνση αυτοκινήτου κ.λπ.),
- πραγματοποιείται φωνητική επικοινωνία με τις υπηρεσίες έκτακτης ανάγκης,
- εάν είναι απαραίτητο, πραγματοποιείται κλήση βοήθειας έκτακτης ανάγκης.

Υπάρχουν δύο τρόποι πραγματοποίησης μιας κλήσης έκτακτης ανάγκης:

- αυτόματη λειτουργία,
- Χειροκίνητη λειτουργία.

Λειτουργία

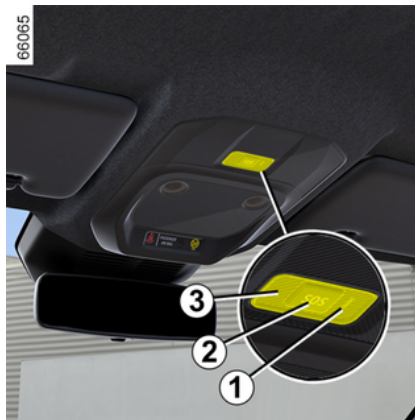

Αυτόματη λειτουργία

Εάν εμφανιστεί το ενδεικτικό προειδοποίησης αυτόματης λειτουργίας **1** με πράσινο χρώμα, αυτό επιβεβαιώνει ότι το αυτόματο σύστημα είναι ενεργοποιημένο.

Η κλήση έκτακτης ανάγκης ξεκινά αυτόματα σε περίπτωση ατυχήματος κατά το οποίο απαιτήθηκε η ενεργοποίηση του προστατευτικού εξοπλισμού (προεντατήρες ζωνών ασφαλείας, airbag κ.λπ.).



Σε περίπτωση ατυχήματος, εάν η τοποθεσία και οι συνθήκες κυκλοφορίας σας το επιτρέπουν, παραμείνετε κοντά στο αυτοκίνητο ώστε να μπορείτε να απαντήσετε στο τηλεφωνικό κέντρο γρήγορα, εάν απαιτείται.

Χειροκίνητη λειτουργία

Η κλήση έκτακτης ανάγκης μπορεί να πραγματοποιηθεί ως εξής:

- πιέζοντας παρατεταμένα το πλήκτρο **2** για τρία δευτερόλεπτα τουλάχιστον,

ή

- πιέζοντας το πλήκτρο **2** πέντε φορές εντός 10 δευτερολέπτων.

Εάν πιέσετε το κουμπί κατά λάθος, μπορείτε να ακυρώσετε την κλήση πιέζοντας παρατεταμένα το κουμπί **2** για δύο δευτερόλεπτα περίπου, πριν συνδεθεί η κλήση με το τηλεφωνικό κέντρο.

Μόλις πραγματοποιηθεί μια κλήση, μόνο το τηλεφωνικό κέντρο μπορεί να την τερματίσει.

ΚΛΉΣΗ ΈΚΤΑΚΤΗΣ ΑΝΆΓΚΗΣ

Προβλήματα στη λειτουργία

Σε ορισμένες περιπτώσεις, η κλήση έκτακτης ανάγκης ενδέχεται να μη λειτουργεί (π.χ. χαμηλή φόρτιση μπαταρίας κ.λπ.).

Όταν το σύστημα εντοπίσει σφάλμα λειτουργίας, το ενδεικτικό προειδοποίησης **1** εμφανίζεται με κόκκινο χρώμα για πάνω από 30 λεπτά. Συμβουλευθείτε έναν εγκεκριμένο αντιπρόσωπο το συντομότερο δυνατό.



Το σύστημα λειτουργεί με μπαταρία αποκλειστικής χρήσης. Η διάρκεια της ωφέλιμης ζωής της μπαταρίας είναι τέσσερα χρόνια περίπου (το ενδεικτικό προειδοποίησης **1** εμφανίζεται με κόκκινο χρώμα για να σας προειδοποιήσει). Απευθυνθείτε σε ένα Επίσημο Συνεργείο της μάρκας



Χωρίς τη δυνατότητα κλήσης έκτακτης ανάγκης, δεν είναι δυνατή η ιχνηλάτηση και η συνεχής παρακολούθηση του συστήματος. Τα δεδομένα διαγράφονται αυτόματα και συνεχώς, και το σύστημα αποθηκεύει μόνο τις τρεις τελευταίες θέσεις του αυτοκινήτου.

Σύμφωνα με την τοπική νομοθεσία της χώρας, τα δεδομένα αποστέλλονται μόνο σε περίπτωση κλήσης έκτακτης ανάγκης. Η επεξεργασία των δεδομένων που αποστέλλονται στο τηλεφωνικό κέντρο πραγματοποιείται σύμφωνα με τη νομοθεσία περί προστασίας προσωπικών δεδομένων της χώρας όπου βρίσκεστε. Το σύστημα διατηρεί ιστορικό δραστηριότητας μόνο για 13 ώρες.

Ο ιδιοκτήτης του αυτοκινήτου έχει δικαίωμα πρόσβασης στα δεδομένα του. Μπορεί να ζητήσει τη διόρθωση, τη διαγραφή ή το κλείδωμα των δεδομένων.



Για λόγους διασφάλισης της ασφάλειάς σας και της σωστής λειτουργίας του συστήματος, κάθε εργασία που αφορά την μπαταρία (αφαίρεση, αποσύνδεση κ.λπ.) πρέπει να πραγματοποιείται από ειδικευμένο τεχνικό.

Κίνδυνος σοβαρών εγκαυμάτων ή ηλεκτροπληξίας.

Για την ασφάλειά σας, τηρείτε οπωσδήποτε τη συχνότητα αντικατάστασης που αναφέρεται στο έγγραφο συντήρησης (χωρίς να την υπερβαίνετε). Η μπαταρία είναι ειδικού τύπου. Φροντίστε να την αντικαταστήσετε με του ίδιου τύπου. Καλέστε ένα εξουσιοδοτημένο συνεργείο της μάρκας.

MULTI-SENSE

Εισαγωγή

Ανάλογα με το αυτοκίνητο, το σύστημα MULTI-SENSE σας δίνει τη δυνατότητα να επιλέξετε από διάφορες λειτουργίες οδήγησης που επηρεάζουν την οδήγηση, τον φωτισμό περιβάλλοντος, την άνεση και τη θέση οδήγησης:

- όλοι οι τρόποι είναι εκ των προτέρων διαμορφωμένοι και μπορείτε να τους προσαρμόσετε (φωτισμός περιβάλλοντος κ.λπ.),
- η λειτουργία "Perso" είναι προσαρμόσιμη.

Οι λειτουργίες οδήγησης ρυθμίζουν:

- δύναμη τιμονιού,
- στο Σύστημα ελέγχου ευστάθειας,
- απόκριση κινητήρα.

Ρυθμίζουν επίσης:

- τον φωτισμό της καμπίνας επιβατών και του καντράν,
- την παρουσίαση του καντράν και της οθόνης πολυμέσων.



Οι ρυθμίσεις του κινητήρα είναι συγκεκριμένες για κάθε τρόπο οδήγησης και δεν υπάρχει δυνατότητα προσαρμογής τους εκτός από τον τρόπο οδήγησης "Perso".

Πρόσβαση στο μενού



Ανάλογα με το αυτοκίνητο μπορείτε να αποκτήσετε πρόσβαση στο "MULTI-SENSE":

- από την οθόνη πολυμέσων **1**.
- χρησιμοποιώντας το χειριστήριο του τιμονιού **2**.

Για περαιτέρω πληροφορίες, ανατρέξτε στις οδηγίες χρήσης πολυμέσων.



Κάθε φορά που χρησιμοποιείται το όχημα, ο τελευταίος επιλεγμένος τρόπος λειτουργίας θα διατηρείται.

MULTI-SENSE: λειτουργίες

Λειτουργία "Perso"

Αυτός ο τρόπος λειτουργίας επιτρέπει την πλήρη διαμόρφωση των στοιχείων οδήγησης, συμπεριλαμβανομένης της απόκρισης του κινητήρα.

Λειτουργία "Eco"

Η λειτουργία "Eco" εστιάζει στην εξοικονόμηση ενέργειας. Υπάρχει δυνατότητα διαχείρισης του κινητήρα και του επιπέδου θέρμανσης για τη μείωση της κατανάλωσης → **193**.

Λειτουργία "Sport"

Αυτή η λειτουργία επιτρέπει την αυξημένη απόκριση του κινητήρα. Το τιμόνι είναι πιο σταθερό.

MULTI-SENSE

Λειτουργία "Comfort"

Χρησιμοποιώντας τυπικές ρυθμίσεις οχήματος, αυτή η λειτουργία σάς προσφέρει τον καλύτερο συμβιβασμό μεταξύ άνεσης και δυναμικής οδήγησης.



Μπορείτε να επαναφέρετε τον τρόπο λειτουργίας από τις ρυθμίσεις λειτουργίας.

ΑΕΡΑΓΩΓΟΪ, ΘΈΡΜΑΝΣΗ ΚΑΙ ΚΛΙΜΑΤΙΣΜΌΣ

Αεραγωγοί: έξοδοι αέρα

Έξοδοι αέρα

4

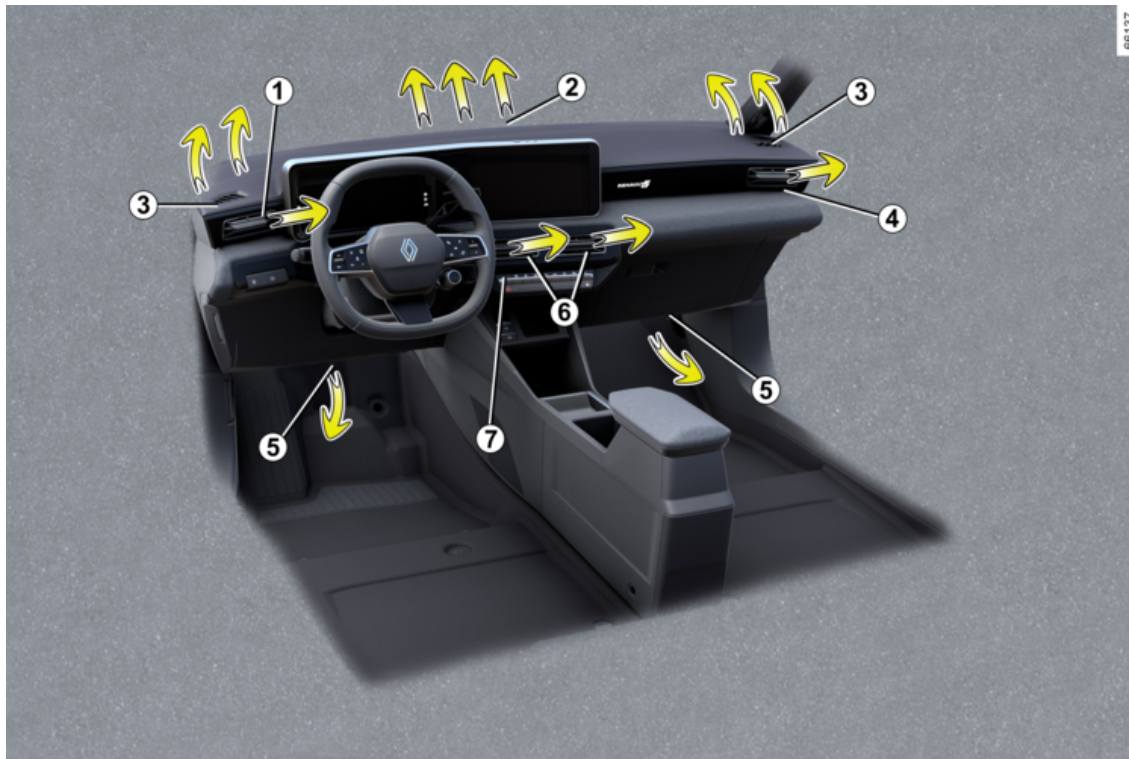

ΑΕΡΑΓΩΓΟΪ, ΘΈΡΜΑΝΣΗ ΚΑΙ ΚΛΙΜΑΤΙΣΜΌΣ

1. Αεραγωγοί θέσης οδήγησης.
2. Αεραγωγός ξεθαμπώματος παμπρίζ.
3. Στόμιο ξεθαμπώματος παραθύρου.
4. Αεραγωγοί επιβατών.
5. Έξοδοι θέρμανσης στα πόδια των εμπρός επιβατών.
6. Κεντρικοί αεραγωγοί
7. Χειριστήριο

ΑΕΡΑΓΩΓΟΊ, ΘΈΡΜΑΝΣΗ ΚΑΙ ΚΛΙΜΑΤΙΣΜΌΣ

Αεραγωγός θέσης οδήγησης 1



Προσανατολισμός

Για να κατευθύνετε τη ροή του αέρα, γυρίστε τον αεραγωγό 1 χρησιμοποιώντας το πτερόγιο 8.

Για κλείσιμο: μετακινήστε το πτερόγιο 8 μακριά από το τιμόνι και πέρα από το σημείο αντίστασης.

Για άνοιγμα: μετακινήστε το πτερόγιο 8 προς το τιμόνι.

Αεραγωγός επιβατών 4



Προσανατολισμός

Για να κατευθύνετε τη ροή του αέρα, γυρίστε τον αεραγωγό 4 χρησιμοποιώντας το πτερόγιο 9.

Για κλείσιμο: μετακινήστε το πτερόγιο 9 προς το εξωτερικό μέρος της πρόσοψης, πέρα από το σημείο αντίστασης.

Για άνοιγμα: μετακινήστε το πτερόγιο 9 προς το εσωτερικό μέρος της πρόσοψης.

Κεντρικοί αεραγωγοί 6



Προσανατολισμός

Για να κατευθύνετε τη ροή του αέρα, γυρίστε τους αεραγωγούς 6 χρησιμοποιώντας τα πτερόγια 10.

Για κλείσιμο: μετακινήστε το πτερόγιο 10 προς το εσωτερικό μέρος της πρόσοψης.

Για άνοιγμα: μετακινήστε το πτερόγιο 10 προς το εξωτερικό μέρος της πρόσοψης, πέρα από το σημείο αντίστασης.

ΑΕΡΑΓΩΓΟΪ, ΘΈΡΜΑΝΣΗ ΚΑΙ ΚΛΙΜΑΤΙΣΜΌΣ



Μη στερεώνετε κανένα αντικείμενο στους αεραγωγούς (π.χ. βάση στερέωσης τηλεφώνου).

Κίνδυνοι φθοράς.

Παροχή



66166

Για να ελέγξετε τη ροή αέρα από τους αεραγωγούς **1**, **4** και **6** πατήστε ή σηκώστε το χειριστήριο **11** στο επιθυμητό επίπεδο.

Για την καταπολέμηση των δυσάρεστων οσμών στο αυτοκίνητό σας, χρησιμοποιείτε μόνο συστήματα που έχουν σχεδιαστεί για αυτόν το

σκοπό. Απευθυνθείτε σε ένα Επίσημο Συνεργείο της μάρκας.



Μην εισάγετε τίποτα στο κύκλωμα εξαερισμού του αυτοκινήτου (για παράδειγμα, σε περίπτωση δυσάρεστης οσμής...).
Κίνδυνος φθοράς ή πυρκαγιάς.

Χειροκίνητος κλιματισμός

Χειριστήρια

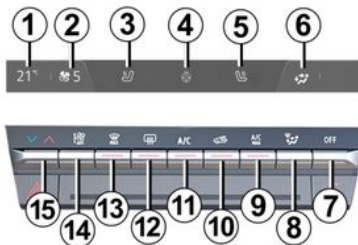

66178

1. Ενδεικτικό θερμοκρασίας θέρμανσης οδηγού ή, ανάλογα με το αυτοκί-

νητο, γραμμή επιπέδου θερμοκρασίας θέρμανσης οδηγού.

2. Ενδεικτικό ταχύτητας εξαερισμού.

3. Χειριστήριο ενεργοποίησης θερμαινόμενου καθίσματος οδηγού.

4. Χειριστήριο ενεργοποίησης θερμαινόμενου τιμονιού.

5. Χειριστήριο ενεργοποίησης θερμαινόμενου καθίσματος συνοδηγού.

6. Ενδεικτικό κατανομής του αέρα μέσα στην καμπίνα.

7. Χειριστήριο απενεργοποίησης συστήματος.

8. Ρύθμιση της κατανομής αέρα μέσα στην καμπίνα επιβατών.

9. Χειριστήριο ενεργοποίησης για τη λειτουργία "A/C MAX".

10. Ανακύκλωση του αέρα.

11. Χειριστήριο ενεργοποίησης κλιματισμού.

12. Ξεπάγωμα/ξεθάμπωμα του πίσω παρμπρίζ και, ανάλογα με το αυτοκίνητο, των εξωτερικών καθρεφτών.

13. Λειτουργία "Clear View".

14. Προσαρμογή της ταχύτητας βεντιλατέρ και διακοπή της λειτουργίας του συστήματος.

15. Ρύθμιση της θερμοκρασίας αέρα του οδηγού.

ΑΕΡΑΓΩΓΟΪ, ΘΈΡΜΑΝΣΗ ΚΑΙ ΚΛΙΜΑΤΙΣΜΌΣ



Ορισμένα πλήκτρα διαθέτουν μια λυχνία λειτουργίας που δείχνει την κατάσταση λειτουργίας.

Ενεργοποίηση του συστήματος

Κατά την εκκίνηση του αυτοκινήτου, το σύστημα επιστρέφει στο τελευταίο πρόγραμμα που χρησιμοποιήθηκε.

Το σύστημα λειτουργεί επίσης όταν το αυτοκίνητο είναι σταματημένο με τον κινητήρα σε λειτουργία.

Σηκώστε το χειριστήριο **14** στην επιθυμητή ταχύτητα εξαερισμού και στη συνέχεια το χειριστήριο **11** για να ενεργοποιήσετε το σύστημα.

Διακοπή της λειτουργίας

Πιέστε το πλήκτρο **7**:

- ο κλιματισμός ή η θέρμανση σταματούν αυτόματα.
- η ταχύτητα του αέρα εξαερισμού στην καμπίνα επιβατών είναι μηδενική,
- υπάρχει ωστόσο ένα ελαφρύ ρεύμα αέρα όταν το αυτοκίνητο κινείται.

Αυτή η θέση θα πρέπει να αποφεύγεται κατά την κανονική χρήση.

Ενεργοποίηση ή διακοπή της λειτουργίας του air condition

66178

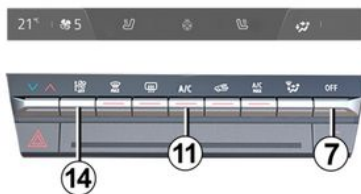

Το χειριστήριο **11** μπορεί να χρησιμοποιηθεί για την ενεργοποίηση (ενδεικτικό αναμμένο) ή την απενεργοποίηση (ενδεικτικό σβηστό) του κλιματισμού.

Το σύστημα δεν μπορεί να λειτουργήσει εάν η ισχύς του εξαερισμού είναι μηδέν.

Η χρήση του air condition επιτρέπει:

- Να χαμηλώσετε τη θερμοκρασία στο εσωτερικό της καμπίνας,
- Να ξεθαμπώσετε πιο γρήγορα τα τζάμια.

Σύσταση: για να βελτιστοποιήσετε την αυτονομία του αυτοκινήτου,

απενεργοποιήστε τον κλιματισμό, όταν η εξωτερική θερμοκρασία είναι άνετη.

Ρύθμιση της ταχύτητας του εξαερισμού

Πατήστε ή σηκώστε το χειριστήριο **14** για ρύθμιση της ταχύτητας εξαερισμού σύμφωνα με το επιθυμητό επίπεδο άνεσης.

Ρύθμιση της θερμοκρασίας του αέρα

66178

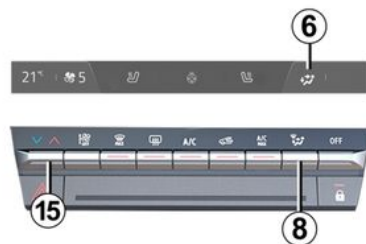

Πατήστε το κουμπί **15** και, στη συνέχεια, χρησιμοποιήστε τον κέρσορα στην οθόνη πολυμέσων για να ρυθμίσετε τη θερμοκρασία του αέρα. Όσο περισσότερο βρίσκεται ο δρο-

ΑΕΡΑΓΩΓΟΪ, ΘΈΡΜΑΝΣΗ ΚΑΙ ΚΛΙΜΑΤΙΣΜΌΣ

μέας μέσα στην κόκκινη περιοχή, τόσο πιο υψηλή θα είναι η θερμοκρασία

Σε περίπτωση παρατεταμένης χρήσης του air condition, μπορεί να προκύψει μια αίσθηση κρύου Για να αυξήσετε τη θερμοκρασία, πατήστε το **15** και, στη συνέχεια, ανεβάστε τον κέρσορα προς τα πάνω στην οθόνη πολυμέσων.

Ρύθμιση της κατανομής του αέρα μέσα στην καμπίνα

Πιέστε το **8** μια ή περισσότερες φορές για να επιλέξετε την κατανομή του αέρα. Η επιλεγμένη κατανομή του αέρα **6** εμφανίζεται στην οθόνη πολυμέσων.

Οι θέσεις είναι με την ακόλουθη σειρά:

 Η ροή του αέρα κατευθύνεται προς τους αγωγούς ξεθαμπώματος του παρμπριζ και τους αγωγούς ξεθαμπώματος των εμπρός παραθύρων.

 Η ροή του αέρα κατανέμεται στους αγωγούς ξεθαμπώματος των εμπρός παραθύρων, στους αγωγούς ξεθαμπώματος του παρμπριζ και στα πόδια των επιβατών.

 Η ροή του αέρα κατευθύνεται κυρίως προς τους αεραγωγούς του ταμπλό.

 Η ροή του αέρα κατευθύνεται προς τους αεραγωγούς του ταμπλό και προς τα πόδια των επιβατών.

 Η ροή του αέρα κατευθύνεται κυρίως προς τα πόδια των επιβατών.

Λειτουργία «καθαρή ορατότητα»

66178

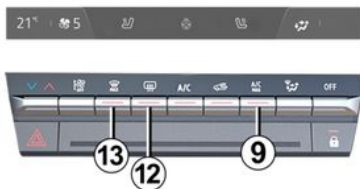

Πατήστε το κουμπί **13**: το ενσωματωμένο ενδεικτικό ανάβει.

Αυτή η λειτουργία επιτρέπει το γρήγορο ξεπάγωμα και ξεθάμπωμα του παρμπριζ και των εμπρός παρα-

θύρων Απαιτεί την αυτόματη χρήση του κλιματισμού ή της θέρμανσης.

Για έξοδο από τη λειτουργία, πατήστε το κουμπί **13** ξανά ή επιλέξτε τη επιθυμητή ρύθμιση (διανομή, ταχύτητα ανεμιστήρα, ανακύκλωση).

Ξεπάγωμα και ξεθάμπωμα του πίσω παρμπριζ

Πατήστε το κουμπί **12**: το ενσωματωμένο ενδεικτικό ανάβει. Αυτή η λειτουργία επιτρέπει το γρήγορο ξεθάμπωμα/ξεπάγωμα του πίσω παρμπριζ και το ξεπάγωμα των εξωτερικών καθρεφτών (στα αυτοκίνητα που είναι εξοπλισμένα με αυτά τα συστήματα).

Για να εγκαταλείψετε αυτήν τη λειτουργία, πιέστε ξανά το πλήκτρο **12**. Διαφορετικά, το ξεθάμπωμα θα σταματήσει αυτόματα.

Λειτουργία "A/C MAX"

Η λειτουργία "A/C MAX" επιτρέπει στο χρήστη να έχει τη μέγιστη ισχύ του συστήματος κλιματισμού του χωρίς καμιά δυσκολία ή συμβιβασμό όσον αφορά την ακουστική ή την αίσθηση ότι ο αέρας είναι πολύ κρύος στα χέρια και το πρόσωπο.

Αυτή η λειτουργία περιλαμβάνει αυτόματες τροποποιήσεις:

ΑΕΡΑΓΩΓΟΪ, ΘΈΡΜΑΝΣΗ ΚΑΙ ΚΛΙΜΑΤΙΣΜΌΣ

- η θερμοκρασία έχει προγραμματιστεί σε εντελώς κρύο,
- κατανομή αέρα προς τους επιβάτες,
- ροή αέρα στη μέγιστη ισχύ της,
- ενεργοποίηση του συστήματος κλιματισμού,
- ανακύκλωση του αέρα.

4

Πιέστε το πλήκτρο **9** για να ενεργοποιήσετε τη λειτουργία. Απενεργοποιήστε τη λειτουργία ECO για να την αξιοποιήσετε στο έπακρο.

i Συμβουλή

Σε περίπτωση πάγου, ξεπαγάστε με το χέρι το παρμπρίζ με μια ξύστρα και όχι με τη λειτουργία ξεπαγώματος/ξεθραμπώματος για να μειώσετε την κατανάλωση ενέργειας.

Ενεργοποίηση της ανακύκλωσης του αέρα

66178

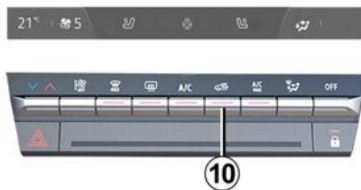

Πατήστε το κουμπί **10**: το ενσωματωμένο ενδεικτικό ανάβει. Υπό αυτές τις συνθήκες, ο αέρας λαμβάνεται συνεχώς από το εσωτερικό της καμπίνας και ανακυκλώνεται χωρίς την εισαγωγή εξωτερικού αέρα.

Η ανακύκλωση αέρα λειτουργεί όπως παρακάτω :

- απομόνωση του εσωτερικού του αυτοκινήτου από το εξωτερικό περιβάλλον (π.χ. κατά την οδήγηση σε περιοχές με ρύπανση κ.λπ.),
- Να μειώσετε ταχύτερα τη θερμοκρασία της καμπίνας.

i Το ξεθάμπωμα/ξεπαγώμα έχει, σε κάθε περίπτωση, προτεραιότητα σε σχέση με την ανακύκλωση του αέρα.

i Η παρατεταμένη χρησιμοποίηση της ανακύκλωσης αέρα μπορεί να οδηγήσει σε ελαφρύ θάμπωμα των πλαϊνών παραθύρων και του παρμπρίζ και σε δυσφορία, επειδή δεν ανανεώνεται ο αέρας μέσα στην καμπίνα. Συνιστάται λοιπόν να επανέρχεστε στην κανονική λειτουργία (εξωτερικός αέρας), πιέζοντας και πάλι το πλήκτρο **10** όταν δεν χρειάζεστε πλέον την ανακύκλωση του αέρα..

Καθαριστής αέρα

Για περαιτέρω πληροφορίες, ανατρέξτε στις οδηγίες χρήσης πολυμέσων.

ΑΕΡΑΓΩΓΟΪ, ΘΈΡΜΑΝΣΗ ΚΑΙ ΚΛΙΜΑΤΙΣΜΌΣ

Τρόπος λειτουργίαςECO



Από το μενού MULTI-SENSE που είναι προσβάσιμο από την οθόνη πολυμέσων **16** ή πατώντας τον διακόπτη **17**, μπορείτε να ενεργοποιήσετε τη λειτουργία ECO η οποία επηρεάζει το επίπεδο θέρμανσης και μειώνει την κατανάλωση καυσίμου του αυτοκινήτου.

Το ενδεικτικό ECO που βρίσκεται κάτω από την οθόνη θερμοκρασίας στην οθόνη πολυμέσων **16** σας ενημερώνει ότι έχει ενεργοποιηθεί η λειτουργία ECO.

Αυτόματος κλιματισμός

Χειριστήρια

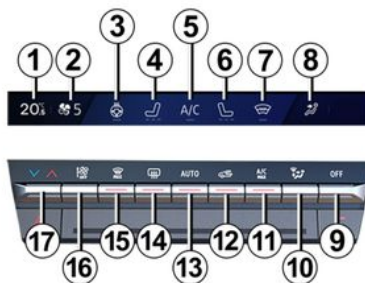

1. Ενδεικτικό θερμοκρασίας θέρμανσης οδηγού.
2. Ενδεικτικό ταχύτητας εξαερισμού.
3. Χειριστήριο ενεργοποίησης θερμαινόμενου τιμονιού.
4. Χειριστήριο ενεργοποίησης θερμαινόμενου καθίσματος οδηγού.
5. Χειριστήριο ενεργοποίησης κλιματισμού.
6. Χειριστήριο ενεργοποίησης θερμαινόμενου καθίσματος συνοδηγού.
7. Ξεπάγωμα/ξεθάμπωμα του παρμπρίζ.

8. Ενδεικτικό κατανομής του αέρα μέσα στην καμπίνα.

9. Χειριστήριο απενεργοποίησης συστήματος.

10. Ρύθμιση της κατανομής αέρα μέσα στην καμπίνα επιβατών.

11. Χειριστήριο ενεργοποίησης για τη λειτουργία "A/C MAX".

12. Ανακύκλωση του αέρα.

13. Χειριστήριο ενεργοποίησης κλιματισμού σε λειτουργία AUTO.

14. Ξεπάγωμα/ξεθάμπωμα του πίσω παρμπρίζ και, ανάλογα με το αυτοκίνητο, των εξωτερικών καθρεφτών.

15. Λειτουργία "Clear View".

16. Προσαρμογή της ταχύτητας βεντιλατέρ και διακοπή της λειτουργίας του συστήματος.

17. Ρύθμιση της θερμοκρασίας αέρα του οδηγού.

Ενεργοποίηση/απενεργοποίηση του συστήματος

Ενεργοποίηση του συστήματος

Κατά την εκκίνηση του αυτοκινήτου, το σύστημα επιστρέφει στο τελευταίο πρόγραμμα που χρησιμοποιήθηκε.

ΑΕΡΑΓΩΓΟΪ, ΘΈΡΜΑΝΣΗ ΚΑΙ ΚΛΙΜΑΤΙΣΜΌΣ

Το σύστημα λειτουργεί επίσης όταν το αυτοκίνητο είναι σταματημένο με τον κινητήρα σε λειτουργία.

Πιέστε το χειριστήριο **13** για να ενεργοποιήσετε το σύστημα ή ρυθμίστε το χειριστήριο **16** στην επιθυμητή ταχύτητα εξαερισμού.

4 Διακοπή της λειτουργίας

Πατήστε το χειριστήριο **9** για να απενεργοποιήσετε το σύστημα.

Ενεργοποίηση ή διακοπή της λειτουργίας του air condition

Στην αυτόματη λειτουργία, το σύστημα διαχειρίζεται την ενεργοποίηση του κλιματισμού. Εξακολουθείτε να έχετε τη δυνατότητα ενεργοποίησης ή απενεργοποίησης του συστήματος πατώντας το χειριστήριο **5**.

Αυτόματη λειτουργία

Ο αυτόματος κλιματισμός είναι ένα σύστημα που εξασφαλίζει (εκτός από τις περιπτώσεις ακραίας χρήσης) την επιθυμητή θερμοκρασία μέσα στην καμπίνα επιβατών και τη διατήρηση ενός σωστού επιπέδου ορατότητας, βελτιστοποιώντας ταυτόχρονα την κατανάλωση.

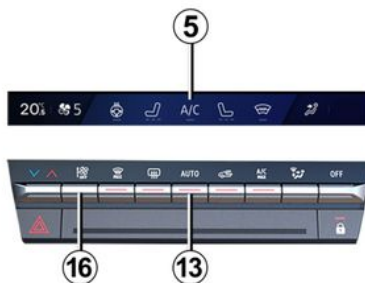

Το σύστημα ελέγχει την ταχύτητα βεντιλατέρ, την κατανομή του αέρα, την ανακύκλωση του αέρα, την ενεργοποίηση ή την απενεργοποίηση του air condition και τη θερμοκρασία του αέρα.

Αυτός ο τρόπος λειτουργίας αποτελείται από τρία προγράμματα:

AUTO: βελτιστοποιεί το επιλεγμένο επίπεδο άνεσης ανάλογα με τις εξωτερικές συνθήκες. Πιέστε το πλήκτρο **13**.

SOFT: επιτρέπει την επίτευξη του επιθυμητού επιπέδου θερμοκρασίας πιο ομαλά και αθόρυβα. Πιέστε το κουμπί **13** και, στη συνέχεια, πιέστε προς τα κάτω για να ενεργοποιήσετε τη λειτουργία SOFT.

FAST: αυξάνει τη ροή του αέρα στο χώρο των επιβατών. Αυτή η λειτουργία συστήνεται ιδιαίτερα για τη βελτιστοποίηση της άνεσης στα πίσω καθίσματα. Πατήστε το κουμπί **13** και, στη συνέχεια, πατήστε προς τα επάνω για ενεργοποίηση της λειτουργίας FAST.

Όταν ο κλιματισμός ξεκινά σε αυτόματη λειτουργία, το σύστημα επιστρέφει στο τελευταίο πρόγραμμα που χρησιμοποιήθηκε.



Οποιαδήποτε ενέργεια σε κάποιο άλλο πλήκτρο εκτός από το AUTO απενεργοποιεί την αυτόματη λειτουργία.

ΑΕΡΑΓΩΓΟΪ, ΘΈΡΜΑΝΣΗ ΚΑΙ ΚΛΙΜΑΤΙΣΜΌΣ

Ρύθμιση της κατανομής του αέρα μέσα στην καμπίνα

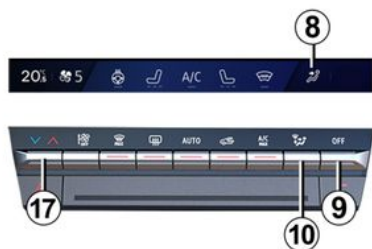

Πιέστε το **10** για ή περισσότερες φορές για να επιλέξετε την κατανομή του αέρα. Η επιλεγμένη κατανομή του αέρα **8** εμφανίζεται στην οθόνη πολυμέσων. Οι θέσεις είναι με την ακόλουθη σειρά:



Η ροή του αέρα κατευθύνεται προς τους αγωγούς ξεθαμπώματος του παρμπρίζ και τους αγωγούς ξεθαμπώματος των εμπρός παραθύρων.



Η ροή του αέρα κατανέμεται στους αγωγούς ξεθαμπώματος των εμπρός παραθύρων, στους αγωγούς

ξεθαμπώματος του παρμπρίζ και στα πόδια των επιβατών.



Η ροή του αέρα κατευθύνεται κυρίως προς τους αεραγωγούς του ταμπλό.



Η ροή του αέρα κατευθύνεται προς τους αεραγωγούς του ταμπλό και προς τα πόδια των επιβατών.



Η ροή του αέρα κατευθύνεται κυρίως προς τα πόδια των επιβατών.

Ρύθμιση της θερμοκρασίας του αέρα

Πατήστε το χειριστήριο **17** για να ρυθμίσετε τη θερμοκρασία αέρα.

Ρύθμιση της ταχύτητας του εξαερισμού

Στον αυτόματο τρόπο λειτουργίας, το σύστημα επιλέγει την καλύτερη δυνατή ταχύτητα του βεντιλατέρ για να επιτύχει και να διατηρήσει την επιθυμητή θερμοκρασία.

Έχετε σε κάθε περίπτωση τη δυνατότητα να ρυθμίσετε την ταχύτητα του βεντιλατέρ, πατώντας το χειριστήριο **16** για να αυξήσετε ή να μειώσετε την ταχύτητα του βεντιλατέρ.

Λειτουργία «καθαρή ορατότητα»

Πατήστε το κουμπί **15**: το ενσωματωμένο ενδεικτικό ανάβει.

Αυτή η λειτουργία επιτρέπει το γρήγορο ξεπάγωμα και ξεθάμπωμα του παρμπρίζ και του πίσω παρμπρίζ, των εμπρός παραθύρων και των εξωτερικών καθρεφτών (ανάλογα με το αυτοκίνητο). Ενεργοποιεί αυτόματα τις λειτουργίες κλιματισμού και ξεπαγώματος του πίσω παρμπρίζ.

Για να εγκαταλείψετε αυτήν τη λειτουργία, πιέστε το πλήκτρο **13** ή **15**.



Ορισμένα πλήκτρα διαθέτουν μια λυχνία λειτουργίας που δείχνει την κατάσταση λειτουργίας.

ΑΕΡΑΓΩΓΟΪ, ΘΈΡΜΑΝΣΗ ΚΑΙ ΚΛΙΜΑΤΙΣΜΌΣ

Ξεπάγωμα και ξεθάμπωμα του πίσω παρμπρίζ

66169

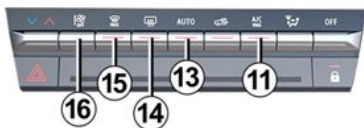

Πατήστε το κουμπί **14**: το ενσωματωμένο ενδεικτικό ανάβει. Αυτή η λειτουργία επιτρέπει το γρήγορο ξεθάμπωμα ή ξεπάγωμα του πίσω παρμπρίζ και το ξεπάγωμα των εξωτερικών καθρεφτών (στα αυτοκίνητα που είναι εξοπλισμένα με αυτά τα συστήματα).

Για να εγκαταλείψετε αυτήν τη λειτουργία, πιέστε ξανά το πλήκτρο **14**. Διαφορετικά, το ξεθάμπωμα θα σταματήσει αυτόματα.

Λειτουργία "A/C MAX"

Η λειτουργία "A/C MAX" επιτρέπει στο χρήστη να έχει τη μέγιστη ισχύ

του συστήματος κλιματισμού του χωρίς καμιά δυσκολία ή συμβιβασμό όσον αφορά την ακουστική ή την αίσθηση ότι ο αέρας είναι πολύ κρύος στα χέρια και το πρόσωπο.

66169

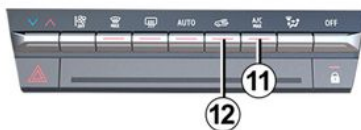

Αυτή η λειτουργία περιλαμβάνει αυτόματες τροποποιήσεις:

- η θερμοκρασία έχει προγραμματιστεί σε εντελώς κρύο,
- κατανομή αέρα προς τους επιβάτες,
- ροή αέρα στη μέγιστη ισχύ της,
- ενεργοποίηση του συστήματος κλιματισμού,
- ανακύκλωση του αέρα.

Πιέστε το πλήκτρο **11** για να ενεργοποιήσετε τη λειτουργία. Απενεργο-

ποιήστε τη λειτουργία ECO για να την αξιοποιήσετε στο έπακρο.

Ανακύκλωση αέρα (απομόνωση της καμπίνας)

Αυτή η λειτουργία ελέγχεται αυτόματα, αλλά μπορείτε επίσης να την ενεργοποιήσετε χειροκίνητα. Σε αυτήν την περίπτωση, η λειτουργία επικυρώνεται με ένα ενδεικτικό ενσωματωμένο στο πλήκτρο **12**.



Το ξεθάμπωμα/ξεπάγωμα έχει, σε κάθε περίπτωση, προτεραιότητα σε σχέση με την ανακύκλωση του αέρα.

Χειροκίνητη χρήση

Πατήστε το κουμπί **12**: το ενσωματωμένο ενδεικτικό ανάβει.

Με την παρατεταμένη χρήση αυτής της θέσης μπορεί να μυρίσει ο αέρας της καμπίνας, επειδή δεν ανανεώνεται, και να θαμπώσουν τα τζάμια.

Συνιστάται λοιπόν να επανέρχεστε στην αυτόματη λειτουργία πιέζοντας το πλήκτρο **12**, όταν δεν χρειάζεστε πλέον την ανακύκλωση του αέρα.

ΑΕΡΑΓΩΓΟΪ, ΘΈΡΜΑΝΣΗ ΚΑΙ ΚΛΙΜΑΤΙΣΜΌΣ

Καθαριστής αέρα

Για περαιτέρω πληροφορίες, ανατρέξτε στις οδηγίες χρήσης πολυμέσων.

Λειτουργία "Αγαπημένα"



Ανάλογα με το αυτοκίνητο, πατώντας το χειριστήριο του τιμονιού **18**, μπορείτε να ενεργοποιήσετε τις ακόλουθες λειτουργίες ανάλογα με τις αποθηκευμένες ρυθμίσεις χρήστη που έχετε ορίσει προηγουμένως:

- θερμαινόμενο τιμόνι,
- θερμαινόμενα καθίσματα,
- καθαρισμός αέρα.

Για περισσότερες πληροφορίες σχετικά με τον προγραμματισμό αυτής

της λειτουργίας, ανατρέξτε στις οδηγίες πολυμέσων.

Τρόπος λειτουργίαςECO



Από το μενού MULTI-SENSE που είναι προσβάσιμο από την οθόνη πολυμέσων **19** ή πατώντας τον διακόπτη **20**, μπορείτε να ενεργοποιήσετε τη λειτουργία ECO η οποία επηρεάζει το επίπεδο θέρμανσης και μειώνει την κατανάλωση καυσίμου του αυτοκινήτου.

Το ενδεικτικό ECO που βρίσκεται κάτω από την οθόνη θερμοκρασίας στην οθόνη πολυμέσων **19** σας ενημερώνει ότι έχει ενεργοποιηθεί η λειτουργία ECO.

Κλιματισμός: προγραμματισμός

Προγραμματισμός κλιματισμού



Με το όχημα σταματημένο και τον κινητήρα σε λειτουργία, από τον κόσμο "Αυτοκίνητο" **3** στην οθόνη πολυμέσων **1**, πατήστε το μενού "Ηλεκτρικό" **2** και, στη συνέχεια, πατήστε την καρτέλα "Φόρτιση και κλιματισμός" για πρόσβαση στις ρυθμίσεις.



Μπορείτε να αποθηκεύσετε πολλά προγράμματα άνεσης ενεργοποιώντας τις ακόλουθες ρυθμίσεις:

- ρύθμιση της θερμοκρασίας,
- προγραμματισμός του χρόνου κατά τον οποίο το όχημα πρέπει να είναι έτοιμο.
- επιλογή ημερών που πρέπει να επαναληφθεί το πρόγραμμα.

Μπορείτε να ενεργοποιήσετε / απενεργοποιήσετε τα αποθηκευμένα προγράμματα.

Σημείωση: Μπορείτε να προγραμματίσετε τον κλιματισμό χρησιμοποιώντας μια εφαρμογή για smartphone.

Για περαιτέρω πληροφορίες, ανατρέξτε στις οδηγίες χρήσης πολυμέσων.



Ευθύνη του οδηγού κατά τη στάθμευση ή στάση του οχήματος

Μην αφήνετε ποτέ μόνο στο όχημά σας ένα ζώο, ένα παιδί ή έναν μη αυτοεξυπηρετούμενο ενήλικα, ακόμη και για μικρό χρονικό διάστημα. Όταν κάνει ζεστή και/ή έχει ηλιοφάνεια, πρέπει να θυμάστε ότι η εσωτερική θερμοκρασία της καμπίνας αυξάνεται πολύ γρήγορα.

ΚΙΝΔΥΝΟΣ ΘΑΝΑΤΟΥ Ή ΣΟΒΑΡΟΥ ΤΡΑΥΜΑΤΙΣΜΟΥ.

Ενεργοποίηση "Προγραμματισμού"

Η λειτουργία ξεκινά πριν από την ώρα που έχει προγραμματιστεί, έτσι ώστε το αυτοκίνητο να έχει φτάσει στην επιθυμητή θερμοκρασία μέχρι τη στιγμή που ο οδηγός θα φτάσει στο αυτοκίνητο, εάν:

- το καπό είναι κλειστό,
- το επίπεδο φόρτισης της μπαταρίας έλξης είναι πάνω από 7.5 %,
- σβήνει ο κινητήρας,
- ο οδηγός δεν είναι στο αυτοκίνητο.

Το ενδεικτικό  εμφανίζεται στο καντράν.

Άμεση ενεργοποίηση του συστήματος κλιματισμού

Είναι δυνατή η άμεση εκκίνηση του συστήματος κλιματισμού, εάν:

- το καπό είναι κλειστό,
- το επίπεδο φόρτισης της μπαταρίας έλξης είναι πάνω από 7.5 %,
- σβήνει ο κινητήρας,
- ο οδηγός δεν είναι στο αυτοκίνητο.

Η λειτουργία της άμεσης ενεργοποίησης του κλιματισμού διαφέρει από τον προγραμματισμό:

- πρέπει να δοθεί εντολή εκκίνησης από το smartphone σας,
- το θερμενόμενο τιμόνι και η λειτουργία καθισμάτων, εάν το αυτοκίνητό σας είναι εξοπλισμένο με αυτά, ενεργοποιούνται αυτόματα.
- η λειτουργία σταματά μετά από περίπου 10 λεπτά.

Για περαιτέρω πληροφορίες, ανατρέξτε στις οδηγίες χρήσης πολυμέσων.

Διακοπή του προγραμματισμένου κλιματισμού

Ο κλιματισμός σταματάει αυτόματα περίπου δέκα λεπτά μετά από το προγραμματισμένο χρόνο τέλους.

ΑΕΡΑΓΩΓΟΪ, ΘΈΡΜΑΝΣΗ ΚΑΙ ΚΛΙΜΑΤΙΣΜΌΣ

Όστόσο, μπορείτε να απενεργοποιήσετε τη λειτουργία, εάν:

- ο κινητήρας είναι σε λειτουργία,
- το επίπεδο φόρτισης της μπαταρίας έλξης είναι χαμηλότερο από 7%,
- το καπό είναι ανοικτό,
- πατάτε έναν από τους διακόπτες στον πίνακα ελέγχου,
- ο οδηγός βρίσκεται στην καμπίνα επιβατών για περίπου 20 δευτερόλεπτα.

Σημείωση: αυτές οι προϋποθέσεις ισχύουν επίσης για την άμεση απενεργοποίηση του κλιματισμού.

Εάν το αυτοκίνητο είναι σταθμευμένο για μεγάλο χρονικό διάστημα χωρίς να ανοίξει μια πόρτα με τουλάχιστον ένα ενεργό πρόγραμμα προκλιματισμού, τότε η λειτουργία θα απενεργοποιηθεί από την τρίτη ενεργοποίηση του προκλιματισμού. Η λειτουργία θα είναι διαθέσιμη όταν ανοίξει μία από τις πόρτες του αυτοκινήτου.

AIR CONDITION: πληροφορίες και συμβουλές χρήσης

Πληροφορίες και συμβουλές χρήσης

Συμβουλές χρήσης

Σε ορισμένες περιπτώσεις, (κλιματιστικό απενεργοποιημένο, ανακύκλωση αέρα ενεργοποιημένη, ταχύτητα βεντιλατέρ μηδενική ή χαμηλή, κ.λπ.) μπορεί να διαπιστώσετε θάμψωμα των τζαμιών και του παμπρίζ του οχήματος.

Σε περίπτωση θαμπώματος, χρησιμοποιήστε τη λειτουργία "**Clear View**" για να εξαλείψετε το θάμψωμα, στη συνέχεια προτιμήστε τη χρήση του air condition σε αυτόματη λειτουργία, για να αποφύγετε να ξαναθαμπώσουν τα τζάμια.



Μην εισάγετε τίποτα στο κύκλωμα εξαερισμού του αυτοκινήτου (για παράδειγμα, σε περίπτωση δυσάρεστης οσμής...).
Κίνδυνος φθοράς ή πυρκαγιάς.

Κατανάλωση

Κατά τη χρήση του air condition, είναι φυσιολογικό να παρατηρείται μια αύξηση της κατανάλωσης ενέργειας.

Στα αυτοκίνητα που είναι εξοπλισμένα με air condition χωρίς αυτόματο τρόπο λειτουργίας, σβήνετε το σύστημα όταν δεν το χρειάζεστε πλέον.

Συμβουλές για την ελαχιστοποίηση της κατανάλωσης και συνεπώς την προστασία του περιβάλλοντος

Οδηγείτε με τους αεραγωγούς ανοικτούς και τα παράθυρα κλειστά. Εάν το όχημα έχει παραμείνει σταθμευμένο, ενώ κάνει πολλή ζέστη ή κάτω από τον ήλιο, αφήστε το να αεριστεί για μερικά λεπτά, ώστε να φύγει ο ζεστός αέρας, πριν ξεκινήσετε.

Συντήρηση

Συμβουλευθείτε το Βιβλιάριο Συντήρησης του αυτοκινήτου σας για πληροφορίες σχετικά με τη συχνότητα ελέγχου.

i Χρησιμοποιείτε τακτικά το σύστημα κλιματισμού, ακόμη και σε κρύο καιρό, θέτοντάς το σε λειτουργία τουλάχιστον μία φορά το μήνα για περίπου 5 λεπτά.

i Το σύστημα κλιματισμού του αυτοκινήτου χρησιμοποιείται επίσης για τη ψύξη της μπαταρίας έλξης. Μια παρατεταμένη πτώση της απόδοσης του κλιματισμού μπορεί να οδηγήσει σε πρόωρη φθορά της μπαταρίας έλξης.

Προβλήματα στη λειτουργία

Γενικά, σε περίπτωση προβλήματος λειτουργίας, συμβουλευθείτε ένα Επίσημο Συνεργείο της μάρκας.

– **Μείωση της αποτελεσματικότητας του ξεπαγώματος, του ξεθαμπώματος ή του air condition.**

Αυτό μπορεί να οφείλεται σε συσσώρευση ακαθαρσιών στο φίλτρο της καμπίνας.

– **Δεν παράγεται ψυχρός αέρας.**

Βεβαιωθείτε ότι τα χειριστήρια βρίσκονται στη σωστή θέση και ότι οι ασφάλειες είναι σε καλή κατάσταση. Εάν αυτό δεν επιλύσει το πρόβλημα, διακόψτε τη λειτουργία

Παρουσία νερού κάτω από το αυτοκίνητο

Μετά από παρατεταμένη χρήση του συστήματος κλιματισμού, είναι φυσιολογικό να διαπιστώνετε παρουσία νερού κάτω από το αυτοκίνητο. Αυτό οφείλεται στη συμπύκνωση.



Μην ανοίγετε το κύκλωμα του ψυκτικού υγρού. Το ψυκτικό υγρό είναι επικίνδυνο για τα μάτια και το δέρμα

Ψυκτικό υγρό



Το κύκλωμα ψυκτικού υγρού (ορισμένα εξαρτήματα του οποίου είναι ερμητικά σφραγισμένα) ενδέχεται να περιέχει φθοριούχα αέρια θερμοκηπίου.

Ανάλογα με το όχημα, θα βρείτε τις παρακάτω πληροφορίες στην ετικέτα **A** που είναι κολλημένη στο εσωτερικό του χώρου κινητήρα.

Η παρουσία και η θέση των πληροφοριών στην ετικέτα **A** ενδέχεται να διαφέρει ανάλογα με το αυτοκίνητο.



Τύπος ψυκτικού υγρού

ΑΕΡΑΓΩΓΟΪ, ΘΈΡΜΑΝΣΗ ΚΑΙ ΚΛΙΜΑΤΙΣΜΌΣ



(XXX) Τύπος λαδιού στο κύκλωμα του κλιματισμού



Εύφλεκτο προϊόν



Συμβουλευθείτε τις οδηγίες χρήσης του οχήματος



Συντήρηση

x,xxx κιλά	(1) Ποσότητα του ψυκτικού υγρού μέσα στο αυτοκίνητο.
GWP xxxxx	(2) Δυναμικό πλανητικής αύξησης της θερμοκρασίας (ισοδύναμο CO ₂).
ισοδύναμο CO ₂ x.xxxxt	(3) Ποσότητα σε βάρος και σε ισοδύναμο CO ₂ .

Πρόσθετες πληροφορίες

Ανάλογα με την ετικέτα και ανάλογα με τον τύπο του ψυκτικού μέσου:

Ψυκτικό υγρό R-1234yf

- **(1)** 0,450 χγρ./1,050 χγρ.
- **(2)** GWP 4
- **(3)** 0,002t/0,004t



Μην ανοίγετε το κύκλωμα του ψυκτικού υγρού. Το ψυκτικό υγρό είναι επικίνδυνο για τα μάτια και το δέρμα



Πριν από οποιαδήποτε ενέργεια στον χώρο του κινητήρα, πρέπει να κλείσετε τον διακόπτη κινητήρα ➔ 176.

ΕΞΟΠΛΙΣΜΟΪ ΠΟΛΥΜΈΣΩΝ

Εισαγωγή

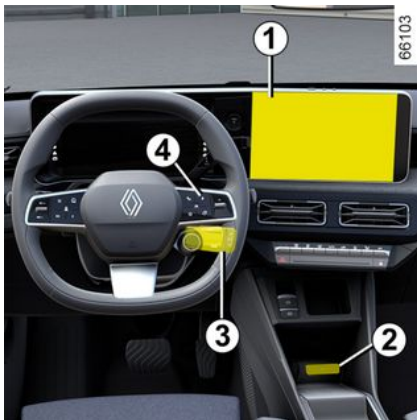

Η παρουσία και η θέση αυτών των εξοπλισμών εξαρτώνται από το αυτοκίνητο.

1. Οθόνη πολυμέσων.
2. Θύρες πολυμέσων USB-C στην κεντρική κονσόλα.
3. Χειριστήριο στο τιμόνι.
4. Φωνητική εντολή.



Για περαιτέρω πληροφορίες, ανατρέξτε στις οδηγίες χρήσης πολυμέσων.

Θύρες πολυμέσων "USB-C"

Οι θύρες πολυμέσων USB-C 2 μπορούν να χρησιμοποιηθούν για τη φόρτιση αξεσουάρ με μέγιστη ισχύ 15 Watt (5 Volt) ανά θύρα.

Σημείωση: οι θύρες USB-C 2 μπορούν επίσης να χρησιμοποιηθούν για τη μεταφορά δεδομένων.



Συνδέετε μόνο αξεσουάρ με μέγιστη ισχύ 15.

Κίνδυνος πυρκαγιάς.

Μικρόφωνο 5



(Για το τηλέφωνο και τον βοηθό φωνής)



Χρήση του τηλεφώνου

Σας υπενθυμίζουμε ότι είναι απαραίτητο να τηρείτε την ισχύ-ουσα νομοθεσία σχετικά με τη χρήση αυτής της συσκευής.

Περιοχή επαγωγικής φόρτισης 6



➔ 342

Παράθυρα

Εισαγωγή

Αυτά τα συστήματα λειτουργούν με ανοικτό διακόπτη ή με κλειστό διακόπτη, έως το άνοιγμα μιας εμπρός πόρτας (για μέγιστο χρόνο περίπου 3 λεπτών).



Ευθύνη οδηγού

Μην αφήσετε ποτέ την κάρτα ή το κλειδί μέσα στο αυτοκίνητό σας, όταν υπάρχει παιδί, ενήλικας που δεν είναι συτοεξυηρητούμενος ή κατοικίδιο, έστω και για μικρό χρονικό διάστημα.

Μπορεί να θέσουν σε κίνδυνο τους εαυτούς τους ή άλλα άτομα ξεκινώντας τον κινητήρα ή ενεργοποιώντας κάποιον εξοπλισμό (όπως το μοχλό ταχυτήτων ή τα ηλεκτρικά παράθυρα)

Σε περίπτωση που πιαστεί ένα μέλος του σώματος με αυτόν τον τρόπο, αντιστρέψτε αμέσως τη διαδρομή του τζαμιού, πιέζοντας τον αντίστοιχο διακόπτη **Κίνδυνος σοβαρών τραυματισμών**

ΗΛΕΚΤΡΙΚΑ ΠΑΡΑΘΥΡΑ ΜΕ ΛΕΙΤΟΥΡΓΙΑ ΑΠΛΟΥ ΠΑΤΗΜΑΤΟΣ

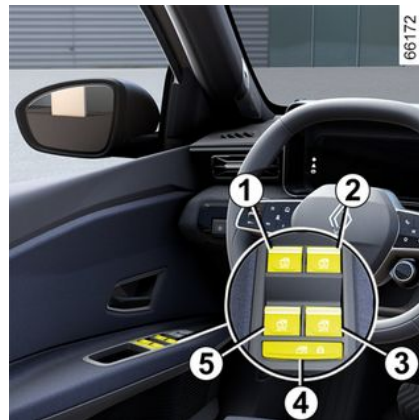

Πατήστε στιγμιαία ή τραβήξτε ένα διακόπτη παραθύρου μέχρι το τέρμα: το παράθυρο θα ανοίξει ή θα κλείσει τελείως. Οποιαδήποτε επέμβαση στο διακόπτη διακόπτει τη λειτουργία του παραθύρου.

Σημείωση: Τα πίσω παράθυρα δεν ανοίγουν πλήρως.

Από το κάθισμα του οδηγού, χρησιμοποιήστε το διακόπτη:

1. για την πλευρά του οδηγού,
2. για την πλευρά του συνοδηγού,
3. και 5 για τους πίσω επιβάτες.



Από τις θέσεις επιβατών, πατήστε τον διακόπτη **6**.



Ασφάλεια επιβατών

Ο οδηγός μπορεί να απενεργοποιήσει τη λειτουργία των πίσω ηλεκτρικών παραθύρων των επιβατών πιέζοντας τον διακόπτη **4**. Ένα μήνυμα επιβεβαίωσης εμφανίζεται στο καντράν.



Αποφεύγετε να αφήνετε αντικείμενα πάνω σε ένα μισάνοιχτο παράθυρο:

Κίνδυνος πρόκλησης ζημιάς στο ηλεκτρικό παράθυρο.

Σημείωση: Εάν το παράθυρο συναντήσει αντίσταση όταν είναι σχεδόν πλήρως κλειστό (π.χ. κλαδί δέντρου) ακινητοποιείται και, στη συνέχεια, χαμηλώνει ξανά μερικά εκατοστά.

Αδύνατη η λειτουργία του ηλεκτρικού παραθύρου απλού πατήματος

Το ηλεκτρικό παράθυρο απλού πατήματος είναι εξοπλισμένο με θερμική προστασία: εάν πιέσετε τον διακόπτη του παραθύρου περισσότερο από 16 συνεχόμενες φορές, μεταβαίνει σε λειτουργία προστασίας (κλείδωμα του παραθύρου).

Μπορείτε:

- να χρησιμοποιήσετε τον διακόπτη του ηλεκτρικού παραθύρου για λίγο και για διαστήματα 30 δευτερολέπτων περίπου.
- με τον κινητήρα σε λειτουργία, το παράθυρο ξεκλειδώνεται μετά από περίπου 20 λεπτά αδράνειας του διακόπτη ηλεκτρικού παραθύρου.

Τηλεχειριζόμενο άνοιγμα/κλείσιμο των παραθύρων

Όταν ξεκλειδώνετε τις πόρτες από έξω, αν **κρατήσετε πατημένο το πλήκτρο ξεκλειδώματος της κάρτας**, όλα τα παράθυρα που είναι εξοπλισμένα με ηλεκτρικό παράθυρο απλού πατήματος θα ανοίξουν αυτόματα.

Όταν κλειδώνετε τις πόρτες από έξω, αν **κρατήσετε πατημένο το πλήκτρο κλειδώματος της κάρτας**, όλα τα παράθυρα που είναι εξοπλισμένα με ηλεκτρικό παράθυρο απλού πατήματος θα κλείσουν αυτόματα.

Συνιστάται η ενεργοποίηση του συστήματος μόνο όταν ο χρήστης βρίσκεται σε σημείο από το οποίο βλέπει καλά ολόκληρο το αυτοκίνητο και δεν υπάρχει κανείς στο εσωτερικό του αυτοκινήτου..



Κατά το κλείσιμο των παραθύρων, βεβαιωθείτε ότι κανένα μέλος του σώματος (βραχίονας, χέρι, κ.λπ.) δεν προεξέχει από το αυτοκίνητο.

Κίνδυνος σοβαρών τραυματισμών

ΕΞΟΠΛΙΣΜΟΣ ΚΑΜΠΪΝΑΣ ΕΠΙΒΑΤΩΝ

Προβλήματα στη λειτουργία

Σε περίπτωση που ένα παράθυρο δεν κλείνει, το σύστημα περνάει σε μη αυτόματη λειτουργία: τραβήξτε όσες φορές χρειάζεται τον αντίστοιχο διακόπτη έως ότου κλείσει εντελώς το τζάμι (το τζάμι θα κλείσει σταδιακά), κρατήστε το διακόπτη πατημένο (πάντα προς την πλευρά του κλεισίματος) για ένα δευτερόλεπτο, στη συνέχεια ανοίξτε και ξανακλείστε εντελώς το τζάμι ώστε να πραγματοποιηθεί επαναφορά του συστήματος.

Σε περίπτωση ανάγκης, απευθυνθείτε σε ένα Επίσημο Συνεργείο της μάρκας.

ΕΣΩΤΕΡΙΚΟΣ ΦΩΤΙΣΜΟΣ

Φωτιστικά σποτ ανάγνωσης

Μπροστινά φώτα ανάγνωσης

(ανάλογα με το μοντέλο του αυτοκινήτου)



Αγγίξτε τα φώτα **1** ή **2** για ενεργοποίηση:

- συνεχή φωτισμό,
- άμεσο σβήσιμο.

Σημείωση:

- Δεν είναι απαραίτητο να πατήσετε τα φώτα για να ενεργοποιήσετε ή να απενεργοποιήσετε τον φωτισμό. Χρειάζεται μόνο να κάνετε επαφή,
- μπορείτε να απενεργοποιήσετε/ενεργοποιήσετε το άναμμα των φωτιστικών ανάγνωσης με το άνοιγμα των θυρών χρησιμοποιώντας την οθόνη πολυμέσων ➔ **147**.

Πίσω φώτα ανάγνωσης

(ανάλογα με το μοντέλο του αυτοκινήτου)

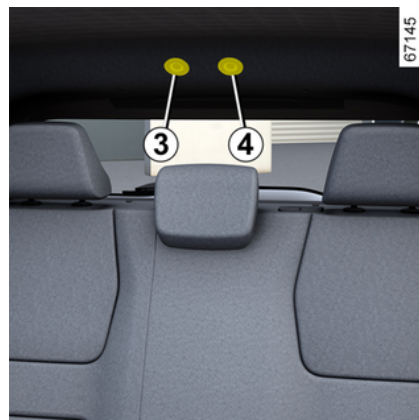

Αγγίξτε τα φώτα **3** ή **4** για ενεργοποίηση:

- συνεχή φωτισμό,
- άμεσο σβήσιμο.

Σημείωση:

- Δεν είναι απαραίτητο να πατήσετε τα φώτα για να ενεργοποιήσετε ή να απενεργοποιήσετε τον φωτισμό. Χρειάζεται μόνο να κάνετε επαφή,
- μπορείτε να απενεργοποιήσετε/ενεργοποιήσετε το άναμμα των φωτιστικών ανάγνωσης με το άνοιγμα των θυρών χρησιμοποιώντας την οθόνη πολυμέσων ➔ **147**.

ΕΞΟΠΛΙΣΜΟΣ ΚΑΜΠΪΝΑΣ ΕΠΙΒΑΤΩΝ



Με το ξεκλείδωμα και το άνοιγμα των θυρών ενεργοποιείται ο χρονοδιακοπόμενος φωτισμός των πλαφονιέρων και των σποτ.

4 Φωτισμός πορτ-μπαγκάζ



Το φως **5** ανάβει μόλις ανοίξετε το πορτ-μπαγκάζ.

Αλεξήλια, καθρεφτάκια αλεξήλιου



Αλεξήλιο

Χαμηλώστε το αλεξήλιο **6** στο παρμπρίζ ή ξεκουμπώστε το και αναποδογυρίσετε το ώστε να ακουμπήσει στο παράθυρο.

Καθρεφτάκια αλεξήλιου

Σηκώστε το κάλυμμα **7**.

Φωτισμός κάτω από αλεξήλιο

(ανάλογα με το επίπεδο εξοπλισμού)

Ο φωτισμός **8** ανάβει αυτόματα όταν ανοίγει το αλεξήλιο.

Πρίζα αξεσουάρ

Πρίζα αξεσουάρ 1



Παρέχεται για τη σύνδεση αξεσουάρ.

Μπορεί να χρησιμοποιηθεί για τον συμπιεστή του κιτ επισκευής ελαστικών, για παράδειγμα → **365**.

ΕΞΟΠΛΙΣΜΟΣ ΚΑΜΠΪΝΑΣ ΕΠΙΒΑΤΩΝ



Να συνδέετε μόνο αξεσουάρ με μέγιστη ισχύ 110 Watt (12 V).

Όταν χρησιμοποιούνται ταυτόχρονα πολλές πρίζες αξεσουάρ, η συνολική ισχύς των συνδεδεμένων αξεσουάρ δεν πρέπει να υπερβαίνει τα 180 W.

Κίνδυνος πυρκαγιάς.

ΑΠΟΘΗΚΕΥΤΙΚΟΙ ΧΩΡΟΙ ΣΤΗΝ ΚΑΜΠΪΝΑ

Χώροι μικροαντικειμένων

Θήκες αποθήκευσης των μπροστινών θυρών 1



Κανένα αντικείμενο δεν πρέπει να βρίσκεται στο δάπεδο (στη περιοχή μπροστά από τον οδηγό) καθώς σε περίπτωση φρεναρίσματος, τα αντικείμενα αυτά μπορεί να γλιστρήσουν κάτω από τα πεντάλ και να εμποδίσουν τη χρήση του.

Χώρος αποθήκευσης κεντρικής κονσόλας ή τη ζώνη φόρτισης μέσω επαγωγής 2



Ανάλογα με το αυτοκίνητο, υπάρχει το σύμβολο 3 για να υποδείξει ότι η περιοχή 2 μπορεί να χρησιμοποιηθεί για τη φόρτιση του τηλεφώνου σας χωρίς τη χρήση καλωδίου φόρτισης. Για περισσότερες πληροφορίες σχετικά με τον ασύρματο φορτιστή, ανατρέξτε στις οδηγίες πολυμέσων.



Ανάλογα με τη χώρα και τη συνδρομή, η ζώνη επαγωγικής φόρτισης είναι επίσης η ζώνη τοποθέτησης για smartphone εξοπλισμένα με ψηφιακό κλειδί ➔ 66



Είναι σημαντικό να μην αφήνετε αντικείμενα (κάρτα εκκίνησης, USB κίνησης, κάρτα SD, πιστωτική κάρτα, κοσμήματα, κλειδιά, κέρματα κ.λπ.) 2 στη ζώνη επαγωγικής φόρτισης κατά τη φόρτιση του τηλεφώνου σας. Αφαιρέστε τις τυχόν μαγνητικές κάρτες ή τις πιστωτικές κάρτες από τη θήκη του τηλεφώνου προτού τοποθετήσετε το τηλέφωνό σας στην περιοχή της επαγωγικής φόρτισης 2.

ΑΠΟΘΗΚΕΥΤΙΚΟΙ ΧΩΡΟΙ ΣΤΗΝ ΚΑΜΠΪΝΑ

i Τυχόν αντικείμενα που έχετε αφήσει στην περιοχή επαγωγικής φόρτισης **2** ενδέχεται να υπερθερμανθούν. Συνιστάται να τα τοποθετήσετε στις περιοχές που έχουν προβλεφθεί για αυτόν το σκοπό (χώρος μικροαντικειμένων, θήκη αλεξήλιου κ.λπ.).

Χώρος αποθήκευσης στην κεντρική κονσόλα **4**

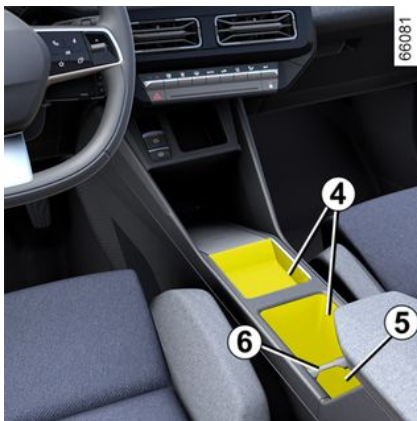

Το διαχωριστικό **6** σας επιτρέπει να οργανώσετε τον αποθηκευτικό χώρο της κεντρικής κονσόλας.

Ποτηροθήκες **5**

Χρησιμοποιώντας ένα διαχωριστικό **6** μπορείτε να δημιουργήσετε έναν χώρο που μπορεί να χωρέσει ένα ακόμη φλιτζάνι.

Το διαχωριστικό μπορεί να αφαιρεθεί για να δημιουργήσει έναν κενό αποθηκευτικό χώρο.

Χώρος αποθήκευσης στο κεντρικό υποβραχιόνιο **8**



Τραβήξτε το κάλυμμα **7** του κεντρικού υποβραχιονίου προς τα πάνω.



Φροντίστε ώστε να μην εξέχει και να μην έχει τοποθετηθεί στους "ανοιχτούς" αποθηκευτικούς χώρους κανένα σκληρό, βαρύ ή αιχμηρό αντικείμενο, που θα μπορούσε να πεταχτεί πάνω στους επιβάτες σε περίπτωση απότομης στροφής, ξαφνικού φρεναρίσματος ή σύγκρουσης.



Όταν το αυτοκίνητο στρίβει, επιταχύνει ή φρενάρει, φροντίστε ώστε το δοχείο που έχει τοποθετηθεί στη θήκη για κουτάκια αναψυκτικών να μην ξεχειλίσει.
Κίνδυνος εγκαυμάτων εάν το υγρό είναι ζεστό και/ ή υπερχειλίσει

ΑΠΟΘΗΚΕΥΤΙΚΟΙ ΧΩΡΟΙ ΣΤΗΝ ΚΑΜΠΪΝΑ

Αποθηκευτικός χώρος στο αλεξήλιο 9



Με αυτήν μπορείτε να πιάσετε αποδείξεις διοδίων, κάρτες...

Ντουλαπάκι μικροαντικειμένων



Για να το ανοίξετε, τραβήξτε τη λαβή 10.

Μπορεί να χωρέσει ένα κουτί χαρτομάντιλα, ένα μπουκάλι νερό κ.λπ.

Πίσω αποθηκευτικοί χώροι

Θήκη αποθήκευσης 11

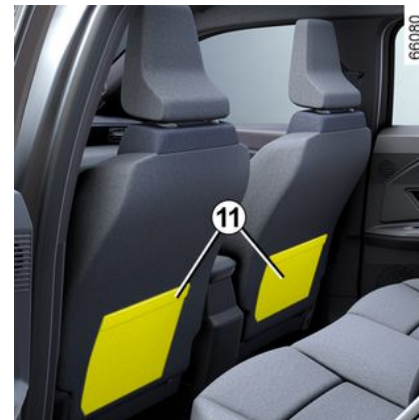

(ανάλογα με το μοντέλο του αυτοκινήτου)

ΜΕΤΑΦΟΡΑ ΑΝΤΙΚΕΙΜΕΝΩΝ

Μεταφορά αντικειμένων στο πορτ-μπαγκάζ

Τοποθετείτε πάντοτε τα αντικείμενα που μεταφέρετε στο πορτ-μπαγκάζ, με τρόπο ώστε η μεγαλύτερη επιφάνειά τους να στηρίζεται:



– Στην πλάτη του πίσω μονοκόμματος καθίσματος για τις συνηθισμένες φορτώσεις (π.χ. **A**).



– τις πλάτες των μπροστινών καθισμάτων με τις πλάτες των πίσω καθισμάτων κατεβασμένες, όπως στην περίπτωση μέγιστων φορτίων (π.χ. **B**),

Βεβαιωθείτε ότι τα αντικείμενα που μεταφέρονται είναι ομοιόμορφα κατανεμημένα σε όλο το χώρο φόρτωσης.

Εάν πρέπει να μεταφέρετε αντικείμενα τοποθετημένα επάνω στην

πλάτη του καθίσματος την οποία έχετε κατεβάσει, είναι υποχρεωτικό να αφαιρείτε τα προσκέφαλα πριν κατεβάσετε την πλάτη έτσι ώστε να φέρετε όσο δυνατόν περισσότερο σε επαφή την πλάτη με το έδρανο



Κατά την επανατοποθέτηση της πλάτης, βεβαιωθείτε ότι έχει ασφαλίσει σωστά στη

θέση της.

Σε περίπτωση που χρησιμοποιείτε καλύμματα καθισμάτων, φροντίστε αυτά να μην εμποδίζουν την ασφάλιση της πλάτης του καθίσματος.

Βεβαιωθείτε ότι οι ζώνες ασφαλείας είναι σωστά τοποθετημένες.

Επανατοποθετήστε τα προσκέφαλα. Το προσκέφαλο είναι ένα εξάρτημα ασφαλείας, βεβαιωθείτε ότι είναι τοποθετημένο σωστά στη θέση του.





Τοποθετείτε πάντοτε τα βαρύτερα αντικείμενα απευθείας επάνω στο δάπεδο. Αν το όχημα είναι εξοπλισμένο, χρησιμοποιείτε τα σημεία πρόσδεσης **1** που βρίσκονται στο δάπεδο του πορτ-μπαγκάζ. Η φόρτωση πρέπει να γίνεται κατά τέτοιο τρόπο ώστε κανένα αντι- κείμενο να μην είναι δυνατόν να εκτιναχθεί εμπρός, επάνω στους επιβάτες, σε περίπτωση απότομου φρεναρίσματος. Ασφαλίστε τις πίσω ζώνες ασφα- λείας ακόμα και εάν δεν υπάρχουν επι- βάτες.

Σύνδεση



Επιτρεπόμενο φορτίο στο σημείο ρυμούλκησης, μέγιστο βάρος ρυμούλκας με φρένα και χωρίς φρένα: → 400.

Επιλογή και τοποθέτηση εξοπλισμού ρυμούλκησης

Κοτσαδόρος (τραβέρσα και άγκιστρο) που δεν είχε τοποθετηθεί αρχικά στο αυτοκίνητο: ολόκληρος ο κοτσαδόρος και οι βάσεις δεν πρέπει να υπερβαίνουν τα 25 χγρ. σε βάρος. Οποιαδήποτε συσκευή ρυμούλκησης δεν πρέπει να εμποδίζει κανένα στοιχείο φωτισμού ή την πινακίδα κυκλοφορίας όταν δεν χρησιμοποιείται.

Σε κάθε περίπτωση, είστε υποχρεωμένοι να συμμορφώνεστε με τους κανονισμούς της χώρας στην οποία βρίσκεστε.

Για την τοποθέτηση και για τις συνθήκες χρήσης, συμβουλευθείτε τις οδηγίες τοποθέτησης του εξοπλισμού.

63561

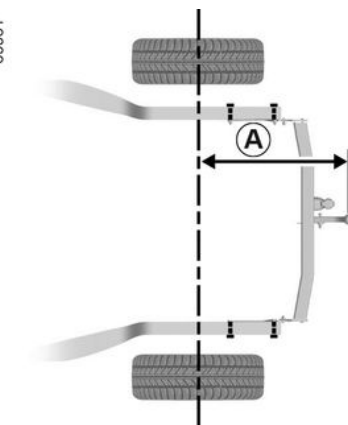

Μέγιστο μέγεθος **A**: 757 mm.

Για να μην προκαλέσετε ζημιά στο αυτοκίνητό σας, απαγορεύεται αυστηρά η χρήση του σημείου ρυμούλκησης και άλλων μέσων για τη ρυμούλκηση άλλου αυτοκινήτου.

Σας συμβουλεύουμε να φυλάτε αυτό το βιβλίο μαζί με τα υπόλοιπα έγγραφα του σετ αυτοκινήτου.

ΜΕΤΑΦΟΡΑ ΑΝΤΙΚΕΙΜΕΝΩΝ

63562

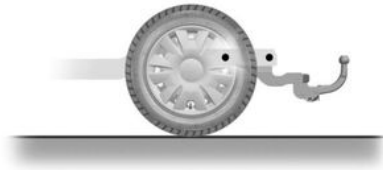

ΠΡΟΣΒΑΣΗ ΣΤΟΝ ΚΙΝΗΤΗΡΑ, ΕΠΊΠΕΔΑ

Μπροστινό καπό

Ξεκλείδωμα ασφάλειας καπό



Για να ανοίξετε, τραβήξτε τη λαβή **1** που βρίσκεται στην αριστερή πλευρά του ταμπλό.



Μην παρεμβαίνετε κάτω από το καπό κινητήρα όταν το αυτοκίνητο είναι φορτισμένο ή όταν ο διακόπτης δεν είναι κλειστός.



Μην πιέζετε το καπό προς τα κάτω καθώς υπάρχει **κίνδυνος να κλείσει κατά λάθος**.

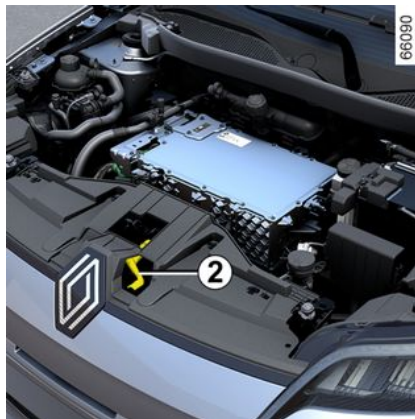

Για να απασφαλίσετε, σπρώξτε τον μοχλό **2** προς τα αριστερά ενώ σηκώνετε το καπό.



Σε περίπτωση σύγκρουσης, ακόμη και ελαφριάς πάνω στη μάσκα ή το καπό, ζητήστε το συντομότερο να ελεγχθεί το σύστημα κλειδώματος του καπό από έναν Εξουσιοδοτημένο Επισκευαστή της μάρκας.

ΠΡΟΣΒΑΣΗ ΣΤΟΝ ΚΙΝΗΤΗΡΑ, ΕΠΊΠΕΔΑ



Το σύστημα μετάδοσης κίνησης σε ένα ηλεκτρικό αυτοκίνητο χρησιμοποιεί συνεχή τάση

400 V περίπου.

Το σύστημα αυτό μπορεί να είναι ζεστό έχοντας ανοικτό και αφού κλείσετε τον διακόπτη.

Σεβαστείτε τα προειδοποιητικά μηνύματα που υπάρχουν στις ετικέτες του αυτοκινήτου.

Οποιαδήποτε επέμβαση ή τροποποίηση στο ηλεκτρικό σύστημα 400 V του αυτοκινήτου (εξαρτήματα, καλώδια, βύσματα, μπαταρία έλξης) απαγορεύεται αυστηρά.

Κίνδυνος σοβαρών εγκαυμάτων ή ηλεκτροπληξιών που μπορεί να οδηγήσουν στον θάνατο.

Το βεντιλατέρ ψύξης μπορεί να αρχίσει να λειτουργεί ανά πάσα

στιγμή Η ετικέτα  στο χώρο του κινητήρα σάς το υπενθυμίζει.

Κίνδυνος τραυματισμών

Άνοιγμα/κλείσιμο καπό κινητήρα

Άνοιγμα καπό κινητήρα

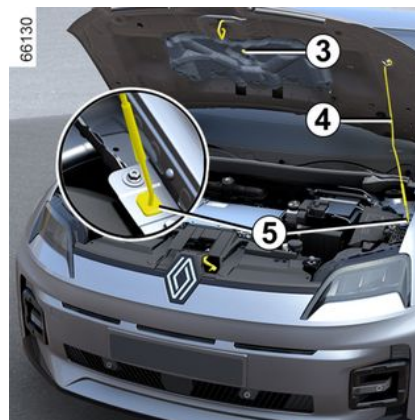

Αφού σηκώσετε το καπό και αφαιρέσετε το στήριγμα **4** από τη βάση του **3**, για την ασφάλειά σας **θα πρέπει** να το τοποθετήσετε στη θέση του **5**.

Κλείσιμο καπό κινητήρα

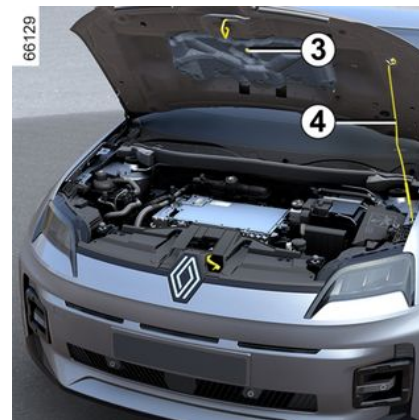

Πριν κλείσετε το καπό, βεβαιωθείτε ότι δεν ξεχάσατε τίποτα στο χώρο του κινητήρα.

Για να κλείσετε το καπό, τοποθετήστε ξανά το στήριγμα **4** στη βάση του **3**. Κρατήστε τη μέση του καπό και κατεβάστε το σε απόσταση 30 εκ. περίπου από τη θέση του όταν είναι κλειστό, στη συνέχεια αφήστε το. Κλείνει, ασφαλίζοντας αυτόματα με το βάρος του.

5

ΠΡΟΣΒΑΣΗ ΣΤΟΝ ΚΙΝΗΤΗΡΑ, ΕΠΊΠΕΔΑ



Κατά τη διάρκεια επεμβάσεων μέσα στο χώρο κινητήρα, βεβαιωθείτε ότι το χειριστήριο υαλοκαθαριστήρων βρίσκεται στη θέση σταματήματος.
Κίνδυνος τραυματισμών



Βεβαιωθείτε ότι το καπό έχει ασφαλίσει σωστά.
Βεβαιωθείτε ότι τίποτα δεν παρεμποδίζει την ασφάλιση (χαλίκια, πανιά...).



Μετά από οποιαδήποτε επέμβαση στον χώρο του κινητήρα, βεβαιωθείτε ότι δεν έχετε ξεχάσει κάτι (πανί, εργαλεία κλπ.). Διαφορετικά, υπάρχει περίπτωση να προκληθεί ζημιά στον κινητήρα ή να προκληθεί πυρκαγιά.

Στάθμη υγρού ψύξης

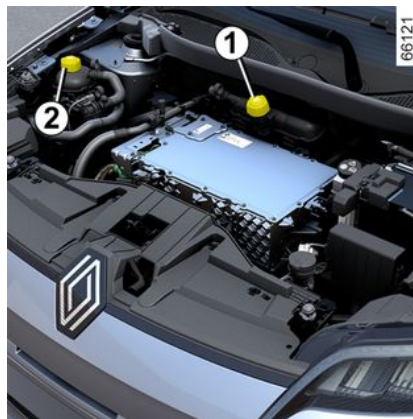

Ανάλογα με το αυτοκίνητο, η θέση των δοχείων ψυκτικού υγρού μπορεί να διαφέρει:

- το δοχείο **1** χρησιμοποιείται για την ψύξη του κυκλώματος του κινητήρα και της μπαταρίας,
- το δοχείο **2** χρησιμοποιείται για την ψύξη του κυκλώματος της καμπίνας επιβατών.

Ο έλεγχος της στάθμης πραγματοποιείται με τον κινητήρα σταματημένο και σε οριζόντιο έδαφος. Για κάθε δοχείο, το επίπεδο **όταν είναι κρύο** πρέπει να είναι μεταξύ των σημάτων "MINI" και "MAXI" στα δοχεία ψυκτικού υγρού **1** και **2**.

Συμπληρώστε τη στάθμη με **κρύο κινητήρα** μέχρι την ένδειξη "MINI".

Σημείωση: για ένα νέο αυτοκίνητο σε φάση στρωσίματος: η στάθμη του υγρού μπορεί να είναι υψηλότερη από το σημάδι "MAXI" στο δοχείο, μετά πέφτει μεταξύ της στάθμης "MINI" και "MAXI". Αυτό δεν παρουσιάζει κίνδυνο.



Σε περίπτωση μη φυσιολογικής ή επαναλαμβανόμενης πτώσης της στάθμης, συμβουλευθείτε ένα Επίσημο Συνεργείο της μάρκας.



Καμία επέμβαση δεν πρέπει να γίνεται στο κύκλωμα ψύξης όταν ο κινητήρας είναι ζεστός.
Κίνδυνος εγκαυμάτων.

ΠΡΟΣΒΑΣΗ ΣΤΟΝ ΚΙΝΗΤΗΡΑ, ΕΠΊΠΕΔΑ



Το σύστημα μετάδοσης κίνησης σε ένα ηλεκτρικό αυτοκίνητο χρησιμοποιεί συνεχή τάση

400 V περίπου.

Το σύστημα αυτό μπορεί να είναι ζεστό έχοντας ανοικτό και αφού κλείσετε τον διακόπτη.

Σεβαστείτε τα προειδοποιητικά μηνύματα που υπάρχουν στις ετικέτες του αυτοκινήτου.

Οποιαδήποτε επέμβαση ή τροποποίηση στο ηλεκτρικό σύστημα 400 V του αυτοκινήτου (εξαρτήματα, καλώδια, βύσματα, μπαταρία έλξης) απαγορεύεται αυστηρά.

Κίνδυνος σοβαρών εγκαυμάτων ή ηλεκτροπληξιών που μπορεί να οδηγήσουν στον θάνατο.

Το βεντιλατέρ ψύξης μπορεί να αρχίσει να λειτουργεί ανά πάσα

στιγμή Η ετικέτα  στο χώρο του κινητήρα σάς το υπενθυμίζει.

Κίνδυνος τραυματισμών

Συχνότητα ελέγχου της στάθμης

Να ελέγχετε τακτικά τις στάθμες ψυκτικού υγρού (υπάρχει κίνδυνος πολύ σοβαρών ζημιών στον κινητήρα και την μπαταρία λόγω έλλειψης υγρού ψύξης).

Εάν χρειάζεται συμπλήρωμα, χρησιμοποιείτε αποκλειστικά τα εγκεκριμένα προϊόντα από το Τεχνικό Τμήμα, τα οποία σας εξασφαλίζουν:

- αντιπαγωτική προστασία,
- αντιδιαβρωτική προστασία του κυκλώματος ψύξης του κινητήρα.

Συχνότητα αντικατάστασης

Συμβουλευθείτε το έγγραφο συντήρησης του αυτοκινήτου σας



Μην παρεμβαίνετε κάτω από το καπό κινητήρα όταν το αυτοκίνητο είναι φορτισμένο ή όταν ο διακόπτης δεν είναι κλειστός.



Κατά τη διάρκεια επεμβάσεων μέσα στο χώρο κινητήρα, βεβαιωθείτε ότι το χειριστήριο υαλοκαθαριστήρων βρίσκεται στη θέση σταματήματος.

Κίνδυνος τραυματισμών

Στάθμες, φίλτρα

Στάθμη των υγρών φρένων

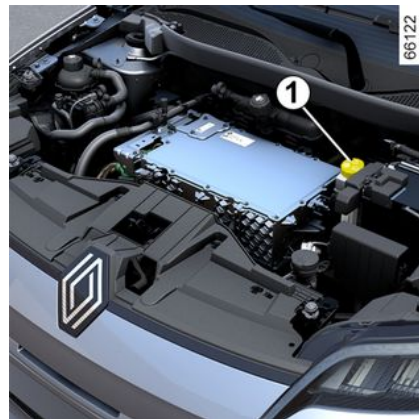

Ο έλεγχος της στάθμης πραγματοποιείται με τον κινητήρα σταματημένο και σε οριζόντιο έδαφος Η στάθμη των υγρών φρένων πρέπει να ελέγχεται συχνά και οπωσδήποτε μόλις

ΠΡΟΣΒΑΣΗ ΣΤΟΝ ΚΙΝΗΤΗΡΑ, ΕΠΊΠΕΔΑ

αισθανθείτε κάποια διαφορά, έστω και ελάχιστη, στην αποτελεσματικότητά των φρένων.

Συχνότητα αντικατάστασης

Συμβουλευθείτε το έγγραφο συντήρησης του αυτοκινήτου σας



Σε περίπτωση μη φυσιολογικής ή επα- ναλαμβανόμενης πτώσης της στάθμης, συμβουλευθείτε ένα Επίσημο Συνεργείο της μάρκας.

ΓΕΜΙΣΜΑ

Κάθε επέμβαση στο υδραυλικό κύκλωμα απαιτεί την αντικατάσταση των υγρών από έναν ειδικό. Χρησιμοποιείτε, υποχρεωτικά, υγρά εγκεκριμένα από τις Τεχνικές Υπηρεσίες μας (από σφραγισμένο δοχείο).

Στάθμη 1

Η στάθμη μειώνεται φυσιολογικά ταυτόχρονα με τη φθορά στα τακάκια, αλλά δεν πρέπει ποτέ να πέσει κάτω από την ένδειξη ασφαλείας "MINI".

Εάν θέλετε να ελέγξετε οι ίδιοι την κατάσταση φθοράς των δίσκων, προμηθευτείτε το έγγραφο στο

οποίο επεξηγείται η διαδικασία ελέγχου από το Δίκτυό μας ή από το δικτυακό τόπο του κατασκευαστή.

Δοχείο πλυστικής συσκευής

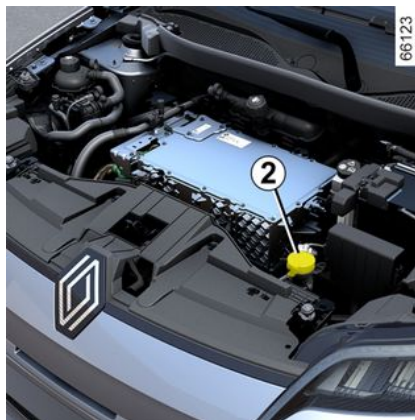

ΓΕΜΙΣΜΑ

Ανοίξτε την τάπα **2**, γεμίστε έως ότου δείτε το υγρό, ξανακλείστε την τάπα.

Υγρό

Χρησιμοποιείτε μόνο υγρό πλύσης παρμπρίζ που περιέχει αντιπηκτικό.

Σας συνιστούμε να συμβουλευτείτε έναν εγκεκριμένο αντιπρόσωπο ή έναν εξειδικευμένο επαγγελματία.

Σημείωση: μην χρησιμοποιείτε σκληρό νερό (κίνδυνος καταστροφής της αντλίας εξαέρωσης, συσσώρευση ασβεστίου στην αντλία και στους ψεκαστήρες).

ΜΠΑΤΑΡΙΑ:

Δευτερεύουσα μπαταρία 12 V

Εισαγωγή



Η δευτερεύουσα μπαταρία είναι μια μπαταρία 12 V: τροφοδοτεί με την ενέργεια που απαιτείται για τη λειτουργία του εξοπλισμού του αυτοκινήτου (φώτα, υαλοκαθαριστήρες, παράθυρα, σύστημα ήχου κ.λπ.) και για ορισμένα συστήματα ασφαλείας όπως το σύστημα υποβοήθησης φρεναρίσματος.

Δεν θα πρέπει να την ανοίξετε ή να προσθέσετε καθόλου υγρό.



Μην παρεμβαίνετε κάτω από το καπό κινητήρα όταν το αυτοκίνητο είναι φορτισμένο ή όταν ο διακόπτης δεν είναι κλειστός.

Συντήρηση/αντικατάσταση

Η φόρτιση της δευτερεύουσας μπαταρίας 12 V **1** ενδέχεται να μειωθεί, ιδιαίτερα εάν χρησιμοποιείτε το αυτοκίνητό σας:

- όταν η εξωτερική θερμοκρασία πέφτει,
- μετά από εκτεταμένη χρήση συσκευών με αυξημένη κατανάλωση ενέργειας, ενώ ο κινητήρας είναι εκτός λειτουργίας.



Για την ασφάλειά σας και για να διασφαλιστεί η σωστή λειτουργία του ηλεκτρικού εξοπλισμού του αυτοκινήτου (φώτα, υαλοκαθαριστήρες, ABS, κ.λπ.), οποιαδήποτε παρέμβαση στη βοηθητική μπαταρία "12 V" (εξαγωγή, αποσύνδεση, κ.λπ.), θα πρέπει να πραγματοποιείται **ΠΑΝΤΑ** από ειδικευμένο τεχνικό.

Κίνδυνος σοβαρών εγκαυμάτων ή ηλεκτροπληξίας.

Για την ασφάλειά σας, τηρείτε **οπωσδήποτε** τα διαστήματα αντικατάστασης (χωρίς να τα υπερβαίνετε) που αναφέρονται στο έγγραφο συντήρησης. Η μπαταρία είναι ειδικού τύπου. Φροντίστε να την αντικαταστήσετε με του ίδιου τύπου. Καλέστε ένα εξουσιοδοτημένο συνεργείο της μάρκας.

ΜΠΑΤΑΡΙΑ:



Το σύστημα μετάδοσης κίνησης σε ένα ηλεκτρικό αυτοκίνητο χρησιμοποιεί συνεχή τάση

400 V περίπου.

Το σύστημα αυτό μπορεί να είναι ζεστό έχοντας ανοικτό και αφού κλείσετε τον διακόπτη.

Σεβαστείτε τα προειδοποιητικά μηνύματα που υπάρχουν στις ετικέτες του αυτοκινήτου.

Οποιαδήποτε επέμβαση ή τροποποίηση στο ηλεκτρικό σύστημα 400 V του αυτοκινήτου (εξαρτήματα, καλώδια, βύσματα, μπαταρία έλξης) απαγορεύεται αυστηρά.

Κίνδυνος σοβαρών εγκαυμάτων ή ηλεκτροπληξιών που μπορεί να οδηγήσουν στον θάνατο.

Το βεντιλατέρ ψύξης μπορεί να αρχίσει να λειτουργεί ανά πάσα

στιγμή Η ετικέτα  στο χώρο του κινητήρα σάς το υπενθυμίζει.

Κίνδυνος τραυματισμών

Ετικέτα Α



61476

Τηρείτε τις υποδείξεις που αναγράφονται στη μπαταρία.

2. Απαγορεύονται οι γυμνές φλόγες και το κάπνισμα.
3. Υποχρεωτική προστασία για τα μάτια.
4. Να διατηρείται μακριά από παιδιά.
5. Εκρηκτικά υλικά.
6. Ανατρέξτε στο εγχειρίδιο.
7. Διαβρωτικές ουσίες.

βλάβη



Μην αποσυνδέετε τη δευτερεύουσα μπαταρία 12 V.

Κίνδυνος σοβαρών εγκαυμάτων ή ηλεκτροπληξίας.



Για να αποφύγετε ζημιές στο αυτοκίνητο, μην επαφορτίζετε τη δευτερεύουσα μπαταρία 12 V με:

- εξωτερική συσκευή φόρτισης,
- μπαταρία άλλου αυτοκινήτου.

Καλέστε ένα Εξουσιοδοτημένο Συνεργείο της μάρκας

ΜΠΑΤΑΡΙΑ:



Μην χρησιμοποιείτε το ηλεκτρικό σας αυτοκίνητο για την επισκευή μπαταρίας 12 V άλλου αυτοκινήτου. Η ηλεκτρική ισχύς των 12 V ενός ηλεκτρικού αυτοκινήτου δεν είναι επαρκής για αυτήν την διαδικασία.

Κίνδυνος ζημιάς στο αυτοκίνητο.

ΣΥΝΤΗΡΗΣΗ ΤΟΥ ΑΜΑΞΩΜΑΤΟΣ

ΣΥΝΤΗΡΗΣΗ ΤΟΥ ΑΜΑΞΩΜΑΤΟΣ

Η καλή συντήρηση του αυτοκινήτου επιτρέπει την διατήρηση της καλής του κατάστασης για μεγαλύτερο χρονικό διάστημα. Συνιστάται λοιπόν, η καλή συντήρηση του εξωτερικού του αυτοκινήτου σε τακτική βάση.

Το αυτοκίνητό σας διαθέτει ισχυρή αντιδιαβρωτική προστασία. Παρ' όλα αυτά, εξακολουθεί να κινδυνεύει από διάφορες παραμέτρους.

Διαβρωτικοί ατμοσφαιρικοί παράγοντες

- ατμοσφαιρική ρύπανση (σε αστικές και βιομηχανικές περιοχές),
- ατμόσφαιρα με πολύ αλάτι (παραθαλάσσιες περιοχές, ειδικά με ζεστό καιρό),
- εποχιακές κλιματολογικές συνθήκες (αλάτι που ρίχνεται στους δρόμους τον χειμώνα, νερό για τον καθαρισμό των δρόμων...).

Μικροαυχήματα

Γδαρσίματα

Ατμοσφαιρική σκόνη, άμμος, λάσπη, χαλίκια που εκτινάσσονται από άλλα οχήματα...

Για να είστε εξασφαλισμένοι εναντίον των παραπάνω κινδύνων, απαιτούνται ορισμένα προληπτικά μέτρα.

Τι πρέπει να κάνετε

Πλένετε συχνά το αυτοκίνητο, **με τον κινητήρα σταματημένο**, χρησιμοποιώντας κατά προτίμηση τα καθαριστικά προϊόντα που συνιστώνται από το Τεχνικό μας Τμήμα (απαγορεύεται η χρήση λειαντικών προϊόντων). Ξεπλύνετε καλά εκ των προτέρων χρησιμοποιώντας ένα πιεστικό:

- τις ρητίνες από δέντρα και τη βιομηχανική ρύπανση,
- Τη λάσπη, που δημιουργεί υγρά αμαλγάματα κάτω από τα φτερά και στο κάτω μέρος του αμαξώματος,
- **Τα περιττώματα των πουλιών που κάνουν χημική αντίδραση με τη βαφή, η οποία προκαλεί γρήγορο αποχρωματισμό και μπορεί να προκαλέσει μέχρι και αποκόλληση της βαφής.**

Είναι **υποχρεωτικό** να πλένετε αμέσως το αυτοκίνητο για να αφαιρείτε τους λεκέδες αυτούς, καθώς αργότερα θα είναι αδύνατο να τους απομακρύνετε με ένα απλό γυάλισμα.

- Το αλάτι, κυρίως από τους θόλους των τροχών και το κάτω μέρος του αμαξώματος, μετά από πέρασμα σε

περιοχές όπου έχουν απλωθεί χημικά προϊόντα.

Απομακρύνετε τακτικά τα φυτικά κατάλοιπα (ρητίνη, φύλλα...) από το αυτοκίνητο.

Τηρείτε τις αποστάσεις ασφαλείας όταν οδηγείτε σε δρόμους με χαλίκια. Έτσι θα αποφύγετε το γδάρισμα της βαφής του αυτοκινήτου σας.

Σε περίπτωση φθοράς της βαφής, κάντε γρήγορα τις απαραίτητες επισκευές, έτσι ώστε να αποφευχθεί η εξάπλωση της διάβρωσης.

Μην ξεχνάτε τις περιοδικές επισκέψεις αν το αυτοκίνητό σας διαθέτει εγγύηση αντιδιαβρωτικής προστασίας. Συμβουλευθείτε το Βιβλιόριο Συντήρησης του αυτοκινήτου σας

Τηρείτε την τοπική νομοθεσία σχετικά με το πλύσιμο των αυτοκινήτων (π.χ.: μην πλένετε το αυτοκίνητό σας στον δρόμο).

Όταν πλένετε το αυτοκίνητο με συσκευή καθαρισμού υψηλής πίεσης, λάβετε τις ακόλουθες προφυλάξεις:

- βεβαιωθείτε ότι το χρώμα του αυτοκινήτου, η περιοχή ή το εξάρτημα που θέλετε να καθαρίσετε είναι συμβατά με αυτόν τον τύπο πλυσίματος.
- η πίεση που παρέχεται από τη συσκευή πρέπει να είναι μικρότερη από 100 bar,

ΚΑΘΑΡΙΣΜΟΣ

– κατά το πλύσιμο, τοποθετήστε το ακροφύσιο ψεκασμού σε απόσταση τουλάχιστον 15 cm από το αυτοκίνητο και ελέγξτε ότι ο ρυθμός ροής του νερού είναι μικρότερος από 15 λίτρα/λεπτό).

– μην επιμένετε στο πλύσιμο της ίδιας περιοχής, των σημείων πρόσκρουσης ή των στεγανοποιητικών (κίνδυνος ζημιάς στο χρώμα, αποκόλληση στεγανοποιητικών κ.λπ.).

Σε περίπτωση που χρειαστεί να καθαρίσετε μηχανικά εξαρτήματα, μεντεσέδες, κ.λπ. είναι απαραίτητο να τα προστατέψετε από τον ψεκασμό με ειδικά προϊόντα, εγκεκριμένα από τις Τεχνικές Υπηρεσίες μας.



Έχουμε επιλέξει ειδικά προϊόντα για τη συντήρηση του αυτοκινήτου σας, τα οποία μπορείτε να βρείτε στις μπουτίκ της μάρκας.

Τι δεν πρέπει να κάνετε

Να πλένετε το αυτοκίνητο στον ήλιο ή όταν έχει παγετό.

Να ξύνετε τη λάσπη ή τις βρομιές, χωρίς προηγουμένως να τις έχετε βρέξει με νερό για να μαλακώσουν.

Να αφήνετε να συσσωρευούνται οι εξωτερικές βρομιές.

Να αφήνετε τη σκουριά να εξαπλωθεί μετά από κάποιο μικρό γδάρισμα.

Ο καθαρισμός των λεκέδων με διαλυτικά που δεν εγκρίνονται από τις Τεχνικές Υπηρεσίες μας μπορεί να προκαλέσει φθορές στο χρώμα.

Να οδηγείτε μέσα στη λάσπη και το χιόνι χωρίς να πλένετε το αυτοκίνητο, κυρίως κάτω από τους θόλους των τροχών και το κάτω μέρος του αμαξώματος.



Η απολίπανση ή ο καθαρισμός με χρήση μηχανημάτων καθαρισμού υψηλής πίεσης ή με ψεκασμό με προϊόντα που δεν είναι εγκεκριμένα από τις Τεχνικές Υπηρεσίες μας:

- μηχανικά εξαρτήματα (π.χ. χώρος κινητήρα),
- τροχοί (π.χ. εξαρτήματα του συστήματος πέδησης, όπως οι δαγκάνες των φρένων),
- το κάτω μέρος του αυτοκινήτου,
- εξαρτήματα με μεντεσέδες (π.χ. εσωτερικό των θυρών),
- τα εξωτερικά βαμμένα πλαστικά εξαρτήματα (π.χ. προφυλακτήρες). Υπάρχει κίνδυνος να προκληθεί οξείδωση ή κακή λειτουργία.

Ιδιαιτερότητα αυτοκινήτων με βαφή σε ματ απόχρωση

Για τη χρήση αυτού του είδους βαφής απαιτείται η λήψη ορισμένων προφυλάξεων.

Τι πρέπει να κάνετε

Να πλένετε το αυτοκίνητό σας με το χέρι, καθώς και με άφθονο νερό, χρησιμοποιώντας ένα μαλακό πανί, ένα μαλακό σφουγγάρι...

Τι δεν πρέπει να κάνετε

Χρήση προϊόντων με βάση το κερί (στίλβωση).

Σκληρό τρίψιμο.

Πλύσιμο του οχήματος σε αυτόματο πλυντήριο.

Επικόλληση αυτοκόλλητων επάνω στη βαφή του αμαξώματος (κίνδυνος να παραμείνουν σημάδια).



Πλύσιμο του αυτοκινήτου με συσκευή καθαρισμού υψηλής πίεσης.

Τοποθέτηση του αυτοκινήτου σε αυτόματο πλυντήριο

Επαναφέρετε το χειριστήριο υαλοκαθαριστήρων στη θέση αναμονής
➔ 169.

ΚΑΘΑΡΙΣΜΟΣ

Ελέγξτε εάν έχουν στερεωθεί καλά τα εξωτερικά εξαρτήματα, οι πρόσθετοι προβολείς και οι καθρέφτες οπισθοπορείας, στη συνέχεια, βεβαιωθείτε ότι τα μάκτρα των υαλοκαθαριστήρων είναι ασφαλισμένα με κολλητική ταινία.

Αφαιρέστε την κεραία του ραδιοφώνου, εάν το αυτοκίνητο διαθέτει τέτοιο εξοπλισμό.

Αφαιρέστε την αυτοκόλλητη ταινία και επανατοποθετήστε την κεραία μόλις ολοκληρώσετε το πλύσιμο.



Πλύσιμο του αυτοκινήτου

Μην πλένετε ποτέ τον χώρο του κινητήρα, την πρίζα φόρτισης και την μπαταρία κίνησης με πιστόλι υψηλής πίεσης.

Υπάρχει κίνδυνος πρόκλησης ζημιάς στο ηλεκτρικό κύκλωμα.

Μην πλένετε ποτέ το αυτοκίνητο όταν φορτίζεται.

Κίνδυνος ηλεκτροπληξίας και κίνδυνος για τη ζωή σας.

Καθαρισμός των προβολέων, αισθητήρων και καμερών

Χρησιμοποιήστε ένα μαλακό πανί ή βαμ- βάκι.

Εάν αυτό δεν επαρκεί, βρέξτε το πανί με σαπουνόνερο, ξεπλένοντας πάντα με ένα μαλακό βαμβακερό ή μάλλινο πανί.

Τελειώστε σκουπίζοντας απαλά με ένα στεγνό μαλακό πανί.

Μην χρησιμοποιείτε καθαριστικά προϊόντα με βάση το οινόπνευμα ή εργαλεία (π.χ. μια ξύστρα).

Καθαρισμός αυτοκόλλητων, διακοσμητικών μεμβρανών κ.λπ.

Τι πρέπει να κάνετε

Χρησιμοποιήστε ένα μαλακό πανί ή βαμ- βάκι.

Βρέξτε το ελαφρώς με σαπουνόνερο και, στη συνέχεια, σκουπίστε πάντα με ένα μαλακό πανί ή βαμβάκι.

Τελειώστε σκουπίζοντας απαλά με ένα στεγνό μαλακό πανί.

Τι δεν πρέπει να κάνετε

Χρησιμοποιήστε προϊόντα καθαρισμού με βάση το αλκοόλ.

Χρησιμοποιήστε σκεύη (π.χ. μια ξύστρα).

Σκληρό τρίψιμο.



Πλύσιμο του αυτοκινήτου με συσκευή καθαρισμού υψηλής πίεσης.

ΣΥΝΤΗΡΗΣΗ ΕΣΩΤΕΡΙΚΩΝ ΔΙΑΚΟΣΜΗΤΙΚΩΝ

Εισαγωγή

Η καλή συντήρηση του αυτοκινήτου επιτρέπει την διατήρηση της καλής του κατάστασης για μεγαλύτερο χρονικό διάστημα. Συνιστάται λοιπόν, η καλή συντήρηση του εσωτερικού του αυτοκινήτου σε τακτική βάση.

Οι λεκέδες πρέπει πάντοτε να αφαιρούνται γρήγορα.

Όποια και αν είναι η φύση του λεκέ, χρησιμοποιήστε **κρύο (ή χλιαρό) σαπουνόνερο με προετοιμασμένο φυσικό σαπούνι**.

Αποφύγετε τη χρήση απορρυπαντικών (π.χ. υγρό πιάτων, προϊόντα σε σκόνη, προϊόντα με βάση το οινόπνευμα κ.λπ.).

Χρησιμοποιήστε ένα μαλακό πανί Ξεπλύνετε και σκουπίστε τυχόν υπερβολική ποσότητα νερού.

ΚΑΘΑΡΙΣΜΟΣ

Πρόσοψη πολυμέσων

Η συντήρηση της οθόνης ενδέχεται να εξαρτάται από τον τύπο του εξοπλισμού πολυμέσων. Για περαιτέρω πληροφορίες, ανατρέξτε στις οδηγίες ες χρήσης πολυμέσων.

Τζάμια οργάνων του ταμπλό

(π.χ. καντράν, ρολόι, οθόνη εξωτερικής θερμοκρασίας, κ.λπ.).

Χρησιμοποιήστε ένα μαλακό πανί ή βαμβάκι.

Εάν αυτό δεν είναι αρκετό για να καθαρίσουν καλά, χρησιμοποιήστε ένα μαλακό πανί (ή μάλλινο ύφασμα) ελαφρά μουσκεμένο σε σαπουνάδα και, στη συνέχεια, σκουπίστε χρησιμοποιώντας άλλο υγρό μαλακό πανί ή μάλλινο ύφασμα.

Τελειώστε σκουπίζοντας **απαλά** με ένα στεγνό μαλακό πανί.

Μην χρησιμοποιείτε τα προϊόντα με βάση την αλκοόλη ή/και υγρά ψεκασμού στην περιοχή.

Ζώνες ασφαλείας

Πρέπει να διατηρούνται καθαρές.

Χρησιμοποιείτε είτε προϊόντα εγκεκριμένα από τις Τεχνικές Υπηρεσίες μας (μπουτίκ της μάρκας) είτε ένα σφουγγάρι με χλιαρό νερό και σα-

πούνι και στεγνώστε τες με ένα στεγνό πανί.

Απαγορεύεται η χρήση διαλυτικών απορρυπαντικών ή βαφής.

Υφάσματα (καθίσματα, επένδυση θυρών κ.λπ.)

Ξεσκονίζετε **τακτικά** τα υφάσματα.

Υγροί λεκέδες

Χρησιμοποιήστε νερό με σαπούνι.

Με τη βοήθεια ενός μαλακού απορροφητικού πανιού ταμπονάρετε απαλά (χωρίς τρίψιμο) τον λεκέ. Στη συνέχεια, ξεβγάλτε και επαναλάβετε προς απορρόφηση του περισσέυματος.

Σκληροί ή παχύρρευστοι λεκέδες

Αφαιρέστε **αμέσως** και με προσοχή την περίσσεια στερεού ή παχύρρευστο υλικού χρησιμοποιώντας σπάτουλα (με κίνηση από τα άκρα προς το κέντρο για να αποφύγετε την εξάπλωση του λεκέ).

Σε περίπτωση υγρού λεκέ, καθαρίστε όπως υποδεικνύεται.

Ειδικά για τις καραμέλες και τις τσίχλες

Τοποθετήστε ένα παγάκι επάνω στον λεκέ για να στερεοποιηθεί και,

στη συνέχεια, ακολουθήστε τη διαδικασία που υποδεικνύεται για την αφαίρεση στερεών λεκέδων.



Για συμβουλές σχετικά με την συντήρηση του εσωτερικού του αυτοκινήτου ή/και για οποιοδήποτε ζήτημα που μπορεί να προκύψει, συμβουλευθείτε ένα Επίσημο Συνεργείο της μάρκας.

Αποσυναρμολόγηση/Συναρμολόγηση αφαιρούμενου προϋπάρχοντος εξοπλισμού του αυτοκινήτου

Σε περίπτωση που πρέπει να αφαιρέσετε τμήματα του εξοπλισμού του αυτοκινήτου για να καθαρίσετε την καμπίνα επιβατών (για παράδειγμα τα πατάκια), θα πρέπει πάντοτε να τα επανατοποθετείτε σωστά και από τη σωστή πλευρά (π.χ. το πατάκι του οδηγού θα πρέπει να επανατοποθετείται στην πλευρά του οδηγού) και να τα διατηρείτε στην ίδια θέση με τα τμήματα που παραδόθηκαν με τον εξοπλισμό (για παράδειγμα, το πατάκι του οδηγού πρέπει να διατηρείται μαζί με τα τμήματα στερέωσης που είχαν προεγκατασταθεί).

ΚΑΘΑΡΙΣΜΌΣ

Σε κάθε περίπτωση, με το αυτοκίνητο ακινητοποιημένο, βεβαιωθείτε ότι τίποτα δεν εμποδίζει την οδήγηση (εμπόδια στο πάτημα των πεντάλ, σφηνωμένο τακούνι στο πατάκι, κ.λπ.).

Τι δεν πρέπει να κάνετε

Τοποθετείτε αντικείμενα όπως αποσμητικό, αρώματα, κ.λπ. κοντά στους αεραγωγούς διότι μπορεί να προκαλέσουν ζημιά στην επένδυση του ταμπλό.



Χρήση μηχανημάτων καθαρισμού υψηλής πίεσης ή σπρέι στο εσωτερικό της καμπίνας επιβατών:

εάν δεν λάβετε προφυλάξεις κατά τη χρήση, ενδέχεται να βλάψετε, μεταξύ άλλων, την καλή λειτουργία των ηλεκτρικών και ηλεκτρονικών εξαρτημάτων που υπάρχουν στο αυτοκίνητο.

ΕΛΑΣΤΙΚΑ

Ελαστικά

Συντήρηση των ελαστικών

Τα ελαστικά αποτελούν τη μοναδική επαφή του αυτοκινήτου με το δρόμο. Είναι, λοιπόν, απαραίτητο να τα διατηρείτε σε καλή κατάσταση.

Πρέπει να βεβαιωθείτε ότι τα ελαστικά σας συμμορφώνονται με τους τοπικούς κανονισμούς που ορίζονται στον Κώδικα Οδικής Κυκλοφορίας.



Τα ελαστικά πρέπει να βρίσκονται σε καλή κατάσταση και τα σκαλισματά του πέλματος να έχουν ικανοποιητικό βάθος. Τα εγκεκριμένα από το Τεχνικό Τμήμα μας ελαστικά διαθέτουν δείκτες φθοράς, **1** δηλαδή

εξογκώματα-δείκτες ενσωματωμένους στο υλικό του πέλματος σε διάφορα σημεία.

Όταν το πέλμα των ελαστικών φθαρεί μέχρι το σημείο των δεικτών φθοράς, οι δείκτες γίνονται ορατοί **2: τότε είναι απαραίτητο να αντικαταστήσετε τα ελαστικά επειδή το καουτσούκ του πέλματος έχει μέγιστο βάθος 1,6 mm και αυτό έχει ως αποτέλεσμα την κακή πρόσφυση σε υγρό οδόστρωμα.**

Υπερβολική φόρτωση του αυτοκινήτου, μεγάλες διαδρομές σε αυτοκινητόδρομους, κυρίως με πολύ ζεστό καιρό καθώς και συχνή οδήγηση σε κακό οδόστρωμα συμβάλλουν στην ταχύτερη φθορά των ελαστικών και επηρεάζουν αρνητικά την ασφάλεια.



Οι απροσεξίες στην οδήγηση, όπως χτυπήματα στο πεζοδρόμιο, μπορεί να προκαλέσουν φθορές στα ελαστικά και τις ζάντες καθώς και να απορυθμίσουν τη γεωμετρία του μπροστινού ή του πίσω άξονα. Σε αυτήν την περίπτωση, ζητήστε έλεγχο της κατάστασής τους από ένα Επίσημο Συνεργείο της μάρκας.

Πίεση ελαστικών

Τηρείτε τις συνιστώμενες πιέσεις ελαστικών. Θα πρέπει να ελέγχετε την πίεση των ελαστικών τουλάχιστον μία φορά το μήνα και πριν από κάθε μεγάλο ταξίδι (ανατρέξτε στην ετικέτα που είναι κολλημένη στο άκρο της πόρτας του οδηγού) ➔ **364**.



Οι εσφαλμένες πιέσεις

των ελαστικών οδηγούν σε μη φυσιολογική φθορά τους και ασυνήθιστη υπερθέρμανση. Αυτοί είναι παράγοντες που μπορούν να επηρεάσουν σοβαρά την ασφάλεια και να οδηγήσουν σε:

- κακό κράτημα στο δρόμο,
- τον κίνδυνο κλαταρίσματος ή αποκόλλησης του πέλματος.

Η πίεση ελαστικών εξαρτάται από το φορτίο και την ταχύτητα χρήσης Ρυθμίστε τις πιέσεις σύμφωνα με τις συνθήκες χρήσης (συμβουλευθείτε την ετικέτα που είναι κολλημένη στο πλαίσιο της πόρτας του οδηγού).

Ελέγχετε την πίεση όταν τα ελαστικά είναι κρύα και μη λαμβάνετε υπ' όψη σας την υψηλή πίεση που μετρήσατε με ζεστό καιρό ή αφού οδηγήσατε το όχημα σε υψηλή ταχύτητα.

Εάν η πίεση των ελαστικών δεν μπορεί να ελεγχθεί όταν τα ελαστικά είναι **κρύα, οι αναγραφόμενες τιμές πίεσης πρέπει να αυξηθούν κατά 0,2 έως 0,3 bar (ή 3 PSI).**

Δεν πρέπει να ξεφουσκώνετε ποτέ ένα ζεστό ελαστικό.



Προσοχή, τυχόν απώλεια ή εσφαλμένο βίδωμα μιας τάπας βαλβίδας ενδέχεται να

βλάψει τη στεγανότητα των ελαστικών και να προκαλέσει απώλειες πίεσης. Οι τάπες βαλβίδων θα πρέπει να είναι πάντα ίδιες με τις εργασιακές και εντελώς βιδωμένες



Αυτοκίνητο εξοπλισμένο με σύστημα προειδοποίησης απώλειας πίεσης

ελαστικού

Σε περίπτωση χαμηλής πίεσης (σκασμένο ελαστικό, κ.λπ.), στο καντράν ανάβει η προειδοποιητική λυχνία  ➔ 198.

τική λυχνία  ➔ 198.



Δεν επιτρέπεται η εναλλαγή των μπροστινών τροχών (ελαστικά ή/και ζάντες) με τους πίσω τροχούς.

Αντικατάσταση των ελαστικών

Για να τοποθετήσετε καινούργια ελαστικά, συμβουλευτείτε έναν εγκεκριμένο αντιπρόσωπο.



Για την ασφάλειά σας και την τήρηση της ισχύουσας νομοθεσίας.

Όταν χρειαστεί να αντικατασταθούν, πρέπει να τοποθετούνται μόνον καινούργια ελαστικά ίδιας μάρκας, ίδιων διαστάσεων, τύπου και προφίλ στον ίδιο άξονα.

Απαιτείται να έχουν τουλάχιστον τον ίδια ικανότητα φορτίου και δείκτη ταχύτητας με τα εργοστασιακά ελαστικά ή να συμμορφώνονται με αυτά που συνιστώνται από έναν εξουσιοδοτημένο αντιπρόσωπο.

Η μη τήρηση αυτών των οδηγιών μπορεί να θέσει σε κίνδυνο την ασφάλειά σας και να καταστήσει παράνομο το αυτοκίνητό σας.

Κίνδυνος απώλειας του ελέγχου του αυτοκινήτου.

Χειμερινή οδήγηση

Αλυσίδες

Για λόγους ασφαλείας, απαγορεύεται ρητά η τοποθέτηση αλυσίδων στον πίσω άξονα.

Οποιαδήποτε τοποθέτηση ελαστικών μεγαλύτερου μεγέθους από τα εργοστασιακά **ενδέχεται να καταστήσει αδύνατη την τοποθέτηση αλυσίδων.**

Ελαστικά μονής κατεύθυνσης

Ένα ελαστικό μονής φοράς περιστροφής πρέπει να τοποθετείται μόνο προς μία κατεύθυνση. Πρέπει να τηρείτε αυτή την κατεύθυνση.

Εάν ένα ελαστικό μονής φοράς περιστροφής τοποθετηθεί προς την αντίθετη κατεύθυνση περιστροφής μετά από σκάσιμο του ελαστικού, οδηγήστε με προσοχή, ιδιαίτερα σε βρεγμένο οδόστρωμα, επειδή οι προδιαγραφές του ελαστικού δεν προσαρμόζονται ανάλογα.

Ελαστικά "χιονιού" ή "χειμερινά"

Σας συνιστούμε να τα τοποθετείτε και στους **τέσσερις τροχούς** για να διατηρήσετε κατά το δυνατόν τις ιδιότητες πρόσφυσης του αυτοκινήτου σας.

Προσοχή: αυτά τα ελαστικά έχουν ορισμένες φορές μία φορά κύλισης και ένα δείκτη μέγιστης ταχύτητας, που μπορεί να είναι χαμηλότερος από τη μέγιστη ταχύτητα του αυτοκινήτου σας.

Ελαστικά με καρφιά

Αυτός ο τύπος ελαστικών χρησιμοποιείται για περιορισμένο χρονικό διάστημα, το οποίο καθορίζεται από την ισχύουσα νομοθεσία. Είναι απαραίτητο να τηρείτε το όριο ταχύτητας που ορίζει η ισχύουσα νομοθεσία.

Τα ελαστικά αυτά πρέπει να τοποθετούνται τουλάχιστον στους δύο εμπρός τροχούς.

Σημείωση: η χρήση ελαστικών χιονιού, ειδικών ελαστικών ή ελαστικών με καρφιά μειώνει σημαντικά την αυτονομία του αυτοκινήτου.



Σε κάθε περίπτωση, σας συνιστούμε να συμβουλευέστε ένα Επίσημο Συνεργείο της μάρκας για την επιλογή του πλέον κατάλληλου εξοπλισμού για το αυτοκίνητό σας.



Η τοποθέτηση αλυσίδων είναι δυνατή μόνο σε ελαστικά ίδιων διαστάσεων με τα εργοστασιακά ελαστικά του αυτοκινήτου σας.

Η τοποθέτηση αλυσίδων είναι δυνατή μόνο εφόσον χρησιμοποιηθούν ειδικές αλυσίδες Σας συνιστούμε να συμβουλευθείτε ένα Επίσημο Συνεργείο της μάρκας

6

Πίεση ελαστικών

Ετικέτα A



Για να τη διαβάσετε, ανοίξτε την πόρτα

Η πίεση των ελαστικών πρέπει να ελέγχεται όταν τα ελαστικά είναι κρύα.

Εάν η πίεση των ελαστικών δεν μπορεί να ελεγχθεί όταν τα ελαστικά είναι κρύα, **οι αναγραφόμενες τιμές πίεσης πρέπει να αυξηθούν κατά 0,2 έως 0,3 bar (ή 3 PSI). Δεν πρέπει να ξεφουσκώνετε ποτέ ένα ζεστό ελαστικό.**

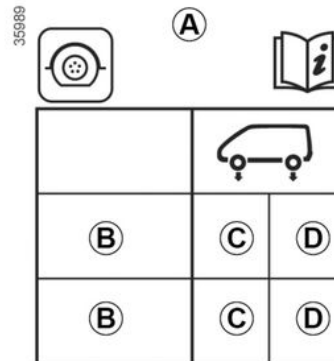

B : Διάσταση των ελαστικών που εξοπλίζουν το αυτοκίνητο.

C : πίεση ελαστικών για τους μπροστινούς τροχούς.

D : πίεση ελαστικών για τους πίσω τροχούς.



Αυτοκίνητο εξοπλισμένο με σύστημα προειδοποίησης απώλειας πίεσης

ελαστικού

Σε περίπτωση χαμηλής πίεσης (σκασμένο ελαστικό, κ.λπ.), στο καντράν ανάβει η προειδοποιητική λυχνία → 198.

ΕΛΑΣΤΙΚΑ



Ασφάλεια ελαστικών και τοποθέτηση αλυσίδων:

για πληροφορίες σχετικά με τη συντήρηση και, ανάλογα με την έκδοση του αυτοκινήτου, τη χρήση αλυσίδων ➔ 361.



Για τα αυτοκίνητα που χρησιμοποιούνται με πλήρες φορτίο (Μέγιστο Επιτρεπόμενο Βάρος με Φορτίο) και με ρυμούλκα

Η μέγιστη ταχύτητα πρέπει να περιορίζεται στα 100 χλμ./ώρα και η πίεση των ελαστικών πρέπει να αυξάνεται κατά 0,2 bar ➔ 400.

Κίνδυνος κλαταρίσματος των ελαστικών.



Ασφάλεια ελαστικών και τοποθέτηση αλυσίδων:

για πληροφορίες σχετικά με τη συντήρηση και, ανάλογα με την έκδοση του αυτοκινήτου, τη χρήση αλυσίδων ➔ 361.



Για την ασφάλειά σας και την τήρηση της ισχύουσας νομοθεσίας.

Όταν χρειαστεί να αντικατασταθούν, πρέπει να τοποθετούνται μόνον καινούργια ελαστικά ίδιας μάρκας, ίδιων διαστάσεων, τύπου και προφίλ στον ίδιο άξονα.

Απαιτείται να έχουν τουλάχιστον ίδια ικανότητα φορτίου και δείκτη ταχύτητας με τα εργοστασιακά ελαστικά ή να συμμορφώνονται με αυτά που συνιστώνται από έναν εξουσιοδοτημένο αντιπρόσωπο.

Η μη τήρηση αυτών των οδηγιών μπορεί να θέσει σε κίνδυνο την ασφάλειά σας και να καταστήσει παράνομο το αυτοκίνητο σας.

Κίνδυνος απώλειας του ελέγχου του αυτοκινήτου.

Κιτ επισκευής ελαστικών

Εισαγωγή



61660

6



Το κιτ επισκευάζει τα ελαστικά που έχουν υποστεί ζημιά στο πέλμα **A** από αντικείμενα μικρότερα από 6 mm. Δεν επισκευάζει τα σκασίματα όλων των τύπων, όπως κοψίματα μεγαλύτερα από 6 mm, ούτε κοψίματα στο πλάι του ελαστικού **B** κ.λπ.

Βεβαιωθείτε, επίσης, ότι η ζάντα του αυτοκινήτου σας βρίσκεται σε καλή κατάσταση.

Μην επιχειρήσετε να αφαιρέσετε το ξένο σώμα που προκάλεσε το σκάσιμο, εάν αυτό βρίσκεται ακόμη μέσα στο ελαστικό.



Μη χρησιμοποιείτε το κιτ επισκευής ελαστικών εάν το ελαστικό έχει καταστραφεί μετά από οδήγηση με σκασμένο ελαστικό.

Συνεπώς, ελέγχετε με προσοχή τα πλαϊνά τοιχώματα των ελαστικών πριν από οποιαδήποτε επέμβαση.

Παρομοίως, η οδήγηση με ελαφρώς έως και εντελώς ξεφούσκωτα ή τρυπημένα ελαστικά μπορεί να είναι επικίνδυνη και να καταστήσει αδύνατη την επισκευή του ελαστικού.

Αυτή η επισκευή είναι προσωρινή.

Ένα σκασμένο ελαστικό θα πρέπει πάντα να εξετάζεται (και να επισκευάζεται, όπου αυτό είναι εφικτό) από ειδικό, το συντομότερο δυνατόν.

Κατά την αντικατάσταση ενός ελαστικού που έχει επισκευαστεί με τη χρήση αυτού του κιτ, θα πρέπει να ενημερώνετε τον ειδικό ότι έχει πραγματοποιηθεί τέτοια επισκευή.

Κατά την οδήγηση, ενδέχεται να αισθανθείτε έναν κραδασμό λόγω της παρουσίας του προϊόντος μέσα στο ελαστικό.



Το κιτ είναι εγκεκριμένο μόνο για το φούσκωμα των ελαστικών του αυτοκινήτου το οποίο

είναι εξοπλισμένο, από το εργοστάσιο, με αυτό το κιτ.

Σε καμία περίπτωση δεν θα πρέπει να χρησιμοποιηθεί για το φούσκωμα των ελαστικών άλλου αυτοκινήτου ή για οποιοδήποτε άλλο φουσκωτό αντικείμενο (σωσίβιο, βάρκα κλπ.)

Αποφεύγετε την εκτόξευση του προϊόντος στο δέρμα, κατά το χειρισμό της φιάλης του προϊόντος επισκευής. Εάν ωστόσο διαφύγουν σταγόνες, ξεπλύνετε με άφθονο νερό

Διατηρείτε το κιτ επισκευής μακριά από παιδιά.

Μην πετάτε τις κενές φιάλες στο περιβάλλον. Παραδίδετε τις σε έναν εξουσιοδοτημένο επισκευαστή ή σε ένα φορέα ανακύκλωσης.

Η φιάλη έχει περιορισμένη διάρκεια ζωής, η οποία αναγράφεται πάνω στην ετικέτα της. Ελέγξτε την ημερομηνία λήξης

Μεταβείτε σε έναν εξουσιοδοτημένο επισκευαστή για να αντικαταστήσετε το σωληνάκι φουσκώματος και τη φιάλη του προϊόντος επισκευής.

47/426

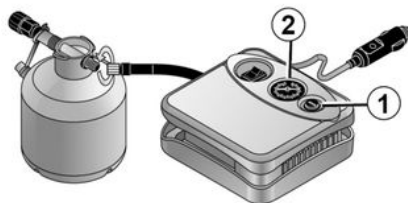

Σε περίπτωση σκασμένου ελαστικού, χρησιμοποιήστε το κιτ που βρίσκεται κάτω από τη μοκέτα του πορτ-μπαγκάζ.



Αυτοκίνητο εξοπλισμένο με σύστημα προειδοποίησης απώλειας πίεσης

ελαστικού

Σε περίπτωση χαμηλής πίεσης (σκασμένο ελαστικό, κ.λπ.), στο καντράν ανάβει η προειδοποιητική

λυχνία  → 198.

Με τον κινητήρα σε λειτουργία και το χειρόφρενο δεμένο:

- αποσυνδέστε τυχόν αξεσουάρ τα οποία είναι συνδεδεμένα στις πρίζες αξεσουάρ του αυτοκινήτου,
- σε αυτοκίνητα που διαθέτουν διάταξη ρυμούλκησης, αποσυνδέστε την πρίζα σύνδεσης, εάν απαιτείται.
- **ανατρέξτε στις πληροφορίες σχετικά με τον συμπιεστή του κιτ φουσκώματος** που βρίσκεται στο πορτ-μπαγκάζ του αυτοκινήτου και ακολουθήστε τις οδηγίες χρήσης,
- φουσκώστε το ελαστικό στη συνιστώμενη πίεση → 361,
- μετά από μέγιστο χρόνο 15 λεπτών, διακόψτε το φούσκωμα και διαβάστε την ένδειξη πίεσης (στο μανόμετρο 2),

Σημείωση: ενώ αδειάζει το δοχείο (30 δευτερόλεπτα περίπου), το μανόμετρο 2 θα εμφανίσει στιγμιαία

ΕΛΑΣΤΙΚΑ

πίεση έως 6 bar και, στη συνέχεια η πίεση θα μειωθεί.

- Ρυθμίστε την πίεση: για να την αυξήσετε, συνεχίστε το φούσκωμα με το κιτ. Για να τη μειώσετε, πιέστε το κουμπί **1**.

Εάν δεν επιτευχθεί η συνιστώμενη πίεση των 1,8 bar μετά από 15 λεπτά, η επισκευή είναι αδύνατη. Μην οδηγήσετε το αυτοκίνητο, συμβουλευτείτε έναν εξουσιοδοτημένο αντιπρόσωπο.



Πριν χρησιμοποιήσετε το κιτ, παρκάρετε το αυτοκίνητο έτσι ώστε να βρίσκεται αρκετά μακριά από την κυκλοφορία, ενεργοποιήστε τα αλάρμ και δέστε το χειρόφρενο, κατεβάστε όλους τους επιβάτες από το αυτοκίνητο και κρατήστε τους μακριά από την κυκλοφορία.



Σε περίπτωση στάθμευσης στην άκρη του δρόμου, είναι απαραίτητο να προειδοποιήσετε τους άλλους οδηγούς για την παρουσία του αυτοκινήτου σας, χρησιμοποιώντας ένα τρίγωνο ασφαλείας ή με όποια άλλα μέσα επιβάλλει η τοπική νομοθεσία της χώρας στην οποία βρισκαστε.

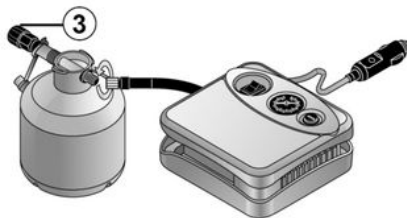

Όταν το ελαστικό φουσκώσει σύμφωνα με τις προδιαγραφές, αφαιρέστε το κιτ: ξεβιδώστε σιγά-σιγά τον προσαρμογέα φουσκώματος από το

δοχείο **3** για να αποφύγετε τυχόν πιτσιλίσματα προϊόντος και, στη συνέχεια, φυλάξτε το δοχείο σε πλαστική συσκευασία για να αποφύγετε τυχόν διαρροή του προϊόντος.

- Κολλήστε την ετικέτα συστάσεων οδηγησης (που βρίσκεται κάτω από τη φιάλη) σε σημείο ορατό από τον οδηγό επάνω στο ταμπλό.
- Τακτοποιήστε το κιτ.
- Στο τέλος αυτής της εργασίας αρχικού φουσκώματος, ο αέρας συνεχίζει να διαφεύγει από το ελαστικό. Θα πρέπει να οδηγήσετε για μικρή απόσταση για να κλείσει η τρύπα.
- Ξεκινήστε αμέσως το αυτοκίνητο και οδηγήστε με ταχύτητα μεταξύ 20 και 60 χλμ./ώρα, ώστε το προϊόν να καταναμηθεί ομοιόμορφα στο εσωτερικό του ελαστικού. Αφού οδηγήσετε μια απόσταση 3 χλμ., σταματήστε και ελέγξτε την πίεση.
- Εάν η πίεση είναι υψηλότερη από 1,3 bar αλλά χαμηλότερη από τη συνιστώμενη πίεση (βλ. την ετικέτα που είναι επικολλημένη στην άκρη της πόρτας του οδηγού), ρυθμίστε την εκ νέου. Σε αντίθετη περίπτωση, απευθυνθείτε σε έναν εξουσιοδοτημένο επισκευαστή: το ελαστικό δεν μπορεί να επισκευαστεί.

ΕΛΑΣΤΙΚΑ

Προφύλαξη χρήσης του κιτ

Το κιτ δεν θα πρέπει να λειτουργεί για περισσότερα από 15 λεπτά συνεχόμενα,

θα πρέπει να γίνει αντικατάσταση της φιάλης μετά την πρώτη χρήση ακόμα και εάν υπάρχει υγρό εντός της.



Δεν θα πρέπει να τοποθετείται κανένα αντικείμενο στον χώρο γύρω τα πόδια του οδηγού, καθώς σε περίπτωση απότομου φρεναρίσματος, τα αντικείμενα ενδέχεται να γλιστρήσουν κάτω από τα πεντάλ και να εμποδίσουν τη χρήση τους.



Προσοχή, τυχόν απώλεια ή εσφαλμένο βίδωμα μιας τάπας βαλβίδας ενδέχεται να βλάψει τη στεγανότητα των ελαστικών και να προκαλέσει απώλειες πίεσης. Οι τάπες βαλβίδων θα πρέπει να είναι πάντα ίδιες με τις εργοστασιακές και εντελώς βιδωμένες



Μετά από την επισκευή με το κιτ, δεν θα πρέπει να διανύσετε περισσότερα από 200 χλμ. Επιπλέον, μειώστε την ταχύτητά σας και μην υπερβαίνετε τα 80 χλμ./ώρα σε καμιά περίπτωση. Η ετικέτα που θα πρέπει να κολλήσετε σε μια εμφανή θέση στο ταμπλό, σας το υπενθυμίζει. Ανάλογα με τη χώρα ή την τοπική νομοθεσία, ένα ελαστικό που έχει επισκευαστεί με το κιτ επισκευής ελαστικών θα πρέπει να αντικατασταθεί.

Εργαλεία

Θέση της εργαλειοθήκης



Η εργαλειοθήκη βρίσκεται κάτω από τη μοκέτα του πορτ-μπαγκάζ. Μετά τη χρήση, φροντίστε να τακτοποιήσετε σωστά τα εργαλεία.

ΕΛΑΣΤΙΚΑ

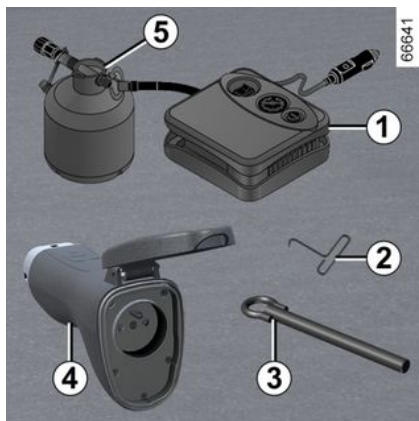

Συμπιεστής του κιτ φουσκώματος ελαστικών 1

→ 365

Κλειδί για τα τάσια 2

Χρησιμοποιήστε το για να αφαιρέσετε τα τάσια.

Δακτύλιος ρυμούλκησης 3

→ 372

Προσαρμογέας για φόρτιση V2L 4

→ 49

Δοχείο προϊόντος επισκευής σκασμένου ελαστικού 5

→ 365



Μην αφήνετε τα εργαλεία χωρίς να τα ασφαλίσετε μέσα στο αυτοκίνητο **διότι υπάρχει**

κίνδυνος να εκτιναχθούν κατά την πέδηση. Μετά τη χρήση, φροντίστε να επανατοποθετήσετε σωστά τα εργαλεία στη εργαλειοθήκη και, στη συνέχεια, τοποθετήστε την σωστά στην υποδοχή της **για να μειώσετε τον κίνδυνο τραυματισμού.**

Τάσια, τάσι - τροχός

Τάσια τροχού

Κεντρικό τάσι 3

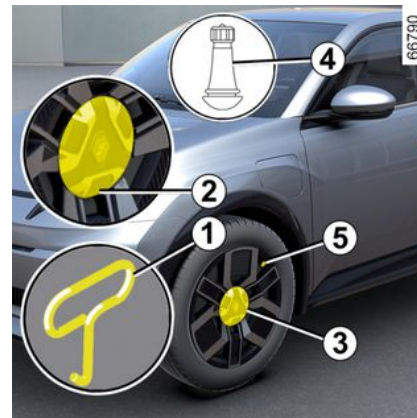

Αφαιρέστε το χρησιμοποιώντας το εργαλείο για τα τάσια **1** (που βρίσκεται στο κιτ εργαλείων), τοποθετώντας το άγκιστρο στην εγκοπή **2** στο κεντρικό τάσι **3**.

Για να επανατοποθετήσετε το κεντρικό τάσι:

- τοποθετήστε το έτσι ώστε το σύμβολο **4** (που βρίσκεται στην πίσω πλευρά του τασιού) να ευθυγραμμίζεται και να είναι στραμμένο προς τη βαλβίδα του τροχού **5**,

ΕΛΑΣΤΙΚΑ

- κουμπώστε το πατώντας το κεντρικό τμήμα του τασιού **3**,
- Βεβαιωθείτε ότι ασφάλισε σωστά στη θέση του.

Τάσι τροχού **6**

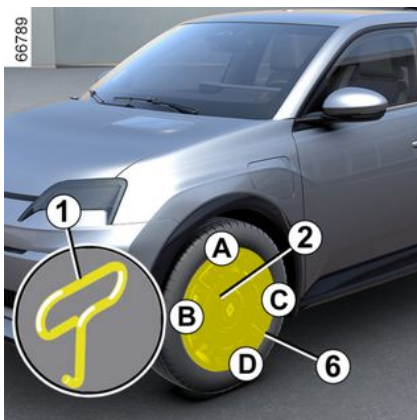

Αφαιρέστε το με το εργαλείο για τάσια **1** (που βρίσκεται στο κιτ εργαλείων), βάζοντας το άγκιστρο στο άνοιγμα κοντά στη βαλβίδα **2**.

Για να το επανατοποθετήσετε, ευθυγραμμίστε το με τη βαλβίδα **2**.

Σπρώξτε πλήρως τα άγκιστρα συγκράτησης, ξεκινώντας από την πλευρά της βαλβίδας **A**, στη συνέχεια της **B** και της **C** και τερματίζοντας στην πλευρά απέναντι από τη βαλβίδα **D**.



Μην αφήνετε τα εργαλεία χωρίς να τα ασφαλίσετε μέσα στο αυτοκίνητο διότι υπάρχει κίνδυνος να εκτιναχθούν κατά την πέδηση.

Μετά τη χρήση, φροντίστε να επανατοποθετήσετε σωστά τα εργαλεία στη εργαλειοθήκη και, στη συνέχεια, τοποθετήστε την σωστά στην υποδοχή της για να μειώσετε **τον κίνδυνο τραυματισμού**.

Ρυμούλκηση: σε περίπτωση βλάβης

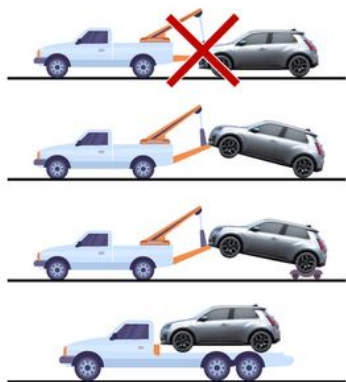

66145

Επιβάλλεται να τηρείτε την ισχύουσα νομοθεσία για τη ρυμούλκηση

Πριν ρυμουλκήσετε το αυτοκίνητο ή το ανακτήσετε από πλατφόρμα, ανάλογα με την περίπτωση, βεβαιωθείτε ότι ο μοχλός επιλογής ταχυτήτων βρίσκεται στη θέση **N** ή/και ότι το χειρόφρενο είναι απενεργοποιημένο.

Τηρείτε τις παρακάτω οδηγίες:

- με την κάρτα μέσα στην καμπίνα επιβατών, πιέστε το κουμπί εκκίνησης του κινητήρα καθώς πιέζετε το πεντάλ του φρένου.

- θέστε τον μοχλό επιλογής ταχυτήτων στη θέση **N** ➔ **179**,

- πατήστε το πλήκτρο εκκίνησης του κινητήρα για τον σβήσετε,

- πατήστε το κουμπί εκκίνησης του κινητήρα για περισσότερο από δύο δευτερόλεπτα χωρίς να πατήσετε το πεντάλ φρένου. Οι λειτουργίες αξε-

- σουάρ τροφοδοτούνται με ρεύμα: μπορείτε να χρησιμοποιήσετε τις

- λειτουργίες φωτισμού του αυτοκινήτου (φώτα αλάρμ, φώτα φρένων

- κ.λπ.). Τη νύχτα τα φώτα του αυτοκινήτου πρέπει να είναι ανα-

- μένα. Το μήνυμα "Μόνιμο APC ενεργοποιημένο" εμφανίζεται στο καντράν,

- εάν η ζώνη ασφαλείας του οδηγού είναι δεμένη, λύστε τη,

- ανοίξτε την πόρτα του οδηγού,

- απελευθερώστε το χειρόφρενο καθώς πατάτε το πεντάλ φρένου

- ➔ **186**. Το μήνυμα "Χειρόφρενο λυμένο" εμφανίζεται στο καντράν,

- κλείστε την πόρτα του οδηγού και μην κλειδώσετε το αυτοκίνητο (η

- λειτουργία "Μόνιμο APC ενεργοποιημένο" πρέπει να παραμείνει ενεργοποιημένη),

- μόλις ολοκληρωθεί η ρυμούλκηση, πατήστε το κουμπί εκκίνησης του

- κινητήρα για περισσότερο από δύο δευτερόλεπτα χωρίς να πατήσετε το

- πεντάλ φρένου (κίνδυνος αποφόρτισης της μπαταρίας). Το μήνυμα "Μό-

- νιμο APC ενεργοποιημένο" εξαφανίζεται από το καντράν.

νιμο APC ενεργοποιημένο" εξαφανίζεται από το καντράν.

Επιλογή ρυμούλκησης

Απαγορεύεται αυστηρά η ρυμούλκηση του αυτοκινήτου με τους μπροστινούς τροχούς στο έδαφος.



Μην αφήνετε τα εργαλεία χωρίς να τα ασφαλίσετε μέσα στο αυτοκίνητο διότι υπάρχει κίνδυνος να εκτιναχθούν κατά την πέδηση.

Πρόσβαση στο σημείο ρυμούλκησης

Χρησιμοποιείτε μόνο το εμπρός σημείο ρυμούλκησης 2 (ποτέ μην χρησιμοποιείτε τα ημιαξόνια ή οποιοδήποτε άλλο μέρος του αυτοκινήτου). Αυτό το σημείο ρυμούλκησης θα

πρέπει να χρησιμοποιείται μόνο για έλξη. Σε καμία περίπτωση δεν θα πρέπει να χρησιμοποιείται για άμεση ή έμμεση ανύψωση του αυτοκινήτου.

Σημείωση: φροντίστε να προστατέψετε την περιοχή του σημείου ρυμούλκησης, χρησιμοποιώντας για παράδειγμα ένα πανί, κατά τη χρήση

ΒΛΑΒΗ

κατσαβιδιού με ίσια μύτη ή παρόμοιο εργαλείο.

Βιδώστε τον δακτύλιο ρυμούλκησης 3 μέχρι το τέρμα με το χέρι.

Θα πρέπει να χρησιμοποιείτε μόνο τον δακτύλιο ρυμούλκησης 3.

Μπροστινό σημείο ρυμούλκησης 2

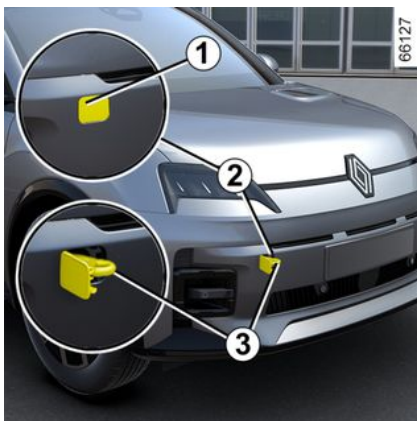

Πιέστε το επάνω μέρος της θυρίδας 1, ώστε να γείρει.



Βεβαιωθείτε ότι ο δακτύλιος ρυμούλκησης έχει βιδωθεί σωστά.
Κίνδυνος απώλειας του ρυμουλκούμενου αντικειμένου.



Όταν ο κινητήρας είναι σβηστός, τα συστήματα υποβοήθησης τιμολογίου και πέδησης δεν λειτουργούν.



– Χρησιμοποιήστε μια άκαμπτη ράβδο ρυμούλκησης Σε περίπτωση που χρησιμοποιείτε σκοινί ή συρματόσχοινο (εφόσον η νομοθεσία το επιτρέπει), το ρυμουλκούμενο αυτοκίνητο θα πρέπει να διατηρεί την ικανότητα πέδησης.
– δεν θα πρέπει να ρυμουλκείτε ένα αυτοκίνητο το οποίο δεν είναι κατάλληλο για οδήγηση.
– κατά τη ρυμούλκηση να αποφεύγετε την απότομη επιτάχυνση ή το απότομο φρενάρισμα, καθώς ενδέχεται να προκληθεί ζημιά στο αυτοκίνητο.
– Σε κάθε περίπτωση, συνιστάται να μην υπερβαίνετε τα **25 χλμ./ώρα**.



Για να μην προκαλέσετε ζημιά στο αυτοκίνητό σας, απαγορεύεται αυστηρά η χρήση του σημείου ρυμούλκησης και άλλων μέσων για τη ρυμούλκηση άλλου αυτοκινήτου.

ΠΡΟΒΟΛΕΪΣ, ΦΩΤΑ: ΑΝΤΙΚΑΤΑΣΤΑΣΗ ΛΑΜΠΤΉΡΩΝ

Εξωτερικός φωτισμός: αντι-κατάσταση λαμπτήρων

Εμπρός προβολείς

Φώτα διασταύρωσης LED (μεσαία σκάλα)/πορείας (μεγάλη σκάλα) 1

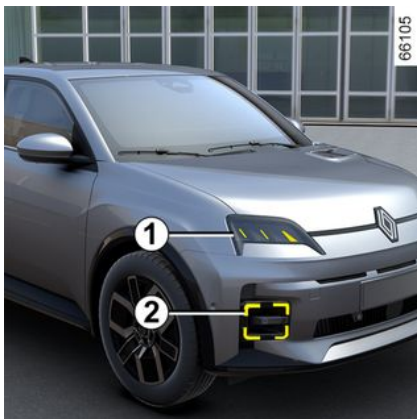

Απευθυνθείτε σε ένα Επίσημο Συνεργείο της μάρκας

Φώτα ημέρας/φώτα θέσης/φλας LED 2

Απευθυνθείτε σε ένα Επίσημο Συνεργείο της μάρκας



Οποιαδήποτε επέμβαση (ή τροποποίηση) στο ηλεκτρικό σύστημα πρέπει να πραγματοποιείται από εξουσιοδοτημένο επισκευαστή, επειδή τυχόν εσφαλμένη σύνδεση ενδέχεται να προκαλέσει ζημιά στον ηλεκτρικό εξοπλισμό (καλωδίωση, εξαρτήματα και ιδιαίτερα το αλτερνέιτορ). Επιπλέον, ο αντιπρόσωπός σας διαθέτει όλα τα απαραίτητα εξαρτήματα για την τοποθέτηση αυτών των μονάδων.

Δείκτης επιπέδου φόρτισης 3

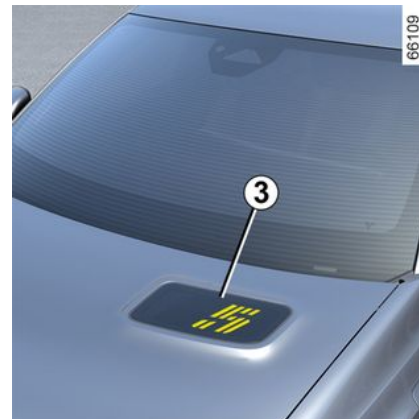

Απευθυνθείτε σε ένα Επίσημο Συνεργείο της μάρκας

ΠΡΟΒΟΛΕΪΣ, ΦΩΤΑ: ΑΝΤΙΚΑΤΑΣΤΑΣΗ ΛΑΜΠΤΉΡΩΝ

Πίσω φώτα και φλας

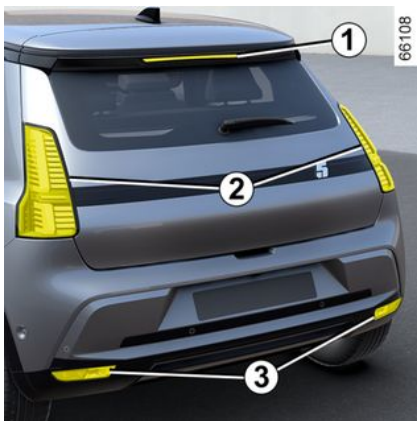

τρίτο φως στοπ LED 1

Συμβουλευθείτε ένα Επίσημο Συνεργείο της μάρκας.

Φλας/φώτα θέσης φώτα στοπ LED 2

Συμβουλευθείτε ένα Επίσημο Συνεργείο της μάρκας.

Φώτα όπισθεν και πίσω φώτα ομίχλης 3

Συμβουλευθείτε ένα Επίσημο Συνεργείο της μάρκας.

Φώτα πινακίδας κυκλοφορίας LED 4



Συμβουλευθείτε ένα Επίσημο Συνεργείο της μάρκας.

Φλας 5



Συμβουλευθείτε ένα Επίσημο Συνεργείο της μάρκας.

6

ΠΡΟΒΟΛΕΪΣ, ΦΩΤΑ: ΑΝΤΙΚΑΤΑΣΤΑΣΗ ΛΑΜΠΤΉΡΩΝ

Εσωτερικός φωτισμός: αντι-κατάσταση λαμπτήρων

Φώτα ανάγνωσης 1 και 2



Απευθυνθείτε σε ένα Επίσημο Συνεργείο της μάρκας

Φώτα ανάγνωσης 3 και 4

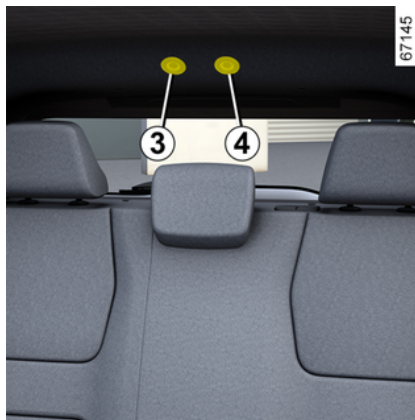

Απευθυνθείτε σε ένα Επίσημο Συνεργείο της μάρκας

Φώτα καθρέφτη αλεξήλιου 5



Απευθυνθείτε σε ένα Επίσημο Συνεργείο της μάρκας

ΠΡΟΒΟΛΕΪΣ, ΦΩΤΑ: ΑΝΤΙΚΑΤΑΣΤΑΣΗ ΛΑΜΠΤΉΡΩΝ

Φωτισμός πορτ-μπαγκάζ 6



Απευθυνθείτε σε ένα Επίσημο Συνεργείο της μάρκας

ΜΑΚΤΡΑ ΥΑΛΟΚΑΘΑΡΙΣΤΉΡΩΝ: ΑΝΤΙΚΑΤΆΣΤΑΣΗ

Αντικατάσταση των μάκτρων υαλοκαθαριστήρων 2



Για να αντικαταστήσετε τους υαλοκαθαριστήρες, πρώτα τοποθετήστε τους στη θέση συντήρησης **B**.

Με ανοικτό διακόπτη και σταματημένο κινητήρα:

- μετακινήστε το χειριστήριο **1** δύο διαδοχικές φορές στη θέση **A** (μία σάρωση): τα μάκτρα των υαλοκαθαριστήρων σταματούν στη θέση συντήρησης **B** μακριά από το καπό κινητήρα,
- ανασηκώστε τον βραχίονα του υαλοκαθαριστήρα, κατεβάστε τη γλωττίδα **4** και στη συνέχεια αφαιρέστε το μάκτρο προς τα κάτω.

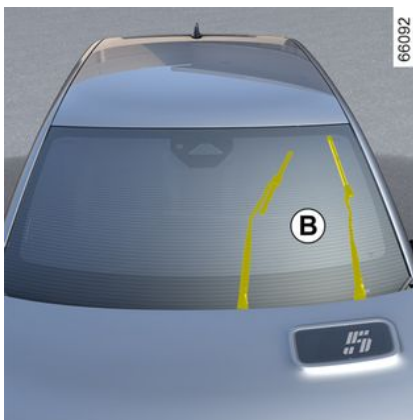

Επανατοποθέτηση

Για να επανατοποθετήσετε το μάκτρο του υαλοκαθαριστήρα **2**, τοποθετήστε το μέσα στην υποδοχή του στο βραχίονα **3**, στη συνέχεια κουμπώστε το έως ότου ακουστεί ήχος ασφάλισης (κλικ). Βεβαιωθείτε ότι το μάκτρο ασφάλισε σωστά

Για να επαναφέρετε τα μάκτρα στην κάτω θέση, βεβαιωθείτε ότι τα μάκτρα είναι κατεβασμένα στο παρμπρίζ και, στη συνέχεια τοποθετήστε το χειριστήριο **1** στη θέση **A** (μία σάρωση): τα μάκτρα των υαλοκαθαριστήρων του παρμπρίζ θα διπλωθούν μέσα στο καπό με το άνοιγμα του διακόπτη.

56511

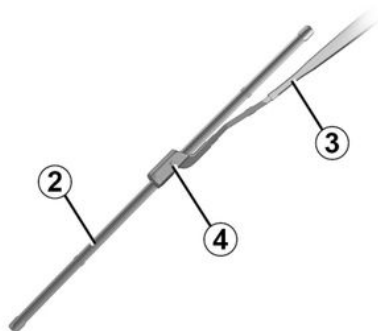

i Ελέγχετε την κατάσταση των μάκτρων υαλοκαθαριστήρων. Η διάρκεια ζωής τους εξαρτάται από εσάς:

- καθαρίζετε τακτικά τα μάκτρα και το παρμπρίζ με νερό με σαπούνι,
- μην τα χρησιμοποιείτε όταν το παρμπρίζ είναι στεγνό,
- αποκολλήστε τα από το παρμπρίζ, εάν δεν έχουν χρησιμοποιηθεί για πολύ καιρό.

ΜΆΚΤΡΑ ΥΑΛΟΚΑΘΑΡΙΣΤΉΡΩΝ: ΑΝΤΙΚΑΤΆΣΤΑΣΗ

Μάκτρο πίσω υαλοκαθαριστήρα 5 στήρα 5

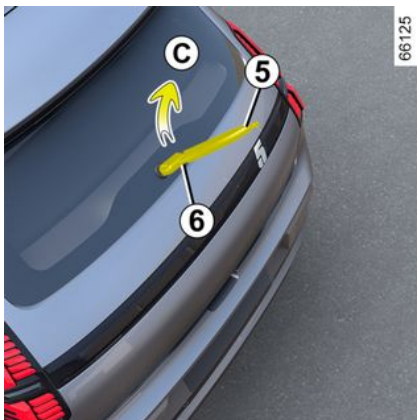

Το χειριστήριο στη θέση εκτός λειτουργίας (απενεργοποιημένο):

- ανασηκώστε τον βραχίονα του υαλοκαθαριστήρα **6**,
- περιστρέψτε το μάκτρο του πίσω υαλοκαθαριστήρα **5** (κίνηση **C**) μέχρι να απασφαλίσει,
- απελευθερώστε το μάκτρο του πίσω υαλοκαθαριστήρα **5** τραβώντας το.

Επανατοποθέτηση

Για να επανατοποθετήσετε το μάκτρο του υαλοκαθαριστήρα, ακολουθήστε την αντίστροφη διαδικασία

σία. Βεβαιωθείτε ότι το μάκτρο ασφάλισε σωστά

-  Ελέγχετε την κατάσταση των μάκτρων υαλοκαθαριστήρων. Η διάρκεια ζωής τους εξαρτάται από εσάς:
 - καθαρίζετε τακτικά τα μάκτρα και το παρμπρίζ με νερό με σαπούνι,
 - μην τα χρησιμοποιείτε όταν το παρμπρίζ είναι στεγνό,
 - αποκολλήστε τα από το παρμπρίζ, εάν δεν έχουν χρησιμοποιηθεί για πολύ καιρό.



- Σε περίπτωση χιονιού ή πάγου, βεβαιωθείτε ότι οι υαλοκαθαριστήρες δεν έχουν κολλήσει από τον πάγο (κίνδυνος υπερθέρμανσης του μοτέρ).

- Ελέγχετε την κατάσταση των μάκτρων υαλοκαθαριστήρων.

Πρέπει να αντικαθίστανται όταν μειώνεται η αποτελεσματικότητά τους (περίπου μία φορά το χρόνο).

Κατά την αντικατάσταση του μάκτρου, όταν το έχετε βγάλει, φροντίστε να μην αφήσετε το βραχίονα να πέσει πάνω στο τζάμι: κίνδυνος ρωγμής του τζαμιού.



Πριν αλλάξετε το μάκτρο του πίσω υαλοκαθαριστήρα, βεβαιωθείτε πως το χειριστήριο βρίσκεται στη θέση σταματήματος (απενεργοποιημένο).

Κίνδυνος τραυματισμών

ΑΣΦΑΛΕΙΕΣ

Ασφαλειοθήκη

Σε περίπτωση μη λειτουργίας ενός ηλεκτρικού εξαρτήματος, ελέγξτε την κατάσταση των ασφαλειών.



Ξεκουμπώστε τη θυρίδα **1**.

Ασφαλειοθήκη A

(ανάλογα με το μοντέλο του αυτοκινήτου)



Η πρόσβαση στις ασφάλειες γίνεται πίσω από το ντουλαπάκι μικροαντικειμένων **A**. Ανοίξτε την πόρτα από το ντουλαπάκι μικροαντικειμένων **A** χρησιμοποιώντας το πλήκτρο ανοίγματος.

Στη συνέχεια, θα έχετε άμεση πρόσβαση στην ασφαλειοθήκη **2**.

Σφιγκτήρας 3

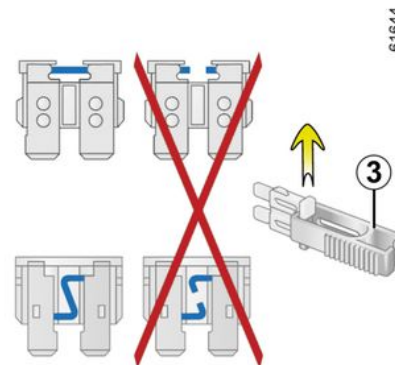

Αφαιρέστε την ασφάλεια χρησιμοποιώντας τον σφιγκτήρα **3**, που βρίσκεται στον πίνακα ασφαλειών.

Για να βγάλετε την ασφάλεια από το τσιμπιδάκι, γλιστρήστε τη στο πλάι.

Συνιστάται να μη χρησιμοποιείτε τις ελεύθερες θέσεις της ασφαλειοθήκης.

ΑΣΦΑΛΕΙΕΣ



Ελέγξτε την εν λόγω ασφάλεια και αντικαταστήστε την, **εάν απαιτείται, (η ανταλλακτική ασφάλεια θα πρέπει να έχει την ίδια ονομαστική τιμή με την αρχική).**

Αν τοποθετηθεί ασφάλεια με πολύ υψηλά αμπέρ μπορεί να προκαλέσει υπερθέρμανση στο ηλεκτρικό κύκλωμα (κίνδυνος πυρκαγιάς) σε περίπτωση που ένα εξάρτημα ή κάποιος εξοπλισμός χρησιμοποιεί υπερβολική ποσότητα ρεύματος.



Για συμμόρφωση με την τοπική νομοθεσία ή προληπτικά:
προμηθευθείτε από το Επίσημο Δίκτυο της μάρκας ένα κουτί με πλήρες σετ εφεδρικών λαμπτήρων και σετ ασφαλειών.

ΑΣΦΑΛΕΙΕΣ

Αντιστοιχία ασφαλειών

(η παρουσία των ασφαλειών εξαρτάται από το επίπεδο εξοπλισμού του αυτοκινήτου)

Αυτοκίνητα που δεν είναι εξοπλισμένα με ετικέτα θέσης ασφαλειών

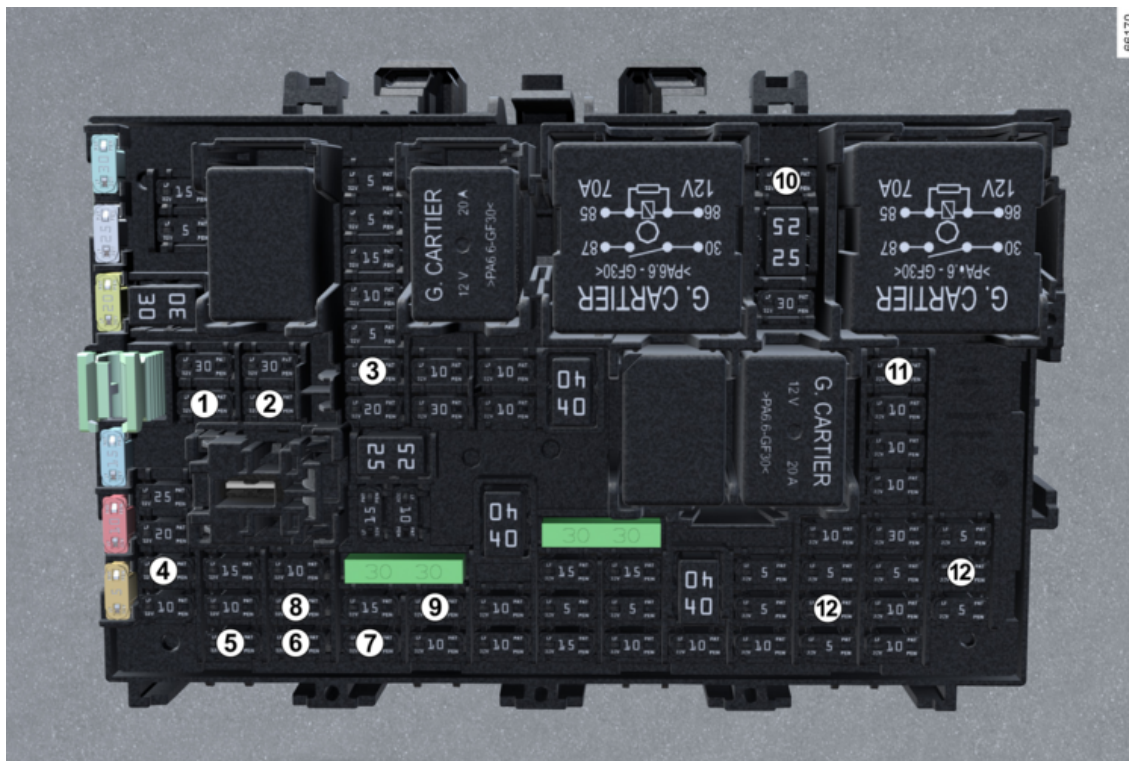

ΑΣΦΑΛΕΙΕΣ

Αριθμός	Αντιστοιχία
1	Πίσω υαλοκαθαριστήρας/πίσω φώς ομίχλης
2	Φλας
3	Φώτα στοπ
4	Πρίζα αξεσουάρ πορτ-μπαγκάζ
5	Μοτέρ μηχανισμού πίσω δεξιού παραθύρου
6	Μοτέρ μηχανισμού παραθύρου οδηγού
7	Μοτέρ μηχανισμού πίσω αριστερού παραθύρου
8	Μοτέρ μηχανισμού παραθύρου συνοδηγού
9	ECU εξωτερικού καθρέφτη - πολυπλεξικός έλεγχος χειριστηρίου πόρτας
10	Μονάδα επικοινωνίας πρίζας κοτσαδόρου
11	Πρίζα αξεσουάρ 1ης σειράς
12	Καντράν

Σημαντικές συστάσεις



Ηλεκτρικά και ηλεκτρονικά αξεσουάρ

Πριν από την εγκατάσταση τέτοιου είδους αξεσουάρ (ειδικότερα όταν πρόκειται για πομπούς/δέκτες: ζώνη συχνοτήτων, στάθμη ισχύος, θέση κεραίας...), βεβαιωθείτε ότι είναι συμβατό με το αυτοκίνητό σας. Συμβουλευθείτε μία επίσημη αντιπροσωπεία.

Προτού συνδέσετε ένα αξεσουάρ σε μια πρίζα, βεβαιωθείτε ότι αυτό δεν υπερβαίνει τη μέγιστη επιτρεπόμενη ισχύ για την πρίζα → 336 → 340. **Κίνδυνος πυρκαγιάς.**

Οι εργασίες στα ηλεκτρικά ή/και ηλεκτρονικά κυκλώματα του αυτοκινήτου δεν επιτρέπεται να εκτελούνται παρά μόνο από εξειδικευμένο επαγγελματία. Στην πραγματικότητα, μια λανθασμένη σύνδεση ή/και η εγκατάσταση ηλεκτρικών/ηλεκτρονικών εξαρτημάτων που δεν έχουν εγκριθεί από τον κατασκευαστή μπορεί να οδηγήσει σε:

- ζημιά στον ηλεκτρικό ή/και ηλεκτρονικό εξοπλισμό,
- ζημιά στα εξαρτήματα που συνδέονται με αυτόν.
- τη συλλογή και χρήση δεδομένων του οχήματος,
- παραβίαση της ιδιωτικής ζωής (τροποποίηση, διαγραφή ή αδικαιολόγητη πρόσβαση σε προσωπικά δεδομένα),
- ακύρωση της άδειας θέσης σε λειτουργία.

Κίνδυνος σοβαρών ατυχημάτων. Κίνδυνος παραβίασης του απορρήτου.

Εάν τοποθετήσετε ηλεκτρικό εξοπλισμό στο μέλλον, βεβαιωθείτε ότι έχετε ειδοποιηθεί για τα αμπερ και τη θέση της αντίστοιχης ασφάλειας.

Χρήση πρίζας διαγνωστικού ελέγχου

Η χρήση ηλεκτρονικών αξεσουάρ στην πρίζα διάγνωσης μπορεί να προκαλέσει σοβαρή διαταραχή στα ηλεκτρονικά συστήματα του οχήματος ή/και να προκαλέσει παραβίαση του απορρήτου (τροποποίηση, διαγραφή ή αδικαιολόγητη πρόσβαση σε προσωπικά δεδομένα). Για την ασφάλειά σας, συνιστάται η χρήση μόνο ηλεκτρονικών αξεσουάρ εγκεκριμένων από τον κατασκευαστή, απευθυνθείτε για το ζήτημα αυτό σε επίσημη αντιπροσωπεία. **Κίνδυνος σοβαρών ατυχημάτων. Κίνδυνος παραβίασης του απορρήτου.**

Τοποθέτηση εξτρά εξαρτημάτων

ΕΓΚΑΤΆΣΤΑΣΗ ΚΑΙ ΧΡΉΣΗ ΤΩΝ ΑΞΕΣΟΥΆΡ

Εάν επιθυμείτε να τοποθετή- σετε αξεσουάρ στο αυτοκίνητο: συμβουλευθείτε ένα Επίσημο Συνεργείο της μάρκας. Επί πλέον, για να εξασφαλίσετε τη σωστή λειτουργία του αυτοκινήτου σας και να αποφύγετε οποιονδήποτε κίνδυνο θα μπορούσε να έχει επιπτώσεις στην ασφάλειά σας, σας συνιστούμε να χρη- σιμοποιείτε τα ειδικά αξεσουάρ, τα οποία είναι προσαρμοσμένα στο αυτοκίνητό σας και είναι τα μόνα που παρέχουν την εγγύηση του κατασκευαστή. Εάν χρησιμοποιείτε αντικλεπτικό μπαστούνι, στερεώστε το μόνο στο πεντάλ του φρένου.

Παρεμπόδιση οδηγού

Στην πλευρά του οδηγού, να χρησιμοποιείτε υποχρεωτικά τα πατάκια που είναι προσαρμοσμένα στο όχημα, στερεώ- νοντας τα στα ήδη εγκατεστημένα εξαρτήματα και να ελέγχετε τακτικά τη στερέωσή τους. Μην τοποθετείτε από πά- νω διάφορα πατάκια. **Κίνδυνος μαγκώματος των πεντάλ.**

ΠΡΟΒΛΗΜΑΤΑ ΣΤΗ ΛΕΙΤΟΥΡΓΙΑ

Οι παρακάτω συμβουλές θα σας επιτρέψουν να πραγματοποιήσετε γρήγορες, προσωρινές επισκευές. Για λόγους ασφαλείας θα πρέπει πάντα να επικοινωνείτε με έναν εγκεκριμένο αντιπρόσωπο το συντομότερο δυνατό.

ΠΡΟΒΛΗΜΑΤΑ	ΠΙΘΑΝΕΣ ΑΙΤΙΕΣ	ΑΠΑΙΤΟΥΜΕΝΗ ΕΝΕΡΓΕΙΑ
<p>Η φόρτιση της μπαταρίας κίνησης δεν είναι εφικτή.</p> <p>Η προειδοποιητική λυχνία της θυρίδας φόρτισης αναβοσβήνει με κόκκινο χρώμα.</p>	<p>Η εξωτερική θερμοκρασία είναι χαμηλότερη από -26°C.</p> <hr/> <p>Απουσία ρεύματος στην επίτοιχη πρίζα ή κακή σύνδεση του καλωδίου στην πρίζα οικιακής χρήσης.</p> <hr/> <p>Το καλώδιο είναι ελαττωματικό.</p>	<p>Επαναφορτίστε το αυτοκίνητό σας σε πιο κατάλληλο περιβάλλον. Εάν απαιτείται ➔ 372.</p> <hr/> <p>Ελέγξτε την εγκατάστασή σας (αποζεύκτης, προγραμματιστής κλπ.). Ελέγξτε τις συνδέσεις (πρίζα φόρτισης κ.λπ.) ➔ 20.</p> <hr/> <p>Συμβουλευθείτε ένα Επίσημο Συνεργείο της μάρκας για την αντικατάστασή του.</p>
<p>Η φόρτιση της μπαταρίας κίνησης δεν είναι εφικτή.</p> <p>Η προειδοποιητική λυχνία της θυρίδας φόρτισης αναβοσβήνει με μπλε χρώμα.</p>	<p>Το καλώδιο φόρτισης δεν έχει ασφαλίσει σωστά στο αυτοκίνητο.</p>	<p>Επανασυνδέστε το καλώδιο φόρτισης στο αυτοκίνητο ➔ 20 σωστά.</p>
ΠΡΟΒΛΗΜΑΤΑ	ΠΙΘΑΝΕΣ ΑΙΤΙΕΣ	ΑΠΑΙΤΟΥΜΕΝΗ ΕΝΕΡΓΕΙΑ
<p>Η κάρτα δεν πραγματοποιεί ξεκλειδωμα ή κλειδωμα των θυρών.</p>	<p>Η μπαταρία της κάρτας έχει εξασθενήσει.</p> <hr/> <p>Χρήση συσκευών που λειτουργούν στην ίδια συχνότητα με το τηλεχειριστήριο (κινητό τηλέφωνο...).</p>	<p>Αντικαταστήστε την μπαταρία ή ζητήστε να την αντικαταστήσουν. Θα μπορείτε ακόμη να κλειδώσετε, να ξεκλειδώσετε και να θέσετε το αυτοκίνητό σας σε λειτουργία ➔ 56 και ➔ 176.</p> <hr/> <p>Διακόψτε τη χρήση των συσκευών ή χρησιμοποιήστε το ενσωματωμένο κλειδί ➔ 56.</p>

ΠΡΟΒΛΗΜΑΤΑ ΣΤΗ ΛΕΙΤΟΥΡΓΙΑ

ΠΡΟΒΛΗΜΑΤΑ	ΠΙΘΑΝΕΣ ΑΙΤΙΕΣ	ΑΠΑΙΤΟΥΜΕΝΗ ΕΝΕΡΓΕΙΑ
	<p>Το αυτοκίνητο βρίσκεται σε περιοχή με έντονη ηλεκτρομαγνητική ακτινοβολία. Δευτερεύουσα μπαταρία 12 volt αποφοτισμένη.</p>	Χρησιμοποιήστε το κλειδί που είναι ενσωματωμένο στην κάρτα → 70 .
	Αποσυγχρονισμός της κάρτας.	Ξεκλειδώστε την πόρτα του οδηγού τοποθετώντας το κλειδί που είναι ενσωματωμένο στην κάρτα στην κλειδαριά της πόρτας → 70 , στη συνέχεια, τοποθετήστε την κάρτα στην περιοχή τοποθέτησης → 176 και πιέστε το πλήκτρο "START" για τον συγχρονισμό της κάρτας.
Το μήνυμα "Τοποθετήστε την κάρτα κοντά στο κουμπί START" εμφανίζεται στο καντράν.	Η μπαταρία της κάρτας έχει αδειάσει ή η κάρτα δεν είναι συγχρονισμένη.	Ελέγξτε την κατάσταση της μπαταρίας της κάρτας ή τοποθετήστε την κάρτα στην περιοχή τοποθέτησης → 56 .
ΠΡΟΒΛΗΜΑΤΑ	ΠΙΘΑΝΕΣ ΑΙΤΙΕΣ	ΑΠΑΙΤΟΥΜΕΝΗ ΕΝΕΡΓΕΙΑ
Το σύστημα διεύθυνσης σκληραίνει.	Υπερθέρμανση της υποβοήθησης τιμονιού.	Οδηγήστε με προσοχή με μειωμένη ταχύτητα, υπολογίστε τη δύναμη στο τιμόνι που απαιτείται για να γυρίσετε τους τροχούς.
	<p>Βλάβη στο μοτέρ ηλεκτρικής υποβοήθησης. Βλάβη στο σύστημα υποβοήθησης.</p>	Συμβουλευθείτε ένα Επίσημο Συνεργείο της μάρκας.
Ηλεκτρικός εξοπλισμός	ΠΙΘΑΝΕΣ ΑΙΤΙΕΣ	ΑΠΑΙΤΟΥΜΕΝΗ ΕΝΕΡΓΕΙΑ
Κραδασμοί.	Λάθος πίεση ή λάθος ζυγοστάθμιση ή κατεστραμμένα ελαστικά.	Ελέγξτε την πίεση των ελαστικών Εάν το πρόβλημα δεν είναι αυτό, ελέγξτε την

ΠΡΟΒΛΗΜΑΤΑ ΣΤΗ ΛΕΙΤΟΥΡΓΙΑ

Ηλεκτρικός εξοπλισμός	ΠΙΘΑΝΕΣ ΑΙΤΙΕΣ	ΑΠΑΙΤΟΥΜΕΝΗ ΕΝΕΡΓΕΙΑ	
		κατάστασή τους σε ένα Επίσημο Συνεργείο της μάρκας.	
Δεν λειτουργεί ο υαλοκαθαριστήρας.	Τα μάκτρα των υαλοκαθαριστήρων έχουν κολλήσει.	Ξεκollήστε τα μάκτρα πριν χρησιμοποιήσετε τον υαλοκαθαριστήρα.	
	Έχει καεί η ασφάλεια του εμπρός υαλοκαθαριστήρα.	Συμβουλευθείτε ένα Επίσημο Συνεργείο της μάρκας.	
	Έχει καεί η ασφάλεια του πίσω υαλοκαθαριστήρα (λειτουργία με διακοπές, δεν λειτουργεί).	Αντικαταστήστε την ασφάλεια ή ζητήστε να σας την αντικαταστήσουν ➔ 380 .	
	Βλάβη του μοτέρ.	Συμβουλευθείτε ένα Επίσημο Συνεργείο της μάρκας.	
Ο υαλοκαθαριστήρας δεν σταματά.	Ελαττωματικά ηλεκτρικά χειριστήρια.	Συμβουλευθείτε ένα Επίσημο Συνεργείο της μάρκας.	
Τα φλας αναβοσβήνουν με μεγαλύτερη συχνότητα.	Ελαττωματικός λαμπτήρας.	Συμβουλευθείτε ένα Επίσημο Συνεργείο της μάρκας.	
Δεν λειτουργούν πια τα φλας.	Μόνο στη μία πλευρά:	Ελαττωματικός λαμπτήρας.	Συμβουλευθείτε ένα Επίσημο Συνεργείο της μάρκας.
	Και στις δύο πλευρές:	<ul style="list-style-type: none"> - καμένη ασφάλεια, - Ελαττωματικό ηλεκτρικό κύκλωμα ή χειριστήριο. 	<p>Αντικαταστήστε την ασφάλεια ή ζητήστε να σας την αντικαταστήσουν ➔ 380.</p> <p>Αντικατάσταση: συμβουλευθείτε μία επίσημη αντιπροσωπεία.</p>

ΠΡΟΒΛΗΜΑΤΑ ΣΤΗ ΛΕΙΤΟΥΡΓΙΑ

Ηλεκτρικός εξοπλισμός	ΠΙΘΑΝΕΣ ΑΙΤΙΕΣ	ΑΠΑΙΤΟΥΜΕΝΗ ΕΝΕΡΓΕΙΑ	
Οι προβολείς δεν λειτουργούν.	Ένας μόνο:	<ul style="list-style-type: none"> - Ελαττωματικός λαμπτήρας, 	Συμβουλευθείτε ένα Επίσημο Συνεργείο της μάρκας.
		<ul style="list-style-type: none"> - αποσυνδεδεμένο καλώδιο ή κακά τοποθετημένο φως, - η ασφάλεια έχει υποστεί ζημιά. 	Συμβουλευθείτε ένα Επίσημο Συνεργείο της μάρκας. Αντικαταστήστε την ασφάλεια ή ζητήστε να σας την αντικαταστήσουν ➔ 380 .
	Και οι δύο:	Δύο ασφάλειες έχουν υποστεί ζημιά.	Αντικαταστήστε τις ασφάλειες ➔ 380 ή ζητήστε να σας τις αντικαταστήσουν.
Οι προβολείς δεν σβήνουν.	Ελαττωματικά ηλεκτρικά χειριστήρια.	Συμβουλευθείτε ένα Επίσημο Συνεργείο της μάρκας.	
Ίχνη υδρατμών μέσα στους προβολείς και τα πίσω φώτα.	<p>Η παρουσία υδρατμών ενδέχεται να είναι ένα φυσικό φαινόμενο που προκαλείται λόγω των διακυμάνσεων της θερμοκρασίας και της υγρασίας.</p> <p>Σε αυτήν την περίπτωση, τα ίχνη υδρατμών θα εξαφανιστούν προοδευτικά όταν χρησιμοποιήσετε τα φώτα.</p>		

ΠΡΟΒΛΗΜΑΤΑ ΣΤΗ ΛΕΙΤΟΥΡΓΙΑ

Διακόπτηκε	ΠΙΘΑΝΕΣ ΑΙΤΙΕΣ	ΑΠΑΙΤΟΥΜΕΝΗ ΕΝΕΡΓΕΙΑ
<p>Ο διακόπτης ανεμιστήρα κλιματισμού και εξαερισμού ενεργοποιούνται μετά την απενεργοποίηση του διακόπτη κινητήρα ή όταν φορτίζεται το αυτοκίνητο.</p>	<p>Αυτό δεν είναι απαραίτητα σφάλμα, ο συμπιεστής του κλιματισμού και ο διακόπτης ανεμιστήρα εξαερισμού ενεργοποιούνται για τη ρύθμιση της θερμοκρασίας του συστήματος όταν η εξωτερική θερμοκρασία είναι χαμηλή.</p> <p>Ο συμπιεστής του κλιματισμού και ο ανεμιστήρας εξαερισμού ανάβουν για περισσότερο από 30 λεπτά όταν ο διακόπτης κινητήρα είναι απενεργοποιημένος.</p>	<p>Συμβουλευθείτε ένα Επίσημο Συνεργείο της μάρκας.</p>
<p>Ο προγραμματιζόμενος κλιματισμός δεν λειτουργεί.</p>	<p>Μια από τις συνθήκες χρήσης δεν ικανοποιείται (η μπαταρία κίνησης δεν είναι φορτισμένη κ.λπ.).</p>	<p>➔ 331</p>
<p>Οι λειτουργίες κλιματισμού και θέρμανσης της καμπίνας επιβατών απενεργοποιούνται χωρίς καμία ενέργεια από τον χρήστη, ακόμη και αν η μπαταρία είναι επαρκώς φορτισμένη.</p>	<p>Αυτό δεν συνιστά απαραίτητα βλάβη, το σύστημα απενεργοποιείται από προεπιλογή για να διατηρήσει την αυτονομία της μπαταρίας ή να βελτιστοποιήσει την επαναφόρτιση.</p> <p>Ηλεκτρική βλάβη.</p>	<p>Για να εισέλθετε στη λειτουργία εκτεταμένης παραμονής στο όχημα, πατήστε το κουμπί Start χωρίς να πατήσετε το πεντάλ του φρένου. Ωστόσο, ο κλιματισμός σταματά μετά από λίγα λεπτά.</p> <p>Μπορείτε πάντα να ενεργοποιήσετε ξανά το σύστημα πατώντας τα χειριστήρια του κλιματισμού ➔ 323 ➔ 327.</p> <p>Συμβουλευθείτε ένα Επίσημο Συνεργείο της μάρκας.</p>

6

ΠΛΗΡΟΦΟΡΪΕΣ ΣΧΕΤΙΚΆ ΜΕ ΤΟ ΌΧΗΜΑ

Πινακίδες αναγνώρισης αυτοκινήτου

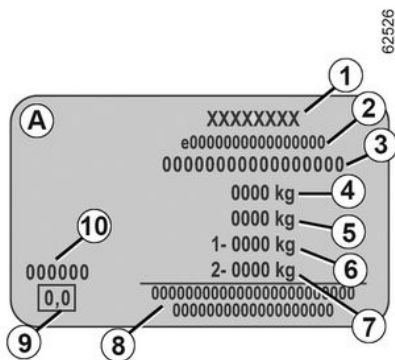
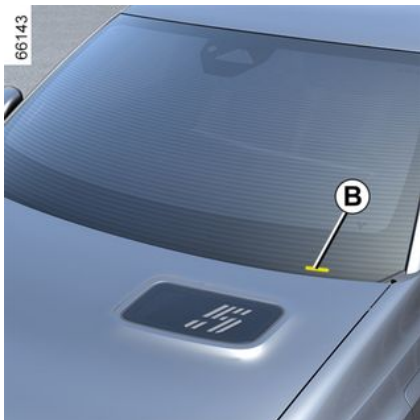
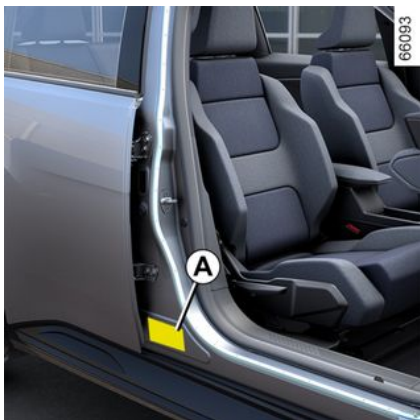

Σε κάθε επιστολή ή παραγγελία σας πρέπει να αναφέρετε τα στοιχεία της πινακίδας του κατασκευαστή. Η παρουσία και η θέση των πληροφοριών εξαρτώνται από το αυτοκίνητο.

Πινακίδα κατασκευαστή A

1. Όνομα κατασκευαστή.
2. Αριθμός κοινοτικού σχεδιασμού ή αριθμός έγκρισης.
3. Αριθμός αναγνώρισης.

B. Ανάλογα με το όχημα, οι πληροφορίες αυτές αναγράφονται επίσης στη σήμανση.

4. ΜΜΑC (Μέγιστο επιτρεπόμενο βάρος με φορτίο).

5. ΜΤR (Συνολικό βάρος σε κατάσταση κίνησης: όχημα πλήρως φορτωμένο, με ρυμουλκούμενο).

6. ΜΜΤΑ (Μέγιστο Συνολικό Επιτρεπόμενο Βάρος οχήματος) στον εμπρός άξονα.

7. ΜΜΤΑ πίσω άξονας.

8. Περιοχή δεσμευμένη για σχετικές ή συμπληρωματικές εγγραφές.

9. Δεν χρησιμοποιείται.

10. Κωδικός βαφής (κωδικός χρώματος).

Τεχνικές πληροφορίες για τις υπηρεσίες έκτακτης ανάγκης

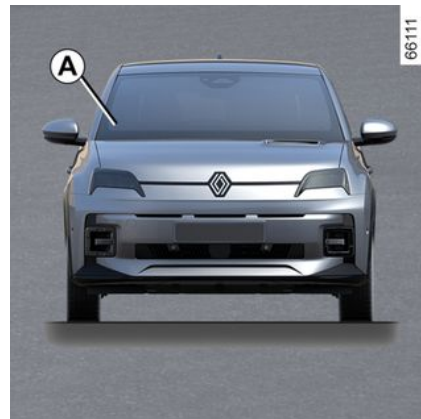

7

ΠΛΗΡΟΦΟΡΪΕΣ ΣΧΕΤΙΚΆ ΜΕ ΤΟ ΌΧΗΜΑ



7 Το QR Code στην ετικέτα **A** επιτρέπει στους εργαζόμενους σε καταστάσεις έκτακτης ανάγκης να χρησιμοποιούν ένα tablet ή ένα smartphone για να έχουν άμεση πρόσβαση σε τεχνικές πληροφορίες που είναι χρήσιμες για τις εργασίες στο όχημα σε περίπτωση ατυχήματος.

Βεβαιωθείτε ότι η ετικέτα **A** είναι πάντα ορατή και ότι υπάρχει στο παρμπρίζ καθώς και στο πίσω τζάμι.

Οποιαδήποτε τροποποίηση ή ζημία θα εμποδίζει την πρόσβαση στις πληροφορίες.

ΠΛΗΡΟΦΟΡΪΕΣ ΣΧΕΤΙΚΆ ΜΕ ΤΟ ΌΧΗΜΑ

Στοιχεία αναγνώρισης κινητήρα,
Προδιαγραφές κινητήρα

ΠΛΗΡΟΦΟΡΪΕΣ ΣΧΕΤΙΚΆ ΜΕ ΤΟ ΌΧΗΜΑ

Στοιχεία αναγνώρισης κινητήρα

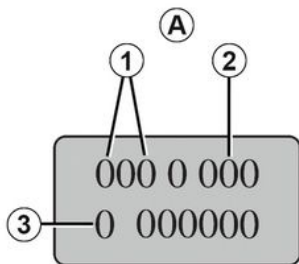

62527

Χαρακτηριστικά κινητήρα

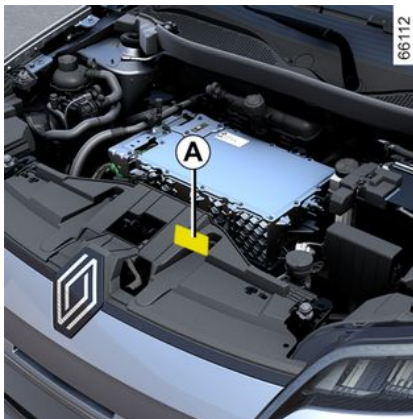

7

Σε κάθε επιστολή ή παραγγελία σας, πρέπει να αναφέρετε τα στοιχεία της πινακίδας του κινητήρα ή της ετικέτας **A**.

(ανάλογα με τον κινητήρα βρίσκεται σε διαφορετικό σημείο)

1. Τύπος κινητήρα.
2. Δείκτης κινητήρα.
3. Αριθμός σειράς κινητήρα.

Πληροφορίες σχετικά με την ανύψωση

67146



Το αυτοκίνητό σας είναι εξοπλισμένο με τέσσερα ειδικά σημεία ανύψωσης **1** που βρίσκονται κάτω από το αυτοκίνητο.



Για την ασφάλειά σας, σας συνιστούμε να επικοινωνήσετε με ένα εξουσιοδοτημένο συνεργείο για να αλλάξετε τους τροχούς. **Κίνδυνος ζημιάς στο αυτοκίνητο και ιδιαίτερα στην μπαταρία ηλεκτροκίνησης σε περίπτωση λανθασμένης τοποθέτησης του εξοπλισμού ανύψωσης.**

Τα σημεία ανύψωσης είναι συμβατά με τη χρήση γρύλου που διαθέτει επίπεδη πλάκα και διάμετρο μεταξύ **80 mm** και **140 mm**.

Ο χρησιμοποιούμενος γρύλος πρέπει να συμμορφώνεται με τα εκαστοτα πρότυπα και τους κανονισμούς της χώρας. Η ικανότητα ανύψωσης του γρύλου πρέπει να είναι μεγαλύτερη από το μέγιστο επιτρεπόμενο βάρος του αντίστοιχου άξονα του αυτοκινήτου ➔ **391**.

Ο γρύλος πρέπει να χρησιμοποιείται μόνο για την ανύψωση του αυτοκινήτου για την αλλαγή των τροχών. Αυτό πρέπει να πραγματοποιείται:

- με το χειρόφρενο να είναι δεμένο,
- με το αυτοκίνητο χωρίς φορτίο,

- σε επίπεδο, αντιολισθητικό και συμπαγές έδαφος.

Πριν από την ανύψωση του αυτοκινήτου, η πλάκα του γρύλου πρέπει να τοποθετηθεί σωστά προς το σημείο ανύψωσης **1**.



Για να αποφύγετε κάθε κίνδυνο τραυματισμού ή ζημιάς στο αυτοκίνητο, ο γρύλος πρέπει να βιδωθεί μέχρι το σημείο που ο τροχός που αντικαθιστάτε να βρίσκεται το πολύ τρία εκατοστά από το έδαφος.

Κίνδυνος τραυματισμών Κίνδυνος ζημιάς στο αυτοκίνητο.

ΠΛΗΡΟΦΟΡΪΕΣ ΣΧΕΤΙΚΆ ΜΕ ΤΟ ΌΧΗΜΑ



Για λόγους ασφαλείας, τα σημεία ανύψωσης του αυτοκινήτου πρέπει να χρησιμοποιούνται μόνο για την αντικατάσταση των τροχών. Σε καμία περίπτωση δεν πρέπει να χρησιμοποιούνται:

- για την εκτέλεση επισκευής,
- για πρόσβαση στο κάτω μέρος του αυτοκινήτου.

Κίνδυνος τραυματισμών Κίνδυνος ζημιάς στο αυτοκίνητο.

ΠΛΗΡΟΦΟΡΪΕΣ ΣΧΕΤΙΚΆ ΜΕ ΤΟ ΌΧΗΜΑ

Διαστάσεις (σε μέτρα)

Διάγραμμα διαστάσεων

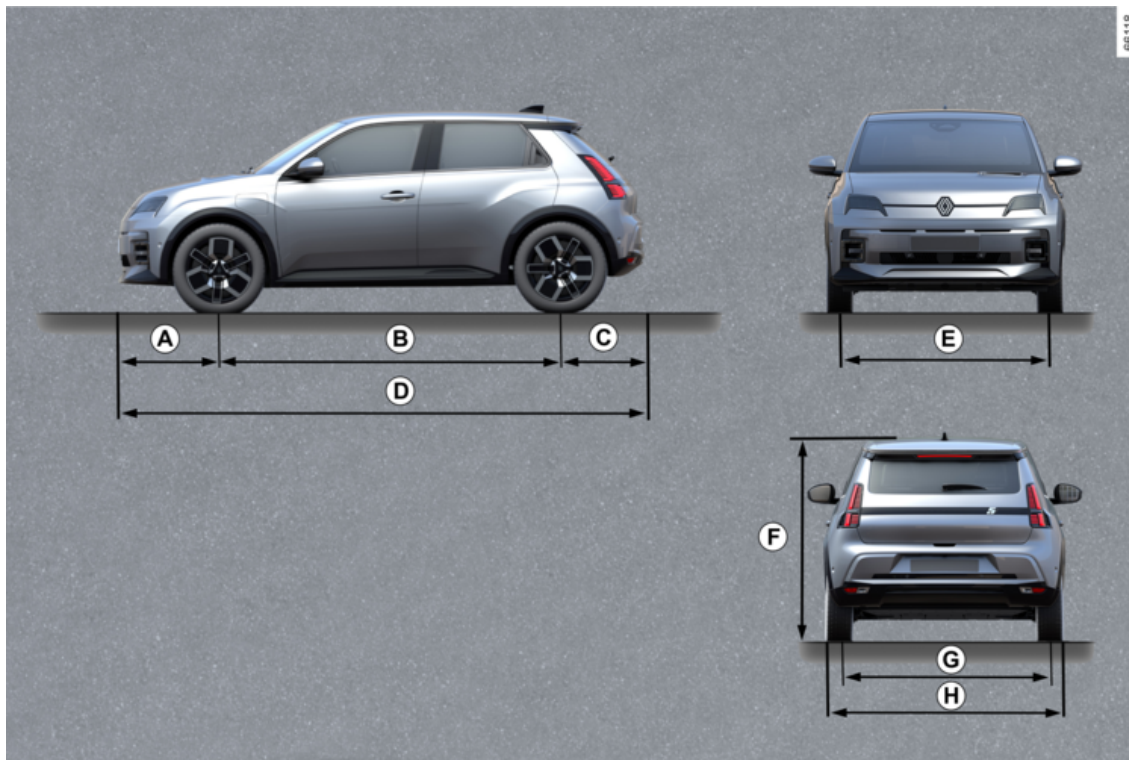

7

ΠΛΗΡΟΦΟΡΪΕΣ ΣΧΕΤΙΚΆ ΜΕ ΤΟ ΌΧΗΜΑ

Πίνακας διαστάσεων

	Μήκος
A	0,748
B	2,541
C	0,631
D	3,920
E	1,555
F	1,499 χωρίς φορτίο
Z	1,545
H	1,774 2,020 με τους εξωτερικούς καθρέφτες ανοιχτούς 1,808 με τους εξωτερικούς καθρέφτες κλειστούς

ΠΛΗΡΟΦΟΡΪΕΣ ΣΧΕΤΙΚΆ ΜΕ ΤΟ ΌΧΗΜΑ

Βάρη (σε κιλά)

Πίνακας βάρους

Τα αναφερόμενα βάρη αντιστοιχούν σε αυτοκίνητο με βασικό εξοπλισμό χωρίς προαιρετικά εξαρτήματα: Διαφέρουν ανάλογα με τον εξοπλισμό του αυτοκινήτου σας Συμβουλευθείτε ένα Επίσημο Συνεργείο της μάρκας	
Μέγιστο Συνολικό Επιτρεπόμενο Βάρος (ΜΜΑC) Μέγιστο Επιτρεπόμενο Βάρος (ΜΜΤΑ) Συνολικό Βάρος με ρυμουλκούμενο (ΜΤΡ)	Βάρη που αναγράφονται στην πινακίδα του κατασκευαστή → 391
Βάρος Ρυμουλκούμενου με Φρένα*	υπολογίζεται με τον τύπο: ΜΤΡ - ΜΜΑC
Βάρος Ρυμουλκούμενου χωρίς Φρένα*	500 χγρ.
Επιτρεπόμενο βάρος μπίλιας ρυμούλκησης*	75 χγρ.
Μέγιστο επιτρεπόμενο φορτίο στην οροφή	Απαγορεύεται
* Ρυμουλκούμενο φορτίο (ρυμούλκηση τροχόσπιτου, σκάφους, ...) Η ρυμούλκηση απαγορεύεται όταν ο υπολογισμός ΜΤΡ - ΜΜΑC είναι ίσος με μηδέν, ή όταν το ΜΤΡ ισούται με μηδέν (ή δεν αναγράφεται) στο πινακίδιο του κατασκευαστή. - Πρέπει να τηρείτε τις διατάξεις της τοπικής νομοθεσίας σχετικά με τις συνθήκες ρυμούλκησης και κυρίως αυτές του Κώδικα Οδικής Κυκλοφορίας. Για οποιοσδήποτε τροποποιήσεις στον εξοπλισμό ρυμούλκησης, συμβουλευθείτε το Επίσημο Δίκτυο της μάρκας - Σε περίπτωση αυτοκινήτου με ρυμουλκούμενο δεν πρέπει ποτέ να υπερβαίνετε το συνολικό βάρος σε κατάσταση κίνησης (αυτοκίνητο + ρυμουλκούμενο) . Ωστόσο είναι αποδεκτή: - υπέρβαση του πίσω ΜΜΤΑ έως και 15 %, - υπέρβαση του ΜΜΑC έως 10 % ή 100 χγρ. το πολύ (όποιο από τα δύο όρια επιτευχθεί πρώτο). Σε κάθε περίπτωση, η μέγιστη ταχύτητα του αυτοκινήτου και του ρυμουλκούμενου δεν πρέπει να υπερβαίνει τα 100 χλμ./ώρα και η πίεση των ελαστικών πρέπει να αυξηθεί κατά 0,2 bar (3 PSI).	

ΑΝΤΑΛΛΑΚΤΙΚΑ ΚΑΙ ΕΠΙΣΚΕΥΕΣ

Τα γνήσια ανταλλακτικά είναι κατασκευασμένα με ιδιαίτερα αυστηρές προδιαγραφές και υπόκεινται σε ειδικούς ελέγχους. Κατά συνέπεια, η ποιότητά τους είναι τουλάχιστον εφάμιλλη με την ποιότητα των εξαρτημάτων που τοποθετούνται στο εργοστάσιο κατασκευής στα καινούργια αυτοκίνητα.

Χρησιμοποιώντας συστηματικά γνήσια ανταλλακτικά, είστε βέβαιοι ότι διαφυλάσσετε τις επιδόσεις του αυτοκινήτου σας. Επί πλέον, οι επισκευές που γίνονται στο Επίσημο Δίκτυο της μάρκας με γνήσια ανταλλακτικά έχουν εγγύηση σύμφωνα με τους όρους που αναφέρονται στην πίσω πλευρά της εντολής επισκευής.

ΦΥΛΛΑ ΣΥΝΤΗΡΗΣΗΣ

VIN:

Ημερομηνία:	Χιλιόμετρα (χλμ.):	Αρ. τιμολογίου:	Σχόλια/διάφορα
Τύπος επέμβασης:		Σφραγίδα	
Συντήρηση <input type="checkbox"/> <input type="checkbox"/>			
Έλεγχος αντιδιαβρωτι- κής προστασίας:			
Εντάξει <input type="checkbox"/> Όχι εντάξει* <input type="checkbox"/>			
Ημερομηνία:	Χιλιόμετρα (χλμ.):	Αρ. τιμολογίου:	Σχόλια/διάφορα
Τύπος επέμβασης:		Σφραγίδα	
Συντήρηση <input type="checkbox"/> <input type="checkbox"/>			
Έλεγχος αντιδιαβρωτι- κής προστασίας:			
Εντάξει <input type="checkbox"/> Όχι εντάξει* <input type="checkbox"/>			
Ημερομηνία:	Χιλιόμετρα (χλμ.):	Αρ. τιμολογίου:	Σχόλια/διάφορα
Τύπος επέμβασης:		Σφραγίδα	
Συντήρηση <input type="checkbox"/> <input type="checkbox"/>			
Έλεγχος αντιδιαβρωτι- κής προστασίας:			
Εντάξει <input type="checkbox"/> Όχι εντάξει* <input type="checkbox"/>			

* Βλ. ειδική σελίδα

ΦΥΛΛΑ ΣΥΝΤΗΡΗΣΗΣ

VIN:

Ημερομηνία:	Χιλιόμετρα (χλμ.):	Αρ. τιμολογίου:	Σχόλια/διάφορα
Τύπος επέμβασης: Συντήρηση <input type="checkbox"/> <input type="checkbox"/>		Σφραγίδα	
Έλεγχος αντιδιαβρωτι- κής προστασίας: Εντάξει <input type="checkbox"/> Όχι εντάξει* <input type="checkbox"/>			
Ημερομηνία:	Χιλιόμετρα (χλμ.):	Αρ. τιμολογίου:	Σχόλια/διάφορα
Τύπος επέμβασης: Συντήρηση <input type="checkbox"/> <input type="checkbox"/>		Σφραγίδα	
Έλεγχος αντιδιαβρωτι- κής προστασίας: Εντάξει <input type="checkbox"/> Όχι εντάξει* <input type="checkbox"/>			
Ημερομηνία:	Χιλιόμετρα (χλμ.):	Αρ. τιμολογίου:	Σχόλια/διάφορα
Τύπος επέμβασης: Συντήρηση <input type="checkbox"/> <input type="checkbox"/>		Σφραγίδα	
Έλεγχος αντιδιαβρωτι- κής προστασίας: Εντάξει <input type="checkbox"/> Όχι εντάξει* <input type="checkbox"/>			

* Βλ. ειδική σελίδα

ΦΥΛΛΑ ΣΥΝΤΗΡΗΣΗΣ

VIN:

Ημερομηνία:	Χιλιόμετρα (χλμ.):	Αρ. τιμολογίου:	Σχόλια/διάφορα
Τύπος επέμβασης:		Σφραγίδα	
Συντήρηση <input type="checkbox"/> <input type="checkbox"/>			
Έλεγχος αντιδιαβρωτι- κής προστασίας:			
Εντάξει <input type="checkbox"/> Όχι εντάξει* <input type="checkbox"/>			
Ημερομηνία:	Χιλιόμετρα (χλμ.):	Αρ. τιμολογίου:	Σχόλια/διάφορα
Τύπος επέμβασης:		Σφραγίδα	
Συντήρηση <input type="checkbox"/> <input type="checkbox"/>			
Έλεγχος αντιδιαβρωτι- κής προστασίας:			
Εντάξει <input type="checkbox"/> Όχι εντάξει* <input type="checkbox"/>			
Ημερομηνία:	Χιλιόμετρα (χλμ.):	Αρ. τιμολογίου:	Σχόλια/διάφορα
Τύπος επέμβασης:		Σφραγίδα	
Συντήρηση <input type="checkbox"/> <input type="checkbox"/>			
Έλεγχος αντιδιαβρωτι- κής προστασίας:			
Εντάξει <input type="checkbox"/> Όχι εντάξει* <input type="checkbox"/>			

* Βλ. ειδική σελίδα

ΦΥΛΛΑ ΣΥΝΤΗΡΗΣΗΣ

VIN:

Ημερομηνία:	Χιλιόμετρα (χλμ.):	Αρ. τιμολογίου:	Σχόλια/διάφορα
Τύπος επέμβασης: Συντήρηση <input type="checkbox"/> <input type="checkbox"/>		Σφραγίδα	
Έλεγχος αντιδιαβρωτι- κής προστασίας: Εντάξει <input type="checkbox"/> Όχι εντάξει* <input type="checkbox"/>			
Ημερομηνία:	Χιλιόμετρα (χλμ.):	Αρ. τιμολογίου:	Σχόλια/διάφορα
Τύπος επέμβασης: Συντήρηση <input type="checkbox"/> <input type="checkbox"/>		Σφραγίδα	
Έλεγχος αντιδιαβρωτι- κής προστασίας: Εντάξει <input type="checkbox"/> Όχι εντάξει* <input type="checkbox"/>			
Ημερομηνία:	Χιλιόμετρα (χλμ.):	Αρ. τιμολογίου:	Σχόλια/διάφορα
Τύπος επέμβασης: Συντήρηση <input type="checkbox"/> <input type="checkbox"/>		Σφραγίδα	
Έλεγχος αντιδιαβρωτι- κής προστασίας: Εντάξει <input type="checkbox"/> Όχι εντάξει* <input type="checkbox"/>			

* Βλ. ειδική σελίδα

ΦΥΛΛΑ ΣΥΝΤΗΡΗΣΗΣ

VIN:

Ημερομηνία:	Χιλιόμετρα (χλμ.):	Αρ. τιμολογίου:	Σχόλια/διάφορα
Τύπος επέμβασης: Συντήρηση <input type="checkbox"/> <input type="checkbox"/>		Σφραγίδα	
Έλεγχος αντιδιαβρωτι- κής προστασίας: Εντάξει <input type="checkbox"/> Όχι εντάξει* <input type="checkbox"/>			
Ημερομηνία:	Χιλιόμετρα (χλμ.):	Αρ. τιμολογίου:	Σχόλια/διάφορα
Τύπος επέμβασης: Συντήρηση <input type="checkbox"/> <input type="checkbox"/>		Σφραγίδα	
Έλεγχος αντιδιαβρωτι- κής προστασίας: Εντάξει <input type="checkbox"/> Όχι εντάξει* <input type="checkbox"/>			
Ημερομηνία:	Χιλιόμετρα (χλμ.):	Αρ. τιμολογίου:	Σχόλια/διάφορα
Τύπος επέμβασης: Συντήρηση <input type="checkbox"/> <input type="checkbox"/>		Σφραγίδα	
Έλεγχος αντιδιαβρωτι- κής προστασίας: Εντάξει <input type="checkbox"/> Όχι εντάξει* <input type="checkbox"/>			

* Βλ. ειδική σελίδα

ΦΥΛΛΑ ΣΥΝΤΗΡΗΣΗΣ

VIN:

Ημερομηνία:	Χιλιόμετρα (χλμ.):	Αρ. τιμολογίου:	Σχόλια/διάφορα
Τύπος επέμβασης:		Σφραγίδα	
Συντήρηση <input type="checkbox"/> <input type="checkbox"/>			
Έλεγχος αντιδιαβρωτι- κής προστασίας:			
Εντάξει <input type="checkbox"/> Όχι εντάξει* <input type="checkbox"/>			
Ημερομηνία:	Χιλιόμετρα (χλμ.):	Αρ. τιμολογίου:	Σχόλια/διάφορα
Τύπος επέμβασης:		Σφραγίδα	
Συντήρηση <input type="checkbox"/> <input type="checkbox"/>			
Έλεγχος αντιδιαβρωτι- κής προστασίας:			
Εντάξει <input type="checkbox"/> Όχι εντάξει* <input type="checkbox"/>			
Ημερομηνία:	Χιλιόμετρα (χλμ.):	Αρ. τιμολογίου:	Σχόλια/διάφορα
Τύπος επέμβασης:		Σφραγίδα	
Συντήρηση <input type="checkbox"/> <input type="checkbox"/>			
Έλεγχος αντιδιαβρωτι- κής προστασίας:			
Εντάξει <input type="checkbox"/> Όχι εντάξει* <input type="checkbox"/>			

* Βλ. ειδική σελίδα

ΈΛΕΓΧΟΣ ΑΝΤΙΔΙΑΒΡΩΤΙΚΗΣ ΠΡΟΣΤΑΣΙΑΣ

Σε περίπτωση που η εγγύηση παραμένει σε ισχύ υπό την προϋπόθεση επισκευής, η επισκευή αυτή επισημαίνεται παρακάτω.

VIN:

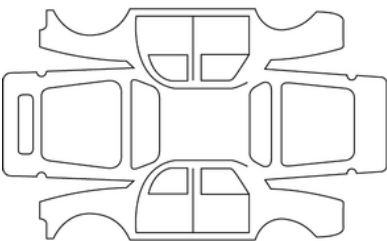
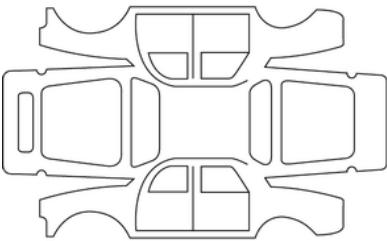
Ημερομηνία επισκευής:		Σφραγίδα
Αντιδιαβρωτική επισκευή που πρέπει να πραγματοποιηθεί:		
7 Ημερομηνία επισκευής:		Σφραγίδα
Επισκευή που πρέπει να πραγματοποιηθεί:		

ΈΛΕΓΧΟΣ ΑΝΤΙΔΙΑΒΡΩΤΙΚΗΣ ΠΡΟΣΤΑΣΙΑΣ

Σε περίπτωση που η εγγύηση παραμένει σε ισχύ υπό την προϋπόθεση επισκευής, η επισκευή αυτή επισημαίνεται παρακάτω.

VIN:

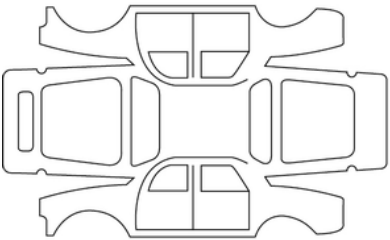
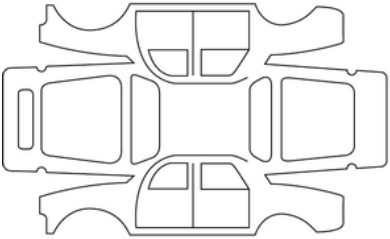
Ημερομηνία επισκευής:		Σφραγίδα
Αντιδιαβρωτική επισκευή που πρέπει να πραγματοποιηθεί:		
Ημερομηνία επισκευής:		Σφραγίδα
Επισκευή που πρέπει να πραγματοποιηθεί:		

ΈΛΕΓΧΟΣ ΑΝΤΙΔΙΑΒΡΩΤΙΚΗΣ ΠΡΟΣΤΑΣΙΑΣ

Σε περίπτωση που η εγγύηση παραμένει σε ισχύ υπό την προϋπόθεση επισκευής, η επισκευή αυτή επισημαίνεται παρακάτω.

VIN:

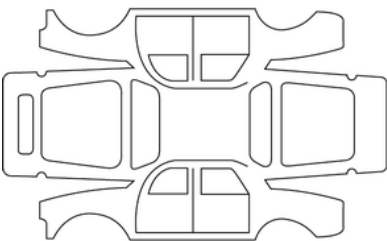
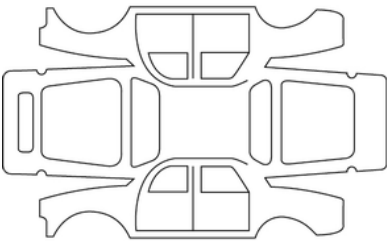
Ημερομηνία επισκευής:		Σφραγίδα
Αντιδιαβρωτική επισκευή που πρέπει να πραγματοποιηθεί:		
7 Ημερομηνία επισκευής:		Σφραγίδα
Επισκευή που πρέπει να πραγματοποιηθεί:		

ΈΛΕΓΧΟΣ ΑΝΤΙΔΙΑΒΡΩΤΙΚΗΣ ΠΡΟΣΤΑΣΙΑΣ

Σε περίπτωση που η εγγύηση παραμένει σε ισχύ υπό την προϋπόθεση επισκευής, η επισκευή αυτή επισημαίνεται παρακάτω.

VIN:

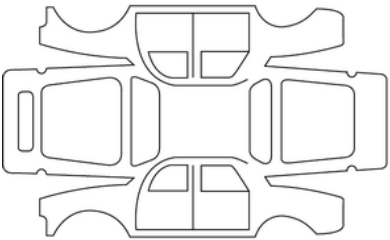
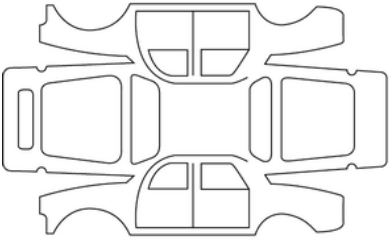
Ημερομηνία επισκευής:		Σφραγίδα
Αντιδιαβρωτική επισκευή που πρέπει να πραγματοποιηθεί:		
Ημερομηνία επισκευής:		Σφραγίδα
Επισκευή που πρέπει να πραγματοποιηθεί:		

ΈΛΕΓΧΟΣ ΑΝΤΙΔΙΑΒΡΩΤΙΚΗΣ ΠΡΟΣΤΑΣΙΑΣ

Σε περίπτωση που η εγγύηση παραμένει σε ισχύ υπό την προϋπόθεση επισκευής, η επισκευή αυτή επισημαίνεται παρακάτω.

VIN:

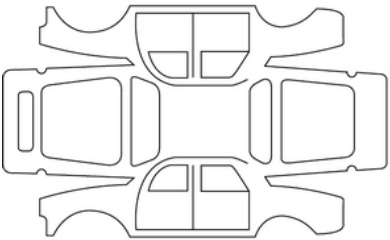
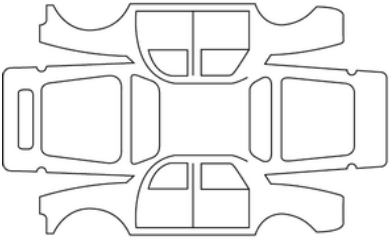
Ημερομηνία επισκευής:		Σφραγίδα
Αντιδιαβρωτική επισκευή που πρέπει να πραγματοποιηθεί:		
Ημερομηνία επισκευής:		Σφραγίδα
Επισκευή που πρέπει να πραγματοποιηθεί:		

7

ΈΛΕΓΧΟΣ ΑΝΤΙΔΙΑΒΡΩΤΙΚΗΣ ΠΡΟΣΤΑΣΙΑΣ

Σε περίπτωση που η εγγύηση παραμένει σε ισχύ υπό την προϋπόθεση επισκευής, η επισκευή αυτή επισημαίνεται παρακάτω.

VIN:

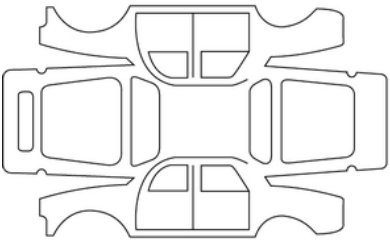
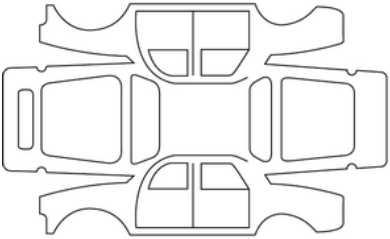
Ημερομηνία επισκευής:		Σφραγίδα
Αντιδιαβρωτική επισκευή που πρέπει να πραγματοποιηθεί:		
Ημερομηνία επισκευής:		Σφραγίδα
Επισκευή που πρέπει να πραγματοποιηθεί:		

ΈΛΕΓΧΟΣ ΑΝΤΙΔΙΑΒΡΩΤΙΚΗΣ ΠΡΟΣΤΑΣΙΑΣ

Σε περίπτωση που η εγγύηση παραμένει σε ισχύ υπό την προϋπόθεση επισκευής, η επισκευή αυτή επισημαίνεται παρακάτω.

VIN:

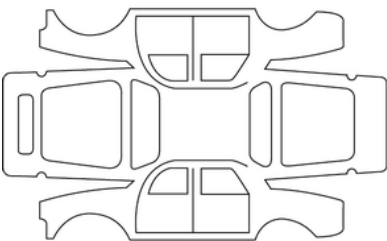
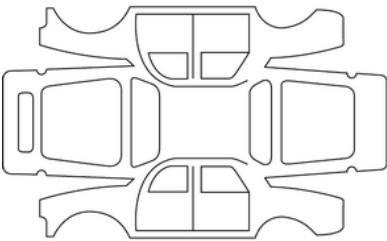
Ημερομηνία επισκευής:		Σφραγίδα
Αντιδιαβρωτική επισκευή που πρέπει να πραγματοποιηθεί:		
7 Ημερομηνία επισκευής:		Σφραγίδα
Επισκευή που πρέπει να πραγματοποιηθεί:		

ΑΛΦΑΒΗΤΙΚΌ ΕΥΡΕΤΉΡΙΟ

Σύμβολα

<UD-sous-titre>Ωρα</UD-sous-titre>, [148](#), [148](#)

A

Active driver assist, [248](#)

Airbag, [98](#)

Airbag : απενεργοποίηση του αερόσακου του συνοδηγού, [124](#)

Airbag : ενεργοποίηση του αερόσακου του συνοδηγού, [124](#)

Airbags : ασφάλεια παιδιών, [124](#)

Air condition, [331](#)

Air condition: πληροφορίες και συμβουλές χρήσης, [333](#)

E

ECO οδήγηση, [193](#)

M

MULTI-SENSE, [318](#)

A

Αεραγωγοί, [320](#)

Αερόσακος: airbag, [98](#)

Αμάξιμα (συντήρηση), [356](#)

Ανίχνευση πινακίδων οδικής σήμανσης, [242](#)

Άνοιγμα των θυρών, [70](#)

Ανταλλακτικά και εξαρτήματα επισκευής, [401](#)

Αντικατάσταση των μάκτρων του εμπρός υαλοκαθαριστήρα, [378](#)

Αποθηκευτικοί χώροι: καμπίνα, [342](#)

Αποτροπή εξόδου από τη λωρίδα, [208](#)

Αποτροπή εξόδου έκτακτης ανάγκης από τη λωρίδα, [216](#)

Ασφάλεια επιβατών: συνοδηγός airbag, [124](#)

Ασφάλεια παιδιών, [101](#), [101](#)

Ασφάλειες, [380](#)

Ασφαλής έξοδος συνοδηγού, [311](#)

Αυτόματο χειρόφρενο, [186](#)

B

Βάρη αυτοκινήτου, [400](#)

Βλάβες λειτουργίας: μπαταρίες καρτών, [56](#)

Δ

Διακοσμητικά: συντήρηση, [358](#)

Διαστάσεις αυτοκινήτου, [398](#)

E

Ειδοποίηση απώλειας πίεσης ελαστικού, [198](#)

Ειδοποίηση τυφλού σημείου, [223](#)

Εκκίνηση του κινητήρα, [176](#)

Έκτακτη ανάγκη: κλήση έκτακτης ανάγκης, [315](#)

Ελαστικά, [361](#), [361](#)

Έλεγχος απόστασης στάθμευσης, [293](#)

Εμπρός καθίσματα, [79](#)

Εμπρός καθίσματα: ρύθμιση, [80](#), [85](#)

Εμπρός προσκεφαλα, [79](#)

Ενδεικτικά στο καντράν, [141](#)

Ενεργή πέδηση έκτακτης ανάγκης στην όπισθεν, [262](#)

Ενεργό σύστημα πέδησης έκτακτης ανάγκης, [233](#)

ΑΛΦΑΒΗΤΙΚΌ ΕΥΡΕΤΉΡΙΟ

Εξατομίκευση των ρυθμίσεων του αυτοκινήτου, [147](#)
Εξοπλισμοί πολυμέσων, [336](#)
Εξωτερικά φώτα, [374](#)
Εξωτερικός συνοδευτικός φωτισμός, [166](#)
ΕΞΩΤΕΡΙΚΟΣ ΦΩΤΙΣΜΟΣ ΚΑΙ ΣΗΜΑΝΣΗ, [160](#)
Εργαλεία, [369](#)
ΕΣΩΤΕΡΙΚΟΣ ΦΩΤΙΣΜΟΣ, [339](#)
Εσωτερικός φωτισμός: αντικατάσταση λαμπτήρων, [376](#)

Z

Ζώνες ασφαλείας, [85, 98](#)

H

ΗΛΕΚΤΡΙΚΗ ΡΥΘΜΙΣΗ ΥΦΟΥΣ ΦΩΤΕΙΝΗΣ ΔΕΣΜΗΣ, [166](#)
Ηλεκτρικό αυτοκίνητο, [20](#)
Ηχητικές και οπτικές προειδοποιήσεις, [168](#)

Θ

Θερμοκρασία: εξωτερική, [148](#)
Θέση οδήγησης, [127](#)
Θέση οδήγησης: ρυθμίσεις, [85](#)

K

Καθρέφτες, [158](#)
Καλώδιο φόρτισης, [47](#)
Κάμερα οπισθοπορείας, [299](#)
Καντράν, [141](#)
Κάρτα: hands-free, [56, 58](#)

Κάρτα: κλειδωμα/ξεκλειδωμα των ανοιγόμενων μερών, [56](#)
Κάρτα: κουμπί έκτακτης ανάγκης, [56](#)
Κάρτα: ο κινητήρας δεν ξεκινά σε λειτουργία hands-free, [56](#)
Κάρτα "hands-free": μπαταρία, [63](#)
Κάρτα "hands-free": χρήση, [58](#)
Κάρτα RENAULT: χρήση, [58](#)
Κατανάλωση ενέργειας, [141, 141](#)
Κιτ επισκευής ελαστικών, [365](#)
ΚΛΕΙΔΩΜΑ/ΞΕΚΛΕΙΔΩΜΑ ΤΩΝ ΑΝΟΙΓΟΜΕΝΩΝ ΜΕΡΩΝ, [72](#)
Κλειδωμα των θυρών, [58](#)
Κλείσιμο/άνοιγμα της πανοραμικής οροφής, [58](#)
Κλείσιμο/άνοιγμα του πορτ-μπαγκάζ, [58](#)
Κλείσιμο/άνοιγμα των θυρών, [58](#)
Κλείσιμο των θυρών, [70](#)

M

Μάκτρα υαλοκαθαριστήρων: αντικατάσταση, [378](#)
Μενού διαμόρφωσης, [147](#)
Μενού εξατομίκευσης ρυθμίσεων αυτοκινήτου, [147](#)
Μεταφορά παιδιών, [101](#)
Μπαταρία:, [353](#)
Μπροστινό καπό, [348](#)

Ό

Όργανα ελέγχου, [141](#)

Π

Παιδιά, [101](#)

ΑΛΦΑΒΗΤΙΚΌ ΕΥΡΕΤΉΡΙΟ

Παιδικά καθίσματα, [101](#), [108](#)
Παράθυρα, [337](#)
ΠΕΡΙΒΑΛΛΟΝ, [192](#)
Περιοριστής, [266](#)
Πίεση ελαστικών, [364](#)
Πίσω θέσεις, [82](#)
Πίσω προσκέφαλα, [82](#)
Πλυστική συσκευή/υαλοκαθαριστήρας, [169](#), [173](#)
Πλυστική συσκευή παρμπρίζ, [169](#), [173](#)
Πόρτες, [70](#), [75](#)
Πόρτες/πόρτα πορτ-μπαγκάζ, [58](#)
Πριζα αξεσουάρ, [340](#)
Προβολείς: ρύθμιση, [166](#)
Προβολή, [141](#), [141](#)
Προγραμματισμός φόρτισης, [47](#)
Προειδοποίηση: έξοδος από θέση στάθμευσης, [308](#)
Προειδοποίηση απόστασης ασφαλείας, [229](#)
Προειδοποίηση εγρήγορσης οδηγού, [240](#)
Πρόσβαση στο αυτοκίνητο, [58](#)
Πρόσβαση στον χώρο κινητήρα, [348](#)
Πρόσθετες διατάξεις συγκράτησης: πλευρική προστασία, [98](#)
Προσκέφαλα, [82](#)

P

Ρυθμίσεις, [147](#)
Ρυθμίσεις: μενού διαμόρφωσης, [147](#)
Ρυθμίσεις δέσμης προβολέων, [166](#)
Ρυθμίσεις εξατομίκευσης αυτοκινήτου, [147](#)
Ρύθμιση εμπρός καθισμάτων, [80](#)

Ρύθμιση προβολέων, [166](#)
Ρυθμιστής ταχύτητας, [271](#)

Σ

Σβήσιμο του κινητήρα, [176](#)
Στάθμες:, [348](#), [351](#)
Στάθμευση με ελεύθερα χέρια, [302](#)
Στερέωση αξεσουάρ, [384](#)
Στοιχεία αναγνώρισης κινητήρα, [393](#)
Στοιχεία ανοίγματος, [58](#), [70](#), [75](#)
Συγκράτηση επιπρόσθετα προς τις ζώνες ασφαλείας, [98](#)
Συγκράτηση παιδιών, [101](#)
Συμβουλές για την οδήγηση, [193](#)
Συμπληρωματικές μέθοδοι συγκράτησης, [100](#)
Συντήρηση: αμάξωμα, [356](#)
Συντήρηση: εσωτερικά διακοσμητικά, [358](#)
Συντήρηση: φίλτρα, [351](#)
Συσκευές πλευρικής προστασίας, [98](#), [98](#)
Σύστημα θέρμανσης, [320](#)
Σύστημα θέρμανσης και κλιματισμού, [320](#)
Σύστημα συγκράτησης παιδιού, [101](#)
ΣΥΣΤΗΜΑΤΑ ΠΟΥ ΣΥΜΠΛΗΡΩΝΟΥΝ ΤΗΝ ΕΜΠΡΟΣ ΖΩΝΗ, [91](#)
ΣΥΣΤΗΜΑΤΑ ΠΟΥ ΣΥΜΠΛΗΡΩΝΟΥΝ ΤΗΝ ΠΙΣΩ ΖΩΝΗ, [97](#)
Συστήματα συγκράτησης παιδιών, [101](#)

T

Τάσια τροχού, [370](#)
Τιμόνι: ρύθμιση, [155](#)
τοποθέτηση του παιδικού καθίσματος, [108](#)

ΑΛΦΑΒΗΤΙΚΌ ΕΥΡΕΤΉΡΙΟ

Υ

Υαλοκαθαριστήρες, [169](#), [169](#), [173](#)

Υπολογιστής ταξιδιού, [132](#)

Φ

Φώτα: αντικατάσταση λαμπτήρων, [374](#)

Φώτα: ρύθμιση, [166](#)

Φωτεινά σήματα, [166](#)

Χ

Χαρακτηριστικά κινητήρα, [393](#)

Χειριστήρια ανοιγόμενου μέρους/πόρτας, [58](#)

Χειριστήριο ταχυτήτων, [179](#)

Χειροκίνητος κλιματισμός, [323](#)

Χειρόφρενο, [186](#)

Χώρος αποσκευών, [76](#)

Ψ

Ψηφιακό κλειδί, [66](#)



7711417624

