

# RENAULT 5 E-TECH ELECTRIC

manual de usuario del vehículo





# Bienvenido a bordo de su vehículo eléctrico

**Este manual de usuario** reúne la información necesaria:

- para que se familiarice con su vehículo, le saque el máximo partido y se beneficie plenamente de todas las funciones y los avances técnicos que incorpora.
- garantizar un óptimo funcionamiento por el simple pero riguroso seguimiento de los consejos de mantenimiento.
- para que pueda solucionar rápidamente las averías menores que no requieran atención especializada.

El tiempo que dedique a la lectura de este manual será ampliamente recompensado por los conocimientos que puede adquirir y por las novedades técnicas que descubrirá. Si todavía tiene dudas sobre algunos puntos, los técnicos de nuestra Red estarán encantados de proporcionarle cualquier información complementaria.

Como orientación, consulte los siguientes símbolos:



aparecen en el vehículo – indican que debe consultar el manual de uso para obtener información detallada y/o límites en las operaciones concernientes al equipamiento de su vehículo.

→ en cualquier parte del manual indica una transferencia a una página.



**en cualquier parte del manual, indica un riesgo, un peligro o una consigna de seguridad.**

La descripción de los modelos que figuran en este manual se ha establecido a partir de las características técnicas conocidas en la fecha de concepción de este documento. **El manual reagrupa todos los equipamientos (de serie u opcionales) existentes para estos modelos, su presencia en el vehículo depende de la versión, de las opciones elegidas y del país de comercialización.**

**También es posible que este documento incluya información acerca de determinados equipamientos que harán su aparición a lo largo del año.**

**Los esquemas que figuran en el manual de uso se presentan a título de ejemplo.**

Buen viaje al volante de su vehículo.

Traducido del francés. Se prohíbe la reproducción o traducción, incluso parcial, sin la autorización previa y por escrito del fabricante del vehículo.

# ÍNDICE

<b>Bienvenido a bordo de su vehículo eléctrico.....</b>	<b>4</b>	Limpiaparabrisas.....	161
Exterior.....	4	<b>Conducción .....</b>	<b>167</b>
Habitáculo.....	6	Arranque y parada del motor .....	167
Puesto de conducción.....	8	Palanca de velocidades.....	170
Ayudas a la conducción .....	10	Sistema de frenado regenerativo.....	173
Seguridad a bordo.....	12	Freno de estacionamiento.....	176
Identificación de un vehículo - Etiquetas .....	14	Medio ambiente .....	183
El compartimento del motor (mantenimiento periódico) .....	16	Consejos de conducción y eco-conducción.....	184
reparación.....	18	Advertencia de pérdida de presión de los neumáticos .....	190
<b>Conozca su vehículo .....</b>	<b>20</b>	Dispositivos de corrección y de asistencia a la conducción .....	194
Vehículo eléctrico.....	20	Funciones adicionales de ayuda a la conducción.....	199
Tarjeta.....	55	Limitador de velocidad.....	244
Digital key .....	65	Regulador de velocidad .....	249
Puertas y elementos de apertura.....	68	Regulador de velocidad adaptativo Stop and Go ....	253
Reconocimiento facial.....	75	Active driver assist .....	271
Asientos delanteros .....	77	Asistente de parada de emergencia .....	287
Asientos traseros.....	80	Ayudas al aparcamiento.....	298
Cinturones de seguridad .....	82	Llamada de emergencia .....	319
Dispositivos de seguridad adicionales .....	88	<b>Su confort .....</b>	<b>322</b>
Seguridad infantil .....	97	MULTI-SENSE .....	322
Sillas infantiles.....	104	Aireadores, sistema de calefacción y aire acondicionado.....	323
Seguridad infantil: desactivación y activación del airbag del pasajero delantero.....	118	Equipamiento multimedia.....	339
Puesto de conducción.....	122	Equipamiento del habitáculo .....	341
Ordenador de a bordo.....	126	Compartimentos, distribución en el habitáculo .....	345
Testigos.....	143	Transporte de objetos.....	349
Dirección.....	148	<b>Mantenimiento.....</b>	<b>352</b>
Vista trasera.....	151	Acceso al motor, niveles .....	352
Iluminación y señalización .....	153	Batería: .....	357
Señales acústicas y luminosas.....	160		

# ÍNDICE

Limpieza.....	360
<b>Consejos prácticos .....</b>	<b>364</b>
Neumáticos .....	364
reparación .....	374
Faros, luces: sustitución de las lámparas.....	376
Escobillas de los limpiaparabrisas: sustitución.....	379
Fusibles.....	381
Instalación y uso de los accesorios.....	386
Averías de funcionamiento.....	388
<b>Especificaciones técnicas.....</b>	<b>393</b>
Información sobre el vehículo .....	393
Piezas de recambio y reparaciones .....	401
Justificantes de mantenimiento.....	402
Control anticorrosión .....	408

# EXTERIOR

1

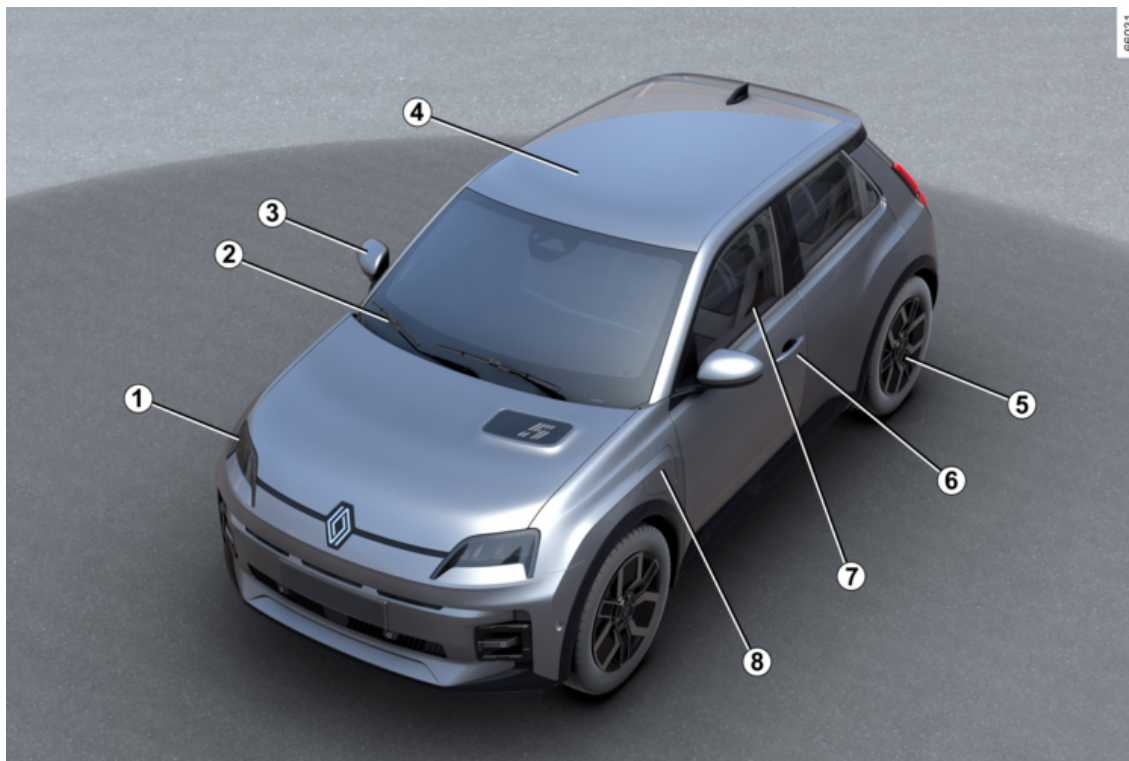

4 - Bienvenido a bordo de su vehículo eléctrico

## EXTERIOR

**1. Luces: funcionamiento → 153**

Luces: sustitución → 376

**2. Limpiaparabrisas, lavaparabrisas**

→ 161

Desempañado → 327 → 331

**3. Retrovisores → 151**

**4. Mantenimiento de la carrocería**

→ 360

**5. Neumáticos → 364**

**6. Tarjeta → 55 → 65**

Bloqueo, desbloqueo de las puertas

→ 69

**7. Elevalunas eléctricos → 341**

**8. Carga → 30**

# HABITÁCULO

1

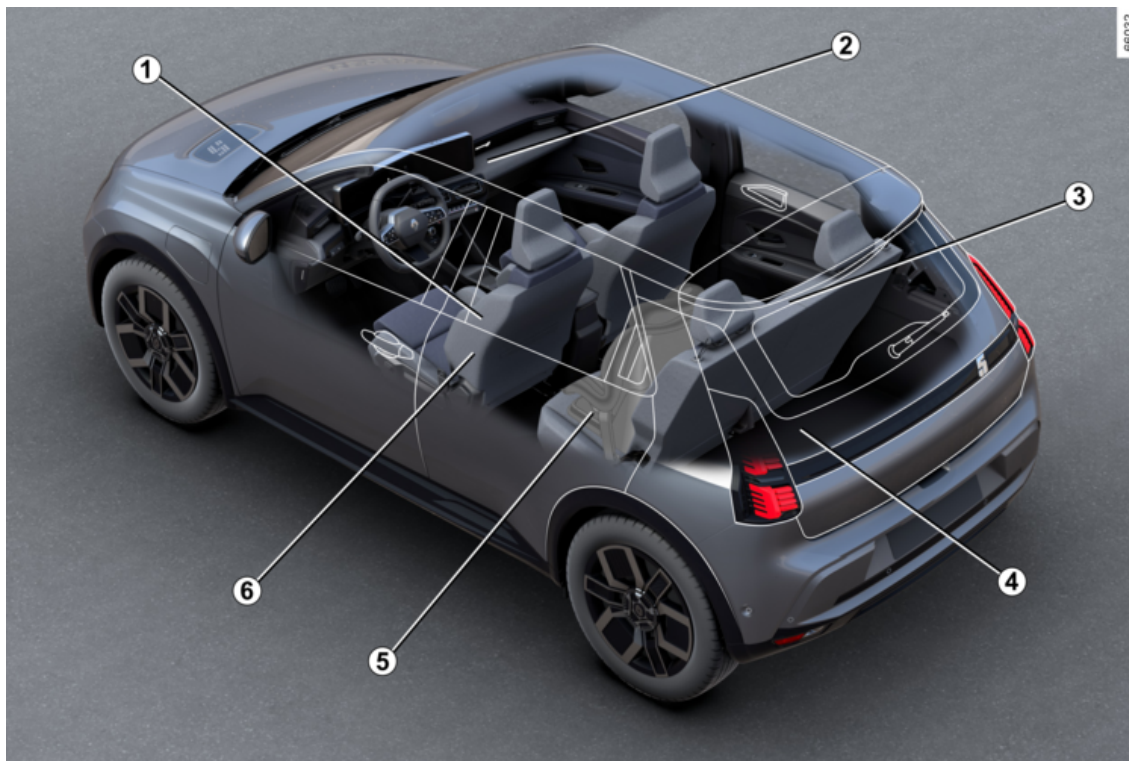

6 - Bienvenido a bordo de su vehículo eléctrico

# HABITÁCULO

1. Ajuste de la posición de conducción ➔ **82**
2. Almacenamiento/equipamiento del habitáculo ➔ **345**
3. Reposacabezas traseros ➔ **80**  
Banqueta trasera ➔ **81**
4. Transporte de objetos ➔ **349**
5. Seguridad infantil ➔ **97**
6. Reposacabezas delantero ➔ **77**  
Asientos delanteros ➔ **78**

# PUESTO DE CONDUCCIÓN

1

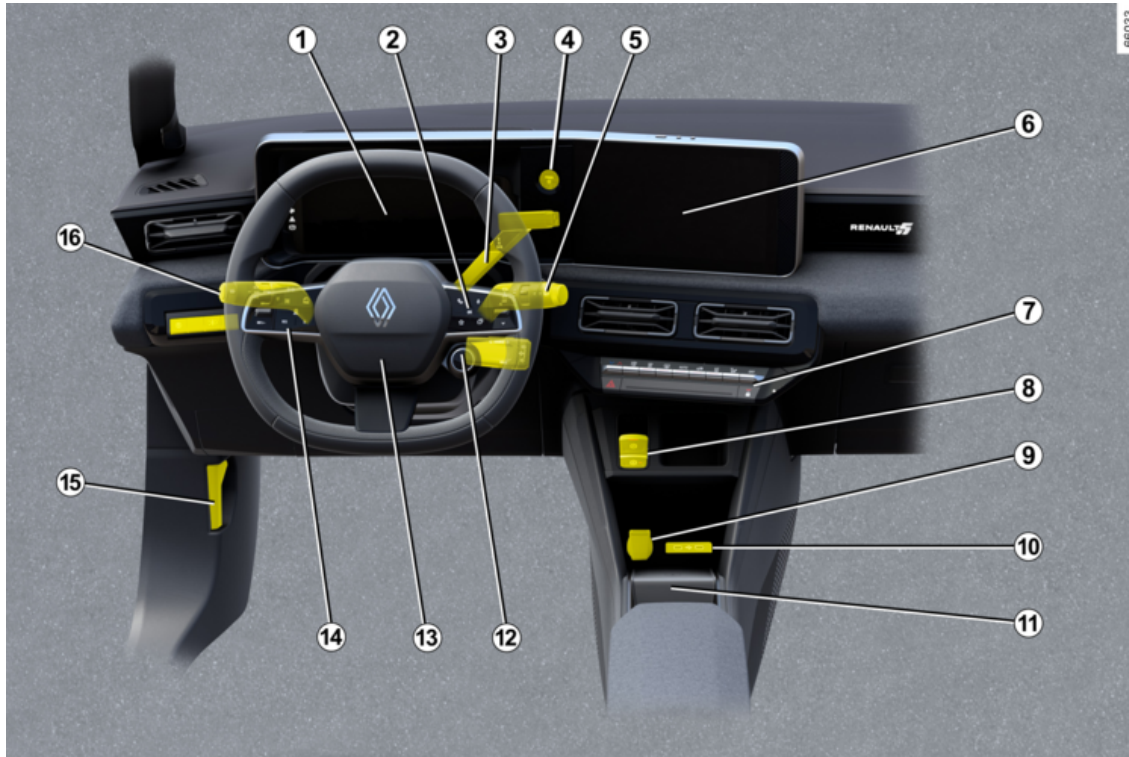

8 - Bienvenido a bordo de su vehículo eléctrico

# PUESTO DE CONDUCCIÓN

1. Cuadro de instrumentos → 143
2. Mandos del ordenador de a bordo → 126
3. Mando de velocidades → 170
4. Botón de arranque/parada del motor → 167
5. Mando de los limpiaparabrisas/lavaparabrisas → 161
6. Frontal multimedia → 339
6. Asiento/s calefactable/s → 78
7. Calefacción/aire acondicionado Climatización manual → 331
8. Freno de aparcamiento asistido → 176
9. Toma para accesorios → 344
10. Puertos USB-C en la consola central → 344
11. Compartimento de la consola central/zona de carga por inducción → 345
12. Mando Multi-Sense → 322
13. Regulación del volante de dirección → 148
14. Limitador de velocidad → 244  
Regulador de velocidad → 249  
Regulador de velocidad adaptativo Stop and Go → 253
15. Desbloqueo del capó → 352
16. Iluminación exterior → 153

# AYUDAS A LA CONDUCCIÓN

1

62354

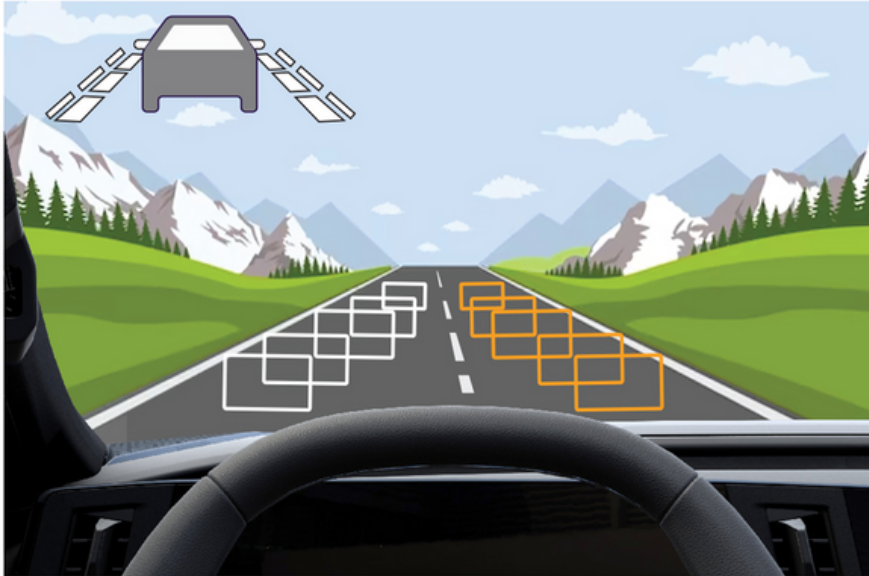

# AYUDAS A LA CONDUCCIÓN

- Dispositivos y ayudas para la mejora de la conducción → **194**
- My Safety → **199**
- Prevención de salida de la vía → **200**
- Prevención de emergencia de salida de la vía → **208**
- Frenado activo de emergencia → **224**
- Frenado activo de emergencia en marcha atrás → **241**
- Advertencia de ángulo muerto → **215**
- Advertencia de salida del aparcamiento → **313**
- Advertencia de pérdida de presión de los neumáticos → **190**
- Advertencia de distancia de seguridad → **220**
- Advertencia de atención del conductor → **231**
- Advertencia de detección de fatiga del conductor → **233**
- Limitador de velocidad → **244**
- Regulador de velocidad → **249**
- Regulador de velocidad adaptativo Stop and Go → **253**
- Reconocimiento de las señales de tráfico → **236**
- Ayuda al aparcamiento → **301**
- Cámara de marcha atrás → **298**
- Aparcamiento manos libres → **306**
- Salida segura del vehículo → **316**
- Advertencia de salida del aparcamiento → **313**

## SEGURIDAD A BORDO

1

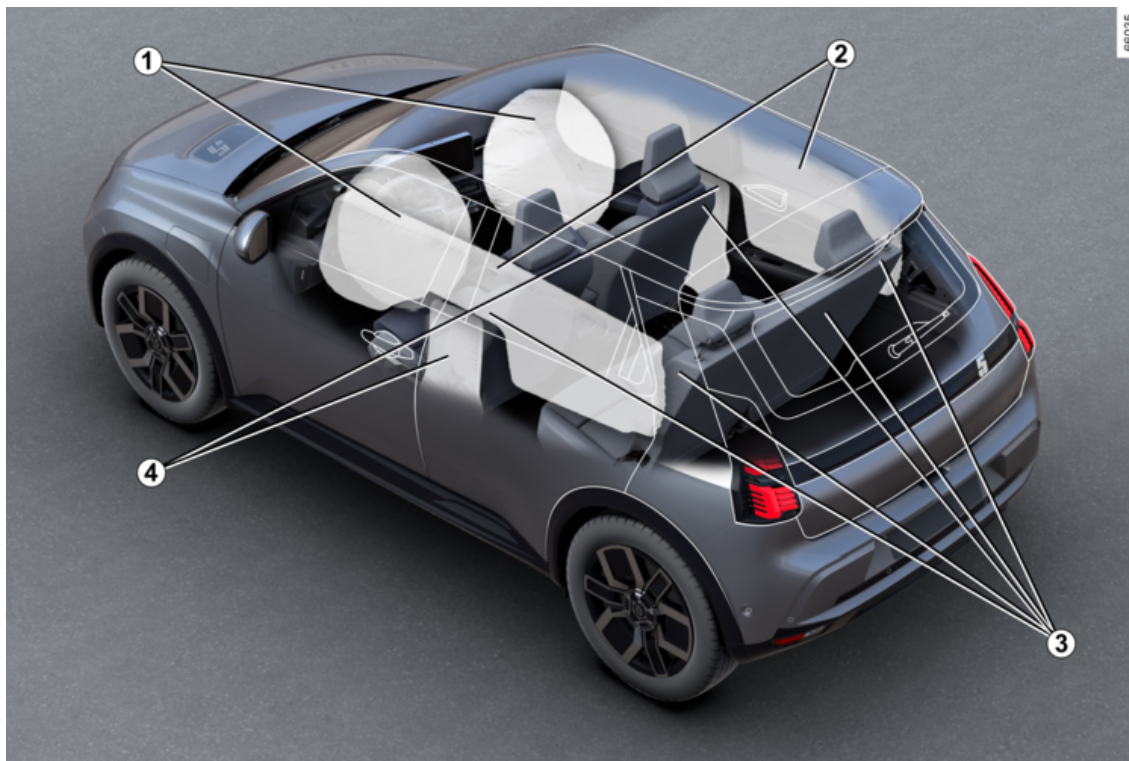

## SEGURIDAD A BORDO

1. Airbags Parte delantera ➔ **89**  
Inhibición de airbag del pasajero delantero ➔ **118**
2. Airbags cortina ➔ **94**
3. Cinturones de seguridad ➔ **82**
4. Airbags lateral ➔ **94**

# IDENTIFICACIÓN DE UN VEHÍCULO - ETIQUETAS

1

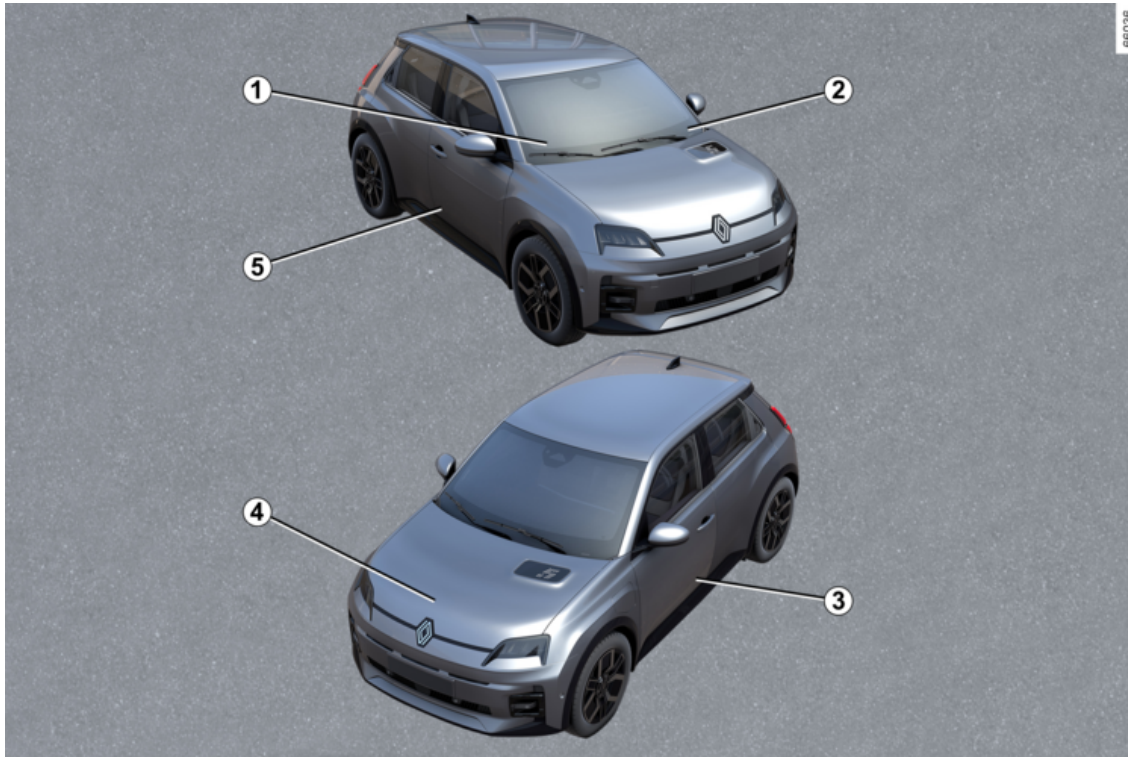

# IDENTIFICACIÓN DE UN VEHÍCULO - ETIQUETAS

1. Información técnica para los servicios de emergencia ➔ **393**
2. Recordatorio del número de identificación del vehículo ➔ **393**
3. Etiquetas de presión de los neumáticos ➔ **366**
4. Identificación del motor ➔ **395**
5. Placa de identificación del vehículo ➔ **393**

# EL COMPARTIMENTO DEL MOTOR (MANTENIMIENTO PERIÓDICO)

1

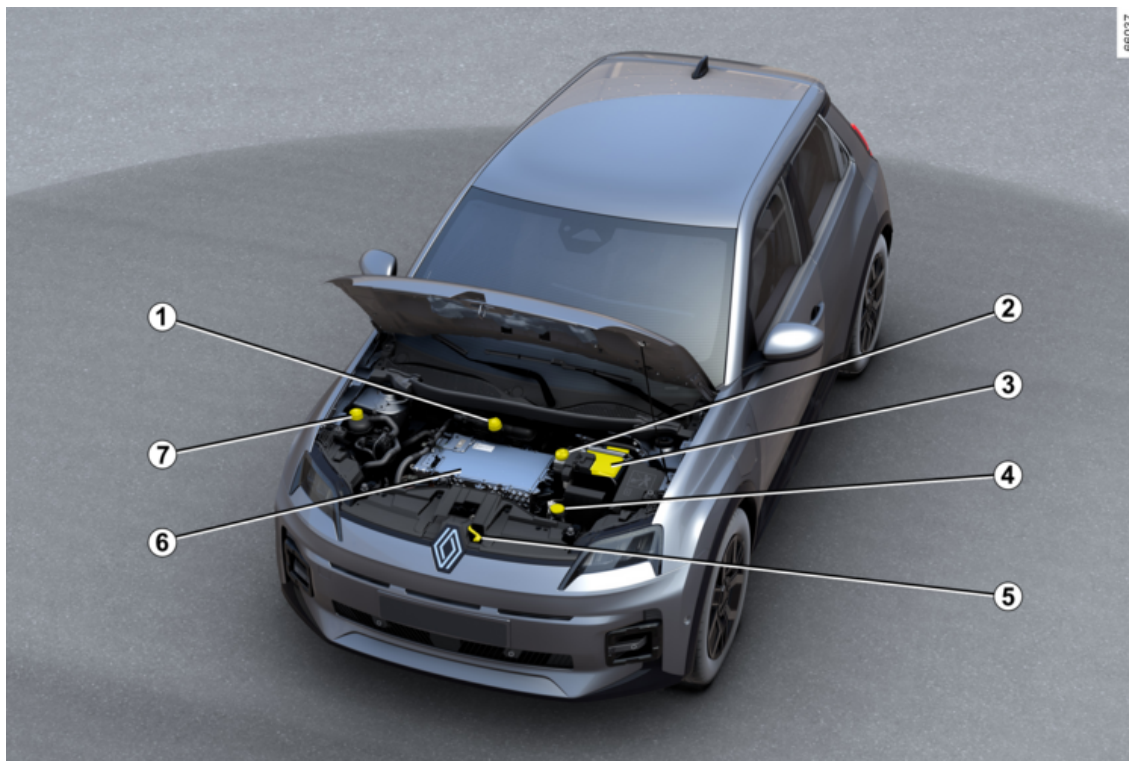

## EL COMPARTIMENTO DEL MOTOR (MANTENIMIENTO PERIÓDICO)

1. Batería y líquido de refrigeración del motor → **354**
2. Líquido de frenos → **354**
3. Batería de 12 V → **357**
4. Líquido lavaparabrisas → **356**
5. Apertura del capó → **352**
6. Circuito eléctrico de alta tensión → **20**
7. Líquido de refrigeración del habitáculo → **354**

# REPARACIÓN

1

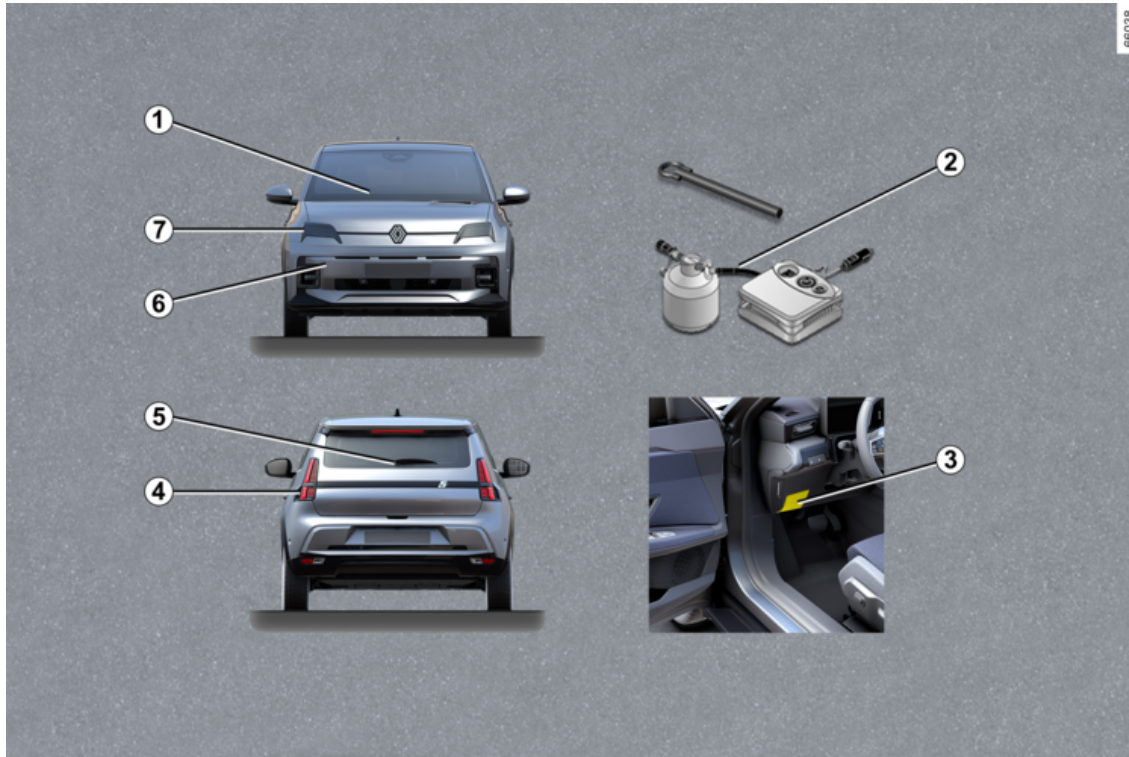

# REPARACIÓN

1. Sustitución de la/s escobilla/s del limpiaparabrisas → **379**

2. Pinchazo → **368**  
Herramientas → **372**

3. Fusibles → **381**

4. Sustitución de las lámparas traseras → **376**

5. Sustitución de la escobilla del limpiaparabrisas trasero → **379**

6. Punto de remolcado delantero → **374**

7. Sustitución de las lámparas de los faros → **376**

# VEHÍCULO ELÉCTRICO

## Introducción

2

El vehículo eléctrico posee características específicas pero funciona de forma similar a un vehículo de motor térmico.

La diferencia fundamental del vehículo eléctrico es la utilización exclusiva de energía eléctrica en lugar de carburante para vehículos de motor térmico.

Por tanto, le recomendamos que lea detenidamente este manual que describe su vehículo eléctrico.



# VEHÍCULO ELÉCTRICO

## Diagrama esquemático del vehículo eléctrico

2

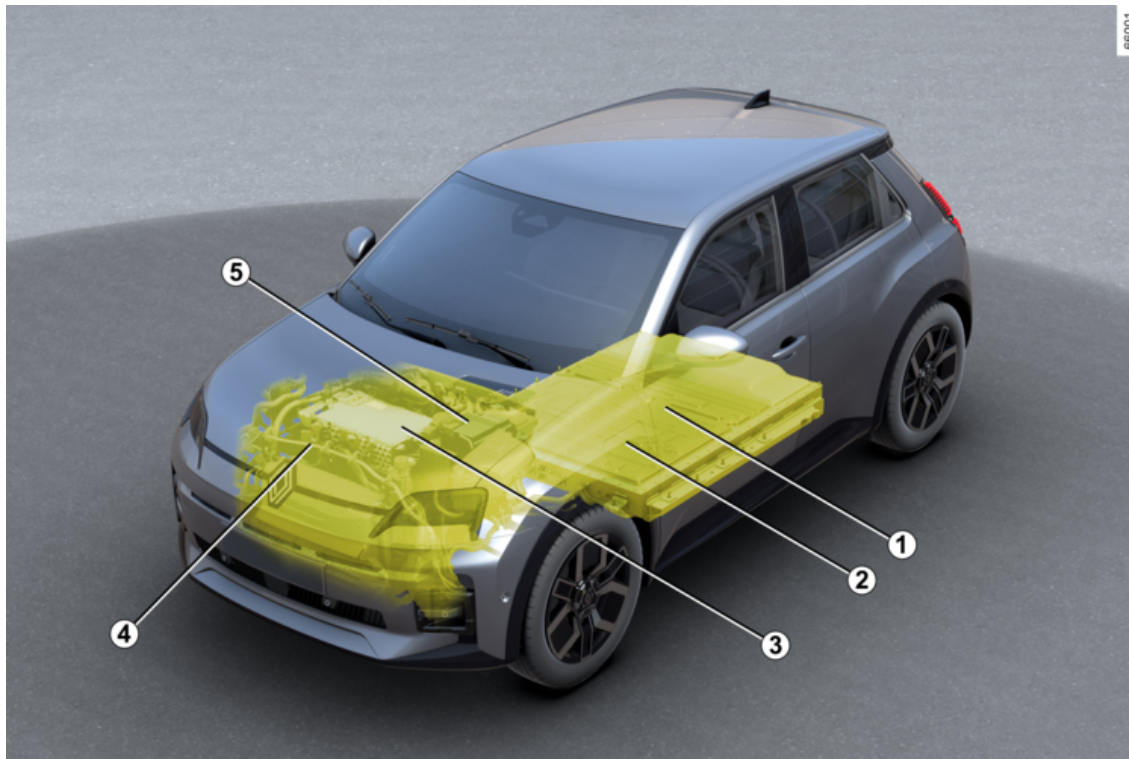

# VEHÍCULO ELÉCTRICO

1. Batería de tracción de alta tensión.
2. Toma de carga eléctrica
3. Motor eléctrico
4. Cableado de potencia eléctrica de color naranja
5. Batería de 12 V

# VEHÍCULO ELÉCTRICO

## Servicios conectados

2

### Introducción

Su vehículo eléctrico dispone de servicios conectados que permiten conocer y/o activar:

- estado de carga de su vehículo con alerta de batería baja;
- la programación de la carga de la batería de tracción en función de algunas opciones propuestas;
- autonomía restante del vehículo;
- ...

Puede acceder a estos servicios utilizando:

- dispositivos digitales externos (teléfonos móviles, tabletas, etc.);
- la pantalla multimedia del vehículo.

Si desea más información, consulte el manual del equipo multimedia o póngase en contacto con un representante de la marca.



Para suscribirse a un servicio conectado o prolongarlo en cualquier momento, consulte a un Representante de la marca.

### Baterías

El vehículo eléctrico posee dos tipos de batería:

- una batería de tracción de alta tensión;
- una batería de "12 V".

#### Batería de tracción de alta tensión

Esta batería almacena la energía necesaria para el buen funcionamiento del motor de su vehículo eléctrico. Al igual que las demás baterías, se descarga con el uso y debe recargarse regularmente.

No es necesario esperar a estar en reserva para recargar la batería de tracción.

El tiempo de carga varía según el tipo de toma específica del módulo de pared o del terminal público en el que se conecte.

La autonomía de la batería del vehículo depende del nivel de carga y de su estilo de conducción ➔ 188.

El sistema de aire acondicionado del vehículo se utiliza para la refrigeración de la batería de tracción.

Con objeto de preservar la vida útil de la batería de tracción, un profesional cualificado debe revisar el sistema de aire acondicionado. Especialmente si observa una reducción en su rendimiento.

### Batería de 12 voltios

La segunda batería del vehículo es una batería secundaria de 12 V que suministra la energía necesaria para el funcionamiento del equipamiento (luces, limpiaparabrisas, asistencia de frenado, etc.).



El símbolo  identifica los elementos eléctricos del vehículo que pueden presentar riesgos para la seguridad.

61567

# VEHÍCULO ELÉCTRICO

## Circuito eléctrico de alta tensión

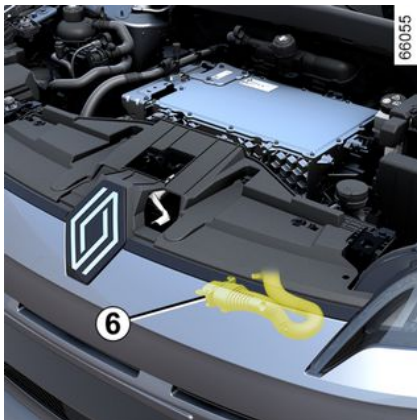

El circuito eléctrico de alta tensión se reconoce por los cables naranjas **6** y los elementos que llevan el símbolo

de advertencia.



El sistema de propulsión del vehículo eléctrico utiliza corriente de alta tensión.

Este sistema puede calentarse durante y después de haber quitado el contacto. Respetar los mensajes de advertencia de las etiquetas presentes en el vehículo.

Todas las operaciones o modificaciones en el sistema eléctrico de alta tensión del vehículo, incluidos los elementos, cables, conectores y batería de tracción, están estrictamente prohibidas debido a los riesgos que representan para su seguridad. Contacte con un Representante de la marca.

**Se corre el riesgo de sufrir quemaduras graves o descargas eléctricas que pueden conllevar a la muerte.**

## Conducción

Al igual que en el caso de un coche con caja de velocidades automáti-

ca, debe habituarse a no utilizar el pie izquierdo y a no frenar con este.

Al circular, si se levanta el pie del pedal del acelerador o se pisa el pedal del freno, el motor genera corriente eléctrica durante la deceleración que se emplea para la recarga de la batería → **184**.

Intemperie, carreteras inundadas:



No circule en una carretera inundada si la altura del agua sobrepasa el borde inferior de las llantas.



El freno motor no puede sustituirse en ningún caso por el pedal de freno.

## VEHÍCULO ELÉCTRICO

2



### Obstáculos para el conductor

En el lado del conductor, utilice exclusivamente alfombrillas adaptadas al vehículo, sujetándolas con los elementos preinstalados y comprobando con frecuencia su fijación. No coloque una alfombrilla encima de otra.

**Los pedales pueden quedarse atascados.**

### Ruido

Los vehículos eléctricos son especialmente silenciosos. Es posible que ni usted ni el resto de usuarios de la vía estén habituados a ello. Es difícil oírlo si el vehículo está en movimiento.

Puesto que el motor es silencioso, escuchará ruidos a los que no está acostumbrado a oír (ruido aerodinámico, neumáticos, etc.).

Cada vez que se quita el contacto, la ventilación se interrumpe después de diez segundos.

### Bocina para peatones

La bocina para peatones permite avisar de su presencia a los demás usuarios, especialmente a los peatones y los ciclistas.

Al arrancar el motor, la bocina para peatones se activa automáticamente. La señal acústica se emite cuando el vehículo circula a una velocidad comprendida entre 1 y 30 km/h aproximadamente.

Para obtener más información sobre la bocina de peatones, consulte las instrucciones multimedia.

En caso de fallo de la bocina para

peatones, el testigo  se muestra en el cuadro de instrumentos, junto con el mensaje "Fallo del sonido exterior".

Consulte a un Representante de la marca.



Su vehículo eléctrico es silencioso. Antes de abandonarlo, con el freno pisado, pare el

motor.

**RIESGO DE LESIONES GRAVES.**

## Recomendaciones importantes



Lea atentamente estas indicaciones. El incumplimiento de estas indicaciones puede conllevar un **riesgo de incendio, de lesiones graves o de descargas eléctricas, que pueden provocar la muerte.**

### **En caso de accidente o choque**

En caso de accidente o de impacto en la parte inferior del vehículo (p. ej., contacto con un bolardo, un bordillo sobreelevado u otro mobiliario urbano), el circuito eléctrico o la batería de tracción pueden sufrir daños.

Haga que un Representante de la marca revise el vehículo.

Nunca toque los elementos de alta tensión ni los cables de color naranja que estén expuestos o sean visibles dentro o fuera del vehículo.

En caso de daño importante de la batería de tracción, podrían aparecer fugas eventuales:

- nunca tocar los líquidos (fluidos, etc.), procedentes de la batería de tracción;
- en caso de contacto corporal, lave con agua abundante y consulte a un médico lo antes posible.

En caso de un choque, aunque sea leve, contra la tapa de carga y / o la válvula, diríjase a un Representante de la marca lo antes posible para que lo revise.

### **En caso de incendio**

En caso de incendio, salga del vehículo y evacúelo inmediatamente, póngase en contacto con los servicios de emergencia precisando de que se trata de un vehículo eléctrico.

Utilice solamente extintores de tipo ABC o BC compatibles con los incendios de sistemas eléctricos. No utilice agua ni otros agentes de extinción.

En todos los casos de deterioro del circuito eléctrico, póngase en contacto con un representante de la marca.

### **En todas las operaciones de remolcado → 374.**

#### **Lavado del vehículo**

No lave nunca con un lavado de alta presión el compartimento del motor, la toma de carga ni la batería de tracción.

#### **Riesgo de que se dañe el circuito eléctrico.**

No lave nunca el coche mientras se está cargando. No lave nunca el cable de carga mientras se está cargando el vehículo. No lave nunca el cable de carga ni el enchufe del mismo si no está conectado, así se evita la corrosión de las clavijas de carga.

## VEHÍCULO ELÉCTRICO

**Riesgo de descargas eléctricas, que pueden provocar la muerte.**

2



# VEHÍCULO ELÉCTRICO

## Carga

### 2 Diagrama esquemático

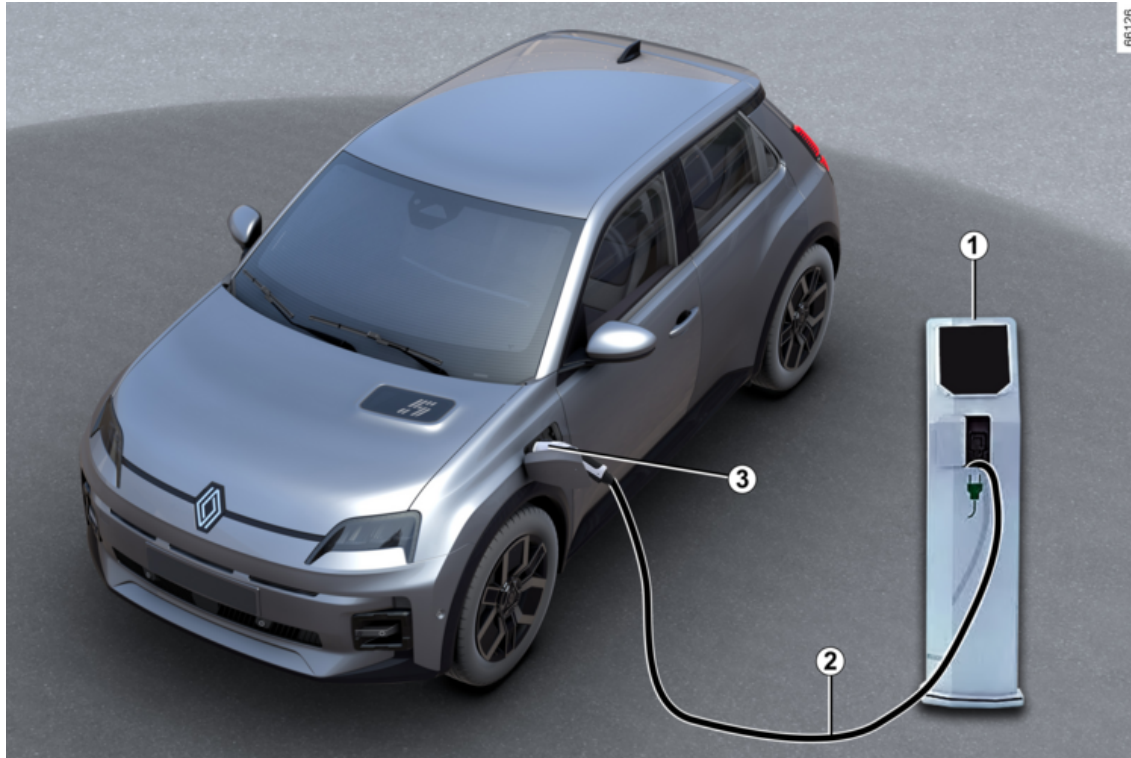

## VEHÍCULO ELÉCTRICO

1. Toma mural específica o terminal de carga.
2. Cable de carga.
3. Toma de carga eléctrica



Para todas las cuestiones relativas a los equipos necesarios para la carga, consulte a un Representante de la marca.



### Recomendaciones importantes para la carga del vehículo

Lea atentamente estas indicaciones. El incumplimiento de estas indicaciones puede conllevar un **riesgo de incendio, de lesiones graves o de descargas eléctricas, que pueden provocar la muerte.**

#### Carga

No manipule el vehículo durante la carga (lavado, intervención en el compartimento del motor, etc.).

En caso de presencia de agua, signos de corrosión o cuerpos extraños en el conector del cable de carga o en la toma de carga del vehículo, no inicie la carga. **Riesgo de incendio**

No intente tocar los contactos del cable, la toma doméstica o la toma de carga del vehículo, ni introduzca objetos en su interior.

No enchufe nunca el cable de carga a un adaptador, a una toma múltiple o a un alargador.

Queda prohibido el uso de un grupo electrógeno.

No extraiga ni modifique la toma de carga del vehículo ni el cable de carga. **Riesgo de incendio**

No modifique o intervenga en la instalación eléctrica durante la carga.

En caso de impacto, aunque sea leve, contra la trampilla o la compuerta de carga, acuda lo antes posible a un concesionario autorizado para que las revise.

Proteja el cable: no lo pise, no lo sumerja en agua, no tire de él ni deje que nada lo golpee.

Controle regularmente que el cable de carga esté en buenas condiciones.

En caso de observarse daños en el cable de carga (corrosión, oscurecimiento, cortes, etc.), en la unidad o en la toma de carga eléctrica del vehículo, no los utilice. Acuda a un distribuidor autorizado para reemplazarlos.

En caso de que el mecanismo de bloqueo de la trampilla de carga no se active o se desbloquee la toma de carga eléctrica del vehículo, contacte con un distribuidor autorizado.

# VEHÍCULO ELÉCTRICO

## Cable de carga A

47303

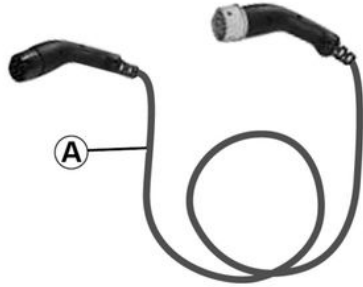

Este cable es específico para su vehículo y se ha diseñado para la conexión a puntos de carga en pared o terminales públicos con el fin de permitir una carga estándar de la batería de tracción.

## Cable de carga B

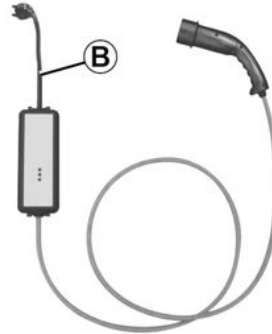

Este cable se puede utilizar para:

- un uso normal, en una toma utilizada solo para el vehículo (carga de 14 A/16 A);
- cargas puntuales a través de una toma doméstica (carga de 8 A) cuando, por ejemplo, no se está en casa.

En todos los casos, las tomas de corriente deben instalarse siguiendo las indicaciones que acompañan al cable de carga **B**.

35906

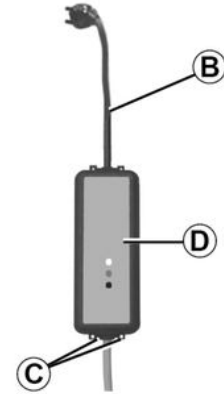

En todos los casos, lea **cuidadosamente** el manual de usuario del cable de carga **B**.

 Nunca deje el enchufe colgando del cable. Utilizar los ganchos **C** para colgarlo.

34577

2

## VEHÍCULO ELÉCTRICO

2

 Si se produce una avería durante el proceso de carga (se ilumina la luz roja del testigo de la unidad **D**), detener la carga inmediatamente. Consulte las instrucciones del cable de carga.

 Se recomienda utilizar preferentemente un cable de carga que permita la carga de uso habitual de la batería de tracción.

 Antes de limpiar el cable de carga, asegúrese de que el cable esté desconectado.

Limpie el cable con un paño ligeramente humedecido con agua.

Al limpiar, asegúrese de que el paño no entre en contacto con los extremos del cable (conectores, clavijas de carga) para evitar cualquier riesgo de corrosión.

 Cada cable de carga se guarda en el maletero del vehículo → **73**.

## Recomendaciones importantes



### **Recomendaciones importantes para la carga del vehículo**

Lea atentamente estas indicaciones. El incumplimiento de estas indicaciones puede conllevar un **riesgo de incendio, de lesiones graves o de descargas eléctricas, que pueden provocar la muerte.**

#### **Selección del cable de carga**

Los cables de carga estándar suministrados con el vehículo se han diseñado específicamente para este vehículo. Se han concebido para protegerle ante cualquier riesgo de descarga eléctrica que podría provocar la muerte o un incendio.

No debe utilizarse con los cables de carga de vehículos anteriores, porque no están adaptados.

Por su seguridad, está totalmente prohibida la utilización de un cable de carga no recomendado por el fabricante. El incumplimiento de esta indicación puede conllevar riesgo de incendio o descarga eléctrica, que pueden provocar la muerte. Para elegir un cable de carga adecuado para su vehículo, consulte a un Representante de la marca.

#### **Modo de empleo del cable de carga B**

Lea atentamente el manual de uso suministrado con el cable de carga para conocer las precauciones de utilización del producto y las características técnicas requeridas para la instalación eléctrica de la toma.

#### **Principio de instalación**

##### **Módulo de pared**

Pida a un profesional que instale un módulo de pared específico.

##### **En el caso de carga doméstica**

Solicite a un profesional cualificado que compruebe que cada toma de corriente a la que conectará el cable de carga cumpla las normas y la legislación vigentes en el país y que, además, cumpla las especificaciones descritas en el apartado "Sistemas de alimentación".

##### **Sistemas de alimentación**

Utilice únicamente terminales de carga que cumplan la norma IEC 61851-1 y puntos de conexión protegidos por:

- un dispositivo diferencial tipo A 30 mA, específico para la toma que se esté utilizando;
- un dispositivo de protección contra sobrecorriente;
- protección contra sobretensiones relacionadas con la caída de rayos en zonas expuestas (IEC 62305-4);

## VEHÍCULO ELÉCTRICO

- una toma de masa que cumpla con la normativa del país correspondiente.

2

# VEHÍCULO ELÉCTRICO

Tipos de carga que cumplen la normativa europea

Corriente alterna (AC)

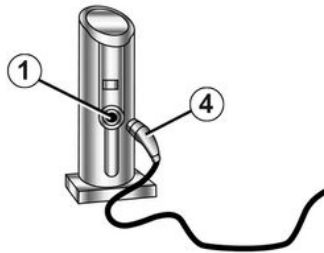

62364

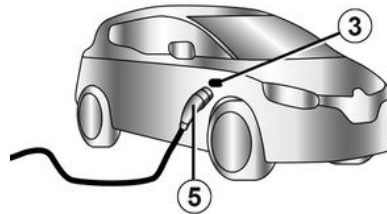
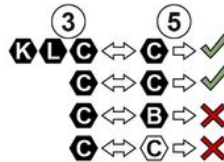

Si la información se muestra en la tapa de carga del vehículo, siga las instrucciones siguientes.





Antes de conectar un cable de carga, verifique que:

- el color y una de las letras de la toma de entrada **1** se corresponden con el color y una de las letras en el extremo **4** del cable;
- el color y una de las letras de la toma de entrada **3** se corresponden con el color y una de las letras en el extremo **5** del cable.

# VEHÍCULO ELÉCTRICO

## Etiquetas

2

<b>Tipo de carga</b>	<b>Corriente alterna (AC)</b>			
<b>Conexión</b>	<b>Terminal de carga 1 /cable de carga 4</b>		<b>Vehículo 3 /cable de carga 5</b>	
<b>Tipos de carga que cumplen la normativa europea</b> (para todos los demás casos, consulte a un representante de la marca).				



# VEHÍCULO ELÉCTRICO

## Corriente continua (DC)

62378

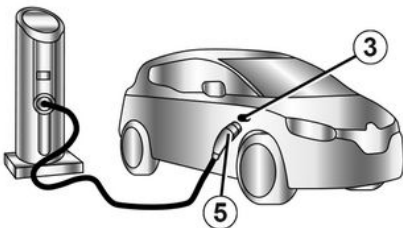
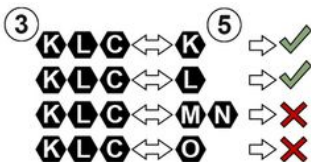

Si la información se muestra en la tapa de carga del vehículo, siga las instrucciones siguientes.

Antes de conectar un cable de carga, asegúrese de que el color y una de las letras de la toma de entrada **3** se correspondan con el color y una de las letras en el extremo **5** del cable de carga.







Si se efectúa una carga rápida (DC), la longitud del cable entre el vehículo y el terminal de carga no debe ser superior a **30 metros**.

En caso de duda sobre la longitud del cable, consultar al propietario del terminal de carga (DC).

# VEHÍCULO ELÉCTRICO

## Etiquetas

<b>Tipo de carga</b>	<b>Corriente continua (DC)</b>				
<b>Conexión</b>	<b>Vehículo 3 /cable de carga 5</b>				
<b>Tipos de carga que cumplen la normativa europea</b> (para todos los demás casos, consulte a un representante de la marca).					

2

# VEHÍCULO ELÉCTRICO

## Toma de carga eléctrica 3

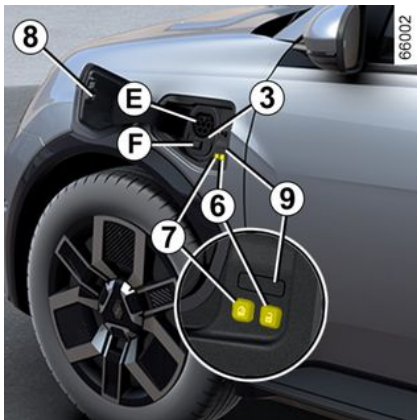

**Nota:** en caso de nevada, limpie la nieve alrededor de la zona de la toma de carga del vehículo antes de conectarlo o desconectarlo.



De hecho, la entrada de nieve en la toma puede bloquear la introducción de la toma del cable de carga.

El vehículo está equipado con dos conexiones de carga situadas en la parte delantera del mismo:

- toma **E** para cargar hasta 11 kW;
- toma **F**, según del vehículo, además de la toma **E** para la carga rápida.

**i** Según el vehículo, la toma **F** está protegida por un obturador. Antes de enchufar un cable de carga en la toma **E**, verificar que la tapa ciega de la toma **F** esté en su lugar.

También hay dos botones ubicados en el interior de la tapa de carga:

- el botón **6**  desbloquea el cable de carga;
- el botón **7**  se puede utilizar para detener el programa de carga (si se ha configurado previamente) e iniciar la recarga inmediata del vehículo.

### Precauciones

Para un uso diario, se recomienda cargar el vehículo al 80 % para mejorar la vida útil de la batería.

Evite cargar y estacionar el vehículo en condiciones de temperaturas extremas (frío o calor).

En condiciones extremas, la carga puede requerir varios minutos antes de arrancar (el tiempo necesario para que la batería de tracción se enfríe o se caliente).

Cuando el vehículo permanece estacionado durante más de siete días a temperaturas inferiores a -25 °C aproximadamente, puede resultar imposible cargar la batería de tracción.

Si el vehículo permanece estacionado durante más de tres meses con un nivel de carga próximo a cero, puede que sea imposible cargar la batería.

El nivel de energía disponible depende de la temperatura de la batería. Por lo tanto, puede variar entre detener y volver a arrancar el vehículo si la batería está fría o caliente.

Para preservar la duración de su batería de tracción, evite estacionar el vehículo durante más de un mes con un nivel de carga elevado, especialmente en periodos de mucho calor.

Realice la carga de la batería de tracción tras haber circulado y/o en un lugar templado. En caso contrario, la carga puede ser más larga o imposible.

Es preferible recargar el vehículo después de conducir si el nivel de carga es bajo (<25 %) y cuando las temperaturas estén bajo cero.

### Consejos

## VEHÍCULO ELÉCTRICO

- En condiciones muy calurosas, estacione el vehículo y cárguelo en un lugar a la sombra/resguardado;
- se puede realizar la carga en épocas de lluvia o nieve;
- la activación del aire acondicionado aumenta el tiempo de carga necesario.

### Recarga de la batería de tracción

#### Con el vehículo parado y el contacto quitado:

- coger el cable de carga **2** situado en la bandeja de almacenamiento del maletero del vehículo;
- presione la tapa de carga **8** para desbloquearla. La luz de advertencia **9** se enciende en blanco;

**i** En función del vehículo, cuando la tapa de carga se encuentre abierta o mal cerrada, aparece el mensaje "Tapa de carga abierta" en el cuadro de instrumentos.

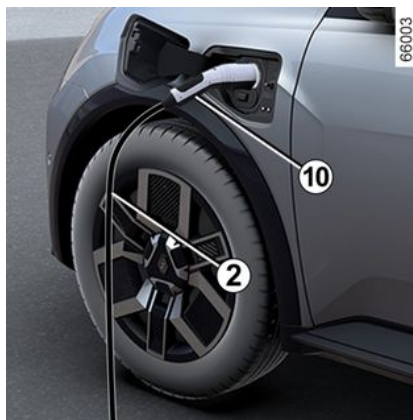

- conectar el extremo del cable a la fuente de alimentación;
- agarre el asa **10**;

- conecte el cable al vehículo. El testigo **9** parpadea en color blanco;

**Note:** al realizar una recarga rápida, asegúrese de que el cable de plástico **11** del obturador **12** no quede atrapado entre el conector del cable de carga y la fuente de alimentación al enchufarlo.

**i** No usar la tapa de carga **8** para colgar el cable de carga **2** durante la recarga del vehículo.

**i** Si acaba de aceptar una actualización del sistema a través del sistema multimedia, la operación de carga de la batería de tracción se retrasará o se cancelará. Espere a que se complete la actualización antes de conectar el cable de carga al vehículo. Si desea más información acerca de las actualizaciones del sistema, consulte el manual del sistema multimedia.

2

## VEHÍCULO ELÉCTRICO

– tras oír un clic de bloqueo, asegúrese de que el cable de carga esté enchufado correctamente. Para comprobar el bloqueo, tire suavemente del asa **10**.

– si ha programado una carga diferida y desea comenzar a cargar de inmediato, presione el botón **7** para empezar a cargar → **334**.

El cable de carga queda bloqueado automáticamente en el vehículo. Esto hace imposible el desbloqueo del cable del vehículo.



Es obligatorio desenrollar bien el cable de carga para limitar su calentamiento.



No utilice alargadores, ladrones o adaptadores.

**Riesgo de incendio**

Durante la carga, el testigo **9** parpadea en azul.



Al comenzar la carga, la información siguiente aparece en el cuadro de instrumentos:

- el nivel de energía en el testigo de la batería **12**;
- el nivel de carga de la batería;
- una estimación del tiempo de carga restante (dejará de mostrarse a partir de que la batería esté cargada aproximadamente al 95 %);
- el testigo **11** indica que el vehículo se encuentra conectado a una fuente de alimentación;
- la autonomía de su vehículo variará según el nivel de carga.

La visualización en el cuadro de instrumentos desaparece al cabo de unos segundos. Vuelve a aparecer

en el cuadro de instrumentos cuando se abre una puerta.

Una vez completada la carga, el testigo **9** se muestra en verde.

No es necesario esperar a llegar a la reserva para recargar el vehículo.

## VEHÍCULO ELÉCTRICO

**i** El tiempo de carga de la batería de tracción depende de la cantidad de energía restante y de la potencia entregada por el terminal de carga. La información se muestra en el cuadro de instrumentos durante la carga → 134.

**Nota:** en ciertas circunstancias, el tiempo de carga real puede ser más largo que el tiempo de carga que se muestra en el cuadro de instrumentos. Esto depende de:

- la calidad de la red eléctrica;
- el nivel de carga inicial;
- la temperatura exterior es demasiado baja;
- ...

Si tiene algún problema con el cable de carga, se recomienda sustituirlo por uno del mismo tipo que el original. Consulte a un Representante de la marca.

### Averías de funcionamiento

Si la luz de advertencia **9** se enciende de forma continua en rojo, pón-

gase en contacto con un representante de la marca.

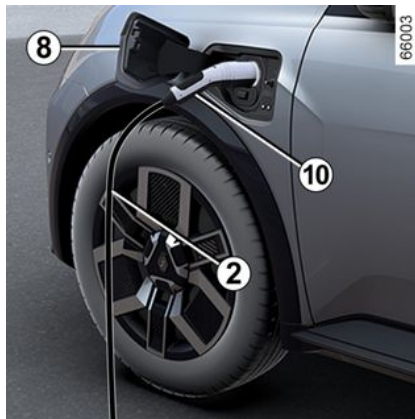

### Precauciones para el desbloqueo de la toma

- Presionar el botón **6** o **mantener presionado** el botón de desbloqueo de puerta en la tarjeta para liberar el cable de carga del vehículo;
- agarre el asa **10**;

**i** Siga escrupulosamente el orden de los pasos para desenchufar el cable.

- desconectar el cable de carga **2** del vehículo;

- debe cerrar la tapa de carga **8** y presionarla para bloquearla;
- desconectar el cable **2** de la fuente de alimentación **1**;
- guardar el cable **2** en el compartimento de almacenamiento del maletero.

**Nota:** inmediatamente después de un período de carga prolongado de la batería de tracción, es posible que el cable esté caliente. Manipúlelo por las empuñaduras.

**i** Tras pulsar el botón de desbloqueo del cable de carga, dispone de unos 30 segundos para desconectarlo antes de que vuelva a quedar bloqueado.

# VEHÍCULO ELÉCTRICO

## Etiqueta 13

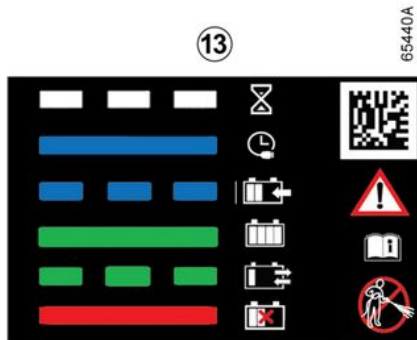
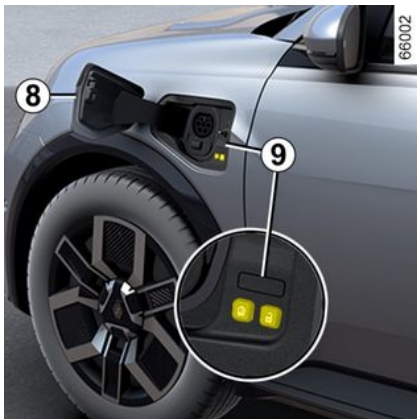

La etiqueta **13** localizada en la tapa de carga **8** detalla la operación de

recarga en función del estado del testigo **9**:

- cuando parpadea en blanco indica que el cable está enchufado al vehículo y el sistema se encuentra en fase de control;
- cuando se ilumina en azul de forma continua, indica que se ha activado la programación de carga;
- si parpadea en azul: la carga está en curso o el vehículo está utilizando la red eléctrica para su funcionamiento (por ejemplo, para alimentar el aire acondicionado del habitáculo);
- cuando se ilumina en verde de forma continua, indica que el vehículo está completamente cargado;
- parpadea en verde: cuando se activa la función de "vehículo a red" (V2G) Carga de "vehículo a red" (V2G) o "vehículo a carga" (V2L) ➔ **47**;
- cuando se ilumina continuamente en rojo, esto indica un fallo en el funcionamiento.

La etiqueta **13** situada en el lado derecho recuerda las siguientes instrucciones:

- no lave la tapa de carga con un chorro de agua a alta presión;
- con el vehículo detenido, es posible abrir la válvula y la trampilla de carga;

- con el vehículo circulando, la válvula y la tapa de carga deben estar cerradas;
- abra la tapa para conectar el cable de carga;
- cierre la tapa de nuevo una vez desconectado;
- conectar a una toma doméstica, a un terminal de carga de corriente alterna o a un terminal de carga rápida;
- si desea información sobre la operación de carga, consulte el manual de usuario del vehículo.

## Indicador del nivel de carga **14**

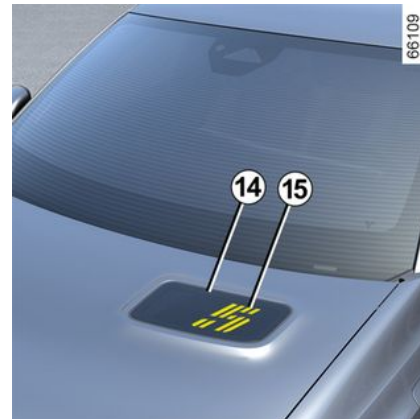

Según el vehículo, el indicador del nivel de carga **14** del capó muestra el estado de carga del vehículo.

## VEHÍCULO ELÉCTRICO

El indicador de nivel de carga **14** se ilumina automáticamente cuando detecta la tarjeta "manos libres" y desbloquea el vehículo.

Se apaga automáticamente:

- aproximadamente un minuto después de su encendido;
- al arrancar el motor;
- o
- al bloquear el vehículo.

### Estado de carga

El estado de carga se visualiza mediante:

- **vehículo desconectado:** cada barra estática iluminada de izquierda a derecha **15** corresponde a un nivel de carga de aproximadamente el 20% (por ejemplo, dos barras corresponden a un nivel de carga que oscila entre el 20 y el 39%, etc.);
- **vehículo conectado y carga en curso:** cada barra estática iluminada de izquierda a derecha **15** corresponde a un nivel de carga de aproximadamente el 20%, junto con una barra intermitente adicional que equivale a otro 20% de carga en curso.

### Función de vehículo a carga (V2L)

Con el vehículo parado y el freno de mano accionado, la función "vehículo a carga" (V2L) permite la conexión directa de dispositivos eléctricos al vehículo.

El sistema suministra corriente alterna (hasta 16 A/3,7 kW) a partir de la energía eléctrica almacenada en la batería de tracción del vehículo → **20**.

El conector V2L posibilita la conexión y el funcionamiento de diversos dispositivos eléctricos a través de la toma de carga situada en la parte delantera del vehículo.

## Recomendaciones importantes

2



Lea atentamente estas indicaciones. El incumplimiento de estas indicaciones puede conllevar un **riesgo de incendio, de lesiones graves o de descargas eléctricas, que pueden provocar la muerte.**

### **Precauciones que deben tomarse al utilizar la función V2L.**

No intentar alimentar la vivienda, ya que puede provocar daños y descargas eléctricas.

No lavar el vehículo ni trabajar en el compartimento del motor mientras se utiliza la función V2L.

No utilizar la función V2L:

- en caso de que presencia de agua en el conector V2L o en la toma de carga del vehículo;
- si el conector V2L o la toma de entrada de carga del vehículo están dañados (rotos, presentan signos de corrosión, decoloración, etc.), se recomienda contactar con un distribuidor autorizado para que proceda a su sustitución;
- en el exterior, si las condiciones meteorológicas no son adecuadas (lluvia, riesgo de rayos, etc.).

No colocar objetos metálicos en el conector V2L.

No modificar ni interferir en el conector V2L mientras se emplee la función V2L.

No enchufar nunca un adaptador al conector V2L.

### **Precauciones que deben adoptarse al manipular y utilizar el conector V2L.**

Utilizar únicamente el conector V2L que se suministra con el vehículo. El conector V2L se ha diseñado específicamente para este vehículo. Por razones de seguridad, está terminantemente prohibido utilizar un conector V2L que no esté recomendado por el fabricante. Para más información sobre qué conector V2L es el adecuado para el vehículo, consultar a un distribuidor autorizado.

No apoyar ningún objeto contra el conector V2L ni colgar dispositivos del cable de alimentación de la toma de salida de corriente alterna del conector V2L. **Podría causar daños.**

Cuidar el conector V2L. No desmontarlo, sumergirlo en agua ni tirar de él mientras esté conectado y tampoco exponerlo a golpes. Controlar regularmente el estado del conector antes de utilizarlo.

### **Precauciones que deben adoptarse al manipular dispositivos eléctricos/electrónicos.**

Antes de enchufar y utilizar un dispositivo (alargador, enchufes múltiples, etc.), controlar las condiciones de uso en su manual de instrucciones.

No enchufar:

## VEHÍCULO ELÉCTRICO

- dispositivos que requieran corriente continua, como los equipos médicos. La alimentación eléctrica puede verse interrumpida en función de las condiciones de funcionamiento del vehículo;
- dispositivos que consuman más de 16 A;
- dispositivos que no cumplan las normas y reglamentos del país;
- dispositivos dañados (módulos, cables, etc.);
- dispositivos cuyas recomendaciones de utilización originales no estén adaptadas al entorno en el que vayan a utilizarse (riesgos derivados del contacto con el polvo y el agua);
- más de un enchufe múltiple. Durante el uso, no conectar aparatos que consuman más de 8 A;
- alargaderas de más de 20 m de longitud. En caso de utilizarse, procurar desenrollarlas completamente.

# VEHÍCULO ELÉCTRICO

## Conector de "vehículo a carga" (VLC) A

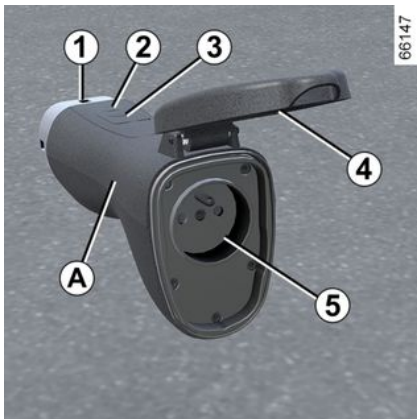

1. Toma de carga.
2. Testigo de operación.
3. Botón de encendido/apagado.
4. Tapa de protección.
5. toma de salida de corriente alterna.

El conector V2L se guarda en el kit de herramientas situado debajo de la moqueta del maletero.

 Antes de realizar tareas de mantenimiento en el conector V2L, es necesario verificar que este se encuentra desenchufado. Limpiar el conector con un paño ligeramente humedecido con agua. Durante la limpieza, procurar que el paño no entre en contacto con los extremos del conector (conectores, clavijas de carga) para evitar cualquier riesgo de corrosión.

### Operación



Verificar que el freno de aparcamiento esté accionado siempre que se utilice la función V2L.

 En necesario respetar el orden de conexión/desconexión del conector V2L.

 Antes de conectar o desconectar un dispositivo, comprobar que el testigo del conector V2L **2** esté apagado.

### Conexión de la toma V2L

Con el vehículo detenido, las puertas desbloqueadas y el contacto apagado:

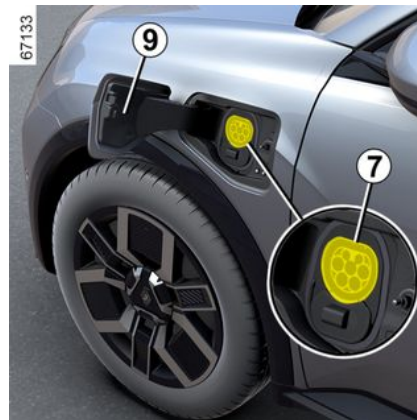

# VEHÍCULO ELÉCTRICO

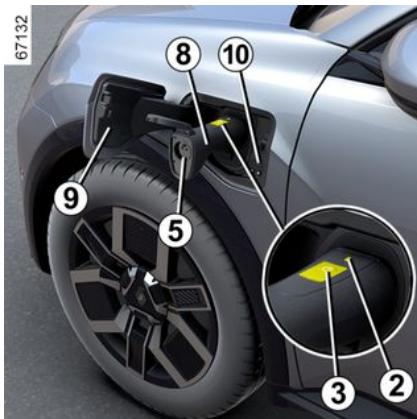

- presionar la tapa de carga **9** para desbloquearla;
- sujetar la empuñadura del conector **8** y enchufar el extremo **1** a la toma de carga del vehículo **7**;
- comprobar que el conector V2L se encuentra correctamente enchufado tirando ligeramente de la empuñadura **8**. Antes de que comience la descarga, se activa el bloqueo de la toma. El conector V2L se enclava automáticamente al vehículo. Esto hace que sea imposible desenchufarlo del vehículo;
- enchufar el dispositivo eléctrico a la toma de salida de corriente alterna del conector V2L **5**;
- presionar el botón del conector V2L **3** durante al menos tres segun-

dos hasta que el testigo **2** se muestre en verde. La función V2L se activa, el testigo luminoso de la toma de carga **10** parpadea en verde y el dispositivo eléctrico recibe alimentación.

**Nota:** no tirar de la empuñadura **8** mientras el conector V2L esté bloqueado en el vehículo.

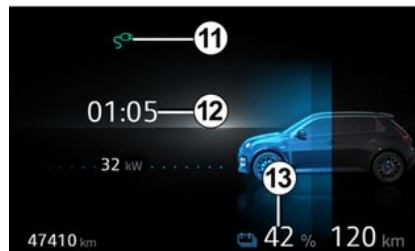

Durante el uso, se muestra la siguiente información en el cuadro de instrumentos:

- el testigo **11** indica que el vehículo se encuentra enchufado al conector V2L;
- el tiempo estimado restante **12** antes de que se alcance el umbral mínimo de carga de la batería;

- el nivel de carga de la batería **13**.

**Nota:** la fuente de alimentación se apaga automáticamente cuando:

- no se utiliza la función V2L durante aproximadamente una hora (no hay dispositivos eléctricos conectados a la toma de corriente alterna **5** del conector V2L o no hay consumo de energía);
- se conecta un dispositivo eléctrico que supera la capacidad de potencia máxima;
- se presiona el interruptor del conector V2L **3** durante al menos tres segundos;
- se alcanza el umbral mínimo de carga de la batería de tracción configurado desde la pantalla multimedia.

Al cortar la alimentación eléctrica, aparece un mensaje en el cuadro de instrumentos a modo informativo.

## Desconexión de la toma V2L

## VEHÍCULO ELÉCTRICO

2

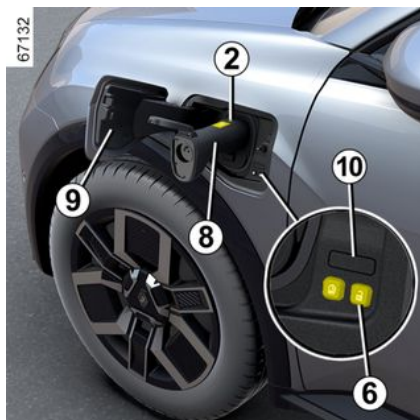

Con la tarjeta encima o con las puertas del vehículo desbloqueadas:

- presionar el botón **6**  situado junto a la toma de carga para detener la descarga. Desaparece el testigo **2**, el testigo de la toma de carga **10** se apaga y se desactiva la función V2L;
- El conector V2L se desbloquea automáticamente junto con el vehículo. Esto permite desenchufar el conector del vehículo;
- desconectar el dispositivo eléctrico y sujetar la empuñadura **8** del conector V2L para desenchufarlo del vehículo **en un plazo aproximado de 15 segundos**. De lo contrario, la toma

- de carga **7** se vuelve a bloquear automáticamente;
- cerrar la tapa de carga **9** y presionarla para bloquearla;
  - colocar el conector V2L en su lugar de almacenamiento.



No conducir el vehículo con la tapa de carga **9** abierta. Una vez que se desenchufe el conector V2L del vehículo, asegurar que la tapa de carga **9** esté correctamente cerrada.

### Ajustes



Es posible ajustar el umbral mínimo de carga de la batería de tracción desde la pantalla multimedia **14**.

Para obtener más información, consulte el manual del sistema multimedia.

### Averías de funcionamiento

En caso de mal funcionamiento, el testigo **2** del conector V2L se apaga y la alimentación V2L (descarga) se desconecta automáticamente. Aparece un mensaje en el cuadro de instrumentos para informar al conductor.

**En caso de fallo interno de la función V2L**, se visualiza el mensaje "V2L descarga imposible V2L para comprobar" en el cuadro de instrumentos: desenchufar el dispositivo eléctrico y el conector V2L. Consulte a un Representante de la marca

**En caso de fallo de la función V2L del dispositivo que se encuentre enchufado a la toma de corriente alterna del conector V2L**, se muestra el mensaje "V2L descarga imposible Fallo del dispositivo conectado" en el cuadro de instrumentos:

- desenchufar el dispositivo eléctrico y el conector V2L;
- comprobar que el dispositivo y el conector V2L no estén dañados y

## VEHÍCULO ELÉCTRICO

que la toma de alimentación no esté rota o corroída;

- asegurar que el dispositivo eléctrico no supere la capacidad de potencia máxima que puede suministrar el vehículo.

Si el problema persiste, consulte a un Representante de la marca.

### Programación de la carga

#### Operación



Con el vehículo detenido y el motor en marcha, desde Mundo "Vehículo" **3** en la pantalla multimedia **1**, presionar el menú "Eléctrico" **2** para efectuar la programación de la carga o del confort del vehículo.

Se puede utilizar la pestaña "Programas" para:

- añadir un nuevo programa de carga;
- o
- acceder a los programas de carga guardados previamente.

Para obtener más información, consulte el manual del sistema multimedia.



Por razones de seguridad, efectúe estas operaciones con el vehículo parado.

Cuando la programación se haya

confirmado, el testigo  se enciende en el cuadro de instrumentos.

**Nota:** la carga se inicia siempre que el motor esté apagado, el vehículo se encuentre conectado a una toma de corriente y se haya autorizado el acceso.



Si acaba de aceptar una actualización del sistema a través del sistema multimedia, la operación de carga de la batería de tracción se retrasará o se cancelará. Espere a que se complete la actualización antes de conectar el cable de carga al vehículo. Si desea más información acerca de las actualizaciones del sistema, consulte el manual del sistema multimedia.

## VEHÍCULO ELÉCTRICO

### Carga de "vehículo a red" (V2G)

2

Con el vehículo detenido y conectado mediante el cable de carga, la función "vehículo a red" (V2G) permite redistribuir la energía almacenada en la batería del vehículo a la vivienda y a la red eléctrica.

Es necesario disponer de un terminal de carga bidireccional de corriente alterna compatible y haberse suscrito previamente al servicio de carga V2G. Para obtener más información, consulte el manual del sistema multimedia.



Antes de efectuar cualquier intervención o modificación en la instalación eléctrica, desconectar el vehículo.



Para configurar la carga V2G, consultar el manual de usuario multimedia.

# TARJETA

## Información general

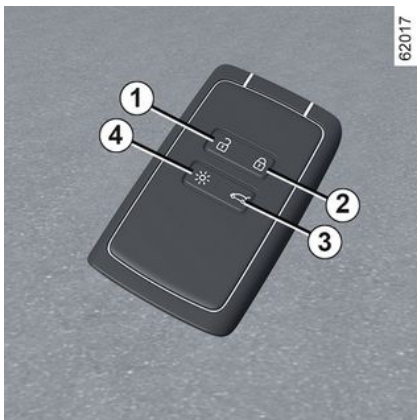

1. Desbloqueo de las puertas y maletero.
2. Bloqueo de todos los elementos de apertura.
3. Desbloqueo/bloqueo del maletero.
4. Encendido remoto de la iluminación.

### La tarjeta se utiliza para:

- el bloqueo/desbloqueo de las puertas (maletero, puertas);
- desbloqueo de la tapa de carga → 20;

- encendido remoto de la iluminación del vehículo;
- apertura/cierre automáticos a distancia de los elevallas eléctricos → 69.

**i** Según el vehículo, es posible disponer de una llave digital que ofrece todas las funciones de la tarjeta. No obstante, si se ha dejado una tarjeta dentro del vehículo y las puertas se han cerrado con una llave digital, no será posible arrancar el vehículo con dicha tarjeta. Para más información, consultar el apartado "Digital key" → 65.

### Autonomía

Asegúrese de disponer de una pila en buen estado, del modelo adecuado, y de introducirla correctamente. Su vida útil es de aproximadamente dos años: debe sustituirse cuando aparezca el mensaje "Pila de tarjeta casi descargada" en el cuadro de instrumentos → 55.

### Rango de funcionamiento de la tarjeta

Esto varía según el entorno: hay que tener cuidado de no bloquear o desbloquear accidentalmente el vehículo pulsando sin querer los botones de la tarjeta.

**Nota:** si una puerta o el portón del maletero está abierto o mal cerrado, el vehículo no se puede bloquear. Se produce una señal acústica y las luces de precaución y los repetidores laterales no parpadean.

**i** Si la batería está descargada, es posible bloquear/desbloquear y arrancar el vehículo → 167 → 69 → 55.

## TARJETA

### Función "Iluminación remota"

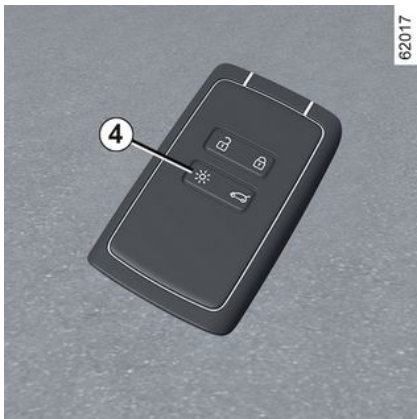

Presionar el botón **4** para encender las luces de cruce y la iluminación exterior durante aproximadamente 20 segundos. Esto permite, por ejemplo, localizar de lejos el vehículo estacionado en un parking. Mantener presionado el botón **4** durante aproximadamente dos segundos para encender la iluminación exterior y emitir un sonido.

**Note:** presionar el botón **4** de nuevo para apagar la iluminación.



#### Consejo

No deje la tarjeta dentro de zonas de calor, frío o humedad.

No guarde la tarjeta en un lugar donde pueda doblarse o estropearse involuntariamente; por ejemplo, al sentarse sobre ella guardada en un bolsillo trasero.



#### Sustitución: necesidad de una tarjeta suplementaria

En caso de pérdida o de necesitar otra tarjeta, puede obtenerse en un distribuidor autorizado. En caso de sustitución de una tarjeta, es necesario llevar el vehículo **junto con todas las tarjetas asociadas** a un concesionario autorizado para reiniciar el sistema.

Se pueden utilizar hasta cuatro tarjetas por vehículo.

#### Interferencias

Según el entorno próximo (instalaciones exteriores o uso de aparatos

que funcionan en la misma frecuencia que el telemando), el funcionamiento puede verse perturbado.



#### Responsabilidad del conductor durante el estacionamiento o la parada del vehículo

No deje nunca su vehículo con un niño, un adulto dependiente o un animal dentro, ni siquiera por un momento.

De hecho, estos podrían correr peligro o poner en peligro a otras personas al arrancar el motor, al accionar los equipamientos como por ejemplo los elevallunas, o al bloquear las puertas.

Además, cuando hace calor o incide el sol, sepa que la temperatura interior del habitáculo sube muy rápidamente.

**EXISTE RIESGO DE MUERTE O DE LESIONES GRAVES.**

## TARJETA

### Colocación de una correa 7



Deslizar la carcasa trasera **5** hacia abajo mientras se presiona la zona **A**.

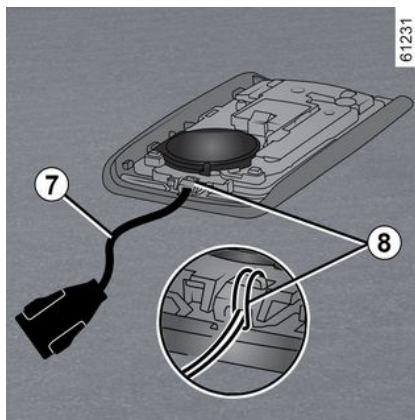

Introducir la correa de mano por el elemento **8** y pasar el extremo por la hebilla.

Situar la correa en la abertura **6** y cerrar la carcasa.

**Nota:** comprobar que el diámetro de la correa de mano **7** encaje en la abertura **6**.

### Utilización

Dispone de dos modos de bloqueo/desbloqueo del vehículo:

- en modo "manos libres", al acercarse y alejarse del vehículo;
- con la tarjeta en modo telemando;
- utilizando la digital key como mando a distancia (según el vehículo).

Para más información, consultar el apartado "Digital key" → **65**.



No guarde la tarjeta en lugares donde pueda entrar en contacto con otros dispositivos electrónicos (ordenadores, teléfonos, etc.), ya que podría afectar su funcionamiento.

2

### Desactivación/activación del modo "manos libres"

Según el vehículo, puede desactivar/activar el desbloqueo al acercarse al vehículo y el bloqueo al alejarse del mismo.

También es posible desactivar/activar la señal acústica que se emite al bloquear el vehículo cuando se aleja del mismo → **140**.



No abandone nunca el vehículo dejando la tarjeta en su interior.

## TARJETA

2



### Responsabilidad del conductor durante el estacionamiento o la parada del vehículo

No abandone nunca su vehículo dejando dentro a un niño, a un adulto no autónomo o a un animal, ni siquiera por poco tiempo.

De hecho, estos podrían correr peligro o poner en peligro a otras personas al arrancar el motor, al accionar los equipamientos como por ejemplo los elevallunas, o al bloquear las puertas.

Además, cuando hace calor o incide el sol, sepa que la temperatura interior del habitáculo sube muy rápidamente.

**EXISTE RIESGO DE MUERTE O DE LESIONES GRAVES.**

### Desbloqueo "manos libres" al acercarse al vehículo



66007

Si la tarjeta se encuentra dentro de la zona de acceso **1**, se desbloquea el vehículo.

Para indicar el desbloqueo de las puertas, **las luces de precaución y los intermitentes parpadean una vez** y, según el vehículo, los retrovisores exteriores se despliegan automáticamente.

### Bloqueo "manos libres" al alejarse del vehículo



66008

Con la tarjeta encima y las puertas y el portón del maletero cerrados, el vehículo se bloquea automáticamente en cuanto se abandona la zona de acceso **1**. Para indicar que se han bloqueado las puertas, **las luces de precaución parpadean una vez y, a continuación, permanecen encendidas** durante unos cuatro segundos, suena un pitido y, en algunos vehículos, los retrovisores exteriores se pliegan automáticamente.

**Nota:** la distancia a la que se bloquea el vehículo depende del entorno.

## TARJETA

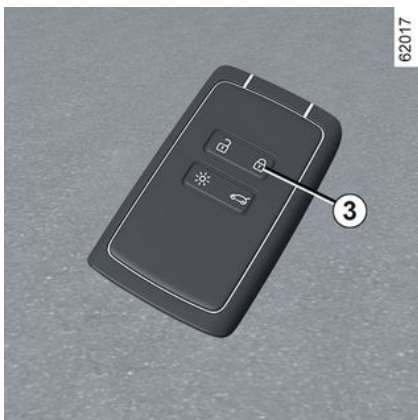

Si la tarjeta ha estado dentro de la zona de detección **1** durante aproximadamente 15 minutos, se desactiva el bloqueo remoto. Para bloquear el vehículo, presionar el botón **3** de la tarjeta.

El vehículo no se puede bloquear remotamente si la tarjeta está dentro de la zona **2**.

### Desbloqueo "manos libres" mediante la apertura del maletero



Con la tarjeta en la zona **1** y el vehículo bloqueado, presionar una vez el botón **4** para desbloquearlo completamente.

El desbloqueo se visualiza mediante **un encendido** de las luces de emergencia y de las luces indicadoras de dirección.

### Particularidades inherentes al sistema de desbloqueo

En determinadas circunstancias, se desactiva el desbloqueo al estar cerca del vehículo:

- si el vehículo no se ha utilizado durante ocho días;
- si la tarjeta permanece cerca de la zona **1** durante aproximadamente cinco minutos **tras bloquear el vehículo**;
- tras pasar varias veces por las proximidades de la zona **1** **sin que se hayan desbloqueado las puertas**.

Presionar el botón de apertura del portón del maletero **4** o utilizar la tarjeta como telemando para desbloquear el vehículo y reactivar el modo "manos libres".

### Particularidades inherentes al bloqueo "manos libres"

Después de bloquear el vehículo en modo manos libres, hay que esperar aproximadamente tres segundos para poder desbloquearlo de nuevo. Durante estos tres segundos, es posible asegurarse del bloqueo correcto accionando las empuñaduras de las puertas.

**Nota:** si una puerta o el portón del maletero está abierto o mal cerrado, el vehículo no se puede bloquear. Se emite una señal acústica pero las luces de emergencia y los indicadores laterales no parpadean.

## TARJETA

### Utilización de la tarjeta con telemando

2

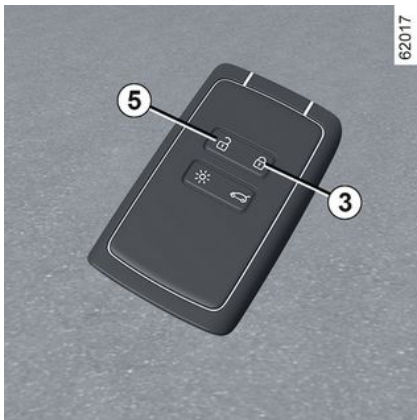

#### Desbloqueo con la tarjeta

Presione el botón **5**.

El desbloqueo se visualiza mediante **un encendido** de las luces de emergencia y de las luces indicadoras de dirección.



Con el motor en marcha, los botones de la tarjeta están desactivados.

#### Bloqueo con la tarjeta

Con las puertas y el portón del maletero cerrados, presione el botón **3** para bloquear el vehículo.

Las luces de precaución **parpadean dos veces** para indicar que el vehículo se ha bloqueado y, según el vehículo, los retrovisores exteriores se pliegan automáticamente.

En función del vehículo, presionar dos veces el botón **3** para bloquear el vehículo. Mantener presionado el botón **3** para cerrar los cristales delanteros y traseros.

#### Nota:

- la distancia máxima a la que se bloquea el vehículo depende del entorno;
- Si una puerta o el maletero están abiertos o mal cerrados, no se realiza el bloqueo. Se emite una señal acústica pero las luces de emergencia y los indicadores laterales no parpadean.



**Con el motor en marcha**, si la tarjeta no está ubicada en la zona **2** tras la apertura y cierre de una puerta, el mensaje "Tarjeta no detectada" indica que esta no se encuentra en el interior del vehículo. Esto permite evitar, por ejemplo, reanudar la marcha si un pasajero sale del vehículo llevándose la tarjeta.

La alerta desaparece cuando se vuelve a detectar la tarjeta.

66008

## TARJETA

### Desbloqueo/bloqueo del maletero solo

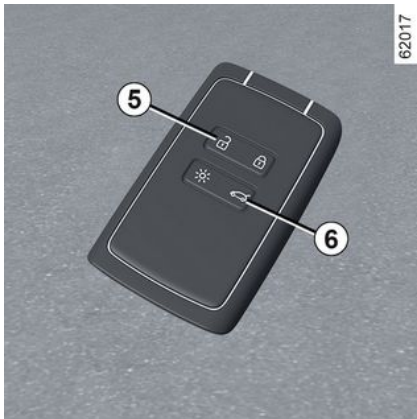

Presionar el botón **6** para bloquear/desbloquear solo el maletero.

**Nota:** tras desbloquear el maletero exclusivamente con el botón **6**, para desbloquear el resto de puertas, es necesario:

– presionar el botón **5**;

o

– alejarse del vehículo para activar el bloqueo automático. En este caso, el desbloqueo al aproximarse al vehículo vuelve a estar operativo.



### Responsabilidad del conductor durante el estacionamiento o la parada del vehículo

No abandone nunca su vehículo dejando dentro a un niño, a un adulto no autónomo o a un animal, ni siquiera por poco tiempo.

De hecho, estos podrían correr peligro o poner en peligro a otras personas al arrancar el motor, al accionar los equipamientos como por ejemplo los elevalunas, o al bloquear las puertas.

Además, cuando hace calor o incide el sol, sepa que la temperatura interior del habitáculo sube muy rápidamente.

**EXISTE RIESGO DE MUERTE O DE LESIONES GRAVES.**

### Desbloqueo del cable de carga

Presionar el botón **5** para desbloquear el cable de carga del vehículo.

## Supercondenación

### Utilización

Cuando el vehículo va equipado con la supercondenación, ésta permite bloquear las puertas e impedir la apertura de las mismas por las empuñaduras interiores (caso, por ejemplo, de una rotura del cristal seguida de un intento de abrir las puertas desde el interior).



No utilice nunca la supercondenación de las puertas si permanece alguien en el interior del vehículo.

## TARJETA

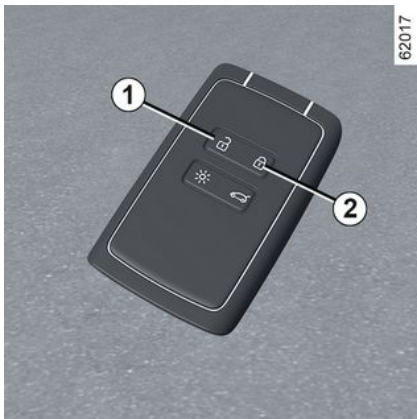

### Para activar el superbloqueo

Pulsar el botón **2** dos veces seguidas.

El bloqueo se confirma mediante **dos parpadeos lentos y tres rápidos** de las luces de emergencia y de los repetidores laterales.

Según el vehículo, los retrovisores exteriores pueden plegarse automáticamente cuando el vehículo está bloqueado → **151**.

### Para desactivar el superbloqueo

Presionar el botón **1** una vez.

El desbloqueo de las puertas se visualiza mediante **una intermitencia** de las luces de precaución.

**i** Según el vehículo, es posible disponer de una llave digital que ofrece todas las funciones de la tarjeta. No obstante, si se ha dejado una tarjeta dentro del vehículo y las puertas se han cerrado con una llave digital, no será posible arrancar el vehículo con dicha tarjeta.

Para más información, consultar el apartado "Digital key" → **65**.

## Tarjeta "manos libres": pila

### Cambio de la batería

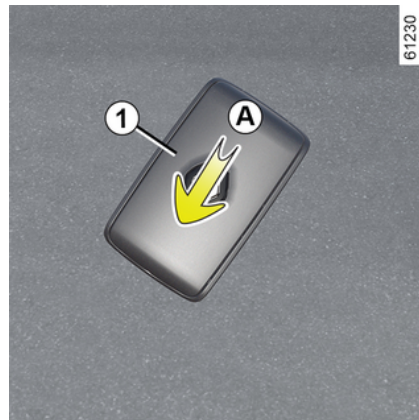

Cuando aparezca el mensaje "Pila de tarjeta casi descargada" en el cuadro de instrumentos, sustituya la pila de la tarjeta:

- deslice la carcasa trasera **1** hacia abajo mientras se presiona la zona **A**;
- retire la tapa de la pila **2**;
- retire la pila presionando por un lado y levantando el otro;
- sustitúyala de acuerdo con la dirección y la plantilla que se indican en el interior de la tapa.

## TARJETA



Para volver a colocar la tapa, después proceda en orden inverso y, a continuación, presione cuatro veces uno de los botones de la tarjeta permaneciendo cerca del vehículo: la próxima vez que arranque el vehículo, desaparecerá el mensaje. Compruebe que la tapa esté bien encajada.

**Nota:** cuando sustituya la pila, nunca toque el circuito electrónico ni los contactos de la tarjeta.



Las pilas se encuentran disponibles en su taller y su duración es de dos años aproximadamente. Compruebe que no haya restos de tinta en la pila: existe riesgo de mal contacto eléctrico.



Cuando sea necesario sustituirlas, asegúrese de utilizar el mismo tipo o un tipo equivalente de pila (consulte a un Representante de la marca).



Al realizar la sustitución:  
– asegúrese de colocar las pilas correctamente;

### Riesgo de explosión.

– si la tapa no se cierra correctamente, no utilice la tarjeta y manténgala fuera del alcance de los niños.

## Averías de funcionamiento

Aunque la pila esté demasiado débil para garantizar que funcione correctamente, aún es posible arrancar y bloquear/desbloquear el vehículo → 69.



No desechar las pilas usadas igual que si fuera basura. Deben entregarse en un distribuidor autorizado o consultar a la autoridad local para obtener información sobre las instalaciones de reciclaje adecuadas.

## TARJETA

2



### **Precauciones relacionadas con las pilas:**

- mantenga las pilas (nuevas o usadas) fuera del alcance de los niños;
- no tragar las pilas;

### **Riesgo de quemaduras químicas que pueden provocar la muerte**

- en caso de ingestión o introducción en alguna parte del cuerpo, consulte lo antes posible a un médico.

## DIGITAL KEY

### Información general

En función del país y de la suscripción, el vehículo puede contar con una digital key en el teléfono inteligente.

La digital key contiene los derechos necesarios para bloquear/desbloquear y arrancar el vehículo a través de un teléfono inteligente. Por lo tanto, su smartphone sustituye a la su tarjeta.

La instalación, administración y transmisión de las claves digitales se realiza mediante la aplicación del fabricante.

Una vez que la aplicación del fabricante esté instalada en el teléfono inteligente y se habilite la suscripción, es necesario activar la llave digital desde la aplicación.



Si es necesario entregar el vehículo a un tercero, hay que comprobar que se porta la tarjeta del vehículo para garantizar el acceso (por ejemplo, en el marco de una intervención, una cita en un concesionario o con un profesional cualificado, etc.).



#### **Acceso seguro a la digital key en el smartphone**

Es responsabilidad del propietario de la clave digital y de los usuarios designados proteger y asegurar el acceso a la digital key en el smartphone. Asegúrate de instalar las herramientas de seguridad y protección necesarias en tu smartphone (como proteger la pantalla con una contraseña).

### Condiciones de funcionamiento

Activar el Bluetooth® en el smartphone, a continuación, abra la aplicación del fabricante para tener acceso a las distintas funciones de la digital key.

**Nota:** el smartphone debe estar suficientemente cargado para poder utilizar una digital key. En caso de un nivel de carga bajo, aparece el mensaje "Batería del teléfono inteligente baja" en el cuadro de instrumentos.



En caso de préstamo del vehículo, el propietario de la digital key es responsable de la designación de una persona de confianza como usuario del vehículo.

### Préstamo de una digital key

Desde la aplicación del fabricante, acceda al menú "Share Virtual Key" y rellene la información para el usuario ocasional. Tras la validación, se envía un correo electrónico de confirmación al usuario.



El alcance operativo de la digital key dependerá de la conexión de Bluetooth® de su smartphone.

Con objeto de evitar cualquier error en la transmisión de una digital key a un usuario eventual (por ejemplo: falta de WIFI, de red móvil, etc.), conviene anticipar el procedimiento de préstamo.

Para ello, hay que asegurarse de que:

## DIGITAL KEY

- el usuario ocasional ha descargado e instalado previamente la aplicación del fabricante;
- el smartphone del usuario ocasional y el del propietario están conectados a internet durante todo el procedimiento (a través de WIFI o redes móviles);
- la llave digital del usuario ocasional queda activada una vez finalizado el procedimiento.

### Revocación de una digital key

El usuario puede revocar individualmente una digital key. Una vez que se ha revocado una digital key, el usuario puede activar una nueva.

Para obtener más información, consultar la aplicación del fabricante.

### Activación/desactivación desde la pantalla multimedia

Es posible desactivar y reactivar la función "Digital key" con el fin de que el vehículo no se ponga en comunicación con ninguna digital key. Consulte el manual del sistema multimedia.

**Nota:** la desactivación de la función no borra las llaves digitales existentes. Únicamente desactiva la capacidad de comunicación del vehículo con estas.

### Bloqueo/desbloqueo de las puertas y del maletero, supercondensación, iluminación remota

La primera vez que se desbloquea o arranca el vehículo con una nueva llave digital o un nuevo smartphone, transcurren varios segundos hasta que el vehículo identifica la llave digital instalada el teléfono.

Desde el teléfono inteligente, con el Bluetooth® activado, abrir la aplicación del fabricante y explorar las distintas funciones disponibles para la digital key. Son idénticas a las que ofrece la tarjeta.

### Características especiales relacionadas con el desbloqueo de los elementos de apertura

En determinadas circunstancias (por ejemplo, después de ocho días de que el vehículo no haya sido utilizado), no es posible desbloquear el vehículo con una llave digital: pulse el botón de apertura del maletero y, a continuación, desbloquee el vehículo con la llave digital.

Las funciones son:

- bloqueo/desbloqueo de los elementos de apertura → 57;
- bloqueo/desbloqueo del maletero (según el vehículo) → 57;

- supercondensación (según el vehículo) → 61;
- activación remota de la iluminación → 55;
- accionamiento remoto de la bocina (permite identificar el vehículo desde lejos o cuando está aparcado en un parking atestado, por ejemplo);
- arranque/parada del motor → 167.

### Arranque y parada del motor



Tras el primer uso y cada vez que se utilice un nuevo smartphone, es necesario que se calibre la digital key con el vehículo.

Para hacerlo, activar el Bluetooth® en el smartphone y luego seguir el

## DIGITAL KEY

procedimiento desde la aplicación del fabricante.

Durante la calibración, el smartphone debe estar ubicado en la zona de emplazamiento **1**.

Para arrancar/parar el motor, el sistema comprueba que el smartphone está ubicado en la zona de emplazamiento **1** antes de permitir el arranque del motor.

Si desea más información, consulte el apartado "Arranque, parada del motor" → **167**.

El smartphone debe permanecer en el vehículo durante todo el trayecto.

**Nota:** en caso de préstamo de una digital key, esta puede eliminarse mediante el procedimiento de revocación a través del smartphone mientras se encuentre en la zona de emplazamiento **1**.

En caso contrario, la solicitud de eliminación queda pendiente y únicamente se confirma una vez que se arranque el motor empleando otra digital key o una tarjeta.

 Es necesario colocar el smartphone en la zona de emplazamiento para arrancar/parar el motor y durante la calibración.

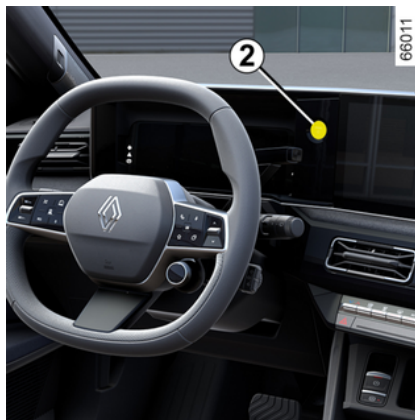

Si el smartphone ya no está en el compartimento cuando se intenta apagar el motor, aparece el siguiente mensaje en el cuadro de instrumentos: mantener presionado el botón de arranque/parada del motor **2** durante más de dos segundos.

Si el smartphone ya no se encuentra en el habitáculo, verificar que se puede retirar antes de pulsar y man-

tener pulsado el botón. Sin un smartphone o una tarjeta, no es posible volver a arrancar el vehículo.

## Particularidades de la digital key

Para que la digital key permanezca activa, el smartphone en cuestión debe estar conectado a Internet (a través de WIFI o red móvil) al menos una vez cada 48 horas. De lo contrario, conectar el teléfono inteligente a Internet durante unos minutos para que la digital key pueda reactivarse.

– Si deja una tarjeta dentro del vehículo y cierra las puertas con la Digital key, no podrá arrancar el vehículo con esa tarjeta. No es posible arrancar el vehículo con la tarjeta hasta que se vuelva a poner en marcha el motor.

En este caso, para arrancar el motor es necesario utilizar la Digital key o una tarjeta distinta de la que se ha quedado en el interior del vehículo.

 Cuando se arranca o para el motor, el teléfono inteligente debe contar con carga suficiente que permita utilizar la digital key.

## PUERTAS Y ELEMENTOS DE APERTURA

### Apertura y cierre de las puertas

#### Apertura desde el exterior

#### Puertas delanteras



Con las puertas desbloqueadas o llevando consigo la tarjeta, agarre la empuñadura **1** y tire hacia usted.

#### Puertas traseras



Con las puertas desbloqueadas o llevando consigo la tarjeta, agarre la empuñadura **2** y tire hacia usted.



Como medida de seguridad, las maniobras de apertura/cierre deberán realizarse siempre con el vehículo parado.

#### Apertura desde el interior

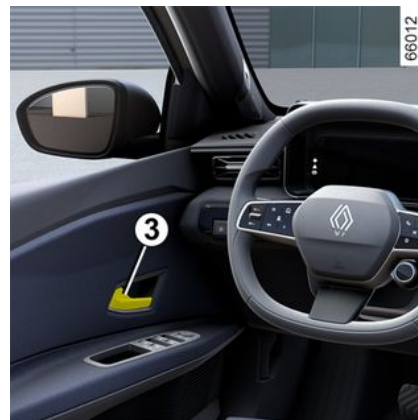

Tirar de la manija **3**.



Como medida de seguridad, las maniobras de apertura/cierre deberán realizarse siempre con el vehículo parado.

#### Alarma sonora de recordatorio de luces encendidas

Al abrir una puerta, una alarma sonora le avisará para indicarle que las luces han quedado encendidas, si se corta el contacto del motor.

## PUERTAS Y ELEMENTOS DE APERTURA

### Avisador acústico de apertura de puertas o maletero



Con el vehículo detenido y el contac-

to puesto, el testigo  4 del cuadro de instrumentos indica si uno o varios elementos de apertura (puertas, maletero o trampa de carga) están abiertos o mal cerrados.

Cuando el vehículo alcanza aproximadamente 20 km/h, el testigo

 4 indica qué puerta(s) está(n) abierta(s) o mal cerrada(s), acompañada(s) del mensaje "Puerta abierta" 5.

### Particularidad

Una vez apagado el motor, las luces y los accesorios (radio...) seguirán funcionando hasta que se abra la puerta del conductor.

### Seguridad infantil



Para impedir la apertura de las puertas traseras desde el interior, bajar la palanca 6 y controlar desde dentro que las puertas están correctamente bloqueadas.



### Responsabilidad del conductor durante el estacionamiento o la parada del vehículo

No abandone nunca su vehículo dejando dentro a un niño, a un adulto no autónomo o a un animal, ni siquiera por poco tiempo.

De hecho, éstos podrían correr peligro o poner en peligro a otras personas al arrancar el motor, al accionar los equipamientos como por ejemplo los elevallas, o al bloquear las puertas.

Además, cuando hace calor o incide el sol, sepa que la temperatura interior del habitáculo sube muy rápidamente.

**RIESGO DE MUERTE O DE LESIONES GRAVES.**

### Bloqueo y desbloqueo de elementos de apertura y puertas

Casos en los que la tarjeta no funciona:

En algunos casos, puede que la tarjeta no funcione:

## PUERTAS Y ELEMENTOS DE APERTURA

- cuando la pila de la tarjeta está gastada, la batería está descargada, etc.;
- debido a la utilización de aparatos electrónicos en las proximidades del telemando (p. ej.: teléfono móvil);
- el vehículo está situado en una zona de alta radiación electromagnética;
- vehículo bloqueado con digital key → **65**.

Se puede entonces:

- utilizar la llave integrada en la tarjeta;
- bloquear manualmente cada una de las puertas;
- utilizar el mando de bloqueo/desbloqueo de las puertas interiores;
- utilizar la digital key → **65**, según el vehículo.

### Llave integrada en la tarjeta

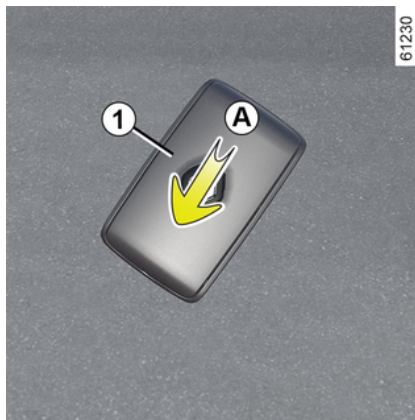

La llave integrada **2** sirve para bloquear o desbloquear la puerta delantera izquierda cuando no funciona la tarjeta.

### Acceso a la llave 2

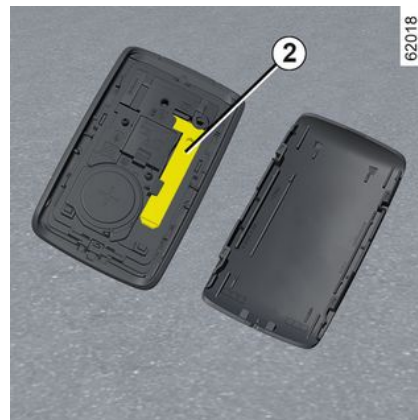

Deslizar la carcasa trasera **1** hacia abajo mientras se presiona la zona **A**.

## PUERTAS Y ELEMENTOS DE APERTURA

### Utilización de la llave integrada en la tarjeta

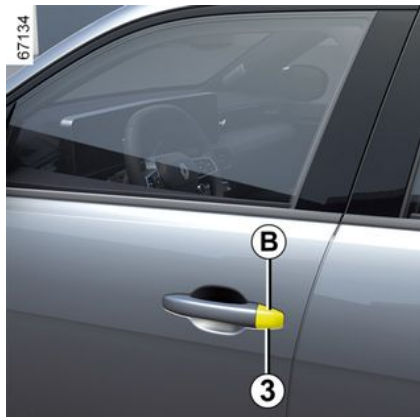

- Inserte el extremo de la llave **2** en la ranura **3** debajo de la tapa **B** de la puerta del conductor;
- efectúe un movimiento hacia arriba para retirar la tapa **B**;
- introduzca la llave **2** en la cerradura y bloquee o desbloquee la puerta del conductor.

Una vez haya entrado en el vehículo, vuelva a colocar la llave en su alojamiento dentro de la tarjeta.

### Bloqueo manual de las puertas



Con la puerta abierta, gire el tornillo **4** (con el extremo de la llave) y, a continuación, cierre la puerta.

Desde este momento, la puerta queda bloqueada desde el exterior.

La apertura solo podrá realizarse, entonces, desde el interior del vehículo o con la llave para la puerta del conductor.

### Mando de bloqueo/desbloqueo desde el interior



El botón **5** controla simultáneamente las puertas y la puerta del maletero.

Si una puerta o el maletero está abierto o mal cerrado, se produce un bloqueo/desbloqueo rápido de todas las puertas.

En caso de transportar un objeto con el portón del maletero abierto, aún puede bloquear el resto de puertas: **con el contacto apagado**, man-

## PUERTAS Y ELEMENTOS DE APERTURA

tenga presionado el botón **5** durante más de cinco segundos para bloquear el resto de puertas.

### 2 Testigo de estado de la puertas y el portón trasero

**Con el contacto puesto**, el testigo del interruptor **5** indica el estado de bloqueo de las puertas:

- cuando el testigo está encendido, las puertas y la puerta del maletero están cerradas;
- con el testigo apagado, las puertas y el portón trasero están desbloqueados.

**Si quita el contacto**, al bloquear las puertas, el testigo permanece encendido durante un tiempo antes de desaparecer.



Tras un bloqueo/desbloqueo del vehículo mediante el uso de los botones de la tarjeta, los modos de bloqueo remoto y desbloqueo "manos libres" se desactiva. Para volver a activar el modo "manos libres", arranque de nuevo el vehículo.

### Bloqueo de las puertas sin la tarjeta

Es el caso, por ejemplo, de una pila descargada o de un fallo temporal de la tarjeta, etc.

**Con el contacto apagado y una puerta o el maletero abiertos**, mantenga pulsado el botón **5** durante más de cinco segundos.

Al cerrar esta puerta se bloquearán todas las puertas del vehículo.

**Nota:** el desbloqueo desde el exterior del vehículo solo se podrá realizar mientras la tarjeta esté situada en la zona de acceso al vehículo o utilizando la llave integrada en la tarjeta.



No abandone nunca el vehículo dejando la tarjeta en su interior.



### Responsabilidad del conductor

Si decide circular con las puertas bloqueadas, sepa que ello puede dificultar el acceso a los servicios de emergencia al habitáculo en caso de emergencia.

### Bloqueo automático de las puertas al circular

#### Principio de funcionamiento



Tras arrancar el vehículo, el sistema bloquea automáticamente las puer-

## PUERTAS Y ELEMENTOS DE APERTURA

tas una vez alcanzada la velocidad aproximada de 10 km/h.

La descondenación tiene lugar:

- pulsando el interruptor de desbloqueo de las puertas **7**;
- con el motor apagado, al abrir una puerta delantera desde el interior.

**Nota:** si se abre/cierra una puerta, vuelve a bloquearse automáticamente cuando el vehículo alcanza una velocidad aproximada de 10 km/h.

### Activación/desactivación de la función

**Para activarlo:** con el vehículo parado y el motor en marcha, presionar el interruptor **7** durante al menos cinco segundos hasta que escuche un pitido.

**Para desactivarlo:** con el vehículo parado y el motor en marcha, presionar el interruptor **7** durante al menos cinco segundos hasta que se escuchen dos pitidos.

La función también puede activarse y desactivarse a través de la pantalla multimedia ➔ **140** (según el vehículo).

### Averías de funcionamiento

En caso de fallo de funcionamiento (no funciona el bloqueo automático,

no se enciende el testigo del botón **7** al intentar bloquear las puertas y el maletero, etc.), comprobar que no se ha desactivado por error el bloqueo automático y verificar que estén correctamente cerradas todas las puertas y el maletero. Si estuvieran bien cerradas, consulte a un Representante de la marca.



#### Responsabilidad del conductor

Si decide circular con las puertas bloqueadas, sepa que ello puede dificultar el acceso a los servicios de emergencia al habitáculo en caso de emergencia.

## Maletero

### Apertura / cierre

#### Apertura



Presionar el botón **1** y abrir el portón del maletero.

#### Cierre

Baje la puerta del maletero ayudándose en primer lugar de la empuñadura interior, según el vehículo.

## PUERTAS Y ELEMENTOS DE APERTURA

2



No utilice nunca los equilibradores para cerrar el portón del maletero.

### Apertura manual desde el interior



En caso de que sea imposible desbloquear el maletero, puede efectuarse manualmente desde el interior:

- acceder al maletero abatiendo el respaldo o respaldos de la banqueta trasera;
- introducir un destornillador de punta plana o un útil similar en la pa-

lanca de desbloqueo de emergencia **2** y deslizarla hacia la izquierda tal y como se muestra en la ilustración;

- empuje la puerta del maletero para abrirla.



La fijación de un dispositivo de transporte (portabicicletas, caja de equipajes, etc.) apoyados en la puerta del maletero está prohibida. Para instalar un dispositivo de transporte en el vehículo, es preciso contactar con un distribuidor autorizado.

# RECONOCIMIENTO FACIAL

## Operación



Tras guardar su perfil en el sistema multimedia **1**, puede recuperar los ajustes del conductor mediante reconocimiento facial una vez que se encuentre en el vehículo.



Cuando se cierra la puerta del conductor, tan pronto como la cámara interior **2** detecta su rostro y lo asocia con la imagen facial vinculada al perfil de usuario guardado, se activan los ajustes pregrabados (conexión con su teléfono, calendario, etc.).

**Nota:** compruebe que la cámara no esté obstruida (por suciedad, condensación, etc.) ni tapada.

## Gestión del perfil de usuario



Por razones de seguridad, los reglajes deben efectuarse con el vehículo parado.

2

Después de crear un perfil de usuario o actualizar la imagen facial, espere unos 30 segundos tras cerrar la puerta para que el sistema multimedia registre la nueva información.

**Nota:** no es posible registrar la misma cara en varios perfiles.

Para obtener más información sobre la gestión del perfil de usuario y su memorización mediante reconocimiento facial, consulte el manual de usuario del sistema multimedia.

## Limitaciones del funcionamiento del sistema

Ciertas condiciones pueden dificultar el funcionamiento del sistema, por ejemplo:

- cuando se lleven determinados tipos de gafas;
- si la cámara está obstruida, aunque sea parcialmente;

## RECONOCIMIENTO FACIAL

- si parte del rostro del conductor está oculto (por el pelo, una mascarilla, una bufanda, etc.);
- una posición de conducción inadecuada (p. ej., ir sentado demasiado bajo, excesivamente reclinado, etc.) que puede impedir que la cámara analice adecuadamente el rostro;
- si usa ropa reflectante;
- ...

En este caso, si la cámara **2** no reconoce la imagen facial durante la fase de identificación, el sistema propone el último perfil que se haya utilizado.

## ASIENTOS DELANTEROS

### Reposacabezas delanteros

#### Para retirar el reposacabezas

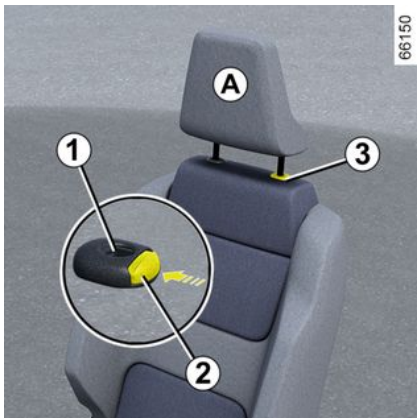

Tire del reposacabezas hacia arriba hasta la altura deseada. Asegúrese de que ha quedado bien bloqueada.

#### Para bajar el reposacabezas

Presionar el botón **2** y guiar el reposacabezas hacia abajo hasta la altura deseada. Asegúrese de que ha quedado bien bloqueada.

#### Para retirar el reposacabezas

Suba el reposacabezas hasta la posición más elevada (incline el respal-

do hacia atrás). Presionar el botón **2** y levantar el reposacabezas para liberarlo.

#### Para volver a poner el reposacabezas

Controlar que las varillas del reposacabezas estén limpias **3**.

Insertar las varillas del reposacabezas por los orificios **1** (reclinar el respaldo hacia atrás). Bajar el reposacabezas hasta que quede bloqueado y presionar el botón **2** para ajustarlo a la altura deseada. Asegúrese de que ha quedado bien bloqueada.

61287

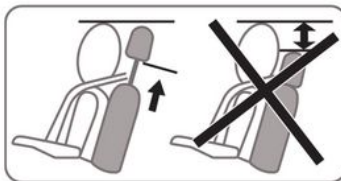

El reposacabezas es un elemento de seguridad, por lo que hay que vigilar su presencia y su correcto posicionamiento: la parte alta del reposacabezas debe estar lo más cerca posible de la parte superior de la cabeza. La distancia entre la cabeza y la sección **A** debe ser lo más corta posible.

2

## ASIENTOS DELANTEROS

### Asientos delanteros

#### Asientos delanteros con mandos manuales

#### Para avanzar o retroceder el asiento



Levantar la empuñadura **1** para desbloquearlo. En la posición elegida, suelte la palanca y asegúrese de que queda bien bloqueado.

#### Regular el asiento del conductor a la altura de las lumbares

Presionar el interruptor **2** hacia delante o hacia atrás para ajustar la almohadilla lumbar.

#### Para levantar o bajar el asiento

Mueva la palanca **3** tantas veces como sea necesario hacia arriba o hacia abajo.

#### Para inclinar el respaldo

Levantar la palanca **4** al máximo y reclinar el respaldo hasta la posición deseada. En la posición elegida, suelte la palanca y asegúrese de que queda bien bloqueado.



Después de realizar los reglajes, asegúrese de que los respaldos de los asientos estén correctamente bloqueados en su lugar.



Por razones de seguridad, los reglajes deben efectuarse con el vehículo parado.

Para no perjudicar la eficacia de los cinturones de seguridad, le aconsejamos que no incline demasiado los respaldos del asiento hacia atrás.

No se deben colocar objetos en el suelo (zona situada frente al conductor), ya que se pueden deslizar bajo los pedales durante las maniobras de frenada brusca, obstruyendo su función.

## ASIENTOS DELANTEROS

### Asientos calefactables



En función del vehículo y con el contacto puesto, es posible activar los asientos calefactables a través de la pantalla multimedia **5**:

– una primera presión sobre el sím-

bolo  del asiento elegido activa el sistema de calefacción a máxima potencia. Se encienden tres testigos integrados en el interruptor;

– una segunda presión reduce la calefacción a intensidad media. Se encienden dos testigos integrados;

– una tercera presión reduce la calefacción a intensidad mínima. Se enciende un testigo integrado;

– una cuarta presión apaga la calefacción.

Para evitar un consumo de energía innecesario, el asiento calefactable del pasajero se puede desactivar automáticamente en ausencia de un ocupante.

### Función "Favoritos"



En función del vehículo, al presionar el mando del volante de dirección **6**, se pueden activar los asientos calefactables según los ajustes de usuario que se hayan definido previamente.

Si desea más información sobre la programación de esta función, con-

sulte el manual del sistema multimedia.

## ASIENTOS TRASEROS

### Reposacabezas traseros

#### 2 Posición de utilización

Levante el reposacabezas totalmente hasta que quede bloqueado. Asegúrese de que ha quedado bien bloqueada.

#### Para retirar el reposacabezas



Inclinar la banqueta hacia adelante, levantar el reposacabezas al máximo, a continuación, presionar el botón **1** y extraer el reposacabezas.

#### Para volver a poner el reposacabezas

Incline la banqueta hacia adelante, luego inserte las varillas en los orificios y empuje el reposacabezas hasta que quede bloqueado para usarlo en la posición alta. Asegúrese de que ha quedado bien bloqueada.

#### Posición de plegado del reposacabezas 2

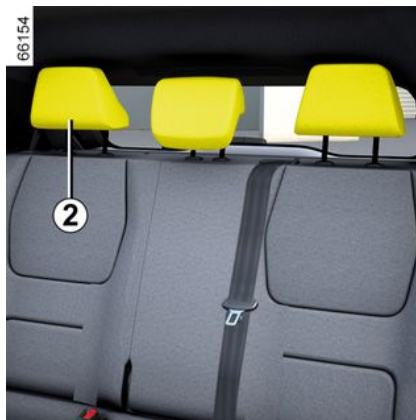

Presionar el botón **1** y bajar completamente el reposacabezas.

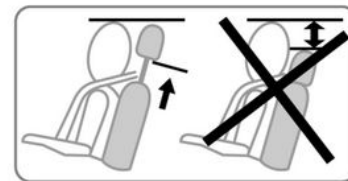

**El reposacabezas se coloca en la posición más baja únicamente para guardarlo: no debe encontrarse en esta posición cuando el asiento está ocupado.**



El reposacabezas es un elemento de seguridad, por lo que hay que vigilar su presencia y su correcta colocación.

## ASIENTOS TRASEROS

### Banqueta trasera: funcionalidad

#### Funciones

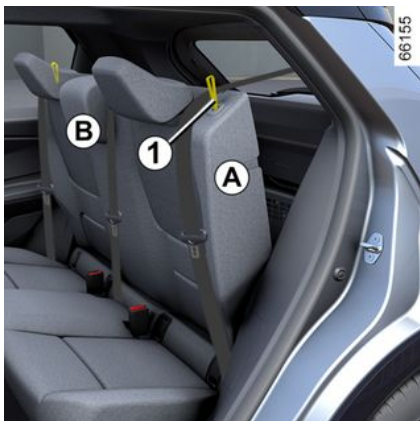

#### Para abatir el respaldo

Vigile que los asientos delanteros estén suficientemente avanzados.

Antes de abatir el respaldo de un asiento, baje al máximo los reposacabezas.

Antes de abatir los asientos traseros laterales, **abroche la hebilla del cinturón de seguridad** del asiento en cuestión en su enganche correspondiente.

Esto evitará que el cinturón de seguridad quede atrapado cuando el asiento vuelva a su sitio.

En todos los casos, compruebe que los cinturones funcionan correctamente.

Tirar de la correa **1** y abatir el respaldo **A**.

**Nota:** por motivos de seguridad, el respaldo **A** está equipado con un sistema de retención. Puede experimentar resistencia al manipularlo.

**Para subir el respaldo,** proceda en el sentido inverso.

Levantar el respaldo del asiento hasta que quede bloqueado.

Tenga cuidado de no atrapar el cinturón de seguridad entre el respaldo y la bandeja.

Comprobar que los cinturones de seguridad funcionan correctamente.



Al manipular los asientos traseros, compruebe que no haya nada que impida su correcto anclaje (brazo o pierna de un pasajero, animal, gravilla, paños, juguetes, etc.).



**Al colocar el respaldo,** asegúrese de que el respaldo queda bien bloqueado.

**En caso de utilizar fundas para asientos,** compruebe que no impiden el bloqueo del respaldo. Asegúrese de que los cinturones queden bien colocados. Vuelva a colocar los reposacabezas.



La configuración de la banqueta biplaza con el respaldo pequeño **B** abatido no permite utilizar el asiento central, ya resulta imposible abrochar el cinturón de seguridad (los enganches son inaccesibles).

# CINTURONES DE SEGURIDAD

## Cinturones de seguridad

2

### Introducción

Abróchese el cinturón de seguridad en todos sus desplazamientos. Respete la reglamentación del país en que se encuentre.

**Antes de arrancar, proceda al reglaje de la posición de conducción y al ajuste del cinturón de seguridad de todos los ocupantes para garantizar la mayor protección.**

### Ajuste de la posición de conducción

- **Siéntese bien en su asiento** (habiéndose quitado el abrigo, la chaqueta, etc.). Esto es imprescindible para asegurarse de que su espalda está colocada correctamente;
- **regule el avance del asiento en función de los pedales.** Su asiento debe estar lo más atrás posible, pero de forma que se puedan pisar a fondo los pedales. El respaldo debe estar ajustado de forma que los brazos queden ligeramente flexionados;
- **regule la posición de su reposacabezas.** Para una seguridad máxima, la distancia entre su cabeza y el reposacabezas debe ser mínima;

- **ajuste la altura del asiento.** Este reglaje permite optimizar su visión de conducción;
- **regule la posición del volante.**



Para una buena eficacia de los cinturones traseros, asegúrese de que la banqueta trasera ➔ **81** esté bloqueada correctamente en su posición



Unos cinturones de seguridad mal ajustados o torcidos pueden causar graves lesiones en caso de accidente.

Utilice cada cinturón de seguridad para una sola persona, niño o adulto.

Incluso las mujeres embarazadas deben llevar puesto el cinturón. En este caso, hay que tener la precaución de que la correa del cinturón no ejerza una presión demasiado fuerte sobre la parte inferior del vientre pero sin crear holgura suplementaria.

## CINTURONES DE SEGURIDAD

### Ajuste de los cinturones de seguridad



Para garantizar el ajuste y la colocación correctos de los cinturones de seguridad en todos los asientos:

- ajustar los asientos (posición del asiento e inclinación del respaldo, si está disponible);
- apoyarse firmemente contra el respaldo;
- acercar la correa del hombro **1** lo máximo posible a la base del cuello sin que llegue a descansar en él (si es necesario, ajustar la altura del cinturón de seguridad si es posible) y comprobar que la correa **1** está en contacto con el hombro;

- colocar la correa de la cadera **2** de modo que quede plana sobre los muslos y contra la pelvis.

El cinturón debe descansar lo más directamente posible sobre el cuerpo; p. ej.: evite las ropas excesivamente gruesas, los objetos intercalados, etc.

### Bloqueo

Desenrollar la correa **lentamente y sin tirones** y asegurar que la hebilla **3** se bloquea en el cierre **5** (comprobar que está bloqueada tirando de la hebilla **3**).

En caso de bloqueo, déjela retroceder ligeramente y desenróllela de nuevo.

Si el cinturón de seguridad está totalmente atascado, tirar con firmeza pero suavemente para desenrollarlo unos 3 cm. Dejar que retroceda ligeramente antes de intentar desenrollarlo de nuevo.

Si el problema persiste, consulte a un Representante de la marca.

### Desbloqueo

Presionar el botón **4** para enrollar el cinturón de seguridad por medio del carrete de inercia. Acompañe dicho movimiento.

### Testigos de alerta de cinturones desabrochados



El testigo aparece en la pantalla central **A** en caso de que al poner el contacto, no esté abrochado el cinturón de seguridad del conductor y/o el del pasajero delantero (si el asiento está ocupado).



2

## CINTURONES DE SEGURIDAD

### Alerta de cinturón delantero desabrochado

2



Con las puertas cerradas, el gráfico 6 aparece en el panel de instrumentos durante aproximadamente 60 segundos al poner contacto. De este modo se informa al conductor del estado de cada uno de los cinturones de seguridad delanteros cada vez:

- las puertas se abran durante la conducción (velocidad del vehículo por encima de cero);
- se abrocha o desabrocha un cinturón delantero.

#### Descripción del gráfico 6:

- símbolo en verde: cinturón de seguridad abrochado;

- símbolo en rojo: el asiento está ocupado y el cinturón de seguridad no está abrochado;
- símbolo en gris: asiento no ocupado.

Con las puertas cerradas, al poner el contacto y si el cinturón del conductor y/o del pasajero delantero (cuando la plaza del pasajero está ocupada) no están abrochados, el testigo



aparece en la pantalla central.

Cuando la velocidad del vehículo es inferior a los 20 km/h, el testigo de

advertencia  de la pantalla central se ilumina si hay un asiento delantero ocupado con el cinturón desabrochado.

Está acompañado por el gráfico 6 que aparece durante aproximadamente 60 segundos cada vez que se abrocha o desabrocha uno de los cinturones de seguridad delanteros.

Cuando la velocidad del vehículo supera aproximadamente 20 km/h, si uno de los cinturones de seguridad delanteros está desabrochado o se desabrocha durante el viaje:

- el testigo  parpadea en la pantalla central;

- suena una señal acústica durante unos 120 segundos;

y

- se muestra el gráfico 6 durante aproximadamente 180 segundos y el símbolo del asiento correspondiente aparece en rojo.

Asegúrese siempre de que los pasajeros delanteros lleven puesto el cinturón de seguridad correctamente y de que el número de cinturones abrochados indicado corresponda al número de plazas delanteras ocupadas.

**Nota:** un objeto situado en el asiento del pasajero puede activar, en ciertos casos, el testigo de alerta.

### Alerta de cinturón trasero desabrochado

Con las puertas cerradas, el gráfico 6 aparece en el panel de instrumentos durante aproximadamente 60 segundos al poner contacto. De este modo se informa al conductor del estado de cada uno de los cinturones de seguridad traseros cada vez que:

- las puertas se abran durante la conducción (velocidad del vehículo por encima de cero);
- se abrocha o desabrocha un cinturón delantero.

## CINTURONES DE SEGURIDAD

### Descripción del gráfico 6:

- símbolo en verde: cinturón de seguridad abrochado;
- símbolo en rojo: el asiento está ocupado y el cinturón de seguridad no está abrochado;
- marcador gris: asiento libre (dependiendo del vehículo).

Dependiendo del vehículo, si las puertas están cerradas, también se

muestra el testigo  en la pantalla central cuando se pone contacto y hay algún asiento trasero ocupado sin tener abrochado el cinturón de seguridad.

Cuando la velocidad del vehículo es inferior a unos 20 km/h, aparece el

testigo  en la pantalla central al desabrocharse un cinturón de seguridad trasero.

Está acompañado por el gráfico 6 que aparece durante aproximadamente 60 segundos cada vez que se abrocha o desabrocha uno de los cinturones de seguridad traseros.

Cuando la velocidad del vehículo alcanza o supera aproximadamente los 20 km/h, si alguno de los cinturones de seguridad traseros está o se desabrocha durante la marcha:

- el testigo  parpadea en la pantalla central;
- y
- se emite un pitido que dura aproximadamente entre 30 y 120 segundos (según la versión);

y

- se visualiza el gráfico 6 durante al menos 60 segundos o, según el vehículo, durante unos 180 segundos y el símbolo del asiento correspondiente se ilumina en rojo.

Asegúrese siempre de que los pasajeros traseros lleven puesto el cinturón de seguridad correctamente y de que el número de cinturones indicado corresponda al número de plazas traseras ocupadas.

**Nota:** un objeto colocado sobre alguno de los asientos traseros puede activar el testigo en determinados casos.

## Cinturones traseros

### Cinturones de seguridad laterales traseros 7



El abrochado, el desabrochado y el ajuste se efectúan del mismo modo que para los cinturones delanteros.



Verifique siempre el buen posicionamiento y funcionamiento de los cinturones de seguridad traseros después de manipular la banqueta trasera.

## CINTURONES DE SEGURIDAD

### Cinturón de seguridad trasero central **8**

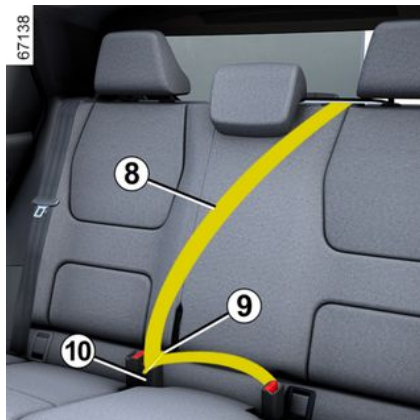

Desenrollar lentamente el cinturón **8**.

Encajar la hebilla deslizante **9** en el cierre del cinturón de seguridad central **10**.

# CINTURONES DE SEGURIDAD

## Advertencias

Las informaciones siguientes conciernen a los cinturones delanteros y traseros del vehículo.



- No debe realizarse ninguna modificación en los elementos del sistema de retención originales de fábrica (cinturones de seguridad, asientos y sus fijaciones). Para los casos particulares (como la instalación de un asiento para niños) consulte a un Representante de la marca.
- No utilice ningún dispositivo que pueda introducir holgura en los cinturones (ej.: pinzas de la ropa, clips...), puesto que un cinturón de seguridad demasiado flojo puede provocar daños en caso de accidente.
- No pase nunca la cinta del tórax por debajo del brazo ni por detrás de la espalda.
- No utilice el mismo cinturón para más de una persona y no sujete nunca a un bebé o a un niño sobre sus rodillas con su propio cinturón.
- El cinturón nunca debe retorcerse.
- Después de un accidente, haga verificar y si es necesario sustituir los cinturones. Siempre cambie los cinturones de seguridad tan pronto como presenten alguna señal de desgaste.
- Al volver a colocar la banqueta trasera, no se olvide de colocar el cinturón de seguridad y las hebillas de modo que se pueda utilizar correctamente.
- Inserte el gancho del cinturón en la caja apropiada.
- Compruebe que no haya ningún objeto en la zona del cajetín de bloqueo del cinturón que pueda impedir su correcto funcionamiento.
- Asegúrese de que el cajetín de bloqueo esté bien colocado (no debe quedar oculto, aplastado ni tapado, etc., por personas u objetos).

## DISPOSITIVOS DE SEGURIDAD ADICIONALES

### Dispositivos complementarios al cinturón delantero

2

#### Introducción

Constan de:

- **pretensores de enrollador del cinturón de seguridad;**
- **pretensores del cinturón de seguridad abdominal;**
- **limitadores de esfuerzo de tórax;**
- **airbags frontales del conductor y el pasajero delantero.**

Estos sistemas han sido previstos para funcionar separada o conjuntamente en caso de choques frontales.

En función de la gravedad del impacto, el sistema puede provocar:

- el bloqueo del cinturón de seguridad;
- el accionamiento del pretensor del carrete de inercia del cinturón de seguridad para la corrección de la holgura del cinturón;
- el pretensor del cinturón ventral, para retener al conductor en su asiento;
- airbag frontal.

#### Pretensores

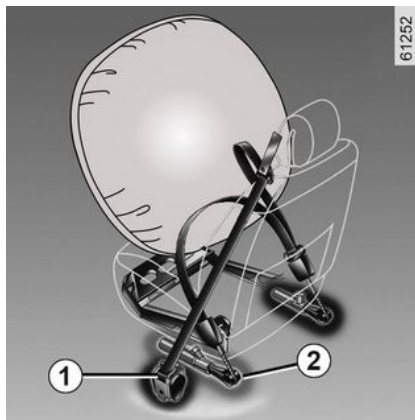

Los pretensores retienen el cinturón de seguridad contra el cuerpo, sujetando al ocupante más firmemente contra el asiento y aumentando de este modo la eficacia del cinturón.

Con el contacto puesto, en un choque frontal importante y según la violencia del mismo, el sistema puede activar:

- el pretensor del carrete de inercia del cinturón de seguridad **1** que lo retrae instantáneamente;
- el pretensor de inercia del cinturón de seguridad de cadera **2** de los asientos delanteros.



- Después de un accidente, haga verificar todos los medios de retención.

- Cualquier intervención en el sistema completo (pretensores, airbags, cajas electrónicas o cableados) o la reutilización en cualquier otro vehículo, aunque sea idéntico, está rigurosamente prohibida.

- Para evitar activaciones intempestivas que puedan ocasionar daños, tan solo se permite intervenir en el airbags al personal cualificado de la Red de la marca.

- El control de las características eléctricas del sistema de ignición no debe ser efectuado más que por el personal especialmente formado y utilizando un material adaptado.

- Cuando se vaya a desguazar el vehículo, consulte a un Representante de la marca para eliminar el generador de gas de los pretensores y del airbags.

## DISPOSITIVOS DE SEGURIDAD ADICIONALES

### Limitador de esfuerzo

A partir de un cierto nivel de violencia del choque, este mecanismo se activa para limitar, hasta un nivel soportable, la presión del cinturón contra el cuerpo.

### Airbags frontales de conductor y pasajero

Equipan las plazas delanteras del lado del conductor y del pasajero.

Un símbolo en la parte inferior del parabrisas indica si este equipamiento está presente (según el vehículo).

Cada sistema airbag se compone de:

- un airbag y su generador de gas montados sobre el volante para el conductor y en el salpicadero para el pasajero delantero;
- un cajetín electrónico para la vigilancia del sistema que controla la activación eléctrica del generador de gas;
- captadores independientes;
- testigos de control, visibles en la consola del techo 3:

-  iluminado, airbag del pasajero activado;

-  iluminado, airbag del pasajero inhabilitado.



El sistema airbag utiliza un principio pirotécnico. Esto explica que al desplegarse el airbag, produzca calor, emita humo (lo que no significa un contacto de incendio) y genere un ruido de detonación. El despliegue del airbag, que debe ser inmediato, puede provocar lesiones superficiales u otras molestias.



### Operación

El sistema sólo es operativo después de poner el contacto del vehículo.

En un choque violento de tipo frontal, los airbags se inflan rápidamente. Esto permite así amortiguar el impacto de la cabeza y del tórax del conductor sobre el volante y del pasajero contra el tablero de mandos. A continuación, los airbags se desinflan inmediatamente tras el choque para evitar cualquier traba que impida abandonar el vehículo.

## DISPOSITIVOS DE SEGURIDAD ADICIONALES

### Averías de funcionamiento



Este testigo se enciende cuando se arranca el motor y luego se apaga al cabo de unos 65 segundos.

Si no se enciende al poner el contacto, o si permanece encendido, señala un fallo del sistema.

Consulte lo antes posible a un Representante de la marca;

Su protección se puede ver reducida hasta que este fallo se haya solucionado.

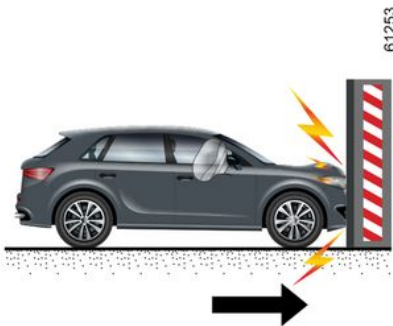

En los casos siguientes se activan los pretensores o los airbags.

En un choque frontal contra una superficie rígida (indeformable) a una

velocidad de choque igual o superior a 25 km/h.

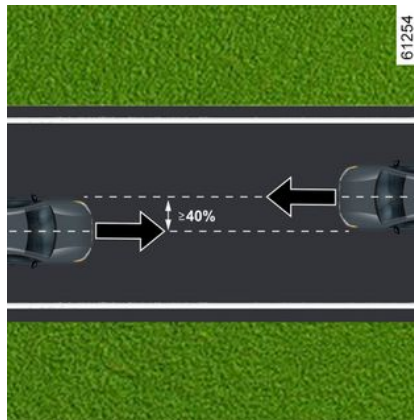

En caso de colisión frontal con otro vehículo de igual o superior categoría, con una superficie de impacto igual o superior al 40%, cuando la velocidad de ambos vehículos sea igual o superior a 40 km/h.

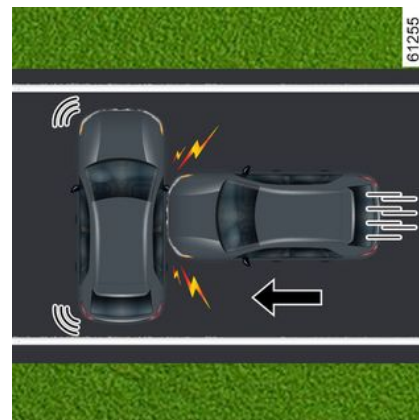

En un choque lateral con otro vehículo de una categoría equivalente o superior, a una velocidad de choque igual o superior a 50 km/h.

## DISPOSITIVOS DE SEGURIDAD ADICIONALES

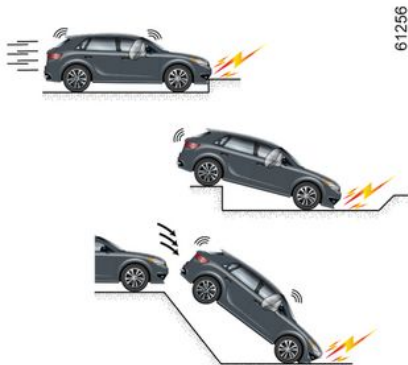

### Los pretensores o los airbags se pueden activar por:

- tras un impacto debajo del vehículo (por ejemplo, el bordillo de una acera);
- baches;
- tras una caída o un aterrizaje violento;
- piedras;
- ...



### Los pretensores o los airbags no se pueden activar por:

- tras un impacto trasero, por grave que sea;
- vuelco del vehículo;



- tras un impacto lateral en la parte delantera o trasera del vehículo;
- tras un impacto frontal, por debajo de la parte trasera de un camión;
- choque frontal en ángulo contra un obstáculo con un ángulo afilado;
- ...

**Todas las advertencias que se dan van destinadas a que no se impida el despliegue del airbag para evitar daños graves causados por proyección de objetos durante su apertura.**

# DISPOSITIVOS DE SEGURIDAD ADICIONALES

## Advertencias

2



### **Advertencias relacionadas con el conductor airbag**

- No se debe modificar ni el volante, ni su cojín.
- Está prohibido recubrir el cojín del volante.
- No fijar ningún objeto (insignia, logotipo, reloj, soporte de teléfono, etc.) en el centro del volante.
- Se prohíbe desmontar el volante (salvo por el personal cualificado de la red).
- No sentarse demasiado cerca del volante de dirección: hay que hacerlo con los brazos ligeramente flexionados (véase "Ajuste de la posición de conducción" ➔ 82). Le asegurará un espacio suficiente para un despliegue y una eficacia correcta del airbag.

### **Advertencias relacionadas con el pasajero airbag**

- No pegar ni fijar objetos (horquillas, logotipos, reloj, soporte de teléfono, etc.) en el salpicadero o en la zona del airbag.
- No coloque nada entre el salpicadero y el ocupante (animales, paraguas, bastones, paquetes, etc.).
- No coloque los pies en el salpicadero o en el asiento, ya que estas posturas pueden provocar lesiones graves. En general, mantener alejada cualquier parte del cuerpo (rodillas, manos, cabeza...) del salpicadero.

## DISPOSITIVOS DE SEGURIDAD ADICIONALES

### Dispositivos complementarios a los cinturones traseros

#### Introducción

Constan de:

- **pretensores de enrolladores de cinturones de seguridad laterales;**
- **limitadores de esfuerzo de tórax.**

Estos sistemas han sido previstos para funcionar separada o conjuntamente en caso de choques frontales.

En función de la gravedad del impacto, el sistema puede provocar:

- el bloqueo del cinturón de seguridad;
- el pretensor del carrete de inercia del cinturón de seguridad (que se activa para corregir la holgura del cinturón).

#### Limitador de esfuerzo

A partir de un cierto nivel de violencia del choque, este mecanismo se activa para limitar, hasta un nivel soportable, la presión del cinturón contra el cuerpo.

### Pretensores de los cinturones de seguridad de asientos laterales

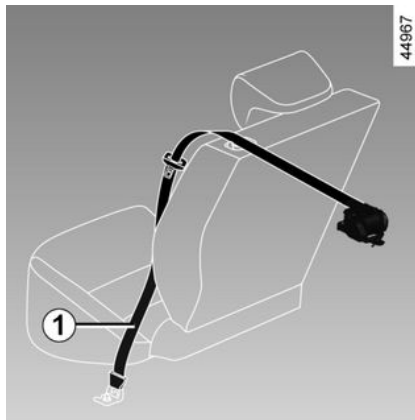

Los pretensores retienen el cinturón de seguridad contra el cuerpo, sujetando al ocupante más firmemente contra el asiento y aumentando de este modo la eficacia del cinturón.

Con el contacto puesto, tras un impacto frontal importante y en función de la gravedad de este, el sistema puede activar el pretensor del carrete de inercia del cinturón de seguridad **1** que lo retrae instantáneamente.



- Después de un accidente, haga verificar todos los medios de retención.
- Cualquier intervención en el sistema completo (pretensores, airbags, cajas electrónicas o cableados) o la reutilización en cualquier otro vehículo, aunque sea idéntico, está rigurosamente prohibida.
- Para evitar activaciones intempestivas que puedan ocasionar daños, tan solo se permite intervenir en el airbags al personal cualificado de la Red de la marca.
- El control de las características eléctricas del sistema de ignición no debe ser efectuado más que por el personal especialmente formado y utilizando un material adaptado.
- Cuando se vaya a desguazar el vehículo, consulte a un Representante de la marca para eliminar el generador de gas de los pretensores y del airbags.

## DISPOSITIVOS DE SEGURIDAD ADICIONALES

### Dispositivos de protección lateral

2

#### Airbag lateral

Se trata de un airbag que está equipado en cada asiento delantero que se despliega sobre el costado del asiento (lado puerta) con la finalidad de proteger a los ocupantes en caso de choque lateral violento.

#### Airbag de cortina

Se trata de airbags instalados en los laterales del techo del vehículo que se despliegan a lo largo de las ventanillas laterales de las puertas delanteras y traseras para proteger a los ocupantes en caso de que se produzca un choque lateral violento.

## DISPOSITIVOS DE SEGURIDAD ADICIONALES

### Advertencias



#### **Advertencia relacionada con el airbag lateral airbag**

- No poner accesorios ni objetos, ni dejar que haya animales entre el respaldo, la puerta y los revestimientos interiores. No cubrir el respaldo del asiento con objetos tales como ropa o accesorios. Esto podría afectar al correcto funcionamiento del airbag o provocar lesiones al desplegarse.
- Queda terminantemente prohibido desmontar o modificar el asiento o los accesorios interiores, salvo que la intervención sea realizada por personal cualificado de la marca.
- Los airbags se despliegan a través de las ranuras de los respaldos de los asientos delanteros (lado de la puerta y lado de la consola central): no introduzca nunca un objeto en estas ranuras.

# DISPOSITIVOS DE SEGURIDAD ADICIONALES

## Dispositivos de retención complementarios

2

### Advertencias

Todas las advertencias que se dan van destinadas a que no se impida el despliegue del airbagy para evitar daños graves causados por proyección de objetos durante su apertura.



El airbag está diseñado para complementar la acción del cinturón de seguridad. El airbag y el cinturón de seguridad son elementos indisolubles del mismo sistema de protección. Por ello, es imperativo llevar el cinturón de seguridad abrochado permanentemente. No abrocharse el cinturón de seguridad expone a los ocupantes a graves lesiones en caso de accidente. Esto también puede agravar los riesgos de lesiones en la superficie de la piel, que son inherentes al despliegue del airbag, aunque siempre es posible que se produzcan lesiones secundarias por parte de los airbags.

La activación de los pretensores o de los airbags en caso de vuelco o de choque trasero incluso violento, no es sistemática. Golpes bajo el vehículo contra el bordillo de las aceras, baches en la calzada, piedras... pueden provocar la activación de estos sistemas.

- Los trabajos y modificaciones en el sistema completo de airbag (airbags, pretensores, UCE, cableado, etc.), están **estrictamente prohibidos** (salvo por personal cualificado de la red).
- Para preservar el correcto funcionamiento y para evitar que se active de forma intempestiva, tan solo al personal cualificado de la Red de la marca se permite intervenir en el sistema del airbag.
- Como medida de seguridad, haga verificar el sistema del airbag si el vehículo ha sufrido un accidente, un robo o una tentativa de robo.
- Cuando se venda o alquile el vehículo, informar al nuevo usuario de las condiciones en el momento de la entrega de este manual de uso del vehículo.
- En caso de desguace del vehículo, dirigirse a un distribuidor autorizado para la retirada de los generadores de gas.

# SEGURIDAD INFANTIL

## Información general

### Transporte de niños

Cumpla con la legislación local del país en el que se encuentre.

Al igual que el adulto, el niño debe estar correctamente sentado y sujeto sea cual sea el trayecto. Usted es responsable de los niños que transporta.

El niño no es como un adulto en miniatura. Está expuesto a riesgos de lesiones específicas ya que sus músculos y sus huesos están en pleno desarrollo. El cinturón de seguridad por sí solo no es adecuado para su transporte. Utilice el asiento para niños apropiado y haga un uso correcto del mismo.



Para impedir la apertura de las puertas, utilizar el "Bloqueo infantil"

→ 68.



Un choque a 50 km/h representa una caída desde 10 metros.

¡No sujetar a un niño equivale a dejarle jugar en un balcón de una cuarta planta sin barandilla!

Nunca lleve a un niño en brazos. En caso de accidente, no le podrá sujetar aunque usted lleve puesto el cinturón.

Si su vehículo ha estado implicado en un accidente de tráfico, cambie el asiento para niños y verifique los cinturones y los anclajes ISOFIX.



**Responsabilidad del conductor durante el estacionamiento o la parada del vehículo**

No abandone nunca su vehículo dejando dentro a un niño, a un adulto no autónomo o a un animal, ni siquiera por poco tiempo.

De hecho, éstos podrían correr peligro o poner en peligro a otras personas al arrancar el motor, al accionar los equipamientos como por ejemplo los elevallunas, o al bloquear las puertas.

Además, cuando hace calor o incide el sol, sepa que la temperatura interior del habitáculo sube muy rápidamente.

**RIESGO DE MUERTE O DE LESIONES GRAVES.**

### Utilización de un asiento para niños

El nivel de protección ofrecido por el asiento para niños depende de su capacidad para retener al niño y de su instalación. Una mala instalación compromete la protección del niño

## SEGURIDAD INFANTIL

en caso de frenado brusco o de choque.

Antes de comprar un asiento para niños, compruebe que cumple la reglamentación del país donde usted se encuentra y que se puede montar en su vehículo. Consulte a un Representante de la marca para saber cuáles son los asientos recomendados para su vehículo.

La normativa sobre el transporte de niños es específica de cada país. El uso de un asiento para niños durante el transporte depende de la edad y/o el tamaño y/o el peso del niño.

Para los niños que no necesitan ser transportados en un asiento para niños, asegúrese de que el cinturón de seguridad esté correctamente ajustado y abrochado.

En cualquiera de los casos, debe respetar la reglamentación del país en que se encuentre.

Antes de montar un asiento para niños, lea el manual correspondiente y respete las instrucciones. En caso de dificultades al instalarlo, contacte con el fabricante del equipamiento. Conserve el manual con el asiento.



Dé ejemplo poniéndose el cinturón y enseñe a sus hijos:

- para abrochárselo correctamente;
- a subirse y a bajarse por el lado opuesto al tráfico.

No utilice un asiento para niños de ocasión o sin manual de utilización.

Procure que ningún objeto, en el asiento para niños o cerca del mismo, impida su funcionamiento.



No deje nunca a un niño sin vigilancia en el vehículo.

Asegúrese de que el niño permanece sujeto y de que su arnés o su cinturón está correctamente regulado y ajustado. Evitar llevar prendas voluminosas que puedan destensar los cinturones ➔ 82.

No deje que el niño saque la cabeza o los brazos por la ventanilla.

Compruebe que el niño conserva una postura adecuada durante todo el trayecto, sobre todo si está dormido.

## SEGURIDAD INFANTIL

### Elección de asiento para niños

#### Asientos para niños de espaldas a la carretera



La cabeza de un bebé es, en proporción, más pesada que la de un adulto y su cuello es muy frágil. Transporte al niño el mayor tiempo posible en esta posición (hasta la edad de 2 años como mínimo). Sujeta la cabeza y el cuello.

Elija un asiento envolvente para una mejor protección lateral y cámbielo cuando la cabeza del niño rebase el casco del asiento.

#### Asiento para niños frente a la carretera



Hasta 18 kg o cuatro años, el niño puede viajar en un asiento frente a la carretera. Elija el asiento adecuado al tamaño del niño: la cabeza y el abdomen son las zonas que deben tener mayor protección. Un asiento para niños frente a la carretera sólidamente fijado al vehículo reduce los riesgos de impacto de la cabeza. Transporte a su hijo en un asiento en el sentido de la marcha con un arnés mientras su estatura lo permita.

Elija un asiento envolvente para una mejor protección lateral.

#### Cojines elevadores



A partir de 15 kg o 4 años el niño puede viajar en un asiento elevador que permite adaptar el cinturón de seguridad a su morfología. El cojín del asiento elevador debe estar provisto de guías que coloquen el cinturón sobre los muslos del niño y no sobre el vientre. Se aconseja un respaldo regulable en altura y equipado con una guía para el cinturón para colocar el cinturón en el centro del hombro. El cinturón nunca debe estar sobre el cuello o sobre el brazo.

Elija un asiento envolvente para una mejor protección lateral.



Lista de métodos de sujeción para niños recomendados por el fabricante:



63133

### elección de fijación del asiento para niños

Existen dos formas de fijar los asientos infantiles: mediante el cinturón de seguridad o mediante el sistema ISOFIX.

### Fijación mediante el cinturón

El cinturón de seguridad debe estar ajustado para asegurar su correcto

funcionamiento en caso de frenado brusco o de impacto.

Respete el recorrido de la correa indicado por el fabricante del asiento para niños.

Compruebe siempre que el cinturón de seguridad esté bien abrochado tirando de él y después tense la correa al máximo empujando el asiento para niños.

Compruebe la correcta sujeción del asiento ejerciendo un movimiento izquierda/derecha y adelante/atrás: el asiento debe permanecer sólidamente fijado.

Compruebe que el asiento para niños no haya quedado atravesado y que no esté apoyado contra un cristal.



No utilizar un asiento para niños si se corre el riesgo de que desabroche el cinturón de seguridad que lo sujeta; la base del asiento no debe descansar sobre la hebilla o sobre el cierre del cinturón de seguridad.



El cinturón de seguridad nunca debe estar holgado o torcido.

Nunca lo haga pasar por debajo del brazo o por detrás de la espalda.

Compruebe que el cinturón no haya sido dañado por bordes afilados.

Si el cinturón de seguridad no funciona correctamente, no protegerá al niño.

Consulte a un Representante de la marca.

No utilice esta plaza hasta que el cinturón esté reparado.

### Fijación mediante el sistema ISOFIX

Las sillas infantiles autorizadas ISO-FIX están homologadas de acuerdo con la normativa vigente si se cumple alguna de las cuatro condiciones que se indican a continuación:

- universal ISOFIX de 3 puntos frente a la carretera;
- semiuniversal ISOFIX de 2 puntos;
- específica del vehículo;
- i-Size que tiene una de las opciones:

## SEGURIDAD INFANTIL

- una correa que se fija en la tercera anilla del asiento en cuestión;
- o un gato que se apoya en el suelo del vehículo, compatible con el asiento homologado i-Size, cuya función es evitar que el asiento para niños se desplace en caso de colisión.

En los últimos tres casos, verifique que su asiento para niños puede instalarse consultando la lista de vehículos compatibles.



No deben llevarse a cabo modificaciones en los componentes del sistema de retención

instalado de fábrica (cinturones de seguridad, ISOFIX, sillas y sus fijaciones).

Sujete el asiento para niños con las fijaciones ISOFIX cuando esté equipado. El sistema ISOFIX garantiza un montaje fácil, rápido y seguro.

El sistema ISOFIX incluye dos anillas y, en algunos casos, una tercera anilla.



Los anclajes ISOFIX han sido diseñados exclusivamente para los asientos para niños

con sistema ISOFIX.

No fije nunca otros asientos para niños, cinturones u otros objetos a estos anclajes.

Asegúrese de que nada estorbe a la altura de los puntos de anclaje.

Si el vehículo ha estado implicado en un accidente de tráfico, haga verificar los anclajes ISOFIX y cambie su asiento para niños.



Antes de utilizar un asiento para niños ISOFIX que haya adquirido para otro vehículo, asegúrese de que se permite su instalación.

Consulte la lista de los vehículos en los que se admite el asiento a través del fabricante del equipamiento.



Las dos anillas **1** están situadas entre el respaldo y la base de la silla, y se identifican con la marca .

## SEGURIDAD INFANTIL

2

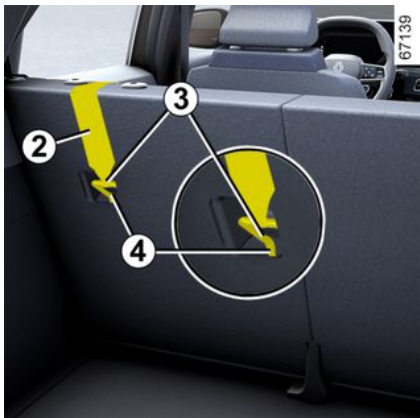

La tercera anilla **4** se emplea para fijar la correa superior **2** en algunas sillas infantiles.

### Asientos traseros

La correa superior **2** debe colocarse entre el respaldo y la bandeja trasera. Para ello, extraer la bandeja trasera → **73**.

Fijar el gancho **3** a una de las anillas

**4** marcadas con el símbolo .

# SEGURIDAD INFANTIL

## Plaza del pasajero delantero



Fijar el gancho **3** a la correa superior **2** en la anilla **4** marcada con el

símbolo .

### Todas las plazas

Tirar de la correa superior **2** para que la parte trasera del asiento infantil entre en contacto con el respaldo del vehículo.



Los anclajes ISOFIX han sido diseñados exclusivamente para los asientos para niños

con sistema ISOFIX. No fije nunca otros asientos para niños, cinturones u otros objetos a estos anclajes.

Asegúrese de que nada estorbe a la altura de los puntos de anclaje.

Si el vehículo ha estado implicado en un accidente de tráfico, haga verificar los anclajes ISOFIX y cambie su asiento para niños.



Asegúrese de que el respaldo del asiento para niños de frente a la carretera esté en contacto con el respaldo del asiento del vehículo. En este caso, el asiento para niños podría no descansar siempre sobre la base del asiento del vehículo.



Fije **imperativamente** la cinta del asiento para niños en la anilla correspondiente.

2

## SILLAS INFANTILES

### Instalación del asiento para niños, generalidades

Algunas plazas no admiten la instalación de un asiento para niños.

Los diagramas → 106 → 112 le indican dónde fijar un asiento para niños.



Monte la silla para niños preferentemente en un asiento trasero.

Comprobar que la silla infantil o los pies del niño no impiden el correcto bloqueo del asiento delantero → 78.

Asegúrese de que al instalar el asiento para niños en el vehículo no se corre el riesgo de que se suelte de su base.

Si tiene que retirar el reposacabezas, asegúrese de que esté bien guardado de modo que no se pueda proyectar en caso de frenada brusca o de choque.

Fije siempre el asiento para niños en el vehículo, aunque no se esté utilizando, para que no se pueda proyectar en caso de frenada brusca o de choque.

Los tipos de asiento para niños mencionados pueden no estar disponibles. Antes de utilizar otro asiento para niños, compruebe a través de su fabricante que se puede montar.

### En la parte delantera

La legislación relativa al transporte de niños en la plaza del pasajero delantero es propia de cada país. Consultar la legislación aplicable y seguir las indicaciones del gráfico.

Antes de instalar un asiento para niños en esta plaza (si está autorizado):

- baje el cinturón de seguridad al máximo;
- lleve el asiento hacia atrás al máximo;
- recline suavemente el respaldo para desplazarlo de la posición vertical (unos 25°);
- en los vehículos que estén equipados, suba el asiento al máximo.

Siempre es obligatorio elevar completamente el reposacabezas del asiento para que no interfiera con la silla infantil → 77.

Después de instalar el asiento para niños, cuando sea posible, puede desplazar hacia delante el asiento delantero si es necesario (para dejar espacio suficiente en las plazas

traseras a los pasajeros o a otros asientos para niños). Los asientos para niños de espaldas a la carretera no pueden estar en contacto con el salpicadero ni en la posición máxima avanzada.

Nunca modifique los otros ajustes tras la instalación del asiento para niños.



### RIESGO DE MUERTE O DE LESIONES GRAVES:

antes de instalar un asiento para niños

orientado hacia atrás en la plaza del pasajero delantero, verifique que el airbag ha sido desactivado → 118.

### En la plaza trasera lateral

Un capazo se instala en el sentido transversal del vehículo y ocupa dos plazas como mínimo. Coloque la cabeza del niño hacia el interior del vehículo.

Antes de instalar un asiento para niños orientado hacia atrás, mover la plaza delantera hacia el frente a tope y, una vez instalado el asiento, desplazarla hacia atrás al máximo

## SILLAS INFANTILES

sin que llegue a tocar el asiento para niños.

Para la seguridad del niño en posición orientada hacia delante:

- desplazar el asiento en el que va a ir sentado el niño lo más atrás posible;
- Desplace hacia delante el asiento situado delante del niño y corrija la posición del respaldo para evitar el contacto entre el asiento y las piernas del niño.



Comprobar que la silla infantil o los pies del niño no impiden el correcto bloqueo del asiento delantero → **78**.

En cualquier situación, retire el reposacabezas del asiento trasero en el que esté instalado el → **80**. En caso necesario, coloque el asiento trasero lo más atrás posible. Esto deberá realizarse antes de instalar el asiento para niños. Compruebe que el asiento para niños está apoyado en el respaldo del asiento trasero.



### Instalar un asiento elevador (grupo 2 o 3)

Controlar que el cinturón de seguridad → **82**

funciona (enrolla) correctamente.

Ajustar el cinturón de seguridad colocando:

- la correa en el hombro del niño sin que toque el cuello;
- el cinturón ventral de modo que quede plano sobre los muslos y contra la pelvis.

Llegado el caso, deberá adaptar la posición del asiento del vehículo.



Monte la silla para niños preferentemente en un asiento trasero.

Para instalar una silla ISOFIX en el asiento trasero izquierdo, desabrochar con la mano el cinturón de seguridad central antes de aplicar los bloqueos.

## En la plaza trasera central

Compruebe que el cinturón sea adecuado para la fijación de un asiento para niños. Consulte a un Representante de la marca.



Un asiento para niños con reposapiés no debe instalarse nunca en el asiento trasero central.

**EXISTE RIESGO DE MUERTE O DE LESIONES GRAVES.**

## SILLAS INFANTILES

Fijación mediante el cinturón

2

Imagen de instalación

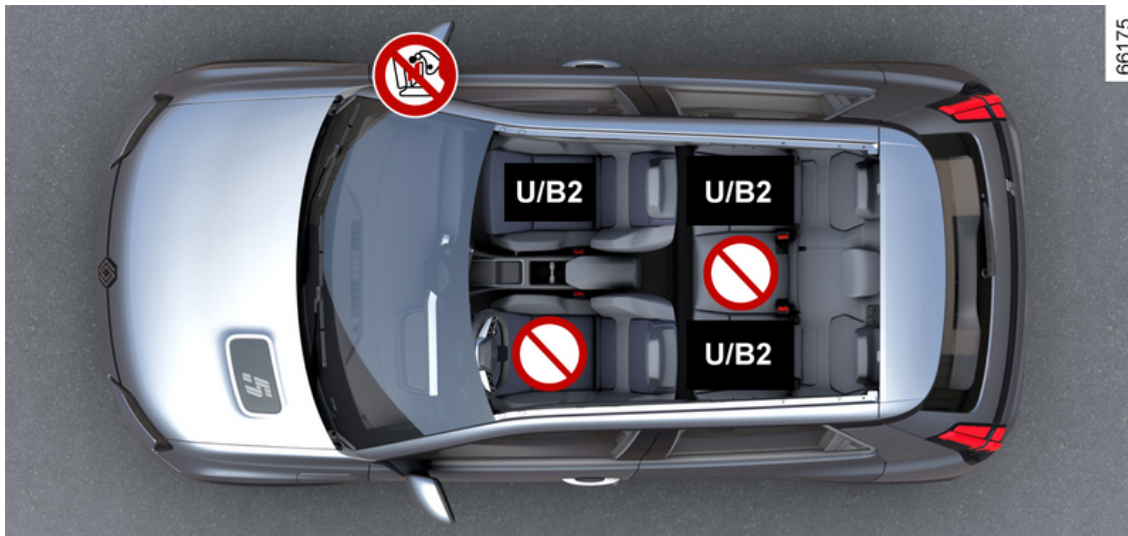

## SILLAS INFANTILES



**RIESGO DE MUERTE O DE LESIONES GRAVES:** antes de instalar un asiento para niños orientado hacia atrás en la plaza del pasajero delantero, verifique que el airbag ha sido desactivado → 118.

2



Compruebe el estado del airbag antes de que se instale un pasajero a bordo o antes de instalar un asiento para niños.



Asiento no apto para la fijación de sillas infantiles.

### Asiento para niños fijado mediante el cinturón



Asiento equipado para fijar una silla "universal" homologada mediante el cinturón de seguridad.



Asiento que permite la fijación mediante el cinturón de seguridad de una silla infantil con homologación "B2".



La utilización de un sistema de seguridad infantil inadecuado para este vehículo no protegerá correctamente al bebé o al niño. Se corre el riesgo de que sufra heridas graves o mortales.



Asegúrese de que el niño permanece sujeto y de que su arnés o su cinturón está correctamente regulado y ajustado.

Si es necesario, ajustar la posición del asiento como corresponda.

## SILLAS INFANTILES



Está prohibido colocar un asiento para niños en la plaza contigua disponible cuando el respaldo grande esté abatido sobre los otros asientos → **80**.

2

# SILLAS INFANTILES

## Tabla de instalación

La tabla siguiente resume la información que figura en el diagrama con el fin de garantizar el cumplimiento de la normativa vigente.

2

Tipo de asiento para niños	Peso del niño	Plaza del pasajero delantero		Plazas traseras laterales	Asiento central trasero
		Con el airbag desactivado	Con el airbag activado		
<b>Capazo transversal al vehículo</b> Grupo 0	< a 10 kg	X	X	U (2)	X
<b>Capazo de espaldas a la carretera</b> Grupos 0 o +0	<10 kg y <13 kg	U (1) (5)	X	U (3)	X
<b>Cuco / asiento de espaldas a la carretera</b> Grupos +0 y 1	< de 13 kg y de 9 a 18 kg	U (1) (5)	X	U (3)	X
<b>Asiento de frente a la carretera</b> Grupo 1	9 a 18 kg	X	U (5)	U (4)	X
<b>Sistema de elevación del cojín</b> Grupos 2 y 3	15 a 25 kg y 22 a 36 kg	X	U / B2 (5)	U / B2 (4)	X

## SILLAS INFANTILES



**(1) RIESGO DE MUERTE O DE LESIONES GRAVES:** antes de instalar un asiento para niños orientado hacia atrás en la plaza del pasajero delantero, verifique que el airbag ha sido desactivado → 118.

2

**X** = plaza no apta para la instalación de asientos para niños de este tipo.

**U** = Asiento que permite la fijación mediante el cinturón de seguridad de un asiento para niños con homologación "Universal": comprobar que es posible la instalación.

**B2** = asiento elevador del Grupo 2 (de 15 kg a 25 kg).

**(2)** Es posible instalar un capazo transversalmente en el vehículo, que ocupa al menos dos plazas. Coloque la cabeza del niño hacia el interior del vehículo.

**(3)** En caso necesario, colocar el asiento del vehículo lo más atrás posible. Antes de instalar un asiento para niños orientado hacia atrás, mover la plaza delantera hacia el frente a tope y, una vez instalado el asiento, desplazarla hacia atrás al máximo sin que llegue a tocar el asiento para niños.

**(4)** En todos los casos, extraer el reposacabezas del asiento trasero en el que esté colocado el asiento para niños. Esto deberá realizarse antes de instalar el asiento para niños. Desplace hacia delante el asiento situado delante del niño y recoloque el respaldo para evitar el contacto entre el asiento y las piernas del niño.

**(5)** Coloque el asiento del vehículo en la posición más trasera y alta posible e incline ligeramente el respaldo (25° aproximadamente).



## SILLAS INFANTILES

### Fijación mediante el sistema ISOFIX

2

### Imagen de instalación



## SILLAS INFANTILES

2



Para el asiento del pasajero delantero, se recomienda el uso de un asiento para niños con reposapiés para evitar la activación de la señal de advertencia del cinturón de seguridad.



La utilización de un sistema de seguridad infantil inadecuado para este vehículo no protegerá correctamente al bebé o al niño. Se corre el riesgo de que sufra heridas graves o mortales.



Cuando se instala un asiento ISOFIX en el asiento trasero lateral izquierdo, se impide la utilización de la plaza central. El cinturón central queda inaccesible e inutilizable.



**RIESGO DE MUERTE O DE LESIONES GRAVES:** antes de instalar un asiento para niños orientado hacia atrás en la plaza del pasajero delantero, verifique que el airbag ha sido desactivado → 118.



Plaza que no permite la instalación de un asiento para niños.

### Sujeción de la silla infantil mediante la fijación ISOFIX



Asiento equipado para la fijación de un asiento para niños ISOFIX o i-Size.



Los asientos delanteros y traseros están equipados con un punto de anclaje que permite la instalación de un asiento para niños universal orientado hacia delante ISOFIX. Los puntos de anclaje se encuentran en el respaldo del asiento del pasajero para el asiento delantero y en el respaldo de la banqueta para los asientos traseros.

## SILLAS INFANTILES

2



Asegúrese de que el niño permanece sujeto y de que su arnés o su cinturón está correctamente regulado y ajustado.

Si es necesario, ajustar la posición del asiento como corresponda.



Está prohibido colocar un asiento para niños en la plaza contigua disponible cuando el respaldo grande esté abatido sobre los otros asientos → 80.



Monte la silla para niños preferentemente en un asiento trasero.

Para instalar un asiento ISOFIX en esta plaza, desabroche el cinturón de seguridad con la mano antes de encajar los cerrojos.

# SILLAS INFANTILES

## Tabla de instalación

La tabla siguiente resume la información que figura en el diagrama con el fin de garantizar el cumplimiento de la normativa vigente.

2

Tipo de asiento para niños	Peso del niño	Tamaño del asiento [fijación]	Plaza del pasajero delantero		Plazas traseras laterales	Asiento central trasero
			Con el airbag desactivado	Con el airbag activado		
<b>Capazo transversal al vehículo</b> Grupo 0	< a 10 kg	L1 [F] L2 [G]	X	X	X	X
<b>Capazo de espaldas a la carretera</b> Grupos 0 o +0	< 13 kg	R1 [E]	IL (1) (2)	X	IL (3)	X
<b>Asiento de espaldas a la carretera</b> Grupos +0 y 1	< de 13 kg y de 9 a 18 kg	R3 [C]	X	X	IL (3)	X
		R2 [D]	IL (1) (2)			
<b>Asiento de frente a la carretera</b> Grupo 1	9 a 18 kg	F3 [A] F2 [B] F2X [B1]	X	IUF-IL (2)	IUF-IL (4)	X
<b>Sistema de elevación del cojín</b> Grupos 2 y 3	15 a 25 kg y 22 a 36 kg	B2	X	IUF-IL (5)	IUF-IL (4)	X
<b>Asiento i-Size</b>	Asiento de espaldas a la carretera		i - U (1) (2)	X	i - U (3)	X
	Asiento de frente a la carretera		X	i - UF (2)	i - U (4)	X

## SILLAS INFANTILES

2

Tipo de asiento para niños	Peso del niño	Tamaño del asiento [fijación]	Plaza del pasajero delantero		Plazas traseras laterales	Asiento central trasero
			Con el airbag desactivado	Con el airbag activado		
	Sistema de elevación del cojín		X	i - UF (5)	i - U (4)	X

**X** = Plaza no apta para la fijación de asientos para niños.

**IL** = asiento que permite la fijación de una silla infantil con homologación "Semiuniversal o específica del vehículo" mediante el sistema ISOFIX en los vehículos equipados: controlar que es posible la instalación.

**i-U** = Adecuado para dispositivos de retención i-Size "universales" orientados en el sentido de la marcha o en sentido contrario a ella.

**i-UF** = solo apto para dispositivos de retención "universales" orientados hacia delante i-Size.



**(1) RIESGO DE MUERTE O DE LESIONES GRAVES:** antes de instalar un asiento para niños orientado hacia atrás en la plaza del pasajero delantero, verifique que el airbag ha sido desactivado → 118.

**(2)** Ajustar el asiento del vehículo lo más atrás y bajo posible. Abatir el respaldo al máximo, instalar el asiento para niños y volver a ajustar el respaldo con un ángulo de unos 25°.

**(3)** En caso necesario, colocar el asiento del vehículo lo más atrás posible. Antes de instalar un asiento para niños orientado hacia atrás, mover la plaza delantera hacia el frente a tope y, una vez instalado el asiento, desplazarla hacia atrás al máximo sin que llegue a tocar el asiento para niños.

**(4)** En todos los casos, extraer el reposacabezas del asiento trasero en el que esté colocado el asiento para niños. Esto deberá realizarse antes de instalar el asiento para niños. Desplace hacia delante el asiento situado delante del niño y recoloque el respaldo para evitar el contacto entre el asiento y las piernas del niño.

**(5)** Coloque el asiento del vehículo en la posición más trasera y alta posible e incline ligeramente el respaldo (25° aproximadamente).

El tamaño de un asiento para niños ISOFIX se indica con una letra:

- F3, F2, F2X [A, B, B1]: asientos para niños orientados hacia delante del grupo 1 (de 9 a 18 kg);

## SILLAS INFANTILES

- B2: asiento elevador del grupo 2 (de 15 a 25 kg);
- R3, R2 [C, D]: sillas orientadas hacia atrás o cucos del grupo 0+ (menos de 13 kg) o del grupo 1 (de 9 a 18 kg);
- R1 [E]: cucos orientados hacia atrás del grupo 0 (menos de 10 kg) o 0+ (menos de 13 kg);
- L1, L2 [F, G]: capazos del grupo 0 (menos de 10 kg).

# SEGURIDAD INFANTIL: DESACTIVACIÓN Y ACTIVACIÓN DEL AIRBAG DEL PASAJERO DELANTERO

## Atención

2



El airbag del pasajero sólo se puede activar o desactivar cuando el **vehículo está parado, con el contacto quitado.**

## Desactivación del airbag del pasajero delantero



Antes de instalar un asiento para niños en la plaza del pasajero delantero:

- compruebe que el asiento para niños puede instalarse en esta plaza;
- es imperativo **desactivar** el airbag en el caso de un asiento para niños de espaldas a la marcha.

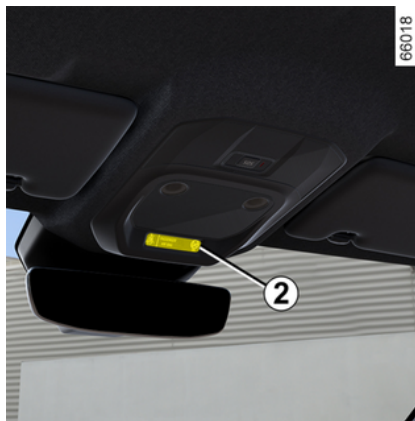

**Para desactivar el airbag: con el vehículo detenido y el contacto apagado, empuje y gire la cerradura 1 a la posición OFF.**

Cuando se pone el contacto, **debe**

comprobar que el testigo  está encendido en la pantalla 2.

**Este testigo se queda encendido permanentemente para confirmar que puede usted instalar un asiento para niños.**



## PELIGRO

Dado que el despliegue del airbag del pasajero delantero no es compatible con la instalación de una silla infantil orientada hacia atrás, **NUNCA colocar un sistema de retención infantil orientado hacia atrás en un asiento protegido por un airbag frontal ACTIVADO. Puede provocar la MUERTE del NIÑO o LESIONES GRAVES.**



## SEGURIDAD INFANTIL: DESACTIVACIÓN Y ACTIVACIÓN DEL AIRBAG DEL PASAJERO DELANTERO



Las indicaciones en el salpicadero y las etiquetas **A** situadas a cada lado del parasol del pasajero delantero **3** (véase el ejemplo de etiqueta anterior) sirven para recordar estas instrucciones.

# SEGURIDAD INFANTIL: DESACTIVACIÓN Y ACTIVACIÓN DEL AIRBAG DEL PASAJERO DELANTERO

## Activación del airbag del pasajero delantero

2



Cuando retire usted el asiento para niños del asiento del pasajero delantero, reactive el airbag con el fin de asegurar la protección del pasajero delantero en caso de choque.



**Para volver a activar el airbag: con el vehículo parado y el contacto apagado, presione y gire el cierre 1 ON hasta la posición.**

Al conectar el encendido, **debe** controlar que el testigo  se encuentra apagado y que el testigo

 se enciende en la pantalla 2 después de cada arranque, durante aproximadamente un minuto.

El airbag del pasajero delantero está activado.

# SEGURIDAD INFANTIL: DESACTIVACIÓN Y ACTIVACIÓN DEL AIRBAG DEL PASAJERO DELANTERO

## Averías de funcionamiento

En caso de avería de sistema de activación/desactivación del airbag del pasajero delantero, los testigos



se muestran en el cuadro de instrumentos.

Desconectar el encendido y controlar la posición de la cerradura 7.

Volver a conectar el encendido: los testigos se apagan.

Si el problema persiste, indica una avería del sistema. En este caso, está prohibida la instalación de un asiento para niños orientado hacia atrás en la plaza del pasajero delantero, así como su ocupación por cualquier otra persona.

Consulte lo antes posible a un Representante de la marca;

## PUESTO DE CONDUCCIÓN

Puesto de conducción: versión con dirección a la izquierda

2

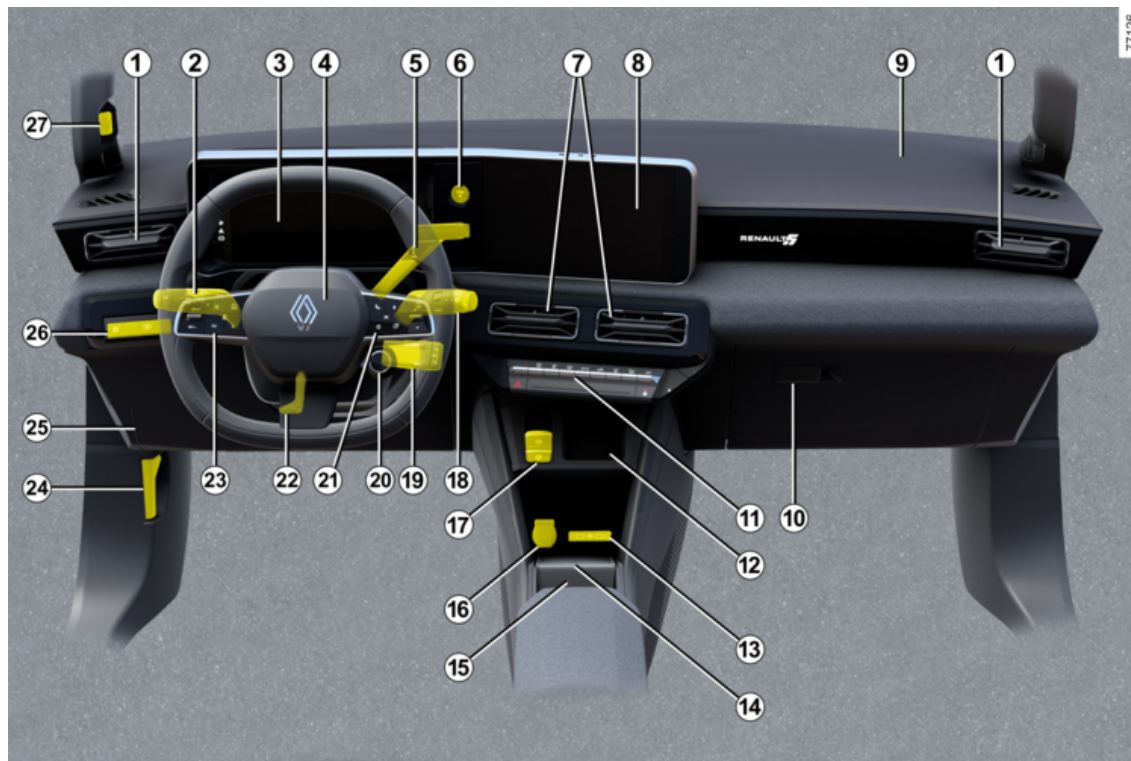

## PUESTO DE CONDUCCIÓN

**El equipamiento que se describe a continuación DEPENDE DE LA VERSIÓN DEL VEHÍCULO Y DEL PAÍS.**

- 1.** Aireadores laterales.
- 2.** Palanca de:
  - luces indicadoras de dirección;
  - iluminación exterior;
  - luces antiniebla traseras.
- 3.** Cuadro de instrumentos.
- 4.** Puesto del conductor airbag, claxon.
- 5.** Palanca de selección electrónica.
- 6.** Botón de arranque/parada del motor.
- 7.** Aireadores centrales
- 8.** Pantalla multimedia.
- 9.** Emplazamiento airbag del pasajero.
- 10.** Guantero
- 11.** Mandos:
  - calefacción o aire acondicionado;
  - testigos de emergencia;
  - bloqueo centralizado de las puertas;
  - ...
- 12.** Soporte para tarjeta "manos libres".
- 13.** Puertos USB-C en la consola central.

**14.** Compartimento de la consola central o zona de carga por inducción.

**15.** Portavasos.

**16.** Toma de accesorios.

**17.** Mandos:

- activación/desactivación del freno de aparcamiento eléctrico;
- activación/desactivación de la función AUTOHOLD;
- ...

**18.** Palanca de la columna de dirección dedicada al limpia/lavaparabrisas del cristal delantero y de la luna trasera.

**19.** Mandos satélite de la radio.

**20.** MandoMULTI-SENSE.

**21.** Mandos:

- de visualización de la información del ordenador de a bordo y del menú de personalización de los ajustes del vehículo;
- remoto para la radio y el sistema de navegación.

**22.** Mando de ajuste en altura y en profundidad del volante.

**23.** Interruptor principal y mandos del regulador/limitador de velocidad/regulador de velocidad adaptativo

Stop and Go y Active driver assist.

**24.** Mando de apertura del capó.

**25.** Compartimento de fusibles.

**26.** Mandos:

- regulador de iluminación de los mandos de control;
- la función "My Safety"
- activación/desactivación de la función "Asistente de mantenimiento de carril" (prevención de salida de carril, centrado de carril);
- ...

**27.** Cámara interior.

## PUESTO DE CONDUCCIÓN

Puesto de conducción con dirección a derechas

2

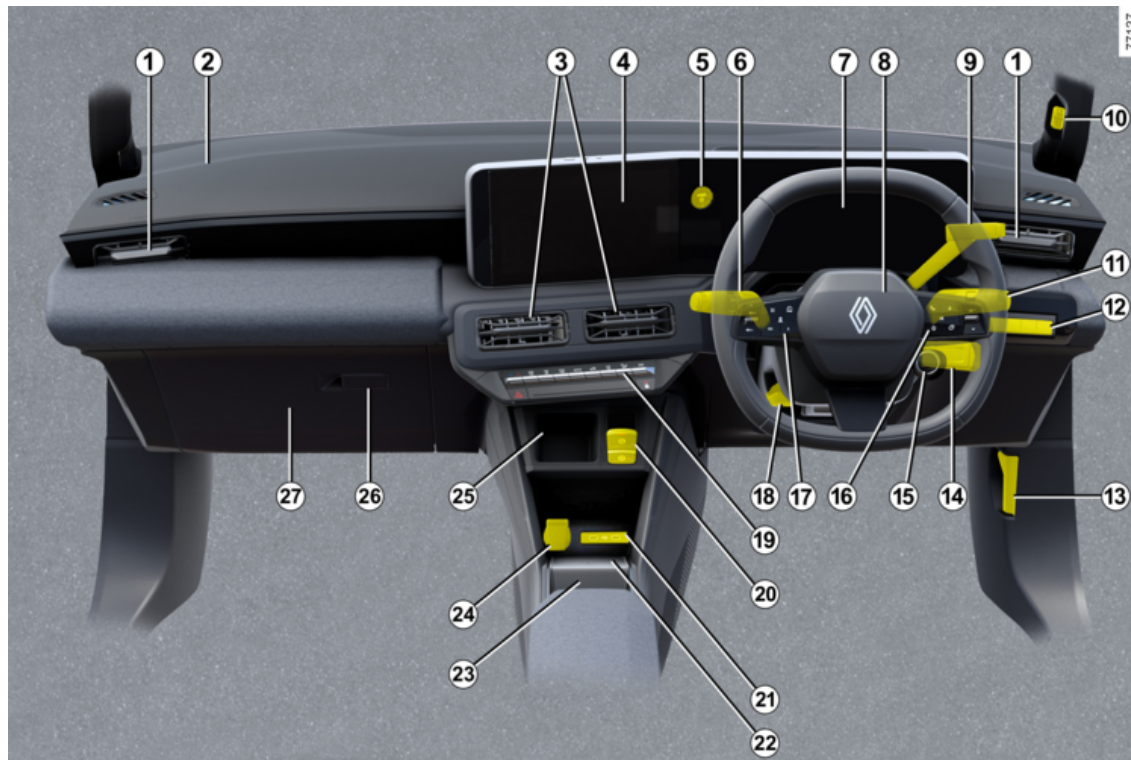

# PUESTO DE CONDUCCIÓN

**El equipamiento que se describe a continuación DEPENDE DE LA VERSIÓN DEL VEHÍCULO Y DEL PAÍS.**

1. Aireadores laterales.
2. Emplazamiento airbag del pasajero.
3. Aireadores centrales
4. Pantalla multimedia.
5. Botón de arranque/parada del motor.
6. Palanca de:
  - luces indicadoras de dirección;
  - iluminación exterior;
  - luces antiniebla traseras.
7. Cuadro de instrumentos.
8. Puesto del conductor airbag, claxon.
9. Palanca de selección electrónica.
10. Cámara interior.
11. Palanca de la columna de dirección dedicada al limpia/lavaparabrisas del cristal delantero y de la luneta trasera.
12. Mandos:
  - regulador de iluminación de los mandos de control;
  - la función "My Safety"
  - activación/desactivación de la función "Asistente de mantenimien-

to de carril" (prevención de salida de carril, centrado de carril);

- ...

13. Mando de apertura del capó.

14. Mandos satélite de la radio.

15. MandoMULTI-SENSE.

16. Mandos:

- de visualización de la información del ordenador de a bordo y del menú de personalización de los ajustes del vehículo;
- remoto para la radio y el sistema de navegación.

17. Interruptor principal y mandos del regulador/limitador de velocidad/regulador de velocidad adaptativo Stop and Go y Active driver assist.

18. Mando de ajuste en altura y en profundidad del volante.

19. Mandos:

- calefacción o aire acondicionado;
- testigos de emergencia;
- bloqueo centralizado de las puertas;
- ...

20. Mandos:

- activación/desactivación del freno de aparcamiento eléctrico;

- activación/desactivación de la función AUTOHOLD;

- ...

21. Puertos USB-C en la consola central.

22. Compartimento de la consola central o zona de carga por inducción.

23. Portavasos.

24. Toma de accesorios.

25. Soporte para tarjeta "manos libres".

26. Guantero

27. Compartimento de fusibles.

# ORDENADOR DE A BORDO

## Información general

### Ordenador de a bordo A o B



Según el vehículo, incluye las siguientes funciones:

- kilometraje;
- Ajustes de viaje;
- mensajes informativos;
- mensajes de anomalía de funcionamiento (generalmente asociados

al testigo );

- mensajes de advertencia (relacionados con el testigo ).

Todas estas funciones se detallan en el manual de uso del vehículo.

Presionar repetidamente hacia arriba/hacia abajo el botón **1** para navegar entre las funciones.

## Selecciones

(la visualización depende del equipamiento del vehículo y del país)

a) ajustes de viaje:

- consumo medio de energía desde la última puesta a cero y consumo actual de energía;
- distancia recorrida desde el último Punto de Partida.

b) restablecer la presión de los neumáticos;

c) intervalos de revisión;

d) diario de a bordo, anomalías de funcionamiento y mensajes informativos.

## ORDENADOR DE A BORDO

Vehículo equipado con el cuadro de instrumentos **A**



Vehículo equipado con el cuadro de instrumentos **B**

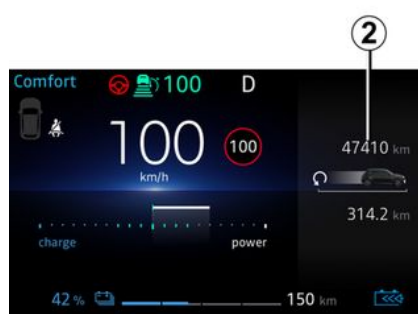

Las funciones se muestran en las zonas **2**.

### Puesta a cero de los parámetros de viaje (Punto de partida)

Con uno de los parámetros de activación seleccionados en la pantalla, mantener pulsado el interruptor **7** hacia abajo hasta que la pantalla se ponga a cero.

### Puesta a cero automática de los parámetros de viaje

La puesta a cero es automática si se sobrepasa la capacidad de uno de los parámetros.

### Interpretación de los valores de consumo de energía.

Algunos elementos del equipamiento del vehículo consumen energía: por tanto, la energía que consume el vehículo puede diferir de la que consume el contador eléctrico.

### Interpretación de ciertos valores visualizados tras el Punto de Partida

Los valores de consumo de energía medio y de autonomía son cada vez más estables y significativos a medida que aumenta la distancia recorrida desde el último punto de partida.

En los primeros kilómetros recorridos tras la puesta a cero, se puede constatar que la autonomía aumenta al circular. Esto se debe a que se tiene en cuenta el consumo medio de energía desde el último punto de partida. Sin embargo, el consumo medio de energía puede disminuir cuando:

- el vehículo sale de una fase de aceleración,
- se pasa de una circulación urbana a una circulación en carretera.

2

## ORDENADOR DE A BORDO

2



Ciertas informaciones del ordenador de a bordo aparecen en la pantalla del sistema de navegación.

La puesta a cero del cuentakilómetros parcial y parámetros de viaje se efectúa de forma simultánea en el ordenador de a bordo y en el sistema de navegación.

En caso de que se detecte un patrón de conducción especialmente económico, se corrige el cálculo y en consecuencia aumenta la autonomía.

### **Reinicialización de la autonomía previsible**

Una vez que la batería de tracción se ha recargado por completo, es posible seleccionar dos tipos de restablecimiento: manual o automático.

#### **Reinicialización voluntaria**

Seleccionar el ajuste de trayecto que se desee restablecer y, a continuación, mantener pulsado el botón **1** para reiniciar la autonomía.

#### **Reinicialización automática**



La autonomía se restablece automáticamente cuando la batería de tracción esté completamente cargada. El valor estimado corresponde a un uso medio, en función de la temperatura exterior.

# ORDENADOR DE A BORDO

## Parámetros de viaje

La visualización de la información que se describe a continuación DEPENDE DEL EQUIPAMIENTO DEL VEHÍCULO Y DEL PAÍS

2

Ejemplos de selección	Interpretación de la visualización seleccionada
 + 13,4 kWh	<b>a) Ajustes de viaje.</b> <b>Consumo de energía instantáneo.</b>
 12,8 kWh/100 km	<b>Consumo de energía medio.</b> El valor se muestra después de haber recorrido al menos 400 metros desde el último reseteo
Distancia 1284,7 km	<b>Distancia recorrida</b> desde el último Punto de Partida.
Presión de neum. inic. pulsac lar	<b>b) Restablecer la presión de los neumáticos</b> <b>→ 190</b>

## ORDENADOR DE A BORDO

2

Ejemplos de selección	Interpretación de la visualización seleccionada
<p>Revisión a los 1.936 km o 3 a los meses.</p>	<p><b>c) Intervalos de revisión.</b></p> <p>Distancia restante hasta la próxima revisión (se muestra en kilómetros o millas); cuando se acerca la revisión, se pueden dar varios escenarios:</p> <ul style="list-style-type: none"> <li>- intervalo inferior a <b>1.500 km o a un mes</b>: aparece el mensaje "Servicio en curso" junto con la distancia o el tiempo restantes;</li> <li>- cuando vence un servicio, aparece el mensaje "Servicio vencido" junto con el primer límite (distancia o tiempo);</li> <li>- autonomía igual a <b>0 km o se ha cumplido la fecha de servicio</b>: se visualiza el mensaje "Realizar revisión" acompañado del testigo  .</li> </ul> <p>El vehículo necesita una revisión lo antes posible.</p>
<p><b>Reinicialización de la visualización tras la revisión conforme al programa de mantenimiento.</b></p> <p>El intervalo hasta la próxima revisión sólo deberá reinicializarse tras una revisión, conforme a las recomendaciones del programa de mantenimiento de su vehículo.</p> <p><b>Función especial:</b> para restablecer el intervalo de mantenimiento, mantenga pulsado uno de los botones de reinicio de la pantalla durante aproximadamente 10 segundos hasta que la pantalla muestre el intervalo de mantenimiento de forma permanente.</p>	
Ejemplos de selección	Interpretación de la visualización seleccionada
<p>Ajustes pulse (OK)</p>	<p><b>d) Menú de personalización de los ajustes del vehículo.</b></p> <p>➔ 140</p>
<p>Maletero abierto</p>	<p><b>e) Diario de a bordo.</b></p> <p>Visualización sucesiva:</p> <ul style="list-style-type: none"> <li>- mensajes informativos;</li> <li>- mensajes de anomalías de funcionamiento.</li> </ul>

# ORDENADOR DE A BORDO

## Mensajes informativos

Pueden ayudar a la puesta en marcha del vehículo o informarle de una posible elección o de un estado de conducción. A continuación, se dan unos ejemplos de mensajes informativos.

2

Ejemplo de mensaje	Interpretación de la visualización seleccionada
« <b>Desconec. cable para arrancar</b> »	Indica que el cable de carga aún está conectado al vehículo.
« <b>Verificar las conexiones</b> »	Desconecte y, a continuación, vuelva a conectar el vehículo.
"Controlar el terminal de carga"	Si el mensaje continúa visualizándose, esto puede deberse a otra causa derivada de las condiciones exteriores de carga o de la instalación a domicilio.
"Controlar el terminal de carga"	Señala una posible avería eléctrica o un cable de carga defectuoso: cambiar el terminal, el punto de carga o revisar el cable.
« <b>Corte corriente durante la carga</b> »	Indica un problema eléctrico durante la carga. Vuelva a iniciar la carga.
	Si esto no funciona, solicite la comprobación de la instalación eléctrica.

# ORDENADOR DE A BORDO

## Mensajes de anomalía del funcionamiento

2

Aparecen junto con el testigo  e indican que debe conducir con mucha precaución hasta un distribuidor autorizado lo antes posible. No respetar esta preconización podría provocar daños en su vehículo.

Los mensajes de anomalías de funcionamiento desaparecen presionando la tecla de selección de la pantalla o al cabo

de unos segundos y quedan memorizados en el diario de a bordo. El testigo  permanece encendido. A continuación se dan unos ejemplos de mensajes de anomalía de funcionamiento.

Ejemplo de mensaje	Interpretación de la visualización seleccionada
« Revisar airbag »	Indica un fallo de los sistemas de retención complementarios a los cinturones. Se corre el riesgo de que no se activen en caso de accidente.
« Revisar vehículo »	Indica un fallo de uno de los captadores de los pedales o del sistema de gestión de la batería de 12 V.
« Revisar sistema de frenado »	Indica un desgaste o la necesidad de controlar el sistema de frenado.
« Compruebe Tras colisión »	Indica un problema con el frenado multicolisión.
« Toma del vehicul a controlar »	Indica un calentamiento a la altura de la toma de carga del vehículo. Espere aproximadamente 20 minutos e inténtelo de nuevo. Si esto no funciona, póngase en contacto con un representante de la marca.
« Revisar sistema eléct. »	Indica un fallo del sistema de tracción.
« Carga de batería imposible »	Indica un fallo del sistema de recarga de la batería de tracción.

# ORDENADOR DE A BORDO

## Mensajes de alerta

Aparecen junto con el testigo **STOP** e indican que, por su propia seguridad, debe detener el vehículo en cuanto las condiciones del tráfico lo permitan. Apague el motor y no lo vuelva a arrancar. Contacte con un Representante de la marca.

A continuación se dan unos ejemplos de mensajes de alerta. **Nota:** los mensajes aparecen en la pantalla aisladamente, o bien en alternancia (cuando hay varios mensajes a mostrar), pueden ir acompañados de un testigo y/o de un bip sonoro.

Ejemplo de mensaje	Interpretación de la visualización seleccionada
« Avería sistema de frenado »	Indica un problema en el sistema de frenado.
« Avería de la dirección »	Indica un problema en la dirección.
« Avería motor electrica »	Indica una pérdida de potencia del vehículo.
« Avería eléctrica »	Indica una avería del sistema eléctrico.
« Pinchazo »	Indica que al menos un neumático está pinchado o muy poco inflado.



En caso de estacionar en el arcén, debe advertir al resto de los conductores de la presencia de su vehículo colocando el triángulo de señalización u otros dispositivos prescritos por la legislación local del país donde se encuentre.

# ORDENADOR DE A BORDO

## Pantallas e indicadores

### Selección de vistas



Según el vehículo, utilizar el mando **1** para navegar y seleccionar las distintas vistas en el cuadro de instrumentos **A** o **B**.

Se proponen varias vistas:

- vista de carga: muestra la autonomía, el porcentaje de batería y el tiempo de carga restante en el cuadro de instrumentos solo cuando el vehículo se está cargando;
- vista clásica: muestra la velocidad, las ayudas a la conducción activas, el área de información y, según el vehículo, el medidor de energía en el cuadro de instrumentos;
- vista de navegación: muestra la velocidad, las ayudas a la conducción activas y el área de información

en el cuadro de instrumentos. También duplica el mapa de carreteras del sistema multimedia en el cuadro de instrumentos;

- escenario realista: muestra en el cuadro de instrumentos la velocidad, las ayudas a la conducción que están activas, el área de información, así como el vehículo y su entorno (carriles, vehículos que circulan alrededor, etc.);
- vista mínima: muestra solo la información esencial, la velocidad, las ayudas a la conducción activas y el área de información en el cuadro de instrumentos.

### Cuadro de instrumentos A



## ORDENADOR DE A BORDO

se ilumina cuando se abre la puerta del conductor. En ciertos casos, el encendido de un testigo de alerta está acompañado por un mensaje. Según el vehículo, puede personalizar el cuadro de instrumentos con un contenido y unos colores diferentes, según sus preferencias.

Para obtener más información, consulte el manual del sistema multimedia.

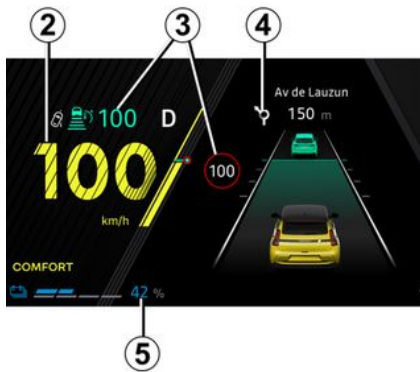

### Velocímetro 2

#### Alarma sonora de velocidad excesiva

Según el vehículo y el país, el testigo



se enciende y se escucha un

pitido. Este pitido suena en cuanto la velocidad del vehículo supera los 120 km/h.

El testigo permanece encendido mientras la velocidad del vehículo se encuentre por encima de los 120 km/h.

#### Información sobre las ayudas a la conducción 3.

#### Información sobre la navegación en curso 4.

Según el vehículo, puede ver información desde la pantalla multimedia (brújula, teléfono, navegación, etc.) o información desde el ordenador de a bordo.

Para obtener más información, consulte el manual del sistema multimedia.

#### Información de la batería 5 (tasa de carga de la batería de tracción, autonomía estimada)

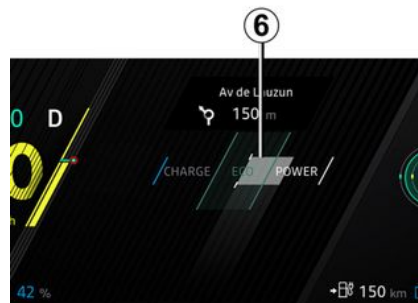

2

## ORDENADOR DE A BORDO

### Medidor de energía 6

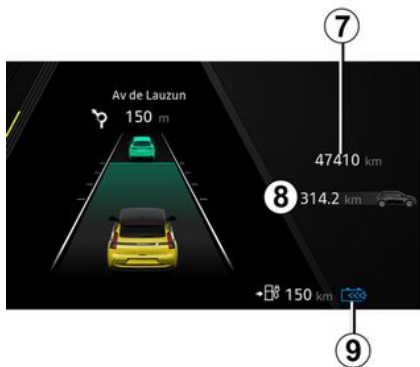

### Cuentakilómetros total 7

### Testigo de nivel de frenado regenerativo 9



### Área de información 8

Según el vehículo, utilizar el mando **10** para navegar y seleccionar los distintos widgets del cuadro de instrumentos **A**:

- información del ordenador de a bordo (cuentakilómetros, consumos, etc.);
- teléfono, información multimedia (fuente de audio en reproducción, etc.);
- información del vehículo (mensajes de advertencia, etc.);

- ...

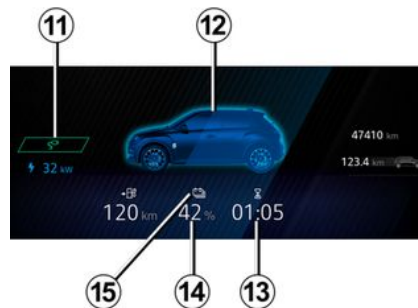

### Testigo de cable de carga "Conectado" 11

Se ilumina cuando el cable de carga está conectado al vehículo.

### Nivel de carga 12

El indicador de nivel indica la cantidad de energía restante.

## ORDENADOR DE A BORDO

### Tiempo de carga restante **13**

### Tasa de carga de la batería de tracción **14**

### Umbral de reserva

Cuando la carga de la batería de tracción alcanza aproximadamente el 7% o, según el vehículo, alrededor del 12%, el indicador y el testigo **15**

 aparecen en amarillo, acompañados de una señal acústica.

Para optimizar la autonomía ➔ **184**.

### Umbral de inmovilización inminente

Cuando el nivel de carga alcance aproximadamente el 4% o, según el vehículo, el 6%, vuelve a sonar un pitido y el contador se ilumina en rojo o, dependiendo del vehículo, el pitido suena 30 segundos después de que el contador se ilumine en rojo.

Cuando el nivel de carga alcanza el 3,5% o, según el vehículo, aproximadamente el 5%, se deja de visualizar el valor de la autonomía. El rendimiento del motor disminuye gradualmente hasta que el vehículo se detiene ➔ **374**.

### Cuadro de instrumentos **B**



se ilumina cuando se abre la puerta del conductor. En ciertos casos, el encendido de un testigo de alerta está acompañado por un mensaje.

En ciertos casos, el encendido de un testigo de alerta está acompañado por un mensaje.

Según el vehículo, puede personalizar el cuadro de instrumentos con un contenido y unos colores diferentes, según sus preferencias.

Para obtener más información, consulte las instrucciones del equipamiento.



2

## ORDENADOR DE A BORDO

Indicadores de dirección **16** y **20**

Testigo de advertencia **17**

→ 143

Testigo de falta de presión en los neumáticos **18**

→ 190

Testigo del airbag **19**

→ 88

Testigo de freno de aparcamiento electrónico **21**

→ 176

Testigo de detección de "manos fuera del volante" **22**

→ 200 → 271

Testigo de parada de emergencia **23**

→ 143

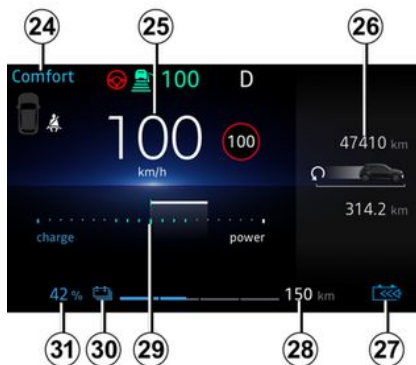

Modo de conducción seleccionado **24**

→ 322

Velocímetro **25**

Dependiendo del estilo seleccionado, la pantalla varía.

Ordenador de a bordo/Información multimedia **26**

Testigo de nivel de frenado regenerativo **27**

Autonomía previsible **28**

La autonomía estimada en tiempo real se calcula teniendo en cuenta

diversos factores, como las condiciones de uso, el equipamiento, el estilo de conducción y las condiciones meteorológicas, entre otros.

El cálculo se basa en el historial de los últimos kilómetros recorridos. Se corrige automáticamente durante el trayecto si se alteran los factores (tipo de carretera, estilo de conducción, etc.).

Asimismo, para conocer su autonomía estimada, puede consultar los indicadores **32** y **33**. En función del nivel de carga de la batería de tracción:

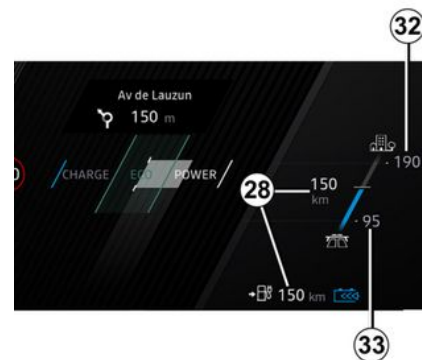

- testigo **32** : estimación de autonomía "alta", calculada según unas condiciones óptimas de conducción

## ORDENADOR DE A BORDO

(por ejemplo, circulación por carreteras principales o autopistas con tiempo cálido y un uso reducido del aire acondicionado);

– testigo **33** : **estimación de autonomía "baja"**, calculada en función de unas condiciones de conducción desfavorables (por ejemplo, conducción por autopistas con tiempo frío o en atascos con uso intensivo del sistema de calefacción).

Para optimizar la autonomía ➔ **184**.

### Medidor de carga **29**

➔ **184**

### Umbral de reserva

Cuando la carga de la batería de tracción alcanza aproximadamente el 7 % o, según el vehículo, alrededor del 12 %, el indicador y el testigo

**30**  aparecen en amarillo, acompañados de una señal acústica.

Para optimizar la autonomía ➔ **184**.

### Umbral de inmovilización inminente

Cuando el nivel de carga alcance aproximadamente el 4% o, según el vehículo, el 6%, vuelve a sonar un pitido y el contador se ilumina en rojo

o, dependiendo del vehículo, el pitido suena 30 segundos después de que el contador se ilumine en rojo.

Cuando el nivel de carga alcanza el 3,5% o, según el vehículo, aproximadamente el 5%, se deja de visualizar el valor de la autonomía. El rendimiento del motor disminuye gradualmente hasta que el vehículo se detiene ➔ **374**.

### Índice de carga de la batería de tracción **31**

### Cuadro de instrumentos configurado en millas



(posibilidad de pasar a km/h)

Con el vehículo parado y el motor en marcha, en la pantalla multimedia **34** seleccione el Mundo "Vehículo", presione el menú "Ajustes", y seguidamente "Unidades" "Sistema".

Elegir entre km/h o mph.

Se convierten el velocímetro y parte de la información sobre la distancia que se visualiza en el cuadro de instrumentos.

Para volver al modo anterior, efectúe la misma operación.

**Nota:** una vez que se desconecta la batería, el ordenador de a bordo vuelve automáticamente a la unidad de medida original.

Para obtener más información, consulte el manual del sistema multimedia.

## ORDENADOR DE A BORDO



Para utilizar determinadas funciones de asistencia a la conducción, es necesario cambiar las unidades de medida del cuadro de instrumentos con el fin de disponer de la información oportuna cuando se circula por países donde las unidades de velocidad difieren de las establecidas por defecto en el vehículo.



Por razones de seguridad, los reglajes deben efectuarse con el vehículo parado.

## Menú de personalización de los ajustes del vehículo

### Introducción



Esta función permite, según el equipamiento del vehículo, la activación/desactivación y el ajuste de algunas funciones del vehículo.

### Acceder al menú de los ajustes

Con el vehículo parado y el motor en marcha, en la pantalla multimedia 1 seleccionar Mundo "Vehículo", presionar el menú "Vehículo" y, a continuación, la pestaña "Exterior" para tener acceso a los diferentes ajustes.

### Selección de los reglajes

Seleccione una pestaña y la función que desee modificar (la visualización depende del equipo del vehículo y del país):

#### a) "Acceso":

- « Bloqueo automático de las puertas mientras se conduce »;
- « Apertura/cierre manos libres »;
- « Acceso y arranque con su teléfono »;
- ...

#### b) "Bienvenido":

- « Secuencia de iluminación exterior »;
- « Sonido de bienvenida al abrir la puerta »;
- « Despliegue automático de los retrovisores »;
- « Iluminación interior »;
- ...

#### c) "Iluminación exterior":

- « Luces adaptativas »;
- « Selección del lado del conductor »;
- ...

#### d) "Limpiaparabrisas":

- « Limpiaparabrisas trasero activo en marcha atrás »;
- « Limpiaparabrisas delantero automático »;
- ...

## ORDENADOR DE A BORDO

Dependiendo de la función, seleccione:

- "ON" o "OFF" para activar o desactivar;

o

- un intervalo de tiempo para ajustar el periodo durante el cual se van a encender los faros (por ejemplo, para la función "Función Follow me home autom.").

Para obtener más información, consulte el manual del sistema multimedia.



Por razones de seguridad, los reglajes deben efectuarse con el vehículo parado.

### Función "Favoritos"



Según el vehículo, al presionar el mando del volante de dirección **2**, es posible activar las siguientes funciones de acuerdo con los ajustes de usuario memorizados que se hayan definido previamente:

- asientos calefactables;
- volante de dirección calefactable;
- selección de ajustes (acceso, bienvenida, iluminación, limpiaparabrisas, etc.);
- Función "Ayuda al aparcamiento manos libres";
- ModoECO;
- ...

Si desea más información sobre la programación de esta función, con-

sulte el manual del sistema multimedia.



Por razones de seguridad, los reglajes deben efectuarse con el vehículo parado.

2

### Hora y temperatura exterior

#### Ajuste de la hora



La visualización de la hora y de la temperatura exterior se muestran en la pantalla multimedia **1**.

Para configurar la hora, en la pantalla multimedia **1**, seleccionar Mundo

## ORDENADOR DE A BORDO

"Vehículo, presionar el menú "Ajustes" y, a continuación, "Fecha y hora".

Puede acceder a diversos ajustes:

- "configuración de la zona horaria de forma automática";
- "Establecer la zona horaria" (manualmente)
- "uso del formato de 24 horas".
- ...

Para obtener más información, consulte el manual del sistema multimedia.

### Indicador de temperatura exterior

#### Caso particular:

Cuando la temperatura exterior oscila entre -3 °C y +3 °C, las cifras en °C parpadean (esto indica riesgo de formación de hielo).



En caso de corte de la alimentación eléctrica (batería desconectada, cable de alimentación cortado...) deberá volver a poner el reloj en hora.  
Le aconsejamos que no efectúe correcciones circulando.



#### Indicador de temperatura exterior

La formación de hielo depende del tiempo de exposición, de la higrometría local y de la temperatura, por lo que la indicación de temperatura exterior no basta, por sí sola, para detectar el hielo.

## TESTIGOS

La visualización de la información que se describe a continuación DEPENDE DEL EQUIPAMIENTO DEL VEHÍCULO Y DEL PAÍS



**Cuadro de instrumentos A o B:** se enciende al abrir la puerta del conductor. Para ajustar el brillo del cuadro de instrumentos, consultar las instrucciones multimedia.

En ciertos casos, el encendido de un testigo de alerta está acompañado por un mensaje.



Por su seguridad, el testigo **STOP** requiere una parada obligatoria e inmediata tan pronto como las condiciones de circulación lo permitan. Apague el motor y no lo vuelva a arrancar. Contacte con un Representante de la marca.



La ausencia de testigos o sonidos indica un fallo en el cuadro de instrumentos. Por lo tanto, es fundamental detener el vehículo de inmediato, en cuanto las condiciones del tráfico lo permitan. Asegúrese de haber inmovilizado correctamente el vehículo y contacte con un Representante de la marca.

2

## TESTIGOS



El testigo  indica que debe conducir **con extrema precaución hasta un concesionario autorizado lo antes posible**. No respetar esta indicación podría provocar daños en su vehículo.



**Testigo de las luces de posición**



**Testigo de las luces de cruce**



**Testigo de las luces de carretera**



**Testigo de las luces de carretera automáticas**



**Testigo de las luces antiniebla traseras**



**Testigo de la luz indicadora de dirección izquierda**



**Testigo de la luz indicadora de dirección derecha**



**"Adaptive Vision" testigo de avería de las luces**



**Testigo de puerta abierta**



**Testigo de freno de parking electrónico accionado → 176**



**Testigo del sistema "Auto-hold"**



**Testigo de avería de altavoz para peatones**



**Testigo de avería del conductor/airbags y del pasajero → 118**



**Testigo de nivel bajo del lavaparabrisas**



**Testigo de la función limpia-parabrisas automático**



**STOP Testigo de parada urgente**  
Se enciende al poner contacto y se apaga en cuanto arranca el motor. El testigo se enciende conjuntamente con otros indicadores o mensajes, y va acompañado de una señal acústica. Por motivos de seguridad, exige la detención inmediata del vehículo, en

cuanto las condiciones del tráfico lo permitan. Apague el motor y no lo vuelva a arrancar.

Contacte con un Representante de la marca.



**Testigo de alerta**

Se enciende al poner contacto y se apaga en cuanto arranca el motor. El testigo puede encenderse conjuntamente con otros indicadores o mensajes en el cuadro de instrumentos.

Si se enciende este testigo de alerta, acérquese lo antes posible a un Representante de la marca **conduciendo con precaución**. No respetar esta indicación podría provocar daños en su vehículo.



**Testigo de alerta**

Si se enciende en rojo durante la conducción y va acompañado del

testigo **STOP**, debe detenerse tan pronto como las condiciones del tráfico lo permitan, para garantizar su seguridad. Apague el motor y no lo vuelva a arrancar.

Contacte con un Representante de la marca.

Si se enciende en amarillo durante la conducción y va acompañado del

testigo



, acuda sin demora a

## TESTIGOS

un distribuidor de la marca. **Mientras tanto, conduzca con cuidado.** No respetar esta indicación podría provocar daños en su vehículo.



### Testigo de alerta del sistema eléctrico

Se enciende junto con el testigo

**STOP** y suena una señal acústica cuando la temperatura del conjunto eléctrico es demasiado alta. Detenga el vehículo y quite el contacto. Consulte a un Representante de la marca.

**En caso de que se ilumine acompa-**

**ñado del testigo STOP, de una señal acústica y del mensaje "EVACUACION CON SEGURIDAD";** quitar contacto y no volver a arrancar el motor. Abandone el vehículo y póngase en contacto con un distribuidor autorizado.



El mensaje "EVACUACION CON SEGURIDAD" acompañado del

testigo **STOP** y de una señal acústica, indican que, por seguridad, se debe detener inmediatamente el vehículo en cuanto las condiciones del tráfico lo permitan. Quite el contacto. Déjelo apagado. Salga del vehículo, desaloje a todos los pasajeros y manténgalos alejados del vehículo y del tráfico. **Riesgo de incendio.**



En caso de estacionar en el arcén, debe advertir al resto de los conductores de la presencia de su vehículo colocando el triángulo de señalización u otros dispositivos prescritos por la legislación local del país donde se encuentre.



### Testigo de fallo del sistema eléctrico

Cuando se enciende, indica la existencia de un fallo electrotrónico relacionado con el conjunto eléctrico (batería de tracción y motor eléctrico). Contacte con un Representante de la marca inmediatamente.



### Testigo de fallo del motor eléctrico

Cuando se enciende, indica la existencia de un fallo del sistema electrotrónico vinculado al motor eléctrico. Contacte con un Representante de la marca inmediatamente.



### Testigo del nivel de la batería de tracción

Se enciende en amarillo cuando el nivel de carga de la batería de tracción alcanza el umbral de reserva.



### Testigo de fallo de la batería de tracción

Si aparece junto con el testigo



, indica una avería relacionada con el funcionamiento de la batería de tracción. Contacte con un Representante de la marca inmediatamente.



### Testigo de carga de batería de 12 V

En caso de encenderse e ir acompa-

## TESTIGOS

ñado del testigo **STOP** y de una señal acústica, significa que el circuito eléctrico está sobrecargado o descargado → 357.



### Testigo de rendimiento limitado

Aparece cuando el motor eléctrico o la batería de tracción no suministran temporalmente su potencia nominal. Durante este período de tiempo, se reduce el rendimiento del vehículo.

Adopte un estilo de conducción más suave hasta que se apague el testigo.



### Testigo de conexión del cable de carga

Se enciende cuando el cable de carga está conectado al vehículo → 20.



### Testigo del sistema antibloqueo de frenado

Se enciende al poner el contacto, y después se apaga pasados unos segundos.

Si no se apaga después de poner el contacto o si se enciende circulando, señala un fallo del sistema de antibloqueo de ruedas. El sistema de frenado será entonces el normal, como el de un vehículo no equipado

con el sistema ABS. Contacte con un Representante de la marca inmediatamente.



### Testigo de control dinámico de conducción (ESC) y sistema de control de tracción

El testigo puede encenderse por varios motivos.



### Testigo de no disponibilidad del control dinámico de conducción (ESC) ni del control antipatinado



### Testigo de presión insuficiente en el neumático

Se ilumina al conectar el encendido o al arrancar el motor y desaparece pasados unos segundos → 190.



### Testigo de la función "Aparcamiento manos libres"



### Testigo de la dirección asistida variable

Se enciende al poner el contacto o arrancar el motor, y se apaga pasados unos segundos.

Según el vehículo, se enciende en caso de fallo de la batería → 357.

Si se enciende en circulación acom-

pañado del testigo **STOP**, indica un fallo del sistema.

Contacte con un Representante de la marca.



### Testigo de fallo en el circuito de frenado

Se enciende al poner el contacto o arrancar el motor, y se apaga pasados unos segundos.

Si se enciende al frenar, acompaña-

do del testigo **STOP** y de un bip sonoro, indica un nivel bajo del líquido de frenos o una avería en el sistema de frenado.

Deténgase en un lugar seguro y contacte con un Representante de la marca.



### Testigo de freno pisado

Se enciende cuando es necesario pisar el pedal de freno.



### Testigo de programación de la carga



### Indicador de programación del climatizador



### Testigo de detección de "manos fuera del volante"



### Testigo de la función "Frenado activo de emergencia" → 224

## TESTIGOS

 Testigo que indica una avería o la indisponibilidad de la función "Frenado activo de emergencia" → 224

 Testigo de exceso de velocidad

 Testigo de prevención de salida de carril

 Testigo del sistema de centro de carril

 Testigo del limitador de velocidad

 Testigo del regulador de velocidad

 Testigo del regulador de velocidad adaptativo Stop and Go

 Testigo de avería de Advertencia de atención del conductor → 231

 Testigo de avería de Advertencia de detección de fatiga del conductor → 233

### En las pantallas C

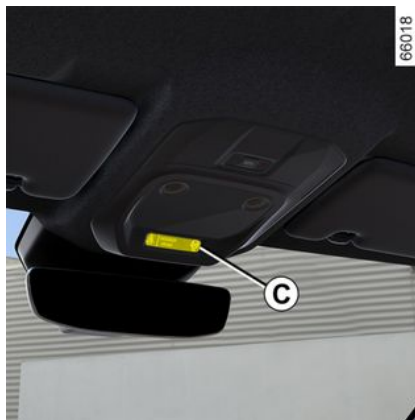

 Airbag pasajero ON → 118

 Airbag pasajero OFF → 118

 Testigo recordatorio del cinturón de seguridad del asiento delantero → 82

## DIRECCIÓN

### Volante de dirección

#### 2 Reglaje en altura y profundidad del volante



Baje la palanca **1** y coloque el volante en la posición que desee.

A continuación, levante la palanca a fondo y venciendo el punto de resistencia para bloquear el volante.

Asegúrese de que el volante queda bien bloqueado.



Por motivos de seguridad, efectúe este reglaje con el vehículo parado.

### Calefacción del volante



(según el vehículo)

Esta función calienta el volante de dirección **4**.

#### Principio de funcionamiento

Cuando se alcanza la temperatura, la función regula la temperatura de las zonas calefactadas durante unos 30 minutos y después se apaga automáticamente.

### Activación de la función

Con el contacto encendido, pulse el botón **5** en la pantalla del sistema multimedia **2**.



### Desactivación de la función

#### – Automáticamente:

La función se apaga automáticamente después de la fase de regulación de unos 30 minutos.

#### – Manualmente:

Para desactivar la función durante la fase de regulación, pulse el botón **5** en la pantalla multimedia **2**.

**Nota:** la función también es accesible a través del botón **3** "Favoritos" situado en el volante de dirección **4**.

# DIRECCIÓN

## Función "Favoritos"



En función del vehículo, al presionar el mando **6** del volante de dirección puede activar su sistema de calefacción según los ajustes de usuario que haya definido previamente.

Si desea más información sobre la programación de esta función, consulte el manual del sistema multimedia.

## Dirección asistida

No circule nunca con una batería poco cargada.

## Dirección de asistencia variable

La dirección de asistencia variable está dotada de un sistema de gestión electrónica que adapta el nivel de asistencia en función de la velocidad del vehículo.

La dirección es más suave en maniobras de aparcamiento (para mayor confort), mientras que el esfuerzo de maniobra aumenta progresivamente con el incremento de la velocidad (para mayor seguridad a alta velocidad).

## Caso particular

Según el vehículo, en caso de avería de la batería (desconexión, batería descargada, etc.), es preciso volver a ajustar el ángulo de la dirección asistida. Para ello:

- con el vehículo parado y sobre una superficie horizontal;
- solo con el conductor en el interior del vehículo, arrancar el motor: se

ilumina el testigo , según el vehículo, se muestra el mensaje "Gire el volante max derizq" en el cuadro de instrumentos;

- gire el volante de dirección completamente hacia la izquierda y manténgalo así, ejerciendo presión en el extremo del recorrido durante

aproximadamente un segundo (a continuación, sentirá que el volante se mueve en sentido contrario);

- repita la misma operación girando el volante completamente hacia la derecha;
- vuelva a girar el volante hacia la izquierda para enderezar las ruedas.

Apague el motor y espere aproximadamente un minuto.

la próxima vez que arranque el motor, se apagará el testigo o, según el vehículo, el mensaje.



No pare nunca el motor en una bajada y, en general, cuando circule (la asistencia a la dirección y el servo freno no funcionarán).

## DIRECCIÓN

2



No mantenga la dirección girada a tope con el vehículo parado.

Con el motor parado o en caso de avería del sistema, sigue siendo posible girar el volante.

El esfuerzo que hay que hacer será mayor.

Al maniobrar rápidamente con el volante, puede que se oiga un ruido. Esto es normal.

## VISTA TRASERA

### Retrovisores

#### Retrovisores exteriores con reglaje eléctrico:



Al seleccionar un retrovisor exterior con uno de los botones **3**, se ilumina la luz integrada del botón. A continuación, utilizar el botón **2** para ajustarlo a la posición deseada.

#### Retrovisores térmicos

Mientras el motor está en marcha, el deshielo de los retrovisores se activa simultáneamente con el deshielo/desempañado de la luneta trasera.



Por razones de seguridad, los reglajes deben efectuarse con el vehículo parado.

#### Retrovisores eléctricos abatibles

Los retrovisores exteriores se despliegan automáticamente al desbloquear el vehículo. Los retrovisores exteriores se pliegan al bloquear el vehículo.

Es posible desactivar/activar el plegado automático de los retrovisores exteriores → **140**.

Se puede forzar el plegado presionando el botón **1**. En esta situación, los retrovisores exteriores permanecen plegados hasta que se vuelva a presionar el botón **1**, independientemente del plegado automático.

#### Caso particular

Si el retrovisor se ha desplegado o plegado manualmente, es posible reinicializarlo a una posición de uso.

Para ello, presionar el botón **1**. Se oirá un ruido mecánico desde el retrovisor.

Si no se oye ningún ruido de golpeo, presionar de nuevo el botón **1**

hasta que se escuche el retrovisor exterior.



Los objetos que se observan en el retrovisor están en realidad más cerca de lo que aparentan.

Por su seguridad, tenga esto en cuenta para evaluar correctamente la distancia antes de cualquier maniobra.

2

## VISTA TRASERA

### Retrovisor interior

Es orientable.

### Retrovisor con manecilla 4

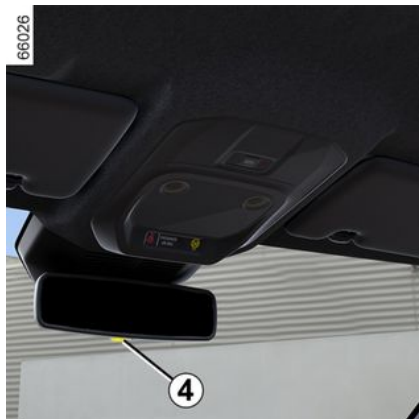

Al conducir de noche y con objeto de evitar deslumbramientos producidos por los faros de los vehículos que circulan por detrás, desplazar la manecilla **4** situada detrás del retrovisor.

### Retrovisor con manecilla 5

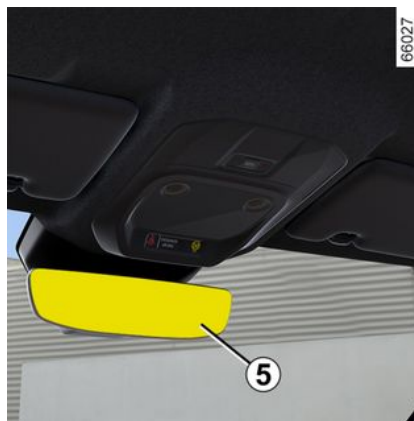

El retrovisor se oscurece automáticamente cuando circula delante de un vehículo con las luces de carretera encendidas o si la luminosidad es muy intensa.

# ILUMINACIÓN Y SEÑALIZACIÓN

## Iluminación y señalización exteriores

### Luces de día



66097



Gire el anillo **4** hasta que el AUTO símbolo esté alineado con la marca **3**.

Las luces de circulación diurna se encienden automáticamente (sin necesidad de accionar la manecilla **1**) al arrancar el motor y se apagan cuando se detiene el motor.

### Luces laterales



Girar el anillo **4** hasta que el símbolo quede alineado con la marca **3**.

Este testigo se enciende en el cuadro de instrumentos.

**Nota:** en función del vehículo, las luces laterales solo pueden activarse

manualmente cuando se acciona el freno de estacionamiento. De lo contrario, se muestra el mensaje "Luces de posición no disponibles" en el cuadro de instrumentos para informar de que no es posible activar las luces de posición.

### Luces de cruce



#### Funcionamiento manual

Girar el anillo **4** hasta que el símbolo quede alineado con la marca **3**.

Este testigo se enciende en el cuadro de instrumentos.



Antes de emprender un viaje de noche: compruebe el buen funcionamiento del equipamiento eléctrico y regule los faros (si no va en condiciones de carga habituales).

En general, tenga la precaución de que las luces no queden ocultas (suciedad, barro, nieve, objetos transportados...).

### Funcionamiento automático

Con el motor en marcha, girar el anillo **4** hasta que el símbolo AUTO que-

2

## ILUMINACIÓN Y SEÑALIZACIÓN

de alineado con la marca **3**; las luces de cruce se encienden o apagan automáticamente en función del nivel de luminosidad exterior, sin necesidad de tener que accionar la palanca **1**.

Según el vehículo, las luces de cruce se encienden automáticamente después de unos barridos de las escobillas del limpiaparabrisas.



Cuando conduzca por el lado izquierdo de la carretera en un vehículo con volante a la izquierda (o viceversa), debe adecuar los faros durante todo el tiempo que dure el trayecto → **158**.

### Sistema de iluminación delantera adaptativa

(según el vehículo)

Esta función ajusta automáticamente el ancho y el alcance de las luces de cruce según la velocidad y las condiciones climáticas.

Con el motor en marcha, girar el anillo **4** hasta que el símbolo AUTO quede alineado con la marca **3**.

Esta función se puede desactivar, consulte el manual del sistema multimedia.

### Averías de funcionamiento

Cuando aparece el mensaje "Revisar luces automáticas" en el cuadro de instrumentos, el sistema se encuentra desactivado.

Consulte a un Representante de la marca.

### Luces adicionales de curva

(según el vehículo)

En marcha adelante, si las luces de cruce o de carretera están encendidas y en función del ángulo del volante, esta función adapta el ancho de la luz para mejorar la visibilidad en una curva o en un cruce.

### Luces de carretera

66097



Con el motor en marcha y las luces de cruce encendidas, presionar la manecilla **1** (movimiento **A**).

Este testigo se enciende en el cuadro de instrumentos.

Para volver a la posición de las luces de cruce, presionar la manecilla **1** de nuevo.

# ILUMINACIÓN Y SEÑALIZACIÓN

## Luces de carretera automáticas:

66097



 Según el vehículo, este sistema enciende y apaga automáticamente las luces de carretera.

Utiliza una cámara situada detrás del espejo retrovisor interior para detectar los vehículos a los que se está siguiendo y los que vienen en sentido contrario.

**Nota:** por la noche, en zonas urbanas con iluminación de las calles, las luces de carretera automáticas se apagan automáticamente.

Las luces de carretera se encienden automáticamente si:

- el nivel de luz exterior es bajo;

- no se ha detectado ningún vehículo o iluminación;
- la velocidad del vehículo supera los 40 km/h.

Si no se cumple alguna de las condiciones anteriores, el sistema vuelve a las luces de cruce.

**Nota:** comprobar que el parabrisas no está obstruido (suciedad, barro, nieve, condensación, etc.).

### Activación/desactivación

#### Para activar las luces de carretera automáticas

Girar el anillo **4** hasta que el símbolo AUTO esté alineado con la marca **3**, a continuación, presionar el botón **5**.

Se enciende el testigo  en el cuadro de instrumentos si las luces de cruce están encendidas.

#### Para desactivar las luces de carretera automáticas

Presione el botón **5**: el testigo de advertencia  desaparece del panel de instrumentos.

**Nota:** al empujar la palanca **1**, la función de luces de carretera automáticas se desactiva, el testigo 

desaparece del cuadro de instrumentos y el vehículo activa las luces de carretera.

 El sistema se puede ver perturbado en algunas condiciones, especialmente:

- en condiciones climatológicas extremas (lluvia, nieve, niebla, etc.);
- con parabrisas o cámara obstruidos;
- cuando el vehículo delantero o en sentido contrario cuenta con una iluminación poco visible o nula;
- con un ajuste incorrecto de las luces delanteras;
- con sistemas reflectantes;
- ...

### Averías de funcionamiento

Cuando aparece el mensaje "Revisar luces automáticas" en el cuadro de instrumentos, el sistema se encuentra desactivado.

Consulte a un Representante de la marca.

## ILUMINACIÓN Y SEÑALIZACIÓN

2



El uso nocturno de un sistema de navegación portátil en la zona del parabrisas situada bajo la cámara, puede alterar el funcionamiento del sistema de "luces de carretera automáticas" (**riesgo de reflejos en el parabrisas**).



El sistema de "luces de carretera automáticas" no debe sustituir en ningún caso a la atención y responsabilidad del conductor en lo que respecta a la iluminación del vehículo y a la adaptación a las condiciones de luz, visibilidad y tráfico.

### Apagado de las luces

66097



Las luces se apagarán automáticamente al abrir la puerta del conductor o al bloquear el vehículo, o bien un minuto después de detener el motor.

En este caso, la próxima vez que se arranque el motor, las luces se volverán a encender en función de la posición del anillo **4**.

### Alarma sonora de recordatorio de luces encendidas

En caso de que las luces se hayan encendido después de cortar el motor, una alarma sonora se activa al abrir la puerta del conductor para

señalarle que las luces han quedado encendidas.

### Averías de funcionamiento

Según el vehículo, cuando aparece el mensaje "Revisar iluminación"

acompañado del testigo  o

el testigo  parpadea en el cuadro de instrumentos, significa que hay un fallo en la iluminación.

Consulte a un Representante de la marca.

### Función de bienvenida y despedida

(según el vehículo)

Una vez que se activa la función, las luces de cruce y las luces laterales traseras se encienden automáticamente al detectar la tarjeta o cuando se desbloquea el vehículo.

Se apagan automáticamente:

- aproximadamente quince segundos después de que se enciendan;
- al arrancar el motor, en función de la posición de la manecilla de iluminación;
- o
- al bloquear el vehículo.

## ILUMINACIÓN Y SEÑALIZACIÓN

### Activación/desactivación de la función

Para la activación o desactivación de la función de bienvenida exterior, consulte el manual del equipamiento multimedia.

### Función de iluminación "See-Me-Home"

66097



Esta función permite encender momentáneamente las luces de posición y las luces de cruce (por ejemplo, para iluminar la apertura de una puerta de acceso).

**Con el motor parado y las luces apagadas, tras abrir la puerta del conductor, con el anillo 4 en la posición AUTO, tirar de la palanca 1 hacia sí:**

las luces laterales y las luces de cruce se encienden durante aproximadamente 30 segundos junto con los

testigos  y  del cuadro de instrumentos.

Para prolongar este periodo, puede tirar de la manecilla hasta cuatro veces (duración total limitada a unos dos minutos).

Aparece el mensaje "Iluminación encendida durante \_ \_ \_" junto con el tiempo de encendido en el cuadro de instrumentos para confirmar la acción.

A continuación, puede bloquear su vehículo.

### Desactivación de la función de iluminación "See-Me-Home"

Para apagar las luces antes de que estas se apaguen automáticamente, gire el anillo 4 a cualquier posición y después, vuelva a ponerlo en la posición AUTO.

**Nota:** si está activada la función de bienvenida y despedida, una vez que se apague el motor, debe efectuarse el procedimiento de desactivación de la función "See-me-home lighting" antes de tirar de la palanca (de lo contrario, las luces permanecen encendidas por la función "Welcome and Goodbye").

### Luz antiniebla trasera

66097



 **Para activar la luz antiniebla trasera, girar el anillo 4 hasta que el símbolo AUTO esté alineado con la marca 3, a continuación, rotar el selector giratorio para alinear la marca 6 con el símbolo 2.**

El testigo  aparece en el cuadro de instrumentos.

Para que funcione, tiene que estar seleccionada la posición de iluminación exterior y entonces se enciende un testigo en el cuadro de instrumentos.

## ILUMINACIÓN Y SEÑALIZACIÓN

No olvide apagar esta luz cuando su uso ya no sea necesario, para no molestar al resto de los usuarios.

**2**  **Para desactivar la luz antiniebla trasera**, rotar de nuevo el selector giratorio hasta alinear la marca **6** con el símbolo **2**.

El testigo  se enciende en el cuadro de instrumentos.

La luz antiniebla trasera se apaga cuando lo hacen las luces exteriores.

 Cuando se circula con niebla o nieve, o cuando se transportan objetos que sobrepasan la altura del techo, las luces no se encienden automáticamente. El conductor controla la luz antiniebla: los testigos del cuadro de instrumentos informan de si está encendida (testigo encendido) o apagada (testigo apagado).

## Reglaje de los faros

### Operación



Dependiendo del vehículo, el interruptor **A** puede utilizarse para ajustar la altura de los haces de los faros en función de la carga.

Con las luces de cruce encendidas, presionar o levantar el botón **A** tantas veces como sea necesario para seleccionar la posición deseada en el cuadro de instrumentos. La posición seleccionada se muestra en el cuadro de instrumentos durante unos 15 segundos.

**Nota:** si las luces están encendidas, cada vez que se arranca el motor, la posición seleccionada se muestra

en el cuadro de instrumentos durante unos 15 segundos.

 Si circula por la izquierda con un vehículo con puesto de conducción a la izquierda (o al revés), es obligatorio que ajuste **temporalmente** las luces del vehículo, durante todo el viaje.

# ILUMINACIÓN Y SEÑALIZACIÓN

Tabla de ejemplos de posiciones de ajuste

	Ejemplos de posiciones para ajustar el mando <b>A</b> en función de la carga
<b>Conductor solo</b>	0
<b>Solo el conductor y el pasajero delantero</b>	1 o 2
<b>Todos los asientos ocupados</b>	1 o 2
<b>Conductor con pasajeros y equipaje (o carga) que alcanza el peso máximo autorizado en carga</b>	2 o 3
<b>Conductor sin pasajeros y equipaje (o carga) que alcanza el peso máximo autorizado en carga</b>	2 o 3 o 4

El cuadro siguiente proporciona algunos ejemplos. En todos los casos, ajustar el mando **A** en función de la carga del vehículo de modo que se pueda ver la carretera y no se deslumbre a los demás conductores.

## SEÑALES ACÚSTICAS Y LUMINOSAS

### Bocina



Presionar el centro del volante de dirección **A** para accionar la bocina.

### Ráfagas luminosas

Para obtener ráfagas luminosas, tirar de la palanca **1** hacia sí y después soltarla.

### Luces indicadoras de dirección

Mover la palanca **1** en el mismo sentido en el que se va a girar el volante de dirección.

### Modo de pulsación única

Desplazar brevemente la palanca **1** hacia arriba o hacia abajo, sin superar el punto de resistencia y, a continuación, liberarla: la palanca recupera su posición original y el indicador luminoso de dirección correspondiente parpadea tres veces.

### Luces de precaución



 Pulse el botón **2**. Este dispositivo acciona simultáneamente las cuatro luces indicadoras de dirección y los intermitentes laterales. Sólo se debe utilizar en caso de peligro, para avisar a los demás conductores de que se ve obligado a detenerse en un sitio inadecuado e inclu-

so prohibido o en condiciones especiales de circulación.

## LIMPIAPARABRISAS

### Limpiaparabrisas, lavapara- brisas

Vehículo equipado con limpiapa-  
rabisas intermitente

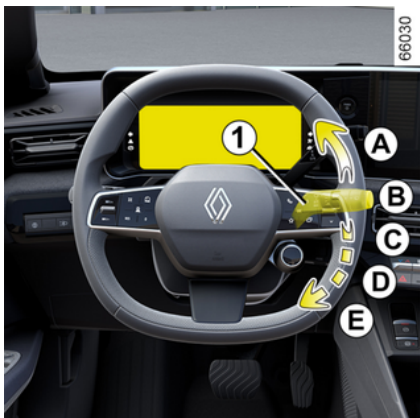

**A. barrido único:**

una presión corta activa un solo ba-  
rrido de los limpiaparabrisas;

**B. apagado;**

**C. barrido intermitente:**

los limpiaparabrisas hacen una pau-  
sa de varios segundos entre barrido  
y barrido. Es posible cambiar el inter-  
valo entre barridos girando el anillo  
**2**;

**D. barrido continuo lento;**

**E. el barrido continuo rápido.**



### Particularidad

**Circulando**, el hecho de parar el  
vehículo reduce la velocidad de ba-  
rrido.

De una velocidad continua rápida,  
pasa a una velocidad continua len-  
ta.

Cuando el vehículo circula, el barrido  
vuelve a la velocidad seleccionada  
de origen.

Cualquier acción en la palanca **1**  
anula y cancela la función automá-  
tica.

Vehículo equipado de limpiapa-  
rabisas con captador de lluvia

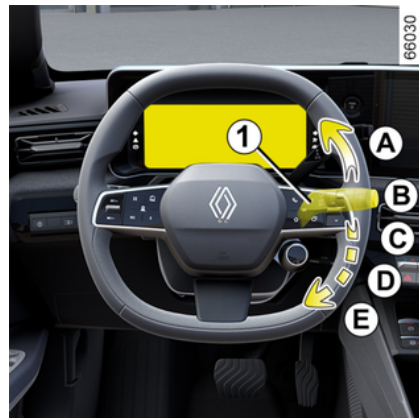

El sensor de lluvia está situado en el  
parabrisas, frente al retrovisor inter-  
rior.

**A. barrido único:**

una presión corta activa un solo ba-  
rrido de los limpiaparabrisas;

**B. apagado;**

## LIMPIAPARABRISAS

66098



### C. función de barrido automático:

al seleccionar esta posición, el sistema detecta la presencia de agua en el parabrisas y acciona los limpiaparabrisas a la velocidad de barrido más adecuada.

Es posible modificar el valor de activación y el intervalo entre barridos mediante el giro del anillo 2:

- **F**: sensibilidad máxima;
- **G**: sensibilidad mínima.

Cuanto mayor es su sensibilidad, más rápido reaccionan los limpiaparabrisas y mayor es la frecuencia de los barridos.

Cuando se activa el limpiaparabrisas automático o se aumenta la sensibilidad, se produce un barrido.

El testigo  aparece en el cuadro de instrumentos para confirmar que la función está activada.

### Nota:

- el captador de lluvia tiene únicamente una función de asistencia. En caso de visibilidad reducida, el conductor debe activar manualmente el limpiaparabrisas. Cuando hay niebla o nieve, el limpiaparabrisas no se activa de forma automática, sino que es el conductor quien lo controla;
- en caso de temperaturas bajo cero, el limpiaparabrisas automático no se activa al arrancar el vehículo. Se activa automáticamente cuando el vehículo supera un umbral de velocidad (aproximadamente 8 km/h);
- no active el barrido automático con tiempo seco;
- elimine totalmente el hielo del parabrisas antes de activar el barrido automático;
- Si se lava el vehículo en un túnel de lavado de rodillos, colocar la manecilla 1 en la posición de apagado **B** para desactivar el barrido automático.

### Averías de funcionamiento

En caso de funcionamiento anómalo del barrido automático, el limpia funcionará con barridos intermitentes.

Contacte con un Representante de la marca.

El funcionamiento del sensor de lluvia puede interrumpirse en caso de:

- unas escobillas de los limpiaparabrisas dañadas, una película de agua o restos dejados por las escobillas en la zona de detección del sensor que pueden aumentar el tiempo de respuesta del barrido automático o aumentar la frecuencia del mismo;
- un parabrisas astillado o con una fisura a la altura del sensor, un parabrisas cubierto de polvo, suciedad, insectos, hielo, etc. o al utilizar ceras de lavado y productos hidrófobos; El limpiaparabrisas se volverá menos sensible o incluso puede que no reaccione;

### D. barrido continuo lento;

### E. el barrido continuo rápido.

#### Particularidad

**Circulando**, el hecho de parar el vehículo reduce la velocidad de barrido.

De una velocidad continua rápida, pasa a una velocidad continua lenta.

Cuando el vehículo circula, el barrido vuelve a la velocidad seleccionada de origen.

## LIMPIAPARABRISAS

Cualquier acción en la palanca **1** anula y cancela la función automática.

### Precauciones

- En caso de heladas, compruebe antes de la puesta en marcha que las escobillas del limpia no estén pegadas. Si acciona el limpia con las escobillas bloqueadas por el hielo, corre el riesgo de dañar tanto las escobillas como el motor del limpia.
- No accione los limpiaparabrisas con el cristal seco. Esto puede provocar un deterioro prematuro de las escobillas.

### Posición especial de barrido delantero (posición de servicio)

Esta posición permite levantar las escobillas para separarlas del parabrisas.

Puede resultar útil para:

- limpiar las escobillas;
- retirar las escobillas del parabrisas en invierno;
- sustituir las escobillas ➔ **379**.

Con el motor apagado o en marcha, levantar la palanca **1** dos veces hasta la posición **A** (barrido simple).

Las escobillas se detendrán en una posición algo alejada del capó.

Para que las escobillas vuelvan a la posición baja, con el contacto puesto, comprobar que los limpiaparabrisas se han plegado sobre el parabrisas y, a continuación, mover la palanca **1** a la posición **A** (barrido simple).

Antes de poner el contacto, abata los limpiaparabrisas sobre el parabrisas. En caso contrario, puede existir un riesgo de deterioro del capó o de los limpiaparabrisas cuando entren en funcionamiento.



Antes de efectuar cualquier acción que afecte al parabrisas (lavado del vehículo, deshielo o limpieza del parabrisas, etc.), volver a situar la palanca **1** en la posición **B** (apagado).  
**Riesgo de lesiones y/o deterioro.**



En caso de presencia de obstáculos en el parabrisas (suciedad, nieve, hielo, etc.), eliminarlos (incluida la zona central situada detrás del retrovisor interior) antes de poner en marcha los limpiaparabrisas (**riesgo de sobrecalentamiento del motor**).

Si un obstáculo impide el movimiento de una escobilla, esta puede detenerse. Retire el obstáculo y vuelva a activar el limpia con la palanca de barrido.

# LIMPIAPARABRISAS

## Lavaparabrisas

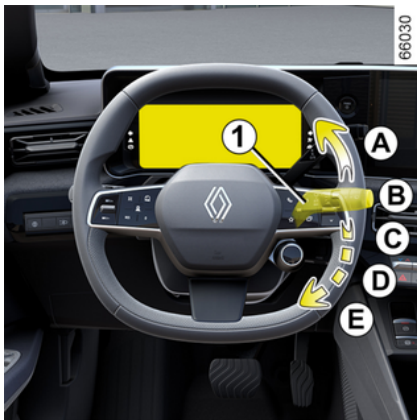

Con el contacto puesto, tirar de la manecilla **1** y después liberarla.

Además del lavaparabrisas, una acción prolongada activa dos barridos, seguidos de un tercer barrido pasados unos segundos.

### Nota:

- la activación del lavaparabrisas con la palanca **1** durante más de 30 segundos puede provocar la desconexión de la bomba. **Esta acción previene el sobrecalentamiento de la bomba;**
- a temperaturas bajo cero, existe el riesgo de que el líquido lavaparabrisas se congele en el parabrisas, con la consiguiente reducción de la visi-

bilidad. Antes de limpiarlo, caliente el parabrisas con el mando de desempañado.



Cuando trabaje en el compartimento del motor, asegúrese de que la manecilla del limpiaparabrisas esté en la posición **B** (apagada).

**Riesgo de lesiones.**



### Eficacia de una escobilla del limpiaparabrisas

Vigile el estado de las escobillas de los limpiaparabrisas. Su vida útil depende de usted:

- debe permanecer limpia: limpie la escobilla y la luneta trasera regularmente con agua y jabón;
- no use el limpia cuando la luneta esté seca;
- despéguelo de la luneta si no se ha usado desde hace mucho tiempo.

En todos los casos, se debe sustituir en cuanto empieza a perder eficacia: aproximadamente cada año ➔ **379**.

### Precauciones de utilización de los limpiaparabrisas

- En época de hielo o nieve, despeje la luneta antes de poner en marcha el limpia (existe riesgo de sobrecalentamiento del motor);
- asegúrese de que ningún objeto impida el recorrido de la escobilla.

# LIMPIAPARABRISAS

## Limpialuneta, lavaluneta

### Limpialuneta trasera

66098



Con el contacto puesto, girar el anillo **3** de la palanca **1** hasta que el símbolo quede alineado con la marca **2**:

- **apagado;**
- **barrido intermitente:**  
los limpiaparabrisas hacen una pausa de varios segundos entre barrido y barrido. La frecuencia de barrido varía en función de la velocidad del vehículo;
- **barrido continuo lento.**

Para detener la operación, girar de nuevo el anillo **3**.

**Nota:** cuando se lave el vehículo en un túnel de lavado con rodillos, devolver el anillo **3** de la palanca **1** a la posición de apagado para desactivar el barrido automático.

Respete las recomendaciones de uso.

Al final de su uso, no olvide devolver el mando del lavaparabrisas trasero a la posición de parada, de modo que el barrido no se active de forma inesperada durante el uso siguiente.



No utilice el brazo del limpiaparabrisas para abrir o cerrar la puerta del maletero.



Antes de realizar cualquier acción que afecte a la luneta trasera (lavado del vehículo, deshielo, limpieza, etc.) devolver la palanca **1** a la posición de apagado.

**Riesgo de lesiones y/o deterioro.**



### Eficacia de una escobilla del limpiaparabrisas

Vigile el estado de las escobillas de los limpiaparabrisas. Su vida útil depende de usted:

- debe permanecer limpia: limpie la escobilla y la luneta trasera regularmente con agua y jabón;
- no use el limpia cuando la luneta esté seca;
- despéguelo de la luneta si no se ha usado desde hace mucho tiempo.

En todos los casos, se debe sustituir en cuanto empieza a perder eficacia: aproximadamente cada año ➔ **379**.

### Precauciones de utilización de los limpiaparabrisas

- En época de hielo o nieve, despeje la luneta antes de poner en marcha el limpia (existe riesgo de sobrecalentamiento del motor);
- asegúrese de que ningún objeto impida el recorrido de la escobilla.

## LIMPIAPARABRISAS

### Activación/desactivación del limpiaparabrisas trasero

Al engranar la marcha atrás, se activa el barrido intermitente (si los limpiaparabrisas están accionados). Si el vehículo está equipado con un menú de personalización de los ajustes del vehículo, es posible optar por activar o desactivar la función ➔ 140.

Para los vehículos que no dispongan de un menú de personalización de los ajustes, puede solicitar la desactivación de la función en un distribuidor autorizado.

En caso de que existan obstáculos en la luneta (suciedad, nieve, etc.), el limpia intentará barrer todos los obstáculos. Si un obstáculo impide el movimiento de la escobilla, esta puede detenerse. Retire el obstáculo, espere unos 30 segundos y reactive el limpia con la manecilla de barrido.

### Precauciones

– En caso de heladas, compruebe que las escobillas no estén pegadas antes de poner en marcha el limpiaparabrisas. Si acciona el limpiaparabrisas con la escobilla bloqueada por el hielo, corre el riesgo de dañar

tanto la escobilla como el motor del limpiaparabrisas.

– No accione el limpiaparabrisas con el cristal seco. Esto puede provocar el desgaste o deterioro prematuro de las escobillas.

### Limpia-lavaluneta



Con el contacto puesto, mantener presionada la manecilla 1 y luego liberarla.

Además del lavaparabrisas, el mantenimiento de la manecilla durante más tiempo, activa dos barridos del limpiaparabrisas trasero, seguidos de un tercer barrido pasados unos segundos (función de eliminación de gotas).

Cuando suelte la manecilla, volverá a la posición limpialuneta.

### Nota:

– la activación del lavaparabrisas trasero con la palanca 1 durante más de 30 segundos puede provocar la desconexión de la bomba. **Esta acción previene el sobrecalentamiento de la bomba.**

– A temperaturas bajo cero, el líquido lavaparabrisas corre el riesgo de congelarse en la luneta trasera, con la consiguiente reducción de la visibilidad. Calentar la luneta trasera

con el mando de desempañado antes de limpiarla.

## ARRANQUE Y PARADA DEL MOTOR

### Puesta en marcha del motor



666008

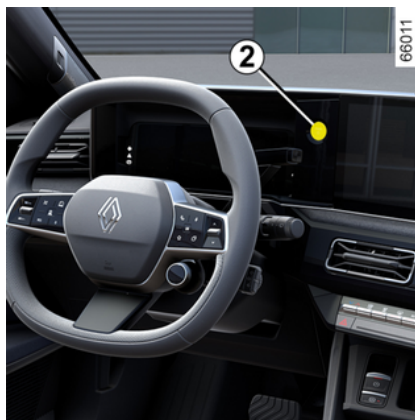

666011

La tarjeta debe estar en la zona de detección **1**.

#### Para arrancar:

- pisar el pedal de freno;
- presionar el botón **2**. El mensaje "READY" aparece en el cuadro de instrumentos, acompañado de una señal acústica.

El mensaje desaparece cuando la velocidad del vehículo supera aproximadamente los 5 km/h.

#### Particularidades

- Si no se cumple alguna de las condiciones de arranque, aparece el mensaje "Pisar el freno + START" en el cuadro de instrumentos;
- en algunos casos, es necesario mover el volante de dirección mientras se presiona el botón de arranque **2** para ayudar a desbloquear la columna de dirección: en este caso el mensaje "Girar el volante + START" informa de la acción.



Según el vehículo, es posible disponer de una llave digital que ofrece todas las funciones de la tarjeta. No obstante, si se ha dejado una tarjeta dentro del vehículo y las puertas se han cerrado con una llave digital, no será posible arrancar el vehículo con dicha tarjeta. Para más información, consultar el apartado "Digital key" ➔ 65.



Durante una actualización del sistema a través del sistema multimedia no será posible arrancar el vehículo. Espere a que se complete la actualización antes de arrancar el vehículo. Si desea más información acerca de las actualizaciones del sistema, consulte el manual del sistema multimedia.

## ARRANQUE Y PARADA DEL MOTOR



El arranque del vehículo solo puede realizarse cuando el cable de carga está desconectado del vehículo.

3



### Arranque en modo "manos libres" con el maletero abierto

En este caso, no debe dejar la tarjeta en el maletero para evitar cualquier riesgo de pérdida.

### Función accesorios

(poner el contacto)

Al acceder a su vehículo, podrá disponer de algunas funcionalidades (radio, sistema de navegación, limpiaparabrisas, etc.).

Para utilizar el resto de funciones, con la tarjeta en el habitáculo, presionar el botón **2** sin pisar los pedales.

### Averías de funcionamiento



En algunos casos, la tarjeta manos libres puede no funcionar:

- la pila de la tarjeta está agotada, la batería de 12 V está descargada, etc.;
- la tarjeta está cerca de aparatos que trabajan en la misma frecuencia

(monitor, teléfono móvil, dispositivo de videojuegos, etc.);

- vehículo situado en una zona con gran radiación electromagnética.

El mensaje "Situar tarjeta en zona + START" aparece en el cuadro de instrumentos.

Pisar el pedal de freno y colocar la tarjeta **4** (lado del botón) en la zona del portavasos **3** de la consola superior **A**.

Presionar el botón **2** para arrancar el vehículo. El mensaje se apaga.

## ARRANQUE Y PARADA DEL MOTOR

### Parada del motor

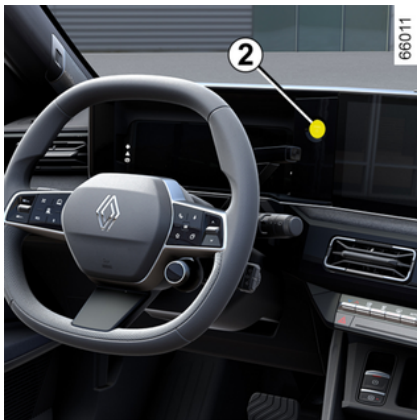

El vehículo debe estar parado.

Presione el botón **2**: el motor de detiene, desaparece el mensaje "READY" del cuadro de instrumentos y de aplica el freno de aparcamiento electrónico.

Si la tarjeta no se encuentra en el habitáculo cuando se intenta apagar el motor, aparece el mensaje "Tarjeta ausente pres larga START" en el cuadro de instrumentos: presionar el botón **2** durante más de dos segundos.

Una vez que se apague el motor, cualquier accesorio que esté en funcionamiento (radio, etc.) sigue ha-

ciéndolo durante aproximadamente 45 minutos.

Al abrir la puerta del conductor, los accesorios dejan de funcionar.



No corte nunca el contacto antes de la parada completa del vehículo. Una vez que se pare el motor, dejan de funcionar la dirección asistida y los dispositivos de seguridad pasiva, como el airbags y los pretensores.



### Responsabilidad del conductor durante el estacionamiento o la parada del vehículo

No abandone nunca su vehículo dejando dentro a un niño, a un adulto no autónomo o a un animal, ni siquiera por poco tiempo.

De hecho, estos podrían correr peligro o poner en peligro a otras personas al arrancar el motor, al accionar los equipamientos como por ejemplo los elevallas, o al bloquear las puertas.

Además, cuando hace calor o incide el sol, sepa que la temperatura interior del habitáculo sube muy rápidamente.

**EXISTE RIESGO DE MUERTE O DE LESIONES GRAVES.**

# PALANCA DE VELOCIDADES

## Palanca de selección

### Palanca de selección electrónica 1

3



66100



**B:** según el vehículo, marcha adelante con mayor frenado regenerativo.

La marcha seleccionada se visualiza en el cuadro de instrumentos a modo de recordatorio.

### Selector de una pulsación

Mover la palanca selectora 1 una o dos muescas hacia delante o hacia atrás para engranar la posición deseada (**R**, **N**, **D** o, según el vehículo, **B**), a continuación, liberarla para que vuelva a la posición inicial.

La posición engranada aparece en el cuadro de instrumentos.

Si algunas condiciones impiden cambiar de una posición a otra, la posición actual parpadea en el cuadro de instrumentos.

### Para engranar el punto muerto (**N**)

Con el vehículo parado y el motor en marcha, para engranar la posición **N**, es necesario pisar el pedal de freno antes de desplazar la palanca selectora 1 una muesca hacia arriba o hacia abajo.

62496

- R:** marcha atrás;
- N:** punto muerto;
- D:** marcha adelante;

## PALANCA DE VELOCIDADES

### Selección de la posición de avance (D)

Con el vehículo parado, el motor encendido y el pie en el pedal de freno, mover la palanca selectora **1** dos muescas hacia abajo para engranar la posición **D**.

Si no se pisa el pedal de freno, la posición actual parpadea durante aproximadamente cinco segundos y aparece el mensaje "Pisar el pedal de freno" durante unos cinco segundos en el cuadro de instrumentos.

**Nota:** con la posición **D, R** o, según el vehículo, **B** engranada y el vehículo parado, este va a avanzar tan pronto como se libere el pedal del freno (sin pisar el del acelerador).

En la mayoría de las condiciones de circulación, no tendrá que mover la palanca de velocidades.

**Nota:** con el motor en marcha, el vehículo circulando a una velocidad comprendida entre 0 km/h y 8 km/h y la posición **N** o **R** engranada, es necesario pisar el pedal de freno para seleccionar la posición **D**.

### Conducción en modo B

(según el vehículo)

Este modo permite circular con un modo de recuperación más dinámico.

co. Al levantar el pie del acelerador, el vehículo utiliza el frenado regenerativo para ralentizar la marcha del vehículo. De este modo, el motor genera una mayor corriente eléctrica que permite recargar la batería de tracción → 173.

**Nota:** con la posición **D, R** o, según el vehículo, **B** engranada y el vehículo parado, este va a avanzar tan pronto como se libere el pedal del freno (sin pisar el del acelerador).

En el modo **B**, el rendimiento del frenado regenerativo se reduce si la batería se encuentra fría o totalmente cargada.

### Pase de la posición D a la posición B, o de la posición B a la posición D

(según el vehículo)

Para cambiar de posición, desplazar la palanca selectora **1** hacia abajo dos muescas para seleccionar **D** o **B**.

La posición engranada aparece en el cuadro de instrumentos.

### Para engranar la marcha atrás (posición R)

Con el vehículo parado y el motor en funcionamiento, desplace la palanca de selección **1** dos muescas hacia

arriba para seleccionar la posición **R**.



Con la posición **D, R** o, según el vehículo, la posición **B** engranada, si el vehículo está detenido, avanzará tan pronto como suelte el pedal del freno, sin necesidad de pisar el acelerador.

Si el pedal de freno no está pisado, se emite un pitido, la visualización de la posición actual parpadea durante unos cinco segundos en la cuadrícula que figura en el cuadro de instrumentos y se muestra el mensaje "Pisar el pedal de freno" durante aproximadamente cinco segundos.

**Nota:** con el motor en marcha, el vehículo circulando a una velocidad comprendida entre 0 km/h y 8 km/h y con la posición **N, D** o **B** engranada (dependiendo del vehículo) será necesario pisar el pedal de freno para seleccionar la posición **R**.

### Estacionamiento del vehículo

Con el vehículo detenido, pisar el pedal de freno y desplazar la palanca selectora **1** una muesca hacia arriba

## PALANCA DE VELOCIDADES

o hacia abajo para engranar al posición **N**.

**Asegurar que el freno de aparcamiento está accionado y que el vehículo permanece inmovilizado → 176.**



El freno de aparcamiento asistido puede utilizarse para inmovilizar el vehículo. Antes de abandonar el vehículo, compruebe que el freno de aparcamiento asistido queda bien puesto. La aplicación del freno de aparcamiento asistido se confirma mediante el encendido de un testigo en el interruptor del freno de aparcamiento y

del testigo  en el cuadro de instrumentos hasta que se bloquean las puertas. En función del vehículo, se fija una etiqueta en la parte superior del parabrisas como recordatorio → 176.



La selección de la posición **N** en el mando selector no bloquea mecánicamente las ruedas motrices; asegurar que el vehículo está inmovilizado antes de abandonarlo.



Por razones de seguridad, no corte nunca el contacto antes de la parada completa del vehículo.



Un impacto en la parte inferior del vehículo al realizar maniobras (ejemplo: contacto con un bolaro, un bordillo sobre-elevado u otro mobiliario urbano), el vehículo puede sufrir daños (ejemplo: deformación de un eje).  
Para evitar cualquier riesgo de accidente, haga que un Representante de la marca revise su vehículo.

### Averías de funcionamiento

En caso de avería del motor o avería eléctrica (fallo de la batería, etc.), asegúrese de que el vehículo quede correctamente inmovilizado.

# SISTEMA DE FRENADO REGENERATIVO

## Introducción

Al levantar el pie del acelerador, el vehículo utiliza el frenado regenerativo para ralentizar la marcha del vehículo.

Parte de esta energía se convierte en electricidad para recargar la batería de tracción.

El modo **D/B** o las levas situadas detrás del volante de dirección pueden emplearse para aumentar o reducir la frenada regenerativa.



El frenado regenerativo no debe utilizarse en ningún caso como sustituto del pedal de freno.

freno.

## Levas de cambio de frenado regenerativo 1 y 2



En función del vehículo, pueden utilizarse las levas **1** y **2** para ajustar el nivel de frenado regenerativo cuando la palanca de cambios está en la posición **D**:

- tirar de la leva **1** para aumentar el nivel de frenado regenerativo;
- tirar de la leva **2** para disminuir el nivel de frenado regenerativo.

Las levas únicamente pueden accionarse en la posición **D**. No es posible utilizar las levas cuando el control de velocidad o el control de velocidad adaptativo están activados → **249**

→ **253**.

## Conducción con levas



3

4



5



6



7

ONE PEDAL

## Niveles de frenado regenerativo

## SISTEMA DE FRENADO REGENERATIVO

El testigo **3** informa del nivel de frenado regenerativo:

- **4**: nivel de "conducción modo vela", para una conducción suave y económica. Requiere una conducción con mayor anticipación;
- **5**: nivel bajo de frenado regenerativo;
- **6**: nivel medio de frenado regenerativo;
- **7**: nivel máximo de frenado regenerativo y función "Un pedal" (One Pedal) activada.

### Función "One Pedal"

En los vehículos que disponen de la función, "One Pedal" facilita la conducción en zonas urbanas o con tráfico denso, principalmente a través del pedal del acelerador.

Cuando se deja de pisar el pedal del acelerador lo suficiente, el vehículo desacelera hasta detenerse por completo.

Al liberar completamente el pedal del acelerador, el nivel de frenado regenerativo es máximo.

Pisar el pedal del acelerador lo suficiente para recuperar la velocidad.

### Activación



Con la palanca en la posición **D**, presionar la leva **1** tantas veces como

sea necesario hasta que aparezca el mensaje "One Pedal activado". El

testigo **3** **ONE PEDAL** aparece, acompañado de un pitido para confirmar la activación.



La función "One Pedal" no permite realizar una parada de emergencia y sus prestaciones de frenado son limitadas.



Esta función es una ayuda complementaria a la conducción. Esta función no exime, en ningún caso, la vigilancia ni la responsabilidad del conductor, que debe mantener el control de su vehículo en todo momento.

**Nota:** con el vehículo detenido, la función "One Pedal" habilitada y la palanca en la posición **D**, el vehículo no se mueve al liberar el pedal de freno.

# SISTEMA DE FRENADO REGENERATIVO

## Puesta en espera

La función One Pedal entra en modo de espera al seleccionarse la posición **R** o **N**.

El testigo  se muestra en gris en el cuadro de instrumentos.

Al cambiar a la posición **D**, se reactiva la función si la velocidad del vehículo es superior a aproximada-

mente 10 km/h. El testigo  se muestra en azul como confirmación de la reactivación.

### Nota:

- el freno de aparcamiento se aplica automáticamente cuando el vehículo permanece detenido durante más de tres minutos, aproximadamente.
- Al presionar el botón de arranque/parada del motor se inhibe la función One Pedal. Debe reactivar la función después de parar y arrancar el motor.

## Desactivación

Para desactivar la función:

- mientras se circula, presionar la leva **2**;
- en parado, pisar el pedal de freno y luego la leva **2**.

Aparece el mensaje "One Pedal desactivado" en el cuadro de instru-

mentos. El testigo  desaparece, acompañado de un pitido para confirmar la desactivación.

La función se desactiva automáticamente cuando el motor se detiene pulsando el botón de arranque/parada del motor.

## Límites de funcionamiento

- En superficies de baja adherencia (escarcha, nieve, etc.), la función puede provocar una deceleración importante. Es recomendable utilizar los primeros niveles **4** o **5** y el pedal del freno para la gestión de las fases de desaceleración y paradas fuertes ➔ **173**;
- En caso de pendientes pronunciadas y el pedal del acelerador liberado, es posible que la función "One Pedal" no sea suficiente para mantener el vehículo detenido. Asegúrese de que el vehículo esté detenido pisando el pedal del freno o activando el freno de aparcamiento eléctrico.

## Averías de funcionamiento

Cuando el sistema detecta una avería de funcionamiento, aparece el mensaje "One Pedal a controlar" en

el cuadro de instrumentos. La función deja de estar habilitada. Consulte a un Representante de la marca

## FRENO DE ESTACIONAMIENTO

### Freno de aparcamiento electrónico

#### Operación asistida

3



#### Activación del freno de aparcamiento asistido

Con el vehículo parado, es posible utilizar el freno de aparcamiento electrónico para inmovilizarlo:

- pulsando el botón de arranque/parada del motor 1;
- o
- cuando el cinturón de seguridad del conductor está desabrochado;
- o
- al abrir la puerta del conductor.



El freno de aparcamiento asistido puede utilizarse para inmovilizar el vehículo. Antes de abandonar el vehículo, compruebe que el freno de aparcamiento asistido queda bien puesto. Esto se confirma mediante el encendido del testigo 2 en el interruptor 3 y del testi-

go (P) en el cuadro de instrumentos hasta que se bloquean las puertas. Según el vehículo, una etiqueta pegada en la parte superior del parabrisas se lo recuerda.

En todos los demás casos, el freno de aparcamiento asistido no se activa automáticamente. Debe utilizarse, entonces, el modo manual.

Para confirmar que el freno de aparcamiento electrónico está acciona-

do, el testigo (P) aparece en el cuadro de instrumentos y se ilumina el testigo 2 del interruptor 3.

Después de parar el motor, el testigo 2 se apaga unos minutos tras la activación del freno de aparcamiento

## FRENO DE ESTACIONAMIENTO

asistido y el testigo  se apaga al bloquear el vehículo.

**Nota:** en algunas situaciones (avería del freno de aparcamiento asistido, desbloqueo manual del freno de aparcamiento, etc.), suena un pitido para indicar que se ha desbloqueado el freno de aparcamiento asistido y aparece el mensaje "Activar el freno de aparcamiento" en el cuadro de instrumentos:

- **con el motor encendido:** cuando se abre la puerta del conductor;
- **con el motor apagado:** cuando se cierra una puerta delantera.

En esta situación, tirar y soltar el botón **3** para activar el freno de aparcamiento asistido.

### Desactivación asistida del freno de aparcamiento

El freno de aparcamiento se libera:

- una vez que el vehículo comienza a acelerar;
- o
- Al cambiar de **N** a **R/D** o **B**.



El freno de aparcamiento asistido puede utilizarse para inmovilizar el vehículo. Antes de abandonar el vehículo, compruebe que el freno de aparcamiento asistido queda bien puesto. Esto se confirma mediante el encendido del testigo **2** en el interruptor **3** y del testi-

go  en el cuadro de instrumentos hasta que se bloquean las puertas. Según el vehículo, una etiqueta pegada en la parte superior del parabrisas se lo recuerda.

### Funcionamiento manual

Se puede activar manualmente el freno de aparcamiento asistido.

### Activación manual del freno de aparcamiento asistido

Tirar del botón **3**. El testigo **2** y el testigo  aparecen en el cuadro de instrumentos.

### Liberación manual del freno de aparcamiento asistido

Presionar el botón **1** sin pisar los pedales para conectar el encendido. Pisar el pedal del freno y, a continuación, presionar el botón **3**: el testigo

del botón **2** y el testigo  situados en el cuadro de instrumentos desaparecen.

### Parada puntual

Para activar el freno de aparcamiento asistido de forma manual (en caso de parada en un semáforo en rojo, de detención con el motor en marcha, etc.): tirar del interruptor **3** y soltarlo. El freno se desactiva tan pronto el vehículo se arranca de nuevo.

### Casos particulares

#### Aparcar en una pendiente

Si se desea aparcar en una pendiente o, por ejemplo, arrastrar un remolque, tirar del botón **3** durante unos segundos para activar el frenado máximo.

## FRENO DE ESTACIONAMIENTO

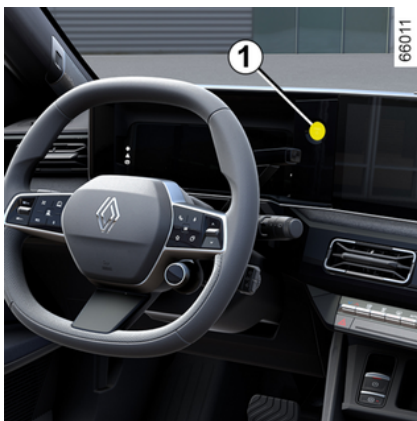

### Aparcar con el freno de aparcamiento electrónico desactivado



Antes de desactivar el freno de aparcamiento, asegúrese de que el vehículo está estable.

Para aparcar sin aplicar el freno de aparcamiento electrónico, el freno de aparcamiento debe estar desactivado.

Para ello:

- pare el motor presionando el botón Start & Stop **1**;

- desabroche el cinturón de seguridad del conductor;
- abra la puerta del conductor;
- en caso necesario, coloque un calzo delante o detrás de las ruedas y asegúrese de que el vehículo quede inmovilizado;
- suelte manualmente el freno de aparcamiento asistido (consulte la información en el apartado "Liberación manual del freno de aparcamiento asistido"). En el cuadro de instrumentos aparece el mensaje "Poner freno parking" acompañado de una señal acústica para indicarle que el freno está suelto. Asegúrese de que el vehículo esté estable;
- cierre la puerta del conductor. Si es necesario, bloquee las puertas del vehículo.

### Averías de funcionamiento

- En caso de avería, se ilumina el

testigo  en el cuadro de instrumentos acompañado del mensaje "Revisar freno de aparcamiento" y, en algunos casos, del testigo

- . Contacte con un Representante de la marca inmediatamente.
- En caso de que falle el freno de aparcamiento electrónico, el testigo

 se enciende acompañado

del mensaje "Freno aparcamiento fallo", de una señal acústica y, en al-

gunos casos, del testigo .

- En caso de avería del freno de aparcamiento con el cuadro de instrumentos apagado, parpadea el testigo del botón **2**.

Esto significa que debe detenerse obligatoriamente en cuanto las condiciones de circulación lo permitan.



Si aparece el mensaje "Avería eléctrica" o "Controlar la batería" o "Freno aparcamiento

fallo", hay que inmovilizar el vehículo tirando del botón **3** durante aproximadamente 10 segundos.

Si las condiciones y la pendiente lo requieren, calce las ruedas del vehículo.

### Riesgo de pérdida de inmovilización del vehículo.

Contacte con un Representante de la marca.

## FRENO DE ESTACIONAMIENTO



No abandonar nunca el vehículo sin accionar el freno de aparcamiento y sin apagar el motor.

Esto es debido a que el vehículo parado con el motor en marcha y una marcha seleccionada puede empezar a moverse si usted acelera.

**Riesgo de accidente.**



La ausencia de testigo o sonidos indica un fallo del cuadro de instrumentos. Esto indica

que es imperativo una parada inmediata (tan pronto como las condiciones de circulación lo permitan). Asegúrese de haber inmovilizado correctamente el vehículo y contacte con un Representante de la marca.

## Función "Autohold"

# FRENO DE ESTACIONAMIENTO

## Introducción

Vehículo parado (por ejemplo, en un semáforo en rojo, una intersección, un atasco, etc.), la función asegura la fuerza de frenado, incluso cuando el conductor suelta el pedal del freno.

La fuerza de frenado se libera en cuanto el conductor acelera lo suficiente con una marcha engranada.

3

# FRENO DE ESTACIONAMIENTO

## Activación



Pulse el botón **1**.

El testigo del botón **2** se ilumina para confirmar que la función está activada.

## Desactivación

Pulse el botón **1**. Si el vehículo se mantiene con la fuerza de frenado, también es posible pisar el pedal del freno.

El testigo del botón **2** se apaga para confirmar que la función se ha desactivado.

Si se mantiene la fuerza de frenado, el freno de aparcamiento se activa automáticamente cuando:

- el conductor abre la puerta;
- o
- el conductor se desabrocha el cinturón de seguridad;
- o
- el vehículo queda inmovilizado durante más de tres minutos aproximadamente.



Tras cada arranque, la función continúa en el modo que estaba activo antes de la última parada.



El freno de aparcamiento asistido puede utilizarse para inmovilizar el vehículo. Antes de abandonar el vehículo, compruebe que el freno de aparcamiento asistido queda bien puesto. Esto se confirma encendiendo la luz del botón **2** 3 y el

testigo  en el cuadro de instrumentos hasta que se produzca el bloqueo de las puertas. Según el vehículo, una etiqueta pegada en la parte superior del parabrisas se lo recuerda.

## Condiciones de mantenimiento de la fuerza de frenado

Deben respetarse las condiciones siguientes:

- si la puerta del conductor está cerrada;

y

- el cinturón del conductor está abrochado;

y

- que el freno de aparcamiento asistido esté suelto;

## FRENO DE ESTACIONAMIENTO

y

– que el vehículo no esté parado en una pendiente muy pronunciada.

El mantenimiento de la fuerza de frenado se confirma con el testigo



del cuadro de instrumentos.

### Condiciones para interrumpir la fuerza de frenado

Deben respetarse las condiciones siguientes:

– que el conductor acelere lo bastante con una marcha engranada;

o

– que el conductor desactive la función.

El testigo  desaparece del cuadro de instrumentos.

3

# MEDIO AMBIENTE

## Introducción

El vehículo se ha diseñado teniendo en cuenta el respeto al **medio ambiente** a lo largo de toda su vida útil: durante la fase de fabricación, durante la utilización y al final de su ciclo de vida.

## Fabricación

Su vehículo está fabricado en una planta industrial que lleva a cabo una actuación de progreso en materia de reducción del impacto medioambiental para los vecinos de la zona y la naturaleza (reducción del consumo de agua y de energía, contaminación visual y acústica, emisiones a la atmósfera y residuos acuosos, selección y valorización de los residuos).

## Contribuya usted también a respetar el medio ambiente.

– Las piezas y los vehículos que llegan al final de su vida útil no deben desecharse. Deben entregarse a una entidad jurídica que cumpla las normas medioambientales.



61496

- Las piezas y elementos usados que se reemplacen durante las operaciones rutinarias de mantenimiento del vehículo, como los neumáticos, deben desecharse en puntos de recogida específicos.
- Los componentes **eléctricos** y **electrónicos** que se sustituyan a causa del desgaste (como las pilas, etc.) no deben desecharse como si se tratase de basura. Deben entregarse en un distribuidor autorizado o consultar a la autoridad local para obtener información sobre las instalaciones de reciclaje adecuadas.
- Para optimizar el reciclaje de su vehículo al final de su vida útil, puede consultar a un representante de la marca o visitar el sitio web del fabri-

cante para que lo dirijan a los puntos limpios de recogida que garantizan el respeto al medio ambiente mediante el cumplimiento de la legislación local.

## Reciclaje

El vehículo es reciclable en al menos un 85% y recuperable en al menos un 95%.

Para alcanzar estos objetivos, muchas piezas han sido concebidas para poder ser recicladas.

Los materiales y las estructuras se han diseñado con esmero para:

- permitir que estos componentes puedan extraerse fácilmente y ser reprocesados por centros especializados;
- promover una economía circular (reutilización, reciclaje, recuperación, etc.)

Esto es particularmente cierto para las baterías de vehículos electrificados.

Para preservar los recursos de materias primas, su vehículo también incluye muchas piezas fabricadas con plásticos reciclados o materiales renovables.

# CONSEJOS DE CONDUCCIÓN Y ECO-CONDUCCIÓN

## Introducción

La autonomía está homologada según un estándar reglamentario normalizado. Idéntico para todos los fabricantes, permite comparar los vehículos entre sí.

La autonomía en tiempo real depende de las condiciones de uso del vehículo, del equipamiento y del estilo de conducción del conductor. Para optimizar la autonomía, consulte los consejos que se indican a continuación.

Según las versiones, dispone de diferentes funciones que le pueden ayudar a reducir el consumo de energía:

- en el cuadro de instrumentos:
  - el medidor de energía;
  - el indicador de estilo de conducción;
- en la pantalla multimedia:
  - datos relacionados con su consumo de energía;
  - una gráfica del consumo de energía;
  - puntuaciones basadas en su estilo de conducción;
  - Consejos de Eco conducción;
  - un planificador de itinerarios;
  - el modo de conducción ECO.

## Medidor de energía



(en el cuadro de instrumentos)

El medidor de carga ofrece una visión en tiempo real de la energía que se consume o regenera cuando el vehículo está en movimiento.

### Zona de uso A "Recuperación de energía"

Durante la conducción, si se levanta el pie del pedal del acelerador o se pisa el pedal del freno, el motor genera corriente eléctrica durante la desaceleración, y esta energía se utiliza para frenar el vehículo y recargar la batería de tracción → 173.

### Zona de uso B "Óptima"

Indica una conducción económica, con una relación equilibrada entre recuperación y gasto energético.

### Zona de uso C "Consumo de energía"

La batería de tracción suministra la energía eléctrica necesaria al motor para desplazar el vehículo.



La presencia y visualización de esta información depende de la configuración de entorno que se seleccione → 134.

# CONSEJOS DE CONDUCCIÓN Y ECO-CONDUCCIÓN

## Indicador del estilo de conducción



Navegue presionando hacia arriba/abajo el botón **1** para seleccionar los distintos tipos de información presente en el cuadro de instrumentos, como los indicadores de estilo de conducción.

## "Eco Monitor 2"

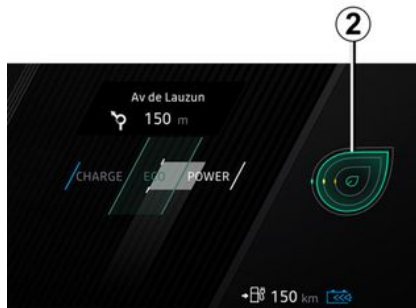

El "Eco-monitor" es un indicador en tiempo real de su estilo de conducción. Puede ayudar en la reducción de los consumos al ofrecer consejos útiles.

Cuanto mayor sea la hoja que aparece en el indicador **2**, mejor será la gestión de la velocidad, la aceleración y la anticipación en términos de ecoconducción.

Cuanto menor sea la hoja que aparece en el indicador **2**, peor será la gestión de la velocidad, la aceleración y la anticipación en términos de ecoconducción.

En caso de conductas consideradas no ecológicas (hoja naranja peque-

ña), se podrán enviar consejos relacionados con los hábitos de conducción.

Si sigue regularmente este indicador, aumentará la autonomía eléctrica del vehículo.

## "Safety Monitor 3"

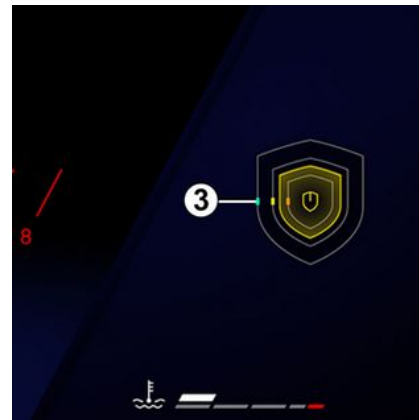

El "Monitor de seguridad" le permite evaluar su comportamiento al volante en tiempo real.

Contribuye a su seguridad proporcionándole consejos y advertencias personalizados, adaptados a su estilo de conducción.

El distintivo **3** se adapta según su comportamiento de conducción durante los últimos segundos:

## CONSEJOS DE CONDUCCIÓN Y ECO-CONDUCCIÓN

– cuanto más lleno esté, mejor será su gestión de la velocidad, la distancia de seguridad, la trayectoria y la atención;

– cuanto más reducido sea, mayor será el número de aspectos de su conducción que requieran mejora en una o varias categorías.

Si se torna naranja y disminuye, puede aparecer un consejo para ayudarle a corregir rápidamente su conducción.

Consulte el "Monitor de seguridad" para reducir el riesgo de accidentes, identificar sus áreas de mejora y desarrollar un estilo de conducción fluido, sereno y responsable.

### Informe del trayecto

En los vehículos que disponen del equipamiento, una vez que se apaga el motor, se muestra un "Diario de viaje" en la pantalla multimedia **3**. El registro muestra información relacionada con el último recorrido:

- el consumo medio de energía;
- el número de kilómetros recorridos;
- una nota global, teniendo en cuenta la aceleración, la anticipación y su aptitud para gestionar la velocidad;

– consejos que le permiten mejorar su calificación.

Para obtener más información, consulte el manual del sistema multimedia.

### Sistema de navegación

El uso de la información disponible en su sistema de navegación (info. tráfico, punto de recarga más cercano, etc.) le permitirá hacer más fácil su recorrido.

### ModoECO

el modo ECO puede ayudarle a reducir el consumo y aumentar la autonomía, al actuar sobre el rendimiento del vehículo (reducción de la aceleración, velocidad máxima, etc.).



Dependiendo del vehículo, el modo ECO también actúa sobre el rendimiento del aire acondicionado.

### Activación y desactivación mediante el botón **3**



En el caso de los vehículos que cuentan con el equipo, presione el interruptor **3** para activar el modo ECO.

## CONSEJOS DE CONDUCCIÓN Y ECO-CONDUCCIÓN

### Activación/desactivación desde la pantalla multimedia 4



Dependiendo del vehículo, puede activar o desactivar la función desde el menú MULTI-SENSE.

Para obtener más información, consulte el manual del sistema multimedia.

### Activación/desactivación mediante el botón 5



En función del vehículo, presione el botón 5 tantas veces como sea necesario hasta llegar al modo ECO.



6

**i** Con el modo ECO activado, se muestra el ECOtes-tigo 6 en el cuadro de instrumentos. La velocidad del vehículo está limitada a aproximadamente 115 km/h. Durante la conducción, es posible salir temporalmente del modo ECO con objeto de aumentar las prestaciones del motor. Para ello, pise con firmeza y a fondo el pedal del acelerador. El modo ECO se reactiva una vez que reduzca la presión sobre el pedal del acelerador.

3

## CONSEJOS DE CONDUCCIÓN Y ECO-CONDUCCIÓN

### Autonomía del vehículo: consejos

En uso real, la autonomía del vehículo eléctrico puede variar en función de diversos factores que usted puede controlar parcialmente, pudiendo aumentar notablemente la autonomía.

Estos factores son:

- la velocidad y el estilo de conducción;
- el tipo de carretera;
- el confort térmico;
- los neumáticos;
- la utilización de accesorios eléctricos;
- la carga del vehículo.

Además, al activar el modo ECO, el vehículo asume automáticamente el control de todos los consumidores de energía (como la potencia del motor, etc.), con el fin de minimizar su consumo al máximo posible ➔ 184.

### La velocidad y el estilo de conducción



62427

Circular a alta velocidad reduce significativamente la autonomía del vehículo.

Ejemplos (a velocidad constante):

- La reducción de la velocidad de aproximadamente 130 km/h a 110 km/h permite un ahorro de hasta el 20 % de combustible;
- la reducción de la velocidad de aproximadamente 90 km/h a 80 km/h permite un ahorro de hasta el 10 % de combustible;

Una conducción "deportiva" reduce la autonomía del vehículo: opte por un estilo de conducción "más relajado".

### Consejo:

- circule a velocidad constante;
- preste atención a los indicadores disponibles para consultar las distintas condiciones de conducción (indicador de carburante, consumo instantáneo, evaluación del trayecto, etc.) ➔ 184;
- adapte el estilo de conducción para evitar el consumo excesivo de energía;
- favorezca la recuperación de energía: anticipese a las situaciones del tráfico levantando el pie del acelerador o frenando gradualmente.

### El perfil de la carretera



66104

## CONSEJOS DE CONDUCCIÓN Y ECO-CONDUCCIÓN

No trate de mantener la velocidad en las subidas; no acelere más de lo que requeriría sobre terreno llano. Conserve preferentemente la misma posición del pie en el acelerador.

### Confort térmico

62429

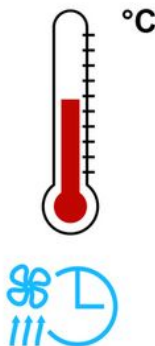

La utilización de la calefacción o de la climatización reduce la autonomía del vehículo.

Para mantener la autonomía del vehículo, se recomienda seleccionar el modo "programación" antes de utilizar el vehículo ➔ 334.

### La carga del vehículo

Evite toda carga inútil a bordo del vehículo.

### Neumáticos

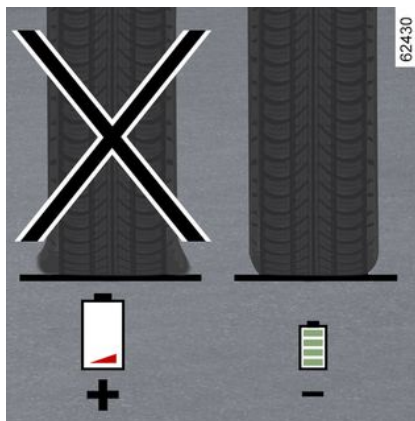

Una presión insuficiente aumenta el consumo de energía. Respete las presiones de los neumáticos recomendadas para su vehículo.

Al sustituirlos, coloque preferentemente neumáticos de la misma marca, tamaño, tipo y estructura que los originales. El empleo de neumáticos no recomendados reduce considerablemente la autonomía del vehículo ➔ 364.

# ADVERTENCIA DE PÉRDIDA DE PRESIÓN DE LOS NEUMÁTICOS

## Principio de funcionamiento

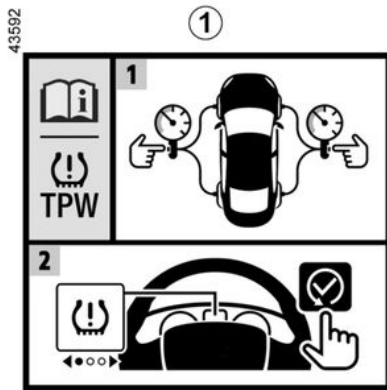

Si el vehículo está equipado con este sistema, este avisará de la pérdida de presión de uno o de varios neumáticos.

El sistema se puede identificar mediante la etiqueta **1** situada en el vehículo.

## Principio de funcionamiento

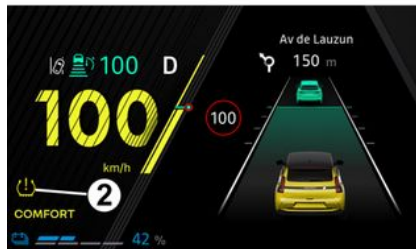

Este sistema detecta la pérdida de presión de uno de los neumáticos midiendo la velocidad de las ruedas durante la conducción.

El testigo  **2** se ilumina para alertar al conductor en caso de presión insuficiente de los neumáticos

(rueda desinflada, neumático pinchado, etc.).



Esta función es una ayuda complementaria a la conducción.

La función no interviene sustituyendo al conductor. No puede por tanto, en ningún caso, sustituir la vigilancia ni la responsabilidad del conductor. Compruebe la presión de los neumáticos, incluida la de la rueda de repuesto, una vez al mes.

## Condiciones de funcionamiento

El sistema debe restablecerse con una presión idéntica a la que figura en la etiqueta de presión de los neumáticos (consultar la información sobre "Presiones de los neumáticos" → 366); en caso contrario, el sistema podría emitir un aviso poco fiable en caso de pérdida importante de presión.

**Antes de proceder a la reinicialización, se deben comprobar las presiones de inflado de los cuatro neumáticos, siempre en frío.**

## ADVERTENCIA DE PÉRDIDA DE PRESIÓN DE LOS NEUMÁTICOS

En las situaciones siguientes, existe el riesgo de que el sistema intervenga con retraso o no funcione correctamente:

- sistema no reinicializado tras un inflado o cualquier operación en las ruedas;
- sistema reinicializado incorrectamente: presiones de los neumáticos diferentes de las presiones recomendadas;
- modificación importante de la carga o distribución de la carga en un lado del vehículo;
- conducción deportiva con fuerte aceleración;
- circulación por una calzada nevada o deslizante;
- circulación con cadenas de nieve;
- montaje de un solo neumático nuevo;
- utilización de neumáticos no homologados por la red de la marca.

**i** Es necesario comprobar la presión de los neumáticos antes de iniciar el procedimiento de restablecimiento.

El sistema no mostrará ninguna advertencia si la presión no corresponde a la presión recomendada.

**i** Puede que el sistema no detecte de forma inmediata la pérdida repentina de presión de un neumático (reventón de un neumático, etc.).

### Procedimiento para restablecer los niveles estándar de presión de los neumáticos

Debe realizarse:

- tras cada inflado o reinicialización de la presión de los neumáticos;
- tras un cambio de rueda;
- después de un cambio de posición de las ruedas.

Las presiones de inflado deben adecuarse al uso actual del vehículo (en vacío, en carga, conducción en auto-

pista, etc.). Respete las presiones de inflado (incluida la de la rueda de repuesto). Compruébelas al menos una vez al mes y antes de realizar un viaje largo (consulte la etiqueta pegada en el canto de la puerta del conductor) → 364.

### Procedimiento de reinicio a través de la pantalla multimedia 3



El procedimiento de reajuste se debe realizar con el vehículo detenido y el contacto puesto. Para obtener más información, consulte el manual del sistema multimedia.

## ADVERTENCIA DE PÉRDIDA DE PRESIÓN DE LOS NEUMÁTICOS

### Reajuste de la presión de los neumáticos

Las presiones de los cuatro neumáticos deben ajustarse en frío (consulte la etiqueta situada en el canto de la puerta del conductor) → 366.

Si no es posible controlar la presión de los neumáticos en frío, **se deben aumentar los valores de presión recomendados entre 0,2 y 0,3 bar (3 PSI)**.

**No debe nunca desinflar un neumático caliente.**

Tras cada inflado o reajuste de la presión de los neumáticos, inicie el restablecimiento del valor de referencia para la presión de los neumáticos.

### Sustitución ruedas/neumáticos

Utilizar únicamente equipos homologados por la red de la marca; de lo contrario, existe el riesgo de que el sistema se active tarde o no funcione correctamente → 364.

Tras cada cambio de rueda/neumático, reajuste la presión de los neumáticos e inicie la reinicialización del valor de referencia para la presión de los neumáticos.

### Producto repara neumáticos y kit de inflado

Utilizar únicamente equipos homologados por la red de la marca; de lo contrario, existe el riesgo de que el sistema se active tarde o no funcione correctamente → 368. Tras la utilización del kit de inflado de los neumáticos, reajuste la presión de los neumáticos y comience el reseteo del valor de referencia.

### Anomalías de inflado de los neumáticos







La tabla enumera los mensajes de advertencia que aparecen en el cuadro de instrumentos **4** si el sistema

detecta un fallo en la presión de los neumáticos.

**La información que se muestra en el cuadro de instrumentos señala cualquier posible anomalía de inflado de los neumáticos (por ejemplo, neumático desinflado o pinchado).**

# ADVERTENCIA DE PÉRDIDA DE PRESIÓN DE LOS NEUMÁTICOS

Tabla de mensajes de error

Testigos luminosos	Mensajes	Interpretaciones
 se ilumina y permanece encendido.	Inflar neum. e inicializar	Esto indica que se ha detectado el sub-inflado o el pinchazo de alguno de los neumáticos. Verifique y ajuste en frío la presión de los cuatro neumáticos y reinicialice el sistema.
 parpadea, luego permanece encendido.	Revisar presión neum. e inic.	Esto indica que la reinicialización no ha sido satisfactoria. Compruebe y reajuste la presión de los neumáticos antes de volver a realizar el procedimiento de reinicialización.
 parpadea, a continuación, permanece encendido acompañado del testigo de advertencia  .	Revisar TPW	Esto indica un fallo del sistema. Consulte a un Representante de la marca.
 parpadea, luego permanece encendido.	TPW no disponible	Esto indica que el tamaño de la rueda de repuesto es diferente del de las otras cuatro ruedas instaladas en el vehículo. El sistema no estará disponible hasta que se instale una rueda de tamaño idéntico al de las otras ruedas y se lleve a cabo el procedimiento de reinicialización.

# DISPOSITIVOS DE CORRECCIÓN Y DE ASISTENCIA A LA CONDUCCIÓN

## Introducción

Según el vehículo, comprende:

- **el ABS (sistema antibloqueo de ruedas);**
- **el control electrónico de estabilidad ESC con control de subviraje y control de tracción;**
- **la asistencia al frenado de emergencia con, según el vehículo, anticipación del frenado;**
- **ayuda al arranque en cuesta;**
- **frenado multicolidión;**
- **sistema de frenado regenerativo**  
→ 173.

Otros sistemas de asistencia a la conducción se describen en este folleto.



Estas funciones son ayudas suplementarias en caso de condiciones de conducción

críticas para adaptar el comportamiento del vehículo a dichas condiciones.

No obstante, la función no interviene sustituyendo al conductor. **No aumentan los límites del vehículo y no deben incitar a conducir más deprisa.** No pueden por tanto, en ningún caso, sustituir la vigilancia ni la responsabilidad del conductor durante las maniobras (el conductor debe estar siempre atento a los acontecimientos imprevistos que pueden darse durante la conducción).

## ABS (sistema de frenado antibloqueo)

En una frenada intensiva, el ABS permite evitar el bloqueo de las ruedas y por lo tanto controlar la distancia hasta que se para el vehículo y conservar el control del mismo.

En estas condiciones, son posibles las maniobras para evitar un obs-

táculo esquivándolo y frenando al mismo tiempo. Además, este sistema permite optimizar las distancias de frenado, sobre todo en suelo poco adherente (suelo mojado...).



Cada vez que el sistema se activa, se sentirá una pulsación en el pedal de freno. El ABS no permite en ningún caso aumentar las prestaciones "físicas" ligadas a la adherencia de los neumáticos con respecto al suelo. Por tanto, es **esencial** seguir las reglas de buenas prácticas de conducción (distancias entre los vehículos, etc.).



En caso de emergencia, se recomienda aplicar una **presión fuerte y continua sobre el pedal del freno.**





No es necesario accionar el pedal en pisadas sucesivas (bombeo). El ABS modulará el esfuerzo aplicado en el sistema de frenado.

## Averías de funcionamiento

-  y  se encienden en el cuadro de instrumentos junto con, según el vehículo, los mensajes "Revisar el ABS", "Revisar sistema de

## DISPOSITIVOS DE CORRECCIÓN Y DE ASISTENCIA A LA CONDUCCIÓN

frenado" y "Revisar el ESC": las funciones ABS, ESC y la ayuda a la frenada de emergencia están desactivadas. **El frenado siempre está activado;**

-  ,  ,  y 

encendidos en el cuadro de instrumentos acompañados del mensaje "Avería sistema de frenado": **indica un fallo de los dispositivos de frenado.**

En ambos casos, contactar con un distribuidor autorizado.



El frenado está parcialmente asegurado. Sin embargo, **es peligroso frenar bruscamente** y es esencial una parada inmediata, tan pronto como las condiciones de la circulación lo permitan. Contacte con un Representante de la marca.

### Control dinámico de conducción ESC con control de subvirado y sistema antipatinado

**Control dinámico de la conducción ESC**

Este sistema ayuda a conservar el control del vehículo en las situaciones "críticas" de conducción (evitando un obstáculo, pérdida de adherencia en una curva...).

#### Principio de funcionamiento

Un sensor en el volante permite conocer la trayectoria de conducción deseada por el conductor.

Otros sensores, repartidos por el vehículo, miden su trayectoria real.

El sistema compara las órdenes del conductor con la trayectoria del vehículo y corrige esta última si es necesario, controlando el frenado en algunas ruedas y/o la potencia del motor. Cuando se activa el siste-

ma, el testigo  parpadea en el cuadro de instrumentos.

#### Control de subvirado

Este sistema optimiza la acción del ESC en el caso de un fuerte subvirado (pérdida de adherencia del tren delantero).

#### Sistema antipatinado

Este sistema ayuda a limitar el patinado de las ruedas motrices y a controlar el vehículo en las situaciones de arranque, de aceleración o de desaceleración.

#### Principio de funcionamiento

A través de los sensores, el sistema mide y compara, en cada instante, la velocidad de las ruedas motrices y detecta su embalamiento. Si una rueda tiende a patinar, el sistema impone el frenado de ésta hasta que la motricidad vuelva a ser compatible con el nivel de adherencia bajo la rueda.

#### Averías de funcionamiento

Cuando el sistema detecta una anomalía de funcionamiento, el mensaje "Revisar el ESC" y los testigos



aparecen en el cuadro de instrumentos. En este caso, el ESC y el control de tracción están desactivados.

Consulte a un Representante de la marca.

### Asistencia al frenado de emergencia

Se trata de un sistema complementario al ABS que ayuda a reducir las distancias de frenado del vehículo.

#### Principio de funcionamiento

El sistema detecta las situaciones de frenada de emergencia. En este caso, el sistema de frenado desarrolla instantáneamente su potencia máxima y puede activar la regulación del ABS.

## DISPOSITIVOS DE CORRECCIÓN Y DE ASISTENCIA A LA CONDUCCIÓN

La frenada ABS se mantiene mientras el pedal del freno está pisado.

### Las luces de freno se encienden

Según el vehículo, estas pueden parpadear en caso de fuerte desaceleración.

### Anticipación del frenado

Según el vehículo, cuando suelta rápidamente el pedal del acelerador, el sistema anticipa el frenado para disminuir las distancias de frenado.

### Casos particulares

En caso de utilizar el regulador de velocidad:

- si utiliza el pedal del acelerador, cuando suelte el pedal el sistema puede activarse;
- si no utiliza el pedal del acelerador, el sistema no se activará.

### Averías de funcionamiento

Cuando el sistema detecta una avería de funcionamiento, aparece el mensaje "Revisar sistema de frenado" en el cuadro de instrumentos

junto con el testigo .

Consulte a un Representante de la marca.



Estas funciones son ayudas suplementarias en caso de condiciones de conducción críticas para adaptar el comportamiento del vehículo a dichas condiciones.

Estas funciones no intervienen sustituyendo al conductor. **No aumentan los límites del vehículo y no deben incitar a conducir más deprisa.** No pueden por tanto, en ningún caso, sustituir la vigilancia ni la responsabilidad del conductor durante las maniobras (el conductor debe estar siempre atento a los acontecimientos imprevistos que pueden darse durante la conducción).

### Sistema de arranque en pendiente

Este sistema le ayuda al arrancar en una pendiente, dependiendo del grado de inclinación de la calzada. Impide que el vehículo retroceda interviniendo en el apriete automático de los frenos, cuando el conductor

levanta el pie del pedal de freno para pisar el acelerador.

### Funcionamiento del sistema

Funciona solamente cuando la palanca de velocidades está en una posición diferente de **N** y cuando el vehículo está completamente parado (con el pedal del freno pisado).

El sistema retiene el vehículo unos **2 segundos**. A continuación, los frenos se aflojan progresivamente (el vehículo actúa en función del tipo de pendiente).

# DISPOSITIVOS DE CORRECCIÓN Y DE ASISTENCIA A LA CONDUCCIÓN



El sistema de ayuda al arranque en pendiente no siempre puede impedir que el vehículo retroceda (pendientes muy pronunciadas, etc).

En cualquier caso, el conductor puede pisar el pedal de freno e impedir de esta forma que el vehículo retroceda.

La función de Ayuda al arranque en cuesta no debe utilizarse para detenciones prolongadas: en esos casos, utilice el pedal de freno.

Esta función no está ideada para inmovilizar permanentemente el vehículo.

Si es necesario, utilice el pedal de freno para detener el vehículo.

El conductor debe prestar especial atención sobre suelos deslizantes o con poca adherencia.

**Existe riesgo de lesiones graves.**

## Frenado multicolisión

El frenado multicolisión reduce el riesgo de otro choque tras un accidente, deteniendo provisionalmente el vehículo.

### Principio de funcionamiento

Cuando el sistema del airbag detecta una colisión, se activan los presensores o los airbags → 88 y la función "Frenado multicolisión" (Multicollision braking) acciona el control electrónico de estabilidad (ESC) para frenar el vehículo.

El frenado multicolisión se desactiva durante el proceso si:

- la fuerza de frenado generada por el conductor al pisar el pedal de freno es superior a la fuerza ejercida por el frenado automático de la función.

**Nota:** el frenado multicolisión requiere que el sistema de frenado del vehículo funcione correctamente.

### Averías de funcionamiento

Cuando el sistema detecta una anomalía de funcionamiento, el mensaje "Compruebe Tras colisión" y el

testigo  aparecen en el cuadro de instrumentos.

En este caso, la función está desactivada. Consulte a un Representante de la marca.

## Sistema de frenado regenerativo

En caso de frenado, el sistema de frenado regenerativo puede convertir la energía producida por la desaceleración del vehículo en energía eléctrica.

Esto permite recargar la batería de tracción de alta tensión y aumentar la autonomía del vehículo → 173.

### Averías de funcionamiento

-  se ilumina en el cuadro de instrumentos, junto con el mensaje "Revisar sistema de frenado": **la asistencia al frenado sigue operativa.**

En estas condiciones, la sensación al pisar el pedal de freno puede ser diferente.

Se recomienda aplicar una presión fuerte y continua sobre el pedal.

Consulte a un Representante de la marca.

-  se ilumina en el cuadro de instrumentos, junto con el mensaje

## DISPOSITIVOS DE CORRECCIÓN Y DE ASISTENCIA A LA CONDUCCIÓN

"Avería sistema de frenado": **indica una avería en el sistema de frenado.**

Póngase en contacto con un Representante de la marca.

3



Por su seguridad, el testigo **STOP** requiere una parada obligatoria e inmediata tan pronto las condiciones de circulación lo permitan. Apague el motor y no lo vuelva a arrancar. Contacte con un Representante de la marca.

# FUNCIONES ADICIONALES DE AYUDA A LA CONDUCCIÓN

## My Safety

### Introducción

La función " My Safety " se puede utilizar para desactivar o activar simultáneamente un conjunto de sistemas de asistencia a la conducción.

En función del vehículo, es posible configurar la función " My Safety " desde la pantalla multimedia mediante la selección en grupo de las funciones de asistencia a la conducción que deben desconectarse simultáneamente.

### Operación



### Modo "ALL ON"

Según el vehículo, este modo reagrupa las funciones de asistencia a la conducción siguientes:

- alerta acústica de exceso de velocidad → 236;
- prevención de salida de carril → 200;
- advertencia de detección de fatiga del conductor → 233;
- advertencia de atención del conductor → 231;
- prevención de salida de carril de emergencia → 208.

Cuando se activa el modo "ALL ON", se encienden las luces indicadoras del botón 1 y aparece el mensaje "My Safety All ON seleccionado" en el cuadro de instrumentos a modo de confirmación. Se activan las ayudas a la conducción disponibles en este modo.

### Modo "Perso"

Es posible utilizar este modo para **desactivar** o **reactivar** algunas ayudas a la conducción que se encuentran disponibles en el modo "ALL ON" si se han configurado previamente a través de los ajustes "My Safety Perso".

Con el contacto puesto, **presionar** el botón 1 dos veces seguidas para ac-

tivar el modo "Perso". Al presionar por primera vez, aparece el mensaje "Pulsar de nuevo My Safety Perso" en el cuadro de instrumentos. En la segunda pulsación, la luz indicadora del botón 1 se apaga. el modo "Perso" está activado. Aparece el mensaje "My Safety Perso seleccionado" en el cuadro de instrumentos.

Para volver al modo "ALL ON", **presionar** el botón 1 una sola vez. El indicador luminoso del botón 1 se enciende.

-  Según el vehículo y el tiempo transcurrido desde la última vez que se paró el motor, se reactiva el modo "ALL ON":
- cuando se desbloquea el vehículo;
  - o
  - cuando se abre una puerta;
  - o
  - al volver a arrancar el motor.

## FUNCIONES ADICIONALES DE AYUDA A LA CONDUCCIÓN

### Configuración de "My Safety Perso"



Por razones de seguridad, los reglajes deben efectuarse con el vehículo parado.



Los ajustes "My Safety Perso" guardados para el modo "Perso" se almacenan cada vez que el motor o las puertas se bloquean.

### Configuración desde la pantalla multimedia 2



Consultar el manual del sistema multimedia para obtener información sobre el acceso a los ajustes.

### Prevención de salida de carril

#### Introducción

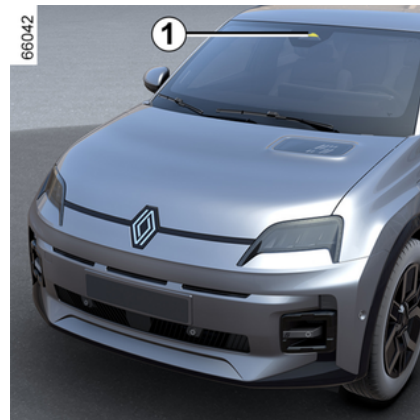

Utilizando la información de la cámara **1**, la función activa una corrección en el sistema de dirección del vehículo cuando se cruza una línea continua o discontinua, o al acercarse a borde de la carretera (mediana, barrera, talud, terraplén, etc.) sin que se activen las luces indicadoras de dirección (intermitentes).

En función del ajuste, si se cruza una línea discontinua sin activar los intermitentes, la función:

- advierte al conductor sin medidas correctoras en el sistema de dirección;

## FUNCIONES ADICIONALES DE AYUDA A LA CONDUCCIÓN

o

– realiza una corrección activa en el sistema de dirección.



En cualquier momento, puede **recuperar el control del vehículo** actuando sobre el volante.

### Ubicación de la cámara 7

Asegúrese de que el parabrisas no quede oculto (por suciedad, barro, nieve, condensación, etc.).



Esta función es una ayuda complementaria a la conducción. Esta función no exime, en ningún caso, la vigilancia ni la responsabilidad del conductor, que debe mantener el control de su vehículo en todo momento.

### Activación/desactivación

#### Desde la pantalla multimedia 2



Para obtener más información, consulte el manual del sistema multimedia.

### Uso del botón 3



– **Para desactivar la función**, si lo ha hecho previamente desde el modo "Perso" en la función "My Safety" → 199, presione dos veces el interruptor

3. El testigo  aparece en amarillo en el cuadro de instrumentos.

– **Para reactivar la función**, pulse el botón 3 una vez. El testigo  aparece en el cuadro de instrumentos.

# FUNCIONES ADICIONALES DE AYUDA A LA CONDUCCIÓN

## Operación



Cuando la función está activada, la

luz de advertencia  y los indicadores de las líneas izquierda y derecha **4** se muestran en gris en el cuadro de instrumentos.

**La función está preparada para alertar o intervenir en caso de que** la velocidad del vehículo sea superior a aproximadamente 65 km/h y si el

testigo  y los indicadores de línea derecha e izquierdo **4** se muestran en blanco.

**La función interviene si** el vehículo:

– se aproxima a un arcén sin activar los intermitentes;

- cruza una línea sin activar los intermitentes;
- cruza una línea discontinua sin activar los intermitentes, si se ha seleccionado el ajuste "Funcionamiento en líneas discontinuas".

En estos casos:

- la función activa una acción en el sistema de dirección del vehículo para corregir la trayectoria del vehículo;
- el testigo  y el indicador **4** del lado de la línea rebasada cambia a amarillo en el cuadro de instrumentos.

Si la acción correctiva en el sistema de dirección no es suficiente, el testi-

go  y el indicador **4** del lado de la línea rebasada cambian a rojo en el cuadro de instrumentos, junto con una vibración en el volante de dirección.

Si el ajuste "Funcionamiento en línea discontinua" no está seleccionado, **la función hace sonar la alarma** si el vehículo cruza una línea discontinua sin activar los intermitentes y no hay ningún borde de carretera lo suficientemente cerca de la línea.

En este caso, la función advierte al conductor:

- mediante una vibración en el volante;

y

– el testigo  y el indicador **4** del lado de la línea rebasada cambian a rojo en el cuadro de instrumentos.

**Nota:** en caso de curvas, la función autoriza a cortar levemente las curvas.

## Casos particulares

### Advertencia "mantener el control"

– Si el sistema se encuentra operativo y no detecta ninguna actividad en el volante de dirección, aparece el mensaje "mantener el control" en el cuadro de instrumentos acompañado de una señal acústica y, según el vehículo, se enciende el testigo



en rojo hasta que el conductor recupera el control del vehículo.

– Si el sistema ha estado en funcionamiento durante un largo periodo de tiempo, aparece el mensaje "mantener el control" en el cuadro de instrumentos acompañado de una señal acústica y, según el

vehículo, el testigo  se muestra en amarillo junto con el indicador **4** del lado de la línea afectada hasta

## FUNCIONES ADICIONALES DE AYUDA A LA CONDUCCIÓN

que el conductor retoma el control del vehículo.



Es posible interrumpir la corrección de la trayectoria en cualquier momento moviendo el volante de dirección.

### Vehículo equipado con el sistema "Active driver assist"

Si la función "Centrado de carril" se activa al mismo tiempo que la función "Prevención de salida de carril", la visualización del testigo de advertencia puede variar de la siguiente manera:

– en el caso de que la función "Centrado de carril" esté en funciona-

miento: el testigo verde  susti-

tuye al blanco o al gris  en el cuadro de instrumentos. Por lo tanto, el estado de la función "Centrado de carril" tiene prioridad para informarle;

– en caso de que la función "Centrado de carril" entre en modo de espera y la función "Prevención de salida de carril" no esté disponible ni acti-

va: el testigo gris  sustituye al

testigo blanco o gris  en el cuadro de instrumentos. Por lo tanto, el estado de la función "Centrado de carril" tiene prioridad para informarle;

– la función "Centrado de carril" se pone en espera cuando la función "Prevención de salida de carril" está en funcionamiento o preparada; en

este caso el testigo  se ilumina en rojo o en amarillo en el cuadro de instrumentos. Por lo tanto, se informa en primer lugar del estado de la función "Prevención de salida de carril".

En cualquier caso, se le informa en todo momento del estado de la función cuando controla el sistema de dirección de su vehículo. Siempre se muestra la información más útil.

### Función deshabilitada/no disponible temporalmente

El sistema no está disponible temporalmente o está desactivado cuando:

- cruce muy rápido de la línea;
- circulación continua sobre una línea;

- aproximadamente cuatro segundos después de cambiar de carril;
- curvas cerradas;
- visibilidad afectada;
- se activa uno de los intermitentes;
- se activan las luces de emergencia;
- se pone marcha atrás;
- fuerte aceleración;
- el ancho de vía cambia;
- se produce una operación del sistema de control electrónico de estabilidad;
- se produce una operación del sistema de frenado con antibloqueo;
- se activa el sistema de frenado activo de emergencia;
- intervención de otra función que controla el sistema de dirección, como la función "Centrado de carril".

Si la función no está disponible, el

testigo  y los indicadores de corrección izquierdo y derecho **4** cambian a color gris en el cuadro de instrumentos.

Cuando la cámara delantera está oscurecida, se muestra el mensaje "Cámara delantera sin visibilidad" en el cuadro de instrumentos. Limpie el área donde estén situados los sensores.

## FUNCIONES ADICIONALES DE AYUDA A LA CONDUCCIÓN

### Desactivación automática

La función se desactiva automáticamente cuando:

- el sistema de control de la dinámica del vehículo está desactivado.
- el sistema electrónico de estabilidad no funciona correctamente.
- el sistema de frenos con antibloqueo no funciona correctamente.
- Hay una bola de remolque conectada eléctricamente a la toma del enganche del remolque;

- Se visualiza el testigo **STOP**.

Cuando la función se encuentra des-

activada, el testigo **OFF** aparece en amarillo en el cuadro de instrumentos.

### Ajustes de configuración desde la pantalla multimedia 2



### Uso del botón 3



Para acceder a los ajustes de la función desde la pantalla multimedia 2, consulte el manual del sistema multimedia:

- "Intervención en línea discontinua": este ajuste permite seleccionar la respuesta de la función si el vehículo cruza una línea discontinua sin activar los indicadores de dirección:

- Ajuste seleccionado: la función puede activar una acción en el sistema de dirección del vehículo con el fin de corregir su trayectoria.
- Ajuste no seleccionado: la función puede advertir al conductor

## FUNCIONES ADICIONALES DE AYUDA A LA CONDUCCIÓN

mediante una vibración en el volante sin corregir la trayectoria del vehículo.

- "Intens. de vibración": ajusta la vibración del volante de dirección para la función "Prevención de salida de carril";

- "Anticipación de la salida del carril": ajuste del nivel de sensibilidad de la detección de líneas. Para ello, seleccione:

- "Tarde": línea detectada al cruzarla;
- "Normal": línea detectada al aproximarse;
- «Pronto» línea detectada al estar cerca.

Para obtener más información, consulte el manual del sistema multimedia.

### Averías de funcionamiento

Cuando el sistema detecta una avería de funcionamiento, los indicadores de línea izquierdo y derecho y el

testigo  aparecen en amarillo en el cuadro de instrumentos.

En algunos casos, se acompañan del siguiente mensaje:

- « Ayudas conduc. no disponibles »;
- o

- « Revisar cámara delantera »;
- o

- « Revisar ayudas a la conducción ».

Consulte a un Representante de la marca.

# FUNCIONES ADICIONALES DE AYUDA A LA CONDUCCIÓN

## Advertencias



Esta función es una ayuda complementaria a la conducción. Esta función no exime, en ningún caso, la vigilancia ni la responsabilidad del conductor, que debe mantener el control de su vehículo en todo momento.

### **Intervenciones/repificaciones del sistema**

- En caso de choque, el alineamiento de la cámara puede modificarse y sus prestaciones pueden verse afectadas. Desactive la función y consulte con un Representante de la marca.
- Las intervenciones en la zona donde se encuentra la cámara (reparación, sustitución, modificaciones del parabrisas, etc.) deben ser efectuadas por un profesional cualificado.

El Representante de la marca es el único que está capacitado para intervenir en el sistema.

### **En caso de alteraciones en el sistema**

Algunas condiciones pueden alterar o deteriorar el funcionamiento del sistema, por ejemplo:

- parabrisas ocultado (por suciedad, hielo, nieve, condensación, etc.);
- un entorno complejo (túnel, etc.);
- condiciones meteorológicas adversas (nieve, lluvia, granizo, hielo negro, etc.);
- mala visibilidad (por la noche, niebla, etc.);
- las marcas viales son numerosas (obras en la calzada, etc.), son difíciles de distinguir o irregulares (por ejemplo, líneas parciales o muy descoloridas, líneas demasiado separadas, firme irregular, etc.);
- ser deslumbrado (sol intenso, luces de vehículos que circulan en sentido contrario, etc.);
- la carretera es estrecha, con ondulaciones o sinuosa (curvas cerradas, etc.);
- circulando tras un vehículo que circula en la misma vía.

En este caso, la función "Prevención de salida de carril" se puede activar de manera incorrecta o no activarse.

### **Riesgo de corrección no deseada, incorrecta o no corrección de la trayectoria.**

#### **Desactivación de la función**

Debe desactivar la función si:

- la zona de la cámara ha sido dañada (en el lado del parabrisas o del retrovisor interior);
- la carretera es poco adherente (nieve, hielo, aquaplaning, grava, etc.);

## FUNCIONES ADICIONALES DE AYUDA A LA CONDUCCIÓN

- el parabrisas está agrietado o deformado (no realice la reparación en esta zona del parabrisas, deje que lo cambie un representante de la marca);
- el vehículo lleva un remolque o una caravana.

# FUNCIONES ADICIONALES DE AYUDA A LA CONDUCCIÓN

## Prevención de salida de carril de emergencia

### Introducción

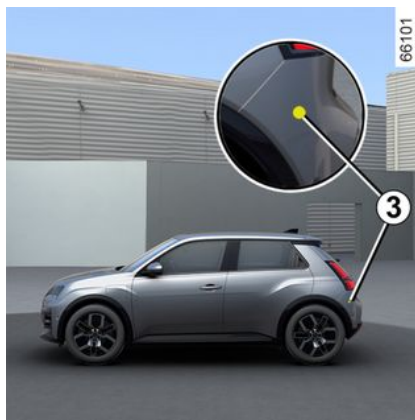
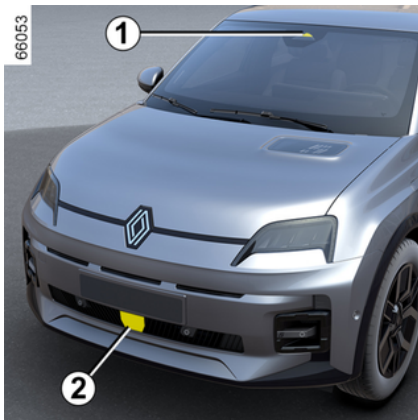

Utilizando la información procedente del radar delantero **2** y de la cámara **1**, la función activa una corrección en el sistema de dirección del vehículo en caso de existir un riesgo de colisión con un vehículo que se aproxima en sentido contrario en el carril adyacente, sin que se haya activado la luz indicadora de dirección.

Según el vehículo, utilizando la información procedente de los radares laterales **3** y de la cámara **1**, la función activa una corrección en el sistema de dirección del vehículo en caso de existir un riesgo de colisión con un vehículo que se desplaza a la misma velocidad o a una velocidad superior, si se encuentra dentro de la

zona de detección de los radares traseros.

 En cualquier momento, puede **recuperar el control del vehículo** actuando sobre el volante.



Este sistema proporciona una ayuda adicional a la conducción. Este sistema no exime, en ningún caso, la vigilancia ni la responsabilidad del conductor, que debe mantener el control de su vehículo en todo momento.

### Ubicación de la cámara 1

Asegúrese de que el parabrisas no quede oculto (por suciedad, barro, nieve, condensación, etc.).

### Ubicación del radar delantero 2

Asegúrese de que la zona del radar no esté obstaculizada (por suciedad, barro, nieve, colocación/fijación incorrecta de la placa de matrícula delantera), golpeada, modificada

## FUNCIONES ADICIONALES DE AYUDA A LA CONDUCCIÓN

(pintura incluida) u oculta por cualquier accesorio instalado en la parte delantera del vehículo (en el paragolpes delantero, el logotipo, etc.)

### Ubicación de los radares laterales 3

Asegúrese de que la zona de los radares no esté oculta (por suciedad, barro, nieve, etc.), ni golpeada o modificada (incluida la pintura, etc.).

### Activación/desactivación de la función

#### Uso del interruptor A "My Safety"



Presione dos veces el interruptor **A** si la función se ha desactivado a tra-

vés del modo "Perso" en la función "My Safety" → 199.

**Para reactivar la función**, pulse el botón **A**.

#### Desde la pantalla multimedia **B**



Para obtener más información, consulte el manual del sistema multimedia.

### Detección de un vehículo que se aproxima en sentido contrario

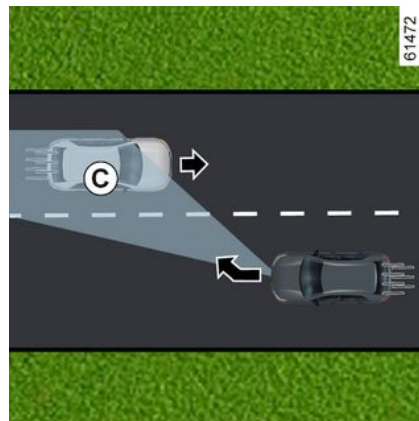
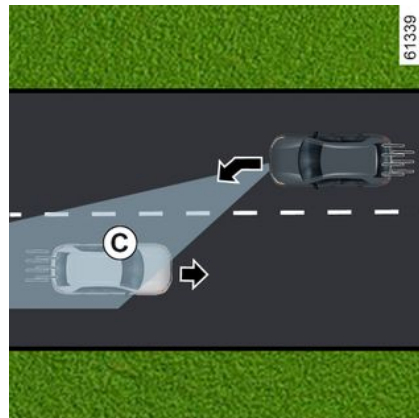

3

## FUNCIONES ADICIONALES DE AYUDA A LA CONDUCCIÓN

– activa una corrección en el sistema de dirección.





En caso de que se circule a velocidades superiores a unos 65 km/h, y 110 km/h, y existe el riesgo de colisionar con un vehículo que se aproxima en sentido contrario, por un carril adyacente, dentro de la zona de detección **C**, y sin que se haya activado el indicador de dirección, el sistema:

– **le avisa de un riesgo de colisión:**

el mensaje "riesgo de colisión" se visualiza en el cuadro de instrumentos junto con el testigo **4** en rojo, la línea del lado correspondiente y un pitido. El símbolo **5** aparece en el lado correspondiente del cuadro de instrumentos;

y

 Es posible interrumpir la corrección de la trayectoria en cualquier momento moviendo el volante de dirección.

 Esta función es una ayuda complementaria a la conducción. Esta función no exime, en ningún caso, la vigilancia ni la responsabilidad del conductor, que debe mantener el control de su vehículo en todo momento.

Es posible que la función no se active si la velocidad de aproximación es superior a unos 200 km/h (por ejemplo, si viaja a 110 km/h y el otro vehículo viaja en sentido contrario por el carril adyacente a 91 km/h).

En caso de adelantamiento

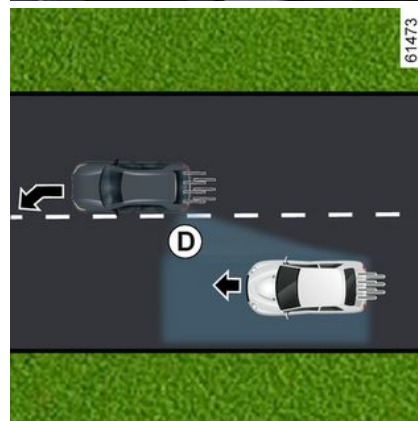

# FUNCIONES ADICIONALES DE AYUDA A LA CONDUCCIÓN

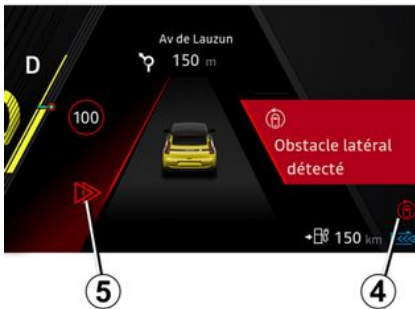
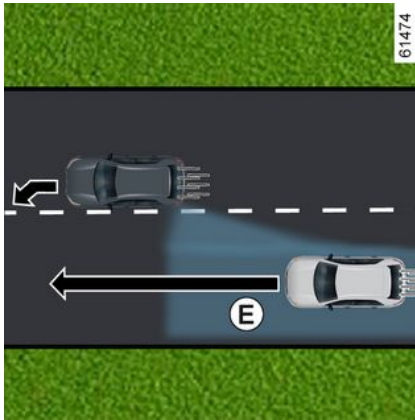

Al circular a una velocidad superior a unos 65 km/h, cuando se aproxima una línea (continua o discontinua) y

existe riesgo de colisión con un vehículo situado en el ángulo muerto **D** y que circula en la misma dirección que el nuestro o con un vehículo que se acerca rápidamente por detrás desde un carril adyacente situado en la zona de detección **E**, el sistema:

– **Le advierte sobre un riesgo de colisión:** el testigo de advertencia **6** parpadea, se muestra el mensaje "Obstác. lateral detectado" en el cuadro de instrumentos, acompañado por el testigo **4** en color rojo, la línea del lado de la intervención y una señal acústica. El símbolo **5** aparece en el lado correspondiente del cuadro de instrumentos;

y

– **activa una corrección en el sistema de dirección.**

## Temporalmente no disponible/ no activación del sistema

El sistema no está disponible temporalmente o está desactivado cuando:

- cruce muy rápido de la línea;
- circulación continua sobre una línea;
- aproximadamente cuatro segundos después de cambiar de carril;
- curvas cerradas;

- visibilidad afectada;
- Activación del testigo de dirección (solo cuando se detecta un vehículo que se aproxima por un carril adyacente);
- se activan las luces de emergencia;
- fuerte aceleración;
- el ancho de vía cambia;
- se produce una operación del sistema de control electrónico de estabilidad;
- se produce una operación del sistema de frenado con antibloqueo;
- funcionamiento del sistema de frenado activo de urgencia;
- ...

El sistema no se puede activar cuando:

- la cámara no detecta una línea (continua o discontinua) en el lado correspondiente;
  - la cámara no detecta de forma simultánea los dos límites del carril por el que circula el vehículo;
  - la marcha atrás está engranada;
  - el campo de visión de la cámara esté obstruido;
  - el radar delantero está oculto;
  - según el vehículo, los radares delanteros están ocultos;
  - ...
- Según el vehículo, si uno de los radares laterales está oscurecido, se

## FUNCIONES ADICIONALES DE AYUDA A LA CONDUCCIÓN

mostrará el mensaje "Radares lat. sin visibilidad" en el cuadro de instrumentos.

Cuando el radar delantero está oscurecido, se muestra el mensaje "Radar delantero sin visibilidad" en el cuadro de instrumentos.

Cuando la cámara delantera está oscurecida, se muestra el mensaje "Cámara delantera sin visibilidad" en el cuadro de instrumentos.

Limpie el área donde estén situados los sensores.

### Desactivación automática de la función

El sistema se desactiva automáticamente cuando:

- el sistema de control de la dinámica del vehículo está desactivado.
- el sistema electrónico de estabilidad no funciona correctamente.
- el sistema de frenos con antibloqueo no funciona correctamente.
- Hay una bola de remolque conectada eléctricamente a la toma del enganche del remolque;

- se enciende el testigo .

Si el vehículo está equipado con un sistema de remolcado reconocido por el sistema, se muestra el mensaje "Remolque: radares laterales no

disponibles" para informar de que se ha desactivado la función de salida de carril de emergencia.

Si el vehículo tira de un remolque o una caravana, pueden producirse correcciones inesperadas o innecesarias. Puede desactivar el sistema para evitar correcciones inesperadas o innecesarias.

### Averías de funcionamiento

Cuando la función detecta una anomalía de funcionamiento, se pueden mostrar los mensajes siguientes en el cuadro de instrumentos:

- « Revisar cámara delantera »;
- o
- « Revisar radar delantero »;
- o
- « Revisar ayudas a la conducción »;
- o según el vehículo,
- « Revisar radares laterales ».

Consulte a un Representante de la marca.

# FUNCIONES ADICIONALES DE AYUDA A LA CONDUCCIÓN

## Advertencias



Esta función es una ayuda complementaria a la conducción. Esta función no exime, en ningún caso, la vigilancia ni la responsabilidad del conductor, que debe mantener el control de su vehículo en todo momento.

### **Intervenciones/repificaciones del sistema**

- En caso de choque, la alineación de la cámara o de los radares puede alterarse y su funcionamiento puede verse afectado. Desactive la función y consulte con un Representante de la marca.
- Las intervenciones en la zona donde se encuentran la cámara o los radares (sustituciones, reparaciones, modificaciones del parabrisas, etc.) deben ser efectuadas por un profesional cualificado.

El Representante de la marca es el único que está capacitado para intervenir en el sistema.

### **En caso de alteraciones en el sistema**

Algunas condiciones pueden alterar o deteriorar el funcionamiento del sistema, por ejemplo:

- parabrisas ocultado (por suciedad, hielo, nieve, condensación, etc.);
- un entorno complejo (túnel, etc.);
- condiciones meteorológicas adversas (nieve, lluvia, granizo, hielo negro, etc.);
- mala visibilidad (por la noche, niebla, etc.);
- las marcas viales son numerosas (obras en la calzada, etc.), son difíciles de distinguir o irregulares (por ejemplo, líneas parciales o muy descoloridas, líneas demasiado separadas, firme irregular, etc.);
- ser deslumbrado (sol intenso, luces de vehículos que circulan en sentido contrario, etc.);
- la carretera es estrecha, con ondulaciones o sinuosa (curvas cerradas, etc.);
- circulando tras un vehículo que circula en la misma vía.

En este caso, la función de prevención de salida de carril podría activarse de forma incorrecta o no activarse en absoluto.

### **Riesgo de corrección no deseada, incorrecta o no corrección de la trayectoria.**

#### **Desactivación de la función**

Debe desactivar la función si:

- la zona de la cámara (en el lado del parabrisas o del retrovisor interior) o la zona o zonas de los radares han sufrido daños;

## FUNCIONES ADICIONALES DE AYUDA A LA CONDUCCIÓN

- la carretera es poco adherente (nieve, hielo, aquaplaning, grava, etc.);
- el parabrisas está agrietado o deformado (no realice la reparación en esta zona del parabrisas, deje que lo cambie un representante de la marca);
- el vehículo lleva un remolque o una caravana;
- el vehículo está siendo remolcado (avería);
- no circula por una carretera asfaltada.

3

# FUNCIONES ADICIONALES DE AYUDA A LA CONDUCCIÓN

## Advertencia de ángulo muerto

### Introducción

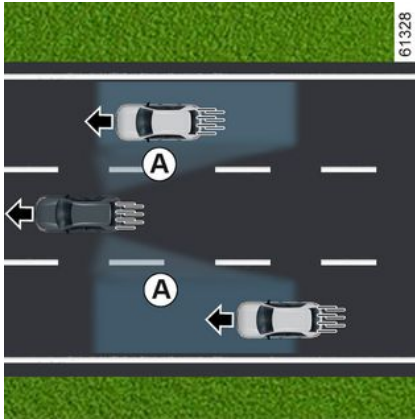

A partir de la información procedente de los sensores instalados a cada lado del paragolpes trasero (zona **C**), la función advierte al conductor:

- cuando hay un vehículo dentro de la zona de ángulo muerto **A** y se desplaza en el mismo sentido que su vehículo;
- o bien
- cuando hay riesgo de colisión con un vehículo que está en la zona **B** y

circula a mayor velocidad que usted en un carril adyacente.

La función le avisa cuando su vehículo circula a una velocidad superior a 15 km/h aproximadamente.

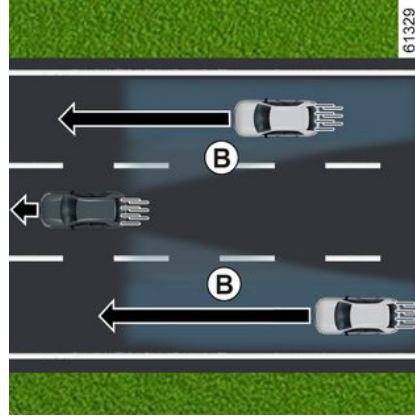

Esta función es una ayuda complementaria a la conducción. Esta función no exime, en ningún caso, la vigilancia ni la responsabilidad del conductor, que debe mantener el control de su vehículo en todo momento.



La función no avisa al conductor si los otros vehículos no están en movimiento.

### Particularidad

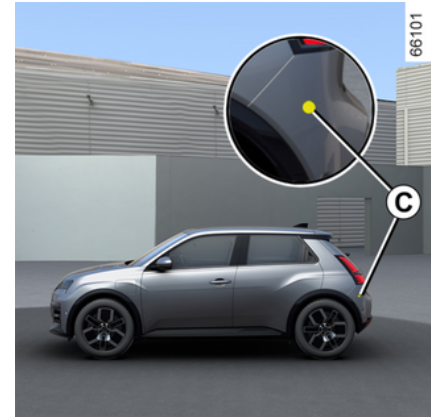

Asegúrese de que la zona **C** alrededor de los radares situados a ambos lados del paragolpes trasero no esté obstruida (por suciedad, barro, nieve, etc.).

Cuando uno de los radares esté oculto, aparecerá el mensaje "Radares lat. sin visibilidad" en el cuadro de instrumentos. Limpie el área donde estén situados los sensores.

# FUNCIONES ADICIONALES DE AYUDA A LA CONDUCCIÓN

## Testigo de advertencia 1



Hay un testigo **1** en cada retrovisor **2**.

### Nota:

- limpiar regularmente los retrovisores exteriores **2** para poder ver los testigos **1**;
- en caso de adelantar a otro vehículo, el testigo **1** solo se enciende si dicho vehículo permanece durante un periodo suficientemente largo en el ángulo muerto **A** del suyo.

## Información en pantalla

### Imagen D

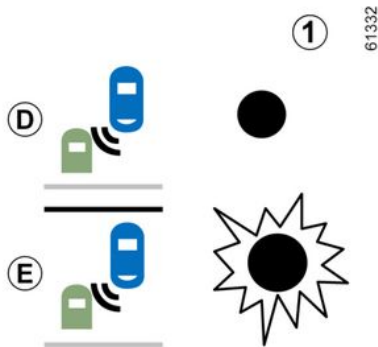

Primera advertencia: **intermitente no activado**, el testigo **1** indica que se ha detectado un vehículo en la zona de ángulo ciego o un vehículo se acerca rápidamente por detrás en un carril adyacente.

### Imagen E

**Intermitente activado**, el testigo **1** parpadea cuando la función detecta un vehículo en la zona de alerta de ángulo muerto o un vehículo que se acerca rápidamente por detrás al lado al que usted va a girar el volante.

Si desactiva el intermitente, se pasa a la primera advertencia (imagen **D**).

### Casos en los que no funciona

- Al circular por una carretera de curvas cerradas;
- en marcha atrás.

Si el vehículo está equipado con un sistema de remolque reconocido por el sistema, el mensaje "Remolque: advertencia de ángulo muerto desactivada" aparece en el cuadro de instrumentos informándole de que la función no está operativa.

Para elegir el equipamiento adecuado para su vehículo, le aconsejamos consulte a un Representante de la marca.

### Averías de funcionamiento

Si el sistema detecta un fallo, aparece el mensaje "Revisar radares laterales" en el cuadro de instrumentos.

Consulte a un Representante de la marca

## FUNCIONES ADICIONALES DE AYUDA A LA CONDUCCIÓN



Debido a la presencia de sensores detrás del paragolpes, se recomienda encomendar cualquier operación en el paragolpes (reparación, sustitución, pintura, etc.) a un profesional cualificado.

# FUNCIONES ADICIONALES DE AYUDA A LA CONDUCCIÓN

## Advertencias



- La capacidad de detección del sistema está regulada para un ancho de carril estándar. Si conduce por un carril ancho, el sistema puede no detectar un vehículo dentro del ángulo muerto.
- En caso de condiciones meteorológicas muy adversas (lluvias intensas, nieve, etc.), el sistema puede interrumpirse temporalmente. Permanezca alerta a las condiciones de circulación.

**Riesgo de accidente.**



Esta función es una ayuda complementaria a la conducción. Esta función no exime, en ningún caso, la vigilancia ni la responsabilidad del conductor, que debe mantener el control de su vehículo en todo momento. El conductor debe adaptar la velocidad a las condiciones de circulación en todo momento, independientemente de las indicaciones del sistema.

El sistema no debe confundirse en ningún caso con un detector de obstáculos o un sistema anticolisión.

### **Intervenciones/reparaciones del sistema**

- En caso de choque, puede modificarse el alineamiento del radar, por lo que su funcionamiento se vería afectado. Consulte a un Representante de la marca.
- Las intervenciones en la zona donde se encuentran los radares (reparaciones, sustituciones, etc.) deben ser efectuadas por un profesional cualificado.

El Representante de la marca es el único que está capacitado para intervenir en el sistema.

### **En caso de alteración del sistema**

Algunas condiciones pueden alterar o deteriorar el funcionamiento del sistema, por ejemplo:

- entorno complejo (puentes metálicos, túneles, carreteras con obstáculos en el borde, etc.);
- condiciones climáticas adversas (nieve, granizo, hielo, etc.);
- el vehículo está equipado con un remolque que el sistema no reconoce.

### **Riesgo de falsas alarmas o ausencia de las advertencias**

Si el sistema se comporta de forma anormal, contacte con un distribuidor autorizado.



### Limitación del funcionamiento del sistema

- La zona del radar debe permanecer limpia y sin alteraciones para garantizar el buen funcionamiento del sistema.
- Puede que el sistema no reconozca los objetos pequeños que se acerquen al vehículo (motos, bicicletas, peatones, etc.).
- Al girar en una curva, los radares podrían dejar de detectar temporalmente los vehículos de los carriles adyacentes.
- Puede que la función le avise tarde cuando otros dos vehículos se acercan por detrás, circulan en paralelo por los carriles adyacentes (conducción por una carretera de tres carriles) y a una velocidad muy superior a la de su vehículo.
- El sistema podría no avisarle cuando exista una gran diferencia de velocidad con respecto a los otros vehículos.
- Si el vehículo está siendo adelantado por un vehículo largo (p. ej.: vehículo con artículos pesados que adelanta a una velocidad similar al suyo), puede que el sistema interrumpa la advertencia antes del final de la maniobra.
- El vehículo circula por una carretera sinuosa.

## FUNCIONES ADICIONALES DE AYUDA A LA CONDUCCIÓN

### Alerta de distancia de seguridad

#### Introducción

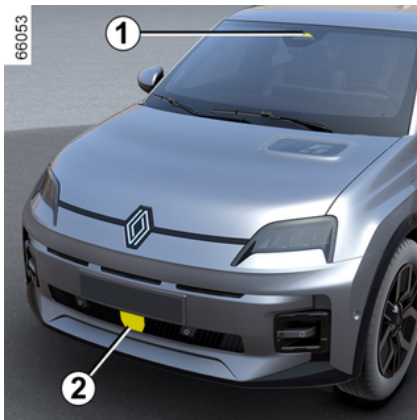

Gracias a la información del radar **2** y la cámara **1**, esta función advierte al conductor del intervalo de tiempo que le separa del vehículo que le precede, para respetar la distancia de seguridad entre ambos.

La función se activa cuando el vehículo circula a una velocidad superior a 30 km/h aproximadamente.

#### Ubicación de la cámara **1**

Asegúrese de que el parabrisas no quede oculto (por suciedad, barro, nieve, condensación, etc.).

#### Ubicación del radar **2**

Asegúrese de que la zona del radar no esté obstruido (por suciedad, barro, nieve, colocación incorrecta de la placa de matrícula delantera, etc.), golpeada, modificada (pintura incluida) u oculta por cualquier accesorio instalado en la parte delantera del vehículo (en la rejilla o el logotipo, etc.).



Esta función es una ayuda complementaria a la conducción. Esta función no exime, en ningún caso, la vigilancia ni la responsabilidad del conductor, que debe mantener el control de su vehículo en todo momento.

### Activación/desactivación desde la pantalla multimedia **3**



En el modo mundo "Vehículo" de la pantalla multimedia **3**, pulse el menú "Asistente a la conducción".

Active o desactive la función "Alerta de distancia de seguridad".



Cada vez que se arranca el vehículo, la función continúa en el modo guardado la última vez que se paró el motor.

# FUNCIONES ADICIONALES DE AYUDA A LA CONDUCCIÓN

## Operación

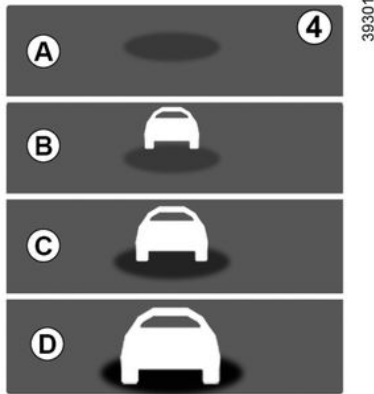

Con la función activada, se muestra el indicador **4** en el cuadro de instrumentos para informar al conductor de la distancia entre su vehículo y el de delante:

- **A** (gris): función no operativa.
- **A** (verde): no se ha detectado ningún vehículo.
- **B** (verde): el intervalo de tiempo es mayor o igual a 2 segundos aproximadamente (distancia entre los dos vehículos adaptada a su velocidad);
- **C** (amarillo): el intervalo de tiempo está comprendido entre 1 y 2 segundos aproximadamente (distancia insuficiente entre los dos vehículos).

- **D** (rojo): el intervalo de tiempo es menor o igual a 1 segundo aproximadamente (distancia entre los dos vehículos muy pequeña).

En caso de que el intervalo entre los dos vehículos sea inferior a 0,5 segundos aproximadamente, el testigo **4** en la pantalla **D**, se mantiene en rojo en el cuadro de instrumentos.

En algunas condiciones, no se muestra el intervalo de tiempo:

- en una curva;
- al cambiar de carril;
- si el vehículo situado delante está lo bastante lejos o fuera del alcance del radar o cámara.

# FUNCIONES ADICIONALES DE AYUDA A LA CONDUCCIÓN

## Advertencias



La medición se muestra a título informativo: el sistema no realiza ninguna acción sobre el vehículo. Esta función no se ha concebido para utilizarse en un contexto urbano ni de conducción dinámica (curvas, aceleraciones, frenadas bruscas, etc.), sino en condiciones de circulación estables. Esta función no actúa en el sistema de frenado.

Las zonas de radar y cámara debe permanecer limpias y sin alteraciones para garantizar el buen funcionamiento del sistema.

Las intervenciones en la zona donde se encuentra el radar o la cámara (reparación, sustitución, modificaciones del parabrisas o el paragolpes, etc.) deben ser efectuadas por un profesional cualificado.



Esta función es una ayuda complementaria a la conducción. Esta función no exime, en ningún caso, la vigilancia ni la responsabilidad del conductor, que debe mantener el control de su vehículo en todo momento.

### **Intervenciones/repificaciones del sistema**

- En caso de choque, el reglaje del radar y/o la cámara puede modificarse y sus prestaciones pueden por tanto verse afectadas. Desactive la función y consulte con un Representante de la marca.
- Las intervenciones en la zona donde se encuentra el radar o la cámara (sustituciones, reparaciones, modificaciones del parabrisas o el paragolpes, etc.) deben ser efectuadas por un profesional cualificado.

El Representante de la marca es el único que está capacitado para intervenir en el sistema.

### **En caso de alteraciones en el sistema**

- obstaculización del parabrisas o del paragolpes (por suciedad, hielo, nieve, condensación, etc.);
- un entorno complejo (puente metálico, túnel, etc.);
- condiciones climáticas adversas (nieve, granizo, hielo, etc.);
- mala visibilidad (por la noche, niebla, etc.);
- poco contraste entre el vehículo que le precede y el entorno (por ejemplo, un vehículo blanco en una zona nevada, etc.);
- ser deslumbrado (sol intenso, luces de vehículos que circulan en sentido contrario, etc.);
- la carretera es estrecha, con curvas y sinuosa (curvas cerradas, etc.)

### **Riesgo de falsas alarmas erróneas.**

# FUNCIONES ADICIONALES DE AYUDA A LA CONDUCCIÓN

## Frenado activo de emergencia

### Introducción

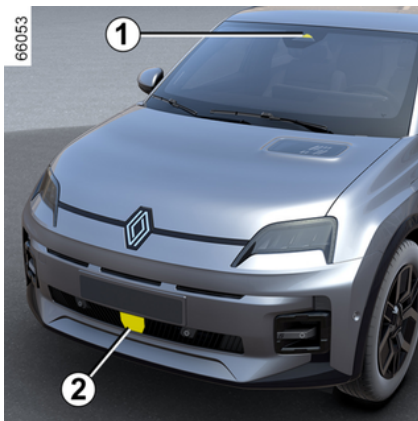

El sistema utiliza información procedente de la cámara **1** y del radar **2**, para determinar la distancia entre el vehículo:

- el vehículo situado delante en el mismo carril;
- o
- los vehículos que se aproximan en sentido contrario en el contexto de una maniobra de cambio de sentido;
- o

- los vehículos que pasan perpendicularmente;
- o
- y los vehículos que se encuentran detenidos;
- o
- los peatones y ciclistas circundantes.

El sistema informa al conductor en caso de riesgo de choque frontal para permitir las maniobras de emergencia adecuadas (pisar el pedal de freno o girar el volante).

Dependiendo de la reacción del conductor, el sistema puede ayudar con el frenado para limitar daños o impedir un choque.

**El sistema está inactivo y no activa una alerta.**



Esta función es una ayuda complementaria a la conducción.

Esta función no exime, en ningún caso, la vigilancia ni la responsabilidad del conductor, que debe mantener el control de su vehículo en todo momento.



**Este sistema puede aplicar un frenado máximo al vehículo hasta que quede completamente parado, si es necesario.**

Por razones de seguridad, lleve siempre el cinturón abrochado cuando se encuentre en su vehículo y asegúrese de se ha colocado todo el equipaje correctamente para que ningún objeto salga despedido y golpee a los ocupantes.

### Ubicación de la cámara **1**

Asegúrese de que el parabrisas no quede oculto (por suciedad, barro, nieve, condensación, etc.).

### Ubicación del radar **2**

Hay que verificar que la zona que rodea al radar no esté oscurecida (por suciedad, barro, nieve o por una matrícula mal colocada), golpeada, alterada (incluyendo la pintura) o tapada.

### Operación

Durante la conducción, cuando existe riesgo de colisión, el sistema:

## FUNCIONES ADICIONALES DE AYUDA A LA CONDUCCIÓN

– **avisa del riesgo de accidente:** se muestra el mensaje "Obstáculo detectado" en el cuadro de instrumentos acompañado de una señal acústica.

**Nota:** si el conductor pisa el pedal del freno y el sistema sigue detectando riesgo de colisión, puede incrementarse la fuerza de frenado en caso de que esta no sea suficiente para evitar la colisión.

– **puede activarse el frenado:** si el conductor no reacciona a la advertencia y la colisión es inminente, se

enciende el testigo rojo  y aparece el mensaje "Frene" en el cuadro de instrumentos, acompañado de una señal acústica.

**Nota:**

– En caso de que el conductor accione los mandos del vehículo (volante de dirección, pedales, etc.) el sistema puede retrasar la reacción o no activarse;

– si el frenado activo de emergencia detiene el vehículo, este se mantiene parado durante un breve espacio de tiempo. Una vez transcurrido este lapso de tiempo, el conductor debe mantener el vehículo parado pisando el pedal del freno;

– una vez que el sistema activa el frenado, se muestra el mensaje "Seguridad avanza activada".



En caso de una maniobra de emergencia, puede detener el frenado en cualquier momento:

- con una presión rápida sobre el pedal del acelerador;
- o
- con un golpe de volante en una maniobra de esquivar.



### Particularidades de las advertencias

Dependiendo de la velocidad, la advertencia y el frenado pueden activarse simultáneamente.

## Reconocimiento de vehículos

### Detección de vehículos que circulan por el mismo carril

El sistema detecta el riesgo de colisión con el vehículo que le precede en el mismo carril cuando se circula

a una velocidad superior a 8 km/h aproximadamente.

### Detección de vehículos que circulan en sentido contrario en el contexto de una maniobra de cambio de dirección

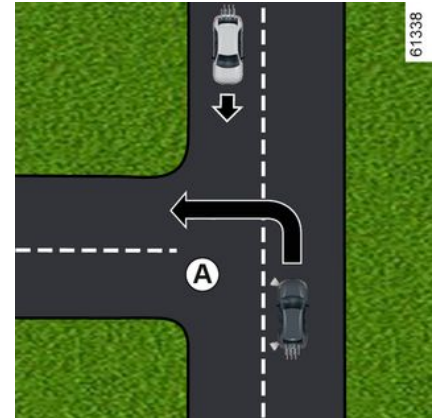

En caso de que se desee efectuar un cambio de dirección (por ejemplo, **A**), el sistema detecta los vehículos que se aproximan cuando:

- su vehículo viaja a una velocidad entre aproximadamente 8 km/h y 20 km/h;
- ha activado el intermitente.

## FUNCIONES ADICIONALES DE AYUDA A LA CONDUCCIÓN

### Detección de vehículos que cruzan el carril perpendicularmente

El sistema detecta los vehículos que cruzan el carril perpendicularmente cuando:

- su vehículo circula a una velocidad comprendida entre 20 km/h y 60 km/h aproximadamente.

### Detección de vehículos detenidos en el carril

El sistema detecta los vehículos parados cuando:

- el vehículo circula a velocidades comprendidas entre 8 km/h, y 80 km/h aproximadamente.

### Detección de los peatones y los ciclistas

### Detección de peatones y ciclistas en el mismo carril

El sistema detecta peatones y ciclistas cuando:

- su vehículo circula a una velocidad comprendida entre 8 km/h y 85 km/h aproximadamente.

### Detección de peatones y ciclistas al cambiar de dirección

El sistema detecta peatones y ciclistas cuando:

- su vehículo viaja a una velocidad entre aproximadamente 8 km/h y 20 km/h.

### Activación/desactivación



Según el vehículo, la función se reactiva en función del tiempo que ha transcurrido desde la última parada del motor:

- cuando se desbloquea el vehículo;
- o
- cuando se abre una puerta;
- o
- al volver a arrancar el motor.

### Activación, desactivación del sistema desde la pantalla multimedia 3



Para activar o desactivar la función, consulte el manual del sistema multimedia.

Seleccione "ON" o "OFF".

Tras la desactivación del sistema, se

enciende el testigo o, según el

vehículo, el testigo en el cuadro de instrumentos. Cuando se activa el sistema, el testigo desaparece.

# FUNCIONES ADICIONALES DE AYUDA A LA CONDUCCIÓN

## Ajustes



Por razones de seguridad, los reglajes deben efectuarse con el vehículo parado.

## Ajustes desde la pantalla multimedia 3



Con el vehículo detenido, para tener acceso a la configuración de las funciones desde la pantalla multimedia **3**, consultar las instrucciones multimedia:

"Advertencia": ajuste el nivel de sensibilidad. Para ello, seleccione:

- « Tarde »;
- « Normal »;
- « Pronto ».

Para obtener más información, consulte el manual del sistema multimedia.

## Temporalmente no disponible

Si el sistema detecta una anomalía



temporal, aparece el testigo en el cuadro de instrumentos.

Las posibles causas son:

- el sistema está temporalmente cegado (deslumbramiento por el sol o por las luces de otros vehículos, malas condiciones meteorológicas, etc.). El sistema estará operativo de nuevo cuando haya una mejor visibilidad.
- El sistema se interrumpe temporalmente (por ejemplo, el parabrisas, el paragolpes delantero o trasero, o el logotipo están cubiertos por suciedad, barro, nieve, condensación, etc.). En este caso, aparque el vehículo y apague el motor. Limpie el parabrisas, el paragolpes delantero o el logotipo. La próxima vez que se arranque el motor, tras unos cinco o diez minutos de conducción, el testigo y el mensaje desaparecen. Si no es el caso, puede deberse a otra

causa; contacte con un distribuidor autorizado.

## Averías de funcionamiento

Si el sistema detecta una anomalía



temporal, aparece el testigo en el cuadro de instrumentos. Consulte a un Representante de la marca

3

# FUNCIONES ADICIONALES DE AYUDA A LA CONDUCCIÓN

## Advertencias



Esta función es una ayuda complementaria a la conducción. Esta función no exime, en ningún caso, la vigilancia ni la responsabilidad del conductor, que debe mantener el control de su vehículo en todo momento. La activación de esta función se puede retrasar o inhibir cuando el sistema detecta señales claras de control del vehículo por parte del conductor (acción sobre el volante, pedales etc.).

El sistema no se puede activar cuando:

- el mando de las marchas está en posición de punto muerto;
- el control dinámico de conducción (ESC) se ha activado.

### **Intervenciones/reparaciones del sistema**

- En caso de choque, el reglaje del radar y/o la cámara puede modificarse y sus prestaciones pueden por tanto verse afectadas.  
Desactive la función y consulte con un Representante de la marca.
- Las intervenciones en la zona donde se encuentra el radar o la cámara (reparaciones, sustituciones, modificaciones del parabrisas, etc.) deben ser efectuadas por un profesional cualificado.

El Representante de la marca es el único que está capacitado para intervenir en el sistema.



## En caso de alteración del sistema

Algunas condiciones pueden alterar o deteriorar el funcionamiento del sistema, por ejemplo:

- un entorno complejo (puente metálico, túnel, etc.);
- condiciones meteorológicas adversas (nieve, lluvia, granizo, hielo negro, etc.);
- mala visibilidad (por la noche, niebla, etc.);
- poco contraste entre el objeto (vehículo, peatón, etc.) y los alrededores (por ejemplo peatón vestido de blanco situado en una zona de nieve, etc.);
- ser deslumbrado (sol intenso, luces de vehículos que circulan en sentido contrario, etc.);
- parabrisas ocultado (por suciedad, hielo, nieve, condensación, etc.);
- ...

**En estas condiciones, puede que el sistema no reaccione, avise al conductor o frene inesperadamente.**

## Limitación del funcionamiento del sistema

- Cada vez que se arranca el vehículo, el sistema realiza una calibración según el entorno del vehículo y puede quedar inactivo durante un período de tiempo de entre aproximadamente dos a cinco minutos de conducción;
- Las zonas de radar y cámara deben permanecer limpias y sin modificaciones para garantizar el funcionamiento correcto del sistema.
- El sistema puede no reaccionar ante vehículos de volumen reducido como motos con la misma eficacia que con los demás vehículos.
- El sistema puede no funcionar correctamente cuando la superficie de la carretera sea deslizante (lluvia, nieve, hielo, etc.).
- para garantizar el correcto funcionamiento, el sistema debe distinguir todo el obstáculo. Por lo que el sistema no puede detectar:
  - peatones/ciclistas en la oscuridad o en condiciones de escasa iluminación;
  - peatones/ciclistas parcialmente visibles;
  - peatones por debajo de los 80 cm aproximadamente;
  - peatones que transporten objetos voluminosos;
  - ...

## FUNCIONES ADICIONALES DE AYUDA A LA CONDUCCIÓN

En estas condiciones, puede que el sistema no reaccione, avise al conductor o frene inesperadamente.

3



### Desactivación de la función

Debe desactivar la función si:

- se ha dañado la zona de la cámara (por ejemplo, en el interior o en el exterior del parabrisas);
- se ha dañado la parte delantera del vehículo (impacto, distorsión, arañazo en la zona del radar, etc.);
- el vehículo está siendo remolcado (avería);
- el parabrisas está agrietado o deformado (no realice la reparación en esta zona del parabrisas, deje que lo cambie un representante de la marca);
- no circula por una carretera asfaltada.

**En caso de que el sistema se comporte de manera anómala, desactívelo y contacte con un distribuidor autorizado.**

### Interrupción de la función

Puede interrumpir el funcionamiento del frenado activo en cualquier momento pisando brevemente el pedal del acelerador o girando el volante en una maniobra para evitar una colisión.

# FUNCIONES ADICIONALES DE AYUDA A LA CONDUCCIÓN

## Advertencia de atención del conductor

### Introducción



Esta función es una ayuda adicional a la conducción en caso de riesgo de distracción.

La función no está operativa en el vehículo. La función no puede, en ningún caso, reemplazar la responsabilidad del conductor durante la circulación.

El conductor debe adaptar siempre su forma de conducción en función de su estado de alerta, independientemente de las indicaciones del sistema.



La función analiza el comportamiento facial del conductor a través de una cámara interior **1** y emite una advertencia si detecta signos de distracción.

Se considera que el conductor está distraído cuando deja de mirar la carretera durante unos tres segundos o repite este comportamiento en un breve intervalo de tiempo.

**Nota:** el sistema no graba ninguna imagen y funciona en tiempo real.

### Ubicación de la cámara 1

Asegúrese de que la cámara no esté obstruida (por suciedad, barro, etc.) ni cubierta.

### Operación



El sistema supervisa continuamente la atención del conductor y puede emitir varias advertencias durante un trayecto.



**La función está preparada para advertirle** cuando la velocidad es superior a aproximadamente 20 km/h.

En caso de distracción, se muestra el mensaje "Permanezca atento a la conducción" en el cuadro de instrumentos **2** acompañado de una señal acústica.

## FUNCIONES ADICIONALES DE AYUDA A LA CONDUCCIÓN

Se recomienda mantener la atención en la carretera y anticiparse a cualquier incidente.

Presione el botón **3 OK** para borrar la advertencia que se muestra en el cuadro de instrumentos. Después de eliminar el mensaje, el sistema sigue vigilando las posibles distracciones y emite una nueva advertencia en caso necesario.

### Activación/desactivación



Por razones de seguridad, los reglajes deben efectuarse con el vehículo parado.



Dependiendo del vehículo y del tiempo transcurrido desde la última vez que se paró el motor, se reactivan las alertas:

- cuando se desbloquea el vehículo;
- o
- cuando se abre una puerta;
- o
- cuando se arranca el motor.



En función del vehículo, puede resultar imposible desactivar las alertas.

En función del vehículo, las alertas pueden activarse o desactivarse mediante:

- el botón "My Safety";
- la pantalla multimedia.

### Activar y desactivar las alertas mediante el botón 4 "My Safety"



Las alertas pueden desactivarse o activarse con el modo "Perso" en la función "My Safety" → 199.

Si las alertas se han desactivado previamente utilizando el modo "Perso":

- **para desactivar las alertas**, presione el botón **4** dos veces consecutivas. El indicador luminoso del botón **4** se apaga;
- **para reactivar las alertas**, presione el botón **4** una vez. La luz indicadora del botón **4** se enciende.

## FUNCIONES ADICIONALES DE AYUDA A LA CONDUCCIÓN

### Activación y desactivación de las alertas desde la pantalla multimedia 5



Para activar o desactivar las alertas, consultar las instrucciones multimedia.

Seleccione "ON" o "OFF".

### Limitaciones del funcionamiento del sistema

Ciertas condiciones pueden dificultar el funcionamiento del sistema, por ejemplo:

- cuando se lleven determinados tipos de gafas;
- si la cámara está obstruida, aunque sea parcialmente;

- si se encuentra oculto parte del rostro del conductor (por el cabello, una gorra, un mascarilla, una bufanda, etc.);
- una posición de conducción inadecuada (p. ej., ir sentado demasiado bajo, excesivamente reclinado, etc.) que puede impedir que la cámara analice correctamente el rostro;
- ...

**En estas circunstancias, el sistema puede no emitir ninguna advertencia o generar avisos inoportunos o falsos.**

### Averías de funcionamiento

Si el sistema detecta un fallo de funcionamiento, se visualiza el mensaje "Cont. vigilancia a revisar" o, según el vehículo, el mensaje "Control de atención no disponible Cara no detectada" acompañado del testi-

go  en el cuadro de instrumentos.

Controle que la cámara esté limpia o retire cualquier accesorio que cubra la parte frontal. Asegúrese de estar sentado correctamente.

Si el problema persiste, consulte a un Representante de la marca.

## Advertencia de detección de fatiga del conductor

### Introducción



Esta función es una ayuda suplementaria de conducción en caso de riesgo de fatiga. La función no está operativa en el vehículo. La función no puede, en ningún caso, reemplazar la responsabilidad del conductor durante la circulación. El conductor debe adaptar siempre su forma de conducción en función de su estado de alerta, independientemente de las indicaciones del sistema.

## FUNCIONES ADICIONALES DE AYUDA A LA CONDUCCIÓN



El sistema analiza el comportamiento de la cara del conductor a través de la cámara interior **1** y emite una advertencia si existe el riesgo de que se quede dormido.

**Nota:** el sistema no graba ninguna imagen y funciona en tiempo real.

### Ubicación de la cámara **1**

Asegúrese de que la cámara no esté obstruida (por suciedad, barro, etc.) ni cubierta.

### Operación

 El sistema supervisa continuamente la atención del conductor y puede emitir varias advertencias durante un trayecto.

 Cada vez que se arranca el motor o al cambiar de conductor, la configuración del sistema se restablece después de unos minutos.



### La función está lista para avisar al conductor si:

- han transcurrido unos minutos desde la última parada del vehículo;
- La velocidad del vehículo es superior a aproximadamente 20 km/h.

En caso de riesgo de fatiga, aparece el mensaje "Prever hacer una parada" en el cuadro de instrumentos **2**, junto con una señal acústica.

Si el conductor se queda dormido, el mensaje "Alerta fatiga hacer una pausa" aparece en el cuadro de instrumentos **2**, junto con una señal acústica.

Se recomienda detenerse tan pronto como sea posible y tomar un descanso.

Presione el botón **3 OK** para borrar la advertencia que se muestra en el cuadro de instrumentos. Tras borrar el mensaje, el sistema sigue monitorizando la fatiga y emitirá una nueva advertencia si es necesario.

### Activación/desactivación



Por razones de seguridad, los reglajes deben efectuarse con el vehículo parado.

## FUNCIONES ADICIONALES DE AYUDA A LA CONDUCCIÓN

**i** Dependiendo del vehículo y del tiempo transcurrido desde la última vez que se paró el motor, se reactivan las alertas:

- cuando se desbloquea el vehículo;
- o
- cuando se abre una puerta;
- o
- cuando se arranca el motor.

**i** En función del vehículo, puede resultar imposible desactivar las alertas.

Dependiendo del vehículo, las advertencias pueden activarse o desactivarse mediante:

- el botón "My Safety";
- la pantalla multimedia.

### Activar y desactivar las alertas mediante el botón 4 "My Safety"



Las alertas pueden desactivarse o activarse con el modo "Perso" en la función "My Safety" → 199.

Si las alertas se han desactivado previamente utilizando el modo "Perso":

- **para desactivar las alertas**, presione el botón **4** dos veces consecutivas. El indicador luminoso del botón **4** se apaga;
- **para reactivar las alertas**, presione el botón **4** una vez. La luz indicadora del botón **4** se enciende.

### Activación y desactivación de las alertas desde la pantalla multimedia 5



Para activar o desactivar las alertas, consultar las instrucciones multimedia.

Seleccione "ON" o "OFF".

### Limitaciones del funcionamiento del sistema

Ciertas condiciones pueden dificultar el funcionamiento del sistema, por ejemplo:

- cuando se lleven determinados tipos de gafas;
- si la cámara está obstruida, aunque sea parcialmente;

## FUNCIONES ADICIONALES DE AYUDA A LA CONDUCCIÓN

- si se encuentra oculto parte del rostro del conductor (por el cabello, una gorra, un mascarilla, una bufanda, etc.);
- una posición de conducción inadecuada (p. ej., ir sentado demasiado bajo, excesivamente reclinado, etc.) que puede impedir que la cámara analice correctamente el rostro;
- ...

**En estas circunstancias, el sistema puede no emitir ninguna advertencia o generar avisos inoportunos o falsos.**

### Averías de funcionamiento

Si el sistema detecta un fallo de funcionamiento, se visualiza el mensaje "Cont. vigilancia a revisar" o, según el vehículo, el mensaje "Control de atención no disponible Cara no detectada" acompañado del testi-

go  en el cuadro de instrumentos.

Controle que la cámara esté limpia o retire cualquier accesorio que cubra la parte frontal. Asegúrese de estar sentado correctamente.

Si el problema persiste, consulte a un Representante de la marca.

### Reconocimiento de señales de tráfico

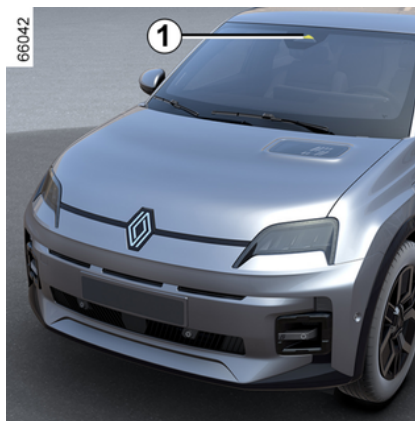

El sistema es capaz de mostrar los límites de velocidad en el cuadro de instrumentos en función de las señales de tráfico que se detecten en los arcones de la carretera.

Utiliza principalmente información procedente de la cámara **1** que se encuentra instalada en el parabrisas, detrás del espejo retrovisor. En función del país, el sistema también recurre a la información procedente de la suscripción a los mapas para la interpretación de determinadas señales (entradas de ciudades, etc.).

La señal que se visualiza en el cuadro de instrumentos cambia cuando

el sistema detecta una señal de tráfico.

Una vez que se active el limitador o el regulador de velocidad, es posible adaptar la consigna del límite de velocidad a los valores que muestre el sistema ➔ **244** y ➔ **249** en el cuadro de instrumentos.

En caso de sobrepasar el límite de velocidad detectado, se modifica la señal de tráfico que aparece en el cuadro de instrumentos con objeto de informar al conductor.

### Ubicación de la cámara 1

Asegúrese de que el parabrisas no quede oculto (por suciedad, barro, nieve, condensación, etc.).

### Particularidades

#### En el caso de vehículos con suscripción a los mapas:

- Si el vehículo circula por un país con unidades de velocidad distintas a las del vehículo, el sistema muestra la señal de limitación de velocidad en la unidad del país, junto con el límite de velocidad convertido a la unidad empleada por el cuadro de instrumentos del vehículo.
- En países donde se reduce el límite de velocidad de determinadas carreteras a causa de la lluvia, el siste-

# FUNCIONES ADICIONALES DE AYUDA A LA CONDUCCIÓN

ma puede modificar la limitación detectada tras tener activados los limpiaparabrisas durante unos segundos.

**En el caso de los vehículos sin suscripción a los mapas:** cuando se circule por países en los que las unidades de velocidad difieran de las del vehículo, es posible seleccionar manualmente la unidad que aparece en el cuadro de instrumentos (por ejemplo, cambiar de millas a kilómetros) para mostrar una información relevante ➔ 134.

**Nota:** el sistema no tiene en cuenta las limitaciones excepcionales, como los días con restricciones por alta contaminación.

## Operación

### Testigos

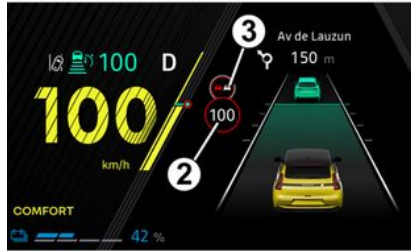

La función muestra los siguientes indicadores:

2. Señales de límite de velocidad y señales adicionales de límite de velocidad (velocidad en rampa de salida con una flecha, velocidad con una caravana, límite de velocidad con longitud de tramo de aplicación, etc.)
3. Señales adicionales de tráfico (inicio de zona de no adelantamiento).

En caso de superar el límite de velocidad detectado, parpadea un círculo alrededor de la señal de tráfico (testigo 2) acompañado, según el vehículo, de una señal acústica que se emite como aviso durante unos segundos.

Permanece encendido en el cuadro de instrumentos durante todo el tiempo que el vehículo se encuentre por encima del límite de velocidad registrado.



### Suscripción a los mapas

La detección de las señales de tráfico está asociada a una suscripción a los mapas.

**Para gestionar la suscripción, consulte el manual del sistema multimedia.**

Si no hay suscripción, el sistema se limitará a tener en cuenta las señales de límite de velocidad cuando sean detectadas por la cámara.

El sistema deja de tener en cuenta la información relacionada con los mapas. La disponibilidad del límite de velocidad puede verse afectada.

## FUNCIONES ADICIONALES DE AYUDA A LA CONDUCCIÓN

### Activación/desactivación



Por razones de seguridad, los reglajes deben efectuarse con el vehículo parado.



En función del tiempo que ha transcurrido desde la última vez que se ha apagado el motor, la alerta acústica se reactiva:

- cuando se desbloquea el vehículo;
- cuando se abre una puerta;
- al volver a arrancar el motor.

Activación o desactivación de la alerta sonora por exceso de velocidad con el botón 4 "My Safety"



La alerta sonora puede activarse o desactivarse desde el modo "Perso" en la función "My Safety" ➔ 199.

Si previamente se ha desactivado la alerta sonora utilizando el modo "Perso":

- **para desactivar la alerta sonora**, pulsar el botón 4 dos veces consecutivas. El indicador luminoso del botón 4 se apaga;
- **para reactivar la alerta sonora**; pulsar el botón 4 una vez. La luz indicadora del botón 4 se enciende.

Activación y desactivación de la alerta sonora de exceso de velocidad desde la pantalla multimedia 5



Para activar o desactivar la alerta sonora, consultar las instrucciones multimedia.

Seleccione "ON" o "OFF".

**Modificación de la velocidad limitada o de la velocidad de regulación**

**(según el vehículo)**

# FUNCIONES ADICIONALES DE AYUDA A LA CONDUCCIÓN



Para adaptar el limitador de velocidad, el regulador de velocidad o la consigna del regulador de velocidad adaptativo a los límites de velocidad detectados: presione brevemente el botón **6** para ajustar la velocidad del vehículo al límite indicado en la última señal reconocida.

**Nota:** en vehículos que cuenten con una suscripción a mapas, usted puede ajustar automáticamente la velocidad del vehículo según cada nuevo límite indicado por las señales de tráfico detectadas. Para ello, mantener presionado el interruptor **6** durante aproximadamente dos segundos.

## Indisponibilidad temporal

Si el sistema no está disponible por motivos relacionados con la cámara o los datos de los mapas, el símbolo



o, según el vehículo, el símbolo



se muestra en color amarillo en el cuadro de instrumentos. Si el problema persiste, consulte a un Representante de la marca.



Puede que el sistema no detecte la limitación de velocidad si:

- el parabrisas no está limpio;
- la cámara está deslumbrada por el sol;
- hay mala visibilidad (niebla, etc.);
- las señales son ilegibles (nieve, etc.) o están tapadas (por otro vehículo o por árboles);
- la información del mapa no está actualizada

**Nota:** cuando la cámara delantera esté oscurecida, el mensaje "Cámara delantera sin visibilidad" aparece en el cuadro de instrumentos. Limpiar la zona del parabrisas situada delante de la cámara.

## Averías de funcionamiento

Cuando el sistema detecta una anomalía de funcionamiento, se mues-

tra  o, según el vehículo, aparece el símbolo  en color amarillo en el cuadro de instrumentos.

En algunos casos, se acompañan del siguiente mensaje:

- « Ayudas conduc. no disponibles »;
- o
- « Revisar cámara delantera »;
- o
- « Revisar ayudas a la conducción ».

Consulte a un Representante de la marca.

# FUNCIONES ADICIONALES DE AYUDA A LA CONDUCCIÓN

## Advertencias



Esta función es una ayuda complementaria a la conducción. Esta función no exime, en ningún caso, la vigilancia ni la responsabilidad del conductor, que debe mantener el control de su vehículo en todo momento. El conductor debe adaptar la velocidad a las condiciones de circulación en todo momento, independientemente de las indicaciones del sistema.

Es posible que el sistema no detecte todas las señales de límite de velocidad o las interprete incorrectamente.

El conductor no debe ignorar las señales de tráfico no detectadas por el sistema y debe dar prioridad al cumplimiento de las señales de tráfico reales y del código de circulación.

En caso de mala visibilidad (niebla, nieve, hielo, etc.), es posible que el sistema no indique al conductor la velocidad adecuada.

# FUNCIONES ADICIONALES DE AYUDA A LA CONDUCCIÓN

## Frenado activo de emergencia en marcha atrás

### Introducción



Además de la función "Ayuda al aparcamiento" → 301 y utilizando información procedente de los cuatro sensores centrales colocados en la parte trasera del vehículo, el sistema detecta obstáculos fijos de la zona inmediatamente detrás del vehículo. Si existe un riesgo significativo de colisión, el sistema hace que el vehículo frene automáticamente.

**Nota:** asegúrese de que los cuatro sensores centrales colocados en la parte trasera del vehículo no estén

ocultos (por suciedad, barro, nieve, etc.).

### Operación



### Detección de obstáculos traseros fijos

Cuando esté en marcha atrás y moviéndose a velocidades comprendidas entre 3 km/h y 10 km/h aproximadamente, si existe riesgo de colisión con un obstáculo fijo, el sistema **hace que el vehículo frene automáticamente**.

La información visual **2**  aparece en la pantalla multimedia **1**, acompañada de una señal acústica.

Una vez que se haya detenido el vehículo, el conductor debe mantener el vehículo parado con el pie en el pedal de freno.



Esta función es una ayuda complementaria a la conducción. Esta función no exime, en ningún caso, la vigilancia ni la responsabilidad del conductor, que debe mantener el control de su vehículo en todo momento.



En un impacto en la parte inferior del vehículo al realizar maniobras (por ejemplo: contacto con un bolardo, un bordillo sobre-elevado u otro mobiliario urbano), el vehículo puede sufrir daños (por ejemplo: deformación de un eje). Para evitar los riesgos de accidente, haga que un Representante de la marca controle su vehículo.

# FUNCIONES ADICIONALES DE AYUDA A LA CONDUCCIÓN

## Activación, desactivación del sistema



Para activar o desactivar la función mediante la pantalla multimedia **1**, seleccione el mundo "Vehículo", a continuación "Asistente a la conducción" y luego "Aparcamiento". Active "Frenado activo de emergencia marcha atrás".

Si la función está desactivada, aparece el testigo **3**  en la pantalla multimedia.

## Averías de funcionamiento

Cuando el sistema detecta una anomalía de funcionamiento, el frenado de emergencia activo en marcha

atrás se desactiva automáticamente.

El testigo **3**  se visualiza en la pantalla multimedia acompañado, según el tipo de avería, por el siguiente mensaje en el cuadro de instrumentos:

- « Sensores aparcam no disponibles »;
- o
- « Revisar sensores de aparcamiento »;
- o
- « Ayudas conduc. no disponibles »;
- o
- « Revisar ayudas a la conducción ».

Limpie los sensores ultrasónicos. Si el problema persiste, consulte a un Representante de la marca.

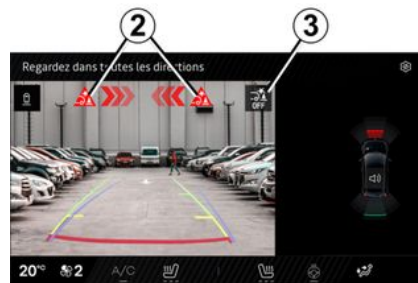

Si el vehículo cuenta con un sistema de remolcado compatible y se ha conectado un remolque, el frenado activo de emergencia en marcha atrás se desactiva automáticamente y se muestra el siguiente mensaje en el cuadro de instrumentos: "Remolque: sensores de aparcamiento no disponibles", acompañado del

testigo **3**  en la pantalla multimedia.

## Advertencias



### **Frenado activo de emergencia en marcha atrás**

Esta función es una ayuda complementaria a la conducción. Esta función no puede, en ningún caso, sustituir la vigilancia ni la responsabilidad del conductor.

Algunas condiciones climáticas y ambientales pueden perturbar o dañar el sistema. Por lo tanto, el conductor debe estar siempre listo para los acontecimientos imprevistos que pueden darse durante la conducción: vigile siempre, por tanto, que no haya obstáculos móviles pequeños (tales como un niño, un animal, un cochecito de niños, una bicicleta, una piedra, un poste, etc.) dentro de la zona de ángulo muerto durante la maniobra.

La activación de esta función se puede retrasar o inhibir cuando el sistema detecta señales claras de control del vehículo por parte del conductor (acción sobre el volante, pedales etc.).

### **Intervenciones/reparaciones del sistema**

- En caso de impacto, los sensores traseros y su comportamiento pueden verse perjudicados. Desactive la función y consulte con un Representante de la marca.
- Las intervenciones en la zona donde se encuentran los sensores (reparaciones, sustituciones, modificaciones del paragolpes, etc.) deben ser efectuadas por un profesional cualificado.

El Representante de la marca es el único que está capacitado para intervenir en el sistema.

### **Desactivación de la función**

Debe desactivar la función si el vehículo está siendo remolcado (recuperación de avería) o si está equipado con un dispositivo de remolque no reconocido por el sistema.

En caso de que el sistema se comporte de manera anómala, desactívelo y contacte con un distribuidor autorizado.

# LIMITADOR DE VELOCIDAD

## Introducción

La función limitador de velocidad controla el motor y el sistema de frenado para ayudarle a no superar la velocidad de circulación que haya elegido, conocida como **velocidad limitada**.

La función del limitador de velocidad se puede activar desde 0 km/h.

**i** Mientras el modo ECO se encuentre activado, la velocidad límite no puede superar la velocidad máxima del modo ECO ➔ 184.

## Mandos



**1.** Botón para seleccionar/deseleccionar la asistencia a la conducción, dependiendo del vehículo:

- el Active driver assist;
- regulador de velocidad adaptativo;
- regulador de velocidad;
- limitador de velocidad;
- OFF.

**2.** Pone la función en espera y memoriza la velocidad limitada (0).

**3.** Recuperación de la velocidad límite memorizada (RES).

**4.**

- Hacia arriba: activa, aumenta la velocidad limitada o memoriza la velocidad actual (SET/+).
- Hacia abajo: activa, disminuye la velocidad limitada o memoriza la velocidad actual (SET/-).

**5.** Botón emergente (según el vehículo): adapta la consigna de velocidad a los límites de velocidad

que se detecten  ➔ 236.

**i** Según el vehículo, puede vincular la función del limitador de velocidad a la función de reconocimiento de señales de tráfico ➔ 236 pulsando el interruptor **5**.

Según el vehículo, si el modo "OFF" está seleccionado antes de apagar el motor, la función "Limitador de velocidad" se activa por defecto la próxima vez que arranque el vehículo.

## Conducción

Cuando se ha ajustado una velocidad limitada pero no se ha alcanzado aún, la conducción es similar a la

## LIMITADOR DE VELOCIDAD

de un vehículo no equipado con limitador de velocidad.

Una vez que se alcance la velocidad memorizada, aunque pise el pedal del acelerador, no va a poder sobrepasar la velocidad programada salvo en caso de necesidad. ➔ 246.

### Encendido

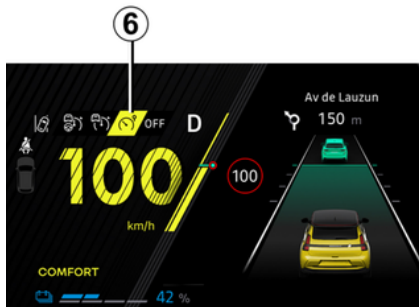

Pulse el botón **1** las veces necesarias para seleccionar el limitador de velocidad.

Se muestra el testigo **6** en color gris. El mensaje "Limitador velocidad seleccionado" se muestra en el cuadro de instrumentos junto con guiones para indicar que la función está co-

nectada y a la espera de memorizar una velocidad límite.

**Nota:** según el vehículo, cuando arranque, el limitador de velocidad se selecciona automáticamente si la función **6** o OFF se encontraba activada la última vez que detuvo el vehículo.

Para memorizar la velocidad actual, presione el interruptor **4** hacia arriba (SET/+) o hacia abajo (SET/-): la velocidad limitada sustituye a los guiones y, según el vehículo, el testigo **6** aparece en blanco.

La velocidad mínima memorizada es de 30 km/h.

## Variación de la limitación de velocidad



Es posible modificar la velocidad límite presionando repetidamente o manteniendo presionado el mando **4**:

- hacia arriba (SET/+) para aumentar la velocidad;
- hacia abajo (SET/-) para reducir la velocidad.

### Regulador de velocidad automático con reconocimiento de señales de limitación de velocidad

(según el tipo de suscripción: sin ella, la función no puede activarse. Para

## LIMITADOR DE VELOCIDAD

gestionar la suscripción, consultar las instrucciones multimedia).

A través de la cámara, de la función "Detección de señales de tráfico"

→ **236** y del mapa asociado a la suscripción, el sistema limita automáticamente la velocidad del vehículo cuando se identifica y se sobrepasa una señal de limitación de velocidad.

### Activación/desactivación

En la pantalla multimedia, en el Mundo "Vehículo", seleccione "Asistente a la conducción". A continuación, en la pestaña "Confort", seleccione "Limitador de velocidad adaptativo" o "Limitador de velocidad adaptativo y control de crucero \*." (dependiendo del equipamiento).

**Nota:** también se puede activar/desactivar la función, manteniendo presionado el botón emergente **5**.

### Superación de la velocidad limitada

En cualquier momento se puede superar la velocidad limitada. Para ello, pise el pedal del acelerador **firmeramente y a fondo**, venciendo el punto de resistencia.

Cuando se supera el límite de velocidad, el límite de velocidad parpadea

en amarillo en el cuadro de instrumentos.

A continuación, suelte el pedal del acelerador: la función limitador de velocidad volverá a actuar una vez alcanzada una velocidad inferior a la memorizada.

**Nota:** dependiendo del vehículo, también es posible exceder el límite de velocidad presionando el pedal del acelerador hasta una posición cercana al punto de resistencia. En este caso, se emite un pitido adicional a la alerta que se muestra en el cuadro de instrumentos.



**Debe mantener los pies cerca de los pedales para estar preparado para intervenir en caso de urgencia.**



Si el limitador de velocidad no está disponible (tras varias tentativas de activación), consulte a un representante de la marca.

### Puesta en espera de la función



La función limitador de velocidad quedará en stand-by cuando pulse el botón **2** (0).

La velocidad limitada se almacena y aparece en gris en el cuadro de instrumentos.

### Recuperación de la velocidad limitada

Si se ha memorizado una velocidad, es posible recuperarla presionando el botón **3**.

## LIMITADOR DE VELOCIDAD



Cuando el limitador está en modo de espera, al presionar el mando **4** hacia arriba o hacia abajo se reactiva la función sin tener en cuenta la velocidad memorizada; se tiene en cuenta la velocidad a la que circula el vehículo.

# LIMITADOR DE VELOCIDAD

## Apagado de la función

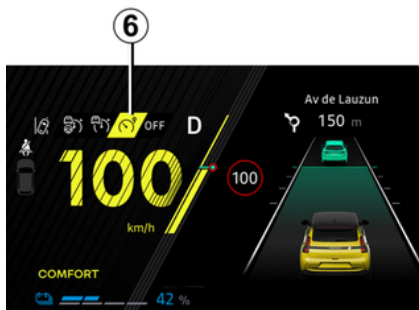

**i** Para salir de la asistencia a la conducción, pulse el botón **1** las veces necesarias hasta llegar a OFF. Aparece el mensaje "Asis. conducción desactivado" en el cuadro de instrumentos.

En este caso, según el vehículo, la próxima vez que arranque el motor, la función "Limitador de velocidad" se va a activar y quedará a la espera de que memorice un límite de velocidad.

La función del limitador de velocidad queda interrumpida al presionar el botón **1** que la deselecciona. En ese caso se deja de almacenar la velocidad.

El testigo de advertencia **6** desaparece del cuadro de instrumentos para confirmar que se ha detenido la función.

# REGULADOR DE VELOCIDAD

## Introducción

La función regulador de velocidad controla el motor y el sistema de frenado para ayudarle a mantener la velocidad de circulación que haya elegido, conocida como **velocidad de regulación**.

Esta velocidad de regulación se puede modificar en todo momento a partir de 30 km/h.

**i** Mientras se encuentre activado el modo ECO, la velocidad de regulación no puede superar la velocidad del vehículo ➔ **184**.

**i** El sistema de frenado regenerativo y las levas no están disponibles cuando el regulador de velocidad o la función Regulador de velocidad adaptativo están activados.

**i** En función del vehículo, es posible asociar la función de regulación de velocidad a la función "Detección de señales de tráfico" ➔ **236**.

## Mandos



**1.** Botón para seleccionar/deseleccionar la asistencia a la conducción, dependiendo del vehículo:

- el Active driver assist;
- regulador de velocidad adaptativo;
- regulador de velocidad;
- limitador de velocidad;
- OFF.

**2.** Puesta en espera de la función (con memorización de la velocidad de regulación) (0).

**3.** Recupera la velocidad de regulación memorizada (RES).

**4.**

- Hacia arriba: activa, aumenta la velocidad de regulación o memoriza la velocidad actual (SET/+).

- Hacia abajo: activa, reduce la velocidad de regulación o memoriza la velocidad actual (SET/-).

**5.** Botón emergente (según el vehículo): adapta la consigna de velocidad a los límites de velocidad

que se detecten  ➔ **236**.

## REGULADOR DE VELOCIDAD



Esta función es una ayuda complementaria a la conducción.

En ningún caso puede sustituir la responsabilidad por parte del conductor de respetar los límites de velocidad o de mantenerse atento.

El conductor debe conservar siempre el control del vehículo. El regulador de velocidad no debe utilizarse cuando la circulación es densa, en carretera sinuosa o pavimento deslizante (hielo, aquaplaning, grava) ni cuando las condiciones meteorológicas son desfavorables (niebla, lluvia, viento lateral...).

**Riesgo de accidente.**



Según el vehículo, puede vincular la función del regulador de velocidad a la función de reconocimiento de señales de tráfico → 236 pulsando el interruptor 5.

Según el vehículo, si el modo "OFF" está seleccionado antes de apagar el motor, la función "Limitador de velocidad" se activa por defecto la próxima vez que arranque el vehículo.

### Encendido

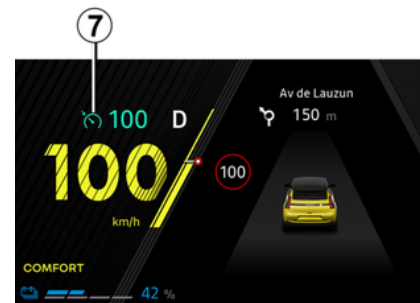
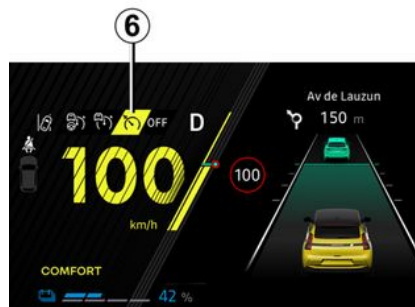

Pulse el interruptor 7 las veces necesarias para seleccionar el regulador de velocidad.

Se muestra el testigo 6 en color gris. El mensaje "Control crucero seleccionado" aparece en el cuadro de instrumentos acompañado de guiones para indicar que la función regulador de velocidad está operativa y en espera para almacenar una velocidad de regulación.

**Nota:** según el vehículo, cuando arranque, el limitador de velocidad se selecciona automáticamente si la función 6 o OFF se encontraba activada la última vez que detuvo el vehículo.

## REGULADOR DE VELOCIDAD

### Activación de la regulación de la velocidad

A una velocidad constante superior a aproximadamente 30 km/h, presionar el mando **hacia arriba (!)** o hacia abajo (SET/+)SET/-: la función se activa y toma en cuenta la velocidad actual. La velocidad de regulación sustituye a los guiones.

Cuando la velocidad memorizada y el testigo **7** aparecen en verde, esto significa que se ha confirmado la regulación de velocidad.

Si se intenta activar la función por debajo de 30 km/h, aparece el mensaje "Veloc. no válida" y la función permanece inactiva.

### Conducción

Cuando se registra una velocidad de regulación y la regulación está activada, se puede levantar el pie del pedal del acelerador.



Tenga en cuenta que debe mantener el pie cerca de los pedales para intervenir rápidamente en caso de urgencia.

### Variación de la velocidad de regulación

Puede variar la velocidad de regulación presionando el mando **4**:

- hacia arriba (SET/+) para aumentar la velocidad;
- hacia abajo (SET/-) para reducir la velocidad.

**Nota:** si mantiene el mando **4** presionado hacia arriba o hacia abajo, este puede cambiar la velocidad en incrementos sucesivos.

### Superación de la velocidad regulada

En todo momento, se puede superar la velocidad de regulación pisando el pedal del acelerador.

Mientras se está sobrepasando la velocidad, la velocidad de regulación parpadea en rojo en el cuadro de instrumentos. A continuación, suelte el pedal del acelerador: pasados unos segundos, el vehículo recupera automáticamente la velocidad de regulación inicial.

### Imposibilidad para la función de mantener la velocidad regulada

En el caso de descensos pronunciados, es posible que el sistema no mantenga la velocidad de regulación; la velocidad memorizada par-

padea en rojo en el cuadro de instrumentos y suena una señal acústica a intervalos regulares a modo de aviso.



Si el regulador de velocidad ya no está disponible (tras varias tentativas para activarla), consulte a un representante de la marca.

### Puesta en espera de la función

La función se pone en stand-by si presiona:

- el botón **2 (0)**;
- el pedal del freno;
- el paso a punto muerto/neutro

La velocidad de regulación se almacena y aparece en gris en el cuadro de instrumentos.

### Recuperación de la velocidad de regulación

Si una velocidad está memorizada, se puede recuperar tras haberse asegurado de que las condiciones de circulación son adecuadas (tráfico, estado de la calzada, condiciones meteorológicas...).

## REGULADOR DE VELOCIDAD

Pulse el botón **3** (RES) si la velocidad del vehículo es superior a 30 km/h.

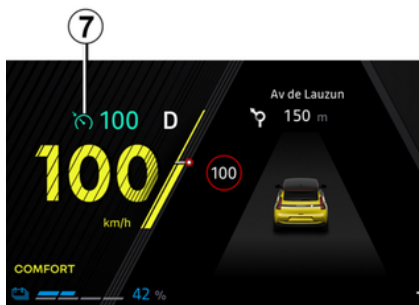

Una vez que se almacena la velocidad, se confirma la activación del regulador de velocidad mostrando la velocidad de regulación en color verde y, según el vehículo, se enciende el testigo **7**.

**Nota:** si la velocidad anteriormente guardada es mucho más elevada que la velocidad actual, el vehículo acelerará con fuerza hasta alcanzar este umbral.

Con el regulador de velocidad en modo de espera, pulse el mando **4** hacia arriba (SET/+) o hacia abajo (SET/-) para reactivar la función regulador de velocidad sin tener en

cuenta la velocidad memorizada: se tiene en cuenta la velocidad del vehículo en ese momento.

### Apagado de la función

La función de regulación de velocidad se interrumpe al presionar el botón **7** de deselección. En ese caso se deja de almacenar la velocidad.

 Para salir de la asistencia a la conducción, pulse el botón **7** las veces necesarias hasta llegar a OFF. Aparece el mensaje "Asis. conducción desactivado" en el cuadro de instrumentos.

En este caso, según el vehículo, la próxima vez que arranque el motor, la función "Limitador de velocidad" se va a activar y quedará a la espera de que memorice un límite de velocidad.

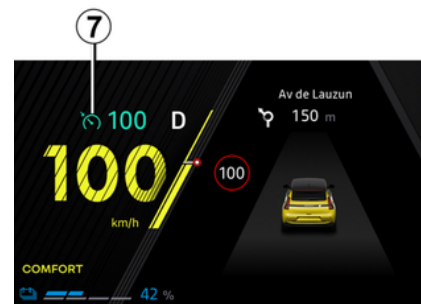

El testigo de advertencia **7** desaparece del cuadro de instrumentos para confirmar que se ha detenido la función.



La puesta en espera o la desactivación de la función regulador de velocidad no provoca una reducción rápida de la velocidad: hay que frenar pisando el pedal del freno.

# REGULADOR DE VELOCIDAD ADAPTATIVO STOP AND GO

## Introducción

Según la información obtenida de un radar o una cámara, la función regulador de velocidad adaptativo Stop and Go le ofrece la posibilidad de mantener una velocidad seleccionada (denominada "velocidad de cruceo") al tiempo que se mantiene la distancia de seguridad con el vehículo que circula delante en el mismo carril.

Según el vehículo, cuando la función "Detección de señales de tráfico" está activada → 236, el sistema puede adaptar automáticamente la velocidad del vehículo en función de las señales de límite de velocidad detectadas por la cámara.

Dependiendo del país y de la suscripción, el sistema utiliza la cámara y el mapa para ajustar anticipadamente la velocidad del vehículo en función del entorno y de las condiciones de la carretera (rotondas, curvas, señalización o zonas de limitación de velocidad).

Si el vehículo que circula delante se detiene, la función regulador de velocidad adaptativo Stop and Go puede frenar su vehículo hasta detenerse por completo antes de reanudar la marcha.

El sistema controla la aceleración y la desaceleración del vehículo mediante el motor y el sistema de frenado.

El alcance máximo del sistema es de aproximadamente 130 metros. Este valor puede variar en función de las condiciones de circulación (relieve del suelo, condiciones meteorológicas, etc.).

La función de Stop and Go regulación de velocidad adaptativa se puede activar desde los 0 km/h según las condiciones de la carretera (tráfico, meteorología, etc.).

La función se indica mediante el

símbolo .

### Nota:

- el conductor debe respetar el límite máximo de velocidad y las distancias de seguridad según la legislación del país por el que circule;
- La función regulador de velocidad adaptativo puede frenar el vehículo hasta, aproximadamente un tercio de su capacidad de frenado. En función de la situación, el conductor puede tener que frenar más.



Mientras se encuentre activado el modo ECO, la velocidad de regulación no puede superar la velocidad máxima del modo ECO → 184.



El sistema de frenado regenerativo no está disponible cuando el regulador de velocidad o la función Regulador de velocidad adaptativo están activados.



El regulador de velocidad adaptativo Stop and Go no activa la frenada de emergencia y su capacidad de frenada es limitada.

## REGULADOR DE VELOCIDAD ADAPTATIVO STOP AND GO



Esta función es una ayuda complementaria a la conducción.

En ningún caso puede sustituir la responsabilidad por parte del conductor de respetar los límites de velocidad, las distancias de seguridad o de mantenerse atento.

El conductor debe conservar siempre el control del vehículo. El conductor debe adaptar en todo momento su velocidad al entorno y a las condiciones de circulación.

**Utilizar la Stop and Go función del regulador de velocidad adaptativo fuera de zonas urbanizadas, en carreteras anchas con líneas visibles.**

Puede que el funcionamiento del regulador de velocidad esté limitado en carreteras muy sinuosas o con pavimento deslizante (hielo, aquaplaning, grava, etc.) o cuando las condiciones meteorológicas sean desfavorables (niebla, lluvia, rachas de viento lateral, etc.)

**Riesgo de accidente.**

### Ubicación de la cámara 1

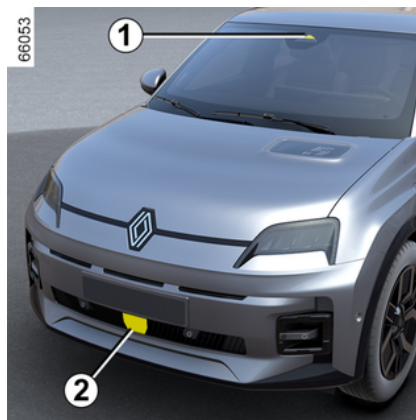

Asegúrese de que el parabrisas no quede oculto (por suciedad, barro, nieve, etc.).

### Ubicación del radar 2

Asegúrese de que la placa de protección no esté obstaculizada (por suciedad, barro, nieve, colocación incorrecta de la placa de matrícula, golpeada, modificada (pintura incluida) u oculta por cualquier accesorio instalado en la parte delantera

del vehículo (en la rejilla o el logotipo, etc.).

### Mandos



**3.** Botón para seleccionar/deseleccionar la asistencia a la conducción, dependiendo del vehículo:

- el Active driver assist;
- regulador de velocidad adaptativo;
- limitador de velocidad;
- OFF.

**4.** Puesta en espera de la función (con memorización de la velocidad de regulación) (0).

**5.** Recupera la velocidad de regulación memorizada (RES).

## REGULADOR DE VELOCIDAD ADAPTATIVO STOP AND GO

6.

- Hacia arriba: activa, aumenta la velocidad de regulación o memoriza la velocidad actual (SET/+).
- Hacia abajo: activa, reduce la velocidad de regulación o memoriza la velocidad actual (SET/-).

7. Botón emergente (según el vehículo): adapta la consigna de velocidad a los límites de velocidad

que se detecten  → 236.

8. Ajuste de la distancia de seguimiento.



Según el vehículo, puede vincular la función del regulador de velocidad a la función de reconocimiento de señales de tráfico → 236 pulsando el interruptor 7.

Según el vehículo, si el modo "OFF" está seleccionado antes de apagar el motor, la función "Limitador de velocidad" se activa por defecto la próxima vez que arranque el vehículo.



Las zonas de radar y cámara debe permanecer limpias y sin alteraciones para garantizar el buen funcionamiento del sistema.

### Información en pantalla

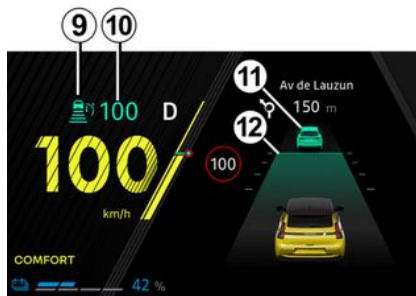

9. Stop and Go testigo del regulador de velocidad adaptativo.

10. Velocidad de regulación memorizada.

11. Vehículo que circula delante.

12. Distancia de seguridad memorizada



Importante: deberá mantener los pies cerca de los pedales en todo momento para estar preparado ante cualquier acontecimiento.

### Encendido



Presionar el botón 3 para seleccionar el regulador de velocidad adaptativo en 13. Se muestra el testigo 9 en color gris. El mensaje "Regulador de velocidad adaptativo seleccionado" aparece en el cuadro de instrumentos acompañado de guiones para indicar que la función regula-

## REGULADOR DE VELOCIDAD ADAPTATIVO STOP AND GO

dor de velocidad está operativa y en espera para almacenar una velocidad de regulación.

**Nota:** según el vehículo, cuando arranque, el limitador de velocidad se selecciona automáticamente si la función **13** o OFF se encontraba activada la última vez que detuvo el vehículo.

Esta función no se puede activar cuando:

- El freno de estacionamiento está puesto.
- el cinturón del conductor no está abrochado;
- una o más puertas están cerradas incorrectamente;
- la función "Aparcamiento manos libres" ya se encuentra activa.

Aparece el mensaje "Regulador Adapt. no disponible" en el cuadro de instrumentos.

### Activación de la regulación de la velocidad

Cuando el vehículo esté parado o va a una velocidad constante, presione el mando **6** hacia arriba (SET/+) o hacia abajo (SET/-): se activa la función y se memoriza la velocidad actual.

La velocidad de regulación mínima es de 30 km/h.

La velocidad de regulación **10** sustituye a los guiones y se confirma la regulación con la iluminación del testigo **9** y la aparición de la velocidad de regulación en verde.

Si intenta activar la función por encima de 130 km/h o, según el vehículo, de 170 km/h, aparece el mensaje "Veloc. no válida" y la función permanece inactiva.

Cuando una velocidad de regulación es memorizada y la regulación está activada, ya puede levantar el pie del pedal del acelerador.

**Nota:** si la velocidad del vehículo es inferior a aproximadamente 30 km/h, la función utiliza una velocidad de regulación por defecto de 30 km/h. El vehículo acelerará hasta que alcance la velocidad de regulación memorizada.

### Activación del regulador de velocidad con reconocimiento de señales de limitación de velocidad (pantalla A)



(según el vehículo)

Si el vehículo está equipado con la función de detección de señales de tráfico → **236**, presione el botón emergente **7** para adaptar la velocidad a los límites de velocidad **14** que detecta la cámara.

Al pasar la señal, se regula la velocidad **10** según el valor de la velocidad detectada **14**.

### Activación del regulador de velocidad con reconocimien-

## REGULADOR DE VELOCIDAD ADAPTATIVO STOP AND GO

to anticipado de señales de limitación de velocidad (pantalla **B**)

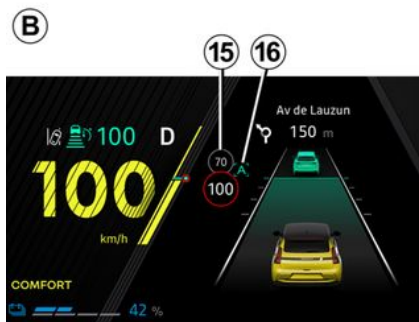

(dependiendo de la suscripción)

Mediante la cámara, la función "Detección de señales de tráfico" → 236 y el mapa asociado a la suscripción, el sistema anticipa y adapta automáticamente la velocidad del vehículo hasta identificar y sobrepasar la siguiente señal de límite de velocidad **15**.

### Activación/desactivación

En la pantalla multimedia, en el Mundo "Vehículo", seleccione "Asistente a la conducción". A continuación, en

la pestaña "Comfort", seleccionar "Regulador de velocidad adaptativo de limitación de velocidad".

La letra "A" **16** que aparece en el cuadro de instrumentos confirma la activación del regulador de velocidad con reconocimiento anticipado de señales de límite de velocidad.



### Nota:

- también es posible activar/desactivar la función manteniendo presionado el botón emergente **7**;
- en determinados casos, si existe una diferencia significativa entre la velocidad del vehículo y el límite de velocidad detectado, el sistema puede solicitar la validación manual de la velocidad mediante la pulsa-

ción del botón emergente **7**: el cuadrado blanco **17** aparece alrededor de la velocidad seleccionada como indicación.

**i** El regulador de velocidad con reconocimiento anticipado de señales de limitación de velocidad está asociado a una suscripción. Si no hay suscripción, esta función no se puede activar.  
**Para gestionar la suscripción, consulte el manual del sistema multimedia.**

### Operación

Con la función activada, se muestran las siguientes velocidades en el cuadro de instrumentos:

- velocidad de regulación **10**;
- el límite de velocidad actual detectado por el sistema en el tramo de carretera por el que circula el vehículo **14**;
- la velocidad detectada por el sistema en el tramo de carretera siguiente o en la zona de limitación de velocidad **15**.

El sistema tiene en cuenta la velocidad detectada **15**. La velocidad del

## REGULADOR DE VELOCIDAD ADAPTATIVO STOP AND GO

vehículo se regula gradualmente, hasta pasar a ser la velocidad de regulación **10** sin ninguna acción por parte del conductor. La velocidad indicada en **15** se muestra en **14** al pasar por la señal de límite de velocidad o la zona identificada.

**El conductor siempre debe estar atento a la velocidad aplicada por el sistema y sigue siendo responsable de la velocidad del vehículo.**

Cuando la función no se encuentra habilitada o la suscripción ya no está en vigor, el funcionamiento es idéntico al ajuste del regulador de velocidad con reconocimiento de señales de límite de velocidad (pantalla **A**).

### Activación del regulador de velocidad con reconocimiento anticipado del trazado de la carretera (pantalla **C**)

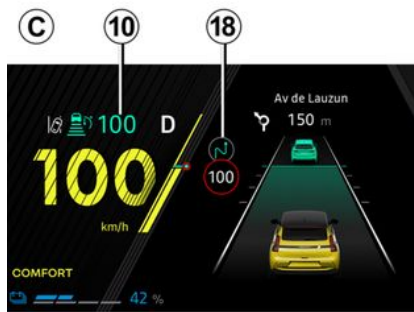

(dependiendo de la suscripción)

Mediante el uso combinado de la cámara, la función de "Detección de señales de tráfico" → **236** y los mapas adquiridos mediante suscripción, el sistema puede anticiparse y gestionar automáticamente la regulación de la velocidad del vehículo al detectar determinadas situaciones, como una rotonda, una curva, etc.

### Activación/desactivación

En la pantalla multimedia, en el Mundo "Vehículo", seleccione "Asistente a la conducción". A continuación, en la pestaña "Confort", seleccione "Control de cruceo adaptativo contextual\*\*".

En el menú "Regulador adaptativo", seleccione "Al contexto de la carretera\*\*".

### Operación

Cuando se detecta una determinada condición, se muestra un símbolo **18** en el cuadro de instrumentos para informarle. A continuación, el vehículo adapta automáticamente su velocidad para acercarse de forma adecuada a la zona detectada.

Una vez que la condición ya no está presente, el vehículo vuelve a la velocidad de regulación **10**.



**El conductor siempre debe estar atento a la velocidad aplicada por el sistema y sigue siendo responsable de la velocidad del vehículo.**

Cuando la función no está activada, el funcionamiento es el mismo que el del ajuste de la velocidad de regulación con reconocimiento de señales de límite de velocidad (pantalla **A**) o que la velocidad de regulación automática con reconocimiento avanza-

## REGULADOR DE VELOCIDAD ADAPTATIVO STOP AND GO

do de señales de límite de velocidad (pantalla **B**).

Los símbolos que se muestran a continuación representan las situaciones de conducción que tiene en cuenta el sistema:

-  (rotonda);
-  (curva);
-  limitación de velocidad.

Cuando se activa el indicador de dirección:

-  (dependiendo de la zona geográfica, salida).

### Nota:

- en modo de regulación de velocidad con reconocimiento de señales de límite de velocidad (pantalla **A**), si el conductor no valida manualmente el nuevo límite de velocidad que se sugiere en el recuadro blanco, una vez superada la situación en carretera, el vehículo vuelve automáticamente a la velocidad de regulación.
- Solo se tienen en cuenta los eventos mencionados. El sistema no contempla otras circunstancias (detenerse o ceder el paso, pendientes, peajes, etc.).



El regulador de velocidad con reconocimiento anticipado del trazado de la carretera está asociado a una suscripción.

Si no hay suscripción, esta función no se puede activar.

**Para gestionar la suscripción, consulte el manual del sistema multimedia.**

## Alertas de eventos y tráfico predictivos

(según el vehículo)



Con la información de tráfico en tiempo real, el sistema puede advertirle sobre peligros detectados en su trayecto. El testigo **19** aparece en el cuadro de instrumentos, acompañado de un mensaje.

Para obtener más información, consulte el manual del sistema multimedia.

## Activación/desactivación

En la pantalla multimedia, en el Mundo "Vehículo", seleccione "Asistente a la conducción". A continuación, en el menú "Confort", seleccione "Alertas de eventos y tráfico predictivos".

## Operación

En función de la suscripción o de la zona geográfica, el vehículo tiene en cuenta el siguiente evento dinámico y, si es necesario, adapta automáticamente la velocidad.



-  (tráfico denso).

**Nota:** si el nivel de confianza en la detección del evento es bajo, el sistema únicamente emite una advertencia al conductor mediante el mensaje "Tráfico denso".

Según la suscripción o la zona geográfica, el usuario recibe alertas sobre la presencia de los siguientes

## REGULADOR DE VELOCIDAD ADAPTATIVO STOP AND GO

eventos, sin que ello afecte a la velocidad de regulación:

-  (obras en la calzada);
-  (accidentes);
-  (vehículos detenidos).

**Nota:** el tráfico denso, las obras, los accidentes y los vehículos detenidos son eventos dinámicos cuya ubicación puede presentar un margen de imprecisión.

**El conductor siempre debe estar atento a la velocidad aplicada por el sistema y sigue siendo responsable de la velocidad del vehículo.**

### Ajuste de la velocidad de regulación

Puede cambiar la velocidad de regulación pulsando repetidamente (poca variación) o de forma prolongada (mucho variación) el mando **6**:

- hacia abajo: (SET/-) para disminuir la velocidad;
- hacia arriba: (SET/+) para aumentar la velocidad.

### Activación del control de la distancia de seguridad

En cuanto se activa el regulador de velocidad, el cuadro de instrumen-

tos muestra la distancia de seguridad por defecto **12** en color verde.

Si el sistema detecta un vehículo en su carril, en el cuadro de instrumentos se muestra la silueta de un vehículo **11** encima del indicador de distancia **12**.

El vehículo adapta su velocidad a la del vehículo que hay delante y frena si es necesario (las luces de freno se encienden) con el fin de mantener la distancia indicada en el cuadro de instrumentos.

**Nota:** El tamaño de la silueta **11** varía según la distancia que le separa del vehículo que le precede. Cuanto mayor sea la silueta, más cerca estará del vehículo de delante.

### Ajuste de la distancia de seguimiento

Puede cambiar la distancia de seguridad con el vehículo de delante en cualquier momento pulsando el botón **8** repetidamente.



El indicador de distancia horizontal del cuadro de instrumentos indica las diferentes distancias de seguridad disponibles:

- indicador de distancia **D**: larga distancia (equivalente a aproximadamente 2,4 segundos);
- indicador de distancia **E**: distancia intermedia 2 (equivalente a aproximadamente 2 segundos);
- indicador de distancia **C**: distancia intermedia 1 (equivalente a aproximadamente 1,6 segundos);
- indicador de distancia **G**: corta distancia (equivalente a aproximadamente 1,2 segundos).

El indicador de la distancia seleccionada se muestra en verde en el cua-

## REGULADOR DE VELOCIDAD ADAPTATIVO STOP AND GO

dro de instrumentos. Los demás indicadores permanecen de color gris.

**Nota:** La distancia debe ajustarse según el nivel de tráfico, la legislación local y las condiciones meteorológicas.



La distancia de seguridad se ajusta por defecto en el indicador de distancia **E**.

### Superación de la velocidad regulada

Se puede exceder la velocidad de regulación en cualquier momento pisando el pedal del acelerador.

Cuando se supera, la velocidad de regulación **10** se muestra en color amarillo.

Si el conductor pisa el pedal del acelerador, la función "Control de distancia" deja de funcionar.

A continuación, suelte el pedal del acelerador: el regulador de velocidad y el control de distancia de seguridad reanudarán automáticamente las instrucciones de velocidad y distancia que haya seleccionado previamente.

### Maniobra de adelantamiento

Si se quiere adelantar al vehículo que circula por delante y solo la velocidad es superior a 70 km/h, al activar los indicadores de dirección se reduce temporalmente la distancia de seguimiento y se activa la aceleración para facilitar el adelantamiento.

### Anticipación de la frenada al efectuar un cambio de carril activando el indicador de dirección

Si desea cambiar al carril contiguo donde circula un vehículo más lento, cuando active el intermitente, el sistema ajusta su velocidad a la del vehículo antes de iniciar la maniobra.

### Prevención de adelantamientos no autorizados

Cuando su vehículo supera los 60 km/h, el sistema puede evitar adelantamientos no autorizados por la derecha (o por la izquierda, según la normativa local) al detectar que se aproxima a otro vehículo en el carril contiguo.

En este caso, el sistema ajusta automáticamente la velocidad para evitar el adelantamiento.

No obstante, puede desactivar esta función de forma temporal pisando suavemente el pedal del acelerador, con el fin de reanudar la velocidad de regulación.

**Nota:** el sistema se ajusta automáticamente a la normativa vial del país en el que usted se encuentra, ya sea de circulación por la derecha o por la izquierda.

### Parada y puesta en marcha del vehículo

Si el vehículo que le precede reduce la velocidad, el sistema adapta su velocidad hasta la detención total si es necesario (p. ej., con tráfico denso). El vehículo se detiene a unos pocos metros del vehículo de delante.

Cuando el vehículo precedente reanude la marcha:

- Si la parada dura menos de treinta segundos, el vehículo arrancará de nuevo sin que el conductor tenga que realizar ninguna acción.

**Nota:** el conductor siempre debe estar preparado ante cualquier imprevisto durante la conducción y sigue siendo responsable del

## REGULADOR DE VELOCIDAD ADAPTATIVO STOP AND GO

control del vehículo: si el sistema detecta un peatón en la zona que rodea al vehículo, se inhibe el reinicio automático hasta la siguiente parada.

- Si el tiempo de parada supera aproximadamente treinta segundos, para que el vehículo se vuelva a poner en marcha es necesario:
  - pisar el pedal del acelerador;
  - o
  - presione una vez el botón **5** (RES).

El cuadro de instrumentos muestra el mensaje de confirmación "Pulse RES o acelere para reactivar el regulador".

Si la parada es superior a tres minutos, aproximadamente, el freno de aparcamiento asistido se aplica automáticamente y la función regulador de velocidad adaptativo Stop and Go se desactiva.

El testigo **9** se apaga para confirmar que la función está desactivada.

### Puesta en espera de la función

Puede poner la función en espera si:

- se pulsa el botón **4** (0);

- pisa el pedal del freno con el vehículo en movimiento.

El sistema desactiva la función si:

- puede ajustar el selector de marchas en **R o N**;
- se desabrocha el cinturón de seguridad del conductor;
- se abre una de las puertas;
- se pulsa el botón de arranque/parada del motor;
- la pendiente es demasiado pronunciada;
- se activan determinadas ayudas a la conducción y dispositivos de corrección (frenado activo de emergencia, ABS, ESC, etc.)

**Nota:** según el vehículo, si la recepción de los datos conectados no es óptima, el sistema pone automáticamente en espera las funciones de reconocimiento anticipado de señales de límite de velocidad y/o reconocimiento anticipado del trazado de la carretera.

Las dos funciones se reactivan automáticamente tan pronto como la recepción de los datos conectados vuelve a ser óptima.

En cualquier circunstancia, el modo de espera se confirma cuando los testigos se muestran en color gris y aparece el mensaje "Regulador adaptativo desconectado" en el cuadro de instrumentos.



La puesta en espera o la desactivación de la función Regulador de velocidad adaptativo

Stop and Go no provoca una reducción rápida de la velocidad: debe frenar pisando el pedal del freno si es necesario.

### Salida del modo de espera

#### Según la velocidad de regulación almacenada

Si una velocidad está memorizada, se puede recuperar tras haberse asegurado de que las condiciones de circulación son adecuadas (tráfico, estado de la calzada, condiciones meteorológicas...). Presione el botón **5** (RES) para ajustar la velocidad dentro del rango válido.

Al recuperar la velocidad memorizada, la activación del regulador se confirma con la aparición en verde de la velocidad de regulación.

**Nota:** si la velocidad memorizada es superior a la velocidad actual, el vehículo acelerará hasta alcanzar dicha velocidad.

#### Según la velocidad actual

## REGULADOR DE VELOCIDAD ADAPTATIVO STOP AND GO

Cuando el regulador de velocidad está en modo de espera, una pulsación en el botón **6** hacia arriba (SET/+) o hacia abajo (SET/-) vuelve a activar la función regulador de velocidad sin tener en cuenta la velocidad memorizada: se tiene en cuenta la velocidad a la que circula el vehículo.

### Advertencias para "Tomar el control del vehículo"

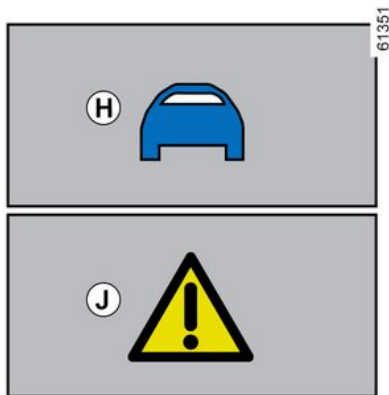

Puede que, en determinadas situaciones (p. ej.: aproximación a un vehículo mucho más lento, cambio rápido de carril del vehículo de delante, etc.), el sistema no tenga tiempo de reaccionar.

Según la situación, el sistema emite un pitido asociado a:

- una alerta naranja **H**, si la situación requiere la atención del conductor;
- o
- la alerta roja **J** acompañada por el mensaje "Frene", si la situación requiere la atención inmediata del conductor.

**En cualquier situación, reaccione en consecuencia y realice las maniobras adecuadas.**

### Apagado de la función



Se interrumpe la función del regulador de velocidad adaptativo Stop and Go:

- si pulsa el botón **3**.

El testigo de advertencia **9** desaparece del cuadro de instrumentos para confirmar que se ha detenido la función.

**i** Para salir de la asistencia a la conducción, pulse el botón **3** las veces necesarias hasta llegar a OFF. Aparece el mensaje "Asis. conducción desactivado" en el cuadro de instrumentos. En este caso, según el vehículo, la próxima vez que arranque el motor, la función "Limitador de velocidad" se va a activar y quedará a la espera de que memorice un límite de velocidad.

# REGULADOR DE VELOCIDAD ADAPTATIVO STOP AND GO

## Indisponibilidad temporal

### Radar



El radar es capaz de reconocer los vehículos que hay delante de su vehículo. El sistema no puede funcionar correctamente si la zona de detección del radar está tapada o si se interrumpe la señal.

Si se obstruye el área de detección del radar o se interrumpe su señal, aparece el mensaje "Radar delantero sin visibilidad" en el cuadro de instrumentos y se interrumpe la función Control de crucero adaptativo Stop and Go.

El testigo verde **9** desaparece para confirmar que la función se ha desactivado automáticamente.

Asegúrese de que el área del radar permanezca limpia y no esté obstruida por nieve, barro, una placa de matrícula mal colocada o por cualquier accesorio instalado en la parte delantera del vehículo (en la rejilla), u oculta por cualquier accesorio instalado en la parte delantera del vehículo. (en la rejilla o logotipo, etc.).

Las condiciones de determinadas zonas geográficas pueden entorpecer el funcionamiento; por ejemplo:

- zonas áridas, túneles, puentes largos o carreteras poco transitadas sin líneas en la calzada, sin señales o con árboles en las proximidades;
- una zona militar o aeropuerto.

Debe abandonar dichas zonas para que pueda funcionar correctamente.

En todos los casos, si el mensaje no se borra tras volver a arrancar el motor, consulte a un Representante de la marca.

### Cámara

El sistema no puede funcionar si la cámara está oculta (por suciedad, barro, nieve, condensación, etc.).

Si se reduce la visibilidad de la cámara, se mostrará el mensaje "Cámara delantera sin visibilidad" en el panel de instrumentos y se reducirá el rendimiento del regulador de velocidad adaptativo Stop and Go. No baje la guardia.

### Averías de funcionamiento

Si se detecta una avería de funcionamiento en la función "Regulador de velocidad adaptativo" Stop and Go, aparece el mensaje "Revisar ayudas a la conducción" en el cuadro de instrumentos y se desactiva la función Stop and Go.

Si se detecta un fallo de funcionamiento en uno o varios elementos del sistema, se desactiva la función Regulador de velocidad adaptativo Stop and Go.

Según el tipo de avería, se visualizan en el cuadro de instrumentos los siguientes mensajes:

- « Ayudas conduc. no disponibles »;
- « Cámara delantera sin visibilidad »;
- « Revisar cámara delantera »;
- « Radar delantero sin visibilidad »;
- « Revisar radar delantero ».

Consulte a un Representante de la marca.

# REGULADOR DE VELOCIDAD ADAPTATIVO STOP AND GO

## Limitaciones del funcionamiento del sistema

### Reconocimiento de vehículos

El sistema reconoce solo los vehículos (coches, camiones, motos) que circulan en la misma dirección y sentido que su vehículo.

**El sistema podría activar un frenado inadecuado o diferido.**



**El sistema no puede reconocer:**

- a los vehículos que se aproximan a las intersecciones: vías de acceso (ejemplo **K**), etc.;
- los vehículos que circulan por el lado incorrecto de la carretera o que se aproximen a usted marcha atrás.



La función regulador de velocidad adaptativo Stop and Go debe usarse fuera de zonas urbanizadas, en carreteras anchas con líneas visibles.

### Reconocimiento en las curvas

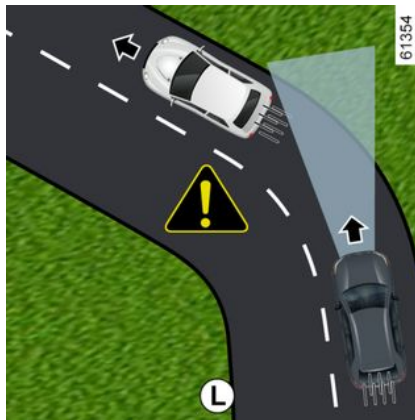

Al entrar en un giro o curva, el radar o la cámara podría no ser capaz de detectar temporalmente al vehículo que circula por delante (ejemplo **L**).

**El sistema podría activar una aceleración.**

Al salir de una curva, el reconocimiento por parte del sistema del vehículo de delante podría alterarse o retrasarse.

**El sistema podría activar un frenado inadecuado o diferido.**

### Reconocimiento de vehículos en carriles adyacentes

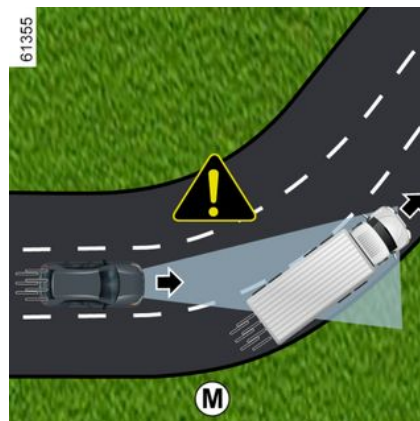

El sistema podría reconocer los vehículos que circulan por un carril adyacente cuando:

- circule por una curva (ejemplo **M**);
- circule por una carretera con carriles estrechos;
- la velocidad del vehículo del carril adyacente sea más lenta y uno de

## REGULADOR DE VELOCIDAD ADAPTATIVO STOP AND GO

estos vehículos se encuentre demasiado cerca del otro carril.

**El sistema podría activar equivocadamente una desaceleración o un frenado del vehículo.**

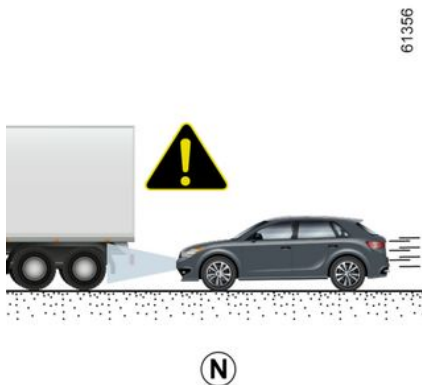

**Vehículos fuera de las zonas de detección de la cámara y del radar.**

**El sistema reaccionará tarde o no reaccionará en absoluto** si los vehículos detectados están fuera de las zonas de detección de la cámara y del radar, especialmente en los casos siguientes:

- vehículos que transportan objetos largos que sobrepasen las dimensiones máximas;
- la longitud real de los vehículos altos (ejemplo **N**) está fuera de la zona

de detección del radar (maquinaria de construcción, vehículos que remolquen equipos agrícolas, etc.);

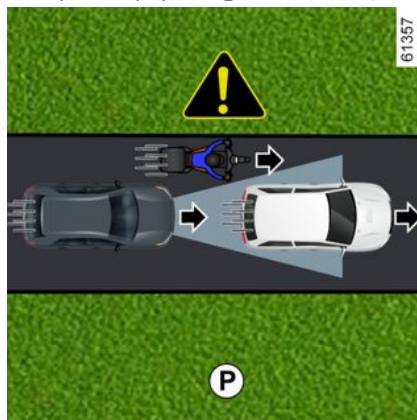

- vehículos que no están lo suficientemente centrados en el carril;
- vehículos estrechos que estén muy próximos (ejemplo **P**).

**Vehículos ocultos debido a variaciones de relieve del suelo**

El sistema no reconocerá los vehículos ocultos debido a variaciones en el relieve del suelo ni aquellos situados fuera de las zonas de detección de la cámara y del radar al circular en subida o bajada.

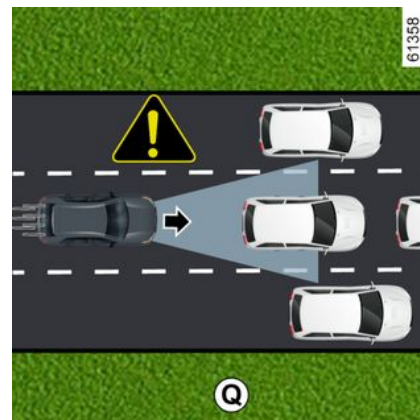

**Vehículos parados o en movimiento lento**

Es posible que el sistema no reaccione o reaccione muy tarde ante:

- vehículos detenidos (ejemplo **Q**);
- vehículos que se desplacen lentamente;

## REGULADOR DE VELOCIDAD ADAPTATIVO STOP AND GO

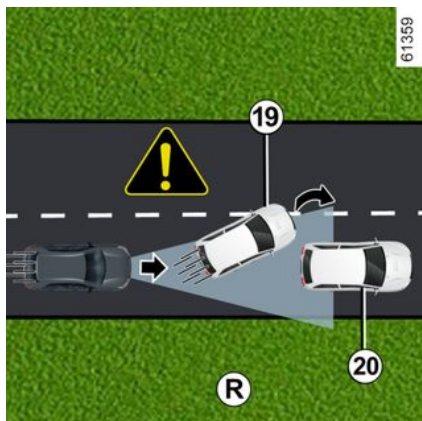

- vehículos situados delante **19** que, al cambiar de carril, dejan al descubierto un vehículo detenido **20** (ejemplo **R**)



**Esté siempre listo para responder en todas las circunstancias.**

**El conductor debe conservar siempre el control del vehículo.**

El regulador de velocidad adaptativo Stop and Go no activa la frenada de emergencia y su capacidad de frenada es limitada.

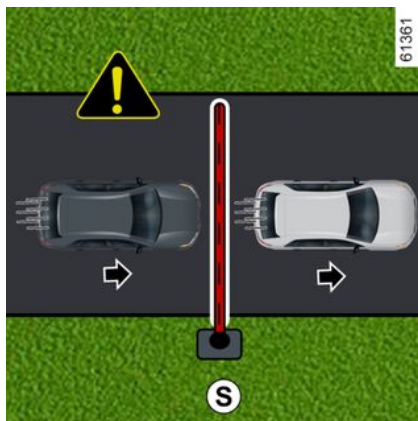

**No detección de obstáculos fijos y objetos de pequeño tamaño**

**El sistema no puede reconocer:**

- peatones, bicicletas, patinetes, etc.;
- animales;
- obstáculos fijos (barreras de peaje, muros, etc.) (ejemplo **S**).

El sistema no tiene en cuenta tales objetos. Estos no activan ninguna alerta o reacción por parte del sistema.

## Advertencias



Esta función es una ayuda complementaria a la conducción. En ningún caso puede sustituir la responsabilidad por parte del conductor de respetar los límites de velocidad, las distancias de seguridad o de mantenerse atento.

El conductor debe conservar siempre el control del vehículo.

Aparte de las señales de límite de velocidad y la información del mapa de carreteras (vehículos equipados con la función "Detección de señales de tráfico" y una suscripción), el sistema no tiene en cuenta otra información de tráfico (semáforos, pasos de peatones, etc.). El conductor debe adaptar siempre su velocidad al entorno y a las condiciones de circulación, con independencia de las indicaciones del sistema.

El sistema no debe confundirse en ningún caso con un detector de obstáculos o un sistema anticolidión.

**Utilizar la Stop and Go función del regulador de velocidad adaptativo fuera de zonas urbanizadas, en carreteras anchas con líneas visibles.**

### **Intervenciones/reparaciones del sistema**

- En caso de choque, el reglaje del radar y/o la cámara puede modificarse y sus prestaciones pueden por tanto verse afectadas. Desactive el sistema y consulte a un Representante de la marca.
- Las operaciones en las zonas del vehículo próximas al radar o a la cámara (sustituciones, reparaciones, modificaciones del parabrisas, pintura, etc.) deben ser efectuadas por un profesional cualificado.

El Representante de la marca es el único que está capacitado para intervenir en el sistema.



### En caso de alteraciones en el sistema

Algunas condiciones pueden alterar o deteriorar el funcionamiento del sistema, por ejemplo:

- el parabrisas o el paragolpes quedan ocultos en la zona del radar (por suciedad, hielo, nieve, vaho, placa de matrícula, etc.);
- un entorno complejo (túnel, etc.);
- condiciones meteorológicas adversas (nieve, lluvia intensa, granizo, hielo, etc.);
- mala visibilidad (por la noche, niebla, etc.);
- ser deslumbrado (sol intenso, luces de vehículos que circulan en sentido contrario, etc.);
- carreteras estrechas, sinuosas u onduladas (curvas cerradas, etc.);
- un vehículo con una gran diferencia de velocidad;
- un mapa desactualizado o una suscripción caducada;
- uso de alfombrillas no adaptadas al vehículo. En el lado del conductor, utilice exclusivamente alfombrillas adaptadas al vehículo, sujetándolas con los elementos preinstalados y comprobando con frecuencia su fijación. No coloque una alfombrilla encima de otra. **Los pedales pueden quedarse atascados.**

### En este caso, el sistema puede frenar o acelerar involuntariamente.

Muchas situaciones imprevistas pueden afectar al funcionamiento del sistema. El sistema podría interpretar de forma incorrecta ciertos objetos o vehículos que puedan aparecer en la zona de detección del radar o la cámara, lo que provocaría una aceleración o un frenado inadecuados.

**Debe estar siempre atento a los acontecimientos imprevistos que puedan tener lugar mientras conduce. Mantenga siempre el control del vehículo teniendo los pies cerca de los pedales para estar preparado para actuar ante cualquier acontecimiento.**



### Desactivación de la función

Debe desactivar la función si:

- el vehículo está siendo remolcado (avería);
- el vehículo lleva un remolque o una caravana;
- el vehículo está circulando por un túnel o cerca de una estructura metálica;
- el vehículo llega a un punto de peaje, a una zona de obras en la carretera o a un estrechamiento;
- el vehículo circula por una carretera muy sinuosa (carretera de montaña, etc.);
- el vehículo circula ascendiendo o descendiendo por una pendiente muy pronunciada;
- la visibilidad es escasa (deslumbramiento por el sol, niebla, etc.);
- el vehículo circula por una calzada resbaladiza (lluvia, nieve, grava, etc.);
- las condiciones meteorológicas son malas (lluvia, nieve, viento lateral, etc.);
- la zona del radar ha experimentado daños (impactos, etc.);
- se ha dañado la zona de la cámara (por ejemplo, en el interior o en el exterior del parabrisas);
- el parabrisas está agrietado o deformado.

**En caso de que el sistema se comporte de manera anómala, desactívelo y contacte con un distribuidor autorizado.**

# ACTIVE DRIVER ASSIST

## Introducción

El "Active driver assist" es un sistema de ayuda a la conducción para uso fuera de zonas urbanas, en vías anchas con líneas visibles.

El sistema se compone de las funciones "**Regulador de velocidad adaptativo**" → 253 y "**Centrado de carril**".

El sistema le permite:

- mantener la velocidad del vehículo en función de una velocidad almacenada con anterioridad;
- ajustar la distancia entre su vehículo y el que circula delante;
- dirigir la trayectoria del vehículo en el carril;
- adaptar la velocidad del vehículo a la velocidad indicada en las señales de tráfico, de forma automática o tras confirmación por parte del conductor (en función del vehículo).



Este sistema proporciona una ayuda adicional a la conducción.

En ningún caso puede sustituir la responsabilidad del conductor de respetar los límites de velocidad y distancias de seguridad, y de estar atento.

Es posible que el sistema no detecte todas las situaciones que requieran una advertencia anticipada al conductor.

El conductor debe mantener siempre el control de su vehículo, sea cual sea la circunstancia o la situación de conducción.

El conductor debe adaptar en todo momento su velocidad al entorno y a las condiciones de circulación.

**Riesgo de accidente.**

## La función Regulador de velocidad adaptativo.

A partir de la información procedente de un radar, una cámara o los datos del mapa que son enviados al sistema multimedia vía conexión GSM (según el país y la suscripción), el regulador de velocidad adaptati-

vo permite mantener una velocidad seleccionada, denominada velocidad de regulación, a la vez que garantiza una distancia segura respecto al vehículo que circula delante en el mismo carril.

La velocidad de regulación se puede ajustar automáticamente ante un cambio del límite de velocidad (según el país y la suscripción).

Si el vehículo que circula delante se detiene, el regulador de velocidad adaptativo es capaz frenar el vehículo hasta detenerlo por completo antes de volver a reanudar la marcha.



**Importante:** Mantenga los pies cerca de los pedales y las manos en el volante en todo momento para estar preparado ante cualquier acontecimiento.

El sistema controla la aceleración y la desaceleración del vehículo mediante el motor y el sistema de frenado.

La función de regulación de velocidad adaptativa puede activarse a partir de 0 km/h, en función de las

## ACTIVE DRIVER ASSIST

condiciones de la carretera (tráfico, climatología, etc.).

Se encuentra representado por el

símbolo  → 253.

### Nota:

- el conductor debe respetar el límite máximo de velocidad y las distancias de seguridad según la legislación del país por el que circule;
- el regulador de velocidad adaptativo puede frenar el vehículo hasta un tercio de su capacidad de frenado. En función de la situación, el conductor puede tener que frenar más.



El regulador de velocidad adaptativo no activa la frenada de emergencia y su capacidad de frenado es limitada.

**Si desea más información sobre la función del regulador de velocidad adaptativo** (activación del regulador de velocidad, regulador de velocidad con reconocimiento de señales de limitación de velocidad, ajuste de la velocidad de regulación, distancia de seguimiento, adelantamientos, indisponibilidad temporal, limitaciones del sistema, etc.) → 253.

## Función "Centrado de carril"

La función de "Centrado de carril" utiliza la información procedente de una cámara para actuar sobre el sistema de dirección y mantener el vehículo en su carril.

La función solo está disponible cuando Active driver assist se encuentra activa.

Si las condiciones lo permiten, la función puede activarse:

– a partir de 0 km/h **con un vehículo delante**. Una vez activada, la función puede intervenir;

o

– a partir de aproximadamente 50 km/h **sin ningún vehículo delante**. Una vez activada, la función puede intervenir a partir de aproximadamente 30 km/h.

La función "Centrado de carril" es lo que se denomina una función de confort.

En el cuadro de instrumentos está

representada por el testigo .

**Nota:** en curvas cerradas, las capacidades de retención lateral de la función son limitadas y requieren que el conductor actúe de inmediato en el volante.

## Información adicional

Según el vehículo, puede utilizarse la función "Active driver assist" con otras funciones de ayuda a la conducción.

### Interacción con la función "Prevención de salida de carril"

Cuando la función de "Centrado de carril" se encuentra en modo de ajuste, suspende automáticamente la función "Prevención de salida de carril" si estaba activada previamente → 200. Si la función "Centrado en el carril" no controla el sistema de dirección, puede desactivarse la función "Prevención de salida de carril" si las condiciones lo permiten.



## ACTIVE DRIVER ASSIST

### Ubicación de los componentes

3

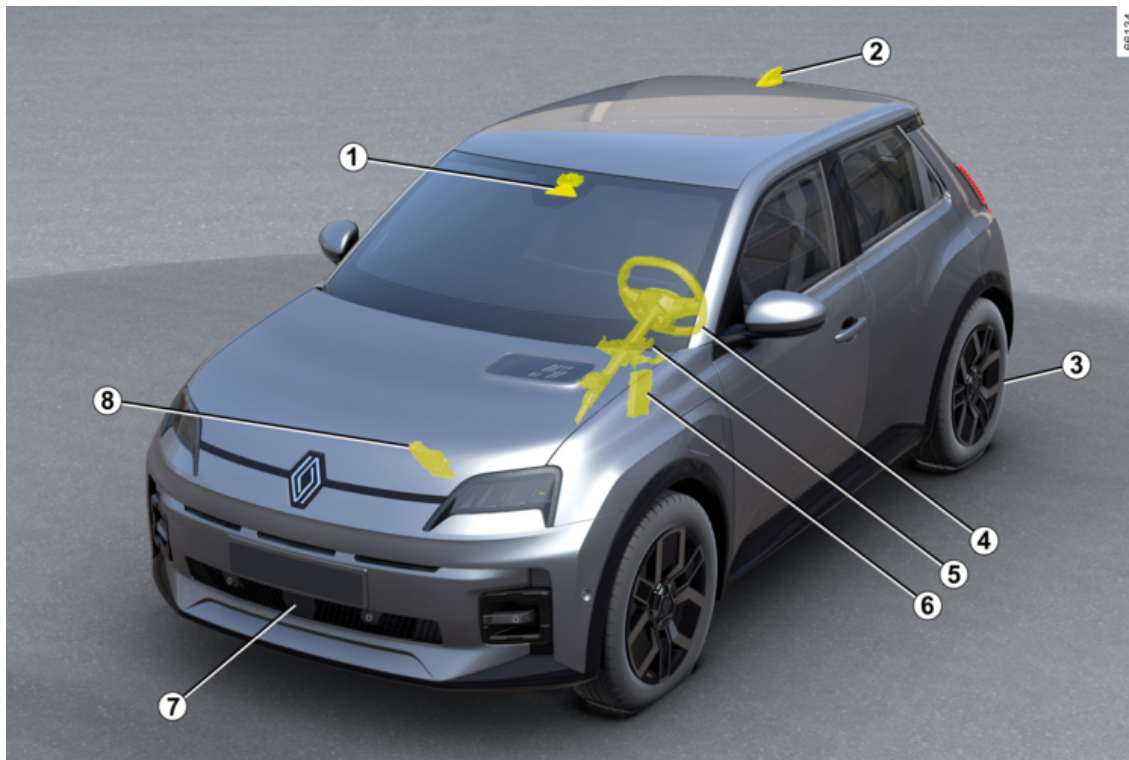

# ACTIVE DRIVER ASSIST

## 1. Cámara.

Detecta las marcas del suelo y la posición de los vehículos en los diferentes carriles de la vía.

Recibe datos del radar 7 y los fusiona con su propia información para determinar la trayectoria y velocidad del vehículo (aceleración/frenado). Entre otras funciones, controla los parámetros de activación/desactivación del sistema (estado de apertura de las puertas, etc.).

En función del vehículo, procesa la información para detectar la presencia de las manos del conductor en el volante de dirección.

Asegúrese de que el parabrisas no quede oculto (por suciedad, barro, nieve, etc.).

## 2. Antena y mapas.

(según el país y la suscripción)

Los mapas de carreteras y determinadas condiciones de conducción (rotondas y curvas) se descargan en función del trayecto realizado por el vehículo. El sistema puede anticipar la desaceleración tras un cambio de la limitación de velocidad indicada en las señales de tráfico, en función de los parámetros seleccionados por el conductor.

El sistema también puede ajustar la velocidad del vehículo al aproximar-

se a una curva cerrada o a una rotonda.

## 3. Freno de aparcamiento electrónico.

Detiene el vehículo en determinadas condiciones.

## 4. Sensor de par.

Según el vehículo, detecta las manos en el volante.

## 5. Dirección asistida.

Opera sobre las ruedas delanteras para guiar la trayectoria del vehículo de acuerdo con la información transmitida por el calculador 6.

## 6. Unidad de control del motor.

Controla y comanda el motor para obtener las aceleraciones deseadas.

## 7. Radar.

Calcula la distancia entre su vehículo y el vehículo que le precede.

El alcance máximo del sistema es de aproximadamente 150 metros. Este valor puede variar en función de las condiciones de circulación (relieve del suelo, condiciones meteorológicas, etc.)

Asegúrese de que la zona del radar no esté obstruida (por suciedad, barro, nieve, colocación incorrecta de la placa de matrícula delantera), golpeada, modificada (pintura inculida) u oculta por cualquier acce-

sorio instalado en la parte delantera del vehículo (en la rejilla o el logotipo, etc.).

## 8. Control dinámico del vehículo.

Este sistema proporciona información sobre la dinámica del vehículo al calculador 6 (velocidad, aceleración lateral, etc.) y actúa sobre el sistema de frenado para controlar la desaceleración y mantener el vehículo parado.



Las zonas de radar y cámara debe permanecer limpias y sin alteraciones para garantizar el buen funcionamiento del sistema.

# ACTIVE DRIVER ASSIST

## Mandos

3

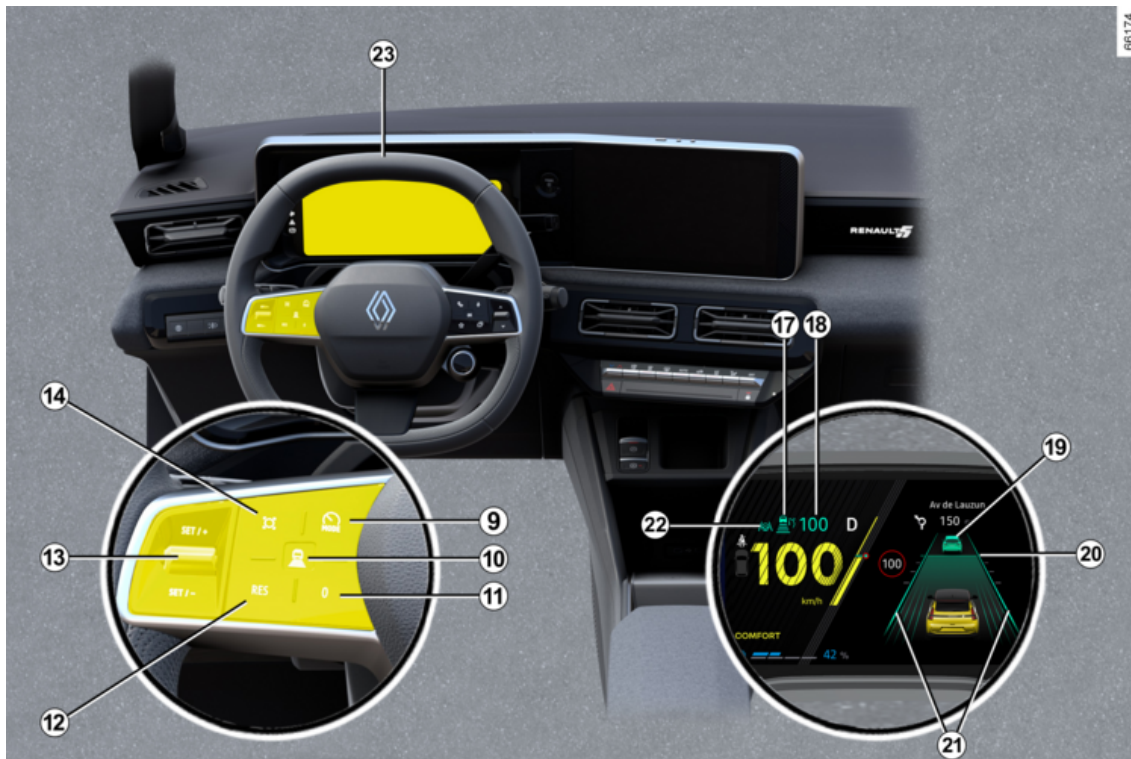

## ACTIVE DRIVER ASSIST

**9.** Botón para seleccionar/deseleccionar la asistencia a la conducción, dependiendo del vehículo:

- el Active driver assist;
- regulador de velocidad adaptativo;
- limitador de velocidad;
- OFF.

**10.** Ajustes de la distancia de seguridad

**11.** Poner la función en espera (y memorizar la velocidad límite) (0).

**12.** Recupera la velocidad de regulación memorizada (RES).

**13.**

- Hacia arriba: activa, aumenta la velocidad de regulación o memoriza la velocidad actual (SET/+).

- Hacia abajo: activa, reduce la velocidad de regulación o memoriza la velocidad actual (SET/-).

**14.** Botón emergente (según el vehículo): adapta la consigna de velocidad a los límites de velocidad

que se detecten  → **236.**

Según el vehículo, si el modo "OFF" está seleccionado antes de apagar el motor, la función "Limitador de velocidad" se activa por defecto la

próxima vez que arranque el vehículo.

### Se muestra en el cuadro de instrumentos

**17.** "Testigo de la función Regulador de velocidad adaptativo Stop and

Go" .

**18.** Velocidad de regulación memorizada.

**19.** Vehículo que circula delante.

**20.** Distancia de seguridad memorizada

**21.** Indicadores de línea izquierda y derecha

**22.** Testigo de la función "Centrado de carril" .

**24.** Testigo de detección de manos fuera del volante .

### Volante 23

El conductor debe mantener siempre las manos en el volante.

Si el conductor gira el volante con la suficiente fuerza, se interrumpe la función "Centrado en el carril" con el fin de que el conductor pueda recuperar el control del vehículo.



Si el conductor no manipula el volante (no se detectan las manos), la función "Centrado en el carril" se desactiva después de varias alertas.

### Activación/desactivación de la función "Active driver assist"

#### Activación de la función



Para activar la función, presione el botón **9** tantas veces como sea necesario para seleccionar **25** en el cuadro de instrumentos.

El testigo de la función "Centrado de carril" **22**  y el testigo  se

## ACTIVE DRIVER ASSIST

visualizan en gris en el cuadro de instrumentos.

A continuación, presionar el mando del volante **13** hacia arriba (SET/+) o hacia abajo (SET/-). Se activa "Active driver assist", compuesto por el "Regulador de velocidad adaptativo" Stop and Go y la función "Centrado en el carril".

**Nota:** según el vehículo, cuando arranque, el limitador de velocidad se selecciona automáticamente si la función **25** o OFF se encontraba activada la última vez que detuvo el vehículo.

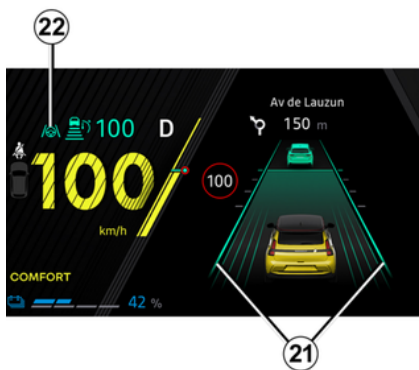

El testigo verde **22**  y los indicadores de carril izquierdo y dere-

cho **21** aparecen en el cuadro de instrumentos para confirmar que la función de "Centrado de carril" está activa. Interviene y guía su vehículo por el carril.

En cualquier momento puede interrumpir la función "Centrado de carril" si gira con fuerza el volante. Tan pronto como deja de girar el volante, la función "Centrado de carril" se reactiva automáticamente en cuanto las condiciones lo permiten.

**Nota:** debe mantener las manos en el volante de dirección mientras utiliza la función "Centrado de carril". En ningún caso se deben retirar las manos del volante.

### Desactivación de la función

Pulse el botón **9**. La desactivación de la función se confirma por la des-

aparición del testigo **22**  y de los indicadores de carril derecho e izquierdo **21** del cuadro de instrumentos.

**Nota:** si se ha habilitado previamente la función "Prevención de salida de carril" y lo permiten las condiciones, esta se reactiva automáticamente.



Para salir de la asistencia a la conducción, pulse el botón **9** las veces necesarias hasta llegar a OFF. Aparece el mensaje "Asis. conducción desactivado" en el cuadro de instrumentos.

En este caso, según el vehículo, la próxima vez que arranque el motor, la función "Limitador de velocidad" se va a activar y quedará a la espera de que memorice un límite de velocidad.

### Ajuste de la posición en el carril

(según el vehículo)

## ACTIVE DRIVER ASSIST

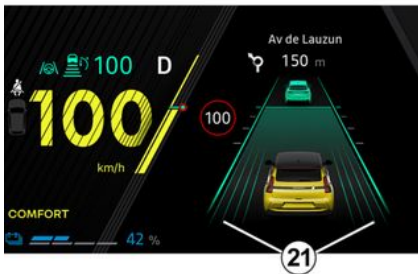

Para activar el ajuste de la posición en el carril, deben cumplirse las siguientes condiciones:

- la función "Centrado de carril" debe estar en funcionamiento con el testigo **22** en verde en el cuadro de instrumentos;
- la velocidad del vehículo debe ser inferior a aproximadamente 50 km/h;
- el vehículo debe circular por una vía de alta velocidad;
- el vehículo debe estar en un carril suficientemente ancho y recto.

Una vez que se cumplen estas condiciones, puede ajustar la posición lateral de su vehículo dentro del carril

sin desactivar la función de "Centrado de carril".

Para ello:

- gire ligeramente el volante de dirección hacia la derecha o izquierda para ajustar o desplazar su vehículo dentro del carril, hasta alcanzar la posición deseada;
- mantenga la presión sobre el volante durante aproximadamente 10 segundos: la posición del vehículo se calcula automáticamente según la velocidad, el ancho del carril y el tipo de línea;
- relaje la presión sobre el volante de dirección: el vehículo mantiene la posición de desplazamiento y las flechas **21** que se muestran en el cuadro de instrumentos indican que se ha llevado a cabo el ajuste.

**Nota:** bajo ciertas condiciones de conducción, como al aproximarse a curvas y superar una velocidad de alrededor de 70 km/h, el vehículo puede recolocarse automáticamente en el centro del carril.

Para regresar al centro del carril, gire ligeramente el volante en sentido contrario y deje de girarlo cuando el vehículo haya alcanzado esa posición.

## Función "Centrado de carril" en espera

La función "Centrado de carril" se pone en espera automáticamente en los siguientes casos:

- el sistema deja de detectar las marcas del carril o solo detecta las de un lado;
- la anchura del carril es demasiado estrecha o demasiado ancha;
- el sistema no detecta ninguna mano en el volante;
- ante determinadas condiciones de circulación (rotondas, intersecciones, curvas demasiado cerradas, etc.);
- si la velocidad del vehículo es inferior a aproximadamente 30 km/h, sin ningún vehículo delante;
- el vehículo cruza una línea;
- el sistema se desestabiliza temporalmente (por ejemplo: cámara tapada por suciedad, barro, nieve, condensación, etc.).

Determinadas acciones del conductor también provocan la suspensión de la función "Centrado de carril":

- activar los indicadores;
- girando el volante con suficiente fuerza.

Se confirma que la función está en espera si se visualizan el testigo gris

## ACTIVE DRIVER ASSIST

**22**  y los indicadores de línea izquierda y derecha **21** en el cuadro de instrumentos.

Una vez que se cumplen las condiciones, la función vuelve a ajustar y mantener la posición del vehículo en

el carril. El testigo **22**  y los indicadores de carril izquierdo y derecho **21** se visualizan en verde en el cuadro de instrumentos.

### Casos particulares

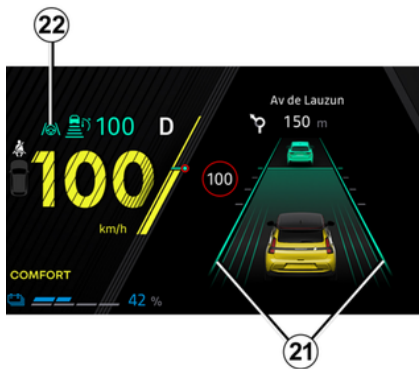

El sistema anticipa determinadas situaciones, como la aproximación a una línea delimitadora del carril, que pueden provocar una pausa tempo-

ral en la función de "Centrado de carril".

En este caso, el testigo **22**  y el indicador de línea izquierdo o derecho **21** se muestra en amarillo en el cuadro de instrumentos para advertir al conductor.

En algunos casos (si la cámara no puede detectar las líneas, etc.), el sistema se pone en espera y suena una señal acústica.



Importante: Mantenga los pies cerca de los pedales y las manos en el volante en todo momento para estar preparado ante cualquier acontecimiento.



Puede alterar **la trayectoria del vehículo** en cualquier momento girando el volante.

## ACTIVE DRIVER ASSIST

### advertencia "Mantener manos sobre el volante"



Cuando la velocidad del vehículo supera aproximadamente los 10 km/h, si el sistema Active driver assist deja de detectar las manos sobre el volante de dirección, se activan varios niveles de advertencia:

- **después de aproximadamente 15 segundos**, el mensaje "Mantener manos sobre el volante" aparece en amarillo en el cuadro de instrumentos;
- **después de aproximadamente 30 segundos**, el mensaje "Mantener manos sobre el volante" y el testigo

**24**  se iluminan en rojo en el cuadro de instrumentos, acompañados de una señal acústica;

- **después de aproximadamente 35 segundos**, si el conductor no vuelve a poner las manos en el volante tras las advertencias, el sistema se desactiva y emite una señal acústica. **La función "Frenado activo de emergencia" se activa automáticamente** → 287.

 En los dos primeros niveles de alerta, cuando el sistema vuelve a detectar la presencia de las manos del conductor en el volante, el sistema detiene la alerta. La función sigue dirigiendo el vehículo por el carril.

**Nota:** en determinadas situaciones, la función "Centrado en el carril" puede dejar de detectar las manos en el volante de dirección y emitir una señal acústica:

- el conductor sujeta el volante muy ligeramente;
- el conductor lleva guantes;
- ...

## ACTIVE DRIVER ASSIST

### En caso de curvas cerradas

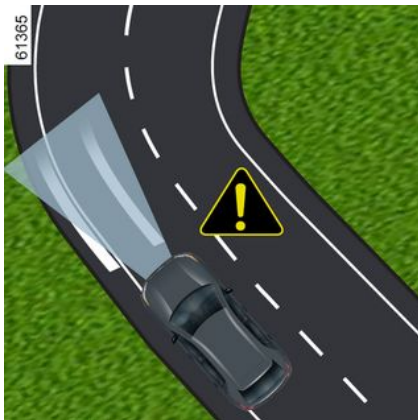

En curvas pronunciadas, y dependiendo de la velocidad del vehículo, la capacidad de retención lateral de la función será limitada, por lo que el conductor deberá intervenir inmediatamente sobre el volante de dirección para mantener el vehículo dentro del carril.

Si el conductor no interviene, la función activa una vibración en el volante de dirección para avisar que el vehículo está a punto de cruzar una línea y que debe actuar de inmediato.

El testigo **22**  y los indicadores de carril izquierdo y derecho **21** se muestran en rojo en el cuadro de instrumentos.

**Si el vehículo sobrepasa completamente una línea y sale de su carril o si la curva es demasiado cerrada, la función "Centrado de carril" se pone en espera.**

Se confirma que la función está en espera si se visualizan el testigo gris

**22**  y los indicadores de línea izquierda y derecha **21** en el cuadro de instrumentos.

 La función "Centrado de carril" no puede asistir al conductor al tomar una rotonda o una intersección y puede pasar automáticamente al modo de espera. En todos los casos, el conductor siempre debe girar el volante para gestionar la trayectoria del vehículo en estas condiciones de conducción.

### Temporalmente no disponible

### Radar



El radar es capaz de reconocer los vehículos que hay delante de su vehículo. El sistema no puede funcionar correctamente si la zona de detección del radar está tapada o si se interrumpe la señal.

Si la zona de detección del radar está obstruida o la señal del radar se ve alterada, se muestra el mensaje "Radar delantero sin visibilidad" en el cuadro de instrumentos y se interrumpe el sistema Active driver assist.

## ACTIVE DRIVER ASSIST

El testigo verde **17** desaparece para confirmar que el sistema se ha desactivado automáticamente.

Asegúrese de que el área del radar permanezca limpia y no esté obstruida por nieve, barro, una placa de matrícula mal colocada o por cualquier accesorio instalado en la parte delantera del vehículo (en la rejilla), u oculta por cualquier accesorio instalado en la parte delantera del vehículo. (en la rejilla o logotipo, etc.).

En ciertas zonas geográficas, las condiciones pueden dificultar el correcto funcionamiento del sistema, por ejemplo:

- zonas áridas, túneles, puentes largos o carreteras poco transitadas sin líneas en la calzada, sin señales o con árboles en las proximidades;
- una zona militar o aeropuerto.

Es necesario abandonar esas zonas para que el sistema funcione correctamente.

En todos los casos, si el mensaje no se borra tras volver a arrancar el motor, consulte a un Representante de la marca.

### Cámara

El sistema podría no garantizar que el vehículo se mantenga en el carril si la cámara está obstruida por su-

cidad, barro, nieve, niebla u otras condiciones similares. En este caso, la función "Centrado de carril" se pone en espera.

La función de regulación de velocidad adaptativa sigue operativa, aunque con un rendimiento reducido.

No baje la guardia.

En algunos casos, esto va acompañado del mensaje "Cámara delantera sin visibilidad" en el cuadro de instrumentos.

### Averías de funcionamiento

Si se detecta un fallo de funcionamiento, se muestra el mensaje "Ayudas conduc. no disponibles" o "Revisar ayudas a la conducción" en el cuadro de instrumentos y el sistema se desactiva.

Dependiendo de la naturaleza del fallo, la función de regulación de velocidad adaptativa puede permanecer operativa.

En todos los casos, consulte a un distribuidor autorizado en caso de anomalías en el sistema.

## Advertencias



"Active driver assist" es una ayuda adicional a la conducción. En ningún caso puede sustituir la responsabilidad del conductor de respetar los límites de velocidad y distancias de seguridad, y de estar atento.

El conductor debe conservar siempre el control del vehículo.

El conductor debe adaptar siempre su trayectoria y su velocidad al entorno y a las condiciones de conducción, con independencia de las indicaciones del sistema.

Excepto las líneas que delimitan el carril de circulación y las señales de límite de velocidad, y siempre dentro del alcance de detección del sistema y de los datos cartográficos que se transmiten al equipo multimedia (según el país y la suscripción), cierto elementos (otras señales de tráfico, semáforos, pasos de peatones, etc.) no son considerados por el sistema. Estos no activan ninguna alerta o reacción por parte del sistema.

El "Active driver assist" emplea las funciones "Stop and Go Regulador de velocidad adaptativo" y "Centrado en el carril". El sistema no debe confundirse en ningún caso con un detector de obstáculos o un sistema anticollision.

Utilice la función "Active driver assist" exclusivamente fuera de zonas urbanizadas, en carreteras anchas con líneas visibles.

No debe utilizarse con tráfico denso, en carreteras sinuosas o con pavimento deslizante (capa fina de hielo, aquaplaning, gravilla) ni con condiciones meteorológicas adversas (niebla, lluvia, viento lateral, etc.).

### **Riesgo de accidente.**

#### **Intervenciones/reparaciones del sistema**

- En caso de choque, el reglaje del radar y/o la cámara puede modificarse y sus prestaciones pueden por tanto verse afectadas. Desactive el sistema y consulte a un Representante de la marca.
- Las operaciones en las zonas del vehículo próximas al radar o a la cámara (sustituciones, reparaciones, modificaciones del parabrisas, pintura, etc.) deben ser efectuadas por un profesional cualificado.

El Representante de la marca es el único que está capacitado para intervenir en el sistema.

#### **En caso de alteraciones en el sistema**

Algunas condiciones pueden perturbar o perjudicar el funcionamiento del sistema, por ejemplo:

- ocultación del parabrisas o de la zona del radar (por suciedad, hielo, nieve, vaho, etc.). Compruebe con frecuencia la limpieza y el estado del parabrisas, de las escobillas del limpiaparabrisas delantero y del paragolpes delantero;
- entornos complicados (túneles, estructuras metálicas, etc.);

## ACTIVE DRIVER ASSIST

- condiciones meteorológicas adversas (nieve, lluvia intensa, granizo, hielo, etc.);
- mala visibilidad (por la noche, niebla, etc.);
- poco contraste entre el vehículo que le precede y el entorno (por ejemplo, un vehículo blanco en una zona nevada, etc.);
- ser deslumbrado (sol intenso, luces de vehículos que circulan en sentido contrario, etc.);
- carreteras estrechas, sinuosas u onduladas (curvas cerradas, etc.);
- líneas de alquitrán que el sistema detecta como líneas de la vía;
- estrechamiento/ensanchamiento de carriles;
- múltiples marcas viales (obras en la carretera, etc.);
- líneas irregulares de la carretera o que son difíciles de distinguir (por ejemplo, marcas parcialmente borradas, separación excesiva, superficies irregulares, etc.);
- señalización vial que no incluye una flecha, ubicada en una salida de autopista;
- una zona de baja conectividad que imposibilita la geolocalización del vehículo o mapas no actualizados;
- un vehículo con una gran diferencia de velocidad;
- uso de alfombrillas no adaptadas al vehículo. En el lado del conductor, utilice exclusivamente alfombrillas adaptadas al vehículo, sujetándolas con los elementos preinstalados y comprobando con frecuencia su fijación. No coloque una alfombrilla encima de otra. **Los pedales pueden quedarse atascados.**

### En estos casos:

- **Existe el riesgo de aceleración o de frenado no deseados.**
- **Riesgo de corrección no deseada, incorrecta o no corrección de la trayectoria.**

Muchas situaciones imprevistas pueden afectar al funcionamiento del sistema. El sistema podría interpretar de forma incorrecta ciertos objetos o vehículos que puedan aparecer en la zona de detección del radar o la cámara, lo que provocaría una aceleración o un frenado inadecuados.

### Desactivación del sistema

Debe desactivar el sistema si:

- el vehículo circula por una carretera sinuosa;
- el vehículo está siendo remolcado (avería);
- el vehículo lleva un remolque o una caravana;
- el vehículo llega a un punto de peaje, a una zona de obras en la carretera o a un estrechamiento;
- el vehículo circula ascendiendo o descendiendo por una pendiente muy pronunciada;

## ACTIVE DRIVER ASSIST

- hay poca visibilidad (sol deslumbrante, niebla, etc.);
- las condiciones meteorológicas son adversas (lluvia, nieve, viento lateral, etc.);
- el vehículo circula por una superficie de calzada deslizante (lluvia, nieve, gravilla, etc.);
- se ha dañado la zona de la cámara (por ejemplo, en el interior o desde el exterior del parabrisas);
- el parabrisas está agrietado o deformado;
- la zona del radar ha sufrido daños (impactos, etc.);
- la superficie del volante está dañada o húmeda.

**En caso de que el sistema se comporte de manera anómala, desactívelo y contacte con un distribuidor autorizado. Debe estar siempre atento a los acontecimientos imprevistos que puedan tener lugar mientras conduce. Para conservar siempre el control del vehículo, mantenga los pies cerca de los pedales y las manos en el volante, de forma que esté en disposición reaccionar en todo momento.**

# ASISTENTE DE PARADA DE EMERGENCIA

## Introducción

La función "Frenado activo de emergencia" es una ayuda a la conducción que actúa automáticamente sobre la dirección y el frenado del vehículo cuando detecta situaciones en las que el conductor no tiene las manos en el volante o no está prestando atención a la carretera.

Según el vehículo, el sistema está asociado a las siguientes ayudas a la conducción:

- Las funciones "Advertencia de atención del conductor" → **231** o "Alerta de detección de fatiga del conductor" → **233 (operación A)**; o bien
- el sistema "Active driver asist" → **271 (Operación B)**.

**Dependiendo de la función o el sistema que esté activado, el "Frenado activo de emergencia" está listo para intervenir cuando:**

- el conductor ignora las advertencias visuales y acústicas emitidas cuando se detectan signos de distracción o fatiga (**operación A**);
- el conductor ignora los distintos niveles de advertencias visuales y acústicas emitidas cuando no se

detectan las manos en el volante (**operación B**).

En el caso de los dos modos de funcionamiento **A** y **B**, **una vez que se active la función "Frenado activo de emergencia"**, el sistema:

- mantiene el vehículo en el carril mientras conserva una distancia de seguridad con el vehículo que circula delante (vehículo precedente);
- reduce la velocidad del vehículo hasta detenerlo por completo en caso de que el conductor no responda a las distintas advertencias.



Este sistema proporciona una ayuda adicional a la conducción.

En ningún caso la función sustituye la responsabilidad del conductor durante la conducción.

El conductor debe adaptar siempre su conducción en función del nivel de alerta y fatiga, independientemente de las indicaciones del sistema.

Es posible que el sistema no detecte todas las situaciones que requieran una advertencia anticipada al conductor.

El conductor debe mantener siempre el control de su vehículo, sea cual sea la circunstancia o la situación de conducción.

**Existe riesgo de accidente.**

# ASISTENTE DE PARADA DE EMERGENCIA

## Ubicación de los componentes

3

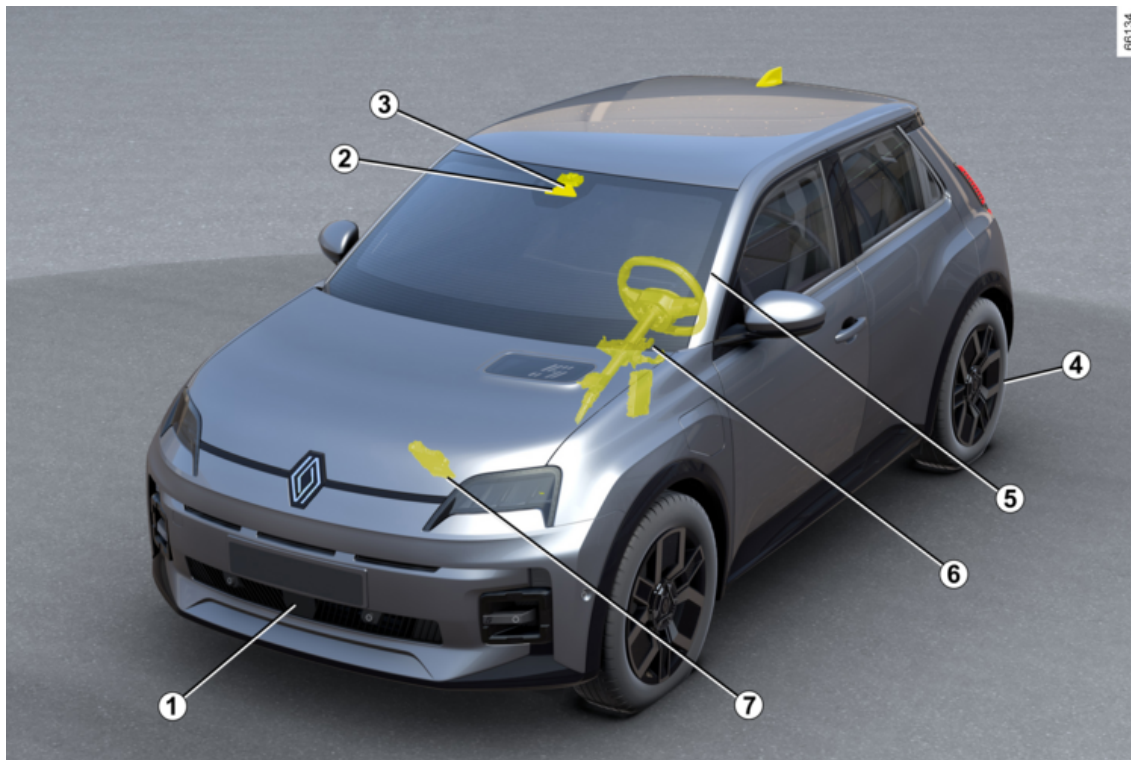

# ASISTENTE DE PARADA DE EMERGENCIA

## 1. Radar.

Calcula la distancia entre su vehículo y el vehículo que circula por delante (vehículo precedente).

El alcance máximo del sistema es de aproximadamente 130 metros. Este valor puede variar en función de las condiciones de circulación (relieve del suelo, condiciones meteorológicas, etc.).

Asegúrese de que la zona del radar no esté obstruida (por suciedad, barro, nieve, colocación incorrecta de la placa de matrícula delantera), golpeada, modificada (pintura incluida) u oculta por cualquier accesorio instalado en la parte delantera del vehículo (en la rejilla o el logotipo, etc.).

## 2. Cámara.

Detecta las marcas del suelo y la posición de los vehículos en los diferentes carriles de la vía.

Asegúrese de que el parabrisas no quede oculto (por suciedad, barro, nieve, etc.).

## 3. Calculador.

El calculador asociado a la cámara **2** utiliza la información del radar **1**. La complementa y la coteja con la información procedente de la cámara para determinar la trayectoria y la velocidad del vehículo, con el fin de ajustar su comportamiento (posi-

ción en el carril o frenado).

Además, controla la configuración del encendido/apagado del sistema.

Según el vehículo, también procesa la información para detectar la presencia de las manos del conductor en el volante.

## 4. Freno de aparcamiento electrónico.

Mantiene el vehículo detenido bajo determinadas situaciones.

## 5. Cámara interior.

Permite que el sistema analice el comportamiento del rostro del conductor y detecte signos de distracción o fatiga.

Asegúrese de que la cámara no esté obstruida (por suciedad, barro, etc.) ni cubierta.

## 6. Dirección asistida.

Opera sobre las ruedas delanteras para guiar la trayectoria del vehículo de acuerdo con la información transmitida por el calculador **3**.

## 7. Control dinámico del vehículo.

Este sistema proporciona información sobre la dinámica del vehículo al calculador **3** (velocidad, aceleración lateral, etc.) y actúa sobre el sistema de frenado para controlar la desaceleración y mantener el vehículo parado.

## Operación



Esta función es una ayuda complementaria a la conducción. El conductor puede intervenir para recuperar el control de su vehículo.

3

## Operación A



El sistema se activa **a partir de aproximadamente 20 km/h**, cuando el conductor hace caso omiso de las advertencias visuales y acústicas emitidas si la cámara interior detecta signos de distracción o fatiga **5**.

## ASISTENTE DE PARADA DE EMERGENCIA

**Nota:** el sistema no graba ninguna imagen y funciona en tiempo real.

Si desea más información sobre cómo operan las funciones "Advertencia de atención del conductor"

→ 231o "Alerta de detección de fatiga del conductor" → 233.

### Operación B



El sistema se activa **a partir de aproximadamente 10 km/h**, si el conductor ignora las distintas advertencias visuales (incluida la visualización del

testigo  en rojo) y acústicas emitidas en caso de que no se detecten manos en el volante **B**.

**Nota:** está prohibido colocar cualquier accesorio en el volante (funda protectora, etc.).

Si desea más información sobre el funcionamiento de Active driver assist, → 271.

### Frenado activo de emergencia

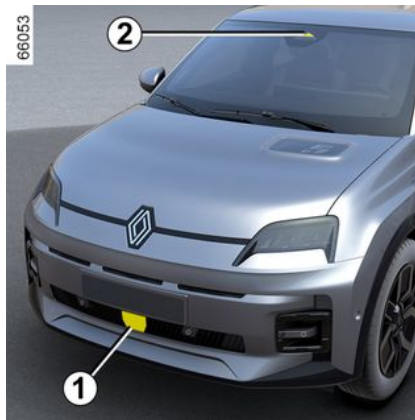

El procedimiento y las condiciones de detención de la función "Asistente de parada de emergencia" son idénticos tanto en el modo de funcionamiento **A** como **B**.

Una vez activado:

– la función "Frenado activo de emergencia" mantiene el vehículo en su carril y conserva una distancia de seguridad con respecto al

vehículo precedente, gracias a la información procedente del radar **1** y de la cámara **2**;

– las luces de precaución se encienden automáticamente y el mensaje "Parada emergencia Mantener control" se muestra en el cuadro de instrumentos acompañado del testigo



en rojo y de un pitido;

– a continuación, se aplican los frenos del vehículo de forma progresiva para motivarle a que retome el control. Si no reacciona, el sistema reduce gradualmente la velocidad del vehículo hasta que lo detiene por completo;

– una vez que el vehículo se ha detenido, se muestra el mensaje "Parada emergen. realizada" en el cuadro de instrumentos, acompañado aún de la señal acústica. El sistema mantiene el vehículo inmovilizado.

## ASISTENTE DE PARADA DE EMERGENCIA



La capacidad de frenado y de mantenimiento del vehículo en el carril de la función "Frenado activo de emergencia" es limitada.

El sistema no puede garantizar que el vehículo permanezca en su carril cuando se presentan las siguientes condiciones:

- el sistema deja de detectar líneas;
- el carril es demasiado estrecho;
- la curva es demasiado cerrada;
- ...

**Existe riesgo de accidente.**

### Tras la detención del vehículo:

- las luces de precaución permanecen encendidas;
- las puertas se desbloquean automáticamente;
- el testigo  permanece en rojo hasta que el conductor retome el control del vehículo;
- el freno de aparcamiento electrónico **4** se activa automáticamente

aproximadamente tres minutos después de que el vehículo se haya detenido.



No permanezca detenido en el carril de circulación.

Recupere el control de su vehículo y póngase a salvo.

**Existe riesgo de accidente.**

**El conductor puede interrumpir la función "Frenado activo de emergencia" y recuperar el control del vehículo en cualquier momento** (durante la maniobra o durante la fase de detención) si lleva a cabo una acción concreta o una combinación de ellas.

Según el vehículo, las acciones posibles son las siguientes:

- pisar con fuerza el pedal del acelerador;
- pisar con fuerza el pedal del freno (con el vehículo en movimiento);
- girar con brusquedad el volante de dirección;
- pisar el pedal del freno mientras se cambia la posición de la palanca de velocidades;
- realizar una acción sobre el freno de aparcamiento electrónico;

- realizar una presión moderada sobre el pedal del acelerador, combinada con una acción moderada sobre el volante de dirección;
- girar ligeramente el volante mientras se presiona el botón (0) del mismo;
- girar ligeramente el volante de dirección mientras se pisa el pedal del acelerador;
- girar ligeramente el volante de dirección mientras se pisa el pedal del freno.



Al activarse la función "Frenado activo de emergencia", se desactiva el "Sistema activo de asistencia al conductor" si estaba en funcionamiento. Recupere el control de su vehículo lo antes posible, ya sea durante la maniobra o la fase de detención. Una vez que haya recuperado el control del vehículo, puede reactivar manualmente el sistema.

## ASISTENTE DE PARADA DE EMERGENCIA

### Activación/desactivación



Por razones de seguridad, los reglajes deben efectuarse con el vehículo parado.

3

### Activación/desactivación; operación A



Dependiendo del vehículo y del tiempo transcurrido desde la última vez que se paró el motor, se reactivan las alertas:

- cuando se desbloquea el vehículo;
- o
- cuando se abre una puerta;
- o
- cuando se arranca el motor.



Desde la pantalla multimedia **9**, para activar o desactivar la función "Asistente de parada de emergencia", es necesario haber activado previamente al menos una de las dos funciones siguientes:

- « Alerta de distracción »;
- « Alerta fatiga ».

A continuación, para activar o desactivar el ajuste:

- "Asistente de parada de emergencia".

Para obtener más información, consulte el manual del sistema multimedia.

**Nota:** una vez activado el ajuste, queda asociado automáticamente a las funciones "Advertencia de

atención del conductor" y "Alerta de detección de fatiga del conductor"

### Particularidades de "My Safety"



El uso del botón **10** para activar o desactivar la función "Advertencia de atención al conductor" o "Alerta de detección de fatiga del conductor" se puede configurar en el modo "Perso" de la función "My Safety" ➔ **199**.

# ASISTENTE DE PARADA DE EMERGENCIA

## Activación/desactivación; Operación B

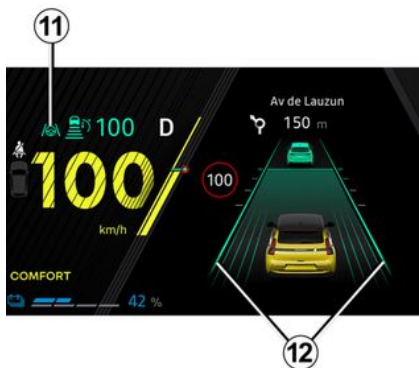

La función "Frenado activo de emergencia" se activa automáticamente cuando se selecciona el sistema "Active driver assist" → 271".

El testigo verde **11**  y los indicadores de carril izquierdo y derecho **12** aparecen en el cuadro de instrumentos para confirmar que la función de "Centrado de carril" está activa. Interviene y guía su vehículo por el carril.

## Límites de funcionamiento

En determinadas situaciones, el sistema puede seguir actuando sobre

el frenado, pero no puede garantizar que el vehículo se mantenga en su carril.

Ejemplos:

- el sistema deja de detectar las líneas o detecta una sola línea del carril;
- la anchura del carril es demasiado estrecha o demasiado ancha;
- ante determinadas condiciones de circulación (rotondas, intersecciones, curvas demasiado cerradas, etc.);
- el vehículo está sujeto a aceleraciones laterales o longitudinales considerables;
- en función del vehículo, si la velocidad supera aproximadamente los 160 km/h o los 180 km/h;
- la cámara delantera **2** se ve afectada por las condiciones del entorno (deslumbramiento por el sol, lluvias intensas, obstrucción, suciedad, barro, nieve, niebla, etc.).

Si detecta degradación en la visibilidad de la cámara frontal **2**, a menudo va acompañada de la aparición del mensaje "Cámara delantera sin visibilidad" en el cuadro de instrumentos.

En estas condiciones, el rendimiento del sistema de frenado se ve reducido. **Recupere el control del vehículo lo antes posible.**

## Temporalmente no disponible

El sistema no está disponible temporalmente en las siguientes situaciones:

- el vehículo circula por una carretera con muchas curvas;
- en función del vehículo, si la velocidad supera aproximadamente los 160 km/h o los 180 km/h;
- el sistema detecta una visibilidad reducida en el radar delantero.
- ...

En caso de corte de alimentación en la zona del radar **1** o de interrupción de su señal, se muestra el mensaje "Radar delantero sin visibilidad" en el cuadro de instrumentos. Esto también puede ir acompañado del mensaje "Ayudas conduc. no disponibles".

Asegúrese de que la zona del radar **1** permanezca limpia y no esté obstruida por nieve, barro, una matrícula mal colocada/fijada ni oculta por ningún accesorio instalado en la parte delantera del vehículo (en la rejilla, el emblema, etc.).

Algunas zonas pueden interferir o dañar el funcionamiento del sistema, por ejemplo:

- zonas áridas, túneles, puentes largos o carreteras poco transitadas

## ASISTENTE DE PARADA DE EMERGENCIA

sin líneas en la calzada, sin señales o con árboles en las proximidades;

- un aeropuerto o una zona militar;
- si la cámara interior **5** está obstruida, aunque sea parcialmente (operación **A**);
- cuando no se detecta el rostro del conductor (operación **A**).

Si el mensaje persiste, póngase en contacto con un representante de la marca.

3

### Averías de funcionamiento

Si el sistema detecta una avería, se desactiva y en el cuadro de instrumentos aparece el mensaje "Ayudas conduc. no disponibles".

En función del tipo de avería, pueden aparecer en el cuadro de instrumentos los siguientes mensajes acompañados, según el vehículo, del testi-

go :

- « Revisar cámara delantera »;
- « Revisar radar delantero »;
- « Revisar cámara/radar »;
- « Revisar ayudas a la conducción ».

Consulte a un Representante de la marca.

Si se detecta distracción o fatiga del conductor:

- "Cont. vigilancia a revisar" acom-

pañado del testigo  en el cuadro de instrumentos (Operación **A**).

## Advertencias



La función "Frenado activo de emergencia" proporciona una ayuda adicional a la conducción. Bajo ninguna circunstancia libera al conductor de la responsabilidad de mantener el control del vehículo.

El conductor debe adaptar siempre su conducción en función del nivel de alerta y fatiga, independientemente de las indicaciones del sistema.

El sistema puede no detectar la falta de atención o la fatiga del conductor, o bien hacerlo demasiado tarde. Mantenga la concentración en la conducción y haga pausas con regularidad.

### **Riesgo de accidente.**

En determinadas situaciones (marcas viales no detectadas, carriles demasiado estrechos o demasiado anchos, rotondas, intersecciones, curvas cerradas, deslumbramientos causados por el sol, lluvias intensas, obstáculos, suciedad, barro, nieve, niebla, etc.), el sistema no puede garantizar que el vehículo se mantenga dentro de su carril.

### **No baje la guardia.**

El rendimiento del freno de la función "Frenado activo de emergencia" es limitado. El sistema puede frenar el vehículo hasta un tercio de su capacidad máxima de frenado.

En caso de visibilidad reducida de la cámara delantera, el rendimiento del frenado del sistema se reduce.

### **Recupere el control del vehículo lo antes posible.**

#### **Intervenciones/reparaciones del sistema**

- En caso de choque, el reglaje del radar y/o la cámara puede modificarse y sus prestaciones pueden por tanto verse afectadas. Desactive el sistema y consulte a un Representante de la marca.
- Las operaciones en las zonas del vehículo próximas al radar o a la cámara (sustituciones, reparaciones, modificaciones del parabrisas, pintura, etc.) deben ser efectuadas por un profesional cualificado.

El Representante de la marca es el único que está capacitado para intervenir en el sistema.

#### **En caso de alteraciones en el sistema**

Algunas condiciones pueden perturbar o perjudicar el funcionamiento del sistema, por ejemplo:

- obstrucción del parabrisas o de la zona del radar (por suciedad, hielo, nieve, vaho, etc.). Compruebe con frecuencia la limpieza y el estado del parabrisas, de las escobillas del limpiaparabrisas delantero y del paragolpes delantero;
- entornos complicados (túneles, estructuras metálicas, etc.);

## ASISTENTE DE PARADA DE EMERGENCIA

- condiciones meteorológicas adversas (nieve, lluvia intensa, granizo, hielo, etc.);
- mala visibilidad (por la noche, niebla, etc.);
- poco contraste entre el vehículo que le precede y el entorno (por ejemplo, un vehículo blanco en una zona nevada, etc.);
- ser deslumbrado (sol intenso, luces de vehículos que circulan en sentido contrario, etc.);
- carreteras estrechas, sinuosas u onduladas (curvas cerradas, etc.);
- líneas de alquitrán que el sistema detecta como líneas de la vía;
- estrechamiento/ensanchamiento de carriles;
- las marcas viales son numerosas (obras en la calzada, etc.), son difíciles de distinguir o irregulares (por ejemplo, líneas parciales o muy descoloridas, líneas demasiado separadas, firme irregular, etc.);
- un vehículo con una gran diferencia de velocidad;
- el conductor lleva un determinado tipo de gafas (**Operación A**);
- la cámara interior está obstruida, aunque sea parcialmente (**Operación A**);
- parte del rostro del conductor está cubierto (por el cabello, una gorra, una mascarilla, una bufanda, etc.) (**Operación A**);
- una posición de conducción inadecuada, como ir sentado demasiado bajo, demasiado inclinado, etc. (**Operación A**);
- el conductor lleva guantes o sujeta el volante con poca firmeza.

### En estos casos:

- **Riesgo de frenado inoportuno.**
- **Riesgo de corrección no deseada, incorrecta o no corrección de la trayectoria.**

Muchas situaciones imprevistas pueden afectar al funcionamiento del sistema. El sistema podría interpretar incorrectamente ciertos objetos o vehículos que pueden aparecer en la zona de detección de la cámara, lo que puede causar un frenado inadecuado.

### Desactivación del sistema

Debe desactivar el sistema si:

- el vehículo lleva un remolque o una caravana;
- la zona de la cámara ha sufrido daños (por ejemplo: la zona interior o exterior del parabrisas); el parabrisas está agrietado o deformado;
- la zona del radar ha experimentado daños (impactos, etc.);

## ASISTENTE DE PARADA DE EMERGENCIA

- la zona de la cámara interior ha sufrido daños (**Operación A**);
- la superficie del volante está dañada o húmeda.

**En caso de que el sistema se comporte de manera anómala, desactívelo y contacte con un distribuidor autorizado.**

# AYUDAS AL APARCAMIENTO

## Cámara de marcha atrás

### Operación



Cuando se introduce la marcha atrás, la cámara **1** situada en la parte trasera del vehículo transmite una vista del entorno trasero del vehículo en la pantalla multimedia **2**, acompañada de una a tres líneas auxiliares: **3**, **4** o **5** (líneas auxiliares fija, móvil y remolque).

Este sistema utiliza varias directrices para su funcionamiento (móvil para la trayectoria y fija para la distancia). Cuando se alcanza la zona roja, guíese por la representación

del parachoques para detenerse con precisión.



### Líneas auxiliares fijas **3**

Las líneas guía fijas incluyen marcadores de colores **A**, **B** y **C** que indican la distancia que hay detrás del vehículo:

- **A** (roja) a aproximadamente 30 centímetros del vehículo;
- **B** (amarilla) a aproximadamente 70 centímetros del vehículo;
- **C** (verde) a aproximadamente 150 centímetros del vehículo.

Estas líneas auxiliares permanecen fijas e indican la trayectoria del vehículo si las ruedas están alineadas con el vehículo.

### Líneas auxiliares móviles **4**

Aparecen en azul en la pantalla multimedia **2**. Indican la trayectoria del vehículo basada en la posición del volante.

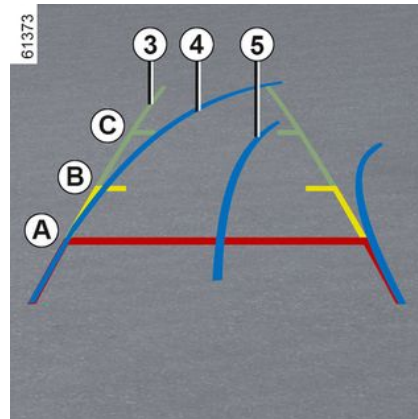

### Líneas auxiliares de remolque **5**

Aparecen en azul en la pantalla multimedia **2**. Esto indica la trayectoria del dispositivo de remolque en función de la posición del volante. Permite al conductor colocar el dispositivo de remolque lo más cerca posible del cabezal de remolcado.

### « Vista del tráiler »

Si se conecta un remolque, mientras está en marcha hacia adelante, presione el menú "Cámara" en el mundo "Vehículo" en su pantalla multimedia **2** para permitir que la cámara

## AYUDAS AL APARCAMIENTO

7 transmite una vista del entorno trasero durante aproximadamente 30 segundos.

### Ajustes



Desde la pantalla multimedia **2**, con la marcha atrás engranada, pulsar el botón "Ajustes" para añadir o suprimir las líneas auxiliares y ajustar la configuración de la imagen de la cámara (brillo, contraste, etc.).

Para obtener más información, consulte el manual del sistema multimedia.



Compruebe que la cámara no quede oculta (por suciedad, barro, nieve, condensación, etc.).

### Función "Zoom auto"

Si se detecta un obstáculo detrás del vehículo, la función "Zoom auto" cambia la pantalla actual a una vista trasera superior.

Para activar/desactivar la función "Zoom auto", consulte las instrucciones multimedia.



La pantalla muestra una imagen invertida como en un retrovisor.

Los encuadres son una representación proyectada en una superficie plana. Esta información no se tiene en cuenta cuando se superponen en un objeto vertical o un objeto en el suelo. Los objetos que aparecen en el borde de la pantalla pueden aparecer deformados.

En caso de luminosidad excesiva (nieve, vehículo al sol, etc.), la visión de la cámara podría verse afectada.

Si el maletero está abierto o mal cerrado, aparece el mensaje "Maletero abierto".

### Averías de funcionamiento

Cuando el sistema detecta una avería en el funcionamiento de la marcha atrás, se muestra temporalmente una imagen negra en la pantalla multimedia **2**.

Esto puede deberse a un fallo que afecte a la cámara o a la pantalla (claridad, imagen fija, retraso en la transmisión, etc.).

## AYUDAS AL APARCAMIENTO

Si persiste la visualización temporal de la pantalla en negro, contacte con un distribuidor autorizado.



Esta función es una ayuda complementaria. No puede por tanto, en ningún caso, sustituir la vigilancia ni la responsabilidad del conductor.

El conductor debe estar siempre listo para los acontecimientos imprevistos que pueden darse durante la conducción: vigile siempre, por tanto, que no haya obstáculos móviles pequeños (tales como un niño, un animal, un cochecito de niños, una bicicleta, una piedra, un poste, etc.) dentro de la zona de ángulo muerto durante la maniobra.

### Diferencia entre la distancia estimada y la distancia real

#### Marcha atrás hacia una cuesta arriba empinada

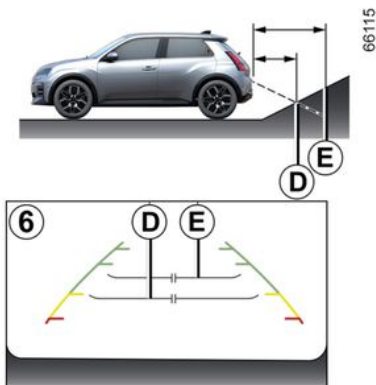

Las distancias mostradas por las líneas de guía fijas **6** son menores que las reales.

Los objetos que se muestran en la pantalla están realmente más alejados en la pendiente.

Por ejemplo, si la pantalla muestra un objeto en **D**, la distancia real del objeto corresponde a la posición **E**.

### Marcha atrás hacia una pendiente descendente pronunciada

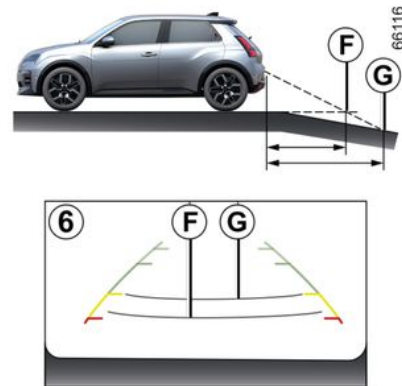

Las distancias mostradas por las líneas de guía fijas **6** son mayores que las reales.

Por tanto, los objetos que se muestran en la pantalla están realmente más próximos en la pendiente.

Por ejemplo, si la pantalla muestra un objeto en **G**, la distancia real del objeto corresponde a la posición **F**.

## AYUDAS AL APARCAMIENTO

### Marcha atrás hacia un objeto sobresaliente

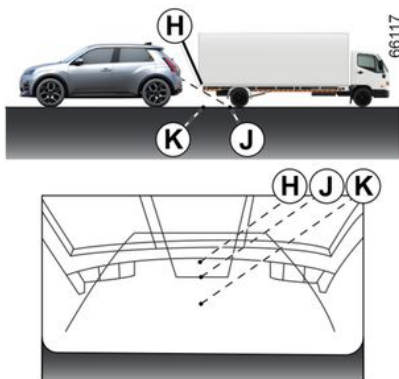

La posición **H** parece más alejada que la posición **J** en la pantalla. No obstante, la posición **H** está a la misma distancia que la posición **K**.

La trayectoria indicada por las líneas de guía fijas y móviles no tiene en cuenta la altura del objeto. También existe el riesgo de que el vehículo pueda chocar con el objeto al retroceder hacia la posición **K**.

### Ayuda al aparcamiento

#### Introducción

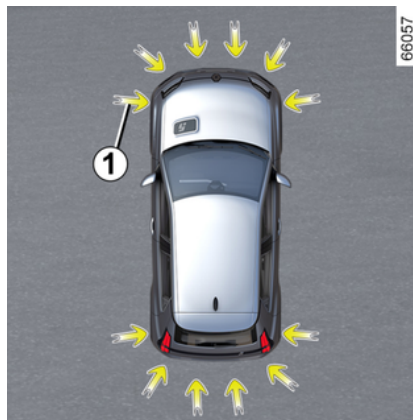

Los sensores ultrasónicos, indicados por las flechas **1**, están instalados en los paragolpes con el fin de detectar aquellos obstáculos que se encuentran cerca del vehículo.

La función alerta al conductor mediante señales acústicas y a través de una pantalla que presenta la zona en la que se ha identificado el obstáculo.

En función del equipamiento, el sistema detecta los objetos situados detrás, delante y a los lados del vehículo.

El sistema de Ayuda al aparcamiento solo se activa cuando el vehículo circula a una velocidad inferior a 10 km/h aproximadamente.

La función no tiene en cuenta los sistemas de remolque o de transporte de carga no reconocidos por el sistema.



Esta función es una ayuda complementaria a la conducción.

No puede por tanto, en ningún caso, sustituir la vigilancia ni la responsabilidad del conductor durante las maniobras.

El conductor debe estar siempre listo para los acontecimientos imprevistos que pueden darse durante la conducción: vigile siempre, por tanto, que no haya obstáculos móviles pequeños (tales como un niño, un animal, un cochecito de niños, una bicicleta, una piedra, un poste, etc.) dentro de la zona de ángulo muerto durante la maniobra.

## AYUDAS AL APARCAMIENTO



En un impacto en la parte inferior del vehículo al realizar maniobras (por ejemplo: contacto con un bolardo, un bordillo sobre-elevado u otro mobiliario urbano), el vehículo puede sufrir daños (por ejemplo: deformación de un eje). Para evitar los riesgos de accidente, haga que un Representante de la marca controle su vehículo.

### Ubicación de los sensores ultrasónicos 1

Es importante verificar que la zona que rodea a los sensores de ultrasónicos, indicada por las flechas 1, no esté obstruida (por suciedad, barro, nieve, por una matrícula mal fijada etc.), golpeada, modificada (incluyendo la pintura) u oscurecida por ningún accesorio colocado en la parte trasera o, según el vehículo, en la parte delantera o en los laterales de este.

### Operación

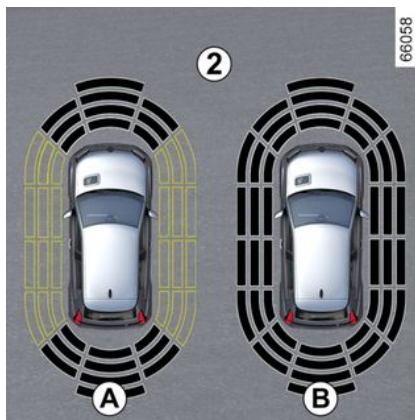

La pantalla 2 muestra el entorno del vehículo y emite señales acústicas.

En función del equipamiento, puede resultar necesario recorrer algunos metros antes de que se active la detección lateral.

Cuando todas las zonas tienen un fondo gris, se vigila todo el contorno del vehículo:

- pantalla **A**: análisis del entorno del vehículo en curso;
- pantalla **B**: análisis del entorno del vehículo finalizado.

### Detección de obstáculos

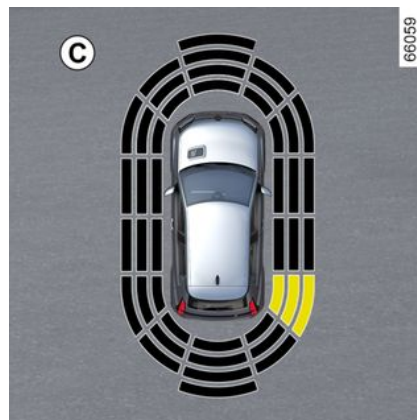

El sistema es capaz de detectar la mayoría de los objetos ubicados cerca de la parte trasera y, en función del equipamiento, cerca de la parte delantera y los laterales del vehículo.

La frecuencia de la señal acústica aumenta a medida que el vehículo se acerca a un obstáculo, hasta convertirse en un pitido continuo a unos 20 cm, en el caso de objetos detectados en los laterales, y a unos 30 cm, en el caso de objetos detectados en la parte delantera o trasera.

Se muestra la zona en la que se ha detectado el obstáculo (pantalla **C**). Según el vehículo, el área aparece

## AYUDAS AL APARCAMIENTO

en verde, naranja (o amarillo, dependiendo del modelo) o rojo, en función de la proximidad del objeto.



Es posible que, en caso de cambio de trayectoria durante una maniobra, se señalice tarde el riesgo de colisión.

### Caso especial de la detección lateral de obstáculos

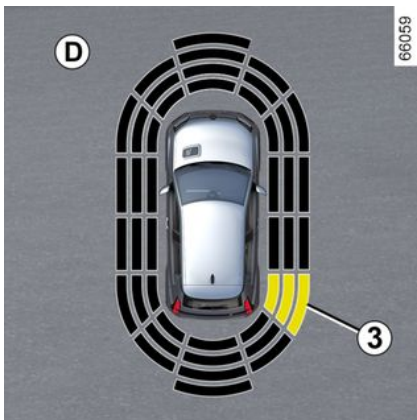

Según la orientación de las ruedas, el sistema determina la trayectoria del vehículo y notifica al conductor si hay riesgo de colisión o de no coli-

sión con un obstáculo **3** situado en el lateral del vehículo.

Cuando se detecta un obstáculo situado en el lateral:

- si existe riesgo de colisión, las señales acústicas aumentan su frecuencia a medida que se aproxima al obstáculo, hasta convertirse en continuas. Se muestra la zona en la que se detecta el obstáculo **3** (pantalla **D**).
- si no existe riesgo de colisión, no se emitirá ninguna señal al aproximarse a un obstáculo. En función del vehículo, el área donde se detecta el obstáculo **3** aparece intercalada.



Es posible que, en caso de cambio de trayectoria durante una maniobra, se señalice tarde el riesgo de colisión.

## Activación/desactivación

### Activación/desactivación desde la pantalla multimedia **4**



Desde Mundo "Vehículo", en la pantalla multimedia **4**, presionar el menú "Asistente a la conducción" y, a continuación, "Aparcamiento".

Activación o desactivación de las zonas de cobertura de los detectores ultrasónicos.

Para obtener más información, consulte el manual del sistema multimedia.

**Nota:** según el vehículo, no es posible desactivar la zona de detección trasera.

## AYUDAS AL APARCAMIENTO

### Desactivación automática de la ayuda al aparcamiento

El sistema se desactiva:

- cuando la velocidad del vehículo es superior a aproximadamente 10 km/h;
- según el vehículo, cuando esté detenido más de cinco segundos aproximadamente y se detecte un obstáculo (por ejemplo, en caso de atasco, etc.);
- cuando está en la posición **N**;
- cuando se detecte una anomalía de funcionamiento.

**Nota:** dependiendo del vehículo, si se dispone de un gancho de remolcado reconocido por el sistema, únicamente se desactiva la función de asistencia al aparcamiento trasera.

### Ajustes



Por razones de seguridad, los reglajes deben efectuarse con el vehículo parado.



Cada vez que se arranque el vehículo, la función reanuda el estado de activación que se memorizó la última vez que se apagó el motor.

### Ajustes desde la pantalla multimedia 4



Con el vehículo parado, desde Mundo "Vehículo" en la pantalla multimedia 4, presionar el menú "Asistencia a la conducción" y, a continuación, presionar la pestaña "Aparcamiento".

Para obtener más información, consulte el manual del sistema multimedia.

### Desactivación del sonido del sistema

(según el vehículo)

Active o desactive el sonido de la ayuda al aparcamiento.

**Nota:** si se desactiva el sonido, al aproximarse a un obstáculo únicamente se recibe una alerta desde la pantalla.

### Volumen de la ayuda al aparcamiento

Regular el volumen de la asistencia al aparcamiento con la barra de ajuste.



Cada vez que se arranca el vehículo, la función continúa en el modo guardado la última vez que se paró el motor.

### Casos particulares

Es posible desactivar manualmente las alertas sonoras o, según el

## AYUDAS AL APARCAMIENTO

vehículo, la zona de detección afectada en caso de:

- remolcado, transporte o remolques no reconocidos por el sistema que se encuentren delante de los sensores ultrasónicos;
- daños en los sensores ultrasónicos.

**Nota:** incluso con el sonido desactivado, las pantallas continúan mostrando las advertencias.

### Averías de funcionamiento

Cuando el sistema detecta un fallo de funcionamiento:

- o bien suena un pitido durante aproximadamente tres segundos cuando se engrana la marcha atrás, junto con el mensaje "Revisar sensores de aparcamiento" en el cuadro de instrumentos;
- o el sistema no emite ningún sonido (a menos que se desactive deliberadamente) o no hay ninguna visualización al engranar la marcha atrás.

Comprobar que los sensores ultrasónicos estén limpios. En caso de que la avería persista, consultar con un representante de la marca.



Cuando el vehículo circula a una velocidad inferior a aproximadamente 10 km/h, algunas fuentes de ruido (moto, camión, martillo neumático, etc.) pueden activar las advertencias acústicas del sistema Park Assist.



### Intervenciones/repaciones del sistema

- En caso de choque, la alineación de los captadores ultrasónicos puede alterarse y su funcionamiento puede verse afectado. Desactive la función y consulte con un Representante de la marca.
- Las intervenciones en la zona donde se encuentran los captadores ultrasónicos (reparaciones, sustituciones, etc.) deben ser efectuadas por un profesional cualificado.

El Representante de la marca es el único que está capacitado para intervenir en el sistema.

### En caso de alteración del sistema

Algunas condiciones pueden perturbar o perjudicar el funcionamiento del sistema, por ejemplo:

- condiciones meteorológicas adversas (lluvia, nieve, granizo, hielo negro, etc.);

## AYUDAS AL APARCAMIENTO

- algunos tipos de ruido (moto, camión, martillo neumático, etc.);
- instalación de un gancho o una bola de remolque no compatible.

### Riesgo de falsas alarmas o ausencia de las advertencias

Si el sistema se comporta de forma anormal, contacte con un distribuidor autorizado.



### Limitación del funcionamiento del sistema

- Las zonas de detección de ultrasonidos deben permanecer limpias y sin modificaciones para garantizar el funcionamiento correcto del sistema.
- Puede que el sistema no reconozca los objetos pequeños que se acerquen al vehículo (motos, bicicletas, peatones, etc.).
- Es posible que el sistema no detecte obstáculos que se encuentren demasiado cerca del vehículo.
- El sistema podría no avisar cuando el resto de vehículos u obstáculos circulen a una velocidad significativamente diferente.
- Durante un cambio de trayectoria en una maniobra, puede que el sistema notifique obstáculos con retraso.

## Aparcamiento manos libres

### Introducción

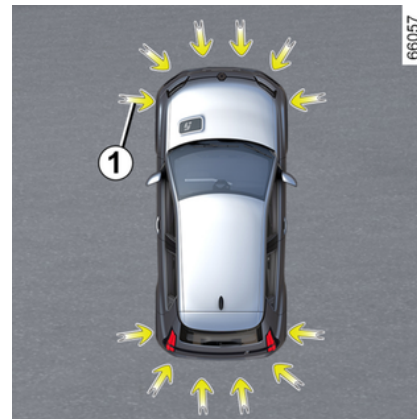

Según lo indicado por las flechas 1, los detectores ultrasónicos instalados en los paragolpes del vehículo ayudan a encontrar espacios de aparcamiento accesibles y ayuda en la maniobra de aparcamiento.

Retire las manos del volante, usted solo controla:

- el pedal del acelerador;
- el pedal del freno;
- la palanca de velocidades.

En cualquier momento, puede recuperar el control accionando el volante.

## AYUDAS AL APARCAMIENTO

**Nota:** la función no detecta plazas libres según las líneas de aparcamiento del piso. En su lugar, identifica y sugiere plazas de aparcamiento vacías cuando están ubicadas entre o cerca de otros vehículos, edificios u objetos voluminosos.



Esta función es una ayuda complementaria a la conducción.

No puede por tanto, en ningún caso, sustituir la vigilancia ni la responsabilidad del conductor durante las maniobras.

El conductor debe estar siempre listo para los acontecimientos imprevistos que pueden darse durante la conducción: vigile siempre, por tanto, que no haya obstáculos móviles pequeños (tales como un niño, un animal, un cochecito de niños, una bicicleta, una piedra, un poste, etc.) dentro de la zona de ángulo muerto durante la maniobra.



En un impacto en la parte inferior del vehículo al realizar maniobras (por ejemplo: contacto con un bolardo, un bordillo sobre-elevado u otro mobiliario urbano), el vehículo puede sufrir daños (por ejemplo: deformación de un eje). Para evitar los riesgos de accidente, haga que un Representante de la marca controle su vehículo.

### Ubicación de los sensores ultrasónicos 1

Es importante verificar que la zona que rodea a los sensores de ultrasónicos, indicada por las flechas 1, no esté obstruida (por suciedad, barro, nieve, por una matrícula mal fijada etc.), golpeada, modificada (incluyendo la pintura) u oscurecida por ningún accesorio colocado en la parte trasera o, según el vehículo, en la parte delantera o en los laterales de este.

### Puesta en marcha



3



2

## AYUDAS AL APARCAMIENTO

Con el vehículo parado o conduciendo a menos de unos 30 km/h, hay varias formas de acceder a la función:

- desde la pantalla multimedia **3**, con Mundo "Vehículo" **2**, presionar el menú "Asistente a la conducción" **4** y después la pestaña "Aparcamiento" para acceder al menú de ayudas al aparcamiento;
- a través del widget "Ayuda al aparcamiento manos libres" (si se ha configurado previamente);
- con el botón "Favoritos" del volante (si se ha configurado previamente).

Para obtener más información, consulte el manual del sistema multimedia.

### Elección de la maniobra

El sistema puede realizar tres tipos de maniobras:

- estacionar el vehículo en una plaza de aparcamiento paralela o perpendicular;
- salida del estacionamiento del vehículo en una plaza en paralelo.

Desde la pantalla multimedia **3**, seleccione la maniobra para llevar a cabo.

**Nota:** al arrancar el vehículo o tras realizar una maniobra de aparcamiento en línea con la ayuda del sis-

tema, la maniobra propuesta por defecto por el sistema es la ayuda de salida de una plaza de aparcamiento en línea.

En los demás casos, la maniobra por defecto puede configurarse en la pantalla multimedia **3**.

Para obtener más información, consulte el manual del sistema multimedia.



El arranque del sistema va acompañado de la habilitación de la función de ayuda al aparcamiento y, en los vehículos equipados, con la activación de la cámara de marcha atrás, que ayuda al conductor a visualizar las maniobras → **301** y → **298**.

## Operación



Esta función es una ayuda complementaria a la conducción.

No puede por tanto, en ningún caso, sustituir la vigilancia y la responsabilidad del conductor durante las maniobras (el conductor siempre debe estar listo para frenar).



Durante las maniobras, el volante de dirección puede girar rápidamente: no introduzca las manos y asegúrese de que no queda nada atrapado en su interior.

## AYUDAS AL APARCAMIENTO



Al aparcar, siga las instrucciones que aparecen en la pantalla multimedia. Si las instrucciones no se siguen correctamente o hay un retraso en su aplicación, la maniobra podría cancelarse o dar lugar a un estacionamiento deficiente.

### Estacionar el vehículo en una plaza de aparcamiento paralela o perpendicular

Cuando la velocidad del vehículo sea inferior a 30 km/h, el sistema busca plazas de aparcamiento disponibles a los dos lados del vehículo. Una vez que se encuentre un espacio libre, este aparece en la pantalla multimedia **3**, indicado con la letra "P". Conduzca despacio hasta que aparezca el mensaje "STOP" acompañado de una señal acústica. Si se detectan varios espacios a cada lado del vehículo, debe seleccionar el espacio deseado activando el indicador de dirección. Si los espacios están en el mismo lado del vehículo, solo se tendrá en cuenta el último espacio detectado por el sistema.

El espacio se vuelve gris en la pantalla multimedia **3** y se marca con el símbolo "P".

- Detenga el vehículo;
- meta la marcha atrás.

Se enciende el testigo  en el cuadro de instrumentos acompañado de una señal acústica.

- Suelte el volante;
- siga las instrucciones del sistema que aparezcan en la pantalla multimedia **3**.

Su velocidad no debe superar los 7 km/h aproximadamente.

El apagado del testigo  en el cuadro de instrumentos acompañado de una señal acústica le advierte del final de la maniobra.

### Salida del estacionamiento del vehículo en una plaza en línea.

- Activar la función "Ayuda al aparcamiento manos libres";
- seleccione el modo "Salir de la plaza de aparcamiento en paralelo";
- active las luces indicadoras de dirección en el lado por el que desea salir del vehículo;

Si se cumplen todas las condiciones, aparecerá un mensaje en la pantalla

multimedia **3** para iniciar la maniobra.

- Presione "OK" para comenzar.

El testigo  aparece en el cuadro de instrumentos acompañado de una señal acústica.

- Suelte el volante;
- realice maniobras hacia adelante y hacia atrás siguiendo las instrucciones que se muestran en la pantalla multimedia **3** y utilizando las alertas proporcionadas por el sistema de ayuda al aparcamiento.

Su velocidad no debe superar los 7 km/h aproximadamente.

Una vez que el vehículo esté en posición de salida de la plaza de aparca-

miento, desaparece el testigo  del cuadro de instrumentos junto con una señal acústica y se muestra un mensaje en la pantalla multimedia **3** para confirmar que la maniobra ha finalizado.

### Suspensión/continuación de la maniobra

La maniobra se suspende en los siguientes casos:

- si un obstáculo en la trayectoria impide el fin de la maniobra;
- se abre una puerta o el maletero;

## AYUDAS AL APARCAMIENTO

El testigo  desaparece del cuadro de instrumentos acompañado de una señal acústica para informarle de que la maniobra se ha suspendido. El mensaje "Maniobra de aparcamiento suspendida" y el motivo de la interrupción de la maniobra se mostrarán en la pantalla multimedia **3**.

Asegurar:

- suelte el volante;

y

- que todas las puertas y el maletero estén cerradas;

y

- que no haya ningún obstáculo en la trayectoria.

y

- que el motor está en marcha.

Si el testigo  parpadea, es indicativo de que el sistema vuelve a estar disponible para reanudar la maniobra.

Para reanudar la maniobra, pulse el menú "Ayuda al aparcamiento". El

testigo  aparece en el cuadro de instrumentos.

Seguir las instrucciones que aparecen en la pantalla multimedia **3**.

### Anulación de la maniobra

La maniobra se cancela en los siguientes casos:

- si coge el volante;
- el vehículo está parado durante mucho tiempo;
- El freno de estacionamiento está puesto.
- si la velocidad del vehículo supera aproximadamente los 7 km/h;
- si las ruedas del vehículo han patinado;
- se pulsa el botón de arranque/parada del motor;
- mediante la pantalla multimedia **3**;
- No se respetan las instrucciones dadas en la pantalla multimedia;
- se desabrocha el cinturón de seguridad del conductor;
- Se abre la puerta del conductor;
- si ha realizado más de 10 movimientos adelante/atrás en una maniobra;
- si los sensores de ayuda al aparcamiento están sucios o tapados.

El testigo  desaparece del cuadro de instrumentos acompañado de una señal acústica para advertirle de que la maniobra se ha interrumpido. El mensaje "Maniobra de aparcamiento cancelada" y el motivo de la cancelación de la maniobra

se mostrarán en la pantalla multimedia **3**.

### Función no disponible

Cuando se selecciona uno de los modos de activación del sistema, si no se cumplen las condiciones de funcionamiento, aparece el mensaje "Aparcamiento manos libres no disponible" en el cuadro de instrumentos para informar de que la función no se encuentra operativa.

### Averías de funcionamiento

Cuando la función detecta una anomalía de funcionamiento, aparecen los siguientes mensajes en el cuadro de instrumentos:

- "Controlar Park Assist", acompa-

ñado del testigo ;

o

- « Revisar sensores de aparcamiento »;

o

- « Revisar ayudas al aparcamiento ».

Limpe los sensores ultrasónicos. Si el problema persiste, consulte a un Representante de la marca.

## AYUDAS AL APARCAMIENTO

**Nota:** si se produce un fallo en la función, el vehículo no queda inmovilizado.

**Vuelva a tomar el control del vehículo inmediatamente.**

## Advertencias



Esta función es una ayuda complementaria a la conducción. Esta función no exime, en ningún caso, la vigilancia ni la responsabilidad del conductor, que debe mantener el control de su vehículo en todo momento. Asegúrese de que la maniobra siga las normas de circulación vigentes en las vías recorridas.

El conductor debe estar siempre listo para los acontecimientos imprevistos que pueden darse durante la conducción: vigile siempre, por tanto, que no haya obstáculos móviles pequeños (tales como un niño, un animal, un cochecito de niños, una bicicleta, una piedra, un poste, un equipo de remolque, etc.) dentro de la zona de ángulo muerto durante la maniobra.

### **Intervenciones/reparaciones del sistema**

- En caso de producirse un impacto, el funcionamiento de los captadores podría verse afectado. Desactive la función y consulte con un Representante de la marca.
- Las intervenciones en la zona donde se encuentran los sensores (reparaciones, sustituciones, modificaciones de los guarnecidos exteriores, etc.) deben ser efectuadas por un profesional cualificado.

El Representante de la marca es el único que está capacitado para intervenir en el sistema.

### **En caso de alteraciones en el sistema**

Ciertas condiciones pueden interrumpir o impedir el funcionamiento del sistema, como malas condiciones climáticas (nieve, granizo, hielo, etc.).

En caso de que el sistema se comporte de manera anómala, desactívelo y contacte con un distribuidor autorizado.

### **Riesgo de falsas alarmas erróneas.**

#### **Limitaciones del funcionamiento del sistema**

- Es posible que el sistema no detecte objetos situados en los ángulos muertos de los captadores.
- Compruebe siempre que la plaza de aparcamiento que le sugiera el sistema realmente siga estando disponible y sin obstáculos antes y durante toda la maniobra.
- El sistema no se debe utilizar cuando lleve un remolque o cuando haya un sistema de remolque o de transporte de carga en el vehículo o en vehículos circundantes.

# AYUDAS AL APARCAMIENTO

## Advertencia de salida del aparcamiento

### Introducción

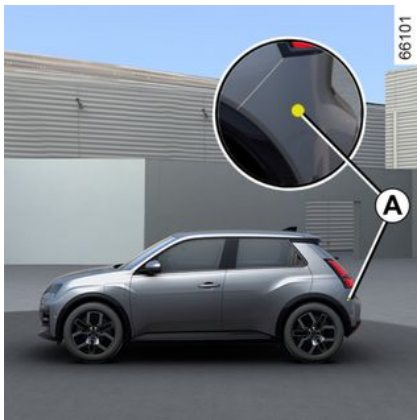

Con la información obtenida por los radares instalados a cada lado del paragolpes trasero (zona **A**), el sistema advierte al conductor cuando otro vehículo aparece en la zona de detección **B**.

La función se activa si:

- la marcha atrás está engranada;

y

- el vehículo está parado o circula a baja velocidad.

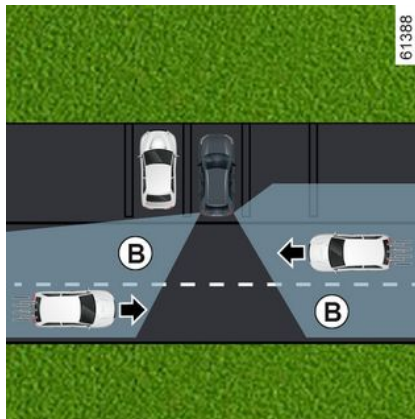

La capacidad de detección del sistema depende del entorno del vehículo (objetos estáticos, etc.) y del estado del paragolpes, etc.



Esta función es una ayuda complementaria a la conducción. Esta función no exime, en ningún caso, la vigilancia ni la responsabilidad del conductor, que debe mantener el control de su vehículo en todo momento.

### Particularidad



Asegúrese de que la zona del radar **A** no quede oculta (pegatinas, barro, nieve, etc.).

## AYUDAS AL APARCAMIENTO

Cuando uno de los radares esté oculto, aparecerá el mensaje "Radares lat. sin visibilidad" en el cuadro de instrumentos. Limpie el área donde estén situados los sensores.

### 3 Activación/desactivación desde la pantalla multimedia 1



Para activar o desactivar la función, consulte el manual del sistema multimedia.

Seleccione "ON" o "OFF".

### Operación

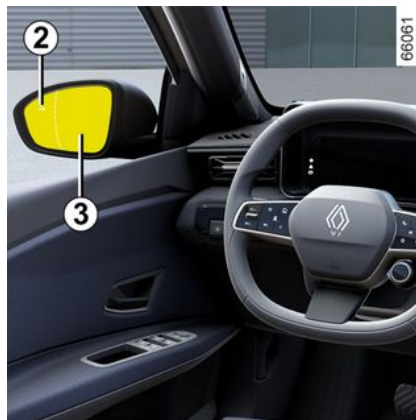

La función avisa cuando hay un vehículo en la zona **B** y se acerca a su vehículo.

Cuando se detecta un vehículo, las luces de advertencia **2** se encienden en ambos espejos retrovisores **3**.

**Nota:** limpiar regularmente los retrovisores exteriores **3** para poder ver los testigos **2**.

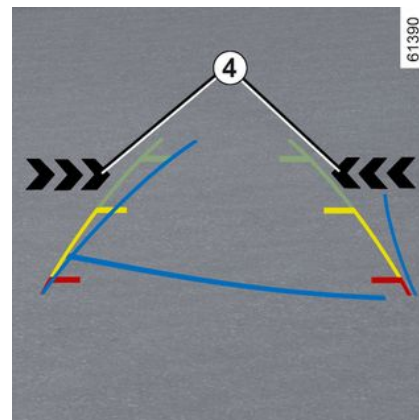

Las luces de advertencia **4** de la pantalla multimedia le indican el lado en el que se ha detectado el vehículo que se acerca.

**Nota:** limpie la cámara con regularidad para que no quede oculta.

Las luces de advertencia **2** y **4** van acompañadas de una advertencia sonora cuando se activa la marcha atrás y su vehículo está en movimiento.

### Averías de funcionamiento

Si el vehículo está equipado con un dispositivo de remolque reconocido por el sistema y se ha conectado un remolque, la advertencia de salida del aparcamiento se desactiva au-

## AYUDAS AL APARCAMIENTO

tomáticamente y se muestra el mensaje siguiente en el cuadro de instrumentos "Ayudas conduc. no disponibles".

Si el sistema detecta un fallo, aparece el mensaje "Revisar radares laterales" en el cuadro de instrumentos. Consulte a un Representante de la marca.



Debido a la presencia de sensores detrás del paragolpes, se recomienda encomendar cualquier operación en el paragolpes (reparación, sustitución, pintura, etc.) a un profesional cualificado.



### **Limitación del funcionamiento del sistema**

- La zona del radar debe permanecer limpia y sin alteraciones para garantizar el buen funcionamiento del sistema.
- Puede que el sistema no reconozca los objetos pequeños (motos, bicicletas, peatones, etc.) que se acerquen al vehículo.

### **Desactivación de la función**

Debe desactivar la función si:

- la zona del radar **A** se ha dañado (paragolpes trasero);
- el vehículo está equipado con un remolque que el sistema no reconoce.



Esta función es una ayuda complementaria a la conducción. Esta función no exime, en

ningún caso, la vigilancia ni la responsabilidad del conductor, que debe mantener el control de su vehículo en todo momento.

El sistema no debe confundirse en ningún caso con un detector de obstáculos o un sistema anticolidión.

### **Intervenciones/reparaciones del sistema**

- En caso de que se produzca un impacto, la posición de los radares podría cambiar, lo cual afectaría a la función. Desactive la función y consulte con un Representante de la marca.
- Cualquier intervención en la zona donde se encuentran los radares (reparación, sustitución, trabajo de carrocería, etc.) deberá realizarla un profesional cualificado.

## AYUDAS AL APARCAMIENTO

El Representante de la marca es el único que está capacitado para intervenir en el sistema.

3



### En caso de alteración del sistema

Algunas condiciones pueden perturbar o perjudicar el funcionamiento del sistema, por ejemplo:

- un entorno complejo (aparcamiento subterráneo, estructuras metálicas, etc.);
- condiciones meteorológicas adversas (nieve, lluvia intensa, granizo, hielo, etc.).

### Desactivación de la función

Debe desactivar la función si el vehículo está siendo remolcado (recuperación de avería) o si está equipado con un dispositivo de remolque no reconocido por el sistema.

En caso de que el sistema se comporte de manera anómala, desactívelo y contacte con un distribuidor autorizado.

## Salida segura de pasajero

### Descripción

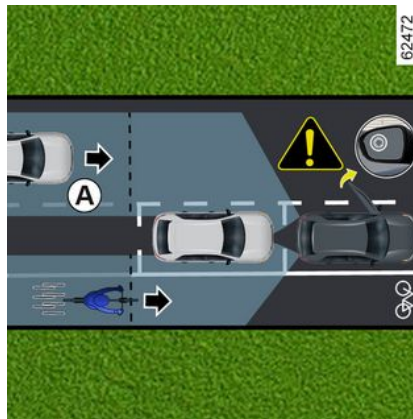

Esta función es una ayuda adicional a la conducción para la seguridad de los ocupantes del vehículo.

El propósito de la función "Salida segura del pasajero" es advertir al conductor y/o pasajeros del posible peligro si abren las puertas cuando el vehículo está parado.

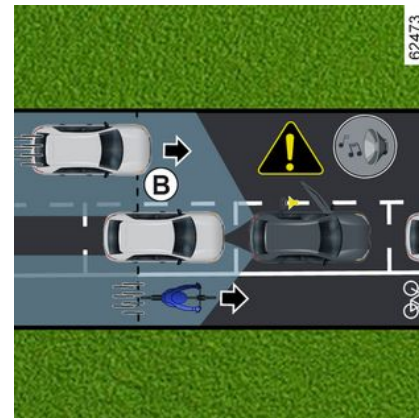

A partir de la información procedente de los sensores instalados a cada lado del paragolpes trasero (zona **C**), la función advierte al conductor:

- cuando otro vehículo (o motocicleta, bicicleta, peatón, etc.) está dentro de la zona de detección **A**;

y

- cuando existe riesgo de colisión con un vehículo (o motocicleta, bicicleta, peatón, etc.) en la zona **B**.

# AYUDAS AL APARCAMIENTO

## Particularidad

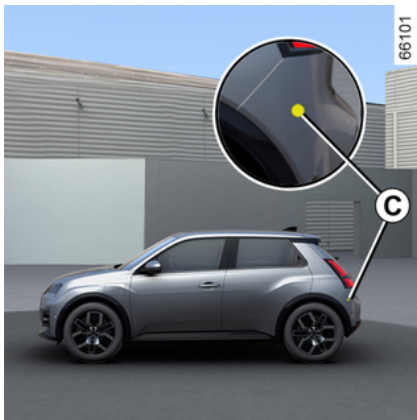

Asegúrese de que la zona **C** alrededor de los radares situados a ambos lados del paragolpes trasero no esté obstruida (por suciedad, barro, nieve, etc.).

Cuando uno de los radares esté oculto, aparecerá el mensaje "Radares lat. sin visibilidad" en el cuadro de instrumentos. Limpie el área donde estén situados los sensores.

Debe desactivar la función si:

- la zona del radar **C** se ha dañado (paragolpes trasero);
- el vehículo está equipado con un remolque que el sistema no reconoce.

## Operación

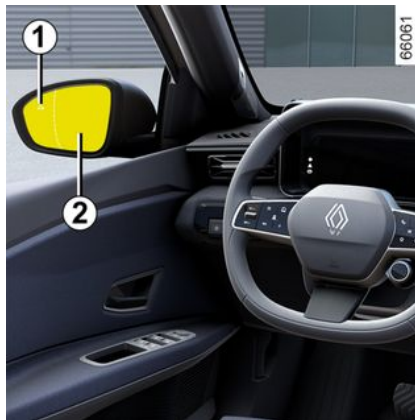

Cuando se abre una puerta y si se detecta la presencia de un objeto en movimiento, se muestra la luz de advertencia **1** en el retrovisor exterior **2** y, según el vehículo, se encienden las luces de ambiente de la puerta delantera.

**Nota:** limpie los retrovisores de las puertas **2** regularmente para que la luz de advertencia **1** sean visibles.

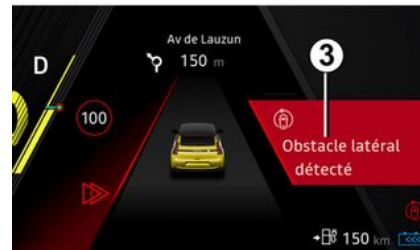

Cuando el objeto que se ha detectado está muy cerca, suena una señal acústica, junto con el mensaje de advertencia **3** "Obstaculo lateral detectado" en el cuadro de instrumentos.

**Nota:** el sistema permanece activo durante un cierto tiempo después de quitar el contacto.

## AYUDAS AL APARCAMIENTO

### Activación/desactivación de la función desde la pantalla multimedia 4



Para activar o desactivar la función, consulte el manual del sistema multimedia.



Cuando se desbloquea el vehículo, la función vuelve al último estado memorizado en la pantalla multimedia.

### Casos en los que no funciona

– El vehículo está en movimiento y no está completamente parado;

- el vehículo está bloqueado desde el exterior;
- hay objetos en movimiento (motocicletas, bicicletas, peatones, vehículos, etc.) desplazándose o aproximándose mucho hacia su vehículo a baja velocidad y el sistema no considera que exista un riesgo;
- el alcance de los sensores ubicados en el interior del paragolpes trasero está obstaculizado por objetos tales como otros vehículos de gran anchura aparcados muy cerca de su vehículo.

Si el vehículo está equipado con un sistema de remolcado reconocido por el sistema, el mensaje "Ayudas conduc. no disponibles" que aparece en el cuadro de instrumentos le informa de que la función no es operativa.

Para elegir el equipamiento adecuado para su vehículo, le aconsejamos consulte a un Representante de la marca.

### Averías de funcionamiento

Si el sistema detecta un fallo, aparece el mensaje "Revisar radares laterales" en el cuadro de instrumentos. Consulte a un Representante de la marca.



Es posible que la función no detecte determinados vehículos u objetos en movimiento en las proximidades del vehículo. Esta función no sustituye en modo alguno a la vigilancia ni la responsabilidad del conductor y los ocupantes del vehículo, que son siempre los responsables de prestar especial atención a la situación del tráfico y verificar la zona antes de abandonar el vehículo.

### En caso de alteraciones en el sistema

Algunas condiciones determinadas (entorno complejo, malas condiciones meteorológicas, etc.) pueden perturbar o dañar el funcionamiento del sistema, con el riesgo de falsas alarmas.

# LLAMADA DE EMERGENCIA

## Introducción

Si el vehículo está equipado con ella, la función de llamada de emergencia permite llamar a los servicios de emergencia (gratuitamente) de forma automática o manual en caso de accidente o enfermedad, con el fin de reducir el tiempo necesario para que el servicio de emergencias llegue al lugar.

**Nota:** la función de llamada de emergencia se encuentra operativa:

- en países con infraestructura de telecomunicaciones 2G y 3G, y servicios telemáticos de emergencia compatibles con el sistema;
- en función de la cobertura de la red en la región geográfica donde el vehículo está circulando.

Si utiliza la función de llamada de emergencia para informar de un accidente del que ha sido testigo, deberá detenerse en un lugar adecuado para permitir que los servicios de urgencia localicen la situación de su vehículo y, por consiguiente, la del accidente notificado.

En todos los casos, cumpla la legislación local.

 Utilice la llamada de emergencia solo en caso de urgencia, si se ve implicado o es testigo de un accidente o si se siente mal.

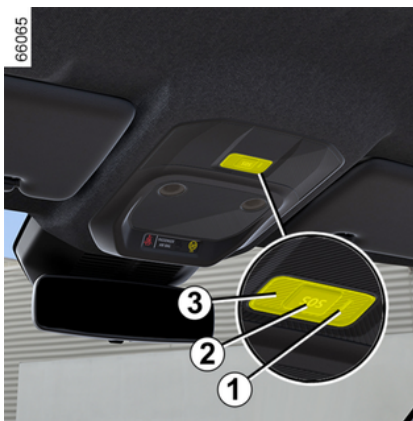

**1.** Testigo de funcionamiento del sistema:

- verde: operativo (red disponible);
- apagado: no operativo (red no disponible);
- rojo: fallo de funcionamiento;
- verde intermitente: llamada en curso.

**2.** Botón "SOS".

**3.** Micrófono.

**4.** Altavoz (según el vehículo).



## LLAMADA DE EMERGENCIA

La llamada siempre se lleva a cabo de la siguiente manera:

- se establece contacto con los servicios de emergencia;
- se envían datos relacionados con el incidente (placa del fabricante, hora de la llamada, últimas ubicaciones, dirección del vehículo, etc.);
- se establece comunicación por voz con los servicios de emergencia;
- en caso de que fuera necesario, se llama a los servicios de asistencia.

Existen dos modos de llamada de emergencia:

- modo automático;
- modo manual.

### Operación

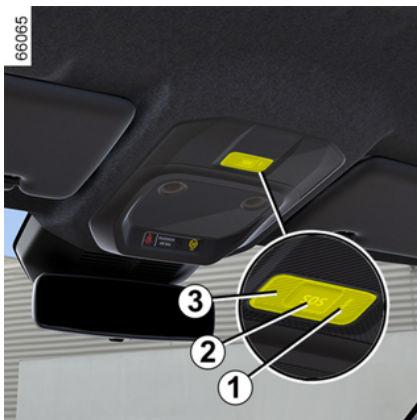

### Modo Automático

Cuando el sistema está operativo, se activa el modo automático.

La llamada de emergencia se inicia automáticamente en caso de producirse un accidente que haya requerido la activación del equipo de protección (pretensores de los cinturones de seguridad, airbag, etc.).



En caso de accidente, si las condiciones de tráfico y la ubicación lo permiten, manténgase cerca del vehículo para poder dar respuesta rápida a las preguntas del centro de llamadas si es necesario.

### Modo manual

Es posible iniciar una llamada:

- manteniendo presionado el botón **2** durante al menos tres segundos;
- o

- presionando el botón **2** cinco veces en un lapso de 10 segundos.

Si se ha presionado el botón por error, es posible cancelar la llamada manteniendo pulsado el botón **2** durante unos dos segundos, antes de

que se establezca comunicación con el centro de llamadas.

Una vez que se establece la comunicación, solo puede finalizarla el centro de llamadas.

### Averías de funcionamiento

En algunos casos, puede que la llamada de emergencia no funcione (p.ej., batería descargada, etc.).

Cuando el sistema detecta un fallo de funcionamiento, el testigo **1** se enciende de color rojo durante más de 30 minutos. Consulte a un Representante de la Marca lo antes posible.



El sistema funciona con una batería propia. La vida útil de la batería es de

unos cuatro años (el testigo **1** se enciende de color rojo para advertirle).

Consulte a un Representante de la marca

## LLAMADA DE EMERGENCIA



Sin la función de llamada de emergencia, no es posible el seguimiento del sistema y, por lo tanto, la vigilancia continua. Los datos se borran de forma automática y continua, y el sistema registra únicamente las tres últimas posiciones del vehículo.

Según la legislación vigente en el país, los datos solo se envían en caso de una llamada de emergencia. Los datos enviados al centro de llamadas se tratan según las leyes de protección de datos personales aplicables en el país donde se localiza su posición. El sistema registra los datos históricos de la actividad durante 13 horas solamente.

El propietario del vehículo tiene derecho de acceso a sus datos. Se puede solicitar que los datos se corrijan, eliminen o bloqueen.



Para garantizar su seguridad y el funcionamiento correcto del sistema, cualquiera de las operaciones efectuadas en la batería (desmontaje, desconexión, etc.) deben ser efectuadas por un profesional especializado.

### **Riesgo de quemaduras graves o descargas eléctricas.**

Respete obligatoriamente los periodos de sustitución indicados en el documento de mantenimiento sin superarlos.

La batería es de un tipo específico. Asegúrese de que se sustituya por una del mismo tipo.

Contacte con un Representante de la marca.

## MULTI-SENSE

### MULTI-SENSE

Según el vehículo, el sistema MULTI-SENSE permite elegir entre varios modos que afectan a la circulación, a la iluminación ambiental, al confort y a la posición de conducción:

- todos los modos están preconfigurados y pueden personalizarse (iluminación ambiental, etc.);
- el modo "Perso" es personalizable.

Los modos de conducción actúan en:

- dureza de dirección;
- el control electrónico de estabilidad;
- capacidad de respuesta del motor.

También actúan en:

- la iluminación del compartimento y en el cuadro de instrumentos;
- la presentación del cuadro de instrumentos y de la pantalla multimedia.



Los ajustes del motor son específicos de cada uno de los modos de conducción y no se pueden personalizar, exceptuando el modo "Perso".



Cada vez que se utiliza el vehículo, se conservará el último modo seleccionado.

### Acceso al menú



En función del vehículo, es posible tener acceso a "MULTI-SENSE":

- desde la pantalla multimedia **1**;
- con el mando del volante de dirección **2**.

Para obtener más información, consulte el manual del sistema multimedia.

### Modos MULTI-SENSE

#### Modo "Perso"

Este modo permite la configuración completa de los elementos de conducción, incluida la capacidad de respuesta del motor.

#### Modo "ECO"

El modo "ECO" se centra en el ahorro de energía. La gestión del motor reduce el consumo → **184**.

#### Modo "Sport"

Este modo autoriza una mayor capacidad de respuesta del motor. La dirección es más firme.

#### Modo "Comfort"

Con la configuración estándar del vehículo, este modo le ofrece el me-

## MULTI-SENSE

mejor compromiso entre confort y dinamismo.



Puede reinicializar el modo mediante la configuración del modo.

### Ajustes "Eco" del aire acondicionado



El parámetro está disponible para cada uno de los modos MULTI-SENSE, y le permite optimizar la autonomía del vehículo al ajustar el rendimiento del aire acondicionado, lo que puede implicar, por ejemplo, retrasar el tiempo necesario para al-

canzar la temperatura deseada, entre otros ajustes → 184.

En la pantalla multimedia 1, puede activarlo o desactivarlo desde el menú de configuración MULTI-SENSE.

Tras la activación, se muestra el ECOTestigo 3 en la pantalla multimedia 1.

Para obtener más información, consulte el manual del sistema multimedia.

# AIREADORES, SISTEMA DE CALEFACCIÓN Y AIRE ACONDICIONADO

Aireadores: salidas de aire

Salidas de aire

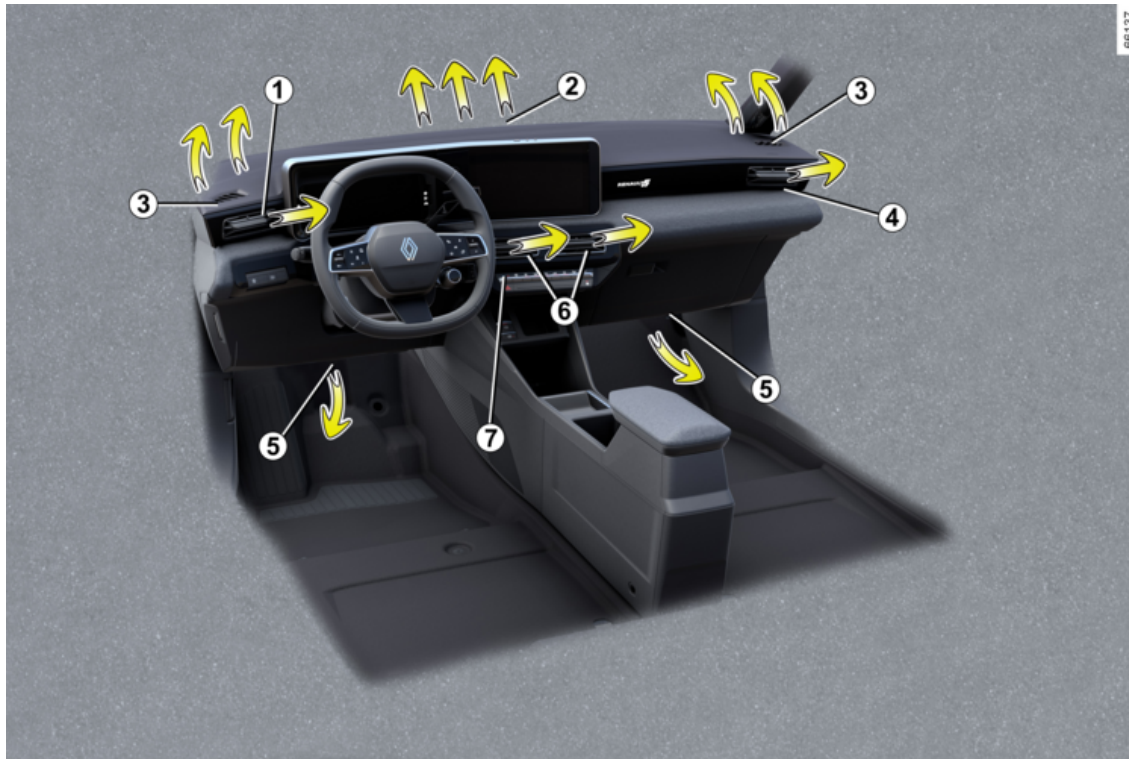

## AIREADORES, SISTEMA DE CALEFACCIÓN Y AIRE ACONDICIONADO

1. Aireadores en el puesto de conducción
2. Boca de desempañado del parabrisas.
3. Boca de desempañado del cristal lateral.
4. Aireadores para pasajeros.
5. Salidas de calefacción a los pies de los pasajeros delanteros.
6. Aireadores centrales
7. Cuadro de mandos

## AIREADORES, SISTEMA DE CALEFACCIÓN Y AIRE ACONDICIONADO

### Rejillas de ventilación en la posición del conductor 1



#### Orientación

Para dirigir el flujo de aire, gire el aireador 1 con la pestaña 8 .

**Para cerrarlo:** desplace la pestaña 8 alejándola del volante de dirección, más allá del punto de resistencia.

**Para abrirlo:** desplace la pestaña 8 hacia el volante de dirección.

### Rejillas de ventilación del pasajero 4



#### Orientación

Para dirigir el flujo de aire, gire el aireador 4 con la pestaña 9 .

**Para cerrarlo:** desplace el cursor 9 hacia el exterior del panel frontal, más allá del punto de resistencia.

**Para abrirlo:** desplace el cursor 9 hacia el interior del panel frontal.

### Aireadores centrales 6



#### Orientación

Para direccionar el flujo de aire, gire los aireadores 6 con las pestañas 10 .

**Para cerrarlo:** desplace la pestaña 10 hacia el interior del panel delantero.

**Para abrirlo:** desplace la pestaña 10 hacia el exterior del panel frontal, más allá del punto de resistencia.

# AIREADORES, SISTEMA DE CALEFACCIÓN Y AIRE ACONDICIONADO



No fije ningún objeto en los aireadores (p. ej.: un soporte de teléfono).

**Podría causar daños.**



No introduzca nada en el circuito de ventilación del vehículo (en caso de mal olor por ejemplo).

**Existe un riesgo de deterioro o de incendio.**

## Caudal



66166

Para ajustar el flujo de aire de los aireadores **1**, **4** y **6**, presione y eleve el mando **11** al nivel deseado.

Para eliminar los malos olores en su vehículo, utilice únicamente sistemas diseñados para ello. Consulte a un Representante de la marca.

## Climatización manual

### Los mandos

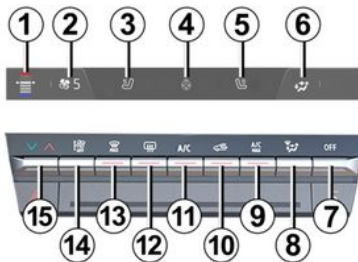

66178

**1.** Indicador de punto de ajuste de la temperatura del conductor o, dependiendo del vehículo, barra del nivel de temperatura de la calefacción del conductor.

**2.** Indicador de velocidad de ventilación.

**3.** Mando de activación del asiento calefactable del conductor.

**4.** Mando de activación del volante calefactable.

**5.** Mando de activación del asiento calefactable del pasajero.

**6.** Indicador de distribución del aire en el habitáculo.

**7.** Mando de apagado del sistema.

**8.** Reglaje del reparto del aire en el habitáculo.

**9.** Mando de activación de la función "A/C MAX".

**10.** Reciclaje del aire.

**11.** Mando de activación del aire acondicionado.

**12.** Deshielo/desempañado de la luneta y, según el vehículo, de los retrovisores exteriores.

**13.** Función "Clear View".

**14.** Ajuste de la velocidad de ventilación y parada del sistema.

**15.** Reglaje de la temperatura del aire del conductor

## AIREADORES, SISTEMA DE CALEFACCIÓN Y AIRE ACONDICIONADO



Algunos botones disponen de una indicación luminosa de su estado operativo.

### Activación del sistema

4 Cuando se arranca el vehículo, el sistema vuelve al último programa utilizado.

El sistema también funciona cuando el vehículo está parado con el motor encendido.

Subir el mando **14** hasta alcanzar la velocidad de ventilación deseada y, a continuación, el mando **11** para activar el sistema.

### Parada de la instalación

Presionar el botón **7**:

- el aire acondicionado o la calefacción se detienen automáticamente;
- la velocidad de ventilación del aire en el habitáculo es nula;
- hay, no obstante, un pequeño caudal de aire cuando el vehículo circula.

Se debe evitar esta posición en uso normal.

### Puesta en marcha o parada del aire acondicionado

66178

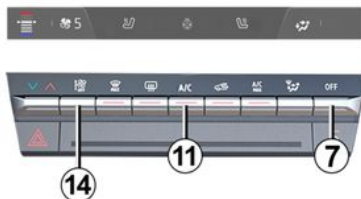

Se puede usar el control **11** para activar (testigo encendido) o desactivar (testigo apagado) el aire acondicionado.

La puesta en marcha del sistema no se puede efectuar si la ventilación es nula.

### La utilización del aire acondicionado permite:

- rebajar la temperatura en el interior del habitáculo;
- eliminar el vaho rápidamente.

**Recomendación:** para optimizar la autonomía del vehículo, desactivar

el aire acondicionado cuando la temperatura exterior sea agradable.

### Regulación de la velocidad del ventilador

Presionar o subir el mando **14** para ajustar la velocidad de ventilación en función del nivel de confort deseado.

### Ajuste de la temperatura del aire

66178

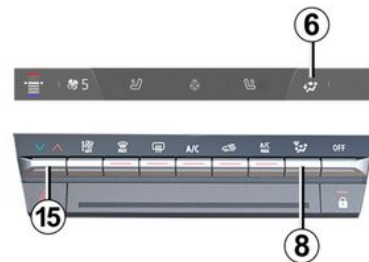

Pulse el botón **15** y, a continuación, utilice el cursor en la pantalla multimedia para regular la temperatura del aire. Cuanto más en la zona roja se encuentre el cursor, más alta será la temperatura.

# AIREADORES, SISTEMA DE CALEFACCIÓN Y AIRE ACONDICIONADO

En caso de utilización prolongada del aire acondicionado, puede aparecer una sensación de frío. Para aumentar la temperatura, pulse **15** y, a continuación, suba el cursor en la pantalla multimedia.

## Modificación del reparto del aire en el habitáculo

Presionar **8** una o varias veces para seleccionar la distribución del aire. La distribución de aire elegida **6** se visualiza en la pantalla multimedia. Las posiciones están en el orden siguiente:



El flujo de aire procede de los aireadores de desempañado del parabrisas y de los aireadores de desempañado de las ventanillas laterales delanteras.



El caudal de aire se reparte entre las rejillas de desempañado de los cristales laterales delanteros, las rejillas de desempañado del parabrisas y los pies de los ocupantes.



El flujo de aire procede principalmente de los aireadores del salpicadero.



El caudal de aire se dirige hacia los aireadores del salpicadero y hacia los pies de los ocupantes.



El flujo de aire se dirige principalmente a través de las salidas situadas a la altura de los pies de los ocupantes (debajo del salpicadero o de los asientos delanteros).

## Función "Clear View"

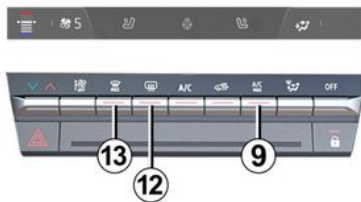

Presionar el botón **13**: se enciende la luz indicadora del botón.

Esta función permite un deshielo y un desempañado rápido del parabrisas y de los cristales laterales delanteros. Implica la puesta en mar-

cha automática del aire acondicionado o de la calefacción.

**Nota:** desactiva automáticamente la recirculación de aire.

**Para salir de la función**, presionar el botón **13** de nuevo o seleccionar el ajuste (distribución, velocidad de ventilación, reciclaje) que se desee.

## Deshielo y desempañado de la luneta trasera

Presionar el botón **12**: se enciende la luz indicadora del botón. Esta función permite el desempañado/deshielo rápido de la luneta y de los retrovisores (para los vehículos equipados con esta función).

**Para salir de la función**, presionar el botón **12** de nuevo. El desempañado se detiene automáticamente.

## Función "A/C MAX"

La función "A/C MAX" permite aprovechar al máximo el potencial del sistema de aire acondicionado. Puede activarse durante un breve periodo para enfriar rápidamente el habitáculo.

Esta función implica cambios automáticos:

- temperatura programada a totalmente frío;
- reparto de aire a los ocupantes;

66178

## AIREADORES, SISTEMA DE CALEFACCIÓN Y AIRE ACONDICIONADO

- caudal de aire a su máxima potencia;
- activación del aire acondicionado;
- recirculación del aire.

**Para activar la función**, presione el botón **9**. El testigo del botón **9** se ilumina. Desactive el modo ECO para obtener el mejor rendimiento.

**Para salir de la función**, presione de nuevo el botón **9** o **14**. El testigo del botón **9** se apaga.



### Consejo

En caso de heladas, para retirar el hielo del parabrisas, utilice preferentemente un rascador manual, en lugar de la función de deshielo-desempañado para reducir el consumo de energía.

### Activado del reciclaje del aire

66178

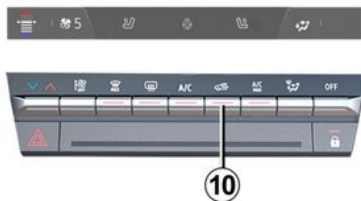

Presionar el botón **10**: se enciende la luz indicadora del botón. En estas condiciones, el aire se toma del habitáculo y se recircula sin entrada de aire exterior.

### El reciclaje de aire permite:

- aislarle del aire exterior (p. ej.: circulación en zonas contaminadas, etc.);
- refrigerar rápidamente la temperatura del habitáculo.



El desempañado/deshielo sigue siendo prioritario sobre la recirculación del aire.



La utilización prolongada del reciclaje del aire puede provocar la formación de vaho en los cristales laterales y el parabrisas y producir molestias debidas a un aire no renovado en el habitáculo. Por tanto, se recomienda volver al modo normal (aire exterior) en cuanto deje de necesitarse la función de recirculación de aire, presionando el botón **10** de nuevo.

### Purificador de aire

Para obtener más información, consulte el manual del sistema multimedia.

# AIREADORES, SISTEMA DE CALEFACCIÓN Y AIRE ACONDICIONADO

## Climatización automática

### Los mandos

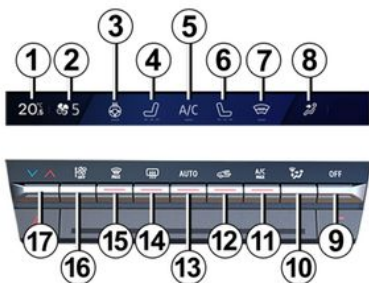

1. Indicador de punto de consigna de temperatura.
2. Indicador de velocidad de ventilación.
3. Mando de activación del volante calefactable.
4. Mando de activación del asiento calefactable del conductor.
5. Mando de activación del aire acondicionado.
6. Mando de activación del asiento calefactable del pasajero.

7. Deshielo/desempañado del parabrisas.

8. Indicador de distribución del aire en el habitáculo.

9. Mando de apagado del sistema.

10. Reglaje del reparto del aire en el habitáculo.

11. Mando de activación de la función "A/C MAX".

12. Reciclaje del aire.

13. Mando de activación de la climatización en modo AUTO.

14. Deshielo/desempañado de la luneta y, según el vehículo, de los retrovisores exteriores.

15. Función "Clear View".

16. Ajuste de la velocidad de ventilación y parada del sistema.

17. Reglaje de la temperatura del aire del conductor

### Activación/desactivación del sistema

#### Activación del sistema

Cuando se arranca el vehículo, el sistema vuelve al último programa utilizado.

El sistema también funciona cuando el vehículo está parado con el motor encendido.

Presione el mando **13** para activar el sistema o ajuste el mando **16** a la velocidad del ventilador que desee.

#### Parada del sistema

Presione el mando **9** para detener el sistema.

#### Puesta en marcha o parada del aire acondicionado

En modo automático, el sistema gestiona la activación de la climatización. Aún es posible activar o desactivar el sistema presionando el mando **5**.

#### Modo Automático

La climatización automática es un sistema que garantiza (exceptuando los casos de utilización extrema) el confort ambiental del habitáculo y el mantenimiento de un buen nivel de visibilidad a la vez que se optimiza el consumo.

## AIREADORES, SISTEMA DE CALEFACCIÓN Y AIRE ACONDICIONADO

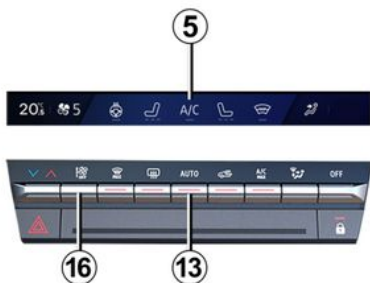

El sistema actúa en la velocidad de ventilación, el reparto de aire, el reciclaje de aire, la puesta en marcha o la parada del acondicionador de aire y la temperatura del aire.

El modo se compone de tres programas a elegir:

**AUTO:** optimiza el nivel de comodidad seleccionado en función de las condiciones exteriores. Presionar el botón **13**.

**SOFT:** permite obtener el nivel de temperatura deseado de manera más suave y silenciosa. Presionar el botón **13**, a continuación presionar hacia abajo para activar el modo SOFT.

**FAST:** aumenta el flujo del aire en el compartimento. Este modo se recomienda en particular para optimizar el confort en las plazas traseras. Presionar el botón **13**, a continuación, presionar hacia arriba de nuevo para activar el modo FAST.

### Modificación del reparto del aire en el habitáculo

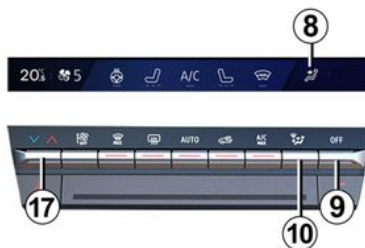

Presionar **10** una o varias veces para ajustar la distribución del aire. El modo de distribución de aire seleccionado **8** se muestra en la pantalla multimedia. Las posiciones están en el orden siguiente:



El flujo de aire procede de los aireadores de desempañado del parabrisas y de los aireadores de desempañado de las ventanillas laterales delanteras.



El caudal de aire se reparte entre las rejillas de desempañado de los cristales laterales delanteros, las rejillas de desempañado del parabrisas y los pies de los ocupantes.



El flujo de aire procede principalmente de los aireadores del salpicadero.



El caudal de aire se dirige hacia los aireadores del salpicadero y hacia los pies de los ocupantes.



El flujo de aire se dirige principalmente a través de las salidas situadas a la altura de los pies de los ocupantes (debajo del salpicadero o de los asientos delanteros).

### Ajuste de la temperatura del aire

Presione el mando **17** para ajustar la temperatura del aire.

# AIREADORES, SISTEMA DE CALEFACCIÓN Y AIRE ACONDICIONADO

## Regulación de la velocidad del ventilador

En modo automático, el sistema controla la velocidad de ventilación más apropiada para alcanzar y mantener el nivel de confort deseado.

Aún puede ajustarse la velocidad de ventilación presionando el mando **16** para aumentarla o reducirla.

## Función "Clear View"

Presionar el botón **15**: el testigo integrado se ilumina.

Esta función permite un desempañado rápido del parabrisas y de la luneta, de los cristales laterales delanteros y de los retrovisores exteriores (según el vehículo). Activa automáticamente las funciones de climatización y deshielo de la luneta trasera.

**Nota:** desactiva automáticamente la recirculación de aire.

**Para salir de la función,** presione el botón **13** o **15**.



Algunos botones disponen de una indicación luminosa de su estado operativo.

## Deshielo y desempañado de la luneta trasera

66169

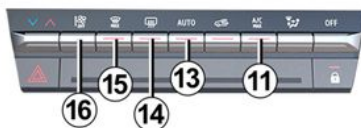

Presionar el botón **14**: el testigo integrado se ilumina. Esta función permite el desempañado o el deshielo rápido de la luneta y el deshielo de los retrovisores (para los vehículos equipados con esta función).

**Para salir de la función,** presionar el botón **14** de nuevo. El desempañado se detiene automáticamente.

## Función "A/C MAX"

La función "A/C MAX" permite aprovechar al máximo el potencial del sistema de aire acondicionado. Puede activarse durante un breve periodo

para enfriar rápidamente el habitáculo.

66169

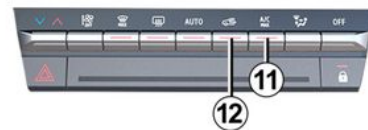

Esta función implica cambios automáticos:

- temperatura programada a totalmente frío;
- reparto de aire a los ocupantes;
- caudal de aire a su máxima potencia;
- activación del aire acondicionado;
- recirculación del aire.

**Para activar la función,** presione el botón **11**. El indicador luminoso del botón **11** se enciende. Desactive el modo ECO para obtener el mejor rendimiento.

**Para desactivar la función,** presione de nuevo el botón **11** o el botón **16**. El

## AIREADORES, SISTEMA DE CALEFACCIÓN Y AIRE ACONDICIONADO

indicador luminoso del botón **11** de apaga.

### Recirculación del aire (aislamiento del habitáculo)

Puede activar la función de recirculación cada cierto tiempo para aislar el habitáculo del aire exterior, por ejemplo, cuando circule por una zona contaminada.



El desempañado/deshielo sigue siendo prioritario sobre la recirculación del aire.

### Utilización manual

Presionar el botón **12**: el testigo integrado se ilumina.

**Nota:** para evitar que se empañen los cristales, el sistema puede desactivar automáticamente la función. El testigo integrado en el botón **12** se apaga.

Presione el botón **12** de nuevo para desactivar la función tan pronto como ya no sea necesaria la recirculación de aire.

### Purificador de aire

Para obtener más información, consulte el manual del sistema multimedia.

### Función "Favoritos"



Según el vehículo, al presionar el mando del volante de dirección **18**, puede activar las siguientes funciones de acuerdo con los ajustes de usuario memorizados que haya definido previamente:

- volante de dirección calefactable;
- asientos calefactables;
- purificación del aire

Si desea más información sobre la programación de esta función, con-

sulte el manual del sistema multimedia.

### Ajustes "Eco" del aire acondicionado

Para obtener más información, consulte el apartado "MULTI-SENSE" MULTI-SENSE y la sección "Consejos de conducción, Ecoconducción" → **184**.

### Climatización: programación

#### Programación de la climatización



En la pantalla multimedia **1**, puede guardar diferentes programas de

# AIREADORES, SISTEMA DE CALEFACCIÓN Y AIRE ACONDICIONADO

confort mediante la activación de los siguientes ajustes:

- ajuste de la temperatura;
- programación de la hora a la que el vehículo debe estar preparado;
- selección de los días en los que debe repetirse el programa.

Es posible activar/desactivar los programas memorizados.

**Nota:** la programación de la climatización puede realizarse mediante la aplicación oficial del fabricante en el smartphone.

Con el vehículo parado y el motor en marcha, desde Mundo "Vehículo", en la pantalla multimedia **1**, seleccione el menú "Eléctrico" y, a continuación, la pestaña "Programas" para tener acceso a los ajustes.

Para obtener más información, consulte el manual del sistema multimedia.



## Responsabilidad del conductor durante el estacionamiento o la parada del vehículo

No abandone nunca su vehículo dejando dentro a un niño, a un adulto no autónomo o a un animal, ni siquiera por poco tiempo.

Cuando hace calor o da el sol, sepa que la temperatura interior del habitáculo sube muy rápidamente.

**RIESGO DE MUERTE O DE LESIONES GRAVES.**

## Activación de "Programación"

La función se inicia con anterioridad a la hora programada, para que la temperatura a bordo del vehículo alcance el nivel de confort seleccionado, si:

- el capó está cerrado;
- el nivel de carga de la batería de tracción sea el suficiente;
- se para el motor;
- no hay nadie en el interior del vehículo.

El testigo  se ilumina en el cuadro de instrumentos.

## Activación inmediata del aire acondicionado

Es posible llevar a cabo el arranque inmediato del aire acondicionado si:

- el capó está cerrado;
- el nivel de carga de la batería de tracción sea el suficiente;
- se para el motor;
- no hay nadie en el interior del vehículo.

El funcionamiento de la activación inmediata de la climatización difiere del de la programación:

- debe iniciarse desde su smartphone;
- la función de volante de dirección y asientos calefactables, si el vehículo dispone de ella, se activa automáticamente;
- la función se detiene después de transcurridos unos 10 minutos.

Para obtener más información, consulte el manual del sistema multimedia.

## Parada del aire acondicionado programado

El aire acondicionado se detiene automáticamente después de unos 10

# AIREADORES, SISTEMA DE CALEFACCIÓN Y AIRE ACONDICIONADO

minutos tras la hora de final programada.

No obstante, la función puede desactivarse si:

- el motor está en marcha;
- el nivel de carga de la batería de tracción es inferior al 7%;
- se abre el capó;
- pulse uno de los interruptores del cuadro de mando;
- el conductor está en el compartimento durante aproximadamente 20 segundos.

**Nota:** estas condiciones también son válidas para la desactivación inmediata del aire acondicionado.

Si el vehículo permanece aparcado durante mucho tiempo sin abrir una puerta con al menos un programa de preacondicionamiento activo, la función se desactivará a partir del tercer inicio de preacondicionamiento incluido. La función estará disponible cuando se abra una de las puertas del vehículo.

## Aire acondicionado: informaciones y consejos de utilización

### Informaciones y consejos de utilización

#### Consejos de utilización

En algunos casos, (aire acondicionado parado, reciclaje de aire activado, velocidad de ventilación nula o débil, etc.) se puede notar la aparición de vaho en los cristales y el parbrisis del vehículo.

En caso de vaho, utilice la función "Clear View" para eliminarlo, a continuación, use el aire acondicionado en modo automático para evitar que se forme de nuevo.



No introduzca nada en el circuito de ventilación del vehículo (en caso de mal olor por ejemplo).

**Existe un riesgo de deterioro o de incendio.**

## Consumo

Es normal que se aprecie un aumento del consumo de energía durante la utilización del aire acondicionado.

Para los vehículos equipados con aire acondicionado sin modo automático, detenga el sistema cuando ya no lo necesite.

### Consejos para minimizar el consumo y por lo tanto ayudar a preservar el medio ambiente

Circule con los aireadores abiertos y con las ventanas cerradas. Si el vehículo ha permanecido estacionado a pleno sol, abra las puertas unos minutos para expulsar el aire caliente antes de poner el motor en marcha.

## Mantenimiento

Consulte la información sobre la garantía y el mantenimiento de su vehículo para conocer las periodicidades de control.

# AIREADORES, SISTEMA DE CALEFACCIÓN Y AIRE ACONDICIONADO



Utilice el sistema de climatización con regularidad, incluso en tiempo frío, haciéndolo funcionar al menos una vez al mes durante un tiempo aproximado de 5 minutos.

## Averías de funcionamiento

En general, en caso de anomalía de funcionamiento, consulte a un Representante de la marca.

– **Escasa eficacia en lo que respecta al deshielo, desempañado o aire acondicionado.**

Esto puede deberse a que el cartucho del filtro del habitáculo esté sucio.

– **No hay producción de aire frío.**

Compruebe el buen posicionamiento de los mandos y el correcto estado de los fusibles. En caso necesario, detenga el sistema.



El sistema de aire acondicionado del vehículo también se utiliza para la refrigeración de la batería de tracción. Un declive prolongado en el rendimiento del aire acondicionado puede provocar el deterioro prematuro de la batería de tracción.

## Presencia de agua debajo del vehículo

Tras una utilización prolongada del sistema de climatización, es normal constatar la presencia de agua debajo del vehículo. Este agua resulta de la condensación.



**No abra el circuito refrigerante.** El fluido es peligroso para los ojos y para la piel.

## Líquido refrigerante

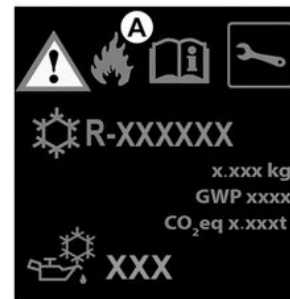

El circuito de fluido refrigerante (algunos de cuyos componentes están sellados herméticamente) puede contener gases fluorados de efecto invernadero.

Según el vehículo, encontrará la siguiente información en la etiqueta **A** pegada dentro del compartimento del motor.

La presencia y la ubicación de la información de la etiqueta **A** puede variar dependiendo del vehículo.



**Tipo de fluido refrigerante**

# AIREADORES, SISTEMA DE CALEFACCIÓN Y AIRE ACONDICIONADO



(XXX) Tipo de aceite en el circuito de climatización



Producto inflamable



Consulte el manual de utilización del vehículo



Mantenimiento

x.xxx kg	(1) Cantidad de fluido refrigerante que contiene el vehículo.
GWP xxxxx	(2) Potencial de calentamiento global (CO2 equivalente).
CO2 eq. a x.xxx t	(3) Cantidad en peso y en CO2 equivalente.

## Información adicional

En función de la etiqueta y del tipo de refrigerante:

### Fluido refrigerante R-1234yf

- (1) 1,050 kg
- (2) GWP 0,501
- (3) 0,0005 t



**No abra el circuito refrigerante.** El fluido es peligroso para los ojos y para la piel.



Antes de realizar cualquier operación en el compartimento del motor, debe quitar el contacto ➔ 167.

# EQUIPAMIENTO MULTIMEDIA

## Introducción



La presencia y el emplazamiento de estos equipamientos dependen del vehículo.

1. Pantalla multimedia.
2. Puertos multimedia USB-C de la consola central.
3. Mando bajo volante.
4. Mando vocal.



Para obtener más información, consulte el manual del sistema multimedia.

## Puertos multimedia "USB-C"

Los puertos multimedia USB-C 2 se pueden utilizar para cargar accesorios con una potencia máxima de 15 vatios (5 voltios) por toma.

**Nota:** los puertos multimedia USB-C 2 también se pueden utilizar para transferir datos.



Conecte sólo accesorios que tengan una potencia máxima de 15 W.

**Riesgo de incendio**



En caso de conectar el cable de un accesorio a un puerto USB (por ejemplo, un cable de carga smartphone), asegúrese de desconectarlo cuando ya no lo necesite.

**Hay riesgo de cortocircuito y daños en el puerto USB en caso de producirse un contacto entre el extremo del cable y un objeto metálico (por ejemplo, el encendedor, etc.).**

## Micrófono 5



(Para el teléfono y asistente de voz)



**Utilización del teléfono**

Le recordamos la necesidad de respetar la legislación en vigor relativa a la utilización de este tipo de aparatos.

## EQUIPAMIENTO MULTIMEDIA

### Zona de carga por inducción 6



Según el modelo de vehículo, puede aparecer el símbolo 7 para indicar que es posible colocar el teléfono en la zona 6 y cargarlo sin necesidad de utilizar un cable.

Si desea más información sobre el cargador inalámbrico, consulte el manual del sistema multimedia.

**i** Según el país y el tipo de suscripción, la zona de carga por inducción también es la zona donde se deben colocar los smartphones equipados con digital key → 65.

**i** Es fundamental no dejar objetos (tarjeta de puesta en marcha, unidad USB, tarjeta SD, tarjeta de crédito, joyas, llaves, monedas, etc.) en la zona de carga por inducción 6 durante la carga del teléfono. Retire las tarjetas magnéticas o de crédito de la carcasa del teléfono antes de colocarlo en la zona de carga por inducción 6.

**i** Los objetos que se dejen en la zona de carga de inducción 6 podrían sobrecalentarse. Le aconsejamos colocarlos en las zonas previstas para ello (compartimento, sujeción elástica en el parasol, etc.).

**i** Durante la conducción, asegúrese de que el recipiente que introduce en el portavasos esté correctamente cerrado para evitar que se derrame.

**Se corre el riesgo de sufrir daños en los equipos eléctricos o electrónicos cercanos en caso de derrame de líquidos.**

**i** Para obtener más información, consulte el manual del sistema multimedia.

# EQUIPAMIENTO DEL HABITÁCULO

## Elevallas eléctricas

### Introducción

Estos sistemas funcionan con el contacto puesto o quitado hasta la apertura de una puerta delantera (limitado a unos 3 minutos).



#### Responsabilidad del conductor

En ningún caso se debe dejar el vehículo con la tarjeta o la llave dentro, ni con niños, ni con adultos no autosuficientes, ni con animales domésticos, aunque sea por poco tiempo.

Éste podría correr peligro o poner en peligro a otras personas arrancando el motor, accionando los equipamientos como por ejemplo los elevallas o incluso bloquear las puertas.

En caso de aplastar una parte del cuerpo, invierta inmediatamente el recorrido del cristal pulsando el botón concernido.

**Existe riesgo de lesiones graves.**

## Elevallas eléctricos impulsionales

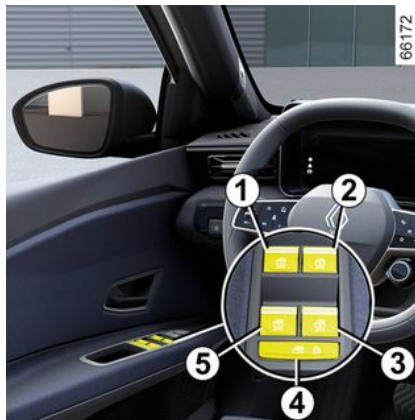

Pulse brevemente el botón de un elevalla o tire de él hasta el máximo posible: el cristal subirá o bajará totalmente. Una acción sobre el botón detiene el desplazamiento del cristal.

**Nota:** las ventanillas traseras no se abren completamente.

En el asiento del conductor, presione el botón:

1. para el lado del conductor;
2. para el lado del pasajero delantero;
3. y 5 para los pasajeros traseros.



Desde los asientos de los pasajeros, pulse el botón 6.

### Seguridad de los pasajeros

El conductor puede desactivar el funcionamiento de los elevallas eléctricos del pasajero trasero presionando el botón 4. Se muestra un mensaje de confirmación en el cuadro de instrumentos y se enciende el testigo del botón.



Procurar no apoyar objetos contra cristales entreabiertos; **se corre el riesgo de dañar los elevallas eléctricos.**

## EQUIPAMIENTO DEL HABITÁCULO

**Nota:** si la ventanilla detecta cierta resistencia cuando está casi cerrada por completo (por ejemplo, una rama de árbol, etc.), se detiene y retrocede unos centímetros.

### Imposible hacer funcionar el elevalunas eléctrico de una pulsación

El elevalunas eléctrico impulsional está equipado con protección térmica: si presiona el interruptor del elevalunas más de 16 veces consecutivas, entra en modo de protección (bloqueo del cristal).

Puede:

- utilizar el interruptor del elevalunas eléctrico de forma breve y con intervalos de aproximadamente 30 segundos;
- con el motor en marcha, el cristal se desbloqueará después de aproximadamente 20 minutos de inactividad del interruptor del elevalunas eléctrico.

### Apertura/cierre a distancia de las ventanillas

Al desbloquear las puertas desde el exterior, si **mantiene pulsado el botón de desbloqueo de la tarjeta**, todas las ventanillas equipadas con

elevalunas eléctrico de un solo toque se abrirán automáticamente.

Al bloquear las puertas desde el exterior, si **mantiene pulsado el botón de bloqueo de la tarjeta**, todas las ventanillas equipadas con elevalunas eléctrico de un solo toque se cerrarán automáticamente.

Se recomienda accionar el sistema sólo si el usuario ve perfectamente el vehículo y comprueba que no hay nadie en el interior.



Al cerrar las ventanillas, compruebe que nadie saque ninguna parte del cuerpo (brazo, mano, etc.) del vehículo.

**Existe riesgo de lesiones graves.**

### Averías de funcionamiento

En caso de que el cierre de un cristal no funcione, el sistema bascula en modo normal tire tantas veces como sea necesario del botón en cuestión hasta el cierre completo del cristal (el cristal se cerrará poco a poco), mantenga pulsado el botón (siempre en el lado del cierre) durante un segundo y después baje y suba

completamente el cristal para re-inicializar el sistema.

Si es necesario, consulte a un Representante de la marca.

## Iluminación interior

### Focos de lectura

### Luces de lectura delanteras

(según el vehículo)



Toque la luz **1** o **2** para activar:

- una iluminación permanente;
- un apagado inmediato.

**Nota:**

## EQUIPAMIENTO DEL HABITÁCULO

- No es necesario pulsar las luces para activar o desactivar la iluminación. Solo necesita hacer contacto;  
- es posible desactivar/activar la iluminación de las luces de lectura al abrir las puertas desde la pantalla multimedia → 140.

### Focos de lectura traseros

(según el vehículo)

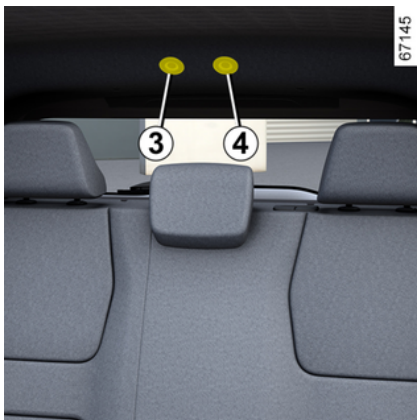

Toque las luces de lectura **3** o **4** para:

- una iluminación permanente;
- un apagado inmediato.

**Nota:**

- No es necesario pulsar las luces para activar o desactivar la iluminación. Solo necesita hacer contacto;  
- es posible desactivar/activar la iluminación de las luces de lectura al abrir las puertas desde la pantalla multimedia → 140.



El desbloqueo y la apertura de las puertas activan la iluminación temporizada de los plafones y de los iluminadores.

### Luz del maletero



La luz **5** se enciende al abrir el maletero.

### Parasol / Espejos de cortesía



4

### Parasol

Bajar el parasol **6** sobre el parabrisas o desengancharlo y abatirlo hacia la ventanilla lateral.

### Espejos de cortesía

Levantar la tapa **7**.

### Iluminación interior, parasol

(según el nivel de equipamiento)

## EQUIPAMIENTO DEL HABITÁCULO

La iluminación **B** se enciende automáticamente cuando se abre el parasol.

### Toma para accesorios

#### Toma para accesorios 1



Sirve para conectar accesorios.

Se puede utilizar para el compresor del kit de inflado de neumáticos, por ejemplo → **368**.



Conecte solamente accesorios que tengan una potencia máxima de 120 W (12 V).

Cuando se utilicen varias tomas de accesorios al mismo tiempo, la energía total de los accesorios conectados no debe superar los 180 W.

**Riesgo de incendio**

## COMPARTIMENTOS, DISTRIBUCIÓN EN EL HABITÁCULO

### Compartimentos delanteros

#### Compartimentos guardaobjetos de las puertas delanteras 1



No se deben colocar objetos en el suelo (zona situada frente al conductor), ya que se pueden deslizar bajo los pedales durante las maniobras de frenada brusca, obstruyendo su función.

#### Compartimento de la consola central o zona de carga por inducción 2



En función del vehículo, el símbolo 3 indica que el área 2 se puede usar para cargar su teléfono sin usar un cable de carga.

Si desea más información sobre el cargador inalámbrico, consulte el manual del sistema multimedia.



En función del país y de la suscripción, la zona de carga por inducción 2 también es la zona de emplazamiento de los teléfonos inteligentes equipados con Digital key → 65.



Es muy importante no dejar ningún objeto (tarjeta de arranque, unidades USB, tarjetas SD, tarjetas de crédito, joyas, llaves, monedas, etc.) en la zona de carga por inducción 2 mientras recarga su teléfono. Retire las tarjetas magnéticas o de crédito de la funda del teléfono antes de colocarlo en la zona de carga por inducción 2.

## COMPARTIMENTOS, DISTRIBUCIÓN EN EL HABITÁCULO

**i** Los objetos depositados en la zona de carga por inducción **2** pueden sobrecalentarse. Le aconsejamos colocarlos en las zonas previstas para ello (compartimento, sujeción elástica en el parasol, etc.).

**i** Durante la conducción, asegúrese de que el recipiente que introduzca en el portavasos esté correctamente cerrado para evitar que se derrame.

**Se corre el riesgo de sufrir daños en los equipos eléctricos o electrónicos cercanos en caso de derrame de líquidos.**

**i** Para obtener más información, consulte el manual del sistema multimedia.

### Compartimento de almacenamiento de la consola central **4**

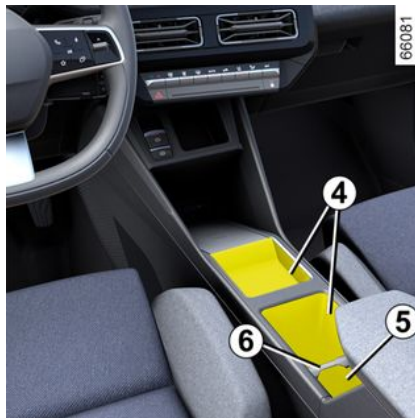

El divisor **6** le permite organizar el compartimento guardaobjetos de la consola central.

### Portavasos **5**

Si utiliza el divisor **6**, puede crear un espacio en el que quepa otro vaso.

El divisor se puede quitar para permitir un espacio de almacenamiento vacío.

**i** Durante la conducción, asegúrese de que el recipiente que introduzca en el portavasos esté correctamente cerrado para evitar que se derrame.

**Se corre el riesgo de sufrir daños en los equipos eléctricos o electrónicos cercanos en caso de derrame de líquidos.**

### Compartimento de almacenamiento en el reposabrazos central **i**



## COMPARTIMENTOS, DISTRIBUCIÓN EN EL HABITÁCULO

Tire de la cubierta **7** del reposabrazos central hacia arriba.



Asegúrese de que no haya objetos duros, pesados o puntiagudos en los compartimentos guardaobjetos "sin tapa" que puedan caer sobre los pasajeros durante giros bruscos, frenadas repentinas o en caso de choque.



Al tomar una curva, al acelerar o frenar, tenga cuidado de que el líquido contenido en el recipiente depositado en el portavasos no se desborde.

**Riesgo de derrame de líquido y quemaduras si está caliente.**

### Sujección elástica en el parasol **9**



Se pueden dejar en ella los tickets de autopista, tarjetas...

### Guantera



Para abrirlo, tire de la palanca **10**. Puede contener una caja de pañuelos, una botella de agua, etc.

# COMPARTIMENTOS, DISTRIBUCIÓN EN EL HABITÁCULO

## Compartimento trasero

### Bolsa portaobjetos 11



(según el vehículo)

## TRANSPORTE DE OBJETOS

### Distribución del maletero

#### Bandeja portaobjetos trasera

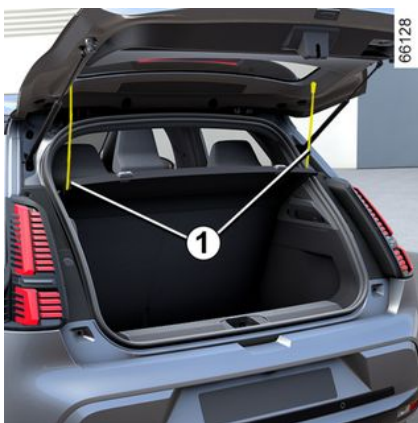

Para extraerlo:

- bajar los reposacabezas traseros;
- desenganchar los dos cordones de suspensión **1**;
- levantar la bandeja **2** para soltarla;



Peso máximo en la bandeja trasera: 2 kg repartidos uniformemente.

- empujar la bandeja **2** hacia dentro y girarla;
- tire de la bandeja hacia usted.

Para colocarlo, proceda en sentido inverso.



No coloque objetos, sobre todo objetos pesados o duros, encima de la bandeja.

En caso de frenazo brusco o de accidente, pueden poner en peligro a los ocupantes del vehículo.

#### Bandeja de almacenamiento del cable de carga

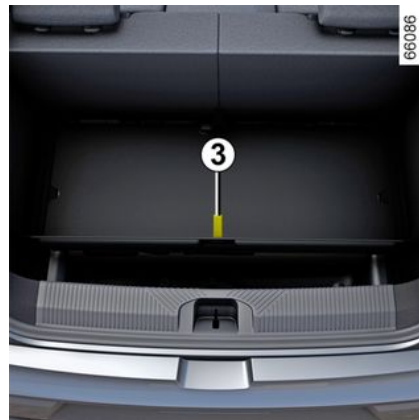

Según el vehículo, la bandeja sirve para guardar los cables de carga. La carga máxima admisible de la bandeja es de 10 kg.

## TRANSPORTE DE OBJETOS

Para acceder, abra el maletero y, a continuación, levante la moqueta utilizando el asa **3**.



En caso de presencia de agua en la bandeja de almacenamiento del cable de carga y signos de corrosión o cuerpos extraños en el conector del cable de carga o en la toma de carga del vehículo, no cargue el vehículo.

### Riesgo de incendio

Proteja el cable: no lo pise, no lo sumerja en agua, no tire de él ni deje que nada lo golpee.

Revise y limpie periódicamente la bandeja de almacenamiento.

### Transporte de objetos en el maletero

Coloque siempre los objetos transportados de tal forma que su zona más voluminosa esté apoyada contra:



– El respaldo de los asientos traseros, en el caso de llevar cargas usuales (ejemplo **A**).



– Los respaldos de los asientos delanteros, con los de los asientos traseros abatidos, tal como ocurre en el caso de las cargas máximas (ejemplo **B**).

Aségurese de que los objetos transportados estén distribuidos uniformemente en la zona de carga.

Si debe colocar objetos en el respaldo abatido, es imperativo retirar los reposacabezas antes de abatir el respaldo de tal forma que el respaldo quede situado lo más pegado posible contra la banqueta.



**Al colocar el respaldo,** asegúrese de que el respaldo queda bien bloqueado.

**En caso de utilizar fundas para asientos,** compruebe que no impiden el bloqueo del respaldo. Asegúrese de que los cinturones queden bien colocados. Vuelva a colocar los reposacabezas. El reposacabezas es un elemento de seguridad, por lo que hay que vigilar su presencia y su correcta colocación.



## TRANSPORTE DE OBJETOS



Coloque siempre los objetos más pesados directamente sobre el suelo. Utilice los puntos de anclaje **4** situados en el piso del maletero, en caso de que el vehículo disponga de ellos. La carga debe colocarse de tal forma que ningún objeto pueda proyectarse hacia delante en caso de frenazo brusco. Abroche los cinturones de seguridad de las plazas traseras, incluso si no hay ocupantes.

## Sistema de remolcado



**Carga admitida sobre la bola de remolque, peso máximo remolcado con freno y sin freno de inercia: → 400.**

### **Elección y montaje del sistema de remolcado**

Los sistemas de remolcado (travesaño y enganche) que no vengán instalados de fábrica en el vehículo no deben superar un peso total de 25 kg.

Los dispositivos de remolcado no deben ocultar ningún elemento de iluminación ni la placa de matrícula cuando no se utilicen.

En cualquiera de los casos, debe respetar la reglamentación del país en que se encuentre. Para el montaje y para las condiciones de utilización, consulte el manual de montaje del equipamiento.

Se aconseja guardar este manual con el resto de los documentos del vehículo.

63561

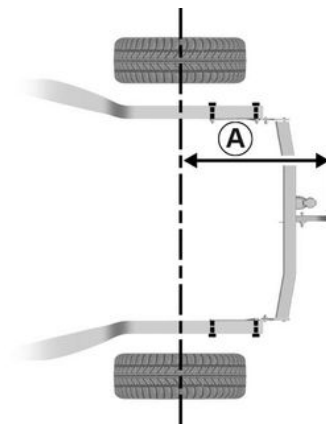

Tamaño máximo **A**: 757 mm.

Con objeto de no dañar al vehículo, está terminantemente prohibido utilizar el punto de remolcado o cualquier otro elemento para arrastrar a otro vehículo.

## ACCESO AL MOTOR, NIVELES

### Capó Motor

#### Desbloqueo de la seguridad del capó del motor



Para abrirlo, tirar de la palanca **1** situada en la parte izquierda del salpicadero.



No intervenga en el capó del motor cuando el vehículo esté cargando o cuando el contacto esté puesto.



No presionar el capó hacia abajo ya que se corre el **riesgo de que se cierre accidentalmente**.

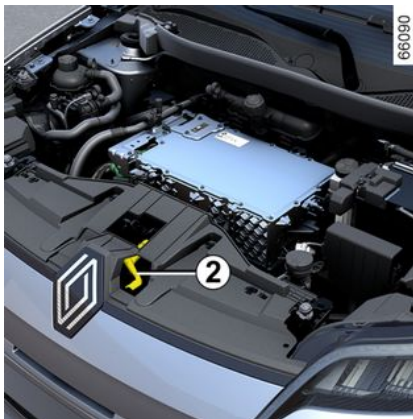

Para desbloquearlo, empujar la palanca **2** hacia la izquierda al mismo tiempo que se levanta el capó.



Si ha sufrido un choque, aunque sea leve contra la calandra o el capó, diríjase a un Representante de la marca lo antes posible para que revise el sistema de cierre del capó.

## ACCESO AL MOTOR, NIVELES



El sistema de propulsión del vehículo eléctrico utiliza corriente de alta tensión.

Este sistema puede calentarse durante y después de haber quitado el contacto.

Respetar los mensajes de advertencia de las etiquetas presentes en el vehículo.

Está estrictamente prohibida cualquier intervención o modificación en el sistema eléctrico de alta tensión del vehículo, lo que incluye sus elementos, cables, conectores y batería de tracción.

**Se corre el riesgo de sufrir quemaduras graves o descargas eléctricas que pueden conllevar a la muerte.**

Además, el motoventilador puede ponerse en marcha en cualquier momento. La etiqueta



integrada en el compartimento del motor se lo recuerda.

**Riesgo de lesiones.**

### Apertura / cierre del capó del motor

#### Apertura del capó

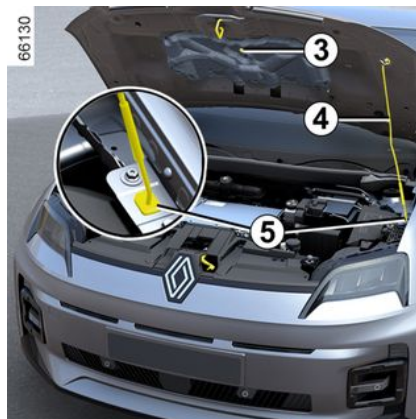

Tras levantar el capó y desenganchar el puntal **4** de la fijación **3**, por seguridad, se **debe** colocar en su emplazamiento **5**.

#### Cierre del capó

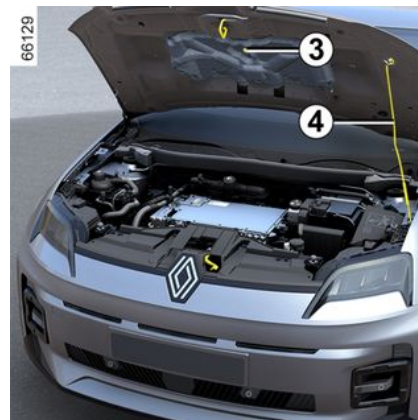

Antes de cerrarlo, verifique que no ha olvidado nada en el compartimento motor.

Para cerrar el capó, volver a enganchar el puntal **4** en su soporte **3**. Sostener el centro del capó, bajarlo hasta 30 cm por encima de la posición de cerrado y soltarlo. Se bloqueará por sí mismo por efecto de su peso.

5

## ACCESO AL MOTOR, NIVELES



En las intervenciones bajo el capó del motor, asegúrese de que la palanca del limpiaparabrisas esté en la posición de parada.

**Riesgo de lesiones.**



Asegúrese de que el capó del motor queda bien cerrado. Comprobar que nada impida el anclaje del cierre (gravilla, trapo...).



Tras cualquier intervención en el compartimento del motor, asegúrese de no dejar nada olvidado (trapos, herramientas, etcétera).

En otro caso, pueden dañar el motor o provocar un incendio.

## Niveles

### Nivel de líquido de refrigeración

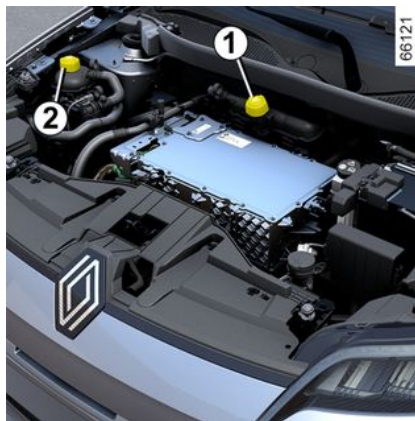

La ubicación de los depósitos de líquido de refrigeración puede variar en función del vehículo:

- el depósito **1** se utiliza para enfriar el circuito del motor y la batería;
- el depósito **2** se utiliza para enfriar el circuito del habitáculo.

El nivel debe leerse con el motor apagado y en terreno llano. En cada depósito de líquido de refrigeración, el nivel en **frío** debe situarse entre las marcas "MINI" y "MAXI" de los depósitos **1** y **2**.

Rellenar el nivel **en frío** antes de alcanzar la marca "MINI".

**Nota:** en el caso de los vehículos nuevos en fase de rodaje, el nivel de líquido puede superar la marca "MAXI" del depósito y luego descender entre los niveles "MINI" y "MAXI". Esto no presenta ningún riesgo.



En caso de descenso anormal o repetido del nivel de líquido, consulte a un distribuidor autorizado.



No debe realizarse ninguna intervención en el circuito de refrigeración cuando el motor está caliente.

**Riesgo de quemaduras.**

## ACCESO AL MOTOR, NIVELES



El sistema de propulsión del vehículo eléctrico utiliza corriente de alta tensión.

Este sistema puede calentarse durante y después de haber quitado el contacto.

Respetar los mensajes de advertencia de las etiquetas presentes en el vehículo.

Está estrictamente prohibida cualquier intervención o modificación en el sistema eléctrico de alta tensión del vehículo, lo que incluye sus elementos, cables, conectores y batería de tracción.

**Se corre el riesgo de sufrir quemaduras graves o descargas eléctricas que pueden conllevar a la muerte.**

Además, el motoventilador puede ponerse en marcha en cualquier momento. La etiqueta



integrada en el compartimento del motor se lo recuerda.

**Riesgo de lesiones.**

### Periodicidad del control de nivel

**Debe comprobar periódicamente los niveles de líquido de refrigeración** (el motor y la batería pueden sufrir averías graves por insuficiencia de líquido de refrigeración).

Si es necesario añadir, utilice exclusivamente los productos homologados por los Servicios Técnicos que le aseguran:

- protección anticongelante;
- protección anticorrosión del circuito de refrigeración.

### Periodicidad de sustitución

Consulte el documento de mantenimiento de su vehículo



No intervenga en el capó del motor cuando el vehículo esté cargando o cuando el contacto esté puesto.



En las intervenciones bajo el capó del motor, asegúrese de que la palanca del limpiaparabrisas esté en la posición de parada.

**Riesgo de lesiones.**

### Nivel del líquido de frenos



El nivel debe leerse con el motor apagado y en terreno llano. Debe controlarse a menudo y, en todo caso, cada vez que note cualquier diferencia, por pequeña que sea, de la eficacia del frenado.

## ACCESO AL MOTOR, NIVELES

### Periodicidad de sustitución

Consulte el documento de mantenimiento de su vehículo



En caso de descenso anormal o repetido del nivel de líquido, consulte a un distribuidor autorizado.

5

### Llenado

Tras cualquier intervención realizada en el circuito hidráulico, el líquido debe ser sustituido por un especialista. Utilice obligatoriamente un líquido homologado por nuestros Servicios Técnicos (y obtenido de un recipiente sellado).

#### Nivel 1

El nivel desciende normalmente al mismo tiempo que se desgastan las pastillas, pero no debe descender nunca por debajo de la cota de alerta "MINI".

Si desea comprobar por sí mismo el desgaste de los discos, consulte el documento que explica el método de control. Encontrará este documento en la Red de la marca o en la página web del fabricante.

### depósito del lavaparabrisas

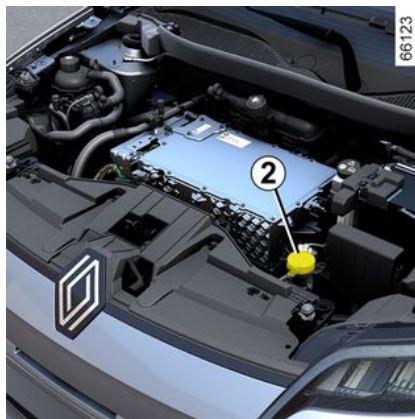

### Llenado

Abra el tapón **2**, rellene hasta ver el líquido y después vuelva a cerrar el tapón.

### Líquido

Utilizar únicamente líquido lavaparabrisas que contenga anticongelante.

Es aconsejable consultar a un distribuidor autorizado o a un profesional cualificado.

**Nota:** no use agua dura (puede dañar la bomba de cebado y acumularse cal en la bomba y en los surtidores).

# BATERÍA:

## Batería de 12 V

### Introducción



La batería de 12 V suministra la energía necesaria para el funcionamiento de los equipos del vehículo (luces, limpiaparabrisas, sistema de audio, etc.) y de determinados sistemas de seguridad, como la asistencia al frenado.

**No debe abrirla o añadir ningún líquido.**



No intervenga en el capó del motor cuando el vehículo esté cargando o cuando el contacto esté puesto.

### Mantenimiento / sustitución

El nivel de carga de la batería de 12 V **1** puede disminuir, sobre todo si utiliza el vehículo:

- cuando la temperatura exterior descende;
- tras una utilización prolongada de elementos consumidores con el motor parado.



Por su propia seguridad y para garantizar el funcionamiento adecuado de los equipos eléctricos del vehículo (luces, limpiaparabrisas, ABS, etc.), cualquier operación en la batería de 12 V (extracción, desconexión, etc.) **debe** llevarse a cabo por un técnico cualificado.

**Riesgo de quemaduras graves o descargas eléctricas.**

Respete **obligatoriamente** los periodos de sustitución (sin superarlos) indicados en el documento de mantenimiento.

La batería es de un tipo específico. Asegúrese de que se sustituya por una del mismo tipo.

Contacte con un Representante de la marca.

## BATERÍA:



El sistema de propulsión del vehículo eléctrico utiliza corriente de alta tensión.

Este sistema puede calentarse durante y después de haber quitado el contacto.

Respetar los mensajes de advertencia de las etiquetas presentes en el vehículo.

Está estrictamente prohibida cualquier intervención o modificación en el sistema eléctrico de alta tensión del vehículo, lo que incluye sus elementos, cables, conectores y batería de tracción.

**Se corre el riesgo de sufrir quemaduras graves o descargas eléctricas que pueden conllevar a la muerte.**

Además, el motoventilador puede ponerse en marcha en cualquier momento. La etiqueta



integrada en el compartimento del motor se lo recuerda.

**Riesgo de lesiones.**

### Etiqueta A



Respete las indicaciones que se encuentran en la batería.

2. Prohibido fumar y acercar llamas.
3. Protección obligatoria de la vista.
4. Mantener lejos de los niños.
5. Materiales explosivos.
6. Consulte el manual.
7. Sustancias corrosivas.

### reparación



Está prohibido desconectar la batería de 12 V.

**Riesgo de quemaduras graves o descargas eléctricas.**



Para evitar daños en el vehículo, no recargue la batería de 12 V empleando:

- un cargador de batería externo;
  - una batería de otro vehículo.
- Contacte con un Representante de la marca.

## BATERÍA:

 No utilice su vehículo eléctrico para volver a arrancar la batería de 12 V de otro vehículo. La potencia eléctrica de 12 V del vehículo eléctrico no es suficiente para llevar a cabo una operación de este tipo.  
**Riesgo de daños para el vehículo.**

 Según el vehículo, en caso de fallo de la batería (desconectada, descargada, etc.), debe restablecerse el ángulo del volante de dirección → **148**.

# LIMPIEZA

## Mantenimiento de la carrocería

Un vehículo con un buen mantenimiento podrá conservarse durante más tiempo. Por lo tanto, se aconseja limpiar el exterior del vehículo periódicamente.

Su vehículo disfruta de técnicas anticorrosión avanzadas. Aunque varios factores ambientales pueden afectarle.

### Agentes atmosféricos corrosivos

- contaminación atmosférica (en ciudades y zonas industriales);
- salinidad de la atmósfera (zonas marítimas, sobre todo en tiempo cálido),
- condiciones climatológicas estacionales e higrométricas (sal esparcida en la calzada durante el invierno, agua para limpieza de calles...).

### Incidentes de circulación

#### Acciones abrasivas

Polvo atmosférico, arena, barro, gravillas proyectadas por otros vehículos...

Es preciso tomar unas precauciones mínimas para garantizar su seguridad ante estos riesgos.

## Lo que hay que hacer

Lave frecuentemente su vehículo, **con el motor apagado**, utilizando los productos de limpieza recomendados por nuestros servicios técnicos (nunca con productos abrasivos). Enjuague bien de antemano con agua a presión:

- la resina que cae de los árboles y la contaminación industrial;
- el barro, que forma amalgamas húmedas en los pasos de rueda y en los bajos de la carrocería;
- **excrementos de los pájaros que producen una reacción química con la pintura y provocan una acción de descoloramiento rápida que puede incluso llegar a desprender la pintura.**

El vehículo se debe lavar **inmediatamente** para eliminar estas manchas, porque después es imposible hacerlas desaparecer puliendo;

- la sal, sobre todo los pasos de rueda y los bajos de la carrocería, después de circular por regiones donde se han esparcido productos químicos.

Retire con regularidad los restos vegetales (resina, hojas, etc.) del vehículo.

Respete la distancia entre vehículos en caso de que se circule por una ca-

rrera con gravilla para evitar que se dañe la pintura.

Repare tan pronto como sea posible los desconchones de la pintura, para evitar la propagación de la corrosión.

No olvide las visitas periódicas, en caso de que su vehículo se beneficie de la garantía anticorrosión. Consulte la información sobre la garantía y el mantenimiento.

Respete las leyes locales en lo que concierne al lavado de los vehículos (por ejemplo: no lave su vehículo en la vía pública).

Cuando se lave el vehículo con un equipo de limpieza de alta presión, es preciso adoptar las siguientes precauciones:

- asegurar que la pintura del vehículo, la superficie o el elemento que se va a limpiar soporta este tipo de lavado;
- la presión de salida del dispositivo debe ser inferior a 100 bar;
- al lavar, situar la boquilla pulverizadora a una distancia mínima de 15 cm del vehículo y controlar que el caudal de agua es inferior a 15 l/min;
- no insistir en lavar la misma zona, los puntos con golpes o las juntas (riesgo de daños en la pintura, desprendimiento de juntas, etc.).

## LIMPIEZA

Si ha sido necesario limpiar elementos mecánicos, bisagras, etc., es imperativo protegerlos de nuevo pulverizando sobre ellos productos homologados por nuestro Departamento técnico.



Hemos seleccionado productos especiales para el mantenimiento que encontrará en las tiendas de la marca.

### Lo que no hay que hacer

Lavar el vehículo a pleno sol o cuando hiele.

Rascar el barro o la suciedad sin empujarlos previamente.

Dejar que se acumule la suciedad exterior.

Dejar que el óxido se extienda a partir de desconchones accidentales.

El uso de disolventes no homologados por nuestros servicios técnicos para quitar las manchas puede ser perjudicial para la pintura.

Viajar en condiciones de nieve y barro sin lavar el vehículo y, particularmente, los pasos de rueda y los bajos de la carrocería.



Desengrasar o limpiar con aparatos de limpieza de alta presión o pulverizando productos no homologados por nuestros servicios técnicos:

- elementos mecánicos (p. ej.: compartimento del motor);
- ruedas (p. ej. componentes del sistema de frenado, como los estribos de freno);
- los bajos de la carrocería;
- las piezas con bisagras (p. ej.: interior de las puertas);
- los plásticos exteriores pintados (p. ej.: paragolpes).

Podría provocar oxidaciones o dar lugar a un mal funcionamiento.

### Particularidad de los vehículos con pintura mate

Este tipo de pintura requiere tomar ciertas precauciones.

### Lo que hay que hacer

Lave el vehículo a mano con agua abundante con ayuda de un paño o esponja suave...

### Lo que no hay que hacer

Utilizar productos con base de cera (lustrado).

Frotar de manera intensiva.

Limpiar el vehículo en un túnel de lavado.

Pegar adhesivos en la pintura (riesgo de marcas).



Lavar el vehículo con un aparato de limpieza de alta presión.

### Limpieza del vehículo por un túnel de lavado.

Devolver la palanca del limpiaparabrisas a la posición de reposo ➔ 161.

Verifique la fijación de los accesorios exteriores, faros adicionales y retrovisores, y asegúrese de que las escobillas de los limpiaparabrisas queden perfectamente sujetas con cinta adhesiva.

Quite el el mástil de la antena de la radio si el vehículo está equipado.

Recuerde quitar el adhesivo y volver a colocar la antena (atornillándola completamente) una vez finalizado el lavado.

## LIMPIEZA



### Lavado del vehículo

No lave nunca con un lavado de alta presión el compartimento del motor, la toma de carga ni la batería de tracción.

**Riesgo de que se dañe el circuito eléctrico.**

No lave nunca el coche mientras se está cargando.

**Riesgo de descargas eléctricas, que pueden provocar la muerte.**

### Limpieza de faros, captadores y cámaras

Emplee un paño suave o de algodón.

Si esto no es suficiente, humedezca el paño con agua jabonosa y enjuague siempre con un paño suave o de algodón.

Termine por limpiar cuidadosamente con un paño seco y suave.

**No utilice productos de limpieza que contengan alcohol ni utensilios (p. ej.: una espátula).**

### Limpieza de pegatinas, láminas decorativas, etc.

#### Lo que hay que hacer

Emplee un paño suave o de algodón.

Humedecer ligeramente con agua jabonosa y luego limpiar siempre con un paño suave o con un algodón.

Termine por limpiar cuidadosamente con un paño seco y suave.

#### Lo que no hay que hacer

Utilizar productos de limpieza a base de alcohol.

Usar utensilios (por ejemplo, un rasador).

Frotar de manera intensiva.



Lavar el vehículo con un aparato de limpieza de alta presión.

### Mantenimiento de los guarnecidos interiores

#### Introducción

Un vehículo con un buen mantenimiento podrá conservarse durante más tiempo. Por lo tanto, se aconseja limpiar el interior del vehículo periódicamente.

Las manchas deben tratarse siempre rápidamente.

Sea cual sea el origen de la mancha, utilice **agua jabonosa fría (o tibia) preparada con jabón natural.**

**Está prohibido utilizar detergentes (lavavajillas, detergentes en polvo o a base de alcohol, etc.).**

Emplee un paño suave.

Aclare y absorba el agua sobrante.

### Pantalla multimedia

El mantenimiento de la pantalla podría depender del tipo de equipamiento multimedia. Para obtener más información, consulte el manual del sistema multimedia.

### Cristales de instrumentos

(ej.: cuadro de instrumentos, reloj, visualizador de temperatura exterior, etc.).

Emplee un paño suave o de algodón.

Si no fuera suficiente, emplee un paño suave (o de algodón) ligeramente empapado en agua jabonosa y, a continuación, aclare con otro paño suave o de algodón humedecido.

Termine por limpiar **cuidadosamente** con un paño seco y suave.

## LIMPIEZA

**No utilice productos a base de alcohol o aerosoles de fluidos en la zona.**

### Cinturones de seguridad

Deben mantenerse limpios.

Emplee los productos seleccionados por nuestros servicios técnicos (bottiques de la marca) o bien agua jabonosa templada con una esponja y seque con un paño seco.

**El empleo de detergentes o tintes para la limpieza está prohibido.**

### Tapicería (asientos, revestimiento de las puertas, etc.)

Aspire **periódicamente** la tapicería.

### Manchas líquidas

Utilice agua jabonosa.

Absorba o presione ligeramente (sin frotar nunca) con ayuda de un paño suave; aclare y absorba el agua sobrante.

### Mancha sólida o pastosa

Retire **inmediatamente** y con cuidado el exceso de materia sólida o pastosa con una espátula (yendo desde los bordes hacia el centro para no extender la mancha).

En el caso de una mancha líquida, limpie como se indica.

### En el caso especial de caramelos o chicles

Coloque hielo sobre la mancha para endurecerla y, a continuación, proceda como se indica en el caso de las manchas sólidas.



Para obtener recomendaciones adicionales sobre el mantenimiento del interior o en el caso de resultados insatisfactorios, consulte a un distribuidor autorizado.

### Desmontaje y montaje de los equipamientos móviles originales del vehículo

Si tiene que retirar alguno de los equipamientos móviles para limpiar el habitáculo (por ejemplo, las alfombrillas), vuelva a colocarlos después en el lado correcto (por ejemplo, la alfombrilla del conductor debe ir en el lado del conductor) y sujételos con los elementos suministrados con el equipamiento (por ejemplo, la alfombrilla del conductor debe sujetarse siempre con ayuda de

los elementos de sujeción preinstalados).

Con el vehículo detenido, compruebe siempre que nada obstaculizará la conducción (ningún obstáculo que impida presionar los pedales, enganche del pie en la alfombrilla, etc.).

### Lo que no hay que hacer

Colocar objetos como ambientadores, difusores de perfume, etc. a la altura de los aireadores puesto que podrían dañar el guarnecido del tablero de mandos.



Utilizar un aparato de limpieza de alta presión o de pulverización en el interior del habitáculo:

si no se toman precauciones, podría verse perjudicado, entre otras cosas, el buen funcionamiento de los componentes eléctricos o electrónicos presentes en el vehículo.

# NEUMÁTICOS

## Neumáticos

### Mantenimiento de los neumáticos

Los neumáticos constituyen el único contacto entre el vehículo y la carretera, es por ello esencial mantenerlos en buen estado.

Debe asegurarse de que sus neumáticos cumplan la normativa local establecida en el código de circulación.



Los neumáticos deben estar en buen estado y sus dibujos deben presentar una profundidad suficiente; los neumáticos homologados por nuestros servicios técnicos van provistos

de testigos de desgaste **1** compuestos por **indicadores en varios puntos de la banda de rodadura.**

Cuando la banda de rodadura del neumático se gasta hasta llegar al nivel de los indicadores de desgaste, estos se hacen visibles **2; es preciso sustituirlos, ya que la goma de la banda tiene una profundidad máxima de 1,6 mm, lo que perjudica la adherencia en calzadas mojadas.**

Un vehículo excesivamente cargado, los largos recorridos por autopista, circular cuando hace mucho calor o una conducción habitual por malos caminos, provocan un deterioro más rápido de los neumáticos e influyen en la seguridad.



Los incidentes de conducción, sobre todo los "golpes contra los bordillos", pueden dañar

los neumáticos y las llantas y falsear la geometría del tren delantero o trasero. En este caso, acuda al Representante de la marca para comprobar su estado.

## Presiones de inflado

Respete las presiones de inflado de los neumáticos. Compruébelas al menos una vez al mes y, además, antes de emprender un viaje largo (consulte la etiqueta pegada en el canto de la puerta del conductor) → 366.



**Unas presiones insuficientes** traen consigo un desgaste prematuro y calentamientos

anormales de los neumáticos. La seguridad del vehículo puede verse afectada y los riesgos que se corren son los siguientes:

- estabilidad deficiente en carretera;
- riesgo de reventón o de que se desprenda la banda de rodadura.

La presión de inflado depende de la carga y de la velocidad de utilización. Ajuste las presiones en función de las condiciones de utilización (consulte la etiqueta pegada en el canto de la puerta del conductor).

## NEUMÁTICOS

Las presiones se deben comprobar con los neumáticos fríos: no haga caso de las presiones más altas que se puedan alcanzar con el calor o después de conducir el vehículo a gran velocidad.

Si no se puede comprobar la presión de los neumáticos cuando están **fríos, los valores de presión indicados deben aumentarse de 0,2 a 0,3 bar (o 3 PSI).**

**No debe nunca desinflar un neumático caliente.**



Atención, un tapón de válvula sin colocar o mal apretado puede perjudicar a la estanquidad de los neumáticos y provocar pérdidas de presión. Lleve siempre tapones de válvulas idénticos a los de origen y totalmente enroscados.



**Vehículo equipado con advertencia de pérdida de presión de los neumáticos**

**cos**

En caso de inflado insuficiente (pinchazos, etc.), el testigo



aparece en el cuadro de instrumentos → 190.

### Sustitución de los neumáticos

Para sustituir los neumáticos, consulte a un representante de la marca.



Para su seguridad y el cumplimiento de la legislación vigente.

Si necesita sustituirlos, debe montar únicamente unos neumáticos de marca, dimensiones, tipo y estructura idénticos en un mismo eje.

**Deben contar con una capacidad de carga y un índice de velocidad al menos iguales al los de los neumáticos originales, o bien ajustarse a las recomendaciones de los distribuidores autorizados.**

El incumplimiento de estas instrucciones puede poner en peligro su seguridad e invalidar la conformidad de su vehículo.

**Riesgo de pérdida del control del vehículo.**

### Utilización invernal

#### Cadenas

**Por razones de seguridad, se prohíbe terminantemente montar cadenas en el eje trasero.**

## NEUMÁTICOS

Si se montan neumáticos de tamaño superior al de origen **puede resultar imposible montar cadenas**.

### Neumáticos con dirección de montaje

Un neumático con dirección de montaje debe instalarse únicamente en una dirección. Respete imperativamente esta dirección.

Si un neumático de una vía debe instalarse en el lado opuesto de su dirección de rotación después de sufrir un pinchazo, debe circular con precaución, principalmente en una carretera mojada, porque las características del neumático no se adaptarán.

### Neumáticos de "nieve" o de "invierno"

Le aconsejamos que equipe las **cuatro ruedas** para preservar al máximo la calidad de adherencia de su vehículo.

**Atención:** estos neumáticos tienen a veces un sentido de giro específico y un índice de velocidad máxima que puede ser inferior a la velocidad máxima de su vehículo.

### Neumáticos con clavos

Este tipo de equipamiento sólo se puede utilizar durante un período limitado que viene determinado por la reglamentación local. Es necesario respetar la velocidad impuesta por la normativa vigente.

Estos neumáticos deben montarse en las dos ruedas del eje delantero como mínimo.

**Nota:** la utilización de neumáticos de nieve, termogomas o neumáticos con clavos reduce significativamente la autonomía del vehículo.



En todos los casos le recomendamos que consulte a un Representante de la marca que sabrá aconsejarle sobre la elección del equipamiento que mejor se adapte a su vehículo.



Sólo se podrán montar cadenas en los neumáticos con dimensiones idénticas a los montados de origen en **su vehículo**. Se pueden montar cadenas pero utilizando unas cadenas específicas. Le recomendamos que consulte a un Representante de la marca.

## Presión de los neumáticos

### Etiqueta A



## NEUMÁTICOS

Para leerla abra la puerta del conductor.

Las presiones de inflado deben verificarse con los neumáticos fríos.

Si no se puede comprobar la presión de los neumáticos cuando están **fríos, los valores de presión indicados deben aumentarse de 0,2 a 0,3 bar (o 3 PSI). Es imperativo no desinflar nunca un neumático caliente.**

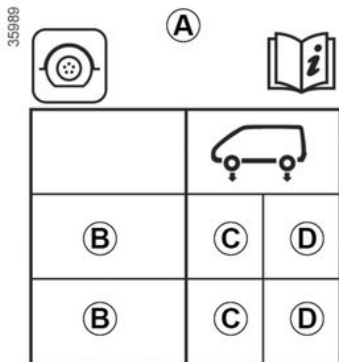

**B.** : dimensiones de los neumáticos que equipa el vehículo.

**C.** : presión de inflado de los neumáticos para las ruedas delanteras.

**D.** : presión de inflado de los neumáticos para las ruedas traseras.



**Vehículo equipado con advertencia de pérdida de presión de los neumáticos**

**cos**

En caso de inflado insuficiente (pinchazos, etc.), el testigo



aparece en el cuadro de instrumentos → 190.



**Seguridad de los neumáticos y colocación de cadenas:**

para obtener información sobre las condiciones de mantenimiento y, según la versión del vehículo, el uso de cadenas → 364.



**Vehículo utilizado a plena carga (Peso Máximo Autorizado en Carga) y con remolque.**

La velocidad máxima debe limitarse a **100 km/h** y la presión de los neumáticos debe aumentarse en **0,2 bar** → 400.

**Riesgo de reventón de los neumáticos.**

## NEUMÁTICOS



Para su seguridad y el cumplimiento de la legislación vigente.

Si necesita sustituirlos, debe montar únicamente unos neumáticos de marca, dimensiones, tipo y estructura idénticos en un mismo eje.

**Deben contar con una capacidad de carga y un índice de velocidad al menos iguales al los de los neumáticos originales, o bien ajustarse a las recomendaciones de los distribuidores autorizados.**

El incumplimiento de estas instrucciones puede poner en peligro su seguridad e invalidar la conformidad de su vehículo.

**Riesgo de pérdida del control del vehículo.**

## Kit de inflado de neumáticos

### Introducción



El kit repara los neumáticos cuando la banda de rodadura **A** sufre daños por objetos menores de 6 mm. No permite la reparación de todos los tipos de pinchazos, como cortes superiores a 6 mm, cortes en el flanco del neumático **B**, etc. Compruebe también que la llanta esté en buen estado. No retirar el cuerpo extraño que originó el pinchazo si éste sigue en el neumático.

## NEUMÁTICOS



No utilice el kit de inflado si el neumático está deteriorado como consecuencia de circular

con un neumático pinchado. Compruebe detenidamente los flancos de los neumáticos antes de intervenir.

Asimismo, circular con unos neumáticos desinflados, o incluso totalmente desinflados (o pinchados) puede afectar a la seguridad e impedir la reparación.

### **Esta reparación es temporal.**

Un neumático que haya sufrido un pinchazo debe ser examinado siempre (y reparado si es posible) por un especialista lo antes posible.

Para la sustitución de un neumático reparado mediante este kit, usted deberá avisar al especialista.

Circulando, se puede notar una vibración debida a la presencia del producto introducido en el neumático.



El kit está homologado únicamente para inflar los neumáticos del vehículo equipado de

origen con este kit.

En ningún caso deberá servir para inflar los neumáticos de otro vehículo, o cualquier otro objeto inflable (flotador, barco..).

Evite las proyecciones sobre la piel al manipular la botella que contiene el producto de reparación. Si aún así salieran algunas gotas, aclare con abundante agua.

No deje el kit de reparación al alcance de los niños.

No se deshaga de la botella vacía en cualquier lugar. Entréguela a su Representante de la marca o a un organismo encargado de su recogida.

La botella tiene un tiempo de vida limitado que viene indicado en su etiqueta. Compruebe la fecha de caducidad.

Acuda a un Representante de la marca para sustituir el tubo de inflado y la botella de producto de reparación.

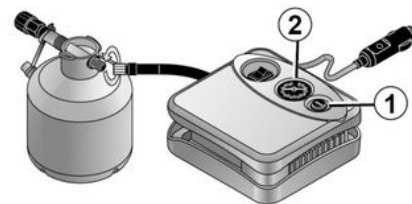

6

En caso de pinchazo, utilizar el kit situado debajo de la moqueta del maletero.

## NEUMÁTICOS



### Vehículo equipado con advertencia de pérdida de presión de los neumáticos

#### cos

En caso de inflado insuficiente (pinchazos, etc.), el testigo



aparece en el cuadro de instrumentos → 190.

### Con el motor en marcha y el freno de parking puesto:

- desenchufar los accesorios que se encuentren conectados en las tomas del vehículo;
- en vehículos equipados con sistema de remolcado, desconectar la toma del dispositivo si es necesario;
- **consultar la información sobre el compresor del kit de inflado** situado en el maletero del vehículo y seguir las instrucciones de uso;
- infle el neumático a la presión recomendada → 364;
- tras un máximo de 15 minutos, detener el inflado y leer la presión (en el manómetro 2);

**Nota: durante el vaciado del recipiente (aproximadamente 30 segundos), el manómetro 2 indica brevemente una presión de hasta 6 bares, a continuación, desciende.**

- Ajuste de la presión: para aumentarla, continuar el inflado utilizando el kit. Para reducirla, presionar el botón 1.

**Si no se puede alcanzar la presión recomendada de 1,8 bares al cabo de 15 minutos, la reparación es imposible. No conducir el vehículo, consultar a un distribuidor autorizado.**



Antes de utilizar el kit, estacione el vehículo para estar suficientemente alejado de la zona de circulación, active la señal de precaución y ponga el freno de aparcamiento, haga que bajen todos los ocupantes del vehículo y que se mantengan alejados de la zona de circulación.



En caso de estacionar en el arcén, debe advertir al resto de los conductores de la presencia de su vehículo colocando el triángulo de señalización u otros dispositivos prescritos por la legislación local del país donde se encuentre.

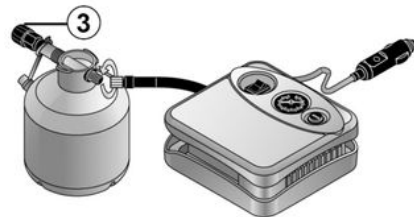

47426

Una vez que el neumático esté correctamente inflado, extraer el kit: desenroscar lentamente el adaptador de inflado del recipiente 3 para evitar salpicaduras del producto y, a continuación, guardarlo en un em-

## NEUMÁTICOS

balaje de plástico para prevenir que gotee.

- Pegue la etiqueta de recomendación de conducción (situada debajo de la botella) en un lugar del salpicadero que sea visible para el conductor.
- Recoja el kit.
- Al final del primer inflado, el neumático seguirá perdiendo aire. Debe realizar un breve recorrido para que el orificio quede taponado.
- Arrancar inmediatamente el vehículo y circular a una velocidad comprendida entre 20 y 60 km/h para distribuir uniformemente el producto por el interior del neumático. Tras conducir una distancia de 3 km, parar y comprobar la presión.
- Si la presión es superior a 1,3 bar pero inferior a la recomendada (consultar la etiqueta que se encuentra pegada en el borde de la puerta del conductor), proceder a su reajuste. Si no, contacte con un representante de la marca: no se puede reparar el neumático.

### Precaución de utilización del kit

El kit no debe funcionar durante más de 15 minutos seguidos;

La botella deberá sustituirse tras su primer uso, incluso aunque quede líquido dentro.



No debe colocarse nada alrededor de los pies del conductor, ya que en caso de frenada brusca dichos objetos pueden deslizarse bajo los pedales y obstaculizar los recorridos.



Atención, un tapón de válvula sin colocar o mal apretado puede perjudicar a la estanqueidad de los neumáticos y provocar pérdidas de presión. Lleve siempre tapones de válvulas idénticos a los de origen y totalmente enroscados.



Tras una reparación realizada con el kit, no debe recorrer más de 200 km.

Además, reduzca la velocidad y no sobrepase en ningún caso los 80 km/h. Para recordar estas indicaciones, pegue la etiqueta prevista para ello en un emplazamiento del salpicadero que pueda ver.

Según el país o la legislación local, un neumático reparado con el kit de inflado de los neumáticos deberá ser sustituido.

# NEUMÁTICOS

## Herramientas

### Emplazamiento del kit de herramientas



El kit de herramientas se encuentra debajo de la moqueta del maletero. Después de utilizar las herramientas, asegúrese de almacenarlas correctamente.

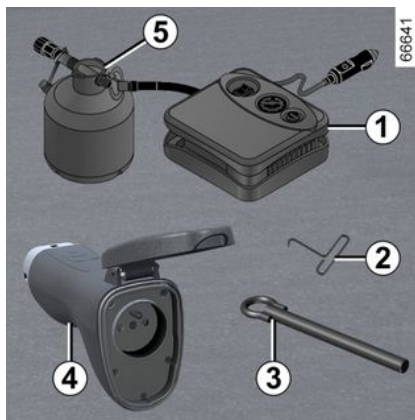

### Compresor del kit de inflado de neumáticos 1

→ 368

### Útil para embellecedor 2

Permite soltar los embellecedores de la rueda.

### Anilla de remolcado 3

→ 374

### Adaptador para carga V2L 4

→ 47

### Envase de producto antipinchazos 5

→ 368



No dejar las herramientas sin sujeción en el interior del vehículo **ya que podrían salir despedidas en caso de frenada.**

Después de utilizarlas, comprobar que todas las herramientas estén correctamente encajadas en el kit y, a continuación, colocarlo adecuadamente en su alojamiento para minimizar el **riesgo de lesiones.**

# NEUMÁTICOS

## Llantas de las ruedas: rueda

### Embellecedores de la rueda

#### Embellecedor central de la llanta **3**

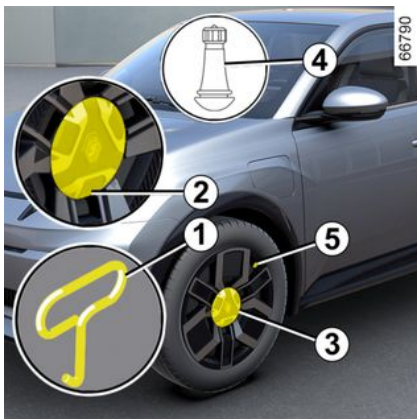

Extraígalo con ayuda del útil para embellecedores **1** (ubicado en el kit de herramientas), introduciendo el gancho por la muesca **2** del embellecedor central de la llanta **3**.

Para volver a colocar el embellecedor central:

- sitúelo de modo que el símbolo **4** (localizado en la parte trasera del embellecedor) quede alineado y orientado frente a la válvula de la llanta **5**;

- encájelo presionando la parte central del embellecedor **3**;
- asegúrese de que está correctamente fijada en su lugar.

#### Embellecedor **6**

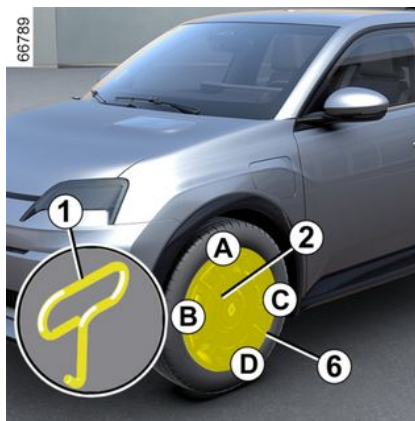

Extraerlo con el útil para tapacubos **1** (situado en el kit de herramientas) introduciendo el gancho por la abertura cercana a la válvula **2**.

Para volver a montarlo, alineararlo con la válvula **2**.

Empujar a fondo los ganchos de retención, empezando por el lado de la válvula **A**, después **B** y **C** y terminando en el lado opuesto de la válvula **D**.



No dejar las herramientas sin sujeción en el interior del vehículo, ya que podrían salir despedidas en caso de frenada. Después de utilizarlas, comprobar que todas las herramientas estén correctamente encajadas en el kit y, a continuación, colocarlo adecuadamente en su alojamiento para minimizar el **riesgo de lesiones**.

# REPARACIÓN

## Remolcado: avería

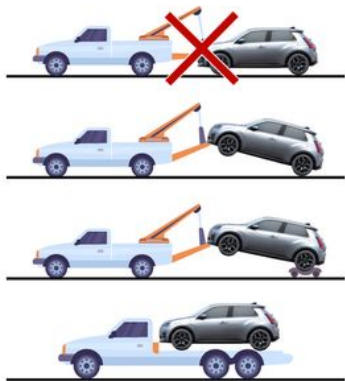

66145

Es imperativo respetar la reglamentación en vigor sobre el remolcado.

Antes de remolcar el vehículo o recuperarlo en una plataforma, según el caso, asegurar que el selector de marchas está en la posición **N** o que el freno de aparcamiento se encuentra liberado.

Tener en cuenta las siguientes indicaciones:

- con la tarjeta en el habitáculo, presionar el botón de arranque del motor mientras se pisa el pedal de freno;
- coloque el mando del cambio en la posición **N** ➔ **170**;

- presionar el botón de arranque del motor para detenerlo;
- presionar el botón de arranque del motor durante más de dos segundos sin pisar el pedal del freno. Las funciones de los accesorios cuentan con alimentación: es posible utilizar las diferentes opciones de iluminación del vehículo (luces de emergencia, luces de freno, etc.). Durante la noche, el vehículo debe llevar las luces encendidas. Se visualiza el mensaje "Contacto perman. activado" en el cuadro de instrumentos;
- en caso de que el cinturón de seguridad esté abrochado, desabrocharlo;
- abra la puerta del conductor;
- liberar el freno de aparcamiento mientras se pisa el pedal del freno ➔ **176**. Se visualiza el mensaje "Poner freno parking" en el cuadro de instrumentos;
- cerrar la puerta del conductor y no bloquear el vehículo (el modo "Contacto perman. activado" debe permanecer activado);
- una vez finalizado el remolcado, presionar el botón de arranque del motor durante más de dos segundos sin pisar el pedal del freno (riesgo de descarga de la batería). El mensaje "Contacto perman. activado" desaparece del cuadro de instrumentos.

## Selección del remolcado

Está estrictamente prohibido remolcar el vehículo con las ruedas delanteras en el suelo.



No dejar las herramientas sin sujeción en el interior del vehículo, ya que podrían salir despedidas en caso de frenada.

## Acceso al punto de remolcado

**Utilizar únicamente los puntos de remolcado delanteros 2** (no usar nunca los ejes de transmisión ni ninguna otra pieza del vehículo). Este punto de remolcado solo se puede emplear para remolcar. En ningún caso debe utilizarse para levantar el vehículo directa o indirectamente.

**Nota:** siempre que se utilice un destornillador de punta plana o un útil similar, hay que proteger la zona del punto de remolcado, por ejemplo, con un paño.

**Atornillar la anilla de remolcado 3 a mano tanto como sea posible.**

Se debe utilizar exclusivamente la anilla de remolcado **3**.

# REPARACIÓN

## Punto de remolcado delantero 2

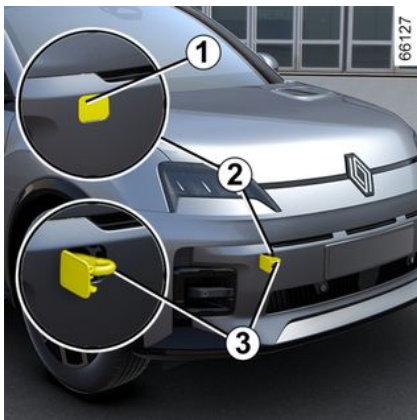

Presionar la parte superior de la tapa **1** para bascularla.



Asegúrese de que la argolla de remolcado esté atornillada correctamente.

**De lo contrario, existe el riesgo de perder el objeto remolcado.**



Con el motor parado, las asistencias de dirección y de frenado no están operativas.



- Utilice una barra de remolcado rígida. En caso de utilizar una cuerda o un cable (si la legislación lo permite), el vehículo remolcado debe poder frenar.
- No debe remolcar un vehículo cuya capacidad para circular se encuentre alterada.
- Evite los tirones, acelerones y frenazos al remolcar, ya que podría dañar el vehículo.
- En todos los casos, se aconseja no superar los **25 km/h**.



Con objeto de no dañar al vehículo, está terminantemente prohibido utilizar el punto de remolcado o cualquier otro elemento para arrastrar a otro vehículo.

# FAROS, LUCES: SUSTITUCIÓN DE LAS LÁMPARAS

## Iluminación exterior: sustitución de las lámparas

### Faros delanteros

**LED: luces diurnas/luces de posición/luces de cruce/luces de carretera 1**

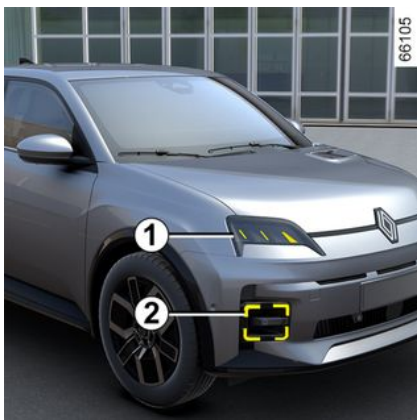

Consulte a un Representante de la marca.

**Luces de día/luces de posición/luces indicadoras de dirección LED 2**

Consulte a un Representante de la marca.

### Indicador del nivel de carga 3

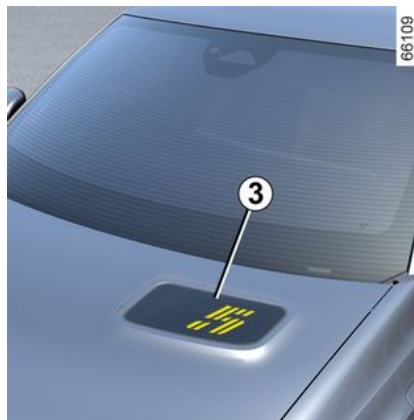

Consulte a un Representante de la marca.

### Luces traseras e intermitentes

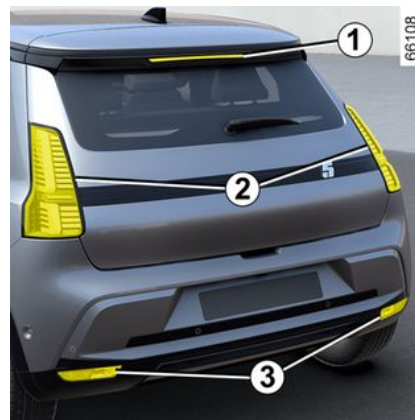

### Tercera luz de freno LED 1

Consulte a un Representante de la marca.

### Indicadores de dirección, freno y luces laterales LED 2

Consulte a un Representante de la marca.

### LED: luces de marcha atrás y luces antiniebla 3

Consulte a un Representante de la marca.

## FAROS, LUCES: SUSTITUCIÓN DE LAS LÁMPARAS

### Luces de matrícula LED 4



Consulte a un Representante de la marca.

### Testigos luminosos 5



Consulte a un Representante de la marca.

### Iluminación interior: sustitución de las lámparas

#### Luces de lectura 1 y 2

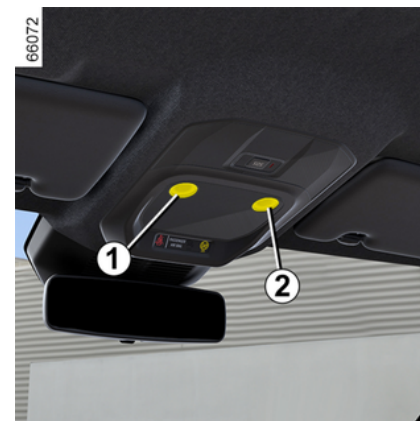

Consulte a un Representante de la marca.

# FAROS, LUCES: SUSTITUCIÓN DE LAS LÁMPARAS

## Luces de lectura 3 y 4

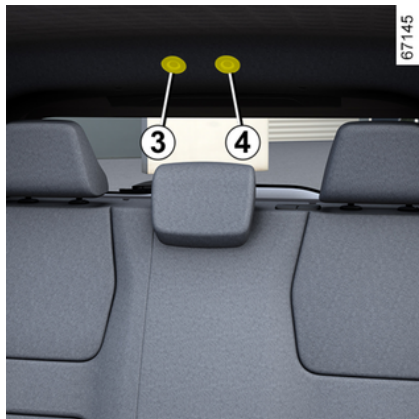

Consulte a un Representante de la marca.

## Luces del espejo de cortesía 5



Consulte a un Representante de la marca.

## Luz del maletero 6



Consulte a un Representante de la marca.

# ESCOBILLAS DE LOS LIMPIAPARABRISAS: SUSTITUCIÓN

## Sustitución de las escobillas de los limpiaparabrisas 2



Para volver a colocar los limpiaparabrisas, póngalos primero en la posición de reparación **B**.

### Con el contacto puesto y el motor parado:

- mueva la manecilla **1** dos veces consecutivas a la posición **A** (un barrido): las escobillas de los limpiaparabrisas se detendrán en la posición de servicio **B**, lejos del capó.
- levantar el brazo del limpiaparabrisas, bajar la pestaña **4** y, a continuación, extraer la escobilla hacia abajo.

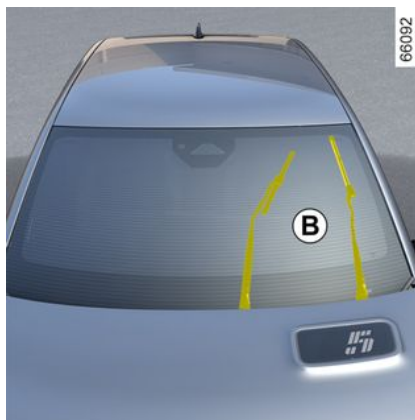

### Montaje

Para volver a montar la escobilla del limpiaparabrisas **2**, insértela en su alojamiento del brazo, **3** y encájelo hasta que se oiga un clic. Asegúrese de que la escobilla queda bien sujeta.

Para devolver las escobillas a la posición baja, asegúrese de que los brazos del limpiaparabrisas estén abatidos sobre el parabrisas y, a continuación, mueva la manecilla **1** a la posición **A** (un barrido): las escobillas del limpiaparabrisas se abatirán en el capó al poner el contacto.

56511

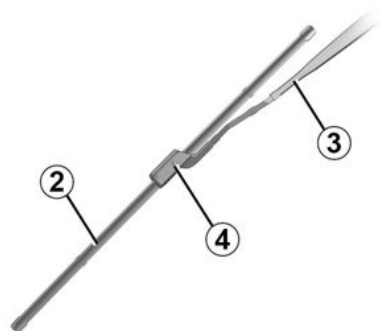

Vigile el estado de las escobillas de los limpiaparabrisas. Su vida útil depende de usted:

- limpie las escobillas y el parabrisas regularmente con agua y jabón;
- no las utilice cuando el parabrisas está seco.
- despéguelas del parabrisas si no han funcionado desde hace mucho tiempo.

## ESCOBILLAS DE LOS LIMPIAPARABRISAS: SUSTITUCIÓN

### Escobilla del limpiaparabrisas trasero 5

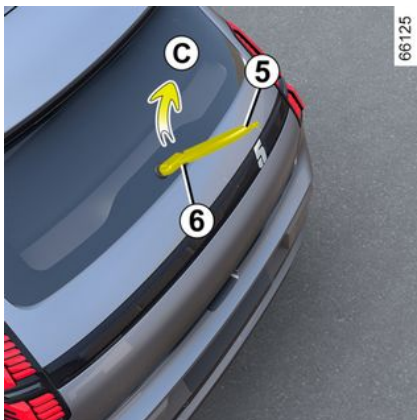

La palanca en posición off (desactivada):

- levante el brazo del limpiaparabrisas trasero 5;
- gire la escobilla del limpiaparabrisas trasero 5 (movimiento C) hasta que se desacople;
- libere la escobilla del limpiaparabrisas trasero 5 tirando de ella.

#### Montaje

Para montar la escobilla del limpiaparabrisas trasero, proceda en el sentido inverso al desmontaje. Asegúrese de que la escobilla queda bien sujeta.



Vigile el estado de las escobillas de los limpiaparabrisas. Su vida útil depende de usted:

- limpie las escobillas y el parabrisas regularmente con agua y jabón;
- no las utilice cuando el parabrisas está seco.
- despéguelas del parabrisas si no han funcionado desde hace mucho tiempo.



- En tiempo de heladas, asegúrese de que las escobillas del limpiaparabrisas no estén inmovilizadas por el hielo (existe riesgo de calentamiento del motor eléctrico).

- Vigile el estado de las escobillas de los limpiaparabrisas.

Debe cambiarlas cuando disminuya su eficacia: aproximadamente una vez al año.

Al cambiar la escobilla, cuando esta se retira, tenga la precaución de no dejar que el brazo caiga sobre el cristal: hay riesgo de romper el cristal.



Antes de cambiar la escobilla del limpiaparabrisas trasero, asegúrese de que la manecilla está en posición de parada (desactivada).

**Riesgo de lesiones.**

# FUSIBLES

## Caja de fusibles

Si un aparato eléctrico no funciona, verifique el estado de los fusibles.

### Caja de fusibles A



Soltar la tapa **1**.

### Caja de fusibles B

(según el vehículo)

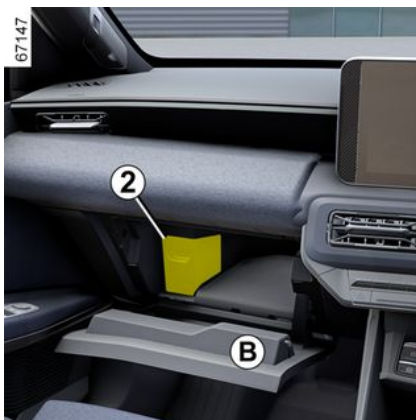

Los fusibles se encuentran detrás de la guantera del habitáculo **B**. Abrir la guantera con el botón.

De este modo se tiene acceso directo a la caja de fusibles **2**.

## Pinzas 3

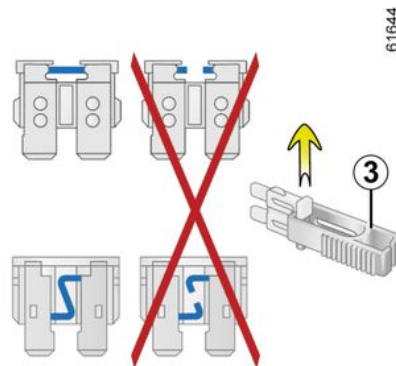

Extraer el fusible con las pinzas **3** situadas en la placa de fusibles.

Para sacarlo de la pinza, deslícelo lateralmente.

Se recomienda no utilizar los emplazamientos de los fusibles libres.

## FUSIBLES



Comprobar el fusible en cuestión y, **en caso necesario, sustituirlo (el fusible de sustitución debe tener la misma capacidad que el original).**

Un fusible con demasiado amperaje puede crear un calentamiento excesivo de la red eléctrica (hay riesgo de incendio), en caso de consumo anormal de un equipamiento.



De conformidad con la legislación local o como medida de precaución: consiga en un Representante de la marca una caja de repuesto que incluya un juego de lámparas y un juego de fusibles.

# FUSIBLES

## Localización de los fusibles

(la presencia de los fusibles depende del nivel de equipamiento del vehículo)

Vehículos no equipados con una etiqueta de asignación de fusibles

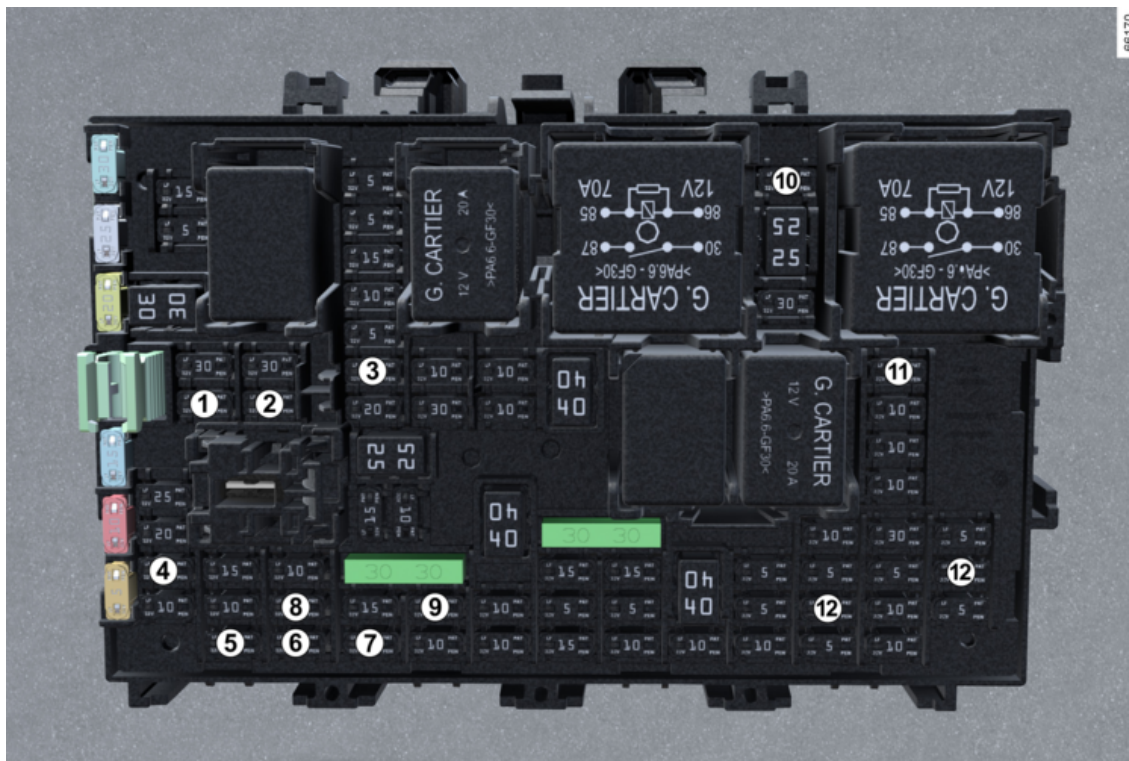

## FUSIBLES

Número	Asignación
<b>1</b>	Limpialuneta/luces antiniebla
<b>2</b>	Luces indicadoras de dirección
<b>3</b>	Luces de freno
<b>4</b>	Toma de accesorios del maletero
<b>5</b>	Motor de control de la ventana trasera derecha
<b>6</b>	Motor del elevalunas del conductor
<b>7</b>	Motor de control de la ventana trasera izquierda
<b>8</b>	Motor de control de la ventanilla del lado del pasajero
<b>9</b>	ECU del retrovisor: control de la matriz de la puerta multiplexada
<b>10</b>	Módulo de comunicación de la toma de remolque
<b>11</b>	Toma de accesorios de la primera fila de asientos
<b>12</b>	Cuadro de instrumentos

6



# INSTALACIÓN Y USO DE LOS ACCESORIOS

## Recomendaciones importantes



### Accesorios eléctricos y electrónicos

Antes de instalar este tipo de accesorio (en particular, los emisores/receptores: banda de frecuencias, nivel de potencia, posición de la antena, etc.), asegúrese de que sea compatible con su vehículo. Contacte con un Representante de la marca.

Antes de conectar un accesorio a una toma, asegúrese de que no se supere la potencia máxima autorizada para la toma → 339 → 344. **Riesgo de incendio**

No debe llevarse a cabo ninguna intervención en el circuito eléctrico y/o electrónico del vehículo, a menos que sea por un profesional cualificado. De hecho, cualquier conexión y/o instalación incorrecta de accesorios eléctricos/electrónicos que no estén homologados por el fabricante pueden llevar a:

- daños en los equipos eléctricos y/o electrónicos;
- daños en los componentes que estén conectados;
- la recogida y tratamiento de datos del vehículo;
- violación de la intimidad (modificación, supresión o acceso injustificado a datos personales);
- cancelación de la autorización de entrada en mantenimiento.

### **Riesgo de accidentes graves. Riesgo de violación de la privacidad.**

Si en el futuro se instalan equipos eléctricos, es preciso asegurarse de que se informa del valor nominal y de la posición del fusible correspondiente.

### **Utilización de la toma de diagnóstico**

El uso de accesorios electrónicos en la toma de diagnóstico puede causar graves interferencias en los sistemas electrónicos del vehículo y/o suponer una violación de la privacidad (modificación, eliminación o acceso injustificado a datos personales). Por seguridad, se recomienda utilizar únicamente accesorios electrónicos homologados por el fabricante, consultar con un distribuidor autorizado. **Riesgo de accidentes graves. Riesgo de violación de la privacidad.**

### **Montaje posterior de accesorios**

Si desea instalar accesorios en el vehículo: consulte a un Representante de la marca. Además, para asegurarse del correcto funcionamiento de su vehículo y evitar riesgos que puedan afectar a su seguridad, le aconsejamos utilice los accesorios específicos homologados, adaptados a su vehículo y que son los únicos garantizados por la marca.

## INSTALACIÓN Y USO DE LOS ACCESORIOS

Si utiliza una barra antirrobo, fíjela únicamente en el pedal de freno.

### **Obstáculos para el conductor**

En el lado del conductor, utilice exclusivamente alfombrillas adaptadas al vehículo, sujetándolas con los elementos preinstalados y comprobando con frecuencia su fijación. No coloque una alfombrilla encima de otra. **Los pedales pueden quedarse atascados.**

## AVERÍAS DE FUNCIONAMIENTO

Los siguientes consejos le sacarán de un apuro rápida y provisionalmente; por seguridad, consulte lo antes posible con un Representante de la marca.

Durante la carga	CAUSAS POSIBLES	QUÉ HACER
Es imposible realizar la carga de la batería de tracción. El testigo de la tapa de carga parpadea en rojo.	La temperatura exterior es inferior a -26 °C.	Recargue su vehículo en un lugar templado (evite condiciones de temperatura y humedad extremas). En caso necesario → 374.
	Ausencia de corriente en la toma de pared o conexión deficiente del cable en la toma doméstica.	Haga verificar la instalación (disyuntor, programador, etc.). Controlar las conexiones (toma de carga, etc.) → 20.
	El cable está defectuoso.	Consulte a un distribuidor autorizado para que lo sustituya.
Es imposible realizar la carga de la batería de tracción. El testigo de la faldilla de carga parpadea en blanco.	El cable de carga no está correctamente bloqueado al vehículo.	Conectar el cable de carga correctamente al vehículo → 20.
	La autonomía de la batería de tracción que se muestra difiere de la última vez que se paró el motor.  La variación de la temperatura de la batería de tracción entre la parada y el reinicio del vehículo puede afectar a la autonomía que se muestra en el cuadro de instrumentos.  Las bajas temperaturas exteriores pueden provocar la reducción de la autonomía con respecto a la última vez que se paró el motor.	Tras recorrer unos kilómetros, la autonomía de la batería se reajusta automáticamente en cuanto su temperatura alcanza el nivel óptimo.

## AVERÍAS DE FUNCIONAMIENTO

Utilización de la tarjeta	CAUSAS POSIBLES	QUÉ HACER
La tarjeta no permite bloquear o desbloquear las puertas.	Pila de la tarjeta gastada.	Cambie la pila o haga que la sustituyan. Aún puede bloquear, desbloquear y arrancar su vehículo → 55 y → 167.
	Utilización de aparatos que funcionan en la misma frecuencia que el telemando (teléfono móvil, etc.).	Dejar de utilizar los dispositivos o recurrir a la llave integrada en la tarjeta → 55.
	Vehículo situado en una zona con gran radiación electromagnética. Batería de 12 V descargada.	Utilizar la llave que se encuentra integrada en la tarjeta → 68.
	Desincronización de la tarjeta.	Desbloquear la puerta del conductor introduciendo la llave que incorpora la tarjeta por la cerradura → 68, a continuación, colocar la tarjeta en la zona correspondiente → 167 y presionar el botón "START" para sincronizarla.
En el cuadro de instrumentos aparece el mensaje "Coloque la tarjeta cerca del botón START".	La pila de la tarjeta está descargada o la tarjeta no está sincronizada.	Comprobar el estado de la pila de la tarjeta o colocarla en la zona de emplazamiento específica → 55.
En carretera	CAUSAS POSIBLES	QUÉ HACER
La dirección se endurece.	Sobrecalentamiento de la asistencia.	Conducir con precaución a velocidad reducida, tenga en cuenta el mayor nivel de esfuerzo que se necesita ejercer en el volante de dirección para girar las ruedas.
	Fallo con el motor de asistencia eléctrica. Fallo en el sistema de asistencia.	Consulte a un Representante de la marca.

## AVERÍAS DE FUNCIONAMIENTO

En carretera	CAUSAS POSIBLES	QUÉ HACER
Vibraciones.	Neumáticos mal inflados, mal equilibrados o dañados.	Compruebe la presión de los neumáticos. Si ésta no fuera la causa, acuda al Representante de la marca para comprobar su estado.
Aparatos eléctricos	CAUSAS POSIBLES	QUÉ HACER
El limpiaparabrisas no funciona.	Escobillas del limpiaparabrisas pegadas.	Despegue las escobillas antes de utilizar el limpiaparabrisas.
	Fusible del limpiaparabrisas roto.	Consulte a un Representante de la marca.
	Fusible del limpialuneta fundido (intermitente, parada fija).	Sustituya el fusible → <b>381</b> o solicite su reemplazo.
	Avería del motor.	Consulte a un Representante de la marca.
El limpiaparabrisas no se detiene.	Mandos eléctricos defectuosos.	Consulte a un Representante de la marca.
Frecuencia más rápida de los intermitentes.	Lámpara defectuosa.	Consulte a un Representante de la marca.
Las luces intermitentes ya no funcionan.	En un lado:	Lámpara defectuosa.
	En los dos lados:	<ul style="list-style-type: none"> <li>– fusible fundido;</li> <li>– Circuito eléctrico o mando defectuoso.</li> </ul>

## AVERÍAS DE FUNCIONAMIENTO

Aparatos eléctricos		CAUSAS POSIBLES	QUÉ HACER
Los faros no funcionan.	Uno solo:	- Lámpara defectuosa;	Consulte a un Representante de la marca.
		- cable desenchufado o conector mal encajado;	Consulte a un Representante de la marca.
		- fusible dañado.	Sustituya el fusible → <b>381</b> o solicite su reemplazo.
	Los dos:	Dos fusibles dañados.	Sustituir los fusibles → <b>381</b> o hacer que los sustituyan.
Los faros no se apagan.		Mandos eléctricos defectuosos.	Consulte a un Representante de la marca.
Hay señales de condensación en los faros o en las luces traseras.		La presencia de restos de condensación puede ser un fenómeno natural relacionado con las variaciones de temperatura y de humedad.  En este caso, las marcas desaparecen gradualmente cuando se conectan las luces.	

## AVERÍAS DE FUNCIONAMIENTO

Parado	CAUSAS POSIBLES	QUÉ HACER
<p>El ventilador de la climatización se enciende después de quitar el contacto o cuando se está cargando el vehículo.</p>	<p>Esto no es necesariamente un fallo, el compresor de climatización y el ventilador se encienden para regular la temperatura del sistema cuando la temperatura exterior es baja.</p>	<p>Consulte a un Representante de la marca.</p>
	<p>En cuanto se desconecta el encendido, el compresor del aire acondicionado y el ventilador se activan durante más de 30 minutos.</p>	
<p>El aire acondicionado programable no funciona.</p>	<p>No se cumple alguna de las condiciones de uso (la batería de tracción no está cargando, etc.).</p>	<p>➔ 334</p>
<p>Las funciones de calefacción y aire acondicionado del habitáculo se apagan sin intervención del usuario, aunque la batería esté suficientemente cargada.</p>	<p>Esto no es necesariamente una avería, el sistema se apaga por defecto para preservar la autonomía de la batería u optimizar la recarga.</p>	<p>Para acceder al modo de vida extendida a bordo, pulse el botón de arranque sin presionar el pedal del freno. Sin embargo, el aire acondicionado se detiene después de unos minutos.</p> <p>El sistema siempre puede restablecerse presionando los mandos del aire acondicionado ➔ 327 ➔ 331.</p>
	<p>Fallo eléctrico.</p>	<p>Consulte a un Representante de la marca.</p>

6

# INFORMACIÓN SOBRE EL VEHÍCULO

## Placas de identificación del vehículo

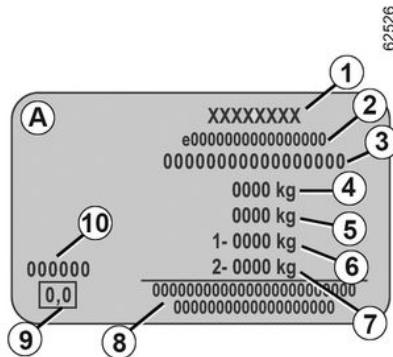
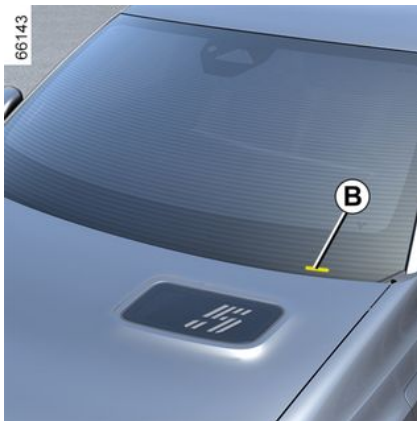
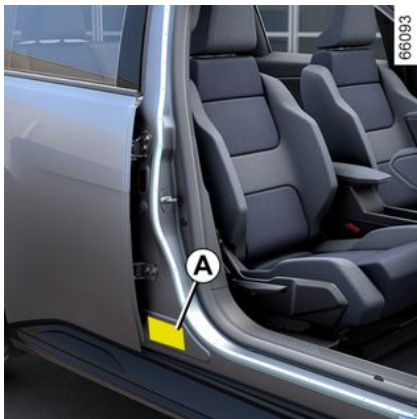

La información que figura en la placa de identificación del vehículo debe citarse en toda la correspondencia o pedidos.

La presencia y el emplazamiento de la información dependen del vehículo.

### Placa del fabricante A

1. Nombre del fabricante.
2. Número de modelo comunitario o número de homologación.
3. Número de identificación.

**B. Dependiendo del vehículo, esta información también se proporciona en la identificación.**

4. MMAC (Peso Máximo Autorizado en Carga).

5. MTR (Peso total rodante: vehículo cargado con remolque).

6. MMTA (Peso Total Máximo Autorizado) en el eje delantero.

7. MMTA eje trasero.

8. Zona reservada para las inscripciones de colaboración o complementarias.

9. No utilizado.

10. Referencia de la pintura (código de color).

## Información técnica para los servicios de emergencia

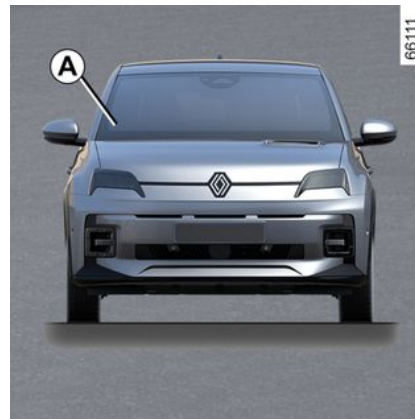

## INFORMACIÓN SOBRE EL VEHÍCULO



7

El QR Code en la etiqueta **A** permite que el personal de emergencias pueda utilizar tabletas o teléfonos inteligentes para tener acceso inmediato a información técnica que resulte útil para trabajar en el vehículo en caso de accidente.

Asegúrese de que la etiqueta **A** esté siempre visible y disponible en el parabrisas y en la luneta trasera.

**Cualquier modificación o deterioro impediría el acceso a la información.**

## INFORMACIÓN SOBRE EL VEHÍCULO

Identificación del motor, características del motor

# INFORMACIÓN SOBRE EL VEHÍCULO

## Identificación del motor

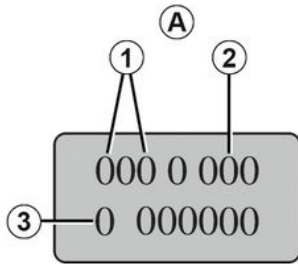

62527

## Especificaciones del motor



7

**Indicar la información que figura en la placa o etiqueta del motor A en toda la correspondencia o pedidos.**

(La ubicación difiere según la motorización)

1. Tipo de motor.
2. Índice del motor.
3. Número de serie del motor.

## INFORMACIÓN SOBRE EL VEHÍCULO

### Información sobre los puntos de elevación

67146



El vehículo está equipado con cuatro puntos de elevación específicos 1 situados debajo de este.



**Por seguridad**, se recomienda contactar con un concesionario autorizado a la hora del cambio de ruedas. **En caso de colocación incorrecta del equipo de elevación, existe el riesgo de que se produzcan daños en el vehículo y, en particular, en la batería de tracción eléctrica.**

Los puntos de elevación son compatibles con el uso de un gato provisto con platina plana, con un diámetro entre **80 mm y 140 mm**.

El gato que se utilice debe cumplir con la normativa y reglamentos vigentes en el país. La capacidad de elevación del gato debe ser superior al peso máximo autorizado sobre el eje correspondiente del vehículo → **393**.

El gato solo debe utilizarse para levantar el vehículo y cambiar las ruedas. La operación debe realizarse:

- con el freno de aparcamiento puesto,
- con el vehículo descargado,
- en terreno nivelado, antideslizante y sólido.

Antes de levantar el vehículo, la platina del gato debe estar correctamente colocada contra el punto de elevación 1.



Para evitar lesiones personales o daños en el vehículo, el gato solo debe abrirse hasta que la rueda que se vaya a sustituir esté como máximo a tres centímetros del suelo.

**Riesgo de lesiones. Riesgo de daños para el vehículo.**



Por razones de seguridad, los puntos de elevación del vehículo deben utilizarse únicamente para la sustitución de las ruedas. En ningún caso se deben utilizar:

- para llevar a cabo una reparación;
- para acceder a la parte inferior del vehículo.

**Riesgo de lesiones. Riesgo de daños para el vehículo.**

# INFORMACIÓN SOBRE EL VEHÍCULO

## Dimensiones (en metros)

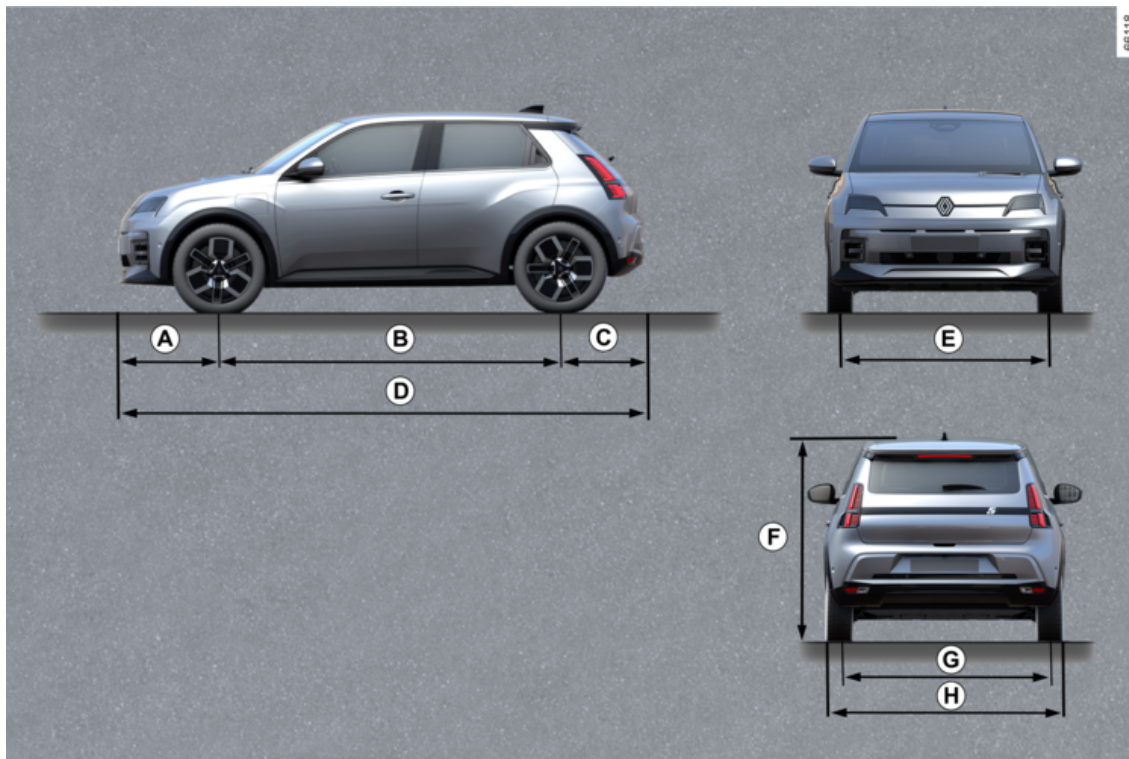

7

# INFORMACIÓN SOBRE EL VEHÍCULO

## Tabla de dimensiones

	Longitud
<b>A</b>	0,748
<b>B</b>	2,541
<b>C</b>	0,631
<b>D</b>	3,920
<b>E</b>	1,555
<b>F</b>	1,499 en vacío
<b>G</b>	1,545
<b>H</b>	1,774 2.020 con los retrovisores exteriores desplegados 1.808 con los retrovisores exteriores plegados

# INFORMACIÓN SOBRE EL VEHÍCULO

## Pesos (en kg)

### Tabla de pesos

Los pesos indicados corresponden a un vehículo básico sin extras opcionales: pueden variar en función del equipamiento del vehículo. Consulte a su Representante de la marca.

**Peso máximo autorizado en carga (MMAC)**

**Peso Total Máximo Autorizado (MMTA)**

**Peso Total Rodante (MTR)**

Pesos indicados en la placa del fabricante → 393

**Peso Remolque con Freno de inercia\***

Se obtiene mediante el cálculo siguiente: MTR - MMAC

**Peso del Remolque sin Freno de inercia\***

500 kg

**Carga admitida sobre la bola del enganche\***

63 kg

**Carga admitida sobre el techo**

Prohibido

**\* Carga remolcable (remolcado de caravana, barco, ...).**

El remolcado está prohibido si el cálculo  $MTR - MMAC$  es igual a cero o cuando el valor de MTR es cero (o no aparece) en la placa del fabricante.

- Es importante respetar las condiciones de remolcado admitidas por la legislación local y, en particular, las definidas por el código de circulación. Para instalar un enganche de remolque infórmese en su Representante de la marca.
- En el caso de un vehículo remolcado, **el peso total rodante (vehículo + remolque) no deberá sobrepasarse nunca**. No obstante se permitirá:
  - sobrepasar el MMTA del eje trasero hasta un límite del 15%;
  - exceder el MMAC en no más del 10% o 100 kg (el límite que se alcance en primer lugar).

En cualquier caso, la velocidad máxima del vehículo y del remolque no debe superar los 100 km/h y la presión de los neumáticos debe incrementarse en 0,2 bar (3 PSI).

## PIEZAS DE RECAMBIO Y REPARACIONES

Las piezas originales se basan en especificaciones muy estrictas y se someten a pruebas específicas. Por ello, estas piezas tienen un nivel de calidad como mínimo equivalente al de las piezas montadas en los vehículos nuevos.

Utilizando sistemáticamente las piezas de recambio de origen, usted tendrá la seguridad de preservar las prestaciones de su vehículo. Más aún, las reparaciones efectuadas en la Red de la marca con piezas de recambio de origen están garantizadas según las condiciones que se indican en el dorso de la orden de reparación.

# JUSTIFICANTES DE MANTENIMIENTO

VIN: .....

Fecha:	km:	Nº de factura:	Comentarios/varios
<b>Tipo de intervención:</b>		<b>Sello</b>	
Revisión <input type="checkbox"/>			
..... <input type="checkbox"/>			
<b>Control anticorrosión:</b>			
CONFORME <input type="checkbox"/> NO CONFORME* <input type="checkbox"/>			
Fecha:	km:	Nº de factura:	Comentarios/varios
<b>Tipo de intervención:</b>		<b>Sello</b>	
Revisión <input type="checkbox"/>			
..... <input type="checkbox"/>			
<b>Control anticorrosión:</b>			
CONFORME <input type="checkbox"/> NO CONFORME* <input type="checkbox"/>			
Fecha:	km:	Nº de factura:	Comentarios/varios
<b>Tipo de intervención:</b>		<b>Sello</b>	
Revisión <input type="checkbox"/>			
..... <input type="checkbox"/>			
<b>Control anticorrosión:</b>			
CONFORME <input type="checkbox"/> NO CONFORME* <input type="checkbox"/>			

\*Véase la página específica

7

# JUSTIFICANTES DE MANTENIMIENTO

VIN: .....

Fecha:	km:	Nº de factura:	Comentarios/variantes
<b>Tipo de intervención:</b>		<b>Sello</b>	
Revisión <input type="checkbox"/>			
..... <input type="checkbox"/>			
<b>Control anticorrosión:</b>			
CONFORME <input type="checkbox"/> NO CONFORME* <input type="checkbox"/>			
Fecha:	km:	Nº de factura:	Comentarios/variantes
<b>Tipo de intervención:</b>		<b>Sello</b>	
Revisión <input type="checkbox"/>			
..... <input type="checkbox"/>			
<b>Control anticorrosión:</b>			
CONFORME <input type="checkbox"/> NO CONFORME* <input type="checkbox"/>			
Fecha:	km:	Nº de factura:	Comentarios/variantes
<b>Tipo de intervención:</b>		<b>Sello</b>	
Revisión <input type="checkbox"/>			
..... <input type="checkbox"/>			
<b>Control anticorrosión:</b>			
CONFORME <input type="checkbox"/> NO CONFORME* <input type="checkbox"/>			

\*Véase la página específica

# JUSTIFICANTES DE MANTENIMIENTO

VIN: .....

Fecha:	km:	Nº de factura:	Comentarios/varios
<b>Tipo de intervención:</b>		<b>Sello</b>	
Revisión <input type="checkbox"/>			
..... <input type="checkbox"/>			
<b>Control anticorrosión:</b>			
CONFORME <input type="checkbox"/> NO CONFORME* <input type="checkbox"/>			
Fecha:	km:	Nº de factura:	Comentarios/varios
<b>Tipo de intervención:</b>		<b>Sello</b>	
Revisión <input type="checkbox"/>			
..... <input type="checkbox"/>			
<b>Control anticorrosión:</b>			
CONFORME <input type="checkbox"/> NO CONFORME* <input type="checkbox"/>			
Fecha:	km:	Nº de factura:	Comentarios/varios
<b>Tipo de intervención:</b>		<b>Sello</b>	
Revisión <input type="checkbox"/>			
..... <input type="checkbox"/>			
<b>Control anticorrosión:</b>			
CONFORME <input type="checkbox"/> NO CONFORME* <input type="checkbox"/>			

\*Véase la página específica

7

# JUSTIFICANTES DE MANTENIMIENTO

VIN: .....

Fecha:	km:	Nº de factura:	Comentarios/variantes
<b>Tipo de intervención:</b>		<b>Sello</b>	
Revisión <input type="checkbox"/> ..... <input type="checkbox"/>			
<b>Control anticorrosión:</b>			
CONFORME <input type="checkbox"/> NO CONFORME* <input type="checkbox"/>			
Fecha:	km:	Nº de factura:	Comentarios/variantes
<b>Tipo de intervención:</b>		<b>Sello</b>	
Revisión <input type="checkbox"/> ..... <input type="checkbox"/>			
<b>Control anticorrosión:</b>			
CONFORME <input type="checkbox"/> NO CONFORME* <input type="checkbox"/>			
Fecha:	km:	Nº de factura:	Comentarios/variantes
<b>Tipo de intervención:</b>		<b>Sello</b>	
Revisión <input type="checkbox"/> ..... <input type="checkbox"/>			
<b>Control anticorrosión:</b>			
CONFORME <input type="checkbox"/> NO CONFORME* <input type="checkbox"/>			

\*Véase la página específica

# JUSTIFICANTES DE MANTENIMIENTO

VIN: .....

Fecha:	km:	Nº de factura:	Comentarios/varios
<b>Tipo de intervención:</b>		<b>Sello</b>	
Revisión <input type="checkbox"/>			
..... <input type="checkbox"/>			
<b>Control anticorrosión:</b>			
CONFORME <input type="checkbox"/> NO CONFORME* <input type="checkbox"/>			
Fecha:	km:	Nº de factura:	Comentarios/varios
<b>Tipo de intervención:</b>		<b>Sello</b>	
Revisión <input type="checkbox"/>			
..... <input type="checkbox"/>			
<b>Control anticorrosión:</b>			
CONFORME <input type="checkbox"/> NO CONFORME* <input type="checkbox"/>			
Fecha:	km:	Nº de factura:	Comentarios/varios
<b>Tipo de intervención:</b>		<b>Sello</b>	
Revisión <input type="checkbox"/>			
..... <input type="checkbox"/>			
<b>Control anticorrosión:</b>			
CONFORME <input type="checkbox"/> NO CONFORME* <input type="checkbox"/>			

\*Véase la página específica

7

# JUSTIFICANTES DE MANTENIMIENTO

VIN: .....

Fecha:	km:	Nº de factura:	Comentarios/variantes
<b>Tipo de intervención:</b>		<b>Sello</b>	
Revisión <input type="checkbox"/>			
..... <input type="checkbox"/>			
<b>Control anticorrosión:</b>			
CONFORME <input type="checkbox"/> NO CONFORME* <input type="checkbox"/>			
Fecha:	km:	Nº de factura:	Comentarios/variantes
<b>Tipo de intervención:</b>		<b>Sello</b>	
Revisión <input type="checkbox"/>			
..... <input type="checkbox"/>			
<b>Control anticorrosión:</b>			
CONFORME <input type="checkbox"/> NO CONFORME* <input type="checkbox"/>			
Fecha:	km:	Nº de factura:	Comentarios/variantes
<b>Tipo de intervención:</b>		<b>Sello</b>	
Revisión <input type="checkbox"/>			
..... <input type="checkbox"/>			
<b>Control anticorrosión:</b>			
CONFORME <input type="checkbox"/> NO CONFORME* <input type="checkbox"/>			

\*Véase la página específica

# CONTROL ANTICORROSIÓN

En caso de que la prórroga de la garantía esté condicionada por una reparación, ésta se indicará a continuación.

**VIN:** .....

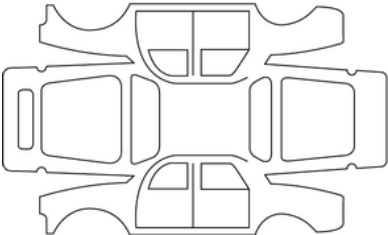
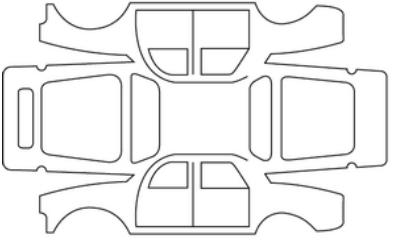
Fecha de reparación:		<b>Sello</b>
Realizar reparación por corrosión:		
Fecha de reparación:		<b>Sello</b>
Reparación que se debe efectuar:		

7

## CONTROL ANTICORROSIÓN

En caso de que la prórroga de la garantía esté condicionada por una reparación, ésta se indicará a continuación.

**VIN:** .....

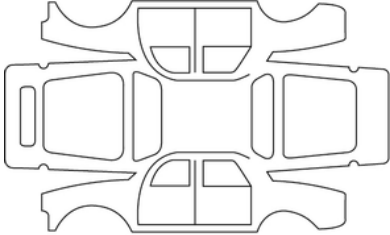
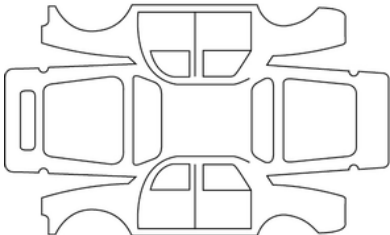
Fecha de reparación:		<b>Sello</b>
Realizar reparación por corrosión:		
Fecha de reparación:		<b>Sello</b>
Reparación que se debe efectuar:		

## CONTROL ANTICORROSIÓN

En caso de que la prórroga de la garantía esté condicionada por una reparación, ésta se indicará a continuación.

**VIN:** .....

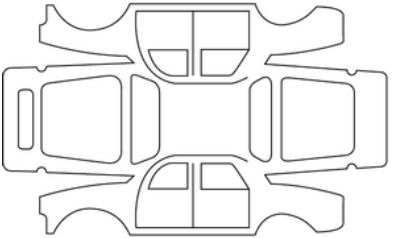
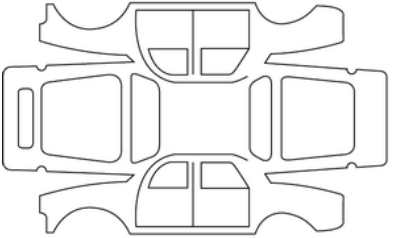
Fecha de reparación:		<b>Sello</b>
Realizar reparación por corrosión:		
Fecha de reparación:		<b>Sello</b>
Reparación que se debe efectuar:		

7

## CONTROL ANTICORROSIÓN

En caso de que la prórroga de la garantía esté condicionada por una reparación, ésta se indicará a continuación.

**VIN:** .....

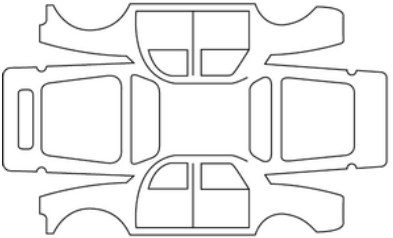
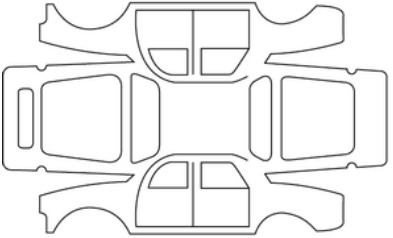
Fecha de reparación:		<b>Sello</b>
Realizar reparación por corrosión:		
Fecha de reparación:		<b>Sello</b>
Reparación que se debe efectuar:		

## CONTROL ANTICORROSIÓN

En caso de que la prórroga de la garantía esté condicionada por una reparación, ésta se indicará a continuación.

**VIN:** .....

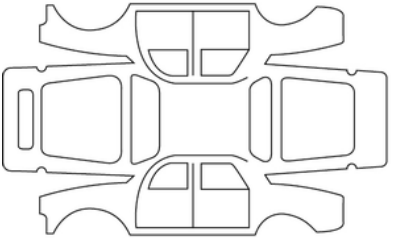
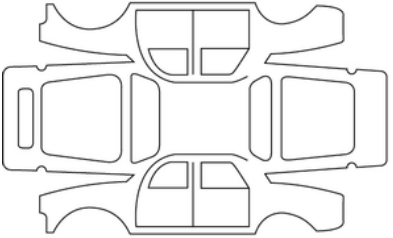
Fecha de reparación:		<b>Sello</b>
Realizar reparación por corrosión:		
Fecha de reparación:		<b>Sello</b>
Reparación que se debe efectuar:		

7

## CONTROL ANTICORROSIÓN

En caso de que la prórroga de la garantía esté condicionada por una reparación, ésta se indicará a continuación.

**VIN:** .....

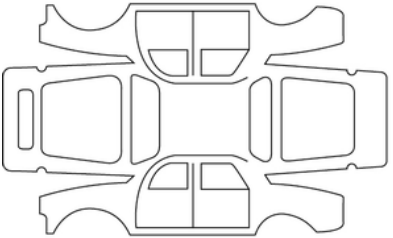
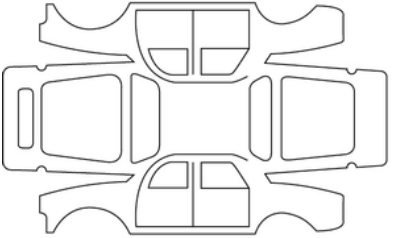
Fecha de reparación:		<b>Sello</b>
Realizar reparación por corrosión:		
Fecha de reparación:		<b>Sello</b>
Reparación que se debe efectuar:		

## CONTROL ANTICORROSIÓN

En caso de que la prórroga de la garantía esté condicionada por una reparación, ésta se indicará a continuación.

**VIN:** .....

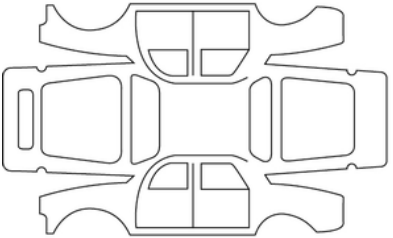
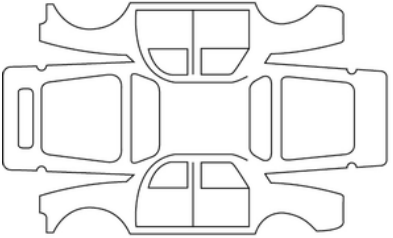
Fecha de reparación:		<b>Sello</b>
Realizar reparación por corrosión:		
Fecha de reparación:		<b>Sello</b>
Reparación que se debe efectuar:		

7

# ÍNDICE ALFABÉTICO

## A

Acceso al compartimento del motor, [352](#)  
Active driver assist, [271](#)  
Advertencia: salida del aparcamiento, [313](#)  
Advertencia de ángulo muerto, [215](#)  
Advertencia de atención del conductor, [231](#)  
Advertencia de detección de fatiga del conductor, [233](#), [287](#)  
Advertencia de pérdida de presión de los neumáticos, [190](#)  
Airbag, [94](#)  
Airbag : activación del airbag del pasajero delantero, [118](#)  
Airbag: airbag, [94](#)  
Airbag : desactivación del airbag del pasajero delantero, [118](#)  
Airbags : seguridad infantil, [118](#)  
Aire acondicionado, [334](#)  
Aire acondicionado: informaciones y consejos de utilización, [336](#)  
Aireadores, [323](#)  
Ajustes, [140](#)  
Ajustes: menú de configuración, [140](#)  
Ajustes de personalización del vehículo, [140](#)  
Alerta de distancia de seguridad, [220](#)  
Aparcamiento manos libres, [306](#)  
Apertura de las puertas, [68](#)  
Asientos delanteros, [77](#)  
Asientos delanteros: reglajes, [82](#)  
Asientos traseros, [80](#)  
Averías de funcionamiento: pilas de tarjeta, [55](#)

## B

Batería, [357](#)  
Batería de 12 V, [357](#)  
Bloqueo/desbloqueo de las puertas: puertas, [69](#)

## C

Cable de carga, [53](#)  
Calefacción, [323](#)  
Cámara de marcha atrás, [298](#)  
Capó Motor, [352](#)  
Cierre de las puertas, [68](#)  
Cinturones de seguridad, [82](#), [94](#)  
Climatización manual, [327](#)  
Compartimento de almacenamiento/equipamientos: compartimentos, [345](#)  
Consejos de conducción, [184](#)  
Consumo de energía, [134](#)  
Control de distancia de aparcamiento, [301](#)  
Cuadro de instrumentos, [134](#)

## D

Digital key, [65](#)  
Dimensiones del vehículo, [398](#)  
Dispositivos adicionales de retención, [96](#)  
Dispositivos de protección lateral, [94](#)  
Dispositivos de retención adicionales: protección lateral, [94](#)  
Dispositivos de retención adicionales a los cinturones de seguridad delanteros, [88](#)

# ÍNDICE ALFABÉTICO

Dispositivos de retención adicionales a los cinturones de seguridad traseros, [93](#)

Dispositivos de retención complementarios a los cinturones de seguridad, [94](#)

Dispositivos de retención infantil, [97](#)

## E

ECO Conducción, [184](#)

Elevalunas eléctricos, [341](#)

Embellecedores de la rueda, [373](#)

Emergencia: llamada de emergencia, [319](#)

Equipamiento multimedia, [339](#)

Escobillas de los limpiaparabrisas: sustitución, [379](#)

Especificaciones del motor, [395](#)

## F

Faros: reglaje, [158](#)

Fijación de accesorios, [386](#)

Frenado activo de emergencia, [224](#)

Frenado activo de emergencia en marcha atrás, [241](#)

Freno de estacionamiento, [176](#)

Freno de parking electrónico, [176](#)

Función de iluminación "See-Me-Home", [158](#)

Fusibles, [381](#)

## G

Guarnecido interior: mantenimiento, [362](#)

## H

Herramientas, [372](#)

Hora, [141](#)

## I

Identificación del motor, [395](#)

Iluminación exterior, [376](#)

Iluminación interior, [342](#)

Iluminación interior: sustitución de las lámparas, [377](#)

Iluminación y señalización exteriores, [153](#)

Instrumentos de control, [134](#)

## K

Kit de inflado de neumáticos, [368](#)

## L

Limitador de velocidad, [244](#)

Limpiacristales, [161](#), [165](#)

Limpiaparabrisas, [161](#), [165](#)

Limpiaparabrisas/lavaparabrisas, [161](#), [165](#)

Luces: ajuste, [158](#)

Luces: sustitución de lámparas, [376](#)

## M

Maletero, [73](#)

Mantenimiento: guarnecidos interiores, [362](#)

Medio ambiente, [183](#)

Menú de configuración, [140](#)

# ÍNDICE ALFABÉTICO

Menú de personalización de los ajustes del vehículo, [140](#)

Montaje del asiento para niños, [104](#)

MULTI-SENSE, [322](#), [322](#)

## N

Neumáticos, [364](#), [364](#)

Niños, [97](#)

Niveles, [352](#), [354](#)

## O

Ordenador de a bordo, [126](#)

## P

Palanca de velocidades, [170](#)

Pantalla, [134](#)

Parada del motor, [167](#)

Personalización de los ajustes del vehículo, [140](#)

Pesos del vehículo, [400](#)

Piezas de recambio y reparaciones, [401](#)

Posición de conducción: reglajes, [82](#)

Presión de los neumáticos, [366](#)

Prevención de salida de carril, [200](#)

Prevención de salida de carril de emergencia, [208](#)

Programación de la carga, [53](#)

Puertas, [68](#), [68](#), [72](#), [72](#)

Puesta en marcha del motor, [167](#)

Puesto de conducción, [122](#)

## R

Reconocimiento de señales de tráfico, [236](#)

Reglaje de los faros, [158](#)

Reglaje de los haces de los faros, [158](#)

REGLAJE ELÉCTRICO DE LA ALTURA DE LOS FAROS, [158](#)

Regulador de velocidad, [249](#)

Reloj, [141](#)

Remolcado: reparación de averías, [374](#)

Reposacabezas, [80](#)

Reposacabezas delanteros, [77](#)

Reposacabezas traseros, [80](#)

Resolución de problemas: remolcado del vehículo, [374](#)

Retención infantil, [97](#)

Retrovisores, [151](#)

## S

Salida segura de pasajero, [316](#)

Seguridad de los pasajeros: pasajero delantero airbag, [118](#)

Seguridad infantil, [97](#)

Señales acústicas y luminosas, [160](#)

Señales luminosas, [158](#)

Sillas infantiles, [97](#), [104](#)

Sistema de calefacción y aire acondicionado, [323](#)

Sistema de retención para niños, [97](#)

Sustitución de las escobillas del limpiaparabrisas, [379](#)

## T

Tarjeta: bloqueo/desbloqueo de las puertas, [55](#)

# ÍNDICE ALFABÉTICO

Tarjeta: el motor no arranca en modo manos libres, [55](#)

Tarjeta: llave de emergencia, [55](#)

Tarjeta: manos libres, [55](#)

Tarjeta "manos libres": pila, [62](#)

Temperatura: exterior, [141](#)

Testigos en el cuadro de instrumentos, [134](#)

Toma para accesorios, [344](#)

Transporte de niños, [97](#)

## V

Vehículo eléctrico, [20](#)

Volante de dirección: configuración, [148](#)





7799001487

