

RENAULT 5 E-TECH ELECTRIC

manual de utilizare a vehiculului



Bine ați venit la bordul vehiculului dumneavoastră electric

Acest manual de utilizare conține informațiile necesare:

- pentru a vă familiariza cu vehiculul, pentru a-l utiliza în cel mai eficient mod și pentru a valorifica la maximum toate funcțiile și dezvoltările tehnice cu care este dotat.
- pentru a vă asigura că vă oferă întotdeauna cea mai bună performanță prin respectarea recomandărilor simple și detaliate privind întreținerea periodică.
- pentru a vă permite să remediați rapid defectele minore, fără să fie necesară asistența specializată.

Vă recomandăm să acordați câteva minute citirii acestui manual pentru a vă familiariza cu informațiile și îndrumările referitoare la vehicul, la funcții și la noile sale caracteristici. Dacă anumite puncte rămân încă obscure, specialiștii rețelei noastre vor avea plăcere să vă furnizeze orice informație complementară.

Pentru îndrumări, consultați următoarele simboluri:

 și  vizibil în vehicul – indică faptul că trebuie să consultați manualul pentru informații detaliate și/sau limitele de funcționare a echipamentelor vehiculului.

→ oriunde în manual indică transferul la o pagină.



oriunde în manual, indică o noțiune de risc, de pericol sau o instrucțiune de securitate.

Descrierea modelelor prezentate în acest manual a fost stabilită pe baza caracteristicilor tehnice disponibile la data conceperii acestui document. **Manualul tratează ansamblul echipamentelor (de serie sau opționale) disponibile pentru aceste modele, însă prezența lor pe vehicul depinde de versiune, de opțiunile alese și de țara de comercializare a vehiculului.**

Acest document poate să conțină, de asemenea, informații despre articolele de echipare ce urmează a fi introduse ulterior pe parcursul anului pentru modelul respectiv.

Schemele din manualul de utilizare sunt furnizate ca exemple.

Vă urăm drum bun la volanul vehiculului dumneavoastră.

Tradus din franceză. Reproducerea sau traducerea, totală sau parțială, este interzisă fără acordul în prealabil scris al constructorului vehiculului.

CUPRINS

Bine ați venit la bordul vehiculului dumneavoastră electric

.....	4
Exterior.....	4
Habitaclu.....	6
Post de conducere.....	8
Sisteme de asistență la conducere.....	10
Securitate la bord.....	12
Identificare vehicul – Etichete.....	14
Compartimentul motor (întreținere de rutină).....	16
depanare.....	18
Faceți cunoștință cu vehiculul dumneavoastră.....	20
Vehicul electric.....	20
Cartelă.....	55
Cheie digitală.....	65
Uși și deschideri mobile.....	68
Recunoaștere facială.....	75
Scaune față.....	77
Locuri spate.....	80
Centuri de securitate.....	82
Dispozitive de siguranță suplimentare.....	87
Securitate pentru copil.....	96
Scaune pentru copii.....	103
Securitate copii: dezactivare, activare airbag pasager față.....	116
Post de conducere.....	120
Calculator de bord.....	124
Martori luminoși.....	139
Direcție.....	144
Vizualizare spate.....	146
Iluminare și semnalizare.....	148
AVERTIZOARE SONORE ȘI LUMINOASE.....	155

Ștergătoare geamuri.....	156
Conducere.....	162
Pornire, oprire motor.....	162
Comandă de viteze.....	165
Sistem de frânare de recuperare.....	168
Frână de parcare.....	171
Mediu înconjurător.....	178
Recomandări de conducere, conducere eco.....	179
Avertizor de pierdere presiune pneuri.....	185
Dispozitive de corectare și de asistență la conducere.....	189
Funcții suplimentare de asistență la conducere.....	194
Limitator viteză.....	238
Regulator de viteză.....	242
Regulator de viteză adaptiv Stop and Go.....	246
Active driver assist.....	264
Asistență la oprirea de urgență.....	279
Asistență la staționare.....	289
Apel de urgență.....	309
Confortul dumneavoastră.....	312
MULTI-SENSE.....	312
Aeratoare, încălzire și climatizare.....	313
Echipamente multimedia.....	328
Echipare habitaclu.....	330
Compartimente de depozitare, amenajări în habitaclu.....	334
Transport de obiecte.....	338
Întreținere.....	341
Accesul la motor, niveluri.....	341
Baterie:.....	346
Curățarea.....	349

CUPRINS

Recomandări practice	353
Pneuri	353
depanare	362
Faruri, lumini: înlocuirea becurilor	364
Lamele ștergătoare de geam: înlocuire	367
Siguranțe	369
Instalarea și utilizarea accesoriilor	374
Anomalie de funcționare	376
Caracteristici tehnice	381
Informații referitoare la vehicul	381
Piese de schimb și reparații	389
justificative de întreținere	390
Control anticoroziv	396

EXTERIOR

1

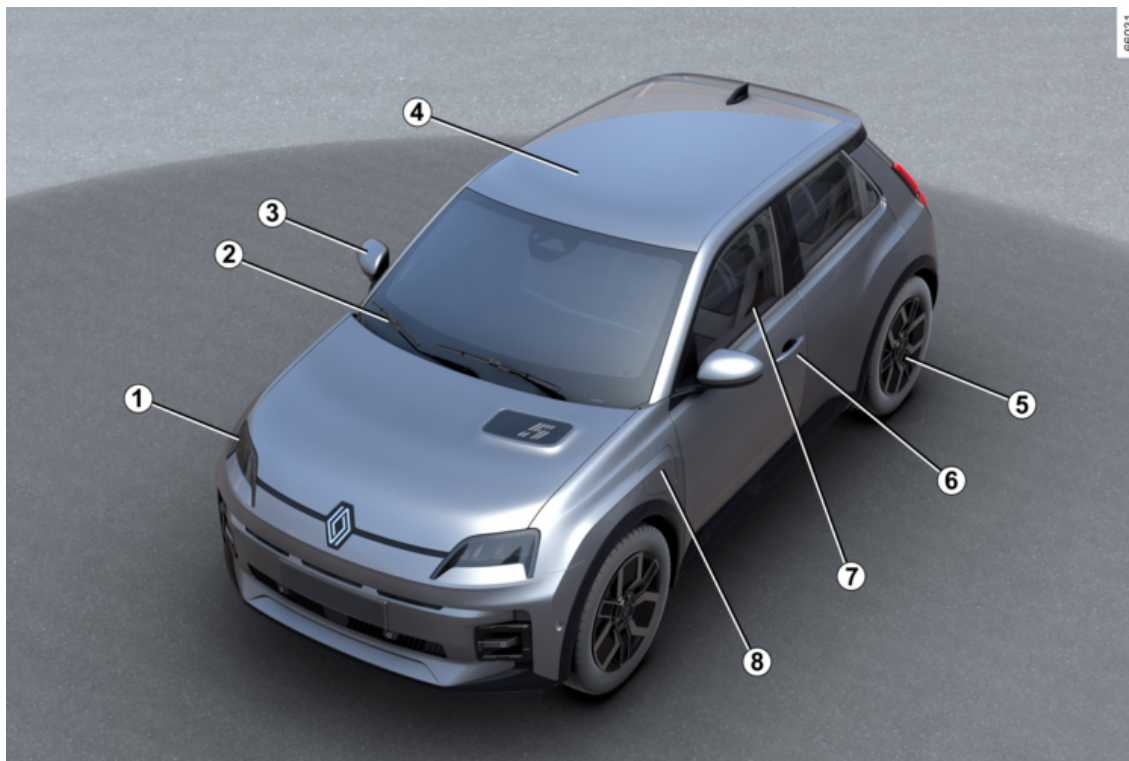

4 - Bine ați venit la bordul vehiculului dumneavoastră electric

EXTERIOR

1. Lămpi: funcționare → 148

Lămpi: înlocuire → 364

2. Ștergător, spălător de geam → 156

Dezaburire → 317 → 320

3. Retrovizoare → 146

4. Întreținere caroserie → 349

5. Pneuri → 353

6. Cartelă → 55 → 65

Blocare, deblocare uși → 69

7. Geamuri electrice → 330

8. Încărcați → 30

HABITACLU

1

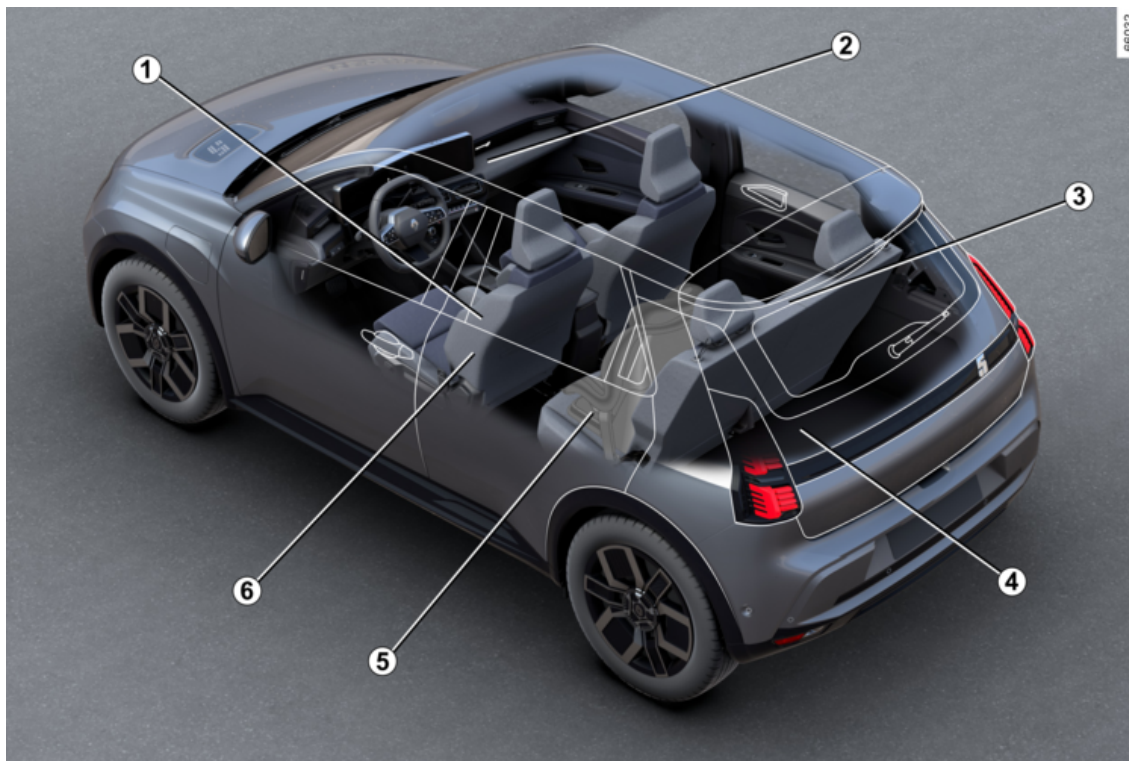

6 - Bine ați venit la bordul vehiculului dumneavoastră electric

HABITACLU

1. Reglare post de conducere → **82**
2. Compartimente de depozitare/
amenajări în habitacul → **334**
3. Tetiere spate → **80**
Banchetă spate → **81**
4. Transport de obiecte → **338**
5. Securitate pentru copil → **96**
6. Tetiere față → **77**
Scaune față → **78**

POST DE CONDUCERE

1

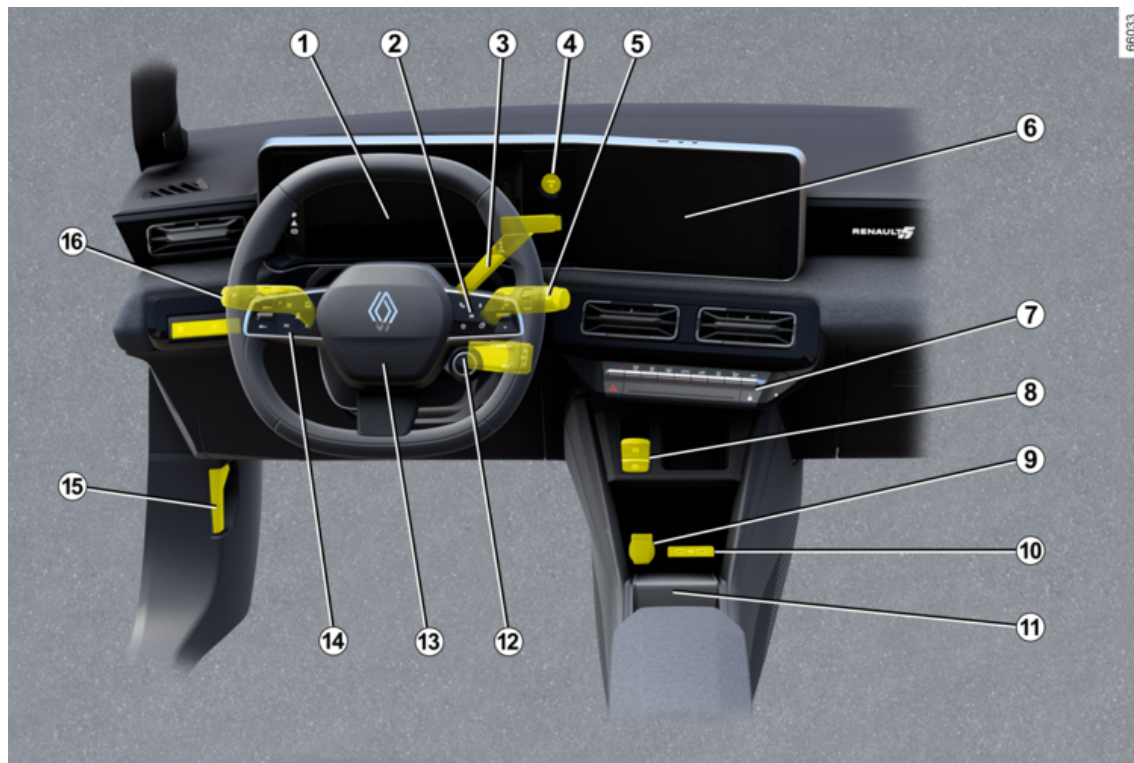

8 - Bine ați venit la bordul vehiculului dumneavoastră electric

POST DE CONDUCERE

- 1. Tablou de bord → 139**
- 2. Comenzi calculator de bord → 124**
- 3. Comandă de viteze → 165**
- 4. Buton de pornire/oprire motor → 162**
- 5. Comandă ștergătoare/spălătoare de geam → 156**
- 6. Panou frontal multimedia → 328**
- 6. Scaun(e) cu încălzire → 78**
- 7. Sistem de încălzire/climatizare Climatizare manuală → 320**
- 8. Frână de parcare asistată → 171**
- 9. Priză accesorii → 333**
- 10. Porturi USB-C în consola centrală → 333**
- 11. Compartiment de depozitare consolă centrală/zonă de încărcare prin inducție → 334**
- 12. Comanda MULTI-SENSE → 312**
- 13. Reglare volan → 144**
- 14. Limitator de viteză → 238**
Regulator de viteză → 242
Regulator de viteză adaptiv Stop and Go → 246
- 15. Deblocare capotă → 341**
- 16. Iluminare exterioară → 148**

SISTEME DE ASISTENȚĂ LA CONDUCERE

1

62354

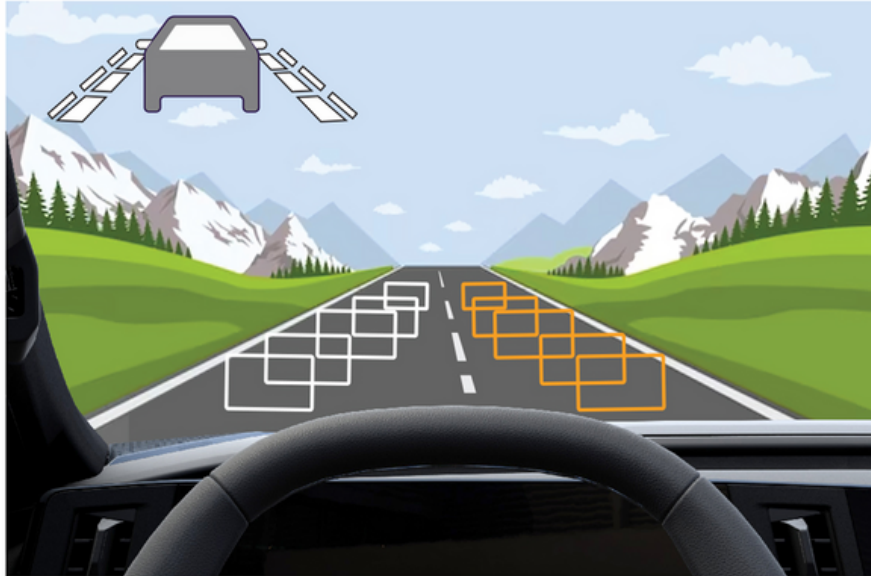

SISTEME DE ASISTENȚĂ LA CONDUCERE

- Dispozitive de corectare și de asistență la conducere → **189**
- My Safety → **194**
- Prevenire a părăsirii benzii → **195**
- Prevenire de urgență a părăsirii benzii → **202**
- Frânare activă de urgență → **218**
- Frânare activă de urgență în marșarier → **235**
- Avertizare unghi mort → **209**
- Avertizare ieșire din parcare → **303**
- Avertizor de pierdere presiune pneuri → **185**
- Avertisment distanță de siguranță → **214**
- Avertizare privind atenția șoferului → **225**
- Avertizare privind oboseala șoferului → **227**
- Limitator de viteză → **238**
- Regulator de viteză → **242**
- Regulator de viteză adaptiv Stop and Go → **246**
- Detectare semne de circulație → **230**
- Asistență la parcare → **292**
- Cameră de mers înapoi → **289**
- Parcare mâini libere → **297**
- Ieșire sigură din vehicul → **306**
- Avertizare ieșire din parcare → **303**

SECURITATE LA BORD

1

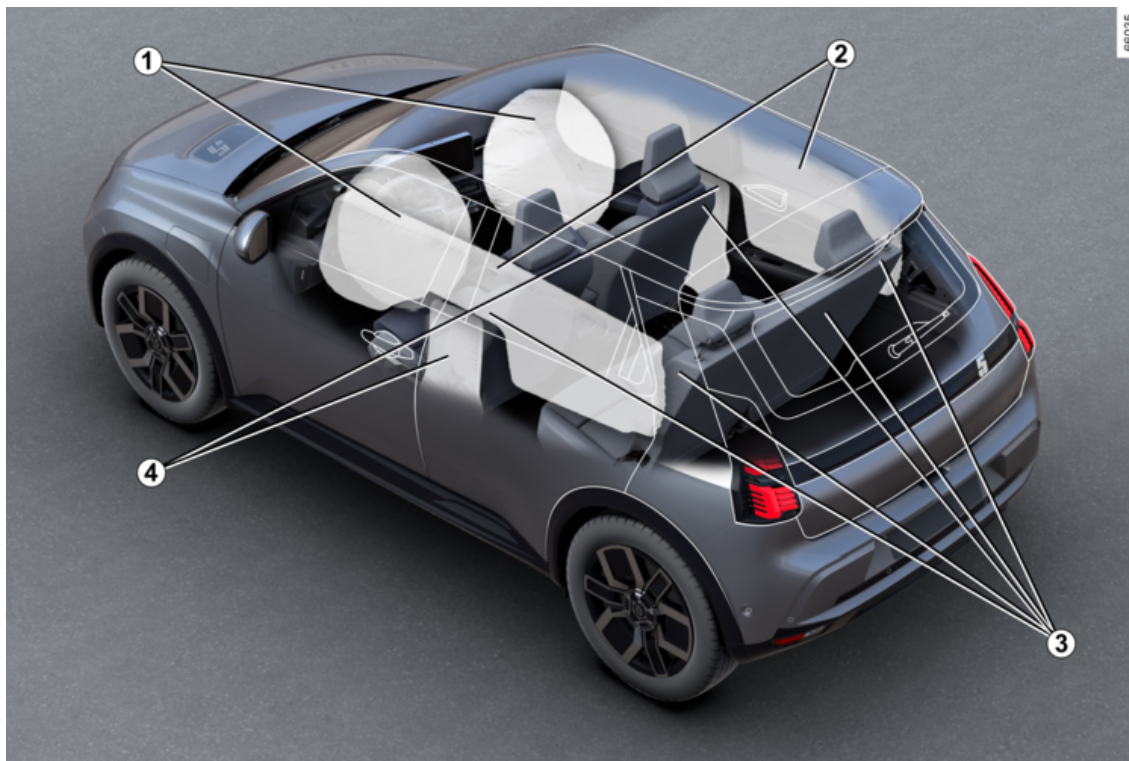

12 - Bine ați venit la bordul vehiculului dumneavoastră electric

SECURITATE LA BORD

1. Airbags Față → 88
Inhibare airbag pasager față → 116
2. Airbags perdea → 93
3. Centuri de securitate → 82
4. Airbags laterale → 93

IDENTIFICARE VEHIUL - ETICHETE

1

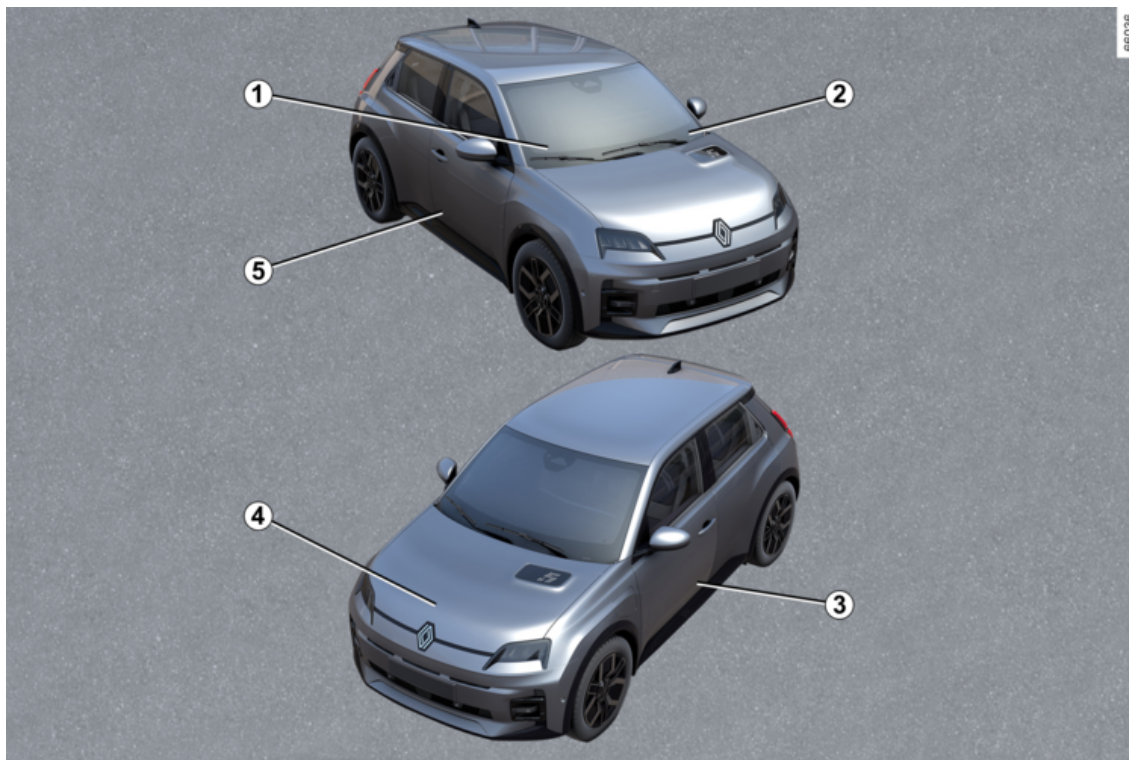

IDENTIFICARE VEHICUL – ETICHETE

1. Informații tehnice pentru serviciile de urgență ➔ **381**
2. Memento număr de identificare vehicul ➔ **381**
3. Etichete presiune pneuri ➔ **355**
4. Identificare motor ➔ **383**
5. Plăcuță de identificare vehicul ➔ **381**

COMPARTIMENTUL MOTOR (ÎNTREȚINERE DE RUTINĂ)

1

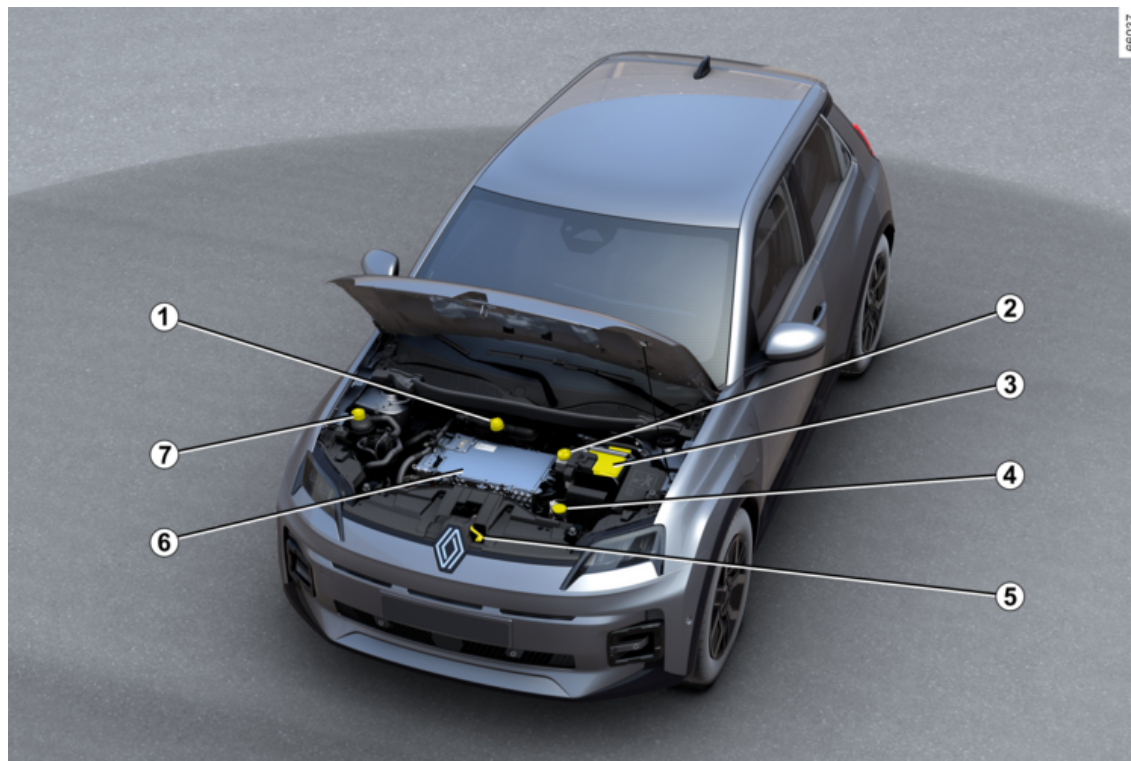

COMPARTIMENTUL MOTOR (ÎNTREȚINERE DE RUTINĂ)

1. Baterie și lichid de răcire a motorului ➔ **343**
2. Lichid de frână ➔ **343**
3. Baterie 12V ➔ **346**
4. Lichid spălător de geam ➔ **345**
5. Deschidere capotă ➔ **341**
6. Circuit electric de "întă tensiune" ➔ **20**
7. Lichid de răcire habitaculu ➔ **343**

DEPANARE

1

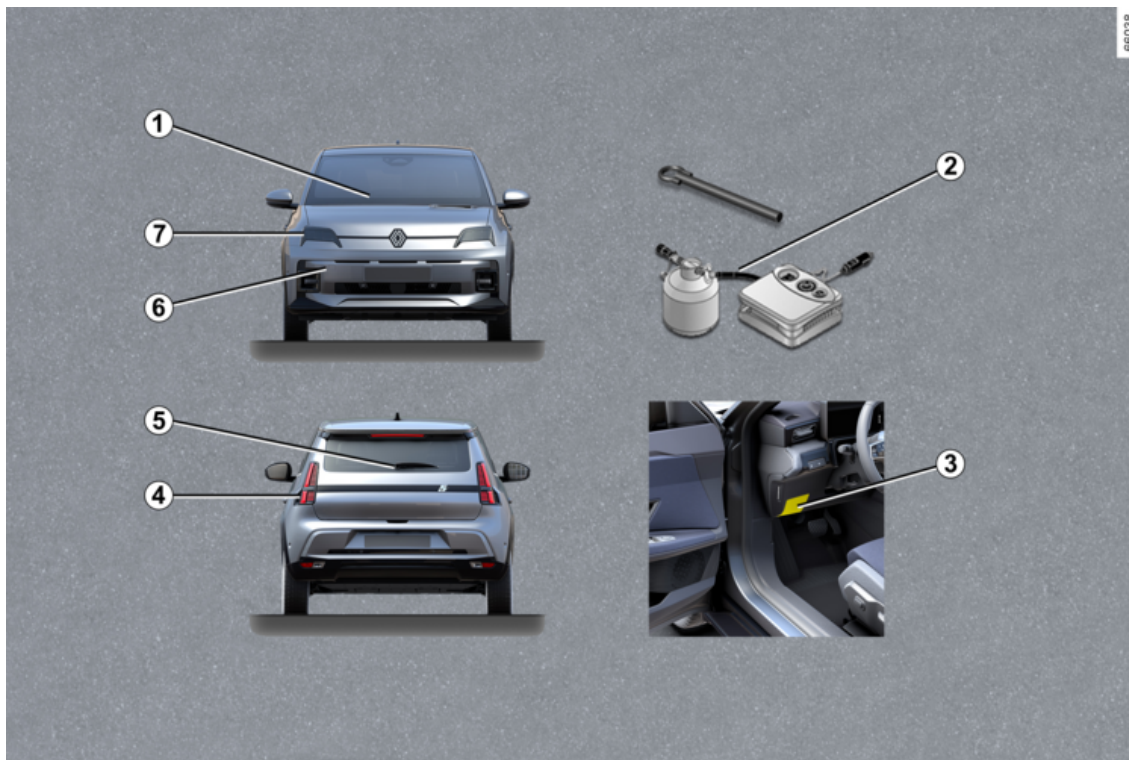

DEPANARE

1. Înlocuirea lamelelor ștergătoarelor de geam față ➔ **367**

2. Pană de pneu ➔ **356**

Scule ➔ **360**

3. Siguranțe ➔ **369**

4. Înlocuirea becurilor lămpilor spate ➔ **364**

5. Înlocuire lamelă ștergător geam spate ➔ **367**

6. Punct de remorcă față ➔ **362**

7. Înlocuirea becurilor farurilor ➔ **364**

VEHICUL ELECTRIC

prezentare

2

Vehiculul electric are caracteristici specifice dar funcționează într-un mod similar unui vehicul cu motor termic.

Diferența fundamentală a vehiculului electric este utilizarea exclusivă a energiei electrice în locul carburantului pentru vehiculele cu motor termic.

Din acest motiv, vă recomandăm să citiți cu atenție acest manual de utilizare care descrie vehiculul dumneavoastră electric.

VEHICUL ELECTRIC

Diagrama schematică a vehiculului electric

2

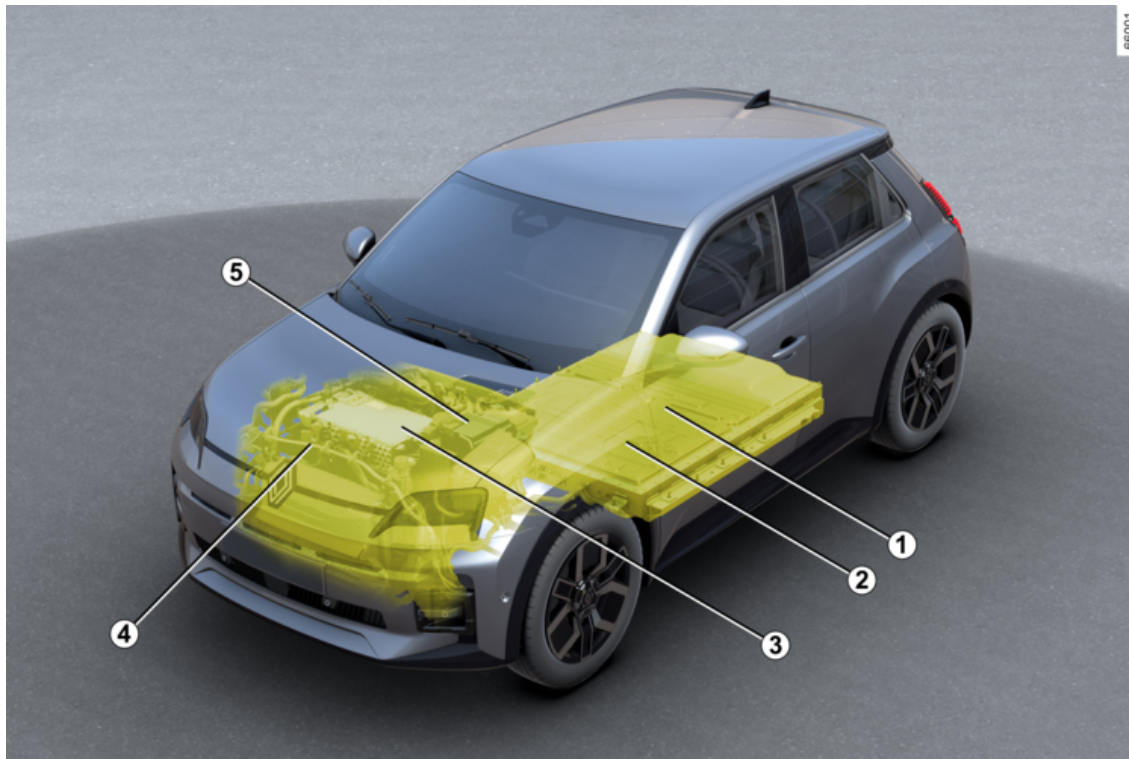

VEHICUL ELECTRIC

1. Baterie de tracțiune de "înalță tensiune".
2. Priză de încărcare electrică.
3. Motor electric.
4. Cablaj de putere electrică de culoare oranj.
5. Baterie 12 volți.

VEHICUL ELECTRIC

Servicii conectate

2

prezentare

Vehiculul dumneavoastră electric dispune de servicii conectate care vă permit să cunoașteți și/sau să controlați:

- starea de încărcare a vehiculului dvs. cu avertizare de baterie aproape descărcată;
- programarea încărcării bateriei de tracțiune în funcție de anumite opțiuni propuse;
- autonomia rămasă a vehiculului;
- ...

Puteți accesa aceste servicii folosind:

- dispozitivele digitale externe (telefoane mobile, tablete etc.);
- ecranul multimedia al vehiculului.

Pentru informații suplimentare, consultați instrucțiunile echipamentului multimedia sau contactați un reprezentant al mărcii.



Este întotdeauna posibil să vă abonați la un serviciu conectat sau să prelungiți abonamentul, consultați un Reprezentant al mărcii.

Baterii

Vehiculul electric este prevăzut cu două tipuri de baterii:

- o baterie de tracțiune de "înalță tensiune";
- o baterie de "12 V".

baterie de tracțiune de "înalță tensiune"

Această baterie stochează energia necesară bunei funcționări a motorului vehiculului dumneavoastră electric. Ca oricare altă baterie, aceasta se descarcă dacă este utilizată și, prin urmare, trebuie încărcată regulat.

Nu este necesar să așteptați să ajungeți pe rezervă pentru a încărca bateria de tracțiune.

Timpul de încărcare variază în funcție de tipul specific de cutie de perete sau de borna publică la care vă veți racorda.

Autonomia bateriei vehiculului depinde de nivelul de încărcare a bateriei de tracțiune și, de asemenea, de stilul dvs. de conducere ➔ 182.

Sistemul de aer condiționat al vehiculului este utilizat pentru răcirea bateriei de tracțiune.

Pentru a menține durata de viață a bateriei de tracțiune, sistemul de aer condiționat trebuie verificat de că-

tre un profesionist calificat. Este valabil mai ales dacă observați o reducere a performanței aerului condiționat.

Baterie 12 volți

A doua baterie de pe vehicul este o baterie de 12 V: aceasta furnizează energia necesară pentru funcționarea echipamentelor vehiculului (lumină, ștergătoare de parbriz, asistență la frânare etc.).

(A)

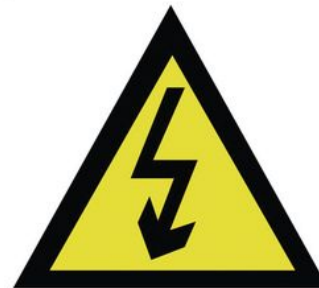

Simbolul  reperează elementele electrice ale vehiculului dvs. care pot prezenta riscuri pentru siguranță.

61587

VEHICUL ELECTRIC

Circuit electric de "înalță tensiune"

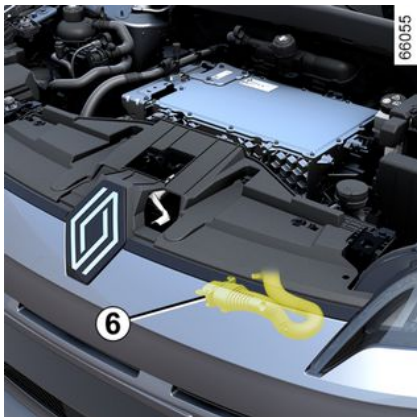

Circuitul electric de "înalță tensiune" poate fi recunoscut după cablurile de culoare portocalie **6** și după elementele care prezintă simbolul



Sistemul de antrenare al vehiculului electric folosește curent electric de înaltă tensiune.

Aceste sistem poate fi cald înainte și după întreruperea contactului. Respectați mesajele de avertizare de pe etichetele prezente în vehicul.

Sunt strict interzise toate operațiunile și modificările efectuate asupra sistemului electric de "înalță tensiune" al vehiculului (elemente, cabluri, conectori, baterie de tracțiune) din cauza riscurilor pe care le pot prezenta pentru siguranța dvs. Apelați la un Reprezentant al mărcii.

Risc de arsuri grave sau electrocutare care pot provoca decesul.

Conducere

La fel ca în cazul unui vehicul cu cutie de viteze automată, trebuie să vă obișnuiți să nu utilizați piciorul stâng și să nu frânați cu el.

În timpul mersului, atunci când ridicați piciorul de pe pedala de accelerație sau apăsați pe pedala de frână,

motorul generează, în timpul deceleării, curent electric și acesta este utilizat pentru încărcarea bateriei → 179.

Intemperii, drumuri inundate:



Nu rulați pe o șosea inundată dacă nivelul apei depășește marginea inferioară a jantelor.



Frâna de motor nu poate în nici un caz să înlocuiască apăsarea pe pedala de frână.



Impediment la conducere

Pe partea șoferului, nu utilizați decât covorașe adaptate vehiculului, care se prind peste elementele preinstalate și verificați regulat fixarea lor. Nu suprapuneți mai multe covorașe.

Risc de blocare a pedalelor.

VEHICUL ELECTRIC

Zgomot

2

Vehiculele electrice sunt deosebit de silențioase. Este posibil ca dumneavoastră să nu fiți încă obișnuit cu acest lucru și ceilalți participanți la trafic nici atât. Acestora le este dificil să audă dacă vehiculul se află în mișcare.

Deoarece motorul este silențios, veți auzi zgomote pe care nu sunteți obișnuit să le auziți (zgomotul aerodinamic, pneuri...).

La fiecare decuplare a contactului, ventilarea se întrerupe după aproximativ zece secunde.

Avertizor sonor pietoni

Avertizorul sonor pentru pietoni vă permite să îi preveniți pe ceilalți participanți la trafic, în special pietonii și cicliștii, de prezența vehiculului dumneavoastră.

La pornirea motorului, avertizorul sonor pentru pietoni se activează automat. Sunetul este emis atunci când viteza vehiculului este cuprinsă între aproximativ 1 și 30 km/h.

Pentru mai multe informații despre claxonul pentru pietoni, consultați instrucțiunile multimedia.

În cazul unei defecțiuni la claxonul pentru pietoni, martorul luminos



este afișat pe tabloul de bord, împreună cu mesajul "Avarie sunet exterior".

Consultați Reprezentantul mărcii.



Vehiculul dumneavoastră electric este silențios. Înainte de a-l părăsi, menținând piciorul pe frână, opriți motorul.

RISC DE RĂNIRI GRAVE.

Recomandări importante



Citiți cu atenție aceste instrucțiuni. Nerespectarea acestor instrucțiuni poate să cauzeze un **risc de incendiu, de rănire gravă sau de electrocutare care poate provoca decesul.**

În caz de accident sau de șoc

În caz de accident sau de șoc pe partea inferioară a vehiculului (de exemplu: contact cu o bornă, un trotuar supraînălțat sau orice alt mobilier urban), circuitul electric sau bateria de tracțiune se poate deteriora.

Solicitați verificarea vehiculului de către un reprezentant al mărcii.

Nu atingeți niciodată elementele de "înalță tensiune" sau cablurile portocalii expuse și vizibile din interiorul sau de la exteriorul vehiculului.

În caz de deteriorare importantă a bateriei de tracțiune, ar putea să apară eventuale scurgeri:

- nu atingeți niciodată lichidele (fluidele etc.) care provin de la bateria de tracțiune;
- în caz de contact cu corpul, clătiți cu apă din abundență și consultați de urgență un medic.

În momentul unui șoc, chiar ușor, pe trapa de încărcare și/sau clapetă, controlați cât mai repede la un Reprezentant al mărcii.

În caz de incendiu

În caz de incendiu, părăsiți și evacuați imediat vehiculul, contactați serviciile de urgență, specificând că este vorba de un vehicul electric.

Dacă este necesar să interveniți, nu utilizați decât agenți de stingere de tipul ABC sau BC compatibili cu focul produs la sistemele electrice. Nu folosiți apă sau alți agenți de stingere.

În caz de deteriorare a circuitului electric, contactați un reprezentant al mărcii.

Toate operațiunile de remorcare → 362.

Spălarea vehiculului

Nu spălați niciodată compartimentul motor, priza de încărcare și bateria de tracțiune cu un dispozitiv de curățare de înaltă presiune.

Risc de deteriorare a circuitului electric.

Nu spălați niciodată vehiculul atunci când acesta se încarcă. Nu spălați niciodată cablul de încărcare în timp ce vehiculul se încarcă. Nu spălați niciodată cablul de încărcare și fișa cablului de încărcare în timp ce cablul nu este conectat, pentru a preveni coroziunea pinilor de încărcare.

VEHICUL ELECTRIC

Risc de electrocutare care poate provoca decesul.

2

VEHICUL ELECTRIC

Încărcare

2

Diagramă schematică

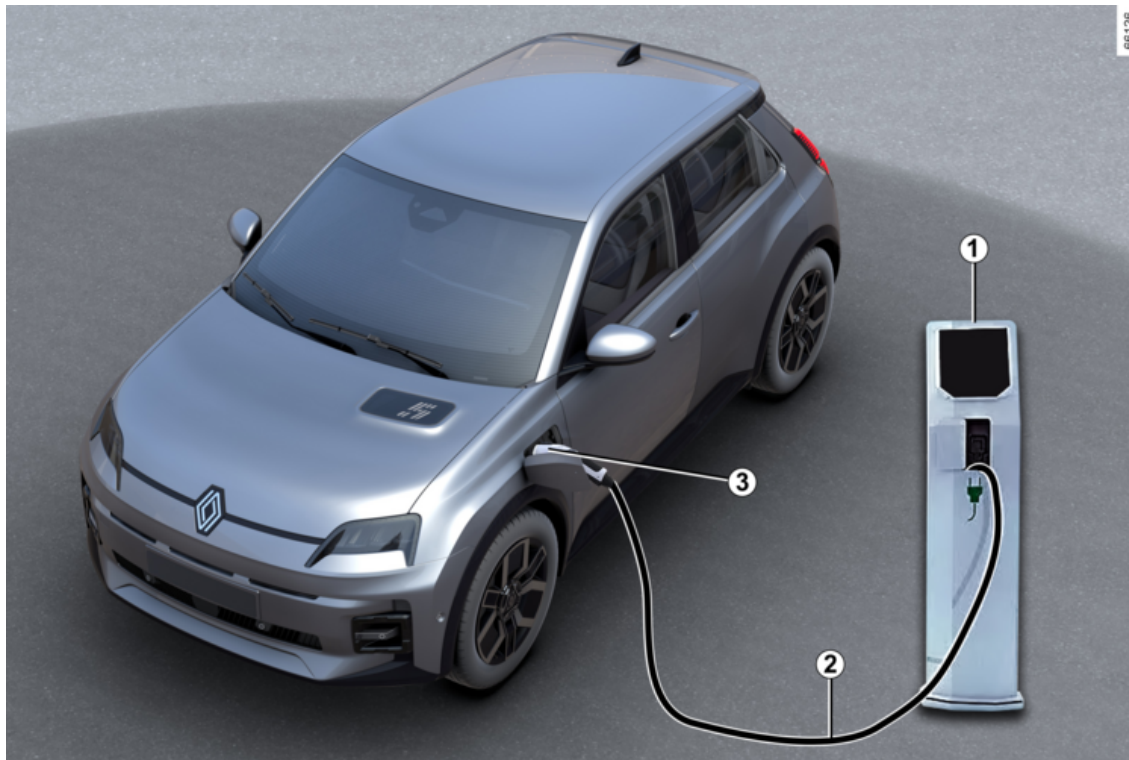

VEHICUL ELECTRIC

1. Priză de perete specifică sau terminal de încărcare.
2. Cablu de încărcare.
3. Priză de încărcare electrică.



Pentru toate întrebările referitoare la echipamentele necesare pentru încărcare, consultați un Reprezentant al mărcii.



Recomandări importante pentru încărcarea vehiculului dumneavoastră

Citiți cu atenție aceste instrucțiuni. Nerespectarea acestor instrucțiuni poate să cauzeze un **risc de incendiu, de rănire gravă sau de electrocutare care poate provoca decesul.**

Încărcare

Nu interveniți asupra vehiculului în timpul încărcării (spălare, intervenție în compartimentul motorului...).

În caz de prezență a apei, a semnelor de coroziune sau a corpurilor străine în conectorul cablului de încărcare sau în priza de încărcare a vehiculului, nu încărcați vehiculul. **Risc de incendiu.**

Nu încercați să atingeți contactele cablului, priza rezidențială sau priza de încărcare a vehiculului și nu introduceți obiecte în acestea.

Nu conectați niciodată cablul de încărcare la un adaptor, o priză multiplă sau un prelungitor.

Utilizarea unui grup electrogen este interzisă.

Nu demontați și nu modificați priza de încărcare a vehiculului sau cablul de încărcare. **Risc de incendiu.**

Nu modificați instalația electrică sau nu interveniți asupra acesteia în timpul încărcării.

În cazul unui șoc, chiar și ușor, la trapa de încărcare sau la clapetă, solicitați cât mai repede verificarea acesteia de către un reprezentant al mărcii.

Utilizați cablul cu grijă: nu îl călcați, nu îl introduceți în apă, nu trageți de acesta și nu îl supuneți șocurilor.

Controlați în mod regulat starea corespunzătoare a cablului de încărcare.

În caz de deteriorare a cablului de încărcare (coroziune, colorare maro, întrerupere etc.), a unității sau a prizei de încărcare a vehiculului, nu utilizați aceste elemente. Consultați un reprezentant al mărcii pentru a solicita înlocuirea acestora.

În caz de neactivare a mecanismului de blocare al trapei de încărcare și/sau de deblocare a prizei de încărcare electrică a vehiculului, contactați un reprezentant al mărcii.

VEHICUL ELECTRIC

Cablul de încărcare A

47303



Acest cablu este specific vehiculului dumneavoastră și este conceput pentru bransarea la prizele de perete sau la terminalele publice, în scopul încărcării standard a bateriei de tracțiune.

Cablul de încărcare B

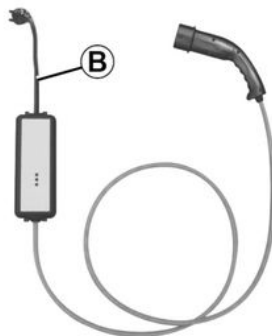

Acest cablu poate fi utilizat pentru:

- în utilizare normală, la o priză utilizată numai pentru vehicul (încărcare de 14 A/16 A);
- încărcarea ocazională de la o priză de uz casnic (încărcare de 8 A) - de exemplu, atunci când nu sunteți acasă.

În toate cazurile, prizele trebuie montate conform instrucțiunilor care însoțesc cablul de încărcare **B**.

35906

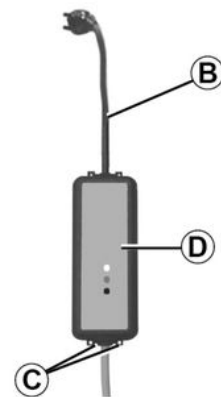

În toate cazurile, citiți **cu atenție** manualul de utilizare al cablului de încărcare **B**.



Nu lăsați niciodată cutia să atârne suspendată de cordon. Utilizați cârligele **C** pentru a-l agăța.

34577

2

VEHICUL ELECTRIC

2

 Dacă se produce o defecțiune în timpul procesului de încărcare (marmorul luminos roșu apare pe unitatea **D**), opriți imediat încărcarea. Vă rugăm să consultați instrucțiunile pentru cablul de încărcare.

 Este recomandat să utilizați cu prioritate un cordon de încărcare care permite o încărcare standard a bateriei de tracțiune.

 Înainte de a curăța cablul de încărcare, asigurați-vă că este deconectat. Curățați cablul folosind o lavetă umezită ușor cu apă. În timpul curățării, asigurați-vă că laveta nu intră în contact cu capetele cablului (conectorii, pinii de încărcare) pentru a evita orice risc de coroziune.

 Fiecare cablu de încărcare este depozitat în portbagajul vehiculului ➔ 73.

Recomandări importante



Recomandări importante pentru încărcarea vehiculului dumneavoastră

Citiți cu atenție aceste instrucțiuni. Nerespectarea acestor instrucțiuni poate să cauzeze un **risc de incendiu, de rănire gravă sau de electrocutare care poate provoca decesul.**

Alegerea cordonului de încărcare

Cordoanele de încărcare standard furnizate împreună cu vehiculul au fost concepute special pentru acest vehicul. Cordoanele au fost concepute pentru a vă proteja împotriva riscurilor de electrocutare care pot provoca deces sau incendiu.

Nu utilizați cablurile de încărcare ale unor vehicule anterioare, deoarece nu sunt adaptate.

Pentru siguranța dumneavoastră, utilizarea unui cordon de încărcare nerecomandat de constructor este strict interzisă. Nerespectarea acestei recomandări poate implica riscuri de incendiu sau electrocutare care pot provoca deces. Pentru alegerea unui cordon de încărcare adaptat vehiculului dumneavoastră, vă rugăm să consultați un Reprezentant al mărcii

Utilizarea cablului de încărcare B

Citiți cu atenție instrucțiunile furnizate împreună cu cablul de încărcare pentru a cunoaște precauțiile de utilizare a produsului și caracteristicile tehnice necesare pentru montarea prizei.

Principiu de instalare

Priză de perete

Solicitați unei persoane autorizate să instaleze o cutie murală specifică.

În cazul încărcării la domiciliu

Solicitați unui specialist calificat să verifice dacă fiecare priză la care veți conecta cablul de încărcare se conformează standardelor și reglementărilor în vigoare în țara dvs. și că se conformează cu specificațiile descrise în paragraful "Sisteme de alimentare electrică".

Sisteme de alimentare electrică

Utilizați numai terminale de încărcare care sunt conforme cu standardul IEC 61851-1 și puncte de conectare protejate de:

- un dispozitiv cu curent rezidual de 30 mA, de tip A, specific prizei utilizate;
- un dispozitiv de protecție la supracurent;

VEHICUL ELECTRIC

- o protecție la supratensiunea produsă de fulger în zonele expuse (IEC 62305-4);
- o conexiune la masă care respectă standardele din țara relevantă.

2

VEHICUL ELECTRIC

Tipuri de încărcare care respectă standardele europene

Curent alternativ (AC)

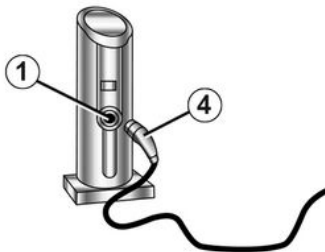

62364

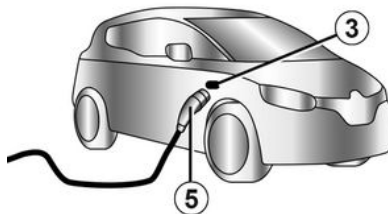
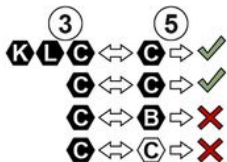

Dacă informațiile sunt afișate pe trapa de încărcare a vehiculului, urmați instrucțiunile de mai jos.





Înainte de conectarea cablului de încărcare, verificați dacă:

- culoarea și una dintre literele recordului de intrare **1** corespund culorii și uneia dintre litere de la capătul **4** al cablului;
- culoarea și una dintre literele recordului de intrare **3** corespund culorii și uneia dintre litere de la capătul **5** al cablului.

VEHICUL ELECTRIC

Etichete

2

Tip de încărcare	Curent alternativ (AC)			
Conectare	Terminal de încărcare 1 /Cablu de încărcare 4		Vehicul 3 /Cablu de încărcare 5	
Tipuri de încărcare care respectă standardele europene (pentru toate celelalte cazuri, consultați un reprezentant al mărcii).				

VEHICUL ELECTRIC

Curent continuu (DC)

62378

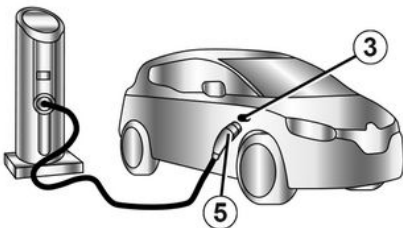
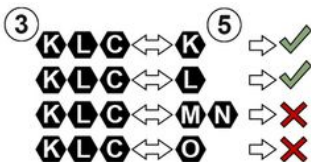

Dacă informațiile sunt afișate pe trapa de încărcare a vehiculului, urmați instrucțiunile de mai jos.





Înainte de conectarea cablului de încărcare, asigurați-vă că culoarea și una dintre literele de pe racordul de intrare **3** corespund culorii și uneia dintre litere de la capătul **5** al cablului de încărcare.

i În caz de încărcare rapidă a vehiculului (DC), cablul de alimentare dintre vehicul și terminalul de încărcare nu trebuie să fie mai lung de **30 de metri**.

Dacă aveți îndoieli în legătură cu lungimea cablului, consultați-vă cu proprietarul terminalului de încărcare (DC).

VEHICUL ELECTRIC

Etichete

Tip de încărcare	Curent continuu (DC)				
Conectare	Vehicul 3 /Cablu de încărcare 5				
Tipuri de încărcare care respectă standardele europene (pentru toate celelalte cazuri, consultați un reprezentant al mărcii).					

2

Priză de încărcare electrică 3

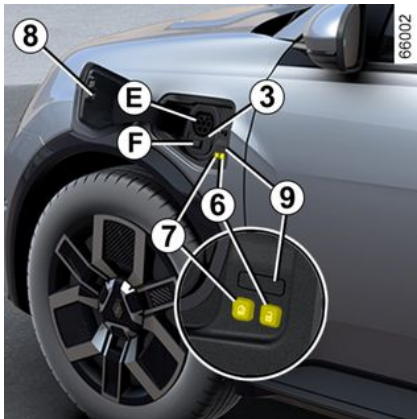

Notă: în caz de ninsoare, înainte de a conecta sau deconecta, îndepărtați zăpada din zona din jurul prizei de încărcare a vehiculului.



Pătrunderea zăpezii în interiorul prizei poate bloca introducerea prizei cordonului de încărcare.

Vehiculul este echipat cu două prize de încărcare, situate în partea din față a vehiculului:

- priză **E** de încărcare până la maximum 11 kW;
- priză **F**, în funcție de vehicul, pe lângă priză **E**, pentru încărcare rapidă.

i În funcție de vehicul, priză **F** este protejată de un obturator. Înainte de a conecta un cablu de încărcare la priză **E**, asigurați-vă că obturatorul de la priză **F** este fixat în poziție.

De asemenea, există două butoane situate în interiorul trapei de încărcare:

- butonul **6**  deblochează cablul de încărcare;
- butonul **7**  poate fi utilizat pentru a opri programul de încărcare (dacă a fost configurat anterior), pentru a începe imediat încărcarea vehiculului.

Precauții

Pentru utilizare zilnică, se recomandă să încărcați vehiculul până la 80% pentru a îmbunătăți durata de viață a bateriei.

Evitați să încărcați și să staționați vehiculul în condiții de temperaturi extreme (căldură sau frig).

În condiții extreme, încărcarea poate dura câteva minute înainte de a

porni (timpul necesar pentru răcirea sau încălzirea bateriei de tracțiune).

Atunci când vehiculul staționează timp de mai mult de 7 zile la temperaturi de aproximativ sub -25°C, încărcarea bateriei de tracțiune poate să devină imposibilă.

Dacă vehiculul staționează timp de mai mult de trei luni cu un nivel de încărcare apropiat de zero, este posibil ca încărcarea bateriei să devină imposibilă.

Nivelul de energie disponibil depinde de temperatura bateriei. Prin urmare, poate varia între oprirea și repornirea vehiculului, dacă bateria este rece sau caldă.

Pentru a păstra durata de viață a bateriei dumneavoastră de tracțiune, evitați să staționați vehiculul timp de peste o lună cu un nivel de încărcare ridicată, mai ales în timpul perioadelor foarte călduroase.

Realizați cu precădere încărcarea bateriei de tracțiune după rulaj și/sau într-un loc cu temperatură moderată. În caz contrar, încărcarea poate să dureze mai mult sau să fie imposibilă.

Este de preferat să reîncărcați vehiculul după deplasare, dacă nivelul de încărcare este scăzut (< 25%) și temperaturile sunt negative.

VEHICUL ELECTRIC

Recomandări

- În cazul unor temperaturi foarte ridicate, realizați staționarea și încărcarea vehiculului cu precădere într-un loc umbrat/acoperit;
- încărcarea este posibilă pe timp de ploaie sau ninsoare;
- activarea climatizării crește timpul de încărcare necesar.

Încărcarea bateriei de tracțiune

Vehicul staționar, contact decuplat:

- luați cablul de încărcare **2** amplasat în tava de depozitare din portbagajul vehiculului dumneavoastră;
- apăsați clapeta de încărcare **8** pentru a o debloca. Marorul luminos **9** se aprinde în alb;



În funcție de vehicul, atunci când clapeta de încărcare este deschisă sau nu este închisă corespunzător, mesajul "Clapă încărcare deschisă" apare pe tabloul de bord.

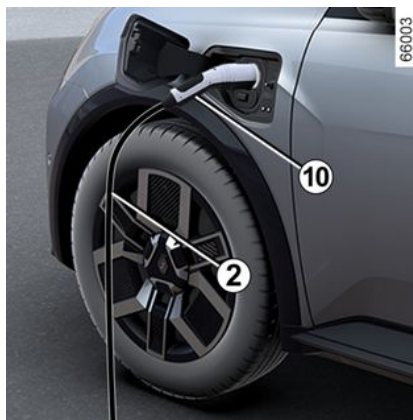

- brânșiți extremitatea cablului la sursa de alimentare;
- apucați mânerul **10**;

- brânșiți cordonul la vehicul. Marorul luminos **9** clipește în alb;

Notă: la încărcarea rapidă, asigurați-vă că firul de plastic **11** al obturatorului **12** nu rămâne prins între conectorul cablului de încărcare și sursa de alimentare atunci când conectați.



Nu utilizați clapeta de încărcare **8** pentru a suspenda cablul **2** în timpul reîncărcării vehiculului.



Dacă tocmai ați acceptat o actualizare a sistemului prin intermediul sistemului multimedia, încărcarea bateriei de tracțiune va fi întârziată sau anulată. Așteptați finalizarea actualizării înainte de a conecta cablul de încărcare la vehicul. Pentru mai multe informații despre actualizările de sistem, consultați instrucțiunile multimedia.

- după ce ați auzit un clic de blocare, asigurați conectarea corespunzător.

VEHICUL ELECTRIC

toare a cablului de încărcare. Pentru a verifica blocarea, trageți ușor de mânerul **10**;

– dacă ați programat o încărcare amânată și doriți să începeți încărcarea imediat, apăsați butonul **7** pentru a începe încărcarea ➔ **324**.

Cordonul de încărcare este blocat automat la vehicul. Această acțiune face imposibilă debransarea cordonului de la vehicul.



Este obligatoriu să derulați complet cordonul de încărcare, pentru a limita încălzirea acestuia.



Nu utilizați prelungitoare, prize multiple sau adaptoare.

Risc de incendiu.

În timpul încărcării, martorul luminos **9** clipește în albastru.



La începutul încărcării, informațiile următoare sunt afișate pe tabloul de bord:

- nivelul de energie pe martorul luminos al bateriei **12**;
- nivelul bateriei;
- o estimare a timpului de încărcare rămas (aceasta nu mai este afișată după bateria este încărcată la aproximativ 95%);
- martorul luminos **11** indică faptul că vehiculul este conectat la o sursă de alimentare electrică;
- autonomia vehiculului dvs. va varia în funcție de nivelul de încărcare.

Afișajul de pe tabloul de bord dispare după câteva secunde. Reapare pe

tabloul de bord la deschiderea unei uși.

O încărcare este finalizată, indicatorul luminos **9** este afișat cu verde.

Nu este necesar să așteptați să ajungeți pe rezervă pentru a încărca vehiculul.

VEHICUL ELECTRIC

i Timpul de încărcare a bateriei de tracțiune depinde de cantitatea de energie rămasă și de puterea furnizată de borna de încărcare. Informațiile sunt afișate pe tabloul de bord, în timpul încărcării → 131.

Notă: în anumite condiții, timpul de încărcare real poate fi mai mare decât timpul de încărcare afișat pe tabloul de bord. Acest lucru depinde de:

- calitatea rețelei electrice;
- nivelul inițial de încărcare;
- temperatura exterioară este prea rece;
- ...

În cazul în care cablul de încărcare prezintă probleme, vă recomandăm să-l înlocuiți cu un cablu identic cu originalul. Consultați Reprezentantul mărcii.

Anomalie de funcționare

Dacă martorul luminos **9** este aprins continuu în roșu, contactați un reprezentant al mărcii.

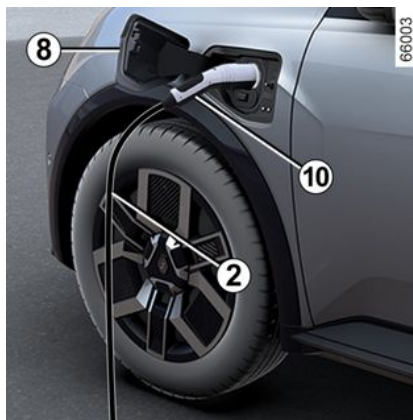

Precauții de luat în momentul debransării de la priză

- Apăsați pe butonul **6** sau **apăsați continuu** butonul de pe cartelă care deblochează ușile pentru a debloca cablul de încărcare al vehiculului;
- apucați mânerul **10**;

i Respectați obligatoriu ordinea operațiunilor de debransare.

- deconectați cablul de încărcare **2** de la vehicul;
- trebuie să închideți trapa de încărcare **8** și să apăsați pe aceasta pentru a o bloca;

- debransați cablul **2** de la sursa de alimentare **7**;
- păstrați cablul **2** în compartimentul de depozitare din portbagaj.

Notă: imediat după o perioadă de încărcare îndelungată a bateriei de tracțiune, cablul poate să fie fierbinte. Utilizați mânerule.

i După ce apăsați pe butonul de deblocare a cablului de încărcare, dispuneți de aproximativ 30 secunde pentru a-l debransa, înainte ca acesta să se blocheze din nou.

VEHICUL ELECTRIC

Eticheta 13

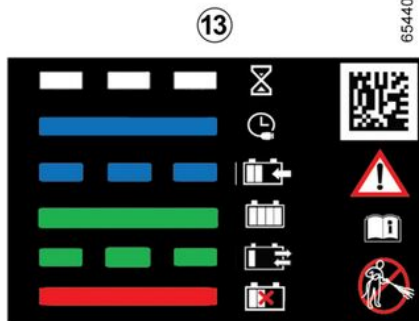
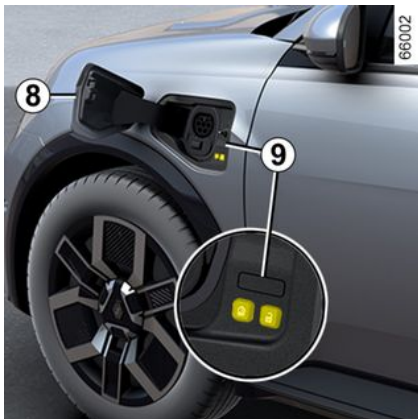

Eticheta **13**, situată pe trapa de încărcare **8**, furnizează detalii cu privi-

re la operația de încărcare, în funcție de starea matorului luminos **9**:

- atunci când clipește în alb, acest lucru indică faptul că a fost conectat cablul la vehicul și că sistemul efectuează verificările;
- când se aprinde continuu cu albastru, acest lucru indică faptul că programarea încărcării este activată;
- clipește în albastru: încărcarea este în curs de desfășurare sau vehiculul utilizează alimentarea de la rețea pentru funcționarea sa (de exemplu, pentru climatizarea habitaculului);
- atunci când se aprinde continuu cu verde, acest lucru indică faptul că vehiculul este complet încărcat;
- clipește în culoarea verde: atunci când se activează funcția the Vehicle to Grid (V2G) Încărcare Vehicle to Grid (V2G) sau Vehicle to Load (V2L) → **47**;
- atunci când se aprinde continuu cu roșu, acest lucru indică o anomalie de funcționare.

Eticheta **13** amplasată pe partea dreaptă vă reamintește următoarele instrucțiuni:

- nu spălați trapa de încărcare cu jet de apă de înaltă presiune;
- cu vehiculul staționat, supapa și trapa de încărcare pot fi deschise;

- în timpul conducerii vehiculului, supapa și trapa de încărcare trebuie să fie închise;
- deschideți trapa pentru a conecta cablul de încărcare;
- închideți trapa din nou, după debranșare;
- conectați la o priză de uz casnic, la un terminal de încărcare cu curent alternativ sau la un terminal de încărcare rapidă;
- pentru informații despre încărcare, consultați manualul de utilizare al vehiculului.

Indicator nivel de încărcare 14

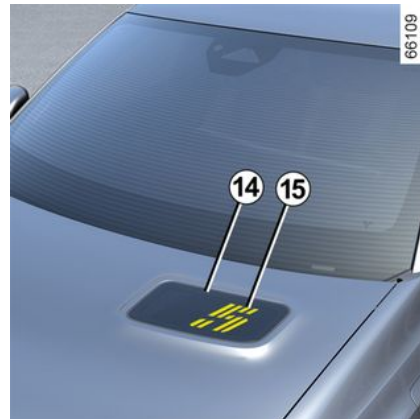

În funcție de vehicul, indicatorul nivelului de încărcare **14** de pe capo-

VEHICUL ELECTRIC

tă vă arată starea de încărcare a vehiculului.

Indicatorul nivelului de încărcare **14** se aprinde automat atunci când cartela mâini libere este detectată și vehiculul este deblocat.

Se stinge automat:

- la aproximativ un minut de la aprindere;
- atunci când motorul este pornit;

sau

- la blocarea vehiculului.

Stare de încărcare

Starea de încărcare este vizualizată prin:

- **vehicul deconectat:** fiecare bară statică aprinsă de la stânga la dreapta **15** corespunde unui nivel de încărcare de aproximativ 20% (de exemplu, două bare corespund unui nivel de încărcare cuprins între 20 și 39% etc.);
- **vehicul conectat și încărcare în curs:** fiecare bară statică aprinsă de la stânga la dreapta **15** corespunde unui nivel de încărcare de aproximativ 20%, cu o bară intermitentă suplimentară care corespunde altor 20% din încărcarea în curs.

Funcția Vehicle to Load (V2L)

Cu vehiculul staționar și frâna de parcare aplicată, funcția "Vehicle to Load" (V2L) vă permite să conectați dispozitive electrice direct la auto-vehicul.

Sistemul furnizează putere c.a. (până la 16 A/3,7 kW) utilizând energia electrică stocată în bateria de tracțiune a vehiculului dvs. ➔ **20**.

Conectorul V2L vă permite să conectați și să folosiți diverse dispozitive electrice prin intermediul prizei de încărcare din partea din față a auto-vehiculului dvs.

Recomandări importante

2



Citiți cu atenție aceste instrucțiuni. Nerespectarea acestor instrucțiuni poate să cauzeze un **risc de incendiu, de rănire gravă sau de electrocutare care poate provoca decesul.**

Măsuri de precauție care trebuie luate atunci când se utilizează funcția V2L.

Nu încercați să vă alimentați casa, deoarece acest lucru poate duce la deteriorări și șocuri electrice.

Nu spălați vehiculul și nu lucrați în compartimentul motorului în timp ce utilizați funcția V2L.

Nu utilizați funcția V2L:

- Dacă există apă în conectorul V2L sau în priza de încărcare a vehiculului;
- în cazul în care conectorul V2L al vehiculului sau priza de intrare de încărcare este deteriorată (ruptă, semne de coroziune, decolorare etc.), contactați un distribuitor autorizat pentru a organiza o înlocuire;
- în aer liber dacă condițiile meteorologice nu sunt adecvate (ploaie, risc de fulgere etc.).

Nu așezați obiecte metalice pe conectorul V2L.

Nu modificați și nu interferați cu conectorul V2L în timp ce utilizați funcția V2L.

Nu conectați niciodată un adaptor la conectorul V2L.

Măsuri de precauție care trebuie luate la manipularea și utilizarea conectorului V2L.

Utilizați numai conectorul V2L furnizat împreună cu vehiculul. Conectorul V2L a fost proiectat special pentru acest vehicul. Pentru siguranța dvs., este strict interzisă utilizarea unui conector V2L nerecomandat de constructor. Pentru mai multe informații despre conectorul V2L potrivit pentru vehiculul dvs., consultați un reprezentant al mărcii.

Nu așezați niciun obiect pe conectorul V2L și nu agățați dispozitivele de cablul lor de alimentare de mufa de ieșire c.a. de pe conectorul V2L. **Risc de degradare.**

Aveți grijă de conectorul V2L. Nu îl dezasamblați, nu îl scufundați în apă și nu trageți de el în timp ce este conectat și nu lăsați nimic să se lovească de el. Verificați în mod regulat starea conectorului înainte de utilizare.

Măsuri de precauție care trebuie luate la utilizarea dispozitivelor electrice/electronice.

Înainte de a conecta și de a utiliza un dispozitiv (prelungitor, mufe multiple etc.), verificați precauțiile de utilizare consultând manualul de utilizare al acestuia.

Nu îl conectați:

- dispozitive care necesită un curent continuu, cum ar fi echipamentele medicale. Alimentarea cu energie electrică poate fi întreruptă în funcție de condițiile de funcționare ale vehiculului;

VEHICUL ELECTRIC

- dispozitive care consumă mai mult de 16 A;
- dispozitive care nu sunt conforme cu reglementările și standardele naționale;
- dispozitive deteriorate (unități, cabluri etc.);
- dispozitive ale căror recomandări inițiale de utilizare nu sunt adaptate mediului în care vor fi utilizate (riscuri legate de contactul cu praful și apa);
- mai multe prize multiple. Când o utilizați, nu conectați produse care consumă mai mult de 8 A;
- un cablu de extensie cu o lungime mai mare de 20 m. Dacă este utilizat, asigurați-vă că îl desfaceți complet.

VEHICUL ELECTRIC

Conector Vehicle to Load (VLC) A

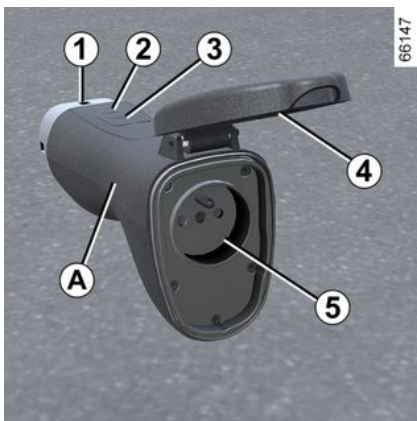

1. Priză de încărcare.
2. Martor luminos funcționare.
3. Comutator activare/dezactivare.
4. Capac de protecție.
5. Priză ieșire c.a.

Conectorul V2L este depozitat în trusa de scule situată sub mocheta portbagajului.

 Înainte de a efectua întreținerea conectorului V2L, asigurați-vă că conectorul este deconectat. Curățați conectorul folosind o lavetă umezită ușor cu apă. În timpul curățării, asigurați-vă că laveta nu intră în contact cu capetele conectorului (conectorii, pinii de încărcare) pentru a evita orice risc de coroziune.

Funcționare



Asigurați-vă că frâna de mână este acționată atunci când este utilizată funcția V2L.

 Trebuie să respectați ordinea în care conectorul V2L este conectat/deconectat.

 Înainte de a conecta sau deconecta un dispozitiv, asigurați-vă că indicatorul luminos **2** de pe conectorul V2L este stins.

Pentru a branșa conectorul V2L

Cu vehiculul staționat, elementele de deschidere deblocate și contactul decuplat:

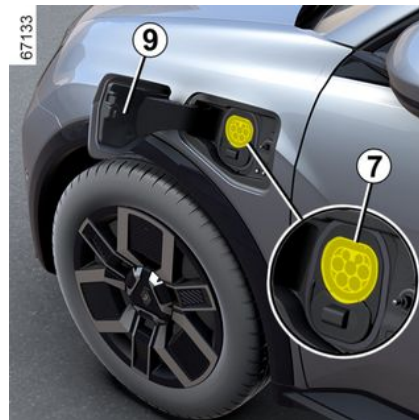

VEHICUL ELECTRIC

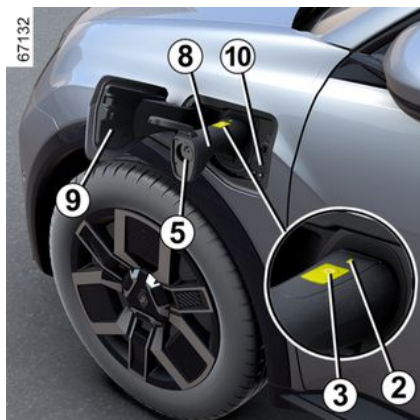

- apăsați clapeta de încărcare **9** pentru a o debloca;
- țineți mânerul conectorului **8** și conectați piesa de capăt **1** a conectorului la priza de încărcare a vehiculului **7**;
- Verificați dacă conectorul V2L este conectat corect trăgând ușor de mâner **8**. Înainte de începerea descărcării, blocarea prizei este activată. Conectorul V2L este blocat automat la vehicul. Acest lucru face imposibilă deconectarea conectorului de la vehicul;
- conectați dispozitivul electric la priza de ieșire c.a. **5** a conectorului V2L;
- Apăsați comutatorul conectorului V2L **3** timp de cel puțin trei secunde

până când indicatorul luminos **2** apare cu verde. Funcția V2L este activată, indicatorul luminos de pe priza de încărcare **10** clipește cu verde și dispozitivul electric este alimentat cu energie.

Notă: nu trageți mânerul **8** în timp ce conectorul V2L este blocat pe vehicul.

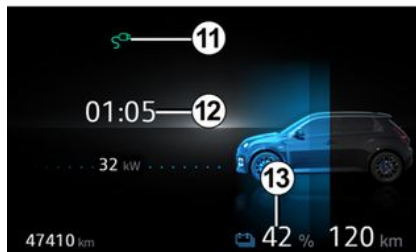

În timpul utilizării, informațiile următoare sunt afișate pe tabloul de bord:

- indicatorul luminos **11** pentru a indica faptul că vehiculul este conectat la conectorul V2L;
- timpul estimat **12** rămas înainte de atingerea pragului minim de încărcare a bateriei;

- nivelul energiei bateriei **13**.

Notă: sursa de alimentare se oprește automat atunci când:

- funcția V2L nu este utilizată timp de aproximativ o oră (fără dispozitive electrice conectate la priza de curent alternativ **5** a conectorului V2L sau fără consum de energie);
- este conectat un dispozitiv electric care depășește capacitatea maximă de alimentare;
- comutatorul conectorului V2L **3** este apăsat timp de cel puțin trei secunde;
- se atinge pragul minim de încărcare al bateriei de tracțiune setat de pe afișajul multimedia.

Atunci când alimentarea este oprită, pe tabloul de bord va apărea un mesaj de informare.

Pentru a deconecta conectorul V2L

VEHICUL ELECTRIC

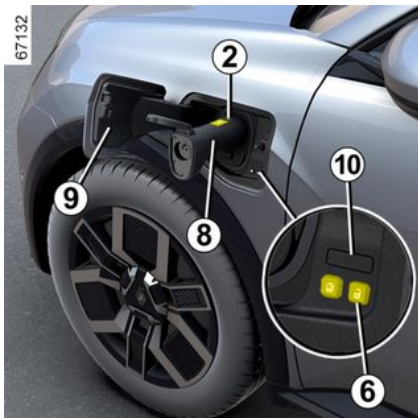

Cu cardul asupra dvs. sau cu elementele de deschidere a vehiculului deblocate:

- apăsați butonul **6**  situat lângă priza de încărcare pentru a opri descărcarea. Indicatorul luminos **2** se stinge, indicatorul luminos de pe priza de încărcare **10** se stinge și funcția V2L este dezactivată;
- conectorul V2L este deblocat automat la vehicul. Acest lucru permite deconectarea conectorului de la vehicul;
- deconectați dispozitivul electric și apăsați mânerul **8** al conectorului V2L pentru a-l deconecta de la vehicul **în aproximativ 15 secunde**. În caz

contrar, priza de încărcare **7** va fi blocată din nou automat;

- închideți trapa de încărcare **9** și să apăsați pe aceasta pentru a o bloca;
- amplasați conectorul V2L în zona de depozitare.



Nu conduceți vehiculul în timp ce trapa de încărcare **9** este deschisă. După deconectarea conectorului V2L de la vehicul, asigurați-vă că trapa de încărcare **9** este închisă corect.

Setări



Puteți seta pragul pentru nivelul minim de încărcare a bateriei de tracțiune din ecranul multimedia **14**.

Pentru mai multe informații, consultați manualul multimedia.

Anomalie de funcționare

În cazul unui defect de funcționare, indicatorul luminos **2** de pe conectorul V2L se va stinge și sursa de alimentare V2L (descărcare) se va opri automat. Un mesaj apare pe tabloul de bord pentru a vă avertiza.

În cazul unei defecțiuni interne a funcției V2L, mesajul "V2L descărcare imposibilă V2L de verificat" va fi afișat pe tabloul de bord: deconectați dispozitivul electric și deconectați conectorul V2L. Consultați un reprezentant al mărcii.

În cazul unei defecțiuni a funcției V2L de la dispozitivul conectat la priza c.a. a conectorului V2L, mesajul "V2L descărcare imposibilă Eroare aparat conectat" este afișat pe tabloul de bord:

- deconectați dispozitivul electric și conectorul V2L;
- verificați dacă dispozitivul și conectorul V2L nu sunt deteriorate și dacă fișa de alimentare nu este ruptă sau corodată;

VEHICUL ELECTRIC

– asigurați-vă că dispozitivul electric nu depășește capacitatea maximă de energie pe care vehiculul o poate furniza.

Dacă problema persistă, consultați un Reprezentant al mărcii.

Programarea încărcării

Funcționare



Cu vehiculul staționat și motorul pornit, din domeniul "Vehicul" **3** de pe ecranul multimedia **1**, apăsați meniul "Electric" **2** pentru a programa încărcarea și/sau confortul vehiculului dumneavoastră.

Puteți să utilizați fila "Programa" pentru:

- a adăuga un nou program de încărcare;
- sau
- a accesa programele de încărcare pre-salvate.

Pentru mai multe informații, consultați manualul multimedia.



Din motive de securitate, efectuați aceste manipulări cu vehiculul oprit.

2

Când programarea este validată, pe tabloul de bord se aprinde martorul

luminos .

Notă: încărcarea începe dacă motorul este oprit și vehiculul este conectat la o sursă de alimentare electrică, iar accesul este autorizat.



Dacă tocmai ați acceptat o actualizare a sistemului prin intermediul sistemului multimedia, încărcarea bateriei de tracțiune va fi întârziată sau anulată.

Așteptați finalizarea actualizării înainte de a conecta cablul de încărcare la vehicul.

Pentru mai multe informații despre actualizările de sistem, consultați instrucțiunile multimedia.

VEHICUL ELECTRIC

Încărcare Vehicle to Grid (V2G)

2

Cu vehiculul staționar și conectat, folosind cablul de încărcare al vehiculului, încărcarea Vehicle to Grid (V2G) vă permite să redistribuiți energia stocată în bateria vehiculului către casa dvs. și către rețeaua electrică.

Trebuie să aveți un terminal de încărcare cu C.A. bidirecțional compatibil și să vă abonați la serviciu de încărcare V2G. Pentru mai multe informații, consultați manualul multimedia.



Deconectați vehiculul înainte de a efectua orice lucrare sau modificare a instalației electrice.



Pentru a configura încărcarea V2G, consultați manualul de utilizare multimedia.

CARTELĂ

Generalități

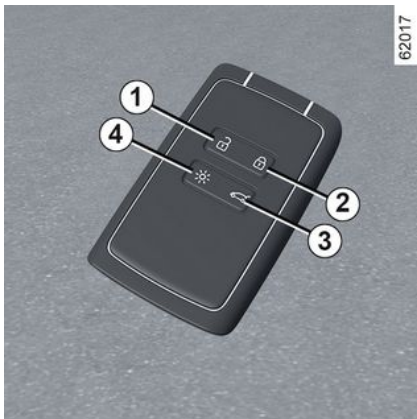

1. Deblocarea tuturor deschiderilor mobile.
2. Blocarea tuturor deschiderilor mobile.
3. Deblocare/Blocare a portbagajului.
4. Aprindere de la distanță a iluminării.

Cartela permite:

- blocarea/deblocarea deschiderilor mobile (uși, ușă portbagaj);
- deblocarea trapei de încărcare
→ 20;

- aprinderea de la distanță a iluminării vehiculului;
- deschiderea/închiderea automată de la distanță a geamurilor electrice → 69.



În funcție de vehicul, este posibil să aveți o cheie digitală care oferă toate funcțiile cartelei. Totuși, dacă o cartelă a fost lăsată în interiorul vehiculului și ușile au fost blocate cu o cheie digitală, nu va fi posibilă pornirea vehiculului cu ajutorul cartelei. Pentru informații suplimentare, consultați capitolul "Cheie digitală" → 65.

Autonomie

Asigurați-vă că aveți întotdeauna o baterie în stare corespunzătoare, de model corespunzător, și introdusă corect. Durata sa de viață este de aproximativ doi ani: trebuie înlocuită atunci când pe tabloul de bord apare mesajul "Baterie slabă cartelă" → 55.

Câmp de acțiune a cartelei

Aceasta variază în funcție de împrejurimi: aveți grijă să nu blocați sau deblocați accidental vehiculul prin apăsarea involuntară a butoanelor de pe cartelă.

Notă: dacă o ușă sau capota portbagajului este deschisă sau nu este închisă corespunzător, vehiculul nu va fi blocat. Nu există semnal sonor și nici clipiri ale luminilor de avarie și lămpilor de semnalizare laterale.



Dacă bateria este descărcată, puteți în continuare să blocați/deblocați și să porniți vehiculul → 162 → 69 → 55.

CARTELĂ

Funcția "Iluminat de la distanță"

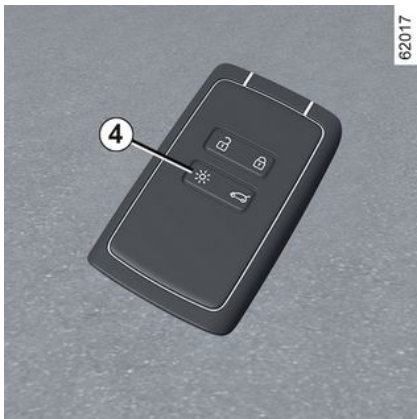

Apăsați butonul **4** pentru a aprinde luminile de întâlnire și iluminarea exterioară timp de aproximativ 20 de secunde. Aceasta permite, de exemplu, să reperați de la distanță vehiculul staționat într-o parcare. Țineți apăsat butonul **4** timp de aproximativ două secunde pentru a porni iluminatul exterior și a emite un sunet.

Notă: apăsați din nou butonul **4** pentru a stinge iluminarea.



Recomandare

Evitați să lăsați cartela în locuri calde, reci sau umede.

Nu păstrați cartela într-un loc în care ar putea fi deformată sau deteriorată accidental, cum ar fi în buzunarul de la spate al pantalonilor.



Înlocuire: necesitatea unei cartele adiționale

În cazul în care pierdeți cartela sau doriți alta, trebuie să vă adresați unui reprezentant al mărcii.

În caz de înlocuire a unei cartele, va fi necesar să aduceți vehiculul **și toate cartelele asociate ale acestuia** la un reprezentant al mărcii pentru a reseta sistemul.

Puteți utiliza până la patru cartele la un singur vehicul.

Interferențe

În funcție de mediul apropiat (instalații exterioare sau utilizarea de apa-

rate care funcționează pe aceeași frecvență cu telecomanda), funcționarea poate fi perturbată.



Responsabilitatea șoferului la parcare sau oprirea vehiculului

Nu lăsați niciodată cheia în interiorul vehiculului cu un copil, un adult fără discernământ sau un animal, chiar și pentru o perioadă scurtă de timp.

Aceștia ar putea fi sau ar putea pune în pericol alte persoane, de exemplu pornind motorul, acționând echipamente precum macaralele de geamuri sau blocând ușile...

În plus, pe timp cald și/sau însorit, trebuie să știți că temperatura interioară din habitacul crește foarte rapid.

RISC DE DECES SAU DE ACCIDENTARE GRAVĂ.

CARTELĂ

Montarea unei curele 7



Glisați carcasa spate **5** în jos apăsând pe zona **A**.

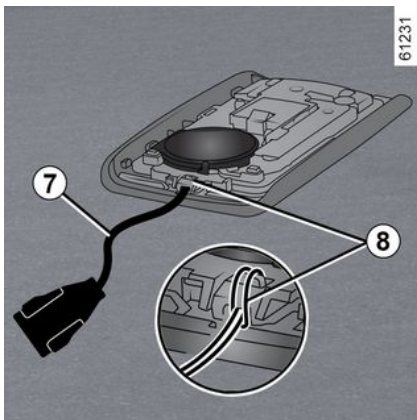

Introduceți cureaua de mână în componenta **8** și treceți capătul curelei de mână prin cataramă.

Poziționați cureaua la deschiderea **6** și închideți carcasa.

Notă: asigurați-vă că diametrul curelei de mână **7** se potrivește cu deschiderea **6**.

Utilizare

Dispuneți de două moduri de blocare/deblocare a vehiculului:

- în modul "mâini libere", atunci când vă apropiați și vă îndepărtați de vehicul;
 - cu ajutorul cartelei în modul telecomandă;
 - prin utilizarea cheii digitale ca telecomandă (în funcție de vehicul).
- Pentru informații suplimentare, consultați capitolul "Cheie digitală" ➔ **65**.

i Nu depozitați cartela într-un loc în care ar putea intra în contact cu alte echipamente electronice (computer, telefon etc.), deoarece acestea îi pot perturba funcționarea.

Dezactivarea/activarea în modul "mâini libere"

În funcție de vehicul, puteți să dezactivați/activați deblocarea atunci când vă apropiați și să blocați atunci când vă îndepărtați de vehicul.

De asemenea, puteți dezactiva/activa semnalul sonor care este emis la blocare atunci când vă îndepărtați de vehicul ➔ **137**.



Nu părăsiți niciodată vehiculul lăsând cartela în interior.

CARTELĂ

2



Responsabilitatea șoferului la parcare sau oprirea vehiculului

Nu părăsiți niciodată vehiculul, nici măcar pentru scurt timp, atunci când în interior se află un copil, o persoană fără discernământ sau un animal.

Aceștia ar putea fi sau ar putea pune în pericol alte persoane, de exemplu pornind motorul, acționând echipamente precum macaralele de geamuri sau blocând ușile...

În plus, pe timp cald și/sau însorit, trebuie să știți că temperatura interioară din habitacul crește foarte rapid.

RISC DE DECES SAU DE ACCIDENTARE GRAVĂ.

Deblocarea automată "mâini libere", la apropierea de vehicul



66007

Dacă țineți cartela și vă aflați în zona de acces **1**, vehiculul va fi deblocat.

Pentru a indica faptul că ușile au fost deblocate, **luminile de avarie și semnalizatoarele clipesc o dată** și, în funcție de vehicul, oglinzile retrovizoare de pe uși se depliază automat.

Blocarea "mâini libere", atunci când vă îndepărtați de vehicul



66008

Cu cartela asupra dvs. și cu ușile și cu capota portbagajului închise, îndepărtați-vă de vehicul: acesta va fi blocat automat de îndată ce ieșiți din zona de acces **1**. Pentru a indica faptul că ușile s-au blocat, **luminile de avarie clipesc o dată, apoi rămân aprinse** timp de aproximativ patru secunde, un semnal sonor este emis și, în funcție de vehicule, retrovizoarele exterioare se pliază automat.

Notă: distanța la care se blochează vehiculul depinde de mediu.

CARTELĂ

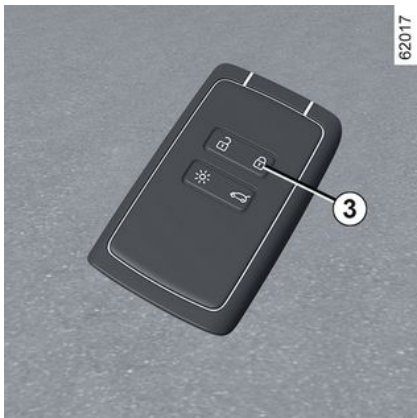

În cazul în care cartela a rămas în zona de detectare **1** timp de aproximativ 15 minute, blocarea de la distanță este dezactivată. Pentru a bloca vehiculul, apăsați pe butonul **3** de pe cartelă.

Vehiculul nu poate fi blocat de la distanță în cazul în care cartela se află în zona **2**.

Deblocare "mâini libere" prin deschiderea portbagajului



Cu cartela în zona **1** și vehiculul blocat, apăsați pe butonul **4** o dată pentru a debloca întregul vehicul. Deblocarea este vizualizată printr-o **clipire** a luminilor de avarie și a lămpilor de semnalizare laterale.

Particularități ale sistemului de deblocare

În anumite circumstanțe, deblocarea la apropierea de vehicul este dezactivată:

- dacă vehiculul nu a fost utilizat timp de opt zile;

- în cazul în care cartela rămâne în apropierea zonei **1** a vehiculului timp de aproximativ cinci minute **după ce vehiculul a fost blocat**;
- după mai multe treceri în vecinătatea zonei **1 fără ca ușile să fi fost deschise**.

Apăsați butonul de deschidere a portbagajului **4** sau folosiți cartela în modul telecomandă pentru a debloca vehiculul și a reactiva modul "mâini libere".

Particularități legate de blocarea "mâini libere"

După blocarea în modul "mâini libere", trebuie să așteptați aproximativ trei secunde pentru a putea debloca din nou vehiculul. În timpul acestor trei secunde, mânerul ușilor pot fi încercate pentru a vă asigura că vehiculul este blocat corespunzător.

Notă: dacă o ușă sau capota portbagajului este deschisă sau nu este închisă corespunzător, vehiculul nu va fi blocat. Este emis un semnal sonor, dar luminile de avarie și lămpile de semnalizare laterale nu clipesc.

CARTELĂ

Utilizarea cartelei în telecomandă

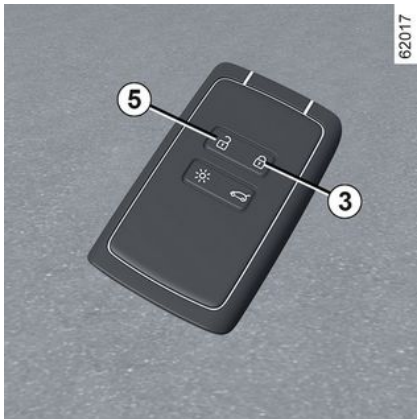

Deblocare cu ajutorul cartelei

Apăsați pe butonul **5**.

Deblocarea este vizualizată printr-o **clipire** a luminilor de avarie și a lămpilor de semnalizare laterale.



Cu motorul pornit, butoanele cartelei sunt dezactivate.

Blocarea cu ajutorul cartelei

Cu ușile și capota portbagajului închise, apăsați pe butonul **3** pentru a bloca vehiculul.

Luminile de avarie **clipesc de două ori** pentru a indica faptul că vehiculul este blocat și, în funcție de vehicul, retrovizoarele exterioare se pliază automat.

În funcție de vehicul, apăsați butonul **3** de două ori pentru a încuia vehiculul. Apăsați și mențineți apăsat butonul **3** pentru a închide geamurile din față și din spate.

Notă:

- distanța maximă de la care se blochează vehiculul depinde de mediul înconjurător;
- dacă o ușă sau portbagajul este deschis sau nu este închis în mod corespunzător, blocarea nu se realizează. Este emis un semnal sonor, dar luminile de avarie și lămpile de semnalizare laterale nu clipesc.



În timp ce motorul este pornit, dacă cartela nu se mai află în zona **2**, după ce o ușă este deschisă și închisă, mesajul "Cartelă nedetectată" vă avertizează că acum cartela nu mai este în vehicul. Acest lucru vă va împiedica, spre exemplu, să conduceți mai departe după ce pleacă un pasager care a păstrat cartela asupra sa.

Alerta dispare atunci când cartela este din nou detectată.

CARTELĂ

Deblocare/Blocare numai a portbagajului

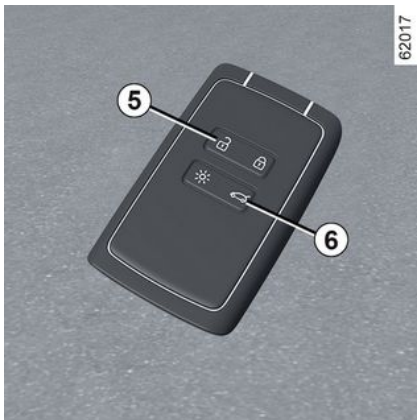

Apăsați pe butonul **6** pentru a debloca/bloca numai portbagajul.

Notă: după deblocarea numai a portbagajului folosind butonul **6**, pentru a debloca celelalte deschideri mobile, este necesar:

– să apăsați pe butonul **5**

sau

– să vă îndepărtați de vehicul pentru a activa blocarea automată la îndepărtarea de vehicul. În acest caz, deblocarea la apropierea de vehicul va fi din nou funcțională.



Responsabilitatea șoferului la parcare sau oprirea vehiculului

Nu părăsiți niciodată vehiculul, nici măcar pentru scurt timp, atunci când în interior se află un copil, o persoană fără discernământ sau un animal.

Aceștia ar putea fi sau ar putea pune în pericol alte persoane, de exemplu pornind motorul, acționând echipamente precum macaralele de geamuri sau blocând ușile...

În plus, pe timp cald și/sau însorit, trebuie să știți că temperatura interioară din habitacul crește foarte rapid.

RISC DE DECES SAU DE ACCIDENTARE GRAVĂ.

Deblocarea cablului de încărcare

Apăsați pe butonul **5** pentru deblocarea cablului de încărcare al vehiculului.

Superînchidere centralizată

Utilizare

Atunci când vehiculul este echipat cu superblocare, aceasta permite să blocați deschiderile mobile și să împiedicați deschiderea ușilor prin mânerul interioare (cazul unei spargeri de geam urmată de o tentativă de deschidere a ușilor din interior).



Nu utilizați niciodată superblocarea ușilor atunci când rămâne cineva în interiorul vehiculului.

CARTELĂ

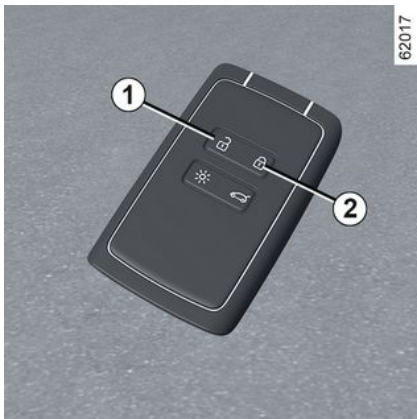

Pentru a activa superînchiderea centralizată

Realizați două apăsări consecutive pe butonul **2**.

Blocarea este confirmată prin **două clipiri lente și trei clipiri rapide** ale luminilor de avarie și ale semnalizatoarelor laterale.

În funcție de vehicul, este posibil ca retrovizoarele exterioare să se plieze automat atunci când vehiculul este blocat ➔ **146**.

Pentru a dezactiva superblocarea

Apăsați o dată pe butonul **1**.

Deblocarea ușilor este vizualizată printr-**o clipire** a luminilor de avarie.



În funcție de vehicul, este posibil să aveți o cheie digitală care oferă toate funcțiile cartelei. Totuși, dacă o cartelă a fost lăsată în interiorul vehiculului și ușile au fost blocate cu o cheie digitală, nu va fi posibilă pornirea vehiculului cu ajutorul cartelei.

Pentru informații suplimentare, consultați capitolul "Cheie digitală" ➔ **65**.

Cartelă "mâini libere": baterie

Înlocuire baterie

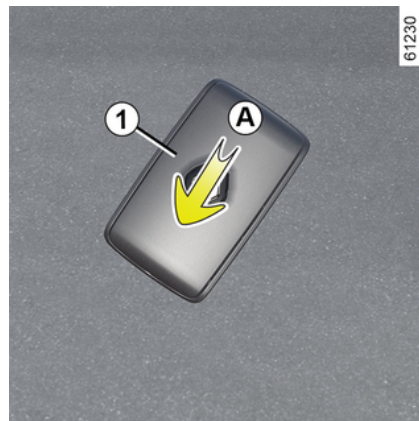

Când apare mesajul "Baterie slabă cartelă" pe tabloul de bord, înlocuiți bateria cartelei:

- glisați carcasa spate **1** în jos, apăsând pe zona **A**;
- scoateți capacul bateriei **2**;
- scoateți bateria apăsând-o într-o parte și ridicând-o din cealaltă;
- așezați-o la loc conform direcției și modelului indicate în interiorul capacului.

CARTELĂ



Pentru a remonta, procedați în sens invers, apoi apăsați de patru ori pe unul dintre butoanele cartelei atunci când vă aflați în apropierea vehiculului: mesajul dispăre la următoare pornire a vehiculului.

Asigurați-vă capacul să fie bine clip-sat.

Notă: în momentul înlocuirii bateriei, nu atingeți contactele sau circuitele electronice.



Bateriile sunt disponibile la un Rezentant al mărcii, durata lor de viață este de aproximativ doi ani. Aveți grijă la absența de urme de cerneală pe baterie: risc de contact electric necorespunzător.



Dacă este necesară înlocuirea acestora, asigurați-vă că utilizați baterii de același tip sau de tip echivalent (consultați un reprezentant al mărcii).



În momentul înlocuirii:
– asigurați-vă că bateriile sunt introduse corect;

Risc de explozie.

– dacă trapa nu se închide corect, nu utilizați cartela și nu o lăsați la îndemâna copiilor.

Anomalie de funcționare

Chiar dacă bateria este prea descărcată pentru a asigura funcționarea corespunzătoare, veți putea în continuare să porniți și să blocați/deblocați vehiculul ➔ 69.



Nu aruncați bateriile uzate împreună cu deșeurile obișnuite. Duceți-le la un reprezentant al mărcii sau consultați autoritatea locală pentru informații despre instalațiile de reciclare adecvate.

61496

2

CARTELĂ

2



Precauții referitoare la baterii:

- nu lăsați bateriile (noi sau uzate) la îndemâna copiilor;
- nu înghiți bateriile;

Risc de arsuri chimice care pot duce la deces

- dacă au fost ingerate sau introduse în orice parte a corpului, consultați un medic cât mai curând posibil.

CHEIE DIGITALĂ

Generalități

În funcție de țară și abonament, puteți instala pe smartphone o cheie digitală pentru vehiculul dvs.

Cheia digitală conține drepturile necesare pentru a bloca/debloca și porni vehiculul folosind un smartphone. În acest mod, smartphone-ul vă înlocuiește cartela.

Instalarea, administrarea și transmiterea cheilor digitale se realizează prin intermediul aplicației producătorului.

După ce aplicația producătorului este instalată pe smartphone și abonamentul este activat, cheia digitală trebuie activată din aplicația producătorului.



Dacă trebuie să încredințați vehiculul dvs. altcuiva, asigurați-vă că aveți cardul vehiculului cu dvs. pentru a garanta accesul la vehicul (de exemplu, în contextul unei intervenții asupra vehiculului, al unei întâlniri cu un dealer autorizat sau cu un profesionist calificat etc.).



Acces securizat la cheia digitală de pe smartphone

Este responsabilitatea proprietarului cheii digitale și a utilizatorilor desemnați să protejeze și să securizeze accesul la cheia digitală de pe smartphone. Asigurați-vă că instalați instrumentele de securitate și protecție necesare pe smartphone (cum ar fi securizarea ecranului cu o parolă).

Condiții de funcționare

Activați Bluetooth® pe smartphone, apoi deschideți aplicația producătorului pentru a accesa diferitele funcții ale cheii digitale.

Notă: pentru a utiliza o cheie digitală, smartphone-ul trebuie să fie încărcat suficient. În cazul unui nivel scăzut de încărcare, pe tabloul de bord apare mesajul "Nivel redus baterie smartphone".



În cazul împrumutului vehiculului, proprietarul cheii digitale este responsabil pentru desemnarea unei persoane de încredere ca un alt utilizator al vehiculului.

Împrumutarea unei chei digitale

Din aplicația producătorului, accesați meniul "Share Virtual Key" și completați informațiile pentru utilizatorul ocazional. După validare, utilizatorului i se va trimite un e-mail de confirmare.



Aria de acoperire a cheii digitale va depinde de conexiunea Bluetooth® a smartphone-ului.

Pentru a evita orice eroare în transmiterea unei chei digitale către un utilizator ocazional (de exemplu: lipsa rețelei WIFI sau mobile etc.), asigurați-vă că anticipați procedura de împrumut.

Pentru a face acest lucru, asigurați-vă că:

CHEIE DIGITALĂ

- aplicația producătorului trebuie să fi fost descărcată și instalată anterior de către utilizatorul ocazional;
- smartphone-ul dvs. și smartphone-ul utilizatorului ocazional sunt conectate la internet pe tot parcursul procedurii (prin WIFI sau rețele mobile);
- cheia digitală a utilizatorului ocazional este activată după finalizarea procedurii.

Revocarea unei chei digitale

Utilizatorul poate revoca individual o cheie digitală. După ce o cheie digitală este revocată, utilizatorul poate activa o nouă cheie.

Pentru mai multe informații, consultați aplicația producătorului.

Activare/dezactivare de pe ecranul multimedia

Este posibilă dezactivarea și reactivarea funcției "Cheie digitală", astfel încât vehiculul să nu comunice cu nicio cheie digitală. Consultați instrucțiunile multimedia.

Notă: dezactivarea funcției nu va șterge cheile digitale existente. Acesta dezactivează doar capacitatea vehiculului de a comunica cu acestea.

La blocarea/deblocarea ușilor și a portbagajului, la superblocare, la aprinderea de la distanță a iluminării

Prima dată când vehiculul este deblocat sau pornit utilizând o nouă cheie digitală sau un nou smartphone, va dura câteva secunde pentru ca vehiculul să identifice cheia digitală instalată pe smartphone.

De pe telefonul smartphone, cu Bluetooth® activat, deschideți aplicația producătorului și descoperiți diferitele funcții disponibile pentru cheia dvs. digitală. Sunt identice cu cele ale cardului dvs.

Caracteristici speciale legate de deblocarea elementelor de deschidere

În anumite circumstanțe (de exemplu, după opt zile de neutilizare a vehiculului), nu este posibilă deblocarea vehiculului utilizând o cheie digitală: apăsați butonul de deschidere a portbagajului, apoi deblocați vehiculul utilizând cheia digitală.

Aceste funcții sunt:

- blocați/deblocați toate deschiderile mobile ➔ 57;
- blocarea/deblocarea portbagajului (în funcție de vehicul) ➔ 57;
- superblocare (în funcție de vehicul) ➔ 61;

- activarea iluminatului de la distanță ➔ 55;
- acționarea de la distanță a claxonului (vă permite să identificați vehiculul de la distanță sau când este parcat într-o parcare aglomerată, de exemplu);
- pornire/oprire motor ➔ 162.

Pornire, oprire motor



La prima utilizare și de fiecare dată când este utilizat un nou smartphone, este necesar să calibrați cheia digitală cu vehiculul dvs.

Pentru a face acest lucru, activați Bluetooth® pe smartphone, apoi urmați procedura din aplicația producătorului.

CHEIE DIGITALĂ

La calibrare, smartphone-ul trebuie plasat în zona de plasare **1**.

Pentru a porni/opri motorul, sistemul verifică dacă smartphone-ul este prezent în zona de plasare **1** înainte de a permite pornirea motorului.

Pentru informații suplimentare, consultați paragraful "Pornire, oprire motor" ➔ **162**.

Smartphone-ul trebuie să rămână în vehicul pe durata întregii deplasări.

Notă: dacă se împrumută o cheie digitală, o puteți șterge efectuând procedura de revocare utilizând telefonul smartphone în timp ce este plasat în zona de amplasare **1**.

În caz contrar, solicitarea de ștergere este lăsată în așteptare și este confirmată numai după ce motorul este pornit folosind o altă cheie digitală sau o cartelă.



Este necesar să amplasați smartphone-ul în zona de plasare pentru a porni și opri motorul și pentru calibrare.

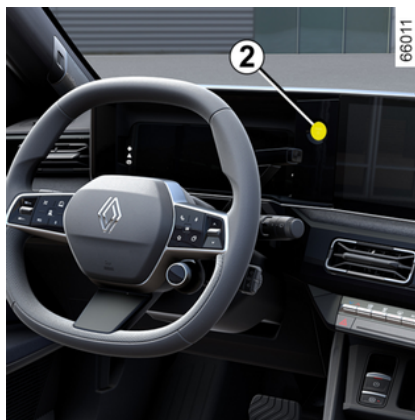

Dacă smartphone-ul nu se mai află în habitacul atunci când încercați să opriți motorul, pe tabloul de bord se afișează un mesaj: apăsați lung pe butonul de pornire/oprire a motorului **2** mai mult de două secunde.

În cazul în care smartphone-ul nu se mai află în habitacul, aveți grijă să o recuperați înainte de a apăsa și apăsa lung butonul. Fără un smartphone sau card, nu veți putea porni din nou vehiculul.

Particularitățile cheii digitale

Pentru a permite cheii digitale să rămână activă, smartphone-ul în caz uză trebuie să fie conectat la internet (prin WIFI sau rețeaua mobilă)

cel puțin o dată la 48 de ore. În caz contrar, conectați-vă smartphone-ul la internet pentru câteva minute, astfel încât cheia digitală să poată fi reactivată.

– Dacă o cartelă a fost lăsată în interiorul vehiculului și ușile au fost blocate cu cheia digitală, nu va fi posibilă pornirea vehiculului cu ajutorul cartelei. Va fi imposibil să porniți vehiculul folosind cartela până la următoarea repornire a motorului.

În acest caz, următoarea dată când doriți să porniți motorul, va trebui să utilizați fie cheia digitală, fie altă cartelă decât cea lăsată în interiorul vehiculului.



Atunci când motorul este pornit sau oprit, acumulatorul smartphone-ului trebuie să fie întotdeauna suficient de încărcat pentru a utiliza cheia digitală.

UȘI ȘI DESCHIDERI MOBILE

Deschidere și închidere uși

Deschidere din exterior

Uși față



Cu ușile deblocate sau cartela asupra dvs., apucați mânerul **1** și trageți-l spre dvs.

Uși spate



Cu ușile deblocate sau cartela asupra dvs., apucați mânerul **2** și trageți-l spre dvs.



Ca măsură de securitate, deschiderea/inchiderea ușilor trebuie efectuată numai cu vehiculul staționar.

Deschidere din interior

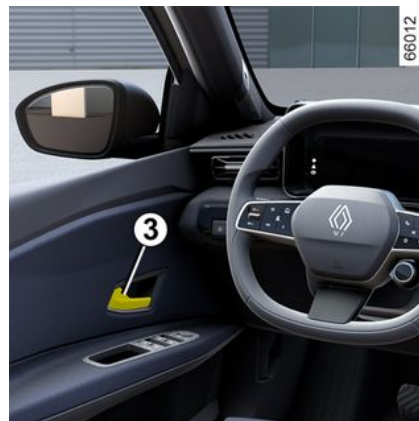

Trageți mânerul **3**.



Ca măsură de securitate, deschiderea/inchiderea ușilor trebuie efectuată numai cu vehiculul staționar.

Alarma sonoră de reamintire a aprinderii luminilor

La deschiderea unei uși, o alarmă sonoră se declanșează pentru a vă semnala că luminile au rămas aprinse în timp ce contactul motorului este întrerupt.

UȘI ȘI DESCHIDERI MOBILE

Alarmă de deschidere mobilă uitată deschisă



Cu vehiculul staționar și contactul

cuplat, matorul luminos  4 de pe tabloul de bord indică deschiderile mobile (ușă, portbagaj sau trapă de încărcare) care sunt deschise sau închise incorect.

Când vehiculul atinge aproximativ

20 km/h, matorul luminos  4 **indică ce uși sunt deschise sau închise incorect, însoțit de mesajul "Portieră deschisă"** 5.

Particularitate

După oprirea motorului, luminile și accesoriile (radio auto...) vor conti-

nua să funcționeze până la deschiderea ușii șoferului.

Securitate pentru copil



Pentru a face imposibilă deschiderea ușilor spate din interior, coborâți levierul 6 și verificați din interior dacă ușile sunt bine blocate.



Responsabilitatea șoferului la parcare sau oprirea vehiculului

Nu părăsiți niciodată vehiculul, nici măcar pentru scurt timp, atunci când în interior se află un copil, o persoană fără discernământ sau un animal.

De fapt, aceștia ar putea fi în pericol sau ar putea pune în pericol alte persoane, de exemplu pornind motorul, acționând echipamente precum macaralele de geamuri sau blocând ușile.

În plus, pe timp cald și/sau însoțit, trebuie să știți că temperatura interioară din habitacul crește foarte rapid.

RISC DE DECES SAU DE RĂNIRI GRAVE.

Blocarea, deblocarea deschiderilor mobile și a ușilor

În cazul în care cartela nu funcționează:

În anumite cazuri, cartela poate să nu funcționeze:

UȘI ȘI DESCHIDERI MOBILE

- uzură a bateriei cartelei, baterie descărcată etc.;
- din cauza utilizării dispozitivelor electronice în apropierea telecomenzii (de exemplu: telefon mobil);
- vehiculul este situat într-o zonă cu radiații electromagnetice puternice;
- vehiculul blocat cu o cheie digitală → 65.

Este posibil atunci:

- pentru a utiliza cheia integrată în cartelă:
- să blocați manual fiecare dintre uși;
- să utilizați comanda interioară de blocare/deblocare uși;
- să utilizați cheia digitală → 65, în funcție de vehicul.

Cheia integrată a cartelei

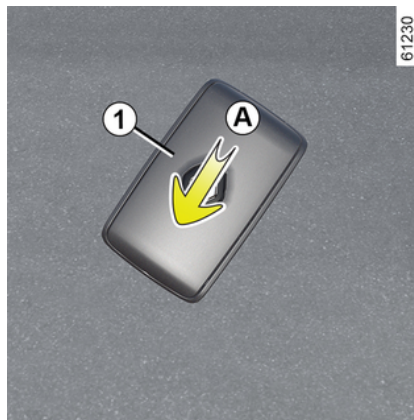

Cheia integrată **2** servește la blocarea sau deblocarea ușii stânga față atunci când cartela nu funcționează.

Accesul folosind cheia 2

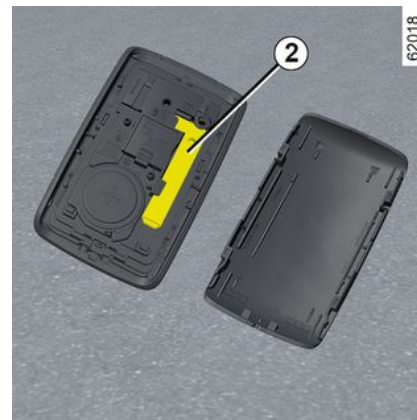

Glisați carcasa spate **1** în jos apăsând pe zona **A**.

UȘI ȘI DESCHIDERI MOBILE

Utilizarea cheii integrate în cartelă

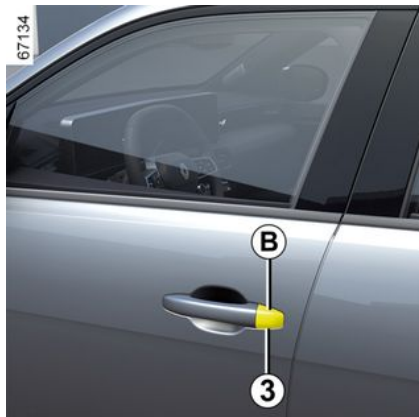

- Introduceți capătul cheii **2** în cresa **3** de la baza capacului **B** de pe ușa șoferului;
 - deplasați-o în sus pentru a înlătura capacul **B**;
 - introduceți cheia **2** în broască și blocați sau deblocați ușa șoferului.
- După ce ați intrat în vehicul, așezați cheia la loc în locașul său din cartelă.

Blocare manuală uși



Cu ușa larg deschisă, rotiți șurubul **4** (cu ajutorul capului cheii) și închideți ușa.

Aceasta înseamnă că ușa este blocată de la exterior.

Deschiderea nu se va putea face atunci decât din interiorul vehiculului sau cu cheia pentru ușa șoferului.

Comandă de blocare/Deblocare din interior



Comutatorul **5** controlează simultan ușile și capota portbagajului.

Dacă o deschidere mobilă (ușă sau portbagaj) este deschisă sau închisă greșit, are loc o blocare/deblocare rapidă a deschiderilor mobile.

În cazul transportării unui obiect cu portbagajul deschis, aveți în continuare posibilitatea de a bloca celelalte deschideri mobile: **cu contactul decuplat**, apăsați lung butonul **5** timp de mai mult de cinci secunde

UȘI ȘI DESCHIDERI MOBILE

pentru a bloca celelalte deschideri mobile.

2 Martor luminos de stare de blocare a deschiderilor mobile

Cu contactul cuplat, martorul luminos al contactorului **5** vă informează asupra stării de blocare a deschiderilor mobile:

- când lumina de avertizare este aprinsă, ușile și portbagajul sunt blocate;
- atunci când martorul luminos este stins, ușile și hayonul sunt deblocate.

În cazul în care contactul este întrerupt, atunci când blocați ușile, martorul luminos rămâne aprins o vreme înainte să dispară.



După blocarea/deblocarea vehiculului cu ajutorul butoanelor cartelei, sunt dezactivate modurile de blocare de la distanță și deblocare în modul "mâini libere". Pentru a reactiva modul "mâini libere", reporniți vehiculul.

Blocarea ușilor fără cartelă

De exemplu, în cazul descărcării bateriei sau al întreruperii temporare a funcționării cartelei etc.

Cu contactul decuplat și o ușă sau portbagajul deschis, apăsați lung pe contactorul **5** timp de mai mult de cinci secunde.

La închiderea ușii toate deschiderile mobile vor fi blocate.

Notă: deblocarea vehiculului din exterior va fi posibilă numai în timp ce cartela se află în zona de acces a vehiculului sau cu ajutorul cheii integrate în cartelă.



Nu părăsiți niciodată vehiculul lăsând cartela în interior.



Responsabilitatea șoferului

Dacă decideți să rulați cu ușile blocate, trebuie să știți că acest lucru va îngreuna accesul echipelor de salvare în habitaclu în caz de urgență.

BLOCARE AUTOMATĂ A DESCHIDERILOR MOBILE ÎN RULAJ

Principiu de funcționare



După pornirea vehiculului, sistemul blochează automat ușile de îndată ce atingeți viteza de aproximativ 10 km/h.

Deblocarea se face:

- apăsând butonul central de deblocare a ușilor **1**;
- la oprire, deschizând din interior o ușă din față.

Notă: dacă o ușă este deschisă/închisă, aceasta se va bloca din nou în mod automat atunci când vehiculul

UȘI ȘI DESCHIDERI MOBILE

atinge viteza de aproximativ 10 km/h.

Activarea/dezactivarea funcției

Pentru activare: cu vehiculul staționat și motorul pornit, apăsați pe contactorul **1** timp de cel puțin cinci secunde, se aude un semnal sonor.

Pentru dezactivare: cu vehiculul staționat și motorul pornit, apăsați pe contactorul **1** timp de cel puțin cinci secunde, până auziți două semnale sonore.

Funcția poate fi activată și dezactivată și cu ajutorul ecranului multimedia → **137** (în funcție de vehicul).

Anomalie de funcționare

În cazul unei anomalii de funcționare (nu are loc blocarea automată, mar-torul luminos al contactorului **1** nu se aprinde atunci când se încearcă blo-carea portierelor și a ușii portbaga-jului etc.), asigurați-vă că blocarea automată nu a fost dezactivată din greșeală și că toate deschiderile sunt închise corect. Dacă sunt bine închise, adresați-vă unui Reprezen-tant al mărcii.



Responsabilitatea șoferului

Dacă decideți să rulați cu ușile blocate, trebuie să știți că acest lucru va îngreuna accesul echipelor de salvare în habitaclu în caz de urgență.

Portbagaj

Deschidere/Închidere

Deschidere



Apăsați butonul **1** și deschideți ușa portbagajului.

Închidere

Coborâți ușa portbagajului, în funcție de vehicul, folosind inițial mânerul interior pentru ajutor.



Nu folosiți niciodată suporturile pentru a închide ușa portbagajului.

Deschidere manuală din interior



UȘI ȘI DESCHIDERI MOBILE

În cazul în care deblocarea portbagajului este imposibilă, acesta poate fi realizată manual din interior:

- accesați portbagajul prin bascularea spătarelor banchetei spate;
- introduceți o șurubelniță plată sau un dispozitiv similar în levierul de deschidere de urgență **2** și glisați-l spre stânga, așa cum se arată în ilustrație;
- împingeți ușa portbagajului pentru a o deschide.



Fixarea oricărui dispozitiv de susținere (portbicicletă, portbagaj de depozitare etc.) pe capota portbagajului este interzisă. Pentru a instala un dispozitiv de susținere pe vehiculul dumneavoastră, apălați la un reprezentant al mărcii.

RECUNOAȘTERE FACIALĂ

Funcționare



După salvarea profilului din sistemul multimedia **1**, puteți reaminti setările de utilizator ale șoferului folosind recunoașterea facială odată ce vă aflați în vehicul.



Când ușa șoferului este închisă, de îndată ce camera interioară **2** vă detectează fața și o asociază cu imaginea feței legată de profilul de utilizator pe care l-ați salvat, setările preînregistrate sunt activate (conectare la telefon, calendar etc.).

Notă: aveți grijă astfel încât camera să nu fie acoperită (cu murdărie, noroi, zăpadă, condens etc.).

Gestionarea profilului utilizatorului



Din motive de securitate, efectuați reglajele în timp ce vehiculul este staționar.

După crearea unui profil de utilizator sau actualizarea imaginii feței, vă rugăm să așteptați aproximativ 30 de secunde după închiderea ușii pentru ca sistemul multimedia să ia în considerare noile informații.

Notă: nu este posibilă înregistrarea aceleiași fețe pentru mai multe profile.

Pentru mai multe informații despre gestionarea profilului de utilizator și stocarea profilului folosind recunoașterea facială, consultați manualul de utilizare multimedia.

Limitările funcționării sistemului

Anumite condiții pot perturba funcționarea sistemului, de exemplu:

- atunci când purtați anumite tipuri de ochelari;
- dacă camera este obstrucționată, chiar și parțial;

RECUNOAȘTERE FACIALĂ

- dacă o parte a feței șoferului este ascunsă (de păr, o mască chirurgicală, eșarfă etc.);
- o poziție de conducere necorespunzătoare (cum ar o poziție prea joasă pe scaun, o înclinare excesivă pe spate etc.) care poate împiedica analizarea corectă a feței de către cameră;
- dacă purtați îmbrăcăminte reflectorizantă;
- ...

În acest caz, dacă imaginea feței nu este recunoscută de cameră **2** în timpul recunoașterii faciale, sistemul sugerează ultimul profil utilizat.

SCAUNE FAȚĂ

Tetiere față

Pentru a scoate tetiera

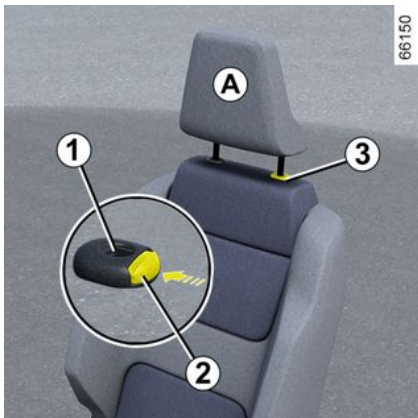

Trageți tetiera în sus până la înălțimea dorită. Asigurați-vă că blocarea acesteia este corespunzătoare.

Pentru a coborî tetiera

Apăsăți pe butonul **2** și coborâți tetiera până la înălțimea dorită. Asigurați-vă că blocarea acesteia este corespunzătoare.

Pentru a scoate tetiera

Ridicați-o în poziția sa cea mai ridicată (înclinați spătarul spre înapoi).

Apăsăți pe butonul **2** și ridicați tetiera pentru a o elibera.

Pentru a repune tetiera

Asigurați-vă că tijele tetierei sunt curate **3**.

Introduceți tijele tetierei în orificii **7** (înclinați spătarul spre înapoi). Apăsăți tetiera până la blocarea sa, apoi apăsați pe butonul **2** pentru a regla în funcție de înălțimea dorită. Asigurați-vă că blocarea acesteia este corespunzătoare.

61287

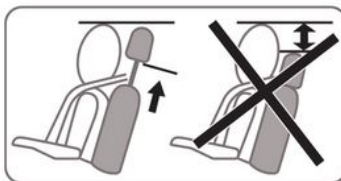

Tetiera fiind un element de securitate, aveți grijă de prezența sa și de buna sa poziționare: partea superioară a tetierei trebuie să se situeze cât mai aproape posibil de creștetul capului. Distanța dintre capul dvs. și secțiunea **A** trebuie să fie cât mai scurtă posibil.

2

SCAUNE FAȚĂ

Scaune față

Scaune față cu comenzi manuale

Pentru a avansa sau a retrage scaunul



Ridicați mânerul **1** pentru a debloca. În poziția aleasă, eliberați mânerul ușii și asigurați-vă de blocarea corespunzătoare.

Reglați scaunul șoferului la nivel lombar

Împingeți contactorul **2** înainte sau înapoi pentru a ajusta perna lombară.

Pentru a ridica sau a coborî perna

Manevrați levierul **3** de câte ori este necesar în sus sau în jos.

Pentru a înclina spătarul

Ridicați mânerul **4** cât mai mult posibil și înclinați spătarul în poziția dorită. În poziția aleasă, eliberați mânerul ușii și asigurați-vă de blocarea corespunzătoare.



După efectuarea reglajelor, asigurați-vă că spătarele scaunelor sunt blocate corect pe poziție.



Din motive de securitate, efectuați reglajele în timp ce vehiculul este staționar.

Pentru a nu împiedica eficacitatea centurilor de securitate, vă recomandăm să nu înclinați prea mult spătarele scaunului în spate.

Nu trebuie să existe obiecte așezate pe planșeu (zona din fața șoferului), deoarece acestea pot aluneca sub pedale în timpul manevrelor bruște de frânare, blocând utilizarea acestora.

SCAUNE FAȚĂ

Scaune cu încălzire



În funcție de vehicul, cu contactul cuplat, puteți activa scaunele încălzite prin intermediul ecranului multimedia **5**:

- o primă apăsare pe simbolul  pentru scaunul vizat activează sistemul de încălzire la putere maximă. Trei lumini de avertizare integrate în comutator sunt aprinse;
- o a doua apăsare scade încălzirea la putere medie. Două lumini de avertizare integrate sunt aprinse;
- o a treia apăsare scade încălzirea la putere minimă. Se aprinde o lumină de avertizare integrată;

- o a patra apăsare oprește încălzirea.

Pentru a evita consumul de energie inutil, scaunul cu încălzire al pasagerului poate fi dezactivat automat în absența unui ocupant.

Funcția "Favorite"



În funcție de vehicul, prin apăsarea controlului **6** de pe volan, puteți activa scaunele încălzite în funcție de setările de utilizare stocate pe care le-ați definit anterior.

Pentru mai multe informații despre programarea acestei funcții, consultați instrucțiunile multimedia.

LOCURI SPATE

Tetiere spate

2

Poziție de utilizare

Ridicați tetiera complet, până când se deblochează. Asigurați-vă că blocarea acesteia este corespunzătoare.

Pentru a scoate tetiera

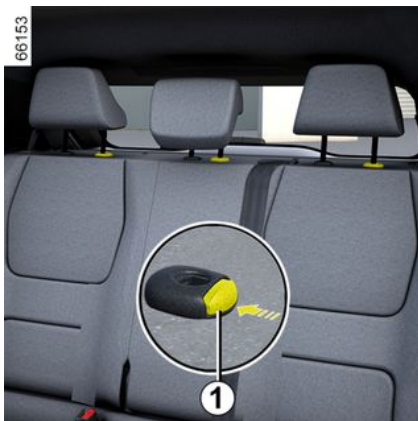

Înclinați bancheta spre înainte, ridicați tetiera la maximum, apoi apăsați butonul **1** și scoateți tetiera.

Pentru a repune tetiera

Înclinați bancheta înainte, apoi introduceți tijele în orificii, împingeți

tetiera până când se blochează pentru a o utiliza în poziție înaltă. Asigurați-vă că blocarea acesteia este corespunzătoare.

Poziția de pliere a tetierei 2

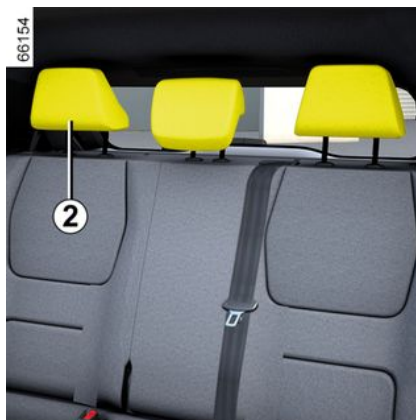

Apăsați pe butonul **2** și coborâți complet tetiera.

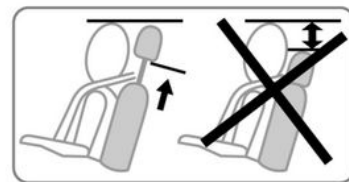

Poziția complet coborâtă a tetierei este o poziție de aranjare: aceasta nu trebuie să fie utilizată atunci când un pasager este așezat pe scaun.



Tetiera fiind un element de securitate, aveți grijă de prezența sa și de buna sa poziționare.

LOCURI SPATE

Banchetă spate: funcții

Funcții

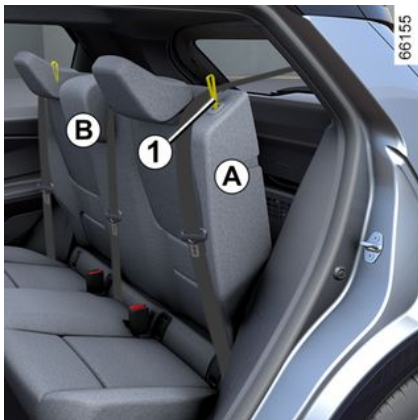

Pentru a rabata spătarul

Aveți grijă ca scaunele față să fie suficient de avansate.

Înainte de a rabata un spătar, coborâți tetierele cât mai mult posibil.

Înainte de a rabata orice scaun lateral spate, **fixați catarama centurii de siguranță** pentru scaunul vizat în dispozitivul de blocare corespunzător.

Acest lucru împiedică blocarea centurii de siguranță când scaunul revine în poziția de utilizare.

În toate cazurile, verificați dacă centurile funcționează corect.

Trageți chinga **1** și coborâți spătarul **A**.

Notă: din motive de siguranță, spătarul **A** este echipat cu un sistem de reținere. Este posibil să întâmpinați rezistență la manipulare.

Pentru a remonta spătarul, procedați în sens invers.

Ridicați spătarul până la blocarea sa.

Aveți grijă să nu blocați centura de securitate între spătar și tableta spate.

Verificați dacă centurile de siguranță funcționează corect.



În momentul manevrării scaunelor spate, asigurați-vă ca nimic să nu incomodeze ancorările (parte a corpului, animal, pietriș, lavetă, jucării etc.).



În momentul repunerii la loc a spătarului, asigurați-vă că spătarul este blocat corespunzător.

În cazul utilizării huselor de scaun, aveți grijă ca ele să nu împiedice blocarea spătarului. Aveți grijă să poziționați bine centurile. Repoziționați tetierele.



Configurația în banchetă cu două locuri cu spătarul mic **B** rabatat nu permite utilizarea locului din centru deoarece at fi imposibilă cuplarea centurii de securitate (nu este posibil accesul la închizătoarele centurii de securitate).

CENTURI DE SECURITATE

Centuri de securitate

2

prezentare

Pentru a asigura securitatea dumneavoastră, purtați centura de securitate în momentul oricăror deplasări. În plus, trebuie să vă conformați legislației locale a țării în care vă găsiți.

Înainte de a porni, procedați mai întâi la reglarea poziției de conducere, apoi, pentru toți pasagerii, la ajustarea centurii dumneavoastră de securitate pentru a obține cea mai bună protecție.

Reglare poziție de conducere

- **Așezați-vă bine pe scaun** (după ce v-ați scos paltonul sau jacheta etc.). Acest lucru este esențial pentru poziționarea corectă a spatelui;
- **reglați avansarea scaunului în funcție de pedalii**. Scaunul dumneavoastră trebuie retras până la distanța maximă compatibilă cu apăsarea completă a pedalelor. Spătarul trebuie să fie reglat astfel încât brațele să rămână ușor îndoite;
- **reglați poziția tetierei dumneavoastră**. Pentru un maxim de securitate, distanța dintre capul dumneavoastră și tetieră trebuie să fie minimă;

- **reglați înălțimea pernei**. Acest reglaj permite să selectați o poziție a scaunului pentru un câmp vizual de conducere optim;
- **reglați poziția volanului**.



Pentru buna funcționare a centurilor spate, asigurați-vă de buna blocare a banchetei spate → 81.



Centurile de securitate incorect ajustate sau răsucite riscă să cauzeze răni în caz de accident.

Utilizați centura de securitate pentru o singură persoană, copil sau adult. Chiar și femeile însărcinate trebuie să poarte centură. În acest caz, asigurați-vă că chinga de bazin nu exercită o presiune prea mare în partea inferioară a bazinului fără a crea un joc suplimentar.

Ajustare centuri de securitate



Pentru a asigura reglarea și poziționarea corespunzătoare a centurilor de securitate pe toate scaunele:

- reglați scaunele (poziția scaunului și unghiul spătarului, dacă sunt disponibile);
- așezați-vă cu spatele rezemat ferm de spătar;
- deplasați chinga de umăr **1** cât mai aproape posibil de baza gâtului, fără ca aceasta să se sprijine efectiv de ea (dacă este necesar, reglați înălțimea centurii de securitate, dacă opțiunea este posibilă) și asigurați-vă că chinga de umăr **1** este în contact cu umărul;

CENTURI DE SECURITATE

– poziționați centura ventrală **2** astfel încât să stea dreaptă pe coapse și pe pelvis.

Centura de securitate trebuie purtată, pe cât posibil, cât mai aproape de corp și evitați purtarea de haine prea groase, de obiectele voluminoase sub centuri etc.

Blocare

Derulați centura **încet și fără bruscări** și asigurați-vă de pedunculul **3** se cuplează în clișeul **5** (verificați blocarea trăgând de peduncul **3**).

În caz de blocare, permiteți rularea centurii și derulați din nou.

Dacă centura dumneavoastră este complet blocată, trageți ferm, dar ușor chinga pentru a o desface aproximativ 3 cm. Lăsați-o să se rebobineze singură apoi derulați din nou.

Dacă problema persistă, consultați un Reprezentant al mărcii.

Deblocare

Apăsăți butonul **4** centura este readusă de către rulo. Ghidați centura.

Martori luminoși de nepurtare a centurii de securitate



Această lumină de avertizare apare pe afișajul central **A** atunci când contactul vehiculului este cuplat și dacă centura de siguranță a șoferului și/sau a pasagerului din față (dacă scaunul pasagerului este ocupat) nu este (sunt) fixată(e).



Alertă de nepurtare a centurii față



Cu ușile închise, graficul **6** este afișat pe tabloul de bord timp de aproximativ 60 de secunde atunci când contactul vehiculului este cuplat. Acesta informează șoferul cu privire la starea de fixare a fiecărei centuri de siguranță față de fiecare dată când:

- deschidere a ușilor în timpul rulării (viteza vehiculului peste zero);
- cuplare/decuplare a unei centuri de securitate din față.

Semnificația simbolului grafic **6**:

- simbol verde: centură de siguranță cuplată;

CENTURI DE SECURITATE

- simbol roșu: scaunul este ocupat și centura de siguranță nu este fixată;
- simbol gri: scaun neocupat.

Cu ușile închise, martorul luminos



apare pe afișajul central la punerea contactului vehiculului și dacă centura de securitate a șoferului și/ sau a pasagerului din față (dacă acest scaun al pasagerului este ocupat) nu sunt cuplate.

Dacă viteza vehiculului este mai mică de aproximativ 20 km/h, martorul

luminos  apare pe afișajul central dacă un scaun din față este ocupat și centura de securitate nu este cuplată.

Este însoțit de simbolul grafic **6**, care apare timp de aproximativ 60 de secunde de fiecare dată când una dintre centurile de securitate din față este cuplată sau decuplată.

Dacă viteza vehiculului depășește aproximativ 20 km/h și una dintre centurile de securitate față este decuplată sau se decuplează în timpul călătoriei:

- martorul luminos  clipește pe afișajul central;

și

- este emis un semnal sonor timp de aproximativ 120 de secunde;

și

- simbolul grafic **6** este afișat timp de aproximativ 180 de secunde, iar simbolul pentru scaunul în cauză apare cu roșu.

Asigurați-vă întotdeauna că pasagerii din față au centurile cuplate corespunzător și că numărul de centuri de securitate cuplate corespunde numărului de scaune față ocupate.

Notă: un obiect pus pe scaunul pasagerului poate în anumite cazuri să declanșeze martorul luminos de alertă.

Alertă de nepurtare a centurii spate

Cu ușile închise, graficul **6** este afișat pe tabloul de bord timp de aproximativ 60 de secunde atunci când contactul vehiculului este cuplat.

Acesta informează șoferul cu privire la starea de fixare a fiecărei centuri de siguranță din spate de fiecare dată:

- deschidere a ușilor în timpul rulării (viteza vehiculului peste zero);
- cuplare/decuplare a unei centuri de securitate din față.

Semnificația simbolului grafic 6:

- simbol verde: centură de siguranță cuplată;

- simbol roșu: scaunul este ocupat și centura de siguranță nu este fixată;
- marcaj gri: scaunul nu este ocupat (în funcție de vehicul).

În funcție de vehicul, cu ușile închise,

martorul luminos  de pe afișajul central apare și la punerea contactului vehiculului și dacă un scaun spate este ocupat și centura de securitate nu este cuplată.

Dacă viteza vehiculului este mai mică de aproximativ 20 km/h, martorul

luminos  de pe afișajul central se aprinde în cazul în care o centură de securitate spate este decuplată.

Este însoțit de simbolul grafic **6**, care apare timp de aproximativ 60 de secunde de fiecare dată când una dintre centurile de securitate din spate este cuplată sau decuplată.

Dacă viteza vehiculului atinge sau depășește aproximativ 20 km/h, dacă una dintre centurile de siguranță din spate este desfăcută sau se desface în timpul călătoriei:

- martorul luminos  clipește pe afișajul central;

și

CENTURI DE SECURITATE

– este emis un semnal sonor timp de aproximativ 30 până la 120 de secunde (în funcție de versiune);

și

– simbolul grafic **6** este afișat cel puțin 60 de secunde sau, în funcție de vehicul, aproximativ 180 de secunde, iar simbolul pentru scaunul în cauză apare cu roșu.

Asigurați-vă întotdeauna că pasagerii din spate au centurile prinse corespunzător și că numărul de centuri indicat corespunde numărului de locuri ocupate în spate.

Notă: un obiect pus pe una dintre pernele pasagerilor spate poate în anumite cazuri să declanșeze mar-torul luminos de alertă.

Centuri spate

Centuri spate laterale 7



Blocarea, deblocarea și ajustarea se efectuează în același mod ca pentru centurile față.



Verificați poziționarea și funcționarea corespunzătoare a centurilor de securitate spate după fiecare manipulare a banchetei spate.

Centură de securitate spate centrală 8

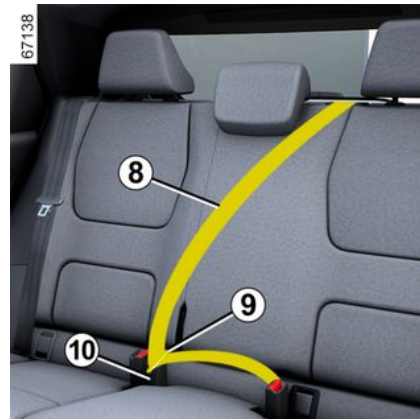

Derulați ușor chinga **8**.

Faceți clic pe catarama glisantă **9** în zăvorul centurii de siguranță centrale **10**.

2

CENTURI DE SECURITATE

Avertismente

2 Informațiile următoare se referă la centurile față și spate ale vehiculului.



- Este interzisă orice modificare a elementelor sistemului de reținere montat inițial (centuri de securitate, scaune și fixările acestora). Pentru cazuri particulare (de exemplu, instalarea unui scaun pentru copil), consultați un reprezentant al mărcii.
- Nu utilizați dispozitive care duc la destinderea centurilor (de exemplu: cârlige de rufe, agrafe etc.), deoarece o centură de securitate purtată prea larg poate duce la vătămare în caz de accident.
- Nu treceți niciodată chinga de torace pe sub braț sau pe la spate.
- Nu utilizați aceeași centură pentru mai multe persoane și nu țineți niciodată un bebeluș sau un copil pe genunchi cu centura înfășurată în jurul său.
- Centura nu trebuie să fie niciodată răsucită.
- În urma unui accident, asigurați verificarea și înlocuirea centurilor, dacă este necesar. De asemenea, înlocuiți centura dacă aceasta prezintă o degradare.
- În momentul remontării banchetei spate, aveți grijă să poziționați corect centurile de siguranță și închizătorile acestora, astfel încât să poată fi utilizate corespunzător.
- Aveți grijă să introduceți pana centurii în unitatea potrivită.
- Aveți grijă să nu intercalați vreun obiect în zona unității de blocare a centurii care ar putea împiedica buna sa funcționare.
- Verificați poziționarea corectă a unității de blocare (aceasta nu trebuie să fie acoperită, strivită, presată... de persoane sau obiecte).

DISPOZITIVE DE SIGURANȚĂ SUPLIMENTARE

DISPOZITIVE COMPLEMENTARE CENTURII FAȚĂ

prezentare

Acestea constau în:

- **pretensionatoare rului centură de siguranță;**
- **pretensionare centuri de securitate ventrale;**
- **limitatoare de efort torace;**
- **airbags față șofer și pasager.**

Aceste sisteme sunt prevăzute să funcționeze separat sau împreună în cazul șocurilor frontale.

În funcție de nivelul de violență a șocului, sistemul poate cauza:

- blocarea centurii de securitate;
- pretensionatorul rului centurii de siguranță care se declanșează pentru a rectifica jocul centurii;
- centura transversală cu dispozitiv de pretensionare pentru a imobiliza șoferul pe scaunul său;
- airbag față.

Pretensionatoare

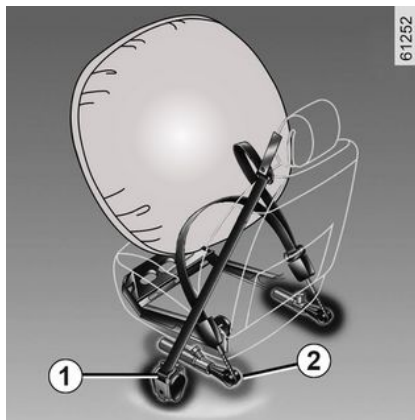

Pretensionatoarele servesc la fixarea centurii pe corp și a ocupantului pe scaun, mărind, astfel, eficacitatea centurii de siguranță.

Cu contactul pus, în momentul unui șoc de tip frontal important și în funcție de violența șocului, sistemul poate declanșa:

- pretensionatorul rului centurii de siguranță **1** care retractează instantaneu centura;
- pretensionatorul rului centurii ventrale **2** pe scaunele din față.



- În urma unui accident, verificați ansamblul mijloacelor de reținere.

- Orice intervenție asupra sistemului complet (pretensionatoare, airbags, unități de control electronic, cablaje) sau reutilizarea pe orice alt vehicul, chiar identic, este strict interzisă.

- Numai personalul calificat din Rețeaua mărcii este abilitat să intervină asupra airbags; în caz contrar, sistemul se poate declanșa accidental și cauza vătămări.

- Controlul caracteristicilor electrice ale modulului de aprindere trebuie să fie efectuat numai de către personal special format, care utilizează o aparatură adecvată.

- În momentul casării vehicului, adresați-vă unui Reprezentant al mărcii pentru eliminarea generatorului de gaz al pretensionatoarelor și al airbags.

DISPOZITIVE DE SIGURANȚĂ SUPLIMENTARE

Limitator de efort

Începând cu un anumit nivel de violență a șocului, acest mecanism se declanșează pentru a limita la un nivel suportabil eforturile centurii asupra corpului.



Airbaguri frontale șofer și pasager

Ele echipează locurile din față în partea șoferului și pasagerului.

Un simbol în partea inferioară a parbrizului indică dacă acest echipament este prezent (în funcție de vehicul).

Fiecare sistem airbag este compus din:

- un airbag și generatorul său de gaz montate pe volan pentru șofer și în planșa de bord pentru pasager;
- o unitate de control electronic de supraveghere a sistemului care comandă declanșatorul electric al generatorului de gaz;
- senzori deplasăți;
- martori luminoși control, afișați pe consola din plafon 3:

-  aprins, airbag pasager activat;
-  aprins, airbag pasager dezactivat.

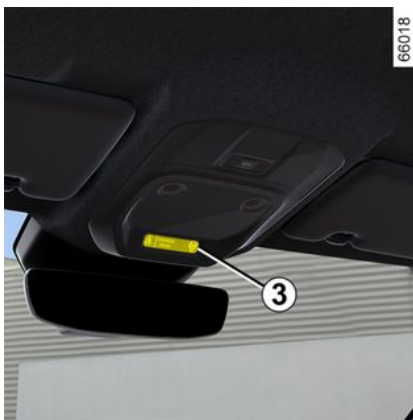

Sistemul airbag utilizează un principiu pirotehnic. Aceasta explică faptul că, atunci când airbag-ul se umflă, acesta generează căldură, emană fum (ceea ce nu înseamnă că se va produce un incendiu) și produce un zgomot asemănător bubuitului. Deschiderea airbag-ului, care trebuie să fie instantanee, poate provoca răni pe suprafața pielii sau alte tipuri de disconfort.

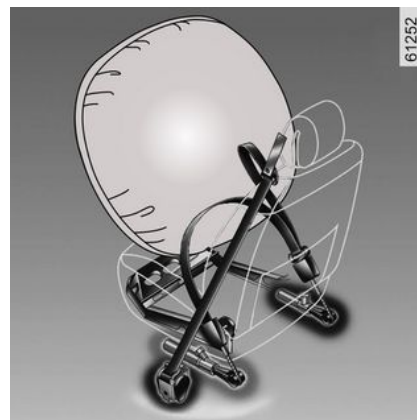

Funcționare

Sistemul nu este operațional decât după punerea contactului vehiculului.

În momentul unui șoc frontal violent, airbags se umflă rapid, amortizând contactul dintre capul și toracele șoferului și volan și contactul pasagerului din față cu planșa de bord. Apoi, airbagurile se dezumflă imediat, pentru a nu împiedica ocupanții să părăsească vehiculul.

Anomalie de funcționare



Acest martor luminos se aprinde la pornirea motorului și se stinge după aproximativ 65 de secunde.

DISPOZITIVE DE SIGURANȚĂ SUPLIMENTARE

Dacă nu se aprinde la punerea în contact sau dacă rămâne aprins, el semnaleză o defecțiune a sistemului.

Consultați cât mai curând un Reprezentant al mărcii ;

Orice întârziere în acest demers poate însemna o pierdere în eficacitatea protecției.

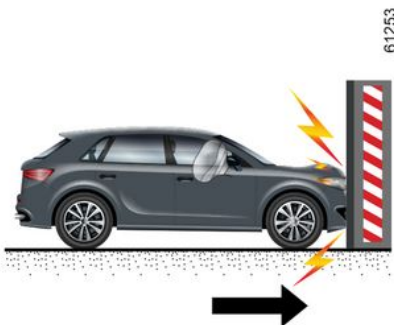

Următoarele cazuri declanșează pretensionatoarele sau airbags.

În caz de șoc frontal cu o suprafață rigidă (care nu se deformează) la o viteză de șoc egală sau mai mare de 25 km/h.

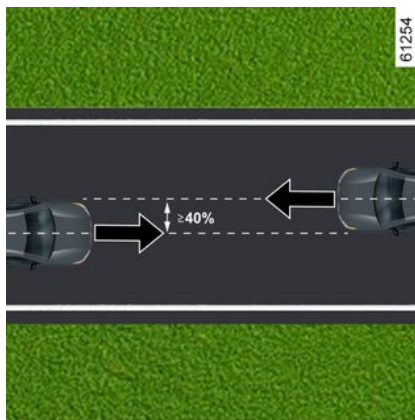

În eventualitatea unui șoc frontal cu alt vehicul dintr-o categorie echivalentă sau superioară, cu o zonă de șoc egală cu sau mai mare de 40%, unde viteza ambelor vehicule este egală cu sau mai mare de 40 km/h.

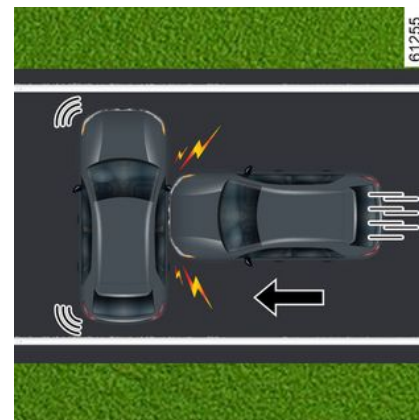

În caz de șoc lateral cu alt vehicul dintr-o categorie echivalentă sau superioară, la o viteză de șoc egală cu sau mai mare de 50 km/h.

DISPOZITIVE DE SIGURANȚĂ SUPLIMENTARE

2

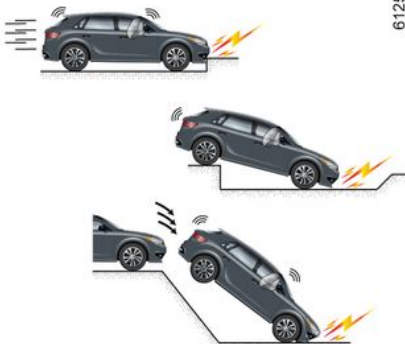

Pretensionatoarele sau airbags pot fi declanșate de:

- un impact sub vehicul (de exemplu, bordura trotuarului);
- gropi;
- o cădere sau aterizare dură;
- pietre;
- ...



Pretensionatoarele sau airbags nu pot fi declanșate de:

- un șoc în partea din spate, chiar o violență;
- răsturnarea vehiculului;



- șoc lateral la partea din față sau din spate a vehiculului;
- șoc frontal, sub oblonul unui camion;
- șoc frontal cu un obstacol cu muchie ascuțită;
- ...

Toate avertismentele care urmează sunt destinate să nu incomodeze umflarea airbag și să evite răniile grave directe cauzate de proiectarea obiectelor în momentul deschiderii sale.

DISPOZITIVE DE SIGURANȚĂ SUPLIMENTARE

Avertismente



Avertismente referitoare la airbag

- Nu modificați volanul, nici perna sa.
- Orice acoperire a pernei volanului este interzisă.
- Nu fixați niciun obiect (monogramă, siglă, ceas, suport de telefon etc.) pe perna volanului.
- Demontarea volanului este interzisă (excepție face personalul abilitat din rețeaua mărcii).
- Nu conduceți prea aproape de volan: adoptați o poziție cu brațele ușor îndoite (consultați "Reglare poziție de conducere" → 82). Aceasta va asigura un spațiu suficient pentru o deschidere și o eficacitate corecte ale sacului.

Avertismente referitoare la airbag

- Nu lipiți și nu fixați obiecte (ace, logo, ceas, suport de telefon...) pe planșa de bord în zona airbag-ului.
- Nu interpuneți nimic între planșa de bord și pasager (animal, umbrelă, baston, pachete, ...).
- Nu puneți picioarele pe planșa de bord sau pe scaun deoarece în aceste poziții se pot produce răni grave. În general, mențineți orice parte a corpului (genunchi, mâini, cap...) departe de planșa de bord.

DISPOZITIVE DE SIGURANȚĂ SUPLIMENTARE

Dispozitive complementare la centurile spate

prezentare

Acestea constau în:

- **pretensionatoare rului centură de siguranță laterală;**
- **limitatoare de efort torace**

Aceste sisteme sunt prevăzute să funcționeze separat sau împreună în cazul șocurilor frontale.

În funcție de nivelul de violență a șocului, sistemul poate cauza:

- blocarea centurii de securitate;
- pretensionatorul rului centurii de siguranță (care se declanșează pentru a rectifica jocul centurii).

Limitator de efort

Începând cu un anumit nivel de violență a șocului, acest mecanism se declanșează pentru a limita la un nivel suportabil eforturile centurii asupra corpului.

Pretensionatoare centură de siguranță laterale

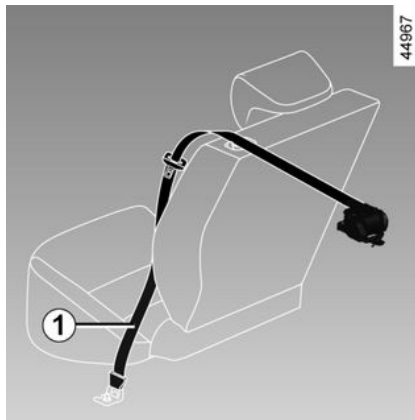

Pretensionatoarele servesc la fixarea centurii pe corp și a ocupantului pe scaun, mărin, astfel, eficacitatea centurii de siguranță.

Cu contactul pus, în momentul unui șoc de tip frontal important și în funcție de violența șocului, sistemul poate declanșa pretensionatorul rului centurii de siguranță **1** care retractează instantaneu centura.



- În urma unui accident, verificați ansamblul mijloacelor de reținere.

nere.

- Orice intervenție asupra sistemului complet (pretensionatoare, airbags, unități de control electronic, cablaje) sau reutilizarea pe orice alt vehicul, chiar identic, este strict interzisă.

- Numai personalul calificat din Rețeaua mărcii este abilitat să intervină asupra airbags; în caz contrar, sistemul se poate declanșa accidental și cauza vătămări.

- Controlul caracteristicilor electrice ale modulului de aprindere trebuie să fie efectuat numai de către personal special format, care utilizează o aparatură adecvată.

- În momentul casării vehiculului, adresați-vă unui Reprezentant al mărcii pentru eliminarea generatorului de gaz al pretensionatoarelor și al airbags.

DISPOZITIVE DE SIGURANȚĂ SUPLIMENTARE

Dispozitive de protecție laterală

Airbag lateral

Acest airbag este echipat pe fiecare scaun față și care se deschide pe partea laterală a scaunului (parte ușă) pentru a proteja pasagerii în caz de șoc lateral violent.

Airbag perdea

Acestea sunt airbaguri montate în părțile laterale ale vehiculului în plafon, care se declanșează de-a lungul geamurilor laterale ale ușilor față și spate pentru a proteja pasagerii în caz de șoc lateral violent.

DISPOZITIVE DE SIGURANȚĂ SUPLIMENTARE

Avertismente

2



Avertisment referitor la airbagul lateral airbag

- Nu plasați nici un accesoriu, obiect sau chiar un animal între spătar, ușă și îmbrăcămințile interioare. Nu acoperiți totodată spătarul scaunului cu obiecte precum îmbrăcăminte sau accesorii. Acest lucru ar putea afecta buna funcționare a airbag-ului sau poate provoca vătămări în momentul deschiderii sale.
- Este interzisă orice intervenție sau modificare asupra scaunului sau a elementelor de fixare interne, cu excepția personalului calificat din rețeaua mărcii.
- airbags sunt declanșate prin fantele din spătarele scaunelor din față (partea ușii și partea consolei centrale): nu introduceți niciodată obiecte în aceste fante.

DISPOZITIVE DE SIGURANȚĂ SUPLIMENTARE

Dispozitiv de reținere complementar

Avertismente

Toate avertismentele care urmează sunt destinate să nu incomodeze umflarea airbag și să evite rănirile grave directe cauzate de proiectarea obiectelor în momentul deschiderii sale.



Acest airbag este conceput pentru a completa acțiunea centurii de securitate. Atât airbag-ul, cât și centura de securitate, constituie elemente integrate ale aceluiași sistem de protecție. Este deci obligatoriu să purtați centura de securitate în permanență. Nepurtarea centurii de siguranță expune pasagerii la răni grave în caz de accident. De asemenea, acest lucru poate să mărească riscul de răniri superficiale minore atunci când airbag-ul este deschis, deși astfel de răniri minore sunt posibile întotdeauna la deschiderea airbag-urilor.

Declanșarea pretensionatoarelor sau a airbags în caz de răsturnare sau șoc spate, chiar violent, nu este sistematică. Șocuri sub vehicul de tip trotuare, găuri în șosea, pietre... pot să provoace declanșarea acestor sisteme.

- Orice intervenție sau modificare asupra airbag sistemului complet (airbags, pretensionatoarelor, unității centrale, cablajelor etc.) este **strict interzisă** (excepție face personalul calificat din Rețeaua mărcii).
- Pentru a păstra funcționarea corespunzătoare și pentru a evita orice declanșare accidentală, numai personalul calificat din Rețeaua mărcii este abilitat să intervină asupra unui sistem airbag.
- Ca măsură de securitate, verificați sistemul airbag atunci când vehiculul a suferit un accident, un furt sau o tentativă de furt.
- Atunci când vindeți sau împrumutați vehiculul, informați noul cumpărător cu privire la aceste condiții atunci când predați manualul de utilizare al vehiculului.
- În momentul casării vehiculului, adresați-vă unui reprezentant al mărcii pentru eliminarea generatorului (generatoarelor) de gaz.

SECURITATE PENTRU COPIL

Generalități

2

Transport copil

Conformați-vă legislației locale din țara în care vă găsiți.

Pe durata tuturor călătoriilor, copiii și adulții trebuie să fie așezați și asigurați corect cu centurile de securitate. Sunteți responsabil(ă) de copiii prezenți în vehiculul dvs. pe durata călătoriilor.

Copilul nu este un adult în miniatură. Acesta este expus unor riscuri de rănire specifice, întrucât mușchii și oasele sale sunt în plină dezvoltare. Centura de siguranță singură nu este adaptată transportului său. Folosiți un scaun pentru copil omologat și asigurați-vă că îl utilizați corect.



Pentru a împiedica deschiderea ușilor, utilizați funcția "Blocare pentru copii" → 68.



Un șoc la 50 km/h este echivalent unei căderi libere de la 10 metri.

Neasigurarea unui copil echivalează cu lăsarea sa la joacă pe un balcon fără balustradă aflat la etajul al patrulea ! Nu țineți niciodată un copil în brațe.

În caz de accident, nu îl veți putea ține chiar dacă sunteți atașat.

Dacă vehiculul dumneavoastră a fost implicat într-un accident rutier, schimbați scaunul pentru copil și verificați centurile și ancorările ISOFIX.



Responsabilitatea șoferului la parcare sau oprirea vehiculului

Nu părăsiți niciodată vehiculul, nici măcar pentru scurt timp, atunci când în interior se află un copil, o persoană fără discernământ sau un animal.

De fapt, aceștia ar putea fi în pericol sau ar putea pune în pericol alte persoane, de exemplu pornind motorul, acționând echipamente precum macaralele de geamuri sau blocând ușile.

În plus, pe timp cald și/sau însorit, trebuie să știți că temperatura interioară din habitacul crește foarte rapid.

RISC DE DECES SAU DE RĂNIRI GRAVE.

Utilizarea unui scaun pentru copil

Nivelul de protecție oferit de scaunul pentru copil depinde de capacitatea sa de a reține copilul dumneavoastră și de instalarea sa. O instalare necorespunzătoare compromite prote-

SECURITATE PENTRU COPIL

oția copilului în caz de frânare brută sau de șoc.

Înainte de a cumpăra un scaun pentru copil, verificați dacă este conform cu reglementarea din țara în care vă aflați și dacă se poate monta în vehiculul dumneavoastră. Consultați un Reprezentant al mărcii pentru a cunoaște scaunele recomandate pentru vehiculul dumneavoastră.

Reglementările privind transportul copiilor sunt specifice fiecărei țări. Utilizarea unui scaun pentru copil în timpul transportului depinde de vârstă și/sau talia și/sau greutatea copilului.

Pentru copiii care nu trebuie transportați într-un scaun pentru copil, asigurați-vă că centura de securitate este reglată și fixată corect.

În toate cazurile, trebuie să respectați reglementările locale ale țării în care vă aflați.

Înainte de a monta un scaun pentru copil, citiți manualul și respectați instrucțiunile. În caz de dificultăți în momentul instalării, contactați fabricantul echipamentului. Păstrați instrucțiunile scaunului.



Dați un exemplu bun cuplându-vă întotdeauna centura de securitate și învățându-vă copilul:

- să cupleze corect centura de securitate;
- să intre și să iasă mereu din mașină pe partea cu trotuarul, nu pe cea pe care se află carosabilul.

Nu utilizați un scaun pentru copii la mâna a doua sau unul fără manual de instrucțiuni. Aveți grijă ca nici un obiect, din sau în apropierea scaunului pentru copil, să nu incomodeze instalarea acestuia.



Nu lăsați niciodată un copil nesupravegheat în vehicul.

Copilul trebuie să fie întotdeauna asigurat, iar centura sau hamul de securitate utilizat trebuie să fie fixat și ajustat corect. Evitați să purtați haine voluminoase care pot duce la slăbirea centurilor ➔ **82**.

Nu vă lăsați niciodată copilul să scoată capul sau brațele pe geam.

Asigurați-vă că copilul păstrează o postură corectă în timpul mersului, în special atunci când doarme.

SECURITATE PENTRU COPIL

Alegerea unui scaun pentru copil

2 Scaune pentru copil cu spatele la direcția de deplasare



Capul bebelușului este, proporțional, mai greu decât cel al adultului și gâtul său este foarte fragil. Transportați copilul cât mai mult timp posibil în această poziție (cel puțin până la vârsta de 2 ani). Ea menține capul și gâtul.

Alegeți un scaun anatomic pentru o mai bună protecție laterală și schimbați-l atunci când capul copilului depășește scaunul.

Scaune pentru copii cu fața la direcția de deplasare



Până la 18 kg sau 4 ani, copilul poate călători pe un scaun cu fața la direcția de deplasare. Alegeți scaunul în funcție de mărimea copilului: capul și abdomenul sunt zonele care trebuie protejate în mod special. Un scaun pentru copil cu fața la direcția de deplasare fixat solid în vehicul reduce riscurile de lovire a capului. Transportați copilul într-un scaun cu ham de protecție, cu fața la direcția de deplasare, în funcție de talie.

Alegeți un scaun anatomic pentru o mai bună protecție laterală.

Scaune de ridicare



Începând de la 15 kg sau 4 ani, copilul poate călători pe un scaun de ridicare care permite adaptarea centurii de securitate la morfologia sa. Perna scaunului de ridicare trebuie să fie echipată cu ghiduri care poziționează centura pe coapsele copilului și nu pe burta sa. Un spătar reglabil pe înălțime și echipat cu un ghid de chingă este recomandat pentru a plasa centura pe mijlocul umărului. Ea nu trebuie să se situeze niciodată pe gât sau pe braț.

Alegeți un scaun anatomic pentru o mai bună protecție laterală.

SECURITATE PENTRU COPIL



Lista metodelor de reținere pentru copii recomandate de producător:



63133

alegere fixare scaun pentru copil

Există două modalități de fixare a scaunelor pentru copil: centura de securitate sau sistemul ISOFIX.

Fixare prin centură

Centura de securitate trebuie să fie ajustată pentru a asigura funcția sa în caz de frânare brutală sau de șoc.

Respectați traseele chingii indicate de fabricantul scaunului pentru copil.

Verificați întotdeauna buclarea centurii de securitate trăgând în sus apoi întindeți-o la maxim apăsând pe scaunul pentru copil.

Verificați menținerea corespunzătoare a scaunului exercitând o mișcare stânga/dreapta și înainte/înapoi: scaunul trebuie să rămână bine fixat.

Verificați ca scaunul pentru copil să nu fie instalat transversal și să nu fie rezemat de un geam..



Nu utilizați scaunul pentru copil dacă există riscul decuplării centurii de securitate care îl reține: baza scaunului nu trebuie să se sprijine pe închizătorul și/sau pana centurii de securitate.



Centura de siguranță nu trebuie să fie niciodată eliberată sau răsuцитă.

Nu o treceți niciodată pe sub braț sau pe la spate.

Verificați centura să nu fie deteriorată de opritoare.

Dacă centura de securitate nu funcționează normal, ea nu poate proteja copilul.

Consultați Reprezentantul mărcii.

Nu utilizați acest loc atât timp cât centura nu este reparată.

Fixare cu sistem ISOFIX

Scaunele autorizate pentru copil ISOFIX sunt omologate în conformitate cu reglementările în vigoare, dacă se aplică oricare dintre cele patru cazuri de mai jos:

- universal ISOFIX 3 puncte cu față spre direcția de deplasare;
- semiuniversal ISOFIX 2 puncte;
- specific unui vehicul;
- i-Size care are fie:
 - o chingă care se fixează pe al treilea inel al scaunului respectiv;

SECURITATE PENTRU COPIL

– sau un cilindru care se sprijină pe planșeul vehiculului, compatibil cu scaunul omologat i-Size, rolul său fiind să împiedice deplasarea scaunului pentru copil în cazul unei coliziuni.

Pentru ultimele trei cazuri, verificați dacă scaunul pentru copii poate fi instalat consultând lista vehiculelor compatibile.



Nici o modificare nu trebuie adusă elementelor sistemului montat original (centuri, ISOFIX și scaune precum și fixările lor).

Atașați scaunul pentru copil cu zăvoarele ISOFIX atunci când este echipat cu acestea. Sistemul ISOFIX asigură o montare ușoară, rapidă și sigură.

Sistemul ISOFIX este constituit din două inele și, în unele cazuri, dintr-un al treilea inel.



Ancorările ISOFIX au fost în mod exclusiv puse la punct pentru scaunele pentru copil cu sistem ISOFIX.

Nu fixați niciodată alte scaune pentru copil, nici centuri sau alte obiecte în aceste ancorări. Asigurați-vă că nimic nu interferează la nivelul punctelor de ancorare.

Dacă vehiculul a fost implicat într-un accident rutier, verificați ancorările ISOFIX și schimbați scaunul pentru copil.



Înainte de a utiliza un scaun pentru copil ISOFIX pe care l-ați achiziționat pentru un alt vehicul, asigurați-vă că instalarea sa este autorizată. Consultați lista vehiculelor care pot primi scaunul la fabricantul echipamentului.



Cele două inele 1 sunt situate între spătar și perna scaunului și sunt reperate printr-un marcaj .

SECURITATE PENTRU COPIL

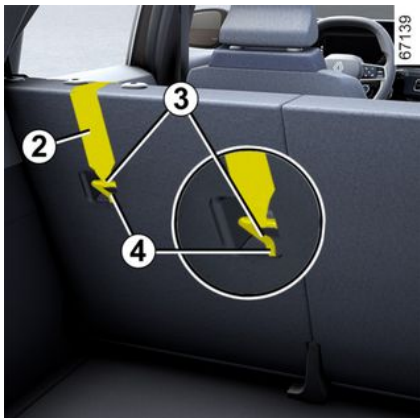

Al treilea inel **4** este utilizat pentru a atașa chinga superioară **2** de anumite scaune pentru copil.

Scaune spate

Chinga superioară **2** trebuie trecută printre spătar și tableta spate. În acest scop, demontați tableta spate → **73**.

Fixați cârligul **3** pe unul din inelele **4**

identificate cu simbolul .

SECURITATE PENTRU COPIL

Loc pasager față



Fixați cârligul **3** al curelei superioare **2** la inelul **4** marcat prin simbolul



Toate locurile

Trageți chinga superioară **2** pentru ca spătarul scaunului pentru copil să intre în contact cu spătarul scaunului.



Ancorările ISOFIX au fost în mod exclusiv puse la punct pentru scaunele pentru copil cu sistem ISOFIX. Nu fixați niciodată alte scaune pentru copil, nici centuri sau alte obiecte în aceste ancorări. Asigurați-vă că nimic nu incomodează la nivelul punctelor de ancorare. Dacă vehiculul a fost implicat într-un accident rutier, verificați ancorările ISOFIX și schimbați scaunul pentru copil.



Asigurați-vă ca spătarul scaunului pentru copil cu fața la direcția de deplasare să fie în contact cu spătarul scaunului vehiculului. În acest caz, scaunul pentru copil nu se sprijină întotdeauna pe perna scaunului vehiculului.



Fixați **obligatoriu** chinga scaunului pentru copil pe inelul corespunzător.

SCAUNE PENTRU COPII

Instalare scaun pentru copil, generalități

Anumite locuri nu sunt autorizate pentru instalarea unui scaun pentru copil.

Schemele → 106 → 110 vă indică unde să fixați un scaun pentru copil.



Montați scaunul pentru copil de preferință pe un scaun spate.

Asigurați-vă că scaunul pentru copil sau picioarele copilului nu împiedică blocarea corespunzătoare a scaunului față → 78.

Asigurați-vă că instalarea scaunului pentru copil în vehicul nu riscă să-l deblocheze de pe baza sa.

Dacă trebuie să scoateți tetiera, asigurați-vă că este bine fixat astfel încât să nu se transforme în proiectil în caz de frânare brutală sau de șoc.

Fixați întotdeauna scaunul pentru copil în vehicul, chiar dacă nu este utilizat, pentru ca acesta să nu se transforme în proiectil în caz de frânare brutală sau de șoc.

Tipurile de scaun pentru copil menționate pot să nu fie disponibile. Înainte de a utiliza un alt scaun pentru copil, verificați la fabricant dacă se poate monta.

În față

Transportul unui copil pe locul pasagerului față este specific fiecărei țări. Consultați legislația relevantă și urmați indicațiile de pe diagramă.

Înainte de a instala un scaun pentru copil pe acest loc (dacă este autorizat):

- coborâți centura de siguranță la maxim;
- retrageți scaunul la maxim;
- înclinați ușor spătarul în raport cu poziția verticală (cu aproximativ 25°);
- la vehiculele astfel echipate, ridicați perna scaunului la maximum.

Ridicați întotdeauna complet tetiera scaunului astfel încât să nu influențeze poziția scaunului pentru copil → 77.

După instalarea scaunului pentru copil, atunci când acest lucru este posibil, puteți să deplasați scaunul vehiculului spre înainte, dacă este necesar (pentru a lăsa spațiu suficient în zona scaunelor spate pentru pasageri sau pentru alte scaune pentru copii). Pentru un scaun pentru copil cu spatele la direcția de deplasare, nu deplasați până la contactul cu planșa de bord sau în poziția maximă avansată.

SCAUNE PENTRU COPII

Nu mai modificați celelalte reglaje după instalarea scaunului pentru copil.



RISC DE DECES SAU DE VĂTĂMARE GRAVĂ:

Înainte de a monta un scaun pentru copil cu spatele la direcția de deplasare pe scaunul pasagerului față, asigurați-vă că airbagul a fost dezactivat ➔ 116.

Pe locul din spate lateral

Un landou se instalează în sensul transversal al vehiculului și utilizează minimum două locuri. Plasați capul copilului spre interiorul vehiculului.

Înainte de a monta un scaun pentru copil cu spatele la direcția de deplasare, avansați la maximum scaunul față, apoi, după montarea scaunului pentru copil, retrageți la maximum scaunul față, fără ca acesta să atingă scaunul pentru copil.

Pentru securitatea copilului în poziția cu față la direcția de deplasare:

- mutați scaunul în care copilul va fi așezat cât mai în spate posibil;

- Deplasați scaunul din față copilului spre înainte și reglați poziția spătarului pentru a evita contactul dintre scaun și picioarele copilului.



Asigurați-vă că scaunul pentru copil sau picioarele copilului nu împiedică blocarea corespunzătoare a scaunului față ➔ 78.

În toate cazurile, scoateți tetiera scaunului spate pe care este poziționat scaunul pentru copil ➔ 80. Dacă este necesar, poziționați scaunul spate în poziția cea mai retrasă posibil. Această acțiune trebuie efectuată înainte de amplasarea scaunului pentru copil. Verificați dacă scaunul copilului se sprijină de spătarul scaunului spate.



Instalarea unui scaun de ridicare (grupa 2 sau 3)

Verificați dacă centura de siguranță ➔ 82 funcționează (se înfășoară) corect.

Reglați centura de securitate, poziționând:

- chinga de umăr pe umărul copilului, fără să îi atingă gâtul;
- centura ventrală, astfel încât să stea dreaptă pe coapse și pe pelvis.

Dacă este nevoie adaptați poziția scaunului vehiculului.



Montați scaunul pentru copil de preferință pe un scaun spate.

Pentru a monta un scaun ISOFIX pe scaunul spate stânga, decuplați manual centura de securitate centrală înainte de a cupla dispozitivele de blocare.

SCAUNE PENTRU COPII

La locul spate central

Verificați ca centura să fie adaptată la fixarea scaunului dumneavoastră pentru copil. Consultați Reprezentantul mărcii.



Nu trebuie să se instaleze niciodată un scaun pentru copil cu picior de forță pe scaunul central din spate.

RISC DE DECES SAU DE ACCIDENTARE GRAVĂ.

SCAUNE PENTRU COPII

Fixare prin centură

2

Vizualizare instalare

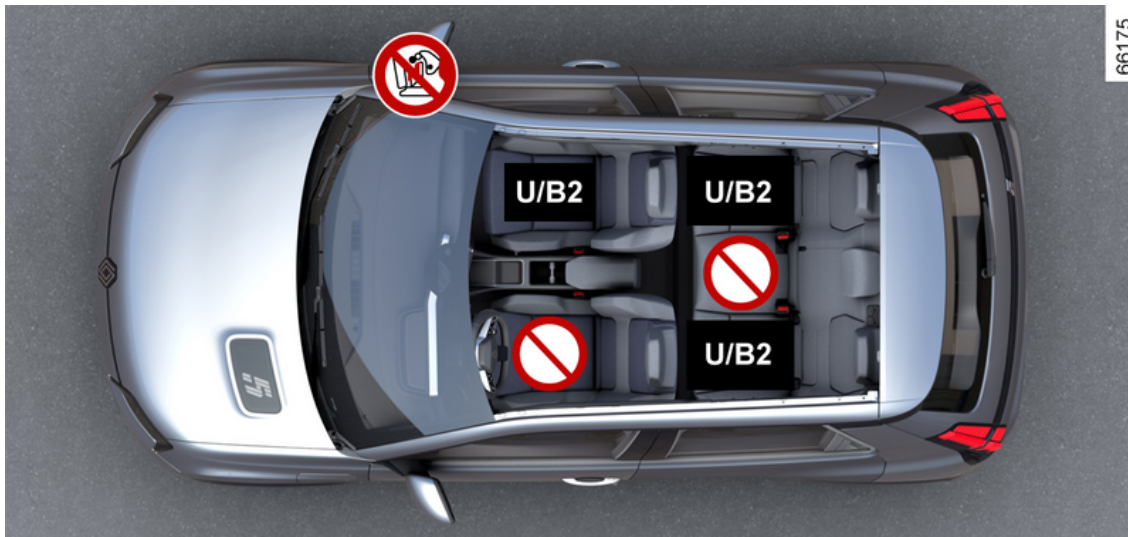

SCAUNE PENTRU COPII



RISC DE DECES SAU DE VĂTĂMARE GRAVĂ: înainte de a monta un scaun pentru copil cu spatele la direcția de deplasare pe scaunul pasagerului față, asigurați-vă că airbagul a fost dezactivat → 116.

2



Verificați starea airbag-ului înainte de a instala un pasager sau un scaun pentru copil.



Scaun neadecvat pentru instalarea scaunelor pentru copii.

Scaun pentru copil fixat cu ajutorul centurii



Scaun prevăzut pentru atașarea unui scaun omologat "Universal" folosind o centură de securitate.



B2 Scaun care permite fixarea cu centura de securitate a unui scaun pentru copil cu omologarea "B2".



Utilizarea unui sistem de securitate pentru copil nepotrivit acestui vehicul nu va proteja corect bebelușul sau copilul. Acesta ar risca să fie rănit grav sau chiar mortal.



Copilul trebuie să fie întotdeauna asigurat, iar centura sau hamul de securitate utilizat trebuie să fie fixat și ajustat corect.
Dacă este necesar, reglați poziția scaunului în consecință.



Este interzisă montarea unui scaun pentru copil pe scaunul disponibil alături atunci când spătarul mare este rabatat peste celelalte scaune → 80.

SCAUNE PENTRU COPII

Tabel de instalare

2

Tabelul de mai jos rezumă informațiile prezentate în schemă, pentru a asigura conformitatea cu reglementările în vigoare.

Tip de scaun pentru copil	Greutate copil	Loc pasager față		Locuri spate laterale	Loc spate central
		Cu airbag dezactivat	Cu airbag activat		
Landou transversal Grupa 0	< de la 10 kg	X	X	U (2)	X
Scaun cu spatele la direcția de deplasare Grupe 0 sau 0 +	< până la 10 kg și < până la 13 kg	U (1) (5)	X	U (3)	X
Scaun/scaun cu spatele la direcția de deplasare Grupe 0 + și 1	< la 13 kg și 9 până la 18 kg	U (1) (5)	X	U (3)	X
Scaun cu fața la direcția de deplasare Grupa 1	de la 9 la 18 kg	X	U (5)	U (4)	X
Scaun de ridicare Grupe 2 și 3	de la 15 la 25 kg și 22 până la 36 kg	X	U / B2 (5)	U / B2 (4)	X



(1) RISC DE DECES SAU DE VĂTĂMARE GRAVĂ: înainte de a monta un scaun pentru copil cu spatele la direcția de deplasare pe scaunul pasagerului față, asigurați-vă că airbagul a fost dezactivat ➔ 116.

SCAUNE PENTRU COPII

X = Scaunul nu este potrivit pentru montarea scaunelor pentru copii de acest tip.

U = Loc în care este autorizată fixarea cu centură a unui scaun din comerț omologat "Universal", verificați dacă se poate monta.

B2 = scaun de ridicare din grupa 2 (de la 15 kg până la 25 kg).

(2) Un coșuleț pentru sugari poate fi montat pe transversală în vehiculului și ocupă minimum două scaune. Plasați capul copilului spre interiorul vehiculului.

(3) Dacă este necesar, retrageți scaunul vehiculului la maximum. Înainte de a monta un scaun pentru copil cu spatele la direcția de deplasare, avansați la maximum scaunul față, apoi, după montarea scaunului pentru copil, retrageți la maximum scaunul față, fără ca acesta să atingă scaunul pentru copil.

(4) În toate cazurile, scoateți tetiera scaunului spate pe care este poziționat scaunul pentru copil. Această acțiune trebuie efectuată înainte de amplasarea scaunului pentru copil. Deplasați spre față scaunul și spătarul scaunului din fața copilului, pentru a evita contactul dintre scaun și picioarele copilului.

(5) Plasați scaunul vehiculului în poziția cea mai retrasă și mai înaltă, și înclinați ușor spătarul (25° aproximativ).

SCAUNE PENTRU COPII

Fixare cu sistem ISOFIX

2

Vizualizare instalare



SCAUNE PENTRU COPII



Pentru scaunul pasagerului din față, se recomandă utilizarea unui scaun pentru copil cu suport pentru planșeu, pentru a evita declanșarea semnalului de avertizare al centurii de securitate.



Utilizarea unui sistem de securitate pentru copil nepotrivit acestui vehicul nu va proteja corect bebelușul sau copilul. Acesta ar risca să fie rănit grav sau chiar mortal.



Instalarea unui scaun ISOFIX pe locul lateral stânga spate blochează utilizarea locului central. Centura centrală nu mai este accesibilă și nu mai poate fi utilizată.



RISC DE DECES SAU DE VĂTĂMARE GRAVĂ: înainte de a monta un scaun pentru copil cu spatele la direcția de deplasare pe scaunul pasagerului față, asigurați-vă că airbagul a fost dezactivat → 116.



Loc în care se interzice instalarea acestui tip de scaun pentru copil.

Scaun pentru copil fixat cu ajutorul suportului ISOFIX



Scaun prevăzut pentru atașarea unui scaun pentru copil ISOFIX sau i-Size.



Scaunele față și spate sunt echipate cu un punct de ancorare care permite fixarea unui scaun Universal pentru copil ISOFIX, orientat cu fața la direcția de deplasare. Punctele de ancorare sunt situate pe spătarul scaunului de pasager față și pe spătarul banchetei pentru locurile din spate.

SCAUNE PENTRU COPII

2



Copilul trebuie să fie întotdeauna asigurat, iar centura sau hamul de securitate utilizat trebuie să fie fixat și ajustat corect.

Dacă este necesar, reglați poziția scaunului în consecință.



Este interzisă montarea unui scaun pentru copil pe scaunul disponibil alături atunci când spătarul mare este rabatat peste celelalte scaune → **80**.



Montați scaunul pentru copil de preferință pe un scaun spate.

Pentru a instala un scaun ISOFIX pe acest loc, desfaceți cu mâna centura de securitate înainte de a cupla șuruburile.

SCAUNE PENTRU COPII

Tabel de instalare

Tabelul de mai jos rezumă informațiile prezentate în schemă, pentru a asigura conformitatea cu reglementările în vigoare.

2

Tip de scaun pentru copil	Greutate copil	Dimensiune scaun [dispozitiv de fixare]	Loc pasager față		Locuri spate laterale	Loc spate central
			Cu airbag dezactivat	Cu airbag activat		
Landou transversal Grupa 0	< de la 10 kg	L1 [F] L2 [G]	X	X	X	X
Scaun cu spatele la direcția de deplasare Grupe 0 sau 0 +	< de 13 kg	R1 [E]	IL (1) (2)	X	IL (3)	X
Scaun cu spatele la direcția de deplasare Grupe 0 + și 1	< la 13 kg și 9 până la 18 kg	R3 [C]	X	X	IL (3)	X
		R2 [D]	IL (1) (2)			
Scaun cu față la direcția de deplasare Grupa 1	de la 9 la 18 kg	F3 [A] F2 [B] F2X [B1]	X	IUF-IL (2)	IUF-IL (4)	X
Scaun de ridicare Grupe 2 și 3	de la 15 la 25 kg și 22 până la 36 kg	B2	X	IUF-IL (5)	IUF-IL (4)	X
Scaun i-Size	Scaun cu spatele la direcția de deplasare		i - U (1) (2)	X	i - U (3)	X
	Scaun cu față la direcția de deplasare		X	i - UF (2)	i - U (4)	X

SCAUNE PENTRU COPII

Tip de scaun pentru copil	Greutate copil	Dimensiune scaun [dispozitiv de fixare]	Loc pasager față		Locuri spate laterale	Loc spate central
			Cu airbag dezactivat	Cu airbag activat		
	Scaun de ridicare		X	i - UF (5)	i - U (4)	X

X = Scaun neadecvat pentru instalarea scaunelor pentru copii.

IL = Scaun care permite fixarea unui scaun pentru copil omologat "Semiuniversal sau specific unui vehicul" cu ajutorul sistemului ISOFIX la vehiculele astfel echipate: verificați dacă se poate monta.

i-U = Compatibil cu dispozitive de fixare i-Size "Universale" cu față și cu spatele.

i-UF = Adaptat numai pentru dispozitivele de reținere din categoria "Universal", cu față la direcția de deplasare i-Size.



(1) RISC DE DECES SAU DE VĂTĂMARE GRAVĂ: înainte de a monta un scaun pentru copil cu spatele la direcția de deplasare pe scaunul pasagerului față, asigurați-vă că airbagul a fost dezactivat → 116.

(2) Ajustați scaunul vehiculului în poziția cea mai retrasă și cea mai joasă. Înclinați spătarul scaunului cât mai mult posibil, instalați scaunul pentru copii și reglați din nou spătarul scaunului la un unghi de aproximativ 25°.

(3) Dacă este necesar, retrageți scaunul vehiculului la maximum. Înainte de a monta un scaun pentru copil cu spatele la direcția de deplasare, avansați la maximum scaunul față, apoi, după montarea scaunului pentru copil, retrageți la maximum scaunul față, fără ca acesta să atingă scaunul pentru copil.

(4) În toate cazurile, scoateți tetiera scaunului spate pe care este poziționat scaunul pentru copil. Această acțiune trebuie efectuată înainte de amplasarea scaunului pentru copil. Deplasați spre față scaunul și spătarul scaunului din față copilului, pentru a evita contactul dintre scaun și picioarele copilului.

(5) Plasați scaunul vehiculului în poziția cea mai retrasă și mai înaltă, și înclinați ușor spătarul (25° aproximativ).

Mărimea unui scaun pentru copil ISOFIX este reperată printr-o literă:

- F3, F2, F2X [A, B, B1]: pentru scaunele pentru copii cu față la direcția de deplasare din grupa 1 (de la 9 până la 18 kg);
- B2: scaun de ridicare din grupa 2 (de la 15 kg până la 25 kg);
- R3, R2 [C, D]: scaunele cu spatele la direcția de deplasare sau scaunele coșuleț din grupa 0+ (sub 13 kg) sau grupa 1 (de la 9 la 18 kg);

SCAUNE PENTRU COPII

- R1 [E]: scaune coșuleț cu spatele la direcția de deplasare din grupa 0 (sub 10 kg) sau 0+ (sub 13 kg);
- L1,L2 [F, G]: coșulețe pentru sugari din grupa 0 (sub 10 kg).

SECURITATE COPII: DEZACTIVARE, ACTIVARE AIRBAG PASAGER FAȚĂ

Avertizare



Activarea sau dezactivarea airbag pasagerului este posibilă numai cu **vehiculul staționar, cu contactul decuplat.**

Dezactivare airbag pasager față



Înainte de a instala un scaun pentru copil pe scaunul pasagerului față:

- asigurați-vă că scaunul pentru copil poate fi instalat pe acest scaun;

- este obligatoriu **să dezactivați** airbag-ul pentru un scaun pentru copil cu spatele la direcția de deplasare.



Pentru a dezactiva airbag: cu vehiculul staționat și contactul decuplat, apăsați și rotiți dispozitivul de blocare 1 la poziția OFF.

Atunci când contactul este cuplat, **trebuie** să verificați dacă martorul

luminos  este aprins pe afișajul 2.

Acest indicator luminos rămâne aprins permanent pentru a vă confirma că puteți instala un scaun pentru copil.



PERICOL

Deoarece declanșarea airbag al pasagerului față nu este compatibilă cu poziționarea unui scaun pentru copil cu spatele la direcția de deplasare, **nu montați NICIODATĂ un sistem de fixare pentru copil cu fața spre înapoi pe un scaun protejat cu un airbag frontal ACTIVAT. Aceasta poate provoca DECESUL COPILULUI sau RĂNIREA GRAVĂ.**



SECURITATE COPII: DEZACTIVARE, ACTIVARE AIRBAG PASAGER FAȚĂ



Marcajele de pe plașa de bord și etichetele **A** de pe fiecare parte a parasolarului pasagerului **3** (consultați exemplul de etichetă de mai sus) sunt furnizate pentru a vă reaminti aceste instrucțiuni.

SECURITATE COPII: DEZACTIVARE, ACTIVARE AIRBAG PASAGER FAȚĂ

Activare airbag pasager față



După ce ați scos scaunul pentru copil de pe scaunul pasager față, reactivați airbag pentru a asigura protecția pasagerului față în caz de șoc.



Pentru a reactiva airbag: cu vehiculul staționar și contactul decuplat, împingeți și rotiți mecanismul de blocare 1 la poziția ON.

Atunci când contactul este cuplat, **trebuie** să verificați dacă martorul

luminos  este stins și dacă mar-

torul luminos  se aprinde pe afișajul 2 timp de aproximativ un minut după fiecare pornire.

airbag-ul pasagerului față este activat.

SECURITATE COPII: DEZACTIVARE, ACTIVARE AIRBAG PASAGER FAȚĂ

Anomalie de funcționare

În cazul unei defecțiuni a sistemului de activare/dezactivare a pasagerului airbag din față, luminile de

avertizare  și  sunt afișate pe tabloul de bord.

Întrerupeți contactul și controlați poziția dispozitivului de blocare **1**.

Cuplați din nou contactul: martorii luminoși se sting.

Dacă problema persistă, aceasta semnalează o defecțiune de sistem.

În acest caz, este interzis ca un scaun pentru copil orientat cu spatele la direcția de deplasare să fie montat pe scaunul pasagerului din față sau ca orice alt pasager să ocupe scaunul.

Consultați cât mai curând un Reprezentant al mărcii ;

POST DE CONDUCERE

Post de conducere direcție pe
partea stângă

2

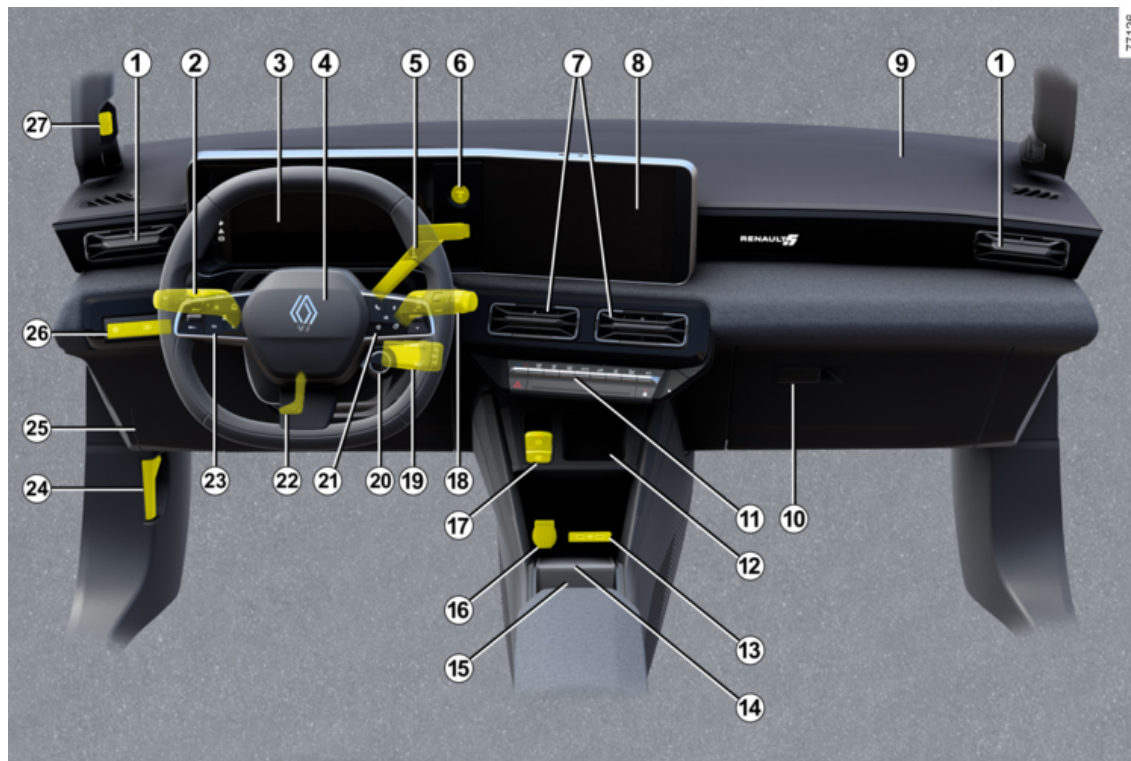

POST DE CONDUCERE

Prezența echipamentelor descrise în continuare DEPINDE DE VERSIUNEA VEHICULULUI ȘI DE ȚARĂ

1. Aeratoare laterale.

2. Manetă pentru:

- lumini semnalizare direcție;
- iluminare exterioară;
- lumini de ceață spate.

3. Tablou de bord.

4. Amplasament airbag șofer, avertizor sonor.

5. Levier de selectare electronic.

6. Buton de pornire/oprire motor.

7. Aeratoare centrale

8. Ecran multimedia.

9. Amplasament airbag pasager.

10. Compartiment de depozitare

11. Comenzi pentru:

- încălzire sau climatizare;
- lumini de avarie;
- blocare centralizată uși;
- ...

12. Suport cartelă "mâini libere".

13. Porturi USB-C în consola centrală.

14. Zona de încărcare prin inducție sau compartimentul de depozitare din consola centrală.

15. Portcutii băutură.

16. Priză de accesorii.

17. Comenzi pentru:

- activarea/dezactivarea frânei de parcare asistată;
- activarea/dezactivarea funcției AUTOHOLD;
- ...

18. Maneta coloanei de direcție pentru ștergătorul/spălătorul de parbriz și lunetă.

19. Comenzi satelit radio.

20. Comanda MULTI-SENSE.

21. Comenzi pentru:

- citirea informațiilor de la computerul de bord și pentru meniul de personalizare a setărilor vehiculului;
- la distanță pentru radio, sistemul de navigare.

22. Comandă de reglare pe înălțime și în adâncime a volanului.

23. Contactorul principal și comenzi pentru regulatorul/limitatorul de viteză/regulatorul de viteză adaptiv Stop and Go și Active driver assist.

24. Comandă deschidere capotă motor.

25. Compartiment siguranțe.

26. Comenzi pentru:

- reostat de iluminare a aparatelor de control;
- funcția "My Safety"
- activarea/dezactivarea funcției "Asistența la menținerea pe bandă" (prevenirea părăsirii benzii, centrare pe bandă);
- ...

27. Cameră interioară.

POST DE CONDUCERE

Post de conducere direcție pe partea dreaptă

2

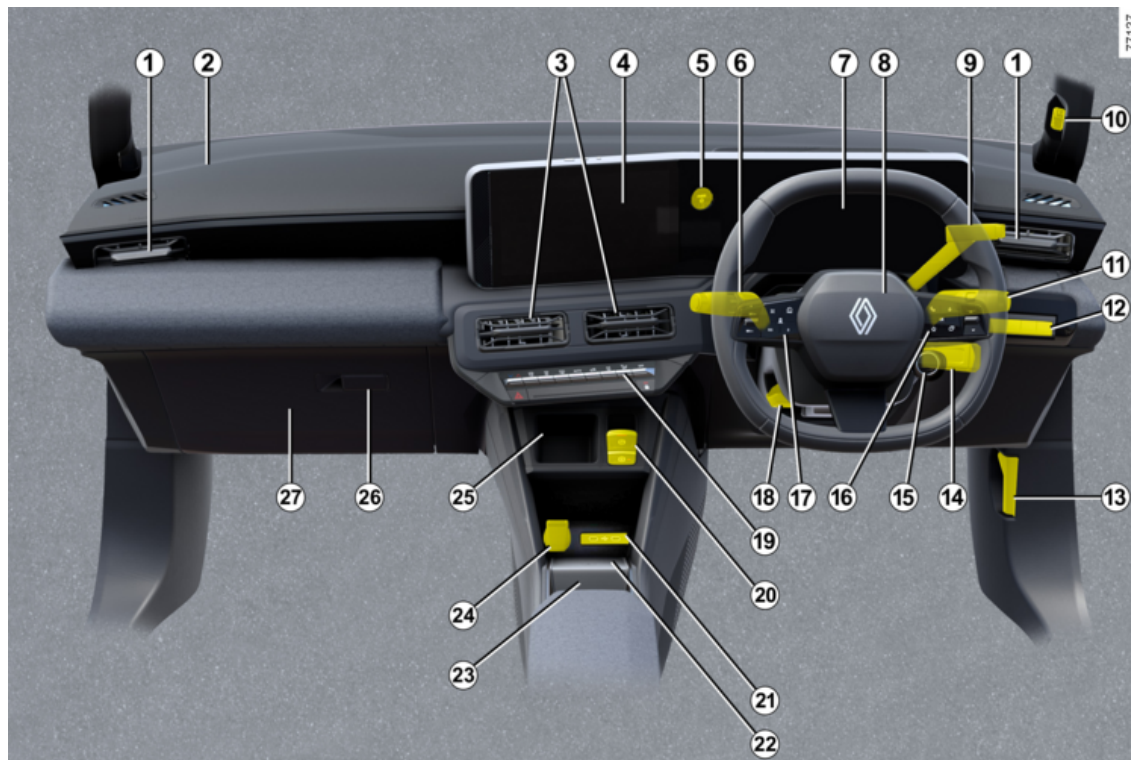

POST DE CONDUCERE

Prezența echipamentelor descrise în continuare DEPINDE DE VERSIUNEA VEHICULULUI ȘI DE ȚARĂ

1. Aeratoare laterale.
2. Amplasament airbag pasager.
3. Aeratoare centrale
4. Ecran multimedia.
5. Buton de pornire/oprire motor.
6. Manetă pentru:
 - lumini semnalizare direcție;
 - iluminare exterioară;
 - lumini de ceață spate.
7. Tablou de bord.
8. Amplasament airbag șofer, avertizor sonor.
9. Levier de selectare electronic.
10. Cameră interioară.
11. Maneta coloanei de direcție pentru ștergătorul/spălătorul de parbriz și lunetă.
12. Comenzi pentru:
 - reostat de iluminare a aparatelor de control;
 - funcția "My Safety"
 - activarea/dezactivarea funcției "Asistența la menținerea pe bandă" (prevenirea părăsirii benzii, centrare pe bandă);
 - ...

13. Comandă deschidere capotă motor.
14. Comenzi satelit radio.
15. Comanda MULTI-SENSE.
16. Comenzi pentru:
 - citirea informațiilor de la computerul de bord și pentru meniul de personalizare a setărilor vehiculului;
 - la distanță pentru radio, sistemul de navigare.
17. Contactorul principal și comenzile pentru regulatorul/limitatorul de viteză/regulatorul de viteză adaptiv Stop and Go și Active driver assist.
18. Comandă de reglare pe înălțime și în adâncime a volanului.
19. Comenzi pentru:
 - încălzire sau climatizare;
 - lumini de avarie;
 - blocare centralizată uși;
 - ...
20. Comenzi pentru:
 - activarea/dezactivarea frânei de parcare asistată;
 - activarea/dezactivarea funcției AUTOHOLD;
 - ...
21. Porturi USB-C în consola centrală.

22. Zona de încărcare prin inducție sau compartimentul de depozitare din consola centrală.
23. Portcutii băutură.
24. Priză de accesorii.
25. Suport cartelă "mâini libere".
26. Compartiment de depozitare
27. Compartiment siguranțe.

CALCULATOR DE BORD

Generalități

Calculatoare de bord A sau B



În funcție de vehicul, regroupează următoarele funcții:

- kilometraj;
- setări de călătorie;
- mesaje de informare;
- mesajele de anomalie de funcționare (în general asociate cu martaorul luminos );
- mesajele de alertă (asociate martaorului luminos **STOP**).

Toate aceste funcții sunt detaliate în manualul de utilizare al vehiculului.

Apăsăți în mod repetat în sus/în jos pe comutatorul **1** pentru a naviga între aceste funcții.

Selecții

(afișajul depinde de echipările vehiculului și de țară)

a) setări de călătorie:

- consumul mediu de energie de la ultima resetare și consumul curent de energie;
- distanță parcursă de la ultima resetare.

b) resetarea presiunii pneurilor;

c) interval de revizie;

d) jurnal de bord, anomalii de funcționare și mesaje de informare.

Vehicul echipat cu tablou de bord A



CALCULATOR DE BORD

Vehicul echipat cu tablou de bord **B**



Funcțiile sunt afișate în zonele **2**.

Resetare a parametrilor de drum (resetare)

Având pe afișaj unul dintre parametrii de drum selectați, apăsați lung contactorul **1** în jos până când afișajul este reinițializat la zero.

Resetare automată a parametrilor de drum

Resetarea este automată în momentul depășirii capacității unuia dintre parametri.

Interpretarea valorilor consumului de energie

Anumite echipamente ale vehicului consumă energie: prin urmare, energia consumată de vehicul poate să fie diferită de energia consumată de contorul electric.

Interpretarea anumitor valori afișate după o resetare

Valorile consumului de energie mediu și ale autonomiei sunt din ce în ce mai stabile și mai semnificative pe măsură ce distanța parcursă după ultima Resetare crește.

Pe primii kilometri parcurși după o Resetare, puteți constata că autonomia crește în rulare. Acest lucru se datorează faptului că se ia în considerare consumul mediu de energie de la ultima resetare. Cu toate acestea, consumul mediu de energie poate scădea atunci când:

- vehiculul iese dintr-o fază de accelerare;
- treceți de la o circulație urbană la o circulație rutieră.



Anumite informații ale computerului de bord apar pe afișajul sistemului de navigare.

Contorul kilometraj pentru setările de călătorie este resetat simultan în computerul de bord și în sistemul de navigare.

Reinițializarea autonomiei estimate

După o reîncărcare completă a bateriei de tracțiune, puteți selecta unul dintre cele două tipuri de reinițializare: manuală sau automată.

Reinițializare voluntară

Selectați setarea de parcurs pentru resetare, apoi țineți apăsat contactorul **1** pentru a reseta intervalul.

Reinițializare automată

Autonomia este resetată automat atunci când bateria de tracțiune este complet încărcată. Valoarea calculată corespunde unei utilizări medii, ținând cont de temperatura exterioră.



Dacă este identificat un model de conducere deosebit de economic, calculul este corectat și autonomia este mărită.

2

CALCULATOR DE BORD

Parametri de drum

Afișarea informațiilor descrise în continuare DEPINDE DE ECHIPAREA VEHICULULUI ȘI DE ȚARĂ

Exemple de selectare	Interpretare afișaj selectat
 + 13,4 kWh	a) Setări de călătorie. Consum de energie instantaneu. Consum de energie mediu. Valoarea este afișată după ce ați parcurs cel puțin 400 metri de la ultima Resetare.
 12,8 kWh/100 km	
Călătorie 1284,7 km	Distanță parcursă de la ultima resetare.
Presiune pneuri iniț. apăasă lung	b) Resetarea presiunii pneurilor → 185

CALCULATOR DE BORD

2

Exemple de selectare	Interpretare afișaj selectat
Service în 1.936 km sau trei luni	<p>c) Interval de revizie.</p> <p>Distanța rămasă de parcurs până la următoarea revizie (afișare în kilometri), apoi atunci când autonomia se apropie de termen, se prezintă mai multe cazuri:</p> <ul style="list-style-type: none"> - Interval sub 1.500 km sau o lună: se afișează mesajul "Service în", împreună cu distanța rămasă sau timpul rămas; - când revizia este scadentă, se afișează mesajul "Revizie în", însoțit de prima limită (distanță sau timp); - interval egal cu 0 km sau dată de revizie atinsă: se afișează mesajul "Service obligatoriu", însoțit de martorul luminos . <p>Vehiculul necesită atunci o intervenție cât mai rapid posibil.</p>

Reinițializare afișaj după revizia conformă programului de întreținere.

Intervalul de revizie nu trebuie să fie reinițializat decât după o revizie conformă recomandărilor din programul de întreținere al vehiculului dumneavoastră.

Particularitate: pentru a reinițializa intervalul de service, apăsați aproximativ 10 secunde fără întrerupere pe una din tastele de resetare a afișajului până la afișarea continuă a autonomiei până la service.

Exemple de selectare	Interpretare afișaj selectat
Setări (OK)	<p>d) Meniu personalizare setări vehicul.</p> <p>➔ 137</p>
Portbagaj deschis	<p>e) Jurnal de bord.</p> <p>Afișare succesivă:</p> <ul style="list-style-type: none"> - mesaje de informare; - mesaje de anomalii de funcționare.

CALCULATOR DE BORD

Mesaje de informare

Ele pot ajuta la pornirea vehiculului sau vă informează asupra unei alegeri sau a unei stări de conducere.

Exemple de mesaje de informare sunt date în continuare.

Exemplu de mesaj	Interpretare afișaj selectat
« Decuplați cablul pentru a porni »	Indică faptul că cablul de încărcare este întotdeauna conectat la vehicul. Deconectați, apoi reconectați vehiculul.
« Verificare brânșamente »	Dacă mesajul se afișează în continuare, acest lucru se poate datora unei alte cauze care ține de condițiile exterioare de încărcare sau instalarea la domiciliu.
"Verificați terminalul de încărcare"	Indică o posibilă defecțiune electrică sau un cablu de încărcare defect: schimbați terminalul sau locația de încărcare sau verificați cablul.
« Pană de curent la încărcare »	Indică o problemă de natură electrică în timpul încărcării. Reluați încărcarea. Dacă nu funcționează, verificați instalația electrică.

CALCULATOR DE BORD

Mesaje de anomalii de funcționare

Acestea apar împreună cu martorul luminos  și indică faptul că trebuie să conduceți cu mare atenție la un dealer autorizat cât mai curând posibil. Nerespectarea acestei recomandări riscă să antreneze o deteriorare a vehiculului.

Ele dispar printr-o apăsare pe tasta de selectare a afișajului sau după câteva secunde și sunt memorate în jurnalul de

bord. Martorul luminos  rămâne aprins. Exemple de mesaje de anomalie de funcționare vă sunt date în continuare.

Exemplu de mesaj	Interpretare afișaj selectat
« Verifică airbag »	Indică o defecțiune a sistemelor de reținere complementare centurilor. În caz de accident, ele riscă să nu se declanșeze.
« Verifică vehicul »	Indică o defecțiune a unuia dintre senzorii pedalelor sau a sistemului de gestiune a bateriei de 12V.
« Verifică sistem de frânare »	Indică o uzură sau necesitatea de a controla sistemul de frânare.
« Verifică Post-coliziune »	Indică o problemă la frânarea multi-coliziune.
« Verificare priză vehicul »	Indică o încălzire la nivelul prizei de încărcare de pe partea vehiculului. Așteptați timp de aproximativ 20 de minute, apoi încercați din nou. Dacă acest lucru nu funcționează, contactați un reprezentant al mărcii.
« Verifică sistem electric »	Indică o defecțiune a sistemului de tracțiune.
« Încărc. baterie imposibilă »	Indică o defecțiune a sistemului de încărcare a bateriei de tracțiune.

CALCULATOR DE BORD

Mesaje de alertă

2

Acestea apar împreună cu **STOP** lampa de avertizare și indică faptul că, pentru propria dumneavoastră siguranță, trebuie să opriți vehiculul de îndată ce condițiile de trafic o permit. Opriți motorul și nu îl mai porniți. Apelați la un Reprezentant al mărcii.

Exemple de mesaje de alertă sunt date în continuare. **Notă:** mesajele apar pe afișaj fie izolat, fie alternativ (atunci când sunt mai multe mesaje de afișat), ele pot fi însoțite de un indicator luminos și/ sau de un bip.

Exemplu de mesaj	Interpretare afișaj selectat
« Avarie sistem de frânare »	Indică o problemă în sistemul de frânare.
« Avarie servodirecție »	Indică o problemă la sistemul de direcție.
« Avarie motor electric »	Indică o pierdere de putere a vehiculului.
« Avarie electrică »	Indică o pană a sistemului electric.
« Pneu perforat »	Indică faptul că cel puțin unul dintre pneuri este fisurat sau insuficient umflat.



În caz de staționare pe acostamentul șoselei, trebuie să-i avertizați pe ceilalți participanți la trafic de prezența vehiculului dumneavoastră prin intermediul unui triunghi de presemanlizare sau al altor dispozitive prescrise de legislația locală a țării în care vă găsiți.

CALCULATOR DE BORD

Afișaje și indicatoare

Selectarea vizualizărilor



În funcție de vehicul, utilizați comanda **1** pentru a răsfoi și selecta diferitele vizualizări de pe tabloul de bord **A** sau **B**.

Sunt sugerate mai multe vizualizări:

- vizualizare încărcare: afișează autonomia, procentajul bateriei și timpul de încărcare rămas pe tabloul de bord, numai atunci când vehiculul se încarcă;
- vizualizare clasică: afișează viteza, sistemele de asistență la conducere active, zona de informații și, în funcție de vehicul, contorul de putere pe tabloul de bord;
- vizualizare navigare: afișează viteza, sistemele de asistență la conducere active și zona de informații pe

tabloul de bord. De asemenea, reproduce harta rutieră din sistemul multimedia pe întregul tablou de bord;

- scenă realistă: afișează viteza, sistemele de asistență la conducere active, zona de informații, precum și vehiculul și mediul său înconjurător (benzi, vehicule din jurul dvs. etc.) pe tabloul de bord;
- vizualizare minimă: afișează numai informațiile esențiale, viteza, sistemele de asistență la conducere active și zona de informații pe tabloul de bord.

Tablou de bord A



Se luminează când se deschide ușa șoferului. Apriinderea anumitor mar-

2

CALCULATOR DE BORD

tori luminoși este însoțită de un mesaj.

În funcție de vehicul, vă puteți personaliza tabloul de bord cu un conținut și culori diferite, după preferințele dumneavoastră.

Pentru mai multe informații, consultați instrucțiunile multimedia.

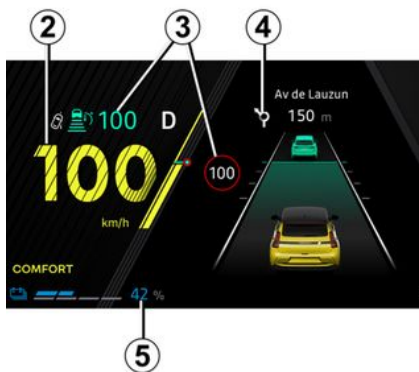

Indicador de viteză 2

Alarmă sonoră viteză excesivă

În funcție de vehicul și de țară, se

aprinde martorul luminos  și se aude un semnal sonor. Acest semnal sonor este declanșat de îndată ce vehiculul o viteză mai mare decât aproximativ 120 km/h.

Acest martor luminos rămâne aprins atâta timp cât vehiculul rulează la o viteză de peste 120 km/h.

Informații privind sistemele de asistență la conducere 3

Informații navigație în curs 4

În funcție de vehicul, puteți afișa informațiile de la ecranul multimedia (busolă, telefon, navigare etc.) sau informațiile de la calculatorul de bord.

Pentru mai multe informații, consultați instrucțiunile multimedia.

Informații despre baterie 5 (rata de încărcare a bateriei de tracțiune, autonomie estimată)

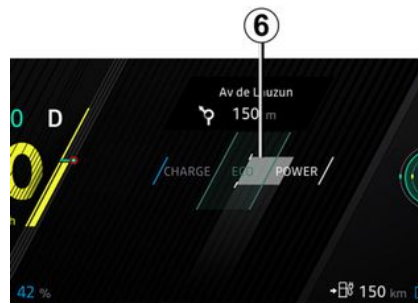

CALCULATOR DE BORD

Contor de putere 6

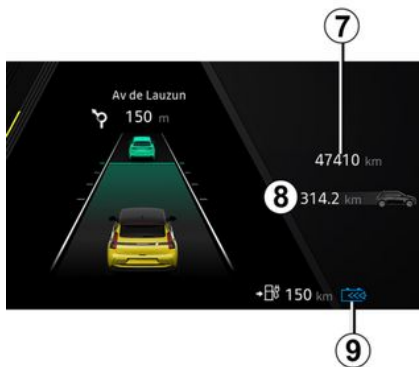

Contor kilometraj total 7

Martor luminos nivel de frânare regenerativă 9



Zona de informații 8

În funcție de vehicul, utilizați comanda **10** pentru a răsfoi și selecta diferitele widgeturi de pe tabloul de bord **A**:

- informații de la calculatorul de bord (contor kilometraj, consum etc.);
- telefon, informații multimedia (sursă audio în curs de redare etc.);
- informații despre vehicul (mesaje de avertizare etc.);
- ...

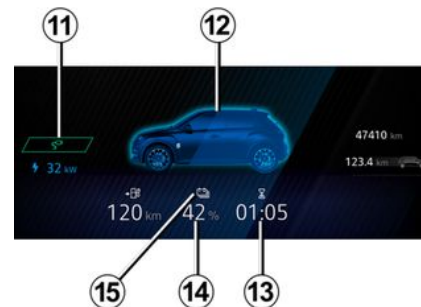

Martor luminos de branșare a cordonului de încărcare 11

Se aprinde imediat după ce se branșează cablul de încărcare la vehicul.

Nivel de încărcare 12

Joja indică cantitatea de energie rămasă.

CALCULATOR DE BORD

Timp de încărcare rămas 13

Rata de încărcare a bateriei de tracțiune 14

Prag de rezervă

Atunci când bateria de tracțiune ajunge la aproximativ 7% sau, în funcție de vehicul, la aproximativ 12%,

joja și martorul luminos 15  apar în galben, fiind însoțite de un semnal sonor.

Pentru a optimiza autonomia → 179.

Praguri de imobilizare iminentă

Când nivelul de încărcare atinge aproximativ 4% sau, în funcție de vehicul, aproximativ 6%, un sunet va fi emis din nou și indicatorul se va aprinde cu roșu sau, în funcție de vehicul, la 30 de secunde după ce indicatorul se aprinde în roșu.

Atunci când nivelul de încărcare ajunge la 3,5% sau, în funcție de vehicul, la aproximativ 5%, valoarea autonomiei nu mai este afișată. Performanța motorului scade progresiv până la oprirea vehiculului → 362.

Tablou de bord B



Se luminează când se deschide ușa șoferului. Aprinderea anumitor martori luminoși este însoțită de un mesaj.

Aprinderea anumitor martori luminoși este însoțită de un mesaj.

În funcție de vehicul, vă puteți personaliza tabloul de bord cu un conținut și culori diferite, după preferințele dumneavoastră.

Pentru mai multe informații, consultați instrucțiunile echipamentului.



CALCULATOR DE BORD

– indicatorul **33** : **estimarea unei autonomii "mici"** calculate în funcție de condițiile de conducere nefavorabile (de exemplu, conducerea pe autostradă pe vreme rece sau într-un ambuteiaj cu utilizarea intensă a sistemului de încălzire).

Pentru a optimiza autonomia → **179**.

Contor de încărcare **29**

→ **179**

Prag de rezervă

Atunci când bateria de tracțiune ajunge la aproximativ 7% sau, în funcție de vehicul, la aproximativ 12%,

joja și martorul luminos **30**  apar în galben, fiind însoțite de un semnal sonor.

Pentru a optimiza autonomia → **179**.

Praguri de imobilizare iminentă

Când nivelul de încărcare atinge aproximativ 4% sau, în funcție de vehicul, aproximativ 6%, un sunet va fi emis din nou și indicatorul se va aprinde cu roșu sau, în funcție de vehicul, la 30 de secunde după ce indicatorul se aprinde în roșu.

Atunci când nivelul de încărcare ajunge la 3,5% sau, în funcție de vehicul, la aproximativ 5%, valoarea

autonomiei nu mai este afișată. Performanța motorului scade progresiv până la oprirea vehiculului → **362**.

Rata de încărcare a bateriei de tracțiune **37**

Tablou de bord în mile



(posibilitate de a trece în km/h)
Cu vehiculul staționat și motorul pornit, de pe ecranul multimedia **34**, selectați domeniul "Vehicul", apăsați pe meniul "Setări", "Sistem", apoi "Unități".

Alegeți între km/h sau mph.

Vitezometrul și unele dintre informațiile despre distanță afișate pe tabloul de bord sunt convertite.

Pentru a reveni la modul precedent, efectuați aceeași operație.

Notă: după deconectarea bateriei, calculatorul de bord revine automat la unitatea de măsură inițială.

Pentru mai multe informații, consultați instrucțiunile multimedia.



Pentru a utiliza anumite funcții de asistență la conducere, este necesar să schimbați unitatea de măsură de pe tabloul de bord pentru a obține informațiile adecvate atunci când conduceți într-o țară în care unitățile de viteză diferă de cele setate implicit pe vehiculul dvs.



Din motive de securitate, efectuați reglajele în timp ce vehiculul este staționat.

CALCULATOR DE BORD

Meniu de personalizare a reglajelor vehiculului

prezentare



În funcție de echiparea vehiculului, această funcție permite activarea/dezactivarea și reglarea anumitor funcții ale vehiculului.

Acces la meniul de reglare

Cu vehiculul staționar și motorul pornit, pe ecranul multimedia **1** selectați domeniul "Vehicul", apăsați pe meniul "Vehicul", apoi pe fila "Exterior" pentru a accesa diferitele setări.

Selectare reglaje

Selectați o filă, apoi funcția de modificat (afișajul depinde de echiparea vehiculului și de țară):

a) "Acces":

- « Blocare automată a ușilor în timpul condusului »;
- « Blocare/deblocare hands-free »;
- « Accesare și pornire prin telefon »;
- ...

b) "Bine ați venit":

- « Secvență de iluminare externă »;
- « Sunet secvență internă »;
- « Desfășurarea automată a oglinzilor »;
- « Funcție iluminare internă »;
- ...

c) "Lumini de întâlnire":

- « Adaptive Vision »;
- « Selectarea sensului de circulație »;
- ...

d) "Curățare parbriz":

- « Ștergătorul lunetei pornit în marșarier »;
- « Ștergător parbriz automat »;
- ...

În funcție de funcție, selectați:

- "ON" sau "OFF" pentru activare sau dezactivare;

sau

- o perioadă de timp pentru reglarea duratei de aprindere a farurilor (de exemplu, pentru funcția "Urmărire acasă automată").

Pentru mai multe informații, consultați manualul multimedia.



Din motive de securitate, efectuați reglajele în timp ce vehiculul este staționar.

Funcția "Favorite"



În funcție de vehicul, prin apăsarea comenzii **2** de pe volan, puteți activa

CALCULATOR DE BORD

următoarele funcții, în funcție de setările de utilizare stocate pe care le-ați definit anterior:

- scaune cu încălzire;
- volan cu încălzire;
- selectarea setărilor (acces, întămpinare, iluminare, ștergere etc.);
- Funcția "Asistent de parcare automată";
- modul ECO;
- ...

Pentru mai multe informații despre programarea acestei funcții, consultați instrucțiunile multimedia.



Din motive de securitate, efectuați reglajele în timp ce vehiculul este staționar.

Oră și temperatură exterioară

Reglare oră



Ora și temperatura exterioară sunt afișate pe ecranul multimedia **1**.

Pentru a seta ora, din ecranul multimedia **1**, selectați domeniul "Vehicul", apăsați pe meniul "Setări", apoi "Data și ora".

Puteți accesa diferite setările:

- "Setarea automată a fusului orar";
- "Setarea fusului orar" (manuală);
- "Utilizați formatul de 24 de ore".
- ...

Pentru mai multe informații, consultați manualul multimedia.

Indicator temperatură exterioară

Caz particular:

Atunci când temperatura exterioară este cuprinsă între -3°C și $+3^{\circ}\text{C}$, caracterele $^{\circ}\text{C}$ clipește (aceasta înseamnă risc de polei).



În caz de întrerupere a alimentării electrice (baterie debransată, fir de alimentare întrerupt...), trebuie să reglați din nou ceasul.

Vă recomandăm să nu efectuați corecțiile în rulare.



Indicator temperatură exterioară

Formarea poleiului fiind legată de expunerea climatică, higrometria locală și temperatură, indicarea temperaturii exterioare nu poate fi suficientă pentru a detecta poleiul.

MARTORI LUMINOȘI

Afișarea informațiilor descrise în continuare **DEPINDE DE ECHIPAREA VEHICULULUI ȘI DE ȚARĂ.**



Tablou de bord A sau B: acesta se luminează la deschiderea ușii șoferului. Pentru a regla luminozitatea tabloului de bord, consultați instrucțiunile multimedia.

Aprinderea anumitor martori luminoși este însoțită de un mesaj.



Pentru securitatea dvs., martorul luminoș

STOP vă impune o oprire obligatorie și imediată, de îndată ce condițiile de trafic o permit. Opriți motorul și nu îl mai porniți. Apelați la un Re prezentant al mărcii.



Absența de retur vizual sau sonor indică o defecțiune a tabloului de bord. Este, prin urmare, esențial să opriți imediat (imediat ce condițiile de trafic o permit). Asigurați-vă de buna imobilizare a vehiculului și apelați la un Re prezentant al mărcii.



Martorul luminoș  indică faptul că trebuie să **conduceți foarte atent, cât mai curând, către un reprezentant al mărcii.** Nerespectarea acestei recomandări riscă să antreneze o deteriorare a vehiculului.



Martor luminoș pentru lumini de poziție



Martor luminoș pentru lumini de întâlnire



Martor luminoș pentru lumini de drum



Martor luminoș pentru lumini de drum automate



Martor luminoș pentru lumini de ceață spate



Martor luminoș lumină semnalizare direcție stânga



Martor luminoș lumini de semnalizare direcție dreapta

MARTORI LUMINOȘI

2



Lumina de avertizare privind funcționarea defectuoasă a luminilor "Adaptive Vision"



Martor luminos ușă deschisă



Martorul luminos privind aplicarea frânei de parcare electronice → 171



Martor luminos pentru sistemul "Autohold"



Martor luminos de defecțiune a avertizorului sonor pentru pietoni



Martor luminos de defecțiune airbags față șofer și pasager → 116



Martor luminos de nivel scăzut spălător de parbriz



Martor luminos pentru funcția de ștergere automată



Martor luminos oprire obligatorie

Se aprinde la punerea contactului apoi se stinge de îndată ce motorul este pornit. Lumina de avertizare se aprinde împreună cu alți martori luminoși și/sau mesaje și este însoțit

de un semnal sonor.

Pentru securitatea dumneavoastră, acesta impune oprirea imediată a vehiculului, de îndată ce condițiile de trafic o permit. Opriți motorul și nu îl mai porniți.

Apelați la un Reprezentant al mărcii.



Martor luminos

Se aprinde la punerea contactului apoi se stinge de îndată ce motorul este pornit. Lumina de avertizare se poate aprinde împreună cu alți martori luminoși și/sau mesaje pe tabloul de bord.

Necesită o oprire cât mai curând la un Reprezentant al mărcii **conducând cu grijă**. Nerespectarea acestei recomandări riscă să antreneze o deteriorare a vehiculului.



Martor luminos

Dacă se aprinde în roșu în timpul conducerii și este însoțit de martorul

luminos **STOP**, pentru siguranța dvs., trebuie să vă opriți imediat ce condițiile de trafic o permit. Opriți motorul și nu îl mai porniți. Apelați la un Reprezentant al mărcii. Dacă se aprinde în galben în timpul conducerii și este însoțit de martorul



luminos , trebuie să mergeți la un Reprezentant al mărcii cât mai

curând posibil. **Între timp, conduceți cu grijă**. Nerespectarea acestei recomandări riscă să antreneze o deteriorare a vehiculului.



Martor luminos de alertă sistem electrotehnic

Se aprinde împreună cu lumina de

avertizare **STOP** și un semnal sonor atunci când temperatura ansamblului electric este prea mare. Opriți vehiculul și întrerupeți contactul. Consultați Reprezentantul mărcii.

Dacă se aprinde însoțit de martorul

luminos STOP, un bip și mesajul "EVACUATI IN SIGURANTA", opriți contactul și nu reporniți motorul. Părăsiți vehiculul și consultați-vă cu un reprezentant al mărcii.

MARTORI LUMINOȘI



Mesajul "EVACUATI IN SIGURANTA" însoțit de martorul luminos

STOP și de un semnal sonor indică faptul că, pentru siguranța dvs., trebuie să opriți imediat vehiculul, în funcție de condițiile de trafic. Întrerupeți contactul. Lăsați-l întrerupt. Leșiți din vehicul, scoateți toți pasagerii din vehicul și țineți-i departe de vehicul și de trafic.

Riscuri de incendiu.



În caz de staționare pe acostamentul șoselei, trebuie să-i avertizați pe ceilalți participanți la trafic de prezența vehiculului dumneavoastră prin intermediul unui triunghi de presemnalizare sau al altor dispozitive prescise de legislația locală a țării în care vă găsiți.



Martor luminos de defect la sistemul electrotehnic

Atunci când acesta se aprinde, indică un defect electrotehnic care vizează ansamblul electric (bateria de tracțiune și motorul electric). Consultați rapid un Rezentant al mărcii.



Martor luminos de defecțiune motor electric

Atunci când acesta se aprinde, indică un defect la sistemul electrotehnic asociat cu motorul electric. Consultați rapid un Rezentant al mărcii.



Martor luminos pentru joja bateriei de tracțiune

Apare în galben atunci când nivelul de încărcare al bateriei de tracțiune atinge pragul de rezervă.



Martor luminos de defecțiune baterie de tracțiune

Dacă se aprinde, însoțit de martorul

luminos , indică un defect care vizează funcționarea bateriei de tracțiune. Consultați rapid un Rezentant al mărcii.



Martor luminos încărcare baterie 12 volți

Dacă se aprinde, însoțit de martorul

luminos **STOP** și de un semnal sonor, indică o supraîncărcare sau o descărcare a circuitului electric ➔ 346.



Martor luminos de performanță limitată

Acesta se aprinde atunci când motorul electric sau bateria de tracțiune nu furnizează temporar puterea sa nominală. În această perioadă, performanța vehiculului este redusă.

Optați pentru un stil de conducere mai lin până când martorul luminos dispare.



Martor luminos de bransare a cablului de încărcare

Se aprinde la conectarea cablului de încărcare la vehicul ➔ 20.



Martor luminos antiblocare roți

Se aprinde la punerea contactului, apoi se stinge după câteva secunde. Dacă acesta nu se stinge după punerea contactului sau se aprinde în timpul rulării, există un defect la ABS. Frânarea se va efectua în mod normal, fără ABS. Consultați rapid un Rezentant al mărcii.

MARTORI LUMINOȘI



Martor luminos control dinamic traiectorie (ESC) și sistem anti-patinare

Martorul luminos se poate aprinde din mai multe motive.



Martor luminos de indisponibilitate program electronic de stabilitate (ESC) și sistem anti-patinare



Martor luminos pentru umflarea insuficientă a pneurilor

Acesta se aprinde la cuplarea contactului sau la pornirea motorului, apoi dispare după câteva secunde → 185.



Martor luminos pentru funcția "Parcare mâini libere"



Martor luminos pentru direcție asistată variabilă

Se aprinde la punerea contactului sau la pornirea motorului și se stinge după câteva secunde.

În funcție de vehicul, se aprinde în cazul unei defecțiuni a bateriei → 346.

Dacă se aprinde în timpul mersului și este însoțit de martorul luminos



, aceasta indică o defecțiu-

ne a sistemului.

Apelați la un Reprezentant al mărcii.



Martor luminos de incident pe circuit de frânare

Se aprinde la punerea contactului sau la pornirea motorului și se stinge după câteva secunde.

Dacă se aprinde la frânare, însoțit de

martorul luminos **STOP** și de un bip, acesta este indiciul unei scăderi de nivel în circuite sau un incident în sistemul de frânare.

Oprii-vă și apelați la un Reprezentant al mărcii.



Martor luminos pentru apăsare pe pedala de frână

Se aprinde când trebuie apăsată pedala de frână.



Martor luminos programare încărcare



Indicator de programare climatizare



Martor luminos de detectare "Mâini ridicate de pe volan"



Martor luminos al funcției "Frânare activă de urgență" → 218



Martor luminos pentru a indica o defecțiune sau indisponibilitatea funcției "Frânare activă de urgență" → 218



Martor luminos depășire viteză



Lampă de avertizare pentru prevenirea părăsirii benzii



Martor luminos pentru centrarea pe bandă



Martor luminos limitator de viteză



Martor luminos pentru regulator de viteză



Martor luminos regulator de viteză adaptiv Stop and Go



Martor luminos privind funcționarea defectuoasă a avertizării privind atenția șoferului → 225



Martor luminos privind funcționarea defectuoasă a avertizării privind oboseala șoferului → 227

MARTORI LUMINOȘI

Pe afișaj C



 Airbag pasager ON → 116

 Airbag pasager OFF → 116

 Martor luminos de reamintire
pentru nepurtarea centurii de securitate față → 82

DIRECȚIE

Volan direcție

2 Reglare pe înălțime și în adâncime a volanului



Coborâți levierul **1** și puneți volanul în poziția dorită.

Apoi, ridicați maneta până la capăt și dincolo de punctul dur, pentru a bloca volanul.

Asigurați-vă de blocarea corespunzătoare a volanului.



Din motive de securitate, efectuați acest reglaj cu vehiculul oprit.

Încălzire volan de direcție



(în funcție de vehicul)

Această funcție încălzește volanul de direcție **4**.

Principiu de funcționare

Atunci când se atinge temperatura, funcția reglează temperatura zonelor încălzite timp de aproximativ 30 de minute și apoi se oprește automat.

Activarea funcției

Cu contactul pus, apăsați pe butonul **5** de pe ecranul multimedia **2**.



Dezactivare funcție

- Automat:

Funcția se oprește automat după faza de reglare de aproximativ 30 de minute.

- Manual:

Pentru a dezactiva funcția în timpul fazei de reglare, apăsați butonul **5** de pe ecranul multimedia **2**.

Notă: funcția este accesibilă și prin intermediul butonului **3** "Preferate" de pe volan **4**.

DIRECȚIE

Funcția "Favorite"



În funcție de vehicul, prin apăsarea comenzii **6** de pe volan, puteți activa încălzirea volanului în funcție de setările de utilizare stocate, pe care le-ați definit anterior.

Pentru mai multe informații despre programarea acestei funcții, consultați instrucțiunile multimedia.

Direcție asistată

Nu ruțați niciodată cu bateria slab încărcată.

Direcție asistată variabilă

Direcția asistată variabilă este dotată cu un sistem de gestionare elec-

tronic care adaptează nivelul de asistență în funcție de viteza vehiculului.

Direcția este mai lejeră în timpul manevrei de parcare (pentru un plus de confort) în timp ce efortul crește progresiv odată cu creșterea vitezei (pentru o mai bună securitate la viteză mare).

Caz particular

În funcție de vehicul, în cazul unui defect la baterie (baterie deconectată, descărcată etc.), este necesară resetarea unghiului volanului. Pentru a face acest lucru:

- vehiculul trebuie să fie staționar și pe sol orizontal;
- cu șoferul singur în vehicul, porniți

motorul: martorul luminos  și/sau, în funcție de vehicul, mesajul "Rotiti volan max dreapta-stanga" este/sunt afișat(e) pe tabloul de bord;

- rotiți volanul complet spre stânga și mențineți-l acolo, exercitând presiune la capătul cursei timp de aproximativ o secundă (veți simți apoi volanul mișcându-se în sensul opus);
- repetați aceeași operațiune rotind volanul complet spre dreapta;
- aduceți volanul înapoi spre stânga pentru a îndrepta roțile.

Opriti motorul și așteptați timp de aproximativ un minut.

la următoarea pornire a motorului, martorul și/sau, în funcție de vehicul, mesajul se vor stinge.



Nu opriți niciodată motorul la coborârea unei pante și, în general, rulând (suprimare asistență).



Nu mențineți direcția brăcată la maxim, la tampon în timpul staționării.

Cu motorul oprit sau în caz de pană a sistemului, este posibil în continuare să rotiți volanul.

Efortul de furnizat va fi mai important.

Manevrarea rapidă a volanului poate emite un zgomot. Această este normal.

VIZUALIZARE SPATE

Retrovizoare

2 Retrovizoare exterioare cu reglaj electric:



Atunci când selectați retrovizorul exterior cu ajutorul unuia dintre comutatoarele **3**, se aprinde martorul luminos încorporat în contactor. Apoi, utilizați butonul **2** pentru a-l regla în poziția dorită.

Oglinzi exterioare cu încălzire

Cu motorul pornit, dezghețarea oglinzii este asigurată împreună cu dezghețarea-dezaburirea lunetei spate.



Din motive de securitate, efectuați reglajele în timp ce vehiculul este staționar.

Retrovizoare cu rabatare electrică

Retrovizoarele exterioare se vor deplia automat la deblocarea vehiculului. Retrovizoarele se rabatează la blocarea vehiculului.

Puteți dezactiva/activa pliarea automată a retrovizoarelor exterioare → **137**.

Puteți forța pliarea apăsând pe contactorul **1**. În această situație, retrovizoarele exterioare vor rămâne pliate până când butonul **1** este apăsat din nou, indiferent de pliarea automată.

Caz particular

Atunci când retrovizorul a fost depliat sau pliat manual, este posibilă restabilirea poziției de utilizare a acestuia.

Pentru a face acest lucru, apăsați pe contactorul **1**. Se va auzi un zgomot mecanic din unitatea retrovizorului.

Dacă zgomotul de bătaie nu se aude, apăsați din nou pe contactorul **1**

până când puteți auzi zgomotul de bătaie de la retrovizor.



Obiectele observate în retrovizorul exterior sunt de fapt mai aproape decât par.

Pentru securitatea dumneavoastră, țineți cont de acest lucru pentru a estima corect distanța înainte de orice manevră.

VIZUALIZARE SPATE

Retrovizor interior

El este orientabil.

Retrovizor cu levier 4

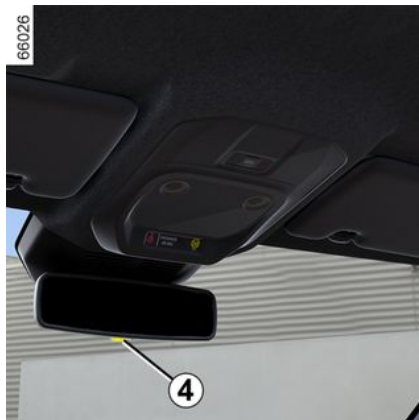

La conducerea pe timp de noapte, pentru a nu fi orbit de farurile unui vehicul din spate, mutați micul levier **4** situat în spatele oglinzii retrovizoare.

Retrovizor cu levier 5

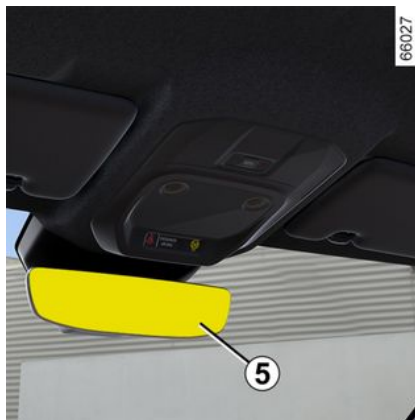

Retrovizorul exterior se întunecă automat atunci când sunteți urmat de un vehicul care utilizează luminile de drum sau în condiții de iluminare prea puternică.

ILUMINARE ȘI SEMNALIZARE

ILUMINĂRI ȘI SEMNALIZĂRI EXTERIOARE

2

Lumini de zi



66097



Rotiți inelul **4** până când simbolul AUTO este aliniat cu marcajul **3**.

Luminile de zi se aprind automat (fără acționarea manetei **1**) la pornirea motorului și se sting la oprirea acestuia.

lămpi laterale



Rotiți inelul **4** până când simbolul este aliniat cu marcajul **3**.

Acest martor luminos se aprinde pe tabloul de bord.

Notă: în funcție de vehicul, luminile de poziție pot fi activate manual numai atunci când frâna de parcare este acționată. În caz contrar, mesajul "Lumini poziție indisponibile" este

afișat pe panoul de instrumente pentru a vă informa că nu este posibilă activarea luminilor laterale.

Lumini de întâlnire



Funcționare manuală

Rotiți inelul **4** până când simbolul este aliniat cu marcajul **3**.

Acest martor luminos se aprinde pe tabloul de bord.



Înainte de a porni la drum noaptea: verificați funcționarea corectă a echipamentului electric și reglați-vă farurile (dacă nu sunteți în condiții de încărcare obișnuite).

În general, aveți grijă ca luminile să nu fie obstrucționate (murdărie, noroi, zăpadă, obiecte transportate...).

Funcționare automată

Rotiți inelul **4** până când simbolul AUTO este aliniat cu reperul **3**: cu motorul pornit, luminile de întâlnire se aprind sau se sting automat în funcție de luminozitatea exterioară, fără acțiune asupra manetei **1**.

ILUMINARE ȘI SEMNALIZARE

În funcție de vehicul, luminile de întâlnire se aprind automat după câteva baleiaje ale lamelelor ștergătoarelor de geam față.



În caz de conducere pe partea stângă a drumului cu un vehicul cu direcție pe partea stângă (sau invers), este obligatorie reglarea farurilor pe durata călătoriei ➔ 153.

Sistem adaptiv de iluminare frontală

(în funcție de vehicul)

Această funcție ajustează automat lățimea și raza de acțiune a fazei scurte în funcție de viteză și condițiile meteorologice.

Rotiți inelul 4 până când simbolul AUTO este aliniat cu reperul 3: motorul pornit.

Această funcție poate fi dezactivată, consultați instrucțiunile multimedia.

Anomalie de funcționare

Atunci când mesajul "Verifică iluminat automat" apare pe tabloul de bord, sistemul este dezactivat.

Consultați Reprezentantul mărcii.

Iluminare adițională de viraj

(în funcție de vehicul)

În treapta înainte, dacă faza scurtă sau faza lungă sunt aprinse și în funcție de unghiul volanului, această funcție adaptează lățimea fasciculului pentru a îmbunătăți vizibilitatea într-o curbă sau la o intersecție.

Lumini de drum:

66097



Cu motorul pornit și luminile de întâlnire aprinse, împingeți maneta 1 (mișcare A).

Acest martor luminos se aprinde pe tabloul de bord.

Pentru a reveni la poziția pentru lumini de întâlnire, împingeți din nou maneta 1.

Lumini de drum automate

66097



În funcție de vehicul, acest sistem aprinde și stinge în mod automat luminile de drum.

Utilizează o cameră amplasată în spatele retrovizorului interior pentru a detecta vehiculele din față și vehiculele care vin din sens opus.

Notă: pe timp de noapte, în zonele urbane cu iluminare stradală, faza lungă automată se stinge automat.

Luminile de drum se aprind automat dacă:

ILUMINARE ȘI SEMNALIZARE

- nivelul de lumină exterioară este scăzut;
- nu se detectează niciun alt auto-vehicul sau nicio sursă de lumină;
- viteza vehiculului este mai mare de 40 km/h aproximativ.

Dacă una dintre condițiile de mai sus nu este îndeplinită, sistemul trece din nou la luminile de întâlnire.

Notă: aveți grijă ca parbrizul să nu fie acoperit (de murdărie, noroi, zăpadă, condens etc.).

Activare/dezactivare

Pentru a activa luminile de drum automate

Rotiți inelul **4** până când simbolul AUTO este aliniat cu reperul **3**, apoi apăsați contactorul **5**.

Indicatorul luminos  de pe tabloul de bord se aprinde dacă este aprinsă faza scurtă.

Pentru a dezactiva luminile de drum automate

Apăsați pe butonul **5**: martorul luminos

 dispăre de pe tabloul de bord.

Notă: la împingerea manetei **1**, funcția "lumini de drum automate" este

dezactivată, martorul luminos  va dispărea de pe tabloul de bord, iar vehiculul va activa luminile de drum.

 Sistemul poate fi perturbat în anumite condiții, în special:

- condiții climatice extreme (ploaie, ninsoare, ceață...);
- parbriz sau cameră obstrucționată;
- dacă vehiculul urmărit sau din față posedă o iluminare puțin vizibilă sau mascată;
- reglaj necorespunzător al luminilor față;
- sisteme reflectorizante;
- ...

Anomalie de funcționare

Atunci când mesajul "Verifică iluminat automat" apare pe tabloul de bord, sistemul este dezactivat.

Consultați Reprezentantul mărcii.



Utilizarea pe timp de noapte a unui sistem de navigație portabil în zona parbrizului situată sub cameră poate perturba funcționarea sistemului "lumini de drum automate" (**risc de reflexare pe parbriz**).



Sistemul "lumini de drum automate" nu poate, în niciun caz, să înlocuiască vigilența și responsabilitatea șoferului în ceea ce privește iluminarea vehiculului și adaptarea acestuia la condițiile de luminozitate, de vizibilitate și de trafic.

ILUMINARE ȘI SEMNALIZARE

Stingere

66097



Luminile se sting automat la deschiderea ușii șoferului sau la blocarea vehiculului sau la un minut după oprirea motorului.

În acest caz, la următoarea pornire a motorului, luminile se vor reaprinde în poziția bușei **4**.

Alarma sonoră de reamintire a aprinderii luminilor

În cazul în care luminile au fost aprinse după întreruperea motorului, o alarmă sonoră se declanșează la deschiderea ușii șoferului pentru a vă semna că luminile au rămas aprinse.

Anomalie de funcționare

Dacă apare mesajul "Verifică iluminat" însoțit de martorul luminos



și/sau martorul luminos



clipește pe tabloul de bord, acest lucru indică o defecțiune a iluminării.

Consultați Reprezentantul mărcii.

Funcție de întâmpinare și de despărțire

(în funcție de vehicul)

Atunci când funcția este activată, farurile de fază scurtă și luminile de poziție spate se aprind automat la detectarea cartelei sau la deblocarea vehiculului.

Acestea se sting automat:

- aproximativ cincisprezece secunde după pornire;
- la pornirea motorului, în funcție de poziția manetei de iluminare; sau
- la blocarea vehiculului.

Activarea/dezactivarea funcției

Pentru activarea sau dezactivarea întâmpinării la exterior, consultați instrucțiunile multimedia.



"Iluminare exterioră de însoțire"

66097



Această funcție vă permite să aprindeți scurt luminile de poziție și luminile de întâlnire (de exemplu: pentru a asigura lumină la deschiderea unei porți).

Cu motorul și luminile oprite, după deschiderea ușii șoferului, cu inelul **4** în poziția AUTO trageți maneta **1** spre dvs.: luminile de poziție și luminile de întâlnire se vor aprinde timp de aproximativ 30 de secunde, îm-

preună cu martorii luminoși  și  de pe tabloul de bord.

2

ILUMINARE ȘI SEMNALIZARE

Pentru a prelungi acest interval, puteți trage maneta de cel mult patru ori (timp total limitat la aproximativ două minute).

Mesajul "Iluminat aprins în timpul _ _" apare cu ora iluminării pe tabloul de bord pentru a confirma acțiunea.

Puteți apoi să vă blocați vehiculul.

Dezactivarea funcției "Iluminare exterioară de însoțire"

Pentru a opri luminile înainte de oprirea automată a acestora, rotiți inelul **4** în orice poziție, apoi readuceți-l la poziția AUTO.

Notă: dacă funcția de întâmpinare și de despărțire este activată, odată ce motorul este oprit, procedura de dezactivare a funcției "Iluminare exterioară de însoțire" trebuie executată înainte de a trage maneta (în caz contrar, luminile rămân aprinse de funcția "Întâmpinare și despărțire").

Lumină de ceață spate

66097



☁ Pentru a activa lampa de ceață spate, rotiți inelul **4** până când simbolul AUTO este aliniat cu marcajul **3**, apoi rotiți comutatorul rotativ pentru a alinia marcajul **6** cu simbolul **2**.

Martorul luminos **☁** se afișează pe tabloul de bord.

Funcționarea depinde de poziția selectată pentru iluminarea exterioară iar un martor luminos se aprinde atunci pe tabloul de bord.

Nu uitați să întrerupeți funcționarea acestei lumini atunci când nu mai

este necesară pentru a nu incomoda ceilalți participanți la trafic.

☁ Pentru a dezactiva lampa de ceață spate, rotiți din nou comutatorul rotativ pentru a alinia marcajul **6** cu simbolul **2**.

Martorul luminos **☁** se stinge pe tabloul de bord.

Lampa de ceață spate se stinge atunci când luminile exterioare sunt stinse.

i Pe timp de ceață, de zăpadă sau în caz de transport de obiecte mai înalte decât pavilionul, luminile nu se aprind automat. Lumina de ceață este controlate de către șofer: martorii luminoși de pe tabloul de bord vă informează despre aprinderea lor (martor luminos aprins) sau stingerea lor (martor luminos stins).

ILUMINARE ȘI SEMNALIZARE

Reglare faruri

Funcționare



În funcție de vehicul, contactorul **A** poate fi utilizat pentru a regla înălțimea fasciculelor farurilor în funcție de sarcină.

Cu luminile de întâlnire aprinse, apăsați pe sau ridicați contactorul **A** de câte ori este necesar, pentru a selecta poziția dorită pe tabloul de bord. Poziția selectată este afișată pe tabloul de bord timp de aproximativ 15 de secunde.

Notă: dacă luminile sunt aprinse, la fiecare pornire a motorului poziția selectată este afișată pe tabloul de

bord timp de aproximativ 15 secunde.



În caz de conducere pe partea stângă cu un vehicul cu post de conducere pe partea stângă (sau invers), este obligatorie reglarea **temporară** a luminilor pe perioada călătoriei.

ILUMINARE ȘI SEMNALIZARE

Tabel cu exemple de poziții de reglare

	Exemple de poziții pentru reglarea comenzii A în funcție de sarcină
Șofer singur	0
Șofer singur cu un pasager în față	1 sau 2
Toate scaunele ocupate	1 sau 2
Șofer cu pasageri și bagaje (sau încărcătură) atingând masa autorizată în sarcină	2 sau 3
Șofer fără pasageri și bagaje (sau încărcătură) atingând masa autorizată în sarcină	2 sau 3 sau 4

Tabelul de mai jos furnizează câteva exemple. În toate cazurile, reglați comanda **A** în funcție de sarcina vehiculului, astfel încât vizibilitatea drumului să nu fie afectată și să nu orbiți ceilalți șoferi.

AVERTIZOARE SONORE ȘI LUMINOASE

Avertizor sonor



Apăsați pe partea centrală a volanului **A** pentru a acționa avertizorul sonor.

Avertizor luminos

Pentru a aprinde farurile, trageți maneta **1** spre dvs., apoi eliberați.

Lumini semnalizare direcție

Deplasați maneta **1** în aceeași direcție în care doriți să manevrați volanul de direcție.

Mod de funcționare cu impulsuri

Mutați scurt maneta **1** în sus sau în jos, fără a depăși punctul de rezis-

tență, apoi eliberați-o: maneta va reveni în poziția inițială și semnalizatorul în cauză va clipi de trei ori.

Lumini de avarie



 Apăsați contactorul **2**. Acest dispozitiv acționează simultan cele patru lumini de semnalizare și lămpile de semnalizare laterale.

Nu trebuie utilizat decât în caz de pericol pentru a-i avertiza pe ceilalți automobiliști că sunteți constrâns să vă opriți într-un loc anormal, chiar interzis, sau în condiții speciale de conducere sau de circulație.

ȘTERGĂTOARE GEAMURI

Ștergător geam, spălător geam față

2

Vehicul echipat cu ștergător de geam intermitent

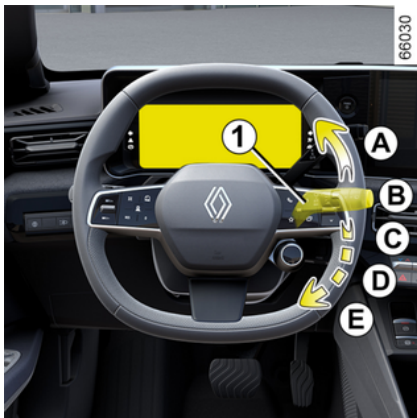

A. baleiaj unic;

printr-o apăsare scurtă, ștergătoarele de geamuri vor realiza o mișcare dus-întors;

B. oprit;

C. baleiaj intermitent;

între două baleiaje, lamelele se opresc timp de câteva secunde. Puteți să modificați intervalul între două baleiaje rotind inelul 2;

D. baleiaj continuu lent;

E. baleiajul continuu rapid.



Particularitate

În rulaj, orice oprire a vehiculului reduce alura baleiajului.

De la o viteză continuă rapidă, treceți la o viteză continuă lentă.

De îndată ce vehiculul rulează, ștergerea revine la viteza selectată inițial.

Orice acțiune asupra manetei 1 suprascrie și anulează funcția automată.

Vehicul echipat cu ștergător de geam cu senzor de ploaie

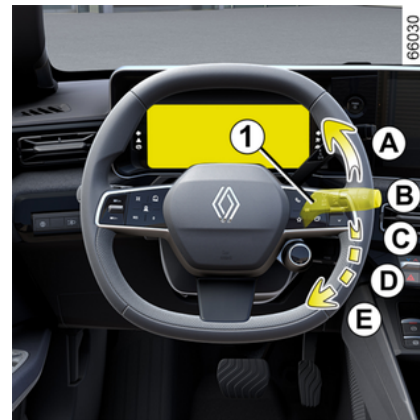

Senzorul de ploaie se află pe parbriz, în fața retrovizorului interior.

A. baleiaj unic;

printr-o apăsare scurtă, ștergătoarele de geamuri vor realiza o mișcare dus-întors;

B. oprit;

ȘTERGĂTOARE GEAMURI

66098



C. funcție ștergere automată:

cu această poziție selectată, sistemul detectează ajungerea apei pe parbriz și declanșează baleiaje cu viteză de ștergere adaptată.

Este posibil să schimbați pragul de declanșare și intervalul dintre baleiaje prin rotirea inelului **2**:

- **F**: sensibilitate maximă;
- **G**: sensibilitate minimă.

Cu cât mai mare este sensibilitatea, cu atât ștergătoarele de geamuri reacționează mai rapid și frecvența de baleiaj crește.

La activarea ștergerii automate sau când crește sensibilitatea, se realizează o mișcare dus-întors.

Martorul luminos  apare pe tabloul de bord pentru a confirma faptul că funcția este activată.

Notă:

- senzorul de ploaie are doar funcție de asistență. În caz de vizibilitate redusă, șoferul trebuie să activeze manual ștergătoarele de geamuri. Pe timp de ceață sau ninsoare, ștergerea nu este declanșată automat și rămâne sub controlul șoferului;
- în caz de temperatură negativă, ștergerea automată nu este activă la pornirea vehiculului. Aceasta se activează automat când vehiculul depășește o anumită viteză (aproximativ 8 km/h);
- nu activați ștergerea automată pe timp uscat;
- degivrați complet parbrizul înainte de a activa ștergerea automată;
- atunci când vehiculul este spălat într-o cabină de spălare care conține perii cu role, readuceți maneta **1** la poziția de dezactivare **B** pentru a dezactiva ștergerea automată.

Anomalie de funcționare

În cazul unei defecțiuni a baleiajului automat, ștergătorul de geam va funcționa în regim de baleiaj intermitent. Apelați la un Reprezentant al mărcii.

Funcționarea senzorului de ploaie poate fi întreruptă în următoarele situații:

- ștergătoare de geam deteriorate: o peliculă de apă sau urme lăsate de o lamelă pe zona de detectare a senzorului pot mări timpul de reacție a ștergătorului de geam automat sau pot mări frecvența de baleiaj;
- parbrizul prezintă o crăpătură sau o fisură în apropierea senzorului sau parbrizul este acoperit de praf, murdărie, insecte, gheață, utilizarea unor produse de spălare pe bază de ceară și a unor produse hidrofobe. Ștergătorul de parbriz va fi mai puțin sensibil sau poate chiar să nu reacționeze deloc;

D. baleiaj continuu lent;

E. baleiajul continuu rapid.

Particularitate

În rulaj, orice oprire a vehiculului reduce alura baleiajului.

De la o viteză continuă rapidă, treceți la o viteză continuă lentă.

De îndată ce vehiculul rulează, ștergerea revine la viteza selectată inițial.

Orice acțiune asupra manetei **1** suprascrie și anulează funcția automată.

Precauții

2

ȘTERGĂTOARE GEAMURI

– În caz de îngheț, înainte de prima pornire a ștergătorului de geam, verificați dacă lamelele nu sunt lipite. Dacă acționați ștergătorul de geam atunci când lamelele sunt blocate în urma depunerii de gheață, riscați să deteriorați atât lamela, cât și motorul sistemului de ștergere a geamului.

– Nu acționați ștergătoarele pe parbrizul uscat. Acest lucru va conduce la o uzură prematură sau la deteriorarea etichetelor.

Poziție specială a ștergerii față (poziție service)

Această poziție permite ridicarea lamelelor pentru a le putea îndepărta de parbriz.

Acest lucru poate fi util pentru:

- a curăța lamelele;
- a ridica lamelele de pe parbriz pe timp de iarnă;
- înlocuiți lamelele → 367.

Cu motorul oprit sau pornit, ridicați maneta **1** de două ori în poziția **A** (un singur baleiaj).

Lamelele se opresc la distanță de capotă.

Pentru a readuce lamelele în poziție coborâtă, cu contactul pus, asigurați-vă că ștergătoarele s-au pliat pe

parbriz, apoi deplasați maneta **1** la poziția **A** (un singur baleiaj).

Înainte de a cupla contactul, plasați ștergătoarele pe parbriz. În caz contrar, ar putea exista riscul de deteriorare a capotei sau a ștergătoarelor atunci când acestea sunt pornite.



Înainte de orice acțiune asupra parbrizului (spălarea vehiculului, dezghețare, curățarea parbrizului etc.), readuceți maneta **1** în poziția **B** (oprit).

Risc de rănire și/sau de deteriorări.



Dacă pe parbriz există obstacole (murdărie, zăpadă, gheață etc.), ștergeți parbrizul (inclusiv zona centrală situată în spatele retrovizorului interior) înainte de a acționa ștergătoarele (**risc de supraîncălzire a motorului**). Dacă mișcarea unei lamele este blocată de un obstacol, aceasta poate să se oprească. Îndepărtați obstacolul și reactivați ștergătorul de geam cu maneta de ștergere.

ȘTERGĂTOARE GEAMURI

Spălător geam

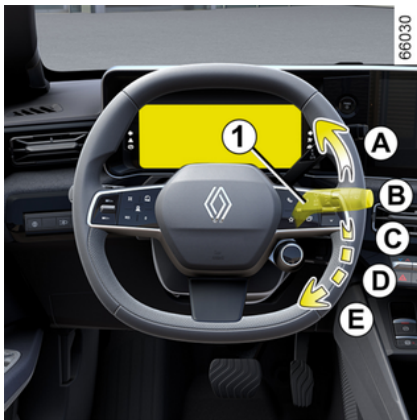

Cu contactul pus, trageți maneta **1** apoi eliberați.

O tragere prelungită va declanșa, pe lângă spălătorul de parbriz, două baleiaje, urmate, după câteva secunde, de un al treilea.

Notă:

- activarea spălătorului de parbriz cu ajutorul manetei **1** timp de mai mult de 30 de secunde poate provoca oprirea pompei de spălare. **Acest lucru împiedică supraîncălzirea pompei;**
- la temperaturi negative, lichidul de spălare a geamurilor riscă să înghețe pe parbriz, reducând astfel vizibilitatea. Încălziți parbrizul cu aju-

torul comenzii de dezaburire înainte de a-l curăța.



La intervențiile sub capotă, asigurați-vă că maneta ștergătorului de geamuri este în poziția **B** (oprit).

Risc de rănire



Eficacitatea unei lamele de ștergătorului de geam

Supravegheați starea lamelor ștergătorului de geamuri. Durata sa de viață depinde de dumneavoastră:

- aceasta trebuie să rămână curate: curățați periodic lamela și geamul cu apă cu săpun;
- nu o utilizați atunci când geamul este uscat;
- îndepărtați-o de geam atunci când nu a fost utilizată o perioadă lungă de timp.

În toate cazurile, înlocuiți-o de îndată ce aceasta începe să-și piardă eficacitatea: aproximativ în fiecare an ➔ **367**.

Precauție pentru utilizarea ștergătoarelor

- În condiții de ninsoare sau de îngheț, ștergeți luneta înainte de a pune în funcțiune ștergătoarele (risc de supraîncălzire a motorului);
- asigurați-vă că nu există obiecte care să împiedice cursa lamelei.

ȘTERGĂTOARE GEAMURI

Ștergător / spălător geam spate

2 Ștergător lunetă spate

66098



 Cu contactul cuplat, rotiți inelul **3** de pe maneta **1**, până când simbolul se aliniază cu marcajul **2**:

- **oprit;**
- **baleiaj intermitent;**

între două baleiaje, lamelele se opresc timp de câteva secunde
Frecvența de ștergere variază în funcție de viteza vehiculului;

- **baleiaj continuu lent.**

Pentru a opri operațiunea, rotiți inelul **3** din nou

Notă: la spălarea vehiculului sub o instalație de spălare, readuceți inelul **3** de pe maneta **1** în poziția de oprire, pentru a dezactiva ștergerea automată.

Respectați recomandările de utilizare.

La sfârșitul utilizării, nu uitați să readuceți controlul ștergătorului spate în poziția de oprire, astfel încât ștergerea să nu fie activată accidental la următoarea utilizare.



Nu vă serviți de brațul ștergătorului de geam pentru a deschide sau a închide ușa portbagajului.



Înainte de orice acțiune asupra geamului spate (spălare vehicul, degivrare, curățare...) readuceți maneta **1** în poziția oprit.
Risc de rănire și/sau de deteriorări.



Eficacitatea unei lamele de ștergătorului de geam

Supravegheați starea lamelor ștergătorului de geamuri. Durata sa de viață depinde de dumneavoastră:

- aceasta trebuie să rămână curate: curățați periodic lamela și geamul cu apă cu săpun;
- nu o utilizați atunci când geamul este uscat;
- îndepărtați-o de geam atunci când nu a fost utilizată o perioadă lungă de timp.

În toate cazurile, înlocuiți-o de îndată ce aceasta începe să-și piardă eficacitatea: aproximativ în fiecare an ➔ **367**.

Precauții pentru utilizarea ștergătoarelor de geam

- În condiții de ninsoare sau de îngheț, ștergeți luneta înainte de a pune în funcțiune ștergătoarele (risc de supraîncălzire a motorului);
- asigurați-vă că nu există obiecte care să împiedice cursa lamelei.

ȘTERGĂTOARE GEAMURI

Activare/dezactivare ștergător geam spate

Cuplarea marșarierului declanșează ștergerea intermitentă (dacă ștergătoarele de parbriz funcționează). Dacă vehiculul dvs. este echipat cu un meniu de personalizare a reglajelor, puteți alege să activați sau să dezactivați această funcție ➔ 137.

Pentru vehiculele care nu sunt echipate cu un meniu de personalizare a setărilor, puteți solicita unui reprezentant al mărcii să dezactiveze această funcție.

Dacă pe geamul spate există anumite obstacole (murdărie, zăpadă...), ștergătorul de geam încearcă să înlăture toate obstacolele. Dacă un obstacol împiedică mișcarea lamelei, aceasta poate să se oprească. Îndepărtați obstacolul, așteptați aproximativ 30 de secunde și reactivați ștergătorul de geam cu maneta de ștergere.

Precauții

– În caz de îngheț, înainte de acționarea ștergătoarelor de geam, asigurați-vă că lamelele nu sunt lipite de parbriz. Dacă acționați ștergătorul de geam atunci când lamela este blocată din cauza înghețului, riscați

să deteriorați atât lamela, cât și motorul sistemului ștergătorului de geam.

– Nu acționați ștergătoarele pe geamul uscat. Acest lucru va duce la uzarea sau la deteriorarea prematură a lamelelor.

Ștergător/spălător geam spate



Cu contactul pus, împingeți lung maneta **1**, apoi eliberați-o.

Mentținerea mai îndelungată a manetei va declanșa (pe lângă spălătorul de parbriz) două baleiaje ale ștergătoarelor geam spate, urmate, câteva secunde mai târziu, de un al treilea (funcția de ștergere cu picurare).

Când eliberați maneta, ea revine în poziția ștergător geam spate.

Notă:

– activarea spălătorului de parbriz spate cu ajutorul manetei **1** timp de mai mult de 30 de secunde poate provoca oprirea pompei de spălare a ecranului. **Acest lucru împiedică supraîncălzirea pompei.**

– la temperaturi negative, există riscul ca lichidul de spălare a geamurilor să înghețe pe lunetă, reducând astfel vizibilitatea. Încălziți luneta cu ajutorul comenzii de dezaburire înainte de a o curăța.

PORNIRE, OPRIRE MOTOR

Pornire motor



660008

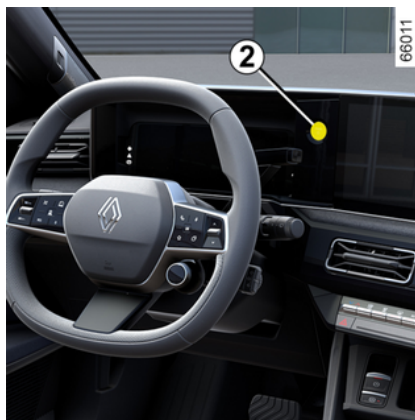

660111

Cartela trebuie să fie în zona de detectare **1**.

Pentru a porni:

- apăsați pedala de frână;
- apăsați pe butonul **2**. Mesajul "READY" apare pe tabloul de bord, însoțit de un semnal sonor.

Mesajul dispare atunci când viteza vehiculului este mai mare de aproximativ 5 km/h.

Particularități

- Dacă una dintre condițiile de pornire nu este îndeplinită, mesajul "Apasă frâna + START" se afișează pe tabloul de bord;
- în anumite cazuri, va fi necesar să manevrați volanul apăsând pe butonul de pornire **2** pentru a ajuta la deblocarea coloanei de direcție; mesajul "Rotește volanul + START" vă avertizează în acest sens.

i În funcție de vehicul, este posibil să aveți o cheie digitală care oferă toate funcțiile cartei. Totuși, dacă o cartelă a fost lăsată în interiorul vehiculului și ușile au fost blocate cu o cheie digitală, nu va fi posibilă pornirea vehiculului cu ajutorul cartei. Pentru informații suplimentare, consultați capitolul "Cheie digitală" ➔ **65**.

i În timpul unei actualizări a sistemului prin intermediul sistemului multimedia, pornirea vehiculului nu va mai fi posibilă. Așteptați finalizarea actualizării înainte de a porni vehiculul. Pentru mai multe informații despre actualizările de sistem, consultați instrucțiunile multimedia.

PORNIRE, OPRIRE MOTOR



Pornirea vehiculului nu se poate efectua decât dacă cordonul de încărcare este debransat de la vehicul.



Pornire "mâini libere" cu portbagajul deschis

În acest caz, cartela nu trebuie să se afle în portbagaj, pentru a se evita pierderea acesteia.

Funcție accesorii

(Punere contact)

De îndată ce aveți acces la vehiculul dumneavoastră, puteți dispune de

anumite funcționalități (radio, navigare, ștergere, ...).

Pentru a utiliza celelalte funcții, cu cartela în habitaclu, apăsați pe butonul **2** fără a apăsa pedalele.

Anomalie de funcționare



În anumite cazuri, cartela mâini libere poate să nu funcționeze:

- bateria cartelei este descărcată, bateria de 12 V este descărcată etc.;
- cartela este în apropierea unui aparat care funcționează pe aceeași frecvență (monitor, telefon mobil, joc video, dispozitiv etc.);
- vehiculul situat într-o zonă cu radiații electromagnetice puternice.

Mesajul "Plasează card pe zonă + START" apare pe tabloul de bord.

Apăsați pe pedala de frână sau de ambreiaj, apoi așezați cartela **4** (partea cu buton) în zona suportului de pahare **3** a consolei superioare **A**. Apăsați pe butonul **2** pentru a porni vehiculul. Mesajul se stinge.

3

PORNIRE, OPRIRE MOTOR

Oprire motor

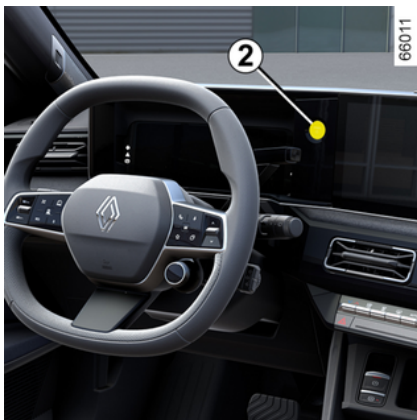

Vehiculul trebuie să fie oprit.

Apăsați butonul **2**: motorul se oprește, mesajul "READY" dispare de pe tabloul de bord, iar frâna de parcare asistată este aplicată.

În cazul în care cartela nu mai este în habitacul atunci când încercați să opriți motorul, mesajul "Cartelă absentă apasă lung START" apare pe tabloul de bord: apăsați butonul **2** mai mult de două secunde.

După ce motorul este oprit, accesoriile (radio etc.) utilizate în acest moment continuă să funcționeze timp de 45 minute aproximativ.

La deschiderea ușii șoferului, accesoriile încetează să funcționeze.



Nu întrerupeți niciodată contactul înainte de oprirea completă a vehiculului. După oprirea motorului, direcția asistată și dispozitivele de securitate pasivă, precum airbags și pretensionatoarele, nu vor mai funcționa.



Responsabilitatea șoferului la parcare sau oprirea vehiculului

Nu părăsiți niciodată vehiculul, nici măcar pentru scurt timp, atunci când în interior se află un copil, o persoană fără discernământ sau un animal.

Aceștia ar putea fi sau ar putea pune în pericol alte persoane, de exemplu pornind motorul, acționând echipamente precum macaralele de geamuri sau blocând ușile...

În plus, pe timp cald și/sau însorit, trebuie să știți că temperatura interioară din habitacul crește foarte rapid.

RISC DE DECES SAU DE ACCIDENTARE GRAVĂ.

COMANDĂ DE VITEZE

Levier de selectare

Levier de selectare electronic 1



66100



R



N



D / B

R: marșarier;
N: neutru;
D: mers înainte;

B: în funcție de vehicul, raport de mers înainte cu frânare regenerativă sportivă.

Treapta cuplată este afișată pe tabloul de bord ca memento.

Selector cu impulsuri

Deplasați levierul de selectare **1** cu unul sau doi pași spre înainte sau spre înapoi pentru a cupla poziția dorită (**R**, **N**, **D** sau, în funcție de vehicul, **B**) apoi eliberați levierul, iar aceasta va reveni la poziția sa stabilă.

Poziția cuplată este afișat pe grupul de instrumente.

Dacă anumite condiții nu permit comutarea de la o poziție la alta, poziția curentă clipește pe tabloul de bord.

Pentru a cupla poziția neutră (N)

Cu vehiculul staționat și motorul pornit, pentru a cupla poziția **N**, este necesar să apăsați pedala de frână înainte de a deplasa maneta de selectare **1** cu o poziție în sus sau în jos.

Pentru a cupla raportul de mers înainte (poziția D)

Cu vehiculul staționat, motorul pornit și pedala de frână apăsată, de-

3

62496

COMANDĂ DE VITEZE

plasați levierul de selectare **1** cu două poziții în jos, pentru a cupla poziția **D**.

Dacă pedala de frână nu este apăsată, afișajul poziției curente clipește timp de aproximativ cinci secunde și mesajul "Apăsăți pedala de frână" este afișat pe tabloul de bord timp de aproximativ cinci secunde.

Notă: cu **D, R** sau, în funcție de vehicul, poziția **B** cuplată în timp ce vehiculul este staționar, vehiculul se va deplasa de îndată ce eliberați pedala de frână (fără apăsare pe pedala de accelerație).

În majoritatea condițiilor de trafic, nu trebuie să atingeți levierul de viteze.

Notă: cu motorul pornit și vehiculul în mișcare cu o viteză între 0 și 8 km/h și poziția **N** sau **R** cuplată, nu este necesar să apăsați pedala de frână pentru a putea cupla în poziția **D**.

Conducere în modul B

(în funcție de vehicul)

Acest mod permite condusul într-un mod de recuperare mai dinamic. Prin eliberarea pedalei de accelerație, vehiculul utilizează frânarea de recuperare pentru a încetini vehiculul. Prin urmare, motorul generează mai mult curent electric, permițând

reîncărcarea bateriei de tracțiune
➔ 168.

Notă: cu **D, R** sau, în funcție de vehicul, poziția **B** cuplată în timp ce vehiculul este staționar, vehiculul se va deplasa de îndată ce eliberați pedala de frână (fără apăsare pe pedala de accelerație).

În modul **B**, performanțele frânării de recuperare pot fi reduse dacă bateria este rece sau complet încărcată.

Treceți de la poziția D B sau B la poziția D

(în funcție de vehicul)

Pentru a comuta între poziții, deplasați maneta selectorului **1** în jos cu două creștături pentru a activa poziția **D** sau **B**.

Poziția cuplată este afișat pe grupul de instrumente.

Pentru a cupla marșarierul (poziția R)

Cu vehiculul staționar și motorul pornit, mutați levierul de selectare **1** doi pași în sus, pentru a cupla poziția **R**.



Cu poziția **D, R** sau, în funcție de vehicul, **B** cuplată, dacă vehiculul este staționar, acesta se va deplasa spre înainte de îndată ce eliberați pedala de frână (fără a apăsa pedala de accelerație).

Dacă pedala de frână nu este apăsată, se aude un semnal sonor, afișajul poziției curente clipește timp de aproximativ cinci secunde în grila de pe tabloul de bord, iar mesajul "Apăsăți pedala de frână" este afișat timp de aproximativ cinci secunde.

Notă: cu motorul pornit și vehiculul în mișcare cu o viteză între 0 și 8 km/h și poziția **N, D** sau **B** cuplată (în funcție de vehicul), nu este necesar să apăsați pedala de frână pentru a putea cupla în poziția **R**.

Staționare vehicul

Cu vehiculul staționar, apăsați pedala de frână și deplasați maneta de selecție **1** cu o creștătură în sus sau în jos pentru a cupla **N**.

Asigurați-vă că frâna de parcare este cuplată și că vehiculul este imobilizat ➔ 171.

COMANDĂ DE VITEZE



Frâna de parcare asistată poate fi utilizată pentru imobilizarea vehiculului. Înainte de a părăsi vehiculul, verificați strângerea efectivă a frânei de parcare asistată. Aplicarea frânei de parcare electronice este confirmată prin aprinderea matorului luminos 2 pe butonul 3 și a matorului luminos pe contactorul frânei de parcare electronice și matorului luminos



de pe tabloul de bord până la blocarea ușilor. În funcție de vehicul, o etichetă este lipită în partea superioară a parbrizului ca memento pentru ➔ 171.



Cuplarea poziției **N** de control al vitezei nu blochează mecanic roțile motrice: asigurați-vă că vehiculul este imobilizat înainte de a-l părăsi.



Din motive de securitate, nu întrerupeți niciodată contactul înainte de oprirea completă a vehiculului.

Anomalie de funcționare

În cazul unei defecțiuni a motorului sau a unei defecțiuni electrice (defecțiune la baterie etc.), asigurați-vă că vehiculul este imobilizat corespunzător.



În caz de șoc pe partea inferioară a caroseriei vehiculului în timpul unei manevrări (de exemplu: contact cu o bornă, un trotuar supraînălțat sau orice alt mobilier urban) puteți deteriora vehiculul (de exemplu: deformare a unei osii). Pentru a evita orice risc de accident, controlați vehiculul la un Reprezentant al mărcii.

SISTEM DE FRÂNARE DE RECUPERARE

prezentare

Atunci când eliberați pedala de accelerație, vehiculul utilizează frâna regenerativă pentru a încetini.

O parte din această energie este convertită în energie electrică pentru a reîncărca bateria de tracțiune.

Modul **D/B** sau padelele din spatele volanului pot fi folosite pentru a crește sau a reduce frâna regenerativă.



Frâna regenerativă nu poate în nici un caz să înlocuiască apăsa-rea pe pedala de frână.

Padele de schimbare a frânării regenerative 1 și 2



În funcție de vehicul, se pot utiliza padelele **1** și **2** pentru a schimba nivelul frânării regenerative atunci când levierul este în poziția **D**:

- trageți padela **1** pentru a crește nivelul de frânare regenerativă;
- trageți padela **2** pentru a reduce nivelul de frânare regenerativă.

Padelele pot fi acționate numai în poziția **D**. Nu este posibilă utilizarea paletelor atunci când regulatorul de viteză sau regulatorul de viteză adaptiv sunt activate → 242 → 246.

Conducerea cu padelele



4



5



6



7

ONE PEDAL

Niveluri frânare regenerativă

SISTEM DE FRÂNARE DE RECUPERARE

Martorul luminos **3** vă informează cu privire la nivelul de frânare regenerativă:

- **4**: Nivel "Mers liber", pentru o conducere ușoară și economică. Vă solicită să conduceți cu o anticipare mai mare;
- **5**: nivel redus de frânare regenerativă;
- **6**: nivel mediu de frânare regenerativă;
- **7**: nivel maxim de frânare regenerativă și funcția O pedală activată.

Funcția O pedală

La vehiculele echipate, funcția O pedală facilitează conducerea în zonele construite sau în trafic intens, în principal prin utilizarea pedalei de accelerație.

Atunci când eliberați suficient pedala de accelerație, vehiculul își reduce viteza până când se oprește complet.

Atunci când eliberați complet pedala de accelerație, nivelul de frânare regenerativă este la maximum.

Apăsați suficient pedala de accelerație pentru a recâștiga viteza.

Activare



Cu levierul în poziția **D**, apăsați pedala **1** de câte ori este necesar, până

când apare mesajul "One Pedal activată". Apare martorul luminos

3 **ONE PEDAL**, însoțit de un semnal sonor, pentru a confirma activarea funcției.



Funcția O pedală nu oprește de urgență și performanța de frânare este limitată.



Această funcție reprezintă un ajutor suplimentar la conducere. Această funcție nu înlocuiește, în niciun caz, vigilența și responsabilitatea șoferului, care trebuie să păstreze în permanență controlul asupra vehiculului.

Notă: cu vehiculul staționat, funcția "O pedală" activată și levierul în poziția **D**, vehiculul nu se va deplasa atunci când eliberați pedala de frână.

3

SISTEM DE FRÂNARE DE RECUPERARE

Punere în stare de veghe

Funcția O pedală intră în starea de veghe atunci când este cuplată poziția R sau N.

3 Martorul luminos **ONE PEDAL** este afișat cu gri pe tabloul de bord.

Trecerea în D poziție reactivează funcția atunci când viteza vehiculului este mai mare de aproximativ 10

km/h. Martorul luminos **ONE PEDAL** apare în albastru pentru a confirma reacțiunea.

Notă:

- frâna de parcare este acționată automat atunci când vehiculul rămâne staționar mai mult de aproximativ trei minute;
- apăsarea butonului de pornire/oprire a motorului inhibă funcția O pedală. Trebuie să reactivați funcția după repornire, după cum este necesar.

Dezactivare

Pentru a dezactiva funcția:

- în timp ce conduceți, apăsați paleta 2;
- când staționați, apăsați pedala de frână și apoi paleta 2.

Mesajul "One Pedal dezactivată" se afișează pe tabloul de bord. Martorul

luminos 3 **ONE PEDAL** dispăre, însoțit de un semnal sonor, pentru a confirma dezactivarea.

Funcția este dezactivată automat dacă motorul este oprit prin apăsarea butonului de pornire/oprire a motorului.

Limite de funcționare

- Pe suprafețe cu aderență redusă (îngheț, zăpadă etc.), funcția poate provoca o reducere semnificativă a vitezei. Se recomandă utilizarea primelor niveluri 4 sau 5 și a pedalei de frână pentru a gestiona fazele de decelerare puternică și de oprire → 168.
- În cazul unei pante abrupte, cu pedala de accelerație eliberată, este posibil ca funcția O pedală să nu fie suficientă pentru a menține vehiculul staționar. Asigurați-vă că vehiculul este staționar apăsând pedala de frână sau activând frâna de parcare electronică.

Anomalie de funcționare

Atunci când sistemul detectează o anomalie de funcționare, mesajul "One Pedal de verificat" este afișat pe tabloul de bord. Funcția nu mai

este disponibilă. Consultați un reprezentant al mărcii.

FRÂNĂ DE PARCARE

Frână de parcare asistată

Funcționare asistată

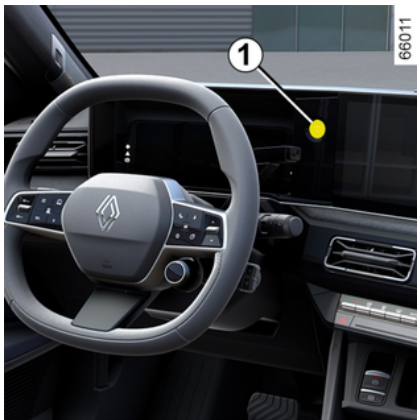

Strângere frână de parcare asistată

Cu vehiculul staționat, frâna de parcare asistată poate fi utilizată pentru imobilizarea vehiculului:

- prin apăsarea butonului de pornire/oprire motor **1** ;
- sau
- atunci când centura de securitate a șoferului este decuplată;
- sau
- când ușa șoferului este deschisă.



Frâna de parcare asistată poate fi utilizată pentru imobilizarea vehiculului. Înainte de a părăsi vehiculul, verificați strângerea efectivă a frânei de parcare asistată. Acest lucru este confirmat prin aprinderea matorului luminos **2** pe butonul **3** și

a matorului luminos **(P)** pe tabloul de bord, până la blocarea ușilor. În funcție de vehicul, în partea superioară a parbrizului este amplasat un autocolant pentru a vă aminti acest lucru.

În toate celelalte cazuri, frâna de parcare asistată electronic nu se strânge automat. Modul manual trebuie atunci să fie utilizat.

Aplicarea frânei de parcare asistate este confirmată de aprinderea mar-

torului luminos **(P)** de pe tabloul de bord și a matorului luminos **2** de pe butonul **3**.

După oprirea motorului, matorul luminos **2** se stinge la câteva minute după aplicarea frânei de parcare

FRÂNĂ DE PARCARE

asistate, iar martorul luminos  se stinge la blocarea vehiculului.

Notă: în anumite situații (defecțiune la frâna de parcare asistată, eliberare manuală a frânei de parcare etc.), pentru indica faptul că frâna de parcare asistată este eliberată, este emis un semnal sonor și mesajul "Acționează frâna de parcare" apar pe tabloul de bord.

- **cu motorul pornit:** la deschiderea ușii șoferului;
- **cu motorul oprit:** la deschiderea unei ușii din față.

În acest caz, trageți apoi eliberați contactorul **3** pentru a cupla frâna de parcare asistată.

Eliberare asistată a frânei de parcare

Frâna de parcare este eliberată:

- după ce vehiculul începe să accelereze;

sau

- la trecerea de la **N** la **R/D** sau **B**.



Frâna de parcare asistată poate fi utilizată pentru imobilizarea vehiculului. Înainte de a părăsi vehiculul, verificați strângerea efectivă a frânei de parcare asistată. Acest lucru este confirmat prin aprinderea martorului luminos **2** pe butonul **3** și

a martorului luminos  pe tabloul de bord, până la blocarea ușilor. În funcție de vehicul, în partea superioară a parbrizului este amplasat un autocolant pentru a vă aminti acest lucru.

Funcționare manuală

Puteți cupla manual frâna de parcare asistată.

Aplicarea manuală a frânei de parcare asistată

Trageți contactorul **3**. Martorul lumi-

nos **2** și martorul luminos  apar pe tabloul de bord.

Eliberarea manuală a frânei de parcare asistată

Apăsați butonul **1** fără a apăsa pe pedale, pentru a cupla contactul. Apăsați pedala de frână, apoi apăsați butonul **3**: martorul luminos **2** pentru buton și martorul luminos

 afișate pe tabloul de bord dispar.

Oprire punctuală

Pentru a aplica manual frâna de parcare asistată (oprire la lumina roșie a semaforului, oprire cu motorul pornit etc.): trageți și eliberați butonul **3**. Slăbirea este automată din momentul repornirii vehiculului.

Cazuri particulare

Parcare pe o pantă

Pentru a staționa pe plan înclinat sau cu o remorcă de exemplu, trageți de butonul **3** timp de câteva secunde pentru a activa frânarea maximă.

FRÂNĂ DE PARCARE



Parcarea cu frâna de parcare electronică eliberată



Înainte de a dezactiva frâna de parcare, asigurați-vă că vehiculul este stabil.

Pentru a parca cu frâna de parcare electronică eliberată, frâna de parcare trebuie dezactivată.

Pentru a face acest lucru:

- opriți motorul prin apăsare pe butonul de pornire/oprire motor **1**;
- decuplați centura de securitate a șoferului;

- deschideți ușa șoferului;
- dacă este necesar, poziționați o cală în fața sau în spatele roților pentru a vă asigura că vehiculul este imobilizat;
- eliberați manual frâna de parcare asistată (consultați informațiile din paragraful "Eliberarea manuală a frânei de parcare asistată"). Mesajul "Acționează frâna de parcare" apare pe tabloul de bord, însoțit de un semnal sonor, pentru a vă indica faptul că aceasta este eliberată. Asigurați-vă că vehiculul este stabil;
- închideți ușa șoferului. Dacă este necesar, încuiați vehiculul.

Anomalie de funcționare

- În cazul unui defect, martorul lumino

 se aprinde pe tabloul de bord, însoțit de mesajul "Verifică frâna de parcare" și, în unele cazuri, de

martorul luminos . Consultați rapid un Reprezentant al mărcii.

- În caz de defecțiune la frâna de parcare asistată, martorul luminos

 se aprinde însoțit de mesajul "Avarie Frână de parcare", de un semnal sonor și, în unele cazuri, de

martorul luminos .

- În cazul unei defecțiuni a frânei de parcare, cu tabloul de bord oprit, indicatorul luminos de pe comutatorul **2** va clipi.

Aceasta impune o oprire imediată și com-patibilă cu circulația.



În cazul în care apare mesajul "Avarie electrică" sau "Baterie de controlat" sau "Avarie

Frână de parcare", trebuie să imobilizați vehiculul trăgând contactorul **3** timp de aproximativ 10 secunde.

În cazul în care condițiile și panta o impun, blocați roțile vehiculului.

Risc de pierdere a imobilizării vehiculului.

Apelați un reprezentant al mărcii.

FRÂNĂ DE PARCARE



Nu părăsiți niciodată vehiculul fără frâna de mână acționată și fără a opri motorul. De fapt, cu vehiculul oprit, motorul pornit cu o viteză cuplată, dacă accelerați, vehiculul se poate pune în mișcare.

Risc de accident.



Absența de retur vizual sau sonor indică o defecțiune a ta-bloului de bord. Aceasta impune o oprire imediată și compatibilă cu condițiile de circulație. Asigurați-vă de buna imobilizare a vehiculului și apălați la un Re-prezentant al mărcii.

Funcția "Autohold"

FRÂNĂ DE PARCARE

prezentare

Vehicul oprit (de exemplu, la lumina roșie a semaforului, în intersecție, blocaj în trafic etc.), funcția asigură forța de frânare, chiar și atunci când șoferul eliberează pedala de frână.

Forța de frânare este slăbită de îndată ce șoferul accelerează suficient cu o treaptă de viteze cuplată.

FRÂNĂ DE PARCARE

Activare



Apăsați contactorul **1**.

Martorul luminos de pe butonul **2** se aprinde pentru a confirma activarea funcției.

Dezactivare

Apăsați contactorul **1**. Dacă vehiculul este menținut prin forța de frânare, puteți apăsa și pedala de frână.

Martorul luminos de pe contactorul **2** dispăre pentru a confirma dezactivarea funcției.

Dacă forța de frânare este menținută, frâna de parcare este aplicată automat atunci când:

- șoferul deschide ușa;
sau
- șoferul deface centura de securitate;
sau
- vehiculul este imobilizat mai mult de aproximativ 3 minute.



La fiecare pornire, funcția va reintra în modul setat în momentul în care motorul a fost oprit ultima oară.



Frâna de parcare asistată poate fi utilizată pentru imobilizarea vehiculului. Înainte de a părăsi vehiculul, verificați strângerea efectivă a frânei de parcare asistată. Acest lucru este confirmat prin aprinderea marteorului luminos pe butonul **2** și a marteorului luminos  pe tabloul de bord până la blocarea ușilor. În funcție de vehicul, în partea superioară a parbrizului este amplasat un autocolant pentru a vă aminti acest lucru.

Condițiile de menținere a forței de frânare

Trebuie respectate următoarele condiții:

- ușa șoferului este închisă;
și
- centura de securitate a șoferului este cuplată;
și
- frâna de parcare asistată este eliberată;
și

FRÂNĂ DE PARCARE

– vehiculul nu este oprit în pantă abruptă foarte.

Menținerea forței de frânare este confirmată de martorul luminos



de pe tabloul de bord.

Condiții de întrerupere a forței de frânare

Trebuie respectate următoarele condiții:

– șoferul accelerează suficient cu cutia de viteze cuplată;

sau

– șoferul dezactivează funcția.

Martorul luminos  dispare de pe tabloul de bord.

MEDIU ÎNCONJURĂTOR

prezentare

Vehiculul dumneavoastră a fost conceput cu dorința de a respecta **mediu înconjurător** pe tot parcursul duratei sale de viață: în momentul fabricării sale, în timpul utilizării sale și în cele din urmă pentru scoaterea din uz.

Fabricație

Fabricarea vehiculului dumneavoastră se efectuează într-un complex industrial care aplică progresele în vederea reducerii impactului asupra mediului față de riverani și natură (reducerea consumurilor de apă și de energie, poluări vizuale și sonore, emisii atmosferice și acvatică, trierea și valorificarea deșeurilor)

Contribuiți și dumneavoastră la protecția mediului înconjurător

– Piesele și vehiculele la sfârșitul duratei de viață nu trebuie aruncate. Acestea trebuie predate unei entități juridice care respectă standardele de mediu.



61496

lectare care garantează respectarea mediului, respectând legile locale.

Reciclare

Vehiculul dvs. este cel puțin 85% reciclabil și cel puțin 95% recuperabil.

Pentru a atinge aceste obiective, numeroase piese ale vehiculului au fost concepute astfel încât să li se permită reciclarea.

Materialele și structurile au fost atent concepute pentru:

- a permite acestor componente să fie ușor îndepărtate și reprocessate de către companii specializate;
- promovarea unei economii circulare (reutilizare, reciclare, recuperare etc.)

Acest lucru este valabil mai ales pentru bateriile vehiculelor electrice.

Pentru a păstra resursele de materie primă, vehiculul dvs. include, de asemenea, multe piese realizate din materiale plastice reciclate sau materiale regenerabile.

- Piesele și elementele uzate care sunt înlocuite în timpul întreținerii de rutină a vehiculului, cum ar fi pneurile, trebuie eliminate la punctele de colectare dedicate.
- Elementele **electrice** și **electronice** uzate care sunt înlocuite (cum ar fi bateriile etc.) nu trebuie aruncate împreună cu deșeurile obișnuite. Duceți-le la un reprezentant al mărcii sau consultați autoritatea locală pentru informații despre instalațiile de reciclare adecvate.
- Pentru a optimiza reciclarea vehiculului dvs. la sfârșitul duratei sale de viață, puteți contacta un reprezentant al mărcii sau puteți vizita site-ul web al producătorului pentru a fi direcționat către punctele de co-

RECOMANDĂRI DE CONDUCERE, CONDUCERE ECO

prezentare

Autonomia este măsurată conform unei metode standard, prevăzută de reglementări. Identică pentru toți constructorii, aceasta permite compararea vehiculelor între ele.

În condiții reale de utilizare, autonomia depinde de condițiile de utilizare a vehiculului, de dotări și de stilul de conducere al șoferului. Pentru optimizarea autonomiei, consultați recomandările de mai jos.

În funcție de versiuni, veți beneficia de funcții care vă permit să reduceți consumul de energie:

- pe tabloul de bord:
 - contorul de putere;
 - indicatorul stilului de conducere;
- pe ecranul multimedia:
 - date referitoare la consumul de energie;
 - un grafic cu consumul de energie;
 - punctaje pe baza stilului dvs. de conducere;
 - Recomandări conducere Eco;
 - un planificator de rute;
 - un mod de conducere ECO.

Contor de putere



(pe tabloul de bord)

Contorul de încărcare vă oferă o vizualizare în timp real a energiei consumate sau recuperate atunci când vehiculul este în mișcare.

Zona de utilizare A "recuperare de energie"

În timpul mersului, atunci când ridicați piciorul de pe pedala de accelerație sau apăsați pe pedala de frână, motorul generează, în timpul deceleării, curent electric care este utilizat pentru încetinirea vehiculului și pentru încărcarea bateriei ➔ 168.

Zona de utilizare "optimă" B

Indică o conducere economică, echilibrată între recuperare și consumul de energie.

Zona de utilizare "Consum de energie" C

Bateria de tracțiune furnizează energia electrică necesară motorului pentru a deplasa vehiculul.



Prezența și afișarea acestor informații depinde de setarea de ambianță selectată ➔ 131.

Indicatorul stilului de conducere



RECOMANDĂRI DE CONDUCERE, CONDUCERE ECO

Navigați apăsând sus/jos pe comutatorul **1** pentru a selecta diferite tipuri de informații de pe tabloul de bord, cum ar fi indicatoarele stilului de condus.

"Eco-monitor 2"

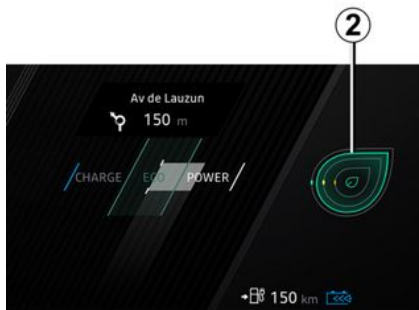

"Eco-monitor" este un indicator în timp real al stilului dumneavoastră de conducere. Vă poate ajuta să reduceți consumul prin furnizarea de sfaturi adecvate.

Cu cât frunza afișată pe indicatorul **2** este mai mare, cu atât este mai bună gestionarea vitezei, accelerației și anticipării în ceea ce privește conducerea ecologică.

Cu cât frunza afișată pe indicatorul **2** este mai mică, cu atât este mai necorespunzătoare gestionarea vitezei, accelerației și anticipării în ceea ce privește conducerea ecologică.

În cazul unui comportament considerat neecologic (frunză mică portocalie), vi se pot trimite sfaturi referitoare la obiceiurile dvs. de conducere.

Dacă urmăriți constant acest indicator, veți crește autonomia electrică a vehiculului.

"Monitor de siguranță 3"



"Monitor de siguranță" vă permite să vă evaluați comportamentul la volan în timp real.

Vă ajută să vă asigurați siguranța, oferindu-vă sfaturi și avertismente personalizate adaptate condusului dumneavoastră.

Scutul **3** se adaptează în funcție de comportamentul dumneavoastră de condus din ultimele câteva secunde:

- cu cât este mai plin, cu atât mai bună este gestionarea vitezei, distanța de siguranță, traiectoria și vigoarea;
- cu cât este mai redus, cu atât conducerea dvs. are mai multe puncte de îmbunătățit într-unul sau mai multe dintre aceste domenii.

Când devine portocaliu și redus, poate apărea un sfat pentru a vă ajuta să vă ajustați rapid condusul.

Consultați "Monitor de siguranță" pentru a reduce riscul de accidente, pentru a identifica zonele de îmbunătățire și pentru a dezvolta un stil de condus cursiv, liniștit și responsabil.

Bilanț traseu

La vehiculele echipate cu această opțiune, pe ecranul multimedia **3** este afișat un "Jurnal traseu" după oprirea motorului. Acest jurnal vă permite să vizualizați informațiile re-

RECOMANDĂRI DE CONDUCERE, CONDUCERE ECO

feritoare la ultimul dumneavoastră traseu:

- consumul mediu de energie;
- numărul de kilometri parcurși;
- o notă globală în funcție de accelerație, anticipare și aptitudinea dumneavoastră de a gestiona viteza;
- recomandări care vă permit să ameliorați amperajul.

Pentru mai multe informații, consultați manualul multimedia.

Sistem de navigare

Utilizarea informațiilor disponibile pe sistemul dumneavoastră de navigare (informații despre trafic, stația de reîncărcare cea mai apropiată...) vă permite facilitarea itinerarului.

ModECO

Modul ECO este o funcție care vă poate ajuta să reduceți consumul și să creșteți autonomia acționând asupra performanței vehiculului (acelerație redusă, viteză maximă etc.).



În funcție de vehicul, modul ECO acționează și asupra performanței climatizării.

Activare/dezactivare cu ajutorul comutatorului 3



Pentru vehiculele astfel echipate, apăsați pe butonul 3 pentru a activa modul ECO.

Activare/dezactivare de pe ecranul multimedia 4



În funcție de vehicul, puteți activa sau dezactiva funcția din meniul MULTI-SENSE.

Pentru mai multe informații, consultați manualul multimedia.

RECOMANDĂRI DE CONDUCERE, CONDUCERE ECO

Activare/dezactivare cu ajutorul comutatorului 5



În funcție de vehicul, apăsați pe butonul 5 de câte ori este necesar pentru a ajunge la modul ECO.



Cu modul ECO activat, mărtoșul luminos ECO 6 este afișat pe tabloul de bord. Viteza vehiculului este limitată la aproximativ 115 km/h. În timpul deplasării, puteți să părăsiți temporar modul ECO pentru a îmbunătăți performanțele motorului. Pentru a face acest lucru, apăsați ferm și complet pedala de accelerație. Modul ECO este reactivat atunci când nu mai aplicați presiune pe pedala de accelerație.

Autonomie vehicul: recomandări

În condiții reale de utilizare, autonomia vehiculului electric poate varia în funcție de o serie de factori pe care îi puteți controla parțial, pentru a câștiga un anumit grad de autonomie deloc neglijabil.

Acești factori sunt:

- viteza și stilul de conducere;
- profilul drumului;
- confortul termic;
- pneurile;
- utilizarea accesoriilor electrice;
- încărcarea vehiculului.

În plus, activarea modului ECO permite vehiculului să preia automat controlul asupra tuturor consumatorilor de energie (putere motor etc.) pentru a reduce la maximum consumul acestora ➔ 179.

RECOMANDĂRI DE CONDUCERE, CONDUCERE ECO

Viteza și stilul de conducere



62427

Rulajul la viteză mare va reduce semnificativ autonomia vehiculului.

Exemple (la viteză stabilizată):

- reducerea vitezei de la aproximativ 130 km/h la 110 km/h vă permite să economisiți până la aproximativ 20% din autonomia carburantului;
- reducerea vitezei de la aproximativ 90 km/h la 80 km/h vă permite să economisiți până la aproximativ 10% din autonomia carburantului.

Conducerea "sportivă" reduce autonomia vehiculului: adoptați un stil de conducere "mai lin".

Recomandare:

- rulați cu viteză constantă;

- consultați periodic instrumentele puse la dispoziție pentru a vizualiza condițiile de conducere (indicatorul de carburant, consumul de carburant curent, bilanțul călătoriei etc.) → 179;
- adaptați-vă stilul de conducere pentru a evita consumul de energie excesiv;
- optați cu precădere pentru recuperarea energiei: anticipați schimbările din trafic ridicând piciorul de pe pedala de accelerație sau frânând progresiv.

Profilul drumului



66104

În pantă, decât să încercați să vă mențineți viteza, nu accelerați mai tare decât pe un teren plan. Păstrați

de preferință aceeași poziție a piciorului pe pedala de accelerație.

Confortul termic

62429

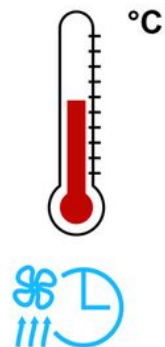

Utilizarea încălzirii sau a climatizării reduce autonomia vehiculului.

Pentru a menține autonomia vehiculului, vă recomandăm să selectați modul "programare" înainte de a utiliza vehiculul → 324.

Încărcarea vehiculului

Evitați orice încărcătură inutilă la bordul vehiculului.

RECOMANDĂRI DE CONDUCERE, CONDUCERE ECO

Pneuri

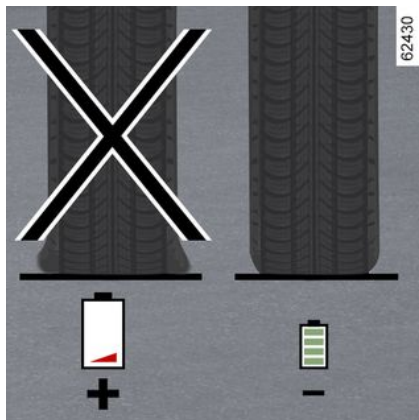

O presiune insuficientă mărește consumul de energie. Respectați presiunile pneurilor recomandate pentru vehiculul dumneavoastră.

Atunci când le înlocuiți, montați de preferință pneuri de aceeași marcă, dimensiune, tip și structură ca cele montate original. Utilizarea pneurilor nerecomandate poate reduce semnificativ autonomia vehiculului

➔ 353.

AVERTIZOR DE PIERDERE PRESIUNE PNEURI

Principiu de funcționare

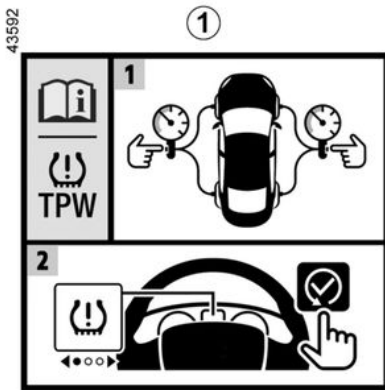

Când este prevăzut pe vehicul, acest sistem avertizează șoferul dacă unul sau mai multe pneuri pierd presiune.

Sistemul poate fi identificat prin intermediul etichetei **1** din vehicul.

Principiu de funcționare

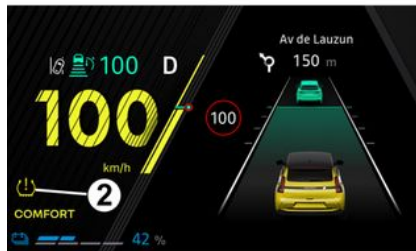

Acest sistem detectează o pierdere de presiune într-unul dintre pneuri, măsurând viteza roților în timpul mersului.

Martorul luminos  **2** rămâne aprins pentru a avertiza șoferul în caz de presiune insuficientă în pneuri (roată dezumflată, roată în pană etc.).



Această funcție reprezintă un ajutor suplimentar la conducere.

Funcția nu intervine în locul șoferului. Aceasta nu poate, în nici un caz, să înlocuiască atenția, nici responsabilitatea șoferului. Verificați presiunea pneurilor, inclusiv a roții de rezervă, o dată pe lună.

Condiții de funcționare

Sistemul trebuie resetat la o presiune egală cu cea indicată pe eticheta de presiune a pneului (consultați paragraful "Presiuni de umflare pneuri" → 355). În caz contrar, există riscul ca sistemul să nu avertizeze corespunzător în cazul unei pierderi semnificative de presiune.

Resetarea trebuie efectuată întotdeauna după verificarea la rece a presiunilor de umflare ale celor patru pneuri.

În următoarele situații sistemul riscă să intervină cu întârziere sau să nu funcționeze corect:

- sistem nereinițializat după o reumflare sau orice operațiune efectuată asupra roților;

AVERTIZOR DE PIERDERE PRESIUNE PNEURI

- sistem resetat incorect: presiuni de umflare diferite de presiunile recomandate;
- modificare semnificativă a încărcării sau repartizare a încărcăturii pe o latură a vehiculului;
- conducere sportivă cu accelerare puternică;
- circulație pe o șosea înzăpezită sau alunecoasă;
- circulație cu lanțuri de zăpadă;
- montare a unui singur pneu nou;
- utilizarea unor pneuri neomologate de rețeaua mărcii.



Presiunea în pneuri trebuie verificată înainte de a începe procedura de resetare.

Sistemul nu va emite un avertisment dacă presiunea nu corespunde valorii recomandate.



Este posibil ca sistemul să nu detecteze imediat pierderea bruscă a presiunii unui pneu (explozia unui pneu...).

Procedura de resetare a nivelurilor standard pentru presiunile din pneuri

Aceasta trebuie să fie realizată:

- după fiecare reumflare sau resetare a presiunii de umflare;
- după o schimbare a unei roți;
- după o permutare a roților.

Presiunile de umflare trebuie să corespundă utilizării curente a vehiculului (fără încărcătură, cu încărcătură, conducere pe autostradă...). Respectați presiunile de umflare (inclusiv roata de rezervă). Verificați-le cel puțin o dată pe lună și înainte de fiecare călătorie pe distanță mare (consultați eticheta lipită pe cantul ușii șofer) ➔ **353**.

Procedura de resetare prin intermediul ecranului multimedia 3



Procedura de resetare trebuie efectuată în timp ce vehiculul este staționat și contactul este cuplat. Pentru mai multe informații, consultați manualul multimedia.

Reajustare presiune pneuri

Presiunea celor patru pneuri trebuie setată la rece (consultați eticheta situată pe cantul ușii șoferului) ➔ **355**.

În cazul în care verificarea presiunii nu poate fi efectuată asupra pneurilor reci, **valorile de presiune reco-**

AVERTIZOR DE PIERDERE PRESIUNE PNEURI

mandate trebuie crescute cu 0,2 – 0,3 bari (3 PSI).

Este strict interzis să dezumflați un pneu cald.

După fiecare reumflare sau reajustare a presiunii pneurilor, lansați resetarea valorii de referință a presiunii pneurilor.

Înlocuire roți/pneuri

Nu utilizați decât echipamente omologate de rețeaua mărcii, altfel este posibilă activarea întârziată sau funcționarea necorespunzătoare a sistemului ➔ **353**.

După fiecare schimbare a unei roți/ unui pneu, reajustați presiunea pneurilor și lansați reinițializarea valorii de referință a presiunii pneurilor.

Spray-uri de reparare pneu și kit de umflare

Nu utilizați decât echipamente omologate de rețeaua mărcii, altfel este posibilă activarea întârziată sau funcționarea necorespunzătoare a sistemului ➔ **356**. După utilizarea kitului de umflare a pneurilor, reajustați presiunea pneurilor și lansați resetarea valorii de referință a presiunii pneurilor.

Anomaliile ale presiunii pneurilor







Tabelul prezintă mesajele de avertizare care apar pe tabloul de bord **4** în cazul în care sistemul detectează o anomalie a presiunii pneurilor.

Informațiile de pe tabloul de bord indică eventualele anomalii ale presiunii pneurilor (de exemplu: pneu dezumflat sau cu pană).

AVERTIZOR DE PIERDERE PRESIUNE PNEURI

Tabel mesaje de eroare

Martori luminoși	Mesaje	Interpretări
 se aprinde și rămâne aprins.	Umflă pneuri și inițializare	Acest lucru indică faptul că a fost detectată o umflare insuficientă sau o pană de pneu. Verificați și reglați presiunea celor patru pneuri la rece și resetați sistemul.
 clipește, apoi rămâne aprins.	Verifică pres. pneuri și iniț.	Acest lucru indică faptul că resetarea nu a reușit. Verificați și reglați presiunea pneurilor înainte de a relansa procedura de resetare.
 clipește, apoi rămâne aprins, acompaniat de martorul luminos  .	Verifică TPW	Acest lucru indică o defecțiune de sistem. Consultați Reprezentantul mărcii.
 clipește, apoi rămâne aprins.	TPW indisponibil	Acest lucru indică faptul că pe vehicul a fost montată o roată de rezervă cu o dimensiune diferită de cea a celorlalte patru roți. Sistemul rămâne indisponibil până la montarea unei roți identice ca dimensiune cu celelalte patru roți și până după efectuarea procedurii de resetare.

DISPOZITIVE DE CORECTARE ȘI DE ASISTENȚĂ LA CONDUCERE

prezentare

În funcție de vehicul, ele sunt constituite din:

- **ABS (sistem antiblocare roți);**
- **programul electronic de stabilitate ESC cu control subvirare și sistem antipatinare;**
- **asistența la frânarea de urgență cu, în funcție de vehicul, anticiparea frânării;**
- **asistență la pornire în pantă;**
- **frânare multi-coliziune;**
- **sistem de frânare de recuperare**
→ 168.

Alte sisteme de asistență la conducere sunt descrise în această broșură.



Aceste funcții reprezintă ajutoare suplimentare în caz de conducere critică pentru a permite să adaptați comportamentul vehiculului la conducerea dorită. Totuși, funcțiile nu intervin în locul șoferului. **Acestea nu măresc limitele vehiculului și nu trebuie să vă îndemne să rulați mai repede.** Prin urmare, acestea nu pot să înlocuiască, în nici un caz, atenția și responsabilitatea șoferului în momentul manevrării vehiculului (șoferul trebuie să fie mereu atent la evenimentele neprevăzute care pot interveni în timpul conducerii).

ABS (sistem antiblocare roți)

În timpul unei frânări intense, ABS-ul permite să evitați blocarea roților, deci să țineți sub control distanța de oprire și să păstrați controlul vehiculului.

În aceste condiții, vehiculul poate fi manevrat pentru evitarea unui obstacol în timpul frânării. În plus, acest sistem poate duce la creșterea dis-



tanțelor de oprire în special pe sol cu aderență scăzută (sol umed...).

Fiecare punere în funcțiune a dispozitivului se manifestă printr-o pulsație mai mult sau mai puțin importantă resimțită la pedala de frână. ABS nu permite în nici un caz ameliorarea performanțelor "fizice" legate de aderența pneuri-sol. Regulile de prudență trebuie deci să fie **obligatoriu** respectate (distanțe între vehicule...).



În caz de urgență, este recomandat să aplicați asupra pedalei o **presiune puternică și continuă**. Nu este necesar să acționați prin apăsări succesive (pompare). ABS-ul va modula efortul aplicat în sistemul de frânare.

Anomalie de funcționare

-  și  se aprind pe tabloul de bord, fiind însoțite, în funcție de vehicul, de mesajele "Verifică ABS", "Verifică sistem de frânare" și "Verifică ESC": funcțiile ABS, ESC și asistența la frânarea de urgență sunt dezactivate. **Frânarea este asigurată în continuare;**

DISPOZITIVE DE CORECTARE ȘI DE ASISTENȚĂ LA CONDUCERE

– , ,  și **STOP** aprinse pe tabloul de bord și însoțite de mesajul "Avarie sistem de frânare": **indică o anomalie la sistemul de frânare.**

În ambele cazuri consultați un reprezentant al mărcii.



Sistemele de frânare sunt parțial funcționale. Cu toate acestea, **este periculos să frânați brusc** și aceasta vă impune o oprire obligatorie și imediat ce condițiile de circulație permit.

Apelați la un Reprezentant al mărcii.

Control dinamic traiectorie ESC cu un control subviraj și sistem antipatinare

Control dinamic traiectorie ESC

Acest sistem ajută să se păstreze controlul vehiculului în situațiile "critice" de conducere (evitarea unui obstacol, pierdere a aderenței într-un viraj ...).

Principiu de funcționare

Un senzor de pe volan permite să se cunoască traiectoria de conducere dorită de șofer.

Alți senzori, repartizați în vehicul, măsoară traiectoria sa reală.

Sistemul compară ordinea șoferului și traiectoria vehiculului și o corectează pe aceasta din urmă dacă este necesar, gestionând frânarea anumitor roți și/sau puterea motorului. În eventualitatea activării siste-

mului, matorul luminos  clipește pe tabloul de bord.

Control subviraj

Acest sistem optimizează acțiunea ESC în cazul unui subviraj pronunțat (pierdere de aderență a trenului față).

Sistem antipatinare

Acest sistem ajută să limitați patinarea roților motoare și să controlați vehiculul în situațiile de porniri, de accelerări sau de decelerări.

Principiu de funcționare

Prin prezența senzorilor de roți, sistemul măsoară și compară, în fiecare moment, viteza roților motoare și încetinește patinarea lor. Dacă o roată tinde să patineze, sistemul impune frânarea acesteia până când motricitatea redevine compatibilă cu nivelul aderenței sub roată.

Anomalie de funcționare

Atunci când sistemul detectează o anomalie de funcționare, mesajul "Verifică ESC" și matorii luminoși



apar pe tabloul de bord. În acest caz, ESC-ul și sistemul antipatinare sunt dezactivate.

Consultați Reprezentantul mărcii.

Asistență la frânarea de urgență

Acesta este un sistem complementar ABS-ului care ajută la reducerea distanțelor de oprire a vehiculului.

Principiu de funcționare

Sistemul permite să detectați o situație de frânare de urgență. În acest caz, sistemul de frânare dezvoltă instantaneu puterea sa maximă și poate declanșa reglarea ABS.

Frânarea ABS este menținută atât timp cât pedala de frână nu este eliberată.

Lămpile de stop se aprind

În funcție de vehicul, acestea se pot aprinde intermitent în caz de decelerare puternică.

Anticiparea frânării

În funcție de vehicul, atunci când eliberați pedala de accelerație, sistemul anticipează manevra de frânare

DISPOZITIVE DE CORECTARE ȘI DE ASISTENȚĂ LA CONDUCERE

pentru a putea reduce distanțele de oprire.

Cazuri particulare

În momentul utilizării regulatorului de viteză :

- dacă utilizați pedala de accelerație, atunci când o eliberați, sistemul poate să se declanșeze;
- dacă utilizați pedala de accelerație, sistemul nu se va declanșa.

Anomalie de funcționare

Atunci când sistemul detectează o anomalie de funcționare, mesajul "Verifică sistem de frânare" apare pe tabloul de bord însoțit de marto-

rul luminos .

Consultați Reprezentantul mărcii.



Aceste funcții reprezintă ajutoare suplimentare în caz de conducere critică pentru a per-

mite să adaptați comportamentul vehiculului la conducerea dorită.

Aceste funcții nu intervin în locul șoferului. **Acestea nu măresc limitele vehiculului și nu trebuie să vă îndemne să rulați mai repede.** Prin urmare, acestea nu pot să înlocuiască, în nici un caz, atenția și responsabilitatea șoferului în momentul manevrării vehiculului (șoferul trebuie să fie mereu atent la evenimentele neprevăzute care pot interveni în timpul conducerii).

Acesta funcționează numai atunci când levierul de viteze este într-o poziție diferită de **N**, iar vehiculul este complet staționat (pedală de frână apăsată).

Sistemul reține vehiculul aproximativ **2 secunde**. Apoi, frânele se slăbesc progresiv (vehiculul rulează în funcție de pantă).

Asistență la pornire în pantă

În funcție de înclinarea pantei, acest sistem asistă șoferul în momentul unei porniri în pantă. El împiedică vehiculul să meargă înapoi, intervenind asupra strângerii automate a frânelor, atunci când șoferul ridică piciorul de pe pedala de frână pentru a acționa pedala de accelerație.

Funcționare sistem



Sistemul de asistență la pornire în pantă nu poate împiedica în totalitate vehiculul să

meargă înapoi în toate cazurile (pante foarte abrupte etc.).

Șoferul poate în toate cazurile să acționeze pedala de frână și să împiedice astfel vehiculul să meargă înapoi.

Asistența la pornire în pantă nu trebuie utilizată pentru opriri prelungite: folosiți pedala de frână.

Această funcție nu este concepută pentru a imobiliza vehiculul în mod permanent.

Dacă este necesar, utilizați pedala de frână pentru a opri vehiculul.

Șoferul trebuie să rămână extrem de vigilent la rularea pe suprafețe alunecoase sau cu aderență redusă.

Riscuri de rănire gravă.

Frânare multi-coliziune

Frânarea multi-coliziune reduce riscul unei coliziuni suplimentare după

un accident, prin oprirea temporară completă a vehiculului.

Principiu de funcționare

Atunci când sistemul de airbag detectează o coliziune, pretensionatoarele sau airbagurile sunt declanșate → 87, iar funcția "Frânare multi-coliziune" activează programul electronic de stabilitate (ESC) pentru a frâna vehiculul.

Frânarea multi-coliziune este dezactivată în timpul funcționării dacă:

– forța de frânare generată de apăsarea pedalei de frână de către șofer este mai mare decât forța produsă de frânarea automată declanșată de funcție.

Notă: frânarea multi-coliziune necesită funcționarea corectă a sistemului de frânare al vehiculului.

Anomalie de funcționare

Atunci când sistemul detectează o anomalie de funcționare, mesajul "Verifică Post-coliziune" și martorul

luminos  apare pe tabloul de bord.

În acest caz, funcția este dezactivată. Consultați Représentantul mărcii.

Sistem de frânare de recuperare

În timpul frânării, sistemul de frânare de recuperare poate converti energia produsă de decelerarea vehiculului în energie electrică.

Aceasta reîncarcă bateria de tracțiune de "întărită tensiune" și furnizează autonomie mai mare pentru vehicul → 168.

Anomalie de funcționare

–  aprins pe tabloul de bord însoțit de mesajul "Verifică sistem de frânare": **asistența la frânare este încă operațională.**

În aceste condiții, senzația la apăsarea pedalei de frână poate fi diferită.

Este recomandat să aplicați asupra pedalei o presiune puternică și continuați.

Consultați un Représentant al mărcii.

–  **STOP** aprins pe tabloul de bord și însoțit de mesajul "Avarie sistem de frânare": **indică o anomalie la sistemul de frânare.**

Apelați la un Représentant al mărcii.

DISPOZITIVE DE CORECTARE ȘI DE ASISTENȚĂ LA CONDUCERE



Pentru securitatea dvs., martorul luminos

STOP vă impune o oprire obligatorie și imediată, de îndată ce condițiile de trafic o permit. Opriți motorul și nu îl mai porniți. Apelați la un Reprezentant al mărcii.

FUNCȚII SUPLIMENTARE DE ASISTENȚĂ LA CONDUCERE

My Safety

prezentare

Funcția "My Safety" poate fi utilizată pentru a dezactiva sau a activa simultan un set de funcții de asistență la conducere.

În funcție de vehicul, puteți configura funcția "My Safety" de pe ecranul multimedia, selectând funcțiile de asistență la conducere care vor fi dezactivate în mod simultan.

Funcționare



Modul "ALL ON"

În funcție de vehicul, acest mod cuprinde următoarele funcții de asistență la conducere:

- alarmă sonoră depășire viteză → 230;
- prevenire a părăsirii benzii → 195;
- avertizare privind oboseala șoferului → 227;
- avertizare privind atenția șoferului → 225;
- prevenire de urgență a părăsirii benzii → 202.

Atunci când modul "ALL ON" este activat: mărtoorul luminos din butonul 1 se aprinde, iar mesajul "My Safety All ON selectat" apare pe tabloul de bord pentru a confirma acest lucru. Sistemele de asistență la rulare disponibile în acest mod sunt activate.

Modul "Perso"

Acest mod poate fi utilizat pentru a **dezactiva** sau a **reactiva** anumite funcții de asistență la conducere care sunt disponibile în modul "ALL ON", dacă a fost configurat anterior prin intermediul setării "My Safety Perso".

După cuplarea contactului, **apăsăți** butonul 1 de două ori consecutiv pentru a activa modul "Perso". La

prima apăsare, mesajul "Reapăsați pentru My Safety Perso" este afișat pe panoul de bord. La a doua apăsare, mărtoorul luminos din butonul 1 se stinge. Modul "Perso" este activat. Mesajul "My Safety Perso selectat" se afișează pe tabloul de bord.

Pentru a reveni la modul "ALL ON", **apăsăți** o dată pe butonul 1. Mărtoorul luminos din butonul 1 se aprinde.



În funcție de vehicul și de perioada de timp de la ultima oprire a motorului, modul "ALL ON" este reactivat:

- atunci când vehiculul este deblocat;
- sau
- la deschiderea unei uși față;
- sau
- atunci când motorul este repornit.

FUNCȚII SUPLIMENTARE DE ASISTENȚĂ LA CONDUCERE

Configurarea "My Safety Perso"



Din motive de securitate, efectuați reglajele în timp ce vehiculul este staționar.



Setările "My Safety Perso" salvate pentru modul "Perso" sunt memorate la fiecare oprire a motorului sau la blocarea ușilor.

Configurație de pe ecranul multimedia 2



Consultați instrucțiunile multimedia, pentru informații cu privire la accesarea setărilor.

Prevenire a părăsirii benzii

prezentare

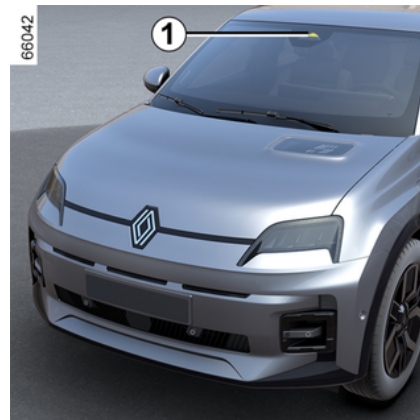

Pe baza informațiilor furnizate de camera 1, funcția declanșează acțiunea de corecție a sistemului de direcție al vehiculului atunci când este depășită o linie continuă sau întreruptă sau la apropierea de marginea drumului (separator, barieră, trotuar, terasament etc.) fără să se activeze lămpile de semnalizare a direcției.

În funcție de setare, în cazul depășirii unei linii întrerupte fără activarea semnalizatoarelor, funcția:

FUNCȚII SUPLIMENTARE DE ASISTENȚĂ LA CONDUCERE

– avertizează conducătorul auto fără acțiuni corective asupra sistemului de direcție;

sau

– execută acțiuni de corecție asupra sistemului de direcție.



Puteți **prelua controlul asupra vehiculului** în orice moment, prin manevrarea volanului.

Amplasarea camerei 1

Aveți grijă ca parbrizul să nu fie acoperit (de murdărie, noroi, zăpadă, condens etc.).



Această funcție reprezintă un ajutor suplimentar la conducere.

Această funcție nu înlocuiește, în niciun caz, vigilența și responsabilitatea șoferului, care trebuie să păstreze în permanență controlul asupra vehiculului.

Activare/dezactivare

De pe ecranul multimedia 2



Pentru mai multe informații, consultați instrucțiunile multimedia.

Folosind comutatorul 3



– **Pentru a dezactiva funcția**, dacă a fost dezactivată anterior din modul "Perso" din funcția "My Safety"

➔ 194, apăsați de două ori pe butonul 3. Indicatorul luminos de avertizare



OFF apare cu galben pe panoul de instrumente.

– **Pentru a reactiva funcția**, apăsați comutatorul 3 o dată. Martorul luminos



apare pe tabloul de bord.

FUNCȚII SUPLIMENTARE DE ASISTENȚĂ LA CONDUCERE

Funcționare



Cu funcția activată, martorul luminos

 și liniile din stânga și dreapta **4** sunt afișate în culoarea gri pe tabloul de bord.

Funcția este pregătită să alerteze sau să intervină dacă viteza vehiculului este peste aproximativ 65 km/h

și dacă martorul luminos  și indicatoarele **4** de pe partea dreapta și stânga sunt afișate cu alb.

Funcția intervine dacă vehiculul:

– se apropie de marginea drumului fără activarea semnalizatoarelor de direcție;

– depășește o linie continuă fără activarea semnalizatoarelor de direcție;

– traversează o linie întreruptă fără activarea semnalizatoarelor de direcție, dacă este selectată setarea "Operațiuni pe liniile întrerupte".

În aceste cazuri:

– funcția declanșează o acțiune a sistemului de direcție al vehiculului în scopul rectificării traiectoriei vehiculului;

– martorul luminos  și semnalizatorul **4** de pe partea liniei depășite se schimbă în galben pe tabloul de bord.

Dacă acțiunea de corecție a sistemului de direcție nu este suficientă,

martorul luminos  și indicatorul **4** de pe partea laterală a liniei depășite se schimbă în roșu pe tabloul de bord, iar volanul vibrează.

Dacă setarea "Operațiuni pe liniile discontinue" nu este selectată, **funcția declanșează alarma dacă** vehiculul depășește o linie discontinuă fără a activa luminile de semnalizare și nu există o margine a drumului suficient de aproape de linie.

În acest caz, funcția avertizează șoferul:

– printr-o vibrație a volanului; și

– martorul luminos  și semnalizatorul **4** de pe partea liniei depășite se schimbă în roșu pe tabloul de bord.

Notă: în curbe, funcția permite tăierea ușoară a curbei.

Cazuri particulare

Avertisment "Păstrați controlul"

– Dacă sistemul funcționează și nu detectează nicio activitate a șoferului asupra volanului, pe tabloul de bord apare mesajul "Păstrați controlul", însoțit de un semnal sonor și, în funcție de vehicul, martorul luminos

 apare în roșu până în momentul în care șoferul preia controlul asupra vehiculului.

– Dacă sistemul funcționează de prea mult timp, pe tabloul de bord apare mesajul "Păstrați controlul" însoțit de un semnal sonor și, în funcție de vehicul, martorul luminos

 apare în roșu și indicatorul **4** pe partea liniei respective clipește până când conducătorul auto recapătă controlul vehiculului.

FUNCȚII SUPLIMENTARE DE ASISTENȚĂ LA CONDUCERE



Puteți să întrerupeți funcția de corecție a traiectoriei în orice moment, prin mișcarea volanului.

3

Vehicul echipat cu sistemul "Active driver assist"

Dacă funcția "Centrare pe bandă" este activată în același timp cu funcția "Prevenire împotriva traversării benzii", afișarea martorului luminos va varia după cum urmează:

– funcția "Centrare pe bandă" este

în funcțiune: martorul luminos  verde înlocuiește martorul luminos

 alb sau gri pe tabloul de bord. Prin urmare, funcția "Centrare pe bandă" are prioritate la informarea dvs.;

– funcția "Centrare pe bandă" este trecută în stare de veghe, iar funcția "Prevenire împotriva traversării benzii" nu este nici pregătită, nici în funcțiune: martorul luminos  gri în

locuiește martorul luminos  alb sau gri pe tabloul de bord. Prin urmare, funcția "Centrare pe bandă" are prioritate la informarea dvs.;

– funcția "Centrare pe bandă" este trecută în stare de veghe în timp ce funcția "Prevenire împotriva traversării benzii" este în funcțiune sau

pregătită: martorul luminos  este afișat în roșu sau în galben pe tabloul de bord. Prin urmare, veți primi, înainte de toate, informații în legătură cu starea funcției "Prevenire împotriva traversării benzii".

În orice caz, sunteți informat în orice moment cu privire la starea funcției atunci când aceasta controlează sistemul de direcție al vehiculului dvs. Cele mai utile informații sunt întotdeauna afișate.

Funcție indisponibilă temporară dezactivată

Sistemul este temporar indisponibil sau dezactivat atunci când:

- Depășirea foarte rapidă a liniei;
- Rulare continuă pe o linie;
- timp de aproximativ patru secunde după schimbarea benzii;
- viraje strânse;
- vizibilitate scăzută;
- unul dintre semnalizatoarele de direcție este activat;
- activați luminile de avarie;
- cuplați marșarierul;
- accelerare puternică;
- lățimea benzii se modifică;

– funcționarea sistemului electronic de control al stabilității;

– funcționarea sistemului antiblocare roți;

– se declanșează sistemul de frână-are activă de urgență;

– intervenția unei alte funcții care controlează sistemul de direcție, cum ar fi funcția "Centrare pe bandă".

Dacă funcția nu este disponibilă,

martorul luminos  și, în funcție de vehicul, indicatoarele de corecție stânga și dreapta **4** se schimbă în gri pe tabloul de bord.

Când camera din față este acoperită, mesajul "Camera frontală nu detectează" este afișat pe tabloul de bord. Curățați zona în care se află senzorii

Dezactivare automată

Funcția se dezactivează automat atunci când:

- sistemul de control dinamic al vehiculului este dezactivat;
- sistemul electronic de stabilitate funcționează defectuos;
- sistemul antiblocare roți funcționează defectuos;
- o bară de remorcă este conectată electric la priza cârligului remorcii;

FUNCȚII SUPLIMENTARE DE ASISTENȚĂ LA CONDUCERE

– se aprinde martorul luminos  .

Atunci când funcția este dezactivată, pe tabloul de bord este afișat cu

galben martorul luminos  .

Reglarea setărilor din ecranul multimedia 2



Folosind comutatorul 3



Pentru a accesa reglajele funcției pe ecranul multimedia 2, consultați instrucțiunile multimedia:

– "Intervenție pentru linii punctate": utilizați această setare pentru a selecta răspunsul funcției dacă vehiculul depășește o linie întreruptă fără activarea semnalizatoarelor de direcție:

- setare selectată: funcția poate declanșa o acțiune a sistemului de direcție al vehiculului în scopul rectificării traiectoriei vehiculului;
- setarea nu este selectată: funcția poate avertiza șoferul printr-o vibrație în volan, fără a corecta traiectoria vehiculului.

– "Intensitate haptică": reglați vibrațiile volanului pentru funcția "Prevenirea părăsirii benzii";

– "Anticipare părăsire bandă": reglați nivelul de sensibilitate pentru detectarea liniilor. Pentru aceasta, selectați:

- "Întârziat": linie detectată în momentul depășirii sale;
- "Standard": linie detectată la apropierea de aceasta;
- „Devreme” linie detectată în apropiere.

Pentru mai multe informații, consultați manualul multimedia.

Anomalie de funcționare

Atunci când sistemul detectează un defect de funcționare, indicatoarele de linie stânga și dreapta și martorul

luminos  apar cu galben pe tabloul de bord.

În unele cazuri, acestea sunt însoțite de următorul mesaj:

- « Asistență condus Indisponibilă » ; sau
 - « Controlează camera frontală » ; sau
 - « Asistență condus De verificat » .
- Consultați Reprezentantul mărcii.

FUNCȚII SUPLIMENTARE DE ASISTENȚĂ LA CONDUCERE

Avertismente



Această funcție reprezintă un ajutor suplimentar la conducere. Această funcție nu înlocuiește, în niciun caz, vigilența și responsabilitatea șoferului, care trebuie să păstreze în permanență controlul asupra vehiculului.

Intervenții/reparații asupra sistemului

- În caz de impact, alinierea camerei poate fi modificată, funcționarea acesteia putând fi, astfel, afectată. Dezactivați funcția și consultați un reprezentant al mărcii.
- Orice intervenție în zona în care se află camera (reparații, înlocuiri, modificări la parbriz etc.) trebuie să fie efectuată de către un specialist calificat.

Numai un Reprezentant al mărcii este abilitat să intervină asupra sistemului.

Situații de perturbare a sistemului

Funcționarea sistemului poate fi perturbată sau deteriorată de condiții precum:

- parbriz acoperit (de murdărie, gheață, zăpadă, condens etc.);
- un mediu complex (tunel etc.);
- condiții meteo nefavorabile (ninsoare, ploaie, grindină, polei etc.);
- vizibilitate redusă (noapte, ceață etc.);
- marcajele rutiere sunt numeroase (lucrări rutiere etc.), greu de deosebit sau neregulate (de exemplu, linii decolorate parțial sau foarte decolorate, linii prea îndepărtate, suprafață de drum denivelată etc.);
- orbirea (soare orbitor, luminile vehiculelor ce vin din sens opus etc.);
- drumul este îngust, șerpuit sau sinuos (viraje strânse etc.);
- distanță mică față de vehiculul care se deplasează în față, pe aceeași bandă.

În acest caz, funcția "Prevenire împotriva traversării benzii" se poate declanșa incorect sau deloc.

Risc de corecție nedorită, incorectă sau de necorectare a traiectoriei.

Dezactivare funcție

Trebuie să dezactivați funcția atunci când:

- suprafața camerei a fost deteriorată (pe partea parbrizului sau pe partea retrovizorului interior);
- drumul este alunecos (zăpadă, polei, acvaplanare, pietriș etc.);

FUNCȚII SUPLIMENTARE DE ASISTENȚĂ LA CONDUCERE

- parbrizul este fisurat sau deformat (nu efectuați reparații ale parbrizului în această zonă; solicitați înlocuirea acestuia de către un reprezentant al mărcii);
- vehiculul tractează o remorcă sau o rulotă.

FUNȚII SUPLIMENTARE DE ASISTENȚĂ LA CONDUCERE

Prevenire de urgență a părăsirii benzii

prezentare

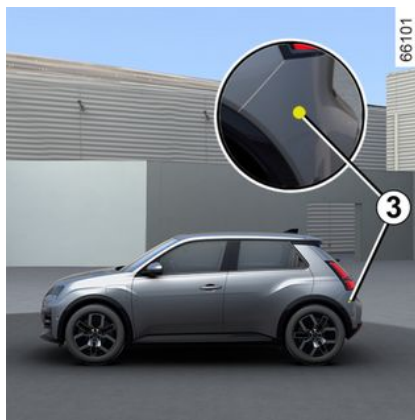
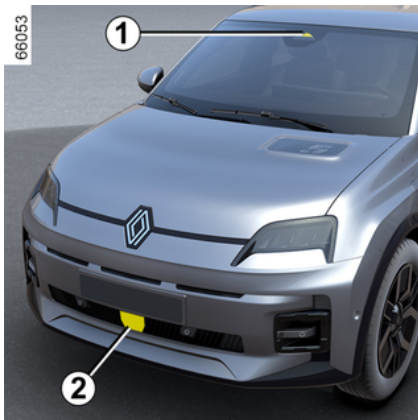

Folosind informațiile de la radarul față **2** și camera **1**, funcția declanșează acțiunea de corecție asupra sistemului de direcție al vehiculului în cazul unui risc de coliziune cu un vehicul care vine din direcția opusă pe banda alăturată, fără ca semnalizatorul de direcție să fi fost activat.

În funcție de vehicul, folosind informațiile de la radarele laterale **3** și camera **1**, funcția declanșează acțiunea de corecție asupra sistemului de direcție al vehiculului în cazul unui risc de coliziune cu un vehicul care se deplasează cu aceeași viteză sau cu o viteză mai mare și care se află în zona de detectare a radarelor spate.



Puteți **prelua controlul asupra vehiculului** în orice moment, prin manevrarea volanului.



Acest sistem oferă asistență suplimentară la conducere.

Acest sistem nu înlocuiește, în niciun caz, vigilența și responsabilitatea șoferului, care trebuie să păstreze în permanență controlul asupra vehiculului.

Amplasarea camerei 1

Aveți grijă ca parbrizul să nu fie acoperit (de murdărie, noroi, zăpadă, condens etc.).

Amplasarea radarului față 2

Asigurați-vă că zona radarului nu este acoperită (de murdărie, noroi, zăpadă, o placă de înmatriculare frontală montată/atașată necorespunzător), lovită, modificată (inclusiv vopseaua) sau ascunsă de orice accesoriu montat în fața vehiculului (pe bara parașoc față, siglă etc.).

FUNCȚII SUPLIMENTARE DE ASISTENȚĂ LA CONDUCERE

Amplasarea radarelor laterale 3

Asigurați-vă că zona radarului nu este acoperită (de murdărie, noroi, zăpadă etc.), deteriorată sau modificată (inclusiv vopsea etc.).

Activarea/dezactivarea funcției

Utilizarea butonului A "My Safety"



Apăsați de două ori pe butonul **A**, dacă funcția a fost dezactivată prin intermediul modului "Perso" din funcția "My Safety" → 194.

Pentru a activa funcția, apăsați pe contactorul **A**.

De pe ecranul multimedia B



Pentru mai multe informații, consultați instrucțiunile multimedia.

Detectarea unui vehicul care vine din sens opus

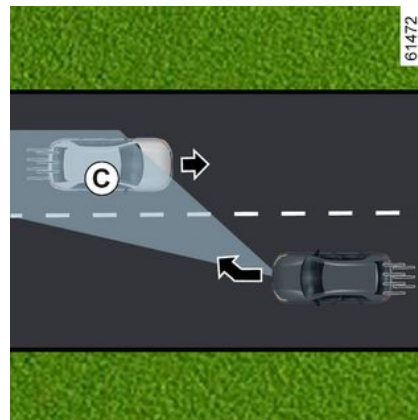
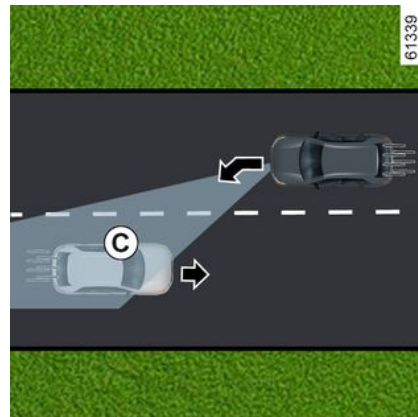

3

FUNȚII SUPLIMENTARE DE ASISTENȚĂ LA CONDUCERE

3



Atunci când rulați cu o viteză cuprinsă între aproximativ 65 km/h și 110 km/h, dacă există riscul de coliziune cu un vehicul care vine din sens opus pe o bandă alăturată și care se află în zona de detectare **C**, fără ca semnalizatorul de direcție să fi fost activat, sistemul:

– **vă avertizează în privința riscului de coliziune:**

mesajul "Risco de coliziune" este afișat pe tabloul de bord, însoțit de martorul luminos **4** de culoare roșie, de linia de pe partea relevantă și de un semnal sonor. Simbolul **5** apare pe latura relevantă de pe tabloul de bord;

și

– **declanșează acțiuni de corecție asupra sistemului de direcție.**

 Puteți să întrerupeți funcția de corecție a traiectoriei în orice moment, prin mișcarea volanului.

 Această funcție reprezintă un ajutor suplimentar la conducere. Această funcție nu înlocuiește, în niciun caz, vigilența și responsabilitatea șoferului, care trebuie să păstreze în permanență controlul asupra vehiculului.

Este posibil ca funcția să nu se activeze dacă viteza de apropiere este mai mare de aproximativ 200 km/h (de exemplu, călătoriți cu 110 km/h și vehiculul se deplasează în direcția opusă pe banda adiacentă cu 91 km/h).

În caz de depășire

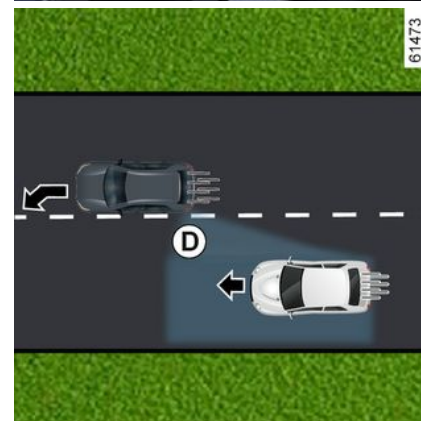
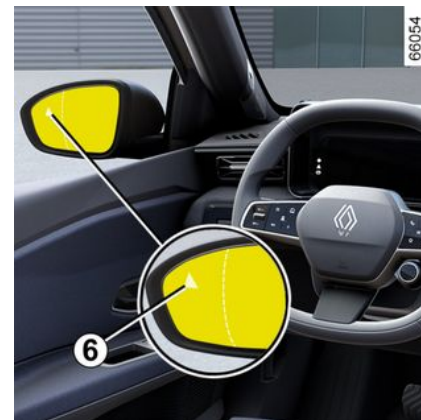

FUNCȚII SUPLIMENTARE DE ASISTENȚĂ LA CONDUCERE

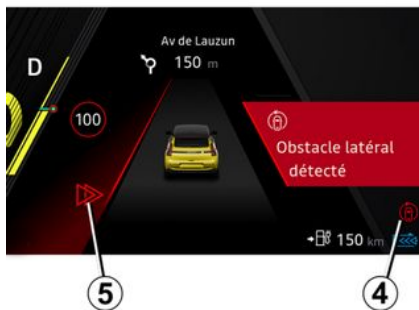
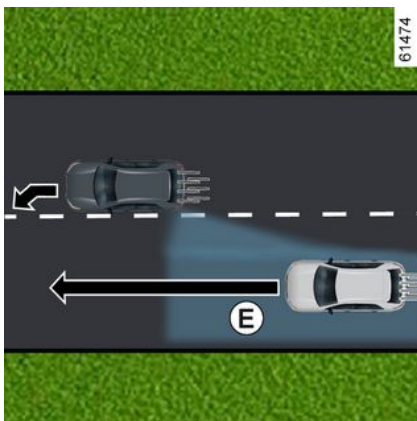

În timp ce rulați la o viteză cuprinsă peste aproximativ 65 km/h, la apropierea unei linii (continue sau între-

rupte) în timp ce există riscul de coliziune cu un vehicul aflat în unghiul mort **D** și care se deplasează în aceeași direcție ca vehiculul dvs. sau cu un vehicul care se apropie rapid din spate sau pe o bandă alăturată și care se află în zona de detectare **E**, sistemul:

- **vă avertizează cu privire la riscul de coliziune:** mărtoșul luminos **6** clipește, pe tabloul de bord este afișat mesajul "Obiect detectat pe lateral" însoțit de mărtoșul luminos **4** în roșu, linia de pe partea relevantă și un semnal sonor. Simbolul **5** apare pe latura relevantă de pe tabloul de bord;
- și
- **declanșează acțiuni de corecție asupra sistemului de direcție.**

Temporar indisponibil/neactivarea sistem

Sistemul este temporar indisponibil sau dezactivat atunci când:

- Depășirea foarte rapidă a liniei;
- Rulare continuă pe o linie;
- timp de aproximativ patru secunde după schimbarea benzii;
- viraje strânse;
- vizibilitate scăzută;
- activarea semnalizatorului luminos (numai atunci când un vehicul

care vine din sens opus este detectat pe o bandă adiacentă);

- activați luminile de avarie;
- accelerare puternică;
- lățimea benzii se modifică;
- funcționarea sistemului electronic de control al stabilității;
- funcționarea sistemului antiblocare roți;
- funcționarea sistemului de frânare activă de urgență;
- ...

Sistemul nu se poate activa dacă:

- camera nu detectează o linie (solidă sau întreruptă) pe partea relevantă;
- camera nu detectează simultan cele două limite ale benzii pe care se deplasează vehiculul dvs.;
- marșarierul a fost cuplat;
- câmpul vizual al camerei este obstrucționat;
- radarul față este acoperit;
- în funcție de vehicul, radarele din spate sunt acoperite;
- ...

În funcție de vehicul, dacă unul dintre radarele laterale este acoperit, mesajul "Radarul lateral nu detectează" va apărea pe tabloul de bord.

Când radarul din față este acoperit, mesajul "Radarul frontal nu detectează" este afișat pe tabloul de bord.

FUNCȚII SUPLIMENTARE DE ASISTENȚĂ LA CONDUCERE

Când camera din față este acoperită, mesajul "Camera frontală nu detectează" este afișat pe tabloul de bord.

Curățați zona în care se află senzorii.

3 Dezactivarea automată a funcțiilor

Sistemul este dezactivat automat atunci când:

- sistemul de control dinamic al vehiculului este dezactivat;
- sistemul electronic de stabilitate funcționează defectuos;
- sistemul antiblocare roți funcționează defectuos;
- o bară de remorcă este conectată electric la priza cârligului remorcii;

- este afișat martorul luminos **STOP**.

Dacă vehiculul este echipat cu un atelaj recunoscut de sistem, este afișat mesajul "Remorcă: radare laterale Indisponibile" pentru a vă informa că funcția de prevenire de urgență a părăsirii benzii a fost dezactivată.

Dacă vehiculul tractează o remorcă sau o rulotă, se pot produce corecții neașteptate sau inutile. Puteți dezactiva sistemul pentru a evita corecțiile neașteptate sau inutile.

Anomalie de funcționare

Atunci când funcția detectează o anomalie de funcționare, următoarele mesaje pot fi afișate pe tabloul de bord:

- « Controlează camera frontală » ;
sau
- « Radar frontal de controlat » ;
sau
- « Asistență condus De verificat » ;
sau în funcție de vehicul,
- « Radar lateral de controlat » .

Consultați Reprezentantul mărcii.

Avertismente



Această funcție reprezintă un ajutor suplimentar la conducere. Această funcție nu înlocuiește, în niciun caz, vigilența și responsabilitatea șoferului, care trebuie să păstreze în permanență controlul asupra vehiculului.

Intervenții/reparații asupra sistemului

- În caz de șoc, alinierea camerei sau a radarelor se poate modifica, iar funcționarea acestora poate fi, astfel, afectată. Dezactivați funcția și consultați un reprezentant al mărcii.
- Orice intervenție în zona în care se află camera sau radarele (înlocuiri, reparații, modificări la parbriz etc.) trebuie să fie efectuată de către un specialist calificat.

Numai un Reprezentant al mărcii este abilitat să intervină asupra sistemului.

Situații de perturbare a sistemului

Funcționarea sistemului poate fi perturbată sau deteriorată de condiții precum:

- parbriz acoperit (de murdărie, gheață, zăpadă, condens etc.);
- un mediu complex (tunel etc.);
- condiții meteo nefavorabile (ninsoare, ploaie, grindină, polei etc.);
- vizibilitate redusă (noapte, ceață etc.);
- marcajele rutiere sunt numeroase (lucrări rutiere etc.), greu de deosebit sau neregulate (de exemplu, linii decolorate parțial sau foarte decolorate, linii prea îndepărtate, suprafață de drum denivelată etc.);
- orbirea (soare orbitor, luminile vehiculelor ce vin din sens opus etc.);
- drumul este îngust, șerpuit sau sinuos (viraje strânse etc.);
- distanță mică față de vehiculul care se deplasează în față, pe aceeași bandă.

În acest caz, funcția de "prevenire la părăsirea benzii" poate să fie activată incorect sau să nu fie activată deloc.

Risc de corecție nedorită, incorectă sau de necorectare a traiectoriei.

Dezactivare funcție

Trebuie să dezactivați funcția atunci când:

- zona camerei (pe partea parbrizului sau pe partea retrovizorului interior) a fost deteriorată;
- drumul este alunecos (zăpadă, polei, acvaplanare, pietriș etc.);

FUNCȚII SUPLIMENTARE DE ASISTENȚĂ LA CONDUCERE

- parbrizul este fisurat sau deformat (nu efectuați reparații ale parbrizului în această zonă; solicitați înlocuirea acestuia de către un reprezentant al mărcii);
- vehiculul tractează o remorcă sau o rulotă;
- vehiculul este remorcat (depanare);
- nu rulați pe un drum asfaltat.

3

FUNCȚII SUPLIMENTARE DE ASISTENȚĂ LA CONDUCERE

Martor luminos 1



Un martor luminos **1** se află în fiecare retrovizor exterior **2**.

Notă:

- curățați în mod regulat retrovizoarele exterioare **2** astfel încât martorii luminoși **1** să poată fi văzuți bine;
- dacă depășiți un alt vehicul, martorul luminos **1** se va aprinde numai dacă vehiculul rămâne o perioadă suficient de îndelungată în unghiul mort **A** al vehiculului dvs.

Afișări

Afișaj **D**

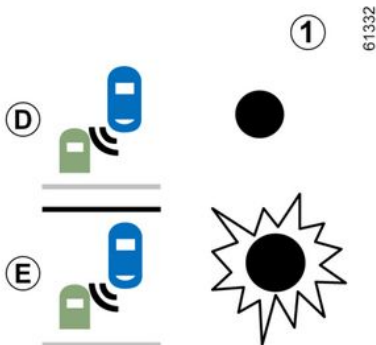

Primul avertisment: **semnalizator de direcție neactiv**, martorul luminos **1** indică faptul că un vehicul este detectat în unghiul mort și/sau că un vehicul se apropie cu viteză din spate pe o bandă alăturată.

Afișaj **E**

Semnalizator de direcție activat, martorul luminos **1** clipește atunci când funcția detectează un vehicul în zona unghiului mort și/sau un vehicul care se apropie cu viteză din spate, pe partea către care veți roti volanul.

Dacă dezactivați semnalizatorul de direcție, acesta revine la primul avertisment (afișaj **D**).

Condiții de nefuncționare

- La conducerea pe un drum cu viraje strânse;
- în marșarier.

Atunci când vehiculul este echipat cu un atelaj recunoscut de sistem, pe tabloul de bord apare mesajul "Remorcă: avertizare unghi mort dezactivată", pentru a vă informa că funcția nu este funcțională.

Pentru alegerea echipamentului adaptat vehiculului dumneavoastră, vă recomandăm să consultați Re-prezentantul mărcii.

Anomalie de funcționare

Dacă sistemul detectează o defecțiune, pe tabloul de bord este afișat mesajul "Radar lateral de controlat".

Consultați un reprezentant al mărcii.

FUNCȚII SUPLIMENTARE DE ASISTENȚĂ LA CONDUCERE



Din cauza prezenței senzorilor de pe bara parașoc spate, este recomandat să lăsați toate intervențiile asupra barei parașoc (reparații, înlocuiri, vopsiri etc.) în seama unui specialist calificat.

FUNCȚII SUPLIMENTARE DE ASISTENȚĂ LA CONDUCERE

Avertismente



- Sistemul folosește o lățime de bandă standard. În cazul în care conduceți pe o bandă lată, se poate ca sistemul să nu detecteze un vehicul în unghiul mort.
- În cazul unor condiții meteorologice foarte nefavorabile (ploi abundente, zăpadă etc.), sistemul poate fi întrerupt temporar. Rămâneți vigilenți la condițiile de drum.

Risc de accident.



Această funcție reprezintă un ajutor suplimentar la conducere. Această funcție nu înlocuiește, în niciun caz, vigilența și responsabilitatea șoferului, care trebuie să păstreze în permanență controlul asupra vehiculului. Șoferul trebuie să adapteze întotdeauna viteza la condițiile de drum, indiferent de indicațiile sistemului. Sistemul nu trebuie să fie considerat sub nicio formă detector de obstacole sau sistem anticolidiune.

Intervenții/reparații asupra sistemului

- În caz de impact, alinierea radarului poate fi modificată, iar funcționarea acestuia va fi astfel afectată. Consultați Reprezentantul mărcii.
- Orice intervenție în zona în care se află radarele (reparații, înlocuiri etc.) trebuie să fie efectuată de către un specialist calificat.

Numai un Reprezentant al mărcii este abilitat să intervină asupra sistemului.

Perturbarea sistemului

Funcționarea sistemului poate fi perturbată sau deteriorată de condiții precum:

- mediu complex (poduri metalice, tunel, drumuri cu bariere pe margine etc.);
- condiții meteo nefavorabile (ninsoare, grindină, polei etc.);
- vehiculul este echipat cu un atelaj care nu este recunoscut de sistem.

Risc de alarme false sau absența alertelor

Dacă sistemul se comportă anormal, contactați un reprezentant al mărcii.



Limitarea funcționării sistemului

- Zona radarului trebuie să rămână curată și nemodificată, pentru a garanta buna funcționare a sistemului.
- Este posibil ca obiectele mici aflate în mișcare în proximitatea vehiculului (motociclete, biciclete, pietoni etc.) să nu fie recunoscute de sistem.
- La virajul în curbe, este posibil ca radarele să nu mai detecteze temporar vehiculele de pe benzile învecinate.
- Funcția vă poate avertiza târziu atunci când se apropie două alte vehicule din spate, unul lângă celălalt, pe benzile învecinate (în cazul unui drum cu 3 benzi), cu o viteză mult mai mare decât cea a vehiculului dumneavoastră.
- Este posibil ca sistemul să nu vă avertizeze atunci când celelalte vehicule circulă cu viteze semnificativ diferite.
- Dacă vehiculul este depășit de un vehicul lung (de ex.: vehicule de capacitate mare în depășire la o viteză similară cu cea a vehiculului), este posibil ca sistemul să întrerupă avertismentul înainte de terminarea manevrei.
- Vehiculul rulează pe un drum sinuos.

FUNCȚII SUPLIMENTARE DE ASISTENȚĂ LA CONDUCERE

Alertă de distanță de siguranță

prezentare

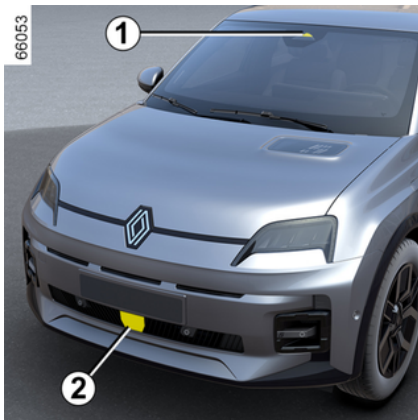

Pe baza informațiilor furnizate de radar **2** și de cameră **1**, această funcție îl informează pe șofer în legătură cu intervalul de timp dintre vehiculul său și vehiculul din fața sa, astfel încât să mențină o distanță sigură de oprire între cele două vehicule.

Funcția se activează atunci când vehiculul rulează cu o viteză mai mare de aproximativ 30 km/h.

Amplasarea camerei 1

Aveți grijă ca parbrizul să nu fie acoperit (de murdărie, noroi, zăpadă, condens etc.).

Poziția radarului 2

Asigurați-vă că zona radarului nu este acoperită (de murdărie, noroi, zăpadă, o placă de înmatriculare frontală montată necorespunzător etc.), lovită, modificată (inclusiv vopsea) sau ascunsă de orice accesoriu montat în fața vehiculului (pe calandru sau siglă etc.).



Această funcție reprezintă un ajutor suplimentar la conducere.

Această funcție nu înlocuiește, în niciun caz, vigilența și responsabilitatea șoferului, care trebuie să păstreze în permanență controlul asupra vehiculului.

Activare/dezactivare de pe ecranul multimedia 3



Din domeniul "Vehicul" de pe ecranul multimedia **3**, apăsați pe meniul "Asistență deplasare".

Activați sau dezactivați funcția "Distanța de urmărire".



La fiecare pornire a vehiculului, funcția va fi reluată în modul salvat în momentul ultimei opriri a motorului.

FUNCȚII SUPLIMENTARE DE ASISTENȚĂ LA CONDUCERE

Funcționare

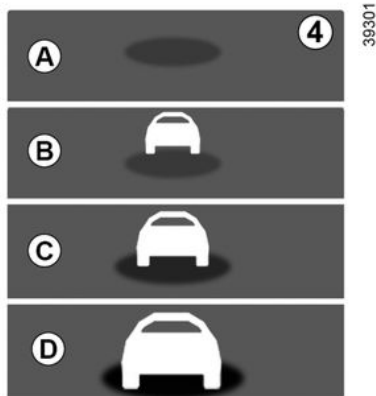

Cu funcția activată, indicatorul luminos **4** este afișat pe tabloul de bord și îl informează pe șofer în legătură cu distanța dintre vehiculul său și vehiculul din față.

- **A** (gri): funcție defectă;
- **A** (verde): nici un vehicul detectat;
- **B** (verde): intervalul de timp este mai mare de sau egal cu aproximativ două secunde (distanța dintre cele două vehicule adaptată la viteza dvs.);
- **C** (galben): intervalul de timp este cuprins între aproximativ una și două secunde (distanță insuficientă între cele două vehicule);

- **D** (roșu): intervalul de timp este mai mic sau egală cu aproximativ o secundă (distanță absolut insuficientă între cele două vehicule).

Dacă între cele două vehicule există un interval mai mic de aproximativ 0,5 secunde, martorul luminos **4** de pe afișajul **D** va rămâne aprins cu roșu pe tabloul de bord.

În anumite condiții, este posibil ca intervalul de timp să nu fie afișat:

- într-un viraj;
- la schimbarea benzii;
- dacă vehiculul din față este suficient de departe sau în afara razei de acțiune a radarului sau camerei.

FUNCȚII SUPLIMENTARE DE ASISTENȚĂ LA CONDUCERE

Avertismente



Măsurarea se afișează cu titlu informativ: sistemul nu efectuează nicio acțiune asupra vehiculului. Această funcție nu este concepută pentru utilizarea în mediul urban sau pentru un stil de condus dinamic (virare, accelerare, frânare bruscă etc.), ci mai degrabă pentru situații de rulare stabilă.

Funcția nu interacționează cu sistemul de frânare.

Suprafețele radarului și camerei trebuie să fie curate și nemodificate, pentru a garanta buna funcționare a sistemului.

Orice intervenție efectuată în zona în care se află radarul sau camera (reparații, înlocuiri, modificări la parbriz și/sau modificări la bara de protecție etc.) trebuie să fie efectuată de către un specialist calificat.

FUNCȚII SUPLIMENTARE DE ASISTENȚĂ LA CONDUCERE



Această funcție reprezintă un ajutor suplimentar la conducere. Această funcție nu înlocuiește, în niciun caz, vigilența și responsabilitatea șoferului, care trebuie să păstreze în permanență controlul asupra vehiculului.

Intervenții/reparații asupra sistemului

- În caz de impact, alinierea radarului și/sau a camerei poate fi modificată, funcționarea acestora putând fi, astfel, afectată. Dezactivați funcția și consultați un reprezentant al mărcii.
- Orice intervenție efectuată în zona în care se află radarul și/sau camera (înlocuiri, reparații, modificări la parbriz și/sau modificări la bara de protecție etc.) trebuie să fie efectuată de către un specialist calificat.

Numai un Reprezentant al mărcii este abilitat să intervină asupra sistemului.

Situații de perturbare a sistemului

- obstrucționarea parbrizului sau a barei parașoc (murdărie, gheață, zăpadă, condens etc.);
- un mediu complex (pod metalic, tunel etc.);
- condiții meteo nefavorabile (ninsoare, grindină, polei etc.);
- vizibilitate redusă (noapte, ceață etc.);
- contrast slab între vehiculul din față și mediul înconjurător (de exemplu: vehicul alb într-o zonă cu zăpadă etc.);
- orbirea (șoare orbitor, luminile vehiculelor ce vin din sens opus etc.);
- drumul este îngust, șerpuit și sinuos (viraje strânse etc.)

Risc de alarme false eronate.

FUNCȚII SUPLIMENTARE DE ASISTENȚĂ LA CONDUCERE

Frânare activă de urgență

prezentare

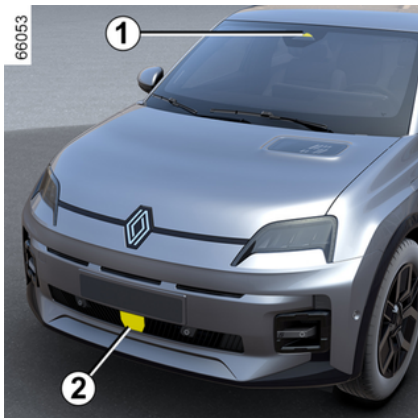

Utilizând informațiile de la camera **1** și radarul **2**, sistemul determină distanța dintre vehiculul dvs.

– față de vehiculul din față de pe aceeași bandă;

sau

– și orice vehicul care vine din sens opus, în contextul unei manevre de schimbare a direcției;

sau

– și vehiculele care trec perpendicular;

sau

– și vehiculele staționare;

sau

– și pietonii și bicicliștii din jur.

Sistemul informează șoferul dacă există riscul de coliziune directă astfel încât acesta să poată efectua manevrele de urgență necesare (apăsarea pedalei de frână și/sau rotirea volanului).

În funcție de viteza de reacție a șoferului, sistemul poate oferi asistență la frânare pentru a limita daunele sau pentru a evita o coliziune.

Altfel, sistemul este inactiv și nu declanșează o alertă.



Această funcție reprezintă un ajutor suplimentar la conducere.

Această funcție nu înlocuiește, în niciun caz, vigilența și responsabilitatea șoferului, care trebuie să păstreze în permanență controlul asupra vehiculului.



Acest sistem poate aplica o frânare maximă pe vehicul până la oprirea completă, dacă este necesar.

Pentru securitatea dumneavoastră, purtați întotdeauna centura de siguranță în timpul deplasărilor cu vehiculul și asigurați-vă că este încărcată, astfel încât niciun obiect să nu poată fi proiectat în față și să lovească pasagerii.

Amplasarea camerei 1

Aveți grijă ca parbrizul să nu fie acoperit (de murdărie, noroi, zăpadă, condens etc.).

Poziția radarului 2

Asigurați-vă că zona din jurul radarului nu este acoperită (de murdărie, noroi, zăpadă sau un număr de înmatriculare incorrect montat), afectat de impact, modificat (inclusiv vopseaua) sau ascuns.

Funcționare

În timpul conducerii, atunci când există un risc de coliziune, sistemul:

FUNCȚII SUPLIMENTARE DE ASISTENȚĂ LA CONDUCERE

– **vă avertizează dacă există un risc de coliziune:** mesajul "Obstacol detectat" apare pe tabloul de bord, însoțit de un semnal sonor.

Notă: Dacă șoferul apasă pedala de frână și sistemul detectează în continuare un risc de coliziune, forța de frânare poate fi mărită dacă nu este suficientă pentru a preveni coliziunea.

– **poate declanșa frânarea:** dacă șoferul nu reacționează la avertizare și coliziunea devine iminentă, motorul

luminos roșu  și mesajul "Frânați" sunt afișate pe tabloul de bord, însoțite de un semnal sonor.

Notă:

- dacă șoferul utilizează comenzile vehiculului (volan, pedale etc.), este posibil ca sistemul să reacționeze cu întârziere sau să nu se activeze;
- dacă frânarea activă de urgență a determinat oprirea vehiculului, vehiculul este menținut staționar pentru o perioadă scurtă de timp. Dincolo de această limită de timp, șoferul trebuie să mențină vehiculul staționar prin menținerea piciorului pe pedala de frână;
- după ce sistemul activează frânarea, va fi afișat mesajul "Siguranță avans declanșată".



În cazul unei manevre de urgență, puteți să opriți frânarea în orice moment

prin:

- atingând pedala de accelerație;
- sau
- rotirea volanului ca manevră de evitare a unei coliziuni.



Particularități ale avertismentelor

În funcție de viteză, avertizarea și frânarea pot fi activate simultan.

Detectarea vehiculelor

Detectarea vehiculelor care circulă pe aceeași bandă

Un risc de coliziune cu vehiculul din fața dvs. de pe aceeași bandă este detectabil de sistem atunci când vehiculul se deplasează cu o viteză de peste aproximativ 8 km/h.

Detectarea vehiculelor care vine din sens opus, în contextul unei

manevre de schimbare a direcției

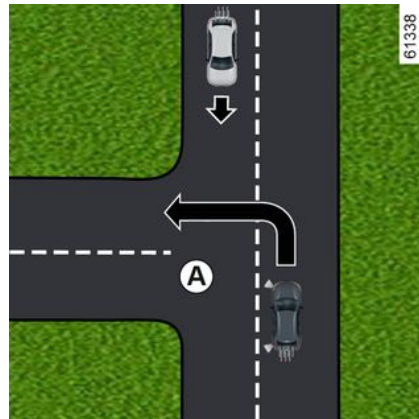

În momentul în care doriți să schimbați direcția (de exemplu, **A**), vehiculele care vin din sens opus sunt detectate de sistem atunci când:

- vehiculul dvs. se deplasează cu o viteză cuprinsă între aproximativ 8 km/h și 20 km/h;
- ați activat lumina de semnalizare a direcției.

Detectarea vehiculelor care traversează banda perpendicular

Vehiculele care traversează banda perpendicular sunt detectate de sistem atunci când:

FUNCȚII SUPLIMENTARE DE ASISTENȚĂ LA CONDUCERE

– vehiculul dvs. se deplasează cu o viteză cuprinsă între aproximativ 20 km/h și 60 km/h.

Detectarea vehiculelor oprite pe bandă

Vehiculele staționare sunt detectate de sistem atunci când:

– vehiculul dvs. se deplasează cu o viteză cuprinsă între aproximativ 8 km/h și 80 km/h.

Detectarea pietonilor și bicicliștilor

Detectarea pietonilor și bicicliștilor de pe aceeași bandă

Sistemul detectează pietonii și bicicliștii atunci când:

– vehiculul dvs. se deplasează cu o viteză cuprinsă între aproximativ 8 km/h și 85 km/h.

Detectarea pietonilor și bicicliștilor la schimbarea direcției

Sistemul detectează pietonii și bicicliștii atunci când:

– vehiculul dvs. se deplasează cu o viteză cuprinsă între aproximativ 8 km/h și 20 km/h.

Activare/dezactivare



În funcție de vehicul și de perioada de timp care urmează ultimei opriri a motorului, funcția este reactivată:

– atunci când vehiculul este deblocat;

sau

– la deschiderea unei uși față;

sau

– atunci când motorul este repornit.

Activarea, dezactivarea sistemului de pe ecranul multimedia 3



Pentru a activa sau a dezactiva funcția, consultați instrucțiunile multimedia.

Selectați "ON" sau "OFF".

La dezactivare a sistemului, marto-

rul luminos  se aprinde sau, în funcție de vehicul, se aprinde marto-

rul luminos  pe tabloul de bord. Atunci când sistemul este activat, martorul luminos dispare.

FUNCȚII SUPLIMENTARE DE ASISTENȚĂ LA CONDUCERE

Setări



Din motive de securitate, efectuați reglajele în timp ce vehiculul este staționar.

Setări de pe ecranul multimedia

3



Cu vehiculul staționar, pentru a accesa setările funcțiilor de pe ecranul multimedia 3, consultați instrucțiunile multimedia:

"Avertisment": reglați nivelul de sensibilitate. Pentru aceasta, selectați:

– « Întârziat »;

- « Standard »;
- « Devreme ».

Pentru mai multe informații, consultați instrucțiunile multimedia.

Temporar indisponibil

Dacă sistemul detectează o anomalie temporară, martorul luminos



apare pe tabloul de bord.

Cauzele posibile sunt:

- sistemul este orbit temporar (orbire de la soare, luminile de întâlnire, condiții meteorologice nefavorabile etc.). Sistemul va fi operațional din nou atunci când condițiile de vizibilitate se îmbunătățesc;
- sistemul este întrerupt temporar (de exemplu, parbrizul, bara parașoc față sau spate sau logo-ul sunt acunse de murdărie, noroi, zăpadă, condens etc.) În acest caz, parcați vehiculul și opriți motorul. Curățați parbrizul, bara de protecție față sau sigla. La următoarea pornire a motorului, după aproximativ cinci sau zece minute de conducere, martorul luminos și mesajul dispar. Dacă nu este cazul, acest lucru poate apărea din altă cauză; contactați un reprezentant al mărcii.

Anomalie de funcționare

Dacă sistemul detectează o anomalie temporară, martorul luminos



apare pe tabloul de bord. Consultați un reprezentant al mărcii.

3

FUNCȚII SUPLIMENTARE DE ASISTENȚĂ LA CONDUCERE

Avertismente



Această funcție reprezintă un ajutor suplimentar la conducere. Această funcție nu înlocuiește, în niciun caz, vigilența și responsabilitatea șoferului, care trebuie să păstreze în permanență controlul asupra vehiculului. Declanșarea acestei funcții poate fi întârziată sau împiedicată atunci când sistemul detectează semne clare de control al vehiculului de către șofer (rotirea volanului, apăsarea pedalelor etc.).

Sistemul nu se poate activa dacă:

- dacă comanda reductorului este în poziție neutră;
- atunci când Controlul electronic al stabilității (ESC) este activat.

Intervenții/reparații asupra sistemului

- În caz de impact, alinierea radarului și/sau a camerei poate fi modificată, funcționarea acestora putând fi, astfel, afectată.
Dezactivați funcția și consultați un reprezentant al mărcii.
- Orice intervenție în zona în care se află radarul și/sau camera (reparații, înlocuiri, modificări la parbriz etc.) trebuie să fie efectuată de către un specialist calificat.

Numai un Reprezentant al mărcii este abilitat să intervină asupra sistemului.



Perturbarea sistemului

Funcționarea sistemului poate fi perturbată sau deteriorată de condiții precum:

- un mediu complex (pod metalic, tunel etc.);
- condiții meteo nefavorabile (ninsoare, ploaie, grindină, polei etc.);
- vizibilitate redusă (noapte, ceață etc.);
- contrast slab între obiect (vehicul, pieton etc.) și zona înconjurătoare (de exemplu, pieton îmbrăcat în alb situat într-o zonă cu zăpadă etc.);
- orbirea (soare orbitor, luminile vehiculelor ce vin din sens opus etc.);
- parbriz acoperit (de murdărie, gheață, zăpadă, condens etc.);
- ...

În aceste condiții, este posibil ca sistemul să nu reacționeze, poate să avertizeze șoferul sau să frâneze accidental.

Limitarea funcționării sistemului

- La fiecare pornire a vehiculului, sistemul efectuează o calibrare în funcție de mediul înconjurător al vehiculului și poate fi inactiv o perioadă de timp cuprinsă între aproximativ două și cinci minute de conducere;
- suprafețele radarului și camerei trebuie să fie menținute curate și nemodificate, pentru a garanta buna funcționare a sistemului;
- este posibil ca sistemul să nu reacționeze la vehiculele mici la fel de eficient precum în cazul celorlalte vehicule;
- sistemul poate să nu funcționeze în mod corespunzător atunci când suprafața carosabilului este alunecoasă (ploaie, zăpadă, polei etc.);
- pentru a asigura funcționarea corectă, sistemul trebuie să distingă întregul obstacol. Așadar, sistemul nu poate detecta:
 - pietonii/cicliștii în întuneric sau în condiții de iluminare slabă;
 - pietoni/cicliști parțial vizibili;
 - pietoni mai mici de aproximativ 80 cm;
 - pietoni care transportă obiecte voluminoase;
 - ...

În aceste condiții, este posibil ca sistemul să nu reacționeze, poate să avertizeze șoferul sau să frâneze accidental.

FUNCȚII SUPLIMENTARE DE ASISTENȚĂ LA CONDUCERE



Dezactivare funcție

Trebuie să dezactivați funcția atunci când:

- zona camerei a fost deteriorată (de exemplu, interiorul sau exteriorul parbrizului);
- partea din față a vehiculului a fost deteriorată (impact, deformare, zgârietură pe radar etc.);
- vehiculul este remorcat (depanare);
- parbrizul este fisurat sau deformat (nu efectuați reparații ale parbrizului în această zonă; solicitați înlocuirea acestuia de către un reprezentant al mărcii);
- nu rulați pe un drum asfaltat.

În cazul în care sistemul funcționează anormal, dezactivați-l și contactați un reprezentant al mărcii.

Înteruperea funcției

Puteți întrerupe funcția de frânare activă în orice moment, apăsând rapid pe pedala de accelerație sau prin rotirea volanului de direcție ca manevră de evitare a unei coliziuni.

FUNCȚII SUPLIMENTARE DE ASISTENȚĂ LA CONDUCERE

Avertizare privind atenția șoferului

prezentare



Această funcție reprezintă un ajutor suplimentar pentru conducere în cazul riscului de distrageri. Funcția nu funcționează pe vehicul. Funcția nu poate, în nici un caz, să înlocuiască responsabilitatea șoferului în timpul condusului.

Șoferul trebuie să adapteze întotdeauna condusul în funcție de nivelul de atenție, indiferent de indicațiile sistemului.



Sistemul analizează comportamentul feței șoferului cu ajutorul unei camere din interior **1** și emite o avertizare dacă este detectată orice distragere a atenției.

O distragere a atenției se produce atunci când un șofer nu se uită la drum timp de aproximativ trei secunde sau repetă această mișcare de mai multe ori la rând.

Notă: sistemul nu înregistrează imagini și funcționează în timp real.

Amplasarea camerei 1

Asigurați-vă că camera nu este obstrucționată (murdărie, noroi, zăpadă...) sau acoperită.

Funcționare



Sistemul monitorizează continuu atenția șoferului și poate emite mai multe avertismente în timpul unei călătorii.



Funcția este pregătită să vă avertizeze atunci când viteza este mai mare de aproximativ 20 km/h.

În caz de distragere a atenției, pe tabloul de bord se afișează mesajul "Rămâi concentrat pe condus" **2**, însoțit de un semnal sonor.

FUNCȚII SUPLIMENTARE DE ASISTENȚĂ LA CONDUCERE

Este indicat să vă mențineți atenția la drum și să anticipați orice incidente.

Apăsați comutatorul **3 OK** pentru a șterge avertizarea afișată pe panoul de instrumente. După ștergerea mesajului, sistemul continuă monitorizarea distragerilor și emite un nou avertisment, dacă este necesar.

Activare/dezactivare



Din motive de securitate, efectuați reglajele în timp ce vehiculul este staționar.



În funcție de vehicul și de perioada de timp care urmează ultimei opriri a motorului, alertele sunt reactivate:

- atunci când vehiculul este deblocat;
- sau
- la deschiderea unei uși față;
- sau
- atunci când motorul este pornit.



În funcție de vehicul, este posibil să nu fie posibilă dezactivarea alertelor.

În funcție de vehicul, alertele pot fi activate sau dezactivate utilizând:

- butonul "My Safety";
- ecranului multimedia.

Activarea, dezactivarea alertelor folosind butonul **4 "My Safety"**



Alertele pot fi dezactivate sau activate folosind modul "Perso" al funcției "My Safety" ➔ **194**.

Dacă alertele au fost dezactivate anterior folosind modul "Perso":

- **pentru a dezactiva** alertele sonore, apăsați de două ori consecutiv pe butonul **4**. Martorul luminos al butonului **4** se stinge;
- **pentru a reactiva** alertele, apăsați butonul **4** o dată. Martorul luminos al tastei **4** se aprinde.

FUNCȚII SUPLIMENTARE DE ASISTENȚĂ LA CONDUCERE

Activarea și dezactivarea alertelor de pe ecranul multimedia 5



Pentru a activa sau a dezactiva alertele, consultați instrucțiunile multimedia.

Selectați "ON" sau "OFF".

Limitările funcționării sistemului

Anumite condiții pot perturba funcționarea sistemului, de exemplu:

- atunci când purtați anumite tipuri de ochelari;
- dacă camera este obstrucționată, chiar și parțial;
- dacă o parte a feței șoferului este ascunsă (de păr, o șapcă, o mască chirurgicală, o eșarfă etc.);

- o poziție de conducere necorespunzătoare (cum ar o poziție prea joasă pe scaun, o înclinare excesivă pe spate etc.) care poate împiedica analizarea corectă a feței de către cameră;

- ...

În aceste condiții, este posibil ca sistemul să nu declanșeze un avertisment sau să declanșeze avertismente intempestive sau false.

Anomalie de funcționare

Dacă sistemul detectează o anomalie de funcționare, pe tabloul de bord apare mesajul "Monit. vigilență de verificat" sau, în funcție de vehicul, "Atenție monitorizare indisp. Față nedetectată", însoțit de martorul lu-

minos .

Verificați dacă camera este curată și/sau scoateți orice accesorii care acoperă fața. Asigurați-vă că sunteți așezat corect.

Dacă problema persistă, consultați un Reprezentant al mărcii.

Avertizare privind oboseala șoferului

prezentare



Această funcție reprezintă un ajutor suplimentar pentru conducere în cazul riscului de oboseală. Funcția nu funcționează pe vehicul. Funcția nu poate, în nici un caz, să înlocuiască responsabilitatea șoferului în timpul condusului. Șoferul trebuie să adapteze întotdeauna condusul în funcție de nivelul de atenție, indiferent de indicațiile sistemului.

3

FUNCȚII SUPLIMENTARE DE ASISTENȚĂ LA CONDUCERE



Sistemul analizează comportamentul feței șoferului cu ajutorul camerei interioare **1** și emite un avertisment dacă există riscul ca șoferul să adoarmă.

Notă: sistemul nu înregistrează imagini și funcționează în timp real.

Amplasarea camerei 1

Asigurați-vă că camera nu este obstructivă (murdărie, noroi, zăpadă...) sau acoperită.

Funcționare

 Sistemul monitorizează continuu atenția șoferului și poate emite mai multe avertismente în timpul unei călătorii.

 De fiecare dată când se pornește motorul sau când se schimbă șoferul, setările sistemului se resetează după câteva minute.



Funcția este pregătită pentru avertizare dacă:

- au trecut câteva minute de la ultima oprire a vehiculului;
- viteza vehiculului este mai mare de aproximativ 20 km/h.

Dacă există riscul obosealii, mesajul "Gândiți-vă să luați o pauză!" este afișat pe tabloul de bord **2**, însoțit de un semnal sonor.

Dacă șoferul adoarme, mesajul "Alertă oboseală ia o pauză!" este afișat pe tabloul de bord **2** însoțit de un semnal sonor.

Este recomandat să vă opriți cât mai curând posibil și să luați o pauză.

Apăsați comutatorul **3 OK** pentru a șterge avertizarea afișată pe panoul de instrumente. După ștergerea mesajului, sistemul continuă să monitorizeze oboseala și emite un nou avertisment dacă este necesar

Activare/dezactivare



Din motive de securitate, efectuați reglajele în timp ce vehiculul este staționar.

FUNCȚII SUPLIMENTARE DE ASISTENȚĂ LA CONDUCERE



În funcție de vehicul și de perioada de timp care urmează ultimei opriri a motorului, alertele sunt reactivate:

- atunci când vehiculul este deblocat;

sau

- la deschiderea unei uși față;

sau

- atunci când motorul este pornit.



În funcție de vehicul, este posibil să nu fie posibilă dezactivarea alertelor.

În funcție de vehicul, avertizările pot fi activate sau dezactivate utilizând:

- butonul "My Safety";
- ecranului multimedia.

Activarea, dezactivarea alertelor folosind butonul 4 "My Safety"



Alertele pot fi dezactivate sau activate folosind modul "Perso" al funcției "My Safety" → 194.

Dacă alertele au fost dezactivate anterior folosind modul "Perso":

- **pentru a dezactiva** alertele sonore, apăsați de două ori consecutiv pe butonul 4. Martorul luminos al butonului 4 se stinge;
- **pentru a reactiva** alertele, apăsați butonul 4 o dată. Martorul luminos al tastei 4 se aprinde.

Activarea și dezactivarea alertelor de pe ecranul multimedia 5



Pentru a activa sau a dezactiva alertele, consultați instrucțiunile multimedia.

Selectați "ON" sau "OFF".

Limitările funcționării sistemului

Anumite condiții pot perturba funcționarea sistemului, de exemplu:

- atunci când purtați anumite tipuri de ochelari;
- dacă camera este obstrucționată, chiar și parțial;
- dacă o parte a feței șoferului este ascunsă (de păr, o șapcă, o mască chirurgicală, o eșarfă etc.);

FUNCȚII SUPLIMENTARE DE ASISTENȚĂ LA CONDUCERE

– o poziție de conducere necorespunzătoare (cum ar o poziție prea joasă pe scaun, o înclinare excesivă pe spate etc.) care poate împiedica analizarea corectă a feței de către cameră;

– ...

În aceste condiții, este posibil ca sistemul să nu declanșeze un avertisment sau să declanșeze avertismentele intempestive sau false.

Anomalie de funcționare

Dacă sistemul detectează o anomalie de funcționare, pe tabloul de bord apare mesajul "Monit. vigilență de verificat" sau, în funcție de vehicul, "Atenție monitorizare indisp. Față nedetectată", însoțit de martorul lu-

minos .

Verificați dacă camera este curată și/sau scoateți orice accesorii care acoperă fața. Asigurați-vă că sunteți așezat corect.

Dacă problema persistă, consultați un Reprezentant al mărcii.

Detectarea semnelor de circulație

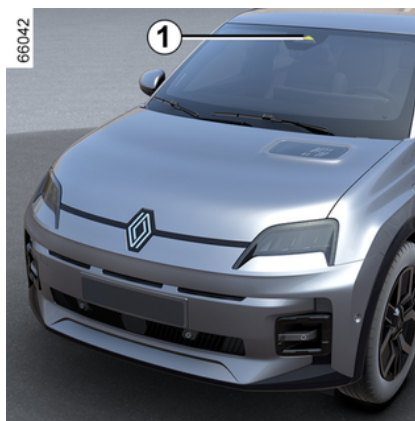

Sistemul afișează limitele de viteză pe tabloul de bord în funcție de indicatoarele rutiere detectate pe marginea drumului.

Utilizează în principal informațiile furnizate de camera 1 fixată pe parbriz, în spatele retrovizorului. În funcție de țară, sistemul utilizează, de asemenea, informații dintr-un abonament de hărți pentru a interpreta anumite semne (intrarea în oraș etc.).

Semnul afișat pe tabloul de bord se modifică atunci când sistemul detectează un semn rutier.

După ce limitatorul de viteză sau regulatorul de viteză este activat, puteți adapta valoarea de setare a vitezei limitate la limita de viteză afișată pe tabloul de bord de către sistem ➔ 238 și ➔ 242.

Dacă se depășește limita de viteză detectată, semnul rutier afișat pe panoul de instrumente este modificat pentru a informa conducătorul auto.

Amplasarea camerei 1

Aveți grijă ca parbrizul să nu fie acoperit (de murdărie, noroi, zăpadă, condens etc.).

Particularități

Pentru vehiculele cu abonament la hărți:

- în cazul în care vehiculul călătorește într-o țară în care unitățile de viteză diferă de cele ale vehiculului, sistemul afișează panoul de limitare a vitezei în unitatea țării, însoțit de limita de viteză convertită în unitatea utilizată de tabloul de bord al vehiculului;
- pentru țările în care limita de viteză este redusă pe timp de ploaie pe anumite tipuri de drumuri, sistemul poate modifica limita de viteză de-

FUNCȚII SUPLIMENTARE DE ASISTENȚĂ LA CONDUCERE

tectată după câteva secunde de la activarea ștergătoarelor de parbriz.

Pentru vehiculele fără abonament la hărți: atunci când conduceți într-o țară în care unitățile de măsură a vitezei diferă de cele ale vehiculului dvs., puteți selecta manual unitatea de măsură pentru viteză afișată pe tabloul de bord (de exemplu, schimbarea de la mile la kilometri) pentru a afișa informații relevante ➔ 131.

Notă: sistemul nu ia în considerare situațiile excepționale, precum zilele cu poluare crescută.

Funcționare

Martori luminoși

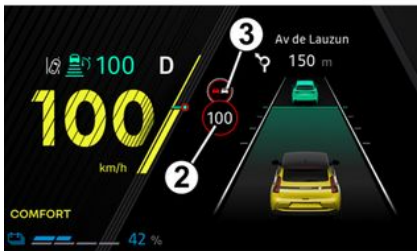

Funcția afișează următorii martori luminoși:

2. Semne de limită de viteză și semne de limită de viteză suplimentare (viteza pe rampa de ieșire cu săgeată, viteza pentru tractarea unei rulate, limita de viteză și distanța pe care este valabilă etc.)

3. Indicatoare rutiere suplimentare (începutul zonei cu depășirea interzisă).

Dacă limita de viteză detectată este depășită, un cerc clipește în jurul semnului rutier (lumina de avertizare **2**) însoțit, în funcție de vehicul, de un sunet emis timp de câteva secunde pentru a vă avertiza.

Rămâne aprins pe tabloul de bord atâta timp cât vehiculul depășește limita de viteză detectată.



Abonare la hărți

Detectarea semnelor rutiere este asociată cu un abonament la hărți.

Pentru a gestiona abonamentul, consultați instrucțiunile multimedia.

Dacă nu există abonament, sistemul va fi limitat la luarea în considerare a semnelor de limită de viteză atunci când acestea sunt detectate de cameră. Sistemul nu va mai lua în considerare informațiile referitoare la hărți. Disponibilitatea limitei de viteză poate fi afectată.

Activare/dezactivare



Din motive de securitate, efectuați reglajele în timp ce vehiculul este staționar.

FUNCȚII SUPLIMENTARE DE ASISTENȚĂ LA CONDUCERE



În funcție de perioada de timp care urmează ultimei opriri a motorului, alertele sonore sunt reactivate:

- atunci când vehiculul este deblocat;
- sau
- la deschiderea unei uși față;
- sau
- atunci când motorul este repornit.

Activarea, dezactivarea alertei sonore de depășire a vitezei folosind butonul 4 "My Safety"



Alerta sonoră pot fi activată sau dezactivată din modul "Perso" al funcției "My Safety" ➔ 194.

Dacă alerta sonoră a fost dezactivat anterior folosind modul "Perso":

- **pentru a dezactiva alerta sonoră**, apăsați de două ori consecutiv pe butonul 4. Martorul luminos al butonului 4 se stinge;
- **pentru a reactiva alerta sonoră**, apăsați o dată pe butonul 4. Martorul luminos al tastei 4 se aprinde.

Activarea, dezactivarea alertei sonore de depășire a vitezei de pe ecranul multimedia 5



Pentru a activa sau a dezactiva alerta sonoră, consultați instrucțiunile multimedia.

Selectați "ON" sau "OFF".

Variația vitezei limitate sau a vitezei de croazieră (în funcție de vehicul)

FUNCȚII SUPLIMENTARE DE ASISTENȚĂ LA CONDUCERE



Pentru a adapta valoarea de referință a limitatorului de viteză, a regulatorului de viteză sau a regulatorului de viteză autoadaptiv la limitele de viteză detectate: apăsați scurt butonul **6** pentru a regla viteza vehiculului la limita de viteză indicată pe ultimul semn de limitare a vitezei detectat.

Notă: la vehiculele cu abonament la hărți, puteți regla automat viteza vehiculului la fiecare limită nouă indicată pe semnele de limitare a vitezei detectate. Pentru a face acest lucru, apăsați lung pe butonul **6** timp de aproximativ două secunde.

Indisponibilitate temporară

Dacă sistemul nu este disponibil din motive legate de datele camerei sau

hărții, simbolul  sau, în funcție

de vehicul, simbolul  galben este afișat pe tabloul de bord. Dacă problema persistă, consultați un Reprezentant al mărcii.

Este posibil ca sistemul să nu detecteze o limitare de viteză dacă:

- parbrizul nu este curat;
- camera este orbită de lumina soarelui;
- vizibilitatea este redusă (ceată etc.);
- panourile sunt ilizibile (acoperite de zăpadă etc.) sau mascate (de un alt vehicul sau de copaci);
- informațiile hărții nu sunt actualizate.

Notă: când camera din față este acoperită, mesajul "Camera frontală nu detectează" este afișat pe tabloul de bord. Curățați zona parbrizului din fața camerei.

Anomalie de funcționare

Atunci când sistemul detectează o

anomalie de funcționare,  sau,

în funcție de vehicul, simbolul  galben se afișează pe tabloul de bord.

În unele cazuri, acestea sunt însoțite de următorul mesaj:

- « Asistență condus Indisponibilă » ; sau
 - « Controlează camera frontală » ; sau
 - « Asistență condus De verificat » .
- Consultați Reprezentantul mărcii.

FUNCȚII SUPLIMENTARE DE ASISTENȚĂ LA CONDUCERE

Avertismente



Această funcție reprezintă un ajutor suplimentar la conducere. Această funcție nu înlocuiește, în niciun caz, vigilența și responsabilitatea șoferului, care trebuie să păstreze în permanență controlul asupra vehiculului. Șoferul trebuie să adapteze întotdeauna viteza la condițiile de drum, indiferent de indicațiile sistemului.

Este posibil ca sistemul să nu detecteze toate semnele de limită de viteză sau le poate interpreta incorect.

Șoferul nu trebuie să ignore semnele de circulație nedetectate de sistem și trebuie să acorde prioritate respectării semnelor de circulație reale și codului rutier.

În caz de vizibilitate redusă (ceață, zăpadă, gheață etc.), este posibil ca sistemul să nu indice limita de viteză corectă.

FUNCȚII SUPLIMENTARE DE ASISTENȚĂ LA CONDUCERE

Frânare activă de urgență în marșarier

prezentare



Suplimentar la funcția "Asistență parcare" ➔ 292 și folosind informațiile de la cei patru senzori centrali aflați în partea din spate a vehiculului, sistemul detectează obstacolele fixe situate în spatele vehiculului dvs. Dacă există un risc semnificativ de coliziune, sistemul determină automat frânarea vehiculului.

Notă: asigurați-vă că cei patru senzori centrali aflați în partea din spate a vehiculului nu sunt acoperiți (cu murdărie, noroi, zăpadă etc.).

Funcționare



Detectare obstacole fixe spate

Atunci când vă aflați în marșarier și vă deplasați cu o viteză cuprinsă între aproximativ 3 km/h și 10 km/h, dacă există un risc de coliziune cu un obstacol fix, sistemul **frânează automat vehiculul**.

Feedbackul vizual **2**  este afișat pe ecranul multimedia **1**, însoțit de un semnal sonor.

După ce vehiculul este oprit, vehiculul trebuie să fie menținut staționar de către șofer, prin apăsarea cu piciorul a pedalei de frână.



Această funcție reprezintă un ajutor suplimentar la conducere.

Această funcție nu înlocuiește, în niciun caz, vigilența și responsabilitatea șoferului, care trebuie să păstreze în permanență controlul asupra vehiculului.



În caz de șoc pe partea inferioară a caroseriei vehiculului în timpul unei manevrări (de

exemplu: contact cu o bornă, un trotuar supraînălțat sau orice alt mobilier urban) puteți deteriora vehiculul (de exemplu: deformare a unei osii).

Pentru a evita orice risc de accident, controlați vehiculul la un Reprezentant al mărcii.

FUNCȚII SUPLIMENTARE DE ASISTENȚĂ LA CONDUCERE

Activarea, dezactivarea sistemului



Pentru a activa sau dezactiva funcția prin intermediul ecranului multimedia **1**, selectați domeniul "Vehicul", apoi "Asistență deplasare", apoi "Parcare". Activați "Frânare activă de urgență spate".

Dacă funcția este dezactivată, martorul luminos **3**  este afișat pe ecranul multimedia.

Anomalie de funcționare

Când sistemul detectează o defecțiune, frânarea activă de urgență din marșarier este dezactivată automat.

Martorul luminos **3**  este afișat pe ecranul multimedia, fiind însoțit, în funcție de tipul defecțiunii, de următorul mesaj pe tabloul de bord:

- « Sensori parcare Indisponibili » ;
sau
- « Verifică senzori de parcare » ;
sau
- « Asistență condus Indisponibilă » ;
sau
- « Asistență condus De verificat » .

Curățați senzorii cu ultrasunete. Dacă problema persistă, consultați un Reprezentant al mărcii.

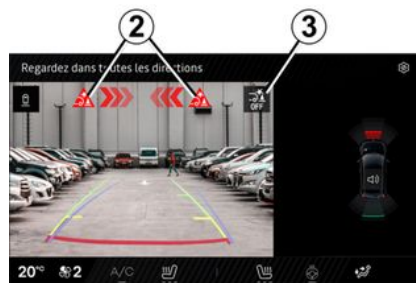

Dacă vehiculul este echipat cu un atelaj recunoscut de sistem și a fost

conectată o remorcă, frânarea activă de urgență în marșarier este dezactivată automat și mesajul următor este afișat pe tabloul de bord: "Remorcă: senzori parcare Indisponibili", însoțit de martorul luminos

3  pe ecranul multimedia.

Avertismente



Frânare activă de urgență în marșarier

Această funcție reprezintă un ajutor suplimentar la conducere. Această funcție nu poate, în nici un caz, să înlocuiască atenția și responsabilitatea șoferului.

Unele condiții climatice și de mediu pot perturba sau deteriora sistemul. Prin urmare, șoferul trebuie să fie întotdeauna pregătit pentru evenimentele neprevăzute care pot interveni în timpul conducerii: aveți grijă întotdeauna să nu existe obstacole mobile, mici și înguste (de exemplu, un copil, un animal, un cărucior de copil, o bicicletă, o piatră, un stâlp etc.) în punctul mort în timpul manevrelor.

Declanșarea acestei funcții poate fi întârziată sau împiedicată atunci când sistemul detectează semne clare de control al vehiculului de către șofer (rotirea volanului, apăsarea pedalelor etc.).

Intervenții/reparații asupra sistemului

- În cazul unui impact, senzorii din spate și performanțele acestora pot fi afectate. Dezactivați funcția și consultați un reprezentant al mărcii.
- Orice intervenție în zona în care se află senzorii (reparații, înlocuiri, modificări la barele parașoc etc.) trebuie să fie efectuată de către un specialist calificat.

Numai un Reprezentant al mărcii este abilitat să intervină asupra sistemului.

Dezactivare funcție

Trebuie să dezactivați funcția dacă vehiculul este tractat (depanare) sau dacă vehiculul este echipat cu un atelaj care nu este recunoscut de sistem.

În cazul în care sistemul funcționează anormal, dezactivați-l și contactați un reprezentant al mărcii.

LIMITATOR VITEZĂ

prezentare

Funcția limitator de viteză controlează motorul și sistemul de frânare pentru a vă ajuta să nu depășiți viteza de rulare pe care ați ales-o, cunoscută sub numele de **viteză limită**.

Funcția limitatorului de viteză poate fi activată de la 0 km/h.



În timp ce modul ECO este activat, viteza limită nu poate depăși viteza maximă pentru modul ECO ➔ 179.

Comenzi



1. Buton pentru selectarea/anularea selectării sistemelor de asistență la conducere, în funcție de vehicul:

- Active driver assist;
- regulator de viteză adaptiv;
- regulator de viteză;
- limitator de viteză;
- OFF.

2. Pune în stare de veghe funcția (și memorează limita de viteză (0).

3. Revenire la viteza limită memorată (RES).

4.

- În sus: activează, crește viteza limitată sau memorează viteza curentă (SET/+).
- În jos: activează, reduce viteza limitată sau memorează viteza curentă (SET/-).

5. Buton pop-up (în funcție de vehicul): adaptați valoarea de referință a vitezei la limitele de viteză detectate



➔ 230.



În funcție de vehicul, puteți asocia funcția de limitator de viteză cu funcția "Detectare semne de circulație" ➔ 230 prin apăsarea comutatorului 5.

În funcție de vehicul, dacă modul "OFF" este selectat înainte de oprirea motorului, funcția "Limitator de viteză" va fi activată implicit la următoarea pornire a vehiculului.

Conducere

dacă a fost setată o limită de viteză dar aceasta nu a fost încă atinsă, conducerea este similară celei a unui vehicul neechipat cu limitator de viteză.

După ce ați atins viteza memorată, nicio acțiune asupra pedala de accelerație nu vă va permite să depășiți viteza programată, cu excepția cazului în care este necesar ➔ 239.

LIMITATOR VITEZĂ

Activarea

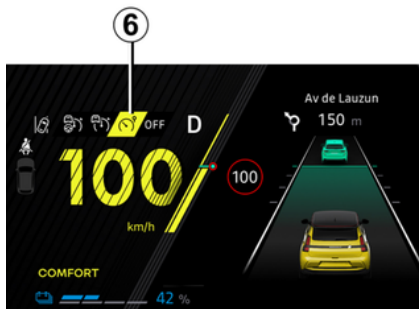

Apăsați comutatorul **1** de câte ori este necesar pentru a selecta limitatorul de viteză.

Martorul luminos **6** se aprinde în culoarea gri. Mesajul "Limitator viteză selectat" este afișat pe tabloul de bord, însoțit de liniuțe, pentru a indica faptul că funcția Limitator de viteză este activată și așteaptă introducerea unei viteze limită.

Notă: în funcție de vehicul, atunci când vehiculul este pornit, limitatorul de viteză este selectat automat dacă funcția **6** sau OFF a fost selectată ultima dată când vehiculul a fost oprit.

Pentru a memora viteza curentă, apăsați butonul **4** în sus (SET/+) sau în jos (SET/-): viteza limitată înlocuiește liniuțele și, în funcție de vehicul, martorul luminos **6** apare în alb.

Viteza minimă memorată este 30 km/h.

Variație a vitezei limitate



Puteți modifica viteza limită apăsând în mod repetat sau lung pe butonul **4**:

- în sus pe (SET/+) pentru a crește viteza;
- în jos (SET/-) pentru a reduce viteza.

Limitator de viteză automat cu recunoașterea semnelor de limitare a vitezei

(în funcție de abonament: această funcție nu poate fi activată fără abonament. Pentru a vă gestiona abonamentul, consultați instrucțiunile multimedia.)

Folosind camera, funcția "Detectare semne de circulație" → **230** și harta asociată cu abonamentul, sistemul limitează automat viteza vehiculului atunci când este identificat și depășit un semn de circulație de limitare a vitezei.

Activare/dezactivare

De pe ecranul multimedia, din domeniul "Vehicul", selectați "Asistență deplasare". Apoi, din fila "Confort", selectați "Limitator de viteză adaptiv" sau "Limitator de viteză adaptiv și regulator de viteză*" (în funcție de echipament).

Notă: puteți să activați/dezactivați și prin apăsarea lungă a butonului contextual **5**.

Depășire viteză limitată

În orice moment, este posibil să depășiți limita de viteză. Pentru a face acest lucru: apăsați pedala de acce-

LIMITATOR VITEZĂ

lerație **ferm și până la capăt** dincolo de punctul de rezistență.

Când depășiți limita de viteză, indicatorul luminează galben intermitent pe tabloul de bord.

Apoi, eliberați pedala de accelerație: funcția limitatorului de viteză va reveni de îndată ce atingeți o viteză mai mică decât viteza memorată.

Notă: în funcție de vehicul, este posibilă și depășirea limitei de viteză apăsând pedala de accelerație într-o poziție apropiată de punctul de rezistență. În acest caz, se emite un bip în plus față de alerta afișată pe tabloul de bord.



Trebuie să țiiți picioarele lângă pedale, pentru a fi pregătit să reacționezi în caz de urgență.



Dacă limitatorul de viteză nu este disponibil (după mai multe tentative de activare), contactați un reprezentant aprobat.

Punere în stare de veghe a funcției



Funcția limitator de viteză este suspendată atunci când apăsați pe contactorul **2** (0).

Valoarea vitezei limită este memorată și afișată cu gri pe tabloul de bord.

Revenire la viteza limitată

Dacă a fost memorată o viteză, o puteți restabili prin apăsarea butonului **3**.



Atunci când limitatorul este suspendat, apăsarea controlului **4** în sus sau în jos reactivează funcția fără a ține cont de viteza memorată: viteza la care rulează vehiculul este cea care este luată în calcul.

LIMITATOR VITEZĂ

Oprire funcție

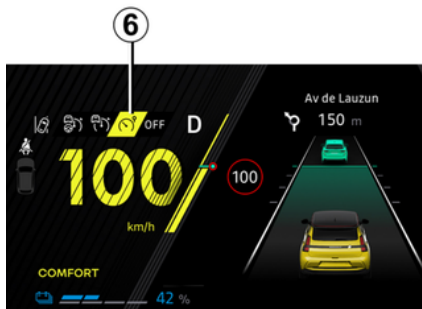

i Pentru a ieși din sistemul de asistență la rulare, apăsați comutatorul **7** de câte ori este necesar până când atingeți OFF. Mesajul "Regulator viteză dezactivat" se afișează pe tabloul de bord. În acest caz, în funcție de vehicul, data viitoare când motorul este pornit, funcția "Limitator de viteză" va fi activată și se va aștepta stocarea unei limite de viteză.

Funcția limitatorului de viteză este întreruptă când apăsați comutatorul **7** pentru a deselecta limitatorul de viteză. În acest caz nu mai există viteză memorată.

Martorul luminos **6** dispare de pe tabloul de bord pentru a confirma faptul că funcția a fost dezactivată.

REGULATOR DE VITEZĂ

prezentare

Funcția regulator de viteză controlează motorul și sistemul de frânare pentru a vă ajuta să mențineți viteza de rulare pe care ați ales-o, cunoscută sub numele de **viteză de croazieră**.

Această viteză de reglare poate fi setată la orice valoare mai mare de 30 km/h.



În timp ce modul ECO este activat, viteza de croazieră nu poate depăși viteza actuală a vehiculului → 179.



Sistemul de frânare regenerativă și padelele nu sunt disponibile atunci când funcția regulator de viteză sau regulator de viteză autoadaptiv este activată.



În funcție de vehicul, puteți asocia funcția regulator de viteză cu funcția "Detectare semne de circulație" → 230.

Comenzi



1. Buton pentru selectarea/anularea selectării sistemelor de asistență la conducere, în funcție de vehicul:

- Active driver assist;
- regulator de viteză adaptiv;
- regulator de viteză;
- limitator de viteză;
- OFF.

2. Treceți funcția în starea de veghe (cu viteza de croazieră memorată) (0).

3. Reapelați viteza de croazieră memorată (RES).

4.

- În sus: activează, crește viteza de croazieră sau stochează viteza curentă (SET/+).

- În jos: activează, reduce viteza de croazieră sau memorează viteza curentă (SET/-).

5. Buton pop-up (în funcție de vehicul): adaptați valoarea de referință a vitezei la limitele de viteză detectate



→ 230.

REGULATOR DE VITEZĂ



Această funcție reprezintă un ajutor suplimentar la conducere.

Nu poate înlocui în nicio situație responsabilitatea șoferului de a respecta limitele de viteză sau vigilența acestuia. Șoferul trebuie să mențină în permanență controlul asupra vehiculului.

Regulatorul de viteză nu trebuie utilizat atunci când circulația este densă, pe drum sinuos sau alunecos (polei, acvoplanare, pietriș) și atunci când condițiile meteorologice sunt defavorabile (ceață, ploaie, vânt lateral...).

Risc de accident.



În funcție de vehicul, puteți asocia funcția de regulator de viteză cu funcția "Detectare semne de circulație" ➔ **230** prin apăsarea comutatorului **5**.

În funcție de vehicul, dacă modul "OFF" este selectat înainte de opri-

rea motorului, funcția "Limitator de viteză" va fi activată implicit la următoarea pornire a vehiculului.

Activarea

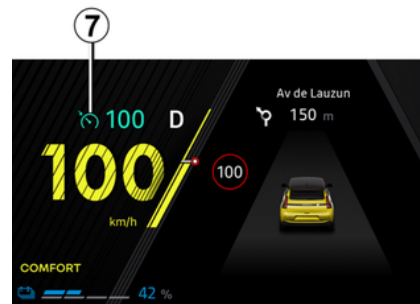

Apăsați comutatorul **7** de câte ori este necesar pentru a selecta regulatorul de viteză.

Martorul luminos **6** se aprinde în culoarea gri. Pe tabloul de bord apare mesajul "Pilot automat selectat", însoțit de liniuțe, pentru a indica faptul că funcția regulator de viteză este activată și așteaptă memorarea unei viteze de croazieră.

Notă: în funcție de vehicul, atunci când vehiculul este pornit, limitatorul de viteză este selectat automat dacă funcția **6** sau OFF a fost selectată ultima dată când vehiculul a fost oprit.

REGULATOR DE VITEZĂ

Reglare viteză

La o viteză constantă mai mare de aproximativ 30 km/h, apăsați controlul **în sus pe f** sau în jos pe (SET/+)**SET/-**: funcția este activată iar viteza curentă este luată în considerare. Viteza de reglare înlocuiește liniuțele.

Regulatorul de viteză este confirmat atunci când viteza memorată și martorul luminos **7** apar cu verde.

Dacă încercați să activați funcția la o viteză mai mică de 30 km/h, se va afișa mesajul "Viteză invalidă" iar funcția va rămâne inactivă.

Conducere

Atunci când se înregistrează o viteză de reglare iar funcția de reglare a vitezei este activată, puteți ridica piciorul de pe pedala de accelerație.



Rețineți că trebuie să țineți piciorul în apropierea pedalelor, pentru a fi pregătit să interveniți în caz de urgență.

Variație a vitezei de reglare

Puteți varia viteza de croazieră apăsând controlul **4**:

- în sus pe (SET/+) pentru a crește viteza;
- în jos (SET/-) pentru a reduce viteza.

Note: menținerea apăsată a controlului **4** vă permite să modificați viteza prin creșteri succesive.

Depășire a vitezei reglate

În orice moment, este posibil să depășiți viteza setată acționând asupra pedalei de accelerație.

Dacă este depășită, valoarea vitezei reglate clipește cu roșu pe tabloul de bord. Apoi, eliberați pedala de accelerație: după câteva secunde, vehiculul dumneavoastră reia automat viteza de reglare inițială.

Imposibilitate pentru funcție, de a menține viteza reglată

În cazul unei coborâri abrupte, este posibil ca sistemul să nu mențină viteza de croazieră: viteza stocată clipește în roșu pe panoul de instrumente și un sunet se aude la intervale regulate pentru a vă informa.



Dacă regulatorul de viteză nu mai este disponibil (după mai multe tentative de activare), contactați un Reprezentant al mărcii.

Punere în stare de veghe a funcției

Funcția este pusă în stare de veghe atunci când acționați asupra:

- butonul **2** (0);
- pedalei de frână;
- treceți în poziția neutră.

Valoarea vitezei de croazieră este memorată și afișată cu gri pe tabloul de bord.

Revenire la viteza de reglare

Dacă o viteză este memorată, este posibil să o restabiliți, după ce v-ați asigurat că, condițiile de circulație sunt adaptate (trafic, starea șoselei, condiții meteorologice...).

Apăsați butonul **3** (RES) dacă viteza vehiculului este mai mare de 30 km/h.

REGULATOR DE VITEZĂ

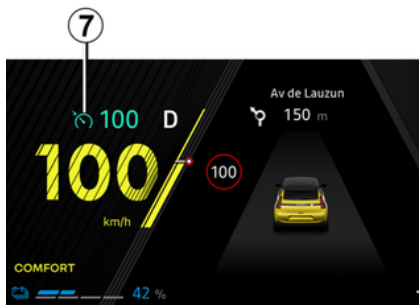

Atunci când este memorată viteza, activarea regulatorului de viteză este confirmată prin afișarea cu culoarea verde a vitezei de reglare și, în funcție de vehicul, de aprinderea matorului luminos 7.

Notă: dacă viteza înregistrată anterior este mult mai mare decât viteza curentă, vehiculul va accelera puternic până la acest prag.

Atunci când regulatorul de viteză este în stare de veghe, apăsați controlul 4 în sus (SET/+) sau în jos (SET/-) pe pentru a reactiva funcția regulatorului de viteză fără a ține cont de viteza memorată – este luată în considerare viteza la care rulează vehiculul.

Oprire funcție

Funcția regulatorului de viteză este întreruptă când apăsați comutatorul 7 pentru a deselecta regulatorul de viteză. În acest caz nu mai există viteză memorată.

 Pentru a ieși din sistemul de asistență la rulare, apăsați comutatorul 7 de câte ori este necesar până când atingeți OFF. Mesajul "Regulator viteză dezactivat" se afișează pe tabloul de bord. În acest caz, în funcție de vehicul, data viitoare când motorul este pornit, funcția "Limitator de viteză" va fi activată și se va aștepta stocarea unei limite de viteză.

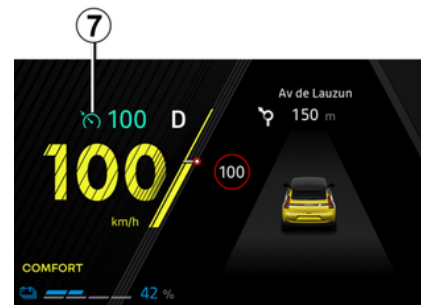

Martorul luminos 7 dispăre de pe tabloul de bord pentru a confirma faptul că funcția a fost dezactivată.



Trecerea în stare de veghe sau oprirea regulatorului de viteză nu antrenează reducerea rapidă a vitezei: trebuie să frânați prin apăsare pe pedala de frână.

REGULATOR DE VITEZĂ ADAPTIV STOP AND GO

prezentare

Pe baza informațiilor furnizate de un radar sau de o cameră, funcția Regulator de viteză adaptiv Stop and Go vă oferă opțiunea de a menține o viteză selectată, denumită viteză de croazieră, în timp ce păstrați o distanță de siguranță în raport cu vehiculul din față, de pe aceeași bandă.

În funcție de vehicul, atunci când funcția "Detectare semne de circulație" este activată ➔ **230**, sistemul poate adapta viteza vehiculului dvs. în funcție de semnele de limitare a vitezei detectate de cameră.

În funcție de țară și de abonament, sistemul va utiliza camera și harta pentru a ajusta în avans viteza vehiculului în funcție de context și de incidentele rutiere (senzori giratorii, curbe, semne de circulație sau zone cu limită de viteză).

Dacă vehiculul din față se oprește, Regulatorul de viteză adaptiv Stop and Go vă poate frâna vehiculul până la oprirea completă, înainte de a porni din nou.

Sistemul controlează accelerarea și decelerarea vehiculului dvs. cu ajutorul motorului și al sistemului de frânare.

Intervalul maxim al sistemului este de aproximativ 130 de metri. Acest lucru poate varia în funcție de condițiile de drum (relief, condiții meteorologice etc.).

Funcția regulatorului de viteză adaptiv Stop and Go poate fi activată de la 0 km/h, în funcție de condițiile rutiere (trafic, vreme etc.).

Funcția este indicată de simbolul



Notă:

- șoferul trebuie să respecte limita de viteză maximă și distanțele de siguranță în conformitate cu legislația din țara în care conduce;
- regulatorul de viteză autoadaptiv poate frâna vehiculul până la aproximativ o treime din capacitatea de frânare. În funcție de situație, șoferul poate fi nevoit să frâneze mai tare.



În timp ce modul ECO este activat, viteza de croazieră nu poate depăși viteza maximă pentru modul ECO ➔ **179**.



Sistemul de frânare regenerativă nu este disponibil atunci când funcția regulator de viteză sau regulator de viteză autoadaptiv este activată.



Funcția Regulator de viteză autoadaptiv Stop and Go nu declanșează o oprire de urgență și capacitatea sa de frânare este limitată.

REGULATOR DE VITEZĂ ADAPTIV STOP AND GO



Această funcție reprezintă un ajutor suplimentar la conducere.

Nu poate înlocui în nicio situație responsabilitatea șoferului de a respecta limitele de viteză, distanțele de siguranță sau vigilența acestuia.

Șoferul trebuie să mențină în permanență controlul asupra vehiculului.

Șoferul trebuie să adapteze întotdeauna viteza în funcție de mediul înconjurător și de condițiile de trafic.

Folosiți funcția Regulator de viteză adaptiv Stop and Go în afara zonelor intravilane, pe drumuri late cu linii vizibile.

Este posibil ca funcționarea regulatorului de viteză să fie limitată pe drumuri foarte sinuoase sau alunecoase (polei, acvaplănare, pietriș) sau în condiții meteorologice nefavorabile (ceață, ploaie, vânt lateral etc.)

Risc de accident.

Amplasarea camerei 1

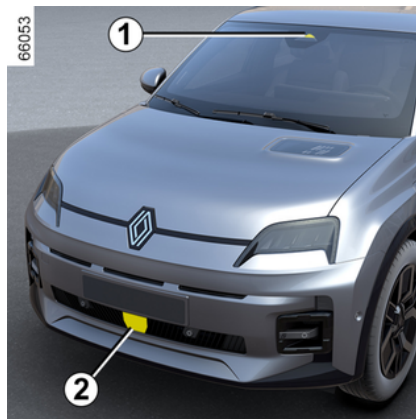

Aveți grijă ca parbrizul să nu fie acoperit (cu murdărie, noroi, zăpadă etc.).

Poziția radarului 2

Asigurați-vă că placa de protecție a radarului nu este acoperită (de murdărie, noroi, zăpadă, o placă de înmatriculare frontală montată necorespunzător), lovită, modificată (inclusiv vopseala) sau ascunsă de orice accesoriu montat în fața vehiculului (pe calandru sau siglă etc.).

Comenzi

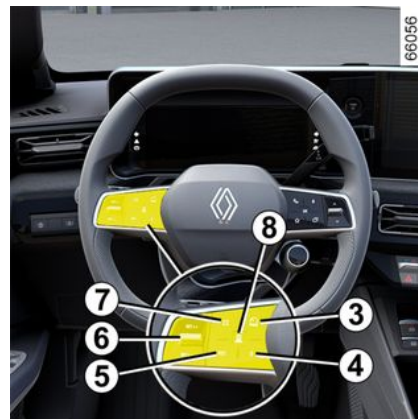

3. Buton pentru selectarea/anularea selectării sistemelor de asistență la conducere, în funcție de vehicul:

- Active driver assist;
- regulator de viteză adaptiv;
- limitator de viteză;
- OFF.

4. Treceți funcția în starea de veghe (cu viteza de croazieră memorată) (0).

5. Reapelați viteza de croazieră memorată (RES).

6.

REGULATOR DE VITEZĂ ADAPTIV STOP AND GO

- În sus: activează, crește viteza de croazieră sau stochează viteza curentă (SET/+).
- În jos: activează, reduce viteza de croazieră sau memorează viteza curentă (SET/-).

7. Buton pop-up (în funcție de vehicul): adaptați valoarea de referință a vitezei la limitele de viteză detectate



→ 230.

8. Reglarea distanței față de vehiculul din față.



În funcție de vehicul, puteți asocia funcția de regulator de viteză cu funcția "Detectare semne de circulație" → 230 prin apăsarea comutatorului 7.

În funcție de vehicul, dacă modul "OFF" este selectat înainte de oprirea motorului, funcția "Limitator de viteză" va fi activată implicit la următoarea pornire a vehiculului.



Suprafețele radarului și camerei trebuie să fie curate și nemodificate, pentru a garanta buna funcționare a sistemului.

Afișări

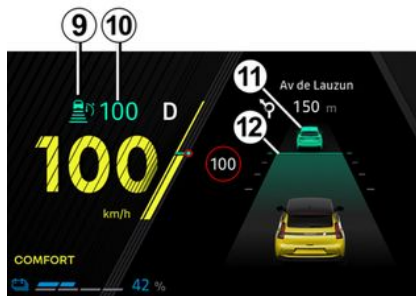

9. Martor luminos regulator de viteză adaptiv Stop and Go.

10. Viteza de croazieră memorată.

11. Vehicul în față.

12. Distanță de siguranță memorată



Important: trebuie să mențineți în permanență picioarele în apropierea pedalelor, pentru prevenirea oricărui eveniment.

Activarea



Apăsați comutatorul 3 pentru a selecta regulatorul de viteză adaptiv la 13. Martorul luminos 9 se aprinde în culoarea gri. Pe tabloul de bord apare mesajul "Pilot automat adaptiv selectat", însoțit de liniuțe, pentru a indica faptul că funcția regulator de

REGULATOR DE VITEZĂ ADAPTIV STOP AND GO

viteză este activată și așteaptă memorarea unei viteze de croazieră.

Notă: în funcție de vehicul, atunci când vehiculul este pornit, limitatorul de viteză este selectat automat dacă funcția **13** sau OFF a fost selectată ultima dată când vehiculul a fost oprit.

Această funcție nu poate fi activată atunci când:

- frâna de parcare este strânsă;
- centura de securitate a șoferului nu este cuplată;
- una sau mai multe uși sunt închise incorect;
- funcția "Parchare mâini libere" este deja activată.

Mesajul "Regulat. adaptiv indisponibil" se afișează pe tabloul de bord.

Reglare viteză

Atunci când vehiculul este staționar sau se deplasează la o viteză stabilizată, împingeți **6** în sus (SET/+) sau în jos (SET/-): funcția se activează și viteza curentă este memorată.

Viteza minimă de croazieră este 30 km/h.

Viteza de croazieră **10** înlocuiește liniuțele și regulatorul de viteză este confirmat prin apariția vitezei de croazieră în culoarea verde și a marotorului luminos **9**.

Dacă încercați să activați funcția la o viteză mai mare de 130 km/h sau, în funcție de vehicul, 170 km/h, se afișează mesajul "Viteză invalidă" și funcția rămâne inactivă.

Atunci când o viteză de reglare este memorată și reglarea este activată, piciorul dumneavoastră poate fi ridicat de pe pedala de accelerație.

Notă: dacă viteza vehiculului este mai mică de aproximativ 30 km/h, funcția utilizează o viteză de croazieră implicită de 30 km/h. Vehiculul va accelera până când va atinge viteza de croazieră memorată.

Activarea regulatorului de viteză cu recunoașterea semnelor de limitare a vitezei (afișajul A)



(în funcție de vehicul)

Dacă vehiculul este echipat cu funcția "Detectare semne de circulație" → **230**, apăsați pe butonul contextual **7** pentru a adapta viteza vehiculului la limitele de viteză **14** detectate de cameră.

La depășirea unui semn, viteza de croazieră **10** adoptă valoarea vitezei detectate **14**.

Activarea regulatorului de viteză cu recunoașterea avan-

REGULATOR DE VITEZĂ ADAPTIV STOP AND GO

sată a semnelor de limitare a vitezei (afișajul B)

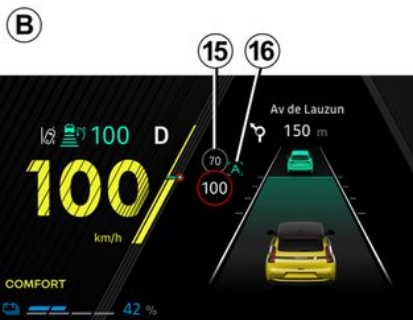

Litera "A" **16** afișată pe tabloul de bord confirmă activarea regulatorului de viteză cu recunoașterea avansată a semnelor de limitare a vitezei.



(în funcție de abonament)

Folosind camera, funcția "Detectare semne de circulație" ➔ **230** și harta asociate abonamentului, sistemul anticipează adaptarea automată a vitezei vehiculului până când este identificat și depășit următorul semn de limitare a vitezei **15**.

Activare/dezactivare

De pe ecranul multimedia, din domeniul "Vehicul", selectați "Asistență deplasare". Apoi, din fila "Confort", selectați "Regulator de viteză adaptiv cu limită de viteză".



Regulatorul de viteză cu recunoașterea avansată a semnelor de limitare a vitezei este asociat unui abonament. Dacă nu există niciun abonament, această funcție nu poate fi activată.

Pentru a gestiona abonamentul, consultați instrucțiunile multimedia.

Funcționare

Cu funcția activată, pe tabloul de bord sunt afișate următoarele viteze:

- viteză de croazieră **10**;
- limita actuală de viteză detectată de sistem pe secțiunea de drum pe care se deplasează vehiculul **14**;
- viteza detectată de sistem pe următoarea secțiune de drum sau zonă cu limită de viteză **15**.

Sistemul ia în considerare viteza detectată **15**. Viteza vehiculului se adaptează treptat, până când devine viteza de croazieră **10**, fără nicio acțiune din partea șoferului. Viteza indicată pe **15** este afișată pe **14** la depășirea semnului de limitare a vitezei sau a zonei identificate.

Notă:

- puteți, de asemenea, să activați/dezactivați funcția prin apăsarea lungă a butonului pop-up **7**;
- În unele cazuri (dacă există o diferență semnificativă între viteza vehiculului și limita de viteză detectată), sistemul vă poate solicita să validați manual viteza apăsând butonul pop-up **7**: pătratul alb **17** este afișat în jurul vitezei indicate pentru a vă informa.

REGULATOR DE VITEZĂ ADAPTIV STOP AND GO

Șoferul trebuie să fie mereu vigilent cu privire la viteza aplicată de sistem și rămâne responsabil pentru viteza vehiculului.

Atunci când funcția nu este activată sau abonamentul nu mai este activ, funcționarea este identică cu setarea vitezei de croazieră cu recunoașterea semnelor de limitare a vitezei (afișajul **A**).

Activarea regulatorului de viteză cu recunoașterea avansată a profilului drumului (afișajul **C)**

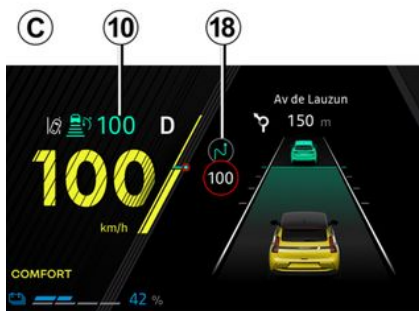

(în funcție de abonament)

Folosind camera, funcția "Detectare semne de circulație" ➔ **230** și hărțile

achiziționate cu abonament, sistemul poate anticipa și gestiona adaptarea automată a vitezei vehiculului dvs. atunci când detectează anumite condiții (cum ar fi un sens giratoriu, o curbă etc.).

Activare/dezactivare

De pe ecranul multimedia, din meniul "Vehicul", selectați "Asistență deplasare". Apoi, din fila "Confort", selectați "Controlul adaptiv contextual al vitezei de croazieră **".

În meniul "Reglări de adaptare a vitezei", selectați "La condiții de drum".

Funcționare

Când este detectată o condiție, pe tabloul de bord este afișat un simbol **18** pentru a vă informa. Apoi vehiculul își reglează automat viteza pentru a se apropia de zona detectată.



Odată ce starea nu mai este prezentă, vehiculul reia viteza de croazieră **10**.

Șoferul trebuie să fie mereu vigilent cu privire la viteza aplicată de sistem și rămâne responsabil pentru viteza vehiculului.

Atunci când funcția nu este activată, funcționarea este aceeași ca se-

tarea vitezei de croazieră cu recunoașterea semnelor de limitare a vitezei (afișajul **A**) sau viteza automată de croazieră cu recunoașterea avansată semnelor de limitare a vitezei (afișajul **B**).

Următoarele simboluri indică situațiile de conducere pe care sistemul le ia în considerare:

-  (sens giratoriu);
-  (viraj);
- Limitare de viteză .

Când lumina de semnalizare este activată:

-  (în funcție de zona geografică, ieșire).

Notă:

- în modul de control al vitezei de croazieră cu recunoașterea semnelor de limitare a vitezei (afișajul **A**), dacă șoferul nu validează manual noua limită de viteză sugerată în pătratul alb, odată ce situația de conducere a trecut, vehiculul va reveni automat la viteza inițială de croazieră;
- sunt luate în considerare doar evenimentele menționate. Alte evenimente nu sunt luate în considerare

REGULATOR DE VITEZĂ ADAPTIV STOP AND GO

(oprire sau cedarea trecerii, pante, taxe de drum etc.).



Regulatorul de viteză cu recunoașterea avansată a profilului drumului este asociat unui abonament. Dacă nu există niciun abonament, această funcție nu poate fi activată.

Pentru a gestiona abonamentul, consultați instrucțiunile multimedia.

Alerte predictive privind evenimentele și traficul

(în funcție de vehicul)



Folosind informații de trafic în timp real, sistemul vă poate avertiza cu privire la pericolele din trafic detectate de-a lungul traseului. Un martor luminos **19** apare pe tabloul de bord, însoțit de un mesaj.

Pentru mai multe informații, consultați manualul multimedia.

Activare/dezactivare

De pe ecranul multimedia, din meniul "Vehicul", selectați "Asistență deplasare". Apoi, din meniul "Comfort", selectați "Alerte predictive privind evenimentele și traficul".

Funcționare

În funcție de abonament și/sau zona geografică, vehiculul va ține cont de următorul eveniment dinamic și, dacă este necesar, își va adapta automat viteza:

–  (trafic aglomerat).

Notă: dacă există un nivel scăzut de încredere în detectarea evenimentului, sistemul va avertiza pur și simplu șoferul cu un mesaj "Trafic aglomerat".

În funcție de abonament și/sau zona geografică, utilizatorul este avertizat de prezența următoarelor evenimente, dar viteza de croazieră nu va fi afectată:

–  (lucrări rutiere);

–  (accident);

–  (vehicul staționar).

Notă: traficul aglomerat, lucrările rutiere, accidentele și vehiculele staționate sunt evenimente dinamice a căror poziție poate fi mai puțin precisă.

Șoferul trebuie să fie mereu vigilent cu privire la viteza aplicată de sistem și rămâne responsabil pentru viteza vehiculului.

REGULATOR DE VITEZĂ ADAPTIV STOP AND GO

Setarea vitezei de croazieră

Puteți varia viteza de croazieră prin apăsări repetate (pentru variație scăzută) sau prin apăsare lungă (pentru variație ridicată) pe comanda **6**:

- în jos: (SET/-) pentru a reduce viteza;
- în sus: (SET/+) pentru a crește viteza.

Activarea comenzii distanță de siguranță

De îndată ce regulatorul de viteză este activat, distanța de siguranță implicită **12** este afișată cu verde pe tabloul de bord.

Dacă sistemul detectează un vehicul pe banda dvs., un contur al vehiculului **11** apare deasupra indicatorului de distanță **12** de pe tabloul de bord.

Vehiculul dvs. își adaptează viteza la cea a vehiculului din față și aplică frânele, dacă este necesar (lămpile de stop se aprind), pentru a menține distanța afișată pe tabloul de bord.

Notă: dimensiunea conturului **11** variază în funcție de viteza care vă separă de vehiculul din față. Cu cât conturul este mai mare, cu atât vehiculul din față este mai aproape.

Reglarea distanței față de vehiculul din față

Puteți modifica distanța de siguranță față de vehiculul din față în orice moment, apăsând pe contactorul **8** în mod repetat.



Indicatorul de distanță orizontal de pe tabloul de bord indică diferite distanțe de siguranță disponibile:

- indicator de distanță **D**: distanță lungă (corespunde unui interval de aproximativ 2,4 secunde);
- indicator de distanță **E**: distanță intermediară 2 (corespunde unui interval de aproximativ două secunde);

- indicator de distanță **F**: distanță intermediară 1 (corespunde unui interval de aproximativ 1,6 secunde);
- indicator de distanță **G**: distanță scurtă (corespunde unui interval de aproximativ 1,2 secunde).

Indicatorul de distanță selectat apare în verde pe tabloul de bord. Celelalte indicatoare rămân gri.

Notă: distanța trebuie să fie setată în funcție de nivelul de trafic, reglementările locale și condițiile meteorologice.



Distanța de siguranță este reglată implicit pe indicatorul de distanță **E**.

Depășire a vitezei reglate

Viteza de croazieră poate fi depășită în orice moment prin apăsarea pedalei de accelerație.

Dacă este depășită, viteza de croazieră **10** apare în galben.

Dacă șoferul apasă pedala de accelerație, funcția "Control distanță" nu va mai funcționa.

Apoi, eliberați pedala de accelerație: regulatorul de distanță și regulatorul distanței de siguranță vor relua în

REGULATOR DE VITEZĂ ADAPTIV STOP AND GO

mod automat instrucțiunile privind viteza și distanța selectate anterior.

Manevră de depășire

Dacă doriți să depășiți vehiculul din față și doar dacă viteza dvs. depășește 70 km/h, activarea semnalizatoarelor reduce temporar următoarea distanță și declanșează accelerația pentru a facilita depășirea.

Anticiparea frânării în cazul unei schimbări de bandă cu ajutorul indicatorului de direcție

Dacă doriți să vă deplasați pe o bandă adiacentă unde este deja prezent un vehicul mai lent: atunci când activați semnalizatorul, sistemul va începe să vă ajusteze viteza în funcție de viteza vehiculului respectiv înainte de a începe manevra de schimbare a benzii.

Prevenirea depășirilor neautorizate

Când viteza vehiculului este mai mare de aproximativ 60 km/h, sistemul poate împiedica depășirea neautorizată pe partea dreaptă (sau pe partea stângă, în funcție de reglementările locale) dacă vă apropiați de un

vehicul care se află pe banda adiacentă.

În acest caz, sistemul vă reglează automat viteza pentru a preveni depășirea.

Cu toate acestea, puteți dezactiva temporar această funcție apăsând ușor pedala de accelerație pentru a relua viteza de croazieră.

Notă: sistemul se adaptează reglementărilor locale din țara în care vă aflați (conducerea pe partea dreaptă sau pe partea stângă).

Oprirea și pornirea vehiculului

Dacă vehiculul din față încetinește, sistemul își adaptează viteza până la oprirea completă a vehiculului, dacă este necesar (de exemplu: în trafic aglomerat). Vehiculul se oprește la o distanță de câțiva metri de vehiculul din față.

Atunci când vehiculul din față pornește din nou:

- dacă oprirea durează mai puțin de treizeci de secunde, vehiculul va porni din nou fără nicio acțiune necesară din partea șoferului.

Notă: șoferul trebuie să fie întotdeauna pregătit pentru incidente bruște în timpul conducerii și rămâne responsabil pentru controlul vehiculului: dacă sistemul

detectează un pieton în zona din jurul vehiculului, repornirea automată va fi inhibată până la următoarea oprire;

- dacă timpul de oprire depășește aproximativ treizeci de secunde, pentru ca vehiculul să pornească din nou, este necesar:
 - apăsați pedala de accelerație;
- sau
- apăsați o dată pe butonul **5** (RES).

Mesajul "Apasă RES sau accelerați Pentru repornire pilot automat" apare pe tabloul de bord pentru confirmare.

Dacă oprirea durează mai mult de aproximativ trei minute, frâna de parcare asistată este aplicată automat și regulatorul de viteză autoadaptiv Stop and Go este dezactivat.

Martorul luminos **9** se stinge pentru a confirma dezactivarea funcției.

Punere în stare de veghe a funcției

Puteți trece funcția în stare de veghe atunci când:

- apăsați contactorul **4** (0);
- aplicați pedala de frână în timp ce vehiculul se deplasează.

REGULATOR DE VITEZĂ ADAPTIV STOP AND GO

Funcția este dezactivată de sistem dacă:

- setați comanda de viteze la **R** sau **N**;
- decuplați centura de securitate a șoferului;
- deschideți una dintre deschiderile mobile;
- apăsați pe butonul de pornire/oprire motor;
- panta este prea abruptă;
- sunt declanșate anumite sisteme de corectare și de asistență la conducere (frânare activă de urgență, ABS, ESC etc.).

Notă: În funcție de vehicul, dacă recepția datelor conectate nu este optimă, sistemul comută automat la starea de veghe funcțiile de recunoaștere în avans a semnelor de limită de viteză și/sau de recunoaștere în avans a profilului drumului.

Cele două funcții sunt reactivate automat de îndată ce recepția datelor conectate redevine optimă.

Indiferent de circumstanțe, starea de veghe este confirmată de apariția martorilor luminoși în gri și a mesajului "Autopilot Dezactivat" pe tabloul de bord.



Trecerea Regulatorului de viteză adaptiv Stop and Go în stare de veghe sau dezactivarea acestuia nu antrenează reducerea rapidă a vitezei: trebuie să frânați prin aplicarea pedalei de frână, dacă este cazul.

leșire din starea de veghe

În funcție de viteza de croazieră memorată

Dacă o viteză este memorată, este posibil să o restabiliți, după ce v-ați asigurat că, condițiile de circulație sunt adaptate (trafic, starea șoselei, condiții meteorologice...). Apăsați butonul **5** (RES) pentru a regla viteza în intervalul de viteză valid.

În momentul revenirii la viteza memorată, activarea regulatorului de viteză este confirmată prin afișarea în verde a vitezei de croazieră.

Notă: dacă viteza memorată este mai mare decât viteza curentă, vehiculul va accelera până la viteza respectivă.

În funcție de viteza curentă

Atunci când regulatorul de viteză este în stare de veghe, apăsați butonul

6 în sus (SET/+) sau în jos (SET/-) pentru a reactiva funcția regulatorului de viteză fără a ține cont de viteza memorată: este luată în considerare viteza la care rulează vehiculul.

Avertismente "Preluăți controlul asupra vehiculului"

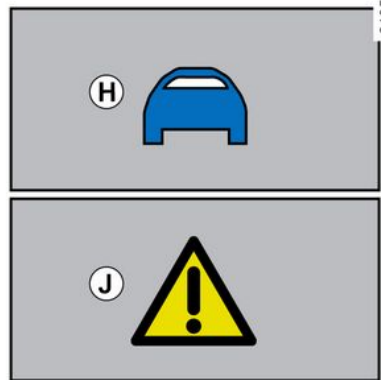

În anumite situații (de exemplu, când întâlniți un vehicul mult mai lent, când vehiculul din față schimbă rapid benzile etc.), este posibil ca sistemul să nu dispună de suficient timp pentru a reacționa.

În funcție de situație, sistemul emite un semnal sonor asociat cu:

- alerta portocalie **H**, dacă situația necesită atenția șoferului;

REGULATOR DE VITEZĂ ADAPTIV STOP AND GO

sau

– alerta roșie **J**, însoțită de mesajul "Frânați", dacă situația necesită atenția imediată a șoferului.

În toate situațiile, reacționați în consecință și efectuați manevrele corespunzătoare.

Oprire funcție



Funcția regulatorului de viteză adaptiv Stop and Go este întreruptă:

– dacă apăsați pe butonul **3**.

Martorul luminos **9** dispare de pe tabloul de bord pentru a confirma faptul că funcția a fost dezactivată.

i Pentru a ieși din sistemul de asistență la rulare, apăsați comutatorul **3** de câte ori este necesar până când atingeți OFF. Mesajul "Regulator viteză dezactivat" se afișează pe tabloul de bord. În acest caz, în funcție de vehicul, data viitoare când motorul este pornit, funcția "Limitator de viteză" va fi activată și se va aștepta stocarea unei limite de viteză.

Indisponibilitate temporară

Radar

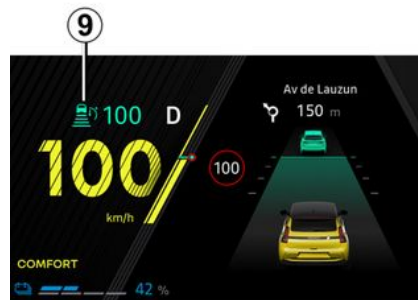

Radarul poate detecta vehiculele din fața vehiculului dvs. Sistemul nu poate funcționa corect dacă zona de detectare a radarului este acoperită sau dacă semnalul acestuia este perturbat.

Dacă zona de detectare a radarului este acoperită sau dacă semnalul acestuia este perturbat, mesajul "Radarul frontal nu detectează" este afișat pe tabloul de bord și funcția Regulator de viteză autoadaptiv Stop and Go este întreruptă.

REGULATOR DE VITEZĂ ADAPTIV STOP AND GO

Martorul luminos verde **9** dispare pentru a confirma dezactivarea automată a funcției.

Asigurați-vă că zona radarului rămâne curată și că nu este acoperită de zăpadă, de noroi, de o placă de înmatriculare montată necorespunzător sau de orice accesoriu montat în partea din față a vehiculului (pe calandru) sau ascunsă de orice accesoriu montat în partea din față a vehiculului (pe calandru sau siglă etc.).

Condițiile din anumite zone geografice pot perturba funcția, de exemplu:

- zone aride, tuneluri, poduri lungi sau drumuri cu trafic redus fără linii rutiere, fără semne de circulație sau cu vegetație în apropiere;
- o zonă militară sau un aeroport.

Trebuie să părăsiți aceste zone pentru a putea utiliza funcția.

În toate cazurile, dacă mesajul nu este șters după repornirea motorului, contactați un reprezentant al mărcii.

Camera

Sistemul nu poate funcționa în cazul în care camera este acoperită (de murdărie, noroi, zăpadă, condens etc.).

Dacă vizibilitatea camerei este redusă, mesajul "Camera frontală nu detectează" va fi afișat pe tabloul de bord și performanța regulatorului de viteză adaptiv Stop and Go va fi redusă. Rămâneți vigilenți.

Anomalie de funcționare

În cazul în care se detectează un defect de funcționare a funcției regulatorului de viteză adaptiv Stop and Go, mesajul "Asistență condus De verificat" apare pe tabloul de bord și funcția regulatorului adaptiv al vitezei de croazieră Stop and Go este întreruptă.

Dacă este detectată o anomalie de funcționare la una sau mai multe componente ale sistemului, funcția Regulator de viteză adaptiv Stop and Go este dezactivată.

În funcție de tipul defecțiunii, pe tabloul de bord este afișat mesajul:

- « Asistență condus Indisponibilă »;
- « Camera frontală nu detectează »;
- « Controlează camera frontală »;
- « Radarul frontal nu detectează »;
- « Radar frontal de controlat ».

Consultați Reprezentantul mărcii.

Limitările funcționării sistemului

Detectarea vehiculelor

Sistemul detectează numai vehiculele (autovehicule, camioane, motocicletele) care rulează în sensul de mers al vehiculului dvs.

Sistemul poate declanșa o frânare inadecvată sau întârziată.



Sistemul nu poate detecta:

- vehiculele care sosesc în intersecții: drum alunecos (de exemplu, **K**) etc.;
- vehiculele care merg pe partea greșită a drumului sau în marșarier spre dvs.

REGULATOR DE VITEZĂ ADAPTIV STOP AND GO



Regulatorul de viteză autoadaptiv Stop and Go trebuie utilizat în afara zonelor intravilane, pe drumuri late cu linii vizibile.

3

Detectarea în timpul unui viraj

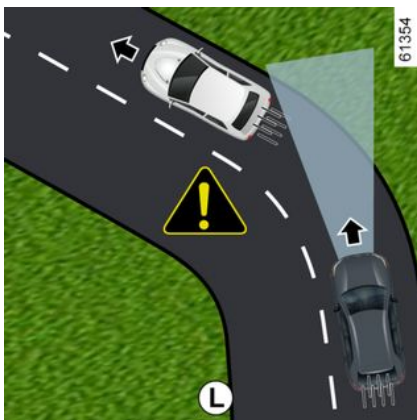

În timpul unui viraj sau al unei curbe, este posibil ca radarul și/sau camera să nu poată detecta temporar vehiculul din față (de exemplu, **L**).

Sistemul poate declanșa o accelerație.

La ieșirea dintr-o curbă, detectarea de către sistem a vehiculului din față poate fi perturbată sau întârziată.

Sistemul poate declanșa o frânare inadecvată sau întârziată.

Detectarea vehiculelor de pe benzile alăturate

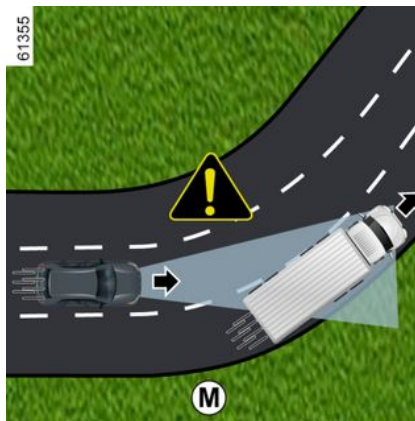

Sistemul poate detecta vehiculele care rulează pe o bandă alăturată atunci când:

- conduceți într-o curbă (de exemplu, **M**);
- rulați pe un drum cu benzi înguste;
- viteza vehiculului de pe banda alăturată este mai mică și dacă unul dintre vehicule se află prea aproape de banda celuilalt.

Sistemul poate declanșa incorect încetinirea sau frânarea vehiculului.

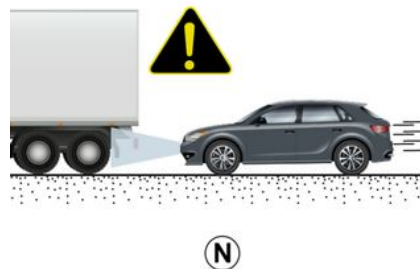

Vehicule în afara zonelor de detectare ale camerei și radarului.

Sistemul va reacționa târziu sau nu va reacționa deloc dacă vehiculele detectate sunt în afara zonelor de detectare ale camerei și radarului, în special în următoarele cazuri:

- vehiculele care transportă obiecte lungi care depășesc linia;
- lungimea reală a vehiculelor înalte (de exemplu, **N**) este în afara zonei de detectare a radarului (mașini de construcție, vehicule care remorchează utilaje agricole etc.);

61356

REGULATOR DE VITEZĂ ADAPTIV STOP AND GO

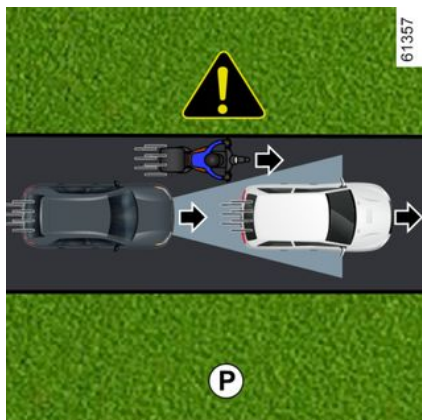

- vehiculele centrate insuficient pe bandă;
- vehiculele înguste care sunt foarte aproape (de exemplu, **P**).

Vehicule ascunse din cauza variațiilor de relief ale solului

Sistemul nu va detecta vehiculele ascunse din cauza variațiilor de relief ale solului sau pe cele situate în afara zonelor de detectare ale camerei și radarului, atunci când urcați sau coborâți o pantă.

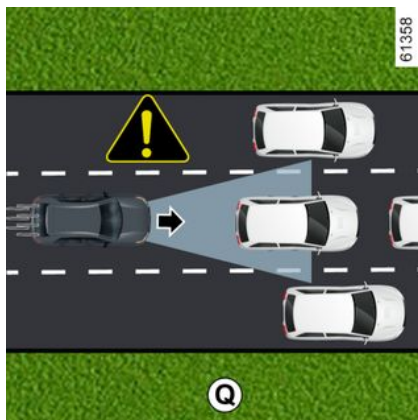

Vehicule staționare și lente

Este posibil ca sistemul să nu reacționeze sau să reacționeze foarte târziu la:

- vehicule staționate (de exemplu, **Q**);
- vehiculele foarte lente;

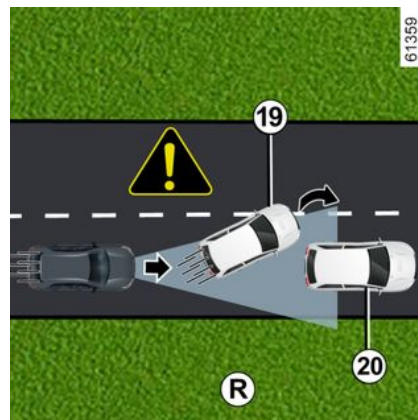

- vehiculele din față **19** care schimbă banda, dezvăluind un vehicul staționat **20** (de exemplu, **R**)



Fiți întotdeauna gata să răspundeți în toate circumstanțele.

Șoferul trebuie să mențină în permanență controlul asupra vehiculului.

Funcția Regulator de viteză autoadaptiv Stop and Go nu declanșează o oprire de urgență și capacitatea sa de frânare este limitată.

REGULATOR DE VITEZĂ ADAPTIV STOP AND GO

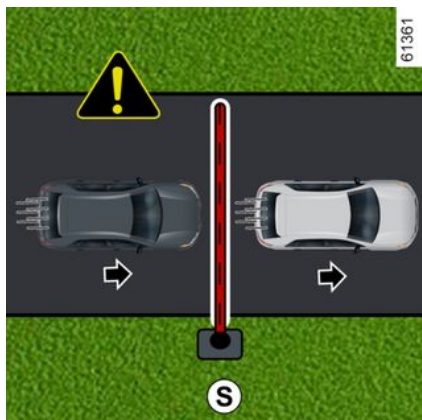

Nedetectarea obstacolelor și obiectelor fixe de mici dimensiuni

Sistemul nu poate detecta:

- pietoni, biciclete, scutere etc.;
- animale;
- obstacole fixe (bariere cu plată, ziduri etc.) (de exemplu, **S**).

Acestea nu sunt luate în considerare de către sistem. Acestea nu declanșează nicio alertă sau reacție din partea sistemului.

REGULATOR DE VITEZĂ ADAPTIV STOP AND GO

Avertismente



Această funcție reprezintă un ajutor suplimentar la conducere. Nu poate înlocui în nicio situație responsabilitatea șoferului de a respecta limitele de viteză, distanțele de siguranță sau vigilența acestuia.

Șoferul trebuie să mențină în permanență controlul asupra vehiculului.

În afara semnelor de limitare a vitezei și a informațiilor din hărțile rutiere din cartografie (vehicule dotate cu funcția "Detectare semne de circulație" și un abonament), sistemul nu ia în considerare alte informații despre trafic (semafoare, treceri pentru pietoni etc.). Șoferul trebuie să adapteze întotdeauna viteza în funcție de mediul înconjurător și de condițiile de rulare, indiferent de indicațiile sistemului.

Sistemul nu trebuie să fie considerat sub nicio formă detector de obstacole sau sistem anticolidiune.

Folosiți funcția Regulator de viteză adaptiv Stop and Go în afara zonelor intravilane, pe drumuri late cu linii vizibile.

Intervenții/reparații asupra sistemului

- În caz de impact, alinierea radarului și/sau a camerei poate fi modificată, funcționarea acestora putând fi, astfel, afectată. Dezactivați sistemul și consultați un reprezentant al mărcii.
- Orice intervenție în proximitatea radarului și/sau a camerei (înlocuiri, reparații, modificări la parbriz, vopsire etc.) trebuie să fie efectuată de către un specialist calificat.

Numai un Reprezentant al mărcii este abilitat să intervină asupra sistemului.

REGULATOR DE VITEZĂ ADAPTIV STOP AND GO



Situații de perturbare a sistemului

Funcționarea sistemului poate fi perturbată sau deteriorată de condiții precum:

- parbrizul sau bara parașoc este acoperită în zona radarului (cu murdărie, gheață, zăpadă, condens, o placă de înmatriculare etc.);
- un mediu complex (tunel etc.);
- condiții meteo nefavorabile (ninsoare, ploaie torențială, grindină, polei etc.);
- vizibilitate redusă (noapte, ceață etc.);
- orbirea (soare orbitor, luminile vehiculelor ce vin din sens opus etc.);
- drum îngust, șerpuit sau sinuos (viraje strânse etc.);
- un vehicul cu o diferență semnificativă de viteză;
- o hartă învechită sau un abonament expirat;
- utilizarea covoarelor care nu sunt adaptate la vehicul. Pe partea șoferului, nu utilizați decât covorașe adaptate vehiculului, care se prind peste elementele preinstalate și verificați regulat fixarea lor. Nu suprapuneți mai multe covorașe. **Risc de blocare a pedalelor.**

În acest caz, sistemul poate frâna sau accelera în mod neintenționat.

Multe situații neprevăzute pot afecta funcționarea sistemului. Unele obiecte sau vehicule care pot apărea în zona de detectare a camerei sau a radarului pot fi interpretate în mod incorect de către sistem, ceea ce poate duce la o posibilă accelerare sau frânare necorespunzătoare.

Trebuie să fiți întotdeauna atent la evenimentele neașteptate care pot apărea în timp ce conduceți. Păstrați întotdeauna controlul asupra vehiculului, prin menținerea picioarelor în apropierea pedalelor, astfel încât să puteți reacționa în cazul unui incident.



Dezactivare funcție

Trebuie să dezactivați funcția atunci când:

- vehiculul este remorcat (depanare);
- vehiculul tractează o remorcă sau o rulotă;
- vehiculul rulează într-un tunel sau aproape de o structură metalică;
- vehiculul ajunge la un punct de taxare, într-o zonă în care se efectuează lucrări rutiere sau pe o bandă îngustă;
- vehiculul este condus pe un drum foarte sinuos (drum montan etc.);
- vehiculul urcă sau coboară pe o pantă foarte abruptă;
- vizibilitatea este slabă (soare orbitor, ceață etc.);
- vehiculul rulează pe o suprafață de drum alunecoasă (ploaie, zăpadă, pietriș etc.);
- condițiile meteorologice sunt nefavorabile (ploaie, ninsoare, vânt lateral etc.);
- zona radarului a fost avariată (coliziuni etc.);
- zona camerei a fost deteriorată (de exemplu, interiorul sau exteriorul parbrizului);
- parbrizul este crăpat sau distorsionat.

În cazul în care sistemul funcționează anormal, dezactivați-l și contactați un reprezentant al mărcii.

ACTIVE DRIVER ASSIST

prezentare

"Active driver assist" este un sistem de asistență la conducere destinat utilizării în afara zonelor intravilane, pe drumuri largi cu linii vizibile.

Acest sistem este alcătuit din funcția "**Regulator de viteză adaptiv**" → 246 și funcțiile "**Centrare pe bandă**".

Sistemul vă permite:

- să mențină viteza vehiculului pe baza unei viteze memorate anterior;
- să reglezi distanța dintre vehiculul dvs. și vehiculul din față;
- să direcționeze vehiculul pe bandă;
- adapteze viteza vehiculului la viteza indicată pe semnele de circulație, automat sau după confirmarea de către șofer (în funcție de vehicul).



Acest sistem oferă asistență suplimentară la conducere.

Acesta nu poate înlocui în nicio situație responsabilitatea șoferului de a respecta limitele de viteză, distanțele de siguranță și vigilența acestuia. Este posibil ca sistemul să nu detecteze toate situațiile care ar necesita avertizarea în prealabil a șoferului.

Șoferul trebuie să păstreze întotdeauna controlul vehiculului său în toate circumstanțele și situațiile de conducere.

Șoferul trebuie să adapteze întotdeauna viteza în funcție de mediul înconjurător și de condițiile de trafic.

Risc de accident.

Funcția Regulator de viteză autoadaptiv.

Pe baza informațiilor furnizate de un radar sau de o cameră, sau a datelor cartografice trimise sistemului multimedia printr-o conexiune GSM (în funcție de țară și abonament), funcția Regulator de viteză autoadaptiv

vă oferă opțiunea de a menține o viteză selectată, denumită viteză de croazieră, în timp ce păstrați o distanță de siguranță în raport cu vehiculul din față, de pe aceeași bandă.

Viteza de croazieră se poate ajusta automat la o modificare a limitei de viteză (în funcție de țară și abonament).

Dacă vehiculul din față se oprește, Regulatorul de viteză autoadaptiv vă poate frâna vehiculul până la oprirea completă, înainte de a porni din nou.



Important: trebuie să mențineți permanent picioarele în apropierea pedalelor și mâinile pe volan, pentru a fi pregătit în caz de orice eveniment.

Sistemul controlează accelerarea și decelerarea vehiculului dvs. cu ajutorul motorului și al sistemului de frânare.

Funcția regulatorului de viteză adaptiv poate fi activată de la 0 km/h, în funcție de condițiile rutiere (trafic, vreme etc.).

ACTIVE DRIVER ASSIST

Este semnalată de simbolul 

→ 246.

Notă:

- șoferul trebuie să respecte limita de viteză maximă și distanțele de siguranță în conformitate cu legislația din țara în care conduce;
- Regulatorul de viteză autoadaptiv poate frâna vehiculul până la o treime din capacitatea de frânare. În funcție de situație, șoferul poate fi nevoit să frâneze mai tare.



Regulatorul de viteză autoadaptiv nu declanșează o oprire de urgență și capacitatea sa de frânare este limitată.

Pentru mai multe informații despre funcția Regulator de viteză autoadaptiv (activarea regulatorului de viteză, regulatorul de viteză cu recunoașterea semnelor de limitare a vitezei, reglarea vitezei de croazieră, distanța de urmărire, depășirea, indisponibilitatea temporară, limitările de funcționare a sistemului etc.)
→ 246.

Funcția "Centrare pe bandă"

Pe baza informațiilor de la o cameră, funcția "Centrare pe bandă" intervine în sistemul de direcție pentru a direcționa vehiculul pe bandă.

Această funcție este disponibilă numai atunci când Active driver assist este activat.

Dacă condițiile o permit, funcția poate fi activată:

- de la 0 km/h **cu un vehicul în față**. Odată activată, funcția poate interveni;

sau

- De la aproximativ 50 km/h **fără un vehicul în față**. Odată activată, funcția poate interveni de la aproximativ 30 km/h.

Funcția "Centrare pe bandă" este o caracteristică de confort.

Pe tabloul de bord este reprezentat

de martorul luminos .

Notă: În cazul unui viraj strâns, capacitățile de reținere laterală ale funcției sunt limitate și șoferul trebuie să ia imediat controlul asupra volanului.

Informații suplimentare

În funcție de vehicul, funcția "Active driver assist" poate fi utilizat cu cele-

lalte funcții de asistență la conducere.

Interacțiunea cu funcția "Prevenire a părăsirii benzii"

Când funcția "Centrare pe bandă" este în modul de reglare, aceasta va suspenda automat funcția "Prevenire împotriva traversării benzii" dacă a fost deja activată → 195. Atunci când funcția "Centrare pe bandă" nu controlează sistemul de direcție, funcția "Prevenire împotriva traversării benzii" poate fi reactivată dacă condițiile permit acest lucru.

ACTIVE DRIVER ASSIST

Amplasarea elementelor

3

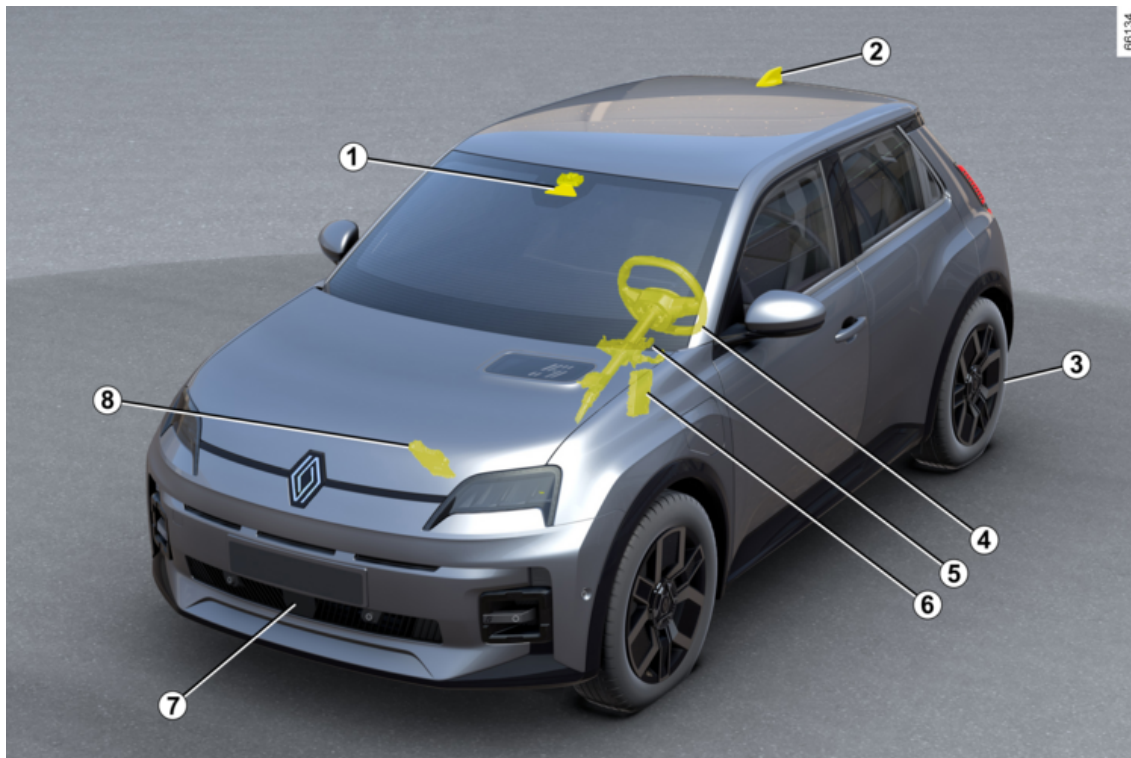

ACTIVE DRIVER ASSIST

1. Cameră.

Detectează marcajele de pe sol și poziția vehiculelor pe diferite benzi de circulație. Aceasta primește informații de la radar 7 și le îmbină cu propriile informații pentru a determina traiectoria și viteza vehiculului (acelerare/frânare). Printre altele, comandă parametrii de activare/dezactivare a sistemului (starea deschiderii ușii etc.). În funcție de vehicul, procesează informații pentru a detecta prezența mâinilor șoferului pe volan. Aveți grijă ca parbrizul să nu fie acoperit (cu murdărie, noroi, zăpadă etc.).

2. Antenă și hărți.

(în funcție de țară și abonament)
Hărțile rutiere și anumite condiții de rulare (senzori giratorii și viraje) sunt descărcate în funcție de traseul parcurs de vehicul. Prin urmare, sistemul poate anticipa decelerarea după o modificare a limitei de viteză specifice pe indicatoarele rutiere, în funcție de parametrii selectați de șofer. De asemenea, sistemul poate regla viteza vehiculului atunci când se apropie de un viraj strâns sau de un sens giratoriu.

3. Frână de parcare asistată.

Menține vehicul staționar, în anumite condiții.

4. Senzor de cuplu.

În funcție de vehicul, detectează mâinile pe volan.

5. Direcție asistată.

Aceasta acționează roțile din față pentru a ghida traiectoria vehiculului în funcție de informațiile transmise de calculatorul 6.

6. Calculatorul motorului.

Acesta controlează și direcționează motorul pentru a executa accelerația necesară.

7. Radar.

Calculează distanța dintre vehiculul dvs. și vehiculul din față. Intervalul maxim al sistemului este de aproximativ 150 de metri. Acest lucru poate varia în funcție de condițiile de drum (relief, condiții meteorologice etc.)
Asigurați-vă că zona radarului nu este obstrucționată (de murdărie, noroi, zăpadă, o placă de înmatriculare frontală montată necorespunzător), lovită, modificată (inclusiv vopsea) sau ascunsă de orice accesoriu montat în fața vehiculului (pe calandru sau siglă etc.).

8. Controlul activ al vehiculului.

Acest sistem furnizează informații

despre dinamica vehiculului către calculatorul 6 (viteză, accelerație laterală etc.) și acționează asupra sistemului de frânare pentru a controla decelerarea și pentru a menține vehiculul staționar.



Suprafețele radarului și camerei trebuie să fie curate și nemodificate, pentru a garanta buna funcționare a sistemului.

ACTIVE DRIVER ASSIST

Comenzi

3

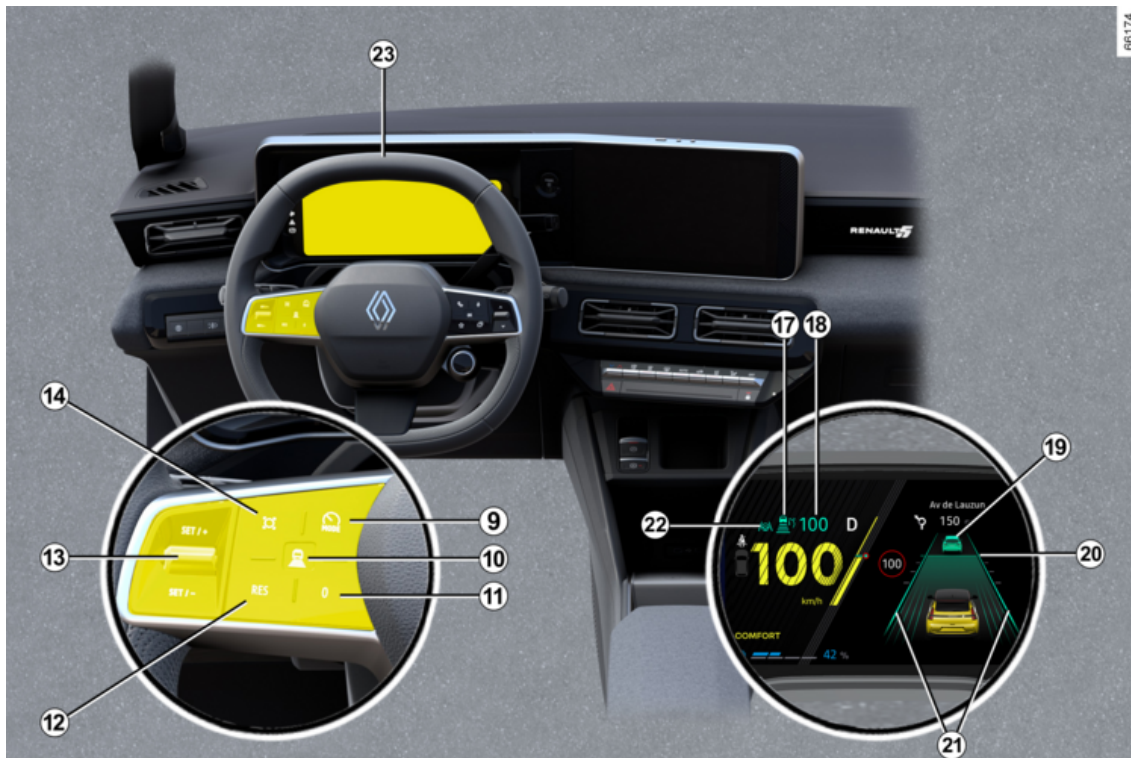

ACTIVE DRIVER ASSIST

9. Buton pentru selectarea/anularea selectării sistemelor de asistență la conducere, în funcție de vehicul:

- Active driver assist;
- regulator de viteză adaptiv;
- limitator de viteză;
- OFF.

10. Setări distanță de siguranță

11. Treceți funcția în starea de veghe (și memorati viteza limită) (0).

12. Reapelați viteza de croazieră memorată (RES).

13.

- În sus: activează, crește viteza de croazieră sau stochează viteza curentă (SET/+).

- În jos: activează, reduce viteza de croazieră sau memorează viteza curentă (SET/-).

14. Buton pop-up (în funcție de vehicul): adaptați valoarea de referință a vitezei la limitele de viteză detectate



→ 230.

În funcție de vehicul, dacă modul "OFF" este selectat înainte de oprirea motorului, funcția "Limitator de viteză" va fi activată implicit la următoarea pornire a vehiculului.

Este afișată pe tabloul de bord

17. Martor luminos  pentru funcția "Regulator de viteză autoadaptiv Stop and Go".

18. Viteza de croazieră memorată.

19. Vehicul în față.

20. Distanță de siguranță memorată

21. Indicatoare linie stânga și dreapta

22. Martor luminos pentru funcția

"Centrare pe bandă" .

24. Lampă de avertizare de detectare a luare a mâinilor de pe volan



Volan 23

Șoferul trebuie să păstreze întotdeauna mâinile pe volan.

Dacă șoferul rotește volanul cu suficientă forță, funcția "Centrare pe bandă" este întreruptă pentru a permite șoferului să recâștige controlul asupra vehiculului.

Dacă șoferul nu manevrează volanul (nu sunt detectate mâinile), funcția "Centrare pe bandă" este dezactivată după mai multe alerte.

Activarea/dezactivarea funcției "Active driver assist"

Activarea funcției



Pentru a activa funcția, apăsați butonul **9** de câte ori este nevoie pentru a selecta pictograma **25** pe tabloul de bord.

Martorul luminos al funcției "Centrare pe bandă" **22**  și martorul luminos

 sunt afișate cu gri pe tabloul de bord.

Apoi apăsați butonul de comandă de pe volan **13** în sus (SET/+) sau în jos (SET/-). Apoi se activează sistemul "Active driver assist", constând

ACTIVE DRIVER ASSIST

din Regulatorul de viteză autoadaptiv Stop and Go și funcția "Centrare pe bandă".

Notă: în funcție de vehicul, atunci când vehiculul este pornit, limitatorul de viteză este selectat automat dacă funcția **25** sau OFF a fost selectată ultima dată când vehiculul a fost oprit.

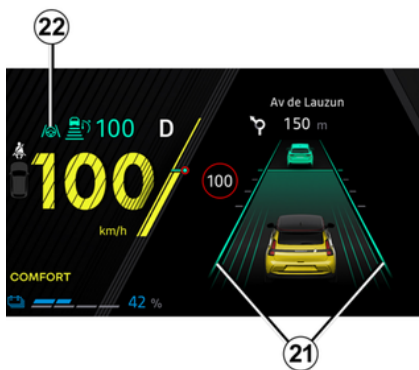

Martorul luminos verde **22** și indicatoarele de linie stânga și dreapta **21** sunt afișate în gri pe tabloul de bord pentru a confirma că funcția "Centrare pe bandă" este în funcțiune. Acesta intervine și vă ghidează vehiculul pe bandă.

Puteți să întrerupeți funcția "Centrare pe bandă" în orice moment, prin rotirea forțată a volanului. De îndată ce opriți rotirea volanului, funcția "Centrare pe bandă" se reactivează automat de îndată ce condițiile o permit.

Notă: trebuie să mențineți mâinile pe volan atunci când utilizați funcția "Centrare pe bandă". În niciun caz nu trebuie să vă luați mâinile de pe volan.

Dezactivare funcție

Apăsați contactorul **9**. Dezactivarea funcției este confirmată de dispari-

ția matorului luminos **22** și a indicatoarelor de linie dreapta și stânga **21** de pe tabloul de bord.

Notă: dacă funcția "Prevenire împotriva traversării benzii" a fost activată anterior și condițiile permit, aceasta se va reactiva automat.



Pentru a ieși din sistemul de asistență la rulare, apăsați comutatorul **9** de câte ori este necesar până când atingeți OFF. Mesajul "Regulator viteză dezactivat" se afișează pe tabloul de bord. În acest caz, în funcție de vehicul, data viitoare când motorul este pornit, funcția "Limitator de viteză" va fi activată și se va aștepta stocarea unei limite de viteză.

Reglarea poziției pe bandă

(în funcție de vehicul)

ACTIVE DRIVER ASSIST

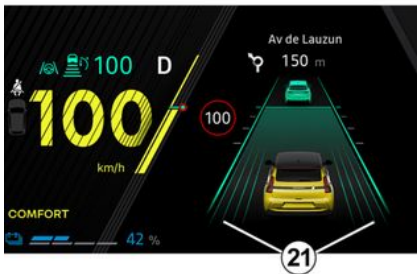

Pentru a activa ajustarea poziției pe bandă, trebuie îndeplinite următoarele condiții:

- funcția "Centrare pe bandă" trebuie să funcționeze cu martorul luminos **22** afișat cu verde pe tabloul de bord;
- viteza vehiculului trebuie să fie mai mică de aproximativ 50 km/h;
- vehiculul trebuie să circule pe un drum de mare viteză;
- vehiculul trebuie să se afle pe o bandă suficient de largă și dreaptă.

Odată îndeplinite aceste condiții, puteți regla poziția laterală a vehiculului pe bandă fără a dezactiva funcția "Centrare pe bandă".

Pentru a face acest lucru:

- rotiți volanul ușor la dreapta sau la stânga pentru a regla/decala vehiculul pe bandă până când ajungeți în poziția dorită;
- mențineți presiunea pe volan timp de aproximativ 10 secunde: poziția vehiculului este calculată automat în funcție de viteză, lățimea benzii și tipul de linie;
- relaxați mâna pe volan: vehiculul menține poziția de decalaj și săgețile **21** afișate pe tabloul de bord indică faptul că reglarea a fost aplicată.

Notă: în anumite condiții de condus, cum ar fi la apropierea de viraje și atingerea unei viteze de peste aproximativ 70 km/h, vehiculul poate fi recentrat automat.

Pentru a reveni pe centrul benzii, rotiți ușor volanul în direcția opusă, apoi opriți rotirea după ce vehiculul a ajuns în centrul benzii.

Funcția "Centrare pe bandă" în stare de așteptare

Funcția "Centrare pe bandă" este pusă automat în standby în următoarele cazuri:

- marcajele benzii de circulație nu mai sunt detectate de sistem sau sunt detectate doar pe o parte;
- banda este prea îngustă sau prea lată;

- sistemul nu detectează mâinile pe volan;
- în anumite condiții de conducere (sens giratoriu, intersecție, curba este prea strânsă etc.);
- viteza vehiculului este mai mică de aproximativ 30 km/h, fără niciun vehicul în față;
- vehiculul depășește o linie;
- sistemul este întrerupt temporar (de exemplu: cameră acoperită de murdărie, noroi, zăpadă, condens etc.).

Anumite acțiuni efectuate de șofer suspendă, de asemenea, funcția "Centrare pe bandă":

- activarea semnalizatoarelor;
- rotind volanul cu suficientă forță.

Funcția este confirmată ca fiind în stare de veghe prin apariția luminii

de avertizare gri **22**  și indicatoarele de linie stânga și dreapta **21** de pe tabloul de bord.

Odată îndeplinite condițiile, funcția reglează și menține din nou poziția vehiculului pe bandă. Martorul luminos

22  și indicatoarele de linie stânga și dreapta **21** sunt afișate în verde pe tabloul de bord.

Cazuri particulare

ACTIVE DRIVER ASSIST

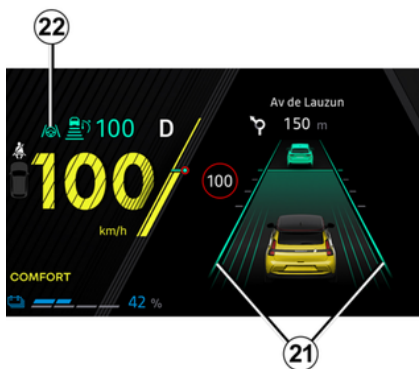

Sistemul anticipează anumite situații (apropierea unei linii de delimitare a benzii etc.) care pot cauza suspendarea funcției "Centrare pe bandă".

În acest caz, martorul luminos

22  și indicatorul liniei stânga sau dreapta **21** sunt afișate cu galben pe tabloul de bord pentru a avertiza șoferul.

În unele cazuri (dacă camera nu poate detecta liniile etc.), sistemul este pus în așteptare și se aude un semnal sonor.



Important: trebuie să mențineți permanent picioarele în apropierea pedalelor și mâinile pe volan, pentru a fi pregătit în caz de orice eveniment.



Puteți modifica **traiectoria vehiculului** în orice moment prin rotirea volanului.

ACTIVE DRIVER ASSIST

Avertizarea "Păstrați mâinile pe volan"



Când viteza vehiculului depășește aproximativ 10 km/h, dacă sistemul Active driver assist nu vă mai detectează mâinile pe volan, vor fi declanșate mai multe niveluri de avertizare:

- după aproximativ 15 secunde, mesajul "Păstrați mâinile pe volan" apare în galben pe tabloul de bord;
- după aproximativ 30 de secunde, mesajul "Păstrați mâinile pe volan"

și martorul luminos **24**  apar în roșu pe tabloul de bord, împreună cu un semnal sonor;

- după aproximativ 35 de secunde, dacă șoferul nu pune mâinile înapoi pe volan în urma avertismentelor, sistemul va fi dezactivat și va emite un bip. **Funcția de asistență la oprirea de urgență este declanșată automat → 279.**

 În cazul primelor două niveluri de alertă, sistemul oprește alertele atunci când detectează din nou prezența mâinilor șoferului pe volan. Funcția continuă să direcționeze vehiculul pe bandă.

Notă: în anumite situații, este posibil ca funcția "Centrare pe bandă" să nu vă mai detecteze mâinile pe volan și să fie emisă o alertă:

- șoferul ține volanul foarte ușor;
- șoferul poartă mănuși;
- ...

ACTIVE DRIVER ASSIST

În cazul unei curbe strânse

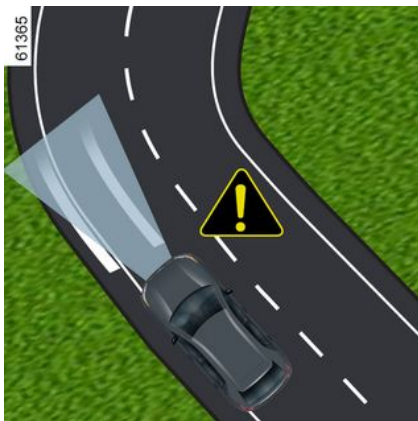

În cazul unei curbe strânse și în funcție de viteza vehiculului, capacitățile de reținere laterală ale funcției vor fi limitate și necesită intervenția imediată a șoferului asupra volanului, astfel încât vehiculul să rămână pe bandă.

Dacă șoferul nu intervine, funcția declanșează o vibrație a volanului pentru a semnaliza faptul că vehiculul este pe cale să depășească o linie, iar șoferul trebuie să acționeze imediat.

Martorul luminos **22**  și indicatoarele de linie stânga și dreapta **21**

sunt afișate cu roșu pe tabloul de bord.

Dacă vehiculul traversează complet o linie și iese de pe bandă sau dacă curba este prea strânsă, funcția de "Centrare pe bandă" trece în stare de veghe.

Funcția este confirmată ca fiind în stare de veghe prin apariția marto-

rului luminos gri **22**  și a indicatoarelor de linie stânga și dreapta **21** pe tabloul de bord.

 Funcția "Centrare pe bandă" nu poate ajuta șoferul atunci când intră într-un sens giratoriu sau o intersecție și poate să treacă automat în stare de veghe. În toate cazurile, șoferul trebuie să rotească întotdeauna volanul pentru a gestiona traiectoria vehiculului în aceste condiții de conducere.

Temporar indisponibil

Radar



Radarul poate detecta vehiculele din fața vehiculului dvs. Sistemul nu poate funcționa corect dacă zona de detectare a radarului este acoperită sau dacă semnalul acestuia este perturbat.

Dacă zona de detectare a radarului este acoperită sau dacă semnalul acestuia este perturbat, mesajul "Radarul frontal nu detectează" este afișat pe tabloul de bord și sistemul Active driver assist este întrerupt.

ACTIVE DRIVER ASSIST

Martorul luminos verde **17** dispare pentru a confirma dezactivarea automată a sistemului.

Asigurați-vă că zona radarului rămâne curată și că nu este acoperită de zăpadă, de noroi, de o placă de înmatriculare montată necorespunzător sau de orice accesoriu montat în partea din față a vehiculului (pe calandru) sau ascunsă de orice accesoriu montat în partea din față a vehiculului (pe calandru sau siglă etc.).

Condițiile din anumite zone geografice pot perturba funcționarea sistemului, de exemplu:

- zone aride, tuneluri, poduri lungi sau drumuri cu trafic redus fără linii rutiere, fără semne de circulație sau cu vegetație în apropiere;
- o zonă militară sau un aeroport.

Trebuie să părăsiți aceste zone pentru ca sistemul să funcționeze.

În toate cazurile, dacă mesajul nu este șters după repornirea motorului, contactați un reprezentant al mărcii.

Cameră

Este posibil ca sistemul să nu asigure menținerea vehiculului pe banda de rulare dacă camera este ascunsă (de murdărie, noroi, zăpadă, ceață

etc.). În acest caz, funcția "Centrare pe bandă" este pusă în așteptare.

Funcția de control adaptiv al vitezei rămâne operațională, dar cu performanțe reduse.

Rămâneți vigilenți.

În unele cazuri, aceasta este însoțită de mesajul "Camera frontală nu detectează" pe tabloul de bord.

Anomalie de funcționare

Dacă se detectează o eroare de funcționare, pe tabloul de bord se afișează mesajul "Asistență condus indisponibilă" sau "Asistență condus De verificat", iar sistemul este dezactivat.

În funcție de natura defecțiunii, funcția de regulator de viteză adaptiv poate rămâne operațională.

În toate cazurile, vă rugăm să consultați un reprezentant al mărcii în caz de anomalii ale sistemului.

Avertismente



"Active driver assist" este un ajutor suplimentar la conducere. Acesta nu poate înlocui în nicio situație responsabilitatea șoferului de a respecta limitele de viteză, distanțele de siguranță și vigilența acestuia.

Șoferul trebuie să mențină în permanență controlul asupra vehiculului.

Șoferul trebuie să adapteze întotdeauna traiectoria și viteza în funcție de mediul înconjurător și de condițiile de rulare, indiferent de indicațiile sistemului.

În afară de liniile care delimitează banda de circulație și indicatoarele de limitare a vitezei, în limitele capacităților de detecție ale sistemului și a datelor cartografice transmise sistemului multimedia (în funcție de țară și abonament), anumite condiții (alte semne de circulație, semafoare, treceri de pietoni etc.) nu sunt luate în considerare de sistem. Acestea nu declanșează nicio alertă sau reacție din partea sistemului.

"Active driver assist" utilizează funcțiile "Regulator de viteză autoadaptiv Stop and Go" și "Centrare pe bandă". Sistemul nu trebuie să fie considerat sub nicio formă detector de obstacole sau sistem anticolidiune.

Folosiți "Active driver assist" numai în afara zonelor intravilane, pe drumuri late cu linii vizibile.

Nu trebuie utilizat în condiții de trafic aglomerat, pe drumuri sinuoase sau alunecoase (polei, acvoplanare, pietriș) sau atunci când condițiile meteorologice sunt defavorabile (ceață, ploaie, vânt lateral etc.).

Risc de accident.

Intervenții/reparații asupra sistemului

- În caz de impact, alinierea radarului și/sau a camerei poate fi modificată, funcționarea acestora putând fi, astfel, afectată. Dezactivați sistemul și consultați un reprezentant al mărcii.
- Orice intervenție în proximitatea radarului și/sau a camerei (înlocuiri, reparații, modificări la parbriz, vopsire etc.) trebuie să fie efectuată de către un specialist calificat.

Numai un Reprezentant al mărcii este abilitat să intervină asupra sistemului.

Situații de perturbare a sistemului

Funcționarea sistemului poate fi perturbată sau deteriorată de anumite condiții, de exemplu:

- obstrucționarea parbrizului sau a zonei radarului (de murdărie, gheață, zăpadă, condens etc.). Verificați frecvent curățenia și starea parbrizului, ale lamelelor ștergătoarelor de parbriz și ale barei parașoc față;
- un mediu complex (tunel, structură metalică etc.);
- condiții meteo nefavorabile (ninsoare, ploaie torențială, grindină, polei etc.);

ACTIVE DRIVER ASSIST

- vizibilitate redusă (noapte, ceață etc.);
- contrast slab între vehiculul din față și mediul înconjurător (de exemplu: vehicul alb într-o zonă cu zăpadă etc.);
- orbirea (soare orbitor, luminile vehiculelor ce vin din sens opus etc.);
- drum îngust, șerpuit sau sinuos (viraje strânse etc.);
- liniile bituminoase detectate ca linie de sistem;
- benzi îngustate/lățite;
- marcaje rutiere multiple (lucrări rutiere etc.);
- liniile rutiere sunt neregulate sau greu de deosebit (de exemplu: marcajele parțial șterse, distanță prea mare, suprafață de drum cu denivelări etc.);
- semne de circulație care nu includ o săgeată, amplasate la ieșirea de pe autostradă;
- o zonă cu conectivitate redusă care face imposibilă localizarea geografică a vehiculului sau hărți care nu sunt actualizate;
- un vehicul cu o diferență semnificativă de viteză;
- utilizarea covoarelor care nu sunt adaptate le vehicul. Pe partea șoferului, nu utilizați decât covorașe adaptate vehiculului, care se prind peste elementele preinstalate și verificați regulat fixarea lor. Nu suprapuneți mai multe covorașe. **Risc de blocare a pedalelor.**

În aceste cazuri:

- **Risc de frânare sau accelerare accidentală.**
- **Risc de corecție nedorită, incorectă sau de necorectare a traiectoriei.**

Multe situații neprevăzute pot afecta funcționarea sistemului. Unele obiecte sau vehicule care pot apărea în zona de detectare a camerei sau a radarului pot fi interpretate în mod incorect de către sistem, ceea ce poate duce la o posibilă accelerare sau frânare necorespunzătoare.

Dezactivare sistem

Trebuie să dezactivați sistemul atunci când:

- vehiculul rulează pe un drum sinuos;
- vehiculul este remorcat (depanare);
- vehiculul tractează o remorcă sau o rulotă;
- vehiculul ajunge la un punct de taxare, într-o zonă în care se efectuează lucrări rutiere sau pe o bandă îngustă;
- vehiculul urcă sau coboară pe o pantă foarte abruptă;
- vizibilitatea este slabă (soare orbitor, ceață etc.);

ACTIVE DRIVER ASSIST

- condițiile meteorologice sunt nefavorabile (ploaie, ninsoare, vânt lateral etc.);
- vehiculul rulează pe o suprafață de drum alunecoasă (ploaie, zăpadă, pietriș etc.);
- zona camerei a fost deteriorată (de exemplu, interiorul sau exteriorul parbrizului);
- parbrizul este crăpat sau deformat;
- zona radarului a fost avariata (coliziuni etc.).
- suprafața volanului este deteriorată sau umedă.

În cazul în care sistemul funcționează anormal, dezactivați-l și contactați un reprezentant al mărcii.

Trebuie să fiți întotdeauna atent la evenimentele neașteptate care pot apărea în timp ce conduceți. Trebuie să mențineți permanent controlul asupra vehiculului, ținând picioarele în apropierea pedalelor și mâinile pe volan, astfel încât să fiți pregătit să acționați în cazul unui eveniment.

ASISTENȚĂ LA OPRIREA DE URGENȚĂ

prezentare

Funcția de asistență la oprirea de urgență este un sistem de asistență la conducere care acționează automat asupra direcției și frânării vehiculului atunci când detectează situații în care nu mai aveți mâinile pe volan sau nu mai urmăriți drumul.

În funcție de vehicul, sistemul este asociat cu următoarele sisteme de asistență la conducere:

– funcțiile "Avertizare privind atenția șoferului" → 225 și/sau "Avertizare privind oboseala șoferului" → 227 (Operațiunea A);

și/sau

– sistemul "Active driver assist" → 264 (Operațiunea B).

În funcție de funcția sau sistemul activat, "Asistența la oprirea de urgență" este pregătită să intervină atunci când:

- șoferul ignoră avertismentele vizuale și sonore emise atunci când sunt detectate semne de distragere a atenției sau oboseală (Operațiunea A);
- Șoferul ignoră diferitele niveluri de avertizare vizuale și sonore emise în cazul nedetectării mâinilor pe volan (Operațiunea B).

Pentru ambele moduri de funcționare A și B, **odată ce funcția "Asistență la oprirea de urgență" este activată, sistemul:**

- menține vehiculul pe bandă, menținând în același timp o distanță sigură față de vehiculul din față (vehiculul urmărit);
- încetinește vehiculul până la oprirea completă dacă șoferul nu reacționează la diferitele avertismente.



Acest sistem oferă asistență suplimentară la conducere.

Funcția nu poate, în nici un caz, să înlocuiască responsabilitatea șoferului în timpul condusului.

Șoferul trebuie să adapteze întotdeauna condusul în funcție de nivelul de atenție și oboseală, indiferent de indicațiile sistemului.

Este posibil ca sistemul să nu detecteze toate situațiile care ar necesita avertizarea în prealabil a șoferului.

Șoferul trebuie să păstreze întotdeauna controlul vehiculului său în toate circumstanțele și situațiile de conducere.

Risc de accident.

ASISTENȚĂ LA OPRIREA DE URGENȚĂ

Amplasarea elementelor

3

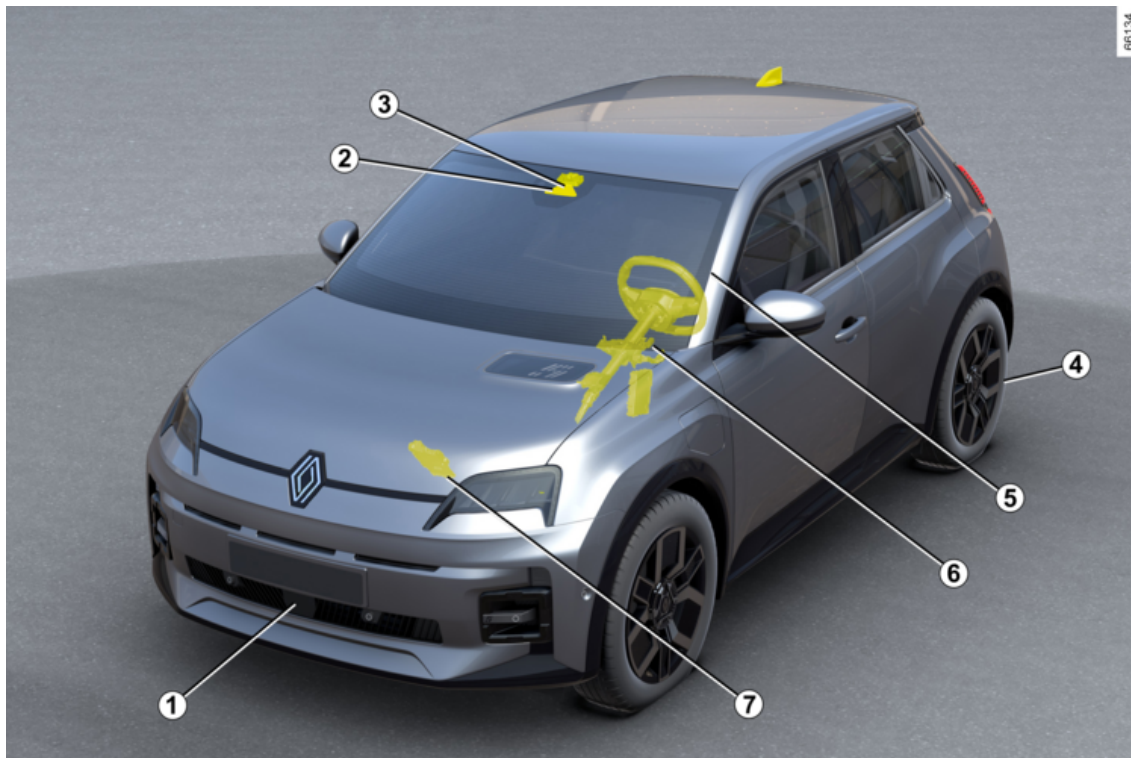

ASISTENȚĂ LA OPRIREA DE URGENȚĂ

1. Radar.

Calculează distanța dintre vehiculul dvs. și vehiculul din față (vehicul următor).

Intervalul maxim al sistemului este de aproximativ 130 de metri. Acest lucru poate varia în funcție de condițiile de drum (relief, condiții meteorologice etc.).

Asigurați-vă că zona radarului nu este obstrucționată (de murdărie, noroi, zăpadă, o placă de înmatriculare frontală montată necorespunzător), lovită, modificată (inclusiv vopsea) sau ascunsă de orice accesoriu montat în fața vehiculului (pe calandru sau siglă etc.).

2. Cameră.

Detectează marcajele de pe sol și poziția vehiculelor pe diferite benzi de circulație.

Aveți grijă ca parbrizul să nu fie acoperit (cu murdărie, noroi, zăpadă etc.).

3. Calculator.

Computerul asociat cu camera **2** folosește informațiile de la radarul **1**. Le completează și le încrucișează cu informațiile de la camera pentru a determina traiectoria și viteza vehiculului pentru a-i regla comportamentul (poziția pe bandă sau frânare).

În plus, controlează setările de porni-

re/oprire a sistemului.

În funcție de vehicul, procesează, de asemenea, informații pentru a detecta prezența mâinilor șoferului pe volan.

4. Frână de parcare asistată.

Menține vehicul oprit, în anumite condiții.

5. Cameră interioară.

Acesta permite sistemului să analizeze comportamentul feței șoferului și să detecteze semne de distragere a atenției sau oboseală.

Asigurați-vă că camera nu este obstrucționată (murdărie, noroi, zăpadă...) sau acoperită.

6. Direcție asistată.

Aceasta acționează roțile din față pentru a ghida traiectoria vehiculului în funcție de informațiile transmise de calculatorul **3**.

7. Controlul activ al vehiculului.

Acest sistem furnizează informații despre dinamica vehiculului către calculatorul **3** (viteză, accelerație laterală etc.) și acționează asupra sistemului de frânare pentru a controla decelerarea și pentru a menține vehiculul staționat.

Funcționare



Această funcție reprezintă un ajutor suplimentar la conducere.

Șoferul poate interveni pentru a recâștiga controlul vehiculului său.

3

Operațiunea A



Sistemul este activat **de la aproximativ 20 km/h**, atunci când șoferul ignoră avertismentele vizuale și sonore emise dacă sunt detectate semne de distragere a atenției sau

ASISTENȚĂ LA OPRIREA DE URGENȚĂ

oboseală de către camera interioară **5**.

Notă: sistemul nu înregistrează imagini și funcționează în timp real.

Pentru mai multe informații despre modul în care funcționează funcțiile "Avertizare atenție șofer" → **225** și/ sau "Alertă oboseală șofer" → **227**.

Operațiunea B



Sistemul se declanșează **de la aproximativ 10 km/h**, dacă șoferul ignoră diferitele avertismente vizuale (inclusiv afișarea luminii de avertizare

cu roșu ) și avertismentele sonore emise în cazul în care mâinile nu sunt detectate pe volan **8**.

Notă: este interzisă montarea oricăror accesorii pe volan (husă de protecție etc.).

Pentru mai multe informații despre funcționarea Active driver assist → **264**.

Procedura de oprire de urgență

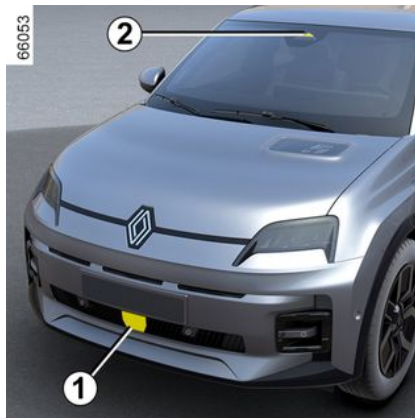

Procedura și condițiile de oprire pentru funcția "Asistență la oprirea de urgență" sunt identice indiferent dacă se află în modul de funcționare **A** sau **B**.

Odată declanșată:

– Funcția "Asistență la oprirea de urgență" menține vehiculul pe propria bandă și menține o distanță de siguranță față de vehiculul din față (vehi-

culul urmărit), datorită informațiilor furnizate de radarul **7** și camera **2**;
– luminile de avarie se aprind automat, matorul luminos rămâne aprins și mesajul "Oprire de urgență Păstrați control" este afișat pe tabloul de bord însoțit de matorul lu-

minos roșu  și un semnal sonor;
– frânele vehiculului sunt apoi aplicate în trepte pentru a vă încuraja să recâștigați controlul. Dacă nu reacționați, sistemul încetinește treptat vehiculul până când se oprește complet;
– după oprirea vehiculului, mesajul "Oprire de urgență efectuată" este afișat pe tabloul de bord, tot însoțit de semnalul sonor. Sistemul menține vehiculul imobilizat.

ASISTENȚĂ LA OPRIREA DE URGENȚĂ



Performanța de frânare și menținere a benzii de rulare a funcției de asistență la oprire de urgență este limitată.

Sistemul nu este capabil să asigure că vehiculul este menținut pe banda sa atunci când:

- sistemul nu mai detectează liniile;
- banda este prea îngustă;
- curba este prea strânsă;
- ...

Risc de accident.

După ce vehiculul se oprește:

- semnalul de avarie rămâne aprins;
- deschiderile mobile se deblochează automat;

- matorul luminos  rămâne roșu până când șoferul reia controlul vehiculului;
- frâna de parcare electronică **4** este aplicată automat la aproximativ trei minute după oprirea vehiculului.



Nu rămâneți staționar pe banda de circulație. Reluați controlul vehiculului și ajungeți într-un loc sigur.

Risc de accident.

Șoferul poate întrerupe funcția de asistență la oprire de urgență și poate recâștiga controlul vehiculului în orice moment (în timpul manevrei sau în timpul fazei de oprire) efectuând o acțiune separată sau o combinație de acțiuni.

În funcție de vehicul, acțiunile posibile sunt următoarele:

- apăsarea puternică a pedalei de accelerație;
- apăsarea puternică a pedalei de frână (în timp ce vehiculul este în mișcare);
- rotirea abruptă a volanului;
- apăsarea pedalei de frână în timp ce schimbați poziția schimbătorului de viteze;
- efectuarea unei acțiuni asupra frânei de parcare electronice;
- efectuarea unei acțiuni moderate asupra pedalei de accelerație, însoțită de o acțiune moderată asupra volanului;

- rotirea ușoară a volanului în timp ce apăsați butonul (0) de pe volan;
- rotirea ușoară a volanului în timp ce apăsați pedala de accelerație;
- rotirea ușoară a volanului în timp ce apăsați pedala de frână.



Dacă funcția de asistență la oprire de urgență este declanșată, funcția de asistență activă a șoferului va fi dezactivată dacă a fost activată anterior. Reluați controlul vehiculului cât mai curând posibil,

în timpul manevrei sau în timpul fazei de oprire.

După ce ați reluat controlul vehiculului, puteți reactiva manual sistemul.

Activare/dezactivare



Din motive de securitate, efectuați reglajele în timp ce vehiculul este staționar.

ASISTENȚĂ LA OPRIREA DE URGENȚĂ

Activarea/dezactivarea - Operațiunea A



În funcție de vehicul și de perioada de timp care urmează ultimei opriri a motorului, alertele sunt reactivate:

- atunci când vehiculul este deblocat;

sau

- la deschiderea unei uși față;

sau

- atunci când motorul este pornit.



Din ecranul multimedia **9**, pentru a activa sau dezactiva funcția de asistență la oprirea de urgență este necesar să activați în prealabil cel puțin una dintre următoarele două funcții:

- « Alertă de distrag. atenție » ;
- « Alertă oboseală ».

Apoi pentru a activa sau dezactiva setarea:

- "Asistență la oprirea de urgență".

Pentru mai multe informații, consultați instrucțiunile multimedia.

Notă: odată ce setarea este activată, aceasta va fi asociată automat cu cele două funcții "Avertizare atenție șofer" și "Avertizare oboseală șofer".

Particularități "My Safety"



Utilizarea butonului **10** pentru activarea sau dezactivarea funcției "Avertizare atenție șofer" și/sau "Avertizare oboseală șofer" poate fi configurată în modul "Perso" al funcției "My Safety" ➔ **194**.

ASISTENȚĂ LA OPRIREA DE URGENȚĂ

Activarea/dezactivarea - Operațiunea B

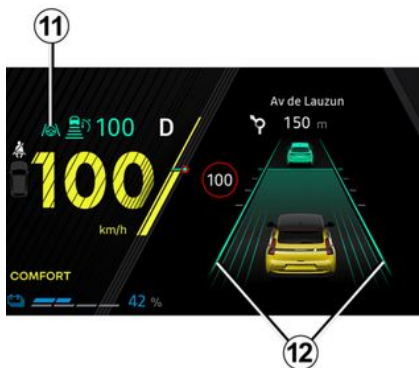

Asistența la oprirea de urgență este activată automat atunci când este selectat sistemul "Active driver assist" → 264.

Martorul luminos verde **11** și indicatoarele de linie stânga și dreapta **12** sunt afișate în gri pe tabloul de bord pentru a confirma că funcția "Centrare pe bandă" este în funcțiune. Acesta intervine și vă ghidează vehiculul pe bandă.

Limite de funcționare

În unele situații, sistemul poate asigura în continuare frânarea, dar nu

poate garanta că vehiculul va rămâne pe banda sa.

Exemple:

- sistemul nu mai detectează liniile sau este detectată o singură linie pe banda dvs.;
- banda este prea îngustă sau prea lată;
- în anumite condiții de conducere (sens giratoriu, intersecție, curba este prea strânsă etc.);
- vehiculul este supus unei accelerații laterale sau transversale semnificative;
- în funcție de vehicul, dacă viteza este mai mare de aproximativ 160 km/h sau 180 km/h, în funcție de vehicul;
- camera frontală **2** este perturbată de condițiile de mediu (strălucire de la soare, ploaie abundentă, obstacole, murdărie, noroi, zăpadă, ceață etc.).

Dacă se detectează o vizibilitate scăzută a camerei frontale **2**, aceasta este adesea însoțită de afișarea mesajului "Camera frontală nu detectează" pe tabloul de bord.

În aceste condiții, performanța de frânare a sistemului va fi redusă. **Re-câștigați controlul vehiculului cât mai curând posibil.**

Temporar indisponibil

Sistemul este indisponibil temporar în următoarele situații:

- vehiculul este condus pe un drum foarte sinuos;
- în funcție de vehicul, dacă viteza este mai mare de aproximativ 160 km/h sau 180 km/h, în funcție de vehicul;
- sistemul detectează vizibilitatea degradată a radarului frontal.
- ...

În cazul unei întreruperi în zona radarului față **1** sau al unei întreruperi a semnalului acestuia, mesajul "Radarul frontal nu detectează" este afișat pe tabloul de bord. Acesta poate fi însoțit și de mesajul "Asistență condus Indisponibilă".

Asigurați-vă că zona radarului **1** rămâne curată și că nu este acoperită de zăpadă, de noroi, de o placă de înmatriculare montată/atașată necorespunzător sau de orice accesoriu montat în partea din față a vehiculului (pe calandru) sau ascunsă de orice accesoriu montat în partea din față a vehiculului (pe calandru sau emblemă etc.).

Funcționarea sistemului poate fi perturbată sau deteriorată de unele zone, de exemplu:

ASISTENȚĂ LA OPRIREA DE URGENȚĂ

- zone aride, tuneluri, poduri lungi sau drumuri cu trafic redus fără linii rutiere, fără semne de circulație sau cu vegetație în apropiere;
- un aeroport sau o zonă militară;
- dacă camera interioară **5** este obstrucționată, chiar dacă doar parțial (Operațiunea **A**);
- când fața șoferului nu este detectată (operațiunea **A**).

Dacă mesajul persistă, contactați un reprezentant al mărcii.

3

Anomalie de funcționare

Dacă sistemul detectează o defecțiune, sistemul este dezactivat și mesajul "Asistență condus Indisponibilă" este afișat pe tabloul de bord.

În funcție de tipul defecțiunii, pe tabloul de bord pot fi afișate următoarele mesaje, însoțit, în funcție de ve-

hicul, de martorul luminos **STOP** :

- « Controlează camera frontală »;
- « Radar frontal de controlat »;
- « Cameră/radar de controlat »;
- « Asistență condus De verificat ».

Consultați Reprezentantul mărcii.

Dacă se detectează distragerea atenției sau oboseala șoferului:

- "Monit. vigilență de verificat" acompaniat de martorul luminos



pe tabloul de bord (operațiunea **A**).

Avertismente



Funcția "Asistență la oprirea de urgență" oferă asistență suplimentară la conducere. Aceasta nu exonerează, în niciun caz, conducătorul auto de responsabilitatea de a menține controlul asupra vehiculului. Șoferul trebuie să adapteze întotdeauna condusul în funcție de nivelul de atenție și oboseală, indiferent de indicațiile sistemului.

Este posibil ca scăderea atenției șoferului sau oboseala să nu fie detectată de sistem sau să nu fie detectată la timp. Rămâneți concentrat pe condus și faceți pauze regulate.

Risc de accident.

În anumite situații (marcaje de bandă nedetectate, bandă prea îngustă sau prea largă, sens giratoriu, intersecție, curbă strânsă, strălucire solară, ploaie puternică, obstacol, murdărie, noroi, zăpadă, ceață etc.), sistemul nu poate garanta că vehiculul va rămâne pe banda sa.

Rămâneți vigilenți.

Performanța de frânare a funcției "Asistență la oprirea de urgență" este limitată. Sistemul poate frâna vehiculul până la o treime din capacitatea de frânare.

În cazul unei vizibilități reduse a camerei față, performanța de frânare a sistemului va fi diminuată.

Recâștigați controlul vehiculului cât mai curând posibil.

Intervenții/reparații asupra sistemului

- În caz de impact, alinierea radarului și/sau a camerei poate fi modificată, funcționarea acestora putând fi, astfel, afectată. Dezactivați sistemul și consultați un reprezentant al mărcii.
- Orice intervenție în proximitatea radarului și/sau a camerei (înlocuiri, reparații, modificări la parbriz, vopsire etc.) trebuie să fie efectuată de către un specialist calificat.

Numai un Reprezentant al mărcii este abilitat să intervină asupra sistemului.

Situații de perturbare a sistemului

Funcționarea sistemului poate fi perturbată sau deteriorată de anumite condiții, de exemplu:

- obstrucționarea parbrizului sau a zonei radarului (de murdărie, gheață, zăpadă, condens etc.). Verificați frecvent curățenia și starea parbrizului, ale lamelelor ștergătoarelor de parbriz și ale barei parașoc față;
- un mediu complex (tunel, structură metalică etc.);
- condiții meteo nefavorabile (ninsoare, ploaie torențială, grindină, polei etc.);

ASISTENȚĂ LA OPRIREA DE URGENȚĂ

- vizibilitate redusă (noapte, ceață etc.);
- contrast slab între vehiculul din față și mediul înconjurător (de exemplu: vehicul alb într-o zonă cu zăpadă etc.);
- orbirea (soare orbitor, luminile vehiculelor ce vin din sens opus etc.);
- drum îngust, șerpuit sau sinuos (viraje strânse etc.);
- liniile bituminoase detectate ca linie de sistem;
- benzi îngustate/lățite;
- marcajele rutiere sunt numeroase (lucrări rutiere etc.), greu de deosebit sau neregulate (de exemplu, linii decolorate parțial sau foarte decolorate, linii prea îndepărtate, suprafață de drum denivelată etc.);
- un vehicul cu o diferență semnificativă de viteză;
- șoferul poartă anumite tipuri de ochelari (**Operațiunea A**);
- camera interioară este obstrucționată, chiar dacă doar parțial (**Operațiunea A**);
- dacă o parte a feței șoferului este acoperită (de păr, o șapcă, o mască chirurgicală, o eșarfă etc.) (**Operațiunea A**);
- o poziție de conducere necorespunzătoare, cum ar fi așezarea prea jos, prea înclinat etc. (**Operațiunea A**);
- șoferul poartă mănuși sau ține volanul foarte ușor.

În aceste cazuri:

- **Risc de frânare intempestivă.**
- **Risc de corecție nedorită, incorectă sau de necorectare a traiectoriei.**

Multe situații neprevăzute pot afecta funcționarea sistemului. Unele obiecte sau vehicule care pot apărea în zona de detectare a camerei sau a radarului pot fi interpretate în mod incorect de către sistem, ceea ce poate duce la o posibilă frânare necorespunzătoare.

Dezactivare sistem

Trebuie să dezactivați sistemul atunci când:

- vehiculul tractează o remorcă sau o rulotă;
- zona camerei față a fost avariata (de exemplu, zona interioară sau exterioară a parbrizului); parbrizul este fisurat sau deformat;
- zona radarului a fost avariata (coliziuni etc.);
- zona interioară a camerei a fost deteriorată (**Operațiunea A**);
- suprafața volanului este deteriorată sau umedă.

În cazul în care sistemul funcționează anormal, dezactivați-l și contactați un reprezentant al mărcii.

ASISTENȚĂ LA STAȚIONARE

Cameră de mers înapoi

Funcționare



La cuplarea marșarierului, camera **1**, amplasată în partea din spate a vehiculului, transmite o imagine a zonei din spatele vehiculului pe ecranul multimedia **2**, însoțită de trei linii de ghidare **3**, **4** sau **5** (linii de ghidare fixe, mobile și pentru remorcă).

Acest sistem utilizează mai multe ghidaje pentru funcționare (mobil pentru traiectorie, fix pentru distanță). Când zona roșie este atinsă, ajutați-vă de reprezentarea barei parașoc pentru a vă opri în mod precis.



Linii de ghidare fixe **3**

Linia de ghidare fixă **3** include marcare colorate **A**, **B** și **C** indicând distanța în spatele vehiculului:

- **A** (roșu) la aproximativ 30 centimetri de vehicul;
- **B** (galben) la aproximativ 70 de centimetri de vehicul;
- **C** (verde) la aproximativ 150 centimetri de vehicul.

Acest gabarit rămâne fix și indică traiectoria vehiculului dacă roțile sunt în linie cu vehiculul.

Linii de ghidare mobile **4**

Sunt reprezentate în albastru pe ecranul multimedia **2**. Indică traiectoria vehiculului în funcție de poziția volanului.

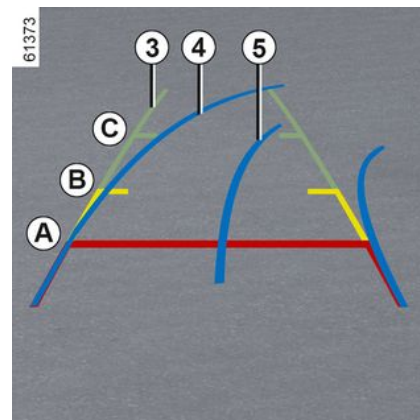

Linii de ghidare pentru remorcă **5**

Sunt reprezentate în albastru pe ecranul multimedia **2**. Aceasta indică traiectoria atelajului remorcii, în funcție de poziția volanului. Permite șoferului să poziționeze atelajul cât mai aproape posibil de capul dispozitivului de tractare al remorcii.

« Vedere remorcă »

Dacă este cuplată o remorcă, în timp ce vă aflați într-un raport de mers înainte, apăsați meniul "Camera" din domeniul "Vehicul" de pe ecranul multimedia **2** pentru a permite camerei **1** să transmită o imagine a zonei din spate timp de aproximativ 30 de secunde.

ASISTENȚĂ LA STAȚIONARE

Setări



De pe ecranul multimedia **2**, atunci când se cuplează marșarierul, apăsați pe butonul "Setări" pentru a adăuga sau a elimina liniile de ghidare și pentru a regla setările imaginii camerei (luminozitate, contrast etc.).

Pentru mai multe informații, consultați manualul multimedia.



Aveți grijă astfel încât camera să nu fie acoperită (cu murdărie, noroi, zăpadă, condens etc.).

Funcția " Zoom auto "

Dacă este detectat un obstacol în spatele vehiculului, funcția "Zoom auto" comută afișajul curent la o vedere aeriană a părții din spate.

Pentru a activa/dezactiva funcția "Zoom auto", consultați instrucțiunile multimedia.



Pe ecran apare o imagine inversată, precum într-un retrovizor.

Gabaritele sunt o reprezentare proiectată pe o suprafață plană. Aceste informații nu trebuie luate în considerare în cazul suprapunerii cu un obiect vertical sau un obiect de pe sol. Obiectele care apar pe marginea ecranului pot fi deformat. În caz de luminozitate prea puternică (ninsoare, vehicul în soare etc.), vizibilitatea camerei poate fi perturbată. Dacă portbagajul este deschis sau închis incorect, apare mesajul "Portbagaj deschis".

Anomalie de funcționare

La cuplarea marșarierului, dacă sistemul detectează un defect de funcționare, un ecran negru este afișat temporar pe ecranul multifuncțional **2**.

Acest lucru poate fi cauzat de un defect care afectează camera sau ecranul (claritate, imagine fixă, comunicație întârziată etc.).

Dacă afișarea temporară a ecranului negru persistă, contactați un reprezentant al mărcii.



Această funcție reprezintă un ajutor suplimentar. Aceasta nu poate, în nici un caz, să înlocuiască atenția, nici responsabilitatea șoferului. Șoferul trebuie să fie întotdeauna pregătit pentru evenimentele neprevăzute care pot interveni în timpul conducerii: aveți grijă întotdeauna să nu existe obstacole mobile, mici și înguste (de exemplu, un copil, un animal, un cărucior de copil, o bicicletă, o piatră, un stâlp etc.) în punctul mort în timpul manevrelor.

ASISTENȚĂ LA STAȚIONARE

Diferența dintre distanța estimată și distanța reală

Deplasarea în marșarier spre o pantă ascendentă abruptă

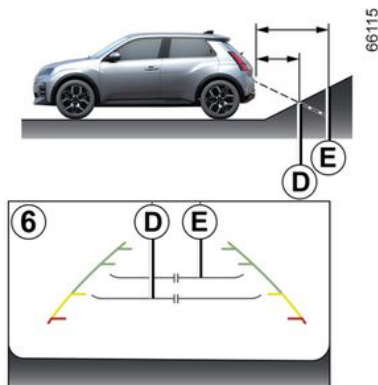

Linii de ghidare fixe **6** afișează distanțele mai aproape decât sunt în realitate.

Obiectele afișate pe ecran sunt de fapt la o distanță mai îndepărtată pe pantă.

De exemplu, dacă ecranul afișează un obiect la **D**, distanța reală a obiectului este la **E**.

Deplasarea în marșarier spre o pantă descendentă abruptă

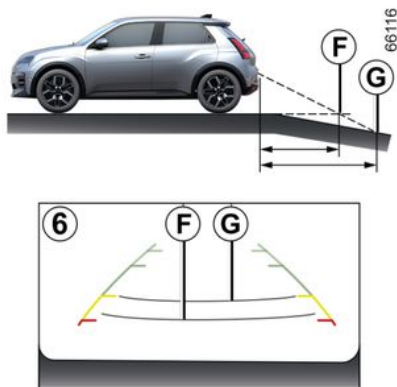

Linii de ghidare fixe **6** afișează distanțele mai departe decât sunt în realitate.

Prin urmare, obiectele afișate pe ecran sunt de fapt la o distanță mai apropiată pe pantă.

De exemplu, dacă ecranul afișează un obiect la **G**, distanța reală a obiectului este la **F**.

Deplasarea în marșarier spre un obiect proeminent

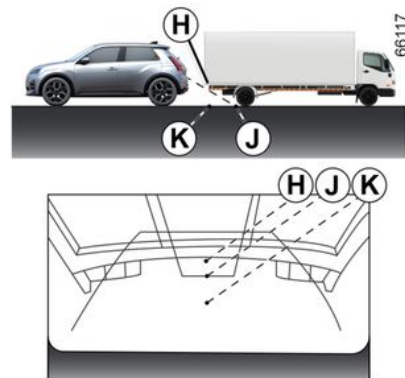

Poziția **H** pare mai depărtată decât poziția **J** de pe ecran. Cu toate acestea, poziția **H** este la aceeași distanță ca poziția **K**.

Traectoria indicată de liniile de ghidare fixe și mobile nu ia în considerare înălțimea obiectului. Există, de asemenea, riscul ca vehiculul să intre în coliziune cu obiectul, atunci când merge în marșarier spre poziția **K**.

ASISTENȚĂ LA STAȚIONARE

Asistență la staționare

prezentare

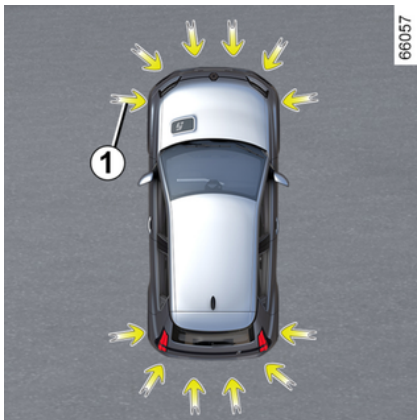

Senzorii cu ultrasunete, indicați prin săgețile 1, sunt montați în barele de protecție pentru a detecta obstacolele din apropierea vehiculului.

Funcția avertizează șoferul prin semnale sonore și un afișaj care reprezintă zona în care a fost detectat obstacolul.

În funcție de echipament, sistemul detectează obstacolele din spatele, fața și lateralele vehiculului.

Sistemul de asistență la parcare nu este activat decât atunci când vehiculul rulează cu o viteză mai mică de 10 km/h aproximativ.

Funcția nu ia în considerare sistemele de remorcare sau de transport, care nu sunt recunoscute de către sistem.



Această funcție reprezintă un ajutor suplimentar la conducere.

Aceasta nu trebuie, în nicio situație, să înlocuiască atenția sau responsabilitatea șoferului în timpul manevrelor de mers înapoi.

Șoferul trebuie să fie întotdeauna pregătit pentru evenimentele neprevăzute care pot interveni în timpul conducerii: aveți grijă întotdeauna să nu existe obstacole mobile, mici și înguste (de exemplu, un copil, un animal, un cărucior de copil, o bicicletă, o piatră, un stâlp etc.) în punctul mort în timpul manevrelor.



În caz de șoc pe partea inferioară a caroseriei vehiculului în timpul unei manevrări (de

exemplu: contact cu o bornă, un trotuar supraînălțat sau orice alt mobilier urban) puteți deteriora vehiculul (de exemplu: deformare a unei osii).

Pentru a evita orice risc de accident, controlați vehiculul la un Re prezentant al mărcii.

Amplasarea senzorilor cu ultrasunete 1

Asigurați-vă că zona din jurul senzorilor cu ultrasunete, indicați de săgețile 1, nu sunt acoperiți (cu murdărie, noroi, zăpadă, o placă de înmătrulare montată/atașată incorect, etc.), loviți, modificați (inclusiv vopsea) sau obstrucționați de vreun accesoriu montat în partea din spate și/sau, în funcție de vehicul, în partea din față a vehiculului.

ASISTENȚĂ LA STAȚIONARE

Funcționare

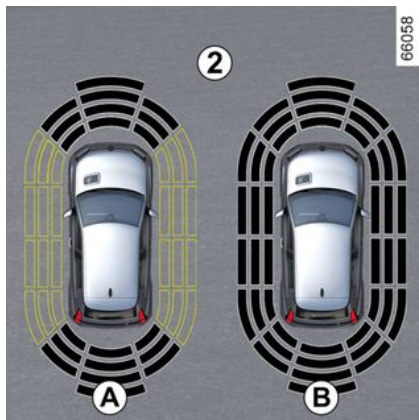

Afișajul **2** vă permite să vizualizați mediul înconjurător al vehiculului, venind astfel în completarea semnalelor sonore.

În funcție de echipament, poate fi necesar să parcurgeți câțiva metri înainte ca detectarea laterală să fie activată.

Atunci când toate zonele sunt gri, este supravegheat întregul contur al vehiculului:

- afișajul **A**: analiza mediului înconjurător al vehiculului este în curs de desfășurare;
- afișajul **B**: analiza mediului înconjurător al vehiculului este finalizată.

Detectarea obstacolelor

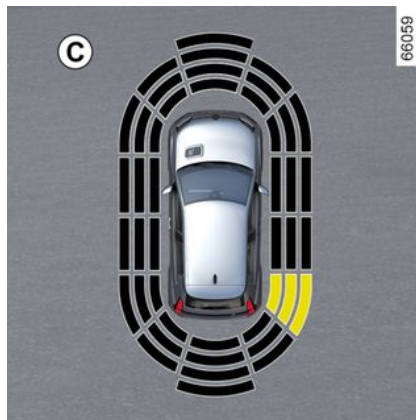

Sistemul este capabil să detecteze majoritatea obiectelor situate în apropierea părții din spate și, în funcție de echipare, în apropierea părților laterale și din față ale vehiculului. Frecvența semnalului sonor va crește pe măsură ce vehiculul se apropie de obstacol, până când devine un semnal sonor continuu la aproximativ 20 cm pentru un obstacol detectat pe părțile laterale și la aproximativ 30 cm pentru un obstacol detectat în față sau în spate.

Este afișată zona în care a fost detectat obstacolul (afișaj **C**). În funcție de vehicul, zona este afișată cu verde, portocaliu (sau galben, în fun-

ctiune de vehicul) sau roșu, în funcție de proximitatea obstacolului detectat.

i În caz de modificare a traiectoriei în timpul unei manevre, este posibil ca riscul de coliziune cu un obstacol să fie semnalat prea târziu.

Caz special cu obstacole detectate pe lateral

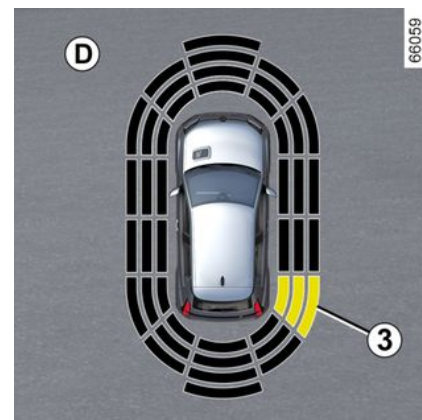

În funcție de orientarea roților, sistemul determină traiectoria vehiculului și avertizează șoferul dacă există sau nu există un risc de coliziune cu

ASISTENȚĂ LA STAȚIONARE

un obstacol **3** în partea laterală a vehiculului.

Dacă se detectează un obstacol pe laterală:

- în cazul în care există risc de coliziune, semnalele sonore se aud cu frecvență tot mai mare pe măsură ce vehiculul se apropie de obstacol, până când devin continue. Este afișată zona în care a fost detectat obstacolul **3** (afișaj **D**).
- în cazul în care nu există risc de coliziune, nu se va emite niciun semnal la apropierea de obstacol. În funcție de vehicul, zona în care a fost detectat obstacolul **3** este afișată intercalată.



În caz de modificare a traiectoriei în timpul unei manevre, este posibil ca riscul de coliziune cu un obstacol să fie semnalat prea târziu.

Activare/dezactivare

Activare/dezactivare de pe ecranul multimedia **4**



Din domeniul "Vehicul" de pe ecranul multimedia **4**, apăsați pe meniul "Asistență deplasare", apoi apăsați pe fila "Parcare".

Activați sau dezactivați zonele acoperite de detectoarele cu ultrasunete.

Pentru mai multe informații, consultați manualul multimedia.

Notă: în funcție de vehicul, zona de detectare din spate nu poate fi dezactivată.

Dezactivarea automată a asistenței la parcare

Sistemul se dezactivează:

- atunci când viteza vehiculului este mai mare de aproximativ 10 km/h;
- în funcție de vehicul, când vehiculul staționează mai mult de aproximativ cinci secunde și este detectat un obstacol (cum ar fi atunci când se află într-un blocaj de trafic etc.);
- când se află în poziția **N**;
- atunci când se detectează un defect de funcționare.

Notă: în funcție de vehicul, dacă vehiculul este echipat cu un atelaj recunoscut de sistem, numai funcția de asistență la parcare cu spatele este dezactivată.

Setări



Din motive de securitate, efectuați reglajele în timp ce vehiculul este staționar.

ASISTENȚĂ LA STAȚIONARE



La fiecare pornire a vehiculului, funcția reia starea de activare salvată în momentul ultimei opriri a motorului.

Setări de pe ecranul multimedia

4



Cu vehiculul staționat, din lumea "Vehicul" de pe ecranul multimedia 4, apăsați meniul "Asistență deplasare", apoi apăsați fila "Parcare".

Pentru mai multe informații, consultați manualul multimedia.

Dezactivarea sunetului sistemului

(în funcție de vehicul)

Activați sau dezactivați sunetul asistenței la parcare.

Notă: dacă dezactivați sunetul, atunci când vă apropiați de un obstacol veți fi alertat numai de afișaj.

Volumul sonor al asistenței la parcare

Reglează volumul sistemului de asistență la parcare folosind bara de volum.



La fiecare pornire a vehiculului, funcția va fi reluată în modul salvat în momentul ultimei opriri a motorului.

Cazuri particulare

Puteți dezactiva manual alertele sonore sau, în funcție de vehicul, zona de detectare în cauză în cazul în care:

– echipamentul de remorcare, transport sau remorcare care nu este recunoscut de sistem este pre-

zent în fața senzorilor cu ultrasunete;

– senzorii cu ultrasunete sunt deteriorați.

Notă: chiar dacă sunetul este dezactivat, afișajele vor continua să vă avertizeze.

Anomalie de funcționare

Atunci când sistemul detectează o anomalie de funcționare:

- este emis un semnal sonor timp de aproximativ trei secunde la fiecare cuplare a marșarierului, însoțit de mesajul "Verifică senzori de parcare" pe tabloul de bord;
- sau sistemul nu produce niciun sunet (cu excepția cazului în care este dezactivat în mod deliberat) sau nu apare nimic pe afișaj atunci când marșarierul este cuplat.

Verificați dacă senzorii cu ultrasunete sunt curați. Dacă defecțiunea persistă, consultați un dealer aprobat.

ASISTENȚĂ LA STAȚIONARE

i Atunci când vehiculul rulează cu o viteză mai mică de aproximativ 10 km/h, anumite zgomote (de motocicletă, camion, ciocan pneumatic etc.) pot declanșa avertismentele sonore ale sistemului de Asistență la parcare.

i **Intervenții/reparații asupra sistemului**

- În caz de șoc, alinierea senzorilor cu ultrasunete se poate modifica, iar funcționarea acestora poate fi, astfel, afectată. Dezactivați funcția și consultați un reprezentant al mărcii.
- Orice intervenție în zona în care se află senzorii cu ultrasunete (reparații, înlocuiri etc.) trebuie să fie efectuată de către un specialist calificat.

Numai un Reprezentant al mărcii este abilitat să intervină asupra sistemului.

Perturbarea sistemului

Funcționarea sistemului poate fi perturbată sau deteriorată de anumite condiții, de exemplu:

- condiții meteo nefavorabile (ploaie, ninsoare, grindină, polei etc.);
- unele tipuri de zgomote (motocicletă, camion, burghiu pneumatic etc.);
- montarea unui cârlig sau a unei bile de remorcare incompatibile.

Risc de alarme false sau absența alertelor

Dacă sistemul se comportă anormal, contactați un reprezentant al mărcii.



Limitarea funcționării sistemului

- Zonele de detectare cu ultrasunete trebuie păstrate curate și nemodificate pentru a garanta buna funcționare a sistemului.
- Este posibil ca obiectele mici aflate în mișcare în proximitatea vehiculului (motociclete, biciclete, pietoni etc.) să nu fie recunoscute de sistem.
- Este posibil ca sistemul să nu detecteze obstacole care sunt prea aproape de vehicul.
- Este posibil ca sistemul să nu vă avertizeze atunci când celelalte vehicule sau obstacole circulă cu viteze semnificativ diferite.
- La schimbarea traiectoriei din timpul unei manevre, este posibil ca sistemul să raporteze obstacolele cu întârziere.

Parcare mâini libere

prezentare

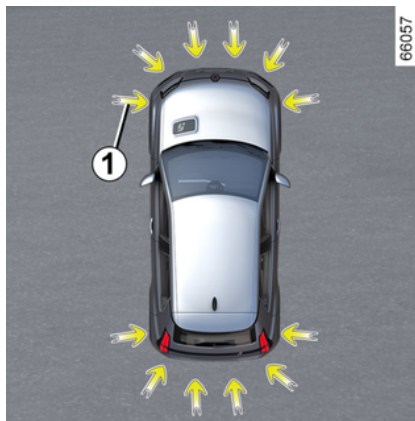

După cum indică săgețile **1**, detectoarele cu ultrasunete montate în barele parașoc ale vehiculului ajută la găsirea spațiilor de parcare accesibile și asistă la efectuarea manevrelor de parcare.

Luăți mâinile de pe volan, controlați doar:

- pedala de accelerație;
- pedalei de frână;
- levierul de viteze.

Puteți prelua controlul în orice moment, cu ajutorul volanului.

Notă: funcția nu detectează locurile libere pe baza liniilor de parcare de pe sol. Aceasta detectează și sugerează locurile de parcare disponibile atunci când acestea se află între sau lângă alte vehicule, clădiri sau obiecte mari.



Această funcție reprezintă un ajutor suplimentar la conducere.

Aceasta nu trebuie, în nicio situație, să înlocuiască atenția sau responsabilitatea șoferului în timpul manevrelor de mers înapoi.

Șoferul trebuie să fie întotdeauna pregătit pentru evenimentele neprevăzute care pot interveni în timpul conducerii: aveți grijă întotdeauna să nu existe obstacole mobile, mici și înguste (de exemplu, un copil, un animal, un cărucior de copil, o bicicletă, o piatră, un stâlp etc.) în punctul mort în timpul manevrelor.

ASISTENȚĂ LA STAȚIONARE



În caz de șoc pe partea inferioară a caroseriei vehiculului în timpul unei manevrări (de exemplu: contact cu o bornă, un trotuar supraînălțat sau orice alt mobilier urban) puteți deteriora vehiculul (de exemplu: deformare a unei osii).

Pentru a evita orice risc de accident, controlați vehiculul la un Reprezentant al mărcii.

Amplasarea senzorilor cu ultrasunete 1

Asigurați-vă că zona din jurul senzorilor cu ultrasunete, indicați de săgețile 1, nu sunt acoperiți (cu murdărie, noroi, zăpadă, o placă de înmatriculare montată/atașată incorect, etc.), loviți, modificați (inclusiv vopsea) sau obstrucționați de vreun accesoriu montat în partea din spate și/sau, în funcție de vehicul, în partea din față a vehiculului.

Activarea



2

Cu vehiculul staționat sau conducând cu mai puțin de aproximativ 30

km/h, există mai multe moduri de a accesa funcția:

- de pe ecranul multimedia 3, apoi domeniul "Vehicul" 2, apăsați meniul "Asistență deplasare", apoi fila "Parcare" pentru a accesa meniul de asistență la parcare;
- prin intermediul widgetului "Asistent de parcare automată" (dacă a fost configurat anterior);
- prin intermediul butonului "Preferate" de pe volan (dacă a fost configurat anterior).

Pentru mai multe informații, consultați manualul multimedia.

Alegerea manevrei

Sistemul poate executa trei tipuri de manevre:

- parcare vehiculului într-un loc de parcare paralel sau perpendicular pe carosabil;
- ieșirea dintr-un loc de parcare paralel cu carosabilul.

De pe ecranul multimedia 3, selectați manevra pe care doriți să o efectuați.

Notă: la pornirea vehiculului sau după o manevră de parcare laterală reușită cu ajutorul sistemului, manevra implicită propusă de sistem este asistența la ieșirea din parcare la-

ASISTENȚĂ LA STAȚIONARE

terală (loc de parcare paralel cu carosabilul).

În alte situații, manevra implicită poate fi configurată pe ecranul multimedia **3**.

Pentru mai multe informații, consultați manualul multimedia.



Pornirea sistemului este însoțită de activarea funcției de asistență la parcare și, la vehiculele astfel echipate, de camera de mers înapoi, pentru a permite șoferului să vizualizeze manevra ➔ **292**, ➔ **289**.

Funcționare



Această funcție reprezintă un ajutor suplimentar la conducere. Ea nu poate deci, în nici un caz, să înlocuiască vigilența și responsabilitatea șoferului în timpul manevrelor (șoferul trebuie să fie întotdeauna pregătit să frâneze).



Atunci când efectuați manevre, volanul se poate roti rapid: nu introduceți mâinile în interiorul său și asigurați-vă că nimic nu este prins în interiorul acestuia.



Atunci când parcați, urmați instrucțiunile de pe ecranul multimedia. Aplicarea cu întârziere sau nerespectarea instrucțiunilor poate duce la anularea manevrei sau la o parcare sub nivelul optim.

Parcarea vehiculului într-un loc de parcare paralel sau perpendicular pe carosabil

Cât timp vehiculul rulează cu mai puțin de cca 30 km/h, sistemul va căuta locuri de parcare disponibile pe ambele părți ale vehiculului.

Când se detectează un loc de parcare, acesta este afișat pe ecranul multimedia **3**, indicat cu litera "P". Conduceți încet până când apare mesajul "STOP", însoțit de un semnal sonor. Dacă sunt detectate mai mul-

te locuri de parcare pe fiecare parte a vehiculului, trebuie să selectați locul dorit activând semnalizatorul de direcție. Dacă locurile de parcare se află pe aceeași parte a vehiculului, se va lua în considerare numai ultimul loc detectat de sistem.

Locul devine gri pe ecranul multimedia **3** și este marcat prin caracterul "P".

- Opriți vehiculul;
- cuplați marșarierul.

Martorul luminos  este afișat pe tabloul de bord, însoțit de un semnal sonor.

- Luați mâinile de pe volan;
- urmați instrucțiunile sistemului de pe ecranul multimedia **3**.

Viteza nu trebuie să depășească aproximativ 7 km/h.

Stingerea matorului luminos  pe tabloul de bord, însoțită de un semnal sonor, semnalează finalizarea manevrei.

Leșirea dintr-un loc de parcare paralel cu carosabilul.

- Activați funcția "Asistent de parcare automată";
- selectați modul "Leșire din loc de parcare paralel cu carosabilul";

ASISTENȚĂ LA STAȚIONARE

– activați semnalizatoarele de direcție pe partea pe care doriți să ieșiți din vehicul;

Dacă sunt îndeplinite toate condițiile, pe ecranul multimedia **3** va apărea un mesaj pentru a începe manevra.

– Apăsăți pe "OK" pentru a porni.

Martorul luminos  apare pe tabloul de bord, însoțit de un semnal sonor.

– Luați mâinile de pe volan;
– efectuați manevrele spre înainte și spre înapoi urmând instrucțiunile afișate pe ecranul multimedia **3** și utilizând alertele furnizate de sistemul de Asistență la parcare.

Viteza nu trebuie să depășească aproximativ 7 km/h.

Atunci când vehiculul este în poziția de ieșire din spațiul de parcare, mar-

torul luminos  dispare de pe tabloul de bord acompaniat de un semnal sonor, iar pe ecranul multimedia **3** apare un mesaj pentru a confirma finalizarea manevrei.

Suspendarea/reluarea manevrei

Manevra este suspendată în următoarele cazuri:

– un obstacol de pe traiectoria vehiculului împiedică finalizarea manevrei;

– o ușă pentru pasageri sau ușa portbagajului este deschisă.

Indicatorul luminos de avertizare

 dispare de pe tabloul de bord, însoțit de un semnal sonor pentru a vă informa că manevra a fost întreruptă. Mesajul "Manevră de parcare suspendată" și motivul întreruperii manevrei vor fi afișate pe ecranul multimedia **3**.

Asigurați-vă de următoarele:

– ați luat mâinile de pe volan;

și

– toate ușile și portbagajul sunt închise;

și

– pe traiectoria vehiculului nu se află niciun obstacol;

și

– motorul este pornit.

Dacă martorul luminos de avertizare

 clipește, înseamnă că sistemul este din nou disponibil pentru reluarea manevrei.

Pentru a relua manevra, apăsați pe meniul "Asistență parcare". Martorul

luminos  apare pe tabloul de bord.

Urmați instrucțiunile afișate pe ecranul multimedia **3**.

Anularea manevrei

Manevra este anulată în următoarele cazuri:

- puneți mâinile pe volan;
- vehiculul este staționar prea mult timp;
- frâna de parcare este strânsă;
- la depășirea vitezei de aproximativ 7 km/h;
- roțile vehiculului au patinat;
- butonul de pornire/oprire motor este apăsat;
- prin intermediul ecranului multimedia **3**;
- instrucțiunile furnizate pe ecranul multimedia nu sunt respectate;
- centura de securitate a șoferului este decuplată;
- Ușa șoferului este deschisă;
- ați efectuat peste zece mișcări înainte/înapoi în cadrul manevrei;
- senzorii sistemului de asistență la parcare sunt murdari sau acoperiți.

Indicatorul luminos de avertizare

 dispare de pe tabloul de bord, însoțit de un semnal sonor pentru a vă preveni că manevra a fost aban-

ASISTENȚĂ LA STAȚIONARE

donată. Mesajul "Manevra de parcare automată este anulată" și motivul anulării manevrei vor fi afișate pe ecranul multimedia 3.

Funcție nedisponibilă

Atunci când selectați una dintre metodele de activare ale sistemului, dacă nu sunt îndeplinite condițiile de funcționare, pe tabloul de bord este afișat mesajul "Parcare mâini libere indisponibilă" pentru a vă informa că funcția nu este disponibilă.

Anomalie de funcționare

Atunci când funcția detectează o anomalie de funcționare, următoarele mesaje sunt afișate pe tabloul de bord:

- "Verifică Park Assist", acompaniat de martorul luminos ;
- sau
- « Verifică senzori de parcare »;
- sau
- « Asist. parcare De verificat ».

Curățați senzorii cu ultrasunete. Dacă problema persistă, consultați un Reprezentant al mărcii.

Notă: dacă există o defecțiune a funcției, vehiculul nu este imobilizat.

Preluăți imediat controlul asupra vehiculului.

ASISTENȚĂ LA STAȚIONARE

Avertismente



Această funcție reprezintă un ajutor suplimentar la conducere. Această funcție nu înlocuiește, în niciun caz, vigilența și responsabilitatea șoferului, care trebuie să păstreze în permanență controlul asupra vehiculului. Asigurați-vă că manevra este conformă cu regulile de circulație în vigoare pe drumurile pe care circulați.

Șoferul trebuie să fie întotdeauna pregătit pentru evenimentele neprevăzute care pot interveni în timpul conducerii: aveți grijă întotdeauna să nu existe obstacole mobile, mici și înguste (de exemplu, un copil, un animal, un cărucior de copil, o bicicletă, o piatră, un stâlp, un echipament de remorcare etc.) în punctul mort în timpul manevrelor.

Intervenții/reparații asupra sistemului

- În cazul unui impact, funcționarea senzorilor poate fi afectată. Dezactivați funcția și consultați un reprezentant al mărcii.
- Orice intervenție în zona în care se află senzorii (reparații, înlocuiri, modificări la ornamentele exterioare etc.) trebuie să fie efectuată de către un specialist calificat.

Numai un Reprezentant al mărcii este abilitat să intervină asupra sistemului.

Situații de perturbare a sistemului

Anumite condiții pot perturba sau împiedica funcționarea sistemului, cum ar fi intemperii (zăpadă, grindină, gheață etc.).

În cazul în care sistemul funcționează anormal, dezactivați-l și contactați un reprezentant al mărcii.

Risc de alarme false eronate.

Limitările funcționării sistemului

- Este posibil ca sistemul să nu detecteze obiectele situate în unghiurile moarte ale senzorilor.
- Încercați întotdeauna să verificați dacă spațiul de parcare sugerat de sistem este încă disponibil și lipsit de obstacole înainte și pe parcursul întregii manevre.
- Sistemul nu trebuie să fie utilizat atunci când este cuplată o remorca sau atunci când exista un sistem de remorcare sau un sistem portant pe vehicul sau pe vehiculele din jur.

ASISTENȚĂ LA STAȚIONARE

Avertizare ieșire din parcare prezentare

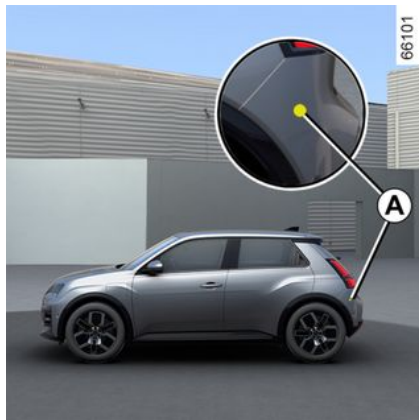

Pe baza informațiilor furnizate de radarele instalate pe fiecare parte a barei parașoc spate (zona **A**), sistemul avertizează șoferul atunci când apare un alt vehicul în zona de detectare **B**.

Funcția este activată dacă:

– marșarierul este cuplat;

și

– vehiculul este staționar sau se deplasează cu viteză mică.

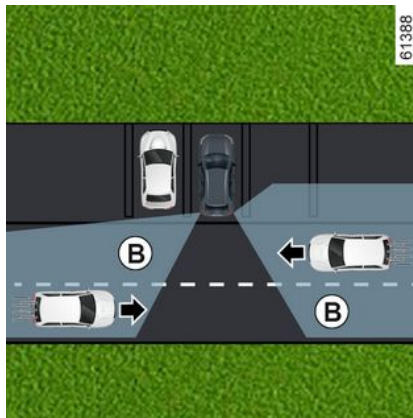

Capacitatea de detectare a sistemului depinde de elementele din jurul vehiculului (obiecte statice etc.) și de starea barei parașoc etc.



Această funcție reprezintă un ajutor suplimentar la conducere.

Această funcție nu înlocuiește, în niciun caz, vigilența și responsabilitatea șoferului, care trebuie să păstreze în permanență controlul asupra vehiculului.

Particularitate



Asigurați-vă că zona radarului **A** nu este acoperită (cu autocolante, noroi, zăpadă etc.).

ASISTENȚĂ LA STAȚIONARE

Dacă radarul este obstrucționat, pe tabloul de bord va apărea mesajul "Radarul lateral nu detectează". Curățați zona în care se află senzorii.

3 Activare/dezactivare de pe ecranul multimedia 1



Pentru a activa sau a dezactiva funcția, consultați instrucțiunile multimedia.

Selectați "ON" sau "OFF".

Funcționare

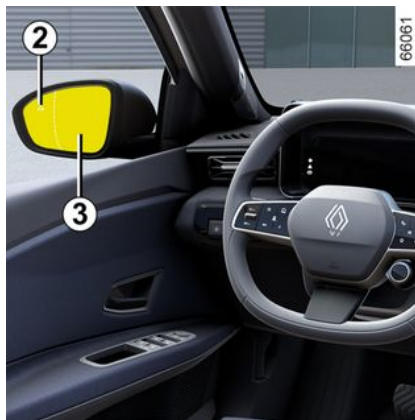

Funcția vă avertizează dacă un vehicul se află în zona **B** și se apropie de vehiculul dvs.

Atunci când este detectat un vehicul, matorii luminoși **2** se aprind în ambele retrovizoare exterioare **3**.

Notă: curățați în mod regulat retrovizoarele exterioare **3** astfel încât matorii luminoși **2** să poată fi văzuți.

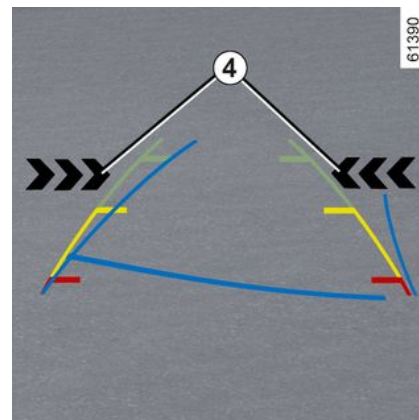

Matorii luminoși **4** de pe ecranul multimedia indică partea pe care a fost detectat vehiculul care se apropie.

Notă: curățați regulat camera, astfel încât să nu fie blocată.

Matorii luminoși **2** și **4** sunt însoțiți de un sunet atunci când marșarierul este cuplat și vehiculul se deplasează.

Anomalie de funcționare

Dacă vehiculul este echipat cu un atelaj recunoscut de sistem și a fost cuplată o remorcă, avertizarea de ieșire din parcare este dezactivată automat și următorul mesaj este afi-

ASISTENȚĂ LA STAȚIONARE

șat pe tabloul de bord: "Asistență condus Indisponibilă".

Dacă sistemul detectează o defecțiune, pe tabloul de bord este afișat mesajul "Radar lateral de controlat". Consultați Reprezentantul mărcii.



Din cauza prezenței senzorilor de pe bara parașoc spate, este recomandat să lăsați toate intervențiile asupra barei parașoc (reparații, înlocuiri, vopsiri etc.) în seama unui specialist calificat.



Limitarea funcționării sistemului

- Zona radarului trebuie să rămână curată și nemodificată, pentru a garanta buna funcționare a sistemului.
- Este posibil ca obiectele mici care se apropie de vehicul (motociclete, biciclete, pietoni etc.) să nu fie recunoscute de sistem.

Dezactivare funcție

Trebuie să dezactivați funcția atunci când:

- zona **A** a radarului a fost deteriorată (bara parașoc spate);
- vehiculul este echipat cu un atelaj care nu este recunoscut de sistem.



Această funcție reprezintă un ajutor suplimentar la conducere.

Această funcție nu înlocuiește, în niciun caz, vigilența și responsabilitatea șoferului, care trebuie să păstreze în permanență controlul asupra vehiculului.

Sistemul nu trebuie să fie considerat sub nicio formă detector de obstacole sau sistem anticolidiune.

Intervenții/reparații asupra sistemului

- În cazul unui impact, poziția radarelor se poate schimba, afectând funcționarea acestora. Dezactivați funcția și consultați un reprezentant al mărcii.
- Orice intervenție în zona în care se află radarele (reparații, înlocuiri, lucrări la caroserie etc.) trebuie să fie efectuate de către un specialist calificat.

Numai un Reprezentant al mărcii este abilitat să intervină asupra sistemului.

ASISTENȚĂ LA STAȚIONARE



Perturbarea sistemului

Funcționarea sistemului poate fi perturbată sau deteriorată de anumite condiții, de exemplu:

- un mediu complex (parcare subterană, structuri metalice etc.);
- condiții meteo nefavorabile (ninsoare, ploaie torențială, grindină, polei etc.).

Dezactivare funcție

Trebuie să dezactivați funcția dacă vehiculul este tractat (depanare) sau dacă vehiculul este echipat cu un atelaj care nu este recunoscut de sistem.

În cazul în care sistemul funcționează anormal, dezactivați-l și contactați un reprezentant al mărcii.

leșire sigură pentru pasager

Descriere

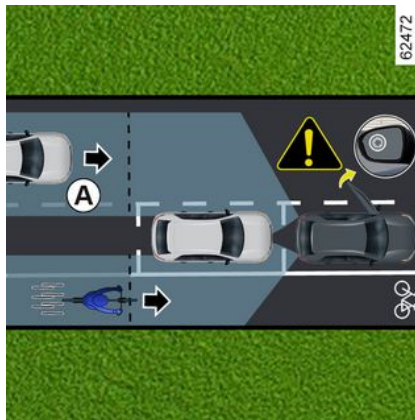

Această funcție este un sistem suplimentar de asistență la conducere pentru siguranța ocupanților vehiculului.

Scopul funcției "leșire sigură pasager" este de a avertiza șoferul și/sau pasagerii cu privire la pericolul potențial dacă deschid ușile atunci când vehiculul este staționat.

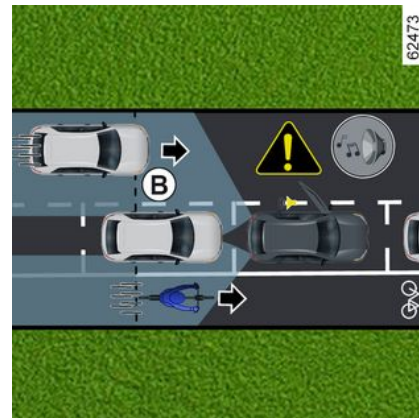

În baza informațiilor furnizate de senzorii instalați pe fiecare parte a barei parașoc spate (zona **C**), funcția avertizează șoferul:

- atunci când un alt vehicul (sau o motocicletă, o bicicletă, un pieton etc.) se află în zona de detectare **A**;
- și
- atunci când există riscul coliziunii cu un vehicul (sau o motocicletă, o bicicletă, un pieton etc.) în zona **B**.

ASISTENȚĂ LA STAȚIONARE

Particularitate

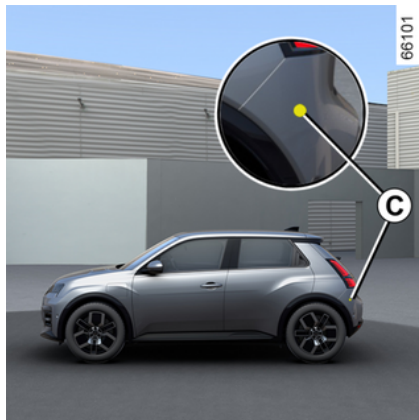

Asigurați-vă că zona **C** din jurul radarului de pe fiecare parte a barei parașoc spate nu este obstrucționată (cu murdărie, noroi, zăpadă etc.). Dacă radarul este obstrucționat, pe tabloul de bord va apărea mesajul "Radarul lateral nu detectează". Curățați zona în care se află senzorii. Trebuie să dezactivați funcția atunci când:

- zona **C** a radarului a fost deteriorată (bara parașoc spate);
- vehiculul este echipat cu un atelaj care nu este recunoscut de sistem.

Funcționare

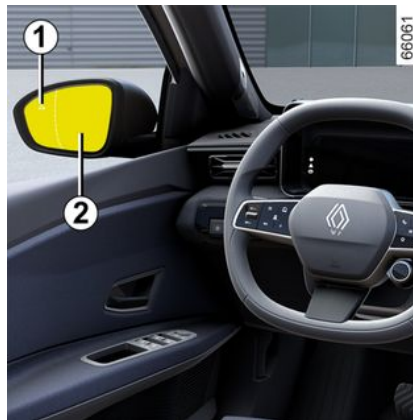

La deschiderea unei uși și este detectat un obiect în mișcare, matorul luminos **1** este afișat pe retrovizorul exterior **2** și, în funcție de vehicul, se aprind luminile ambientale de pe ușa din față.

Notă: curățați în mod regulat retrovizoarele exterioare **2** astfel încât matorul luminos **1** să poată fi văzut.



Când obiectul detectat este foarte aproape, se va auzi un bip, împreună cu mesajul de avertizare **3** "Obiect detectat pe lateral" pe tabloul de bord.

Notă: sistemul rămâne activ un timp după ce contactul este decuplat.

ASISTENȚĂ LA STAȚIONARE

Activarea/dezactivarea funcției de pe ecranul multimedia 4



Pentru a activa sau a dezactiva funcția, consultați instrucțiunile multimedia.



Atunci când vehiculul este deblocat, funcția revine la ultima stare salvată pe ecranul multimedia.

Condiții de nefuncționare

- Vehiculul se deplasează și nu este complet staționar;
- vehiculul este blocat din exterior;

- există obiecte în mișcare (motociclete, biciclete, pietoni, vehicule etc.) care se deplasează spre sau în apropierea vehiculului dvs. cu o viteză redusă care nu este considerată de sistem ca fiind un risc;
- raza de acțiune a senzorilor situații în interiorul barei de protecție spate este ascunsă de obiecte, cum ar fi alte vehicule parcate deosebit de late și cele parcate foarte aproape de vehiculul dvs.

Atunci când vehiculul este echipat cu un atelaj recunoscut de sistem, pe panoul de bord apare mesajul "Asistență condus Indisponibilă" pentru a vă informa că funcția nu este operațională.

Pentru alegerea echipamentului adaptat vehiculului dumneavoastră, vă recomandăm să consultați Re prezentantul mărcii.

Anomalie de funcționare

Dacă sistemul detectează o defecțiune, pe tabloul de bord este afișat mesajul "Radar lateral de controlat". Consultați Re prezentantul mărcii.



Este posibil ca această funcție să nu detecteze anumite vehicule sau obiecte în mișcare în vecinătatea vehiculului dvs.

Această funcție nu înlocuiește în niciun fel vigilența și responsabilitatea șoferului și a ocupanților vehiculului, care sunt întotdeauna responsabili cu acordarea unei atenții deosebite situației traficului și verificării zonei înainte de a părăsi vehiculul.

Situații de perturbare a sistemului

Anumite condiții (mediu complex, condiții meteorologice nefavorabile etc.) pot perturba sau deteriora funcționarea sistemului, cu riscul unor alarme false.

APEL DE URGENȚĂ

prezentare

Dacă vehiculul este echipat astfel, funcția de apelare de urgență permite apelarea automată sau manuală (fără taxă) a serviciilor de urgență în cazul unui accident sau dacă vă simțiți rău, reducând astfel timpul de sosire a serviciilor de urgență la fața locului.

Notă: funcția de apelare de urgență este operațională:

- în țările acoperite de infrastructura de telecomunicații 2G și 3G și de serviciile de urgență telematice asociate, care sunt compatibile cu sistemul;
- în funcție de acoperirea rețelei din regiunea geografică în care este condus vehiculul.

Dacă folosiți funcția de apelare de urgență pentru a raporta un accident la care ați fost martor, acest lucru presupune să vă opriți în locurile în care condițiile de trafic permit acest lucru, pentru a le permite serviciilor de urgență să vă localizeze vehiculul și, prin urmare, să identifice locul în care s-a produs accidentul raportat.

În toate cazurile, respectați legislația locală.



Utilizați apelarea de urgență numai în cazul unei urgențe în care sunteți implicat, dacă sunteți martor la un accident sau dacă vă simțiți rău.

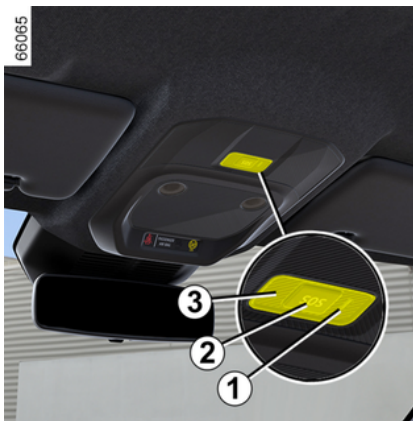

1. Martor luminos funcționare sistem:

- verde: operațional (rețea disponibilă);
- oprit: neoperațional (rețeaua nu este disponibilă);
- roșu: defect de funcționare;
- verde intermitent: apel în desfășurare.

2. Butonul "SOS".

3. Microfon.

4. Difuzor (în funcție de vehicul).



APEL DE URGENȚĂ



Un apel are loc întotdeauna după cum urmează:

- apelul este inițiat pentru serviciile de urgență;
- sunt trimise date referitoare la incident (plăcuța producătorului, ora apelului, ultimele locații, direcția vehiculului etc.);
- are loc o comunicare vocală cu serviciile de urgență;
- dacă este necesar, se apelează serviciul de asistență.

Există două moduri de apelare de urgență:

- mod automat;
- mod manual.

Funcționare

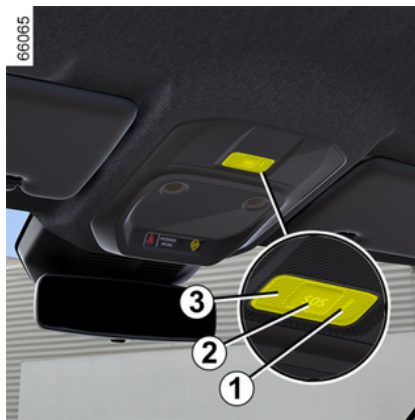

Mod Automat

Atunci când sistemul este funcțional, modul automat este activat.

Apelarea de urgență este lansată automat în cazul unui accident care a determinat activarea echipamentului de protecție (pretensionatoare centuri de securitate, airbag etc.).



În caz de accident, dacă locația și condițiile de trafic o permit, rămâneți în apropierea vehiculului pentru a fi în măsură să răspundeți rapid centrului telefonic de asistență, dacă este necesar.

Mod Manual

Apelul de urgență poate fi inițiat:

- prin apăsarea lungă a butonului **2** timp de cel puțin trei secunde;

sau

- prin apăsarea butonului **2** de cinci ori, în interval de 10 secunde.

Dacă butonul a fost apăsat din greșeală, este posibil să anulați apelul apăsând lung butonul **2** timp de aproximativ două secunde, înainte ca apelul să fie conectat la centrul de asistență telefonică.

După inițierea apelului, acesta poate fi întrerupt numai de centrul de asistență telefonică.

Anomalie de funcționare

În anumite cazuri, este posibil ca apelarea de urgență să nu funcțio-

APEL DE URGENȚĂ

neze (de exemplu: baterie aproape descărcată).

Când sistemul detectează o defecțiune de funcționare, martorul luminos **1** apare cu roșu timp de peste 30 de minute. Consultați rapid un reprezentant al mărcii.



Sistemul funcționează cu o baterie dedicată. Durata de viață a bateriei este de aproximativ 4 ani (martorul luminos **1** se aprinde cu roșu pentru a vă avertiza). Consultați un reprezentant al mărcii.



Fără caracteristica de apelare de urgență, sistemul nu poate fi urmărit și nu se va afla sub supraveghere permanentă. Datele sunt șterse automat și în mod constant, iar sistemul stochează numai ultimele trei poziții ale vehiculului. În conformitate cu legislația relevantă țării, datele sunt trimise numai în cazul unui apel de urgență. Datele trimise către centrul telefonic de asistență sunt tratate în conformitate cu legile privind protecția datelor cu caracter personal, aplicabile în țara în care vă aflați. Sistemul stochează datele istoricului de activitate doar timp de 13 ore. Proprietarul vehiculului are drept de acces la propriile date. Acesta poate solicita corectarea, ștergerea sau blocarea datelor.



Pentru a vă garanta siguranța și buna funcționare a sistemului, orice intervenție asupra bateriei (demonțare, deconectare etc.) trebuie să fie efectuată de către un specialist calificat.

Risc de arsuri prin electrocutare.

Respectați obligatoriu periodicitățile de înlocuire menționate în documentul de întreținere, fără a le depăși.

Bateria este specifică vehiculului. Asigurați înlocuirea acesteia cu o baterie de același tip.

Apelați un reprezentant al mărcii.

MULTI-SENSE

MULTI-SENSE

În funcție de vehicul, sistemul MULTI-SENSE vă permite să alegeți dintre mai multe moduri de conducere care afectează rulajul, iluminarea ambientală, confortul și poziția de conducere:

- toate modurile sunt preconfigurate și pot fi personalizate (iluminare ambientală etc.);
- modul "Perso" este personalizabil.

Modurile de conducere influențează:

- forța de virare;
- Programul electronic de stabilitate;
- capacitatea de reacție a motorului.

De asemenea, influențează:

- iluminarea din habitacul și de pe tabloul de bord;
- prezentarea tabloului de bord și a ecranului multimedia.



Setările motorului sunt specifice fiecărui mod de conducere și nu pot fi personalizate, cu excepția modului "Perso".

Accesarea meniului



În funcție de vehicul, puteți accesa "MULTI-SENSE":

- de pe ecranul multimedia **1**;
 - folosind comanda de pe volan **2**.
- Pentru mai multe informații, consultați manualul multimedia.



La fiecare utilizare a vehiculului, va fi păstrat ultimul mod selectat.

Moduri MULTI-SENSE

Modul "Perso"

Acest mod permite configurarea completă a elementelor de rulare, inclusiv capacitatea de reacție a motorului.

Modul "ECO"

Modul ECO pune accentul pe economisirea energiei. Gestionarea motorului reduce consumul ➔ **179**.

Modul "Sport"

Acest mod autorizează o capacitate de reacție sporită din partea motorului. Direcția este mai rigidă.

Modul "Comfort"

Folosind setările standard ale vehiculului, acest mod vă oferă cel mai bun compromis între confort și dinamism.



Puteți reseta modul folosind setările modului.

MULTI-SENSE

Setarea "Eco" pentru climatizare

Pentru mai multe informații, consultați manualul multimedia.

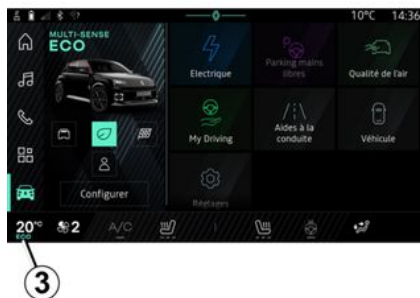

Acest parametru este disponibil pentru fiecare dintre modurile MULTI-SENSE, permițându-vă să optimizați autonomia vehiculului acționând asupra performanței climatizării (de exemplu: prelungind timpul necesar pentru a atinge valoarea de referință a temperaturii dorite etc.) ➔ 179.

De pe ecranul multimedia **1**, îl puteți activa sau dezactiva din meniul de configurare MULTI-SENSE.

La activare, un martor luminos ECO **3** este afișat pe ecranul multimedia **1**.

AERATOARE, ÎNCĂLZIRE ȘI CLIMATIZARE

Aeratoare: ieșiri de aer

ieșiri de aer

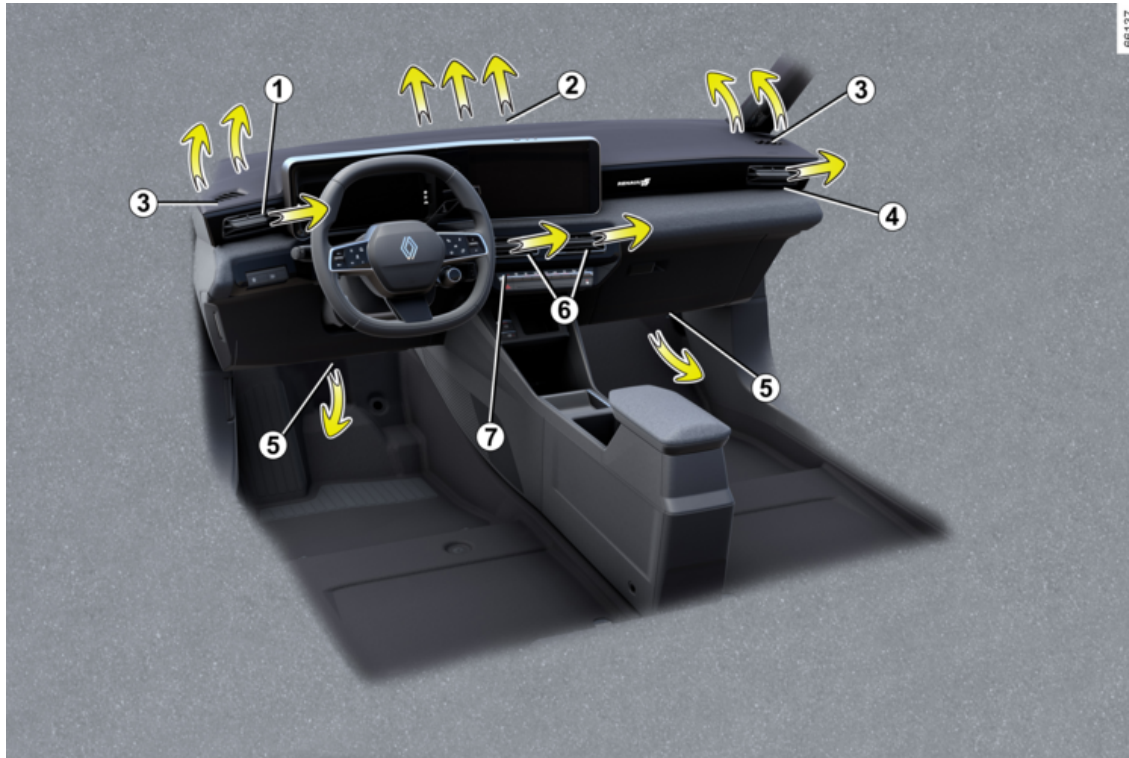

AERATOARE, ÎNCĂLZIRE ȘI CLIMATIZARE

1. Aeratoare post de conducere.
2. Friză de dezaburire parbriz.
3. Friză de dezaburire geam lateral.
4. Aeratoare pasageri.
5. Ieșiri de încălzire picioare pentru pasagerii față.
6. Aeratoare centrale
7. Tablou de comenzi

AERATOARE, ÎNCĂLZIRE ȘI CLIMATIZARE

Aerator post de conducere 1



Orientare

Pentru a direcționa fluxul de aer, roțiți aeratorul **1** cu ajutorul langhetei **8**.

Pentru a închide: îndepărtați langheta **8** de volan, dincolo de punctul de rezistență.

Pentru a deschide: apropiați langheta **8** de volan.

Aerator pasager 4



Orientare

Pentru a direcționa fluxul de aer, roțiți aeratorul **4** cu ajutorul langhetei **9**.

Pentru a închide: deplasați cursorul **9** spre exteriorul panoului față, dincolo de punctul de rezistență.

Pentru a deschide: deplasați langheta **9** spre interiorul panoului față.

Aeratoare centrale 6



Orientare

Pentru a direcționa fluxul de aer, roțiți aeratoarele **6** cu ajutorul langhetelor **10**.

Pentru a închide: deplasați langheta **10** spre interiorul panoului față.

Pentru a deschide: deplasați langheta **10** spre exteriorul panoului față, dincolo de punctul de rezistență.



Nu fixați obiecte de aeratoare (de ex.: suporturi pentru telefon).

Risc de degradare.

AERATOARE, ÎNCĂLZIRE ȘI CLIMATIZARE

Debit



Pentru a regla fluxul de aer de la aeratoarele **1, 4 și 6**, apăsați și ridicați comanda **11** la nivelul necesar.

Nu utilizați împotriva mirosurilor neplăcute din vehiculul dumneavoastră decât sisteme concepute în acest scop. Consultați Reprezentantul mărcii.



Nu introduceți nimic în circuitul de ventilare al vehiculului (de exemplu în caz de miros neplăcut...).

Risc de degradare sau de incendiu.

Climatizare manuală

Comenzile

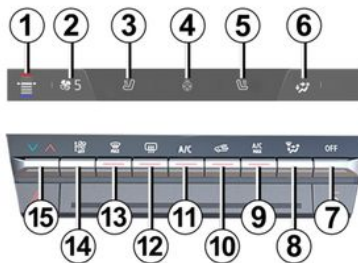

1. Indicatorul valorii de referință a temperaturii de pe partea șoferului sau, în funcție de vehicul, bara nivelului temperaturii de încălzire de pe partea șoferului.

- 2.** Indicator viteză de ventilație.
- 3.** Controlul activării scaunului încălzit al șoferului.
- 4.** Controlul activării volanului încălzit.
- 5.** Controlul activării scaunului încălzit al pasagerului.
- 6.** Indicator repartizare aer în habitaclu.
- 7.** Control oprire sistem.
- 8.** Reglare a repartizării aerului în habitaclu.
- 9.** Controlul activării pentru funcția "A/C MAX".
- 10.** Reciclare aer.
- 11.** Comandă de activare a aerului condiționat.
- 12.** Dezghețare/dezaburire a lunetei spate și, în funcție de vehicul, a retrovizoarelor.
- 13.** Funcția "Vedere clară".
- 14.** Reglarea vitezei de ventilare și oprirea sistemului.
- 15.** Reglare temperaturii aerului pentru șofer.

AERATOARE, ÎNCĂLZIRE ȘI CLIMATIZARE



Anumite butoane prezintă un martor luminos care indică starea lor de funcționare.

Activare sistem

La pornirea vehiculului, sistemul revine la ultimul program utilizat.

Sistemul este, de asemenea, funcțional atunci când vehiculul staționează cu motorul pornit.

Ridicați comanda **14** la nivelul de ventilare dorit, apoi comanda **11** pentru a activa sistemul.

Oprire instalație

Apăsați pe butonul **7**:

- climatizarea sau încălzirea se oprește automat;
- viteza de ventilare a aerului din habitaclu este nulă;
- există totuși un debit de aer redus atunci când vehiculul se deplasează.

Această poziție este de evitat în utilizarea curentă.

Punere în funcțiune sau oprire a aerului condiționat

66178

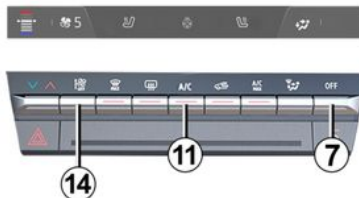

Comanda **11** poate fi utilizată pentru a activa (martor luminos aprins) sau a dezactiva (martor luminos stins) climatizarea.

Sistemul nu poate fi activat dacă puterea ventilației este zero.

Utilizarea aerului condiționat permise:

- să scădeți temperatura în interiorul habitaculului;
- să eliminați aburul mai rapid.

Recomandare: pentru a optimiza autonomia vehiculului, dezactivați climatizarea atunci când tempera-

tura exterioră este la un nivel confortabil.

Reglarea vitezei de ventilare

Apăsați sau ridicați comanda **14** pentru a regla viteza de ventilare în funcție de nivelul de confort dorit.

Reglare temperatură aer

66178

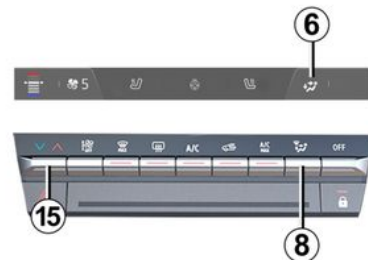

Apăsați butonul **15**, apoi utilizați cursorul de pe ecranul multimedia pentru a regla temperatura aerului. Cu cât cursorul este mai spre roșu, cu atât temperatura este mai ridicată.

În momentul unei utilizări prelungite a aerului condiționat, o senzație de frig poate să apară. Pentru a crește temperatura, apăsați **15**, apoi ridica-

AERATOARE, ÎNCĂLZIRE ȘI CLIMATIZARE

ți cursorul în sus pe ecranul multimedia.

Modificare a repartizării aerului în habitacul

Apăsați o dată sau de mai multe ori pe **8** pentru a selecta modul dorit de repartizare a aerului. Modul de repartizare a aerului selectat **6** este afișat pe ecranul multimedia. Pozițiile sunt în următoarea ordine:



Fluxul de aer provine de la frizele de dezaburire a parbrizului și de la frizele de dezaburire a geamurilor laterale față.



Fluxul de aer este repartizat între dezaburitoarele geamurilor laterale față, aeratoarele de dezaburire parbriz și picioarele pasagerilor.



Fluxul de aer vine în principal prin aeratoarele planșei de bord.



Fluxul de aer este dirijat spre aeratoarele planșei de bord și spre picioarele ocupanților.



Fluxul de aer vine în principal prin orificiile de ventilație situate la picioarele pasagerilor (sub tabloul

de bord și/sau sub scaunele din față).

Funcție „vedere clară”

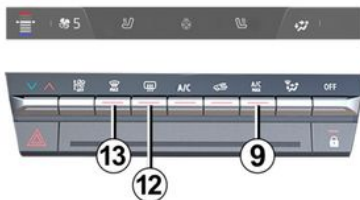

66178

Apăsați pe butonul **13**: matorul luminos integrat se aprinde.

Această funcție permite o dezghețare și o dezaburire rapidă a parbrizului și a geamurilor laterale față. Ea impune pornirea automată a aerului condiționat sau a încălzirii.

Notă: dezactivează automat recircularea aerului.

Pentru a părăsi funcția, apăsați din nou pe butonul **13** sau selectați setarea dorită (repartizare, viteză de ventilare, recirculare).

Dezghețare și dezaburire lunetă

Apăsați pe butonul **12**: matorul luminos integrat se aprinde. Această funcție permite dezaburirea/ dezghețarea rapidă a lunetei și a retrovizoarelor (la vehiculele astfel echipate).

Pentru a părăsi această funcție, apăsați din nou pe butonul **12**. Implicit, dezaburirea se oprește automat.

Funcția "A/C MAX"

Funcția "A/C MAX" permite sistemului de climatizare să funcționeze la potențial maxim. Poate fi activată pentru o perioadă scurtă de timp pentru a răci rapid habitacul.

Această funcție implică modificări automate:

- temperatura programată la rece, la valoarea maximă;
- distribuirea aerului către ocupanți;
- fluxul de aer la putere maximă;
- activarea aerului condiționat;
- reciclarea aerului.

Pentru a activa funcția, apăsați pe butonul **9** se aprinde. Pentru cea mai bună performanță, dezactivați modul ECO.

Pentru a dezactiva această funcție, apăsați din nou pe butonul **9** sau pe

AERATOARE, ÎNCĂLZIRE ȘI CLIMATIZARE

butonul **14**. Martorul luminos din butonul **9** se stinge.



Recomandare

În caz de îngheț, pentru dezghețarea parbrizului dumneavoastră utilizați de preferință un răzuitor manual în locul funcției dezghețare-dezaburire, pentru a reduce consumul de energie.

Punere în funcțiune a reciclării aerului

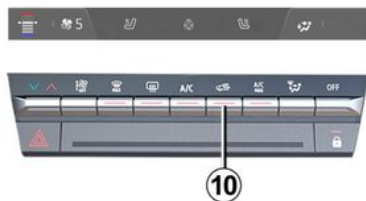

66178

condiții, aerul este reținut în habitacul și este reciclat fără admisie de aer exterior.

Reciclarea aerului permite:

- să izolați vehiculului de ambianța exterioară (de ex., circulație în zonă poluată etc.);
- să răciți mai rapid temperatura din habitacul.



Dezaburirea/dezghețarea vor avea în continuare prioritate în fața reciclării aerului.



Utilizarea prelungită a reciclării aerului poate antrena aburirea geamurilor laterale și parbrizul și apariția disconfortului din cauza aerului neîmprospătat din habitacul. Prin urmare, vă recomandăm să reveniți la modul normal (aer exterior) de îndată ce funcția de reciclare a aerului nu mai este necesară, apăsând din nou pe butonul **10**.

Purificator de aer

Pentru mai multe informații, consultați manualul multimedia.

Climatizare automată

Comenzile

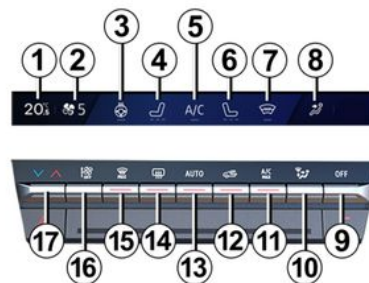

1. Indicator valoare de referință temperatură.

2. Indicator viteză de ventilație.

3. Controlul activării volanului încălzit.

4. Controlul activării scaunului încălzit al șoferului.

5. Comandă de activare a aerului condiționat.

Apăsați pe butonul **10**: martorul luminos integrat se aprinde. În aceste

AERATOARE, ÎNCĂLZIRE ȘI CLIMATIZARE

6. Controlul activării scaunului încălzit al pasagerului.

7. Dezghețare/dezaburire parbriz.

8. Indicator repartizare aer în habitacul.

9. Control oprire sistem.

10. Reglare a repartizării aerului în habitacul.

11. Controlul activării pentru funcția "A/C MAX".

12. Reciclare aer.

13. Comandă de activare a aerului condiționat în modul AUTO.

14. Dezghețare/dezaburire a lunetei spate și, în funcție de vehicul, a retrovizoarelor.

15. Funcția "Vedere clară".

16. Reglarea vitezei de ventilare și oprirea sistemului.

17. Reglare temperaturii aerului pentru șofer.

Activare/dezactivare sistem

Activare sistem

La pornirea vehiculului, sistemul revine la ultimul program utilizat.

Sistemul este, de asemenea, funcțional atunci când vehiculul staționează cu motorul pornit.

Apăsăți pe comanda **13** pentru a activa sistemul sau setați comanda **16** la viteza dorită a ventilatorului.

Oprire instalație

Apăsăți pe comanda **9** pentru a opri sistemul.

Punere în funcțiune sau oprire a aerului condiționat

În modul automat, sistemul gestionează activarea aerului condiționat. Puteți în continuare să activați sau să dezactivați sistemul apăsând pe comanda **5**.

Mod Automat

Climatizarea automată este un sistem care garantează (cu excepția cazurilor de utilizări extreme) confortul ambiant în habitacul și menținerea unui nivel bun de vizibilitate optimizând consumul.

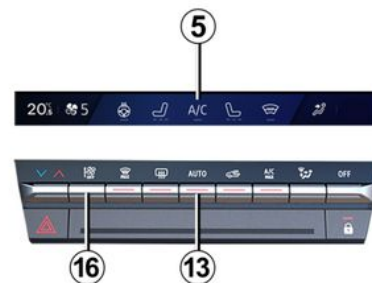

Sistemul acționează asupra vitezei de ventilare, repartizarea aerului, reciclarea aerului, pornirea sau oprirea aerului condiționat și temperatura aerului.

Acest mod este compus din trei programe la alegere:

AUTO: optimizează nivelul de confort selectat în funcție de condițiile exterioare. Apăsăți butonul **13**.

SOFT: permite obținerea mai lină și mai silențioasă a nivelului de temperatură dorit. Apăsăți butonul **13**, apoi apăsați în jos pentru a activa modul SOFT.

FAST: crește fluxul de aer în habitacul. Acest mod este recomandat în special pentru optimizarea confortului.

AERATOARE, ÎNCĂLZIRE ȘI CLIMATIZARE

tului pe locurile spate. Apăsați butonul **13**, apoi apăsați în sus din nou pentru a activa modul FAST.

Modificare a repartizării aerului în habitacul

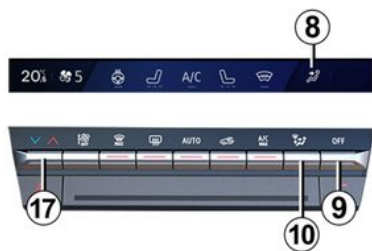



Apăsați pe **10** o dată sau în mod repetat pentru a regla distribuția aerului. Setarea selectată de repartizare a aerului **8** este afișată pe ecranul multimedia. Pozițiile sunt în următoarea ordine:

 Fluxul de aer provine de la frizele de dezaburire a parbrizului și de la frizele de dezaburire a geamurilor laterale față.

 Fluxul de aer este repartizat între dezaburitoarele geamurilor laterale față, aeratoarele de dezaburire parbriz și picioarele pasagerilor.

 Fluxul de aer vine în principal prin aeratoarele planșei de bord.

 Fluxul de aer este dirijat spre aeratoarele planșei de bord și spre picioarele ocupanților.

 Fluxul de aer vine în principal prin orificiile de ventilație situate la picioarele pasagerilor (sub tabloul de bord și/sau sub scaunele din față).

Reglare temperatură aer

Apăsați pe comanda **17** pentru a regla temperatura aerului.

Reglarea vitezei de ventilare

În mod automat, sistemul gestionează viteza de ventilare cel mai bine adaptată pentru a atinge și a menține nivelul de confort dorit.

Puteți în continuare să ajustați viteza de ventilare apăsând pe comanda **16**, pentru a crește sau a reduce viteza de ventilare.

Funcție „vedere clară”

Apăsați pe butonul **15**: martorul luminos integrat se aprinde.

Această funcție permite o dezaburire rapidă a parbrizului, a lunetei spate, a geamurilor laterale față și a retrovizoarelor exterioare (în funcție de vehicul). Aceasta activează automat funcțiile de climatizare și de dezghețare a lunetei.

Notă: dezactivează automat recircularea aerului.

Pentru a părăsi această funcție, apăsați pe butonul **13** sau **15**.



Anumite butoane prezintă un martor luminos care indică starea lor de funcționare.

AERATOARE, ÎNCĂLZIRE ȘI CLIMATIZARE

Dezghețare și dezaburire lunetă

66169

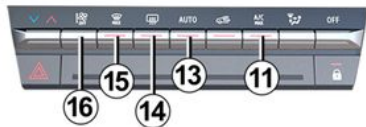

Apăsați pe butonul **14**: martorul luminos integrat se aprinde. Această funcție permite dezaburirea sau dezghețarea rapidă a lunetei spate și dezghețarea retrovizoarelor (pe vehiculele astfel echipate).

Pentru a părăsi această funcție, apăsați din nou pe butonul **14**. Implicit, dezaburirea se oprește automat.

Funcția "A/C MAX"

Funcția "A/C MAX" permite sistemului de climatizare să funcționeze la potențial maxim. Poate fi activată pentru o perioadă scurtă de timp pentru a răci rapid habitaculul.

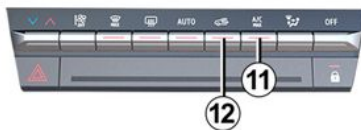

66169

Această funcție implică modificări automate:

- temperatura programată la rece, la valoarea maximă;
- distribuirea aerului către ocupanți;
- fluxul de aer la putere maximă;
- activarea aerului condiționat;
- reciclarea aerului.

Pentru a activa funcția, apăsați butonul **11**. Martorul luminos integrat în butonul **11** se aprinde. Pentru cea mai bună performanță, dezactivați modul ECO.

Pentru a dezactiva această funcție, apăsați din nou pe butonul **11** sau pe butonul **16**. Martorul luminos din butonul **11** se stinge.

Punere în funcțiune a reciclării aerului (izolare habitacul)

Puteți activa periodic funcția de reciclare pentru a izola habitaculul de aerul din exterior, de exemplu, atunci când conduceți printr-o zonă poluată.



Dezaburirea/dezghețarea vor avea în continuare prioritate în fața reciclării aerului.

Utilizarea manuală

Apăsați pe butonul **12**: martorul luminos integrat se aprinde.

Notă: pentru a preveni aburirea geamurilor, sistemul poate dezactiva automat funcția. Martorul luminos integrat în butonul **12** se stinge.

Apăsați din nou pe butonul **12** pentru a dezactiva funcția, de îndată ce reciclarea aerului nu mai este necesară.

Purificator de aer

Pentru mai multe informații, consultați manualul multimedia.

AERATOARE, ÎNCĂLZIRE ȘI CLIMATIZARE

Funcția "Favorite"



În funcție de vehicul, prin apăsarea comenzii **18** de pe volan, puteți activa următoarele funcții, în funcție de setările de utilizare stocate pe care le-ați definit anterior:

- volan cu încălzire;
- scaune cu încălzire;
- purificarea aerului.

Pentru mai multe informații despre programarea acestei funcții, consultați instrucțiunile multimedia.

Setarea "Eco" pentru climatizare

Pentru informații suplimentare, consultați capitolul "MULTI-SENSE" MULTI-SENSE și capitolul

"Recomandări de conducere, conducere eco" → 179.

Aer condiționat: programare

Programare climatizare



De pe ecranul multimedia **1**, puteți salva mai multe programe de confort activând următoarele setări:

- reglarea temperaturii;
- programarea orei până la care vehiculul trebuie să fie pregătit;
- selectarea zilelor în care programul trebuie repetat.

Puteți activa/dezactiva programele salvate.

Notă: puteți programa climatizarea folosind o aplicație a producătorului pe un smartphone.

Cu vehiculul staționar și motorul pornit, din domeniul "Vehicul" de pe ecranul multimedia **1**, selectați meniul "Electric", apoi fila "Programe" pentru a accesa setările.

Pentru mai multe informații, consultați manualul multimedia.



Responsabilitatea șoferului la parcare sau oprirea vehiculului

Nu părăsiți niciodată vehiculul, nici măcar pentru scurt timp, atunci când în interior se află un copil, o persoană fără discernământ sau un animal.

Pe timp cald și/sau însorit, trebuie să știți că temperatura interioară din habitacul crește foarte rapid.

RISC DE DECES SAU DE RĂNIRI GRAVE.

Activare "Programare"

Funcția pornește înainte de ora programată, astfel încât temperatura

AERATOARE, ÎNCĂLZIRE ȘI CLIMATIZARE

de la bordul vehiculului să atingă temperatura de confort selectată, dacă:

- capota este închisă;
- nivelul de încărcare al bateriei de tracțiune este suficient;
- motorul este oprit;
- nu este nimeni în interiorul vehiculului.

Martorul luminos  se afișează pe tabloul de bord.

Activarea imediată a climatizării

Este posibilă efectuarea pornirii imediate a climatizării, în cazul în care:

- capota este închisă;
- nivelul de încărcare al bateriei de tracțiune este suficient;
- motorul este oprit;
- nu este nimeni în interiorul vehiculului.

Funcționarea activării imediate a climatizării este diferită de programare:

- trebuie lansată de pe smartphone;
- funcția de încălzire a volanului și a scaunelor, dacă vehiculul dvs. este astfel echipat, se activează automat;
- funcția se oprește după aproximativ 10 minute.

Pentru mai multe informații, consultați manualul multimedia.

Oprirea aerului condiționat programat

Aerul condiționat se oprește în mod automat la aproximativ 10 minute după ora de oprire programată.

Totuși, funcția se poate dezactiva dacă:

- motorul este pornit;
- nivelul de încărcare al bateriei de tracțiune este sub 7%;
- capota este deschisă;
- apăsați pe unul dintre butoanele de pe tabloul de comandă;
- șoferul se află în habitacul pentru aproximativ 20 de secunde.

Notă: aceste condiții sunt valabile și pentru dezactivarea imediată a climatizării.

Dacă vehiculul este parcat o perioadă îndelungată de timp fără a deschide o ușă, cu cel puțin un program de precondiționare activ, atunci funcția va fi dezactivată de la a treia lansare a precondiționării incluse. Funcția va fi disponibilă atunci când una dintre ușile vehiculului este deschisă.

Aer condiționat: informații și recomandări de utilizare

Informații și recomandări de utilizare

Recomandări de utilizare

În unele cazuri (aer condiționat oprit, recirculare aer activată, viteză de ventilare nulă sau redusă etc.), puteți constata apariția condensului pe geamuri și pe parbriz.

Dacă există condens, utilizați funcția "**Vedere clară**" pentru a-l elimina, apoi utilizați climatizarea în modul automat pentru a împiedica formarea acestuia.



Nu introduceți nimic în circuitul de ventilare al vehiculului (de exemplu în caz de miros neplăcut...).

Risc de degradare sau de incendiu.

Consum

Este normal să constatați o creștere a consumului de energie în timpul utilizării aerului condiționat.

AERATOARE, ÎNCĂLZIRE ȘI CLIMATIZARE

Pentru vehiculele echipate cu aer condiționat fără mod automat, opriți sistemul atunci când nu mai aveți nevoie de el.

Recomandări pentru a minimiza consumul și deci a ajuta la protejarea mediului înconjurător

Rulați cu aeratoarele deschise și geamurile închise. Dacă vehiculul a rămas staționat în plină căldură sau în plin soare, aveți grijă să-l aerisiți câteva minute pentru a evacua aerul cald înainte de a porni motorul.

Întreținere

Consultați carnetul de întreținere al vehiculului dumneavoastră pentru a cunoaște periodicitățile de control.

 Utilizați periodic sistemul de aer condiționat, chiar și pe timp foarte rece, pornindu-l cel puțin o dată pe lună timp de aproximativ 5 minute.

Anomalie de funcționare

În general, în caz de anomalie de funcționare, consultați un Reprezentant al mărcii.

– **Scădere a eficacității la nivelul dezghețării, al dezaburirii sau al aerului condiționat.**

Aceasta poate proveni de la înfundarea cartușului filtrului din habitacul.

– **Lipsă de aer rece.**

Verificați dacă poziția comenzilor este corectă și starea siguranțelor este bună. În caz contrar, opriți funcționarea.

 Sistemul de aer condiționat al vehiculului este utilizat și pentru răcirea bateriei de tracțiune. O scădere prelungită a eficienței aerului condiționat poate duce la deteriorarea prematură a bateriei de tracțiune.

Prezență apă sub vehicul

După utilizarea prelungită a climatizării, prezența apei sub vehicul este normală. Aceasta provine din condensare.



Nu deschideți circuitul de fluid refrigerant.

Acesta este periculos pentru ochi și pentru

piele.

Fluid refrigerant



Circuitul fluidului refrigerant (ale cărui elemente sunt închise ermetic) poate conține gaze fluorurate cu efect de seră.

În funcție de vehicul, veți găsi următoarele informații pe eticheta **A** lipită în compartimentul motor.

AERATOARE, ÎNCĂLZIRE ȘI CLIMATIZARE

Prezența și amplasarea informațiilor de pe eticheta **A** pot varia în funcție de vehicul.

- (1) 1,050 kg
- (2) GWP 0,501
- (3) 0,0005 t



Tip de fluid refrigerant



(XXX) Tipul de ulei din circuitul de climatizare



Produs inflamabil



Consultați manualul de utilizare al vehiculului



Întreținere

x,xxx kg	(1) Cantitatea de fluid refrigerant prezent în vehicul.
GWP xxxxx	(2) Potențial de încălzire globală (echivalent de CO2).
Echivalent de CO2 x,xxx t	(3) Cantitatea în greutate și în echivalentul de CO2.

Informații suplimentare

În funcție de etichetă și în funcție de tipul de fluid refrigerant:

Fluid refrigerant R-1234yf



Nu deschideți circuitul de fluid refrigerant.

Acesta este periculos pentru ochi și pentru

piele.



Înainte de a efectua orice acțiune în compartimentul motorului, trebuie să întrerupeți contactul → **162**.

ECHIPAMENTE MULTIMEDIA

prezentare



Prezența și amplasamentul acestor echipamente depind de vehicul.

1. Ecran multimedia.
2. Două porturi USB-C multimedia pe consola centrală.
3. Comandă sub volan.
4. Comandă vocală.



Pentru mai multe informații, consultați manualul multimedia.

Porturi multimedia "USB-C"

Porturile multimedia USB-C 2 pot fi utilizate pentru a încărca accesorii cu o putere maximă de 15 wați (5 volți) la fiecare port.

Notă: porturile multimedia USB-C 2 pot fi, de asemenea, utilizate pentru a transfera date.



Nu brânșați decât accesorii cu o putere maximă de 15 wați.

Risc de incendiu.



În cazul în care conectați un cablu de la un accesoriu la un port USB (de exemplu, un cablu de încărcare smartphone), asigurați-vă că îl deconectați atunci când nu mai este necesar.

Risc de scurtcircuit și deteriorarea portului USB în caz de contact între capătul cablului și un obiect metalic (de exemplu, o brichetă etc.).

Microfon 5



(Pentru telefon și asistentul vocal)



Utilizare telefon

Vă amintim necesitatea de a respecta legislația în vigoare referitoare la utilizarea acestui tip de aparat.

ECHIPAMENTE MULTIMEDIA

Zonă de încărcare prin inducție 6



În funcție de vehicul, simbolul 7 indică faptul că puteți așeza telefonul în zona 6 pentru a-l încărca fără a utiliza un cablu de încărcare.

Pentru mai multe informații despre încărcătorul wireless, consultați instrucțiunile multimedia.

i În funcție de țară și de abonament, zona de încărcare prin inducție este și zona de amplasare a smartphone-urilor echipate cu o cheie digitală ➔ 65.

i Este obligatoriu să nu lăsați obiecte (cartelă de pornire, unitate USB, cartelă SD, card de credit, bijuterii, chei, monede etc.) în zona de încărcare prin inducție 6 în timpul încărcării telefonului. Îndepărtați orice carduri magnetice sau carduri de credit din carcasa telefonului înainte de a poziționa telefonul în zona de încărcare prin inducție 6.

i Obiectele lăsate în zona de încărcare prin inducție 6 se pot supraîncălzi. Vă recomandăm să le așezați în zonele prevăzute în acest scop (compartiment de depozitare, compartiment din parasolar etc.).

i Atunci când conduceți, asigurați-vă că recipientul ținut în portpahar este închis corespunzător, astfel încât să nu se răstoarne.

Există un risc de deteriorare a echipamentelor electrice și/ sau electronice din jur, în cazul în care lichidul de scurge.

i Pentru mai multe informații, consultați manualul multimedia.

ECHIPARE HABITACLU

Macarale geamuri cu comenzi electrice

prezentare

Aceste sisteme funcționează cu contactul pus sau cu contactul întrerupt până la deschiderea unei uși față (limitat la aproximativ 3 minute).



Responsabilitatea șoferului

Nu lăsați niciodată cartela sau cheia în interiorul vehiculului, cu un copil, o persoană fără discernământ sau un animal de companie în vehicul, chiar și pentru o perioadă scurtă de timp.

Acesta ar putea să se pună în pericol sau să pună în pericol alte persoane prin pornirea motorului, acționând echipamente cum ar fi de exemplu macaralele geamuri sau poate bloca ușile.

În caz de imobilizare a unei părți a corpului, inversați imediat sensul cursei geamului apăsând pe contactorul aferent.

Riscuri de rănire gravă.

Macarale electrice geamuri cu impulsuri

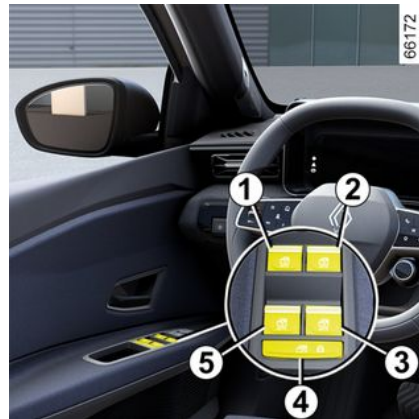

Apăsați sau trageți scurt de contactorul unui geam până la capăt: geamul va fi ridicat sau coborât complet. O acțiune asupra contactorului oprește funcționarea geamului.

Notă: geamurile spate nu coboară complet.

De pe locul șoferului, apăsați contactorul:

1. pentru partea șofer;
2. pentru partea pasager față;
3. și 5 pentru pasagerii spate.

ECHIPARE HABITACLU



De pe scaunele pasagerilor, apăsați contactorul 6.

Securitate pasageri

Șoferul poate dezactiva funcționarea geamurilor electrice ale pasagerilor din spate, apăsând pe butonul 4. Pe tabloul de bord se afișează un mesaj de confirmare, iar martorul luminos din buton se aprinde.



Evitați să puneți un obiect rezemat de un geam în-tredeschis: **risc de deteriorare a macaralei geamului.**

Notă: dacă geamul întâlnește o rezistență când este închis aproape complet (de exemplu: o creangă de copac etc.) acesta se oprește, apoi coboară din nou cu câțiva centimetri.

Acționare imposibilă a macaralei de geam cu impulsuri

Macaraua de geam cu impulsuri este echipată cu protecție termică: dacă apăsați contactorul geamului în mod consecutiv de cel puțin 16 ori, acesta trece în modul de protecție (blocarea geamului).

Puteți să:

- apăsați scurt pe contactorul macaralei de geam și la intervale de aproximativ 30 de secunde;
- cu motorul pornit, geamul se va debloca după aproximativ 20 de minute de inacțiune asupra contactorului macaralei de geam.

Deschidere/închidere geamuri cu telecomanda

La deschiderea ușilor din exterior, dacă **apăsați lung pe butonul de deblocare de pe cartelă**, toate geamurile echipate cu o macara cu impulsuri se vor deschide în mod automat.

La blocarea ușilor din exterior, dacă **apăsați lung pe butonul de blocare**

de pe cartelă, toate geamurile echipate cu o macara cu impulsuri se vor închide în mod automat.

Este recomandat să nu acționați sistemul decât dacă utilizatorul vede bine vehiculul și dacă nu este nimeni în interior.



La închiderea geamurilor, asigurați-vă că nicio parte a corpului (braț, mână etc.) nu ieșese afară din vehicul.

Riscuri de rănire gravă.

Anomalie de funcționare

În caz de nefuncționare a închiderii unui geam, sistemul basculează în mod de funcționare fără impulsuri: trageți de câte ori este necesar de contactorul vizat până la închiderea completă a geamului (geamul urcă pas cu pas), mențineți contactorul (tot pe partea de închidere) timp de o secundă, apoi coborâți și ridicați complet geamul pentru a reinițializa sistemul.

Dacă este nevoie, adresați-vă unui Reprezentant al mărcii.

ECHIPARE HABITACLU

Iluminare interioară

Spoturi de lectură

Spoturi de lectură față

(în funcție de vehicul)



Atingeți lumina **1** sau **2** pentru a activa:

- o iluminare permanentă;
- o stingere imediată.

Notă:

- Nu este necesar să apăsați lumina pentru a activa sau a dezactiva iluminarea. Trebuie doar să faceți contact;
- de pe ecranul multimedia ➔ **137**, puteți să dezactivați/activați aprin-

derea spoturilor de lectură la deschiderea ușilor.

Spoturi de lectură spate

(în funcție de vehicul)

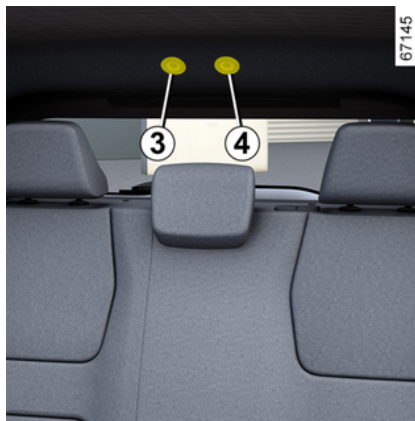

Atingeți spoturile de lectură **3** sau **4** pentru:

- o iluminare permanentă;
- o stingere imediată.

Notă:

- Nu este necesar să apăsați lumina pentru a activa sau a dezactiva iluminarea. Trebuie doar să faceți contact;
- de pe ecranul multimedia ➔ **137**, puteți să dezactivați/activați aprin-

derea spoturilor de lectură la deschiderea ușilor.



Deblocarea și deschiderea ușilor antrenează iluminarea temporizată a plafonierelor și lămpilor.

Lampă portbagaj



Lampa **5** se aprinde la deschiderea portbagajului.

ECHIPARE HABITACLU

Parasolar, oglinzi de curtoazie



Parasolar

Coborâți parasolarul **6** pe parbriz sau declipsați-l și deplasați-l pe geamul lateral.

Oglinzi de curtoazie

Ridicați capacul **7**.

Iluminare sub parasolar

(în funcție de echipare)

Iluminarea **8** se aprinde automat atunci când parasolarul este deschis.

Priză de accesorii

Priză de accesorii 1



Este prevăzut pentru conectarea accesoriilor.

De exemplu, poate fi utilizată pentru compresorul kitului de umflare a pneurilor → **356**.



Conectați doar accesoriile cu o putere maximă de 120 wați (12 V).

Atunci când se utilizează mai multe prize de accesorii în același timp, puterea totală a accesoriilor conectate nu trebuie să depășească 180 wați.

Risc de incendiu.

COMPARTIMENTE DE DEPOZITARE, AMENAJĂRI ÎN HABITACLU

Compartimente de depozitare de față

Compartimente de depozitare uși față 1



Nu trebuie să existe obiecte așezate pe planșeu (zona din față șoferului), deoarece acestea pot aluneca sub pedale în timpul manevrelor bruște de frânare, blocând utilizarea acestora.

Compartiment de depozitare consolă centrală sau zona de încărcare prin inducție 2



În funcție de vehicul, simbolul 3 indică faptul că zona respectivă 2 poate fi folosită pentru a vă încărca telefonul fără a utiliza un cablu de încărcare.

Pentru mai multe informații despre încărcătorul wireless, consultați instrucțiunile multimedia.



În funcție de țară și de abonament, zona de încărcare prin inducție 2 este și zona de amplasare a smartphone-urilor echipate cu o cheie digitală ➔ 65.



Este obligatoriu să nu lăsați obiecte (cartelă de pornire, unitate USB, cartelă SD, card de credit, bijuterii, chei, monede etc.) în zona de încărcare prin inducție 2 în timpul încărcării telefonului. Îndepărtați orice carduri magnetice sau carduri de credit din carcasa telefonului înainte de a așeza telefonul în zona de încărcare prin inducție 2.

COMPARTIMENTE DE DEPOZITARE, AMENAJĂRI ÎN HABITACLU

i Obiectele lăsate în zona de încărcare prin inducție **2** se pot supraîncălzi. Vă recomandăm să le așezați în zonele prevăzute în acest scop (compartiment de depozitare, compartiment din parasolar etc.).

i Atunci când conduceți, asigurați-vă că recipientul ținut în portpahar este închis corespunzător, astfel încât să nu se răstoarne.

Există un risc de deteriorare a echipamentelor electrice și/ sau electronice din jur, în cazul în care lichidul de scurge.

i Pentru mai multe informații, consultați manualul multimedia.

Compartiment de depozitare consolă centrală **4**

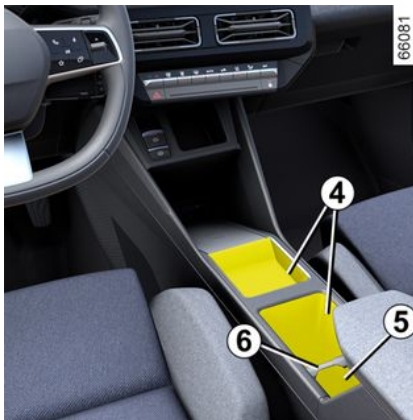

Un separator **6** vă permite să organizați compartimentul de depozitare din consola centrală.

Suporturi pahare **5**

Folosind un separator **6**, puteți crea un spațiu pentru încă un pahar.

Separatorul poate fi eliminat pentru a permite un spațiu de stocare gol.

i Atunci când conduceți, asigurați-vă că recipientul ținut în portpahar este închis corespunzător, astfel încât să nu se răstoarne.

Există un risc de deteriorare a echipamentelor electrice și/ sau electronice din jur, în cazul în care lichidul de scurge.

Compartiment de depozitare/ cotieră centrală **8**



Trageți capacul **7** al cotierei centrale în sus.

COMPARTIMENTE DE DEPOZITARE, AMENAJĂRI ÎN HABITACLU



Asigurați-vă că niciun obiect dur, greu sau ascuțit nu este amplasat în compartimentele de depozitare "deschise", astfel încât să nu poată fi proiectat asupra pasagerilor la un viraj strâns, la o frânare bruscă sau în caz de șoc.



În momentul efectuării unui viraj, la accelerare sau la frânare, aveți grijă ca recipientul menționat cu ajutorul portcutiilor bătută să nu se verse.

Risc de arsuri dacă lichidul este fierbinte și se varsă.

Compartiment de depozitare parasolar 9



Aici pot fi păstrate tichete de autos-tradă, hărți...

Compartiment de depozitare



Pentru a-l deschide, trageți de mâner **10**.

Acesta poate conține o cutie de șervețele, o sticlă de apă etc.

COMPARTIMENTE DE DEPOZITARE, AMENAJĂRI ÎN HABITACLU

Compartimente de depozitare spate

Buzunar de depozitare 11



(în funcție de vehicul)

TRANSPORT DE OBIECTE

Portbagaj de depozitare

Tabletă spate

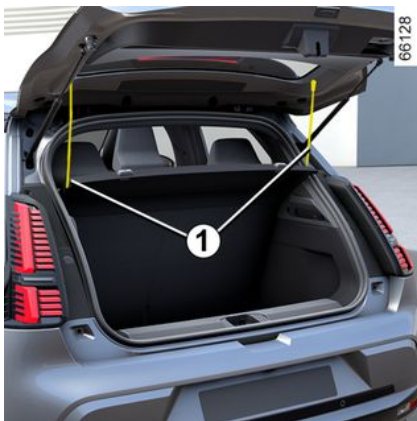

Pentru a o demonta:

- coborâți tetierele spate;
- decuplați cele două cordoane de susținere **1**;
- ridicați tableta **2** pentru a o declipsa;



Masa maximă pe tableta spate: 2 kg repartizate uniform.

- împingeți tableta **2** spre interior și rotiți-o;
- trageți tableta spre dumneavoastră.

Pentru a o remonta, procedați în sens invers.



Nu plasați nici un obiect și mai ales obiecte grele sau dure pe tableta.

În caz de frână bruscă sau de accident ele vor fi susceptibile de a pune în pericol pasagerii din vehicul.

Tavă de depozitare pentru cabluri de încărcare

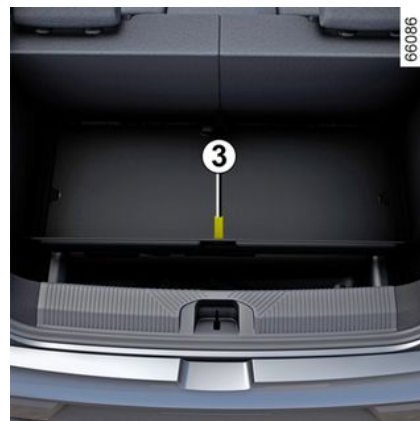

În funcție de vehicul, acest compartiment este destinat stocării cabluri-

TRANSPORT DE OBIECTE

lor de încărcare. Sarcina maximă admisă pentru compartiment este de 10 kg.

Pentru a o accesa, deschideți portbagajul, apoi ridicați covorul din portbagaj folosind mânerul **3**.



Dacă este apă în tava de depozitare a cablurilor de încărcare, semne de coroziune sau

elemente străine în conectorul cablului de încărcare sau în priză de încărcare a vehiculului, nu încărcați vehiculul.

Risc de incendiu.

Utilizați cablul cu grijă: nu îl călcați, nu îl introduceți în apă, nu trageți de acesta și nu îl supuneți șocurilor.

Verificați și curățați în mod regulat tava de depozitare.

TRANSPORT DE OBIECTE ÎN PORTBAGAJ

Plasați întotdeauna obiectele transportate astfel încât dimensiunea cea mai mare să fie rezemată de:



– Spătarul banchetei spate, pentru încărcare normală (exemplu **A**).



– Spătarele scaunelor față cu spătarele spate rabatate, ca în cazul sarcinilor maxime (de exemplu, **B**).

Asigurați-vă că obiectele transportate sunt distribuite uniform în zona de încărcare.

Dacă doriți să plasați obiecte pe spătarul rabatat, este obligatoriu să scoateți tetierele înainte de a rabata spătarul astfel încât să acesta să fie pe cât posibil lipit de pernă.



În momentul repunerii la loc a spătarului, asigurați-vă că spătarul este blocat corespun-

zător.

În cazul utilizării huselor de scaun, aveți grijă ca ele să nu împiedice blocarea spătarului. Aveți grijă să poziționați bine centurile.

Repoziționați tetierele. Tetiera fiind un element de securitate, aveți grijă de prezența sa și de buna sa poziționare.



TRANSPORT DE OBIECTE



Poziționați întotdeauna obiectele cele mai grele direct pe podea.

Utilizați, atunci când vehiculul este echipat, punctele de arimare **4** situate pe planșeul portbagajului. Încărcarea trebuie făcută în așa fel încât nici un obiect să nu poată fi proiectat în față în momentul unei frânări bruște. Închideți centurile de securitate ale locurile din spate chiar și când nu există pasageri.

4

Atelaj



Sarcină admisă în punctul de remorcare al atelajului, masă maximă remorcă frânată și nefrânată: → 388.

Alegerea și montarea atelajului

Atelaj (traversă și cârlig) care nu este montat inițial pe vehicul: greutatea întregului atelaj și a elementelor de fixare nu trebuie să depășească 25 kg.

Niciun dispozitiv de remorcare nu trebuie să obstrucționeze elementele de iluminare sau placa de înmatriculare, atunci când nu este utilizat.

În toate cazurile, trebuie să respectați reglementările locale ale țării în care vă aflați.

Pentru montare și condițiile de utilizare, consultați instrucțiunile de montare a echipamentului.

Este recomandat să păstrați aceste instrucțiuni împreună cu celelalte documente ale lotului de bord.

63561

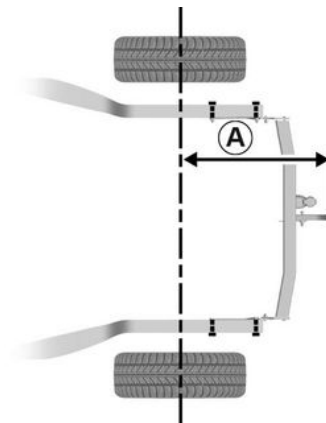

Dimensiunea maximă **A**: 757 mm.

Pentru a nu vă deteriora vehiculul, este strict interzisă utilizarea punctului de remorcare și a altor mijloace pentru a tracta un alt vehicul.

ACCESUL LA MOTOR, NIVELURI

Capotă motor

Deblocare de securitate capotă



Pentru a deschide, trageți mânerul **1** situat în partea stângă a planșei de bord.



Nu interveniți sub capota motorului atunci când vehiculul este în sarcină sau dacă contactul nu este întrerupt.



Nu apăsați pe capotă, deoarece există un **risc de închidere accidentală a capotei**.



Pentru a debloca, împingeți maneta **2** spre stânga în timp ce ridicați capota.



În momentul unui șoc, chiar ușor, asupra carandrului sau capotei, controlați cât mai repede sistemul de blocare a capotei la un Re prezentant al mărcii.

ACCESUL LA MOTOR, NIVELURI



Sistemul de antrenare al vehiculului electric folosește curent electric de înaltă tensiune.

Acest sistem poate fi cald înainte și după întreruperea contactului.

Respectați mesajele de avertizare de pe etichetele prezente în vehicul.

Orice operațiune sau modificare asupra sistemului electric de "întaltă tensiune" al vehiculului (elemente, cabluri, conectori, baterie de tracțiune) este strict interzisă.

Risc de arsuri grave sau electrocutare care pot provoca decesul.

În plus motoventilatorul poate porni în orice moment. Martorul

luminos  din compartimentul motor vă reamintește acest lucru.

Risc de rănire

Deschiderea/Închiderea capotei

Deschidere capotă motor

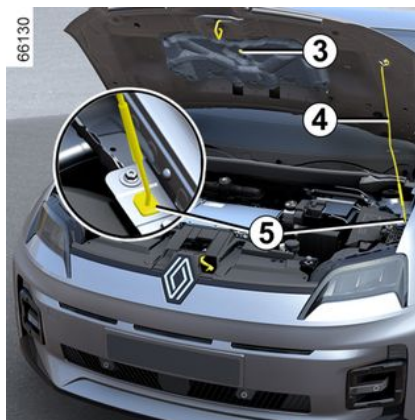

După ce ridicați capota și decuplați echilibrul **4** din suportul său **3**, pentru siguranța dvs., **trebuie** să poziționați echilibrul în zona sa de amplasare **5**.

Închidere capotă

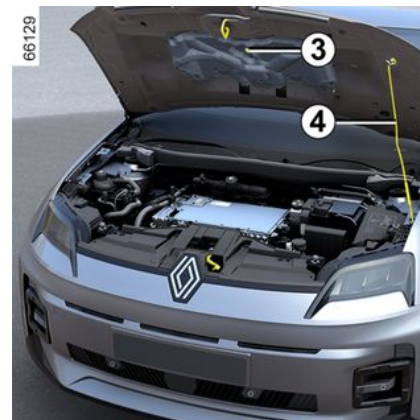

Înainte de închidere, verificați dacă nu ați uitat nimic în compartimentul motor.

Pentru a închide capota, cuplați din nou echilibrul **4** în suportul său **3**. Țineți capota de la mijloc și coborâți-o până la 30 cm față de poziția închisă, apoi dați-i drumul. Ea se blochează singură prin efectul greutateii sale.

ACCESUL LA MOTOR, NIVELURI



În momentul intervențiilor sub capota motor, asigurați-vă că maneta ștergătoarelor de geamuri este în poziția oprit.

Risc de rănire



Asigurați-vă de blocarea corespunzătoare a capotei.

Asigurați-vă că nimic nu împiedică ancorarea de blocare (pietriș, lavetă...).



După fiecare intervenție la compartimentul motor, asigurați-vă că nu ați uitat nimic acolo (cârpă, unelte...)

Atenție, acestea pot deteriora motorul sau pot provoca un incendiu.

Niveluri:

Nivelul de lichid de răcire

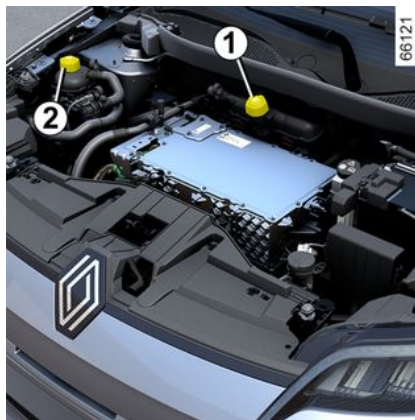

În funcție de vehicul, amplasarea rezervoarelor de lichid de răcire poate varia:

- rezervorul **1** este utilizat pentru răcirea circuitului motorului și a bateriei;
- rezervorul **2** este utilizat pentru răcirea circuitului habitaculului.

Controlul nivelului se face cu motorul oprit și pe sol orizontal. Pentru fiecare rezervor, nivelul **când e frig** trebuie să fie între semnele "MINI" și "MAXI" de pe rezervoarele de lichid de răcire **1** și **2**.

Completați acest nivel **la rece**, înainte de a atinge reperul "MINI".

Notă: pentru un vehicul nou în faza de rulare: nivelul lichidului poate fi mai mare decât "MAXI" marcați pe rezervor, apoi coborâți între nivelul "MINI" și "MAXI". Acest lucru nu prezintă un risc.



În caz de scădere anormală sau repetată a nivelului, consultați un Reprezentant al mărcii.



Nici o intervenție nu trebuie să fie efectuată asupra circuitului de răcire atunci când motorul este cald.

Pericol de arsuri.

ACCESUL LA MOTOR, NIVELURI



Sistemul de antrenare al vehiculului electric folosește curent electric de înaltă tensiune.

Acest sistem poate fi cald înainte și după întreruperea contactului.

Respectați mesajele de avertizare de pe etichetele prezente în vehicul.

Orice operațiune sau modificare asupra sistemului electric de "întaltă tensiune" al vehiculului (elemente, cabluri, conectori, baterie de tracțiune) este strict interzisă.

Risc de arsuri grave sau electrocutare care pot provoca decesul.

În plus motoventilatorul poate porni în orice moment. Martorul

luminos  din compartimentul motor vă reamintește acest lucru.

Risc de rănire

Periodicitate control nivel

Controlați regulat nivelurile de lichid de răcire (motorul și bateria pot să

sufere grave deteriorări din cauza lipsei lichidului de răcire).

Dacă este necesară completarea, nu utilizați decât produsele agreate de Serviciile noastre Tehnice care vă asigură:

- o protecție antiîngheț;
- o protecție anticoroziune a circuitului de răcire.

Periodicitate de înlocuire

Consultați documentul de întreținere al vehiculului dumneavoastră



Nu interveniți sub capota motorului atunci când vehiculul este în sarcină sau dacă contactul nu este întrerupt.



În momentul intervențiilor sub capota motor, asigurați-vă că maneta ștergătoarelor de geamuri este în poziția oprit.

Risc de rănire

Nivel Lichid de frână



Controlul nivelului se face cu motorul oprit și pe sol orizontal. Este necesar să-l controlați des, și în orice caz, de fiecare dată când simțiți o diferență chiar mică a eficacității de frânare.

Periodicitate de înlocuire

Consultați documentul de întreținere al vehiculului dumneavoastră

ACCESUL LA MOTOR, NIVELURI



În caz de scădere anormală sau repetată a nivelului, consultați un Re prezentant al mărcii.

Umplere

Orice intervenție asupra circuitului hidraulic trebuie să antreneze înlocuirea lichidului de către un specialist. Utilizați obligatoriu un lichid agreat de Serviciile noastre Tehnice (și prelevat dintrun bidon sigilat).

Nivel 1

Este normal ca nivelul să scadă pe măsură ce saboții de frână se uzează, dar nu trebuie să coboare niciodată sub linia de avertizare "MINI".

Dacă doriți să verificați chiar dumneavoastră starea de uzură a discurilor, procurați-vă documentul care explică metoda de control disponibilă în rețeaua mărcii sau pe site-ul internet al constructorului.

rezervor spălător geam

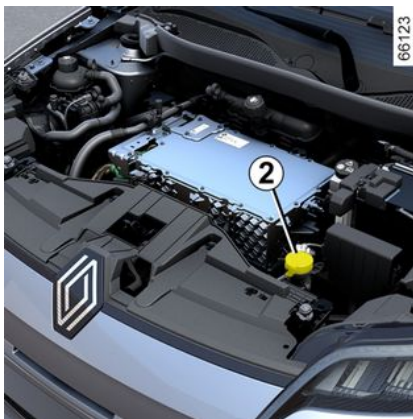

Umplere

Deschideți bușonul **2**, umpleți până când puteți vedea lichidul, apoi închideți bușonul.

Lichid

Folosiți numai lichid de spălare a parbrizului care conține antigel.

Vă recomandăm să consultați un reprezentant al mărcii sau un specialist calificat.

Notă: nu folosiți apă dură (risc de deteriorare a pompei de amorsare sau

de acumulare a calcarului pe pompă și jicloare).

BATERIE:

Baterie 12V

prezentare



Bateria de 12 V furnizează energia necesară pentru acționarea echipamentelor vehiculului (lumini, ștergătoare de parbriz, sistem audio etc.) și anumite sisteme de securitate, cum ar fi asistența la frânare.

Nu trebuie să o deschideți sau să adăugați orice fel de lichid.



Nu interveniți sub capota motorului atunci când vehiculul este în sarcină sau dacă contactul nu este întrerupt.

Întreținere/Înlocuire

Este posibil ca nivelul de încărcare al bateriei de 12 V **1** să scadă, mai ales dacă utilizați vehiculul:

- atunci când temperatura exterioară scade;
- după utilizarea prelungită a elementelor consumatoare cu motorul oprit.



Pentru siguranța dvs. și pentru a asigura buna funcționare a echipamentelor electrice ale vehiculului (lumini, ștergătoare de parbriz, ABS etc.), toate intervențiile asupra bateriei de 12 V (demontare, debransare etc.) **trebuie** să fie efectuate de către un specialist calificat.

Risc de arsuri prin electrocutare.

Trebuie să respectați intervalele de înlocuire (fără a le depăși), după cum sunt menționate în documentul de întreținere. Bateria este specifică vehiculului. Asigurați înlocuirea acesteia cu o baterie de același tip. Apelați la un Reprezentant al mărcii.

BATERIE:



Sistemul de antrenare al vehiculului electric folosește curent electric de înaltă tensiune.

Acest sistem poate fi cald înainte și după întreruperea contactului.

Respectați mesajele de avertizare de pe etichetele prezente în vehicul.

Orice operațiune sau modificare asupra sistemului electric de "întăltă tensiune" al vehiculului (elemente, cabluri, conectori, baterie de tracțiune) este strict interzisă.

Risc de arsuri grave sau electrocutare care pot provoca decesul.

În plus motoventilatorul poate porni în orice moment. Martorul

luminos  din compartimentul motor vă reamintește acest lucru.

Risc de rănire

Eticheta A



Respectați indicațiile de pe baterie .

2. Sunt interzise flăcările deschise și fumatul.
3. Protecție obligatorie a vederii.
4. A nu se lăsa la îndemâna copiilor.
5. Materii explozive.
6. Consultați manualul.
7. Substanțe corozive.

depanare



Este interzisă deconectarea bateriei de 12 V.

Risc de arsuri prin electrocutare.



Pentru a evita deteriorarea vehiculului, este interzisă reîncărcarea bateriei de 12 volți folosind:

- un încărcător de baterie extern;
- o baterie a unui alt vehicul.

Apelați la un Reprezentant al mărcii.

BATERIE:



Nu utilizați vehiculul dumneavoastră electric pentru a depana bateria secundară de 12 V a unui alt vehicul. Puterea electrică de 12 V a unui vehicul electric este insuficientă pentru această operațiune.

Risc de deteriorare a vehicului.



În funcție de vehicul, în cazul unei defecțiuni la baterie (baterie deconectată, descărcată etc.), trebuie resetat unghiul volanului → 144.

5

CURĂȚAREA

Întreținere caroserie

Un vehicul bine întreținut permite funcționarea sa pentru o perioadă mai îndelungată. De aceea, se recomandă întreținerea regulată a exteriorului mașinii.

Vehiculul dumneavoastră beneficiază de tehnici anticorozive performante. Nu este însă mai puțin supus acțiunii diversilor parametri.

Agenți atmosferici corozivi

- poluare atmosferică (în orașe și zone industriale);
- salinității atmosferice (zone maritime mai ales în sezonul cald),
- condițiilor climatice sezoniere și higrometrice (sare răspândită pe șosea iarna, apă pentru curățirea străzilor...).

Incidente de circulație

Acțiuni abrazive

Praf atmosferic, nisip, noroi, pietriș proiectat de alte vehicule...

Un minim de precauții se impune pentru a vă asigura împotriva acestor riscuri.

Ce trebuie să faceți

Spălați frecvent vehiculul, **cu motorul oprit**, folosind produsele de curățare recomandate de departamen-

tul nostru tehnic (nu utilizați niciodată produse abrazive). Clătiți bine în prealabil folosind un sistem de spălat cu jet:

- depunerile rășinoase de sub arbori sau poluarea industrială;
- noroiul care formează amalgame umede în pasajele de roți și în partea inferioară a caroseriei;
- **excrementele păsărilor care produc o reacție chimică în contact cu vopseaua, ducând la o acțiune decolorantă rapidă, care poate să meargă până la decojirea vopselei.**

Este **obligatoriu** să spălați imediat vehiculul pentru a îndepărta aceste pete, deoarece va fi imposibil să le faceți să dispară printr-o lustruire;

- sarea, mai ales în pasajele de roți și în partea inferioară a caroseriei, după rulaj în regiuni în care au fost răspândiți fondanți chimici.

Îndepărtați cu regularitate resturile vegetale (rășină, frunze...) de pe vehicul.

Respectați distanța între vehicule în caz de rulare pe drum cu pietriș pentru a evita să vă deteriorați vopseaua.

Efectuați imediat rețușurile necesare în cazul deteriorării vopselei pentru a evita propagarea coroziunii.

Nu uitați vizitele periodice, în cazul în care vehiculul dumneavoastră beneficiază de garanție anticorozivă. Consultați carnetul de întreținere.

Respectați legile locale în ceea ce privește spălarea vehiculelor (de exemplu: nu spălați vehiculul pe drumul public).

Atunci când spălați vehiculul cu un dispozitiv de curățare de înaltă presiune, luați următoarele măsuri de precauție:

- asigurați-vă că vopseaua, zona sau elementul vehiculului pe care doriți să îl curățați este compatibil cu acest tip de spălare;
- presiunea furnizată de dispozitiv trebuie să fie mai mică de 100 bari;
- în momentul spălării, poziționați duza de pulverizare la cel puțin 15 cm de vehicul și verificați dacă debitul apei este mai mic de 15 l/min;
- nu continuați să spălați aceeași zonă, punctele afectate sau garniturile (risc de deteriorare a vopselei, de desprindere a garniturilor etc.).

În cazul în care elementele metalice, balamalele etc. au fost curățate, acestea trebuie protejate din nou prin pulverizarea de produse agreate de departamentul nostru tehnic.

CURĂȚAREA



Am selectat produse speciale pentru întreținerea vehiculului dvs., pe care le veți găsi în magazinele de accesorii ale mărcii.

Ce nu trebuie să faceți

Nu spălați vehiculul în plin soare sau atunci când este ger.

Nu răzuți noroiul sau sarea fără a le umezi.

Nu lăsați să se acumuleze murdărie exterioară.

Nu lăsați să se întindă rugina formată începând de la zgârieturile accidentale.

Îndepărtarea petelor cu solvenți neomologate de departamentul nostru tehnic poate deteriora vopseaua.

Nu rulați prin zăpadă și prin noroi fără să spălați vehiculul, în special pasajele de roți și partea inferioară a caroseriei.



Degresarea sau curățarea cu ajutorul echipamentelor de curățare de înaltă presiune sau prin pulverizarea

de produse neomologate de departamentul nostru tehnic:

- elemente mecanice (de exemplu: compartiment motor);
- roți (de exemplu, elementele sistemului de frânare, precum etrierele de frână);
- partea inferioară a caroseriei;
- piesele cu balamale (de exemplu: interiorul ușilor);
- elementele exterioare de plastic vopsite (de exemplu: bare parașoc).

Acestea ar putea provoca riscuri de oxidare sau de funcționare defectuoasă.

Particularitate vehicule cu vopsea nemetalizată

Acest tip de vopsea necesită anumite precauții.

Ce trebuie să faceți

Spălați vehiculul cu apă din abundență, cu mâna, cu o lavetă moale, un burete moale...

Ce nu trebuie să faceți

Utilizați produse pe bază de ceară (lustruire).

Frecăți prea mult.

Treceți vehiculul pe sub o instalație de spălare.

Lipii autocolante pe vopsea (pot lăsa urme).



Spălați vehiculul cu un aparat de curățare de înaltă presiune.

Trecere pe sub o instalație de spălare

Reduceți maneta ștergătorului în poziția de repaus ➔ 156.

Verificați fixarea echipamentelor exterioare, a luminilor adiționale și a retrovizoarelor exterioare și asigurați-vă că lamelele ștergătoarelor de geam sunt fixate cu bandă adezivă.

Demontați vergeaua antenei radio dacă vehiculul este dotat cu una.

După terminarea spălării, nu uitați să îndepărtați adezivul și să remonțați antena (înșurubând-o complet).

CURĂȚAREA



Spălarea vehiculului

Nu spălați niciodată compartimentul motor, priza de încărcare și bateria de tracțiune cu un dispozitiv de curățare de înaltă presiune.

Risc de deteriorare a circuitului electric.

Nu spălați niciodată vehiculul atunci când acesta se încarcă.

Risc de electrocutare care poate provoca decesul.

Curățarea farurilor, senzorilor și camerelor

Utilizați o lavetă moale sau din bumbac.

Dacă acest lucru nu este suficient, umeziți laveta cu apă cu săpun, clătiți întotdeauna cu o lavetă moale sau cu vată.

Terminați ștergând delicat cu o lavetă moale uscată.

Nu utilizați produse de curățare pe bază de alcool sau ustensile (ex.: un răzuitor).

Îndepărtarea autocolantelor, foliilor decorative etc.

Ce trebuie să faceți

Utilizați o lavetă moale sau din bumbac.

Umeziți puțin cu apă și săpun, apoi ștergeți întotdeauna cu o lavetă moale sau cu vată de bumbac.

Terminați ștergând delicat cu o lavetă moale uscată.

Ce nu trebuie să faceți

Utilizați produse de curățare pe bază de alcool.

Utilizați scule (de exemplu: o racleță).

Frecăți prea mult.



Spălați vehiculul cu un aparat de curățare de înaltă presiune.

Întreținere garnituri interioare prezentare

Un vehicul bine întreținut permite funcționarea sa pentru o perioadă mai îndelungată. De aceea, se recomandă întreținerea constantă a interiorului mașinii.

Orice pată trebuie să fie îndepărtată rapid.

Indiferent de tipul penei, folosiți **apă rece (sau călduță) cu săpun natural.**

Folosirea detergenților (lichid pentru vase, pudră, produse pe bază de alcool) este de evitat.

Utilizați o lavetă moale.

Clătiți și absorbiți excesul.

Ecran multimedia

Întreținerea ecranului poate depinde de tipul echipamentului multimedia. Pentru mai multe informații, consultați manualul multimedia.

Geamuri instrumentație

(de exemplu, tablou de bord, ceas, afișaj de temperatură exterioară etc.).

Utilizați o lavetă moale sau din bumbac.

Dacă această curățare nu este suficientă, utilizați o lavetă moale (sau un tampon din bumbac) îmbibată ușor cu apă și săpun și ștergeți apoi cu o altă lavetă moale sau cu un tampon din bumbac umed.

Terminați ștergând **delicat** cu o lavetă uscată și moale.

CURĂȚAREA

Nu utilizați produse pe bază de alcool și/sau nu pulverizați lichide pe sufravață.

Centuri de securitate

Ele trebuie să fie ținute curate.

Utilizați fie produsele selectate de serviciile noastre tehnice (magazine de accesorii ale mărcii) fie apă caldă cu săpun, folosind un burete, și ștergeți apoi cu o lavetă uscată.

Folosirea detergenților sau vopselei este interzisă.

Textile (scaune, tapițerie uși...)

Curățați de praf părțile textile în **mod constant**.

Pete lichide

Folosiți apă cu săpun.

Absorbiți sau tamponați ușor (nu frecati) cu o cârpă moale, clătiți și absorbiți surplusul.

Pete solide sau cu consistență vâscoasă

Îndepărtați **imediat** și cu grijă excesul de materie solidă sau vâscoasă, folosind o spatulă (dinspre margine spre centru, pentru a evita întinderea petei).

În cazul unei pete lichide, curățați conform indicațiilor.

Specificul bomboanelor și al gumei de mestecat

Așezați un cub de gheață pe pată, pentru a o cristaliza, apoi procedați conform indicațiilor pentru petele solide.



Pentru recomandări suplimentare cu privire la întreținerea interiorului și/sau în caz de rezultate nesatisfăcătoare, consultați un reprezentant al mărcii.

Demontarea/remontarea echipamentelor amovibile montate inițial în vehicul

Dacă trebuie să îndepărtați echipamente amovibile pentru a curăți habitacul (de exemplu covorașe), aveți grijă să le reinstalați corect și pe partea corespunzătoare (covorașul din dreptul șoferului trebuie să fie repositionat în dreptul șoferului...), fixându-le cu elementele livrate împreună cu echipamentul (de exemplu, covorașul din dreptul șoferului trebuie să

fie fixat cu ajutorul elementelor de fixare preinstalate).

Cu vehiculul oprit, verificați întotdeauna ca nimic să nu joneze conductorul (obstacole la apăsarea pedalelor, blocarea călcâiului pe covoraș etc.).

Ce nu trebuie să faceți

Poziționați obiectele, cum ar fi deodorizantele, parfumurile etc. lângă aeratoare, deoarece acestea ar putea deteriora ornamentul planșei de bord.



Utilizați un aparat de curățare de înaltă presiune sau sprayuri în interiorul habitaculului:

fără precauție de utilizare, aceasta ar putea afecta, printre altele, funcționarea corespunzătoare a componentelor electrice sau electronice prezente în vehicul.

PNEURI

Pneuri

Întreținere pneuri

Pneurile constituie singurul contact între vehicul și drum, deci este esențial să le țineți în bună stare.

Trebuie să vă asigurați că anvelopele dvs. respectă reglementările locale stabilite în codul rutier.



Pneurile trebuie să fie în stare bună și profilul lor trebuie să prezinte un relief bine evidențiat; pneurile aprobate de către departamentul nostru tehnic conțin indicatori de uzură a benzii de rulare **1**, care sunt **turnați în banda de rulare în mai multe puncte**.

Atunci când banda de rulare a pneului s-a uzat până la nivelul indicatoarelor de uzură, acestea devin vizibile **2: atunci este necesară înlocuirea pneurilor, deoarece adâncimea cauciucului este de cel mult 1,6 mm, fapt care duce la o aderență necorespunzătoare pe drumurile umede.**

Un vehicul supraîncărcat, parcursuri lungi pe autostradă, mai ales pe temperaturi ridicate și conducerea frecventă pe drumuri proaste contribuă la deteriorări mai rapide ale pneurilor și influențează securitatea.



Incidente de conducere, precum "lovirea bordurii trotuarului", riscă să deterioreze

pneurile și jantele, precum și să antreneze dereglări ale trenului față sau spate. În acest caz, verificați starea lor la un Rerezentant al mărcii.

Presiuni de umflare

Respectați presiunile de umflare a pneurilor. Presiunile de umflare trebuie verificate cel puțin o dată pe lună și, de asemenea, înaintea fiecărei călătorii pe distanțe mari (consultați

eticheta lipită pe cantul ușii șoferului) ➔ **355**.



Presiunile insuficiente antrenează o uzură prematură a pneurilor și încălzirea anormală

a acestora. Aceștia sunt factori care pot afecta în mod grav siguranța și pot duce la:

- ținută de drum necorespunzătoare;
- risc de explozie sau de pierdere a benzii de rulare.

Presiunea de umflare depinde de sarcină și de viteza de utilizare. Ajustați presiunile în funcție de condițiile de utilizare (consultați eticheta lipită pe cantul ușii șoferului).

Presiunile trebuie verificate la rece: nu țineți cont de presiunile superioare care ar putea fi atinse în condiții de temperatură ridicată sau după ce vehiculul a fost condus la viteză mare.

În cazul în care verificarea presiunii nu poate fi efectuată atunci când pneurile sunt **reci, valorile de presiuni**

PNEURI

ne indicate trebuie crescute cu 0,2 - 0,3 bari (sau 3 PSI).

Este strict interzis să dezumflați un pneu cald.



Atenție, un bușon de valvă lipsă sau înfiletat necorespunzător poate dăuna etanșeității pneurilor și poate provoca pierderi de presiune.

Să aveți întotdeauna bușoane de valvă identice cu cele originale și înfiletate complet.



Vehicul echipat cu un avertizor de pierdere presiune pneuri

În cazul umflării insuficiente (pană de pneu etc.), martorul luminos

se aprinde pe tabloul de bord → 185.



Pentru siguranța dumneavoastră și respectarea legislației în vigoare.

Când este necesar să le înlocuiți, nu trebuie să montați pe vehiculul dumneavoastră decât pneuri de aceeași marcă, dimensiune, tip și profil pe aceeași osie.

Acestea trebuie fie să aibă o capacitate de încărcare și o clasă de viteză cel puțin egale cu cele ale pneurilor originale, fie să corespundă celor recomandate de un reprezentant al mărcii.

Nerespectarea acestor instrucțiuni vă poate pune siguranța în pericol și poate invalida caracterul adecvat al vehiculului pentru rularea pe drumuri publice.

Risc de pierdere a controlului vehiculului.

Utilizare pe timp de iarnă

Lanțuri

Din motive de securitate, este categoric interzis să montați lanțuri pe osia spate.

Montarea de pneuri mai mari decât cele originale **poate face imposibilă folosirea lanțurilor.**

Pneuri cu un singur sens

Un pneu cu un singur sens poate să fie montat într-o singură direcție. Trebuie să respectați această direcție.

Dacă un pneu trebuie să fie montat în sens opus direcției sale de rotație în urma unei pene, rulați cu atenție, în special pe un drum umed, deoarece caracteristicile pneurilor nu vor fi adaptate.

Pneuri de "iarnă" sau "zăpadă"

Vă recomandăm să echipați cele **patru roți** pentru a menține cât mai bine calitățile aderenței vehiculului dumneavoastră.

Avertisment: aceste pneuri prezintă uneori un sens de rulare și un indice de viteză maximă care poate fi mai mic decât viteza maximă a vehiculului dvs.

PNEURI

Pneuri cu crampoane

Acest tip de echipare nu este utilizabil decât pe o perioadă limitată și determinată de legislația locală. Este necesar să respectați viteza impusă de reglementarea în vigoare.

Aceste pneuri trebuie să echipeze cel puțin cele două roți de pe osia față.

Notă: utilizarea pneurilor de iarnă, a termocauciucurilor sau a pneurilor cu crampoane reduce semnificativ autonomia vehiculului.



În toate cazurile, vă recomandăm să consultați un Reprezentant al mărcii care vă poate sfătui asupra alegerii echipamentului celui mai adecvat vehiculului dumneavoastră.



Montarea lanțurilor nu este posibilă decât cu pneuri de mărime identică cu cele montate original pe **vehiculul dumneavoastră**.

Montarea lanțului este posibilă dar cu condiția de a utiliza lanțuri specifice. Vă recomandăm să consultați un Reprezentant al mărcii.

Presiune de umflare pneuri

Eticheta A



Pentru a o citi deschideți ușa șoferului.

Presiunile de umflare trebuie să fie verificate asupra pneurilor reci.

În cazul în care verificarea presiunii nu poate fi efectuată atunci când pneurile sunt **reci, valorile de presiune indicate trebuie crescute cu 0,2 - 0,3 bari (sau 3 PSI)**. Este strict interzis să dezumflați un pneu cald.

35989



A



B	C	D
B	C	D

B. : dimensiunea pneurilor cu care este echipat vehiculul.

C. : presiunile de umflare a pneurilor pentru roțile față.

D. : presiunile de umflare a pneurilor pentru roțile spate.

PNEURI

 **Vehicul echipat cu un avertizor de pierdere presiune pneuri**

În cazul umflării insuficiente (pană de pneu etc.), matorul luminos  se aprinde pe tabloul de bord → 185.

 **Securitate pneuri și montare lanțuri:** pentru informații despre condițiile de întreținere și, în funcție de versiunea vehiculului, utilizarea lanțurilor → 353.

 **Vehicul utilizat la încărcare maximă (Masă Maximă Admisă în Sarcină) și care tractează**

o remorcă
Viteza maximă trebuie limitată la 100 km/h, iar presiunea pneurilor crescută cu 0,2 bari → 388.
Risc de explozie pneuri.



Pentru siguranța dumneavoastră și respectarea legislației în vigoare.

Când este necesar să le înlocuiți, nu trebuie să montați pe vehiculul dumneavoastră decât pneuri de aceeași marcă, dimensiune, tip și profil pe aceeași osie.

Acestea trebuie fie să aibă o capacitate de încărcare și o clasă de viteză cel puțin egale cu cele ale pneurilor originale, fie să corespundă celor recomandate de un reprezentant al mărcii.

Nerespectarea acestor instrucțiuni vă poate pune siguranța în pericol și poate invalida caracterul adecvat al vehiculului pentru rularea pe drumuri publice.

Risc de pierdere a controlului vehiculului.

KIT DE UMFLARE PNEURI

prezentare



PNEURI



Kitul repară pneurile atunci când banda de rulare **A** a fost deteriorată de obiecte mai

mici de 6 mm. Acesta nu repară toate tipurile de pene, cum ar fi tăieturile mai mari de 6 mm sau tăieturile în flancul **B** al pneului etc.

Asigurați-vă de asemenea că janta este în stare bună.

Nu scoateți corpul străin ce a cauzat pana de pneu dacă acesta se mai află în pneu.



Nu utilizați kitul de umflare dacă pneul este deteriorat în urma unui rulaj cu un pneu fisurat.

Controlați deci cu grijă flancurile pneurilor înaintea oricărei intervenții.

De asemenea, a rula cu pneuri dezumflate, chiar aplatizate (sau fisurate) poate dăuna securității și acestea pot deveni ireparabile.

Această reparație este temporară.

Un pneu care a avut o pană trebuie să fie întotdeauna examinat (și reparat, dacă este posibil) de către un specialist, cât mai curând posibil.

În momentul înlocuirii unui pneu reparat cu ajutorul acestui kit, trebuie să-l avertizați pe specialist.

În momentul rulajului, poate fi resimțită o vibrație datorită prezenței produsului în pneu.



Kitul este omologat doar pentru a umfla pneurile vehiculului echipat original cu

acesta.

În nici un caz, el nu trebuie să servească la umflarea pneurilor unui alt vehicul, sau oricărui alt obiect gonflabil (colac de salvare, barcă...).

Evitați stropirile cu lichid pe piele în timpul manipulării buteliei cu produs de reparație. Dacă totuși scapă câțiva stropi, clățiți abundent cu apă.

Nu lăsați kitul de reparație la îndemâna copiilor.

Nu aruncați butelia goală în natură. Predați-o Reprezentantului dumneavoastră al mărcii sau unui organism însărcinat cu recuperarea sa.

Butelia are o durată de viață limitată, indicată pe eticheta sa.

Verificați data de expirare.

Adresați-vă unui Reprezentant al mărcii pentru a înlocui conducta de umflare și butelia cu produs de reparare.

47426

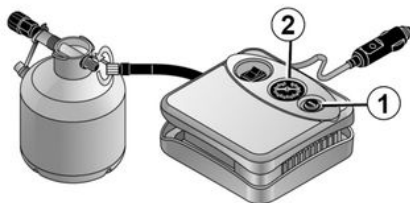

6

În caz de pană de pneu, utilizați kitul aflat sub covorul din portbagaj.



Vehicul echipat cu un avertizor de pierdere presiune pneuri

În cazul umflării insuficiente (pană de pneu etc.), martorul luminos



se aprinde pe tabloul de bord → 185.

Cu motorul pornit și frâna de parcare aplicată:

- deconectați accesoriile care sunt conectate la prizele de accesorii ale vehiculului;
- la vehiculele echipate cu dispozitiv de remorcare, deconectați priza barei de remorcare dacă este necesar;
- **consultați informațiile de pe compresorul kitului de umflare** situat în portbagajul vehiculului și urmați instrucțiunile de utilizare;
- umflați pneul la presiunea recomandată → 353;
- după maximum 15 minute, opriți umflarea și citiți presiunea (pe manometrul 2);

Notă: În timp ce recipientul se goleşte (aproximativ 30 de secunde), manometrul 2 va indica scurt o presiune de până la 6 bari, apoi presiunea scade.

- Ajustați presiunea: pentru a o crește, continuați umflarea cu ajutorul kitului. Pentru a o reduce, apăsați pe butonul 1.

Dacă, după 15 minute, nu se poate obține presiunea recomandată de 1,8 bari, reparația este imposibilă. Nu conduceți vehiculul și consultați-vă cu un reprezentant al mărcii.



Înainte de a utiliza kitul, parcați vehiculul astfel încât să fie suficient de departe de zona de circulație, porniți luminile de avarie, cuplați frâna de parcare, evacuați toți pasagerii din vehicul și țineți-i departe de zona de circulație.



În caz de staționare pe acostamentul șoselei, trebuie să-i avertizați pe ceilalți participanți la trafic de prezența vehiculului dumneavoastră prin intermediul unui triunghi de presemenalizare sau al altor dispozitive prescrise de legislația locală a țării în care vă găsiți.

PNEURI

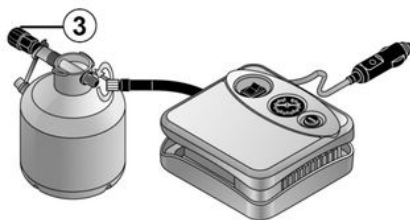

După umflarea corectă a pneului, scoateți kitul: deșurubați încet adaptorul de umflare de pe recipientul 3 pentru a evita împrôscarea cu produs, apoi depozitați recipientul într-un ambalaj de plastic pentru a evita scurgerile de produs.

- Lipiți eticheta cu recomandări de conducere (situată sub butelie) pe planșa de bord, într-un loc vizibil pentru șofer.
- Aranjați kitul.
- La sfârșitul acestei prime operații de umflare, pneul va continua să scape aer. Trebuie să efectuați un rulaj scurt pentru a etanșa orificiul.
- Porniți imediat vehiculul și conduceți cu o viteză cuprinsă între 20 și 60 km/h, pentru a distribui uniform

produsul în pneu. După ce ați condus pe o distanță de 3 km, opriți-vă și verificați presiunea.

- Dacă presiunea este mai mare de 1,3 bari, dar mai mică decât cea recomandată (consultați eticheta lipită pe cantul ușii șoferului), reajustați-o. În caz contrar, apelați la un reprezentant al mărcii: pneul nu poate fi reparat.

Precauție de utilizare a kitului

Kitul nu trebuie să funcționeze mai mult de 15 minute consecutiv ;

Butelia trebuie să fie înlocuită după prima utilizare, chiar dacă rămâne lichid în interior.



Nimic nu trebuie așezat în jurul picioarelor șoferului, deoarece, în timpul frânării bruște, astfel de obiecte pot aluneca sub pedale și împiedica utilizarea lor.



Atenție, un bușon de valvă lipsă sau înfiletat necorespunzător poate dăuna etanșeității pneurilor și poate provoca pierderi de presiune. Să aveți întotdeauna bușoane de valvă identice cu cele originale și înfiletate complet.



După o reparație cu ajutorul kitului, nu trebuie să parcurgeți mai mult de 200 km.

În plus, reduceți viteza și nu depășiți, în nicio situație, viteza de 80 km/h. Eticheta pe care trebuie să o lipiți pe un amplasament vizibil pe planșa de bord vă reamintește acest lucru. În funcție de țara sau de legislația locală, un pneu reparat cu ajutorul kitului de umflare a pneurilor ar trebui să fie înlocuit.

PNEURI

Sculele

Amplasament trusă de scule



Trusa de scule este situată sub covorul portbagajului.

După utilizare, asigurați-vă că sculele sunt depozitate corect.

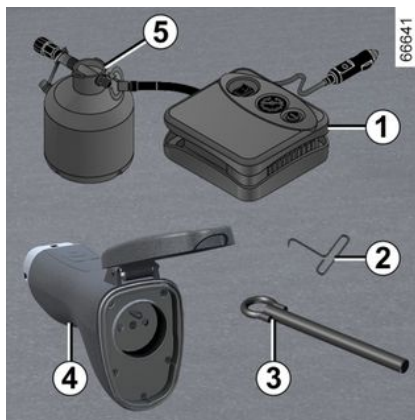

Compresorul din kitul de umflare pneuri 1

→ 356

Cheia de capace de roată 2

Permite să scoateți ornamentele de roată.

Inelul de remorcare 3

→ 362

Adaptor pentru încărcarea V2L 4

→ 47

Recipient de produs pentru repararea penelor 5

→ 356



Nu lăsați niciodată sculele nesecurizate în vehicul **deoarece pot fi proiectate în momentul unei frânări**. După utilizare, aveți grijă să clipsați sculele în mod corespunzător în trusă, apoi așezați trusa în locașul său, pentru a reduce **riscul de vătămare**.

DEPANARE

Remorcare: depanare

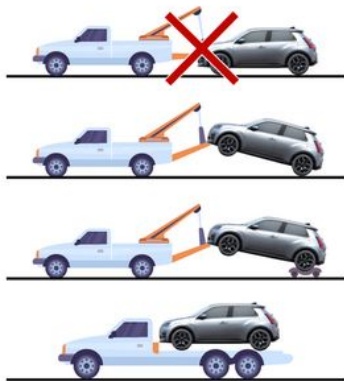

66145

6

Este obligatoriu să respectați reglementarea în vigoare în privința vitezei cu care se efectuează remorcarea.

Înainte de a tracta vehiculul sau de a-l recupera pe o platformă, după caz, asigurați-vă că comanda vitezelor este în poziția **N** și/sau că frâna de parcare este eliberată.

Respectați următoarele instrucțiuni:

- cu cartela în habitaclu, apăsați butonul de pornire a motorului în timp ce acționați pedala de frână;
- treceți comanda de viteze la **N** ➔ **165**;

- apăsați pe butonul de pornire pentru a-l opri;
- apăsați butonul de pornire a motorului mai mult de două secunde fără a apăsa pedala de frână. Sunt alimentate funcțiile accesoriilor: puteți utiliza funcțiile de iluminare a vehiculului (lumini de avarie, lumini de frână etc.). Noaptea vehiculul trebuie pornit sistemul de iluminare. Mesajul "Contact activat permanent" se afișează pe tabloul de bord;
- decuplați centura de securitate a șoferului dacă este cuplată;
- deschideți ușa șoferului;
- eliberați frâna de mână în timp ce apăsați pedala de frână ➔ **171**. Mesajul "Acționează frâna de parcare" se afișează pe tabloul de bord;
- închideți ușa șoferului și nu blocați vehiculul (modul "Contact activat permanent" trebuie să rămână activat);
- după finalizarea remorcării, apăsați butonul de pornire a motorului mai mult de două secunde fără a apăsa pedala de frână (risc de descărcare a bateriei). Mesajul "Contact activat permanent" dispare de pe tabloul de bord.

Posibilități de remorcare

Este strict interzisă tractarea vehiculului cu roțile din față pe sol.



Nu lăsați niciodată sculele nesecurizate în vehicul deoarece pot fi proiectate în momentul unei frânări.

Acces la punctul de remorcare

Utilizați exclusiv punctele de remorcare din față 2 (nu utilizați niciodată arborii de transmisie și niciun alt element al vehiculului). Acest punct de remorcare nu poate fi utilizat decât pentru tragere. Nu trebuie utilizat niciodată pentru a ridica direct sau indirect vehiculul.

Notă: asigurați-vă că protejați zona punctului de remorcare cu, de exemplu, o cârpă atunci când utilizați o șurubelniță plată sau o sculă similară.

Înfiletați manual inelul de remorcare 3 la maximum.

Trebuie să utilizați doar inelul de remorcare 3.

DEPANARE

Punct de remorcare față 2

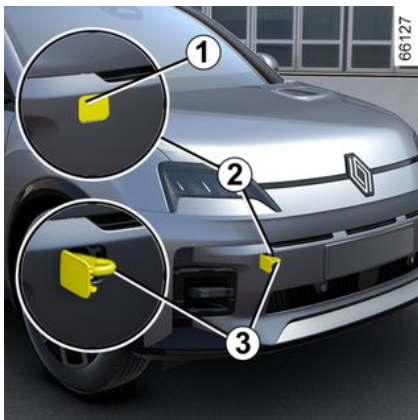

Apăsăți secțiunea superioară a trapei **1** pentru a o înclina.



Asigurați-vă că inelul de remorcare este înșurubat corect.

Risc de pierdere a obiectului remorcat.



Cu motorul oprit, asistențele de direcție și de frânare nu mai sunt operaționale.



– Utilizați o bară de remorcare rigidă. În cazul utilizării corzii sau a cablului (atunci când autorizează legislația), vehiculul tractat trebuie să fie apt pentru frânare.

– Nu trebuie să remorcați un vehicul a cărui capacitate de rulaj este compromisă.

– Evitați manevrele bruște de accelerare și de frânare, care ar putea avaria vehiculul.

– În toate cazurile, este recomandat să nu se depășească **25 km/h**.



Pentru a nu vă deteriora vehiculul, este strict interzisă utilizarea punctului de remorcare și a altor mijloace pentru a tracta un alt vehicul.

FARURI, LUMINI: ÎNLOCUIREA BECURILOR

Illuminare exterioară: înlocuire becuri

Faruri

**Lumini de zi/lumini de poziție/
lumini de întâlnire/lumini de drum
LED 1**

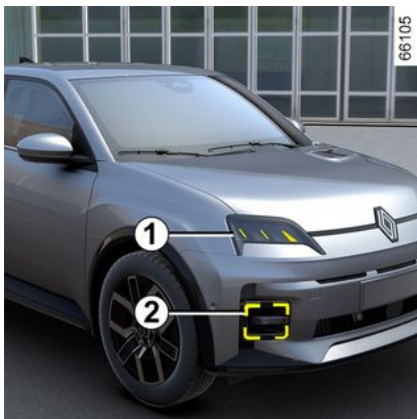

Consultați Rezentantul mărcii.

**Lumini de zi/lumini de poziție/
semnalizatoare de direcție cu
LED 2**

Consultați Rezentantul mărcii.

Indicator nivel de încărcare 3

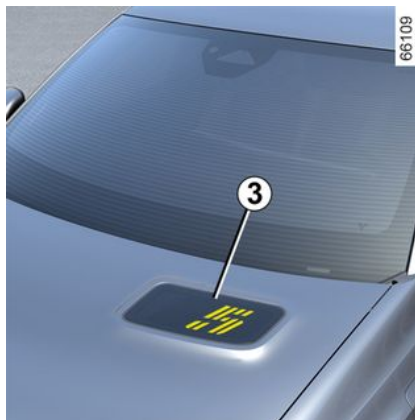

Consultați Rezentantul mărcii.

Lămpi spate și laterale

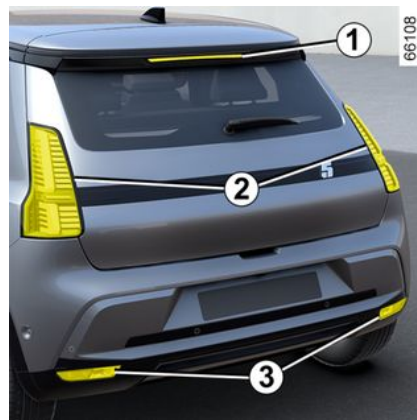

**Lampă de stop supraînălțată cu
LED 1**

Consultați Rezentantul mărcii.

**Semnalizatoare de direcție/lu-
mini laterale și de frână cu LED 2**

Consultați Rezentantul mărcii.

**Lumini LED de mers înapoi și de
ceață spate 3**

Consultați Rezentantul mărcii.

FARURI, LUMINI: ÎNLOCUIREA BECURILOR

Lămpi cu LED pentru placa de înmatriculare 4



Consultați Rezentantul mărcii.

Martori luminoși 5



Consultați Rezentantul mărcii.

Lămpi interioare: înlocuire becuri

Spoturi de lectură 1 și 2

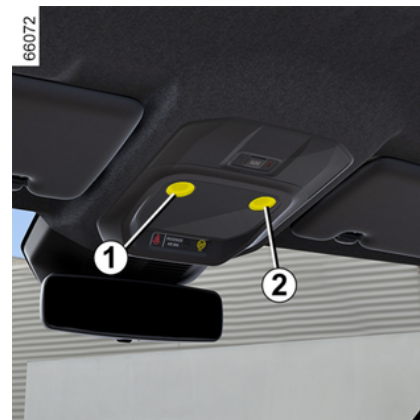

Consultați Rezentantul mărcii.

6

FARURI, LUMINI: ÎNLOCUIREA BECURILOR

Spoturi de lectură 3 și 4

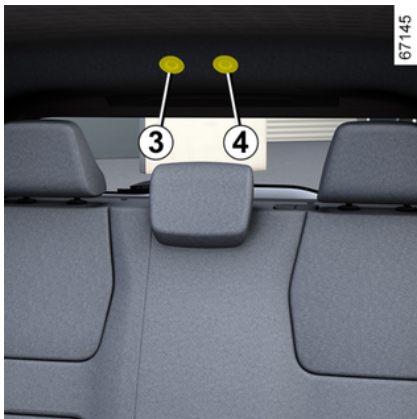

Consultați Rezentantul mărcii.

Lumini oglinzi de curtoazie 5



Consultați Rezentantul mărcii.

Lampă portbagaj 6



Consultați Rezentantul mărcii.

LAMELE ȘTERGĂTOARE DE GEAM: ÎNLOCUIRE

Înlocuire lamele ștergătoare de geamuri 2



Pentru a înlocui ștergătoarele, treceți-le mai întâi în poziția de revizie **B**.

Cu contactul pus, motorul oprit:

- deplasați maneta **1** de două ori consecutiv la poziția **A** (un singur baleiaj): lamelele ștergătoarelor de geam se vor opri în poziția de revizie **B**, la distanță de capotă;
- ridicați brațul ștergătorului, coborâți langheta **4**, apoi scoateți lamela în jos.

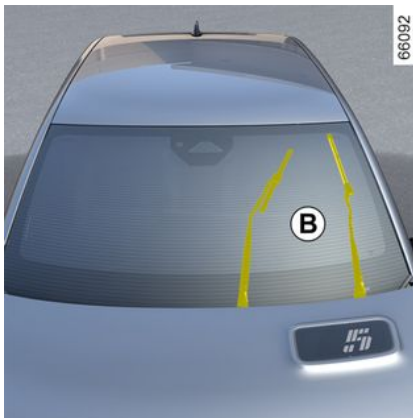

Remontare

Pentru a remonta lamela ștergătorului de geam **2**, introduceți-o în locașul său din brațul **3**, apoi înclinați-o până când auziți un clic. Asigurați-vă că lamela este bine blocată.

Pentru a readuce lamelele în poziția joasă, asigurați-vă că lamelele sunt pliate pe parbriz, apoi treceți maneta **1** în poziția **A** (un singur baleiaj): lamelele ștergătoarelor de geam se pliază în capotă la punerea contactului.

56511

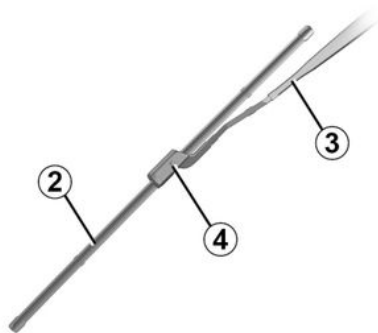

Supravegheați starea lamelelor ștergătorului de geamuri. Durata lor de viață depinde de dumneavoastră:

- curățați lamelele și parbrizul regulat cu apă cu săpun;
- nu le utilizați atunci când parbrizul este uscat;
- dezlipiți-le de parbriz atunci când nu au mai funcționat de mult timp.

LAMELE ȘTERGĂTOARE DE GEAM: ÎNLOCUIRE

Lamelă ștergător de lunetă 5

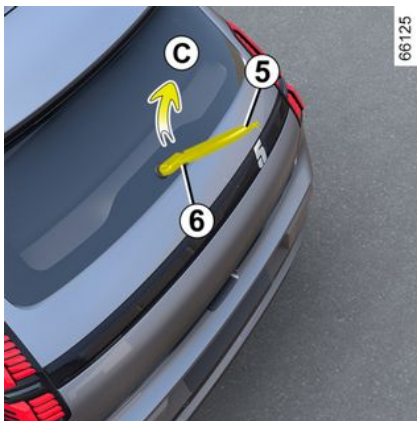

Maneta în poziția de oprire (dezactivare):

- ridicați brațul ștergătorului de geam **6**;
- rotiți lamela ștergătorului lunetei **5** (mișcarea **C**) până când se desprinde;
- eliberați lamela ștergătorului lunetei **5** trăgând de aceasta.

Remontare

Pentru a remonta lamela ștergătorului de geam, procedați în sens invers. Asigurați-vă că lamela este bine blocată.



Supravegheați starea lamelelor ștergătorului de geamuri. Durata lor de viață depinde de dumneavoastră:

- curățați lamelele și parbrizul regulat cu apă cu săpun;
- nu le utilizați atunci când parbrizul este uscat;
- dezlipiți-le de parbriz atunci când nu au mai funcționat de mult timp.



- Pe timp geros, asigurați-vă că lamelele ștergătorului de geam nu sunt blocate de gheață (risc de încălzire motor).

- Supravegheați starea lamelelor ștergătorului de geamuri.

Ele trebuie schimbate de îndată ce eficacitatea lor scade: aproximativ în fiecare an.

În timpul schimbării lamelei, atunci când aceasta este scoasă, aveți grijă să nu lăsați brațul să cadă din nou pe geam: risc de spargere a geamului.



Înainte de a schimba lamela ștergătorului de lunetă, asigurați-vă că maneta este în poziția oprit (dezactivată).

Risc de rănire

SIGURANȚE

Compartiment siguranțe

În caz de nefuncționare a unui aparat electric, verificați starea siguranțelor.

Cutia de siguranțe A



Declipsați trapa **1**.

Cutia de siguranțe B

(în funcție de vehicul)

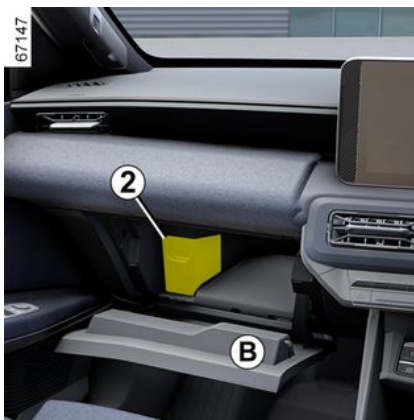

Siguranțele pot fi accesate în spatele compartimentului de depozitare din habitaclu **B**. Deschideți ușa compartimentului de depozitare folosind butonul de deschidere.

Astfel veți avea acces direct la cutia de siguranțe **2**.

Clește 3

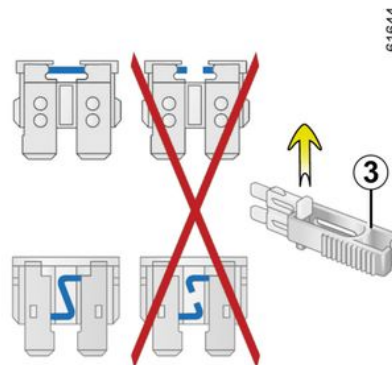

Scoateți siguranța cu ajutorul cleștelui **3**, aflat pe panoul de siguranțe. Pentru a o scoate din clește, glisați-o lateral.

Este recomandat să nu utilizați amplasamentele libere ale siguranțelor.

SIGURANȚE



Verificați siguranța în cauză și, **dacă este necesar, înlocuiți-o (siguranța de schimb trebuie să aibă aceeași putere nominală ca cea originală).**

O siguranță cu amperajul prea mare poate crea o încălzire excesivă a rețelei electrice (risc de incendiu) în caz de consum anormal al unui echipament.



Pentru a respecta legislația locală sau ca măsură de precauție:
procurați-vă de la un Reprezentant al mărcii o cutie de rezervă care conține un set de becuri și un set de siguranțe.

SIGURANȚE

Alocare siguranțe

(prezența siguranțelor depinde de nivelul de echipare a vehiculului)

Vehicule neechipate cu o etichetă de alocare a siguranțelor

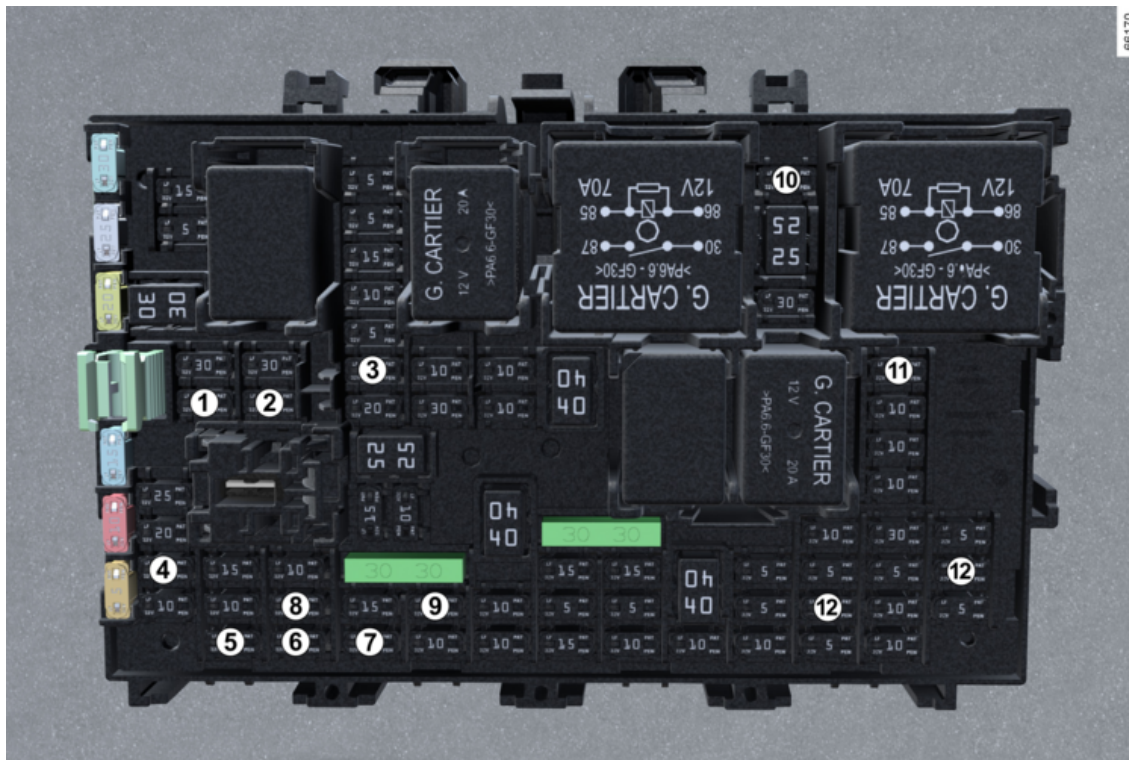

SIGURANȚE

Număr	Alocare
1	Ștergător spate/lumină de ceață spate
2	Lumini semnalizare direcție
3	Lămpi stop
4	Priză de accesorii portbagaj
5	Motor control geam dreapta spate
6	Motor macara geam șofer
7	Motor control geam stânga spate
8	Motor macara geam pasager
9	UCE retrovizor exterior - comandă matricială ușă multiplex
10	Modul de comunicare cu priză pentru atelaj
11	Priză accesorii rândul 1
12	Tablou de bord

Recomandări importante



Accesorii electrice și electronice

Înainte de a instala acest tip de accesoriu, (în special pentru emițătoare/receptoare: bandă de frecvențe, nivel de putere, poziție antenă...), asigurați-vă că acesta este compatibil cu vehiculul dumneavoastră. Solicitați recomandarea unui Reprezentant al Mărcii.

Înainte de a conecta un accesoriu la o priză, asigurați-vă că nu este depășită puterea maximă autorizată pentru priză → 328 → 333. **Risc de incendiu.**

Lucrări asupra circuitelor electrice și/sau electronice ale vehiculului nu pot efectuate decât de către un profesionist calificat. De fapt, o conectare și/sau instalare incorectă a accesoriilor electrice/electronice neaprobate de producător poate duce la:

- deteriorarea echipamentelor electrice și/sau electronice;
- deteriorarea componentelor conectate la acesta;
- colectarea și utilizarea datelor despre vehicule;
- o încălcarea a vieții private (modificare, ștergere sau acces nejustificat la datele cu caracter personal);
- anularea autorizației de punere în funcțiune.

Risc de accidente grave. Risc de încălcare a dreptului la viață privată.

Dacă se montează în viitor echipament electric, asigurați-vă că sunteți informat cu privire la valoarea nominală și poziția siguranței corespunzătoare.

Utilizarea prizei de diagnosticare

Utilizarea accesoriilor electronice pe priza de diagnosticare poate provoca perturbări grave ale sistemelor electronice ale vehiculului și/sau poate provoca invazia vieții private (modificare, ștergere sau acces nejustificat la datele cu caracter personal). Pentru siguranța dvs., vă recomandăm să utilizați numai accesoriile electronice aprobate de producător: consultați un reprezentant al mărcii. **Risc de accidente grave. Risc de încălcare a dreptului la viață privată.**

Montare ulterioară de accesorii

INSTALAREA ȘI UTILIZAREA ACCESORIILOR

Dacă doriți să montați accesorii pe vehicul: consultați un reprezentant al mărcii. În plus, pentru a asigura buna funcționare a vehiculului dumneavoastră și pentru a evita orice risc de natură să pericliteze securitatea dumneavoastră, vă recomandăm să utilizați accesorii specificate, adaptate la vehiculul dumneavoastră și care sunt singurele garantate de constructor.

Dacă utilizați un baston antifurt, fixați-l numai pe pedala de frână.

Impediment la conducere

Pe partea șoferului, nu utilizați decât covorașe adaptate vehiculului, care se prind peste elementele preinstalate și verificați regulat fixarea lor. Nu suprapuneți mai multe covorașe. **Risc de blocare a pedalelor.**

ANOMALIE DE FUNCȚIONARE

Recomandările următoare vă permit să reparați rapid și provizoriu vehiculul. pentru siguranța dumneavoastră, consultați de îndată ce este posibil un Reprezentant al mărcii.

În timpul încărcării	CAUZE POSIBILE	CE TREBUIE SĂ FACEȚI
Încărcarea bateriei de tracțiune este imposibilă. Martorul luminos al trapei de încărcare clipește roșu.	Temperatura exterioară este mai mică de -26°C.	Încărcați vehiculul într-un loc cu temperatură moderată. Dacă este necesar → 362.
	Absența curentului electric la priza de perete sau conectarea necorespunzătoare a cablului la priza de uz casnic.	Verificați instalația (disjunctori, programator...) Verificați conexiunile (priză de încărcare etc.) → 20.
	Cablul este defect.	Consultați un Reprezentant al mărcii pentru înlocuirea sa.
Încărcarea bateriei de tracțiune este imposibilă. Indicatorul luminos al trapei de încărcare clipește în alb.	Cablul de încărcare nu este blocat corespunzător la vehicul.	Conectați cablul de încărcare corect, în vehicul → 20.
	Variația temperaturii bateriei de tracțiune între oprirea și repornirea vehiculului poate influența autonomia afișată pe tabloul de bord. Temperaturile exterioare scăzute pot duce la o reducere a autonomiei în comparație cu cea afișată la ultima oprire a motorului.	Conduceți câțiva kilometri și autonomia bateriei se reajustează automat de îndată ce temperatura sa atinge nivelul optim.
Utilizarea cartelei	CAUZE POSIBILE	CE TREBUIE SĂ FACEȚI
Cartela nu permite blocarea sau deblocarea ușilor.	Baterie cartelă uzată.	Înlocuiți bateria sau solicitați înlocuirea acesteia. Veți putea în continuare să

ANOMALIE DE FUNCȚIONARE

Utilizarea cartelei	CAUZE POSIBILE	CE TREBUIE SĂ FACEȚI
		blocați, să deblocați și să porniți vehiculul → 55 și → 162.
	Utilizare de dispozitive ce funcționează pe aceeași frecvență ca și telecomanda (telefon mobil etc.).	Opriiți utilizarea dispozitivelor sau utilizați cheia integrată → 55.
	Vehicul situat într-o zonă cu radiații electromagnetice puternice. Baterie de 12 V descărcată.	Utilizați cheia integrată în cartelă → 68.
	Desincronizarea cartelei.	Deblocați ușa șoferului introducând cheia integrată în cartelă în broasca ușii → 68, apoi așezați cartela pe zona de plasare → 162 și apăsați butonul "START" pentru a sincroniza cartela.
Pe tabloul de bord apare mesajul "Așezați cartela lângă butonul START".	Bateria cartelei este descărcată sau cartela nu este sincronizată.	Controlați starea bateriei cartelei sau așezați cartela în zona dedicată → 55.
Pe drum	CAUZE POSIBILE	CE TREBUIE SĂ FACEȚI
Direcția devine dură.	Supraîncălzire a asistenței.	Rulați cu atenție la viteză redusă, ținând cont de nivelul de forță din volan necesar pentru acționarea roților.
	Defecțiune la motorul de asistență electrică. Defecțiune la sistemul de asistență.	Consultați Rezentantul mărcii.
Vibrații.	Pneurii prost umflate, prost echilibrate sau deteriorate.	Verificați presiunea pneurilor. Dacă nu aceasta este cauza, verificați starea lor la un Rezentant al mărcii.

ANOMALIE DE FUNCȚIONARE

Echipament electric	CAUZE POSIBILE	CE TREBUIE SĂ FACEȚI
Ștergătorul nu funcționează.	Lamelele ștergătoarelor de geam sunt lipite.	Dezlipiți lamelele înainte de a utiliza ștergătorul de geam.
	Siguranța ștergătorului întreruptă.	Consultați Re prezentantul mărcii.
	Siguranță ștergător geam spate întreruptă (intermitent, oprit).	Înlocuiți siguranța ➔ 369 sau solicitați înlocuirea acesteia.
	Pană de motor.	Consultați Re prezentantul mărcii.
Ștergătorul de geam nu se mai oprește.	Comenzi electrice defecte.	Consultați Re prezentantul mărcii.
Frecvență prea rapidă a luminilor de semnalizare.	Bec defect.	Consultați Re prezentantul mărcii.
Luminile de semnalizare nu mai funcționează.	Pe o singură parte:	Bec defect.
	Pe ambele părți:	<ul style="list-style-type: none"> - siguranță arsă; - Circuit electric sau comandă defectă.
		<p>Înlocuiți siguranța ➔ 369 sau solicitați înlocuirea acesteia.</p> <p>Înlocuiți: contactați un Re prezentant al mărcii.</p>

ANOMALIE DE FUNCȚIONARE

Echipament electric		CAUZE POSIBILE	CE TREBUIE SĂ FACEȚI
Farurile nu mai funcționează.	Unul singur:	- Bec defect;	Consultați Reprezentantul mărcii.
		- fir debransat sau conector poziționat necorespunzător;	Consultați Reprezentantul mărcii.
		- siguranță deteriorată.	Înlocuiți siguranța → 369 sau solicitați înlocuirea acesteia.
	Ambele:	Două siguranțe deteriorate.	Înlocuiți siguranțele → 369 sau solicitați înlocuirea acestora.
Farurile nu se mai sting.		Comenzi electrice defecte.	Consultați Reprezentantul mărcii.
Urme de condens în faruri și lămpile spate.		Prezența condensului poate fi un fenomen natural legat de variațiile de temperatură și umiditate. În acest caz, urmele vor dispărea treptat în timpul utilizării lămpilor.	

ANOMALIE DE FUNCȚIONARE

Oprit	CAUZE POSIBILE	CE TREBUIE SĂ FACEȚI
Aerul condiționat și ventilatorul se aprind după ce contactul este decuplat sau când vehiculul este încărcat.	Aceasta nu este neapărat o defecțiune, compresorul de aer condiționat și ventilatorul pornesc pentru a regla temperatura sistemului atunci când temperatura exterioară este scăzută.	
	Imediat după decuplarea contactului, compresorul de climatizare și ventilatorul sunt activate timp de minimum 30 de minute.	Consultați Rezentantul mărcii.
Aerul condiționat programabil nu funcționează.	Una dintre condițiile de utilizare nu este îndeplinită (bateria de tracțiune nu este în sarcină...).	➔ 324
Funcțiile de climatizare și de încălzire habitaclu sunt dezactivate atunci când nu există nicio acțiune din partea utilizatorului, chiar dacă încărcarea bateriei este suficientă.	Acesta nu este neapărat un defect, deoarece sistemul se dezactivează în mod implicit pentru a conserva autonomia bateriei și pentru a optimiza reîncărcarea.	Pentru a intra în modul de durată de viață extinsă la bord, apăsați butonul Start fără a apăsa pedala de frână. Totuși, climatizarea se oprește după câteva minute. Puteți reactiva oricând sistemul apăsând comenzile pentru climatizare ➔ 317 ➔ 320.
	Defect electric.	Consultați Rezentantul mărcii.

6

INFORMAȚII REFERITOARE LA VEHICUL

Plăcuțe de identificare vehicul

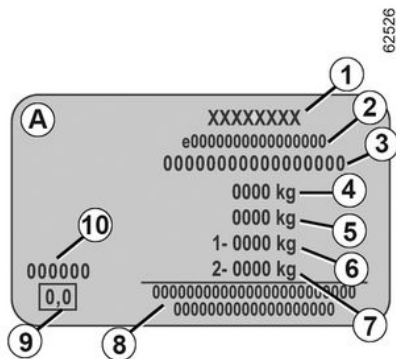
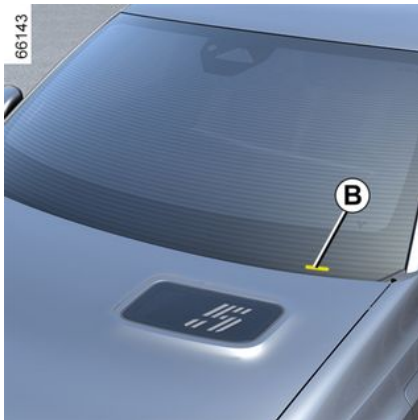
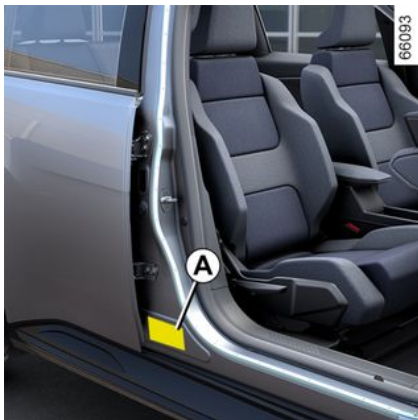

Indicațiile care figurează pe plăcuța constructorului trebuie menționate în toate scrisorile sau comenzile dumneavoastră.

Prezența și amplasamentul informațiilor depind de vehicul

Plăcuța producătorului A

1. Nume constructor.

2. Număr de design comunitar sau număr de omologare.

3. Număr de identificare.

B. În funcție de vehicul, aceste informații sunt furnizate și pe marcaj.

4. MMAC (Masă maximă admisă în sarcină).

5. MTR (Masă totală rulantă: vehicul încărcat la maximum, cu remorcă).

6. MMTA (Masă maximă admisă) punte față.

7. MMTA punte spate.

8. Zonă rezervată pentru inscripționări parteneriat sau complementare.

9. Neutilizat.

10. Referință vopsea (cod culoare).

Informații tehnice pentru serviciile de urgență

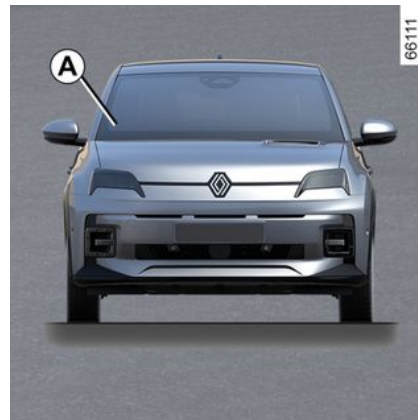

7

INFORMAȚII REFERITOARE LA VEHICUL



7

QR Code de pe eticheta **A** permite lucrătorilor de urgență să utilizeze o tabletă sau un smartphone pentru a accesa imediat informații tehnice care sunt utile pentru intervenția asupra unui vehicul în caz de accident.

Asigurați-vă că eticheta **A** este întotdeauna vizibilă și prezentă pe parbriz, precum și pe lunetă

Orice modificare sau deteriorare ar împiedica accesul la informații.

INFORMAȚII REFERITOARE LA VEHICUL

Identificare motor, caracte-
ristici motor

INFORMAȚII REFERITOARE LA VEHICUL

Identificare motor

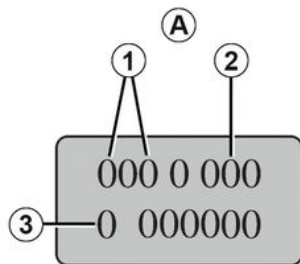

62527

Specificații motor

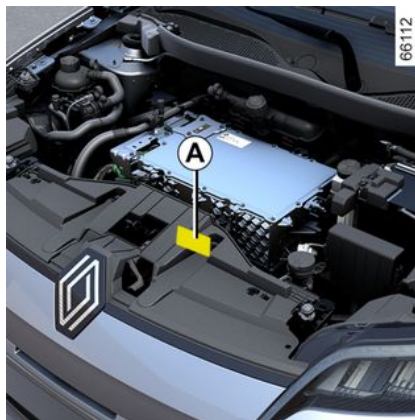

7

Informațiile care figurează pe plăcuța motorului sau pe eticheta A trebuie menționate în toate scrisorile sau comenzile dumneavoastră.

(amplasament diferit în funcție de motorizare)

1. Tip de motor.
2. Indice motor.
3. Numărul de serie al motorului.

INFORMAȚII REFERITOARE LA VEhicUL

Informații privind ridicarea

67146



Vehiculul dvs. este echipat cu patru puncte de ridicare dedicate 1, situate sub acesta.



Pentru siguranța dvs., vă recomandăm să contactați un reprezentant al mărcii pentru a schimba roțile. **Riscul de deteriorare a vehiculului și, în special, a bateriei de tracțiune electrică în cazul poziționării incorecte a echipamentului de ridicare.**

Punctele de ridicare sunt compatibile cu utilizarea unui cric echipat cu placă plană și cu un diametru cuprins între **80 mm și 140 mm.**

Cricul utilizat trebuie să respecte standardele și reglementările curente din țara respectivă. Capacitatea de ridicare a cricului trebuie să fie mai mare decât greutatea maximă admisă a vehiculului pe puntea relevantă → **381.**

Cricul trebuie utilizat numai pentru ridicarea vehiculului în vederea schimbării roților. Acest lucru trebuie să fie efectuat:

- cu frâna de parcare aplicată,
- cu vehiculul neîncărcat,
- pe teren orizontal, nealunecos și solid.

Înainte de ridicarea vehiculului, este necesară poziționarea corectă a plăcii cricului pe punctul de ridicare 1.



Pentru a evita orice risc de rănire sau de deteriorare a vehiculului, cricul trebuie să fie desfăcut numai până când roata pe care o schimbați este la maximum trei centimetri față de sol. **Risc de rănire Risc de deteriorare a vehiculului.**



Din motive de siguranță, punctele de ridicare a vehiculului trebuie utilizate numai pentru schimbarea roților. Acestea nu trebuie utilizate, în nicio situație:

- pentru a efectua o reparație;
- pentru a accesa partea inferioară a vehiculului.

Risc de rănire Risc de deteriorare a vehiculului.

INFORMAȚII REFERITOARE LA VEHICUL

Dimensiuni (în metri)

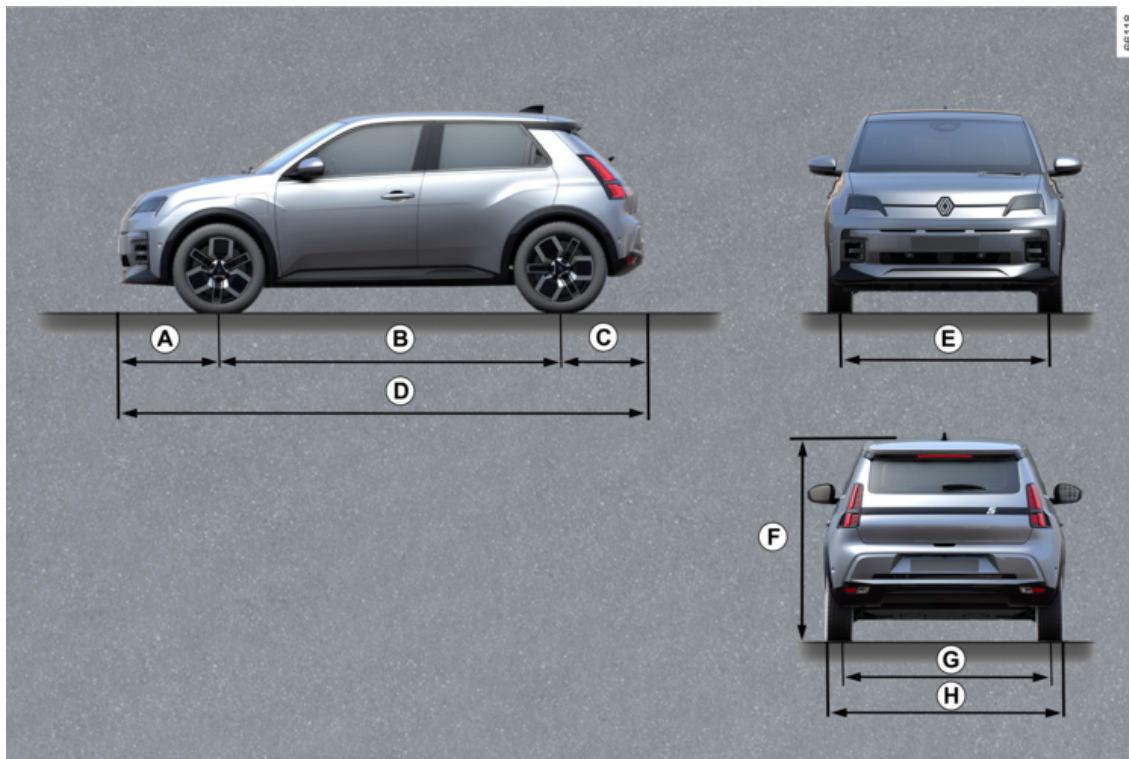

INFORMAȚII REFERITOARE LA VEHICUL

Tabel de dimensiuni

	Lungime
A	0,748
B	2,541
C	0,631
D	3,920
E	1,555
F	1,499 fără sarcină
G	1,545
H	1,774 2,020 cu retrovizoarele exterioare depliate 1,808 cu retrovizoarele exterioare pliate

INFORMAȚII REFERITOARE LA VEHICUL

Mase (în Kg)

Tabel de mase

Masele indicate sunt cele ale unui vehicul de bază și fără amenajări opționale: acestea variază în funcție de echiparea vehiculului dvs. Consultați Reprezentantul mărcii dumneavoastră.

Masă maximă admisă în sarcină (MMAC)

Masă maximă admisă (MMTA)

Masă Totală Rulantă (MTR)

Mase indicate pe plăcuța constructorului → 381

Masă Remorcă Frânată*

se obține prin calculul: MTR - MMAC

Masă de remorcare nefrânată*

500 kg

Sarcină admisă în punctul de remorcare al atelajului*

63 kg

Sarcină admisă pe pavilion

Interzis

* Sarcină remorcabilă (Remorcare rulotă, ambarcațiune ...)

Remorcarea este interzisă atunci când calculul MTR - MMAC este egal cu zero sau atunci când MTR este egală cu zero (sau nu este afișată) pe plăcuța producătorului.

- Este important să respectați condițiile de remorcare admise de legislația locală și, mai ales, cele definite de codul rutier. Pentru orice adaptare a atelajului adresați-vă Reprezentantului mărcii.

- În cazul unui vehicul cu atelaj, **masa totală rulantă (vehicul + remorcă) nu trebuie să fie niciodată depășită**. Cu toate acestea se tolerează:

- o depășire a MMTA pe puntea spate cu maximum 15%;

- depășirea MMAC cu maximum 10% sau 100 kg (oricare dintre limite este atinsă prima).

În ambele cazuri, viteza maximă a vehiculului și a remorcii nu trebuie să depășească 100 km/h, iar presiunile pneurilor trebuie să fie crescute cu 0,2 bari (3 PSI).

7

PIESE DE SCHIMB ȘI REPARAȚII

Piese de schimb originale sunt concepute pe baza unui caiet de sarcini foarte strict și fac obiectul unor teste specifice. De aceea, ele au un nivel de calitate cel puțin egal cu cel al pieselor care sunt montate pe vehiculele noi.

Utilizând sistematic piesele de schimb originale, aveți asigurarea că păstrați performanțele vehiculului dumneavoastră. În plus, reparațiile efectuate în Rețeaua mărcii cu piese de schimb originale sunt garantate conform condițiilor date pe spatele ordinului de reparație.

JUSTIFICATIVE DE ÎNTREȚINERE

VIN:

Data:	Km:	Nr. factură :	Comentarii/diverse
Tip de intervenție: Revizie <input type="checkbox"/> <input type="checkbox"/>	Ștampilă		
Control anticoroziiune: OK <input type="checkbox"/> Nu e OK* <input type="checkbox"/>			
Data:	Km:	Nr. factură :	Comentarii/diverse
Tip de intervenție: Revizie <input type="checkbox"/> <input type="checkbox"/>	Ștampilă		
Control anticoroziiune: OK <input type="checkbox"/> Nu e OK* <input type="checkbox"/>			
Data:	Km:	Nr. factură :	Comentarii/diverse
Tip de intervenție: Revizie <input type="checkbox"/> <input type="checkbox"/>	Ștampilă		
Control anticoroziiune: OK <input type="checkbox"/> Nu e OK* <input type="checkbox"/>			

* Consultați pagina specifică

JUSTIFICATIVE DE ÎNTREȚINERE

VIN:

Data:	Km:	Nr. factură :	Comentarii/diverse
Tip de intervenție: Revizie <input type="checkbox"/> <input type="checkbox"/>	Ștampilă		
Control anticoroziiune: OK <input type="checkbox"/> Nu e OK* <input type="checkbox"/>			
Data:	Km:	Nr. factură :	Comentarii/diverse
Tip de intervenție: Revizie <input type="checkbox"/> <input type="checkbox"/>	Ștampilă		
Control anticoroziiune: OK <input type="checkbox"/> Nu e OK* <input type="checkbox"/>			
Data:	Km:	Nr. factură :	Comentarii/diverse
Tip de intervenție: Revizie <input type="checkbox"/> <input type="checkbox"/>	Ștampilă		
Control anticoroziiune: OK <input type="checkbox"/> Nu e OK* <input type="checkbox"/>			

* Consultați pagina specifică

JUSTIFICATIVE DE ÎNTREȚINERE

VIN:

Data:	Km:	Nr. factură :	Comentarii/diverse
Tip de intervenție: Revizie <input type="checkbox"/> <input type="checkbox"/>	Ștampilă		
Control anticoroziiune: OK <input type="checkbox"/> Nu e OK* <input type="checkbox"/>			
Data:	Km:	Nr. factură :	Comentarii/diverse
Tip de intervenție: Revizie <input type="checkbox"/> <input type="checkbox"/>	Ștampilă		
Control anticoroziiune: OK <input type="checkbox"/> Nu e OK* <input type="checkbox"/>			
Data:	Km:	Nr. factură :	Comentarii/diverse
Tip de intervenție: Revizie <input type="checkbox"/> <input type="checkbox"/>	Ștampilă		
Control anticoroziiune: OK <input type="checkbox"/> Nu e OK* <input type="checkbox"/>			

* Consultați pagina specifică

JUSTIFICATIVE DE ÎNTREȚINERE

VIN:

Data:	Km:	Nr. factură :	Comentarii/diverse
Tip de intervenție: Revizie <input type="checkbox"/> <input type="checkbox"/>	Ștampilă		
Control anticoroziiune: OK <input type="checkbox"/> Nu e OK* <input type="checkbox"/>			
Data:	Km:	Nr. factură :	Comentarii/diverse
Tip de intervenție: Revizie <input type="checkbox"/> <input type="checkbox"/>	Ștampilă		
Control anticoroziiune: OK <input type="checkbox"/> Nu e OK* <input type="checkbox"/>			
Data:	Km:	Nr. factură :	Comentarii/diverse
Tip de intervenție: Revizie <input type="checkbox"/> <input type="checkbox"/>	Ștampilă		
Control anticoroziiune: OK <input type="checkbox"/> Nu e OK* <input type="checkbox"/>			

* Consultați pagina specifică

JUSTIFICATIVE DE ÎNTREȚINERE

VIN:

Data:	Km:	Nr. factură :	Comentarii/diverse
Tip de intervenție: Revizie <input type="checkbox"/> <input type="checkbox"/>	Ștampilă		
Control anticoroziiune: OK <input type="checkbox"/> Nu e OK* <input type="checkbox"/>			
Data:	Km:	Nr. factură :	Comentarii/diverse
Tip de intervenție: Revizie <input type="checkbox"/> <input type="checkbox"/>	Ștampilă		
Control anticoroziiune: OK <input type="checkbox"/> Nu e OK* <input type="checkbox"/>			
Data:	Km:	Nr. factură :	Comentarii/diverse
Tip de intervenție: Revizie <input type="checkbox"/> <input type="checkbox"/>	Ștampilă		
Control anticoroziiune: OK <input type="checkbox"/> Nu e OK* <input type="checkbox"/>			

* Consultați pagina specifică

JUSTIFICATIVE DE ÎNTREȚINERE

VIN:

Data:	Km:	Nr. factură :	Comentarii/diverse
Tip de intervenție: Revizie <input type="checkbox"/> <input type="checkbox"/>	Ștampilă		
Control anticoroziiune: OK <input type="checkbox"/> Nu e OK* <input type="checkbox"/>			
Data:	Km:	Nr. factură :	Comentarii/diverse
Tip de intervenție: Revizie <input type="checkbox"/> <input type="checkbox"/>	Ștampilă		
Control anticoroziiune: OK <input type="checkbox"/> Nu e OK* <input type="checkbox"/>			
Data:	Km:	Nr. factură :	Comentarii/diverse
Tip de intervenție: Revizie <input type="checkbox"/> <input type="checkbox"/>	Ștampilă		
Control anticoroziiune: OK <input type="checkbox"/> Nu e OK* <input type="checkbox"/>			

* Consultați pagina specifică

CONTROL ANTICOROZIUNE

În cazul în care continuarea garanției este condiționată de o reparație, aceasta este indicată mai jos.

VIN:

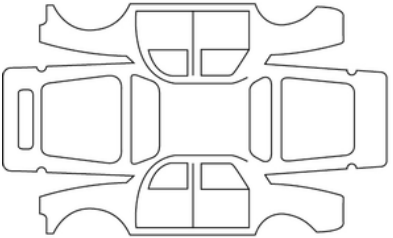
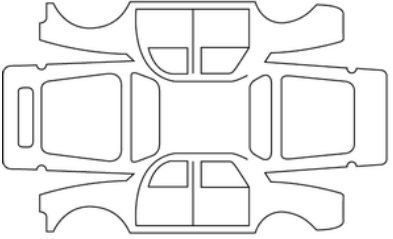
Data de reparație:		Șampilă
De efectuat reparație pentru coroziune:		
Data de reparație:		Șampilă
Reparație de efectuat:		

7

CONTROL ANTICOROZIUNE

În cazul în care continuarea garanției este condiționată de o reparație, aceasta este indicată mai jos.

VIN:

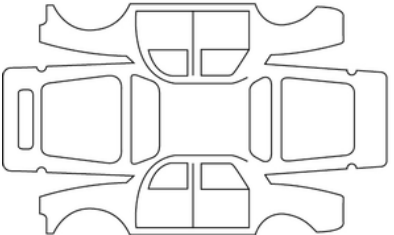
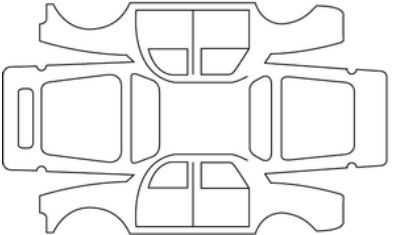
Data de reparație:		Ștampilă
De efectuat reparație pentru coroziune:		
Data de reparație:		Ștampilă
Reparație de efectuat:		

CONTROL ANTICOROZIUNE

În cazul în care continuarea garanției este condiționată de o reparație, aceasta este indicată mai jos.

VIN:

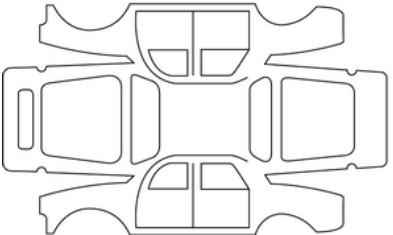
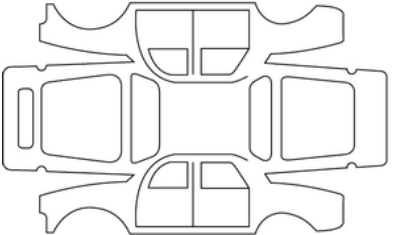
Data de reparație:		Șampilă
De efectuat reparație pentru coroziune:		
Data de reparație:		Șampilă
Reparație de efectuat:		

7

CONTROL ANTICOROZIUNE

În cazul în care continuarea garanției este condiționată de o reparație, aceasta este indicată mai jos.

VIN:

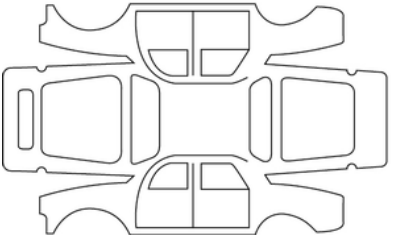
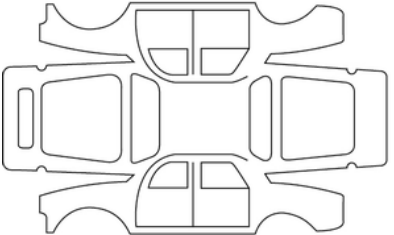
Data de reparație:		Ștampilă
De efectuat reparație pentru coroziune:		
Data de reparație:		Ștampilă
Reparație de efectuat:		

CONTROL ANTICOROZIUNE

În cazul în care continuarea garanției este condiționată de o reparație, aceasta este indicată mai jos.

VIN:

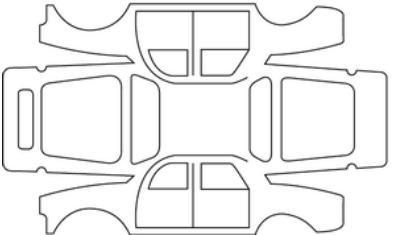
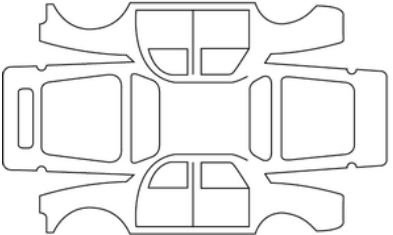
Data de reparație:		Șampilă
De efectuat reparație pentru coroziune:		
Data de reparație:		Șampilă
Reparație de efectuat:		

7

CONTROL ANTICOROZIUNE

În cazul în care continuarea garanției este condiționată de o reparație, aceasta este indicată mai jos.

VIN:

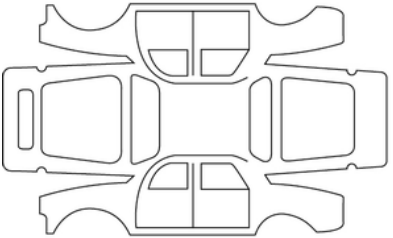
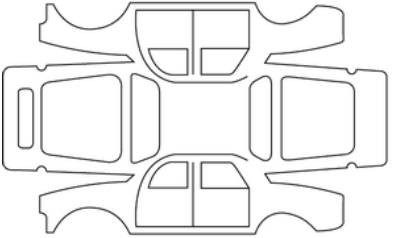
Data de reparație:		Ștampilă
De efectuat reparație pentru coroziune:		
Data de reparație:		Ștampilă
Reparație de efectuat:		

CONTROL ANTICOROZIUNE

În cazul în care continuarea garanției este condiționată de o reparație, aceasta este indicată mai jos.

VIN:

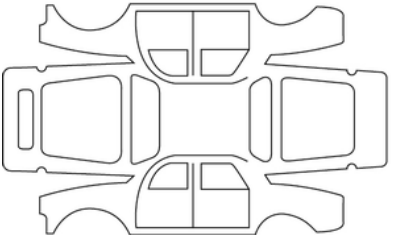
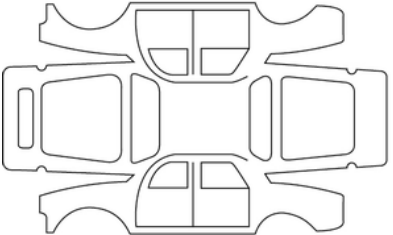
Data de reparație:		Șampilă
De efectuat reparație pentru coroziune:		
Data de reparație:		Șampilă
Reparație de efectuat:		

7

INDEX ALFABETIC

A

Acces la compartimentul motorului, [341](#)
Active driver assist, [264](#)
Aeratoare, [313](#)
Aer condiționat, [324](#)
Aer condiționat: informații și recomandări de utilizare, [325](#)
Afișaj, [131](#)
Airbag, [93](#)
Airbag : activare airbag pasager față, [116](#)
Airbag: airbag, [93](#)
Airbag : dezactivare airbag pasager față, [116](#)
Airbags : securitate pentru copii, [116](#)
Alertă de distanță de siguranță, [214](#)
Anomalii de funcționare: baterii cheie, [55](#)
Aparate de control, [131](#)
Avertizare: ieșire din parcare, [303](#)
Avertizare de pierdere a presiunii în pneuri, [185](#)
Avertizare privind atenția șoferului, [225](#)
Avertizare privind oboseala șoferului, [227](#), [279](#)
AVERTIZOARE SONORE ȘI LUMINOASE, [155](#)
Avertizor de unghi mort, [209](#)

B

Baterie:, [346](#)
Baterie 12V, [346](#)
Blocarea/deblocarea deschiderilor mobile: uși, [69](#)

C

Cablu de încărcare, [53](#)
Calculator de bord, [124](#)
Cameră de mers înapoi, [289](#)
Capotă motor, [341](#)
Card: cheie de rezervă, [55](#)
Card: mâini libere, [55](#)
Card: motorul nu pornește cu cartela în modul mâini libere, [55](#)
Cartelă: blocarea/deblocarea deschiderilor mobile, [55](#)
Cartelă "mâini libere": baterie, [62](#)
Centuri de securitate, [82](#), [93](#)
Cheie digitală, [65](#)
Climatizare manuală, [317](#)
Comandă de asistență la parcare, [292](#)
Comandă de viteze, [165](#)
Compartimente de depozitare/amenajări: habitacul, [334](#)
Consum de energie, [131](#)
Copii, [96](#)

D

Depanare: tractarea vehiculului, [362](#)
Deschidere uși, [68](#)
Deschideri mobile, [68](#), [72](#)
Detectarea semnelor de circulație, [230](#)
Dimensiuni vehicul, [386](#)
Dispozitive de protecție laterală, [93](#)
Dispozitive de reținere complementare, [95](#)
Dispozitive de reținere complementare centurilor de securitate față, [87](#)

INDEX ALFABETIC

Dispozitive de reținere complementare centurilor de securitate spate, [92](#)

Dispozitive de reținere pentru copii, [96](#)

Dispozitive de reținere suplimentare: protecție laterală, [93](#)

E

Echipamente multimedia, [328](#)

ECO conducere, [179](#)

F

Faruri: reglare, [153](#)

Fixare accesorii, [374](#)

Frânare activă de urgență, [218](#)

Frânare activă de urgență în marșarier, [235](#)

Frână de parcare, [171](#)

Frână de parcare asistată, [171](#)

G

Greutăți vehicul, [388](#)

I

Identificare motor, [383](#)

Înșurubire sigură pentru pasager, [306](#)

Iluminarea exterioară de însoțire, [153](#)

Iluminare interioară, [332](#)

ILUMINĂRI ȘI SEMNALIZĂRI EXTERIOARE, [148](#)

I

Încălzire, [313](#)

Încălzire și climatizare, [313](#)

Închidere uși, [68](#)

Înlocuire lamele ștergător parbriz, [367](#)

Întreținere: garnituri interioare, [351](#)

K

KIT DE UMFLARE PNEURI, [356](#)

L

Lamele ștergătoare de geam: înlocuire, [367](#)

Lămpi interioare: înlocuire becuri, [365](#)

Limitator viteză, [238](#)

Lumini: înlocuirea becurilor, [364](#)

Lumini: reglare, [153](#)

Lumini exterioare, [364](#)

M

Macarale geamuri cu comenzi electrice, [330](#)

Martori luminoși pe tabloul de bord, [131](#)

Mediu înconjurător, [178](#)

Meniu de configurare, [137](#)

Meniu de personalizare a reglajelor vehiculului, [137](#)

Montare scaun pentru copil, [103](#)

MULTI-SENSE, [312](#), [312](#)

INDEX ALFABETIC

N

Niveluri, [341](#), [343](#)

O

Oprire motor, [162](#)

Oră, [138](#), [138](#)

Ornamente interioare: întreținere, [351](#)

Ornamente - Roată, [361](#)

P

Parcare mâini libere, [297](#)

Personalizarea setărilor vehiculului, [137](#)

Piese de schimb și reparații, [389](#)

Pneuri, [353](#), [353](#)

Pornire motor, [162](#)

Portbagaj, [73](#)

Post de conducere, [120](#)

Post de conducere: setări, [82](#)

Presiune de umflare pneuri, [355](#)

Prevenire a părăsirii benzii, [195](#)

Prevenire de urgență a părăsirii benzii, [202](#)

Priză de accesorii, [333](#)

Programarea încărcării, [53](#)

R

Recomandări de conducere, [179](#)

Reglarea farurilor, [153](#)

Reglarea fasciculelor farurilor, [153](#)

REGLARE ELECTRICĂ A ÎNĂLȚIMII FASCICULELOR, [153](#)

Regulator de viteză, [242](#)

Remorcare: recuperare în caz de avarie, [362](#)

Retrovizoare, [146](#)

Rețineră complementară centurilor de securitate, [93](#)

Rețineră copil, [96](#)

S

Scaune față, [77](#)

Scaune față: reglare, [82](#)

Scaune pentru copii, [96](#), [103](#)

Scaune spate, [80](#)

Sculele, [360](#)

Securitate pasageri: pasager față airbag, [116](#)

Securitate pentru copil, [96](#)

Semnalizatoarele luminoase, [153](#)

Setări, [137](#)

Setări: meniul de configurare, [137](#)

Setările de personalizare a vehiculului, [137](#)

Siguranțe, [369](#)

Sistem de rețineră pentru copii, [96](#)

Spălător de geam, [156](#), [160](#)

Specificații motor, [383](#)

S

Ștergătoare geamuri, [156](#), [160](#)

Ștergător/spălător de geam, [156](#), [160](#)

INDEX ALFABETIC

T

Tablou de bord, [131](#)

Temperatură: exterioară, [138](#)

Tetiere, [80](#)

Tetiere față, [77](#)

Tetiere spate, [80](#)

Transportul copiilor, [96](#)

U

Urgență: apel de urgență, [309](#)

Uși, [68, 72](#)

V

Vehicul electric, [20](#)

Volan: reglare, [144](#)



7799001501

