

CLIO

manual de usuario del vehículo



Bienvenido a bordo de su vehículo

Este manual de usuario reúne la información necesaria:

- para que se familiarice con su vehículo, le saque el máximo partido y se beneficie plenamente de todas las funciones y los avances técnicos que incorpora.
- garantizar un óptimo funcionamiento por el simple pero riguroso seguimiento de los consejos de mantenimiento.
- para que pueda solucionar rápidamente las averías menores que no requieran atención especializada.

El tiempo que dedique a la lectura de este manual será ampliamente recompensado por los conocimientos que puede adquirir y por las novedades técnicas que descubrirá. Si todavía tiene dudas sobre algunos puntos, los técnicos de nuestra Red estarán encantados de proporcionarle cualquier información complementaria.

Como orientación, consulte los siguientes símbolos:



Visibles en el vehículo, muestran que debe consultar el manual de utilización para obtener información detallada y/o límites en las operaciones concernientes al equipamiento de su vehículo.

→ en cualquier parte del manual indica una transferencia a una página.



en cualquier parte del manual, indica un riesgo, un peligro o una consigna de seguridad.

La descripción de los modelos que figuran en este manual se ha establecido a partir de las características técnicas conocidas en la fecha de concepción de este documento. **El manual reagrupa todos los equipamientos (de serie u opcionales) existentes para estos modelos, su presencia en el vehículo depende de la versión, de las opciones elegidas y del país de comercialización.**

En este manual también se puede incluir información sobre ciertos equipamientos que harán su aparición a lo largo del año.

Los esquemas que figuran en el manual de uso se presentan a título de ejemplo solamente.

Buen viaje al volante de su vehículo.

Traducido del francés. Se prohíbe la reproducción o traducción, incluso parcial, sin la autorización previa y por escrito del fabricante del vehículo.

ÍNDICE

Bienvenido a bordo de su vehículo	4
Exterior.....	4
Habitáculo.....	6
Puesto de conducción.....	8
Ayudas a la conducción.....	10
Seguridad a bordo.....	12
Identificación de un vehículo - Etiquetas.....	14
El compartimento del motor (mantenimiento periódico).....	16
reparación.....	18
Vehículo con GLP.....	20
Vehículos E-tech full hybrid.....	22
Conozca su vehículo	24
Vehículo E-tech full hybrid (HEV).....	24
Vehículo GLP.....	32
Tarjeta.....	38
Llave, mando a distancia.....	47
Digital key.....	52
Puertas y elementos de apertura.....	55
Asientos delanteros.....	62
Asientos traseros.....	65
Cinturones de seguridad.....	67
Dispositivos de seguridad adicionales.....	72
Seguridad infantil.....	81
Sillas infantiles.....	87
Seguridad infantil: desactivación y activación del airbag del pasajero delantero.....	108
Puesto de conducción.....	111
Ordenador de a bordo.....	116
Testigos.....	138
Dirección.....	145

Retrovisores.....	147
Iluminación y señalización.....	149
Señales acústicas y luminosas.....	155
Limpiaparabrisas.....	156
Depósito de combustible.....	162
Depósito de reactivo.....	166
Conducción	170
Rodaje.....	170
Arranque y parada del motor.....	171
Palanca de velocidades.....	183
Particularidades de las versiones diésel.....	188
Particularidades de las versiones de gasolina.....	190
Freno de estacionamiento.....	192
Medio ambiente.....	199
Consejos de mantenimiento y antipolución.....	201
Consejos de conducción y eco-conducción.....	202
Advertencia de pérdida de presión de los neumáticos.....	208
Dispositivos de corrección y de asistencia a la conducción.....	214
Funciones adicionales de ayuda a la conducción.....	218
Limitador de velocidad.....	251
Regulador de velocidad.....	254
Regulador de velocidad adaptativo.....	258
Ayudas al aparcamiento.....	271
Llamada de emergencia.....	299
Su confort	302
MULTI-SENSE.....	302
Aireadores, sistema de calefacción y aire acondicionado.....	304
Equipamiento multimedia.....	315

ÍNDICE

Equipamiento del habitáculo	317
Compartimentos, distribución en el habitáculo	322
Transporte de objetos.....	327
Mantenimiento.....	332
Acceso al motor, niveles	332
Batería:	342
Limpieza.....	345
Consejos prácticos	349
Neumáticos	349
reparación.....	364
Faros, luces: sustitución de las lámparas.....	372
Escobillas de los limpiaparabrisas: sustitución.....	378
Fusibles.....	380
Pre-instalación de la radio.....	383
Instalación y uso de los accesorios.....	384
Averías de funcionamiento.....	386
Especificaciones técnicas.....	394
Información sobre el vehículo	394
Piezas de recambio y reparaciones	403
Justificantes de mantenimiento.....	404
Control anticorrosión	410

EXTERIOR

1

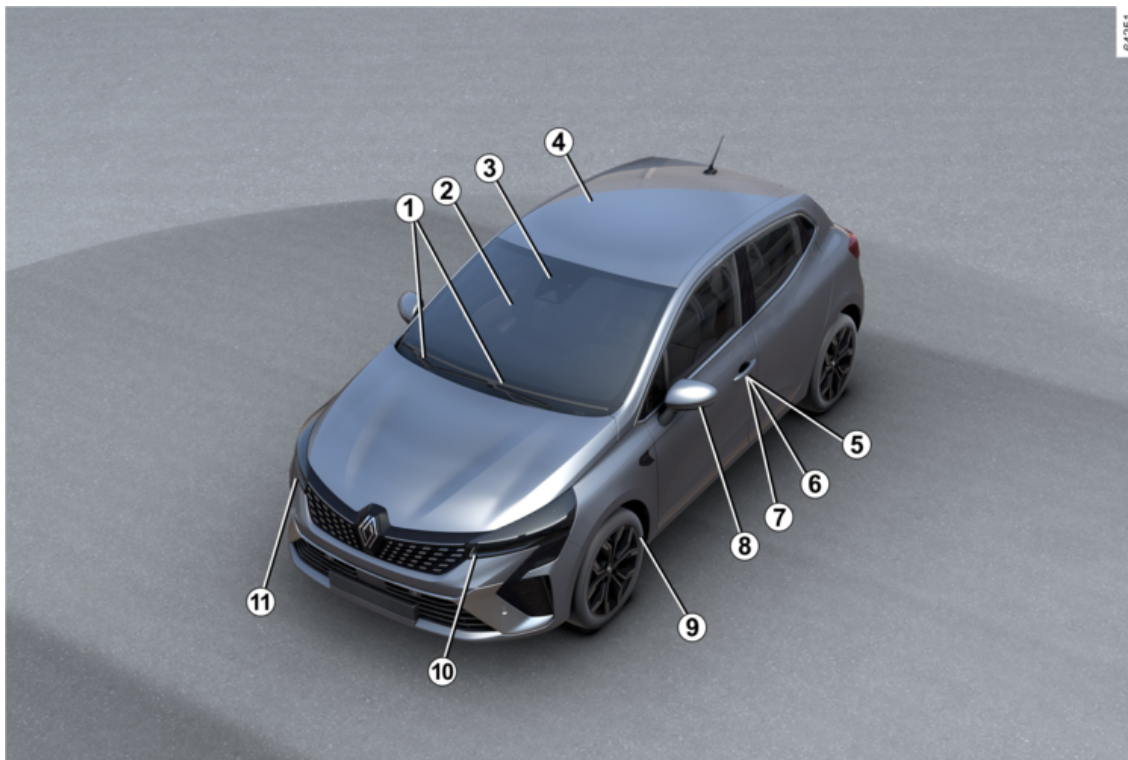

4 - Bienvenido a bordo de su vehículo

EXTERIOR

1. Limpiar parabrisas, lavar parabrisas → 156
2. Elevalunas eléctricos → 317
3. Desempañado → 310 → 306
4. Mantenimiento de la carrocería → 345
5. Bloqueo, desbloqueo de las puertas → 57
6. Llave, telemando → 47
7. Transmisor-receptor → 38
8. Retrovisores → 147
9. Neumáticos → 349
10. Luces: funcionamiento → 149
11. Luces: sustitución → 372



Llenado de combustible → 162

HABITÁCULO

1

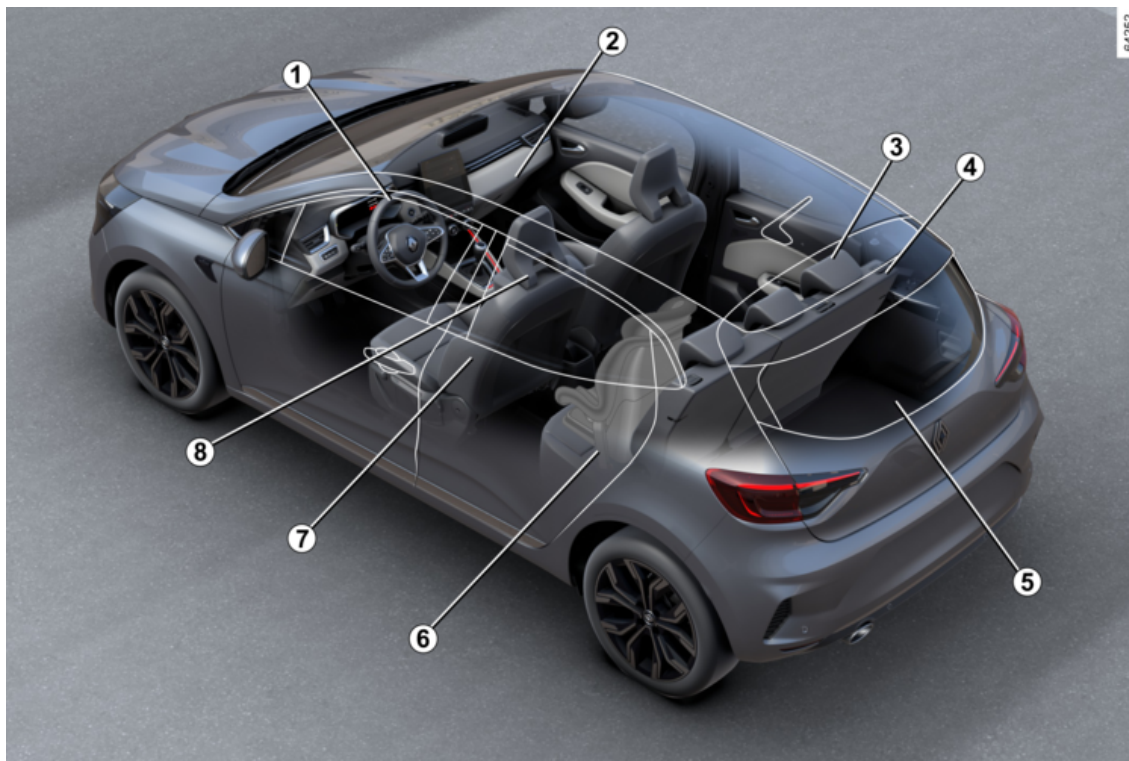

6 - Bienvenido a bordo de su vehículo

HABITÁCULO

1. Ajuste de la posición de conducción → 67
2. Almacenamiento/equipamiento del habitáculo → 322
3. Reposacabezas traseros → 65
4. Banqueta trasera → 66
5. Transporte de objetos → 327
6. Seguridad infantil → 81
7. Asientos delanteros → 62
8. Reposacabezas delantero → 62

PUESTO DE CONDUCCIÓN

1

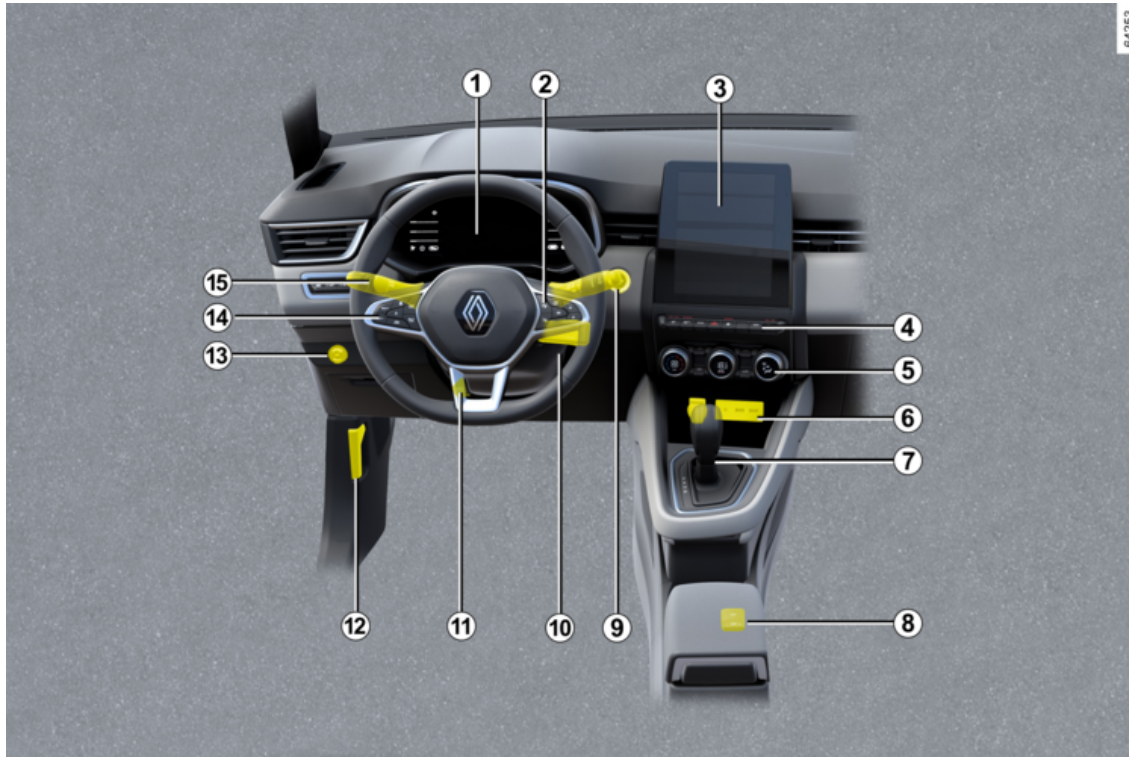

8 - Bienvenido a bordo de su vehículo

PUESTO DE CONDUCCIÓN

- 1. Cuadro de instrumentos → 138**
- 2. Mandos del ordenador de a bordo → 116**
- 3. Pantalla multimedia → 315**
- 4. Asientos calefactables → 64**
- 5. Calefacción/aire acondicionado → 312 → 310**
- 6. Zona de carga del teléfono → 322**
- 7. Palanca de marchas → 183**
- 8. Freno de estacionamiento → 192**
- 9. Botón de arranque/parada del motor → 171**
- 10. Botón de arranque → 171**
- 11. Regulación del volante de dirección → 145**
- 12. Desbloqueo del capó → 332**
- 13. Mando de GLP → 32**
- 14. Limitador de velocidad → 251/Regulador de velocidad → 254 → 258**
- 15. Iluminación exterior → 149**

AYUDAS A LA CONDUCCIÓN

1

62354

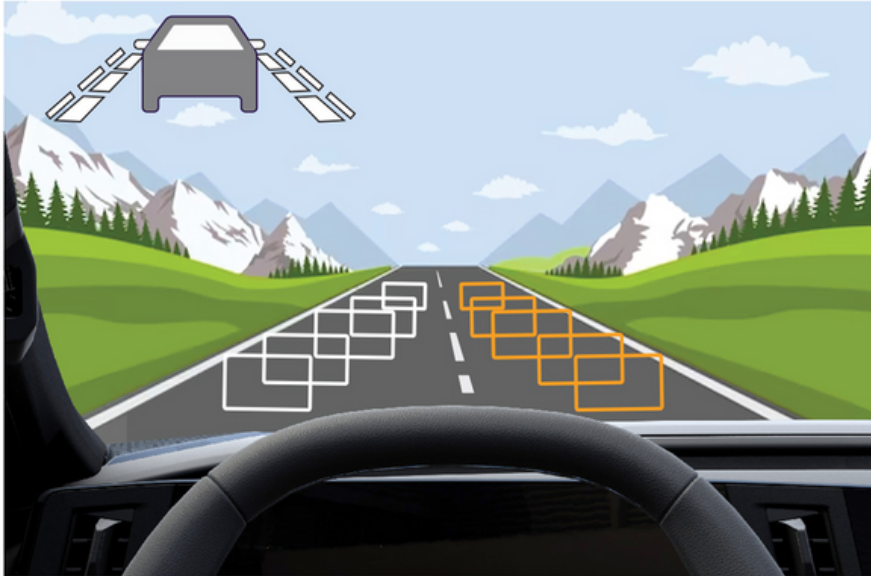

AYUDAS A LA CONDUCCIÓN

- Dispositivos y ayudas para la mejora de la conducción → **214**
- Frenado activo de emergencia → **237**
- Prevención de salida de la vía → **219**
- Advertencia de ángulo muerto → **226**
- Advertencia de vigilancia del conductor → **244**
- Advertencia de distancia de seguridad → **233**
- Stop and Start → **178**
- Limitador de velocidad → **251**
- Regulador de velocidad → **254**
- Ayuda al aparcamiento → **271**
- Cámara de marcha atrás → **278**
- Reconocimiento de las señales de tráfico → **246**
- Advertencia de pérdida de presión de los neumáticos → **208**
- My Safety → **218**

SEGURIDAD A BORDO

1

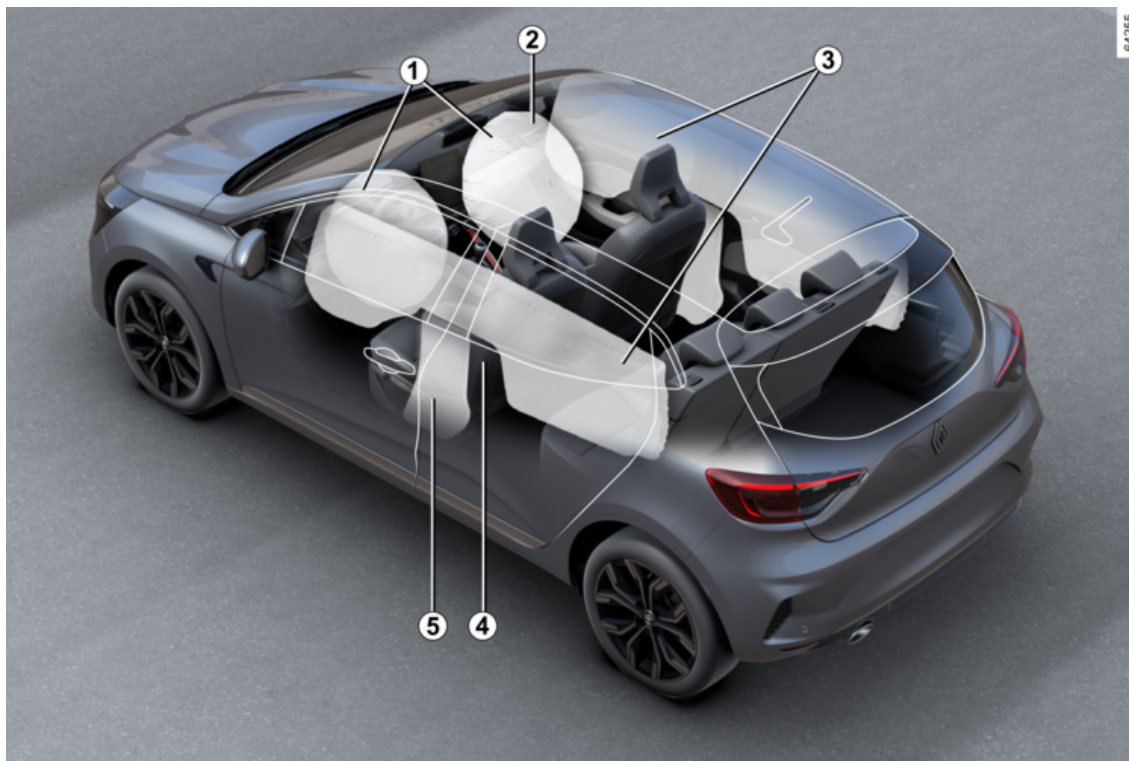

SEGURIDAD A BORDO

1. Airbags delanteros → 72
2. Desactivación del airbag del pasajero delantero → 72
3. Airbags cortina → 78
4. Cinturones de seguridad → 67
5. Airbags laterales → 78

IDENTIFICACIÓN DE UN VEHÍCULO - ETIQUETAS

1

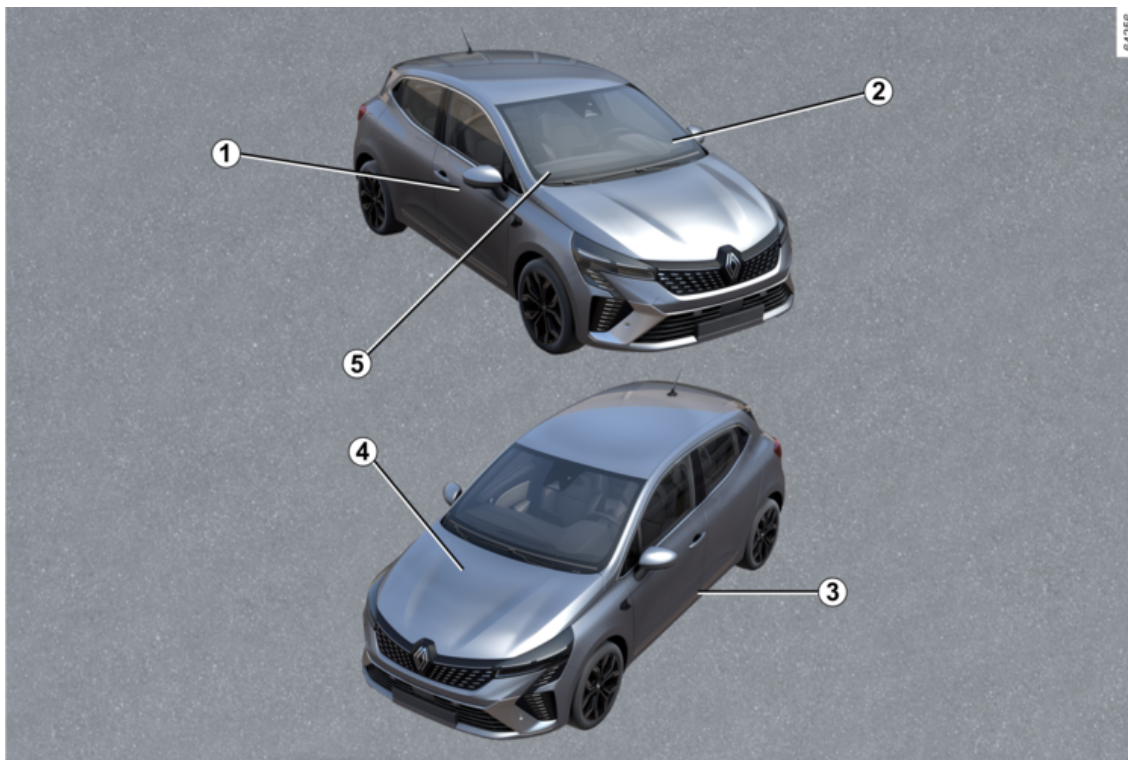

IDENTIFICACIÓN DE UN VEHÍCULO - ETIQUETAS

1. Placa de identificación del vehículo → **394**
2. Recordatorio del número de identificación del vehículo → **394**
3. Etiquetas de presión de los neumáticos → **208** → **351**
4. Identificación del motor → **395**
5. Información técnica para los servicios de emergencia → **395**

EL COMPARTIMENTO DEL MOTOR (MANTENIMIENTO PERIÓDICO)

1

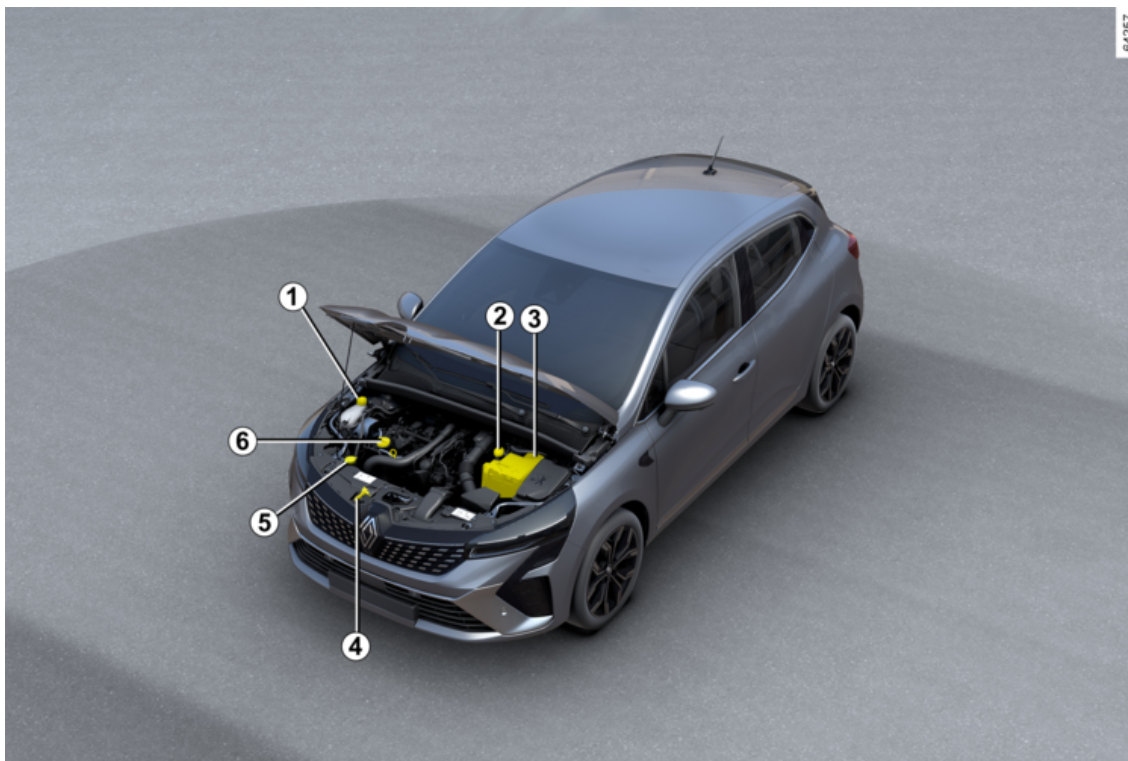

EL COMPARTIMENTO DEL MOTOR (MANTENIMIENTO PERIÓDICO)

1. Líquido de refrigeración → 337
2. Líquido de frenos → 339
3. Batería → 342
4. Apertura del capó → 332
5. Líquido lavaparabrisas → 339
6. Tapón de llenado de aceite motor → 333

REPARACIÓN

1

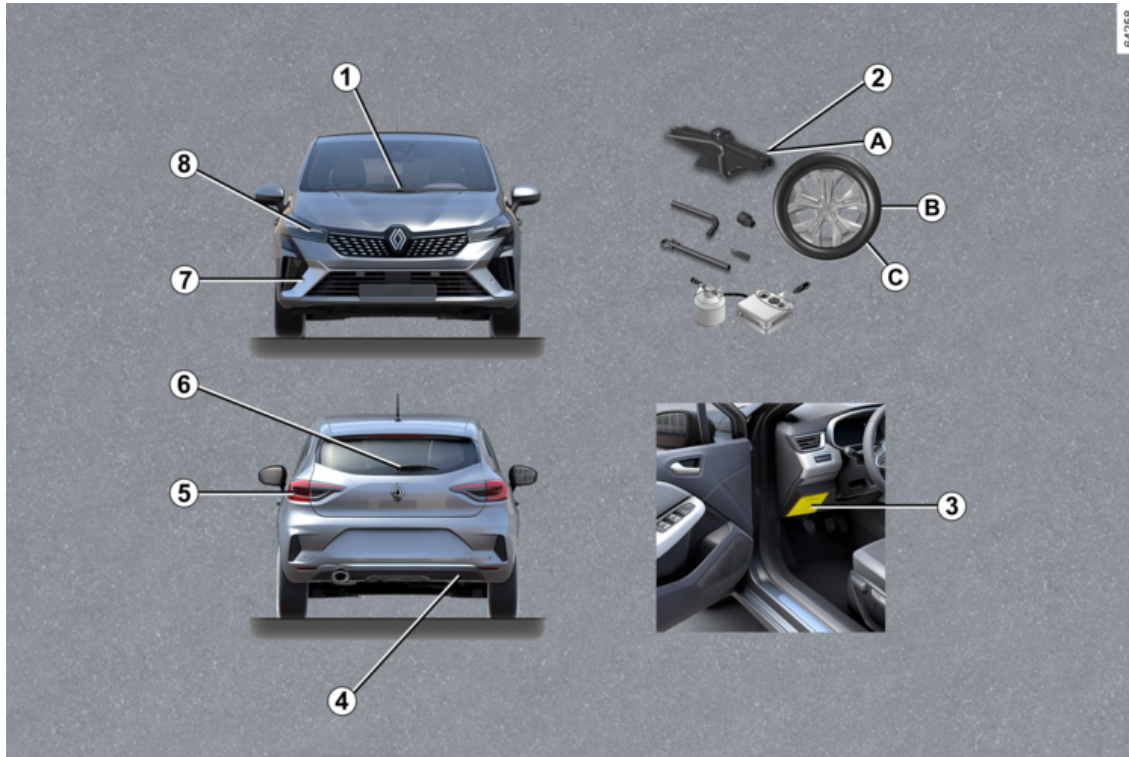

04256

REPARACIÓN

1. Sustitución de la/s escobilla/s del limpiaparabrisas → 378
2. Pinchazo:
 - a. Herramientas → 356
 - b. Rueda de repuesto → 357
 - c. Cambio de rueda → 361
3. Fusibles → 380
4. Punto de remolcado trasero → 364
5. Sustitución de las lámparas traseras → 372
6. Sustitución de la escobilla del limpia trasero → 378
7. Punto de remolcado delantero → 364
8. Sustitución de las lámparas de los faros → 372

VEHÍCULO CON GLP

1

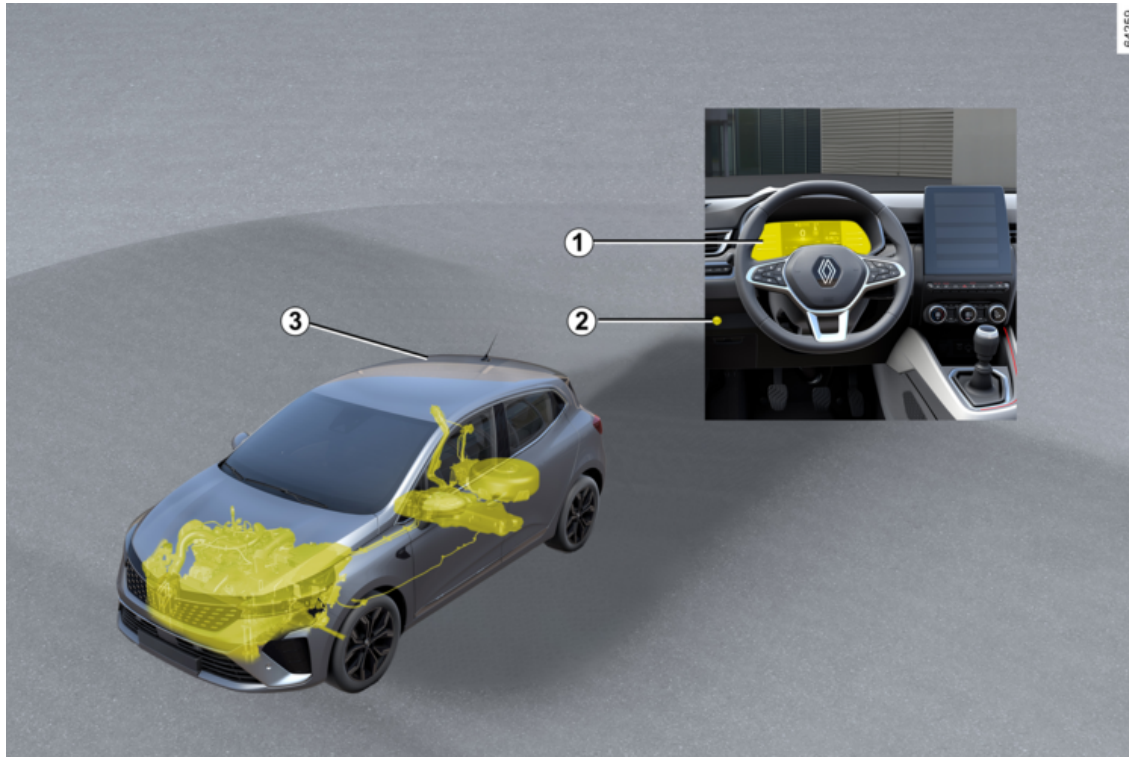

VEHÍCULO CON GLP

1. Ordenador de a bordo → 116

2. Mando de GLP → 32

3.  Llenado de combustible → 162

VEHÍCULOS E-TECH FULL HYBRID

1

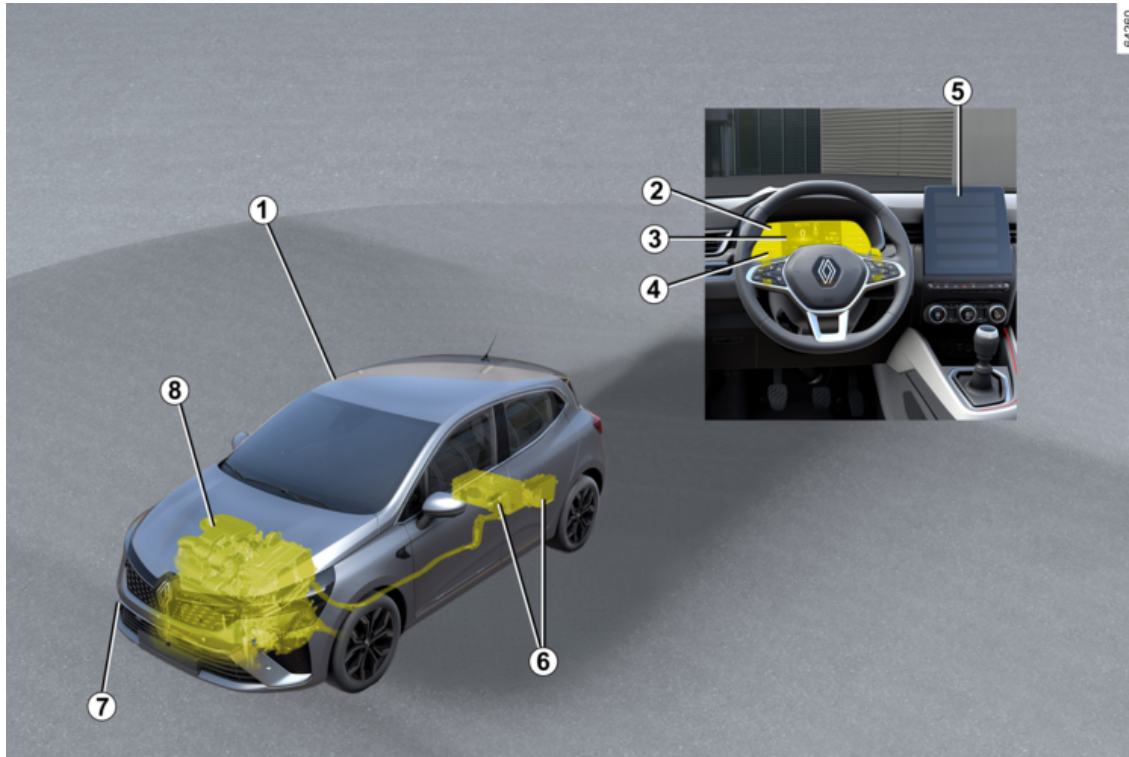

VEHÍCULOS E-TECH FULL HYBRID

1. E-tech full hybrid sistema de vehículo (HEV): introducción → 24
- E-tech full hybrid sistema de vehículo (HEV): funcionamiento → 27
- E-tech full hybrid sistema de vehículo (HEV): recomendaciones importantes → 31
2. Testigos de alerta → 138
3. Pantallas e indicadores → 128
4. Económetro → 204
5. Equipamiento multimedia → 315
6. → 24 → 342 → 367 pilas
7. Remolcado; recuperación de averías → 364
8. Líquido de refrigeración → 337

VEHÍCULO E-TECH FULL HYBRID (HEV)

Introducción

2

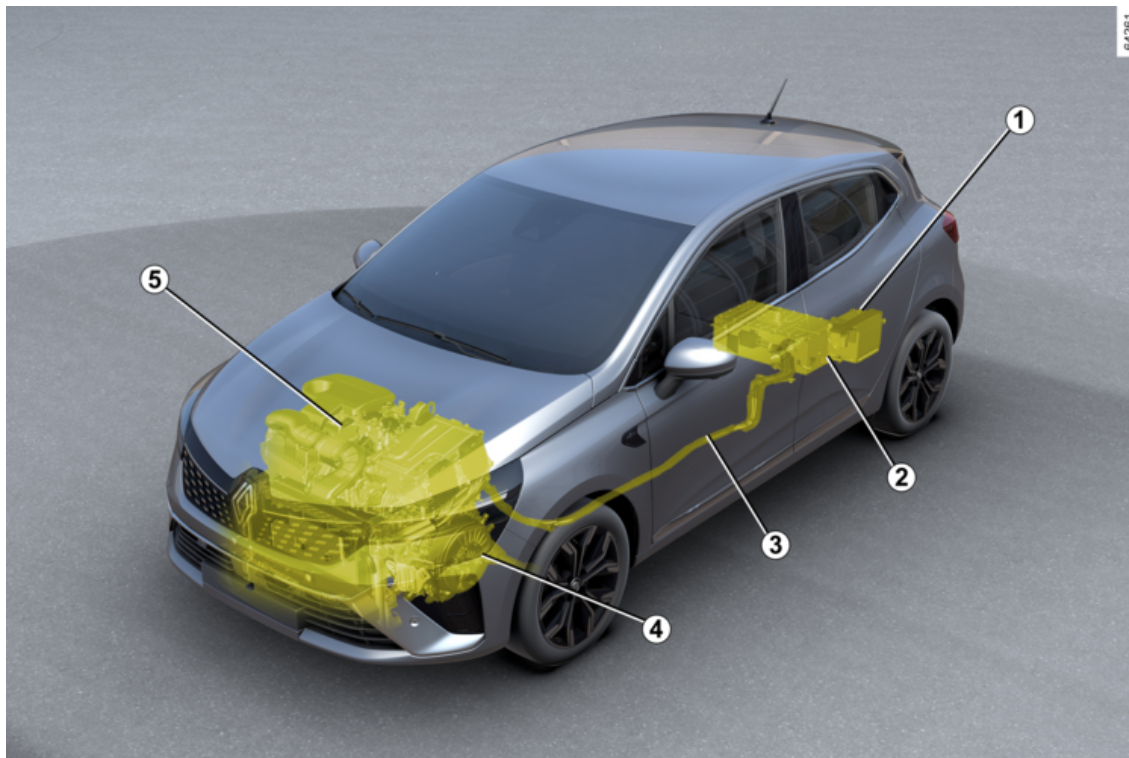

VEHÍCULO E-TECH FULL HYBRID (HEV)

1 Batería de 12 V

2 batería de tracción de "230 V"

3 Cableado de potencia eléctrica de color naranja

4 Motor eléctrico

5 Motor de combustión

El sistema de los vehículos E-tech full hybrid emplea un motor eléctrico para mejorar el rendimiento del motor de combustión (aceleración, arranque, etc.).

El vehículo dispone de más par de aceleración a la vez que consume menos carburante.

El vehículo también puede moverse en modo de funcionamiento totalmente eléctrico sin ninguna ayuda del motor de combustión.

El vehículo utiliza la energía almacenada en la batería de tracción de "230 V".

Baterías

Los vehículos E-tech full hybrid están equipados con dos tipos de batería:

- una batería de tracción de "230 V";
- una batería de "12 V".

batería de tracción de "230 V"

Esta batería, situada debajo del piso trasero, almacena la energía nece-

saria para que el motor eléctrico funcione correctamente.

Al igual que las demás baterías, se descarga con el uso.

La batería de tracción se carga:

- durante las fases de desaceleración del vehículo;
- cuando el motor de combustión arranca automáticamente para actuar como un generador.

La autonomía de su vehículo en modo de funcionamiento eléctrico depende del nivel de carga de la batería de tracción, así como de su estilo de conducción y de los componentes consumidores de energía (aire acondicionado, sistema de calefacción, etc.).

En caso de descarga de la batería de tracción, el motor de combustión mueve en solitario el vehículo hasta que la batería de tracción adquiere la carga necesaria.

Si el vehículo está estacionado durante mucho tiempo, encienda el motor a intervalos regulares (aproximadamente una vez al mes) y verifi-

que que el testigo  se muestre en azul en el panel de instrumentos.

Si esto sucede, es necesario recargar la batería: deje el motor encendi-

do hasta que la luz de advertencia se muestre en azul → **128**.

Si no lo hace, puede dañar la batería de tracción e imposibilitar el arranque del vehículo.

Batería de "12 V"

La batería de "12 V", situada en el maletero, suministra la energía necesaria para el cierre/apertura del vehículo y para el funcionamiento del equipamiento.

Nota: la batería de "12 V" no ayuda a arrancar el motor de combustión. Esto lo proporciona el sistema E-tech full hybrid.

VEHÍCULO E-TECH FULL HYBRID (HEV)

2



El sistema eléctrico de los vehículos E-tech full hybrid utiliza una tensión continua de aproximadamente 230 V.

Este sistema puede calentarse durante y después de haber quitado el contacto.

Respetar los mensajes de advertencia de las etiquetas presentes en el vehículo.

Cualquier intervención o modificación realizada en el sistema eléctrico de "230 V" del vehículo (componentes, cables, conectores, batería de tracción) queda estrictamente prohibida debido a los riesgos que puede presentar para su seguridad.

Contacte con un Representante de la marca.

Se corre el riesgo de sufrir quemaduras graves o descargas eléctricas que pueden conllevar a la muerte.

A



El símbolo **A** identifica los componentes eléctricos del vehículo que pueden suponer riesgos para la seguridad.

61607

Circuito eléctrico de "230 V"

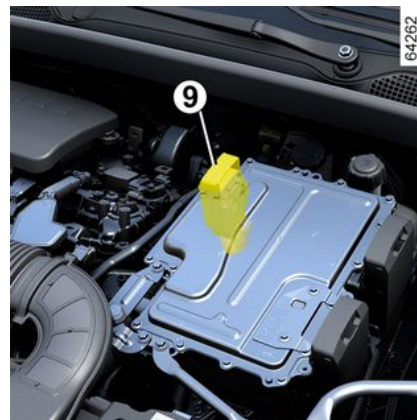

64262

El circuito eléctrico de "230 V" se reconoce por los cables de color naranja **9** y por los elementos con el

símbolo

Ruido

Los vehículos E-tech full hybrid son especialmente silenciosos en el modo de funcionamiento eléctrico.

Es posible que ni usted ni el resto de usuarios de la vía estén habituados a ello.

Es difícil para ellos oír su vehículo cuando está en movimiento.

VEHÍCULO E-TECH FULL HYBRID (HEV)

Como el motor eléctrico es tan silencioso, se oyen ruidos que pueden parecer inusuales (ruidos aerodinámicos, de los neumáticos, etc.), así como ruidos debidos al funcionamiento del sistema E-tech full hybrid (por ejemplo, la refrigeración de la batería de tracción).



Su vehículo E-tech full hybrid es extremadamente silencioso.

Cuando salga del mismo, siempre asegúrese de que el selector de velocidades en la posición P, active el freno de aparcamiento y apague el contacto.

RIESGO DE LESIONES GRAVES.

Bocina para peatones

La bocina para peatones permite avisar de su presencia a los demás usuarios, especialmente a los peatones y los ciclistas.

En modo de funcionamiento eléctrico, el sistema se activa automáticamente.

La señal acústica se emite cuando el vehículo circula a una velocidad

comprendida entre 1 y 30 km/h aproximadamente.

Para obtener más información sobre la bocina de peatones, consulte las instrucciones multimedia.

En caso de fallo de la bocina para

peatones, el testigo  se muestra en el cuadro de instrumentos, junto con el mensaje "Fallo del sonido exterior".

Consulte a un Representante de la marca

Operación

El sistema E-tech full hybrid selecciona el motor de combustión y/o el eléctrico en función del estilo de conducción (suave, deportivo, etc.), las condiciones de circulación y el modo de conducción seleccionado (consulte el apartado "MULTI-SENSE" de la sección 3 del manual de uso del vehículo).

Intemperie, carreteras inundadas:



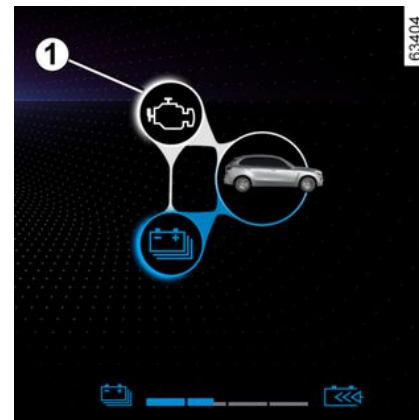

No circule en una carretera inundada si la altura del agua sobrepasa el borde inferior de las llantas.

Indicador de flujo de energía 1



Según el modo de conducción seleccionado, el indicador 1 muestra los flujos de energía utilizados:

-  el sistema eléctrico (batería de tracción y motor eléctrico);
-  el motor de combustión.

VEHÍCULO E-TECH FULL HYBRID (HEV)

2

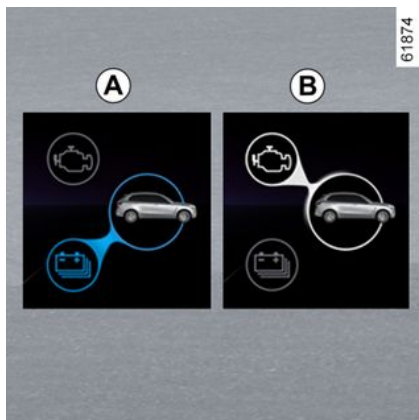

El color de los flujos varía:

- azul: energía eléctrica;
- blanco: energía producida por el motor de combustión.

Flujo A de "tracción eléctrica"

El conjunto eléctrico se utiliza para mover el vehículo.

Flujo B de "tracción del motor de combustión"

El motor de combustión se utiliza para mover el vehículo.

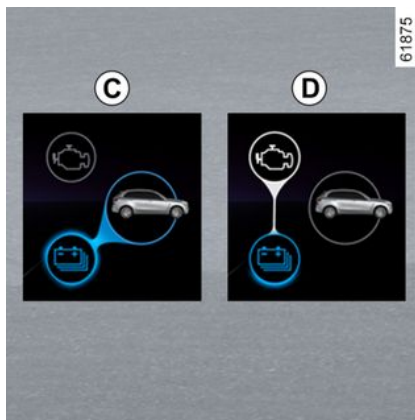

Flujo C de "recuperación de energía"

Al levantar el pie del pedal del acelerador o al pisar el pedal del freno, el motor eléctrico y/o el sistema de frenado regenerativo convierte la energía producida por la deceleración del vehículo en energía eléctrica.

Esto se utiliza para frenar el vehículo y recargar la batería de tracción.

Flujo D de "producción de energía"

El motor de combustión recarga la batería de tracción.

Nota: es posible la conjunción de diferentes flujos (por ejemplo, la combinación entre el flujo A y el flujo B significa que tanto el motor de com-

bustión como el motor eléctrico están moviendo el vehículo).



Caso particular

Cuando la batería de tracción alcanza el nivel de carga máxima, el freno motor se reduce temporalmente. Por favor, adapte su estilo de conducción convenientemente.



El freno motor no puede sustituirse en ningún caso por el pedal de freno.

VEHÍCULO E-TECH FULL HYBRID (HEV)

Modo de conducción totalmente eléctrico



61872

El testigo **2 EV** se muestra en el cuadro de instrumentos para informarle de que el sistema E-tech full hybrid está utilizando únicamente el conjunto eléctrico para propulsar el vehículo.



64463

Cuando el sistema E-tech full hybrid utiliza el motor de combustión y/o el motor eléctrico para desplazar el vehículo, se puede cambiar manualmente al modo totalmente eléctrico.

Se puede acceder a este modo si:

- la batería de tracción está suficientemente cargada;
- la velocidad del vehículo es inferior a aproximadamente 50 km/h.

Pulse el interruptor **3**.

El testigo del interruptor **3** se ilumina

y se muestra el testigo **2 EV** en el cuadro de instrumentos.

De lo contrario, el mensaje "EV no disponible" aparece en el cuadro de instrumentos.

Presione de nuevo el interruptor **3** para desactivar el modo totalmente eléctrico.

El testigo integrado en el contactor **3** se apaga.

El testigo **2 EV** deja de mostrarse en el cuadro de instrumentos cuando el vehículo cambia a modo híbrido y el motor de combustión arranca.

Nota: Cuando el nivel de la batería de tracción es bajo, el vehículo cambia automáticamente a modo híbrido y el motor de combustión arranca:

el testigo **2 EV** desaparece del cuadro de instrumentos y el testigo del interruptor **3** se apaga para confirmar esta circunstancia.

Mantenimiento del nivel de carga de la batería de tracción: "E-Save"

Hay dos formas de acceder a esta función mediante la pantalla multimedia:

- activación/desactivación desde el menú "Ajustes del vehículo";
- Módulo interactivo ubicable en la página de inicio.

Este modo permite mantener un nivel de carga suficiente en la batería

2

VEHÍCULO E-TECH FULL HYBRID (HEV)

de tracción en previsión de una carretera de montaña o una larga pendiente en autopista.

2

Aireador 4



Asegúrese de que no entren objetos ni líquidos en la abertura de ventilación **4**.

Si un objeto entra en el aireador o hay una fuga de líquido, póngase en contacto con un Representante de la marca.

Nota: desde los asientos traseros pueden oírse ruidos de ventilación durante el funcionamiento del sistema de refrigeración de la batería de tracción.



Tenga cuidado de no obstaculizar la abertura de ventilación **4**.

Si se obstaculiza el aireador (p. ej., debido a la colocación de un objeto sobre él), puede que se produzca el sobrecalentamiento de la batería de tracción y disminuya el rendimiento del motor eléctrico.



Su vehículo E-tech full hybrid es extremadamente silencioso.

Cuando salga del mismo, siempre asegúrese de que el selector de velocidades en la posición P, active el freno de aparcamiento y apague el contacto.

RIESGO DE LESIONES GRAVES.

Recomendaciones importantes



Lea atentamente estas indicaciones. El incumplimiento de estas indicaciones puede conllevar un **riesgo de incendio, de lesiones graves o de descargas eléctricas, que pueden provocar la muerte.**

En caso de accidente o choque

En caso de accidente o de impacto en la parte inferior del vehículo (p. ej., contacto con un bolardo, un bordillo sobreelevado u otro mobiliario urbano), el circuito eléctrico o la batería de tracción pueden sufrir daños.

Haga que un Representante de la marca revise el vehículo.

Nunca toque los componentes de "230 V" ni los cables naranjas que estén expuestos y visibles dentro o fuera del vehículo.

En caso de daño importante de la batería de tracción, podrían aparecer fugas eventuales:

- nunca tocar los líquidos (fluidos, etc.), procedentes de la batería de tracción;
- en caso de contacto corporal, lave con agua abundante y consulte a un médico lo antes posible.

En caso de incendio

En caso de incendio, salga del vehículo, evacúelo inmediatamente y póngase en contacto con los servicios de emergencia precisando que se trata de un vehículo híbrido.

Utilice solamente extintores de tipo ABC o BC compatibles con los incendios de sistemas eléctricos. No utilice agua ni otros agentes de extinción.

En caso de daño del circuito eléctrico, póngase en contacto con un Representante de la marca.

Para todos los casos de remolcado

Consultar el apartado "Remolcado, reparación de averías" → 364.

Lavado del vehículo

No lavar nunca el compartimento del motor ni la batería de tracción de "230 V" con un equipo de lavado a alta presión.

Riesgo de que se dañe el circuito eléctrico.

Riesgo de descargas eléctricas, que pueden provocar la muerte.

VEHÍCULO GLP

Particularidad de las versiones GLP

2



Estos vehículos funcionan con dos tipos de combustible: GLP y gasolina.

Cuentan con dos depósitos distintos → 162.

Qué es el GLP

Gas licuado de petróleo que cumpla la norma EN 589 o la reglamentación nacional equivalente.

Se distingue por su olor característico.



Mando de selección de los modos GLP/gasolina 1

43044

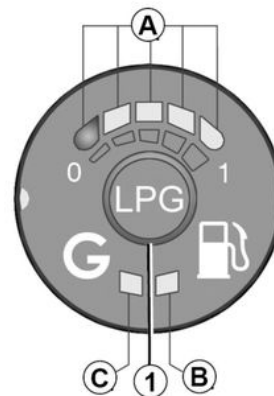

Esto permite que el conductor pueda cambiar manualmente de un tipo de combustible a otro.

Testigo verde C

Una intermitencia rápida del testigo **C** indica que el sistema está en espera de las condiciones necesarias para pasar al modo GPL.

El testigo **C** permanece encendido para señalar que el modo GLP está activado.

Testigo amarillo B

El testigo permanente indica que el modo de gasolina está activo.

Testigos de carburante A

VEHÍCULO GLP

Los testigos **A** (cuatro verdes y uno rojo) indican el nivel del depósito de GPL.

El testigo rojo indica la reserva de carburante.

La cantidad de GLP indicada es un valor orientativo.

Cuando cambia al testigo rojo suena un pitido.

Esto indica que el depósito está casi vacío y que el motor está funcionando con la reserva del depósito de GPL (recorrido máximo de 80 km).



Si el testigo amarillo **B** se enciende y el testigo verde **C** parpadea lentamente y suena una señal acústica, acuda a un Taller Autorizado para una revisión.

Puesta en marcha del motor

El motor siempre se pone en marcha con gasolina.

- Para vehículos con llave ➔ 171.
- Para vehículos con tarjeta .

Nota: Si el modo GLP está activo al arrancar el motor, el sistema cambia temporalmente a modo gasolina; el

testigo verde **C** se apaga sin emitir un aviso acústico y aparece el amarillo **B**, que indica que el modo gasolina está activo.

Tan pronto como se cumplen las condiciones ambientales (nivel de temperatura del motor, etc.), el sistema pasa automáticamente a modo GLP: se ilumina y permanece encendido el testigo verde **C**.

Cambio de modo de carburante durante la conducción

Para cambiar manualmente de modo gasolina a modo GLP

Presione el mando **1**.

La transición a GLP se produce con la primera aceleración:

- el nivel de carburante GPL **A** se activa;

43044

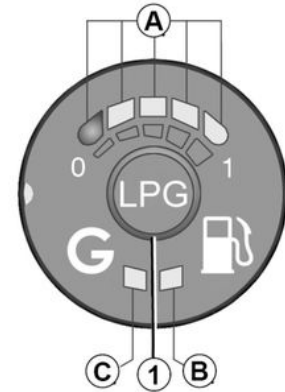

- el testigo amarillo **B** está apagado;
- el testigo verde **C** parpadea rápido para confirmar que se ha seleccionado el modo GLP; a continuación, permanece encendido cuando el modo GLP está activado.

Procedimiento para cambiar manualmente de modo gasolina a modo GLP

Suelte el acelerador y pulse el mando **1**.

El modo de gasolina se indica mediante el testigo amarillo **B**.

VEHÍCULO GLP

i Para acceder a la información y restablecer los ajustes de activación del GLP ➔ 120.

i **Mientras el depósito de combustible esté vacío, el vehículo no puede arrancar ni circular exclusivamente en modo GLP.**

El funcionamiento en modo bicomcombustible gasolina/GLP requiere la presencia de gasolina (para los arranques, las aceleraciones fuertes, las bajas temperaturas, etc.).

Si se enciende el testigo naran-

ja  en el cuadro de instrumentos y suena un aviso, se debe llenar el depósito de gasolina lo antes posible.

Cambio automático de modo GLP a modo gasolina

Según el vehículo, en ciertas condiciones de utilización (p. ej., fuerte aceleración), el sistema puede deci-

dir cambiar temporalmente al modo de gasolina.

El testigo verde **C** parpadea sin producirse ninguna señal sonora.

Si se cumplen de nuevo las condiciones, se volverá automáticamente al modo GPL.

Nota: Tras varios intentos infructuosos, el sistema puede optar por permanecer en modo gasolina durante el trayecto actual.

Puede realizarse una nueva tentativa después de que el motor haya estado detenido totalmente durante aproximadamente un minuto.

Depósito de GLP vacío

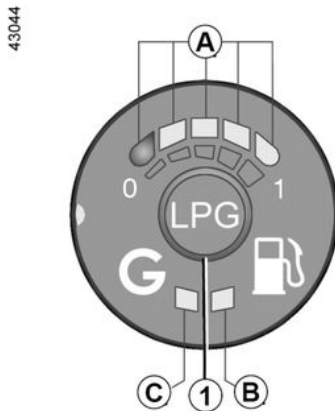

Si no queda más GLP en el depósito, el sistema pasa automáticamente a modo gasolina.

Lo sabrá por:

- el encendido del testigo verde **C** y del testigo amarillo **B**;
- se escucha un bip.

Pulsar el mando **1** detiene la señal acústica y solo queda el testigo amarillo encendido **B**.

Repostar con GLP ➔ 162.

Averías de funcionamiento

En caso de anomalía que pueda alterar el funcionamiento correcto del motor, el sistema pasa automáticamente del modo GPL al modo de gasolina.

Lo sabrá por:

- el encendido del testigo amarillo **B**;
- el parpadeo lento del testigo verde **C**;
- se escucha un bip.

Pulsar el mando **1** detiene la señal acústica y solo queda el testigo amarillo encendido **B**.

Consulte lo antes posible a un Representante de la marca;

VEHÍCULO GLP

Visualización del indicador de combustible de GLP en el panel de instrumentos

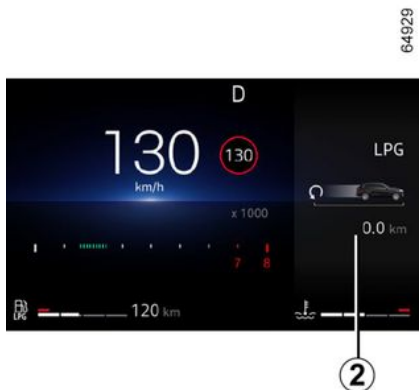

El nivel de combustible de GLP **2** se muestra en el cuadro de instrumentos.

En caso de conducción en condiciones adversas

En condiciones frías (temperaturas inferiores a 10 °C) y en función de la calidad del gas utilizado, el sistema puede gestionar automáticamente las condiciones de cambio entre el modo GLP y el modo gasolina.

Nota: Para aquellos vehículos que lo equipen, se recomienda la utilización del modo ECO en estas condi-

ciones (especialmente por debajo de 0 °C) para maximizar el uso del modo GLP → **202**.

En caso de accidente

Las precauciones más importantes que se deben tener en cuenta son las mismas que con un vehículo de gasolina:

- active el freno de aparcamiento;
- detenga el motor (un dispositivo de seguridad, que interrumpe la entrada de GPL al motor, se activa automáticamente);
- corte el contacto;
- respete la legislación local.



El GPL tiene un olor muy particular, por lo que podrá detectar fácilmente las posibles fu-

gas.

Si nota un olor a gas en su vehículo o alrededor del mismo:

- cambie inmediatamente al modo de gasolina y asegúrese de que no haya ninguna fuente inflamable cerca del vehículo;
- acuda a un representante de la marca.



No toque, golpee ni desmonte ninguna parte de los componentes del sistema GPL.

Depósito de combustible

Llenado de carburante GLP

Active el freno de aparcamiento, pare el motor, corte el contacto y apague las luces.

En cualquier caso, cumpla con las consignas de seguridad indicadas en las estaciones de servicio.

Según el país, antes de repostar debe enroscar el adaptador de llenado **5** en la boca de llenado del depósito de GLP.

Se recomienda llenar siempre el depósito completamente.

Cuando la bomba se detenga o su caudal disminuya considerablemente, se habrá alcanzado el nivel máximo de GLP.

No deberá intentar continuar llenando el depósito.

VEHÍCULO GLP

Estación de servicio sin autoser- vicio

2

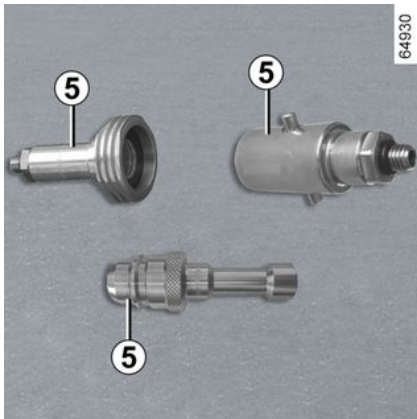

En caso de que el personal de la estación de servicio realice el repostaje de GLP, debe entregar el adaptador de llenado **5**.



IMPORTANTE: adaptador de llenado de GLP 5

Según el país, es necesario utilizar un adaptador específico para el llenado de GLP. El adaptador de llenado **5** se proporciona en una bolsa en la guantera. La presencia o no de este elemento en el vehículo depende del país donde se comercializó en origen el vehículo. Antes de circular con el vehículo en otro país, consulte imperativamente a un representante de la marca para saber el tipo de adaptador que se debe utilizar en caso necesario.

Estaciones de servicio con auto- servicio



Le aconsejamos que use guantes para manipular la manguera de GLP.

Abra la portezuela del depósito de su vehículo y desenrosque el tapón **6** de la boquilla del surtidor de GLP **7**.

Siga atentamente las instrucciones que aparecen en los distribuidores de GLP.

Estos explican cómo repostar correctamente.

Dependiendo del tipo de estación, puede que sea necesario mantener pulsado el botón de estación antes de que se inicie el llenado.

VEHÍCULO GLP

Cuando la bomba detenga el suministro de GLP o cuando su caudal disminuya considerablemente, se habrá alcanzado el nivel máximo del depósito.

El repostaje se detiene al soltar el botón.

Suelte la palanca de bloqueo (puede que salga una pequeña cantidad de gas), retire la manguera y colóquela en el surtidor.

Tras el llenado, volver a colocar el tapón **6** para evitar que entre agua o cualquier cuerpo extraño en el circuito.



Al repostar carburante, el motor debe estar apagado (y no en modo de espera en el caso de

los vehículos equipados con la función Stop and Start): es imperativo apagar el contacto Interruptor de arranque en un vehículo con llave., Interruptor de arranque en un vehículo con tarjeta.

Riesgo de incendio

TARJETA

Información general

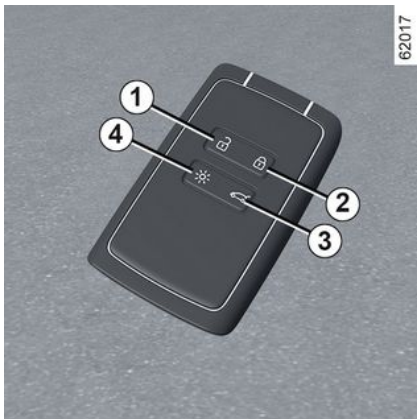

1. Desbloqueo de las puertas y maletero.
2. Bloqueo de todos los elementos de apertura.
3. Desbloqueo del maletero solamente.
4. Encendido remoto de la iluminación.

i Según el vehículo, es posible disponer de una llave digital que ofrece todas las funciones de la tarjeta. Sin embargo, si se ha dejado la tarjeta dentro del vehículo y se han cerrado las puertas con una llave digital, se inhiben todas las funciones de la tarjeta. Para más información → 52.

La tarjeta permite:

- bloqueo/desbloqueo de puertas (puertas, maletero y tapa de reposataje);
- encendido remoto de la iluminación del vehículo;
- cierre automático y remoto de los elevavinas eléctricos → 317;
- puesta en marcha del motor → 174.

Autonomía

Asegúrese de disponer de una pila en buen estado, del modelo adecuado, y de introducirla correctamente. Su vida útil es de aproximadamente dos años: debe sustituirse cuando aparezca el mensaje "Pila de tarjeta casi descargada" en el cuadro de instrumentos → 44.

Radio de acción de la tarjeta

Esto varía según el entorno: hay que tener cuidado de no bloquear o desbloquear accidentalmente el vehículo pulsando sin querer los botones de la tarjeta.

Nota: si una puerta o el portón del maletero está abierto o mal cerrado, el vehículo no se puede bloquear. Se produce una señal acústica y las luces de precaución y los repetidores laterales no parpadean.

Interferencias

Según el entorno próximo (instalaciones exteriores o uso de aparatos que funcionan en la misma frecuencia que la tarjeta), el funcionamiento puede verse perturbado.

i Si la batería está descargada, es posible bloquear/desbloquear y arrancar el vehículo → 57 → 174.

TARJETA

Función "Iluminación remota"

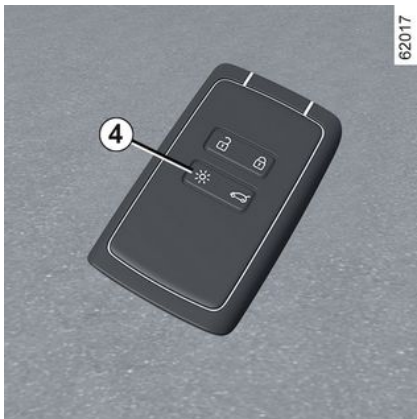

Presionar el botón **4** para encender las luces de cruce y la iluminación exterior durante aproximadamente 20 segundos. Esto permite, por ejemplo, localizar de lejos el vehículo estacionado en un parking.

Mantener presionado el botón **4** durante aproximadamente dos segundos para encender la iluminación exterior y emitir un sonido.

Note: presionar el botón **4** de nuevo para apagar la iluminación.



Consejo

No deje la tarjeta dentro de zonas de calor, frío o humedad.

No guarde la tarjeta en un lugar donde pueda doblarse o estropearse involuntariamente; por ejemplo, al sentarse sobre la tarjeta guardada en un bolsillo trasero.



Sustitución: necesidad de una tarjeta suplementaria

En caso de pérdida o de necesitar otra tarjeta, puede obtenerse en un distribuidor autorizado. En caso de sustitución de una tarjeta, será necesario llevar el vehículo **y todas sus tarjetas** a un representante de la marca para inicializar el sistema. Se pueden utilizar hasta cuatro tarjetas por vehículo.



Responsabilidad del conductor durante el estacionamiento o la parada del vehículo

No abandone nunca su vehículo dejando dentro a un niño, a un adulto no autónomo o a un animal, ni siquiera por poco tiempo.

De hecho, estos podrían correr peligro o poner en peligro a otras personas al arrancar el motor, al accionar los equipamientos como por ejemplo los elevallas, o al bloquear las puertas.

Además, cuando hace calor o incide el sol, sepa que la temperatura interior del habitáculo sube muy rápidamente.

RIESGO DE MUERTE O DE LESIONES GRAVES.

TARJETA

Colocación de una correa con la mano 7

2



Deslizar la carcasa trasera **5** hacia abajo mientras se presiona la zona **A**.

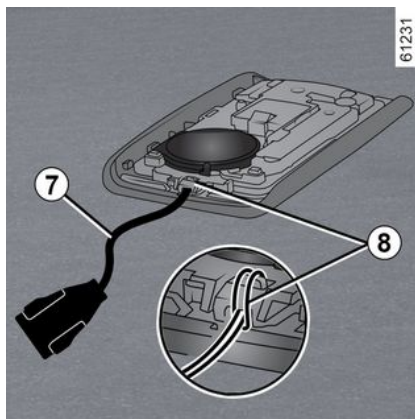

Insertar la correa de mano en el elemento **8** y pasar el extremo a través de la hebilla.

Situar la correa en la abertura **6** y cerrar la carcasa.

Nota: comprobar que el diámetro de la correa de mano **7** encaje en la abertura **6**.

Utilización



TARJETA

Según el vehículo, hay dos o tres maneras de desbloquear/bloquear el vehículo:

- en modo "manos libres", al acercarse y alejarse del vehículo;
- utilizando la tarjeta en modo telemando.

Desactivación/activación del modo "manos libres"

Según el vehículo, puede activar o desactivar el desbloqueo al acercarse al vehículo y el bloqueo al alejarse.

También es posible desactivar/activar la señal acústica que se emite al bloquear el vehículo cuando se aleja del mismo ➔ 134.



No guarde la tarjeta en un lugar donde pueda entrar en contacto con equipos electrónicos (ordenador, teléfono, etc.) que pudieran alterar su funcionamiento.



No abandone nunca el vehículo dejando la tarjeta en su interior.



Responsabilidad del conductor durante el estacionamiento o la parada del vehículo

No abandone nunca su vehículo dejando dentro a un niño, a un adulto no autónomo o a un animal, ni siquiera por poco tiempo.

De hecho, estos podrían correr peligro o poner en peligro a otras personas al arrancar el motor, al accionar los equipamientos como por ejemplo los elevalunas, o al bloquear las puertas...

Además, cuando hace calor o incide el sol, sepa que la temperatura interior del habitáculo sube muy rápidamente.

RIESGO DE MUERTE O DE LESIONES GRAVES.

Desbloqueo "manos libres" al acercarse al vehículo



Con la tarjeta en la zona de acceso 1, se desbloquea el vehículo. El desbloqueo se visualiza mediante **un encendido** de las luces de emergencia y de las luces indicadoras de dirección.



Según el vehículo, los retrovisores exteriores se pliegan/despliegan automáticamente cuando se bloquea/desbloquea el vehículo ➔ 147.

TARJETA

Bloqueo "manos libres" al alejarse del vehículo

2



64266

Con la tarjeta encima y las puertas y el portón del maletero cerrados, el vehículo se bloquea automáticamente en cuanto se abandona la zona de acceso **1**.

Nota: la distancia a la que se bloquea el vehículo depende del entorno.

El bloqueo del vehículo se confirma mediante **dos intermitencias de las luces de emergencia seguidas de un encendido permanente** durante unos cuatro segundos junto con un pitido.

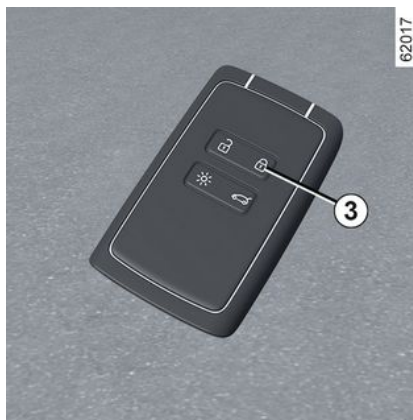

62017

Si la tarjeta ha estado dentro de la zona de detección **1** durante aproximadamente 15 minutos, se desactiva el bloqueo remoto. Para bloquear el vehículo, pulse el botón **3**.

El vehículo no se puede bloquear remotamente si la tarjeta está dentro de la zona **2**.

Particularidades inherentes al sistema de desbloqueo

En determinadas circunstancias, se desactiva el desbloqueo al estar cerca del vehículo:

- si no se ha utilizado durante ocho días;
- si la tarjeta permanece cerca de la zona **1** durante aproximadamente

cinco minutos **tras bloquear el vehículo;**

- tras pasar varias veces por las proximidades de la zona **1** **sin que se hayan desbloqueado las puertas.**

Utilice la tarjeta como un mando a distancia para desbloquear el vehículo y volver a activar el modo.

Particularidades inherentes al bloqueo "manos libres"



64266

Después de bloquear el vehículo en modo manos libres, hay que esperar aproximadamente tres segundos para poder desbloquearlo de nuevo. Durante estos tres segundos, es posible asegurarse del bloqueo correc-

TARJETA

to accionando las empuñaduras de las puertas.

Nota: si una puerta o el portón del maletero está abierto o mal cerrado, el vehículo no se puede bloquear. Se produce una señal acústica y las luces de precaución y los repetidores laterales no parpadean.

Utilización de la tarjeta con telemando

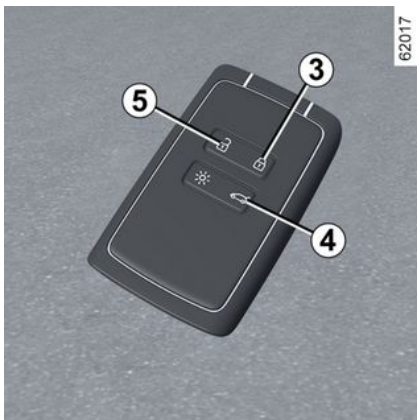

Desbloqueo con la tarjeta

Presione el botón **5**.

El desbloqueo se visualiza mediante **un encendido** de las luces de emergencia y de las luces indicadoras de dirección.



Con el motor girando, los botones de la tarjeta están desactivados.

Bloqueo con la tarjeta

Con las puertas y el portón del maletero cerrados, presionar el botón **3** para bloquear el vehículo.

El bloqueo del vehículo se confirma **mediante dos intermitencias de las luces de emergencia seguidas de un encendido fijo** durante unos cuatro segundos.

Según el vehículo, una doble pulsación del botón **3** bloquea el vehículo y permite el cierre de las ventanillas delanteras y traseras.

Nota:

- la distancia máxima a la que se bloquea el vehículo depende del entorno;
- Si una puerta o el maletero están abiertos o mal cerrados, no se realiza el bloqueo. Se produce una señal acústica y las luces de precaución y los repetidores laterales no parpadean.



Con el motor en marcha, si se abre y cierra una puerta y la tarjeta ya no se encuentra en la zona **2**, el mensaje "Tarjeta no detectada" le avisa de que la tarjeta ya no se encuentra en el vehículo. Esto permite evitar, por ejemplo, reanudar la marcha si un pasajero sale del vehículo llevándose la tarjeta.

La alerta desaparece cuando se vuelve a detectar la tarjeta.

Desbloqueo del maletero solamente

Pulse prolongadamente el botón **4**. El maletero se abre ligeramente.

TARJETA

Supercondenación

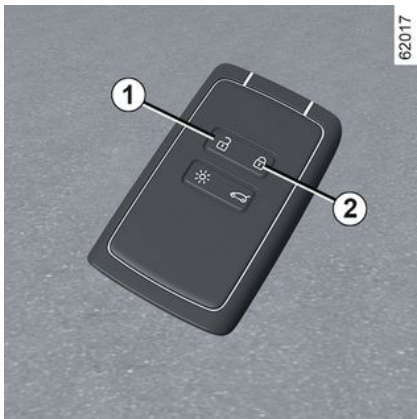

Cuando el vehículo va equipado con la supercondenación, ésta permite bloquear las puertas e impedir la apertura de las mismas por las empuñaduras interiores (caso, por ejemplo, de una rotura del cristal seguida de un intento de abrir las puertas desde el interior).



No utilice nunca la supercondenación de las puertas si permanece alguien en el interior del vehículo.

Para activar el superbloqueo

Pulsar el botón **2** dos veces seguidas.

El bloqueo se confirma mediante **dos parpadeos lentos y tres rápidos** de las luces de emergencia y de los repetidores laterales.

Según el vehículo, los retrovisores exteriores pueden plegarse automáticamente cuando el vehículo está bloqueado → 147.

Para desactivar el superbloqueo

Pulsar el botón **1** una vez.

El desbloqueo de las puertas se visualiza mediante **una intermitencia** de las luces de precaución.

Tarjeta "manos libres": pila

Cambio de la pila

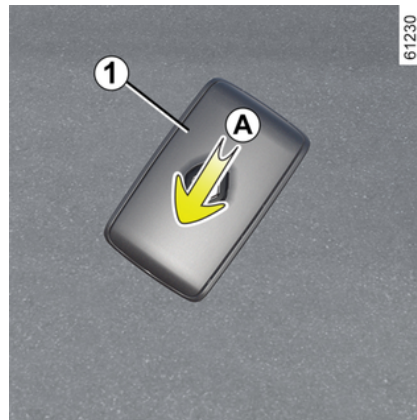

Cuando aparezca el mensaje "Pila de tarjeta casi descargada" en el cuadro de instrumentos, sustituya la pila de la tarjeta:

- deslice la carcasa trasera **1** hacia abajo mientras se presiona la zona **A**;
- retire la tapa de la pila **2**;
- retire la pila presionando por un lado y levantando el otro;
- sustitúyala de acuerdo con la dirección y la plantilla que se muestran en el interior de la tapa.

TARJETA



Para volver a colocar la tapa, después proceda en orden inverso y, a continuación, presione cuatro veces uno de los botones de la tarjeta permaneciendo cerca del vehículo: la próxima vez que arranque el vehículo, desaparecerá el mensaje. Compruebe que la tapa esté bien encajada.

Nota: cuando sustituya la pila, nunca toque el circuito electrónico ni los contactos de la tarjeta.



Las pilas se encuentran disponibles en su taller y su duración es de dos años aproximadamente. Compruebe que no haya restos de tinta en la pila: existe riesgo de mal contacto eléctrico.



Cuando sea necesario sustituirlas, asegúrese de utilizar el mismo tipo o un tipo equivalente de pila (consulte a un Representante de la marca).



Al realizar la sustitución:
– asegúrese de colocar las pilas correctamente.

Riesgo de explosión.

– si la tapa no cierra correctamente, procure no utilizarla y mantener fuera del alcance de los niños.

Averías de funcionamiento

Aunque la pila tenga muy poca carga como para garantizar un funcionamiento a distancia correcto, se podrá arrancar y bloquear/desbloquear el vehículo → 57.

26913



No desechar las pilas usadas igual que si fuera basura. Deben entregarse en un distribuidor autorizado o consultar a la autoridad local para obtener información sobre las instalaciones de reciclaje adecuadas.

2

TARJETA

2



Precauciones relacionadas con las pilas:

- mantenga las pilas (nuevas o usadas) fuera del alcance de los niños;
- no tragar las pilas;

Riesgo de quemaduras químicas que pueden ser mortales.

- en caso de ingestión o introducción en alguna parte del cuerpo, consulte lo antes posible a un médico.

LLAVE, MANDO A DISTANCIA

Información general

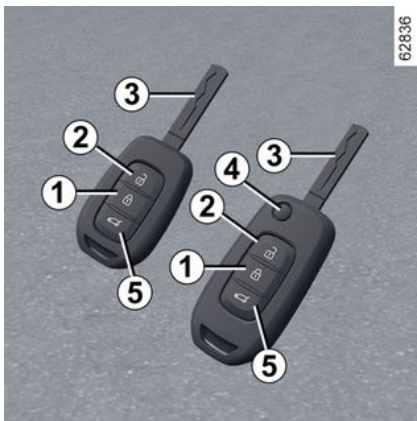

1. Bloqueo de todos los elementos de apertura.
2. Desbloqueo de las puertas y maletero.
3. Llave de contacto/motor de arranque y de la puerta del conductor.
5. Desbloqueo del maletero solamente.

Telemando con inserto abatible:

4. Bloqueo/desbloqueo del inserto de la llave. Para liberar el inserto de su alojamiento, presionar el botón **4** para desbloquearlo. Presionar el bo-

tón **4** y guiar el inserto a su alojamiento.

i **Consejo**
No acerque el telemando a ninguna fuente de calor, frío o humedad.

i La llave no debe utilizarse para funciones distintas a las descritas en el manual (abrir una botella, por ejemplo).



Responsabilidad del conductor durante el estacionamiento o la parada del vehículo

No abandone nunca su vehículo dejando dentro a un niño, a un adulto no autónomo o a un animal, ni siquiera por poco tiempo.

De hecho, éstos podrían correr peligro o poner en peligro a otras personas al arrancar el motor, al accionar los equipamientos como por ejemplo los elevallas, o al bloquear las puertas.

Además, cuando hace calor o incide el sol, sepa que la temperatura interior del habitáculo sube muy rápidamente.

RIESGO DE MUERTE O DE LESIONES GRAVES.

Radio de acción del telemando por radiofrecuencia

Puede variar en función del contexto: procurar no bloquear o desbloquear las puertas accidentalmente pulsando sin querer los botones del telemando.

LLAVE, MANDO A DISTANCIA

Nota: si una puerta o el portón del maletero está abierto o mal cerrado, el vehículo no se puede bloquear. Se produce una señal acústica y las luces de precaución y los repetidores laterales no parpadean.

Interferencias

Según el entorno próximo (instalaciones exteriores o uso de aparatos que funcionan en la misma frecuencia que el telemando), el funcionamiento puede verse perturbado.



Sustitución, necesidad de una llave o de un telemando adicional

Diríjase exclusivamente a un Representante de la marca:

- en caso de que deba sustituir la llave, será necesario llevar el vehículo y todas sus llaves a un representante de la marca para inicializar el conjunto;
- según el vehículo, tiene la posibilidad de utilizar hasta cuatro telemandos.

Fallo del telemando

Asegurar siempre que se utiliza el tipo de pila adecuado, que se encuentra en buen estado y que está colocada correctamente. La duración de la pila es de aproximadamente dos años. Cómo cambiar la pila → 50.

Utilización

El telemando **A** puede utilizarse para el bloqueo o el desbloqueo de las puertas.

Es alimentado por una pila que se debe sustituir → 50.

Bloqueo de las puertas

Presionar el botón de bloqueo **7**.

Las luces de emergencia y los intermitentes laterales **parpadean dos veces para indicar el bloqueo**.

Según el vehículo, una doble pulsación del botón **7** bloquea el vehículo y permite el cierre de las ventanillas delanteras y traseras.

Nota: si una puerta o el portón del maletero está abierto o mal cerrado, el vehículo no se puede bloquear. Se produce una señal acústica y las luces de precaución y los repetidores laterales no parpadean.



Según el vehículo, los retrovisores exteriores se pliegan/despliegan automáticamente cuando se bloquea/desbloquea el vehículo → 147.

LLAVE, MANDO A DISTANCIA

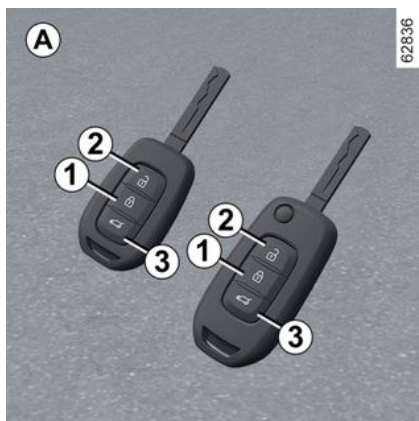

Responsabilidad del conductor durante el estacionamiento o la parada del vehículo

No abandone nunca su vehículo dejando dentro a un niño, a un adulto no autónomo o a un animal, ni siquiera por poco tiempo.

De hecho, éstos podrían correr peligro o poner en peligro a otras personas al arrancar el motor, al accionar los equipamientos como por ejemplo los elevallas, o al bloquear las puertas.

Además, cuando hace calor o incide el sol, sepa que la temperatura interior del habitáculo sube muy rápidamente.

RIESGO DE MUERTE O DE LESIONES GRAVES.

Desbloqueo de las puertas

Una presión en el botón **2** permite desbloquear todas las puertas.

Las luces de emergencia y los intermitentes laterales **parpadean una vez para indicar el desbloqueo.**

Nota: con el motor girando o con el contacto puesto → **171**, los botones del telemando están inactivos.

Desbloqueo del maletero solamente

Pulse prolongadamente el botón **3**. El maletero se abre ligeramente.

Supercondenación

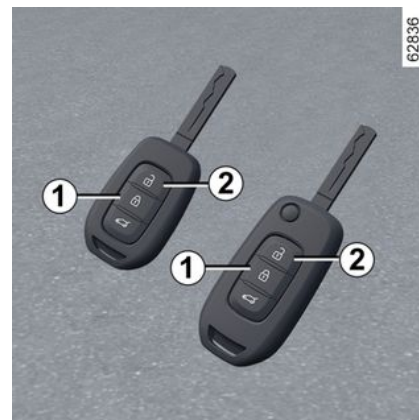

No utilice nunca la supercondenación de las puertas si permanece alguien en el interior del vehículo.

LLAVE, MANDO A DISTANCIA

Para activar el superbloqueo

Pulsar el botón **1** dos veces seguidas.

El bloqueo se confirma mediante **dos parpadeos lentos y tres rápidos** de las luces de emergencia y de los repetidores laterales.

Según el vehículo, los retrovisores exteriores pueden plegarse automáticamente cuando el vehículo está bloqueado → **147**.

Para desactivar el superbloqueo

Pulsar el botón **2** una vez.

El desbloqueo de las puertas se visualiza mediante **una intermitencia** de las luces de precaución.

Telemando por radiofrecuencia: cambio de batería

Cambio de la pila

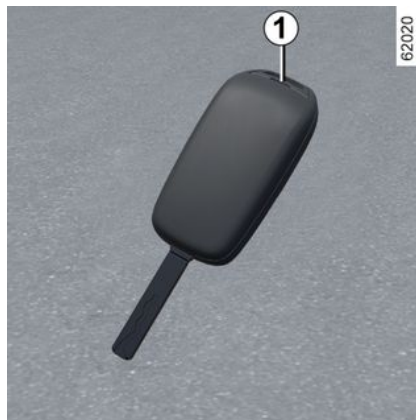

Abra la caja por la hendidura **1** con un destornillador plano o una herramienta similar y sustituya la pila **2** respetando el modelo y la polaridad que se muestran en el fondo de la tapa.



Cuando sea necesario sustituirlas, asegúrese de utilizar el mismo tipo o un tipo equivalente de pila (consulte a un Representante de la marca).



Nota: al sustituir la pila, se aconseja no tocar el circuito electrónico situado en la tapa de la llave.

Al realizar el montaje, asegúrese de que la tapa esté correctamente encajada y que el tornillo esté correctamente apretado.

LLAVE, MANDO A DISTANCIA



Las pilas se encuentran disponibles en su taller y su duración es de dos años aproximadamente. Compruebe que no haya restos de tinta en la pila: existe riesgo de mal contacto eléctrico.

Averías de funcionamiento

Aunque la pila tenga muy poca carga como para garantizar un funcionamiento a distancia correcto, se podrá arrancar y bloquear/desbloquear el vehículo → 57.

26913



No desechar las pilas usadas igual que si fuera basura. Deben entregarse en un distribuidor autorizado o consultar a la autoridad local para obtener información sobre las instalaciones de reciclaje adecuadas.



Al realizar la sustitución:

– asegúrese de colocar las pilas correctamente.

Riesgo de explosión.

– si la tapa no cierra correctamente, procure no utilizarla y mantener fuera del alcance de los niños.



Precauciones relacionadas con las pilas:

– mantenga las pilas (nuevas o usadas) fuera del alcance de los niños;

– no tragar las pilas;

Riesgo de quemaduras químicas que pueden ser mortales.

– en caso de ingestión o introducción en alguna parte del cuerpo, consulte lo antes posible a un médico.

DIGITAL KEY

En función del país y de la suscripción, el vehículo puede contar con una digital key en el teléfono inteligente.

La digital key contiene los derechos necesarios para bloquear/desbloquear y arrancar el vehículo a través de un teléfono inteligente.

Por lo tanto, su smartphone sustituye a la su tarjeta.

Información general

En función del país y de la suscripción, el vehículo puede contar con una digital key en el teléfono inteligente.

La digital key contiene los derechos necesarios para bloquear/desbloquear y arrancar el vehículo a través de un teléfono inteligente. Por lo tanto, su smartphone sustituye a la su tarjeta.

La instalación, administración y transmisión de las claves digitales se realiza mediante la aplicación del fabricante.

Una vez que la aplicación del fabricante esté instalada en el teléfono inteligente y se habilite la suscripción, es necesario activar la llave digital desde la aplicación.



Si es necesario entregar el vehículo a un tercero, hay que comprobar que se porta la tarjeta del vehículo para garantizar el acceso (por ejemplo, en el marco de una intervención, una cita en un concesionario o con un profesional cualificado, etc.).



Acceso seguro a la digital key en el smartphone

Es responsabilidad del propietario de la clave digital y de los usuarios designados proteger y asegurar el acceso a la digital key en el smartphone. Asegúrate de instalar las herramientas de seguridad y protección necesarias en tu smartphone (como proteger la pantalla con una contraseña).

Condiciones de funcionamiento

Activar el Bluetooth® en el teléfono inteligente, a continuación, abra la aplicación del fabricante para tener

acceso a las distintas funciones de la digital key.

Nota: el smartphone debe estar suficientemente cargado para poder utilizar una digital key. Cuando el nivel de carga es insuficiente, aparece el mensaje "Batería de teléfono inteligente baja" en el cuadro de instrumentos.



El alcance operativo de la digital key dependerá de la conexión de Bluetooth® de su smartphone.

Préstamo de una digital key

Desde la aplicación del fabricante, acceda al menú "Share Virtual Key" y rellene la información para el usuario ocasional. Tras la validación, se envía un correo electrónico de confirmación al usuario.



En caso de préstamo del vehículo, el propietario de la digital key es responsable de la designación de una persona de confianza como usuario del vehículo.

DIGITAL KEY

Con objeto de evitar cualquier error en la transmisión de una digital key a un usuario eventual (por ejemplo: falta de WIFI, de red móvil, etc.), conviene anticipar el procedimiento de préstamo.

Para ello, hay que asegurarse de que:

- el usuario ocasional ha descargado e instalado previamente la aplicación del fabricante;
- el smartphone del usuario ocasional y el del propietario están conectados a internet durante todo el procedimiento (a través de WIFI o redes móviles);
- la llave digital del usuario ocasional queda activada una vez finalizado el procedimiento.

Revocación de una digital key

El usuario puede revocar individualmente una digital key. Una vez que se ha revocado una digital key, el usuario puede activar una nueva.

Para obtener más información, consultar la aplicación del fabricante.

Activación/desactivación desde la pantalla multimedia

Es posible desactivar y reactivar la función "Digital key" con el fin de

que el vehículo no se ponga en comunicación con ninguna digital key. Consulte el manual del sistema multimedia.

Nota: la desactivación de la función no borra las llaves digitales existentes. Únicamente desactiva la capacidad de comunicación del vehículo con estas.

Bloqueo/desbloqueo de las puertas y del maletero, supercondenación, iluminación remota

La primera vez que se desbloquea o arranca el vehículo con una nueva llave digital o un nuevo smartphone, transcurren varios segundos hasta que el vehículo identifica la llave digital instalada el teléfono.

Desde el teléfono inteligente, con el Bluetooth® activado, abrir la aplicación del fabricante y explorar las distintas funciones disponibles para la digital key. Son idénticas a las que ofrece la tarjeta.

Las funciones son:

- bloqueo/desbloqueo de todas las puertas: consultar "Tarjeta manos libres: uso" ➔ 40;
- bloqueo/desbloqueo del maletero (según el vehículo): consultar "Tarjeta manos libres: uso" ➔ 40;

- supercondenación (según el vehículo): consultar "Tarjeta manos libres: supercondenación" ➔ 44;
- iluminación remota: consultar la información referente a la función "Iluminación remota" ➔ 38;
- accionamiento remoto de la bocina (permite identificar el vehículo desde lejos o cuando está aparcado en un parking atestado, por ejemplo);
- arranque/parada del motor: consultar "Arranque, parada del motor" ➔ 174.

Arranque y parada del motor



Tras el primer uso y cada vez que se utilice un nuevo smartphone, es ne-

DIGITAL KEY

cesario que se calibre la digital key con el vehículo.

Para hacerlo, activar el Bluetooth® en el smartphone y luego seguir el procedimiento desde la aplicación del fabricante.

Durante la calibración, el smartphone debe estar ubicado en la zona de emplazamiento **1**.

Para arrancar/parar el motor, el sistema comprueba que el smartphone está ubicado en la zona de emplazamiento **1** antes de permitir el arranque del motor.

Si desea más información, consulte el apartado "Arranque, parada del motor" → 174.

El smartphone debe permanecer en el vehículo durante todo el trayecto.

Nota: en caso de préstamo de una digital key, esta puede eliminarse mediante el procedimiento de revocación a través del smartphone mientras se encuentre en la zona de emplazamiento **1**.

En caso contrario, la solicitud de eliminación queda pendiente y únicamente se confirma una vez que se arranque el motor empleando otra digital key o una tarjeta.

 Es necesario colocar el smartphone en la zona de emplazamiento para arrancar/parar el motor y durante la calibración.



Si el smartphone ya no está en el compartimento cuando se intenta apagar el motor, aparece el siguiente mensaje en el cuadro de instrumentos: mantener presionado el botón de arranque/parada del motor **2** durante más de dos segundos.

Si el smartphone ya no se encuentra en el habitáculo, verificar que se puede retirar antes de pulsar y man-

tener pulsado el botón. Sin un smartphone o una tarjeta, no es posible volver a arrancar el vehículo.

Particularidades de la digital key

- Para que la digital key permanezca activa, el smartphone en cuestión debe estar conectado a Internet (a través de WIFI o red móvil) al menos una vez cada 48 horas. De lo contrario, conectar el teléfono inteligente a Internet durante unos minutos para que la digital key pueda reactivarse.
- Si se ha dejado una tarjeta en el interior del vehículo y se han bloqueado las puertas con la digital key, se inhiben todas las funciones de la tarjeta. Las funciones de la tarjeta van a permanecer inactivas hasta que se vuelva a arrancar el motor.

En este caso, para arrancar el motor es necesario utilizar la digital key o una tarjeta distinta de la que se ha dejado en el interior del vehículo.

 Cuando se arranca o para el motor, el teléfono inteligente debe contar con carga suficiente que permita utilizar la digital key.

PUERTAS Y ELEMENTOS DE APERTURA

Apertura y cierre de las puertas

Apertura desde el exterior



Puertas delanteras

Con las puertas desbloqueadas o llevando consigo la tarjeta, agarre la empuñadura **1** y tire hacia usted.

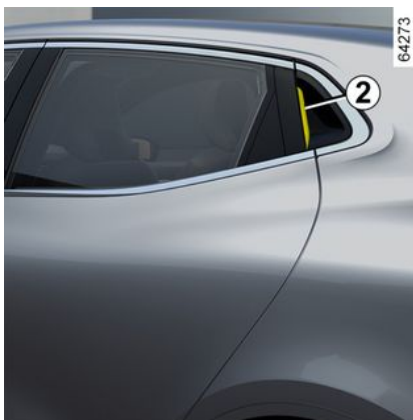

Puertas traseras

Con las puertas desbloqueadas, tire de la empuñadura **2**.

Apertura desde el interior

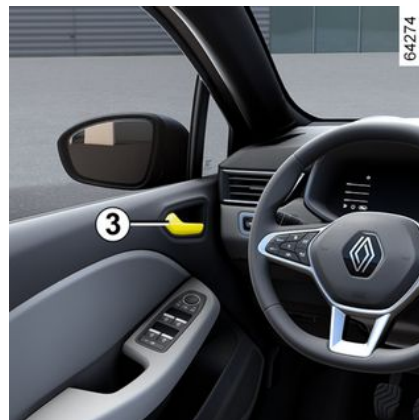

Tirar de la manija **3**.

PUERTAS Y ELEMENTOS DE APERTURA

2



Como medida de seguridad, las maniobras de apertura/cierre deberán realizarse siempre con el vehículo parado.

Alarma sonora de recordatorio de luces encendidas

Al abrir una puerta, una alarma sonora le avisará para indicarle que las luces han quedado encendidas, si se corta el contacto del motor.

Avisador acústico de apertura de puertas o maletero

Cuando el vehículo está parado, el

testigo  aparece en el cuadro de instrumentos acompañado de un testigo, que indica cuál de los abrientes (puerta(s), maletero) está abierto o mal cerrado.

Si el vehículo alcanza 10 km/h aproximadamente, un testigo indica el abriente o abrientes que están abiertos o mal cerrados, acompañado del mensaje "Maletero abierto" o "Puerta abierta" y se oye una señal acústica durante unos 40 segundos o hasta el cierre del abriente.

Seguridad infantil

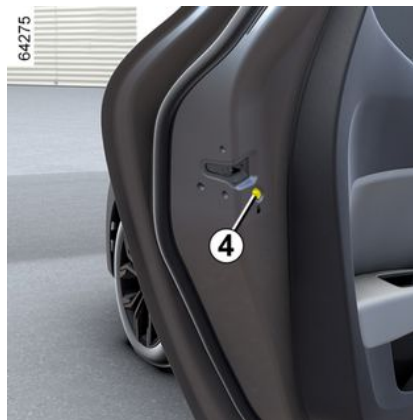

Para imposibilitar la apertura de las puertas traseras desde el interior, desplace la palanca **4** y compruebe desde el interior que las puertas quedan cerradas.



Responsabilidad del conductor durante el estacionamiento o la parada del vehículo

No abandone nunca su vehículo dejando dentro a un niño, a un adulto no autónomo o a un animal, ni siquiera por poco tiempo.

De hecho, éstos podrían correr peligro o poner en peligro a otras personas al arrancar el motor, al accionar los equipamientos como por ejemplo los elevallas, o al bloquear las puertas.

Además, cuando hace calor o incide el sol, sepa que la temperatura interior del habitáculo sube muy rápidamente.

RIESGO DE MUERTE O DE LESIONES GRAVES.

PUERTAS Y ELEMENTOS DE APERTURA

Bloqueo y desbloqueo de elementos de apertura y puertas

En caso de que no funcione el telemando o la tarjeta, según el vehículo.

En algunos casos, es posible que el telemando por radiofrecuencia o la tarjeta no funcionen:

- pila agotada del telemando por radiofrecuencia o de la tarjeta, batería del vehículo descargada, etc.
 - uso de dispositivos que funcionan en la misma frecuencia que la tarjeta (teléfono móvil, etc.);
 - el vehículo está situado en una zona de alta radiación electromagnética;
 - vehículo bloqueado con digital key
- ➔ 52.

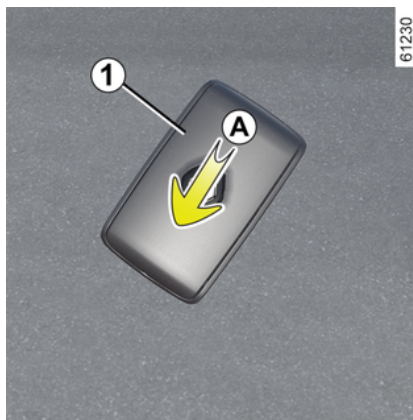

Se puede entonces:

- utilizar el telemando por radiofrecuencia o la llave de emergencia integrada en la tarjeta (según el vehículo) para desbloquear la puerta del conductor;
- utilizar el mando de bloqueo/desbloqueo de las puertas interiores;
- utilizar la digital key según el vehículo ➔ 52.

Llave integrada en la tarjeta



La llave integrada **2** se puede utilizar para bloquear o desbloquear la puerta del conductor cuando la tarjeta no funciona.

Acceso a la llave 2

Deslizar la carcasa trasera **1** hacia abajo mientras se presiona la zona **A**.

2

PUERTAS Y ELEMENTOS DE APERTURA

Utilización de la llave integrada en la tarjeta

2

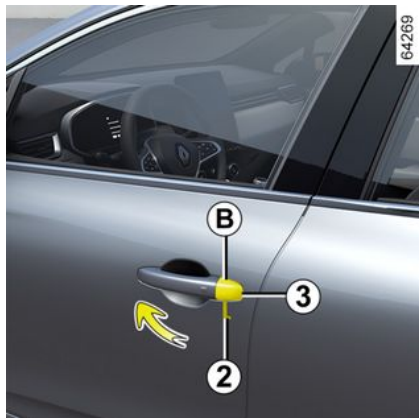

- Inserte el extremo de la llave **2** en la ranura **3** debajo de la tapa **B** de la puerta del conductor;
- efectúe un movimiento hacia arriba para retirar la tapa **B**;
- Introduzca la llave **2** en la cerradura y bloquee o desbloquee la puerta delantera izquierda.

Una vez haya entrado en el vehículo, vuelva a colocar la llave en su alojamiento dentro de la tarjeta.

Vehículos con llave, telemando

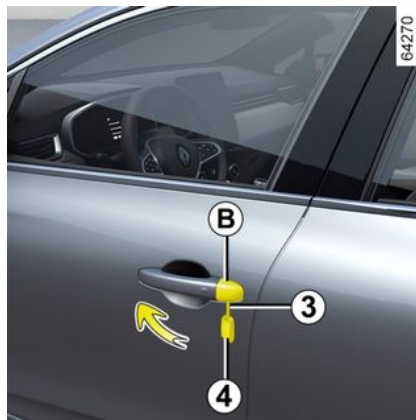

Empleo de la llave

- Inserte el extremo de la llave **4** en la ranura **3** debajo de la tapa **B** de la puerta del conductor;
- efectúe un movimiento hacia arriba para retirar la tapa **B**;
- Introduzca la llave **4** en la cerradura y bloquee o desbloquee la puerta delantera izquierda.

Bloqueo manual de las puertas

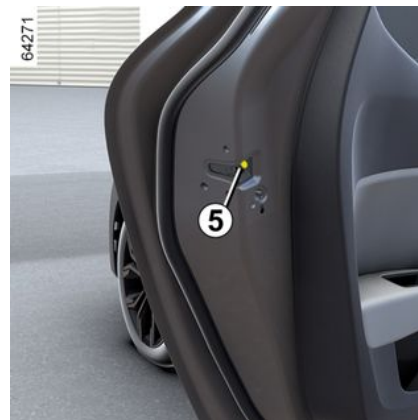

Con la puerta abierta, gire el tornillo **5** (con el extremo de la llave) y, a continuación, cierre la puerta.

Desde este momento, la puerta queda bloqueada desde el exterior.

La apertura solo podrá realizarse, entonces, desde el interior del vehículo o con la llave para la puerta del conductor.

PUERTAS Y ELEMENTOS DE APERTURA

Mando de bloqueo/desbloqueo desde el interior



El botón **6** controla las puertas, la puerta del maletero y la tapa del depósito de carburante de forma simultánea.

Si una puerta o el maletero está abierto o mal cerrado, se produce un bloqueo/desbloqueo rápido de todas las puertas.

En caso de transportar objetos con el maletero abierto, puede bloquear las demás puertas: con el motor parado, presione más de cinco segundos en el contactor **6** para bloquear las puertas.

Testigo de estado de la puertas y el portón trasero

Con el contacto puesto, el testigo del interruptor **6** indica el estado de bloqueo de las puertas (laterales y maletero):

- cuando el testigo está encendido, las puertas y la puerta del maletero están cerradas;
- con el testigo apagado, las puertas y el portón trasero están desbloqueados.

Cuando bloquea las puertas, el testigo se queda encendido y luego se apaga.



Responsabilidad del conductor

Si decide circular con las puertas bloqueadas, sepa que ello puede dificultar el acceso a los servicios de emergencia al habitáculo en caso de emergencia.

Bloqueo de las puertas sin tarjeta o sin llave

Es el caso, por ejemplo, de una pila descargada o de un disfuncionamiento temporal de la tarjeta o de la llave.

Con el contacto apagado y una puerta o el maletero abiertos, mantenga pulsado el botón **6** durante más de cinco segundos.

Al cerrar esta puerta se bloquearán todas las puertas del vehículo.

Nota: solo se puede desbloquear el vehículo desde fuera con la tarjeta en la zona de acceso del vehículo o con la llave.



No abandone nunca su vehículo con la llave o la tarjeta en el interior.

PUERTAS Y ELEMENTOS DE APERTURA

Bloqueo automático de las puertas al circular

2

Principio de funcionamiento



Tras arrancar el vehículo, el sistema bloquea automáticamente las puertas una vez alcanzada la velocidad aproximada de 10 km/h.

La descondenación tiene lugar:

- pulsando el interruptor de desbloqueo de las puertas **1**;
- con el motor apagado, al abrir una puerta delantera desde el interior.

Nota: si se abre/cierra una puerta, vuelve a bloquearse automáticamente cuando el vehículo alcanza

una velocidad aproximada de 10 km/h.

Activación/desactivación de la función

Para activarlo: con el vehículo parado y el motor en marcha, pulse el interruptor **1**.

El testigo **1** se ilumina.

Para desactivarlo: con el vehículo parado y el motor en marcha, pulse el interruptor **1**.

El testigo integrado en el contactor **1** se apaga.

La función también puede activarse y desactivarse a través de la pantalla multimedia → **134** (según el vehículo).

Averías de funcionamiento

Si detecta una anomalía de funcionamiento (no funciona el bloqueo automático, el testigo del interruptor **1** no se enciende al bloquear las puertas, etc.), asegúrese de que el bloqueo automático no se haya desactivado por error y compruebe que todas las puertas estén cerrados correctamente.

Si estuvieran bien cerradas, consulte a un Representante de la marca.



Responsabilidad del conductor

Si decide circular con las puertas bloqueadas, sepa que ello puede dificultar el acceso a los servicios de emergencia al habitáculo en caso de emergencia.

Maletero

Para abrir

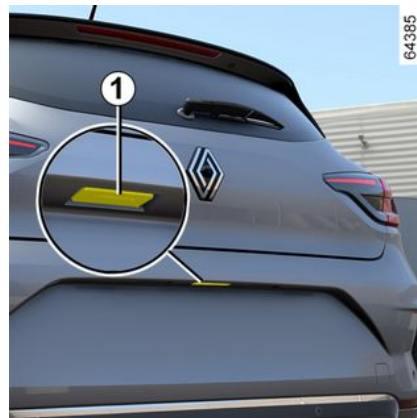

Pulse el botón **1** para abrir la puerta del maletero unos centímetros.

Levante la puerta del maletero.

PUERTAS Y ELEMENTOS DE APERTURA

Para cerrar



No utilice nunca los equilibradores para cerrar el portón del maletero.

Bajar la puerta del maletero con el asa situada en su interior **2**.

Apertura manual desde el interior



En caso de que sea imposible desbloquear el maletero, puede efectuarse manualmente desde el interior:

- acceder al maletero abatiendo el respaldo o respaldos de la banqueta trasera;
- introduzca un bolígrafo, u objeto similar, en la cavidad **3** y deslice el conjunto como se indica en el dibujo;
- empuje la puerta del maletero para abrirla.



La fijación de un dispositivo de transporte (portabicicletas, caja de equipajes, etc.) apoyado en la puerta del maletero está prohibida.

Para instalar un dispositivo de transporte en el vehículo, es preciso contactar con un distribuidor autorizado.

ASIENTOS DELANTEROS

Reposacabezas delanteros

2 Para retirar el reposacabezas

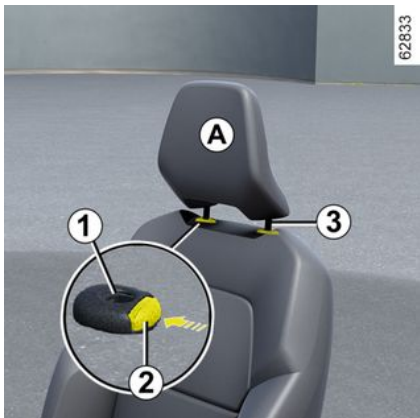

Presione el botón **2** y tire del reposacabezas hacia arriba hasta alcanzar la altura deseada. Asegúrese de que ha quedado bien bloqueada.

Para bajar el reposacabezas

Presionar el botón **2** y guiar el reposacabezas hacia abajo hasta la altura deseada. Asegúrese de que ha quedado bien bloqueada.

Para retirar el reposacabezas

Suba el reposacabezas hasta la posición más elevada (incline el respaldo hacia atrás si es necesario). Presionar el botón **2** y levantar el reposacabezas para liberarlo.

Para volver a poner el reposacabezas

Controlar que las varillas del reposacabezas estén limpias **3**.

Introduzca las varillas del reposacabezas en los alojamientos **1** (incline el respaldo hacia atrás si es necesario). Bajar el reposacabezas hasta que quede bloqueado y presionar el botón **2** para ajustarlo a la altura deseada. Controlar que cada varilla **3** está bloqueada en el respaldo.

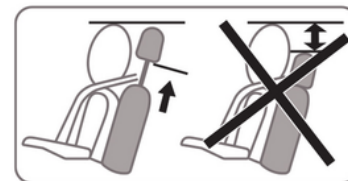

El reposacabezas es un elemento de seguridad, por lo que hay que vigilar su presencia y su correcto posicionamiento: la parte alta del reposacabezas debe estar lo más cerca posible de la parte superior de la cabeza. La distancia entre la cabeza y la sección **A** debe ser lo más corta posible.

ASIENTOS DELANTEROS

Asientos delanteros

Para avanzar o retroceder el asiento



Levante y sujete la empuñadura **1** para desbloquear el asiento.

En la posición elegida, suéltela y asegúrese de que el asiento queda bien bloqueado.

Para levantar o bajar el asiento

Mueva la palanca **3** hacia arriba o hacia abajo tantas veces como sea necesario hasta alcanzar la posición deseada.

Para inclinar el respaldo

Levante la empuñadura **2** o **4** e incline el respaldo hasta la posición deseada.

En la posición elegida, suelte la empuñadura y asegúrese de que queda bien bloqueado.



Después de realizar los reglajes, asegúrese de que los respaldos de los asientos estén correctamente bloqueados en su lugar.



Por razones de seguridad, los reglajes deben efectuarse con el vehículo parado.

Para no perjudicar la eficacia de los cinturones de seguridad, le aconsejamos que no incline demasiado los respaldos del asiento hacia atrás. No se deben colocar objetos en el suelo (zona situada frente al conductor), ya que se pueden deslizar bajo los pedales durante las maniobras de frenada brusca, obstruyendo su función.

ASIENTOS DELANTEROS

Reposabrazos central 5



(según el vehículo)

Para ajustar la posición de los reposabrazos, hágalo deslizar hacia delante o hacia atrás hasta que llegue al tope.

Asientos calefactables



Contacto puesto:

- cuando se presiona el botón **6** del asiento deseado por primera vez, el sistema de calefacción se activa en intensidad alta. Los dos testigos incorporados en el botón se encienden;
- cuando se presiona el botón por segunda vez, la calefacción cambia a intensidad baja. Se enciende un testigo integrado;
- cuando se presiona el botón por tercera vez, la calefacción se apaga.

Averías de funcionamiento

Cuando se detecta una anomalía de funcionamiento, los testigos del interruptor **6** del asiento correspon-

diente se apagan al cabo de unos cinco segundos.

Consulte a un Representante de la marca.

ASIENTOS TRASEROS

Reposacabezas traseros

Posición de utilización



Levante el reposacabezas totalmente hasta que quede bloqueado. Asegúrese de que ha quedado bien bloqueada.

Para retirar el reposacabezas

Eleve el reposacabezas al máximo y, a continuación, pulse el botón **1** y saque el reposacabezas.

Para volver a poner el reposacabezas



Introduzca las varillas en sus alojamientos; presione el reposacabezas hasta que quede bloqueado para utilizarlo en posición alta.

Asegúrese de que ha quedado bien bloqueada.

Posición de plegado del reposacabezas 2

Presionar el botón **1** y bajar completamente el reposacabezas.

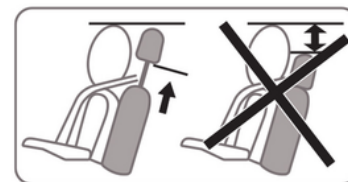

El reposacabezas se coloca en la posición más baja únicamente para guardarlo: no debe encontrarse en esta posición cuando el asiento está ocupado.



El reposacabezas es un elemento de seguridad, por lo que hay que vigilar su presencia y su correcta colocación.

ASIENTOS TRASEROS

Banqueta trasera: funcionalidad

2

Funciones

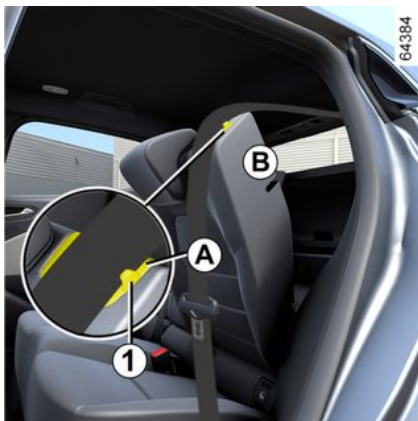

Para abatir el respaldo

Vigile que los asientos delanteros estén suficientemente avanzados. Baje el reposacabezas al máximo. Coloque los cinturones de seguridad en sus guías **A**. Pulse el botón **1** y baje el respaldo **B**.



Antes de realizar cualquier manipulación del respaldo, coloque el cinturón en la guía de la cinta **A** para evitar que se deteriore.

Para subir el respaldo, proceda en el sentido inverso.

Suba el respaldo y fíjelo contra su soporte.



Al colocar el respaldo, asegúrese de que el respaldo queda bien bloqueado.

En caso de utilizar fundas para asientos, compruebe que no impiden el bloqueo del respaldo. Asegúrese de que los cinturones queden bien colocados. Vuelva a colocar los reposacabezas.



Por razones de seguridad, los reglajes deben efectuarse con el vehículo parado.



Al manipular los asientos traseros, compruebe que no haya nada que impida su correcto anclaje (brazo o pierna de un pasajero, animal, gravilla, paños, juguetes, etc.).

CINTURONES DE SEGURIDAD

Cinturones de seguridad

Abróchese el cinturón de seguridad en todos sus desplazamientos. Respete la reglamentación del país en que se encuentre.

Antes de arrancar, proceda al reglaje de la posición de conducción y al ajuste del cinturón de seguridad de todos los ocupantes para garantizar la mayor protección.

Ajuste de la posición de conducción

- **Siéntese bien en su asiento** (habiéndose quitado el abrigo, la chaqueta, etc.). Esto es imprescindible para asegurarse de que el asiento trasero está bien colocado;
- **regule el avance del asiento en función de los pedales.** Su asiento debe estar lo más atrás posible, pero de forma que se puedan pisar a fondo los pedales. El respaldo debe estar ajustado de forma que los brazos queden ligeramente flexionados;
- **regule la posición de su reposacabezas.** Para una seguridad máxima, la distancia entre su cabeza y el reposacabezas debe ser mínima;
- **ajuste la altura del asiento.** Este reglaje permite optimizar su visión de conducción;
- **regule la posición del volante.**



Para una buena eficacia de los cinturones traseros, asegúrese de que la banqueta trasera ➔ 66 esté bloqueada correctamente en su posición



Unos cinturones de seguridad mal ajustados o torcidos pueden causar graves lesiones en caso de accidente.

Utilice cada cinturón de seguridad para una sola persona, niño o adulto.

Incluso las mujeres embarazadas deben llevar puesto el cinturón. En este caso, hay que tener la precaución de que la correa del cinturón no ejerza una presión demasiado fuerte sobre la parte inferior del vientre pero sin crear holgura suplementaria.

Ajuste de los cinturones de seguridad



Para garantizar el ajuste y la colocación correctos de los cinturones de seguridad en todos los asientos:

- ajustar los asientos (posición del asiento e inclinación del respaldo, si está disponible);
- apoyarse firmemente contra el respaldo;
- mover la correa para el hombro **1** lo más cerca posible de la parte inferior del cuello sin que se apoye en él (si es necesario, ajustar la altura del cinturón de seguridad si se puede) y comprobar que la correa para el pecho **1** esté en contacto con el hombro;

CINTURONES DE SEGURIDAD

– colocar la correa de la cadera **2** de modo que quede plana sobre los muslos y contra la pelvis.

El cinturón debe descansar lo más directamente posible sobre el cuerpo; p. ej.: evite las ropas excesivamente gruesas, los objetos intercalados, etc.

Bloqueo

Desenrollar la correa **lentamente y sin tirones** y asegurar que la hebilla **3** se bloquea en el cierre **5** (controlar que está bloqueada tirando de la hebilla **3**).

En caso de bloqueo, déjela retroceder ligeramente y desenróllela de nuevo.

Si su cinturón se queda completamente bloqueado, tire lentamente, pero con fuerza de la cinta para sacarla unos 3 cm. Deje que se recoja por sí mismo y a continuación desenrolle de nuevo.

Si el problema persiste, consulte a un Representante de la marca.

Desbloqueo

Presionar el botón **4** para enrollar el cinturón de seguridad por medio del carrete de inercia. Acompañe dicho movimiento.



Testigos de alerta de cinturones desabrochados

El testigo aparece en la pantalla central **A** en caso de que al poner el contacto, no esté abrochado el cinturón de seguridad del conductor y/o el del pasajero delantero (si el asiento está ocupado).



Nota: un objeto colocado en el asiento del pasajero delantero puede activar el testigo en algunos casos, según el vehículo.

Alerta de cinturón delantero desabrochado



Con las puertas cerradas, el gráfico **6** aparece en el panel de instrumentos durante aproximadamente 60 segundos al poner contacto. De este modo se informa al conductor del estado de cada uno de los cinturones de seguridad delanteros cada vez:

- que las puertas se abran durante la conducción (velocidad del vehículo por encima de cero);
- que se abrocha o desabrocha un cinturón delantero.

Descripción del gráfico **6**:

- símbolo en verde: cinturón de seguridad abrochado;

CINTURONES DE SEGURIDAD

- símbolo en rojo: el asiento está ocupado y el cinturón de seguridad no está abrochado;
- símbolo en gris: asiento no ocupado.

Con las puertas cerradas, al poner el contacto y si el cinturón del conductor y/o del pasajero delantero (cuando la plaza del pasajero está ocupada) no están abrochados, el testigo



aparece en la pantalla central.

Cuando la velocidad del vehículo es inferior a los 20 km/h, el testigo de



advertencia de la pantalla central se ilumina si hay un asiento delantero ocupado con el cinturón desabrochado.

Está acompañado por el gráfico 6 que aparece durante aproximadamente 60 segundos cada vez que se abrocha o desabrocha uno de los cinturones de seguridad delanteros.

Cuando la velocidad del vehículo supera aproximadamente 20 km/h, si uno de los cinturones de seguridad delanteros está desabrochado o se desabrocha durante el viaje:

- el testigo  parpadea en la pantalla central;
- y

- suena un pitido durante unos 120 segundos;

y

- se visualiza el gráfico 6 durante aproximadamente 180 segundos y el símbolo del asiento afectado cambia a rojo.

Asegúrese siempre de que los pasajeros delanteros lleven puesto el cinturón de seguridad correctamente de que el número de cinturones abrochados indicado corresponda al número de plazas delanteras ocupadas.

Nota: un objeto situado en el asiento del pasajero puede activar, en ciertos casos, el testigo de alerta.

Alerta de cinturón trasero desabrochado

Con las puertas cerradas, el gráfico 6 aparece en el panel de instrumentos durante aproximadamente 60 segundos al poner contacto. De este modo se informa al conductor del estado de cada uno de los cinturones de seguridad delanteros cada vez:

- que las puertas se abran durante la conducción (velocidad del vehículo por encima de cero);
- que se abrocha o desabrocha un cinturón delantero.

Descripción del gráfico 6:

- símbolo en verde: cinturón de seguridad abrochado;
- símbolo en rojo: el asiento está ocupado y el cinturón de seguridad no está abrochado;
- símbolo en gris: asiento no ocupado.

Dependiendo del vehículo, si las puertas están cerradas, también se

muestra el testigo  en la pantalla central cuando se pone contacto y hay algún asiento trasero ocupado sin tener abrochado el cinturón de seguridad.

Cuando la velocidad del vehículo es inferior a unos 20 km/h, aparece la

luz de advertencia  situada en la pantalla central si se desabrocha un cinturón de seguridad trasero.

Está acompañado por el gráfico 6 que aparece durante aproximadamente 60 segundos cada vez que se abrocha o desabrocha uno de los cinturones de seguridad traseros.

Cuando la velocidad del vehículo supera el valor de aproximadamente 20 km/h, si uno de los cinturones de seguridad traseros está desabrochado o se desabrocha durante el trayecto:

CINTURONES DE SEGURIDAD

- el testigo  parpadea en la pantalla central;
- y
- una señal acústica suena durante unos 30 o 120 segundos;
- y
- el gráfico **6** se visualiza durante al menos 60 segundos o, según el vehículo, durante unos 180 segundos y el símbolo del asiento correspondiente se ilumina en rojo.

Asegúrese siempre de que los pasajeros traseros lleven puesto el cinturón de seguridad correctamente y de que el número de cinturones abrochados indicado corresponda al número de plazas traseras ocupadas.

Nota: un objeto colocado sobre alguno de los asientos traseros puede activar el testigo en determinados casos.

Ajuste en altura de los cinturones de seguridad delanteros



Presionar el botón **7** para regular la altura del cinturón de tal forma que la cinta del hombro quede colocada como se ha indicado anteriormente. Presionar el botón **7** y subir o bajar el cinturón de seguridad. Una vez efectuado el reglaje, asegúrese de que queda bien bloqueado.

Cinturones traseros

Cinturones traseros 8



El abrochado, el desabrochado y el ajuste se efectúan del mismo modo que para los cinturones delanteros.



Verifique siempre el buen posicionamiento y funcionamiento de los cinturones de seguridad traseros después de manipular la banqueta trasera.

CINTURONES DE SEGURIDAD



Las informaciones siguientes conciernen a los cinturones delanteros y traseros del vehículo.



– No debe realizarse ninguna modificación en los elementos del sistema de retención originales de fábrica (cinturones de seguridad, asientos y sus fijaciones). En caso de tener que efectuarse operaciones especiales (por ejemplo, la instalación de una silla infantil), es preciso contactar con un distribuidor autorizado.

– No utilice ningún dispositivo que pueda introducir holgura en los cinturones (ej.: pinzas de la ropa, clips...), puesto que un cinturón de seguridad demasiado flojo puede provocar daños en caso de accidente.

– No pase nunca la cinta del tórax por debajo del brazo ni por detrás de la espalda.

– No utilice el mismo cinturón para más de una persona y no sujete nunca a un bebé o a un niño sobre sus rodillas con su propio cinturón.

– El cinturón nunca debe retorcerse.

– Después de un accidente, haga verificar y si es necesario sustituir los cinturones. Siempre cambie los cinturones de seguridad tan pronto como presenten alguna señal de desgaste.

– Al volver a colocar la banqueta trasera, no se olvide de colocar el cinturón de seguridad y las hebillas de modo que se pueda utilizar correctamente.

– Inserte el gancho del cinturón en la caja apropiada.

– Compruebe que no haya ningún objeto en la zona del cajetín de bloqueo del cinturón que pueda impedir su correcto funcionamiento.

– Asegúrese de que el cajetín de bloqueo esté bien colocado (no debe quedar oculto, aplastado ni tapado, etc., por personas u objetos).

DISPOSITIVOS DE SEGURIDAD ADICIONALES

DISPOSITIVOS COMPLEMENTARIOS AL CINTURÓN DE LANTERO

Según el vehículo, pueden estar compuestos de:

- **pretensores de enrollador del cinturón de seguridad;**
- **pretensores del cinturón de seguridad abdominal;**
- **limitadores de esfuerzo de tórax;**
- **airbags frontales del conductor y el pasajero delantero.**

Estos sistemas han sido previstos para funcionar separada o conjuntamente en caso de choques frontales.

En función de la gravedad del impacto, el sistema puede provocar:

- el bloqueo del cinturón de seguridad;
- el accionamiento del pretensor del carrete de inercia del cinturón de seguridad para la corrección de la holgura del cinturón;
- el pretensor del cinturón ventral, para retener al conductor en su asiento;
- el airbag delantero.

Pretensores

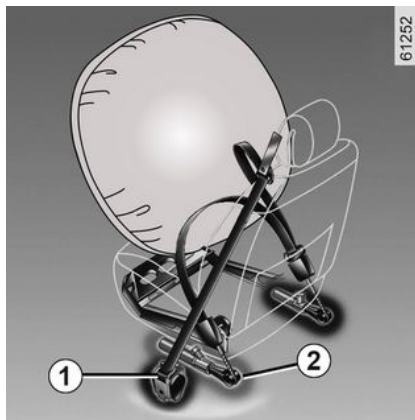

Los pretensores retienen el cinturón de seguridad contra el cuerpo, sujetando al ocupante más firmemente contra el asiento y aumentando de este modo la eficacia del cinturón.

Con el contacto puesto, en un choque frontal importante y según la violencia del mismo, el sistema puede activar:

- el pretensor del carrete de inercia del cinturón de seguridad **1** que lo retrae instantáneamente;
- el pretensor de inercia del cinturón de seguridad de cadera **2** de los asientos delanteros.



- Después de un accidente, haga verificar todos los medios de retención.

- Cualquier intervención en alguna parte del sistema (pretensores, airbags, cajas electrónicas o cableados) o la reutilización en cualquier otro vehículo, aunque sea idéntico, está rigurosamente prohibida.

- Para evitar activaciones intempestivas que puedan ocasionar daños, tan solo se permite intervenir en los pretensores y airbags al personal cualificado de la Red de la marca.

- El control de las características eléctricas del sistema de ignición no debe ser efectuado más que por el personal especialmente formado y utilizando un material adaptado.

- Cuando se vaya a desguazar el vehículo, diríjase a un Representante de la marca para eliminar el generador de gas de los pretensores y airbags.

DISPOSITIVOS DE SEGURIDAD ADICIONALES

Limitador de esfuerzo

A partir de un cierto nivel de violencia del choque, este mecanismo se activa para limitar, hasta un nivel soportable, la presión del cinturón contra el cuerpo.

Airbags frontales de conductor y pasajero

Equipan las plazas delanteras del lado del conductor y del pasajero.

Un símbolo en la parte inferior del parabrisas indica si este equipamiento está presente (según el vehículo).

Cada sistema airbag se compone de:

- un airbag y su generador de gas montados sobre el volante para el conductor y en el salpicadero para el pasajero delantero;
- un cajetín electrónico para la vigilancia del sistema que controla la activación eléctrica del generador de gas;
- captadores independientes;
- un único testigo de control  en el cuadro de instrumentos.



El sistema airbag utiliza un principio pirotécnico. Esto explica que al desplegarse el airbag, produzca calor, emita humo (lo que no significa un conato de incendio) y genere un ruido de detonación. El despliegue del airbag, que debe ser inmediato, puede provocar lesiones superficiales u otras molestias.



Operación

El sistema sólo es operativo después de poner el contacto del vehículo.

En un choque violento de tipo frontal, los airbags se inflan rápidamente. Esto permite así amortiguar el impacto de la cabeza y del tórax del conductor sobre el volante y del pasajero contra el tablero de mandos. A continuación, los airbags se desinflan inmediatamente tras el choque para evitar cualquier traba que impida abandonar el vehículo.

Averías de funcionamiento



Este testigo se enciende cuando se arranca el motor y luego se apaga al cabo de unos tres segundos.

Si no se enciende al poner el contacto, o si permanece encendido, señala un fallo del sistema.

Consulte lo antes posible a un Representante de la marca;

Su protección se puede ver reducida hasta que este fallo se haya solucionado.

DISPOSITIVOS DE SEGURIDAD ADICIONALES

2

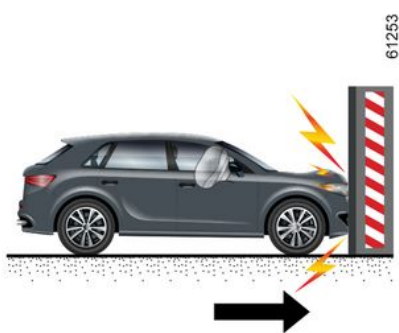

En los casos siguientes se activan los pretensores o los airbags.

En un choque frontal contra una superficie rígida (indeformable) a una velocidad de choque igual o superior a 25 km/h.

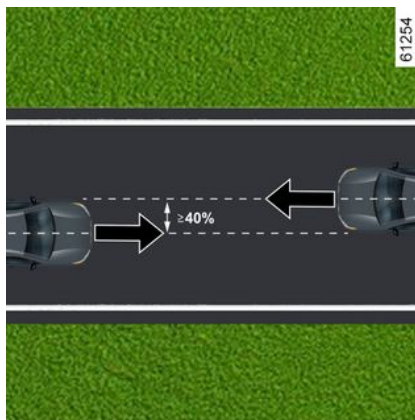

En caso de colisión frontal con otro vehículo de igual o superior categoría, con una superficie de impacto igual o superior al 40%, cuando la velocidad de ambos vehículos sea igual o superior a 40 km/h.

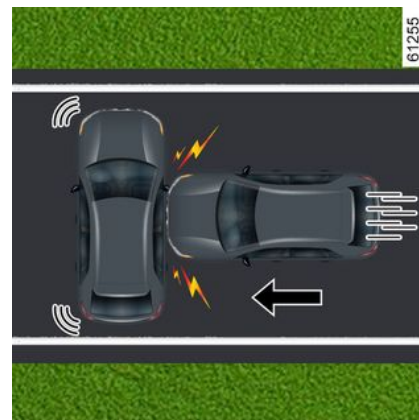

En un choque lateral con otro vehículo de una categoría equivalente o superior, a una velocidad de choque igual o superior a 50 km/h.

DISPOSITIVOS DE SEGURIDAD ADICIONALES

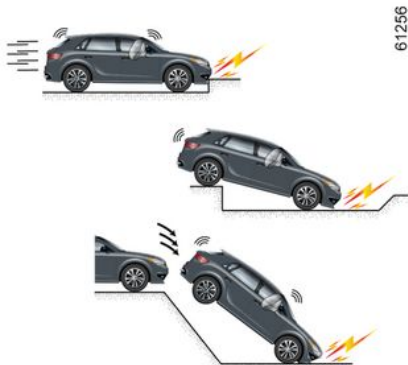

Se podrían activar los pretensores o airbags en los siguientes casos:

- tras un impacto debajo del vehículo (por ejemplo, el bordillo de una acera);
- baches;
- tras una caída o un aterrizaje violento;
- piedras;
- ...



Puede que no se activen los pretensores o los airbags en los siguientes casos:

- tras un impacto trasero, por grave que sea;
- vuelco del vehículo;
- ...



- tras un impacto lateral en la parte delantera o trasera del vehículo;
- tras un impacto frontal, por debajo de la parte trasera de un camión;
- choque frontal en ángulo contra un obstáculo con un ángulo afilado;
- ...

DISPOSITIVOS DE SEGURIDAD ADICIONALES

Atención

2

Todas las advertencias siguientes se proporcionan para evitar obstruir el despliegue del airbag y para evitar lesiones graves directas causadas por la proyección de objetos durante su inflado.



Advertencias relacionadas con el conductor airbag

- No se debe modificar ni el volante, ni su cojín.
- Está prohibido recubrir el cojín del volante.
- No fijar ningún objeto (insignia, logotipo, reloj, soporte de teléfono, etc.) en el centro del volante.
- Se prohíbe desmontar el volante (salvo por el personal cualificado de la red).
- No sentarse demasiado cerca del volante de dirección: hay que hacerlo con los brazos ligeramente flexionados (véase "Ajuste de la posición de conducción" → 67). Le asegurará un espacio suficiente para un despliegue y una eficacia correcta del airbag.

Advertencias relacionadas con el pasajero airbag

- No pegar ni fijar objetos (horquillas, logotipos, reloj, soporte de teléfono, etc.) en el salpicadero o en la zona del airbag.
- No coloque nada entre el salpicadero y el ocupante (animales, paraguas, bastones, paquetes, etc.).
- No coloque los pies en el salpicadero o en el asiento, ya que estas posturas pueden provocar graves lesiones. En general, mantener alejada cualquier parte del cuerpo (rodillas, manos, cabeza...) del salpicadero.
- reactive los dispositivos complementarios al cinturón del pasajero delantero en cuanto se retire el asiento para niños, para asegurar la protección del pasajero en caso de choque.

SE PROHÍBE INSTALAR UN ASIENTO PARA NIÑOS DE ESPALDAS A LA MARCHA EN EL ASIENTO DEL PASAJERO DELANTERO HASTA QUE LOS DISPOSITIVOS DE RETENCIÓN COMPLEMENTARIOS NO ESTÉN DESACTIVADOS → 108.

DISPOSITIVOS DE SEGURIDAD ADICIONALES

Dispositivos complementarios a los cinturones traseros

Limitador de esfuerzo

A partir de un cierto nivel de violencia del choque, este mecanismo se activa para limitar, hasta un nivel soportable, la presión del cinturón contra el cuerpo.

Pretensores de los cinturones de seguridad de asientos laterales

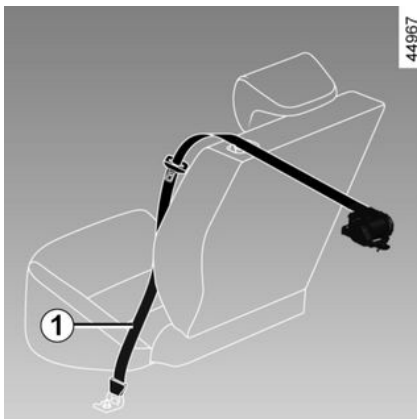

Los pretensores retienen el cinturón de seguridad contra el cuerpo, sujetando al ocupante más firmemente contra el asiento y aumentando de este modo la eficacia del cinturón.

Con el contacto puesto, tras un impacto frontal importante y en función de la gravedad de este, el sistema puede activar el pretensor del carrete de inercia del cinturón de seguridad **1** que lo retrae instantáneamente.



- Después de un accidente, haga verificar todos los medios de retención.
- Cualquier intervención en el sistema completo (pretensores, airbags, cajas electrónicas o cableados) o la reutilización en cualquier otro vehículo, aunque sea idéntico, está rigurosamente prohibida.
- Para evitar activaciones intempestivas que puedan ocasionar daños, tan solo se permite intervenir en los pretensores y airbags al personal cualificado de la Red de la marca.
- El control de las características eléctricas del sistema de ignición no debe ser efectuado más que por el personal especialmente formado y utilizando un material adaptado.
- Cuando se vaya a desguazar el vehículo, diríjase a un Representante de la marca para eliminar el generador de gas de los pretensores y airbags.

DISPOSITIVOS DE SEGURIDAD ADICIONALES

Dispositivos de protección lateral

2

Airbag lateral

Se trata de un airbag que puede equipar cada asiento delantero que se despliega sobre el costado del asiento (lado puerta) con la finalidad de proteger a los ocupantes en caso de choque lateral violento.

Airbag de cortina

Se trata de un airbag instalado (en función del vehículo) en cada costado superior del habitáculo y que se despliega a lo largo de las ventanillas de las puertas delanteras y traseras con el fin de proteger a los ocupantes en caso de choque lateral violento.

DISPOSITIVOS DE SEGURIDAD ADICIONALES

Dispositivos de retención complementarios

Todas las advertencias siguientes se proporcionan para evitar obstruir el despliegue del airbag y para evitar lesiones graves directas causadas por la proyección de objetos durante su inflado.

2



Advertencia relacionada con el airbag lateral airbag

- **Colocación de fundas:** los asientos equipados con un airbag necesitan unas fundas específicas en función de su vehículo. Consulte a un Representante de la marca para saber si dichas fundas están disponibles. El empleo de cualquier otro tipo de funda (o de fundas específicas para otro vehículo) podría afectar al correcto funcionamiento de los airbag afectando con ello a su seguridad.
- No poner accesorios ni objetos, ni dejar que haya animales entre el respaldo, la puerta y los revestimientos interiores. No cubrir el respaldo del asiento con objetos tales como ropa o accesorios. Esto podría afectar al correcto funcionamiento del airbag o provocar lesiones al desplegarse.
- Queda terminantemente prohibido desmontar o modificar el asiento o los accesorios interiores, salvo que la intervención sea realizada por personal cualificado de la marca.
- El airbag se despliega a través de las ranuras de los respaldos delanteros (lado de la puerta): se prohíbe introducir objetos en ellas.

DISPOSITIVOS DE SEGURIDAD ADICIONALES



El airbag está diseñado para complementar la acción del cinturón de seguridad. El airbag y el cinturón de seguridad son elementos indisolubles del mismo sistema de protección. Por ello, es imperativo llevar el cinturón de seguridad abrochado permanentemente. No abrocharse el cinturón de seguridad expone a los ocupantes a graves lesiones en caso de accidente. Esto también puede agravar los riesgos de lesiones en la superficie de la piel, que son inherentes al despliegue del airbag, aunque siempre es posible que se produzcan lesiones secundarias por parte de los airbags.

El activado de los pretensores o de los airbags en caso de vuelco o de choque trasero, incluso violento, no es sistemático. Golpes bajo el vehículo contra el bordillo de las aceras, baches en la calzada, piedras... pueden provocar la activación de estos sistemas.

- Cualquier trabajo o modificación en cualquier parte del sistema airbag (airbags, pretensores, ordenador, cableado, etc.) está **estrictamente prohibido** (excepto si lo realiza el personal cualificado de la red).
- Para preservar el correcto funcionamiento y para evitar que se active de forma intempestiva, tan solo al personal cualificado de la Red de la marca se permite intervenir en el sistema del airbag.
- Como medida de seguridad, haga verificar el sistema del airbag si el vehículo ha sufrido un accidente, un robo o una tentativa de robo.
- Cuando se venda o alquile el vehículo, informar al nuevo usuario de las condiciones en el momento de la entrega de este manual de uso del vehículo.
- Cuando se vaya a desguazar el vehículo, diríjase a un Representante de la marca para eliminar el generador o los generadores de gas.

SEGURIDAD INFANTIL

Información general

Transporte de niños

Cumpla con la legislación local del país en el que se encuentre.

Al igual que el adulto, el niño debe estar correctamente sentado y sujeto sea cual sea el trayecto. Usted es responsable de los niños que transporta.

El niño no es como un adulto en miniatura. Está expuesto a riesgos de lesiones específicas ya que sus músculos y sus huesos están en pleno desarrollo. El cinturón de seguridad por sí solo no es adecuado para su transporte. Utilice el asiento para niños apropiado y haga un uso correcto del mismo.



Para impedir la apertura de las puertas, utilizar el "Bloqueo infantil"

→ 55.



Un choque a 50 km/h representa una caída desde 10 metros.

¡No sujetar a un niño equivale a dejarle jugar en un balcón de una cuarta planta sin barandilla!

Nunca lleve a un niño en brazos. En caso de accidente, no le podrá sujetar aunque usted lleve puesto el cinturón.

Si su vehículo ha estado implicado en un accidente de tráfico, cambie el asiento para niños y verifique los cinturones y los anclajes ISOFIX.



Responsabilidad del conductor durante el estacionamiento o la parada del vehículo

No abandone nunca su vehículo dejando dentro a un niño, a un adulto no autónomo o a un animal, ni siquiera por poco tiempo.

De hecho, éstos podrían correr peligro o poner en peligro a otras personas al arrancar el motor, al accionar los equipamientos como por ejemplo los elevallunas, o al bloquear las puertas.

Además, cuando hace calor o incide el sol, sepa que la temperatura interior del habitáculo sube muy rápidamente.

RIESGO DE MUERTE O DE LESIONES GRAVES.

Utilización de un asiento para niños

El nivel de protección ofrecido por el asiento para niños depende de su capacidad para retener al niño y de su instalación. Una mala instalación compromete la protección del niño

SEGURIDAD INFANTIL

en caso de frenado brusco o de choque.

Antes de comprar un asiento para niños, compruebe que cumple la reglamentación del país donde usted se encuentra y que se puede montar en su vehículo. Consulte a un Representante de la marca para saber cuáles son los asientos recomendados para su vehículo.

La normativa sobre el transporte de niños es específica de cada país. El uso de un asiento para niños durante el transporte depende de la edad y/o el tamaño y/o el peso del niño.

Para los niños que no necesitan ser transportados a un asiento para niños, asegúrese de que el cinturón de seguridad esté correctamente ajustado y abrochado.

En cualquiera de los casos, debe respetar la reglamentación del país en que se encuentre.

Antes de montar un asiento para niños, lea el manual correspondiente y respete las instrucciones. En caso de dificultades al instalarlo, contacte con el fabricante del equipamiento. Conserve el manual con el asiento.



Dé ejemplo poniéndose el cinturón y enseñe a sus hijos:

- a abrochárselo correctamente,
- a subirse y a bajarse por el lado opuesto al tráfico.

No utilice un asiento para niños de ocasión o sin manual de utilización.

Procure que ningún objeto, en el asiento para niños o cerca del mismo, impida su funcionamiento.



No deje nunca a un niño sin vigilancia en el vehículo.

Asegúrese de que el niño permanece sujeto y de que su arnés o su cinturón está correctamente regulado y ajustado. Evitar llevar prendas voluminosas que puedan destensar los cinturones ➔ 67.

No deje que el niño saque la cabeza o los brazos por la ventanilla.

Compruebe que el niño conserva una postura adecuada durante todo el trayecto, sobre todo si está dormido.

SEGURIDAD INFANTIL

Elección de asiento para niños



Asientos para niños de espaldas a la carretera

La cabeza de un bebé es, en proporción, más pesada que la de un adulto y su cuello es muy frágil. Transporte al niño el mayor tiempo posible en esta posición (hasta la edad de 2 años como mínimo). Sujeta la cabeza y el cuello.

Elija un asiento envolvente para una mejor protección lateral y cámbielo cuando la cabeza del niño rebase el casco del asiento.



Asiento para niños frente a la carretera

Hasta 18 kg o cuatro años, el niño puede viajar en un asiento frente a la carretera.

Elija el asiento adecuado al tamaño del niño: la cabeza y el abdomen son las zonas que deben tener mayor protección. Un asiento para niños frente a la carretera sólidamente fijado al vehículo reduce los riesgos de impacto de la cabeza. Transporte a su hijo en un asiento en el sentido de la marcha con un arnés mientras su estatura lo permita.

Elija un asiento envolvente para una mejor protección lateral.



Cojines elevadores

A partir de 15 kg o 4 años el niño puede viajar en un asiento elevador que permite adaptar el cinturón de seguridad a su morfología. El cojín del asiento elevador debe estar provisto de guías que coloquen el cinturón sobre los muslos del niño y no sobre el vientre. Se aconseja un respaldo regulable en altura y equipado con una guía para el cinturón para colocar el cinturón en el centro del hombro. El cinturón nunca debe estar sobre el cuello o sobre el brazo.

Elija un asiento envolvente para una mejor protección lateral.

SEGURIDAD INFANTIL

elección de fijación del asiento para niños

Existen dos formas de fijar los asientos infantiles: mediante el cinturón de seguridad o mediante el sistema ISOFIX.

Fijación mediante el cinturón

El cinturón de seguridad debe estar ajustado para asegurar su correcto funcionamiento en caso de frenado brusco o de impacto.

Respete el recorrido de la correa indicado por el fabricante del asiento para niños.

Compruebe siempre que el cinturón de seguridad esté bien abrochado tirando de él y después tense la correa al máximo empujando el asiento para niños.

Compruebe la correcta sujeción del asiento ejerciendo un movimiento izquierda/derecha y adelante/atrás: el asiento debe permanecer sólidamente fijado.

Compruebe que el asiento para niños no haya quedado atravesado y que no esté apoyado contra un cristal.



No utilizar un asiento para niños si se corre el riesgo de que desabroche el cinturón de seguridad que lo sujeta; la base del asiento no debe descansar sobre la hebilla o sobre el cierre del cinturón de seguridad.



El cinturón de seguridad nunca debe estar holgado o torcido. Nunca lo haga pasar por debajo del brazo o por detrás de la espalda.

Compruebe que el cinturón no haya sido dañado por bordes afilados.

Si el cinturón de seguridad no funciona correctamente, no protegerá al niño. Consulte a un Representante de la marca. No utilice esta plaza hasta que el cinturón esté reparado.

Fijación mediante el sistema ISOFIX

Las sillas infantiles autorizadas ISOFIX están homologadas de acuerdo

con la normativa vigente si se cumple alguna de las cuatro condiciones que se indican a continuación:

- Silla "Universal" ISOFIX de 3 puntos orientada hacia delante;
 - Silla "Semi-universal" ISOFIX de 2 puntos;
 - específica del vehículo;
 - i-Size que tiene una de las opciones:
 - una correa que se fija en la tercera anilla del asiento en cuestión;
 - o un gato que se apoya en el suelo del vehículo, compatible con el asiento homologado i-Size, cuya función es evitar que el asiento para niños se desplace en caso de colisión.
- En los últimos tres casos, verifique que su asiento para niños puede instalarse consultando la lista de vehículos compatibles.



No deben llevarse a cabo modificaciones en los componentes del sistema de retención instalado de fábrica (cinturones de seguridad, ISOFIX, sillas y sus fijaciones).

SEGURIDAD INFANTIL

Sujete el asiento para niños con las fijaciones ISOFIX cuando esté equipado. El sistema ISOFIX garantiza un montaje fácil, rápido y seguro.

El sistema ISOFIX incluye 2 anillas y, en algunos casos, una tercera anilla.



Los anclajes ISOFIX han sido diseñados exclusivamente para los asientos para niños

con sistema ISOFIX. No fije nunca otros asientos para niños, cinturones u otros objetos a estos anclajes.

Asegúrese de que nada estorbe a la altura de los puntos de anclaje.

Si el vehículo ha estado implicado en un accidente de tráfico, haga verificar los anclajes ISOFIX y cambie su asiento para niños.



Antes de utilizar un asiento para niños ISOFIX que haya adquirido para otro vehículo, asegúrese de que se permite su instalación. Consulte la lista de los vehículos en los que se admite el asiento a través del fabricante del equipamiento.



Las dos anillas **1** están situadas entre el respaldo y la base de la silla, y

se identifican con la marca

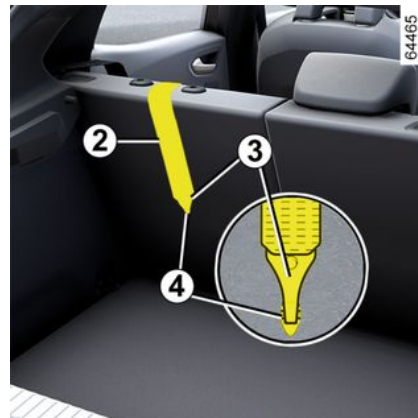

Fijación por sistema ISOFIX (continuación)

La tercera anilla **4** se utiliza para fijar la correa superior en algunas sillas infantiles. **2** en algunas sillas infantiles.

Asientos traseros

La correa superior **2** debe colocarse entre el respaldo y la bandeja trasera. Para ello, extraer la bandeja trasera → **327**.

Fije el gancho **3** en una de las anillas

4 marcadas con el símbolo

SEGURIDAD INFANTIL

2

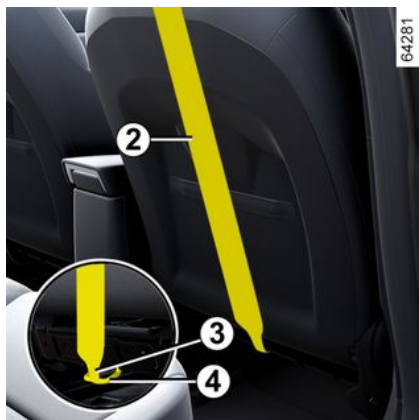

Plaza del pasajero delantero

Fijar el gancho **3** de la correa superior **2** a la anilla **4** identificada con el

icono

Todas las plazas

Tirar de la correa superior **2** para que el respaldo de la silla infantil entre en contacto con el respaldo del asiento del vehículo.



Los anclajes ISOFIX han sido diseñados exclusivamente para los asientos para niños

con sistema ISOFIX. No fije nunca otros asientos para niños, cinturones u otros objetos a estos anclajes.

Asegúrese de que nada estorbe a la altura de los puntos de anclaje.

Si el vehículo ha estado implicado en un accidente de tráfico, haga verificar los anclajes ISOFIX y cambie su asiento para niños.



Asegúrese de que el respaldo del asiento para niños de frente a la carretera esté en

contacto con el respaldo del asiento del vehículo. En este caso, el asiento para niños podría no descansar siempre sobre la base del asiento del vehículo.

SILLAS INFANTILES

Instalación del asiento para niños, generalidades

Algunas plazas no admiten la instalación de un asiento para niños. El diagrama indica dónde colocar un asiento para niños.



Monte el asiento para niños preferentemente en un asiento trasero.

Comprobar que la silla infantil o los pies del niño no impiden el correcto bloqueo del asiento delantero ➔ 62.

Asegúrese de que al instalar el asiento para niños en el vehículo no se corre el riesgo de que se suelte de su base.

Si tiene que retirar el reposacabezas, asegúrese de que esté bien guardado de modo que no se pueda proyectar en caso de frenado brusco o de choque.

Fije siempre el asiento para niños en el vehículo, aunque no se esté utilizando, para que no se pueda proyectar en caso de frenado brusco o de choque.

Los tipos de asiento para niños mencionados pueden no estar disponibles. Antes de utilizar otro asiento para niños, compruebe a través de su fabricante que se puede montar.

En la parte delantera

La legislación relativa al transporte de niños en la plaza del pasajero delantero es propia de cada país. Consultar la legislación aplicable y seguir las indicaciones del gráfico.

Antes de instalar un asiento para niños en esta plaza (si está autorizado):

- baje el cinturón de seguridad al máximo;
- lleve el asiento hacia atrás al máximo;
- reclinar suavemente el respaldo para evitar que se quede en posición vertical (aproximadamente 25°);
- en los vehículos que estén equipados, suba el asiento al máximo.

Siempre es obligatorio elevar completamente el reposacabezas del asiento para que no interfiera con la silla infantil ➔ 62.

Después de instalar el asiento para niños, cuando sea posible, puede desplazar hacia delante el asiento delantero si es necesario (para dejar espacio suficiente en las plazas traseras a los pasajeros o a otros

asientos para niños). Los asientos para niños de espaldas a la carretera no pueden estar en contacto con el tablero de mandos ni en la posición máxima avanzada.

Nunca modifique los otros ajustes tras la instalación del asiento para niños.



RIESGO DE MUERTE O LESIONES GRAVES:

Antes de instalar una silla infantil a contramarcha en el asiento del acompañante, compruebe que se haya desactivado el airbag ➔ 108.

En la plaza trasera lateral

Un capazo se instala en el sentido transversal del vehículo y ocupa dos plazas como mínimo. Coloque la cabeza del niño hacia el interior del vehículo.

Para instalar un asiento para niños de espaldas a la carretera, desplace al máximo hacia delante el asiento delantero del vehículo y, a continuación, llévalo hacia atrás al máximo sin tocar el asiento para niños.

Para la seguridad del niño en posición frente a la carretera:

SILLAS INFANTILES

- desplazar el asiento en el que va a ir sentado el niño lo más atrás posible;
- Desplace hacia delante el asiento situado delante del niño y corrija la posición del respaldo para evitar el contacto entre el asiento y las piernas del niño.



Asegúrese de que ni el asiento ni los pies del niño impidan la fijación en su lugar del asiento delante de ➔ 62 o ➔ 66.

En cualquier situación, retire el reposacabezas del asiento trasero en el que esté instalado el ➔ 65. En caso necesario, coloque el asiento trasero lo más atrás posible. Esto deberá realizarse antes de instalar el asiento para niños. Compruebe que el asiento para niños está apoyado en el respaldo del asiento trasero.



Instalar un asiento elevador (grupo 2 o 3)

Controlar que el cinturón de seguridad ➔ 67

funciona (enrolla) correctamente.

Ajustar el cinturón de seguridad colocando:

- la correa en el hombro del niño sin que toque el cuello;
- el cinturón ventral de modo que quede plano sobre los muslos y contra la pelvis.

Llegado el caso, deberá adaptar la posición del asiento del vehículo.

En la plaza trasera central

Compruebe que el cinturón sea adecuado para la fijación de un asiento para niños. Consulte a un Representante de la marca



Un asiento para niños con apoyo en el suelo no debe instalarse nunca en el asiento trasero central.

RIESGO DE MUERTE O DE LESIONES GRAVES.



Monte el asiento para niños preferentemente en un asiento trasero.

Para instalar un asiento ISOFIX en esta plaza, libere el cinturón central con la mano antes de encajar los cerrojos.

SILLAS INFANTILES

Fijación mediante el cinturón

2

Imagen de instalación en la versión de cinco puertas

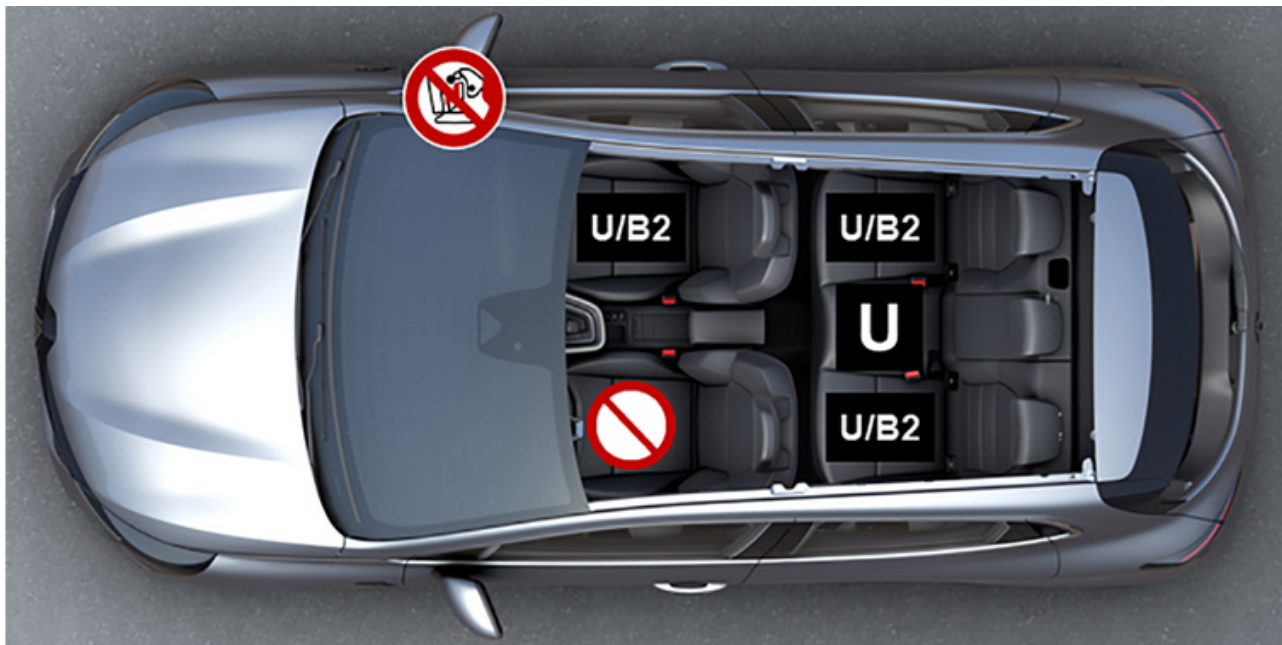

 Compruebe el estado del airbag antes de que se instale un pasajero a bordo o antes de instalar un asiento para niños.

 Asiento no apto para la fijación de sillitas infantiles.

Asiento para niños fijado mediante el cinturón

SILLAS INFANTILES

U Asiento equipado para fijar una silla "Universal" homologada mediante el cinturón de seguridad.

B2: plaza que permite la fijación mediante el cinturón de seguridad de un asiento para niños con homologación "B2".



Controlar que el niño vaya siempre sujeto y que el cinturón o arnés de seguridad esté correctamente colocado y ajustado. ➔ 67.

Si es necesario, ajustar la posición del asiento como corresponda.



RIESGO DE MUERTE O LESIONES GRAVES: Antes de instalar una silla infantil a contramarcha en el asiento del acompañante, compruebe que se haya desactivado el airbag ➔ 108.



La utilización de un sistema de seguridad infantil inadecuado para este vehículo no protegerá correctamente al bebé o al niño. Se corre el riesgo de que sufra heridas graves o mortales.

SILLAS INFANTILES

Tabla de instalación

Versión cinco plazas					
Tipo de asiento para niños	Peso del niño	Plaza del pasajero delantero		Plazas traseras laterales	Asiento central trasero
		Sin airbag o con airbag desactivado	Con el airbag activado		
Asiento transversal Grupo 0	< a 10 kg	X	X	U (2)	X
Capazo de espaldas a la carretera Grupos 0 o +0	<10 kg y <13 kg	U (1) (5)	X	U (3)	U (3) (6)
Cuco / asiento de espaldas a la carretera Grupos +0 y 1	< de 13 kg y de 9 a 18 kg	U (1) (5)	X	U (3)	U (3) (6)
Asiento frente a la carretera Grupo 1	9 a 18 kg	X	U (5)	U (4)	U (4) (6)
Sistema de elevación del cojín Grupos 2 y 3	15 a 25 kg y 22 a 36 kg	X	U / B2 (5)	U / B2 (4)	U (4)



(1) RIESGO DE MUERTE O DE LESIONES GRAVES: antes de instalar una silla infantil orientada hacia atrás en el asiento del pasajero delantero, controlar que el airbag ha sido desactivado → 108.

X= Asiento no apto para la fijación de este tipo de sillas infantiles.

SILLAS INFANTILES

U= Plaza que permite la fijación mediante el cinturón de un asiento para niños comercial con homologación "Universal": asegúrese de que se pueda montar correctamente.

B2= Elevar los asientos de los grupos 2 y 3 (de 15 a 25 kg y de 22 a 36 kg).

(2) Un capazo se instala en el sentido transversal del vehículo y ocupa dos plazas como mínimo. Coloque la cabeza del niño hacia el interior del vehículo.

(3) En caso necesario, lleve el asiento del vehículo lo más atrás posible. Para instalar un asiento para niños de espaldas a la carretera, desplace al máximo hacia delante el asiento delantero del vehículo y, a continuación, llévelo hacia atrás al máximo sin tocar el asiento para niños.

(4) Retire siempre el reposacabezas del asiento trasero en el que esté instalado el asiento para niños. Esta operación debe realizarse antes de la instalación de la silla infantil → 65. Desplace hacia delante el asiento situado delante del niño y recolocque el respaldo para evitar el contacto entre el asiento y las piernas del niño.

(5) Coloque el asiento del vehículo en la posición más atrasada y alta posible, e incline ligeramente el respaldo (25° aproximadamente).





(6) RIESGO DE MUERTE O DE LESIONES GRAVES: No debe instalarse nunca un asiento para niños con reposapiés.

SILLAS INFANTILES

Imagen de instalación de la versión Société

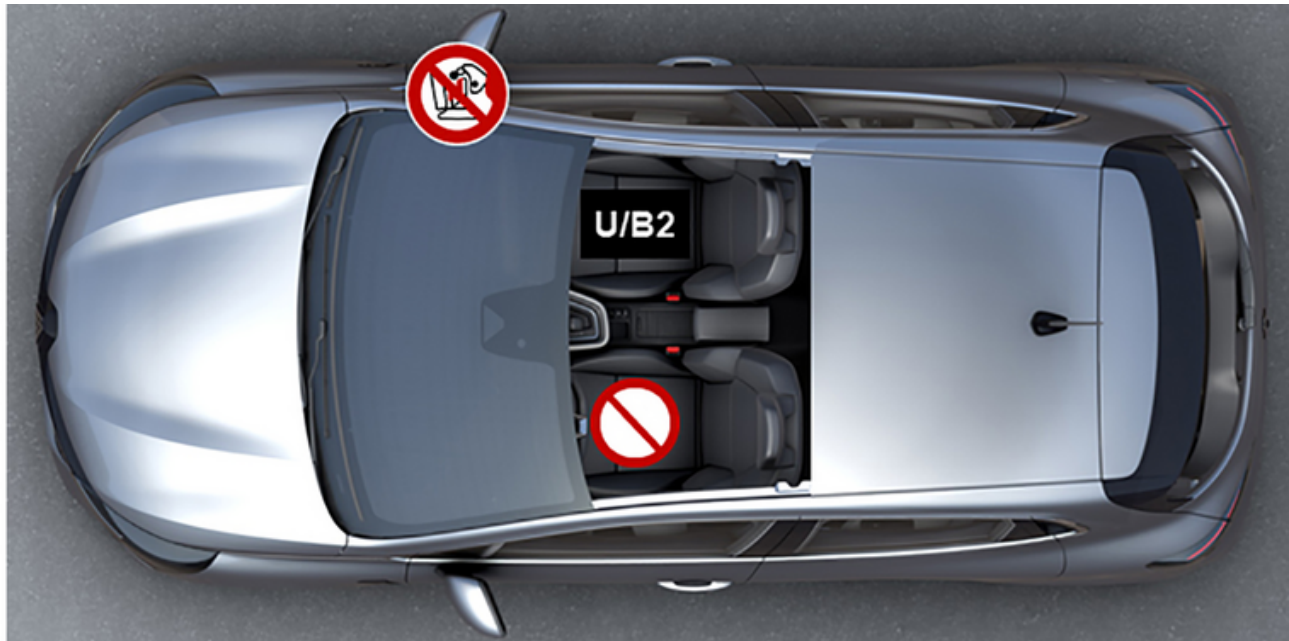
2



 Compruebe el estado del airbag antes de que se instale un pasajero a bordo o antes de instalar un asiento para niños.

 Asiento no apto para la fijación de sillas infantiles.

Asiento para niños fijado mediante el cinturón

 Asiento equipado para fijar una silla "Universal" homologada mediante el cinturón de seguridad.

SILLAS INFANTILES

B2: plaza que permite la fijación mediante el cinturón de seguridad de un asiento para niños con homologación "B2".



Controlar que el niño vaya siempre sujeto y que el cinturón o arnés de seguridad esté correctamente colocado y ajustado. → **67**.
Si es necesario, ajustar la posición del asiento como corresponda.



RIESGO DE MUERTE O LESIONES GRAVES: Antes de instalar una silla infantil a contramarcha en el asiento del acompañante, compruebe que se haya desactivado el airbag → **108**.



La utilización de un sistema de seguridad infantil inadecuado para este vehículo no protegerá correctamente al bebé o al niño. Se corre el riesgo de que sufra heridas graves o mortales.

SILLAS INFANTILES

Tabla de instalación

Versiones Société			
Tipo de asiento para niños	Peso del niño	Plaza del pasajero delantero	
		Sin airbag o con airbag desactivado	Con el airbag activado
Asiento transversal Grupo 0	< a 10 kg	X	X
Capazo de espaldas a la carretera Grupos 0 o +0	<10 kg y <13 kg	U (1) (5)	X
Cuco / asiento de espaldas a la carretera Grupos +0 y 1	< de 13 kg y de 9 a 18 kg	U (1) (5)	X
Asiento frente a la carretera Grupo 1	9 a 18 kg	X	U (5)
Sistema de elevación del cojín Grupos 2 y 3	15 a 25 kg y 22 a 36 kg	X	U / B2 (5)



(1) RIESGO DE MUERTE O DE LESIONES GRAVES: antes de instalar una silla infantil orientada hacia atrás en el asiento del pasajero delantero, controlar que el airbag ha sido desactivado → 108.

X= Asiento no apto para la fijación de este tipo de sillas infantiles.

U= Plaza que permite la fijación mediante el cinturón de un asiento para niños comercial con homologación "Universal": asegúrese de que se pueda montar correctamente.

B2= Elevar los asientos de los grupos 2 y 3 (de 15 a 25 kg y de 22 a 36 kg).

SILLAS INFANTILES

(5) Coloque el asiento del vehículo en la posición más atrasada y alta posible, e incline ligeramente el respaldo (25° aproximadamente).

SILLAS INFANTILES

Fijación mediante el sistema ISOFIX

2

Imagen de instalación en la versión de cinco puertas



Plaza que no permite la instalación de un asiento para niños.

SILLAS INFANTILES



La utilización de un sistema de seguridad infantil inadecuado para este vehículo no protegerá correctamente al bebé o al niño. Se corre el riesgo de que sufra heridas graves o mortales.



RIESGO DE MUERTE O DE LESIONES GRAVES:

antes de colocar de una silla infantil orientada hacia atrás en el asiento del acompañante, es necesario verificar que se ha desactivado el airbag → 108.

Asiento para niños sujeto mediante el sistema ISOFIX



Plaza que permite la fijación de un asiento ISOFIX para niños.



Las plazas traseras están equipadas con un anclaje que permite la fijación de un asiento para niños ISOFIX a favor de la marcha con homologación universal. Los puntos de anclaje se encuentran en el respaldo del asiento del pasajero para el asiento delantero y en el respaldo de la banqueta para los asientos traseros.



Monte la silla para niños preferentemente en un asiento trasero.

Para instalar un asiento ISOFIX en esta plaza, libere el cinturón central con la mano antes de encajar los cerrojos.

SILLAS INFANTILES

Tabla de instalación

Tipo de asiento para niños	Peso del niño	Tamaño del asiento ISOFIX	Plaza del pasajero delantero		Plazas traseras laterales	Asiento central trasero
			Sin airbag o con airbag desactivado	Con el airbag activado		
Capazo transversal al vehículo Grupo 0	< a 10 kg	L1 [F] L2 [G]	X	X	X	X
Capazo de espaldas a la carretera Grupos 0 o +0	< a 13 kg	R1 [E]	IL (1)(4)	X	IL (2)	X
Cuco / asiento de espaldas a la carretera Grupos +0 y 1	< de 13 kg y de 9 a 18 kg	R3 [C] R2 [D]	IL (1) (4)	X	IL (2)	X
Asiento de frente a la carretera Grupo 1	9 a 18 kg	F3 [A] F2 [B] F2X [B1]	X	IUF - IL (1)	IUF - IL (2) (3)	X
Sistema de elevación del cojín Grupos 2 y 3	15 a 25 kg 25 a 36 kg	B3	X	X	X	X
		B2		IUF - IL (1)	IUF - IL (2) (3)	
Asiento i-Size	Asiento de espaldas a la carretera		i - U (1) (4)	X	i - U (4)	X
	Asiento de frente a la carretera		X	i - UF (1)	i - UF (5)	X

SILLAS INFANTILES

Tipo de asiento para niños	Peso del niño	Tamaño del asiento ISOFIX	Plaza del pasajero delantero		Plazas traseras laterales	Asiento central trasero
			Sin airbag o con airbag desactivado	Con el airbag activado		
	Sistema de elevación del cojín		X	i - UF (1)	i - UF (5)	X

X= Asiento no apto para la fijación de este tipo de sillas infantiles.

IUF = asiento que permite la fijación de una silla infantil con homologación "Universal" o "Específica del vehículo" mediante el sistema ISOFIX en los vehículos equipados: controlar que es posible la instalación.

IL = asiento que permite la fijación de una silla infantil con homologación "Semiuniversal" o "Específica del vehículo" mediante el sistema ISOFIX en los vehículos equipados: controlar que es posible la instalación.

i-U = Adecuado para dispositivos de retención i-Size "universales" orientados en el sentido de la marcha o en sentido contrario a ella.

i-UF = Adecuado únicamente para dispositivos de retención i-Size "Universales" orientados hacia delante y hacia atrás.

(1) Coloque el asiento del vehículo en la posición más atrasada y alta posible, e incline ligeramente el respaldo (25° aproximadamente).

(2) En caso necesario, lleve el asiento del vehículo lo más atrás posible. Antes de instalar un asiento para niños orientado hacia atrás, mover la plaza delantera hacia el frente a tope y, una vez instalado el asiento, desplazarla hacia atrás al máximo sin que llegue a tocar el asiento para niños.

(3) Retire siempre el reposacabezas del asiento trasero en el que esté instalado el asiento para niños. Esta operación debe realizarse antes de la instalación de la silla infantil → 65. Desplace hacia delante el asiento situado delante del niño y recoleque el respaldo para evitar el contacto entre el asiento y las piernas del niño.

El tamaño de un asiento para niños ISOFIX se indica con una letra:

- F3, F2, F2X [A, B, B1]: asientos para niños orientados hacia delante del grupo 1 (de 9 a 18 kg);
- B3, B2: elevadores de los grupos 2 y 3 (de 15 a 25 kg y de 22 a 36 kg);
- R3, R2 [C, D]: sillas orientadas hacia atrás o cucos del grupo 0+ (menos de 13 kg) o del grupo 1 (de 9 a 18 kg);
- R1 [E]: cucos orientados hacia atrás del grupo 0 (menos de 10 kg) o 0+ (menos de 13 kg);
- L1, L2 [F, G]: capazos del grupo 0 (menos de 10 kg).

SILLAS INFANTILES



(4) RIESGO DE MUERTE O DE LESIONES GRAVES: Antes de instalar una silla infantil orientada hacia atrás en el asiento del acompañante, asegurar que el airbag ha sido desactivado. → **108**.

2

SILLAS INFANTILES

Imagen de instalación de la versión Société

2



La utilización de un sistema de seguridad infantil inadecuado para este vehículo no protegerá correctamente al bebé o al niño. Se corre el riesgo de que sufra heridas graves o mortales.



Plaza que no permite la instalación de un asiento para niños.

SILLAS INFANTILES



RIESGO DE MUERTE O DE LESIONES GRAVES:

antes de colocar de una silla infantil orientada hacia atrás en el asiento del acompañante, es necesario verificar que se ha desactivado el airbag ➔ 108

2

Sujeción de la silla infantil mediante la fijación ISOFIX



Plaza que permite la fijación de un asiento ISOFIX para niños.



Las plazas traseras están equipadas con un anclaje que permite la fijación de un asiento para niños ISOFIX a favor de la marcha con homologación universal. Los puntos de anclaje se encuentran en el respaldo del asiento del pasajero para el asiento delantero y en el respaldo de la banqueta para los asientos traseros.

SILLAS INFANTILES

Tabla de instalación

2

Versiones Société				
Tipo de asiento para niños	Peso del niño	Tamaño del asiento ISOFIX	Plaza del pasajero delantero	
			Sin airbag o con airbag desactivado	Con el airbag activado
Capazo transversal al vehículo Grupo 0	< a 10 kg	L1 [F] L2 [G]	X	X
Capazo de espaldas a la carretera Grupos 0 o +0	< a 13 kg	R1 [E]	IL (1) (4)	X
Cuco / asiento de espaldas a la carretera Grupos +0 y 1	< de 13 kg y de 9 a 18 kg	R3 [C]	X	X
		R2 [D]	IL (1) (4)	X
Asiento de frente a la carretera Grupo 1	9 a 18 kg	F3 [A] F2 [B] F2X [B1]	X	IUF - IL (1)
Sistema de elevación del cojín Grupos 2 y 3	15 a 25 kg 25 a 36 kg	B3	X	X
		B2		IUF - IL (1)
Asiento i-Size	Asiento de espaldas a la carretera		i - U (1) (4)	X
	Asiento de frente a la carretera		X	i - UF (1)
	Sistema de elevación del cojín		X	i - UF (1)

X= Asiento no apto para la fijación de este tipo de sillas infantiles.

SILLAS INFANTILES

IUF = asiento que permite la fijación de una silla infantil con homologación "Universal" o "Específica del vehículo" mediante el sistema ISOFIX en los vehículos equipados: controlar que es posible la instalación.

IL = asiento que permite la fijación de una silla infantil con homologación "Semiuniversal" o "Específica del vehículo" mediante el sistema ISOFIX en los vehículos equipados: controlar que es posible la instalación.

i-U = Adecuado para dispositivos de retención i-Size "universales" orientados en el sentido de la marcha o en sentido contrario a ella.

i-UF = Adecuado únicamente para dispositivos de retención i-Size "Universales" orientados hacia delante y hacia atrás.

(1) Lleve el asiento del vehículo a la posición más atrasada posible e incline suavemente el respaldo (25° aproximadamente).

El tamaño de un asiento para niños ISOFIX se indica con una letra:

- F3, F2, F2X [A, B, B1]: asientos para niños orientados hacia delante del grupo 1 (de 9 a 18 kg);
- B3, B2: elevadores de los grupos 2 y 3 (de 15 a 25 kg y de 22 a 36 kg);
- R3, R2 [C, D]: sillas orientadas hacia atrás o cucos del grupo 0+ (menos de 13 kg) o del grupo 1 (de 9 a 18 kg);
- R1 [E]: cucos orientados hacia atrás del grupo 0 (menos de 10 kg) o 0+ (menos de 13 kg);
- L1, L2 [F, G]: capazos del grupo 0 (menos de 10 kg).



(4) RIESGO DE MUERTE O DE LESIONES GRAVES: Antes de instalar una silla infantil orientada hacia atrás en el asiento del acompañante, asegurar que el airbag ha sido desactivado. → 108.

SEGURIDAD INFANTIL: DESACTIVACIÓN Y ACTIVACIÓN DEL AIRBAG DEL PASAJERO DELANTERO

Advertencias



El airbag del pasajero solo puede activarse o desactivarse cuando el **vehículo se encuentra detenido, con el contacto quitado.**

Desactivación del airbag del pasajero delantero



Antes de instalar un asiento para niños en la plaza del pasajero delantero:

- compruebe que el asiento para niños puede instalarse en esta plaza;
- es imperativo **desactivar** el airbag en el caso de un asiento para niños de espaldas a la marcha.



Para desactivar el airbag : con el vehículo detenido y el contacto apagado, empujar y girar la cerradura 1 a la posición OFF.

Cuando se pone el contacto, **debe**

comprobar que el testigo  está encendido en la pantalla 2.

Este testigo se queda encendido permanentemente para confirmar que puede usted instalar un asiento para niños.



El airbag del pasajero sólo se puede activar o desactivar cuando el **vehículo está parado, con el contacto quitado.**

En caso de manipulación con el vehículo circulando, los testigos



y



se encienden.

Para volver a conseguir que el estado del airbag corresponda con la posición del cerrojo, corte y vuelva a poner el contacto.



SEGURIDAD INFANTIL: DESACTIVACIÓN Y ACTIVACIÓN DEL AIRBAG DEL PASAJERO DELANTERO



PELIGRO

Debido a la incompatibilidad entre el despliegue del airbag del acompañante y la colocación de una silla infantil a contramarcha, no instalar **NUNCA un sistema de retención infantil orientado a contramarcha en un asiento protegido por un airbag frontal ACTIVADO**. Ello puede provocar la **MUERTE del NIÑO o LESIONES GRAVES**.

A



61614

Las indicaciones en el salpicadero y las etiquetas **A** situadas a cada lado

del parasol del pasajero delantero **3** (véase el ejemplo de etiqueta anterior) sirven para recordar estas instrucciones.

Activación del airbag del pasajero delantero



64287

Cuando retire usted el asiento para niños del asiento del pasajero delantero, reactive el airbag con el fin de asegurar la protección del pasajero delantero en caso de choque.



64289

2

Para volver a activar el airbag : con el vehículo parado y el contacto apagado, presione y gire el cierre **1** hasta la posición ON.

Al poner el contacto, **debe** comprobar que se encuentra apagada la luz

de advertencia  y que aparece

la luz de advertencia  en la pantalla **2** durante unos 60 segundos tras cada puesta en marcha.

El airbag del pasajero delantero está activado.

Averías de funcionamiento

En caso de avería de sistema de activación/desactivación del airbag

SEGURIDAD INFANTIL: DESACTIVACIÓN Y ACTIVACIÓN DEL AIRBAG DEL PASAJERO DELANTERO

del pasajero delantero, los testigos



y



se muestran en el cuadro de instrumentos.

2

Desconectar el encendido y controlar la posición de la cerradura **1**. Volver a conectar el encendido: los testigos se apagan.

Si el problema persiste, indica una avería del sistema. En este caso, está prohibida la instalación de un asiento para niños orientado hacia atrás en la plaza del pasajero delantero, así como su ocupación por cualquier otra persona.

Consulte lo antes posible a un Representante de la marca;

PUESTO DE CONDUCCIÓN

Puesto de conducción dirección a izquierda

2

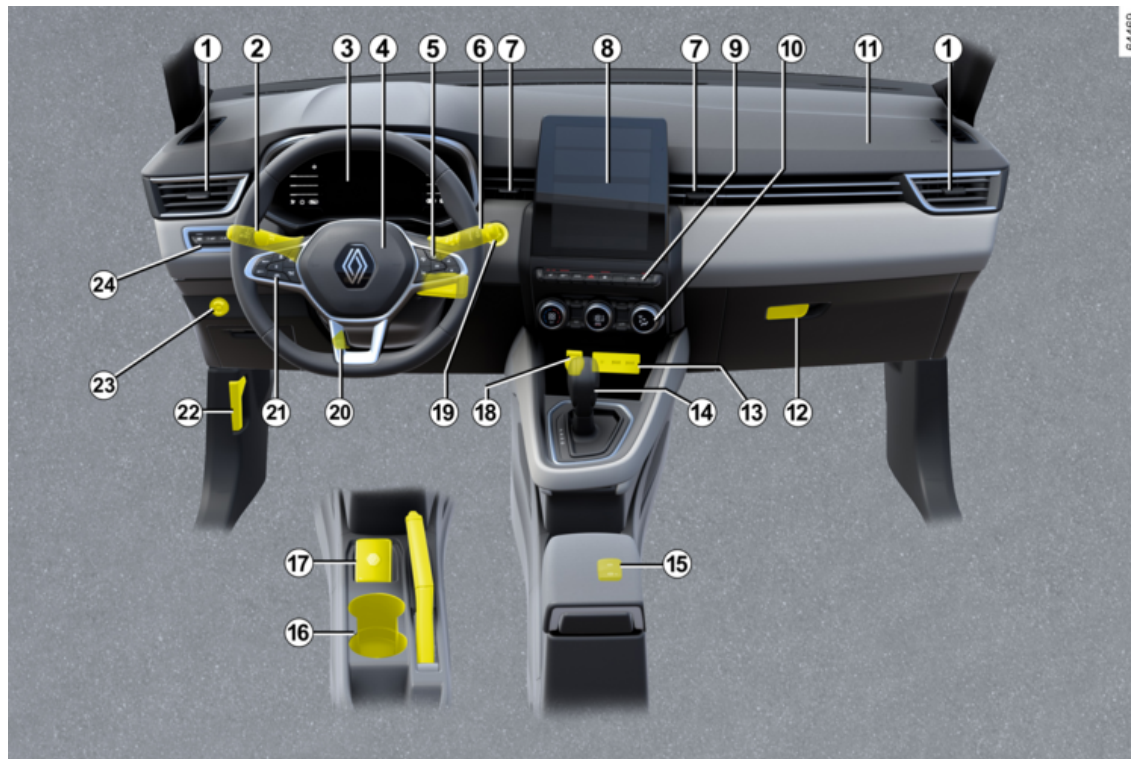

64469

PUESTO DE CONDUCCIÓN

La presencia de los equipamientos descritos a continuación DEPENDE DE LA VERSIÓN DEL VEHÍCULO Y DEL PAÍS

1. Aireadores laterales.

2. Palanca de:

- luces indicadoras de dirección;
- iluminación exterior;
- luces antiniebla traseras.

3. Cuadro de instrumentos.

4. Localización del airbag del conductor y la bocina.

5. Mandos:

- lectura de la información del ordenador de a bordo y menú de personalización de los ajustes del vehículo;
- remoto para la radio y el sistema de navegación.

6. Palanca del limpia/lavaparabrisas delantero y trasero.

7. Aireadores centrales

8. Pantalla multimedia.

9. Mandos:

- asientos delanteros calefactables;
- activación/desactivación de la función Stop and Start;

- activación/desactivación, según el vehículo, del modo ECO o MULTI-SENSE;

- luces de emergencia;
- bloqueo centralizado de las puertas;
- activación/desactivación de la Ayuda al aparcamiento;
- activación/desactivación de la cámara de 360°;
- ...

10. Mandos de la climatización (Calefacción/Aire acondicionado).

11. Emplazamiento airbag del pasajero.

12. Guanterera

13. Ubicación/zona de carga para el teléfono

14. Palanca de velocidades.

15. Mandos:

- activación/desactivación del freno de aparcamiento asistido;
- activación/desactivación de la función Autohold.

16. Freno de mano.

17. Soporte para tarjeta "manos libres".

18. Toma de accesorios.

19. Botón de arranque/parada del motor.

20. Mando de ajuste en altura y en profundidad del volante.

21. Interruptor principal y mandos para las funciones de control de cruce/limitador de velocidad, control de cruce adaptativo y "Centrado en el carril".

22. Mando de apertura del capó.

23. Mando GPL.

24. Mandos:

- regulador de iluminación de los mandos de control;
- ajuste eléctrico de la altura de las luces delanteras;
- activación/desactivación de la función de volante calefactable;
- activación/desactivación de la prevención de salida de carril.

PUESTO DE CONDUCCIÓN

Puesto de conducción con dirección a derecha

2

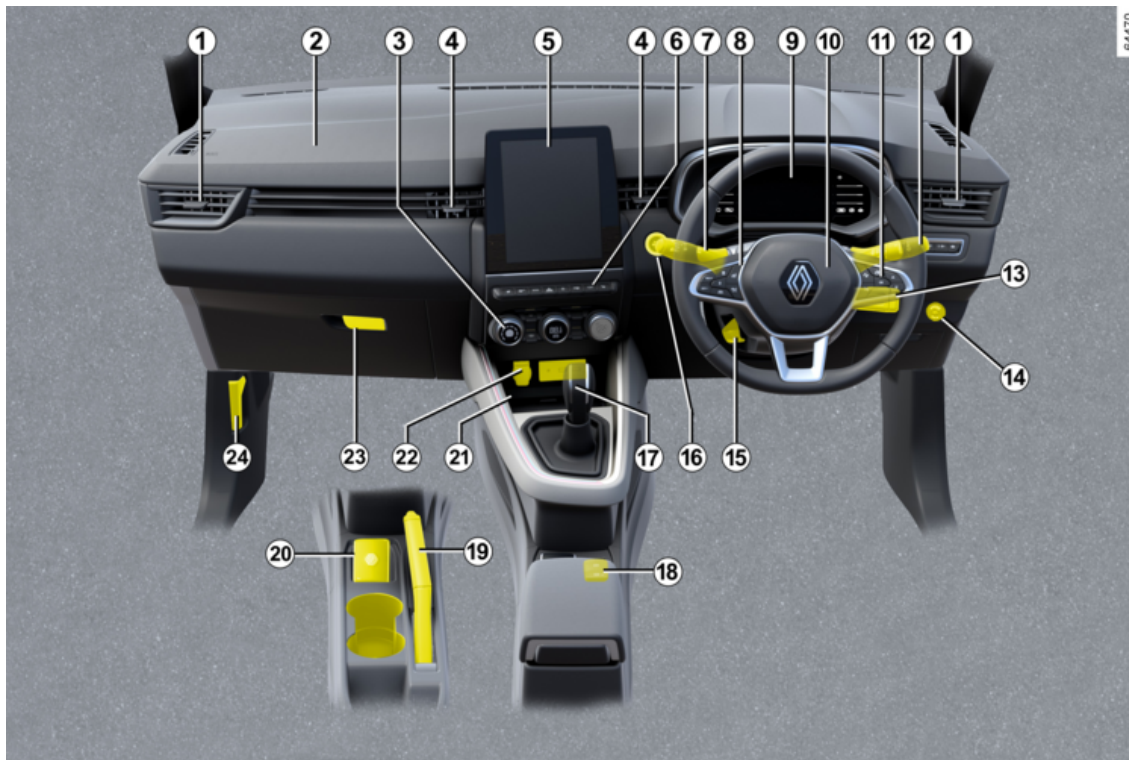

PUESTO DE CONDUCCIÓN

La presencia de los equipamientos descritos a continuación DEPENDE DE LA VERSIÓN DEL VEHÍCULO Y DEL PAÍS

1. Aireadores laterales.

2. Emplazamiento airbag del pasajero.

3. Mandos de la climatización (Calefacción/Aire acondicionado).

4. Aireadores centrales

5. Pantalla multimedia.

6. Mandos:

- asientos delanteros calefactables;
- activación/desactivación de la función Stop and Start;
- activación/desactivación, según el vehículo, del modo ECO o MULTISENSE;
- luces de emergencia;
- bloqueo centralizado de las puertas;
- activación/desactivación de la Ayuda al aparcamiento;
- activación/desactivación de la cámara de 360°;
- ...

7. Palanca de:

- luces indicadoras de dirección;
- iluminación exterior;

- luces antiniebla traseras.

8. Interruptor principal y mandos para las funciones de control de crucero/limitador de velocidad, control de crucero adaptativo y "Centrado en el carril".

9. Cuadro de instrumentos.

10. Localización del airbag del conductor y la bocina.

11. Mandos:

- lectura de la información del ordenador de a bordo y menú de personalización de los ajustes del vehículo;
- remoto para la radio y el sistema de navegación.

12. Palanca del limpia/lavaparabrisas delantero y trasero.

13. Mandos:

- regulador de iluminación de los mandos de control;
- ajuste eléctrico de la altura de las luces delanteras;
- activación/desactivación de la función de volante calefactable;
- activación/desactivación de la prevención de salida de carril.

14. Mando GPL.

15. Mando de ajuste en altura y en profundidad del volante.

16. Botón de arranque/parada del motor.

17. Palanca de velocidades.

18. Mandos:

- activación/desactivación del freno de aparcamiento asistido;
- activación/desactivación de la función Autohold.

19. Freno de mano.

20. Soporte para tarjeta "manos libres".

21. Ubicación/zona de carga para el teléfono

22. Toma de accesorios.

23. Guanterera

24. Mando de apertura del capó.

ORDENADOR DE A BORDO

Información general

2 Ordenador de a bordo A o B



Según el vehículo, incluye las siguientes funciones:

- kilometraje;
- Ajustes de viaje;
- mensajes informativos;
- mensajes de anomalía de funcionamiento (relacionados con el testi-

go 

- los mensajes de alerta (relaciona-

dos con el testigo 

- configuración del vehículo, menú de personalización → 134.

Todas estas funciones se describen en las páginas siguientes.

Vehículo equipado con ordenador de a bordo A

ORDENADOR DE A BORDO

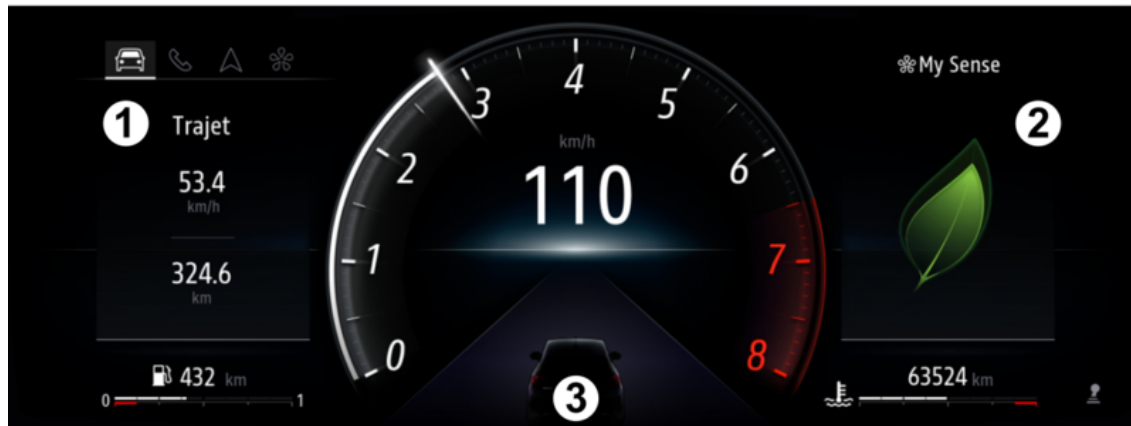

2

ORDENADOR DE A BORDO

2



Las funciones aparecen distribuidas en las zonas **1, 2 y 3**.

La ubicación de las zonas difiere en función del estilo seleccionado.

La zona **3** está dedicada a las ayudas a la conducción y no se puede personalizar.

Pulse el botón **4** para navegar entre las zonas **1 y 2**; a continuación, seleccione las funciones pulsando repetidas veces el botón **5 o 6**.

Vehículo equipado con ordenador de a bordo **B**

63473



64296



Las funciones aparecen distribuidas en las zonas **1 y 2**.

Pulse el botón **4** para navegar entre las zonas y seleccione las funciones pulsando repetidamente los interruptores **5 o 6**.

Presionar el interruptor **8** para volver al menú anterior.

Selecciones

(la visualización depende del equipamiento del vehículo y del país)

f) Registro de viaje, visualización de los mensajes de información y de fallos de funcionamiento.

b) Parámetros de viaje:

- consumo medio;
- consumo de combustible actual;
- autonomía estimada con el combustible restante;
- kilometraje;
- velocidad media,
- consumo medio de GLP;
- autonomía estimada con el GLP restante;
- Distancia de GLP;

c) cuentakilómetros y velocidad media.

d) Reinicio de las presiones de los neumáticos.

e) ajuste de la hora;

f) Kilometraje restante hasta la revisión siguiente:

ORDENADOR DE A BORDO

- autonomía hasta revisión;
- autonomía hasta cambio de aceite.

g) autonomía previsible con el reactivo restante.

Reseteo del contador parcial de distancia recorrida y los parámetros de viaje (botón reseteo)

Una vez seleccionado uno de los ajustes de viaje, mantener pulsado el interruptor 7 "OK" hasta que la pantalla se ponga a cero.

Puesta a cero automática de los parámetros de viaje

La puesta a cero es automática si se sobrepasa la capacidad de uno de los parámetros.

Interpretación de ciertos valores visualizados tras el Punto de Partida

Los valores de consumo medio, autonomía, velocidad media son cada vez más estables y significativos a medida que la distancia recorrida aumenta desde el último Punto de Partida.

En los primeros kilómetros recorridos tras la puesta a cero, se puede constatar que la autonomía aumenta al circular.

Esto se debe al hecho de que ésta tiene en cuenta el consumo medio realizado desde la última puesta a cero





No obstante, el consumo medio puede disminuir cuando:

- el vehículo sale de una fase de aceleración,
- el motor alcanza su temperatura de funcionamiento (punto de partida: motor frío);
- se pasa de una circulación urbana a una circulación en carretera.



ORDENADOR DE A BORDO

Parámetros de viaje

2 La visualización de la información que se describe a continuación DEPENDE DEL EQUIPAMIENTO DEL VEHÍCULO Y DEL PAÍS

Ejemplos de selección	Interpretación de la visualización seleccionada
No hay mensaje memorizado	a) Registro del viaje. Visualización sucesiva: <ul style="list-style-type: none">- mensajes de información (pasajero airbag OFF, etc.);- mensajes de anomalías de funcionamiento ("Revisar la inyección", etc.).
 7.4 L	b) Consumo de carburante en curso. Este valor se visualiza después de haber alcanzado una velocidad aproximada de 30 km/h.
 5.8 L/100	Consumo medio desde el último reseteo. El valor se muestra después de haber recorrido al menos 400 metros desde el último reseteo
 112,4 km	c) Cuentakilómetros parcial: distancia recorrida desde el último reinicio.
 123,4 km	Velocidad media desde el último reseteo. Valor visualizado después de haber recorrido 400 metros.





ORDENADOR DE A BORDO

Ejemplos de selección	Interpretación de la visualización seleccionada
<p>Cons. medio GLP</p>  <p>--- L/100</p>	<p>d) Consumo medio de GLP</p>
<p>Autonomía de GLP</p>  <p>--- km</p>	<p>Autonomía previsible con el combustible GLP restante.</p>
<p>Distancia GLP</p>  <p>--- km</p>	<p>Distancia recorrida con carburante GLP desde el último reinicio.</p>
<p>90 km/h</p>	<p>e) Velocidad actual (según el vehículo).</p>
<p>Presión de neum. inic. pulsac lar</p>	<p>f) reinicialización de la presión de los neumáticos. → 208</p>
<p>16 : 30</p>	<p>g) Ajuste la hora. → 136</p>

ORDENADOR DE A BORDO

La visualización de la información que se describe a continuación DEPENDE DEL EQUIPAMIENTO DEL VEHÍCULO Y DEL PAÍS

2

Ejemplos de selección	Interpretación de la visualización seleccionada
<p>No hay mensaje memorizado</p>	<p>a) Registro del viaje. Visualización sucesiva: - mensajes de información (pasajero airbag OFF, etc.); - mensajes de anomalías de funcionamiento ("Revisar la inyección", etc.).</p>
 <p>7.4 L</p>	<p>b) Consumo de carburante en curso. Este valor se visualiza después de haber alcanzado una velocidad aproximada de 30 km/h.</p>
 <p>5.8 L/100</p>	<p>Consumo medio desde el último reseteo. El valor se muestra después de haber recorrido al menos 400 metros desde el último reseteo</p>
 <p>112,4 km</p>	<p>c) Cuentakilómetros parcial: distancia recorrida desde el último reinicio.</p>
 <p>123,4 km</p>	<p>Velocidad media desde el último reseteo. Valor visualizado después de haber recorrido 400 metros.</p>
<p>90 km/h</p>	<p>d) Velocidad actual (según el vehículo).</p>
<p>Presión de neum. inic. pulsador</p>	<p>e) Reinicialización de las presiones de inflado de los neumáticos. ➔ 208</p>

ORDENADOR DE A BORDO

Ejemplos de selección	Interpretación de la visualización seleccionada
16:30	f) Ajuste la hora. ➔ 136

2

ORDENADOR DE A BORDO

2

Ejemplos de selección		Interpretación de la visualización seleccionada
Ordenador de a bordo con el mensaje de autonomía de revisión		
Autonomía de revisión	Revisión a los 30.000 km o 12 meses	<p>h) Distancia hasta la próxima revisión.</p> <p>Con el contacto puesto y el motor detenido, acceder a la información "Autonomía de revisión". Cuando la distancia o el tiempo está a punto de llegar al límite, se presentan varios casos:</p> <ul style="list-style-type: none"> - distancia o tiempo inferior a 1.500 km o un mes: el mensaje "Prever revisión dentro de" aparece acompañado del límite más cercano (distancia o tiempo); - si la autonomía es igual a 0 km o fecha de revisión alcanzada: se visualiza el mensaje "Realizar revisión" acompañado del testigo . El vehículo necesita una revisión lo antes posible.
	Realizar revisión en menos de 300 km o 24 días	
	Realizar revisión	

Reinicio: Para restablecer la distancia antes de la próxima revisión, mantener presionada el botón OK durante unos 10 segundos hasta que la pantalla muestre permanente el kilometraje previo a la revisión.

Nota: si se efectúa una revisión sin cambiar el aceite del motor, únicamente debe reiniciarse el kilometraje que falta para la siguiente revisión. Si se cambia el aceite del motor, será necesario reiniciar al mismo tiempo la autonomía de revisión y la de cambio de aceite.

Según el vehículo, la autonomía de cambio de aceite se adapta al estilo de conducción (circulación frecuente a velocidades lentas, circulación puerta a puerta, circulación prolongada al ralentí, tracción de un remolque, etc.). La distancia que queda por recorrer hasta el próximo cambio de aceite puede, en ciertos casos, disminuir más rápidamente que la distancia recorrida realmente.

Reinicialización: para reinicializar la autonomía de revisión, mantenga pulsado el botón OK durante unos 10 segundos hasta que se muestre de forma permanente la autonomía de cambio de aceite.

Nota: si se efectúa una revisión sin cambiar el aceite del motor, únicamente debe reiniciarse el kilometraje que falta para la siguiente revisión. Si se cambia el aceite del motor, será necesario reiniciar al mismo tiempo la autonomía de revisión y la de cambio de aceite.

ORDENADOR DE A BORDO

Mensajes informativos

Pueden ayudar a la puesta en marcha del vehículo o informarle de una posible elección o de un estado de conducción.

A continuación, se dan unos ejemplos de mensajes informativos.

Ejemplo de mensaje	Interpretación de la visualización seleccionada
« Freno aparca- miento activa- do »	Indica que el freno de aparcamiento está activado.
« Girar el volante + START »	Gire ligeramente el volante mientras pulsa el botón de arranque del vehículo para desbloquear la columna de dirección.
« Test funciones del vehículo »	Aparece, con el contacto puesto, cuando el vehículo se autocontrola.

Mensajes de anomalía del funcionamiento

Aparecen con el testigo  e indican que debe acudir cuanto antes a un representante de la marca conduciendo con precaución. No respetar esta preconización podría provocar daños en su vehículo.

Los mensajes de anomalías de funcionamiento desaparecen presionando la tecla de selección de la pantalla o al cabo de unos segundos y quedan memorizados en el diario de a bordo. El testigo  permanece encendido. A continuación se dan unos ejemplos de mensajes de anomalía de funcionamiento.

Ejemplo de mensaje	Interpretación de la visualización seleccionada
« Purgar el filtro de gasóleo »	Indica presencia de agua en el filtro de gasóleo, consulte lo antes posible a un Representante de la marca.
« Revisar vehículo »	Indica un fallo de uno de los captadores de los pedales, del sistema de gestión de la batería o de un captador del nivel de aceite.
« Revisar airbag »	Indica un fallo de los sistemas de retención complementarios a los cinturones. Se corre el riesgo de que no se activen en caso de accidente.
« Revisar la antipolución »	- Indica una anomalía en el sistema anticontaminación del vehículo. - Indica una anomalía en el sistema de reducción de emisiones cuando se acompaña del testigo  → 166.
« Revisar sistema eléct. »	Indica un fallo del sistema de tracción.

ORDENADOR DE A BORDO

Mensajes de alerta

Aparecen con el testigo **STOP** y, por su seguridad, le obligan a que detenga inmediatamente el vehículo en cuanto las condiciones de circulación lo permitan. Apague el motor y no lo vuelva a arrancar. Contacte con un Representante de la marca.

A continuación se dan unos ejemplos de mensajes de alerta.

Nota: los mensajes aparecen en la pantalla aisladamente, o bien en alternancia (cuando hay varios mensajes a mostrar), pueden ir acompañados de un testigo y/o de un bip sonoro.

Ejemplo de mensaje	Interpretación de la visualización seleccionada
« Riesgo rotura motor »	Indica un fallo de inyección, un sobrecalentamiento del motor o un problema grave en el motor.
« Avería sistema de frenado »	Indica un problema en el sistema de frenado.
"PELIGRO: avería eléctrica"	Indica un problema en el circuito de carga de la batería del vehículo (alternador...).
« Pinchazo »	Indica que al menos una de las ruedas está pinchada o muy desinflada.
« Avería de la dirección »	Indica un problema con la dirección.
« Avería motor electrica »	Indica una pérdida de potencia del vehículo.
"PELIGRO: avería eléctrica"	Indica una avería del sistema eléctrico.

ORDENADOR DE A BORDO

Pantallas e indicadores

2

Cuadro de instrumentos A



ORDENADOR DE A BORDO



Se ilumina al poner el contacto. En ciertos casos, el encendido de un testigo de alerta está acompañado por un mensaje.

Según el vehículo, puede personalizar el cuadro de instrumentos con un contenido y unos colores diferentes, según sus preferencias.

Para los vehículos equipados con una pantalla multimedia, consulte el manual del sistema multimedia.

Para vehículos no equipados con una pantalla multimedia → 134.

Velocímetro 1

Dependiendo del estilo seleccionado, la pantalla varía.

Información del ordenador de a bordo y multimedia 2

Según el vehículo, puede ver información desde la pantalla multimedia (brújula, teléfono, navegación, etc.) o información desde el ordenador de a bordo.

Para obtener más información, consulte el manual del sistema multimedia.

Indicador del estilo de conducción 3 → 202

Contarrevoluciones 4 (escala x 1.000)

Se visualiza de forma distinta en función de la personalización elegida en el cuadro de instrumentos. Dependiendo del estilo seleccionado, puede no visualizarse.

Alarma sonora de velocidad excesiva

Según del vehículo y el país, el testi-

go  se enciende y se escucha un pitido. Este pitido suena en cuanto la velocidad del vehículo supera los 120 km/h. El testigo permanece encendido mientras la velocidad del vehículo se encuentre por encima de los 120 km/h.

Indicador de temperatura del líquido de refrigeración 6

En uso normal, el indicador 6 debe estar situado antes de la zona 5.

En condiciones de uso "intensivas", la aguja puede aproximarse a esta zona.

No se trata de un motivo de alerta

salvo que el testigo  se encienda acompañado de un mensaje en el cuadro de instrumentos y una señal acústica.

Cuentakilómetros total 7 → 120

Ordenador de a bordo 8 → 116

Indicador del nivel de carburante 9

Si el nivel está al mínimo, se enciende

de en naranja el testigo  integrado en el indicador, acompañado de una señal acústica.

Reposte combustible lo antes posible.

Autonomía estimada con el combustible restante 10

El valor se visualiza después de haber recorrido 400 metros → 120.

ORDENADOR DE A BORDO

Cuadro de instrumentos B



Se ilumina al poner el contacto.

En ciertos casos, el encendido de un testigo de alerta está acompañado por un mensaje.

Según el vehículo, puede personalizar el cuadro de instrumentos con un contenido y unos colores diferentes, según sus preferencias.

Para los vehículos equipados con una pantalla multimedia, consulte el manual del sistema multimedia.

Para vehículos no equipados con una pantalla multimedia → 134.

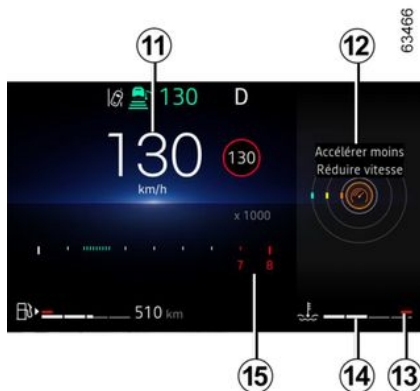

Alarma sonora de velocidad excesiva

Según del vehículo y el país, el testigo  se enciende y se escucha un pitido. Este pitido suena en cuanto la velocidad del vehículo supera los 120 km/h. El testigo permanece encendido mientras la velocidad del vehículo se encuentre por encima de los 120 km/h.

Velocímetro 11

Dependiendo del estilo seleccionado, la pantalla varía.

Indicador del estilo de conducción 12 → 202.

Indicador de temperatura del líquido de refrigeración 14

En uso normal, el indicador 14 debe estar situado antes de la zona 13.

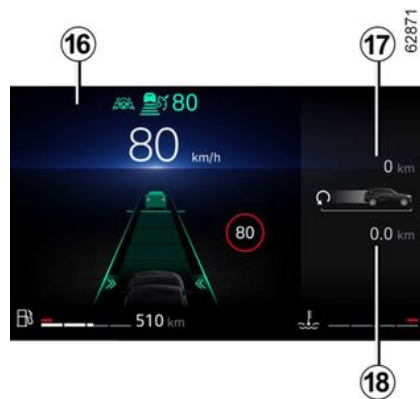

En condiciones de uso "intensivas", la aguja puede aproximarse a esta zona.

No se trata de un motivo de alerta

salvo que el testigo **STOP** se encienda acompañado de un mensaje en el cuadro de instrumentos y una señal acústica.

Cuentarrevoluciones 15 (escala x 1.000)

Se visualiza de forma distinta en función de la personalización elegida en el cuadro de instrumentos. Dependiendo del estilo seleccionado, puede no visualizarse.

ORDENADOR DE A BORDO

Modo de conducción seleccionado 16 → 302

Cuentakilómetros total 17 → 120

Zona de ordenador de a bordo 18 → 116

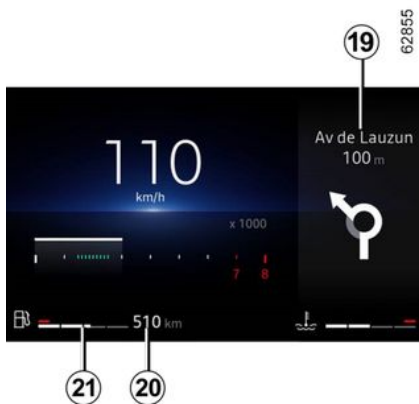

Información multimedia 19

Según el vehículo, puede ver información procedente de la pantalla multimedia (brújula, teléfono, navegación, etc.).

Para obtener más información, consulte el manual del sistema multimedia.

Autonomía estimada con el combustible restante 20

El valor se visualiza después de haber recorrido 400 metros → 120.

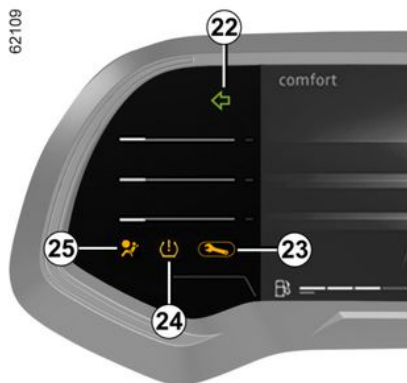

Indicador del nivel de carburante 27

Si el nivel está al mínimo, se enciende en naranja el testigo  integrado en el indicador, acompañado de una señal acústica.

Reposte combustible lo antes posible.

Intermitentes 22

Testigo 23 → 138

Testigo de pérdida de presión de los neumáticos 24 → 208

Testigo de airbag 25 → 72

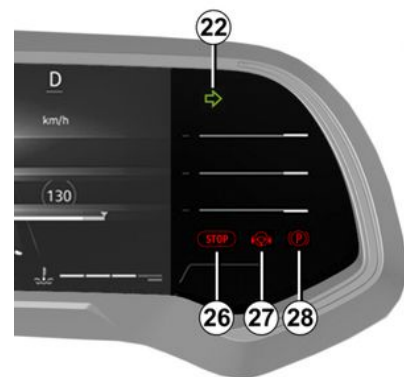

Testigo de parada imperativa 26 → 138

Testigo de detección de "manos fuera del volante" 27 → 219

Testigo de freno de aparcamiento o de freno de aparcamiento asistido 28 → 192

Versión E-tech full hybrid

Cuadro de instrumentos B

Se ilumina al poner el contacto.

En ciertos casos, el encendido de un testigo de alerta está acompañado por un mensaje.

Nivel restante de la batería de tracción de "230 V" 29

ORDENADOR DE A BORDO

Nivel bajo de la batería de tracción

En caso de uso extremo a baja velocidad, la carga de la batería de tracción puede alcanzar un nivel de carga bajo.

El testigo **30** aparece en amarillo para advertirle.

Hasta que el nivel de carga de la batería alcance el nivel suficiente, el rendimiento del motor eléctrico se limitará para garantizar que el sistema híbrido E-Tech funcione correctamente.

Opte por un estilo de conducción más suave o, si es posible, pare el vehículo sin desconectar el encendido hasta que el testigo **30** desaparezca en azul una vez más.

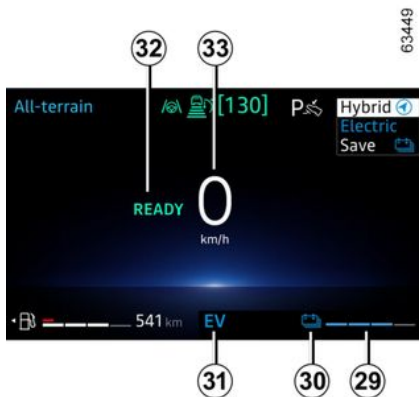

Umbral de inmovilización inminente

En caso de un uso extremo y prolongado del vehículo (por ejemplo, remolcando o conduciendo en condiciones todoterreno difíciles) a velocidades inferiores a 10 km/h, el nivel de carga puede alcanzar el umbral de inmovilización inminente.

Se emite una señal acústica y el tes-

tigo de alerta  se muestra en rojo.

Si el nivel de carga continúa descendiendo, dejará de mostrarse el valor de autonomía eléctrica.

Si es posible, detenga el vehículo cuando las condiciones del tráfico lo permitan.

Deje el motor de combustión encendido hasta que desaparezcan los testigos.

Esta acción debe hacerse para recargar la batería de tracción.

Testigo de modo de funcionamiento eléctrico 37

Se muestra cuando solo la batería de tracción está impulsando el movimiento del vehículo.

Mensaje de vehículo listo para circular 32

El mensaje READY aparece cuando se enciende el contacto y desaparece

ce cuando la velocidad del vehículo supera los 5 km/h.

Velocímetro 33

Dependiendo del estilo seleccionado, la pantalla varía.



Indicador de flujo de energía 34 → 27

Medidor de carga 35 → 202

Modo de conducción seleccionado 36 → 302

Zona de ordenador de a bordo o zona de información multimedia 37

Autonomía estimada con el combustible restante 38

El valor se visualiza después de haber recorrido 400 metros → 120.

ORDENADOR DE A BORDO

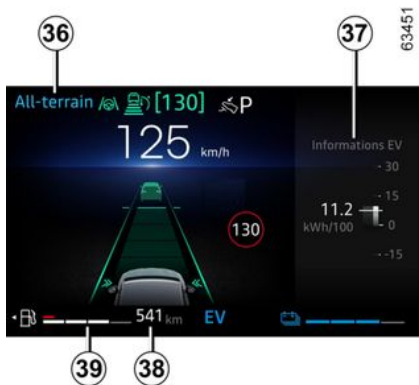

Indicador de nivel de combustible 39

Si el nivel está al mínimo, se enciende en naranja el testigo  integrado en el indicador, acompañado de una señal acústica.

Independientemente del nivel restante de la batería, llene el depósito lo antes posible.

Si se consume completamente el combustible del vehículo, llene el depósito con 8 litros como mínimo.

De lo contrario, el modo híbrido no estará disponible.

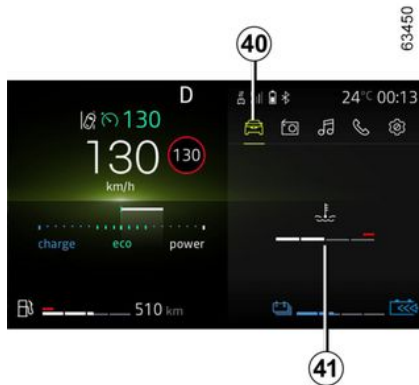

Visualización de la temperatura del motor de combustión 41

Pulse el interruptor 43 para acceder al mundo "Vehículo" 40 y, a continuación, pulse el interruptor 3 o 4 hasta que se aparezca el icono 41.

Alerta de nivel mínimo de aceite del motor



Al arrancar el motor, la pantalla en el cuadro de instrumentos le alerta cuando se alcanza el nivel mínimo de aceite → 333.

Puede hacer desaparecer la primera advertencia pulsando el interruptor 42 "OK".

Las alertas siguientes desaparecerán automáticamente al cabo de 30 segundos aproximadamente.

ORDENADOR DE A BORDO

Cuadro de instrumentos configurado en millas

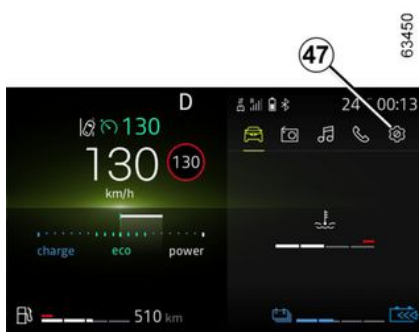

(posibilidad de pasar a km/h)

Vehículos no equipados con una pantalla multimedia

- Con el contacto quitado, pulse el botón **43** tantas veces como sea necesario para acceder al mundo "Ajustes" **47**;
- pulse repetidamente el control **44** o **45** para acceder a "Ajustes del vehículo" y, a continuación, pulse el interruptor **42** "OK";
- pulse repetidamente el control **44** o **45** para acceder a "CUADRO INSTRUM." y, a continuación, pulse el interruptor **42** "OK";

- pulse el mando **44** o **45** repetidamente para llegar a "Unidad: km/h" (o "Unidad: mph" si fuera necesario) y, a continuación, pulse el interruptor **42** "OK";

- pulse el interruptor **46** para volver al menú anterior.

Vehículos equipados con una pantalla multimedia.

Consulte las instrucciones del sistema multimedia para seleccionar la unidad de medida

Nota: en ambos casos, tras un corte de batería, el ordenador de a bordo volverá automáticamente a la unidad de medida de origen.

Para volver al modo anterior, efectúe la misma operación.

Para obtener más información, consulte el manual del sistema multimedia.

Menú de personalización de los ajustes del vehículo

Esta función permite, según el equipamiento del vehículo, la activación/desactivación y el ajuste de algunas funciones del vehículo.

Vehículos equipados con una pantalla multimedia 1



Acceso al menú de ajustes.

Consulte el manual del sistema multimedia para obtener información sobre el acceso a los ajustes.

Seleccione un menú y la función que desee modificar (la visualización depende del sistema del vehículo y del país):

- "Conducción":
 - Volumen del indicador de dirección;
 - Conducción modo vela;
 - ...
- "Acceso":

ORDENADOR DE A BORDO

- Desbloqueo de la puerta del conductor;
- Bloqueo de las puertas durante la conducción;
- Apertura y cierre en modo manos libres;
- Bloqueo por alejamiento/desbloqueo por aproximación:
- Sonido de bloqueo en remoto;
- Modo silencio;
- Bloqueo automático de puertas en movimiento.

c) "Limpiaparabrisas e iluminación":

- Iluminación exterior de acompañamiento;
- Barrido en marcha atrás;
- Barrido delantero automático;
- Limpiaparabrisas al activar el lavaparabrisas.

d) "Bienvenido":

- Bienvenida exterior;
- Despliegue automático de retrovisores exteriores;
- Bienvenida interior;
- Modo automático de luces de cortesía

Dependiendo de la función, seleccione:

- "ON" o "OFF" para activarlo o desactivarlo,

o

- para ajustar el tiempo durante el que las luces permanecen encendi-

das (por ejemplo, para la función "Iluminación exterior de acompañamiento").

Para obtener más información, consulte el manual del sistema multimedia.



Por razones de seguridad, los reglajes deben efectuarse con el vehículo parado.

Vehículos no equipados con una pantalla multimedia



Acceso al menú de ajustes en la pantalla 2

Presione el botón **3** tantas veces como sea necesario para llegar al mundo "Ajustes", luego confirme presionando el interruptor **7** "OK".

Pulse el control **4** o **5** repetidamente para llegar al menú "Ajustes del vehículo" y, a continuación, confirme pulsando el botón **7** "OK".

Utilizar el mando **4** o **5** para navegar y seleccionar la función que se desee modificar, luego confirmar presionando el botón **7** "OK" (la pantalla puede variar en función del equipamiento del vehículo y del país):

« CUADRO INSTRUM. » :

- Idioma;
- Unidad;
- Estilo;
- Color.

« VEHÍCULO » :

- Barrido trasero en marcha atrás;
- Barrido automático del parabrisas;
- Limpiaparabrisas al activar el lavaparabrisas.
- Conducción modo vela en modo ECO;
- Volumen del indicador de dirección;
- Bienvenida exterior.

« AYUDA APARCAM » :

- Parte delantera;

ORDENADOR DE A BORDO

- Parte Trasera;
- Laterales;
- Volumen de la señal acústica.

« AYUDA CONDUC. » :

- Volumen de sonido de alerta de salida del carril;
- Sensibilidad de alerta de salida del carril;
- Vibración de alerta de salida del carril;
- Sensibilidad de asistencia para mantenimiento de carril;
- Ángulo muerto;
- Frenado activo;
- Advertencia de velocidad;
- Alerta de detección de fatiga;
- Alerta de distancia.

« Iluminación » :

- Modo automático de luces de cortesía;
- Iluminación exterior de acompañamiento automática;
- Iluminación exterior de acompañamiento: XX segundos;
- ...

« Acceso » :

- Bloqueo de las puertas durante la conducción:
- Apertura/cierre en modo manos libres;
- Desbloqueo de la puerta del conductor únicamente;
- Volver a bloqueo automático;

- Desbloqueo al acercarse;
- Bloqueo al alejarse;
- Bloqueo de modo silencioso;
- Apertura/cierre automáticos;
- Despliegue automático de retrovisores exteriores;
- ...

« Reinicialización ».



función activada;



función desactivada.

Presionar el interruptor **6** para volver al menú anterior.

Si selecciona una de las opciones "AYUDA APARCAM" o "CUADRO INSTRUM.", tendrá de nuevo una selección (volumen sonoro de la ayuda al aparcamiento o del idioma del cuadro de instrumentos).

En este caso, elija su opción y confírmela pulsando **7** "OK"; el valor seleccionado se representa mediante el

símbolo  delante de la línea.

Para salir del menú, presione el interruptor **6**.

Puede ser necesario efectuar esta operación mas de una vez.



El menú de personalización de los ajustes del vehículo no puede utilizarse circulando.

Por encima de los 20 km/h, la pantalla del cuadro de instrumentos vuelve automáticamente al modo ordenador de a bordo.

Reloj y temperatura exterior



Según el vehículo, en caso de corte de la alimentación eléctrica (batería desconectada, cable de alimentación dañado, etc.), el reloj vuelve a ponerse en hora automáticamente unos minutos después de que el sistema empiece a recibir información GPS.

ORDENADOR DE A BORDO

Vehículos equipados con una pantalla multimedia.



La hora y la temperatura exterior se muestran en la pantalla multimedia **1**.

Consulte el manual del sistema multimedia.

Vehículos no equipados con una pantalla multimedia



Pulse el interruptor **2** tantas veces como sea necesario para acceder al mundo "Ajustes".

Presionar repetidamente el mando **3** o **4** hasta llegar al menú "Ajustes hora", a continuación, pulsar el interruptor **6** "OK".

Mantenga pulsado el interruptor **6** "OK" hasta que parpadee la hora.

Ajuste la hora con el mando **3** o **4**, pulse el interruptor **6** "OK" para confirmar, luego configure los minutos con el control **3** o **4** y pulse el interruptor **6** "OK" para confirmar.

Presionar el interruptor **5** para volver al menú anterior.

Indicador de temperatura exterior

Caso particular:

Cuando la temperatura exterior está comprendida entre -3°C y $+3^{\circ}\text{C}$, los caracteres $^{\circ}\text{C}$ parpadean (indicación de riesgo de hielo).



Indicador de temperatura exterior

La formación de hielo depende del tiempo de exposición, de la higrimetría local y de la temperatura, por lo que la indicación de temperatura exterior no basta, por sí sola, para detectar el hielo.

2

TESTIGOS

Cuadro de instrumentos A o B

La visualización de la información que se describe a continuación **DEPENDE DEL EQUIPAMIENTO DEL VEHÍCULO Y DEL PAÍS**



Se ilumina al poner el contacto.

Presionar o accionar el botón **1** tantas veces como sea necesario para ajustar la intensidad.

En algunos casos, la aparición del testigo va acompañada de un mensaje en el cuadro de instrumentos.



El testigo  requiere que acuda lo antes posible a un Representante de la marca, **conduciendo con precaución**.

No respetar esta indicación podría provocar daños en su vehículo.



Por su seguridad, el testigo  requiere una parada obligatoria e inmediata tan pronto como las condiciones de circulación lo permitan.

Apague el motor y no lo vuelva a arrancar.

Contacte con un Representante de la marca.

TESTIGOS



La ausencia de testigos o sonidos indica un fallo del cuadro de instrumentos.

Esto indica que es imperativo una parada inmediata (tan pronto como las condiciones de circulación lo permitan). Asegúrese de haber inmovilizado correctamente el vehículo y contacte con un Representante de la marca.



Testigo de las luces de posición



Testigo de las luces de carretera



Testigo de las luces de cruce



Testigo de los faros antiniebla delanteros



Testigo de las luces antiniebla traseras



Testigo de las luces de carretera automáticas → 149



Testigo de la luz indicadora de dirección izquierda



Testigo de la luz indicadora de dirección derecha



Testigo del airbag

Se enciende al poner el contacto o arrancar el motor, y se apaga pasados unos segundos.

Si no se enciende al poner el contacto o si se enciende con el motor en marcha, indica una avería en el sistema.

Consulte lo antes posible a un Representante de la marca;



Testigo de parada urgente

Se enciende al poner contacto o al poner en marcha el motor, y se apaga en cuanto el motor arranca.

Se enciende conjuntamente con otros testigos y/o mensajes, y se acompaña de un pitido.

Por motivos de seguridad, exige la detención inmediata del vehículo, en cuanto las condiciones del tráfico lo permitan.

Apague el motor y no lo vuelva a arrancar.

Contacte con un Representante de la marca.



Testigo de fallo en el circuito de frenado

Se enciende al poner el contacto o arrancar el motor, y se apaga pasados unos segundos.

Si se enciende al frenar, acompaña

do del testigo **STOP** y de un bip sonoro, indica un bajo nivel del líquido de frenos o una avería en el sistema de frenado.

Deténgase en un lugar seguro y contacte con un Representante de la marca.



Testigo de carga de la batería

Se enciende al poner el contacto o arrancar el motor, y se apaga pasados unos segundos.

Si se enciende en marcha acompaña

do del testigo **STOP** y de una señal acústica, indica una sobrecarga o una descarga del circuito eléctrico.

Deténgase en un lugar seguro y contacte con un Representante de la marca.



Testigo de presión de aceite

TESTIGOS

Se enciende al poner el contacto o arrancar el motor, y se apaga pasados unos segundos.

Si se enciende en marcha, acompa-

ñado del testigo **STOP** y de una señal acústica, hay que detenerse obligatoriamente y cortar el contacto.

Compruebe el nivel de aceite.

Si el nivel es normal, el testigo está relacionado con otra causa.

Contacte con un Representante de la marca.



Testigo de la dirección asistida variable

Se enciende al poner el contacto o arrancar el motor, y se apaga pasados unos segundos.

Si se enciende en circulación acom-

pañado del testigo **STOP**, indica un fallo del sistema.

Contacte con un Representante de la marca.



Testigo de puerta abierta



Testigo de alerta

Si se enciende en rojo durante la conducción y va acompañado del

testigo **STOP**, debe, por su seguridad, detenerse en cuanto las condiciones de circulación lo permitan.

Apague el motor y no lo vuelva a arrancar.

Contacte con un Representante de la marca.

Si se enciende en amarillo durante la conducción y va acompañado del

piloto , acuda sin demora a un Representante de la marca. **Mientras tanto, conduzca con cuidado.**

No respetar esta indicación podría provocar daños en su vehículo.



Testigos de accionamiento del freno de aparcamiento y del freno de aparcamiento electrónico → 192



Testigo del sistema " AUTO-HOLD " → 195



Testigo de alerta

Se enciende al poner contacto o al poner en marcha el motor, y se apaga en cuanto el motor arranca.

Puede encenderse junto con otros testigos y/o mensajes en el cuadro de instrumentos.

Requiere que acuda lo antes posible a un representante de la marca **conduciendo con precaución.**

No respetar esta indicación podría provocar daños en su vehículo.



Testigo del control dinámico de conducción (ESC) y del sistema de control de tracción

Se enciende al poner el contacto o arrancar el motor, y se apaga pasados unos segundos.

El testigo → 214 puede encenderse por varios motivos.



Testigo de advertencia para señalar la indisponibilidad del control electrónico de estabilidad (ESC) y del sistema de control de tracción



Testigo del sistema antibloqueo de frenado

Se enciende al poner el contacto o arrancar el motor, y se apaga pasados unos segundos.

Si se enciende circulando, señala un fallo del sistema de antibloqueo de frenado.

El sistema de frenado funcionará entonces de igual manera que en un vehículo no equipado con el sistema ABS.

TESTIGOS

Contacte con un Representante de la marca inmediatamente.



Testigo del sistema de filtro de partículas → 190 → 188



Testigo de alerta de nivel de reactivo y anomalías del sistema de reducción de gases de escape → 162



Testigo de presión insuficiente en el neumático

Se enciende al conectar el encendido o al arrancar el motor y desaparece transcurridos unos segundos → 208.



Testigo de precalentamiento (versión diésel)

Con el contacto puesto, debe encenderse.

Indica que las bujías de precalentamiento están funcionando.

Se apaga cuando el precalentamiento finaliza.

El motor puede arrancar.



Testigo de control del sistema antipolución

En los vehículos que estén equipados, este testigo se enciende al arrancar el motor y, según el vehícu-

lo, cuando se corta el contacto con el motor en la fase de espera → 178, antes de salir.

– Si se enciende de forma continua, contactar con un distribuidor autorizado a la mayor brevedad;
– Si parpadea, reduzca el régimen del motor hasta que el testigo deje de parpadear. Consulte lo antes posible a un representante de la marca → 201.



Testigo de nivel de combustible bajo

Se enciende en naranja al poner el contacto o al arrancar el motor, y se apaga pasados unos segundos.

Si el testigo pasa a color naranja circulando y se escucha una señal acústica, reposte combustible lo antes posible.

Le quedan aproximadamente unos 50 km de autonomía.



Testigo de modo ECO

Se enciende cuando el modo ECO está activado → 202.



Luz indicadora de conducción a vela → 202



Indicadores de cambio de velocidad

Se enciende para aconsejarle que cambie a una marcha superior (flecha hacia arriba) o a una marcha inferior (flecha hacia abajo) → 202.



Testigo de temperatura del líquido de refrigeración

Se enciende en azul al poner el contacto o al arrancar el motor.

Si se enciende en rojo, deténgase y deje girar el motor al ralentí uno o dos minutos.

La temperatura debe descender y el testigo volver a ponerse azul.

Si no lo hace, pare el motor.

Deje enfriar el motor antes de comprobar el líquido de refrigeración.

Contacte con un Representante de la marca.



Testigo de motor en espera → 178



Testigo de motor en espera no disponible → 178



Testigo de freno pisado

Se enciende cuando es necesario pisar el pedal de freno → 183.



Testigo del limitador de velocidad → 251

TESTIGOS

2

 Testigo del regulador de velocidad → 254

 Testigo del regulador de velocidad adaptativo Stop and Go → 258

 Testigo de fallo del freno de aparcamiento asistido → 281

 Testigo de exceso de velocidad → 128

 Testigo de advertencia del sistema de prevención de salida de carril → 219

 Testigo del sistema de centrado de carril

  Avería en el frenado activo de emergencia o testigo no disponible (según el vehículo) → 237

 Testigo de detección de manos fuera del volante → 219

En la pantalla C

La visualización de la información que se describe a continuación DEPENDE DEL EQUIPAMIENTO DEL VEHÍCULO Y DEL PAÍS



 Airbag pasajero ON → 108

 Airbag pasajero OFF → 108

 Testigo de recordatorio de cinturones delanteros y traseros desabrochados (según el vehículo) → 67

Testigos de advertencia específicos de la versión E-tech full hybrid

 Testigo de alerta del sistema electrotécnico

Aparece cuando la temperatura del sistema eléctrico es demasiado alta.

Pare el vehículo sin quitar el contacto.

La temperatura debe descender y el testigo debe desaparecer.

Si no es así, consulte a un Representante de la marca.

El encendido del testigo puede ir acompañado de una reducción del rendimiento del vehículo.

 Testigo de carga de batería de 12 V

En caso de encenderse e ir acompa-

ñado del testigo **STOP** y de una señal acústica, significa que el circuito eléctrico está sobrecargado o descargado → 367.

 Testigo de fallo de la batería de tracción

Si aparece, acompañado del testigo

 , señala la existencia de un fallo relacionado con el funcionamiento de la batería de tracción.

Contacte con un Representante de la marca inmediatamente.

 Testigo del nivel de la batería de tracción

TESTIGOS

Se enciende en amarillo cuando el nivel de carga de la batería de tracción alcanza el nivel de reserva → 128.



La ausencia de testigos o sonidos indica un fallo del cuadro de instrumentos.

Esto indica que es imperativo una parada inmediata (tan pronto como las condiciones de circulación lo permitan).

Asegúrese de haber inmovilizado correctamente el vehículo y contacte con un Representante de la marca.

EV Testigo de modo de funcionamiento eléctrico

Se muestra exclusivamente cuando el motor eléctrico y la batería de tracción están desplazando el vehículo → 27.



Testigo de fallo del sistema electrotécnico

Cuando se enciende, indica la existencia de un fallo electrotécnico relacionado con el conjunto eléctrico

(batería de tracción y motor eléctrico).

Contacte con un Representante de la marca inmediatamente.

Se enciende junto con el testigo

STOP y una señal acústica cuando la temperatura del conjunto eléctrico es demasiado alta. Detenga el vehículo y quite el contacto. Consulte a un Representante de la marca.

Si se enciende y va acompañado del

testigo STOP, de una señal acústica y del mensaje "EVACUACION CON SEGURIDAD", apagar el encendido y no volver a arrancar el motor. Abandone el vehículo y póngase en contacto con un Representante de la marca.



El mensaje "EVACUACION CON SEGURIDAD" acompañado del

testigo **STOP** y de una señal acústica, obligan a detener el vehículo inmediatamente, en cuanto las condiciones del tráfico lo permitan. Quite el contacto. Déjelo apagado. Salga del vehículo, desaloje a todos los pasajeros y manténgalos alejados del vehículo y del tráfico.

Riesgo de incendio



En caso de estacionar en el arcén, debe advertir al resto de los conductores de la presencia de su vehículo colocando el triángulo de señalización u otros dispositivos prescritos por la legislación local del país donde se encuentre.



Testigo de fallo del motor eléctrico

TESTIGOS

Cuando se enciende, indica la existencia de un fallo del sistema electrotécnico vinculado al motor eléctrico.

Contacte con un Representante de la marca inmediatamente.



Testigo de avería de bocina para peatones

DIRECCIÓN

Reglaje en altura y profundidad del volante



Baje de la palanca **1** y coloque el volante en la posición que desee.

A continuación, levante la palanca a fondo y venciendo el punto de resistencia para bloquear el volante.

Asegúrese de que el volante queda bien bloqueado.



Por motivos de seguridad, efectúe este reglaje con el vehículo parado.

Calefacción del volante



(según el vehículo)

Esta función calienta el volante de dirección **2**.

Principio de funcionamiento

Cuando se alcanza la temperatura, la función regula la temperatura de las zonas calefactadas durante unos 30 minutos y después se apaga automáticamente.

Activación de la función

Con el contacto puesto, pulse el botón **3**: el testigo del botón se enciende.

Desactivación de la función

- **Automáticamente:**

La función se apaga automáticamente después de la fase de regulación de unos 30 minutos.

El testigo del interruptor **3** permanece encendido.

Nota: Si la función se desactiva automáticamente, presione el botón **3** dos veces para reactivarla.

En caso de no volver a presionar el botón **3**, la función se reactiva la próxima vez que conecte el encendido.

- **Manualmente:**

Para desactivar la función durante la fase de regulación, presione el botón **3**.

El testigo integrado en el contactor **3** se apaga.

Dirección asistida

No circule nunca con una batería poco cargada.

Dirección de asistencia variable

La dirección de asistencia variable está dotada de un sistema de gestión electrónica que adapta el nivel de asistencia en función de la velocidad del vehículo.

La dirección es más suave en maniobras de aparcamiento (para mayor confort), mientras que el esfuerzo de maniobra aumenta progresivamente.

DIRECCIÓN

te con el incremento de la velocidad (para mayor seguridad a alta velocidad).

Particularidad del Stop and Start

Al poner el motor en stand-by, la asistencia de dirección no funciona.

En tal caso, volverá a su estado original cuando se vuelva a arrancar el motor o cuando la velocidad sea superior aproximadamente a 1 km/h (colina, pendiente, etc.).

Nota: La dirección asistida depende del modo de conducción seleccionado en el menú "MULTI-SENSE" ➔ 302.



No mantenga la dirección girada a tope con el vehículo parado.



Con el motor parado o en caso de avería del sistema, sigue siendo posible girar el volante.

El esfuerzo que hay que hacer será mayor.



No gire nunca el volante con la batería del vehículo desconectada.



No corte nunca el motor en una bajada y, en general, cuando circule (supresión de la asistencia).

RETROVISORES

retrovisores exteriores



Reglajes

Cuando se seleccione el retrovisor exterior con el botón **2**, se enciende la luz integrada en el botón.

A continuación, utilizar el botón **1** para ajustarlo a la posición deseada.

Retrovisores térmicos

El deshielo se lleva a cabo junto con el deshielo de la luneta trasera → **306** → **310**.

Retrovisores eléctricos abatibles

Los retrovisores exteriores se despliegan automáticamente al desbloquear el vehículo.

Los retrovisores exteriores se pliegan al bloquear el vehículo.

Nota: puede activar/desactivar el mecanismo de plegado de los retrovisores de las puertas → **134**.

Se puede forzar el plegado presionando el botón **3**.

En esta situación, los retrovisores exteriores permanecen plegados hasta que se vuelva a presionar el botón **3**, independientemente del plegado automático.

Caso particular

Si el retrovisor se ha desplegado o plegado manualmente, es posible reinicializarlo a una posición de uso.

Para ello, presionar el botón **3**.

Se oirá un ruido mecánico desde el retrovisor.

Si no se oye ningún ruido de tope, presionar de nuevo el botón **3** hasta que se escuche el retrovisor exterior.



Por razones de seguridad, los reglajes deben efectuarse con el vehículo parado.



Los objetos que se observan en el retrovisor están en realidad más cerca de lo que aparentan.

Por su seguridad, tenga esto en cuenta para evaluar correctamente la distancia antes de cualquier maniobra.

2

Retrovisor interior



Es orientable.

Retrovisor con manecilla **4**

Al conducir de noche y con objeto de evitar deslumbramientos produci-

RETROVISORES

dos por los faros de los vehículos que circulan por detrás, desplazar la manecilla **4** situada detrás del retrovisor.

Retrovisor sin manecilla **4**

El retrovisor se oscurece automáticamente cuando circula delante de un vehículo con las luces de carretera encendidas o si la luminosidad es muy intensa.



Por razones de seguridad, los reglajes deben efectuarse con el vehículo parado.



Los objetos que se observan en el retrovisor están en realidad más cerca de lo que aparentan.

Por su seguridad, tenga esto en cuenta para evaluar correctamente la distancia antes de cualquier maniobra.

ILUMINACIÓN Y SEÑALIZACIÓN

Iluminación y señalización exteriores



Luces laterales

 Girar el anillo **2** hasta que el símbolo se encuentre frente a la marca **3**.

Este testigo se enciende en el cuadro de instrumentos.

Nota: según el vehículo, las luces de posición solo pueden activarse manualmente con el freno de aparcamiento accionado o con la palanca de velocidades en la posición P. De lo contrario, se muestra el mensaje "Luces de posición no disponibles" en

el cuadro de instrumentos para informar de que no es posible activar las luces de posición.

Función de encendido de las luces de día

Las luces de circulación diurna se encienden automáticamente, sin necesidad de accionar la palanca **1**, al arrancar el motor y se apagan cuando se detiene el motor.



Luces de cruce

Funcionamiento manual

Girar el anillo **2** hasta que el símbolo se encuentre frente a la marca **3**. Es-

te testigo se enciende en el cuadro de instrumentos.

Funcionamiento automático

(según el vehículo)

Girar el anillo **2** hasta que el AUTO símbolo quede frente a la marca **3**: con el motor en marcha, las luces de cruce se encienden o apagan automáticamente en función del nivel de luz exterior, sin necesidad de tener que accionar la manecilla **1**.

Según el vehículo, las luces de cruce se encienden automáticamente después de unos barridos de las escobillas del limpiaparabrisas.



Antes de emprender una conducción nocturna, compruebe el funcionamiento correcto de los equipos eléctricos y ajuste el haz de los faros (si el vehículo no tiene una carga normal) ➔ 153.

En general, tenga la precaución de que las luces no queden ocultas (suciedad, barro, nieve, objetos transportados...).



62614

Luces de carretera

 Con el motor en marcha y las luces de cruce encendidas, empuje la manecilla **1**. Este testigo se enciende en el cuadro de instrumentos.

Para volver a las luces de cruce, tire de nuevo de la manecilla **1** hacia usted.

Función "Subir luces durante la conducción"

Cuando se activan las luces de carretera, la función "Subir luces durante la conducción" mejora la visibilidad del conductor mediante la

elevación automática de las luces de cruce y las luces de carretera.

Durante la desactivación de las luces de carretera, las luces de cruce vuelven a su posición original.

Luces de carretera automáticas:

 Según el vehículo, este sistema enciende y apaga automáticamente las luces de carretera.

Utiliza una cámara situada detrás del espejo retrovisor interior para detectar los vehículos a los que se está siguiendo y los que vienen en sentido contrario.



El sistema se puede ver perturbado en algunas condiciones, especialmente:

- en condiciones climatológicas extremas (lluvia, nieve, niebla, etc.);
- con parabrisas o cámara obstruidos;
- cuando el vehículo delantero o en sentido contrario cuenta con una iluminación poco visible o nula;
- con un ajuste incorrecto de las luces delanteras;
- con sistemas reflectantes;
- ...

Las luces de carretera se encienden automáticamente si:

- el nivel de luz exterior es bajo;
- no se ha detectado ningún vehículo o iluminación;
- la velocidad del vehículo supera los 40 km/h.

Si no se cumple alguna de las condiciones anteriores, el sistema vuelve a las luces de cruce.

Nota: asegúrese de que el parabrisas no quede oscurecido (por sucie-

ILUMINACIÓN Y SEÑALIZACIÓN

dad, barro, nieve, condensación, etc.).

Para activar las luces de carretera automáticas:

Gire el anillo **2** hasta que el símbolo AUTO quede alineado con la marca **3** y empuje la palanca **1**.

El testigo  aparece en el cuadro de instrumentos.

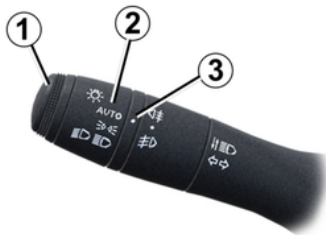

62614

 Para desactivar las luces de carretera automáticas:

- gire el anillo **2** hasta una posición diferente de AUTO;
- o
- tire de la palanca **1**.

El testigo  se enciende en el cuadro de instrumentos.

Nota: las luces de carretera se activarán al desactivar de las luces de carretera automáticas

Averías de funcionamiento

Cuando aparece el mensaje "Revisar luces automáticas" en el cuadro de instrumentos, el sistema se encuentra desactivado.

Consulte a un Representante de la marca.



La utilización nocturna de un sistema de navegación móvil en la zona del parabrisas por debajo de la cámara, puede afectar al funcionamiento de las "luces de carretera automáticas" (riesgo de reflejos en el parabrisas).



El sistema de "Luces de carretera automáticas" no debe sustituir en ningún caso a la atención y responsabilidad del conductor en lo que respecta a la iluminación del vehículo y a la adaptación a las condiciones de luz, visibilidad y tráfico.

Apagado de las luces



62614

Las luces se apagarán automáticamente al parar el motor, al abrir la puerta del conductor o al bloquear el vehículo.

ILUMINACIÓN Y SEÑALIZACIÓN

En este caso, la próxima vez que se arranque el motor, las luces se volverán a encender en función de la posición del anillo **2**.

Nota: en caso de que las luces anti-niebla estén encendidas, las luces no se apagan automáticamente.

Alarma sonora de recordatorio de luces encendidas

Si las luces permanecen encendidas después de detener el motor, sonará una señal acústica al abrir la puerta del conductor para indicarle que las luces han quedado encendidas (para evitar que la batería se descargue).

Averías de funcionamiento

Si aparece el mensaje "Revisar iluminación" acompañado del testigo

 y el testigo  parpadea en el cuadro de instrumentos, significa que hay un fallo de la iluminación. Consulte a un Representante de la marca

Función de bienvenida y despedida

(según el vehículo)

Cuando la función está activada, las luces de día y las luces de posición

traseras se encenderán automáticamente si se detecta la tarjeta o se desbloquea el vehículo.

Se apagan automáticamente:

- aproximadamente un minuto después de su encendido;
- al arrancar el motor, en función de la posición de la manecilla de iluminación;
- o
- al bloquear el vehículo.

Activación/desactivación de la función

Para activar o desactivar la función de bienvenida externa, consulte el manual del equipamiento multimedia.

Seleccione "ON" o "OFF".

Función «iluminación exterior de acompañamiento»

Esta función permite encender momentáneamente las luces de posición y las luces de cruce (por ejemplo, para iluminar la apertura de una puerta de acceso).

Con el motor parado, las luces apagadas y el anillo **2** en la posición AUTO, tire de la palanca **1** hacia usted: las luces de posición y las de cruce se encienden durante unos 30 se-

gundos junto con las  y las lu-

ces de advertencia  del cuadro de instrumentos.

Para prolongar este periodo, puede tirar de la manecilla hasta cuatro veces (duración total limitada a unos dos minutos).

Aparecerá como confirmación el mensaje "Iluminación durante _ _ _" seguido del tiempo restante.

A continuación puede bloquear su vehículo.

Para apagar las luces antes de que estas se apaguen automáticamente, gire el anillo **2** a cualquier posición y después, vuelva a ponerlo en la posición AUTO.

ILUMINACIÓN Y SEÑALIZACIÓN

Luces traseras antiniebla



62614

 Gire el anillo central **4** de la manecilla hasta que aparezca el símbolo enfrente de la marca **3**, y después suéltelo.

Para que funcione, tiene que estar seleccionada la posición de iluminación exterior y entonces se enciende un testigo en el cuadro de instrumentos.

No olvide apagar estas luces cuando su uso no sea necesario para no molestar al resto de los usuarios.

Apagado de las luces

Gire de nuevo el anillo central **4** para alinear la marca **3** con el símbolo de

las luces antiniebla que desea apagar.

El testigo correspondiente se apaga en el cuadro de instrumentos.

El apagado de la iluminación exterior origina el apagado de las luces antiniebla delantera y trasera.



En caso de niebla, nieve o transporte de un objeto que sobresalga del techo, el encendido automático de las luces no siempre se activa.

Las luces antiniebla las controla el conductor: los testigos situados en el cuadro de instrumentos le informan de si están encendidas (testigo encendido) o apagadas (testigo apagado).

Reglaje de los faros

Reglaje de los faros



64302

2

El botón **A** permite corregir la altura de las luces de carretera en función de la carga.

Con las luces de cruce encendidas, presionar o levantar el botón **A** tantas veces como sea necesario para seleccionar la posición deseada en el cuadro de instrumentos.

La posición seleccionada se muestra en el cuadro de instrumentos durante unos 30 segundos.

Nota: Según el vehículo, cada vez que se encienda el contacto, la posición seleccionada se visualizará en el cuadro de instrumentos durante

ILUMINACIÓN Y SEÑALIZACIÓN

aproximadamente 30 segundos y unos cinco segundos después de cada pulsación del interruptor **A**.

2

Ejemplos de posiciones para ajustar el mando A en función de la carga	
0	Conductor solo o con un pasajero en la parte delantera
1 o 2	Todos los asientos ocupados
2 o 3	Conductor con pasajeros y equipaje (o carga) que alcanza el peso máximo autorizado en carga
4	Conductor sin pasajeros y equipaje (o carga) que alcanza el peso máximo autorizado en carga

El cuadro siguiente proporciona algunos ejemplos. En todos los casos, ajustar el mando **A** en función de la carga del vehículo de modo que se pueda ver la carretera y no se deslumbe a los demás conductores.

SEÑALES ACÚSTICAS Y LUMINOSAS

Bocina



Presionar el centro del volante de dirección **A** para accionar la bocina.

Ráfagas luminosas

Para obtener ráfagas luminosas, tirar de la palanca **1** hacia sí y después soltarla.

Luces indicadoras de dirección

Mover la palanca **1** en el mismo sentido en el que se va a girar el volante de dirección.

Modo de pulsación única

Desplazar brevemente la palanca **1** hacia arriba o hacia abajo, sin superar el punto de resistencia y, a continuación, liberarla: la palanca recupera su posición original y el indicador luminoso de dirección correspondiente parpadea tres veces.



Luces de precaución

 Pulse el interruptor **2**.

Este dispositivo acciona simultáneamente las cuatro luces indicadoras de dirección y los repetidores laterales.

Sólo se debe utilizar en caso de peligro, para avisar a los demás conductores de que se ve obligado a dete-

nerse en un sitio inadecuado e incluso prohibido o en condiciones especiales de conducción o de circulación.

2

LIMPIAPARABRISAS

Limpiaparabrisas, lavaparabrisas

2

Vehículo equipado con limpiaparabrisas intermitente

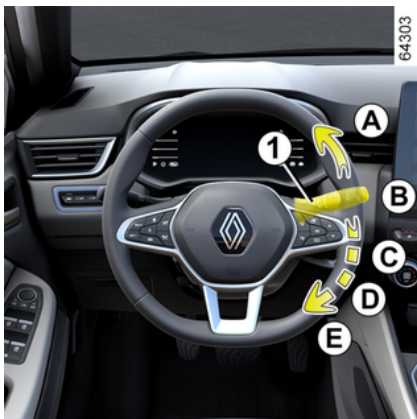

A. barrido único

Un impulso breve produce un barrido de los limpiaparabrisas.

B. apagado

C. barrido intermitente

los limpiaparabrisas hacen una pausa de varios segundos entre barrido y barrido. Es posible cambiar el intervalo entre barridos girando el anillo 2.

D. barrido continuo lento

E. barrido continuo rápido

Particularidad

Circulando, el hecho de parar el vehículo reduce la velocidad de barrido.



De una velocidad continua rápida, pasa a una velocidad continua lenta.

Cuando el vehículo circula, el barrido vuelve a la velocidad seleccionada de origen.

Cualquier acción en la palanca 1 anula y cancela la función automática.

Vehículo equipado con limpiaparabrisas con sensor de lluvia

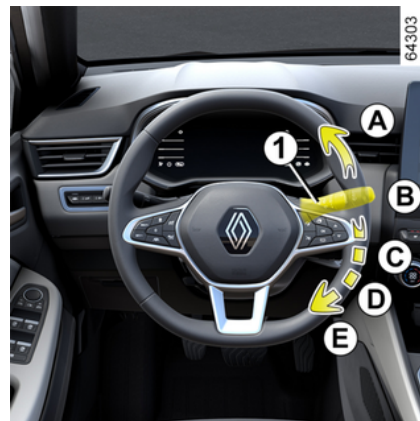

LIMPIAPARABRISAS

62615

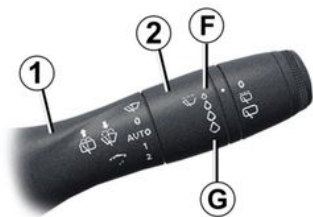

El sensor de lluvia está situado en el parabrisas, frente al retrovisor interior.

A. barrido único

Un impulso breve produce un barrido de los limpiaparabrisas.

B. apagado

C. función de barrido automático

Con esta posición seleccionada, el sistema detecta la presencia de agua en el parabrisas y activa los barridos a la velocidad adecuada. Es posible cambiar el umbral de activación y el tiempo de duración entre barridos girando el anillo:

- **F**: mínima sensibilidad;
- **G**: sensibilidad máxima.

Cuanto mayor es su sensibilidad, más rápido reaccionan los limpiaparabrisas y mayor es la frecuencia de los barridos.

Cuando se activa el limpiaparabrisas automático o se aumenta la sensibilidad, se produce un barrido.

Nota:

- el captador de lluvia tiene únicamente una función de asistencia. En caso de visibilidad reducida, el conductor debe activar manualmente el limpiaparabrisas. Cuando hay niebla o nieve, el limpiaparabrisas no se activa de forma automática, sino que es el conductor quien lo controla;
- en caso de temperaturas bajo cero, el limpiaparabrisas automático no se activa al arrancar el vehículo. Se activa automáticamente cuando el vehículo supera un umbral de velocidad (aproximadamente 8 km/h);
- no active el barrido automático con tiempo seco;
- elimine totalmente el hielo del parabrisas antes de activar el barrido automático;
- en caso de lavar el vehículo en un túnel de lavado de rodillos, colocar la palanca **1** en la posición **B** para desactivar el barrido automático.

Averías de funcionamiento

En caso de funcionamiento anómalo del barrido automático, el limpia funcionará con barridos intermitentes.

Contacte con un Representante de la marca.

El funcionamiento del sensor de lluvia puede interrumpirse en caso de:

- unas escobillas de los limpiaparabrisas dañadas, una película de agua o restos dejados por las escobillas en la zona de detección del sensor que pueden aumentar el tiempo de respuesta del barrido automático o aumentar la frecuencia del mismo;
- un parabrisas astillado o con una fisura a la altura del sensor, un parabrisas cubierto de polvo, suciedad, insectos, hielo, etc. o al utilizar ceras de lavado y productos hidrófobos; en estos casos, el limpiaparabrisas será menos sensible o puede incluso no actuar.

D. barrido continuo lento

E. barrido continuo rápido

Particularidad

Circulando, el hecho de parar el vehículo reduce la velocidad de barrido.

De una velocidad continua rápida, pasa a una velocidad continua lenta.

LIMPIAPARABRISAS

Cuando el vehículo circula, el barrido vuelve a la velocidad seleccionada de origen.

2 Cualquier acción en la palanca **1** anula y cancela la función automática.

Precauciones

- En caso de heladas, compruebe antes de la puesta en marcha que las escobillas del limpia no estén pegadas. Si acciona el limpia con las escobillas bloqueadas por el hielo, corre el riesgo de dañar tanto las escobillas como el motor del limpia.
- No accione los limpiaparabrisas con el cristal seco. Esto puede provocar un deterioro prematuro de las escobillas.

Posición especial de barrido de lantero (posición de servicio)



Esta posición permite levantar las escobillas para separarlas del parabrisas.

Puede resultar útil para:

- limpiar las escobillas;
- retirar las escobillas del parabrisas en invierno;
- sustituir las escobillas ➔ **378**.

Con el contacto puesto o con el motor en marcha, levantar la palanca **1** dos veces hasta la posición **A** (barrido simple).

Las escobillas se detendrán en una posición algo alejada del capó.

Para que las escobillas vuelvan a la posición baja, con el encendido conectado, comprobar que los limpiaparabrisas se han plegado sobre el parabrisas y, a continuación, mover la palanca **1** a la posición **A** (barrido simple).

Antes de poner el contacto, bajar el limpia al parabrisas; de lo contrario, se corre el riesgo de dañar el capó o los limpias cuando estos se pongan en marcha.



Antes de efectuar cualquier acción que afecte al parabrisas (lavado del vehículo, deshielo o limpieza del parabrisas, etc.), volver a situar la palanca **1** en la posición **B** (apagado).
Riesgo de lesiones y/o deterioro.

LIMPIAPARABRISAS



En caso de obstáculos en el parabrisas (suciedad, nieve, hielo, etc.), despeje el parabrisas (incluida la zona central que está situada detrás del retrovisor interior) antes de poner en funcionamiento los limpiaparabrisas (existe riesgo de calentamiento del motor). Si un obstáculo impide el movimiento de una escobilla, esta puede detenerse. Retire el obstáculo y vuelva a activar el limpia con la manecilla de barrido.

Lavaparabrisas



Con el contacto puesto, tire de la palanca **1** y después suéltela.

Además del lavaparabrisas, una acción prolongada activa dos barridos, seguidos de un tercer barrido pasados unos segundos.

En los vehículos equipados con una pantalla multimedia, puede elegir la opción de activar o desactivar el tercer barrido de las escobillas → **134**.

Nota: con temperaturas bajo cero, el líquido del lavaparabrisas puede congelarse en el parabrisas y reducir la visibilidad. Antes de limpiarlo, caliente el parabrisas con el mando de desempañado.



En las intervenciones bajo el capó del motor, asegúrese de que la manecilla del limpia está en la posición **B** (parada).
Riesgo de lesiones.

2

LIMPIAPARABRISAS

2

Eficacia de una escobilla del limpiaparabrisas

Vigile el estado de las escobillas de los limpiaparabrisas. Su vida útil depende de usted:

- debe permanecer limpia: limpie la escobilla y la luneta trasera regularmente con agua y jabón;
- no use el limpia cuando la luneta esté seca;
- despéguelo de la luneta si no se ha usado desde hace mucho tiempo.

En todos los casos, se debe sustituir en cuanto empiece a perder eficacia: aproximadamente cada año ➔ 378.

Precauciones de utilización de los limpiaparabrisas

- En época de hielo o nieve, despeje la luneta antes de poner en marcha el limpia (existe riesgo de sobrecalentamiento del motor);
- asegúrese de que ningún objeto impida el recorrido de la escobilla.

Limpialuneta, lavaluneta



Limpialuneta

 Con el contacto puesto, gire el anillo **3** de la palanca **1** hasta que el símbolo quede frente a la marca **2**.

- **parada**
- **barrido intermitente**

Entre dos barridos, las escobillas se detienen durante varios segundos. La frecuencia de barrido varía en función de la velocidad del vehículo;

- **barrido continuo lento**

Para detener la operación, girar de nuevo el anillo **3**.

Nota:

Al lavar el vehículo en un túnel de lavado, coloque el anillo **3** de la manecilla **1** en posición de parada para desactivar el barrido automático.

Respete las recomendaciones de uso.

 No utilice el brazo del limpia para abrir o cerrar la puerta del maletero.



Antes de realizar cualquier acción que afecte a la luneta trasera (lavado del vehículo, deshielo, limpieza, etc.) devolver la palanca **1** a la posición de apagado.

Riesgo de lesiones y/o deterioro.

LIMPIAPARABRISAS



Eficacia de una escobilla del limpiaparabrisas

Vigile el estado de las escobillas de los limpiaparabrisas. Su vida útil depende de usted:

- debe permanecer limpia: limpie la escobilla y la luneta trasera regularmente con agua y jabón;
- no use el limpia cuando la luneta esté seca;
- despéguelo de la luneta si no se ha usado desde hace mucho tiempo.

En todos los casos, se debe sustituir en cuanto empiece a perder eficacia: aproximadamente cada año ➔ 378.

Precauciones de utilización de los limpiaparabrisas

- En época de hielo o nieve, despeje la luneta antes de poner en marcha el limpia (existe riesgo de sobrecalentamiento del motor);
- asegúrese de que ningún objeto impida el recorrido de la escobilla.

Activación/desactivación del limpiaparabrisas trasero

Al introducir la marcha atrás se activa el limpiaparabrisas trasero con barrido intermitente (si los limpiaparabrisas delanteros están funcionando). Si el vehículo está equipado con un menú de personalización de los ajustes del vehículo, es posible optar por activar o desactivar la función ➔ 134.

Para los vehículos no equipados con menú de personalización de los ajustes, pida a una Representante de la marca que desactive la función.

En caso de que existan obstáculos en la luneta (suciedad, nieve, etc.), el limpia intentará barrer todos los obstáculos. Si un obstáculo impide el movimiento de la escobilla, esta puede detenerse. Retire el obstáculo, espere unos 30 segundos y reactive el limpia con la manecilla de barrido.

Precauciones

- En caso de heladas, compruebe que las escobillas no estén pegadas antes de poner en marcha el limpiaparabrisas. Si acciona el limpiaparabrisas con la escobilla bloqueada por el hielo, corre el riesgo de dañar tanto la escobilla como el motor del limpiaparabrisas.

- No accione el limpiaparabrisas con el cristal seco. Esto puede provocar el desgaste o deterioro prematuro de las escobillas.

Limpia-lavaluneta



Con el contacto puesto, mantener presionada la manecilla 1 y luego liberarla.

Además del lavaparabrisas trasero, el mantenimiento de la manecilla durante más tiempo, activa dos barridos del limpiaparabrisas trasero, seguidos de un tercer barrido pasados unos segundos (función de eliminación de gotas).

Cuando suelte la manecilla, volverá a la posición limpialuneta.

DEPÓSITO DE COMBUSTIBLE

2

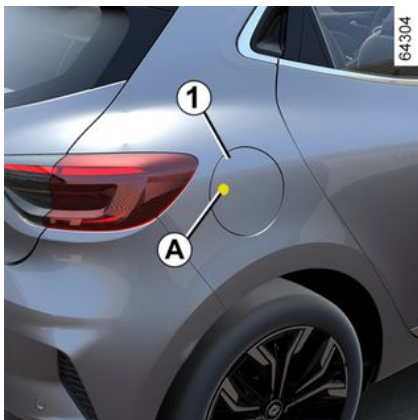

Capacidad útil del tanque:

- Aproximadamente **42 litros** en la versión de gasolina;
- Aproximadamente **39 litros** en la versión diésel;
- Aproximadamente 48 litros (**10,56 galones**) en la versión híbrida.

Para abrir la tapa del depósito de combustible **1**, con el vehículo desbloqueado, presionar la zona **A** y, a continuación, soltarla. La tapa **1** se entabre. Durante el llenado, utilice el portatapón **2** en la portezuela **1** para sujetar el tapón **3**.

Para más información sobre el proceso de llenado del depósito, consultar el apartado "Repostaje de combustible". Para cerrarla, empuje la

puerta con la mano hasta que haga tope.

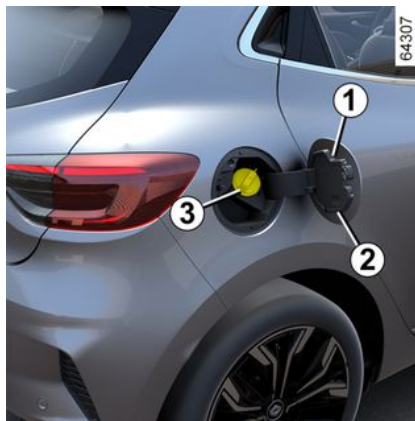

Tapón de llenado: es específico.

Si tiene que sustituirlo, asegúrese de que sea

idéntico al tapón original.

Consulte a un Taller Autorizado.

No manipule el tapón cerca de una llama o de una fuente de calor.

No lave la zona de llenado con un limpiador de alta presión.

Calidad del combustible

Utilizar un combustible de alta calidad, que cumpla con la legislación vigente en cada país, y que se ajuste a las especificaciones que figuran en la etiqueta de la tapa **1** → **397**.



Tipos de carburantes que se ajustan a las normas europeas y que son compatibles los motores de los vehículos vendidos en Europa: consultar la tabla → **397**.

DEPÓSITO DE COMBUSTIBLE



No mezcle gasolina (sin plomo o E85) con diesel, ni siquiera en mínimas cantidades.

No utilice combustible a base de etanol si su vehículo no es compatible con este tipo de combustible.

No añada aditivos al combustible para evitar el riesgo de que el motor sufra daños ➔ 16.

Si desea añadir un aditivo al combustible, utilice un producto homologado por nuestro Departamento Técnico.

Consulte a un Representante de la marca.



Versión diésel

Debe utilizar combustible diésel que cumpla con la información que se muestra en la etiqueta dentro de la tapa **1**.

Versión gasolina

Utilice **imperativamente** gasolina sin plomo.

El índice de octano (RON) debe ser conforme a las indicaciones que se muestran en la etiqueta situada en la tapa **1** ➔ 397.



Una vez llenado el depósito, compruebe el cierre del tapón y de la tapa.

Llenado de combustible

Con el contacto cortado, introduzca la manguera hasta **el tope** antes de activar la pistola para llenar el depósito (riesgo de salpicaduras). Manténgala en esta posición durante toda la operación de llenado.

Tras la primera parada automática al terminar el llenado, sólo es posible hacer otras dos paradas como máximo, con el fin de preservar un volumen de expansión.

Al realizar el llenado, asegúrese de que no entre agua. La portezuela **1** y la zona circundante deben permanecer limpias. Tras el llenado, volver a colocar el tapón **3** y cerrar la tapa **1** para evitar que entre agua o cualquier cuerpo extraño en el sistema.

Asegurar que la tapa **3**, la trampilla **1** y el entorno permanezcan limpios y libres de polvo, barro, suciedad, etc.

Caso particular

Cuando el vehículo ha estado detenido durante más de tres meses, **debe añadir carburante para evitar daños en la bomba de carburante**.

Para ello, con el contacto quitado, añadir al menos **10 litros** y, a continuación, arrancar el motor para que funcione la bomba y se renueve el carburante en el circuito.

DEPÓSITO DE COMBUSTIBLE

Si no es posible añadir al menos 5 litros de carburante debido a un nivel alto de carburante en el depósito, conduzca el vehículo hasta que el depósito tenga la capacidad necesaria disponible.

Versión gasolina

El uso de gasolina con plomo estropeará los dispositivos anticontaminación y podría dar lugar a la pérdida de la garantía.

Para impedir que se pueda utilizar gasolina con plomo, la boca de llenado del depósito de carburante tiene un estrechamiento provisto de un sistema de seguridad que **solo debe permitir utilizar mangueras para gasolina sin plomo** (en la estación de servicio).



Al repostar carburante, el motor debe estar apagado (y no en modo de espera en el caso de los vehículos equipados con la función STOP and START): es imperativo apagar el contacto → 171, → 174.

Riesgo de incendio

Agotado del carburante en versiones diésel



Vehículos con llave/telemando

- Gire la llave de encendido a la posición "On" M → 171 y espere unos minutos antes de arrancar para permitir el cebado del circuito de carburante;
- gire la llave hasta la posición D. Si el motor no arranca, repita el procedimiento;
- si el motor no arranca tras varias tentativas, póngase en contacto con un Representante de la marca.

Vehículos con tarjeta

Con la tarjeta en el habitáculo, pulse el botón de arranque 4 sin pisar los pedales.

Espere unos minutos antes de arrancar.

Así se permite el cebado del circuito de combustible.

Si el motor no arranca, repita el procedimiento.

Si el motor no arranca tras varios intentos, póngase en contacto con un Representante de la marca.



Cualquier intervención o modificación en el sistema de alimentación de carburante (cajas electrónicas, cableados, circuito de carburante, inyectores, tapas de protección...) está rigurosamente prohibido debido a los riesgos que puede presentar para su seguridad (excepto al personal cualificado de la Red de la marca).

DEPÓSITO DE COMBUSTIBLE



Olor persistente a combustible

En caso de que apareciera un olor persistente a combustible, deberá:

- detener el vehículo en un lugar que sea compatible con las condiciones de circulación y cortar el contacto;
- encienda las luces de precaución y haga que los ocupantes salgan del vehículo y se mantengan alejados de la zona de circulación;
- póngase en contacto con un Representante de la marca.

Capacidad utilizable del depósito de GLP: 32 litros aproximadamente.

DEPÓSITO DE REACTIVO

Cumpla con la legislación local del país en el que se encuentre. Es importante tener en cuenta que el hecho de no respetar los reglamentos en vigor puede hacer que el propietario del vehículo infrinja la ley.

Principio de funcionamiento

El reactivo está destinado a los motores diésel equipados con el sistema SCR (reducción catalítica selectiva).

La utilización de un reactivo reduce la cantidad de óxidos de nitrógeno en los gases de escape.

El consumo de reactivo en uso real depende de las condiciones de uso del vehículo, del equipamiento instalado y del estilo de conducción.

Calidad del reactivo

Usar **únicamente reactivos que cumplan con la norma ISO 22241** y de acuerdo con la marca situada en la tapa del depósito.



El reactivo no debe entrar en contacto con los ojos ni con la piel. Si esto ocurriese, lave con agua abundante. En caso necesario, acuda a un médico.

Llenado



Capacidad utilizable del depósito: aproximadamente 11 litros.

Con el contacto cortado, abrir la portezuela **A** y, a continuación, aflojar el tapón **1**.

Nota: puede escapar vapor de amoníaco por la abertura de la tapa

cuando la temperatura del depósito sea elevada.



Para llenar el depósito con reactivo, el motor debe estar parado (y no solo en modo de espera en el caso de vehículos equipados con la función Stop and Start). Debe cortar el contacto → **171** → **174**.



Si aparece el mensaje "XXX KM PARA LA INMOVILIZACIÓN, LLENE DE ADBLUE", llene el depósito de reactivo y consulte las instrucciones de llenado. **Riesgo de inmovilización del vehículo.**

DEPÓSITO DE REACTIVO



Tapón de llenado: es específico.

Si tiene que sustituirlo, asegúrese de que sea idéntico al tapón original. Consulte a un Taller Autorizado. No lave la zona de llenado con un limpiador de alta presión.

Puede llenar el depósito en la estación de servicio.

Con el contacto cortado, introduzca la manguera hasta **el tope** antes de activar la pistola para llenar el depósito (riesgo de salpicaduras).

Manténgala en esta posición durante toda la operación de llenado.

Tras la primera parada automática al terminar el llenado, sólo es posible hacer otras dos paradas como máximo, con el fin de preservar un volumen de expansión.

En los demás casos de llenado, es imperativo leer la información que se muestra en el envase de urea (p. ej.: lata o botella).

Precauciones de uso

Al llenar:

– **manipule la urea con cuidado. Puede dañar ropa, calzado, elementos de carrocería, etc.;**

– asegúrese de que no entre agua en el depósito de carburante.

Si rebosa reactivo o contamina la pintura, limpiar la zona afectada rápidamente con gran cantidad de agua fría y un paño suave.

Nota: si el líquido reactivo cristaliza, utilice una esponja suave.

En condiciones extremas de frío

En tiempo de heladas, debe rellenarse el depósito de reactivo en cuanto

aparezcan el testigo  y el mensaje "Rellenar AdBlue antes de 1200 km" en el cuadro de instrumentos.

Casos particulares

El líquido reactivo se congela por debajo de -10 °C aproximadamente.

En estas condiciones, no intentar repostar ya que el reactivo está congelado. Si fuera necesario rellenar el

depósito con reactivo ( encendido), aparcar el vehículo en un lugar más caliente si es posible, para que el reactivo vuelva a ser líquido. En caso contrario, hacer que un profesional cualificado llene el depósito con líquido reactivo.



Una vez llenado el depósito de reactivo, comprobar que el tapón y la tapa estén cerrados, arrancar el motor y **ESPERAR 10 segundos con el vehículo parado y el motor en marcha** antes de emprender la marcha de nuevo.

Si esta operación no se realiza, el llenado del depósito no se tendrá en cuenta automáticamente hasta después de al menos varias decenas de minutos de circulación.

El mensaje "RELLENAR ADBLUE" y/o los testigos luminosos seguirán apareciendo hasta que el sistema haya registrado el llenado.





Está rigurosamente prohibido realizar tareas en cualquier parte del sistema.

Para evitar daños, tan sólo el personal cualificado de la red puede intervenir en el sistema.

DEPÓSITO DE REACTIVO

Mantenimiento/autonomía







La información visualizada en el cuadro de instrumentos puede ir acompañada de un pitido.

Intermitentes	Mensaje	Qué hacer
-	« Rellenar AdBlue antes de 2400 km »	Quando aparece el mensaje al poner el contacto, se cuenta con un alcançe inferior a 2.400 kilómetros . Rellene o solicite los servicios de un representante de la marca para rellenar con reactivo el depósito.
 se enciende.	« Rellenar AdBlue antes de 1200 km »	Quando aparece el mensaje al poner el contacto, se cuenta con un alcançe de entre 1.200 y 800 kilómetros . Rellene o solicite los servicios de un representante de la marca para rellenar con reactivo el depósito.
 se enciende.	"XXX KM para la inmovilización, llene con AdBlue"	El mensaje aparece al poner el contacto y se repite: - aproximadamente cada 100 km, se dispone de una autonomía de entre 800 km y 200 km ; - Aproximadamente cada 50 km, se dispone de una autonomía inferior a 200 km . En cualquier caso, llenar o hacer que un representante de la marca llene el depósito de reactivo lo antes posible .
 parpadea.	"0 KM para la inmovilización, llene con AdBlue"	El motor no quiere arrancar. Para volver a arrancar, hay que llenar el depósito de reactivo personalmente.

DEPÓSITO DE REACTIVO

Anomalías del sistema

Cuando los testigos se encienden, pueden ir acompañados de un pitido.

Intermitentes	Mensaje	Interpretaciones
 y  se iluminan.	« Revisar la antipolución » « Revisar calidad del Ad-Blue » « Revisar inyección AdBlue »	Indica un fallo del sistema. Consulte lo antes posible a su Representante de la marca.
 y  se iluminan.	"XXX KM Control de emisiones en la inmovilización"	Indica que hay un fallo del sistema y que en menos de 800 km será imposible volver a arrancar el vehículo. Estas advertencias se repiten: <ul style="list-style-type: none">- cada 100 km hasta que queden entre 800 km y 200 km antes de que el vehículo no se pueda volver a arrancar;- Cada 50 km cuando queden menos de 200 km para que el vehículo ya no se pueda arrancar más. Consulte lo antes posible a su Representante de la marca.
 y  se iluminan.	"0 KM Control de emisiones en la inmovilización"	Indica que el vehículo no arrancará después de cortar el contacto. Contacte con un Representante de la marca.

RODAJE

Versión gasolina

Hasta **1.000 km**, no sobrepase los 130 km/h en la marcha más elevada o entre 3.000 y 3.500 r.p.m.

Solo se puede esperar el máximo rendimiento del vehículo tras recorrer aproximadamente **3.000 km**.

Nota: para un vehículo nuevo en la fase de rodaje, el nivel de líquido puede estar por encima de la marca "MAXI" del tanque, para descender después entre las marcas "MINI" y "MAXI". Esto no presenta ningún riesgo.

Intervalos de mantenimiento: consultar el manual de mantenimiento del vehículo.

Versión diésel

Durante los primeros **1.500 km**, no supere la velocidad de 130 km/h en la marcha más elevada o con un régimen motor de 2.500 r.p.m.

Después de dicho kilometraje podrá circular a mayor velocidad, pero sólo a partir de los 6.000 km, aproximadamente, podrá obtener del vehículo las máximas prestaciones.

Durante el período de rodaje, no acelere con brusquedad con el motor

frío ni haga girar el motor demasiado deprisa.

Nota: para un vehículo nuevo en la fase de rodaje, el nivel de líquido puede estar por encima de la marca "MAXI" del tanque, para descender después entre las marcas "MINI" y "MAXI". Esto no presenta ningún riesgo.

Intervalos de mantenimiento: consultar el manual de mantenimiento del vehículo.

ARRANQUE Y PARADA DEL MOTOR

Interruptor de arranque en un vehículo con llave.

Conmutador de arranque



Posición de "parada/bloqueo de dirección accionada" LOCK 0

Para bloquearla, retire la llave y gire el volante hasta obtener el bloqueo de la dirección.

Para desbloquear la dirección, accione ligeramente la llave y el volante.

Posición "Marcha" ON 2

El contacto está puesto.

Puede utilizarse cualquier tipo de accesorio (radio, etc.).

Posición de arranque START 3

Si el motor no arranca, es necesario volver a girar la llave hacia atrás antes de accionar de nuevo el arranque.

Suelte la llave tan pronto como el motor arranque.

Nota: en versión Diésel, pueden transcurrir unos segundos entre la acción en la llave y el arranque del motor para permitir el precalentamiento del motor.

Puesta en marcha del motor



Para arrancar:

En los vehículos equipados con caja de velocidades automática, coloque la palanca en la posición P.



No quite nunca el contacto antes de la parada completa del vehículo. El hecho de

apagar el motor neutraliza las asistencias (servofreno, dirección asistida, etc.) y los dispositivos de seguridad pasiva como los airbags y los pretensores dejan de funcionar.

Versión gasolina

- Accione el motor de arranque **sin acelerar**;
- suelte la llave tan pronto como el motor funcione.



Versión diésel

- Gire la llave de encendido hasta la posición "ON" 2 y mantenga esta posición hasta que se apague el testigo de precalentamiento del motor;
- girar la llave a la posición de arranque "START" 3 **sin acelerar**;
- suelte la llave tan pronto como el motor funcione.

ARRANQUE Y PARADA DEL MOTOR

Caso especial: al arrancar el motor con temperaturas exteriores muy bajas (inferiores a -10 °C), mantener pisado el pedal del embrague hasta que se ponga en marcha el motor.

Parada del motor

Con el motor al ralentí, girar la llave a la posición "LOCK" 0.



No arranque nunca su vehículo rodando en punto muerto por una pendiente. Riesgo de no activación de la asistencia de dirección. **Riesgo de accidente.**

Nota: en los vehículos equipados con caja de velocidades manual, en caso de que se cale el motor, aparece el mensaje "Desembragar" en el cuadro de instrumentos. Pise a fondo el pedal del embrague para arrancar de nuevo el motor.



Responsabilidad del conductor durante el estacionamiento o la parada del vehículo

No abandone nunca su vehículo dejando dentro a un niño, a un adulto no autónomo o a un animal, ni siquiera por poco tiempo.

De hecho, estos podrían correr peligro o poner en peligro a otras personas al arrancar el motor, al accionar los equipamientos como por ejemplo los elevallas, o al bloquear las puertas...

Además, cuando hace calor o incide el sol, sepa que la temperatura interior del habitáculo sube muy rápidamente.

EXISTE EL RIESGO DE MUERTE O DE LESIONES GRAVES.

Versión GPL

El motor siempre se pone en marcha con gasolina.



Mientras el depósito de combustible esté vacío, el vehículo no puede arrancar ni circular exclusivamente en modo GPL.

El funcionamiento en modo bi-combustible gasolina/GPL requiere la presencia de gasolina (para los arranques, las aceleraciones fuertes, las bajas temperaturas, etc.).

Si se enciende el testigo naran-

ja  en el cuadro de instrumentos y suena un aviso, se debe llenar el depósito de carburante lo antes posible.



Para obtener más información sobre la versión de GPL → 32.

ARRANQUE Y PARADA DEL MOTOR



No quite nunca el contacto antes de que el vehículo se haya parado por completo. El hecho de apagar el motor neutraliza las asistencias, servofreno, dirección asistida, etc., y los dispositivos de seguridad pasiva como los airbags y los pretensores dejan de funcionar.



No aparque ni haga funcionar el motor en lugares donde haya sustancias o materiales combustibles, tales como hierbas u hojas, que puedan entrar en contacto con un sistema de escape caliente.



Responsabilidad del conductor durante el estacionamiento o la parada del vehículo

No abandone nunca su vehículo dejando dentro a un niño, a un adulto no autónomo o a un animal, ni siquiera por poco tiempo.

De hecho, estos podrían correr peligro o poner en peligro a otras personas al arrancar el motor, al accionar los equipamientos como por ejemplo los elevallas, o al bloquear las puertas.

Además, cuando hace calor o incide el sol, sepa que la temperatura interior del habitáculo sube muy rápidamente.

RIESGO DE MUERTE O DE LESIONES GRAVES.

Versión E-tech full hybrid



Puesta en servicio

Para encender el contacto:

- situar la palanca de velocidades en la posición P;
- pisar el pedal de freno;
- girar la llave a la posición de arranque 3 "START" **sin acelerar**;
- suelte la llave en cuanto aparezca el mensaje READY en el cuadro de instrumentos, acompañado de una señal acústica.

El mensaje desaparece cuando la velocidad del vehículo supera aproximadamente los 5 km/h.

Parada de la instalación E-tech full hybrid

ARRANQUE Y PARADA DEL MOTOR

Con el vehículo detenido, girar la llave a la posición 0 "LOCK".

El contacto se apaga y el mensaje READY desaparece del cuadro de instrumentos.

3



Antes de efectuar cualquier operación en el compartimento del motor, debe quitar el contacto.



No quite nunca el contacto antes de la parada completa del vehículo. El hecho de apagar el motor neutraliza las asistencias (servofreno, dirección asistida, etc.) y los dispositivos de seguridad pasiva como los airbags y los pretensores dejan de funcionar.



Antes de abandonar el vehículo, verifique que se haya apagado el contacto.



Responsabilidad del conductor durante el estacionamiento o la parada del vehículo

No abandone nunca su vehículo dejando dentro a un niño, a un adulto no autónomo o a un animal, ni siquiera por poco tiempo.

De hecho, estos podrían correr peligro o poner en peligro a otras personas al arrancar el motor, al accionar los equipamientos como por ejemplo los elevalunas, o al bloquear las puertas...

Además, cuando hace calor o incide el sol, sepa que la temperatura interior del habitáculo sube muy rápidamente.

EXISTE EL RIESGO DE MUERTE O DE LESIONES GRAVES.

Interruptor de arranque en un vehículo con tarjeta

Vehículo con tarjeta



La tarjeta debe estar en la zona de detección **1**.

Para arrancar:

– en vehículos equipados con caja de velocidades automática, pisar el pedal de freno en la posición P y presionar el botón **2**.

En la versión híbrida E-Tech, se muestra el mensaje READY en el cuadro de instrumentos acompañado de una señal acústica.

64266

ARRANQUE Y PARADA DEL MOTOR

El mensaje desaparece cuando la velocidad del vehículo supera aproximadamente los 5 km/h.

Suelte el pedal del freno una vez que el motor haya arrancado;



– en vehículos con caja de velocidades manual, pisar el pedal de freno y presionar el botón **2**, a continuación, soltar el pedal una vez que haya arrancado el motor.

Si está metida una velocidad, pise también el pedal del embrague.

i Según el vehículo, es posible disponer de una llave digital que ofrece todas las funciones de la tarjeta. Sin embargo, si se ha dejado la tarjeta dentro del vehículo y se han cerrado las puertas con una llave digital, se inhiben todas las funciones de la tarjeta. Para más información → 52.

Particularidades

- En caso de no cumplirse alguna de las condiciones de arranque, aparece el mensaje "Pisar el freno + START" o "Pisar el embrague + START" o "Selec posic P en caja de cambios" en el cuadro de instrumentos;
- en algunos casos, será necesario manipular el volante mientras se pulsa el botón de arranque **2** para ayudar al desbloqueo de la columna de dirección: en este caso el mensaje "Tarjeta ausente pres larga START" se lo recuerda.

Nota: en los vehículos equipados con caja de velocidades automática, si se cala el motor, aparece el mensaje "Desembragar" en el cuadro de instrumentos. Pise a fondo el

pedal del embrague para arrancar de nuevo el motor.

Versión GPL

El motor siempre se pone en marcha con gasolina.

i **Mientras el depósito de combustible esté vacío, el vehículo no puede arrancar ni circular exclusivamente en modo GPL.**

El funcionamiento en modo bi-combustible gasolina/GPL requiere la presencia de gasolina (para los arranques, las aceleraciones fuertes, las bajas temperaturas, etc.).

Si se enciende el testigo naran-

ja  en el cuadro de instrumentos y suena un aviso, se debe llenar el depósito de carburante lo antes posible.

i Para obtener más información sobre la versión de GPL → 32.

ARRANQUE Y PARADA DEL MOTOR



Antes de efectuar cualquier operación en el compartimento del motor, debe quitar el contacto.



No quite nunca el contacto antes de que el vehículo se haya parado por completo. El hecho de apagar el motor neutraliza las asistencias, servofreno, dirección asistida, etc., y los dispositivos de seguridad pasiva como los airbags y los pretensores dejan de funcionar.



No aparque ni haga funcionar el motor en lugares donde haya sustancias o materiales combustibles, tales como hierbas u hojas, que puedan entrar en contacto con un sistema de escape caliente.



Responsabilidad del conductor durante el estacionamiento o la parada del vehículo

No abandone nunca su vehículo dejando dentro a un niño, a un adulto no autónomo o a un animal, ni siquiera por poco tiempo.

De hecho, estos podrían correr peligro o poner en peligro a otras personas al arrancar el motor, al accionar los equipamientos como por ejemplo los elevallas, o al bloquear las puertas.

Además, cuando hace calor o incide el sol, sepa que la temperatura interior del habitáculo sube muy rápidamente.

RIESGO DE MUERTE O DE LESIONES GRAVES.

Arranque en modo "manos libres" con el maletero abierto



En este caso, no debe dejar la tarjeta en el maletero para evitar cualquier riesgo de pérdida.

Función accesorios

(poner el contacto)

Al acceder a su vehículo, podrá disponer de algunas funcionalidades (radio, sistema de navegación, limpiaparabrisas, etc.).

Para utilizar el resto de funciones, con la tarjeta en el habitáculo, presionar el botón **2** sin pisar los pedales.

ARRANQUE Y PARADA DEL MOTOR

Averías de funcionamiento



En algunos casos, la tarjeta manos libres puede no funcionar:

- cuando la pila de la tarjeta está gastada, la batería está descargada, etc.;
- la tarjeta está cerca de aparatos que trabajan en la misma frecuencia (monitor, teléfono móvil, dispositivo de videojuegos, etc.);
- vehículo situado en una zona con gran radiación electromagnética.



El mensaje "Situación tarjeta en zona + START" aparece en el cuadro de instrumentos.

Pisar el pedal de freno o de embrague y, a continuación, colocar la tarjeta 5 (lado del botón) en la zona de emplazamiento 4.

Presionar el botón 2 para arrancar el vehículo.

El mensaje se apaga.

Condiciones de parada del motor



El vehículo debe estar parado, con la palanca colocada en P para los vehículos con caja de velocidades automática.

En la versión E-tech full hybrid, se muestra el mensaje READY en el cuadro de instrumentos.

Cuando la tarjeta está dentro del vehículo, si se presiona el botón 2: se apaga el motor.

En la versión E-tech full hybrid, desaparece el mensaje READY del cuadro de instrumentos.

ARRANQUE Y PARADA DEL MOTOR

La columna de dirección se bloquea al abrir una puerta o al bloquear el vehículo.

Si la tarjeta no está en el habitáculo o si la pila de la tarjeta está descargada, cuando el vehículo esté parado y se intente apagar el motor, el mensaje "Tarjeta ausente pres larga START" aparecerá en el cuadro de instrumentos: pulse el botón **2** durante más de tres segundos.

Si la tarjeta ya no está en el habitáculo, asegúrese de poder recuperarla antes de realizar la presión prolongada del botón; sin la tarjeta, no podrá arrancar el vehículo.

Una vez apagado el motor, los accesorios utilizados anteriormente (autorradio, etc.) siguen funcionando durante aproximadamente 10 minutos.

Al abrir la puerta del conductor, los accesorios dejan de funcionar.



Cuando salga de su vehículo, especialmente si lleva consigo la tarjeta, asegúrese de que el motor se encuentra completamente apagado.

Caso especial de la versión E-Tech hybrid

Con el vehículo parado y en modo de funcionamiento eléctrico, aparece el mensaje "MOTOR ENCENDIDO QUITAR EL CONTACTO" en el cuadro de instrumentos junto con una señal acústica, si:

- si el cinturón del conductor no está abrochado;
- se abre el capó;
- si se abre la puerta del conductor.



No quite nunca el contacto antes de la parada completa del vehículo. El hecho de

apagar el motor neutraliza las asistencias (servofreno, dirección asistida, etc.) y los dispositivos de seguridad pasiva como los airbags y los pretensores dejan de funcionar.

Función Stop and Start

Este sistema reduce el consumo de combustible y la emisión de gases de efecto invernadero. El sistema se activa automáticamente al arrancar el vehículo. Durante la conduc-

ción, el sistema apaga el motor (modo de espera) cuando el vehículo se detiene o se mueve a baja velocidad

(según el vehículo). El testigo  aparece en el cuadro de instrumentos.

Condiciones de puesta en espera del motor

El vehículo ha circulado desde la última parada.

Para los vehículos equipados con caja de velocidades automática:

- la caja de velocidades en la posición **D, M o N**;
- y
- el pedal de freno se mantiene pisado (suficientemente fuerte);

Si el testigo  parpadea con el vehículo detenido y aparece el mensaje "Pisar el pedal de freno" en el cuadro de instrumentos, significa que el pedal de freno no está lo suficientemente pisado;

y

- el pedal del acelerador no está pisado;

y

- cuando la velocidad del vehículo es nula durante aproximadamente

ARRANQUE Y PARADA DEL MOTOR

un segundo o, según el vehículo, cuando la velocidad del vehículo es inferior a aproximadamente 5 km/h).

El estado stand-by del motor se mantiene si está seleccionada la posición **P**, o si está seleccionada la posición **N** con el freno de aparcamiento puesto y sin pisar el pedal de freno.

Para los vehículos equipados con caja de velocidades manual:

– La caja de velocidades está en posición neutra (punto muerto);

Si el testigo  parpadea con el vehículo detenido y aparece el mensaje "Cambiar a punto muerto" en el cuadro de instrumentos, significa que hay que situar la palanca en esta posición:

y

– el pedal de embrague no está pisado;

y

– la velocidad del vehículo es inferior a aproximadamente 5 km/h.

Para todos los vehículos:

el testigo  aparece fijo en el cuadro de instrumentos para advertir del estado en stand-by del motor.

Los equipamientos del vehículo siguen funcionando mientras el motor está parado.

Cuando el motor pasa al modo de espera, dejará de estar operativa la asistencia de la dirección.

En este caso, vuelve a estar operativa cuando el motor abandona el modo de espera o la velocidad es superior a aproximadamente 1 km/h (en bajada, por una pendiente, etc.).



Durante el estado en espera del motor, el freno de aparcamiento asistido (según el vehículo) no se activa automáticamente.



No circule con el vehículo cuando el motor esté en espera (el testigo  está encendido en el cuadro de instrumentos).



Antes de salir del vehículo, el motor debe estar apagado (no en espera) ➔ 171 ➔ 174.

Impedir que el motor entre en modo espera

En ciertas situaciones, como la entrada en un cruce, si el sistema está activado, es posible mantener el motor en marcha para poder efectuar un arranque rápido.

Para los vehículos equipados con cajas de velocidades automáticas y cuando el motor pasa a modo en espera solo cuando el vehículo se detiene:

Mantenga el vehículo inmovilizado pisando levemente el pedal de freno.

Para los vehículos equipados con caja de velocidades manual:

Mantenga pisado el pedal de embrague.

ARRANQUE Y PARADA DEL MOTOR



Al repostar, el motor debe estar apagado (y no en modo de espera en el caso de los

vehículos equipados con la función Stop and Start): es necesario desconectar el encendido

➔ 171 ➔ 174.

Riesgo de incendio

Condiciones para abandonar el modo de espera del motor

Para los vehículos equipados con caja de velocidades automática:

– cuando se abre la puerta del conductor;

o

– cuando el cinturón de seguridad del conductor está desabrochado;

o

– cuando el pedal de freno está liberado y la posición **D** o **M** se encuentra engranada (según el vehículo);

o

– si el pedal de freno no está pisado, se ha seleccionado la posición **N** y el freno de aparcamiento está desactivado;

o

– se vuelve a pisar el pedal de freno, se ha seleccionado la posición **P** o **N** con el freno de aparcamiento activado;

o

– la posición **R** está engranada;

o

– el pedal del acelerador está pisado;

o

– según el vehículo, en modo manual (**M**) cuando se activan las levas de cambio ➔ 183.



Con la función "AUTO-HOLD" activada ➔ 195, es posible liberar el freno de

aparcamiento y mantener el motor en espera.

Pise el pedal del acelerador para salir del modo en espera del vehículo.

Para los vehículos equipados con caja de velocidades manual:

– al abrir la puerta del conductor, sin ninguna marcha metida y el pedal de embrague sin pisar;

o

– al desabrochar el cinturón del conductor, sin ninguna marcha metida y el pedal de embrague sin pisar;

o

– la caja de velocidades está en punto muerto y el pedal del embrague está pisado ligeramente;

o

– una velocidad metida y el pedal del embrague pisado totalmente.

Particularidad: según el vehículo, si se desactiva el contacto cuando el motor está en modo stand-by, el tes-

tigo  puede aparecer durante unos segundos en el cuadro de instrumentos.



En vehículos equipados con caja de velocidades automática:

El rearranque puede ser interrumpido si suelta el pedal de embrague demasiado rápido mientras está engranada una marcha.

ARRANQUE Y PARADA DEL MOTOR

Estado en stand-by imposible

En algunas condiciones, el motor no puede entrar en estado de espera, especialmente cuando:

- si la puerta del conductor no está cerrada;
- el cinturón del conductor no está abrochado;
- la marcha atrás está engranada;
- el capó no está cerrado;
- la temperatura exterior es demasiado baja o demasiado alta;
- la batería no está suficientemente cargada;
- la diferencia entre la temperatura del interior del vehículo y la que indica la climatización automática es demasiado importante;
- la función de Ayuda al aparcamiento está en funcionamiento;
- la altitud es demasiado elevada;



Antes de realizar cualquier operación en el compartimento del motor, debe quitar el contacto ➔ 171 o ➔ 174.

- la pendiente es demasiado pronunciada para los vehículos equipados con una caja de velocidades automática;

- la función "Ver claro" se encuentra activada ➔ 310;
- la temperatura del motor es insuficiente;
- el sistema de descontaminación está en proceso de regeneración;
- ...

Particularidad de re arranque automático del motor

En algunas condiciones, el motor puede volver a arrancar sin intervención para garantizar su seguridad y comodidad.

Esto puede ocurrir cuando:

- la temperatura exterior es demasiado baja o demasiado alta;
- la función "Ver claro" se encuentra activada ➔ 310;
- la batería no está suficientemente cargada;
- la velocidad del vehículo es superior a 5 km/h (en bajada);
- el pedal del freno se pisa repetidamente o hay un requisito del sistema de frenado;
- ...

Aparece el testigo  en el cuadro de instrumentos para advertir del estado de arranque automático del motor.



Antes de salir del vehículo, el motor debe estar apagado (no en espera) ➔ 171 ➔ 174.



El testigo  puede activarse acompañado de la visualización de un mensaje en el cuadro de instrumentos:

- "Optimización de la carga de la batería" para dar prioridad a la carga de la batería;
- "Priorizando motor en marcha" para priorizar las funciones del motor.

ARRANQUE Y PARADA DEL MOTOR



Nota especial: cuando el motor se encuentra en modo de espera, si se pulsa el botón **1** una vez, se reinicia automáticamente el motor.

trumentos junto con el encendido del interruptor **1**, indica que el sistema se encuentra desactivado.

Consulte a un Representante de la marca

3

Desactivación, activación de la función

Pulse el interruptor **1** para desactivar la función.

Aparece el mensaje "Stop & Start desactivado" en el cuadro de instrumentos y se enciende la luz indicadora del interruptor **1**.

Si vuelve a pulsarlo, reactivará el sistema.

Aparece el mensaje "Stop & Start activado" en el cuadro de instrumentos y se apaga la luz indicadora del interruptor **1**.

El sistema se reactiva automáticamente cada vez que se arranca el vehículo con el botón Interruptor de arranque en un vehículo con llave. Interruptor de arranque en un vehículo con tarjeta.

Averías de funcionamiento

Cuando aparece el mensaje "Revisar Stop & Start" en el cuadro de ins-

PALANCA DE VELOCIDADES

Caja de velocidades automática

Palanca de selección 1



P: estacionamiento

R: marcha atrás

N: punto muerto

D: marcha adelante

L: modo "Low" (en función del vehículo)

B: marcha de avance con mayor frenado regenerativo (según el vehículo)



La pantalla **3** del cuadro de instrumentos indica la posición en la que está engranada la palanca selectora **1**.

Nota: pulse el botón **2** para:

- abandonar la posición **P**;
- cambiar de la posición **D, L, B o N** a la posición **R o P**;
- cambiar de la posición **D** a la posición **L o B**.

Operación

Con el vehículo detenido y la palanca **1** en la posición **P**, arrancar el vehículo.

En la versión E-tech full hybrid, se muestra el mensaje **READY** en el cuadro de instrumentos.

Para abandonar la posición **P**, es imperativo pisar el pedal de freno antes de presionar el botón de desbloqueo **2**.

Con el pie en el pedal de freno (se apaga el testigo **4** de la pantalla), salir de la posición **P**, liberar el botón de desbloqueo **2** y engranar la posición **D**.

Accione solo la palanca de velocidades a la posición D o R cuando el vehículo esté parado, con el pie en el pedal de freno y el pedal del acelerador sin pisar.



El testigo de advertencia **READY** que aparece en el cuadro de instrumentos indica que el sistema E-tech full hybrid está en funcionamiento y listo para circular → **171**, → **174**.

Selección de la posición de avance (D)

Ajustar la palanca **1** en la posición **D**.

En la mayoría de las condiciones de conducción, ya no será necesario utilizar la palanca de velocidades: las marchas cambian automáticamente en el momento preciso a un régimen del motor adecuado ya que

PALANCA DE VELOCIDADES

el sistema automático tiene en cuenta la carga del vehículo, el perfil de la carretera y el estilo de conducción seleccionado.

Conducción económica

En carretera, deje siempre la palanca en posición D, si se pisa ligeramente el pedal del acelerador, las marchas cambiarán automáticamente a un régimen del motor más bajo.

Aceleraciones y adelantamientos

Pise a fondo y con decisión el pedal del acelerador (hasta vencer el punto duro del pedal).

Ello permitirá, dependiendo de las posibilidades del motor, la reducción de la caja automática a la marcha óptima.

Conducción en modo B

Este modo permite conducir con un frenado motor regenerativo superior.

Al levantar el pie del acelerador, el vehículo utiliza el frenado regenerativo para ralentizar la marcha del vehículo.

De este modo, el motor eléctrico genera una corriente eléctrica superior que permite la recarga de la batería de tracción.

En el modo **B**, el rendimiento del frenado regenerativo se reduce si la batería se encuentra fría o totalmente cargada.



El freno motor no puede sustituirse en ningún caso por el pedal de freno.

Levas de cambio de marchas 5 y 6



Según el vehículo, las levas **5** y **6** se pueden utilizar para cambiar de marcha cuando la palanca se encuentra en la posición **D**.

5. Cambio a una marcha más corta.

6. Cambio a una marcha más larga.

Las posiciones **P**, **N**, **L**, **R** y **B** no pueden engranarse con las levas.

Conducción en modo manual

Cuando se circula en posición D, es posible cambiar al modo de conducción manual mediante las levas **5** y **6** del volante de dirección.

Según el vehículo, hay dos modos de conducción manual disponibles:

- **un modo manual "temporal"** que permite forzar el cambio de marcha pulsando brevemente una de las palancas. El modo de conducción D y la marcha metida aparecerán en el cuadro de instrumentos.

Nota: la caja de velocidades vuelve al modo automático D si la marcha que se ha engranado no resulta óptima o no se han usado las levas durante un cierto tiempo.

- **un modo manual permanente activado** manteniendo pulsada una de las palancas. El modo de conducción M y la marcha engranada aparecen en la pantalla del cuadro de instrumentos.

Nota: volver al modo automático manteniendo pulsada la palanca



PALANCA DE VELOCIDADES

derecha. El modo automático D aparecerá en el cuadro de instrumentos.

En todos los casos:

- para bajar una marcha, presionar la leva izquierda;
- para pasar a una marcha superior, presione la palanca derecha.

Nota: Dependiendo de la pantalla,

los indicadores + y - o  y  recomendarán subir o bajar de marcha.

Casos particulares

En determinadas condiciones de marcha (que implican, por ejemplo, la protección del motor, la activación del control dinámico de estabilidad (ESC), etc.) el sistema automatizado puede cambiar de marcha automáticamente.

Igualmente, para evitar "falsas maniobras", el cambio de marcha puede ser rechazado por "el automatismo": en este caso la visualización de la relación parpadea unos segundos para avisarle.



En subidas, para permanecer con el vehículo parado, no deje el pie en el acelerador.

Riesgo de sobrecalentamiento de la caja de velocidades automática.



Compruebe que el testigo P en el cuadro de instrumentos se activa antes de abandonar el vehículo.

Riesgo de pérdida de inmovilización del vehículo.

Circunstancias especiales

Si el tipo de carretera o el clima (ascensos pronunciados, pendientes ascendentes repentinas, mucha nieve, arena o barro) dificultan mantenerse en modo automático, dependiendo del vehículo, se recomienda:

- en los vehículos equipados con levas en el volante de dirección: cambiar al modo manual con ayuda de estas. De este modo se evita que la caja de velocidades automática cambie de marcha repetidamente

al circular cuesta arriba y posibilita la retención del motor en descensos largos.

- en los vehículos que no estén equipados con levas en el volante: utilizar el modo "**Low**" para habilitar, a velocidades inferiores a 50 km/h, la conducción en superficies con poca adherencia (nieve, barro, etc.), la subida de pendientes o el frenado motor durante los descensos. Para ello, ponga la palanca en la posición **L**.

Nota: en modo "**Low**", las variaciones del régimen del motor son continuas y las aceleraciones más lineales.

Para evitar que el motor se cale cuando hace mucho frío, esperar unos segundos antes de desembragar la posición **P** o **N** y situar la palanca en la posición **D**, **R**, **L** o **B**.

PALANCA DE VELOCIDADES



En caso de choque en el bastidor del vehículo al realizar una maniobra (por ejemplo, contacto con un bolardo, un bordillo sobreelevado u otro mobiliario urbano) se puede dañar el vehículo (por ejemplo, deformación de un eje), el circuito eléctrico o la batería de tracción. No toque los elementos del circuito o las eventuales fugas o líquidos.

Para evitar los riesgos de accidente, haga que un Representante de la marca revise su vehículo.

Existen riesgos de lesiones graves o de descarga eléctrica que puede provocar la muerte.

Estacionamiento del vehículo

Con el vehículo detenido, desplazar la palanca a la posición **P** mientras se mantiene el pie en el pedal del freno: la caja de velocidades se encuentra en punto muerto y las ruedas motrices están bloqueadas mecánicamente por el eje de transmisión.

Asegúrese de que el freno de aparcamiento asistido esté puesto.

Mantenimiento periódico

Consulte el manual de mantenimiento de su vehículo o póngase en contacto con un Representante de la marca para comprobar si la caja de velocidades automática requiere mantenimiento programado.

Si no requiere mantenimiento, no hay que rellenar el nivel de aceite.



Solo se debe seleccionar la posición **P** con el vehículo detenido.

Averías de funcionamiento

– **Durante la conducción**, si aparece el mensaje "Revisar la caja de cambios" en el cuadro de instrumentos, indica una avería.

Contactar con un concesionario autorizado lo antes posible;

– **en circulación**, si aparece el mensaje "Alta temperatura caja de cambios" en el cuadro de instrumentos, pare lo antes posible para dejar que la caja de velocidades se enfríe y desaparezca el mensaje;

– **recuperación en caso de avería de un vehículo equipado con una caja de velocidades automática** ➔ 364.



Por razones de seguridad, no corte nunca el contacto antes de la parada completa del vehículo.



Durante el arranque, si la palanca se bloquea en la posición **P** al pisar el pedal de freno (por ejemplo, avería de la batería), es posible liberarla manualmente para desbloquear las ruedas motrices.

PALANCA DE VELOCIDADES

Para ello, soltar la base del fuelle y presionar el botón **8** mientras se pulsa simultáneamente el botón **7** de la palanca para desbloquear **N**.

Consulte lo antes posible a un Representante de la marca;

PARTICULARIDADES DE LAS VERSIONES DIÉSEL

Régimen del motor Diésel

Al conducir, para evitar dañar el motor, nunca deje que la velocidad del motor exceda las 4500 rpm, independientemente de la marcha.

Si se visualiza el mensaje "Revisar la antipolución", acompañado de los

testigos  y , consulte rápidamente a un representante de la marca.

Circulando, según la calidad del carburante utilizado, pueden aparecer excepcionalmente unos humos blancos.

Ello es debido a la limpieza automática del filtro de partículas, y no tiene consecuencias en el comportamiento del vehículo

Agotar el combustible

Una vez llenado el depósito tras un **vaciado completo de carburante**, debe cebarse el circuito de carburante → **162** antes de arrancar el motor.

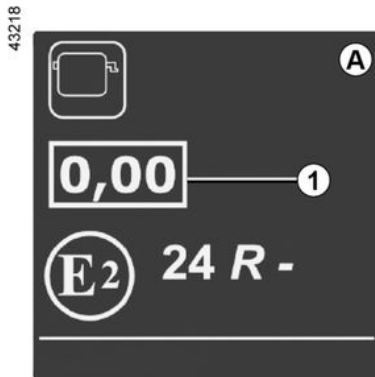

Etiqueta de opacidad de humos del motor

Puede encontrar la información **1** en la etiqueta **A** que está pegada en el compartimento del motor o, según el vehículo, en la placa de identificación del mismo → **394**.

1. Emisiones de escape diésel.

Precauciones invernales

Para evitar incidentes cuando hiele:

- procure que la batería esté siempre completamente cargada;
- mantenga siempre el depósito de gasóleo algo lleno, con el fin de evitar que se acumule el condensado de vapor de agua en el fondo del depósito.



No aparque ni haga funcionar el motor en lugares donde haya sustancias o materiales combustibles, tales como hierbas u hojas, que puedan entrar en contacto con un sistema de escape caliente.

Filtro de partículas

El filtro de partículas se utiliza en el tratamiento de los gases de escape de los motores diésel.

Según el vehículo, el testigo  que se muestra en el cuadro de instrumentos indica que el filtro se está obstruyendo y requiere limpieza.

Para ello, cuando aparezca el testi-

go , siga circulando según las condiciones del tráfico y respete el límite de velocidad hasta que se apague el testigo. Si es posible, no permita que el régimen del motor descienda por debajo de 2.000 r.p.m.

El testigo debe apagarse al cabo de unos 10 o 20 minutos → **128**.

La visualización de  en el cuadro de instrumentos puede ir acom-

PARTICULARIDADES DE LAS VERSIONES DIÉSEL

pañada de un aumento en el régimen del motor y el funcionamiento del circuito de refrigeración para limpiar el filtro de partículas.

Nota: El testigo puede volver a aparecer si no se cumplen del todo las condiciones de circulación con respecto a la limpieza del filtro. Si el vehículo está parado o si el régimen del motor disminuye por debajo de 2.000 r.p.m. antes de que se apague el testigo, puede que necesite repetir la operación.



Para facilitar la regeneración del filtro de partículas, efectúe una fase de conducción prolongada (al menos 20 minutos) en carreteras principales cada 200 km.

Si el filtro se satura, el testigo



y, según el vehículo, el testi-



go aparece en el cuadro de instrumentos, acompañado del mensaje "Revisar la inyección". En este caso, consulte a un Representante de la marca.

Si se ilumina el testigo **STOP** y, se-

gún el vehículo, el testigo acompañado del mensaje "Riesgo rotura motor", detenga el vehículo y consulte a un representante de la marca.



Por su seguridad, el testi-

tigo **STOP** requiere una parada obligatoria

e inmediata tan pronto como las condiciones de circulación lo permitan. Apague el motor y no lo vuelva a arrancar. Contacte con un Representante de la marca.

PARTICULARIDADES DE LAS VERSIONES DE GASOLINA

Ciertas condiciones de funcionamiento de su vehículo, tales como:

- conducción prolongada con el testigo de mínimo de carburante encendido;
- utilización de gasolina con plomo;
- utilización de aditivos para lubricantes o carburante no homologados.

O en caso de anomalías de funcionamiento tales como:

- un sistema de encendido defectuoso, quedarse sin carburante o unas bujías mal conectadas que provoquen fallos de encendido del motor o sacudidas durante la conducción;
- pérdida de potencia.

provocan un calentamiento excesivo del catalizador y, debido a ello, una disminución de la eficacia, **llegando incluso a ocasionar su destrucción así como daños térmicos en el vehículo.**

Si constata las anomalías de funcionamiento anteriores, haga efectuar por un Representante de la marca las reparaciones necesarias lo antes posible.

Revisando regularmente su vehículo en un Representante de la marca y siguiendo las periodicidades indica-

das en el manual de mantenimiento, evitará estos incidentes.

Problema de arranque

Para evitar dañar el catalizador o el motor de arranque, y para prevenir el desgaste prematuro de la batería, **no seguir intentando arrancar el motor (mediante el botón de arranque, empujándolo o remolcándolo) sin haber identificado y corregido la avería.**

En caso contrario, no trate de arrancar el motor y contacte con el Representante de la marca.



No aparque ni haga funcionar el motor en lugares donde haya sustancias o materiales combustibles, tales como hierbas u hojas, que puedan entrar en contacto con un sistema de escape caliente.

Filtro de partículas

El filtro de partículas se utiliza en el tratamiento de los gases de escape de los motores de gasolina.

Según el vehículo, el testigo  que se muestra en el cuadro de instrumentos indica que el filtro se está obstruyendo y requiere limpieza. Para limpiarlo, cuando aparezca el tes-

tigo  y las condiciones del tráfico y las limitaciones de velocidad lo permitan, circule a una velocidad aproximada de entre 50 km/h y 110 km/h hasta que se apague el testigo.

Después de transcurridos unos 5 a 20 minutos, el testigo debe apagarse.

Nota: el testigo puede apagarse al cabo de 20 minutos si no se cumplen plenamente las condiciones de conducción necesarias para limpiar el filtro.

Una parada del vehículo antes de que se apague el testigo puede llevarle a que tenga que comenzar de nuevo la operación.

Si el filtro se satura, el testigo



y, según el vehículo, el testigo  aparece en el cuadro de instrumentos, acompañados del mensaje "Revisar la inyección". En este caso, consulte a un Representante de la marca.

PARTICULARIDADES DE LAS VERSIONES DE GASOLINA

Si se ilumina el testigo  y, se-

gún el vehículo, el testigo  acompañado del mensaje "Riesgo rotura motor", detenga el vehículo y consulte a un representante de la marca.



Por su seguridad, el testigo  requiere una parada obligatoria e inmediata tan pronto las condiciones de circulación lo permitan. Apague el motor y no lo vuelva a arrancar. Contacte con un Representante de la marca.

FRENO DE ESTACIONAMIENTO

Freno de aparcamiento electrónico

Operación asistida



Activación del freno de aparcamiento asistido

Con el vehículo detenido, es posible utilizar el freno de aparcamiento electrónico para inmovilizarlo:

- **presionando el botón de arranque/parada del motor 1 o girando el contacto 2 a la posición " ON " 2;**

o

- cuando **el cinturón de seguridad del conductor se desabrocha;**

o

- cuando **se abre la puerta del conductor;**



o

- en los vehículos equipados con caja de velocidades automática, cuando se selecciona la **posición P .**



El freno de aparcamiento asistido puede utilizarse para inmovilizar el vehículo. Antes de abandonar el vehículo, compruebe que el freno de aparcamiento asistido queda bien puesto.

Esto se confirma mediante el encendido del testigo **3** en el

terruptor **4** y del testigo  en el cuadro de instrumentos, que se apagarán cuando se bloqueen las puertas. Según el vehículo, una etiqueta pegada en la parte superior del parabrisas se lo recuerda.

En el resto de casos, por ejemplo cuando **el motor se cala o entra en reposo a causa de la función Stop and Start** → 178 el freno de aparcamiento electrónico no se activa automáticamente. Debe utilizarse, entonces, el modo manual.

En ciertos modelos para algunos países, la función de freno de aparcamiento asistido (automático) no está activada. Consultar el apartado "Accionamiento manual".

FRENO DE ESTACIONAMIENTO

La activación del freno de aparcamiento asistido se confirma por el mensaje "Freno aparcamiento ac-

tivado" y el testigo " (P) " en el cuadro de instrumentos aparece y por el encendido del testigo **3** en el interruptor **4**.

Después de parar el motor, el testigo **3** se apaga unos minutos tras la activación del freno de aparcamiento

asistido y el testigo (P) se apaga al bloquear el vehículo.

Nota: en algunas situaciones (avería del freno de aparcamiento asistido, desbloqueo manual del freno de aparcamiento, etc.), suena un pitido para indicar que se ha desbloqueado el freno de aparcamiento asistido y aparece el mensaje "Activar el freno de aparcamiento" en el cuadro de instrumentos:

- con el motor encendido: cuando se abre la puerta del conductor;
- con el motor apagado (por ejemplo, en caso de calado del motor): cuando se abre una puerta delantera.

En esta situación, tirar y soltar el botón **4** para activar el freno de aparcamiento asistido.

Desactivación asistida del freno de aparcamiento

El freno de aparcamiento se desactivará al acelerar una vez arrancado el vehículo.

Funcionamiento manual

Se puede activar manualmente el freno de aparcamiento asistido.



Activación manual del freno de aparcamiento asistido

Tirar del botón **4**. El testigo **3** y el testigo (P) en el cuadro de instrumentos se encienden.

Liberación manual del freno de aparcamiento asistido

Presionar el interruptor **1** sin pisar los pedales o girar el contacto **2** a la po-

sición "ON" **2** para conectar el encendido. Pise el pedal del freno y, a continuación, pulse el botón **4**: se apagan el testigo **3** integrado en el

botón y el testigo (P) situado en el cuadro de instrumentos.



FRENO DE ESTACIONAMIENTO



El freno de aparcamiento asistido puede utilizarse para inmovilizar el vehículo. Antes de abandonar el vehículo, compruebe que el freno de aparcamiento asistido queda bien puesto.

Esto se confirma mediante el encendido del testigo **3** en el

interruptor **4** y del testigo  en el cuadro de instrumentos, que se apagarán cuando se bloqueen las puertas.

Según el vehículo, una etiqueta pegada en la parte superior del parabrisas se lo recuerda.

Parada puntual



Para activar el freno de aparcamiento asistido de forma manual (en caso de parada en un semáforo en rojo, parada con el motor en marcha, etc.): tirar del interruptor **4** y soltarlo.

El freno se desactiva tan pronto el vehículo se arranca de nuevo.

Casos particulares

Si se desea aparcar en una pendiente o, por ejemplo, arrastrar un remolque, tirar del botón **4** durante unos segundos para activar el frenado máximo.



Para aparcar con el freno de aparcamiento asistido liberado (por ejemplo, si existe riesgo de heladas):

- engranar cualquier marcha o seleccionar la posición P: las ruedas motrices serán bloqueadas mecánicamente por el eje de transmisión;
- detener el motor pulsando el botón de arranque/parada del motor **1** o girando la llave de contacto **2**;
- desabrochar el cinturón de seguridad del conductor;
- abra la puerta del conductor;
- libere manualmente el freno de aparcamiento asistido;
- según el vehículo, el freno de aparcamiento asistido se activa automáticamente. Tendrá que liberarlo manualmente.

FRENO DE ESTACIONAMIENTO

Versión con caja de velocidades automática

Por razones de seguridad, el desbloqueo automático se desactiva con la puerta del conductor abierta o mal cerrada y el motor encendido (para evitar que el vehículo se mueva sin el conductor).

El mensaje "Libere el freno de aparcamiento manualmente" aparece en el panel de instrumentos cuando el conductor pisa el pedal del acelerador.



No abandone nunca su vehículo sin mover la palanca de selección a la posición P y apagar

el motor.

Esto es debido a que el vehículo parado con el motor en marcha y una marcha seleccionada puede empezar a moverse si usted acelera.

Riesgo de accidente.

Averías de funcionamiento

– En caso de avería, el testigo



se enciende en el cuadro de instrumentos acompañado del men-

saje "Revisar freno de aparcamiento" y, en algunos casos, del testigo



Contacte con un Representante de la marca inmediatamente.

– En caso de que falle el freno de aparcamiento electrónico, el testigo



se enciende acompañado del mensaje "Avería sistema de frenado", de una señal acústica y, en al-

gunos casos, del testigo

Esto significa que debe detenerse obligatoriamente en cuanto las condiciones de circulación lo permitan.



La ausencia de testigo o sonidos presentes indica un fallo del cuadro de instrumentos.

Esto indica que es indispensable una parada inmediata (tan pronto las condiciones de circulación lo permitan).

Asegúrese de haber inmovilizado correctamente el vehículo y contacte con un Representante de la marca.



Si aparece el mensaje "PELIGRO avería eléctrica" o "Controlar la batería" o "Avería sistema de frenado", es necesario

inmovilizar el vehículo engranando primera (caja de velocidades manual) o la posición P (caja de velocidades automática) o tirar del interruptor **4** durante aproximadamente 10 segundos.

Si las condiciones y la pendiente lo requieren, calce las ruedas del vehículo.

Riesgo de pérdida de inmovilización del vehículo.

Consulte al Representante de la marca.

Función "Autohold"

Vehículo parado (por ejemplo, en un semáforo en rojo, una intersección, un atasco, etc.), la función asegura la fuerza de frenado, incluso cuando el conductor suelta el pedal del freno.

La fuerza de frenado se libera en cuanto el conductor acelera lo suficiente con una marcha engranada.

FRENO DE ESTACIONAMIENTO

Activación

Pulse el interruptor **2**.

La luz indicadora **1** del interruptor **2** se enciende para confirmar que la función se encuentra activada.

Desactivación

Presionar el pedal de freno y el interruptor **2** simultáneamente.

La luz indicadora **1** del interruptor **2** se apaga para confirmar que la función se encuentra desactivada.

Si se mantiene la fuerza de frenado, el freno de aparcamiento se activa automáticamente cuando:

- el conductor sale del vehículo;
- o
- el vehículo queda inmovilizado durante más de tres minutos aproximadamente.



Condiciones de mantenimiento de la fuerza de frenado

Deben respetarse las condiciones siguientes:

- el cinturón del conductor está abrochado;

y

- que el freno de aparcamiento asistido esté suelto;

y

- que el vehículo no esté parado en una pendiente muy pronunciada.

El testigo  del cuadro de instrumentos confirma la fuerza de frenado mantenida.

Condiciones para interrumpir la fuerza de frenado

Deben respetarse las condiciones siguientes:

- que el conductor acelere lo bastante con una marcha engranada;
- o
- que el conductor desactive la función.

El testigo  se enciende en el cuadro de instrumentos.



Tras cada arranque, la función continúa en el modo que estaba activo antes de la última parada.

FRENO DE ESTACIONAMIENTO



El freno de aparcamiento asistido puede utilizarse para inmovilizar el vehículo. Antes de abandonar el vehículo, compruebe que el freno de aparcamiento asistido queda bien puesto.

La luz indicadora se enciende en el interruptor **2** y se muestra

el testigo  en el cuadro de instrumentos hasta que se bloquean las puertas. Según el vehículo, una etiqueta pegada en la parte superior del parabrisas se lo recuerda.

Freno de mano

Palanca de velocidades.



Vehículos con caja de velocidades manual: consultar la cuadrícula que aparece en el pomo de la palanca de velocidades **1**.

Vehículos con caja de velocidades automática: → 183.

Introducción de la marcha atrás

Las luces de marcha atrás se encienden al meter la marcha atrás, con el contacto puesto.

Freno de mano

Para desactivarlo

Tire ligeramente de la palanca **3** hacia arriba, pulse el botón **2** y baje la palanca al piso.

El testigo  se apaga en el cuadro de instrumentos.

Si el coche circula con el freno insuficientemente aflojado, el testigo luminoso rojo del cuadro de instrumentos permanecerá encendido.

Para ponerlo

Tire de la palanca **3** hacia arriba.

Asegúrese de que el vehículo está bien inmovilizado.

El testigo  se enciende en el cuadro de instrumentos.



Cuando circule, controle que el freno de mano esté completamente quitado (testigo rojo apagado), hay riesgo de sobrecalentamiento e incluso de deterioro.

FRENO DE ESTACIONAMIENTO



Al parar, en función de la pendiente y/o la carga del vehículo, puede ser necesario apretar el freno de mano al menos dos dientes más y meter una marcha (1ª o marcha atrás) en los vehículos con caja de velocidades manual o la posición P en los vehículos con cajas de velocidades automáticas.



Un impacto en la parte inferior del vehículo al realizar maniobras (ejemplo: contacto con un bolardo, un bordillo sobreelevado u otro mobiliario urbano), el vehículo puede sufrir daños (ejemplo: deformación de un eje).
Para evitar cualquier riesgo de accidente, haga que un Representante de la marca revise su vehículo.

MEDIO AMBIENTE

El vehículo se ha diseñado teniendo en cuenta el respeto al **medio ambiente** a lo largo de toda su vida útil: durante la fase de fabricación, durante la utilización y al final de su ciclo de vida.

Fabricación

Su vehículo está fabricado en una planta industrial que lleva a cabo una actuación de progreso en materia de reducción del impacto medioambiental para los vecinos de la zona y la naturaleza (reducción del consumo de agua y de energía, contaminación visual y acústica, emisiones a la atmósfera y residuos acuosos, selección y valorización de los residuos).

Emisiones

El vehículo se ha diseñado para emitir menos gases de efecto invernadero (CO₂) durante su uso y, por lo tanto, consumir menos carburante (por ejemplo, 140 g/km equivalen a 5,3 l/100 km para un vehículo diésel). Además, los vehículos están equipados con un sistema anticontaminación que incluye un catalizador, una sonda lambda y un filtro de vapores de gasolina (este último impide que salgan a la atmósfera los vapores

procedentes del depósito de carburante), etc.

En algunos vehículos diésel, este sistema viene complementado por un filtro de partículas que permite reducir las emisiones de partículas de hollín.

Contribuya usted también a respetar el medio ambiente.

- Las piezas y los vehículos que lleguen al final de su vida útil no deben desecharse. Deben entregarse a una entidad jurídica que cumpla las normas medioambientales.
- Para optimizar el reciclaje de su vehículo al final de su vida útil, puede consultar a un representante de la marca o visitar el sitio web del fabricante para que lo dirijan a los puntos limpios de recogida que garantizan el respeto al medio ambiente mediante el cumplimiento de la legislación local.
- Las piezas y los elementos desgastados que se sustituyan durante las operaciones de mantenimiento rutinario del vehículo, como los neumáticos o el aceite (depósitos vacíos o llenos), deben desecharse en los puntos de recogida específicos.
- Los elementos eléctricos y electrónicos gastados (como las pilas) no deben eliminarse igual que si fuera

basura. Deben entregarse en un distribuidor autorizado o consultar a la autoridad local para obtener información sobre las instalaciones de reciclaje adecuadas.

26913



- Para optimizar el reciclaje de su vehículo al final de su vida útil, puede consultar a un representante de la marca o visitar el sitio web del fabricante para que lo dirijan a los puntos limpios de recogida que garantizan el respeto al medio ambiente mediante el cumplimiento de la legislación local.

MEDIO AMBIENTE

Reciclaje

El vehículo es reciclable en al menos un 85% y recuperable en al menos un 95%.

Para alcanzar estos objetivos, muchas piezas han sido concebidas para poder ser recicladas.

Los materiales y las estructuras se han diseñado con esmero para:

- permitir que estos componentes puedan extraerse fácilmente y ser reprocesados por centros especializados;
- promover una economía circular (reutilización, reciclaje, recuperación, etc.)

Esto es particularmente cierto para las baterías de vehículos electrificados.

Para preservar los recursos de materias primas, su vehículo también incluye muchas piezas fabricadas con plásticos reciclados o materiales renovables.

CONSEJOS DE MANTENIMIENTO Y ANTIPOLUCIÓN

Su vehículo respeta los criterios de reciclaje y de recuperación de los vehículos fuera de uso, que entró en vigor en 2015.

Algunas de las piezas de su vehículo se han diseñado por tanto pensando en su reciclaje posterior.

Estas piezas pueden desmontarse fácilmente para ser recuperadas y tratadas en las plantas de reciclaje.

Además, por su concepción, configuración de origen y moderado consumo, su vehículo cumple los reglamentos antipolución en vigor. Participe activamente en la reducción de emisión de gases contaminantes y en las economías de energía. Ahora bien, el nivel de emisión de gases contaminantes y el consumo de su vehículo depende también de usted. Controle el correcto mantenimiento y la correcta utilización.

Mantenimiento

Es importante tener en cuenta que el hecho de no respetar los reglamentos antipolución puede hacer que el propietario del vehículo infrinja la ley.

Además, la sustitución de las piezas del motor, del sistema de alimentación y del escape, por otras piezas distintas a las de origen preconiza-

das por el constructor modifica la conformidad de su vehículo con respecto a los reglamentos antipolución.

Haga que un representante de la marca efectúe los reglajes y controles de su vehículo, conforme a las instrucciones contenidas en el programa de mantenimiento: dispone de todos los medios materiales que permiten garantizar los reglajes de origen de su vehículo.

Reglajes del motor

– **Bujías:** para obtener un consumo de carburante, una eficacia y un rendimiento óptimos, hay que aplicar estrictamente las especificaciones establecidas por nuestro Departamento de Diseño.

En caso de sustitución de las bujías, emplee las marcas, tipos y separaciones especificados para su motor. Para ello consulte a un Representante de la marca.

– **Encendido y ralentí:** no es necesario realizar ningún ajuste.
– **Filtro de aire, filtro de carburante:** unos filtros atascados disminuyen el rendimiento. Es necesario sustituirlo.

Control de los gases de escape

El sistema de control de los gases de escape permite detectar las anomalías de funcionamiento en el dispositivo de depolución del vehículo.

Estas anomalías pueden provocar emisiones de sustancias nocivas o perjuicios mecánicos.



Este testigo del cuadro de instrumentos indica posibles anomalías del sistema:

Se enciende al poner el contacto y después se apaga al arrancar el motor.

– Si se enciende de forma continua, póngase en contacto con un representante de la marca lo antes posible;
– Si parpadea, reduzca el régimen del motor hasta que el testigo deje de parpadear. Consulte lo antes posible a un Representante de la marca;



→ 166

CONSEJOS DE CONDUCCIÓN Y ECO-CONDUCCIÓN

El consumo de carburante, junto con el consumo de energía en la versión E-tech full hybrid, están homologados de acuerdo con la normativa y los procedimientos reglamentarios.

Son iguales para todos los fabricantes y permiten que se puedan comparar unos vehículos con otros.

El consumo en tiempo real depende de las condiciones de uso del vehículo, del equipamiento instalado y del estilo de conducción.

Para optimizar el consumo, consulte los consejos indicados a continuación.

Según el vehículo, existen varias funciones para ayudarle a reducir su consumo de combustible o energía.

- el cuentavueeltas;
- el testigo de cambio de marcha;
- el indicador de estilo de conducción;
- el informe del trayecto y los ecoconsejos de la pantalla multimedia;
- indicador de aceleración Eco;
- modo Eco;
- la función "conducción a vela";
- la función Stop and Start ➔ 178.

En la versión E-tech full hybrid, también hay a disposición un medidor de carga.

Cuando el vehículo cuenta con un sistema de ayuda a la navegación, este ofrece información adicional.

En el cuadro de instrumentos A o B

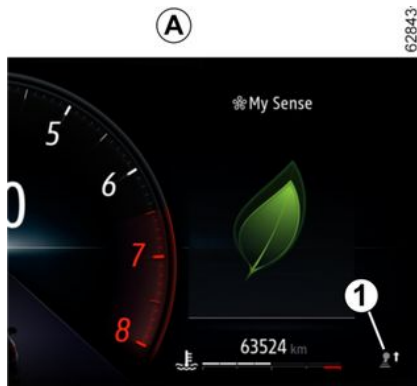

Según el vehículo, la visualización de la información puede organizarse y personalizarse en función del estilo de personalización del cuadro de instrumentos que se selecciona en la pantalla multimedia.

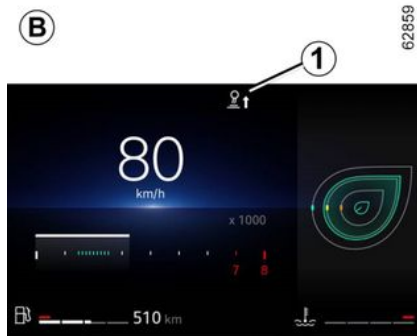

Indicador de cambio de marcha 1

Según el vehículo, a fin de optimizar el consumo, un testigo en el cuadro de instrumentos le indica el mejor momento para subir o bajar de velocidad.



meta la marcha superior;



meta la marcha inferior.

Si sigue regularmente este indicador, bajará el consumo de combustible del vehículo.

CONSEJOS DE CONDUCCIÓN Y ECO-CONDUCCIÓN

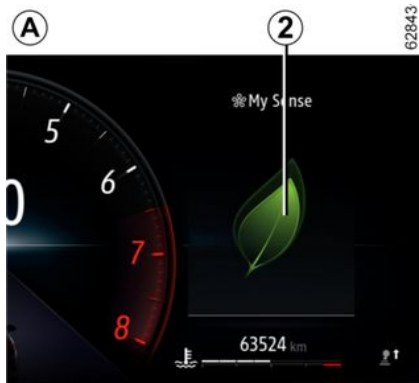

Le informa en tiempo real del estilo de conducción adoptado. Le advertirá el indicador **2**.

Cuantas más hojas tenga el indicador **2**, más flexible y económica será su conducción.

Si sigue regularmente este indicador, bajará el consumo del vehículo. Para obtener más información, consulte el manual del sistema multimedia.

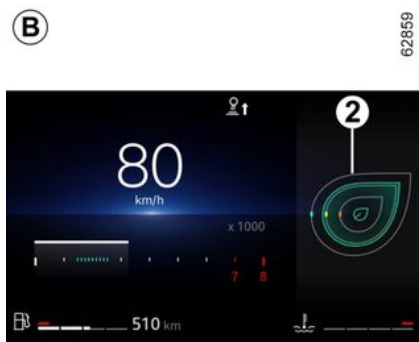

Indicador de estilo de conducción 2

En la pantalla multimedia



Informe del trayecto

Al apagar el motor, verá el "Informe del trayecto" en la pantalla multimedia **4**, que le permite consultar la in-

formación relacionada con el último trayecto.

Indica:

- puntuación general;
- la evolución de la puntuación;
- distancia sin consumo de combustible.

Se muestra una nota global de 0 a 100 que le permitirá evaluar su rendimiento en conducción eco.

Cuanto más alta sea la nota, más bajo será el consumo de combustible.

Se dan eco consejos para mejorar sus resultados.

La memorización de sus trayectos preferidos le permitirá comparar sus resultados entre sí, y con los de otros usuarios del vehículo.

Para obtener más información, consulte el manual del sistema multimedia.

ModoECO

El modo ECO es una función que optimiza el consumo de carburante.

Influye en ciertas operaciones de conducción (aceleración, cambio de marchas, regulador de velocidad, desaceleración, etc.).

CONSEJOS DE CONDUCCIÓN Y ECO-CONDUCCIÓN

La limitación de la aceleración permite una conducción urbana e interurbana de bajo consumo.

Activación de la función

Según el vehículo, se puede activar la función:

- al pulsar el botón **5**;
- al presionar el interruptor **6** ➔ **302**;
- desde la pantalla multimedia (consulte el manual del sistema multimedia).

Se muestra el testigo **Eco** en el cuadro de instrumentos para confirmar la activación.

Circulando, es posible abandonar temporalmente el modo ECO para recuperar el rendimiento del motor.



Para ello, pise a fondo y con decisión el pedal del acelerador.

El modo ECO se volverá a activar cuando suelte el pedal del acelerador.

Desactivación de la función

Según el vehículo, se puede desactivar la función:

- al pulsar el botón **5**;
- al presionar el interruptor **6** ➔ **302**.

El testigo **Eco** se apaga en el cuadro de instrumentos para confirmar la desactivación.

Función conducción a vela

Dependiendo del vehículo, para los vehículos equipados con caja de velocidades automática, en las fases de desaceleración (con el pie totalmente separado del pedal del acelerador), el cambio a rueda libre (posición neutra en caja de velocidades automática) reduce el freno motor y le permite avanzar más sin acelerar para ahorrar carburante.

El testigo de conducción a vela se

 ilumina en modo ECO cuando la opción "Conducción a vela ECO" se encuentra activada (ON) en los ajustes de usuario ➔ **134**.

El color de la luz de advertencia se atenúa cuando el vehículo no funciona en modo de conducción a vela.

Este testigo brilla cuando el vehículo está en rueda libre (posición neutra en caja de velocidades automática).

Medidor de carga



(en el cuadro de instrumentos)

El contador de carga le permite conocer, en tiempo real, el consumo de energía del vehículo.

Zona de utilización A "recuperación de energía" en azul

Durante la conducción, si levanta el pie del pedal del acelerador o pisa el pedal de freno, el motor eléctrico ge-

CONSEJOS DE CONDUCCIÓN Y ECO-CONDUCCIÓN

nera corriente eléctrica durante la desaceleración y esta energía se utiliza para ralentizar la marcha del vehículo y recargar la batería de tracción.

Zona de uso B "Consumo de energía"

El color del económetro varía:

- modo totalmente eléctrico **en verde**: la batería de tracción suministra la energía necesaria para que el motor eléctrico desplace el vehículo;
- **en blanco**: E-tech full hybrid modo de tracción; la batería de tracción y/ o el motor de combustión proporcionan la energía necesaria para impulsar el movimiento del vehículo.



La presencia y la visualización de esta información dependen del tipo de ajuste de ambiente seleccionado.

Consejos de conducción y ECO-CONDUCCIÓN

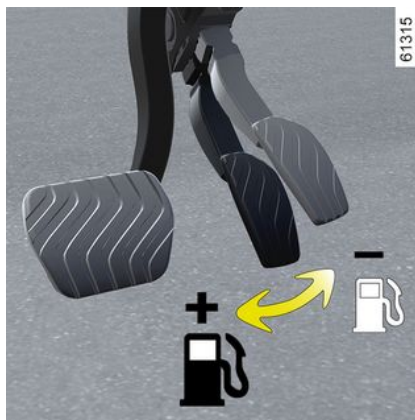

Confort térmico

Es normal notar un aumento en el consumo de combustible del vehículo cuando se utiliza la calefacción (sobre todo cuando la temperatura exterior desciende por debajo de cero) o el aire acondicionado.

Comportamiento

- Conduzca suavemente hasta que el motor alcance su temperatura normal de funcionamiento, en lugar de dejar que caliente con el vehículo parado.

- Una velocidad elevada afecta significativamente al consumo de combustible del vehículo.

Ejemplos (a velocidad constante):

- reducir la velocidad de unos 130 km/h a unos 110 km/h ahorra hasta un 20 % de combustible aproximadamente;
- reducir la velocidad de unos 90 km/h a unos 80 km/h ahorra hasta un 10 % de combustible aproximadamente.
- La conducción dinámica, con aceleraciones y desaceleraciones bruscas y frecuentes, resulta cara en cuanto a combustible, en comparación con el tiempo ahorrado.
- No apure el régimen del motor en las marchas intermedias. Utilice siempre la relación de marcha más elevada posible.
- Evite las aceleraciones bruscas.
- Frene lo menos posible. Si aprecia con suficiente antelación las curvas o los obstáculos bastará con que levante el pie.
- En las subidas, no trate de mantener la velocidad y no acelere más de lo que requeriría sobre terreno llano. Conserve preferentemente la misma posición del pie en el acelerador.
- El doble embrague y el golpe de acelerador antes de parar el motor

CONSEJOS DE CONDUCCIÓN Y ECO-CONDUCCIÓN

son innecesarios en los vehículos modernos.

- Intemperie, carreteras inundadas:



No circule en una carretera inundada si la altura del agua sobrepasa el borde inferior de las llantas.



Obstáculos para el conductor

En el lado del conductor, utilice exclusiva-

mente alfombrillas adaptadas al vehículo, sujetándolas con los elementos preinstalados y comprobando con frecuencia su fijación.

No coloque una alfombrilla encima de otra.

Los pedales pueden quedarse atascados.

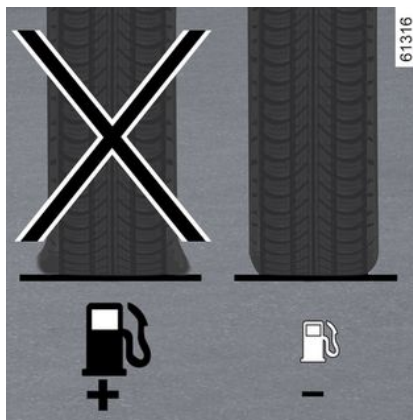

Neumáticos

- Una presión insuficiente de inflado de los neumáticos aumenta el consumo.

- Para optimizar el consumo de combustible, ajustar la presión de los neumáticos a la velocidad máxima o a la presión que se indica en el borde de la puerta del conductor

➔ 351.

- El uso de neumáticos no preconizados puede aumentar el consumo de combustible.

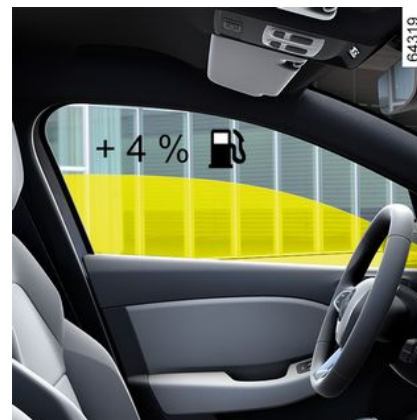

Consejos de utilización

- Dé prioridad al modo ECO.

- La electricidad «es combustible», apague los aparatos eléctricos cuando no sean realmente necesarios. **Pero** (seguridad ante todo), encienda las luces en cuanto la visibilidad lo exija ("ver y ser visto").

- Utilice preferentemente los aireadores. Conducir con las ventanillas abiertas a 100 km/h aumenta el consumo de combustible en un 4%.

- En la gasolinera, no llene nunca el depósito hasta el borde para evitar desbordamientos.

- **Para los vehículos equipados con aire acondicionado no automático**, apague el aire acondicionado cuando ya no lo necesite.

CONSEJOS DE CONDUCCIÓN Y ECO-CONDUCCIÓN

Consejos para reducir el consumo y por lo tanto ayudar a preservar el medio ambiente:

Si el vehículo ha permanecido estacionado a pleno sol, abra las puertas unos minutos para expulsar el aire caliente antes de poner el motor en marcha.

- Retire el portaequipajes del techo del vehículo si está vacío.
- Es mejor acoplar un remolque para los objetos voluminosos.
- Para circular con caravana, utilice un deflector de aire homologado y no olvide ajustarlo.
- Evitar utilizar el vehículo para desplazamientos "puerta a puerta" (trayectos cortos con largas esperas intermedias) ya que, en estas condiciones, el motor nunca alcanza su temperatura óptima de funcionamiento.

ADVERTENCIA DE PÉRDIDA DE PRESIÓN DE LOS NEUMÁTICOS

61319

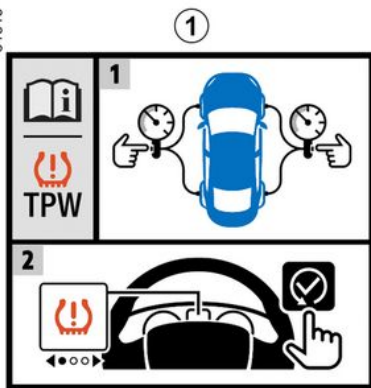

Si el vehículo está equipado con este sistema, este avisará de la pérdida de presión de uno o de varios neumáticos.

El sistema se puede identificar mediante la etiqueta **1** situada en el vehículo.

Principio de funcionamiento



Este sistema detecta la pérdida de presión de uno de los neumáticos midiendo la velocidad de las ruedas durante la conducción.

El testigo  **2** se enciende en el cuadro de instrumentos para advertir al conductor si la presión es insuficiente (neumático desinflado, pinchado, etc.).

64040



Esta función es una ayuda complementaria a la conducción. La función no interviene sustituyendo al conductor. No puede por tanto, en ningún caso, sustituir la vigilancia ni la responsabilidad del conductor. Compruebe la presión de los neumáticos, incluida la de la rueda de repuesto, una vez al mes.

ADVERTENCIA DE PÉRDIDA DE PRESIÓN DE LOS NEUMÁTICOS

Condiciones de funcionamiento

Para que el sistema emita una advertencia fiable en caso de pérdida significativa de presión, este debe restablecerse con la presión de inflado de neumático correcta (consultar los valores de referencia)

➔ 351.

Antes de proceder a la reinicialización, se deben comprobar las presiones de inflado de los cuatro neumáticos, siempre en frío.

En las situaciones siguientes, existe el riesgo de que el sistema intervenga con retraso o no funcione correctamente:

- sistema no reinicializado tras un inflado o cualquier operación en las ruedas;
- sistema reinicializado incorrectamente: presiones de los neumáticos diferentes de las presiones recomendadas;
- modificación importante de la carga o distribución de la carga en un lado del vehículo;
- conducción deportiva con fuerte aceleración;
- circulación por una calzada nevada o deslizante;
- circulación con cadenas de nieve;

- montaje de un solo neumático nuevo;
- utilización de neumáticos no homologados por la red de la marca.

i Es necesario comprobar la presión de los neumáticos antes de iniciar el procedimiento de restablecimiento. El sistema no mostrará ninguna advertencia si la presión no corresponde a la presión recomendada.

i Puede que el sistema no detecte de forma inmediata la pérdida repentina de presión de un neumático (reventón de un neumático, etc.).

Procedimiento de restablecimiento del valor de referencia de la presión de los neumáticos

Debe realizarse:

- tras cada inflado o reinicialización de la presión de los neumáticos;
- tras un cambio de rueda;

- después de un cambio de posición de las ruedas.

Las presiones de inflado deben adecuarse al uso actual del vehículo (en vacío, en carga, conducción en autopista, etc.). Respete las presiones de inflado (incluida la de la rueda de repuesto). Compruébelas al menos una vez al mes y antes de realizar un viaje largo (consulte la etiqueta pegada en el canto de la puerta del conductor ➔ 351).

Procedimiento de reinicialización



Vehículos no equipados con una pantalla multimedia

ADVERTENCIA DE PÉRDIDA DE PRESIÓN DE LOS NEUMÁTICOS

Contacto activado, **vehículo parado**:

- en los vehículos equipados con un cuadro de instrumentos tipo **A** o **B** → **116**, presionar el interruptor **3** tantas veces como sea necesario hasta llegar a Mundo "Vehículo";
- presionar brevemente el interruptor **4** o **5** hasta acceder a la página "Presión de neum. inic. pulsac lar" **7**;

B

63469

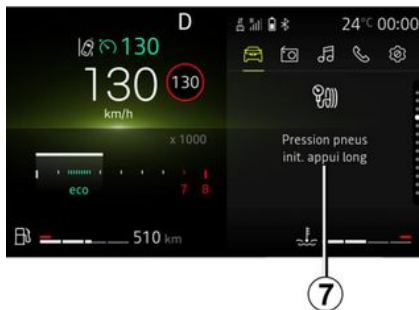

- mantener presionado el interruptor **6** "OK" para iniciar el restablecimiento.

Mantenga presionado el botón **6** hasta que aparezca el mensaje "Operación terminada".

Ya puede circular.



Vehículos equipados con una pantalla multimedia **2**

El procedimiento de reajuste se debe realizar con el **vehículo detenido** y el contacto puesto.

Para obtener más información, consulte el manual del sistema multimedia.



Si el vehículo dispone de sistema de navegación, el procedimiento de reinicialización también se puede realizar utilizando la pantalla multimedia: consulte el manual del sistema multimedia.

ADVERTENCIA DE PÉRDIDA DE PRESIÓN DE LOS NEUMÁTICOS

Mensajes

El cuadro siguiente muestra los posibles mensajes relacionados con el procedimiento de reinicialización de la presión de inflado de los neumáticos.

Etapas	Mensajes	Interpretaciones
-	Presión neum. inic. en parado	El mensaje se muestra durante la conducción. Si desea reinicializar la presión de los cuatro neumáticos, detenga el vehículo.
1	Presión de neum. inic. pulsar	Si se desea reajustar la presión de los cuatro neumáticos, con el vehículo detenido, mantener presionado el interruptor 6 "OK" para iniciar el procedimiento de restablecimiento hasta que aparezca el mensaje "Si presiones OK [manten. pulsar]".
2	Si presiones OK [manten. pulsar]	El mensaje parpadea. Se trata de un recordatorio que indica que la presión debe ajustarse a los valores de referencia recomendados en la etiqueta de presión de inflado de los neumáticos → 351 . Mantener presionado el interruptor 6 para confirmar la solicitud de restablecimiento hasta que aparezca el mensaje "Operación terminada".
3	Operación terminada	El procedimiento de reinicialización se ha completado satisfactoriamente. Ya puede circular.

ADVERTENCIA DE PÉRDIDA DE PRESIÓN DE LOS NEUMÁTICOS

Reajuste de la presión de los neumáticos

Las presiones de los cuatro neumáticos deben ajustarse en frío (consulte la etiqueta situada en el canto de la puerta del conductor).

En caso de no poder controlar la presión de los neumáticos en **frío**, **se debe aumentar la presión recomendada entre 0,2 y 0,3 bar (3 PSI)**.

Es imperativo no desinflar nunca un neumático caliente.

Tras cada inflado o reajuste de la presión de los neumáticos, inicie el restablecimiento del valor de referencia para la presión de los neumáticos.

Sustitución ruedas/neumáticos

Utilizar únicamente equipos homologados por la red de la marca, de no ser así, el sistema podría activarse con retardo o funcionar incorrectamente → **349**.

Tras cada cambio de rueda/neumático, reajuste la presión de los neumáticos e inicie la reinicialización del valor de referencia para la presión de los neumáticos.

Rueda de repuesto de emergencia

Si el vehículo tiene este equipo, reajuste la presión de los neumáticos e inicie el restablecimiento del valor de referencia para la presión de los neumáticos.

Producto repara neumáticos y kit de inflado

Utilizar únicamente equipos homologados por la red de la marca, de no ser así, el sistema podría activarse con retardo o funcionar incorrectamente → **353**.

Tras la utilización del kit de inflado de los neumáticos, reajuste la presión de los neumáticos y comience el reseteo del valor de referencia.

Anomalías de inflado de los neumáticos







La tabla enumera los mensajes de advertencia que aparecen en el cuadro de instrumentos **B** cuando el sistema detecta una avería en el inflado de los neumáticos.

ADVERTENCIA DE PÉRDIDA DE PRESIÓN DE LOS NEUMÁTICOS

Mensajes de alerta

La información que se muestra en el cuadro de instrumentos señala cualquier posible anomalía de inflado de los neumáticos (por ejemplo, neumático desinflado o pinchado).

Intermitentes	Mensajes	Interpretaciones
 se enciende (no parpadea).	Inflar neum. e inicializar	Esto indica que se ha detectado el sub-inflado o el pinchazo de alguno de los neumáticos. Verifique y ajuste en frío la presión de los cuatro neumáticos y reinicialice el sistema.
 parpadea, luego permanece encendido.	Revisar presión neum. e inic.	Esto indica que la reinicialización no ha sido satisfactoria. Compruebe y reajuste la presión de los neumáticos antes de volver a realizar el procedimiento de reinicialización.
 parpadea, a continuación, permanece encendido acompañado del testigo de advertencia  .	Revisar TPW	Esto indica un fallo del sistema. Consulte a un Representante de la marca.
 parpadea, luego permanece encendido.	TPW no disponible	Esto indica que el tamaño de la rueda de repuesto es diferente del de las otras cuatro ruedas instaladas en el vehículo. El sistema no estará disponible hasta que se instale una rueda de tamaño idéntico al de las otras ruedas y se lleve a cabo el procedimiento de reinicialización.

DISPOSITIVOS DE CORRECCIÓN Y DE ASISTENCIA A LA CONDUCCIÓN

Según el vehículo, pueden incluir:

- **el sistema antibloqueo de ruedas (ABS);**
- **el control de estabilidad (ESC) junto con el control de subviraje y el sistema antipatinado;**
- **de la asistencia al frenado de emergencia;**
- **de la ayuda al arranque en cuesta.**



Estas funciones son ayudas suplementarias en caso de condiciones de conducción

críticas para adaptar el comportamiento del vehículo a dichas condiciones.

Estas funciones no intervienen sustituyendo al conductor. **No aumentan los límites del vehículo y no deben incitar a ir más deprisa.** No pueden por tanto, en ningún caso, sustituir la vigilancia ni la responsabilidad del conductor durante las maniobras (el conductor debe estar siempre atento a los acontecimientos imprevistos que pueden darse durante la conducción).

Sistema antibloqueo de ruedas (ABS)

En una frenada intensiva, el ABS permite evitar el bloqueo de las ruedas y por lo tanto controlar la distancia hasta que se para el vehículo y conservar el control del mismo.

En estas condiciones, son posibles las maniobras para evitar un obstáculo esquivándolo y frenando al mismo tiempo. Además, este sistema permite optimizar las distancias de frenado, sobre todo en suelo poco adherente (suelo mojado...).



Cada actuación del sistema se manifiesta por una pulsación más o menos importante percibida en el pedal de freno. El ABS no permite en ningún caso aumentar las prestaciones "físicas" ligadas a la adherencia de los neumáticos con respecto al suelo. Por tanto, las reglas de prudencia deben respetarse **imperativamente** (distancias entre los vehículos, etc.).







En caso de emergencia, se recomienda aplicar una **presión fuerte y continua sobre el pedal del freno.**

No es necesario accionar el pedal en pisadas sucesivas (bombeo). El ABS modulará el esfuerzo aplicado en el sistema de frenado.

Anomalías de funcionamiento:

-  y  encendidos en el cuadro de instrumentos y acompañados de los mensajes "Revisar el ABS", "Revisar sistema de frenado" y "Revisar el ESC": indican que el ABS, el ESC y las funciones de asistencia al frenado de emergencia están desactivadas. **Todavía proporciona frenado;**

-  ,  ,  y  encendidos en el cuadro de instrumentos acompañados del mensaje "Avería sistema de frenado: **indica un fallo de los dispositivos de frenado.**

En ambos casos, consulte a un Representante de la marca.

DISPOSITIVOS DE CORRECCIÓN Y DE ASISTENCIA A LA CONDUCCIÓN



El frenado está parcialmente asegurado. Sin embargo, **es peligroso frenar bruscamente** y es esencial una parada inmediata, tan pronto las condiciones de la circulación lo permitan. Contacte con un Representante de la marca.

Control dinámico de conducción (ESC) con control de subvirado y sistema antipatinado

Control electrónico de estabilidad ESC

Este sistema ayuda a conservar el control del vehículo en las situaciones «críticas» de conducción (evitando un obstáculo, pérdida de adherencia en una curva...).

Principio de funcionamiento

Un sensor en el volante permite conocer la trayectoria de conducción deseada por el conductor.

Otros sensores, repartidos por el vehículo, miden su trayectoria real. El sistema compara las órdenes del conductor con la trayectoria del vehículo y corrige esta última si es necesario, controlando el frenado

en algunas ruedas y/o la potencia del motor. Cuando se activa el sistema, el testigo  parpadea en el cuadro de instrumentos.

Control de subvirado

Este sistema optimiza la acción del ESC en el caso de un fuerte subvirado (pérdida de adherencia del tren delantero).

SISTEMA ANTIPATINADO

Este sistema ayuda a limitar el patinado de las ruedas motrices y a controlar el vehículo en las situaciones de arranque, de aceleración o de desaceleración.

Principio de funcionamiento

A través de los sensores, el sistema mide y compara, en cada instante, la velocidad de las ruedas motrices y detecta su embalamiento. Si una rueda tiende a patinar, el sistema impone el frenado de ésta hasta que la motricidad vuelva a ser compatible con el nivel de adherencia bajo la rueda.

El sistema actúa también para ajustar el régimen del motor a la adherencia disponible bajo las ruedas, independientemente de la acción ejercida en el pedal del acelerador.

En algunas situaciones (conducción sobre terrenos muy blandos como

nieve o barro o conducción con cadenas), el sistema puede reducir la potencia del motor para limitar el patinaje de las ruedas.

Averías de funcionamiento

Cuando el sistema detecta una anomalía de funcionamiento, el mensaje "Revisar el ESC" y los testigos



aparecen en el cuadro de instrumentos. En este caso, el ESC y el control de tracción están desactivados.

Consulte a un Representante de la marca

Asistencia a la frenada de emergencia

Se trata de un sistema complementario al ABS que ayuda a reducir las distancias de frenado del vehículo.

Principio de funcionamiento

El sistema detecta las situaciones de frenada de emergencia. En este caso, el sistema de frenado desarrolla instantáneamente su potencia máxima y puede activar la regulación del ABS.

La frenada ABS se mantiene mientras el pedal del freno está pisado.

Las luces de freno se encienden

DISPOSITIVOS DE CORRECCIÓN Y DE ASISTENCIA A LA CONDUCCIÓN

Según el vehículo, estas pueden parpadear en caso de fuerte desaceleración.

Anticipación del frenado

Según el vehículo, cuando suelta rápidamente el pedal del acelerador, el sistema anticipa el frenado para disminuir las distancias de frenado.

Casos particulares

En caso de utilizar el regulador de velocidad:

- si utiliza el pedal del acelerador, cuando suelte el pedal el sistema puede activarse;
- si no utiliza el pedal del acelerador, el sistema no se activará.

Averías de funcionamiento

Cuando el sistema detecta una avería de funcionamiento, aparece el mensaje "Revisar sistema de frenado" en el cuadro de instrumentos

junto con el testigo .

Consulte a un Representante de la marca



Estas funciones son ayudas suplementarias en caso de condiciones de conducción críticas para adaptar el comportamiento del vehículo a dichas condiciones.

Estas funciones no intervienen sustituyendo al conductor. **No aumentan los límites del vehículo y no deben incitar a ir más deprisa.** No pueden por tanto, en ningún caso, sustituir la vigilancia ni la responsabilidad del conductor durante las maniobras (el conductor debe estar siempre atento a los acontecimientos imprevistos que pueden darse durante la conducción).

Sistema de arranque en pendiente

Este sistema le ayuda al arrancar en una pendiente, dependiendo del grado de inclinación de la calzada. Impide que el vehículo retroceda interviniendo en el apriete automático de los frenos, cuando el conductor

levanta el pie del pedal de freno para pisar el acelerador.

Funcionamiento del sistema

Funciona sólo cuando la palanca de velocidades está en una posición distinta al punto muerto (posición distinta a **N** o **P** en las cajas de velocidades automáticas) y cuando el vehículo está completamente parado (con el freno pisado).

El sistema retiene el vehículo unos **2 segundos**. A continuación, los frenos se aflojan progresivamente (el vehículo actúa en función del tipo de pendiente).

DISPOSITIVOS DE CORRECCIÓN Y DE ASISTENCIA A LA CONDUCCIÓN



El sistema de ayuda al arranque en pendiente no siempre puede impedir que el vehículo retroceda (pendientes muy pronunciadas, etc).

En cualquier caso, el conductor puede pisar el pedal de freno e impedir de esta forma que el vehículo retroceda.

La función de Ayuda al arranque en cuesta no debe utilizarse para detenciones prolongadas: en esos casos, utilice el pedal de freno.

Esta función no está ideada para inmovilizar permanentemente el vehículo.

Si es necesario, utilice el pedal de freno para detener el vehículo.

El conductor debe prestar especial atención sobre suelos deslizantes o con poca adherencia.

Existe riesgo de lesiones graves.

FUNCIONES ADICIONALES DE AYUDA A LA CONDUCCIÓN

My Safety

La función " My Safety " se puede utilizar para desactivar o activar simultáneamente un conjunto de sistemas de asistencia a la conducción.

En función del vehículo, es posible configurar la función " My Safety " desde la pantalla multimedia mediante la selección en grupo de las funciones de asistencia a la conducción que deben desconectarse simultáneamente.

Operación



modo «ALL ON»

Según el vehículo, las funciones y configuraciones de asistencia a la conducción implicadas son:

- prevención de salida de carril → **219**;
- alerta acústica de exceso de velocidad → **246**;
- detección de señales de tráfico → **246**;
- advertencia de vigilancia del conductor → **244**.

Cuando se activa el modo "ALL ON", se encienden las luces indicadoras del botón **1** y aparece el mensaje "My Safety All ON seleccionado" en el cuadro de instrumentos a modo de confirmación. Se activan las ayudas a la conducción disponibles en este modo.

modo «Perso»

Es posible utilizar este modo para **desactivar o reactivar** determinadas ayudas a la conducción que se encuentran disponibles en el modo "All ON" y que se han configurado previamente en los ajustes "MY SAFETY PERSO".

Con el encendido puesto, pulse el interruptor **1** dos veces en rápida sucesión. La primera vez que lo pulsa, se muestra el mensaje "Pulsar de

nuevo My Safety Perso" en el cuadro de instrumentos. Tras una segunda presión, el testigo del interruptor **1** se apaga. el modo "Perso" está activado. Aparece el mensaje "My Safety Perso seleccionado" en el cuadro de instrumentos.

Para volver al modo "ALL ON", **presionar una vez** el botón **1**. El indicador luminoso del botón **1** se enciende.



En función del tiempo transcurrido desde la última parada del motor, se reactivan las alertas:

- cuando se desbloquea el vehículo;
- o
- cuando se abre una puerta;
- o
- al volver a arrancar el motor.

FUNCIONES ADICIONALES DE AYUDA A LA CONDUCCIÓN

Configuración del modo "Perso"

Desde la pantalla multimedia 2



Consulte el manual del sistema multimedia para obtener información sobre el acceso a los ajustes.

Prevención de salida de carril



A partir de la información procedente de la cámara 1, la función ejecuta acciones correctivas en el sistema de dirección del vehículo cuando se rebasa una línea continua o discontinua o cuando se aproxima al borde de la carretera (divisoria, bionda, acera, terraplén, etc.) sin activar las luces indicadoras de dirección.

En función del ajuste, si se cruza una línea discontinua sin activar los intermitentes, la función:

- advierte al conductor sin medidas correctoras en el sistema de dirección;

o

- realiza una corrección activa en el sistema de dirección.

Ubicación de la cámara 1

Asegúrese de que el parabrisas no quede oculto (por suciedad, barro, nieve, condensación, etc.).



Esta función es una ayuda complementaria a la conducción. Esta función no exime, en ningún caso, la vigilancia ni la responsabilidad del conductor, que debe mantener el control de su vehículo en todo momento.



En cualquier momento, puede recuperar el control del vehículo actuando sobre el volante.

3

FUNCIONES ADICIONALES DE AYUDA A LA CONDUCCIÓN

Activación/desactivación

Activar y desactivar las alertas mediante el botón 2 "My Safety"



Las alertas pueden desactivarse o activarse a través del modo "Perso" de la función "My Safety" ➔ 218.

Si las alertas se han desactivado previamente utilizando el modo "Perso":

- **para desactivar las alertas**; pulsar el botón 2 dos veces;
- **para reactivarlas**; presionar el botón 2 una vez.

Activación/desactivación desde la pantalla multimedia 3



Para activar o desactivar las alertas, consultar las instrucciones multimedia.

Seleccione "ON" o "OFF".

Operación



Cuando la función está activada, según el vehículo, la luz de advertencia



y los indicadores de línea izquierdo y derecho 4 aparecen en gris en el cuadro de instrumentos.

Cuando la función está activada, la

luz de advertencia  y los indicadores de línea izquierdo y derecho 4 se muestran en gris en el cuadro de instrumentos.

La función está lista para avisar o reaccionar si:

- el vehículo circula a más de 65 km/h aproximadamente;

y

FUNCIONES ADICIONALES DE AYUDA A LA CONDUCCIÓN

– la luz de advertencia  y los indicadores de línea izquierdo y derecho **4** aparecen en blanco.

La función está preparada para alertar o actuar si el vehículo rebasa una línea o se aproxima a un arcén (divisoria, bionda, acera, terraplén, etc.) sin que se activen los intermitentes.

- se aproxima a un arcén sin activar los intermitentes;
- cruza una línea sin activar los intermitentes;
- cruza una línea discontinua sin activar los intermitentes, si se ha seleccionado el ajuste "Funcionamiento en líneas discontinuas".

En estos casos:

– la función activa una acción en el sistema de dirección del vehículo para corregir la trayectoria del vehículo;

y

– la luz de advertencia  y el indicador **4** del lado de la línea rebasada se muestran en amarillo en el cuadro de instrumentos.

Si la acción correctiva en el sistema de dirección no es suficiente, el testi-

go  y el indicador **4** del lado de

la línea rebasada cambian a rojo en el cuadro de instrumentos, junto con una vibración en el volante de dirección.

Cuando el ajuste "Funcionamiento en línea discontinua" no está seleccionado, la función hace sonar la alarma si el vehículo traspasa una línea discontinua sin que se activen los intermitentes y no hay ningún arcén lo suficientemente cerca de esta.

En este caso, la función advierte al conductor:

- mediante una vibración en el volante;
- y

– la luz de advertencia  y el indicador **4** de la línea rebasada se iluminan en rojo en el cuadro de instrumentos.

Nota: en caso de curvas, la función autoriza a cortar levemente las curvas.

Casos particulares

– Si el sistema se encuentra operativo y no detecta ninguna actividad en el volante de dirección, aparece el mensaje "mantener el control" en el cuadro de instrumentos acompañado de una señal acústica y, según

el vehículo, se enciende el testigo

 en amarillo hasta que el conductor recupera el control del vehículo.

o

– Si el sistema ha estado en funcionamiento durante demasiado tiempo, aparece el mensaje "mantener el control" en el cuadro de instrumentos acompañado de una señal acús-

tica y se enciende el testigo  en amarillo junto con el indicador **4** del lado de la línea correspondiente hasta que el conductor recupera el control del vehículo.



Es posible interrumpir la corrección de la trayectoria en cualquier momento moviendo el volante de dirección.

FUNCIONES ADICIONALES DE AYUDA A LA CONDUCCIÓN

Ajustes

Ajustes de configuración desde la pantalla multimedia 3



Para acceder a los ajustes de la función desde la pantalla multimedia **3**, consulte el manual del sistema multimedia:

- "Operation on broken line": utilice este ajuste para seleccionar la respuesta de la función si el vehículo cruza una línea discontinua sin activar los intermitentes:
 - **ajuste seleccionado:** la función es capaz de activar una acción en el sistema de dirección del vehículo para corregir su trayectoria;

- **ajuste no seleccionado:** la función puede advertir al conductor mediante una vibración en el volante de dirección, sin corregir la trayectoria del vehículo.
- "Vibración": ajusta el nivel de vibración del volante de dirección;
- en función del vehículo, "Anticipación de salida del carril" o "Aviso": ajusta el nivel de sensibilidad de detección de las líneas. Para ello, seleccione:
 - "Tarde": detección de línea al rebasarla;
 - "Normal": detección de línea al aproximarse;
 - "Prontó" detección de línea cercana.

Para obtener más información, consulte el manual del sistema multimedia.

Indisponibilidad/inhibición temporal de la función

La función no está disponible temporalmente o está deshabilitada en los siguientes casos:

- Cruce muy rápido de una línea;
- circulación continua sobre una línea;
- aproximadamente cuatro segundos después de cambiar de carril;
- curvas cerradas;

- visibilidad afectada;
- se activa uno de los intermitentes;
- fuerte aceleración;
- el ancho de vía cambia;
- se produce una operación del sistema de control electrónico de estabilidad;
- se produce una operación del sistema de frenado con antibloqueo;
- se activa el sistema de frenado activo de emergencia;

Cuando la cámara delantera está oscurecida, se muestra el mensaje "Cámara delantera sin visibilidad" en el cuadro de instrumentos. Limpie el área donde estén situados los sensores.

Desactivación automática

La función se desactiva automáticamente cuando:

- El sistema de control de la dinámica del vehículo está desactivado.
- El sistema electrónico de estabilidad no funciona correctamente.
- El sistema de frenos con antibloqueo no funciona correctamente.
- Hay una bola de remolque conectada eléctricamente a la toma del enganche del remolque.
- se enciende el testigo .

FUNCIONES ADICIONALES DE AYUDA A LA CONDUCCIÓN

Cuando la función se encuentra des-

activada, el testigo  aparece en amarillo en el cuadro de instrumentos.

Averías de funcionamiento

Cuando el sistema detecta una avería de funcionamiento, el testigo

 aparece en amarillo el cuadro de instrumentos.

En algunos casos, se acompañan del siguiente mensaje:

– « Ayudas conduc. no disponibles »;

o

– « Revisar ayudas a la conducción »;

o

– « Revisar cámara delantera ».

En estos casos, consulte a un Representante de la marca.

FUNCIONES ADICIONALES DE AYUDA A LA CONDUCCIÓN

Atención



Esta función es una ayuda complementaria a la conducción. Esta función no exime, en ningún caso, la vigilancia ni la responsabilidad del conductor, que debe mantener el control de su vehículo en todo momento.

Intervenciones/repificaciones del sistema

- En caso de choque, el alineamiento de la cámara puede modificarse y sus prestaciones pueden verse afectadas. Desactive la función y consulte con un Representante de la marca.
- Las intervenciones en la zona donde se encuentra la cámara (reparación, sustitución, modificaciones del parabrisas, etc.) deben ser efectuadas por un profesional cualificado.

El Representante de la marca es el único que está capacitado para intervenir en el sistema.

En caso de alteraciones en el sistema

Algunas condiciones pueden alterar o deteriorar el funcionamiento del sistema. Por ejemplo:

- parabrisas ocultado (por suciedad, hielo, nieve, condensación, etc.).
- condiciones meteorológicas adversas (nieve, lluvia, granizo, hielo negro, etc.);
- mala visibilidad (de noche, niebla, etc.);
- múltiples marcas viales (obras en la calzada, etc.); las líneas de la calzada son irregulares o resultan difíciles de distinguir (por ejemplo, marcas parcialmente borradas, espaciado excesivo, firme irregular, etc.);
- deslumbramientos (sol intenso, luces de vehículos que circulan en sentido contrario, etc.);
- la carretera es estrecha, con curvas o sinuosa (curvas cerradas, etc.);
- circulando tras un vehículo que circula en la misma vía.

En este caso, la función "Prevención de salida de carril" podría activarse de forma incorrecta o no activarse en absoluto.

Riesgo de corrección no deseada, incorrecta o no corrección de la trayectoria.

Desactivación de la función

Debe desactivar la función:

- la zona de la cámara ha sido dañada (en el lado del parabrisas o del retrovisor interior);
- la carretera es poco adherente (nieve, hielo, aquaplaning, grava, etc.);

FUNCIONES ADICIONALES DE AYUDA A LA CONDUCCIÓN

- el parabrisas está agrietado o deformado (no realizar la reparación en esa zona del parabrisas, realice la sustitución en un Representante de la marca);
- el vehículo lleva un remolque o una caravana;
- el vehículo entra en una zona con muchas marcas en la carretera (una zona con obras viales, etc.).

FUNCIONES ADICIONALES DE AYUDA A LA CONDUCCIÓN

Advertencia de ángulo muerto

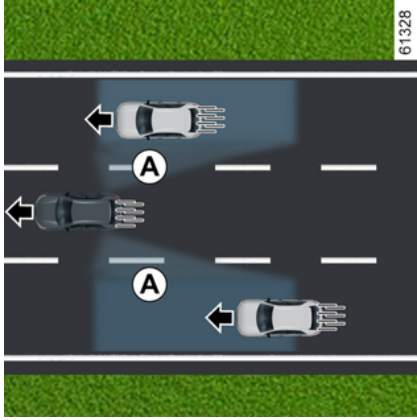

A partir de la información procedente de los sensores instalados en cada lado del paragolpes trasero (zona **C**), la función avisa al conductor:

- cuando otro vehículo se encuentra dentro de la zona de detección **A**;
- o bien
- cuando hay riesgo de colisión con un vehículo que está en la zona **B** y circula a mayor velocidad.

La función le avisa cuando su vehículo circula a una velocidad superior a 15 km/h aproximadamente.

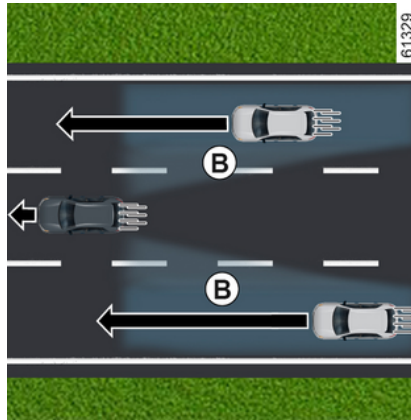

Esta función es una ayuda complementaria a la conducción.

Esta función no exime, en ningún caso, la vigilancia ni la responsabilidad del conductor, que debe mantener el control de su vehículo en todo momento.

Particularidad



Asegurar que la zona del radar **C** no se encuentre obstruida (por adhesivos, barro, nieve, etc.).

Cuando uno de los radares esté oculto, aparecerá el mensaje "Radares lat. sin visibilidad" en el cuadro de instrumentos. Limpie el área donde estén situados los sensores.

FUNCIONES ADICIONALES DE AYUDA A LA CONDUCCIÓN

Activación/desactivación

Activación/desactivación del sistema desde la pantalla multimedia 1



Para activar o desactivar la función, consulte el manual del sistema multimedia.

Seleccione "ON" o "OFF".

Activación/desactivación del sistema desde el ordenador de bordo 2



– Con el vehículo detenido, presionar el interruptor **3** tantas veces como sea necesario hasta acceder a Mundo "Ajustes";

– pulse el mando **4** o **5** sucesivamente para llegar al menú "Ajustes del vehículo". Pulse el botón **7** OK;

– pulse el mando **4** o **5** sucesivamente para llegar al menú "AYUDA CONDUC.". Pulse el botón **7** OK;

– presionar repetidamente el mando **4** o **5** hasta llegar a la configuración "Ángulo muerto";

– presionar el interruptor **7** OK para activar o desactivar la función:

función activada;

función desactivada.

Presionar el interruptor **6** para volver al menú anterior.

i La capacidad de detección del sistema está regulada para un ancho de carril estándar. Si conduce por un carril estrecho, la función podría avisarle si se detecta un vehículo más allá del carril más cercano al suyo.

FUNCIONES ADICIONALES DE AYUDA A LA CONDUCCIÓN

Testigo de advertencia **B**



Hay un testigo **B** en cada retrovisor **9**.

Nota: limpie los retrovisores **9** regularmente para que los testigos **B** permanezcan visibles.

Operación

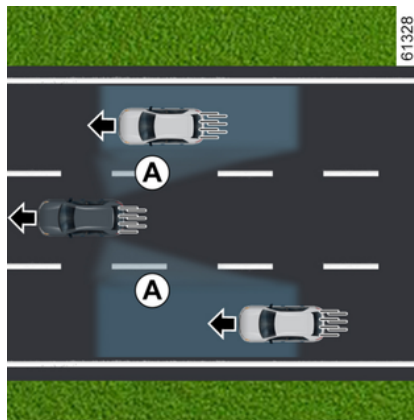

La función advierte cuando la velocidad del vehículo es superior a aproximadamente 15 km/h y:

- cuando hay un vehículo dentro de la zona de ángulo muerto **A** y se desplaza en el mismo sentido que su vehículo;
- cuando se aproxima velozmente un vehículo por detrás, en un carril contiguo y dentro de la zona de detección **B**.

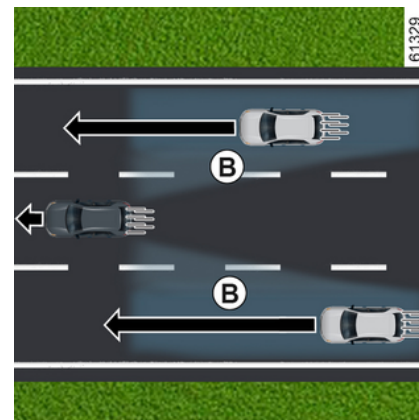

En caso de adelantarse a otro vehículo, el testigo **B** solo se enciende si dicho vehículo permanece durante un periodo suficientemente largo en el ángulo muerto **A** del suyo.



La función no avisa al conductor si los otros vehículos no están en movimiento.

FUNCIONES ADICIONALES DE AYUDA A LA CONDUCCIÓN

Averías de funcionamiento

Si el sistema detecta un fallo, aparece el mensaje "Revisar radares laterales" en el cuadro de instrumentos. Consulte a un Representante de la marca.

3



Debido a la presencia de sensores detrás del paragolpes, se recomienda encomendar cualquier operación en el paragolpes (reparación, sustitución, pintura, etc.) a un profesional cualificado.



- La capacidad de detección del sistema está regulada para un ancho de carril estándar. Si conduce por un carril ancho, el sistema puede no detectar un vehículo dentro del ángulo muerto.
- En caso de condiciones meteorológicas muy adversas (lluvias intensas, nieve, etc.), el sistema puede interrumpirse temporalmente. Permanezca alerta a las condiciones de circulación.

Riesgo de accidente.



Esta función es una ayuda complementaria a la conducción. Esta función no exime, en ningún caso, la vigilancia ni la responsabilidad del conductor, que debe mantener el control de su vehículo en todo momento. El conductor debe adaptar la velocidad a las condiciones de circulación en todo momento, independientemente de las indicaciones del sistema.

El sistema no debe confundirse en ningún caso con un detector de obstáculos o un sistema anticolidión.

Intervenciones/reparaciones del sistema

- En caso de choque, puede modificarse el alineamiento del radar, por lo que su funcionamiento se vería afectado. Desactive la función y consulte con un Representante de la marca.
- Las intervenciones en la zona donde se encuentran los radares (reparaciones, sustituciones, etc.) deben ser efectuadas por un profesional cualificado.

El Representante de la marca es el único que está capacitado para intervenir en el sistema.

En caso de alteración del sistema

Algunas condiciones pueden alterar o deteriorar el funcionamiento del sistema, por ejemplo:

- entorno complejo (puentes metálicos, túneles, carreteras con obstáculos en el borde, etc.);
- condiciones meteorológicas adversas (nieve, granizo, hielo negro, etc.).

Riesgo de falsas alarmas o ausencia de las advertencias

En caso de que el sistema se comporte de manera anómala, desactívelo y contacte con un distribuidor autorizado.

FUNCIONES ADICIONALES DE AYUDA A LA CONDUCCIÓN



Limitación del funcionamiento del sistema

- La zona del radar debe permanecer limpia y sin alteraciones para garantizar el buen funcionamiento del sistema.
- Puede que el sistema no reconozca los objetos pequeños que se acerquen al vehículo (motos, bicicletas, peatones, etc.).
- Al girar en una curva, los radares podrían dejar de detectar temporalmente los vehículos de los carriles adyacentes.
- Puede que la función le avise tarde cuando otros dos vehículos se acercan por detrás, circulan en paralelo por los carriles adyacentes (conducción por una carretera de tres carriles) y a una velocidad muy superior a la de su vehículo.
- El sistema podría no avisarle cuando exista una gran diferencia de velocidad con respecto a los otros vehículos.
- Si el vehículo está siendo adelantado por un vehículo largo (p. ej.: vehículo con artículos pesados que adelanta a una velocidad similar al suyo), puede que el sistema interrumpa la advertencia antes del final de la maniobra.
- El vehículo circula por una carretera sinuosa.

Desactivación de la función

Debe desactivar la función si:

- la zona de radar ha sido dañada (paragolpes trasero);
- el vehículo está equipado con un remolque que el sistema no reconoce.

FUNCIONES ADICIONALES DE AYUDA A LA CONDUCCIÓN

Alerta de distancia de seguridad



Esta función es una ayuda complementaria a la conducción. Esta función no exime, en

ningún caso, la vigilancia ni la responsabilidad del conductor, que debe mantener el control de su vehículo en todo momento.



Gracias a la información de la cámara **1**, esta función advierte al conduc-

tor del intervalo de tiempo que le separa del vehículo que le precede, para respetar la distancia de seguridad entre ambos.

La función se activa cuando el vehículo circula a una velocidad aproximada de entre 30 y 200 km/h.

Ubicación de la cámara **1**

Asegúrese de que el parabrisas no quede oculto (por suciedad, barro, nieve, condensación, etc.).

Activación/desactivación



Cada vez que se arranca el vehículo, la función continúa en el modo guardado la última vez que se paró el motor.

Activación/desactivación desde la pantalla multimedia **2**



En el modo mundo "VEHÍCULO" de la pantalla multimedia **2**, pulse el menú "AYUDA CONDUCCIÓN".

Active o desactive la función "Distancia delante".

Vehículos equipados con una pantalla multimedia **3**

Para activar o desactivar la función, consulte el manual del sistema multimedia.

Seleccione "ON" o "OFF".

FUNCIONES ADICIONALES DE AYUDA A LA CONDUCCIÓN

Activación/desactivación del sistema desde el cuadro de instrumentos 3



- Con el vehículo detenido, presionar el interruptor **4** tantas veces como sea necesario hasta acceder a Mundo "Ajustes";
- pulse repetidas veces el mando **5** o **6** para llegar al menú "Ajustes del vehículo". Pulse el interruptor **8** OK;
- pulse repetidas veces el mando **5** o **6** para llegar al menú "AYUDA CONDUCCION". Pulse el interruptor **8** OK;
- presionar repetidamente el mando **5** o **6** hasta llegar a la configuración "Alerta distancia";
- presionar el interruptor **8** OK para activar o desactivar la función:

 función activada

 función desactivada

Presionar el interruptor **7** para volver al menú anterior.

Operación

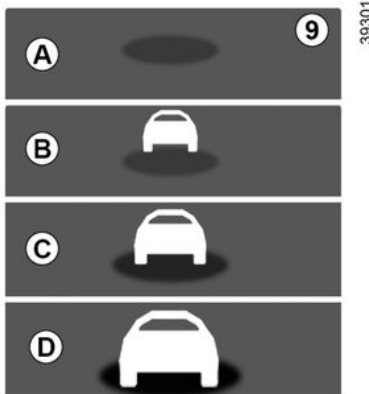

Con la función activada, se muestra el indicador **9** en el cuadro de instrumentos para informar al conductor de la distancia entre su vehículo y el de delante:

- **A** (gris): función no operativa.
- **A** (verde): no se ha detectado ningún vehículo.
- **B** (verde): el intervalo de tiempo es mayor o igual a 2 segundos aproxi-

madamente (distancia entre los dos vehículos adaptada a su velocidad).

- **C** (naranja): el intervalo de tiempo está comprendido entre 1 y 2 segundos aproximadamente (distancia entre los dos vehículos pequeña);
- **D** (rojo): el intervalo de tiempo es menor o igual a 1 segundo aproximadamente (distancia entre los dos vehículos muy pequeña).

En caso de que el intervalo entre los dos vehículos sea inferior a 0,5 segundos aproximadamente, el testigo **3**, pantalla **D**, se ilumina en rojo en el cuadro de instrumentos.

En algunas condiciones, no se muestra el intervalo de tiempo:

- en una curva;
- al cambiar de carril;
- cuando el vehículo situado delante está muy lejos o fuera del alcance de la cámara.

FUNCIONES ADICIONALES DE AYUDA A LA CONDUCCIÓN

Atención



La medición se muestra a título informativo: el sistema no realiza ninguna acción sobre el vehículo. Esta función no se ha concebido para utilizarse en un contexto urbano ni de conducción dinámica (curvas, aceleraciones, frenadas bruscas, etc.), sino en condiciones de circulación estables.

Esta función no actúa en el sistema de frenado.

Las zonas de radar y cámara debe permanecer limpias y sin alteraciones para garantizar el buen funcionamiento del sistema.

Cualquier intervención en la zona donde se ubica la cámara (sustitución, reparación, modificación del parabrisas o del paragolpes, etc.) debe realizarla un profesional cualificado.

FUNCIONES ADICIONALES DE AYUDA A LA CONDUCCIÓN



Esta función es una ayuda complementaria a la conducción. Esta función no exime, en ningún caso, la vigilancia ni la responsabilidad del conductor, que debe mantener el control de su vehículo en todo momento.

Intervenciones/repificaciones del sistema

- En caso de choque, el alineamiento de la cámara puede modificarse y sus prestaciones pueden verse afectadas. Desactive la función y consulte con un Representante de la marca.
- Las intervenciones en la zona donde se encuentra la cámara (reparación, sustitución, modificaciones del parabrisas, etc.) deben ser efectuadas por un profesional cualificado.

El Representante de la marca es el único que está capacitado para intervenir en el sistema.

En caso de alteraciones en el sistema

- parabrisas ocultado (por suciedad, hielo, nieve, condensación, etc.);
- entornos difíciles (obras, carreteras, etc.);
- condiciones climáticas adversas (nieve, granizo, hielo, etc.);
- mala visibilidad (por la noche, niebla, etc.);
- poco contraste entre el vehículo que le precede y el entorno (por ejemplo, un vehículo blanco en una zona nevada, etc.);
- ser deslumbrado (sol intenso, luces de vehículos que circulan en sentido contrario, etc.);
- la carretera es estrecha, con ondulaciones o sinuosa (curvas cerradas, etc.)

Riesgo de falsas alarmas erróneas.

FUNCIONES ADICIONALES DE AYUDA A LA CONDUCCIÓN

Frenado activo de emergencia



El sistema utiliza información procedente de la cámara **7** para determinar a qué distancia se encuentra el vehículo:

- el vehículo situado delante en el mismo carril;
- o
- los vehículos que se aproximan en sentido contrario en el contexto de una maniobra de cambio de sentido;
- o
- los vehículos que pasan perpendicularmente;
- o

- los vehículos parados;
- los peatones y ciclistas circundantes.

El sistema informa al conductor en caso de riesgo de choque frontal para permitir las maniobras de emergencia adecuadas (pisar el pedal de freno o girar el volante).

Dependiendo de la reacción del conductor, el sistema puede ayudar con el frenado para limitar daños o impedir un choque.

El sistema está inactivo y no activa una alerta.



Esta función es una ayuda complementaria a la conducción.

La función no pretende, en ningún caso, sustituir la debida atención y precaución del conductor, que debe mantener en todo momento el control del vehículo.



Este sistema puede aplicar un frenado máximo al vehículo hasta que quede completamente parado, si es necesario.

Por razones de seguridad, lleve siempre el cinturón abrochado cuando se encuentre en su vehículo y asegúrese de se ha colocado todo el equipaje correctamente para que ningún objeto salga despedido y golpee a los ocupantes.

Ubicación de la cámara 1

Asegúrese de que el parabrisas no quede oculto (por suciedad, barro, nieve, condensación, etc.).

Operación

Durante la conducción, si existe riesgo de colisión, el sistema:

- **avisa del riesgo de accidente:** se muestra el mensaje "Obstáculo detectado" en el cuadro de instrumentos acompañado de una señal acústica.

Nota: si el conductor pisa el pedal del freno y el sistema sigue detectando riesgo de colisión, puede in-

FUNCIONES ADICIONALES DE AYUDA A LA CONDUCCIÓN

crementarse la fuerza de frenado en caso de que esta no sea suficiente para evitar la colisión.

– **puede activarse el frenado:** si el conductor no reacciona a la alerta y la colisión es inminente; el testigo



rojo y el mensaje "Frene" aparecen en el cuadro de instrumentos acompañados de un pitido.

Nota:

– En caso de que el conductor accione los mandos del vehículo (volante de dirección, pedales, etc.) el sistema puede retrasar la reacción o no activarse;

– si el frenado activo de emergencia detiene el vehículo, este se mantiene parado durante un breve espacio de tiempo. Una vez transcurrido este lapso de tiempo, el conductor debe mantener el vehículo parado pisando el pedal del freno;

– Una vez que el sistema activa el frenado, se muestra el mensaje "Seguridad avanzada activada".



En caso de una maniobra de emergencia, puede detener el frenado en cualquier momento:

- con una presión rápida sobre el pedal del acelerador;
- o
- con un golpe de volante en una maniobra de esquivar.



Particularidades de las advertencias

Dependiendo de la velocidad, la advertencia y el frenado pueden activarse simultáneamente.

Reconocimiento de vehículos

Detección de vehículos que circulan por el mismo carril

El riesgo de colisión con el vehículo que circula delante de usted en el mismo carril es detectado por el sistema cuando:

– su vehículo circula a una velocidad comprendida entre 8 km/h y 180 km/h aproximadamente.

Detección de vehículos que circulan en sentido contrario en el contexto de una maniobra de cambio de dirección

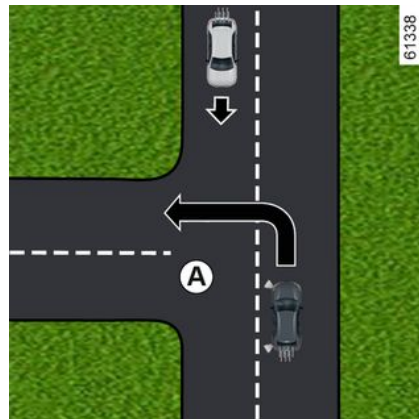

En caso de que se desee efectuar un cambio de dirección (por ejemplo, **A**), el sistema detecta los vehículos que se aproximan cuando:

- su vehículo circula a una velocidad de entre aproximadamente 8 km/h y 20 km/h;
- ha activado el intermitente.

FUNCIONES ADICIONALES DE AYUDA A LA CONDUCCIÓN

Detección de vehículos que cruzan el carril perpendicularmente

El sistema detecta los vehículos que cruzan el carril perpendicularmente cuando:

- su vehículo circula a una velocidad comprendida entre 20 km/h y 60 km/h aproximadamente.

Detección de vehículos parados

El sistema detecta los vehículos parados cuando:

- su vehículo circula a una velocidad comprendida entre 7 km/h y 80 km/h aproximadamente.

Detección de los peatones y los ciclistas

Detección de peatones y ciclistas en el mismo carril

El sistema detecta peatones y ciclistas cuando:

- su vehículo circula a una velocidad comprendida entre 8 km/h y 85 km/h aproximadamente.

Detección de peatones y ciclistas al cambiar de dirección

El sistema detecta peatones y ciclistas cuando:

- su vehículo circula a una velocidad de entre aproximadamente 8 km/h y 20 km/h;

Activación/desactivación



A continuación, la función se reactiva en función del tiempo que ha transcurrido desde la última parada del motor:

- cuando se desbloquea el vehículo;
- o
- cuando se abre una puerta;
- o
- al volver a arrancar el motor.

Activación/desactivación del sistema desde la pantalla multimedia 2



Para activar o desactivar la función, consulte el manual del sistema multimedia.

Selecione ON o OFF.

FUNCIONES ADICIONALES DE AYUDA A LA CONDUCCIÓN

Activación/desactivación del sistema desde el ordenador de a bordo 3



- Con el vehículo parado, pulse el botón **4** tantas veces como sea necesario para acceder a la pestaña "VEHÍCULO";
- pulse el mando **5** o **6** sucesivamente para llegar al menú "Ajustes". Pulse el interruptor **7** OK;
- pulse el mando **5** o **6** sucesivamente para llegar al menú "AYUDA CONDUCCIÓN". Pulse el interruptor **7** OK;
- pulse el mando **5** o **6** para llegar al menú "Frenado activo", luego pulse el interruptor **7** OK.

Vuelva a pulsar el interruptor **7** OK para activar o desactivar la función:

función activada;

función desactivada.

Después de desactivar el sistema, se

enciende la luz de advertencia  o, según el vehículo, se ilumina la luz

de advertencia  en color amarillo en el cuadro de instrumentos.

Cuando se activa el sistema, el testigo desaparece.

Ajustes



Por razones de seguridad, los reglajes deben efectuarse con el vehículo parado.

Ajustes de configuración desde la pantalla multimedia 2



Con el vehículo detenido, para tener acceso a la configuración de las funciones desde la pantalla multimedia **2**, consulte las instrucciones multimedia:

- "Aviso": ajusta el nivel de sensibilidad de la alerta. Para ello, seleccione:
 - « Tarde »;
 - « Normal »;
 - « Pronto ».

Para obtener más información, consulte el manual del sistema multimedia.

FUNCIONES ADICIONALES DE AYUDA A LA CONDUCCIÓN



Ajuste de la configuración desde el panel de instrumentos 3



- Con el vehículo parado, pulse el botón **4** tantas veces como sea necesario para acceder a la pestaña "VEHÍCULO";
- pulse el mando **5** o **6** sucesivamente para llegar al menú "Ajustes". Pulse el interruptor **7** OK;
- pulse el mando **5** o **6** sucesivamente para llegar al menú "AYUDA CONDUCCIÓN". Pulse el interruptor **7** OK;
- pulse el mando **5** o **6** repetidas veces para llegar al menú "Sensibilidad de frenado activo". Pulse el interruptor **7** OK;

- pulse el mando **5** o **6** sucesivamente para realizar ajustes. Pulse el interruptor **7** OK.



Temporalmente no disponible

Si el sistema detecta un fallo temporal, se enciende el testigo  o, según el vehículo, se enciende en amarillo el testigo  en el cuadro de instrumentos.

Las posibles causas son:

- el sistema está temporalmente cegado (deslumbramiento por el sol o por las luces de otros vehículos, malas condiciones meteorológicas, etc.). El sistema estará operativo de nuevo cuando haya una mejor visibilidad.
 - el sistema se interrumpe temporalmente (por ejemplo, el parabrisas o el paragolpes delantero o trasero están ocultos por suciedad, barro, nieve, vaho, etc.). En este caso, apague el vehículo y apague el motor. Limpie el parabrisas y el paragolpes delantero. Al volver a arrancar el motor, el testigo de advertencia y el mensaje se apagarán.
- Si no es así, puede deberse a otra causa; póngase en contacto con un representante de la marca.

Averías de funcionamiento

Si la función detecta un fallo de funcionamiento, el testigo  o, según el vehículo, el testigo  aparece en el cuadro de instrumentos acompañado del mensaje "Revisar cámara delantera" o "Comprobar cámara".

Consulte a un Representante de la marca

FUNCIONES ADICIONALES DE AYUDA A LA CONDUCCIÓN

Atención



Frenado activo de emergencia

Esta función es una ayuda complementaria a la conducción. Esta función no exime, en ningún caso, la vigilancia ni la responsabilidad del conductor, que debe mantener el control de su vehículo en todo momento.

La activación de esta función se puede retrasar o inhibir cuando el sistema detecta señales claras de control del vehículo por parte del conductor (acción sobre el volante, pedales etc.).

El sistema no se puede activar:

- cuando la palanca de velocidades está en punto muerto o se ha presionado el pedal de embrague durante aproximadamente diez segundos;
- cuando el freno de aparcamiento está activado;
- cuando se ha activado el control dinámico de la conducción (ESC).

Intervenciones/reparaciones del sistema

- En caso de choque, el alineamiento de la cámara puede modificarse y sus prestaciones pueden verse afectadas. Desactive la función y consulte con un Representante de la marca.
- Las intervenciones en la zona donde se encuentra la cámara (reparación, sustitución, modificaciones del parabrisas, etc.) deben ser efectuadas por un profesional cualificado.

El Representante de la marca es el único que está capacitado para intervenir en el sistema.

En caso de alteración del sistema

Algunas condiciones pueden perturbar o perjudicar el funcionamiento del sistema, por ejemplo:

- condiciones climáticas adversas (nieve, granizo, hielo, etc.);
- mala visibilidad (por la noche, niebla, etc.);
- deficiente contraste entre un objeto (vehículo, etc.) y el entorno (por ejemplo, vehículo blanco en un lugar nevado, etc.);
- ser deslumbrado (sol intenso, luces de vehículos que circulan en sentido contrario, etc.);
- parabrisas ocultado (por suciedad, hielo, nieve, condensación, etc.);
- ...

FUNCIONES ADICIONALES DE AYUDA A LA CONDUCCIÓN

En estas condiciones, puede que el sistema no reaccione, avise al conductor o frene inesperadamente.



Limitación del funcionamiento del sistema

- Cada vez que se arranca el vehículo, el sistema realiza una calibración según el entorno del vehículo y puede quedar inactivo durante un período de dos a cinco minutos aproximadamente.
- Un vehículo que circula en sentido contrario no activa ninguna alerta ni acción en el funcionamiento del sistema.
- La cámara debe permanecer limpia y sin modificaciones para garantizar el buen funcionamiento del sistema.
- En el caso de vehículos de volumen reducido (como motocicletas, bicicletas, etc.), el sistema no puede reaccionar con la misma eficacia que con los demás vehículos;
- El sistema puede no funcionar correctamente cuando la superficie de la carretera sea deslizante (lluvia, nieve, hielo, etc.);
- ...

En estas condiciones, puede que el sistema no reaccione, avise al conductor o frene inesperadamente.

Desactivación de la función

Debe desactivar la función si:

- se ha dañado la zona de la cámara (por ejemplo, en el interior o en el exterior del parabrisas);
- el vehículo está siendo remolcado (avería);
- el parabrisas está agrietado o deformado (no realice la reparación en esta zona del parabrisas, deje que lo cambie un representante de la marca);
- no circula por una carretera asfaltada.

En caso de que el sistema se comporte de manera anómala, desactívelo y póngase en contacto con un Representante de la marca.

Interrupción de la función

Puede interrumpir la función de frenado activo de emergencia en cualquier momento pisando brevemente el pedal del acelerador o girando el volante en una maniobra evasiva.

FUNCIONES ADICIONALES DE AYUDA A LA CONDUCCIÓN

Advertencia de vigilancia del conductor

La advertencia de vigilancia del conductor es una función que analiza el comportamiento del conductor (estilo de conducción, dirección del vehículo, etc.) y le avisa si existe riesgo de quedarse adormecimiento.

Tiene en cuenta indicadores tales como:

- movimientos del volante;
- acciones del conductor en otros sistemas (indicadores, pedal del freno, etc.).



Esta función es una ayuda suplementaria de conducción en caso de riesgo de fatiga. La

función no está operativa en el vehículo. La función no puede, en ningún caso, reemplazar la responsabilidad del conductor durante la circulación.

El conductor debe adaptar siempre su forma de conducción en función del grado de atención, independientemente de las indicaciones del sistema.

Operación



64877



64296

La función está lista para avisar al conductor si:

- han transcurrido unos minutos desde la última parada del vehículo;
- La velocidad del vehículo supera aproximadamente los 70 km/h.

Si existe riesgo de fatiga o de disminución de la atención, aparece el mensaje "Alerta de fatiga Haga un descanso" **1** en el cuadro de instrumentos, acompañado de una señal acústica. Pulse el interruptor **2** OK para borrar la alerta. Se recomienda detenerse lo antes posible para un descanso.

Después de eliminar el mensaje, el sistema sigue monitorizando la vigilancia y emite una nueva advertencia si es necesario.



La advertencia de vigilancia del conductor supervisa continuamente la atención del conductor y puede proporcionar varias advertencias por viaje.

El sistema se reinicia cada vez que se arranca el motor.

FUNCIONES ADICIONALES DE AYUDA A LA CONDUCCIÓN

Activación/desactivación



Por razones de seguridad, los reglajes deben efectuarse con el vehículo parado.



Según el vehículo, las alertas se reactivan en función del tiempo que ha transcurrido desde la última vez que se paró el motor:

- cuando se desbloquea el vehículo;
- o
- cuando se abre una puerta;
- o
- al volver a arrancar el motor.



Cuando se desactivan las alertas, el sistema sigue evaluando el estado de fatiga del conductor.

Activación y desactivación de las alertas mediante el botón "My safety" 3



Las alertas pueden desactivarse o activarse a través del modo "Custom" de la función "My Safety" → 218.

Si las alertas se han desactivado previamente utilizando el modo "Perso":

- **para desactivar las alertas**, pulsar el botón **3** dos veces;
- **para reactivarlas**; presionar el botón **4** una vez.

Activación/desactivación desde la pantalla multimedia 4



Para activar o desactivar las alertas, consultar las instrucciones multimedia.

Seleccione "ON" o "OFF".

Limitaciones del funcionamiento del sistema

Algunas condiciones pueden perturbar o perjudicar el funcionamiento del sistema. Por ejemplo:

- ciertos estilos de conducción (conducción incorrecta, etc.);
- conducir por una carretera en malas condiciones;
- viento lateral fuerte;

FUNCIONES ADICIONALES DE AYUDA A LA CONDUCCIÓN

- el reloj está mal configurado (en función del vehículo);
- carreteras sinuosas;
- arrastre de algún remolque.

Averías de funcionamiento

Si el sistema detecta una avería, el mensaje "Cont. vigilancia a revisar"

y el testigo  se muestran en el cuadro de instrumentos. Haga que un representante de la marca revise el sistema.

Reconocimiento de señales de tráfico



El sistema es capaz de mostrar los límites de velocidad en el cuadro de

instrumentos en función de las señales de tráfico que se detecten en los arcones de la carretera.

Utiliza principalmente la información procedente de la cámara **1** fijada en el parabrisas, detrás del retrovisor. En función del país, el sistema también recurre a la información procedente de la suscripción a los mapas para la interpretación de determinadas señales (entradas de ciudades, etc.).

La señal que se visualiza en el cuadro de instrumentos cambia cuando el sistema detecta una señal de tráfico.

Una vez que se activa el limitador de velocidad o el regulador de velocidad adaptativo, es posible adaptar la consigna de la velocidad limitada a la velocidad que se muestra en el cuadro de instrumentos mediante el sistema (➔ **251** ➔ **258**).

Si se supera el límite de velocidad, se modifica la señal de tráfico que aparece en el cuadro de instrumentos para informar al conductor.

Ubicación de la cámara 1

Asegúrese de que el parabrisas no quede oculto (por suciedad, barro, nieve, condensación, etc.).

Particularidades

En el caso de vehículos con suscripción a los mapas:

- Si el vehículo circula por un país con unidades de velocidad distintas a las del vehículo, el sistema muestra la señal de limitación de velocidad en la unidad del país, junto con el límite de velocidad convertido a la unidad empleada por el cuadro de instrumentos del vehículo.

- En países donde se reduce el límite de velocidad de determinadas carreteras a causa de la lluvia, el sistema puede modificar la limitación detectada tras tener activados los limpiaparabrisas durante unos segundos.

En el caso de los vehículos sin suscripción a los mapas: cuando se circule por países en los que las unidades de velocidad difieran de las del vehículo, es posible seleccionar manualmente la unidad que aparece en el cuadro de instrumentos (por ejemplo, cambiar de millas a kilómetros) para mostrar una información precisa ➔ **128**.

Nota: el sistema no tiene en cuenta las limitaciones excepcionales, como los días con restricciones por alta contaminación.

FUNCIONES ADICIONALES DE AYUDA A LA CONDUCCIÓN

Operación



596535

con una señal acústica para advertir al conductor.

Testigos de advertencia

La función muestra los siguientes indicadores:

2. Señalización adicional (inicio o final de zona de prohibición de adelantamiento, límite de velocidad en carretera resbaladiza, la velocidad en caso de caravana, límite de velocidad con longitud de tramo de aplicación, etc.).

3. Señales de tráfico de límite de velocidad (por ejemplo, inicio de zona prohibida de adelantamiento).

Si se supera el límite de velocidad, parpadea el círculo alrededor del panel (indicador luminoso **2**) junto



Suscripción a los mapas

La detección de las señales de tráfico está asociada a una suscripción a los mapas.

En función del equipamiento, es necesario actualizar los mapas regularmente.

Si no se actualizan los mapas, el rendimiento del sistema se verá afectado (límite de velocidad incorrecto, etc.)

Nota: si no hay un mapa de un país, se mostrará un mensaje en la pantalla multimedia para informar de ello y descargar la información del mapa relacionada con el país.

Para gestionar la suscripción, consulte el manual del sistema multimedia.

Si no hay suscripción, el sistema se limitará a tener en cuenta las señales de límite de velocidad cuando sean detectadas por la cámara.

FUNCIONES ADICIONALES DE AYUDA A LA CONDUCCIÓN

El sistema deja de tener en cuenta la información relacionada con los mapas. La disponibilidad del límite de velocidad puede verse afectada.

3

Activación/desactivación



Por razones de seguridad, los reglajes deben efectuarse con el vehículo parado.



Según el vehículo, la alerta sonora se reactiva en función del tiempo que ha transcurrido desde la última vez que se paró el motor:

- cuando se desbloquea el vehículo;
- o
- cuando se abre una puerta;
- o
- al volver a arrancar el motor.

Activación y desactivación de las alertas sonoras de exceso de velocidad mediante el botón "My Safety" 4



La alerta sonora puede desactivarse o activarse a través del modo "Perso" de la función "➔ 218".

Si previamente se ha desactivado la alerta sonora utilizando el modo "Perso":

- **para desactivar la alerta sonora**, presionar el botón **4** dos veces. El indicador luminoso del botón **4** se apaga;
- **para reactivar la alerta sonora**, presionar el botón **4** una vez. El indi-

cador luminoso del botón **4** se enciende.

Activación y desactivación de la alerta sonora de exceso de velocidad desde la pantalla multimedia 5



Para activar o desactivar las alertas, consultar el manual de usuario del sistema multimedia.

Seleccione "ON" o "OFF".

FUNCIONES ADICIONALES DE AYUDA A LA CONDUCCIÓN

Variación de la limitación de velocidad



Para adaptar la consigna del limitador de velocidad, del regulador de velocidad o del regulador de velocidad adaptativo al límite de velocidad que se detecte en cada momento, presionar el interruptor **6**.

Indisponibilidad temporal

Si el sistema no está disponible por motivos relacionados con la cámara o los datos de los mapas, el símbolo



o, según el vehículo, el símbolo



aparece en el cuadro de instrumentos. Si el problema persiste,

consulte a un Representante de la marca.

Puede que el sistema no detecte la limitación de velocidad si:

- el parabrisas no está limpio;
- la cámara está deslumbrada por el sol;
- hay mala visibilidad (niebla, etc.);
- las señales son ilegibles (nieve, etc.) o están tapadas (por otro vehículo o por árboles);
- la información del mapa no está actualizada

Nota: cuando la cámara delantera está oscurecida, aparece el mensaje "Cámara delantera sin visibilidad" en el cuadro de instrumentos. Limpiar la zona del parabrisas situada delante de la cámara.

Averías de funcionamiento

Cuando el sistema detecta una avería de funcionamiento, el símbolo



o, según el vehículo, el símbolo



se visualiza en el cuadro de instrumentos.

FUNCIONES ADICIONALES DE AYUDA A LA CONDUCCIÓN

Atención



Esta función es una ayuda complementaria a la conducción.

Esta función no exime, en ningún caso, la vigilancia ni la responsabilidad del conductor, que debe mantener el control de su vehículo en todo momento.

El conductor debe adaptar la velocidad a las condiciones de circulación en todo momento, independientemente de las indicaciones del sistema.

El sistema detecta las señales de limitación de velocidad máxima y no detecta otro tipo de señales de tráfico (por ejemplo, entrada/salida de zonas urbanas, etc.).

Es posible que el sistema no detecte todas las señales de límite de velocidad o las interprete incorrectamente.

El conductor no debe ignorar las señales que no detecta el sistema y debe dar prioridad al cumplimiento de las señales e indicaciones del código de circulación.

En caso de mala visibilidad (niebla, nieve, hielo, etc.), es posible que el sistema no indique al conductor la velocidad adecuada.

El conductor debe adaptar la velocidad a las condiciones de circulación en todo momento, independientemente de las indicaciones del sistema.



LIMITADOR DE VELOCIDAD

Introducción



El limitador de velocidad es una función que le ayuda a no rebasar una velocidad de circulación que usted haya elegido, llamada **velocidad limitada**.

Mandos

1. Interruptor de arranque/parada del limitador de velocidad .
2. Interruptor On/Off del regulador de velocidad .
3. Regulador de velocidad y reducción de velocidad (SET/-).

4. Activación del regulador de velocidad y aumento de la velocidad o recuperación de la velocidad limitada memorizada (RES/+).

5. Pone la función en espera y memoriza la velocidad limitada (O).



Puede enlazar el limitador de velocidad a la función "Reconocimiento de señales de tráfico" ➔ 246.

Conducción



Cuando se ha ajustado una velocidad limitada pero no se ha alcanzado aún, la conducción es similar a la

de un vehículo no equipado con limitador de velocidad.

Desde el momento en que alcance la velocidad registrada, ninguna acción en el pedal del acelerador permitirá superar la velocidad programada salvo en caso necesario (véase el párrafo "Superación de la velocidad limitada").

Puesta en servicio

Presionar el interruptor **1** hasta que aparezca el testigo en el cuadro de instrumentos.

El testigo  se muestra en gris en el cuadro de instrumentos.

Se muestra el mensaje "Limitador ON" en el cuadro de instrumentos junto con guiones para indicar que la función limitador de velocidad está activada y a la espera de almacenar la velocidad de regulación.

Para memorizar la velocidad actual, presionar el interruptor **4** (RES/+) o el interruptor **3** (SET/-): la velocidad límite sustituye a los guiones y, según

el vehículo, el testigo  aparece en blanco.

La velocidad mínima que puede memorizarse es de 30 km/h.

LIMITADOR DE VELOCIDAD

Variación de la limitación de velocidad

Puede hacer variar la velocidad limitada actuando (mediante presiones sucesivas o mediante una presión continua) en:

- el interruptor **4** (RES/+) para aumentar la velocidad;
- el interruptor **3** (SET/-) para disminuir la velocidad.

Superación de la velocidad limitada

En cualquier momento se puede superar la velocidad limitada.

Para ello, pisar el pedal del acelerador **firmemente y a fondo** (venciendo el punto duro).

Mientras se está sobrepasando la velocidad, la velocidad limitada parpadea en rojo en el cuadro de instrumentos.

A continuación, suelte el pedal del acelerador: la función limitador de velocidad volverá a actuar una vez alcanzada una velocidad inferior a la memorizada.



Si el limitador de velocidad no está disponible (tras varias tentativas de activación), consulte a un representante de la marca.

Imposibilidad para la función de mantener la velocidad limitada

Al descender por pendientes pronunciadas, es posible que el sistema no mantenga la velocidad límite; en este caso, la velocidad parpadea en rojo en el cuadro de instrumentos y suena una señal acústica a intervalos regulares a modo informativo.

Puesta en espera de la función



La función limitador de velocidad quedará en stand-by cuando usted pulse el contactor **5** (O).

La velocidad limitada se almacena y aparece en gris en el cuadro de instrumentos.

Recuperación de la velocidad limitada

Si se ha memorizado una velocidad, se la puede recuperar pulsando el interruptor **4**.

64337

LIMITADOR DE VELOCIDAD



Cuando el limitador no está activo, una presión en el contactor **3** reactiva la función sin tener en cuenta la velocidad memorizada: se tiene en cuenta la velocidad a la que circula el vehículo.

Apagado de la función

La función limitador de velocidad queda interrumpida:

- Al pulsar el interruptor **1**. En ese caso se deja de almacenar la velocidad.
- Al pulsar el interruptor **2**. En este caso, se selecciona el regulador de velocidad y se memoriza la velocidad.

El testigo  desaparece en el cuadro de instrumentos para confirmar que la función ya no está activa.

REGULADOR DE VELOCIDAD

Introducción



El regulador de velocidad es una función que le ayuda a mantener la velocidad de circulación en el valor constante que elija, denominada **velocidad de regulación**.

Esta velocidad de regulación se puede modificar en todo momento a partir de 30 km/h.

Mandos

1. Interruptor de arranque/parada del limitador de velocidad .

2. Interruptor On/Off del regulador de velocidad .

3. Interruptor para activar y disminuir la velocidad de regulación (SET/-).

4. Interruptor para activar y aumentar la velocidad de regulación o recuperar la velocidad de regulación memorizada (RES/+).

5. Puesta en espera de la función (con memorización de la velocidad de regulación) (O).



Esta función es una ayuda complementaria a la conducción.

En ningún caso puede sustituir la responsabilidad por parte del conductor de respetar los límites de velocidad o de mantenerse atento.

El conductor debe conservar siempre el control del vehículo. El regulador de velocidad no debe utilizarse cuando la circulación es densa, en carretera sinuosa o pavimento deslizante (hielo, aquaplaning, grava) ni cuando las condiciones meteorológicas son desfavorables (niebla, lluvia, viento lateral...).

Riesgo de accidente.

Puesta en marcha

Pulse el botón **1**.

El testigo  aparece en gris.

El mensaje "Control de crucero ON" aparece en el cuadro de instrumentos acompañado de guiones para indicar que la función regulador de velocidad está activada y a la espera

REGULADOR DE VELOCIDAD

de almacenar una velocidad de regulación.

Activación de la regulación de la velocidad

Mientras el vehículo se desplaza a una velocidad constante superior a aproximadamente 30 km/h, presionar el interruptor **2** (SET/-) o el interruptor **3** (RES/+); se activa la función y se toma en cuenta la velocidad actual.

La velocidad de regulación sustituye a los guiones. Se confirma la regulación cuando la velocidad memorizada y el testigo de alerta aparecen en

verde .

Si se intenta activar la función por debajo de 30 km/h, aparece el mensaje "Veloc. no válida" y la función permanece inactiva.

Conducción

Cuando se registra una velocidad de regulación y la regulación está activada, se puede levantar el pie del pedal del acelerador.



Atención: tiene que mantener los pies cerca de los pedales para estar preparado para intervenir en caso de urgencia.

Variación de la velocidad de regulación



La velocidad de regulación se puede cambiar presionando repetidamente el:

- el interruptor **2** (SET/-) para disminuir la velocidad;
- el interruptor **3** (RES/+) para aumentar la velocidad.

Nota: mantenga pulsado uno de los botones para modificar la velocidad con incrementos sucesivos.

Superación de la velocidad regulada

En todo momento, se puede superar la velocidad de regulación pisando el pedal del acelerador.

Mientras se está sobrepasando la velocidad, la velocidad de regulación parpadea en rojo en el cuadro de instrumentos.

A continuación, suelte el pedal del acelerador: pasados unos segundos, el vehículo recupera automáticamente la velocidad de regulación inicial.

Imposibilidad para la función de mantener la velocidad regulada

En el caso de descensos pronunciados, es posible que el sistema no mantenga la velocidad de regulación; la velocidad memorizada parpadea en rojo en el cuadro de instrumentos y suena una señal acústica a intervalos regulares a modo de aviso.

REGULADOR DE VELOCIDAD



Si el regulador de velocidad ya no está disponible (tras varias tentativas para activarla), consulte a un representante de la marca.

Puesta en espera de la función



La función se pone en stand-by si presiona:

- el interruptor **4** (O);
- el pedal del freno;

- Pisar el pedal del embrague o cambiar a punto muerto (caja de velocidades automática);
- según el vehículo, el pedal del embrague pisado o la posición neutra seleccionada durante un período prolongado de tiempo.

La velocidad de regulación se almacena y aparece en gris en el cuadro de instrumentos.

Recuperación de la velocidad de regulación

Si una velocidad está memorizada, se puede recuperar tras haberse asegurado de que las condiciones de circulación son adecuadas (tráfico, estado de la calzada, condiciones meteorológicas...).

Pulse el interruptor **3** (RES/+) si la velocidad del vehículo es superior a 30 km/h.

Cuando la velocidad queda memorizada, se confirma la activación del regulador de velocidad mostrando en verde la velocidad de regulación y, según el vehículo, se enciende el

testigo .

Nota: si la velocidad anteriormente guardada es mucho más elevada que la velocidad actual, el vehículo acelerará con fuerza hasta alcanzar este umbral.

Cuando el regulador de velocidad no está activo, una pulsación en el conector **2** (SET/-) vuelve a activar la función regulador de velocidad sin tener en cuenta la velocidad memorizada: se tiene en cuenta la velocidad a la que circula el vehículo.

Apagado de la función



La función del regulador de velocidad queda interrumpida:

- Al pulsar el interruptor **1**. En ese caso se deja de almacenar la velocidad.
- Al pulsar el interruptor **5**. En este caso, se selecciona el limitador de velocidad y esta no se memoriza.

REGULADOR DE VELOCIDAD

El testigo  desaparece en el cuadro de instrumentos para confirmar que la función ya no está activa.



La puesta en espera o la desactivación de la función regulador de velocidad no provoca una reducción rápida de la velocidad: hay que frenar pisando el pedal del freno.

REGULADOR DE VELOCIDAD ADAPTATIVO

A partir de la información procedente de un radar o de una cámara, la función de regulación de velocidad adaptativa (o función de regulación de velocidad adaptativa Stop and Go en los vehículos equipados con caja de velocidades automática) permite conservar la velocidad seleccionada (denominada velocidad de regulación) al tiempo que se mantiene una distancia de seguridad con el vehículo que circula delante por el mismo carril.

Según el vehículo, cuando la función de detección de señales de tráfico está activada → **246**, el sistema puede adaptar la velocidad del vehículo de acuerdo con las señales de límite de velocidad que reconoce la cámara.

En vehículos equipados con caja de velocidades automática, si el vehículo que circula delante se detiene, la función "Regulador de velocidad adaptativo" Stop and Go puede activar los frenos del vehículo hasta detenerlo completamente antes de dejar que se ponga en movimiento de nuevo.

El sistema controla la aceleración y la desaceleración del vehículo mediante el motor y el sistema de frenado.

El alcance máximo del sistema es de aproximadamente 140 metros. Este valor puede variar en función de las condiciones de circulación (relieve del suelo, condiciones meteorológicas, etc.)

En función de las condiciones de la carretera (tráfico, clima, etc.), se puede activar la función de control de crucero adaptativo:

- de 0 km/h a 160 km/h en vehículos equipados con caja de velocidades automática;
- de 30 km/h a 160 km/h en vehículos equipados con caja de velocidades manual.

La función se indica mediante el

símbolo .

Nota:

- el conductor debe respetar el límite máximo de velocidad y las distancias de seguridad según la legislación del país por el que circule;
- el regulador de velocidad adaptativo puede frenar el vehículo hasta un tercio de su capacidad de frenado. En función de la situación, el conductor puede tener que frenar más.



El regulador de velocidad adaptativo no activa la frenada de emergencia y su capacidad de frenado es limitada.

REGULADOR DE VELOCIDAD ADAPTATIVO



Esta función es una ayuda complementaria a la conducción.

En ningún caso puede sustituir la responsabilidad por parte del conductor de respetar los límites de velocidad, las distancias de seguridad o de mantenerse atento.

El conductor debe conservar siempre el control del vehículo. El conductor debe adaptar en todo momento su velocidad al entorno y a las condiciones de circulación.

Utilice la función regulador de velocidad adaptativo fuera de zonas urbanizadas, en carreteras anchas con líneas visibles.

Puede que el funcionamiento del regulador de velocidad esté limitado en carreteras muy sinuosas o con pavimento deslizante (hielo, aquaplaning, grava, etc.) o cuando las condiciones meteorológicas sean desfavorables (niebla, lluvia, rachas de viento lateral, etc.)

Riesgo de accidente.

Ubicación de la cámara 1



Asegúrese de que el parabrisas no quede oculto (por suciedad, barro, nieve, condensación, etc.).

Mandos



2. Puesta en espera de la función (con memorización de la velocidad de regulación) (0).

3. Ajustes de la distancia de seguridad

4. Interruptor de marcha/parada principal del regulador de velocidad

adaptativo 

5. Activa, memoriza y disminuye la velocidad de regulación (SET/-).

6. Interruptor para activar y aumentar la velocidad de regulación o recuperar la velocidad de regulación memorizada (RES/+).

REGULADOR DE VELOCIDAD ADAPTATIVO

Información en pantalla

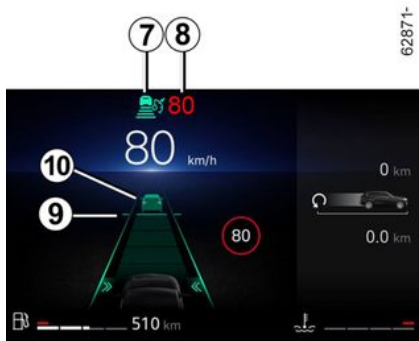

7. Testigo del regulador de velocidad adaptativo.

8. Velocidad de regulación memorizada.

9. Distancia de seguridad memorizada

10. Vehículo que circula delante.



La cámara debe permanecer limpia y sin modificaciones para garantizar el buen funcionamiento del sistema.

Activación de la función con detección de la limitación de velocidad

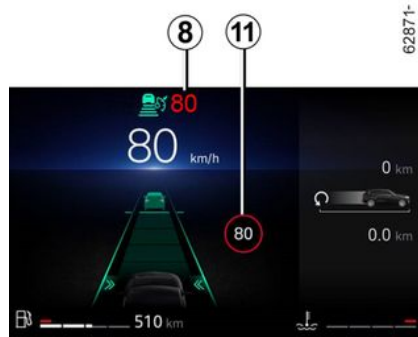

Según el vehículo, con la función "Detección de señales de tráfico" activada, presionar el interruptor **5** (SET/-) o **6** (RES/+) para adaptar la velocidad **11** a los límites de velocidad que detecte la cámara.

Al pasar una señal, la velocidad de regulación **8** se adapta al valor de la velocidad detectada **11**.

Puesta en marcha

Pulse el interruptor **4**.

El testigo **7**  se enciende en gris y aparece el mensaje "Control de cruceo adaptativo listo para reiniciar" en el cuadro de instrumentos, acompañado de guiones, para indicar que la función está activada y en espera de que se registre una velocidad de regulación.

Esta función no se puede activar cuando:

- El freno de estacionamiento está puesto.
- ya está activada la función Ayuda al aparcamiento → **281**.

Aparece el mensaje "Regulador Adapt. no disponible" en el cuadro de instrumentos.

Activación de la regulación de la velocidad

Cuando el vehículo esté parado (en vehículos equipados con caja de velocidades automática) o cuando el vehículo se desplace a velocidad constante (todos los vehículos), presione el botón **5** (SET/-) o **6** (RES/+) para activar la función y memorizar la velocidad actual.

La velocidad de regulación mínima es de 30 km/h.

La velocidad de regulación **8** sustituye a los guiones y su funciona-

REGULADOR DE VELOCIDAD ADAPTATIVO

miento se confirma con la aparición de la velocidad en verde y del testigo



Si se intenta activar la función cuando la velocidad del vehículo es superior a 160 km/h o inferior a 30 km/h en vehículos equipados con caja de velocidades manual, aparece el mensaje "Veloc. no válida" y la función no se activa.

Cuando una velocidad de regulación es memorizada y la regulación está activada, ya puede levantar el pie del pedal del acelerador.

Particularidades de los vehículos con caja de velocidades automática: Si la velocidad del vehículo es inferior a aproximadamente 30 km/h, la velocidad de regulación se establecerá automáticamente en 30 km/h. El vehículo acelerará hasta que alcance la velocidad de regulación memorizada.



Importante: deberá mantener los pies cerca de los pedales en todo momento para estar preparado ante cualquier acontecimiento.

Activación del control de la distancia de seguridad

En cuanto se activa el regulador de velocidad, el cuadro de instrumentos muestra la distancia de seguridad por defecto **9** en color verde.

El sistema almacena el siguiente ajuste de distancia entre cada activación del control de cruceo adaptativo y para el siguiente ciclo de arranque del vehículo.

Si el sistema detecta un vehículo en su carril, en el cuadro de instrumentos se muestra la silueta de un vehículo **10** encima del indicador de distancia **9**.

El vehículo adapta su velocidad a la del vehículo que hay delante y frena si es necesario (las luces de freno se encienden) con el fin de mantener la distancia indicada en el cuadro de instrumentos.

Nota: El tamaño de la silueta **10** varía según la distancia que le separa del vehículo que le precede. Cuanto mayor sea la silueta, más cerca estará del vehículo de delante.

Ajuste de la velocidad de regulación

Puede variar la velocidad pulsando repetidamente (pequeños incre-

mentos) o pulsando y manteniendo presionado (grandes incrementos) el interruptor **5** o **6**:

- el interruptor (SET/-) **5** para disminuir la velocidad;
- el interruptor (RES/+) **6** para aumentar la velocidad.

Ajuste de la distancia de seguimiento



Puede cambiar la distancia de seguridad con el vehículo de delante en cualquier momento pulsando el interruptor **3** repetidamente.

El indicador de distancia horizontal del cuadro de instrumentos indica las diferentes distancias de seguridad disponibles:

REGULADOR DE VELOCIDAD ADAPTATIVO

- indicador de distancia **A**: distancia larga (equivale a aproximadamente 2,4 segundos);
- indicador de distancia **B**: distancia intermedia 2 (equivale a aproximadamente dos segundos);
- indicador de distancia **C**: distancia intermedia 1 (equivale a aproximadamente 1,6 segundos);
- indicador de distancia **D**: distancia corta (equivale a aproximadamente 1,2 segundos).

El indicador de la distancia seleccionada se muestra en verde en el cuadro de instrumentos.

Los demás indicadores permanecen de color gris.

Nota: La distancia debe ajustarse según el nivel de tráfico, la legislación local y las condiciones meteorológicas.



El sistema almacena el siguiente ajuste de distancia entre cada activación del control de crucero adaptativo y para el siguiente ciclo de arranque del vehículo.

Superación de la velocidad regulada

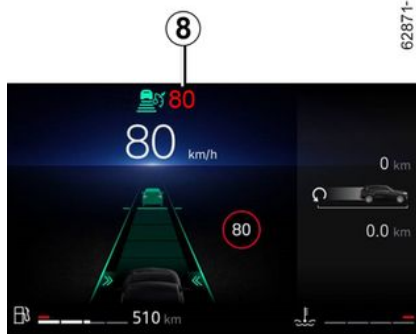

Se puede exceder la velocidad de regulación en cualquier momento pisando el pedal del acelerador.

Cuando se rebasa, la velocidad de regulación **B** se muestra en color rojo.

El indicador de distancia parpadea si la distancia existente entre su vehículo y el vehículo que circula delante es inferior a la distancia de seguridad seleccionada: la función de control de distancia de seguridad deja de estar activa.

A continuación, suelte el pedal del acelerador: el regulador de veloci-

dad y el control de distancia de seguridad reanudarán automáticamente las instrucciones de velocidad y distancia que haya seleccionado previamente.

Maniobra de adelantamiento

Si desea adelantar al vehículo de delante, active el intermitente para cancelar temporalmente el control de distancia de seguridad, de forma que pueda alcanzar una velocidad de aceleración suficiente para completar el adelantamiento.

Stop and start

En vehículos equipados con caja de velocidades automática, cuando el vehículo que le precede disminuye la velocidad, el sistema adapta la velocidad hasta detenerse por completo si fuera necesario (en el caso de atascos, etc.). El vehículo se detiene a unos pocos metros del vehículo de delante. La función Stop and Start puede poner el motor en modo de espera ➔ 178. Cuando el vehículo precedente reanude la marcha:

- si la parada no supera los treinta segundos aproximadamente, el vehículo se pone en marcha automáticamente sin ninguna acción por parte del conductor;

REGULADOR DE VELOCIDAD ADAPTATIVO

– si la parada supera los treinta segundos aproximadamente, es necesario pisar el pedal del acelerador o presionar el botón **6** (RES/+) para que el vehículo vuelva a ponerse en marcha. El cuadro de instrumentos muestra el mensaje de confirmación "Pulse RES o acelere para reactivar el regulador".

Si la parada es superior a tres minutos, aproximadamente, el freno de aparcamiento asistido se activa automáticamente y la función Regulador de velocidad adaptativo Stop and Go se desactiva. El testigo **7**



se apaga para confirmar que la función está desactivada.

Salida del modo de espera

- El freno de aparcamiento está puesto.
- La función AEB inicia el frenado.
- El sistema de aparcamiento (HFP) se encuentra activado.
- El sensor está obstruido (detección de cámara cegada).
- El régimen del motor está por debajo del régimen mínimo o por encima del máximo (los umbrales dependen del motor).

Según la velocidad de regulación almacenada

Si una velocidad está memorizada, se puede recuperar tras haberse asegurado de que las condiciones de circulación son adecuadas (tráfico, estado de la calzada, condiciones meteorológicas...).

Pulse el interruptor **6** (RES/+) dentro del rango de velocidad válido.

Al recuperar la velocidad memorizada, la activación del regulador se confirma con la aparición en verde de la velocidad de regulación.

Nota: si la velocidad memorizada es superior a la velocidad actual, el vehículo acelerará hasta alcanzar dicha velocidad.

Según la velocidad actual

Cuando el regulador de velocidad no está activo, una pulsación en el contactor **5** (SET/-) vuelve a activar la función regulador de velocidad sin tener en cuenta la velocidad memorizada: se tiene en cuenta la velocidad a la que circula el vehículo.

Puesta en espera de la función

Puede poner la función en espera si:

- se pulsa el interruptor **2** (0);
- pisa el pedal del freno con el vehículo en movimiento.

El sistema desactiva la función si:

- selecciona en la caja de velocidades automática las posiciones P o N;
- introduce la marcha atrás;
- se desabrocha el cinturón de seguridad del conductor;
- se abre una de las puertas;
- se pulsa el botón de arranque/p parada del motor;
- la pendiente es demasiado pronunciada;
- la velocidad del vehículo supera los 170 km/h;
- **si la velocidad es inferior a 20 km/h en vehículos equipados con caja de velocidades manual;**
- se activan determinadas ayudas a la conducción y dispositivos de corrección (frenado activo de emergencia, ABS, ESC);



La puesta en espera o la desactivación de la función Regulador de velocidad adaptativo no provoca una reducción rápida de la velocidad: debe frenar pisando el pedal del freno si fuera necesario.

- al pisar el pedal de embrague o mantener la posición de punto muerto durante un período prolon-

REGULADOR DE VELOCIDAD ADAPTATIVO

gado de tiempo en vehículos equipados con una caja de velocidades manual.

En cualquier circunstancia, el modo de espera se confirma cuando los testigos se muestran en color gris y aparece el mensaje "Regulador adaptativo desconectado" en el cuadro de instrumentos.

Advertencias para "Tomar el control del vehículo"

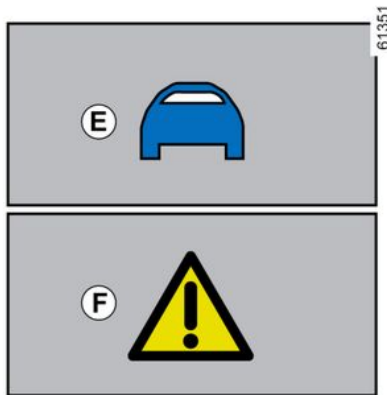

Puede que, en determinadas situaciones (p. ej.: aproximación a un vehículo mucho más lento, cambio rápido de carril del vehículo de delante, etc.), el sistema no tenga tiempo de reaccionar.

Según la situación, el sistema emite un pitido asociado a:

- la alerta naranja **E**, si la situación requiere la atención del conductor;
- o
- la alerta roja **F** acompañada por el mensaje "Frene", si la situación requiere la atención inmediata del conductor.

En cualquier situación, reaccione en consecuencia y realice las maniobras adecuadas.

Apagado de la función

La función "Regulador de velocidad adaptativo" se suspende al presionar el interruptor **4**.

El testigo **7**  desaparece del cuadro de instrumentos para confirmar que la función ya no está activa.

Indisponibilidad temporal

El testigo verde **7**  desaparece para confirmar que la función se ha desactivado automáticamente.

Asegurar que la zona de la cámara no ha quedado obstruida (por suciedad, barro, nieve, etc.) ni ha sufrido un impacto.

Las condiciones de determinadas zonas geográficas pueden entorpecer el funcionamiento; por ejemplo:

- zonas áridas, túneles, puentes largos o carreteras poco transitadas sin líneas en la calzada, sin señales o con árboles en las proximidades;
- una zona militar o aeropuerto.

Debe abandonar dichas zonas para que pueda funcionar correctamente.

En todos los casos, si el mensaje no se borra tras volver a arrancar el motor, consulte a un Representante de la marca.

Averías de funcionamiento

Si se detecta una avería de funcionamiento en la función "Regulador de velocidad adaptativo", aparece el mensaje "Comprob. control cruce-ro adaptat." en el cuadro de instrumentos y se desactiva la función.

En caso de detectarse una avería de funcionamiento en uno o varios componentes del sistema, se suspende la función "Regulador de velocidad adaptativo".

Según el tipo de avería, se visualizan en el cuadro de instrumentos los siguientes mensajes:

REGULADOR DE VELOCIDAD ADAPTATIVO

- "Revisar cámara delantera" acompañado, según el vehículo, del

testigo ;

- "Revisar vehículo" acompañado, según el vehículo, del testigo



- « Revisar cámara/radar ».

Consulte a un Representante de la marca.

Limitaciones del funcionamiento del sistema

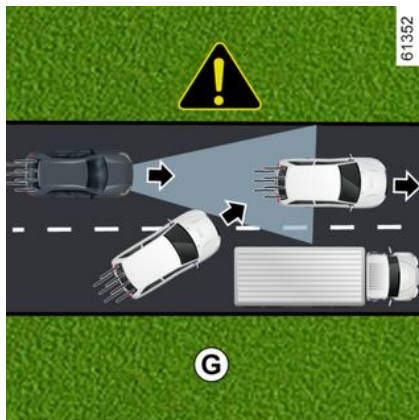

Reconocimiento de vehículos

El sistema reconoce solo los vehículos (coches, camiones, motos) que

circulan en la misma dirección y sentido que su vehículo.

El sistema solo tiene en cuenta a los vehículos que circulan por el mismo carril (ejemplo **G**) una vez que entran completamente en las zonas de detección de las cámaras.

El sistema podría activar un frenado brusco o diferido.



El sistema no puede reconocer:

- vehículos que llegan a intersecciones: vía de acceso (ejemplo **H**);
- los vehículos que circulan por el lado incorrecto de la carretera o que se aproximen a usted marcha atrás.



El regulador de velocidad adaptativo solo debe utilizarse en autopistas (o carreteras de varios carriles con barrera de separación).



Reconocimiento en las curvas

Al entrar en una curva o un giro, es posible que la cámara no pueda reconocer temporalmente el vehículo que circula delante (ejemplo **J**).

El sistema podría activar una aceleración.

Al salir de una curva, el reconocimiento por parte del sistema del

REGULADOR DE VELOCIDAD ADAPTATIVO

vehículo de delante podría alterarse o retrasarse.

El sistema podría activar un frenado brusco o diferido.

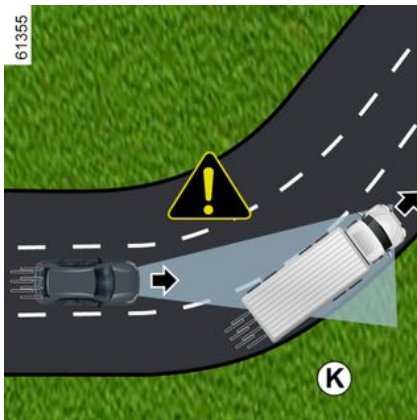

Reconocimiento de vehículos en carriles adyacentes

El sistema podría reconocer los vehículos que circulan por un carril adyacente cuando:

- se conduce en una curva (ejemplo **K**);
- circule por una carretera con carriles estrechos;
- la velocidad del vehículo del carril adyacente sea más lenta y uno de estos vehículos se encuentre demasiado cerca del otro carril.

El sistema podría activar equivocadamente una desaceleración o un frenado del vehículo.

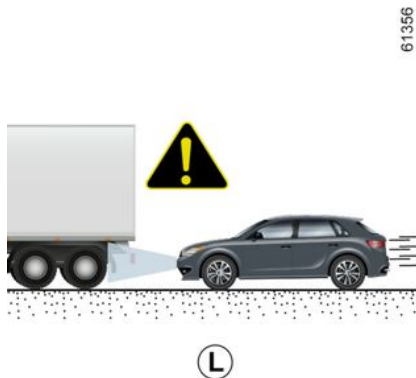

Vehículos ocultos debido a variaciones de relieve del suelo

El sistema no registrará los vehículos que circulan en pendientes de subida o bajada cuando están ocultos por el terreno o cuando se encuentran fuera de las zonas de detección de la cámara.

Vehículos fuera de las zonas de detección de las cámaras

El sistema reacciona tarde o no reacciona si los vehículos que se detectan están fuera de las zonas de cobertura de las cámaras, especialmente en las siguientes situaciones:

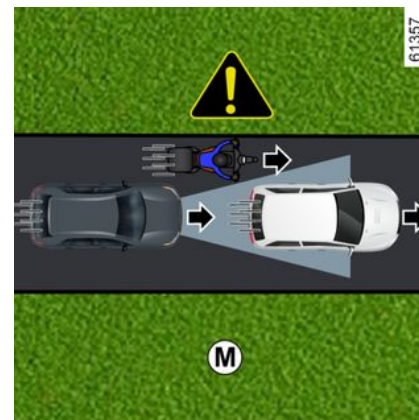

- vehículos que transportan objetos largos que sobrepasen las dimensiones máximas;
- vehículos que no están lo suficientemente centrados en el carril;
- vehículos estrechos muy próximos (ejemplo **M**).

REGULADOR DE VELOCIDAD ADAPTATIVO

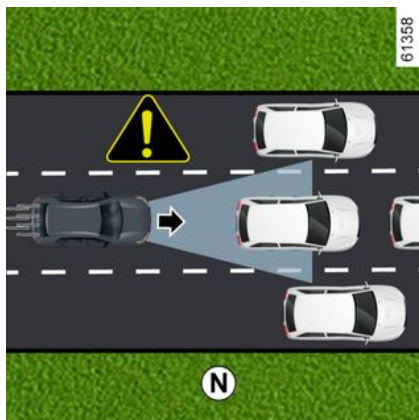

Vehículos parados o en movimiento lento

Cuando la velocidad es superior a aproximadamente 50 km/h, **el sistema no detecta**:

- vehículos estacionarios (ejemplo **N**);
- vehículos en movimiento muy lento.

Cuando la velocidad es inferior a aproximadamente 50 km/h, **es posible que el sistema no reaccione o reaccione muy tarde** a:

- vehículos estacionarios (ejemplo **N**);
- vehículos en movimiento muy lento;

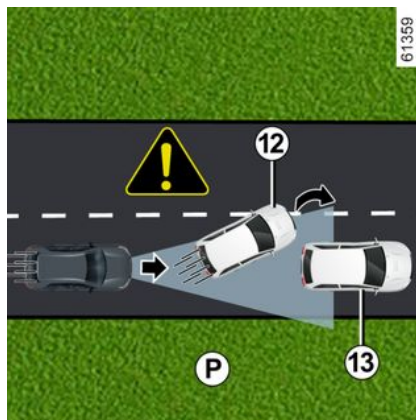

- vehículos que circulan por delante **12** que cambian de carril o cuando se detectan vehículos lentos o detenidos **13** (ejemplo **P**);
- vehículos detenidos o lentos **14**, al realizar un cambio de carril (ejemplo **Q**).

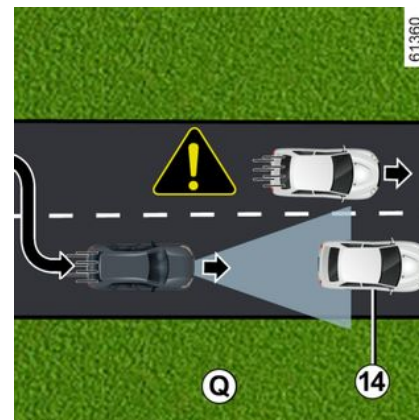

Debe estar siempre preparado para asumir el control del vehículo al aproximarse a vehículos parados o en movimiento muy lento (ejemplo **N).**

El regulador de velocidad adaptativo no activa la frenada de emergencia y su capacidad de frenado es limitada.

REGULADOR DE VELOCIDAD ADAPTATIVO

3

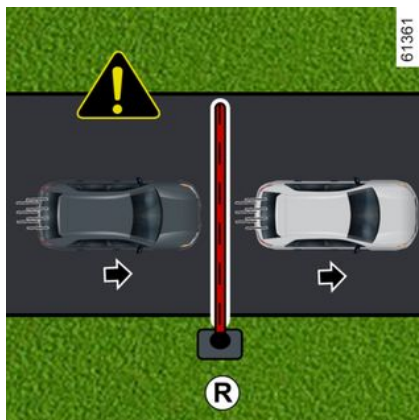

No detección de obstáculos fijos y objetos de pequeño tamaño

El sistema no puede reconocer:

- peatones, bicicletas, patinetes, carritos de compra, carritos, etc.;
- animales;
- obstáculos fijos (barreras de peaje, paredes, etc.) (ejemplo **R**).

El sistema no tiene en cuenta tales objetos.

Estos no activan ninguna alerta o reacción por parte del sistema.

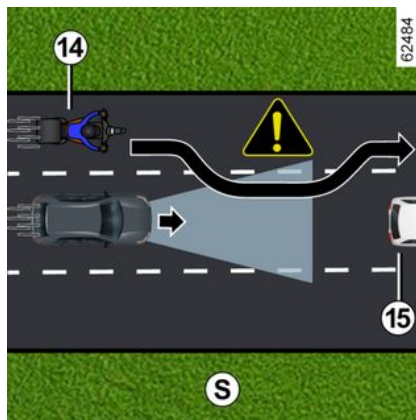

Detección de vehículos que se incorporan al carril a alta velocidad

Si su vehículo es adelantado por otro vehículo que circula a alta velocidad **14** (motocicleta, coche, etc.) y este se interpone temporalmente entre usted y el vehículo que le precede **15**, **el sistema puede provocar una aceleración, ralentización o frenado indebidos.**

Atención



Esta función es una ayuda complementaria a la conducción. En ningún caso puede sustituir la responsabilidad por parte del conductor de respetar los límites de velocidad, las distancias de seguridad o de mantenerse atento.

El conductor debe conservar siempre el control del vehículo.

El conductor debe adaptar siempre su velocidad al entorno y a las condiciones de circulación, con independencia de las indicaciones del sistema. A excepción de las líneas que delimitan los carriles, el sistema no reconoce los indicadores de tráfico (semáforos, señales, pasos de peatones, etc.). Estos no activan ninguna alerta o reacción por parte del sistema.

El sistema no debe confundirse en ningún caso con un detector de obstáculos o un sistema anticolidión.

El regulador de velocidad adaptativo solo debe utilizarse en autopistas (o carreteras de varios carriles con barrera de separación).

Intervenciones/repificaciones del sistema

- En caso de choque, el alineamiento de la cámara puede modificarse y sus prestaciones pueden verse afectadas. Desactive el sistema y consulte a un Representante de la marca.
- Las intervenciones en la zona donde se encuentra la cámara (reparación, sustitución, modificaciones del parabrisas, etc.) deben ser efectuadas por un profesional cualificado.

El Representante de la marca es el único que está capacitado para intervenir en el sistema.

Desactivación de la función

Debe desactivar la función si:

- el vehículo circula por una carretera sinuosa;
- el vehículo está siendo remolcado (avería);
- el vehículo lleva un remolque o una caravana;
- el vehículo llega a un punto de peaje, a una zona de obras en la carretera o a un estrechamiento;
- el vehículo circula ascendiendo o descendiendo por una pendiente muy pronunciada;
- la visibilidad es escasa (deslumbramiento por el sol, niebla, etc.);
- el vehículo circula por una calzada resbaladiza (lluvia, nieve, grava, etc.);
- las condiciones meteorológicas son malas (lluvia, nieve, viento lateral, etc.);

REGULADOR DE VELOCIDAD ADAPTATIVO

- se ha dañado la zona de la cámara (por ejemplo, en el interior o en el exterior del parabrisas);
- el parabrisas está agrietado o deformado.

En caso de que el sistema se comporte de manera anómala, desactívelo y póngase en contacto con un Representante de la marca.

3



En caso de alteraciones en el sistema

Algunas condiciones pueden alterar o deteriorar el funcionamiento del sistema, por ejemplo:

- parabrisas sin visibilidad (por suciedad, hielo, nieve, etc.);
- condiciones meteorológicas adversas (nieve, lluvia intensa, granizo, hielo, etc.);
- mala visibilidad (por la noche, niebla, etc.);
- poco contraste entre el vehículo que le precede y el entorno (por ejemplo, un vehículo blanco en una zona nevada, etc.);
- ser deslumbrado (sol intenso, luces de vehículos que circulan en sentido contrario, etc.);
- carreteras estrechas, sinuosas u onduladas (curvas cerradas, etc.);
- un vehículo más lento con una gran diferencia de velocidad;
- uso de alfombrillas no adaptadas al vehículo. En el lado del conductor, utilice exclusivamente alfombrillas adaptadas al vehículo, sujetándolas con los elementos preinstalados y comprobando con frecuencia su fijación. No coloque una alfombrilla encima de otra. **Los pedales pueden quedarse atascados.**

En estos casos, el sistema puede intervenir de forma incorrecta.

Existe el riesgo de aceleración o de frenado no deseados.

Muchas situaciones imprevistas pueden afectar al funcionamiento del sistema. El sistema podría interpretar de forma incorrecta ciertos objetos o vehículos que puedan aparecer en la zona de detección de la cámara, lo que provocaría una aceleración o un frenado inadecuados.

Debe estar siempre atento a los acontecimientos imprevistos que puedan tener lugar mientras conduce. Mantenga siempre el control del vehículo teniendo los pies cerca de los pedales para estar preparado para actuar ante cualquier acontecimiento.

AYUDAS AL APARCAMIENTO

Ayuda al aparcamiento

Principio de funcionamiento

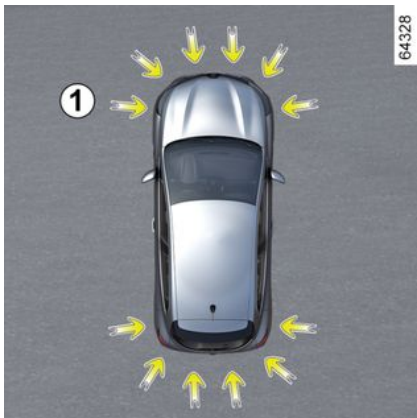

Los sensores ultrasónicos, indicados por las flechas **1**, están instalados en los paragolpes con el fin de detectar aquellos obstáculos que se encuentran cerca del vehículo.

La función alerta al conductor mediante señales acústicas y a través de una pantalla que presenta la zona en la que se ha identificado el obstáculo.

En función del equipamiento, el sistema detecta los objetos situados delante, detrás y a los lados del vehículo.

El sistema de Ayuda al aparcamiento solo se activa cuando el vehículo circula a una velocidad inferior a 10 km/h aproximadamente.

La función no tiene en cuenta los sistemas de remolque o de transporte de carga no reconocidos por el sistema.



Esta función es una ayuda complementaria a la conducción.

No puede por tanto, en ningún caso, sustituir la vigilancia ni la responsabilidad del conductor durante las maniobras.

El conductor debe estar siempre listo para los acontecimientos imprevistos que pueden darse durante la conducción: vigile siempre, por tanto, que no haya obstáculos móviles pequeños (tales como un niño, un animal, un cochecito de niños, una bicicleta, una piedra, un poste, etc.) dentro de la zona de ángulo muerto durante la maniobra.



En un impacto en la parte inferior del vehículo al realizar maniobras (por ejemplo: contacto con un bolardo, un bordillo sobre-elevado u otro mobiliario urbano), el vehículo puede sufrir daños (por ejemplo: deformación de un eje). Para evitar los riesgos de accidente, haga que un Representante de la marca controle su vehículo.

Ubicación de los sensores ultrasónicos **1**

Es importante verificar que la zona que rodea a los sensores de ultrasónicos, indicada por las flechas **1**, no esté obstruida (por suciedad, barro, nieve o por una matrícula mal fijada), golpeada, modificada (incluyendo la pintura) u oscurecida por un accesorio colocado en la parte trasera o, según el vehículo, en la delantera o en los laterales de este.

AYUDAS AL APARCAMIENTO

Operación

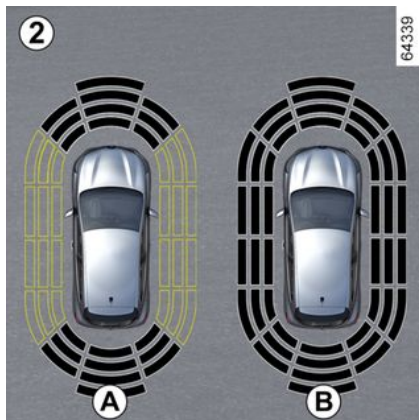

La pantalla 2 muestra el entorno del vehículo junto con señales acústicas.

En función del equipamiento, puede resultar necesario recorrer algunos metros antes de que se active la detección lateral.

Cuando todas las zonas tienen un fondo gris, se vigila todo el contorno del vehículo:

- **A**: análisis del entorno del vehículo en curso;
- **B**: análisis del entorno del vehículo completado.

Detección de obstáculos

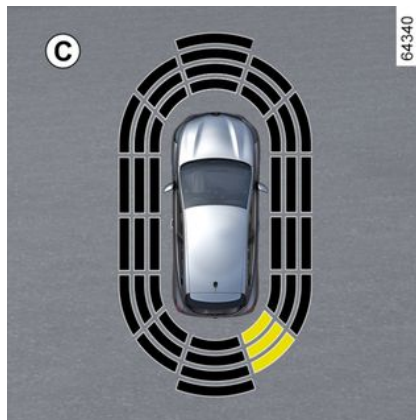

El sistema es capaz de detectar la mayoría de los obstáculos ubicados cerca de la parte trasera y, en función del equipamiento, cerca de la parte delantera y los laterales del vehículo.

La frecuencia de la señal acústica aumenta a medida que el vehículo se acerca a un obstáculo, hasta convertirse en un pitido continuo a unos 20 cm, en el caso de objetos detectados en los laterales, y a unos 30 cm, en el caso de objetos detectados en la parte delantera o trasera.

Se muestra la zona en la que se ha detectado el obstáculo (pantalla C).

Según el vehículo, el área aparece en verde, naranja (o amarillo, dependiendo del modelo) o rojo, en función de la proximidad del objeto.



Es posible que, en caso de cambio de trayectoria durante una maniobra, se señalice tarde el riesgo de colisión.

Caso especial de la detección lateral de obstáculos

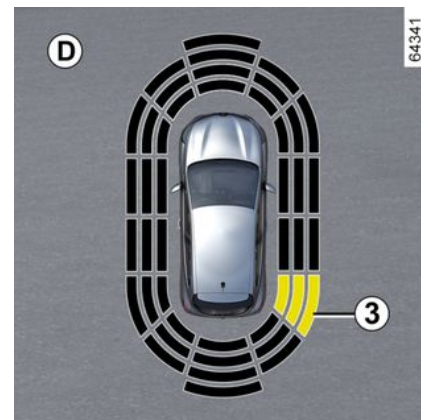

Según la orientación de las ruedas, el sistema determina la trayectoria del vehículo y notifica al conductor si

AYUDAS AL APARCAMIENTO

hay riesgo de colisión o de no colisión con un obstáculo **3** situado en el lateral del vehículo.

Cuando se detecta un obstáculo situado en el lateral:

- si existe riesgo de colisión, las señales acústicas aumentan su frecuencia a medida que se aproxima al obstáculo, hasta convertirse en continuas. Se muestra la zona en la que se detecta el obstáculo **3** (pantalla **D**).
- si no existe riesgo de colisión, no se emitirá ninguna señal al aproximarse a un obstáculo. En función del vehículo, el área donde se detecta el obstáculo **3** aparece intercalada.



Es posible que, en caso de cambio de trayectoria durante una maniobra, se señalice tarde el riesgo de colisión.

Activación/desactivación

Activación/desactivación desde la pantalla multimedia **4**



En el modo mundo "VEHÍCULO" de la pantalla multimedia **4**, pulse el menú "AYUDA APARCAM".

Activar o desactivar las zonas con cobertura de los detectores ultrasónicos.

Para obtener más información, consulte el manual del sistema multimedia.

Nota: según el vehículo, no es posible desactivar la zona de detección trasera.

Activación/desactivación del sistema desde el ordenador de a bordo **5**



- Con el vehículo parado, pulse el interruptor **6** tantas veces como sea necesario para acceder a la pestaña "VEHÍCULO";
- pulse el mando **7** o **8** sucesivamente para llegar al menú "AYUDA CONDUCCIÓN". Pulse el botón **9** OK;
- pulse el mando **7** o **8** sucesivamente para llegar al menú "Aparcam.". Pulse el botón **9** OK;
- vuelva a pulsar el interruptor **9** OK para activar o desactivar la función;



- función activada

AYUDAS AL APARCAMIENTO

-  función desactivada

Nota: según el vehículo, no es posible desactivar la zona de detección trasera.

Desactivación automática de la ayuda al aparcamiento

El sistema se desactiva:

- cuando la velocidad del vehículo es superior a aproximadamente 10 km/h;
- según el vehículo, cuando esté detenido más de cinco segundos aproximadamente y se detecte un obstáculo (por ejemplo, en caso de atasco, etc.);
- cuando está en la posición **N** o **P**;
- cuando se detecte una anomalía de funcionamiento.

Nota: dependiendo del vehículo, si se dispone de un gancho de remolcado reconocido por el sistema, únicamente se desactiva la función de asistencia al aparcamiento trasera.

Ajustes



Por razones de seguridad, los reglajes deben efectuarse con el vehículo parado.



Cada vez que se arranca el vehículo, la función recupera el estado de activación memorizado la última vez que se paró el motor

Ajustes de configuración desde la pantalla multimedia 4



Con el vehículo detenido, desde Mundo "VEHÍCULO", en la pantalla multimedia 4, presionar el menú "AYUDA APARCAM".

Para obtener más información, consulte el manual del sistema multimedia.

AYUDAS AL APARCAMIENTO

Ajustes del ordenador de a bordo 5



- Con el vehículo parado, pulse el interruptor **6** tantas veces como sea necesario para acceder a la pestaña "VEHÍCULO";
- pulse el mando **7** o **8** sucesivamente para llegar al menú "AYUDA CONDUCCIÓN". Pulse el botón **9** OK;
- pulse el mando **7** o **8** sucesivamente para llegar al menú "Aparcam.". Pulse el botón **9** OK.

Desactivación del sonido del sistema

(según el vehículo)

Active o desactive el sonido de la ayuda al aparcamiento.

Nota: si se desactiva el sonido, al aproximarse a un obstáculo únicamente se recibe una alerta desde la pantalla.

Volumen de la ayuda al aparcamiento

Regular el volumen de la asistencia al aparcamiento con la barra de ajuste.



Cada vez que se arranque el vehículo, la función reanuda el estado de activación que se memorizó la última vez que se apagó el motor.

Casos particulares

Es posible desactivar manualmente las alertas sonoras o, según el vehículo, la zona de detección correspondiente:

- si tiene instalado un dispositivo portador o de remolque no reconocido por el sistema delante de los sensores de ultrasonidos;
- en caso de daños en los captadores de ultrasonidos.

Nota: Si el sonido se encuentra desactivado, las pantallas continúan advirtiendo de forma errática.

AYUDAS AL APARCAMIENTO

Averías de funcionamiento

Cuando el sistema detecta un fallo de funcionamiento:

- o bien suena un pitido durante aproximadamente tres segundos cuando se engrana la marcha atrás, junto con el mensaje "Revisar sensores de aparcamiento" en el cuadro de instrumentos;
- o el sistema no emite ningún sonido (a menos que se desactive deliberadamente) o no hay ninguna visualización al engranar la marcha atrás.

Comprobar que los sensores ultrasónicos estén limpios.

En caso de que la avería persista, consultar con un representante de la marca.

Comprobar que los sensores ultrasónicos estén limpios. En caso de que la avería persista, consultar con un representante de la marca.



Intervenciones/repificaciones del sistema

- En caso de choque, la alineación de los sensores puede modificarse y su funcionamiento puede verse afectado. Desactive la función y consulte con un Representante de la marca.
- Las intervenciones en la zona donde se encuentran los sensores (reparaciones, sustituciones, etc.) deben ser efectuadas por un profesional cualificado.

El Representante de la marca es el único que está capacitado para intervenir en el sistema.

En caso de alteración del sistema

Algunas condiciones pueden perturbar o perjudicar el funcionamiento del sistema, por ejemplo:

- condiciones meteorológicas adversas (lluvia, nieve, granizo, hielo negro, etc.);
- algunos tipos de ruido (moto, camión, martillo neumático, etc.);
- instalación de un gancho o una bola de remolque no compatible.

Riesgo de falsas alarmas o ausencia de las advertencias

En caso de que el sistema se comporte de manera anómala, desactívelo y contacte con un distribuidor autorizado.



Limitación del funcionamiento del sistema

- La zona del entorno de los sensores debe permanecer limpia y sin modificaciones para garantizar el funcionamiento correcto del sistema.
- Puede que el sistema no reconozca los objetos pequeños que se acerquen al vehículo (motos, bicicletas, peatones, etc.).
- Es posible que el sistema no detecte obstáculos que se encuentren demasiado cerca del vehículo.
- El sistema podría no avisar cuando el resto de vehículos u obstáculos circulen a una velocidad significativamente diferente.
- Cuando se produzca un cambio en la trayectoria durante una maniobra, puede que el sistema notifique obstáculos con retraso.
- Cuando el vehículo lleve un remolque, el sistema de ayuda al aparcamiento trasero debe desactivarse

Desactivación de la función

Debe desactivar la función si:

- la zona del entorno de los sensores ha sufrido daños (paragolpes trasero);
- el vehículo está equipado con un dispositivo de remolque no reconocido por el sistema (bola, gancho, adaptador, etc.).

AYUDAS AL APARCAMIENTO

Cámara de marcha atrás

Operación



Cuando se engrana la marcha atrás, la cámara **1** situada en el portón trasero transmite una vista de la zona posterior del vehículo a la pantalla multimedia **2**, acompañada de dos líneas guía **3** y **4** (fijas y móviles).

Este sistema utiliza varias directrices para su funcionamiento (móvil para la trayectoria y fija para la distancia).

Cuando se alcanza la zona roja, guíese por la representación del parachoques para detenerse con precisión.



Líneas auxiliares fijas **3**

Las líneas auxiliares fijas incluyen varios colores **A**, **B** y **C** que indican la distancia que hay detrás del vehículo:

- **A** (roja) a aproximadamente 30 centímetros del vehículo;
- **B** (amarilla) a aproximadamente 70 centímetros del vehículo;
- **C** (verde) a aproximadamente 150 centímetros del vehículo.

Estas líneas auxiliares permanecen fijas e indican la trayectoria del vehículo si las ruedas están alineadas con el vehículo.

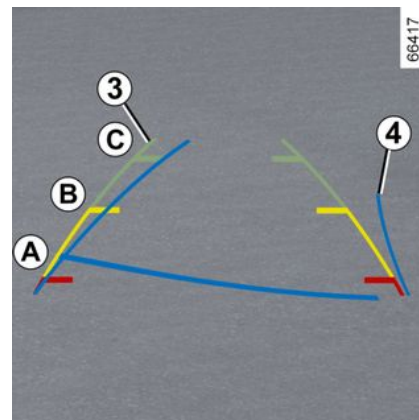

Línea guía móvil **4**

Aparecen en azul en la pantalla multimedia **2**.

Indican la trayectoria del vehículo basada en la posición del volante.

Particularidad

Compruebe que la cámara no quede oculta (por suciedad, barro, nieve, condensación, etc.).

AYUDAS AL APARCAMIENTO

Activación y desactivación de la cámara de marcha atrás



Para activar o desactivar la función desde la pantalla multimedia **2**, consultar las instrucciones correspondientes.

Active o desactive la cámara de marcha atrás y confirme su elección.

También puede ajustar los parámetros de la imagen de la cámara (luminosidad, contraste, etc.).

Averías de funcionamiento

Cuando el sistema detecta una avería en el funcionamiento de la marcha atrás, se muestra temporalmen-

te una imagen negra en la pantalla multimedia **2**.

Esto puede deberse a un fallo que afecte a la cámara o a la pantalla (claridad, imagen fija, retraso en la transmisión, etc.).

Si persiste la visualización temporal de la pantalla en negro, consulte a un distribuidor autorizado.



Esta función es una ayuda complementaria.

No puede por tanto, en ningún caso, sustituir la vigilancia ni la responsabilidad del conductor.

El conductor debe estar siempre listo para los acontecimientos imprevistos que pueden darse durante la conducción: vigile siempre, por tanto, que no haya obstáculos móviles pequeños (tales como un niño, un animal, un cochecito de niños, una bicicleta, una piedra, un poste, etc.) dentro de la zona de ángulo muerto durante la maniobra.



La pantalla representa una imagen invertida como en un retrovisor.

Los marcos son una representación proyectada en la plataforma. Esta información no se tiene en cuenta cuando se superponen en un objeto vertical o un objeto en el suelo.

Los objetos que aparecen en el borde de la pantalla pueden aparecer deformados.

En caso de luminosidad excesiva (nieve, vehículo al sol, etc.), la visión de la cámara podría verse afectada.

Cuando el maletero está abierto o mal cerrado, aparece el mensaje "Maletero abierto" y desaparece la pantalla de la cámara.

AYUDAS AL APARCAMIENTO

Diferencia entre la distancia estimada y la distancia real

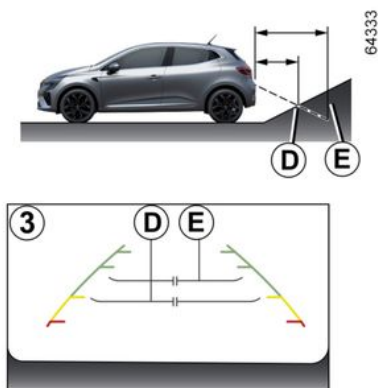

Marcha atrás hacia una cuesta arriba empinada

Las distancias mostradas por las líneas de guía fijas 3 son menores que las reales.

Los objetos que se muestran en la pantalla están realmente más alejados en la pendiente.

Por ejemplo, si la pantalla muestra un objeto en **D**, la distancia real del objeto corresponde a la posición **E**.

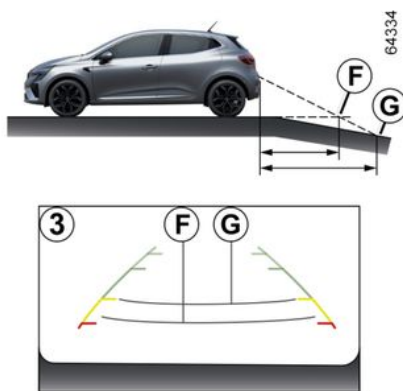

Marcha atrás hacia una pendiente descendente pronunciada

Las distancias mostradas por las líneas de guía fijas 3 son mayores que las reales.

Por tanto, los objetos que se muestran en la pantalla están realmente más próximos en la pendiente.

Por ejemplo, si la pantalla muestra un objeto en **G**, la distancia real del objeto corresponde a la posición **F**.

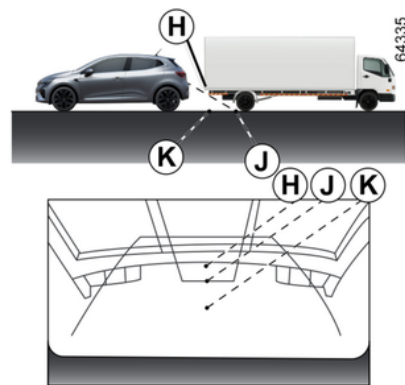

Marcha atrás hacia un objeto sobresaliente

La posición **H** parece más alejada que la posición **J** en la pantalla.

No obstante, la posición **H** está a la misma distancia que la posición **K**.

La trayectoria indicada por las líneas de guía fijas y móviles no tiene en cuenta la altura del objeto.

Por lo tanto, existe el riesgo de que el vehículo pueda chocar con el objeto al retroceder hacia la posición **K**.

AYUDAS AL APARCAMIENTO

Aparcamiento asistido



Los detectores de ultrasonidos que están instalados en el paragolpes del vehículo, indicados por las flechas **3**, ayudan a encontrar plazas de parking accesibles y facilitan la maniobra de aparcamiento.

Retire las manos del volante, usted solo controla:

- el pedal del acelerador;
- el pedal del freno;
- la palanca de velocidades.

En cualquier momento, puede recuperar el control accionando el volante.

Puesta en servicio

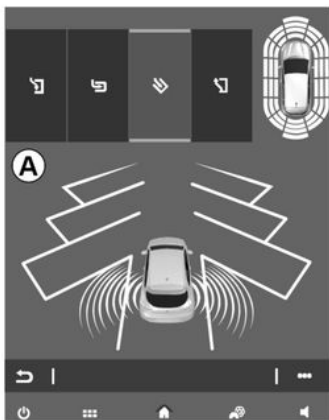

Con el vehículo parado o circulando a menos de 30 km/h aproximadamente:

- pulse el interruptor **2**. La luz indicadora del interruptor **2** se enciende y aparece **A** en la pantalla multimedia **1**;
- ajuste los indicadores de dirección del lado del vehículo donde desea aparcar.

Particularidades

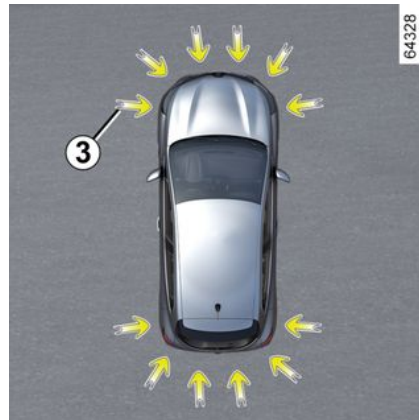

Verificar que los sensores de ultrasonidos indicados por las flechas **3** no estén tapados (por suciedad, barro, nieve, una matrícula mal instalada o colocada, etc.), golpeados, modificados (incluyendo la pintura) u obstruidos por cualquier accesorio que se haya instalado en la parte delantera o trasera del vehículo.

AYUDAS AL APARCAMIENTO

Elección de la maniobra



El sistema puede realizar cuatro tipos de maniobras:

- estacionamiento del vehículo en una plaza en línea;
- estacionamiento del vehículo en una plaza en batería;
- estacionamiento del vehículo en una plaza en diagonal;
- salida del estacionamiento del vehículo en una plaza en línea.

Desde la pantalla multimedia **1**, seleccione la maniobra para llevar a cabo.

Nota: al arrancar el vehículo o tras realizar una maniobra de aparcamiento en línea con la ayuda del sistema, la maniobra propuesta por de-

fecto por el sistema es la ayuda de salida de una plaza de aparcamiento en línea. En los demás casos, la maniobra por defecto puede configurarse en la pantalla multimedia **1**. Para obtener más información, consulte el manual del sistema multimedia.

 La puesta en marcha del sistema va acompañada de la activación del "Asistente de aparcamiento" y, en los vehículos equipados, de la cámara de marcha atrás o de 360° para asistir al conductor en la visualización de las maniobras → **271**, → **278** y → **286**.

Operación

Estacionamiento

Cuando la velocidad del vehículo es inferior a 30 km/h, el sistema busca plazas de estacionamiento disponibles al lado del vehículo elegido por el conductor.

Nota: si hay plazas de aparcamiento disponibles en el otro lado del vehículo, accionar los indicadores de dirección de la posición contraria

para que el sistema busque plazas en ese lado.

Una vez que se encuentre un espacio, este se visualiza en la pantalla multimedia y se identifica con la letra "P" minúscula.

Conducir despacio, con los indicadores de dirección del lado en el que se encuentra el espacio disponible activados, hasta que aparezca el mensaje "Stop" y suene una señal acústica.

La plaza aparecerá entonces indicada en la pantalla multimedia con una letra "P" mayúscula.

- Detenga el vehículo;
- meta la marcha atrás.

Se enciende el testigo  en el cuadro de instrumentos acompañado de una señal acústica.

- Suelte el volante;
- seguir las instrucciones que aparecen en la pantalla multimedia **1**.

Su velocidad no debe superar los 7 km/h aproximadamente.

El apagado del testigo  en el cuadro de instrumentos acompañado de una señal acústica le advierte del final de la maniobra.

AYUDAS AL APARCAMIENTO



Esta función es una ayuda complementaria a la conducción.

No puede por tanto, en ningún caso, sustituir el la vigilancia y la responsabilidad del conductor durante las maniobras (el conductor siempre debe estar listo para frenar).



Salida del estacionamiento de una plaza en línea

- Presionar brevemente el interruptor **2**;
- seleccione el modo "Salida de plaza en línea";

- active las luces indicadoras de dirección en el lado por el que desea salir del vehículo;
- mantener presionado el interruptor **2** (aproximadamente dos segundos).

Se enciende el testigo  en el cuadro de instrumentos acompañada de una señal acústica.

- Suelte el volante;
- realice maniobras hacia adelante y hacia atrás siguiendo las instrucciones que se muestran en la pantalla multimedia **1** y utilizando las alertas proporcionadas por el sistema de ayuda al aparcamiento.

Su velocidad no debe superar los 7 km/h aproximadamente.

Una vez que el vehículo esté en posición de salida de la plaza de parking,

desaparece el testigo  del cuadro de instrumentos, suena una señal acústica y se visualiza un mensaje en la pantalla multimedia **1** para confirmar que la maniobra ha finalizado.



Durante las maniobras, el volante de dirección puede girar rápidamente: no introduzca las manos y asegúrese de que no queda nada atrapado en su interior.

Suspensión/continuación de la maniobra



La maniobra se suspende en los siguientes casos:

- si coge el volante;
- el vehículo está parado durante mucho tiempo;

AYUDAS AL APARCAMIENTO

- si un obstáculo en la trayectoria impide el fin de la maniobra;
- el motor se detiene;
- se abre una puerta o el maletero.

La luz indicadora del interruptor **2** se

3

apaga y el  testigo desaparece del cuadro de instrumentos, acompañado de una señal acústica, para informar que la maniobra se ha suspendido.

El motivo de la interrupción de la maniobra aparecerá en la pantalla multimedia **1**.

Asegurar:

- suelte el volante;

y

- que todas las puertas y el maletero estén cerradas;

y

- que no haya ningún obstáculo en la trayectoria.

y

- que el motor está en marcha.

En caso de que parpadee el testigo del interruptor **2**, el sistema vuelve a estar disponible para reanudar la maniobra.

Si se desea retomar la operación, mantener presionado el interruptor **2**.

La luz indicadora del interruptor **2** se

ilumina y se muestra el testigo  en el cuadro de instrumentos.

Seguir las instrucciones que aparecen en la pantalla multimedia **1**.

Anulación de la maniobra

La maniobra se cancela en los siguientes casos:

- si la velocidad del vehículo supera los 7 km/h;
- al pulsar el botón **2**;
- si ha realizado más de 10 movimientos adelante/atrás en una maniobra;
- si los captadores de ayuda al aparcamiento están sucios o tapados;
- si las ruedas del vehículo han patinado;
- se ha suspendido la maniobra durante mucho tiempo.

La luz indicadora del interruptor **2** y

el  testigo del cuadro de instrumentos desaparecen y suena un pitido para confirmar que se ha cancelado la maniobra.

El motivo de la cancelación de la maniobra aparecerá en la pantalla multimedia **1**.

Atención



Esta función es una ayuda complementaria a la conducción.

Esta función no exime, en ningún caso, la vigilancia ni la responsabilidad del conductor, que debe mantener el control de su vehículo en todo momento.

Asegúrese de que la maniobra siga las normas de circulación vigentes en las vías recorridas.

El conductor debe estar siempre listo para los acontecimientos imprevistos que pueden darse durante la conducción: vigile siempre, por tanto, que no haya obstáculos móviles pequeños (tales como un niño, un animal, un cochecito de niños, una bicicleta, una piedra, un poste, un equipo de remolque, etc.) dentro de la zona de ángulo muerto durante la maniobra.

Intervenciones/repificaciones del sistema

- En caso de choque, el alineamiento de los sensores puede modificarse y su funcionamiento puede verse afectado. Desactive la función y consulte con un Representante de la marca.
- Las intervenciones en la zona donde se encuentran los sensores (reparaciones, sustituciones, modificaciones de los guarnecidos exteriores, etc.) deben ser efectuadas por un profesional cualificado.

El Representante de la marca es el único que está capacitado para intervenir en el sistema.

En caso de alteraciones en el sistema

Ciertas condiciones pueden interrumpir o impedir el funcionamiento del sistema, como malas condiciones climáticas (nieve, granizo, hielo, etc.).

En caso de que el sistema se comporte de manera anómala, desactívelo y póngase en contacto con un Representante de la marca.

Riesgo de falsas alarmas erróneas.

Limitaciones del funcionamiento del sistema

- Es posible que el sistema no detecte objetos situados en los ángulos muertos de los captadores.
- Realice siempre una revisión visual para comprobar que la plaza de aparcamiento propuesta por el sistema siga disponible y no presente obstáculos.
- El sistema no se debe utilizar cuando lleve un remolque o cuando haya un sistema de remolque o de transporte de carga en el vehículo o en vehículos circundantes.

AYUDAS AL APARCAMIENTO

Cámara de 360°

Introducción

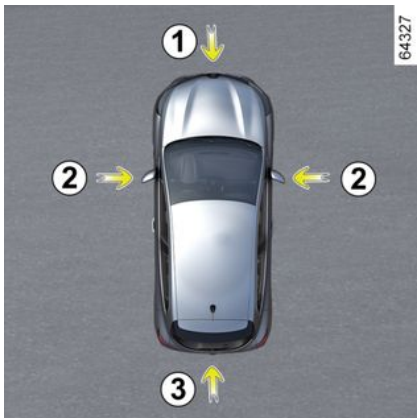

Utilizando la información de las cámaras **1**, **2** y **3** situadas en el parabrisas delantero, en los retrovisores exteriores y en la puerta del maletero, así como los detectores de ultrasonidos **4** situados en los paragolpes del vehículo, la función presta ayuda en las maniobras difíciles (p. ej.: aparcamiento) mediante la visualización del entorno del vehículo.



Esta función es una ayuda complementaria. No puede por tanto, en ningún caso, sustituir la vigilancia ni la responsabilidad del conductor. El conductor debe estar siempre listo para los acontecimientos imprevistos que pueden darse durante la conducción: vigile siempre, por tanto, que no haya obstáculos móviles pequeños (tales como un niño, un animal, un cochecito de niños, una bicicleta, una piedra, un poste, etc.) dentro de la zona de ángulo muerto durante la maniobra.

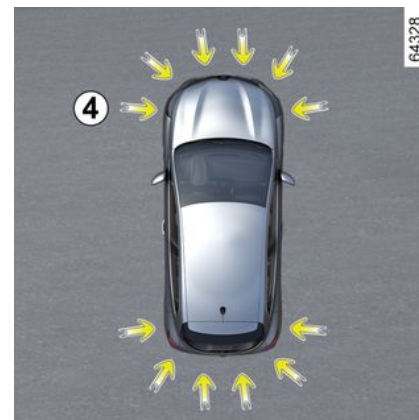

Operación

Las cámaras transmiten cuatro vistas independientes a la pantalla multimedia **5**.

Le permiten visualizar el entorno del vehículo:

- vista delantera: a través de la cámara **1**;
- vista trasera: a través de la cámara **3**;
- vista de pájaro: con las cámaras **1**, **2** y **3**;

AYUDAS AL APARCAMIENTO



– vista lateral delantera (según el vehículo): a través de la cámara 2 (lado del pasajero).

Los detectores de ultrasonidos detectan obstáculos en las partes delantera, trasera y (según el vehículo) lateral del vehículo.

Nota: asegúrese de que las cámaras no queden ocultas (por suciedad, barro, nieve, condensación, etc.).

Vista frontal 1



La vista de la cámara delantera se muestra en la pantalla multimedia 5.

Vista trasera 3



La vista de la cámara trasera se muestra en la pantalla multimedia 5.

i La pantalla multimedia 5 muestra una imagen invertida de la vista trasera 3 igual que en un espejo retrovisor.

3

AYUDAS AL APARCAMIENTO



En vista delantera o vista trasera: durante las maniobras en una pendiente, los objetos que aparecen en la pantalla multimedia pueden estar más próximos o más alejados de lo que parece.

Tenga esto en cuenta para evaluar correctamente la distancia antes de cualquier maniobra.



Líneas auxiliares fijas 6

La vista "delantera" o "trasera" que se transmite a la pantalla multime-

dia **5** se muestra con una o dos líneas guía **6** y **7**.

Este sistema se utiliza en principio con ayuda de las líneas auxiliares (móviles para la trayectoria y fijas para la distancia).

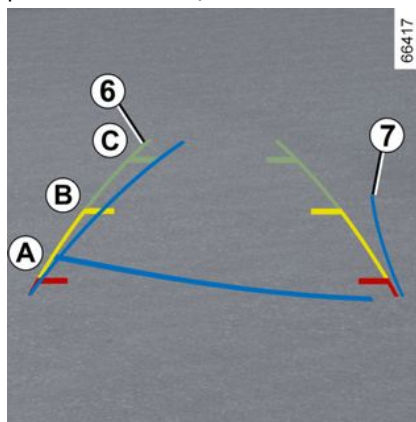

Las líneas auxiliares fijas incluyen varios colores **A**, **B** y **C** que indican la distancia que hay detrás del vehículo:

- **A** (roja) a aproximadamente 30 centímetros del vehículo;
- **B** (amarilla) a aproximadamente 70 centímetros del vehículo;
- **C** (verde) a aproximadamente 150 centímetros del vehículo.

Líneas auxiliares móviles 7 (según el vehículo)

Aparecen en azul en la pantalla multimedia **5**.

Indica la trayectoria del vehículo basada en la posición del volante en la vista delantera y la vista trasera.



Las líneas de guía de las vistas delantera, trasera y lateral son una representación proyectada sobre un suelo plano; esta información se debe ignorar cuando se superpone a un objeto vertical o un objeto colocado en el suelo. Los objetos que se muestran en el borde de la pantalla multimedia pueden aparecer deformados.

En caso de luminosidad excesiva (nieve, vehículo al sol, etc.), la visión de la cámara podría verse afectada.

AYUDAS AL APARCAMIENTO



En la representación mixta de cámaras:

- los objetos prominentes (acera, vehículo, etc.) pueden aparecer deformados en la vista de pájaro;
- los objetos situados en la parte superior del vehículo no se muestran.

Vista de pájaro



La vista de pájaro es una representación mixta de las cámaras **1, 2 y 3**. Muestra una vista de la parte superior del vehículo y su entorno.

Esta imagen puede utilizarse para confirmar una vista de la posición del vehículo en relación con su entorno próximo (parte delantera, trasera y lateral).

El gráfico **8** indica la posición del vehículo. Las zonas **9** que no están cubiertas por las cámaras se muestran en negro.



En modo de "vista de pájaro", los objetos que se visualizan en la pantalla multimedia están realmente más alejados de lo que parecen. **Tenga esto en cuenta para evaluar correctamente la distancia antes de cualquier maniobra.**

Vista lateral delantera del lado del pasajero 2

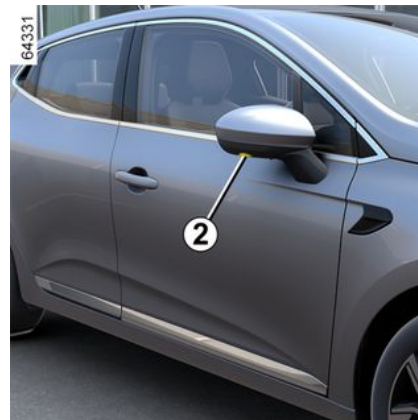

(según el vehículo)

La cámara instalada en el retrovisor exterior transmite una vista lateral a la pantalla multimedia **5**.

Según el vehículo, puede utilizar la pantalla multimedia para cambiar la vista de pájaro a la vista lateral delantera.

Para obtener más información, consulte el manual del sistema multimedia.

AYUDAS AL APARCAMIENTO

3

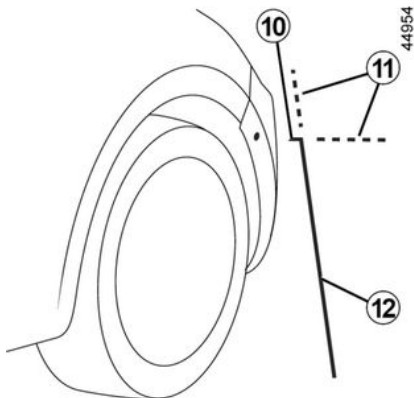

La "Vista lateral delantera del lado del pasajero" se transmite a la pantalla multimedia con líneas de guía fijas para medir las distancias.

Líneas de guía fijas 10, 11 y 12

La línea de guía fija **10** muestra la parte delantera del vehículo.

La línea de guía fija **12** muestra la anchura del vehículo incluidos los retrovisores exteriores.

Las líneas de guía fijas **11** se muestran en verde y discontinuas.

Se trata de extensiones de las líneas guía fijas **10** y **12**.

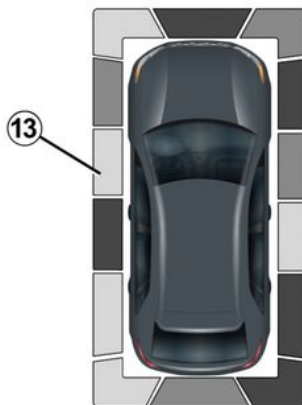

Según el vehículo, puede utilizar la pantalla multimedia para cambiar la vista de pájaro a la vista lateral delantera.

Para obtener más información, consulte el manual del sistema multimedia.

Detección de obstáculos

Con el sistema activado, si la función "Ayuda al aparcamiento" detecta uno o varios obstáculos alrededor del vehículo, se encienden los indicadores **13**:

- en la vista de pájaro;
- en la vista lateral delantera del lado del pasajero (según el vehículo).

61448

Además de la advertencia acústica, estos indicadores muestran la proximidad de los obstáculos a través de diferentes colores:

- Verde: obstáculo entre aproximadamente 50 y 70 cm.
- Amarillo: obstáculo entre aproximadamente 30 y 50 cm.
- Rojo: obstáculo a menos de 30 cm aprox.

Estos indicadores también muestran las ubicaciones donde se detectan los obstáculos, como indican sus posiciones respecto del símbolo "Vehículo".

Para más información → 271.

Activación/desactivación



AYUDAS AL APARCAMIENTO

Modo Automático

Con el contacto puesto, el modo automático se activa cuando se introduce la marcha atrás.

La vista trasera y la vista de pájaro aparecen en la pantalla multimedia **5**.

Cuando se cambia rápidamente de marcha atrás a marcha adelante, la vista trasera y la vista de pájaro son sustituidas por la vista delantera y la vista de pájaro en la pantalla multimedia **5**.

En este caso, el modo automático se desactiva:

- cuando la palanca de marchas está en punto muerto (caja de velocidades manual) o en posición N o P (caja de velocidades automática) durante aproximadamente tres segundos;
- cuando el vehículo supera la velocidad de 10 km/h en marcha adelante.

Modo manual

Para activar el modo manual, con el vehículo parado y el motor en marcha, presionar el interruptor **14**: la vista frontal y la vista de pájaro aparecen en la pantalla multimedia.

El modo manual se desactiva:

- cuando el vehículo alcanza los 10 km/h en marcha adelante;
- cuando la palanca de velocidades no se ha utilizado aproximadamente durante tres minutos;
- cuando se presiona el botón **14**.



- No utilice esta función mientras los retrovisores exteriores estén en posición plegada.
- Asegúrese de que la puerta del maletero esté cerrada correctamente antes de utilizar la función.
- No coloque ningún objeto sobre las cámaras ni delante de ellas.

Diferencia entre la distancia estimada y la distancia real

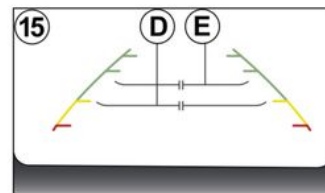

Conducción o retroceso en una pendiente ascendente pronunciada

Las distancias mostradas por las líneas de guía fijas **15** son menores que las reales.

Los objetos que se muestran en la pantalla están realmente más alejados en la pendiente.

Por ejemplo, si la pantalla muestra un objeto en **D**, la distancia real del objeto corresponde a la posición **E**.

AYUDAS AL APARCAMIENTO

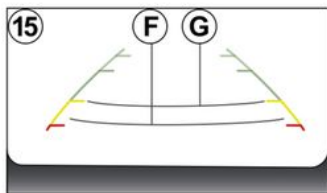

Conducción o retroceso en una pendiente descendente pronunciada

Las distancias mostradas por las líneas de guía fijas **15** son mayores que las reales.

Por tanto, los objetos que se muestran en la pantalla están realmente más próximos en la pendiente.

Por ejemplo, si la pantalla muestra un objeto en **G**, la distancia real del objeto corresponde a la posición **F**.

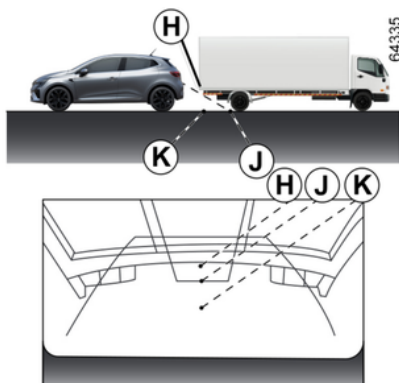

Conducción o retroceso hacia un objeto prominente

La posición **H** parece más alejada que la posición **J** en la pantalla.

No obstante, la posición **H** está a la misma distancia que la posición **K**.

La trayectoria indicada por las líneas de guía fijas y móviles no tiene en cuenta la altura del objeto.

Por lo tanto, existe el riesgo de que el vehículo pueda chocar con el objeto al retroceder hacia la posición **K**.

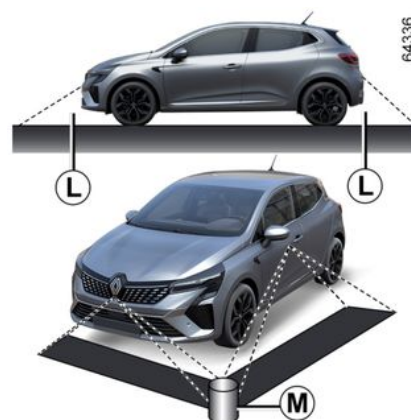

Limitaciones del funcionamiento del sistema

El sistema puede mostrar objetos que se encuentren en determinadas zonas.

En modo de vista delantera o trasera, el sistema no se puede utilizar para ver un objeto en la zona **L**.

En modo de vista de pájaro, el sistema no puede utilizarse para ver un objeto de gran tamaño en la zona **M** (cerca del borde de la zona visualizada).

AYUDAS AL APARCAMIENTO

Ajuste de visualización



Con el encendido conectado, presionar el interruptor **14** o desplazar la palanca selectora a la posición P (en vehículos con caja de velocidades automática) o a la posición de marcha atrás (en vehículos con caja de velocidades manual) para poder utilizar la función.

La función muestra diferentes vistas en la pantalla según la posición de la palanca de velocidades.

Según el vehículo, se puede seleccionar la "vista de pájaro" o la "vista lateral delantera en el lado del pasajero".



Por razones de seguridad, los reglajes deben efectuarse con el vehículo parado.

Si la palanca de marchas está en la posición R (en cajas de velocidades automáticas) o se encuentra engranada la marcha atrás (en cajas de velocidades manuales), están disponibles las siguientes vistas:

- pantalla compartida entre la vista trasera y la vista de pájaro;
- o
- pantalla compartida entre la vista trasera y la vista lateral delantera (según el vehículo).

Al cambiar de marcha atrás a la posición P (en cajas de velocidades automáticas) o a punto muerto (en cajas de velocidades manuales), están disponibles las siguientes vistas:

- pantalla compartida entre vista trasera y la vista de pájaro;
- o
- pantalla compartida entre la vista trasera y la vista lateral delantera (según el vehículo).

Al pasar de marcha atrás a la posición D (en cajas de velocidades au-

tomáticas) o al engranar una marcha diferente (en cajas de velocidades mecánicas), están disponibles las siguientes vistas:

- pantalla compartida entre vista delantera y la vista de pájaro;
- o
- pantalla compartida entre la vista delantera y la vista lateral delantera (según el vehículo).

Ajuste de los parámetros de la cámara

Puede modificar los parámetros siguientes:

- la luminosidad;
- colores;
- el contraste.

Para obtener más información, consulte el manual del sistema multimedia.

Nota: por razones de seguridad, las vistas no se visualizan en el menú "Ajustes" cuando el vehículo se encuentra en movimiento.

AYUDAS AL APARCAMIENTO

Advertencia de salida del aparcamiento

3

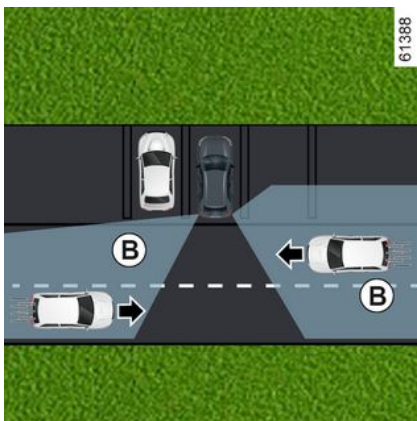

Con la información obtenida por los radares instalados a cada lado del paragolpes trasero (zona **A**), el sistema advierte al conductor cuando otro vehículo aparece en la zona de detección **B**.

La función se activa si:

- la marcha atrás está engranada; y
- el vehículo está parado o circula a baja velocidad.



La capacidad de detección del sistema depende del entorno del vehículo (objetos estáticos, etc.) y del estado del paragolpes, etc.



Esta función es una ayuda complementaria a la conducción. Esta función no exime, en ningún caso, la vigilancia ni la responsabilidad del conductor, que debe mantener el control de su vehículo en todo momento.

Particularidad

Asegúrese de que la zona del radar **A** no quede oculta (pegatinas, barro, nieve, etc.).

Cuando uno de los radares esté oculto, aparecerá el mensaje "Radares lat. sin visibilidad" en el cuadro de instrumentos. Limpie el área donde estén situados los sensores.

AYUDAS AL APARCAMIENTO

Activación/desactivación desde la pantalla multimedia 1



Para activar o desactivar la función, consulte el manual del sistema multimedia.

Seleccione "ON" o "OFF".

Operación



La función avisa cuando hay un vehículo en la zona **B** y se acerca a su vehículo.

Cuando se detecta un vehículo, las luces de advertencia **2** se encienden en ambos espejos retrovisores **3**.

Nota: limpie regularmente los retrovisores de las puertas **3** para que las luces de advertencia **2** sean visibles.

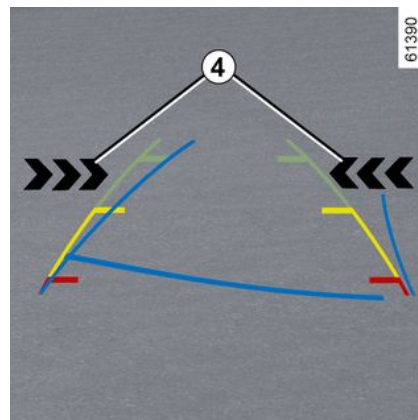

Las luces de advertencia **4** de la pantalla multimedia le indican el lado en el que se ha detectado el vehículo que se acerca.

Nota: limpie la cámara con regularidad para que no quede oculta.

Las luces de advertencia **2** y **4** van acompañadas de una advertencia sonora cuando se activa la marcha atrás y su vehículo está en movimiento.

Averías de funcionamiento

Si el sistema detecta un fallo, aparece el mensaje "Revisar radares laterales" en el cuadro de instrumentos. Consulte a un Representante de la marca

AYUDAS AL APARCAMIENTO



Debido a la presencia de sensores detrás del paragolpes, se recomienda encomendar cualquier operación en el paragolpes (reparación, sustitución, pintura, etc.) a un profesional cualificado.

3

Advertencias



Limitación del funcionamiento del sistema

- La zona del radar debe permanecer limpia y sin alteraciones para garantizar el buen funcionamiento del sistema.
- Puede que el sistema no reconozca los objetos pequeños (motos, bicicletas, peatones, etc.) que se acerquen al vehículo.

Desactivación de la función

Debe desactivar la función si:

- la zona del radar **A** se ha dañado (paragolpes trasero);
- el vehículo está equipado con un remolque que el sistema no reconoce.



Esta función es una ayuda complementaria a la conducción. Esta función no exime, en ningún caso, la vigilancia ni la responsabilidad del conductor, que debe mantener el control de su vehículo en todo momento. El sistema no debe confundirse en ningún caso con un detector de obstáculos o un sistema anticolidión.

Intervenciones/reparaciones del sistema

- En caso de que se produzca un impacto, la posición de los radares podría cambiar, lo cual afectaría a la función. Desactive la función y consulte con un Representante de la marca.
- Cualquier intervención en la zona donde se encuentran los radares (reparación, sustitución, trabajo de carrocería, etc.) deberá realizarla un profesional cualificado.

El Representante de la marca es el único que está capacitado para intervenir en el sistema.

En caso de alteración del sistema

Algunas condiciones pueden perturbar o perjudicar el funcionamiento del sistema, por ejemplo:

- un entorno complejo (aparcamiento subterráneo, estructuras metálicas, etc.);
- condiciones meteorológicas adversas (nieve, lluvia intensa, granizo, hielo, etc.).

Riesgo de falsas alarmas o ausencia de las advertencias

En caso de que el sistema se comporte de manera anómala, desactívelo y póngase en contacto con un Representante de la marca.

LLAMADA DE EMERGENCIA

Si el vehículo está equipado con ella, la función de llamada de emergencia permite llamar a los servicios de emergencia (gratuitamente) de forma automática o manual en caso de accidente o enfermedad, con el fin de reducir el tiempo necesario para que el servicio de emergencias llegue al lugar.

Nota: la función de llamada de emergencia se encuentra operativa;

- en aquellos países que cuentan con servicios telefónicos de emergencia concertados e infraestructuras compatibles con el sistema;
- en función de la cobertura de la red en la región geográfica donde el vehículo está circulando.

Si utiliza la función de llamada de emergencia para informar de un accidente del que ha sido testigo, deberá detenerse en un lugar adecuado para permitir que los servicios de urgencia localicen la situación de su vehículo y, por consiguiente, la del accidente notificado.

En todos los casos, cumpla la legislación local.



Utilice la llamada de emergencia solo en caso de urgencia, si se ve implicado o es testigo de un accidente o si se siente mal.



1. Testigo de funcionamiento del sistema:

- verde: operativo (red disponible);
- apagado: no operativo (red no disponible);
- rojo: en funcionamiento fallo;

- verde intermitente: llamada en curso.

2. Testigo de modo automático.
3. Botón SOS.
4. Micrófono.
5. Altavoz.



La llamada siempre se lleva a cabo de la siguiente manera:

- se establece contacto con los servicios de emergencia;
- se envían datos relacionados con el incidente (placa del fabricante, hora de la llamada, últimas ubicaciones, dirección del vehículo, etc.);
- se establece comunicación por voz con los servicios de emergencia;

LLAMADA DE EMERGENCIA

– en caso de que fuera necesario, se llama a los servicios de asistencia.

Existen dos modos de llamada de emergencia:

- modo automático;
- Modo manual.

Modo Automático

Si el testigo de modo automático **2** se enciende de color verde, significa que el sistema automático está activado.

La llamada de emergencia se inicia automáticamente en caso de producirse un accidente que haya requerido la activación del equipo de protección (pretensores de los cinturones de seguridad, airbag, etc.).



En caso de accidente, si las condiciones de tráfico y la ubicación lo permiten, manténgase cerca del vehículo para poder dar respuesta rápida a las preguntas del centro de llamadas si es necesario.

Modo manual

Es posible iniciar una llamada:

– manteniendo presionado el botón **3** durante al menos tres segundos;

o

– presionando el botón **3** cinco veces en un lapso de diez segundos.

Si se ha presionado el botón por error, es posible cancelar la llamada manteniendo pulsado el botón **3** durante unos dos segundos, antes de que se establezca comunicación con el centro de llamadas.

Una vez que se establece la comunicación, solo puede finalizarla el centro de llamadas.

Averías de funcionamiento

En algunos casos, puede que la llamada de emergencia no funcione (p. ej., batería descargada, etc.).

Si el sistema detecta una anomalía de funcionamiento, la luz de advertencia **1** se enciende en rojo durante más de 30 minutos. Consulte lo antes posible a un Representante de la marca;



El sistema funciona con una batería propia. La vida útil de la batería es de unos cuatro años (el testigo **1** se enciende de color rojo para advertirle). Consulte a un Representante de la marca.

LLAMADA DE EMERGENCIA



Para garantizar su seguridad y el funcionamiento correcto del sistema, cualquiera de las operaciones efectuadas en la batería (desmontaje, desconexión, etc.) deben ser efectuadas por un profesional especializado.

Riesgo de quemaduras graves o descargas eléctricas.

Respete obligatoriamente los periodos de sustitución indicados en el documento de mantenimiento sin superarlos.

La batería es de un tipo específico. Asegúrese de que se sustituya por una del mismo tipo.

Contacte con un Representante de la marca.



Sin la función de llamada de emergencia, no es posible el seguimiento del sistema y, por lo tanto, la vigilancia continua. Los datos se borran de forma automática y continua, y el sistema registra únicamente las tres últimas posiciones del vehículo.

Según la legislación vigente en el país, los datos solo se envían en caso de una llamada de emergencia. Los datos enviados al centro de llamadas se tratan según las leyes de protección de datos personales aplicables en el país donde se localiza su posición. El sistema registra los datos históricos de la actividad durante 13 horas solamente.

El propietario del vehículo tiene derecho de acceso a sus datos. Se puede solicitar que los datos se corrijan, eliminen o bloqueen.

MULTI-SENSE

Introducción

El sistema "MULTI-SENSE" permite elegir entre tres modos de conducción que se pueden usar para controlar la conducción, la iluminación ambiental, el confort y el sonido del motor (según el vehículo):

- los modos "Eco" y "Sport" están preconfigurados y pueden personalizarse parcialmente (iluminación ambiental, etc.);
- el modo "My Sense" es personalizable.

Los modos de conducción actúan en:

- de la ley de asistencia de dirección;
- el control electrónico de estabilidad;
- la respuesta del motor y de la caja de velocidades.

También actúan en:

- la iluminación del compartimento y en el cuadro de instrumentos;
- información mostrada en la pantalla multimedia y, según el modo seleccionado, en el cuadro de instrumentos;
- según el vehículo, el sonido del motor.

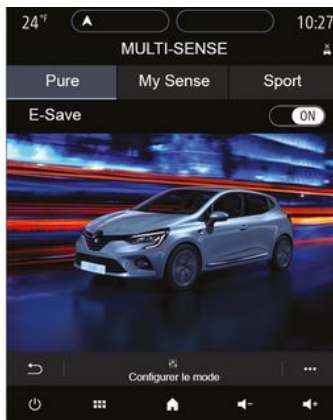

i Los ajustes del motor son específicos de cada uno de los modos de conducción y no se pueden personalizar.

Modo "Eco"

El modo "Eco" se centra en el ahorro de energía.

La dirección es suave y la gestión del motor y de la caja de velocidades permiten la reducción del consumo de carburante ➔ **302**.

i En todos los modos, se puede cambiar el color de la iluminación de ambiente y restablecer la configuración predeterminada. El estilo del cuadro de instrumentos únicamente puede modificarse a través del modo "My Sense".

Modo "Sport"

Este modo autoriza una mayor respuesta del motor y de la caja de velocidades.

La dirección es más firme.

Modo "My Sense"

Con los parámetros del vehículo estándar por defecto, este modo permite configurar manualmente la conducción, la iluminación ambiental, el confort y el sonido del motor (según el vehículo).

i Una vez apagado el motor, el vehículo se reinicia siempre en modo "My Sense".

MULTI-SENSE

Acceso al menú



En función del vehículo, es posible tener acceso a "MULTI-SENSE":

- desde la pantalla multimedia **1**;
- con el botón **2**.

Para obtener más información, consulte el manual del sistema multimedia.

AIREADORES, SISTEMA DE CALEFACCIÓN Y AIRE ACONDICIONADO

Aireadores: salidas de aire

Salidas de aire

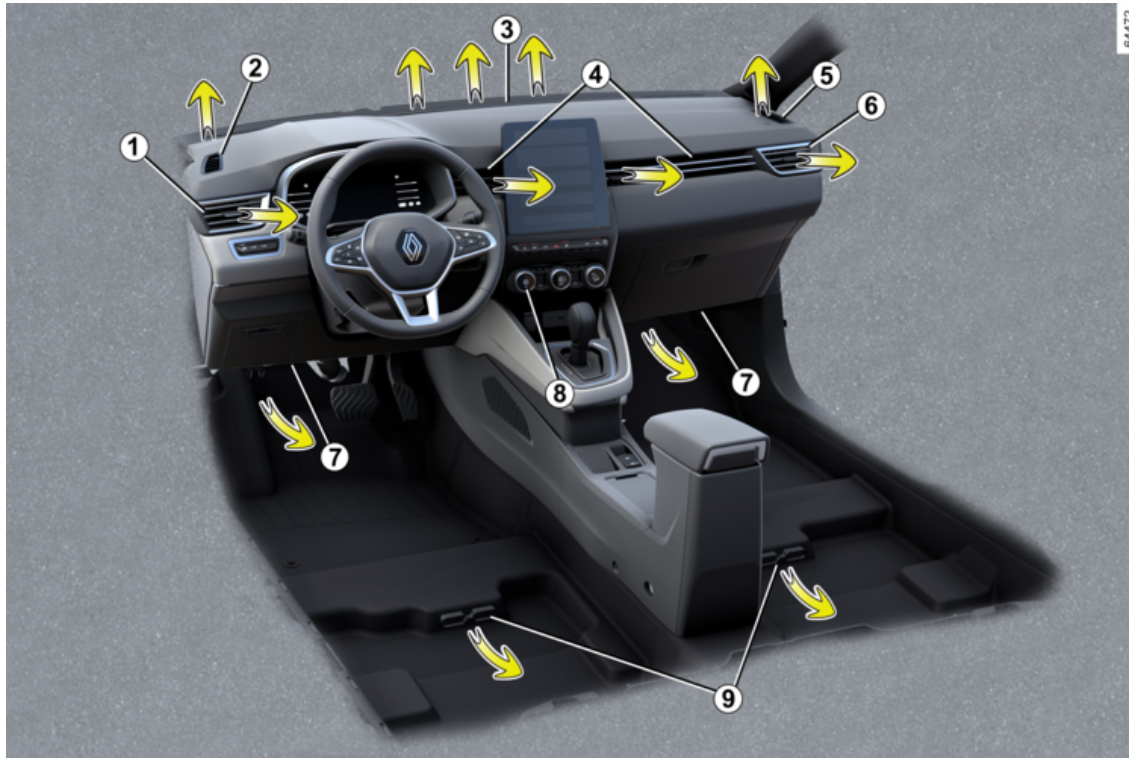

AIREADORES, SISTEMA DE CALEFACCIÓN Y AIRE ACONDICIONADO

1. Aireadores izquierdos
2. Boca de desempañado del cristal lateral izquierdo
3. Boca de desempañado del parabrisas
4. Aireadores centrales
5. Boca de desempañado del cristal lateral derecho
6. Aireadores derechos
7. Salidas de calefacción a los pies de los ocupantes
8. Cuadro de mandos
9. Salidas de calefacción a los pies de los ocupantes traseros (según el vehículo)

Ventilación central 4 y rejillas de ventilación laterales 1 y 6



Caudal

Para cerrar: mueva la pestaña **10** hacia el exterior del vehículo, más allá del punto de resistencia.

Para abrir: mueva la pestaña **10** hacia el interior del vehículo.

Orientación

Mueva el cursor **10** hasta la posición deseada.



No fije ningún objeto en los aireadores (p. ej.: un soporte de teléfono).

Podría causar daños.

AIREADORES, SISTEMA DE CALEFACCIÓN Y AIRE ACONDICIONADO

Asientos traseros



(según el vehículo)

Salidas de calefacción a los pies de los ocupantes **9**.



No introduzca nada en el circuito de ventilación del vehículo (en caso de mal olor por ejemplo).

Existe un riesgo de deterioro o de incendio.

Calefacción, Aire acondicionado manual

Mandos A

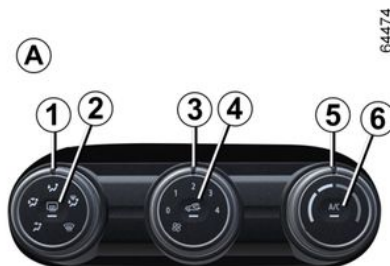

(según el vehículo)

1. Reparto del aire en el habitáculo.
2. Deshielo/desempañado de la luneta y, según el vehículo, de los retrovisores exteriores.
3. Reglaje de la velocidad de ventilación.
4. Reciclaje del aire.
5. Reglaje de la temperatura del aire
6. Aire acondicionado.

Reparto del aire en el habitáculo

Hay cinco posibilidades de reparto de aire. Gire el mando **1** para elegir su reparto.



El caudal de aire es dirigido hacia las rejillas de desempañado del parabrisas y las rejillas de desempañado de los cristales laterales delanteros.



El caudal de aire se reparte entre las rejillas de desempañado de los cristales laterales delanteros, las rejillas de desempañado del parabrisas y los pies de los ocupantes.



El caudal de aire se dirige principalmente hacia los pies de los ocupantes.



El caudal de aire es dirigido hacia los aireadores del salpicadero, hacia los pies de los ocupantes de las plazas delanteras y, según el vehículo, de los ocupantes de los asientos de la segunda fila.



Todo el caudal de aire se dirige principalmente hacia los aireadores del salpicadero.

AIREADORES, SISTEMA DE CALEFACCIÓN Y AIRE ACONDICIONADO

Mandos B

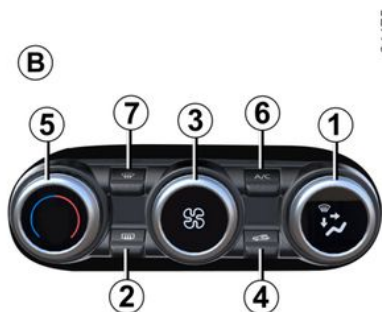

(según el vehículo)

1. Reparto del aire en el habitáculo.
2. Deshielo/desempeñado de la luneta y, según el vehículo, de los retrovisores exteriores.
3. Reglaje de la velocidad de ventilación.
4. Reciclaje del aire.
5. Reglaje de la temperatura del aire
6. Mando del aire acondicionado.
7. Función "Clear View".

Puesta en marcha o parada del aire acondicionado

La activación no es posible si el mando **3** está ajustado en "0" (mando **A**) o "OFF" (mando **B**).

Presionar el botón **6** para forzar la desactivación del aire acondicionado. El testigo del botón se apagará.

La utilización del aire acondicionado permite:

- rebajar la temperatura en el interior del habitáculo;
- eliminar el vaho rápidamente.

Activado de la recirculación del aire (aislamiento del habitáculo)

El reciclaje de aire permite:

- aislarle del aire exterior (p. ej.: circulación en zonas contaminadas, etc.);
- para reducir la temperatura del habitáculo con mayor rapidez cuando se activa el aire acondicionado.

Esta función se gestiona automáticamente, pero puede activarla manualmente. En este caso, la operación se confirma mediante el encendido de una luz indicadora en el botón **4**.

Utilización manual

Presionar el botón **4** y se enciende la luz indicadora del botón.

La utilización prolongada de esta posición puede ocasionar olores debidos a la falta de renovación del aire, así como un empañado de los cristales. Para evitar esta situación, la recirculación del aire se desactiva automáticamente después de un cierto tiempo.

Parada de la instalación

Girar el mando **3** a la posición "OFF" o "0" si se quiere apagar el sistema o presionar el botón **4**. Para iniciarlo, girar de nuevo el mando **3** para ajustar la velocidad del ventilador.

Función "ver claro"

Presionar el botón **7** y se enciende el testigo incorporado.

Esta función permite el deshielo y el desempañado rápido del parabrisas y de la luneta, de los cristales laterales delanteros y de los retrovisores exteriores (dependiendo del vehículo). Activa automáticamente las funciones de climatización y deshielo de la luneta trasera.

Presionar el botón **2** para desactivar la luneta térmica: el testigo integrado se apaga.

Para salir de esta función, pulse el botón **7** o **5**.

AIREADORES, SISTEMA DE CALEFACCIÓN Y AIRE ACONDICIONADO



El uso de la función de desempañado/deshielo deshabilitará la recirculación de aire.



El funcionamiento del aire acondicionado comporta un incremento del consumo de carburante (deténgalo cuando ya no sea necesario).

- aislarle del aire exterior (p. ej.: circulación en zonas contaminadas, etc.);
- para reducir la temperatura del habitáculo con mayor rapidez cuando se activa el aire acondicionado.

4 Puesta en marcha o parada del aire acondicionado

En modo automático, el sistema controla la puesta en marcha o la parada del aire acondicionado en función de las condiciones climáticas exteriores.

La activación no es posible si el mando **3** está ajustado en "0" (mando **A**) o "OFF" (mando **B**).

Presionar el botón **6** para forzar la desactivación del aire acondicionado. El testigo del botón se apagará.

La utilización del aire acondicionado permite:

- rebajar la temperatura en el interior del habitáculo;
- eliminar el vaho rápidamente.

Activado del reciclaje del aire



Presionar el botón **4**: se enciende la luz indicadora del botón. En estas condiciones, el aire se toma del habitáculo y se recircula sin entrada de aire exterior.

El reciclaje de aire permite:



Si el aire acondicionado no está activado (testigo "A/C" del botón **6** apagado), el uso prolongado de la recirculación de aire puede provocar la formación de condensación en los cristales laterales y en el parabrisas, así como otros problemas derivados de la presencia de aire no reciclado en el habitáculo. Para evitar esta situación, la recirculación del aire se desactiva automáticamente después de un cierto tiempo.

AIREADORES, SISTEMA DE CALEFACCIÓN Y AIRE ACONDICIONADO

Regulación de la velocidad del ventilador



64474

Mueva el mando **3** para ajustar la cantidad de aire impulsado. Si desea detener la entrada de aire, coloque el mando **3** en la posición "0" (mando **A**) o "OFF" (mando **B**).

El sistema está desactivado: la velocidad de ventilación es nula (vehículo parado). Sin embargo, puede percibir aún un suave caudal de aire cuando el vehículo circula.



Al ajustar la posición



con el mando **1**, se desactivará la función de recirculación para evitar el riesgo de condensación en el parabrisas.

Ajuste de la temperatura del aire

Gire el mando **5** para alcanzar la temperatura deseada. Cuanto más en la zona roja se encuentre el cursor, más alta será la temperatura.

En caso de utilización prolongada del aire acondicionado, puede aparecer una sensación de frío. Si se desea aumentar la temperatura, girar el mando **5** hacia la derecha.

Deshielo y desempañado de la luneta trasera



64474

4

Con el motor en marcha, presione el botón **2**. El testigo de funcionamiento se enciende.

La función permite desempañar rápidamente la luneta trasera y descongelar los retrovisores (en los vehículos que dispongan de esta opción).

Para salir de esta función, pulse de nuevo el botón **2**. El testigo se apaga.

El desempañado se detiene automáticamente.

Desempañado rápido

AIREADORES, SISTEMA DE CALEFACCIÓN Y AIRE ACONDICIONADO

Lleve los mandos **1**, **3** y **5** a las posiciones:

- desempañado ;
- velocidad del ventilador a la posición 3 o 4;
- temperatura máxima.

Pulse el botón **4** para desactivar la recirculación de aire (luz indicadora apagada).

Climatización automática

Los mandos



(según el vehículo)

1. Reglaje de la velocidad de ventilación.

- 2.** Función "Clear View".
- 3.** Reglaje de la temperatura del aire
- 4.** Modo automático.
- 5.** Mando del aire acondicionado.
- 6.** Reparto del aire en el habitáculo.
- 7.** Reciclaje del aire.
- 8.** Deshielo/desempañado de la luneta y, según el vehículo, de los retrovisores exteriores.

Modo Automático

La climatización automática es un sistema que garantiza (exceptuando los casos de utilización extrema) el confort ambiental del habitáculo y el mantenimiento de un buen nivel de visibilidad a la vez que se optimiza el consumo. El sistema actúa en la velocidad de ventilación, el reparto de aire, el reciclaje de aire, la puesta en marcha o la parada del acondicionador de aire y la temperatura del aire.

AUTO : optimización del alcance del nivel de confort elegido en función de las condiciones exteriores. Presione el botón **4**.

Regulación de la velocidad del ventilador

En modo automático, el sistema controla la velocidad de ventilación más apropiada para alcanzar y mantener el nivel de confort deseado.

Siempre puede ajustar la velocidad de ventilación girando el mando **1** para aumentar o disminuir la velocidad de ventilación.

Ajuste de la temperatura del aire

Gire el mando **3** para alcanzar la temperatura deseada.

Girando el mando hacia la derecha incrementa la temperatura.

 Cualquier acción con un botón que no sea **AUTO** implica la desactivación del modo automático.

Función "ver claro"

Presionar el botón **2** y se enciende el testigo incorporado.

Esta función permite el deshielo y el desempañado rápido del parabrisas y de la luneta, de los cristales laterales delanteros y de los retrovisores

AIREADORES, SISTEMA DE CALEFACCIÓN Y AIRE ACONDICIONADO

exteriores (dependiendo del vehículo). Activa automáticamente las funciones de climatización y deshielo de la luneta trasera.

Presionar el botón **8** para desactivar la luneta térmica: el testigo integrado se apaga.

Para salir de esta función, pulse el botón **2** o **4**.

Modificación del reparto del aire en el habitáculo





64476

Gire el mando **6**. El testigo integrado de la tecla seleccionada se enciende.

 El caudal de aire es dirigido hacia las rejillas de desempañado

del parabrisas y las rejillas de desempañado de los cristales laterales delanteros.

 El caudal de aire se reparte entre las rejillas de desempañado de los cristales laterales delanteros, las rejillas de desempañado del parabrisas y los pies de los ocupantes.

 El caudal de aire es dirigido hacia los aireadores del salpicadero, hacia los pies de los ocupantes de las plazas delanteras y, según el vehículo, de los ocupantes de los asientos de la segunda fila.

 Todo el caudal de aire se dirige principalmente hacia los aireadores del salpicadero.

 El caudal de aire se dirige principalmente hacia los pies de los ocupantes.

Deshielo y desempañado de la luneta trasera



64476

4

Presionar el botón **8** y se enciende el testigo incorporado. Esta función permite el desempañado o el deshielo rápido de la luneta y el deshielo de los retrovisores (para los vehículos equipados con esta función).

Para salir de la función, presionar el botón **8** de nuevo. El desempañado se detiene automáticamente.

Puesta en marcha o parada del aire acondicionado

En modo automático, el sistema controla la puesta en marcha o la parada del aire acondicionado en

AIREADORES, SISTEMA DE CALEFACCIÓN Y AIRE ACONDICIONADO

función de las condiciones climatológicas exteriores.

Presionar el botón **5** para forzar la desactivación del aire acondicionado. El testigo integrado se apaga.

Recirculación del aire (aislamiento del habitáculo)

64476



Esta función se gestiona automáticamente, pero puede activarla manualmente. En este caso, la operación se confirma mediante la iluminación de una luz indicadora en el botón **7**.



El uso de la función de desempañado/deshielo deshabilitará la recirculación de aire.

Utilización manual

Presionar el botón **7** y se enciende el testigo incorporado.

La utilización prolongada de esta posición puede ocasionar olores debidos a la falta de renovación del aire, así como un empañado de los cristales.

Por lo tanto, se aconseja volver al modo automático pulsando de nuevo el botón **7** cuando la recirculación del aire ya no sea necesaria.

Parada de la instalación

Girar el mando **1** a la posición "OFF" si se quiere detener el sistema. Para arrancarlo, vuelva a girar el mando **1** para ajustar la velocidad de ventilación o pulse el botón **4**.



El funcionamiento del aire acondicionado implica un incremento del consumo de carburante (deténgalo cuando ya no sea necesario).

Aire acondicionado: informaciones y consejos de utilización

Consejos de utilización

En algunos casos, (aire acondicionado parado, reciclaje de aire activado, velocidad de ventilación nula o débil, etc.) se puede constatar la aparición de vaho en los cristales y el parabrisas del vehículo.

En caso de vaho, utilice la función "Clear View" para eliminarlo, a continuación, use el aire acondicionado en modo automático para evitar que se forme de nuevo.



No introduzca nada en el circuito de ventilación del vehículo (en caso de mal olor por ejemplo...).

Existe un riesgo de deterioro o de incendio.

Consumo de combustible

Es normal que se aprecie un aumento del consumo de carburante (sobre todo en tráfico urbano) durante la utilización del aire acondicionado.

AIREADORES, SISTEMA DE CALEFACCIÓN Y AIRE ACONDICIONADO

Para los vehículos equipados con aire acondicionado sin modo automático, detenga el sistema cuando ya no lo necesite.

Consejos para minimizar el consumo y por lo tanto ayudar a preservar el medio ambiente

Circule con los aireadores abiertos y con los cristales cerrados. Si el vehículo ha permanecido estacionado a pleno sol, abra las puertas unos minutos para expulsar el aire caliente antes de poner el motor en marcha.

Mantenimiento

Consulte la información sobre la garantía y el mantenimiento de su vehículo para conocer las periodicidades de control.



Utilice el sistema de climatización con regularidad, incluso en tiempo frío, haciéndolo funcionar al menos una vez al mes durante un tiempo aproximado de 5 minutos.

Averías de funcionamiento

En general, en caso de anomalía de funcionamiento, consulte a un Representante de la marca.

– **Escasa eficacia en lo que respecta al deshielo, desempañado o aire acondicionado.**

Esto puede deberse a que el cartucho del filtro del habitáculo esté sucio.

– **No hay producción de aire frío.**

Compruebe el buen posicionamiento de los mandos y el correcto estado de los fusibles. En caso necesario, detenga el sistema.

Particularidades de las versiones E-tech full hybrid

El sistema de aire acondicionado del vehículo también se utiliza para la refrigeración de la batería de tracción. Un declive prolongado en el rendimiento del aire acondicionado puede provocar el deterioro prematuro de la batería de tracción.

Presencia de agua debajo del vehículo

Tras una utilización prolongada del sistema de climatización, es normal constatar la presencia de agua de-

bajo del vehículo. Esta agua resulta de la condensación.

Líquido refrigerante

71111



El circuito de fluido refrigerante (algunos de cuyos componentes están sellados herméticamente) puede contener gases fluorados de efecto invernadero.

Según el vehículo, encontrará la siguiente información en la etiqueta **A** pegada dentro el compartimento del motor.

La presencia y el emplazamiento de la información de la etiqueta **A** dependen del vehículo.



Tipo de fluido refrigerante

AIREADORES, SISTEMA DE CALEFACCIÓN Y AIRE ACONDICIONADO



Tipo de aceite en el circuito de climatización



Producto inflamable



Consulte el manual de utilización del vehículo



Mantenimiento

(1) 0,420 kg Cantidad de fluido frigorígeno presente en el vehículo.

(2) GWP 0,501 Potencial de calentamiento global.

(3) CO2 eq 0,002 t Cantidad en peso y en equivalente a CO2.

Información adicional

En función de la etiqueta y del tipo de refrigerante:

Fluido refrigerante R-1234yf

- (1) 0,420 kg
- (2) GWP 0,501
- (3) 0,0002 t



Antes de realizar cualquier operación en el compartimento del motor, debe quitar el contacto → 171 o → 174.



No abra el circuito refrigerante. El fluido es peligroso para los ojos y para la piel.

EQUIPAMIENTO MULTIMEDIA

Sistemas multimedia A, B o radio C



La posición y el funcionamiento del equipamiento pueden variar según el vehículo.

1. Pantalla multimedia.
2. Tomas multimedia.
3. Mandos bajo el volante.
4. Mandos en el volante.



Para obtener más información, consulte el manual del sistema multimedia.

di.

Tomas multimedia 2



Puede utilizar los puertos USB para acceder al contenido multimedia de los dispositivos que conecte y para la actualización del sistema.

Las distintas fuentes se pueden seleccionar utilizando la pantalla multimedia o la radio y los mandos bajo el volante.

Según el vehículo, está equipado con uno o dos USB enchufes



Los enchufes USB también se pueden utilizar para cargar accesorios con una potencia máxima de 12 vatios (5 V) por enchufe.

La toma Jack le permite escuchar audio con un cable auxiliar.



Conecte solo accesorios que tengan una potencia máxima de 12 vatios.

Riesgo de incendio

EQUIPAMIENTO MULTIMEDIA

Mandos en el volante 4



En los vehículos que disponen de este equipamiento, puede utilizar el mando de teléfono manos libres **5** y el mando de reconocimiento de voz **6**.

Micrófono 7



Utilización del teléfono

Les recordamos la necesidad de respetar la legislación en vigor relativa a la utilización de este tipo de aparatos.

Cargador inalámbrico 8



→ 322

EQUIPAMIENTO DEL HABITÁCULO

Elevalunas eléctricos

Estos sistemas funcionan con el contacto puesto o quitado hasta la apertura de una puerta delantera (limitado a unos 3 minutos).



Responsabilidad del conductor

En ningún caso se debe dejar el vehículo con la tarjeta o la llave dentro, ni con niños, ni con adultos no autosuficientes, ni con animales domésticos, aunque sea por poco tiempo.

Éste podría correr peligro o poner en peligro a otras personas arrancando el motor, accionando los equipamientos como por ejemplo los elevalunas o incluso bloquear las puertas.

En caso de aplastar una parte del cuerpo, invierta inmediatamente el recorrido del cristal pulsando el interruptor concernido.

Existe riesgo de lesiones graves.

Elevalunas eléctricos impulsionales

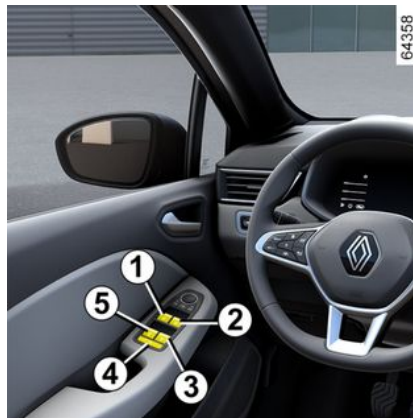

Pulse brevemente el mando de un elevaluna o tire de él hasta el máximo posible: el cristal subirá o bajará totalmente. Una acción sobre el mando detiene el desplazamiento del cristal.

Nota: los cristales traseros no bajan completamente.

Desde el asiento del conductor, utilice el mando:

- 1.** - para el lado del conductor;
- 2.** - para el lado del acompañante;
- 3.** - y **5** para los pasajeros traseros.

Desde los asientos de los pasajeros, pulse el botón **6**.



Evite colocar un objeto apoyado en un cristal entrecerrado: se pueden dañar los elevalunas.

EQUIPAMIENTO DEL HABITÁCULO



Seguridad de los pasajeros

El conductor puede inhibir el funcionamiento de los elevalunas traseros pulsando el interruptor **4**.

Se visualiza un mensaje de confirmación en el cuadro de instrumentos.

Imposible hacer funcionar el elevalunas eléctrico de una pulsación

El elevalunas eléctrico impulsional está equipado con protección térmica: si se pulsa el interruptor del elevalunas más de dieciséis veces consecutivas, entrará en modo de protección (la ventanilla está bloqueada).

Puede:

- utilizar el interruptor del elevalunas eléctrico de forma breve y con intervalos de aproximadamente 30 segundos;
- con el motor en marcha, el cristal se desbloqueará después de aproximadamente 20 minutos de inactividad del interruptor del elevalunas eléctrico.

Nota: Si la ventanilla detecta cierta resistencia durante el cierre (por

ejemplo, por una rama de árbol, etc.), se detiene y retrocede unos centímetros.



Al cerrar las ventanillas, compruebe que nadie saque ninguna parte del cuerpo (brazo, mano, etc.) del vehículo.

Existe riesgo de lesiones graves.

Cierre a distancia de los cristales

Quando las puertas se bloquean desde el exterior, si **pulsa dos veces rápidamente el botón de bloqueo de la puerta del conductor en modo manos libres, en la tarjeta o, según el vehículo, en la llave**, todos los cristales equipados con un elevalunas eléctrico impulsional se cerrarán automáticamente.

Se recomienda accionar el sistema sólo si el usuario ve perfectamente el vehículo y comprueba que no hay nadie en el interior.

Averías de funcionamiento

En caso de que el cierre de un cristal no funcione, el sistema bascula en modo normal tire tantas veces co-

mo sea necesario del botón en cuestión hasta el cierre completo del cristal (el cristal se cerrará poco a poco), mantenga pulsado el botón (siempre en el lado del cierre) durante un segundo y después baje y suba completamente el cristal para re-inicializar el sistema.

Si es necesario, consulte al Representante de la marca.

Elevalunas manuales



Gire la palanca **7**.

64361

EQUIPAMIENTO DEL HABITÁCULO

Parasol, estores

Parasol delantero



Baje el parasol **1**.

Espejos de cortesía

(según el vehículo)

Levantar la tapa **2**.



Circulando, debe cerrar la tapa del espejo de cortesía.

Riesgo de lesiones.

Iluminación interior

Plafón A



Presionar el interruptor **1** para activar:

- una iluminación permanente;
- iluminación controlada por el desbloqueo del vehículo o por la apertura de una de las puertas. Se desconecta transcurrido un tiempo, una vez que las puertas correspondientes se han cerrado correctamente;
- un apagado inmediato.

Plafón B



Pulse el interruptor **2** en el caso del conductor y el **3** en el del acompañante para activar:

- una iluminación permanente;
- iluminación controlada por el desbloqueo del vehículo o por la apertura de una de las puertas. Se desconecta transcurrido un tiempo, una vez que las puertas correspondientes se han cerrado correctamente;
- un apagado inmediato.

EQUIPAMIENTO DEL HABITÁCULO

Luz de lectura



(según el vehículo)

Pulse el interruptor **4**, **5** o **6** para habilitar:

- una iluminación permanente;
- un apagado inmediato.



Nota: En los vehículos equipados con pantalla multimedia, es posible utilizar la pantalla para desactivar/activar las luces de lectura que se encienden al abrir las puertas o el maletero → **134**.

Luz de guantera



Según el vehículo, la luz **7** se enciende al abrir la guantera.

EQUIPAMIENTO DEL HABITÁCULO

Luz del maletero



La luz **8** se enciende al abrir el maletero.



El desbloqueo y la apertura de las puertas o del portón implican la iluminación temporizada de los plafones y de los iluminadores.

Toma para accesorios

Toma de accesorios 1



Puede utilizar la toma **1**.

Se ha previsto con el fin de conectar accesorios homologados por el Departamento Técnico de la marca.



Conecte solamente accesorios que tengan una potencia máxima de 120 W (12 V).

Cuando se utilicen varias tomas de accesorios al mismo tiempo, la energía total de los accesorios conectados no debe superar los 180 W.

Riesgo de incendio

COMPARTIMENTOS, DISTRIBUCIÓN EN EL HABITÁCULO

Compartimento de almacenamiento de la puerta delantera 1



Pueden albergar una botella de 1,5 litros.



No se deben colocar objetos en el suelo (zona situada frente al conductor), ya que se pueden deslizar bajo los pedales durante las maniobras de frenada brusca, obstruyendo su función.

Abrir el compartimento guardaobjetos 2



Compartimento del tablero de mandos 3



Abra y mueva la tapa para acceder al compartimento



Compruebe que no haya ningún objeto duro, pesado o puntiagudo en los compartimentos de almacenaje "abiertos", de tal forma que pueda ser proyectado contra los ocupantes en caso de una curva repentina, frenada brusca o accidente.

COMPARTIMENTOS, DISTRIBUCIÓN EN EL HABITÁCULO

Sujeción elástica en el parasol 4



Se pueden dejar en ella los tickets de autopista, tarjetas.

Compartimento de la consola central/zona de carga por inducción 5



Si desea más información sobre la zona de carga por inducción, consulte el manual del equipamiento multimedia.

i Según el país y el tipo de suscripción, la zona de carga por inducción 5 también es el área donde se deben colocar los teléfonos inteligentes equipados con llave digital ➔ 52.

i Es esencial no dejar ningún objeto (tarjeta de arranque, unidad USB, tarjeta SD, tarjeta de crédito, joyas, llaves, monedas, etc.) 5 en la zona de carga por inducción mientras recarga el teléfono. Retire las tarjetas magnéticas o de crédito de la carcasa del teléfono antes de colocarlo en la zona de carga por inducción 5.

i Los objetos que se dejen en la zona de carga por inducción 5 podrían sobrecalentarse. Le aconsejamos colocarlos en las zonas previstas para ello (compartimento, sujeción elástica en el parasol, etc.).

COMPARTIMENTOS, DISTRIBUCIÓN EN EL HABITÁCULO



Compruebe que no haya ningún objeto duro, pesado o puntiagudo en los compartimentos de almacenaje "abiertos", de tal forma que pueda ser proyectado contra los ocupantes en caso de una curva repentina, frenada brusca o accidente.

4

Compartimento de almacenamiento en el reposabrazos central 7



Levante la tapa del reposabrazos central 6.



Posavasos 9



Deslice 8 para acceder al posavasos.

El posavasos está equipado con ganchos de fijación para mantener el vaso en su lugar.

Posavasos 10



Puede albergar un cenicero portátil, latas de bebidas, etc.

COMPARTIMENTOS, DISTRIBUCIÓN EN EL HABITÁCULO



Al tomar una curva, al acelerar o frenar, tenga cuidado de que el líquido contenido en el recipiente depositado en el posavasos no se desborde.

Riesgo de lesiones en caso de que se derrame líquido caliente.

Guantera del pasajero



Para abrirla tire de la palanca **11**.

El compartimento guardaobjetos puede albergar documentos de tamaño A4, una botella, etc.



Compruebe que no haya ningún objeto duro, pesado o puntiagudo en los compartimentos de almacenaje "abiertos", de tal forma que pueda ser proyectado contra los ocupantes en caso de una curva repentina, frenada brusca o accidente.

Compartimento en la puertas traseras 12



Bolsas integradas en los asientos traseros 13



Compruebe que no haya ningún objeto duro, pesado o puntiagudo en los compartimentos de almacenaje "abiertos", de tal forma que pueda ser proyectado contra los ocupantes en caso de una curva repentina, frenada brusca o accidente.

COMPARTIMENTOS, DISTRIBUCIÓN EN EL HABITÁCULO

Empuñadura de sujeción 14



Sirve para sujetarse mientras se circula.

No la utilice para subir a bordo del vehículo o para bajarse de él.

TRANSPORTE DE OBJETOS

Distribución del maletero

Bandeja portaobjetos trasera

Extracción



- Levante los clips **1** realizando el movimiento **A** para separar los cables del portón trasero;
- levante la bandeja **2** para soltarla (movimiento **B**);
- tire de la bandeja hacia usted.

Para colocarlo, proceda en sentido inverso.



No coloque objetos pesados o duros sobre la bandeja.

En caso de frenazo brusco o de accidente, pueden poner en peligro a los ocupantes del vehículo.

Versiones Société



Suelte las fijaciones **3** de ambos lados de la bandeja y sáquela por la puerta del maletero.

Para montarla, proceda en sentido inverso a la extracción.

TRANSPORTE DE OBJETOS

Distribución del maletero

Piso móvil 1



Posición suelo plano

Puede abatir el respaldo de la banqueta trasera para obtener un suelo plano y dividir el maletero en dos espacios diferenciados.

El piso móvil está colocado sobre la deslizadera 2.



Posición intermedia

En la posición de bloqueo, permite acceder a las herramientas situadas debajo de la moqueta del maletero.

- Extraiga el suelo móvil 1;
- colóquelo en el maletero, deslizando detrás de la deslizadera 2.



Carga admitida en el suelo móvil: 100 kg repartidos de manera uniforme



Posición de almacenamiento

Permite aumentar el volumen de almacenamiento del maletero.

- Extraiga el suelo móvil 1;
- colóquelo en el maletero debajo de la deslizadera 2.

Gancho para bolsas 3

Peso máximo por gancho: 5 kg.

Transporte de objetos en el maletero

Coloque siempre los objetos transportados de tal forma que su zona más voluminosa esté apoyada contra:

TRANSPORTE DE OBJETOS

– el respaldo de la banqueta trasera, en caso de una carga normal (ejemplo **A**);

A



64393

B



64394

– el respaldo de los asientos delanteros con los respaldos de los asientos traseros abatidos, como en el caso de carga máxima (ejemplo **B**).

Procurar que los objetos transportados estén distribuidos uniformemente en la zona de carga.

Si debe colocar objetos en el respaldo abatido, es imperativo retirar los reposacabezas antes de abatir el respaldo de tal forma que el respaldo quede situado lo más pegado posible contra la banqueta.

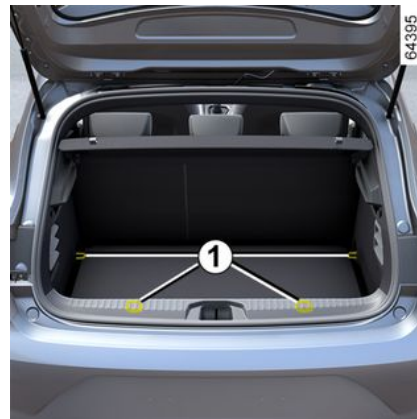

64395

4



Coloque siempre los objetos más pesados directamente sobre el suelo.

Si el vehículo está equipado con ellos, utilice los puntos de amarre **1** situados en el suelo del maletero.

La carga debe colocarse de tal forma que ningún objeto pueda proyectarse hacia adelante en caso de frenazo brusco.

Abroche los cinturones de seguridad de las plazas traseras, incluso si no hay ocupantes.

TRANSPORTE DE OBJETOS

Sistema de remolcado

i Carga admitida sobre la bola de remolque, peso máximo remolcado con freno y sin freno de inercia:

→ 402.

Elección y montaje del sistema de remolcado

Peso máximo del sistema de remolcado:

- El sistema de remolcado (*travesaño y enganche*) no se encuentra instalado de fábrica en el vehículo: el sistema junto con las fijaciones no deben sobrepasar los **28 kg**.

Los dispositivos de remolcado no deben ocultar ningún elemento de iluminación ni la placa de matrícula cuando no se utilicen.

En cualquiera de los casos, debe respetar la reglamentación del país en que se encuentre. Para el montaje y para las condiciones de utilización, consulte el manual de montaje del equipamiento.

Se aconseja guardar este manual con el resto de los documentos del vehículo.

63561

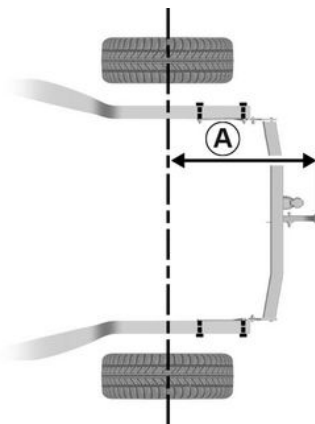

Tamaño máximo **A**: 762 mm.

63562



TRANSPORTE DE OBJETOS

Barras de techo

Acceso a los puntos de fijación



Abrir las puertas para tener acceso a los insertos de fijación 1.



Cuando las barras de techo originales homologadas por nuestros servicios técnicos se suministran con tornillos, sólo se deben utilizar dichos tornillos para fijarlas en el vehículo.

Precauciones de utilización

Uso del portón trasero

Antes de accionar la puerta del maletero, compruebe los objetos y/o accesorios (portabicicletas, cofre de techo...) montados en las barras de techo. Deben estar bien colocados y amarrados y su volumen no debe impedir el correcto funcionamiento de la puerta del maletero.



Para elegir el equipamiento adecuado para su vehículo, le aconsejamos consulte a un Representante de la marca.

Para el montaje de las barras y las condiciones de utilización, consulte el manual de montaje del fabricante.

Se aconseja guardar este manual con el resto de los documentos del vehículo.

Carga máxima admisible en el portaequipajes → 402.

Alerón A



Se prohíbe fijar ningún dispositivo portador (portabicicletas, caja de equipajes, etc.) contra el alerón o el portón. Para instalar un dispositivo de transporte en el vehículo, es preciso contactar con un distribuidor autorizado.

ACCESO AL MOTOR, NIVELES

Capó Motor



Para abrirlo, tirar de la palanca **1** situada en la parte izquierda del salpicadero.



Antes de efectuar cualquier operación en el compartimento del motor, debe quitar el contacto ➔ **171** ➔ **174**.



Evitar ejercer presión sobre el capó del motor: existe el riesgo de que se cierre por accidente.

Desbloqueo de la seguridad del capó del motor

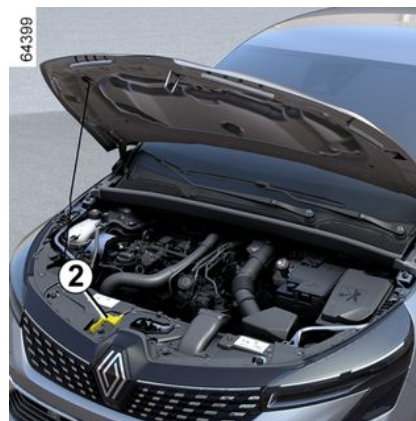

Para desbloquear, empuje la lengüeta **2** durante la apertura del capó.



Al realizar intervenciones cerca del motor, tenga en cuenta que éste puede estar caliente.

liente.

Además, el motoventilador puede ponerse en marcha en cualquier momento. La etiqueta



integrada en el compartimento del motor se lo recuerda.

Riesgo de lesiones.

Apertura del capó

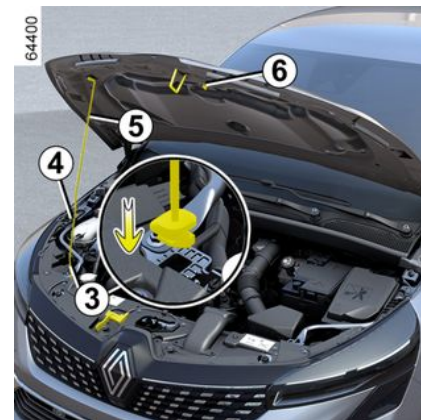

ACCESO AL MOTOR, NIVELES

Levante el capó, desenganche la varilla de sujeción **5** de su fijación **6** con la empuñadura **4** y, por su seguridad, **debe** fijar la varilla en su dispositivo de retención **3**.



En las intervenciones bajo el capó del motor, asegúrese de que la palanca del limpiaparabrisas esté en la posición de parada.
Riesgo de lesiones.

Cierre del capó



Antes de cerrarlo, verifique que no ha olvidado nada en el compartimento motor.

Para cerrar el capó, volver a enganchar el puntal **5** en su soporte **6**.

Agarre el capó por el centro y sitúelo a 30 cm de distancia de la posición de cerrado, finalmente suéltelo.

Se bloqueará por sí mismo por efecto de su peso.



Asegúrese de que el capó del motor queda bien cerrado.

Compruebe que nada estorbe el sistema de bloqueo (gravilla, trapo...).



Tras cualquier intervención en el compartimento del motor, asegúrese de no dejar nada olvidado (trapos, herramientas, etcétera).

En otro caso, pueden dañar el motor o provocar un incendio.



En caso de impacto, aunque sea leve, que afecte a la rejilla del radiador o al capó, haga revisar el cierre del capó en un Representante de la Marca lo antes posible.

Aceite motor

Nivel de aceite del motor:

Información general

Un motor consume normalmente aceite para el engrase y la refrigeración de las piezas en movimiento y es normal, a veces, añadir aceite entre dos cambios.

No obstante, contactar con un distribuidor autorizado si consume más de 0,5 litros cada 1.000 km tras el periodo de rodaje.

Periodicidad: verifique periódicamente el nivel de aceite y, en todo caso, antes de emprender un viaje largo, so pena de correr el riesgo de deteriorar el motor

ACCESO AL MOTOR, NIVELES

Lectura del nivel de aceite

La lectura debe hacerse sobre un suelo horizontal y tras una parada prolongada del motor.

Para conocer el nivel de aceite exacto y asegurarse de que no se supera el nivel máximo (riesgo de que se rompa el motor), es imperativo utilizar la varilla.

Según el vehículo, la pantalla del cuadro de instrumentos sólo alerta al conductor cuando el nivel de aceite está al mínimo.

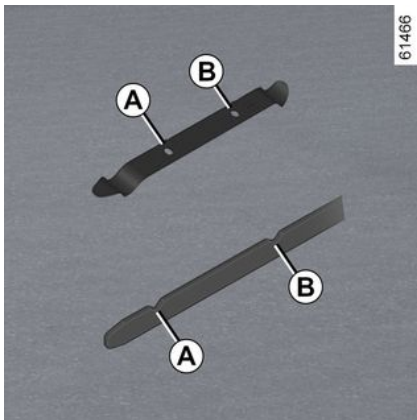

- Saque la varilla y límpiela con un paño limpio y que no suelte pelusas;
- introduzca la varilla hasta el tope (para los vehículos equipados con

"tapón-varilla" **C**, apriete completamente el tapón);

- retire la varilla de nuevo;
- leer el nivel: nunca debe estar por debajo de la marca "MINI" **A** ni exceder la marca "MAXI" **B**.

Una vez que ha leído el nivel, introduzca la varilla a tope o enrosque completamente el "tapón-varilla".

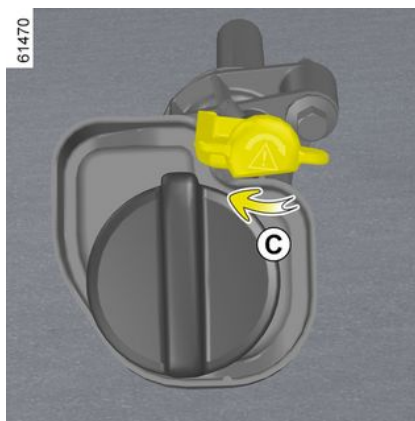

Llenado de aceite del motor

Utilice un embudo o proteja la zona de la boca de llenado para evitar que el aceite del motor se derrame sobre una parte caliente del compartimento del motor o una parte sensible (por ejemplo, componentes eléctricos).

Riesgo de incendio



Superación del nivel máximo de aceite del motor

En ningún caso se debe sobrepasar el nivel máximo de llenado **B**: podría dañarse el motor y el sistema de control de emisiones.

Si se supera el nivel máximo, **no arranque su vehículo** y contacte con un representante de la marca.

ACCESO AL MOTOR, NIVELES



Antes de realizar cualquier operación en el compartimento del motor, debe quitar el contacto ➔ 171 o ➔ 174.



Antes de realizar cualquier operación en el compartimento del motor, debe quitar el contacto ➔ 171 o ➔ 174.

Llenado, cambio de aceite

Añadido/llenado

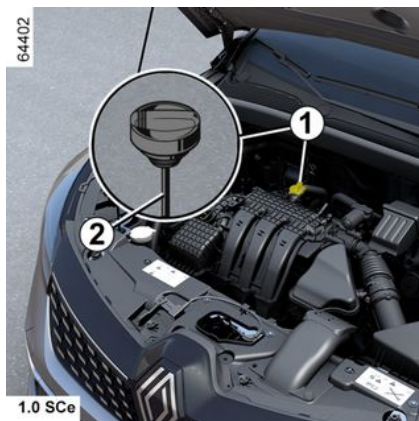

El vehículo debe estar situado sobre un suelo horizontal y el motor debe estar parado y frío (por ejemplo: antes de realizar el primer arranque del día).



No superar el nivel "MAXI" y recordar volver a colocar el tapón 1 y la varilla de nivel 2.



- Afloje el tapón 1;
- rellene el nivel (a modo de guía, la capacidad entre los niveles "MINI" y

"MAXI" de la varilla medidora 2 está entre 0,9 y 2 litros dependiendo del motor);

- espere unos 20 minutos para permitir que fluya el aceite;
- verifique el nivel de aceite mediante la varilla 2 (como se ha explicado anteriormente).

Una vez que ha leído el nivel, introduzca la varilla a tope o enrosque completamente el tapón-varilla.



5

ACCESO AL MOTOR, NIVELES



Llenado motor

Utilice un embudo o proteja la zona de la boca de llenado para evitar que el aceite del motor se derrame sobre una parte caliente del compartimento del motor o una parte sensible (por ejemplo, componentes eléctricos).

Riesgo de incendio

Cambio de aceite

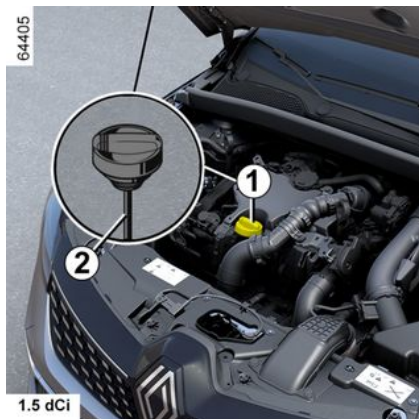

Periodicidad: consulte el manual de mantenimiento de su vehículo.

Capacidad del cambio de aceite

Consulte el manual de mantenimiento de su vehículo o consulte a un Taller Autorizado.

Compruebe siempre el nivel de aceite del motor con la varilla como se ha explicado anteriormente (no debe quedar nunca por debajo del mínimo ni por encima del máximo de la varilla).

Calidad del aceite motor



Consulte el manual de mantenimiento de su vehículo



En caso de descenso anormal o repetido del nivel, consulte a un Representante de la marca.



Cambio de aceite del motor:

si cambia el aceite con el motor caliente, preste atención, ya que existen riesgos de quemaduras debidas a los derrames de aceite.



Llenado y/o control del nivel de aceite:

cuando rellene o compruebe el nivel de aceite, asegúrese de que no se derrame aceite sobre los componentes del motor.

No olvide cerrar correctamente el tapón y volver a colocar la varilla para evitar la proyección de aceite sobre los componentes calientes del motor.

Riesgo de incendio

ACCESO AL MOTOR, NIVELES



Superación del nivel máximo de aceite del motor

No se debe superar en ningún caso el nivel máximo de llenado: existe el riesgo de que el motor y el sistema anticontaminación sufran daños. Si se supera el nivel máximo, **no arranque su vehículo** y contacte con un representante de la marca.



En las intervenciones bajo el capó del motor, asegúrese de que la palanca del limpiaparabrisas esté en la posición de parada.

Riesgo de lesiones.



Al realizar intervenciones cerca del motor, tenga en cuenta que éste puede estar caliente.

Además, el motoventilador puede ponerse en marcha en cualquier momento.

La etiqueta  integrada en el compartimento del motor se lo recuerda.

Riesgo de lesiones.



No haga funcionar el motor en un lugar cerrado: los gases de escape son tóxicos.

Nivel de líquido de refrigeración

Líquido de refrigeración del motor de combustión



Con el motor apagado y el vehículo sobre una superficie plana, el nivel **cuando hace frío** debe situarse entre las marcas "MINI" y "MAXI" del depósito de refrigerante **1**.

Complete este nivel **en frío** antes de que llegue a la marca "MINI".

Periodicidad del control de nivel

Verifique periódicamente el nivel de líquido de refrigeración (el motor de combustión puede sufrir graves da-

ACCESO AL MOTOR, NIVELES

ños por falta de líquido de refrigeración).

Si es necesario añadir, utilice exclusivamente los productos homologados por los Servicios Técnicos que le aseguran:

- una protección anticongelante;
- protección anticorrosión del circuito de refrigeración.

5



Antes de realizar cualquier operación en el compartimento del motor, debe quitar el contacto → 171 o → 174.

Periodicidad de sustitución

Consulte el manual de mantenimiento de su vehículo



En caso de descenso anormal o repetido del nivel, consulte a un Representante de la marca.



En las intervenciones bajo el capó del motor, asegúrese de que la palanca del limpiaparabrisas esté en la posición de parada.

Riesgo de lesiones.



No debe realizarse ninguna intervención en el circuito de refrigeración cuando el motor de combustión está caliente.

Riesgo de quemaduras.

Líquido de refrigeración del sistema de tracción eléctrica.

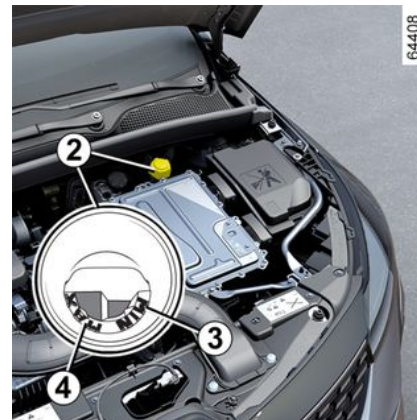

Este sistema es diferente del que posee el motor de combustión.

Se utiliza para refrigerar el motor eléctrico.

Lectura del nivel

Con el contacto apagado y el vehículo estacionado en un terreno nivelado, desenrosque el tapón del depósito de líquido de refrigeración **2**.

El nivel **cuando hace frío** debe ubicarse entre las marcas "MINI" **3** y "MAXI" **4** que se muestran en el interior del embudo.

Periodicidad del control de nivel

ACCESO AL MOTOR, NIVELES

Compruebe periódicamente el nivel de líquido de refrigeración (el circuito eléctrico puede sufrir graves daños por falta de líquido de refrigeración).

Si es necesario efectuar una recarga, debe ponerse en contacto con un representante de la marca para su realización.



Antes de realizar cualquier operación en el compartimento del motor, debe quitar el contacto ➔ 171 o ➔ 174.

Periodicidad de sustitución

Consulte el manual de mantenimiento de su vehículo



En caso de descenso anormal o repetido del nivel, consulte a un Representante de la marca.



En las intervenciones bajo el capó del motor, asegúrese de que la palanca del limpiaparabrisas esté en la posición de parada.

Riesgo de lesiones.



No debe realizarse ninguna intervención en el circuito de refrigeración cuando el motor de combustión está caliente.

Riesgo de quemaduras.

Niveles, filtros

Nivel del líquido de frenos



Debe controlarse a menudo y, en todo caso, cada vez que note cualquier diferencia, por pequeña que sea, de la eficacia del frenado.

El nivel se comprueba estando el vehículo sobre un suelo plano y con el contacto apagado.

Nivel 5

El nivel desciende normalmente al mismo tiempo que se desgastan las pastillas, pero no debe descender nunca por debajo de la cota de alerta "MINI".

5

ACCESO AL MOTOR, NIVELES

Si desea comprobar usted mismo el estado de desgaste de los discos y de los tambores, obtenga el documento que explica el método de control disponible en la Red o en la página web del constructor.

Llenado

Toda intervención en el circuito hidráulico debe originar la sustitución del líquido por un especialista.

Utilice obligatoriamente un líquido homologado por nuestros Servicios Técnicos (y obtenido de un recipiente sellado).

Periodicidad de sustitución

Consulte el manual de mantenimiento de su vehículo



En caso de descenso anormal o repetido del nivel, consulte a un Representante de la marca.



Antes de realizar cualquier operación en el compartimento del motor, debe quitar el contacto → 171 o → 174.



En las intervenciones bajo el capó del motor, asegúrese de que la palanca del limpiaparabrisas esté en la posición de parada.

Riesgo de lesiones.



Al realizar intervenciones en las proximidades del motor de combustión, tenga en cuenta que puede estar caliente. Además, el motoventilador puede ponerse en marcha en cualquier momento.

La etiqueta  integrada en el compartimento del motor se lo recuerda.

Riesgo de lesiones.

depósito del lavaparabrisas



Llenado

Con el contacto apagado, abra el tapón 6.

Llene hasta ver el líquido y vuelva a poner el tapón.

Nota: controlar regularmente el nivel del depósito y rellenar el líquido antes de salir de viaje.

Líquido

Utilizar únicamente líquido lavaparabrisas que contenga anticongelante.

Es aconsejable consultar a un distribuidor autorizado o a un profesional cualificado.

ACCESO AL MOTOR, NIVELES

Nota: no utilizar agua dura (riesgo de daños en la bomba de cebado o de acumulación de cal en la bomba y en los eyectores).

Surtidores

Para regular la altura de los surtidores del lavaparabrisas delantero, consulte a un representante de la marca.



Antes de realizar cualquier operación en el compartimento del motor, debe quitar el contacto → 171 o → 174.

Filtros

La sustitución de los elementos filtrantes (filtro de aire, filtro de habitáculo, filtro de gasóleo...) se ha previsto en las operaciones de mantenimiento del vehículo.

Periodicidad de la sustitución de los componentes filtrantes: consulte el documento de mantenimiento de su vehículo.



En las intervenciones bajo el capó del motor, asegúrese de que la palanca del limpiaparabrisas esté en la posición de parada.

Riesgo de lesiones.



Al realizar intervenciones en las proximidades del motor de combustión, tenga en cuenta que puede estar caliente. Además, el motoventilador puede ponerse en marcha en cualquier momento.

El testigo  integrado en el compartimento del motor se lo recuerda.

Riesgo de lesiones.

BATERÍA:

Batería:



La batería **1** no requiere mantenimiento. **No debe abrirla o añadir ningún líquido.**



Maneje la batería con precaución, ya que contiene ácido sulfúrico que no debe entrar en contacto con los ojos o con la piel. Si esto ocurriese, lave con agua abundante. En caso necesario, acuda a un médico. Mantener cualquier llama, objeto al rojo vivo o chispa lejos de los componentes de la batería (riesgo de explosión).

Según el vehículo, un sistema comprueba continuamente el estado de carga de la batería. Si esto disminuye, aparece el mensaje "Modo de ahorro de energía de la batería" y luego aparece "Batería baja Arrancar motor" en el panel de instrumentos. En este caso, arranque el motor y el mensaje del cuadro de instrumentos desaparecerá.

Nota: es posible aparezca el mensaje "Modo de ahorro de energía de la batería" transcurridos entre 5 y 30 minutos de uso del vehículo con el motor parado, para advertir al usuario de que podrían desconectarse automáticamente las funciones que consumen energía (iluminación inte-

rior, radio, navegación, ventilación, alimentación de accesorios, etc.).

El estado de carga de la batería puede disminuir, especialmente si se está utilizando el vehículo:

- para viajes cortos;
- en entornos urbanos;
- cuando la temperatura es baja;
- tras una utilización prolongada de dispositivos consumidores de energía (radio, etc.) con el contacto desconectado.



Antes de efectuar cualquier operación en el compartimento del motor, debe quitar el contacto → 171 → 174.

BATERÍA:



Al realizar intervenciones cerca del motor, tenga en cuenta que éste puede estar caliente. Además, el motoventilador puede ponerse en marcha en cualquier momento. La etiqueta

que  integrada en el compartimento del motor se lo recuerda.

Riesgo de lesiones.

Particularidad de la versión E-tech full hybrid



La batería de "12 V" **2** está situada en el maletero del vehículo E-tech full hybrid: suministra la energía necesaria para la apertura/cierre del vehículo y el funcionamiento del equipo.

No debe abrirla o añadir ningún líquido.

El nivel de carga de la batería de "12 V" **1** puede disminuir, sobre todo si utiliza el vehículo:

- cuando la temperatura exterior descende;
- después del uso prolongado de funciones que consumen energía con el contacto apagado;
- después de un período prolongado de tiempo de aparcamiento.



Está prohibido desconectar la batería de "12 V".

Riesgo de quemaduras graves o descargas eléctricas.



Por su propia seguridad y para garantizar que los equipos eléctricos del vehículo (luces, limpiaparabrisas, ABS, etc.) funcionen correctamente, cualquier operación que se efectúe en la batería de "12 V" (extracción, desconexión, etc.) **debe** realizarla un especialista cualificado.

Riesgo de quemaduras graves o descargas eléctricas.

Respete **obligatoriamente** los periodos de sustitución (sin superarlos) indicados en el documento de mantenimiento.

La batería es de un tipo específico. Asegúrese de que se sustituya por una del mismo tipo. Contacte con un Representante de la marca.

BATERÍA:



Etiqueta A

Observe las indicaciones de la batería:

- **2** está prohibido encender fuego y fumar;
- **3** protección obligatoria de la vista;
- **4** mantener alejado de los niños;
- **5** material explosivo;
- **6** consulte el manual;
- **7** materiales corrosivos.



Por su propia seguridad y por el correcto funcionamiento del vehículo eléctrico (luzes, limpiaparabrisas, asistencia al frenado, etc.), todas las intervenciones en la batería (desmontaje, desconexión, etc.) las debe realizar **obligatoriamente** un profesional especializado.

Riesgo de quemaduras graves o descargas eléctricas.

Respete **obligatoriamente** los periodos de sustitución (sin superarlos) indicados en el documento de mantenimiento.

La batería es de un tipo específico. Asegúrese de que se sustituya por una del mismo tipo.

Contacte con un Representante de la marca.



La batería es **específica**, sustitúyala por una batería equivalente.

Consulte a un Representante de la marca.

LIMPIEZA

Mantenimiento de la carrocería

Un vehículo con un buen mantenimiento podrá conservarse durante más tiempo.

Por lo tanto, se aconseja limpiar el exterior del vehículo periódicamente.

Su vehículo disfruta de técnicas anticorrosión avanzadas. Aunque varios factores ambientales pueden afectarle.

Agentes atmosféricos corrosivos

- Contaminación atmosférica (en ciudades y zonas industriales);
- salinidad de la atmósfera (zonas marítimas, sobre todo en tiempo cáldo),
- condiciones climatológicas estacionales e higrométricas (sal esparcida en la calzada durante el invierno, agua para limpieza de calles...).

Incidentes de circulación

Acciones abrasivas

Polvo atmosférico, arena, barro, gravillas proyectadas por otros vehículos...

Es preciso tomar unas precauciones mínimas para garantizar su seguridad ante estos riesgos.

Lo que hay que hacer

Lave frecuentemente su vehículo, con el **motor parado**, con los jabones seleccionados por nuestros servicios técnicos (nunca con productos abrasivos).

Enjuague bien de antemano con agua a presión:

- la resina que cae de los árboles y la contaminación industrial;
- el barro, que forma amalgamas húmedas en los pasos de rueda y en los bajos de la carrocería;
- **los excrementos de los pájaros, que producen una reacción química con la pintura, lo que provoca una acción descolorante rápida, que puede incluso llegar a desconchar la pintura;**

El vehículo se debe lavar **inmediatamente** para eliminar estas manchas, porque después es imposible hacerlas desaparecer puliendo;

- la sal, sobre todo los pasos de rueda y los bajos de la carrocería, después de circular por regiones donde se han esparcido productos químicos.

Retire con regularidad los restos vegetales (resina, hojas, etc.) del vehículo.

Respete las leyes locales en lo que concierne al lavado de los vehículos

(por ejemplo: no lave su vehículo en la vía pública).

Cuando se lave el vehículo con un equipo de limpieza de alta presión, es preciso adoptar las siguientes precauciones:

- asegurar que la pintura del vehículo, la superficie o el elemento que se va a limpiar soporta este tipo de lavado;
- la presión de salida del dispositivo debe ser inferior a 100 bar;
- al lavar, situar la boquilla pulverizadora a una distancia mínima de 15 cm del vehículo y controlar que el caudal de agua es inferior a 15 l/min;
- no insistir en lavar la misma zona, los puntos con golpes o las juntas (riesgo de daños en la pintura, desprendimiento de juntas, etc.).

Respete la distancia entre vehículos en caso de que se circule por una carretera con gravilla para evitar que se dañe la pintura.

Repare tan pronto como sea posible los desconchones de la pintura, para evitar la propagación de la corrosión.

No olvide las visitas periódicas, en caso de que su vehículo se beneficie de la garantía anticorrosión.

Consulte la información sobre la garantía y el mantenimiento.

LIMPIEZA

Si ha sido necesario limpiar elementos mecánicos, bisagras, etc., es imperativo protegerlos de nuevo pulverizando sobre ellos productos homologados por nuestro Departamento técnico.



Hemos seleccionado productos especiales para el mantenimiento que encontrará en las tiendas de la marca.

Lo que no hay que hacer

Lavar el vehículo a pleno sol o cuando hiele.

Rascar el barro o la suciedad sin empujarlos previamente.

Dejar que se acumule la suciedad exterior.

Dejar que el óxido se extienda a partir de desconchones accidentales.

Quitar las manchas utilizando disolventes no recomendados por nuestros Servicios Técnicos que puedan afectar a la pintura.

Viajar en condiciones de nieve y barro sin lavar el vehículo y, particularmente, los pasos de rueda y los bajos de la carrocería.



Desengrasar o limpiar con aparatos de limpieza de alta presión o pulverizando productos no homologados por nuestros servicios técnicos:

- elementos mecánicos (p. ej.: compartimento del motor);
- ruedas (p. ej. componentes del sistema de frenado, como los estribos de freno);
- bajos;
- piezas con bisagras (p. ej.: interior de las puertas);
- plásticos exteriores pintados (p. ej.: paragolpes).

Podría provocar oxidaciones o dar lugar a un mal funcionamiento.

Particularidad de los vehículos con pintura mate

Este tipo de pintura requiere tomar ciertas precauciones.

Lo que hay que hacer

Lave el vehículo a mano con agua abundante con ayuda de un paño o esponja suave...

Lo que no hay que hacer



Utilizar productos con base de cera (lustrado).

Frotar de manera intensiva.

Limpiar el vehículo en un túnel de lavado.

Pegar adhesivos en la pintura (riesgo de marcas).

Lavar el vehículo con un aparato de limpieza de alta presión.

Limpieza del vehículo por un túnel de lavado.

Vuelva a colocar la manecilla del limpiaparabrisas en la posición de parada ➔ 156.

Verifique la fijación de los accesorios exteriores, faros adicionales y retrovisores, y asegúrese de que las escobillas de los limpiaparabrisas queden perfectamente sujetas con cinta adhesiva.

Quite el el mástil de la antena de la radio si el vehículo está equipado.

Recuerde quitar el adhesivo y volver a colocar la antena atornillándola completamente una vez finalizado el lavado.

LIMPIEZA

Limpieza de faros, captadores y cámaras

Emplee un paño suave o de algodón.

Si esto fuera insuficiente, humedézcalos ligeramente con agua jabonosa, y después aclare con un paño suave o un algodón.

Termine por limpiar cuidadosamente con un paño seco y suave.

No utilice productos de limpieza que contengan alcohol ni utensilios (p. ej.: una espátula).

Limpieza de pegatinas, láminas decorativas, etc.

Lo que hay que hacer

Emplee un paño suave o de algodón. Humedecer con agua jabonosa y luego limpiar siempre con un paño suave o con un algodón.

Termine por limpiar cuidadosamente con un paño seco y suave.

Lo que no hay que hacer



Utilizar productos de limpieza a base de alcohol. Usar utensilios (por ejemplo, un rascador). Frotar de manera intensiva.

Lavar la zona con un equipo de limpieza de alta presión.

Mantenimiento de los guardacidos interiores

Un vehículo con un buen mantenimiento podrá conservarse durante más tiempo. Por lo tanto, se aconseja limpiar el interior del vehículo periódicamente.

Las manchas deben tratarse siempre rápidamente.

Sea cual sea el origen de la mancha, utilice **agua jabonosa fría (o tibia) con jabón natural**.

Está prohibido utilizar detergentes (lavavajillas, detergentes en polvo a base de alcohol, etc.).

Emplee un paño suave.

Aclare y absorba el agua sobrante.

Pantalla multimedia

El mantenimiento de la pantalla podría depender del tipo de equipamiento multimedia. Para obtener más información, consulte el manual del sistema multimedia.

Cristales de instrumentos

(ej.: cuadro de instrumentos, reloj, visualizador de temperatura exterior, etc.)

Emplee un paño suave o de algodón. Si no fuera suficiente, emplee un paño suave (o de algodón) ligeramente empapado en agua jabonosa y después aclare con otro paño suave o de algodón humedecido.

Termine por limpiar **cuidadosamente** con un paño seco y suave.

No utilice productos a base de alcohol o aerosoles de fluidos en la zona.

Cinturones de seguridad

Deben mantenerse limpios.

Emplee los productos seleccionados por nuestros servicios técnicos (boutiques de la marca) o bien agua jabonosa templada con una esponja y seque con un paño seco.

El empleo de detergentes o tintes para la limpieza está prohibido.

Tapicería (asientos, revestimiento de las puertas, etc.)

Aspire **periódicamente** la tapicería.

Manchas líquidas

Utilice agua jabonosa.

Absorba o presione ligeramente (sin frotar nunca) con ayuda de un paño suave; aclare y absorba el agua sobrante.

LIMPIEZA

Mancha sólida o pastosa

Retire **inmediatamente** y con cuidado la materia sólida o pastosa con una espátula (yendo desde los bordes hacia el centro, para no extender la mancha).

Limpie la mancha como se indica en el caso de líquidos.

En el caso especial de caramelos o chicles

Coloque un hielo sobre la mancha para endurecerla y, a continuación, proceda como se indica en el caso de las manchas sólidas.



Consulte con el Representante de la marca si alguno de los consejos de mantenimiento del interior o su resultado no fueran satisfactorios.

Desmontaje y montaje de los equipamientos móviles originales del vehículo

Si tiene que retirar alguno de los equipamientos móviles para limpiar el habitáculo (por ejemplo, las alfombrillas), vuelva a colocarlos después en el lado correcto (por ejemplo, la alfombrilla del conductor de-

be ir en el lado del conductor) y sujételos con los elementos suministrados con el equipamiento (por ejemplo, la alfombrilla del conductor debe sujetarse siempre con ayuda de los elementos de sujeción preinstalados).

Con el vehículo detenido, compruebe siempre que nada obstaculizará la conducción (ningún obstáculo que impida presionar los pedales, enganche del pie en la alfombrilla, etc.).

Lo que no hay que hacer

Colocar objetos como ambientadores, difusores de perfume, etc. a la altura de los aireadores puesto que podrían dañar el guarnecido del tablero de mandos.



Utilizar un aparato de limpieza de alta presión o de pulverización en el interior del habitáculo:

- si no se toman precauciones, podría verse perjudicado, entre otras cosas, el buen funcionamiento de los componentes eléctricos o electrónicos presentes en el vehículo.

NEUMÁTICOS

Neumáticos

Seguridad neumáticos: ruedas

Los neumáticos constituyen el único contacto entre el vehículo y la carretera, es por ello esencial mantenerlos en buen estado.

Debe atenderse imperativamente a las reglas locales previstas por el código de la circulación.

Mantenimiento de los neumáticos



Los neumáticos deben estar en buen estado y las bandas de rodadura han de tener una profundidad suficiente: los neumáticos homóloga-

dos por nuestro Departamento Técnico disponen de bandas de advertencia de desgaste **1** que son **indicadores estampados en varios puntos de la banda de rodadura**.

Cuando el dibujo del neumático se gasta hasta el nivel de los indicadores de desgaste, **estos se hacen visibles 2 : a partir de ese momento, es necesario proceder a su sustitución, ya que la profundidad del dibujo es de 1,6 mm como máximo, lo que se traduce en una mala adherencia cuando se circula por carreteras mojadas.**

Un vehículo excesivamente cargado, los largos recorridos por autopista, circular cuando hace mucho calor o una conducción habitual por malos caminos, provocan un deterioro más rápido de los neumáticos e influyen en la seguridad.



Los incidentes de conducción, sobre todo los "golpes contra los bordillos", pueden dañar los neumáticos y las llantas y falsear la geometría del tren delantero o trasero. En este caso, acuda al Representante de la marca para comprobar su estado.

Presiones de inflado

Respete las presiones de inflado (incluida la de la rueda de repuesto). La presión de los neumáticos debe comprobarse al menos una vez al mes y, adicionalmente, antes de emprender un viaje largo (consultar la etiqueta pegada en el borde de la puerta del conductor).

NEUMÁTICOS



Unas presiones insuficientes traen consigo un desgaste prematuro y calentamientos

anormales de los neumáticos. La seguridad del vehículo puede verse afectada y los riesgos que se corren son los siguientes:

- estabilidad deficiente en carretera;
- riesgo de reventón o de que se desprenda la banda de rodadura.

La presión de inflado depende de la carga y de la velocidad de utilización. Ajuste las presiones en función de las condiciones de utilización (consulte la etiqueta pegada en el canto de la puerta del conductor).

Las presiones deben ser comprobadas en frío. No hay que tener en cuenta las presiones más altas que podrían alcanzarse si hace calor o después de circular a alta velocidad.

Si no se puede controlar la presión de los neumáticos en **frío, prevenir un aumento de 0,2 a 0,3 bar** (o 3 PSI).

No debe nunca desinflar un neumático caliente.



Atención, un tapón de válvula sin colocar o mal apretado puede perjudicar a la estanqueidad de los neumáticos y provocar pérdidas de presión. Lleve siempre tapones de válvulas idénticos a los de origen y totalmente enroscados.

Vehículo equipado con advertencia de pérdida de presión de los neumáticos

En caso de un inflado insuficiente (pinchazos, falta de presión, etc.), se

encenderá el testigo  en el cuadro de instrumentos → 208.

Rueda de repuesto de emergencia

→ 361, → 361.

Permutación de las ruedas

Se desaconseja esta práctica.

Sustitución de los neumáticos



Para su seguridad y el cumplimiento de la legislación vigente.

Si necesita sustituirlos, debe montar únicamente unos neumáticos de marca, dimensiones, tipo y estructura idénticos en un mismo eje.

Deben tener una capacidad de carga y una velocidad máxima iguales, como mínimo, a las de los neumáticos originales, o que se correspondan con los recomendados por un Representante de la marca.

El incumplimiento de estas instrucciones puede poner en peligro su seguridad e invalidar la conformidad de su vehículo.

Riesgo de pérdida del control del vehículo.

Utilización invernal

Cadenas

Por razones de seguridad, se prohíbe terminantemente montar cadenas en el eje trasero.

NEUMÁTICOS

Si se montan neumáticos de tamaño superior al de origen **puede resultar imposible montar cadenas.**

Neumáticos con dirección de montaje

Un neumático con dirección de montaje debe instalarse únicamente en una dirección. Respete imperativamente esta dirección.

Si un neumático de una vía debe instalarse en el lado opuesto de su dirección de rotación después de sufrir un pinchazo, debe circular con precaución, principalmente en una carretera mojada, porque las características del neumático no se adaptarán.



Sólo se podrán montar cadenas en los neumáticos con dimensiones idénticas a los montados de origen en **su vehículo.**

Neumáticos de "nieve" o de "invierno"

Le aconsejamos que equipe las **cuatro ruedas** para preservar al máximo la calidad de adherencia de su vehículo.

Atención: estos neumáticos tienen a veces un sentido de giro específico y un índice de velocidad máxima que puede ser inferior a la velocidad máxima de su vehículo.

Neumáticos con clavos

Este tipo de equipamiento sólo se puede utilizar durante un período limitado que viene determinado por la reglamentación local. Es necesario respetar la velocidad impuesta por la normativa vigente.

Estos neumáticos deben montarse en las dos ruedas del eje delantero como mínimo.



En todos los casos le recomendamos que consulte a un Representante de la marca que sabrá aconsejarle sobre la elección del equipamiento que mejor se adapte a su vehículo.

Presión de los neumáticos

Etiqueta A

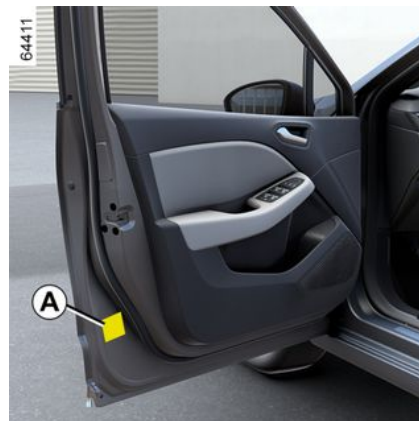

Para leerla, abra la puerta.

Las presiones de inflado deben verificarse con los neumáticos fríos.

Si no se puede comprobar la presión de los neumáticos cuando están **fríos, los valores de presión indicados deben aumentarse de 0,2 a 0,3 bar (o 3 PSI). Es imperativo no desinflar nunca un neumático caliente.**

Vehículo equipado con advertencia de pérdida de presión de los neumáticos

En caso de un inflado insuficiente (pinchazos, falta de presión, etc.), se

NEUMÁTICOS

encenderá el testigo  en el cuadro de instrumentos → 208.

67311

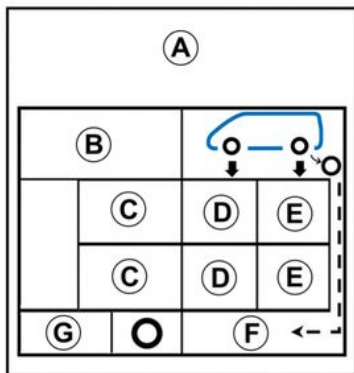

B. : dimensiones de los neumáticos que equipa el vehículo.

C. : velocidad de circulación prevista.

D. : presión de inflado de los neumáticos delanteros.

E. : presión de inflado de los neumáticos traseros.

F. : presión de inflado de la rueda de repuesto.



Vehículos utilizados a plena carga (Peso Máximo Autorizado en Carga) y vehículos con

remolque

La velocidad máxima debe estar limitada a **100 km/h** y la **presión de los neumáticos aumentarse en 0,2 bares** → 402.

Riesgo de reventón de los neumáticos.

Seguridad de los neumáticos y colocación de cadenas: para más información sobre las condiciones de mantenimiento y, según la versión del vehículo, el uso de cadenas → 349.



Para su seguridad y el cumplimiento de la legislación vigente.

Si necesita sustituirlos, debe montar únicamente unos neumáticos de marca, dimensiones, tipo y estructura idénticos en un mismo eje.

Deben contar con una capacidad de carga y un índice de velocidad al menos iguales al los de los neumáticos originales, o bien ajustarse a las recomendaciones de los distribuidores autorizados.

El incumplimiento de estas instrucciones puede poner en peligro su seguridad e invalidar la conformidad de su vehículo.

Riesgo de pérdida del control del vehículo.

NEUMÁTICOS

Kit de inflado de neumáticos



El kit repara los neumáticos cuando la banda de rodadura **A** sufre daños por objetos menores de 4 mm. No permite la reparación de todos los tipos de pinchazos, como cortes superiores a 4 mm, cortes en el flanco del neumático **B**, etc. Compruebe también que la llanta esté en buen estado. No retirar el cuerpo extraño que originó el pinchazo si éste sigue en el neumático.



No utilice el kit de inflado si el neumático está deteriorado como consecuencia de circular con un neumático pinchado. Compruebe detenidamente los flancos de los neumáticos antes de intervenir. Asimismo, circular con unos neumáticos desinflados, o incluso totalmente desinflados (o pinchados) puede afectar a la seguridad e impedir la reparación.

Esta reparación es temporal.

Un neumático que haya sufrido un pinchazo debe ser examinado siempre (y reparado si es posible) por un especialista lo antes posible.

Para la sustitución de un neumático reparado mediante este kit, usted deberá avisar al especialista.

Circulando, se puede notar una vibración debida a la presencia del producto introducido en el neumático.

NEUMÁTICOS



El kit está homologado únicamente para inflar los neumáticos del vehículo equipado de

origen con este kit.

En ningún caso deberá servir para inflar los neumáticos de otro vehículo, o cualquier otro objeto inflable (flotador, barco...).

Evite las proyecciones sobre la piel al manipular la botella que contiene el producto de reparación. Si aún así salieran algunas gotas, aclare con abundante agua.

No deje el kit de reparación al alcance de los niños.

No se deshaga de la botella vacía en cualquier lugar. Entréguela a su Representante de la marca o a un organismo encargado de su recogida.

La botella tiene un tiempo de vida limitado que viene indicado en su etiqueta. Compruebe la fecha de caducidad.

Acuda a un Representante de la marca para sustituir el tubo de inflado y la botella de producto de reparación.



En caso de pinchazo utilice el kit situado, según el vehículo, en el espacio debajo de la alfombra del compartimento del maletero o en el compartimento de la puerta trasera izquierda.

Vehículo equipado con advertencia de pérdida de presión de los neumáticos

En caso de un inflado insuficiente (pinchazos, falta de presión, etc.), se

encenderá el testigo  en el cuadro de instrumentos ➔ 208.

Con el motor en marcha y el freno de aparcamiento puesto,

- Desconecte los accesorios de las tomas de accesorios del vehículo;
- **consultar la información sobre el compresor del kit de inflado** situado en el maletero del vehículo y seguir las instrucciones de uso;
- infle el neumático a la presión recomendada ➔ 351;
- tras un máximo de **15 minutos**, detener el inflado y leer la presión (en el manómetro 2).

Nota: durante el vaciado del recipiente (aproximadamente 30 segundos), el manómetro 2 registra brevemente una presión de hasta 6 bar y, a continuación, disminuye;

- ajuste la presión: para aumentarla, siga inflando con el kit. Para reducirla, presionar el botón 1.

Si no se puede alcanzar la presión recomendada de 1,8 bares al cabo de 15 minutos, la reparación es imposible. No conduzca el vehículo. Consulte a un Representante de la marca

NEUMÁTICOS



Antes de utilizar el kit, estacione el vehículo para estar suficientemente alejado de la zona de circulación, active la señal de precaución y ponga el freno de aparcamiento, haga que bajen todos los ocupantes del vehículo y que se mantengan alejados de la zona de circulación.



En caso de estacionar en el arcén, debe advertir al resto de los conductores de la presencia de su vehículo colocando el triángulo de señalización u otros dispositivos prescritos por la legislación local del país donde se encuentre.



Una vez que el neumático esté correctamente inflado, extraer el kit: desenroscar lentamente el adaptador de inflado del recipiente **3** para evitar salpicaduras del producto y, a continuación, guardarlo en un embalaje de plástico para prevenir que gotee.

- Pegue la etiqueta de recomendación de conducción (situada debajo de la botella) en un lugar del salpicadero que sea visible para el conductor.
- Al final del primer inflado, el neumático seguirá perdiendo aire. Debe realizar un breve recorrido para que el orificio quede taponado.
- Recoja el kit.

- Arranque inmediatamente y conduzca a una velocidad comprendida entre 20 y 60 km/h para distribuir uniformemente el producto por el interior del neumático. Tras conducir una distancia de 3 km, parar y comprobar la presión.
- Si la presión es superior a 1,3 bares pero inferior a la presión aconsejada (consulte la etiqueta pegada en el canto de la puerta del conductor), ajústela. Si no, contacte con un representante de la marca: no se puede reparar el neumático.

Precaución de utilización del kit

El kit no debe funcionar durante más de 15 minutos seguidos;



No debe colocarse nada alrededor de los pies del conductor, ya que en caso de frenada brusca dichos objetos pueden deslizarse bajo los pedales y obstaculizar los recorridos.

La botella deberá sustituirse tras su primer uso, incluso aunque quede líquido dentro.

NEUMÁTICOS



Atención, un tapón de válvula sin colocar o mal apretado puede perjudicar a la estanqueidad de los neumáticos y provocar pérdidas de presión. Lleve siempre tapones de válvulas idénticos a los de origen y totalmente enroscados.



Tras una reparación realizada con el kit, no debe recorrer más de 200 km.

Además, reduzca la velocidad y no sobrepase en ningún caso los 80 km/h.

Para recordar estas indicaciones, pegue la etiqueta prevista para ello en un emplazamiento del cuadro de instrumentos que pueda ver.

Según el país o la legislación local, un neumático reparado con el kit de inflado de los neumáticos deberá ser sustituido.

Herramientas

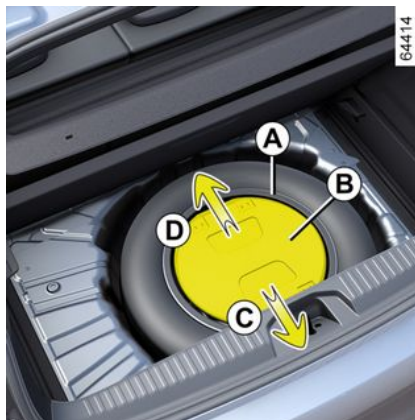

Las herramientas incluidas en el kit de herramientas dependen del vehículo.

El kit de herramientas **A** se encuentra en el hueco situado en el maletero, debajo de la moqueta.

Según el vehículo, retire la tapa **B** del kit de herramientas **A** deslizándola (movimiento **C** o **D**). Después de utilizar las herramientas, asegúrese de almacenarlas correctamente.

Asegúrese de que la tapa **B** quede colocada y bloqueada correctamente (movimiento **C** o **D**).

Llave de rueda 1

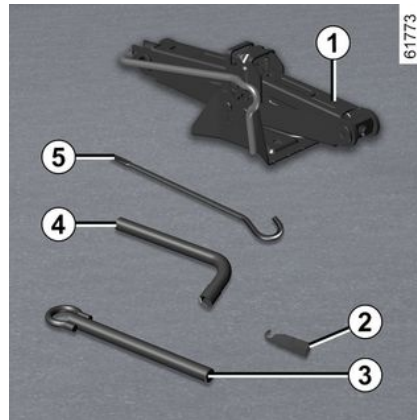

Permite bloquear o desbloquear los tornillos de las ruedas y la anilla de remolcado **5**.

NEUMÁTICOS



No dejar las herramientas sin sujeción en el interior del vehículo, ya que podrían salir despedidas en caso de frenada. Después de cada uso, comprobar que todas las herramientas estén correctamente fijadas en el kit portaherramientas y, a continuación, colocarlo adecuadamente en su alojamiento para evitar cualquier riesgo de lesiones. Cuando la rueda de repuesto incluya los tornillos, debe utilizar estos tornillos exclusivamente para la rueda de repuesto.

Gato 2

Pliéguelo correctamente antes de ponerlo en su alojamiento (compruebe que queda bien colocada la manivela).

Llave de embellecedor 3

Permite soltar los embellecedores de la rueda.

Guía de los tornillos de rueda 4

Para terminar de desatornillar o atornillar los tornillos de la rueda.

Anilla de remolcado 5

→ 364



Por razones de seguridad, no se recomienda el uso de un gato que no esté homologado por el fabricante. El gato es específico para el vehículo y se emplea para el cambio de ruedas. En ningún caso se debe utilizar:

- en otro vehículo;
- para llevar a cabo una reparación;
- para acceder a la parte inferior del vehículo.

Riesgo de lesiones.

Riesgo de daños para el vehículo.

Pinchazo, rueda de repuesto

En caso de pinchazo

Según el vehículo, puede disponer de:

- un kit de inflado de neumáticos → 353;
- una rueda de repuesto de emergencia o neumáticos autorreparables.

Vehículo equipado con advertencia de pérdida de presión de los neumáticos

En caso de un inflado insuficiente (pinchazos, falta de presión, etc.), se

encenderá el testigo  en el cuadro de instrumentos → 208.

NEUMÁTICOS



Si la rueda de seguridad se ha conservado durante varios años, haga que su taller la verifique y compruebe si reúne las condiciones adecuadas para ser utilizada sin peligro.

Vehículo equipado con una rueda de repuesto que es distinta a las otras cuatro ruedas:

- Nunca monte más de una rueda de repuesto en un mismo vehículo.
- Sustituya lo antes posible la rueda de repuesto por una rueda idéntica a la original.
- Durante la utilización, que debe ser temporal, la velocidad circulando no debe superar la velocidad indicada en la etiqueta situada en la rueda.
- El montaje de esta rueda puede modificar el comportamiento habitual de su vehículo. Evite las aceleraciones bruscas y reduzca su velocidad en curva.

- Si debe utilizar cadenas de nieve, monte la rueda de repuesto en el eje trasero y verifique las presiones de inflado.



En caso de estacionar en el arcén, debe advertir al resto de los conductores de la presencia de su vehículo colocando el triángulo de señalización u otros dispositivos prescritos por la legislación local del país donde se encuentre.

Vehículos con motores de combustión

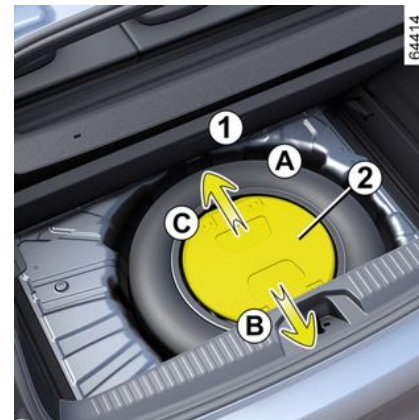

Rueda de repuesto A

Para acceder a ella:

- abrir la puerta del maletero;
- según el vehículo, levante el suelo móvil y la moqueta del maletero **1**;
- según el vehículo, retire la tapa **2** del kit de herramientas **4** deslizando (movimiento **B** o **C**);
- desenrosque en sentido contrario al de las agujas del reloj la fijación central **3** (que se encuentra, según el vehículo, debajo del gato);

64414

NEUMÁTICOS



- retire el kit de herramientas **4**;
- retire la rueda de repuesto (**A** o **D**, según el vehículo).



i En los vehículos equipados con una rueda de repuesto **D**, la rueda pinchada no puede guardarse en el lugar de la rueda de repuesto **D**.

El kit de herramientas **4** debe sujetarse utilizando la fijación central **3** y la rueda pinchada debe colocarse en el maletero.

Versión E-tech full hybrid



Kit de herramientas E

Las herramientas incluidas en el kit de herramientas dependen del vehículo.

El kit de herramientas **E** se encuentra en el hueco situado en el maletero, debajo de la moqueta.

Para más información → **356**.



Rueda de repuesto **F**

Para acceder a ella:

- abrir la puerta del maletero;
- levante la moqueta del maletero **5** y pliéguela entre la banqueta trasera y el compartimento **6**;

NEUMÁTICOS

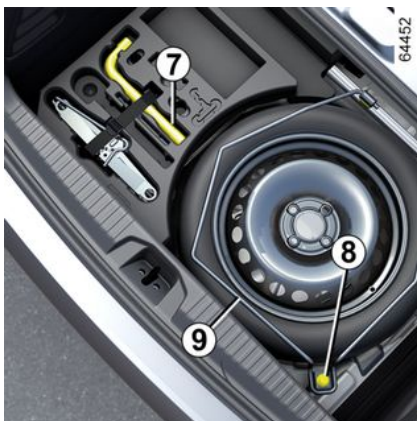

- afloje la tuerca **B** con una llave hexagonal **7** para liberar el contenedor de la rueda **9**;



En caso de estacionar en el arcén, debe advertir al resto de los conductores de la presencia de su vehículo colocando el triángulo de señalización u otros dispositivos prescritos por la legislación local del país donde se encuentre.



- levante el compartimento **9** hasta la posición vertical (movimiento **G**) más allá del punto de resistencia para que quede bloqueado en su lugar;
- retire la rueda de repuesto **B**;



Nota: La rueda pinchada no puede colocarse en lugar de la rueda de repuesto **B**.

- mantenga el contenedor **9** en posición vertical;
- coloque la rueda pinchada en el maletero (posición **H**).

NEUMÁTICOS

Cambio de rueda

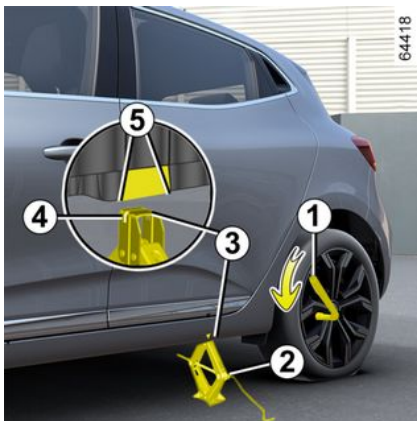

Encienda las luces de emergencia.

Estacione el vehículo en un lugar apartado

de la circulación sobre un suelo plano, resistente y que no deslice.

Ponga el freno de parking e introduzca una velocidad (primera o marcha atrás, o en la posición P para las cajas de velocidades automáticas).

Haga que bajen todos los ocupantes del vehículo y se mantengan alejados de la zona de circulación.

Vehículos equipados con gato y llave de ruedas

Si es necesario, retire el embellecedor.

Aflojar los tornillos de la rueda con ayuda de la llave de ruedas **1**.

Colóquela de forma que el esfuerzo se realice de arriba hacia abajo.

Coloque el gato **2** en posición horizontal.

La cabeza del gato **debe** quedar alineada con el panel de refuerzo más

cercano a la rueda afectada, se identifica con la flecha **3**.



En caso de estacionar en el arcén, debe advertir al resto de los conductores de la presencia de su vehículo colocando el triángulo de señalización u otros dispositivos prescritos por

la legislación local del país donde se encuentre.

Comenzar a levantar el gato manualmente, colocando la placa de soporte del gato **4** en la ranura ligeramente dentada situada debajo del vehículo, entre las dos muescas **5** y en el sentido indicado por la flecha **3**.

Continúe girando el gato para que la base quede correctamente colocada (debe estar metida debajo del vehículo y alineada verticalmente con la cabeza del gato).

Dé algunas vueltas para despegar la rueda del suelo.

Quite los tornillos y retire la rueda.

Instale la rueda de repuesto en su sitio en el buje central y gírela hasta

NEUMÁTICOS

que los orificios de fijación de la rueda coincidan con los del eje.

Apriete los tornillos asegurándose de que la rueda está correctamente encajada en su buje.

Baje el gato.

Con la rueda en el suelo, apriete con fuerza los tornillos y ajuste el apriete y la presión de inflado de la rueda de repuesto lo antes posible.



En caso de pinchazo, sustituya la rueda lo antes posible.

Un neumático que haya sufrido un pinchazo debe ser examinado siempre (y reparado si es posible) por un especialista.

Vehículo equipado con advertencia de pérdida de presión de los neumáticos

En caso de un inflado insuficiente (pinchazos, falta de presión, etc.), se

encenderá el testigo  en el cuadro de instrumentos ➔ 208.



No dejar las herramientas sin sujeción en el interior del vehículo, ya que podrían salir des-

pedidas en caso de frenada.

Después de cada uso, comprobar que todas las herramientas estén correctamente fijadas en el kit portaherramientas y, a continuación, colocarlo adecuadamente en su alojamiento para evitar cualquier riesgo de lesiones.

Cuando la rueda de repuesto incluya los tornillos, debe utilizar estos tornillos exclusivamente para la rueda de repuesto.



Por razones de seguridad, no se recomienda el uso de un gato que no esté homologado

por el fabricante.

El gato es específico para el vehículo y se emplea para el cambio de ruedas. En ningún caso se debe utilizar:

- en otro vehículo;
- para llevar a cabo una reparación;
- para acceder a la parte inferior del vehículo.

Riesgo de lesiones.

Riesgo de daños para el vehículo.

NEUMÁTICOS

Llantas de las ruedas: rueda

Embellecedor central **3**

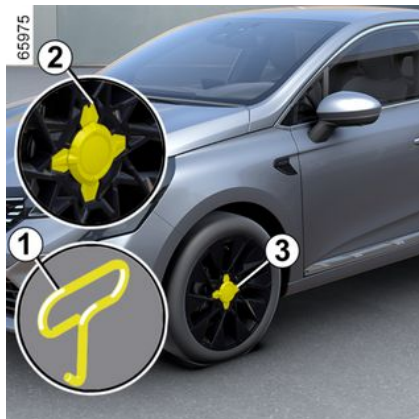

Retire el embellecedor de la rueda con la herramienta de tapacubos **1** (ubicada en el kit de herramientas) colocando el gancho en la muesca **2** del embellecedor central **3**.

Para volver a montar el embellecedor central **3**, coloque los cuatro soportes de embellecedor central en las muescas del embellecedor trasero. Presione firmemente la sección central para enganchar el embellecedor central **3**.

Moldura trasera

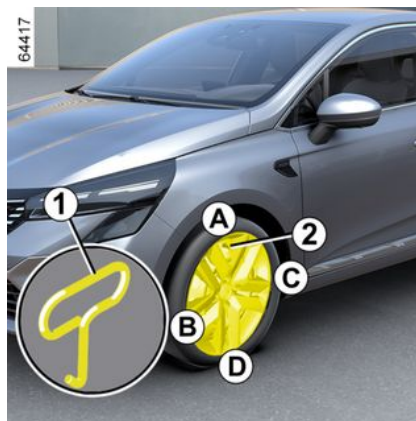

Extraerlo con el útil para tapacubos **1** (situado en el kit de herramientas) introduciendo el gancho por la abertura cercana a la válvula **2**.

Para volver a montarlo, alinearlos con la válvula **2**.

Empujar a fondo los ganchos de retención, empezando por el lado de la válvula **A**, seguido de **B** y **C** y terminando en el lado opuesto de la válvula **D**.



No dejar las herramientas sin sujeción en el interior del vehículo, ya que podrían salir despedidas en caso de frenada. Después de cada uso, comprobar que todas las herramientas estén correctamente fijadas en el kit portaherramientas y, a continuación, colocarlo adecuadamente en su alojamiento para evitar cualquier riesgo de lesiones.

REPARACIÓN

Remolcado: avería

reparación

Antes de remolcar, coloque la palanca en punto muerto (posición N en vehículos con caja de cambios automática) **luego espere aproximadamente un minuto** (en la versión E-tech full hybrid), desbloquee la columna de dirección y luego suelte el freno de estacionamiento.

6 Desbloqueo de la columna de dirección

Introduzca la llave en el contacto, gírela a la posición "On" ON 2 o, según el vehículo, con la tarjeta en el compartimento, pulse el botón de arranque del motor durante unos **dos segundos**.

Ponga la palanca en punto muerto (posición N para los vehículos equipados con una caja de velocidades automática).

En la versión E-tech full hybrid, **esperar aproximadamente un minuto** antes de iniciar el remolcado.

La columna de dirección se desbloquea y se activan las funciones accesorias; es posible utilizar las luces del vehículo (intermitentes, de freno).

Por la noche, el vehículo debe llevar las luces encendidas.

Una vez finalizada la operación, puede (según el vehículo) presionar dos veces el botón de arranque del motor (riesgo de descarga de la batería).

Es imperativo respetar la reglamentación en vigor sobre el remolcado.

Si conduce el vehículo remolcador, no sobrepase el peso máximo de remolque de su vehículo → **402**.

REPARACIÓN

Remolcado de un vehículo con caja automática

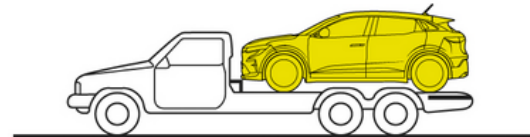
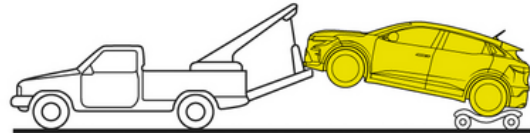
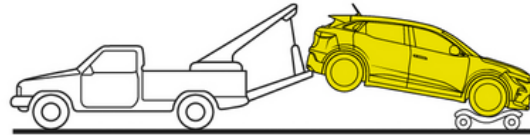
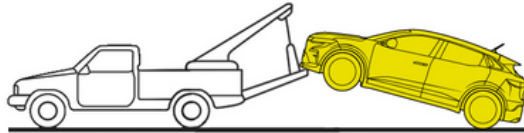

61645

REPARACIÓN

Transporte el vehículo sobre una plataforma o remóloquelo con las ruedas delanteras levantadas.

En circunstancias excepcionales y con exclusión de los vehículos E-tech full hybrid, es posible remolcar el vehículo con las cuatro ruedas en el suelo, con una marcha de avance engranada o con la caja de velocidades en punto muerto N, a lo largo de una distancia máxima de 80 km y sin superar los 25 km/h.



Deje la tarjeta en el vehículo durante la operación de remolcado.

Riesgo de bloqueo de la columna de dirección.



Al iniciar la marcha, si la palanca se queda bloqueada en la posición P aunque se pise el pedal de freno, existe la posibilidad de liberarla manualmente para desbloquear las ruedas motrices.

Para ello, suelte la base del fuelle y pulse el botón 2 pulsando simultáneamente el botón 1 en la palanca para desbloquearla y pasar a la posición N.

Consulte lo antes posible a un Representante de la marca;

Utilizar únicamente los puntos de remolcado delantero 3 y trasero 7 (no usar nunca los ejes de transmisión ni ninguna otra pieza del vehículo).

Los puntos de remolcado solo se pueden emplear para remolcar.

En ningún caso deben servir para levantar directa o indirectamente el vehículo.



Asegúrese de que la argolla de remolcado esté atornillada correctamente.

De lo contrario, existe el riesgo de perder el objeto remolcado.

Acceso a los puntos de remolcado

Punto de remolcado delantero 5

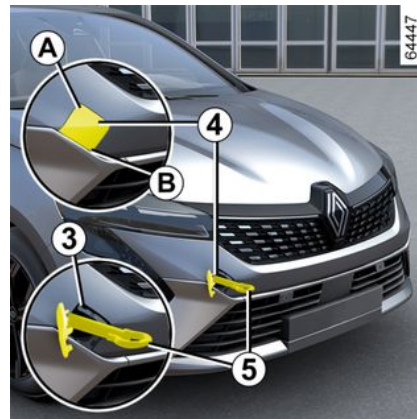

REPARACIÓN

Mantener presionada la zona **A** mientras se tira de la zona **B** para abrir la tapa **4**.

Punto de remolcado trasero **6**

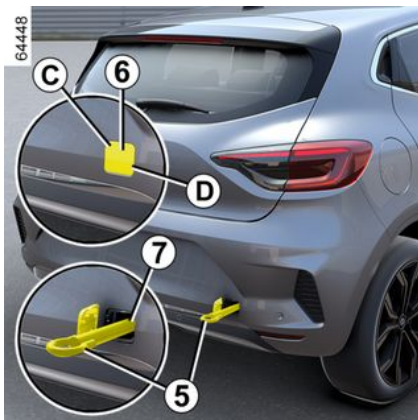

Presionar la zona **C** y mantener la presión mientras se tira de la zona **D** para abrir la trampilla **6**.



Cuando el contacto está quitado, las funciones de asistencia de dirección y frenado dejan de estar operativas.

Apretar la anilla de remolcado 5 a tope: primero a mano, todo lo posible, y terminar ayudándose de la llave de rueda o, en función del vehículo, de la palanca.

Solo se deben utilizar la anilla de remolcado **5** y la llave de ruedas o la palanca que se guardan con las herramientas → **356**.



- Utilice una barra de remolcado rígida. En caso de utilizar una cuerda o un cable (si la legislación lo permite), el vehículo remolcado debe poder frenar.
- No debe remolcar un vehículo cuya capacidad para circular se encuentre alterada.
- Evite los tirones, acelerones y frenazos al remolcar, ya que podría dañar el vehículo.
- En todos los casos, se aconseja no superar los **25 km/h**.



No dejar las herramientas sin sujeción en el interior del vehículo, ya que podrían salir despedidas en caso de frenada.

Batería: recuperación en caso de avería

Para evitar que haya saltos de chispa

- Antes de desconectar o volver a conectar la batería, comprobar que los "consumidores de energía" (iluminación del techo, etc.) estén apagados;
- en caso de carga, apagar el cargador antes de conectar o desconectar la batería;
- no depositar ningún objeto metálico sobre la batería, ya que podría producirse un cortocircuito en los bornes;
- tras apagar el motor, esperar al menos cinco minutos antes de desconectar la batería;
- asegúrese de conectar los bornes de la batería tras realizar su montaje.

6

REPARACIÓN



Antes de efectuar cualquier operación en el compartimento del motor, debe quitar el contacto ➔ 171 ➔ 174.

Conexión de un cargador de batería

El cargador debe ser compatible con una batería de tensión nominal de 12 voltios.

No desconecte la batería con el motor en marcha. **Siga las instrucciones de uso dadas por el proveedor del cargador de baterías que esté empleando.**



Algunas baterías pueden presentar ciertas especificidades en relación con la carga.

Consulte a su representante de la marca.

Evite los riesgos de chispa que podrían causar una explosión inmediata y proceda a cargar la batería en un local bien aireado.

Existe riesgo de lesiones graves.



Maneje la batería con precaución, ya que contiene ácido sulfúrico que no debe entrar en contacto con los ojos o con la piel. Si esto ocurriese, lave con agua abundante. En caso necesario, acuda a un médico. Mantener cualquier llama, objeto al rojo vivo o chispa lejos de los componentes de la batería (**riesgo de explosión**).

Al realizar intervenciones cerca del motor, tenga en cuenta que éste puede estar caliente. Además, el motoventilador puede ponerse en marcha en cual-

quier momento. El testigo  integrado en el compartimento del motor se lo recuerda.

Riesgo de lesiones.

Arranque con la batería de otro vehículo

Para arrancar, si debe utilizar la batería de otro vehículo, consiga unos cables de arranque apropiados (de buena sección) en un Representante de la marca o, si ya posee cables de

REPARACIÓN

arranque, asegúrese de que están en buen estado.

Las dos baterías deben tener una tensión nominal idéntica: 12 V.

La batería que proporciona la corriente debe tener una capacidad (amperios hora, Ah) como mínimo igual a la batería descargada.

Asegúrese de que los dos vehículos no estén en contacto (riesgo de cortocircuito al conectar los polos positivos) y que la batería descargada esté bien conectada. Corte el contacto de su vehículo.

Arranque el motor del vehículo que suministrará la corriente y acélerelo a un régimen medio.

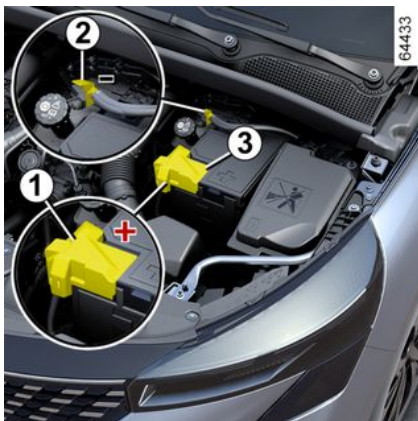

Nota: En la versión E-tech full hybrid, como no se puede acceder directamente a la batería, es necesario utilizar los terminales remotos situados en el compartimento del motor.

Batería en el compartimento del motor

El acceso a la batería no es directo.

Utilice el **borne 1 (+)** y el **borne 2 (-)** en el compartimento motor.

Levante la tapa **3** del **borne 1 (+)**.



No utilice su vehículo E-tech full hybrid para volver a arrancar una batería de 12 V de otro vehículo.

La potencia eléctrica de la batería secundaria de 12 V de un vehículo E-tech full hybrid no es suficiente para esta operación.

Riesgo de daños para el vehículo.

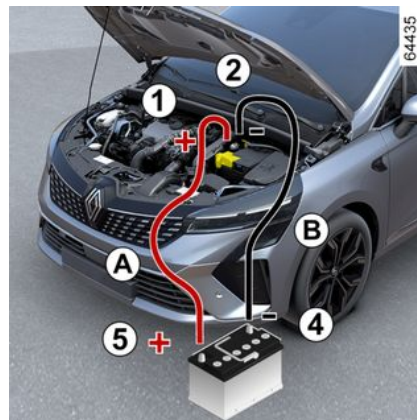

Conecte el cable positivo **A** al **terminal 1 (+)** y, a continuación, al **terminal 5 (+)** de la batería que suministra la corriente.

6

REPARACIÓN

Fije el cable negativo **B** al borne **4** (-) de la batería que suministra la corriente y, a continuación, al borne **2** (-).

Arranque el motor del vehículo que suministrará la corriente y acélerelo a un régimen medio.

Si el motor de su vehículo no arranca inmediatamente, apague el encendido y espere unos segundos antes de repetir la operación.

Con el motor en marcha, desconectar los cables **A** y **B** en orden inverso (**2 - 4 - 5 - 1**).

Vuelva a colocar la tapa **3** del borne **1** (+).



Asegurar que no hay contacto entre los cables **A** y **B** y que el cable positivo **A** no está en contacto con ningún componente metálico del vehículo que suministra la corriente.

Existe el riesgo de lesiones y/o de daños en el vehículo.

Terminales remotos

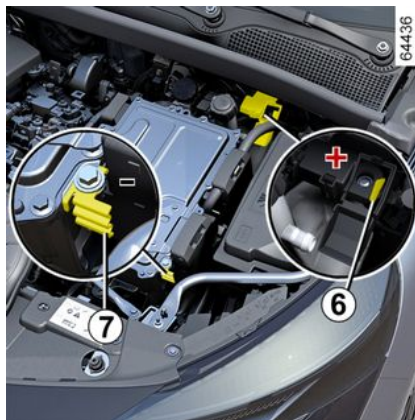

(Versión E-tech full hybrid)

Utilice el **borne 6 (+)** y el **borne 7 (-)** en el compartimento motor.



Esta prohibida la desconexión del cable positivo en el compartimento del motor.

Riesgo de que el motor arranque de forma accidental.
Riesgo de quemaduras por proyección de chispas.

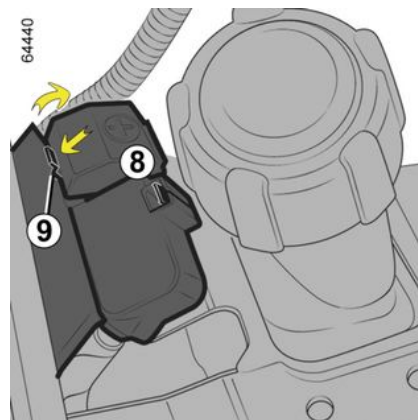

Nota: Abra la tapa **8** del borne **6** (+) pulsando el botón **9** en la dirección que indica la flecha.

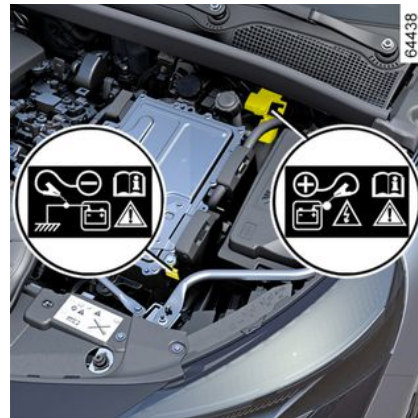

REPARACIÓN

Conecte el cable positivo **C** al **borne 6 (+)** y, **seguidamente, al borne 10 (+)** de la batería que suministra la corriente.

Fije el cable negativo **D** al **borne 11 (-)** de la batería que suministra la corriente y, a continuación, al **borne 7 (-)**.

Pise el pedal del freno y pulse el botón de arranque o, según el vehículo, gire la llave de contacto. En cuanto se ponga el contacto, desconecte los cables **C** y **D** en orden inverso (**6 - 10 - 11 - 7**).

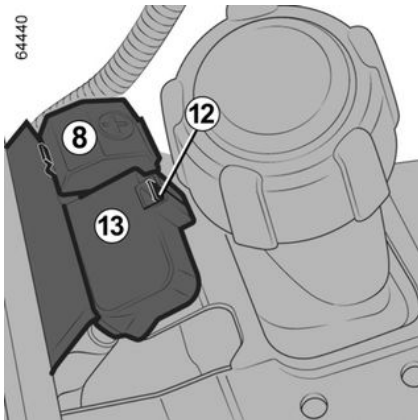

Cada vez que haya utilizado la tapa **3**, compruebe que la tapa del borne **13** esté colocada correctamente en su pestaña **12**.



Asegúrese de que no haya contacto entre los cables **C** y **D** y que el cable positivo **C** no esté en contacto con ningún componente metálico del vehículo que suministra la corriente.

Existe el riesgo de lesiones y/o de daños en el vehículo.

FAROS, LUCES: SUSTITUCIÓN DE LAS LÁMPARAS

Iluminación exterior: sustitución de las lámparas

Faros delanteros

Luces de carretera LED/luces de cruce/luces indicadoras de dirección 1



Consulte a un Representante de la marca.

Luces de día/de posición LED 2

(según el vehículo)

Consulte a un Representante de la marca.



Cualquier intervención (o modificación) en el sistema eléctrico debe ser efectuada por un representante de la marca, ya que una conexión incorrecta podría causar daños al equipo eléctrico (cableado, elementos y, en particular, el alternador). Además, su Representante de la marca dispone de las piezas necesarias para la adaptación.

Luces traseras e indicadores

Luz de posición y luz de freno LED 1

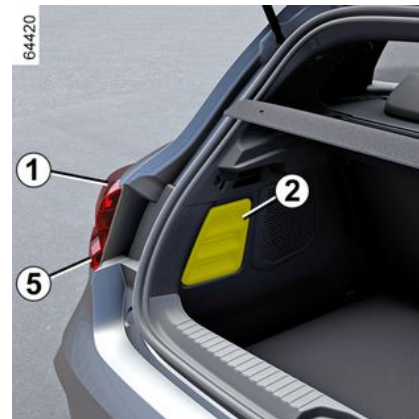

Consulte a un Representante de la marca.

Luz indicadora de dirección 5

- Abra la puerta del maletero;
- retire el guardacristal 2;
- afloje la tuerca 3;

FAROS, LUCES: SUSTITUCIÓN DE LAS LÁMPARAS



- soltar el cajetín de luces desde el exterior del vehículo tirando hacia atrás;
- extraiga el portalámparas **4** desenroscándolo un cuarto de vuelta y, a continuación, sustituya la lámpara.

Tipo de bombilla: WY16W.



Las bombillas están sometidas a presión y pueden romperse durante la sustitución.

Riesgo de lesiones.



Montaje

Para montarlo de nuevo, proceda en sentido inverso al desmontaje teniendo cuidado de no dañar los cables.



Según la legislación vigente o por precaución, consiga en su Representante de la marca una caja de repuesto que incluya un juego de lámparas y un juego de fusibles

Luces antiniebla y luces de marcha atrás **6**

Consulte a un Representante de la marca.

Luz de freno sobreelevada **7**



Consulte a un Representante de la marca.

FAROS, LUCES: SUSTITUCIÓN DE LAS LÁMPARAS

Luces de matrícula 8

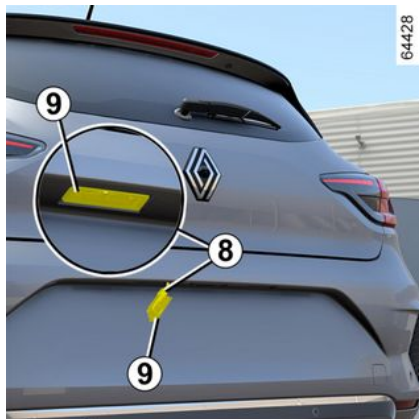

- Suelte la luz presionando la lengüeta 8;
- retire la tapa del foco para acceder a la bombilla.

Tipo de lámpara: W5W .



Las bombillas están sometidas a presión y pueden romperse durante la sustitución.

Riesgo de lesiones.

Luces de matrícula LED 10

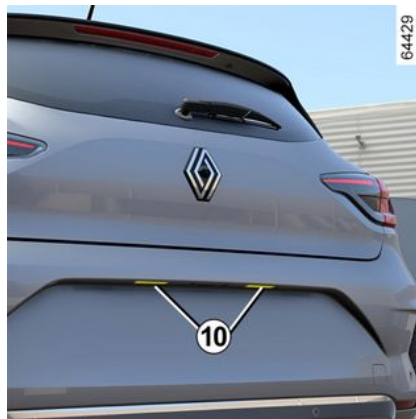

(según el vehículo)

Consulte a un Representante de la marca.

Repetidores laterales LED 11

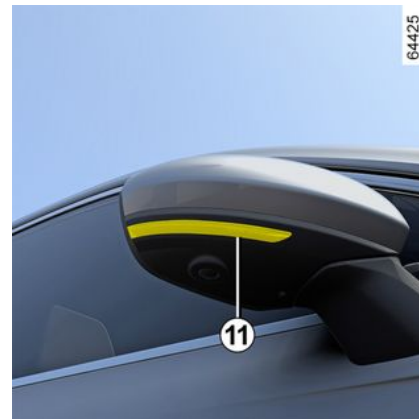

(según el vehículo)

Consulte a un Representante de la marca.



Las bombillas están sometidas a presión y pueden romperse durante la sustitución.

Riesgo de lesiones.

FAROS, LUCES: SUSTITUCIÓN DE LAS LÁMPARAS

Particularidad de la versión E-tech full hybrid

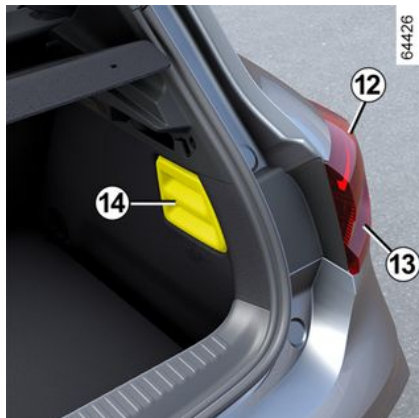

Luz de posición y luz de freno LED 12

Consulte a un Representante de la marca.

Indicadores de dirección 13

- Abra la puerta del maletero;
- retire el guarnecido 14;



- afloje la tuerca 15;
- soltar el cajetín de luces desde el exterior del vehículo tirando hacia atrás;
- extraiga el portalámparas 16 desenroscándolo un cuarto de vuelta y, a continuación, sustituya la lámpara.

Tipo de bombilla: WY16W.



Las bombillas están sometidas a presión y pueden romperse durante la sustitución.

Riesgo de lesiones.

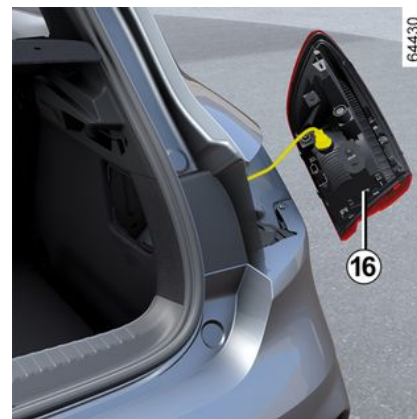

Montaje

Para montarlo de nuevo, proceda en sentido inverso al desmontaje teniendo cuidado de no dañar los cables.



Según la legislación vigente o por precaución, consiga en su Representante de la marca una caja de repuesto que incluya un juego de lámparas y un juego de fusibles

FAROS, LUCES: SUSTITUCIÓN DE LAS LÁMPARAS

 Al realizar la reposición de la luz del lado derecho, asegúrese de que el conducto 4 quede colocado en su posición original.

Iluminación interior: sustitución de las lámparas

Plafones



Plafón equipado con lentes 1

Suelte (utilizando, por ejemplo, un destornillador plano) el difusor.

Saque la lámpara concernida.

Tipo de bombilla: W5W.



Las bombillas están sometidas a presión y pueden romperse durante la sustitución.

Riesgo de lesiones.

Luces de lectura 2



Consulte a un Representante de la marca.

FAROS, LUCES: SUSTITUCIÓN DE LAS LÁMPARAS

Luz del maletero



Soltar la luz **3** presionando la pestaña hacia su izquierda (con un destornillador de punta plana o similar).

Saque la lámpara concernida.

Tipo de lámpara: W5W .

Luz de guantera



Soltar la luz **4** presionando la pestaña hacia su izquierda (con un destornillador de punta plana o similar).

Saque la lámpara concernida.

Tipo de lámpara: W5W .

Iluminación de ambiente

Consulte a un Representante de la marca

ESCOBILLAS DE LOS LIMPIAPARABRISAS: SUSTITUCIÓN

Sustitución de las escobillas del limpiaparabrisas delantero 2

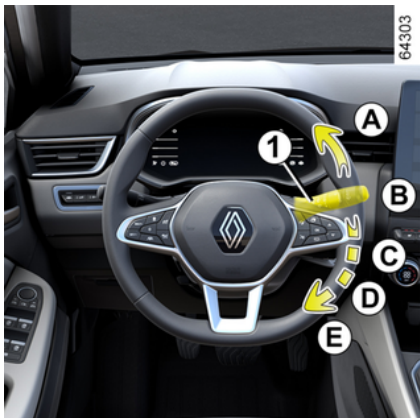

Para volver a colocar los limpiaparabrisas, póngalos primero en la posición de reparación **B**.

Motor en marcha o encendido:

- mueva la manecilla **1** dos veces consecutivas a la posición **A** (un barrido): las escobillas de los limpiaparabrisas se detendrán en la posición **B**, lejos del capó.
- levante el brazo del limpiaparabrisas **3**;
- bajar la lengüeta **4** y extraer la escobilla **2**.

Montaje

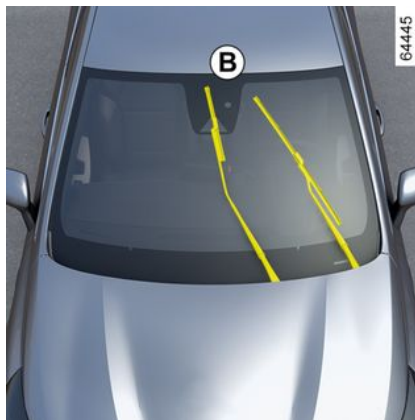

Para volver a montar la escobilla del limpiaparabrisas **2**, insértela en su alojamiento del brazo, **3** y encájelo hasta que se oiga un clic.

Asegúrese de que la escobilla queda bien sujeta.

Para devolver las escobillas a la posición baja, asegúrese de que los brazos del limpiaparabrisas estén abatidos sobre el parabrisas y, a continuación, mueva la manecilla **1** a la posición **A** (un barrido): las escobillas del limpiaparabrisas se abatirán en el capó al poner el contacto.

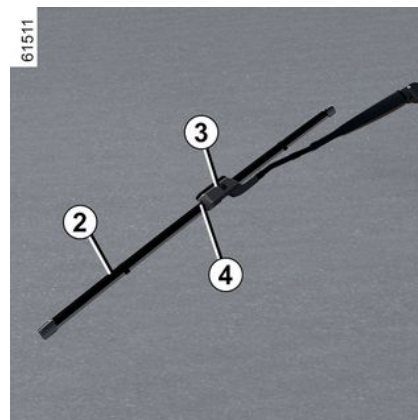

i Vigile el estado de las escobillas de los limpiaparabrisas.

Su vida útil depende de usted:

- limpie las escobillas, el parabrisas y la luneta regularmente con agua jabonosa;
- no las utilice cuando el parabrisas o la luneta trasera estén secos;
- sepárelas del parabrisas o de la luneta cuando lleven sin funcionar mucho tiempo.

ESCOBILLAS DE LOS LIMPIAPARABRISAS: SUSTITUCIÓN

Escobilla del limpiaparabrisas trasero 5

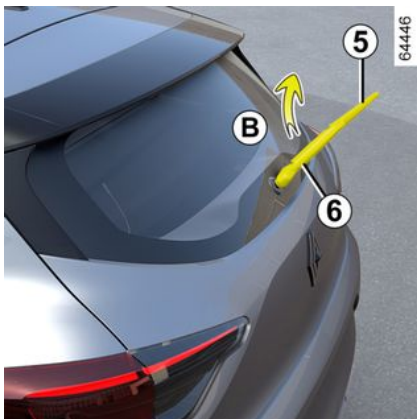

La palanca en posición off (desactivada):

- levante el brazo del limpiaparabrisas **6**;
- gire la escobilla **5** (movimiento **B**) hasta que se suelte;
- quite la escobilla tirando de ella.

Montaje

Para montar la escobilla del limpia, proceda en el sentido inverso al desmontaje.

Asegúrese de que la escobilla queda bien sujeta.

 Vigile el estado de las escobillas de los limpiaparabrisas.

- limpie las escobillas, el parabrisas y la luneta regularmente con agua jabonosa;
- no las utilice cuando el parabrisas o la luneta trasera estén secos;
- sepárelas del parabrisas o de la luneta cuando lleven sin funcionar mucho tiempo.



- En tiempo de heladas, asegúrese de que las escobillas del limpiaparabrisas no estén inmovilizadas por el hielo (existe riesgo de calentamiento del motor eléctrico).
- Vigile el estado de las escobillas de los limpiaparabrisas. Debe cambiarlas cuando disminuya su eficacia: aproximadamente una vez al año.

Al cambiar la escobilla, cuando esta se retira, tenga la precaución de no dejar que el brazo caiga sobre el cristal: hay riesgo de romper el cristal.



Antes de cambiar la escobilla del limpiaparabrisas trasero, asegúrese de que la manecilla está en posición de parada (desactivada).

Riesgo de lesiones.

FUSIBLES

Cajas de fusibles



Si un componente eléctrico no funciona, verifique el estado de los fusibles.

Fusibles en el habitáculo A

Soltar la tapa 1.

i Según la legislación vigente o por precaución, consiga en su Representante de la marca una caja de repuesto que incluya un juego de lámparas y un juego de fusibles



Fusibles en el habitáculo B

Soltar la tapa 2.

Abra y bascule totalmente la solapa 2 y, a continuación, tire de ella hacia abajo para moverla y poder acceder a los fusibles.



Controlar el fusible en cuestión y, **en caso necesario, sustituirlo (el fusible de sustitución debe tener la misma capacidad que el original).**

Un fusible con demasiado amperaje puede crear un calentamiento excesivo de la red eléctrica (hay riesgo de incendio), en caso de consumo anormal de un equipamiento.



Fusibles situados en compartimento del habitáculo, detrás de una tapa en el interior de la guantera C

FUSIBLES

Soltar la tapa **3**.

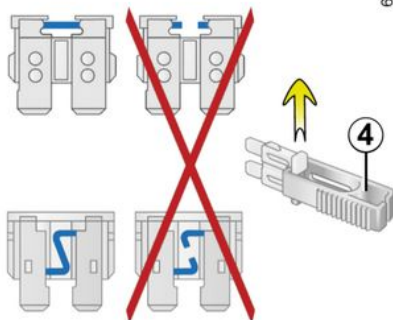

Tenacillas **4**

Retire el fusible con las pinzas **4** situadas en la parte trasera de la tapa.

Para sacarlo de la pinza, deslícelo lateralmente.

Se recomienda no utilizar los emplazamientos de los fusibles libres.



Según la legislación vigente o por precaución, consiga en su Representante de la marca una caja de repuesto que incluya un juego de lámparas y un juego de fusibles



Controlar el fusible en cuestión y, **en caso necesario, sustituirlo (el fusible de sustitución debe tener la misma capacidad que el original).**

Un fusible con demasiado amperaje puede crear un calentamiento excesivo de la red eléctrica (hay riesgo de incendio), en caso de consumo anormal de un equipamiento.

Asignación de los fusibles

(la presencia de los fusibles depende del nivel de equipamiento del vehículo)

Símbolo	Asignación
	Lavaparabrisas
	Toma de accesorios multimedia, pantalla multimedia
	Toma de accesorios en la parte delantera y trasera de la segunda fila
	Bocina
	Toma para remolcado
	Retrovisores térmicos
	Luces de freno, unidad central del habitáculo
	Unidad central del habitáculo, limpiacristal, luces antiniebla traseras
	Luces indicadoras de dirección, luces de precaución, tercera luz de freno

FUSIBLES

i Para identificar los fusibles, utilice la etiqueta de asignación de los fusibles situada en el compartimento. Para la sustitución de algunos fusibles, es necesaria la intervención de un profesional cualificado. Estos fusibles no figuran en la etiqueta. Intervenga únicamente en los fusibles indicados en la etiqueta.

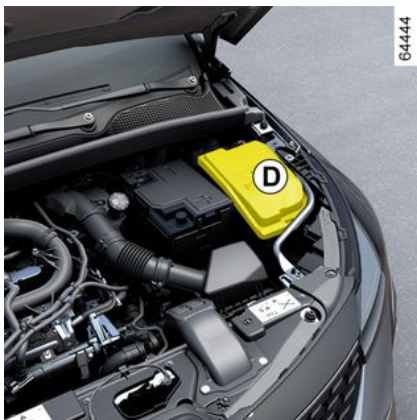

Fusibles en el compartimento del motor **D**

Algunas funciones están protegidas por fusibles situados en la caja de fusibles **D** del compartimento motor.

Ahora bien, debido a su escasa accesibilidad, **le aconsejamos que sea un Representante de la marca quien sustituya los fusibles.**

Fusible GPL en el compartimento delantero

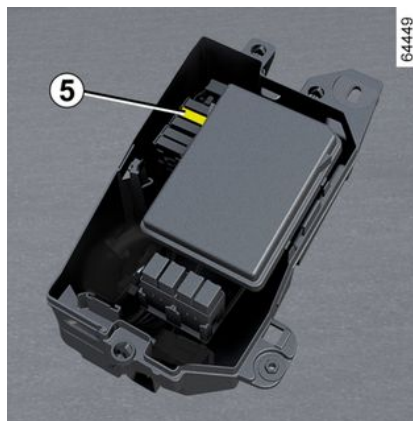

5. Fusible: cortocircuito GPL.



Al realizar intervenciones cerca del motor, tenga en cuenta que éste puede estar caliente. Además, el motoventilador puede ponerse en marcha en cualquier momento. La eti-

queta  integrada en el compartimento del motor se lo recuerda.

Riesgo de lesiones.



Antes de efectuar cualquier operación en el compartimento del motor, debe quitar el contacto Interruptor de arranque en un vehículo con llave. or Interruptor de arranque en un vehículo con tarjeta.

PRE-INSTALACIÓN DE LA RADIO

Ubicación de la radio 1



Suelte la cubierta. Las conexiones (antena, + y alimentación de -, cableado de los altavoces) se encuentran detrás.

Altavoces de la puerta delantera 2



Para la instalación de un equipamiento, consulte a un Representante de la marca.

- i** – En todos los casos, es muy importante seguir con precisión las instrucciones dadas en el manual del equipo.
- Las características de los soportes y los cables (disponibles en la red de la marca) varían en función del nivel de equipamiento de su vehículo y del tipo de su autorradio.

Para conocer su referencia, consulte a un Representante de la marca.

- Las intervenciones en el circuito eléctrico del vehículo las realizará exclusivamente un Representante de la marca puesto que una conexión incorrecta podría provocar el deterioro de la instalación eléctrica y/o de los órganos conectados a dicha instalación.



Accesorios eléctricos y electrónicos

Antes de instalar este tipo de accesorio (en particular, los emisores/receptores: banda de frecuencias, nivel de potencia, posición de la antena, etc.), asegúrese de que sea compatible con su vehículo. Pida consejo a un Representante de la marca.

Antes de conectar un accesorio a una toma, asegúrese de que no se supere la potencia máxima autorizada para la toma → 315 → 321. **Riesgo de incendio**

No debe llevarse a cabo ninguna intervención en el circuito eléctrico y/o electrónico del vehículo, a menos que sea por un profesional cualificado. De hecho, cualquier conexión y/o instalación incorrecta de accesorios eléctricos/electrónicos que no estén homologados por el fabricante pueden llevar a:

- daños en los equipos eléctricos y/o electrónicos;
- daños en los componentes que estén conectados;
- la recogida y tratamiento de datos del vehículo;
- violación de la intimidad (modificación, supresión o acceso injustificado a datos personales);
- cancelación de la autorización de entrada en mantenimiento.

Riesgo de accidentes graves. Riesgo de violación de la privacidad.

Si en el futuro se instalan equipos eléctricos, es preciso asegurarse de que se informa del valor nominal y de la posición del fusible correspondiente.

Utilización de la toma de diagnóstico

El uso de accesorios electrónicos en la toma de diagnóstico puede causar graves interferencias en los sistemas electrónicos del vehículo y/o suponer una violación de la privacidad (modificación, eliminación o acceso injustificado a datos personales). Por seguridad, se recomienda utilizar únicamente accesorios electrónicos homologados por el fabricante, consultar con un distribuidor autorizado. **Riesgo de accidentes graves. Riesgo de violación de la privacidad.**

Montaje posterior de accesorios

Si desea instalar accesorios en el vehículo: consulte a un Representante de la marca. Además, para asegurarse del correcto funcionamiento de su vehículo y evitar riesgos que puedan afectar a su seguridad, le aconsejamos utilice los accesorios específicos homologados, adaptados a su vehículo y que son los únicos garantizados por la marca. Si utiliza una barra antirrobo, fíjela únicamente en el pedal de freno.

Obstáculos para el conductor

INSTALACIÓN Y USO DE LOS ACCESORIOS

En el lado del conductor, utilice exclusivamente alfombrillas adaptadas al vehículo, sujetándolas con los elementos preinstalados y comprobando con frecuencia su fijación. No coloque una alfombrilla encima de otra. **Los pedales pueden quedarse atascados.**

AVERÍAS DE FUNCIONAMIENTO

Utilización de la tarjeta	CAUSAS POSIBLES	QUÉ HACER
<p>La tarjeta no permite bloquear o desbloquear las puertas.</p>	<p>Pila de la tarjeta gastada.</p>	<p>Sustituya la pila. Aún así, es posible bloquearlas/desbloquearlas y arrancar el vehículo → 57 y → 171 o → 174.</p>
	<p>Utilización de aparatos que funcionan en la misma frecuencia que la tarjeta (teléfono móvil...).</p>	<p>Dejar de utilizar los dispositivos o recurrir a la llave integrada en la tarjeta → 57.</p>
	<p>Vehículo situado en una zona con gran radiación electromagnética. Batería del vehículo descargada.</p>	<p>Utilizar la llave que se encuentra integrada en la tarjeta → 57.</p>
	<p>El mensaje "Situar tarjeta en zona + START" aparece en el cuadro de instrumentos.</p>	<p>Coloque la tarjeta sobre el área de colocación → 174 y luego pulse el botón START.</p>
	<p>El vehículo está en marcha.</p>	<p>Con el motor en marcha, no se puede bloquear/desbloquear el vehículo con la tarjeta. Quite el contacto.</p>
	<p>Desincronización de la tarjeta</p>	<p>Desbloquear la puerta del conductor introduciendo la llave integrada de la tarjeta por la cerradura → 57, a continuación, colocar la tarjeta en su alojamiento → 174 y pulsar el botón START para sincronizarla.</p>

AVERÍAS DE FUNCIONAMIENTO

Los siguientes consejos le sacarán de un apuro rápida y provisionalmente; por seguridad, consulte lo antes posible con un Representante de la marca.

Utilización del telemando	CAUSAS POSIBLES	QUÉ HACER
El telemando no funciona para desbloquear o bloquear las puertas.	Pila del telemando gastada.	Utilice la llave de emergencia.
	Utilización de aparatos que funcionan en la misma frecuencia que el telemando (teléfono móvil...).	Desconecte los aparatos o utilice la llave.
	Vehículo situado en una zona con gran radiación electromagnética.	Sustituya la pila. Aún así, es posible bloquearlas, desbloquearlas y arrancar el vehículo → 57 y → 171 o → 174.
	Batería descargada.	Con el motor en marcha, no se puede bloquear/desbloquear el vehículo con la llave. Quite el contacto.
	El vehículo está en marcha.	Desbloquear la puerta del conductor introduciendo la llave en su cerradura → 57, a continuación, arrancar el motor para sincronizar el telemando → 171 o → 174.
	Desincronización del telemando	

AVERÍAS DE FUNCIONAMIENTO

Si al accionar el motor de arranque	CAUSAS POSIBLES	QUÉ HACER
Los testigos del cuadro de instrumentos pierden intensidad o no se encienden, el motor de arranque no gira.	<p>Bornes de batería mal apretados, desconectados u oxidados.</p> <p>Batería descargada o fuera de uso.</p> <p>Circuito defectuoso.</p>	<p>Apriételos, conéctelos o límpielos si están oxidados.</p> <p>Conecte otra batería a la batería defectuosa → 367 o reemplace la batería si es necesario.</p> <p>No empuje el vehículo si la columna de dirección se encuentra bloqueada.</p> <p>Consulte a un Representante de la marca</p>
El motor no quiere arrancar.	<p>Condiciones de arranque no cumplidas.</p> <p>La tarjeta no funciona.</p>	<p>→ 171 o → 174.</p> <p>Coloque la tarjeta en el hueco previsto para tal fin situado en la consola central.</p> <p>→ 171 o → 174.</p>
Con el vehículo parado y el motor frío, el régimen de ralentí del motor es alto	En el caso de una versión de gasolina, no se trata necesariamente de una anomalía. Esto puede deberse al aumento de la temperatura del motor hasta la temperatura normal de funcionamiento.	El régimen de ralentí del motor debe comenzar a disminuir después de aproximadamente un minuto de funcionamiento. De lo contrario, esto puede deberse a otro fallo. Contacte con un Representante de la marca.
El motor no se para.	<p>Tarjeta no detectada</p> <p>Problema electrónico.</p>	<p>Coloque la tarjeta en el hueco previsto para tal fin situado en la consola central.</p> <p>Pulse prolongadamente el botón de arranque.</p> <p>Pulse el botón de arranque 3 veces de manera rápida o manténgalo pulsado.</p>

AVERÍAS DE FUNCIONAMIENTO

Si al accionar el motor de arranque	CAUSAS POSIBLES	QUÉ HACER
La columna de dirección se queda bloqueada.	Volante bloqueado.	Mueva el volante a la vez que pulsa el botón de arranque del motor (o, según el vehículo, a la vez que acciona la llave de contacto) ➔ 171.
	Circuito eléctrico defectuoso.	Consulte a un Representante de la marca

AVERÍAS DE FUNCIONAMIENTO

En carretera	CAUSAS POSIBLES	QUÉ HACER
Vibraciones.	Neumáticos mal inflados, mal equilibrados o dañados.	Compruebe la presión de los neumáticos: si no fuera la causa, acuda al Representante de la marca para comprobar su estado.
Humo blanco en el escape.	<p>En la versión diésel, no se trata necesariamente de una avería. El humo puede deberse a la regeneración del filtro de partículas.</p> <p>En el caso de una versión de gasolina, no se trata necesariamente de una anomalía. Dependiendo de las condiciones climáticas (frío, humedad, etc.), se puede producir humo al acelerar bruscamente el vehículo.</p>	<p>Reduzca el régimen motor y evite las aceleraciones bruscas para facilitar progresivamente la desaparición del humo. De lo contrario, esto puede deberse a otro fallo. Consulte a un Representante de la marca</p>
Humo bajo el capó motor.	Cortocircuito o fuga del circuito de refrigeración.	Deténgase, corte el contacto, aléjese del vehículo y contacte con un Representante de la marca.
<p>El testigo de presión de aceite se enciende:</p> <p>en curvas o al frenar</p> <p>tarda en apagarse o permanece encendido al acelerar</p>	<p>El nivel está demasiado bajo.</p> <p>Falta presión de aceite</p>	<p>Añada aceite de motor → 335.</p> <p>Detenga el vehículo y contacte con un Representante de la marca.</p>

AVERÍAS DE FUNCIONAMIENTO

En carretera	CAUSAS POSIBLES	QUÉ HACER
La dirección se endurece.	Sobrecalentamiento de la asistencia. Fallo con el motor de asistencia eléctrica. Fallo en el sistema de asistencia	Conducir con precaución a velocidad reducida, tenga en cuenta el mayor nivel de esfuerzo que se necesita ejercer en el volante de dirección para girar las ruedas. Consulte a un Representante de la marca
El motor se calienta. El indicador de temperatura del refrigerante está situado en la zona de advertencia y se enciende la luz de advertencia STOP	Motoventilador averiado. Fugas de agua.	Detenga el vehículo, pare el motor y contacte con un Representante de la marca. Compruebe el depósito de líquido de refrigeración: debe contener líquido. Si no tuviera, consulte a un Representante de la marca lo antes posible.
Burbujas en el vaso del líquido de refrigeración.	Avería mecánica: junta de culata quemada.	Pare el motor. Contacte con un Representante de la marca.



Radiador: en caso de una falta importante de líquido de refrigeración, no olvide que nunca hay que completar el nivel con líquido de refrigeración frío cuando el motor está muy caliente. Tras una intervención en el vehículo que haya precisado del vaciado, incluso parcial, del circuito de refrigeración, deberá llenarse este último con una nueva mezcla, convenientemente dosificada. Le recordamos que es imperativo emplear solamente un producto seleccionado por nuestros servicios técnicos.

AVERÍAS DE FUNCIONAMIENTO

Aparatos eléctricos	CAUSAS POSIBLES	QUÉ HACER
El limpiaparabrisas no funciona.	Escobillas del limpiaparabrisas pegadas.	Despegue las escobillas antes de utilizar el limpiaparabrisas.
	Circuito eléctrico defectuoso. Fusible fundido.	Consulte a un Representante de la marca Sustituir el fusible o hacer que lo sustituyan ➔ 380.
El limpiaparabrisas no se detiene.	Mandos eléctricos defectuosos.	Consulte a un Representante de la marca
Frecuencia más rápida de los intermitentes.	Bombilla trasera fundida.	➔ 372
Las luces intermitentes ya no funcionan.	Circuito eléctrico o mando defectuoso.	Consulte a un Representante de la marca
	Fusible fundido.	Sustituir el fusible o hacer que lo sustituyan ➔ 380.
Los faros no se encienden o ya no se apagan.	Circuito eléctrico o mando defectuoso.	Consulte a un Representante de la marca
	Fusible fundido.	Sustituir el fusible o hacer que lo sustituyan ➔ 380.

AVERÍAS DE FUNCIONAMIENTO

Aparatos eléctricos	CAUSAS POSIBLES	QUÉ HACER
Hay señales de condensación en los faros o en las luces traseras.	La presencia de restos de condensación puede ser un fenómeno natural relacionado con las variaciones de temperatura y de humedad. En este caso, los restos desaparecerán progresivamente al utilizar las luces.	
El encendido del testigo de abrochado de los cinturones delanteros es incoherente con el estado de abrochado de los cinturones.	Un objeto está intercalado entre el piso y el asiento e impide el funcionamiento del captador.	Retire los objetos que se encuentren bajo los asientos delanteros.

INFORMACIÓN SOBRE EL VEHÍCULO

Placas de identificación del vehículo

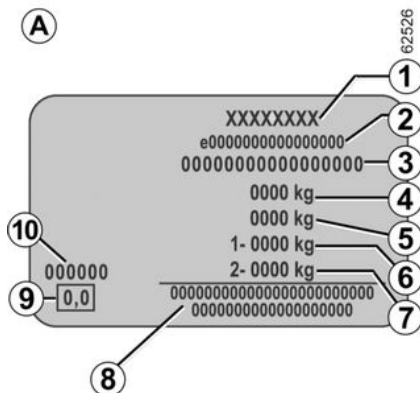
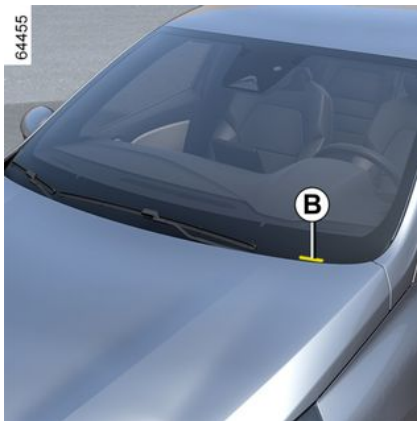

La información que figura en la placa de identificación del vehículo debe citarse en toda la correspondencia o pedidos.

La presencia y el emplazamiento de la información dependen del vehículo.

Placa de identificación A

1. Nombre del fabricante.
2. Número de modelo comunitario o número de homologación.
3. Número de identificación.

Según el vehículo, la información también se facilita en el marcado B.

4. MMAC (Peso Máximo Autorizado en Carga).

5. MTR (Peso total rodante: vehículo cargado con remolque).

6. MMTA (Peso Total Máximo Autorizado) en el eje delantero.

7. MMTA eje trasero.

8. Reservado para las inscripciones de colaboración o complementarias.

9. Emisiones de escape diésel.

Según el vehículo, esta información no se indica en la placa del fabricante, sino en la ficha de opacidad de humos del motor → 188.

10. Referencia de la pintura (código de color).

INFORMACIÓN SOBRE EL VEHÍCULO

Información técnica para los servicios de emergencia



El código QR en la etiqueta **A** permite que el personal de emergencia tenga acceso inmediato, mediante una tableta o un teléfono inteligente, a la información técnica necesaria para intervenir en el vehículo en caso de accidente.

Asegúrese de que la etiqueta **A** esté siempre visible y disponible en el parabrisas y en la luneta trasera.

Cualquier modificación o deterioro impediría el acceso a la información.

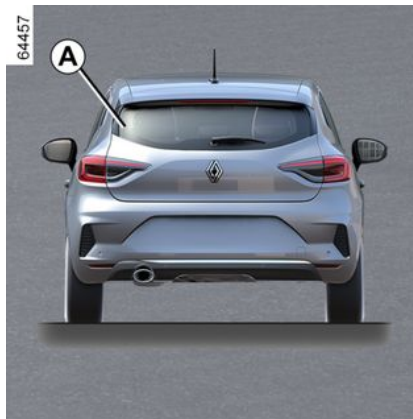

Identificación del motor, características del motor

Identificación del motor

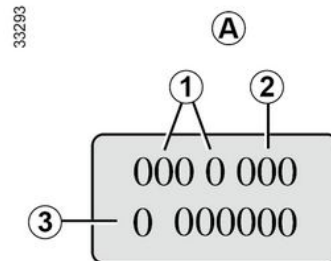

La información de identificación del motor existente en la zona A debe figurar en todas sus cartas o pedidos.

(La ubicación difiere según la motorización)

1. Tipo de motor.
2. Índice del motor.
3. Número de serie del motor.

INFORMACIÓN SOBRE EL VEHÍCULO

64458



1.0 SCe

64459



1.0 TCe

Versión E-tech full hybrid

64460



1.5 dCi

64461







7

INFORMACIÓN SOBRE EL VEHÍCULO

Especificaciones del motor

Versión	1.0 SCe	1.0 TCe	E-TECH hybrid		1.5 dCi
Tipo de motor (indicado en la placa del motor)	B4D	H4D Turbo	H4M	5DH	K9K Turbo
Cilindrada (cc)	999	999	1598	-	1461
Tipo de carburante Índice de octano	Gasolina Es esencial utilizar gasolina sin plomo con un índice de octanaje que coincida con el que aparece en la etiqueta de la portezuela de repostaje de carburante → 162 .			-	Diésel La etiqueta situada en la tapa de carburante le indica los carburantes autorizados.

INFORMACIÓN SOBRE EL VEHÍCULO

Versión	1.0 SGe	1.0 TGe	E-TECH hybrid		1.5 dCi
Tipo de motor (indicado en la placa del motor)	B4D	H4D Turbo	H4M	5DH	K9K Turbo
Cilindrada (cc)	999	999	1598	-	1461
Tipos de carburante que cumplen la normativa europea y son compatibles con los motores de los vehículos que se venden en Europa (en los demás casos, consulte a un Representante de la marca).	 	<p>La gasolina sin plomo de conformidad con la norma EN 228 que contiene hasta el 5% de etanol en volumen.</p> <p>La gasolina sin plomo de conformidad con la norma EN 228 que contiene hasta el 10% de etanol en volumen.</p>	-	  	<p>El gasóleo de conformidad con la norma EN 590 contiene hasta el 7 % de éster metílico de ácido graso en volumen.</p> <p>El gasóleo de conformidad con la norma EN 16734 contiene hasta el 10 % de éster metílico de ácido graso en volumen.</p> <p>El gasóleo parafínico de conformidad con la norma EN 15940 contiene hasta el 7 % de éster metílico de ácido graso en volumen.</p>

INFORMACIÓN SOBRE EL VEHÍCULO

Versión	1.0 S Ce	1.0 T Ce	E-TECH Hybrid		1.5 dCi
Tipo de motor (indicado en la placa del motor)	B4D	H4D Turbo	H4M	5DH	K9K Turbo
Cilindrada (cc)	999	999	1598	-	1 461
Bujías	<p>Emplee sólo las bujías especificadas para el motor de su vehículo. El tipo debe estar indicado en una etiqueta pegada en el compartimiento del motor. En caso contrario, póngase en contacto con un representante de la marca.</p> <p>El montaje de bujías no especificadas puede provocar el deterioro de su motor.</p>			-	-

INFORMACIÓN SOBRE EL VEHÍCULO

Dimensiones (en metros)

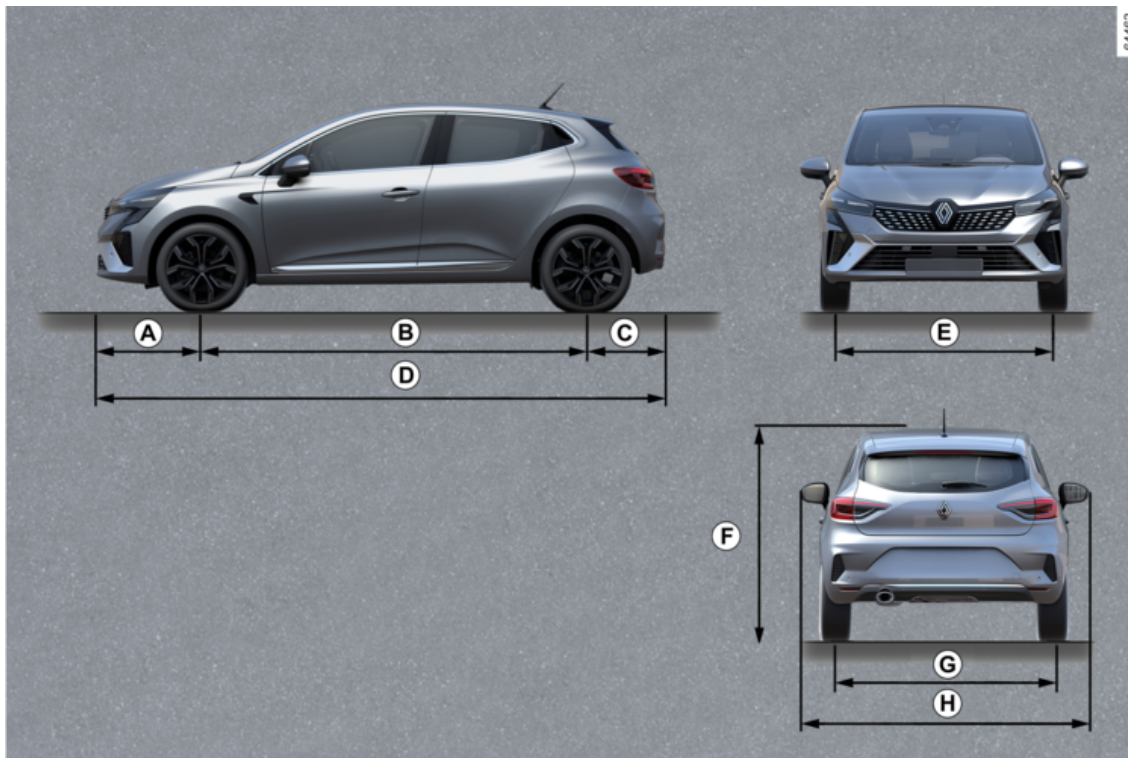

7

INFORMACIÓN SOBRE EL VEHÍCULO

	Longitud
A	0,831
B	2,283
C	0,633
D	4,047
E	1,518
F	1,440 en vacío
G	1,506
H	1,728 1.998 con los retrovisores exteriores desplegados 1.798 con los retrovisores exteriores plegados

INFORMACIÓN SOBRE EL VEHÍCULO

Pesos (en kg)

Los pesos indicados corresponden a un vehículo básico sin extras opcionales: pueden variar en función del equipamiento del vehículo. Consulte a su Representante de la marca.	
Peso total máximo autorizado del vehículo (MMAC) Peso máximo autorizado (MMTA) Peso total rodante (MTR)	Pesos indicados en la placa del fabricante → 394
Peso de remolque con freno *	se obtiene calculando: MTR - MMAC
Peso del Remolque sin Freno de inercia *	550 kg
Carga admitida sobre la bola de remolque *	63 kg
Carga admitida sobre el techo	80 kg (incluido el dispositivo de transporte)
<p>* Carga remolcable (remolcado de caravana, barco, ...).</p> <p>El remolque está prohibido si el MTR - MMAC es igual a cero o si el MTR es igual a cero (o no se muestra) en la placa del fabricante.</p> <ul style="list-style-type: none">- Es importante respetar las condiciones de remolcado admitidas por la legislación local y, en particular, las definidas por el código de circulación. Para instalar un enganche de remolque infórmese en su Representante de la marca.- En el caso de un vehículo remolcado, el peso total rodante (vehículo + remolque) no deberá sobrepasarse nunca. No obstante se permitirá:<ul style="list-style-type: none">- sobrepasar el MMTA del eje trasero hasta un límite del 15%;- sobrepasar el MMAC hasta un límite del 10% o hasta 100 kg (el límite que se alcance primero). <p>En cualquier caso, la velocidad máxima del conjunto rodante (vehículo + remolque) no debe superar los 100 km/h y las presiones de los neumáticos deben aumentarse en 0,2 bares (3 psi).</p> <ul style="list-style-type: none">- El rendimiento del motor y la capacidad de ascenso disminuyen con la altitud. Por lo tanto, recomendamos reducir la carga máxima un 10 % a 1.000 metros y otro 10 % por cada tramo de otros 1.000 metros.	

PIEZAS DE RECAMBIO Y REPARACIONES

Las piezas originales se basan en especificaciones muy estrictas y se someten a pruebas específicas. Por ello, estas piezas tienen un nivel de calidad como mínimo equivalente al de las piezas montadas en los vehículos nuevos.

Utilizando sistemáticamente las piezas de recambio de origen, usted tendrá la seguridad de preservar las prestaciones de su vehículo. Más aún, las reparaciones efectuadas en la Red de la marca con piezas de recambio de origen están garantizadas según las condiciones que se indican en el dorso de la orden de reparación.

JUSTIFICANTES DE MANTENIMIENTO

VIN:

Fecha:	km:	Nº de factura:	Comentarios/varios
Tipo de intervención:		Sello	
Revisión <input type="checkbox"/>			
..... <input type="checkbox"/>			
Control anticorrosión:			
CONFORME <input type="checkbox"/> NO CONFORME* <input type="checkbox"/>			
Fecha:	km:	Nº de factura:	Comentarios/varios
Tipo de intervención:		Sello	
Revisión <input type="checkbox"/>			
..... <input type="checkbox"/>			
Control anticorrosión:			
CONFORME <input type="checkbox"/> NO CONFORME* <input type="checkbox"/>			
Fecha:	km:	Nº de factura:	Comentarios/varios
Tipo de intervención:		Sello	
Revisión <input type="checkbox"/>			
..... <input type="checkbox"/>			
Control anticorrosión:			
CONFORME <input type="checkbox"/> NO CONFORME* <input type="checkbox"/>			

*Véase la página específica

7

JUSTIFICANTES DE MANTENIMIENTO

VIN:

Fecha:	km:	Nº de factura:	Comentarios/variantes
Tipo de intervención:		Sello	
Revisión <input type="checkbox"/> <input type="checkbox"/>			
Control anticorrosión:			
CONFORME <input type="checkbox"/> NO CONFORME* <input type="checkbox"/>			
Fecha:	km:	Nº de factura:	Comentarios/variantes
Tipo de intervención:		Sello	
Revisión <input type="checkbox"/> <input type="checkbox"/>			
Control anticorrosión:			
CONFORME <input type="checkbox"/> NO CONFORME* <input type="checkbox"/>			
Fecha:	km:	Nº de factura:	Comentarios/variantes
Tipo de intervención:		Sello	
Revisión <input type="checkbox"/> <input type="checkbox"/>			
Control anticorrosión:			
CONFORME <input type="checkbox"/> NO CONFORME* <input type="checkbox"/>			

*Véase la página específica

JUSTIFICANTES DE MANTENIMIENTO

VIN:

Fecha:	km:	Nº de factura:	Comentarios/variantes
Tipo de intervención:		Sello	
Revisión <input type="checkbox"/>			
..... <input type="checkbox"/>			
Control anticorrosión:			
CONFORME <input type="checkbox"/> NO CONFORME* <input type="checkbox"/>			
Fecha:	km:	Nº de factura:	Comentarios/variantes
Tipo de intervención:		Sello	
Revisión <input type="checkbox"/>			
..... <input type="checkbox"/>			
Control anticorrosión:			
CONFORME <input type="checkbox"/> NO CONFORME* <input type="checkbox"/>			
Fecha:	km:	Nº de factura:	Comentarios/variantes
Tipo de intervención:		Sello	
Revisión <input type="checkbox"/>			
..... <input type="checkbox"/>			
Control anticorrosión:			
CONFORME <input type="checkbox"/> NO CONFORME* <input type="checkbox"/>			

*Véase la página específica

7

JUSTIFICANTES DE MANTENIMIENTO

VIN:

Fecha:	km:	Nº de factura:	Comentarios/variantes
Tipo de intervención:		Sello	
Revisión <input type="checkbox"/>			
..... <input type="checkbox"/>			
Control anticorrosión:			
CONFORME <input type="checkbox"/> NO CONFORME* <input type="checkbox"/>			
Fecha:	km:	Nº de factura:	Comentarios/variantes
Tipo de intervención:		Sello	
Revisión <input type="checkbox"/>			
..... <input type="checkbox"/>			
Control anticorrosión:			
CONFORME <input type="checkbox"/> NO CONFORME* <input type="checkbox"/>			
Fecha:	km:	Nº de factura:	Comentarios/variantes
Tipo de intervención:		Sello	
Revisión <input type="checkbox"/>			
..... <input type="checkbox"/>			
Control anticorrosión:			
CONFORME <input type="checkbox"/> NO CONFORME* <input type="checkbox"/>			

*Véase la página específica

JUSTIFICANTES DE MANTENIMIENTO

VIN:

Fecha:	km:	Nº de factura:	Comentarios/variantes
Tipo de intervención:		Sello	
Revisión <input type="checkbox"/>			
..... <input type="checkbox"/>			
Control anticorrosión:			
CONFORME <input type="checkbox"/> NO CONFORME* <input type="checkbox"/>			
Fecha:	km:	Nº de factura:	Comentarios/variantes
Tipo de intervención:		Sello	
Revisión <input type="checkbox"/>			
..... <input type="checkbox"/>			
Control anticorrosión:			
CONFORME <input type="checkbox"/> NO CONFORME* <input type="checkbox"/>			
Fecha:	km:	Nº de factura:	Comentarios/variantes
Tipo de intervención:		Sello	
Revisión <input type="checkbox"/>			
..... <input type="checkbox"/>			
Control anticorrosión:			
CONFORME <input type="checkbox"/> NO CONFORME* <input type="checkbox"/>			

*Véase la página específica

7

JUSTIFICANTES DE MANTENIMIENTO

VIN:

Fecha:	km:	Nº de factura:	Comentarios/variantes
Tipo de intervención:		Sello	
Revisión <input type="checkbox"/>			
..... <input type="checkbox"/>			
Control anticorrosión:			
CONFORME <input type="checkbox"/> NO CONFORME* <input type="checkbox"/>			
Fecha:	km:	Nº de factura:	Comentarios/variantes
Tipo de intervención:		Sello	
Revisión <input type="checkbox"/>			
..... <input type="checkbox"/>			
Control anticorrosión:			
CONFORME <input type="checkbox"/> NO CONFORME* <input type="checkbox"/>			
Fecha:	km:	Nº de factura:	Comentarios/variantes
Tipo de intervención:		Sello	
Revisión <input type="checkbox"/>			
..... <input type="checkbox"/>			
Control anticorrosión:			
CONFORME <input type="checkbox"/> NO CONFORME* <input type="checkbox"/>			

*Véase la página específica

CONTROL ANTICORROSIÓN

En caso de que la prórroga de la garantía esté condicionada por una reparación, ésta se indicará a continuación.

VIN:

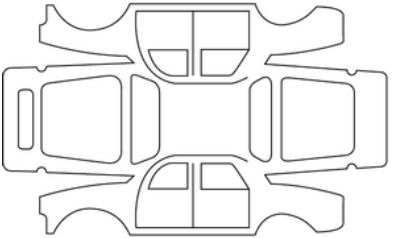
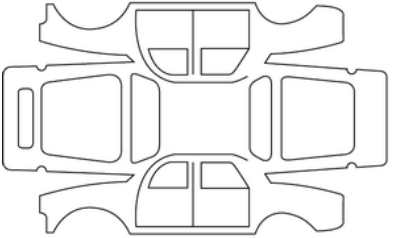
Fecha de reparación:		Sello
Realizar reparación por corrosión:		
Fecha de reparación:		Sello
Reparación que se debe efectuar:		

7

CONTROL ANTICORROSIÓN

En caso de que la prórroga de la garantía esté condicionada por una reparación, ésta se indicará a continuación.

VIN:

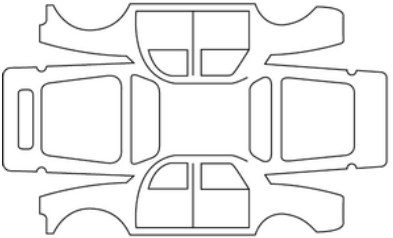
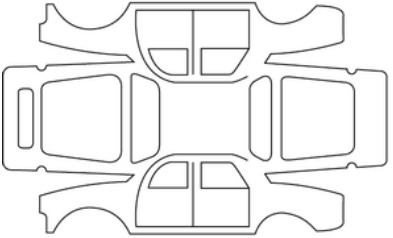
Fecha de reparación:		Sello
Realizar reparación por corrosión:		
Fecha de reparación:		Sello
Reparación que se debe efectuar:		

CONTROL ANTICORROSIÓN

En caso de que la prórroga de la garantía esté condicionada por una reparación, ésta se indicará a continuación.

VIN:

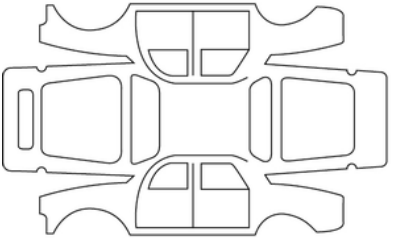
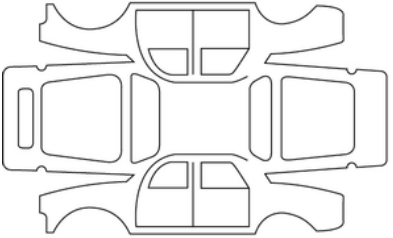
Fecha de reparación:		Sello
Realizar reparación por corrosión:		
Fecha de reparación:		Sello
Reparación que se debe efectuar:		

7

CONTROL ANTICORROSIÓN

En caso de que la prórroga de la garantía esté condicionada por una reparación, ésta se indicará a continuación.

VIN:

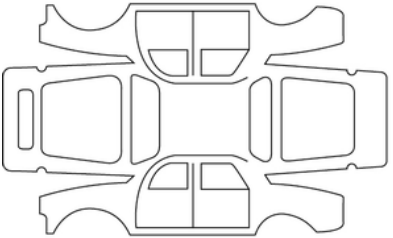
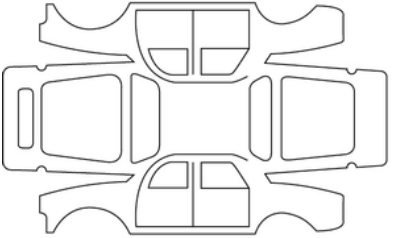
Fecha de reparación:		Sello
Realizar reparación por corrosión:		
Fecha de reparación:		Sello
Reparación que se debe efectuar:		

CONTROL ANTICORROSIÓN

En caso de que la prórroga de la garantía esté condicionada por una reparación, ésta se indicará a continuación.

VIN:

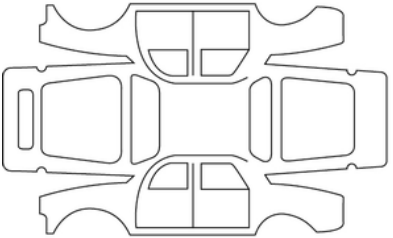
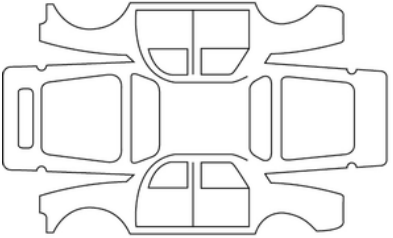
Fecha de reparación:		Sello
Realizar reparación por corrosión:		
Fecha de reparación:		Sello
Reparación que se debe efectuar:		

7

CONTROL ANTICORROSIÓN

En caso de que la prórroga de la garantía esté condicionada por una reparación, ésta se indicará a continuación.

VIN:

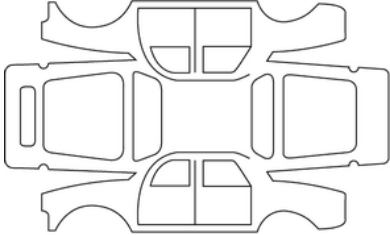
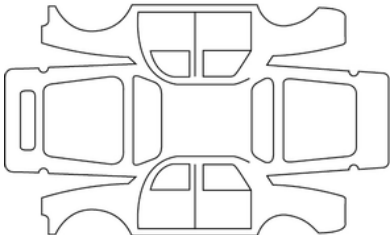
Fecha de reparación:		Sello
Realizar reparación por corrosión:		
Fecha de reparación:		Sello
Reparación que se debe efectuar:		

CONTROL ANTICORROSIÓN

En caso de que la prórroga de la garantía esté condicionada por una reparación, ésta se indicará a continuación.

VIN:

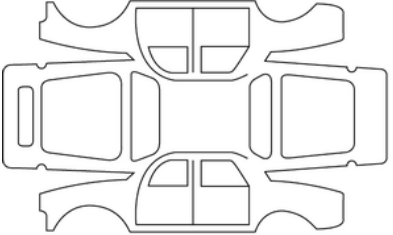
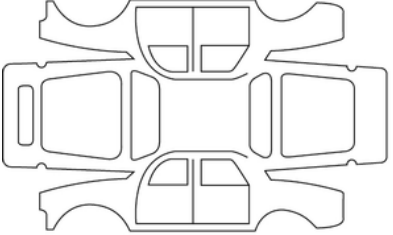
Fecha de reparación:		Sello
Realizar reparación por corrosión:		
Fecha de reparación:		Sello
Reparación que se debe efectuar:		

7

ÍNDICE ALFABÉTICO

A

Abrientes - bloqueo/desbloqueo, [38](#), [44](#), [55](#)

ABS, [142](#), [214](#)

Acceso al compartimento del motor, [332](#)

Acceso al vehículo, [38](#), [41](#), [55](#), [57](#)

Aceite motor, [333](#), [334](#), [335](#)

Adblue®, [166](#)

Advertencia: salida del aparcamiento, [294](#)

Advertencia de ángulo muerto, [226](#)

Advertencia de pérdida de presión de los neumáticos, [142](#), [208](#)

Advertencia de velocidad excesiva, [142](#), [248](#)

Ahorro de combustible, [202](#)

Airbag, [72](#), [77](#), [78](#), [90](#), [98](#), [108](#), [142](#)

Airbag : activación del airbag del pasajero delantero, [108](#)

Airbag : activación de los airbags del pasajero delantero, [98](#), [108](#)

Airbag: airbag, [72](#), [78](#)

Airbag : desactivación del airbag del pasajero delantero, [98](#), [108](#), [108](#)

Airbags : seguridad infantil, [108](#)

Aire acondicionado, [305](#), [306](#), [306](#), [310](#), [310](#), [312](#)

Aire acondicionado: informaciones y consejos de utilización, [312](#)

Aireadores, [304](#), [305](#)

Ajuste de la posición de conducción, [62](#), [65](#), [67](#), [149](#)

Ajustes, [134](#)

Ajustes: menú de configuración, [134](#)

Ajustes de personalización del vehículo, [134](#)

Alarma sonora: recordatorio de luces encendidas, [149](#)

Alerón, [331](#)

Alerta de distancia de seguridad, [233](#)

Alerta de salida de carril, [142](#), [219](#)

Altavoces: ubicación, [383](#)

Anillas de sujeción, [328](#)

Aparcamiento asistido, [142](#), [271](#), [278](#), [281](#)

Apertura/cierre: puertas, [55](#), [57](#)

Apertura de las puertas, [55](#), [55](#), [57](#)

Argollas de remolcado, [356](#), [364](#)

Asa de sujeción, [322](#)

Asesoramiento sobre control de emisiones, [201](#)

Asientos delanteros, [62](#), [62](#)

Asientos delanteros: reglajes, [63](#)

Asientos traseros, [65](#)

Asistencia: ayuda a la conducción, [286](#)

Asistencia al conductor, [219](#), [226](#), [233](#), [237](#), [248](#), [251](#), [254](#), [259](#), [271](#), [278](#), [281](#)

Asistencia al frenado de emergencia, [142](#), [214](#)

Autohold, [196](#)

Autonomía de cambio de aceite, [116](#)

Autonomía de la batería de tracción, [367](#)

Autonomía del vehículo; [166](#)

Averías de funcionamiento, [116](#), [142](#), [149](#), [166](#), [178](#), [188](#), [190](#), [192](#), [214](#), [226](#), [259](#), [271](#), [294](#), [317](#), [386](#)

Averías de funcionamiento: pilas de tarjeta, [38](#)

Ayuda al aparcamiento, [134](#), [271](#), [278](#)

Ayuda al aparcamiento: aparcamiento asistido, [271](#), [278](#), [281](#)

Ayuda al arranque en cuesta, [214](#)

Ayudas a la conducción, [134](#), [142](#), [219](#), [226](#), [233](#), [237](#), [248](#), [251](#), [254](#), [271](#), [278](#), [281](#), [286](#), [294](#)

Ayudas a la conducción: regulador de velocidad adaptativo, [259](#)

ÍNDICE ALFABÉTICO

B

Bandeja portaobjetos trasera, [327](#)
Bandeja trasera, [327](#)
Barras de techo, [331](#)
Batería:, [142](#), [342](#)
Batería: reparación, [367](#), [367](#)
Baterías, [44](#)
Bloqueo, [67](#)
Bloqueo/desbloqueo de las puertas, [57](#)
Bloqueo de las puertas, [38](#), [41](#), [48](#), [55](#), [57](#), [60](#), [134](#)
Bloqueo de tarjeta, [44](#)
Bloqueo de telemando, [47](#), [48](#)
Bloqueo eléctrico de las puertas, [38](#), [41](#), [44](#), [47](#), [50](#), [57](#), [60](#), [134](#)
Bocina, [155](#)
Botón de arranque, [192](#)
Botón de arranque / parada del motor, [175](#)

C

Caja de velocidades automática (uso), [183](#), [192](#)
Calefacción, [304](#), [306](#), [310](#)
Calidad de reactivo, [166](#)
Cámara: cámara multivista, [286](#)
Cámara de 360°, [286](#)
Cámara de marcha atrás, [278](#)
Cambio de aceite, [335](#)
Cambio de marchas, [142](#), [183](#), [202](#)
Capacidad de aceite motor, [335](#)
Capacidad del depósito adicional, [116](#)

Capacidad del depósito de combustible, [162](#)
Capacidad del depósito de reactivo, [166](#), [166](#)
Capó Motor, [332](#)
Características especiales de las versiones GPL, [32](#)
Carburante: autonomía, [142](#)
Carburante: calidad, [162](#)
Carburante: consejos para la reducción del consumo, [202](#)
Carburante: consumo, [202](#)
Carburante: repostaje, [162](#)
Catalizador, [188](#), [190](#)
Cenicero, [321](#)
Cierre de puertas, [38](#), [41](#), [55](#), [55](#), [57](#)
Cinturones de seguridad, [67](#), [67](#), [72](#), [90](#), [98](#), [142](#)
Climatización manual, [306](#)
Columna de dirección: ajuste de la posición de conducción, [214](#)
Compartimento, [322](#)
Compartimento portaobjetos/equipamiento: compartimentos, [322](#)
Compartimentos, [322](#)
Conducción, [134](#), [170](#), [171](#), [175](#), [183](#), [188](#), [190](#), [192](#), [196](#), [202](#), [208](#), [219](#), [226](#), [233](#), [237](#), [251](#), [254](#), [271](#), [278](#), [281](#), [286](#)
Conexión del encendido del vehículo, [175](#)
Configuración de la posición de conducción, [63](#)
Consejos de conducción, [202](#)
Consumo de combustible, [116](#), [202](#)
Consumo de energía, [128](#)
Control de emisiones: asesoramiento, [201](#)
control de tracción, [142](#), [214](#)
Control electrónico de estabilidad: ESC, [214](#)

ÍNDICE ALFABÉTICO

Control electrónico de estabilidad: ESP, [142](#)
Cuadro de instrumentos, [116](#), [128](#), [134](#), [142](#), [178](#), [192](#), [202](#)

D

Depósito de reactivo, [166](#)
Desbloqueo de las puertas, [38](#), [41](#), [57](#)
Desempañado: luneta trasera, [310](#)
Desempañado: parabrisas, [310](#)
Deshielo/desempañado del parabrisas, [310](#)
Detección de señales: advertencia de exceso de velocidad, [248](#)
DISPOSITIVOS COMPLEMENTARIOS AL CINTURÓN DELANTERO, [72](#)
DISPOSITIVOS COMPLEMENTARIOS AL CINTURÓN TRASERO, [77](#)
Dispositivos de protección lateral, [78](#), [78](#)
Dispositivos de retención complementarios a los cinturones de seguridad, [72](#), [77](#), [78](#)
Dispositivos de retención complementarios a los cinturones de seguridad traseros, [77](#)
Dispositivos de retención infantil, [81](#), [90](#), [98](#)
Distancias de seguridad, [233](#)

E

ECO Conducción, [142](#), [202](#)
ECO Modo, [202](#)
Elevación del vehículo: cambio de una rueda, [361](#)
Elevallas eléctricos, [317](#)
Encendedor, [321](#)
Energía: modo "ECO", [142](#)
Equipamiento, [322](#)

Equipamiento: multimedia, [134](#), [149](#), [383](#)
Equipamiento multimedia, [315](#), [315](#)
ESC : control electrónico de estabilidad, [214](#)
Escobillas de los limpiaparabrisas: sustitución, [378](#)
Especificaciones del motor, [395](#), [396](#)
Espejos de cortesía, [319](#)
Estores, parasol, [319](#)

F

Faros delanteros, [372](#)
Faros delanteros: sustitución de las lámparas, [372](#)
Filtro: aceite, [335](#)
Filtro de partículas, [142](#)
Focos, [319](#)
Frenado activo de emergencia, [142](#), [237](#)
Frenado de emergencia, [142](#), [214](#), [237](#)
Freno, [196](#)
Freno de aparcamiento electrónico, [142](#), [192](#), [192](#), [196](#)
Freno de estacionamiento, [192](#), [192](#)
Freno de mano, [192](#)
Función "Stop and Start", [178](#), [192](#), [202](#)
Función de iluminación "See-Me-Home", [134](#), [149](#)
Función modo "ECO", [142](#)
Fusibles, [380](#)

G

Gas licuado del petróleo: GPL, [32](#), [116](#), [162](#)
Gato, [356](#), [361](#)
GPL, [32](#)

ÍNDICE ALFABÉTICO

Guarnecido interior: mantenimiento, [347](#)

H

Herramienta para el tapa cubos, [356](#)

Hora: configuración, [116](#)

I

Identificación del motor, [395](#), [396](#)

Iluminación: cuadro de instrumentos, [149](#)

Iluminación exterior, [149](#), [155](#), [372](#)

Iluminación interior, [319](#), [319](#), [376](#)

Iluminación interior: sustitución de las lámparas, [376](#)

Iluminación y señalización exteriores, [149](#)

Incidencias: averías de funcionamiento, [166](#), [188](#), [190](#), [192](#), [214](#),
[226](#), [271](#), [317](#)

Indicadores de dirección, [155](#), [372](#)

Inflado de neumáticos, [208](#), [351](#), [355](#)

Instrumentos de control, [116](#), [128](#), [137](#), [142](#)

Intermitentes, [155](#), [372](#), [372](#)

Isofix, [98](#)

K

kit de herramientas, [356](#)

Kit de inflado de neumáticos, [355](#)

L

Lámparas: sustitución, [372](#), [372](#), [372](#), [376](#)

Lavado, [345](#)

Lavaparabrisas, [156](#), [160](#)

Lavaparabrisas/limpiaparabrisas, [134](#)

Limitador de velocidad, [142](#), [251](#), [251](#)

Limpiaparabrisas, [156](#), [156](#), [160](#)

Limpiaparabrisas/lavaparabrisas, [378](#)

Limpieza: interior del vehículo, [347](#)

Líquido de refrigeración del motor, [142](#)

Llamada luminosa, [155](#)

Llave/telemando por radiofrecuencia: utilización, [47](#), [48](#)

Llave de rueda, [356](#), [356](#), [361](#)

Llave de seguridad, [38](#)

Llaves, [47](#), [48](#), [50](#)

Llave telemando, [47](#)

Llave telemando: pilas, [50](#)

Llenado del tanque adicional, [142](#)

Llenado de reactivo, [166](#)

Luces: sustitución de lámparas, [372](#)

Luces antiniebla, [149](#)

Luces de carretera, [149](#)

Luces de cruce, [149](#), [372](#)

Luces de curva, [149](#)

Luces de día, [38](#), [47](#), [134](#), [149](#)

Luces de freno, [372](#)

Luces de precaución, [155](#)

Luces indicadoras de dirección, [155](#)

Luces laterales, [149](#), [372](#)

M

Maletero, [38](#), [60](#), [328](#)

ÍNDICE ALFABÉTICO

Mando integrado teléfono manos libres, [315](#)
Mandos, [251](#), [254](#)
Mandos columna dirección, [315](#), [315](#)
Mandos de las puertas, [41](#)
Mantenimiento, [166](#), [201](#)
Mantenimiento: carrocería, [345](#)
Mantenimiento: filtros, [339](#)
Mantenimiento: guarnecidos interiores, [347](#)
Mantenimiento: kilometraje antes del cambio de aceite, [116](#)
Mantenimiento: mecánica, [334](#), [343](#)
Medio ambiente, [199](#)
Mensajes en el cuadro de instrumentos, [116](#), [166](#), [178](#), [188](#), [192](#)
Menú de configuración, [134](#)
Menú de personalización de los ajustes del vehículo, [116](#), [134](#)
Modo AUTO, [149](#)
Montaje del asiento para niños, [87](#)
Multimedia (equipamiento), [315](#)
MULTI-SENSE, [302](#)

N

Navegación, [315](#)
Neumáticos, [202](#), [208](#), [349](#), [351](#)
Niños, [81](#), [90](#), [98](#), [108](#), [317](#)
Nivel de aceite del motor:, [333](#), [334](#), [335](#)
Nivel de líquido de refrigeración, [337](#)
Niveles:, [332](#), [337](#), [339](#)
Niveles: aceite del motor, [142](#)
Niveles: carburante, [128](#), [142](#), [162](#)
Niveles: líquido de refrigeración, [337](#)

O

Ordenador de a bordo, [116](#), [134](#), [142](#)

P

Palanca de velocidades, [183](#)
Palanca selectora de caja de velocidades automática, [183](#)
Pantalla, [128](#), [128](#), [142](#)
Pantalla: pantalla de navegación, [315](#)
Pantalla: pantallas de navegación, [315](#)
Pantalla multimedia, [202](#), [226](#), [271](#), [278](#), [315](#)
Pantallas multimedia, [294](#)
Parabrisas térmico, [310](#)
Parada del motor, [171](#), [171](#), [192](#)
Parasol, [319](#)
Parking: ayuda al aparcamiento, [294](#)
Particularidades: vehículos diésel, [188](#), [188](#)
Particularidades de los vehículos de gasolina, [190](#)
Personalización de los ajustes del vehículo, [134](#)
Piezas de recambio y reparaciones, [403](#)
Pinchazo, [355](#), [356](#), [357](#), [361](#)
Pinchazo: rueda de repuesto, [357](#)
Pintura: mantenimiento, [345](#)
Plafones, [319](#)
Poner el motor en modo de espera, [142](#), [178](#)
Portaequipajes: barras de techo, [331](#)
Portón, [38](#), [47](#), [331](#)
Posición de conducción: reglajes, [67](#), [145](#)
Precauciones de utilización, [156](#)

ÍNDICE ALFABÉTICO

Pre-instalación de la radio, [383](#), [383](#), [383](#)
Presión de los neumáticos, [116](#), [202](#), [208](#), [351](#), [351](#), [361](#)
Pretensores, [72](#)
Pretensores de los cinturones de seguridad delanteros, [72](#)
Protección anticorrosión, [345](#)
Puertas, [41](#), [55](#), [55](#), [55](#), [60](#), [60](#), [134](#), [142](#)
Puertas/puerta del maletero, [38](#), [41](#), [48](#), [57](#), [60](#)
Puesta en marcha del motor, [171](#), [171](#), [175](#), [178](#)
Puesto de conducción, [111](#), [142](#)

R

Radar de marcha atrás, [271](#)
Radio, [315](#)
Reactivo (depósito), [166](#)
Reconocimiento de los vehículos, [237](#)
Reconocimiento de peatones, [237](#)
Reglaje del haz de luz los faros, [153](#)
Reglaje de los asientos delanteros, [63](#)
Regulación de la temperatura, [310](#)
Regulador de velocidad, [142](#), [254](#), [254](#)
Regulador de velocidad; limitador de velocidad, [142](#), [251](#), [254](#)
Regulador de velocidad adaptativo, [259](#)
Reloj, [137](#), [137](#)
Remolcado: avería, [364](#), [364](#)
Reposacabezas, [62](#), [65](#)
Reposacabezas delanteros, [62](#)
Reposacabezas traseros, [65](#)
Resolución de problemas: batería, [367](#)
Resolución de problemas: remolcado del vehículo, [364](#)

Retención infantil, [81](#), [90](#), [98](#)
Retrovisores, [147](#)
Rodaje, [170](#)
Rueda de repuesto de emergencia, [357](#)
Ruedas (seguridad), [349](#)

S

SCR: reducción catalítica selectiva, [166](#)
Seguridad de los pasajeros: pasajero delantero airbag, [108](#)
Seguridad infantil, [81](#), [81](#), [90](#), [98](#), [108](#), [317](#)
Señal de peligro, [155](#)
Señales acústicas y luminosas, [155](#), [155](#)
Señales luminosas, [149](#), [155](#)
Sillas infantiles, [81](#), [87](#), [90](#), [98](#)
Sistema de calefacción y aire acondicionado, [304](#), [306](#), [310](#), [312](#)
Sistema de frenos antibloqueo: ABS, [214](#)
Sistema de navegación, [315](#)
Sistema de retención para niños, [81](#), [90](#), [98](#)
Stop and Start, [162](#), [166](#), [202](#)
Suelo móvil, [328](#)
Supercondenación de las puertas, [50](#)
sustitución de las bombillas, [372](#), [372](#)
Sustitución de las escobillas del limpiaparabrisas, [378](#)

T

Tapa de combustible, [38](#)
Tapa del depósito de combustible, [162](#)
Tapa del depósito de reactivo, [166](#)
Tarjeta, [38](#), [41](#), [55](#), [57](#)

ÍNDICE ALFABÉTICO

Tarjeta: averías de funcionamiento, [57](#)
Tarjeta: bloqueo/desbloqueo de las puertas, [38](#), [57](#)
Tarjeta: el motor no arranca en modo manos libres, [38](#), [57](#)
Tarjeta: llave de emergencia, [38](#), [57](#)
Tarjeta: manos libres, [38](#)
Tarjeta: pila, [44](#)
Tarjeta: uso, [38](#), [41](#)
Tarjeta "manos libres": pila, [44](#)
Tarjeta "manos libres": utilización, [41](#)
Teléfono, [315](#)
Telemando, [41](#)
Telemando: tarjeta, [38](#), [38](#)
Temperatura: exterior, [137](#)
Testigos de advertencia, [226](#)
Testigos de control, [116](#), [128](#), [142](#)
Testigos del cuadro de instrumentos, [116](#), [128](#), [142](#), [166](#), [178](#), [188](#),
[192](#), [202](#)
Toma para accesorios, [321](#), [321](#)
Transporte de niños, [81](#), [90](#), [98](#)

V

Varilla de aceite del motor, [334](#)
Ventilación, [305](#), [306](#), [310](#)
Ventilación: ventilación, [305](#)

W

Warning, [155](#)



RENAULT S.A.S. SOCIÉTÉ PAR ACTIONS SIMPLIFIÉE / 122-122 BIS, AVENUE DU GENERAL LECLERC 92100 BOULOGNE-BILLANCOURT R.C.S. NANTERRE 780 129 987 — SIRET 780 129 987 03591 / renaultgroup.com

NU 1457-4 - 77 11 418 525 - 01/2025 - Edition espagnole



7711418525

