

SYMBIOZ

libretto di istruzioni del veicolo



Benvenuti a bordo del vostro veicolo

Questo manuale utente contiene le informazioni richieste:

- conoscere il vostro veicolo e, grazie a ciò, beneficiare pienamente e nelle migliori condizioni di utilizzo di tutte le funzionalità ed i perfezionamenti tecnici di cui è dotato.
- garantire la continuità di funzionamento ottimale, osservando i semplici ma rigorosi consigli di manutenzione.
- fare fronte, senza eccessive perdite di tempo, alle operazioni che non richiedono l'intervento di un tecnico specializzato.

I pochi minuti che dedicherete alla lettura di questo manuale saranno largamente compensati dalle informazioni e dalle indicazioni fornite nonché dalle funzioni e innovazioni tecniche che scoprirete. Nel caso in cui la lettura di questo libretto vi lasciasse nel dubbio riguardo a qualsiasi argomento, i tecnici della nostra Rete si premureranno di fornirvi qualsiasi informazione complementare da voi richiesta.

Per assistenza, vedere i seguenti simboli:

 e  Visibili sul veicolo, indicano di consultare il libretto per reperire informazioni dettagliate e/o per individuare i limiti di funzionamento in funzione dell'equipaggiamento del veicolo.

→ ovunque nel manuale indica il trasferimento a una pagina.



in un punto qualsiasi nel manuale indica un pericolo o una norma di sicurezza.

La descrizione dei modelli, indicati in questo libretto, è stata stabilita a partire dalle caratteristiche tecniche note alla data di redazione del presente documento. **Il manuale raggruppa l'insieme degli equipaggiamenti (di serie o opzionali) esistenti per questi modelli; la loro presenza sul veicolo dipende dalla versione, dalle opzioni scelte e dal paese di commercializzazione.**

Nel presente libretto di istruzioni possono inoltre essere descritti equipaggiamenti che verranno resi disponibili entro un anno a partire dalla data di pubblicazione.

Gli schemi riportati nel libretto di istruzioni sono forniti solo come esempio.

Buon viaggio al volante del vostro veicolo.

Tradotto dal francese. La riproduzione o la traduzione, anche parziale, sono proibite senza previa autorizzazione scritta del costruttore del veicolo.

SOMMARIO

Benvenuti a bordo del vostro veicolo.....	4	Illuminazione e segnali.....	143
Esterno.....	4	AVVISATORI ACUSTICI E LUMINOSI.....	149
Abitacolo.....	6	Tergivetri.....	150
Posto di guida.....	8	Serbatoio di carburante.....	156
Assistenza alla guida.....	10	Guida.....	158
Sicurezza a bordo.....	12	Rodaggio.....	158
Identificazione di un veicolo - Etichette.....	14	Avviamento, Spegnimento del motore.....	159
Vano motore (manutenzione ordinaria).....	16	Comando del cambio.....	167
riparazione.....	18	Particolarità delle versioni a benzina.....	172
Veicolo E-Tech Full Hybrid.....	20	Freno di stazionamento.....	174
Veicolo GPL.....	22	Ambiente.....	180
Come acquisire familiarità con il veicolo.....	24	Consigli manutenzione e antinquinamento.....	182
E-tech full hybrid.....	24	Consigli di guida, guida ecologica.....	183
Veicolo GPL.....	32	Avvisatore di perdita di pressione degli pneumatici.....	191
Carta.....	37	Dispositivi di correzione e di assistenza alla guida.....	196
Digital key.....	46	Funzioni di assistenza alla guida aggiuntive.....	200
Porte e parti apribili.....	49	Limitatore di velocità.....	247
Riconoscimento facciale.....	60	Regolatore di velocità.....	251
Nei posti anteriori.....	62	Regolatore di velocità adattivo.....	255
Posti posteriori.....	66	Active driver assist.....	274
Cinture di sicurezza.....	69	Assistente per l'arresto di emergenza.....	288
Dispositivi di sicurezza addizionali.....	75	Parcheggio assistito.....	300
Sicurezza dei bambini.....	83	Chiamata di emergenza.....	332
Seggiolini per bambini.....	89	Comfort.....	335
Sicurezza dei bambini: disattivazione, attivazione dell'airbag passeggero anteriore.....	109	MULTI-SENSE.....	335
Posto di guida.....	112	Aeratori, riscaldamento e climatizzazione.....	337
computer di bordo.....	116	Equipaggiamento multimediale.....	345
Spie.....	133	Equipaggiamento abitacolo.....	348
Sterzata.....	139	Vani portaoggetti nell'abitacolo.....	354
Retrovisori.....	141	Trasporto di oggetti.....	358

SOMMARIO

Manutenzione.....	363
Accesso al motore, livelli.....	363
Batteria:.....	372
Pulizia.....	376
Consigli pratici.....	380
Pneumatici.....	380
riparazione.....	393
Fari, luci: sostituzione delle lampadine.....	401
Spazzole dei tergivetri: sostituzione.....	405
Fusibili.....	407
Installazione e utilizzo di accessori.....	414
anomalie di funzionamento.....	416
Caratteristiche tecniche.....	421
Informazioni sul veicolo.....	421
Pezzi di ricambio e riparazioni.....	429
giustificativi di manutenzione.....	430
Controllo anticorrosione.....	436

ESTERNO

1

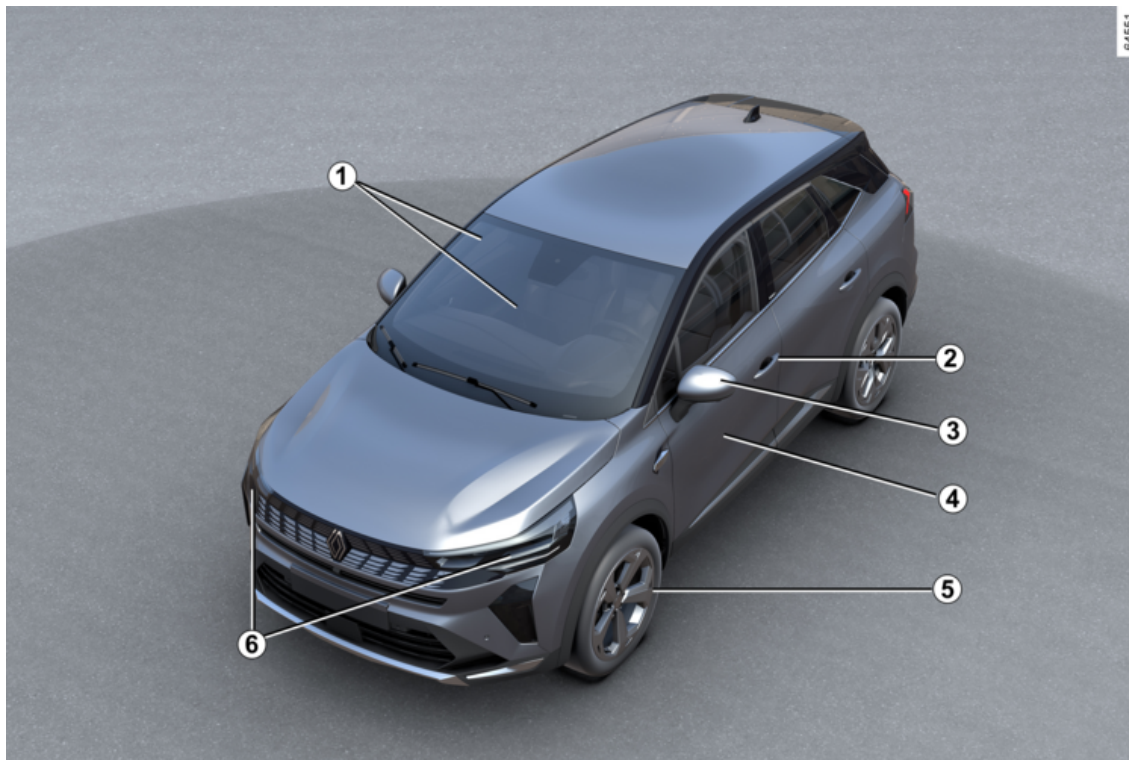

4 - Benvenuti a bordo del vostro veicolo

ESTERNO

1. Alzavetri elettrici → 348
Tergivetro, lavavetro → **150**
Disappannamento → **337**

2. Carta → 37
Bloccaggio, sbloccaggio delle porte
→ **50**

3. Retrovisori → 141

4. Manutenzione carrozzeria → 376

5. Pneumatici → 380

6. Luci: funzionamento → 143
Luci: sostituzione → **401**



Riempimento di carburante
→ **156**

ABITACOLO

1

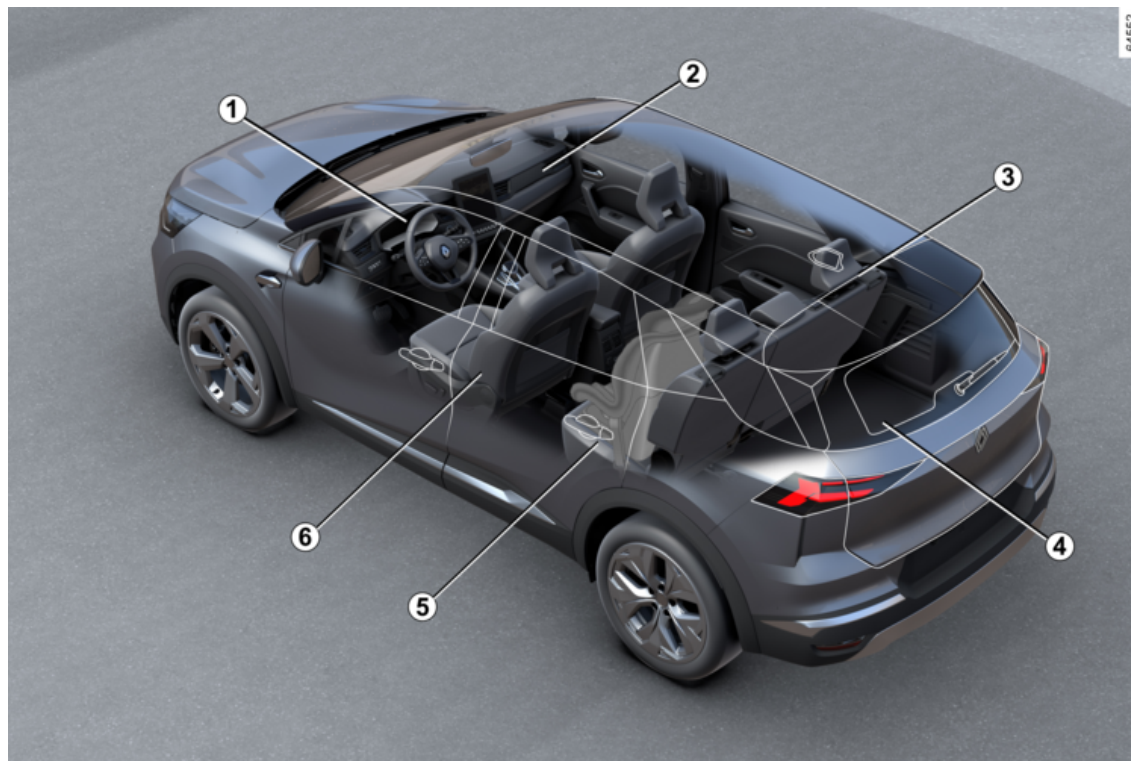

6 - Benvenuti a bordo del vostro veicolo

ABITACOLO

1. Regolazione della posizione di guida → **62**

2. Vani portaoggetti dell'abitacolo
→ **354**

3. Poggiatesta posteriori → **66**
Sedile unico posteriore → **67**

4. Trasporto di oggetti → **358**

5. Sicurezza dei bambini → **83**

6. Poggiatesta anteriori → **62**
Sedili anteriori → **62**

POSTO DI GUIDA

1

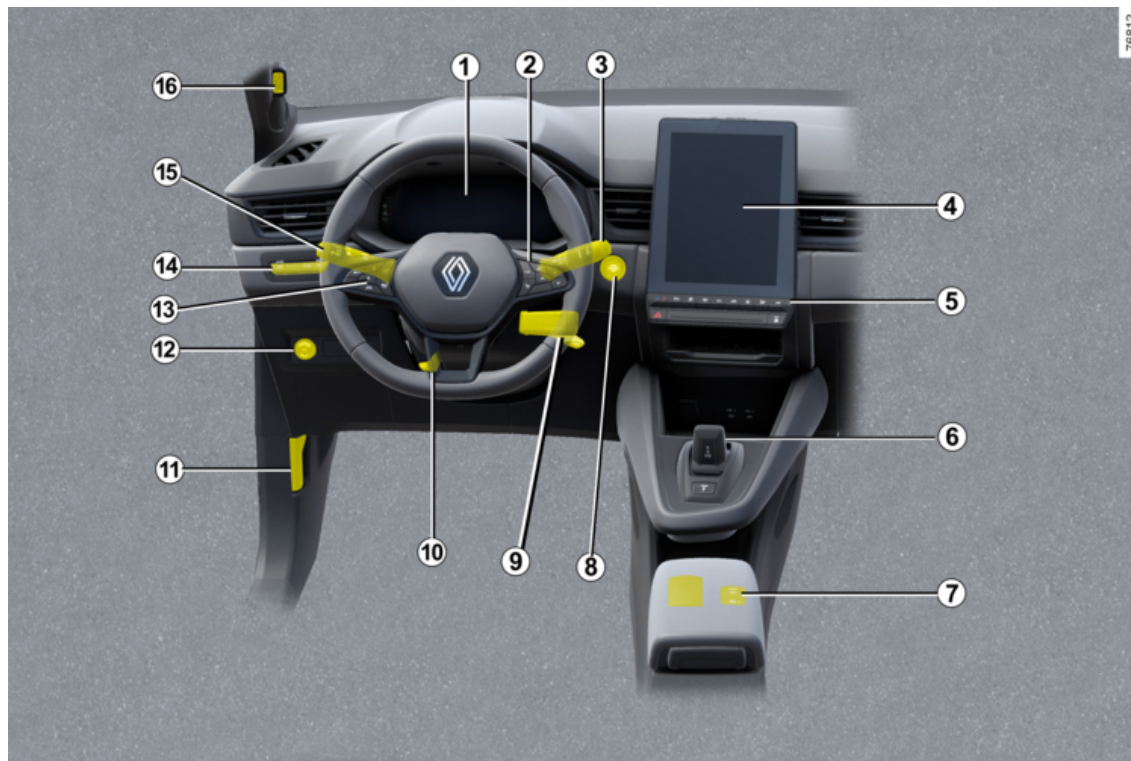

70612

POSTO DI GUIDA

- 1. Quadro della strumentazione → 133**
- 2. Comandi del computer di bordo → 116**
- 3. Comando tergicristalli/tergivetri → 150**
- 4. Frontale multimediale → 345**
- 5. Sedili riscaldati → 62**
- Riscaldamento/climatizzazione
→ 337
- 6. Leva del cambio → 167**
- 7. Freno di stazionamento assistito → 174**
- 8. Pulsante di avviamento/spegnimento del motore → 159**
- 9. Comando multimediale → 345**
- 10. Regolazione del volante → 139**
- 11. Rilascio del cofano → 363**
- 12. Comando di apertura/chiusura del portellone motorizzato → 54**
- 13. Limitatore di velocità → 247**
Regolatore di velocità → 251
Regolatore di velocità adattivo
→ 255
- 14. Sicurezza personale → 200**
- 15. Illuminazione esterna → 143**
- 16. Riconoscimento facciale → 60**

ASSISTENZA ALLA GUIDA

1

62354



ASSISTENZA ALLA GUIDA

- Dispositivi di correzione e di assistenza alla guida → **196**
- Prevenzione uscita dalla carreggiata → **201**
- Prevenzione uscita dalla carreggiata di emergenza → **208**
- Frenata attiva di emergenza → **224**
- Avviso di angolo morto → **215**
- Spia uscita parcheggio → **324**
- Avvisatore di perdita di pressione degli pneumatici → **191**
- Active driver assist → **274**
- Limitatore di velocità → **247**
- Regolatore di velocità → **251**
- Regolatore di velocità adattivo Stop and Go → **255**
- Rilevamento cartelli stradali → **237**
- Park Assist → **312**
- Telecamera di retromarcia → **300**
- Telecamera 360° → **303**
- Uscita sicura dal veicolo → **329**
- Avvertenza di distanza di sicurezza → **221**
- Avviso attenzione conducente → **231**
- Avviso stanchezza conducente → **234**

SICUREZZA A BORDO

1

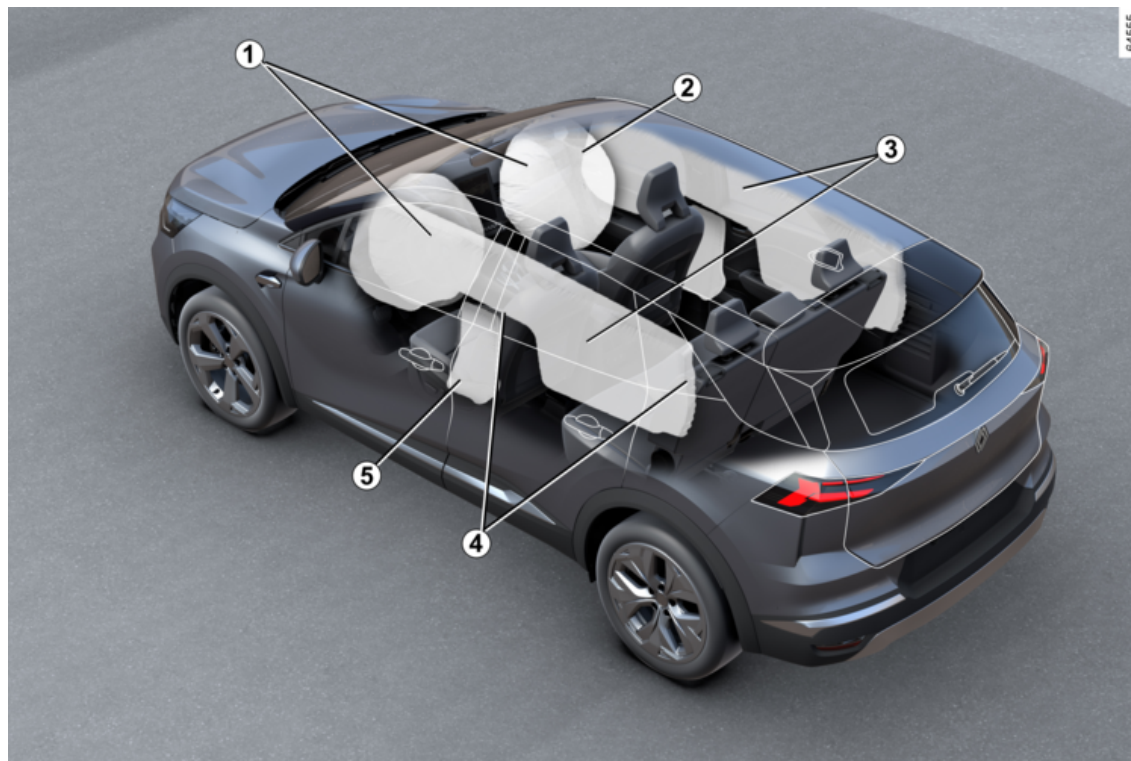

04555

SICUREZZA A BORDO

1. Airbag frontali → 75
2. Disattivazione dell'airbag anteriore lato passeggero → 109
3. Airbag a tendina → 81
4. Cinture di sicurezza → 69
5. Airbag laterali → 81

IDENTIFICAZIONE DI UN VEICOLO - ETICHETTE

1

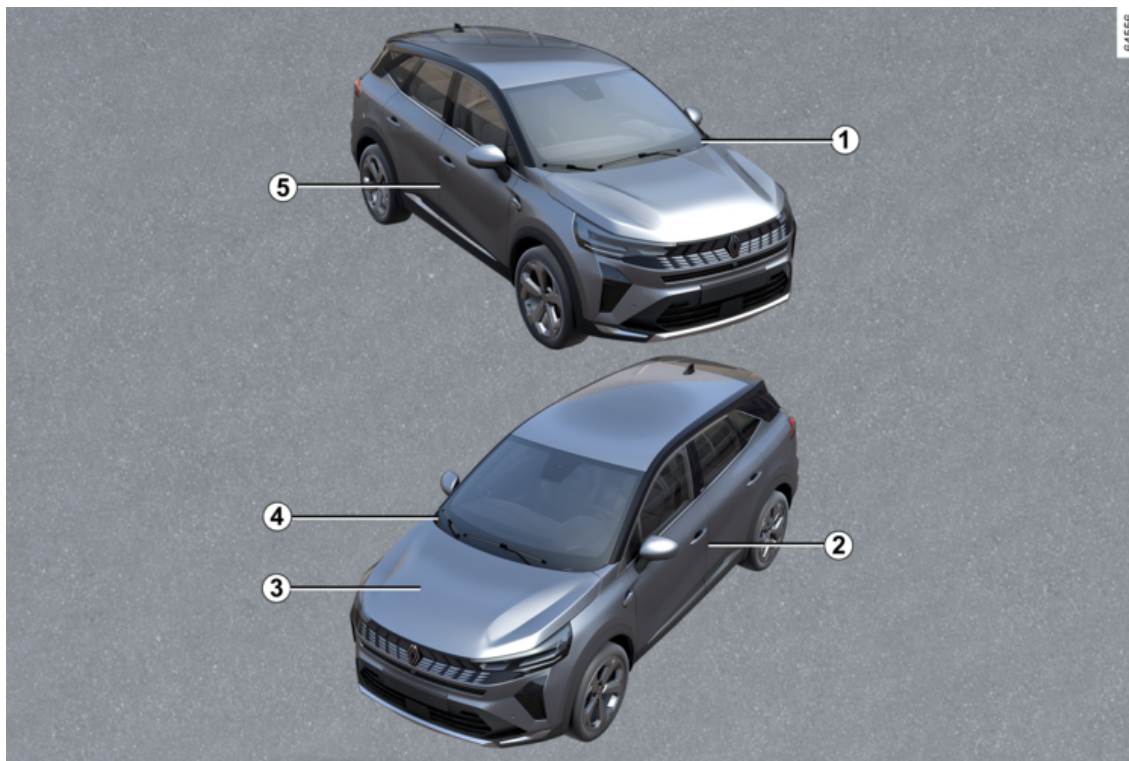

IDENTIFICAZIONE DI UN VEICOLO - ETICHETTE

1. Promemoria numero di identificazione veicolo ➔ **421**
2. Etichette di pressione di gonfiaggio degli pneumatici ➔ **191 ➔ 382**
3. Identificazione motore ➔ **422**
4. Informazioni tecniche per i servizi di emergenza ➔ **421**
5. Targhetta d'identificazione veicolo ➔ **421**

VANO MOTORE (MANUTENZIONE ORDINARIA)

1

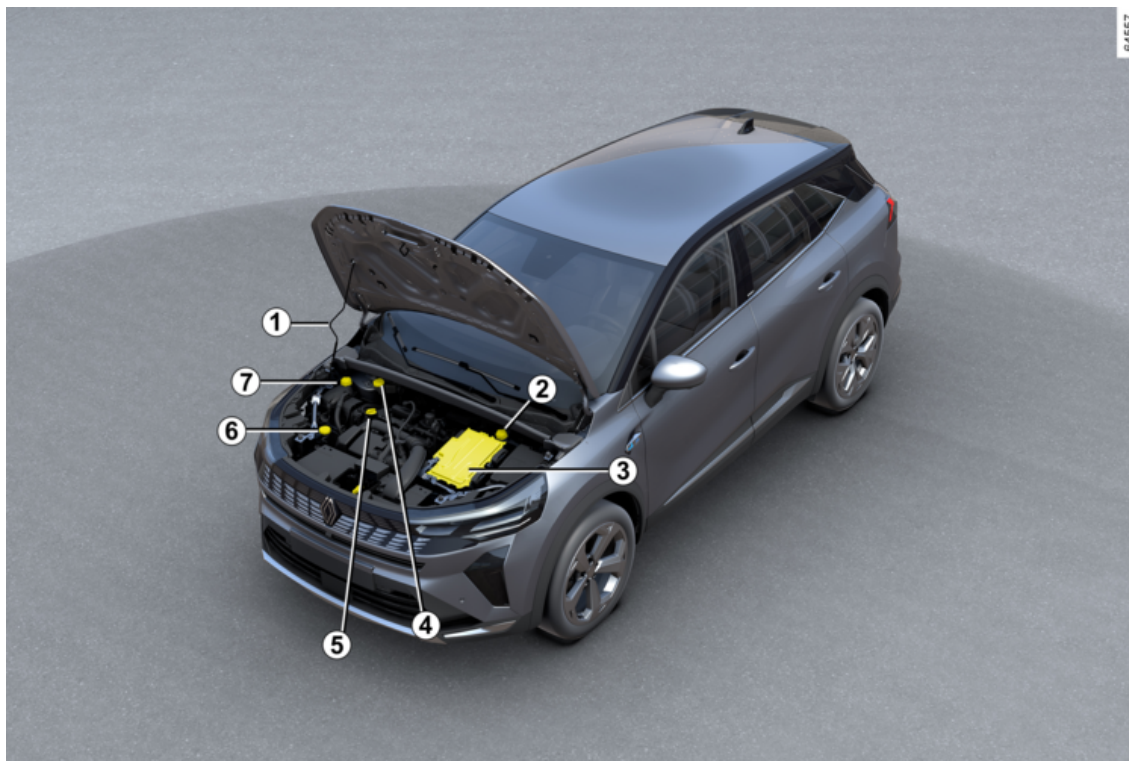

VANO MOTORE (MANUTENZIONE ORDINARIA)

1. Apertura del cofano → **363**
2. Liquido di raffreddamento del sistema di trazione elettrica → **368**
3. A seconda del veicolo, la posizione della batteria → **372**
4. Liquido dei freni → **370**
5. Tappo del serbatoio dell'olio motore
Astina livello olio motore → **364**
6. Prodotto lavavetri → **370**
7. Liquido di raffreddamento del motore a combustione → **368**

RIPARAZIONE

1

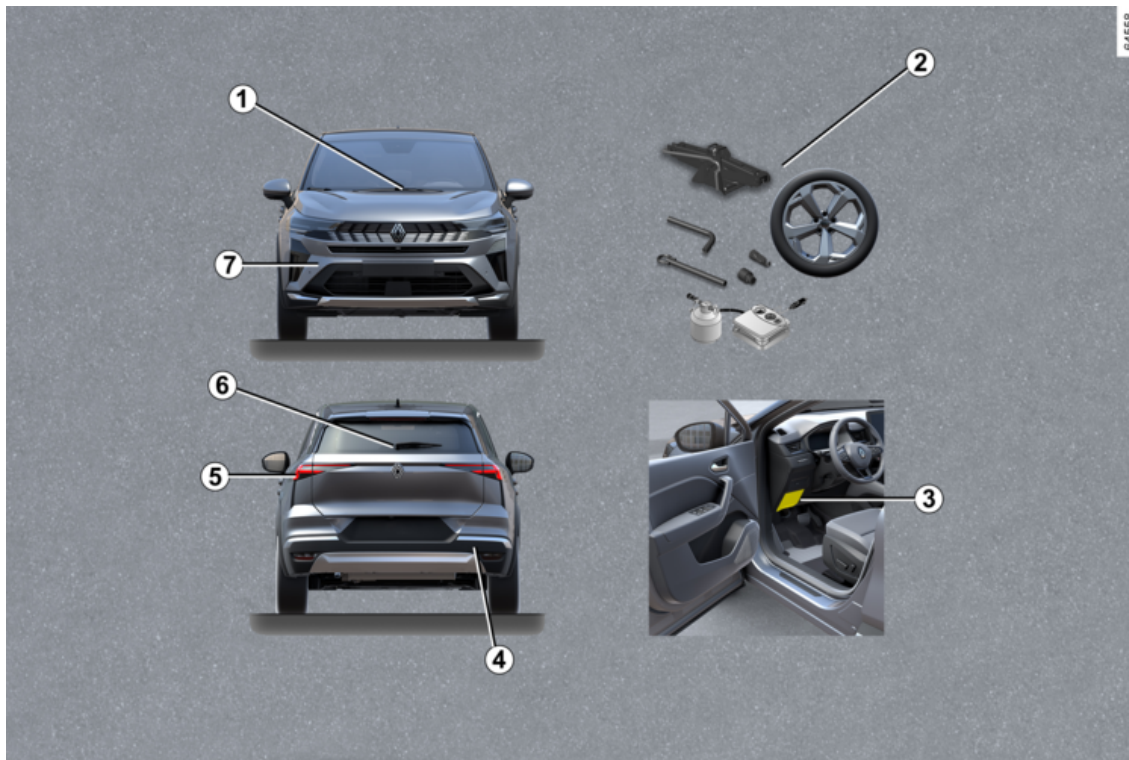

RIPARAZIONE

1. Sostituzione delle spazzole del tergicivetro → 405

2. Foratura → 388

Attrezzi → 387

Ruota di scorta → 388

Sostituzione di una ruota → 390

3. Fusibili → 407

4. Punto di traino posteriore → 393

5. Sostituzione delle luci indicatori di direzione → 401

6 Sostituzione della spazzola del tergicivetro posteriore → 405

7. Punto di traino anteriore → 393

VEICOLO E-TECH FULL HYBRID

1

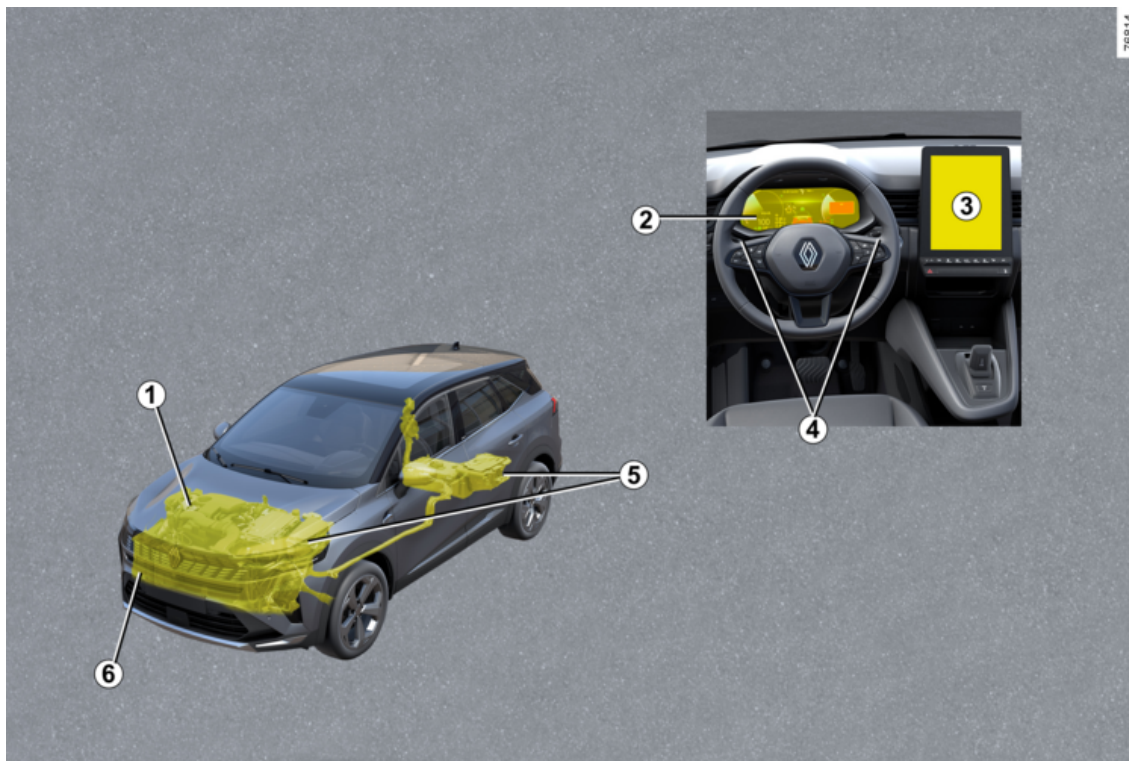

78614

VEICOLO E-TECH FULL HYBRID

1. Liquido di raffreddamento → 368

2. Spie → 133

Display e indicatori → 124

Modalità "E-save" → 27

3. Schermata multimediale

4. Levetta di modifica frenata rigenerativa

5. Batteria → 372

6 Traino, soccorso → 393

VEICOLO GPL

1

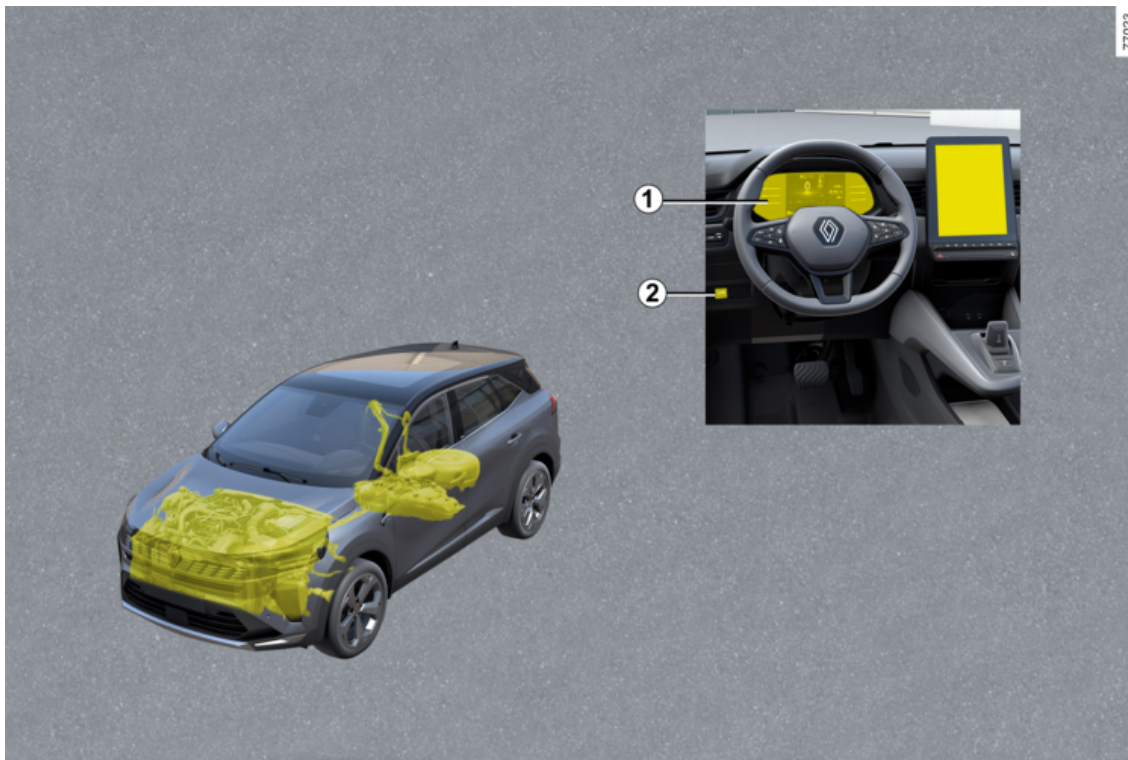

77023

VEICOLO GPL

Avviamento, spegnimento del motore: veicolo con carta ➔ **159**

1 Computer di bordo ➔ **116**

2 Comando GPL ➔ **32**



Riempimento GPL ➔ **32**

E-TECH FULL HYBRID

Introduzione

2

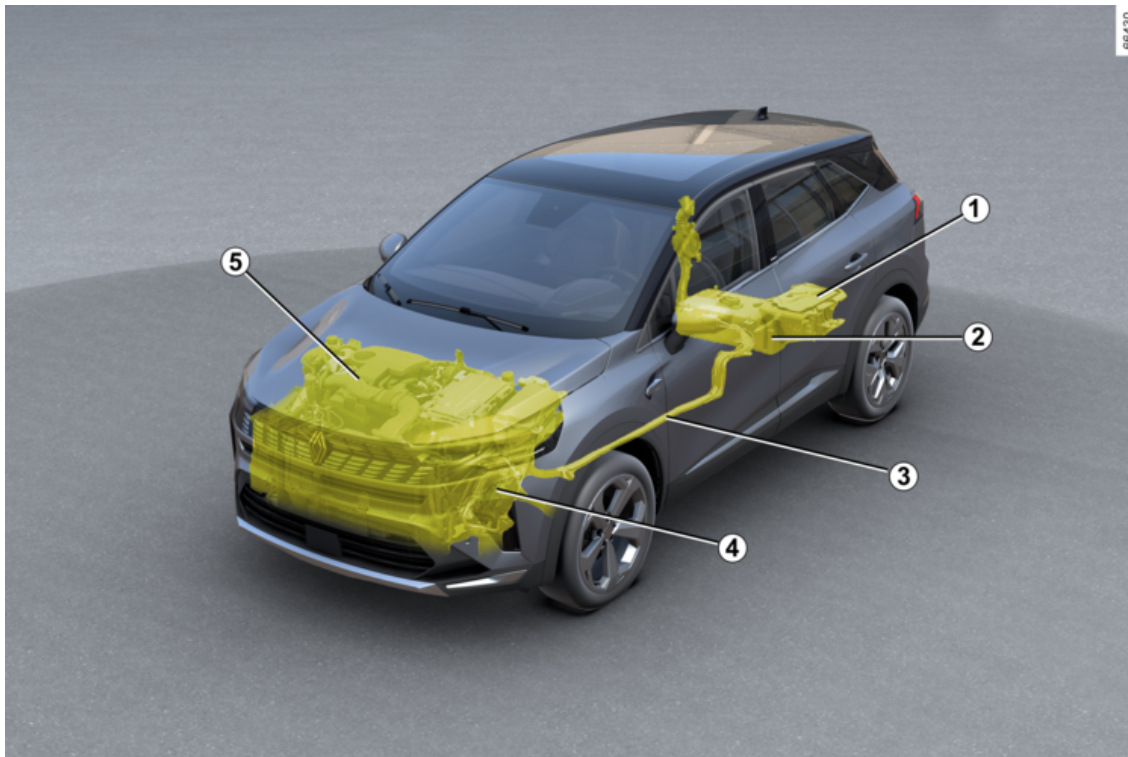

E-TECH FULL HYBRID

1 Batteria secondaria "12 V"

2 Batteria di trazione ad alta tensione

3 Cablaggio di potenza elettrica di color arancione

4 Motorino elettrico

5 Motore a combustione

Il sistema del veicolo ibrido utilizza un motore elettrico per migliorare le prestazioni del motore a combustione (accelerazione, avviamento ecc.).

Il veicolo dispone di maggiore coppia in accelerazione e consuma meno carburante.

Il veicolo può muoversi anche in modalità di funzionamento completamente elettrico senza assistenza da parte del motore a combustione, il veicolo utilizza l'energia accumulata nella batteria di trazione ad alta tensione.

Batterie

Il veicolo ibrido è dotato di due tipi di batteria:

- una batteria di trazione ad alta tensione;
- una batteria secondaria "12 V".

Batteria di trazione ad alta tensione

Questa batteria, situata sotto il pianale posteriore, accumula l'energia necessaria per il corretto funzionamento del motore elettrico.

Come tutte le batterie, si scarica quando viene utilizzata. La batteria di trazione viene caricata:

- durante le fasi di decelerazione del veicolo;
- quando il motore a combustione si avvia automaticamente per fungere da generatore.

L'autonomia del vostro veicolo in modalità di funzionamento elettrico dipende dal livello di carica della batteria di trazione, nonché dallo stile di guida e dai componenti che consumano energia (aria condizionata, sistema di riscaldamento ecc.).

Il sistema di climatizzazione del veicolo viene utilizzato per raffreddare la batteria di trazione. Per preservare la durata della batteria di trazione, fare controllare l'impianto di climatizzazione da un professionista qualificato. In particolare se si nota una riduzione delle prestazioni della climatizzazione.

In caso di scarica della batteria di trazione, solo il motore a combustione fa muovere il veicolo fino a quan-

do la batteria di trazione non è sufficientemente ricaricata.

Se il veicolo è parcheggiato per un lungo periodo di tempo, avviare il motore a intervalli regolari (circa una volta al mese) e verificare che la

spia  sia visualizzata in blu sul quadro della strumentazione. In tal caso, la batteria deve essere ricaricata: lasciare il motore acceso fino a quando la spia non diventa blu (➔ 124).

La mancata osservanza di questa precauzione può causare danni alla batteria di trazione e rendere impossibile l'avviamento del veicolo.

Batteria secondaria "12 V"

La batteria secondaria "12 V", situata nel bagagliaio, fornisce l'energia necessaria per aprire/chiedere il veicolo e far funzionare l'equipaggiamento.

Nota: la batteria secondaria "12 Volt" non partecipa all'avviamento del motore. Ciò è garantito dal sistema ibrido.

E-TECH FULL HYBRID

2



Il sistema elettrico dei veicoli ibridi utilizza corrente elettrica ad alta tensione.

Il sistema può raggiungere temperature elevate, mentre e dopo che si disinserisce il contatto. Rispettare i messaggi di avvertenza riportati sulle etichette presenti nel veicolo.

Qualsiasi intervento o modifica effettuato sul sistema elettrico ad alta tensione del veicolo (componenti, cavi, connettori, batteria di trazione) è rigorosamente vietato a causa dei rischi che può comportare per la sicurezza. Rivolgersi a un rappresentante del marchio.

Rischio di gravi ustioni o scariche elettriche con conseguenze anche mortali.

Circuito elettrico "alta tensione"

A

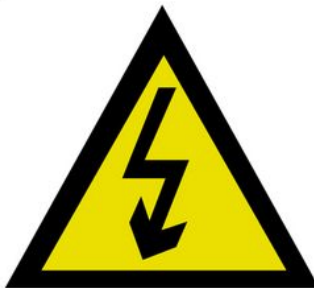

61607

Il simbolo **A** identifica gli elementi elettrici del veicolo che possono presentare rischi per la sicurezza.

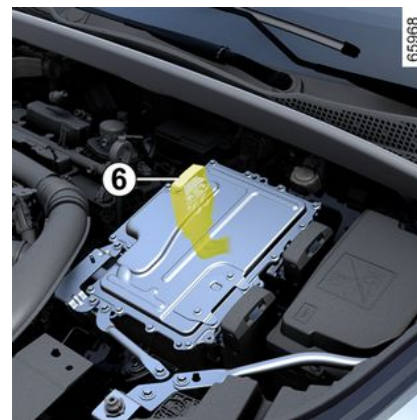

65968

Il circuito elettrico "alta tensione" può essere identificato dai cavi arancioni **6** e dai componenti che

espongono il simbolo

Rumore

I veicoli ibridi sono particolarmente silenziosi in modalità di funzionamento elettrico.

È un funzionamento a cui probabilmente non siete ancora abituati. Altrettanto dicasi per gli altri utenti della strada, per i quali è difficile rendersi conto se il veicolo è in movimento.

Poiché il motore elettrico è silenzioso, si sentiranno altri rumori che

E-TECH FULL HYBRID

sembreranno insoliti (rumori aerodinamici, di pneumatici e così via), nonché rumori legati al funzionamento del sistema ibrido (ad esempio il raffreddamento della batteria di trazione).



Il vostro veicolo ibrido è molto silenzioso. Quando si scende dal veicolo, verificare sempre che il selettore del cambio sia in posizione P, inserire il freno di stazionamento e disinserire l'accensione.

RISCHIO DI GRAVI LESIONI.

Avvisatore acustico pedoni

L'avvisatore acustico consente quindi di avvisare gli altri utenti della strada, in particolare pedoni e ciclisti, della vostra presenza.

In modalità di funzionamento elettrico, il sistema si attiva automaticamente.

Il suono viene emesso quando il veicolo viaggia a una velocità compresa tra 1 km/h e 30 km/h circa.

Per ulteriori informazioni sul clacson, consultare il libretto di istruzioni del sistema multimediale.

In caso di guasto del clacson, sul quadro della strumentazione si ac-

cende la spia  accompagnata dal messaggio "Anomalia audio esterno".

Rivolgersi a un Rappresentante del marchio.

Funzionamento

Il sistema ibrido seleziona il motore a combustione e/o il motore elettrico in base allo stile di guida (tranquilla o sportiva e così via), alle condizioni del traffico e alla modalità di guida selezionata ➔ 335.

Intemperie, strade allagate:



Non guidate su una strada allagata se l'altezza dell'acqua supera la parte inferiore dei cerchi.

Flusso di energia

Il display varia a seconda del quadro della strumentazione **B** e **C**.

Quadro della strumentazione **B**



A seconda della modalità di guida selezionata, sul quadro della stru-

E-TECH FULL HYBRID

mentazione vengono visualizzati i vari flussi energetici **D**.

Si tratta di flussi energetici tra:

- **7**: il motore a combustione;
- **8**: il gruppo elettrico (batteria di trazione e motore elettrico).

Il colore dei flussi varia:

- bianco: energia prodotta dal motore a combustione.
- blu: energia elettrica;



Spia del livello di frenata rigenerativa **E**

Quando si solleva il piede dal pedale dell'acceleratore o si preme il pedale del freno, il motore elettrico e/o il sistema di frenata rigenerativa converte l'energia prodotta dalla de-

lerazione del veicolo in energia elettrica.

Ciò permette di frenare il veicolo e ricaricare la batteria di trazione.

Quadro della strumentazione **C**

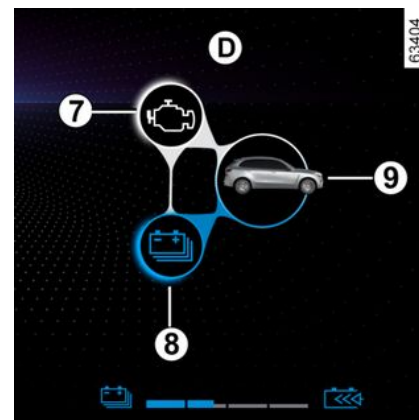

A seconda della modalità di guida selezionata, l'indicatore **D** rappresenta i flussi di energia tra:

- il motore a combustione **7**;
- il gruppo elettrico (batteria di trazione e motore elettrico) **8**;
- il veicolo **9**.

E-TECH FULL HYBRID

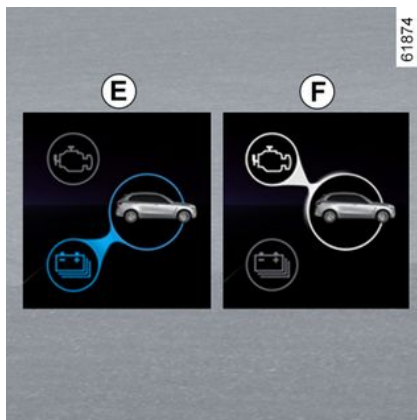

Il colore dei flussi varia:

- blu: energia elettrica;
- bianco: energia prodotta dal motore a combustione.

Flusso E "Trazione elettrica"

Il gruppo elettrico viene utilizzato per muovere il veicolo.

Flusso F "Trazione motore a combustione"

Il motore a combustione viene utilizzato per muovere il veicolo.

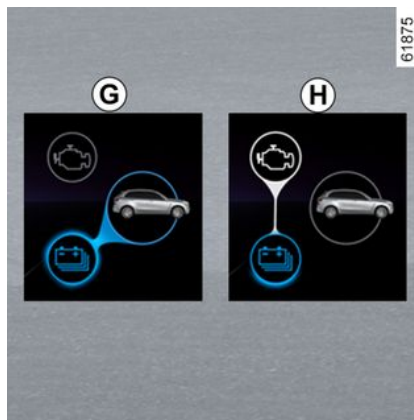

Flusso G "Recupero di energia"

Quando si solleva il piede dal pedale dell'acceleratore o si preme il pedale del freno, il motore elettrico e/o il sistema di frenata rigenerativa converte l'energia prodotta dalla decelerazione del veicolo in energia elettrica.

Ciò permette di frenare il veicolo e ricaricare la batteria di trazione.

Flusso H "Produzione di energia"

Il motore a combustione ricarica la batteria di trazione.

Nota: è possibile avere una combinazione di flussi diversi (ad esempio associando il flusso E e quello F, vengono utilizzati il motore a com-

bustione e quello elettrico per muovere il veicolo).



Casi particolari

Quando la batteria di trazione raggiunge il livello massimo di carica, il freno motore viene ridotto temporaneamente.

La guida dovrà essere adattata di conseguenza.



Il freno motore non può in alcun caso sostituirsi alla pressione del pedale del freno.

E-TECH FULL HYBRID

Modalità di guida completamente elettrica

2

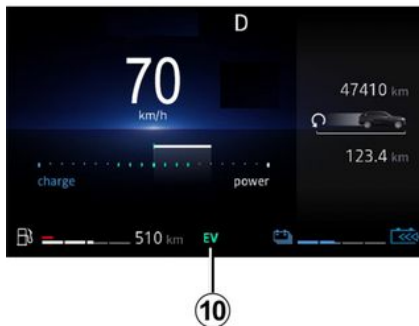

61872

Sul quadro della strumentazione viene visualizzata la spia **10 EV** per indicare che il sistema ibrido sta utilizzando solo il gruppo elettrico per muovere il veicolo.

Nota: quando il livello della batteria di trazione è basso, il veicolo passa automaticamente alla modalità ibrida e il motore a combustione si av-

vvia; la spia **10 EV** scompare dal quadro della strumentazione per confermare questa condizione.

i Si consiglia di non guidare in modalità completamente elettrica con il serbatoio del carburante vuoto.

Se sul quadro della strumentazione si accende la spia aran-

zione  e viene emesso un segnale acustico, riempire il serbatoio di carburante il prima possibile.

Rischio di immobilizzazione

In assenza di carburante nel serbatoio, il veicolo passa automaticamente alla modalità completamente elettrica.

Se si guida fino a quando la batteria di trazione non è scarica, sarà impossibile riavviare il veicolo (anche dopo il rifornimento). Rivolgetevi alla Rete del marchio.

Mantenimento del livello di carica della batteria di trazione "E-save"

Questa modalità consente di mantenere un livello di carica sufficiente nella batteria di trazione in previsione di guida su una strada di monta-

gna o di un lungo pendio autostradale.

Attivazione/disattivazione della funzione "E-save"



63441

Con motore acceso, premere il contattore **11**.

La spia **11** si accende.

Premere nuovamente il contattore **11** per disattivare questa modalità.

La spia del contattore **11** si spegne.

Importanti raccomandazioni



Leggete attentamente le seguenti istruzioni. L'inosservanza di queste istruzioni può comportare un **rischio d'incendio, di ustioni gravi o di scariche elettriche con conseguenze anche mortali.**

In caso di incidente o di urto

In caso di incidente o di urto sul lato inferiore del veicolo (ad esempio un contatto con un palo, un marciapiede o altro tipo di arredo urbano), il circuito elettrico o la batteria di trazione si potrebbe danneggiare.

Fare controllare il veicolo da una concessionaria autorizzata.

Evitare rigorosamente ogni contatto con i componenti ad "alta tensione" o con i cavi arancioni esposti e visibili all'interno o all'esterno del veicolo.

In caso di danneggiamento grave della batteria di trazione, potrebbero verificarsi alcune perdite:

- non toccare per alcun motivo i liquidi (fluidi e così via) fuoriusciti dalla batteria di trazione;
- in caso di contatto con parti del corpo, risciacquate abbondantemente con acqua e consultate al più presto un medico.

In caso di incendio

In caso di incendio, abbandonare ed evacuare immediatamente il veicolo, quindi contattare i servizi di emergenza, avendo cura di precisare che si tratta di un veicolo ibrido.

Se è necessario intervenire, utilizzare solo agenti estinguenti ABC o BC adatti allo spegnimento di incendi su impianti elettrici. Non utilizzare acqua o altri agenti estinguenti.

In caso di danneggiamento del circuito elettrico, contattare una concessionaria autorizzata.

Per qualsiasi esigenza di traino

Consultare il paragrafo "Traino, soccorso" → 393.

Lavaggio del veicolo

Non lavare il vano motore con un pulitore ad alta pressione o la batteria di trazione ad "alta tensione".

Rischio di danneggiamento del circuito elettrico.

Rischio di scarica elettrica con conseguenze anche mortali.

VEICOLO GPL

Introduzione

Questi veicoli funzionano a doppia alimentazione con due tipi di carburante: GPL e benzina.

Sono dotati di due serbatoi separati:
➔ 156 e ➔ 35.

Che cos'è il GPL



Gas di petrolio liquefatto conforme allo standard EN 589 o alle normative nazionali equivalenti.

È "riconoscibile" dal suo odore caratteristico.

Comando di selezione della modalità carburante GPL/benzina 1



Consente di passare manualmente da una modalità di carburante all'altra.



La spia **LPG 2** si accende in grigio sul quadro della strumentazione per indicare che il sistema è in attesa che siano soddisfatte le condizioni richieste prima di passare alla modalità GPL.

La spia **LPG 2** si accende in bianco, a seconda del veicolo, in verde per indicare che la modalità GPL è attivata.

Indicatore di livello GPL e spia

La spia **LPG** viene visualizzata sul quadro della strumentazione insieme all'indicatore di livello GPL associato.

VEICOLO GPL



Funzionamento

Avviamento del motore

L'avviamento del motore si esegue sempre a benzina.

→ 159

Nota: se la modalità GPL è attivata all'avviamento del motore, il sistema passa temporaneamente alla mo-

dalità "Benzina": la spia  si accende in verde senza che venga prodotto alcun segnale acustico e il display  indica che la modalità Benzina è attivata.



Non appena le condizioni richieste sono soddisfatte (livello di temperatura del motore e così via), il sistema passa automaticamente alla moda-

lità GPL: la spia  si accende in bianco, o, a seconda del veicolo, in verde.

Cambio della modalità di carburante durante la guida

Per passare manualmente dalla modalità benzina a quella GPL

Premere il comando **1**.

– la spia  e il livello di GPL corrispondente  sono visualizzati sul quadro della strumentazione;

– la spia  si accende in grigio per confermare la scelta della modalità GPL, poi si accende in bianco o, a seconda del veicolo, in verde quando è attiva la modalità GPL.

Per passare manualmente dalla modalità GPL a quella a benzina

Premere il comando **1**.

La spia  si spegne e non è più presente nel quadro della strumentazione **2**, a indicare che è attivata la modalità benzina.

 Per accedere alle informazioni e ripristinare le impostazioni di utilizzo del GPL → 118.

 **Se il serbatoio del carburante è vuoto, il veicolo non può avviarsi o guidare solo in modalità GPL.**

Il funzionamento a doppia alimentazione a GPL/benzina richiede la presenza di benzina (per l'avviamento, forti accelerazioni, basse temperature e così via).

Se sul quadro della strumentazione si accende la spia aran-

cione  e viene emesso un segnale acustico, riempire il serbatoio di carburante quanto prima possibile.

Passaggio automatico dalla modalità GPL alla modalità benzina

A seconda del veicolo, in alcune condizioni di utilizzo, il sistema può decidere di tornare temporaneamente in modalità benzina.

La spia  si accende in grigio per avvertire il conducente.

Se le condizioni si verificano di nuovo, torna automaticamente alla mo-

VEICOLO GPL

dalità GPL e la spia **LPG** si accende in bianco o, a seconda del veicolo, in verde.

Nota: dopo diversi tentativi senza successo, il sistema potrebbe rimanere in modalità Benzina per il percorso corrente. È possibile effettuare un nuovo tentativo dopo aver arrestato completamente il motore.

Serbatoio GPL vuoto



Se il serbatoio è quasi vuoto e il motore funziona con la riserva di GPL, sul quadro della strumentazione compare il messaggio "Livello GPL basso" accompagnato da un segnale acustico e dall'accensione:

– della spia **LPG** in bianco o, a seconda del veicolo, in verde;
e

– della spia **LPG** in giallo.



Premere il contattore **4 "OK"**, **5** o **6** per non visualizzare più il messaggio e le spie.

Se il serbatoio GPL è vuoto, sul quadro della strumentazione viene visualizzato il messaggio "Serbatoio LPG vuoto" accompagnato da un segnale acustico e:

– dallo spegnimento della spia

LPG;

e

– dall'accensione della spia **LPG** in giallo.

Eseguire il rifornimento di GPL il prima possibile → **35**.

anomalie di funzionamento

In caso di guasto che potrebbe compromettere il corretto funzionamento del motore, viene visualizzato il messaggio "LPG non disponibile" e il sistema passa automaticamente dalla modalità GPL alla modalità Benzina.

Ciò è confermato dalla comparsa sul quadro della strumentazione:

– del messaggio "Controllo Impianto LPG";

e

– della spia **LPG!** o, a seconda del veicolo, della spia **LPG** in giallo.

Contattare al più presto una Concessionaria autorizzata.

In caso di guida in condizioni gravose

In condizioni climatiche molto fredde (temperatura inferiore a circa 10 °C) e, a seconda della qualità del gas utilizzato, il sistema può:

VEICOLO GPL

– gestire automaticamente le condizioni per il passaggio dalla modalità GPL alla modalità benzina;

o

– consumare una piccola quantità di benzina in modalità GPL.

Nota: per i veicoli che ne sono dotati, si consiglia di utilizzare la modalità ECO in queste condizioni (in particolare quando la temperatura è inferiore a 0°C) per massimizzare l'utilizzo della modalità GPL ➔ 183.

In caso d'incidente

Le precauzioni più importanti da prendere sono identiche a quelle per il veicolo a benzina:

- inserire il freno di stazionamento;
- arrestare il motore (un dispositivo di sicurezza che interrompe l'ingresso del GPL verso il motore si attiva automaticamente);
- disinserite il contatto;
- rispettate la legislazione locale.



Il GPL ha un odore particolare che vi consente di rilevare facilmente le eventuali fughe.

Se si percepisce odore di gas nel veicolo o intorno allo stesso:

- passare immediatamente alla modalità benzina e accertarsi che non vi siano fiamme libere o fonti di combustione in prossimità del veicolo;
- recatevi presso la Rete del marchio.



Non toccate, colpite o smontate alcuna parte dei componenti del sistema GPL.

Serbatoio GPL

Capienza utile del serbatoio GPL:
circa 50 litri

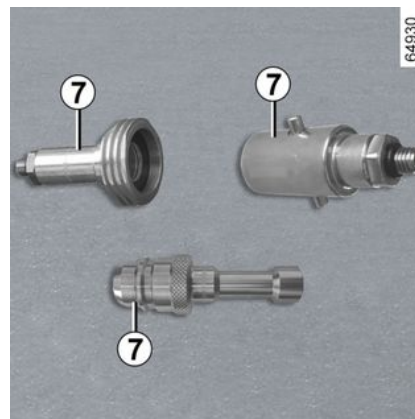

Inserite il freno di stazionamento, arrestate il motore, disinserite il contatto e spegnete le luci.

Rispettare sempre le norme di sicurezza indicate nelle stazioni di rifornimento.

A seconda del Paese, prima di eseguire il rifornimento è necessario avvitare l'adattatore di riempimento 7 sull'estremità del condotto di rifornimento del GPL.

È sempre consigliabile riempire completamente il serbatoio.

Quando la pompa smette di erogare GPL, o quando il flusso della pompa diminuisce considerevolmente, significa che è stato raggiunto il livello massimo di GPL.

VEICOLO GPL

A questo punto, non tentate di proseguire con il riempimento.

2

Stazione di rifornimento senza self-service

Se il personale della stazione di servizio esegue la procedura di rifornimento di GPL, è necessario fornire loro l'adattatore **4**.



IMPORTANTE: adattatore di riempimento GPL 4

A seconda del paese, è necessario l'uso di un adattatore specifico per il rifornimento di GPL.

L'adattatore di rifornimento **4** viene fornito in una custodia nel vano portaoggetti. Può o meno essere presente nel veicolo, a seconda del paese in cui il veicolo è stato venduto.

Prima di guidare il veicolo in un altro paese, è essenziale consultare un concessionario autorizzato per individuare il tipo di adattatore da utilizzare se necessario.

Stazioni di rifornimento con self-service

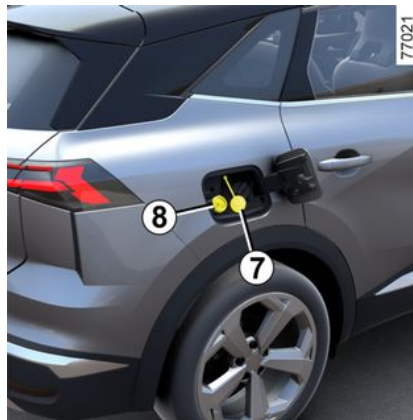

Per utilizzare la pistola di GPL, vi consigliamo di indossare i guanti.

Apri lo sportello del serbatoio del tuo veicolo e svita il tappo **7** dall'estremità del bocchettone di rifornimento GPL **8**.

Seguite con attenzione le istruzioni riportate sui distributori GPL che illustrano come effettuare correttamente il rifornimento.

A seconda del tipo di stazione, potrebbe essere necessario tenere premuto a lungo il pulsante della stazione prima di avviare il riempimento.

Quando la pompa smette di erogare GPL, o quando il flusso della pompa diminuisce considerevolmente, significa che è stato raggiunto il livello massimo del serbatoio.

Il riempimento si arresta al rilascio del pulsante.

Sbloccate la leva d'arresto (è possibile che fuoriesca una piccola quantità di gas), estraete la pistola e collocatela sul distributore.

Dopo il rifornimento, rimontare il tappo **7** per evitare eventuali penetrazioni di acqua o di corpi estranei nel sistema.



Per effettuare il rifornimento di carburante, il motore deve essere spento (non solo in modalità di standby, nel caso di veicoli con la funzione "Stop and Start"): l'accensione deve essere disinserita → **159**.

Rischio d'incendio.

CARTA

Informazioni generali

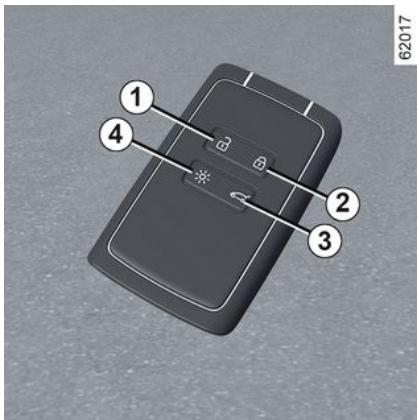

1. Sblocco di tutte le parti apribili.
2. Blocco di tutte le parti apribili.
3. Bloccaggio/sbloccaggio del solo bagagliaio.
4. Accensione a distanza dell'illuminazione.

La carta consente:

- bloccaggio/sbloccaggio delle parti apribili (porte, sportello del bagagliaio e sportellino del serbatoio) ➔ 50;
- accensione dell'illuminazione del veicolo a distanza;
- chiusura automatica a distanza dei vetri elettrici ➔ 348

- avviamento del motore ➔ 159.

i Se la batteria è esaurita, è comunque possibile bloccare/sbloccare e avviare il veicolo ➔ 50, ➔ 159.

i A seconda del veicolo, è possibile utilizzare una digital key che offre tutte le funzioni della carta. Tuttavia, se la carta è stata lasciata all'interno del veicolo e le porte sono state bloccate con la digital key, non sarà possibile avviare il veicolo con la carta. Per ulteriori informazioni, vedere la sezione "Digital key" ➔ 46.

Autonomia

Assicuratevi di avere sempre una pila in buono stato, del tipo richiesto ed inserita correttamente. La sua durata è di circa due anni: deve essere sostituita quando il messaggio "Pila carta debole" viene visualizzato sul quadro della strumentazione ➔ 44.

Campo di azione della carta

Varia a seconda dell'ambiente circostante: prestare attenzione a non bloccare o sbloccare accidentalmente il veicolo premendo involontariamente i pulsanti sulla carta.

Nota: se una porta o la porta del bagagliaio è aperta o non correttamente chiusa, il veicolo non verrà bloccato. Non viene emesso alcun segnale acustico né lampeggiamento delle luci di segnalazione pericolo e dei ripetitori laterali.

Funzione "Attivazione luci a distanza"

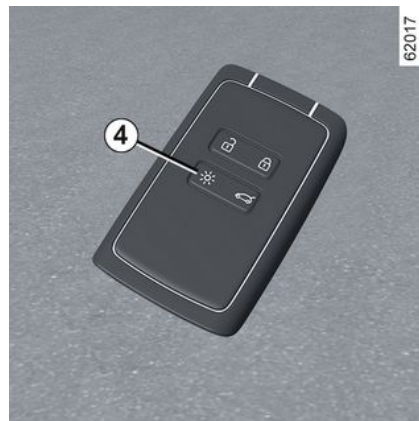

Premere il pulsante 4 per accendere gli anabbaglianti e l'illuminazione

CARTA

esterna per circa 20 secondi. Questo consente, ad esempio, di ritrovare da lontano il veicolo fermo in un parcheggio.

Tenere premuto il pulsante **4** per circa due secondi per accendere l'illuminazione esterna e produrre un segnale acustico.

Nota: premere nuovamente il pulsante **4** per spegnere l'illuminazione.



Alcuni consigli...

Non avvicinate la carta ad una fonte di calore, di freddo o di umidità.

Non riporre la scheda in un luogo in cui possa essere piegata o rovinata involontariamente: ad esempio, nella tasca posteriore.



Sostituzione: necessità di una carta supplementare

In caso di smarrimento o se è necessaria un'altra carta, rivolgersi a una concessionaria autorizzata.

In caso di sostituzione di una carta, sarà necessario portare il veicolo **e tutte le sue carte** presso la rete del marchio per inizializzare il sistema.

È possibile utilizzare fino a quattro carte per veicolo.

Interferenze

A seconda delle interferenze eventualmente presenti nell'ambiente circostante (impianti esterni o uso di dispositivi funzionanti sulla stessa frequenza della carta) il funzionamento può risultare disturbato.



Responsabilità del conducente durante le manovre di parcheggio o arresto del veicolo

Non lasciare mai il veicolo incustodito in presenza di un bambino, di un adulto non autosufficiente o di un animale, anche per un breve lasso di tempo. Infatti, questi potrebbero mettere a rischio la propria incolumità o quella di altre persone ad esempio avviando il motore, azionando degli equipaggiamenti, come ad esempio gli alzacvetri o addirittura bloccare le porte...

Inoltre con tempo caldo e/o soleggiato la temperatura interna dell'abitacolo aumenta molto rapidamente.

RISCHIO DI MORTE O DI GRAVI LESIONI.

CARTA

Montaggio di una cinghia 7



Fare scorrere il guscio posteriore **5** verso il basso premendo sulla zona **A**.

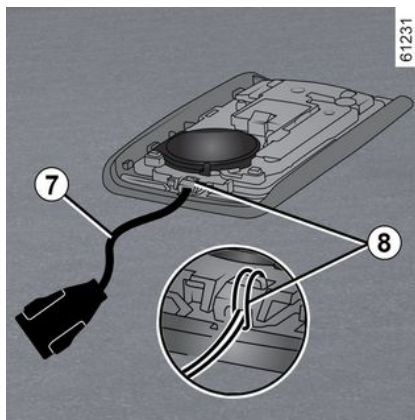

Inserire la cinghia manuale nel componente **8** e fare passare l'estremità di tale cinghia attraverso la fibbia.

Posizionare la cinghia nell'apertura **6** e chiudere il guscio.

Nota: controllare che il diametro del cavo a cinghia manuale **7** sia adatto all'apertura **6**.

Utilizzo

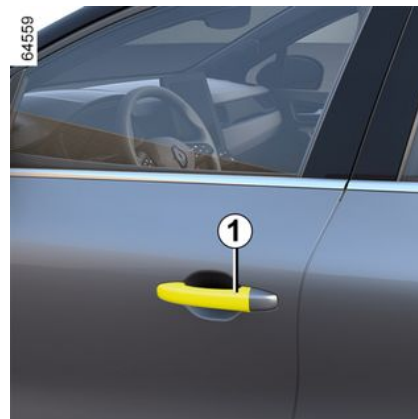

A seconda del veicolo, ci sono due modi per sbloccare/bloccare il veicolo:

- in modalità "accesso facilitato", quando si avvicina e ci si allontana dal veicolo;
 - tramite la carta in modalità telecomando;
 - utilizzando la digital key come telecomando (a seconda del veicolo).
- Per ulteriori informazioni, vedere la sezione "Digital key" ➔ 46.

2

CARTA



Non riporre la carta in un luogo in cui possa essere a contatto con altre apparecchiature elettroniche (computer, telefono e così via) che potrebbero pregiudicarne il funzionamento.

Disattivazione/attivazione della modalità "mani libere"

A seconda del veicolo, è possibile disattivare/attivare lo sbloccaggio quando ci si avvicina e il bloccaggio quando ci si allontana dal veicolo.

È inoltre possibile disattivare/attivare il segnale acustico che viene emesso al bloccaggio quando ci si allontana dal veicolo ➔ 129.



Non lasciate mai il veicolo con una carta all'interno.



Responsabilità del conducente durante le manovre di parcheggio o arresto del veicolo

Non lasciate mai il vostro veicolo incustodito, lasciando all'interno la chiave e un bambino o un animale, anche per un breve lasso di tempo.

Infatti, questi potrebbero mettere a rischio la propria incolumità o quella di altre persone ad esempio avviando il motore, azionando degli equipaggiamenti, come ad esempio gli alzacvetri o addirittura bloccare le porte...

Inoltre con tempo caldo e/o soleggiato la temperatura interna dell'abitacolo aumenta molto rapidamente.

RISCHIO DI MORTE O DI GRAVI LESIONI.

Sbloccaggio "mani libere" in prossimità del veicolo

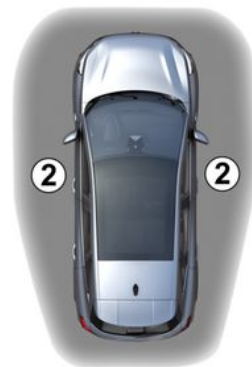

Con la carta nella zona di accesso **2**, il veicolo si sbloccherà.

Le luci di emergenza e i ripetitori laterali **lampeggiano una volta** per indicare che le porte sono state sbloccate e, a seconda del veicolo, i retrovisori esterni si aprono automaticamente.

64560

CARTA

Bloccaggio "mani libere" quando ci si allontana dal veicolo



64561

Con la carta con sé e porte e bagagliaio chiusi, allontanarsi dal veicolo: esso si bloccherà automaticamente non appena si esce dalla zona di accesso **3**. Per indicare che le porte sono state bloccate, le luci di emergenza **lampeggiano due volte e restano accese** per circa quattro secondi, viene emesso un segnale acustico e, a seconda del veicolo, i retrovisori esterni si ripiegano automaticamente.

Nota: la distanza dal veicolo in cui interviene la chiusura dipende dall'ambiente circostante.

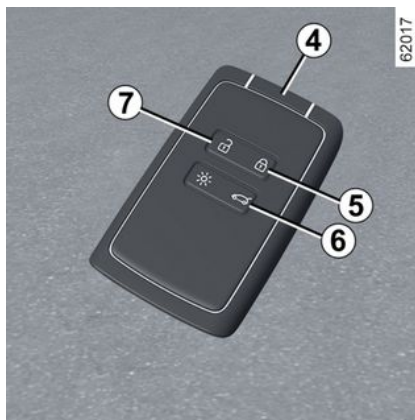

62017

Se la carta **4** si trova nella zona di rilevamento **3** per circa 15 minuti, il bloccaggio a distanza viene disattivato. Per bloccare il veicolo, premere il pulsante **5** sulla carta **4**.

Il bloccaggio del veicolo non può essere effettuato a distanza in presenza di una carta nella zona **3**.

Particolarità relative allo sbloccaggio

In determinate circostanze, lo sbloccaggio quando ci si avvicina al veicolo viene disattivato:

- se il veicolo non è stato utilizzato per otto giorni;

- se la carta rimane vicina all'area **2** del veicolo per circa cinque minuti **dopo che il veicolo è stato bloccato**;
- dopo diversi passaggi in prossimità dell'area **2 senza che le porte siano state sbloccate**.

Utilizzare la carta come telecomando per sbloccare il veicolo e riattivare la modalità "mani libere".

Particolarità relative al bloccaggio "accesso facilitato"

Dopo un bloccaggio in modalità "accesso facilitato", occorre attendere tre secondi circa per poter sbloccare nuovamente il veicolo. Durante questi tre secondi, è possibile assicurarsi del corretto bloccaggio azionando le maniglie delle porte.

Nota: se una porta o la porta del bagagliaio è aperta o non correttamente chiusa, il veicolo non verrà bloccato. Non viene emesso alcun segnale acustico né lampeggiamento delle luci di segnalazione pericolo e dei ripetitori laterali.

CARTA

Utilizzo della carta con telecomando

2

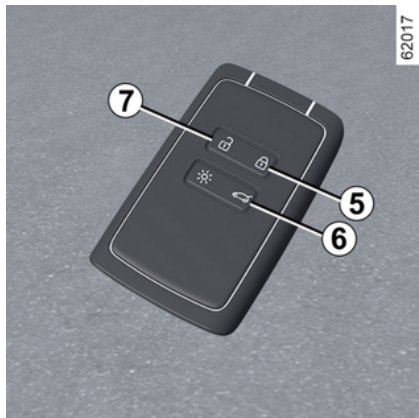

Sbloccaggio tramite utilizzo della carta

Premere il pulsante **7**.

L'apertura è confermata da **un lampeggiamento** delle luci di segnalazione pericolo e degli indicatori di direzione.



Motore acceso, i tasti della carta sono disattivati.

Bloccaggio mediante carta

Con porte e bagagliaio chiusi, premere il pulsante **5**: il veicolo si bloccherà.

Le luci di emergenza **lampeggiano due volte** per indicare che il veicolo è bloccato e, a seconda del veicolo, gli specchietti retrovisori si ripiegano automaticamente.

A seconda del veicolo, premere due volte il pulsante **5** per bloccare il veicolo. Tenere premuto il pulsante **5** per chiudere i vetri anteriori e posteriori.

Nota:

- la distanza massima dal veicolo in cui interviene la chiusura dipende dall'ambiente circostante;
- se una porta o il bagagliaio sono aperti o chiusi non correttamente, il blocco non viene eseguito. Viene emesso un segnale acustico ma senza lampeggiamento delle luci di segnalazione pericolo e dei ripetitori laterali.



Dopo che una porta è stata aperta e chiusa **mentre il motore è acceso**, se la carta non si trova più nell'area **3**, il messaggio "Carta non rilevata" avvisa che la carta non è più nel veicolo. Ciò consente di evitare ad esempio di partire dopo aver lasciato a terra un passeggero con la carta addosso.

L'avviso scompare quando la carta viene nuovamente rilevata.

64561

CARTA

Sblocco/Blocco del solo bagagliaio

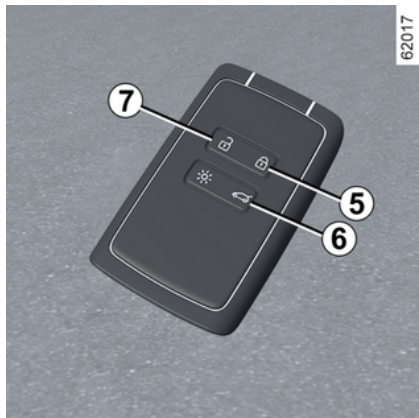

Premere il pulsante **6** per sbloccare/bloccare solo il bagagliaio.

Nota: dopo aver sbloccato il bagagliaio tramite il pulsante **6**, per sbloccare le altre parti apribili è necessario:

- premere il pulsante **7**;

o

- allontanarsi dal veicolo in modo da attivare il blocco automatico. In questo caso, lo sbloccaggio quando ci si avvicina al veicolo sarà nuovamente operativo.

Chiusura ad effetto globale

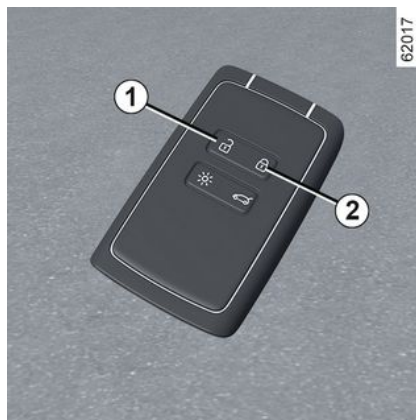

Se il veicolo è dotato della funzione di chiusura ad effetto globale, questa permette di bloccare le parti apribili e d'impedire l'apertura delle porte dalle maniglie interne (in caso di rottura del vetro con tentativo d'apertura delle porte dall'interno).



Non utilizzate mai la chiusura ad effetto globale delle porte se qualcuno resta all'interno del veicolo.

Per attivare la chiusura ad effetto globale

Premere il pulsante **2** due volte in rapida successione.

Il blocco è confermato da **due lampeggiamenti lenti e da tre lampeggiamenti rapidi** delle luci di segnalazione pericolo e dei ripetitori laterali.

A seconda del veicolo, i retrovisori esterni possono chiudersi automaticamente alla chiusura del veicolo → 141.

Per disattivare la chiusura ad effetto globale

Premere il pulsante **1** una volta.

Lo sbloccaggio delle porte viene visualizzato attraverso **un lampeggiamento** delle luci di segnalazione pericolo.

CARTA

i A seconda del veicolo, è possibile utilizzare una digital key che offre tutte le funzioni della carta. Tuttavia, se la carta è stata lasciata all'interno del veicolo e le porte sono state bloccate con la digital key, non sarà possibile avviare il veicolo con la carta. Per ulteriori informazioni, vedere la sezione "Digital key" ➔ 46.

Carta "mani libere": batteria

Sostituzione della pila

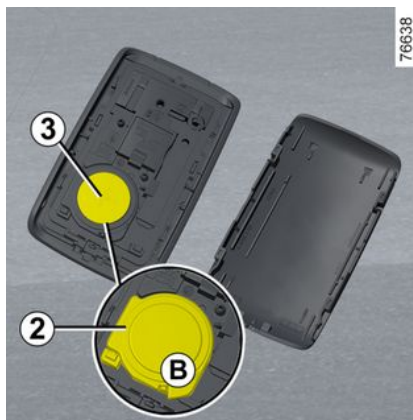
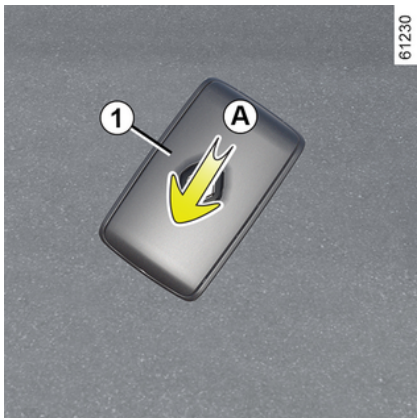

Quando il messaggio "Pila carta debole" viene visualizzato sul quadro della strumentazione, sostituire la pila della carta:

- fate scorrere il guscio posteriore **1** verso il basso premendo sulla zona **A**;
- nella zona **B**, rimuovere il coperchio **2** dalla batteria **3** sollevandolo verso l'alto;
- estraete la pila premendo su un lato e sollevando dall'altro;
- sostituite secondo la polarità e il modello indicato all'interno dello sportellino.

Per riposizionarla, procedete in ordine inverso, quindi premete quattro volte uno dei pulsanti della carta, ri-

manendo in prossimità del veicolo: all'avvio successivo, il messaggio scompare.

Verificare che il coperchio sia agganciato correttamente.

Nota: durante la sostituzione della batteria, non toccate il circuito elettronico o i contatti presenti sulla carta.

i Le pile sono disponibili presso le Concessionarie autorizzate e hanno una durata di circa due anni. Verificare che non vi siano tracce d'inchiostro sulla batteria: rischio di contatto elettrico non corretto.



Se devono essere sostituite, assicurarsi di utilizzare batterie dello stesso tipo o equivalenti (consultare un rappresentante del marchio).

CARTA



In caso di sostituzione:

- assicuratevi che le batterie siano inserite correttamente.

Rischio di esplosione.

- se lo sportello non si chiude correttamente, non utilizzare la carta e tenerla lontano dalla portata dei bambini.



61496



Non gettare le batterie usate come rifiuti. Portarle presso un rappresentante del marchio o consultare l'autorità locale per informazioni sugli impianti di riciclaggio appropriati.



Precauzioni relative alle batterie:

- tenere le batterie (nuove o usate) lontane dalla portata dei bambini;
- non ingerire le batterie;

Rischio di ustioni che possono provocare conseguenze mortali.

- In caso di ingestione anche solo di un pezzo, consultate un medico il più rapidamente possibile.

anomalie di funzionamento

Se la batteria è troppo debole per garantire il corretto funzionamento, sarà comunque possibile avviare e aprire/chudere il veicolo ➔ 50.

DIGITAL KEY

Informazioni generali

2 A seconda del Paese e di quanto previsto dall'abbonamento, è possibile installare sullo smartphone una digital key per il veicolo.

La digital key contiene i diritti necessari per aprire/chiedere e avviare il veicolo utilizzando uno smartphone.

Pertanto, lo smartphone sostituisce la carta.

L'installazione, la gestione e la trasmissione delle chiavi digitali avvengono tramite l'app del produttore.

Dopo avere installato l'applicazione del produttore sullo smartphone e attivato l'abbonamento, è necessario attivare la chiave digitale dall'applicazione del produttore.

Condizioni di funzionamento

Attivare Bluetooth® sullo smartphone, quindi aprire l'applicazione del produttore per accedere alle varie funzioni della digital key.

Nota: per poter utilizzare una digital key, lo smartphone deve essere sufficientemente carico. In caso di livello di carica basso, sul quadro della strumentazione viene visualizzato il messaggio "Batteria smartphone scarica".



La portata operativa della digital key dipende dalla connessione Bluetooth® dello smartphone.

Condivisione di una digital key

Dall'app del produttore, accedere a "Share Virtual Key" menu e immettere le informazioni dell'utente occasionale. Dopo la convalida, all'utente verrà inviata un'e-mail di conferma.

Nota: l'app del produttore deve essere stata precedentemente scaricata e installata dall'utente occasionale.

Revoca di una digital key

L'utente può revocare individualmente una digital key. Una volta revocata la digital key, l'utente può attivarne una nuova.

Per ulteriori informazioni, consultare l'applicazione del produttore.

Attivazione/disattivazione dalla schermata multimediale

È possibile disattivare e riattivare la funzione "Digital key" in modo che il

veicolo non comunichi con nessuna digital key.

Consultate il libretto di istruzioni del sistema multimediale.

Quando si bloccano/sbloccano le portiere e il bagagliaio, si seleziona la chiusura a effetto globale, si attivano le luci a distanza

La prima volta che il veicolo viene sbloccato o avviato con una nuova chiave digitale o un nuovo smartphone, lo smartphone impiegherà alcuni secondi per identificare la chiave digitale installata su di esso.

Dallo smartphone, dopo avere attivato Bluetooth®, aprire l'applicazione del produttore e consultare le varie funzioni disponibili per la digital key. Sono identiche a quelle della carta.

Di seguito sono riportate le funzioni:

- bloccaggio/sbloccaggio di tutte le parti apribili ➔ **50**;
- bloccaggio/sbloccaggio del bagagliaio (a seconda del veicolo) ➔ **50**;
- chiusura ad effetto globale (a seconda del veicolo) ➔ **43**;
- attivazione dell'illuminazione in remoto da ➔ **37**;

DIGITAL KEY

- attivazione a distanza del clacson (consente di identificare il veicolo da lontano o, ad esempio, quando è parcheggiato in un parcheggio affollato);
- avviamento, spegnimento del motore ➔ 159.

Avviamento, Spegnimento del motore



Al primo utilizzo e ogni volta che viene utilizzato un nuovo smartphone, è necessario calibrare la digital key con il veicolo.

A tale scopo, attivare Bluetooth® sullo smartphone, quindi seguire la procedura dall'applicazione del produttore.

Durante la calibrazione, lo smartphone deve trovarsi nell'area di posizionamento 1.

Per avviare/spegnere il motore, il sistema verifica che lo smartphone sia presente nell'area di posizionamento 1 prima di consentire l'avviamento del motore.

Per ulteriori informazioni, consultare le informazioni fornite in "Avviamento, spegnimento del motore" ➔ 159.

Lo smartphone deve rimanere nel veicolo per tutta la durata del viaggio.



È necessario che lo smartphone si trovi nella zona di posizionamento per avviare e spegnere il motore e durante la calibrazione.



Se lo smartphone non si trova più nell'abitacolo quando si tenta di spegnere il motore, sul quadro della strumentazione viene visualizzato un messaggio: tenere premuto il pulsante di avviamento/spegnimento del motore 2 per più di due secondi.

Se lo smartphone non si trova più nell'abitacolo, assicurarsi che sia possibile recuperarlo prima di tenere premuto il pulsante. Senza uno smartphone o una carta, non sarà possibile riavviare il veicolo.

Particolarità della digital key

- Affinché la digital key rimanga attiva, lo smartphone interessato deve essere connesso a Internet (tramite

DIGITAL KEY

2 WI-FI o rete mobile) almeno una volta ogni 48 ore. In caso contrario, connettere lo smartphone a Internet per qualche minuto in modo da poter riattivare la digital key.

– Se una carta è stata lasciata all'interno del veicolo e le porte sono state bloccate con la digital key, tutte le funzioni della carta saranno disattivate. Le funzioni della carta resteranno disattivate fino al riavvio del motore.

In questo caso, per avviare il motore sarà necessario utilizzare la digital key o una carta diversa da quella lasciata all'interno del veicolo.



Quando si avvia o si spegne il motore, il livello di carica dello smartphone deve essere sempre sufficiente per poter utilizzare la digital key.

PORTE E PARTI APRIBILI

Apertura e chiusura delle porte

Apertura dall'esterno

Porte anteriori

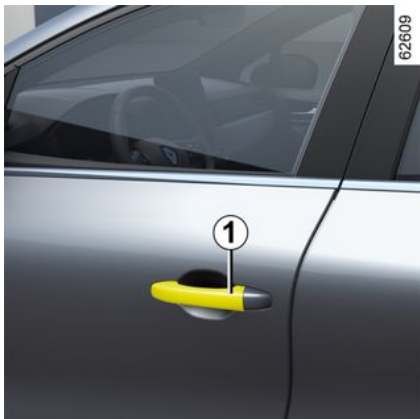

Con le porte sbloccate o con indosso la carta, afferrare la maniglia **1** e tirarla verso di sé.

Porte posteriori

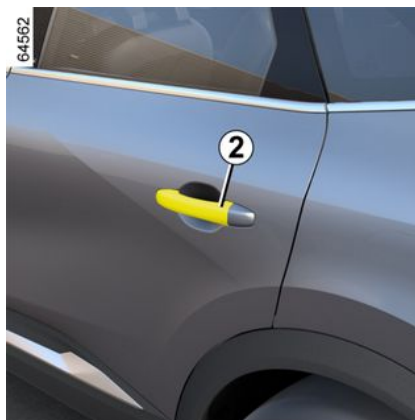

Con le porte sbloccate o con indosso la carta, afferrare la maniglia **2** e tirarla verso di sé.

Apertura dall'interno

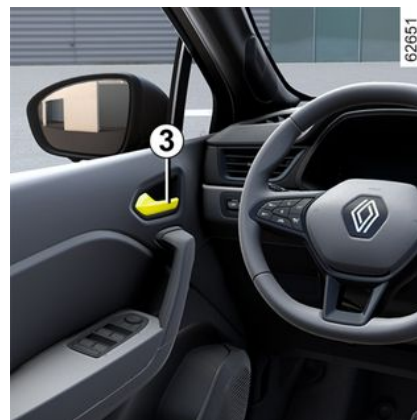

Tirare la maniglia **3**.

A seconda della versione del veicolo, potrebbe essere necessario tirare due volte la maniglia **3**: la prima volta per sbloccare la porta, la seconda per aprirla.



Per motivi di sicurezza effettuare sempre le operazioni di apertura/chiusura quando il veicolo è fermo.

PORTE E PARTI APRIBILI

Allarme acustico luci accese

All'apertura di una porta, un allarme acustico risuona per segnalare che le luci sono rimaste accese mentre il contatto motore è disinserito.

Segnalazione dimenticanza chiusura porta/bagagliaio



A veicolo fermo e contatto inserito, il grafico **4** sul quadro della strumentazione indica gli elementi apribili (porte, bagagliaio) aperti o chiusi in modo errato.

Quando il veicolo raggiunge i 10 km/h circa, una spia indica se le porte o il bagagliaio sono aperti o chiusi male e viene visualizzato il messaggio "Comando apertura bagagliaio" o

"Porta aperta", mentre un segnale acustico verrà riprodotto per circa 40 secondi o fino alla chiusura della porta/bagagliaio.

Sicurezza dei bambini

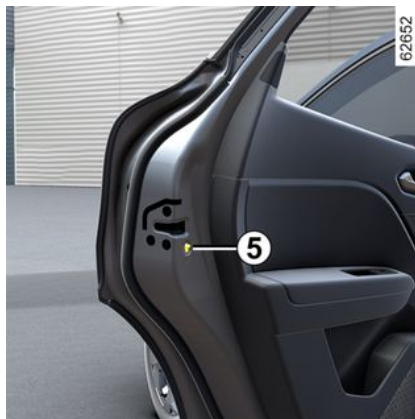

Per impedire alle parti apribili posteriori dall'interno, spostare la leva **5** e controllare dall'interno che le parti apribili siano bloccate correttamente.



Responsabilità del conducente durante le manovre di parcheggio o arresto del veicolo

Non lasciate mai il vostro veicolo incustodito, lasciando all'interno la chiave e un bambino o un animale, anche per un breve lasso di tempo.

Infatti, questi potrebbe mettere a rischio la propria incolumità o quella di altre persone avviando il motore, azionando degli equipaggiamenti come ad esempio gli alzacvetri o addirittura bloccare le porte...

Inoltre con tempo caldo e/o soleggiato la temperatura interna dell'abitacolo aumenta molto rapidamente.

RISCHIO DI MORTE O DI GRAVI LESIONI.

Bloccaggio, sbloccaggio delle parti apribili e delle porte

Se la carta non funziona:

In alcuni casi, la carta potrebbe non funzionare:

PORTE E PARTI APRIBILI

- se la batteria della carta o la batteria del veicolo è scarica e così via;
- utilizzo di dispositivi che funzionano sulla stessa frequenza della carta (telefono cellulare e così via);
- veicolo situato in una zona caratterizzata da un'elevata presenza di onde elettromagnetiche;
- veicolo bloccato con una digital key → **46**.

Si può quindi:

- utilizzare la chiave di emergenza integrata nella carta mani libere per sbloccare la porta del conducente;
- utilizzare il comando interno di bloccaggio/sbloccaggio delle parti apribili;
- per utilizzare la digital key, a seconda del veicolo → **46**.

Chiave integrata nella carta

Accesso alla chiave 2

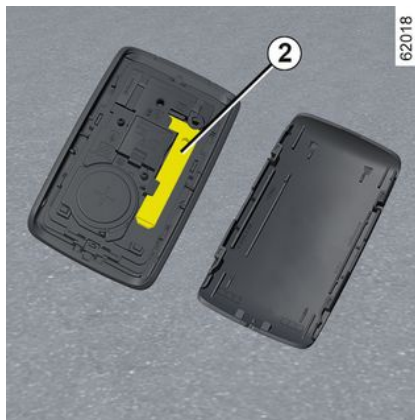
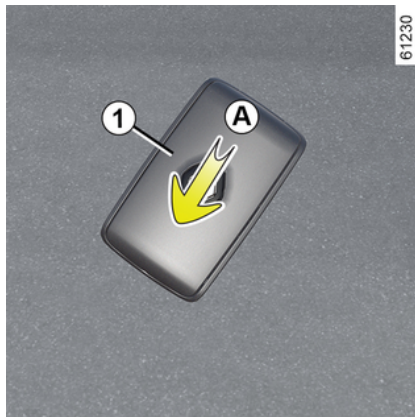

La chiave integrata **2** permette di bloccare o sbloccare la porta del conducente quando la carta non funziona.

Fare scorrere il guscio posteriore **1** verso il basso premendo sulla zona **A**.

Utilizzo della chiave integrata nella carta

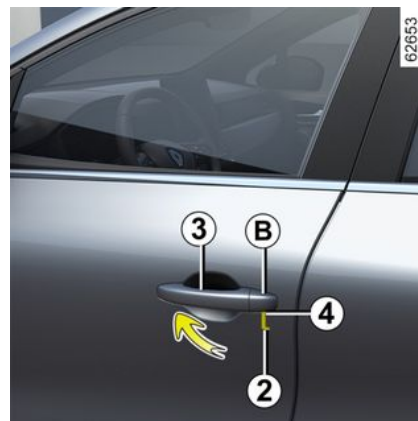

- Tirare la maniglia **3**;
- premere verso il basso sul coperchio **B** sulla portiera del conducente;
- inserire l'estremità della chiave **2** nella tacca **4** nella parte inferiore del coperchio **B**;
- ruotare verso l'alto per togliere il coperchio **B**;

PORTE E PARTI APRIBILI

– inserire la chiave **2** nella serratura della porta del conducente e bloccare o sbloccare la porta.

Dopo essere saliti a bordo del veicolo, riposizionare la chiave nel relativo alloggiamento sulla carta.

Bloccaggio manuale della serratura di ogni porta



Con la porta aperta, ruotare la vite **6** (facendo leva con l'estremità della chiave) e chiudere la porta.

Ora è chiusa dall'esterno.

L'apertura della porta potrà effettuarsi solo dall'interno dell'abitacolo o per mezzo della chiave, agendo dalla porta conducente.

Comando di bloccaggio/Sbloccaggio dall'interno



Il contattore **7** controlla le porte e la porta del bagagliaio e lo sportellino del serbatoio contemporaneamente.

Qualora una parte apribile (porta o bagagliaio) fosse aperta o chiusa male, le parti apribili si bloccherebbero/sbloccherebbero rapidamente.

Se si desidera trasportare degli oggetti con il bagagliaio aperto, è comunque possibile bloccare le altre parti apribili: a motore spento, tenere premuto il contattore **7** per più di cinque secondi per bloccare le porte.

Spia stato di bloccaggio delle parti apribili

A contatto inserito, la spia **7** del pulsante indica lo stato di bloccaggio delle parti apribili:

- quando la spia è accesa, le porte e la porta del bagagliaio sono bloccate;
- se la spia è spenta, le parti apribili sono sbloccate.

Quando chiudete le porte, la spia rimane accesa poi si spegne.



Responsabilità del conducente

Se decidete di viaggiare a porte bloccate, tenete conto che ciò può rendere più difficile l'accesso dei soccorritori nell'abitacolo in caso d'emergenza.

Bloccaggio delle parti apribili senza carta o senza chiave

Nel caso, ad esempio, di una pila scarica, di un mancato funzionamento temporaneo della carta o della chiave ecc.

A motore spento, con una porta o il bagagliaio aperto, tenere premuto il

PORTE E PARTI APRIBILI

contattore 7 per più di cinque secondi.

Alla chiusura della porta si bloccheranno anche tutte le altre parti apribili.

Nota: è possibile solo sbloccare il veicolo dall'esterno con la carta collocata nella zona di accesso al veicolo o con la chiave.



Non lasciare mai il vostro veicolo con la chiave o la carta all'interno dell'abitacolo.

CHIUSURA AUTOMATICA DELLE PARTI APRIBILI DURANTE LA GUIDA

Principio di funzionamento



In seguito all'avviamento del veicolo, il sistema chiude automaticamente le porte non appena si raggiunge la velocità di circa 10 km/h.

L'apertura avviene:

- premendo il contattore di apertura della porta 7;
- a veicolo fermo, aprendo l'interno di una porta anteriore.

Nota: se una porta viene aperta/chiusa, questa si bloccherà di nuovo automaticamente quando il veicolo

raggiunge la velocità di circa 10 km/h.

Attivazione/disattivazione della funzione

Per attivarla: con il veicolo fermo e il motore acceso, premere il contattore 7 finché non viene riprodotto un segnale acustico.

Per disattivarla: con il veicolo fermo e il motore acceso, premere il contattore 7 finché non vengono riprodotti due segnali acustici.

La funzione può essere attivata e disattivata tramite lo schermo multimediale → 129 (a seconda del veicolo).

anomalie di funzionamento

Se si rileva un guasto operativo (nessuna chiusura centralizzata, mancata accensione della spia del contattore 7 alla chiusura delle porte e del bagagliaio e così via), assicurarsi che la chiusura centralizzata non sia stata disattivata per errore e controllare tutte le parti apribili siano state chiuse in modo corretto. Se sono chiuse correttamente, consultate la Rete del marchio.

PORTE E PARTI APRIBILI



Responsabilità del conducente

Se decidete di viaggiare a porte bloccate, tenete conto che ciò può rendere più difficile l'accesso dei soccorritori nell'abitacolo in caso d'emergenza.

Bagagliaio

Per aprirlo parzialmente

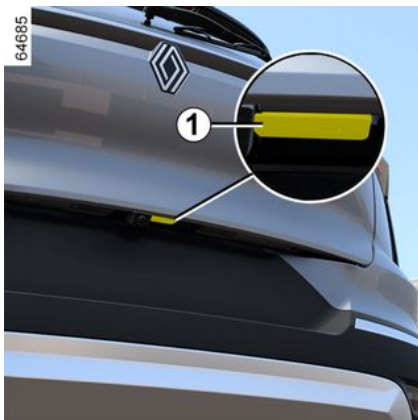

Premete il pulsante **1** per aprire lo sportello del bagagliaio di alcuni centimetri.

Sollevate lo sportello del bagagliaio.

Chiusura



Abbassare lo sportello del bagagliaio partendo dalle maniglie interne **2**.



Non utilizzare mai i montanti per chiudere la porta del bagagliaio.

Apertura manuale dall'interno

Qualora il bagagliaio non si apra, è possibile sbloccarlo manualmente dall'interno:

- accedere al bagagliaio ribaltando gli schienali del sedile unico posteriore;
- inserire una matita, o un oggetto simile, nella cavità **3** e far scorrere il gruppo come indicato in figura;
- spingete lo sportello del bagagliaio per aprirlo.



Il fissaggio di un qualsiasi tipo di portapacchi (portabici, portaoggetti del bagagliaio ecc.) sul portello del bagagliaio è vietato. Per l'installazione di un portapacchi sul veicolo, rivolgersi a un Rappresentante del marchio.

Portellone motorizzato

Condizioni d'impiego

- Immobilizzate il veicolo.
- In presenza di gelo/neve, che potrebbero impedire l'apertura del portellone, rimuovete assolutamente il gelo/la neve per liberare il portellone.
- In caso di scaricamento o sostituzione della batteria, il portellone deve essere chiuso (manualmente, se

PORTE E PARTI APRIBILI

necessario) per ripristinarne la motorizzazione.

Apertura/Chiusura

L'apertura o la chiusura del portellone è indicata da **tre segnali acustici**.



Durante l'apertura/chiusura del portellone, controllate che nessuno sia vicino alle parti in movimento.

Rischio di lesioni

A seconda dell'equipaggiamento, il portellone si blocca e si sblocca insieme alle porte.

Ci sono vari modi per azionare lo sportello del bagagliaio:

- utilizzando la scheda come telecomando;
- mediante i comandi sul portellone;
- mediante il comando sul cruscotto;
- a seconda del veicolo, utilizzare la funzione di "mani libere".



Per non danneggiare il sistema del portellone, non forzate manualmente il portellone per aprirlo o chiuderlo quando è in movimento.



Per motivi di sicurezza effettuare sempre le operazioni di apertura/chiusura quando il veicolo è fermo.

Rischio di lesioni

mediante la carta con telecomando



A motore spento, tenere premuto l'interruttore **1** sulla scheda in prossimità del bagagliaio.

2

PORTE E PARTI APRIBILI

Mediante il comando esterno di apertura del portellone



Premere il comando **2**.

Mediante il comando interno di chiusura del portellone



Premere il comando **3**.

Mediante il comando sul cruscotto



Per aprire il portellone, tenere premuto il contattore **4** finché non viene riprodotto il segnale acustico, quindi rilasciare immediatamente il contattore.

Nota: se il contattore non viene rilasciato abbastanza rapidamente (entro circa un secondo) dopo il segnale acustico, il portellone non si apre. In questo caso, ripetere la sequenza.

Per chiudere il portellone, tenere premuto il contattore **4** fino a quando il portellone non si chiude completamente. Un segnale acustico

PORTE E PARTI APRIBILI

suona per tutta la durata dell'operazione.

Nota: se si rilascia il contattore **4** prima che il portellone sia completamente chiuso, l'operazione di chiusura viene interrotta.

Utilizzando la funzione "mani libere"

a seconda del veicolo

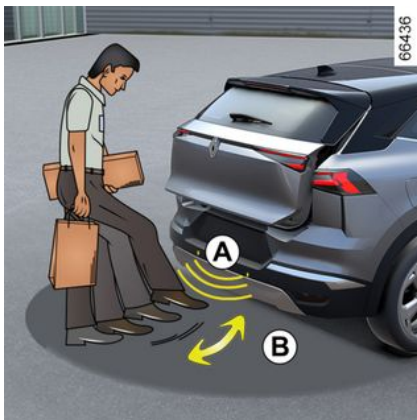

La funzione "mani libere" permette l'accesso al bagagliaio quando le mani sono occupate. Assicuratevi che la carta si trovi nella zona posteriore del veicolo (area **B**). Posizionatevi a circa 45 centimetri dal paraurti posteriore del veicolo e spostate il

piede in avanti e indietro nella zona **A**.

Il sensore rileva l'avvicinamento e l'allontanamento del piede e attiva l'apertura o la chiusura del portellone.

Non mantenete il piede sospeso in aria. Effettuate il movimento senza fermarvi e senza toccare il paraurti posteriore.

Nota: con il portellone aperto, dopo il rilevamento di un comando di chiusura, esso attende tre secondi circa prima di attivare la chiusura (viene emesso un segnale acustico ogni secondo).

Attivazione/Disattivazione della funzione "mani libere"

(a seconda del sistema multimediale)

Dalla schermata multimediale, accedete al mondo "Veicolo", selezionate la scheda "Veicolo", quindi il menu "Accesso". Attivate o disattivate "Blocco/Sblocco in modalità mani libere".

Caratteristiche speciali della funzione "mani libere"

– La funzione "mani libere" non è più disponibile dopo diversi giorni di inattività del veicolo o dopo 10 minuti circa, se il veicolo viene sbloccato.

Per riattivarla, utilizzare il pulsante di sbloccaggio della carta.

– La funzione "Mani libere" è disponibile solo se il veicolo è fermo e il motore è disinserito (e non in standby con la funzione "Stop and start").
– La funzione "mani libere" potrebbe non funzionare se il veicolo è dotato di un sistema di traino o si trova in una zona caratterizzata da presenza elevata di onde elettromagnetiche.



Disattivate la funzione "mani libere" prima di:

- utilizzare un autolavaggio automatico;
- lavare il veicolo a mano;
- maneggiare la ruota di scorta o il sistema di traino;
- ...

Rischio di apertura accidentale del portellone, con conseguente rischio di lesioni.

Arresto del movimento del portellone

Il movimento del portellone motorizzato può essere interrotto in qualsiasi momento premendo brevemente

PORTE E PARTI APRIBILI

uno dei comandi di apertura/chiusura.

Se il portellone è fermo in posizione intermedia e si preme di nuovo il telecomando, il portellone si muoverà in senso inverso rispetto a quando è stato arrestato.

Modalità Manuale

Dopo un arresto del portellone, se lo desiderate, potete azionarlo manualmente.

È possibile passare alla manovra automatica in qualunque momento premendo uno dei comandi.

Rilevamento degli ostacoli

Se il portellone rileva un ostacolo durante la manovra, si ferma. Si svincolerà quindi dall'ostacolo con un piccolo movimento in senso contrario, prima di fermarsi completamente.

Premere un comando di apertura/chiusura del portellone per riprenderne il funzionamento.



Il rilevamento degli ostacoli agevola le operazioni di apertura e chiusura del portellone, ma non sostituisce in alcun modo l'attenzione e la responsabilità che deve avere l'utente. Quando si apre/chiede il portellone:

- controllare che nessuno si trovi vicino alle parti in movimento;
- gli oggetti di piccole dimensioni potrebbero non essere rilevati. Assicurarsi che nessuna parte del corpo (braccia, mani, dita e così via) si trovi vicino alle parti mobili del bagagliaio.

Il rilevamento degli ostacoli è disattivato alla fine del movimento, prima che il portellone posteriore sia completamente chiuso. Se qualcosa si blocca, arresta il movimento premendo brevemente uno dei comandi di apertura/chiusura.

Pericolo di gravi lesioni.

Limitazione dell'angolo di apertura del portellone

È possibile regolare l'altezza massima di apertura del portellone. Si fermerà sempre nella posizione scelta:

- aprire il portellone fino a una posizione intermedia;
- regolare manualmente il portellone fino alla posizione desiderata;
- premere per più di tre secondi il comando **3** del portellone motorizzato per memorizzare la posizione.

Vengono emessi due segnali acustici per segnalare l'avvenuta impostazione.

Precauzioni d'uso

- Prima di ogni apertura/chiusura del portellone, verificate che lo spazio circostante sia sufficiente per effettuare l'apertura del portellone.
- Limitate le interruzioni manuali ripetute durante il movimento automatico del portellone (rischio di danneggiare il sistema del portellone).
- A seconda del veicolo, il sistema "a mani libere" potrebbe essere temporaneamente interrotto se il paraurti posteriore è sporco (impurità, fango, neve, sale incrostato, ecc.). Pulire il paraurti posteriore. Se il problema persiste, rivolgersi alla rete del marchio.

PORTE E PARTI APRIBILI

anomalie di funzionamento

Se si aziona continuamente il portellone motorizzato per circa un minuto (più aperture e chiusure in serie), il portellone si blocca per evitare il surriscaldamento. Il sistema torna operativo dopo circa un minuto.

Il portellone motorizzato non funziona se la batteria è scarica. In questo caso, fate funzionare il portellone motorizzato con il motore acceso.

Nota: a temperature molto basse, l'apertura automatica potrebbe non funzionare se le guarnizioni dello sportello del bagagliaio sono gelate.



Responsabilità del conducente durante le manovre di parcheggio o arresto del veicolo

Non lasciare mai il veicolo con un bambino, un adulto non autosufficiente o un animale al suo interno o dietro il bagagliaio, neppure per un breve lasso di tempo.

Infatti, questi potrebbe mettere a rischio la propria incolumità o quella di altre persone avviando il motore, azionando degli equipaggiamenti, ad esempio gli alzacvetri o il portellone automatico, o addirittura bloccare le porte.

RISCHIO DI MORTE O DI GRAVI LESIONI.



Il fissaggio di un qualsiasi tipo di portapacchi (portabici, portaoggetti del bagagliaio e così via) sul portello del bagagliaio è vietato. Per l'installazione di un portapacchi sul veicolo, rivolgersi a un Rappresentante del marchio.

RICONOSCIMENTO FACCIALE

Funzionamento



Dopo avere salvato il profilo dal sistema multimediale **1**, è possibile richiamare le impostazioni utente del conducente (posizione di guida e così via) utilizzando il riconoscimento facciale quando si entra nel veicolo.

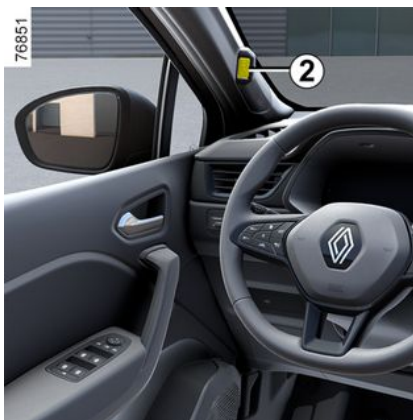

Quando la porta del conducente è chiusa, non appena la telecamera interna **2** rileva il volto del conducente e lo associa all'immagine di quello collegato al profilo "utente" salvato, vengono attivate le impostazioni preregistrate (posizione di guida, connessione al telefono, calendario e così via).

Nota: accertarsi che la telecamera non sia oscurata (da sporcizia, fango e così via).

Gestione del profilo utente



Per motivi di sicurezza, effettuate queste operazioni a veicolo fermo.

Dopo avere creato un profilo utente o aggiornato l'immagine del volto, attendere circa 30 secondi dopo la chiusura della porta affinché il sistema multimediale registri le nuove informazioni.

Nota: non è possibile registrare lo stesso volto su più profili.

Per ulteriori informazioni sulla memorizzazione di un profilo mediante il riconoscimento facciale, consultare il libretto di istruzioni del sistema multimediale.

RICONOSCIMENTO FACCIALE



Se in precedenza è stato attivato il richiamo della posizione di guida dal profilo "utente", il sedile inizia automaticamente a muoversi non appena viene riconosciuto il volto dell'utente, per adottare la posizione memorizzata.



Quando il sedile si sta spostando in posizione, è possibile fermarlo premendo il pulsante **3**

o **4**.

Rimanere vigili.

Limiti di funzionamento del sistema

Alcune condizioni potrebbero disturbare il funzionamento del sistema, ad esempio:

- se si indossano determinati tipi di occhiali;
- se la telecamera è ostruita, anche parzialmente;
- se parte del viso del conducente è nascosta (da capelli, mascherina chirurgica, sciarpa e così via);
- una posizione di guida non adatta (ad esempio seduta troppo in basso o troppo arretrata e così via) che può impedire alla telecamera di analizzare correttamente il viso;
- se si indossano indumenti riflettenti;
- ...

In questo caso, se l'immagine del volto non viene riconosciuta dalla telecamera **2** durante il riconoscimento facciale, il sistema suggerisce l'ultimo profilo utilizzato.

NEI POSTI ANTERIORI

Appoggiatesta anteriore

2 Per togliere l'appoggiatesta

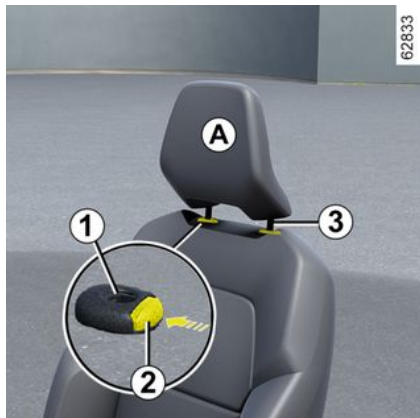

Tirate l'appoggiatesta verso l'alto fino all'altezza desiderata. Verificate il corretto bloccaggio.

Per abbassare l'appoggiatesta

Premere il pulsante **2** e abbassare il poggiatesta fino all'altezza desiderata. Verificate il corretto bloccaggio.

Per togliere il poggiatesta

Sollevatelo nella posizione più alta (se necessario, reclinare lo schienale

all'indietro). Premere il pulsante **2** e sollevare il poggiatesta per rilasciarlo.

Per rimettere il poggiatesta

Verificare che le aste del poggiatesta siano pulite **3**.

Introdurre le aste del poggiatesta nei fori **1** (se necessario, inclinare lo schienale all'indietro). Abbassare il poggiatesta finché non scatta in posizione, quindi premere il pulsante **2** per regolarlo all'altezza desiderata. Verificare il corretto bloccaggio di ogni asta **3** sullo schienale del sedile.

26342

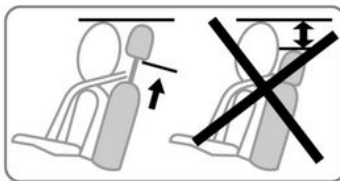

L'appoggiatesta è un elemento di sicurezza, accertatevi che sia installato e correttamente posizionato: la parte alta dell'appoggiatesta deve essere il più vicino possibile all'estremità della testa. La distanza tra la testa e la sezione **A** deve essere minima.

Nei posti anteriori

Regolazione della seduta



NEI POSTI ANTERIORI

Per avanzare o indietreggiare il sedile

Spostare il contattore **1** in avanti o all'indietro o, a seconda della versione del veicolo, sollevare e tenere la maniglia **3** per sbloccare il sedile. Nella posizione desiderata, rilasciate la maniglia e verificate che il sedile sia correttamente bloccato.

Per rialzare o abbassare la seduta

Spostare il contattore **1** verso l'alto o il basso o, a seconda della versione del veicolo, spostare la leva **4** tante volte quanto necessario verso l'alto o il basso fino alla posizione desiderata.

Regolazione dello schienale



Per inclinare lo schienale

Attivare il contattore **2** spostandolo in avanti o all'indietro o, a seconda del veicolo, sollevare la maniglia **5** e inclinare lo schienale fino alla posizione desiderata. Dopo aver scelto la posizione, rilasciate la maniglia ed assicuratevi del corretto bloccaggio.



Dopo avere effettuato le regolazioni, assicurarsi che gli schienali siano correttamente bloccati in posizione.



Per motivi di sicurezza, eseguire queste operazioni a veicolo fermo.

Per non limitare l'azione delle cinture di sicurezza, vi consigliamo di non inclinare eccessivamente indietro lo schienale del sedile. Sul pianale del posto guida non deve trovarsi alcun oggetto in quanto, in caso di frenata brusca, rischierebbe di scivolare sotto la pedaliera impedendone l'uso.

2

NEI POSTI ANTERIORI

Bracciolo centrale



(a seconda della versione del veicolo)

Per regolare la posizione del bracciolo centrale **6**, farlo scorrere in avanti o all'indietro.

Per regolare il sedile a livello lombare



Abbassare la leva **7** per accentuare il sostegno e sollevarla per diminuirlo.

Sedili termici



Contatto inserito:

- premendo il contattore **8** sul sedile desiderato una prima volta si attiva il sistema di riscaldamento elevato. Entrambe le spie integrate nel contattore si accendono;
- Se si preme il tasto una seconda volta, il riscaldamento si abbassa. Una spia luminosa integrata si accende;
- premendo per la terza volta si spegne il riscaldamento.

anomalie di funzionamento

Quando viene rilevata un'anomalia di funzionamento, le spie del tasto **8**

NEI POSTI ANTERIORI

del sedile interessato si spengono
dopo circa cinque secondi.

Rivolgersi a una Concessionaria au-
torizzata.

POSTI POSTERIORI

Appoggiatesta posteriore

2

Posizione d'impiego

I poggiatesta laterali non sono regolabili.

Sollevare l'appoggiatesta centrale completamente fino al bloccaggio.

Verificate il corretto bloccaggio.

Per togliere il poggiatesta



Sollevare l'appoggiatesta al massimo, quindi premere il pulsante **1** e rimuovere l'appoggiatesta.

Per rimettere il poggiatesta

Introducete le aste nelle guide, premete l'appoggiatesta fino a farlo bloccare per utilizzarlo in posizione alta.

Verificate il corretto bloccaggio.

Posizione riposta dell'appoggiatesta del sedile centrale 2



Premere il tasto **2** e abbassare completamente l'appoggiatesta.

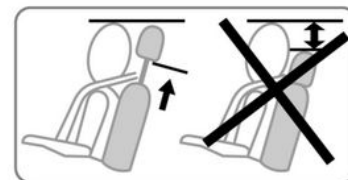

La posizione dell'appoggiatesta completamente abbassato è una posizione riposta: non deve essere adottata quando un passeggero è seduto.



L'appoggiatesta è un elemento di sicurezza, verificatene la presenza ed il corretto collocamento.

POSTI POSTERIORI

Sedile unico posteriore: funzionalità

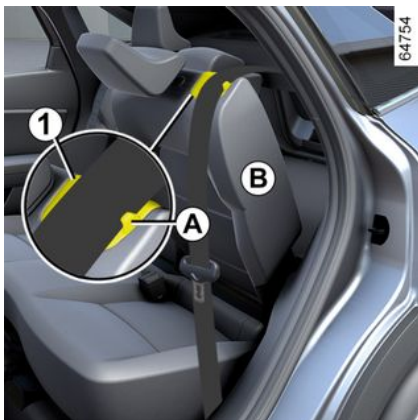

Per ribaltare lo schienale

Verificate che i sedili anteriori siano sufficientemente avanzati.

Prima di ribaltare uno schienale:

- abbassare completamente gli appoggiatesta;
 - posizionare la cintura di sicurezza nella guida **A** e allacciare la cintura. In questo modo si evita che la cintura di sicurezza si blocchi quando lo schienale viene sollevato di nuovo.
- Tirare la maniglia **1** e abbassare lo schienale **B**.

Nota: per motivi di sicurezza, lo schienale **B** è dotato di un sistema di ritenuta. Si potrebbe riscontrare resistenza durante l'utilizzo.

Per rimontare lo schienale, procedete in senso contrario.

Rialzare di nuovo lo schienale finché non raggiunge il relativo punto di blocco.

Fare attenzione a non bloccare la cintura di sicurezza tra lo schienale e il ripiano.

Controllare il funzionamento della cintura di sicurezza.



Prima di ogni intervento sullo schienale, mettere la cintura di sicurezza **A** nella relativa guida per evitare di danneggiarla.



Quando risollevate lo schienale, abbiate cura di verificarne il corretto fissaggio.

Qualora utilizzate delle fodere dei sedili, controllate che non impediscano il bloccaggio dello schienale.

Posizionate correttamente le cinture.

Riposizionare i poggiatesta.

Per avanzare o indietreggiare



Sollevare la leva **2** dai posti posteriori per sbloccare il sedile unico.

POSTI POSTERIORI

Spingete in avanti o indietro il sedile unico per portarlo nella posizione desiderata.

2 Rilasciare la leva **2** e assicurarsi che il sedile unico sia correttamente bloccato.



Per motivi di sicurezza, eseguire queste operazioni a veicolo fermo.



Quando si spostano i sedili posteriori, verificare che i punti di fissaggio siano liberi (parti del corpo, animali, ghiaia, panni, giocattoli e così via).

CINTURE DI SICUREZZA

Cinture di sicurezza

Per evidenti ragioni di sicurezza, allacciate la vostra cintura per qualsiasi spostamento. Inoltre, dovete conformarvi alle leggi del paese in cui vi trovate.

Prima di accendere il motore, regolate innanzitutto la posizione di guida, poi, per tutti i passeggeri, regolate le cinture di sicurezza per ottenere la migliore protezione possibile.

Regolazione della posizione di guida

- **Posizionarsi correttamente sulla seduta** (dopo avere tolto il cappotto, la giacca e così via). È fondamentale per garantire che la schiena sia posizionata correttamente;
- **Regolate la posizione del sedile in funzione della pedaliera.** La posizione del vostro sedile deve essere tale da consentirvi di premere a fondo i pedali. Lo schienale deve essere inclinato in modo che le braccia rimangano leggermente piegate;
- **regolate la posizione dell'appoggiatesta.** Per la massima sicurezza, la distanza tra la testa e l'appoggiatesta deve essere minima;

- **regolate l'altezza della seduta.** Questa regolazione permette di ottimizzare la visibilità;
- **regolate la posizione del volante.**



Per una piena efficacia delle cinture di sicurezza posteriori, assicurarsi che il sedile unico posteriore ➔ 66 sia correttamente bloccato in posizione.



Le cinture di sicurezza non regolate o attorcigliate possono provocare lesioni in caso

d'incidente.

Utilizzate una cintura di sicurezza per una sola persona, un bambino o un adulto. Anche le donne incinte devono allacciare la cintura. In tal caso, verificate che la cintura del bacino non eserciti una pressione rilevante sul basso ventre, senza tuttavia creare un gioco eccessivo.

Regolazione delle cinture di sicurezza



Per garantire la corretta regolazione e il corretto posizionamento delle cinture di sicurezza su tutti i sedili:

- regolare i sedili (posizione del sedile e inclinazione dello schienale, se possibile);
- appoggiarsi bene allo schienale;
- avvicinare il più possibile la cinghia della spalla **1** alla base del collo senza appoggiarla (se necessario e se possibile, regolare l'altezza della cintura di sicurezza) e assicurarsi che la cinghia del torace **1** sia a contatto con la spalla;

61247

2

CINTURE DI SICUREZZA

– posizionare la cintura addominale **2** in modo che sia piatta sulle cosce e contro il bacino.

La cintura deve aderire il più direttamente possibile al corpo. Evitare ad esempio di indossare indumenti pesanti o tenere oggetti ingombranti sotto la cintura.

Bloccaggio

Svolgere la cintura **lentamente e senza strappi** e assicurarsi di bloccare la fibbia **3** nel modulo di bloccaggio **5** (controllare che sia ben agganciata tirando la fibbia **3**).

In caso di bloccaggio, tornate indietro e svolgetela di nuovo.

Se la vostra cintura è completamente bloccata, tirate lentamente, ma con forza, la cintura ed estraetene circa 3 cm. Lasciate che si riavvolga normalmente poi svolgetela di nuovo.

Se il problema persiste, rivolgetevi alla Rete del marchio.

Sbloccaggio

Premere il pulsante **4** per riavvolgere la cintura. Accompagnarla.

Spie di allarme cinture di sicurezza non allacciate

Questa spia viene visualizzata sul display centrale **A** all'inserimento dell'accensione del veicolo e se la cintura del conducente e/o del passeggero anteriore e/o posteriore (se il sedile del passeggero è occupato) non è allacciata.



Promemoria cintura di sicurezza anteriore non allacciata



Con le porte chiuse, il simbolo **6** viene visualizzato sul quadro della strumentazione per circa 60 secondi all'inserimento dell'accensione del veicolo. Il conducente viene informato circa lo stato di allacciamento di ciascuna cintura di sicurezza anteriore:

- le porte vengono aperte durante la marcia (velocità del veicolo superiore allo zero);
- una cintura di sicurezza anteriore è allacciata/non allacciata.

Comprensione dei simboli **6**:

- simbolo in verde: cintura di sicurezza allacciata;

CINTURE DI SICUREZZA

- simbolo in rosso: il sedile è occupato e la cintura di sicurezza non è allacciata;
- simbolo in grigio: sedile non occupato.

Con le porte chiuse, la spia  viene visualizzata sul display centrale all'inserimento del contatto e se la cintura di sicurezza del conducente e/o del passeggero anteriore (se il sedile del passeggero è occupato) non è allacciata.

Quando la velocità del veicolo è inferiore a circa 20 km/h, la spia  viene visualizzata sul display centrale se un sedile anteriore è occupato e la cintura di sicurezza non è allacciata.

Per circa 60 secondi viene anche visualizzato il simbolo  ogni volta che si allaccia o si slaccia una delle cinture di sicurezza anteriori.

Quando la velocità del veicolo supera i 20 km/h circa, se una delle cinture di sicurezza anteriori non è allacciata o si slaccia durante il viaggio:

- la spia  lampeggia sul display centrale;

e

- viene emesso un segnale acustico per circa 120 secondi;

e

- l'immagine  viene visualizzata per circa 180 secondi e il simbolo del sedile interessato diventa rosso.

Verificare sempre che le cinture di sicurezza dei passeggeri anteriori siano allacciate correttamente e che il numero delle cinture di sicurezza indicate come allacciate corrisponda al numero dei sedili anteriori occupati.

Nota: un oggetto posato sul sedile passeggero può azionare in alcuni casi la spia di allarme.

Allarme di cintura posteriore non allacciata

Con le porte chiuse, il simbolo  viene visualizzato sul quadro della strumentazione per circa 60 secondi all'inserimento dell'accensione del veicolo. Il conducente viene informato circa lo stato di allacciamento di ciascuna cintura di sicurezza anteriore:

- le porte vengono aperte durante la marcia (velocità del veicolo superiore allo zero);
- una cintura di sicurezza anteriore è allacciata/non allacciata.

Comprensione dei simboli :

- simbolo in verde: cintura di sicurezza allacciata;
- simbolo in rosso: il sedile è occupato e la cintura di sicurezza non è allacciata;
- simbolo in grigio: sedile non occupato.

A seconda del veicolo, con le porte

chiuse, la spia  viene visualizzata sul display centrale anche all'inserimento dell'accensione, se un sedile posteriore è occupato e la cintura di sicurezza non è allacciata. Quando la velocità del veicolo è infe-

riore a circa 20 km/h, la spia  viene visualizzata sul display centrale quando una cintura di sicurezza posteriore non è allacciata.

Per circa 60 secondi viene anche visualizzato il simbolo  ogni volta che si allaccia o si slaccia una delle cinture di sicurezza posteriori.

Quando la velocità del veicolo supera i 20 km/h circa, se una delle cinture di sicurezza posteriori non è allacciata o si slaccia durante il viaggio:

- la spia  lampeggia sul display centrale;

e

CINTURE DI SICUREZZA

– viene emesso un segnale acustico per circa 30 o 120 secondi;

e

– il simbolo **6** viene visualizzato per circa 60 secondi o, a seconda del veicolo, circa 180 secondi e il simbolo del sedile interessato diventa rosso.

Verificare sempre che le cinture dei passeggeri sui sedili posteriori siano allacciate correttamente e che il numero delle cinture di sicurezza indicate corrisponda al numero dei sedili posteriori occupati.

Nota: un oggetto posato su una seduta passeggero posteriore può azionare in alcuni casi la spia di allarme.

Regolazione in altezza delle cinture di sicurezza anteriori



Premere il pulsante **7** per regolare l'altezza della cintura in modo che la tracolla passi come indicato in precedenza. Premere il pulsante **7** e sollevare o abbassare la cintura di sicurezza. Dopo avere effettuato la regolazione, assicurarsi che la cintura di sicurezza sia bloccata in posizione.

Cinture posteriori

Cinture laterali posteriori

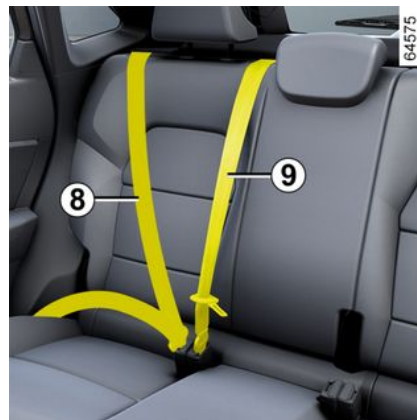

Il bloccaggio, lo sbloccaggio e la regolazione delle cinture di sicurezza laterali posteriori **8** vengono effettuati come per le cinture di sicurezza anteriori.



Verificate la corretta posizione e il funzionamento delle cinture di sicurezza posteriori dopo aver agito sul sedile unico posteriore.

CINTURE DI SICUREZZA

Cintura posteriore centrale

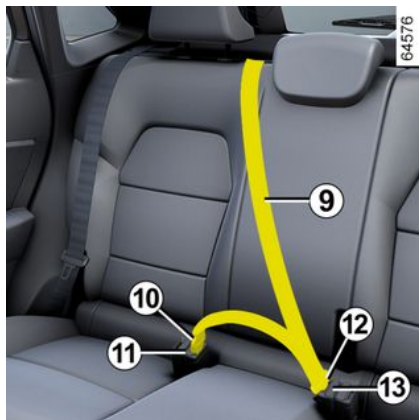

Svolgere lentamente la cinghia **9**.

Inserire la fibbia **10** nel modulo di bloccaggio nero **11**.

Agganciare la fibbia **12** nel modulo di bloccaggio rosso **13**.



Assicuratevi di lasciare sempre la fibbia **10** fissata nel modulo di bloccaggio **11** anche se non è presente alcun passeggero sul sedile centrale.

CINTURE DI SICUREZZA

Avvertenze

2 Le informazioni che seguono riguardano le cinture anteriori e posteriori del veicolo.



- Non devono essere apportate modifiche a nessuno degli elementi del sistema di sicurezza originale: cinture, sedili e relativi fissaggi. Per casi particolari (ad es.: montaggio di un seggiolino per bambini), rivolgersi alla Rete del marchio.
- Non utilizzare nulla che possa creare gioco nelle cinghie (ad esempio mollette per panni, fermagli, ecc.), in quanto una cintura di sicurezza non tesa potrebbe causare lesioni in caso di incidente.
- Non fate mai passare la cintura a bandoliera sotto il braccio o dietro la schiena.
- Non utilizzare mai la stessa cintura per più di una persona e non allacciare mai un neonato o un bambino che si tiene in braccio con la propria cintura.
- La cintura non deve essere attorcigliata.
- Dopo un incidente, fate controllare le cinture e, se necessario, sostituitele. Inoltre, fate sostituire le cinture se dovessero presentare qualsiasi segno di usura o deterioramento.
- Durante il rimontaggio del sedile unico posteriore, accertarsi che le cinture di sicurezza e le fibbie siano posizionate correttamente affinché possano essere utilizzate normalmente.
- Verificate che la staffa della cintura sia inserita nel modulo appropriato.
- Fate attenzione a non inserire oggetti nella zona del dispositivo di bloccaggio della cintura che potrebbero comprometterne il corretto funzionamento.
- Assicuratevi di aver ben posizionato il dispositivo di bloccaggio (non deve essere coperto, schiacciato o appiattito da persone o oggetti).

DISPOSITIVI DI SICUREZZA ADDIZIONALI

Dispositivi complementari alla cintura anteriore

A seconda della versione del veicolo, essi possono essere costituiti da:

- **pretensionatori dell'avvolgitore della cintura di sicurezza;**
- **pretensionatori della cintura ventrale;**
- **limitatori di sforzo del torace;**
- **airbags conducente e passeggero anteriore.**

Questi sistemi sono studiati per funzionare separatamente o contemporaneamente nel caso di urti frontali.

A seconda della violenza dell'urto, il sistema può:

- bloccare la cintura di sicurezza;
- il pretensionatore dell'avvolgitore della cintura di sicurezza, attivato per tendere la cintura;
- il pretensionatore della cintura ventrale per posizionare il conducente sul proprio sedile;
- l'airbag anteriore.

Pretensionatori

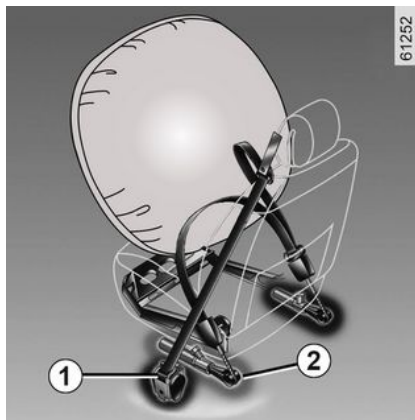

I pretensionatori servono a fare aderire la cintura al corpo dell'occupante del sedile, aumentando l'efficacia della cintura stessa.

Con contatto inserito, quando si verifica uno scontro frontale, in funzione della violenza della collisione, il sistema può azionare:

- il pretensionatore dell'avvolgitore della cintura di sicurezza **1** che tira indietro immediatamente la cintura;
- il pretensionatore dell'avvolgitore della cintura ventrale **2** sui sedili anteriori.



- Dopo ogni incidente, fate controllare l'insieme dei dispositivi di sicurezza.

- Qualsiasi intervento sul sistema (pretensionatori, Airbags, moduli elettronici, cablaggi) e i componenti del sistema o il riutilizzo su un altro veicolo, anche identico, è rigorosamente vietato.

- Per evitare azionamenti accidentali che possono provocare danni, soltanto il personale qualificato della Rete del marchio è abilitato ad intervenire su Airbags.

- Il controllo delle caratteristiche elettriche del dispositivo d'innescio deve essere effettuato esclusivamente da personale con una preparazione specifica, che utilizzi attrezzi adatti.

- Al momento della rottamazione del veicolo, rivolgetevi alla Rete del marchio per l'eliminazione del pretensionatore e dei Airbags generatori di gas.

DISPOSITIVI DI SICUREZZA ADDIZIONALI

Limitatore di sforzo

A partire da un certo grado di violenza dell'urto, questo meccanismo scatta per limitare ad un livello sopportabile l'azione della cintura sul corpo.

Airbag frontali conducente e passeggero

Sono installati in corrispondenza dei posti anteriori del conducente e del passeggero.

Un simbolo sulla parte inferiore del parabrezza indica la presenza di questo equipaggiamento (a seconda del veicolo).

Ogni sistema airbag è costituito da:

- un airbag e il relativo generatore di gas installati nel volante per il conducente e nel cruscotto per il passeggero;
- un modulo elettronico di controllo del sistema che comanda il dispositivo elettrico d'innesco del generatore di gas;
- i sensori remoti;
- una spia di controllo  unica sul quadro della strumentazione.



Il sistema dell'airbag utilizza un principio pirotecnico. Questo spiega perché, quando si gonfia, l'airbag produce calore e fumo (il che non sta ad indicare un principio di incendio) e ha un suono simile a una detonazione. Nel caso in cui ne sia richiesto l'azionamento, l'airbag si gonfierà immediatamente e ciò potrebbe provocare lievi lesioni cutanee o altri inconvenienti.



Funzionamento

Il sistema funziona solamente dopo l'inserimento del contatto del veicolo.

In caso di urto violento di tipo frontale, gli airbags si gonfiano rapidamente, permettendo in tal modo di assorbire la violenza dell'urto della testa e del torace del conducente contro il volante e del passeggero contro il cruscotto. Gli airbag si sgonfiano immediatamente in modo da non impedire in alcun modo l'uscita dei passeggeri dal veicolo.

anomalie di funzionamento



Questa spia si accende all'avviamento del motore per poi spegnersi dopo circa tre secondi.

Se la spia non si accende quando viene inserito il contatto o se resta accesa, viene indicato un guasto del sistema.

Consultate al più presto un Rappresentante del marchio;

Qualsiasi ritardo nel farlo può compromettere l'efficacia della protezione.

DISPOSITIVI DI SICUREZZA ADDIZIONALI

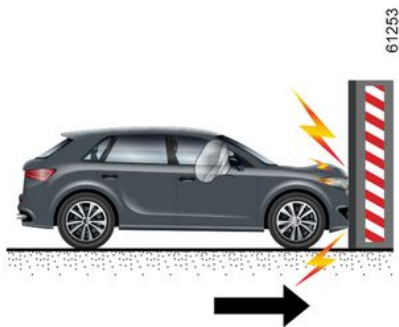

I seguenti casi attivano i pretensionatori o gli airbags.

In caso di urto frontale contro una superficie rigida (non deformabile) ad una velocità d'impatto uguale o superiore a 25 km/h.

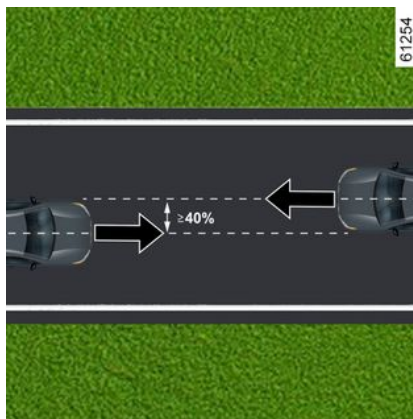

In caso di impatto frontale con un altro veicolo di categoria equivalente o superiore, con area d'impatto uguale o superiore al 40%, in cui la velocità di entrambi i veicoli sia uguale o superiore a 40 km/h.

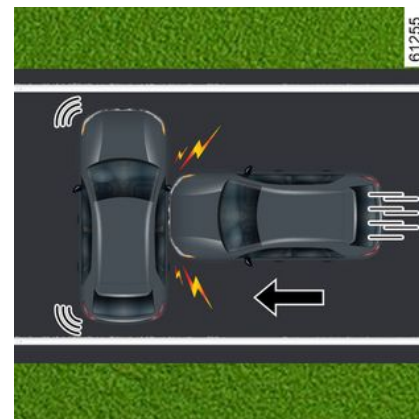

In caso di urto laterale con un altro veicolo di categoria equivalente o superiore, ad una velocità d'impatto uguale o superiore a 50 km/h.

DISPOSITIVI DI SICUREZZA ADDIZIONALI

2

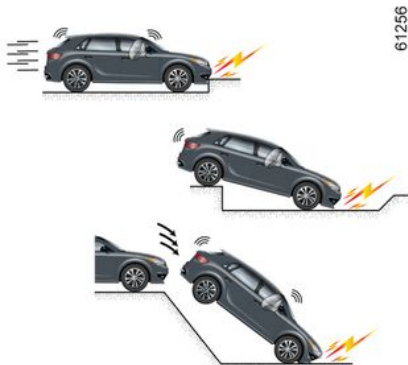

61256



61257

I pretensionatori o gli airbags potrebbero attivarsi nei seguenti casi:

- un impatto sotto il veicolo (ad esempio cordolo del marciapiede);
- buche nel manto stradale;
- una caduta o una brusca frenata;
- pietre;
- ...

Nei seguenti casi, i pretensionatori o gli airbags potrebbero non attivarsi:

- un urto posteriore, a prescindere dall'entità;
- ribaltamento del veicolo;



61258

- un urto laterale che interessa la parte anteriore o posteriore del veicolo;
- urto frontale, sotto la sponda di un camion;
- urto frontale contro un ostacolo appuntito;
- ...

DISPOSITIVI DI SICUREZZA ADDIZIONALI

Avvertenze

Tutte le avvertenze che seguono sono volte a non ostacolare il gonfiaggio dell'airbag e ad evitare il verificarsi di gravi lesioni dirette dovute alla proiezione di oggetti al momento della sua apertura.

2



Avvertenze relative al conducente airbag

- Non modificare il volante o il cuscino.
- Non coprire in nessun caso il cuscino del volante.
- Non fissare alcun oggetto (spillette, logo, orologio, supporto del telefono, ...) al cuscino del volante.
- È vietato smontare il volante (tranne se tale operazione viene svolta dal personale qualificato della Rete del marchio).
- Non avvicinare eccessivamente il sedile al volante durante la guida: assumere una posizione corretta in modo che le braccia siano leggermente piegate (vedere "Regolazione della posizione di guida" ➔ 69). Tale posizione assicurerà una distanza sufficiente al dispiegamento e la piena efficacia dell'airbag.

Avvertenze relative al passeggero airbag

- Non incollare né fissare alcun oggetto (spillette, logo, orologio, supporto del telefono e così via) sull'airbag o in prossimità dello stesso.
- Non frapponete oggetti (animali, ombrello, bastone, scatole, ...) tra il cruscotto e il passeggero.
- Non appoggiate i piedi sul cruscotto o sul sedile, in quanto queste posizioni possono provocare gravi lesioni. In generale, tenete lontana dal cruscotto ogni parte del corpo (ginocchia, mani, testa...).
- Quando non si utilizza più il seggiolino per bambini sul sedile passeggero anteriore, riattivare i dispositivi complementari alla cintura del passeggero anteriore per assicurare la protezione del passeggero in caso di incidente.

È VIETATO MONTARE UN SEGGIOLINO PER BAMBINI IN SENSO CONTRARIO ALLA MARCIA SUL SEDILE PASSEGGERO ANTERIORE FINCHÉ I DISPOSITIVI COMPLEMENTARI NON SONO DISATTIVATI ➔ 109.

DISPOSITIVI DI SICUREZZA ADDIZIONALI

Dispositivi complementari alla cintura posteriore

2

A seconda della versione del veicolo, essi possono essere costituiti da:

- **pretensionatori dell'avvolgitore della cintura di sicurezza laterale;**
- **limitatori di sforzo del torace.**

Questi sistemi sono studiati per funzionare separatamente o contemporaneamente nel caso di urti frontali.

A seconda della violenza dell'urto, il sistema può:

- bloccare la cintura di sicurezza;
- il pretensionatore dell'avvolgitore della cintura di sicurezza (che si attiva per tendere la cintura).

Limitatore di sforzo

A partire da un certo grado di violenza dell'urto, questo meccanismo scatta per limitare ad un livello sopportabile l'azione della cintura sul corpo.

Pretensionatori delle cinture di sicurezza laterali

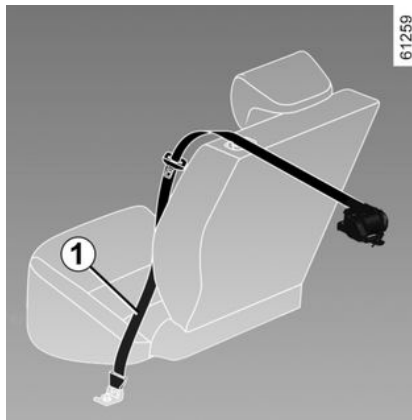

I pretensionatori servono a fare aderire la cintura al corpo dell'occupante del sedile, aumentando l'efficacia della cintura stessa.

Con contatto inserito, in caso di urto frontale violento e a seconda dell'entità dell'urto, il sistema può attivare il pretensionatore dell'avvolgitore della cintura di sicurezza **1** che ritrae immediatamente la cintura.



- Dopo ogni incidente, fate controllare l'insieme dei dispositivi di sicurezza.

- Qualsiasi intervento sul sistema (pretensionatori, airbags, moduli elettronici, cablaggi) e i componenti del sistema o il riutilizzo su un altro veicolo, anche identico, è rigorosamente vietato.

- Per evitare azionamenti accidentali che potrebbero provocare lesioni, soltanto il personale qualificato della Rete del marchio è abilitato ad intervenire sui pretensionatori e sugli airbags.

- Il controllo delle caratteristiche elettriche del dispositivo d'innescio deve essere effettuato esclusivamente da personale con una preparazione specifica, che utilizzi attrezzi adatti.

DISPOSITIVI DI SICUREZZA ADDIZIONALI

- Al momento della rottamazione del veicolo, contattare una concessionaria autorizzata per lo smaltimento del generatore di gas del pretensionatore e degli airbags.

Dispositivi di protezione laterale

Airbag laterale

Si tratta di un airbag che può essere collocato nei sedili anteriori e che si gonfia sul lato del sedile (lato portiera) al fine di proteggere gli occupanti in caso di urto laterale violento.

Airbag a tendina

Questo è un airbag montato (a seconda del veicolo) lungo le parti superiori del veicolo: si gonfia lungo i vetri delle porte laterali anteriori e posteriori per proteggere i passeggeri in caso di urto laterale violento.



Avvertimento relativo ai sedili laterali airbag

- **Montaggio delle foderine:** i sedili dotati di airbag richiedono foderine specificamente realizzate per il veicolo. Consultate la Rete del marchio per sapere se quel tipo di foderine è disponibile. L'uso di qualsiasi altra foderina (o di foderine specifiche per un altro veicolo) può impedire il corretto funzionamento degli airbag e mettere a repentaglio la propria sicurezza.

- Non mettere alcun accessorio o oggetto né un animale tra lo schienale, la portiera ed i rivestimenti interni. Non coprire lo schienale del sedile con oggetti come vestiti o accessori. Ciò potrebbe impedire il corretto funzionamento dell'airbag o provocare lesioni al momento dell'azionamento dell'airbag.

- Qualsiasi smontaggio o modifica del sedile e dei rivestimenti interni è proibito, tranne da parte del personale qualificato della Rete del marchio.

- L'airbag viene attivato attraverso le fessure degli schienali dei sedili anteriori (lato portiera): non inserire alcun oggetto nelle fessure.

DISPOSITIVI DI SICUREZZA ADDIZIONALI

Dispositivo di sicurezza complementare

Tutte le avvertenze che seguono sono volte a non ostacolare il gonfiaggio dell' airbag e ad evitare il verificarsi di gravi lesioni dirette dovute alla proiezione di oggetti al momento della sua apertura.



L'airbag è concepito come complemento alla cintura di sicurezza. L'airbag e la cintura di sicurezza sono parti integranti dello stesso sistema di protezione. Occorre quindi tassativamente indossare sempre la cintura di sicurezza. Il mancato utilizzo della cintura di sicurezza espone gli occupanti al rischio di gravi lesioni in caso di incidente. Ciò può inoltre aggravare i rischi di possibili lesioni cutanee superficiali, per via dell'apertura dell'airbag stesso.

L'azionamento dei pretensionatori e degli airbags in caso di ribaltamento del veicolo o urto violento posteriore non è sistematico. Gli urti sotto il veicolo, quali urti contro i marciapiedi, fori nel manto stradale, pietre... possono provocare l'azionamento di questi sistemi.

- Qualsiasi intervento o modifica su qualsiasi parte dell'airbag (airbags, pretensionatori, calcolatori, cablaggio e così via) **è severamente vietato** (se non effettuato da personale qualificato della rete).
- Per preservare il corretto funzionamento ed evitare l'azionamento accidentale del sistema con il rischio di lesioni conseguenti, soltanto il personale qualificato della rete è abilitato a intervenire sul sistema dell'airbag.
- Per motivi di sicurezza, fare controllare il sistema dell'airbag se il veicolo è stato coinvolto in un incidente, se è stato rubato o in caso di effrazione.
- Al momento della vendita o del prestito del veicolo, informare il nuovo acquirente di queste condizioni al momento della consegna del presente manuale d'uso del veicolo.
- Al momento della rottamazione del veicolo, rivolgetevi alla Rete del marchio per l'eliminazione del generatore (o dei generatori) di gas.

SICUREZZA DEI BAMBINI

Informazioni generali

Trasporto di bambini

Conformatevi alle leggi del paese in cui vi trovate.

Il bambino, come un qualsiasi adulto, deve essere seduto correttamente e allacciato indipendentemente dal tragitto. Voi siete responsabili dei bambini che trasportate.

Il bambino non è un adulto in miniatura. È esposto a rischi di lesioni specifici, poiché la sua struttura muscolare e ossea è in piena crescita. Per il suo trasporto, il solo utilizzo della cintura di sicurezza non è adeguato. Utilizzate un seggiolino per bambini omologato e assicuratevi di adoperarlo correttamente.



Per impedire l'apertura delle portiere, utilizzare la funzione "Sicurezza bambini" → 49.



Una collisione a 50 km/h equivale a una caduta da 10 metri di altezza.

Non assicurare un bambino con le cinture equivale a lasciarlo giocare su un balcone al quarto piano senza ringhiera!
Non tenete mai un bambino in braccio.

In caso di incidente, non lo tratterete anche se avete la cintura allacciata.

Se il vostro veicolo è stato coinvolto in un incidente stradale, sostituite il seggiolino per bambini e fate verificare le cinture e gli ancoraggi ISOFIX.



Responsabilità del conducente durante le manovre di parcheggio o arresto del veicolo

Non lasciate mai il vostro veicolo incustodito, lasciando all'interno la chiave e un bambino o un animale, anche per un breve lasso di tempo.

Infatti, questi potrebbe mettere a rischio la propria incolumità o quella di altre persone avviando il motore, azionando degli equipaggiamenti come ad esempio gli alzacristalli o addirittura bloccare le porte...

Inoltre con tempo caldo e/o soleggiato la temperatura interna dell'abitacolo aumenta molto rapidamente.

RISCHIO DI MORTE O DI GRAVI LESIONI.

Utilizzo di un seggiolino per bambini

Il livello di protezione offerto dal seggiolino per bambini dipende dalla sua capacità a trattenere il bambino e dalla sua installazione
L'installazione non corretta compro-

SICUREZZA DEI BAMBINI

mette la protezione del bambino in caso di frenata brusca o di urto

Prima di acquistare un seggiolino per bambini, verificate che sia conforme alla normativa del paese in cui vi trovate e che si monti sul vostro veicolo. Consultate un Rappresentante del marchio in modo da conoscere i seggiolini raccomandati per il vostro veicolo.

Le normative sul trasporto di bambini variano in base al Paese. L'uso di un seggiolino durante il trasporto dipende dall'età e/o dalle dimensioni e/o dal peso del bambino.

Per i bambini che non necessitano di essere trasportati nel seggiolino, assicurarsi che la cintura di sicurezza sia regolata e allacciata correttamente.

In tutti i casi, dovete conformarvi alle normative del paese in cui vi trovate.

Prima di montare un seggiolino per bambini, leggete il libretto e rispettate le istruzioni. In caso di difficoltà durante l'installazione, contattate il fabbricante dell'equipaggiamento. Conservate il libretto con il seggiolino.



Mostrate l'esempio allacciando la vostra cintura ed insegnate al vostro

bambino:

- per allacciare correttamente la cintura;
- a salire e scendere dal lato opposto al traffico.

Non utilizzate seggiolini per bambini d'occasione o sprovvisti del libretto di istruzioni.

Abbiate cura che nessun oggetto, nel seggiolino o in prossimità, impedisca la sua installazione.



Non lasciate mai un bambino da solo nel veicolo.

Assicuratevi che il vostro bambino indossi sempre la cintura e che questa sia correttamente regolata. Non indossate abiti voluminosi che potrebbero allentare le cinture ➔ 69. Non permettete ai bambini di sporgere la testa o le braccia dal finestrino.

Verificate che il bambino conservi una postura corretta durante tutto il viaggio, specialmente quando dorme.

SICUREZZA DEI BAMBINI

Scelta di un seggiolino per bambini

Seggiolini per bambini rivolti in senso contrario alla marcia



La testa del bambino è, in proporzione, più pesante di quella dell'adulto ed il suo collo è molto fragile. Trasportate il bambino il più a lungo possibile in questa posizione (fino all'età di almeno 2 anni). Essa sostiene la testa ed il collo.

Scegliete un seggiolino avvolgente per una migliore protezione laterale e sostituitelo quando la testa del bambino lo supera.

Seggiolini per bambini rivolti in senso di marcia



I bambini fino a 4 anni o con peso fino a 18 kg possono viaggiare su un seggiolino rivolto nel senso di marcia. Il seggiolino deve essere scelto in base alla grandezza del bambino. Testa e addome sono le parti del corpo che devono essere maggiormente protette. Un seggiolino per bambini rivolto verso il senso di marcia e saldamente fissato al veicolo riduce i rischi di urto della testa. Spostate il bambino su un seggiolino rivolto verso il senso di marcia con cintura appena le dimensioni lo permettono.

Per una migliore protezione laterale, scegliete un seggiolino avvolgente.

Rialzi



A partire da 15 kg o 4 anni il bambino può viaggiare su un rialzo che permette di adattare la cintura di sicurezza alla sua morfologia. La seduta del rialzo deve essere dotata di guide che posizionano la cintura sulle cosce del bambino e non sul ventre. Lo schienale regolabile in altezza e dotato di una guida della cintura è raccomandato per posizionare la cintura al centro della spalla. Essa non deve mai trovarsi sul collo o sul braccio.

SICUREZZA DEI BAMBINI

Per una migliore protezione laterale, scegliete un seggiolino avvolgente.

2



Elenco dei dispositivi di ritenuta raccomandati dal produttore per i bambini:



63133

scelta del fissaggio del seggiolino per bambini

Sono disponibili due sistemi di fissaggio dei seggiolini per bambini: la cintura di sicurezza o il sistema ISOFIX.

Fissaggio mediante cintura

La cintura di sicurezza deve essere regolata per assicurarne la funzione in caso di frenata brusca o di urto.

Rispettate il percorso della cintura indicato dal fabbricante del seggiolino per bambini.

Verificate sempre che la cintura di sicurezza sia allacciata tirandola poi tendendola al massimo premendo il seggiolino per bambini.

Verificate che il seggiolino sia bloccato correttamente esercitando un movimento a sinistra/destra e in avanti/indietro: il seggiolino deve rimanere saldamente fissato.

Verificate che il seggiolino per bambini non sia installato di traverso e che non appoggi contro un vetro.



Non utilizzare il seggiolino qualora possa sganciare la cintura di sicurezza che lo trattiene: la base del sedile non deve poggiare sulla fibbia e/o sull'aggancio della cintura di sicurezza.



La cintura di sicurezza non deve mai essere lenta o attorcigliata.

Non fatela mai passare sotto il braccio o dietro la schiena.

Verificate che la cintura non sia danneggiata da spigoli vivi.

Se la cintura di sicurezza non funziona normalmente, essa non può proteggere il bambino.

Rivolgetevi ad un Rappresentante del marchio. Non utilizzate questo posto finché non si ripara la cintura.

Fissaggio con il sistema ISOFIX

I seggiolini per bambini ISOFIX autorizzati sono omologati in conformità con le normative in vigore in uno dei seguenti quattro casi:

- universale ISOFIX a 3 attacchi rivolto nel senso di marcia;
- semi-universale ISOFIX a 2 punti;
- specifico del veicolo;
- i-Size che dispone di:
 - una cinghia che si fissa al terzo anello del seggiolino interessato;
 - o un supporto che poggia sul pianale del veicolo, compatibile

SICUREZZA DEI BAMBINI

con il seggiolino i-Size approvato, la cui funzione è evitare che il seggiolino si sposti in caso di urto.

Negli ultimi tre casi, verificare che il seggiolino per bambini possa essere installato consultando l'elenco dei veicoli compatibili.



Non devono essere apportate modifiche a nessuno degli elementi del sistema di sicurezza originale: cinture di sicurezza, ISOFIX sedili e relativi fissaggi.

Fissare il seggiolino per bambini utilizzando i blocchi ISOFIX, se in dotazione. Il sistema ISOFIX assicura un montaggio semplice, rapido e sicuro. Il sistema ISOFIX è composto da 2 anelli e, in alcuni casi, da un terzo anello.



I punti di ancoraggio ISOFIX sono stati progettati esclusivamente per i seggiolini per bambini con sistema ISOFIX. Non fissate mai altri seggiolini per bambini, né cinture o altri oggetti a questi ancoraggi. Verificare che niente ostacoli a livello dei punti di ancoraggio. Se il veicolo è stato coinvolto in un incidente stradale, fate verificare gli ancoraggi ISOFIX e sostituite il seggiolino per bambini.



Prima di utilizzare un seggiolino per bambini ISOFIX che avete acquistato per un altro veicolo, assicuratevi che la sua installazione sia autorizzata. Consultate la lista dei veicoli che possono montare il seggiolino del fabbricante dell'equipaggiamento.



I due anelli sono disposti dietro le chiusure lampo **1** tra lo schienale e la seduta del sedile e vengono identifi-

cati da un contrassegno .

Il terzo anello **4** è utilizzato per allacciare la cintura superiore di alcuni seggiolini per bambini. **2** su alcuni seggiolini per bambini.

Posti posteriori

SICUREZZA DEI BAMBINI

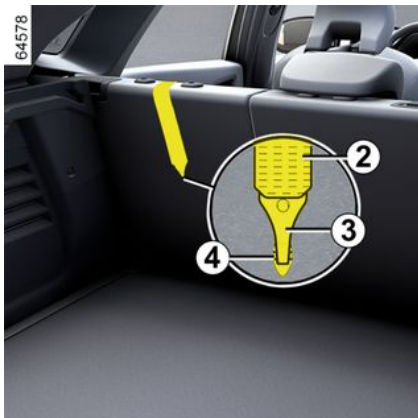

La cinghia superiore **2** deve passare tra lo schienale e il ripiano posteriore. A tale scopo, staccare il ripiano posteriore → **358**.

Fissare il gancio **3** su uno degli anelli

4 contrassegnato dal simbolo  .

Posto anteriore passeggero

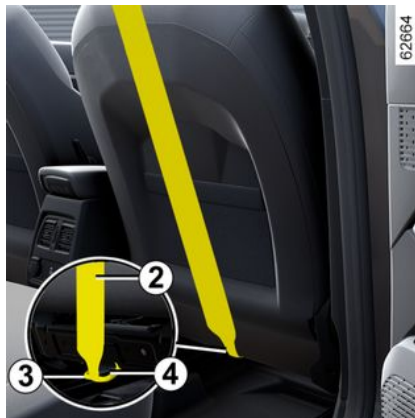

Fissare il gancio **3** della cinghia superiore **2** all'anello **4** identificato dal

simbolo  .

Tutti i posti

Tirare la cinghia superiore **2** per fare in modo che lo schienale del seggiolino per bambini sia a contatto con lo schienale del veicolo.



I punti di ancoraggio ISOFIX sono stati progettati esclusivamente per i seggiolini per bambini con sistema ISOFIX. Non fissate mai altri seggiolini per bambini, né cinture o altri oggetti a questi ancoraggi. Verificare che niente ostacoli a livello dei punti di ancoraggio. Se il veicolo è stato coinvolto in un incidente stradale, fate verificare gli ancoraggi ISOFIX e sostituite il seggiolino per bambini.



Verificate che lo schienale del seggiolino per bambini rivolto verso il senso di marcia sia a contatto con lo schienale del sedile del veicolo. In tal caso, il seggiolino per bambini non appoggia sempre sulla seduta del sedile del veicolo.

SEGGIOLINI PER BAMBINI

Installazione del seggiolino per bambini, generalità

Il montaggio di seggiolini per bambini non è autorizzato su alcuni sedili. Lo schema indica dove montare un seggiolino per bambini.



Montate il seggiolino per bambini preferibilmente su un sedile posteriore.

Controllare che il seggiolino per bambini o i piedi del bambino non impediscano il corretto bloccaggio del sedile anteriore → 62 → 67.

Assicuratevi che l'installazione del seggiolino per bambini nel veicolo non rischi di sbloccarlo dall'alloggiamento.

Se dovete togliere l'appoggiatesta, assicuratevi che sia posizionato correttamente in modo che non diventi un proiettile in caso di frenata brusca o di urto.

Fissate sempre il seggiolino per bambini al veicolo anche se non utilizzato in modo che non diventi un proiettile in caso di frenata brusca o di urto.

I tipi di seggiolini per bambini menzionati possono non essere disponibili. Prima di utilizzare un altro seggiolino, verificate dal fabbricante la possibilità di montaggio.

Nella parte anteriore

Il trasporto di bambini nel posto passeggero anteriore è specifico per ciascun paese. Consultare la normativa di riferimento e seguire le indicazioni riportate sullo schema.

Prima di installare un seggiolino per bambini su questo posto (se autorizzato):

- abbassare al massimo la cintura di sicurezza;
- arretrare al massimo il sedile;
- inclinare leggermente lo schienale rispetto alla posizione verticale (circa 25°);
- per i veicoli che ne sono dotati, sollevare al massimo la seduta del sedile.

Sollevare completamente il poggiatesta in modo che non interferisca con il seggiolino per bambini → 62.

Dopo aver installato il seggiolino per bambini, quando è possibile, spostare il sedile del veicolo in avanti se necessario, in modo da lasciare spazio sufficiente ai sedili posteriori per i passeggeri o per altri seggiolini per bambini. Con un seggiolino rivolto in senso contrario a quello di marcia non andare a contatto con il cruscotto o tutto in avanti.

SEGGIOLINI PER BAMBINI

Non modificate più le altre regolazioni dopo il montaggio del seggiolino per bambini.



RISCHIO DI DECESSO O DI GRAVI LESIONI:

prima di montare un seggiolino per bambini con

schienale rivolto verso il senso di marcia sul sedile del passeggero anteriore, verificare che l'airbag sia stato disattivato

➔ 109.

Nel posto posteriore laterale

È possibile montare una culla in senso trasversale rispetto al veicolo. Occuperà almeno due sedili. Collocate la testa del bambino verso l'interno del veicolo.

Prima di installare un seggiolino per bambini rivolto a marcia indietro, avanzare al massimo il sedile anteriore, quindi, una volta installato il seggiolino per bambini, fare arretrare il sedile anteriore al massimo senza che tocchi il seggiolino per bambini.

Per la sicurezza del bambino in posizione senso di marcia:

- spostare quanto più indietro possibile il sedile in cui si siederà il bambino;
- Avanzare il sedile davanti al bambino e raddrizzare lo schienale in modo da evitare il contatto tra il sedile e le gambe del bambino.



Controllare che il seggiolino per bambini o i piedi del bambino non ostacolino il corretto bloccaggio del sedile anteriore
➔ 67 o ➔ 62.

In tutte le situazioni, rimuovete il poggiatesta del sedile posteriore sul quale è posizionato il seggiolino ➔ 66. Se necessario, spostate il sedile posteriore il più indietro possibile. Queste operazioni devono essere effettuate prima di montare il seggiolino per bambini. Verificare che il seggiolino per bambini sia appoggiato allo schienale del sedile posteriore.



Installazione del rialzo (gruppo 2 o 3)

Controllare che la cintura di sicurezza ➔ 69

funzioni (si avvolga) correttamente.

Regolare la cintura di sicurezza posizionando:

- la tracolla sulla spalla del bambino, senza toccare il collo;
- la cintura addominale in modo che sia piatta sulle cosce e contro il bacino.

Se necessario adattate la posizione del sedile del veicolo.



Non installare mai un seggiolino per bambini con piedi di supporto sul sedile posteriore centrale.

RISCHIO DI MORTE O DI GRAVI LESIONI.

SEGGIOLINI PER BAMBINI



Montate il seggiolino per bambini preferibilmente su un sedile posteriore.

Per montare un seggiolino ISO-FIX su questo sedile, sganciate le cinture di sicurezza con la mano prima di agganciare le viti.



Il montaggio di un seggiolino per bambini ISOFIX sul sedile posteriore sinistro significa che non è possibile utilizzare il sedile centrale. La cintura centrale non è più accessibile né utilizzabile.

SEGGIOLINI PER BAMBINI

Fissaggio mediante cintura

2

Immagine d'installazione

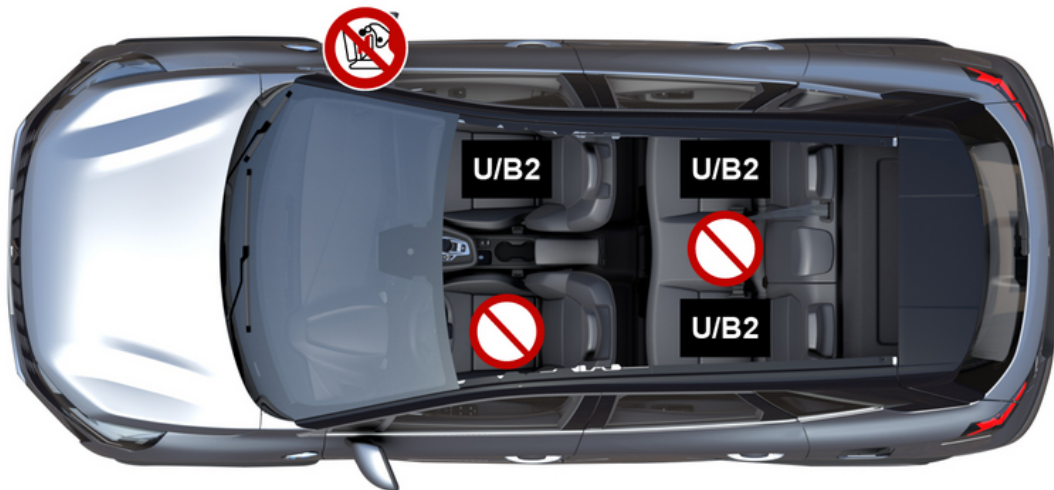

66532

SEGGIOLINI PER BAMBINI

 Verificate lo stato dell'airbag prima di sistemare un passeggero o installare un seggiolino per bambini.

 Sedile non adatto al montaggio di un seggiolino per bambini.

Seggiolino per bambini fissato con l'ausilio della cintura

U Sedile che consente il fissaggio di un seggiolino per bambini "universale" tramite cintura di sicurezza.

B2 Sedile che consente di fissare un seggiolino per bambini con omologazione "B2" mediante cintura di sicurezza.



RISCHIO DI DECESSO O DI GRAVI LESIONI: prima di montare un seggiolino per bambini con schienale rivolto verso il senso di marcia sul sedile del passeggero anteriore, verificare che l'airbag sia stato disattivato
→ 109.



L'utilizzo di un sistema di sicurezza per bambini non appropriato a questo veicolo non proteggerà correttamente il bambino. Rischierebbe di riportare ferite gravi o mortali.



Assicurarsi che il bambino indossi sempre la cintura e che questa sia correttamente regolata → 69.
Se necessario, regolare la posizione del sedile.

SEGGIOLINI PER BAMBINI

Tabella di installazione

La tabella seguente riporta le stesse informazioni mostrate nell'immagine di installazione in modo da rispettare le normative in vigore.

Tipo di seggiolino per bambini	Peso del bambino	Posto anteriore passeggero		Posti posteriori laterali	Nel posto posteriore centrale
		Con airbag disattivato	Con airbag attivato		
Culla trasversale Gruppo 0	< 10 kg	X	X	U (2)	X
Seggiolino a guscio rivolto in senso contrario a quello di marcia Gruppi 0 o 0 +	< 10 kg e < 13 kg	U (1) (5)	X	U (3)	X
Seggiolino rivolto in senso contrario alla marcia Gruppi 0 + e 1	< di 13 kg e da 9 a 18 kg	U (1) (5)	X	U (3)	X
Seggiolino rivolto verso in senso di marcia Gruppo 1	da 9 a 18 kg	X	U (5)	U (4)	X
Rialzo Gruppi 2 e 3	da 15 a 25 kg e da 22 a 36 kg	X	U (5) / B2 (6)	U / B2 (4)	X



(1) RISCHIO DI MORTE O DI GRAVI LESIONI: prima di installare un seggiolino per bambini con schienale rivolto verso il senso di marcia sul posto del passeggero anteriore, verificare che l'airbag del passeggero anteriore sia effettivamente disattivato → 109.

SEGGIOLINI PER BAMBINI

X = Sedile non adatto per il montaggio di un seggiolino per bambini di questo tipo.

U = Sedile che consente il fissaggio di un seggiolino per bambini con omologazione Universale attraverso la cintura di sicurezza: verificare che il seggiolino possa essere effettivamente montato.

B2 = Rialzi dei gruppi 2 e 3 (da 15 a 25 kg e da 22 a 36 kg).

(2) È possibile montare una culla in senso trasversale rispetto al veicolo. Occuperà almeno due sedili. Collocate la testa del bambino verso l'interno del veicolo.

(3) Se necessario, spostare il sedile del veicolo il più indietro possibile. Prima di installare un seggiolino per bambini rivolto a marcia indietro, avanzare al massimo il sedile anteriore, quindi, una volta installato il seggiolino per bambini, fare arretrare il sedile anteriore al massimo senza che tocchi il seggiolino per bambini.

(4) Rimuovere sempre il poggiatesta del sedile posteriore sul quale è posizionato il seggiolino. Questa azione deve essere effettuata prima di posizionare il seggiolino per bambini ➔ 66. Avanzate il sedile che è davanti al bambino, raddrizzate lo schienale per evitare il contatto tra il sedile e le gambe del bambino.

(5) Sollevare al massimo il sedile e farlo arretrare quanto più possibile, inclinando leggermente lo schienale (di 25° circa).

(6) Sollevare al massimo il sedile e farlo arretrare quanto più possibile, inclinando leggermente lo schienale (di 25° circa). Il seggiolino per bambini non deve essere a contatto con la consolle centrale o il cruscotto.



È proibito montare un seggiolino per bambini sul sedile adiacente disponibile quando lo schienale grande è ribaltato sugli altri sedili ➔ 66.

SEGGIOLINI PER BAMBINI

Fissaggio con il sistema ISOFIX

2

Immagine d'installazione

Versione con sedile passeggero anteriore dotato di ISOFIX

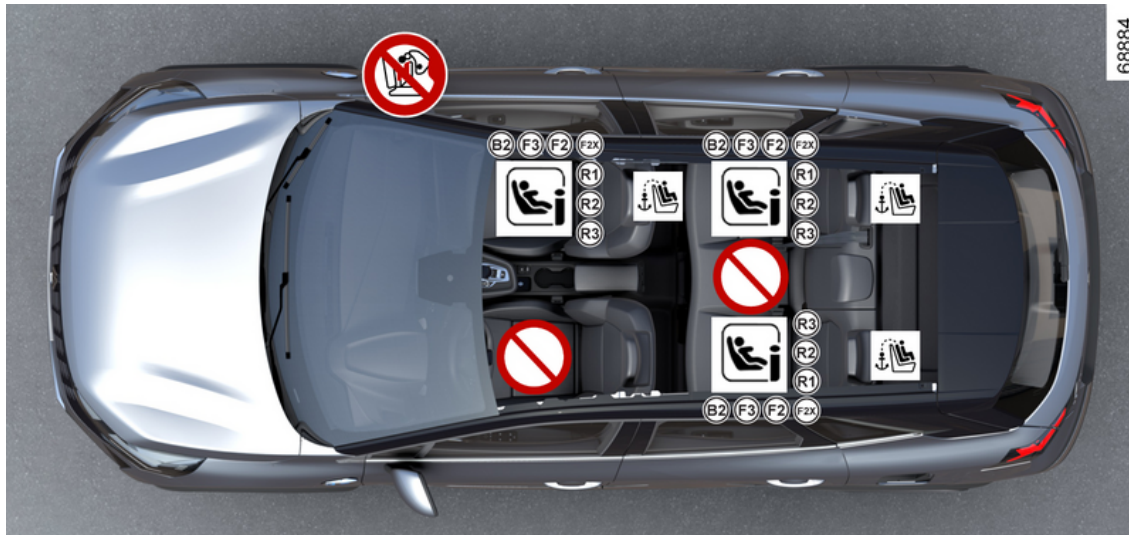

SEGGIOLINI PER BAMBINI



Per il sedile del passeggero anteriore, si consiglia di utilizzare un seggiolino per bambini con piede di supporto per evitare l'attivazione del segnale di avvertenza della cintura di sicurezza.



L'utilizzo di un sistema di sicurezza per bambini non appropriato a questo veicolo non proteggerà correttamente il bambino. Rischierebbe di riportare ferite gravi o mortali.



Posto che non consente il montaggio di un seggiolino per bambini di questo tipo.

Seggiolino per bambini fissato con sistema ISOFIX



Sedile che consente il fissaggio di un seggiolino per bambini ISOFIX o i-Size.



I sedili anteriori e posteriori sono dotati di un punto di ancoraggio che consente il montaggio di un seggiolino universale per bambini in senso di marcia ISOFIX. I punti di ancoraggi sono situati sullo schienale del sedile anteriore passeggero e sullo schienale del sedile per i posti posteriori.



RISCHIO DI MORTE O DI GRAVI LESIONI:

prima di montare un seggiolino per bambini rivolto in senso contrario alla marcia sul sedile del passeggero anteriore, verificare che l'airbag sia stato disattivato → 109.



Montate il seggiolino per bambini preferibilmente su un sedile posteriore.
Per montare un seggiolino ISOFIX su questo sedile, sganciate la cintura di sicurezza con la mano prima di agganciare gli attacchi.

SEGGIOLINI PER BAMBINI



Il fatto di montare un seggiolino ISOFIX sul sedile posteriore laterale sinistro presuppone che l'uso del posto centrale è impossibile. La cintura centrale non è più accessibile né utilizzabile.

2

SEGGIOLINI PER BAMBINI

Tabella di installazione

Versione con sedile passeggero anteriore dotato di ISOFIX

La tabella seguente riporta le stesse informazioni mostrate nell'immagine di installazione in modo da rispettare le normative in vigore.

Tipo di seggiolino per bambini	Peso del bambino	Dimensioni del seggiolino [fisso]	Posto anteriore passeggero		Posti posteriori laterali	Nel posto posteriore centrale
			Senza airbag o con airbag disattivato	Con airbag attivato		
Culla trasversale Gruppo 0	< 10 kg	L1 [F] L2 [G]	X	X	X	X
Seggiolino a guscio rivolto in senso contrario a quello di marcia Gruppi 0 o 0+	< di 13 kg	R1 [E]	IL (1) (5)	X	IL (2)	X
Seggiolino rivolto in senso contrario alla marcia Gruppi 0+ e 1	< di 13 kg e da 9 a 18 kg	R3 [C] R2 [D]	IL (1) (5)	X	IL (2)	X
Seggiolino rivolto verso in senso di marcia Gruppo 1	da 9 a 18 kg	F3 [A] F2 [B] F2X [B1]	X	IUF - IL (1)	IUF - IL (2)(3)	X
Rialzo Gruppi 2 e 3	da 15 a 25 kg e da 22 a 36 kg	B2	X	IUF - IL (4)	IUF - IL (2) (3)	X
		B3	X	X	X	X
Sedilei-Size	Seggiolino rivolto in senso contrario alla marcia		i - U (1) (5)	X	i - U (2)	X

SEGGIOLINI PER BAMBINI

Tipo di seggiolino per bambini	Peso del bambino	Dimensioni del seggiolino [fisso]	Posto anteriore passeggero		Posti posteriori laterali	Nel posto posteriore centrale
			Senza airbag o con airbag disattivato	Con airbag attivato		
	Seggiolino rivolto verso in senso di marcia		X	i - UF (1)	i - UF (2) (3)	X
	Rialzo		X	i - UF (4)	i - UF (2) (3)	X

X = Sedile non adatto al montaggio di un seggiolino per bambini.

IUF = sui veicoli che ne sono dotati, sedile che consente il fissaggio di un seggiolino per bambini omologato "Universale o specifico di un veicolo" utilizzando il sistema ISOFIX: verificare la possibilità di un montaggio corretto.

IL = sui veicoli che ne sono dotati, sedile che consente il fissaggio di un seggiolino per bambini omologato "Semi-universale o specifico di un veicolo" utilizzando il sistema ISOFIX: verificare la possibilità di un montaggio corretto.

i-U = adatto per i dispositivi di sicurezza della categoria i-Size dei seggiolini rivolti verso il senso di marcia e in senso contrario alla marcia.

i-UF = Adatto solo per seggiolini per bambini i-Size della categoria "Universal" rivolti nel senso di marcia e in senso contrario alla marcia.

- (1)** Fare arretrare il sedile al massimo e abbassarlo il più possibile, quindi inclinare leggermente lo schienale (di circa 25°).
- (2)** Se necessario, spostare il sedile del veicolo il più indietro possibile. Prima di installare un seggiolino per bambini rivolto a marcia indietro, avanzare al massimo il sedile anteriore, quindi, una volta installato il seggiolino per bambini, fare arretrare il sedile anteriore al massimo senza che tocchi il seggiolino per bambini.
- (3)** Rimuovere sempre il poggiatesta del sedile posteriore sul quale è posizionato il seggiolino. Questa azione deve essere effettuata prima di posizionare il seggiolino per bambini ➔ **66**. Avanzate il sedile che è davanti al bambino, raddrizzate lo schienale per evitare il contatto tra il sedile e le gambe del bambino.
- (4)** Sollevare al massimo il sedile e farlo arretrare quanto più possibile, inclinando leggermente lo schienale (di 25° circa). Il seggiolino per bambini non deve essere a contatto con la consolle centrale o il cruscotto.

La dimensione di un seggiolino per bambini ISOFIX è indicata da una lettera:

- F3, F2, F2X [A, B, B1]: per i seggiolini rivolti verso il senso di marcia del gruppo 1 (da 9 a 18 kg);
- B2, B3: rialzi del gruppo 2 e 3 (da 15 a 25 kg e da 22 a 36 kg);

SEGGIOLINI PER BAMBINI

- R3, R2 [C, D]: seggiolini rivolti in senso contrario alla marcia o a guscio del gruppo 0+ (inferiore a 13 kg) o gruppo 1 (da 9 a 18 kg);
- R1 [E]: seggiolini in senso contrario alla marcia del gruppo 0 (inferiore a 10 kg) o 0+ (inferiore a 13 kg);
- L1, L2 [F, G]: per port-enfant del gruppo 0 (sotto i 10 kg);



(5) RISCHIO DI MORTE O DI GRAVI LESIONI: prima di montare un seggiolino per bambini con schienale rivolto verso il senso di marcia sul sedile del passeggero anteriore, verificare che l'airbag sia disattivato → 109.



È proibito montare un seggiolino per bambini sul sedile adiacente disponibile quando lo schienale grande è ribaltato sugli altri sedili → 66.

SEGGIOLINI PER BAMBINI

Immagine d'installazione

Versione con sedile passeggero anteriore non dotato di ISOFIX

2



SEGGIOLINI PER BAMBINI



Per il sedile del passeggero anteriore, si consiglia di utilizzare un seggiolino per bambini con piede di supporto per evitare l'attivazione del segnale di avvertenza della cintura di sicurezza.



L'utilizzo di un sistema di sicurezza per bambini non appropriato a questo veicolo non proteggerà correttamente il bambino. Rischierebbe di riportare ferite gravi o mortali.



Posto che non consente il montaggio di un seggiolino per bambini di questo tipo.

Seggiolino per bambini fissato con sistema ISOFIX



Sedile che consente il fissaggio di un seggiolino per bambini ISOFIX o i-Size.



I sedili anteriori e posteriori sono dotati di un punto di ancoraggio che consente il montaggio di un seggiolino universale per bambini in senso di marcia ISOFIX. I punti di ancoraggi sono situati sullo schienale del sedile anteriore passeggero e sullo schienale del sedile per i posti posteriori.



Montate il seggiolino per bambini preferibilmente su un sedile posteriore.
Per montare un seggiolino ISOFIX su questo sedile, sganciate la cintura di sicurezza con la mano prima di agganciare gli attacchi.



Il fatto di montare un seggiolino ISOFIX sul sedile posteriore laterale sinistro presuppone che l'uso del posto centrale è impossibile. La cintura centrale non è più accessibile né utilizzabile.

SEGGIOLINI PER BAMBINI

Tabella di installazione

Versione con sedile passeggero anteriore non dotato di ISOFIX

La tabella seguente riporta le stesse informazioni mostrate nell'immagine di installazione in modo da rispettare le normative in vigore.

Tipo di seggiolino per bambini	Peso del bambino	Dimensioni del seggiolino [fisso]	Posto anteriore passeggero	Posti posteriori laterali	Nel posto posteriore centrale
Culla trasversale Gruppo 0	< 10 kg	L1 [F] L2 [G]	X	X	X
Seggiolino a guscio rivolto in senso contrario a quello di marcia Gruppi 0 o 0 +	< di 13 kg	R1 [E]	X	IL (1)	X
Seggiolino rivolto in senso contrario alla marcia Gruppi 0 + e 1	< di 13 kg e da 9 a 18 kg	R3 [C] R2 [D]	X	IL (1)	X
Seggiolino rivolto verso in senso di marcia Gruppo 1	da 9 a 18 kg	F3 [A] F2 [B] F2X [B1]	X	IUF - IL (1)(2)	X
Rialzo Gruppi 2 e 3	da 15 a 25 kg e da 22 a 36 kg	B2	X	IUF - IL (1) (2)	X
		B3	X	X	X
Sedilei-Size	Seggiolino rivolto in senso contrario alla marcia		X	i - U (1)	X

SEGGIOLINI PER BAMBINI

Tipo di seggiolino per bambini	Peso del bambino	Dimensioni del seggiolino [fisso]	Posto anteriore passeggero	Posti posteriori laterali	Nel posto posteriore centrale
	Seggiolino rivolto verso in senso di marcia		X	i - UF (1) (2)	X
	Rialzo		X	i - UF (1) (2)	X

X = Sedile non adatto al montaggio di un seggiolino per bambini.

UF = sui veicoli che ne sono dotati, sedile che consente il fissaggio di un seggiolino per bambini omologato "Universale o specifico di un veicolo" utilizzando il sistema ISOFIX: verificare la possibilità di un montaggio corretto.

IL = sui veicoli che ne sono dotati, sedile che consente il fissaggio di un seggiolino per bambini omologato "Semi-universale o specifico di un veicolo" utilizzando il sistema ISOFIX: verificare la possibilità di un montaggio corretto.

i-U = adatto per i dispositivi di sicurezza della categoria i-Size dei seggiolini rivolti verso il senso di marcia e in senso contrario alla marcia.

i-UF = Adatto solo per seggiolini per bambini i-Size della categoria "Universal" rivolti nel senso di marcia e in senso contrario alla marcia.

(1) Se necessario, spostare il sedile del veicolo il più indietro possibile. Prima di installare un seggiolino per bambini rivolto a marcia indietro, avanzare al massimo il sedile anteriore, quindi, una volta installato il seggiolino per bambini, fare arretrare il sedile anteriore al massimo senza che tocchi il seggiolino per bambini.

(2) Rimuovere sempre il poggiatesta del sedile posteriore sul quale è posizionato il seggiolino. Questa azione deve essere effettuata prima di posizionare il seggiolino per bambini ➔ 66. Avanzate il sedile che è davanti al bambino, raddrizzate lo schienale per evitare il contatto tra il sedile e le gambe del bambino.

La dimensione di un seggiolino per bambini ISOFIX è indicata da una lettera:

- F3,F2,F2X [A, B, B1]: per i seggiolini rivolti verso il senso di marcia del gruppo 1 (da 9 a 18 kg);
- B2, B3: rialzi del gruppo 2 e 3 (da 15 a 25 kg e da 22 a 36 kg);
- R3, R2 [C, D]: seggiolini rivolti in senso contrario alla marcia o a guscio del gruppo 0+ (inferiore a 13 kg) o gruppo 1 (da 9 a 18 kg);
- R1 [E]: seggiolini in senso contrario alla marcia del gruppo 0 (inferiore a 10 kg) o 0+ (inferiore a 13 kg);
- L1,L2 [F, G]: per port-enfant del gruppo 0 (sotto i 10 kg);

SEGGIOLINI PER BAMBINI



È proibito montare un seggiolino per bambini sul sedile adiacente disponibile quando lo schienale grande è ribaltato sugli altri sedili → 66.

2

SICUREZZA DEI BAMBINI: DISATTIVAZIONE, ATTIVAZIONE DELL'AIRBAG PASSEGGERO ANTERIORE

Attenzione



L'airbag passeggero può essere attivato o disattivato solo con il **veicolo fermo e spento.**

Disattivazione airbag passeggero anteriore

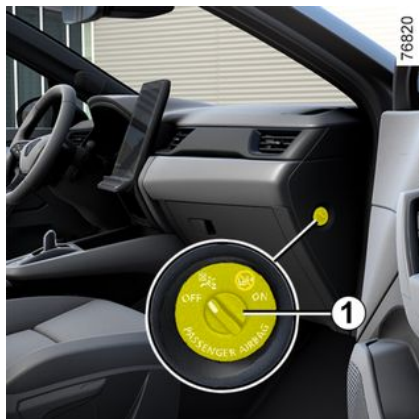

Prima di installare un seggiolino per bambini sul posto del passeggero anteriore:

- verificare che il seggiolino per bambini possa essere installato su questo posto;

- è **necessario** disattivare l'airbag per poter montare un seggiolino per bambini rivolto in senso contrario alla marcia.



Per disattivare l'airbag: a veicolo fermo e con contatto disinserito, premere e ruotare il fermo **1** nella posizione OFF.

All'inserimento del contatto, è **necessario** controllare che la spia



sia accesa sul display **2**.

Questa spia rimane accesa in modo permanente per confermarvi la possibilità di montare un seggiolino per bambini.



PERICOLO

A causa dell'incompatibilità tra il dispiegamento dell'airbag passeggero anteriore e il posizionamento di un seggiolino per bambini rivolto in senso contrario alla marcia, **MAI** montare un sistema di ritenuto per bambini rivolto in senso contrario alla marcia su un sedile dotato di **AIRBAG** anteriore **ATTIVO**. In caso contrario, può sussistere il rischio di **MORTE per il BAMBINO** o di **LESIONI GRAVI**.

SICUREZZA DEI BAMBINI: DISATTIVAZIONE, ATTIVAZIONE DELL'AIRBAG PASSEGGERO ANTERIORE

2



Le stampigliature sul cruscotto e le etichette **A** su ogni lato dell'aletta parasole del passeggero **3** (ad

esempio l'etichetta sopra) sono fornite allo scopo di ricordare queste istruzioni.

Attivazione dell'airbag passeggero anteriore

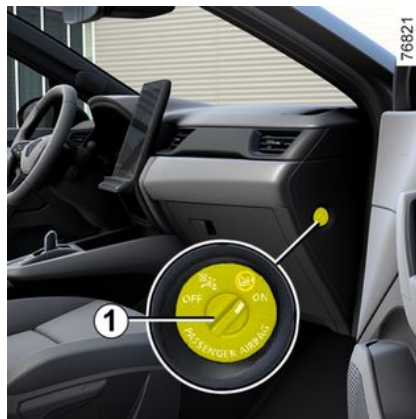

È necessario riattivare l'airbag non appena si rimuove il seggiolino per bambini dal sedile del passeggero anteriore per garantire la protezione del passeggero anteriore in caso di urto.



Per riattivare l'airbag: a veicolo fermo e con **contatto disinserito**, premere e ruotare il fermo **1** nella posizione ON.

A contatto inserito, è **necessario**

controllare che la spia  sia

spenta e che quella  accenda sul display **2** per circa 1 minuto dopo ogni avviamento.

L'airbag passeggero anteriore è attivato.

anomalie di funzionamento

In caso di guasto del sistema di attivazione/disattivazione dell'airbag passeggero anteriore, sul quadro

SICUREZZA DEI BAMBINI: DISATTIVAZIONE, ATTIVAZIONE DELL'AIRBAG PASSEGGERO ANTERIORE

della strumentazione vengono vi-

sualizzate le spie  e .

Disinserire l'accensione e controllare la posizione del blocco 1.

Reinserire il contatto: le spie si spengono.

Se il problema persiste, si è verificato un errore di sistema. In questo caso, è vietato montare un seggiolino per bambini rivolto in senso contrario alla marcia sul sedile del passeggero anteriore e nessun passeggero può occupare il sedile.

Consultate al più presto un Rappresentante del marchio;

POSTO DI GUIDA

Posto di guida: guida a sinistra

2

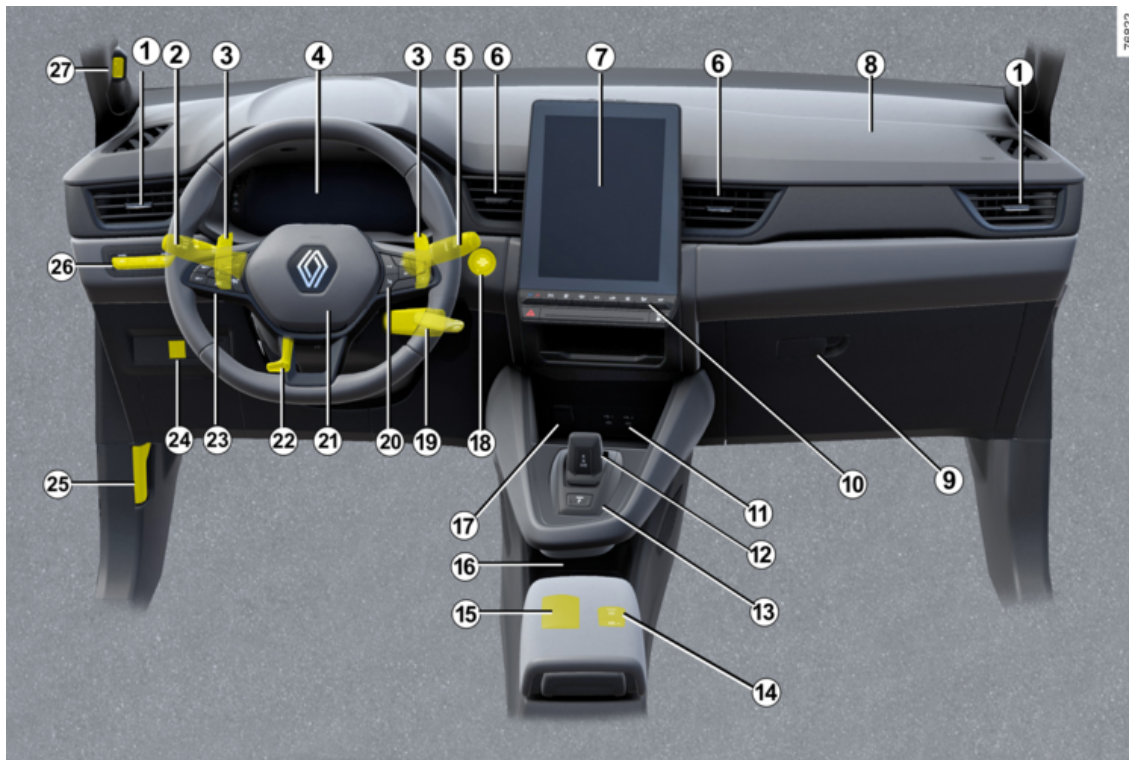

POSTO DI GUIDA

Gli equipaggiamenti descritti di seguito DIPENDONO DALLA VERSIONE DEL VEICOLO E DAL PAESE DI COMMERCIALIZZAZIONE.

1. Aeratori laterali.

2. Levetta per:

- luci indicatori di direzione;
- illuminazione esterna;
- luci antinebbia posteriori.

3. Levette del cambio automatico

4. Quadro della strumentazione.

5. Levetta del tergicristallo/lavavetro del parabrezza e del lunotto posteriore.

6. Aeratori centrali

7. Schermata multimediale.

8. Posizione dell'airbag passeggero.

9. Vano portaoggetti

10. Comandi:

- riscaldamento o aria condizionata;
- luci di segnalazione pericolo;
- chiusura centralizzata delle porte;
- ...

11. Porte USB.

12. Leva del cambio.

13. Pulsante della posizione di stazionamento sul cambio automatico.

14. Comandi:

- attivazione/disattivazione del freno di stazionamento assistito;
- attivazione/disattivazione della funzione autohold.

15. Porta carta "mani libere".

16. Area di ricarica/zona portaoggetti per il telefono

17. Presa accessori.

18. Pulsante di avviamento/spegnimento del motore.

19. Comando al volante multimediale.

20. Comandi:

- di sequenza informazioni del computer di bordo e del menu di personalizzazione delle impostazioni del veicolo;
- a distanza dell'autoradio, sistema di navigazione.

21. Sede airbag conducente, avvisatore acustico.

22. Comando di regolazione in altezza e profondità del volante.

23. Contattore principale e comandi per regolatore di velocità/limitatore

di velocità/regolatore di velocità adattivo Stop and Go e Active driver assist.

24. Contattore GPL.

Comando di apertura/chiusura del portellone motorizzato.

25. Comando di apertura del cofano motore.

26. Comandi:

- la funzione "My Safety"
- mantenimento del livello di carica "E-Save"
- reostato di illuminazione degli apparecchi di controllo;
- regolazione elettrica dell'altezza delle luci anteriori;
- attivazione/disattivazione della modalità "ECO";

27. Telecamera per il riconoscimento facciale.

POSTO DI GUIDA

Posto di guida versione guida
a destra

2

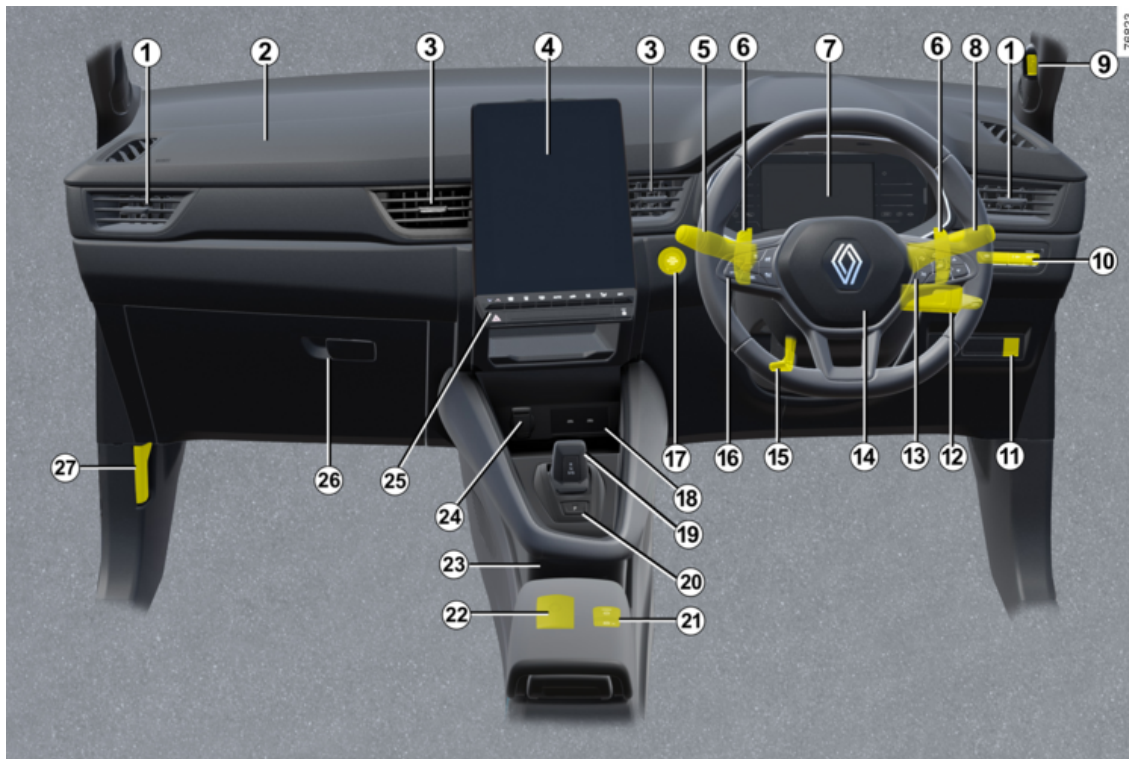

POSTO DI GUIDA

Gli equipaggiamenti descritti di seguito DIPENDONO DALLA VERSIONE DEL VEICOLO E DAL PAESE DI COMMERCIALIZZAZIONE.

1. Aeratori laterali.

2. Posizione dell'airbag passeggero.

3. Aeratori centrali

4. Schermata multimediale.

5. Levetta per:

- luci indicatori di direzione;
- illuminazione esterna;
- luci antinebbia posteriori.

6. Levette del cambio automatico

7. Quadro della strumentazione.

8. Levetta del tergicristallo/lavavetro del parabrezza e del lunotto posteriore.

9. Telecamera per il riconoscimento facciale.

10. Comandi:

- la funzione "My Safety"
- mantenimento del livello di carica "E-Save"
- reostato di illuminazione degli apparecchi di controllo;
- regolazione elettrica dell'altezza delle luci anteriori;

- attivazione/disattivazione della modalità "ECO";

11. Contattore GPL.

Comando di apertura/chiusura del portellone motorizzato.

12. Comando al volante multimediale.

13. Comandi:

- di sequenza informazioni del computer di bordo e del menu di personalizzazione delle impostazioni del veicolo;
- a distanza dell'autoradio, sistema di navigazione.

14. Sede airbag conducente, avvisatore acustico.

15. Comando di regolazione in altezza e profondità del volante.

16. Contattore principale e comandi del regolatore di velocità/limitatore di velocità e regolatore di velocità adattivo Stop and GoActive driver assist.

17. Pulsante di avviamento/spegnimento del motore.

18. Porte USB.

19. Leva del cambio.

20. Pulsante della posizione di stazionamento sul cambio automatico.

21. Comandi:

- attivazione/disattivazione del freno di stazionamento assistito;
- attivazione/disattivazione della funzione autohold.

22. Porta carta "mani libere".

23. Area di ricarica/zona portaoggetti per il telefono

24. Presa accessori.

25. Comandi:

- riscaldamento o aria condizionata;
- luci di segnalazione pericolo;
- chiusura centralizzata delle porte;
- ...

26. Vano portaoggetti

27. Comando di apertura del cofano motore.

COMPUTER DI BORDO

Informazioni generali

2

Calcolatore di bordo A o B

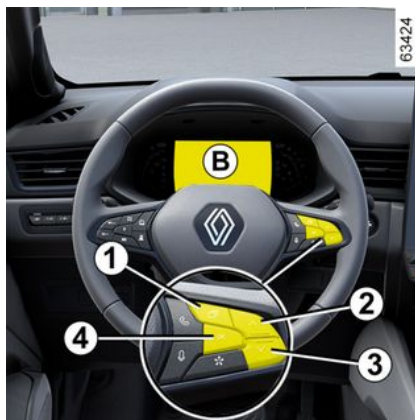

A seconda della versione del veicolo, raggruppa le seguenti funzioni:

- chilometraggio;
- parametri di viaggio;
- messaggi informativi;
- messaggi di errori di funzionamen-

to (correlati alla spia );

- messaggi di avvertenza (correlati

alla spia );

- menu di personalizzazione delle impostazioni del veicolo ➔ 129.

Tutte queste funzioni sono dettagliate in questo libretto di istruzioni del veicolo.

Veicolo dotato di quadro della strumentazione A



Le funzioni vengono visualizzate nella zona **5**

Selezionare le funzioni premendo ripetutamente il tasto **2** o **3**.

COMPUTER DI BORDO

Veicolo dotato di quadro della strumentazione **B**

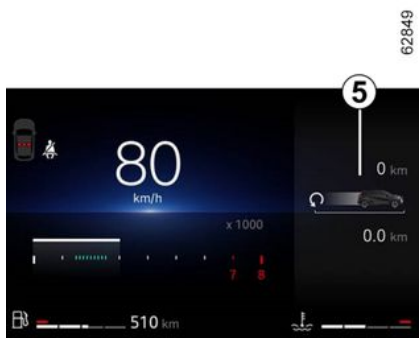

Le funzioni vengono visualizzate nelle zone **5**.

Selezionare le funzioni premendo ripetutamente il tasto **2** o **3**.

Selezioni

(la visualizzazione dipende dal veicolo e dal paese)

f) Giornale di bordo, scorrimento dei messaggi d'informazione e degli errori di funzionamento;

b) Parametri di viaggio:

- il consumo medio;
- consumo istantaneo;

- autonomia prevedibile con il carburante residuo;
- chilometraggio;
- velocità media;

c) contachilometri parziale e velocità media;

d) reimpostare la pressione di gonfiaggio;

e) impostazione dell'ora;

f) autonomia prima della manutenzione:

- autonomia di manutenzione;
- distanza residua prima della sostituzione dell'olio.

Azzeramento del contachilometri parziale e dei parametri del percorso (pulsante di azzeramento)

Con la visualizzazione selezionata di una delle impostazioni di viaggio, tenere premuto il contattore **4** "OK" fino all'azzeramento della visualizzazione.

Azzeramento automatico dei parametri di viaggio

L'azzeramento è automatico quando si supera la capacità di uno dei parametri.

Interpretazione di alcuni valori visualizzati dopo un azzeramento

I valori di consumo medio, di autonomia e di velocità media sono sempre più stabili e significativi man mano che aumenta la distanza percorsa dall'ultimo azzeramento.

Durante i primi chilometri percorsi dopo un azzeramento, potete constatare che l'autonomia aumenta viaggiando. Questo è dovuto al fatto che tiene conto del consumo medio realizzato dall'ultimo Azzeramento. Però, il consumo medio può diminuire quando:





- il veicolo esce da una fase di accelerazione;
- il motore raggiunge la temperatura di funzionamento (Azzeramento: motore freddo);
- passate da una circolazione urbana ad una circolazione extraurbana.

COMPUTER DI BORDO



Impostazioni di viaggio

2

La visualizzazione delle informazioni seguente **DIPENDE DALL'EQUIPAGGIAMENTO DEL VEICOLO E DAL PAESE DI COMMERCIALIZZAZIONE.**

Esempi di selezione	Significato delle informazioni selezionate
Nessun messaggio memorizzato	a) Giornale di bordo. Visualizzazione in successione: <ul style="list-style-type: none">- messaggi di informazioni (airbag passeggero OFF e così via);- messaggi relativi ad anomalie di funzionamento (controllare sistema di iniezione e così via).
 7.4 L/100	b) Consumo istantaneo. Il valore viene visualizzato dopo avere raggiunto la velocità di circa 30 km/h.
 5.8 L/100	Consumo medio dall'ultimo azzeramento. Il valore viene visualizzato dopo avere percorso almeno 400 metri dall'ultimo azzeramento.
GPL medio  -- 100 km	Consumo medio di carburante GPL.
Autonomia GPL  -- km	Autonomia stimata con il GPL residuo

COMPUTER DI BORDO

Esempi di selezione	Significato delle informazioni selezionate
distanza GPL  -- km	Distanza percorsa con il carburante GPL dall'ultimo azzeramento.
 112,4 km	c) Contachilometri: distanza percorsa dall'ultimo azzeramento.
Reimpostazione della pressione di gonfiaggio: tenere premuto	d) Reimpostare la pressione di gonfiaggio → 191.
16:30	e) Impostazione dell'ora. → 132

Esempi di selezione	Significato delle informazioni selezionate
Computer di bordo con il messaggio per distanza residua prima della manutenzione	
Assistenza tra 30.000 km o 12 mesi	d) Chilometraggio prima della manutenzione e sostituzione olio. Limite di manutenzione
Manutenzione tra meno di 300 km o 24 giorni	Con il contatto inserito e il motore non acceso, accedere alle informazioni "Autonomia di revisione". Quando si avvicina il termine della manutenzione, si presentano diversi casi: – autonomia rimanente inferiore a 1.500 km o un mese : viene visualizzato il messaggio "Manutenzione entro" insieme alla scadenza più vicina (distanza o periodo);

COMPUTER DI BORDO

2

Esempi di selezione	
Computer di bordo con il messaggio per distanza residua prima della manutenzione	Significato delle informazioni selezionate
Effettuare manutenzione	<p>– autonomia uguale a 0 km o data del tagliando scaduta: il messaggio "Manutenzione necessaria" viene visualizzato accompagnato dalla spia</p>  <p>Il veicolo necessita quindi di una manutenzione il più presto possibile.</p>
Azzerare: per azzerare il limite di manutenzione, tenere premuto il tasto OK per circa 10 secondi finché sul display non viene visualizzata in modo permanente l'indicazione del limite di manutenzione.	
Nota: se viene effettuata una manutenzione senza sostituzione dell'olio motore, è necessario reimpostare unicamente la distanza. In caso di sostituzione olio motore, è necessario reimpostare sia il limite di manutenzione che il limite sostituzione olio.	
Cambio dell'olio ogni 30.000 km/24 mesi	Distanza residua prima della sostituzione dell'olio Con il contatto inserito e il motore non acceso , accedere alle informazioni "Autonomia prima della manutenzione" per visualizzare il chilometraggio prima della prossima sostituzione dell'olio.
<p>A seconda della versione del veicolo, il limite di sostituzione olio si adatta allo stile di guida (guida frequente a basse velocità, porta a porta, guida prolungata al minimo, traino di un rimorchio e così via). La distanza che rimane da percorrere fino alla successiva sostituzione può quindi diminuire, in certi casi, più velocemente della distanza realmente percorsa.</p> <p>Azzeramento: per azzerare il limite di manutenzione, tenere premuto il tasto OK per circa 10 secondi finché sul display non viene visualizzata in modo permanente la percorrenza residua prima del cambio olio.</p> <p>Nota: se viene effettuata una manutenzione senza sostituzione dell'olio motore, è necessario reimpostare unicamente la distanza. In caso di sostituzione olio motore, è necessario reimpostare sia il limite di manutenzione che il limite sostituzione olio.</p>	

COMPUTER DI BORDO

Messaggi informativi

Possono aiutare all'avviamento del veicolo o fornire informazioni su una scelta o sulle condizioni di guida.

Vari esempi di messaggi informativi sono indicati qui di seguito.

Esempio di messaggio	Significato delle informazioni selezionate
"Freno di stazionamento inserito"	Indica che il freno di stazionamento è tirato.
"Ruotare il volante + START"	Ruotate leggermente il volante mentre premete il pulsante di avviamento del veicolo per sbloccare il piantone dello sterzo.
"Test delle funzioni di controllo"	Compare, con contatto inserito, quando il veicolo si autocontrolla.

COMPUTER DI BORDO

Messaggi di anomalie di funzionamento

2

Vengono visualizzati con la spia  per avvisarvi di raggiungere un rappresentante del marchio il più presto possibile guidando con molta cautela. Il mancato rispetto di questa norma rischia di provocare un danno del veicolo.

Vengono cancellati premendo il tasto di selezione della visualizzazione oppure automaticamente dopo pochi secondi e

vengono memorizzati nel giornale di bordo. La spia  resta accesa. Vari esempi di messaggi di segnalazione di anomalie di funzionamento vengono indicati qui di seguito.

Esempio di messaggio	Significato delle informazioni selezionate
"Veicolo da controllare"	Indica un'anomalia di uno dei sensori dei pedali, del sistema di gestione della batteria o di un sensore di livello dell'olio.
"Airbag da controllare"	Indica un'anomalia dei sistemi di ritegno complementari alle cinture. In caso di incidente, rischiano di non azionarsi.
"Controllare antinquinamento"	Indica un'anomalia nel sistema antinquinamento del veicolo.
"Impianto elettrico da controllare"	Indica un'anomalia del sistema di trazione.

COMPUTER DI BORDO

Messaggi di allarme

Vengono visualizzati con la spia **STOP** e impongono un arresto immediato, per la sicurezza, compatibilmente con le condizioni del traffico. Spegnete il motore e non riavviate. Rivolgetevi alla Rete del marchio.

Di seguito sono indicati vari esempi di messaggi di allarme. **Nota:** i messaggi compaiono sul display sia da soli, sia alternativamente (quando il display deve visualizzare vari messaggi), al tempo stesso può accendersi una spia e/o risuonare un segnale acustico.

Esempio di messaggio	Significato delle informazioni selezionate
"Rischio di anomalia motore"	Indica un guasto dell'iniezione, un surriscaldamento del motore del veicolo o un problema grave al livello del motore.
"Guasto all'impianto freni"	Indica un problema nel sistema freni.
"PERICOLO: guasto elettrico"	Segnala un'anomalia dell'impianto elettrico o un problema del circuito di carica della batteria del veicolo (alternatore e così via).
"Foratura"	Indica che almeno una delle ruote è forata o molto sgonfia.
"Anomalia sterzo"	Indica un problema con lo sterzo.
"Anomalia motore elettrico"	Indica un calo di potenza del veicolo.

COMPUTER DI BORDO

Display e indicatori

2 Quadro della strumentazione A



Si accende all'inserimento del contatto. L'accensione di alcune spie è accompagnata da un messaggio.

A seconda del veicolo, potete personalizzare il quadro della strumentazione con un contenuto e con colori diversi a scelta.

Per maggiori informazioni, consultate le istruzioni multimediali.

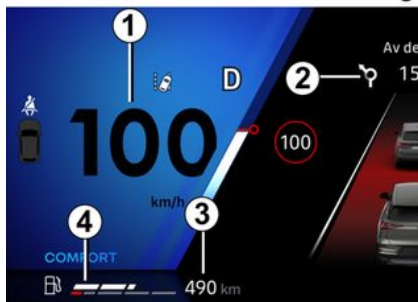

Tachimetro 1

Informazioni multimediali 2

A seconda del veicolo, è possibile visualizzare le informazioni dalla schermata multimediale (bussola, telefono, navigatore e così via) o dal computer di bordo.

Per maggiori informazioni, consultate le istruzioni multimediali.

Autonomia stimata con il carburante residuo 3

Il valore viene visualizzato dopo avere percorso 400 metri ➔ 116.

Indicatore del livello di carburante 4

Se il livello è al minimo, la spia  integrata nell'indicatore è visualizzata in arancione unitamente a un segnale acustico. Affrettatevi a fare rifornimento.

Computer di bordo 5

➔ 116

Contagiri 6 (scala x 1.000)

COMPUTER DI BORDO

A seconda della personalizzazione selezionata, potrebbe non essere visualizzato.

Indicatore della temperatura del liquido di raffreddamento **8**

In normali condizioni di guida, la spia **8** deve trovarsi prima della zona **7**.

Può avvicinarsi a questa zona in caso di utilizzo «intensivo».

L'allarme scatta solo quando la spia

STOP si accende, accompagnata da un messaggio sul quadro della strumentazione e un segnale acustico.

Quadro della strumentazione **B**



Si accende all'inserimento del contatto.

L'accensione di alcune spie è accompagnata da un messaggio.

A seconda del veicolo, potete personalizzare il quadro della strumentazione con un contenuto e con colori diversi a scelta.

Per maggiori informazioni, consultate il libretto di istruzioni.



Tachimetro **9**

A seconda dello stile selezionato, il display varia.

Contagiri **15** (scala x 1.000)

È visualizzato in modo diverso secondo la personalizzazione scelta sul quadro della strumentazione A seconda dello stile selezionato, potrebbe non essere visualizzato.

Computer di bordo e informazioni multimediali **10**

A seconda del veicolo, è possibile visualizzare le informazioni dalla schermata multimediale (bussola, telefono, navigatore e così via) o dal computer di bordo.

Per maggiori informazioni, consultate le istruzioni multimediali.

Indicatore della temperatura del liquido di raffreddamento **11**

In normali condizioni di guida, la spia **11** deve trovarsi prima della zona **12**.

Può avvicinarsi a questa zona in caso di utilizzo «intensivo».

L'allarme scatta solo quando la spia

STOP si accende, accompagnata da un messaggio sul quadro della strumentazione e un segnale acustico.

Autonomia stimata con il carburante residuo **13**

Il valore viene visualizzato dopo avere percorso 400 metri → **116**.

COMPUTER DI BORDO

Indicatore del livello di carburante 14

2 Se il livello è al minimo, la spia  integrata nell'indicatore si accende in arancione unitamente a un segnale acustico.

Affrettatevi a fare rifornimento.

64040



64041

Indicatori di direzione 16 e 20

Spia 17

→ 133

Spia pneumatici sgonfi 18

→ 191

Spia dell'airbag 19

→ 75

Spia del freno di stazionamento 21

→ 174

Spia del rilevamento di "assenza di mani sul volante" 22

→ 201 → 274

Spia di arresto immediato 23

→ 133

Particolarità delle versioni E-Tech full Hybrid

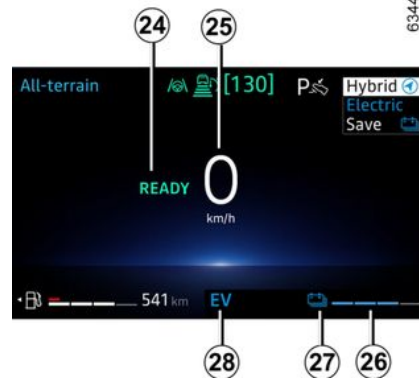

63449

Si accende all'inserimento del contatto.

L'accensione di alcune spie è accompagnata da un messaggio.

COMPUTER DI BORDO

Messaggio che indica che il veicolo è pronto per la guida **24**

Il messaggio READY viene visualizzato all'inserimento del contatto e scompare quando la velocità del veicolo supera i 5 km/h.

Tachimetro **25**

A seconda dello stile selezionato, il display varia.

Livello residuo della batteria di trazione "230 V" **26**

Livello della batteria di trazione basso

In caso di utilizzo eccessivo a bassa velocità, la carica della batteria di trazione potrebbe raggiungere un livello basso.

La spia **27** si accende in giallo per avvisare il conducente.

Le prestazioni del motore elettrico saranno limitate per garantire il corretto funzionamento del sistema E-Tech Full hybrid fino a quando il livello di carica della batteria di trazione non diventa sufficiente.

Optare per uno stile di guida più fluido o, se possibile, arrestare il veicolo senza disinserire l'accensione fino a quando la spia **27** si accende di nuovo in blu.

Soglie di immobilizzazione imminente

In caso di uso estremo e prolungato del veicolo (ad esempio, traino o guida in condizioni di fuoristrada ripida) a velocità inferiori a 10 km/h, il livello di carica può raggiungere la soglia per l'immobilizzazione imminente.

Viene emesso un segnale acustico e

la spia  si accende in rosso.

Se il livello di carica continua a scendere, il valore dell'autonomia elettrica non verrà più visualizzato.

Se possibile, fermare il veicolo quando le condizioni del traffico lo consentono.

Lasciare acceso il motore a combustione fino a quando le spie non scompaiono.

Questa operazione deve essere effettuata per ricaricare la batteria di trazione.

Spia della modalità di funzionamento elettrico **28**

Viene visualizzata quando solo la batteria di trazione alimenta il movimento del veicolo.



Indicatore di flusso di energia **29**

→ 24

Econometro **30**

→ 183

COMPUTER DI BORDO

2

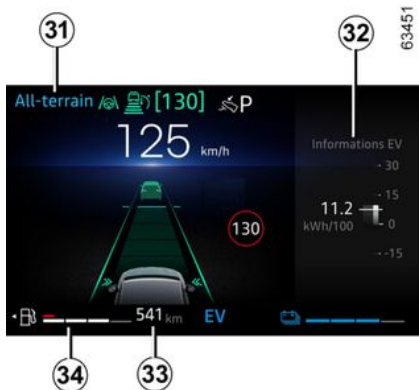

Modalità di guida selezionata **31**

→ 335

Area computer di bordo o informazioni multimediali **32**

Autonomia stimata con il carburante residuo **33**

Il valore viene visualizzato dopo avere percorso 400 metri → 116.

Indicatore del livello di carburante **34**

Se il livello è al minimo, la spia  integrata nell'indicatore è visualizzata

in arancione unitamente a un segnale acustico.

Qualunque sia il livello residuo della batteria, rifornite il serbatoio il prima possibile.

Se il veicolo ha esaurito il carburante, rifornire il serbatoio con almeno 8 litri.

altrimenti la modalità ibrida rimarrà non disponibile.

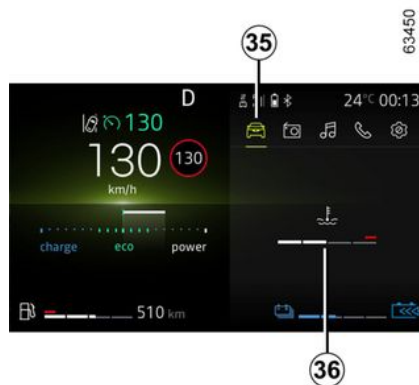

Display della temperatura del motore a combustione **36**



Premere il contattore **37** per accedere al mondo "Veicolo" **35**, quindi premere ripetutamente il contattore **38** o **39** fino a visualizzare il display **36**.

COMPUTER DI BORDO

Spia del minimo del livello dell'olio motore



All'avviamento del motore, il display sul quadro della strumentazione avvisa quando il livello minimo dell'olio è stato raggiunto ➔ **364**.

È possibile eliminare la prima avvertenza premendo il contattore **40** "OK".

Gli avvisi successivi scompaiono automaticamente entro 30 secondi circa.

Quadro della strumentazione impostato in miglia



(possibilità di passare in km/h)

A veicolo fermo e con il motore acceso, dalla schermata multimediale **41** selezionare il mondo "", premere il mondo "Veicolo", premere il menu "Impostazioni", quindi "Unità".

Scegliere tra km/h o mph.

Il tachimetro e alcune delle informazioni sulla distanza visualizzate sul quadro della strumentazione vengono convertiti.

Per tornare alla modalità precedente, rifate la stessa operazione.

Nota: in entrambi i casi, dopo aver scollegato la batteria, il computer di

bordo torna automaticamente all'unità di misura originaria.

Per maggiori informazioni, consultate le istruzioni multimediali.

 Per utilizzare alcune funzioni di assistenza alla guida è necessario modificare l'unità di misura sul quadro della strumentazione in modo da ottenere le informazioni adeguate durante la guida in un Paese in cui le unità di velocità differiscono da quelle impostate come predefinite sul proprio veicolo.



Per motivi di sicurezza, eseguire queste operazioni a veicolo fermo.

Menu di personalizzazione delle impostazioni del veicolo

Quando il veicolo ne è dotato, questa funzione consente l'attivazione/la disattivazione e la regolazione di alcune funzioni del veicolo.

COMPUTER DI BORDO

Dallo schermo multimediale 1



Accedere al menu delle impostazioni

Consultate il libretto d'istruzioni del sistema multimediale per informazioni sull'accesso alle differenti impostazioni.

Selezione delle regolazioni

Selezionare un menu, quindi la funzione da modificare (il display dipende dall'equipaggiamento del veicolo e dal paese di commercializzazione):

a) "Guida":

- Volume indicatori di direzione;

b) "Accesso":

- Sblocco porta conducente;
- Blocco porte durante la guida;
- Apertura/chiusura in modalità mani libere;
- Chiusura a distanza quando ci si allontana/apertura quando ci si avvicina;
- Suono di blocco a distanza;
- Modalità silenziosa;
- Chiusura automatica;

c) "Tergivetri e illuminazione":

- Tergitura in retromarcia;
- Tergitura anteriore automatica;
- Tergitura dopo lavaggio;

d) "Benvenuti":

- Benvenuto all'esterno;
- Apertura automatica degli specchietti retrovisori;
- Benvenuto all'interno;
- Modalità automatica luce di cortesia

A seconda della funzione, selezionare:

- "ON" oppure "OFF" per attivarla o disattivarla,

o

- un'impostazione per il tempo di accensione delle luci (ad esempio per la funzione "Illuminazione esterna follow-me-home").

Per maggiori informazioni, consultate il libretto dell'equipaggiamento multimediale.



Per motivi di sicurezza, eseguire queste operazioni a veicolo fermo.

Sul quadro della strumentazione

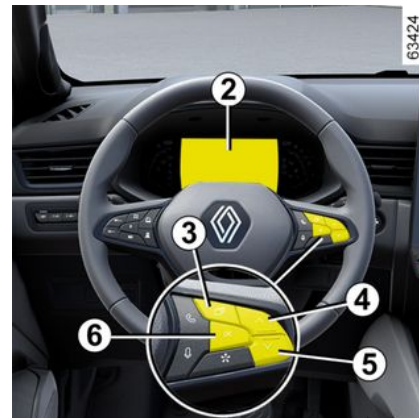

Accesso al menu delle impostazioni sul display 2

Premere il tasto **3** tante volte quanto necessario per raggiungere il mondo "Impostazioni", quindi confermare premendo il contattore **6** "OK".

COMPUTER DI BORDO

Premere ripetutamente il comando **4** o **5** per raggiungere il menu "Impostazioni veicolo", quindi confermare premendo "OK".

Utilizzare il comando **4** o **5** per accedere e selezionare la funzione da modificare, quindi confermare premendo "OK" (il display può variare in base all'equipaggiamento del veicolo e al paese di commercializzazione):

"QUADRO DELLA STRUMENTAZIONE":

- Lingua;
- Unità;
- Stile;
- Colore.

"VEICOLO":

- Tergitura lunotto in retromarcia;
- Tergitura automatica del parabrezza;
- Tergitura dopo lavaggio;
- Volume indicatori di direzione;
- Benvenuto all'esterno.

"PARCHEGGIO ASSISTITO":

- Anteriore;
- Posteriore;
- Laterali;
- Volume del suono del segnale acustico.

"ASSISTENZA ALLA GUIDA":

- Volume allarme di uscita dalla carreggiata;
- Sensibilità allarme uscita dalla carreggiata;
- Vibrazioni allarme uscita dalla carreggiata;
- Sensibilità sistema di mantenimento della corsia;
- Angolo morto;
- Frenata attiva;
- Avvertenza velocità;
- Avviso di fatica;
- Allarme di distanza.

"ILLUMINAZIONE":

- Modalità automatica luce di cortesia;
- Illuminazione esterna follow-me-home automatica;
- Illuminazione esterna follow-me-home: XX secondi;
- ...

"ACCESSO":

- Blocco porte durante la guida;
- Apertura/chiusura in modalità "mani libere";
- Apertura solo della porta condutcente;
- Richiusura automatica;
- Sbloccaggio in prossimità del veicolo;
- Bloccaggio quando ci si allontana dal veicolo;
- Chiusura silenziosa;
- Apertura/chiusura automatica;

- Apertura automatica degli specchietti retrovisori;
- ...

"REINIZIALIZZAZIONE".



funzione attivata;



funzione disattivata.

Premere il contattore **3** per tornare al menu precedente.

Se si seleziona "PARCHEGGIO ASSISTITO" o "QUADRO DELLA STRUMENTAZIONE", sarà possibile effettuare una selezione (volume Park Assist o lingua del quadro della strumentazione).

In questo caso, effettuare la selezione e confermarla premendo il contattore **6** "OK": il valore selezionato è

rappresentato dal simbolo  davanti alla riga.

Per uscire dal menu, premere il tasto **3**.

Può essere necessario ripetere questa operazione.

COMPUTER DI BORDO



Il menu di personalizzazione delle regolazioni del veicolo non può essere utilizzato durante la guida. Se si superano 20 km/h, il display del quadro della strumentazione torna automaticamente in modalità computer di bordo.

Ora, temperatura esterna

Dallo schermo multimediale



L'ora e la temperatura esterna sono visualizzate sulla schermata multimediale 1.

Consultate il libretto di istruzioni del sistema multimediale.

Indicatore di temperatura esterna

Caso particolare:

Quando la temperatura esterna è compresa tra -3°C e $+3^{\circ}\text{C}$, i caratteri $^{\circ}\text{C}$ lampeggiano segnalando il rischio di presenza ghiaccio.



A seconda del veicolo, in caso di interruzione dell'alimentazione elettrica (batteria scollegata, filo di alimentazione danneggiato e così via), l'orologio si regola automaticamente dopo alcuni minuti, non appena il sistema è in grado di ricevere le informazioni GPS.



Indicatore di temperatura esterna

Dato che la formazione di ghiaccio sulla strada dipende da vari fattori climatici, quali l'esposizione, l'igrometria locale e la temperatura, non bisogna basarsi soltanto sull'indicazione della temperatura esterna per determinare la presenza di ghiaccio.

SPIE

La visualizzazione delle informazioni seguente **DIPENDE DALL'EQUIPAGGIAMENTO DEL VEICOLO E DAL PAESE DI COMMERCIALIZZAZIONE.**



Quadro della strumentazione A o B: si accende all'inserimento dell'accensione.

Per regolare la luminosità, consultare il manuale utente multimediale.

In alcuni casi, l'accensione di una spia è accompagnata da un messaggio sul quadro della strumentazione.



La spia  indica la necessità di una sosta al più presto presso la rete del marchio **guidando con prudenza**. Il mancato rispetto di questa norma rischia di provocare un danno del veicolo.



Se si accende la spia , per la propria sicurezza è necessario arrestare il veicolo non appena le condizioni del traffico lo consentono. Spegnerne il motore e non riavviarlo. Rivolgersi a un rappresentante del marchio.



L'assenza di ritorni visivi o sonori indica un'anomalia del quadro della strumentazione. L'accensione di questa spia impone un arresto tassativo ed immediato compatibilmente con le condizioni del traffico. Verificare che il veicolo sia correttamente immobilizzato e rivolgersi a un rappresentante del marchio.



Spia delle luci di posizione



Spia dei fari abbaglianti



Spia delle luci anabbaglianti



Spia delle luci antinebbia posteriori



Spia delle luci abbaglianti automatiche → 143



Spia della luce indicatrice di direzione lato sinistro



Spia delle luci indicatrici di direzione a destra



Indicatore di direzione per airbag

Si accende all'inserimento del contatto o all'avviamento del motore e si spegne dopo alcuni secondi.

Se la spia non si accende quando viene inserito il contatto, o si accende durante la guida, indica un'anomalia del sistema.

Contattare al più presto una Concessionaria autorizzata.



Spia di arresto immediato

Si accende all'inserimento del contatto o all'avviamento del motore, quindi si spegne appena il motore inizia a girare. Si accende insieme ad altre spie e/o messaggi, contemporaneamente all'emissione di un segnale acustico.

Per la propria sicurezza, impone di fermarsi immediatamente, compatibilmente con le condizioni del traffico. Spegnerne il motore e non riavviarlo.

Rivolgersi a un rappresentante del marchio.



Spia di anomalia sul circuito dei freni

Si accende all'inserimento del contatto o all'avviamento del motore e si spegne dopo alcuni secondi.

Se si accende quando si frena insieme

alla spia **STOP** e ad un segnale acustico, significa che il livello di liquido dei freni è basso oppure l'impianto freni è guasto.

Fermarsi non appena le condizioni del traffico lo consentono e rivolgersi a una Concessionaria autorizzata.



Spia di carica della batteria

Si accende all'inserimento del contatto o all'avviamento del motore e si spegne dopo alcuni secondi.

Se si accende durante la guida insieme

alla spia **STOP** e ad un segnale acustico, indica che il circuito elettrico è troppo carico o scarico.

Fermarsi non appena le condizioni del traffico lo consentono e rivolgersi a una Concessionaria autorizzata.



Spia della pressione dell'olio

Si accende all'inserimento del contatto o all'avviamento del motore e si spegne dopo alcuni secondi.

Se si accende durante la guida, insieme

alla spia **STOP** e a un se-

SPIE

gnale acustico, fermatevi immediatamente e disinserite il contatto. Controllate il livello dell'olio. Se il livello è normale, l'accensione della spia di allarme dipende da qualcos'altro. Rivolgersi a un rappresentante del marchio.



Spia servosterzo variabile

Si accende all'inserimento del contatto o all'avviamento del motore e si spegne dopo alcuni secondi. A seconda del veicolo, si accende in caso di guasto della batteria ➔ 395. Durante la guida, se questa spia si

accende insieme alla spia **STOP**, indica un'anomalia del sistema. Rivolgersi a un rappresentante del marchio.



Spia del sistema "AUTOHOLD"
➔ 177



Spia di allarme

Si accende all'inserimento del contatto o all'avviamento del motore, quindi si spegne appena il motore inizia a girare. Può accendersi insieme ad altre spie e/o a messaggi sul quadro della strumentazione. È necessario recarsi al più presto presso la Rete del marchio **guidando con**

prudenza. Il mancato rispetto di questa norma rischia di provocare un danno del veicolo.



Spia di allarme

Se appare in rosso durante la guida ed è accompagnato dalla spia



STOP, è necessario, per motivi di sicurezza, fermarsi non appena le condizioni del traffico lo consentono. Spegnerne il motore e non riavviarlo. Rivolgersi a un rappresentante del marchio. Se appare in giallo durante la guida ed è accompagna-

to dalla spia , recarsi quanto prima presso una Concessionaria autorizzata. **Nel frattempo, guidare con attenzione.**

Il mancato rispetto di questa norma rischia di provocare un danno del veicolo.



Spia del freno di stazionamento assistito inserito ➔ 174



Indicatori di cambio marcia

Si accendono per consigliare il passaggio ad una marcia superiore (freccia verso l'alto) o, a seconda del veicolo, inferiore (freccia verso il basso) ➔ 183.



Spia di controllo dinamico della stabilità (ESC) e sistema di controllo della trazione

Si accende all'inserimento del contatto o all'avviamento del motore e si spegne dopo alcuni secondi. La ➔ 196 spia può apparire per diversi motivi.



Spia per il non funzionamento dell'Electronic Stability Program (ESC) e del sistema di controllo della trazione



Spia antibloccaggio delle ruote

Si accende all'inserimento del contatto o all'avviamento del motore e si spegne dopo alcuni secondi. Se si accende durante la guida, segnala un'anomalia del sistema ABS. L'impianto freni è assicurato normalmente come su un veicolo senza ABS. Contattare immediatamente una Concessionaria autorizzata.



Spia del filtro antiparticolato
➔ 172



Spia pneumatici sgonfi

Si accende all'inserimento del contatto o all'avviamento del motore,

SPIE

quindi si spegne dopo alcuni secondi
→ 191.



Spia del sistema antinquinamento

Per i veicoli che ne sono dotati, questa spia si accende all'avviamento del motore e, a seconda del veicolo, quando il contatto è disinserito mentre il motore è in fase di stand-by → 162, prima di spegnersi.

– Se rimane accesa, rivolgersi quanto prima a un rappresentante del marchio.

– Se lampeggia, riducete il regime del motore fino a che non smette di lampeggiare. Contattare quanto prima una Concessionaria autorizzata → 182.



Spia riserva carburante

Si accende in arancione all'inserimento del contatto o all'avviamento del motore, quindi si spegne dopo alcuni secondi. Se la spia diventa arancione durante la guida e viene emesso un segnale acustico, effettuare il rifornimento carburante al più presto. Restano circa 50 km di autonomia.



Modalità spia di avvertimento ECO

Si accende quando la modalità ECO è attivata → 183.



Spia ruota libera

→ 183



Spia di allarme della temperatura del liquido di raffreddamento

Si accende blu quando si inserisce il contatto o si avvia il motore.

Se diventa rossa, fermate la vettura e lasciate girare il motore al minimo uno o due minuti.

La temperatura deve diminuire e la spia deve tornare blu. Altrimenti spegnete il motore. Lasciatelo raffreddare prima di controllare il livello del liquido di raffreddamento. Rivolgersi a un rappresentante del marchio.



Spia del limitatore di velocità

→ 247



Spia del regolatore di velocità

→ 251



Spia del regolatore di velocità adattivo

→ 255



Spia del sistema di centraggio corsia

→ 274



Spia di messa in stand-by del motore

→ 162



Spia di piede sul pedale del freno

Si accende quando è necessario premere il pedale del freno → 167.



Spia della funzione "Parcheggio a mani libere"

→ 318



Spia di prevenzione uscita dalla carreggiata

→ 201



Spia della funzione "Frenata di emergenza attiva"

→ 224



Spia di allarme per indicare un guasto o la mancata disponibilità della frenata d'emergenza attiva

→ 224



Spia del rilevamento "Assenza di mani sul volante"

→ 201



Spia di malfunzionamento Avviso attenzione conducente

→ 231



Spia di malfunzionamento Avviso stanchezza conducente

→ 234

SPIE



Spia di allarme del sistema elettronico

Si accende insieme alla spia

STOP, contemporaneamente all'emissione di un segnale acustico, quando la temperatura del gruppo elettrico è troppo alta. Arrestare il veicolo e disinserire l'accensione. Rivolgersi a una Concessionaria autorizzata.

Se si accende insieme alla spia

STOP, a un segnale acustico e se viene visualizzato il messaggio "EVACUARE IN SICUREZZA", disinserire il contatto e non riavviare il motore. Scendere dal veicolo e rivolgersi a una concessionaria autorizzata.



Il messaggio "EVACUARE IN SICUREZZA" accompagnato dalla spia

STOP e da un segnale acustico indica per la propria sicurezza è necessario arrestare il veicolo immediatamente, a seconda delle condizioni del traffico. Disinserire il contatto. Lasciarlo spento. Uscire dal veicolo, far uscire tutti i passeggeri e tenerli a debita distanza dal veicolo e dalla zona di circolazione.

Rischio d'incendio



In caso di stazionamento a lato della carreggiata, dovete avvisare gli altri utenti della strada della presenza del vostro veicolo posizionando un triangolo di presegnalazione o altri dispositivi prescritti dalle normative vigenti nel Paese in cui vi trovate.



Spia di carica della batteria secondaria da 12 volt

Se si accende insieme alla spia

STOP e a un segnale acustico, significa che il circuito elettrico è troppo carico o scarico ➔ 374.



Spia di guasto della batteria di trazione

Se compare accompagnata dalla

spia , indica un guasto correlato al funzionamento della batteria di trazione. Contattare immediatamente una Concessionaria autorizzata.



Spia del livello della batteria di trazione

Si accende in giallo quando il livello di carica della batteria di trazione raggiunge il livello di riserva ➔ 124.



Spia della modalità di funzionamento elettrico

Viene visualizzata quando solo il motore elettrico e la batteria di trazione fanno muovere il veicolo ➔ 24.



Spia di anomalia del motore elettrotecnico

All'accensione indica un guasto elet-

SPIE

2
trotecnico relativo al gruppo elettrico (batteria di trazione e motore elettrico). Contattare immediatamente una Concessionaria autorizzata.



Spia di guasto del motore elettrico

All'accensione indica un guasto al sistema elettrotecnico collegato al motore elettrico. Contattare immediatamente una Concessionaria autorizzata.



Spia di segnalazione guasto del clacson



Sul display C



Airbag passeggero ON → 109



Airbag passeggero OFF → 109



Spia di avvertenza cintura di sicurezza non allacciata → 69

STERZATA

Regolazione in altezza e in profondità del volante



Abbassare la leva **1** e portare il volante nella posizione desiderata.

Successivamente, risollevate completamente la leva oltre il punto di resistenza per bloccare il volante.

Assicuratevi che il volante sia correttamente bloccato.



Per motivi di sicurezza, effettuare queste operazioni a veicolo fermo.

Riscaldamento del volante



(a seconda del veicolo)

Questa funzione permette di riscaldare il volante **2**.

Principio di funzionamento

Una volta raggiunta la temperatura desiderata, la funzione regola la temperatura delle zone riscaldate per circa 30 minuti e poi si spegne automaticamente.

Attivazione della funzione

Con il contatto inserito, premere il contattore **3**; la spia integrata nel contattore si accende.

Inibizione della funzione

- **Automaticamente:**

La funzione si spegne automaticamente dopo la fase di regolazione di circa 30 minuti. La spia integrata nel contattore **3** resta accesa.

Nota: se la funzione si è disattivata automaticamente, premere due volte il contattore **3** per riattivarla.

Se non si preme nuovamente il contattore **3**, la funzione verrà riattivata al successivo inserimento del contatto.

- **Manuale:**

Per disattivare la funzione durante la fase di regolazione, premere il contattore **3**. La spia integrata nel contattore **3** si spegne.

Servosterzo

Non viaggiate mai con la batteria scarica.

Servosterzo variabile

Il servosterzo variabile è un sistema elettronico che varia l'assistenza dello sterzo in funzione della velocità del veicolo.

Lo sterzo risulta quindi più morbido in fase di parcheggio (per maggiore comodità), mentre lo sforzo è maggiore man mano che aumenta la velocità (per aumentare la sicurezza alle alte velocità).

STERZATA

Casi particolari

2 A seconda del veicolo, in caso di guasto della batteria (scollegamento, esaurimento e così via), è necessario reimpostare l'angolo di sterzata. Per eseguire questa operazione:

- Il veicolo deve essere fermo e in piano.
- con il solo conducente a bordo, avviare il motore: sul quadro della stru-

mentazione si accende la spia  e/o, a seconda del veicolo, compare il messaggio "Girare il volante completamente a destra e a sinistra";

- girare il volante completamente a sinistra e poi a destra, applicando forza quando si arresta. Spegnerne il motore e attendere circa un minuto. Al successivo avviamento del motore, la spia e/o, a seconda del veicolo, il messaggio scompariranno.

Nota: il servosterzo dipende dalla modalità di guida selezionata nel menu "MULTI-SENSE" ➔ 335.



Con motore spento o in caso di guasto del sistema è sempre possibile ruotare il volante. Lo sforzo necessario sarà maggiore.



Da fermi non sterzate a fondo insistendo con il volante in questa posizione.

RETROVISORI

Retrovisori



Regolazioni

Quando si seleziona il retrovisore tramite il contattore **2**, la spia presente sul contattore si accende. Utilizzare quindi il pulsante **1** per portarlo nella posizione desiderata.

Retrovisori termici

Lo sbrinamento è garantito unitamente a quello del lunotto → **337**.

Specchietti pieghevoli elettrici

I retrovisori si aprono automaticamente quando si sbloccano le porte

del veicolo. I retrovisori si chiudono quando il veicolo viene bloccato.

Nota: è possibile disattivare/attivare la chiusura automatica dei retrovisori esterni → **129**.

È possibile forzare la chiusura premendo il contattore **3**. In questa situazione, gli specchietti esterni restano chiusi fino a quando viene nuovamente premuto il tasto **3**, indipendentemente dalla chiusura automatica.

Casi particolari

Quando il retrovisore è stato aperto o ripiegato manualmente, è possibile riportarlo a una posizione di utilizzo.

Per fare questo, premere il tasto **3**. Il retrovisore produce un rumore meccanico.

Se non si avverte alcun rumore, premere nuovamente il contattore **3** fino a percepire il rumore dal retrovisore.



Per motivi di sicurezza, eseguire queste operazioni a veicolo fermo.



Gli oggetti riflessi nello specchio retrovisore sono in realtà più vicini di quanto appaiono.

Per ragioni di sicurezza, tenerne conto per valutare correttamente la distanza prima di qualsiasi manovra.

2

Retrovisore interno

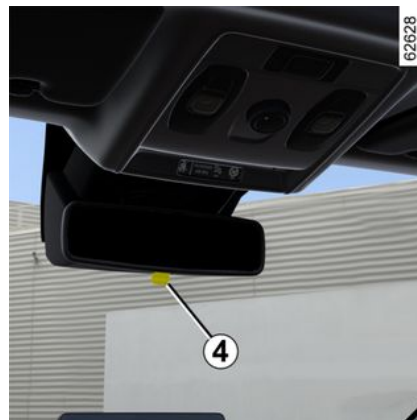

È orientabile.

Retrovisore con levetta 4

Durante la guida notturna, per non essere abbagliati dai fari dei veicoli

RETROVISORI

che seguono, spostare la levetta **4** situata dietro lo specchietto retrovisore.

2

Retrovisore esterno senza levetta **4**

Il retrovisore si scurisce automaticamente quando siete seguiti da un veicolo che vi illumina o in caso di forte luminosità.



Per motivi di sicurezza, eseguire queste operazioni a veicolo fermo.



Gli oggetti riflessi nello specchio retrovisore sono in realtà più vicini di quanto appaiono.

Per ragioni di sicurezza, tenerne conto per valutare correttamente la distanza prima di qualsiasi manovra.

ILLUMINAZIONE E SEGNALI

Illuminazioni e segnalazioni esterne



luci laterali

 Ruotare la ghiera **2** fino alla comparsa del simbolo **3**.

Questa spia si accende sul quadro della strumentazione.

Nota: a seconda del veicolo, le luci di posizione possono essere attivate manualmente solo quando il freno di stazionamento è inserito o, a seconda del veicolo, quando la leva del cambio è in posizione **P**.

In caso contrario, sul quadro della strumentazione viene visualizzato il messaggio "Luci posizione non disponibili" per informare che non è possibile attivare le luci di posizione.

Funzione accensione running lights

Le luci diurne si attivano automaticamente, senza alcuna azione sulla levetta **1**, all'avviamento del motore e si disattivano allo spegnimento del motore.

Luci anabbaglianti

Funzionamento manuale

Ruotare la ghiera **2** fino alla comparsa del simbolo **3**. Questa spia si accende sul quadro della strumentazione.

Funzionamento automatico

a seconda del veicolo

Ruotare la ghiera **2** fino al simbolo **AUTO** in corrispondenza del riferimento **3**: con motore acceso, le luci anabbaglianti si accendono o si spengono automaticamente in funzione della luminosità esterna, senza dover agire sulla levetta **1**.

A seconda della versione del veicolo, le luci anabbaglianti si accendono automaticamente dopo diverse

passate delle spazzole del tergicristallo.



Prima di effettuare un viaggio di notte, verificate che

l'equipaggiamento elettrico funzioni correttamente e regolate l'altezza dei fari (se il carico del veicolo è diverso da quello normale) ➔ **147**. Controllate che nulla interferisca con il fascio di luce dei fari (polvere, fango, neve, oggetti trasportati, ...).

Luci abbaglianti



Con il motore acceso e le luci anabbaglianti accese, premere la levetta **1**. Questa spia si accende sul quadro della strumentazione.

Per tornare alle luci anabbaglianti, tirate nuovamente la levetta **1** verso di voi.

Funzione "Alza luci durante la guida"

Quando le luci abbaglianti sono attivate, la funzione "Alza luci durante la

2

ILLUMINAZIONE E SEGNALI

guida" migliora la visibilità del conducente alzando automaticamente le luci anabbaglianti e abbaglianti.

Alla disattivazione delle luci abbaglianti, le luci anabbaglianti tornano in posizione iniziale.

Luci abbaglianti automatiche

 A seconda del veicolo, questo sistema accende e spegne automaticamente le luci abbaglianti. La funzione utilizza una telecamera posta dietro lo specchietto retrovisore interno per individuare i veicoli che precedono e quelli provenienti in senso inverso.

 In determinate condizioni il funzionamento del sistema può essere disturbato.

In particolare:

- le condizioni climatiche estreme (pioggia, neve, nebbia...);
- parabrezza o videocamera ostruiti;
- quando un veicolo che segue o proviene in senso opposto possiede una illuminazione scarsamente visibile o schermata;
- regolazione non corretta dei fari anteriori;
- sistemi riflettenti;
- ...

Le luci abbaglianti si accendono automaticamente se:

- il livello della luminosità esterna è basso;
- non viene rilevato nessun altro veicolo o fonte di illuminazione;
- la velocità del veicolo è superiore a 40 km/h circa.

In assenza di una delle condizioni di cui sopra, il sistema riattiva le luci anabbaglianti.

Nota: accertatevi che il parabrezza non sia oscurato (da sporcizia, fango, neve, condensa e così via).

Per attivare le luci abbaglianti automatiche:



ruotare la ghiera **2** finché il simbolo AUTO non è allineato al contrassegno **3** e spingere la levetta **1**. La spia

 compare sul quadro della strumentazione.

Per disattivare le luci abbaglianti automatiche:

- ruotare la ghiera **2** in una posizione diversa da AUTO;
- oppure

ILLUMINAZIONE E SEGNALI

– tirare la levetta **1**.

La spia  si spegne sul quadro della strumentazione.

Nota: le luci abbaglianti verranno disattivate alla disattivazione della funzione luci abbaglianti automatiche.

anomalie di funzionamento

Se sul quadro della strumentazione viene visualizzato il messaggio "Illuminazione automatica da controllare", il sistema viene disattivato.

Rivolgersi a un Rappresentante del marchio.



L'utilizzo, durante le ore notturne, di un sistema di navigazione portatile nella zona del parabrezza

posto sotto la telecamera comporta il rischio di disturbare il funzionamento del sistema "luci abbaglianti automatiche" (rischio di riflessi sul parabrezza).



Il sistema "luci abbaglianti automatiche" non può in alcun caso sostituire la vigilanza e la responsabilità del conducente per ciò che concerne l'illuminazione del veicolo e il suo adattamento alle condizioni di luminosità, visibilità e traffico.

Spegnimento



63498

A seconda della versione del veicolo:

– manualmente, spostare la ghiera **2** in posizione 0;

oppure

– e luci si spengono automaticamente dopo l'arresto del motore, all'apertura della porta del conducente o alla chiusura del veicolo. In questo caso, al successivo avviamento del motore, le luci si riaccenderanno secondo la posizione della ghiera **2**.

Nota: nel caso in cui le luci antinebbia siano accese, le luci non si spengono automaticamente.

Allarme acustico luci accese

Nel caso in cui le luci siano state accese dopo lo spegnimento del motore, all'apertura della porta conducente risuona un segnale acustico per segnalarvi che le luci sono rimaste accese.

anomalie di funzionamento

Quando compare il messaggio "Controllo luci" accompagnato dalla

spia , e la spia  lampeggia sul quadro della strumentazione, significa che vi è un guasto nel sistema di illuminazione.

Rivolgersi a un Rappresentante del marchio.

ILLUMINAZIONE E SEGNALI

Funzione di cortesia e di arrivo- derci

(a seconda della versione del veicolo)

Quando la funzione è attivata, le luci diurne e le luci di posizione posteriori si accendono automaticamente al rilevamento della carta o allo sbloccaggio del veicolo.

Esse si spengono automaticamente:

- circa un minuto dopo la loro accensione;
 - all'avviamento del motore, secondo la posizione della levetta dell'illuminazione;
- oppure
- al bloccaggio del veicolo.

Attivazione/disattivazione della funzione

Per l'attivazione o disattivazione del benvenuto esterno, consultare il libretto d'istruzioni multimediale.

Selezionare "ON" oppure "OFF".

Funzione «illuminazione esterna follow me home»

Questa funzione consente di accendere momentaneamente le luci di posizione e le luci anabbaglianti (es. per illuminare l'apertura del portone).

Con il motore arrestato e le luci spente, la ghiera **2** in posizione AUTO (o, a seconda della versione del veicolo, in posizione 0), tirare la levetta **1** verso di voi: le luci di posizione e le luci di anabbaglianti si accendono per circa 30 secondi unitamen-

te alle spie  e  sul quadro della strumentazione.

Per prolungare questa durata, potete tirare la leva fino a quattro volte (tempo totale limitato a circa due minuti).

Sul quadro della strumentazione viene visualizzato il messaggio "Illuminazione inserita _ __" seguito dal tempo rimanente. Potete poi chiudere a chiave il vostro veicolo.

Per spegnere le luci prima che si disattivo automaticamente, ruotare la ghiera **2** in qualsiasi posizione, quindi riportarla in posizione AUTO o, a seconda della versione del veicolo, in posizione 0.

Luci antinebbia posteriori



 Ruotare l'anello centrale **4** della levetta finché il simbolo non si trova corrispondenza del contrassegno **3**, quindi rilasciarlo.

Il funzionamento dipende dalla posizione di illuminazione esterna selezionata, con accensione della relativa spia sul quadro della strumentazione.

Non dimenticate di spegnere queste luci quando non è più necessario al fine di non infastidire gli altri automobilisti.

ILLUMINAZIONE E SEGNALI

Spegnimento

Ruotare nuovamente la ghiera centrale **4** per allineare il contrassegno **3** al simbolo dei fendinebbia. La spia corrispondente si spegne sul quadro della strumentazione.

Lo spegnimento delle luci esterne provoca anche lo spegnimento delle luci antinebbia posteriori.



In caso di nebbia, neve o di trasporto di oggetti più lunghi del tetto,

l'accensione automatica delle luci non avviene sistematicamente.

Le luci antinebbia sono comandate dal conducente: le spie sul quadro della strumentazione indicano se sono accese (spia accesa) o spente (spia spenta).

Regolazioni dei fari



Il tasto **A** consente di regolare l'altezza dei fari in funzione del carico.

Con le luci anabbaglianti accese, premere o sollevare il contattore **A** tutte le volte necessarie per selezionare la posizione desiderata sul quadro della strumentazione.

Nota: a seconda della versione del veicolo, quando il motore viene avviato, la posizione selezionata viene visualizzata sul quadro della strumentazione per circa 30 secondi e per cinque secondi ogni volta che si preme il contattore **A**.

ILLUMINAZIONE E SEGNALI

Tabella degli esempi di posizione di regolazione

	Esempi di posizioni di regolazione del comando A in funzione del carico
Conducente da solo o con passeggero anteriore	0 oppure 1
Tutti i posti occupati	1 oppure 2
Conducente con passeggeri e bagagli (o carico) in configurazione massa massima autorizzata	2 oppure 3
Conducente senza passeggeri e bagagli (o carico) in configurazione massa massima autorizzata	3 oppure 4
<p>La tabella seguente riporta alcuni esempi. In ogni caso, regolare il comando A in funzione del carico del veicolo in modo da vedere la strada e da non abbagliare gli altri conducenti.</p>	

AVVISATORI ACUSTICI E LUMINOSI

Avvisatore acustico



Premere il cuscino del volante **A** per azionare l'avvisatore acustico.

Segnalazione luminosa

Per emettere una segnalazione luminosa con i fari, tirare la levetta **1**, quindi rilasciarla.

Luci indicatori di direzione

Spostare la levetta **1** nello stesso senso in cui si desidera girare il volante.

Funzionamento ad impulsi

Spostare brevemente la levetta **1** verso l'alto o verso il basso, non su-

perando il punto di resistenza, quindi rilasciarla: la levetta tornerà nella posizione iniziale e l'indicatore di direzione interessato lampeggerà tre volte.

Luci di segnalazione pericolo



 Premere il contattore **2** per attivare tutti e quattro gli indicatori di direzione e i ripetitori laterali.

Deve essere utilizzato solo in caso di pericolo per avvertire gli altri automobilisti che siete costretti a fermarvi in un luogo anomalo o in un punto proibito o in condizioni di guida o di circolazione particolari.

TERGIVETRI

Tergivetro, lavavetro

2 Veicolo dotato di tergivetro a intermittenza

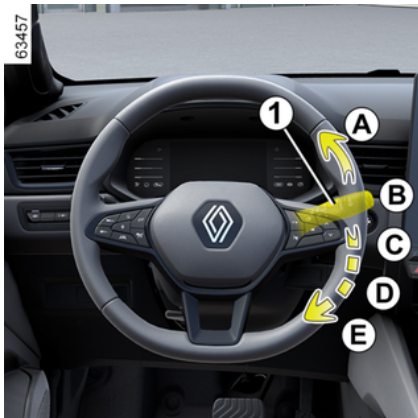

A. funzionamento unico

Una pressione breve provoca una spazzolata dei tergicristalli.

B. off

C. funzionamento intermittente
Tra una passata e l'altra, le spazzole si fermano per alcuni secondi. È possibile modificare l'intervallo tra due passate ruotando la ghiera 2.

D. funzionamento continuo e lento

E. funzionamento continuo e rapido

Particolarità

Durante la guida, ad ogni arresto del veicolo si riduce la velocità del tergicristallo.

Da un funzionamento continuo rapido, passate ad un funzionamento continuo lento;

Non appena il veicolo riparte, il tergicristallo torna alla velocità di funzionamento selezionata inizialmente.

Qualsiasi azione sulla leva 1 sostituisce e annulla la funzione automatica.

Veicolo dotato di tergivetro con sensore di pioggia

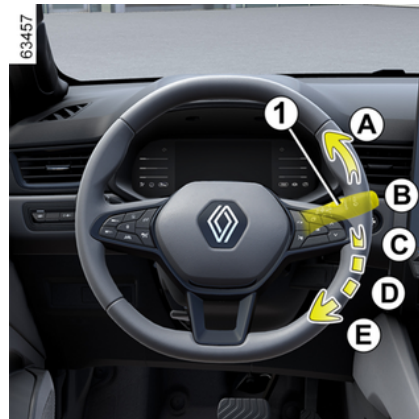

TERGIVETRI

62615

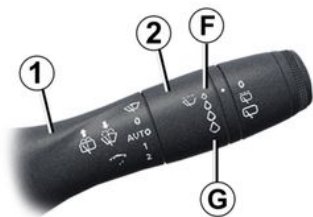

Il sensore di pioggia si trova sul parabrezza, davanti al retrovisore interno.

A. funzionamento unico

Una pressione breve provoca una spazzolata dei tergivertri.

B. off

C. funzione tergiveretro automatico

In questa posizione il sistema rileva la presenza di acqua sul parabrezza e aziona il tergiveretro alla velocità di funzionamento più adatta.

È possibile modificare la soglia di azionamento ed l'intervallo tra una passata e l'altra ruotando l'anello **2**:

- **F**: sensibilità minima;
- **G**: sensibilità massima.

Più la sensibilità è elevata, più i tergivertri reagiscono rapidamente e la frequenza di funzionamento aumenta.

All'attivazione del tergiveretro automatico o all'aumento della sensibilità, viene effettuata una spazzolata.

Nota:

- il sensore di pioggia ha soltanto una funzione di assistenza. In caso di visibilità ridotta, il conducente deve attivare manualmente il tergiveretro. In presenza di nebbia o in caso di nevicata, la funzione tergiveretro automatico non è attivata dal sistema e resta pertanto sotto il controllo del conducente;
- in caso di temperatura negativa, il tergiveretro automatico non è attivo all'avviamento del veicolo. Si attiva automaticamente non appena il veicolo supera una certa velocità (circa 8 km/h));
- non attivate il tergiveretro automatico in assenza di pioggia;
- sbrinate completamente il parabrezza prima di attivare il tergiveretro automatico;
- prima di lavare il veicolo in un autolavaggio automatico, riportare la levetta **1** nella posizione **B** per disattivare la funzione tergiveretro automatico.

anomalie di funzionamento

In caso di anomalia del funzionamento automatico, il tergiveretro opera in funzionamento intermittente.

Rivolgetevi alla Rete del marchio.

Il funzionamento del sensore pioggia potrebbe interrompersi in caso di:

- tergivertri posteriori danneggiati: un velo d'acqua o tracce lasciate da una spazzola sulla zona di rilevamento del sensore possono aumentare il tempo di reazione del tergiveretro automatico o aumentare la frequenza di funzionamento;
- parabrezza scheggiato o fessurato vicino al sensore o parabrezza incrostato da polvere, sporcizia, insetti, brina, utilizzo di cere di lavaggio o di prodotti idrofobi. Il tergicristallo sarà meno sensibile o potrebbe addirittura non reagire affatto.

D. funzionamento continuo e lento

E. funzionamento continuo e rapido

Particolarità

Durante la guida, ad ogni arresto del veicolo si riduce la velocità del tergiveretro.

Da un funzionamento continuo rapido, passate ad un funzionamento continuo lento;

TERGIVETRI

Non appena il veicolo riparte, il tergivetro torna alla velocità di funzionamento selezionata inizialmente.

Qualsiasi azione sulla leva **1** sostituisce e annulla la funzione automatica.

Precauzioni

- In caso di gelo, prima di attivare il tergivetro, verificate che le spazzole non siano bloccate. Se azionate il tergivetro mentre le spazzole sono bloccate dal gelo, rischiate di danneggiare sia la spazzola sia il motore del tergivetro.
- Non attivare i tergivetri sul vetro asciutto. Questo provoca l'usura precoce o il deterioramento delle spazzole.

Posizione particolare del tergivetro anteriore (posizione di servizio)

Questa posizione permette di sollevare le spazzole, allontanandole dal parabrezza.

Può essere utile per:

- pulire le spazzole;
- staccare le spazzole dal parabrezza durante l'inverno;
- sostituire le spazzole ➔ **405**.

Con il contatto inserito o il motore acceso, sollevare la leva **1** due

volte in posizione **A** (impulso singolo).

Le spazzole si fermano a sufficiente distanza dal cofano.

Per riportare le spazzole in posizione abbassata, a contatto inserito, verificare che le spazzole siano appoggiate sul parabrezza, quindi spostare la leva **1** in posizione **A** (impulso singolo).

Prima di inserire il contatto, posizionare i tergivetri sul parabrezza. In caso contrario, si potrebbe danneggiare il cofano o i tergivetri quando vengono accesi.

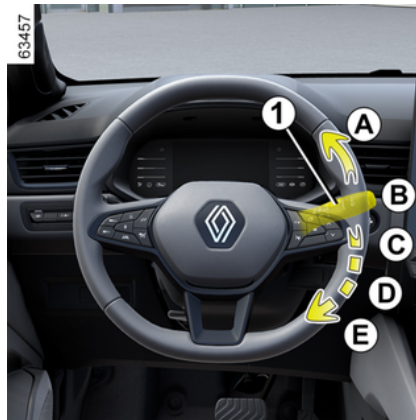

Prima di qualsiasi azione sul parabrezza (lavaggio del veicolo, sbrinamento, pulizia del parabrezza e così via) portare la leva **1** in posizione **B** (parcheggio).

Rischio di ferite e/o di danneggiamenti.



In caso di ostacoli presenti sul parabrezza (sporizia, neve, ghiaccio ecc.), pulite il parabrezza (compresa la zona centrale situata dietro il retrovisore interno) prima di attivare i tergivetri (rischio di surriscaldamento del motore). Se un ostacolo impedisce il movimento di una spazzola, questa potrebbe fermarsi. Rimuovete l'ostacolo e riattivate il tergivetro con l'apposita leva.

TERGIVETRI

Lavavetro

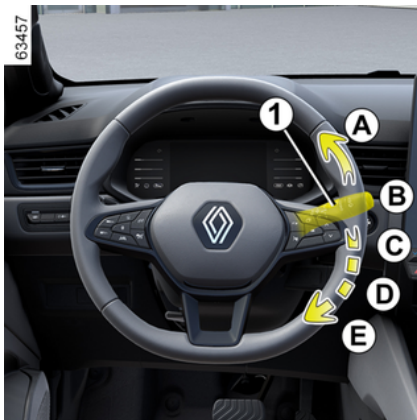

A contatto inserito, tirate la leva **1** e rilasciatela.

Una pressione prolungata attiva, oltre al lavavetro, due impulsi dei tergicristalli seguiti, dopo alcuni secondi, da un terzo.

Per i veicoli dotati di display multimediale, è possibile scegliere di attivare o disattivare il terzo impulso delle spazzole → **129**.

Nota: con temperatura inferiore allo zero, il liquido dei lavavetri rischia di congelare sul parabrezza riducendo così la visibilità. Riscaldare il parabrezza mediante il comando di disappannamento prima di pulirlo.



Durante gli interventi nel vano motore, assicuratevi che la levetta dei tergicristalli sia in posizione **B** (arresto).

Rischio di lesioni



Efficacia della spazzola del tergicristallo

Controllate lo stato delle spazzole del tergicristallo. La sua durata dipende da voi:

- deve rimanere pulita: pulire regolarmente la spazzola e il lunotto con acqua saponata;
- non utilizzatela quando il lunotto è asciutto;
- staccatela dal lunotto se non viene utilizzata da tempo.

In ogni caso, sostituirlo non appena la sua efficacia diminuisce: circa ogni anno → **405**.

Precauzioni relative all'uso dei tergicristalli

- In caso di neve o ghiaccio, pulire il lunotto prima di attivare i tergicristalli (rischio di surriscaldamento del motorino);
- verificare che nessun oggetto trasportato interferisca con la spazzola del tergicristallo in movimento.

TERGIVETRI

Tergivetro, lavavetro posteriore

2 Tergicristallo posteriore

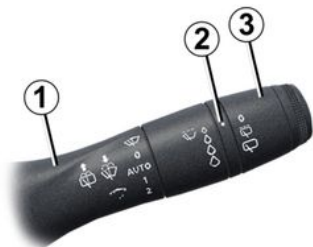

 A contatto inserito, ruotare la ghiera **3** sulla levetta **1** finché il simbolo non è allineato al contrassegno **2**:

- **off;**
- **funzionamento intermittente.**
Tra una passata e l'altra, le spazzole si fermano per alcuni secondi. La frequenza di pulizia varia in base alla velocità del veicolo;
- **funzionamento continuo e lento.**

Per interrompere l'operazione, ruotare nuovamente la ghiera **3**.

Nota:

Quando si lava il veicolo presso un autolavaggio automatico, portare l'anello **3** della levetta **1** in posizione di arresto per disattivare la funzione tergovetro automatica.

Rispettate le indicazioni d'uso.

 Non utilizzate il braccio del tergovetro per aprire o chiudere lo sportello del bagagliaio.

 Prima di qualsiasi azione sul lunotto posteriore (lavaggio del veicolo, sbrinamento, pulizia e così via) portare la levetta **1** in posizione off.
Rischio di ferite e/o di danneggiamenti.

Efficacia della spazzola del tergovetro

Controllate lo stato delle spazzole del tergovetro. La sua durata dipende da voi:

- deve rimanere pulita: pulire regolarmente la spazzola e il lunotto con acqua saponata;
- non utilizzatela quando il lunotto è asciutto;
- staccatela dal lunotto se non viene utilizzata da tempo.

In ogni caso, sostituirlo non appena la sua efficacia diminuisce: circa ogni anno → **405**.

Precauzioni relative all'uso dei tergovetri

- In caso di neve o ghiaccio, pulire il lunotto prima di attivare i tergovetri (rischio di surriscaldamento del motorino);
- verificare che nessun oggetto trasportato interferisca con la spazzola del tergovetro in movimento.

TERGIVETRI

Attivazione/disattivazione del tergivetro posteriore

Il passaggio alla retromarcia attiva il tergivetro posteriore in funzionamento intermittente (se i tergivetri anteriori funzionano). Se il veicolo è provvisto di un menu di personalizzazione delle impostazioni del veicolo, scegliere di attivare o disattivare questa funzione ➔ 129.

Per i veicoli sprovvisti di menu di personalizzazione delle impostazioni, rivolgersi alla Rete del marchio per fare disattivare la funzione.

Se sul lunotto sono presenti ostacoli (sporczia, neve, ecc.), il tergivetro tenta di rimuovere tutti gli ostacoli. Se un ostacolo impedisce il movimento della spazzola, questa potrebbe fermarsi. Rimuovete l'ostacolo, attendete circa 30 secondi e riattivate il tergivetro con l'apposita levetta.

Precauzioni

– In caso di gelo, prima di attivare i tergivetri, verificare che le spazzole non siano bloccate. Se azionate il tergivetro mentre la spazzola è bloccata dal gelo, rischiate di danneggiare sia la spazzola sia il motorino del tergivetro.

– Non attivare i tergivetri sul vetro asciutto. Questo provoca l'usura precoce o il deterioramento delle spazzole.

Tergivetro/Lavavetro posteriore



A contatto inserito, spingere a lungo la levetta **1**, quindi rilasciarla.

Un'attivazione prolungata della levetta produce (oltre all'attivazione del lavavetro) due impulsi dei tergivetro seguiti, dopo pochi secondi, da un terzo (funzione antigocciolamento).

Quando rilasciate la levetta, questa torna alla posizione tergivetro posteriore.

SERBATOIO DI CARBURANTE

2

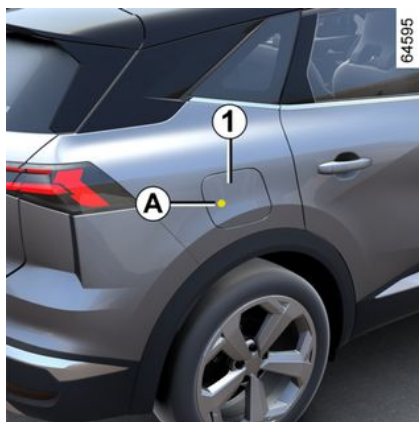

Capacità utile del serbatoio del carburante circa 48 litri.

A veicolo sbloccato, premere lo sportellino **1**, premere la zona **A**, quindi rilasciare. Lo sportellino **1** si socchiude.

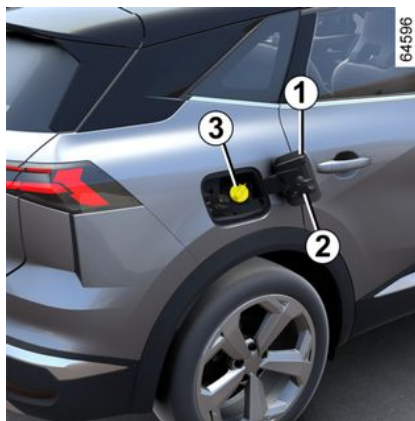

Durante il riempimento, utilizzare il porta-tappo **2** sullo sportellino **1** per tenere il tappo **3** in posizione.

Per le informazioni relative al rifornimento, fare riferimento al paragrafo "Rifornimento carburante".

Per chiuderlo, spingete nuovamente a fondo lo sportello con la mano.



Tappo del serbatoio: è specifico.

Se dovete sostituirlo, assicuratevi che sia dello stesso tipo di quello d'origine. Chiedete consiglio alla Rete del marchio.

Non avvicinate il tappo ad una fiamma o fonte di calore.

Non lavare il contorno del tappo della benzina con un pulitore ad alta pressione.

Qualità del carburante

Utilizzare carburante di ottima qualità rispettando le norme in vigore specifiche per ogni paese e tassativamente conforme alle indicazioni riportate sull'etichetta posta sullo sportellino **1** ➔ **422**.



Per i tipi di carburante conformi agli standard europei compatibili con i motori di veicoli venduti in Europa consultare la tabella ➔ **422**.

Utilizzate **tassativamente** benzina senza piombo. L'indice di ottani

SERBATOIO DI CARBURANTE

(RON) deve essere conforme alle indicazioni riportate sull'etichetta posta sullo sportellino del carburante **1** → **422**.



Dopo il rifornimento, verificate la chiusura del tappo e dello sportellino.

Rifornimento di carburante

Con contatto disinserito, introduce la pistola e inseritela fino **in fondo** prima di azionarla per il rifornimento del serbatoio (rischio di schizzi).

Mantenetela in questa posizione durante tutta la procedura di riempimento.

Se effettuate il pieno, dopo il primo arresto automatico è possibile fare al massimo ancora due scatti, cioè per mantenere vuoto il volume d'espansione all'interno del serbatoio.

Al momento del rifornimento, fate attenzione che non penetrino dell'acqua.

Dopo il rifornimento, rimontare il tappo **3** e chiudere lo sportellino **1** per evitare eventuali penetrazioni di acqua o di corpi estranei nel sistema.

Assicurarsi sempre che il tappo **3**, lo sportellino **1** e il relativo perimetro rimangano puliti e privi di polvere, fango, sporcizia e così via.

Casi particolari

Dopo una sosta di circa tre mesi del veicolo, **è necessario aggiungere carburante per evitare di danneggiare la pompa del carburante.**

A tale scopo, a contatto disinserito, fare il pieno o aggiungere circa **10 litri** di carburante e avviare il motore per azionare la pompa e rinnovare il carburante all'interno del circuito.

Se non è possibile aggiungere almeno 5 litri di carburante a causa del livello di carburante nel serbatoio, guidate il veicolo fino a quando all'interno del serbatoio non vi è capacità sufficiente.

L'uso di benzina con piombo potrebbe danneggiare i dispositivi antinquinamento ed annullare la garanzia.

Al fine di impedire un rifornimento involontario di benzina con piombo, il bocchettone di riempimento del serbatoio benzina ha un restringimento ed è provvisto di una valvola particolare che **consente di utilizzare solamente una pistola erogatrice di benzina senza piombo** (al distributore).



Qualsiasi intervento o modifica del sistema di alimentazione del carburante (circuiti elettronici, cablaggi, circuito del carburante, iniettore, protezioni...) è rigorosamente vietato a causa dei rischi che comporta (da affidare esclusivamente al personale qualificato della Rete del marchio).



Odore persistente di carburante

Se sentite un odore persistente di carburante, procedete nel modo seguente:

- fermatevi compatibilmente con le condizioni del traffico e disinserite il contatto;
- inserire le luci di segnalazione pericolo, far scendere tutti gli occupanti dal veicolo e tenerli lontani dal traffico;
- rivolgetevi a una Rete del marchio.

RODAGGIO

Fino a **1.000 km** non superare i 130 km/h con la marcia più alta.

È soltanto dopo i primi **3.000 km** circa che il veicolo offrirà tutte le sue prestazioni.

3

Nota: per un veicolo nuovo in fase di rodaggio: il livello del liquido di raffreddamento può essere superiore al contrassegno "MAXI" sul serbatoio, quindi scendere tra i contrassegni "MINI" e "MAXI". Questo non rappresenta un rischio.

Periodicità dei tagliandi: consultare il libretto di manutenzione del veicolo.

AVVIAMENTO, SPEGNIMENTO DEL MOTORE

Contattore di avviamento su un veicolo con carta



La carta deve trovarsi nella zona di rilevamento **1**.



Per avviare:

– in posizione P, premere il pedale e il pulsante **2**.

Il messaggio READY viene visualizzato sul quadro della strumentazione, accompagnato da un segnale acustico.

Il messaggio scompare quando la velocità del veicolo è superiore a 5 km/h circa.

Rilasciare il pedale del freno dopo aver avviato il motore;

Particolarità

– Se una delle condizioni necessarie per l'avvio non è soddisfatta, sul quadro della strumentazione viene

visualizzato il messaggio "Premere freno + START", "Premere frizione + START" o "Impostare cambio su P";
– in alcuni casi, è necessario muovere il volante tenendo premuto il pulsante di avviamento **2** per consentire di sbloccare il piantone dello sterzo. In questo caso il messaggio "Girare volante + START" informa l'utente.



A seconda del veicolo, è possibile utilizzare una digital key che offre tutte le funzioni della carta.

Tuttavia, se la carta è stata lasciata all'interno del veicolo e le porte sono state bloccate con la digital key, tutte le funzioni della carta saranno disattivate. Per ulteriori informazioni ➔ **46**.

AVVIAMENTO, SPEGNIMENTO DEL MOTORE



Responsabilità del conducente durante le manovre di parcheggio o arresto del veicolo

Non lasciare mai il veicolo incustodito in presenza di un bambino, di un adulto non autosufficiente o di un animale, anche per un breve lasso di tempo. Infatti, questi potrebbero mettere a rischio la propria incolumità o quella di altre persone ad esempio avviando il motore, azionando degli equipaggiamenti, come ad esempio gli alzacvetri o addirittura bloccare le porte... Inoltre con tempo caldo e/o soleggiato la temperatura interna dell'abitacolo aumenta molto rapidamente.

RISCHIO DI MORTE O DI GRAVI LESIONI.



Non disinserire il contatto prima dell'arresto effettivo del veicolo. A motore

spento, il servofreno, il servosterzo e così via, nonché i dispositivi di sicurezza passiva, quali gli airbags e pretensionatori, non saranno più operativi.



Non parcheggiate e non lasciate acceso il motore in luoghi in cui sostanze o materiali

combustibili quali erba o foglie secche possono entrare in contatto con il sistema di scarico caldo.

Avviamento in modalità "mani libere" con bagagliaio aperto

In questo caso, non lasciate la carta nel bagagliaio per evitare il rischio che vada smarrita.

Funzione accessori



(inserimento del contatto)

Non appena accedete al vostro veicolo, potete disporre di alcune funzionalità (radio, navigazione, tergicvetri,...).

Per disporre delle altre funzionalità, con la carta presente nell'abitacolo, premere il tasto **2** senza fare pressione sui pedali.

anomalie di funzionamento

In alcuni casi, la carta "mani libere" può non funzionare:

- se la batteria della carta è scarica e così via;

76828

AVVIAMENTO, SPEGNIMENTO DEL MOTORE

- la carta è vicina ad apparecchi che funzionano sulla stessa frequenza (schermo, telefono cellulare, dispositivo per videogiochi e così via);
- veicolo situato in una zona caratterizzata da un'elevata presenza di onde elettromagnetiche.

Il messaggio "Inserire la carta nell'area + START" viene visualizzato sul quadro della strumentazione.



Premere il pedale del freno o, a seconda del veicolo, il pedale della frizione, quindi posizionare la carta **4** (lato del pulsante in basso) nell'area di posizionamento **3**. Premere il tasto **2** per avviare il veicolo. Il messaggio scompare.

Condizioni di spegnimento del motore



Il veicolo deve essere fermo e la leva in posizione **P** nei veicoli con cambio automatico.

Nelle versioni E-Tech Full hybrid, sul quadro della strumentazione viene visualizzato il messaggio **READY**.

Con la carta inserita nel veicolo, premere il pulsante **2**: per arrestare il motore. Il piantone dello sterzo si blocca all'apertura di una porta o al bloccaggio delle porte del veicolo.

Nelle versioni E-Tech Full hybrid, il messaggio **READY** scompare dal quadro della strumentazione.

AVVIAMENTO, SPEGNIMENTO DEL MOTORE

Se la carta non si trova più nell'abitacolo oppure la batteria della carta è scarica quando il veicolo è fermo e si tenta di spegnere il motore, sul quadro della strumentazione appare il messaggio "Carta mancante. Tenere premuto START": tenere premuto il pulsante **2** per più di tre secondi.

Se la scheda non è più nell'abitacolo, assicuratevi che sia possibile recuperarla, prima di premere e tenere premuto il pulsante. Senza la scheda, non sarà possibile effettuare il riavvio del veicolo.

Dopo aver spento il motore, gli accessori accesi (autoradio, climatizzazione...) continuano a funzionare per 10 minuti circa.

Quando si apre la porta del conducente, gli accessori si spengono.

Cas particulier des versions E-Tech Full hybrid

Con il veicolo fermo e in modalità di funzionamento elettrico, sul quadro della strumentazione viene visualizzato il messaggio "MOTORE ACCESO CONTATTO DISINSERITO" accompagnato da un segnale acustico se:

- la cintura del conducente non è allacciata;
- il cofano è aperto;

- la porta del conducente è aperta.



Quando lasciate il vostro veicolo in particolare con la carta in tasca, assicuratevi che il motore sia effettivamente spento.



Responsabilità del conducente durante le manovre di parcheggio o arresto del veicolo

Non lasciare mai il veicolo incustodito in presenza di un bambino, di un adulto non autosufficiente o di un animale, anche per un breve lasso di tempo.

Infatti, questi potrebbero mettere a rischio la propria incolumità o quella di altre persone ad esempio avviando il motore, azionando degli equipaggiamenti, come ad esempio gli alzacvetri o addirittura bloccare le porte...

Inoltre con tempo caldo e/o soleggiato la temperatura interna dell'abitacolo aumenta molto rapidamente.

RISCHIO DI MORTE O DI GRAVI LESIONI.

Funzione Stop and Start

Questo sistema consente di ridurre il consumo di carburante e l'emissione di gas serra. All'avviamento del veicolo, il sistema viene attivato automaticamente. Durante la guida, il si-

AVVIAMENTO, SPEGNIMENTO DEL MOTORE

stema arresta il motore (modalità di sospensione) quando il veicolo si ferma o si muove a bassa velocità (a se-

conda del veicolo). La spia  compare sul quadro della strumentazione.

Condizioni di sospensione a bassa velocità

Il veicolo è avanzato dopo l'ultimo arresto.

Per i veicoli dotati di cambio automatico:

- il cambio è in posizione **D**, **M** o **N**;
e

- il pedale del freno è premuto (sufficientemente forte);

La messa in stand-by del motore viene mantenuta quando è innestata la posizione **P**, o quando è innestata la posizione **N** con il freno di stazionamento inserito e il pedale del freno rilasciato.

Per i veicoli dotati di cambio manuale:

- Il cambio è in posizione neutra (folle);

e

- il pedale della frizione è rilasciato.

Per tutti i veicoli:

la spia  compare fissa sul quadro della strumentazione per avvisarvi della messa in stand-by del motore.

Gli equipaggiamenti del veicolo restano in funzione per l'intero intervallo di spegnimento del motore.

Quando il motore passa in stand-by, l'assistenza dello sterzo potrebbe disattivarsi.

In questo caso tornerà a funzionare quando il motore uscirà dalla modalità di stand-by, oppure se la velocità supera 1 km/h circa (discesa, pendenza e così via).



In caso di messa in stand-by del motore, il freno di stazionamento assistito (a seconda della versione del veicolo) non si inserisce automaticamente.



Non muovere il veicolo quando il motore è in standby (mostrato dal

la spia  sul quadro della strumentazione).



Prima di lasciare il veicolo, il motore DEVE essere spento (non in standby) ➔ 159.

Condizioni di sospensione ad alta velocità

A seconda del veicolo, la sospensione può essere attivata in modalità ruota libera ➔ 133.

Per i veicoli dotati di cambio automatico:

- il cambio è posizionato su **D** o **M**;
e
- il pedale del freno è rilasciato;
e
- il pedale dell'acceleratore è rilasciato.

AVVIAMENTO, SPEGNIMENTO DEL MOTORE

La spia  si accende sul quadro della strumentazione quando il motore è in stand-by.

3 Impedire la messa in standby del motore

Con il sistema attivato, in alcune situazioni come l'attraversamento di un incrocio, è possibile mantenere il motore acceso per una ripresa rapida.

Per i veicoli dotati di cambio automatico:

Mantenete il veicolo fermo con una leggera pressione del pedale del freno.

Per i veicoli dotati di cambio manuale:

Tenete premuto il pedale della frizione.



Per effettuare il rifornimento di carburante, il motore deve essere spento (non solo in modalità di sospensione, nel caso di veicoli con funzione STOP and START) e l'accensione deve essere disinserita → **159. Rischio d'incendio.**

Uscita dallo stand-by motore

Per i cambi automatici:

- all'apertura della porta del conducente;
- o
- se la cintura di sicurezza del conducente è slacciata;
- il pedale del freno è rilasciato e viene innestata la marcia **D, M o N**;
- o
- La posizione **R** è innestata;
- o
- Pedale dell'acceleratore premuto.
- o
- in modalità manuale, le levette di cambio marcia vengono attivate.



Con la funzione "AUTO-HOLD" attivata → **177**, è possibile rilasciare il freno di stazionamento e mantenere il motore in stand-by. Per disattivare la modalità di stand-by del motore, con il pedale del freno rilasciato, premete il pedale dell'acceleratore.

Per i cambi manuali:

- all'apertura della porta del conducente, senza alcuna marcia innestata e con pedale della frizione rilasciato;
- o
- slacciando la cintura del conducente, senza alcuna marcia innestata e con pedale della frizione rilasciato;
- o
- il cambio è in folle e il pedale della frizione è leggermente premuto;
- o
- con marcia inserita e pedale della frizione completamente premuto.

Particolarità: a seconda del veicolo, se viene disinserito il contatto con il

motore in stand-by, la spia  po-

AVVIAMENTO, SPEGNIMENTO DEL MOTORE

trebbe accendersi per alcuni secondi sul quadro della strumentazione.



Per i veicoli dotati di cambio manuale:

il riavvio potrebbe essere interrotto se il pedale della frizione viene rilasciato troppo velocemente quando è inserita una marcia.

Condizioni di mancata messa in stand-by del motore

Alcune condizioni impediscono al sistema di mettere in stand-by il motore, in particolare quando:

- la porta conducente non è chiusa;
- la cintura del conducente non è allacciata;
- la retromarcia è stata inserita;
- il cofano motore non è bloccato;
- la temperatura esterna è troppo bassa o troppo alta;
- la batteria non è sufficientemente carica;
- la differenza tra la temperatura interna del veicolo e quella impostata dalla climatizzazione automatica è eccessiva;
- la funzione Park Assist è in funzione;

- l'altitudine è troppo elevata;
- la pendenza è troppo ripida per i veicoli equipaggiati con cambio automatico;
- la funzione "Visibilità" è attivata ➔ **337**;
- la temperatura motore non è sufficiente;
- il sistema anti-inquinamento è in corso di rigenerazione;
- ...

Caratteristiche relative al riavvio automatico del motore

In certi casi, il motore può ripartire senza bisogno di alcun intervento per garantirvi la sicurezza e il comfort ideali.

Ciò può verificarsi quando:

- la temperatura esterna è troppo bassa o troppo alta;
- la funzione "Visibilità" è attivata ➔ **337**;
- la batteria non è sufficientemente carica;
- la velocità del veicolo è superiore a 5 km/h (in discesa ecc.);
- il pedale del freno viene premuto ripetutamente o è necessario un sistema di frenatura;
- ...



La spia visualizzata sul quadro della strumentazione indica il riavvio automatico del motore.



Prima di lasciare il veicolo, il motore DEVE essere spento (non in standby) ➔ **159**.



Nota speciale: quando il motore è in stand-by, premendo una volta il contactore **1** si riavvia automaticamente il motore.

AVVIAMENTO, SPEGNIMENTO DEL MOTORE

Disattivazione, attivazione della funzione

Premete il tasto **1** per disattivare la funzione. Il messaggio "Stop & Start disattivato" viene visualizzato sul quadro della strumentazione e la spia **1** del contattore si illumina.

Una nuova pressione riattiva il sistema. Il messaggio "Stop & Start attivato" viene visualizzato sul quadro della strumentazione e la spia **1** del contattore si spegne.

Il sistema si riattiva automaticamente a ogni avvio intenzionale del veicolo ➔ **159**.

anomalie di funzionamento

Quando il messaggio "Controllare Stop and Start" viene visualizzato sul quadro della strumentazione, accompagnato dalla spia **1**, ciò indica che il sistema è disattivato.

Rivolgersi a un Rappresentante del marchio.

COMANDO DEL CAMBIO

Leva del cambio.



Veicoli con cambio manuale: fare riferimento alla griglia sul pomello della leva del cambio 1.

Veicoli con cambio automatico:
→ 167.

Innesto della retromarcia

Le luci di retromarcia si accendono quando è innestata la retromarcia, con contatto inserito.

Cambio automatico, leva del cambio elettronico

Leva del cambio 1



R: retromarcia

N: folle

D: marcia avanti

P: parcheggio, tasto 2



La spia 3 sul quadro della strumentazione indica la posizione della leva selettoria inserita 1.



Prima di scendere dal veicolo, controllare che la spia **P** sul quadro della strumentazione e la spia integrata nel contattore 2 siano accese.

Rischio di perdita di immobilizzazione del veicolo.

Funzionamento

Avviare il veicolo da fermo. Premere il pedale del freno (la spia 4 si spe-

COMANDO DEL CAMBIO

gne sul quadro della strumentazione). Inserire la posizione desiderata (**R, N, D**).

La leva deve essere spostata in posizione D, N o R mentre il veicolo è fermo, con il piede sul pedale del freno e il pedale dell'acceleratore rilasciato.

Nota: la spia **4** viene visualizzata sul quadro della strumentazione ogni volta che è necessario premere il pedale del freno per modificare la posizione del cambio automatico.

Funzionamento



Spostare la leva selettoria **1** avanti o indietro di una o due tacche per inserire la posizione desiderata (**R, N, D**),

quindi rilasciare la leva in modo che torni nella sua posizione stabile.

La posizione inserita si illumina sul quadro della strumentazione.

In determinate condizioni, evitare il passaggio da una posizione a un'altra; la posizione iniziale lampeggia sul quadro della strumentazione.

Per inserire la posizione P

Con il veicolo fermo, il motore acceso o il contatto inserito, premere il pulsante **2** per innestare la posizione **P**. La spia sul pulsante **2** si accende in arancione una volta innestata la posizione **P**.



Non è possibile innestare la posizione **P** al posto di inserire il freno di stazionamento.

Per disinserire la posizione P

A veicolo fermo e motore acceso, premere il pedale del freno e spostare la leva del cambio **1** in avanti o indietro in base alla posizione desiderata. La spia del pulsante **2** si spegne.

Se il pedale del freno non è premuto completamente, sul quadro della

strumentazione vengono visualizzati il messaggio "Premere su pedale freno" e la spia **4**.

Nota: in posizione **R, N o D**, con il veicolo fermo o che viaggia a una velocità inferiore a circa 3 km/h, quando il conducente apre la portiera o slaccia la cintura di sicurezza, la posizione **P** viene inserita automaticamente senza alcun intervento da parte del conducente e senza alcun segnale acustico o messaggio sul quadro della strumentazione. La spia **P** viene visualizzata sul quadro della strumentazione e la spia integrata nel pulsante **P** si accende.

Per inserire la folle (N)

Con il veicolo fermo e il motore acceso, per inserire la posizione **N**, spostare la leva del cambio **1** di una tacca in avanti o indietro in base alla marcia innestata.

Per inserire la marcia avanti (posizione D)

A veicolo fermo, motore acceso e con il piede sul pedale del freno, spostare la leva selettoria **1** indietro di due tacche per innestare la posizione **D**.

Se una qualsiasi delle condizioni non viene applicata, la spia **4** si accende

COMANDO DEL CAMBIO

sul quadro della strumentazione per circa 15 secondi.

Nella maggior parte delle condizioni di guida, non sarà più necessario utilizzare la leva del cambio: le marce cambiano "automaticamente" nel momento appropriato e a un regime del motore adeguato poiché il sistema automatizzato prende in considerazione il carico del veicolo, il profilo della strada e lo stile di guida selezionato.

Nota: con il motore acceso e il veicolo in movimento a una velocità compresa tra circa 0 e 8 km/h, in posizione **N** o **R**, si dovrà premere il pedale del freno per inserire la posizione **D**. Ciò è utile durante manovre di parcheggio che richiedano più marce avanti e poi retromarce alternate.

Come guidare in maniera economica

Viaggiando, lasciate sempre la leva in posizione **D**, con il pedale dell'acceleratore poco premuto. Il cambio passerà automaticamente a un regime motore inferiore.

Accelerazioni e sorpassi

Premete decisamente e a fondo il pedale dell'acceleratore (fino a superare il punto di resistenza del pedale).

Ciò consente, nella misura delle possibilità del motore, di scalare nella marcia ottimale.

Per inserire la retromarcia (posizione **R**)

Con il veicolo fermo e il motore acceso, spostare la leva del cambio **1** di due tacche in avanti per inserire la posizione **R**.

Se non si preme il pedale del freno, viene emesso un segnale acustico, la posizione corrente **R** lampeggerà per circa cinque secondi sulla griglia visualizzata sul quadro della strumentazione e il messaggio "Premere su pedale freno" verrà visualizzato per circa 15 secondi.

Nota: con il motore acceso e il veicolo in movimento a una velocità compresa tra 0 e 8 km/h, in posizione **N** o **D**, è necessario premere il pedale del freno per poter inserire la posizione **R**. Ciò è utile durante manovre di parcheggio che richiedano più marce avanti e poi retromarce alternate.

Levette di cambio marcia **5** e **6**



Le leve **5** e **6** consentono di cambiare marcia mentre è inserita la posizione **D**.

5: per scalare la marcia.

6: per passare a una marcia superiore.

Le posizioni **P**, **N** e **R** non sono accessibili tramite le leve.

Guida in modalità manuale

Durante la guida in posizione **D**, è possibile passare in modalità di guida manuale con le leve **5** e **6** del volante. Sono disponibili due modalità di guida manuale:

COMANDO DEL CAMBIO

– **la modalità manuale "temporanea"** può essere utilizzata per forzare il cambio marcia premendo brevemente una delle due levette. La modalità di guida **M** e la marcia innestata verranno visualizzate sul quadro della strumentazione.

Nota: il cambio ritorna automaticamente in modalità automatica **D** se la marcia innestata non è più ottimale per le prestazioni del veicolo o se non si è utilizzata la levetta per un determinato periodo di tempo.

– **la modalità manuale permanente viene attivata** tenendo premuta una delle levette. La modalità di guida **M** e la marcia innestata verranno visualizzate sul quadro della strumentazione.

Nota: il ritorno alla modalità automatica si effettua tenendo premuto a lungo la levetta destra o spingendo la leva a impulsi **7** indietro di due tacche.

In ogni caso:

- per scalare le marce, premere la levetta sinistra;
- per passare alle marce superiori, premete la levetta di destra.

Nota: a seconda della visualizzazione, la spia "+" accanto alla posizione del cambio suggerisce di passare alla marcia superiore.

Casi particolari

In determinate condizioni di guida (che comportano, ad esempio, la protezione del motore, il funzionamento del controllo elettronico della stabilità ESC e così via) "il sistema automatico" può cambiare marcia automaticamente.

Analogamente, per evitare "errori di guida", una marcia può essere rifiutata dal sistema automatico. In tal caso la segnalazione della marcia interessata lampeggia per alcuni secondi per avvisare il conducente.

Caso eccezionale

- **Quando le condizioni stradali o il meteo** (forti pendenze in salita, discese brusche, neve, sabbia o fango) ostacolano la modalità automatica, a seconda del veicolo, si consiglia di passare in modalità manuale utilizzando le levette. Ciò evita frequenti e ripetuti cambi marce da parte del "cambio automatico" durante i percorsi in salita e consente di sfruttare il freno motore nelle lunghe discese.
- **Nei climi freddi**, per evitare stalli, avviare il motore e attendere alcuni secondi prima di disinserire la posizione **P** o **N** e portare la leva in posizione **D** o **R**.

Parcheggio del veicolo

La posizione **P** si inserisce automaticamente quando:

- il motore è spento;
- la cintura di sicurezza del conducente viene slacciata e il veicolo è fermo;
- la porta del conducente viene aperta e il veicolo è fermo.

La spia **P** viene visualizzata sul quadro della strumentazione e la spia integrata nel pulsante **P** si accende.

Nota: assicurarsi che il freno di stazionamento sia inserito.



La posizione **P** deve essere inserita solo a veicolo fermo.



In salita, per rimanere fermi, non lasciate il piede sull'acceleratore.

Rischio di surriscaldamento del cambio automatico.

COMANDO DEL CAMBIO



Per ragioni di sicurezza, non interrompete mai il contatto prima dell'arresto completo del veicolo.

Frequenza di manutenzione

Consultare il libretto di manutenzione del veicolo o rivolgersi a una concessionaria autorizzata per verificare se il cambio automatico richiede una manutenzione programmata.

Se non necessita di manutenzione, non occorre rabboccare l'olio.

anomalie di funzionamento

– **Durante la guida**, se sul quadro della strumentazione viene visualizzato il messaggio "Cambio controllare" si è verificata un'anomalia.

Consultate al più presto un Rappresentante del marchio;

– **Durante la guida**, se sul quadro della strumentazione viene visualizzato il messaggio "Surriscalda-mento cambio", arrestare immediatamente la marcia, lasciare che il cambio si raffreddi e attendere che il messaggio scompaia;

Un eventuale guasto del motore o un problema elettrico (guasto della

batteria) può influire sul funzionamento del cambio automatico; pertanto, verificate che il veicolo sia immobilizzato correttamente.



In caso di urto sulla parte inferiore del veicolo (ad esempio: contatto con un paracarro, un marciapiede o altri tipi di arredo urbano) si potrebbe danneggiare il veicolo (ad esempio: deformazione di un asse), il circuito elettrico o la batteria di trazione.

Non toccate gli elementi del circuito o eventuali perdite o liquidi.

Per evitare qualsiasi rischio di incidente, fate controllare il vostro veicolo da un Rappresentante del marchio.

Rischio di lesioni gravi o di scarica elettrica con conseguenze anche mortali.

PARTICOLARITÀ DELLE VERSIONI A BENZINA

Condizioni di funzionamento del veicolo quali:

- guida per lunghi tratti con la spia riserva carburante accesa;
- uso di benzina con piombo;
- utilizzo di additivi per lubrificanti o carburanti non omologati.

O alcune anomalie di funzionamento quali:

- un sistema di accensione difettoso, carburante esaurito o candela scollegata che provocano irregolarità d'accensione o strappi durante la guida,
- perdita di potenza;

provocano un surriscaldamento della marmitta catalitica, diminuendone l'efficienza **o danneggiandola in modo irreparabile, causando danni termici al veicolo**

Se rilevate le anomalie di funzionamento descritte precedentemente, fate eseguire al più presto le riparazioni necessarie presso la Rete del marchio.

Facendo controllare regolarmente il vostro veicolo presso la Rete del marchio e rispettando la periodicità consigliata nel libretto di manutenzione, potrete evitare questi inconvenienti.

Problemi di avviamento

Per evitare di danneggiare la marmitta catalitica o il motorino di avviamento e prevenire il consumo prematuro della batteria, **non tentate insistentemente di avviare il motore (sia con il motorino di avviamento, sia spingendo o trainando la vettura) se non si riesce ad identificare l'inconveniente e a porvi rimedio.**

Se non riuscite ad avviare il motore, smettete di tentare di farlo da soli e contattate la Rete del marchio.





Non parcheggiate e non lasciate acceso il motore in luoghi in cui sostanze o materiali combustibili quali erba o foglie secche possono entrare in contatto con il sistema di scarico caldo.

Filtro antiparticolato

Il filtro antiparticolato viene utilizzato per il trattamento dei gas di scarico dei motori a benzina.

A seconda della versione del veicolo,

la spia  visualizzata sul quadro della strumentazione indica che il filtro è intasato e necessita di pulizia.

Per pulirlo, quando la spia  si accende e le condizioni del traffico e i limiti di velocità lo permettono, guidate a una velocità compresa tra circa 50 e 110 km/h finché la spia non si spegne.

Nell'arco di circa 5-20 minuti, la spia dovrebbe spegnersi.

Nota: la spia può spegnersi dopo 20 minuti se le condizioni di guida necessarie per pulire il filtro non sono completamente rispettate.

Un arresto del veicolo prima dello spegnimento della spia può costringervi a ricominciare l'operazione.

In caso di eccessiva saturazione del

filtro, la spia  e, a seconda

del veicolo, la spia  si accenderanno sul quadro della strumentazione, accompagnate dal messaggio "Controllare iniezione". In questo caso consultate un rappresentante del marchio.

PARTICOLARITÀ DELLE VERSIONI A BENZINA

Se la spia **STOP** e, a seconda del veicolo, la spia  si accendono, accompagnate dal messaggio "Rischio di guasto al motore", arrestare il veicolo, spegnere il motore e contattare una concessionaria autorizzata.



Per la vostra sicurezza

la spia **STOP** vi impone di fermarvi tassativamente e subito, compatibilmente con le condizioni del traffico. Spegnete il motore e non riavviate. Contattare una concessionaria autorizzata.

FRENO DI STAZIONAMENTO

Freno di stazionamento assistito

Operazione assistita

3 Serraggio del freno di stazionamento assistito

A veicolo fermo, è possibile utilizzare il freno di stazionamento assistito per immobilizzare il veicolo:

- premendo il pulsante di avviamento/spegnimento del motore **1**;

o

- se la cintura di sicurezza del conducente è slacciata;

o

- all'apertura della porta del conducente;

o

- quando si porta la leva del cambio **2** in **posizione P**.



Il freno di stazionamento assistito può essere utilizzato per immobilizzare il veicolo. Prima di scendere dal veicolo, verificate che il freno di stazionamento assistito sia effettivamente serrato.

L'applicazione del freno di stazionamento è confermata dall'accensione della spia **3** sul

contattore **4** e dalla spia  sul quadro della strumentazione fino al bloccaggio delle porte. A seconda del veicolo, sulla parte superiore del parabrezza è presente un adesivo che funge da promemoria.

In tutti gli altri casi, ad esempio **se il motore si spegne**, il freno di stazionamento assistito non si inserisce automaticamente. Occorre allora utilizzare la modalità manuale. In alcune versioni di modelli specifiche per determinati paesi, la funzione di applicazione della frenata assistita non è attivata. Fare riferimento al paragrafo "Funzionamento manuale".

FRENO DI STAZIONAMENTO

Per confermare l'attivazione del freno di stazionamento elettronico, viene visualizzato il messaggio "Freno di stazionamento inserito" e la spia

 sul quadro della strumentazione e la spia **3** sul contattore **4** si accendono.

Dopo lo spegnimento del motore, la spia **3** si spegne per alcuni minuti dopo l'inserimento del freno di stazionamento elettronico e la spia

 si spegne quando il veicolo viene bloccato.

Nota: in alcune situazioni (guasto del freno di stazionamento assistito, rilascio manuale del freno di stazionamento e così via), si attiva un segnale acustico e sul quadro della strumentazione viene visualizzato il messaggio "Applicare freno di stazionamento" per segnalare il disinserimento del freno di stazionamento assistito.

- con il motore acceso: all'apertura della porta conducente;
- con il motore spento (ad esempio in caso di spegnimento del motore): all'apertura di una porta anteriore.

In questo caso, tirare e poi rilasciare il contattore **4** per inserire il freno di stazionamento assistito.

Rilascio assistito del freno di stazionamento

Il disinserimento si verifica accelerando, all'avviamento del veicolo.

Funzionamento manuale



È possibile applicare manualmente il freno di stazionamento assistito.

Inserimento manuale del freno di stazionamento assistito

Tirare il contattore **4**. La spia **3** e la

spia  sul quadro della strumentazione si accendono.

Rilascio manuale del freno di stazionamento assistito



Premere il contattore **1** senza premere i pedali per accendere il motore. Premere il pedale del freno, quindi premere il contattore **4**: la spia **3** sul

contattore e la spia  sul quadro della strumentazione si spengono.

FRENO DI STAZIONAMENTO



Il freno di stazionamento assistito può essere utilizzato per immobilizzare il veicolo. Prima di scendere dal veicolo, verificate che il freno di stazionamento assistito sia effettivamente serrato.

L'applicazione del freno di stazionamento è confermata dall'accensione della spia **3** sul

contattore **4** e dalla spia  sul quadro della strumentazione fino al bloccaggio delle porte.

A seconda del veicolo, sulla parte superiore del parabrezza è presente un adesivo che funge da promemoria.

Spegnimento temporaneo



Per attivare manualmente il freno di stazionamento assistito (in caso di arresto a un semaforo rosso, di veicolo fermo con motore acceso e così via): tirare e rilasciare il contattore **4**. Il disinserimento è automatico non appena si riavvia il veicolo.

Casi particolari

Parcheggio in pendenza

Per parcheggiare su un terreno in pendenza o con un rimorchio, ad esempio, tirare il tasto **4** per alcuni secondi al fine di abilitare il massimo sforzo frenante.

Parcheggio con freno di stazionamento assistito disinserito



Prima di disattivare il freno di stazionamento, assicurarsi che il veicolo sia stabile.

Per parcheggiare con il freno di stazionamento assistito disinserito, è necessario disattivare il freno di stazionamento.

Per eseguire questa operazione:

- innestare qualsiasi marcia o la posizione **P**: le ruote motrici saranno bloccate meccanicamente dall'albero di trasmissione;
- spegnere il motore premendo il tasto di avviamento/spegnimento del motore **7**;
- sganciare la cintura di sicurezza del conducente;
- Aprire la porta del conducente;
- rilasciare manualmente il freno di stazionamento assistito (vedere il capitolo "Rilascio manuale del freno di stazionamento assistito"). Assicurarsi che il veicolo sia stabile;
- chiudere la porta del conducente. Se necessario, bloccare il veicolo.

FRENO DI STAZIONAMENTO

Versioni con cambio automatico

Con porta conducente aperta o chiusa male e motore acceso, per motivi di sicurezza, il disinserimento automatico è disattivato (al fine di evitare che il veicolo si metta automaticamente in movimento senza conducente). Il messaggio "Rilasciare manualmente il freno di stazionamento" compare sul quadro della strumentazione quando il conducente preme il pedale dell'acceleratore.



Non scendere dal veicolo senza avere reinserito la posizione **P** e spento il motore. In effetti il veicolo con motore acceso e marcia innestata può mettersi in movimento se accelerate inavvertitamente.

Rischio di incidente.

anomalie di funzionamento



- In caso di guasto, la spia  si accende sul quadro della strumentazione accompagnata dal messaggio "Controllare freno di sta-

zionamento" e in alcuni casi dalla

spia .

consultate rapidamente la Rete del marchio.

- In caso di guasto del freno di stazionamento elettronico, la spia

 si accende, accompagnata dal messaggio "Guasto freno di stazionamento", da un segnale acustico e, in alcuni casi, dalla spia .

L'accensione di questa spia impone un arresto immediato compatibilmente con le condizioni del traffico.



L'assenza di ritorni visivi o sonori indica un'anomalia del quadro della strumentazione. L'accensione di questa spia impone un arresto immediato compatibilmente con le condizioni del traffico. Verificate che il veicolo sia correttamente immobilizzato e rivolgetevi alla Rete del marchio.



Se viene visualizzato il messaggio "PERICOLO di guasto elettrico",

"Controllare la batteria" o "Guasto all'impianto freni", è necessario immobilizzare il veicolo selezionando la prima marcia (cambio manuale), la posizione **P** (cambio automatico) o azionando il contattore **4** per circa 10 secondi.

In caso di forte pendenza e se le condizioni lo richiedono, immobilizzare le ruote del veicolo.

Rischio di perdita di immobilizzazione del veicolo.

Contattare una concessionaria autorizzata.

Funzione "Autohold"

Veicolo fermo (ad esempio, a un semaforo rosso, un incrocio, un ingorgo, ecc.), la funzione garantisce la forza frenante anche se il conducente rilascia il pedale del freno.

La forza frenante viene allentata non appena il conducente accelera sufficientemente con marcia innestata.

FRENO DI STAZIONAMENTO

Attivazione



Premere il contattore **2**.

La spia **1** sull'interruttore **2** si accende per confermare che la funzione è attivata.

Disattivazione



Premere contemporaneamente il pedale del freno e il contattore **2**.

La spia **1** sul contattore **2** si spegne per confermare che la funzione è disattivata.

Se la forza frenante viene mantenuta, il freno di stazionamento assistito si inserisce automaticamente quando:

- il conducente esce dal veicolo;
- o
- il veicolo è immobilizzato per più di tre minuti.

Condizioni per il mantenimento della forza frenante

Devono essere soddisfatte le seguenti condizioni:

- la cintura del conducente è allacciata;
- e
- il freno di stazionamento assistito è rilasciato;
- e
- il veicolo non è fermo in una pendenza molto forte.

La forza frenante controllata è confermata dalla spia  sul quadro della strumentazione.

Condizioni per l'interruzione della forza frenante

Devono essere soddisfatte le seguenti condizioni:

- il conducente accelera sufficientemente con marcia innestata;
- o
- il conducente disattiva la funzione.

La spia  si spegne sul quadro della strumentazione.

FRENO DI STAZIONAMENTO



Dopo ogni avviamento, la funzione riprende la modalità che era in corso durante l'ultimo arresto.

AMBIENTE

Il veicolo è stato progettato con la volontà di rispettare l'**ambiente** per tutto il suo ciclo di vita: dalla fabbricazione, all'utilizzo fino alla fine della sua durata di esercizio.

3

Fabbricazione

La fabbricazione del vostro veicolo è stata effettuata presso uno stabilimento industriale che applica procedure avanzate volte alla riduzione degli impatti ambientali nei confronti degli abitanti e della natura delle zone circostanti (riduzione dei consumi di acqua e di energia, dei disturbi visivi e acustici, delle emissioni atmosferiche e acquose, smaltimento e valorizzazione dei rifiuti).

Emissioni

Il veicolo è stato progettato per emettere una quantità inferiore di emissioni di gas a effetto serra (CO₂) durante l'uso e per consumare meno (ad es. 140 g/km equivalgono a 4,2 l/100 km per un veicolo benzina).

Inoltre, i veicoli sono dotati di sistemi antinquinamento quali: marmitta catalitica, sonda Lambda e filtro per i vapori della benzina (quest'ultimo impedisce l'emissione nell'aria dei vapori della benzina provenienti dal serbatoio) e così via.

Contribuite anche voi al rispetto dell'ambiente

- Parti e veicoli a fine vita non devono essere gettati. Devono essere conferiti a un ente giuridico che risponda alle norme ambientali.
- Le parti e i componenti usurati che vengono sostituiti durante la manutenzione ordinaria del veicolo, come pneumatici oppure olio (serbatoi svuotati o riempiti) devono essere smaltiti presso punti di raccolta dedicati.
- I componenti **elettrici** ed **elettronici** usurati che vengono sostituiti (come le batterie) non devono essere gettati tra i normali rifiuti. Portarle presso un rappresentante del marchio o consultare l'autorità locale per informazioni sugli impianti di riciclaggio appropriati.



- Per ottimizzare il riciclaggio del veicolo a fine vita, è possibile rivolgersi a un rappresentante del marchio o visitare il sito Web del produttore per essere indirizzato ai punti di raccolta che garantiscono il rispetto dell'ambiente nell'ottemperanza delle leggi locali.

Riciclo

Il veicolo è riciclabile per almeno l'85% e recuperabile per almeno il 95%.

Per raggiungere tali obiettivi, numerosi pezzi del veicolo sono stati progettati in modo da consentirne il riciclaggio.

AMBIENTE

I materiali e le strutture sono stati accuratamente progettati per:

- consentire a questi componenti di essere facilmente rimossi e rilavorati da aziende specializzate;
- favorire un'economia circolare (riuso, riciclaggio, recupero, ecc.)

Ciò si applica in particolare alle batterie dei veicoli elettrificati.

Al fine di preservare le risorse in termini di materie prime, il veicolo include anche molte parti realizzate con plastica riciclata o materiali rinnovabili.

CONSIGLI MANUTENZIONE E ANTINQUINAMENTO

Il vostro veicolo rispetta i criteri di riciclaggio e di valorizzazione dei veicoli rottamati, entrati in vigore nel 2015.

Alcuni componenti del vostro veicolo sono stati progettati in modo da consentirne un ulteriore riciclaggio.

Questi componenti sono facilmente smontabili per poter essere recuperati e ritrattati nei centri di riciclaggio.

Inoltre il vostro veicolo, grazie alla sua concezione avanzata, alle sue registrazioni originali e al modesto consumo di carburante, è conforme alle normative antinquinamento in vigore. Si impegna attivamente a ridurre le emissioni di gas inquinanti e a risparmiare energia. Ma il livello di emissioni di gas inquinanti e il consumo del vostro veicolo dipendono anche da voi. Abbiate cura di utilizzarlo ed effettuare la manutenzione in modo corretto.

Manutenzione

È importante far notare che il mancato rispetto delle normative antinquinamento da parte del proprietario del veicolo può avere conseguenze legali.

Inoltre, la sostituzione di parti del motore, del sistema di alimentazio-

ne e di scarico, con ricambi diversi da quelli originali consigliati dalla casa costruttrice annulla la conformità della vettura alle normative antinquinamento.

Fate effettuare le regolazioni e i controlli del vostro veicolo conformemente alle istruzioni contenute nel programma di manutenzione, presso il rappresentante del marchio: qui sono disponibili tutti i mezzi materiali che permettono di garantire le registrazioni d'origine del vostro veicolo.

Registrazioni motore

– **Candele:** le condizioni ottimali di consumo, di rendimento e di prestazioni impongono di rispettare rigorosamente le specifiche stabilite dal nostro Ufficio Studi.

In caso di sostituzione di candele, utilizzate le marce, tipi e le distanze elettrodi specificate per il vostro motore. Per effettuare questa operazione consultate la Rete del marchio.

– **Accensione e minimo:** non necessitano di alcuna regolazione.

– **Filtro dell'aria, filtro del carburante:** una cartuccia intasata riduce le prestazioni del motore. Occorre sostituirla.

Controllo dei gas di scarico

L'impianto di controllo dei gas di scarico permette di individuare le anomalie di funzionamento del dispositivo antinquinante del veicolo.

Tali anomalie possono causare un eccesso di emissioni inquinanti e provocare danni meccanici.



Questa spia sul quadro della strumentazione indica i possibili guasti dell'impianto:

Si accende all'inserimento del contatto poi si spegne all'avviamento del motore.

– Se rimane accesa, rivolgersi quanto prima a un rappresentante del marchio;

– Se lampeggia, riducete il regime del motore fino a che non smette di lampeggiare. Consultate al più presto un Rappresentante del marchio;

CONSIGLI DI GUIDA, GUIDA ECOLOGICA

Guida ecologica

Il consumo di carburante e di energia nelle versioni E-Tech Full Hybrid, è omologato in base a una procedura standard e normata.

Identico per tutti i costruttori, consente di confrontare i veicoli tra di loro.

Il consumo in base all'uso reale dipende dalle condizioni di utilizzo del veicolo, dagli equipaggiamenti e dallo stile di guida.

Per ottimizzare i consumi, consultate i consigli di seguito.

A seconda del veicolo, sono disponibili varie funzioni per ridurre il consumo di carburante:

- il contagiri;
- la spia di cambio marcia;
- l'indicatore dello stile di guida;
- la sintesi percorso e i consigli ecologici tramite lo schermo multimediale;
- indicatore di accelerazione Eco;
- modalità ECO;
- la funzione "ruota libera";
- La funzione Stop and Start ➔ 162;
- l'econometro nelle versioni E-Tech Full Hybrid.

Il sistema di navigazione, se il veicolo ne è dotato, completa le informazioni.

Sul quadro della strumentazione A o B

A seconda del veicolo, la visualizzazione delle informazioni può essere organizzata e personalizzata in base allo stile di personalizzazione del quadro della strumentazione selezionato sullo schermo multimediale.

Indicatore di cambio marcia 1

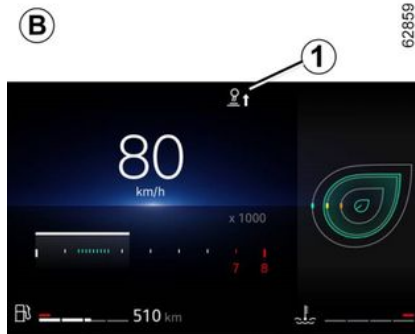

3

A seconda della versione del veicolo, per ottimizzare i consumi una spia sul quadro della strumentazione vi informa del momento più appropriato per inserire la marcia superiore o inferiore:



inserite la marcia superiore;



inserite la marcia inferiore.

Se seguirete regolarmente questo indicatore, ridurrete il consumo di carburante del veicolo.

Indicatore dello stile di guida 2 o 3

"Eco Monitor 2"

CONSIGLI DI GUIDA, GUIDA ECOLOGICA

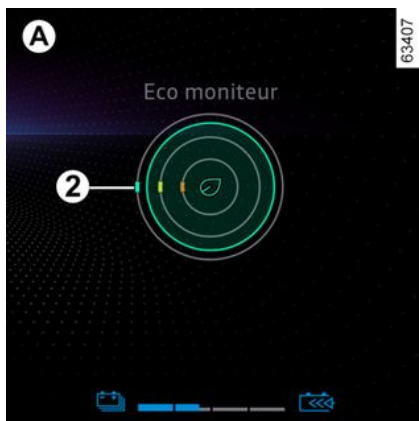

Più petali sono visualizzati sull'indicatore **2**, più la guida è flessibile ed economica.

Se seguirete regolarmente questo indicatore, ridurrete il consumo di carburante del veicolo.

Per maggiori informazioni, consultate il libretto dell'equipaggiamento multimediale.

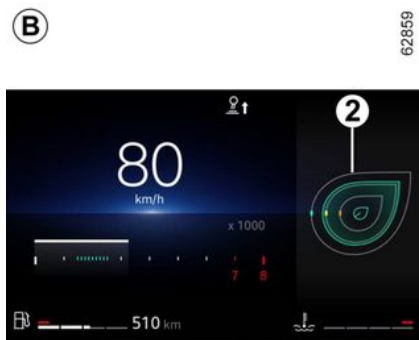

Vi informa in tempo reale sullo stile di guida adottato. Si viene avvisati dall'indicatore **2**.

"Monitor di sicurezza 3"



Il monitor di sicurezza consente di valutare il proprio comportamento di guida in tempo reale.

Aiuta a garantire la sicurezza fornendo consigli e avvisi personalizzati su misura per la propria guida.

Lo scudo **3** si adatta al comportamento di guida degli ultimi secondi:

- più è pieno, migliore è la gestione della velocità, della distanza di sicurezza, della traiettoria e della vigilanza;
- più è ridotto, più la guida ha punti da migliorare in una o più di queste aree.

Quando diventa arancione e ridotto, potrebbe comparire un suggerimento per aiutare a regolare rapidamente la tua guida.

Consultare il "Monitor di sicurezza" per ridurre il rischio di incidenti, identificare le aree di miglioramento e sviluppare uno stile di guida fluido, sereno e responsabile.

CONSIGLI DI GUIDA, GUIDA ECOLOGICA

Indicatore di accelerazione Eco 4

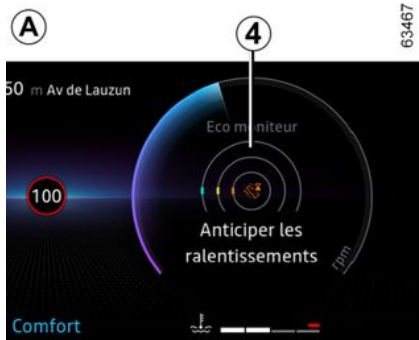

Informa in tempo reale se è il conducente sta effettuando un'accelerazione media o intensa.

Si viene avvisati dall'indicatore 4:

- verde: l'accelerazione è moderata e normale;
- bianco: l'accelerazione è troppo alta;
- grigio: l'accelerazione è elevata.

Nota: non è possibile visualizzare contemporaneamente l'indicatore dello stile di guida 2 o 3 e l'indicatore di accelerazione Eco 4.

Sullo schermo multimediale

Sintesi percorso



Allo spegnimento del motore, la visualizzazione "Sintesi percorso" sulla schermata multimediale 4 consente di consultare le informazioni relative all'ultimo itinerario.

Indica:

- punteggio generale;
- l'evoluzione del punteggio;
- la percorrenza senza consumo di carburante.

Viene visualizzata una nota generale da 0 a 100 che vi consente di valutare la vostra prestazione di guida ecologica.

Più elevato è il punteggio, più il consumo di carburante è ridotto.

Di seguito vengono presentati dei consigli ecologici per migliorare la vostra prestazione.

La memorizzazione dei vostri percorsi preferiti vi consentirà di confrontare le vostre prestazioni tra di esse e con quelle degli altri utenti del veicolo.

Per maggiori informazioni, consultate il libretto dell'equipaggiamento multimediale.

Modalità eco

La modalità ECO è una funzione che ottimizza il consumo di carburante.



CONSIGLI DI GUIDA, GUIDA ECOLOGICA

Influenza determinate operazioni di guida (accelerazione, cambio marcia, regolatore di velocità, decelerazione e così via).

La limitazione dell'accelerazione consente una guida a basso consumo sia in città che in periferia.

Attivazione della funzione



A seconda del veicolo, la funzione può essere attivata:

- premendo il contattore **5**;
- premendo il contattore **6** → **335**;
- dallo schermo multimediale (consultate il libretto di istruzioni del sistema multimediale).

La spia **Eco** si accende sul quadro della strumentazione per confermare l'attivazione.

Durante la guida è possibile uscire temporaneamente dalla modalità ECO per ripristinare tutte le prestazioni del motore.

Per farlo, premete con decisione e a fondo il pedale dell'acceleratore.

La modalità ECO si riattiva non appena si rilascia il pedale dell'acceleratore.

Inibizione della funzione

A seconda del veicolo, la funzione può essere disattivata:

- premendo il contattore **5**;
- premendo il contattore **6** → **335**;

La spia **Eco** si spegne sul quadro della strumentazione per confermare la disattivazione.

Funzione ruota libera

A seconda della versione del veicolo, nei veicoli equipaggiati con cambio automatico durante la fase di decelerazione (con pedale dell'acceleratore completamente rilasciato), il passaggio alla modalità di funzionamento a ruota libera (folle automatico) riduce il freno motore e consente di procedere la marcia senza accelerare per risparmiare carburante.

La spia ruota libera  viene visualizzata quando è attivata l'opzione "Ruota libera" (ON) nelle impostazioni utente → **129**.

Questa spia viene visualizzata quando la funzione è attivata:

CONSIGLI DI GUIDA, GUIDA ECOLOGICA

- in grigio quando il veicolo non è in modalità ruota libera;
- in verde o bianco, a seconda del veicolo, quando il veicolo è in modalità ruota libera (folle automatica).

Nota: a seconda del veicolo, per i veicoli dotati di MULTI-SENSE ➔ **335**, l'attivazione/disattivazione viene effettuata configurando le varie modalità My Sense o la modalità ECO.

econometro



(sul quadro della strumentazione)

L'econometro vi consente di conoscere in tempo reale il consumo di energia del veicolo.

Zona di utilizzo **blu** "Recupero di energia" **C**

Durante la guida, quando sollevate il piede dal pedale dell'acceleratore o premete il pedale del freno, in fase di decelerazione il motore elettrico genera corrente elettrica che viene utilizzata per rallentare il veicolo e ricaricare la batteria di trazione.

Zona di utilizzo "**Consumo di energia**" **D**

Il colore dell'econometro varia:

- **in verde:** modalità completamente elettrica; la batteria di trazione fornisce l'energia necessaria al motore elettrico per far muovere il veicolo;
- **in bianco:** modalità di trazione ibrida; la batteria di trazione e/o il motore a combustione forniscono l'energia necessaria per far muovere il veicolo.



La presenza e la visualizzazione di queste informazioni dipendono dal tipo di impostazione ambiente selezionato.

Consigli di guida e guida ecologica

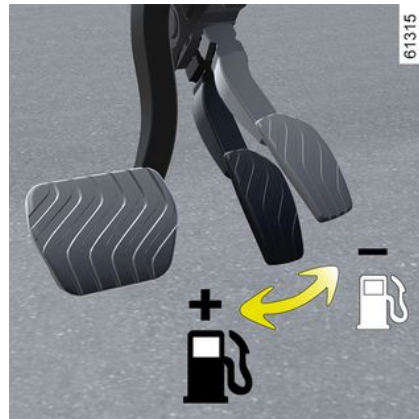

Il livello della temperatura

È normale notare un aumento del consumo di carburante del veicolo quando si utilizza il riscaldamento (soprattutto quando la temperatura esterna scende sotto lo zero) o l'aria condizionata.

Comportamento

- Piuttosto che far scaldare il motore a vettura ferma, guidate con moderazione fino a quando il motore non raggiunge la sua normale temperatura.

CONSIGLI DI GUIDA, GUIDA ECOLOGICA

- La guida ad alta velocità ha un forte impatto sul consumo di carburante del veicolo o, nel caso dei veicoli E-Tech Full Hybrid, riduce l'autonomia del veicolo.
- La guida "sportiva" riduce l'autonomia di un veicolo E-Tech Full Hybrid: optare per uno stile di guida più "fluida".

Esempi (a velocità costante):

- riducendo la velocità da circa 130 km/h a 110 km/h si risparmia circa fino a circa il 20% di carburante;
- riducendo la velocità da circa 90 km/h a 80 km/h si risparmia circa fino a circa il 10% di carburante.
- Una guida dinamica, che comporta accelerazioni e decelerazioni forti e frequenti, risulta costosa in termini di carburante rispetto al tempo risparmiato.
- Non spingete il motore ad alti regimi nelle marce intermedie. Utilizzate quindi sempre la marcia più elevata.
- Evitate di accelerare bruscamente.
- Frenate il meno possibile. Valutate in tempo l'ostacolo o la curva, è sufficiente alzare il piede dall'acceleratore.
- In salita, piuttosto che tentare di mantenere la stessa velocità, evitate di accelerare più che in pianura.

mantenete la stessa posizione del piede sull'acceleratore.

- Doppio colpo di frizione e colpo di acceleratore prima dello spegnimento del motore sono ormai inutili sui veicoli moderni.
- Intemperie, strade allagate:



Non guidate su una strada allagata se l'altezza dell'acqua supera la parte inferiore dei cerchi.



Disturbi alla guida

Sul lato conducente, utilizzate esclusivamente tappetini adatti al veicolo, in grado di aggancarsi agli elementi preinstallati, e verificatene periodicamente il fissaggio. Non sovrapponetevi più tappetini.

Rischio di incastro dei pedali.

Pneumatici

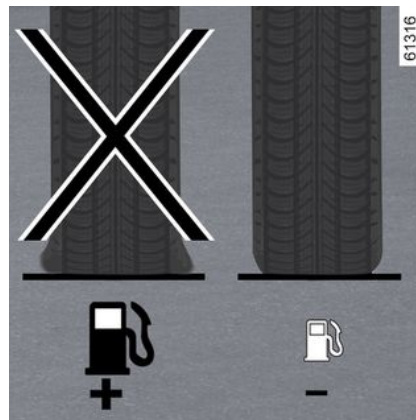

- Una pressione insufficiente può far aumentare il consumo di carburante.
- Per ottimizzare il consumo di carburante, applicare la pressione di gonfiaggio a velocità più elevata o la pressione consigliata indicata sul bordo della porta del conducente ➔ 382.
- L'uso di pneumatici non consigliati può aumentare il consumo di carburante.

CONSIGLI DI GUIDA, GUIDA ECOLOGICA

Consigli d'uso

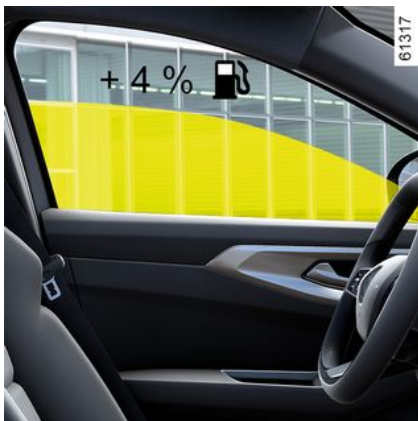

- Privilegiare la modalità ECO.
- Anche l'elettricità è «petrolio», spegnete gli accessori elettrici quando non li utilizzate più. **Tuttavia** (la sicurezza innanzitutto), tenere accesi i fari appena la visibilità lo esige ("per vedere e per essere visti").
- Utilizzate per quanto possibile gli aeratori. Guidare a 100 km/h con i vetri aperti aumenta il consumo di carburante del 4%.
- Al distributore, evitate di fare il pieno al massimo, per non far fuoriuscire il carburante.
- **Per i veicoli equipaggiati con aria condizionata senza la modalità au-**

tomatica, spegnete l'impianto quando non è più necessario.

Alcuni consigli per ridurre al minimo il consumo e quindi contribuire alla salvaguardia dell'ambiente:

Se il veicolo è rimasto fermo ad elevate temperature o sotto il sole, aerate per alcuni minuti per far uscire l'aria calda prima di partire.

- Non lasciate montato il portabagagli del tetto se non lo utilizzate;
- Per il trasporto di oggetti voluminosi, utilizzare preferibilmente un rimorchio.
- Per un tragitto con un caravan, utilizzate un deflettore omologato e non dimenticate di regolarlo.
- Evitare l'uso del veicolo per le chiamate "porta a porta" (tragitti brevi con soste prolungate), in quanto il motore non raggiunge mai la temperatura ideale in tali condizioni.

Assistente guida predittiva ECO

A seconda del veicolo, utilizzando le mappe in abbonamento, questa funzione consente di adottare uno stile di guida più economico.

In prossimità di una situazione di guida (rotatoria, limite di velocità, ecc.) la funzione informa il conducente, tramite un indicatore visualizzato sul

quadro della strumentazione, in quale momento rilasciare il pedale dell'acceleratore.

Se il conducente esegue tale azione, consente al veicolo di smettere di accelerare e di limitare l'uso dei freni.

Ciò consente una riduzione del consumo di carburante e dell'usura delle pastiglie dei freni e degli pneumatici.

Attivazione/disattivazione

A veicolo fermo con il motore acceso, dallo schermo multimediale selezionare il mondo "Veicolo", quindi il menu "Assistenza alla guida" e infine "Assistente guida ECO predittiva".



L'assistente alla guida predittivo ECO è in abbonamento.

Per gestire l'abbonamento, vedere il libretto d'istruzioni del sistema multimediale.

CONSIGLI DI GUIDA, GUIDA ECOLOGICA

Principio di funzionamento



Quando sta per verificarsi una situazione di guida, sul quadro della strumentazione vengono visualizzate le spie **1** e **2**.

La spia **2** richiede al conducente di rilasciare il pedale dell'acceleratore.



La spia **1** indica la situazione di guida imminente.

Quando il conducente rilascia il pedale dell'acceleratore, la spia **2** scompare dal quadro della strumentazione. La spia **1** rimane visualizzata sul quadro della strumentazione fino a quando non si verifica la situazione.

Se il conducente non regola la velocità, le spie **1** e **2** rimangono visualizzate sul quadro della strumentazione fino al verificarsi della situazione.

Situazioni di guida

I seguenti simboli indicano le situazioni di guida che il sistema prende in considerazione:

-  (rotatoria);
-  (curva);
-  limite di velocità.

Quando si attiva l'indicatore di direzione:



-  (uscita, a seconda dell'area geografica).

A seconda dell'abbonamento e/o dell'area geografica e a seguito dell'attivazione degli "Avvisi predittivi per incidenti e traffico" dal menu "Comfort" dello schermo multimediale, il veicolo terrà conto dei seguenti eventi dinamici:

-  (traffico intenso).

A seconda dell'abbonamento e/o dell'area geografica, l'utente viene avvisato della presenza dei seguenti

eventi, ma la velocità di crociera non sarà influenzata:

-  (cantieri);
-  (incidente);
-  (veicolo fermo).

Nota: traffico intenso, cantieri, incidenti e veicoli fermi sono eventi dinamici la cui posizione può essere meno precisa.

La funzione non è in grado di rilevare quanto segue:

- pendenze (in salita o in discesa);
- stop o dare la precedenza;
- pedaggio.

Nota: traffico intenso, cantieri, incidenti e veicoli fermi sono eventi dinamici la cui posizione può essere meno precisa.

AVVISATORE DI PERDITA DI PRESSIONE DEGLI PNEUMATICI

43592

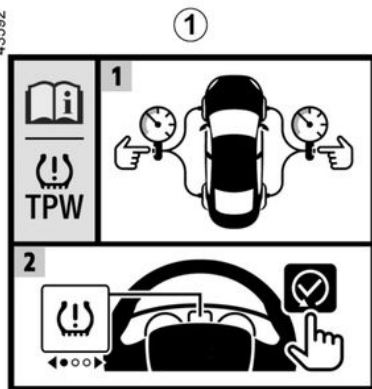

Se presente nel veicolo, questo sistema avverte il conducente

dell'eventuale perdita di pressione di uno o più pneumatici.

Il sistema può essere identificato dall'etichetta **1** nel veicolo.

Principio di funzionamento

64040



66502

3

Questo sistema rileva una perdita di pressione in uno degli pneumatici misurando la velocità delle ruote durante la guida.

La spia  **2** rimane accesa in modo fisso per avvertire il conducente in caso di pressione insufficiente (ruota sgonfia, ruota forata e così via).

AVVISATORE DI PERDITA DI PRESSIONE DEGLI PNEUMATICI



Questa funzione fornisce un aiuto supplementare alla guida.

La funzione non interviene al posto del conducente. Quindi non esime il conducente dalla normale vigilanza e dalla responsabilità in caso d'incidente. Verificate la pressione degli pneumatici, compresa la ruota di scorta, una volta al mese.

Condizioni di funzionamento

Per fornire un'avvertenza affidabile in caso di un calo della pressione, è necessario azzerare il sistema con una pressione di gonfiaggio uguale a una di quelle riportate sull'etichetta di pressione degli pneumatici (valori di riferimento)

➔ 382.

La reinizializzazione deve essere sempre effettuata dopo un controllo della pressione di gonfiaggio dei quattro pneumatici a freddo.

Nelle seguenti situazioni il sistema rischia di entrare in funzione in ritardo o di non funzionare correttamente:

- sistema non reinizializzato dopo un rigonfiaggio o qualsiasi operazione effettuata sulle ruote;
- sistema di reset errato: pressioni dei pneumatici diverse dalle pressioni consigliate;
- modifica importante del carico o ripartizione del carico su un lato del veicolo;
- guida sportiva con forte accelerazione;
- traffico su strada innevata o sdruciolevole;
- circolazione con catene da neve;
- montaggio di un solo pneumatico nuovo;
- utilizzo di pneumatici non omologati dalla rete del marchio.



La pressione di gonfiaggio deve essere controllata prima di iniziare la procedura di azzeramento. Il sistema non emetterà un avviso se la pressione non corrisponde alla pressione raccomandata.



La perdita improvvisa di pressione di uno pneumatico (scoppio di uno pneumatico...) potrebbe non essere immediatamente rilevata dal sistema.

Procedura per la reinizializzazione dei livelli standard della pressione degli pneumatici

Questa operazione deve essere effettuata:

- dopo ogni gonfiaggio o ripristino della pressione di gonfiaggio degli pneumatici;
- dopo la sostituzione di una ruota;
- dopo una rotazione degli pneumatici.

La pressione di gonfiaggio deve corrispondere all'impiego corrente del veicolo (a vuoto, sotto carico, guida in autostrada ...). Rispettare le pressioni di gonfiaggio degli pneumatici (compresa la ruota di scorta). Verificarle almeno una volta al mese e prima di effettuare lunghi viaggi (consultare l'etichetta incollata sul taglio della portiera conducente ➔ 382).

Procedura di ripristino tramite schermata multimediale 3

AVVISATORE DI PERDITA DI PRESSIONE DEGLI PNEUMATICI



La procedura di ripristino deve essere eseguita a veicolo fermo e a contatto inserito. Per maggiori informazioni, consultate il libretto dell'equipaggiamento multimediale.



La spia **STOP** vi impone, per la vostra sicurezza, di fermarvi tassativamente e subito, compatibilmente con le condizioni del traffico.

Nuova regolazione della pressione degli pneumatici

La pressione di gonfiaggio dei quattro pneumatici deve essere impostata a freddo (fare riferimento all'etichetta sul bordo della porta del conducente).

Se la verifica della pressione non può essere effettuata su pneumatici freddi, occorre considerare un aumento della pressione di 0,2-0,3 bar (3 PSI).

Non bisogna mai sgonfiare un pneumatico caldo.

Dopo ogni rigonfiaggio o regolazione della pressione degli pneumatici, avviare la reimpostazione del valore di riferimento della pressione degli pneumatici.

Sostituzione di ruote/ pneumatici

Utilizzare esclusivamente equipaggiamenti approvati per la rete. In caso contrario, il sistema rischia un ritardo nell'attivazione o un errato funzionamento → 380.

Dopo ogni sostituzione di ruota/ pneumatico, regolare la pressione degli pneumatici e avviare la reinizializzazione del valore di riferimento della pressione degli pneumatici.

Ruota di scorta

Se il veicolo è dotato di ruota di scorta montata sullo stesso, regolare la pressione degli pneumatici e avviare la reimpostazione del valore di riferimento della pressione degli pneumatici.

Bombolette spray per la riparazione degli pneumatici e kit di gonfiaggio

Utilizzare esclusivamente equipaggiamenti omologati dalla Rete del marchio, altrimenti il sistema rischia di entrare in funzione in ritardo o di non funzionare correttamente → 384. Dopo aver utilizzato il kit di gonfiaggio degli pneumatici, regolare la pressione degli pneumatici e avviare l'azzeramento del valore di riferimento della pressione degli pneumatici.

AVVISATORE DI PERDITA DI PRESSIONE DEGLI PNEUMATICI

Anomalie nella pressione di gonfiaggio degli pneumatici







La tabella elenca i messaggi di avviso che vengono visualizzati sul quadro della strumentazione **4** quando il sistema rileva un'anomalia nella pressione di gonfiaggio degli pneumatici.

Le informazioni sul quadro della strumentazione segnalano eventuali anomalie nella pressione di gonfiaggio degli pneumatici (ad esempio pneumatici sgonfi o forati).

AVVISATORE DI PERDITA DI PRESSIONE DEGLI PNEUMATICI

Tabella dei messaggi di errore

Spie	Messaggi	Significato
 si accende	Gonfiare pneum. Agg. pressione	Questo messaggio indica che lo pneumatico è sgonfio o forato. Controllare e regolare la pressione di gonfiaggio dei quattro pneumatici a freddo e reinizializzare il sistema.
 lampeggia, quindi resta accesa	Agg. pressione pneum e inicial.	Questo messaggio indica che la reinizializzazione non è andata a buon fine. Controllare e regolare nuovamente la pressione di gonfiaggio degli pneumatici prima di riavviare la procedura di reinizializzazione.
 lampeggia, quindi resta accesa, insieme alla spia 	Controllare TPW	Questo messaggio indica un errore nel sistema. Rivolgersi a un Rappresentante del marchio.
 lampeggia, quindi resta accesa	TPW indisponibile	Questo messaggio indica che il veicolo è stato equipaggiato con una ruota di scorta di dimensioni differenti rispetto alle altre quattro. Il sistema non è disponibile fino a quando non viene dotato di una ruota di dimensioni identiche alle altre ruote e non è stata eseguita la procedura di reinizializzazione.

DISPOSITIVI DI CORREZIONE E DI ASSISTENZA ALLA GUIDA

A seconda della versione del veicolo, può includere:

- un sistema antibloccaggio delle ruote (ABS);
- controllo dinamico della stabilità (ESC) con controllo del sottosterzo e della trazione;
- dall'assistenza alla frenata d'emergenza;
- frenata multi-collisione;
- sistema di frenata rigenerativa;
- dalla partenza assistita in salita.



Queste funzioni costituiscono un contributo supplementare alla sicurezza in condizioni di guida critiche permettendo di adattare il comportamento del veicolo alla traiettoria di guida impostata dal conducente. Queste funzioni non intervengono al posto del conducente. **Non consentono di aumentare i limiti di guida del veicolo e non incoraggiano ad andare più veloci.** Di conseguenza, in nessun caso sostituiscono la vigilanza o la responsabilità del conducente durante le manovre del veicolo (il conducente deve sempre prestare massima attenzione alle situazioni improvvise che possono verificarsi durante la guida).

Sistema antibloccaggio delle ruote (ABS)

In caso di frenata brusca, l'ABS permette di evitare il bloccaggio delle ruote, e quindi di gestire la distanza d'arresto e di mantenere il controllo del veicolo.

In queste condizioni, è possibile compiere manovre tenendo premuto a fondo il pedale del freno. Inoltre, questo sistema permette di ottimizzare le distanze d'arresto soprattutto su fondo stradale sdruciolevole (fondo bagnato e così via).

Ogni volta che il dispositivo entra in azione si avverte una vibrazione, più o meno forte, sul pedale del freno. Il sistema ABS non permette in alcun caso di migliorare le prestazioni "fisiche" legate all'aderenza tra pneumatico e fondo stradale. Le regole di prudenza devono essere **tassativamente** rispettate (distanza di sicurezza tra i veicoli e così via).





In caso di emergenza, si consiglia di applicare sul pedale una **pressione forte e continua**. Non è necessario agire con pressioni ripetute (pompaggio). L'ABS modulerà lo sforzo applicato nell'impianto freni.

Anomalie di funzionamento:

-  e  accese sul quadro della strumentazione accompagnate, a seconda del veicolo, dai

DISPOSITIVI DI CORREZIONE E DI ASSISTENZA ALLA GUIDA

messaggi "Controllare ABS", "Controllare il sistema frenante" e "Controllare ESC" per indicare che i sistemi ABS, ESC e l'assistenza alla frenata d'emergenza sono disattivati. **La frenata è comunque fornita;**

– , ,  e **STOP** si accendono sul quadro della strumentazione, accompagnate dal messaggio "Guasto all'impianto freni" **per indicare un guasto all'impianto freni.**

In entrambi i casi, rivolgersi a una concessionaria autorizzata.



I freni continuano a funzionare. Tuttavia, è **pericoloso frenare bruscamente** e per questo motivo è necessario fermarsi immediatamente, compatibilmente con le condizioni del traffico. Contattare un rappresentante del marchio.

Controllo dinamico della stabilità (ESC) con controllo del sottosterzo e sistema di controllo della trazione

Controllo elettronico della stabilità ESC

Questo sistema contribuisce a mantenere il controllo del veicolo nelle situazioni di guida «critiche» (evitare un ostacolo, perdita di aderenza in curva, ...).

Principio di funzionamento

Un sensore presente nel volante permette di conoscere la traiettoria voluta dal conducente.

Altri sensori sparsi nel veicolo misurano la traiettoria reale.

Il sistema confronta la traiettoria impostata dal conducente con quella reale del veicolo correggendola, se necessario, tramite azione sui freni e/o sulla coppia motrice. Se il siste-

ma è attivato, la spia  lampeggia sul quadro della strumentazione.

Controllo sottosterzo

Questo sistema ottimizza l'azione del sistema ESC in caso di marcato sottosterzo (perdita di aderenza dell'avantreno).

SISTEMA DI CONTROLLO DELLA TRAZIONE

Questo sistema limita lo slittamento delle ruote motrici e contribuisce al controllo del veicolo nelle partenze, in accelerazione o in decelerazione.

Principio di funzionamento

Grazie alla presenza di sensori nelle ruote, il sistema misura e confronta ad ogni istante la velocità di rotazione delle ruote motrici rilevando immediatamente la perdita di aderenza. Se una ruota comincia a slittare, il sistema fa intervenire i freni fino al ristabilimento della motricità compatibile con il livello di aderenza della ruota.

Il sistema agisce anche sul regime del motore adattandolo alle condizioni di aderenza delle ruote, indipendentemente dall'intervento del conducente sul pedale dell'acceleratore.

In alcune condizioni di guida (guida su terreno friabile: neve, fango o catene montate), il sistema può ridurre la potenza del motore per limitare lo slittamento delle ruote.

anomalie di funzionamento

Quando il sistema rileva un guasto operativo, sul quadro della strumentazione viene visualizzato il messaggio "Controllare ESC" accompagnata dall'accensione delle spie

DISPOSITIVI DI CORREZIONE E DI ASSISTENZA ALLA GUIDA



In questo caso, il sistema ESC e il sistema di controllo della trazione sono disattivati.

Rivolgersi a un Rappresentante del marchio.

Assistenza alla frenata d'emergenza

Si tratta di un sistema complementare a quello ABS che permette di ridurre gli spazi di frenata del veicolo.

Principio di funzionamento

Il sistema permette di rilevare una situazione di frenata d'emergenza. In questo caso, il sistema frenante sviluppa la potenza massima di frenata e potrebbe attivare il comando ABS.

L'intervento del sistema ABS perdura finché non si rilascia il pedale del freno.

Le luci di stop si accendono

A seconda del veicolo, queste luci possono accendersi quando si rallenta bruscamente.

Anticipo della frenata

A seconda della versione del veicolo, quando rilasciate rapidamente il pedale dell'acceleratore, l'impianto anticipa la frenata in modo da diminuire le distanze d'arresto.

Casi particolari

Quando si utilizza il regolatore di velocità:

- se si utilizza il pedale dell'acceleratore, quando lo si rilascia l'impianto potrebbe attivarsi;
- se non utilizzate il pedale dell'acceleratore, l'impianto non si attiverà.

anomalie di funzionamento

Quando il sistema rileva un guasto operativo, il messaggio "Controllare il sistema frenante" viene visualizzato sul quadro della strumentazione

accompagnato dalla spia

Rivolgersi a un Rappresentante del marchio.

Frenata multi-collisione

La frenata multi-collisione riduce il rischio di un'ulteriore collisione dopo un incidente arrestando temporaneamente il veicolo.

Principio di funzionamento

Quando il sistema airbag rileva un urto, vengono attivati i pretensionatori o gli airbag ➔ 75 e la funzione "Frenata multi-collisione" attiva il programma elettronico di stabilità (ESC) per frenare il veicolo.

La frenata multi-collisione viene disattivata durante il funzionamento se:

– il conducente preme con decisione il pedale dell'acceleratore; e/o

– la forza frenante generata dal conducente che preme il pedale del freno è maggiore rispetto alla forza prodotta dalla frenata automatica attivata dalla funzione.

Nota: la frenata multi-collisione richiede il corretto funzionamento del sistema frenante del veicolo.

anomalie di funzionamento

Quando il sistema rileva un guasto di funzionamento, sul quadro della strumentazione compare il messaggio "Controllo dopo la collisione" accompagnato dall'accensione della

spia

In questo caso, la funzione è disattivata. Rivolgetevi ad un Rappresentante del marchio.

Sistema di frenata rigenerativa

Durante la frenata, l'impianto di frenata rigenerativa è in grado di trasformare l'energia prodotta dalla

DISPOSITIVI DI CORREZIONE E DI ASSISTENZA ALLA GUIDA

decelerazione del veicolo in energia elettrica.

Tale energia viene utilizzata per ricaricare la batteria e prolungare l'autonomia del veicolo.

anomalie di funzionamento

–  accesa sul quadro strumenti, accompagnata dal messaggio "Circuito freni controllare": **la frenata assistita è ancora attiva.**

In queste condizioni, la pressione sul pedale del freno può essere percepita in maniera diversa.

Si consiglia di applicare sul pedale una pressione forte e continua.

Rivolgersi a un Rappresentante del marchio.

–  accesa sul quadro della strumentazione, accompagnata dal messaggio "Guasto circuito freni": **indica un guasto dell'impianto frenante.**

Contattare una concessionaria autorizzata.



Per la vostra sicurezza

la spia  vi impone di fermarvi tassativamente e subito, compatibilmente con le condizioni del traffico. Spegnete il motore e non riavviate. Contattare una concessionaria autorizzata.

Assistenza alla partenza in salita

A seconda della pendenza, il sistema assiste il conducente quando si affronta una salita. Impedisce al veicolo di indietreggiare, intervenendo sul serraggio automatico dei freni, quando il conducente alza il piede dal pedale del freno per azionare l'acceleratore.

Funzionamento del sistema

Funziona esclusivamente quando la leva del cambio non si trova in folle (posizione diversa da N o P per i cambi automatici) e quando il veicolo è completamente fermo (pressione del pedale del freno).

Il sistema tiene fermo il veicolo per circa **2 secondi**. In seguito, i freni si allentano progressivamente (il ve-

colo procede in funzione della pendenza).



Il sistema di assistenza alla partenza in salita non può totalmente impedire al veicolo di indietreggiare in tutti i casi (forti pendenze, etc).

Il conducente può comunque azionare il pedale del freno e impedire quindi al veicolo di indietreggiare.

L'assistenza alla partenza in salita non deve essere usata per un arresto prolungato: utilizzare il pedale del freno.

Questa funzione non è concepita per immobilizzare il veicolo in maniera permanente.

Se necessario, usate il pedale del freno per fermare il veicolo.

Il conducente deve prestare particolare attenzione ai fondi sdruciolevoli o poco aderenti.

Pericolo di gravi lesioni.

FUNZIONI DI ASSISTENZA ALLA GUIDA AGGIUNTIVE

My Safety

Con la funzione "My Safety" è possibile disattivare o attivare contemporaneamente una serie di funzioni di assistenza alla guida.

A seconda del veicolo, è possibile configurare la funzione "My Safety" dalla schermata multimediale selezionando le funzioni di assistenza alla guida da disattivare simultaneamente.

Funzionamento



modalità «ALL ON»

A seconda del veicolo, le funzioni e le configurazioni di assistenza alla guida interessate sono:

- allarme acustico di eccesso di velocità ➔ 237;
- prevenzione uscita dalla carreggiata ➔ 201;
- avviso stanchezza conducente ➔ 234;
- avviso attenzione conducente ➔ 231;
- prevenzione uscita dalla carreggiata di emergenza ➔ 208.

Quando la modalità "ALL ON" è attivata, si accende la spia sul pulsante **1** e sul quadro della strumentazione viene visualizzato il messaggio di conferma "My Safety All ON selezionato". Gli ausili alla guida disponibili nella modalità sono attivati.

Modalità "Perso"

Questa modalità può essere utilizzata per **disattivare** o **riattivare** alcune funzioni di guida disponibili nella modalità "ALL ON" se precedentemente configurate tramite l'impostazione "My Safety Perso".

Con l'accensione inserita, **premere il pulsante 1** due volte di seguito per attivare la modalità "Perso". Premendo la prima volta, sul quadro

della strumentazione compare il messaggio "Premere di nuovo per My Safety Perso". Alla seconda pressione, la spia del pulsante **1** si spegne. La modalità "Perso" è attivata. Sul quadro della strumentazione viene visualizzato il messaggio "My Safety Perso selezionato".

Per tornare alla modalità "ALL ON", **premere una volta il pulsante 1**. La spia sul pulsante **1** si accende.



A seconda del periodo di tempo trascorso dall'ultimo arresto del motore, gli avvisi vengono riattivati:

- quando il veicolo viene sbloccato;
- o
- quando viene aperta una porta;
- o
- quando il motore viene riavviato.

FUNZIONI DI ASSISTENZA ALLA GUIDA AGGIUNTIVE

Configurazione della modalità Perso

Dalla schermata multimediale 2



Consultare il libretto di istruzioni del sistema multimediale per informazioni sull'accesso alle impostazioni.

Prevenzione uscita dalla carreggiata

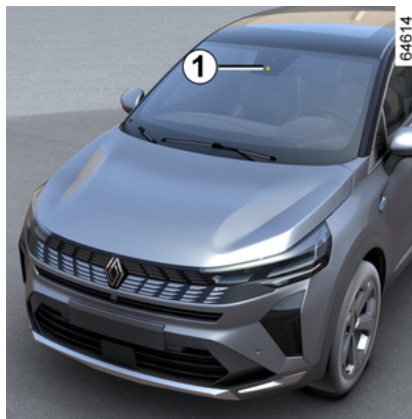

Grazie alle segnalazioni dalla telecamera **1**, la funzione attiva un'azione correttiva sul sistema sterzante del veicolo quando viene superata una linea continua o tratteggiata o in prossimità del bordo della strada (separatore, barriera, marciapiede, argine e così via.) senza l'attivazione delle spie di direzione.

A seconda dell'impostazione, in caso di attraversamento di una linea interrotta senza attivare gli indicatori di direzione, la funzione:

- avverte il conducente senza azioni correttive sul sistema sterzante;

o

- innesca un'azione correttiva sul sistema di sterzo.



In qualsiasi momento potete **riprendere il controllo del veicolo** azionando il volante.

3

Posizione della telecamera 1

Accertatevi che il parabrezza non sia oscurato (da sporcizia, fango, neve, condensa e così via).



Questa funzione fornisce un aiuto supplementare alla guida.

Questa funzione non sostituisce in alcun modo la vigilanza e la responsabilità del conducente, che deve mantenere sempre il controllo del veicolo.

FUNZIONI DI ASSISTENZA ALLA GUIDA AGGIUNTIVE

Attivazione/disattivazione

Dalla schermata multimediale 2



Per maggiori informazioni, consultare le istruzioni multimediali.

Dal contattore "Sicurezza personale" 3



- **Per disattivare la funzione**, se è stata disattivata dalla modalità "Personalizzata" della funzione "Sicurezza personale", ➔ 200, premere il contattore 3 due volte. La spia



viene visualizzata in giallo sul quadro della strumentazione.

- **Per riattivare la funzione**, premere il contattore 3 una volta. La spia



compare sul quadro della strumentazione.

Funzionamento



Quando la funzione è attivata, si accende la spia



e gli indicatori di linea destra e sinistra 4 vengono visualizzati in grigio sul quadro della strumentazione.

La funzione è pronta ad avvisare o intervenire se la velocità del veicolo

supera circa 65 km/h e la spia



o la spia e gli indicatori di linea sinistro o destro 4 vengono visualizzati in bianco.



La funzione è operativa se il veicolo

FUNZIONI DI ASSISTENZA ALLA GUIDA AGGIUNTIVE

- si avvicina al bordo di una strada senza attivare gli indicatori di direzione;
- supera una linea continua senza attivazione degli indicatori di direzione;
- attraversa una linea tratteggiata senza attivare gli indicatori di direzione, se è selezionata l'impostazione "Operazione su linee tratteggiate".

In questi casi:

- la funzione attiva un'azione sul sistema di sterzata per correggere la traiettoria del veicolo;

- la spia  o  e l'indicatore 4 sul lato della linea attraversata diventano giallo sul quadro della strumentazione.

Se l'azione correttiva sul sistema di sterzata non è sufficiente, la spia

-  o  e l'indicatore 4 sul lato della linea attraversata diventano rossi sul quadro della strumentazione e sono accompagnati da una vibrazione del volante.



Quando l'impostazione "Funzionamento su linee tratteggiate" non è selezionata, **la funzione emette l'allarme se** il veicolo supera una linea tratteggiata senza attivare le

spie luminose e non vi è alcun bordo strada abbastanza vicino alla linea.

In questo caso, la funzione avvisa il driver:

- da una vibrazione del volante;

e

- la spia  o  e l'indicatore 4 sul lato della linea attraversata diventano rossi sul quadro della strumentazione.

Nota: nelle curve, la funzione consente di superare leggermente la linea di mezzzeria.

Casi particolari

"Tenere il controllo" Avvertenza

- Se il sistema è in funzione e non rileva più attività sul volante, sul quadro della strumentazione viene visualizzato il messaggio "Tenere il controllo" accompagnato da un segnale acustico e, a seconda del veicolo,

la spia  viene visualizzata in giallo finché il conducente non ha ripreso il controllo del veicolo.

- Se il sistema è rimasto in funzione per troppo tempo, sul quadro della strumentazione viene visualizzato il messaggio "Tenere il controllo" accompagnato da un segnale acustico e, a seconda del veicolo, la spia



si accende in giallo accompagnata dall'indicatore 4 sul lato della linea interessata fino a quando il conducente non ha ripreso il controllo del veicolo.



È possibile interrompere la correzione della traiettoria in qualsiasi momento spostando il volante.

Veicolo dotato del sistema "Active driver assist"

Se la funzione "Centraggio corsia" viene attivata contemporaneamente alla funzione "Prevenzione uscita dalla carreggiata", la visualizzazione della spia varia come segue:

- la funzione "Centraggio corsia" è

attiva: la spia verde  sostituisce

quella bianca o grigia  o





nel quadro della strumentazione. Pertanto, si viene informati con priorità sullo stato della funzione "Centraggio canale";

- la funzione "Centraggio corsia" viene messa in standby e la funzione "Prevenzione uscita dalla carreggiata"



FUNZIONI DI ASSISTENZA ALLA GUIDA AGGIUNTIVE

ta" non è né pronta né attiva: la spia

grigia  sostituisce la spia bianca

o grigia  o  sul quadro della strumentazione. Pertanto, si viene informati con priorità sullo stato della funzione "Centraggio corsia";

– La funzione "Centraggio corsia" viene messa in standby mentre la funzione "Prevenzione uscita dalla carreggiata" è pronta o attiva: la

spia  o  viene visualizzata in rosso o in giallo sul quadro della strumentazione. In questo modo, si viene informati con priorità sullo stato della funzione "Prevenzione uscita dalla carreggiata".

In ogni caso, sei informato in ogni momento sullo stato della funzione quando controlla il sistema sterzante del tuo veicolo. Le informazioni più utili vengono sempre visualizzate.



Funzione temporaneamente non disponibile/disabilitata

Il sistema è temporaneamente non disponibile o disattivato quando:

- superamento estremamente rapido della linea;
- guida continua sopra una linea;

- quattro secondi circa dopo il cambio di corsia;
- curve strette;
- visibilità ridotta;
- uno degli indicatori di direzione è attivato;
- attivazione delle luci di segnalazione pericolo;
- innesto della retromarcia;
- forte accelerazione;
- la velocità del veicolo è superiore a circa 160 km/h o 180 km/h, a seconda del veicolo;
- variazione della larghezza della corsia;
- funzionamento del sistema di controllo elettronico della stabilità (ESC);
- funzionamento del sistema antibloccaggio delle ruote;
- attivazione della frenata di emergenza attiva;
- Intervento di un'altra funzione che controlla il sistema sterzante, come la funzione "Centraggio corsia".

Se la funzione non è disponibile, la

spia  o  e gli indicatori di correzione sinistro e destro **4** diventano grigi sul quadro della strumentazione.

Se la telecamera anteriore è oscurata, sul cruscotto viene visualizzato il messaggio "Telecamera anteriore

senza visibilità". Pulire la zona in cui si trovano i sensori

Disattivazione automatica

La funzione viene disattivata automaticamente quando:

- il controllo elettronico di stabilità (ESC) è disattivato o non funziona correttamente;
- il sistema antibloccaggio non funziona correttamente;
- un sistema di traino è collegato elettricamente alla presa di traino del rimorchio;

– la spia  viene visualizzata.

Quando la funzione è disattivata, la

spia  viene visualizzata in giallo sul quadro della strumentazione.

FUNZIONI DI ASSISTENZA ALLA GUIDA AGGIUNTIVE

Impostazioni



Per accedere alle impostazioni della funzione dallo schermo multimediale **2**, consultare il libretto di istruzioni del sistema multimediale:

- "Funzionamento su linee tratteggiate": utilizzare questa impostazione per selezionare la risposta della funzione se il veicolo attraversa una linea tratteggiata senza attivare gli indicatori di direzione:
 - impostazione selezionata: la funzione potrebbe attivare un'azione sul sistema di sterzata per correggere la traiettoria del veicolo;
 - impostazione non selezionata: la funzione può avvisare il conducente

mediante una vibrazione al volante senza correggere la traiettoria del veicolo.

- "Vibrazione": regolare la vibrazione del volante per la funzione "Prevenzione uscita dalla carreggiata";
- "Previsione uscita corsia": regolare il livello di sensibilità del rilevamento delle linee. Per effettuare questa operazione, selezionate:
 - "Tardi": striscia rilevata al superamento;
 - "Standard": linea rilevata in avvicinamento;
 - «Presto» striscia rilevata in prossimità.

Per maggiori informazioni, consultate il libretto dell'equipaggiamento multimediale.

anomalie di funzionamento

Quando il sistema rileva un guasto operativo, gli indicatori di linea a sinistra e a destra e la spia  vengono visualizzati in giallo sul quadro della strumentazione.

In alcuni casi, sono accompagnati dal seguente messaggio:

- « Aiuto alla guida indisponibile »;
- oppure
- « Camera anteriore controllare »;

oppure

- « Aiuto alla guida Controllare ».

Rivolgersi a un Rappresentante del marchio.

FUNZIONI DI ASSISTENZA ALLA GUIDA AGGIUNTIVE

Avvertenze



Questa funzione fornisce un aiuto supplementare alla guida. Questa funzione non sostituisce in alcun modo la vigilanza e la responsabilità del conducente, che deve mantenere sempre il controllo del veicolo.

Interventi/riparazioni del sistema

- In caso di urto, l'allineamento della telecamera può alterarsi, con possibili conseguenze sul funzionamento. Disattivate la funzione e consultate un Rappresentante del marchio.
- Ogni intervento nella zona in cui si trova la telecamera (riparazione, sostituzione, modifiche parabrezza e così via) deve essere effettuato da un professionista qualificato.

Solo la Rete del marchio è abilitata a intervenire sul sistema.

Interferenze sul sistema

Alcune condizioni possono interferire o danneggiare il funzionamento del sistema, come:

- parabrezza oscurato (da sporcizia, ghiaccio, neve, condensa e così via);
- un ambiente complesso (tunnel e così via);
- condizioni meteorologiche avverse (pioggia, neve, grandine, ghiaccio e così via);
- scarsa visibilità (notte, nebbia e così via);
- segnaletica orizzontale multipla (cantieri e così via); la segnaletica stradale è irregolare o difficile da distinguere (ad es. linee parzialmente sbiadite, linee troppo distanti, manto stradale irregolare e così via);
- abbagliamento (sole abbagliante, luci di veicoli provenienti in direzione opposta e così via);
- la strada è stretta, tortuosa o irregolare (curve strette e così via);
- marcia ravvicinata a un veicolo nella stessa corsia.

In questo caso, la funzione "Prevenzione uscita dalla carreggiata" potrebbe essere attivata in modo errato o non attivarsi affatto.

Rischio di correzione indesiderata, errata o di mancata correzione della traiettoria.

Inibizione della funzione

È necessario disattivare la funzione se:

- la zona della telecamera è stata danneggiata (sul lato della parabrezza o sul lato retrovisore interno);
- la strada è scivolosa (neve, ghiaccio, aquaplaning, ghiaia e così via);

FUNZIONI DI ASSISTENZA ALLA GUIDA AGGIUNTIVE

- il parabrezza è rotto o deformato (non effettuare riparazioni su questa zona; farlo sostituire da un rappresentante del marchio);
- il veicolo sta trainando un rimorchio o un caravan.

FUNZIONI DI ASSISTENZA ALLA GUIDA AGGIUNTIVE

Prevenzione uscita dalla carreggiata di emergenza



64620

Utilizzando le informazioni del radar **2** e della telecamera **1**, la funzione attiva un'azione correttiva sul sistema sterzante del veicolo in caso di rischio di collisione con un veicolo proveniente dalla direzione opposta nella corsia adiacente, senza che sia stato attivato l'indicatore di direzione.

A seconda del veicolo, utilizzando le informazioni dei radar **3** e della telecamera **1**, la funzione attiva un'azione correttiva sul sistema sterzante del veicolo in caso di rischio di collisione con un veicolo che si muove alla stessa velocità o a una velocità superiore, se si trova all'interno dell'area di rilevamento dei radar posteriori.



64634

 In qualsiasi momento potete **riprendere il controllo del veicolo** azionando il volante.



Questo sistema fornisce un'ulteriore assistenza alla guida.

Questo sistema non sostituisce in alcun modo la vigilanza e la responsabilità del conducente, che deve mantenere sempre il controllo del veicolo.

Posizione della telecamera 1

Accertatevi che il parabrezza non sia oscurato (da sporcizia, fango, neve, condensa e così via).

Posizione del radar anteriore 2

Accertarsi che l'area del radar non sia ostruita (da sporcizia, fango, neve, targa anteriore montata in maniera errata), non presenti urti o alterazioni (compresa la verniciatura) o non sia nascosta da qualsiasi accessorio montato sulla parte anteriore del veicolo (sul paraurti anteriore, sul logo e così via).

Posizione dei radar laterali 3

Assicurarsi che l'area del radar non sia ostruita (da impurità, fango, neve e così via), non sia stata urtata o mo-

FUNZIONI DI ASSISTENZA ALLA GUIDA AGGIUNTIVE

dificata (compresa vernice e così via).

Attivazione/disattivazione della funzione

Dal contattore **A** "Sicurezza personale"



Premere due volte il contattore **A** se la funzione è stata disattivata dalla modalità "Personalizzata" della funzione "Sicurezza personale" ➔ 200.

Per attivare la funzione, premere il contattore **A**.

Dallo schermo multimediale **B**



Per maggiori informazioni, consultare le istruzioni multimediali.

Rilevamento di un veicolo in arrivo

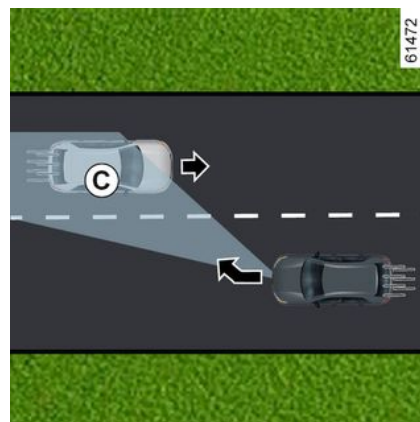
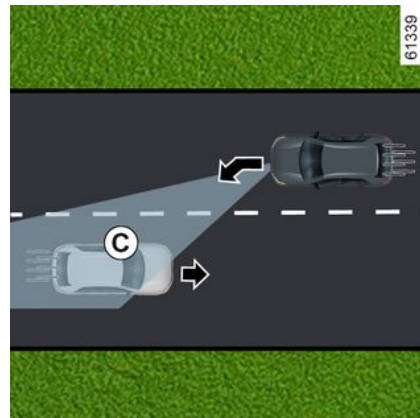

3

FUNZIONI DI ASSISTENZA ALLA GUIDA AGGIUNTIVE

Durante la guida a una velocità compresa tra circa 65 km/h e 110 km/h, se sussiste un rischio di collisione con un veicolo proveniente dalla direzione opposta in una corsia adiacente e all'interno della zona di rilevamento **C**, senza che sia stato attivato l'indicatore di direzione, il sistema:

- **segnala il rischio di urto:**

66503



Il messaggio "Rischio di collisione" viene visualizzato sul quadro della strumentazione accompagnato dall'indicatore **4** in rosso, dalla linea sul lato dell'intervento e da un segnale acustico. Il display **5** viene visualizzato sul quadro della strumentazione sul lato dell'intervento;

e

- **innesca un'azione correttiva sul sistema di sterzo.**

 È possibile interrompere la correzione della traiettoria in qualsiasi momento spostando il volante.



Questa funzione fornisce un aiuto supplementare alla guida.

Questa funzione non sostituisce in alcun modo la vigilanza e la responsabilità del conducente, che deve mantenere sempre il controllo del veicolo.

La funzione potrebbe non attivarsi se la velocità di avvicinamento è superiore a circa 200 km/h (ad esempio, si viaggia a 110 km/h e il veicolo sta viaggiando in direzione opposta nella corsia adiacente a 91 km/h).

In caso di sorpasso

(a seconda del veicolo)

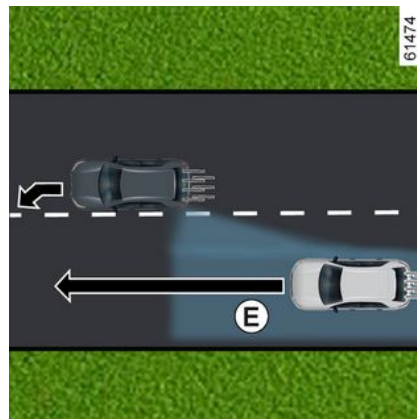
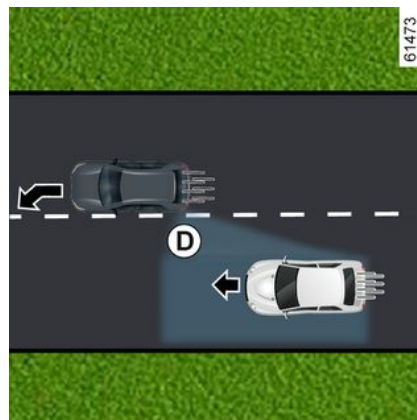

FUNZIONI DI ASSISTENZA ALLA GUIDA AGGIUNTIVE

66503



62717

Quando si guida a una velocità superiore a 65 km/h e ci si avvicina a una linea (continua o interrotta) mentre

vi è il rischio di collisione con un veicolo presente nell'angolo morto **D** e si muove nella stessa direzione del proprio veicolo o con un veicolo che si avvicina rapidamente da dietro o in una corsia adiacente che si trova nell'area di rilevamento **E**, il sistema:

– **avvisa il conducente del rischio di collisione:** la spia **6** lampeggia, e il messaggio "Ostacolo later. rilevato" viene visualizzato sul quadro della strumentazione, accompagnato dall'indicatore **4** in rosso, dalla linea sul lato dell'intervento e da un segnale acustico. Il display **5** viene visualizzato sul quadro della strumentazione sul lato dell'intervento;

e

– **innesca un'azione correttiva sul sistema di sterzo.**

Temporaneamente non disponibile/non attivazione del sistema

Il sistema è temporaneamente non disponibile o disattivato quando:

- superamento estremamente rapido della linea;
- guida continua sopra una linea;
- quattro secondi circa dopo il cambio di corsia;
- curve strette;
- visibilità ridotta;

- attivazione dell'indicatore luminoso di direzione (solo quando viene rilevato un veicolo in arrivo in una corsia adiacente);
- attivazione delle luci di segnalazione pericolo;
- forte accelerazione;
- la velocità del veicolo è superiore a circa 160 km/h o 180 km/h, a seconda del veicolo;
- variazione della larghezza della corsia;
- funzionamento del sistema di controllo elettronico della stabilità (ESC);
- funzionamento del sistema antibloccaggio delle ruote;
- funzionamento del sistema di frenata di emergenza attiva;
- ...

Il sistema non può essere attivato quando:

- la telecamera non rileva una linea (continua o tratteggiata) sul lato interessato del veicolo;
- la telecamera non rileva contemporaneamente i due confini della corsia in cui si sta muovendo il veicolo;
- la retromarcia è stata inserita;
- il campo di visibilità della telecamera è ostruito;
- il radar anteriore è oscurato;

3

FUNZIONI DI ASSISTENZA ALLA GUIDA AGGIUNTIVE

– a seconda del veicolo, se i radar posteriori sono oscurati;

– ...

A seconda del veicolo, se uno dei radar laterali è oscurato, sul quadro della strumentazione verrà visualizzato il messaggio "Radar laterali senza visibilità".

Quando il radar anteriore è oscurato, il messaggio "Radar anteriore senza visibilità" viene visualizzato sul quadro della strumentazione.

Quando la telecamera anteriore è oscurata, il messaggio "Camera anteriore senza visibilità" viene visualizzato sul quadro della strumentazione.

Pulire la zona in cui si trovano i sensori.

Disattivazione automatica della funzione

Il sistema si disattiva automaticamente quando:

- il controllo elettronico di stabilità (ESC) è disattivato o non funziona correttamente;
- il sistema antibloccaggio non funziona correttamente;
- Un sistema di traino è collegato elettricamente alla presa di traino del rimorchio;

– la spia  viene visualizzata.

Se il veicolo è dotato di un sistema di traino riconosciuto dal sistema, il messaggio "Rimorchio: radar laterali indisponibili" viene visualizzato per informare che la funzione di prevenzione di uscita dalla carreggiata di emergenza è stata disattivata.

Se il veicolo sta trainando un rimorchio o una roulotte, potrebbero verificarsi correzioni impreviste o non necessarie. Puoi disattivare il sistema per evitare correzioni impreviste o non necessarie.

anomalie di funzionamento

Quando la funzione rileva un'anomalia di funzionamento, sul quadro della strumentazione vengono visualizzati i seguenti messaggi:

- « Camera anteriore controllare »;
- o
- « Radar anteriore controllare »;
- o
- « Aiuto alla guida Controllare »;
- o, a seconda del veicolo,
- « Radar laterali controllare ».

Rivolgersi a una Concessionaria autorizzata.

FUNZIONI DI ASSISTENZA ALLA GUIDA AGGIUNTIVE

Avvertenze



Questa funzione fornisce un aiuto supplementare alla guida. Questa funzione non sostituisce in alcun modo la vigilanza e la responsabilità del conducente, che deve mantenere sempre il controllo del veicolo.

Interventi/riparazioni del sistema

- In caso di urto, l'allineamento della telecamera o dei radar può essere modificato, con possibili conseguenze sul funzionamento. Disattivate la funzione e consultate un Rappresentante del marchio.
- Ogni intervento nella zona in cui si trova la telecamera o il radar (sostituzioni, riparazioni, modifiche del parabrezza e così via) deve essere effettuato da un professionista qualificato.

Solo la Rete del marchio è abilitata a intervenire sul sistema.

Interferenze sul sistema

Alcune condizioni possono interferire o danneggiare il funzionamento del sistema, come:

- parabrezza oscurato (da sporczia, ghiaccio, neve, condensa e così via);
- un ambiente complesso (tunnel e così via);
- condizioni meteorologiche avverse (pioggia, neve, grandine, ghiaccio e così via);
- scarsa visibilità (notte, nebbia e così via);
- segnaletica orizzontale multipla (cantieri e così via); la segnaletica stradale è irregolare o difficile da distinguere (ad es. linee parzialmente sbiadite, linee troppo distanti, manto stradale irregolare e così via);
- abbagliamento (sole abbagliante, luci di veicoli provenienti in direzione opposta e così via);
- la strada è stretta, tortuosa o irregolare (curve strette e così via);
- marcia ravvicinata a un veicolo nella stessa corsia.

In questo caso, la funzione "Prevenzione uscita dalla carreggiata" potrebbe essere attivata in modo errato o non attivarsi affatto.

Rischio di correzione indesiderata, errata o di mancata correzione della traiettoria.

Inibizione della funzione

È necessario disattivare la funzione se:

- la zona della telecamera (sul lato della parabrezza o sul lato retrovisore interno) o le zone dei radar sono state danneggiate;

FUNZIONI DI ASSISTENZA ALLA GUIDA AGGIUNTIVE

- la strada è scivolosa (neve, ghiaccio, aquaplaning, ghiaia e così via);
- il parabrezza è rotto o deformato (non effettuare riparazioni su questa zona; farlo sostituire da un rappresentante del marchio);
- il veicolo sta trainando un rimorchio o un caravan;
- il veicolo viene trainato (riparazione);
- non si guida su una strada asfaltata.

3

FUNZIONI DI ASSISTENZA ALLA GUIDA AGGIUNTIVE

Avviso di angolo morto

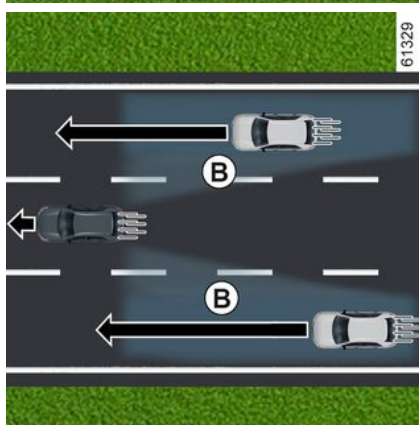
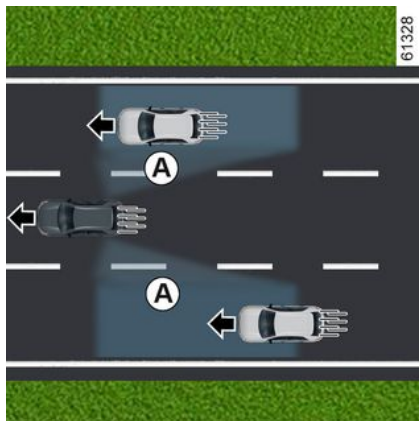

Grazie alle informazioni dei sensori installati su ciascun lato del paraurti posteriore (area **C**), la funzione avvisa il conducente:

- quando un veicolo si trova nella zona dell'angolo morto **A** e si sposta nella stessa direzione del vostro veicolo;

e/o

- quando c'è il rischio di urto con un veicolo che si trova nella zona **B** e procede a una velocità superiore in una corsia adiacente.

La funzione indica quando il veicolo viaggia a una velocità superiore a 15 km/h circa.



La funzione non avvisa il conducente se gli altri veicoli non si spostano.



Questa funzione fornisce un aiuto supplementare alla guida.

Questa funzione non sostituisce in alcun modo la vigilanza e la responsabilità del conducente, che deve mantenere sempre il controllo del veicolo.

FUNZIONI DI ASSISTENZA ALLA GUIDA AGGIUNTIVE

Particolarità



Assicurarsi che l'area **C** intorno ai radar su ciascun lato del paraurti posteriore non sia ostruita (da sporizia, fango, neve e così via).

Se uno dei radar è oscurato, sul quadro della strumentazione viene visualizzato il messaggio "Radar laterali senza visibilità". Pulire la zona in cui si trovano i sensori.

Spia 2



Una spia **2** si trova su ciascuno specchietto retrovisore **3**.

Nota:

- pulire regolarmente gli specchietti retrovisori **3** per visualizzare correttamente le spie **2**;
- Se si sorpassa un altro veicolo, la spia **2** si accende solo se il veicolo rimane per un periodo abbastanza lungo nell'angolo morto **A**.

Display D

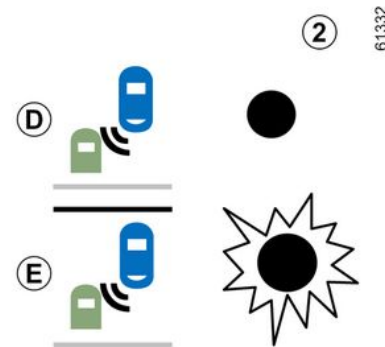

Primo avviso: **indicatore di direzione non attivato**, la spia **2** indica che un veicolo è stato rilevato nella zona dell'angolo morto e/o che un veicolo si avvicina rapidamente dalla parte posteriore in una carreggiata adiacente.

Display E

Indicatore di direzione attivato, la spia **2** lampeggia quando la funzione rileva un veicolo nella zona dell'angolo morto e/o di un veicolo si avvicina rapidamente dalla parte posteriore sul lato verso il quale si sta girando la ruota. Se disattivate

FUNZIONI DI ASSISTENZA ALLA GUIDA AGGIUNTIVE

L'indicatore di direzione, viene ripristinato il primo avviso (display **D**).

Condizioni di non funzionamento

- Quando si guida su una strada con curve strette;
- in retromarcia.

Se il veicolo è dotato di un sistema di traino riconosciuto dal sistema, sul quadro della strumentazione viene visualizzato il messaggio "Rimorchio: avviso angolo morto off" per informare che la funzione non è attiva. Per la scelta dell'equipaggiamento adatto al vostro veicolo, vi consigliamo di rivolgervi alla Rete del marchio.

anomalie di funzionamento

Se il sistema rileva un guasto, il messaggio "Radar laterali controllare" viene visualizzato sul quadro della strumentazione.

Rivolgersi a un Rappresentante del marchio.



A causa della presenza dei sensori dietro il paraurti, è preferibile affidare qualsiasi intervento sul paraurti (riparazione, sostituzione, verniciatura e così via) a un professionista qualificato.

FUNZIONI DI ASSISTENZA ALLA GUIDA AGGIUNTIVE

Avvertenze



- La capacità di rilevamento del sistema segue una larghezza corsia standard. se si percorre una corsia stretta, il sistema può indicare quando viene rilevato un veicolo più lontano rispetto alla corsia più vicina.
- La capacità di rilevamento del sistema segue una larghezza corsia standard. Se invece guidate su una carreggiata larga, il sistema potrebbe non rilevare un veicolo presente nell'angolo morto.
- In caso di condizioni meteorologiche molto avverse (forti piogge, neve e così via), il sistema potrebbe essere temporaneamente interrotto. Prestate attenzione alle condizioni del traffico.

Rischio di incidente.

FUNZIONI DI ASSISTENZA ALLA GUIDA AGGIUNTIVE



Questa funzione fornisce un aiuto supplementare alla guida. Questa funzione non sostituisce in alcun modo la vigilanza e la responsabilità del conducente, che deve mantenere sempre il controllo del veicolo.

Il conducente deve sempre adattare la velocità alle condizioni del traffico, indipendentemente dalle indicazioni del sistema.

Il sistema non deve essere assimilato in nessun caso a un sensore di ostacolo o a un sistema anti-urto.

Interventi/riparazioni del sistema

- In caso di urto, l'allineamento del sensore può alterarsi, con possibili conseguenze sul funzionamento. Rivolgersi a un Rappresentante del marchio.
- Ogni intervento nella zona in cui si trovano i sensori (riparazione, sostituzione e così via) deve essere effettuato da un professionista qualificato.

Solo la Rete del marchio è abilitata a intervenire sul sistema.

Interferenze sul sistema

Alcune condizioni possono interferire o danneggiare il funzionamento del sistema, come:

- ambienti circostanti complessi (ponti metallici, tunnel, strade con barriere ai bordi, ecc.);
- cattive condizioni meteorologiche (neve, grandine, ghiaccio e così via);
- il veicolo è dotato di un sistema di traino non è riconosciuto dal sistema.

Rischio di falsi allarmi o assenza di allarmi

Se il sistema si comporta in modo anomalo, rivolgersi ad un rappresentante del marchio.



Limiti di funzionamento del sistema

- Per garantire il buon funzionamento del sistema, la zona del radar deve restare pulita e non deve essere manomessa.
- Piccoli oggetti che si spostano vicino al veicolo (moto, biciclette, pedoni e così via) potrebbero non essere riconosciuti dal sistema.
- In curva, i radar potrebbero non rilevare temporaneamente i veicoli nelle corsie adiacenti.
- La funzione avvisa in ritardo in caso di avvicinamento di altri due veicoli da dietro, affiancati nelle corsie adiacenti (su una strada a 3 corsie) e a una velocità molto superiore a quella del veicolo.
- Il sistema non fornisce un avviso quando altri veicoli viaggiano a una velocità significativamente diversa.
- Se il veicolo viene superato da un veicolo lungo (ad esempio, un veicolo pesante che sorpassa ad una velocità simile) il sistema potrebbe interrompere l'avviso prima alla fine della manovra.
- Il veicolo circola su una strada tortuosa.

FUNZIONI DI ASSISTENZA ALLA GUIDA AGGIUNTIVE

Allarme distanza di sicurezza



Grazie alle informazioni provenienti dal sensore **2** e dalla telecamera **1**, la funzione avvisa il conducente dell'intervallo di tempo tra il veicolo e il veicolo che lo precede in modo da poter mantenere la distanza di sicurezza.

La funzione è attiva a partire da circa 30 km/h.



Questa funzione fornisce un aiuto supplementare alla guida.

Questa funzione non sostituisce in alcun modo la vigilanza e la responsabilità del conducente, che deve mantenere sempre il controllo del veicolo.

Posizione della telecamera 1

Accertatevi che il parabrezza non sia oscurato (da sporczia, fango, neve, condensa e così via).

Posizione del radar 2

Accertarsi che l'area del sensore non sia ostruita (da sporczia, fango, neve, targa anteriore montata in maniera errata e così via), non presenti urti o alterazioni (compresa la verniciatura) o non sia nascosta da qualsiasi accessorio montato sulla parte anteriore del veicolo (sulla griglia o sul logo e così via).

Attivazione/disattivazione della funzione



Dal mondo "Veicolo" sullo schermo multimediale **3**, premere il menu "Assistenza alla guida" e successivamente la scheda "Comfort".

Attivare o disattivare la funzione "Distanza da veicolo antistante".



Ad ogni avviamento del veicolo, la funzione riprende la modalità registrata l'ultima volta che è stato spento il motore.

3

FUNZIONI DI ASSISTENZA ALLA GUIDA AGGIUNTIVE

Funzionamento

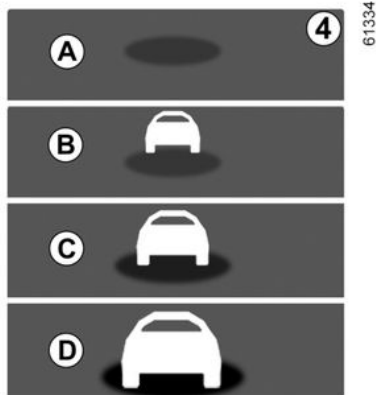

Con la funzione attivata, l'indicatore **4** viene visualizzato sul quadro della strumentazione e informa il conducente della distanza tra il veicolo e quello che lo precede.

- **A** (grigio): funzione non operativa;
- **A** (verde) nessun veicolo rilevato;
- **B** (verde): l'intervallo di tempo è superiore o uguale a 2 secondi circa (distanza tra i due veicoli adeguata alla vostra velocità);
- **C** (arancione): l'intervallo di tempo è compreso tra 1 e 2 secondi circa (distanza tra i due veicoli insufficiente);
- **D** (rosso): l'intervallo di tempo è inferiore o uguale a 1 secondo circa (di-

stanza tra i due veicoli molto insufficiente).

Se l'intervallo tra i due veicoli è inferiore a circa 0,5 secondi, la spia **4** e il display **D** lampeggiano in rosso sul quadro della strumentazione insieme a "-, - s".

In alcune condizioni, l'intervallo di tempo potrebbe non essere visualizzato:

- in curva;
- durante un cambio di corsia;
- se il veicolo davanti è sufficientemente lontano o fuori dalla portata del sensore o della telecamera.



La misura viene visualizzata a scopo indicativo: il sistema non effettua alcun intervento

sul veicolo.

La funzione non è prevista per essere utilizzata nel traffico urbano, né durante una guida dinamica (curve, accelerazioni, frenate brusche...), bensì in condizioni di guida stabile.

La funzione non agisce sull'impianto freni.

Per garantire il buon funzionamento del sistema, le zone dei sensori e della telecamera devono restare pulite e non devono essere manomesse.

Ogni intervento nella zona in cui si trova il sensore o la telecamera (riparazione, sostituzione, modifiche a parabrezza e/o paraurti e così via) deve essere effettuato da un professionista qualificato.

FUNZIONI DI ASSISTENZA ALLA GUIDA AGGIUNTIVE

Avvertenze



Questa funzione fornisce un aiuto supplementare alla guida. Questa funzione non sostituisce in alcun modo la vigilanza e la responsabilità del conducente, che deve mantenere sempre il controllo del veicolo.

Interventi/riparazioni del sistema

- In caso di urto, l'allineamento del sensore e/o della telecamera può alterarsi, con possibili conseguenze sul funzionamento. Disattivate la funzione e consultate la Rete del marchio.
- Ogni intervento nella zona in cui si trova il sensore e/o la telecamera (riparazione, sostituzione, modifiche a parabrezza e/o paraurti e così via) deve essere effettuato da un professionista qualificato.

Solo la Rete del marchio è abilitata a intervenire sul sistema.

Interferenze sul sistema

- ostruzione del parabrezza o dell'area paraurti (sporco, ghiaccio, neve, condensa e così via);
- un ambiente complesso (ponte metallico, galleria e così via);
- cattive condizioni climatiche (neve, grandine, ghiaccio e così via);
- scarsa visibilità (notte, nebbia e così via);
- scarso contrasto tra il veicolo che precede e l'area circostante (ad esempio, veicolo bianco veicolo in una zona innevata e così via);
- essere abbagliati (sole abbagliante, luci di veicoli provenienti in direzione opposta e così via);
- la strada è stretta, tortuosa e irregolare (curve strette e così via)

Rischio di falsi allarmi.

FUNZIONI DI ASSISTENZA ALLA GUIDA AGGIUNTIVE

Frenata attiva di emergenza



Con le informazioni della telecamera **1** e del radar **2**, il sistema determina la distanza del proprio veicolo:

- dal veicolo che lo precede nella stessa corsia;
- o
- da eventuali veicoli in arrivo nel contesto di una manovra per cambiare direzione;
- o
- e dai veicoli che passano perpendicolarmente;
- o
- e i veicoli fermi;

o

- pedoni e ciclisti circostanti.

Inoltre, informa il conducente in caso di rischio di urto frontale per consentire manovre di emergenza adeguate (premendo il pedale del freno e/o ruotando il volante).

A seconda della reattività del conducente, il sistema può assistere con una frenata in modo da poter limitare danni o evitare urti.

In caso contrario, il sistema è inattivo e l'avviso non viene attivato.



Questa funzione fornisce un aiuto supplementare alla guida.

Questa funzione non sostituisce in alcun modo la vigilanza e la responsabilità del conducente, che deve mantenere sempre il controllo del veicolo.



Questo sistema può applicare massima di frenata del veicolo finché non è

completamente fermo, se necessario.

Per motivi di sicurezza, indossare sempre la cintura quando si viaggia e avere cura di verificare che il carico sia posizionato in modo che gli oggetti non possano essere scagliati in avanti e colpire gli occupanti.

Posizione della telecamera **1**

Accertatevi che il parabrezza non sia oscurato (da sporcizia, fango, neve, condensa e così via).

Posizione del radar **2**

Verificare che l'area circostante il radar non sia oscurata (da sporcizia, fango, neve o dalla targa montata non correttamente), che non abbia subito urti o alterazioni (compresa la verniciatura) e che non sia nascosta.

Funzionamento

Durante la guida, in caso di un rischio di collisione, il sistema:

FUNZIONI DI ASSISTENZA ALLA GUIDA AGGIUNTIVE

– **segnala il rischio di collisione:** il messaggio "Rilevato ostacolo" viene visualizzato sul quadro della strumentazione accompagnato da un segnale acustico.

Nota: se il conducente preme il pedale del freno e il sistema rileva ancora un rischio di collisione, la forza frenante può essere aumentata se non è sufficiente a prevenire la collisione.

– **può attivare la frenata:** se il conducente non reagisce all'avviso e la collisione risulta imminente, la spia

rossa  e il messaggio "Frenare" compaiono sul quadro della strumentazione accompagnati da un avviso acustico.

Nota:

- se il conducente utilizza i comandi del veicolo (volante, pedali e così via), il sistema potrebbe ritardare alcune operazioni o non attivarsi;
- se la frenata di emergenza attiva ha causato l'arresto del veicolo, questo viene mantenuto fermo per un breve periodo. Oltre questo limite di tempo, il conducente deve tenere il veicolo fermo premendo sul pedale del freno.
- dopo che il sistema ha attivato la frenata, verrà visualizzato il messaggio "Sicur. avanzata attivata"

 In caso di manovra di emergenza, è possibile interrompere la frenata in qualsiasi momento effettuando una delle azioni seguenti:

- toccando il pedale dell'acceleratore;
- o
- ruotando il volante in una manovra per evitare l'urto.

 **Particolarità degli allarmi**
A seconda della velocità, l'avviso e la frenata possono essere attivati contemporaneamente.

Rilevamento dei veicoli

Rilevamento di veicoli che viaggiano nella stessa corsia

Il rischio di collisione con il veicolo davanti nella stessa corsia è rilevabile dal sistema quando si viaggia a una velocità superiore a circa 8 km/h.

Rilevamento di eventuali veicoli in arrivo nel contesto di una manovra per cambiare direzione

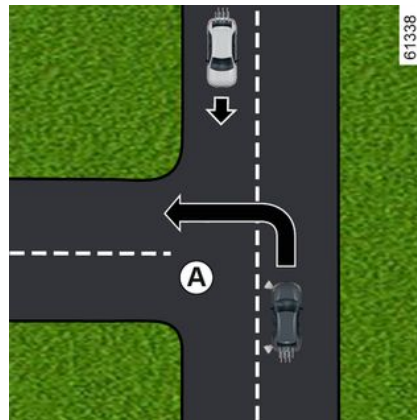

Quando si desidera cambiare direzione (ad esempio, **A**), i veicoli in arrivo vengono rilevati dal sistema quando:

- il veicolo viaggia a una velocità compresa tra 8 km/h e 20 km/h circa;
- hai attivato l'indicatore di direzione.

Rilevamento di veicoli che attraversano perpendicolarmente la corsia

I veicoli che attraversano perpendicolarmente la corsia vengono rilevati dal sistema quando:

FUNZIONI DI ASSISTENZA ALLA GUIDA AGGIUNTIVE

– il veicolo viaggia a una velocità compresa tra 20 km/h e 60 km/h circa.

Rilevamento di veicoli fermi nella corsia

I veicoli fermi vengono rilevati dal sistema quando:

– il veicolo viaggia a una velocità compresa tra 8 km/h e 80 km/h circa.

Riconoscimento di pedoni e ciclisti

Rilevamento di pedoni e ciclisti nella stessa corsia

Il sistema rileva pedoni e ciclisti quando:

– il veicolo viaggia a una velocità compresa tra 8 km/h e 85 km/h circa.

Rilevamento di pedoni e ciclisti durante i cambi di direzione

Il sistema rileva pedoni e ciclisti quando:

– il veicolo viaggia a una velocità compresa tra 8 km/h e 20 km/h circa.

Attivazione/disattivazione



A seconda del veicolo e dal periodo di tempo trascorso dall'ultimo arresto del motore, la funzione viene riattivata:

- quando il veicolo viene sbloccato;
- o
- quando viene aperta una porta;
- o
- quando il motore viene riavviato.

Attivazione, disattivazione del sistema dallo schermo multimediale 3



Per attivare o disattivare la funzione, consultate il libretto di istruzioni del sistema multimediale.

Selezionare "ON" oppure "OFF".

Impostazioni



Per motivi di sicurezza, eseguire queste operazioni a veicolo fermo.

Impostazioni dallo schermo multimediale 3

FUNZIONI DI ASSISTENZA ALLA GUIDA AGGIUNTIVE



A veicolo fermo, per accedere alle impostazioni delle funzioni dallo schermo multimediale **3**, consultare il libretto di istruzioni del sistema multimediale:

"Avviso": regola il livello di sensibilità dell'avviso. Per effettuare questa operazione, selezionate:

- « Tardi »;
- « Standard »;
- « Presto ».

Per maggiori informazioni, consultare le istruzioni multimediali.

Temporaneamente non disponibile

Se il sistema rileva un'anomalia temporanea, sul quadro della strumen-

tazione si accende la spia  o, a seconda della versione del veicolo,



la spia  si accende in giallo.

Le cause possibili sono:

- il sistema temporaneamente oscurato (abbagliamento dal sole, luci anabbaglianti, condizioni meteorologiche sfavorevoli e così via). Il sistema sarà nuovamente operativo quando le condizioni di visibilità migliorano;
- il sistema è momentaneamente interrotto (es. parabrezza, paraurti anteriore o posteriore o logo sono oscurati da impurità, fango, neve, condensa e così via) In tal caso parcheggiare il veicolo e spegnere il motore. Pulire il parabrezza, il paraurti anteriore o il logo. Al successivo avviamento del motore, dopo circa cinque o dieci minuti di guida la spia e il messaggio scompaiono. In caso contrario, il problema può essere dovuto a un'altra causa; rivolgersi a una concessionaria autorizzata.

anomalie di funzionamento

Quando il sistema rileva un guasto di funzionamento, sul quadro della strumentazione si accende la spia

 o, a seconda del veicolo, la spia .

Rivolgersi a una Concessionaria autorizzata.

FUNZIONI DI ASSISTENZA ALLA GUIDA AGGIUNTIVE

Avvertenze



Questa funzione fornisce un aiuto supplementare alla guida. Questa funzione non sostituisce in alcun modo la vigilanza e la responsabilità del conducente, che deve mantenere sempre il controllo del veicolo.

L'attivazione di questa funzione può essere ritardata o impedita quando il sistema rileva chiari segni di controllo del veicolo da parte del conducente (azione sul volante, pedali e così via).

Il sistema non può essere attivato:

- il comando del cambio è in posizione di folle;
- quando è stato avviato il controllo elettronico della stabilità (ESC);

Interventi/riparazioni del sistema

- In caso di urto, l'allineamento del sensore e/o della telecamera può alterarsi, con possibili conseguenze sul funzionamento. Disattivate la funzione e consultate un Rappresentante del marchio.
- Ogni intervento nella zona in cui si trova il radar e/o la telecamera (riparazione, sostituzione, modifiche parabrezza e così via) deve essere effettuato da un professionista qualificato.

Solo la Rete del marchio è abilitata a intervenire sul sistema.



Interferenze sul sistema

Alcune condizioni possono interferire o danneggiare il funzionamento del sistema, come:

- un ambiente complesso (ponte metallico, galleria e così via);
- cattive condizioni climatiche (neve, grandine, ghiaccio e così via);
- scarsa visibilità (notte, nebbia e così via);
- scarso contrasto visivo tra l'oggetto (veicolo, pedone e così via) e l'area circostante (ad esempio, pedone vestito di bianco in una zona innevata e così via);
- abbagliamento (sole abbagliante, luci di veicoli provenienti in direzione opposta e così via);
- parabrezza oscurato (da sporczia, ghiaccio, neve, condensa e così via);
- ...

In queste condizioni, il sistema potrebbe non reagire, avvisare il conducente o frenare inavvertitamente.

Limiti di funzionamento del sistema

- A ogni avviamento del veicolo, il sistema effettua una taratura in base all'ambiente che circonda il veicolo e può essere inattivo per un intervallo di tempo da due a cinque minuti;
- per garantire il corretto funzionamento del sistema, le zone del radar e della telecamera devono restare pulite e non devono essere manomesse;
- sui veicoli di piccole dimensioni, ad esempio le moto, il sistema potrebbe reagire in maniera meno efficace che sugli altri veicoli;
- il sistema potrebbe non funzionare correttamente quando il fondo stradale è scivoloso (pioggia, neve, ghiaccio e così via);
- per garantire il corretto funzionamento, il sistema deve distinguere l'intero ostacolo. Quindi il sistema non rileva:
 - pedoni/ciclisti al buio o in condizioni di scarsa illuminazione;
 - pedoni/ciclisti parzialmente visibili;
 - pedoni di altezza inferiore a circa 80 cm;
 - pedoni che trasportano oggetti ingombranti;
 - ...

In queste condizioni, il sistema potrebbe non reagire, avvisare il conducente o frenare inavvertitamente.

FUNZIONI DI ASSISTENZA ALLA GUIDA AGGIUNTIVE



Inibizione della funzione

È necessario disattivare la funzione se:

- l'area della telecamera è stata danneggiata (ad esempio, all'interno o all'esterno del parabrezza);
- la parte anteriore del veicolo è stata danneggiata (urto, graffi sul radar e così via);
- il veicolo viene trainato (riparazione);
- il parabrezza è fessurato o deformato (non effettuare riparazioni su questa zona; farlo sostituire da una Concessionaria autorizzata);
- non si guida su una strada asfaltata.

Se il sistema funziona in modo anomalo, disattivarlo e rivolgersi ad un rappresentante del marchio.

Interruzione della funzione

È possibile disattivare la funzione di frenata attiva in qualsiasi momento premendo rapidamente il pedale dell'acceleratore o sterzando il volante durante una manovra per evitare un urto.

FUNZIONI DI ASSISTENZA ALLA GUIDA AGGIUNTIVE

Avvertenza attenzione conducente

Introduzione



Questa funzione fornisce un aiuto supplementare alla guida qualora vi fosse il rischio di distrarsi. La funzione non è attiva sul veicolo. La funzione non esime il conducente dalla normale vigilanza e dalla responsabilità durante la guida. Il conducente deve sempre adattare la guida in base al proprio stato di vigilanza, indipendentemente dalle indicazioni del sistema.

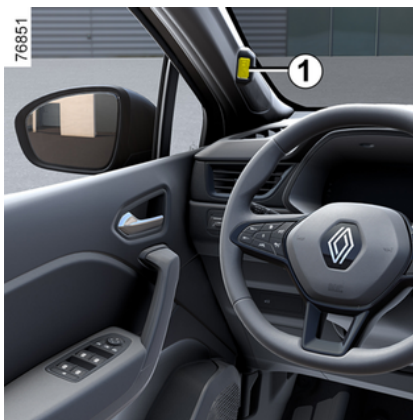

Il sistema analizza le espressioni del volto del conducente utilizzando una telecamera interna **1** ed emette un avviso se viene rilevata una distrazione.

Per distrazione si intende quando il conducente non guarda la strada per circa tre secondi o ripete questo movimento più volte di seguito.

Nota: il sistema non registra alcuna immagine e funziona in tempo reale.

Posizione della telecamera **1**

Accertarsi che la telecamera non sia oscurata (da sporco, fango e così via) o coperta.

Funzionamento



Il sistema monitora continuamente l'attenzione del conducente e può emettere diversi avvisi durante la marcia.



3

FUNZIONI DI ASSISTENZA ALLA GUIDA AGGIUNTIVE



La funzione avvisa il conducente quando la velocità è superiore a circa 20 km/h.

In caso di distrazione, il messaggio "Rimanere concentrati sulla guida" viene visualizzato sul quadro della strumentazione **2** accompagnato da un segnale acustico.

Si consiglia di mantenere l'attenzione sulla strada in modo da evitare eventuali incidenti.

Premere il contattore **3 OK** per cancellare l'avviso visualizzato sul quadro della strumentazione. Dopo aver eliminato il messaggio, il sistema continua a monitorare il conducente per individuare eventuali comporta-

menti di distrazione e, se necessario, emette un nuovo avviso.

Attivazione/disattivazione



Per motivi di sicurezza, eseguire queste operazioni a veicolo fermo.



A seconda del veicolo e in base al periodo di tempo trascorso dall'ultimo arresto del motore, gli avvisi vengono riattivati:

- quando il veicolo viene sbloccato;
- o
- quando viene aperta una porta;
- o
- quando il motore viene avviato.



A seconda del veicolo, potrebbe non essere possibile disattivare gli avvisi.

A seconda del veicolo, gli avvisi possono essere attivati o disattivati utilizzando:

- il pulsante "My Safety";
- lo schermo multimediale;
- il computer di bordo.

Attivazione e disattivazione degli avvisi tramite il pulsante **4** "My Safety"



FUNZIONI DI ASSISTENZA ALLA GUIDA AGGIUNTIVE

Gli avvisi possono essere attivati o disattivati dalla modalità "Perso" nella funzione "My Safety" ➔ 200.

Se gli avvisi sono stati disattivati in precedenza utilizzando la modalità "Perso":

- **per disattivare gli avvisi**, premere due volte il pulsante **4**. La spia del pulsante **4** si spegne;
- **Per disattivare gli avvisi**, premere una volta il pulsante **4**. La spia del pulsante **4** si accende.

Attivazione e disattivazione degli avvisi dallo schermo multimediale 5



Per attivare o disattivare gli avvisi, consultare il libretto di istruzioni del sistema multimediale.

Selezionare ON o OFF.

Attivazione/disattivazione degli avvisi dal computer di bordo 2



- **A veicolo fermo**, premere il contattore **6** tutte le volte necessarie per

raggiungere la linguetta  o, a seconda del veicolo, la linguetta



o

- premere il contattore **6** e premere ripetutamente il comando **7** o **8** per

raggiungere la scheda ;

- a seconda del veicolo, premere il contattore **3** OK;

- premere ripetutamente il comando **7** o **8** per raggiungere il menu



, quindi premere il contattore **3** OK;

- premere ripetutamente il comando **7** o **8** per raggiungere il menu "ASS. ALLA GUIDA", quindi premere il contattore **3** OK;

- premere ripetutamente il comando **7** o **8** per raggiungere il menu "Allarme distrazione", quindi premere il contattore **3** OK;

- premere nuovamente il contattore **3** OK per attivare o disattivare gli avvisi:

- avvisi attivati;

- avvisi disattivati.

Limiti di funzionamento del sistema

Alcune condizioni potrebbero disturbare il funzionamento del sistema, ad esempio:

- quando si indossano determinati tipi di occhiali;

FUNZIONI DI ASSISTENZA ALLA GUIDA AGGIUNTIVE

- se la telecamera è ostruita, anche parzialmente;
- se parte del viso del conducente è nascosta (dai capelli, da un berretto, dalla mascherina chirurgica, da una sciarpa e così via);
- una posizione di guida (ad es. seduta troppo in basso o troppo inclinata e così via) che può impedire alla telecamera di analizzare correttamente il viso;
- ...

In queste condizioni, il sistema potrebbe non attivare un avviso o potrebbe attivare avvisi falsi o in ritardo.

anomalie di funzionamento

Se il sistema rileva un'anomalia, sul quadro della strumentazione compare il messaggio "Monitor vigilanza controllare" o, a seconda del veicolo, il messaggio "Monitoraggio non disponibile Volto non rilevato" accom-

pagnato dalla spia .

Verificare che la telecamera sia pulita e/o rimuovere eventuali accessori che coprono il volto. Assicurati di essere seduto correttamente.

Se il problema persiste, rivolgetevi alla Rete del marchio.

Avvertenza stanchezza conducente

Introduzione



Fornisce un aiuto supplementare alla guida in caso di rischio di stanchezza. La funzione non è attiva sul veicolo. La funzione non esime il conducente dalla normale vigilanza e dalla responsabilità durante la guida.

Il conducente deve sempre adattare la guida in base al proprio stato di vigilanza, indipendentemente dalle indicazioni del sistema.

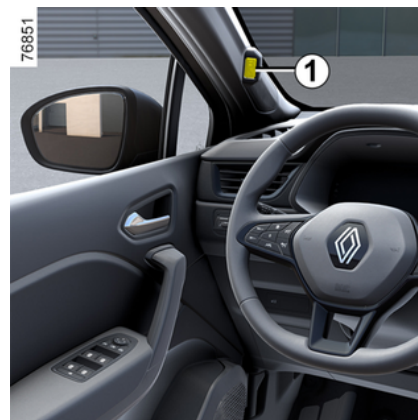

Il sistema analizza il comportamento del volto del conducente utilizzando la telecamera interna **1** ed emette un avviso in caso di rischio di addormentamento del conducente.

Nota: il sistema non registra alcuna immagine e funziona in tempo reale.

Posizione della telecamera 1

Accertarsi che la telecamera non sia oscurata (da sporco, fango e così via) o coperta.

FUNZIONI DI ASSISTENZA ALLA GUIDA AGGIUNTIVE

Funzionamento



Il sistema monitora continuamente l'attenzione del conducente e può emettere diversi avvisi durante la marcia.



Ogni volta che si avvia il motore o si cambia conducente, le impostazioni del sistema si ripristinano dopo pochi minuti.



La funzione è pronta a far scattare un allarme se:

- sono trascorsi alcuni minuti dall'ultima fermata del veicolo;
- la velocità del veicolo è superiore a 20 km/h circa.

In caso di rischio di stanchezza, il messaggio "Pensa di fare una pausa" viene visualizzato sul quadro della strumentazione **2**, accompagnato da un segnale acustico.

Se il conducente si addormenta, il messaggio "Avviso fatica Fare una sosta" viene visualizzato sul quadro della strumentazione **2**, accompagnato da un segnale acustico.

È consigliabile fermarsi non appena possibile per una pausa.

Premere il contattore **3 OK** per cancellare l'avviso visualizzato sul quadro della strumentazione. Dopo aver eliminato il messaggio, il sistema continua a monitorare il conducente per individuare eventuali comportamenti di stanchezza e affaticamento e, se necessario, emette un nuovo avviso.

Attivazione/disattivazione



Per motivi di sicurezza, eseguire queste operazioni a veicolo fermo.



A seconda del veicolo e in base al periodo di tempo trascorso dall'ultimo arresto del motore, gli avvisi vengono riattivati:

- quando il veicolo viene sbloccato;
- o
- quando viene aperta una porta;
- o
- quando il motore viene avviato.



A seconda del veicolo, potrebbe non essere possibile disattivare gli avvisi.

FUNZIONI DI ASSISTENZA ALLA GUIDA AGGIUNTIVE

A seconda del veicolo, gli avvisi possono essere attivati o disattivati utilizzando:

- il pulsante "My Safety";
- lo schermo multimediale;
- il computer di bordo.

Attivazione e disattivazione degli avvisi tramite il pulsante 4 "My Safety"



Gli avvisi possono essere attivati o disattivati dalla modalità "Perso" nella funzione "My Safety" → 200.

Se gli avvisi sono stati disattivati in precedenza utilizzando la modalità "Perso":

- **per disattivare gli avvisi**, premere due volte il pulsante 4. La spia del pulsante 4 si spegne;
- **Per disattivare gli avvisi**, premere una volta il pulsante 4. La spia del pulsante 4 si accende.

Attivazione e disattivazione degli avvisi dallo schermo multimediale 5



Per attivare o disattivare gli avvisi, consultare il libretto di istruzioni del sistema multimediale.

Selezionare ON o OFF.

Attivazione/disattivazione degli avvisi dal computer di bordo 2



- **A veicolo fermo**, premere il contattore 6 tutte le volte necessarie per

raggiungere la linguetta  o, a seconda del veicolo, la linguetta



o

- premere il contattore 6 e premere ripetutamente il comando 7 o 8 per

raggiungere la scheda .

- a seconda del veicolo, premere il contattore 3 OK;
- premere ripetutamente il comando 7 o 8 per raggiungere il menu

FUNZIONI DI ASSISTENZA ALLA GUIDA AGGIUNTIVE



, quindi premere il contattore **3** OK;
- premere ripetutamente il comando **7** o **8** per raggiungere il menu "ASS. ALLA GUIDA", quindi premere il contattore **3** OK;
- premere ripetutamente il comando **7** o **8** per raggiungere il menu "Allarme fatica", quindi premere il contattore **3** OK;
- premere nuovamente il contattore **3** OK per attivare o disattivare gli avvisi:

- avvisi attivati;
- avvisi disattivati.

Limiti di funzionamento del sistema

Alcune condizioni potrebbero disturbare il funzionamento del sistema, ad esempio:

- quando si indossano determinati tipi di occhiali;
- se la telecamera è ostruita, anche parzialmente;
- se parte del viso del conducente è nascosta (dai capelli, da un berretto, dalla mascherina chirurgica, da una sciarpa e così via);
- una posizione di guida (ad es. seduta troppo in basso o troppo incli-

nata e così via) che può impedire alla telecamera di analizzare correttamente il viso;

- ...

In queste condizioni, il sistema potrebbe non attivare un avviso o potrebbe attivare avvisi falsi o in ritardo.

anomalie di funzionamento

Se il sistema rileva un'anomalia, sul quadro della strumentazione compare il messaggio "Monitor vigilanza controllare" o, a seconda del veicolo, il messaggio "Monitoraggio non disponibile Volto non rilevato" accom-

pagnato dalla spia

Verificare che la telecamera sia pulita e/o rimuovere eventuali accessori che coprono il volto. Assicurarsi di essere seduto correttamente.

Se il problema persiste, rivolgetevi alla Rete del marchio.

Riconoscimento dei segnali stradali



Il sistema visualizza i limiti di velocità sul quadro della strumentazione in base ai segnali rilevati sul bordo della strada.

Esso utilizza principalmente le informazioni fornite dalla telecamera **1** installata sul parabrezza, dietro il retrovisore.

A seconda del Paese, il sistema utilizza anche le informazioni di un abbonamento alle mappe per interpretare determinati segnali (ingresso della città e così via).

Il segnale visualizzato sul quadro della strumentazione cambia quan-

FUNZIONI DI ASSISTENZA ALLA GUIDA AGGIUNTIVE

da un segnale acustico emesso per alcuni secondi per avvisare il conducente. Rimane acceso sul quadro della strumentazione finché la velocità del veicolo supera il limite rilevato.

Particolarità



Abbonamento alle mappe

Il rilevamento dei segnali stradali è associato a un abbonamento alle mappe.

A seconda dell'allestimento, è necessario aggiornare regolarmente le mappe.

Se le mappe non vengono aggiornate, le prestazioni del sistema saranno compromesse (limite di velocità errato e così via)

Nota: se non è disponibile una mappa di un Paese, sullo schermo multimediale apparirà un messaggio per informare il conducente e per scaricare le informazioni della mappa relative a tale Paese.

Per gestire l'abbonamento, vedere il libretto d'istruzioni del sistema multimediale.

Se non c'è abbonamento, il sistema si limita a prendere in considerazione i segnali del limite di velocità quando vengono rilevati dalla telecamera.

Il sistema non tiene più in considerazione le informazioni relative alle mappe. La disponibilità del limite di velocità potrebbe sentirne.

Attivazione/disattivazione



Per motivi di sicurezza, eseguire queste operazioni a veicolo fermo.

A seconda del veicolo, le avvertenze possono essere disattivate o attivate dalla modalità "Perso" della funzione "Sicurezza personale" → 200.

FUNZIONI DI ASSISTENZA ALLA GUIDA AGGIUNTIVE

3

 A seconda del veicolo e dal periodo di tempo trascorso dall'ultimo arresto del motore, l'avviso acustico viene riattivato:

- quando il veicolo viene sbloccato;
- o
- quando viene aperta una porta;
- o
- quando il motore viene riavviato.

Attivazione, disattivazione dell'avviso acustico di velocità eccessiva con il pulsante "Sicurezza personale 4



L'avviso acustico può essere attivato o disattivato utilizzando la modalità "Perso" nella funzione "Sicurezza personale" → 200.

Se l'avviso acustico è stato disattivato in precedenza con la modalità "Perso":

- **per disattivare l'avviso acustico**, premere due volte il pulsante **4**. La spia del pulsante **4** si spegne;
- **per riattivare l'avviso acustico**, premere una volta il pulsante **4**. La spia del pulsante **4** si accende.

Attivazione, disattivazione dell'avviso acustico di velocità eccessiva dallo schermo multimediale 5



Per attivare o disattivare l'avviso acustico, consultare il libretto di istruzioni del sistema multimediale. Selezionare "ON" oppure "OFF".

FUNZIONI DI ASSISTENZA ALLA GUIDA AGGIUNTIVE

Variazione del limite di velocità o della velocità di crociera



Per adattare il valore nominale del limitatore di velocità, del cruise control o del cruise control adattivo ai limiti di velocità rilevati: premere brevemente l'interruttore **6** per regolare la velocità del veicolo al limite di velocità indicato sull'ultimo segnale del limite di velocità rilevato.

Nota: sui veicoli con mappe in abbonamento, è possibile regolare automaticamente la velocità del veicolo a ogni nuovo limite indicato dai segnali dei limiti di velocità rilevati. Per farlo, tenere premuto l'interruttore **6** per circa due secondi.

Temporanea indisponibilità

Se il sistema non è disponibile per motivi legati alla telecamera o ai dati della mappa, sul quadro della strumentazione viene visualizzato il simbolo

. Se il problema persiste, rivolgetevi alla Rete del marchio.

Il sistema potrebbe non rilevare il limite di velocità se:

- il parabrezza non è pulito;
- la telecamera è abbagliata dal sole;
- la visibilità è insufficiente (nebbia e così via);
- i segnali stradali sono illeggibili (neve, ecc.) o nascosti (da un altro veicolo o dagli alberi);
- le informazioni fornite dalla mappa non sono aggiornate.

Nota: quando la telecamera anteriore è oscurata, il messaggio "Camera anteriore senza visibilità" viene visualizzato sul quadro della strumentazione. Pulire l'area del parabrezza davanti alla telecamera.

anomalie di funzionamento

Quando il sistema rileva un'anomalia di funzionamento, sul quadro della strumentazione si accende la spia

.

In alcuni casi, sono accompagnati dal seguente messaggio:

- « Aiuto alla guida indisponibile » ;
o
- « Camera anteriore controllare » ;
o
- « Aiuto alla guida Controllare ». Rivolgetevi ad un Rappresentante del marchio.

FUNZIONI DI ASSISTENZA ALLA GUIDA AGGIUNTIVE

Avvertenze



Questa funzione fornisce un aiuto supplementare alla guida. Questa funzione non sostituisce in alcun modo la vigilanza e la responsabilità del conducente, che deve mantenere sempre il controllo del veicolo.

Il conducente deve sempre adattare la velocità a seconda del codice della strada e delle condizioni del traffico, indipendentemente dalle indicazioni del sistema.

Il sistema potrebbe non rilevare tutti i segnali di limite di velocità o potrebbe interpretarli in modo errato.

Il conducente non deve ignorare i segnali stradali non rilevati dal sistema e deve dare la priorità al rispetto della segnaletica stradale e del codice della strada.

In caso di scarsa visibilità (nebbia, neve, brina, ecc.), il sistema potrebbe non segnalare al conducente il limite adeguato

FUNZIONI DI ASSISTENZA ALLA GUIDA AGGIUNTIVE

Frenata attiva di emergenza in retromarcia

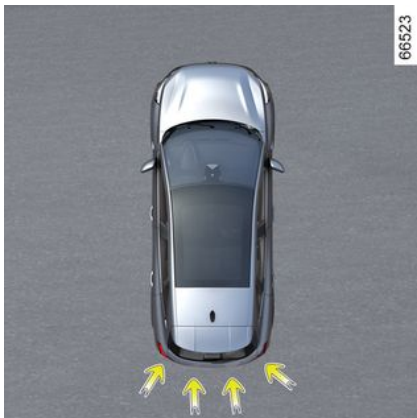

Oltre alla funzione "Parcheggio assistito" ➔ 312 e utilizzando le informazioni dei quattro sensori centrali situati nella parte posteriore del veicolo, il sistema rileva gli ostacoli fissi che si trovano dietro al veicolo. Se c'è un rischio significativo di collisione, il sistema fa automaticamente frenare il veicolo.

Nota: assicurarsi che i quattro sensori centrali posti nella parte posteriore del veicolo non siano oscurati (da impurità, fango, neve, ecc.).

Funzionamento

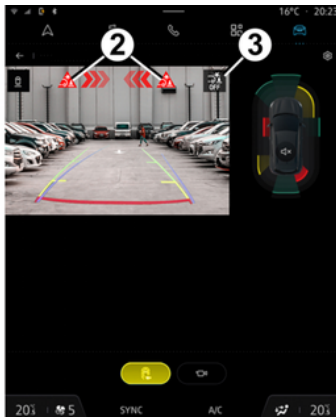

Rilevamento ostacoli posteriori fissi

In retromarcia e in movimento (a velocità comprese tra 3 km/h e 10 km/h, se esiste il rischio di collisione con un ostacolo fisso, il sistema **fa automaticamente frenare il veicolo**. Un

avviso visivo  **2** viene visualizzato sullo schermo multimediale **1**, accompagnato da un segnale acustico.

Quando il veicolo si è fermato, il veicolo stesso deve essere tenuto fermo dal conducente tenendo il piede sul pedale del freno.



Questa funzione fornisce un aiuto supplementare alla guida.

Questa funzione non sostituisce in alcun modo la vigilanza e la responsabilità del conducente, che deve mantenere sempre il controllo del veicolo.

FUNZIONI DI ASSISTENZA ALLA GUIDA AGGIUNTIVE



In caso di urto sulla parte inferiore del veicolo durante una manovra (esempio: urto con un paracarro, un marciapiede rialzato o qualsiasi altro arredo urbano) potrebbe essere possibile danneggiare il veicolo (ad esempio: deformazione di un asse).
Per evitare qualsiasi rischio di incidente, fare controllare il veicolo da una Concessionaria autorizzata.

Attivazione, disattivazione del sistema



Per attivare o disattivare la funzione, seleziona il mondo "Veicolo", quindi "Parcheggio assistito". Seleziona "Frenata attiva di emergenza in retromarcia".

Se la funzione è disattivata, sullo schermo multimediale viene visualizzata la spia .

anomalie di funzionamento

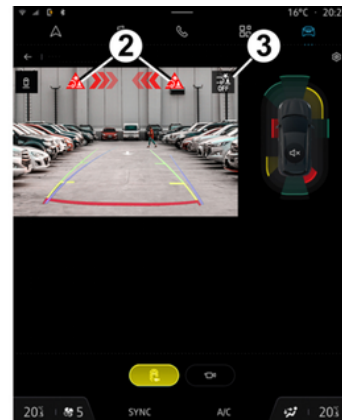

Quando il sistema rileva un'anomalia di funzionamento, la frenata di emergenza attiva in retromarcia viene automaticamente disattivata.

Sullo schermo multimediale viene vi-

sualizzata la spia  insieme, a seconda del tipo di guasto, al seguente messaggio sul quadro della strumentazione:

- "Sensori di parcheggio non disponibili";
- o
- "Controllare sensori di parcheggio";

FUNZIONI DI ASSISTENZA ALLA GUIDA AGGIUNTIVE

o

- "Assistenza alla guida non disponibile";

o

- "Controllare gli ausili alla guida".

Pulire i sensori a ultrasuoni. Se il problema persiste, rivolgersi a una Concessionaria autorizzata.

Se il veicolo è dotato di gancio di traino riconosciuto dal sistema ed è stato collegato un rimorchio, la frenata di emergenza attiva in retromarcia viene automaticamente disattivata e sul quadro della strumentazione viene visualizzato il seguente messaggio: "Rimorchio: sensori di parcheggio spenti" insieme alla spia

3



sullo schermo multimediale.

Avvertenze



Frenata attiva di emergenza in retromarcia

Questa funzione fornisce un aiuto supplementare alla guida. Questa funzione non esime il conducente dalla normale vigilanza e dalla responsabilità in caso d'incidente.

Alcune condizioni climatiche e ambientali possono disturbare o danneggiare il sistema. Di conseguenza, il conducente deve essere sempre pronto ad affrontare situazioni improvvise che possono verificarsi nella circolazione stradale. Prima di iniziare la manovra, verificate in particolare la presenza di ostacoli mobili (come un bambino, un animale, una bicicletta, una pietra, un palo, ecc.) o di oggetti nell'angolo morto troppo piccoli per essere rilevati. L'attivazione di questa funzione può essere ritardata o impedita quando il sistema rileva chiari segni di controllo del veicolo da parte del conducente (azione sul volante, pedali e così via).

Interventi/riparazioni del sistema

- In caso di urto, i sensori posteriori e le loro prestazioni potrebbero risentirne. Disattivate la funzione e consultate la Rete del marchio.
- Ogni intervento nella zona in cui si trovano i sensori (riparazione, sostituzione, modifiche al paraurti, ecc.) deve essere effettuato da un professionista qualificato.

Solo la Rete del marchio è abilitata a intervenire sul sistema.

Inibizione della funzione

È necessario disattivare la funzione se il veicolo viene trainato (assistenza in caso di guasto) o se il veicolo è dotato di gancio di traino non riconosciuto dal sistema.

Se il sistema funziona in modo anormale, disattivarlo e rivolgetevi alla rete del marchio.

LIMITATORE DI VELOCITÀ

La funzione limitatore di velocità controlla il motore e l'impianto frenante per aiutare il conducente a non superare una velocità di guida prescelta, nota come **velocità limite**.



A seconda del veicolo, è possibile collegare la funzione limitatore di velocità alla funzione "Rilevamento segnaletica stradale" ➔ 237.

Comandi



1. Contattore per selezionare/deselezionare i sistemi di assistenza alla guida, a seconda del veicolo:

- il sistema Active driver assist;
- Regolatore di velocità adattivo (Adaptive Cruise Control);
- regolatore di velocità;
- limitatore di velocità;
- OFF.

2. Mette la funzione in standby e memorizza il limite di velocità (0).

3. Richiamo del limite di velocità memorizzato (RES).

4. Contattore per attivare e diminuire il limite di velocità o per memorizzare la velocità corrente (SET/-).

5. Contattore per attivare e aumentare il limite di velocità o per richiamare il limite di velocità memorizzato (SES/+).

6. Pulsante a comparsa (a seconda del veicolo): adatta il regolatore di velocità ai limiti di velocità rilevati



➔ 237

A seconda del veicolo, se la modalità "OFF" viene selezionata prima di spegnere il motore, la funzione "Limitatore di velocità" verrà attivata automaticamente al successivo avviamento del veicolo.

Guida

Quando un limite di velocità è stato memorizzato ma non è ancora stato

raggiunto, la guida è simile a quella di un veicolo non dotato del limitatore di velocità.

Una volta raggiunto tale limite, agendo sul pedale dell'acceleratore non si potrà superare la velocità programmata, tranne nei casi d'emergenza (consultare il paragrafo "Superamento del limite di velocità").

Attivazione



LIMITATORE DI VELOCITÀ



Premere il contattore **7** tante volte quanto necessario per selezionare il limitatore di velocità **A**. La spia **7** viene visualizzata in grigio. Il messaggio "Limitatore di velocità pronto: SET per attivare" viene visualizzato sul quadro della strumentazione accompagnato da trattini, a indicare che la funzione limitatore di velocità è attiva e in attesa di memorizzare un limite di velocità.

Nota: a seconda del veicolo, al momento dell'avviamento, il limitatore di velocità viene selezionato automaticamente se la funzione **A** o OFF è stata selezionata l'ultima volta che il veicolo è stato arrestato.

Per memorizzare la velocità corrente, premere il contattore **4** (SET/-) o **5** (SET/+): il limite di velocità sostituisce i trattini e, a seconda del veicolo, la spia **7** si accende in bianco.

La velocità memorizzata minima è:

- 30 km/h per i veicoli dotati di cambio manuale;
- 20 km/h per i veicoli dotati di cambio automatico.

Variazione della velocità limitata



Potete variare la velocità limitata agendo (con pressioni successive o continue):

- contattore **5** (SET/+) per aumentare la velocità;
- contattore **4** (SET/-) per diminuire la velocità.

Limitatore di velocità automatico con riconoscimento dei segnali di limite di velocità

(a seconda dell'abbonamento: senza un abbonamento questa funzione non può essere attivata. Per gestire l'abbonamento, vedere le istruzioni multimediali).

Utilizzando la telecamera, la funzione "Rilevamento cartelli stradali" ➔ **237** e la mappa associata all'abbonamento, il sistema limita automaticamente la velocità del veicolo quando viene identificato e superato un segnale stradale di limite di velocità.

Attivazione/disattivazione

Dalla schermata multimediale, nel mondo "Veicolo", selezionare "Assistenza alla guida". Quindi, dalla scheda "Comfort", selezionare "Alle limitazioni di velocità" nel campo "Regolazione adattiva".

Nota: è possibile attivare/disattivare anche tenendo premuto il pulsante contestuale **6**.

LIMITATORE DI VELOCITÀ

Superamento della velocità impostata

È possibile superare la velocità limitata in qualsiasi momento. A tale scopo, premere il pedale dell'acceleratore **con decisione e a fondo** oltre il punto di resistenza.

Quando si supera il limite di velocità, quest'ultimo lampeggia in giallo sul quadro della strumentazione.

Successivamente, rilasciare il pedale dell'acceleratore: la funzione limitatore di velocità ritorna non appena si raggiunge una velocità inferiore a quella memorizzata.

Nota: a seconda del veicolo, è possibile superare il limite di velocità anche premendo il pedale dell'acceleratore finché non è vicino al punto di resistenza. In questo caso, viene emesso un segnale acustico in aggiunta all'avviso visualizzato sul quadro della strumentazione.



È necessario tenere i piedi vicino ai pedali per essere pronti ad intervenire in caso di emergenza.



Se il limitatore di velocità non è disponibile (dopo diversi tentativi di attivazione), contattare un rivenditore autorizzato.

Impossibilità per la funzione di mantenere il limite di velocità

Quando si guida in forte pendenza, il sistema potrebbe non riuscire a mantenere il limite di velocità: in questo caso la velocità limitata lampeggia in rosso sul quadro della strumentazione e viene emesso un segnale acustico chiaramente udibile a intervalli regolari per informare il conducente.

Messa in stand-by della funzione



La funzione limitatore di velocità è messa in stand-by quando si preme il contattore **2** (0). La velocità limitata viene memorizzata e visualizzata in grigio sul quadro della strumentazione.

Richiamo della velocità limitata

Se si è memorizzata una velocità, può essere richiamata premendo il contattore **3** (RES).

LIMITATORE DI VELOCITÀ

i Quando il limitatore di velocità è disattivato, premendo il contattore **4** o **5** si riattiva la funzione senza tenere conto della velocità memorizzata: viene presa in considerazione la velocità a cui viaggia il veicolo.

Interruzione della funzione



La funzione di limitatore della velocità viene interrotta quando si preme il contattore **7** per deselectionarlo. In tal caso la velocità non è più memorizzata.

La spia **7** si spegne sul quadro della strumentazione per confermare che la funzione è stata disattivata.

i Per uscire dall'assistenza alla guida, premere il contattore **7** tutte le volte necessarie fino allo spegnimento. Il messaggio "Assistenza alla guida disattivata" viene visualizzato sul quadro della strumentazione.

In questo caso, a seconda del veicolo, al successivo avviamento del motore, la funzione "Limitatore di velocità" si attiverà e attenderà che venga memorizzato un limite di velocità.

REGOLATORE DI VELOCITÀ

La funzione di regolazione della velocità controlla il motore e l'impianto frenante per aiutare il conducente a mantenere una velocità di guida prescelta, nota come **velocità di crociera**.

La velocità di crociera può essere impostata su qualsiasi valore superiore a:

- 30 km/h per i veicoli dotati di cambio manuale;
- 20 km/h per i veicoli dotati di cambio automatico.



A seconda del veicolo, è possibile collegare la funzione regolatore di velocità a quella "Rilevamento segnaletica stradale" → 237.

Comandi



1. Contattore per selezionare/deselezionare i sistemi di assistenza alla guida, a seconda del veicolo:

- il sistema Active driver assist;
- Regolatore di velocità adattivo (Adaptive Cruise Control);
- regolatore di velocità;
- limitatore di velocità;
- OFF.

2. Mette la funzione in standby e memorizza il limite di velocità (0).

3. Richiama la velocità di crociera memorizzata (RES).

4. Attiva e riduce la velocità di crociera o memorizza quella corrente (SET/-).

5. Contattore per attivare e per aumentare la velocità di regolazione o per richiamare la velocità di regolazione memorizzata (SET/+).

6. Pulsante a comparsa (a seconda del veicolo): adatta il regolatore di velocità ai limiti di velocità rilevati



→ 237

A seconda del veicolo, se la modalità "OFF" viene selezionata prima di spegnere il motore, la funzione "Limitatore di velocità" verrà attivata automaticamente al successivo avviamento del veicolo.

REGOLATORE DI VELOCITÀ



Questa funzione fornisce un aiuto supplementare alla guida.

Non può in nessun modo sostituire l'osservazione dei limiti di velocità né la vigilanza, né la responsabilità del conducente.

Il conducente deve controllare sempre il veicolo.

Il regolatore di velocità non deve essere utilizzato quando il traffico è intenso, in strade sinuose o sdruciolevoli (ghiaccio, aquaplaning, ghiaia) e quando le condizioni meteorologiche sono sfavorevoli (nebbia, pioggia, raffiche di vento...).

Rischio di incidente.

Attivazione



Premere il contattore **7** tutte le volte necessarie per selezionare il regolatore di velocità **7**.

La spia **8** viene visualizzata in grigio.

Il messaggio "Regolatore di velocità pronto: SET per attivare" viene visualizzato sul quadro della strumentazione accompagnato da alcuni trattini per indicare che la funzione regolatore di velocità è attiva e in attesa di memorizzare la velocità di crociera.

Impostazione della regolazione di velocità

Mentre il veicolo si sposta a velocità costante superiore a 30 km/h circa, premere il contattore **5** (SET/+) o **4** (SET/-): la funzione viene attivata e viene presa in considerazione la velocità corrente. La velocità di regolazione sostituisce i trattini.

La velocità di regolazione sostituisce i trattini. Il regolatore di velocità è confermato quando la velocità memorizzata e la spia sono verdi **8**.

Il messaggio "Velocità non valida" verrà visualizzato e la funzione resterà disattivata se si prova ad attivarla a una velocità inferiore a:

- 30 km/h per i veicoli dotati di cambio manuale;

REGOLATORE DI VELOCITÀ

– 20 km/h per i veicoli dotati di cambio automatico.

Guida

Dopo aver registrato la velocità di regolazione e dopo aver attivato la regolazione, sarà possibile rilasciare il piede dall'acceleratore.



Attenzione, occorre tenere i piedi vicino ai pedali per essere pronti a intervenire in caso di emergenza.

Variazione della velocità di regolazione

La velocità di crociera può essere modificata ripetutamente premendo il:

- contattore **4** (SET/-) per diminuire la velocità;
- contattore **5** (SET/+) per aumentare la velocità.

Nota: tenere premuto uno dei tasti per modificare la velocità a incrementi.

Superamento della velocità regolata

In qualsiasi momento è possibile superare la velocità di regolazione premendo il pedale dell'acceleratore.

Nella fase in cui la velocità del veicolo è superiore a quella impostata, l'indicazione della velocità lampeggia in rosso sul quadro della strumentazione. Poi, rilasciate il pedale dell'acceleratore: dopo alcuni secondi, il vostro veicolo riprende automaticamente la velocità di regolazione iniziale.

Impossibilità per la funzione di mantenere la velocità regolata

In caso di discesa ripida, il sistema potrebbe non mantenere la velocità di regolazione: la velocità memorizzata lampeggia in rosso sul quadro della strumentazione e viene emesso un segnale acustico a intervalli regolari per informare l'utente.



Se il regolatore di velocità non è più disponibile (dopo diversi tentativi di attivazione), rivolgersi a un rappresentante del marchio.

Messa in stand-by della funzione



La funzione può essere sospesa:

- il contattore **2** (0);
- sul pedale del freno;
- mettere il cambio in posizione neutra.

La velocità di regolazione viene memorizzata e visualizzata in grigio sul quadro della strumentazione.

Richiamo della velocità di regolazione

Se è memorizzata una velocità, è possibile richiamarla, dopo essersi assicurati che le condizioni di circolazione siano adatte (traffico, stato del fondo stradale, condizioni atmo-

REGOLATORE DI VELOCITÀ

sferiche...). Premere il contattore **3** (RES) se la velocità del veicolo è superiore a:

- 30 km/h per i veicoli dotati di cambio manuale;
- 20 km/h per i veicoli dotati di cambio automatico.



Quando la velocità è memorizzata, l'attivazione del regolatore di velocità è confermata dalla visualizzazione in verde della velocità di regolazione e, a seconda del veicolo, si accende la spia **8**.

Nota: se la velocità precedentemente registrata è molto più elevata della velocità corrente, il veicolo accelererà fortemente fino a questo limite.

Quando il regolatore di velocità è in standby, premere il contattore **4** o **5** per riattivare la funzione senza tenere conto della velocità memorizzata: viene presa in considerazione la velocità a cui procede il veicolo.

Interruzione della funzione

La funzione del regolatore della velocità viene interrotta quando si preme il contattore **1** per deselectionarlo. In tal caso la velocità non è più memorizzata.



Per uscire dall'assistenza alla guida, premere il contattore **1** tutte le volte necessarie fino a raggiungere OFF. Il messaggio "Assistenza alla guida disattivata" viene visualizzato sul quadro della strumentazione.

In questo caso, a seconda del veicolo, al successivo avviamento del motore, la funzione "Limitatore di velocità" si attiverà e attenderà che venga memorizzato un limite di velocità.



La spia **8** si spegne sul quadro della strumentazione per confermare che la funzione è stata disattivata.



La messa in stand-by o la disattivazione della funzione regolatore di velocità non comporta una diminuzione rapida della velocità: occorre infatti frenare premendo il pedale del freno.

REGOLATORE DI VELOCITÀ ADATTIVO

Sulla base di informazioni fornite da un radar o una telecamera, la funzione Regolatore di velocità adattivo (o la funzione regolatore di velocità adattivo Stop and Go su veicoli dotati di cambio automatico) consente di mantenere la velocità selezionata (nota come velocità di crociera) mantenendo una distanza con il veicolo che precede nella stessa corsia.

A seconda del veicolo, quando viene attivata la funzione "Rilevamento segnaletica stradale" ➔ 237, il sistema può adattare la velocità del veicolo in base ai segnali di limite di velocità riconosciuti dalla telecamera.

A seconda del Paese e in base a quanto previsto dall'abbonamento, il sistema utilizzerà la telecamera e la mappa per regolare in anticipo la velocità del veicolo in base al contesto e alle caratteristiche stradali (rotatorie, curve, segnali stradali successivi o zone con limite di velocità).

Sui veicoli dotati di cambio automatico, se il veicolo che precede si ferma, la funzione regolatore di velocità adattivo Stop and Go può rallentare il veicolo fino all'arresto completo con i freni prima di consentire nuovamente al veicolo di spostarsi.

Il sistema gestisce l'accelerazione e la decelerazione del veicolo attraverso il motore e l'impianto freni.

La portata massima del sistema è di circa 130 metri. Ciò può variare in base alle condizioni stradali (rilievo del suolo, condizioni meteorologiche e così via)

A seconda delle condizioni stradali (traffico, meteo e così via), il regolatore di velocità adattivo può essere attivato:

- da 0 km/h per i veicoli dotati di cambio automatico;
- da 20 km/h per i veicoli dotati di cambio manuale.

La funzione è indicata dal simbolo



Nota:

- il conducente deve osservare il limite di velocità massimo e delle distanze di sicurezza secondo le norme applicabili del Paese in cui guida;
- la funzione Regolatore di velocità adattivo può frenare il veicolo fino a un terzo della capacità di frenata. A seconda della situazione, il conducente potrebbe dover frenare più forte.



La funzione regolatore di velocità adattivo non attiva una frenata di emergenza e la sua capacità di frenata è limitata.

REGOLATORE DI VELOCITÀ ADATTIVO



Questa funzione fornisce un aiuto supplementare alla guida.

Non può in nessun modo sostituire l'osservazione dei limiti di velocità e delle distanze di sicurezza, né la vigilanza, né la responsabilità del conducente.

Il conducente deve controllare sempre il veicolo.

Il conducente deve sempre adattare la velocità a seconda dell'ambiente e delle condizioni del traffico.

Usare la funzione Regolatore di velocità adattivo fuori dai centri abitati, su strade ampie con linee visibili.

Il regolatore di velocità potrebbe presentare un funzionamento limitato su strade molto tortuose o sdruciolevoli (ghiaccio, aquaplaning, ghiaia) e quando le condizioni meteorologiche sono sfavorevoli (nebbia, pioggia, raffiche di vento e così via).

Rischio di incidente.

Posizione della telecamera del radar



Telecamera 1

Accertatevi che il parabrezza non sia oscurato (da sporcizia, fango, neve, condensa e così via).

Radar 2

Accertarsi che l'area del radar non sia ostruita (da sporcizia, fango, neve, targa anteriore montata in maniera errata, non presenti urti o alterazioni (compresa la verniciatura) o non sia nascosta da qualsiasi accessorio montato sulla parte anteriore del veicolo (sulla griglia o sul logo, ecc.).



Per garantire il buon funzionamento del sistema, le zone dei sensori e della telecamera devono restare pulite e non devono essere manomesse.

Comandi



3. Contattore per selezionare/deselezionare i sistemi di assistenza alla guida, a seconda del veicolo:

- il sistema Active driver assist;
- Regolatore di velocità adattivo (Adaptive Cruise Control);
- regolatore di velocità;

REGOLATORE DI VELOCITÀ ADATTIVO

- limitatore di velocità;
- OFF.

4. Impostazioni di distanza di sicurezza

5. Richiama la velocità di crociera memorizzata (RES).

6. Attiva, memorizza o riduce la velocità di crociera o memorizza la velocità corrente (SET/-).

7. Contattore per attivare e per aumentare la velocità di regolazione o per richiamare la velocità di regolazione memorizzata (SET/+).

8. Mette la funzione in standby e memorizza il limite di velocità (0).

9. Pulsante a comparsa (a seconda del veicolo): adatta il regolatore di velocità ai limiti di velocità rilevati



→ 237.



A seconda del veicolo, è possibile collegare la funzione del regolatore di velocità adattivo a quella "Rilevamento segnaletica stradale" → 237 premendo il contattore **7**.

A seconda del veicolo, se la modalità "OFF" viene selezionata prima di

spegnere il motore, la funzione "Limitatore di velocità" verrà attivata automaticamente al successivo avviamento del veicolo.

Visualizzazioni



66513

10. Spia del regolatore di velocità adattivo.

11. Veicolo che precede.

12. Distanza di sicurezza memorizzata

13. Velocità di regolazione memorizzata.



Importante: mantenere i piedi vicino ai pedali in qualsiasi momento in caso di qualsiasi even-

to.

Attivazione



66510

Premere il contattore **3** per selezionare il regolatore di velocità adattivo **14**.

La spia **10**  si accende in grigio e sul quadro della strumentazione viene visualizzato il messaggio "Regolatore di velocità adattivo pronto: SET per attivare", accompagnato da

REGOLATORE DI VELOCITÀ ADATTIVO

trattini per indicare che tale funzione è attiva e in attesa di memorizzare una velocità di crociera.

Questa funzione non può essere attivata quando:

- il freno di stazionamento è inserito;
- la cintura del conducente non è allacciata;
- una o più porte non sono completamente chiuse;
- la funzione "Parcheggio a mani libere" è già attivata.

Sul quadro della strumentazione viene visualizzato il messaggio "Regol. adattivo indisponibile".

Impostazione della regolazione di velocità

Quando il veicolo è fermo o si muove a una velocità costante, premere il contattore **7** (SET/+) o **6** (SET/-) per attivare la funzione e memorizzare la velocità corrente.

La velocità di crociera minima selezionabile è:

- 30 km/h per i veicoli dotati di cambio manuale;
- 20 km/h per i veicoli dotati di cambio automatico.

La velocità di regolazione **13** sostituisce i trattini e la regolazione viene confermata dalla visualizzazione

della velocità di regolazione in verde

e dalla spia **10** .

Se si prova ad attivare la funzione quando la velocità del veicolo con cambio manuale è superiore a 180 km/h o inferiore a 20 km/h, viene visualizzato il messaggio "veloc non valida" e la funzione resterà disattivata.

Dopo aver memorizzato la velocità di regolazione e dopo aver attivato la regolazione, potete rilasciare il piede dall'acceleratore.

Nota: se la velocità del veicolo è inferiore a:

- 30 km/h sui veicoli con cambio manuale, la velocità di crociera presa in considerazione dalla funzione è 30 km/h per impostazione predefinita;
- 20 km/h sui veicoli con cambio automatico, la velocità di crociera presa in considerazione dalla funzione è 20 km/h per impostazione predefinita.

Il veicolo accelererà fino al raggiungimento della velocità di regolazione memorizzata.

Attivazione del regolatore di velocità con riconoscimento del segnale di limite di velocità (display A)

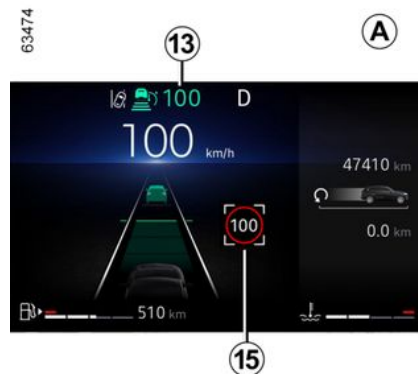

REGOLATORE DI VELOCITÀ ADATTIVO

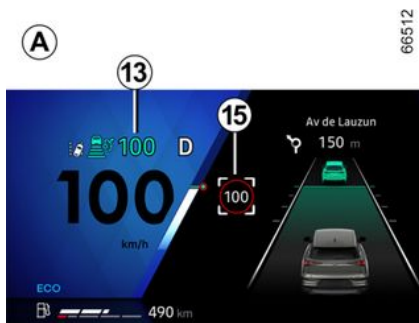

Attivazione automatica del regolatore di velocità con riconoscimento anticipato del segnale di limite di velocità (display B)

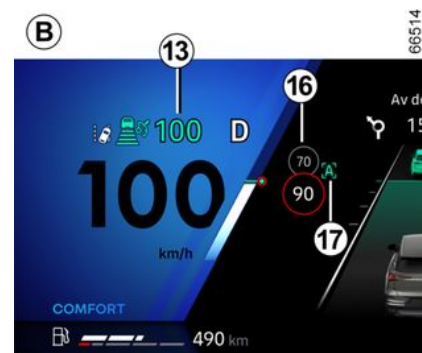
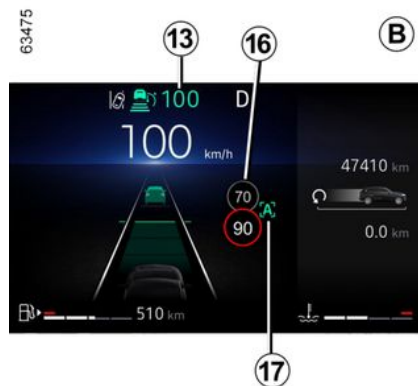

(a seconda del veicolo)

Se il veicolo è dotato della funzione "Rilevamento segnaletica stradale" → 237, premere il pulsante contestuale 9 per adattare la velocità del veicolo 15 rilevati dalla telecamera.

Al passaggio del segnale, la velocità di crociera 13 adotta il valore della velocità rilevata 15.

Il sistema, tramite la telecamera, la funzione "Rilevamento segnaletica stradale" → 237 e la mappa associata all'abbonamento, anticipa la regolazione automatica della velocità del veicolo fino al successivo segnale 16.

Attivazione/disattivazione

Dallo schermo multimediale, nel mondo "Veicolo", selezionare "Assistenza alla guida". Quindi, dal menu "Comfort", selezionare "Regolatore di velocità adattivo".

È possibile attivare/disattivare la funzione tenendo premuto il pulsante a comparsa 9.

La lettera "A" 17 viene visualizzata sul quadro della strumentazione per

REGOLATORE DI VELOCITÀ ADATTIVO

confermare l'attivazione del regolatore di velocità con riconoscimento segnale limite di velocità anticipato.

B



Nota: in caso di differenza tra la velocità del veicolo e il limite di velocità **14**, al conducente può essere chiesto di convalidare manualmente la velocità premendo il pulsante a comparsa **9**. Il quadrato bianco **18** viene visualizzato intorno alla velocità indicata per informare il conducente.



Il regolatore di velocità con riconoscimento anticipato del segnale del limite di velocità è associato a un abbonamento. Se non vi è un abbonamento, questa funzione non può essere attivata.

Per gestire l'abbonamento, vedere il libretto d'istruzioni del sistema multimediale.

Funzionamento

Quando la funzione è attivata, sul quadro della strumentazione vengono visualizzate le seguenti velocità:

- velocità di crociera **13**;
- il limite di velocità corrente **15** rilevato dal sistema sul tratto di strada su cui sta viaggiando il veicolo;
- la velocità **16** rilevata dal sistema sul tratto di strada o nella zona con limite di velocità successivi.

La velocità rilevata **16** viene presa in considerazione dal sistema. La velocità del veicolo si regola gradualmente, fino a diventare la velocità di crociera **13** senza alcuna azione da parte del conducente. La velocità indicata su **16** viene visualizzata su **15** al superamento del segnale o della zona individuata.

Il conducente deve sempre prestare attenzione alla velocità applicata dal sistema, poiché resta comunque responsabile della velocità del veicolo.

Quando la funzione non è attivata o l'abbonamento non è più attivo, il funzionamento è uguale all'impostazione della velocità di crociera con riconoscimento del segnale di limite di velocità (display **A**).

Attivazione automatica del regolatore di velocità con riconoscimento anticipato del tracciato stradale (display **C)**

C



Utilizzando la telecamera, la funzione di rilevamento della segnaletica

REGOLATORE DI VELOCITÀ ADATTIVO

stradale → 237 e le mappe acquistate con l'abbonamento, il sistema può anticipare e gestire l'adattamento automatico della velocità del veicolo quando vengono rilevate determinate condizioni (ad es. rotatoria, curva e così via).

Attivazione/disattivazione

Dallo schermo multimediale, nel mondo "Veicolo", selezionare "Assistenza alla guida". Quindi, dalla scheda "Comfort", selezionare "Regolazione della velocità adattiva del tracciato stradale".

Funzionamento

Quando viene rilevata una condizione del genere, sul quadro della strumentazione compare il simbolo **19** per informare il conducente. Quindi, il veicolo regola automaticamente la velocità per avvicinarsi all'area rilevata.



Una volta che la condizione non è più presente, il veicolo riprende la velocità di crociera **13**.

Il conducente deve sempre prestare attenzione alla velocità applicata dal sistema, poiché resta comunque responsabile della velocità del veicolo.

Quando la funzione non è attivata o l'abbonamento non è più attivo, il funzionamento è uguale

all'impostazione della velocità di crociera con riconoscimento del segnale di limite di velocità (display **A**) oppure, in base all'abbonamento, all'impostazione della velocità di crociera con riconoscimento anticipato del segnale di limite di velocità (display **B**).

I seguenti simboli indicano le situazioni di guida che il sistema prende in considerazione:

-  (rotatoria);
-  (curva).
-  limite di velocità;

Quando si attiva l'indicatore di direzione:

-  (uscita, a seconda dell'area geografica).

Nota:

- in modalità regolatore di velocità con riconoscimento del segnale di limite di velocità (display **A**), se il conducente non convalida manualmente il nuovo limite di velocità suggerito nel riquadro bianco, una volta superata la situazione di guida, il veicolo tornerà automaticamente alla velocità di crociera iniziale;
- vengono presi in considerazione solo gli eventi menzionati. Non ven-

gono presi in considerazione altri eventi (stop o dare precedenza, pen- denze, pedaggi, ecc.).



Il regolatore di velocità con riconoscimento anticipato del tracciato stradale è associato a un abbonamento.

Se non vi è un abbonamento, questa funzione non può essere attivata.

Per gestire l'abbonamento, vedere il libretto d'istruzioni del sistema multimediale.

Controllo della velocità di crociera

In qualsiasi momento è possibile riprendere il controllo della velocità del veicolo:

- messa in stand-by della funzione:
 - premendo il pedale del freno;
 - o premendo il contattore **B** (0);
- premendo il contattore di selezione/deselezione degli ausili alla guida **3**.

REGOLATORE DI VELOCITÀ ADATTIVO

Avvisi predittivi per eventi e traffico

(a seconda del veicolo)

Utilizzando le informazioni sul traffico in tempo reale, il sistema può avvisare della presenza di pericoli dovuti a traffico lungo il percorso. Una spia si illumina sul quadro della strumentazione accompagnata da un messaggio.

Per maggiori informazioni, consultate il libretto dell'equipaggiamento multimediale.

Attivazione/disattivazione

Dallo schermo multimediale, nel mondo "Veicolo", selezionare "Assistenza alla guida". Quindi, dal menu "Comfort", selezionare "Avvisi predittivi per eventi e traffico".

Funzionamento



A seconda dell'abbonamento e/o dell'area geografica, il veicolo terrà conto del seguente evento dinamico e, se necessario, adatterà automaticamente la sua velocità:

-  (traffico intenso).

Nota: se il livello di certezza per l'evento rilevato è basso, il sistema avviserà semplicemente il condu-

cente con un messaggio "Traffico intenso".

A seconda dell'abbonamento e/o dell'area geografica, l'utente viene avvisato della presenza dei seguenti eventi, ma la velocità di crociera non sarà influenzata:

-  (cantieri);
-  (incidente);
-  (veicolo fermo).

Nota: traffico intenso, cantieri, incidenti e veicoli fermi sono eventi dinamici la cui posizione può essere meno precisa.

Il conducente deve sempre prestare attenzione alla velocità applicata dal sistema, poiché resta comunque responsabile della velocità del veicolo.

Impostazione della velocità regolata



È possibile variare la velocità premendo ripetutamente (per una bassa variazione) o tenendo premuto (per una variazione elevata):

- il contattore "SET/-" **6** per diminuire la velocità;
- il contattore "SET/+" **7** per aumentare la velocità.

Attivazione del controllo relativo alla distanza di sicurezza

Non appena il regolatore di velocità viene attivato, la distanza di sicurezza predefinita **12** viene visualizzata in verde sul quadro della strumentazione.

REGOLATORE DI VELOCITÀ ADATTIVO

zione. La distanza predefinita seguente corrisponde a circa 2 secondi.

Se il sistema rileva un veicolo in una corsia, la sagoma di un veicolo **11** viene visualizzata sotto la sagoma per la distanza **12** sul quadro della strumentazione.

Il veicolo adatta la velocità a quella del veicolo precedente e, se necessario, frena (le luci di stop si accendono) al fine di mantenere la distanza visualizzata sul quadro della strumentazione.

Nota: le dimensioni della sagoma **11** variano a seconda della distanza che separa il veicolo dal precedente. Più grande è la sagoma, più vicino è il veicolo che precede.

Regolazione della distanza di sicurezza



È possibile variare la distanza di sicurezza dal veicolo che precede premendo il contattore **4** ripetutamente.

La sagoma per la distanza orizzontale sul quadro della strumentazione indica le varie distanze di sicurezza disponibili:

- sagoma per la distanza **D**: lunga distanza (corrispondente a circa 2,4 secondi);
- sagoma per la distanza **E**: distanza intermedia 2 (corrispondente a circa due secondi);

- sagoma per la distanza **F**: distanza intermedia 1 (corrispondente a circa 1,6 secondi);
- sagoma per la distanza **G**: distanza breve (corrispondente a circa 1,2 secondi).

La sagoma per la distanza selezionata viene visualizzata in verde sul quadro della strumentazione. Le altre sagome rimangono visualizzate in grigio.

Nota: la distanza deve essere selezionata in base al livello di traffico, alla legislazione locale e alle condizioni metereologiche.



La distanza di sicurezza è regolata per impostazione predefinita sulla sagoma per la distanza **E**.

REGOLATORE DI VELOCITÀ ADATTIVO

Superamento della velocità regolata



In qualsiasi momento è possibile superare la velocità di regolazione premendo il pedale dell'acceleratore.

In fase di sorpasso, la velocità di crociera **13** viene visualizzata in giallo: la funzione "Controllo distanza" non è più garantita.

Successivamente, rilasciare il pedale dell'acceleratore: il regolatore di velocità e il controllo relativo alla distanza di sicurezza riprenderanno automaticamente le istruzioni relative alla distanza e alla velocità selezionate in precedenza.

Manovra di sorpasso

Se si desidera sorpassare il veicolo precedente e la velocità è superiore a 70 km/h, l'attivazione degli indicatori di direzione riduce temporaneamente la distanza successiva e attiva l'accelerazione per facilitare il sorpasso.

Anticipazione della frenata in caso di cambio di corsia utilizzando l'indicatore di direzione

Nei veicoli con cambio automatico, se si desidera spostarsi in una corsia adiacente dove è già presente un veicolo più lento: quando si attiva l'indicatore di direzione, il sistema inizierà ad adattare la velocità a quella di quel veicolo prima di iniziare la manovra di cambio corsia.

Prevenzione dei sorpassi non autorizzati

Nei veicoli con cambio automatico, quando la velocità del veicolo supera i 60 km/h circa, il sistema è in grado di impedire il sorpasso non autorizzato sul lato destro (o sul lato sinistro, a seconda delle normative locali) se ci si avvicina a un veicolo che si trova nella corsia adiacente.

In questo caso, il sistema regola automaticamente la velocità per evitare sorpassi.

Tuttavia, è possibile disattivare temporaneamente questa funzione premendo leggermente il pedale dell'acceleratore per ripristinare la velocità di crociera.

Nota: il sistema si adatta alle normative locali del paese in cui ci si trova (guida a destra o a sinistra).

Spegnimento del veicolo e disattivazione

Sui veicoli dotati di cambio automatico, se il veicolo che precede rallenta, il sistema adegua la sua velocità fino all'arresto completo del veicolo, se necessario (in caso di traffico e così via). Il veicolo si arresta a pochi metri dal veicolo che lo precede. La funzione Stop and Start può mettere il motore in standby → **162**.

Quando il veicolo che precede si avvia nuovamente:

– Se la sosta dura meno di trenta secondi, il veicolo riparte senza necessità che il conducente intervenga.

Nota: il conducente deve essere sempre pronto per incidenti improvvisi durante la guida, poiché resta responsabile del controllo del veicolo: se il sistema rileva un pedone

REGOLATORE DI VELOCITÀ ADATTIVO

nell'area circostante il veicolo, la ripartenza automatica sarà bloccata fino alla fermata successiva;

Se la fermata supera i trenta secondi di circa, è necessario premere il pedale dell'acceleratore o il pulsante **5** (RES) affinché il veicolo si riavvii di nuovo.

Il messaggio "Premere RES o accelerare per riattivare il regolatore" viene visualizzato sul quadro della strumentazione per conferma.

Se la fermata è superiore a circa tre minuti, il freno di stazionamento assistito viene attivato automaticamente e la funzione Regolatore di velocità adattivo viene disattivata.

La spia  **10** si spegne per confermare che la funzione è disattivata.

Messa in stand-by della funzione

La funzione può essere sospesa se:

- premere il contattore **8** (0);
- si spinge il pedale del freno quando il veicolo è in movimento.

La funzione viene disattivata dal sistema se:

- si imposta il cambio automatico su **P o N**;

- si innesta la retromarcia;
- si sgancia la cintura di sicurezza del conducente;
- si apre una delle parti apribili;
- si preme il pulsante di avviamento/spegnimento del motore;
- la pendenza è eccessiva;
- la velocità del veicolo è superiore a 180 km/h;
- quando si preme il pedale della frizione per un periodo prolungato o in posizione di folle prolungata sui veicoli dotati di cambio manuale;
- vengono attivati determinati dispositivi correttivi e di assistenza alla guida (frenata attiva di emergenza, ABS, ESC).

Nota: A seconda del veicolo, se la ricezione dei dati connessi non è ottimale, il sistema mette automaticamente in stand-by le funzioni di riconoscimento anticipato dei segnali di limite di velocità e/o di riconoscimento anticipato del tracciato stradale.

Le due funzioni si riattivano automaticamente non appena la ricezione dei dati connessi torna ad essere ottimale.

In qualsiasi circostanza, lo stato di stand-by è confermato quando le spie vengono visualizzate in grigio e il messaggio "Regolatore di velocità adattivo disconnesso" viene visualizzato sul quadro della strumentazione.

lizzato sul quadro della strumentazione.



La messa in stand-by o la disattivazione della funzione Regolatore di velocità adattivo non comporta una diminuzione rapida della velocità: occorre infatti frenare premendo il pedale del freno, se necessario.

Uscita dalla modalità di sospensione

In base alla velocità di regolazione memorizzata

Se è memorizzata una velocità, è possibile richiamarla, dopo essersi assicurati che le condizioni di circolazione siano adatte (traffico, stato del fondo stradale, condizioni atmosferiche...).

Premere il contattore **5** (RES) o **7** (SET/+) nell'intervallo delle velocità valide.

Quando si richiama la velocità memorizzata, l'attivazione del regolatore è confermata dalla visualizzazione in verde della velocità stessa.

REGOLATORE DI VELOCITÀ ADATTIVO

Nota: se la velocità memorizzata è più elevata della velocità corrente, il veicolo accelererà fino a tale velocità.

In base alla velocità corrente

Quando il regolatore è in standby, premendo il contattore **6** (SET/-) si riattiva la funzione senza tener conto della velocità memorizzata: si tratta della velocità a cui viaggia il veicolo interessato.

Allarmi "Prendere il controllo del veicolo"

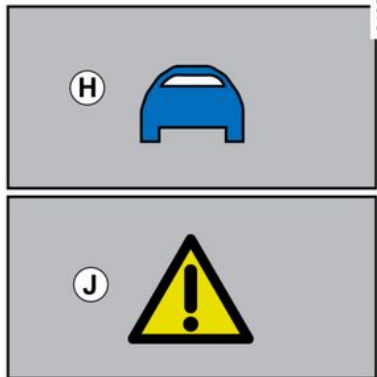

In alcune situazioni (ad esempio, viaggio su un veicolo molto più lento, veicolo che precede che si sposta rapidamente su un'altra corsia e co-

si via) il sistema potrebbe non avere tempo per reagire.

A seconda della situazione, il sistema emette un segnale acustico associato a:

- allarme arancione **H** se la situazione richiede l'attenzione del conducente;
- oppure
- allarme arancione **J** insieme al messaggio "Frenare", se la situazione richiede l'attenzione immediata del conducente.

In tutte le situazioni, reagire di conseguenza ed eseguire le manovre opportune.

Interruzione della funzione



La funzione "Regolatore di velocità adattivo" viene interrotta quando si preme il contattore **3**.

La spia  si spegne sul quadro della strumentazione per confermare che la funzione non è più attiva.

REGOLATORE DI VELOCITÀ ADATTIVO



Per uscire dall'assistenza alla guida, premere il contattore **3** tutte le volte necessarie fino allo spegnimento. Il messaggio "Assistenza alla guida disattivata" viene visualizzato sul quadro della strumentazione. In questo caso, a seconda del veicolo, al successivo avviamento del motore, la funzione "Limitatore di velocità" si attiverà e attenderà che venga memorizzato un limite di velocità.

Temporanea indisponibilità

Radar

Il radar è in grado di rilevare i veicoli che precedono il vostro veicolo. Il sistema non può funzionare correttamente se l'area di rilevamento radar è oscurata o se il segnale è interrotto.

Se l'area di rilevamento radar è ostruita o se il segnale radar è interrotto, viene visualizzato il messaggio "Radar anteriore senza visibilità" sul quadro della strumentazione e la

funzione del regolatore di velocità adattivo è interrotta.

La spia verde **10** si spegne per confermare che la funzione è stata disattivata automaticamente.

Assicurarsi che l'area del radar rimanga pulita e non sia ostruita da neve, fango, targa montata in maniera errata o da qualsiasi accessorio montato sulla parte anteriore del veicolo (sulla griglia) oppure nascosto da qualsiasi accessorio montato sulla parte anteriore del veicolo (sulla griglia o sul logo e così via).

Le condizioni in alcune aree geografiche potrebbero disturbare la funzione, ad esempio:

- zone aride, tunnel, ponti lunghi o strade poco utilizzate senza linee di mezz'ora, senza segnali o alberi nelle vicinanze;
- una zona militare o aeroportuale.

È necessario lasciare tali zone affinché tale funzione sia attiva.

In ogni caso, se il messaggio non è cancellato dopo il riavvio del motore, rivolgersi al Rappresentante del marchio.

Telecamera

Il sistema non può funzionare se la telecamera è oscurata (da sporcizia, fango, neve, condensa e così via).

In caso di ridotta visibilità della telecamera, le prestazioni del regolatore di velocità adattivo risulteranno ridotte. Rimanere vigili.

anomalie di funzionamento

Se viene rilevato un guasto operativo della funzione del regolatore di velocità adattivo, sul quadro della strumentazione viene visualizzato il messaggio "Controllare regolatore di velocità adattivo" e la funzione del regolatore di velocità adattivo viene sospesa.

Se viene rilevato un problema di funzionamento su uno o più componenti del sistema, la funzione regolatore di velocità adattivo viene interrotta.

A seconda del tipo di malfunzionamento, un messaggio viene visualizzato sul quadro della strumentazione accompagnato, a seconda del veicolo, dall'accensione della spia



- « Camera anteriore controllare »;
- « Radar anteriore controllare »;
- « Camera/radar controllare »;
- « Veicolo controllare »;
- « Aiuto alla guida indisponibile »;
- « Camera anteriore senza visibilità »;
- « Radar anteriore senza visibilità »;

REGOLATORE DI VELOCITÀ ADATTIVO

Rivolgetevi ad un Rappresentante del marchio.

Limiti di funzionamento del sistema

3 Rilevamento dei veicoli

Il sistema rileva solo i veicoli (automobili, camion, moto) che si spostano nella stessa direzione del veicolo.

Il sistema può attivare frenate brusche o ritardate.



Il sistema non è in grado di rilevare:

– veicoli che arrivano agli incroci: strade secondarie (esempio, **L**);

– veicoli che si muovono sul lato stradale sbagliato o che fanno retromarcia verso il conducente.

 La funzione Regolatore di velocità adattivo deve essere utilizzata fuori dai centri abitati, su strade ampie con linee visibili.

Rilevamento in curva



Quando ci si immette in una curva o in un angolo, la telecamera e/o il radar potrebbero non essere temporaneamente in grado di rilevare il veicolo che precede (ad esempio, **M**).

Il sistema può attivare un'accelerazione.

All'uscita di un raccordo, il rilevamento del veicolo che precede da parte del sistema può essere interrotto o ritardato.

Il sistema può attivare frenate brusche o ritardate.

Rilevamento di veicoli in corsie adiacenti

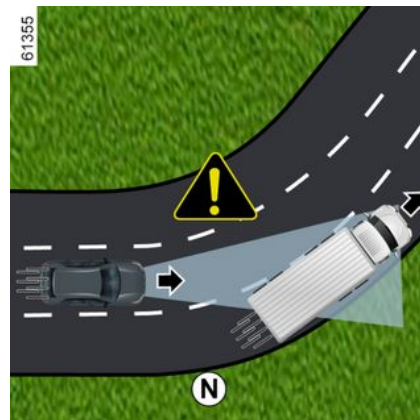

Il sistema può rilevare veicoli che si spostano su una corsia vicina quando:

- si entra in una curva (esempio **M**);
- ci si trova su una strada con corsie strette;

REGOLATORE DI VELOCITÀ ADATTIVO

– la velocità del veicolo sulla corsia vicina è inferiore e se nessuno di tali veicoli si trova troppo vicino alla corsia dell'altro.

Il sistema può attivare il rallentamento o la frenata del veicolo incorrettamente.

Veicoli nascosti a causa di variazioni di soccorso stradale

Il sistema non rileverà veicoli nascosti a causa di variazioni nel soccorso stradale o veicoli che si trovano fuori dalle aree di rilevamento della telecamera e del radar quando si percorrono strade in salita o in discesa.

Veicolo fuori dalle aree di rilevamento del radar e della telecamera.

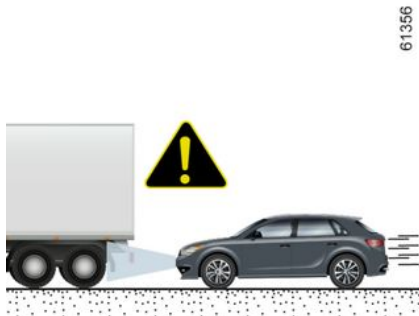

(P)

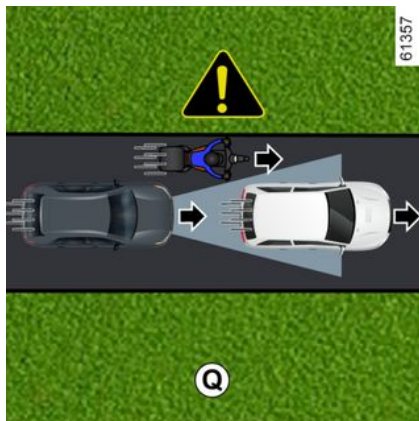

(Q)

Il sistema reagirà in ritardo o non reagirà se i veicoli rilevati si trovano al di fuori delle aree di rilevamento della telecamera e del radar, in particolare nei seguenti casi:

- veicoli che trasportano oggetti lunghi che superano la linea;
- la lunghezza effettiva di veicoli alti (ad esempio, **P**) fuori dall'area di rilevamento del radar (macchinari edili, macchine agricole e così via);
- veicoli non sufficientemente centrati nella corsia;
- veicoli stretti molto vicini (ad esempio, **Q**).

Veicoli fermi e in movimento lento

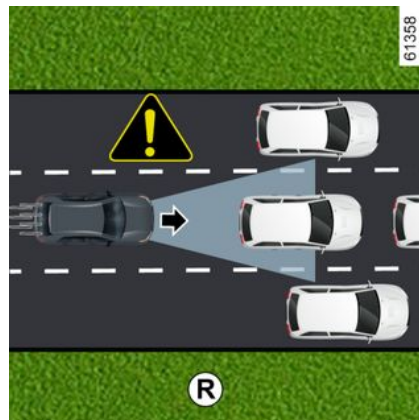

(R)

3

REGOLATORE DI VELOCITÀ ADATTIVO

Quando la velocità supera circa 50 km/h, il sistema non è in grado di eseguire rilevamenti:

- veicoli fermi (ad esempio, **R**);
- veicoli che si muovono molto lentamente.

quando la velocità è inferiore a circa 50 km/h, il sistema potrebbe non reagire o reagire con molto ritardo

a:

- veicoli fermi (ad esempio, **R**);
- veicoli che si muovono molto lentamente;

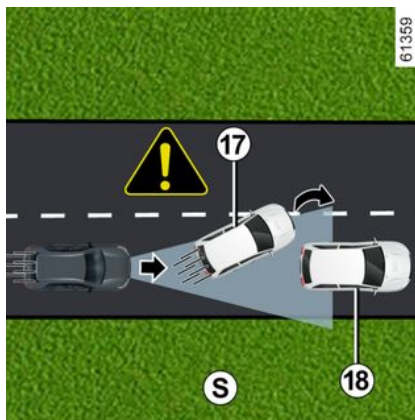
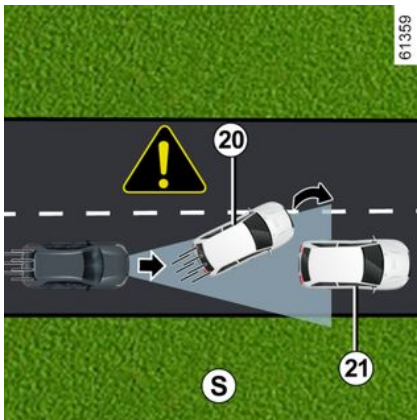

- Veicoli che precedono **20** che cambiano corsia, rivelando la presenza di un veicolo fermo **21** (ad esempio **S**).



Occorre essere sempre pronti a reagire in ogni circostanza.

Il conducente deve controllare sempre il veicolo.

La funzione regolatore di velocità adattivo non attiva una frenata di emergenza e la sua capacità di frenata è limitata.

REGOLATORE DI VELOCITÀ ADATTIVO

Attenzione: questi pneumatici comportano a volte:



Questa funzione fornisce un aiuto supplementare alla guida. Non può in nessun modo sostituire l'osservazione dei limiti di velocità e delle distanze di sicurezza, né la vigilanza, né la responsabilità del conducente.

Il conducente deve controllare sempre il veicolo.

Il conducente deve sempre adattare la velocità a seconda dell'ambiente e delle condizioni del traffico, indipendentemente dalle indicazioni del sistema. Ad eccezione delle linee che delimitano le corsie, gli indicatori di traffico (semafori, cartelli, attraversamenti pedonali e così via) non sono riconosciuti dal sistema. Questi non attivano alcun allarme o reazione da parte del sistema.

Il sistema non deve essere assimilato in nessun caso a un sensore di ostacolo o a un sistema anti-urto.

La funzione regolatore di velocità adattivo deve essere utilizzata solo su autostrade o su strade a più corsie (separate da una barriera).

Interventi/riparazioni del sistema

- In caso di urto, l'allineamento del sensore e/o della telecamera può alterarsi, con possibili conseguenze sul funzionamento. Disattivare il sistema e consultare la Rete del marchio.
- Ogni intervento in prossimità del radar e/o della telecamera (riparazioni, sostituzioni, modifiche parabrezza, superfici verniciate e così via) deve essere effettuato da un professionista qualificato.

Solo la Rete del marchio è abilitata a intervenire sul sistema.

REGOLATORE DI VELOCITÀ ADATTIVO



Inibizione della funzione

È necessario disattivare la funzione se:

- Il veicolo circola su una strada tortuosa;
- il veicolo viene trainato (riparazione);
- il veicolo sta trainando un rimorchio o un caravan;
- il veicolo è in movimento in un tunnel o in prossimità di una struttura metallica;
- Il veicolo arriva a un casello, un'area con lavori in corso o a un restringimento di corsia;
- il veicolo viaggia in forte pendenza;
- la visibilità è scarsa (sole abbagliante, nebbia e così via);
- il veicolo viaggia su una superficie stradale sdruciolevole (pioggia, neve, ghiaia e così via);
- le condizioni meteorologiche sono scarse (pioggia, neve, venti laterali e così via);
- l'area del radar è stata danneggiata (urti e così via);
- l'area della telecamera è stata danneggiata (ad esempio, all'interno o all'esterno del parabrezza);
- il parabrezza è rotto o distorto.

Se il sistema funziona in modo anormale, disattivarlo e rivolgetevi alla rete del marchio.



Interferenze sul sistema

Alcune condizioni possono interferire o danneggiare il funzionamento del sistema, come:

- il parabrezza o l'area del sensore è coperta (da sporcizia, ghiaccio, neve, condensa, targa, ecc.);
- un ambiente complesso (tunnel e così via);
- condizioni meteorologiche avverse (neve, pioggia forte, grandine e così via);
- scarsa visibilità (notte, nebbia e così via);
- scarso contrasto tra il veicolo che precede e l'area circostante (ad esempio, veicolo bianco veicolo in una zona innevata e così via);
- essere abbagliati (sole abbagliante, luci di veicoli provenienti in direzione opposta e così via);
- strada stretta, tortuosa o irregolare (curve strette e così via);
- veicolo più lento con differenza significativa di velocità;
- utilizzo di tappetini non adatti al veicolo. Sul lato conducente, utilizzate esclusivamente tappetini adatti al veicolo, in grado di agganciarsi agli elementi preinstallati, e verificatene periodicamente il fissaggio. Non sovrapponete più tappetini. **Rischio di incastro dei pedali.**

In questi casi, il sistema potrebbe intervenire in modo non corretto.

Rischio di frenata o accelerazione indesiderata.

Molte situazioni non previste potrebbero influire sul corretto funzionamento del sistema. Alcuni oggetti o veicoli che possono essere visualizzati nell'area di rilevamento della telecamera o del radar potrebbero essere interpretati in maniera non corretta dal sistema, comportando accelerazioni o frenate non appropriate.

È sempre necessario essere attenti ad eventi improvvisi che potrebbero verificarsi durante la guida. Mantenere sempre il veicolo sotto controllo mantenendo i piedi vicino ai pedali, in modo da poter agire in caso di qualsiasi evento.

ACTIVE DRIVER ASSIST

Introduzione

"Active driver assist" è un sistema di ausilio alla guida per l'utilizzo al di fuori dei centri abitati, su strade ampie con linee visibili.

Questo sistema include la **funzione "Regolatore di velocità adattivo" → 255** e la **funzione "Centraggio corsia"**.

Questo sistema consente al conducente di:

- mantenere la velocità del veicolo in base a una velocità salvata in precedenza;
- regolare la distanza tra il proprio veicolo e il veicolo che precede;
- dirigere la traiettoria del veicolo nella corsia;
- adattare la velocità del veicolo alla velocità indicata sulla segnaletica stradale, automaticamente o dopo la conferma da parte del conducente (a seconda del veicolo).



Questo sistema fornisce un'ulteriore assistenza alla guida.

Non può in nessun modo sostituire l'osservazione dei limiti di velocità e delle distanze di sicurezza, né la vigilanza, né la responsabilità del conducente.

Il sistema potrebbe non rilevare tutte le situazioni che richiederebbero un avviso anticipato al conducente.

Il conducente deve sempre mantenere il controllo del proprio veicolo in tutte le circostanze e situazioni di guida.

Il conducente deve sempre adattare la velocità a seconda dell'ambiente e delle condizioni del traffico.

Rischio di incidente.

Funzione "Regolatore di velocità adattivo"

In base al Paese, a quanto previsto dall'abbonamento e alle informazioni ottenute dai dati di un radar, della telecamera o della mappa inviati tramite connessione GSM, il regola-

tore di velocità adattivo consente di mantenere la velocità selezionata, detta anche velocità di crociera, mantenendo la distanza di sicurezza dal veicolo che precede sulla stessa corsia.

La velocità di crociera può adattarsi automaticamente a una modifica del limite di velocità (a seconda del Paese e dell'abbonamento).

Se il veicolo che precede si ferma, la funzione Regolatore di velocità adattivo potrebbe arrestare il veicolo completamente prima di partire nuovamente.



Importante: mantenere i piedi vicini ai pedali e le mani sul volante in qualsiasi momento in caso di qualsiasi evento.

Il sistema gestisce l'accelerazione e la decelerazione del veicolo attraverso il motore e l'impianto freni.

Il regolatore di velocità adattivo può essere attivato a partire da 0 km/h a seconda delle condizioni stradali (traffico, meteo e così via).

È rappresentata dal simbolo



→ 255.

ACTIVE DRIVER ASSIST

Nota:

- il conducente deve osservare il limite di velocità massimo e delle distanze di sicurezza secondo le norme applicabili del Paese in cui guida;
- la funzione Regolatore di velocità adattivo può frenare il veicolo fino a un terzo della capacità di frenata. A seconda della situazione, il conducente potrebbe dover frenare più forte.



La funzione regolatore di velocità adattivo non attiva una frenata di emergenza e la sua capacità di frenata è limitata.

Per ulteriori informazioni sul regolatore di velocità adattivo (attivazione del regolatore di velocità, regolatore di velocità con riconoscimento dei segnali stradali relativi ai limiti di velocità, regolazione della velocità di crociera, distanza di inseguimento, manovra di sorpasso, indisponibilità temporanea, funzionamento limitato del sistema e così via) ➔ 255.

Funzione di centraggio corsia

Utilizzando le informazioni dalla telecamera, la funzione di centraggio

corsia manovra lo sterzo per mantenere il veicolo nella corsia. Questa funzione è disponibile solo quando la funzione Active driver assist è attivata.

Se le condizioni lo consentono, la funzione può essere attivata:

- da 0 km/h **con un veicolo che precede**. Una volta attivata, la funzione può intervenire;

o

- a partire da circa 50 km/h **senza un veicolo che precede**. Una volta attivata, la funzione può intervenire a partire da una velocità di circa 30 km/h.

Il centraggio corsia è una funzione per il comfort.

È rappresentata dalla spia .

Nota: in caso di curva pericolosa, le caratteristiche di ritenzione laterale della funzione sono limitate e richiedono al conducente di eseguire un'azione immediata al volante.

Ulteriori informazioni

A seconda del veicolo, il sistema "Active driver assist" può essere utilizzato con altre funzioni di assistenza alla guida.

Interazione con la funzione di prevenzione dell'uscita dalla corsia

Quando il centraggio corsia è in modalità di regolazione, sospende automaticamente la funzione "Prevenzione dell'uscita di corsia" se precedentemente attivata ➔ 201. Quando la funzione "Centraggio corsia" non controlla il sistema sterzante, la funzione "Prevenzione dell'uscita di corsia" può essere riattivata se le condizioni lo consentono.

ACTIVE DRIVER ASSIST

Posizione dei componenti

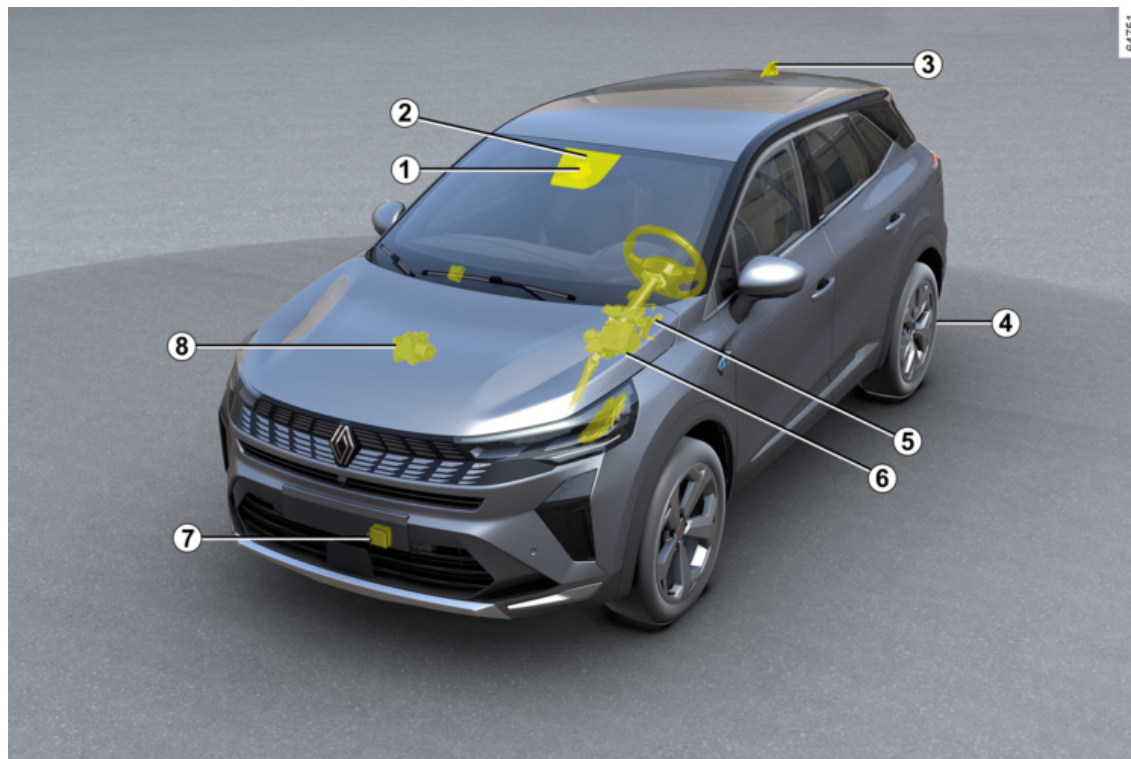

ACTIVE DRIVER ASSIST

1 Telecamera

Rileva la segnaletica a terra e la posizione del veicolo sulle varie corsie.

2. Computer

Il computer associato alla telecamera **1** utilizza le informazioni del radar **7**. Oltre a integrare le informazioni della telecamera, le incrocia per determinare la traiettoria e la velocità del veicolo in modo da regolarne il comportamento (posizione nella corsia, accelerazione o frenata). Inoltre, controlla le impostazioni di attivazione/disattivazione del sistema.

Elabora anche le informazioni per rilevare la presenza delle mani del conducente sul volante.

Assicuratevi che il parabrezza non sia ostruito (da sporcizia, fango, neve, ecc.).

3 Antenna e mappe

(a seconda del paese)

Le mappe stradali e alcune condizioni di guida (rotatorie e curve) vengono scaricate in base al tragitto percorso dal veicolo. Il sistema può anticipare la decelerazione a seguito di una variazione del limite di velocità indicato dai segnali stradali, a seconda dei parametri selezionati dal conducente.

Il sistema può inoltre regolare la velocità del veicolo quando si avvicina

a una curva a gomito o a una rotatoria.

4 Freno di stazionamento assistito

Mantiene il veicolo fermo in determinate condizioni.

5 Servosterzo

Aziona le ruote anteriori per guidare la traiettoria del veicolo in base alle informazioni trasmesse dal calcolatore **2**.

6 Calcolatore del motore

Controlla e comanda il motore per effettuare l'accelerazione desiderata.

7 Radar

Calcola la distanza tra il vostro veicolo e quello che vi precede.

La portata massima del sistema è di circa 130 metri. Ciò può variare in base alle condizioni stradali (rilievo del suolo, condizioni meteorologiche e così via)

Accertarsi che l'area del radar non sia ostruita (da sporcizia, fango, neve, targa anteriore montata in maniera errata), non presenti urti o alterazioni (compresa la verniciatura) o non sia nascosta da qualsiasi accessorio montato sulla parte anteriore del veicolo (sulla griglia o sul logo, ecc.).

8 Controllo attivo del veicolo

Questo sistema fornisce informazio-

ni sulla dinamica del veicolo al calcolatore **2** (velocità, accelerazione, ecc.) e agisce sull'impianto freni per controllare la decelerazione e per mantenere il veicolo fermo.



Per garantire il buon funzionamento del sistema, le zone dei sensori e della telecamera devono restare pulite e non devono essere manomesse.

ACTIVE DRIVER ASSIST

Comandi

3

76633



ACTIVE DRIVER ASSIST

9. Contattore per selezionare/deselezionare i sistemi di assistenza alla guida, a seconda del veicolo:

- Active driver assist;
- Regolatore di velocità adattivo (Adaptive Cruise Control);
- limitatore di velocità;
- OFF.

10. Mette la funzione in standby e memorizza il limite di velocità (0).

11. Impostazioni di distanza di sicurezza

12. Richiama la velocità di crociera memorizzata (RES).

13. Contattore per attivare o diminuire la velocità di regolazione o per memorizzare la velocità attuale (SET/-).

14. Contattore per attivare o aumentare la velocità di crociera o per richiamare quella memorizzata (SET/+).

15. Pulsante a comparsa (a seconda del veicolo): adatta il regolatore di velocità ai limiti di velocità rilevati



→ 237

A seconda del veicolo, se la modalità "OFF" viene selezionata prima di spegnere il motore, la funzione "Limitatore di velocità" verrà attivata au-

tomaticamente al successivo avviamento del veicolo.

Viene visualizzato sul quadro della strumentazione.

16. Spia della funzione "Regolatore di velocità adattivo Stop and Go"



17. Velocità di regolazione memorizzata.

18. Veicolo che precede.

19. Distanza di sicurezza memorizzata

20. Indicatori di direzione lato sinistro e destro

21. Spia della funzione "Centraggio corsia" 

Volante 22

Il conducente deve sempre tenere le mani sul volante. Se il conducente gira il volante con forza sufficiente, la funzione "Centraggio corsia" viene interrotta per consentirgli di riprendere il controllo del veicolo.

Se il guidatore non gestisce il volante (non vengono rilevate le mani) la funzione "Centraggio corsia" viene disattivata dopo diversi avvisi.

Comandi di attivazione/diattivazione della funzione "Active driver assist"

Attivazione della funzione



ACTIVE DRIVER ASSIST



Per attivare la funzione, premere il contattore **9** per il numero di volte necessario a selezionare l'icona **23** sul quadro della strumentazione.

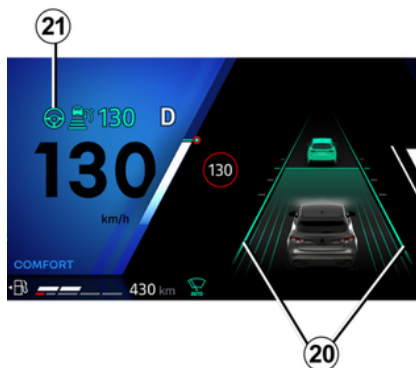

La spia della funzione "Centraggio corsia" **21**  e la spia **20**  vengono visualizzate in grigio sul quadro della strumentazione.

Quindi premere il contattore **13** (SET/-) o il contattore **14** (SET/+).

Il sistema "Active driver assist", che include il Regolatore di velocità adattivo Stop and Go e la funzione "Centraggio corsia", è quindi attivato.

La spia **21**  verde e gli indicatori di linea lato destro e sinistro **20** vengono visualizzati sul quadro strumenti per confermare che il centraggio corsia è in funzione. Il siste-

ma interviene e guida il veicolo nella corsia di marcia.

È possibile arrestare la funzione "Centraggio corsia" in qualsiasi momento girando con forza il volante. Non appena si smette di girare il volante, la funzione "Centraggio corsia" si riattiva automaticamente quando le condizioni lo consentono.

Nota: è necessario tenere le mani sul volante quando si utilizza la funzione "Centraggio corsia". Non togliere in nessun caso le mani dal volante.

Inibizione della funzione

Premere il tasto **9**. La disattivazione della funzione è confermata dalla

scomparsa della spia **21**  e degli indicatori di linea di destra e sinistra **20** dal quadro della strumentazione.

Nota: se la funzione "Prevenzione uscita dalla carreggiata" era stata attivata in precedenza e le condizioni lo consentono, si riattiverà automaticamente.

ACTIVE DRIVER ASSIST



Per uscire dall'assistenza alla guida, premere il controllore **9** tutte le volte necessarie fino a raggiungere OFF. Il messaggio "Assistenza alla guida disattivata" viene visualizzato sul quadro della strumentazione. In questo caso, a seconda del veicolo, al successivo avviamento del motore, la funzione "Limitatore di velocità" si attiverà e attenderà che venga memorizzato un limite di velocità.

Regolazione della posizione nella corsia

(a seconda del veicolo)



Per attivare la regolazione della posizione all'interno della corsia, devono essere soddisfatte le seguenti condizioni:

- la funzione "Centraggio corsia" deve essere attiva, con la spia **21** accesa in verde sul quadro della strumentazione;
- la velocità del veicolo deve essere inferiore a 50 km/h circa;
- il veicolo deve viaggiare su una strada a scorrimento rapido;
- il veicolo deve essere in una corsia sufficientemente larga e rettilinea.

Una volta soddisfatte queste condizioni, è possibile regolare la posizione laterale del veicolo nella corsia di

marcia senza disattivare la funzione "Centraggio corsia".

Per eseguire questa operazione:

- ruotare leggermente il volante a destra o a sinistra per regolare/compensare il veicolo nella corsia di marcia fino a raggiungere la posizione desiderata;
- mantenere la pressione sul volante per circa 10 secondi: la posizione del veicolo viene calcolata automaticamente in base alla velocità, alla larghezza della corsia e al tipo di linea;
- allentare la presa sul volante: il veicolo mantiene la posizione di compensazione e le frecce **20** visualizzate sul quadro della strumentazione indicano che la regolazione è stata effettuata.

Nota: in determinate condizioni di guida, ad esempio in prossimità di curve e al raggiungimento di una velocità di oltre 70 km/h, il veicolo può essere ricentrato automaticamente.

Per tornare al centro della corsia, girare leggermente il volante nella direzione opposta, quindi interrompere i tentativi una volta che il veicolo ha raggiunto il centro della corsia stessa.

ACTIVE DRIVER ASSIST

Funzione di centraggio corsia in stand-by

La funzione di centraggio corsia viene messa automaticamente in standby quando:

- le linee di demarcazione non vengono più rilevate dal sistema o vengono rilevate su un solo lato;
- la corsia è troppo stretta o troppo larga;
- il sistema non rileva le mani sul volante;
- in alcune condizioni di guida (rotatoria, incrocio, curva troppo stretta e così via);
- la velocità del veicolo è inferiore a circa 30 km/h, senza alcun veicolo che precede;
- il veicolo attraversa una corsia;
- il sistema viene temporaneamente interrotto (ad esempio: telecamera coperta da sporco, fango, neve, condensa e così via).

Alcune azioni eseguite dal conducente sospendono la funzione "Centratura corsia":

- attivazione degli indicatori;
- girando il volante con forza sufficiente.

La messa in standby della funzione è confermata dalla comparsa della

spia grigia **21**  e dagli indicatori

di linea di destra e sinistra **20** sul quadro della strumentazione.

Una volta soddisfatte le condizioni, la funzione si regola nuovamente e mantiene la posizione del veicolo nella corsia di marcia. La spia **21**

 e gli indicatori di linea di sinistra e destra **20** vengono visualizzati in verde sul quadro della strumentazione.

Casi particolari

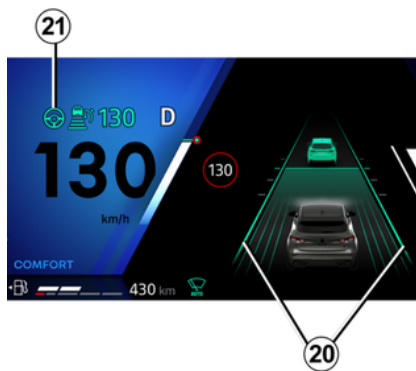

Il sistema anticipa determinate condizioni (avvicinamento a una linea di demarcazione della corsia e così via) che potrebbero causare la sospensione della funzione di centraggio corsia.

In questo caso, la spia **21**  e l'indicatore di linea lato destro o lato sinistro **21** vengono visualizzati in giallo sul quadro della strumentazione.

In alcuni casi (se la telecamera non rileva le linee e così via), il sistema entra in pausa e viene emesso un segnale acustico.



Importante: mantenere i piedi vicini ai pedali e le mani sul volante in qualsiasi momento in caso di qualsiasi evento.



È possibile modificare la **traiettoria del veicolo** in qualsiasi momento girando il volante.

Avvertenza "Tenere le mani sul volante"

Quando la velocità del veicolo è superiore a circa 10 km/h, se il sistema Active driver assist non rileva più le mani sul volante, verranno attivati diversi livelli di avviso:

ACTIVE DRIVER ASSIST

– **dopo circa 15 secondi**, il messaggio "Tenere le mani sul volante" viene visualizzato in giallo sul quadro della strumentazione;

– **dopo circa 30 secondi**, il messaggio "Tenere le mani sul volante" compare sul quadro della strumen-

tazione insieme alla spia rossa  e a un segnale acustico la cui intensità sonora aumenta progressivamente;

– **dopo circa 35 secondi**, se il conducente non rimette le mani sul volante a seguito degli avvisi, il sistema si disattiva ed emette un segnale acustico. **La funzione Assistente per l'arresto di emergenza viene attivata automaticamente → 288.**



Nei primi due livelli di allarme, quando il sistema rileva nuovamente la presenza delle mani del conducente sul volante, il sistema interrompe gli avvisi. La funzione continua dirigere il veicolo al centro della corsia.

Nota: in alcuni casi, la funzione "Centraggio corsia" potrebbe non rileva-

re le mani sul volante e potrebbe emettere un avviso:

- il conducente tiene le mani sul volante molto lievemente;
- il conducente indossa i guanti;
- ...

In caso di curva pericolosa

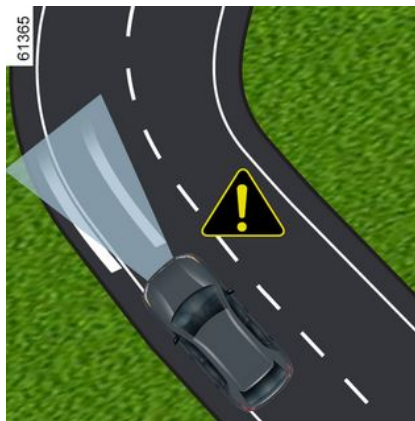

In caso di curva pericolosa e a seconda della velocità del veicolo, le capacità di tenere la corsia della funzione verranno limitate e richiedono al guidatore di eseguire un'azione immediata sul volante in modo che la funzione continui a mantenere il veicolo al centro della corsia.

Se il conducente non interviene, la funzione attiva la vibrazione del volante a indicare che il veicolo sta oltrepassando la linea e che il conducente deve intervenire immediatamente.

La spia **27**  e l'indicatore di linea di sinistra o destra **20** interessato viene visualizzato in rosso sul quadro della strumentazione.

Se il veicolo oltrepassa completamente una linea e si sposta fuori corsia, la funzione "Centraggio corsia" viene messa in stand-by. La messa in standby della funzione è confermata dalla comparsa della spia gri-

gia **27**  e dagli indicatori di linea di destra e sinistra **20** sul quadro della strumentazione.

Temporaneamente non disponibile

Radar

Il radar è in grado di rilevare i veicoli che precedono il vostro veicolo. Il sistema non può funzionare correttamente se l'area di rilevamento radar è oscurata o se il segnale è interrotto.

Se l'area di rilevamento del radar è ostruita o se il segnale radar è inter-

ACTIVE DRIVER ASSIST

rotto, viene visualizzato il messaggio "Radar anteriore senza visibilità" sul quadro della strumentazione e il sistema Active driver assist viene interrotto.

La spia verde **16** si spegne per confermare che il sistema è stato disattivato automaticamente.

Assicurarsi che l'area del radar rimanga pulita e non sia ostruita da neve, fango, targa montata in maniera errata o da qualsiasi accessorio montato sulla parte anteriore del veicolo (sulla griglia) oppure nascosto da qualsiasi accessorio montato sulla parte anteriore del veicolo (sulla griglia o sul logo e così via).

Le condizioni in alcune aree geografiche potrebbero disturbare il funzionamento del sistema, ad esempio:

- zone aride, tunnel, ponti lunghi o strade poco utilizzate senza linee di mezz'eria, senza segnali o alberi nelle vicinanze;
- una zona militare o aeroportuale.

È necessario uscire da tali zone affinché il sistema funzioni correttamente.

In ogni caso, se il messaggio non è cancellato dopo il riavvio del motore, rivolgersi al Rappresentante del marchio.

Telecamera

Il sistema potrebbe non garantire che il veicolo venga mantenuto in corsia se la telecamera è oscurata (da sporco, fango, neve, nebbia e così via). In questo caso, la funzione di centraggio corsia viene messa in pausa.

Il regolatore di velocità adattivo continua a funzionare, ma con prestazioni ridotte.

Rimanere vigili.

In alcuni casi, sul quadro della strumentazione compare il messaggio "Camera anteriore senza visibilità".

anomalie di funzionamento

Se viene rilevato un guasto operativo in relazione alla funzione di centraggio corsia, viene visualizzato il messaggio "Aiuto alla guida indisponibile" o "Aiuto alla guida Controllare" sul quadro della strumentazione e il sistema viene disattivato.

A seconda della natura del guasto, il regolatore di velocità adattivo potrebbe continuare a funzionare.

In caso di anomalie del sistema, rivolgersi comunque a una concessionaria autorizzata.

Attenzione



Il "Active driver assist" è un ulteriore ausilio alla guida. Non può in nessun modo sostituire l'osservazione dei limiti di velocità e delle distanze di sicurezza, né la vigilanza, né la responsabilità del conducente.

Il conducente deve controllare sempre il veicolo.

Il conducente deve sempre adattare la traiettoria e la velocità a seconda dell'ambiente e delle condizioni del traffico, indipendentemente dalle indicazioni del sistema.

A parte le linee che delimitano la corsia e i segnali dei limiti di velocità, nei limiti delle capacità di rilevamento del sistema e dei dati delle mappe trasmessi al sistema multimediale (a seconda del paese e dell'abbonamento), alcune condizioni (altri segnali stradali, semafori, attraversamenti pedonali e così via) non vengono prese in considerazione dal sistema. Questi non attivano alcun allarme o reazione da parte del sistema.

Il sistema "Active driver assist" utilizza le funzioni "Regolatore di velocità adattivo Stop and Go" e "Centraggio corsia". Il sistema non deve essere assimilato in nessun caso a un sensore di ostacolo o a un sistema anti-urto.

Utilizzare "Active driver assist" solo al di fuori delle aree urbane, su strade larghe con segnaletica visibile.

Non deve essere utilizzata quando il traffico è intenso, in strade sinuose o sdrucchiolevoli (ghiaccio, aquaplaning, ghiaia) o quando le condizioni meteorologiche sono sfavorevoli (nebbia, pioggia, raffiche di vento e così via).

Rischio di incidente.

Interventi/riparazioni del sistema

- In caso di urto, l'allineamento del sensore e/o della telecamera può alterarsi, con possibili conseguenze sul funzionamento. Disattivare il sistema e consultare una rappresentante del marchio.
- Ogni intervento in prossimità del radar e/o della telecamera (riparazioni, sostituzioni, modifiche parabrezza, superfici verniciate e così via) deve essere effettuato da un professionista qualificato.

Solo la Rete del marchio è abilitata a intervenire sul sistema.



Interferenze sul sistema

Alcune condizioni possono interferire o compromettere il funzionamento del sistema, come ad esempio:

- parabrezza o area del sensore ostruiti (da sporcizia, ghiaccio, neve, formazione di condensa, ecc.). Controllare spesso la pulizia e lo stato del parabrezza, le spazzole del tergicentro anteriore e il paraurti anteriore;
- un ambiente complesso (tunnel, struttura metallica e così via);
- condizioni meteorologiche avverse (neve, pioggia forte, grandine e così via);
- scarsa visibilità (notte, nebbia e così via);
- scarso contrasto tra il veicolo che precede e l'area circostante (ad esempio, veicolo bianco veicolo in una zona innevata e così via);
- abbagliamento (sole abbagliante, luci di veicoli provenienti in direzione opposta e così via);
- strada stretta, tortuosa o irregolare (curve strette e così via);
- righe di catrame rilevate come linee di demarcazione dal sistema;
- restringimento/allargamento di corsia;
- segnaletica orizzontale multipla (lavori stradali e così via);
- segnaletica orizzontale irregolare o difficile da distinguere (ad es. parzialmente cancellata, spaziatura eccessiva, fondo stradale irregolare e così via);
- segnaletica stradale priva di freccia, situata presso uno svincolo autostradale;
- un'area con scarsa connettività che rende impossibile la geolocalizzazione del veicolo o mappe non aggiornate;
- un veicolo che procede a una velocità molto diversa;
- utilizzo di tappetini non adatti al veicolo. Sul lato conducente, utilizzate esclusivamente tappetini adatti al veicolo, in grado di agganciarsi agli elementi preinstallati, e verificatene periodicamente il fissaggio. Non sovrapponete più tappetini. **Rischio di incastro dei pedali.**

In questi casi:

- **Rischio di frenata o accelerazione indesiderata.**
- **Rischio di correzione indesiderata, errata o di mancata correzione della traiettoria.**

Molte situazioni non previste potrebbero influire sul corretto funzionamento del sistema. Alcuni oggetti o veicoli che possono essere visualizzati nell'area di rilevamento della telecamera o del radar potrebbero essere interpretati in maniera non corretta dal sistema, comportando accelerazioni o frenate non appropriate.



Disattivazione del sistema

È necessario disattivare il sistema se:

- Il veicolo circola su una strada tortuosa;
- il veicolo viene trainato (riparazione);
- il veicolo sta trainando un rimorchio o un caravan;
- Il veicolo arriva a un casello, un'area con lavori in corso o a un restringimento di corsia;
- il veicolo viaggia in forte pendenza;
- le condizioni meteorologiche sono scarse (pioggia, neve, venti laterali e così via);
- il veicolo è in viaggio su una superficie stradale sdruciolevole (pioggia, neve, ghiaia e così via);
- l'area della telecamera è stata danneggiata (vale a dire all'interno o all'esterno del parabrezza);
- il parabrezza è rotto o distorto;
- l'area del sensore è stata danneggiata (colpi e così via);
- La superficie del volante è danneggiata o umida.

Se il sistema funziona in modo anomalo, disattivarlo e rivolgersi ad un rappresentante del marchio.

È sempre necessario essere attenti ad eventi improvvisi che potrebbero verificarsi durante la guida. Mantenere sempre il veicolo sotto controllo mantenendo i piedi vicino ai pedali e le mani sul volante in modo da poter agire in caso di qualsiasi evento.

ASSISTENTE PER L'ARRESTO DI EMERGENZA

Introduzione

La funzione Assistente per l'arresto di emergenza è un aiuto alla guida che agisce automaticamente sullo sterzo e sulla frenata del veicolo quando rileva situazioni in cui il conducente non ha più le mani sul volante o non sta più guardando la strada.

A seconda del veicolo, il sistema è associato ai seguenti ausili alla guida:

- le funzioni "Avviso attenzione conducente" → 231 e/o "Avviso stanchezza conducente" → 234 (**Modalità di funzionamento A**);

e/o

- il sistema "Active driver assist" → 274 (**Modalità di funzionamento B**).

A seconda della funzione o del sistema attivato, "Assistente per l'arresto di emergenza" è pronto a intervenire quando:

- il conducente ignora gli avvisi visivi e acustici emessi quando vengono rilevati segni di distrazione o stanchezza (**Modalità di funzionamento A**);
- il conducente ignora i vari livelli di avvisi visivi e acustici emessi in caso di mancata rilevazione delle

mani sul volante (**Modalità di funzionamento B**).

Per entrambe le modalità di funzionamento **A e B, una volta attivata la funzione "Assistente per l'arresto di emergenza"**, il sistema:

- mantiene il veicolo nella corsia di marcia mantenendo una distanza di sicurezza dal veicolo che precede (veicolo seguito);
- rallenta il veicolo fino all'arresto completo se il conducente non reagisce ai vari avvisi.



Questo sistema fornisce un'ulteriore assistenza alla guida.

- La funzione non esime il conducente dalla normale vigilanza e dalla responsabilità durante la guida.
- Il conducente deve sempre adattare la guida in base al proprio stato di vigilanza e stanchezza, indipendentemente dalle indicazioni del sistema.
- Il sistema potrebbe non rilevare tutte le situazioni che richiederebbero un avviso anticipato al conducente.
- Il conducente deve sempre mantenere il controllo del proprio veicolo in tutte le circostanze e situazioni di guida.

Rischio di incidente.

ASSISTENTE PER L'ARRESTO DI EMERGENZA

Posizione dei componenti

3

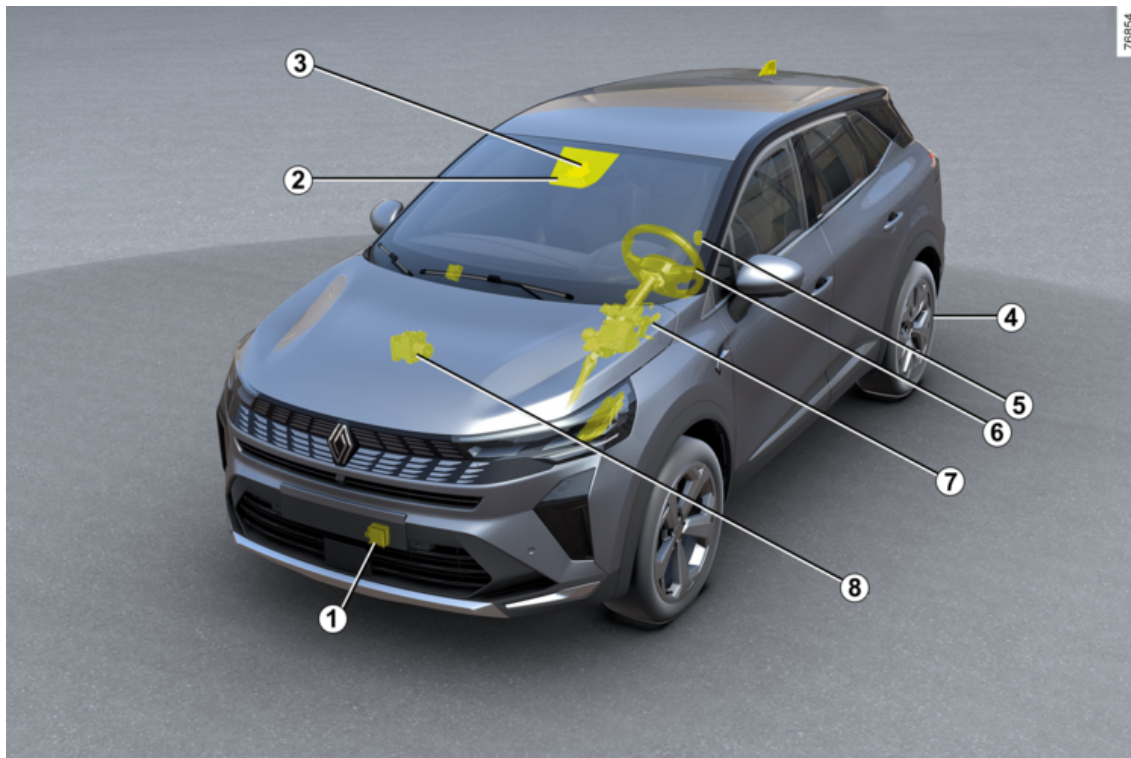

ASSISTENTE PER L'ARRESTO DI EMERGENZA

1. Radar.

Calcola la distanza tra il proprio veicolo e quello che precede.

La portata massima del sistema è di circa 130 metri. Ciò può variare in base alle condizioni stradali (rilievo del suolo, condizioni meteorologiche e così via)

Accertarsi che l'area del radar non sia ostruita (da sporczia, fango, neve, targa anteriore montata in maniera errata), non presenti urti o alterazioni (compresa la verniciatura) o non sia nascosta da qualsiasi accessorio montato sulla parte anteriore del veicolo (sulla griglia o sul logo, ecc.).

2. Telecamera.

Rileva la segnaletica a terra e la posizione del veicolo sulle varie corsie. Assicuratevi che il parabrezza non sia ostruito (da sporczia, fango, neve, ecc.).

3. Computer.

Il computer associato alla telecamera **2** utilizza le informazioni del radar **1**. Oltre a integrare le informazioni della telecamera, le incrocia per determinare la traiettoria e la velocità del veicolo in modo da regolarne il comportamento (posizione nella corsia o frenata). Inoltre, controlla le impostazioni di attivazione/disattivazione del siste-

ma.

A seconda del veicolo, elabora anche le informazioni per rilevare la presenza delle mani del conducente sul volante.

4. Freno di stazionamento assistito.

Mantiene il veicolo fermo in determinate condizioni.

5. Telecamera interna.

Consente al sistema di analizzare il comportamento del viso del conducente e di rilevare segni di distrazione o stanchezza. Accertarsi che la telecamera non sia oscurata (da sporco, fango e così via) o coperta.

6. Sensore capacitivo.

A seconda del veicolo, rileva la presenza delle mani sul volante.

7. Servosterzo.

Aziona le ruote anteriori per guidare la traiettoria del veicolo in base alle informazioni trasmesse dal calcolatore **3**.

8. Controllo attivo del veicolo.

Questo sistema fornisce informazioni sulla dinamica del veicolo al calcolatore **3** (velocità, accelerazione, ecc.) e agisce sull'impianto freni per controllare la decelerazione e per mantenere il veicolo fermo.

Funzionamento



Questa funzione fornisce un aiuto supplementare alla guida. Il conducente può intervenire per riprendere il controllo del proprio veicolo.

3

Operazione A



Il sistema si attiva **a partire da circa 20 km/h**, quando il conducente ignora gli avvisi visivi e acustici emessi se la telecamera interna **5** rileva segni di distrazione o affaticamento.

ASSISTENTE PER L'ARRESTO DI EMERGENZA

Nota: il sistema non registra alcuna immagine e funziona in tempo reale. Per ulteriori informazioni sul funzionamento di "Avviso attenzione conducente" → 231 e/o "Avviso affaticamento conducente" → 234.

Operazione B



Il sistema si attiva **a partire da circa 10 km/h** se il conducente ignora le varie avvertenze visive (inclusa la visualizzazione della spia  rossa) e gli avvisi acustici emessi quando non vengano rilevate mani sul volante **9**.

Nota: è vietato montare qualsiasi accessorio sul volante (copertura di protezione, ecc.).

Per ulteriori informazioni sul funzionamento di Active driver assist, → 274.

Procedura di arresto di emergenza



La procedura e le condizioni di arresto per la funzione "Assistente per l'arresto di emergenza" sono identiche in entrambe le modalità di funzionamento **A** e **B**.

Una volta attivato:

- La funzione "Assistente per l'arresto di emergenza" mantiene il veicolo nella propria corsia di

marcia e mantiene la distanza di sicurezza dal veicolo che precede (veicolo seguito), grazie alle informazioni fornite dal radar **1** e dalla telecamera **2**;

- sul quadro della strumentazione viene visualizzato il messaggio "Arresto di emergenza Mantenere il controllo" e le luci di segnalazione pericolo si accendono automaticamente, accompagnati dalla spia rossa  e da un segnale acustico;
- I freni del veicolo vengono quindi applicati in modo graduale per incoraggiare il conducente a riprendere il controllo. Se il conducente non reagisce, il sistema rallenta gradualmente il veicolo fino all'arresto completo;
- a veicolo fermo, sul quadro della strumentazione compare il messaggio "Arresto di emergenza eseguito" accompagnato da un segnale acustico. Il sistema mantiene il veicolo fermo.

ASSISTENTE PER L'ARRESTO DI EMERGENZA



Le prestazioni di frenata e di mantenimento della corsia della funzione Assistente per

l'arresto di emergenza sono limitate.

Il sistema non è in grado di garantire che il veicolo venga mantenuto nella sua corsia quando:

- il sistema non rileva più le linee;
- la corsia è troppo stretta;
- la curva è troppo pericolosa;
- ...

Rischio di incidente.

Dopo che il veicolo si arresta:

- le luci di segnalazione pericolo rimangono accese;
- le parti apribili si sbloccano automaticamente;
- la  spia rimane rossa finché il conducente non riprende il controllo del veicolo;
- il freno di stazionamento elettronico **4** viene inserito automaticamente circa tre minuti dopo l'arresto del veicolo.



Non rimanere fermi nella corsia di marcia. Riprendere il controllo del veicolo e andare in

un luogo sicuro.

Rischio di incidente.

Il conducente può interrompere la funzione Assistente per l'arresto di emergenza e riprendere il controllo del veicolo in qualsiasi momento

(durante la manovra o in fase di arresto) eseguendo un'azione separata o una combinazione di azioni.

A seconda del veicolo, le possibili azioni sono:

- premere con forza sul pedale dell'acceleratore;
- premere con forza sul pedale del freno (mentre il veicolo è in movimento);
- ruotare il volante in modo brusco;
- premere il pedale del freno mentre si porta la leva del cambio in un'altra posizione;
- intervenire sul freno di stazionamento elettronico;
- agire con moderazione sul pedale dell'accelerazione e sul volante;

- ruotare leggermente il volante mentre si preme il pulsante (0) sul volante stesso;
- ruotare leggermente il volante mentre si preme il pedale dell'acceleratore;
- ruotare leggermente il volante mentre si preme il pedale del freno.



Se viene attivata la funzione Assistente per l'arresto di emergenza, la funzione Assistenza alla guida attiva viene disattivata, se era stata precedentemente attivata. Riprendere il controllo del veicolo al più presto durante la manovra o nella fase di arresto. Una volta ripreso il controllo del veicolo, è possibile riattivare manualmente il sistema.

Attivazione/disattivazione



Per motivi di sicurezza, eseguire queste operazioni a veicolo fermo.

ASSISTENTE PER L'ARRESTO DI EMERGENZA

Attivazione/disattivazione - Operazione A

i A seconda del veicolo e del periodo di tempo trascorso dall'ultimo arresto del motore, gli avvisi vengono riattivati:

- quando il veicolo viene sbloccato;
 - o
- quando viene aperta una porta;
 - o
- quando il motore viene avviato.



Dalla schermata multimediale **10**, per attivare o disattivare la funzione Assistente per l'arresto di emergenza è necessario attivare preventivamente almeno una delle due funzioni seguenti:

- « Allarme distrazione »;
- « Allarme fatica ».

Attivare o disattivare la funzione "Assistente per l'arresto di emergenza".

Per maggiori informazioni, consultare le istruzioni multimediali.

Nota: dopo aver attivato l'impostazione, questa verrà automaticamente associata alle due funzioni "Avviso attenzione conducente" e "Avviso stanchezza conducente".

cente" e "Avviso stanchezza conducente".

Particolarità di "My Safety"



L'uso del pulsante **11** per attivare o disattivare la funzione "Avviso attenzione conducente" e/o "Avviso stanchezza conducente" può essere configurato nella modalità "Perso" della funzione "My Safety" ➔ **200**.

ASSISTENTE PER L'ARRESTO DI EMERGENZA

Attivazione/disattivazione - Modalità di funzionamento B



L'Assistente per l'arresto di emergenza si attiva automaticamente quando viene selezionato il sistema "Active driver assist" → 274.

La spia **12**  verde e gli indicatori di linea lato destro e sinistro **13** vengono visualizzati sul quadro strumenti per confermare che il centraggio corsia è in funzione. Il sistema interviene e guida il veicolo nella corsia di marcia.

Limiti di funzionamento

In alcune situazioni, il sistema è comunque in grado di frenare, ma non

può garantire che il veicolo rimanga nella sua corsia. Esempi:

- il sistema non rileva più le linee o solo una linea viene rilevata nella corsia;
- la corsia è troppo stretta o troppo larga;
- in alcune condizioni di guida (rotatoria, incrocio, curva troppo stretta e così via);
- Il veicolo è soggetto ad accelerazioni notevoli laterali o longitudinali;
- a seconda del veicolo, se la velocità supera circa 160 km/h o 180 km/h;
- la telecamera anteriore **2** è disturbata da condizioni ambientali (abbagliamento del sole, pioggia battente, ostruzione, sporcizia, fango, neve, nebbia, ecc.).

Se viene rilevata una visibilità ridotta della telecamera anteriore, questo è spesso accompagnato dalla visualizzazione del messaggio "Camera anteriore senza visibilità" sul quadro della strumentazione.

In queste condizioni, le prestazioni di frenata del sistema saranno ridotte.

Riprendere il controllo del veicolo il prima possibile.

Temporaneamente non disponibile

Il sistema non è temporaneamente disponibile nelle seguenti situazioni:

- il veicolo viene guidato su una strada molto tortuosa;
- la velocità del veicolo è superiore a circa 160 km/h o 180 km/h, a seconda del veicolo;
- il sistema rileva una visibilità ridotta del radar anteriore.
- ...

In caso di blackout nell'area del radar **1** o di interruzione del suo segnale, il messaggio "Radar anteriore senza visibilità" viene visualizzato sul quadro della strumentazione. Questo può anche essere accompagnato dal messaggio "Aiuto alla guida indisponibile".

Assicurarsi che l'area del radar **1** rimanga pulita e non sia ostruita da neve, fango, targa montata in maniera errata o da qualsiasi accessorio montato sulla parte anteriore del veicolo (sulla griglia) oppure nascosto da qualsiasi accessorio montato sulla parte anteriore del veicolo (sulla griglia o sul badge e così via).

Alcune aree possono interferire o compromettere il funzionamento del sistema, come ad esempio:

ASSISTENTE PER L'ARRESTO DI EMERGENZA

- zone aride, tunnel, ponti lunghi o strade poco utilizzate senza linee di mezzeria, senza segnali o alberi nelle vicinanze;
- una zona militare o aeroportuale;
- se la telecamera interna **5** è ostruita, anche parzialmente (Modalità di funzionamento **A**);
- quando il volto del conducente non viene rilevato (Modalità di funzionamento **A**).

anomalie di funzionamento

Se il sistema rileva un guasto, il sistema viene disattivato e il messaggio "Aiuto alla guida indisponibile" viene visualizzato sul quadro della strumentazione.

A seconda del tipo di malfunzionamento, i seguenti messaggi possono essere visualizzati sul quadro della strumentazione accompagnati, a seconda del veicolo, dall'accensione

della spia **STOP**:

- « Camera anteriore controllare »;
- « Radar anteriore controllare »;
- « Camera/radar controllare »;
- « Aiuto alla guida Controllare ».

Rivolgetevi ad un Rappresentante del marchio.

Se viene rilevata distrazione o stanchezza del conducente:

- "Monitor vigilanza. controllare" insieme alla spia  sul quadro della strumentazione (Modalità di funzionamento **A**).

Se il messaggio rimane, rivolgetevi alla rete del marchio.

Attenzione



La funzione "Assistente per l'arresto di emergenza" è un ulteriore ausilio alla guida. Non esonera in nessun caso il conducente dalla responsabilità di mantenere il controllo del veicolo.

Il conducente deve sempre adattare la guida in base al proprio stato di vigilanza e stanchezza, indipendentemente dalle indicazioni del sistema.

La stanchezza o una ridotta attenzione del conducente potrebbero non essere rilevate dal sistema oppure potrebbero non essere riconosciute in tempo. Rimanere concentrati sulla guida e fare pause regolari.

Rischio di incidente.

In determinate situazioni (linee di demarcazione della corsia non rilevate, corsia troppo stretta o troppo larga, rotonda, incrocio, curva stretta, abbagliamento del sole, pioggia battente, ostruzione, sporcizia, fango, neve, nebbia, ecc.), il sistema non può garantire che il veicolo rimanga nella sua corsia.

Rimanere vigili.

Le prestazioni di frenata della funzione "Assistente per l'arresto di emergenza" sono limitate. Il sistema può frenare il veicolo fino a un terzo della capacità di frenata.

In caso di ridotta visibilità della telecamera anteriore, le prestazioni di frenata del sistema risulteranno ridotte.

Riprendere il controllo del veicolo il prima possibile.

Interventi/riparazioni del sistema

- In caso di urto, l'allineamento del sensore e/o della telecamera può alterarsi, con possibili conseguenze sul funzionamento. Disattivare il sistema e consultare una rappresentante del marchio.
- Ogni intervento in prossimità del radar e/o della telecamera (riparazioni, sostituzioni, modifiche parabrezza, superfici verniciate e così via) deve essere effettuato da un professionista qualificato.

Solo la Rete del marchio è abilitata a intervenire sul sistema.

Interferenze sul sistema

Alcune condizioni possono interferire o compromettere il funzionamento del sistema, come ad esempio:

- parabrezza o area del sensore ostruiti (da sporcizia, ghiaccio, neve, formazione di condensa, ecc.). Controllare spesso la pulizia e lo stato del parabrezza, le spazzole del tergicentro anteriore e il paraurti anteriore;
- un ambiente complesso (tunnel e così via);
- condizioni meteorologiche avverse (neve, pioggia forte, grandine e così via);

ASSISTENTE PER L'ARRESTO DI EMERGENZA

- scarsa visibilità (notte, nebbia e così via);
- scarso contrasto tra il veicolo che precede e l'area circostante (ad esempio, veicolo bianco veicolo in una zona innevata e così via);
- abbagliamento (sole abbagliante, luci di veicoli provenienti in direzione opposta e così via);
- strada stretta, tortuosa o irregolare (curve strette e così via);
- righe di catrame rilevate come linee di demarcazione dal sistema;
- restringimento/allargamento di corsia;
- segnaletica orizzontale multipla (cantieri e così via) difficile da distinguere o irregolare (ad es. linee parzialmente o molto sbiadite, linee troppo distanti, manto stradale irregolare e così via);
- un veicolo che procede a una velocità molto diversa;
- il conducente indossa determinati tipi di occhiali (**Modalità di funzionamento A**);
- la telecamera interna è ostruita, anche se parzialmente (**Modalità di funzionamento A**);
- parte del viso del conducente è nascosta (dai capelli, da un berretto, dalla mascherina chirurgica, da una sciarpa e così via) (**Modalità di funzionamento A**);
- una posizione di guida non idonea, come seduta troppo in basso o troppo inclinata e così via (**Modalità di funzionamento A**);
- il conducente indossa i guanti o non ha una presa decisa sul volante.

In questi casi:

- **Rischio di frenata intempestiva.**
- **Rischio di correzione indesiderata, errata o di mancata correzione della traiettoria.**

Molte situazioni non previste potrebbero influire sul corretto funzionamento del sistema. Alcuni oggetti o veicoli che possono essere visualizzati nell'area di rilevamento della telecamera o del radar potrebbero essere interpretati in maniera non corretta dal sistema, comportando frenate non appropriate.

Disattivazione del sistema

È necessario disattivare il sistema se:

- il veicolo sta trainando un rimorchio o un caravan;
- l'area della telecamera anteriore è stata danneggiata (ad esempio, area del parabrezza interno o esterno); il parabrezza è rotto o distorto;
- l'area del radar è stata danneggiata (urti e così via);
- l'area della telecamera interna è stata danneggiata (**Modalità di funzionamento A**);

ASSISTENTE PER L'ARRESTO DI EMERGENZA

- La superficie del volante è danneggiata o umida.

Se il sistema funziona in modo anomalo, disattivarlo e rivolgersi ad un rappresentante del marchio.

PARCHEGGIO ASSISTITO

Telecamera di retromarcia

Funzionamento



All'innesto della retromarcia, la telecamera **1** situata sul retro del veicolo consente di visualizzare lo spazio dietro il veicolo sul display multimediale **2** accompagnato da tre linee guida **3**, **4** o **5** (fisse, mobili o rimorchio).

Questo sistema utilizza diverse sagome per il suo funzionamento (mobile per la traiettoria, fissa per la distanza). Quando la zona rossa viene raggiunta, aiutatevi con la rappresentazione dei paraurti per fermarvi in modo preciso.



Linee guida fisse **3**

La sagoma fissa include dei riferimenti colorati **A**, **B** e **C** che indicano la distanza dietro il veicolo:

- **A** (rosso) a circa 30 centimetri dal veicolo;
- **B** (giallo) a circa 70 centimetri dal veicolo;
- **C** (verde) a circa 150 centimetri dal veicolo.

Questa sagoma resta fissa e indica la traiettoria del veicolo se le ruote sono allineate.

Linee guida mobili **4**

Compaiono in blu sullo schermo multimediale **2**. Indica la traiettoria del veicolo in funzione della posizione del volante.

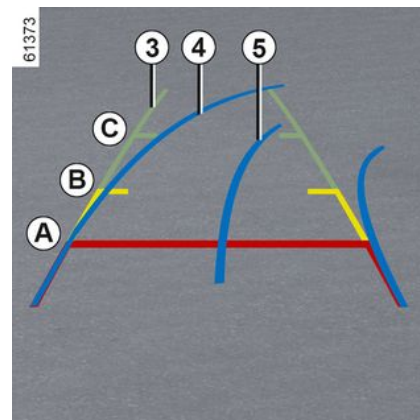

Linee guida rimorchio **5**

Compaiono in blu sullo schermo multimediale **2**. Indica la traiettoria della barra di traino rimorchio in funzione della posizione del volante. Consente al conducente di posizionare la barra di traino il più vicino possibile alla testa di traino del rimorchio.

« Vista del rimorchio »

In marcia avanti, se è collegato un rimorchio, premere il menu "Videocamera" nel mondo "Veicolo" sulla schermata multimediale **2** per attivare la telecamera **1** per trasmettere una vista dell'ambiente circostante posteriore per circa 30 secondi.

PARCHEGGIO ASSISTITO

Impostazioni



Quando si inserisce la retromarcia, dallo schermo multimediale premere il pulsante "Impostazioni" per aggiungere o rimuovere le linee guida e regolare le impostazioni dell'immagine della telecamera (luminosità, contrasto, ecc.).

Per maggiori informazioni, consultate il libretto dell'equipaggiamento multimediale.

Funzione "Zoom auto"

Se viene rilevato un ostacolo dietro il veicolo, la funzione "Zoom auto" cambia la visualizzazione corrente in una vista posteriore dall'alto.

Per attivare/disattivare la funzione "Zoom auto", consultare il libretto di istruzioni del sistema multimediale.

i Assicuratevi che la telecamera non sia oscurata da sporcizia, fango, condensa neve ecc.).

i Lo schermo visualizza un'immagine invertita, come in un retrovisore.

Le sagome sono una rappresentazione proiettata su una superficie piana. Queste informazioni non devono essere prese in considerazione se sovrapposte a un oggetto verticale oppure a terra.

Gli oggetti che compaiono sul bordo dello schermo possono essere deformati.

In caso di luminosità troppo forte (neve, veicolo al sole ecc.), la visione della telecamera potrebbe essere disturbata.

Se il bagagliaio è aperto o chiuso in modo errato, il messaggio "Comando apertura bagagliaio" viene visualizzato sulla schermata multimediale.

anomalie di funzionamento

Quando si inserisce la retromarcia, se il sistema rileva un'anomalia di funzionamento, sullo schermo multimediale viene visualizzata temporaneamente una schermata nera **2**.

PARCHEGGIO ASSISTITO

Ciò può essere dovuto a un'anomalia che interessa la telecamera o lo schermo (pulizia, immagine fissa, ritardo, ecc.).

Se la visualizzazione temporanea della schermata nera persiste, consultare un rivenditore autorizzato.



Questa funzione è un ausilio supplementare. Quindi non esime il conducente dalla normale vigilanza e dalla responsabilità in caso d'incidente.

Il conducente deve essere sempre pronto ad affrontare situazioni improvvise che possono verificarsi nella circolazione stradale. Prima di iniziare la manovra, verificate in particolare la presenza di ostacoli mobili (come un bambino, un animale, una bicicletta, una pietra, un palo, ecc.) o di oggetti nell'angolo morto troppo piccoli per essere rilevati.

Differenza tra la distanza calcolata e la distanza effettiva

Guida o retromarcia verso una forte pendenza in salita

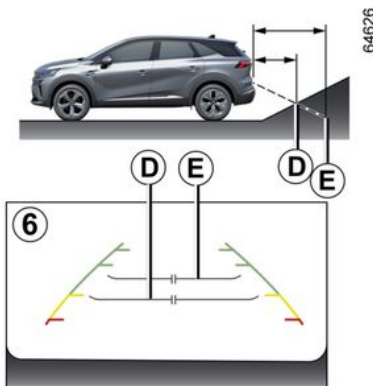

Le linee di riferimento fisse **6** indicano le distanze più vicine di quanto lo siano effettivamente.

Gli oggetti visualizzati sullo schermo sono effettivamente più lontani sulla pendenza.

Ad esempio, se sullo schermo viene visualizzato un oggetto in corrispondenza del punto **D**, la distanza effettiva dell'oggetto è in corrispondenza del punto **E**.

Guida o retromarcia verso una forte discesa

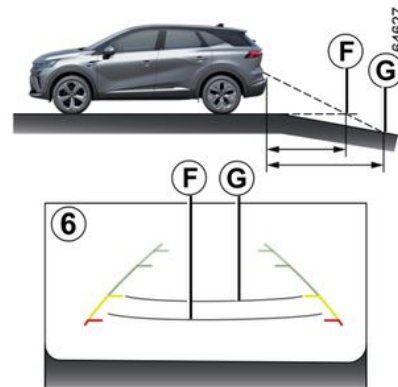

Le linee di riferimento fisse **6** indicano le distanze più lontane di quanto lo siano effettivamente.

Pertanto, gli oggetti visualizzati sullo schermo sono effettivamente più vicini sulla pendenza.

Ad esempio, se sullo schermo viene visualizzato un oggetto in corrispondenza del punto **G**, la distanza effettiva dell'oggetto è in corrispondenza del punto **F**.

PARCHEGGIO ASSISTITO

Guida o retromarcia verso un oggetto sporgente

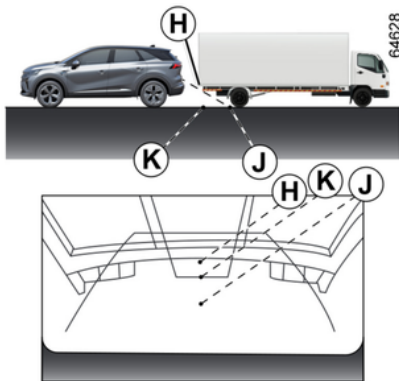

La posizione **H** sembra più distante rispetto alla posizione **J** sullo schermo. Tuttavia, la posizione **H** è equidistante dalla posizione **K**.

La traiettoria indicata dalle linee di riferimento fisse e mobili non tiene conto dell'altezza degli oggetti. Pertanto sussiste il rischio che il veicolo possa colpire l'oggetto quando torna verso la posizione **K**.

Telecamera 360°

Introduzione

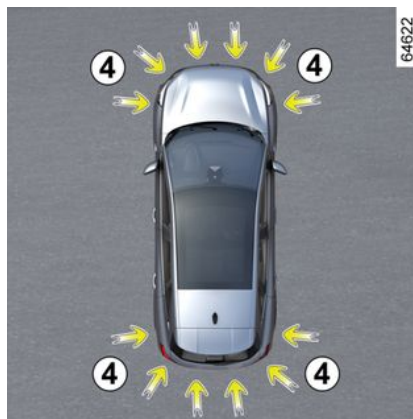
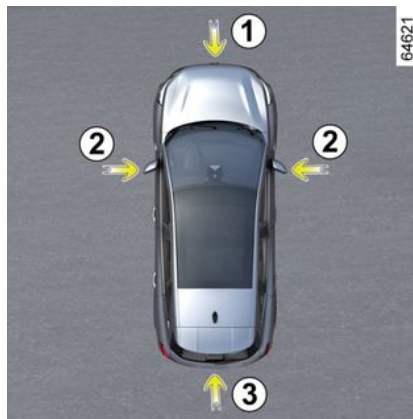

Grazie alle informazioni provenienti dalle telecamere **1**, **2** e **3** posizionate nel paraurti anteriore, sui retrovisori esterni e sullo sportello del bagagliaio e ai sensori a ultrasuoni **4** situati nei paraurti del veicolo, la funzione assiste nelle manovre difficili (ad esempio parcheggio) visualizzando l'ambiente circostante il veicolo.

Nota: accertarsi che le telecamere non siano oscurate (da sporcizia, fango, neve, condensa, ecc.).

Funzionamento



Le telecamere trasmettono diverse viste separate sullo schermo multimediale **5**.

3

PARCHEGGIO ASSISTITO

Queste permettono di visualizzare l'ambiente circostante il veicolo:

- vista frontale (usando la telecamera **1**): vista frontale standard e vista frontale panoramica;
- vista posteriore (usando la telecamera **3**): vista posteriore standard e vista posteriore panoramica;
- vista dall'alto (usando le telecamere **1, 2 e 3**): vista dall'alto standard e vista dall'alto pop-up (quando viene rilevato un ostacolo);
- vista laterale (utilizzando la telecamera **2**): vista laterale anteriore;
- vista 3D;
- vista rimorchio.

I sensori a ultrasuoni rilevano gli ostacoli nella parti anteriore, posteriore e (a seconda della versione del veicolo) laterale del veicolo.



Questa funzione è un ausilio supplementare. Quindi non esime il conducente dalla normale vigilanza e dalla responsabilità in caso d'incidente.

Il conducente deve essere sempre pronto ad affrontare situazioni improvvise che possono verificarsi nella circolazione stradale. Prima di iniziare la manovra, verificate in particolare la presenza di ostacoli mobili (come un bambino, un animale, una bicicletta, una pietra, un palo, ecc.) o di oggetti nell'angolo morto troppo piccoli per essere rilevati.

Telecamera anteriore 1



La vista della telecamera anteriore viene visualizzata sullo schermo multimediale **5**.

PARCHEGGIO ASSISTITO

Telecamera posteriore 3



La vista della telecamera posteriore viene visualizzata sullo schermo multimediale 5.



Sulla schermata multimediale 5 viene visualizzata un'immagine inversa della vista posteriore 3 come in un retrovisore.



Nella vista anteriore o posteriore: durante le manovre in salita, gli oggetti visualizzati sullo schermo multimediale potrebbero essere più vicini o più lontani di quanto sembrano.

Tenerne conto per valutare correttamente la distanza prima di qualsiasi manovra.

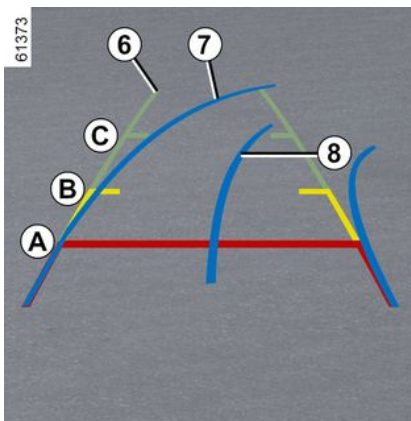

La vista "anteriore" o "posteriore" trasmessa sullo schermo multimediale 5 viene visualizzata con una, due o tre linee guida 6, 7 e 8.

Questo sistema è utilizzato inizialmente servendosi di una o più sagome (mobile per la traiettoria, fissa per la distanza).

Linee guida fisse 6

La sagoma fissa include dei riferimenti colorati **A**, **B** e **C** che indicano la distanza dietro il veicolo:

- **A** (rosso) a circa 30 centimetri dal veicolo;
- **B** (giallo) a circa 70 centimetri dal veicolo;
- **C** (verde) a circa 150 centimetri dal veicolo.

Linea guida mobile 7

Compare in blu sullo schermo multimediale 5. Indica la traiettoria del veicolo in funzione della posizione del volante nella vista anteriore e in quella posteriore.

Linea guida rimorchio 8

Compare in blu sullo schermo multimediale 5. Indica la traiettoria della barra di traino rimorchio in relazione alla posizione del volante.

Consente al conducente di posizionare la barra di traino il più vicino possibile alla testa di traino del rimorchio.

PARCHEGGIO ASSISTITO



Le linee di riferimento delle viste anteriore, posteriore e laterale sono una rappresentazione proiettata su terreno piano; questa informazione deve essere ignorata quando si sovrappone a un oggetto verticale o appoggiato a terra.

Gli oggetti visualizzati sul bordo dello schermo multimediale potrebbero apparire distorti.

In caso di luminosità troppo forte (neve, veicolo al sole ecc.), la visione della telecamera potrebbe essere disturbata.



Nella rappresentazione combinata della telecamere:

- gli oggetti rialzati (marciapiede, veicolo, ecc.) possono apparire distorti nella vista Birdview;
- tutti gli oggetti sulla parte superiore del veicolo non vengono visualizzati.

Vista laterale anteriore 2

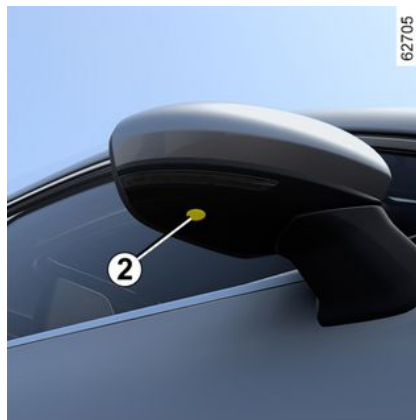

(a seconda del veicolo)

La telecamera **2**, montata nello specchio retrovisore esterno, trasmette una vista laterale sullo schermo multimediale **5**.

A seconda della versione del veicolo, è possibile utilizzare lo schermo multimediale per modificare la vista birdview in vista anteriore laterale. Per maggiori informazioni, consulta il libretto dell'equipaggiamento multimediale.

Vista birdview



La vista Birdview è una rappresentazione combinata delle telecamere **1**, **2** e **3**.

Visualizza una vista della parte superiore del veicolo e l'ambiente circostante.

Tale vista può essere utilizzata per confermare una vista della posizione del veicolo in relazione all'ambiente immediatamente circostante (parti anteriore, posteriore e laterali).

PARCHEGGIO ASSISTITO

i Nella modalità "vista bird-view", gli oggetti visualizzati sullo schermo multimediale sono effettivamente più distanti di quanto sembrano. **Tenerne conto per valutare correttamente la distanza prima di qualsiasi manovra.**

Viste laterali:



Sullo schermo multimediale, premete il pulsante dedicato **9** per avere una vista che combina una vista dall'alto e due viste laterali.

Vista panoramica anteriore o vista panoramica posteriore

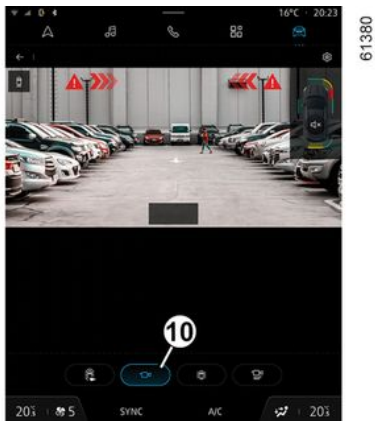

Sullo schermo multimediale, premete il pulsante dedicato **10** per ottenere una vista panoramica frontale.

Quando si inserisce la retromarcia, la vista panoramica frontale viene sostituita da una vista panoramica posteriore.

Nota: la vista frontale o posteriore varia a seconda dell'angolazione del volante al fine di migliorare la visuale del conducente.

Vista 3D



Sullo schermo multimediale, premete l'apposito pulsante **11** per ottenere una vista tridimensionale 3D del veicolo e dell'ambiente circostante.

PARCHEGGIO ASSISTITO

Vista rimorchio



61382

In marcia avanti, se è collegato un rimorchio, premere il pulsante "Rimorchio" dal mondo "Veicolo" sulla schermata multimediale **5** per abilitare la telecamera **3** alla trasmissione di una vista dell'area circostante il retro del veicolo per circa 30 secondi.

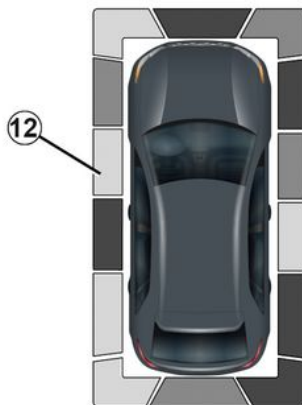

61448

Dallo schermo multimediale, quando viene visualizzato il sistema "Telecamera 360", è possibile modificare le viste (ad esempio, sostituire la vista posteriore con la vista posteriore panoramica).

Rilevamento degli ostacoli

Quando il sistema è attivato, se la funzione "Park Assist" rileva uno o più ostacoli intorno al veicolo, l'indicatore **12** viene visualizzato nelle varie viste.

Oltre all'avviso acustico, gli indicatori mostrano la prossimità degli ostacoli tramite colori differenti:

- verde: ostacolo a circa 50-70 centimetri di distanza;

- giallo: ostacolo a circa 30-50 centimetri di distanza;
- rosso: ostacolo a circa 30 centimetri di distanza.

Gli indicatori mostrano anche la posizione in cui gli ostacoli vengono rilevati, come indicato dalle rispettive posizioni in relazione al simbolo del "Veicolo".

Per ulteriori informazioni ➔ **312**.

Funzione "Zoom automatico"



62464

Se viene rilevato un ostacolo in prossimità della parte anteriore o posteriore del veicolo, la funzione "Zoom auto" commuta la visualizzazione corrente in una specifica (vista dall'alto, frontale o posteriore).

PARCHEGGIO ASSISTITO

Per attivare o disattivare la funzione "Zoom auto", consultare il libretto di istruzioni del sistema multimediale.

Attivazione/disattivazione



Modalità Automatica

Con il veicolo fermo e il motore acceso, la modalità automatica si attiva quando viene innestata la retromarcia. La vista posteriore e la vista Birdview vengono visualizzate sullo schermo multimediale **5**.

Quando dalla retromarcia si passa rapidamente alla marcia avanti, la vista posteriore e quella Birdview vengono sostituite dalla vista anteriore e dalla vista Birdview sulla schermata multimediale **5**.

La modalità automatica è quindi disattivata:

- dopo circa tre secondi, quando si passa dalla retromarcia alla posizione di folle (nei veicoli con cambio manuale) o nella posizione **N** o **P** (nei veicoli con cambio automatico);
- dopo circa tre minuti, se si effettuano più movimenti in avanti/indietro (ad esempio, durante una manovra), prima di portare la leva in posizione di folle (nei veicoli con cambio manuale) o nella posizione **N** o **P** (nei veicoli con cambio automatico);
- quando la velocità del veicolo supera circa 12 km/h in marcia avanti o in retromarcia.

Modalità Manuale

Per attivare la modalità manuale, a veicolo fermo e motore acceso, dalla mondo "Veicolo" sullo schermo multimediale **5** premere il menu "Telecamera 360°" per visualizzare la vista frontale e la vista dall'alto sullo schermo multimediale.

La modalità manuale viene disattivata:

- quando la velocità del veicolo raggiunge circa 12 km/h in marcia avanti o in retromarcia;
- quando la leva del cambio non è stata utilizzata per circa 3 minuti.



- Non utilizzare questa funzione quando i retrovisori esterni sono chiusi.
- Assicurarsi che lo sportello del bagagliaio sia chiuso correttamente prima di utilizzare la funzione.
- Non posizionare oggetti sopra o davanti alle telecamere.

Differenza tra la distanza calcolata e la distanza effettiva

Guida o retromarcia verso una forte pendenza in salita

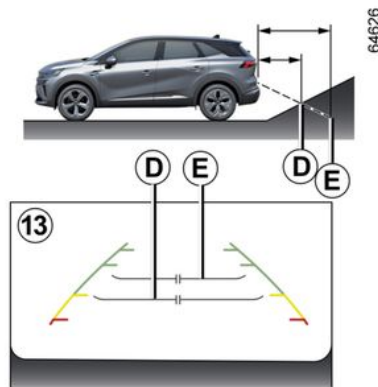

PARCHEGGIO ASSISTITO

Le linee di riferimento fisse **13** indicano le distanze più vicine di quanto lo siano effettivamente.

Gli oggetti visualizzati sullo schermo sono effettivamente più lontani sulla pendenza.

Ad esempio, se sullo schermo viene visualizzato un oggetto in corrispondenza del punto **D**, la distanza effettiva dell'oggetto è in corrispondenza del punto **E**.

Guida o retromarcia verso una forte discesa

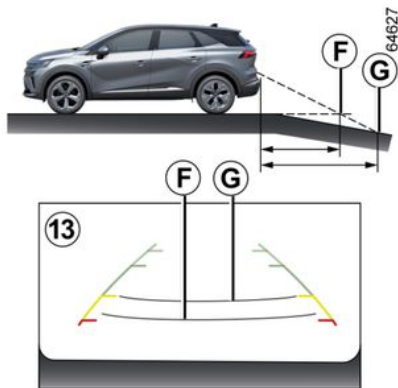

Le linee di riferimento fisse **13** indicano le distanze più lontane di quanto lo siano effettivamente.

Pertanto, gli oggetti visualizzati sullo schermo sono effettivamente più vicini sulla pendenza.

Ad esempio, se sullo schermo viene visualizzato un oggetto in corrispondenza del punto **G**, la distanza effettiva dell'oggetto è in corrispondenza del punto **F**.

Guida o retromarcia verso un oggetto sporgente

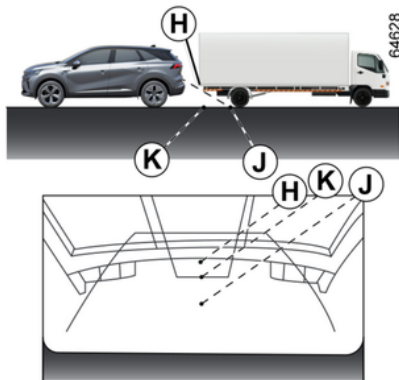

La posizione **H** sembra più distante rispetto alla posizione **J** sullo schermo. Tuttavia, la posizione **H** è equidistante dalla posizione **K**.

La traiettoria indicata dalle linee di riferimento fisse e mobili non tiene conto dell'altezza degli oggetti. Pertanto sussiste il rischio che il veicolo

possa colpire l'oggetto quando torna verso la posizione **K**.

Limiti di funzionamento del sistema

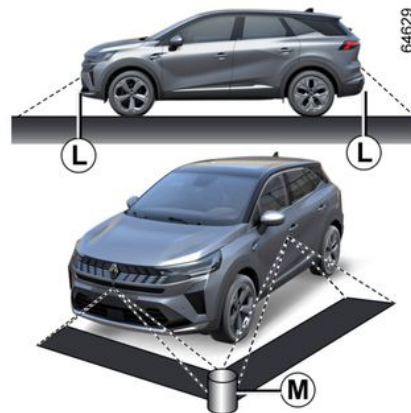

Il sistema non è in grado di visualizzare oggetti posizionati in alcune zone.

Nella modalità vista anteriore o posteriore, il sistema non consente di visualizzare un oggetto nella zona **L**.

Nella modalità vista Birdview, il sistema non consente di visualizzare un oggetto di grandi dimensioni nella zona **M** (in prossimità del bordo della zona visualizzata).

PARCHEGGIO ASSISTITO

Impostazione della visualizzazione



Dallo schermo multimediale **5**, quando viene visualizzato il sistema "Videocamera 360°", è possibile modificare le viste (ad es. sostituire la vista posteriore con la vista posteriore panoramica).



Per motivi di sicurezza, eseguire queste operazioni a veicolo fermo.

Se la leva del cambio è in posizione **R** (su un cambio automatico) o in re-

tro marcia (su un cambio manuale), sono disponibili le viste seguenti:

- schermata suddivisa tra la vista posteriore e la vista birdview;
- o
- vista panoramica posteriore;
- o
- viste laterali/vista dall'alto (a seconda del veicolo);
- o
- vista 3D (a seconda del veicolo).

Quando si passa dalla retromarcia in posizione **P** (su un cambio automatico) o in posizione di folle (su un cambio manuale), sono disponibili le viste seguenti:

- schermata suddivisa tra la vista posteriore e la vista Birdview;
- o
- vista posteriore panoramica (a seconda del veicolo);
- o
- viste laterali/vista dall'alto (a seconda del veicolo);
- o
- vista 3D (a seconda del veicolo).

Quando si passa dalla retromarcia in posizione **D** (su un cambio automatico) o a una qualsiasi marcia (su un

cambio manuale), sono disponibili le viste seguenti:

- schermata suddivisa tra la vista anteriore e la vista Birdview;
- o
- vista panoramica frontale;
- o
- viste laterali/vista dall'alto;
- o
- vista 3D.

Regolazione delle impostazioni delle telecamere

Dallo schermo multimediale, quando il sistema "Videocamera 360°" viene visualizzato, premere il pulsante "Impostazioni" per aggiungere o rimuovere le linee guida e regolare le impostazioni dell'immagine della telecamera (luminosità, contrasto, ecc.). Per maggiori informazioni, consulta il libretto dell'equipaggiamento multimediale.

Nota: per motivi di sicurezza, le viste non vengono visualizzate nel menu "Impostazioni" quando il veicolo è in movimento.

PARCHEGGIO ASSISTITO

Parcheggio assistito

Principio di funzionamento

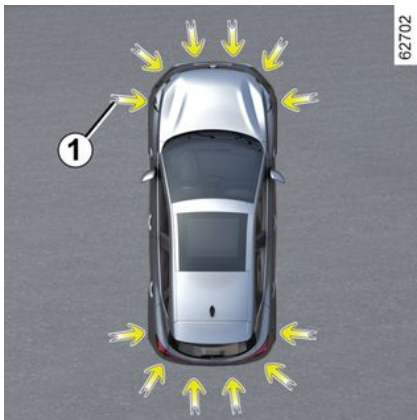

I sensori a ultrasuoni, indicati dalle frecce **1**, sono montati nei paraurti per rilevare gli ostacoli in prossimità del veicolo.

La funzione avvisa il conducente tramite segnali acustici e un display che rappresenta l'area in cui è stato rilevato l'ostacolo.

A seconda dell'equipaggiamento, il sistema rileva gli ostacoli dietro, davanti e sui lati del veicolo.

Il sistema di parcheggio assistito si attiva solo quando il veicolo viaggia ad una velocità inferiore a circa 10 km/h.

La funzione non tiene conto di sistemi di traino o di trasporto non riconosciuti dal sistema.



Questa funzione fornisce un aiuto supplementare alla guida.

Tuttavia non esime in nessun caso dalla vigilanza di guida normale e dalle responsabilità in caso di incidente mentre si effettua la retromarcia. Il conducente deve essere sempre pronto ad affrontare situazioni improvvise che possono verificarsi nella circolazione stradale. Prima di iniziare la manovra, verificate in particolare la presenza di ostacoli mobili (come un bambino, un animale, una bicicletta, una pietra, un palo, ecc.) o di oggetti nell'angolo morto troppo piccoli per essere rilevati.



In caso di urto sulla parte inferiore del veicolo durante una manovra (esempio: urto con un paracarro, un marciapiede rialzato o qualsiasi altro arredo urbano) potrebbe essere possibile danneggiare il veicolo (ad esempio: deformazione di un asse).

Per evitare qualsiasi rischio di incidente, fate controllare il vostro veicolo dalla Rete del marchio.

Posizione dei sensori a ultrasuoni 1

Accertarsi che l'area circostante i sensori a ultrasuoni indicati dalle frecce **1** non sia oscurata (da sporizia, fango, neve o da una targa fissata non correttamente e così via), non presenti segni di urto, non sia stata modificata (anche con la verniciatura) e non sia ostruita da eventuali accessori montati nella parte posteriore e, a seconda del veicolo, nella parte anteriore o sui lati del veicolo.

PARCHEGGIO ASSISTITO

Funzionamento

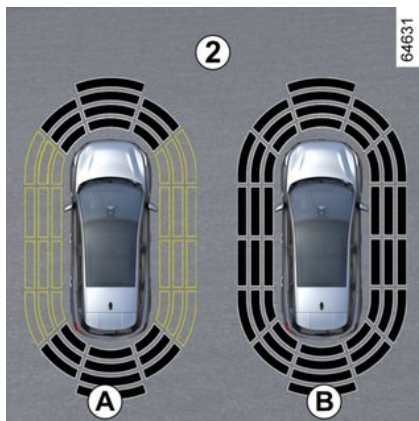

Il display **2** mostra l'ambiente circostante del veicolo ed emette segnali acustici.

A seconda dell'equipaggiamento, potrebbe essere necessario percorrere alcuni metri prima che venga attivato il rilevamento laterale.

Quando tutte le zone presentano uno sfondo grigio, significa che l'intero profilo del veicolo è sorvegliato:

- Display **A**: analisi dell'ambiente circostante del veicolo in corso;
- Display **B**: analisi dell'ambiente circostante del veicolo completata.

Rilevamento degli ostacoli

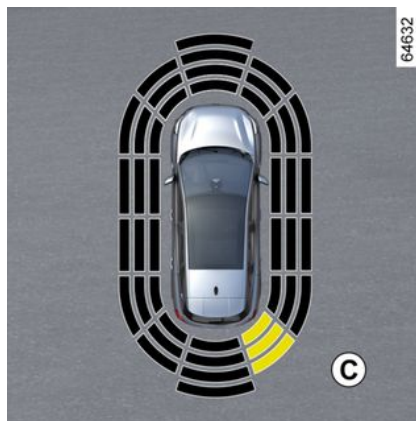

Il sistema è in grado di rilevare la maggior parte degli ostacoli presenti vicino alla parte posteriore e, a seconda dell'allestimento, vicino alla parte anteriore e ai lati del veicolo.

La frequenza del segnale acustico aumenta man mano che il veicolo si avvicina all'ostacolo, fino a diventare un segnale acustico costante a circa 20 cm nel caso di ostacolo rilevato sui lati e a circa 30 cm nel caso di un ostacolo rilevato nella parte anteriore o posteriore.

Viene visualizzata l'area in cui è stato rilevato l'ostacolo (display **C**). A seconda del veicolo, l'area viene visualizzata in verde, arancione (o

giallo, a seconda del veicolo) oppure rosso, a seconda della vicinanza dell'ostacolo rilevato.

Caso particolare di ostacoli laterali

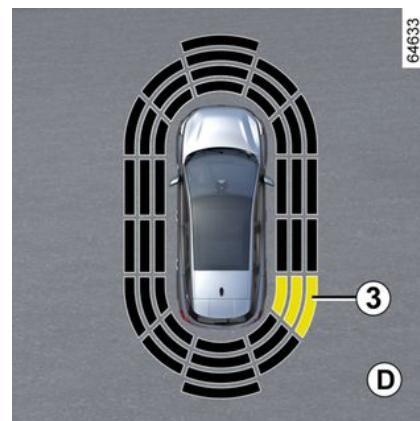

Secondo l'orientamento delle ruote, il sistema determina la traiettoria del veicolo e segnala l'eventuale rischio di urto contro un ostacolo **3** situato su un lato del veicolo.

Quando viene rilevato un ostacolo su un lato:

- se c'è un rischio di urto, vengono emessi segnali acustici con una frequenza sempre più elevata all'approssimarsi dell'ostacolo, fino a divenire continua. Viene visualizza-

PARCHEGGIO ASSISTITO

ta l'area in cui è stato rilevato l'ostacolo **3** (display **D**);

– se non c'è alcun rischio di urto, non sarà emesso alcun segnale all'approssimarsi dell'ostacolo. A seconda del veicolo, l'area in cui è stato rilevato l'ostacolo **3** viene visualizzata con un tratteggio.



In caso di modifica della traiettoria durante una manovra, il rischio di urto contro un ostacolo potrebbe essere segnalato tardivamente.

Attivazione/disattivazione

Attivazione, disattivazione del sistema dalla schermata multimediale **4**



Dal mondo "Veicolo" sullo schermo multimediale **4**, premere il menu "Assistenza alla guida" e successivamente la scheda "Parcheggio".

Attivare o disattivare le aree dotate di rilevatori a ultrasuoni.

Per maggiori informazioni, consultare le istruzioni multimediali.

Nota: a seconda del veicolo, la zona di rilevamento posteriore non può essere disattivata.

Disattivazione automatica della funzione di parcheggio assistito

Il sistema si disattiva:

- quando la velocità del veicolo è superiore a 10 km/h circa;
- a seconda del veicolo, quando il veicolo è fermo per oltre tre secondi circa e si rileva un ostacolo (ad esempio in caso di ingorgo e così via);
- se in posizione **N** o **P**;
- quando viene rilevata un'anomalia di funzionamento.

Nota: a seconda del veicolo, se il veicolo è dotato di un gancio di traino non riconosciuto dal sistema, viene disattivata solo la funzione Park Assist posteriore.

Regolazioni



Per motivi di sicurezza, eseguire queste operazioni a veicolo fermo.

PARCHEGGIO ASSISTITO



Ad ogni avviamento del veicolo, la funzione riprende lo stato di attivazione salvato l'ultima volta che è stato spento il motore.

A veicolo fermo, dal mondo "Veicolo" sullo schermo multimediale **4**, premere il menu "Assistenza al parcheggio".

Per maggiori informazioni, consultate il libretto dell'equipaggiamento multimediale.

Disattivazione del suono del sistema

(a seconda della versione del veicolo)

Attivate o disattivate il suono del parcheggio assistito.

Nota: se si disattiva l'audio, quando ci si avvicina a un ostacolo si verrà avvisati solo dal display.

Volume del suono del Park Assist

Regolare il volume del Park Assist utilizzando la relativa barra di regolazione



Ad ogni avviamento del veicolo, la funzione riprende lo stato di attivazione salvato l'ultima volta che è stato spento il motore.

Casi particolari

È possibile disattivare manualmente gli avvisi sonori o, a seconda del veicolo, la zona di rilevamento interessata nei seguenti casi:

- qualsiasi sistema di traino, un dispositivo di carico o un rimorchio non riconosciuto dal sistema è presente davanti ai sensori a ultrasuoni;
- i sensori a ultrasuoni sono danneggiati.

Nota: anche se l'audio è disattivato, i display continueranno ad avvisare il conducente.

anomalie di funzionamento

Quando il sistema rileva un guasto di funzionamento:

- all'inserimento della retromarcia si avverte un segnale acustico per circa tre secondi, accompagnato dal messaggio "Sensori parcheg. controllare" sul quadro della strumentazione;

– oppure il sistema non emette alcun segnale acustico (a meno che la funzione non sia stata deliberatamente disattivata) e non viene visualizzato alcun messaggio all'inserimento della retromarcia.

Controllare che i sensori a ultrasuoni siano puliti.

Se il problema persiste, rivolgersi ad un Rappresentante del marchio.



Quando il veicolo viaggia a una velocità inferiore a circa 10 km/h, alcune fonti di rumore (moto, camion, martello pneumatico e così via) possono attivare i segnali acustici del parcheggio assistito.

Consigli



Quando il veicolo viaggia a una velocità inferiore a circa 10 km/h, alcune fonti di rumore (moto, camion, martello pneumatico e così via) possono attivare i segnali acustici del parcheggio assistito.



Interventi/riparazioni del sistema

- In caso di urto, l'allineamento dei sensori a ultrasuoni può essere modificato, con possibili conseguenze sul funzionamento. Disattivate la funzione e consultate un Rappresentante del marchio.

- Ogni intervento nella zona in cui si trovano i sensori a ultrasuoni (riparazione, sostituzione e così via) deve essere effettuato da un professionista qualificato.

Solo la Rete del marchio è abilitata a intervenire sul sistema.

Interferenze sul sistema

Alcune condizioni possono interferire o compromettere il funzionamento del sistema, come ad esempio:

- condizioni meteorologiche avverse (pioggia, neve, grandine, ghiaccio e così via);
- alcune tipologie di rumore (motocicletta, camion, martello pneumatico, ecc.);
- montaggio di un pomello o gancio di traino non compatibile.

Rischio di falsi allarmi o assenza di allarmi

Se il sistema si comporta in modo anomalo, rivolgersi ad un rappresentante del marchio.



Limiti di funzionamento del sistema

- Per garantire il buon funzionamento del sistema, le zone di rilevamento a ultrasuoni devono restare pulite e non devono essere manomesse.
- Piccoli oggetti che si spostano vicino al veicolo (moto, biciclette, pedoni e così via) potrebbero non essere riconosciuti dal sistema.
- Il sistema potrebbe non rilevare ostacoli troppo vicini al veicolo.
- Il sistema non fornisce un avviso quando altri ostacoli o veicoli viaggiano a una velocità notevolmente diversa.
- Durante un cambio di traiettoria durante una manovra, il sistema potrebbe segnalare eventuali ostacoli con ritardo.

PARCHEGGIO ASSISTITO

Parccheggio a mani libere

Introduzione

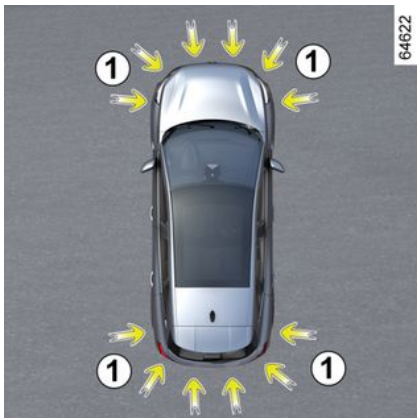

Come indicato dalle frecce **1**, i rilevatori a ultrasuoni installati sui paraurti del veicolo consentono di trovare spazi di parcheggio accessibili e assistere nelle manovre di parcheggio.

Staccare le mani dal volante, sarà possibile controllare solo:

- pedale dell'acceleratore;
- sul pedale del freno;
- la leva del cambio.

È possibile riprendere il controllo in qualsiasi momento utilizzando il volante.

Nota: la funzione non rileva gli spazi liberi in base alle linee di parcheggio a terra. Rileva e suggerisce i parcheggi disponibili quando si trovano tra o vicino ad altri veicoli, edifici oppure oggetti di grandi dimensioni.



Questa funzione fornisce un aiuto supplementare alla guida.

Tuttavia non esime in nessun caso dalla vigilanza di guida normale e dalle responsabilità in caso di incidente mentre si effettua la retromarcia. Il conducente deve essere sempre pronto ad affrontare situazioni improvvise che possono verificarsi nella circolazione stradale. Prima di iniziare la manovra, verificate in particolare la presenza di ostacoli mobili (come un bambino, un animale, una bicicletta, una pietra, un palo, ecc.) o di oggetti nell'angolo morto troppo piccoli per essere rilevati.



In caso di urto sulla parte inferiore del veicolo durante una manovra (esempio: urto con un paracarro, un marciapiede rialzato o qualsiasi altro arredo urbano) potrebbe essere possibile danneggiare il veicolo (ad esempio: deformazione di un asse).

Per evitare qualsiasi rischio di incidente, fare controllare il veicolo da una Concessionaria autorizzata.

Posizione dei sensori a ultrasuoni **1**

Accertarsi che l'area circostante i sensori a ultrasuoni indicati dalle frecce **1** non sia oscurata (da sporcizia, fango, neve o da una targa fissata non correttamente e così via), non presenti segni di urto, non sia stata modificata (anche con la verniciatura) e non sia ostruita da eventuali accessori montati nella parte posteriore, a seconda del veicolo, nella parte anteriore o sui lati del veicolo.

PARCHEGGIO ASSISTITO

Attivazione

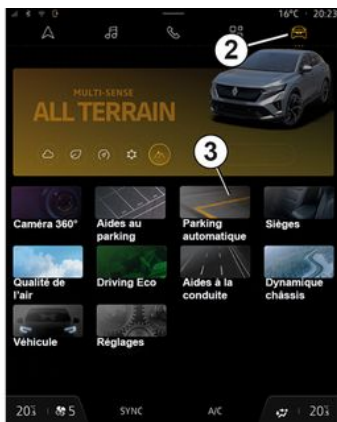

61308



76824

A veicolo fermo o a una velocità inferiore a 30 km/h circa, esistono diversi modi per accedere alla funzione:

- dallo schermo multimediale **4**, mondo "Veicolo" **2**, premere il menu "Assistenza alla guida" **3**, quindi la scheda "Parcheggio" per accedere al menu degli ausili di parcheggio;
- tramite il widget "Parcheggio a mani libere" (se precedentemente configurato);
- tramite il pulsante "Preferiti" sullo sterzo (se precedentemente configurato).

Per maggiori informazioni, consultare le istruzioni multimediali.

Sceita della manovra

Il sistema può effettuare tre tipi di manovra:

- parcheggiare il veicolo in uno spazio parallelo o perpendicolare;
- uscita del veicolo da un parcheggio tra altri due veicoli.

Dallo schermo multimediale **4**, selezionare la manovra da effettuare utilizzando il display.

Nota: all'avviamento del veicolo, o dopo avere parcheggiato con successo tra altri due veicoli grazie al sistema, la manovra predefinita proposta dal sistema è l'aiuto all'uscita dal parcheggio tra altri due veicoli.

Negli altri casi, la manovra predefinita è configurabile dalla schermata multimediale **4**.

Per maggiori informazioni, consultare il libretto dell'equipaggiamento multimediale.



L'avvio del sistema è accompagnata dall'attivazione del Park Assist e, per i veicoli equipaggiati, della telecamera di retro-

marcia o della Telecamera 360° per consentire al conducente di visualizzare la manovra ➔ **312**, ➔ **300**, ➔ **303**.

Funzionamento



Questa funzione fornisce un aiuto supplementare alla guida.

Pertanto, in nessun modo può sostituire l'attenzione e la responsabilità del conducente durante le manovre (il conducente deve essere sempre pronto a frenare).

3

PARCHEGGIO ASSISTITO



Durante le manovre, il volante potrebbe girare rapidamente: non mettere le mani all'interno e assicurarsi che non sia incastrato alcun oggetto.



Durante le manovre di parcheggio, seguire le istruzioni fornite sullo schermo multimediale. Un ritardo nell'applicazione o il mancato rispetto delle istruzioni può comportare l'annullamento della manovra o un parcheggio non ottimale.

Parcheggio del veicolo in uno spazio parallelo o perpendicolare

Quando il veicolo viaggia a una velocità inferiore a 30 km/h circa, il sistema cerca eventuali parcheggi disponibili sui due lati del veicolo.

Quando viene rilevato un posto libero, questo compare sulla schermata multimediale **4** contrassegnato dalla lettera "P". Guidare lentamente fino a quando viene visualizzato il messaggio "STOP", accompagnato

da un segnale acustico. Se vengono rilevati più spazi liberi su entrambi i lati del veicolo, è necessario selezionare lo spazio desiderato attivando l'indicatore di direzione per il lato corrispondente. Se gli spazi si trovano sullo stesso lato del veicolo, verrà preso in considerazione solo l'ultimo spazio rilevato dal sistema.

Lo spazio diventa grigio sullo schermo multimediale **4** e viene indicato dalla lettera "P".

- Fermare il veicolo;
- innestare la retromarcia.

La spia  si accende sul quadro della strumentazione, accompagnata da un avviso acustico.

- Lasciare andare il volante;
- seguire le istruzioni visualizzate dal sistema sullo schermo multimediale **4**.

La vostra velocità non deve superare i 7 km/h circa.

Lo spegnimento della spia  sul quadro della strumentazione, accompagnato da un segnale acustico, vi avverte della fine della manovra.

Uscita da un parcheggio tra altri due veicoli

- Attivare la funzione "Assistenza al parcheggio mani libere";
- selezionare la modalità "Uscita dal parcheggio tra due veicoli";
- attivare gli indicatori di direzione sul lato dal quale si desidera uscire dal veicolo;

Se tutte le condizioni sono soddisfatte, sullo schermo multimediale viene visualizzato un messaggio **4** per iniziare la manovra.

- premere "OK" per iniziare.

La spia  sul quadro della strumentazione si accende e viene emesso un segnale acustico.

- Lasciare andare il volante;
- effettuare manovre a marcia avanti e indietro seguendo le istruzioni riportate sullo schermo multimediale **4** e utilizzando gli avvisi forniti dal sistema Parcheggio assistito.

La vostra velocità non deve superare i 7 km/h circa.

Una volta che il veicolo è in posizione per uscire dal parcheggio, la spia

 si spegnerà sul quadro della strumentazione, verrà emesso un segnale acustico e sullo schermo multimediale sarà visualizzato un messaggio **4** che conferma che la manovra è stata completata.

PARCHEGGIO ASSISTITO

Sospensione/ripresa della manovra

La manovra viene interrotta nei casi seguenti:

- un ostacolo sulla traiettoria impedisce la fine della manovra;
- una porta o il bagagliaio sono aperti.

La spia  scompare dal quadro strumenti accompagnata da un segnale acustico che informa il conducente che la manovra è stata sospesa. Sullo schermo multimediale viene visualizzato il messaggio "Manovra di parcheggio sospesa" e il motivo dell'interruzione della manovra **4**.

Verificate:

- lasciare andare il volante;
- e
- che tutte le porte e il bagagliaio siano chiusi;
- e
- che non vi siano ostacoli sulla traiettoria;
- e
- che il motore sia acceso.

Se la spia luminosa  lampeggia, ciò indica che il sistema è nuova-

mente disponibile per riprendere la manovra.

Per riprendere la manovra, premere il menu "Parcheggio assistito". La

spia  compare sul quadro della strumentazione.

Seguire le istruzioni visualizzate sulla schermata multifunzione **4**.

Annullamento della manovra

La manovra viene annullata nei casi seguenti:

- prendete il volante;
- il veicolo è fermo per troppo a lungo;
- il freno di stazionamento è inserito;
- la velocità del veicolo ha superato i 7 km/h;
- le ruote del veicolo slittano;
- viene premuto il pulsante di avviamento/spegnimento del motore;
- tramite lo schermo multimediale;
- le istruzioni visualizzate sullo schermo multimediale non vengono seguite;
- la cintura di sicurezza del conducente viene slacciata;
- all'apertura della porta conducente;
- avete effettuato più di 10 movimenti in avanti/all'indietro in manovra;

- i sensori di parcheggio assistito sono sporchi oppure oscurati.

La spia  scompare dal quadro strumenti accompagnata da un segnale acustico che avvisa il conducente che la manovra è stata interrotta. Sullo schermo multimediale viene visualizzato il motivo della cancellazione **4**.

Funzione non disponibile

Quando si seleziona uno dei metodi di attivazione del sistema, se le condizioni di funzionamento non sono soddisfatte, sul quadro della strumentazione viene visualizzato il messaggio "Parcheggio a mani libere non disponibile" per avvisare il conducente che la funzione non è disponibile.

anomalie di funzionamento

Quando la funzione rileva un'anomalia di funzionamento, sul quadro della strumentazione vengono visualizzati i seguenti messaggi:

- "Controllare Park Assist", accompagnato dalla spia ;
- oppure
- "Controllare sensori di parcheggio";

PARCHEGGIO ASSISTITO

oppure

– "Controllare parcheggio assistito".

Pulire i sensori a ultrasuoni. Se il problema persiste, rivolgetevi alla Rete del marchio.

Nota: se si verifica un errore nella funzione, il veicolo non è immobilizzato.

Riprendere immediatamente il controllo del veicolo.

3

Avvertenze



Questa funzione fornisce un aiuto supplementare alla guida. Questa funzione non sostituisce in alcun modo la vigilanza e la responsabilità del conducente, che deve mantenere sempre il controllo del veicolo. Assicurarsi che la manovra rispetti le norme di circolazione in vigore sulle strade percorse.

Il conducente deve essere sempre pronto ad affrontare situazioni improvvise che possono verificarsi nella circolazione stradale. Prima di iniziare la manovra, verificate in particolare la presenza di ostacoli mobili (come un bambino, un animale, una bicicletta, una pietra, un palo, un gancio di traino, ecc.) o di oggetti nell'angolo morto troppo piccoli per essere rilevati.

Interventi/riparazioni del sistema

- In caso di urto, potrebbe essere compromesso il funzionamento dei sensori. Disattivate la funzione e consultate la Rete del marchio.
- Ogni intervento nella zona in cui si trovano i sensori (riparazione, sostituzione, modifiche al rivestimento esterno, ecc.) deve essere effettuato da un professionista qualificato.

Solo la Rete del marchio è abilitata a intervenire sul sistema.

Interferenze sul sistema

Alcune condizioni possono disturbare o danneggiare il funzionamento del sistema, ad esempio le intemperie (neve, grandine, ghiaccio, ecc.).

Se il sistema funziona in modo anormale, disattivarlo e rivolgetevi alla rete del marchio.

Rischio di falsi allarmi.

Limiti di funzionamento del sistema

- Il sistema potrebbe non rilevare oggetti presenti negli angoli ciechi dei sensori.
- Controllare sempre che il parcheggio suggerito dal sistema sia effettivamente ancora disponibile e libero da ostacoli prima e durante l'intera manovra.
- Il sistema non deve essere utilizzato quando si traina un rimorchio o un sistema di carico sul veicolo o sui veicoli circostanti.

PARCHEGGIO ASSISTITO

Spia uscita parcheggio

3

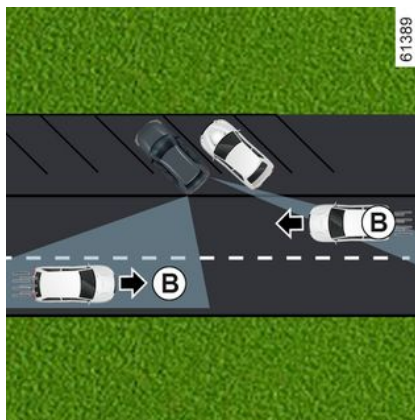
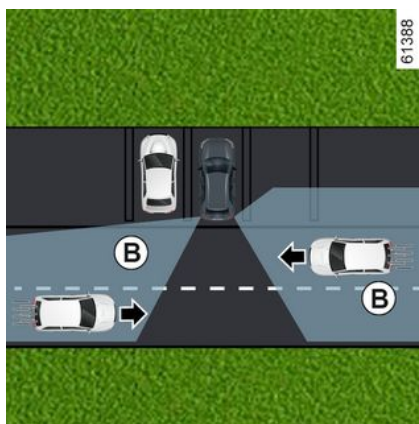

Grazie alle informazioni dei sensori installati su ciascun lato del paraurti posteriore (zona **A**), il sistema informa il conducente circa la presenza di un altro veicolo nella zona di rilevamento **B**.

La funzione è attivata se:

- la retromarcia è stata inserita;
- e
- il veicolo è fermo o a velocità ridotta.



La capacità di rilevamento del sistema dipende dall'ambiente che circonda il veicolo (oggetti fermi ecc.) e dallo stato del paraurti e così via.



Questa funzione fornisce un aiuto supplementare alla guida. Questa funzione non sostituisce in alcun modo la vigilanza e la responsabilità del conducente, che deve mantenere sempre il controllo del veicolo.

Particolarità

Verificate che l'area del sensore **A** non sia oscurata (da autoadesivi, fango, neve e così via).

Se uno dei radar è oscurato, sul quadro della strumentazione viene visualizzato il messaggio "Radar laterali senza visibilità". Pulire la zona in cui si trovano i sensori.

PARCHEGGIO ASSISTITO

Attivazione/Disattivazione dalla schermata multimediale 1



Per attivare o disattivare la funzione, consultate il libretto di istruzioni del sistema multimediale.

Selezionate "ON" o "OFF".

Funzionamento



La funzione avvisa quando un veicolo si trova nella zona **B** e si avvicina al proprio veicolo.

Quando viene rilevato un veicolo, le spie **2** si accendono su entrambi gli specchietti retrovisori **3**.

Nota: pulire regolarmente gli specchietti retrovisori **3** in modo che la spia **2** rimanga visibile.

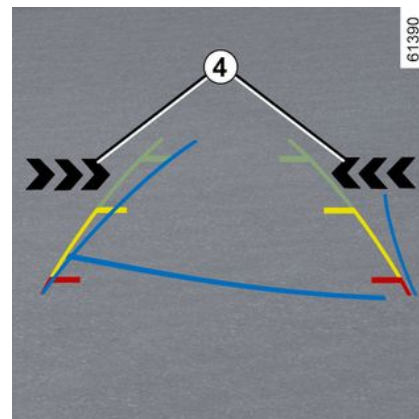

Le spie **4** sullo schermo multimediale indicano su quale lato è stato rilevato il veicolo che si avvicina.

Nota: pulire la telecamera regolarmente in modo che non venga oscurata.

Le spie **2** e **4** sono accompagnate da un segnale acustico quando la retromarcia è inserita e il veicolo è in movimento.

Se il veicolo è dotato di un sistema di traino riconosciuto dal sistema e si è agganciato un rimorchio, l'avviso di uscita dal parcheggio viene disattivato automaticamente. Il messaggio "Aiuto alla guida indisponibile" compare sul quadro della strumentazione come avviso.

PARCHEGGIO ASSISTITO

anomalie di funzionamento

Quando il sistema rileva un guasto, sul quadro della strumentazione viene visualizzato il messaggio "Controllare radar laterali". Rivolgersi a un Rappresentante del marchio.

3



A causa della presenza dei sensori dietro il paraurti, è preferibile affidare qualsiasi intervento sul paraurti (riparazione, sostituzione, verniciatura e così via) a un professionista qualificato.

Limiti di funzionamento del sistema



Limiti di funzionamento del sistema

- Per garantire il buon funzionamento del sistema, la zona del radar deve restare pulita e non deve essere manomessa.
- Piccoli oggetti (moto, biciclette, pedoni e così via) che si spostano verso il veicolo potrebbero non essere riconosciuti dal sistema.

Inibizione della funzione

È necessario disattivare la funzione se:

- l'area del sensore **A** è stata danneggiata (paraurti posteriore);
- il veicolo è dotato di un sistema di traino non è riconosciuto dal sistema.

Avvertenze



Questa funzione fornisce un aiuto supplementare alla guida. Questa funzione non sostituisce in alcun modo la vigilanza e la responsabilità del conducente, che deve mantenere sempre il controllo del veicolo.

Il sistema non deve essere assimilato in nessun caso a un sensore di ostacolo o a un sistema anti-urto.

Interventi/riparazioni del sistema

- In caso di urto, la posizione dei sensori potrebbe essere modificata, influenzando sulla funzione. Disattivate la funzione e consultate la Rete del marchio.
- Ogni intervento nell'area dei sensori (riparazione, sostituzione, carrozzeria e così via) deve essere effettuato da un professionista qualificato.

Solo la Rete del marchio è abilitata a intervenire sul sistema.

Interferenze sul sistema

Alcune condizioni possono interferire o compromettere il funzionamento del sistema, come ad esempio:

- un ambiente complesso (parcheggio sotterraneo, strutture metalliche e così via);
- condizioni meteorologiche avverse (neve, pioggia forte, grandine e così via).

Rischio di falsi allarmi o assenza di allarmi

Se il sistema funziona in modo anormale, disattivarlo e rivolgetevi alla rete del marchio.

PARCHEGGIO ASSISTITO

Uscita sicura dei passeggeri

Descrizione

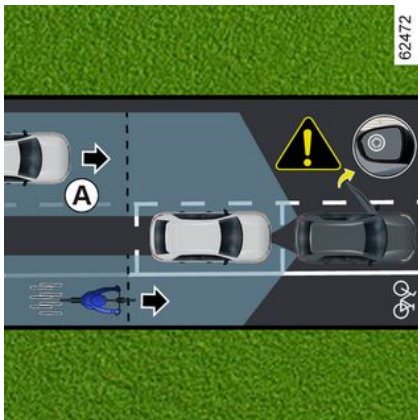

Questa funzione è un ulteriore ausilio alla guida per la sicurezza degli occupanti del veicolo.

Lo scopo della funzione "Uscita sicura dei passeggeri" è quello di avvisare il conducente e/o i passeggeri del potenziale pericolo se aprono le portiere a veicolo fermo.

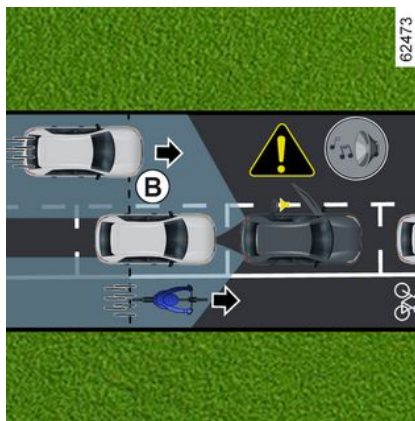

Grazie alle informazioni dei sensori installati su ciascun lato del paraurti posteriore (area **C**), la funzione avvisa il conducente:

- quando un altro veicolo (o motocicletta, bicicletta, pedone e così via) si trova nell'area di rilevamento **A**;

e

- se sussiste un rischio di collisione con un veicolo (o motocicletta, bicicletta, pedone e così via) nell'area **B**.

Particolarità



Assicurarsi che l'area **C** intorno ai radar su ciascun lato del paraurti posteriore non sia ostruita (da sporcizia, fango, neve e così via).

Se uno dei radar è oscurato, sul quadro della strumentazione viene visualizzato il messaggio "Radar laterali senza visibilità". Pulire la zona in cui si trovano i sensori.

È necessario disattivare la funzione se:

- l'area del radar **C** è stata danneggiata (paraurti posteriore);
- il veicolo è dotato di un sistema di traino non è riconosciuto dal sistema.

PARCHEGGIO ASSISTITO

Funzionamento



Quando viene aperta una portiera o quando viene rilevato un oggetto in movimento, la spia **1** viene visualizzata sullo specchietto retrovisore della portiera **2** e, a seconda del veicolo, si accendono le luci ambiente sulla portiera anteriore.

Nota: pulite regolarmente gli specchietti retrovisori **2** in modo che la spia **1** rimanga visibile.



Quando l'oggetto rilevato è molto vicino, viene emesso un segnale acustico accompagnato dal messaggio di avviso **3** "Ostacolo laterale rilevato" visualizzato sul riquadro della strumentazione.

Nota: il sistema rimane attivo per alcuni minuti dopo il disinserimento dell'accensione.

Attivazione/disattivazione della funzione dalla schermata multimediale **4**



Per attivare o disattivare la funzione, consultate il libretto di istruzioni del sistema multimediale.



Quando il veicolo è sbloccato, la funzione torna all'ultimo stato salvato sullo schermo multimediale.

Condizioni di non funzionamento

- il veicolo è in movimento e non è completamente fermo;
- il veicolo è bloccato dall'esterno;

PARCHEGGIO ASSISTITO

- vi sono oggetti in movimento (motociclette, biciclette, pedoni, veicoli, ecc.) procedono verso o accanto al veicolo a una bassa velocità che non viene considerata un rischio dal sistema;
- la portata dei sensori posti all'interno del paraurti posteriore è ostruita da oggetti, come altri veicoli in sosta particolarmente larghi, parcheggiati molto vicino al proprio veicolo.

Se il veicolo è dotato di un sistema di traino riconosciuto dal sistema, sul quadro della strumentazione viene visualizzato il messaggio "Dispositivi di assistenza alla guida non disponibili" per informare che la funzione non è attivata.

Per la scelta dell'equipaggiamento adatto al vostro veicolo, vi consigliamo di rivolgervi alla Rete del marchio.

anomalie di funzionamento

Quando il sistema rileva un guasto, sul quadro della strumentazione viene visualizzato il messaggio "Controllare radar laterali". Rivolgersi a un Rappresentante del marchio.



Questa funzione rappresenta un ulteriore ausilio alla guida e potrebbe non rilevare determinati veicoli o oggetti in movimento nelle vicinanze del veicolo. Tale funzione non sostituisce in alcun modo la vigilanza e la responsabilità del conducente e degli occupanti del veicolo, che sono sempre tenuti a prestare particolare attenzione alla situazione del traffico e a controllare l'area prima di abbandonare il veicolo.

Interferenze sul sistema

Alcune condizioni (ambiente complesso, cattive condizioni atmosferiche, ecc.) possono disturbare o danneggiare il funzionamento del sistema, con il rischio di falsi allarmi.

CHIAMATA DI EMERGENZA

Se il veicolo ne è dotato, in caso di incidente o malore è possibile utilizzare la funzione di chiamata di emergenza per contattare i servizi di emergenza (senza addebito) in modo automatico o manuale, riducendo il tempo necessario per far giungere i soccorsi.

Nota: la chiamata di emergenza è operativa:

- nei Paesi coperti da infrastrutture di telecomunicazione 2G e 3G e dai relativi servizi di emergenza telematici compatibili con il sistema;
- a seconda della copertura di rete nell'area geografica in cui viene guidato il veicolo.

Se si utilizza la funzione di chiamata di emergenza per segnalare un incidente di cui si è stati testimoni, occorre fermarsi dove le condizioni del traffico lo consentano per permettere ai servizi di emergenza di individuare il vostro veicolo e, conseguentemente, la posizione dell'incidente segnalato.

In ogni caso, rispettate la legislazione locale.

 Utilizzare la chiamata di emergenza solo in caso di emergenza se si è coinvolti, se si è testimoni di un incidente oppure in caso di malore.

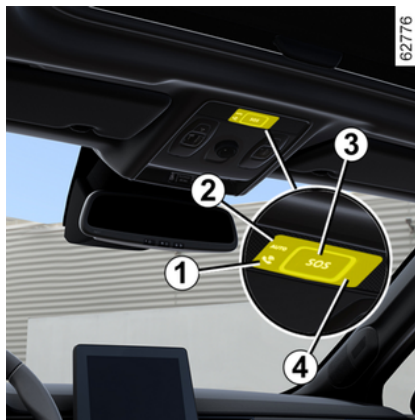

1. Spia di funzionamento del sistema:

- verde: funzionante (rete disponibile);
- spenta: non funzionante (rete non disponibile);
- rosso: funzionante guasto;

- verde lampeggiante: chiamata in corso.

2. Spia modalità automatica.
3. SOS pulsante.
4. Microfono.
5. Altoparlante.



Una chiamata avviene sempre come segue:

- viene avviata la chiamata ai servizi di emergenza;
- vengono inviati i dati relativi all'incidente (targhetta del costruttore, ora della chiamata, ultime posizioni, direzione del veicolo e così via);
- avviene la comunicazione vocale con i servizi di emergenza;

CHIAMATA DI EMERGENZA

– se necessario, viene chiamata l'assistenza di emergenza.

Sono disponibili due modalità di chiamata di emergenza:

- modalità automatica;
- modalità manuale.



Per garantire la sicurezza e il corretto funzionamento del sistema, qualsiasi intervento sulla batteria (smontaggio, scollegamento, ecc.) deve essere effettuato da un professionista specializzato.

Rischio di ustioni da scariche elettriche.

Rispettate tassativamente le periodicità delle sostituzioni riportate nel libretto di manutenzione, senza mai superarle.

Il tipo di batteria è specifico. Assicuratevi di sostituirla con una dello stesso tipo.

Rivolgersi a un rappresentante del marchio.

Modalità Automatica

Quando il sistema è in funzione, viene attivata la modalità automatica.

La chiamata di emergenza viene avviata automaticamente in caso di incidente che ha comportato l'attivazione dei dispositivi di protezione (pretensionatori delle cinture di sicurezza, airbag e così via).



In caso di incidente, se la posizione e le condizioni del traffico lo consentono, rimanere nelle vicinanze del veicolo per poter essere in grado di rispondere rapidamente al call center, se necessario.

Modalità Manuale

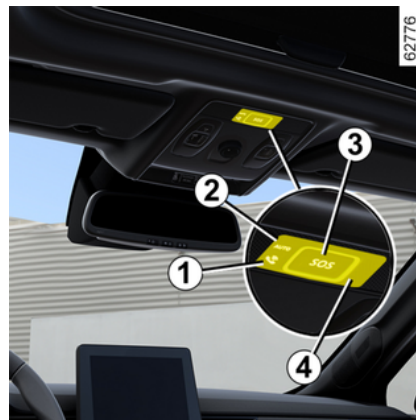

La chiamata di emergenza può essere avviata tramite:

- tenendo premuto il pulsante **3** per almeno tre secondi;
- o
- premendo il pulsante **3** cinque volte nel giro di dieci secondi.

Se il pulsante è stato premuto per errore, è possibile annullare la chiamata tenendo premuto il pulsante **3** per circa due secondi, prima che la chiamata sia inoltrata al call center.

Una volta stabilito il collegamento di chiamata, solo il call center può terminarla.

CHIAMATA DI EMERGENZA

anomalie di funzionamento

In alcuni casi, la chiamata di emergenza potrebbe non funzionare (ad esempio con la batteria scarica, ecc.).

Quando il sistema rileva un guasto di funzionamento, la spia **1** si accende in rosso per oltre 30 minuti. Rivolgersi quanto prima a una concessionaria autorizzata.



Il sistema funziona con una batteria specifica. La durata utile della batteria è di circa quattro anni (la spia **1** si accende di luce rossa per segnalare questa condizione). Rivolgersi a una Concessionaria autorizzata.



Senza la funzione di chiamata di emergenza, il sistema non è rintracciabile e non sarà controllato in modo costante. I dati vengono cancellati automaticamente e costantemente e il sistema conserva solo le ultime tre posizioni del veicolo.

In base alla legislazione locale, i dati vengono inviati solo in caso di chiamata di emergenza. I dati inviati al call center vengono trattati in base alle leggi sulla protezione dei dati personali applicabili nel paese in cui si reside. Il sistema conserva i dati della cronologia delle attività solo per 13 ore.

Il proprietario del veicolo ha il diritto di accedere ai relativi dati e ne può richiedere la correzione, l'eliminazione o il blocco.

MULTI-SENSE

A seconda del veicolo, il sistema MULTI-SENSE consente di scegliere tra diverse modalità di guida che influiscono sulla guida, sull'illuminazione ambientale, sul comfort e sulla posizione di guida:

- tutte le modalità sono preconfigurate e possono essere personalizzate (illuminazione, ecc.);
- la modalità "Perso" è personalizzabile.

Le modalità di guida agiscono su:

- forza sterzante;
- il controllo dinamico della stabilità (ECS);
- reattività del motore.

Esse agiscono anche su:

- l'illuminazione dell'abitacolo e del quadro della strumentazione;
- la presentazione del quadro della strumentazione e dello schermo multimediale;
- a seconda del veicolo, la posizione di guida.



Le impostazioni del motore sono specifiche di ogni modalità di guida e non possono essere personalizzate, eccetto per la modalità "Perso".

Accesso al menu



È possibile accedere alla Modalità di guida MULTI-SENSE, a seconda del veicolo:

- dallo schermo multimediale **1**;
- tramite il contattore **2**.

Per maggiori informazioni, consulta il libretto dell'equipaggiamento multimediale.

La modalità selezionata viene visualizzata sul quadro della strumentazione **3**.



Dopo lo spegnimento del motore, il veicolo si riavvierà sempre in modalità Comfort, a eccezione della modalità "Eco", che resterà la modalità attivata al riavvio.

Modalità "Perso"

Questa modalità consente la configurazione completa degli elementi di guida, compresa la reattività del motore.

MULTI-SENSE



È possibile ripristinare le impostazioni della modalità "Perso". Per maggiori informazioni, consultare le istruzioni multimediali.

4

Modalità "Eco"

La modalità Eco è specifica per il risparmio energetico. Lo sterzo è morbido e la gestione del motore e del cambio consente di ridurre il consumo di carburante ➔ 183.

Modalità "Sport"

Questa modalità consente una maggiore reattività del motore e del cambio. Lo sterzo è più saldo.

Modalità "Comfort"

Utilizzando le impostazioni standard del veicolo, questa modalità offre il miglior compromesso tra comfort e dinamismo.

Modalità "Smart"

(a seconda del veicolo)

Questa modalità analizza continuamente lo stile di guida e attiva automaticamente l'impostazione del ve-

colo più adatta tra "ECO", "Comfort" e "Sport".



È possibile ripristinare la modalità tramite le relative impostazioni.

Modalità "Tutti terreni"

(a seconda della versione del veicolo)

Questa modalità garantisce un utilizzo ottimale su terreno friabile (sabbia, fango, foglie morte e così via).

Modalità "SNOW"

a seconda del veicolo

Questa modalità consente di ottimizzare il controllo elettronico della stabilità del veicolo su strade scivolose (neve, ghiaccio e così via).

Utilizzare questa modalità su strade asfaltate e scivolose.

Nota: l'uso della modalità "SNOW" non è consigliato in determinate situazioni di guida (su terreni morbidi, neve profonda, fango, sabbia e così via).



Nelle modalità "Tutti i terreni" e "SNOW", alcune funzioni di assistenza alla guida (regolatore di velocità adattivo Stop and Go, Active driver assist e così via) non sono disponibili o si disattivano automaticamente quando si passa a una di queste due modalità.

AERATORI, RISCALDAMENTO E CLIMATIZZAZIONE.

Aeratori, uscite di aria

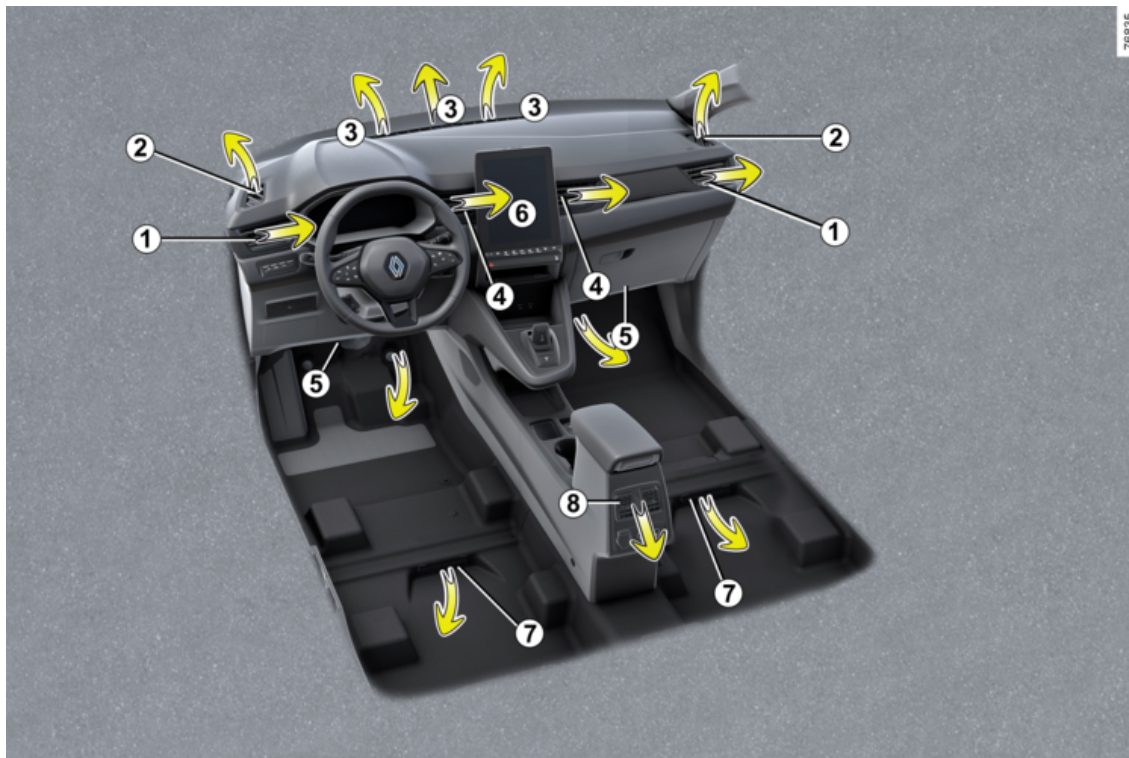

AERATORI, RISCALDAMENTO E CLIMATIZZAZIONE.

1. Aeratori laterali
2. Presa d'aria di disappannamento del vetro laterale
3. Bocchetta di disappannamento del parabrezza
4. Aeratori centrali
5. Uscite riscaldamento ai piedi degli occupanti anteriori
6. Pannello di comando
7. Uscite riscaldamento ai piedi dei passeggeri posteriori
8. Aeratori centrali passeggero posteriore.

Aeratori centrale 4, laterale 1 e posteriore 8

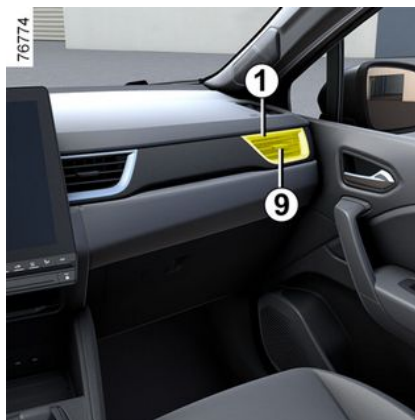
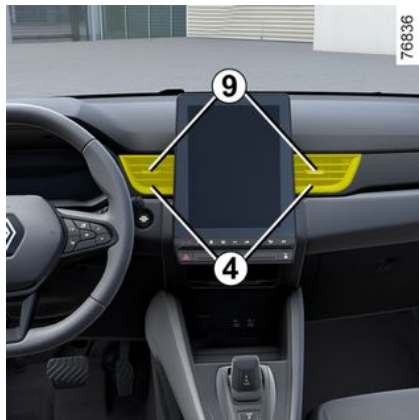

Erogazione

Chiusura: spostare la linguetta 9 verso l'esterno del veicolo, oltre il punto di resistenza.

Apertura: spostare la linguetta 9 verso l'interno del veicolo.

Orientamento

Portare il cursore 9 nella posizione desiderata.



Non fissare alcun oggetto agli aeratori (ad esempio, il supporto per un telefono).

Rischi di danneggiamento.

Posti posteriori



a seconda del veicolo

Uscite riscaldamento ai piedi dei passeggeri 7.



Non introdurre niente nel circuito di ventilazione del veicolo (ad esempio in caso di cattivi odori...).

Rischio di danneggiamento o di incendio.

AERATORI, RISCALDAMENTO E CLIMATIZZAZIONE.

Climatizzazione automatica

I comandi

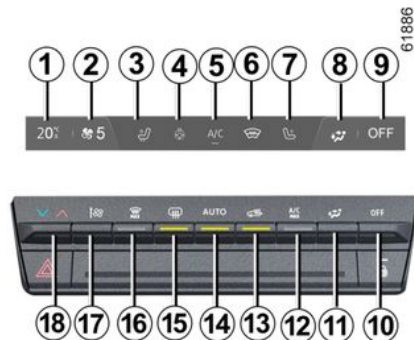

1. Indicatore del valore nominale della temperatura.
2. Indicatore velocità di ventilazione.
3. Comando di attivazione sedile riscaldato conducente.
4. Controllo dell'attivazione del volante riscaldato.
5. Comando di attivazione dell'aria condizionata.
6. Comando di attivazione del parabrezza termico.
7. Comando attivazione sedile riscaldato passeggero.

8. Indicatore della ripartizione dell'aria nell'abitacolo.
9. Spia di arresto del sistema OFF.
10. Comando di arresto del sistema OFF.
11. Regolazione della ripartizione dell'aria nell'abitacolo.
12. Controllo di attivazione della funzione "A/C MAX".
13. Ricircolo dell'aria.
14. Comando di attivazione dell'aria condizionata in modalità AUTO.
15. Sbrinamento/disappannamento del lunotto e, a seconda della versione del veicolo, dei retrovisori.

16. Funzione "Visibilità".
17. Regolazione della velocità di ventilazione e arresto del sistema.
18. Regolazione della temperatura dell'aria.

Funzionamento

Attivazione del sistema

All'avvio del veicolo, il sistema torna all'ultimo programma utilizzato. Il sistema è funzionante anche con il veicolo parcheggiato. Premere il comando **14** per attivare il sistema o impostare il comando **17**

per controllare la velocità di ventilazione desiderata.

Spegnimento dell'impianto

Premere il comando **17** "OFF".

Attivazione o disattivazione dell'aria condizionata

In modalità automatica il sistema gestisce l'attivazione della climatizzazione. È comunque possibile attivare o disattivare il sistema premendo il comando **5**.

Modalità Automatica

La climatizzazione automatica è un sistema che garantisce (ad eccezione di casi di utilizzo in condizioni estreme) il comfort nell'abitacolo e un buon livello di visibilità, ottimizzando il consumo.

Il sistema agisce sulla velocità di ventilazione, ripartizione dell'aria, ricircolo dell'aria, attivazione o spegnimento dell'aria condizionata e temperatura dell'aria.

Questa modalità consta di tre programmi a scelta:

AUTO: ottimizza il livello di comfort selezionato in base alle condizioni esterne. Premere il pulsante **14**.

AERATORI, RISCALDAMENTO E CLIMATIZZAZIONE.

SOFT: consente di ottenere il livello di temperatura desiderato in modo più regolare e silenzioso. Premere il pulsante **14**, quindi premere nuovamente verso il basso per attivare la modalità SOFT.

FAST: aumenta il flusso d'aria nell'abitacolo. Questa modalità è consigliata soprattutto per ottimizzare il comfort nei sedili posteriori. Premere il pulsante **14**, quindi premere nuovamente verso l'alto per attivare la modalità FAST.

Modifica della ripartizione dell'aria nell'abitacolo

Premere **11** una o più volte per selezionare la distribuzione dell'aria. La distribuzione dell'aria selezionata **8** compare sullo schermo multimediale. Le posizioni sono nel seguente ordine:



Il flusso d'aria proviene dalle bocchette di disappannamento del parabrezza e dalle bocchette di disappannamento dei finestrini laterali anteriori.



Il flusso d'aria è ripartito tra le bocchette dei vetri laterali anteriori, le prese di disappannamento del parabrezza e i piedi dei passeggeri.



Il flusso d'aria è ripartito tra le bocchette dei vetri laterali anteriori, le prese di disappannamento del parabrezza, le bocchette del cruscotto e i piedi dei passeggeri.



Il flusso d'aria proviene principalmente dalle bocchette di aerazione del cruscotto e dalle bocchette centrali per i passeggeri posteriori.



Il flusso d'aria proviene dalle bocchette di aerazione del cruscotto, dalle quelle centrali del cruscotto posteriori e da quelle situate ai piedi dei passeggeri (sotto il cruscotto e/o sotto i sedili anteriori).



Il flusso d'aria passa principalmente attraverso le bocchette in corrispondenza dei piedi degli occupanti (sotto il cruscotto e/o sotto i sedili anteriori).

Regolazione della temperatura dell'aria

Premere o sollevare il comando **18** per regolare la temperatura visualizzata sulla spia **7**.

Regolazione della velocità di ventilazione

In modalità automatica, il sistema gestisce la velocità di ventilazione più adatta per raggiungere e mantenere il comfort desiderato.

È sempre possibile regolare la velocità di ventilazione premendo il comando **17** per aumentare o diminuire la velocità di ventilazione.

Funzione "visibilità"

Premete il pulsante **16** e la spia integrata si accende.

Questa funzione permette il disappannamento rapido del parabrezza e del lunotto, dei vetri laterali anteriori e dei retrovisori esterni (a seconda della versione del veicolo). Attiva automaticamente le funzioni di climatizzazione e sbrinamento del lunotto.

Nota: disattiva automaticamente il ricircolo dell'aria.

Per disattivare questa funzione, premete il pulsante **14** o **16**.

Sbrinamento e disappannamento del lunotto posteriore

Premete il pulsante **15** e la spia integrata si accende. Questa funzione permette il disappannamento e lo

AERATORI, RISCALDAMENTO E CLIMATIZZAZIONE.

sbrinamento rapido del lunotto e dei retrovisori (per i veicoli che ne sono provvisti).

Per uscire dalla funzione, premete nuovamente il pulsante **15**. Se non lo fate, il disappannamento si disinnescisce automaticamente.

Funzione "A/C Max"

La funzione "A/C MAX" consente di sfruttare al massimo le potenzialità dell'impianto di climatizzazione. Può essere attivata per un breve periodo di tempo al fine di raffreddare rapidamente l'abitacolo.

Questa funzione comporta modifiche automatiche:

- temperatura programmata su raffreddamento completo;
- ripartizione dell'aria agli occupanti;
- flusso d'aria alla massima potenza;
- attivazione dell'aria condizionata;
- ricircolo dell'aria.

Per attivare la funzione, premere il pulsante **12**. La spia del pulsante **12** si accende. Disattivare la modalità ECO per le migliori prestazioni.

Per disattivare questa funzione, premere di nuovo il pulsante **12** o **14**. La spia del pulsante **12** si spegne.

Utilizzo del ricircolo dell'aria (isolamento dell'abitacolo)

Di tanto in tanto è possibile attivare la funzione di ricircolo per isolare l'abitacolo dall'aria esterna, ad esempio durante la guida in un'area inquinata.

Utilizzo manuale

Premere il pulsante **13** e la spia integrata si accende.

Nota: per evitare l'appannamento dei finestrini, il sistema può disattivare la funzione. La spia integrata nel pulsante **13** si spegne.

Premere nuovamente il pulsante **13** per disattivare la funzione non appena il ricircolo dell'aria non è più necessario.

Modalità eco



Dal menu MULTI-SENSE, accessibile dallo schermo multimediale **20** o

AERATORI, RISCALDAMENTO E CLIMATIZZAZIONE.

premendo il contattore **19**, è possibile attivare la modalità ECO, che influisce sul livello di riscaldamento e riduce il consumo di carburante del veicolo.

Una spia ECO posta sotto il display della temperatura sullo schermo multimediale **20** informa che la modalità ECO è attivata.

Funzione "Preferiti"



A seconda del veicolo, premendo il comando al volante **21** è possibile attivare le seguenti funzioni in base alle impostazioni utente memorizzate precedentemente definite:

- volante riscaldato;
- sedili riscaldati;

- lunotto termico;
- retrovisori riscaldati.

Per maggiori informazioni sulla programmazione di questa funzione, consultare le istruzioni multimediali.

Aria condizionata: informazioni e consigli di uso

Informazioni e consigli d'utilizzo:

Consigli d'uso

In alcuni casi (aria condizionata disinserita, ricircolo dell'aria attivo, velocità di ventilazione nulla o insufficiente, ecc.) è possibile constatare l'appannamento dei vetri e del parabrezza del veicolo.

In caso di formazione di condensa, utilizzare la funzione "**Visibilità**" per eliminarla, quindi utilizzate l'aria condizionata in modalità automatica per evitare che si riformi.



Non introdurre niente nel circuito di ventilazione del veicolo (ad esempio in caso di cattivi odori...).

Rischio di danneggiamento o di incendio.

Consumo di carburante

È normale constatare un aumento del consumo di carburante (soprattutto nel traffico urbano) durante l'utilizzo dell'aria condizionata.

Per i veicoli equipaggiati con aria condizionata senza modalità automatica, spegnete l'impianto quando non è più necessario.

Alcuni consigli per ridurre al minimo il consumo e quindi contribuire alla salvaguardia dell'ambiente

Durante la guida tenete gli aeratori aperti e i finestrini chiusi. Se il veicolo è rimasto fermo ad elevate temperature o sotto il sole, aerate per alcuni minuti per far uscire l'aria calda prima di partire.

Manutenzione

Consultate il libretto di garanzia e manutenzione del veicolo per informarvi sulla periodicità dei controlli.



Utilizzare il sistema di climatizzazione con regolarità, anche a temperature basse, attivandolo almeno una volta al mese per circa 5 minuti.

AERATORI, RISCALDAMENTO E CLIMATIZZAZIONE.

anomalie di funzionamento

In generale, se constatate anomalie di funzionamento dell'impianto, rivolgetevi ad un Rappresentante del marchio.

– **Efficacia limitata a livello di sbrinamento, disappannamento o aria condizionata.**

Può essere dovuto all'intasamento della cartuccia del filtro abitacolo.

– **Non viene generata aria fredda.**

Controllate la corretta posizione dei comandi e le condizioni dei fusibili.

Altrimenti, arrestate il funzionamento.

Casi specifici delle versioni ibride

Il sistema di climatizzazione del veicolo viene utilizzato per raffreddare la batteria di trazione.

Un calo prolungato dell'efficienza della climatizzazione può portare a un deterioramento prematuro della batteria di trazione.

Presenza d'acqua sotto il veicolo

Dopo un uso prolungato del sistema dell'aria condizionata, la presenza d'acqua dovuta alla condensa sotto il veicolo è normale. È causata dalla condensa.



Non aprire il circuito refrigerante. È pericoloso per gli occhi e per la pelle.

Liquido refrigerante



Il circuito del fluido refrigerante (di cui alcuni componenti sono ermeticamente chiusi) può contenere gas fluorurati a effetto serra.

A seconda del veicolo, sull'etichetta **A** affissa all'interno del vano motore sono riportate le seguenti informazioni.

La presenza e l'ubicazione delle informazioni sull'etichetta **A** dipendono dal veicolo.



Tipo di liquido refrigerante



Tipo di olio nel circuito della climatizzazione



Prodotto infiammabile



Consultare il libretto di istruzioni del veicolo



Manutenzione

x,xxx kg	(1) Quantità di liquido refrigerante presente nel veicolo.
GWP xxxxx	(2) Potenziale di riscaldamento globale (CO2 equivalente).
CO2 eq x.xxx	(3) Quantità in massa e in CO2 equivalente.

Ulteriori informazioni

A seconda dell'etichetta e del tipo di refrigerante:

Liquido refrigerante R-1234yf

AERATORI, RISCALDAMENTO E CLIMATIZZAZIONE.

- **(1)** 0,420 kg o, nelle versioni E-Tech Full Hybrid, 0,520 kg
- **(2)** GWP 0.501
- **(3)** 0,0002 t oppure per le versioni E-Tech Full hybrid, 0,0003 t



Non aprire il circuito refrigerante. È pericoloso per gli occhi e per la pelle.



Prima di effettuare qualsiasi intervento nel vano motore, è obbligatorio disinserire il contatto ➔ **159**.

EQUIPAGGIAMENTO MULTIMEDIALE

Sistema multimediale



La posizione e il corretto funzionamento degli equipaggiamenti può variare in base al veicolo.

1. Schermo multimediale;
2. Prese multimediali;
3. Comandi al volante;
4. Comando al volante;
5. Prese multimediali USB-C per i passeggeri nei sedili posteriori.

 Per maggiori informazioni, consultate il libretto dell'equipaggiamento multimediale.

Presse multimediali "USB-C" 2 e 5

Le prese multimediali USB-C 2 e 5 possono essere utilizzate per caricare accessori con una potenza massima di 15 Watt (5 Volt) per presa.

Nota: le porte multimediali USB-C2 consentono inoltre il trasferimento dei dati.



Collegate esclusivamente accessori con potenza massima di 12 Watt.

Rischio d'incendio.



Se si collega il cavo di un accessorio a una porta USB (ad es. un cavo di carica smartphone), assicurarsi di scollegarlo quando non è più necessario.

In caso di contatto tra l'estremità del cavo e un oggetto metallico (ad es. accendisigari e così via), sussiste il **rischio di cortocircuito o di danni alla porta USB.**

EQUIPAGGIAMENTO MULTIMEDIALE

Comandi al volante 4



Sui veicoli equipaggiati, è possibile utilizzare i comandi del telefono vivavoce **6** e di riconoscimento vocale **7**.

Microfono 8



Area di carica a induzione 9

(a seconda del veicolo)

➔ 354



Utilizzo del telefono

Vi ricordiamo la necessità di rispettare le normative vigenti che regolano l'utilizzo di queste apparecchiature.

EQUIPAGGIAMENTO MULLTIMEDIALE



Durante la guida, assicurarsi che il contenitore trattenuto dal portabicchieri sia ben chiuso in modo che non si ribalti.

In caso di fuoriuscita di liquidi, vi è il rischio di danneggiare i componenti elettrici e/o le apparecchiature elettroniche circostanti.

EQUIPAGGIAMENTO ABITACOLO

Alzavetro con comando elettrico

Questi sistemi funzionano con contatto inserito o con contatto disinserito fino all'apertura di una porta anteriore (per non più di 3 minuti circa).

4



Responsabilità del conducente

Non lasciare mai il veicolo incustodito con la carta inserita, lasciando all'interno un bambino, un adulto non autosufficiente o un animale, anche per un breve lasso di tempo.

Infatti, questo potrebbe mettere a rischio la propria incolumità o quella di altre persone avviando il motore, azionando degli equipaggiamenti come ad esempio gli alzavetri o addirittura bloccare le porte.

In caso di incidente, invertite subito il senso della corsa del vetro premendo il tasto interessato.

Pericolo di gravi lesioni.

Alzavetri elettrici ad impulsi



Premere brevemente o alzare a fondo corsa l'interruttore del vetro: il vetro si alzerà o abbasserà completamente. Ogni ulteriore azione sul pulsante arresta il funzionamento del vetro.

Nota: i vetri posteriori non si abbassano completamente.

Dal sedile del conducente, premere l'interruttore:

1. per il lato conducente;
2. per il lato passeggero anteriore;
- 3 e 5 per i passeggeri posteriori.



Dai sedili dei passeggeri, premere il tasto 6.

Nota: se il vetro incontra resistenza quando è quasi completamente chiuso (ad esempio, rami di un albero, ecc.), si ferma e poi si abbassa nuovamente di alcuni centimetri.

Sicurezza degli occupanti

Il conducente può disattivare il funzionamento degli alzavetri dei passeggeri anteriori e posteriori a tutti gli occupanti, incluso il proprio, premendo il contattore 4.

Un messaggio di conferma è visualizzato sul quadro della strumentazione.

EQUIPAGGIAMENTO ABITACOLO



Evitare di collocare un oggetto su un vetro socchiuso: si rischia di danneggiare gli alzacvetri.

Impossibile azionare gli alzacvetri elettrici ad impulsi

L'alzacvetro elettrico a impulsi è dotato di un interruttore termico: se si preme ripetutamente l'interruttore del vetro (numerosi azionamenti in pochi minuti), si passa alla modalità di protezione (blocco del finestrino in posizione chiusa).

È possibile:

- utilizzare brevemente l'interruttore elettrico del finestrino e con intervalli di circa 30 secondi;
- con il motore acceso, il finestrino verrà sbloccato dopo circa 20 minuti di inattività sull'interruttore elettrico del finestrino.

Chiusura a distanza dei vetri

Quando le porte sono bloccate dall'esterno, **premere per più di due secondi il tasto di bloccaggio della porta del conducente in modalità accesso facilitato, sulla carta**, tutti i vetri dotati di alzacvetro elettrico a

impulsi si chiudono automaticamente.

Il sistema deve essere azionato solo se il veicolo è ancora nel campo visivo dell'utilizzatore e non vi è nessun occupante all'interno.



Quando si chiudono i vetri, verificate che nessuna parte del corpo (braccio, mano, ecc.) si sporga dal veicolo.

Pericolo di gravi lesioni.

anomalie di funzionamento

In caso di mancato funzionamento della chiusura di un vetro, il sistema passa in modalità normale: tirate per quanto necessario l'interruttore interessato fino alla chiusura completa del vetro (il vetro si risollewa gradualmente), quindi tenete premuto il tasto (sempre sul lato chiusura) per un secondo e poi abbassate e sollevate completamente il vetro per reinizializzare il sistema.

Se necessario, rivolgetevi alla Rete del marchio.

Tetto panoramico opaco

Il tetto panoramico in vetro opaco è diviso in due sezioni (anteriore e posteriore).

Può diventare totalmente opaco o completamente trasparente. È anche possibile rendere opaca una sola area (anteriore o posteriore).

Ogni passaggio o richiesta di passaggio è accompagnata da un'animazione che rappresenta il tetto.

Funzionamento



Per rendere **l'intero tetto** opaco o trasparente, tenete premuto il tasto **1**.

EQUIPAGGIAMENTO ABITACOLO

Per impostare **una delle sezioni (anteriore o posteriore)** in modalità opaca o trasparente, premete brevemente sul tasto **1** tutte le volte che è necessario.

Nota: prima di premere nuovamente il tasto **1**, è necessario attendere il completamento dell'azione selezionata in precedenza.

A seconda del veicolo, è anche possibile azionare il veicolo tramite comando vocale. Per maggiori informazioni, consultare le istruzioni multimediali.



Il tetto diventa completamente opaco diversi minuti dopo che il motore si è fermato o quando le porte sono bloccate.



Quando la portiera del conducente viene aperta, il tetto torna allo stato selezionato l'ultima volta che il motore è stato arrestato o le porte sono state bloccate.

Limiti di funzionamento

In condizioni climatiche molto fredde, il tetto panoramico potrebbe avere un funzionamento limitato (movimento ridotto) o potrebbe non funzionare affatto.

illuminazione interna

Luci di lettura e di cortesia

Luci di lettura **A**, **B** o **C**

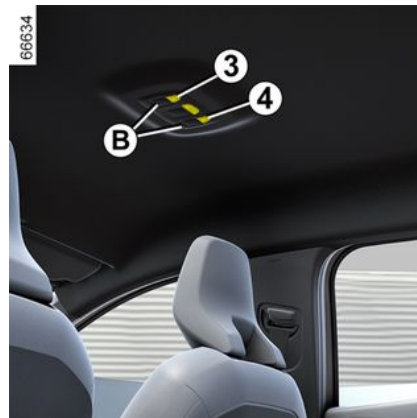
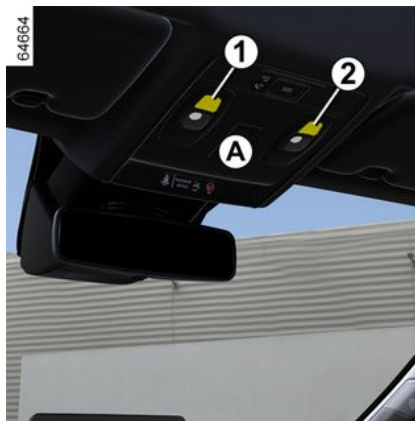

Per abilitare l'illuminazione permanente, premere:

- contattore **1** per il conducente;

EQUIPAGGIAMENTO ABITACOLO

- contattore **2** per il passeggero anteriore;
- contattore **3, 4** o, a seconda del veicolo, contattore **5** per il passeggero posteriore.

Per attivare l'illuminazione permanente, premere il contattore **2** per il conducente o quello **3** per il passeggero anteriore.

Nota: sui veicoli che ne sono dotati, è possibile disattivare/attivare l'accensione delle luci di lettura all'apertura delle porte o del bagagliaio tramite lo schermo multimediale → 129.

Luce di cortesia **D**



Premere il contattore **6** per abilitare:

- un'illuminazione permanente;
- un'illuminazione comandata dallo sbloccaggio del veicolo o dall'apertura di una delle porte. Si spegne quando le porte interessate sono state chiuse correttamente, dopo un determinato intervallo di tempo;
- lo spegnimento immediato.

Luci del vano portaoggetti



La luce **4** si accende all'apertura dello sportello.

Luce del bagagliaio



La luce **5** si accende all'apertura del bagagliaio.



Il blocco o sblocco delle porte o del portellone attiva l'accensione temporizzata delle plafoniere e delle luci.

EQUIPAGGIAMENTO ABITACOLO

Aletta parasole, specchietto

Aletta parasole anteriore



Abbassare l'aletta parasole **1**.

Specchietti di cortesia

(a seconda del veicolo)



Sollevate il coperchio **2**. La luce **3** è automatica.



Durante la guida, fate attenzione a richiudere la protezione dello specchietto di cortesia.

Rischio di lesioni

Presse accessori

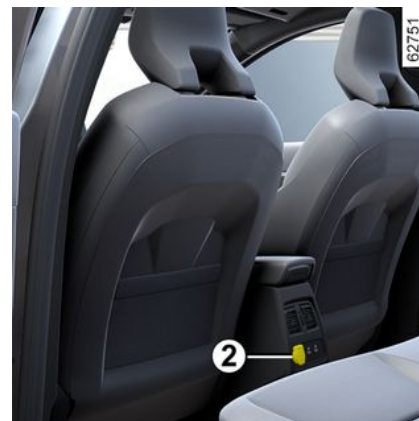

È possibile utilizzare le prese **1** e **2**.

EQUIPAGGIAMENTO ABITACOLO



Collegare solo accessori con potenza massima di 120 Watt (12 V).

In caso di utilizzo contemporaneo di diverse prese per accessori, la potenza totale degli accessori collegati non deve superare 180 Watt.

Rischio d'incendio.

VANI PORTAOGGETTI NELL'ABITACOLO

Vani portaoggetti delle porte anteriori 1

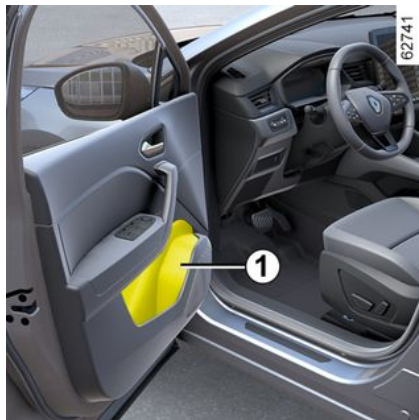

Possono contenere una bottiglia da 1,5 litri.



Sul pianale del posto guida non deve trovarsi alcun oggetto in quanto, in caso di frenata brusca, rischierebbe di scivolare sotto la pedaliera impedendone l'uso.

Vano portaoggetti aletta parasole 2



Può contenere biglietti autostradali, carte, ecc.

Vano portaoggetti della consolle centrale/zona di ricarica 3 per induzione 4



A seconda del veicolo, è possibile utilizzare la zona di ricarica a induzione 4 per caricare uno smartphone senza utilizzare un cavo.

A seconda del veicolo, una spia nella zona 4 avvisa il conducente circa lo stato di carica in base al relativo colore:

- verde quando la carica è completa;
- giallo quando la carica è in corso;
- lampeggia in giallo quando viene rilevato un oggetto metallico nell'area di carica a induzione.

VANI PORTAOGGETTI NELL'ABITACOLO

Per maggiori informazioni sulla zona di ricarica per induzione, consultate il libretto d'istruzioni del sistema multimediale.

 Durante la guida, assicurarsi che il contenitore trattenuto dal portabicchieri sia ben chiuso in modo che non si ribalti.

In caso di fuoriuscita di liquidi, vi è il rischio di danneggiare i componenti elettrici e/o le apparecchiature elettroniche circostanti.



Controllare che nessun oggetto duro, pesante o appuntito sporga o sia presente nei vani portaoggetti "aperti", in modo tale da non mettere a repentaglio l'incolumità degli occupanti del veicolo in curva, in caso di frenata brusca o di urto.



A seconda del Paese e dell'abbonamento, la zona di ricarica a induzione **3** è anche quella dove è possibile riporre gli smartphone dotati di digital key → **46**.

Vano portaoggetti della consolle centrale **5** e **6**



Controllare che nessun oggetto duro, pesante o appuntito sporga o sia presente nei vani portaoggetti "aperti", in modo tale da non mettere a repentaglio l'incolumità degli occupanti del veicolo in curva, in caso di frenata brusca o di urto.

VANI PORTAOGGETTI NELL'ABITACOLO

Vano portaoggetti lato passeggero



Per aprire, tirare la maniglia **7**.

Questo vano portaoggetti permette di sistemare documenti di formato A4, una bottiglia, ecc.

Vano portaoggetti del bracciolo centrale **10**

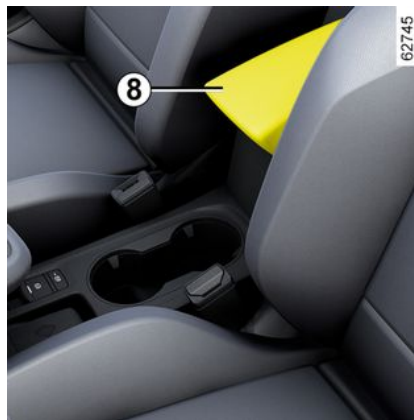

Sollevare la copertura **8** del bracciolo scorrevole premendo il pulsante **9**.

Portabicchieri **11**

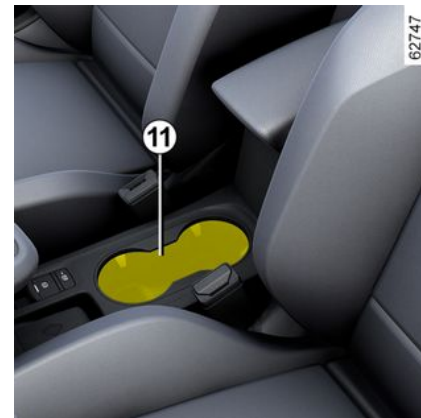

A seconda della versione del veicolo, il portabicchieri può essere dotato di ganci di fissaggio per tenere i bicchieri in posizione.

Può contenere il posacenere estraibile, lattine, ecc.

VANI PORTAOGGETTI NELL'ABITACOLO



Durante la guida, assicurarsi che il contenitore trattenuto dal portabicchieri sia ben chiuso in modo che non si ribalti.

In caso di fuoriuscita di liquidi, vi è il rischio di danneggiare i componenti elettrici e/o le apparecchiature elettroniche circostanti.



In curva, in fase di accelerazione o frenata, abbiate cura che il recipiente presente nel portalattine non fuoriesca.

Rischio di lesioni se il liquido è caldo e/o fuoriesce.

Vani portaoggetti delle porte posteriori 12



Possono contenere una bottiglia da 0,5 litri.

Tasche portaoggetti dei sedili posteriori 13



Controllare che nessun oggetto duro, pesante o appuntito sporga o sia presente nei vani portaoggetti "aperti", in modo tale da non mettere a repentaglio l'incolumità degli occupanti del veicolo in curva, in caso di frenata brusca o di urto.

TRASPORTO DI OGGETTI

Vano portaoggetti della seduta

Ripiano posteriore

Distacco



- Sganciare i due cordoni **1** dal bagagliaio;
- sollevare il ripiano **2** per sganciarlo (movimento **A**);
- tirate il ripiano verso di voi.

Per rimontarlo, procedete analogamente, effettuando in senso inverso le operazioni precedenti.



Non collocate oggetti pesanti o duri sul ripiano. In caso di una frenata brusca o d'incidente potrebbe mettere a rischio l'incolumità degli occupanti del veicolo.

Pianale mobile

Posizione pianale unico



Permette di creare un pianale ribaltando lo schienale del sedile unico posteriore, e di dividere il bagagliaio in due spazi distinti.

Il pianale mobile **1** è posizionato sulla guida **2**.



Carico ammesso sul pianale mobile: 100 kg uniformemente ripartiti.

TRASPORTO DI OGGETTI

Posizione intermedia

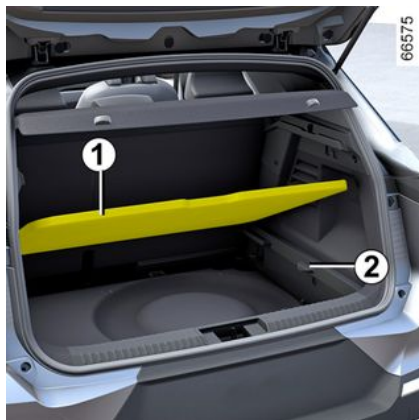

In posizione bloccata, permette di accedere agli attrezzi situati sotto il tappetino del bagagliaio.

- Rimuovere il pianale mobile **1**;
- posizionarlo nel bagagliaio, utilizzando le guide fornite **2**.

Posizione di carico

a seconda del veicolo

Permette di aumentare il volume di carico del bagagliaio.

- Rimuovere il pianale mobile **1**;
- spostare in avanti il sedile unico posteriore agendo sulla leva dei sedili posteriori ➔ **66**;

- posizionate il pianale mobile **1** nel bagagliaio, sotto la guida **2**.

TRASPORTO DI OGGETTI NEL BAGAGLIAIO

Mettete sempre gli oggetti da trasportare in modo che il loro lato più grande sia appoggiato contro:



- lo schienale del sedile unico posteriore, in caso di carico normale (esempio **A**);



- gli schienali dei sedili anteriori con gli schienali posteriori ripiegati, come nel caso di carico massimo (esempio **B**).

Assicurarsi che gli oggetti trasportati siano distribuiti uniformemente nell'area di carico.

Se dovete appoggiare degli oggetti sullo schienale ribaltato, è obbligatorio togliere gli appoggiatesta prima di ribaltare lo schienale in modo da posizionarlo il più possibile contro il sedile.

Nota: in assenza di una ruota di scorta o del kit di gonfiaggio degli pneumatici, non caricate la parte inferiore del bagagliaio.

TRASPORTO DI OGGETTI



Appoggiate sempre gli oggetti più pesanti a contatto diretto contro il pianale del bagagliaio.

io.

Se presenti sul veicolo, utilizzate i punti di aggancio **1** situati sul pianale del bagagliaio.

Il carico deve essere sistemato in modo tale da non mettere a repentaglio l'incolumità degli occupanti del veicolo in caso di frenata brusca.

Allacciate le cinture di sicurezza dei posti posteriori anche in assenza di passeggeri.

Sistema di traino



Carico ammesso sul punto di traino, massa massima rimorchio con freni e senza freni: → 428.

Scelta e montaggio del sistema di traino

Gancio di traino (traversa e anello di traino) non originariamente montato sul veicolo: il peso totale del gancio di traino e dei supporti non deve superare i 28 kg.

Qualsiasi dispositivo di rimorchio non deve ostruire alcun componente di illuminazione o la targa quando non in uso.

In tutti i casi, dovete conformarvi alle normative del paese in cui vi trovate.

Per il montaggio e le condizioni di utilizzo, consultate le istruzioni di montaggio dell'equipaggiamento.

Si consiglia di tenere questo libretto di istruzioni con gli altri documenti di bordo.

TRASPORTO DI OGGETTI

63561

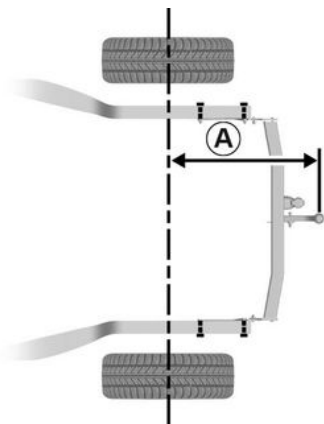

Dimensioni massime **A**: 1.016 mm.

Attrezzatura per il trasporto

Precauzioni d'uso

Utilizzando il portellone

Prima di azionare il portellone, controllare gli oggetti e/o gli accessori (portabici, bagagliaia del tetto e così via) fissati alle barre del tetto: devono essere posizionati e montati correttamente e non devono interferire con il corretto funzionamento del portellone.



Assicurarsi che gli oggetti trasportati siano distribuiti uniformemente nell'area di carico delle attrezzature.

Attrezzature di trasporto per il tetto



Per informazioni sulla gamma di equipaggiamento adatta al veicolo, si consiglia di rivolgersi a una Concessionaria autorizzata. Per il montaggio delle barre e le condizioni di utilizzo, consultate il libretto di montaggio del fabbricante. Si consiglia di tenere questo libretto di istruzioni con gli altri documenti di bordo.

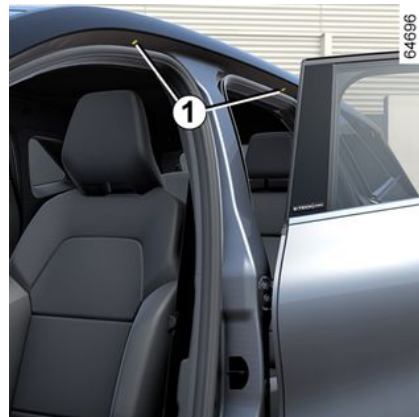

64696

4

Aprire le porte per accedere agli inserti di fissaggio **1**.

Peso massimo consentito sul tetto: 80 kg (compresi dispositivi di carico).



Quando le barre del tetto originali, ed omologate dai nostri Servizi Tecnici, vengono fornite con delle viti, utilizzate esclusivamente queste ultime per fissare le barre tetto sul veicolo.

TRASPORTO DI OGGETTI

Spoiler A



4



È vietato fissare qualsiasi tipo di portapacchi (portabici, portaoggetti del bagagliaio, ecc.) sullo spoiler o sul portellone. Per l'installazione di un portapacchi sul veicolo, rivolgersi a un Rappresentante del marchio.

ACCESSO AL MOTORE, LIVELLI

Cofano Motore



Per aprirlo, tirare la maniglia **1** situata sul lato sinistro del cruscotto.



Prima di effettuare qualsiasi intervento nel vano motore, è obbligatorio disinserire il contatto → **159**.



Evitare di esercitare alcuna pressione sul cofano motore: rischio di chiusura accidentale del cofano.



È severamente vietato effettuare qualsiasi operazione o modifica sull'impianto elettrico ad "alta tensione" del veicolo (componenti, cavi, connettori, batteria di trazione).

Rischio di gravi ustioni o scarche elettriche con conseguenze anche mortali.

Inoltre, l'elettroventola può azionarsi in ogni momento. La



spia nel vano motore ha la funzione di ricordare tale condizione.

Rischio di lesioni

Sbloccaggio di sicurezza del cofano motore



Per sbloccare, premere la linguetta **2** durante l'apertura del cofano.



Quando si interviene in prossimità del motore, quest'ultimo potrebbe essere caldo. Inoltre, l'elettroventola può azionarsi in

ogni momento. La  spia nel vano motore ha la funzione di ricordare tale condizione.

Rischio di lesioni

5

ACCESSO AL MOTORE, LIVELLI

Apertura del cofano motore

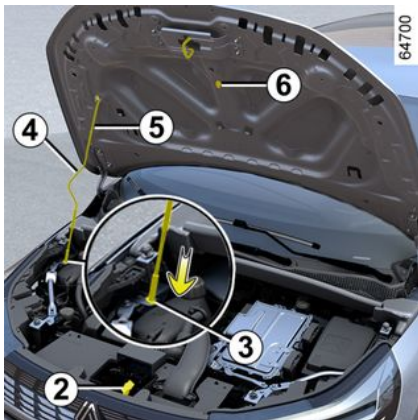

Solleverlo il cofano, sganciare il fermo **5** dal relativo supporto **6** utilizzando la maniglia **4** e, per la propria sicurezza, è **necessario** fissare il fermo nel relativo alloggiamento **3**.



Quando si interviene nel vano motore, assicuratevi che la levetta dei tergivetri sia in posizione (arresto).

Rischio di lesioni

Chiusura del cofano motore

Prima di chiuderlo, accertatevi di non aver dimenticato nulla nel vano motore.

Per chiudere il cofano, riposizionare l'asta **5** nel relativo alloggiamento **6**. Afferrate il cofano al centro e accompagnatelo fino a 30 cm dalla posizione chiusa, quindi lasciatelo andare. Si chiude da solo sotto l'effetto del suo stesso peso.



Assicuratevi che il cofano sia correttamente bloccato.

Assicuratevi che nulla impedisca l'aggancio del bloccaggio (ghiaia, stracci...).



Al termine di qualsiasi intervento nel vano motore, accertatevi di non aver dimenticato

nulla (stracci, attrezzi ...). L'eventuale presenza di ghiaia o stracci potrebbe infatti danneggiare il motore o provocare un incendio.



In caso di urto, anche leggero, contro la calandra o il cofano, fare controllare quanto prima il sistema di bloccaggio del cofano da una concessionaria autorizzata.

Olio motore

Informazioni generali

Un motore consuma normalmente un po' d'olio per la lubrificazione ed il raffreddamento degli organi in movimento ed è normale rabboccare il circuito lubrificante tra due sostituzioni d'olio.

Tuttavia, se dopo il periodo di rodaggio, il consumo di olio fosse superiore a 0,5 litri ogni 1.000 km, rivolgersi alla Rete del marchio.

Frequenza di cambio dell'olio: controllare di volta in volta il livello dell'olio e prima di lunghi viaggi in modo da evitare danni al motore.

Controllo del livello dell'olio

Il controllo del livello dell'olio deve essere effettuato con il veicolo in piano e a motore freddo.

ACCESSO AL MOTORE, LIVELLI

Per conoscere il livello dell'olio in maniera esatta e accertarsi che non sia sceso sotto il livello minimo (rischio di rompere il motore), è tassativo impiegare l'asta.

A seconda del veicolo, il display sul quadro della strumentazione avvisa solo quando il livello dell'olio è al minimo.

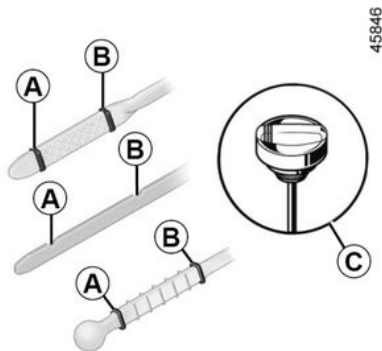

- Estraiete l'asta ed asciugatela con uno straccio pulito e che non lasci pelucchi;
- inserire completamente l'asta (per i veicoli equipaggiati con "tappo-asta" C, avvitare completamente il tappo);
- rimuovere nuovamente l'astina del livello;

- leggere il livello: non dovrebbe mai scendere al di sotto del livello "mini" A né salire al di sopra del livello "maxi" B.

Una volta letto il livello, inserire a fondo l'asta o avvitare completamente il tappo-asta.



Aggiunta di olio motore

Utilizzare un imbuto o proteggere la zona del bocchettone di riempimento per evitare la fuoriuscita dell'olio motore sulla parte calda del vano motore o su una parte sensibile (ad esempio i componenti elettrici).
Rischio d'incendio.



Superamento del livello massimo dell'olio motore

Non si deve in nessun caso superare il livello massimo di riempimento B: si corre il rischio di danneggiare il motore e il sistema antinquinamento. Se il livello massimo è superato, **non avviate il veicolo** e rivolgetevi alla Rete del marchio.



Prima di effettuare qualsiasi intervento nel vano motore, è obbligatorio disinserire il contatto → 159.

ACCESSO AL MOTORE, LIVELLI

Rabbocco, rifornimento, scarico

Aggiunte/sostituzione olio



1.3 TCE

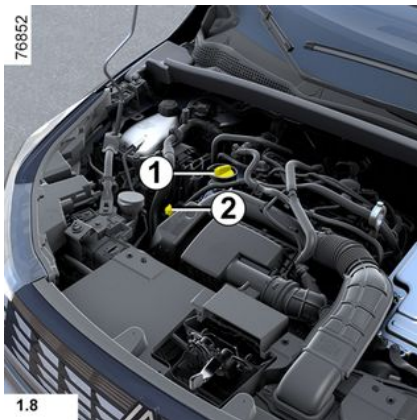

1.8

Il veicolo deve trovarsi su superficie orizzontale, a motore spento e freddo (ad esempio: prima del primo avviamento della giornata):



Prima di effettuare qualsiasi intervento nel vano motore, è obbligatorio disinserire il contatto ➔ 159.



Non superare il livello "maxi" e non dimenticare di riposizionare il tappo 1 e l'asta 2.

- Allentare il tappo 1;
- ripristinate il livello (approssimativamente la quantità da aggiungere per passare da "mini" e "maxi" dell'asta 2 è compresa tra 0,9 l e 2 l, a seconda del motore);
- attendere 20 minuti circa per permettere all'olio di scorrere nel flusso;
- verificare il livello tramite l'astina dell'olio 2 (come spiegato in precedenza).

Una volta letto il livello, inserite a fondo l'asta o avvitate completamente il tappo-asta.



Aggiunta di olio motore

Utilizzare un imbuto o proteggere la zona del bocchettone di riempimento per evitare la fuoriuscita dell'olio motore sulla parte calda del vano motore o su una parte sensibile (ad esempio i componenti elettrici).

Rischio d'incendio.

Sostituzione olio motore

Periodicità: consultate il libretto di manutenzione del vostro veicolo.

Quantità per sostituzione olio

Consultate il documento di manutenzione del vostro veicolo o rivolgetevi alla Rete del marchio. Verificate sempre il livello dell'olio motore mediante un'astina come spiegato in precedenza (non deve mai essere al di sotto del livello MINI, né al di sopra del livello MAXI dell'astina).

Qualità dell'olio motore

Consultate il documento di manutenzione del vostro veicolo.

ACCESSO AL MOTORE, LIVELLI



Superamento del livello massimo dell'olio motore

Non si deve in nessun caso superare il livello massimo di riempimento: si corre il rischio di danneggiare il motore e il sistema antinquinamento.

Se il livello massimo è oltrepassato **non avviate il veicolo** e rivolgetevi ad un Rappresentante del marchio.



Sostituzione dell'olio:

se si sostituisce l'olio a motore caldo, fare attenzione ai rischi di

ustioni a causa del riflusso dell'olio.



In caso di diminuzione anormale e ripetuta del livello, rivolgetevi ad un

Rappresentante del marchio.



Quando si interviene nel vano motore, assicuratevi che la levetta dei tergivetri sia in posizione (arresto).

Rischio di lesioni



Riempimento e/o controllo del livello

dell'olio: quando si rabbocca l'olio o si controlla

il livello, assicurarsi che non vi siano perdite di olio sui componenti del motore.

Accertarsi di chiudere correttamente il tappo e di reinserire l'astina di livello per evitare schizzi di olio sui componenti caldi del motore.

Rischio d'incendio.



Quando si interviene in prossimità del motore, quest'ultimo potrebbe essere caldo. Inoltre, l'elettroventola può azionarsi in

ogni momento. La  spia nel vano motore ha la funzione di ricordare tale condizione.

Rischio di lesioni



Non fate girare il motore in un luogo chiuso: i gas di scarico sono tossici.

ACCESSO AL MOTORE, LIVELLI

Livello del liquido di raffreddamento

Liquido di raffreddamento del motore a combustione



Con il contatto disinserito e il veicolo su un terreno orizzontale, il livello **a freddo** deve essere compreso tra i riferimenti "MINI" e "MAXI" indicati sul serbatoio del liquido di raffreddamento **1**.

Rabboccare **a freddo** prima che il livello raggiunga il riferimento "MINI".

Periodicità di controllo del livello

Verificate regolarmente il livello del liquido di raffreddamento (il motore a combustione potrebbe subire gra-

vi danni in caso di mancanza di tale liquido).

Se è necessario aggiungere liquido, utilizzare solamente prodotti omologati dai servizi tecnici, che assicurano:

- una protezione antigelo;
- la protezione anticorrosione del circuito di raffreddamento.



Prima di effettuare qualsiasi intervento nel vano motore, è obbligatorio disinserire il contatto ➔ **159**.

Periodicità di sostituzione

Consultate il documento di manutenzione del vostro veicolo.



In caso di diminuzione anomala e ripetuta del livello, rivolgersi a una Concessionaria autorizzata.



Quando si interviene nel vano motore, assicuratevi che la levetta dei tergilvetri sia in posizione (arresto).

Rischio di lesioni



Nessun intervento deve essere effettuato sul circuito di raffreddamento quando il motore a combustione è caldo.

Rischio di ustioni.

ACCESSO AL MOTORE, LIVELLI

Liquido di raffreddamento del sistema di trazione elettrica

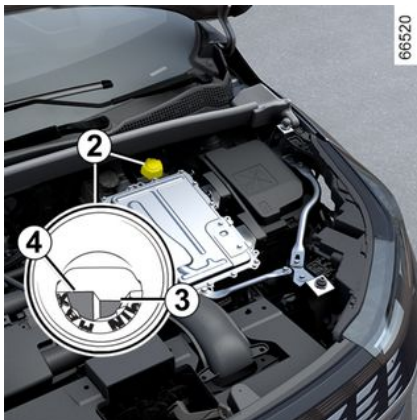

Questo sistema è diverso da quello del motore a combustione. Viene utilizzato per il raffreddamento del motore elettrico.

Letture del livello

Con il contatto disinserito e il veicolo parcheggiato in piano, svitare il tappo del serbatoio del liquido di raffreddamento **2**.

A **freddo**, il livello deve essere posizionato tra i contrassegni "MIN" **3** e "MAX" **4** mostrati all'interno dell'imbuto.

Periodicità di controllo del livello

Verificate regolarmente il livello del liquido di raffreddamento (il circuito elettrico potrebbe subire gravi danni in caso di mancanza di liquido di raffreddamento).

Se occorre rabboccare, contattate un rappresentante del marchio per ripristinare il livello.



Prima di effettuare qualsiasi intervento nel vano motore, è obbligatorio disinserire il contatto ➔ **159**.

Periodicità di sostituzione

Consultate il documento di manutenzione del vostro veicolo.



In caso di diminuzione anomala e ripetuta del livello, rivolgersi a una concessionaria autorizzata.



Quando si interviene nel vano motore, assicuratevi che la levetta dei tergicristalli sia in posizione (arresto).

Rischio di lesioni



Nessun intervento deve essere effettuato sul circuito di raffreddamento quando il motore a combustione è caldo.

Rischio di ustioni.

ACCESSO AL MOTORE, LIVELLI

Livelli, filtri

Livello del liquido dei freni



(C) Deve essere controllato spesso e comunque ogni volta che si avverte una variazione anche minima nell'efficacia dell'impianto frenante.

Il controllo del livello deve essere eseguito a motore spento con il veicolo in piano.

Livello 5

È normale che il livello scenda man mano che i rivestimenti si usano, ma non deve comunque mai scendere al di sotto della linea di avvertenza "MINI".

Se si desidera verificare direttamente lo stato di usura dei dischi e delle pastiglie, procurarsi il documento che illustra il metodo di controllo disponibile presso la Rete o sul sito Internet del costruttore.

Riempimento

Ogni intervento sul circuito idraulico comporta la sostituzione del liquido ad opera di un tecnico specializzato.

Utilizzate esclusivamente un liquido omologato dai nostri Servizi Tecnici (prelevato da una confezione nuova).

Periodicità di sostituzione

Consultate il documento di manutenzione del vostro veicolo.



In caso di diminuzione anomala e ripetuta del livello, rivolgersi a una Concessionaria autorizzata.



Quando si interviene in prossimità del motore, quest'ultimo potrebbe essere caldo. Inoltre,

l'elettroventola può azionarsi in

ogni momento. La  spia nel vano motore ha la funzione di ricordare tale condizione.

Rischio di lesioni

serbatoio liquido lavavetri



Riempimento

ACCESSO AL MOTORE, LIVELLI

A motore spento, aprire il tappo **6**. Riempite fino a vedere il liquido quindi reinserte il tappo.

Nota: verificare regolarmente il livello del serbatoio effettuando un rabbocco del liquido prima di compiere un percorso.

Liquido

Prodotto lavavetri. In inverno utilizzare un prodotto antigelo. Utilizzate i prodotti consigliati dalla Rete del marchio.

Nota: non utilizzare acqua pura (rischio di danneggiare la pompa di adescamento, depositi di calcare sulla pompa e sugli ugelli).

Spruzzatori

Per regolare l'altezza degli ugelli dei lavavetri del parabrezza, rivolgetevi alla Rete del marchio.



Prima di effettuare qualsiasi intervento nel vano motore, è obbligatorio disinserire il contatto → **159**.

Filtri

La sostituzione degli elementi filtranti (filtro aria, filtro abitacolo etc.)

deve essere effettuata durante le operazioni di manutenzione del veicolo.

Periodicità di sostituzione degli elementi filtranti: consultare il libretto di manutenzione del vostro veicolo.



Quando si interviene nel vano motore, assicuratevi che la levetta dei tergivetri sia in posizione (arresto).

Rischio di lesioni



Quando si interviene in prossimità del motore, quest'ultimo potrebbe essere caldo. Inoltre, l'elettroventola può azionarsi in

ogni momento. La  spia nel vano motore ha la funzione di ricordare tale condizione.

Rischio di lesioni

BATTERIA:

Batteria



La batteria **1** non richiede manutenzione. **Non deve essere aperta o non si deve aggiungere un liquido.**



Maneggiate con cura la batteria, in quanto contiene acido solforico che non deve entrare in contatto con gli occhi o la pelle. Nel caso in cui ciò avvenga, sciacquate abbondantemente con acqua. Se necessario, consultate un medico. Tenere fiamme, oggetti incandescenti o scintille a distanza dagli elementi della batteria (rischio di esplosione).

A seconda della versione del veicolo, un sistema verifica in continuazione lo stato di carica della batteria. Se diminuisce, sul quadro della strumentazione viene visualizzato il messaggio "Modalità risparmio energia batteria" quindi "Batteria scarica, avviare il motore". In tal caso, avviate il motore e il messaggio sul quadro della strumentazione scompare.

Nota: il messaggio "Modalità risparmio energia batteria" potrebbe venire visualizzato dopo 5 - 30 minuti di utilizzo a motore spento per avvisare l'utente che gli utilizzatori (illuminazione interna, radio, dispositivi di na-

vigazione, ventilazione, alimentazione di accessori e così via) potrebbero essere disattivati automaticamente.

Lo stato di carica della batteria potrebbe diminuire, soprattutto se si utilizza il veicolo:

- per brevi percorsi;
- in un contesto urbano;
- quando la temperatura diminuisce;
- dopo un utilizzo prolungato degli utilizzatori di elettricità (radio e così via) a contatto disinserito.



Prima di effettuare qualsiasi intervento nel vano motore, è obbligatorio disinserire il contatto ➔ **159**.

BATTERIA:



Quando si interviene in prossimità del motore, quest'ultimo potrebbe essere caldo. Inoltre, l'elettroventola può azionarsi in

ogni momento. La  spia nel vano motore ha la funzione di ricordare tale condizione.

Rischio di lesioni

- **2** divieto di fiamme libere e di fumare;
- **3** protezione obbligatoria degli occhi;
- **4** tenere lontano dalla portata dei bambini;
- **5** sostanze esplosive;
- **6** consultare il libretto d'istruzioni;
- **7** sostanze corrosive.



Per garantire la sicurezza e il corretto funzionamento degli equipaggiamenti elettrici del veicolo (Luci, tergicristalli, ABS, ecc.), qualsiasi intervento sulla batteria (smontaggio, scollegamento, ecc.) deve obbligatoriamente essere effettuato da un professionista specializzato.

Rischio di ustioni da scariche elettriche.

Rispettate tassativamente le periodicità delle sostituzioni riportate nel libretto di manutenzione, senza mai superarle.

Il tipo di batteria è specifico. Assicuratevi di sostituirla con una dello stesso tipo.

Rivolgersi a un rappresentante del marchio.

Etichetta A



Rispettate le indicazioni presenti sulla batteria:

BATTERIA:

Batteria da 12 V

Nel bagagliaio



La batteria "12 V" si trova nel bagagliaio: fornisce l'alimentazione necessaria per sbloccare/bloccare il veicolo e per utilizzare l'apparecchiatura.

Non deve essere aperta o non si deve aggiungere un liquido.

Il livello di carica della batteria da 12 V **1** potrebbe diminuire, soprattutto se si utilizza il veicolo:

- quando la temperatura esterna diminuisce;
- dopo un uso prolungato di funzioni che consumano alimentazione mentre il contatto è disinserito;

- dopo un periodo di stazionamento lungo.



Per garantire la sicurezza e il corretto funzionamento degli equipaggiamenti elettrici del veicolo (luci, tergicristalli, frenata assistita e così via), ogni intervento sulla batteria "12 V" (smontaggio, scollegamento e così via) **deve** essere effettuato da un professionista specializzato.

Rischio di ustioni da scariche elettriche.

Rispettate **tassativamente** le periodicità delle sostituzioni riportate nel libretto di manutenzione, senza mai superarle.

Il tipo di batteria è specifico. Assicuratevi di sostituirla con una dello stesso tipo.

Rivolgersi a un rappresentante del marchio.



61476

Rispettate le indicazioni presenti sulla batteria:

- 2.** divieto di fiamme libere e di fumare;
- 3.** è necessario utilizzare una protezione degli occhi;
- 4.** tenere lontano dalla portata dei bambini;
- 5.** sostanze esplosive;
- 6.** consultare il manuale;
- 7.** sostanze corrosive.

BATTERIA:



È vietato scollegare la
batteria da 12 V.

**Rischio di ustioni da
scariche elettriche.**

Manutenzione della carrozzeria

Se sottoposto a corretta manutenzione, il veicolo può durare più a lungo.

Si consiglia pertanto di curare regolarmente la manutenzione dell'esterno del veicolo.

Il vostro veicolo usufruisce delle tecniche anticorrosione più avanzate. Ciononostante, esso subisce l'azione di vari fattori.

Agenti atmosferici corrosivi.

- Inquinamento atmosferico (zone urbane e industriali),
- salinità dell'atmosfera (zone di mare, soprattutto nei mesi caldi),
- condizioni climatiche stagionali e igrometriche (sale sparso sulle strade d'inverno, acqua di lavaggio delle strade, ecc.).

Incidenti di guida

Azioni abrasive

Pulviscolo atmosferico, sabbia, fango, ghiaia fatta schizzare da altri veicoli...

È necessario che prendiate alcune precauzioni contro questi fattori di rischio.

Ciò che è necessario fare

Lavate frequentemente il vostro veicolo, **a motore spento**, con detergenti selezionati dal nostro reparto tecnico (mai con prodotti abrasivi) Risciacquare abbondantemente prima usando un getto d'acqua:

- macchie di resina arborea e inquinamento industriale;
- il fango, che forma masse umide sotto i passaruota e il sottoscocca;
- **il guano degli uccelli che produce una reazione chimica con la vernice provoca una rapida azione scolorante che può persino causare il distacco della vernice.**

È **indispensabile** togliere immediatamente queste macchie, in quanto dopo qualche tempo neanche lucidando la carrozzeria si riuscirebbe ad eliminarle;

- il sale, soprattutto nei passaruota e nel sottoscocca, dopo aver guidato su strade dove sono state sparse sostanze antigelo.

Rimuovete regolarmente i vegetali caduti (resina, foglie...) dal veicolo.

Tenetevi a distanza dagli altri veicoli quando si guida su strada con ghiaia, per evitare di danneggiare la vostra carrozzeria.

Effettuate o fate effettuare rapidamente dei ritocchi in caso di danni

alla vernice della carrozzeria in modo da evitare la propagazione della corrosione.

Se il vostro veicolo beneficia della garanzia anticorrosione, non dimenticate di effettuare i controlli periodici. Consultate il libretto di garanzia e manutenzione.

Rispettare le normative locali in materia di lavaggio dei veicoli (ad es.: non lavare il veicolo in strada).

Quando si lava il veicolo con un dispositivo di pulizia ad alta pressione, adottare le seguenti precauzioni:

- assicurarsi che la verniciatura del veicolo, l'area o il componente da pulire sia compatibile con questo tipo di lavaggio;
- la pressione erogata dal dispositivo deve essere inferiore a 100 bar;
- durante il lavaggio, posizionare lo spruzzatore ad almeno 15 cm dal veicolo e verificare che la portata dell'acqua sia inferiore a 15 l/min;
- non insistere nel lavaggio della stessa area, dei punti di impatto o delle guarnizioni (rischio di danneggiamento della vernice, distacco delle guarnizioni e così via).

Se si è resa necessaria la pulizia di elementi meccanici, cerniere, ecc. occorre applicare nuovamente una protezione utilizzando prodotti omologati dai nostri servizi tecnici.

PULIZIA



Abbiamo selezionato prodotti specifici per la manutenzione che è possibile trovare nei punti vendita del marchio.

Ciò che non bisogna fare

Lavare il veicolo sotto il sole o a basse temperature.

Raschiare il fango o la sporcizia senza prima ammorbidirli con acqua.

Far accumulare lo sporco all'esterno.

Lasciare che si formi la ruggine sulle parti danneggiate della carrozzeria.

L'uso di solventi non approvati dai nostri tecnici per rimuovere le macchie può danneggiare la vernice.

Circolare nella neve o nel fango senza lavare il veicolo, particolarmente i passaruota e il sottoscocca.



Eliminate le tracce d'olio o pulite utilizzando apparecchiature di lavaggio ad alta pressione o spruzzando prodotti non omologati dai nostri servizi tecnici:

- elementi meccanici (ad es. il vano motore);
- ruote (ad esempio, i componenti dell'impianto dei freni come le pinze dei freni);
- il sottoscocca;
- i pezzi con cerniere (ad esempio l'interno delle porte);
- le parti esterne in plastica verniciate (ad esempio i paraurti).

Potrebbero provocare ossidazione o cattivo funzionamento.

Particolarità dei veicoli con vernice opaca

Questo tipo di vernice richiede alcune precauzioni.

Ciò che è necessario fare

Lavare il veicolo a mano, con acqua abbondante, utilizzando un panno morbido o una spugna.

Ciò che non bisogna fare

Utilizzare prodotti a base di cera (lucidatura).

Strofinare energicamente.

Utilizzare un autolavaggio automatico.

Applicare autoadesivi sulle superfici verniciate (potrebbero restare segni).



Lavare il veicolo con un'apparecchiatura di pulitura ad alta pressione.

Passaggio sotto un autolavaggio automatico

Portare la levetta del tergivetro in posizione di parcheggio → 150.

Controllate il fissaggio degli equipaggiamenti esterni, fari addizionali e retrovisori, e fate attenzione a fissare con un adesivo le spazzole del tergivetro;

Staccate il filo dell'antenna radio se presente sul veicolo.

Controllare che lo sportellino del bocchettone di rifornimento carburante sia chiuso, quindi bloccare il veicolo.

Ricordarsi di rimuovere l'adesivo e rimontare l'antenna avvitandola completamente una volta terminato il lavaggio.

Pulizia di luci, sensori e telecamere

Utilizzate un panno morbido o del cotone.

PULIZIA

Se non fosse sufficiente, imbevvelo leggermente di acqua saponata, poi risciacquate con un panno morbido o cotone.

Terminate l'operazione asciugando delicatamente con un panno morbido ed asciutto.

Non utilizzare detergenti a base di alcool o attrezzi (ad esempio un raschietto).

Pulizia di adesivi, pellicole decorative e così via.

Ciò che è necessario fare

Utilizzate un panno morbido o del cotone.

Inumidire leggermente con acqua e sapone quindi pulire sempre con un panno morbido o un batuffolo di cotone.

Terminate l'operazione asciugando delicatamente con un panno morbido ed asciutto.

Ciò che non bisogna fare

Utilizzare detergenti a base di alcool.

Utilizzare utensili (ad esempio, un raschietto).

Strofinare energicamente.



Lavare il veicolo con un'apparecchiatura di pulitura ad alta pressione.

Manutenzione dei rivestimenti interni

Se sottoposto a corretta manutenzione, il veicolo può durare più a lungo. Si consiglia pertanto di curare regolarmente la manutenzione dell'interno del veicolo.

Ogni macchia deve essere trattata rapidamente.

A prescindere dal tipo di macchia, utilizzare **acqua fredda (o tiepida) insaponata con sapone naturale.**

È vietato utilizzare detergenti (detersivo liquido per stoviglie, detersivo in polvere, prodotti a base di alcool).

Usate un panno morbido.

Sciacquate e assorbite il liquido residuo.

Schermata multimediale

La manutenzione dello schermo può dipendere dal tipo di equipaggiamento multimediale. Per maggiori

informazioni, consultate il libretto dell'equipaggiamento multimediale.

Vetri della strumentazione

(ad esempio, quadro della strumentazione, orologio, display della temperatura esterna)

Utilizzate un panno morbido o del cotone.

Se fosse insufficiente, utilizzare un panno morbido (o un batuffolo di cotone) leggermente imbevuto di acqua saponata poi risciacquare con un panno morbido o del cotone inumidito.

Terminate l'operazione asciugando **delicatamente** con un panno morbido ed asciutto.

Non utilizzare prodotti a base di alcool e/o polverizzazione fluidi sull'area.

Cinture di sicurezza

Devono essere tenute pulite.

Utilizzate i prodotti selezionati dai nostri servizi tecnici (Boutique del marchio) oppure acqua saponata tiepida strofinando con una spugna e asciugando con un panno asciutto.

Non utilizzare detersivi o prodotti chimici.

PULIZIA

Tessuti (sedili, rivestimenti delle porte...)

Spolverate **regolarmente** i tessuti.

Macchie liquide

Utilizzate acqua saponata.

Assorbite o tamponate leggermente (senza strofinare) con un panno morbido, quindi sciacquate e assorbite il liquido residuo.

Macchie solide o di consistenza pastosa

Rimuovere **immediatamente** e delicatamente l'eccesso di materiale solido o pastoso con una spatola (agendo dai bordi verso il centro, onde evitare di espandere la macchia).

Nel caso di una macchia liquida, pulire come indicato.

Procedura particolare per caramelle, gomme da masticare

Applicate un cubetto di ghiaccio sulla macchia per cristallizzarla, quindi procedete come indicato per le macchie solide.



Per qualsiasi consiglio di manutenzione dell'interno e/o in caso di risultato non soddisfacente, rivolgetevi alla Rete del marchio.

Smontaggio/rimontaggio degli equipaggiamenti amovibili montati d'origine nel veicolo

Se per effettuare la pulizia dell'abitacolo dovete rimuovere degli equipaggiamenti d'origine (ad esempio i sovratappeti), fate sempre attenzione a reinstallarli correttamente e sul lato giusto (il sovratappeto conducente deve essere rimontato sul lato conducente...) e a fissarli utilizzando gli elementi forniti con l'equipaggiamento stesso (ad esempio, il sovratappeto conducente deve essere sempre tenuto in posizione con gli elementi di fissaggio preinstallati).

In tutti i casi, a veicolo fermo verificate che nulla possa disturbare la guida (ostacolo all'azione sui pedali, tacco della scarpa che si incastra sul sovratappeto ecc.).

Ciò che non bisogna fare

Posizionare oggetti a livello degli aeratori quali deodoranti, profumi, ecc. potrebbe danneggiare il rivestimento del cruscotto.



L'impiego all'interno dell'abitacolo di un'apparecchiatura di pulitura ad alta pressione o di nebulizzazione:

senza le dovute precauzioni ciò può danneggiare, tra l'altro, i componenti elettrici o elettronici del veicolo.

PNEUMATICI

Pneumatici

Sicurezza pneumatici - ruote

I pneumatici costituiscono l'unico mezzo di contatto tra la vettura e il suolo, ed è quindi essenziale mantenerli in buono stato.

Dovete obbligatoriamente rispettare le norme locali previste dal codice della strada.

Manutenzione degli pneumatici



Gli pneumatici devono essere in buono stato e le scolpiture del battistrada devono avere una profondità sufficiente: gli pneumatici approvati dai nostri Servizi Tecnici presentano de-

gli indicatori di usura **1** che sono costituiti da **tasselli incorporati nello spessore del battistrada**.



Degli incidenti di guida, quali «urti contro il marciapiede», rischiano di danneggiare i pneumatici ed i cerchi e di alterare le regolazioni dell'avantreno o del retrotreno. In tal caso, fate eseguire una verifica presso la Rete del marchio.

Quando il battistrada degli pneumatici è usurato fino al livello dei relativi indicatori di usura, **questi ultimi diventano visibili 2: sarà quindi necessario sostituire gli pneumatici in quanto la profondità della gomma del battistrada è al massimo di 1,6 mm, con conseguente rischio di scarsa tenuta di strada sul bagnato.**

Un veicolo sovraccarico, lunghi viaggi in autostrada, in modo particolare in condizioni di temperatura esterna elevata, una guida prolungata su strade accidentate, contribuiscono a deteriorare i pneumatici in modo più rapido ed influiscono sulla sicurezza.

Pressioni di gonfiaggio

Rispettate le pressioni di gonfiaggio (compresa la ruota di scorta). Le pressioni di gonfiaggio devono essere controllate almeno una volta all'anno e prima di effettuare lunghi viaggi (consultare l'etichetta incollata sul bordo della porta del conducente).



Una **pressione degli pneumatici errata** porta a un'usura anomala dei pneumatici e un

funzionamento insolitamente caldo. Questi sono fattori che possono compromettere seriamente la sicurezza e portare a:

- scarsa tenuta di strada;
- rischio di scoppio o di scollamento del battistrada.

La pressione di gonfiaggio dipende dal carico e dalla velocità. Regolare la pressione in base alle condizioni di utilizzo (consultare l'etichetta incollata sulla battuta della porta conducente).

PNEUMATICI

La pressione deve essere controllata su pneumatici freddi. Non calcolare le pressioni superiori che verrebbero raggiunte nei mesi freddi o dopo aver guidato ad alta velocità.

Se la verifica della pressione non può essere effettuata su pneumatici **freddi, aumentare la pressione indicata da 0,2 a 0,3 bar** (o 3 PSI).

Non bisogna mai sgonfiare un pneumatico caldo.



Attenzione il tappo di una valvola mancante o non avvitato correttamente può nuocere alla tenuta degli pneumatici e provocare delle perdite di pressione.

È importante che i tappi delle valvole siano sempre identici a quelli originali e avvitati a fondo.

Veicolo dotato di un avvisatore di perdita di pressione degli pneumatici

In caso di pneumatico sgonfio (foratura, gonfiaggio insufficiente e così via), sul quadro della strumentazione

si accende la spia  → 191.

Ruota di scorta

→ 388, → 390.

Rotazione degli pneumatici

Si sconsiglia questo tipo di intervento.

Sostituzione degli pneumatici



Per la sicurezza e il rispetto delle normative in vigore.

Quando si rende necessaria la sostituzione, bisogna montare sullo stesso asse del veicolo soltanto pneumatici della stessa marca, dimensioni, tipo e struttura.

Gli pneumatici devono avere una capacità di carico e una capacità di velocità almeno identica ai pneumatici di origine o corrispondere a quelli consigliati dalla rete del marchio.

Il mancato rispetto di queste istruzioni può mettere a rischio la sicurezza e invalidare la conformità del veicolo.

Rischio di perdita di controllo del veicolo.

Utilizzo invernale

Catene

Per motivi di sicurezza, è proibito montare catene da neve sull'asse posteriore.

PNEUMATICI

L'uso di pneumatici di dimensioni superiori a quelle originarie **può rendere impossibile il montaggio delle catene**.

Pneumatici unidirezionali

Uno pneumatico unidirezionale ha un solo verso di rotazione. Il verso di rotazione deve essere tassativamente rispettato.

Se, in seguito a foratura, uno pneumatico unidirezionale deve essere montato in una posizione con verso di rotazione opposta a quella prevista, guidare con attenzione, in particolare su fondo bagnato, perché le specifiche dello pneumatico non sono idonee.



Il montaggio delle catene è possibile solo con pneumatici di dimensione identica a quelli presenti d'origine sul **vostro veicolo**.

Pneumatici da "neve" o "invernali"

Consigliamo di montarli sulle **quattro ruote** in modo da garantire il più possibile l'aderenza del veicolo.

Attenzione: questi pneumatici hanno un senso di rotazione specifico e

un indice di velocità massima che può essere inferiore alla velocità massima del vostro veicolo.

Pneumatici chiodati

Questo tipo di pneumatico è utilizzabile solamente per un periodo di tempo limitato e determinato dalla normativa locale. È necessario rispettare i limiti di velocità imposti dalla normativa in vigore.

Questi pneumatici devono essere montati almeno su entrambe le ruote anteriori.



Non si possono montare catene sulle ruote 18".

Se volete montare delle catene, occorre tassativamente procurarsi **degli equipaggiamenti specifici**.

Rivolgersi a un Rappresentante del marchio.



In ogni caso, vi consigliamo di rivolgervi alla Rete del marchio che saprà suggerirvi l'equipaggiamento più adatto al vostro veicolo.

La pressione degli pneumatici

Etichetta A

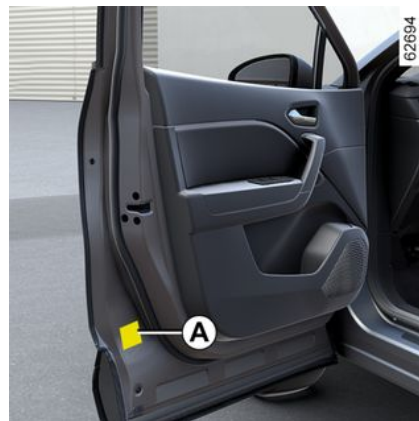

Per leggerla aprite la porta conducente.

La pressione di gonfiaggio deve essere controllata su pneumatici freddi.

Se non è possibile controllare la pressione di gonfiaggio quando gli pneumatici sono **freddi, aumentare i valori della pressione standard di 0,2-0,3 bar (o 3 PSI). Non bisogna mai sgonfiare un pneumatico caldo.**

La pressione di gonfiaggio deve corrispondere all'impiego corrente del veicolo (a vuoto, sotto carico, guida in autostrada ...). Rispettare le pres-

PNEUMATICI

sioni di gonfiaggio (compresa la ruota di scorta). Verificatele almeno una volta al mese e prima di ogni viaggio lungo.

Dopo ogni nuovo gonfiaggio o regolazione della pressione degli pneumatici, reimpostare il valore di riferimento della pressione di gonfiaggio → 191.

Veicolo dotato di un avvisatore di perdita di pressione degli pneumatici

In caso di pneumatico sgonfio (foratura, gonfiaggio insufficiente e così via), sul quadro della strumentazione

si accende la spia  → 191.

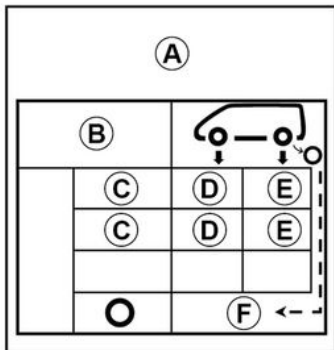

B. : dimensioni degli pneumatici montati sul veicolo.

C. : velocità di guida prevista.

D. : pressione dei pneumatici anteriori.

E. : pressione dei pneumatici posteriori.

F. : pressione di gonfiaggio della ruota di scorta.



Veicoli utilizzati a pieno carico (Massa Max. Ammessa a Pieno Carico) e con traino di rimorchio

La velocità massima non deve essere superiore a **100 km/h** e la **pressione degli pneumatici deve essere aumentata di 0,2 bar** → 428.

Rischio di scoppio degli pneumatici.

Sicurezza degli pneumatici e montaggio delle catene: per informazioni sulle condizioni di manutenzione e, a seconda della versione del veicolo, sull'uso delle catene → 380.



Per la sicurezza e il rispetto delle normative in vigore.

Quando si rende necessaria la sostituzione, bisogna montare sullo stesso asse del veicolo soltanto pneumatici della stessa marca, dimensioni, tipo e struttura.

Gli pneumatici devono avere una capacità di carico e una velocità nominale almeno identiche a quelle degli pneumatici originali o essere conformi ai valori consigliati dalla rete del marchio.

Il mancato rispetto di queste istruzioni può mettere a rischio la sicurezza e invalidare la conformità del veicolo.

Rischio di perdita di controllo del veicolo.

PNEUMATICI

KIT DI GONFIAGGIO DEGLI PNEUMATICI



Il kit può riparare degli pneumatici il cui battistrada **A** sia danneggiato da corpi estranei inferiori a 4 millimetri. Non è in grado di riparare nessun tipo di foratura, come i tagli superiori a 4 millimetri e quelli sul fianco dello pneumatico **B** e così via. Assicuratevi inoltre che il cerchio sia in buone condizioni. Non togliete il corpo estraneo che ha causato la foratura se questo è sempre infilato nel pneumatico.



Non utilizzate il kit di gonfiaggio se lo pneumatico è danneggiato in seguito a guida con un pneumatico forato. Controllate quindi con cura i fianchi degli pneumatici prima di qualsiasi intervento. Viaggiare con pneumatici parzialmente o completamente sgonfi (o forati) può causare problemi di sicurezza e danneggiare in modo irrimediabile lo pneumatico interessato. **Questa riparazione è temporanea.** Un pneumatico che presenti una foratura deve essere sempre controllato quanto prima (e riparato, laddove possibile) da uno specialista. Quando fate sostituire un pneumatico riparato con il kit avvisate sempre il gommista. Durante la guida, è possibile eventualmente sentire delle vibrazioni causate dalla presenza del prodotto nel pneumatico.

PNEUMATICI



Il kit è omologato solo per gonfiare i pneumatici del veicolo equipaggiato d'origine con

questo kit.

Non deve in nessun caso essere utilizzato per gonfiare i pneumatici di un altro veicolo o qualsiasi altro oggetto pneumatico (salvagenti, materassini gonfiabili...).

Durante l'utilizzo della bomboletta di riparazione agire con estrema cautela, onde evitare schizzi di prodotto sulla pelle. In caso di contatto con la pelle, sciacquate abbondantemente. Non lasciate il kit di riparazione alla portata dei bambini.

Non disperdete nell'ambiente la bomboletta vuota. Consegnatela ad un Rappresentante del marchio o a un consorzio incaricato della sua raccolta.

La bomboletta ha una data di scadenza indicata sull'etichetta. Verificate la data di scadenza.

Recatevi presso un Rappresentante del marchio per far sostituire il tubicino di gonfiaggio e la bomboletta di riparazione.

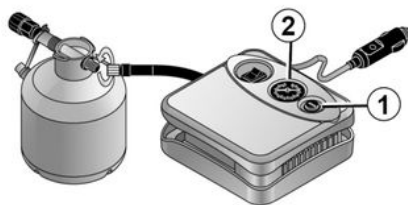

A seconda dell'equipaggiamento, in caso di foratura, utilizzare il kit posto sotto il tappetino del bagagliaio.

Veicolo dotato di un avvisatore di perdita di pressione degli pneumatici

In caso di pneumatico sgonfio (foratura, gonfiaggio insufficiente e così via), sul quadro della strumentazione

si accende la spia  → 191.

Con motore acceso e freno di stazionamento inserito:

- Scollegate gli accessori dalle relative prese sul veicolo;
- **vedere le informazioni sul compressore del kit di gonfiaggio** che si trova nel bagagliaio del veicolo e seguire le istruzioni per l'uso;
- gonfiare gli pneumatici fino alla pressione consigliata → **382**;
- dopo un massimo **15** minuti, interrompere il gonfiaggio e leggere la pressione (sul manometro **2**).

Nota: durante lo svuotamento della bomboletta (per circa 30 secondi), il manometro **2** indica brevemente una pressione fino a 6 bar prima che cali;

- regolare la pressione: per aumentarla, continuare il gonfiaggio con il kit. Per ridurla, premere il pulsante **1**.

Se la pressione consigliata di 1,8 bar non viene raggiunta dopo 15 minuti di utilizzo, la riparazione è impossibile. Non guidare il veicolo. Rivolgetevi al Rappresentante del marchio.

PNEUMATICI



Prima di utilizzare il kit, parcheggiate il veicolo in modo da essere sufficientemente lontani dalla zona di circolazione, accendete le luci di segnalazione pericolo, tirate il freno di stazionamento e fate scendere tutti gli occupanti del veicolo, tenendoli lontani dalla zona di circolazione.



In caso di stazionamento a lato della carreggiata, dovete avvisare gli altri utenti della strada della presenza del vostro veicolo posizionando un triangolo di presegnalazione o altri dispositivi prescritti dalle normative vigenti nel Paese in cui vi trovate.

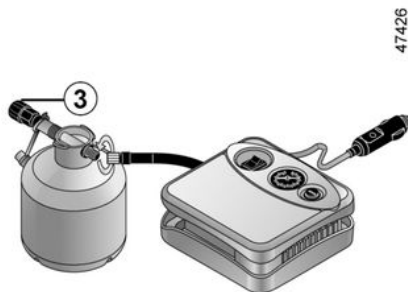

Una volta gonfiato correttamente lo pneumatico, togliere il kit: svitare lentamente il raccordo di gonfiaggio dalla bomboletta **3** per evitare eventuali schizzi di prodotto, quindi riporre la bomboletta in un imballaggio in plastica per evitare la fuoriuscita del prodotto.

- Incollate l'etichetta delle indicazioni di guida (posizionata sotto la bomboletta) in una posizione visibile dal conducente sul cruscotto.
- Riponete il kit.
- Al termine della prima operazione di gonfiaggio, dallo pneumatico continuerà a trafilare aria. È pertanto necessario rimettersi in marcia per sigillare il foro.

- Avviare immediatamente il veicolo e guidare a una velocità compresa tra 20 e 60 km/h per distribuire uniformemente il prodotto nel pneumatico. Dopo aver percorso una distanza di 3 km, fermarsi e controllare la pressione.
- Se la pressione è superiore a 1,3 bar ma inferiore a quella consigliata (consultare l'etichetta incollata sul bordo della porta del conducente), regolarla. In caso contrario, rivolgersi alla Rete del marchio: la riparazione dello pneumatico è impossibile.

Precauzioni di utilizzo del kit

Il kit non deve essere utilizzato per più di 15 minuti consecutivi;

La bomboletta dovrà essere sostituita dopo il primo utilizzo anche se vi resta del liquido all'interno.



Ai piedi del conducente non deve trovarsi alcun oggetto che, in caso di frenata brusca, rischierebbe di scivolare sotto la pedaliera impedendone l'uso.

PNEUMATICI



Attenzione il tappo di una valvola mancante o non avvitato correttamente può nuocere alla tenuta degli pneumatici e provocare delle perdite di pressione. È importante che i tappi delle valvole siano sempre identici a quelli originali e avvitati a fondo.



Dopo una riparazione con il kit, non bisogna percorrere più di 200 km. Riducete inoltre la velocità evitando in ogni caso di superare il limite di 80 km/h. L'etichetta che dovrete incollare in una posizione visibile sul cruscotto ve lo ricorda. A seconda del paese di commercializzazione o della normativa locale, un pneumatico riparato con il kit di gonfiaggio degli pneumatici dovrà essere sostituito.

Attrezzi



Gli attrezzi nella relativa cassetta **A** possono variare a seconda del veicolo.

Dopo l'utilizzo, abbiate cura di sistemare correttamente gli attrezzi.



62788

6

Leva 1

Può essere utilizzata per stringere o allentare l'anello di traino **5**.

Cric 2

Ripiegate lo correttamente prima di rimetterlo nel relativo alloggiamento (fate attenzione a riposizionare la manovella).

Chiave per coppa ruota 3

Permette di staccare le coppe delle ruote.

PNEUMATICI

Guida bulloni della ruota 4

Per terminare di svitare o iniziare a riavvitare i bulloni di fissaggio della ruota.

Anello di traino 5

→ 393

Chiave per copriruota 6

Può essere utilizzata per bloccare o sbloccare i bulloni delle ruote e l'anello di traino 5.



Non lasciare gli strumenti alla rinfusa nel veicolo perché in caso di frenata potrebbero sparpagliarsi. Dopo l'utilizzo, verificare di aver agganciato gli attrezzi nel relativo supporto quindi posizionarlo correttamente nell'alloggiamento per ridurre il rischio di lesioni. se la ruota di scorta è dotata di bulloni di fissaggio, utilizzate questi ultimi esclusivamente per la ruota di scorta.



Per motivi di sicurezza, è severamente proibito utilizzare cric non consigliati dal produttore.

Il cric è specifico per il veicolo e viene utilizzato per sostituire le ruote.

In nessun caso deve essere utilizzato:

- su un altro veicolo;
- per effettuare una riparazione;
- per accedere alla parte inferiore del veicolo.

Rischio di lesioni

Rischio di danneggiamento del veicolo.

Foratura, ruota di scorta

In caso di foratura



A seconda della versione del veicolo potete disporre di:

- un kit di gonfiaggio pneumatici **A** posizionato nel vano sotto il tappetino del bagagliaio o nel vano portaoggetti della porta posteriore sinistra → 384 (a seconda del veicolo);
- una ruota di scorta **B** o pneumatici autoriparanti.

Veicolo dotato di un avvisatore di perdita di pressione degli pneumatici

In caso di pneumatico sgonfio (foratura, gonfiaggio insufficiente e così

PNEUMATICI

via), sul quadro della strumentazione si accende la spia  → 191.



Se la ruota di scorta è rimasta inutilizzata per diversi anni, fatela controllare da un gommista.

Veicolo dotato di ruota di scorta di dimensioni diverse dalle altre quattro ruote:

- Non montate mai più di una ruota di scorta sullo stesso veicolo.
- Sostituite al più presto la ruota di scorta con una ruota identica a quella originale.
- Durante l'utilizzo, che deve essere temporaneo, la velocità di marcia non deve superare la velocità indicata sull'etichetta posta sulla ruota.
- Il montaggio di questa ruota può modificare il comportamento abituale del vostro veicolo. Evitate le accelerazioni o le decelerazioni brusche e riducete la velocità in curva.

- Se dovete utilizzare delle catene da neve, montate la ruota di scorta sull'asse posteriore e verificate le pressioni di gonfiaggio.



In caso di stazionamento a lato della carreggiata, dovete avvisare gli altri utenti della strada della presenza del vostro veicolo posizionando un triangolo di presegnalazione o altri dispositivi prescritti dalle normative vigenti nel Paese in cui vi trovate.

PNEUMATICI

Ruota di scorta

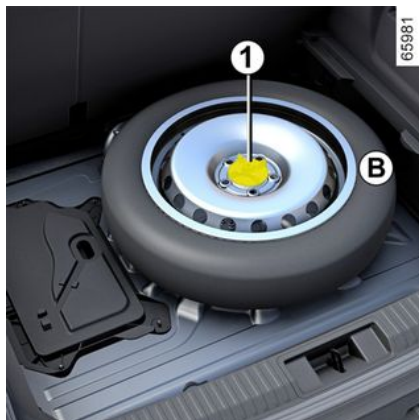

Per accedervi:

- aprire lo sportello del bagagliaio;
- sollevare il pianale mobile → 358;
- allentare il fissaggio centrale 1 al centro della ruota di scorta;
- estrarre la ruota di scorta B

A seconda del veicolo, per riporre una ruota forata nel bagagliaio, è necessario spostare il sedile unico in avanti → 66.

Nota: in assenza di una ruota di scorta o del kit di gonfiaggio degli pneumatici, non caricare la parte inferiore del bagagliaio per non deformare il pianale.

Sostituzione della ruota

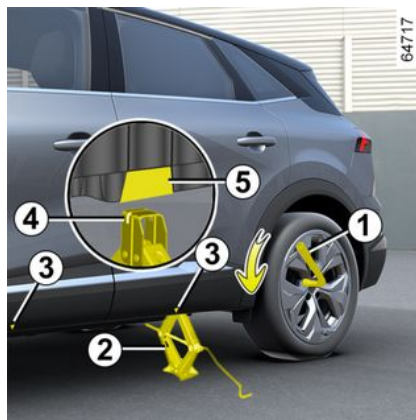

Azionate le luci di segnalazione pericolo. Parcheggiate il veicolo in piano lontano dalla zona di circolazione e su fondo non scivoloso e resistente. Inserire il freno di stazionamento e innestare una marcia (prima o retromarcia, oppure **P** per i cambi automatici). Fate scendere tutti gli occupanti facendoli allontanare dalla zona di circolazione.

Veicoli dotati di cric e chiave della ruota

Se necessario, smontate la coppa ruota.

Sbloccare i bulloni di fissaggio delle ruote usando la chiave della ruota 1. Posizionatela in modo da esercitare una pressione.

Mettere il cric 2 in posizione orizzontale: la testa del cric **deve** essere posizionata all'altezza del rinforzo sulla carrozzeria il più vicino possibile alla ruota interessata, come indicato dalla freccia 3.



In caso di stazionamento a lato della carreggiata, dovete avvisare gli altri utenti della strada della presenza del vostro veicolo posizionando un triangolo di presegnalazione o altri dispositivi prescritti dalle normative vigenti nel Paese in cui vi trovate.

Azionare il cric manualmente, posizionando la relativa piastra di supporto 4 nella scanalatura sotto il veicolo, posta sotto il relativo predellino

PNEUMATICI

5 e nella direzione indicata dalla freccia 3.

Continuate ad avvitare per appoggiare la base correttamente (deve essere leggermente rientrata sotto la vettura ed allineata con la testa del martinetto).

Fate alcuni giri di manovella per sollevare la ruota da terra.

Svitare i bulloni e staccate la ruota.

Mettete la ruota di scorta sul mozzo centrale e giratela per far coincidere i fori di fissaggio delle ruota con quelli del mozzo.

Serrate le viti assicurandovi che la ruota sia correttamente posizionata sul mozzo.

Abbassate il martinetto.

Con la ruota a terra, stringete a fondo i bulloni e fate controllare il più presto possibile il serraggio e la pressione di gonfiaggio della ruota di scorta.



In caso di foratura, sostituite la ruota il più rapidamente possibile.

Un pneumatico che presenti una foratura deve essere sempre controllato (e riparato se ciò è possibile) da uno specialista.

Veicolo dotato di un avvisatore di perdita di pressione degli pneumatici

In caso di gonfiaggio insufficiente (foratura, pneumatico sgonfio e così

via), la spia  si accende sul quadro della strumentazione → 191.



Non lasciare gli strumenti alla rinfusa nel veicolo perché in caso di frenata potrebbero sparpagliarsi. Dopo l'utilizzo, verificare di aver agganciato gli attrezzi nel relativo supporto quindi posizionarlo correttamente nell'alloggiamento per ridurre il rischio di lesioni. se la ruota di scorta è dotata di bulloni di fissaggio, utilizzate questi ultimi esclusivamente per la ruota di scorta.

PNEUMATICI



Per motivi di sicurezza, è severamente proibito utilizzare cric non consigliati dal produttore.

Il cric è specifico per il veicolo e viene utilizzato per sostituire le ruote.

In nessun caso deve essere utilizzato:

- su un altro veicolo;
- per effettuare una riparazione;
- per accedere alla parte inferiore del veicolo.

Rischio di lesioni

Rischio di danneggiamento del veicolo.

RIPARAZIONE

Traino: riparazione

Prima del traino, portare il cambio in posizione di folle (posizione **N** per i veicoli dotati di cambio automatico) quindi, per le versioni E-Tech Full Hybrid, attendere circa un minuto. Sbloccare il piantone dello sterzo, quindi rilasciare il freno di stazionamento.

Sbloccaggio del piantone dello sterzo

Con la carta nell'abitacolo, premere il pulsante di avviamento motore per circa **due secondi**.

Riportare la leva in folle (posizione **N** sui veicoli dotati di cambio automatico), quindi, per le versioni E-Tech Full Hybrid, attendere circa un minuto prima di procedere con il traino.

Il piantone dello sterzo si sblocca e le funzioni accessorie del veicolo sono alimentate, quindi è possibile utilizzare le luci del veicolo (indicatori di direzione, luci di stop e così via). Di notte le luci del veicolo devono restare accese.

A seconda del veicolo, al termine del traino, premete due volte il pulsante di avviamento del motore (rischio che la batteria si scarichi).

E' obbligatorio rispettare le normative vigenti sul traino. Se si sta trai-

nando un veicolo, non superare la massa rimorchiabile massima per il proprio veicolo ➔ **428**.

Traino o recupero del veicolo su un camion a pianale

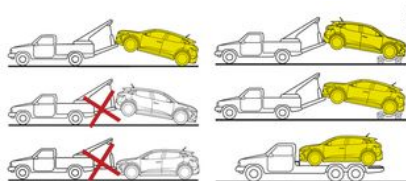

Trasportate il veicolo sul carro attrezzi o rimorchiatelo con le ruote anteriori sollevate.

Prima di trainare o recuperare il veicolo su un camion a pianale, seguire le seguenti istruzioni:

- con la carta nella zona di riconoscimento, premere il pulsante di avviamento del motore per circa **due secondi**;
- portare la leva del cambio sulla posizione **N**;
- le funzioni accessorie sono disponibili: è possibile utilizzare le funzioni di illuminazione del veicolo (indicatori di direzione, luci di stop e così via).
- una volta terminato il traino, premere due volte il pulsante di avviamento del motore.



Con motore spento, il servosterzo e il servofreno non sono più operativi.



Lasciate la carta nel veicolo durante il traino.

Rischio del blocco del piantone dello sterzo.

Accesso ai punti di traino

Utilizzare esclusivamente i punti di traino anteriore 4 e posteriore 6

(non i semiassi della trasmissione o qualsiasi altra parte del veicolo). Utilizzare gli anelli esclusivamente per il traino. In nessun caso devono essere usati per sollevare il veicolo, direttamente o indirettamente.

RIPARAZIONE

Punto di traino anteriore

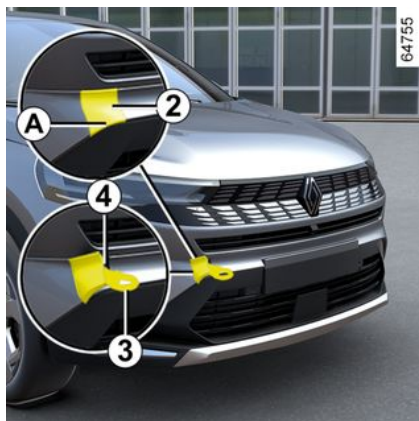

Inserire un piccolo cacciavite nell'incavo nella zona **A** e tirare lo sportellino **2**.

Punto di traino posteriore

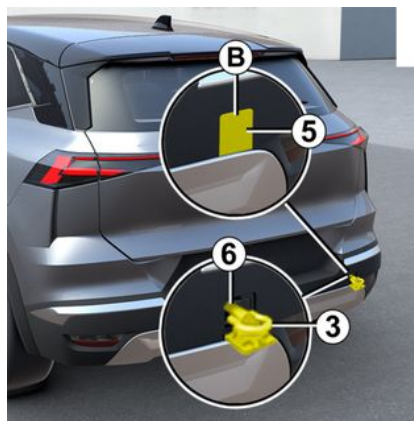

Inserire un piccolo cacciavite nell'incavo nella zona **B** e tirare lo sportellino **5**.

Avvitare l'anello di traino 3 al massimo: serrare innanzitutto a mano per quanto possibile e bloccarlo con la chiave della ruota o, a seconda del veicolo, la leva.

È necessario utilizzare solo l'anello di traino **3** e la chiave della ruota o la leva riposta con gli utensili → **387**.



Assicurarsi che l'anello di traino sia avvitato correttamente.

Rischio di perdere l'oggetto rimorchiato.



– Utilizzare una barra di traino rigida. Qualora si utilizzino una corda o un cavo (se il codice della strada lo consente), i freni del veicolo trainato devono essere in grado di funzionare.

- non rimorchiare un veicolo la cui tenuta di strada non sia normale.
- evitare contraccolpi in fase di accelerazione e frenata che potrebbero danneggiare il veicolo.
- In ogni caso, si consiglia di non superare i **25 km/h**.

RIPARAZIONE



Non lasciare gli strumenti alla rinfusa nel veicolo perché in caso di frenata potrebbero sparpagliarsi.

Batteria: soccorso con carro attrezzi

Per evitare il rischio di scintille

- Accertarsi che gli "utilizzatori di elettricità" (plafoniere e così via) siano spenti prima di scollegare o ricollegare una batteria;
- durante la carica, spegnere il caricabatterie prima di collegare o scollegare la batteria;
- non appoggiare oggetti metallici sulla batteria per evitare di provocare un cortocircuito tra i morsetti;
- attendere almeno cinque minuti dopo lo spegnimento del motore prima di scollegare la batteria;
- verificare di aver ricollegato i morsetti della batteria dopo averla riposizionata.



A seconda del veicolo, in caso di guasto della batteria (scollegamento, esaurimento e così via), è necessario reimpostare l'angolo di sterzata ➔ 139.



Prima di effettuare qualsiasi intervento nel vano motore, è obbligatorio disinserire il contatto ➔ 159.

Collegamento di un caricabatteria

Il caricabatteria deve essere compatibile con una batteria di tensione nominale da 12 volt.

Non scollegate la batteria quando il motore è acceso. **Attenetevi alle istruzioni del costruttore del caricabatteria che intendete usare.**



Alcune batterie possono presentare delle specificità in termini di ricarica. Rivolgersi alla Rete del marchio. Evitate i rischi di scintille che potrebbero provocare un'immediata esplosione e procedete alla carica in un locale ben aerato.
Pericolo di gravi lesioni.

RIPARAZIONE



Maneggiate con cura la batteria, in quanto contiene acido solforico che non deve entrare in contatto con gli occhi o la pelle. Nel caso in cui ciò avvenga, sciacquate abbondantemente con acqua. Se necessario, consultate un medico. Tenere fiamme, oggetti incandescenti o scintille a distanza dagli elementi della batteria (**rischio di esplosione**).

Quando si interviene in prossimità del motore, quest'ultimo potrebbe essere caldo. Inoltre, l'elettroventola può azionarsi in

ogni momento. La  spia nel vano motore ha la funzione di ricordare tale condizione.

Rischio di lesioni

Avviamento con la batteria di un altro veicolo

Se è necessario utilizzare la batteria di un altro veicolo per l'avviamento, procurarsi cavi elettrici appropriati (sezione grande) presso una Concessionaria autorizzata. Se sono già

a disposizione, assicurarsi che siano in perfetto stato.

Le due batterie devono avere una tensione nominale identica: 12 V. La batteria che fornisce corrente deve avere una capacità (ampere-ora, Ah) almeno identica a quella della batteria scarica.

Assicuratevi che non ci sia contatto tra i due veicoli (rischio di cortocircuito al momento del contatto dei morsetti positivi) e che la batteria scarica sia ben collegata. Disinserite il contatto del vostro veicolo.



Batteria nel vano motore

L'accesso alla batteria non è diretto. Utilizzare il **terminale 1 (+)** e il **terminale 2 (-)** nel vano motore.

Sollevare la copertura **3** del **terminale 1 (+)**.

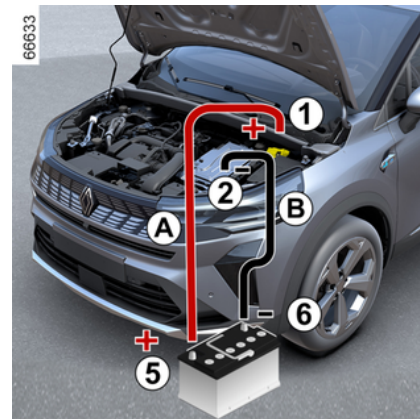

RIPARAZIONE

Collegare il cavo positivo **A** al **terminale 1 (+)**, quindi al **terminale 5 (+)** della batteria che fornisce la corrente.

Collegare il cavo negativo **B** al **terminale 4 (-)** della batteria che fornisce la corrente, quindi al **terminale 2 (-)**.

Avviate il motore della vettura che fornisce la corrente e tenetelo a medio regime.

Se il motore del veicolo non si avvia immediatamente, disinserire il contatto e attendere alcuni secondi prima di ripetere l'operazione.

Con il motore acceso, scollegare i cavi **A** e **B** nell'ordine inverso (**2 - 4 - 5 - 1**).

Riposizionare la copertura **3** del terminale **1 (+)**.



Assicurarsi che non vi sia alcun contatto tra i cavi **A** e **B** e che il cavo positivo **A** non sia in

contatto con alcun elemento metallico nel veicolo che fornisce la corrente.

Rischio di lesioni e/o di danni al veicolo

Batteria "12 V": risoluzione dei problemi

Avviamento con la batteria di un altro veicolo

Se il livello di carica della batteria "12 V" è insufficiente, è possibile utilizzare la batteria di un altro veicolo per riattivare e utilizzare il sistema ibrido ➔ **159**.

Dal momento che non è possibile accedere direttamente alla batteria, è necessario utilizzare i terminali remoti situati nel vano motore.

Procurarsi cavi adeguati (sezione larga) presso una Concessionaria autorizzata. Se disponete già di cavi di avviamento, assicuratevi che siano in buone condizioni.

Le due batterie devono avere una tensione nominale identica: 12 V. La batteria che fornisce la corrente deve avere una capacità (ampere-ora, Ah) almeno identica alla batteria scarica.

Assicuratevi che non ci sia contatto tra i due veicoli (rischio di cortocircuito al momento del contatto dei morsetti positivi) e che la batteria scarica sia ben collegata. Disinserite il contatto del vostro veicolo.

Avviate il motore della vettura che fornisce la corrente e tenetelo a medio regime.



Non utilizzate il vostro veicolo ibrido per ricaricare la batteria "12 V" di un altro veicolo. La potenza elettrica della batteria da 12 V di un veicolo ibrido non è sufficiente per questa operazione.

Rischio di danneggiamento del veicolo.



Quando si interviene in prossimità del motore, quest'ultimo potrebbe essere caldo. Inoltre, l'elettroventola può azionarsi in

ogni momento. La  spia nel vano motore ha la funzione di ricordare tale condizione.

Rischio di lesioni

RIPARAZIONE



Non effettuare alcun intervento sotto il cofano mentre il veicolo è in carica o acceso ➔ 159.

Terminali remoti

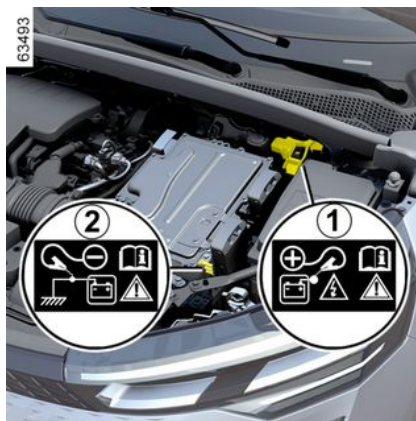

Utilizzare il **terminale 1 (+)** e il **terminale 2 (-)** nel vano motore.



È vietato scollegare il cavo positivo nel vano motore.

Rischio di avviamento involontario del motore.
Rischio di ustioni dovuto a scintille.



Nota: aprire la copertura **3** del terminale **1 (+)** premendo il pulsante **4** nella direzione indicata dalla freccia.

RIPARAZIONE

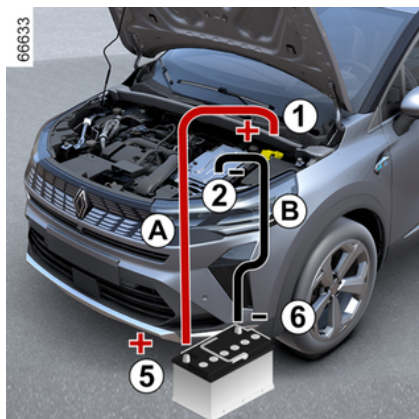

Collegare il cavo positivo **A** al **terminale 1 (+)**, quindi al **terminale 5 (+)** della batteria che fornisce la corrente.

Collegare il cavo negativo **B** al **terminale 6 (-)** della batteria che fornisce la corrente, quindi al **terminale 2 (-)**.

Premere il pulsante di avviamento e, non appena il contatto è inserito, scollegare i cavi **A** e **B** in ordine inverso (**1 - 5 - 6 - 2**).



Assicurarsi che non vi sia alcun contatto tra i cavi **A** e **B** e che il cavo positivo **A** non sia in contatto con alcun elemento metallico nel veicolo che fornisce la corrente.

Rischio di lesioni e/o di danni al veicolo

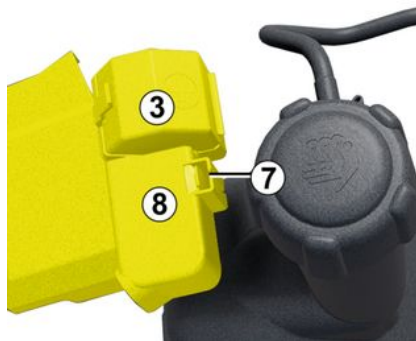

Ogni volta che si utilizza la copertura **3**, controllare che quella del terminale **8** sia fissata correttamente alla relativa linguetta **7**.

Particolarità dei veicoli E-Tech Full Hybrid

Se il livello di carica della batteria "12 V" è insufficiente, è possibile utilizzare la batteria di un altro veicolo per riattivare e utilizzare il sistema ibrido ➔ 159.

Dal momento che non è possibile accedere direttamente alla batteria, è necessario utilizzare i terminali remoti situati nel vano motore.

Procurarsi cavi adeguati (sezione larga) presso una Concessionaria autorizzata. Se disponete già di cavi di avviamento, assicuratevi che siano in buone condizioni.

Le due batterie devono avere una tensione nominale identica: 12 V. La batteria che fornisce la corrente deve avere una capacità (ampere-ora, Ah) almeno identica alla batteria scarica.

Assicuratevi che non ci sia contatto tra i due veicoli (rischio di cortocircuito al momento del contatto dei morsetti positivi) e che la batteria scarica sia ben collegata. Disinserite il contatto del vostro veicolo.

Avviate il motore della vettura che fornisce la corrente e tenetelo a medio regime.

RIPARAZIONE



Non utilizzate il vostro veicolo ibrido per ricaricare la batteria "12 V" di un altro veicolo. La potenza elettrica della batteria da 12 V di un veicolo ibrido non è sufficiente per questa operazione.

Rischio di danneggiamento del veicolo.



Quando si interviene in prossimità del motore, quest'ultimo potrebbe essere caldo. Inoltre, l'elettroventola può azionarsi in

ogni momento. La  spia nel vano motore ha la funzione di ricordare tale condizione.

Rischio di lesioni



Non effettuare alcun intervento sotto il cofano mentre il veicolo è in carica o acceso → 159.

FARI, LUCI: SOSTITUZIONE DELLE LAMPADINE

Illuminazione esterna: sostituzione delle lampadine



Per la sostituzione delle lampadine LED, rivolgersi a un rappresentante del marchio.

Fari anteriori

sostituzione delle lampadine

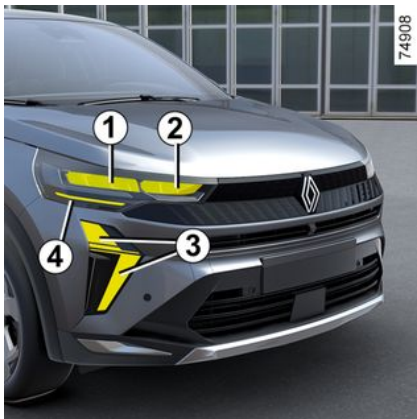

Luci anabbaglianti a LED 1

Rivolgersi a una Concessionaria autorizzata.

Luci abbaglianti a LED 2

Rivolgersi a una Concessionaria autorizzata.

Luci diurne/di posizione 3

Rivolgersi a una Concessionaria autorizzata.

Luci indicatori di direzione a LED 4

Rivolgersi a una Concessionaria autorizzata.

Luci posteriori e indicatori di direzione

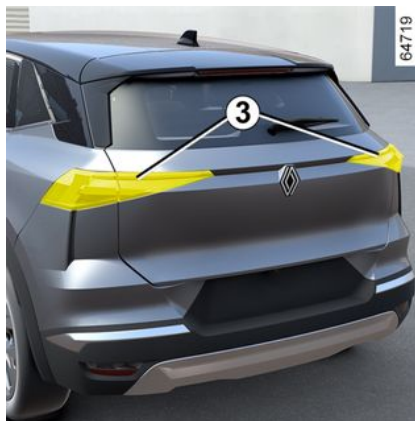

Luci di posizione a LED, indicatori di direzione, luci di stop 3

Rivolgersi a una Concessionaria autorizzata.

Luci di retromarcia e luci anti- nebbia a LED 4

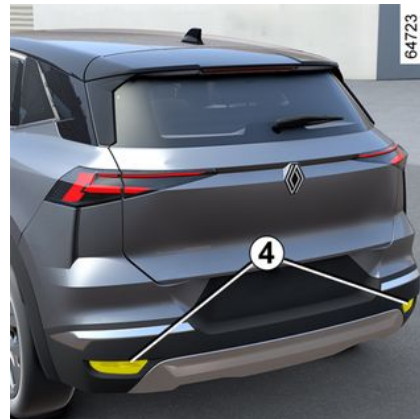

Rivolgersi a una Concessionaria autorizzata.

6

FARI, LUCI: SOSTITUZIONE DELLE LAMPADINE

Terza luce di stop a LED 5



Rivolgersi a una Concessionaria autorizzata.

Luci targa 6

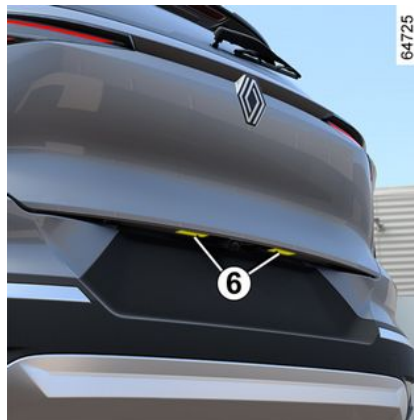

Rivolgersi a una Concessionaria autorizzata.

Indicatori di direzione laterali a LED 7/luci di cortesia 8

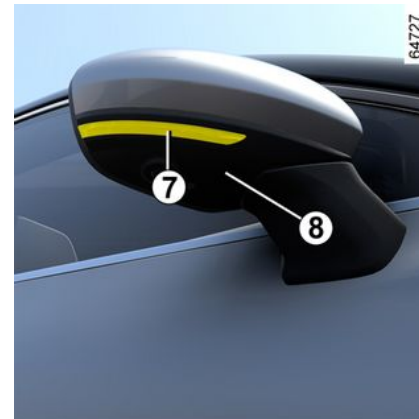

Rivolgersi a una Concessionaria autorizzata.

FARI, LUCI: SOSTITUZIONE DELLE LAMPADINE

Illuminazione interna: sostituzione delle lampadine

Plafoniera/Luci di lettura anteriori **A**, **B** e **C**



Rivolgetevi ad un Rappresentante del marchio.

Luca del bagagliaio



- Sganciare la luce **1** premendo la linguetta sul lato sinistro della luce stessa (con un cacciavite piatto o un attrezzo simile);
- rimuovete la lampadina interessata.

Tipo di lampadina: W5W .

FARI, LUCI: SOSTITUZIONE DELLE LAMPADINE

Luci del vano portaoggetti



- Sganciare la luce **2** premendo la linguetta sul lato sinistro della luce stessa (con un cacciavite piatto o un attrezzo simile);
- rimuovete la lampadina interessata.

Tipo di lampadina: W5W .

Luci dello specchietto di cortesia a LED **3**



Rivolgetevi ad un Rappresentante del marchio.

Illuminazione di ambiente

Rivolgetevi ad un Rappresentante del marchio.

SPAZZOLE DEI TERGIVETRI: SOSTITUZIONE

Sostituzione delle spazzole del tergivetro anteriore 2



Per sostituire le spazzole, portatele nella posizione di manutenzione **B**.

Motore acceso o contatto inserito:

- portate la levetta **1** due volte in successione in posizione **A** (impulso singolo): le spazzole si arrestano in posizione di manutenzione **B** lontane dal cofano motore;
- sollevare il braccio del tergivetro **3**;
- abbassare la linguetta **4** quindi estrarre la spazzola **2**.

Rimontaggio

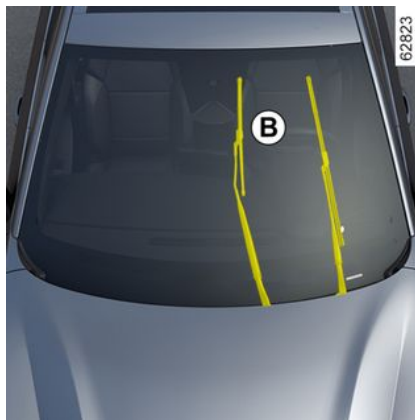

Per rimontare la spazzola del tergivetro **2**, inseritela nel relativo alloggiamento nel braccio **3**, quindi agganciatela fino a percepirne lo scatto. Assicuratevi che la spazzola sia correttamente bloccata.

Per riportare le spazzole in posizione abbassata, verificate che siano appoggiate al parabrezza, quindi portate la levetta **1** in posizione **A** (impulso singolo): all'inserimento del contatto, le spazzole del tergivetro si ripiegano all'interno del cofano.

41898

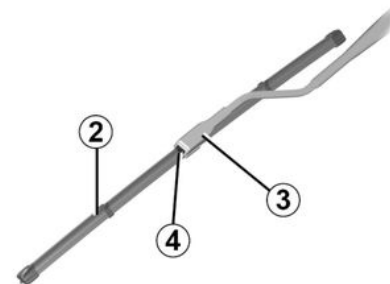

Controllate lo stato delle spazzole del tergivetro. La loro durata dipende da voi:

- pulite regolarmente le spazzole, il parabrezza ed il lunotto posteriore con acqua saponata;
- non utilizzarle quando il parabrezza o il lunotto posteriore sono asciutti;
- rimuoverle dal parabrezza o dal lunotto se non sono state messe in funzione da molto tempo.

6

SPAZZOLE DEI TERGIVETRI: SOSTITUZIONE

Spazzola del tergivetro posteriore 5

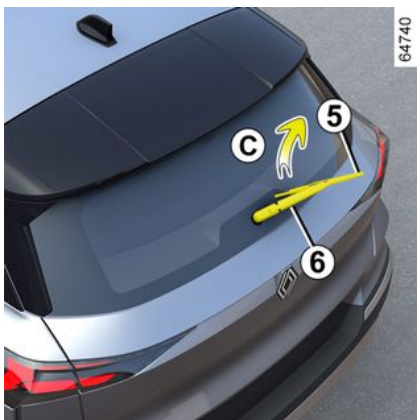

La levetta in posizione off (disattivata):

- sollevare il braccio del tergivetro **6**;
- ruotare la lama **5** (movimento **C**) fino a farla sganciare;
- staccate la spazzola tirandola.

Rimontaggio

Per rimontare la spazzola del tergivetro, procedere in senso inverso. Assicuratevi che la spazzola sia correttamente bloccata.

 Controllate lo stato delle spazzole del tergivetro.

- pulite regolarmente le spazzole, il parabrezza ed il lunotto posteriore con acqua saponata;
- non utilizzarle quando il parabrezza o il lunotto posteriore sono asciutti;
- rimuoverle dal parabrezza o dal lunotto se non sono state messe in funzione da molto tempo.



- In caso di gelo, assicuratevi che le spazzole del tergivetro non siano immobilizzate dalla brina (rischio di surriscaldamento del motorino).
- Controllate lo stato delle spazzole del tergivetro. È necessario sostituirle appena la loro efficacia diminuisce, ossia all'incirca ogni anno.

Nel sostituire la spazzola, una volta rimossa, abbiate cura di non far cadere il braccio sul vetro: rischio di rottura del vetro.



- Prima di sostituire la spazzola del tergivetro posteriore, verificate che la levetta sia in posizione di arresto (disattivata).

Rischio di lesioni

FUSIBILI

Scatola portafusibili

In caso di mancato funzionamento di un apparecchio elettrico, verifica lo stato dei fusibili.

Fusibili nell'abitacolo A

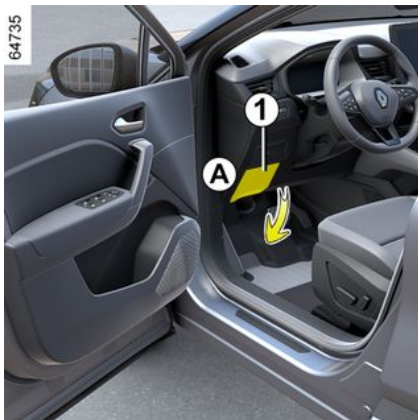

Sganciare lo sportellino **1**.

 Per la conformità alla normativa locale o per precauzione, è possibile ottenere una kit di emergenza contenente una serie di lampadine e di fusibili di ricambio presso una Concessionaria autorizzata.

Fusibili posti nell'abitacolo dietro a uno sportello nel vano portaoggetti B

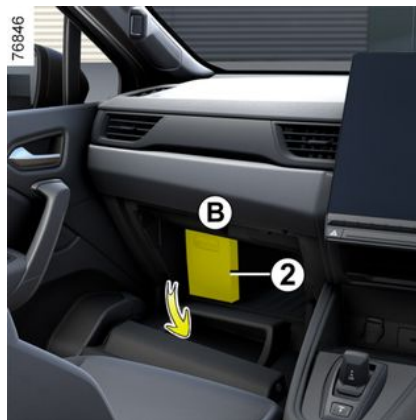

Sganciare lo sportellino **2**.

Pinza 3

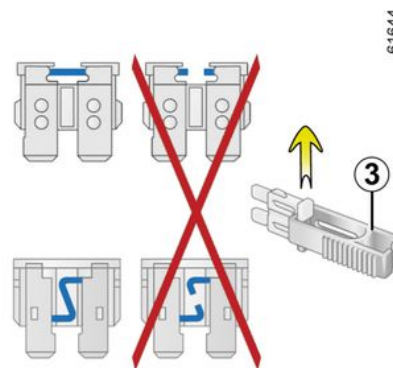

Scollegare il fusibile utilizzando la pinza **3**, posta sul retro dello sportellino o, a seconda del veicolo, nella scatola dei fusibili.

Per staccarlo dall'estrattore, farlo scivolare lateralmente.

Si raccomanda di non utilizzare le posizioni libere dei fusibili.

FUSIBILI



Controllare il fusibile in questione e, **se necessario, sostituirlo (il fusibile di ricambio deve avere lo stesso amperaggio dell'originale).**

Un fusibile con un amperaggio troppo elevato può causare un surriscaldamento eccessivo del circuito elettrico (rischio d'incendio) nel caso di consumo anormale di un equipaggiamento.

6

FUSIBILI

Destinazione dei fusibili

(la presenza dei fusibili dipende dal livello di equipaggiamento del veicolo)

FUSIBILI

Nu- mero	Identificazione
1	Retrovisori termici
2	Sedile termico conducente e passeggero
3	Trazione rimorchio
4	Tergivetro posteriore e luci antinebbia posteriori
5	Luci di segnalazione pericolo senza MCB
6	Luci di stop senza MCB
7	Autoradio
8	Sbrinamento del lunotto posteriore
9	Aria condizionata manuale, radio, ECU Gateway, specchietto retrovisore interno, cintura di sicurezza, parabrezza riscaldato
10	USB anteriore
11	A seconda del veicolo, sedili termici
12	Luci di segnalazione pericolo con MCB
13	Luci di stop con MCB

Nu- mero	Identificazione
14	Alzavetri ad impulsi per il sedile del passeggero anteriore
15	USB posteriore
16	Comando retrovisore
17	Alzavetri ad impulsi per il sedile posteriore destro
18	Alzavetri ad impulsi
19	Alzavetri ad impulsi per il sedile posteriore sinistro
20	Suono di benvenuto esterno e interno
21	Plafoniera
22	Pulsante Parcheggio assistito
23	Pre-equipaggiamento per accessori
24	Pre-equipaggiamento per accessori
25	Accendisigari, presa da 12 V
26	Volante riscaldato
27	Contattore della pompa del liquido lavavetri

Nu- mero	Identificazione
Da 28 a 33	Fusibili di ricambio (a seconda del veicolo)



Fusibili nel vano motore C

Alcune funzioni sono protette da fusibili situati nel vano motore (unità C).

Tuttavia, a causa delle difficoltà di accesso, **vi consigliamo di far sostituire questi fusibili da un rappresentante del marchio.**

FUSIBILI



Quando si interviene in prossimità del motore, quest'ultimo potrebbe essere caldo. Inoltre, l'elettroventola può azionarsi in

ogni momento. La  spia nel vano motore ha la funzione di ricordare tale condizione.

Rischio di lesioni



Prima di effettuare qualsiasi intervento nel vano motore, è obbligatorio disinserire il contatto → 159.



Accessori elettrici ed elettronici

Prima di installare questo tipo di accessorio (in particolare per le trasmettenti/riceventi: banda di frequenza, livello di potenza, posizione dell'antenna...), assicuratevi che sia compatibile con il vostro veicolo. Chiedete consiglio alla Rete del marchio.

Prima di collegare un accessorio a una presa, assicurarsi di non superare la potenza massima consentita per la presa → 345, → 352.

Rischio d'incendio.

Qualsiasi intervento sul circuito elettrico e/o elettronico del veicolo deve essere eseguito esclusivamente da un tecnico qualificato. Eventuali collegamenti e/o montaggi errati di accessori elettrici/elettronici non approvati dal produttore potrebbero causare:

- danni alle apparecchiature elettriche e/o elettroniche;
- danni ai componenti collegati;
- la raccolta e l'utilizzo dei dati del veicolo;
- una violazione della privacy (modifica, eliminazione o accesso non consentito ai dati personali);
- l'annullamento dell'autorizzazione di entrata in manutenzione.

Rischio di incidenti gravi.

Rischio di violazione della privacy.

Se in futuro verranno installate apparecchiature elettriche, assicurarsi di ottenere informazioni sulla potenza nominale e sulla posizione di questo fusibile.

Utilizzo della presa diagnostica

L'uso di accessori elettronici sulla presa diagnostica può provocare gravi interferenze ai sistemi elettronici del veicolo. Per la propria sicurezza, si consiglia di utilizzare solamente accessori elettronici approvati dal costruttore. A tale riguardo, rivolgersi a una concessionaria autorizzata.

Rischio di incidenti gravi

Montaggio di accessori aggiuntivi

Se si desidera installare degli accessori sul veicolo: rivolgersi ad un rappresentante del marchio. Inoltre, per garantire il corretto funzionamento del veicolo ed evitare di mettere a repentaglio la vostra sicurezza, vi consigliamo di utilizzare degli accessori specificati, adatti al veicolo e garantiti dal costruttore.

Se utilizzate un'asta antifurto, fissatela esclusivamente al pedale del freno.

INSTALLAZIONE E UTILIZZO DI ACCESSORI

Disturbi alla guida

Sul lato conducente, utilizzate esclusivamente tappetini adatti al veicolo, in grado di agganciarsi agli elementi pre-installati, e verificatene periodicamente il fissaggio. Non sovrapponete più tappetini.

Rischio di incastro dei pedali.

ANOMALIE DI FUNZIONAMENTO

I consigli che seguono vi permettono di rimediare rapidamente e provvisoriamente a vari problemi: per sicurezza, rivolgetevi appena possibile alla Rete del marchio.

Utilizzo della carta	CAUSE POSSIBILI	COSA FARE
La carta non riesce a bloccare o sbloccare la serratura delle porte.	Pila della carta scarica.	Sostituire la pila. È comunque possibile bloccare/sbloccare e avviare il veicolo ➔ 50 e ➔ 159.
	Utilizzo di apparecchi che funzionano sulla stessa frequenza della carta (telefoni cellulari...).	Interrompere l'utilizzo dei dispositivi o utilizzare la chiave integrata ➔ 50.
	Veicolo posizionato in una zona caratterizzata da una forte presenza di onde elettromagnetiche. Batteria del veicolo scarica.	Utilizzare la chiave integrata nella carta ➔ 50.
	Il messaggio "Inserire la carta nell'area + START" viene visualizzato sul quadro della strumentazione.	Posizionare la carta sull'area ➔ 159, quindi premere il pulsante START.
	Il veicolo è acceso.	A motore acceso, non è possibile bloccare/sbloccare utilizzando la scheda. Disinserire il contatto.
	Desincronizzazione della carta	Sbloccare la porta del conducente inserendo la chiave integrata nella carta nella serratura della porta ➔ 50, quindi posizionare la carta nella relativa sede ➔ 159 e premere il pulsante START per sincronizzarla.

Azionate il motorino di avviamento	CAUSE POSSIBILI	COSA FARE
Le spie del quadro della strumentazione sono fioche o non si accendono, il motorino di avviamento non gira.	Morsetti della batteria allentati, scollegati o ossidati.	Riserrateli, ricollegateli o puliteli se sono ossidati.

ANOMALIE DI FUNZIONAMENTO

Azionate il motorino di avviamento	CAUSE POSSIBILI	COSA FARE
Il motore non si accende.	Batteria scarica o fuori uso.	Collegare un'altra batteria alla batteria difettosa o sostituire la batteria → 395 se necessario. Non spingete il veicolo se il piantone dello sterzo è bloccato.
	Circuito difettoso.	Rivolgetevi ad un Rappresentante del marchio.
A veicolo fermo, motore freddo, il regime minimo del motore è elevato.	Condizioni di avviamento non soddisfatte.	→ 159 .
	La carta "mani libere" non funziona.	Inserire la carta nella scanalatura prevista per questo scopo sulla consolle centrale → 159 .
Il motore non si spegne.	Versione a benzina, non è necessariamente un'anomalia. Ciò può essere dovuto all'aumento della temperatura del motore.	Il regime minimo del motore deve diminuire dopo circa un minuto. In caso contrario, può essere dovuto ad altro guasto. Rivolgetevi alla Rete del marchio.
Il piantone dello sterzo resta bloccato.	Carta non identificata.	Inserite la carta nella scanalatura prevista per questo scopo sulla consolle centrale. Esercitare una pressione lunga sul pulsante di avviamento.
	Problema elettronico.	Premere il pulsante di avviamento 3 volte rapidamente o premerlo senza rilasciarlo per un tempo prolungato.
Il piantone dello sterzo resta bloccato.	Volante bloccato.	Girare il volante mentre si preme il pulsante di avviamento del motore → 159 .
	Circuito elettrico difettoso.	Rivolgetevi ad un Rappresentante del marchio.

ANOMALIE DI FUNZIONAMENTO

Durante la guida	CAUSE POSSIBILI	COSA FARE
Vibrazioni.	Pneumatici gonfiati male, mal equilibrati o danneggiati.	Controllate la pressione degli pneumatici: se il difetto persiste, farli controllare presso un rappresentante del marchio.
Fumo bianco dal tubo di scappamento.	Non è necessariamente un'anomalia. A seconda delle condizioni climatiche (freddo, umidità, ecc.), il fumo può essere prodotto da un'accelerazione intensa del veicolo.	Riducete il regime motore ed evitare accelerazioni improvvisa per far sparire gradualmente il fumo. In caso contrario, può essere dovuto ad altro guasto. Rivolgetevi ad un Rappresentante del marchio.
Fumo dal cofano motore.	Cortocircuito o perdite dal circuito di raffreddamento.	Fermatevi, disinserite il contatto, allontanatevi dal veicolo e rivolgetevi alla Rete del marchio.
La spia della pressione dell'olio si accende:		
in curva o in frenata.	Il livello è troppo basso.	Aggiungere olio motore ➔ 364.
tarda a spegnersi o rimane accesa quando si accelera.	Scarsa pressione dell'olio.	Fermatevi: rivolgetevi alla Rete del marchio.
Durante la guida	CAUSE POSSIBILI	COSA FARE
Lo sterzo si indurisce.	Surriscaldamento del servosterzo.	Guidare con cautela a velocità ridotta, tenendo conto del livello di sforzo sul volante necessario per girare le ruote.

6

ANOMALIE DI FUNZIONAMENTO

Durante la guida	CAUSE POSSIBILI	COSA FARE
	Avaria del motore elettrico di assistenza. Anomalia nel sistema di assistenza	Rivolgetevi ad un Rappresentante del marchio.
Il motore si surriscalda. L'indicatore della temperatura del liquido di raffreddamento si trova nella zona di avvertenza e la spia STOP si accende.	Elettroventola guasta. Perdite d'acqua.	Fermate il veicolo, spegnete il motore e rivolgetevi ad una Rete del marchio. Controllare il serbatoio del refrigerante: dovrebbe contenere del fluido. Se non ne contiene, rivolgetevi il più presto possibile alla Rete del marchio.
Liquido di raffreddamento in ebollizione nel serbatoio.	Guasto meccanico: guarnizione della testata danneggiata.	Spegnete il motore. Rivolgetevi alla Rete del marchio.



Radiatore: in caso di mancanza rilevante del liquido di raffreddamento, ricordare che, quando il motore è molto caldo, non bisogna mai effettuare il rabbocco con liquido di raffreddamento freddo. Dopo qualsiasi intervento meccanico che comporti una sostituzione, anche parziale, del liquido di raffreddamento, quest'ultimo deve essere di un tipo ben preciso. Vi ricordiamo che è necessario usare solamente prodotti selezionati dai nostri servizi tecnici.

Apparecchiatura elettrica	CAUSE POSSIBILI	COSA FARE
Il tergivetro non funziona.	Spazzole tergivetro bloccate. Circuito elettrico difettoso. Fusibile danneggiato.	Staccate le spazzole prima di azionare il tergivetro. Rivolgetevi ad un Rappresentante del marchio. Sostituire il fusibile o farlo sostituire → 407.

ANOMALIE DI FUNZIONAMENTO

Apparecchiatura elettrica	CAUSE POSSIBILI	COSA FARE
Il tergivetro non si ferma più.	Comandi elettrici difettosi.	Rivolgetevi ad un Rappresentante del marchio.
Frequenza più rapida delle luci lampeggianti.	Lampadina posteriore bruciata.	➔ 401.
Gli indicatori di direzione non funzionano.	Circuito elettrico o comando difettoso.	Rivolgetevi ad un Rappresentante del marchio.
	Fusibile danneggiato.	Sostituire il fusibile o farlo sostituire ➔ 407.
I fari non si accendono o non si spengono più.	Circuito elettrico o comando difettoso.	Rivolgetevi ad un Rappresentante del marchio.
	Fusibile danneggiato.	Sostituire il fusibile o farlo sostituire ➔ 407.

6

Apparecchiatura elettrica	CAUSE POSSIBILI	COSA FARE
Tracce di condensa nei fari anteriori o posteriori.	La presenza di tracce di condensa può essere un fenomeno naturale legato alle variazioni di temperatura e di umidità. In questo caso le tracce scompariranno gradualmente quando si accendono i fari.	
L'accensione della spia di mancato allacciamento delle cinture anteriori è incoerente con lo stato di allacciamento delle cinture.	Un oggetto è inserito tra il pianale e il sedile e ostacola il funzionamento del sensore.	Togliete ogni oggetto presente sotto i sedili anteriori.

INFORMAZIONI SUL VEICOLO

Targhette di identificazione veicolo

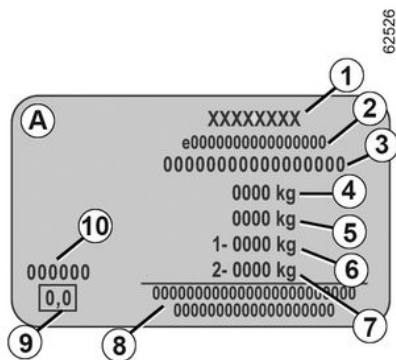
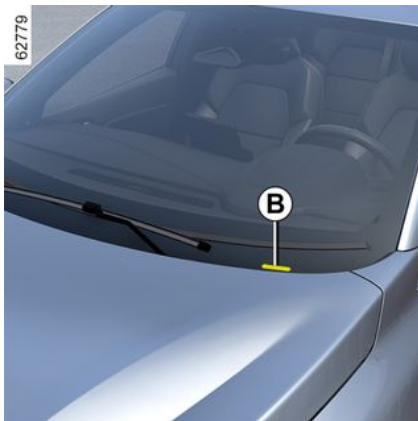

Le indicazioni che figurano sulla targhetta del costruttore devono essere riportate in ogni comunicazione scritta o ordine.

La presenza e la collocazione delle informazioni dipendono dal veicolo.

Targhetta di identificazione A

1. Nome del costruttore.
2. Numero di progettazione comunitario o numero di omologazione.
3. Numero di identificazione.

B. A seconda del veicolo, questa informazione viene fornita anche sulla stampigliatura .

4. MMAC (Peso massimo autorizzato a pieno carico).

5. MTR (Peso lordo circolante: veicolo completamente carico, con rimorchio).

6. MMTA (Peso massimo totale consentito) sull'avantreno.

7. MMTA sul retrotreno.

8. Riservato alle iscrizioni di partenariato o complementari.

9. Non utilizzata.

10. Codice vernice (codice colore).

Informazioni tecniche per i servizi di emergenza

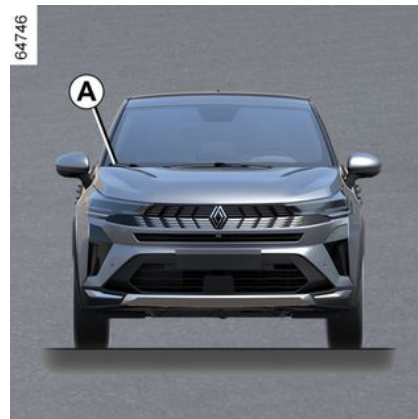

Il codice QR sull'etichetta A consente ai soccorritori di accedere immediatamente tramite tablet o smart-

INFORMAZIONI SUL VEICOLO

phone alle informazioni tecniche utili per intervenire sul veicolo in caso di incidente.

Assicurarsi che l'etichetta **A** sia sempre visibile e presente sia sul parabrezza che sul lunotto.

Eventuali modifiche o danni impedirebbero l'accesso alle informazioni.

64747

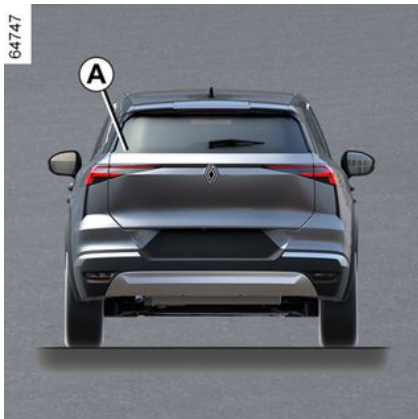

Identificazione motore, specifiche motore

Identificazione motore



33293

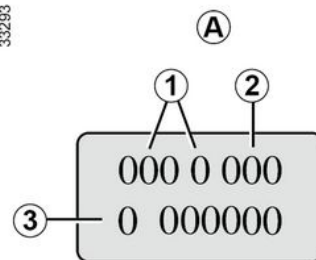

Le informazioni relative all'identificazione del motore nell'area A devono essere riportate

INFORMAZIONI SUL VEICOLO



in tutte le comunicazioni e in tutti gli ordini.

(collocazione diversa a seconda del motore)

1. Tipo di motore.
2. Indice del motore.
3. Numero di serie del motore.

INFORMAZIONI SUL VEICOLO

Caratteristiche del motore

Versioni	1.3 TCe	E-Tech Full Hybrid	
		1.8	Motore elettrico associato
Tipo di motore (indicato sulla targhetta motore)	H5H Turbo	H5P	5DH
Cilindrata (cm ³)	1333	1798	-
Tipo di carburante Indice di ottani	Benzina È essenziale utilizzare benzina senza piombo con un numero di ottani corrispondente a quello indicato sull'etichetta apposita sullo sportellino del serbatoio del carburante ➔ 156 .		-
Carburanti conformi alla normativa europea e compatibili con i motori dei veicoli distribuiti in Europa (in caso contrario, rivolgersi ad un rappresentante del marchio).		Benzina senza piombo, in base allo standard EN 228 contenente fino al 5% di etanolo in volume.	-
		Benzina senza piombo, in base allo standard EN 228 contenente fino al 10% di etanolo in volume.	-
Candele	Utilizzate unicamente candele specifiche per il motore del vostro veicolo. Il tipo di candele deve essere indicato su un'etichetta apposta all'interno del vano motore. In caso contrario, rivolgersi a una Concessionaria autorizzata. Il montaggio di candele non adatte può causare il deterioramento del motore.		-

INFORMAZIONI SUL VEICOLO

Dimensioni (in metri)

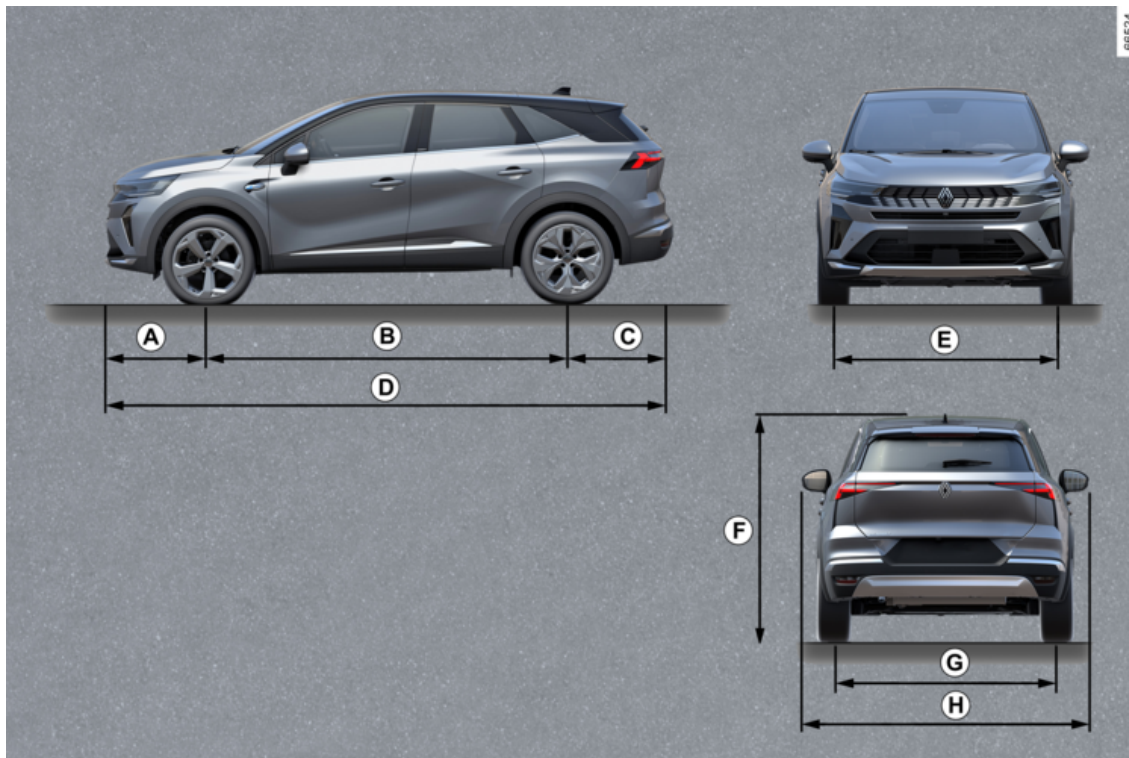

7

INFORMAZIONI SUL VEICOLO

	Lunghezza
A	0,882
B	2,639
C	0,891
D	4,412
E	1,560
F	1,575 a vuoto
G	1,555
H	1,797 2.023 con gli specchietti retrovisori aperti 1.816 con gli specchietti retrovisori chiusi

INFORMAZIONI SUL VEICOLO

Masse (in kg)

Le masse indicate si riferiscono a un veicolo di base senza optional: variano in funzione dell'equipaggiamento del veicolo. Rivolgetevi ad un Rappresentante del marchio.	
Peso massimo autorizzato a pieno carico (MMAC) Peso massimo totale consentito (MMTA) Peso lordo circolante (MTR)	Masse indicate sulla targhetta costruttore → 421
Peso del traino con freni *	mediante calcolo si ottiene: MTR - MMAC
Peso del traino senza freni *	675 kg
Carico consentito sul punto di traino *	75 kg
Carico ammesso sul tettuccio	→ 361
<p>* Carico rimorchiabile (traino di roulotte, barca, ...).</p> <p>Il traino è vietato quando il calcolo MTR - MMAC è uguale a zero o quando il MTR è uguale a zero (o non è indicata) sulla targhetta del costruttore.</p> <ul style="list-style-type: none">- È importante rispettare le condizioni di traino stabilite dalla normativa locale, e soprattutto quelle stabilite dal codice della strada. Per qualsiasi modifica del sistema di traino, rivolgersi a una Concessionaria autorizzata.- Nel caso di un veicolo trainato, la massa totale circolante (veicolo + rimorchio) non deve mai essere superata. Tuttavia si tollera:<ul style="list-style-type: none">- MMTA posteriore superato fino al 15%,- MMAC superato fino al 10% o di 100 kg (a seconda di quale limite viene raggiunto per primo). <p>Nei due casi, la velocità massima del veicolo con rimorchio non deve superare 100 km/h e la pressione degli pneumatici deve essere aumentata di 0,2 bar (3 psi).</p> <ul style="list-style-type: none">- Le prestazioni motore e le prestazioni in salita diminuiscono con l'altitudine. Consigliamo quindi di ridurre il carico massimo del 10% a 1 000 metri, poi di un altro 10% ogni ulteriori 1 000 metri.	

PEZZI DI RICAMBIO E RIPARAZIONI

I ricambi originali sono prodotti sulla base di criteri molto severi e sono oggetto di test specifici. Pertanto, presentano un livello qualitativo almeno pari ai pezzi montati sui veicoli nuovi.

Utilizzando sempre ricambi originali, avete la certezza di mantenere invariate le prestazioni del vostro veicolo. Inoltre, le riparazioni effettuate dalla Rete del marchio utilizzando dei pezzi di ricambio originali sono garantite come indicato dalle condizioni riportate a tergo dell'ordine di riparazione.

GIUSTIFICATIVI DI MANUTENZIONE

VIN:

Data:	Km:	N° di fattura:	Commenti/varie
Tipo di intervento: Manutenzione <input type="checkbox"/> <input type="checkbox"/>		Tampone	
Controllo anticorrosione: OK <input type="checkbox"/> Non OK* <input type="checkbox"/>			
Data:	Km:	N° di fattura:	Commenti/varie
Tipo di intervento: Manutenzione <input type="checkbox"/> <input type="checkbox"/>		Tampone	
Controllo anticorrosione: OK <input type="checkbox"/> Non OK* <input type="checkbox"/>			
Data:	Km:	N° di fattura:	Commenti/varie
Tipo di intervento: Manutenzione <input type="checkbox"/> <input type="checkbox"/>		Tampone	
Controllo anticorrosione: OK <input type="checkbox"/> Non OK* <input type="checkbox"/>			

* Vedere la pagina specifica

GIUSTIFICATIVI DI MANUTENZIONE

VIN:

Data:	Km:	N° di fattura:	Commenti/varie
Tipo di intervento: Manutenzione <input type="checkbox"/> <input type="checkbox"/>		Tampone	
Controllo anticorrosione: OK <input type="checkbox"/> Non OK* <input type="checkbox"/>			
Data:	Km:	N° di fattura:	Commenti/varie
Tipo di intervento: Manutenzione <input type="checkbox"/> <input type="checkbox"/>		Tampone	
Controllo anticorrosione: OK <input type="checkbox"/> Non OK* <input type="checkbox"/>			
Data:	Km:	N° di fattura:	Commenti/varie
Tipo di intervento: Manutenzione <input type="checkbox"/> <input type="checkbox"/>		Tampone	
Controllo anticorrosione: OK <input type="checkbox"/> Non OK* <input type="checkbox"/>			

* Vedere la pagina specifica

GIUSTIFICATIVI DI MANUTENZIONE

VIN:

Data:	Km:	N° di fattura:	Commenti/varie
Tipo di intervento: Manutenzione <input type="checkbox"/> <input type="checkbox"/>		Tampone	
Controllo anticorrosione: OK <input type="checkbox"/> Non OK* <input type="checkbox"/>			
Data:	Km:	N° di fattura:	Commenti/varie
Tipo di intervento: Manutenzione <input type="checkbox"/> <input type="checkbox"/>		Tampone	
Controllo anticorrosione: OK <input type="checkbox"/> Non OK* <input type="checkbox"/>			
Data:	Km:	N° di fattura:	Commenti/varie
Tipo di intervento: Manutenzione <input type="checkbox"/> <input type="checkbox"/>		Tampone	
Controllo anticorrosione: OK <input type="checkbox"/> Non OK* <input type="checkbox"/>			

* Vedere la pagina specifica

7

GIUSTIFICATIVI DI MANUTENZIONE

VIN:

Data:	Km:	N° di fattura:	Commenti/varie
Tipo di intervento: Manutenzione <input type="checkbox"/> <input type="checkbox"/>		Tampone	
Controllo anticorrosione: OK <input type="checkbox"/> Non OK* <input type="checkbox"/>			
Data:	Km:	N° di fattura:	Commenti/varie
Tipo di intervento: Manutenzione <input type="checkbox"/> <input type="checkbox"/>		Tampone	
Controllo anticorrosione: OK <input type="checkbox"/> Non OK* <input type="checkbox"/>			
Data:	Km:	N° di fattura:	Commenti/varie
Tipo di intervento: Manutenzione <input type="checkbox"/> <input type="checkbox"/>		Tampone	
Controllo anticorrosione: OK <input type="checkbox"/> Non OK* <input type="checkbox"/>			

* Vedere la pagina specifica

GIUSTIFICATIVI DI MANUTENZIONE

VIN:

Data:	Km:	N° di fattura:	Commenti/varie
Tipo di intervento: Manutenzione <input type="checkbox"/> <input type="checkbox"/>		Tampone	
Controllo anticorrosione: OK <input type="checkbox"/> Non OK* <input type="checkbox"/>			
Data:	Km:	N° di fattura:	Commenti/varie
Tipo di intervento: Manutenzione <input type="checkbox"/> <input type="checkbox"/>		Tampone	
Controllo anticorrosione: OK <input type="checkbox"/> Non OK* <input type="checkbox"/>			
Data:	Km:	N° di fattura:	Commenti/varie
Tipo di intervento: Manutenzione <input type="checkbox"/> <input type="checkbox"/>		Tampone	
Controllo anticorrosione: OK <input type="checkbox"/> Non OK* <input type="checkbox"/>			

* Vedere la pagina specifica

7

GIUSTIFICATIVI DI MANUTENZIONE

VIN:

Data:	Km:	N° di fattura:	Commenti/varie
Tipo di intervento: Manutenzione <input type="checkbox"/> <input type="checkbox"/>		Tampone	
Controllo anticorrosione: OK <input type="checkbox"/> Non OK* <input type="checkbox"/>			
Data:	Km:	N° di fattura:	Commenti/varie
Tipo di intervento: Manutenzione <input type="checkbox"/> <input type="checkbox"/>		Tampone	
Controllo anticorrosione: OK <input type="checkbox"/> Non OK* <input type="checkbox"/>			
Data:	Km:	N° di fattura:	Commenti/varie
Tipo di intervento: Manutenzione <input type="checkbox"/> <input type="checkbox"/>		Tampone	
Controllo anticorrosione: OK <input type="checkbox"/> Non OK* <input type="checkbox"/>			

* Vedere la pagina specifica

CONTROLLO ANTICORROSIONE

Nel caso in cui il proseguimento della garanzia sia condizionata da una riparazione, quest'ultima è indicata di seguito.

VIN:

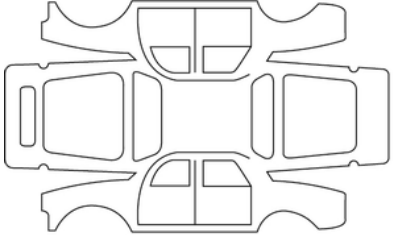
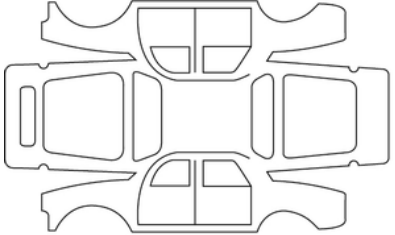
Data della riparazione:		Tampone
Riparazione per corrosione da effettuare:		
Data della riparazione:		Tampone
Riparazione da effettuare:		

7

CONTROLLO ANTICORROSIONE

Nel caso in cui il proseguimento della garanzia sia condizionata da una riparazione, quest'ultima è indicata di seguito.

VIN:

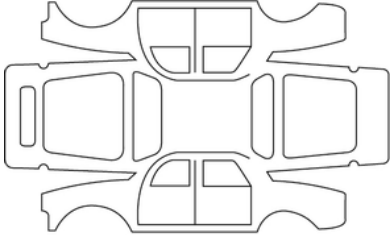
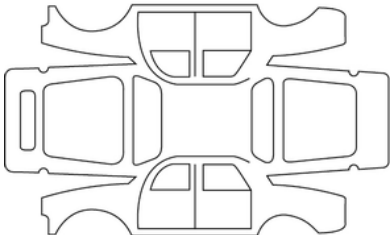
Data della riparazione:		Tampone
Riparazione per corrosione da effettuare:		
Data della riparazione:		Tampone
Riparazione da effettuare:		

CONTROLLO ANTICORROSIONE

Nel caso in cui il proseguimento della garanzia sia condizionata da una riparazione, quest'ultima è indicata di seguito.

VIN:

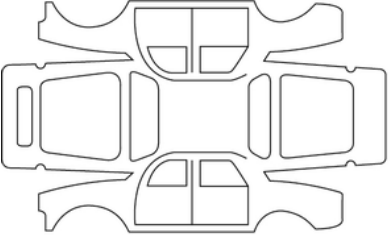
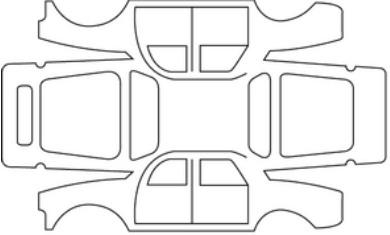
Data della riparazione:		Tampone
Riparazione per corrosione da effettuare:		
Data della riparazione:		Tampone
Riparazione da effettuare:		

7

CONTROLLO ANTICORROSIONE

Nel caso in cui il proseguimento della garanzia sia condizionata da una riparazione, quest'ultima è indicata di seguito.

VIN:

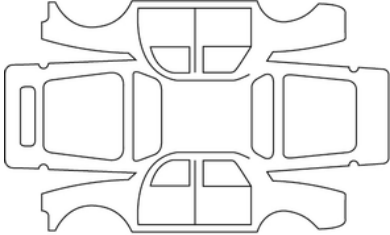
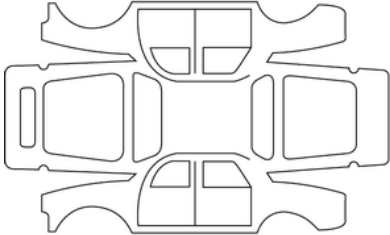
Data della riparazione:		Tampone
Riparazione per corrosione da effettuare:		
Data della riparazione:		Tampone
Riparazione da effettuare:		

CONTROLLO ANTICORROSIONE

Nel caso in cui il proseguimento della garanzia sia condizionata da una riparazione, quest'ultima è indicata di seguito.

VIN:

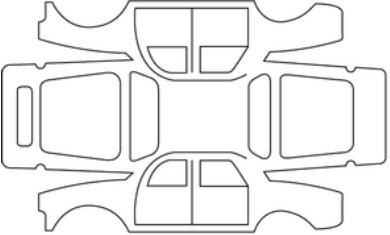
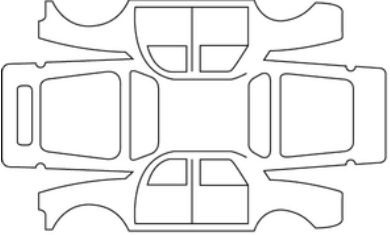
Data della riparazione:		Tampone
Riparazione per corrosione da effettuare:		
Data della riparazione:		Tampone
Riparazione da effettuare:		

7

CONTROLLO ANTICORROSIONE

Nel caso in cui il proseguimento della garanzia sia condizionata da una riparazione, quest'ultima è indicata di seguito.

VIN:

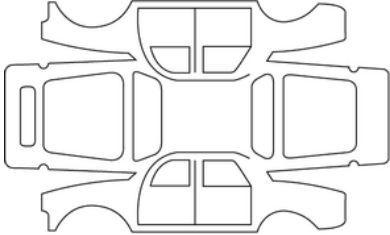
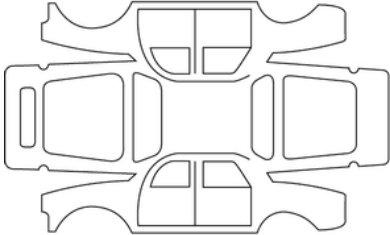
Data della riparazione:		Tampone
Riparazione per corrosione da effettuare:		
Data della riparazione:		Tampone
Riparazione da effettuare:		

CONTROLLO ANTICORROSIONE

Nel caso in cui il proseguimento della garanzia sia condizionata da una riparazione, quest'ultima è indicata di seguito.

VIN:

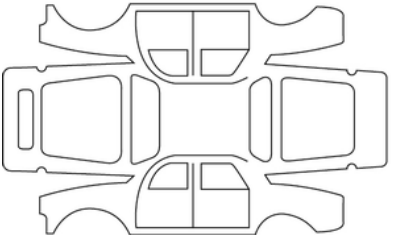
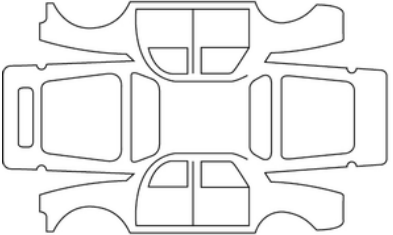
Data della riparazione:		Tampone
Riparazione per corrosione da effettuare:		
Data della riparazione:		Tampone
Riparazione da effettuare:		

7

INDICE ALFABETICO

A

ABS, [196](#)
Accesso al vano motore, [363](#)
Accesso al veicolo, [40](#)
Accessori: prese per accessori, [352](#)
Active driver assist, [274](#)
Aeratori, [337](#)
Airbag, [75](#), [80](#), [81](#), [92](#), [96](#), [104](#), [109](#)
Airbag : attivazione dell'airbag passeggero anteriore, [109](#)
Airbag : disattivazione dell'airbag passeggero anteriore, [109](#)
Airbags : sicurezza dei bambini, [109](#)
Allarme acustico luci accese, [143](#)
Allarme distanza di sicurezza, [221](#)
Alzavetro con comando elettrico, [348](#)
Ambiente, [180](#)
Anelli di traino, [393](#)
Angolo morto: avviso, [215](#)
anomalie di funzionamento, [75](#), [109](#), [116](#), [143](#), [163](#), [172](#), [172](#), [196](#), [196](#),
[201](#), [215](#), [224](#), [255](#), [324](#)
Anomalie di funzionamento: batterie della carta, [37](#), [44](#)
Apertura delle porte, [49](#), [50](#)
Apparecchi di controllo, [116](#), [129](#), [132](#)
Appoggiatesta, [62](#)
Appoggiatesta anteriore, [62](#)
Appoggiatesta posteriore, [66](#)
Aria condizionata, [339](#), [339](#)
Aria condizionata: informazioni e consigli per l'uso, [342](#)
Assistenza: assistenza alla guida, [255](#)
Assistenza alla frenata d'emergenza, [196](#)

Assistenza alla guida, [129](#), [196](#), [201](#), [201](#), [215](#), [215](#), [221](#), [221](#), [224](#), [224](#),
[237](#), [237](#), [255](#), [274](#), [303](#), [303](#), [319](#), [319](#), [324](#), [329](#)
Assistenza alla partenza in salita, [196](#)
Astina livello olio motore, [364](#)
Attivazione degli airbag del passeggero anteriore, [96](#), [104](#), [109](#)
Autohold, [177](#)
Autonomia carburante, [129](#)
Avvertenza: uscita parcheggio, [324](#)
Avvertenza di perdita di pressione degli pneumatici, [191](#), [192](#), [390](#)
Avvertenza di uscita dalla carreggiata, [201](#)
Avvertenza stanchezza conducente, [288](#)
Avviamento del motore, [159](#), [163](#)
Avvisatori acustici e luminosi, [149](#)
Avviso di angolo morto, [215](#)
Avviso eccesso di velocità, [237](#)

B

Bagagliaio, [54](#)
Bambini, [83](#), [92](#), [96](#), [104](#), [109](#)
Bambini (sicurezza), [348](#)
Barre del tetto, [361](#)
Batteria, [372](#)
Batteria: riparazione, [395](#)
Batterie, [44](#)
Bloccaggio/sbloccaggio delle parti apribili: porte, [50](#)
Blocco delle porte, [40](#), [50](#), [53](#)

C

Cambio marcia, [183](#)

INDICE ALFABETICO

Capacità del serbatoio aggiuntivo, [116](#)
Capacità olio motore, [366](#)
Capienza del serbatoio del carburante, [156](#)
Caratteristiche del motore, [422](#)
Carburante: consigli per ridurre i consumi, [183](#)
Carta, [40](#)
Carta: batteria, [44](#)
Carta: bloccaggio/sboccaggio delle parti apribili, [37](#)
Carta: chiave di emergenza, [37](#)
Carta: il motore non si avvia in modalità mani libere, [37](#)
Carta: mani libere, [37](#)
Carta: utilizzo, [40](#)
Carta "mani libere", [40](#)
Carta "mani libere": batteria, [44](#), [44](#)
Catalizzatore, [172](#)
Centraggio corsia, [274](#)
Chiave della ruota, [390](#)
Chiudere le porte, [40](#), [49](#), [50](#)
Chiusura elettrica delle porte, [40](#), [50](#), [53](#)
Cinture di sicurezza, [69](#), [69](#), [75](#), [92](#), [96](#), [104](#), [378](#)
Cinture di sicurezza: regolazione dell'altezza delle cinture di sicurezza, [69](#)
Cinture di sicurezza: regolazione della cintura di sicurezza, [69](#)
Cinture di sicurezza: regolazione della posizione di guida, [69](#)
Cinture di sicurezza: spia di allarme della cintura di sicurezza non allacciata, [69](#)
Cofano Motore, [363](#)
Comando del cambio, [167](#)
computer di bordo, [116](#), [129](#)

Configurazione delle impostazioni dei menu, [129](#)
Consigli antinquinamento, [182](#), [182](#)
Consigli di guida, [183](#)
Consumo di carburante, [116](#), [183](#), [183](#)
Consumo di energia, [124](#)
Controllo dinamico della stabilità: ESC, [196](#)
Cuscino gonfiabile airbag, [75](#), [81](#)

D

Digital key, [46](#)
Disappannamento del lunotto, [339](#)
Disappannamento del parabrezza, [339](#)
Disattivazione degli airbag del passeggero anteriore, [96](#), [104](#), [109](#)
Dispositivi complementari alla cintura anteriore, [75](#)
Dispositivi di protezione laterale, [81](#), [81](#)
Dispositivi di sicurezza complementari alle cinture, [75](#), [80](#), [81](#)
Dispositivi di sicurezza complementari alle cinture posteriori, [80](#)
Dispositivi di sicurezza per bambini, [83](#), [83](#), [92](#), [92](#), [96](#), [96](#), [104](#), [104](#)
Distanza di sicurezza, [255](#)
Distanza residua prima della sostituzione dell'olio, [116](#)
Distanze di sicurezza, [221](#)
Drive mode, [335](#)

E

ECO guida, [183](#)
Equipaggiamento multimediale, [129](#), [143](#), [345](#)
ESC: Controllo dinamico della stabilità, [196](#)

INDICE ALFABETICO

Etichette: pressione di gonfiaggio degli pneumatici, [382](#)

F

Fari anteriori, [401](#)

Filtro: olio, [366](#)

Foratura, [386](#), [388](#), [390](#)

Foratura: ruota di scorta, [388](#)

Frenata attiva di emergenza, [224](#)

Frenata di emergenza, [196](#), [224](#)

Freno, [177](#)

Freno di stazionamento, [174](#), [177](#)

Freno di stazionamento assistito, [174](#)

Funzione Stop and Start, [163](#)

Funzioni sedili posteriori, [67](#)

Fusibili, [407](#)

G

Gas di petrolio liquefatto: GPL, [32](#)

Gonfiaggio degli pneumatici, [192](#), [386](#), [390](#)

GPL, [32](#), [32](#), [83](#)

Guida, [167](#), [172](#), [183](#), [192](#), [196](#), [201](#), [215](#), [221](#), [224](#), [247](#), [251](#), [255](#), [303](#), [319](#)

I

Identificazione motore, [422](#)

Illuminazione: illuminazione follow-me-home, [143](#)

Illuminazione: quadro della strumentazione, [143](#)

illuminazione interna, [350](#)

Illuminazioni e segnalazioni esterne, [143](#)

Impostazione ora, [116](#)

Impostazioni, [129](#)

Impostazioni di personalizzazione del veicolo, [129](#)

Impostazioni per la posizione di guida, [139](#)

Incidenti: anomalie di funzionamento, [201](#), [215](#), [224](#)

Isofix, [96](#), [104](#)

K

KIT DI GONFIAGGIO DEGLI PNEUMATICI, [192](#), [386](#)

L

Lampeggianti, [401](#)

La pressione degli pneumatici, [116](#), [183](#), [192](#), [390](#)

Lavaggio, [376](#)

Lavavetro, [150](#), [154](#)

Leva elettronica, [167](#)

Leva selettoria del cambio automatico, [167](#)

Limitatore di velocità, [247](#)

Liquido di raffreddamento motore, [129](#)

Livelli, [363](#), [370](#)

Livelli: liquido di raffreddamento, [368](#)

Livello del carburante, [129](#), [156](#)

Livello del liquido di raffreddamento, [368](#)

Livello olio motore, [129](#), [364](#), [366](#)

Luci: esterne, [143](#)

Luci: luci abbaglianti, [143](#)

Luci: luci anabbaglianti, [143](#), [401](#)

Luci: luci di posizione, [143](#), [401](#)

Luci: luci fendinebbia, [143](#)

INDICE ALFABETICO

Luci: luci indicatori di direzione, [401](#)

Luci diurne, [143](#)

M

Mantenimento corsia: assistenza, [201](#)

Manutenzione, [182](#)

Manutenzione: carrozzeria, [376](#)

Manutenzione: chilometraggio prima del cambio dell'olio, [116](#)

Manutenzione: filtri, [370](#)

Manutenzione: meccanica, [363](#), [364](#)

Manutenzione: rivestimenti interni, [378](#)

Manutenzione dei rivestimenti interni, [378](#)

Menu di configurazione, [129](#)

Menu di personalizzazione delle impostazioni del veicolo, [116](#), [129](#)

Messaggi sul quadro della strumentazione, [116](#), [163](#), [192](#)

Mettere il motore in stand-by, [163](#)

Modalità eco, [183](#)

Modo AUTO, [143](#)

Montaggio del seggiolino per bambini, [89](#)

MULTI-SENSE, [335](#)

N

Nei posti anteriori, [62](#)

O

Olio motore, [364](#), [366](#)

Orologio, [132](#), [132](#)

P

Parabrezza termico, [339](#)

Parcheggio: park assist, [324](#)

Parcheggio assistito, [129](#), [300](#), [312](#), [319](#)

Park Assist: parcheggio assistito, [319](#)

Parti apribili, [40](#), [49](#), [53](#)

Particolarità dei veicoli a benzina, [172](#)

Particolarità delle versioni a GPL, [32](#), [32](#)

Personalizzazione delle impostazioni del veicolo, [129](#)

Pezzi di ricambio e riparazione, [429](#)

Pneumatici, [183](#), [192](#), [380](#), [380](#)

Pneumatici: pressione di gonfiaggio, [382](#)

Porte, [49](#), [53](#)

Porte/sportello del bagagliaio, [40](#), [50](#), [53](#)

Portellone motorizzato, [54](#), [54](#)

Posti posteriori, [66](#)

Posto di guida, [112](#)

Precauzioni d'uso, [150](#)

Presa accessori, [352](#)

Presa Jack, [390](#)

Pretensionatori, [75](#)

Pretensionatori delle cinture di sicurezza anteriori, [75](#)

Prevenzione uscita dalla carreggiata, [201](#)

Prevenzione uscita dalla carreggiata di emergenza, [208](#)

Pulizia: parte interna del veicolo, [378](#)

Q

Quadro della strumentazione, [116](#), [129](#), [129](#), [163](#), [183](#), [192](#)

INDICE ALFABETICO

Qualità del carburante, [156](#)

R

Regolatore di velocità, [247](#), [251](#), [255](#)

Regolatore di velocità, limitatore di velocità, [247](#), [251](#)

Regolatore di velocità adattivo, [255](#)

Regolazione dei sedili anteriori, [62](#)

Regolazione della posizione di guida, [62](#), [62](#), [143](#)

Regolazione della temperatura, [339](#)

Regolazione del volante, [139](#)

Regolazioni dei sedili anteriori, [62](#), [62](#)

Retrovisori, [139](#), [141](#)

Riconoscimento dei segnali stradali, [237](#)

Rifornimento di carburante, [156](#)

Rilevamento dei veicoli, [224](#)

Rilevamento di pedoni, [224](#)

Ripiano posteriore, [358](#), [358](#)

Riscaldamento, [337](#), [339](#)

Risoluzione dei problemi: batteria, [395](#)

Risparmio di carburante, [183](#)

Ruota di scorta, [388](#)

Ruote (sicurezza), [380](#)

S

Sblocco delle porte, [40](#), [50](#)

Sbrinamento/disappannamento del parabrezza, [339](#)

Schermata multimediale, [201](#), [221](#), [224](#)

Schermi della schermata multimediale, [183](#), [303](#), [319](#), [324](#), [339](#)

Schermo multifunzione, [215](#)

SEDILE UNICO POSTERIORE, [67](#)

Seggiolini per bambini, [83](#), [89](#), [92](#), [96](#), [104](#)

Servosterzo, [139](#), [139](#)

Servosterzo variabile, [139](#)

Sicurezza degli occupanti: passeggero anteriore airbag, [109](#)

Sicurezza dei bambini, [40](#), [83](#), [83](#), [92](#), [96](#), [104](#), [109](#), [348](#)

Sistema antibloccaggio delle ruote: ABS, [196](#)

SISTEMA DI CONTROLLO DELLA TRAZIONE, [196](#)

Sistema di controllo della trazione: A.S.R., [196](#)

Sistema di mantenimento della corsia, [201](#)

Sistema di riscaldamento e climatizzazione, [337](#), [339](#)

Sistema di sicurezza per bambini, [83](#), [92](#), [96](#), [104](#)

Sollevere il veicolo: cambiare una ruota, [390](#)

Sostituzione della ruota, [390](#)

sostituzione delle lampadine, [401](#)

Sostituzione delle lampadine dei fari, [401](#)

Sostituzione delle spazzole del tergicristallo anteriore, [405](#)

Sostituzione olio motore, [366](#)

Sostituzioni lampadine, [401](#)

Spazzole dei tergicristalli: sostituzione, [405](#)

spegnimento del motore, [159](#)

Spie, [143](#), [215](#)

Spie del quadro della strumentazione, [116](#), [129](#), [163](#), [183](#), [192](#)

Spie di controllo, [116](#), [129](#)

Stop and Start, [139](#), [156](#)

T

Tappo del serbatoio del carburante, [156](#)

Telecamera di retromarcia, [300](#), [300](#)

INDICE ALFABETICO

Telecamera multivista, [303](#)

Telecomando, [40](#)

temperatura esterna,, [132](#)

Tendine, aletta parasole, [352](#)

Tergivetri, [150](#), [150](#), [154](#)

Traino per soccorso, [393](#)

Trasporto di bambini, [83](#), [92](#), [96](#), [104](#)

TRASPORTO DI OGGETTI NEL BAGAGLIAIO, [359](#)

U

Uscita sicura dal veicolo, [329](#)

Uscita sicura dei passeggeri, [329](#)

V

Vani portaoggetti, [354](#)

Vani portaoggetti: abitacolo, [354](#)

Vano portaoggetti, [354](#), [354](#)

Ventilazione, [339](#)

Verniciatura: manutenzione, [376](#)

Visualizzazione, [124](#), [129](#)

Volante riscaldato, [139](#)



7799001460

