

SCENIC E-TECH ELECTRIC

korisnički priručnik vozila



Dobrodošli za upravljač vašeg novog električnog vozila

Ovaj korisnički priručnik sadrži potrebne informacije:

- da dobro upoznate vaše vozilo, te da na taj način, u potpunosti, i u najboljim uvjetima upotrebe, uživate u svim tehničkim savršenostima kojima je ono opremljeno.
- da postignete stalan optimalan rad poštivanjem jednostavnih, ali strogih savjeta za održavanje po programu.
- da se suočite, bez pretjeranog gubitka vremena, sa zahvatima koji ne zahtijevaju intervenciju stručnjaka.

Nekoliko trenutaka koje ćete posvetiti čitanju ovog priručnika uvelike će vam se isplatiti zbog informacija i savjeta o vozilu te njegovim funkcijama i novim značajkama koje ćete tamo pronaći. Ako vam neke stvari ostanu nejasne, tehnički savjetnici u našoj Mreži rado će vam dati sva dodatna objašnjenja.

Za smjernice, pogledajte sljedeće simbole:



vidljivi na vozilu – označavaju da se detaljnije informacije o postupcima i/ili ograničenjima postupaka, ovisno o stupnju opremljenosti vozila, nalaze u priručniku s uputama za uporabu vozila.

- preusmjerenja na stranicu navedena su bilo gdje u priručniku.



bilo gdje u priručniku s uputama ukazuju na rizik, opasnost ili sigurnosna uputstva.

Opis modela, prikazan u ovoj knjižici uputstava, sastavljen je na osnovu tehničkih karakteristika poznatih na dan sastavljanja ovog dokumenta. **Priručnik obuhvaća svu opremu (standardnu i dodatnu) koja je dostupna za te modele, a je li ta oprema postavljena na vozili ovisi o verziji, odabranim opcijama i zemlji u kojoj se vozilo prodaje.**

U ovom dokumentu također može biti opisana i oprema koja bi se tek trebala pojaviti tijekom godine.

Dijagrami u korisničkom priručniku navedeni su kao primjeri.

Želimo vam ugodnu vožnju za upravljačem vašeg vozila.

Prijevod s francuskog. Kopiranje ili prijevod, čak i djelomično, zabranjeni su bez prethodnog pismenog odobrenja proizvođača vozila.

SADRŽAJ

Dobrodošli za upravljač vašeg novog električnog vozila.... 4

Vanjština	4
Putnički prostor	6
Položaj vozača	8
Pomoć pri vožnji	10
Sigurnost tijekom vožnje.....	12
Prepoznavanje vozila – oznake.....	14
Motorni prostor (redovito održavanje).....	16
otklanjanje kvara	18

Upoznajte svoje vozilo..... 20

Vozilo E-Tech 100% electric (EV).....	20
Kartica	52
Digitalni ključ.....	61
Vrata i otvarajući dijelovi.....	64
Prepoznavanje lica.....	74
Prednja sjedala	75
Stražnja sjedala	82
Sigurnosni pojasevi.....	84
Dodatni zaštitni mehanizmi.....	88
Sigurnost djece.....	97
Dječja sjedala	103
Sigurnost djece: isključivanje, uključivanje prednjeg zračnog jastuka suvozača	121
mjesto vozača	126
putno računalo	130
Kontrolna svjetla	143
Upravljanje.....	148
Stražnji prikaz područja	150
Osvjetljenje i signali.....	156
ZVUČNI I SVJETLOSNI UPOZORITELJI.....	164
Brisač stakla.....	165

Vožnja

Pokretanje, Zaustavljanje motora	171
Komanda stupnja prijenosa	174
Regenerativni kočioni sustav	178
Parkirna kočnica.....	181
Zaštita okoliša.....	186
Savjeti za vožnju, eko vožnja	187
Upozorenje za gubitak tlaka u gumama	191
Mehanizmi za ispravljanje i pomoć pri vožnji	195
Dodatne funkcije pomoći u vožnji	199
Ograničivač brzine	240
Prilagodljivi regulator brzine Stop and Go	244
Active driver assist	261
Pomoći pri parkiranju.....	275
Hitni poziv.....	304

Vaša udobnost

MULTI-SENSE	307
Uvodnici zraka, klima uređaj	308
Multimedijska oprema	320
Oprema u putničkom prostoru.....	322
Pretinci za odlaganje, uređenje putničkog prostora	327
Prijevoz predmeta	333

Održavanje

Pristup motoru, razine	337
Akumulator:	342
Čišćenje.....	344

Praktični savjeti

Gume	348
otklanjanje kvara	357

SADRŽAJ

Farovi, svjetla; zamjena žarulja.....	360
Metlice brisača: zamjena	363
Osigurači	365
Postavljanje i upotreba dodatne opreme.....	369
smetnje u radu.....	371
Tehničke karakteristike.....	375
Informacije o vozilu	375
REZERVNI DIJELOVI I POPRAVCI.....	381
listovi za održavanje po programu	382
Kontrola protiv prohrđavanja.....	388

VANJŠTINA

1

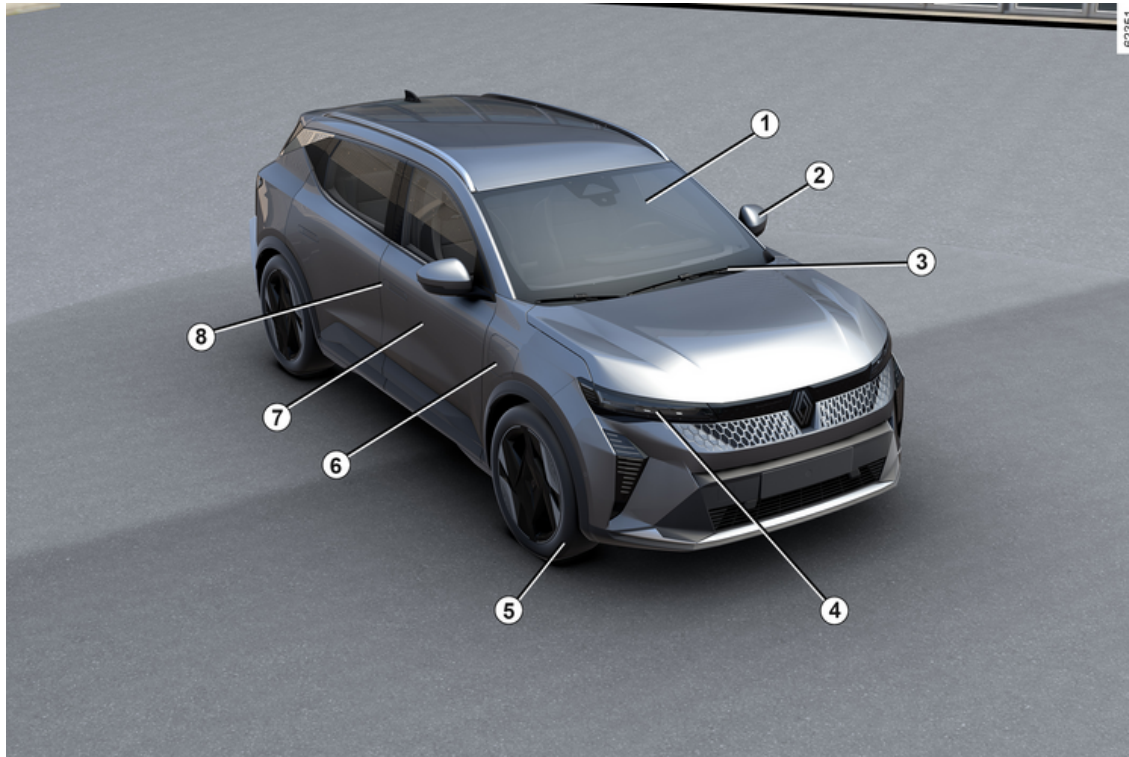

4 - Dobrodošli za upravljač vašeg novog električnog vozila

VANJŠTINA

1. Električni podizači stakala → 322
2. Retrovizori → 150
3. Brisač stakla, uređaj za pranje stakla → 165 → 168
Odmagljivanje → 314
4. Svjetla: način rada → 156
Svjetla: zamjena → 360
5. Gume → 348
6. Teret → 30
7. Održavanje karoserije → 344
8. → 52 kartica
Zaključavanje, otključavanje vrata → 65

PUTNIČKI PROSTOR

1

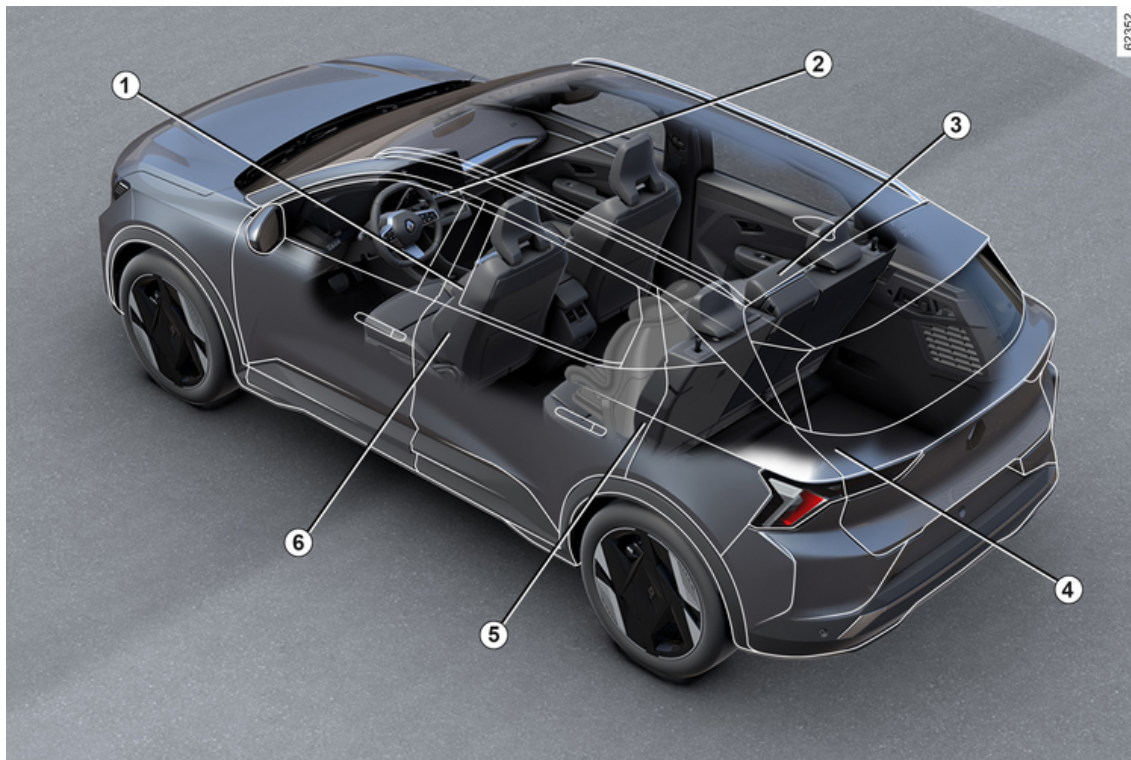

6 - Dobrodošli za upravljač vašeg novog električnog vozila

PUTNIČKI PROSTOR

1. Podešavanje položaja za vožnju → **84**
2. Pretinci / uređenje putničkog prostora → **327**
3. Stražnji naslon za glavu → **82**
Stražnja klupa → **82**
4. Prijevoz predmeta → **333**
5. Sigurnost djece → **97**
6. Prednji naslon za glavu → **75**
Prednja sjedala s ručnim upravljanjem → **75**
Prednja sjedala s električnim upravljanjem → **77**

POLOŽAJ VOZAČA

1

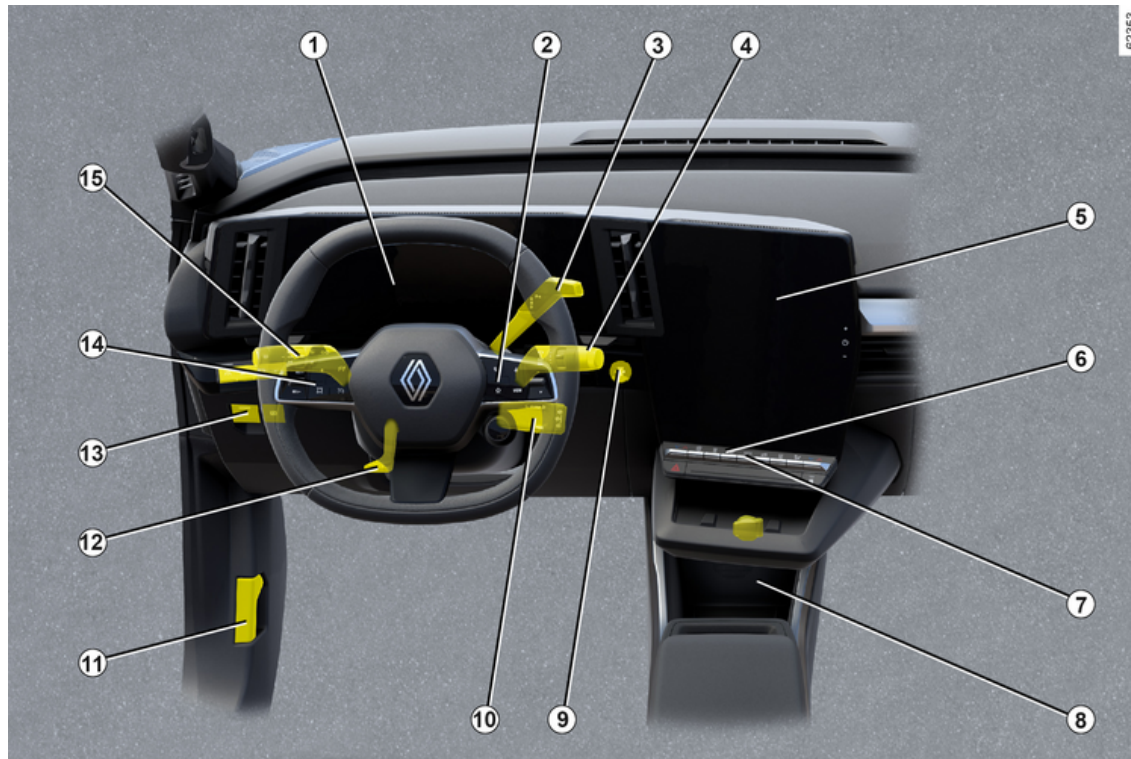

02353

8 - Dobrodošli za upravljač vašeg novog električnog vozila

POLOŽAJ VOZAČA

1. Instrumentna ploča ➔ **143**
2. Komande putnog računala ➔ **130**
3. Ručica mjenjača ➔ **174**
4. Kontrola brisača/perača prozora ➔ **165 ➔ 168**
5. Prednji dio multimedijalnog sustava ➔ **320**
6. Grijana sjedala ➔ **75**
7. Grijanje / klima uređaj ➔ **311**
8. Pretinac za odlaganje središnje konzole / područje indukcijskog punjenja ➔ **327**
9. Gumb za pokretanje/zaustavljanje motora ➔ **171**
10. Komanda za MULTI-SENSE ➔ **307**
11. Otvaranje poklopca motora ➔ **337**
12. Podešavanje kola upravljača ➔ **148**
13. Automatska parkirna kočnica ➔ **181**
14. Ograničivač brzine ➔ **240**
15. Vanjsko osvjetljenje ➔ **156**

POMOĆ PRI VOŽNJI

1

62354



POMOĆ PRI VOŽNJI

- Mehanizmi za ispravljanje i pomoć pri vožnji → 195
- Sprječavanje izlaska iz prometne trake → 200
- Sprječavanje izlaska iz prometne trake u hitnim slučajevima → 207
- Aktivno naglo kočenje → 223
- Aktivno naglo kočenje u vožnji unazad → 237
- Upozorenje na mrtvi kut → 215
- Upozorenje prilikom izlaska iz parkirnog mjesta → 298
- Upozoritelj za smanjenje tlaka u gumama → 191
- Ograničivač brzine → 240
- Prilagodljivi regulator brzine Stop and Go → 244
- Prepoznavanje prometnih znakova → 232
- Pomoć pri parkiranju → 287
- Kamera za vožnju unazad → 275
- Kamera s pregledom od 360° → 278
- Parkiranje bez upotrebe ruku → 293
- Sigurni izlaz iz vozila → 301
- Upozorenje na sigurnosni razmak → 219
- Upozorenje na oprez vozača → 230

SIGURNOST TIJEKOM VOŽNJE

1

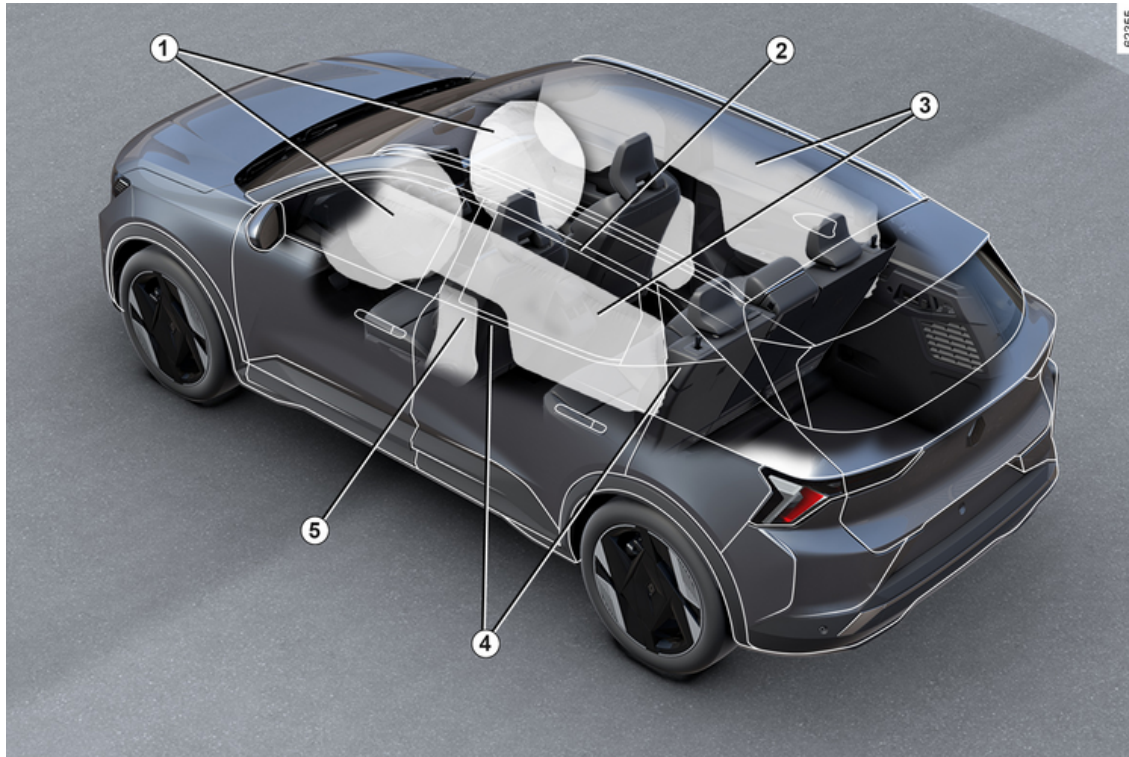

SIGURNOST TIJEKOM VOŽNJE

1. Prednji zračni jastuci → 89

Isključivanje prednjeg zračnog jastuka suvozača → 121

2. Središnji zračni jastuk → 94

3. Zračni jastuci zavjese → 94

4. Sigurnosni pojasevi → 84

5. Bočni zračni jastuci → 94

PREPOZNAVANJE VOZILA – OZNAKE

1

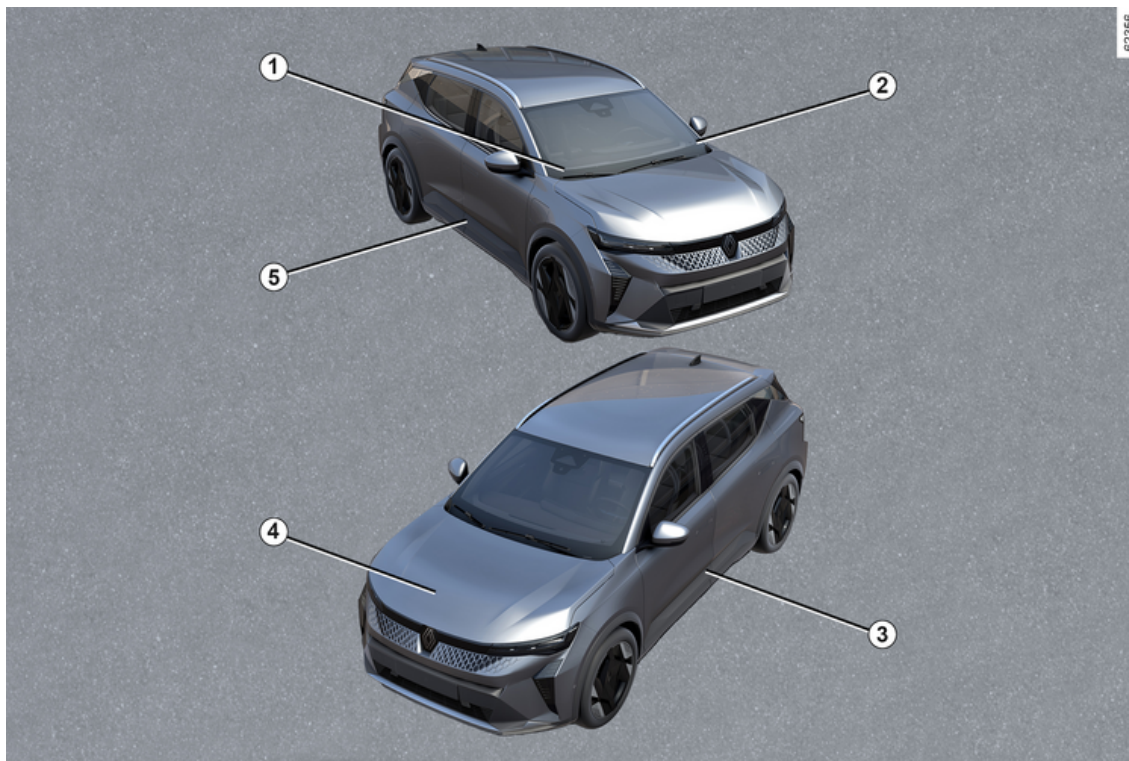

PREPOZNAVANJE VOZILA – OZNAKE

1. Tehničke informacije za hitne službe → **375**
2. Podsjetnik za identifikacijski broj vozila (VIN) → **0**
3. Oznake tlaka u gumama → **191** → **348**
4. Identifikacija motora → **376**
5. Identifikacijska pločica vozila → **0**

MOTORNI PROSTOR (REDOVITO ODRŽAVANJE)

1

02357



MOTORNI PROSTOR (REDOVITO ODRŽAVANJE)

1. Akumulator → 342
2. Kočiona tekućina → 340
3. "400 V" električni strujni krug → 20
4. Rashladna tekućina → 339
5. Tekućina za pranje stakala → 341
6. Otvaranje poklopca motornog prostora → 337

OTKLANJANJE KVARA

1

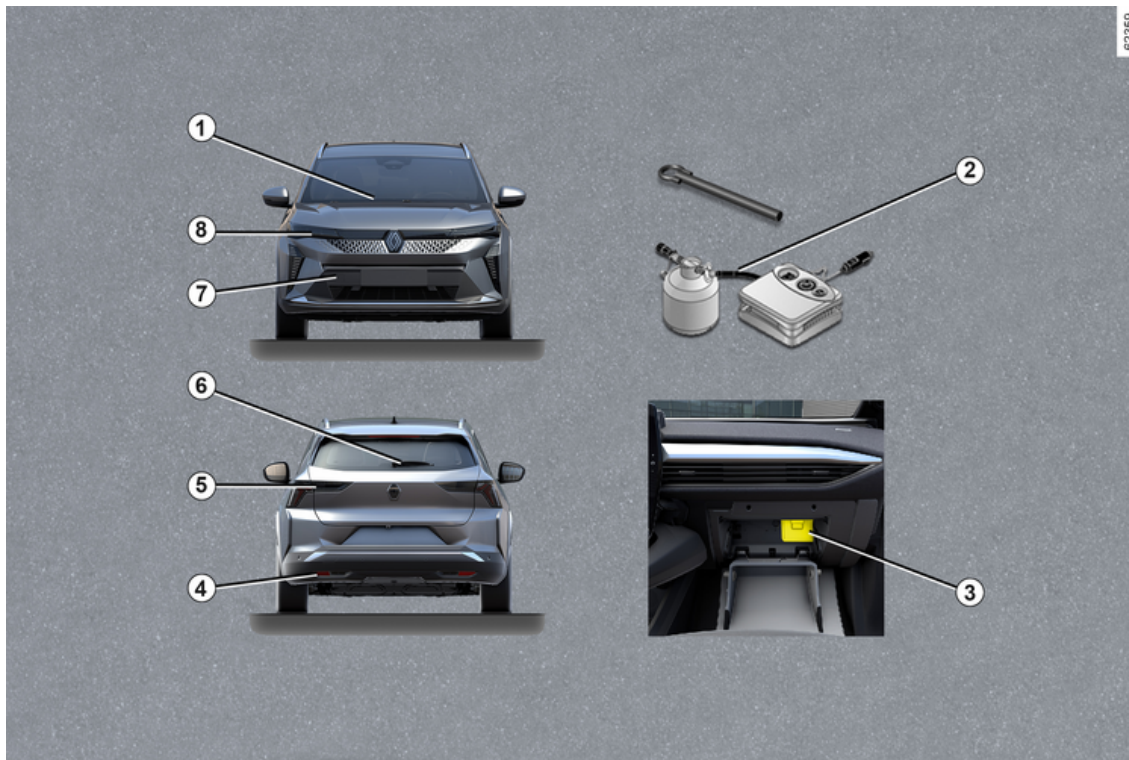

OTKLANJANJE KVARA

1. Zamjena metlica brisača vjetrobranskog stakla ➔ **363**
2. Probušena guma ➔ **352**
Alati ➔ **355**
3. Osigurači ➔ **365**
4. Stražnje priključno mjesto ➔ **357**
5. Zamjena žarulja stražnjeg svjetla ➔ **360**
- 6 Zamjena metlice brisača stražnjeg stakla ➔ **363**
7. Prednje priključno mjesto ➔ **357**
8. Zamjena žarulja farova ➔ **360**

VOZILO E-TECH 100% ELECTRIC (EV)

2

VOZILO E-TECH 100% ELECTRIC (EV)

Uvod

Električna vozila imaju posebne karakteristike, no funkcioniraju na sličan način kao klasična vozila.

Glavna razlika električnih vozila je da isključivo upotrebljavaju električnu energiju umjesto goriva koje se upotrebljava u klasičnim vozilima.

Zbog toga preporučujemo da pažljivo pročitate ove upute koje opisuju vaše električno vozilo.

VOZILO E-TECH 100% ELECTRIC (EV)

Shematski dijagram električnog vozila

2

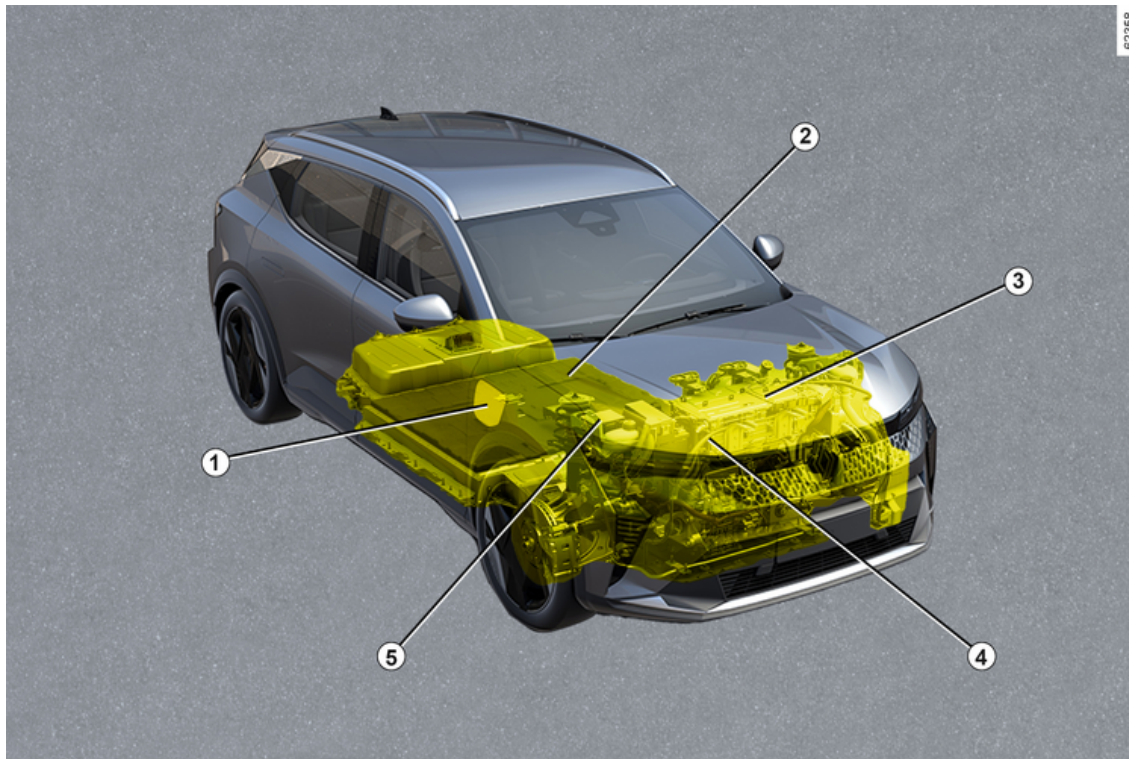

VOZILO E-TECH 100% ELECTRIC (EV)

1. Priključak za električno punjenje (na strani suvozača)
2. Pogonski akumulator "400 V"
3. Električni motor
4. Narančasti električni kabeli
5. akumulator od 12 V

VOZILO E-TECH 100% ELECTRIC (EV)

Povezane usluge

2

Uvod

Vaše električno vozilo upotrebljava povezane usluge koje nude informacije i/ili upravljaju sljedećim:

- status punjenja vašeg vozila s upozorenjem o slaboj bateriji;
- programiranjem punjenja pogonskog akumulatora na temelju određenih ponuđenih odabira
- preostali raspon vozila;
- ...

Tim uslugama možete pristupiti koristeći sljedeće:

- vanjske digitalne uređaje (mobilni telefon, tablet itd.);
- multimedijски ekran vozila.

Za više informacija pogledajte upute za multimedijску opremu ili se obratite ovlaštenom zastupniku.



Možete se pretplatiti na povezanu uslugu ili je prođuđiti u bilo kojem trenutku kod ovlaštenog zastupnika marke

Akumulatori

Električno vozilo ima dvije vrste akumulatora:

- pogonski akumulator "400 V";
- akumulatorom od 12 V.

Pogonski akumulator "400 V"

Taj akumulator pohranjuje energiju potrebnu za pravilan rad motora vašeg električnog vozila. Kao i svaki akumulator, prazni se nakon upotrebe i morate ga redovno puniti.

Ne morate čekati da pogonski akumulator dosegne razinu rezerve da biste ga ponovno napunili.

Vrijeme punjenja ovisi o vrsti zidne utičnice ili javnog priključka koji upotrebljavate.

Domet vašeg vozila ovisit će o razini napunjenosti pogonskog akumulatora te o vašem stilu vođnje → 189.

Klimatizacijski sustav vozila upotrebljava se za hlađenje pogonskog akumulatora.

Da biste sačuvali vijek trajanja pogonske baterije, kvalificirani stručnjak neka provjeri vaš klimatizacijski sustav. Pogotovo ako primijetite smanjenje performansi klima uređaja.

12 V akumulator

Drugi akumulator u vozilu sekundarni je akumulator od 12 V: on napaja

opremu vozila (svjetla, brisače vjetrobranskog stakla, sustav za pomoć pri kočanju itd.).

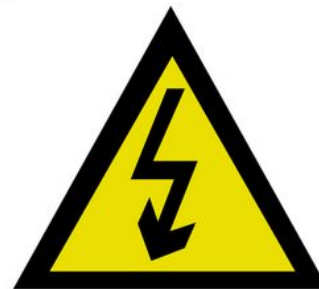

Simbol **A** označava električne komponente na vozilu koji mogu predstavljati sigurnosne rizike.

61607

VOZILO E-TECH 100% ELECTRIC (EV)

Električni strujni krug od "400 V"

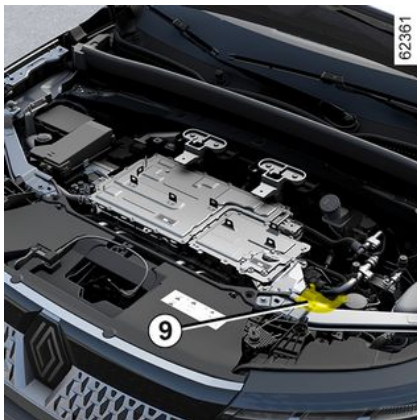

Električni strujni krug od 400 V može se prepoznati po narančastim kabe-

lima 9 i dijelovima sa simbolom .



Pogonski sustav električnog vozila upotrebljava istosmjerni napon od približno 400 V.

Taj se sustav može zagrijati tijekom paljenja i nakon isključivanja paljenja. Poštujte poruke upozorenja koje se nalaze na naljepnicama u vozilu.

Strogo su zabranjeni bilo kakvi zahvati ili preinake na električnom sustavu od 400 V (dijelovi, kabeli, priključci, pogonski akumulator) zbog mogućeg ugrožavanja vaše sigurnosti. Nazovite ovlaštenog zastupnika.

Opasnost od teških opekotina ili električnog udara koji mogu dovesti do smrti.

Vožnja

Kao i kod vozila s automatskim mjenjačem, morate se naviknuti da nećete upotrebljavati lijevu nogu ni njome kočiti.

Kada u vožnji podignete nogu s papučice gasa ili pritisnete papučicu kočnice, motor tijekom usporavanja generira električnu struju, a ta se energija upotrebljava za kočenje vo-

zila i ponovno punjenje pogonskog akumulatora → 187.

Vremenske nepogode, poplavljene ceste:



Nemojte voziti kolnikom ako visina vode prelazi donji rub naplataka.



Kočenje motorom ni u kojem slučaju ne smije biti zamjena za papučicu kočnice.

Buka

Električna vozila su posebno tiha. U početku će vama i ostalim sudionicima u prometu možda to biti neobično. Teško će čuti vozilo dok se kreće.

Budući da je motor tih, čut ćete zvukove koje niste navikli čuti (zvuk uzrokovan aerodinamičnošću, buku guma i sl.)

Prilikom svakog isključenja kontakta, ventilacija se isključuje nakon otprilike deset sekundi.

VOZILO E-TECH 100% ELECTRIC (EV)

2



Ometanje u vožnji

Na strani vozača upotrebljavajte isključivo tepihe prikladne za vaše vozilo, koji se pričvršćuju na prethodno ugrađena pričvršćenja, te redovito provjeravajte njihovo pravilno pričvršćenje. Nemojte postavljati više tepiha jedan na drugi.

To može ometati rad papučica

Obratite se ovlaštenom predstavniku marke.



Vaše je električno vozilo tiho. Prije napuštanja vozila, držeći nogu na kočnici, zaustavite mo-

tor.

POSTOJI OPASNOST OD TEŠKIH OZLJEDA

Zvučni upozoritelj za pješake

Zvučni upozoritelj za pješake omogućuje vam upozoravanje ostalih sudionika u prometu, a posebno pješaka i biciklista, o vašoj prisutnosti.

Prilikom pokretanja motora zvučni se upozoritelj za pješake automatski uključuje. Zvuk se čuje kada se vozilo kreće brzinom između 1 i 30 km/h.

Dodatne informacije o sireni za pješake potražite u uputama za sustav multimedije.

U slučaju kvara trube  uključuje se kontrolno svjetlo na instrumentnoj ploči uz poruku "Pogreška vanjskog zvuka".

Važne preporuke



Pažljivo pročitajte ove upute. Nepridržavanje ovih uputa može za posljedicu imati **opasnost od požara, teških ozljeda ili strujnog udara koji mogu uzrokovati smrt.**

U slučaju nezgode ili sudara

U slučaju nesreće ili udara u podvozje vozila (npr. udara u kamen, visoki pločnik ili neku drugu prometnu opremu) može se oštetiti strujni krug ili pogonski akumulator.

Neka vozilo pregleda ovlaštenu predstavnik marke.

Nikada nemojte dodirivati dijelove sustava od "400 V" ili narančaste kabele vidljive unutar ili izvan vozila.

U slučaju težeg oštećenja pogonskog akumulatora može doći do curenja:

- nikada nemojte dodirivati tekućine koje cure iz pogonskog akumulatora;
- u slučaju da tekućine dođu u kontakt s tijelom, isperite mjesto kontakta s puno vode i zatražite liječničku pomoć što je prije moguće.

U slučaju udara, čak i blažeg, u vratašca i/ili ventil za punjenje, čim prije ih mora pregledati ovlaštenu predstavnik marke.

U slučaju požara

U slučaju požara pobrinite se da svi odmah napuste vozilo i kontaktirajte hitne službe te ih obavijestite da je riječ o električnom vozilu.

Ako morate intervenirati, upotrebljavajte isključivo sredstva za gašenje ABC ili BC koja su pogodna za gašenje požara na električnim sustavima. Ne upotrebljavajte vodu ni druga sredstva za gašenje.

U slučaju oštećenja električnog strujnog kruga nazovite ovlaštenog servisera.

Vuča

→ 357.

Pranje vozila

Nikada nemojte prati motorni prostor, priključak za punjenje ni pogonski akumulator mlazom pod visokim tlakom.

Time se može oštetiti strujni krug.

Nikada nemojte prati vozilo dok se puni. Nikada ne perite kabel za punjenje dok se vozilo puni. Nikada ne perite kabel za punjenje i utikač kabela za punjenje kad kabel nije spojen kako biste spriječili koroziju pinova za punjenje.

VOZILO E-TECH 100% ELECTRIC (EV)

Postoji opasnost od strujnog udara i opasnost po život.

2

VOZILO E-TECH 100% ELECTRIC (EV)

Punjenje

2 Shematski dijagram

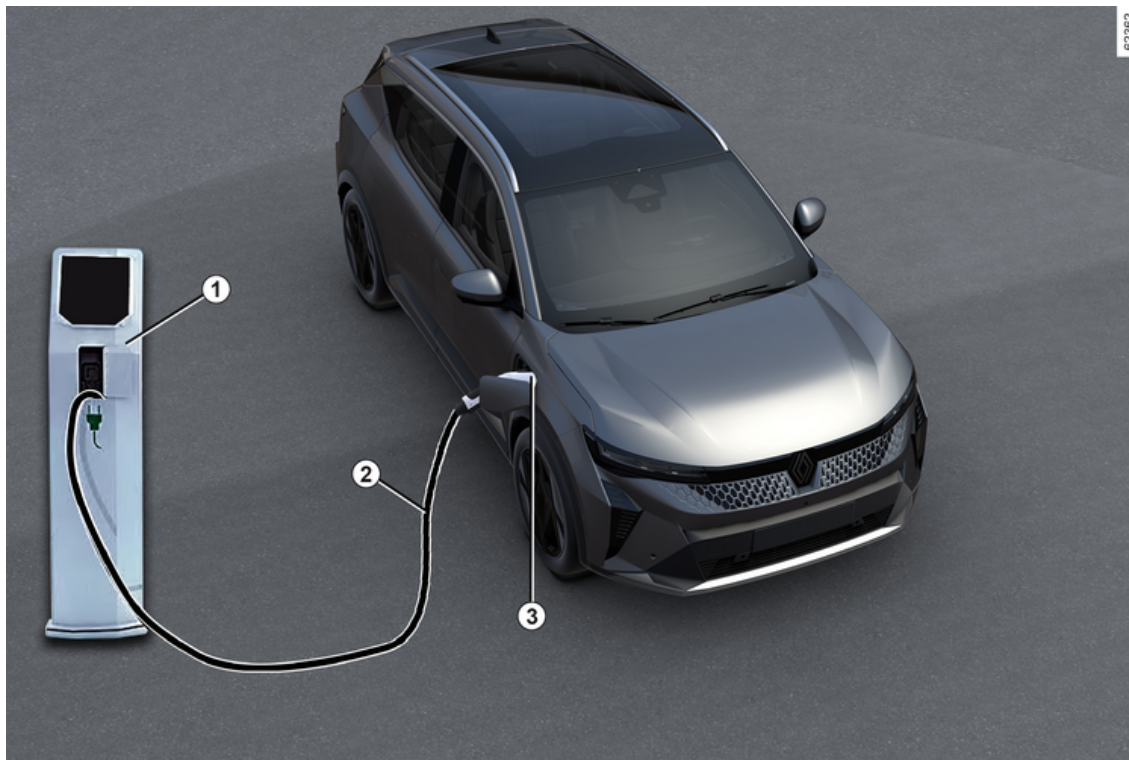

VOZILO E-TECH 100% ELECTRIC (EV)

1. Posebna zidna utičnica ili priključak za punjenje.
2. Kabel za punjenje.
3. Utičnica za električno punjenje (na strani suvozača).



Ako imate pitanja o opremi koja je potrebna za punjenje, obratite se predstavniku marke.



Važne preporuke za punjenje vozila

Pažljivo pročitajte ove upute. Nepridržavanje ovih uputa može za posljedicu imati **opasnost od požara, teških ozljeda ili strujnog udara koji mogu uzrokovati smrt.**

Punjenje

Nemojte ništa raditi na vozilu tijekom punjenja (pranje, rad na motornom prostoru i sl.).

U slučaju prisutnosti vode, znakova korozije ili stranih tijela u priključku kabela za punjenje ili u utičnici za punjenje vozila, nemojte puniti vozilo. Opasnost od požara.

Nemojte pokušati dodirnuti kontakte kabela, kućne utičnice ili utičnice za punjenje vozila ni u njih gurati premete.

Nikada nemojte priključiti kabel za punjenje u adapter, u utičnicu s više utora ni u produžni kabel.

Upotreba generatora je zabranjena.

Nemojte skidati ni mijenjati utičnicu za punjenje vozila ni kabel za punjenje. Opasnost od požara.

Nemojte mijenjati ni izvesti nikakvu radnju na instalaciji tijekom punjenja.

U slučaju udara, čak i blažeg, u vratašca ili ventil za punjenje, čim prije ih mora pregledati ovlašteni predstavnik marke.

Pazite na kabel: nemojte ga gaziti, uranjati u vodu, natezati ga ni dopustiti da nešto u njega udara.

Redovito provjeravajte je li kabel za punjenje u dobrom stanju.

U slučaju oštećenja kabela za punjenje (korozija, tamna boja, posjekotine itd.), jedinice ili električne utičnice za punjenje vozila, nemojte ih upotrebljavati. Posjetite ovlaštenog zastupnika da biste ih zamijenili.

U slučaju neaktivacije mehanizma za zaključavanje vratašca utičnice za punjenje i/ili otključavanja električne utičnice za punjenje vozila, obratite se ovlaštenom zastupniku.

VOZILO E-TECH 100% ELECTRIC (EV)

Kabel za punjenje A

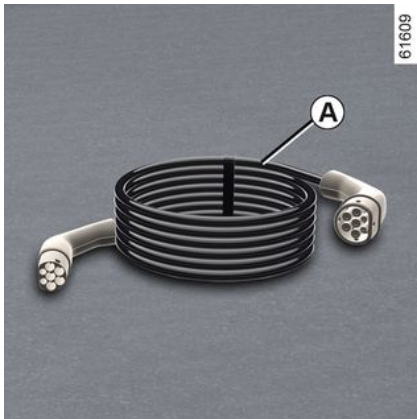

Ovaj kabel namijenjen je vašem vozilu te služi povezivanju vašeg vozila sa zidnim utičnicama ili javnim stanicama za punjenje te time omogućuje standardno punjenje pogonskog akumulatora.

i Preporučujemo da koristite kabel za punjenje koji omogućuje klasično punjenje za punjenje pogonskog akumulatora.

i Prije čišćenja kabela za punjenje, provjerite je li kabel isključen.

Očistite kabel krpom lagano navlaženom vodom. Prilikom čišćenja pazite da tkanina ne dođe u dodir s krajevima kabela (priključci, pinovi za punjenje) kako biste izbjegli rizik od korozije.

i Svaki se kabel za punjenje pohranjuje u prtljažnik vozila ➔ 69.

Kabel za punjenje B

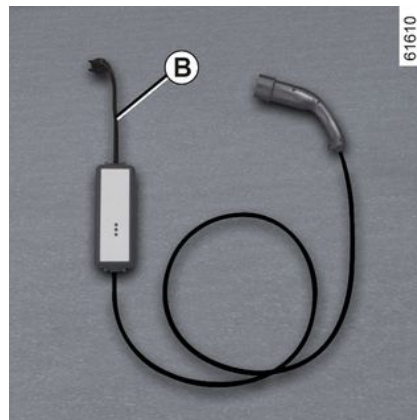

Ovaj se kabel može upotrebljavati za:

- pri normalnoj upotrebi u utičnici koja se upotrebljava samo za vozilo (punjenje od 14 A/16 A);
- povremeno punjenje pomoću kućne utičnice, kada na primjer niste kod kuće (punjenje na 8 A).

U svakom slučaju utičnice moraju biti postavljene u skladu s uputama koje ste dobili s kablom za punjenje **B**.

VOZILO E-TECH 100% ELECTRIC (EV)

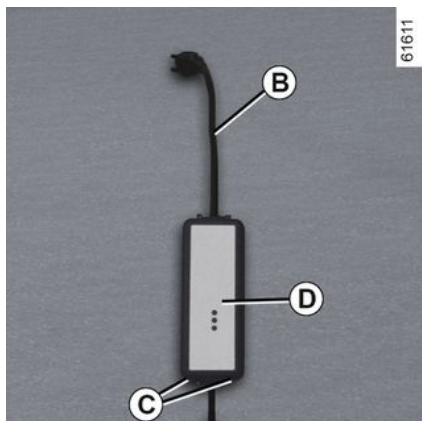

U svakom slučaju **pažljivo** pročitajte u uputama za upotrebu kabela za punjenje **B**.

i Utičnica ne smije nikada visiti s kabela. Objesite ga uz pomoć kuka **C**.

i Ako dođe do kvara tijekom postupka punjenja (crveno kontrolno svjetlo prikazuje se na sklopu **D**), odmah prekinite punjenje. Upute potražite u knjižici kabela.

Važne preporuke

2



Važne preporuke za punjenje vozila

Pažljivo pročitajte ove upute. Nepridržavanje ovih uputa može za posljedicu imati **opasnost od požara, teških ozljeda ili strujnog udara koji mogu uzrokovati smrt.**

Odabir kabela za punjenje

Standardni kabele za punjenje koji se isporučuju uz vozilo osmišljeni su posebno za to vozilo. Osmišljen je tako da vas zaštiti od opasnosti od električnog udara koji može uzrokovati smrt ili požar.

Nemojte upotrebljavati kablove za punjenje prijašnjih vozila jer nisu prilagođeni vašem vozilu.

Iz sigurnosnih razloga, upotrebu kabela za punjenje koji nije preporučio proizvođač strogo je zabranjena. Nepridržavanje uputa može uzrokovati požar ili strujni udar koji može uzrokovati smrt. Informacije o kabele za punjenje koji odgovara vašem vozilu zatražite od ovlaštenog zastupnika marke.

Upotreba kabela za punjenje B

Pažljivo pročitajte upute koje se isporučuju s kabele za punjenje da biste saznali više o mjerama opreza koje morate poduzeti prilikom upotrebe proizvoda i tehničkim karakteristikama za postavljanje utičnice.

Način postavljanja

Zidna utičnica

Neka ovlaštenu stručnjak ugradi posebnu zidnu utičnicu.

U slučaju kućnog punjenja

Neka kvalificirani stručnjak provjeri je li svaka utičnica u koju ćete priključiti kabele za punjenje u skladu sa standardima i propisima koji su na snazi u vašoj državi i je li utičnica u skladu sa specifikacijama opisanima u odjeljku "Sustavi napajanja".

Sustavi napajanja

Upotrebljavajte samo terminale koji su u skladu sa standardom IEC 61851-1 i čije su priključne točke zaštićene na sljedeće načine:

- zaštitnim uređajem diferencijalne struje tipa A, 30 mA, specifičnim za utičnicu koja se upotrebljava;
- uređajem za zaštitu od prekomjerne struje
- zaštitom od prenapona povezanog s munjama u izloženim područjima (IEC 62305-4);

VOZILO E-TECH 100% ELECTRIC (EV)

- spajanjem na masu koje je u skladu sa standardom relevantne zemlje.

VOZILO E-TECH 100% ELECTRIC (EV)

Vrste punjenja u skladu s europskim standardima

Izmjenična struja (AC)

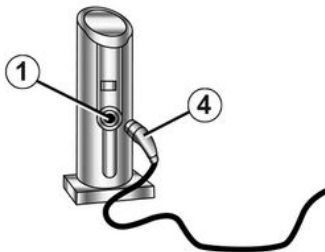

62364

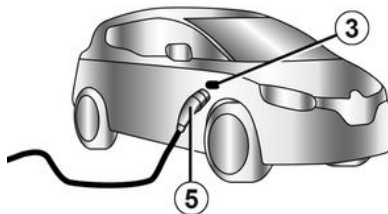
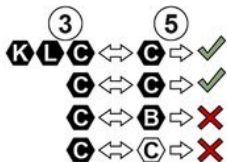





Ako su informacije prikazane na poklopcu za punjenje vozila, slijedite upute u nastavku.

Prije priključivanja kabela za punjenje provjerite:

- odgovaraju li boja i jedno slovo ulazne utičnice **1** boji i jednom slovu na kraju **4** kabela;
- odgovaraju li boja i jedno slovo ulazne utičnice **3** boji i jednom slovu na kraju **5** kabela.

VOZILO E-TECH 100% ELECTRIC (EV)

Naljepnice

Vrsta punjenja	Izmjenična struja (AC)			
Spajanje	Priključak za punjenje 1 / kabel za punjenje 4		Vozilo 3 / kabel za punjenje 5	
Vrste punjenja u skladu s europskim standardima (za sve ostale slučajeve obratite se ovlaštenom zastupniku).				

2

VOZILO E-TECH 100% ELECTRIC (EV)

Istosmjerna struja (DC)

62378

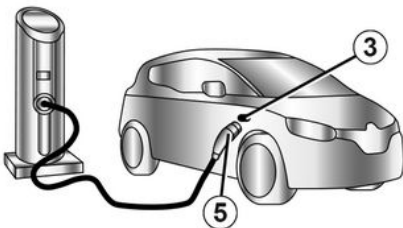
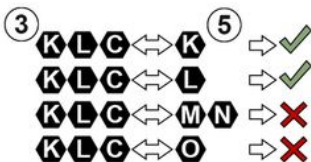

Ako su informacije prikazane na poklopcu za punjenje vozila, slijedite upute u nastavku.

Prije nego što priključite kabel za punjenje, provjerite odgovaraju li boja i jedno od slova na ulaznoj utičnici **3** boji i jednom od slova na kraju **5** kabela za punjenje.







Ako brzo puniti vozilo (DC), kabel za punjenje između vašeg vozila i priključka za punjenje ne smije biti dulji od **30 metara**.

Ako sumnjate u duljinu kabela, obratite se vlasniku priključka za punjenje (DC).

VOZILO E-TECH 100% ELECTRIC (EV)

Naljepnice

Vrsta punjenja	Istosmjerna struja (DC)				
Spajanje	Vozilo 3 / kabel za punjenje 5				
Vrste punjenja u skladu s europskim standardima (za sve ostale slučajeve obratite se ovlaštenom zastupniku).					

2

VOZILO E-TECH 100% ELECTRIC (EV)

– pritisnite vratašca utičnice za punjenje **8** da biste ih otključali. Kontrolno svjetlo **9** svijetli u bijeloj boji;

i Ovisno o vozilu, kada su vratašca utičnice za punjenje otvorena ili nisu dobro zatvorena, na instrumentnoj ploči prikazuje se poruka "otvoren poklopac za punjenje".

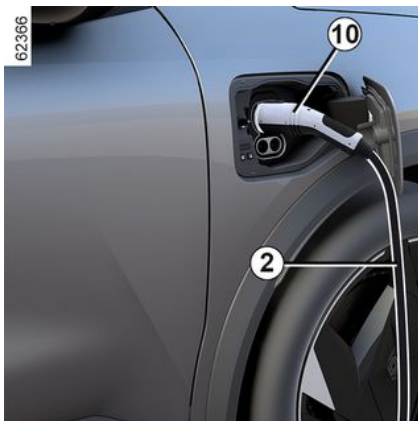

– priključite kraj kabela u izvor napajanja;
– primite ručicu **10**;
– priključite kabel vozila. Kontrolno svjetlo **9** treperi u bijeloj boji;

i Nemojte upotrebljavati vratašca utičnice za punjenje **8** za vješanje kabela za punjenje **2** tijekom punjenja vozila.

i Ako ste upravo prihvatili ažuriranje sustava putem multimedijalnog sustava, punjenje pogonskog akumulatora će se dogoditi ili otkazati. Pričekajte da se ažuriranje dovrši prije spajanja kabela za punjenje na vozilo. Više informacija o ažuriranjima sustava potražite u uputama za multimedijalni sustav.

– kada čujete klik zaključavanja, provjerite je li kabel za punjenje pravilno priključen. Da biste provjerili zaključavanje, lagano povucite ručicu **10**;
– ako ste programirali odgođeno punjenje, a želite odmah započeti punjenje, pritisnite gumb **7** za početak punjenja ➔ **316**.

Kabel za punjenje automatski se zaključava kad i vozilo. Zbog toga nije moguće odspojiti kabel iz vozila.

i Obavezno u potpunosti odmotajte kabel za punjenje da biste ograničili njegovu zagrijavanje.



Nemojte koristiti produžni kabel, utičnicu s više utora ni adapter.
Opasnost od požara.

Tijekom punjenja kontrolno svjetlo **9** treperi u plavoj boji.

Kada punjenje započne, sljedeće se informacije prikazuju na instrumentnoj ploči:

– razina energije na kontrolnom svjetlu akumulatora **12**;

VOZILO E-TECH 100% ELECTRIC (EV)

2

i Vrijeme punjenja pogonske baterije ovisi o preostaloj količini energije i snazi koju isporučuje priključak za punjenje. Informacije se prikazuju na instrumentnoj ploči tijekom punjenja ➔ 137.

Napomena: u određenim uvjetima stvarno vrijeme punjenja može biti dulje od vremena punjenja prikazanog na instrumentnoj ploči. To ovisi o:

- kvaliteti električne mreže;
- početnoj razini napunjenosti;
- suviše niskoj vanjskoj temperaturi;
- ...

U slučaju problema s kablom za punjenje preporučujemo da ga zamijenite kablom koji je identičan originalu. Potražite savjet kod Predstavnik marke.

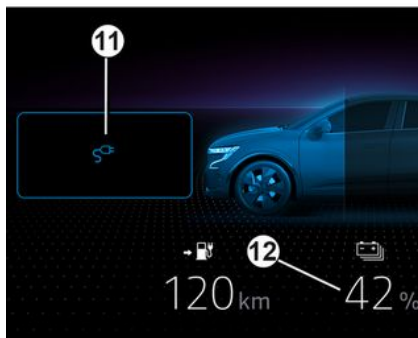

- stopa punjenja akumulatora;
- procjena preostalog vremena punjenja (ne prikazuje se nakon što se akumulator napuni približno 95 %);
- kontrolno svjetlo **11** označava da je vozilo spojeno s izvorom napajanja;
- Doseg vašeg vozila ovisit će o razini napunjenosti.

Zaslon na instrumentnoj ploči nestaje nakon nekoliko sekundi. Ponovno se pojavljuje na instrumentnoj ploči kada se otvore vrata.

Kada punjenje završi, kontrolno svjetlo **9** prikazuje se u zelenoj boji.

Za ponovno punjenje vozila ne morate čekati da akumulator dosegne razinu rezervne energije.

smetnje u radu

Ako kontrolno svjetlo **9** neprekidno svijetli u crvenoj boji, obratite se ovlaštenom zastupniku.

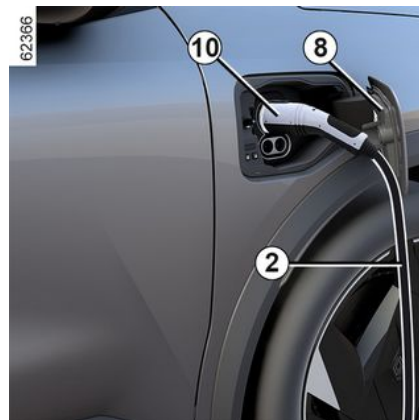

Mjere opreza koje treba poštivati prilikom odspajanja s utičnice

- Pritisnite gumb **6** i **pritisnite i držite** gumb za otključavanje vrata na kartici da biste otpustili kabel za punjenje vozila;
- primite ručicu **10**;

i Izuzetno je važno ispravnim redoslijedom pratiti korake za odspajanje.

VOZILO E-TECH 100% ELECTRIC (EV)

- odspojite kabel za punjenje **2** iz vozila;
- morate zatvoriti vratašca utičnice za punjenje **8** i pritisnuti ih da biste ih zaključali;
- isključite kabel **2** iz izvora napajanja **1**;
- spremite kabel **2** u pretinac za odlaganje u prtljažniku.

Napomena: netom nakon dugog punjenja pogonskog akumulatora kabel može biti vruć. Upotrijebite ručke.



Nakon što pritisnete tipku za odbravljanje kabela za punjenje imat ćete oko 30 sekundi da kabel iskopčate prije njegovog ponovnog za-bravljenja.

Oznaka 13

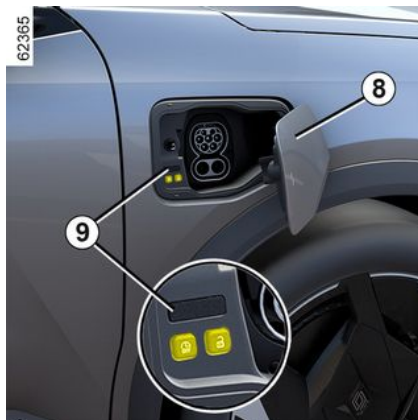

Oznaka **13** na vratašcima za punjenje **8** pruža informacije o postupku punjenja prema statusu kontrolnog svjetla **9**:

- kada treperi u bijeloj boji, to znači da je kabel priključen u vozilo i da sustav provodi svoje provjere;
- kada svijetli postojano u plavoj boji, to znači da je aktivirano programiranje punjenja;
- Treperi plavo: punjenje je u tijeku ili vozilo upotrebljava mrežno napajanje za svoj rad (npr. za klimatizaciju putničkog prostora);
- kada svijetli postojano u zelenoj boji, to znači da je vozilo potpuno napunjeno;

- kada treperi u zelenoj boji, to znači da je omogućena funkcija Vozilo na mrežu (V2G) ➔ **50** ili Vozilo na opterećenje (V2L) ➔ **44**;
- kada svijetli postojano u crvenoj boji, to znači da se pojavila smetnja u radu.

61903

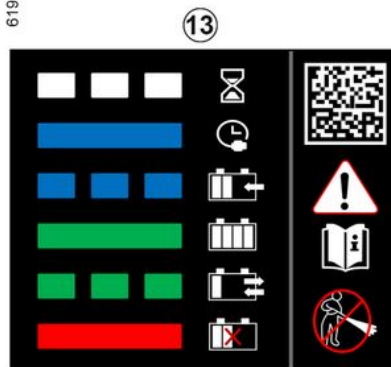

Oznaka **13** koja se nalazi na desnoj strani podsjeća vas na sljedeće upute:

- Vratašca za punjenje nemojte prati visokotlačnim uređajem za pranje.
- kada je vozilo zaustavljeno, ventil i vratašca za punjenje mogu se otvoriti;
- Kada se vozilo kreće, ventil i vratašca za punjenje moraju biti zatvoreni.

VOZILO E-TECH 100% ELECTRIC (EV)

- Otvorite vratašca da biste spojili kabel za punjenje.
- Nakon odspajanja ponovno zatvorite vratašca.
- spojite s kućnom utičnicom, priključkom za punjenje s izmjeničnim naponom ili priključkom za brzo punjenje;
- za sve informacije o punjenju pogledajte korisnički priručnik vozila.

Funkcija Vozilo na opterećenje (V2L)

Kad je vozilo zaustavljeno i parkirna kočnica aktivirana, funkcija "Vozilo na opterećenje" (V2L) omogućava vam povezivanje električnih uređaja izravno s vozilom.

Sustav osigurava izmjenično napajanje (do 16 A / 3,7 kW) korištenjem električne energije pohranjene u pogonskom akumulatoru vašeg vozila ➔ 20.

V2L priključak omogućava vam priključivanje i upravljanje raznim električnim uređajima s pomoću utičnice za punjenje na prednjoj strani vozila.

Važne preporuke



Pažljivo pročitajte ove upute. Nepridržavanje ovih uputa može za posljedicu imati **opasnost od požara, teških ozljeda ili strujnog udara koji mogu uzrokovati smrt.**

Mjere opreza koje treba poduzeti pri uporabi V2L funkcije.

Ne pokušavajte napajati svoj dom jer to može dovesti do štete i strujnih udara.

Nemojte prati vozilo niti vršiti radove u motornom prostoru dok upotrebljavate V2L funkciju.

Nemojte koristiti V2L funkciju:

- ako u V2L priključku ili u utičnici za punjenje vozila ima vode;
- ako su V2L priključak vozila ili ulazna utičnica za punjenje oštećeni (razbijeni, pokazuju znakove korozije, promjenu boje itd.); obratite se ovlaštenom zastupniku kako biste organizirali zamjenu;
- na otvorenom, ako vremenski uvjeti nisu povoljni (kiša, opasnost od udara groma itd.).

Nemojte stavljati metalne predmete na V2L priključak.

Nemojte mijenjati ili dirati V2L priključak dok upotrebljavate V2L funkciju.

Nikada ne spajajte adapter na V2L priključak.

Mjere opreza koje treba poduzeti pri rukovanju i uporabi V2L priključka.

Koristite se isključivo V2L priključkom isporučenim s vozilom. V2L priključak dizajniran je posebno za ovo vozilo. Radi vaše sigurnosti, strogo je zabranjena uporaba V2L priključka na način koji proizvođač nije preporučio. Za više informacija o tome koji je V2L priključak prikladan za vaše vozilo obratite se ovlaštenom zastupniku.

Nemojte odlagati nikakve predmete na V2L priključak niti vješati uređaje za njihov kabel za napajanje iz izlazne utičnice za izmjeničnu struju na V2L priključku. **Postoji opasnost od oštećenja.**

Brinite se o V2L priključku. Nemojte ga rastavljati, uranjati u vodu ili vući dok je spojen i ne dopustite da išta udari u njega. Redovito provjerite stanje priključka prije uporabe.

Mjere opreza koje treba poduzeti pri uporabi električnih/elektroničkih uređaja.

Prije uključivanja i uporabe uređaja (produžnog kabela, višestrukih utikača itd.), provjerite mjere opreza za uporabu u njegovu korisničkom priručniku.

Nemoj priključiti:

- uređaje koji zahtijevaju istosmjernu struju, kao što je medicinska oprema. Napajanje se može prekinuti ovisno o uvjetima rada vozila;

VOZILO E-TECH 100% ELECTRIC (EV)

2

- uređaje koji troše više od 16 A;
- uređaje koji nisu u skladu s nacionalnim propisima i standardima;
- oštećene uređaje (jedinice, kabele itd.);
- uređaje čije početne preporuke za uporabu nisu prilagođene okolišu u kojem će se koristiti (rizici povezani s kontaktom s prašinom i vodom);
- više od jednog višestrukog utikača. Kada ga koristite, nemojte povezivati uređaje koji troše više od 8 A;
- produžni kabel koji je dulji od 20 m. Ako ga koristite, obavezno ga potpuno odmotajte.

VOZILO E-TECH 100% ELECTRIC (EV)

Priključak Vozilo na opterećenje (VLC) A

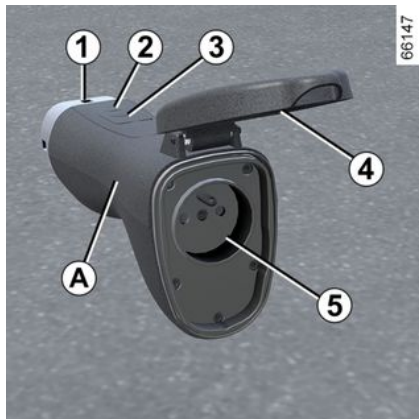

1. Utičnica za punjenje;
2. Kontrolno svjetlo rada;
3. Prekidač za uključivanje/isključivanje;
4. Zaštitni poklopac;
5. Izlazna utičnica za izmjeničnu struju.

 Prije održavanja V2L priključka provjerite je li odspojen.

Očistite priključak krpom koja je lagano navlažena vodom. Prilikom čišćenja pazite da tkanina ne dođe u dodir s krajevima priključka (priključcima, kontaktima za punjenje) kako biste izbjegli rizik od korozije.

Način rada



Pobrinite se da je parkirna kočnica uvijek aktivirana kad god je funkcija V2L u upotrebi.

 Morate se pridržavati redoslijeda kojim je V2L priključak spojen/odspojen.

 Prije spajanja ili odspajanja uređaja, provjerite je li kontrolno svjetlo V2L priključka **2** isključeno.

Spajanje V2L priključka

Dok vozilo miruje, otvarajući su dijelovi otključani i kontakt je isključen:

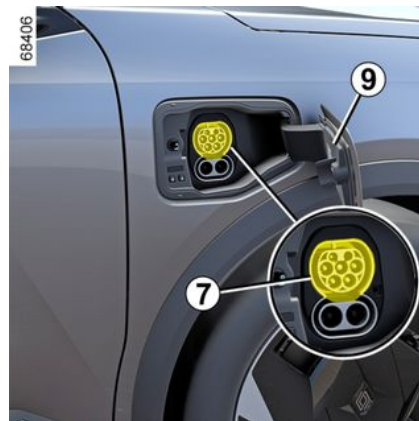

VOZILO E-TECH 100% ELECTRIC (EV)

2

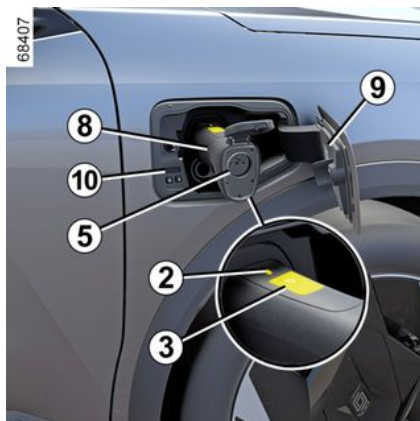

- pritisnite vratašca utičnice za punjenje **9** da biste ih otključali;
- držite ručicu priključka **8** i spojite završni dio **1** priključka na utičnicu za punjenje vozila **7**;
- provjerite je li V2L priključak pravilno spojen laganim povlačenjem ručice **8**. Prije početka pražnjenja aktivira se zaključavanje utičnice. V2L priključak automatski se zaključava za vozilo. To onemogućava odvajanje priključka od vozila;
- spojite električni uređaj na izlaznu utičnicu za izmjeničnu struju na V2L priključku **5**;
- držite pritisnutim prekidač V2L priključka **3** tijekom najmanje tri sekunde dok kontrolno svjetlo **2** ne zasvijetli u zelenoj boji. V2L funkcija se akti-

vira, kontrolno svjetlo na utičnici za punjenje **10** treperi zelenom bojom, a električni uređaj se napaja.

Napomena: ne povlačite ručicu **8** dok je V2L priključak zaključan za vozilo.



Tijekom uporabe sljedeće se informacije prikazuju na instrumentnoj ploči:

- kontrolno svjetlo **11** koje pokazuje da je vozilo spojeno na V2L priključak;
- predviđeno vrijeme **12** koje je preostalo prije dostizanja minimalnog praga napunjenosti akumulatora;
- razina napunjenosti baterije **13**.

Napomena: napajanje se automatski isključuje:

- kada se V2L funkcija ne koristi se otprilike jedan sat (bez električnih uređaja spojenih na utičnicu za izmjeničnu struju **5** V2L priključka ili bez potrošnje energije);

- kada se priključi električni uređaj koji prelazi maksimalni kapacitet napajanja;

- kada je prekidač V2L priključka **3** pritisnut najmanje tri sekunde;

- kada se dosegne minimalni prag napunjenosti pogonskog akumulatora postavljen s multimedijskog zaslona.

Kada se napajanje prekine, na instrumentnoj ploči prikazat će se poruka koja vas obavještava o tome.

Odsipavanje V2L priključka

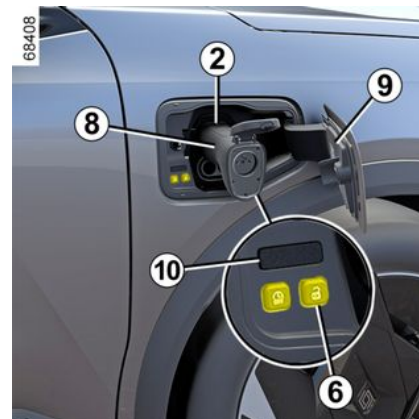

Dok je kartica kod vas ili su otvarajući dijelovi vozila otključani:

- pritisnite gumb **6**  koji se nalazi pored utičnice za punjenje kako

VOZILO E-TECH 100% ELECTRIC (EV)

biste zaustavili pražnjenje. Isključuje se kontrolno svjetlo **2**, isključuje se kontrolno svjetlo na utičnici za punjenje **10** i deaktivira se V2L funkcija;

- V2L priključak automatski se otključava kad i vozilo. To omogućava odspajanje priključka od vašeg vozila;
- odspojite električni uređaj i uhvatite ručicu **8** V2L priključka da ga odspojite iz vozila **unutar otprilike 15 sekundi**. U suprotnom, utičnica za punjenje **7** automatski će se ponovno zaključati;
- zatvorite vratašca utičnice za punjenje **9** i pritisnite ih da biste ih zaključali;
- stavite V2L priključak u njegov pretnac za pohranu.



Ne upravljajte vozilom dok su vratašca utičnice za punjenje **9** otvorena.

Nakon što je V2L priključak odspojen iz vozila, provjerite jesu li vratašca za punjenje **9** pravilno zatvorena.

Postavke



Možete postaviti minimalnu vrijednost praga za razinu napunjenosti pogonskog akumulatora putem multimedijskog zaslona **14**.

Više informacija potražite u knjižici uputstava multimedijskog sustava.

smetnje u radu

U slučaju greške u radu isključuje se kontrolno svjetlo **2** na V2L priključku i automatski se isključuje V2L napajanje (pražnjenje). Prikazuje se poruka na instrumentnoj ploči kako bi vas o tome obavijestila.

U slučaju unutarnjeg kvara V2L funkcije na instrumentnoj ploči pri-

kazat će se poruka "V2L ispuštanje nemoguće V2L za provjeru": odspojite električni uređaj i odspojite V2L priključak. Potražite savjet kod Predstavnika marke.

U slučaju kvara V2L funkcije s uređaja spojenog na utičnicu za izmjeničnu struju V2L priključka, na instrumentnoj ploči prikazuje se poruka "V2L ispuštanje nemoguće Kvar priključenog uređaja":

- odspojite električni uređaj i V2L priključak;
- provjerite da uređaj i V2L priključak nisu oštećeni i da utikač za napajanje nije neispravan ili oksidirao;
- pazite da električni uređaj ne prelazi maksimalni kapacitet napajanja koji vozilo može isporučiti.

Ako se problem i dalje javlja, potražite savjet Predstavnika marke.

VOZILO E-TECH 100% ELECTRIC (EV)

Programiranje punjenja



zaslonu **1** pritisnite izbornik "Električni" **3** da biste programirali punjenje i/ili udobnost vozila.

Možete se koristiti karticom "Programi" za:

- dodavanje novog programa punjenja;
- pristup unaprijed spremljenim programima punjenja.

Više informacija potražite u knjižici uputstava multimedijskog sustava.



Iz sigurnosnih razloga, ova podešavanja vršite dok vozilo stoji.

Kad potvrdite programiranje, na instrumentnoj ploči uključuje se kontrolno svjetlo .

Napomena: punjenje će započeti ako je motor isključen, vozilo je priključeno na izvor napajanja i odobren je pristup.



Dok vozilo miruje i motor radi, u domeni "Vozilo" **2** na multimedijском

50 - Upoznajte svoje vozilo



Ako ste upravo prihvatili ažuriranje sustava putem multimedijalnog sustava, punjenje pogonskog akumulatora će se odgoditi ili otkazati. Pričekajte da se ažuriranje dovrši prije spajanja kabela za punjenje na vozilo.

Više informacija o ažuriranjima sustava potražite u uputama za multimedijalni sustav.

Punjenje Vozilo na mrežu (V2G)

Ovisno o vozilu, dok vozilo miruje i spojeno je putem kabela za punjenje vozila, punjenje Vozilo u mrežu (V2G) omogućava vam preraspodjelu energije pohranjene u akumulatoru vašeg vozila u vaš dom i na električnu mrežu.

Za to morate imati kompatibilan dvosmjerni terminal za punjenje izmjeničnom strujom i morate biti pretplaćeni na uslugu V2G punjenja. Više informacija potražite u knjižici uputstava multimedijskog sustava.

VOZILO E-TECH 100% ELECTRIC (EV)



Odspojite vozilo prije izvođenja bilo kakvih radova ili preinaka na električnoj instalaciji.



Da biste postavili V2G punjenje, pogledajte korisnički priručnik multimedijskog sustava.

KARTICA

Opće informacije

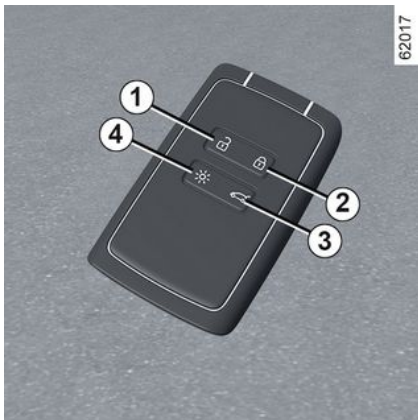

1. Otključavanje svih otvarajućih dijelova.
2. Zaključavanje svih otvarajućih dijelova.
3. Zaključavanje/otključavanje prtljažnika.
4. Daljinsko paljenje osvjetljenja.

Kartica omogućuje:

- zaključavanje/otključavanje otvarajućih dijelova (vrata, prtljažnik) te otklapanje ili sklapanje kvaka na prednjim vratima;
- otključavanje vratašca utičnice za punjenje → 20;

- daljinsko uključivanje svjetala vozila;
- automatsko daljinsko zatvaranje stakala s električnim podizačima → 65;
- automatsko daljinsko otvaranje stakala s električnim podizačima → 65.

i Ovisno o vozilu, možete imate digitalni ključ koji sadržava sve funkcije kartice. Međutim, ako je kartica ostavljena u vozilu, a vrata su zaključana digitalnim ključem, sve funkcije kartice bit će onemogućene. Dodatne informacije potražite u odjeljku "Digitalni ključ" → 61.

Doseg rada

Provjerite da je baterija u dobrom stanju, odgovarajućeg tipa i ispravno umetnuta. Njezin vijek trajanja iznosi oko dvije godine: potrebno ju je zamijeniti kad se poruka "Baterija kartice slaba" prikaže na instrumentnoj ploči → 52.

Područje djelovanja kartice

Ovisno o okruženju: pripazite da ne zaključate ili otključate vozilo slučajnim pritiskanjem gumba na kartici.

Napomena: ako su vrata ili prtljažnik otvoreni ili nisu pravilno zatvoreni, vozilo se neće zaključati. Oglašava se zvučni signal, a svjetla upozorenja i bočni pokazivači smjera ne trepere.

i Ako je baterija ispražnjena, i dalje možete zaključati/otključati i pokrenuti vozilo → 171 → 65 → 52.

Funkcija "Daljinska rasvjeta"



KARTICA

Pritiskom na gumb **4** uključuju se kratka svjetla i vanjsko osvjetljenje na približno 20 sekundi. Omogućava, primjerice, da se izdaleka uoči vozilo parkirano na parkiralištu. Pritisnite i držite tipku **4** približno dvije sekunde da bi se uključilo vanjsko osvjetljenje i da bi se začuo zvuk.

Napomena: ponovno pritisnite gumb **4** da bi se osvjetljenje isključilo.



Savjet

Ne približavajte karticu izvoru topline, hladnoće ili vlage. Karticu nemojte držati na mjestu na kojem je moguće njezino savijanje ili slučajno oštećenje, primjerice u stražnjem džepu hlača.



Zamjena: potreba za dodatnom karticom

Ako karticu izgubite ili želite drugu, možete je nabaviti od ovlaštenog trgovca.

Ako se kartica zamijeni, vozilo i **sve kartice** trebat će odvesti ovlaštenom zastupniku kako bi se sustav ponovno inicijalizirao. Možete upotrebljavati do najviše četiri kartice po vozilu.

Smetnje

Ovisno o bliskom okruženju (vanjske instalacije ili upotreba uređaja koji rade na istoj frekvenciji kao daljinski upravljač) rad daljinskog upravljača može biti poremećen.



Odgovornost vozača prilikom parkiranja ili zaustavljanja vozila

Nikada ne ostavljajte dijete, nesamostalnu odraslu osobu ili životinju u vozilu kada ga napuštate, čak niti na kratko. Naime, oni bi mogli dovesti u opasnost sebe ili druge osobe pokretanjem motora, uključivanjem opreme kao na primjer podizača stakala ili pak zaključati vrata.

Osim toga, kada je vani vruće /ili sunčano, temperatura u unutrašnjosti putničkog prostora brzo raste.

OPASNOST OD SMRTI ILI TEŠKIH OZLJEDA.

KARTICA

Postavljanje pojasa 7



Gurnite stražnje kućište **5** prema dolje uz pritisak na područje **A**.

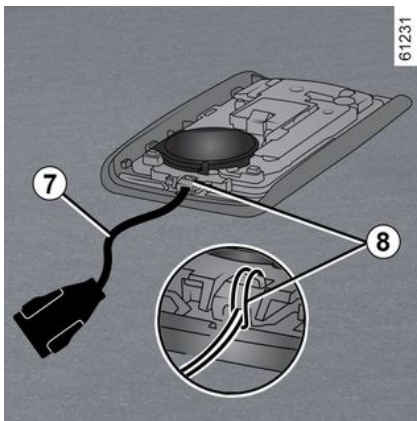

Umetnite traku pojasa u element **8**, a kraj pojasa provucite kroz kopču. Postavite pojas na otvor **6** i zatvorite kućište.

Napomena: provjerite može li traka pojasa **7** proći kroz otvor **6**.

upotreba



Na raspolaganju su vam dva načina zaključavanja/otključavanja vozila:

- u načinu rada bez upotrebe ruku, prilikom približavanja vozilu i udaljanja od njega;
- pomoću kartice u načinu daljinskog upravljanja.



Ne odlažite karticu na mjesto na kojem može doći u kontakt s drugom elektroničkom opremom (računalo, telefon itd.) jer to može ometati njezin rad.

Isključivanje/uključivanje načina rada "slobodne ruke"

Ovisno o vozilu, možete deaktivirati/aktivirati otključavanje prilikom približavanja i zaključavanja kada se udaljavate od vozila.

Možete i isključiti/uključiti zvučni signal koji se oglašava prilikom zaključavanja udaljavanjem od vozila
➔ 140.



Nikada ne ostavljajte karticu u vozilu kada ga napuštate.

KARTICA



Odgovornost vozača prilikom parkiranja ili zaustavljanja vozila

Nikada ne ostavljajte dijete, nesamostalnu odraslu osobu ili životinju u vozilu kada ga napuštate, čak niti na kratko. Naime, oni bi mogli dovesti u opasnost sebe ili druge osobe pokretanjem motora, uključivanjem opreme kao na primjer podizača stakala ili pak zaključati vrata.

Osim toga, kada je vani vruće /ili sunčano, temperatura u unutrašnjosti putničkog prostora brzo raste.

OPASNOST OD SMRTI ILI TEŠKIH OZLJEDA.

Otključavanje bez upotrebe ruku prilikom približavanja vozilu

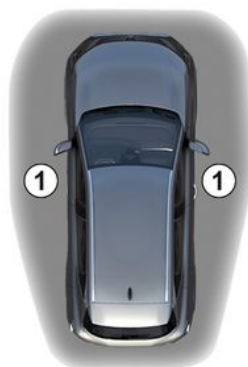

62369

Ako se kartica nalazi u području pristupa **1**, vozilo će se otključati.

Po otključavanju vrata rasklopit će se ručke na prednjim vratima, a svjetla upozorenja i pokazivači smjera **zatrepzat će jednom**. Na nekim će se vozilima automatski rasklopiti i vanjski retrovizori.

Zaključavanje bez upotrebe ruku prilikom udaljavanja od vozila



62370

Dok uza se imate karticu, a vrata i prtljažnik su zatvoreni, udaljite se od vozila: ono će se automatski zaključati čim izađete iz područja pristupa **1**. Sklopit će se ručke na prednjim vratima, a svjetla upozorenja **dvaput će zatreperti i zatim ostati uključena** približno četiri sekunde. Oglasit će se zvučni signal koji označava da su vrata zaključana, a na nekim će se vozilima automatski sklopiti vanjski retrovizori.

Napomena: udaljenost na kojoj se zaključava vozilo ovisi o okolini.

2

KARTICA

2

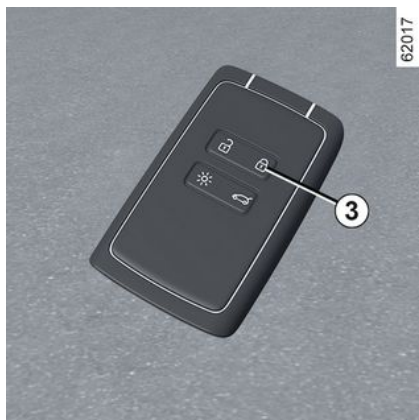

Ako se kartica nalazi unutar područja otkrivanja **1** približno 15 minuta, daljinsko se zaključavanje deaktivira. Da biste vozilo zaključali, pritisnite gumb **3** na kartici.

Vozilo se ne može daljinski zaključati ako je kartica u području **2**.

Otključavanje u načinu rada slobodnih ruku otvaranjem prtljažnika



Dok se kartica nalazi u području **1** i vozilo je zaključano, jednom pritisnite gumb **4** da biste otključali cijelo vozilo.

Rasklopit će se ručke na prednjim vratima, a pokazivači smjera i kontrolna svjetla **zatrepert će jednom** kako bi se označilo da su vrata otključana.

Posebne značajke sustava otključavanja

Otključavanje prilikom približavanja vozilu deaktivirano je u određenim okolnostima:

- ako vozilo nije korišteno osam dana;
- ako kartica ostane blizu područja vozila **1** približno pet minuta **nakon zaključavanja vozila**;
- nakon nekoliko prolazaka u blizini područja **1** **bez otključavanja vrata**.

Pritisnite gumb za otvaranje prtljažnika **4** ili upotrijebite karticu kao daljinski upravljač da biste otključali vozilo i ponovno aktivirali način rada bez upotrebe ruku.

Posebne značajke koje se odnose na zaključavanje u načinu rada slobodne ruke

Nakon zaključavanja u načinu "slobodne ruke", morate pričekati približno tri sekunde da biste mogli opet otključati vozilo. Tijekom te tri sekunde možete pokušati otvoriti vrata povlačenjem kvake da biste provjerili ispravnost zaključavanja.

Napomena: ako su vrata ili prtljažnik otvoreni ili nisu pravilno zatvoreni, vozilo se neće zaključati. Oglašava se zvučni signal, ali svjetla upozorenja i bočni pokazivači smjera ne trepere.

KARTICA

Upotreba kartice u daljinskom upravljaču

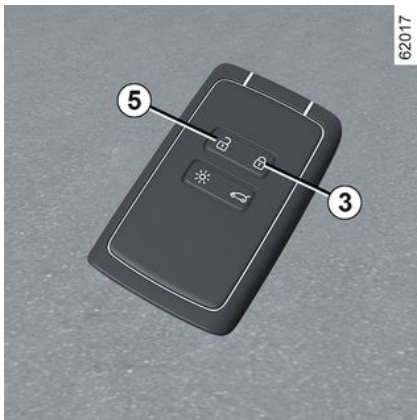

Otključavanje pomoću kartice

Pritisnite gumb **5**.

Rasklopit će se ručke na prednjim vratima, a pokazivači smjera i kontrolna svjetla **zatreperit će jednom** kako bi se označilo da su vrata otključana.



S motorom u radu, gumbi kartice su isključeni.

Zaključavanje pomoću kartice

Kada su vrata i prtljažnik zatvoreni, pritisnite gumb **3**: vozilo će se zaključati.

Po zaključavanju vrata sklopit će se ručke na prednjim vratima, a svjetla upozorenja i pokazivači smjera **zatreptat će dvaput**. Na nekim će se vozilima automatski sklopiti i vanjski retrovizori.

Ovisno o vozilu, pritisnite gumb **3** dvaput da biste zaključali vozilo. Pritisnite i držite gumb **3** da biste zatvorili prednja i stražnja stakla.

Napomena:

- najveća udaljenost s koje se vozilo može zaključati ovisi o okolini
- Ako su vrata ili prtljažnik otvoreni ili ako nisu pravilno zatvoreni, zaključavanje se ne provodi. Oglašava se zvučni signal, ali svjetla upozorenja i bočni pokazivači smjera ne trepere.



Ako dok motor radi kartica više nije u području **2** nakon što se vrata otvore i zatvore, poruka "Kartica neotkrivena" upozorava vas da kartica više nije u vozilu. Tako se omogućuje izbjegavanje odlaska s vozilom nakon što iz njega izađe putnik kod kojeg se nalazi kartica.

Upozorenje nestaje kada se kartica ponovno otkrije.

KARTICA

Otključavanje/zaključavanje samo prtljažnika

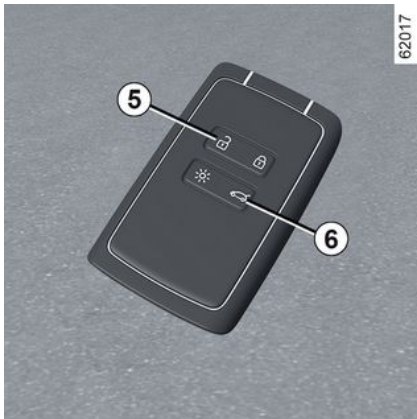

Ako je vozilo opremljeno ručnim (nemotoriziranim) vratima prtljažnika, pritisnite gumb **6** da biste otključali/zaključali samo prtljažnik.

Napomena: nakon otključavanja prtljažnika samo upotrebom gumba **6** za otključavanje ostalih otvarajućih dijelova potrebno je:

- pritisnuti gumb **5**;
- ili
- se udaljiti od vozila radi aktiviranja automatskog zaključavanja nakon udaljavanja od vozila. U tom će otključavanje nakon približavanja vozila ponovno biti u funkciji.



Odgovornost vozača prilikom parkiranja ili zaustavljanja vozila

Nikada ne ostavljajte dijete, nesamostalnu odraslu osobu ili životinju u vozilu kada ga napuštate, čak niti na kratko. Naime, oni bi mogli dovesti u opasnost sebe ili druge osobe pokretanjem motora, uključivanjem opreme kao na primjer podizača stakala ili pak zaključati vrata.

Osim toga, kada je vani vruće /ili sunčano, temperatura u unutrašnjosti putničkog prostora brzo raste.

OPASNOST OD SMRTI ILI TEŠKIH OZLJEDA.

Otključavanje kabela za punjenje

Pritisnite gumb **5** da biste otključali kabel za punjenje vozila.

Super zaključavanje

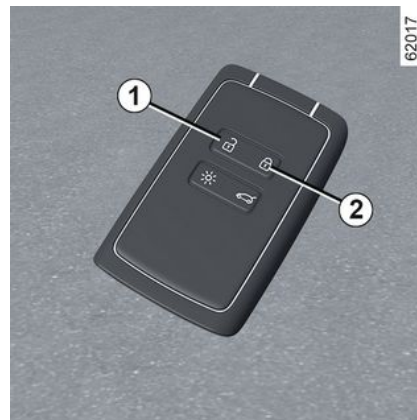

Kada je vozilo opremljeno super zaključavanjem, ono omogućuje zaključavanje svih koji se otvaraju dijelova i sprječava otvaranje vrata pomoću unutarnjih kvaka (u slučaju razbijenog stakla nakon čega slijedi pokušaj otvaranja vrata iz unutrašnjosti).



Nikada ne upotrebljavajte super zaključavanje vrata ako netko ostaje u vozilu.

KARTICA

Za aktiviranje super zaključavanja

Dva puta uzastopce brzo pritisnite gumb **2**.

Zaključavanje potvrđuju **dva kratka i tri brza treptaja** kontrolnih svjetla za opasnost i bočnih pokazivača smjera.

Ovisno o vozilu, vanjski će se retrovizori možda automatski sklopiti prilikom zaključavanja vozila ➔ **150**.

Za isključivanje super zaključavanja

Jednom pritisnite gumb **1**.

Svjetla upozorenja **zatrepću jednom** kako bi pokazala da su vrata otključana.

Kartica slobodne ruke: baterija

Zamjena baterije

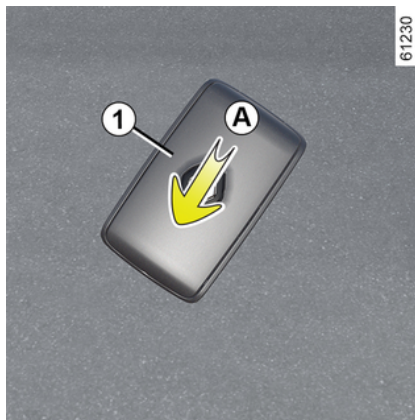

Kada se na instrumentnoj ploči prikaže poruka "Baterija kartice slaba", zamijenite bateriju kartice:

- gurnite stražnje kućište **1** prema dolje uz pritisak na područje **A**;
- skinite poklopac baterije **2**;
- izvadite bateriju tako da pritisnete jednu stranicu i podignete drugu;
- Zamijenite bateriju poštujući polaritet i uzorak prikazan unutar poklopca.



Za vraćanje postupite obrnutim redoslijedom, a zatim četiri puta pritisnite jedan od gumba na kartici dok se nalazite u blizini vozila: sljedeći put kad se vozilo pokrene, poruka će nestati.

Provjerite je li poklopac dobro zakvačen.

Napomena: prilikom zamjene baterije ne dirajte elektronički krug i kontakte na kartici.

KARTICA

2

 Baterije su raspoložive kod Predstavnika marke, njihov vijek trajanja je otprilike dvije godine. Provjerite da nema tragova tinte na bateriji: postoji opasnost od lošeg električnog kontakta.

 Ako je baterije potrebno promijeniti, obavezno koristite istu ili ekvivalentnu vrstu baterija (obratite se ovlaštenom dobavljaču).

 Prilikom zamjene:

- provjerite jesu li baterije ispravno umetnute.

Postoji opasnost od eksplozije.

- ako se vratašca ne zatvaraju ispravno, nemojte upotrebljavati karticu i držite je izvan dohvata djece.

smetnje u radu

Ako je baterija preslaba za ispravan rad, ipak ćete moći pokrenuti te zaključati/otključati vozilo → 65.



611496

 Ne bacajte rabljene baterije kao smeće. Odnosite ih ovlaštenom predstavniku marke ili se obratite lokalnom tijelu za informacije o odgovarajućim postrojenjima za recikliranje.



Mjere opreza koje se odnose na baterije:

- držite baterije (nove ili iskorištene) izvan dohvata djece;

- nemojte progutati baterije;

Opasnost od kemijskih opekline koje mogu dovesti do smrti.

- ako ih se proguta ili umetne u bilo koji dio tijela, što prije zatražite savjet liječnika.

DIGITALNI KLJUČ

Opće informacije

Ovisno o državi i pretplati, na pametni telefon možete instalirati digitalni ključ za svoje vozilo.

Digitalni ključ sadrži prava potrebna za zaključavanje/otključavanje i pokretanje vozila pomoću pametnog telefona. Dakle, vaš pametni telefon zamjenjuje vašu karticu.

Instalacija i prijenos digitalnih ključeva te upravljanje njima provodi se s pomoću aplikacije proizvođača.

Nakon što je aplikacija proizvođača instalirana na vašem pametnom telefonu i aktivirana pretplata, digitalni ključ potrebno je aktivirati iz aplikacije proizvođača.

 Ako trebate povjeriti svoje vozilo nekome drugome, provjerite imate li karticu vozila sa sobom kako biste zajamčili pristup vozilu (npr. u kontekstu intervencije na vozilu, sastanka s ovlaštenim zastupnikom ili kvalificiranim stručnjakom itd.).

 **Zaštitite pristup digitalnom ključem na pametnom telefonu**

Odgovornost je vlasnika digitalnog ključa i imenovanih korisnika da zaštitite i osiguraju pristup digitalnom ključem na pametnom telefonu.

Na pametni telefon obavezno instalirajte potrebne alate za sigurnost i zaštitu (npr. zaštitite zaslon lozinkom).

Uvjeti rada

Aktivirajte Bluetooth® na pametnom telefonu, a zatim otvorite aplikaciju proizvođača za pristup različitim funkcijama digitalnog ključa.

Napomena: pametni telefon mora biti dovoljno napunjen kako biste mogli upotrijebiti digitalni ključ. U slučaju niske razine napunjenosti, na instrumentnoj ploči pojavljuje se poruka "Slaba baterija na telefonu".

 Radni doseg digitalnog ključa ovisit će o Bluetooth® vezi vašeg pametnog telefona.

Posuđivanje digitalnog ključa

U aplikaciji proizvođača, pristupite izborniku "Share Virtual Key" i unesite podatke o povremenim korisnicima. Nakon provjere, korisniku će biti poslana potvrda e-poštom.

 U slučaju posuđivanja vozila, vlasnik digitalnog ključa odgovoran je za imenovanje pouzdane osobe kao drugog korisnika vozila.

Da biste izbjegli bilo kakvu pogrešku u predaji digitalnog ključa povremenom korisniku (na primjer: nedostatak WIFI ili mobilne mreže itd.), svakako predvidite postupak posuđivanja.

Da biste to učinili, provjerite:

– je li povremeni korisnik prethodno preuzeo i instalirao aplikaciju proizvođača;

DIGITALNI KLJUČ

- jesu li vaš pametni telefon i pametni telefon povremenog korisnika povezani s internetom tijekom cijelog postupka (putem WIFI mreže ili mobilnih mreža);
- je li se digitalni ključ povremenog korisnika aktivirao nakon dovršetka postupka.

Opoziv digitalnog ključa

Korisnik može pojedinačno opozvati digitalni ključ. Nakon opozivanja digitalnog ključa, korisnik može aktivirati novi ključ.

Za više informacija pogledajte aplikaciju proizvođača.

Uključivanje/isključivanje na multimedijском zaslону

Moguće je deaktivirati i ponovno aktivirati funkciju "Digitalni ključ" tako da vozilo ne komunicira ni s jednim digitalnim ključem. Pogledajte upute za multimedijalne sadržaje.

Napomena: isključivanjem funkcije neće se izbrisati postojeći digitalni ključevi. Samo se isključuje sposobnost vozila da komunicira s njima.

Zaključavanje/otključavanje vrata i prtljažnika, super zaključavanje, daljinsko uključivanje osvjjetljenja

Prvi put kada se vozilo otključa ili pokrene novim digitalnim ključem ili novim pametnim telefonom, trebat će nekoliko sekundi da vozilo identificira digitalni ključ instaliran na vašem pametnom telefonu.

Na pametnom telefonu, uz aktiviran Bluetooth®, otvorite aplikaciju proizvođača i otkrijte različite funkcije dostupne za vaš digitalni ključ. Identične su onima na vašoj kartici.

Posebne značajke povezane s otključavanjem otvarajućih dijelova

U određenim okolnostima (npr. nakon osam dana nekorištenja vozila) nije moguće otključati vozilo pomoću digitalnog ključa: pritisnite gumb za otvaranje prtljažnika, a zatim otključajte vozilo pomoću digitalnog ključa.

Ove funkcije su:

- zaključavanje/otključavanje svih otvarajućih dijelova: pogledajte "Kartica za upotrebu bez ruku: korištenje" ➔ 52;
- zaključavanje/otključavanje prtljažnika (ovisno o vozilu): pogledajte "Kartica za upotrebu bez ruku: korištenje" ➔ 52;

- superzaključavanje (ovisno o vozilu): pogledajte "Kartica za upotrebu bez ruku: superzaključavanje" ➔ 58;
- daljinsko osvjjetljenje: pogledajte informacije o funkciji "Daljinsko osvjjetljenje" ➔ 52;
- daljinsko oglašavanje sirene (omogućuje prepoznavanje vozila izdaleka ili kada je parkirano na prepunom parkiralištu, na primjer);
- pokretanje/zaustavljanje motora: pogledajte "Pokretanje, zaustavljanje motora" ➔ 171.

Pokretanje, Zaustavljanje motora



Prilikom prve uporabe i pri svakoj upotrebi novog pametnog telefona

DIGITALNI KLJUČ

potrebno je kalibrirati digitalni ključ s vozilom.

Da biste to učinili, aktivirajte Bluetooth® na pametnom telefonu, zatim slijedite postupak iz aplikacije proizvođača.

Prilikom kalibracije pametni telefon mora biti postavljen u područje za postavljanje 1.

Pri pokretanju/zaustavljanju motora sustav provjerava je li pametni telefon prisutan u području za postavljanje 1 prije nego što dopusti pokretanje motora.

Više informacija potražite u odjeljku "Pokretanje, zaustavljanje motora" → 171.

Pametni telefon mora ostati u vozilu tijekom vožnje.

Napomena:

Ako je digitalni ključ posuđen, možete ga izbrisati provođenjem postupka opoziva pomoću pametnog telefona dok se nalazi u području za postavljanje 1.

U suprotnom zahtjev za brisanje ostaje na čekanju i potvrđuje se tek nakon što se motor pokrene s pomoću drugog digitalnog ključa ili kartice.

i Neophodno je postaviti pametni telefon u područje postavljanja kako bi se pokrenuo i zaustavio motor te tijekom kalibracije.



Ako pametni telefon više nije u putničkom prostoru kada želite isključiti motor, na instrumentnoj ploči prikazuje se poruka: pritisnite i držite gumb za pokretanje/zaustavljanje motora 2 dulje od dvije sekunde.

Ako pametni telefon više nije u putničkom prostoru, morate ga vratiti natrag prije nego što pritisnete i držite gumb. Bez pametnog telefona ili

kartice nećete moći ponovno pokrenuti vozilo.

Posebne značajke digitalnog ključa

– Kako bi digitalni ključ ostao aktivan, dotični pametni telefon mora se spojiti na internet (putem WIFI ili mobilne mreže) barem jednom svakih 48 sati. U protivnom, povežite svoj pametni telefon s internetom na nekoliko minuta kako bi se digitalni ključ mogao ponovno aktivirati.

– Ako je kartica ostavljena u vozilu, a vrata su zaključana digitalnim ključem, sve funkcije kartice bit će onemogućene. Funkcije kartice ostat će neaktivne dok se motor ponovno ne pokrene.

U tom slučaju, za pokretanje motora morat ćete upotrijebiti digitalni ključ ili drugu karticu koja nije ostala u vozilu.

i Kada se motor pali ili gasi, pametni telefon uvijek mora biti dovoljno napunjen kako bi se mogao koristiti digitalni ključ.

VRATA I OTVARAJUĆI DIJELOVI

Otvaranje i zatvaranje vrata

2

Otvaranje izvana

Ulazna i stražnja vrata

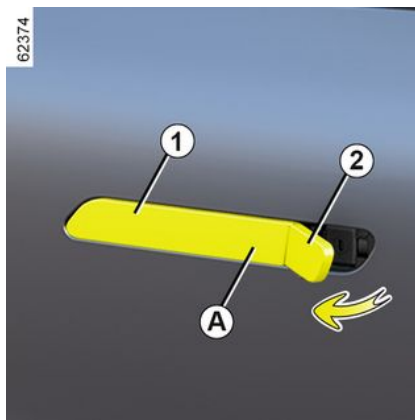
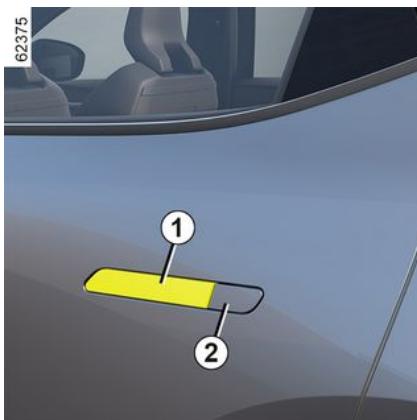

Prednja i stražnja vrata opremljena su ručkama koje se automatski otklapaju i preklapaju u skladu sa statusom vozila:

- kada se vozilo otključa, ručke se otklapaju da bi se omogućio pristup vozilu;
- kada se vozilo zaključa, ručke se preklapaju;
- Iznad 5 km/h ručke se preklapaju;
- prilikom vožnje unazad ručke se preklapaju.

Kad ih postavite, ručke se automatski preklapaju nakon otprilike tri minute ako se na otvarajućim dijelovima ne vrši nikakva radnja.

Ručku možete izvaditi ručno ili električki. Da biste to učinili, pomaknite

poklopac brave **2** i uhvatite kraj **A** ručke **1** prstom.



Iz sigurnosnih razloga, otvarajte/zatvarajte vrata isključivo dok vozilo stoji.

Otvaranje iz unutrašnjosti



Povucite ručku **3**.

Iz unutrašnjosti vozila mogu se otklopiti prednje vanjske ručke:

- otvaranjem vrata;
- pritiskom na gumb centralnog zaključavanja, jedan put kad je vozilo

VRATA I OTVARAJUĆI DIJELOVI

zaključano ili dva puta kada je otključano.

Tijekom vožnje ručke se automatski preklapaju:

- čim vozilo premaši brzinu od približno 5 km/h;
- prilikom vožnje unazad.

Zvučni alarm upaljenih svjetala

Zvučni signal aktivira se pri otvaranju vrata vozača kako bi vas upozorio da su svjetla ostala upaljena.

Zvučni alarm otvorenih vrata ili poklopca prtljažnog prostora

Kada je vozilo zaustavljeno, na instrumentnoj ploči pojavljuje se kontrolno svjetlo  popraćeno kontrolnim svjetlom koje označava otvarajuće elemente (vrata (jedna ili više njih), prtljažnik) koji su otvoreni ili nisu dobro zatvoreni.

Čim vozilo dosegne brzinu od otprilike 20 km/h, kontrolno svjetlo označit će jesu li vrata ili prtljažnik otvoreni ili jesu li dobro zatvoreni, a svjetlo je popraćeno porukom "Prtljažnik otvoren" ili "Vrata otvorena" i zvučnim signalom koji se oglašava oko 40 sekundi ili sve do zatvaranja vrata/prtljažnika.

Osobitost

Nakon zaustavljanja motora, svjetla i dodatna oprema (autoradio...) nastavljaju s radom sve do otvaranja vozačevih vrata.

Sigurnost djece



Da se stražnja vrata ne bi mogla otvoriti iznutra, spustite ručicu **4** i iznutra potvrdite da su vrata zaključana.



Odgovornost vozača prilikom parkiranja ili zaustavljanja vozila

Nikada ne ostavljajte dijete, nesamostalnu odraslu osobu ili životinju u vozilu kada ga napuštate, čak niti na kratko. Naime, oni bi mogli dovesti u opasnost sebe ili druge osobe pokretanjem motora, uključivanjem opreme kao na primjer podizača stakala ili pak zaključati vrata.

Osim toga, kada je vani vruće /ili sunčano, temperatura u unutrašnjosti putničkog prostora brzo raste.

OPASNOST OD SMRTI ILI TEŠKIH OZLJEDA.

Zaključavanje/otključavanje otvarajućih dijelova i vrata

Ako kartica ne radi:

U nekim slučajevima, može se dogoditi da kartica ne radi:

- kad je baterija kartice istrošena, akumulator je prazan itd.

VRATA I OTVARAJUĆI DIJELOVI

- zbog upotrebe elektroničkih uređaja u blizini daljinskog upravljača (npr. mobilni telefon).
- vozilo se nalazi na području s jakim elektromagnetskim zračenjem;
- vozilo je zaključano digitalnim ključem → 61.

Moguće je dakle:

- upotrijebiti ključ ugrađen u karticu;
- ručno zaključati sva vrata;
- upotrijebiti unutarnju komandu za zaključavanje/otključavanje vrata;
- upotrijebiti digitalni ključ → 61, ovisno o vozilu.

Ključ ugrađen u karticu

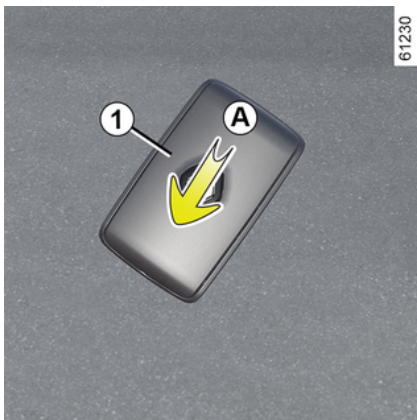

Ugrađeni ključ **2** služi za zaključavanje ili otključavanje prednjih lijevih vrata ako kartica ne radi.

Pristup ključem 2

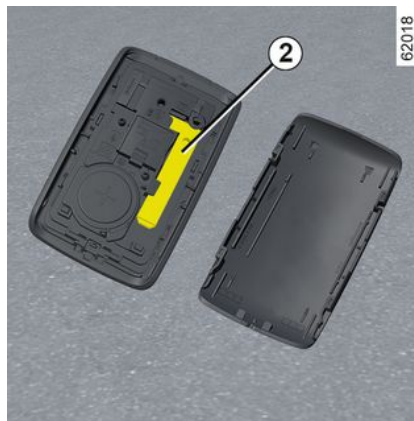

Gurnite stražnje kućište **1** prema dole uz pritisak na područje **A**.

Upotreba ključa ugrađenog u karticu

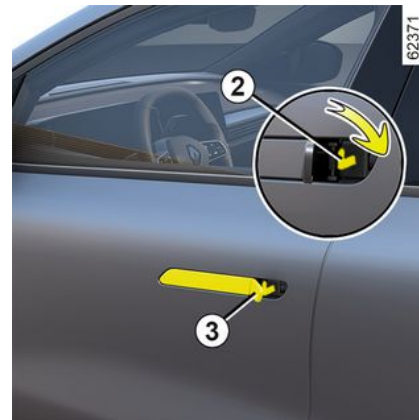

Pomaknite poklopac brave **3** pritisakom na njen lijevi dio pa umetnite ključ **2** u bravu da biste zaključali ili otključali vozačka vrata.

VRATA I OTVARAJUĆI DIJELOVI

Ručno zaključavanje vrata



Kada su vrata otvorena, okrećite vijak **4** (pomoću završetka ključa) i zatvorite vrata.

Tako ćete zaključati vrata izvana.

Moći će se otvoriti samo iz unutrašnjosti vozila ili putem brave prednjih lijevih vrata.

Komanda za zaključavanje /otključavanje vrata iz unutrašnjosti



Prekidač **5** istovremeno kontrolira vrata vozila i vrata prtljažnika.

Ako je jedan otvarajuć dio (vrata ili prtljažnik) otvoren ili nije dobro zatvoren, slijedi brzo zaključavanje/otključavanje svih otvarajućih dijelova.

Ako prevozite predmete u otvorenom prtljažniku, i dalje možete zaključati ostala vrata: **kad je kontakt isključen**, pritisnite i držite prekidač **5** dulje od pet sekundi da biste zaključali ostale otvarajuće dijelove.

Kontrolno svjetlo stanja otvarajućih dijelova

Kada je kontakt uključen, kontrolno svjetlo prekidača **5** označava stanje zaključanosti otvarajućih dijelova:

- kada je kontrolno svjetlo uključeno, vrata vozila i vrata prtljažnika zaključana su;
- kad je kontrolno svjetlo isključeno, vrata i vrata prtljažnika su otključana.

Ako je kontakt isključen, svjetlo upozorenja nakon zaključavanja vrata neko vrijeme ostaje upaljeno prije nego što nestane.



Nakon zaključavanja/otključavanja vozila uz pomoć gumba na kartici deaktiviraju se načini rada za daljinsko zaključavanje i otključavanje bez upotrebe ruku.

Za povratak u način rada "slobodne ruke": ponovno pokrenite vozilo.

Zaključavanje vrata bez kartice

Na primjer, u slučaju ispražnjene baterije ili privremenog prekida rada kartice itd.

VRATA I OTVARAJUĆI DIJELOVI

Kada je kontakt isključen i kada su jedna vrata vozila ili vrata prtljažnika otvorena, pritisnite prekidač i držite ga pritisnutim **5** dulje od pet sekundi.

Nakon zatvaranja vrata svi otvarajući dijelovi bit će zaključani.

Napomena: otključavanje vozila izvana moguće je samo dok se kartica nalazi u području pristupa vozilu ili s pomoću ključa ugrađenog u karticu.



Nikada ne ostavljajte karticu u vozilu kada ga napuštate.



Odgovornost vozača

Ako odlučite voziti sa zaključanim vratima, znajte da to može otežati pristup spasilaca u putničku kabinu u hitnim slučajevima.

AUTOMATSKO ZAKLJUČAVANJE OTVARAJUĆIH DIJELOVA U VOŽNJI

Princip rada



Prilikom pokretanja vozila, sustav automatski zaključa sve otvarajuće dijelove kada dosegnete brzinu od oko 10 km/h.

Otključavanje se vrši:

- pritiskom na prekidač za otključavanje vrata **1**;
- prilikom zaustavljanja, otvaranjem prednjih vrata iz unutrašnjosti vozila.

Napomena: ako otvorite/zatvorite vrata, ona će se automatski ponov-

no zaključati kada vozilo dosegne brzinu od oko 10 km/h.

Uključivanje/isključivanje funkcije

Za uključivanje: kada je vozilo zaustavljeno i motor radi, pritisnite prekidač **1** i držite ga najmanje pet sekundi dok se ne oglasi zvučni signal.

Za isključivanje: kada je vozilo zaustavljeno i motor radi, pritisnite prekidač **1** i držite ga najmanje pet sekundi dok ne čujete dva zvučna signala.

Funkciju možete uključiti te isključiti i putem multimedijskog zaslona → **140** (ovisno o vozilu).

smetnje u radu

Ako utvrdite neku smetnju u radu (ne funkcionira centralno zaključavanje, svjetlo prekidača **1** ne uključuje se pri zaključavanju vrata i prtljažnika itd.), provjerite nije li funkcija centralnog zaključavanja pogreškom isključena i provjerite jesu li svi otvarajućii dijelovi dobro zatvoreni. Ako su dobro zatvoreni, obratite se ovlaštenom zastupniku.

VRATA I OTVARAJUĆI DIJELOVI



Odgovornost vozača

Ako odlučite voziti sa zaključanim vratima, znajte da to može otežati pristup spasilaca u putničku kabinu u hitnim slučajevima.

PRTLJAŽNIK

Otvaranje



Pritisnite tipku **1** i podignite vrata prtljažnika.

Zatvaranje

Spustite vrata prtljažnika tako da, ovisno o vozilu, najprije upotrijebite unutarnju ručicu.



Nemojte koristiti potpornje za zatvaranje vrata prtljažnika.

Ručno otvaranje iz unutrašnjosti



U slučaju da nije moguće otključati prtljažnik, moguće je to učiniti ručno iznutra:

- pristupite prtljažniku spuštanjem naslona stražnje klupe;

- umetnite plosnati odvijač ili sličan alat u ručicu za otvaranje u nuždi **2** i pomaknite ga ulijevo kao što je prikazano na crtežu;
- gurnite vrata prtljažnika kako biste ih otvorili.



Zabranjeno je pričvršćivanje nosivih mehanizama (nosač bicikla, kutija za prtljagu itd.) oslonjenih na poklopac prtljažnika. Za postavljanje nosivog mehanizma na vozilo obratite se ovlaštenom zastupniku.

Motorizirana vrata prtljažnika

Uvjeti upotrebe:

- Imobilizirajte vozilo.
- U slučaju leda/snijega koji mogu onemogućiti otvaranje vrata prtljažnika, obavezno uklonite led/snijeg kako biste oslobodili vrata prtljažnika.
- U slučaju pražnjenja ili zamjene akumulatora, vrata prtljažnika mogu biti zatvorena (po potrebi ručno) kako bi se vratila motorizacija vrata prtljažnika.

VRATA I OTVARAJUĆI DIJELOVI

2



Odgovornost vozača prilikom parkiranja ili zaustavljanja vozila

Nikada nemojte napuštati vozilo dok je u njemu ili pri vratima prtljažnika dijete, odrasla osoba koja nije samostalna ili životinja, čak ni na kratko.

Naime, oni bi moglo dovesti u opasnost sebe ili druge osobe pokretanjem motora, uključivanjem opreme kao na primjer automatskog otvaranja vrata prtljažnika ili pak zaključati vrata.

OPASNOST OD SMRTI ILI TEŠKIH OZLJEDA.



Zabranjeno je pričvršćivanje bilo koje naprave za nošenje (nosač bicikla, kutija za teret itd.)

koja se naslanja na vrata prtljažnika.

Za postavljanje nosivog mehanizma na vozilo, obratite se ovlaštenom Predstavniku marke.

Otvaranje/zatvaranje

Otvaranje ili zatvaranje motoriziranih vrata prtljažnika označavaju **tri zvučna signala**.



Prilikom otvaranja/zatvaranja vrata prtljažnika provjerite da se nitko ne nalazi u blizini pokretnih dijelova.

Opasnost od ozljeda

Ovisno o opremi, vrata prtljažnika zaključavaju se i otključavaju istodobno kada i vrata.

Za manevriranje vratima prtljažnika na raspolaganju su sljedeći načini:

- s pomoću kartice kao daljinskog upravljača;
- s pomoću komandi na braniku i vratima prtljažnika;
- putem komande na armaturnoj ploči.



Iz sigurnosnih razloga, otvarajte/zatvarajte vrata isključivo dok vozilo stoji.

Opasnost od ozljeda



Kako ne bi došlo do oštećenja sustava vrata prtljažnika, nemojte ručno prinudno djelovati na otvaranje ili zatvaranje vrata prtljažnika kada se ona pokreću.

upotreba kartice za daljinsko upravljanje



Kad je motor isključen, pritisnite i držite prekidač **1** na kartici dok ste u blizini prtljažnika.

VRATA I OTVARAJUĆI DIJELOVI

Preko vanjske komanda za otvaranje vrata prtljažnika



Pritisnite komandu **2**.

Preko unutarnje komande za zatvaranje vrata prtljažnika



Pritisnite komandu **3**.

Preko komande na ploči s instrumentima;



2

Da biste otvorili vrata prtljažnika, pritisnite i držite prekidač **4** dok ne začujete zvučni signal, a odmah zatim otpustite prekidač.

Napomena: ako se prekidač ne otpusti dovoljno brzo (u roku od otprilike jedne sekunde) nakon zvučnog signala, vrata prtljažnika se neće otvoriti. U tom slučaju ponovite slijed.

Da biste zatvorili vrata prtljažnika, pritisnite i držite prekidač **4** dok se vrata prtljažnika potpuno ne zatvore. Tijekom cijelog postupka oglašava se zvučni signal.

VRATA I OTVARAJUĆI DIJELOVI

Napomena: ako otpustite prekidač **4** prije nego što su vrata prtljažnika potpuno zatvorena, postupak zatvaranja se prekida.

Zaustavljanje manevra vrata prtljažnika

Pomicanje motoriziranih vrata prtljažnika može se u bilo kojem trenutku zaustaviti pritiskom na neku od komandi za otvaranje/zatvaranje.

Ako su vrata prtljažnika zaustavljena u srednjem položaju, idućim pritiskom tipke pomaknut ćete vrata prtljažnika u suprotnom smjeru od smjera kad su zaustavljena.

Ručni način rada

Nakon zaustavljanja vrata prtljažnika možete, ako želite, njima ručno upravljati.

Automatsko upravljanje možete nastaviti u bilo kojem trenutku pritiskom na jednu od komandi.

Otkrivanje prepreke

Vrata prtljažnika će se zaustaviti ako tijekom manevriranja otkriju prepreku. Oslobodit će se od prepreke nakon malog pokreta u suprotnom smjeru prije nego što se potpuno zaustavi.

Pritisnite gumb za otvaranje/zatvaranje vrata prtljažnika za nastavak rada vrata prtljažnika.



Otkrivanje prepreke predstavlja dodatnu pomoć prilikom otvaranja i zatvaranja vrata

prtljažnika, no ne uklanja brigu i odgovornost korisnika.

Prilikom otvaranja/zatvaranja vrata prtljažnika:

- provjerite da se nitko ne nalazi u blizini pomičnih dijelova;
- mali predmeti možda neće biti otkriveni. Pripazite da nijedan dio tijela (ruke, šake, prsti itd.) nije u blizini pokretnih dijelova vrata prtljažnika.

Otkrivanje prepreka isključuje se na kraju pokreta, prije potpunog zatvaranja vrata prtljažnika. Ako se nešto zaglavi, zaustavite pokret kratkim pritiskom na jednu od komandi za otvaranje/zatvaranje.

Postoji opasnost od teških ozljeda.

Ograničenje kuta otvaranja vrata prtljažnika

Možete podesiti maksimalnu visinu otvaranja vrata prtljažnika. Uvijek će se zaustaviti u odabranom položaju:

- otvorite vrata prtljažnika do srednjeg položaja;
- ručno podesite vrata prtljažnika u željeni položaj;
- pritisnite na dulje od tri sekunde komandu **3** motoriziranih vrata prtljažnika da biste memorirali položaj.

Oglasit će se **dva zvučna signala** kako bi vas obavijestila da je memoriranje ispravno prihvaćeno.

Mjere opreza pri upotrebi

- Prije svakog otvaranja/zatvaranja vrata prtljažnika provjerite je li okolni prostor dovoljan za otvaranje vrata prtljažnika.
- Ograničite ponavljana ručna zaustavljanja tijekom automatskog pomicanja vrata prtljažnika (opasnost od oštećenja sustava vrata prtljažnika).

smetnje u radu

Ako motorizirana vrata prtljažnika neprekidno aktivirate otprilike jednu minutu (niz otvaranja i zatvaranja), ona će se zaključati da bi se izbjeglo pregrijavanje. Sustav će ponovno

VRATA I OTVARAJUĆI DIJELOVI

postati funkcionalan nakon otprilike jedne minute.

Motorizirana vrata prtljažnika ne rade ako je akumulator slabo napunjen. U tom slučaju motoriziranim vratima prtljažnika upravljajte dok motor radi.

Napomena: u vrlo hladnim klimatskim uvjetima, automatsko otvaranje možda neće raditi ako su brtve vrata prtljažnika zaleđene.

PREPOZNAVANJE LICA

2



Nakon spremanja vašeg profila iz multimedijskog sustava, moguće je pozvati korisničke postavke vozača (položaj za vožnju itd.) s pomoću kamere **A** prilikom ulaska u vozilo.

Dodatne informacije o pohranjivanju profila s pomoću prepoznavanja lica potražite u korisničkom priručniku za multimedijski sustav.

Sustav se aktivira kada se zatvore vozačeva vrata. Čim otkrije spremljeni profil koji je povezan s prepoznavanjem lica, uključuju se unaprijed konfigurirane postavke (položaj za vožnju, telefonska veza, kalendar itd.).

Ako kamera ne prepoznaje sliku lica (djelomično zaklonjeno lice, nedo-

voljno osvjetljenje itd.), sustav predlaže profil koji se prošli put upotrijebio.

Napomena: pazite da kamera nije zaklonjena (prljavštinom, blatom, snijegom itd.).



Prilikom pozivanja položaja (memoriranja, promjene profila), pazite da nitko nije u blizini pokretnih dijelova (posebno na stražnjim sjedalima).

Iz sigurnosnih razloga, ova podešavanja obavljajte dok je vozilo zaustavljeno.

PREDNJA SJEDALA

Prednji nasloni za glavu

Za vađenje naslona za glavu

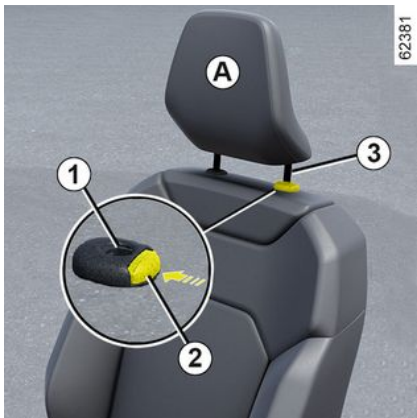

Povucite naslon za glavu prema gore do željene visine. Provjerite je li njegovo zabravljenje dobro.

Za spuštanje naslona za glavu

Pritisnite gumb **2** i spustite naslon za glavu do željene visine. Provjerite je li poklopac motora dobro zatvoren.

Za vađenje naslona za glavu

Podignite naslon za glavu u najviši položaj (nagnite naslon sjedala prema natrag). Pritisnite gumb **2** i po-

dignite naslon za glavu da biste ga izvadili.

Za ponovno stavljanje naslona za glavu

Provjerite jesu li šipke naslona za glavu čiste **3**.

Stavite šipke naslona za glavu u vodilice **1** (nagnite naslon prema natrag). Spuštajte naslon za glavu dok se ne zablokira, a zatim pritisnite gumb **2** da biste ga namjestili na željenu visinu. Provjerite je li svaka šipka **3** blokirana u naslonu sjedala.

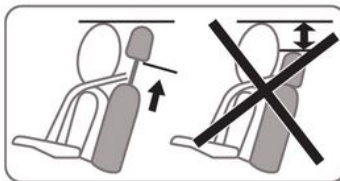



Budući da je naslon za glavu sigurnosni element, pazite da je on uvijek na svom mjestu i u pravilnom položaju: gornji dio naslona za glavu se mora nalaziti što je bliže moguće tjemenu glave. Udaljenost između glave i dijela **A** treba biti što manja.

2

Prednja sjedala s ručnim komandama

Za pomicanje sjedala prema naprijed ili nazad



PREDNJA SJEDALA

Podignite ručicu **1** da biste ga otključali. Kada dostignete željeni položaj, otpustite ručicu i provjerite je li blokirana u tom položaju.

Za podešavanje sjedala vozača u predjelu križa

(ovisno o vozilu)

Pritisnite prekidač **2** prema naprijed ili natrag za namještanje položaja sjedala u predjelu donjeg dijela leđa.

Za podizanje ili spuštanje sjedišta

Pomaknite ručicu **3** prema gore ili prema dolje onoliko puta koliko je potrebno.

Za nagib naslona

Podignite ručku **4** što je više moguće i nagnite naslon sjedala u željeni položaj. Kada dostignete željeni položaj, otpustite ručicu i provjerite je li blokirana u tom položaju.



Nakon podešavanja, uvjerite se da su nasloni sjedala pravilno blokirani na mjestu.



Iz sigurnosnih razloga ova podešavanja obavljajte dok je vozilo zaustavljeno.

Kako učinkovitost sigurnosnih pojaseva ne bi bila narušena, preporučamo vam da ne nagnjete previše naslone sjedala unazad.

Niti jedan predmet ne smije se nalaziti na podu (područje ispred vozača) jer u slučaju naglog kočenja ti predmeti mogu skliznuti pod papučice te tako onemogućiti njihovu upotrebu.

Grijana sjedala



Ovisno o vozilu, s uključenim kontaktom možete uključiti grijana sjedala putem multimedijalnog zaslona **5**:

– prvim pritiskom na piktogram



na željenom sjedalu aktivira se sustav grijanja na najvećoj razini.

Uključuju se tri kontrolna svjetla ugrađena u prekidač;

– drugim pritiskom grijanje se smanjuje na srednju razinu. Uključuju se dva ugrađena kontrolna svjetla;

PREDNJA SJEDALA



- trećim pritiskom grijanje se smanjuje na najmanju razinu. Uključuje se jedno ugrađeno kontrolno svjetlo;
- četvrtim pritiskom grijanje se isključuje.

Kako bi se izbjegla nepotrebna potrošnja energije, grijano suvozačevo sjedalo može se automatski isključiti ako na njemu nitko ne sjedi.

Funkcija "Favoriti"

Ovisno o vozilu, grijanje sjedala možete uključiti pritiskom komande na kolu upravljača **6**, u skladu s prethodno definiranim pohranjenim korisničkim postavkama.

Za više informacija o programiranju ove funkcije pogledajte upute za multimedijску opremu.

Prednja sjedala s električnim komandama



Ovisno o vozilu, ugrađene su u sjedalo vozača.

Uz pomoć prekidača **1** s multimedijalnog zaslona pristupite izborniku "Sjedala".

Podešavanje naslona sjedala

Da biste nagnuli naslon sjedala pomaknite gornji dio prekidača **2** prema naprijed ili prema natrag.

Za podešavanje sjedala vozača u predjelu križa

Pomaknite prekidač **3** prema naprijed, prema natrag, prema gore ili prema dolje.

Podešavanje sjedišta



Za pomicanje sjedala prema naprijed ili nazad

Pomaknite prekidač **4** prema naprijed ili prema nazad.

Za podizanje ili spuštanje sjedišta

Pomaknite stražnji dio prekidača **4** prema gore ili prema dolje.

2

PREDNJA SJEDALA

2



Iz sigurnosnih razloga ova podešavanja obavljajte dok je vozilo zaustavljeno.

Kako učinkovitost sigurnosnih pojaseva ne bi bila narušena, preporučamo vam da ne naginjete previše naslone sjedala unazad.

Niti jedan predmet ne smije se nalaziti na podu (područje ispred vozača) jer u slučaju naglog kočenja ti predmeti mogu skliznuti pod papučice te tako onemogućiti njihovu upotrebu.

Grijana sjedala



Ovisno o vozilu, s uključenim kontaktom možete uključiti grijana sjedala putem multimedijalnog zaslona **5**:

– prvim pritiskom na piktoграм



na željenom sjedalu aktivira se sustav grijanja na najvećoj razini.

Uključuju se tri kontrolna svjetla ugrađena u prekidač;

– drugim pritiskom grijanje se smanjuje na srednju razinu. Uključuju se dva ugrađena kontrolna svjetla;



– trećim pritiskom grijanje se smanjuje na najmanju razinu. Uključuje se jedno ugrađeno kontrolno svjetlo;

– četvrtim pritiskom grijanje se isključuje.

Kako bi se izbjegla nepotrebna potrošnja energije, grijano suvozačevo sjedalo može se automatski isključiti ako na njemu nitko ne sjedi.

Funkcija "Favoriti"

Ovisno o vozilu, grijanje sjedala možete uključiti pritiskom komande na kolu upravljača **6** u skladu s prethodno definiranim pohranjenim korisničkim postavkama.

PREDNJA SJEDALA

Za više informacija o programiranju ove funkcije pogledajte upute za multimedijску opremu.

Prednja sjedala: funkcije



Ovisno o vozilu, na višefunkcijskom zaslonu dostupne su brojne funkcije. Na vozilima koja su njime opremljena prekidač **A** može se upotrebljavati za izravan pristup izborniku "Sjedala" na multimedijjskom zaslonu.



Funkcija "Lumbalni jastuk aktiviran"

(ovisno o vozilu)

Možete aktivirati funkciju "Lumbalni jastuk aktiviran" za vozačevo sjedalo ili, ovisno o vozilu, za suvozačevo sjedalo.

S uključenim kontaktom na multimedijjskom zaslonu odaberite domenu "Vozilo" **1**, "Sjedala", zatim "Lumbalni jastuk aktiviran".

Krećite se po izborniku "Vozač" ili "Suvozač" za:

- odabir vrste sekvence ("Niska", "Prošireno", "Alternativno");
- podešavanje intenziteta;

- uključivanje/isključivanje masažnog sjedala.

Pritisnite i držite prekidač **A** sjedala za koje želite uključiti funkciju "Potpora u predjelu križa aktivirana" u skladu s definiranim parametrima.

Postavke

Informacije o pristupu postavkama potražite u uputama za multimedijjski sustav.

Možete uključiti ili isključiti sljedeće dijelove:

- jednostavni pristup sjedalu vozača ili suvozača;
- vizualni prikaz pomaka u tijeku.

Napomena: ako je korisnički profil "Gost", funkcije automatskog podešavanja nisu dostupne.

Jednostavan pristup sjedalu

Kada se funkcija uključi:

- dok vozilo miruje, sjedalo vozača:
 - pomiče se unatrag kada su vrata otvorena (ako je motor isključen) ili kada je motor isključen (ako su vrata otvorena);
 - pomiče se naprijed kada se motor pokrene (ako su vrata zatvorena) ili kada su vrata zatvorena (ako motor radi);

2

PREDNJA SJEDALA

– suvozačevo sjedalo pomiče se unatrag kada su vrata otvorena i naprijed kada su vrata zatvorena.

Sjedala se pomiču automatski. Pomicanje možete prekinuti pritiskom na jedan od gumba za podešavanje sjedala **3**, **4** i **5**.



Deaktivirajte funkciju "Jednostavan pristup sjedalu" prije postavljanja dječjeg sjedala na suvozačevo sjedalo i/ili na stražnja sjedala.

Opasnost od ozljeda

Položaj



61943

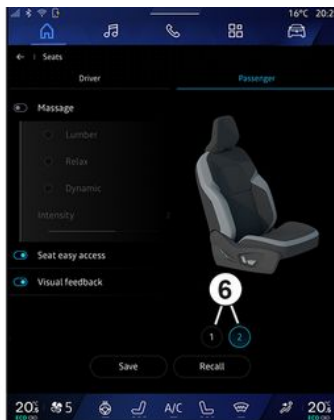

62479

Moguće je memorirati položaj za vožnju za sjedalo vozača i/ili suvozača.

Položaj za vožnju obuhvaća postavke sjedala, naslona sjedala i vanjskih retrovizora.

U multimedijском sustavu možete spremi i pozvati položaj za vožnju pritiskom na gumbе **3**, **4** i **5** (→ **77**):

- promjenom korisničkog profila;
- pritiskom na gumb "Vrata položaj" za sjedalo vozača;
- pritiskom na gumbе **6** za suvozačko sjedalo.

Memoriranje položaja za vožnju

- Podesite sjedalo vozača gumbima **3**, **4** i **5** → **77**;
- prilagodite vanjske retrovizore → **150**.

Informacije o pristupu upamćenom položaju za vožnju potražite u uputama za multimedijски sustav.

Sada su memorirani položaji vanjskih retrovizora u vožnji prema naprijed i u vožnji unatrag te položaj sjedala vozača.

Vraćanje položaja za vožnju

Dodatne informacije o pristupu memoriranom položaju za vožnju potražite u uputama za multimedijalni sustav.

PREDNJA SJEDALA

Podsjetnik o pohranjenom položaju za vožnju možete prekinuti pritiskom na jedan od gumba za podešavanje sjedala **3**, **4** i **5**.

« Relax položaj »

Dok vozilo miruje, možete pomaknuti sjedalo vozača unatrag i nagnuti ga u opuštajući položaj za sjedenje dok odmarate: pritisnite "Aktiviraj" **2**.

Možete prekinuti kretanje koje je u tijeku pritiskom na jedan od gumba za podešavanje sjedala **3**, **4** i **5** ili pritiskom na "Povratak u položaj za vožnju" na multimedijском zaslону.

Napomena: dok se vozilo puni, na multimedijском zaslону automatski se prikazuje poruka koja vas pita želite li aktivirati položaj. Tijekom aktivacije možete pristupiti postavkama "Relax položaj";

Dodatne informacije o funkciji "Relax položaj" potražite u uputama za multimedijски sustav.



Prije upotrebe "Relax položaj" ili aktiviranja položaja za vožnju (memorija položaja, promjena profila), pripazite da nitko nije u blizini bilo kojeg pokretnog dijela (posebno na stražnjim sjedalima).

Opasnost od ozljeda

STRAŽNJA SJEDALA

Stražnji nasloni za glavu

Za vađenje naslona za glavu



Da biste skinuli naslon za glavu **2**

Nagnite sjedalo klupe prema naprijed, a zatim pritisnite gumb **1** i skinite naslon za glavu **2**.

Da biste ponovno postavili naslon za glavu **2**

Nagnite sjedalo klupe prema naprijed, zatim umetnite šipke u otvore i gurnite naslon za glavu **2** dok se ne zaključa. Provjerite je li njegovo zavravljenje dobro.

Stražnja klupa: funkcije

Funkcije



Preklapanje naslona

Provjerite da su prednja sjedala pomaknuta dovoljno unaprijed.

Prije preklapanja naslona sjedala pričvrstite sigurnosni pojas. Ovo sprečava blokiranje sigurnosnog pojasa prilikom ponovnog podizanja naslona sjedala.

Povucite remen **1** i spustite naslon sjedala **A**.

STRAŽNJA SJEDALA



Za ponovno podizanje naslona

Isti postupak obrnutim redoslijedom.

Ponovno podignite naslon dok ne dosegne kukicu za zaključavanje naslona. Pripazite da ne blokirate sigurnosni pojas između naslona sjedala i stražnje police.

Provjerite rad sigurnosnog pojasa.



Nemojte upotrebljavati srednje stražnje sjedalo dok je naslon za ruke spušten.



Prije rukovanja sjedalima
➔ 330 provjerite jesu li držači čaša i poklopac naslona za ruke zatvoreni.



Prilikom rukovanja stražnjom klupom, provjerite da ništa ne ometa pričvršćenja (dio tijela, životinje, kamenčići, krpe, igračke itd.).

SIGURNOSNI POJASEVI

Sigurnosni pojasevi

U vožnji uvijek privežite sigurnosni pojas. Poštujte važeće zakonske propise zemlje u kojoj se nalazite.

Prije pokretanja motora najprije namjestite položaj za vožnju, pa zatim sjedala ostalih putnika, i namjestite sigurnosni pojas u optimalan položaj za najbolju zaštitu.

Podešavanje položaja za vožnju

- **Udobno se smjestite na sjedalu** (nakon što ste skinuli vaš kaput ili jaknu i sl.). To je neophodno da bi vam leđa bila u pravilnom položaju;
- **primaknite ili odmaknite sjedalo kako biste mogli doseći papučice.** Položaj vašeg sjedala mora biti u skladu s položajem papučica kada su do kraja pritisnute. Naslon sjedala mora biti podešen tako da vaše ruke ostanu blago savinute;
- **podesite položaj naslona za glavu.** Za postizanje maksimalne sigurnosti, udaljenost između vaše glave i naslona za glavu mora biti minimalna.
- **podesite visinu sjedišta.** Ovo podešavanje omogućava vam odabir položaja sjedala koji pruža najbolji mogući pregled;
- **podesite položaj kola upravljača.**



Kako bi stražnji sigurnosni pojasevi ispravno radili, provjerite je li stražnja klupe ➔ **82** pravilno zavravljena.



Nepravilno podešeni ili usukani sigurnosni pojasevi mogu dovesti do ozljeda u slučaju nesreće.

Upotrebljavajte jedan sigurnosni pojas samo za jednu osobu, dijete ili odraslog čovjeka. Čak i trudnice moraju biti vezane svojim sigurnosnim pojasom. U tom slučaju pazite da pojas zdjelice nije prejako zategnut u donjem dijelu trbuha bez stvaranja dodatnog razmaka.

Podešavanje sigurnosnih pojava



Da bi sigurnosni pojasevi na svim sjedalima bili pravilno podešeni i postavljeni:

- podesite sjedala (položaj sjedala i kut naslona sjedala, ako postoji);
- udobno se smjestite na sjedalu;
- pomaknite rameni pojas **1** što bliže dnu vrata, a da se na njega ne naslanja (po potrebi prilagodite visinu sigurnosnog pojasa ako je moguće) i pobrinite se da rameni pojas **1** bude u dodiru s ramenom;
- postavite trbušni pojas **2** tako da leži ravno na bedrima i uz zdjelicu.

Pojas mora biti što je više moguće na tijelu, tj. nemojte nositi debelu odje-

SIGURNOSNI POJASEVI

ću, držati velike predmete ispod pojasa i sl.

Zaključavanje

Povlačite pojas **polako i jednolično** sve dok jezičci kopče **3** ne sjednu u kućište za blokiranje pojasa **5** (povlačenjem kopče provjerite je li pojas blokiran **3**).

U slučaju blokiranja, pustite pojas da se namota unazad, a zatim ga ponovno odmotajte.

Ako je vaš pojas potpuno blokiran, povucite pojas lagano, ali snažno, kako biste ga izvukli za približno 3 cm. Pustite ga da se sam namota, a zatim ga ponovno odmotajte.

Ako se problem i dalje javlja, potražite savjet Predstavnika marke.

Odbavljanje

Pritisnite gumb **4** i kalem za namatanje povući će pojas. Popratite ga rukom.



Kontrolno svjetlo upozorenja za nekorisćenje prednjih sigurnosnih pojaseva

Upozorenje na nekorisćenje prednjeg i stražnjeg sigurnosnog pojasa



Kad su vrata zatvorena, sličica **6** prikazuje se na instrumentnoj ploči otprilike 60 sekundi nakon što se kontakt vozila uključi. Time se vozača obavještava o statusu pričvršćivanja svakog od sigurnosnih pojaseva:

- vrata su se otvorila tijekom vožnje (brzina vozila veća je od nule);
- sigurnosni je pojas zakopčan/nepokopčan.

Razumijevanje vizualnog prikaza **6**:

- simbol zelene boje: sigurnosni je pojas pričvršćen;
- simbol crvene boje: sjedalo je zauzeto, a sigurnosni pojas nije pričvršćen;
- simbol sive boje: sjedalo nije zauzeto.

Kada su vrata zatvorena, na središnjem se zaslonu prikazuje kontrolno

svjetlo  prilikom uključivanja kontakta vozila ako sigurnosni pojas vozača i/ili suvozača (ako je sjedalo zauzeto) nije zakopčan.

Kad je brzina vozila manja od približno 20 km/h, na središnjem zaslonu

pojavljuje se kontrolno svjetlo  ako je sjedalo zauzeto, a sigurnosni pojas nije zakopčan.

Prikazuje se i sličica **6** koja se pojavljuje na približno 60 sekundi svaki put kad se jedan od sigurnosnih pojaseva zakopča ili otkopča.

Kada brzina vozila dosegne i prijeđe približno 20 km/h, ako je jedan od sigurnosnih pojaseva otkopčan ili se otkopča tijekom vožnje:

- na središnjem zaslonu treperi kontrolno svjetlo ;

i

SIGURNOSNI POJASEVI

– oglašava se zvučni signal u trajanju od približno 120 sekundi;

i

– prikazuje se grafička oznaka **6** na približno 180 sekundi, a boja simbola za odgovarajuće sjedalo mijenja se u crvenu.

Uvijek provjerite jesu li putnici sprije-da pravilno zakopčali svoje pojaseve i odgovara li broj prikazanih zakopčanih sigurnosnih pojaseva broju za-uzetih sjedala.

Napomena: u nekim slučajevima upozorenja može aktivirati predmet ostavljen na nekom od sjedala.

Podješavanje prednjih sigurnosnih pojaseva po visini



86 - Upoznajte svoje vozilo

Pritisnite gumb **7** za podešavanje sigurnosnog pojasa po visini tako da rameni pojas prelazi preko tijela na prethodno prikazan način. Pritisnite gumb **7** i podignite ili spustite sigurnosni pojas. Kada ste sve podesili, provjerite da li je zabravljenje pojasa dobro.

Stražnji pojasevi

Stražnji bočni sigurnosni pojasevi **8**



Zabravljenje, odbavljenje i podešavanje vrše se na isti način kao i za prednje pojaseve.



Provjerite dobar položaj i rad stražnjih sigurnosnih pojaseva nakon svakog pomicanja stražnje klupe.

Stražnji središnji sigurnosni pojas **9**

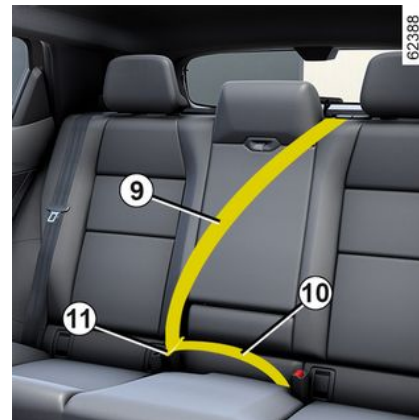

Polako povucite pojas **9**.

Pričvrstite jezičac kopče **10** u crveno kućište **11**.

SIGURNOSNI POJASEVI

Upozorenja

Informacije koje slijede odnose se na prednje i stražnje sigurnosne pojaseve vozila.



– Dijelovi sustava za zaštitu (sigurnosni pojasevi, sjedala i njihova pričvršćenja) koji su tvornički ugrađeni ne smiju se mijenjati. Za posebne slučajeve (npr. postavljanje dječjeg sjedala) potražite savjet ovlaštenog zastupnika.

- Nemojte umetati predmete koji stvaraju razmake između remena (npr. kvačice, kopče itd.) jer sigurnosni pojas koji je prelabav može prouzročiti povrede u slučaju nesreće.
- Nikada ne provlačite pojas prsnog koša ispod ruke niti iza leđa.
- Nemojte upotrebljavati sigurnosni pojas za više od jedne osobe i nikada nemojte vezati malu bebu ili dijete na vašim koljenima svojim sigurnosnim pojasom.
- Sigurnosni pojas ne smije biti usukan.
- Nakon nesreće, neka stručna osoba obavezno provjeri pojaseve i zamijenite ih ako je potrebno. Isto tako, zamijenite sigurnosne pojaseve ukoliko dođe do njihovog oštećivanja..
- Prilikom postavljanja sjedala stražnje klupe pazite da dobro postavite sigurnosne pojaseve i kopče kako biste ih mogli pravilno upotrebljavati.
- Pazite da ubravite jezičac pojasa u odgovarajuće kućište.
- Nemojte ništa umetati u područje kućišta za zabavljanje pojasa jer bi to moglo omesti njegov pravilan rad.
- Provjerite je li kućište zabavljenja ispravno postavljeno (osobe ili predmeti ne smiju ga sakriti, zgnječiti, zakloniti).

DODATNI ZAŠTITNI MEHANIZMI

2

Dodatni zaštitni mehanizmi na prednjem sigurnosnom pojasu

Sastojе se od:

- **zatezača kalema za namatanje sigurnosnog pojasa**
- **zatezača trbušnog pojasa;**
- **ograničivača sile na prsnom košu;**
- **airbags na prednjoj strani vozača i suvozača.**

Za ove sustave predviđeno je da rade neovisno ili istodobno prilikom čeonih sudara.

Ovisno o jačini udarca, sustav može uzrokovati:

- blokadu sigurnosnog pojasa;
- zatezač kalema za namatanje sigurnosnog pojasa koji se aktivira radi ispravljanja olabavljenog sigurnosnog pojasa;
- zatezač trbušnog pojasa kako bi priljubio vozača za sjedalo;
- prednji airbag.

Zatezači

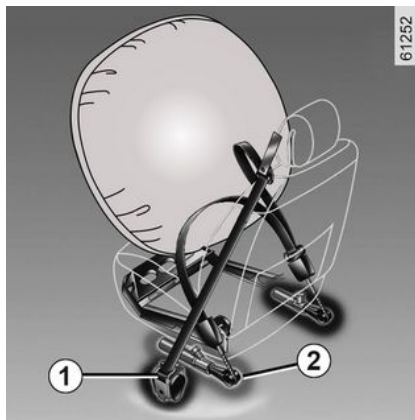

Zatezači služe da bi priljubili sigurnosni pojas uz tijelo, te priljepili putnika na njegovo sjedalo i tako pojačali učinkovitost sigurnosnog pojasa.

Kada je kontakt uključen, nakon jakog čeonog sudara i s obzirom na jačinu udarca, sustav može uključiti:

- zatezač kalema za namatanje sigurnosnog pojasa **1** trenutno uvlači sigurnosni pojas;
- zatezač kalema za namatanje trbušnog pojasa **2** na prednjim sjedalima.



- Nakon nesreće provjerite sve zaštitne mehanizme.

- Strogo su zabranjeni bilo kakvi zahvati na bilo kojem dijelu sustava (zatezači, airbags, računala, ožičenja) i ponovna upotreba dijelova sustava na nekom drugom vozilu, pa čak i na potpuno jednakom.
- Da bi se izbjegla nekontrolirana uključivanja koja mogu dovesti do oštećenja, samo je stručno osoblje iz Mreže marke ovlašteno za izvođenje zahvata na zatezačima i airbags.
- Kontrolu električnih karakteristika upaljača može vršiti samo posebno obučeno osoblje upotrebljavajući pritom prilagođenu opremu.
- Ako vozilo odlažete na otpad, obratite se ovlaštenom zastupniku radi odlaganja generatora plina za zatezače i airbags.

Ograničivač sile

Kod određene jačine udarca, ovaj mehanizam se uključuje da ograniči,

DODATNI ZAŠTITNI MECHANIZMI

na razumnoj razini, jačinu pritiska sigurnosnog pojasa na tijelo.



Prednji zračni jastuci vozača i suvozača

Njima su opremljena prednja sjedala na strani vozača i suvozača,

Simbol na donjem dijelu vjetrobranskog stakla označava je li spomenuta oprema prisutna (ovisno o vozilu).

Svaki sustav airbag sadrži:

- airbag i generator plina ugrađeni su u upravljač za vozača i u instrument ploču za suvozača;
- elektronička jedinica za nadzor sustava koji upravlja električnim upaljačem generatora plinova
- daljinski senzori;
- kontrolna svjetla upozorenja, prikazana na krovnoj konzoli 3:

-  osvjetljen, suvozačev airbag uključen;
-  osvjetljen, suvozačev airbag isključen;



Rad sustava za airbag temelji se na pirotehničkim načelima. Zato pri otvaranju zračnog jastuka, stvara se toplina, dim (što ne znači da će doći do požara) i zvuk sličan detonaciji. U situaciji kad je potrebno otvoriti airbag, on se odmah napuhuje, što može dovesti do manjih ogrebotina po koži ili drugih problema.

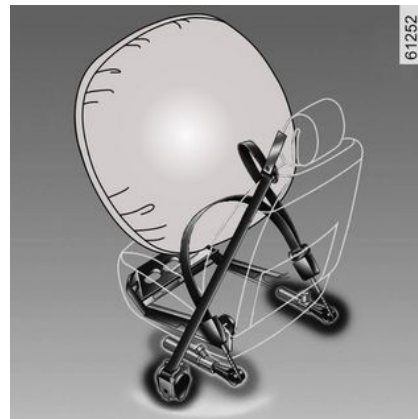

Način rada

Sustav je djelatan tek nakon uključivanja kontakta na vozilu.

U slučaju jakog frontalnog sudara, zračni jastuci airbags brzo se napuhuju, čime se ublažava udarac glave i prsnog koša vozača o upravljač i suvozača o instrumentnu ploču. Zračni se jastuci odmah nakon sudara ispuhuju kako ne bi sprečavali izlazak iz vozila.

smetnje u radu



Ovo kontrolno svjetlo upozorenja svijetli kad se motor pokrene, a zatim se gasi nakon otprilike 65 sekundi.

DODATNI ZAŠTITNI MECHANIZMI

Ako se ne upali kod uključivanja kontakta ili ako ostane upaljeno, to je znak neispravnosti u radu sustava.

Potražite što prije savjet Predstavnik
marke;

Svako čekanje znači gubitak učinko-
vosti zaštite.

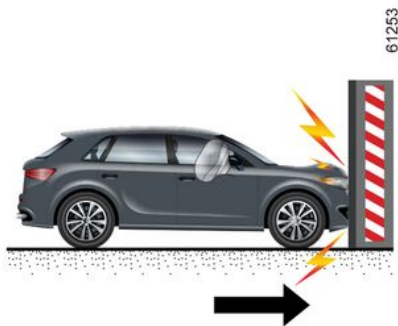

Sljedeći slučajevi aktiviraju zateza-
če ili Airbags.

u slučaju frontalnog sudara o krutu
(ne-elastičnu) površinu pri brzini od
25 km/h ili većoj

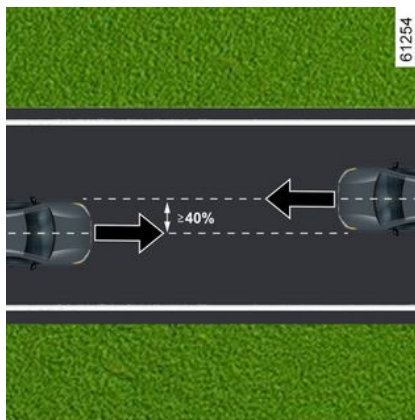

U slučaju frontalnog sudara s dru-
gim vozilom iste ili više kategorije,
kada je ploha udara jednaka 40 % ili
veća od toga, a brzina oba vozila
jednaka je ili veća od 40 km/h.

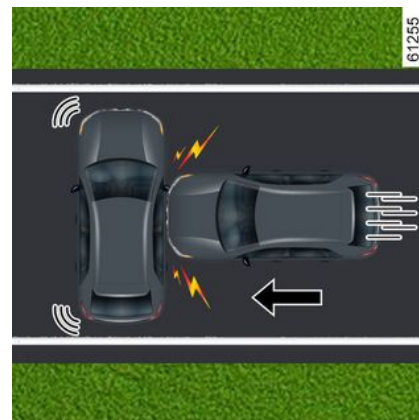

u slučaju bočnog sudara s drugim
vozilom jednake ili više kategorije
pri brzini od 50 km/h ili većoj.

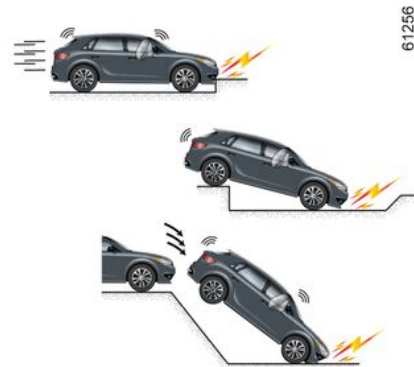

DODATNI ZAŠTITNI MECHANIZMI

Zatezače ili Airbags može aktivirati:

- udar ispod vozila (npr. ivičnjak);
- rupe na cesti
- pad ili tvrdo prizemljivanje;
- kamenje.
- ...



Zatezače ili Airbags ne može aktivirati:

- udarac straga, bez obzira koliko je jak;
- u slučaju prevrtanja vozila



- bočni udarac u prednji ili stražnji dio vozila;
- u slučaju frontalnog sudara ispod prikolice kamiona;
- u slučaju frontalnog sudara o prepreku s oštrim kutom.
- ...

Sva upozorenja koja slijede namijenjena su neometanom otvaranju airbagi izbjegavanju direktnih teških povreda od izbacivanja prilikom otvaranja.

DODATNI ZAŠTITNI MEHANIZMI

Upozorenja

2



Upozorenja povezana s vozačevim airbag

- Nemojte mijenjati ni upravljač ni jastuk.
- Jastuk kola upravljača nemojte prekrivati ni u kojem slučaju.
- Nemojte pričvršćivati nikakve predmete (amblem, logotip, sat, nosač telefona itd.) na jastuk kola upravljača.
- Skidanje kola upravljača zabranjeno je (osim za stručno osoblje iz Mreže).
- Nemojte sjediti preblizu upravljaču: sjedite s lagano savijenim rukama (pogledajte članak "Podešavanje položaja za vožnju" ➔ 84). Tako će ostati dovoljno prostora za pravilno otvaranje i učinkovitost zračnog jastuka.

Upozorenja povezana sa suvozačevim airbag

- **Postavljanje presvlaka na prednja sjedala zabranjeno je jer to može utjecati na funkcioniranje airbag suvozača.**
- Nemojte lijepiti ni učvršćivati predmete (amblem, logo, sat, nosač telefona...) na instrumentnu ploču na mjestu gdje se nalazi airbag ili u blizini njega.
- Ništa nemojte postavljati između armaturne ploče i putnika (životinju, kišobran, štap, pakete itd.).
- Nemojte stavljati noge na armaturnu ploču ili sjedalo jer takvi položaji mogu dovesti do opasnih povreda. U pravilu je potrebno svaki dio tijela (koljena, ruke, glavu) držati podalje od armaturne ploče.

DODATNI ZAŠTITNI MEHANIZMI

Dodatni zaštitni mehanizmi na stražnjim sigurnosnim pojasovima

Sastoje se od:

- zatezača kalema za namatanje bočnog sigurnosnog pojasa
- ograničivača sile za prsni koš.

Za ove sustave predviđeno je da rade neovisno ili istodobno prilikom čeonih sudara.

Ovisno o jačini udarca, sustav može uzrokovati:

- blokadu sigurnosnog pojasa;
- zatezač kalema za namatanje sigurnosnog pojasa (koji se aktivira radi ispravljanja olabavljenog sigurnosnog pojasa).

Ograničivač sile

Kod određene jačine udarca, ovaj mehanizam se uključuje da ograniči, na razumnoj razini, jačinu pritiska sigurnosnog pojasa na tijelo.

Zatezači bočnih sigurnosnih pojasova

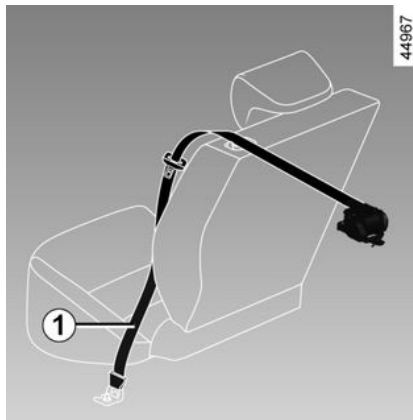

Zatezači služe da bi priljubili sigurnosni pojas uz tijelo, te priljepili putnika na njegovo sjedalo i tako pojačali učinkovitost sigurnosnog pojasa.

Uz uključen kontakt, nakon jakog frontalnog sudara i ovisno o jačini udarca, sustav može uključiti zatezač kalema za namatanje sigurnosnog pojasa **1** koji trenutno uvlači pojas.



– Nakon nesreće provjerite sve zaštitne mehanizme.

- Strogo su zabranjeni bilo kakvi zahvati na cijelom sustavu (zatezači, airbags, elektroničke jedinice, ožičenja) i ponovna upotreba na bilo kojem drugom vozilu, pa i čak i na potpuno jednakom.
- Da bi se izbjeglo nehотиčno uključivanje sustava, samo kvalificirano osoblje iz mreže marke smije raditi na zatezačima i airbags.
- Kontrolu električnih karakteristika upaljača može vršiti samo posebno obučeno osoblje upotrebljavajući pritom prilagođenu opremu.
- Ako vozilo planirate odložiti na otpad, obratite se ovlaštenom zastupniku radi odlaganja generatora plina za zatezače i airbags.

DODATNI ZAŠTITNI MEHANIZMI

Bočni zaštitni mehanizmi

2

Bočni zračni jastuk

Radi se o airbag kojim je opremljeno svako prednje sjedalo i koji se otvara sa strane sjedala bliže vratima da bi zaštitio putnike u slučaju snažnog bočnog udarca.

Zračni jastuk zavjesa

Radi se o airbag ugrađen u strop duž svake strane vozila. Napuhuje se uzduž bočnih stakala prednjih i stražnjih vrata da bi zaštitio putnike u slučaju jakog bočnog udarca.

Središnji zračni jastuk

Radi se o airbag postavljen je na sjedalo vozača i otvara se između sjedala vozača i suvozača da bi se zaštitio vozač i suvozač u slučaju jakog bočnog udarca.

Otvora se radi zaštite vozača, ako je jedini sprijeda, u slučaju jakog bočnog udarca.

DODATNI ZAŠTITNI MEHANIZMI

Upozorenja



Upozorenje koje se odnosi na suvozačevairbag bočni zračni jastuk iairbag središnji zračni jastuk

- **Postavljanje presvlaka za sjedala na prednja sjedala zabranjeno je jer to može ometati ispravan rad suvozačeva airbag statusa suvozača.**

- Nemojte postavljati opremu, predmete, pa ni životinje, između naslona, vrata i unutarnjih obloga. Također nemojte pokrivati naslon sjedala predmetima poput odjeće ili opreme. To bi moglo ometati radairbag ili dovesti do ozljede prilikom napuhavanja.
- Nemojte voziti uz središnji naslon za ruke u otvorenom položaju jer bi to moglo ometati ispravan radairbag i/ili dovesti do ozljede prilikom napuhavanja.
- Nemojte stavljati nikakve predmete na poklopac pretinca za odlaganje u središnjem naslonu za ruke jer bi to moglo ometati ispravan radairbag i/ili dovesti do ozljede prilikom napuhavanja.
- Nemojte ostavljati nikakve predmete tako da proviruju iz pretinca za odlaganje u središnjem naslonu za ruke jer bi to moglo ometati ispravan radairbag i/ili dovesti do ozljede prilikom napuhavanja.
- Zabranjeno je svako skidanje ili promjena sjedala i unutarnjih obloga, osim ako postupak ne izvodi ovlašteno osoblje Mreže marke.
- Prorezi u naslonima prednjih sjedala (na strani vrata i središnje konzole) odgovaraju airbags radnom području: u te proreze nikad nemojte umetati nikakve predmete.

DODATNI ZAŠTITNI MEHANIZMI

DODATNI ZAŠTITNI MEHANIZMI

2

Sva upozorenja koja slijede namijenjena su neometanom otvaranju airbagi izbjegavanju direktnih teških povreda od izbacivanja prilikom otvaranja.



airbag je napravljen kako bi dopunio djelovanje sigurnosnog pojasa. airbag i sigurnosni pojas ključni su dijelovi istog zaštitnog sustava. Obavezna je dakle stalna upotreba sigurnosnog pojasa. Nekorištenje sigurnosnog pojasa izlaže putnike teškim ozljedama u slučaju nesreće. Time se također može povećati opasnost od površinskih ozljeda do kojih dolazi ako se airbag otvori, iako su takve manje ozljede uvijek moguće pri aktiviranju zračnih jastuka.

Uključivanje airbags ili zatezača u slučaju prevrtanja ili udara straga, čak i jakog, nije sustavno. Udarci ispod vozila tipa udaraca u pločnik, u rupe na kolniku, udarci od kamenja....mogu dovesti do aktiviranja ovih sustava.

- Bilo kakav zahvat na bilo kojem dijelu airbag ili bilo kakva njihova izmjena (uključujući airbags, zatezače, računala, ožičenje itd.) **strogo je zabranjeno** (osim ako to radi kvalificirano osoblje iz mreže).
- Za očuvanje ispravnog rada sustava i kako bi se izbjeglo slučajno aktiviranje sustava koja mogu uzrokovati ozljede, samo je stručno osoblje iz mreže ovlašteno za zahvate na sustavu airbag.
- Iz sigurnosnih razloga, dajte sustav airbag na provjeru ako je vozilo sudjelovalo u nesreći, ako je došlo do pokušaja krađe ili je bilo ukradeno.
- Prilikom prodaje ili posudbe vozila, obavijestite novog kupca o ovim uvjetima prilikom predaje ovog korisničkog priručnika vozila.
- Prilikom uništenja vozila obratite se ovlaštenom predstavniku marke koji će u otpad odložiti generator(e) plina.

SIGURNOST DJECE

Opće informacije

Prijevoz djece

Svakako se ponašajte u skladu sa zakonom države u kojoj se nalazite.

Dijete, kao i odrastao čovjek, mora ispravno sjediti i imati zakopčan sigurnosni pojas bez obzira na relaciju na koju ide. Vi ste odgovorni za djecu koju vozite.

Dijete nije odrastao čovjek u minijaturnom izdanju. Izloženo je opasnostima od specifičnih ozljeda jer su njegovi mišići i kosti u fazi rasta. Sigurnosni pojas sam nije dovoljan za siguran prijevoz djeteta. Upotrebljavajte odgovarajuće dječje sjedalo i pravilno ga koristite.



Da biste spriječili otvaranje vrata, upotrijebite značajku "Sigurnosna brava za djecu" ➔ 64.



Udarac pri brzini od 50 km/h odgovara padu s visine od 10 metara.

Ne zakopčati djetetov sigurnosni pojas isto je kao da ga ostavite da se igra na balkonu na četvrtom katu bez ograde!

Nikada ne držite dijete na rukama.

U slučaju nesreće nećete ga moći zadržati čak i ako je vaš sigurnosni pojas zakopčan.

Ako je vaše vozilo sudjelovalo u nesreći na cesti, zamijenite dječje sjedalo i provjerite pojaseve i pričvrсна mјesta ISOFIX.



Odgovornost vozača prilikom parkiranja ili zaustavljanja vozila

Nikada ne ostavljajte dijete, nesamostalnu odraslu osobu ili životinju u vozilu kada ga napuštate, čak niti na kratko. Naime, oni bi moglo dovesti u opasnost sebe ili druge osobe pokretanjem motora, uključivanjem opreme kao na primjer podizača stakala ili pak zaključati vrata.

Osim toga, kada je vani vruće /ili sunčano, temperatura u unutrašnjosti putničkog prostora brzo raste.

OPASNOST OD SMRTI ILI TEŠKIH OZLJEDA.

Upotreba dječjeg sjedala

Stupanj zaštite koju pruža dječje sjedalo ovisi o njegovoj mogućnosti da zadrži vaše dijete i o njegovom postavljanju. Nepravilno postavljanje ugrožava zaštitu djeteta u slučaju naglog kočenja ili udara.

Prije kupnje dječjeg sjedala, provjerite je li usklađeno sa zakonskim propisima zemlje u kojoj se nalazite i

SIGURNOST DJECE

2 može li se postaviti u vaše vozilo. Potražite savjet Predstavnik marke kako biste saznali koja se sjedala preporučaju za vaše vozilo.

Svaka zemlja ima specifična pravila za prijevoz djece. Korištenje dječje sjedalice tijekom vožnje ovisi o dobi i/ili veličini i/ili težini djeteta.

Pobrinite se da djeca koja se ne voze u dječjoj sjedalici imaju ispravno podešen i zavezan sigurnosni pojas.

U svakom slučaju poštujućte važeće popise zemlje u kojoj se nalazite.

Prije postavljanja dječjeg sjedala, pročitajte njegova uputstva i poštujućte upute. U slučaju poteškoća pri postavljanju, kontaktirajte proizvođača opreme. Sačuvajte uputstva sa sjedalom.



Budite primjer vašem djetetu tako da zakopčate svoj sigurnosni pojas i naučite dijete da:

- kako bi pravilno zakopčali sigurnosni pojas;
- da ulazi i izlazi iz vozila na ivičnjaku, dalje od prometne gužve.

Ne upotrebljavajte rabljeno dječje sjedalo ili sjedalo bez uputstava.

Pazite da niti jedan predmet, u ili u blizini dječjeg sjedala, ne ometa postavljanje sjedala.



Nikada ne ostavljajte dijete bez nadzora u vozilu.

Uvijek provjeravajte je li zakopčan sigurnosni pojas vašeg djeteta, te da su njegovi remeni pravilno podešeni. Ne nosite preširoku odjeću koja će uzrokovati labavost pojasa ➔ **84**. Ne dajte vašem djetetu da pruža glavu ili ruke kroz prozor. Provjerite pravilno držanje djeteta tijekom vožnje posebice ako spava.



Prije postavljanja dječjeg sjedala na jedno od stražnjih sjedala, provjerite je li funkcija

"Jednostavan pristup sjedalu" deaktivirana za vozačevo i/ili suvozačevo sjedalo(a) ➔ **79**.

OPASNOST OD OZLJEDA.

SIGURNOST DJECE

Odabir dječjeg sjedala

Dječja sjedala u položaju leđa u smjeru vožnje



Glava bebe je proporcionalno teža od glave drasle osobe, a njezin je vrat vrlo krhak. Vozite dijete što je moguće duže u tom položaju (najmanje do dobi od 2 godine). Ono pridržava glavu i vrat.

Odaberite školjkasto sjedalo radi bolje bočne zaštite i promijenite ga čim glava djeteta počne prelaziti rub školjke.

Dječje sjedalo u položaju lice u smjeru vožnje



Na sjedalu okrenutom prema naprijed može putovati dijete težine do 18 kg ili 4 godine starosti. Odaberite sjedalo prema veličini djeteta: područje glave i trbuha mora biti najbolje zaštićeno. Dječje sjedalo u položaju lice u smjeru vožnje dobro pričvršćeno u vozilu smanjuje opasnost od udara glavom. Vozite dijete u sjedalu u položaju lice u smjeru vožnje s remenima sve dok to njegova visina dopušta.

Odaberite školjkasto sjedalo radi bolje bočne zaštite.

Povišenja



Od težine od 15 kg, ili nakon 4 godine starosti, dijete se može prevoziti na povišenju koje omogućuje podešavanje sigurnosnog pojasa prema njegovoj morfologiji. Sjedište povišenja mora imati vodilice koje postavljaju pojas na bedra djeteta, a ne na trbuh. Povišena sjedalica mora imati vodilice koje postavljaju pojas na bedra djeteta, a ne na trbuh. Za naslon koji se može podešavati po visini i opremljen je vodilicom pojasa, preporuča se postavljanje pojasa na sredinu ramena. Nikada ne smije biti na vratu ili na ruci.

Odaberite školjkasto sjedalo radi bolje bočne zaštite.

SIGURNOST DJECE

odabir pričvršćenja dječjeg sjedala

2

Postoje dva sustava pričvršćenja dječjih sjedala: uz pomoć sigurnosnog pojasa ili uz pomoć sustava ISOFIX.

Pričvršćenje pomoću sigurnosnog pojasa

Sigurnosni pojas mora se podesiti kako bi se osigurala njegova funkcija u slučaju naglog kočenja ili udarca.

Poštujte prolaze pojaseva koje je označio proizvođač dječjeg sjedala.

Uvijek provjeravajte jesu li zakopčani sigurnosni pojasevi povlačeći odozgo, a zatim ga nategnite do kraja pritišćući dječje sjedalo.

Provjerite ispravno pričvršćenje sjedala pomicanjem ulijevo/udesno i naprijed/nazad: sjedalo mora biti fiksirano.

Provjerite da dječje sjedalo nije postavljeno poprijeko i da nije oslonjeno na staklo.



Nemojte upotrebljavati dječjeg sjedala ako bi ono moglo otpustiti sigurnosni pojas koji ga pričvršćuje: podnožje sjedala ne smije ležati na kopči i/ili na jezičcu sigurnosnog pojasa.



Sigurnosni pojas nikada ne smije biti otpušten ili usukan. Nikada ga ne provlačite ispod ruke ili iza leđa. Provjerite je li pojas oštećen. Ako sigurnosni pojas ne radi normalno, ne može zaštititi dijete. Potražite savjet kod Predstavnička marke. Ne upotrebljavajte to mjesto sve dok se pojas ne popravi.

Pričvršćivanje pomoću sustava ISOFIX

Odobrena dječja sjedala ISOFIX homologirana su u skladu s važećim propisima u bilo kojem od sljedeća četiri slučaja:

- univerzalno ISOFIX učvršćenje u 3 točke za položaj lice u smjeru vožnje;
- poluuniverzalno ISOFIX učvršćenje u 2 točke;
- specifično za vozilo;
- i-Size standard koji ima jedno od sljedećeg:

- pojas koji se pričvršćuje na treći prsten dotičnog sjedala
- ili nosač koji se oslanja na podvozila, kompatibilan s i-Size odobrenim sjedalom, čiji je zadatak sprječavanje pomaka dječjeg sjedala u slučaju sudara.

Za tri posljednja slučaja, provjerite na popisu kompatibilnih vozila može li se vaše dječje sjedalo postaviti.



Dijelovi tvornički postavljenog zaštitnog mehanizma (sigurnosni pojasevi, ISOFIX, sjedala i njihova pričvršćenja) ne smiju se mijenjati.

Pričvrstite dječje sjedalo s bravama ISOFIX ako je njima opremljeno. Sustav ISOFIX omogućuje jednostavno, brzo i sigurno postavljanje.

Sustav ISOFIX se sastoji od dva prstena i, u nekim slučajevima, trećeg prstena.

SIGURNOST DJECE



Sidrišta ISOFIX izrađena su isključivo za dječja sjedala sa sustavom ISOFIX.

Nikada ne pričvršćujte drugo dječje sjedalo, pojas ili druge predmete na ta pričvršćenja. Provjerite da ništa ne ometa pričvršna mjesta.

Ako je vaše vozilo sudjelovalo u nesreći na cesti, provjerite pričvršna mjesta ISOFIX i zamijenite vaše dječje sjedalo.



Prije upotrebe dječjeg sjedala ISOFIX koje ste nabavili za drugo vozilo, provjerite je li njegovo postavljanje dozvoljeno. Kod proizvođača opreme pogledajte popis vozila u koja se mogu postaviti sjedala.



Dva prstena **1** nalaze se između naslona i sjedišta sjedala i označena su

oznakom .

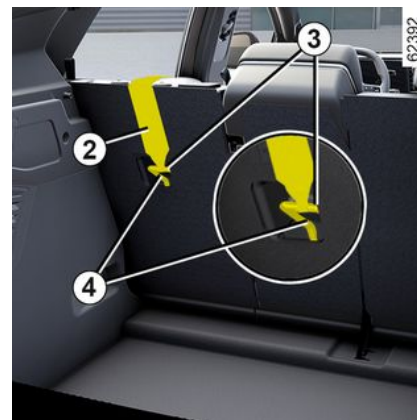

Treći prsten **4** upotrebljava za pričvršćivanje gornjeg pojasa nekih dječjih sjedala. **2** na nekim dječjim sjedalima.

Stražnja sjedala

Gornji pojas **2** trebate namjestiti između naslona sjedala i stražnje police. Da biste to učinili, skinite stražnju policu → 69.

Pričvrstite kukicu **3** na jedan od prstenova **4** označenih simbolom



Sjedalo suvozača

2

SIGURNOST DJECE

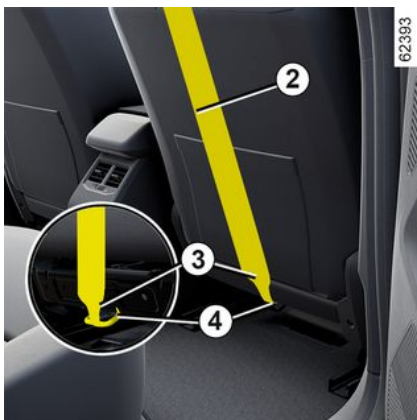

Pričvrstite kukicu **3** gornjeg pojasa **2**

na prsten **4** označen simbolom

Sva sjedala

Nategnite gornji pojas **2** tako da naslon dječjeg sjedala dođe u dodir s naslonom sjedala vozila.



Sidrišta ISOFIX izrađena su isključivo za dječja sjedala sa sustavom ISOFIX. Nikada ne pričvršćujte drugo dječje sjedalo, pojas ili druge predmete na ta pričvršćenja. Provjerite da ništa ne ometa pričvrstna mjesta. Ako je vaše vozilo sudjelovalo u nesreći na cesti, provjerite pričvrstna mjesta ISOFIX i zamijenite vaše dječje sjedalo.



Provjerite je li naslon dječjeg sjedala u položaju lice u smjeru vožnje u dodiru s naslonom sjedala vozila. U tom slučaju, dječje sjedalo nije uvijek oslonjeno na sjedište sjedala vozila.



Obavezno pričvrstite kopču dječjeg sjedala na odgovarajući prsten.

DJEČJA SJEDALA

Postavljanje dječjeg sjedala, općenito

Na nekim mjestima nije dozvoljeno postavljanje dječjeg sjedala. Tablica postavljanja i dijagram pokazuju gdje pričvrstiti dječje sjedalo ➔ 103.



Dječje sjedalo postavite po mogućnosti na stražnje sjedalo.

Pazite da dječje sjedalo ili noge djeteta ne ometaju pravilno zabravljenje prednjeg sjedala ➔ 75.

Provjerite da postavljanjem dječjeg sjedala u vozilo ne postoji mogućnost da se odbravi sa svog podnožja.

Ako morate skinuti naslon za glavu, provjerite je li dobro spremljen kako ne bi predstavljao opasnost u slučaju izbacivanja prilikom naglog kočenja ili udarca.

Uvijek pričvrstite dječje sjedalo u vozilu, čak i ako se ne upotrebljava, kako ne bi predstavljao opasnost u slučaju izbacivanja prilikom naglog kočenja ili udarca.

Navedene vrste dječjih sjedala možda nisu raspoložive. Prije upotrebe drugog dječjeg sjedala, provjerite kod proizvođača može li se postaviti.

Sprijeđa

Zakonski propisi koji se odnose na prijevoz djece na mjestu suvozača sprijeđa posebni su za svaku zemlju. Proučite trenutačne zakonske propise i slijedite upute u tablici postavljanja i na dijagramu ➔ 103.

Prije postavljanja dječjeg sjedala na ovo mjesto (ako je dozvoljeno):

- spustite sigurnosni pojas do kraja;
- pomaknite sjedalo što je moguće više prema natrag;
- lagano nagnite naslon u odnosu na okomiti položaj (otprilike 25°);
- na vozilima koja su njime opremljena, sjedište sjedala podignite do kraja.

Naslon za glavu na sjedalu uvijek podignite do kraja, tako da ne smeta dječjem sjedalu ➔ 75.

Nakon postavljanja dječjeg sjedala, ako je to moguće, možete pomaknuti sjedalo vozila naprijed ako je potrebno (da biste ostavili dovoljno mjesta na stražnjim sjedalima za putnike ili druga dječja sjedala). Dječje sjedalo u položaju leđa u smjeru vožnje ne postavljajte u dodiru s armaturnom pločom ili u maksimalno pomaknut položaj.

Ne mijenjajte više druga podešavanja nakon postavljanja dječjeg sjedala.

DJEČJA SJEDALA

2



OPASNOST OD SMRTI ILI TEŠKIH OZLJEDA:

prije postavljanja dječjeg sjedala u smjeru suprotnom od smjera vožnje na sjedalo suvozača, provjerite je li zračni jastuk isključen:

- **prije postavljanja sjedala** u vozilima s prekidačem za isključivanje/uključivanje zračnog jastuka ➔ **121**;
- **nakon postavljanja sjedala** u vozilima sa sustavom za otkrivanje putnika ➔ **123**.

Na stražnje bočno sjedalo

Košara se postavlja poprečno u vozilo i zauzima minimalno dva mjesta. Postavite glavu djeteta prema unutrašnjosti vozila.

Prije postavljanja dječjeg sjedala okrenutog prema natrag, pomaknite prednje sjedalo naprijed koliko kod je moguće, a zatim, kad je dječje sjedalo postavljeno, pomaknite prednje sjedalo unazad koliko god je moguće, a da ne dodiruje dječje sjedalo.

Radi sigurnosti djeteta u položaju licem prema naprijed:

– sjedalo na kojem će sjediti dijete pomaknite unatrag što je više moguće;

– Pomaknite sjedalo koje je ispred djeteta prema naprijed i ispravite položaj naslona tako da sjedalo ne dodiruje djetetove noge.



Pazite da dječje sjedalo ili noge djeteta ne ometaju pravilno završavanje prednjeg sjedala

➔ **75**.



Prije postavljanja dječjeg sjedala na jedno od stražnjih sjedala, provjerite je li funkcija

"Jednostavan pristup sjedalu" deaktivirana za vozačevo i/ili suvozačevo sjedalo(a) ➔ **79**.

OPASNOST OD OZLJEDA.

U svakom slučaju skinite naslon za glavu na stražnjem sjedalu na koje se postavlja dječje sjedalo ➔ **82**. Ako je potrebno, pomaknite stražnje sjedalo vozila skroz unazad. Ove se radnje moraju izvršiti prije postavljanja dječjeg sjedala. Provjerite je li dječje

sjedalo oslonjeno na naslon stražnjeg sjedala.



Ugradnja povišenja (grupa 2 ili 3)

Provjerite funkcionira li sigurnosni pojas ➔ **84**

(namata li se) pravilno.

Podesite sigurnosni pojas na sljedeći način:

- pojas na djetetovu ramenu ne smije dodirivati njegov vrat;
- trbušni pojas treba biti ravno položen na bedrima i uz zdjelicu.

Ako je potrebno, podesite položaj sjedala vozila.



Dječje sjedalo postavite po mogućnosti na stražnje sjedalo.

Za postavljanje sjedala ISOFIX na stražnje lijevo mjesto, rukom otkopčajte središnji sigurnosni pojas prije aktiviranja brava.

DJEČJA SJEDALA

Na stražnjem srednjem sjedalu

Provjerite da je sigurnosni pojas prikladan za pričvršćivanje vašeg dječjeg sjedala. Potražite savjet kod Predstavnika marke.



Dječje sjedalo s podnim osloncem nikada se ne smije postaviti na središnje stražnje sjedalo.

OPASNOST OD SMRTI ILI TEŠKIH OZLJEDA.

DJEČJA SJEDALA

Pričvršćenje pomoću sigurnosnog pojasa

2

Vizualni prikaz postavljanja

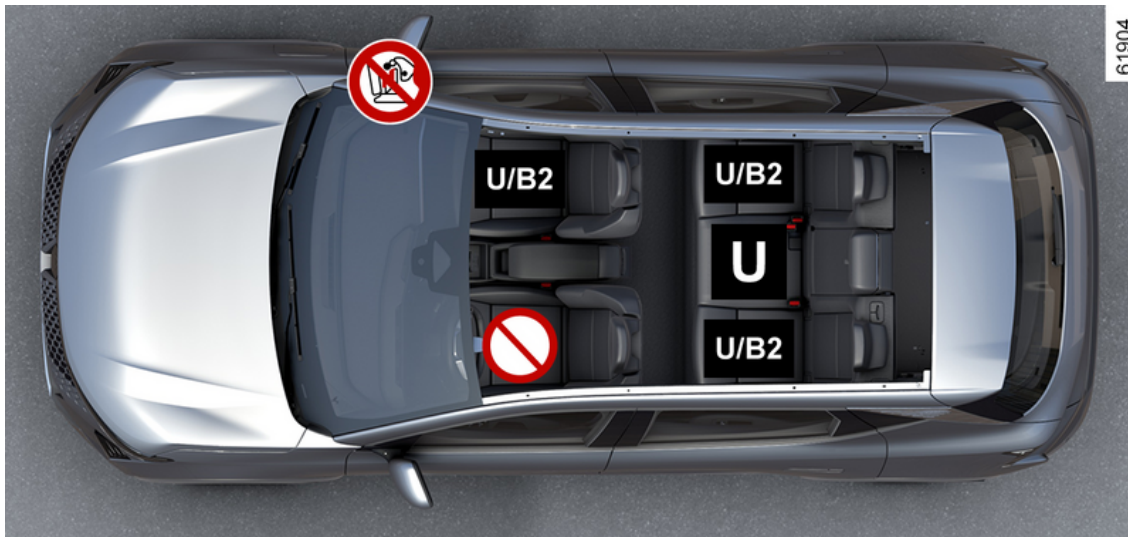

DJEČJA SJEDALA



OPASNOST OD SMRTI ILI TEŠKIH OZLJEDA: prije postavljanja dječjeg sjedala okrenutog suprotno od smjera vožnje provjerite je li isključen airbag:

- **Prije postavljanja sjedala** u vozilu koje je opremljeno airbag → **121** bravom za zaključavanje/otključavanje;
- **nakon postavljanja sjedala** u vozilima sa sustavom za otkrivanje putnika → **123**.



Provjerite stanje airbag prije nego što na sjedalo sjedne putnik ili se postavi dječje sjedalo.



Sjedalo na kojem nije dopušteno postavljanje dječjeg sjedala.

Dječje sjedalo pričvršćeno pomoću sigurnosnog pojasa



Sjedalo opremljeno za pričvršćivanje "univerzalnog" homologiranog sjedala s pomoću sigurnosnog pojasa.



Mjesto na kojem je dozvoljeno pričvršćivanje sigurnosnim pojasom "B2" homologiranog dječjeg sjedala.



Upotreba neprilagođenog sustava za zaštitu djece na ovom vozilu neće pravilno zaštititi bebu ili dijete. Ono je izloženo opasnosti od teške ili smrtne ozljede.



Uvijek provjeravajte je li zakopčan sigurnosni pojas vašeg djeteta, te da su njegovi remeni pravilno podešeni.

Po potrebi prilagodite položaj sjedala.

DJEČJA SJEDALA



Ne postavljajte dječje sjedalo kad je središnje sjedalo preklopljeno.

2

DJEČJA SJEDALA

Tabela postavljanja

U tablici u nastavku sažete su informacije prikazane na dijagramu postavljanja kako bi se poštivali važeći zakonski propisi.

Vrsta dječjeg sjedala	Težina djeteta	Suvozačevo sjedalo (8)		Stražnja bočna sjedala (8)	Stražnje srednje sjedalo (8)
		Uz airbag isključen	Tako da je airbag aktiviran		
Košara u poprečnom položaju Skupina 0	< do 10 kg	X	X	U (2)	U (2)
Školjkasto dječje sjedalo u položaju leđa u smjeru vožnje Skupine 0 ili 0 +	< do 10 kg i < 13 kg	U (1) (5)	X	U (3)	U (3) (7)
Školjka/sjedalo u položaju leđa u smjeru vožnje Skupine 0+ i 1	< do 13 kg i 9 do 18 kg	U (1) (5)	X	U (3)	U (3) (7)
Dječje sjedalo u položaju lica u smjeru vožnje Skupina 1	9 do 18 kg	X	U (5) (6)	U (4)	U (4) (7)
Povišenje Skupine 2 i 3	15 do 25 kg i 22 do 36 kg	X	U / B2 (5) (6)	U / B2 (4)	U (4)

DJEČJA SJEDALA



(1) OPASNOST OD SMRTI ILI TEŠKIH OZLJEDA: prije postavljanja dječjeg sjedala okrenutog suprotno smjeru vožnje na sjedalo suvozača provjerite je li isključen airbag:

- **Prije postavljanja sjedala** u vozilu koje je opremljeno airbag → **121** bravom za zaključavanje/otključavanje;
- **nakon postavljanja sjedala** u vozilima sa sustavom za otkrivanje putnika → **123**.

X = Sjedalo nije prikladno za postavljanje dječjih sjedala ove vrste.

U = sjedalo na kojem je dozvoljeno pričvršćivanje sigurnosnim pojasom "Univerzalnog" homologiranog dječjeg sjedala: provjerite je li ga moguće postaviti.

B2 = za povišenja iz skupina 2 i 3 (od 15 do 25 kg i od 22 do 36 kg).

(2) Košara se može postaviti poprečno u vozilo i zauzima minimalno dva mjesta. Postavite glavu djeteta prema unutrašnjosti vozila.

(3) Prije postavljanja dječje sjedalice okrenute suprotno od smjera vožnje, pomaknite prednje sjedalo naprijed koliko god je moguće, a zatim, kad je dječja sjedalica postavljena, pomaknite prednje sjedalo unazad koliko god je moguće, a da ne dodiruje dječju sjedalicu.

(4) U svakom slučaju, skinite naslon za glavu na stražnjem sjedalu na koje se postavlja dječje sjedalo. Ove se radnje moraju izvršiti prije postavljanja dječjeg sjedala. Sjedalo ispred djeteta pomaknite prema naprijed, a naslon uspravite tako da sjedalo ne dodiruje djetetove noge.

(5) Pomaknite sjedalo vozila što je više moguće unazad i u što je moguće viši položaj te lagano nagnite naslon sjedala (za otprilike 25°).

(6) airbag može se uključiti ili isključiti i u oba je slučaja sigurnost zajamčena.



(7) OPASNOST OD SMRTI ILI TEŠKIH OZLJEDA: nikada se ne smije postavljati dječje sjedalo s podnim osloncem.

DJEČJA SJEDALA



(8) Deaktivirajte funkciju "Jednostavan pristup sjedalu" prije postavljanja dječjeg sjedala na suvozačevo sjedalo i/ili na stražnja sjedala → 79.

Opasnost od ozljeda

2

DJEČJA SJEDALA



Za suvozačevo sjedalo preporučuje se upotreba dječjeg sjedala s podnom potporom kako bi se izbjeglo aktiviranje upozorenja za sigurnosni pojas.



Upotreba neprilagođenog sustava za zaštitu djece na ovom vozilu neće pravilno zaštititi bebu ili dijete. Ono je izloženo opasnosti od teške ili smrtne ozljede.



Postavljanje dječjeg sjedala ISOFIX na stražnje lijevo bočno sjedalo onemogućuje upotrebu središnjeg sjedala. Središnji sigurnosni pojas nije više dostupan i ne može se upotrijebiti.



OPASNOST OD SMRTI ILI TEŠKIH OZLJEDA: prije postavljanja dječjeg sjedala okrenutog suprotno od smjera vožnje provjerite je li isključen airbag:

- **Prije postavljanja sjedala** u vozilu koje je opremljeno airbag ➔ 121 bravom za zaključavanje/otključavanje;
- **nakon postavljanja sjedala** u vozilima sa sustavom za otkrivanje putnika ➔ 123.



Mjesto na kojem nije dopušteno postavljanje ove vrste dječjeg sjedala

Dječje sjedalo pričvršćeno pomoću ISOFIX sustava



Sjedalo opremljeno za pričvršćivanje dječjeg sjedala ISOFIX ili i-Size.



Prednja i stražnja sjedala opremljena su sidrištem za pričvršćivanje univerzalnog dječjeg sjedala ISOFIX okrenutog u smjeru vožnje. Sidrišta za prednje sjedalo nalaze se na naslonu suvozačevog sjedala, a za stražnja sjedala na naslonu stražnje klupe.

DJEČJA SJEDALA

2



Uvijek provjeravajte je li zakopčan sigurnosni pojas vašeg djeteta, te da su njegovi remeni pravilno podešeni.
Po potrebi prilagodite položaj sjedala.



Ne postavljajte dječje sjedalo kad je središnje sjedalo preklopljeno.



Dječje sjedalo postavite po mogućnosti na stražnje sjedalo.
Za postavljanje sjedala ISOFIX na ovo mjesto, rukom otkopčajte sigurnosni pojas prije uključivanja brava.

DJEČJA SJEDALA

Tabela postavljanja

U tablici u nastavku sažete su informacije prikazane na dijagramu postavljanja kako bi se poštivali važeći zakonski propisi.

Vrsta dječjeg sjedala	Težina djeteta	Veličina sjedala [pričvršćenje]	Prednje sjedalo suvozača (8)		Stražnja bočna sjedala (8)	Stražnje srednje sjedalo (8)
			Uz airbag isključen	Tako da je airbag aktiviran		
Košara u poprečnom položaju Skupina 0	< do 10 kg	L1 [F] L2 [G]	X	X	IL (2)	X
Školjkasto dječje sjedalo u položaju leđa u smjeru vožnje Skupine 0 ili 0 +	< do 13 kg	R1 [E]	IL (1) (3)	X	IL (4)	X
Sjedalo u položaju leđa u smjeru vožnje Skupine 0+ i 1	< do 13 kg i 9 do 18 kg	R3 [C] R2 [D]	IL (1) (3)	X	IL (4)	X
Dječje sjedalo u položaju lice u smjeru vožnje Skupina 1	9 do 18 kg	F3 [A] F2 [B] F2X [B1]	X	IUF - IL (3) (7)	IUF - IL (5)	X
Povišenje Skupine 2 i 3	15 do 25 kg i 22 do 36 kg	B2	X	IUF - IL (3) (7)	IUF - IL (5)	X
Sjedalo i-Size	Sjedalo u položaju leđa u smjeru vožnje		i - U (1) (3)	X	i - U (4)	X

DJEČJA SJEDALA

Vrsta dječjeg sjedala	Težina djeteta	Veličina sjedala [pričvršćenje]	Prednje sjedalo suvozača (8)		Stražnja bočna sjedala (8)	Stražnje srednje sjedalo (8)
			Uz airbag isključen	Tako da je airbag aktivan		
	Dječje sjedalo u položaju lice u smjeru vožnje		X	i - UF (3) (7)	i - U (5)	X
	Povišenje		X	i - UF (6) (7)	i - U (5)	X

X = sjedalo na kojem nije dopušteno postavljanje dječjeg sjedala.

IUF = sjedalo na kojem je dozvoljeno pričvršćivanje "univerzalnog ili specifičnog" dječjeg sjedala pomoću sustava ISOFIX na vozilima koja su njime opremljena: provjerite može li se postaviti.

IL = sjedalo na kojem je dozvoljeno pričvršćivanje "polu-univerzalnog ili specifičnog" dječjeg sjedala pomoću sustava ISOFIX na vozilima koja su njime opremljena: provjerite može li se postaviti.

i-U = prikladno za "univerzalne" zaštitne mehanizme i-Size za postavljanje sjedala okrenutog leđima ili licem u smjeru vožnje.

i-UF = prikladno samo za "univerzalne" zaštitne mehanizme i-Size za postavljanje sjedala okrenutog leđima ili licem u smjeru vožnje.



(1) OPASNOST OD SMRTI ILI TEŠKIH OZLJEDA: prije postavljanja dječjeg sjedala okrenutog suprotno smjeru vožnje na sjedalo suvozača provjerite je li isključen airbag:

- **Prije postavljanja sjedala** u vozilu koje je opremljeno airbag ➔ **121** bravom za zaključavanje/otključavanje;
- **nakon postavljanja sjedala** u vozilima sa sustavom za otkrivanje putnika ➔ **123**.

(2) Košara se može postaviti poprečno u vozilo i zauzima minimalno dva mjesta. Postavite glavu djeteta prema unutrašnjosti vozila.

(3) Pomaknite sjedalo vozila unatrag što je više moguće i spustite ga što je više moguće, a zatim lagano nagnite naslon sjedala (za otprilike 25°).

DJEČJA SJEDALA

(4) Prije postavljanja dječje sjedalice okrenute suprotno od smjera vožnje, pomaknite prednje sjedalo naprijed koliko god je moguće, a zatim, kad je dječja sjedalica postavljena, pomaknite prednje sjedalo unazad koliko god je moguće, a da ne dodiruje dječju sjedalicu.

(5) U svakom slučaju, skinite naslon za glavu na stražnjem sjedalu na koje se postavlja dječje sjedalo. Ove se radnje moraju izvršiti prije postavljanja dječjeg sjedala. Sjedalo ispred djeteta pomaknite prema naprijed, a naslon uspravite tako da sjedalo ne dodiruje djetetove noge.

(6) Pomaknite sjedalo vozila što je više moguće unazad i u što je moguće viši položaj te lagano nagnite naslon sjedala (za otprilike 25°).

Veličina dječjeg sjedala ISOFIX označena je slovom:

- F3, F2, F2X [A, B, B1]: za dječja sjedala okrenuta u smjeru vožnje iz skupine 1 (od 9 do 18 kg);
- B2: za povišenja iz skupina 2 i 3 (od 15 do 25 kg i od 22 do 36 kg);
- R3, R2 [C, D]: sjedala okrenuta u smjeru suprotnom od smjera vožnje ili školjkasta sjedala iz skupine 0+ (manje od 13 kg) ili skupine 1 (od 9 do 18 kg);
- R1 [E]: školjkasta sjedala okrenuta suprotno smjeru vožnje iz skupine 0 (manje od 10 kg) ili 0+ (manje od 13 kg);
- L1, L2 [F, G]: za košare iz skupine 0 (manje od 10 kg).

(7) airbag može se uključiti ili isključiti i u oba je slučaja sigurnost zajamčena.



(8) Deaktivirajte funkciju "Jednostavan pristup sjedalu" prije postavljanja dječjeg sjedala na suvozačevo sjedalo i/ili na stražnja sjedala → 79.

Opasnost od ozljeda

SIGURNOST DJECE: ISKLJUČIVANJE, UKLJUČIVANJE PREDNJEG ZRAČNOG JASTUKA SUVOZAČA

Sigurnost djece: isključivanje, uključivanje prednjeg zračnog jastuka suvozača

Upozorenje



airbag suvozača može se isključiti ili uključiti samo dok **je vozilo u stanju mirovanja i kontakt je isključen**.

Isključivanje prednjeg zračnog jastuka suvozača



(ovisno o vozilu)

Prije postavljanja dječjeg sjedala na sjedalo suvozača:

- Provjerite može li se dječje sjedalo postaviti na to sjedalo.
- Obavezno morate **isključiti** airbagza dječje sjedalo okrenuto suprotno od smjera vožnje.



Za vozila koja nisu opremljena bravom **1** → **123**.

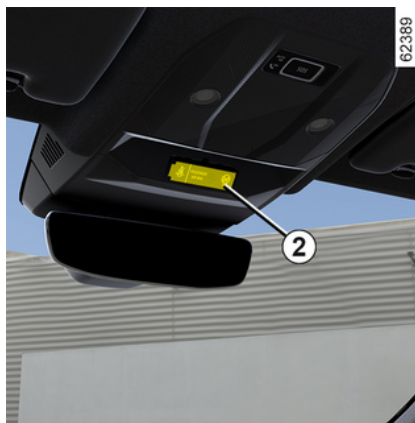

Da biste isključili airbag: dok je vozilo zaustavljeno i kontakt isključen, pritisnite i okrenite bravu 1 u položaj OFF.

Dok je kontakt uključen, **morate** provjeriti je li na zaslonu upaljeno kontrolno svjetlo  **2**.

Ovo kontrolno svjetlo ostaje stalno upaljeno kako biste znali da možete postaviti dječje sjedalo.



OPASNOST

Zbog toga što se airbag suvozača ne smije koristiti ako se upotrebljava dječje sjedalo okrenuto u smjeru suprotnom od smjera vožnje, **NIKADA** nemojte postavljati sigurnosni sustav okrenut u smjeru suprotnom od smjera vožnje na sjedalo koje ima **AKTIVIRAN** prednji **AIRBAG**. To može dovesti do **SMRTI DJECE** ili **OZBILJNIH POVREDA**.

SIGURNOST DJECE: ISKLJUČIVANJE, UKLJUČIVANJE PREDNJEG ZRAČNOG JASTUKA SUVOZAČA

2



Oznake na armaturnoj ploči i naljepnice **A** sa svake strane sjenila suvozača **3** (vidi primjer prethodno prikaza

zane naljepnice) služe da vas podsjetite na ove upute.

Uključivanje zračnog jastuka suvozača



(ovisno o vozilu)

Kada maknete dječje sjedalo sa sjedala suvozača, ponovno uključite airbag kako biste osigurali zaštitu suvozača u slučaju udara.

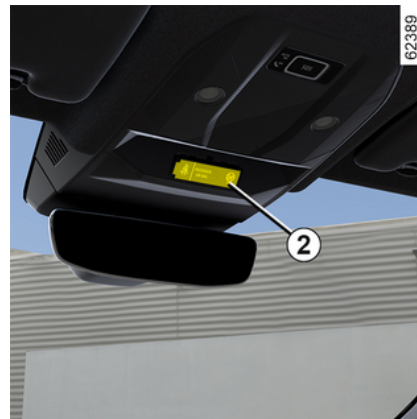

Da biste ponovno uključili airbag: uz zaustavljeno vozilo i isključen kontakt pritisnite i okrenite bravu **1** u položaj ON.

Dok je kontakt uključen, **morate** provjeriti je li isključeno kontrolno svjetlo

 te uključuje li se kontrolno

svjetlo  na zaslonu **2** nakon svakog pokretanja na otprilike jednu minutu.

Prednji airbag suvozača je uključen.

smetnje u radu

U slučaju kvara na sustavu za uključivanje/isključivanje airbag suvozača

SIGURNOST DJECE: ISKLJUČIVANJE, UKLJUČIVANJE PREDNJEG ZRAČNOG JASTUKA SUVOZAČA

ča, na instrumentnoj ploči prikazuju

se kontrolna svjetla  i .

Isključite kontakt i provjerite položaj brave **1**.

Ponovno uključite kontakt: kontrolna svjetla se isključuju.

Ako se problem i dalje pojavljuje, to znači da je sustav u kvaru. U tom je slučaju zabranjeno postavljanje dječjeg sjedala u položaju suprotnom od smjera vožnje na suvozačevo sjedalo ili bilo kojeg drugog putnika na to sjedalo.

Potražite što prije savjet Predstavni-ka marke;

Sustav za otkrivanje suvoza-ča

Način rada

Ovisno o vozilu, sustav za otkrivanje suvozača automatski upravlja uključivanjem i isključivanjem airbag suvozača, ovisno o tome je li suvozačevo sjedalo zauzeto.

airbag suvozača automatski se onemogućava ako je dječja sjedalica postavljena na suvozačevo sjedalo ili ako sjedalo nije zauzeto.

Prije postavljanja dječjeg sjedala na suvozačko sjedalo, informirajte se o

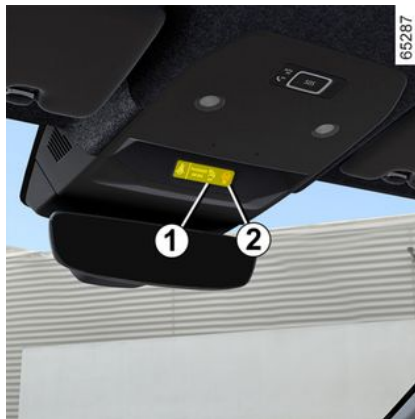

različitim vrstama sjedala → **99** i na-činima njihove ugradnje → **121**.

Da biste saznali koja je vrsta dječjeg sjedala odobrena za upotrebu na suvozačkom sjedalu → **103**.



Način rada

Pet sekundi nakon faze pokretanja kontrolna svjetla **1** i **2** omogućavaju vam provjeru statusa uključjenja suvozačeva airbag:

-  upaljeno svjetlo upozorenja **1**, suvozačev airbag je onemogućen. U tom slučaju kontrolno svjetlo ostaje upaljeno;
-  upaljeno svjetlo upozorenja **2**, suvozačev airbag je uključen. U

tom slučaju kontrolno svjetlo svijetli približno 65 sekundi.

Nakon faze pokretanja, ako sustav otkrije promjenu statusa (npr. sjedalo suvozača je zauzeto kada je uključen kontakt, a zatim je slobodno), na instrumentnoj ploči prikazuju se sljedeće poruke:

– "Zračni jastuk suvozača je uključen" popraćeno kontrolnim svjetlom



ili

– "Zračni jastuk suvozača je isključen" popraćeno kontrolnim svjetlom



OPASNOST

Nakon postavljanja dječje sjedalice okrenute prema natrag, provjerite je li onemogućen airbag (upaljeno kontrolno svjetlo **1**).

SIGURNOST DJECE: ISKLJUČIVANJE, UKLJUČIVANJE PREDNJEG ZRAČNOG JASTUKA SUVOZAČA

2



Oznake na armaturnoj ploči i naljepnica **A** sa svake strane sjenila suvozača **3** (kao što je gornja naljepnica) podsjećaju vas da ne smijete staviti dijete u sjedalicu u položaju leđa u smjeru vožnje kada je uključen airbag suvozača.



Ako je kontrolno svjetlo **uključeno nakon postavljanja dječje sjedalice u položaju leđa u smjeru vožnje:**

- isključite kontakt;
- uklonite dječju sjedalicu sa sjedala suvozača;
- Uklonite sve dodatne dijelove koji se mogu nalaziti između dječje sjedalice i sjedala suvozača;
- ponovno postavite dječju sjedalicu u skladu s uputama proizvođača dječje sjedalice;
- pokrenite vozilo.

Ako se problem nastavi, postavite dječju sjedalicu straga i kontaktirajte ovlaštenog predstavnika.



Nikada ne isključujte kontakt prije potpunog zaustavljanja vozila.

Kad se motor zaustavi, kočioni sustav, sustav servo upravljanja itd. i pasivni zaštitni mehanizmi kao što su airbags i zatezači neće više funkcionirati.

Ako je kontrolno svjetlo za deaktiviranje **uključeno dok odrasli putnik sjedi na mjestu suvozača, možda nije pravilno postavljena.**

Izvršite sljedeće radnje kako biste sustavu omogućili otkrivanje putnika:

- uklonite sve dodatne predmete sa sjedišta, kao što su ručnici za plažu, presvlake za sjedala itd.;
- provjerite nije li naslon sjedala previše nagnut unatrag;
- zamolite suvozača da sjedi uspravno na sjedalu na sredini jastuka sjedala udobno ispruženih nogu;
- neka suvozač ostane sjediti u tom položaju dvije do tri minute nakon paljenja kontrolnog svjetla za uključnje.

SIGURNOST DJECE: ISKLJUČIVANJE, UKLJUČIVANJE PREDNJEG ZRAČNOG JASTUKA SUVOZAČA

Ako se problem i dalje pojavljuje, neka suvozač sjedne straga i obrati se ovlaštenom predstavniku.



OPASNOST

Nakon postavljanja dječje sjedalice okrenute prema natrag, provjerite je li onemogućen airbag (upaljeno kontrolno svjetlo 1).



Upozorenje koje se odnosi na suvozačev airbag : postavljanje presvlaka za sjedala na prednja sjedala je zabranjeno.

Mokro sjedalo može utjecati na učinkovitost sustava za otkrivanje putnika. Ako je sjedalo suvozača mokro, odmah ga osušite.

Dodatni čimbenici koji utječu na rad sustava

Sigurnosni pojasevi zadržavaju položaj putnika na sjedalu tijekom manevriranja i kočenja vozila. To sustavu za otkrivanje putnika omogućuje održavanje airbag statusa suvozača.

Debeli sloj dodatnog materijala (debeli kaput, jastuk, veliki predmet u stražnjem džepu suvozača, uređaj za grijanje ili masažu) može ometati ispravan rad sustava za otkrivanje putnika.

Napomena: predmet ostavljen na sjedištu sjedala suvozača u nekim slučajevima može aktivirati kontrolno svjetlo.

MJESTO VOZAČA

Mjesto vozača s upravljačem
na lijevoj strani

2

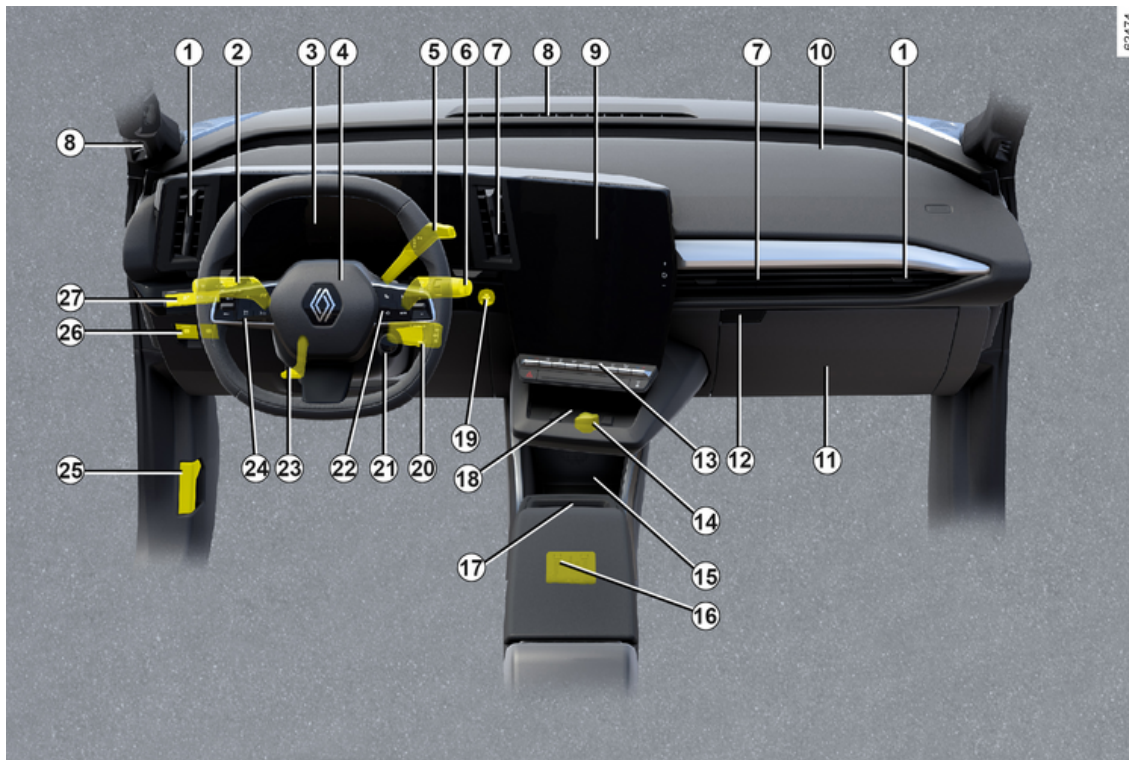

MJESTO VOZAČA

Prisutnost dolje opisane opreme OVISI O VERZIJI VOZILA I ZEMLJI PRODAJE

1. Bočni uvodnici zraka.

2. Ručica za:

- svjetla pokazivača smjera
- vanjska svjetla
- stražnje svjetlo za maglu.

3. Instrumentna ploča.

4. Smještaj zračnog jastuka airbag vozača, zvučnog upozoritelja.

5. Elektronička ručica birača brzina.

6. Ručica brisača / uređaja za pranje vjetrobranskog i stražnjeg stakla.

7. Središnji uvodnici zraka.

8. Otvor za odmagljivanje.

9. Multimedijски zaslón.

10. Smještaj airbag suvozača.

11. Kućište osigurača.

12. Pretinac za rukavice

13. Komande za:

- grijanje ili klima uređaj;
- svjetla upozorenja;
- centralno zaključavanje vrata;
- ...

14. Utičnica za dodatnu opremu.

15. Držač limenki.

16. USB-C priključci u središnjoj konzoli.

17. Držač kartice za "slobodne ruke".

18. Područje indukcijskog punjenja ili pretinac za odlaganje na središnjoj konzoli.

19. Gumb za pokretanje/zaustavljanje motora.

20. Komande autoradija na upravljaču.

21. Komanda MULTI-SENSE.

22. Komande za:

- komanda za prikaz informacija putnog računala i izbornika za korisnička podešavanja vozila;
- za daljinsko upravljanje autoradijem, sustavom za navigaciju.

23. Komanda za podešavanje upravljača po visini i dubini.

24. Glavni prekidač i komande za ograničavač brzine / prilagodljivi regulator brzine Stop and Go i funkcije za "aktivnu pomoć u vožnji".

25. Ručica za otvaranje poklopca motora.

26. Komande za:

- uključivanje/isključivanje automatske parkirne kočnice

- uključivanje/isključivanje funkcije Autohold;

- ...

27. Komande za:

- reostat osvjetljenja kontrolnih uređaja;
- funkciju "My Safety"
- komanda za otvaranje prtljažnika;
- ...

MJESTO VOZAČA

Mjesto vozača s upravljačem
na desnoj strani

2

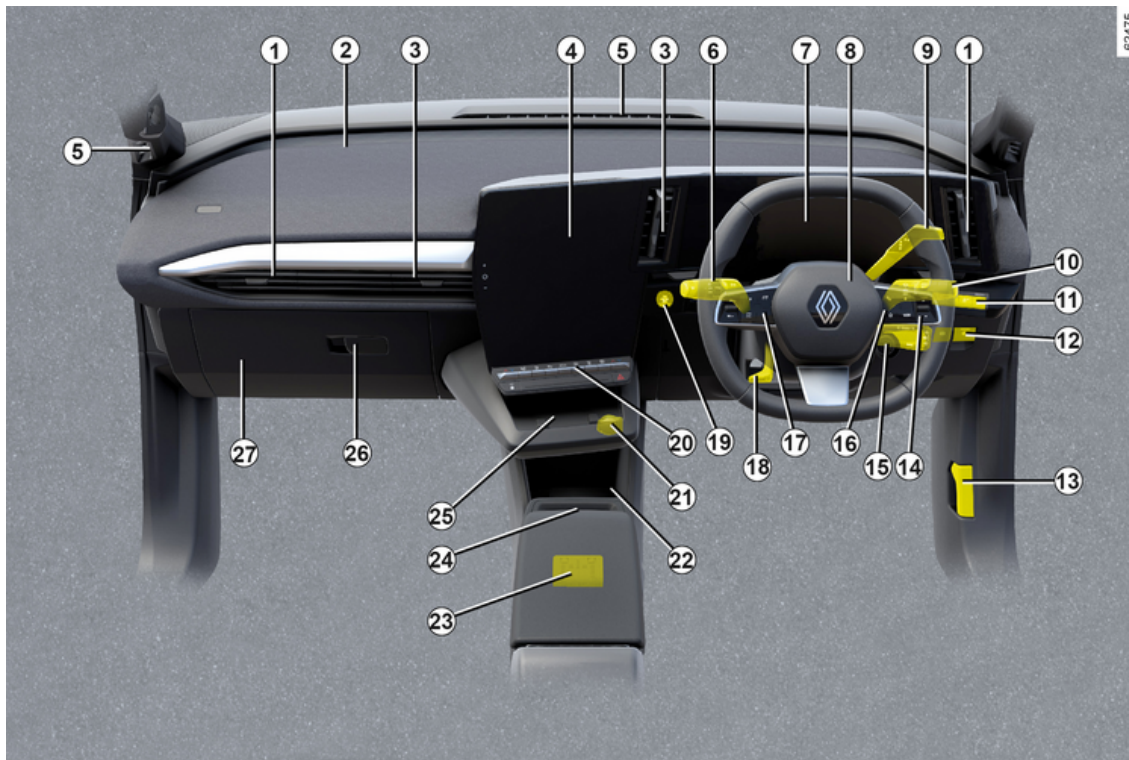

MJESTO VOZAČA

Prisutnost dolje opisane opreme OVISI O VERZIJI VOZILA I ZEMLJI PRODAJE

1. Bočni uvodnici zraka.
2. Lokacija suvozačevog airbag.
3. Središnji uvodnici zraka.
4. Multimedijски zaslón.
5. Otvori za odmagljivanje.
6. Ručica za:
 - svjetla pokazivača smjera
 - vanjska svjetla
 - stražnje svjetlo za maglu.
7. Instrumentna ploča.
8. Smještaj zračnog jastuka airbag vozača, zvučnog upozoritelja.
9. Elektronička ručica birača brzina.
10. Ručica brisača/uređaja za pranje vjetrobranskog i stražnjeg stakla.
11. Komande za:
 - reostat osvjetljenja kontrolnih uređaja;
 - funkciju "My Safety";
 - komanda za otvaranje prtljažnika;
 - ...
12. Komande za:

- uključivanje/isključivanje automatske parkirne kočnice
- uključivanje/isključivanje funkcije AUTOHOLD;
- ...

13. Ručica za otvaranje poklopca motora.
14. Komande autoradija na upravljaču.
15. MULTI-SENSE komanda.
16. Komande za:
 - komanda za prikaz informacija putnog računala i izbornika za korisnička podešavanja vozila;
 - za daljinsko upravljanje autoradijem, sustavom za navigaciju.

17. Glavni prekidač i komande za ograničavač brzine / prilagodljivi regulator brzine Stop and Go prilagodljivi regulator brzine i funkcije za "aktivnu pomoć u vožnji".

18. Komanda za podešavanje upravljača po visini i dubini.

19. Gumb za pokretanje/zaustavljanje motora.

20. Komande za:
 - grijanje/klima uređaj;
 - svjetla upozorenja;
 - centralno zaključavanje vrata;

- ...

21. Utičnica za dodatnu opremu.
22. Držač limenki.
23. USB-C priključci u središnjoj konzoli.
24. Držač kartice za "slobodne ruke".
25. Područje indukcijskog punjenja ili pretinac za odlaganje na središnjoj konzoli.
26. Pretinac za rukavice
27. Kućište osigurača.

PUTNO RAČUNALO

Opće informacije

2 Putno računalo i sustav upozorenja A



Ovisno o vozilu, ono objedinjuje sljedeće funkcije:

- kilometraža;
- postavke putovanja;
- informativne poruke;
- poruke o smetnjama u radu (povezane s kontrolnim svjetlom );
- poruke upozorenja (povezane s

kontrolnim svjetlom .

Sve su ove funkcije detaljno opisane u korisničkom priručniku vozila.

Više puta pritisnite prekidač **1** prema gore/dolje za pregledavanje tih funkcija.

Na instrumentnoj ploči A:

a) parametri putovanja:

- prosječna potrošnja energije od posljednjeg poništavanja i trenutna potrošnja energije
- prijeđena udaljenost od posljednjeg poništavanja.

b) poništavanje tlaka guma;

c) učestalost servisnog pregleda;

d) putno računalo, smetnje u radu i informativne poruke.

Vraćanje na nulu parametara putovanja (vraćanje u početni položaj)

Kada je za prikaz odabran jedan od parametara putovanja, pritisnite i držite prekidač **1** u donjem položaju dok se prikaz ne vrati na nulu.

Automatsko vraćanje na nulu parametara putovanja

Vraćanje na nulu je automatsko kada jedan od parametara pređe svoj kapacitet.

Očitavanje vrijednosti potrošnje energije

Neki elementi opreme vozila troše energiju: energija koju potroši vozilo može se stoga razlikovati od potrošene energije na brojaču električne energije.

Tumačenje nekih vrijednosti prikazanih nakon vraćanja u početni položaj

Vrijednosti prosječne potrošnje energije i doseg tim su stabilnije i značajnije što je prijeđena udaljenost od posljednjeg poništavanja veća.

U prvim kilometrima nakon poništavanja podataka na nulu možete ustanoviti da se doseg povećava u vožnji. To je zato što se uzima u obzir prosječna potrošnja energije od posljednjeg vraćanja na nulu. Međutim, prosječna potrošnja može se smanjiti u sljedećim slučajevima:

- kad vozilo izađe iz faze ubrzavanja;
- kada iz gradskog prometa prelazite na otvorenu cestu.

PUTNO RAČUNALO



Neke informacije putnog računala prikazuju se na zaslону sustava za navigaciju.

Brojač prijeđenih kilometara u sklopu postavki putovanja istovremeno se poništava na putnom računalu i u navigacijskom sustavu.

Poništavanje predviđenog putnog dosega

Nakon potpunog punjenja pogonskog akumulatora možete odabrati dvije vrste poništavanja: ručno ili automatsko.

Ručno poništavanje

Odaberite postavku putovanja za ponovno postavljanje, a zatim pritisnite i držite prekidač **1** za ponovno postavljanje dosega.

Automatsko poništavanje



Doseg se automatski resetira kada je pogonski akumulator potpuno napunjen. Izračunana vrijednost odgovara prosječnoj uporabi, uzimajući u obzir vanjsku temperaturu. Ako se utvrdi posebno ekonomičan obrazac vožnje, izračun se ispravlja i doseg se povećava.

PUTNO RAČUNALO

Postavke putovanja

2

Prikaz informacija opisanih u nastavku OVISI O OPREMI VOZILA I DRŽAVI

Primjeri odabira	Tumačenje odabranog prikaza
	a) parametri putovanja.
 + 13,4 kWh	Trenutna potrošnja energije.
 12,8 kWh/100 km	Prosječna potrošnja energije. Vrijednost se prikazuje nakon prijeđenih najmanje 400 metara od posljednjeg vraćanja na nulu.
vožnja 1284,7 km	Prijeđena udaljenost od posljednjeg vraćanja u početni položaj.
reset tlaka guma dugo pritisnuti	b) Poništavanje tlaka guma ➔ 191

Primjeri odabira	Tumačenje odabranog prikaza
Servisni pregled za 1.936 km ili 3 mjeseca	c) Učestalost servisnog pregleda. Udaljenost koja preostaje do sljedećeg servisnog pregleda (prikaz u kilometrima), a zatim kada doseg dođe do sljedećeg roka, moguće je više scenarija: – učestalost manja od 1500 km ili jedan mjesec : prikazuje se poruka "Servisni pregled za" i preostala udaljenost ili vrijeme; – kada je vrijeme za servisni pregled, prikazuje se poruka "Servisni pregled uskoro", popraćena podatkom o prvom ograničenju (udaljenost ili vrijeme);

PUTNO RAČUNALO

Primjeri odabira	Tumačenje odabranog prikaza
	<p>– ako je doseg do sljedećeg servisnog pregleda 0 km ili je dosegnut datum sljedećeg servisnog pregleda: prikazuje se poruka "Servis potreban" popraćena kontrolnim svjetlom  .</p> <p>To znači da servisni pregled treba obaviti što prije.</p>
<p>Ponovno početno podešavanje prikaza nakon servisnog pregleda u skladu s programom održavanja.</p> <p>Interval servisnog pregleda se treba ponovno početno podešavati tek nakon servisnog pregleda u skladu s programom održavanja vozila.</p> <p>Osobitost: za ponovno početno podešavanje intervala servisnog pregleda, držite pritisnutu, bez prekida, otprilike 10 sekundi, jednu od tipki za vraćanje prikaza na nulu sve dok se ne pojavi stalan prikaz dosega do servisnog pregleda.</p>	
Primjeri odabira	Tumačenje odabranog prikaza
Postavke (OK)	<p>d) Izbornik za prilagodbu postavki vozila.</p> <p>➔ 140</p>
Prtljažnik otvoren	<p>e) Dnevnik putovanja.</p> <p>Uzastopan prikaz:</p> <ul style="list-style-type: none">– informativne poruke;– poruke o smetnjama u radu.

PUTNO RAČUNALO

Informativne poruke

2

Mogu vam pomoći prilikom pokretanja vozila ili vas obavještavati o odabiru ili stanju vožnje.

Primjeri informativnih poruka dani su u nastavku.

Primjeri poruka	Tumačenje odabranog prikaza
"Odspojite kabel za pokretanje"	Označava da je kabel za punjenje i dalje priključen na vozilo. Odspojite, a zatim priključite vozilo.
"Provjerite spojeve"	Ako se poruka i dalje prikazuje, razlog tomu može biti promjena vanjskih uvjeta punjenja ili kućna instalacija.
"Provjerite terminal za punjenje"	Ukazuje na mogući električni kvar ili neispravan kabel za punjenje: promijenite priključak ili mjesto za punjenje ili provjerite kabel.
"Isključeno napajanje tijekom punjenja"	Ukazuje na električni kvar tijekom punjenja. Ponovno pokrenite punjenje. Ako time ne uklonite problem, neka stručnjak provjeri električne instalacije.

PUTNO RAČUNALO

Poruke o smetnjama u radu

Pojavljaju se popraćene kontrolnim svjetlom  kako bi vas obavijestile da je potrebno što prije odvesti vozilo predstavniku marke vozeći vrlo pažljivo. Nepoštivanje ove mjere opreza može dovesti do oštećenja vozila.

Nestaju pritiskom na tipku za odabir prikaza ili nakon nekoliko sekundi i ostaju upamćene u dnevniku vožnje. Kontrolno svjetlo  ostaje upaljeno. Primjeri poruka o smetnjama dani su u nastavku.

Primjeri poruka	Tumačenje odabranog prikaza
« UPOZORENJE: Provjerite zračni jastuk »	Označava neispravnost dodatnih zaštitnih mehanizama na sigurnosnim pojasevima. U slučaju nesreće postoji opasnost da se neće uključiti.
« Provjerite vozilo »	Označava neispravnost jednog od senzora na papučicama ili sustava za upravljanje akumulatorom od 12 V.
« Provjerite kočnice »	Označava istrošenosti kočionog sustava ili da ga je potrebno pregledati.
« Provjerite Post-collision »	Ukazuje na problem s kočenjem protiv višestrukih sudara.
« Provjerite utikač za punjenje vozila »	Ukazuje na pregrijavanje u utičnici za punjenje na strani vozila. Pričekajte otprilike 20 minuta, a zatim pokušajte ponovno. Ako to ne funkcionira, obratite se ovlaštenom predstavniku marke.
« El. sustav provjerite »	Označava problem na pogonskom sustavu.
« Punjenje baterije nemoguće »	Ukazuje na neispravnost sustava punjenja pogonskog akumulatora.

PUTNO RAČUNALO

Poruke upozorenja

2

Pojavljuju se popraćena **STOP** kontrolnim svjetlom i nalažu vam zbog vaše sigurnosti, trenutno zaustavljanje u skladu s uvjetima u prometu. Zaustavite vozilo i nemojte ponovno pokretati motor. Nazovite ovlašteni servis.

Primjeri poruka upozorenja dani su u nastavku. **Napomena:** poruke se pojavljuju na zaslonu odvojeno ili se izmjenjuju (kada ima više poruka za prikaz), one mogu biti popraćene kontrolnim svjetlom i/ili zvučnim signalom bip.

Primjeri poruka	Tumačenje odabranog prikaza
"Kvar na kočionom sustavu"	Označava problem na kočionom sustavu.
"Kvar na upravljaču"	Označava problem na upravljačkom mehanizmu.
"Kvar na elektromotoru"	Označava da vozilo gubi snagu.
"Električna neispravnost"	Označava kvar u električnom sustavu.
"Probušena guma"	To znači da je najmanje jedna guma probušena ili jako ispuhana.



U slučaju zaustavljanja na cesti, morate obavijestiti ostale sudionike u prometu o prisutnosti vašeg vozila signalnim trokutom ili nekim drugim uređajem koji je propisan lokalnim zakonima zemlje u kojoj se nalazite.

PUTNO RAČUNALO

Zasloni i pokazivači

Instrumentna ploča A



Osvjetljava se prilikom otvaranja vrata vozača. Paljenje nekih kontrolnih svjetala popraćeno je porukom.

Odabir prikaza

Ovisno o vozilu, na instrumentnoj ploči može biti dostupno nekoliko prikaza. Da biste odabrali prikaz, pritisnite komandu **1** onoliko puta koliko je potrebno da biste se pomicali kroz različite prikaze na instrumentnoj ploči **A** dok ne dođete do željenog prikaza.

Svi dostupni prikazi sadržavaju sljedeće bitne informacije na instrumentnoj ploči:

- pokazivač brzine;
- informacije o uključenoj pomoći pri vožnji;
- područje informacija.

Prikaz "Punjenje" prikazuje domet, postotak napunjenosti akumulatora i preostalo vrijeme punjenja na instrumentnoj ploči samo dok se vozilo puni.

Prikaz "Pomoć pri vožnji" prikazuje bitne informacije na instrumentnoj ploči s informacijama o uključenoj pomoći pri vožnji preko cijelog zaslona.

"Klasični" prikaz prikazuje bitne informacije na instrumentnoj ploči i, ovisno o vozilu, mjerac snage.

Prikaz "Navigacija" prikazuje bitne informacije i cestovnu kartu kopiranu iz multimedijskog sustava na cijeloj instrumentnoj ploči.

"Realistični" prikaz B

617292



Prikaz **B** prikazuje bitne informacije na instrumentnoj ploči, zajedno s vašim vozilom i njegovom okolinom (trakama, okolnim vozilima koja se kreću u istom smjeru itd.).

Napomena: sustav prepoznaje samo vozila u kategorijama automobila, kamiona i motocikala.

"Minimalistički" prikaz prikazuje samo bitne informacije na instrumentnoj ploči.

2

PUTNO RAČUNALO

Prikaz informacija

2

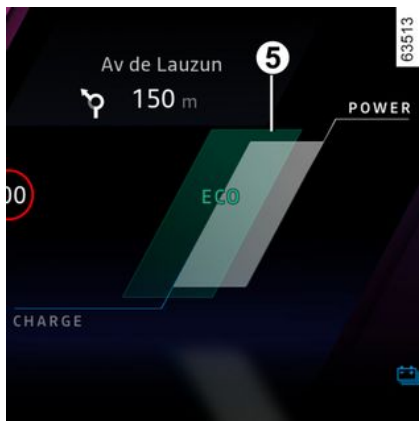
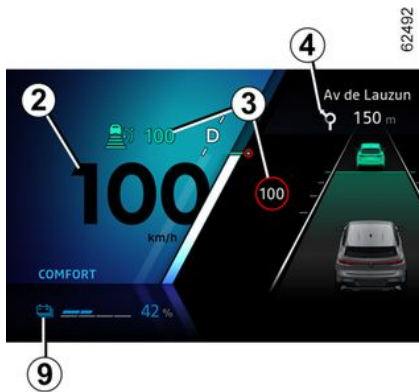

Brzinomjer 2.

Brzina vozila ograničena je na približno 150 km/h (ili 170 km/h, ovisno o vozilu).

Zvučni alarm za preveliku brzinu

Ovisno o vozilu i zemlji prodaje, prika-

zuje se kontrolno svjetlo  i oglašava se zvučni signal. Taj se zvučni signal oglašava čim vozilo prekorači brzinu od 120 km/h.

To kontrolno svjetlo ostaje upaljeno dok god se vozilo kreće brzinom iznad 120 km/h.

Podaci o alatima za pomoć pri vožnji 3.

Podaci o navigaciji u tijeku 4.

Mjerač snage 5.

Brojač ukupno prijeđenih kilometara 6 .

Kontrolno svjetlo za regenerativnu razinu kočenja 8 .

Podaci o bateriji 9 (stopa punjenja pogonskog akumulatora, predviđeni doseg).



Područje informacija 7 pregledavajte s pomoću komande **10** za odabir raznih miniaplikacija na instrumentnoj ploči **A** :

- informacije o putnom računalu (brojač prijeđenih kilometara, potrošnja, itd.);
- informacije telefona i multimedijskog sustava (izvor zvuka koji se trenutno reproducira itd.);

PUTNO RAČUNALO

- informacije o vozilu (poruke upozorenja, itd.);

- ...

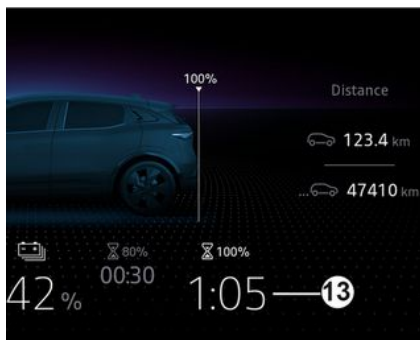
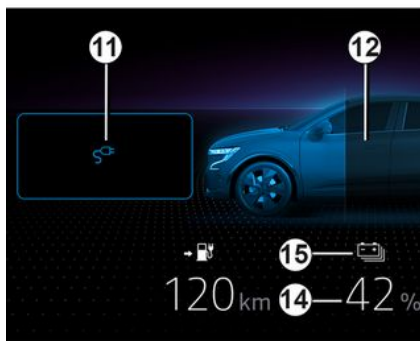

Kontrolno svjetlo "Priklučeno" kabla za punjenje 11

Pali se kada je kabel za punjenje priključen na vozilo.

Razina napunjenosti 12

Pokazivač označava razinu preostale energije.

Preostalo vrijeme punjenja 13

Postotak punjenja pogonskog akumulatora 14

Prag rezerve

Kada razina napunjenosti pogonskog akumulatora dosegne približno 7 % ili, ovisno o vozilu, približno 12 %, pokazivač i kontrolno svjetlo 15



prikazuju se u žutoj boji, popraćeni zvučnim signalom.

Za optimizaciju dosega → 189.

Prag neizbježne blokade

Ovisno o vozilu, kada razina napunjenosti dosegne približno 4 % ili 6 %, ponovno će se oglasiti zvučni signal i mjerac će zasvijetliti crveno, ili ovisno o vozilu, 30 sekundi nakon što mjerac zasvijetli crveno.

Ovisno o vozilu, kada razina napunjenosti dođe na 3,5 % ili približno 5 %, vrijednost dometa više se ne prikazuje. Performanse motora postupno se smanjuju sve dok se vozilo ne zaustavi → 357.

Procijenjeni doseg 16

Predviđeni doseg u stvarnom vremenu izračunava se uz uzimanje u obzir različitih čimbenika kao što su uvjeti upotrebe, oprema, stil vožnje, vremenski uvjeti itd. Izračun se temelji na zadnjih nekoliko prijeđenih kilometara. Automatski se korigira tijekom vožnje ako se ti čimbenici promijene (vrsta ceste, stil vožnje itd.).

Osim toga, da biste razumjeli predviđeni doseg, možete pogledati kontrolna svjetla 17 i 18. Ovisno o razini napunjenosti pogonskog akumulatora:

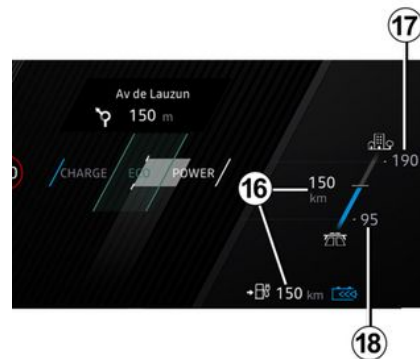

- kontrolno svjetlo 17: "visoki" predviđeni doseg izračunava se za optimalne uvjete vožnje (npr. za vožnju

PUTNO RAČUNALO

na glavnoj cesti ili na cesti s odvojenim kolničkim trakama za toplog vremena uz minimalnu upotrebu klima uređaja);

– kontrolno svjetlo **18**: "**niskog**" **predviđenog dosega** izračunava se za nepovoljne uvjete vožnje (npr. za vožnju na autocesti zimi ili u prometnoj gužvi uz intenzivnu upotrebu sustava grijanja).

Za optimizaciju dosega → **189**.

Instrumentna ploča u miljama



(moguće prebacivanje u km/h)

Dok je vozilo zaustavljeno i motor radi, na multimedijском zaslону **19** odaberite domenu "Vozilo", pritisni-

te izbornik "Postavke", odaberite "Sustav", "Jedinice" i zatim "Brzina".

Odaberite između km/h ili mph.

Preračunavaju se brzinomjer i neke informacije o udaljenosti prikazane na instrumentnoj ploči.

Za povratak u prethodni način rada, ponovite isti postupak.

Napomena: u oba će slučaja, nakon isključivanja akumulatora, putno računalo automatski vratiti izvornu mjernu jedinicu.

Više informacija potražite u uputama za multimedijски sustav.



Za korištenje određenim funkcijama pomoći u vožnji potrebno je promijeniti mjernu jedinicu na instrumentnoj ploči kako biste dobili odgovarajuće informacije kada vozite u zemlji u kojoj se jedinice za brzinu razlikuju od onih postavljenih kao zadane u vašem vozilu.



Iz sigurnosnih razloga ova podešavanja obavljajte dok je vozilo zaustavljeno.

Izbornik personalizacije podešavanja vozila



Ova funkcija omogućuje, ovisno o opremi vozila, uključivanje/isključivanje i podešavanje nekih funkcija vozila.

Pristup izborniku podešavanja

Dok je vozilo zaustavljeno i dok motor radi, na multimedijском zaslону

PUTNO RAČUNALO

1 Odaberite "Vozilo", pritisnite izbornik "Vozilo" i zatim karticu "Vanjski dijelovi" za pristup različitim postavkama.

Odabir podešavanja

Odaberite karticu, a zatim funkciju koju želite promijeniti (prikaz ovisi o opremi vozila i državi):

a) "Pristup":

- « Automatsko zaključavanje vrata tijekom vožnje »;
- « Zaključavanje/otključavanje bez ruku (hands-free) »;
- « Pristupite i započnite telefonom »;
- ...

b) "Dobro došli":

- « Sekvenca vanjskog osvjetljenja »;
- « Zvuk unutarnje sekvence »;
- « Automatsko otklapanje ogledala »;
- « Funkcija unutarnjeg svjetla »;
- ...

c) "Svjetla za vožnju":

- « Adaptive Vision »;
- « Izbor bočne strane vožnje »;
- ...

d) "Brisanje":

- « Uključivanje stražnjeg brisača pri vožnji unatrag »;

- « Automatski brisač sprijeda »;
- ...

Ovisno o funkciji, odaberite:

- "ON" ili "OFF" za uključivanje ili isključivanje.

ili

- razdoblje za prilagodbu vremena tijekom kojeg su uključeni farovi (npr. za funkciju "Automatsko praćenje do kuće").

Više informacija potražite u knjižici uputstava multimedijskog sustava.



Iz sigurnosnih razloga ova podešavanja obavljajte dok je vozilo zaustavljeno.

Funkcija "Favoriti"



Ovisno o vozilu, pritiskom komande na kolu upravljača **2** možete aktivirati sljedeće funkcije u skladu s prethodno definiranim korisničkim postavkama koje ste prethodno unijeli:

- grijana sjedala;
- grijani upravljač
- odabir postavki (pristup, dobrodošlica, osvjetljenje, brisači itd.);
- Funkcija "Handsfree pomoć pri parkiranju";
- način rada ECO;
- kamera s pregledom od 360°;
- ...

Za više informacija o programiranju ove funkcije pogledajte upute za multimedijску opremu.

PUTNO RAČUNALO

2



Iz sigurnosnih razloga ova podešavanja obavljajte dok je vozilo zaustavljeno.

Sat i vanjska temperatura

Podešavanje sata



Prikaz sata i vanjske temperature nalazi se na multimedijском zaslону **1**.

Za postavljanje vremena na multimedijском zaslону **1** odaberite do-menu "Vozilo", pritisnite izbornik "Postavke" i zatim odaberite "Datum i vrijeme".

142 - Upoznajte svoje vozilo

Možete pristupiti različitim postavkama:

- "Automatsko postavljanje vremenske zone";
- "Postavljanje vremenske zone (ručno)";
- "Koristi 24-satni format";
- ...

Više informacija potražite u knjižici uputstava multimedijского sustava.

Pokazivač vanjske temperature

Posebni slučaj:

Kada je vanjska temperatura između $-3\text{ }^{\circ}\text{C}$ i $+3\text{ }^{\circ}\text{C}$, znakovi $^{\circ}\text{C}$ trepere (to označava opasnost od poledice).



U slučaju prekida električnog napajanja (odspojen akumulator, prekinut kabel napajanja...), treba podesiti sat.

Savjetujemo vam da podešavanja ne radite u vožnji.



Pokazivač vanjske temperature

Kako je nastajanje poledice povezano s izloženosti, higrometrijom i temperaturom, samo prikazivanje vanjske temperature nije dovoljno za otkrivanje poledice.

KONTROLNA SVJETLA

Prikaz informacija opisanih u nastavku OVISI O OPREMI VOZILA I ZEM-LJI.



Instrumentna ploča A: ovo se upali kad se otvore vrata vozača. Da biste prilagodili svjetlinu instrument ploče, pogledajte upute za multimediju.

Paljenje nekih kontrolnih svjetala praćeno je porukom.



Pojavljivanje kontrolnog svjetla  upućuje na to da biste vozilo trebali **vrlo pažljivo vozeći** što prije odvesti predstavniku marke. Nepoštivanje ove mjere opreza može dovesti do oštećenja vozila.



Za vašu sigurnost, kontrolno svjetlo **STOP** nalaže obavezno trenutno zaustavljanje u skladu s uvjetima u prometu. Zaustavite vaše vozilo i nemojte ponovno pokretati motor. Nazovite ovlaštenog zastupnika.



Odsutnost vizualnog ili zvučnog signala označava neispravnost instrumentne ploče. Odmah se zaustavite na sigurnom mjestu. Provjerite je li imobilizacija vozila dobra i pozovite Predstavnik marke.



Kontrolno svjetlo pozicijskih svjetala



Kontrolno svjetlo kratkih svjetala



Kontrolno svjetlo dugih svjetala



Kontrolno svjetlo automatskih dugih svjetala



Kontrolno svjetlo stražnjeg svjetla za maglu



Kontrolno svjetlo lijevih pokazivača smjera



Kontrolno svjetlo desnih pokazivača smjera.



Kontrolno svjetlo upozorenja na loše vremenske uvjete



"Adaptive Vision" kontrolno svjetlo za kvar svjetala



Kontrolno svjetlo otvorenih vrata

KONTROLNA SVJETLA



Kontrolno svjetlo za zategnutu elektroničku ručnu kočnicu → 181



Kontrolno svjetlo sustava "Autohold"



Kontrolno svjetlo kvara sirene za pješake



Prednje kontrolno svjetlo kvara na strani vozača airbag i suvozača → 121



Kontrolno svjetlo niske razine tekućine za pranje vjetrobranskog stakla



Kontrolno svjetlo funkcije "Automatsko brisanje"



STOP Kontrolno svjetlo obaveznog zaustavljanja

Pali se nakon uključanja kontakta i gasi čim se motor uključi. Kontrolno svjetlo pali se istodobno s ostalim kontrolnim svjetlima i/ili porukama i popraćeno je zvučnim signalom. Radi vlastite sigurnosti, ako je upaljeno ovo kontrolno svjetlo upozorenja odmah se zaustavite na sigurnom mjestu. Zaustavite vaše vozilo i

nemojte ponovno pokretati motor. Nazovite ovlaštenog zastupnika.



Kontrolno svjetlo

Pali se nakon uključanja kontakta i gasi čim se motor uključi. Kontrolno svjetlo može se upaliti zajedno s drugim kontrolnim svjetlima i/ili porukama na instrumentnoj ploči.

Znači da biste trebali, **vozeći vrlo pažljivo** što je prije moguće odvesti vozilo ovlaštenom predstavniku marke. Nepoštivanje ove mjere opreza može dovesti do oštećenja vozila.



Kontrolno svjetlo

Ako tijekom vožnje zasvijetli u crvenoj boji zajedno s kontrolnim svjetlom

STOP, radi vlastite sigurnosti morate se zaustaviti čim uvjeti u prometu to dopuste. Zaustavite vaše vozilo i nemojte ponovno pokretati motor.

Nazovite ovlaštenog zastupnika. Ako tijekom vožnje zasvijetli u žutoj boji zajedno s kontrolnim svjetlom



, obratite se ovlaštenom predstavniku marke što je prije moguće. **U međuvremenu vozite oprezno.** Nepoštivanje ove mjere opreza može dovesti do oštećenja vozila.



Kontrolno svjetlo elektrotehničkog sustava

Pali se zajedno s kontrolnim svjetlom



STOP i zvučnim signalima kada je temperatura električnog sklopa previsoka. Zaustavite vozilo i isključite kontakt. Potražite savjet kod Predstavnika marke.

Ako zasvijetli i popraćeno je kontrolnim svjetlom

STOP zvučnim signalom i porukom "EVAKUIRAJTE SE NA SIGURNO", isključite kontakt i nemojte ponovno pokretati motor. Napustite vozilo i nazovite predstavnik marke.

KONTROLNA SVJETLA



Poruka "EVAKUIRAJTE SE NA SIGURNO" popraćena kontrolnim

svjetlom **STOP** i zvučnim signalom upućuje na to da zbog vlastite sigurnosti morate odmah zaustaviti vozilo, ovisno o uvjetima u prometu. Isključite kontakt. Ostavite kontakt isključen. Izadite iz vozila zajedno sa svim putnicima u vozilu i udaljite se od vozila i prometa.

Opasnosti od požara



U slučaju zaustavljanja na cesti, morate obavijestiti ostale sudionike u prometu o prisutnosti vašeg vozila signalnim trokutom ili nekim drugim uređajem koji je propisan lokalnim zakonima zemlje u kojoj se nalazite.



Kontrolno svjetlo kvara elektrotehničkog sustava

Kad se uključi, to ukazuje na elektro-

tehnički kvar koji je povezan s električnim sklopom (pogonska baterija i električni motor). Potražite što prije savjet Predstavnik marke.



Kontrolno svjetlo elektromotora

Kad se uključi, to ukazuje na kvar elektrotehničkog sustava povezanog s elektromotorom. Potražite što prije savjet Predstavnik marke.



Kontrolno svjetlo razine napunjenosti pogonskog akumulatora

Pojavljuje se u žutoj boji kada razina napunjenosti pogonskog akumulatora dosegne prag rezerve.



Kontrolno svjetlo kvara pogonske baterije

Ako se pojavljuje popraćeno kontrol-

nim svjetlom , to označava kvar povezan s funkcioniranjem pogonske baterije. Potražite što prije savjet Predstavnik marke.



Kontrolno svjetlo punjenja 12-voltnog akumulatora

Ako se uključi uz kontrolno svjetlo



STOP i zvučni signal, to upućuje na preveliki ili premali napon strujnog kruga → 342.



Svjetlo upozorenja o ograničenim performansama

Pojavljuje se u slučajevima kada pogonska baterija privremeno ne isporučuje nazivnu snagu. Za to se vrijeme smanjuju performanse vozila. Odlučite se za smireniji stil vožnje dok se svjetlo upozorenja ne isključi.



Kontrolno svjetlo priključenja kabela za punjenje

Svijetli kad je kabel za punjenje priključen na vozilo → 20.



Kontrolno svjetlo sustava protiv blokiranja kotača

Pali se kod uključenja kontakta i gasi se nakon nekoliko sekundi.

Ako se ne ugasi nakon uključivanja kontakta ili se pali u vožnji, postoji neispravnost na ABS-u. Kočenje će biti kao normalno, bez ABS. Potražite što prije savjet Predstavnik marke.



Kontrolno svjetlo dinamičke kontrole vožnje (ESC) i sustava protiv proklizavanja

Kontrolno svjetlo upozorenja može se pojaviti iz nekoliko razloga.



Kontrolno svjetlo isključivanja dinamičke kontrolne vožnje (ESC) i sustava protiv proklizavanja

KONTROLNA SVJETLA

Svjetlo upozorenja nedovoljnog tlaka u gumama

Pali se pri uključanju kontakta ili pri pokretanju motora, zatim nestaje nakon nekoliko sekundi → 191.

Kontrolno svjetlo funkcije "Parkiranje bez upotrebe ruku"

Kontrolno svjetlo promjenjivog servo-upravljača

Pali se prilikom uključanja kontakta ili prilikom pokretanja motora, a zatim se gasi nakon nekoliko sekundi. Ako se uključuje tijekom vožnje, praćeno kontrolnim svjetlom

STOP, to upućuje na kvar sustava.
Nazovite ovlaštenog zastupnika.

Kontrolno svjetlo kvara na sustavu kočenja

Pali se prilikom uključanja kontakta ili prilikom pokretanja motora, a zatim se gasi nakon nekoliko sekundi. Ako se uključuje prilikom kočenja, popraćeno kontrolnim svjetlom

STOP i zvučnim signalom, to upućuje na nisku razinu kočione tekućine u sustavu kvar na njemu.

Odmah se zaustavite i pozovite Predstavnika marke.

Kontrolno svjetlo noge na papučici kočnice

Pali se ako je potrebno pritisnuti papučicu kočnice.

Kontrolno svjetlo programiranja punjenja

Indikator programiranja klima uređaja

Kontrolno svjetlo "Ruke nisu na kolu upravljača"

Kontrolno svjetlo kvara ili nedostupnosti funkcije "Napredna sigurnost"

Kontrolno svjetlo upozorenja ograničenja brzine

Kontrolno svjetlo upozorenja na izlazak iz prometnog traka

Kontrolno svjetlo sustava za sprečavanje izlaska iz prometne trake

Kontrolno svjetlo sustava za centriranje vozila u prometnoj traci

Kontrolno svjetlo ograničivača brzine

Kontrolno svjetlo regulatora brzine Stop and Go

Na zaslonu B



Airbag putnika ON → 123 → 121

Airbag putnika OFF → 123 → 121

KONTROLNA SVJETLA



**Kontrolno svjetlo upozorenja
za nekorisćenje prednjeg sigurnos-
nog pojasa**

**Na retrovizoru C
(ovisno o vozilu)**



**Kontrolno svjetlo funkcije
"Kamera za vožnju unatrag" → 152**

UPRAVLJANJE

Upravljač

2 Podešavanje upravljača po visini i dubini



Spustite ručicu **1** i postavite kolo upravljača u željeni položaj.

Zatim, ručicu gurnite do kraja i preko tvrdog oslonca kako biste blokirali upravljač.

Provjerite ispravno zabravljenje upravljača.



Iz sigurnosnih razloga, ovo podešavanje vršite dok vozilo stoji.

Grijanje upravljača

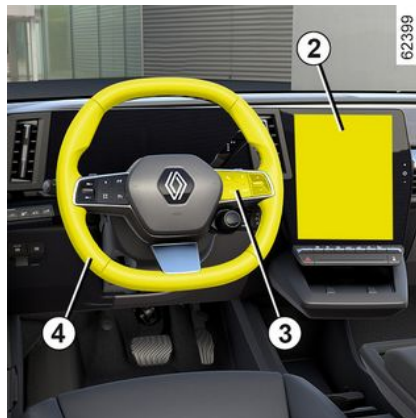

(ovisno o vozilu)

Ta funkcija zagrijava upravljač **4**.

Princip rada

Kada se dosegne temperatura, funkcija regulira temperaturu grijanih područja otprilike 30 minuta i zatim se automatski isključuje.

Uključivanje funkcije

Kad je kontakt uključen, pritisnite gumb **5** na multimedijском zaslonu **2**.

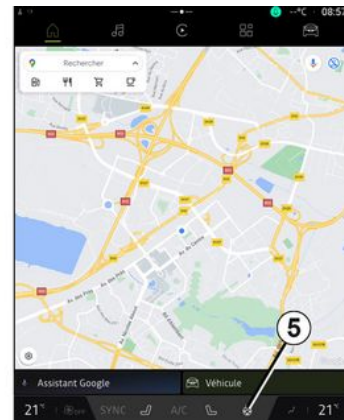

Isključenje funkcije

– Automatski:

Funkcija se automatski isključuje nakon faze reguliranja od otprilike 30 minuta.

– Ručno:

Da biste deaktivirali funkciju tijekom faze regulacije, pritisnite gumb **5** na multimedijском zaslonu **2**.

Napomena: funkcija je dostupna i pomoću gumba **3** "Omiljeno" na kolu upravljača **4**.

UPRAVLJANJE

Funkcija "Favoriti"



Ovisno o vozilu, pritiskom komande na kolu upravljača **6** možete aktivirati grijanje kola upravljača u skladu s prethodno definiranim postavkama upotrebe koje ste pohranili.

Za više informacija o programiranju ove funkcije pogledajte upute za multimedijску opremu.

Servo upravljač

Promjenjivi servo upravljač opremljen je sustavom s elektroničkim upravljanjem koji prilagođava razinu pomoći u skladu s brzinom vozila.

Upravljač je lakši kod parkiranja (za veću udobnost), sila potrebna za

upravljanje postepeno se povećava s povećanjem brzine (za veću sigurnost pri velikoj brzini).



Nikada nemojte gasiti motor na nizbrdici, te općenito, u vožnji (isključenje servo uređaja).



Nemojte držati upravljač zakrenut u krajnjem položaju.

Na zaustavljenom motoru ili u slučaju kvara na sustavu i dalje se može okretati upravljač. Sila okretanja morat će biti veća. Brzo okretanje upravljača može stvoriti šum. To je normalno.

Retrovizori

2 Vanjski retrovizori s električnim podešavanjem:

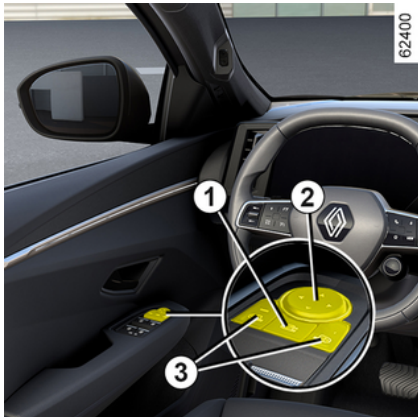

Odaberite vanjski retrovizor pomoću prekidača **3**, a zatim ga pomoću prekidača **2** postavite na željeni položaj.

Grijani retrovizori

S motorom u radu, odleđivanje ogledala omogućeno je zajedno s odleđivanjem/odmagljivanjem stražnjeg stakla.



Iz sigurnosnih razloga ova podešavanja obavljajte dok je vozilo zaustavljeno.

Električna sklopiva ogledala

Retrovizori će se automatski otklopiti prilikom otključavanja vozila. Retrovizori se zaklapaju prilikom zaključavanja vozila.

Možete isključiti/uključiti automatsko preklapanje retrovizora ➔ **140**.

Preklapanje možete prisilno pokrenuti pritiskom na prekidač **1**. U ovoj će situaciji retrovizori ostati preklapljeni sve dok ponovno ne pritisnete gumb **1**, bez obzira na automatsko preklapanje.

Poseban slučaj

Ako se retrovizor ručno otklopi ili preklopi, moguće ga je ponovno postaviti u položaj za upotrebu.

Da biste to učinili, pritisnite prekidač **1**. Začut ćete mehanički klik iz sklopa retrovizora.

Ako ne možete čuti kuckanje, pritisnite prekidač **1** još jednom dok se iz retrovizora ne začuje kuckanje.



Predmeti zapaženi u retrovizoru zapravo su bliže nego što izgledaju.

Zbog vlastite sigurnosti, uzmite to u obzir kako biste pravilno procijenili udaljenosti prije svakog manevra.

Retrovizori s mogućnošću nagnjanja u brzini za vožnju unazad

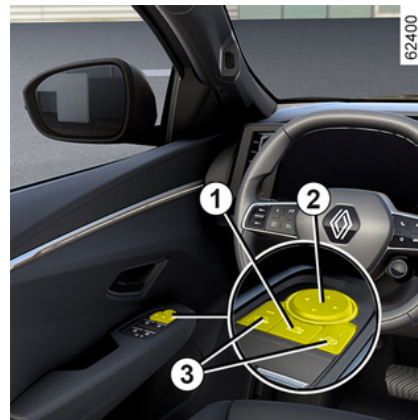

Na vozilima opremljenima sjedalom vozača s memoriranjem položaja možete odabrati posebno podešavanje položaja retrovizora za vožnju unazad i memorirati njihov položaj.

STRAŽNJI PRIKAZ PODRUČJA

Kad je vozilo zaustavljeno i uključena je brzina za vožnju unazad, odaberite retrovizor pomoću prekidača **3**, a zatim ga pomoću prekidača **2** podešite do željenog položaja.

Vraćanje u položaj za vožnju

Moguće je prijeći iz stupnja prijenosa za vožnju unatrag u brzinu za vožnju unaprijed:

- otprilike devet sekundi nakon uključivanja brzine za vožnju unazad, pri brzini manjoj od 10 km/h;
- kada je uključena brzina za vožnju prema naprijed pri brzini većoj od 10 km/h;
- kada je motor zaustavljen.

Memoriranje podešavanja

- Podešite vanjske retrovizore (pogledajte prethodne odlomke);
- za pristup memoriji postavki pogledajte upute za multimedijski sustav. Spremite postavke.

Položaj vanjskih retrovizora u stupnju prijenosa za kretanje unaprijed i unatrag te položaj sjedala vozača spremaju se istovremeno.

Pozivanje upamćenog položaja

Za pristup pozivanju upamćenog položaja pogledajte priručnik za multimedijski sustav.

Odaberite "Opozovi".

Mogu se uključiti položaji vanjskih retrovizora za vožnju prema naprijed, za vožnju unazad i položaji prednjih sjedala.



Iz sigurnosnih razloga ova podešavanja obavljajte dok je vozilo zaustavljeno.

Unutarnji retrovizor

Može se pomicati.

Retrovizor s ručicom **4**

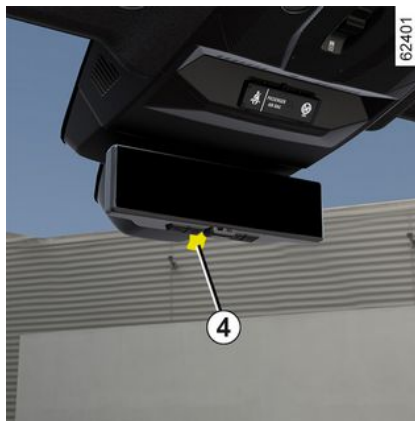

Kada vozite noću, kako biste izbjegli da vas zaslijepe svjetla vozila iza, pomaknite malu ručicu **4** koja se nalazi iza retrovizora.

Retrovizor s automatskim zatamnjem **5**

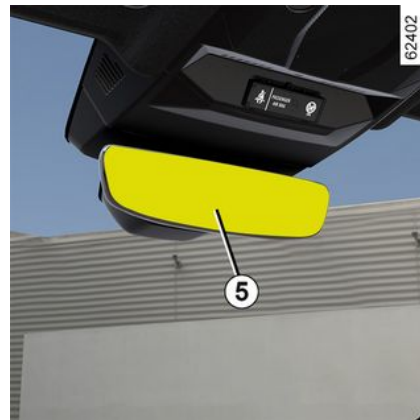

Retrovizor se automatski zatamnjuje kada je iza vas vozilo s upaljenim dugim svjetlima ili u slučaju nekog drugog jakog osvjetljenja.

Kamera za stražnji prikaz

Ovisno o vozilu, retrovizor može imati prikaz stražnjeg kraja vozila koje prenosi kamera postavljena iza stražnjeg stakla.

Za više informacija pogledajte ➔ **152**.

STRAŽNJI PRIKAZ PODRUČJA

Kamera za stražnji prikaz

Princip rada



Ovisno o vozilu, stražnji prikaz može se prikazati na kameri **1**.

Izravan stražnji prikaz retrovizorom ostaje dostupan.

Kamera **1** postavljena je iza stražnjeg stakla u području brisanja.

Pripazite da kamera **1** ne bude prekrivena (prljavštinom, blatom, snijegom, kapljicama vode itd.).



Kad je uključen kontakt, retrovizor **2** na središnjoj konzoli na krovu prikazuje pogled iza vozila koji se prenosi kamerom **1**.

Napomena:

– prikaz kamere **1** prenosi se samo ako je retrovizor u načinu rada "zaslona".



Ova je funkcija dodatna pomoć. Ona dakle ne može, u niti jednom slučaju, zamijeniti oprez niti odgovornost vozača. Vozač uvijek mora paziti na iznenadne situacije koje se mogu desiti u vožnji: stoga prilikom upravljanja vozilom uvijek pazite na male, uske i pomične prepreke (kao što su, na primjer, djeca, životinje, dječja kolica, bicikli, kamenje, stupovi itd.) u mrtvom kutu.

Podešavanje retrovizora 2

Ako odbljesci smanjuju vidljivost prikaza koji prenosi kamera, retrovizor **2** možete podesiti ulijevo, udesno, prema gore ili prema dolje.

STRAŽNJI PRIKAZ PODRUČJA

Način rada

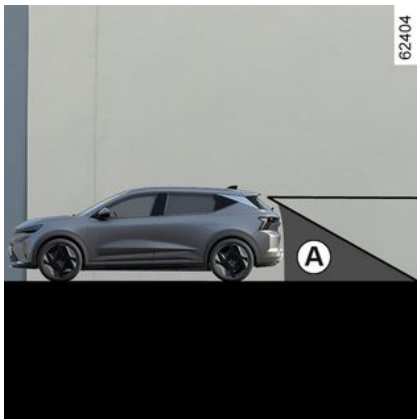

Vidno polje kamere ne pokriva cijelo područje iza vozila, posebno područje mrtvog kuta **A**.

Isključivanje funkcije

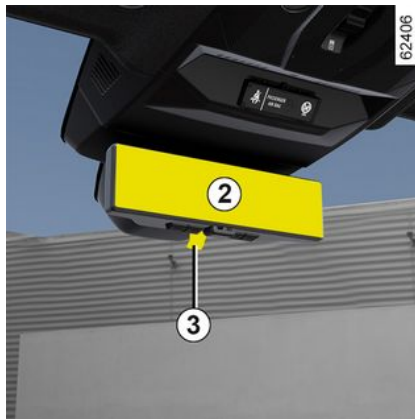

Zaslon se isključuje odmah nakon isključivanja kontakta.

Napomena: način "zrcala" može se aktivirati pomoću ručice **3**.

i Ovisno o vašem vidu, možda će biti potrebno vrijeme prilagodbe za fokusiranje na prikaz pogleda kamere. Predmeti koji se pojavljuju na rubu vanjskog retrovizora **2** mogu izgledati iskrivljeno. U slučaju prejake svjetlosti (snijeg, vozilo na suncu itd.), prikaz kamere može biti djelomično poremećen. U slučaju slabe osvjetljenosti ili lošeg vremena, slika na zaslonu može biti iskrivljena.

STRAŽNJI PRIKAZ PODRUČJA

Način rada

2

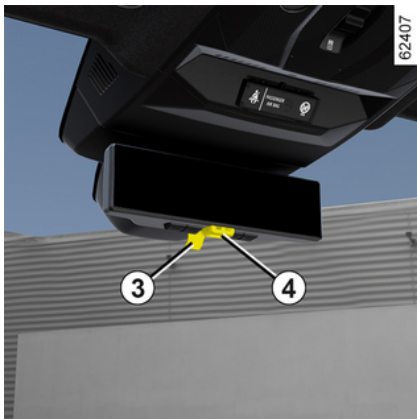

Upotrijebite ručicu **3** za prebacivanje između načina rada "Retrovizor" i "Zaslona".

Zeleno LED **4** i piktogram prikazan u gornjem desnom kutu retrovizora upućuje na to da način rada zaslona pravilno funkcionira.

Nestane ako se prebacite na način rada "Retrovizor" ili u slučaju kvara.



Svakim se pokretanjem vozila funkcija vraća na postavke koje su spremne pri posljednjem zaustavljanju motora.

Podešavanje zaslona i kamere



Pritisnite gumb **5** za "Izbornik" i pristup izborniku postavki.

Nekoliko puta pritisnite gumbе **6** i **7** za pomicanje kroz opcije postavki. Pritisnite "OK" gumb **8** da biste pristupili željenoj postavki.

Pomoću gumba **6** i **7** podesite ili uključite/isključite željenu postavku.

Biranje postavki:

- a)** podešavanje svjetline;
- b)** podešavanje okomitog kuta gledanja;
- c)** podešavanje vodoravnog kuta gledanja;
- d)** podešavanje kuta rotacije;

e) uključivanje/isključivanje prikaza izbornika postavki na retrovizoru;

f) odabir jezika;

g) uključivanje/isključivanje pozadinskog osvjetljenja gumba.

Izlaz iz izbornika postavki pokreće se automatski ako se u roku od otprilike pet sekundi ne pritisne nijedan gumb.



Iz sigurnosnih razloga ova podešavanja obavljajte dok je vozilo zaustavljeno.

Prije vožnje podesite vidno polje sustava i vanjske retrovizore. Obavezno podesite središnji retrovizor prije prelaska u način rada "zaslona".

STRAŽNJI PRIKAZ PODRUČJA

Posebne značajke povezane sa stupnjem prijenosa za vožnju unazad



Kada se vozilo kreće unazad, uz informacije dostupne putem retrovizora obratite pažnju i na slike koje prenosi kamera za vožnju unazad (multimedijski zaslon **9**) jer postoji mrtvi kut retrovizora ➔ **275**.

smetnje u radu

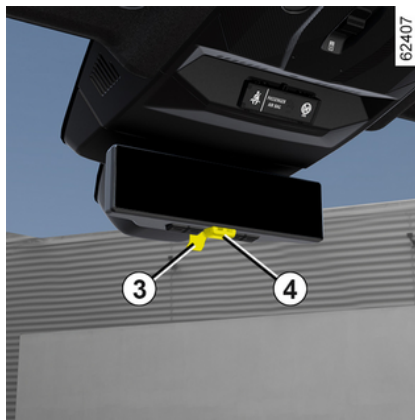

Kada sustav otkrije kvar u radu, re-

trovizor **2** se zacrni, simbol  koji se prikazuje u gornjem desnom kutu retrovizora nestaje i isključuje se LED žaruljica **4**.

Uzrok može biti privremeni kvar koji utječe na kameru ili zaslon (jasnoća, fiksna slika, zakašnjela komunikacija itd.).

Ako se crna pozadina i dalje pojavljuje, prebacite se u način rada "Retrovizor" i obratite se ovlaštenom predstavniku marke.

OSVJETLJENJE I SIGNALI

OSVJETLJENJE I VANJSKA SIGNALIZACIJA

2

Dnevna svjetla



62413

Zakrenite prsten **3** dok se AUTO simbol ne poravna s oznakom **2**.

Dnevna svjetla automatski se pale (bez diranja ručice **1**) pri pokretanju motora i gase se pri zaustavljanju motora.

Pozicijska svjetla

 Okrećite prsten **3** dok se simbol ne pojavi nasuprot oznake **2**.

Ovo kontrolno svjetlo se pali na instrumentnoj ploči.

Napomena: ovisno o vozilu, bočna svjetla mogu se aktivirati samo ručno kada je primijenjena parkirna kočnica ili, ovisno o vozilu, kada je ručica mjenjača u položaju **P**. U suprot-

nom, poruka "Svjetla pozicije nedostupna" prikazuje se na ploči s instrumentima kako bi vas obavijestila da nije moguće aktivirati pozicijska svjetla.

Kratka svjetla



Ručni način rada

Okrećite prsten **3** dok se simbol ne pojavi nasuprot oznake **2**.

Ovo kontrolno svjetlo se pali na instrumentnoj ploči.



Prije kretanja na put po noći: provjerite ispravan rad električne opreme i podesite farove (ako niste u uobičajenim uvjetima opterećenja).

Općenito pazite na to da vam svjetla nisu zaklonjena (prljavština, blato, snijeg, prijevoz nekih predmeta koji ih mogu zakloniti).

Automatski način rada

Okrećite prsten **3** dok se simbol AUTO ne pojavi nasuprot oznake **2**: dok motor radi, kratka svjetla automatski se uključuju ili isključuju, ovis-

OSVJETLJENJE I SIGNALI

no o vanjskom osvjetljenju, bez diranja ručice **1**.

Ovisno o vozilu, kratka će se svjetla upaliti automatski nakon nekoliko pokreta metlica brisača stakala.



Ako vozite lijevom stranom ceste u vozilu s upravljačem na lijevoj strani (ili obrnuto), morate prilagoditi farove ➔ **160**.

Prilagodljivi sustav prednjeg osvjetljenja

(ovisno o vozilu)

Ova funkcija automatski prilagođava širinu i domet kratkih svjetala prema brzini i vremenskim uvjetima.

Okrećite prsten **3** dok se simbol AUTO ne pojavi nasuprot oznake **2**: dok je motor u radu.

Ovu je funkciju moguće isključiti. Pogledajte upute za multimedijски sustav.

smetnje u radu

Kada se na instrumentnoj ploči prikaže poruka "Auto svjetla provjerite", sustav je isključen.

Potražite savjet kod Predstavnika marke.

Funkcija "Nevrijeme"



(ovisno o vozilu)

Ova je funkcija dio prilagodljivog sustava prednjeg osvjetljenja. Zamjenjuje korištenje prednjih svjetala za maglu. Može se uključiti pri maglovitim ili snježnim vremenskim uvjetima ili u slučaju slabe vidljivosti.

Za aktiviranje ove funkcije okrećite krug **3** dok se ne pojavi simbol AUTO nasuprot oznake **2**, a zatim pritisnite rotirajući prekidač kako biste postavili oznaku **4** pokraj simbola **5**.

Kontrolno svjetlo  se pali na instrumentnoj ploči.

Gašenje

Da biste deaktivirali funkciju, ponovno zakrenite okretni prekidač tako da je oznaka **4** nasuprot simbolu **5**.

Kontrolno svjetlo  nestaje s instrumentne ploče.

Svjetla za loše vremenske uvjete isključuju se kada se isključe vanjska svjetla.

Dodatno svjetlo u zavoju

(ovisno o vozilu)

U brzini za vožnju prema naprijed, ako su uključena kratka ili duga svjetla i ovisno o kutu upravljača, ova funkcija prilagođava širinu snopa svjetla radi poboljšanja vidljivosti u zavoju ili na križanju.

Duga svjetla:



Dok je motor uključen i uključena su kratka svjetla, gurnite ručicu **1** (pokret **A**).

Ovo kontrolno svjetlo se pali na instrumentnoj ploči.

Za vraćanje u položaj dugih svjetala, ponovno gurnite ručicu **1**.

OSVJETLJENJE I SIGNALI

Automatsko uključivanje dugih svjetala

2

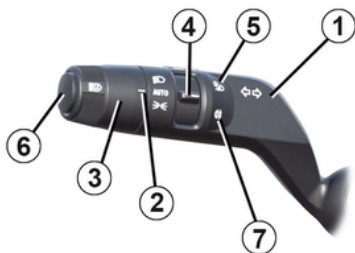

62413

 Ovisno o vozilu, ovaj sustav automatski uključuje i isključuje duga svjetla.

Kamera koja se nalazi iza unutarnjeg retrovizora omogućuje otkrivanje vozila koja pratite i ona koja dolaze iz suprotnog smjera.

Napomena: noću, u gradskim područjima s javnom rasvjetom, prilagodljiva duga svjetla automatski se isključuju.

Duga svjetla automatski se uključuju ako:

– je razina vanjske svjetlosti niska;

– nijedno drugo vozilo ili osvjetljenje nije otkriveno;
– kada je brzina vozila veća od otprilike 40 km/h.

Ako jedan od gore navedenih uvjeta nije ispunjen, sustav prelazi u način rada s kratkim svjetlima.

Napomena: provjerite da vjetrobransko staklo nije prekriveno prljavštinom, blatom, snijegom, kapljicama vode itd.).

Uključivanje/isključivanje

Za automatsko uključivanje dugih svjetala

Okrenite prsten **3** tako da se AUTO simbol pojavi pored oznake **2**, a zatim pritisnite prekidač **6**.

Kontrolno svjetlo  prikazuje se na instrumentnoj ploči ako su upaljena kratka svjetla.

Za isključivanje automatskih dugih svjetala

Pritisnite prekidač **6**,  nestaje s instrumentne ploče.

Napomena: gurnite ručicu **7** da biste deaktivirali funkciju automatskog

paljenja dnevnih svjetala,  nes-

tat će s instrumentne ploče i aktivirat će se duga svjetla.

 U nekim uvjetima rad sustava neće biti moguć, posebice:

- iznimno loši vremenski uvjeti (kiša, snijeg, magla...);
- ako su vjetrobransko staklo ili kamera prekriveni;
- kada vozilo iza vas ili ono koje vam dolazi ususret ima slabo vidljiva ili prekrivena svjetla;
- ako su prednja svjetla neispravno podešena;
- ako sustavi stvaraju odbljesak;
- ...

smetnje u radu

Ako se na instrumentnoj ploči prikazuje poruka "Provjerite automatsko osvjetljenje", sustav se isključuje.

Obratite se ovlaštenom predstavniku marke.

OSVJETLJENJE I SIGNALI



Upotreba prijenosnog sustava za navigaciju noću u području vjetrobranskog stakla ispod kamere može ometati rad sustava "automatskog uključivanja dugih svjetala" (postoji opasnost od odbljeska na vjetrobranskom staklu).



Sustav "automatskog uključivanja dugih svjetala" ni u kojem slučaju ne može zamijeniti pozornost i odgovornost vozača u pogledu osvjetljenja vozila i njegova prilagođavanja uvjetima osvjetljenja, vidljivosti i stanja u prometu.

Gašenje

Svjetla se gase nakon zaustavljanja motora kada se otvore vrata vozača ili prilikom zaključavanja vozila, ili jednu minutu nakon isključivanja motora.

U tom slučaju, prilikom sljedećeg pokretanja motora, svjetla će se po-

novno upaliti u skladu s položajem prstena **3**.

Zvučni alarm upaljenih svjetala

U slučaju kada su svjetla upaljena nakon gašenja motora, aktivira se zvučni alarm pri otvaranju vozačevih vrata kako bi vas obavijestio da su svjetla ostala upaljena.

smetnje u radu

Ovisno o vozilu, ako poruka "Provjerite osvjetljenje" prikaže uz 

kontrolno svjetlo i/ili  upozorenje treperi na instrumentnoj ploči, to ukazuje na kvar svjetala.

Obratite se ovlaštenom predstavniku marke.

Funkcija pozdrava ulaza i izlaza iz vozila

(ovisno o vozilu)

Kada je funkcija uključena, dnevna i stražnja pozicijska svjetla automatski će se upaliti prilikom otkrivanja kartice ili otključavanja vozila.

Ona se automatski gase:

– otprilike petnaest sekundi nakon uključivanja;

– prilikom pokretanja motora, ovisno o položaju ručice svjetala; ili

– prilikom zaključavanja vozila.

Uključivanje/isključivanje funkcije

Za uključivanje ili isključivanje vanjske funkcije dobrodošlice pogledajte upute za multimedijски sustav.

"Vanjsko osvjetljenje za pratnju"

Ova vam funkcija omogućuje trenutno paljenje pozicijskih i kratkih svjetala (npr. za osvjetljenje prilikom otvaranja vrata).

Dok je motor ugašen i svjetla isključena, nakon otvaranja vrata vozača, a krug **3** u položaju AUTO, povucite ručicu **7** prema sebi: upalit će se pozicijska i kratka svjetla na otprilike 30 sekundi, zajedno s kontrolnim

svjetlima  i  na instrumentnoj ploči.

Kako biste produljili trajanje, možete povući ručicu do četiri puta (ukupno vrijeme ograničeno na otprilike dvije minute).

Poruka "Uključeno osvjetljenje tijekom _ _ _" pojavljuje se s vremenom osvjetljenja na instrumentnoj ploči radi potvrde radnje.

Zatim možete zaključati vozilo.

OSVJETLJENJE I SIGNALI

Deaktiviranje funkcije "Vanjsko osvjetljenje za pratnju"

Kako biste isključili svjetla prije nego što se ona automatski isključe, okrenite prsten **3** u bilo koji položaj, a zatim ga vratite u položaj AUTO.

Napomena: ako je funkcija dobrodošlice i pozdrava uključena, nakon isključivanja kontakta, postupak za isključivanje funkcije "vanjskog osvjetljenja za pratnju" mora se izvršiti prije povlačenja ručice (inače će funkcija dobrodošlice i pozdrava ostaviti svjetla upaljena).

Stražnje svjetlo za maglu

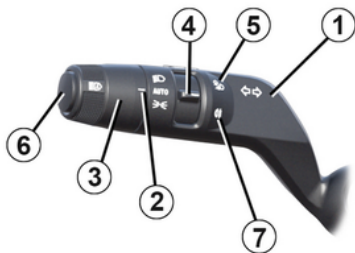

62413

 Za aktiviranje ove funkcije okrećite krug **3** dok se ne pojavi simbol AUTO nasuprot oznake **2**, a zatim pritisnite rotirajući prekidač kako biste postavili oznaku **4** pokraj simbola **7**.

Kontrolno svjetlo  se pali na instrumentnoj ploči.

Rad ovisi o odabranom položaju vanjskog osvjetljenja, a kontrolno svjetlo se pali na instrumentnoj ploči. Nemojte zaboraviti isključiti to svjetlo kada vam više ne bude potrebno kako ne biste ometali ostale vozače.

Gašenje

Da biste deaktivirali funkciju, ponovno zakrenite okretni prekidač tako da je oznaka **4** nasuprot simbolu **7**.

Kontrolno svjetlo  nestaje s instrumentne ploče.

Gašenje vanjskog osvjetljenja dovodi do gašenja stražnjih svjetala za maglu.

 Po magli, snijegu ili u slučaju da prevozite predmete više od krova, automatsko paljenje svjetala nije sustavno.

Svjetlima za maglu upravlja vozač: kontrolna svjetla na instrumentnoj ploči obavještavaju vas jesu li upaljena (kontrolno svjetlo je upaljeno) ili ugašena (kontrolno svjetlo je ugašeno).

Podešavanje visine farova



62415

OSVJETLJENJE I SIGNALI

Ovisno o vozilu, prekidač **A** može se upotrebljavati za prilagodbu visine farova u skladu s opterećenjem.

Dok su kratka svjetla uključena, pritisnite ili podignite prekidač **A** onoliko puta koliko je potrebno da biste odabrali odgovarajući položaj na instrumentnoj ploči. Odabrani se položaj prikazuje na instrumentnoj ploči otprilike 15 sekundi.

Napomena: ako su svjetla uključena, odabrani se položaj prikazuje na instrumentnoj ploči tijekom otprilike 15 sekundi pri svakom pokretanju motora.



U slučaju vožnje lijevom stranom vozilom s upravljačem na lijevoj strani (ili obrnuto), obavezno **privremeno** podesite visinu svjetlosnog snopa za vožnju u takvim uvjetima.

OSVJETLJENJE I SIGNALI

Tablica s primjerima položaja za prilagodbu

2

	Primjeri položaja za prilagodbu kontrole A u skladu s opterećenjem
Vozač sam ili sa suvozačem	0
Sva sjedala zauzeta	1
Vozač s putnicima i prtljagom (ili teretom) koji dostiže maksimalnu dopuštenu masu pod opterećenjem	2
Vozač bez putnika i prtljage (ili tereta) koji dostiže maksimalnu dopuštenu masu pod opterećenjem	3

U donjoj tabeli navedeno je nekoliko primjera. U svakom slučaju prilagodite kontrolu **A** u skladu s opterećenjem vozila tako da cesta bude vidljiva i da se ne zasljepljuju drugi vozači.

OSVJETLJENJE I SIGNALI

Privremeno podešavanje

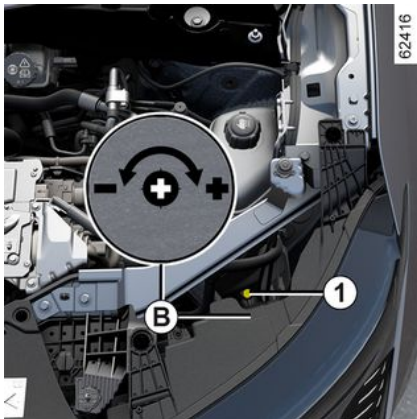

To je moguće prilagoditi uz pomoć multimedijuskog zaslona ➔ 140.

Ovisno o vozilu, podešavanje se mora izvršiti ručno.

Pritisnite ili podignite prekidač **A** onoliko puta koliko je potrebno za odabir položaja 0 na instrumentnoj ploči.

Otvorite poklopac motora i pronađite oznaku **B** u blizini jednog od prednjih svjetala.

Odvijačem ili sličnim alatom okrenite vijak **1** za pola okreta prema oznaci- kako biste spustili svjetla.

Nakon vožnje vratite u početni položaj: okrenite vijak **1** za pola okretaja prema oznaci + da biste podigli svjetlosni snop.

ZVUČNI I SVJETLOSNI UPOZORITELJI

Zvučni upozoritelj



Pritisnite jastučić na upravljaču **A** za uključivanje zvučnog upozoritelja.

Svjetlosni upozoritelj

Za svjetlosno upozorenje povucite ručicu **1** prema sebi pa je pustite.

Svjetla pokazivača smjera

Pomaknite ručicu **1** u istom smjeru u kojem želite okrenuti kolo upravljača.

Impulsni način rada

Kratko pomaknite ručicu **1** prema gore ili dolje, ne prelazeći točku otpora, a zatim je otpustite: ručica će

se vratiti u prvobitni položaj, a odgovarajući pokazivač smjera zatrepit će tri puta.

Svjetla upozorenja



Pritisnite prekidač **2**. Ovaj mehanizam uključuje istovremeno sva četiri žmigavca i bočne pokazivače smjera.

Smije se upotrebljavati samo u slučaju opasnosti kako bi se ostali vozači upozorili da se morate zaustaviti na neuobičajenom odno-sno za-branjenom mjestu ili u posebnim uvje-tima vožnje ili prometa.

BRISAČ STAKLA

Brisač stakla, uređaj za pranje vjetrobranskog stakla

Vozilo opremljeno intervalnim brisačem stakla

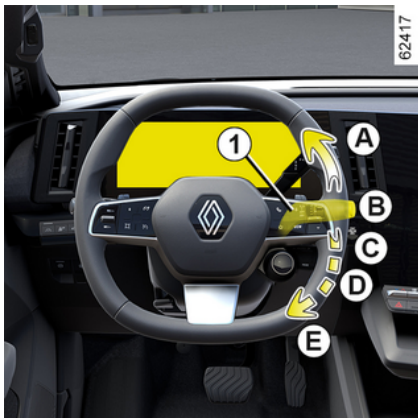

A. jedno brisanje

Kratki pritisak pokreće jedan puni ciklus brisača stakla.

B. zaustavljanje

C. intervalno brisanje

Između dva brisanja, metlice se zaustavljaju na nekoliko sekundi. Možeće je mijenjati razmak između dva brisanja okretanjem prstena 2.

D. neprekidno sporo brisanje

E. neprekidno brzo brisanje



Osobitost

U vožnji, svako zaustavljanje vozila smanjuje brzinu brisanja.

Iz neprekidnog brzog brisanja prelazite u neprekidno sporo brisanje.

Kada vozilo ponovno krene, brisanje se vraća na prvotno odabranu brzinu.

Svako djelovanje na ručicu 1 ima prednost i poništava automatizam.

Vozilo opremljeno brisačem prednjeg stakla sa senzorom za kišu

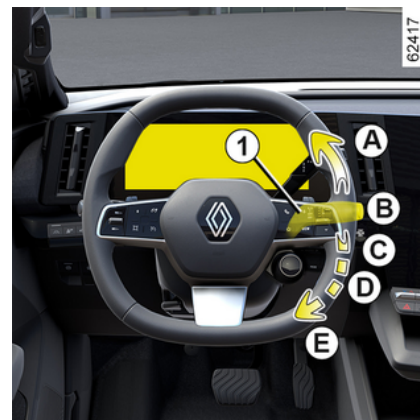

Senzor za kišu nalazi se na vjetrobranskom staklu, ispred unutarnjeg retrovizora.

A. jedno brisanje

Kratki pritisak pokreće jedan puni ciklus brisača stakla.

B. isključeno



C. funkcija automatskog brisanja

Kada je taj položaj odabran, sustav otkriva vodu na vjetrobranskom staklu i uključuje brisanje na prilagođenu brzinu.

Razina uključivanja i razmak između brisanja mogu se promijeniti okretanjem prstena **2**:

- **F**: najveća osjetljivost;
- **G**: najmanja osjetljivost.

Što je osjetljivost veća to je brža reakcija brisača stakala i povećava se učestalost brisanja.

Prilikom uključivanja automatskog brisanja ili prilikom povećavanja osjetljivosti obavlja se jedan puni ciklus brisača.

Kontrolno svjetlo  uključuje se na instrumentnoj ploči kako bi potvrdilo da je funkcija uključena.

Napomena:

- senzor za kišu služi samo kao pomoć. U slučaju smanjene vidljivosti vozač mora ručno pokrenuti brisač stakla. U slučaju magle ili ako sniježi, brisanje se ne uključuje automatski i ostaje pod kontrolom vozača.
- u slučaju temperature ispod nule, automatsko brisanje ne uključuje se prilikom pokretanja vozila. Automatski se uključuje kada vozilo prijeđe prag brzine (približno 8 km/h).
- automatsko brisanje ne uključujte po suhom vremenu;
- vjetrobransko staklo do kraja odledite prije uključivanja automatskog brisanja;
- pri prolasku kroz četke za pranje, ručicu **1** vratite u položaj Isključeno **B** kako biste isključili automatsko brisanje.

smetnje u radu

U slučaju neispravnosti automatskog brisanja, brisač stakla radi u načinu rada s intervalnim brisanjem. Nazovite ovlaštenog zastupnika.

Rad senzora za kišu mogu ometati:

- oštećeni brisači vjetrobranskog stakla: sloj vode ili tragovi koje metlice

ca ostavi na području doseg senzora mogu povećati vrijeme reakcije automatskog brisača stakla ili povećati frekvenciju brisanja;

- vjetrobransko staklo koje je oštećeno ili napuknuto u području senzora ili vjetrobransko staklo zaprljano prašinom, prljavštinom, kukcima, ledom, upotrebom voska za čišćenje i vodootpornih proizvoda. Metlica brisača stakla bit će manje osjetljiva ili možda uopće neće reagirati.

D. neprekidno sporo brisanje

E. neprekidno brzo brisanje

Osobitost

U vožnji, svako zaustavljanje vozila smanjuje brzinu brisanja.

Iz neprekidnog brzog brisanja prelazite u neprekidno sporo brisanje.

Kada vozilo ponovno krene, brisanje se vraća na prvotno odabranu brzinu.

Svako djelovanje na ručicu **1** ima prednost i poništava automatizam.

Mjere opreza

- U slučaju leda provjerite prije prvog pokretanja brisača stakala da metlice nisu zalijepljene. Ako uključujete brisač stakla kada su metlice blokirane ledom postoji opasnost od oštećenja metlice i motorića brisača stakla.

BRISAČ STAKLA

– Nemojte uključivati brisače na suhom staklu. To vodi do prijevremene istrošenosti ili oštećenja metlica.

Osobito položaj prednjeg brisača (položaj za rad)

Ovaj položaj omogućuje podizanje metlica kako bi se mogle odvojiti od vjetrobranskog stakla.

Može biti korisno za:

- čišćenje metlica;
- oslobađanje metlica s vjetrobranskog stakla zimi;
- zamijenite metlice → 363.

Dok je motor isključen ili radi, dvaput podignite ručicu **1** u položaj **A** (jedan ciklus).

Metlice se zaustavljaju u položaju udaljenom od poklopca motornog prostora.

Da biste metlice vratili u spuštenu položaj, uz uključenu kontakt provjerite jesu li se brisači sklopili na vjetrobranskom staklu, zatim pomaknite ručicu **1** u položaj **A** (jedan ciklus).

Prije uključivanja kontakta, stavite brisače na vjetrobransko staklo. U protivnom postoji opasnost od oštećenja poklopca motornog prostora ili brisača prilikom njihovog uključivanja.



Prije bilo kakve radnje koja uključuje vjetrobransko staklo (pranja vozila, odleđivanja ili čišćenja vjetrobranskog stakla itd.) vratite ručicu **1** u položaj **B** (mirovanje).

Opasnost od ozljeda i/ili oštećenja.



U slučaju da na vjetrobranskom staklu ima prepreka (prljavština, snijega, leda itd.), očistite vjetrobransko staklo (uključujući i središnje područje iza unutarnjeg retrovizora) prije uključivanja brisača (opasnost od pregrijavanja motora brisača).

Ako neka prepreka ometa pomicanje metlice, ona se može zaustaviti.

Uklonite prepreku i ponovno ručicom za brisanje uključite brisač stakla.

Uređaj za pranje stakla

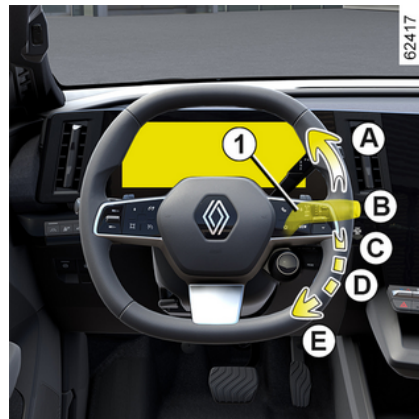

Dok je kontakt uključen, povucite ručicu **1** pa ju otpustite.

Dugim pritiskom uključuju se, osim pranja stakla, dva pokreta brisača te nakon nekoliko sekundi i treći.

Napomena:

- Akcija prednjeg pranja na stabljici **1** koja traje više od 30 sekundi može uzrokovati izrezivanje pumpe za pranje vjetrobranskog stakla. **To sprječava pregrijavanje** crpke;
- Kod negativne temperature postoji opasnost da se tekućina za pranje stakla smrzne na vjetrobranskom staklu i smanji vidljivost. Vjetrobransko staklo prije čišćenja za-

BRISAČ STAKLA

grijete pomoću komande za odmagljivanje.



Prilikom zahvata ispod poklopca motornog prostora, provjerite da je ručica brisača stakla u položaju **B** (zaustavljanje).

Opasnost od ozljeda



Učinkovitost metlice brisača stakla

Provjeravajte stanje metlice brisača stakla. Njihov vijek trajanja ovisi o vama:

- mora ostati čista: redovito čistite metlice i stražnje staklo vodom i sapunom;
- nemojte koristiti brisač dok je staklo suho;
- ako ga dulje vrijeme ne upotrebljavate, otpustite ga sa stakla.

U svakom slučaju, zamijenite ga čim se učinkovitost počne smanjivati: otprilike jednom godišnje → **363**.

Mjere opreza pri upotrebi brisača

- U vremenskim uvjetima s mrazom ili snijegom prije uključivanja brisača stakla očistite stražnje staklo (postoji opasnost od pregrijavanja motorića brisača);
- provjerite da ništa ne ometa prolaz metlice.

Brisač stakla, uređaj za pranje stražnjeg stakla

Brisač stražnjeg stakla



62476



Dok je kontakt uključen, okrećite prsten **3** na ručici **1** sve dok simbol ne bude nasuprot oznake **2**

- **Off (isključeno);**
- **intervalno brisanje;**

Između dva brisanja, metlice se zaustavljaju na nekoliko sekundi. Učestalost brisanja varira ovisno o brzini vozila;

- **neprekidno sporo brisanje.**

Da biste zaustavili rad, ponovno zakrenite prsten **3**.

BRISAČ STAKLA

Napomena: pri prolasku kroz četke za pranje, prsten **3** ručice **1** vratite u položaj zaustavljanja kako biste isključili automatsko brisanje.

Poštujte mjere opreza za upotrebu.

Po završetku ne zaboravite vratiti komandu metlica stražnjeg brisača u položaj zaustavljanja kako se brisanje ne bi slučajno uključilo pri sljedećoj upotrebi.



Ne upotrebljavajte ručicu brisača stakla za otvaranje ili zatvaranje vrata prtljažnika.



Prije djelovanja na stražnje staklo (pranje vozila, odleđivanje, čišćenje itd.), vratite ručicu **1** u položaj isključeno.

Opasnost od ozljeda i/ili oštećenja.



Učinkovitost metlice brisača stakla

Provjeravajte stanje metlica brisača stakla. Njihov vijek trajanja ovisi o vama:

- mora ostati čista: redovito čistite metlice i stražnje staklo vodom i sapunom;
- nemojte koristiti brisač dok je staklo suho;
- ako ga dulje vrijeme ne upotrebljavate, otpustite ga sa stakla.

U svakom slučaju, zamijenite ga čim se učinkovitost počne smanjivati: otprilike jednom godišnje ➔ **363**.

Mjere opreza pri upotrebi brisača

- U vremenskim uvjetima s mrazom ili snijegom prije uključivanja brisača stakla očistite stražnje staklo (postoji opasnost od pregrijavanja motorića brisača);
- provjerite da ništa ne ometa prolaz metlice.

Uključivanje/isključivanje stražnjeg brisača stakla

Prelazak u brzinu za vožnju unazad pokreće intervalno brisanje stražnjeg stakla (ako brisači prednjeg stakla rade). Ako je vaše vozilo opremljeno izbornikom za prilagođavanje postavki vozila, možete uključiti ili isključiti funkciju ➔ **140**.

Na vozilima koja nisu opremljena izbornikom korisničkih podešavanja, funkciju neka isključi Predstavnik marke.

Ako se na stražnjem staklu nalaze prepreke (prljavština, snijeg,...), brisač stakla pokušava obrisati sve prepreke. Ako neka prepreka sprječava pomicanja metlice, ona se može zaustaviti. Uklonite prepreku, pričekajte 30 sekundi i ponovno uključite brisač stakla pomoću ručice brisača.

Mjere opreza

- u slučaju leda provjerite prije prvog pokretanja brisača stakla da metlice nisu zalijepljene za vjetrobransko staklo. Ako aktivirate brisač stakla kada je metlica blokirana ledom, postoji opasnost od oštećenja metlice i motorića brisača stakla.
- Nemojte aktivirati brisače na suhom staklu. Takav postupak vodi do prijevremene istrošenosti ili oštećenja metlica.

BRISAČ STAKLA

Brisač -uređaj za pranje stražnjeg stakla

2



Dok je kontakt uključen, gurnite i zadržite ručicu **1** pa je otpustite.

Držanje ručice dulje vrijeme pokrenut će (osim pranja vjetrobranskog stakla) dva pokreta brisača stražnjeg stakla te nakon nekoliko sekundi i treći pokret (funkcija brisanja kapljica).

Kada pustite ručicu, ona se vraća u položaj brisača stražnjeg stakla.

Napomena: stražnja akcija pranja na stabljici **1** koja traje više od 30 sekundi može uzrokovati izrezivanje pumpe za pranje vjetrobranskog stakla. **To sprječava pregrijavanje crpke.**

POKRETANJE, ZAUSTAVLJANJE MOTORA

Pokretanje motora



62370



62373

Kartica mora biti u području otkrivanja **1**.

Za pokretanje:

- pritisnite papučicu kočnice;
- pritisnite gumb **2**. Na instrumentnoj ploči prikazuje se poruka READY zajedno sa zvučnim signalom (bip). Poruka nestaje kada je brzina vozila veća od približno 5 km/h.

Osobitosti

- Ako se ne primijeni neki od uvjeta za pokretanje, na instrumentnoj ploči prikazuje se poruka "Primijenite kočnicu + START".

i Ovisno o vozilu, možete imati digitalni ključ koji sadržava sve funkcije kartice. Međutim, ako je kartica ostavljena u vozilu, a vrata su zaključana digitalnim ključem, sve funkcije kartice bit će onemogućene. Dodatne informacije potražite u odjeljku "Digitalni ključ" ➔ **61**.

i Tijekom ažuriranja sustava putem multimedijalnog sustava neće biti moguće pokrenuti vozilo. Pričekajte da se ažuriranje dovrši prije pokretanja vozila. Više informacija o ažuriranjima sustava potražite u uputama za multimedijalni sustav.

i Vozilo se može pokrenuti samo ako kabel za punjenje nije priključen na vozilo.

3

POKRETANJE, ZAUSTAVLJANJE MOTORA

Prilikom otvaranja vozačevih vrata, dodatna oprema prestaje s radom.



Nikada ne isključujte kontakt prije potpunog zaustavljanja vozila.

Kada se motor zaustavi, sustav servo upravljanja te pasivni zaštitni mehanizmi kao što su Airbags i zatezači više neće funkcionirati.



Odgovornost vozača prilikom parkiranja ili zaustavljanja vozila

Nikada ne ostavljajte dijete, nesamostalnu odraslu osobu ili životinju u vozilu kada ga napuštate, čak niti na kratko. Naime, oni bi moglo dovesti u opasnost sebe ili druge osobe pokretanjem motora, uključivanjem opreme kao na primjer podizača stakala ili pak zaključati vrata.

Osim toga, kada je vani vruće /ili sunčano, temperatura u unutrašnjosti putničkog prostora brzo raste.

OPASNOST OD SMRTI ILI TEŠKIH OZLJEDA.

KOMANDA STUPNJA PRIJENOSA

Komanda stupnja prijenosa, elektronička ručica

Elektronička ručica mjenjača 1

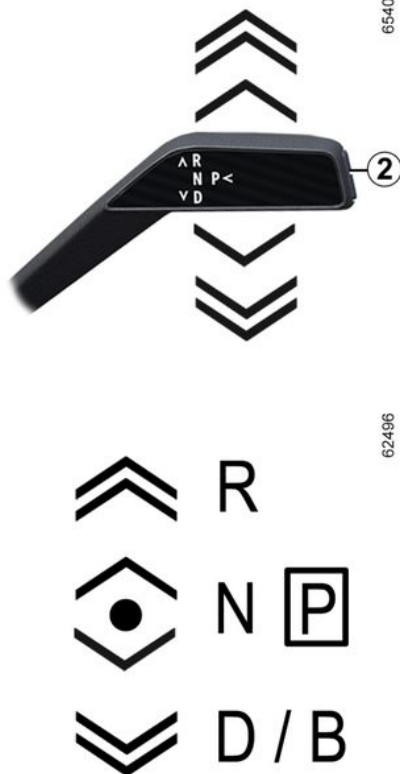

D: stupanj prijenosa za vožnju naprijed;

B: stupanj prijenosa za vožnju naprijed s poboljšanim regenerativnim kočenjem (ovisno o vozilu);

P: parkiranje, gumb 2.

Uključeni stupanj prijenosa prikazuje se na instrumentnoj ploči kao podsjetnik.

Impulsni birač

Pomaknite ručicu 1 za jedan ili dva stupnja više ili manje do željenog položaja (R, N, D ili, ovisno o vozilu, B) otpustite ručicu i vratit će se u stabilan položaj.

Uključeni položaj prikazuje se na instrumentnoj ploči.

Ako neki uvjeti onemogućuju mijenjanje položaja, trenutni položaj treperi na instrumentnoj ploči.

R: stupanj prijenosa za vožnju unatrag;

N: neutralni položaj;

KOMANDA STUPNJA PRIJENOSA

Za aktiviranje P položaja



Kada je vozilo zaustavljeno, s motorom u radu ili uključenim kontaktom, pritisnite gumb **2** kako biste uključili položaj **P**.



Provjerite je li upaljeno kontrolno svjetlo **P** na instrumentnoj ploči kada napuštate vozilo.

Opasnost od gubitka imobilizacije vozila.

Za deaktivaciju položaja P

Dok je vozilo zaustavljeno, a motor radi, pritisnite papučicu kočnice te pomaknite ručicu mjenjača **1** unaprijed ili unatrag u skladu sa željenim položajem.

Ako papučica kočnice nije pritisnuta, poruka "Pritisni pedal kočnice" i



prikazuju se na instrumentnoj ploči.

Za aktiviranje neutralnog položaja (N)

Kad je vozilo zaustavljeno, a motor radi, da biste uključili položaj **N**, potrebno je pritisnuti papučicu kočnice prije pomicanja ručice mjenjača **1** za jedan stupanj unaprijed ili unatrag.

Za aktiviranje stupnja prijenosa za vožnju naprijed (položaj D)

Kad je vozilo zaustavljeno, motor radi i držite nogu na papučici kočnice, pomaknite ručicu mjenjača **1** dva stupnja unatrag da biste uključili položaj **D**.

Napomena: uz uključen položaj **D**, **R** ili **B** (ovisno o vozilu) zaustavljeno će vozilo krenuti prema naprijed čim otpustite papučicu kočnice (bez pritiskanja papučice gasa).

Ako jedan od uvjeta nije ispunjen, trenutačni položaj treperi otprilike pet sekundi i na instrumentnoj se ploči prikazuje poruka "Pritisni pedal kočnice" na otprilike 5 sekundi.

U većini poznatih uvjeta u prometu više nećete morati dirati ručicu.

Napomena: dok motor radi, a vozilo se kreće brzinom između otprilike 0 i 8 km/h, u položaju **N** ili **R**, morat ćete pritisnuti papučicu kočnice kako bi se uključio položaj **D**.

Vožnja u načinu rada B

(ovisno o vozilu)

Ovaj način rada omogućuje dinamičniju regenerativnu vožnju. Pri otpuštanju papučice gasa, vozilo upotrebljava regenerativno kočenje za usporavanje. Na taj način motor stvara veću električnu struju te tako omogućuje punjenje pogonskog akumulatora.

Napomena: uz uključen položaj **D**, **R** ili **B** (ovisno o vozilu) zaustavljeno će vozilo krenuti naprijed čim otpustite papučicu kočnice (bez pritiskanja papučice gasa).

U načinu rada **B** učinkovitost regenerativnog kočenja bit će slabija ako je akumulator hladan ili potpuno napunjen.

KOMANDA STUPNJA PRIJENOSA

Iz položaja D prijeđite u položaj B ili B te D.

(ovisno o vozilu)

Za prebacivanje iz jednog položaja u drugi nagnite ručicu za jedan ili dva stupnja prema nazad.

Uključeni stupanj prijenosa prikazat će se na zaslonu na instrumentnoj ploči.

Za aktiviranje stupnja prijenosa za vožnju unatrag (položaj R)

Dok je vozilo zaustavljeno, a motor radi, ručicu mjenjača **1** pomaknite za dva stupnja unaprijed da biste uključili položaj **R**.

Napomena: uz uključen položaj **D**, **R** ili **B** (ovisno o vozilu) zaustavljeno će vozilo krenuti prema naprijed čim otpustite papučice kočnice (bez pritiskavanja papučice gasa).

Ako papučica kočnice nije pritisnuta, oglašava se zvučni signal, prikaz trenutnog položaja treperi otprilike 5 sekundi na rasporedu prikazanom na instrumentnoj ploči i na otprilike pet sekundi prikazuje se poruka "Pritisni pedalu kočnice".

Napomena: dok motor radi, a vozilo se kreće brzinom od 0 do 8 km/h, u položaju **N**, **D** ili **B** (ovisno o vozilu), potrebno je pritisnuti papučicu kočnice kako bi se uključio položaj **R**.

Parkiranje vozila

Položaj **P** automatski se uključuje i, ako je ugrađena, automatska se parkirna kočnica primjenjuje u sljedećim slučajevima:

- zaustavljanje motora
- vozačev sigurnosni pojas otkopčan je i vozilo je zaustavljeno;
- i
- otvaranja vrata vozača i zaustavljanja vozila.

P prikazuje se na instrumentnoj ploči.



Položaj **P** smije se uključiti samo kada je vozilo zaustavljeno.

Budući da se položaj **P** **automatski uključuje** prilikom zaustavljanja motora, ponekad treba vozilo staviti u položaj **N**, kao na primjer, za određene praonice:

- dok je motor uključen, pritisnite gumb **P**, pomaknite ručicu mjenjača **1** za jedan stupanj unaprijed ili unatrag do položaja **N** i ugasi motor;
- dok je motor zaustavljen, a kontakt isključen, ručicu mjenjača **1** pomaknite za jedan stupanj unaprijed ili unatrag te isključite kontakt.

Prilikom sljedećeg pokretanja motora, položaj **P** automatski se uključuje u skladu s gore opisanim slučajevima.



Iz sigurnosnih razloga nikada ne isključujte kontakt prije potpunog zaustavljanja vozila.

smetnje u radu

U slučaju kvara na motoru ili električnog kvara (kvar akumulatora itd.), provjerite je li vozilo imobilizirano.

Ako se na instrumentnoj ploči prikaže poruka "Kvar automatskog mjenjača **P**", možda neće biti moguće aktivirati parkirnu kočnicu. Obavezno osigurajte vozilo automatskom parkirnom kočnicom i obratite se ovlaštenom predstavniku marke.

KOMANDA STUPNJA PRIJENOSA



U slučaju udarca u podvozje vozila prilikom vožnje (npr. kontakt s rubnim kamenom, povišenim pločnikom ili bilo kojom preprekom na cesti), možete oštetiti vozilo (npr. deformirati ovjes).

Kako bi se izbjegla opasnost od nesreće, dajte vozilo na pregled ovlaštenom servisu marke.

REGENERATIVNI KOČIONI SUSTAV

Prilikom otpuštanja papučice gasa vozilo upotrebljava regenerativno kočenje za usporavanje.

Dio te energije pretvara se u električnu energiju radi punjenja pogonskog akumulatora.

Način **D/B** ili ručice iza kola upravljača mogu se upotrijebiti za pojačavanje ili smanjivanje regenerativnog kočenja.



Regenerativno kočenje ni u kojem slučaju ne smije biti zamjena za papučicu kočnice.



Prilikom vožnje u planinskom području ili u određenim uvjetima (pogonski akumulator je pun, vrući motor itd.), regenerativni kočioni sustav može postati nedostupan. U tom slučaju, kada podignete nogu s papučice gasa, kočnica "motora" postupno postaje nedostupna (u roku od nekoliko sekundi) kako bi upozorila vozača na to.

Potpuna sposobnost kočenja može se održavati pritiskom na papučicu kočnice kako bi se ograničila brzina vozila.

Ručice za promjenu regenerativnog kočenja 1 i 2



Ovisno o vozilu, ručice **1** i **2** mogu se upotrebljavati za promjenu razine regenerativnog kočenja kada se ručica stupnja prijenosa nalazi u položaju **D**:

- povucite ručicu **1** da biste povećali razinu regenerativnog kočenja;
- povucite ručicu **2** da biste smanjili razinu regenerativnog kočenja.

Ručice je moguće upotrijebiti samo ako je ručica mjenjača u položaju **D**. Nije moguće upotrebljavati ručice dok je uključen prilagodljivi regulator brzine → 244.

REGENERATIVNI KOČIONI SUSTAV

Vožnja pomoću ručica



62494

3



62486

Razine regenerativnog kočenja

Kontrolno svjetlo **3** obavještava vas o razini regenerativnog kočenja:

- **A**: razina "Slobodni način rada kočača" za nježnu, ekonomičnu vožnju. Zahtijeva vožnju s predviđanjem;
- **B**: niska razina regenerativnog kočenja;
- **C**: prosječna razina regenerativnog kočenja;
- **D**: visoka razina regenerativnog kočenja;
- **E**: (ovisno o vozilu) maksimalna razina regenerativnog kočenja i aktivirana funkcija One Pedal.

Funkcija One Pedal

Na vozilima koja su njom opremljena, funkcija One Pedal omogućuje jednostavniju vožnju u naseljenim područjima ili područjima gustog prometa, uglavnom pomoću papučice gasa.

Kada dovoljno otpustite papučicu gasa, vozilo usporava dok se potpuno ne zaustavi.

Kada u potpunosti otpustite papučicu gasa, razina regenerativnog kočenja je na maksimumu.

Dovoljno pritisnite papučicu gasa kako biste povratili brzinu.

Uključivanje



62421

3

64814



Kad je ručica u položaju **D**, pritisnite ručicu **1** onoliko puta koliko je po-

REGENERATIVNI KOČIONI SUSTAV

trebno dok se ne pojavi poruka "One Pedal aktivirana". Uključuje se kontrolno svjetlo funkcije ONE PEDAL **3** popraćeno zvučnim signalom radi potvrde o uključanju.

3



Funkcija One Pedal ne pokreće zaustavljanje u slučaju nužde te je njezina sposobnost kočenja ograničena.



Ova funkcija predstavlja dodatnu pomoć u vožnji. Ta funkcija ni u kojem slučaju ne zamjenjuje oprez i odgovornost vozača koji stalno mora imati kontrolu nad svojim vozilom.

Napomena: ako je vozilo zaustavljeno, uključena je funkcija "One Pedal" i ručica je u položaju **D**, vozilo se neće pomaknuti kada otpustite papučicu kočnice.

Stavljanje u stanje mirovanja

Funkcija One Pedal prelazi u stanje mirovanja kad se aktivira položaj **R**, **N** ili **P**.

Kontrolno svjetlo funkcije ONE PEDAL na instrumentnoj ploči prikazuje se u sivoj boji.

Prebacivanjem u položaj **D** funkcija se ponovno uključuje kada je brzina vozila veća od približno 10 km/h. Kontrolno svjetlo funkcije ONE PEDAL pojavljuje se u plavoj boji kako bi se potvrdila ponovna aktivacija.

Napomena:

- parkirna se kočnica automatski aktivira kada vozilo miruje dulje od približno tri minute;
- pritiskom na tipku za pokretanje/zaustavljanje motora sprječava se funkcija One Pedal. Po potrebi morate ponovno aktivirati tu funkciju nakon ponovnog pokretanja.

Isključivanje

Da biste isključili funkciju:

- tijekom vožnje pritisnite ručicu **2**;
- dok je vozilo zaustavljeno, pritisnite papučicu kočnice, a zatim ručicu **2**.

Na instrumentnoj ploči prikazuje se poruka "One Pedal deaktivirana". Kontrolno svjetlo funkcije ONE PE-

DAL **3** isključuje se, popraćeno zvučnim signalom radi potvrde isključenja.

Funkcija se automatski isključuje ako se motor zaustavi pritiskom na tipku za pokretanje/zaustavljanje motora.

Ograničenja rada

- Na površinama sa slabim prijanjanjem (mraz, snijeg itd.) funkcija može uzrokovati značajno usporavanje. Preporučuje se upotreba prvih razina kočenja **A** ili **B** te upotreba papučice kočnice za upravljanje fazama naglog usporavanja i zaustavljanja → **179**.
- U slučaju strmog nagiba, ako je papučica gasa otpuštena, funkcija One Pedal možda neće biti dovoljna da vozilo miruje. Pritiskom na papučicu kočnice ili aktiviranjem elektroničke parkirne kočnice osigurajte da vozilo bude u stanju mirovanja.

smetnje u radu

Kada sustav otkrije smetnju u radu, poruka "Provjeriti One Pedal" prikazuje se na instrumentnoj ploči. Funkcija više nije dostupna. Obratite se ovlaštenom predstavniku marke.

PARKIRNA KOČNICA

Automatska parkirna kočnica

Automatski rad



Zatezanje elektroničke parkirne kočnice

Dok je vozilo zaustavljeno, elektronička parkirna kočnica može se koristiti za imobilizaciju vozila:

- **pritisakom na gumb za pokretanje/ zaustavljanje motora 1**;

ili

- **kada je sigurnosni pojas vozača otkopčan**

ili

- **kada su otvorena vrata vozača**



ili

- **kad je uključen položaj P.**



Automatska parkirna kočnica može se koristiti za imobilizaciju vozila. Prije napuštanja vozila, provjerite zategnutost automatske parkirne kočnice. Aktiviranje parkirne kočnice naznačeno je uključivanjem kontrolnog svjetla **2** na prekida-

ču **3** i kontrolnog svjetla  na instrumentnoj ploči. Kontrolna se svjetla isključuju nakon zaključavanja vrata. Ovisno o vozilu, na gornjem dijelu vjetrobranskog stakla nalazi se naljepnica kao podsjetnik na to.

U svim ostalim slučajevima automatska parkirna kočnica ne aktivira se automatski. Mora se koristiti ručni način rada.

Za neke verzije modela za određene zemlje funkcija automatske aktivacije kočnice nije aktivirana. Saznajte više o "Ručnom načinu rada".

Primjena automatske parkirne kočnice potvrđuje se uključivanjem kontrolnog svjetla  na instrument-

PARKIRNA KOČNICA

noj ploči i kontrolnog svjetla **2** na prekidaču **3**.

Nakon isključivanja motora kontrolno svjetlo **2** isključuje se nekoliko minuta nakon aktiviranja automatske parkirne kočnice, a kontrolno svjetlo

 gasi se nakon zaključavanja vozila.

Napomena: u nekim situacijama (kvar elektroničke parkirne kočnice, ručno otpuštanje parkirne kočnice itd.) oglašava se zvučni signal kojim se upozorava da je elektronička parkirna kočnica otpuštena i na instrumentnoj ploči prikazuje se poruka "Aktivirajte parkirnu kočnicu":

- **kad je motor uključen:** pri otvaranju vrata vozača;
- **kad je motor isključen:** kad su prednja vrata otvorena.

U tom slučaju povucite i otpustite prekidač **3** da biste aktivirali elektroničku ručnu kočnicu.

Automatsko otpuštanje parkirne kočnice

Parkirna se kočnica se otpušta:

- kada vozilo počne kretati ili
- pri pomicanju s položaja P.



Automatska parkirna kočnica može se koristiti za imobilizaciju vozila. Prije napuštanja vo-

zila, provjerite zategnutost automatske parkirne kočnice. Aktiviranje parkirne kočnice naznačeno je uključivanjem kontrolnog svjetla **2** na prekida-

ču **3** i kontrolnog svjetla  na instrumentnoj ploči. Kontrolna se svjetla isključuju nakon zaključavanja vrata. Ovisno o vozilu, na gornjem dijelu vjetrobranskog stakla nalazi se naljepnica kao podsjetnik na to.

Ručni način rada

Automatskom parkirnom kočnicom možete upravljati ručno.

Ručno zatezanje elektroničke parkirne kočnice

Povucite prekidač **3**. Kontrolno svjetlo **2** i kontrolno svjetlo  osvijetljeni su na instrumentnoj ploči.

Ručno otpuštanje elektroničke parkirne kočnice

Pritisnite prekidač **1**, a da ne pritišćete pedale, kako biste uključili kontakt. Pritisnite papučicu kočnice, a zatim pritisnite prekidač **3**: kontrolno svjetlo **2** na prekidaču i kontrolno

svjetlo  kontrolno svjetlo nestaje s instrumentne ploče.

Povremeno zaustavljanje

Da biste ručno aktivirali automatsku parkirnu kočnicu (pri zaustavljanju na crvenom svjetlu semafora ili u mirovanju dok motor radi itd.): povucite i otpustite prekidač **3**. Otpuštanje je automatsko s ponovnim pokretanjem vozila.

Posebni slučajevi

Parkiranje na nizbrdici

Za parkiranje na nizbrdici ili s prikolicom, na primjer, povucite prekidač **3** na nekoliko sekundi kako biste omogućili maksimalno kočenje.

Parkiranje s otpuštenom elektroničkom parkirnom kočnicom



Prije isključivanja parkirne kočnice provjerite je li vozilo stabilno.

PARKIRNA KOČNICA

Za parkiranje s otpuštenom automatskom parkirnom kočnicom parkirna kočnica mora biti isključena.

Da biste to učinili, odaberite:

- aktivirajte bilo koji stupanj prijenosa ili položaj **P**: pogonska osovina će mehanički blokirati pogonske kotače;
- zaustavite motor pritiskom na gumb za pokretanje/zaustavljanje motora **T**;
- otkopčajte sigurnosni pojas vozača;
- Otvorite vrata vozača.
- ručno otpustite elektroničke parkirnu kočnicu (pogledajte odjeljak "Ručno otpuštanje elektroničke parkirne kočnice"). Provjerite je li vozilo stabilno;
- zatvorite vrata vozača. Ako je potrebno, zaključajte vozilo.

Vozačeva vrata su otvorena ili nisu dobro zatvorena, a motor je u radu, iz sigurnosnih razloga automatsko otpuštanje se isključuje (kako bi se izbjeglo da vozilo krene bez vozača). Na instrumentnoj ploči prikazuje se poruka "Otpusti parkirnu kočnicu ručno" kada vozač pritisne papučicu gasa.

smetnje u radu

- U slučaju kvara, kontrolno svjetlo



svijetli na instrumentnoj ploči zajedno s porukom "Provjerite parkirnu kočnicu" i, u nekim slučajevima,

kontrolnim svjetlom . Potražite što prije savjet Predstavnik marke.

- U slučaju kvara elektroničke parkirne kočnice, kontrolno svjetlo



svijetli zajedno s porukom "Kočioni sistem greška", zvučnim signalom i, u nekim slučajevima, kontrolnim svjetlom .

Potrebno je odmah zaustaviti vozilo u skladu s uvjetima u prometu.



Ako se prikaže poruka "Električni kvar" ili "Provjerite bateriju" ili "Kočioni sistem greška",

trebate imobilizirati vozilo tako da uključite položaj P ili povučete prekidač **3** na otprilike 10 sekundi.

Ako nagib i uvjeti to zahtijevaju, podmetnite blokade ispod kotača vozila.

Opasnost od gubitka imobilizacije vozila.

Nazovite ovlaštenog zastupnika.



Nikada ne izlazite iz vozila bez stavljanja ručice mjenjača u položaj P, povlačenja ručne

kočnice i isključivanja motora. U stvari, kod zaustavljenog vozila, dok motor radi s uključenom brzinom, ako ubrzate, vozilo se može pokrenuti.

Opasnost od nesreće.

PARKIRNA KOČNICA



Odsutnost vizualnog ili zvučnog signala označava neispravnost instrumentne ploče. Odmah se zaustavite na sigurnom mjestu. Provjerite je li imobilizacija vozila dobra i pozovite Predstavnik marke.

Funkcija "Autohold"

Pri zaustavljenom vozilu (npr. na crvenom svjetlu, na raskrižju, u prometnom zastoju itd.), funkcija osigurava primjenu kočne sile čak i kada vozač otpusti papučicu kočnice.

Kočiona sila popušta čim vozač dovoljno ubrza uz uključeni stupanj prijenosa.

Uključivanje



Pritisnite prekidač **1**.

Kontrolno se svjetlo prekidača **1** prikazuje kao potvrda da je funkcija uključena.

Isključivanje

Pritisnite prekidač **1**. Ako se održava kočna sila vozila, možete također pritisnuti papučicu kočnice.

Kontrolno svjetlo na prekidaču **1** nestaje kao potvrda isključivanja funkcije.

Ako se kočna sila održava, parkirna kočnica automatski se zateže u sljedećim slučajevima:

– vozač otvara vrata;

ili

– vozač otkopčava svoj sigurnosni pojas;

ili

– vozilo je imobilizirano više od otprilike tri minute.



Pri svakom pokretanju, funkcija nastavlja način rada koji je bio postavljen u trenutku posljednjeg isključivanja motora.

PARKIRNA KOČNICA



Automatska parkirna kočnica može se koristiti za imobilizaciju vozila. Prije napuštanja vozila, provjerite zategnutost automatske parkirne kočnice. Primjena parkirne kočnice potvrđuje se pojavom kontrolnog svjetla na prekidaču **2** i kontrolnog svjetla  prikazanog na instrumentnoj ploči do zaključavanja vrata. Ovisno o vozilu, na gornjem dijelu vjetrobranskog stakla nalazi se naljepnica kao podsjetnik na to.

Uvjeti za održavanje kočne sile

Sljedeći uvjeti moraju biti ispunjeni:

- zatvorena su vrata vozača;
- i
- sigurnosni pojas vozača je zakopčan;
- i
- elektronička parkirna kočnica je otpuštena
- i
- vozilo nije zaustavljeno na vrlo strmom nagibu.

Održavanje kočne sile potvrđuje se uključivanjem kontrolnog svjetla



na instrumentnoj ploči.

Uvjeti za prekid kočne sile

Sljedeći uvjeti moraju biti ispunjeni:

- vozač je dovoljno ubrzao uz uključenu stupanj prijenosa
- ili
- vozač je onemogućio funkciju.

Kontrolno svjetlo  nestaje s instrumentne ploče.

Proizvodnja

Vaše vozilo proizvedeno je s namjerom zaštite **okoliša** tijekom cijelog životnog vijeka: prilikom proizvodnje, tijekom upotrebe te na kraju svog životnog vijeka.

Vaše se vozilo proizvodi u tvornici primjenjujući napredne postupke za smanjenje utjecaja na okoliš zbog ljudi koji žive u priobalnom području i zbog prirode (smanjenje potrošnje vode i energije, vizualne i zvučne štetnosti, ispuštanja u atmosferu i u vodu, sortiranje i valorizacija otpada).

Pridonesite i vi smanjenju zagađenja okoliša

– Dijelovi i vozila se na kraju svog životnog vijeka ne smiju baciti. Moraju se predati pravnoj osobi koja udovoljava ekološkim standardima.



- Istrošeni dijelovi i komponente koji se zamjenjuju tijekom rutinskog održavanja vozila, kao što su gume, moraju se zbrinuti na namjenskim mjestima za prikupljanje.
- Istrošene **električne i elektroničke** komponente koje se zamjenjuju (kao što su baterije i sl.) ne smiju se baciti kao smeće. Odnosite ih ovlaštenom predstavniku marke ili se obratite lokalnom tijelu za informacije o odgovarajućim postrojenjima za recikliranje.
- Da biste optimizirali recikliranje vozila na kraju njegovog životnog vijeka, možete se obratiti ovlaštenom predstavniku marke ili posjetiti web mjesto proizvođača kako biste bili upućeni na mjesta za prikupljanje na

kojima je osigurana zaštita okoliša i usklađenost s lokalnim zakonima.

Reciklaža

Vaše se vozilo može reciklirati do 85 %, a valorizirati do 95 %.

Kako bi se postigli ovi ciljevi, brojni dijelovi vozila su proizvedeni na način koji omogućava njihovo recikliranje.

Materijali i struktura pažljivo su osmišljeni kako bi omogućili sljedeće:

- jednostavno uklanjanje dijelova koje će obraditi specijalizirane tvrtke;
- promicanje kružnog gospodarstva (prenamjena, recikliranje, uporaba itd.)

To se posebno odnosi na baterije u elektrificiranom vozilu.

Radi očuvanja izvora sirovina, vaše vozilo sadrži i mnoge dijelove izrađene od reciklirane plastike ili obnovljivih materijala.

SAVJETI ZA VOŽNJU, EKO VOŽNJA

Eko vožnja

Savjeti za vožnju, eko vožnja

Raspon je akreditiran prema standardnoj propisanoj metodi. Jednako kao i kod svih proizvođača, ona omogućuje međusobno uspoređivanje vozila.

Raspon u stvarnoj upotrebi ovisi o uvjetima upotrebe vozila, opremi i načinu vožnje vozača. Za optimiziranje raspona pogledajte savjete u nastavku.

Ovisno o verziji, bit će vam ponuđene funkcije koje omogućuju smanjenje potrošnje energije:

- na instrumentnoj ploči:
 - mjerac snage;
 - pokazivač načina vožnje;
- na multimedijalnom zaslonu:
 - podaci koji se odnose na vašu potrošnju energije;
 - grafikon potrošnje energije;
 - ocjene na temelju vašeg stila vožnje;
 - Eco savjeti za vožnju;
 - planiranje rute;
 - način vožnje ECO.

Mjerač snage

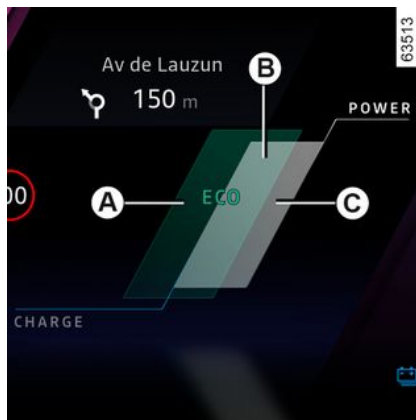

(na instrumentnoj ploči)

Mjerač napunjenosti pruža vam pregled potrošene ili oporabljene energije u stvarnom vremenu tijekom kretanja vozila.

Područje upotrebe "obnove energije" A

Kada u vožnji podignete nogu s papučice gasa ili pritisnete papučicu kočnice, motor generira električnu struju tijekom usporavanja, a ta se energija upotrebljava za usporavanje vozila i ponovno punjenje pogonskog akumulatora. ➔ 178.

Područje "optimalne" B upotrebe

Označava ekonomičnu vožnju, s uravnoteženom obnovom i potrošnjom energije.

Područje upotrebe C "Potrošnja energije"

Pogonski akumulator napaja motor električnom energijom potrebnom da bi se pokretalo vozilo.



Prisutnost i prikaz te informacije ovisi o odabranoj postavci ugođaja ➔ 137.

Pokazivač načina vožnje

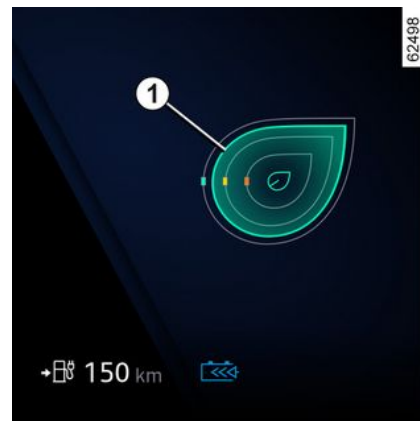

SAVJETI ZA VOŽNJU, EKO VOŽNJA

Obavještava vas u stvarnom vremenu o vašem načinu vožnje. Upozorava vas kontrolno svjetlo **1**.

Pokazivač stila vožnje možete prikazati više puta pritiskajući prekidač **2** gore dolje.



Što je veći list prikazan na indikatoru **1**, to je bolje upravljanje brzinom, ubrzanjem i iščekivanjem u smislu eko vožnje.

Što je manji list prikazan na indikatoru **1**, to je lošije upravljanje brzinom, ubrzanjem i iščekivanjem u smislu eko vožnje.

U slučaju ponašanja koje se smatra neekološkim (mali narančasti list), mogu vam se poslati savjeti koji se odnose na vaše vozačke navike.

Ako redovito pratite ovaj pokazivač, povećat ćete raspon električne energije vašeg vozila.

Način rada ECO

Način rada ECO funkcija je koja optimizira doseg vozila. Djeluje na nekim sustavima vozila koji troše energiju (klima-uređaj itd.) i na ponašanje vozila (ubrzanje, regulator brzine, usporevanje itd.)

Uključivanje/isključivanje na multimedijskom zaslonu **3**

Za uključivanje ili isključivanje funkcije pogledajte upute za multimedijalni sustav.



U vožnji možete privremeno isključiti način rada ECO za iskorištenje punih radnih karakteristika motora.

Da biste to učinili, čvrsto i do kraja pritisnite papučicu gasa. Način rada ECO ponovno se uključuje kada otpustite papučicu gasa.



Dok je uključen način rada ECO, brzina vozila ograničena je na približno 115 km/h.

Sažetak prijednog puta

Nakon isključivanja motora na vozilima opremljenima ovom značajkom, na multimedijskom zaslonu **3** prikazuje se "Zapisnik putovanja". Taj zapis prikazuje informacije povezane sa vašim posljednjim putovanjem:

- vaša prosječna potrošnja energije;
- broj prijednih kilometara;
- ukupna ocjena koja uzima u obzir ubrzanje, predviđanje kočenja i vašu vještinu prilikom upravljanja brzinom;
- savjeti koji vam omogućuju poboljšanje karakteristika.

Više informacija potražite u knjižici uputstava multimedijskog sustava.

SAVJETI ZA VOŽNJU, EKO VOŽNJA

Sustav za navigaciju

Pomoću dostupnih informacija na navigacijskom sustavu (stanje u prometu, najbliža postaja za punjenje itd.) lakše upravljajte putovanjem.

Doseg vozila

Doseg vozila: savjeti

U stvarnim uvjetima upotrebe doseg električnog vozila ovisi o više čimbenika nad kojima imate djelomičan utjecaj, a koji mogu značajno utjecati na doseg vozila.

To su sljedeći čimbenici:

- brzina i stil vožnje
- vrsta ceste;
- toplinska udobnost
- gume
- upotreba električne opreme
- opterećenje vozila.

Osim toga, uključivanje načina rada ECO vozilu omogućuje automatsko preuzimanje upravljanja svim potrošačima energije (snaga motora itd.) da bi u najvećoj mogućoj mjeri smanjio njihovu potrošnju → 187.

Brzina i stil vožnje



62427

Vožnja velikom brzinom značajno će smanjiti doseg vozila.

Primjeri (pri konstantnoj brzini):

- smanjenje brzine s približno 130 km/h na 110 km/h omogućuje vam uštedu do oko 20 % dosega s preostalim gorivom;
- smanjenje brzine s približno 90 km/h na 80 km/h omogućuje vam uštedu do oko 10 % dosega s preostalim gorivom.

Sportska vožnja smanjuje doseg vozila: odaberite smireniji stil vožnje.

Savjeti:

- Vozite konstantnom brzinom.

- obratite pažnju na dostupne alate kako biste vidjeli uvjete na cesti (mjerač napunjenosti, trenutna potrošnja, dnevnik puta itd.) → 187;
- Prilagodite stil vožnje da biste izbjegli prekomjernu potrošnju energije.
- Prednost dajte obnavljanju energije: predvidite promjene u prometu tako da nogu podignete s papučice gasa ili postepeno kočite.

Vrste ceste

62428



Na uzbrdicama nemojte pokušavati zadržati istu brzinu i nemojte ubrzavati više nego na ravnom terenu. radije zadržite isti položaj noge na papučici gasa.

SAVJETI ZA VOŽNJU, EKO VOŽNJA

Toplinska udobnost

62429

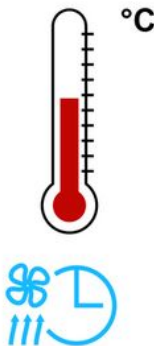

Upotreba grijanja ili klima uređaja smanjuje doseg vozila.

Kako biste zadržali domet vašeg vozila, preporučujemo da odaberete način rada "programiranje" prije upotrebe vozila → 316.

Opterećenje vozila

Izbjegavajte nepotrebno opterećivanje vozila.

Gume

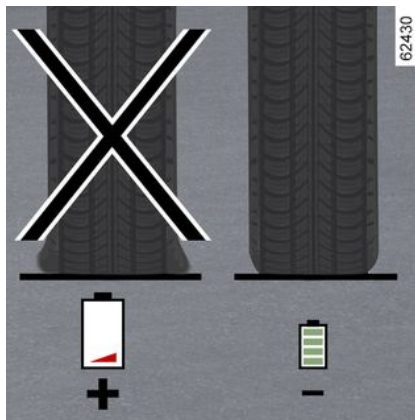

Nedovoljan tlak u gumama povećava potrošnju energije. Tlak u gumama na vašem vozilu neka uvijek odgovara preporučenom.

Tijekom vožnje koristite gume istog proizvođača, istih dimenzije, vrste i strukture kao originalne gume. Upotreba guma koje nisu propisane značajno smanjuje doseg vozila → 348.

UPOZORENJE ZA GUBITAK TLAKA U GUMAMA

61319

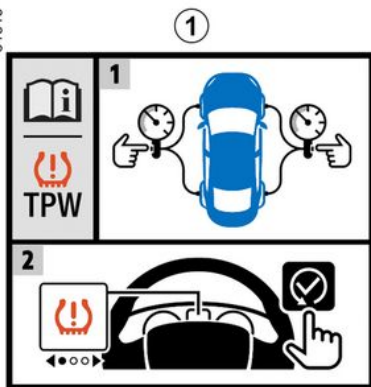

68404



Kad je vozilo njime opremljeno, sustav upozorava na pad tlaka u jednoj ili više guma.

Identifikacija sustava moguća je putem naljepnice **1** u vozilu.

Princip rada



Ovaj sustav otkriva smanjenje tlaka u jednoj od guma mjerenjem brzine okretanja kotača u vožnji.

Kontrolno svjetlo  **2** uključuje se i ostaje uključeno kako bi upozorilo vozača na nedovoljan tlak u gumama (ispuhana guma, probušena guma itd.).



Ova funkcija predstavlja dodatnu pomoć u vožnji.

Funkcija ne djeluje umjesto vozača. Ona dakle ne može, u niti jednom slučaju, zamijeniti oprez niti odgovornost vozača. Provjerite tlak u gumama, uključujući rezervni kotač, jednom mjesečno.

Uvjeti rada

Da bi davao pouzdano upozorenje u slučaju značajnog smanjenja tlaka, sustav se mora ponovno postaviti s vrijednošću tlaka napuhavanja jednakom jednoj od onih koje su navedene na naljepnici s podacima o tlaku napuhavanja (referentne vrijednosti) → **350**.

Ponovno početno podešavanje uvijek se mora provoditi nakon provjere tlaka u svim četirima gumama dok su hladne.

U sljedećim slučajevima postoji opasnost zakašnjele reakcije ili neispravnog rada sustava:

- sustav nije početno podešen nakon napuhavanja ili nekog drugog zahvata na kotačima;

3

UPOZORENJE ZA GUBITAK TLAKA U GUMAMA

- neispravno ponovno postavljanje sustava: tlakovi u gumama različiti su od preporučenih tlakova
- značajna promjena opterećenja ili raspodjela opterećenja na jednoj strani vozila;
- sportska vožnja s jakim ubrzavanjem;
- vožnja po kolniku prekrivenom snijegom ili skliskoj cesti;
- vožnja s lancima za snijeg;
- postavljanje samo jedne nove gume;
- upotreba guma koje nije homologirala mreža marke.

i Prije početka postupka početnog podešavanja mora se provjeriti tlak u gumama. Sustav neće izdati upozorenje ako tlak ne odgovara preporučenom tlaku.

i Sustav možda neće odmah otkriti naglo smanjenje tlaka u gumama (puhanje gume itd.).

Postupak za početno propisanih vrijednosti tlaka u gumama

Mora se izvršiti u sljedećim slučajevima:

- nakon svakog ponovnog napuhavanja ili ponovnog početnog podešavanja tlaka u gumama
- nakon zamjene kotača;
- nakon zamjene položaja kotača (ovaj se postupak ne preporučuje).

Vrijednosti tlaka napuhavanja moraju odgovarati trenutnoj upotrebi vozila (vožnja bez opterećenja, pod opterećenjem, vožnja po autocesti...). Poštujte tlak u gumama (uključujući i rezervni kotač). Provjeravajte ga najmanje jedanput mjesečno i prije svakog duljeg putovanja (pogledajte naljepnicu na rubu vrata vozača → 348).

Postupak početnog podešavanja putem multimedijskog zaslona 3



Postupak ponovnog postavljanja mora se provesti dok vozilo miruje i kad je kontakt uključen.

Više informacija potražite u knjižici uputstava multimedijskog sustava.

Podešavanje tlaka u gumama

Tlak svih četiriju guma mora se postaviti dok su gume hladne (pogledajte naljepnicu na rubu vozačevih vrata) → 350.

U slučaju kada se provjera tlaka u gumama ne može vršiti na hladnim gumama, **treba povećati preporuče-**

UPOZORENJE ZA GUBITAK TLAKA U GUMAMA

ne vrijednosti tlaka za 0,2 do 0,3 bara (3 PSI).

Nikada se ne smije ispuštati zrak iz vrućih guma.

Nakon svakog ponovnog napuhavanja ili podešavanja tlaka u gumama pokrenite ponovno postavljanje referentne vrijednosti tlaka u gumama.

Zamjena kotača/guma

Upotrebljavajte samo opremu koju je odobrila mreža marke jer u protivnom može doći do zakašnjelog uključivanja ili neispravnog rada sustava → 348.

Nakon svake zamjene kotača/gume ponovno podesite tlak u gumama i pokrenite resetiranje propisane vrijednosti tlaka u gumama.

Rezervni kotač

Ako vozilo ima tu mogućnosti, ponovno podesite tlak u gumama i pokrenite ponovno postavljanje referentne vrijednosti tlaka u gumama.

Raspršivač za popravak guma i set za napuhavanje

Upotrebljavajte isključivo opremu koju je homologirala mreža marke jer u protivnom postoji opasnost od

zakašnjele aktivacije ili neispravnog rada sustava → 352. Nakon upotrebe seta za napuhavanje guma ponovno podesite tlak u gumama i pokrenite ponovno postavljanje referentne vrijednosti tlaka u gumama.

Neispravnosti tlaka u gumama







Tablica navodi poruke upozorenja koje se pojavljuju na instrumentnoj ploči 4 ako sustav otkrije neispravnost tlaka u gumama.

Informacije na ploči s instrumentima upozoravaju na moguće neispravnosti tlaka u gumama (npr. uslijed ispuhane ili probušene gume).

UPOZORENJE ZA GUBITAK TLAKA U GUMAMA

Tablica poruka o kvaru

Kontrolna svjetla	Poruke	Očitavanja
 uključuje se	napumpati gume i resetirati	To označava da je otkriven nedovoljan tlak ili u gumi ili probušena guma. Provjerite i podesite tlak svih četiriju guma dok su hladne i ponovno početno podesite sustav.
 treperi, a zatim ostaje uključeno	napumpati gume i resetirati	To znači da ponovno početno podešavanje nije uspjelo. Provjerite i ponovno podesite tlak u gumi prije ponovnog pokretanja postupka ponovnog početnog podešavanja.
 treperi, zatim ostaje uključen, zajedno sa svjetlom upozorenja 	Provjerite TPW	To ukazuje na kvar sustava. Potražite savjet kod Predstavnika marke.
 treperi, a zatim ostaje uključeno	TPW nedostupan	To znači da je na vozilo postavljen rezervni kotač za slučaj nužde različite veličine od četiri preostala kotača. Sustav ostaje nedostupan sve dok se ne postavi kotač jednake veličine kao i ostali kotači te dok se ne provede postupak ponovnog početnog podešavanja.

MEHANIZMI ZA ISPRAVLJANJE I POMOĆ PRI VOŽNJI

Ovisno o vozilu, sastoje se od:

- **ABS (sustav protiv blokiranja kotača);**
- **dinamičke kontrole vožnje ESC s kontrolom protiv zanošenja u zavoju i sustavom protiv proklizavanja;**
- **pomoći pri naglom kočenju s, ovisno o vozilu, predviđanjem kočenja;**
- **sustav za pomoć pri kretanju na uzbrdici;**
- **kočenje protiv višestrukih sudara;**
- **regenerativni kočioni sustav → 178.**

Drugi sustavi za pomoć u vožnji opisani su u ovom letku.



Te funkcije su dodatne pomoći u slučaju kritične vožnje koje omogućavaju prilagođavanje ponašanja vozila želji vozača. No te funkcije ne zamjenjuju vozača. **One ne pomiču granice mogućnosti vozila i ne smiju poticati bržu vožnju.** One dakle ne mogu, u niti jednom trenutku, zamijeniti oprez i odgovornost vozača pri upravljanju (vozač uvijek mora predvidjeti iznenadne situacije koje se mogu dogoditi tijekom vožnje).

ABS (sustav protiv blokiranja kotača)

Prilikom intenzivnog kočenja ABS sprječava blokiranje kotača, te omogućuje kontrolu nad zaustavnim putem i očuvanje kontrole nad vozilom.

U tim uvjetima, moguće je izbjegavanje prepreke uz istovremeno kočenje. Osim toga, ovaj sustav skraćuje zaustavni put, posebice na tlu sa slabim prijanjanjem (vlažno tlo...).



Svako uključivanje mehanizma očituje se jačim ili slabijim pulsiranjem koje se osjeća na papučici kočnice. ABS



ni u kojem slučaju ne poboljšava "fizičke" performanse vozila u vezi s površinom tla i prijanjanjem guma na tlo. Osnovna pravila opreza se dakle **obavezno** moraju poštivati (udaljenost između vozila...).



Stoga se, u hitnim slučajevima, preporuča **snažno i neprekinuto pritiskanje** papučice. Nije potrebno više puta uzastopno pritiskati papučicu (pumpanje). ABS će promijeniti silu primijenjenu u kočionom sustavu.

smetnje u radu

-  i  uključuju se na instrumentnoj ploči popraćeno, ovisno o vozilu, porukama "ABS provjerite", "Provjerite kočnice" i "ESC Provjerite": isključuju se funkcije ABS, ESC i pomoć pri naglom kočenju. **Kočenje je i dalje osigurano;**

- , ,  i **STOP** osvjetljeno na instrumentnoj ploči, popraćeno porukom „Koćioni sistem greška“ : **to označava neispravnost sustava kočenja.**

MEHANIZMI ZA ISPRAVLJANJE I POMOĆ PRI VOŽNJI

U oba slučaja potražite savjet Predstavnik marke.



Vaše kočenje je djelomično osigurano. Ipak, **opasno je naglo kočiti** i obavezno je trenutno zaustavljanje u skladu s uvjetima u prometu. Nazovite ovlaštenog zastupnika.

Dinamička kontrola vožnje ESC s kontrolom protiv zanošenja u zavojima i sustavom protiv proklizavanja

Elektronički sustav za nadzor stabilnosti vozila ESC

Ovaj sustav pomaže očuvanje kontrole nad vozilom u "kritičnim" situacijama (izbjegavanje prepreke, gubitak prijanjanja u zavoju...).

Princip rada

Senzor na upravljaču omogućava prepoznavanje putanju koju želi vozač.

Drugi senzori, koji se nalaze na vozilu, mjere stvarnu putanju.

Ovaj sustav uspoređuje volju vozača sa stvarnom putanjom vozila, te potonju ispravlja, ako je potrebno,

upravljaajući kočenjem određenih kotača i/ili snagom motora. U slučaju da se sustav aktivira, kontrolno svjetlo



se pali na instrumentnoj ploči.

Kontrola zanošenja u zavojima

Ovaj sustav poboljšava rad ESC u jakim zavojima (gubitak prijanjanja prednjeg ovjesa).

SUSTAV PROTIV PROKLIZAVANJA

Ovaj sustav pomaže pri smanjenju proklizavanja pogonskih kotača i kontroli vozila pri pokretanju, ubrzanju ili usporavanju.

Princip rada

Pomoću senzora na kotačima, ovaj sustav mjeri i uspoređuje, u svakom trenutku, brzinu pogonskih kotača i ukazuje na povećanje njihovog broja okretaja. Ako jedan kotač počne proklizavati, sustav nameće njegovo kočenje sve dok pokretljivost ne postane kompatibilna s razinom prijanjanja ispod kotača.

smetnje u radu

Kada sustav otkrije smetnju u radu,

poruka „ESC Provjerite“ i



prikazuju se na instrumentnoj ploči. U tom se slučaju isključuju ESC i sustav protiv proklizavanja.

Obratite se ovlaštenom predstavniku marke.

Pomoć pri naglom kočenju

To je dodatni sustav ABS koji pomaže pri smanjenju zaustavnog puta vašeg vozila.

Princip rada

Sustav otkriva situacije kada je potrebno naglo kočenje. U tom slučaju kočioni sustav trenutačno razvija najveću snagu i može pokrenuti regulaciju sustava ABS.

Kočioni sustav ABS je aktivan sve dok se ne otpusti papučica kočnice.

Pale se stop svjetla

Ovisno o vozilu, svjetla mogu zabljesnuti pri jakom usporavanju.

Predviđanje kočenja

Ovisno o vozilu, kada brzo otpustite papučicu gasa, sustav predviđa kočenje da bi se smanjio zaustavni put.

Posebni slučajevi

Prilikom upotrebe regulatora brzine:

- ako upotrebljavate papučicu gasa, kada je otpustite, sustav se može uključiti;
- ako ne upotrebljavate papučicu gasa, sustav se neće uključiti.

smetnje u radu

MEHANIZMI ZA ISPRAVLJANJE I POMOĆ PRI VOŽNJI

Kada sustav otkrije smetnju u radu, na instrumentnoj ploči pojavljuje se poruka „Provjerite kočnice“ popra-

ćena .

Obratite se ovlaštenom predstavniku marke.



Te funkcije su dodatne pomoći u slučaju kritične vožnje koje omogućavaju prilagođavanje

ponašanja vozila želji vozača.

Ove funkcije ne zamjenjuju vozača. **One ne pomiču granice mogućnosti vozila i ne smiju poticati bržu vožnju.** One dakle ne mogu, u niti jednom trenutku, zamijeniti oprez i odgovornost vozača pri upravljanju (vozač uvijek mora predvidjeti iznenadne situacije koje se mogu dogoditi tijekom vožnje).

Sustav za pomoć pri kretanju na uzbrdici

Ovisno o kutu nagiba, ovaj sustav pomaže vozaču prilikom kretanja na uzbrdici. Sprječava neželjeno kretanje vozila unazad, djelujući na auto-

matsko zatezanje kočnica dok vozač makne nogu s papučice kočnice da bi pritisnuo papučicu gasa.

Rad sustava

Radi samo dok je ručica mjenjača u položaju koji nije N i dok je vozilo potpuno zaustavljeno (pritisnuta papučica kočnice).

Sustav zadržava vozilo otprilike **2 sekunde**. Zatim se kočnice postupno otpuštaju (vozilo kreće ovisno o nagibu).



Sustav za pomoć pri kretanju na uzbrdici ne može u potpunosti spriječiti proklizavanje vo-

zila unazad u svim slučajevima (jako strma uzbrdica itd.).

Vozač u svakom trenutku može pritisnuti papučicu kočnice i tako spriječiti proklizavanje vozila unazad.

Sustav za pomoć pri kretanju na uzbrdici ne smije se upotrijebiti za duže zaustavljanje: upotrijebite papučicu kočnice.

Ova funkcija nije namijenjena za imobilizaciju vozila na duži period.

Ako je potrebno, upotrijebite papučicu kočnice za zaustavljanje vozila.

Vozač i dalje mora biti posebno pažljiv na skliskim površinama ili onim sa slabim prijanjanjem.

Postoji opasnost od teških ozljeda.

MEHANIZMI ZA ISPRAVLJANJE I POMOĆ PRI VOŽNJI

Kočenje protiv višestrukih sudara

Kočenje protiv višestrukih sudara smanjuje rizik od dodatnog sudara nakon nesreće privremenim zaustavljanjem vozila.

Princip rada

Kada sustav zračnog jastuka otkrije sudar, aktiviraju se zatezači ili zračni jastuci → **88**, a funkcija "Kočenje protiv višestrukih sudara" aktivira dinamičku kontrolu vožnje (ESC) kako bi zaustavila vozilo.

Kočenje protiv višestrukih sudara deaktivira se tijekom rada ako:

– vozač čvrsto pritisne papučicu gasa;

i/ili

– je sila kočenja koju stvara vozač pritiskom na papučicu kočnice veća od sile koju proizvodi automatsko kočenje koje pokreće ova funkcija.

Napomena: kočenje protiv višestrukih sudara zahtijeva pravilno funkcioniranje sustava kočenja vozila.

smetnje u radu

Kada sustav otkrije smetnje u radu, pojavljuje se poruka "Provjeriti kočenje nakon sudara" popraćena kon-

trolnim svjetlom  na instrumentnoj ploči.

U tom se slučaju funkcija deaktivira. Potražite savjet kod Predstavnik marke.

Regenerativni kočioni sustav

Prilikom kočenja regenerativni kočioni sustav može pretvoriti energiju stvorenu usporavanjem vozila u električnu energiju.

Time se puni pogonski akumulator od 400 V i omogućava veći doseg vozila → **178**.

smetnje u radu

–  se uključuje na instrumentnoj ploči, popraćeno porukom "Provjerite kočnice": **sustav za pomoć pri kočenju još uvijek radi**.

U tim uvjetima osjećaj pritiska na papučicu kočnice može se razlikovati.

Preporučujemo da kočnicu pritisnete snažno i bez prekida.

Potražite savjet Predstavnik marke.

–  se uključuje na instrumentnoj ploči, popraćeno porukom

"Kočioni sistem greška": **ovo ukazuje neispravnost sustava kočenja**.

Nazovite ovlaštenog predstavnika marke.



Za vašu sigurnost, kon-

trolno svjetlo 

nalaže obavezno tre-

nutno zaustavljanje u skladu s uvjetima u prometu. Zaustavite vaše vozilo i nemojte ponovno pokretati motor. Nazovite ovlaštenog zastupnika.

DODATNE FUNKCIJE POMOĆI U VOŽNJI

Moja sigurnost

Funkcija "Moja sigurnost" omogućuje istodobno isključivanje ili uključivanje niza funkcija za pomoć u vožnji.

Ovisno o vozilu, funkciju "Moja sigurnost" možete konfigurirati s multi-medijskog zaslona odabirom funkcija pomoći u vožnji koje će se isključiti zajedno.

Način rada



Način rada "ALL ON"

Ovisno o vozilu, funkcije i konfiguracije dotične pomoći u vožnji su sljedeće:

- zvučno upozorenje na prekomjernu brzinu → 232;
- sprečavanje izlaska iz prometne trake → 200;
- upozorenje na oprez vozača → 230;
- sprečavanje izlaska iz prometne trake u hitnim slučajevima → 207.

Kada je uključen način rada "Uključi sve": poruka "My Safety All ON odabran" prikazuje se na instrumentnoj ploči da bi se to potvrdilo. Uključena je pomoć pri vožnji koja je dostupna u načinu rada.

način rada "Perso".

Ovaj način rada možete koristiti za **isključivanje** ili **ponovno uključivanje** određene pomoći pri vožnji koja je dostupna u načinu rada "Uključi sve" koji je prethodno konfiguriran pomoću postavke "MY SAFETY PERSO".

Nakon što se uključi kontakt, **pritisnite** gumb **1** dvaput uzastopno kako biste aktivirali način rada "Perso". Kada ga prvi put pritisnete, na instrumentnoj ploči prikazuje se poruka "Ponovno pritisnite za My Safety Perso". Nakon drugog pritiska isključuje se kontrolno svjetlo tipke **1**.

Uključuje se način rada "Perso". Na instrumentnoj ploči prikazuje se poruka "My Safety Perso odabran".

Da biste se vratili u način rada "ALL ON", jednom **pritisnite** gumb **1**. Uključuje se kontrolno svjetlo tipke **1**.



Ovisno o vozilu i razdoblju nakon posljednjeg zaustavljanja motora, ponovno se uključuje način rada "ALL ON":

- kada se vozilo otključa;
- ili
- kada se otvore vrata;
- ili
- kada se ponovno pokrene motor.

Konfiguriranje načina rada Perso



Iz sigurnosnih razloga ova podešavanja obavljajte dok je vozilo zaustavljeno.

DODATNE FUNKCIJE POMOĆI U VOŽNJI



Postavke "MY SAFETY PERSON" spremjene za način rada "Perso" pohranjuju se svaki put kada se motor ili kada se vrata zaključaju.

Na multimedijском zaslону 2



Više informacija potražite u uputama za multimedijски sustav.

Sprečavanje izlaska iz prometne trake

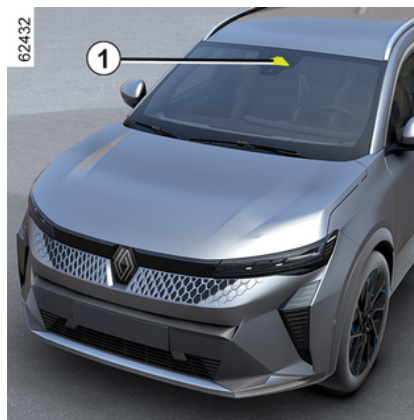

Na temelju informacija koje prenosi kamera 1 funkcija pokreće korektivnu radnju na sustavu upravljanja vozila u slučaju prelaska pune ili isprekidane crte ili pri približavanju rubu ceste (pregradi, prepenci, pločniku, nasipu itd.) bez uključivanja pokazivača smjera.

Ovisno o postavci, u slučaju prelaska isprekidane crte bez uključivanja pokazivača smjera, funkcija:

- upozorava vozača bez korektivne radnje u upravljačkom sustavu;
- ili

- izvodi korektivnu radnju u upravljačkom sustavu.



U bilo kojem trenutku možete pomoću upravljača preuzeti kontrolu nad vozilom.

Položaj kamere 1

Pobrinite se da vjetrobransko staklo nije prekriveno (prljavštinom, blatom, snijegom, kapljicama vode itd.).



Ova funkcija predstavlja dodatnu pomoć u vožnji. Ta funkcija ni u kojem slučaju ne zamjenjuje oprez i odgovornost vozača koji stalno mora imati kontrolu nad svojim vozilom.

DODATNE FUNKCIJE POMOĆI U VOŽNJI

Uključivanje/isključivanje

Na multimedijском zaslону 2



Više informacija potražite u uputama za multimedijски sustav.

Služeoći se prekidačem 3



– **Da biste isključili funkciju**, ako je isključena u načinu rada "Perso" funkcije "Moja sigurnost" → 199, dva puta pritisnite prekidač 3. Kontrolno

svjetlo  na instrumentnoj ploči prikazano je u žutoj boji.

– **Da biste ponovno uključili funkciju**, jednom pritisnite prekidač 3. Kon-

trolno svjetlo  se pali na instrumentnoj ploči.

Način rada



Kada je funkcija uključena, kontrolno

svjetlo  te pokazivači lijeve i desne crte 4 prikazuju se u sivoj boji na instrumentnoj ploči.

Funkcija je postavljena da emitira upozorenje ili spremnost za rad kada je brzina vozila između približno 65 km/h i 180 km/h te ako su kontrol-

no svjetlo  i pokazivači lijeve i desne crte 4 prikazani u bijeloj boji.

Funkcija radi ako vozilo

- prijeđe rubu ceste bez aktiviranja pokazivača smjera
- prijeđe punu crtu bez uključivanja pokazivača smjera

DODATNE FUNKCIJE POMOĆI U VOŽNJI

– prijeđe isprekidanu crtu bez uključivanja pokazivača smjera u slučaju da je odabrana postavka "Intervencije tijekom isprekidane linije".

U tim slučajevima:

– funkcija pokreće radnju na sustavu upravljanja vozila s ciljem ispravka putanje vozila

– kontrolno svjetlo  i pokazivač **4** na instrumentnoj ploči na strani prijedene crte počinju svijetliti u žutoj boji.

Ako korektivna radnja na sustavu upravljanja nije dovoljna, kontrolno

svjetlo  i pokazivač **4** na instrumentnoj ploči na strani prijedene crte počinju svijetliti u crvenoj boji, praćeni vibriranjem kola upravljača.

Ako nije odabrana postavka "Intervencije tijekom isprekidane linije", **oglašava se alarm funkcije** ako vozilo prijeđe isprekidanu crtu bez uključivanja pokazivača smjera te ako nema ruba ceste dovoljno blizu crte.

U tom slučaju funkcija upozorava vozača:

– vibriranjem upravljača

i

– kontrolno svjetlo  i pokazivač **4** na strani prijedene crte na instru-

mentnoj ploči mijenjaju boju u crvenu.

Napomena: u zavojima funkcija dopušta lagano "rezanje" zavoja.

Posebni slučajevi

upozorenje "Zadržite upravljanje"

– Ako je sustav u funkciji i ne otkriva nikakvu aktivnost vozača na upravljaču, na instrumentnoj se ploči pojavljuje poruka "Zadržite upravljanje" popraćena zvučnim signalom i, ovisno o vozilu, žutim kontrolnim

svjetlom  sve dok vozač ne povрати kontrolu nad vozilom.

– Ako je sustav predugo u funkciji, na instrumentnoj se ploči prikazuje poruka "Zadržite upravljanje" popraćena zvučnim signalom i, ovisno o vozi-

lu, kontrolno svjetlo  prikazuje se u žutoj boji te pokazivač **4** na strani predmetne crte treperi dok vozač ne povрати kontrolu nad vozilom.



Ispravljanje putanje možete u svakom trenutku prekinuti pomicanjem upravljača.

Vozilo opremljeno sustavom "Aktivna pomoć u vožnji"

Ako se funkcija "Centriranje vozila u prometnoj traci" uključí istodobno kada i funkcija "Sprječavanje izlaska iz prometne trake", prikaz kontrolnog svjetla razlikovat će se kako slijedi:

– aktivna je funkcija "Centriranje vozila u prometnoj traci": zeleno kontrolno svjetlo 

zamjenjuje bijelo

ili sivo kontrolno svjetlo  na instrumentnoj ploči. Stoga status funkcije "Centriranje vozila u prometnoj traci" ima prednost u pogledu informiranja;

– funkcija "Centriranje vozila u prometnoj traci" stavlja se u stanje pripravnosti, pa funkcija "Sprječavanje izlaska iz prometne trake" nije spremna niti je aktivna: sivo kontrol-

no svjetlo  zamjenjuje bijelo ili

sivo kontrolno svjetlo  na instrumentnoj ploči. Stoga status funkcije "Centriranje vozila u prometnoj traci" ima prednost u pogledu informiranja;

– funkcija "Centriranje vozila u prometnoj traci" stavlja se u stanje pripravnosti, a funkcija "Sprječavanje

DODATNE FUNKCIJE POMOĆI U VOŽNJI

izlaska iz prometne trake" spremna je ili aktivna: kontrolno svjetlo  prikazuje se crveno ili žuto na instrumentnoj ploči. Stoga status funkcije "Sprječavanje izlaska iz prometne trake" ima prednost u pogledu informiranja.

U svakom slučaju, u svakom ste trenutku obaviješteni o statusu funkcije kada upravlja sustavom upravljanja vašeg vozila. Uvijek se prikazuju najkorisnije informacije.

Funkcija privremeno nedostupna/onemogućena

Sustav privremeno nije dostupan ili je onemogućen kada:

- vrlo brzi prelazak crte;
- stalna vožnja po crti
- približno četiri sekunde nakon promjene vozne trake;
- oštri zavoji;
- smanjena vidljivost
- aktivira se jedan od pokazatelja smjera;
- uključite svjetla upozorenja na opasnost;
- uključite stupanj prijenosa za vožnju unazad;
- jako ubrzanje
- promjena širine trake;
- radi sustav dinamičke kontrole vožnje;

- radi sustav protiv blokiranja kotača;
- uključi se aktivni sustav kočenja u slučaju nužde;
- dođe do intervencije druge funkcije koja kontrolira upravljački sustav, kao što je funkcija "Centriranje vozila u prometnoj traci".

Ako funkcija nije dostupna, kontrolno svjetlo  i lijevi i desni pokazivači korekcije **4** na instrumentnoj ploči mijenjaju boju u sivo.

Ako je prednja kamera prekrivena, na ploči s instrumentima prikazuje se poruka "Prednja kamera bez vidljivosti". Očistite područje na kojem se nalaze senzori

Automatsko isključivanje

Funkcija se automatski isključuje sljedećim slučajevima:

- sustav za kontrolu dinamike vozila je isključen;
- sustav dinamičke kontrole vožnje ne radi ispravno;
- sustav protiv blokiranja kotača ne radi ispravno;
- kuka za vuču električno je spojena na utičnicu prstena prikolice;
- kontrolno svjetlo  se prikazuje.

Kada je funkcija deaktivirana, kontrolno svjetlo  prikazuje se u žutoj boji na instrumentnoj ploči.

Postavke



3

DODATNE FUNKCIJE POMOĆI U VOŽNJI

Služeći se prekidačem 3



Za pristup postavkama funkcija s multimedijalnog zaslona **2** pogledajte uputstva za multimediju:

– "Intervencije tijekom isprekidane linije": s pomoću ove postavke odaberite odgovor funkcije ako vozilo prijeđe isprekidanu crtu bez uključivanja pokazivača smjera:

- postavka je odabrana: funkcija može pokrenuti radnju na sustavu upravljanja vozila u cilju ispravka putanje vozila;
- postavka nije odabrana: funkcija može upozoriti vozača vibracijom kola upravljača bez ispravljanja putanje vozila.

– "Intenzitet vibriranja": podesite razinu vibriranja upravljača za funkciju "Sprečavanje napuštanja vozne trake";

– "Predviđanje odlaska iz trake": podesite razinu osjetljivosti otkrivanja crta. Da biste to učinili, odaberite:

- "Kasno": crta otkrivena pri prelaženju;
- "Standardno": crta otkrivena pri približavanju;
- "Rano" crta otkrivena u blizini.

Više informacija potražite u knjižici uputstava multimedijskog sustava.

smetnje u radu

Kada sustav otkrije radni kvar, pokazivači lijeve i desne crte i kontrolno



svjetlo prikazuju se u žutoj boji na instrumentnoj ploči.

U nekim slučajevima popraćeni su sljedećom porukom:

– «Pomoć pri vožnji nedostupna»;

ili

– «provjeriti prednju kameru»;

ili

– «Provjeri pomoć pri vožnji».

Obratite se ovlaštenom predstavniku marke.

Upozorenja



Ova funkcija predstavlja dodatnu pomoć u vožnji. Ta funkcija ni u kojem slučaju ne zamjenjuje oprez i odgovornost vozača koji stalno mora imati kontrolu nad svojim vozilom.

Zahvati/popravci sustava

- U slučaju udarca može se promijeniti poravnanje kamere i to može utjecati na njezin rad. Isključite funkciju i obratite se ovlaštenom zastupniku.
- Svaki zahvat na području na kojem se nalazi kamera (otklanjanje kvarova, zamjene, preinake vjetrobranskog stakla itd.) mora izvršiti ovlašteno osoblje.

Samo je ovlašteni servis kvalificiran za obavljanje zahvata na sustavu.

U slučaju smetnji na sustavu

Rad sustava mogu ometati ili oslabiti određeni uvjeti kao što su:

- vjetrobransko staklo prekriveno (prljavštinom, ledom, snijegom, kapljicama vode itd.);
- složeno okruženje (tunnel, itd.);
- loši vremenski uvjeti (snijeg, kiša, tuča, poledica itd.);
- loša vidljivost (noć, magla, itd.);
- oznaka na cestama mnogo je (radovi na cesti itd.) ili ih je teško razlikovati ili su nepravilne (npr. crte su djelomično ili jako izbljedjele, crte su previše udaljene, neravna površina ceste itd.);
- zaslijepljenost (jako sunce, svjetla vozila iz suprotnog smjera, itd.);
- cesta je uska, zavojita ili valovita (oštri zavoji, itd.);
- vozilo na maloj udaljenosti iza vas u istoj prometnoj traci.

U tom slučaju funkcija "Sprečavanje napuštanja vozne trake" može neispravno reagirati ili uopće ne reagirati.

Postoji opasnost od neželjene i neispravne korekcije putanje ili se putanja uopće neće korigirati.

Isključenje funkcije

Funkciju morate isključiti u sljedećim slučajevima:

- područje kamere oštećeno je (na vjetrobranskom staklu ili na unutrašnjem retrovizoru);
- cesta je skliska (snijeg, poledica, voda na cesti, šljunak itd.);

DODATNE FUNKCIJE POMOĆI U VOŽNJI

- vjetrobransko je staklo napuklo ili je iskrivljeno (nemojte popravljati taj dio vjetrobranskog stakla, zatražite od predstavnika marke da ga zamijeni)
- ako vozilo vuče prikolicu ili kamp-kućicu.

DODATNE FUNKCIJE POMOĆI U VOŽNJI

Sprečavanje izlaska iz prometne trake u hitnim slučajevima

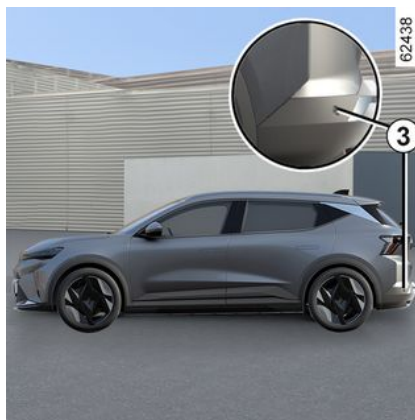
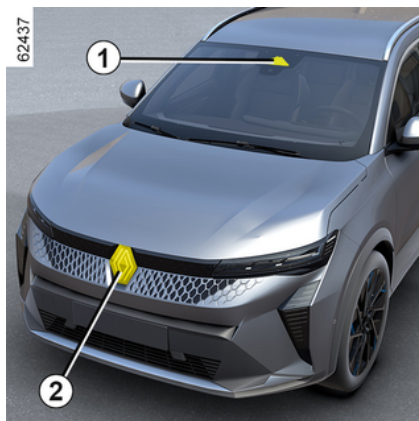

Na temelju podataka radara **2** i kamere **1**, funkcija aktivira korektivnu radnju u sustavu upravljanja u slučaju opasnosti od sudara s vozilom koje dolazi iz suprotnog smjera u susjednoj traci, bez uključenog pokazivača smjera.

Ovisno o vozilu, na temelju podataka s radara **3** i kamere **1**, funkcija aktivira korektivnu radnju u sustavu upravljanja u slučaju opasnosti od sudara s vozilom koje se kreće istom ili većom brzinom, ako je drugo vozilo u zoni detekcije stražnjih radara.



U bilo kojem trenutku možete pomoću upravljača **prezeti kontrolu nad vozilom.**



Ovaj sustav pruža dodatnu pomoć u vožnji. Sustav ni u kojem slučaju ne zamjenjuje oprez i odgovornost vozača koji stalno mora imati kontrolu nad svojim vozilom.

Položaj kamere **1**

Pobrinite se da vjetrobransko staklo nije prekriveno (prljavštinom, blatom, snijegom, kapljicama vode itd.).

Položaj prednjeg radara **2**

Pazite da područje radara nije prekriveno (prljavštinom, blatom, snijegom, loše postavljenom/pričvršćenom prednjom registarskom pločicom), oštećeno, izmijenjeno (uključujući bojenje) ili da ga ne skriva dodatna oprema postavljena na prednjem dijelu vozila (na prednjem braniku, logotipu itd.).

DODATNE FUNKCIJE POMOĆI U VOŽNJI

Položaj bočnih radara 3

Pobrinite se da nema smetnji na radarskom području (prljavština, blato, snijeg itd.), da nema znakova udara ca ni izmjena (uključujući lakiranje itd.).

Uključivanje/isključivanje funkcije

Služeći se prekidačem **A** "My Safety"



Dvaput pritisnite prekidač **A** ako je funkcija isključena putem načina rada "Perso" funkcije "My Safety" → 199.

Za ponovno uključivanje funkcije pritisnite prekidač **A**.

Putem multimedijskog zaslona **B**



Više informacija potražite u uputama za multimedijski sustav.

Otkrivanje vozila koje dolazi iz suprotnog smjera

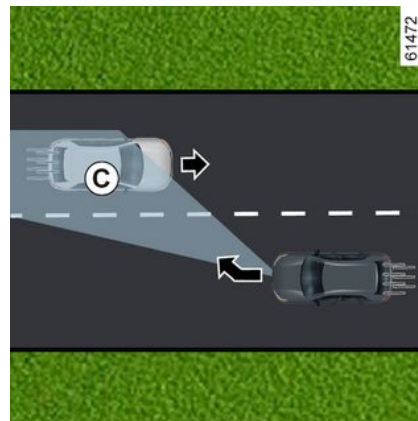
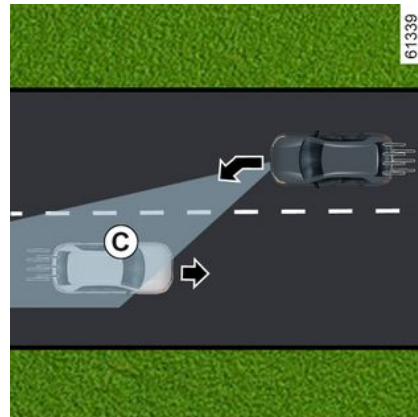

DODATNE FUNKCIJE POMOĆI U VOŽNJI

62509



smjera u susjednoj traci i unutar zone otkrivanja **C**, bez uključivanja pokazivača smjera, sustav reagira na sljedeći način:

– **upozoriti vas na opasnost od sudara:**

Poruka "Rizik od sudara" prikazuje se na instrumentnoj ploči popraćena kontrolnim svjetlom **4** u crvenoj boji, linijom na odgovarajućoj strani i zvučnim signalom. Simbol **5** pojavljuje se za odgovarajuću stranu na instrumentnoj ploči;

i

– **aktivira se korektivna mjera u sustavu upravljanja.**

62510



Ako pri vožnji brzinom između 65 km/h i 110 km/h postoji rizik od sudara s vozilom koje dolazi iz suprotnog



Ova funkcija predstavlja dodatnu pomoć u vožnji.

Ta funkcija ni u kojem slučaju ne zamjenjuje oprez i odgovornost vozača koji stalno mora imati kontrolu nad svojim vozilom.

Funkcija se možda neće uključiti ako je brzina približavanja veća od otprilike 200 km/h (na primjer, putujete brzinom od 110 km/h, a vozilo u susjednoj traci putuje u suprotnom smjeru pri 91 km/h).



Ispravljanje putanje možete u svakom trenutku prekinuti pomicanjem upravljača.

DODATNE FUNKCIJE POMOĆI U VOŽNJI

U slučaju pretjecanja

3

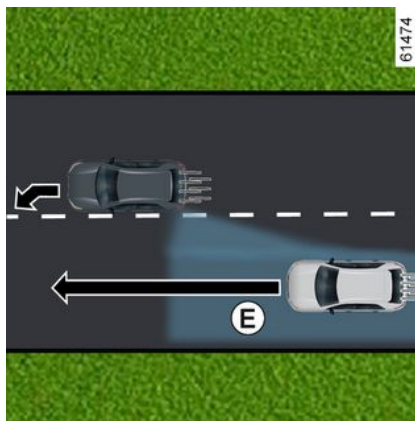
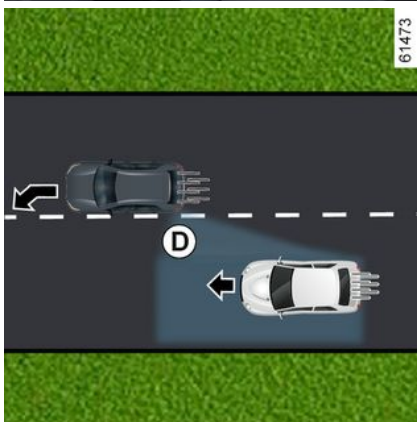

Tijekom vožnje pri brzini od otprilike 65 km/h do 180 km/h, prilikom približavanja crti (punoj ili isprekidanoj) i kada postoji opasnost od sudara s vozilom koje se nalazi u mrtvom kutu **D** i koje se kreće u istom smjeru kao i vaše vozilo ili kada se vozilo brzo približava sa stražnje strane u susjednoj traci, a koje se nalazi u području otkrivanja **E**, sustav reagira na sljedeći način:

– **upozorava vas na opasnost od sudara:** kontrolno svjetlo **6** treperi, poruka "Bočna prepreka otkrivena" prikazuje se na instrumentnoj ploči, zajedno s kontrolnim svjetlom **4** u crvenoj boji, crtom na relevantnoj strani i zvučnim signalom. Simbol **5** po-

DODATNE FUNKCIJE POMOĆI U VOŽNJI

javljuje se za odgovarajuću stranu na instrumentnoj ploči;

i

– **aktivira se korektivna mjera u sustavu upravljanja.**

Privremeno nije dostupno / sustav se ne uključuje

Sustav privremeno nije dostupan ili je onemogućen kada:

- vrlo brzi prelazak crte;
- stalna vožnja po crti
- približno četiri sekunde nakon promjene vozne trake;
- oštri zavoji;
- smanjena vidljivost
- uključen je pokazivač smjera (samo ako se detektira nadolazeće vozilo u susjednoj traci);
- uključite svjetla upozorenja na opasnost;
- jako ubrzanje
- promjena širine trake;
- radi sustav dinamičke kontrole vožnje;
- radi sustav protiv blokiranja kotača;
- rad aktivnog sustava kočenja u slučaju nužde;
- ...

Sustav se ne može uključiti u sljedećim slučajevima:

- kamera ne otkriva liniju (punu ili isprekidanu) na odgovarajućoj strani;
- kamera ne otkriva istovremeno dvije granice trake u kojoj se vaše vozilo kreće;
- uključena brzina za vožnju unatrag
- vidno polje kamere je zaklonjeno
- prednji je radar prekriven;
- ovisno o vozilu, prekriveni su stražnji radari;
- ...

Ovisno o vozilu, ako je neki od radara prekriven, na instrumentnoj ploči prikazat će se poruka "Bočni radar nema vidljivost".

Kada je prednji radar prekriven, na instrumentnoj ploči prikazuje se poruka "Prednji radar nema vidljivost".

Kada je prednja kamera prekrivena, na instrumentnoj ploči prikazuje se poruka "prednja kamera bez vidljivosti".

Očistite područje na kojem se nalaze senzori.

Automatsko isključivanje funkcije

Sustav se automatski isključuje kada:

- sustav za kontrolu dinamike vozila je isključen;
- sustav dinamičke kontrole vožnje ne radi ispravno;

- sustav protiv blokiranja kotača ne radi ispravno;
- kuka za vuču električno je spojena na utičnicu prstena prikolice;

– pojavi se kontrolno svjetlo .

Ako je vozilo opremljeno kukom za vuču koju je sustav prepoznao, na instrumentnoj se ploči prikazuje poruka "Prikolica: bočni senzori nedostupni" koja vas obavještava da je isključena funkcija sprečavanja izlaska iz prometne trake u hitnim slučajevima.

Ako vozilo vuče prikolicu ili karavan, mogu se dogoditi neočekivani ili nepotrebni ispravci. Možete isključiti taj sustav kako biste izbjegli neočekivane ili nepotrebne korekcije.

smetnje u radu

Kada funkcija otkrije smetnje u radu, na instrumentnoj se ploči može prikazati sljedeća poruka:

- « provjeriti prednju kameru »;
- ili
- « provjeriti prednji radar »;
- ili
- « Provjeri pomoć pri vožnji »;
- ili, ovisno o vozilu,
- « provjeriti bočne radare ».

DODATNE FUNKCIJE POMOĆI U VOŽNJI

Potražite savjet kod Predstavnik
marke.

3

DODATNE FUNKCIJE POMOĆI U VOŽNJI

Upozorenja



Ova funkcija predstavlja dodatnu pomoć u vožnji. Ta funkcija ni u kojem slučaju ne zamjenjuje oprez i odgovornost vozača koji stalno mora imati kontrolu nad svojim vozilom.

Zahvati/popravci sustava

- Uslijed udarca može doći do promjene poravnanja kamere ili radara, što može utjecati na njihov rad. Isključite funkciju i obratite se ovlaštenom zastupniku.
- Svaki zahvat na području na kojem se nalaze kamera ili radari (zamjene, otklanjanje kvarova, preinake vjetrobranskog stakla itd.) mora izvršiti ovlašteno osoblje.

Samo je ovlašteni servis kvalificiran za obavljanje zahvata na sustavu.

U slučaju smetnji na sustavu

Rad sustava mogu ometati ili oslabiti određeni uvjeti kao što su:

- vjetrobransko staklo prekriveno (prljavštinom, ledom, snijegom, kapljicama vode itd.);
- složeno okruženje (tunel, itd.);
- loši vremenski uvjeti (snijeg, kiša, tuča, poledica itd.);
- loša vidljivost (noć, magla, itd.);
- oznaka na cestama mnogo je (radovi na cesti itd.) ili ih je teško razlikovati ili su nepravilne (npr. crte su djelomično ili jako izbljedjele, crte su previše udaljene, neravna površina ceste itd.);
- zaslijepljenost (jako sunce, svjetla vozila iz suprotnog smjera, itd.);
- cesta je uska, zavojita ili valovita (oštri zavoji, itd.);
- vozilo na maloj udaljenosti iza vas u istoj prometnoj traci.

U tom slučaju funkcija "Sprečavanje napuštanja prometne trake u nuždi" može neispravno reagirati ili uopće ne reagirati.

Postoji opasnost od neželjene i neispravne korekcije putanje ili se putanja uopće neće korigirati.

Isključenje funkcije

Funkciju morate isključiti u sljedećim slučajevima:

- oštećeno je područje kamere (na vjetrobranskom staklu ili na unutrašnjem retrovizoru) ili područje radara;
- cesta je skliska (snijeg, poledica, voda na cesti, šljunak itd.);

DODATNE FUNKCIJE POMOĆI U VOŽNJI

- vjetrobransko je staklo napuklo ili je iskrivljeno (nemojte popravljati taj dio vjetrobranskog stakla, zatražite od predstavnika marke da ga zamijeni)
- vozilo vuče prikolicu ili kamp-kućicu;
- vozilo se vuče (u kvaru);
- ne vozite po asfaltiranoj cesti.

3

DODATNE FUNKCIJE POMOĆI U VOŽNJI

Upozorenje za mrtvi kut

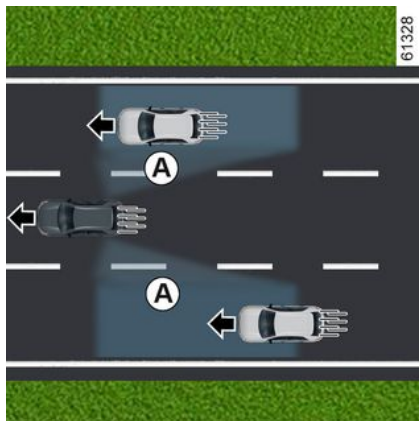



Na temelju informacija koje prenose senzori ugrađeni u svaku stranu stražnjeg branika (područje **C**) funkcija upozorava vozača na sljedeće:

- kada se vozilo nalazi u području mrtvog kuta **A** i kreće se u istom smjeru kao vaše vozilo;
- i/ili
- kad postoji opasnost od sudara s vozilom koje se nalazi u području **B** i vozi brže od vas u susjednoj traci.

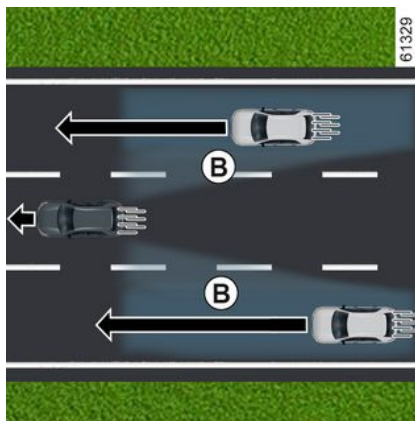
Funkcija vas upozorava kad se vozilo kreće brzinom većom od približno 15 km/h.



 Funkcija ne upozorava vozača ako se ostala vozila ne kreću.

 Ova funkcija predstavlja dodatnu pomoć u vožnji. Ta funkcija ni u kojem slučaju ne zamjenjuje oprez i odgovornost vozača koji stalno mora imati kontrolu nad svojim vozilom.

Osobitost

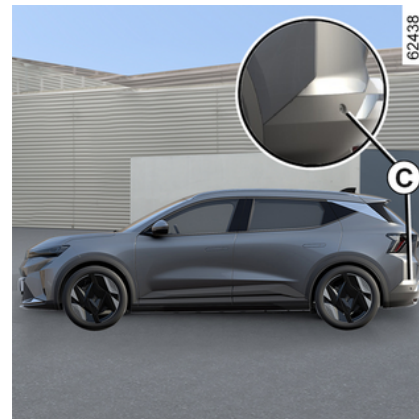

Pobrinite se da područje **C** oko radara sa svake strane obloge stražnjeg branika nije zaklonjeno (prljavštinom, blatom, snijegom itd.).

Ako je radar zaklonjen, na instrumentnoj ploči prikazat će se poruka "Bočni radar nema vidljivost". Očistite područje na kojem se nalaze senzori.

DODATNE FUNKCIJE POMOĆI U VOŽNJI

Kontrolno svjetlo 1



Kontrolno svjetlo **1** nalazi se na svakom vanjskom retrovizoru **2**.

Napomena:

- redovito čistite vanjske retrovizore **2** kako bi se kontrolna svjetla **1** mogla dobro vidjeti;
- ako pretječete drugo vozilo, kontrolno svjetlo **1** uključit će se samo ako pretjecano vozilo dovoljno dugo ostane u području mrtvog kuta **A** vašeg vozila.

Zaslon D

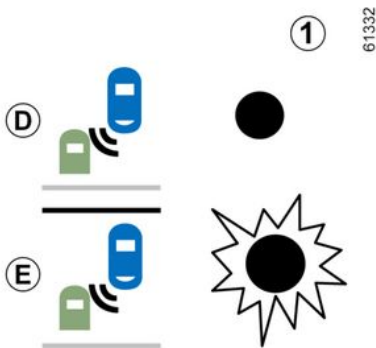

Prvo upozorenje: **pokazivač smjera nije uključen**, kontrolno svjetlo **1** označava da je u području mrtvog kuta otkriveno vozilo i/ili da se vozilo iza u susjednoj traci brzo približava.

Zaslon E

Pokazivač smjera je uključen, kontrolno svjetlo **1** treperi kad funkcija otkrije vozilo u području mrtvog kuta i/ili kad se vozilo iza brzo približava stranom prema kojoj ćete okrenuti upravljač.

Ako isključite pokazivač smjera, pokazivač upozorenja prelazi na prvo upozorenje (zaslon **D**).

Uvjeti kada sustav neće raditi

- prilikom vožnje cestom s oštrim zavojima
- prilikom vožnje unatrag.

Ako je vozilo opremljeno kukom za vuču koju je sustav prepoznao, na instrumentnoj se ploči prikazuje poruka "Prikolica: upozorenje za mrtvi kut isključeno", koja vas obavještava da funkcija ne radi.

Za izbor opreme koja odgovara vašem vozilu predlažemo vam da potražite savjet ovlaštenog zastupnika.

smetnje u radu

Ako sustav otkrije kvar, na instrumentnoj se ploči prikazuje poruka "provjeriti bočne radare".

Obratite se ovlaštenom predstavniku marke.

i Zbog prisutnosti senzora iza branika, preporučljivo je bilo kakav postupak koji se izvodi na braniku (popravak, zamjenu, bojenje itd.) prepustiti kvalificiranom stručnjaku.

DODATNE FUNKCIJE POMOĆI U VOŽNJI

Upozorenja



- Kapacitet dosega sustava utemeljen je na širini standardnog prometnog traka. Ako vozite širim prometnim trakom, sustav možda neće otkriti vozilo u mrtvom kutu.
- U slučaju vrlo loših vremenskih uvjeta (jaka kiša, snijeg itd.) rad sustava može biti privremeno poremećen.

Budite oprezni i pratite uvjete u prometu.

Opasnost od nesreće.



Ova funkcija predstavlja dodatnu pomoć u vožnji. Ta funkcija ni u kojem slučaju ne zamjenjuje oprez i odgovornost vozača koji stalno mora imati kontrolu nad svojim vozilom.

Vozač uvijek mora prilagoditi brzinu uvjetima u prometu neovisno o porukama sustava.

Sustav se ni u kojem slučaju ne smije smatrati senzorom prepreke ili sustavom protiv sudara.

Zahvati/popravci sustava

- U slučaju udarca može se promijeniti poravnanje radara i to može utjecati na njegov rad. Potražite savjet kod Predstavnika marke.
- Svaki zahvat na području na kojem se nalaze radari (popravke, zamjene itd.) mora izvršiti kvalificirani stručnjak.

Samo je ovlaštenu servis kvalificiran za obavljanje zahvata na sustavu.

U slučaju smetnji na sustavu

Rad sustava mogu ometati ili oslabiti određeni uvjeti kao što su:

- kompleksna okruženja (metalni mostovi, tuneli, ceste s preprekama na rubovima itd.);
- loši vremenski uvjeti (snijeg, tuča, poledica, itd.);
- vozilo je opremljeno kukom za vuču koju sustav ne prepoznaje.

Opasnost od lažnih upozorenja ili neprikazivanja upozorenja

Ako se sustav ponaša neuobičajeno, obratite se ovlaštenom predstavniku marke.



Ograničenja u radu sustava

- Područje radara mora ostati čisto i ne njeemu se ne smiju raditi izmjene kako bi se omogućio dobar rad sustava.
- Manje objekte koji se kreću u blizini vozila (motocikle, bicikle, pješake itd.) sustav možda neće prepoznati.
- Pri ulasku u zavoj radari mogu privremeno prestati otkrivati vozila u susjednim voznim trakama.
- Upozorenje funkcije može kasniti kada vam se straga u susjednim trakama (pri vožnji cestom s 3 vozne trake) približavaju dva vozila mnogo većom brzinom od brzine vašeg vozila.
- Sustav možda neće izdati upozorenje kada postoji značajna razlika u brzini drugih vozila.
- Ako vaše vozilo pretječe dugo vozilo (npr. teško teretno vozilo pretječe brzinom sličnom brzini vašeg vozila), sustav će možda prekinuti upozorenje prije kraja manevra.
- Vozilo vozi zavojitom cestom.

DODATNE FUNKCIJE POMOĆI U VOŽNJI

Upozorenje za sigurnosni razmak

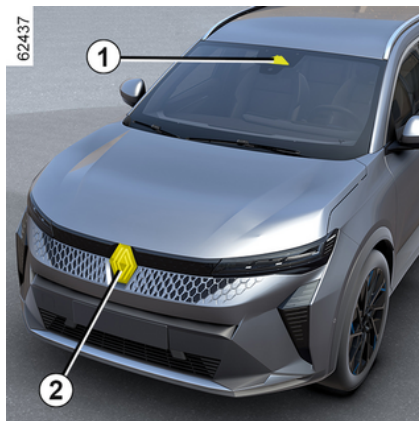

Na temelju podataka radara **2** i kamere **1**, ova funkcija upozorava vozača o vremenskom razdoblju koje ga dijeli od vozila koje se nalazi ispred njega radi pridržavanja sigurnosnog razmaka između dva vozila.

Funkcija se uključuje dok je brzina vozila između 30 i 150 odnosno 170 km/h, ovisno o vozilu.

Položaj kamere 1

Pobrinite se da vjetrobransko staklo nije prekriveno (prljavštinom, blatom, snijegom, kapljicama vode itd.).

Položaj radara 2

Pazite da područje radara nije prekriveno (prljavštinom, blatom, snijegom, loše postavljenom prednjom registarskom pločicom itd.), oštećeno, izmijenjeno (uključujući bojenje) ili da ga ne skriva dodatna oprema postavljena na prednjem dijelu vozila (na rešetki ili logotipu itd.).



Ova funkcija predstavlja dodatnu pomoć u vožnji. Ta funkcija ni u kojem slučaju ne zamjenjuje oprez i odgovornost vozača koji stalno mora imati kontrolu nad svojim vozilom.

Uključivanje/isključivanje na multimedijском zaslону 3



U domeni "Vozilo" na multimedijском zaslону **3** pritisnite izbornik "Pomoć pri vožnji", a zatim "Udobnost".

Uključite ili isključite funkciju "Udaljenost praćenja".



Pri svakom pokretanju vozila, funkcija nastavlja način rada koji je bio pohranjen u trenutku posljednjeg zaustavljanja motora.

DODATNE FUNKCIJE POMOĆI U VOŽNJI

Način rada

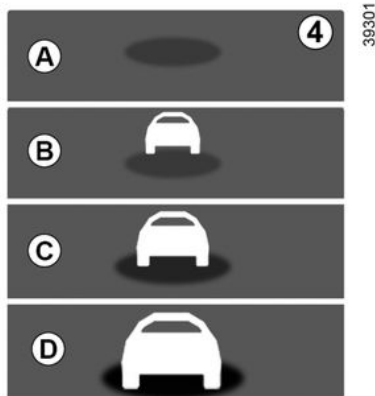

Kad je ta funkcija uključena, na instrumentnoj ploči prikazuje se pokazivač **4** koji vozača obavještava o udaljenosti do vozila koje se nalazi ispred.

- **A** (sivo): funkcija ne radi;
- **A** (zeleno): nije otkriveno niti jedno vozilo;
- **B** (zeleno): vremenski je interval veći od ili jednak približno dvije sekunde (udaljenost između dva vozila prilagođena vašoj brzini);
- **C** (žuto): vremenski je interval između približno jedne i dvije sekunde (nedovoljan razmak između dva vozila);

- **D** (crveno): vremenski je interval manji od ili jednak približno jednoj sekundi (vrlo mala udaljenost između dva vozila).

Ako je interval između dva vozila manji od otprilike 0,5 sekundi, kontrolno svjetlo **4** na zaslonu **D** i dalje će se prikazivati u crvenoj boji na instrumentnoj ploči.

U određenim uvjetima vremenski interval možda se neće moći prikazati:

- u zavoju;
- prilikom promjene prometnog traka;
- kada je vozilo koje se nalazi ispred dovoljno udaljeno ili izvan dosega radara ili kamere.

DODATNE FUNKCIJE POMOĆI U VOŽNJI

Upozorenja



Mjerenje se prikazuje samo u svrhu informiranja: sustav ne vrši djelovanja na vozilo.

Funkcija nije namijenjena za upotrebu u uvjetima gradske vožnje niti za dinamičnu vožnju (nagla skretanja, ubrzavanja, nagla kočenja,...), već kod stabilnih uvjeta vožnje.

Funkcija ne djeluje na kočioni sustav.

Da bi se omogućio ispravan rad sustava, područja radara i kamere moraju se održavati čistima i na njima se ne smiju izvoditi preinake.

Svaki zahvat na području na kojem se nalazi radar ili kamera (popravci, zamjene, preinake vjetrobranskog stakla i/ili branika itd.) mora izvršiti kvalificirani stručnjak.

DODATNE FUNKCIJE POMOĆI U VOŽNJI



Ova funkcija predstavlja dodatnu pomoć u vožnji. Ta funkcija ni u kojem slučaju ne zamjenjuje oprez i odgovornost vozača koji stalno mora imati kontrolu nad svojim vozilom.

Zahvati/popravci sustava

- U slučaju udarca može se promijeniti poravnanje radara i/ili kamere i to može utjecati na njihov rad. Isključite funkciju i obratite se ovlaštenom zastupniku.
- Svaki zahvat na području na kojem se nalazi radar i/ili kamera (zamjene, popravci, preinake vjetrobranskog stakla i/ili branika itd.) mora izvršiti kvalificirani stručnjak.

Samo je ovlašteni servis kvalificiran za obavljanje zahvata na sustavu.

U slučaju smetnji na sustavu

- prekrivanje vjetrobranskog stakla ili obloge branika (prljavštinom, ledom, snijegom, kondenzatom, itd.);
- kompleksni okoliš (željezni most, tunel, itd.);
- loši vremenski uvjeti (snijeg, tuča, poledica, itd.);
- loša vidljivost (noć, magla, itd.);
- loš kontrast između vozila ispred i okoline (npr. bijelo vozilo u snježnom području itd.);
- zaslijepljenost (jako sunce, svjetla vozila iz suprotnog smjera, itd.);
- uska, zavojita i valovita cesta (oštri zavoji itd.).

Postoji opasnost od pogrešnih lažnih upozorenja.

DODATNE FUNKCIJE POMOĆI U VOŽNJI

Aktivno naglo kočenje

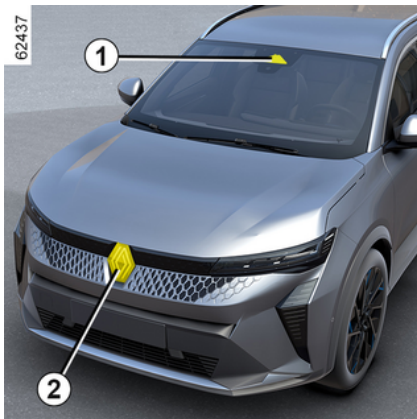

Sustav upotrebljava podatke s kamere **1** i radara **2** radi određivanja udaljenosti između vašeg vozila:

– vozila ispred u istoj prometnoj traci;

ili

– i vozila koja dolaze iz suprotnog smjera u kontekstu manevriranja s ciljem promjene smjera;

ili

– i vozila koja prolaze u smjeru okomitom od vašeg;

ili

– i zaustavljena vozila;

ili

– pješaci i biciklisti u blizini.

Sustav obavještava vozača u slučaju opasnosti od frontalnog sudara kako bi se omogućilo odgovarajuće upravljanje u slučaju nužde (pritisak papučice kočnice i/ili okretanje kola upravljača).

Ovisno o reaktivnosti vozača, sustav može pomoći pri kočenju kako bi se umanjilo oštećenje ili spriječio sudar.

U protivnom, sustav je neaktivan i ne pokreće upozorenje.



Ova funkcija predstavlja dodatnu pomoć u vožnji.

Ta funkcija ni u kojem slučaju ne zamjenjuje oprez i odgovornost vozača koji stalno mora imati kontrolu nad svojim vozilom.



Sustav može po potrebi pritisnuti kočnicu vozila do kraja dok se vozilo potpuno ne zaustavi.

Iz sigurnosnih razloga uvijek vežite sigurnosni pojas kada se nalazite u vozilu i provjerite je li prtljaga smještena tako da predmeti ne mogu ispasti i udariti putnike.

Položaj kamere 1

Pobrinite se da vjetrobransko staklo nije prekriveno (prljavštinom, blatom, snijegom, kapljicama vode itd.).

Položaj radara 2

Provjerite je li područje oko radara prekriveno (prljavštinom, blatom, snijegom ili neispravno postavljenom registrarskom pločicom), oštećeno, izmijenjeno (uključujući bojanje) ili skriveno.

Način rada

Tijekom vožnje, kada postoji opasnost od sudara, sustav:

– **upozorava na opasnost od sudara:** poruka "Otkrivena prepreka" pojav-

DODATNE FUNKCIJE POMOĆI U VOŽNJI

ljuje se na instrumentnoj ploči popraćena zvučnim signalom.

Napomena: ako vozač pritisne papučicu kočnice, a sustav i dalje otkriva opasnost od sudara, sila kočenja može se povećati ako nije dovoljna za sprečavanje sudara.

– **može pokrenuti kočenje:** ako vozač ne reagira na upozorenje i sudar postane neizbježan, crveno kontrol-

no svjetlo  i poruka "Koči !!!" prikazuju se na instrumentnoj ploči popraćeni zvučnim signalom.

Napomena:

– ako vozač upravlja vozilom (kolom upravljača, papučicama itd.) sustav može odgoditi svoju reakciju ili se ne uključiti;

– ako je aktivno naglo kočenje proizročilo zaustavljanje vozila, vozilo se kratko zadržava u zaustavljenom položaju. Nakon tog vremenskog ograničenja, vozač mora držati vozilo u zaustavljenom položaju držeći nogu na papučici kočnice;

– nakon što sustav uključi kočenje, prikazat će se poruka "Visoka sigurnost aktivirana"

 Ako se aktivira upravljanje u slučaju nužde, kočenje možete zaustaviti u svakom trenutku na sljedeći način:

- pritiskom na papučicu gasa;
- ili
- okretanjem kola upravljača u pokušaju izbjegavanja sudara.

 **Osobitosti upozorenja**
Ovisno o brzini, upozorenje i kočenje mogu se istovremeno uključiti.

Prepoznavanje vozila

Otkrivanje vozila koja se kreću istom trakom

Sustav može otkriti opasnost od sudara s vozilom ispred vas u istoj traci kada se vozilo kreće brzinom većom od približno 8 km/h.

Otkrivanje vozila koja dolaze iz suprotnog smjera u kontekstu manevriranja s ciljem promjene smjera

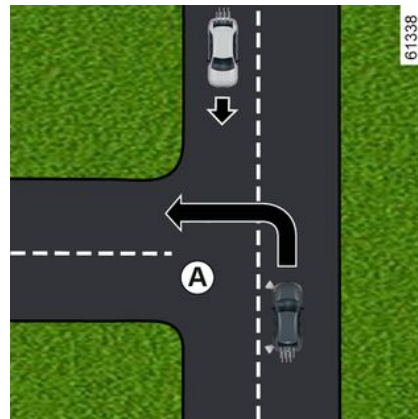

Kada želite promijeniti smjer (npr. **A**), sustav otkriva vozila iz suprotnog smjera kada:

- vaše se vozilo kreće brzinom između približno 8 km/h i 20 km/h;
- uključili ste pokazivač smjera.

Otkrivanje vozila koja okomito prelaze prometnu traku

Sustav otkriva vozila koja okomito prelaze prometnu traku kada:

- vaše se vozilo kreće brzinom između približno 20 km/h i 60 km/h.

Otkrivanje vozila koja su zaustavljena u prometnoj traci

Zaustavljena vozila sustav otkriva kada:

DODATNE FUNKCIJE POMOĆI U VOŽNJI

– vaše se vozilo kreće brzinom između približno 8 km/h i 80 km/h.

Prepoznavanje pješaka i biciklista

Otkrivanje pješaka i biciklista u istoj traci

Sustav otkriva pješake i bicikliste kada:

– vaše se vozilo kreće brzinom između približno 8 km/h i 85 km/h.

Otkrivanje pješaka i biciklista prilikom promjene smjera kretanja

Sustav otkriva pješake i bicikliste kada:

– vaše se vozilo kreće brzinom između približno 8 km/h i 20 km/h.

Uključivanje/isključivanje



Ovisno o vozilu, u skladu s razdobljem nakon posljednjeg zaustavljanja motora, funkcija se ponovno uključuje:

- kada se vozilo otključa;
- ili
- kada se otvore vrata;
- ili
- kada se ponovno pokrene motor.

Uključivanje, isključivanje sustava putem multimedijskog zaslona 3



Za uključivanje ili isključivanje funkcije pogledajte upute za multimedijalni sustav.

Odaberite "UKLJUČENO" ili "ISKLJUČENO".

Postavke



Iz sigurnosnih razloga ova podešavanja obavljajte dok je vozilo zaustavljeno.

Postavke s multimedijskog zaslona 3

DODATNE FUNKCIJE POMOĆI U VOŽNJI



Da biste pristupili postavkama funkcije s multimedijskog zaslona **3**, pogledajte upute za multimedijски sustav, dok je vozilo zaustavljeno:

"Upozorenje": prilagodite razinu osjetljivosti. Da biste to učinili, odaberite:

- « Kasno »;
- « Standardno »;
- « Rano ».

Više informacija potražite u uputama za multimedijски sustav.

Privremeno nije dostupan u sljedećim situacijama:

Ako sustav otkrije privremenu neispravnost, na instrumentnoj ploči po-

javljuje se kontrolno svjetlo  ili, ovisno o vozilu, kontrolno svjetlo



Mogući su uzroci:

- sustav ne funkcionira zbog smanjene vidljivosti (jarko sunčevo svjetlo, duga svjetla, loši vremenski uvjeti itd.). Sustav će ponovno početi funkcionirati kada se vidljivost popravi.
- Sustav je privremeno prekinut (npr. vjetrobransko staklo, prednji ili stražnji branik ili logotip prekriveni su prljavštinom, blatom, snijegom, kapljicama itd.). U tom slučaju parkirajte vozilo i isključite motor. Očistite vjetrobransko staklo, oblogu prednjeg branika ili logotip. Sljedeći put kad se motor pokrene, kontrolno svjetlo i poruka nestaju nakon otprilike pet do deset minuta vožnje. Ako to nije slučaj, moguć je drugi uzrok kvara; obratite se ovlaštenom zastupniku.

smetnje u radu

Ako sustav otkrije privremenu neispravnost, na instrumentnoj ploči po-

javljuje se kontrolno svjetlo  ili, ovisno o vozilu, kontrolno svjetlo



. Potražite savjet kod Predstavnikа marke.

DODATNE FUNKCIJE POMOĆI U VOŽNJI

Upozorenja



Ova funkcija predstavlja dodatnu pomoć u vožnji. Ta funkcija ni u kojem slučaju ne zamjenjuje oprez i odgovornost vozača koji stalno mora imati kontrolu nad svojim vozilom.

Aktiviranje ove funkcije može biti odgođeno ili onemogućeno ako sustav prepozna da vozač ima kontrolu nad vozilom (okretanje upravljača, pritiskanje papučica itd.).

Sustav se ne može uključiti u sljedećim slučajevima:

- kada je komanda stupnja prijenosa u neutralnom položaju;
- kada je pokrenuta Dinamička kontrola vožnje (ESC).

Zahvati/popravci sustava

- U slučaju udarca može se promijeniti poravnanje radara i/ili kamere i to može utjecati na njihov rad. Isključite funkciju i obratite se ovlaštenom zastupniku.
- Svaki zahvat na području na kojem se nalaze radar i/ili kamera (otklanjanje kvarova, zamjene, preinake vjetrobranskog stakla itd.) mora izvršiti ovlašteno osoblje.

Samo je ovlašteni servis kvalificiran za obavljanje zahvata na sustavu.



U slučaju smetnji na sustavu

Rad sustava mogu ometati ili oslabiti određeni uvjeti kao što su:

- kompleksni okoliš (željezni most, tunel, itd.);
- loši vremenski uvjeti (snijeg, kiša, tuča, poledica itd.);
- loša vidljivost (noć, magla, itd.);
- slab kontrast između objekata (vozila, pješaka itd.) i okoline (npr. pješak odjeven u bijelo na području prekrivenom snijegom itd.);
- zaslijepljenost (jako sunce, svjetla vozila iz suprotnog smjera, itd.);
- vjetrobransko staklo prekriveno (prljavštinom, ledom, snijegom, kapljicama vode itd.);
- ...

U takvim uvjetima sustav možda neće reagirati, možda će upozoriti vozača ili nehotice zakočiti.

Ograničenja u radu sustava

- Pri svakom pokretanju vozila sustav izvodi kalibraciju u skladu s okruženjem vozila te se može isključiti u trajanju od otprilike dvije do pet minuta vožnje;
- da bi se omogućio ispravan rad sustava, područja radara i kamere moraju se održavati čistima i na njima se ne smiju izvoditi preinake;
- Sustav možda neće jednako učinkovito reagirati na vozila malih dimenzija poput motocikala kao na ostala vozila.
- sustav možda neće ispravno raditi ako je cesta skliska (kiša, snijeg, poledica itd.);
- kako bi se osigurao ispravan rad, sustav mora prepoznati cijelu prepreku. Sustav ne može prepoznati sljedeće:
 - pješake/bicikliste u mraku ili u uvjetima slabog osvjetljenja;
 - djelomično vidljive pješake/bicikliste;
 - pješake niže od približno 80 cm;
 - pješake koji nose velike predmete;
 - ...

U takvim uvjetima sustav možda neće reagirati, možda će upozoriti vozača ili nehotice zakočiti.



Isključenje funkcije

Funkciju morate isključiti u sljedećim slučajevima:

- Oštećeno je područje kamere (npr. s unutarnje ili vanjske strane vjetrobranskog stakla).
- prednji je dio vozila oštećen (udarac, iskrivljenje, ogrebotina na radaru itd.);
- vozilo se vuče (u kvaru);
- vjetrobransko je staklo napuklo ili je iskrivljeno (nemojte popravljati taj dio vjetrobranskog stakla, zatražite od predstavnika marke da ga zamijeni)
- ne vozite po asfaltiranoj cesti.

U slučaju da se sustav ponaša na neuobičajeni način, isključite ga i obratite se ovlaštenom zastupniku.

Prekid funkcije

Aktivno kočenje možete u bilo kojem trenutku prekinuti kratkim pritiskom na papučicu gasa ili okretanjem kola upravljača u pokušaju izbjegavanja sudara.

DODATNE FUNKCIJE POMOĆI U VOŽNJI

Upozorenje na oprez vozača

Upozorenje na oprez vozača funkcija je koja analizira ponašanje vozača (stil vožnje, smjer vozila itd.) i upozorava ga u slučaju opasnosti od umora ili spavanja.

Uzima u obzir pokazatelje kao što su:

- pomicanje kola upravljača;
- radnje vozača u odnosu na druge sustave (pokazivači smjera, papučica kočnice itd.)



Funkcija predstavlja dodatnu pomoć u vožnji kada postoji rizik od umora. Funkcija ne radi na vozilu. Funkcija ni pod kojim okolnostima ne može zamijeniti odgovornost vozača tijekom vožnje.

Vozač mora uvijek prilagoditi svoju vožnju prema svojoj razini opreza, bez obzira na naputke sustava.

Način rada



Funkcija je spremna upozoriti vozača ako:

- prošlo je nekoliko minuta od posljednjeg zaustavljanja vozila;
- brzina vozila veća je od otprilike 70 km/h.

Ako postoji opasnost od umora ili oslabljene pažnje, na instrumentnoj ploči prikazuje se poruka "Upozorenje podrhtavanja" **1**, popraćena zvučnim signalom.

Pritisnite prekidač **2 OK** za brisanje upozorenja.

Nakon brisanja poruke, sustav nastavlja s praćenjem opreza vozača i

izdaje novo upozorenje ako je potrebno.



Upozorenje na oprez vozača neprestano nadgleda pažnju vozača i može pružiti nekoliko upozorenja tijekom putovanja. Sustav se poništava prilikom svakog pokretanja motora.

Uključivanje/isključivanje



Iz sigurnosnih razloga ova podešavanja obavljajte dok je vozilo zaustavljeno.

DODATNE FUNKCIJE POMOĆI U VOŽNJI

i Ovisno o vozilu i razdoblju nakon posljednjeg zaustavljanja motora, upozorenja se ponovno uključuju:

- kada se vozilo otključa;
ili
- kada se otvore vrata;
ili
- kada se pokrene motor.

i Kada se upozorenja isključe, sustav nastavlja procjenjivati stanje umora vozača.

i Ovisno o vozilu, upozorenja se automatski isključuju kada se aktivira funkcija "Centriranje vozila u prometnoj traci". Da biste ponovno uključili upozorenja, funkcija "Centriranje vozila u prometnoj traci" mora se isključiti. Za više informacija ➔ 261.

i Ovisno o vozilu, možda neće biti moguće isključiti upozorenja.

Uključivanje i isključivanje upozorenja pomoću gumba "Moja sigurnost" 3



Upozorenja se mogu isključiti ili uključiti korištenjem načina rada "Perso" unutar funkcije "Moja sigurnost" ➔ 199.

Ako su upozorenja prethodno isključena u načinu rada Perso:

- **da biste isključili upozorenja**, dva-put pritisnite gumb 3. Kontrolno svjetlo na gumbu 3 se gasi;

- **Da biste ponovno uključili upozorenja**, jednom pritisnite gumb 3. Kontrolno svjetlo na gumbu 3 se pali.

Uključivanje i isključivanje upozorenja putem multimedijskog zaslona 4



Za uključivanje ili isključivanje upozorenja pogledajte upute za multimedijski sustav.

Odaberite "UKLJUČENO" ili "ISKLJUČENO".

Ograničenja u radu sustava

Rad sustava mogu ometati ili oštetiti određeni uvjeti kao što su na primjer:

DODATNE FUNKCIJE POMOĆI U VOŽNJI

- određeni stilovi vožnje (nepravilna vožnja itd.);
- vožnja cestom u lošem stanju;
- snažan bočni vjetar;
- sat je pogrešno konfiguriran (ovisno o vozilu);
- zavojite ceste;
- vuča prikolice.

3 smetnje u radu

Ako sustav otkrije pogrešku, na instrumentnoj se ploči prikazuje poruka "provjeriti upoz. za umor" i kontrolno

svjetlo .

Neka sustav pregleda ovlašteni predstavnik marke.

Otkrivanje prometnih znakova

Uvod

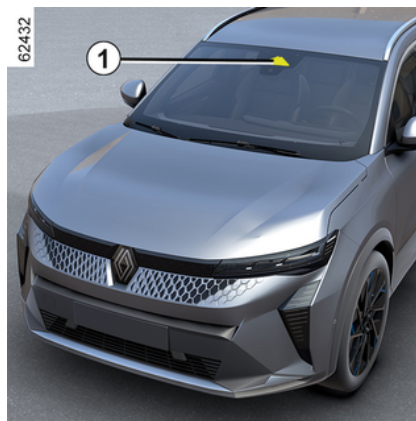

Sustav prikazuje ograničenja brzine na instrumentnoj ploči prema prometnim znakovima otkrivenim uz rub ceste.

On uglavnom upotrebljava informacije s kamere **1** pričvršćene na vjetrobranskom staklu, iza retrovizora. Ovisno o zemlji, sustav također koristi informacije iz pretplate na kartu za tumačenje određenih znakova (ulaz u grad itd.).

Znak prikazan na instrumentnoj ploči mijenja se kada sustav otkrije prometni znak.

Jednom kada se uključi ograničivač brzine ograničenu zadanu vrijednost brzine možete prilagoditi ograničenju brzine koje sustav prikazuje na instrumentnoj ploči (➔ 240).

Ako je otkriveno ograničenje brzine prekoračeno, prometni znak prikazan na instrumentnoj ploči mijenja se kako bi obavijestio vozača.

Položaj kamere 1

Pobrinite se da vjetrobransko staklo nije prekriveno (prljavštinom, blatom, snijegom, kapljicama vode itd.).

Osobitosti

Za vozila s pretplatom na kartu:

- kada vozilo vozi u zemlji u kojoj se mjerne jedinice za brzinu razlikuju od onih u vozilu, sustav prikazuje znak ograničenja brzine u jedinici zemlje kao i preračunatu vrijednost ograničenja brzine u jedinici instrumentne ploče vozila.
- u zemljama koje primjenjuju smanjenje ograničenja brzine po kišnom vremenu na određenim vrstama ceste, sustav može promijeniti otkriveno ograničenje brzine nakon nekoliko sekundi od aktiviranja brisača vjetrobranskog stakla.

Na vozilima bez pretplate na karte: kada vozite u zemlji u kojoj se jedini-

DODATNE FUNKCIJE POMOĆI U VOŽNJI

ce brzine razlikuju od onih prikazanih u vozilu, možete ručno odabrati odgovarajuću jedinicu brzine prikazanu na instrumentnoj ploči (npr. promijeniti jedinicu iz milja u kilometre) kako bi se prikazale relevantne informacije → 137.

Napomena: sustav ne uzima u obzir iznimna ograničenja kao što su na primjer dani s osobito velikim zagađenjem zraka.

Način rada



Kontrolna svjetla

Funkcija omogućuje prikaz sljedećih kontrolnih svjetala:

2. Znakovi o ograničenju brzine i dodatni znakovi o ograničenju brzine

(brzina na izlaznom odvojkju sa strelicom, brzina u slučaju stambene prikolice, ograničenje brzine s trajanjem primjene itd.)

3. Dodatni znakovi (početak zone zabranjenog preticanja).

Ako je otkriveno ograničenje brzine prekoračeno, krug treperi oko prometnog znaka (kontrolno svjetlo **2**) popraćen, ovisno o vozilu, zvučnim signalom koji se oglašava nekoliko sekundi kako bi vas upozorio.

Ostaje svijetliti na instrumentnoj ploči sve dok brzina vozila premašuje otkriveno ograničenje brzine.



Pretplata na kartu

Otkrivanje znakova na cesti povezano je s pretplatom na kartu.

Da biste upravljali pretplatom, pogledajte upute za multimedijalni sustav.

Ako ne postoji pretplata, sustav će biti ograničen na uzimanje u obzir znakova o ograničenju brzine, ako ih kamera otkrije. Sustav više neće uzimati u obzir podatke koji se odnose na karte. To može utjecati na dostupnost ograničenja brzine.

Uključivanje/isključivanje



Iz sigurnosnih razloga ova podešavanja obavljajte dok je vozilo zaustavljeno.

DODATNE FUNKCIJE POMOĆI U VOŽNJI

i Ovisno razdoblju nakon posljednjeg zaustavljanja motora, zvučno upozorenje ponovno se uključuje:

- kada se vozilo otključa;
- ili
- kada se otvore vrata;
- ili
- kada se ponovno pokrene motor.

Uključivanje, isključivanje zvučnog upozorenja o prekoračenju brzine pomoću gumba "Moja sigurnost" 4



Zvučna upozorenja mogu se isključiti ili uključiti korištenjem načina rada "Perso" unutar funkcije "Moja sigurnost" → 199.

Ako je zvučno upozorenje prethodno isključeno u načinu rada "Perso":

- **da biste isključili zvučno upozorenje**, dvaput pritisnite gumb 4. Kontrolno svjetlo na gumbu 4 se gasi;
- **da biste ponovno uključili zvučno upozorenje**, jednom pritisnite gumb 4. Kontrolno svjetlo na gumbu 4 se pali.

Uključivanje, isključivanje zvučnog upozorenja o prekoračenju brzine s multimedijiskog zaslona 5



Za uključivanje ili isključivanje zvučnog upozorenja pogledajte upute za multimedijiski sustav.

Odaberite ON ili OFF.

Promjena granične brzine ili putne brzine (ovisno o vozilu)

DODATNE FUNKCIJE POMOĆI U VOŽNJI



Za prilagodbu zadane vrijednosti ograničivača brzine prilagodljivog regulatora brzine otkrivenim ograničenjima brzine: kratko pritisnite prekidač **6** za podešavanje brzine vozila na ograničenje brzine naznačeno na zadnjem otkrivenom znaku ograničenja brzine;

Napomena: na vozilima s pretplatom na kartu možete automatski prilagoditi brzinu vozila svakom novom ograničenju naznačenom na otkrivenim znakovima ograničenja brzine. Da biste to napravili, pritisnite i držite prekidač **6** otprilike dvije sekunde.

Privremena nedostupnost

Ako sustav nije dostupan iz razloga koji se odnose na podatke kamere ili

karte, simbol  ili, ovisno o vozilu,

simbol  prikazuje se na instrumentnoj ploči. Ako se problem i dalje javlja, potražite savjet Predstavnik marke.

Sustav ne može otkriti ograničenje brzine ako;

- vjetrobransko staklo nije čisto;
- sunce zaslijepljuje kameru;
- vidljivost nije dobra (magla itd.);
- su znakovi nečitki (snijeg,...) ili zaklonjeni (drugim vozilom ili stablima);
- informacije na kartama nisu ažurne.

Napomena: kada je prednja kamera prekrivena, na instrumentnoj ploči prikazuje se poruka "prednja kamera bez vidljivosti". Očistite područje vjetrobranskog stakla ispred kamere.

smetnje u radu

Kada sustav otkrije smetnju u radu, na instrumentnoj se ploči prikazuje

simbol  ili, ovisno o vozilu, sim-

bol .

U nekim slučajevima popraćeni su sljedećom porukom:

- « Pomoć pri vožnji nedostupna »;
- ili
- « provjeriti prednju kameru »;
- ili
- « Provjeri pomoć pri vožnji ».

Potražite savjet kod Predstavnik marke.

DODATNE FUNKCIJE POMOĆI U VOŽNJI

Upozorenja



Ova funkcija predstavlja dodatnu pomoć u vožnji. Ta funkcija ni u kojem slučaju ne zamjenjuje oprez i odgovornost vozača koji stalno mora imati kontrolu nad svojim vozilom.

Vozač mora uvijek prilagoditi brzinu u skladu s propisima zakona o prometu i uvjetima u prometu, bez obzira na naputke sustava.

Sustav možda neće otkriti sve znakove ograničenja brzine ili ih može pogrešno protumačiti.

Vozač ne smije zanemariti prometne znakove koje sustav ne primjećuje i mora se pridržavati prometnih znakova i propisa zakona o prometu.

U slučaju loše vidljivosti (magla, snijeg, led,...), sustav možda neće obavijestiti vozača na odgovarajuće ograničenje.

DODATNE FUNKCIJE POMOĆI U VOŽNJI

Aktivno naglo kočenje u vožnji unazad

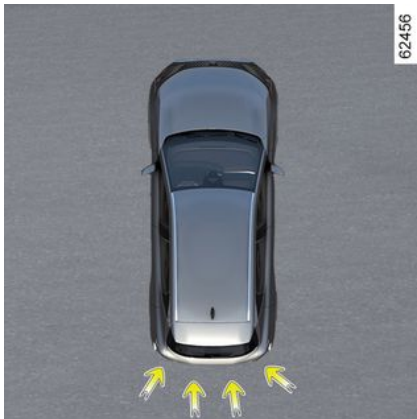

Uz funkciju "Pomoć pri parkiranju" → 287 i pomoću podataka iz četiri središnja senzora na stražnjem dijelu vozila sustav otkriva fiksne prepreke koje se nalaze iza vašeg vozila. Ako postoji značajna opasnost od sudara, sustav automatski pokreće kočenje vozila.

Napomena: pobrinite se da četiri središnja senzora na stražnjem dijelu vozila ne budu prekrivena (prljavštinom, blatom, snijegom itd.).

Način rada



Otkrivanje nepomičnih stražnjih prepreka

U stupnju za vožnju unatrag i pri brzinama između približno 3 km/h i 10 km/h, ako postoji opasnost od sudara s nepomičnom preprekom, sustav **automatski koči vozilo**. Vizualne po-

vatne informacije **2**  prikazuju se na multimedijском zaslonu **1**, praćene zvučnim signalom.

Nakon zaustavljanja vozila, vozač mora držati vozilo u zaustavljenom položaju držeći nogu na papučici kočnice.



Ova funkcija predstavlja dodatnu pomoć u vožnji. Ta funkcija ni u kojem slučaju ne zamjenjuje oprez i odgovornost vozača koji stalno mora imati kontrolu nad svojim vozilom.



U slučaju udara u podvožje vozila prilikom vožnje (npr. kontakt s rubnim kamenom, povišenim pločnikom ili bilo kojom drugom komunalnom opremom) možete oštetiti vozilo (npr.: iskrivljenje osovine). Kako bi se izbjegla opasnost od nesreće, dajte vozilo na pregled Predstavniku marke.

DODATNE FUNKCIJE POMOĆI U VOŽNJI

Uključivanje, isključivanje sustava

3



Da biste aktivirali ili deaktivirali funkciju putem multimedijskog zaslona 1, odaberite svijet "Vozilo", a zatim "Pomoć pri parkiranju". Odaberite "Aktivno stražnje kočenje u hitnom slučaju".

Ako je funkcija isključena, kontrolno svjetlo 3 prikazuje se na multimedijском zaslону.

smetnje u radu

Kad sustav otkrije smetnju u radu, aktivno naglo kočenje u stupnju za vožnju unatrag automatski se deaktivira.

Kontrolno svjetlo 3  prikazuje se na multimedijском zaslону popraćeno, ovisno o vrsti kvara, sljedećom porukom na instrumentnoj ploči:

- « Parking senzori nedostupni » ;
ili
- « Provjeriti park. senzore » ;
ili
- « Pomoć pri vožnji nedostupna » ;
ili
- « Provjeri pomoć pri vožnji ».

Očistite ultrazvučne senzore. Ako se problem i dalje javlja, potražite savjet Predstavnika marke.

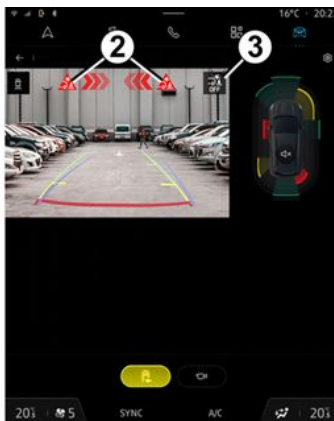

Ako sustav prepozna da je vaše vozilo opremljeno kukom za vuču i priključena je prikolica, aktivno naglo kočenje u stupnju za vožnju unazad automatski se isključuje i na instrumentnoj ploči prikazuje se sljedeća poruka: "Prikolica: parking senzori nedostupni" popraćena kontrolnim

svjetlom 3  na multimedijском zaslónu.

Upozorenja



Aktivno naglo kočenje u vožnji unazad

Ova funkcija predstavlja dodatnu pomoć u vožnji. Funkcija ne može, u niti jednom slučaju, zamijeniti oprez i odgovornost vozača.

Neki klimatski i uvjeti okoliša mogu poremetiti ili oštetiti sustav. Posljedično, vozač uvijek mora biti spreman na iznenadne situacije koje se mogu desiti u vožnji: stoga prilikom manevriranja uvijek pazite da u mrtvom kutu nema malih, uskih i pomičnih prepreka (kao što su, na primjer, djeca, životinje, dječja kolica, bicikli, kamenje, stupovi, oprema za vuču itd.).

Aktiviranje ove funkcije može biti odgođeno ili onemogućeno ako sustav prepozna da vozač ima kontrolu nad vozilom (okretanje upravljača, pritiskanje papučica itd.).

Zahvati/popravci sustava

- U slučaju udarca mogu stradati stražnji senzori i njihove performanse. Isključite funkciju i obratite se ovlaštenom zastupniku.
- Svaki zahvat na području na kojem se nalaze senzori (popravke, zamjene, izmjene branika itd.) mora izvršiti kvalificirani stručnjak.

Samo je ovlašteni servis kvalificiran za obavljanje zahvata na sustavu.

Isključenje funkcije

Morate isključiti funkciju ako se vozilo vuče (otklanjanje kvara) ili ako je vozilo opremljeno šipkom za vuču koju sustav ne prepoznaje.

U slučaju da se sustav ponaša na neuobičajeni način, isključite ga i obratite se ovlaštenom zastupniku.

OGRANIČIVAČ BRZINE

Funkcija ograničivača brzine upravlja motorom i kočionim sustavom kako bi vam pomogla da ne prijeđete odabranu brzinu vožnje, tzv. **graničnu brzinu**.

Funkcija ograničivača brzine može se aktivirati pri brzini od 0 do 150 km/h ili, ovisno o vozilu, do 170 km/h.



Dok je način rada ECO aktiviran, ograničenje brzine ne može premašiti maksimalnu brzinu za način rada ECO → 187.

Komande

Komanda A



1. Prekidač za odabir/poništanje odabira pomoći pri vožnji, ovisno o vozilu:

- Aktivna pomoć u vožnji;
- prilagodljivi regulator brzine
- ograničavač brzine;
- OFF.

2. Postavlja funkciju u stanje mirovanja i pohranjuje ograničenu brzinu (0).

3. Dohvaća pohranjenu ograničenu brzinu (RES).

4.

- Prema gore: uključuje, povećava ograničenu brzinu ili pohranjuje trenutnu brzinu (SET/+).
- Prema dolje: aktiviranje, smanjenje ograničene brzine ili spremanje trenutne brzine (SET/-).

5. Skočni gumb (ovisno o vozilu): prilagođava zadanu vrijednost brzine otkrivenim ograničenjima brzine



→ 232.



Ovisno o vozilu, funkciju ograničivača brzine možete povezati s funkcijom "Otkrivanje prometnih znakova" → 232 pritiskom na prekidač 5.

Ako se način rada "OFF" odabere prije isključivanja motora, funkcija "Ograničavač brzine" aktivirat će se prema zadanim postavkama prilikom sljedećeg pokretanja motora.

Vožnja

Kada je određeno ograničenje brzine postavljeno, ali ne i dosegnuto, vožnja je slična kao na vozilu bez funkcije ograničivača brzine.

OGRANIČIVAČ BRZINE

Čim dosegnete pohranjenu brzinu, djelovanjem na papučicu gasa neće se moći prekoračiti programirana brzina, osim u slučaju nužde (pogledajte informacije u odjeljku "Prekoračenje ograničene brzine").

Pokretanje

Komanda A



Pritisnite prekidač **1** onoliko puta koliko je potrebno za odabir ograničivača brzine.



Kontrolno svjetlo **6** prikazuje se u svojoj boji. Na instrumentnoj ploči prikazuje se poruka "Limit. brzine OK SET za aktivac." popraćena crticama, ukazujući na uključenu funkciju ograničivača brzine, koja čeka na pohranu ograničenja brzine.

Da biste pohranili trenutnačnu brzinu, pritisnite prekidač **4** prema gore (SET/+) ili prema dolje (SET/-): ograničena brzina zamjenjuje crtime i, ovisno o vozilu, prikazuje se bijelo kontrolno svjetlo **6**.

Minimalna brzina za pohranu je 30 km/h.

Promjena ograničene brzine

Komanda A



Ograničenje brzine možete promijeniti uzastopnim pritiskanjem ili pritiskanjem i držanjem komande **4**:

- unaprijed (SET/+) za povećanje brzine;
- unatrag (SET/-) za smanjenje brzine.

Automatski ograničivač brzine s prepoznavanjem prometnih znakova ograničenja brzine

(ovisno o pretplati: bez pretplate ova se funkcija ne može aktivirati. Da

OGRANIČIVAČ BRZINE

biste upravljali pretplatom, pogledajte upute za multimedijalne sadržaje.)

Pomoću kamere, funkcije "Prepoznavanje prometnih znakova" → 232 i karte povezane s pretplatom, sustav automatski ograničava brzinu vozila prilikom prepoznavanja i prolaska prometnog znaka ograničenja brzine.

Uključivanje/isključivanje

Na multimedijском zaslonu u svijetu "Vozilo" odaberite "Pomoć pri vožnji". Zatim na kartici "Udobnost" odaberite "Prilagodljivi ograničivač brzine i tempomat*".

Napomena: funkciju također možete uključiti/isključiti pritiskom i držanjem kontekstnog gumba 5.

Prekoračenje ograničene brzine

U svakom trenutku moguće je prekoračiti ograničenu brzinu. Da biste to učinili, **snažno i u potpunosti** pritisnite papučicu gasa dalje od točke otpora papučice.

Tijekom prekoračenja brzine ograničenje brzina treperi žuto na instrumentnoj ploči.

Zatim otpustite papučicu gasa: funkcija ograničivača brzine vraća

se čim postignete brzinu koja je manja od upamćene brzine.

Napomena: ovisno o vozilu, moguće je i prekoračiti ograničenje brzine pritiskom na papučicu gasa do položaja blizu točke otpora. U tom se slučaju uz upozorenje prikazano na instrumentnoj ploči oglašava zvučni signal.



Noge morate držati blizu pedala kako biste bili spremni reagirati u hitnim slučajevima.



Ako ograničivač brzine nije dostupan (nakon nekoliko pokušaja uključivanja), obratite se ovlaštenom zastupniku.

Stavljanje funkcije u stanje pripravnosti

Komanda A



Funkcija ograničivača brzine prelazi u stanje mirovanja ako djelujete na prekidač 2 (0).

Ograničenje brzine je pohranjeno i prikazano u sivoj boji na instrumentnoj ploči.

Pozivanje ograničene brzine

Ako je brzina pohranjena, možete je prikazati pritiskom na prekidač 3.

OGRANIČIVAČ BRZINE

i Kada je ograničavač brzine u stanju mirovanja, kada pritisnete komandu **4** prema gore (SET/+) ili (SET/-) dolje ponovno se uključuje funkcija, a da se ne uzima u obzir upamćena brzina: uzima se u obzir brzina kojom se vozilo kreće.

Isključivanje funkcije

Komanda A



Rad funkcije ograničivača brzine prekida se kada pritisnete prekidač **1** za poništavanje odabira ograničivača. U ovom slučaju više nema upamćene brzine.

Kako bi se potvrdio prekid rada funkcije, s instrumentne ploče nestaje kontrolno svjetlo **6**.

i Da biste izašli iz sustava pomoći u vožnji, pritisnite prekidač **1** onoliko puta koliko je potrebno dok ne dođete do OFF. Na instrumentnoj ploči pojavljuje se poruka "Pomoć u vožnji isključena". U tom slučaju, sljedeći put kada se motor pokrene aktivirat će se funkcija "Ograničavač brzine" koja će čekati na pohranu ograničenja brzine.

PRILAGODLJIVI REGULATOR BRZINE STOP AND GO

Uvod

Na temelju podataka iz radara ili kamere, funkcija prilagodljivog regulatora brzine Stop and Go pruža vam mogućnost održavanja odabrane brzine, poznate kao putna brzina, uz istodobno održavanje sigurnog razmaka od vozila koje je ispred vas u istoj prometnoj traci.

Ovisno o vozilu, kada je uključena funkcija "Prepoznavanje prometnih znakova" ➔ **232**, sustav može prilagoditi brzinu vašeg vozila u odnosu na znakove ograničenja brzine koje je prepoznala kamera.

Ovisno o državi i pretplati, sustav će koristiti kameru i kartu za prilagođavanje brzine vozila prema kontekstu i događajima na cesti (kružni tokovi, zavoji, sljedeći prometni znakovi ili zone ograničenja brzine).

Ako se vozilo koje je ispred vas zaustavi, prilagodljivi regulator brzine Stop and Go može u potpunosti zaustaviti vaše vozilo prije ponovnog kretanja.

Sustav upravlja ubrzavanjem i usporavanjem vašeg vozila pomoću motora i kočionog sustava.

Maksimalni domet sustava je približno 130 metara. Ovo se može razliko-

vati ovisno o uvjetima na cesti (reljef tla, vremenski uvjeti itd.).

Funkcija prilagodljivog regulatora brzine Stop and Go može se uključiti dok se vozilo kreće brzinom između 0 km/h i 150 km/h ili 170 km/h u skladu s uvjetima na cesti (promet, vremenske prilike itd.).

Funkciju označava simbol .

Napomena:

- vozač mora uzeti u obzir maksimalno ograničenje brzine i sigurnosne udaljenosti propisane u državi u kojoj vozi;
- prilagodljivi regulator brzine može kočiti vozilo silom koja iznosi oko trećine kapaciteta kočenja. Ovisno o situaciji, vozač će možda morati jače kočiti.

 Dok je način rada ECO uključen, putna brzina ne može premašiti maksimalnu brzinu za način rada ECO ➔ **187**.

 Sustav regenerativnog kočenja i ručice nisu dostupni kada su aktivirani funkcija prilagodljivog regulatora brzine.

 Prilagodljivi regulator brzine Stop and Go ne pokreće zaustavljanje u slučaju nužde te je njegova sposobnost kočenja ograničena.

PRILAGODLJIVI REGULATOR BRZINE STOP AND GO



Ova funkcija predstavlja dodatnu pomoć u vožnji.

Ta funkcija ni u kojem slučaju ne može zamijeniti vozačevu odgovornost za poštivanje ograničenja brzine i sigurnosnih razmaka ili oprez.

Vozač mora uvijek imati kontrolu nad vozilom.

Vozač uvijek mora prilagoditi brzinu u skladu s okruženjem i uvjetima u prometu.

Funkciju prilagodljivog regulatora brzine upotrebljavajte Stop and Go izvan naseljenih područja, na širokim cestama s vidljivim prometnim trakama.

Regulator brzine može imati ograničenu funkcionalnost na zavojitoj ili skliskoj cesti (poledica, voda na cesti, šljunak) i kod nepovoljnih vremenskih uvjeta (magla, kiša, bočni vjetar itd.).

Opasnost od nesreće.

Položaj kamere 1

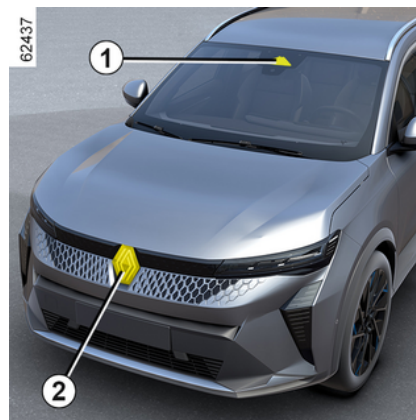

Pazite da vjetrobransko staklo nije prekriveno (prljavštinom, blatom, snijegom itd.).

Položaj radara 2

Provjerite je li zaštitni poklopac radara prekriven (prljavštinom, blatom, snijegom, loše postavljenom registarskom pločicom), oštećen, izmijenjen (uključujući bojenje) ili prekriven dodatnom opremom postavljenu na prednjem dijelu vozila (na rešetki, logotipu i sl.).

Komande

Komanda A



3. Prekidač za odabir/poništanje odabira pomoći pri vožnji, ovisno o vozilu:

- Aktivna pomoć u vožnji;
- prilagodljivi regulator brzine
- ograničavač brzine;
- OFF.

4. Stavljanje funkcije u stanje mirovanja (s upamćenom putnom brzinom) (0).

5. Dohvaćanje pohranjene putne brzine (RES).

6.

PRILAGODLJIVI REGULATOR BRZINE STOP AND GO

- Prema gore: uključuje, povećava putnu brzinu ili pohranjuje trenutachnu brzinu (SET/+).
- Prema dolje: uključuje, smanjuje putnu brzinu ili pohranjuje trenutachnu brzinu (SET/-).

7. Skočni gumb (ovisno o vozilu): prilagođava zadanu vrijednost brzine otkrivenim ograničenjima brzine



→ 232

8. Podešavanje razmaka između vozila.



Ovisno o vozilu, funkciju regulatora brzine možete povezati s funkcijom "Otkrivanje prometnih znakova" → 232 pritiskom na prekidač 7.

Ako se način rada "OFF" odabere prije isključivanja motora, funkcija "Ograničavač brzine" aktivirat će se prema zadanim postavkama prilikom sljedećeg pokretanja motora.



Da bi se omogućio ispravan rad sustava, područja radara i kamere moraju se održavati čistima i na njima se ne smiju izvoditi preinake.

Prikazi

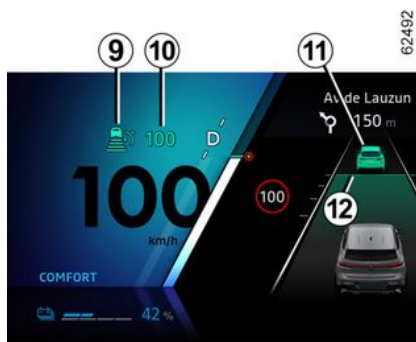

9. Kontrolno svjetlo upozorenja prilagodljivog regulatora brzine Stop and Go.

10. Pohranjena putna brzina.

11. Vozilo ispred.

12. Pohranjeni sigurnosni razmak.



Važno: u svakom trenutku morate noge držati u blizini papučica kako biste bili spremni za bilo koji događaj.

Pokretanje

Komanda A



Pritisnite prekidač 3 onoliko puta koliko je potrebno za odabir prilagodljivog regulatora brzine. Kontrolno svjetlo 9 prikazuje se u sivoj boji. Na instrumentnoj ploči prikazuje se poruka "Adaptivni regul. brzine spreman: SET za aktivaciju" popraćena

PRILAGODLJIVI REGULATOR BRZINE STOP AND GO

crticama, što ukazuje na uključenu funkciju regulatora brzine koja čeka na pohranjivanje putne brzine.

Ova se funkcija ne može uključiti kada je:

- parkirna kočnica zategnuta
- sigurnosni pojas vozača nije zapkopčan;
- jedna ili više vrata nisu pravilno zatvorena;
- funkcija "Parkiranje bez upotrebe ruku" već je uključena.

Na instrumentnoj ploči prikazuje se poruka "Adapt. tempomat nedostupan".

Aktiviranje regulatora brzine

Komanda A

Kada vozilo miruje ili ima stalnu brzinu pritisnite **6** prema gore (SET/+) ili dolje (SET/-): funkcija se uključuje, a trenutna brzina pohranjuje.

Najmanja je putna brzina 30 km/h.

Putna brzina **10** zamjenjuje crticu, a radnja regulatora brzine potvrđuje se prikazivanjem putne brzine u zelenoj boji i kontrolnim svjetlom **9**.

Ako funkciju pokušate uključiti pri brzini većoj od 155 km/h ili, ovisno o vozilu, 175 km/h, prikazat će se poruka "Brzina netočna" i funkcija će ostati isključena.

Nakon što je namještena brzina upamćena i kada je regulacija uključena, možete maknuti nogu s papučice gasa.

Napomena: ako je vaša brzina manja od oko 30 km/h, funkcija upotrebljava zadanu putnu brzinu od 30 km/h. Vozilo će ubrzavati dok ne dosegne pohranjenu putnu brzinu.

Uključivanje regulatora brzine s prepoznavanjem znakova ograničenja brzine (zaslon B)

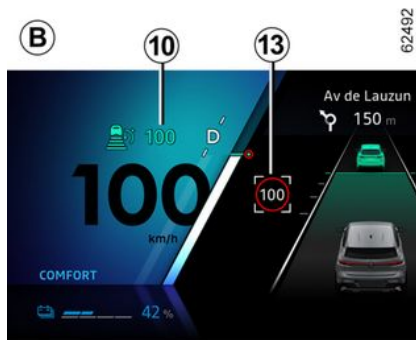

(ovisno o vozilu)

Ako je vozilo opremljeno funkcijom "Prepoznavanje prometnih znakova" ➔ **232**, pritisnite skočni gumb **7** kako biste prilagodili brzinu vozila u

skladu s ograničenjima brzine **13** koje je otkrila kamera.

Pri prolasku pored prometnog znaka putna brzina **10** usvaja vrijednost otkrivene brzine **13**.

Uključivanje regulatora brzine s prepoznavanjem znakova ograničenja brzine (zaslon C)



(ovisno o pretplati)

Upotrebom kamere, funkcije "Prepoznavanje prometnih znakova" ➔ **232** i mape povezane s vašom pretplatom, sustav predviđa automatsko prilagođavanje brzine vozila do prepoznavanja sljedećeg prometnog znaka **14**.

PRILAGODLJIVI REGULATOR BRZINE STOP AND GO

Uključivanje/isključivanje

Na multimedijском zaslonu u svijetu "Vozilo" odaberite "Pomoć pri vožnji". Zatim, iz izbornika "Udobnost" odaberite "Prilagodljivi regulator brzine za ograničenje brzine".

Na instrumentnoj ploči prikazuje se slovo "A" **15**, čime se potvrđuje uključivanje regulatora brzine s prepoznavanjem prometnih znakova unaprijed



Napomena:

- funkciju također možete uključiti/isključiti pritiskom i držanjem skočnog gumba **7**;
- u nekim slučajevima (ako postoji značajna razlika između brzine vozila i ograničene brzine), sustav može

zatražiti da ručno potvrdite brzinu pritiskom na skočni gumb **7**: bijelo polje **16** prikazuje se oko naznačene brzine kako bi vas obavijestio.

 Regulator brzine s prepoznavanjem znakova ograničenja brzine unaprijed povezan je s pretplatom. Ako nema pretplate, ovu funkciju nije moguće uključiti.
Da biste upravljali pretplatom, pogledajte upute za multimedijalni sustav.

Način rada

Kada je funkcija uključena, na instrumentnoj se ploči prikazuju sljedeće brzine:

- putna brzina **10**;
- trenutno ograničenje brzine koje je sustav otkrio na dijelu ceste kojim vozilo vozi **13**;
- brzina koju je sustav otkrio na sljedećoj dionici ceste ili zoni ograničenja brzine **14**.

Sustav uzima u obzir otkrivenu brzinu **14**. Brzina vozila postupno se prilagođava, sve dok ne postane putna brzina **10**, bez ikakve radnje vozača. Brzina označena na **14** prikazuje se

na **13** pri prolasku znaka ograničenja brzine ili otkrivene zone ograničenja brzine.

Vozač uvijek mora uvijek biti oprezan u pogledu brzine koju primjenjuje sustav i ostaje odgovoran za brzinu vozila.

Kada funkcija nije uključena ili ako pretplata više nije aktivna, radnja je ista kao za postavljanje putne brzine uz prepoznavanje znaka ograničenja brzine (zaslon **B**).

Aktiviranje regulatora brzine s prepoznavanjem rasporeda ceste unaprijed (zaslon **D)**



(ovisno o pretplati)

PRILAGODLJIVI REGULATOR BRZINE STOP AND GO

Uz pomoć kamere, funkcije "Prepoznavanje prometnih znakova" → **232** i karata povezanih s pretplatom ustav može predviđati automatsku prilagodbu putne brzine **10** i upravljati njome kada se vozilo približava kružnom toku ili zavoj.

Ako se vozilo približava zavoju ili kružnom toku, na instrumentnoj se ploči pojavljuje kontrolno svjetlo **17**. Vozilo prilagođava svoju brzinu brzini koja odgovara otkrivenoj značajci.

Vozač uvijek mora uvijek biti oprezan u pogledu brzine koju primjenjuje sustav i ostaje odgovoran za brzinu vozila.

Uključivanje/isključivanje

Na multimedijском zaslonu u svijetu "Vozilo" odaberite "Pomoć pri vožnji". Zatim, na izborniku "Udobnost" odaberite "Prilagodljivi regulator brzine za raspored ceste".

U izborniku "Prilagodljiva pravila" odaberite "Za kontekst ceste".

Kada funkcija nije aktivirana ili pretplata više nije aktivna, radnja je ista kao postavljanje putne brzine uz prepoznavanje znakova ograničenja brzine (zaslon **B**) ili, ovisno o pretplati, postavljanje putne brzine s prepoznavanjem znakova ograničenja brzine (zaslon **C**).

Sljedeći simboli prikazuju značajke koje je sustav uzeo u obzir:

-  kružni tok;
-  zavoj.



Regulator brzine s prepoznavanjem rasporeda ceste unaprijed povezan je s pretplatom.

Ako nema pretplate, ovu funkciju nije moguće uključiti.

Da biste upravljali pretplatom, pogledajte upute za multimedijalni sustav.

Upravljanje putnom brzinom

Nadzor nad brzinom vozila možete ponovno preuzeti u bilo kojem trenutku:

- stavljanje funkcije u stanje pripravnosti:
 - ili pritiskom na papučicu kočnice;
 - ili pritiskom na prekidač **4** (0);
- pritiskom na prekidač **3** za odabir/poništanje odabira pomoći pri za vožnji.

Komanda A

Prilikom automatskog prilagođavanja brzine prometnim znakovima i/ili rasporedu ceste, moguće je zane-mariti ove događaje. Pritisnite gumb **5** (RES) da biste dohvatili pohranjenu putnu brzinu.

Uključivanje komande sigurnosnog razmaka

Čim se regulator brzine uključi, zadani sigurnosni razmak **12** prikazuje se u zelenoj boji na instrumentnoj ploči.

Ako sustav otkrije vozilo u vašoj voznoj traci, obris vozila **11** prikazuje se iznad indikatora udaljenosti **12** na instrumentnoj ploči.

Vaše vozilo prilagođava svoju brzinu brzini vozila koje je ispred te po potrebi koči (pale se stop svjetla) da bi se održala udaljenost prikazana na instrumentnoj ploči.

Napomena: veličina obrisa **11** razlikuje se ovisno o udaljenost između vas i vozila koje je ispred vas. Što je obris veći, to je vozilo koje je ispred bliže.

PRILAGODLJIVI REGULATOR BRZINE STOP AND GO

Postavljanje putne brzine

Komanda A

Putnu brzinu možete mijenjati tako da uzastopce pritišćete (za male promjene brzine) ili pritisnete i držite (za veće promjene brzine) komandu **6**:

- prema dolje: (SET/-) da biste smanjili brzinu;
- prema gore (SET/+) za povećanje brzine.

Podešavanje razmaka između vozila

Sigurnosni razmak od vozila koje je ispred vas možete promijeniti u bilo kojem trenutku ponavljajućim pritiskanjem prekidača **8**.



Vodoravni indikator udaljenosti na instrumentnoj ploči označava različite dostupne sigurnosne razmake:

- indikator udaljenosti **E**: veliki razmak (odgovara trajanju od otprilike 2,4 sekunde);
- indikator udaljenosti **F**: srednji razmak 2 (odgovara trajanju od otprilike 2 sekundi);
- indikator udaljenosti **G**: srednji razmak 1 (odgovara trajanju od otprilike 1,6 sekundi);
- indikator udaljenosti **H**: mali razmak (odgovara trajanju od otprilike 1,2 sekunde).

Odabrani indikator udaljenosti prikazuje se u zelenoj boji na instru-

mentnoj ploči. Ostali indikatori udaljenosti ostaju sivi.

Napomena: razmak se mora postaviti u skladu sa stanjem u prometu, lokalnim propisima i vremenskim uvjetima.



Sigurnosna udaljenost prilagođava se prema zadanim postavkama na indikatoru udaljenosti **G**.

Prekoračenje putne brzine

Putnu brzinu moguće je prekoračiti u bilo kojem trenutku primjenom papučice gasa.

Ako se to prekorači, putna brzina **10** prikazuje se u žutoj boji.

Ako vozač pritisne papučicu gasa, funkcija "Kontrola razmaka" više neće raditi.

Zatim otpustite papučicu gasa: regulator brzine i komanda sigurnosnog razmaka automatski će nastaviti s uputama o brzini i razmaku koje ste prethodno odabrali.

Manevar za pretjecanje

Ako želite prestići vozilo ispred, a brzina vam je veća od 70 km/h, uključite

PRILAGODLJIVI REGULATOR BRZINE STOP AND GO

vanjem pokazivača smjera privremeno se smanjuje razmak između vozila i pokreće ubrzanje kako bi se olakšalo pretjecanje.

Zaustavljanje i pokretanje vozila

Ako vozilo ispred vas usporava, sustav prilagođava brzinu ako je potrebno i do potpunog zaustavljanja vozila (npr. prilikom gustog prometa). Vozilo se zaustavlja nekoliko metara od vozila koje je ispred njega.

Prilikom ponovnog kretanja vozila koje je ispred vas:

- Ako zaustavljanje traje manje od trideset sekundi, vozilo će ponovno krenuti bez radnje vozača.

Napomena: vozač uvijek mora biti spreman na iznenadne situacije u vožnji i ostaje odgovoran za upravljanje vozilom: ako sustav otkrije pješaka u blizini vozila, automatski ponovno pokretanje bit će blokirano sve do sljedećeg zaustavljanja;

- ako vrijeme zaustavljanja prelazi otprilike 30 sekundi, da bi se vozilo ponovno pokrenulo potrebno je:

-
- pritisnite papučicu gasa;
- jednim pritiskom na gumb **5** (RES) na komandi **A**.

Poruka "Stisni RES ili ubrzaj za restart regulatora brzine" prikazuje se na instrumentnoj ploči radi potvrde.

Ako je zaustavljanje trajalo duže od otprilike tri minute, automatska parkirna kočnica automatski se aktivira, a prilagodljivi se regulator brzine Stop and Go isključuje.

Isključivanjem kontrolnog svjetla **9** potvrđuje se da je funkcija isključena.

Stavljanje funkcije u stanje pripravnosti

Funkciju možete postaviti u stanje mirovanja kada:

- pritisnete prekidač **4** (0);
- djelujete na papučicu kočnice dok se vozilo kreće.

Sustav isključuje funkciju ako:

- postavite ručicu mjenjača u položaj **P**, **R** ili **N**;
- otkopčate sigurnosni pojas vozača;
- otvorite neki otvarajući dio
- pritisnete tipku za pokretanje/zaustavljanje motora
- je nagib prestrm
- se pokrenu određene pomoći u vožnji i mehanizmi za ispravljanje (aktivno naglo kočenje, ABS, ESC itd.).

Napomena: ovisno o vozilu, ako prijem povezanih podataka nije opti-

malan, sustav automatski prebacuje funkcije prepoznavanja prometnih znakova unaprijed i/ili prepoznavanja rasporeda ceste unaprijed u stanje mirovanja.

Te se dvije funkcije automatski ponovno uključuju čim prijem povezanih podataka ponovno postane optimalan.

U svim slučajevima, stanje mirovanja potvrđuje se prikazivanjem kontrolnih svjetala u sivoj boji i poruke "Adaptivni regulator brzine isključen" na instrumentnoj ploči.



Postavljanje prilagodljivog regulatora brzine Stop and Go u stanje mirovanja ili isključiva-

nje istoga ne uzrokuje brzo smanjenje brzine: morate kočiti pritiskom na papučicu kočnice ako je to potrebno.

Izlaz iz stanja mirovanja

Na temelju pohranjene putne brzine

Ako je neka brzina upamćena, moguće ju je pozvati, nakon što ste provjerili da su uvjeti u prometu prilagođeni (promet, stanje kolnika, meteorološki uvjeti...). Pritisnite prekidač

PRILAGODLJIVI REGULATOR BRZINE STOP AND GO

5 (RES) unutar valjanog raspona brzine.

Prilikom ponovne upotrebe pohranjene brzine uključivanje regulatora brzine potvrđuje se paljenjem putne brzine u zelenoj boji.

Napomena: ako je pohranjena brzina veća od trenutne brzine, vozilo će ubrzati da bi dostiglo tu brzinu.

Na temelju trenutne brzine

Komanda A

Kada je regulator brzine u stanju mirovanja, pritisnite prekidač **6** prema gore (SET/+) ili prema dolje (SET/-) da biste ponovno uključili funkciju regulatora brzine bez uzimanja upamćene brzine u obzir: u obzir se uzima brzina kojom se vozilo kreće.

Upozorenja za preuzimanje kontrole nad vozilom

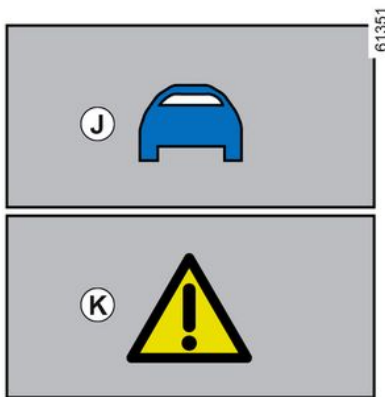

U nekim situacijama (npr.: nailaženje na puno sporije vozilo, vozilo ispred koje brzo mijenja prometne trake itd.) sustav možda neće imati vremena reagirati.

Ovisno o situaciji, sustav daje zvučni signal povezan s:

- narančastim upozorenjem **J** ako situacija zahtijeva pažnju vozača;
- ili
- crvenim upozorenjem **K** koje je praćeno porukom "Koči !!!" ako situacija zahtijeva trenutnu pažnju vozača.

U svakom slučaju reagirajte u skladu s tim te izvršite odgovarajuće manevre.

Isključivanje funkcije



Funkcija prilagodljivog regulatora brzine Stop and Go prekida se u sljedećim situacijama:

- kada pritisnete prekidač **3** za komandu **A**;

Kontrolno svjetlo **9** nestaje s instrumentne ploče kako bi se potvrdio prekid rada funkcije.

PRILAGODLJIVI REGULATOR BRZINE STOP AND GO



Da biste izašli iz sustava pomoći u vožnji, pritisnite prekidač **3** onoliko puta koliko je potrebno dok ne dođete do OFF. Na instrumentnoj ploči pojavljuje se poruka "Pomoć u vožnji isključena".

U tom slučaju, sljedeći put kada se motor pokrene aktivirat će se funkcija "Ograničavač brzine" koja će čekati na pohranu ograničenja brzine.

Privremena nedostupnost (radar)



Radarski može prepoznati vozila koja su ispred vašeg vozila. Sustav ne može raditi ispravno ako je područje prepoznavanja radara zaklonjeno ili ako postoje smetnje signala.

Ako je područje prepoznavanja radara zaklonjeno ili ako postoje smetnje signala radara, na instrumentnoj ploči prikazuje se poruka "Prednji radar nema vidljivost", a rad prilagodljivog regulatora brzine Stop and Go se prekida.

Zeleno kontrolno svjetlo **9** nestaje kao potvrda da se funkcija automatski isključila.

Područje radara mora biti čisto i ne smije biti prekriveno snijegom, blatom, loše postavljenom registarskom pločicom ili bilo kojom dodatnom opremom ili priborom postavljenim na prednji dio vozila (na rešetku, logotip itd.).

Uvjeti u nekim zemljopisnom područjima mogu ometati funkciju, na primjer:

- pusta područja, tuneli, dugi mostovi ili slabo upotrebjavane ceste bez razdjelnih linija, bez znakova ili stabela u blizini
- vojno područje ili područje zračne luke.

Ta područja morate napustiti da bi funkcija mogla raditi.

U svakom slučaju, ako se poruka ne obriše nakon ponovnog pokretanja motora, potražite savjet kod ovlaštenog zastupnika.

Privremena nedostupnost (kamera)

Sustav ne može raditi ako je kamera prekrivena (prljavštinom, blatom, snijegom, kondenzatom itd.).

U slučaju smanjene vidljivosti kamere smanjit će se performanse prilagodljivog regulatora brzine Stop and Go. Ostanite budni.

smetnje u radu

Ako se pojavi smetnja u radu funkcije prilagodljivog regulatora brzine Stop and Go, na instrumentnoj ploči prikazuje se poruka "Provjerite prilagodljivi regulator brzine", a funkcija prilagodljivog regulatora brzine Stop and Go obustavlja se.

Ako je u radu jedne ili više komponenti sustava otkrivena smetnja, funkcija prilagodljivog regulatora brzine Stop and Go se isključuje.

Ovisno o vrsti kvara, na instrumentnoj ploči prikazuje se poruka:

- "provjeriti prednju kameru", po-

praćena, ovisno o vozilu, kontrolnim svjetlom  ;

PRILAGODLJIVI REGULATOR BRZINE STOP AND GO

- "provjeriti prednji radar", popraćena, ovisno o vozilu, kontrolnim svjetlom

61352 ;

- "provjeriti kamera/radar", popraćena, ovisno o vozilu, kontrolnim

svjetlom ;

- "Provjerite vozilo" popraćena kontrolnim svjetlom .

Obratite se ovlaštenom predstavniku marke.

Ograničenja u radu sustava

Prepoznavanje vozila

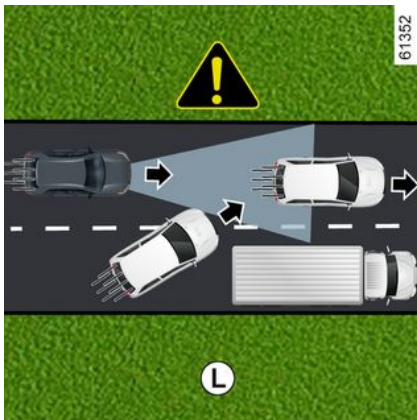

Ovaj sustav prepoznaje samo vozila (automobile, kamione, motocikle) koja se kreću u istom smjeru kao i vaše vozilo.

Vozilo koje se uključuje u istu prometnu traku (npr. **L**) sustav će uzeti u obzir tek kada dođe u područja prepoznavanja kamere i radara.

Sustav može uključiti naglo ili odgođeno kočenje.



Sustav ne može prepoznati:

- vozila koja dolaze na raskrižju: traka za priključivanje (primjer **M**) itd.;
- vozila koja se kreću pogrešnom stranom ceste ili se prema vama kreću vožnjom unazad.



Prilagodljivi regulator brzine Stop and Go mora se upotrebljavati izvan naseljenih područja, na širokim cestama s vidljivim prometnim trakama.

Prepoznavanje tijekom vožnje u zavojima



Pri skretanju iza ugla ili ulasku u zavoj radar i/ili kamera možda privremeno neće moći prepoznati vozilo koje je ispred (primjer **N**).

Sustav može pokrenuti ubrzanje.

PRILAGODLJIVI REGULATOR BRZINE STOP AND GO

Prilikom izlaska iz zavoja može doći do smetnji ili zakašnjelog prepoznavanja vozila ispred.

Sustav može uključiti naglo ili odgođeno kočenje.

Prepoznavanje vozila u susjednim trakama

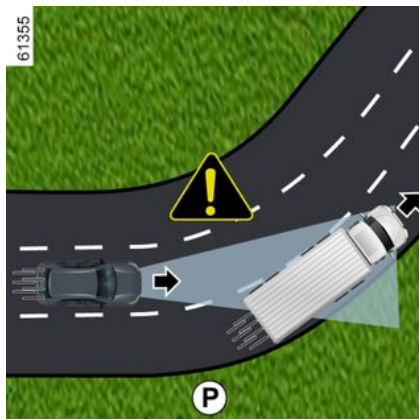

Sustav može prepoznati vozila koja se kreću susjednom prometnom trakom kada:

- uđete u zavoj (primjer **P**);
- vozite po cesti s uskim prometnim trakama
- je brzina vozila u susjednoj traci manja te ako se jedno od vozila nalazi preblizu prometne trake drugog vozila.

Sustav može pogrešno pokrenuti usporavanje ili kočenje.

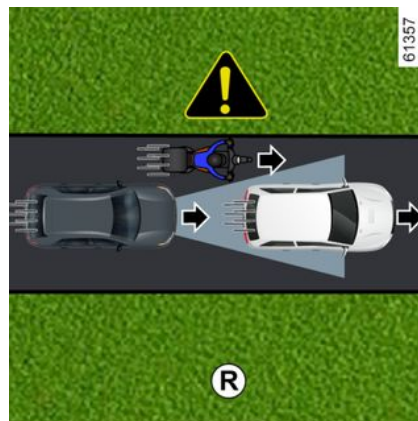
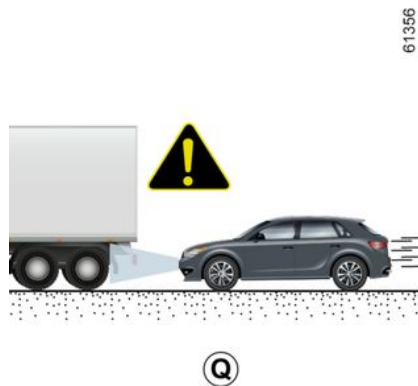

Vozila sakrivena zbog razlika u reljefu tla

Sustav neće prepoznati vozila sakrivena zbog razlika u reljefu tla ili vozila koja se nalaze izvan područja prepoznavanja kamere ili radara prilikom vožnje uzbrdo ili nizbrdo.

Vozila izvan područja prepoznavanja kamere i radara.

Sustav će kasno reagirati ili neće reagirati uopće ako su otkrivena vozila izvan područja prepoznavanja kamere i radara, a posebno u sljedećim slučajevima:

- vozila koja prevoze dugačke predmete koji prelaze crtu
- stvarna duljina visokih vozila (primjer **Q**) izvan je područja prepoznavanja radara (građevinski strojevi, vučno vozilo poljoprivredne opreme itd.);
- vozila koja nisu dovoljno centrirana na prometnoj traci
- uska vozila koja se nalaze vrlo blizu (primjer **R**).

PRILAGODLJIVI REGULATOR BRZINE STOP AND GO

3

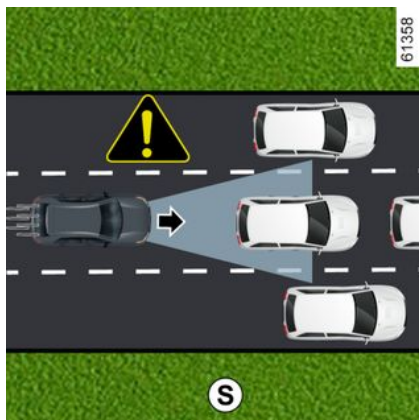

Zaustavljena vozila i vozila koja se sporo kreću

Kada je vaša brzina veća od otprilike 50 km/h, **sustav ne prepoznaje:**

- zaustavljena vozila (primjer **S**);
- vozila koja se kreću vrlo sporo.

Kada je vaša brzina manja od otprilike 50 km/h, **sustav možda neće reagirati ili će reagirati zakašnjelo na:**

- zaustavljena vozila (primjer **S**);
- vozila koja se kreću vrlo sporo

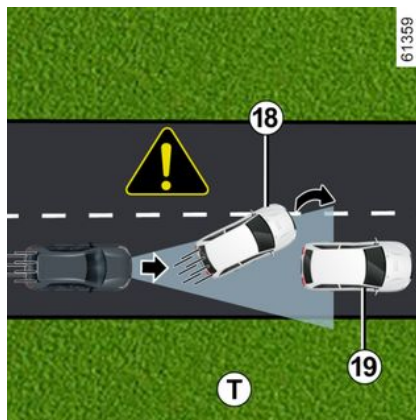

- vozila ispred vas **18** koja prelaze iz jedne prometne trake u drugu ili nailaze na zaustavljeno vozilo **19** (primjer **T**);
- vozila koja su zaustavljena **20** dok prelazite iz jedne prometne trake u drugu (primjer **U**).

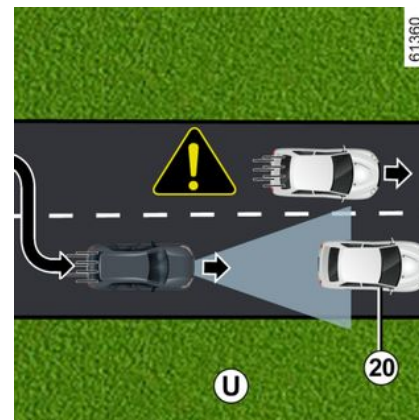

Uvijek budite spremni na reakciju u svim okolnostima.

Vozač mora uvijek imati kontrolu nad vozilom.

Prilagodljivi regulator brzine Stop and Go ne pokreće zaustavljanje u slučaju nužde te je njegova sposobnost kočenja ograničena.

PRILAGODLJIVI REGULATOR BRZINE STOP AND GO

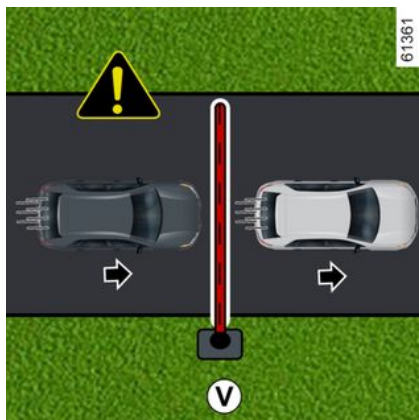

Neprepoznavanje nepomičnih prepreka i malenih predmeta

Sustav ne može prepoznati:

- pješaci, bicikli, skuteri itd.
- životinje
- nepomične prepreke (naplatne rampe, zidovi itd.) (primjer **V**).

Te predmete sustav ne uzima u obzir. Oni ne pokreću nikakvo upozorenje ili reakciju sustava.

Detekcija vozila koja se pomiču u voznu traku velikom brzinom

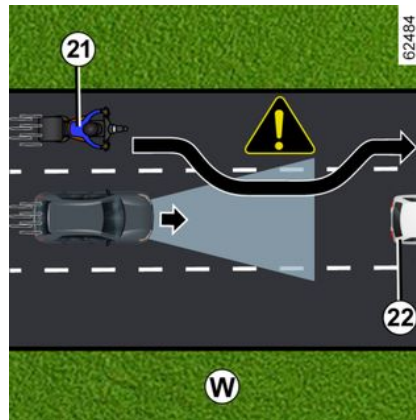

Ako drugo vozilo (motocikl, automobil itd.) koje se kreće velikom brzinom **21** prestigne vaše vozilo te se privremeno nalazi između vašeg vozila i vozila ispred vas **22**, **sustav će možda aktivirati nepotrebno ubrzavanje, usporavanje ili kočenje.**

Upozorenja



Ova funkcija predstavlja dodatnu pomoć u vožnji. Ta funkcija ni u kojem slučaju ne može zamijeniti vozačevu odgovornost za poštivanje ograničenja brzine i sigurnosnih razmaka ili oprez.

Vozač mora uvijek imati kontrolu nad vozilom.

Osim znakova ograničenja brzine i informacija o cestovnoj karti iz sustava karti (vozila opremljena funkcijama "Otkrivanje prometnih znakova" i pretplate), sustav ne uzima u obzir ostale prometne informacije (semafore, pješачke prijelaze itd.). Vozač mora uvijek prilagoditi brzinu u skladu s okruženjem i uvjetima vožnje, bez obzira na naputke sustava.

Sustav se ni u kojem slučaju ne smije smatrati senzorom prepreke ili sustavom protiv sudara.

Funkciju prilagodljivog regulatora brzine upotrebljavajte Stop and Go izvan naseljenih područja, na širokim cestama s vidljivim prometnim trakama.

Zahvati/popravci sustava

- U slučaju udarca može se promijeniti poravnanje radara i/ili kamere i to može utjecati na njihov rad. Isključite sustav i obratite se ovlaštenom zastupniku.
- Svaki zahvat u blizini radara i/ili kamere (zamjene, popravci, preinake vjetrobranskog stakla, boja itd.) mora izvršiti ovlašteno osoblje.

Samo je ovlašteni servis kvalificiran za obavljanje zahvata na sustavu.



Isključenje funkcije

Funkciju morate isključiti u sljedećim slučajevima:

- vozilo se vuče (u kvaru);
- vozilo vuče prikolicu ili kamp-kućicu;
- tijekom vožnje u tunelu ili blizu metalne konstrukcije
- prilikom dolaska vozila do naplatnih kućica, do područja s radovima na cesti ili na usku prometnu traku
- vozilo vozi vrlo zavojitom cestom (planinska cesta itd.);
- tijekom vožnje po vrlo strmom nagibu
- tijekom slabe vidljivosti (jako sunce, magla itd.);
- tijekom vožnje skliskim kolnikom (kiša, snijeg, šljunak itd.);
- tijekom loših vremenskih uvjeta (kiša, snijeg, bočni vjeter itd.);
- oštećeno je područje radara (udarci i sl.);
- Oštećeno je područje kamere (npr. s unutarnje ili vanjske strane vjetrobranskog stakla).
- Vjetrobransko je staklo napuknuto ili iskrivljeno.

U slučaju da se sustav ponaša na neuobičajeni način, isključite ga i obratite se ovlaštenom zastupniku.



U slučaju smetnji na sustavu

Rad sustava mogu ometati ili oslabiti određeni uvjeti kao što su:

- vjetrobransko staklo ili obloga branika prekriveni su u području radara (prljavštinom, ledom, snijegom, kondenzatom, registarskom pločicom itd.);
- složeno okruženje (tunel, itd.);
- loši vremenski uvjeti (snijeg, jaka kiša, tuča, poledica itd.);
- loša vidljivost (noć, magla, itd.);
- zasljepljenost (jako sunce, svjetla vozila iz suprotnog smjera, itd.);
- uska, zavojita ili valovita cesta (oštri zavoji itd.);
- vozilo sa značajnom razlikom u brzini;
- upotreba tepiha koji nisu prilagođeni vozilu. Na strani vozača upotrebljavajte isključivo tepihe prikladne za vaše vozilo, koji se pričvršćuju na prethodno ugrađena pričvršćenja, te redovito provjeravajte njihovo pravilno pričvršćenje. Nemojte postavljati više tepiha jedan na drugi. **Opasnost od zaglavljenja papučica.**

U tom slučaju sustav može nenamjerno zakočiti ili ubrzati.

Mnoge nepredvidljive situacije mogu utjecati na rad sustava. Neke predmete ili vozila koji se mogu pojaviti u području prepoznavanja kamere ili radara sustav može pogrešno interpretirati što može dovesti do neprikladnog ubrzavanja ili kočenja.

Uvijek mora paziti na iznenadne događaje koji se mogu dogoditi tijekom vožnje. Uvijek održavajte nadzor nad vozilom tako da noge držite u blizini papučica kako biste bili spremni reagirati u bilo kojem slučaju.

ACTIVE DRIVER ASSIST

Uvod

"Active driver assist" sustav je pomoći u vožnji koji se treba upotrebljavati izvan naseljenih mjesta, na širokim cestama s vidljivim linijama.

Sastoji od funkcije "**Prilagodljivi regulator brzine Stop and Go**" → 244 i funkcije "**Centriranje vozila u prometnoj traci**".

Ovaj sustav omogućuje vozaču:

- održavanje brzine vozila na temelju prethodno pohranjene brzine;
- prilagođavanje razmaka između ovog vozila i vozila ispred;
- usmjeravanje putanje vozila u prometnoj traci;
- prilagodba brzine vozila brzini prikazanoj na prometnim znakovima, automatski ili nakon potvrde vozača (ovisno o vozilu).

Funkcija prilagodljivog regulatora brzine Stop and Go.

Ovisno o državi i pretplati, na temelju podataka iz radara, kamere ili podataka karte poslane putem veze GSM, funkcija prilagodljivog regulatora brzine Stop and Go omogućuje održavanje odabrane brzine, tj. putne brzine, uz istodobno održavanje sigurnog razmaka od vozila ispred vas u istoj prometnoj traci.

Brzina krstarenja može se automatski prilagoditi promjeni ograničenja brzine (ovisno o zemlji i pretplati).

Ako se vozilo koje je ispred vas zaustavi, prilagodljivi regulator brzine Stop and Go može u potpunosti zaustaviti vaše vozilo prije ponovnog kretanja.



Važno: noge morate držati u blizini papučica i ruke na upravljaču u svakom trenutku da biste bili spremni za bilo koji događaj.

Sustav upravlja ubravanjem i usporavanjem vašeg vozila pomoću motora i kočionog sustava.

Funkcija prilagodljivog regulatora brzine Stop and Go može se uključiti pri brzini od 0 km/h, u skladu s uvjetima na cesti (promet, vrijeme itd.).

Predstavljena je simbolom



→ 244.

Napomena:

- vozač mora uzeti u obzir maksimalno ograničenje brzine i sigurnosne udaljenosti propisane u državi u kojoj vozi;

– prilagodljivi regulator brzine može kočiti silom koja može iznositi do trećine kapaciteta kočenja vozila. Ovisno o situaciji, vozač će možda morati jače kočiti.



Prilagodljivi regulator brzine Stop and Go ne pokreće zaustavljanje u slučaju nužde te je njegova sposobnost kočenja ograničena.

Funkcija za centriranje vozila u prometnoj traci

Na temelju podataka iz kamere, funkcija "Centriranje vozila u prometnoj traci" upotrebljava sustav upravljanja za usmjeravanje vozila u prometnoj traci.

Ako uvjeti to dopuste, funkcija je dostupna između:

– 0 km/h i brzini između 160 km/h i 180 km/h (ovisno o verziji) s vozilom ispred;

ili

– 60 km/h i brzini između 160 km/h i 180 km/h (ovisno o verziji) bez vozila ispred.

Funkcija za "centriranje vozila u prometnoj traci" značajka je udobnosti.

ACTIVE DRIVER ASSIST

Predstavlja je kontrolno svjetlo



Napomena: u slučaju oštrog zavoja, sposobnosti za bočno zadržavanje funkcije ograničene su te vozač mora odmah djelovati na kolo upravljača.

Dodatne informacije

Ovisno o vozilu, funkcija "Active driver assist" može se upotrebljavati s drugim funkcijama pomoći u vožnji.

Imajte na umu da:

- kada je funkcija "Centriranje vozila u prometnoj traci" u načinu rada za podešavanje, to će obustaviti funkciju "Sprečavanje napuštanja vozne trake" ako je već uključena. Kada funkcija "Centriranje vozila u prometnoj traci" ne kontrolira upravljački sustav, funkcija "Sprečavanje napuštanja vozne trake" može se ponovno uključiti ako uvjeti to dopuštaju.

ACTIVE DRIVER ASSIST

Lokacija komponenti

3

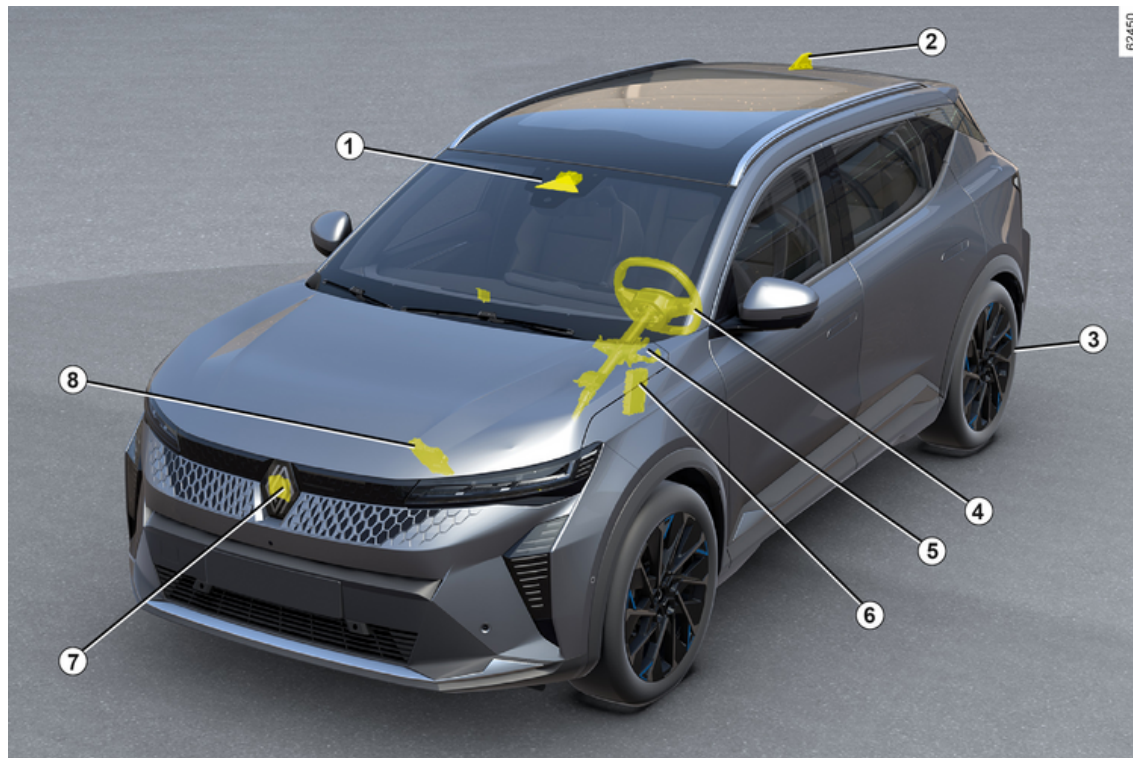

ACTIVE DRIVER ASSIST

1 Kamera

Otkriva oznake na tlu i položaj vozila na različitim prometnim trakama.

Prima informacije s radara 7 i spaja ih s vlastitim informacijama kako bi odredila putanju i brzinu vozila (ubrzanje/kočenje). Između ostalog, upravlja uključivanjem/isključivanjem parametara sustava (otvaranje vrata itd.).

Ovisno o vozilu, obrađuje informacije kako bi prepoznala prisutnost ruku vozača na kolu upravljača.

Pazite da vjetrobransko staklo nije prekriveno (prljavštinom, blatom, snijegom itd.).

2 Antena i karte

(ovisno o državi i pretplati)

Karte cesta i određeni uvjeti vožnje (kružni tokovi i zavoji) preuzimaju se prema putu vozila. Sustav može predvidjeti usporavanje nakon promjene ograničenja brzine naznačenom na prometnim znakovima, ovisno o parametrima koje je odabrao vozač.

Sustav može i prilagoditi brzinu vozila pri približavanju oštrom zavoju ili kružnom toku.

3 Automatska parkirna kočnica

Održava vozilo zaustavljenim u određenim uvjetima.

4 Kapacitivni senzor

Ovisno o vozilu, otkriva prisutnost ruku na upravljaču.

5 Servo upravljač

Upravlja prednjim kotačima radi označavanja putanje vozila prema informacijama koje prenosi računalo 1.

6 Računalo motora

Upravlja motorom te ga usmjerava da bi se provelo potrebno ubrzavanje.

7 Radar

Izračunava razmak između vašeg vozila i vozila ispred vas.

Maksimalni domet sustava je približno 150 metara. Ovo se može razlikovati ovisno o uvjetima na cesti (reljef tla, vremenski uvjeti itd.)

Pazite da područje radara nije prekriveno (prljavština, blato, snijeg, loše postavljena prednja registarska pločica), oštećeno, izmijenjeno (uključujući bojenje) ili da ga ne sakriva dodatna oprema postavljena na prednjem dijelu vozila (na rešetki ili logotipu itd.).

8 Aktivno upravljanje vozilom

Sustav pruža informacije o dinamici vozila računalo 1 (brzina, bočno ubrzanje itd.) i upravlja kočionim sustavom radi upravljanja usporavanjem i održavanja vozila zaustavljenim.



Da bi se omogućio ispravan rad sustava, područja radara i kamere moraju se održavati čistima i na njima se ne smiju izvoditi preinake.

ACTIVE DRIVER ASSIST

Komande

3

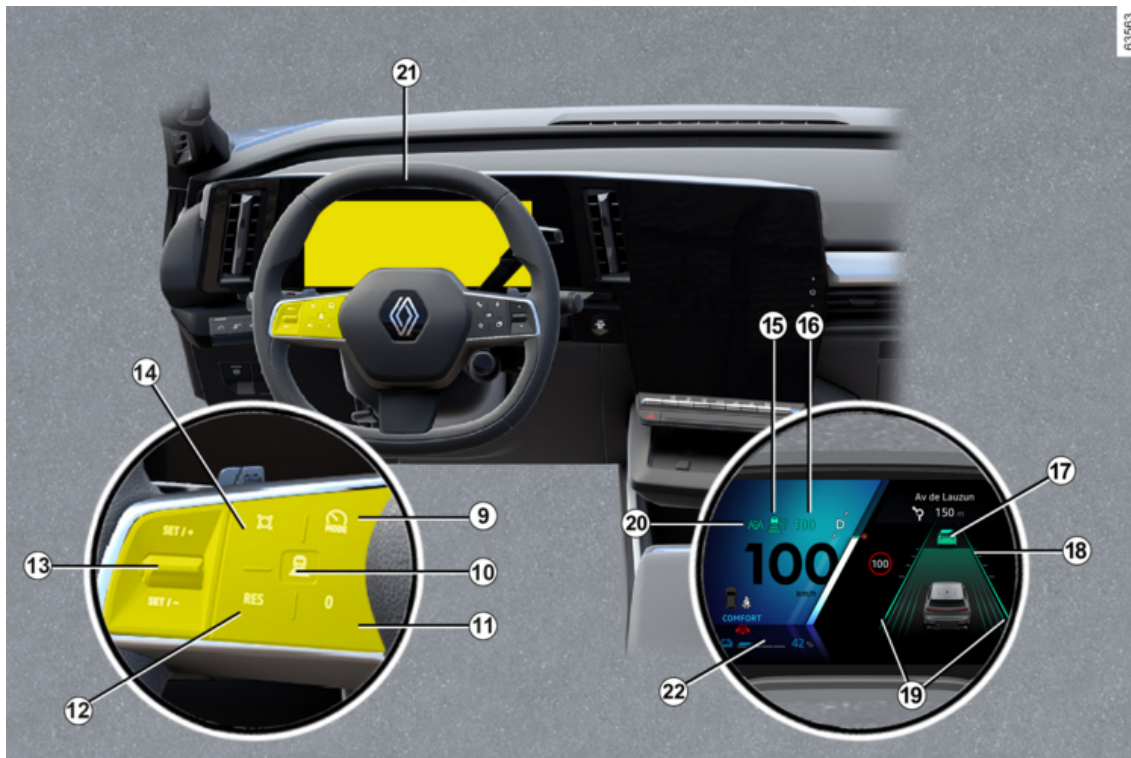

03563

ACTIVE DRIVER ASSIST

9. Prekidač za odabir/poništanje odabira pomoći pri vožnji, ovisno o vozilu:

- Active driver assist;
- prilagodljivi regulator brzine
- ograničavač brzine;
- OFF.

10. Postavke sigurnosnog razmaka

11. Postavlja funkciju u stanje mirovanja i pohranjuje ograničenu brzinu (0).

12. Dohvaćanje pohranjene putne brzine (RES).

13.

- Prema gore: uključuje, povećava putnu brzinu ili pohranjuje trenutčnu brzinu (SET/+).
- Prema dolje: uključuje, smanjuje putnu brzinu ili pohranjuje trenutčnu brzinu (SET/-).

14. Skočni gumb (ovisno o vozilu): prilagođava zadanu vrijednost brzine otkrivenim ograničenjima brzine



→ 232

Ako se način rada "OFF" odabere prije isključivanja motora, funkcija "Ograničavač brzine" aktivirat će se prema zadanim postavkama prilikom sljedećeg pokretanja motora.

Prikazi na instrumentnoj ploči

15. Kontrolno svjetlo funkcije prilagodljivog regulatora brzine Stop and



16. Pohranjena putna brzina.

17. Vozilo ispred.

18. Pohranjeni sigurnosni razmak.

19. Pokazivači lijeve i desne crte

20. Kontrolno svjetlo "Funkcije za centriranje vozila u prometnoj traci"



Upravljač 21

Vozač mora uvijek držati ruke na kolu upravljača.

Ako vozač okrene upravljač dovoljnom snagom, funkcija "Centriranje vozila u prometnoj traci" obustavlja se kako bi vozač mogao ponovno preuzeti kontrolu nad vozilom.

U određenim uvjetima (oštri zavoji itd.) na kolu upravljača može se aktivirati vibracija u svrhu upozorenja vozača da mora vratiti kontrolu nad vozilom.

Ako vozač ne rukuje kolom upravljača (nisu otkrivene ruke na upravljaču), nakon nekoliko vizualnih i zvučnih upozorenja isključit će se funkci-

ja "Centriranje vozila u prometnoj traci".

Uključivanje/isključivanje funkcije "Active driver assist"

Uključivanje funkcije



Da biste uključili funkciju, pritisnite prekidač **9** onoliko puta koliko je potrebno za uključenje.

Kontrolno svjetlo **20**  svijetli si ovom bojom na instrumentnoj ploči.

Potom pritisnite komandu na kolu upravljača **13** prema gore (SET/+) ili dolje (SET/-).

Uključuje se sustav "Active driver assist", koji obuhvaća Prilagodljivi

ACTIVE DRIVER ASSIST

regulator brzine Stop and Go i funkciju "Centriranje vozila u prometnoj traci".

Zeleno kontrolno svjetlo **20**  i pokazivači lijeve i desne linije **19** prikazuju se na instrumentnoj ploči kao potvrda da funkcija radi i da usmjerava vaše vozilo prema središtu prometne trake.

Funkciju "Centriranje vozila u prometnoj traci" možete uvijek isključiti snažnim okretanjem kola upravljača. Čim prestanete okretati kolo upravljača, funkcija "Centriranje vozila u prometnoj traci" ponovno će se uključiti.

Napomena: ruke morate držati na kolu upravljača tijekom upotrebe funkcije "Centriranje vozila u prometnoj traci". Ni u kojem slučaju ne smijete maknuti ruke s kola upravljača.

Isključenje funkcije

Pritisnite prekidač **9**. Isključivanje funkcije potvrđeno je nestankom

kontrolnog svjetla **20**  i pokazivača desne i lijeve linije **19** s instrumentne ploče.

Napomena: ako je funkcija "Sprečavanje napuštanja vozne trake" pre-

hodno uključena i uvjeti to dopuštaju, automatski će se ponovno uključiti.



Da biste izašli iz sustava pomoći u vožnji, pritisnite prekidač **9** onoliko puta koliko je potrebno dok ne dođete do OFF. Na instrumentnoj ploči pojavljuje se poruka "Pomoć u vožnji isključena".

U tom slučaju, sljedeći put kada se motor pokrene aktivirat će se funkcija "Ograničavač brzine" koja će čekati na pohranu ograničenja brzine.

Podešavanje položaja u traci

(ovisno o vozilu)

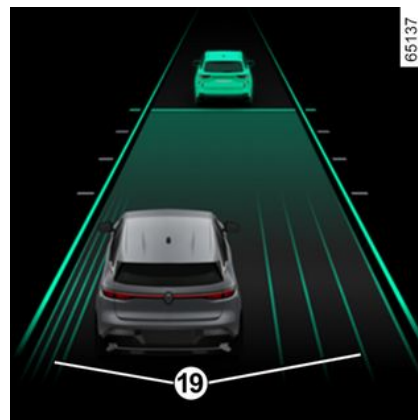

Da biste prilagodili položaj u traci, funkcija "Centriranje vozila u prometnoj traci" mora biti u načinu rada za podešavanje, zeleno kontrolno svjetlo **20** mora biti prikazano na instrumentnoj ploči, a brzina vozila mora biti ispod 50 km/h.

U tim uvjetima možete podesiti svoj položaj u traci okretanjem kola upravljača blago udesno ili ulijevo, tako da se vozilo pomakne na odabranu stranu bez isključivanja funkcije "Centriranje vozila u prometnoj traci".

Čim je vaš pomak najmanje 15 cm od sredine trake, a vozilo se nije približilo na manje od 30 cm od ruba trake, imate oko 10 sekundi za pre-

ACTIVE DRIVER ASSIST

cizno podešavanje pomaka. Vozilo ostaje u pomaknutom položaju kada prestanete ulagati napore da okrenete kolo upravljača. Linije **19** označavaju primijenjeni pomak.

Kako biste se vratili u sredinu trake, lagano okrenite kolo upravljača u suprotnom smjeru, zatim prestanite okretati kad vozilo dođe od sredine.

U određenim uvjetima (npr. zavoj, brzina) vozilo se automatski može ponovno centrirati.

"Funkcija centriranja vozila u prometnoj traci" nalazi se u stanju mirovanja

Funkcija "Centriranje vozila u prometnoj traci" automatski se stavlja u stanje mirovanja u sljedećim slučajevima:

- sustav više ne prepoznaje linije ili je prepoznao samo jednu liniju na vašoj prometnoj traci
- kada je prometna traka preuska ili preširoka
- sustav ne prepoznaje ruke na kolu upravljača;
- u nekim uvjetima vožnje (kružni tok, raskrižje, zavoj je preoštar itd.);
- brzina vozila veća je od približno 160 km/h ili 180 km/h, ovisno o vozilu;
- brzina vozila manja je od otprilike 45 km/h, bez vozila ispred;

- vozilo prelazi liniju;
- sustav ima privremene poteškoće (na primjer: kamera je prekrivena prljavštinom, blatom, snijegom, kondenzacijom itd.).

Neke radnje koje provodi vozač tačkođer prekidaju "Funkciju za centriranje vozila u prometnoj traci":

- uključivanje pokazivača smjera
- okrećući volan dovoljnom snagom.

Stanje mirovanja funkcije potvrđuje se sivim kontrolnim svjetlom **20**



i pokazivačima desne i lijeve linije **19** na instrumentnoj ploči.



Važno: noge morate držati u blizini papučica i ruke na upravljaču u svakom trenutku da biste bili spremni za bilo koji događaj.

Nakon ispunjavanja svih uvjeta, funkcija ponovno usmjerava vozilo u prometnoj traci. Kontrolno svjetlo **20**



te pokazivači lijeve i desne linije **19** prikazuju se u zelenoj boji na instrumentnoj ploči.



Možete djelovati na **putanju vozila** okretanjem kola upravljača u bilo kojem trenutku.

Upozorenje "Drži ruke na volanu"



Kada "Funkcija za centriranje vozila u prometnoj traci" više ne prepoznaje vaše ruke na kolu upravljača, uključit će se nekoliko razina upozorenja:

- **nakon otprilike 15 sekundi**, na instrumentnoj se ploči prikazuje poruka "Drži ruke na volanu" u žutoj boji;

ACTIVE DRIVER ASSIST

– nakon otprilike 35 sekundi, ako vozač ne stavi ruke na kolo upravljača nakon što se prikaže upozorenje, zvučno upozorenje oglašava se bez prekida. Potom se na kratko primjenjuju kočnice kako bi se vozača obavijestilo o tome da mora ponovno preuzeti kontrolu nad vozilom stavljajući ruku na upravljač. Ako vozač ne reagira, funkcija "Active driver assist" uključit će svjetla upozorenja i početi usporavati vozilo do potpunog zaustavljanja.

 Vozač može prekinuti ovaj manevar u bilo kojem trenutku postavljanjem ruku na kolo upravljača, kočenjem ili isključivanjem "Active driver assist".

– Nakon što se vozilo zaustavi, automatski se primjenjuje automatska parkirna kočnica, kontrolna svjetla upozorenja ostaju uključena, kon-

trojno svjetlo upozorenja  isključuje se, a poruka "Držanje vozne trake isključeno" pojavljuje se crvenom bojom na instrumentnoj ploči kako bi vas obavijestila o tome.

 Tijekom prve dvije razine upozorenja, kada sustav ponovno prepozna prisutnost ruku vozača na kolu upravljača, sustav zaustavlja upozorenje. Funkcija nastavlja usmjeravati vozilo u prometnoj traci.

Napomena: u nekim situacijama, funkcija "Centriranje vozila u prometnoj traci" možda više neće prepoznati vaše ruke na kolu upravljača te može izdati upozorenje:

- vozač drži kolo upravljača vrlo lagano
- vozač nosi rukavice;
- ...



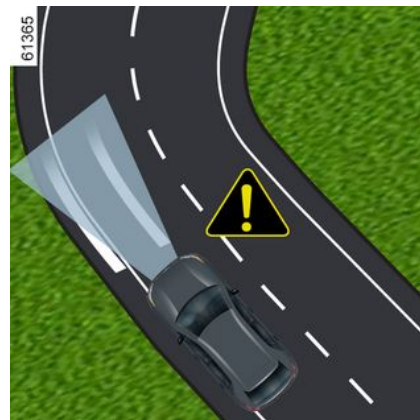

Upozorenje povezano s kapacitivnim senzorom: zabranjeno je postavljanje pribora na kolo upravljača (zaštitni poklopac i sl.).

U slučaju oštrog zavoja



U slučaju oštrog zavoja i ovisno o brzini vozila, sposobnosti funkcije za zadržavanje u prometnoj traci bit će ograničene te zahtijevaju trenutačnu radnju vozača na kolu upravljača kako bi funkcija mogla nastaviti održavati vozilo u prometnoj traci.

Ako vozač ne intervenira, funkcija pokreće vibriranje kola upravljača da bi ukazala na to da će vozilo ubrzo prijeći liniju te da vozač mora odmah djelovati.

Kontrolno svjetlo  te pokazivač lijeve ili desne linije  prikazuju se u crvenoj boji na instrumentnoj ploči.

ACTIVE DRIVER ASSIST

Ako vozilo u potpunosti prijeđe liniju i izađe iz prometne trake, ili ako je zavoj preoštar, funkcija "Centriranje vozila u prometnoj traci" stavlja se u stanje mirovanja.

Stanje mirovanja funkcije potvrđuje se sivim kontrolnim svjetlom **20**



i pokazivačima desne i lijeve linije **19** na instrumentnoj ploči.



Funkcija "Centriranje vozila u prometnoj traci" ne može pomoći vozaču pri ulasku na kružni tok ili raskrižje i može se automatski prebaciti u stanje mirovanja.

U svim slučajevima vozač mora djelovati na upravljač kako bi upravljao putanjom vozila u tim uvjetima vožnje.

smetnje u radu

Ako je otkrivena neispravnost u radu funkcije "Centriranje vozila u prometnoj traci", na instrumentnoj ploči prikazuje se poruka "Pomoć pri vožnji nedostupna" ili "Provjeri pomoć pri vožnji" i funkcija se isključuje.

Obratite se ovlaštenom predstavniku marke.

Upozorenje



Sustav "Active driver assist" dodatna je pomoć u vožnji. Ni u kojem slučaju ne može zamijeniti vozačevu odgovornost za poštivanje ograničenja brzine i sigurnosnih razmaka ili njegovu pažnju.

Vozač mora uvijek imati kontrolu nad vozilom.

Vozač mora uvijek prilagoditi putanju i brzinu u skladu s okolicom i uvjetima vožnje, bez obzira na naputke sustava.

Osim linija koje označavaju prometne trake i znakova ograničenja brzine unutar granica otkrivanja sustava, sustav ne prepoznaje ostale prometne informacije (semafore, ostale prometne znakove, pješачke prijelaze itd.). Oni ne pokreću nikakvo upozorenje ili reakciju sustava.

"Active driver assist" upotrebljava funkcije "Stop and Go prilagodljivi regulator brzine" i "Centriranje vozila u prometnoj traci". Sustav se ni u kojem slučaju ne smije smatrati senzorom prepreke ili sustavom protiv sudara.

Sustav "Active driver assist" upotrebljavajte isključivo izvan naseljenih područja, na širokim cestama s vidljivim prometnim trakama.

Ne smije se upotrebljavati tijekom gustog prometa, na zavojitoj ili skliskoj cesti (poledica, voda na cesti, šljunak) ili tijekom nepovoljnih vremenskih uvjeta (magla, kiša, bočni vjetar itd.).

Opasnost od nesreće.

Zahvati/popravci sustava

- U slučaju udarca može se promijeniti poravnanje radara i/ili kamere i to može utjecati na njihov rad. Isključite sustav i obratite se ovlaštenom zastupniku.
- Svaki zahvat u blizini radara i/ili kamere (zamjene, popravci, preinake vjetrobranskog stakla, boja itd.) mora izvršiti ovlašteno osoblje.

Samo je ovlašteni servis kvalificiran za obavljanje zahvata na sustavu.



Isključivanje sustava

Sustav morate isključiti u sljedećim slučajevima:

- vozilo vozi zavojitom cestom;
- vozilo se vuče (u kvaru);
- vozilo vuče prikolicu ili kamp-kućicu;
- tijekom vožnje u tunelu ili blizu metalne konstrukcije
- prilikom dolaska vozila do naplatnih kućica, do područja s radovima na cesti ili na usku prometnu traku
- tijekom vožnje po vrlo strmom nagibu
- tijekom slabe vidljivosti (jako sunce, magla itd.);
- tijekom loših vremenskih uvjeta (kiša, snijeg, bočni vjetar itd.);
- tijekom vožnje skliskim kolnikom (kiša, snijeg, šljunak itd.);
- oštećeno je područje kamere (npr. unutarnje ili vanjsko područje vjetrobranskog stakla) ili je vjetrobransko staklo puknuto ili iskrivljeno;
- oštećeno je područje radara (udarci i sl.);
- površina upravljača je oštećena ili vlažna.

U slučaju da se sustav ponaša na neuobičajeni način, isključite ga i obratite se ovlaštenom zastupniku.



Rad sustava mogu ometati ili oštetiti određeni uvjeti kao što su na primjer:

- prekriveno vjetrobransko staklo ili područje senzora (prljavština, led, snijeg, kondenzacija itd.). Učestalo provjeravajte čistoću i stanje vjetrobranskog stakla, metlica brisača vjetrobranskog stakla i prednjeg branka.
- složeno okruženje (tunel, itd.);
- loši vremenski uvjeti (snijeg, jaka kiša, tuča, poledica itd.);
- loša vidljivost (noć, magla, itd.);
- loš kontrast između vozila ispred i okoline (npr. bijelo vozilo u snježnom području itd.);
- zaslijepljenost (jako sunce, svjetla vozila iz suprotnog smjera, itd.);
- uska, zavojita ili valovita cesta (oštri zavoji itd.);
- sustav prepoznaje linije katrana kao prometne crte;
- prometne trake koje se sužavaju/proširuju
- oznaka na cestama mnogo je (radovi na cesti itd.) ili ih je teško razlikovati ili su nepravilne (npr. crte su djelomično ili jako izbljedgele, crte su previše udaljene, neravna površina ceste itd.);
- prometni znakovi koji ne sadrže strelicu, smješteni na izlazu s autoceste;
- područje sa slabom povezivošću zbog čega je nemoguće geolocirati vozilo ili karte koje nisu ažurne;
- vozilo sa značajnom razlikom u brzini;
- upotreba tepiha koji nisu prilagođeni vozilu. Na strani vozača upotrebljavajte isključivo tepihe prikladne za vaše vozilo, koji se pričvršćuju na prethodno ugrađena pričvršćenja, te redovito provjeravajte njihovo pravilno pričvršćenje. Nemojte postavljati više tepiha jedan na drugi. **Opasnost od zaglavljenja papučica.**

U tim slučajevima:

- **Postoji opasnost od neželjenog kočenja ili ubravanja.**
- **Postoji opasnost od neželjene i neispravne korekcije putanje ili se putanja uopće neće korigirati.**

Mnoge nepredvidljive situacije mogu utjecati na rad sustava. Neke predmete ili vozila koji se mogu pojaviti u području prepoznavanja kamere ili radara sustav može pogrešno interpretirati što može dovesti do neprikladnog ubravanja ili kočenja.

Uvijek mora paziti na iznenadne događaje koji se mogu dogoditi tijekom vožnje. Uvijek imajte vozilo pod kontrolom držanjem nogu u blizini papučica i ruku na upravljaču da biste mogli reagirati u bilo kojem slučaju.

POMOĆI PRI PARKIRANJU

Kamera za vožnju unatrag

Način rada



Kada je uključen stupanj prijenosa za vožnju unazad, kamera **1** koja se nalazi na stražnjoj strani vozila prenosi prikaz područja iza vozila na multimedijalni zaslon **2** s tri linije indikatora udaljenosti **3**, **4** ili **5** (fiksne, pomične i za prikolicu).

Ovaj sustav za svoj rad upotrebljava više linija vodilja (pomičnu za putanju i nepomičnu za udaljenost). Kada se dosegne crveno područje, možete si pomoći prikazom branika kako biste se precizno zaustavili.



Fiksni indikatori udaljenosti **3**

Fiksni indikator udaljenosti uključuje oznake u boji **A**, **B** i **C** koje označavaju udaljenost iza vozila:

- **A** (crvena) na otprilike 30 centimetara od vozila;
- **B** (žuta) na otprilike 70 centimetara od vozila;
- **C** (zelena) na otprilike 150 centimetara od vozila.

Ovaj indikator udaljenosti ostaje fiksni i prikazuje putanju vozila ako su kotači u liniji s vozilom.

Pomični indikatori udaljenosti **4**

Prikazano je u plavoj boji na multimedijalnom zaslonu **2**. Označava putanju vozila ovisno o položaju upravljača.

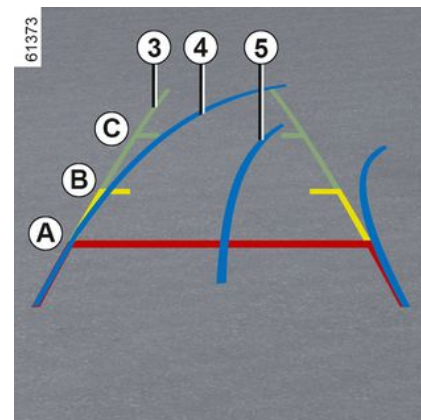

Indikatori udaljenosti prikolice **5**

Prikazano je u plavoj boji na multimedijalnom zaslonu **2**. Označava putanju kuke za vuču prikolice ovisno o položaju upravljača. Omogućuje vozaču da kuku za vuču postavi što bliže priključku za vuču prikolice.

« Prikaz prikolice »

Ako je prikolica povezana, dok je u stupnju prijenosa za vožnju unaprijed, izbornik "Kamera" u sustavu "Vozilo" na multimedijalnom zaslonu **2** kako biste kameri **1** omogućili prijenos prikaza stražnjeg okruženja tijekom otprilike 30 sekundi.

POMOĆI PRI PARKIRANJU

Postavke



Kada uključite stupanj prijenosa za vožnju unazad, na multimedijalnom zaslonu **2** pritisnite gumb "Postavke" kako biste dodali ili uklonili linije indikatora udaljenosti i prilagodili postavke slike kamere (svjetlina, kontrast itd.).

Više informacija potražite u knjižici uputstava multimedijalnog sustava.



Pazite da kamera nije prekrivena (prljavštinom, blatom, snijegom, kapljicama vode itd.)

"Zoom auto" funkcija

Ako se iza vozila otkrije prepreka, funkcija "Zoom auto" prebacuje trenutni zaslon na prikaz stražnjeg dijela vozila odozgo.

Za uključivanje/isključivanje funkcije "Zoom auto" pogledajte upute za multimedijalni sustav.



Zaslon prikazuje obrnutu sliku, kao u retrovizoru.

Indikatori udaljenosti prikazani su projekcijom na ravnoj površini. Ove informacije nisu relevantne obzir u slučaju prijenosa na okomit predmet ili predmet na tlu.

Predmeti koji se pojavljuju na rubu zaslona mogu biti iskrivljeni. U slučaju prejake svjetlosti (snijeg, vozilo na suncu itd.), vidljivost kamere može biti znatno smanjena.

Ako je prtljažnik otvoren ili nije pravilno zatvoren, prikazuje se poruka "Prtljažnik otvoren".

smetnje u radu

Kada je uključen stupanj prijenosa za vožnju unatrag, ako sustav otkrije

grešku u radu, na multimedijalnom zaslonu privremeno se prikazuje crni zaslon **2**.

Uzrok može biti privremeni kvar koji utječe na kameru ili zaslon (jasnoća, fiksna slika, zakašnjela komunikacija itd.).

Ako se privremeni prikaz crnog zaslona nastavi, obratite se ovlaštenom prodavaču.



Ova je funkcija dodatna pomoć. Ona dakle ne može, u niti jednom slučaju, zamijeniti oprez niti odgovornost vozača. Vozač uvijek mora paziti na iznenadne situacije koje se mogu desiti u vožnji: stoga prilikom upravljanja vozilom uvijek pazite na male, uske i pomične prepreke (kao što su, na primjer, djeca, životinje, dječja kolica, bicikli, kamenje, stupovi itd.) u mrtvom kutu.

POMOĆI PRI PARKIRANJU

Razlika između procijenjene i stvarne udaljenosti

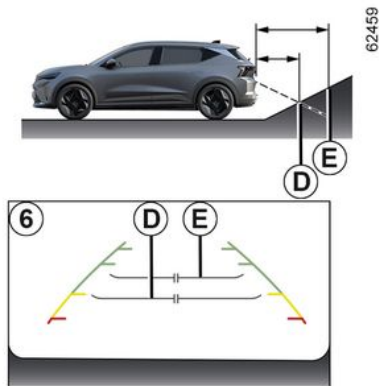

Vožnja unazad prema strmoj uzbrdici

Fiksne linije navođenja **6** prikazuju udaljenosti bliže nego što zaista jesu.

Predmeti prikazani na zaslonu više su udaljeni na nagibu.

Na primjer, ako je na zaslonu prikazan predmet na **D**, njegova stvarna udaljenost je na **E**.

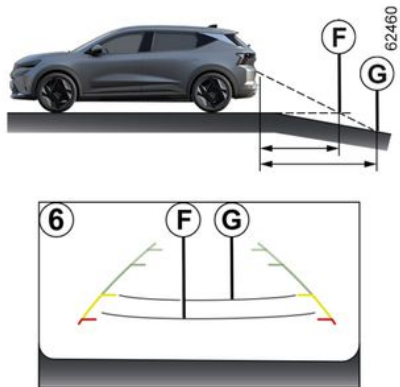

Vožnja prema naprijed prema strmoj nizbrdici

Fiksne linije navođenja **6** prikazuju udaljenosti dalje nego što zaista jesu.

Stoga, predmeti prikazani na zaslonu zapravo su bliže na nagibu.

Na primjer, ako je na zaslonu prikazan predmet na **G**, njegova stvarna udaljenost je na **F**.

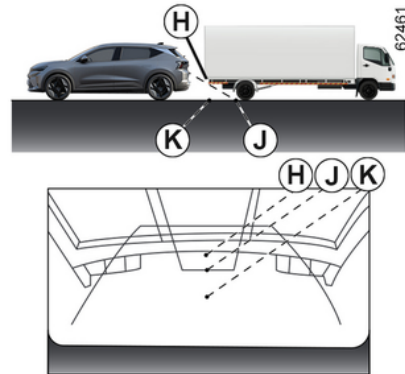

Vožnja unazad prema izbočenom predmetu.

Položaj **H** doima se dalje od položaja **J** na zaslonu. Međutim, položaj **H** nalazi se na jednakoj udaljenosti kao položaj **K**.

Putanja označena fiksnim i pomičnim linijama navođenja u obzir ne uzima visinu predmeta. Stoga postoji opasnost od sudara s predmetom prilikom vožnje unatrag prema položaju **K**.

POMOĆI PRI PARKIRANJU

Kamera s pregledom od 360°

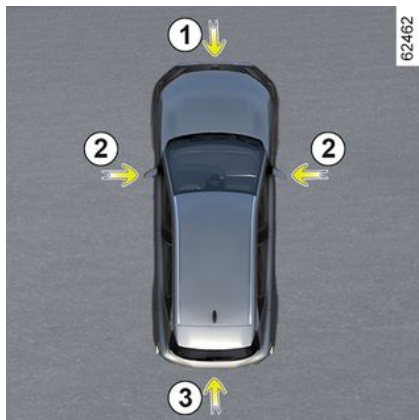

Ova značajka pomaže pri teškom upravljanju (npr. parkiranje) prikazivanjem okruženja vozila koristeći podatke iz kamere **1**, **2** i **3** koje se nalaze u oblozi prednjeg branika, vanjskim retrovizorima i na vratima prtljažnika te pomoću ultrazvučnih detektora **4** smještenima u oblogama branika.

Napomena: pripazite da kamere nisu prekrivene (prljavštinom, blatom, snijegom, kondenzacijom itd.).

Način rada

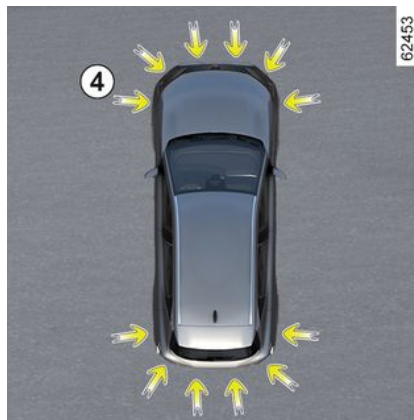

Kamere prenose nekoliko zasebnih prikaza na multimedijalni zaslon **5**. One vam omogućuju pregled okruženja vozila:

- prednji prikaz područja (s pomoću kamere **1**): standardni prednji prikaz područja i prednji panoramski prikaz područja;
- stražnji prikaz područja (s pomoću kamere **3**): standardni stražnji prikaz područja i stražnji panoramski prikaz područja;



- prikaz područja iz ptičje perspektive (s pomoću kamere **1**, **2** i **3**): standardni prikaz područja iz ptičje perspektive i skočni prozor prikaza područja iz ptičje perspektive (po otkrivanju prepreke);
- bočni prikaz područja (s pomoću kamere **2**): prednji bočni prikaz područja i stražnji bočni prikaz područja;
- 3D prikaz;
- prikaz područja prikolice.

Ultrazvučni senzori prepoznaju prepreke ispred, iza i (ovisno o vozilu) sa strane vozila.

POMOĆI PRI PARKIRANJU

Prednja kamera 1



Prikaz prednje kamere prikazuje se na multimedijalnom zaslonu **5**.



Ova je funkcija dodatna pomoć. Ona dakle ne može, u niti jednom slučaju, zamijeniti oprez niti odgovornost vozača. Vozač uvijek mora paziti na iznenadne situacije koje se mogu desiti u vožnji: stoga prilikom upravljanja vozilom uvijek pazite na male, uske i pomične prepreke (kao što su, na primjer, djeca, životinje, dječja kolica, bicikli, kamenje, stupovi itd.) u mrtvom kutu.

Stražnja kamera 3



3



Prikaz stražnje kamere prikazuje se na multimedijalnom zaslonu **5**.

POMOĆI PRI PARKIRANJU



Za stražnje prikaze područja na multimedijalnom se zaslonu **5** prikazuje se obrnuta slika stražnjeg prikaza područja, kao na retrovizoru.



Upotreba prednjeg ili stražnjeg prikaza područja: prilikom upravljanja vozilom na nagibu, predmeti prikazani na multimedijalnom zaslonu mogu biti bliže ili dalje nego što se čine. **Uzmite to u obzir kako biste mogli ispravno procijeniti udaljenost prije upravljanja.**

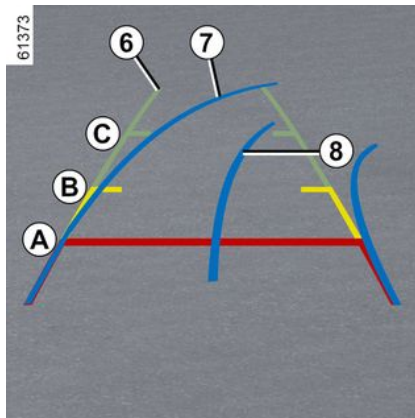

"Prednji" i "stražnji" prikaz područja koji se prenosi na multimedijalni zaslon **5** prikazuje se s jednom ili dvjema ili trima linijama indikatora udaljenosti **6**, **7** i **8**.

Ovaj se sustav početno upotrebljava s pomoću nekoliko indikatora udaljenosti (pomični indikator i indikator prikolice za putanju i fiksni za udaljenost).

Fiksne linije navođenja **6**

Fiksni indikator udaljenosti uključuje oznake u boji **A**, **B** i **C** koje označavaju udaljenost iza vozila:

- **A** (crvena) na otprilike 30 centimetara od vozila;
- **B** (žuta) na otprilike 70 centimetara od vozila;

- **C** (zelena) na otprilike 150 centimetara od vozila.

Pomični indikator udaljenosti **7**

Prikazano je u plavoj boji na multimedijalnom zaslonu **5**. On označava putanju vozila prema položaju kola upravljača tijekom prednjeg i stražnjeg prikaza područja.

Indikator udaljenosti prikolice **8**

Prikazano je u plavoj boji na multimedijalnom zaslonu **5**. Označava putanju kuke za vuču prikolice ovisno o položaju upravljača.

Omogućuje vozaču da kuku za vuču postavi što bliže priključku za vuču prikolice.

POMOĆI PRI PARKIRANJU



Prednje, stražnje i bočne linije navođenja prikazi su projicirani na ravnoj površini. Ta se informacija mora zanemariti u slučaju prijenosa na okomit predmet ili predmet na tlu. Predmeti koji se pojavljuju na rubu multimedijskog zaslona mogu djelovati iskrivljeno. U slučaju prejake svjetlosti (snijeg, vozilo na suncu itd.), vidljivost kamere može biti znatno smanjena.



U kombiniranom prikazu s kamera:

- povišeni predmeti (pločnik, vozilo, itd.) mogu djelovati iskrivljeno iz ptičje perspektive;
- predmeti koji se nalaze iznad vozila nisu prikazani.

Prednja kamera na strani vozača 2

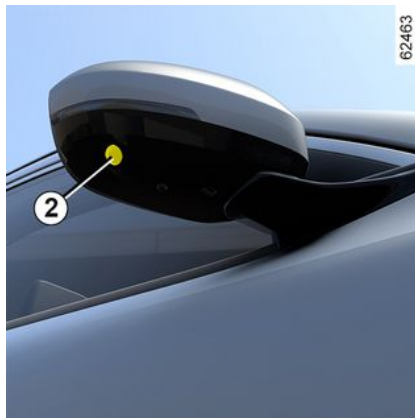

Kamera **2**, postavljena na vanjski retrovizor šalje bočni prikaz na multimedijski zaslon **5**.

Ovisno o vozilu, multimedijski zaslon možete koristiti za promjenu iz prikaza područja iz ptičje perspektive u prednji prikaz područja. Više informacija potražite u knjižici uputstava multimedijskog sustava.

Prikaz područja iz ptičje perspektive



Prikaz područja iz ptičje perspektive: kombinirani je prikaz s kamera **1**, **2** i **3**.

Prikazuje gornji dio vozila i njegovo okruženje.

Može se koristiti za potvrđivanje prikaza položaja vozila u odnosu na njegovo neposredno okruženje (sprijeda, straga i bočno).

POMOĆI PRI PARKIRANJU



U načinu "prikaza područja iz ptičje perspektive" predmeti koji se prikazuju na multimedijском zaslону nalaze se dalje nego što se čini. **Uzмите to u obzir kako biste mogli ispravno procijeniti udaljenost prije upravljanja.**

Bočni prikaz



Pritiskom na namjenski gumb **9** na multimedijском zaslону dobit ćete prikaz koji kombinira prikaz područja iz ptičje perspektive i dva bočna prikaza područja.

Prednji panoramski prikaz područja ili stražnji panoramski prikaz područja

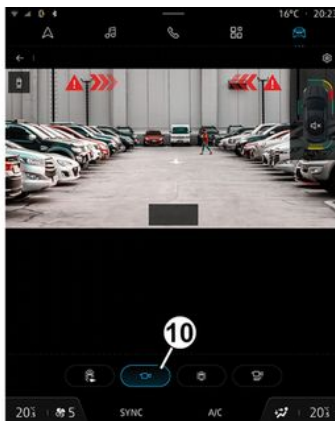

Na multimedijалnom zaslону pritiskom na namjenski gumb **10** prikazat će vam se prednji panoramski prikaz područja.

Kada je uključen stupanj za vožnju unazad, prednji panoramski prikaz područja zamjenjuje se stražnjim panoramskim prikazom područja.

Napomena: prednji ili stražnji panoramski prikaz područja mijenjaju se ovisno o kutu upravljača radi poboljšanja vidljivosti vozača.

3D prikaz

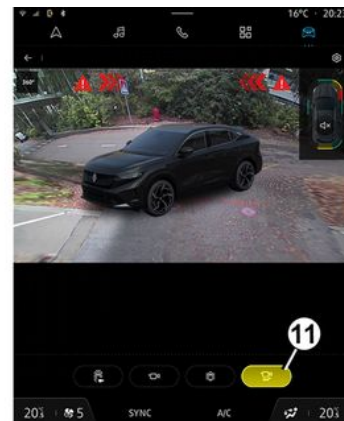

Pritiskom na namjenski gumb **11** na multimedijском zaslону dobit ćete 3D prikaz koji vam omogućuje pregled vozila i okolice u tri dimenzije.

POMOĆI PRI PARKIRANJU

"Prikaz područja prikolice"



61382

Ako je prikolica povezana, u stupnju prijenosa za vožnju unaprijed, pritisnite izbornik "Kamera s prikazom od 360°" u načinu rada "Vozilo" na multimedijalnom zaslonu **5** kako biste kameri **3** omogućili prijenos prikaza prostora oko vozila tijekom otprilike 30 sekundi.

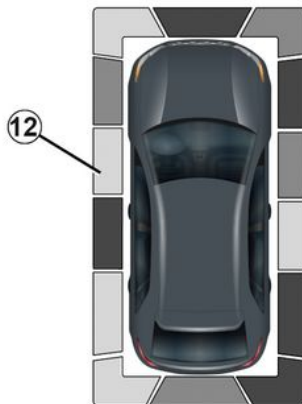

61448

Kada se prikaže sustav "Kamera s prikazom od 360°", možete mijenjati prikaze područja (npr. zamijeniti stražnji prikaz područja stražnjim panoramskim prikazom područja).

Otkrivanje prepreke

Ako funkcija "Pomoć pri parkiranju" otkrije jednu ili više prepreka oko vozila dok je sustav uključen, u različitim će se prikazima područja prikazivati linija indikatora **12**.

Uz zvučno upozorenje, linije indikatora različitim bojama prikazuju blizinu prepreka:

- zelena: prepreka je udaljena između 50 i 70 cm.

- žuta: prepreka je udaljena između 30 i 50 cm.

- crvena: prepreka je udaljena manje od 30 cm.

Te linije prikazuju i mjesta na kojima su prepreke prepoznate, što je označeno njihovim položajem u odnosu na simbol "Vozilo".

Za više informacija ➔ **287**.

Funkcija "Automatsko zumiranje"



62464

Ako se otkrije prepreka u blizini prednjeg ili stražnjeg dijela vozila, funkcija "Zoom auto" prebacuje trenutni prikaz na odgovarajući zaslon (pogled odozgo, sprijeda ili straga).

POMOĆI PRI PARKIRANJU

Za uključivanje ili isključivanje funkcije "Zoom auto" pogledajte upute za multimedijski sustav.

Uključivanje/isključivanje



Automatski načina rada

Dok je vozilo zaustavljeno, a motor radi, automatski način rada uključuje se prilikom uključivanja brzine za vožnju unazad. Stražnji prikaz područja i prikaz područja iz ptičje perspektive prikazani su na multimedijalnom zaslonu **5**.

Kada dođe do brze promjene stupnja prijenosa iz brzine za vožnju unatrag u brzinu za vožnju unaprijed, stražnji prikaz područja i prikaz područja iz ptičje perspektive zamije-

njeni su prednjim prikazom područja i prikazom područja iz ptičje perspektive na multimedijalnom zaslonu **5**.

Automatski način rada je isključen:

- nakon otprilike tri sekunde, prilikom prebacivanja iz stupnja prijenosa za vožnju unatrag u položaj N ili P;
- nakon približno tri minute, ako se vozilo kreće naprijed ili natrag (npr. izvođenje manevra) prije pomicanja poluge u položaj N ili P;
- kada brzina vozila koje se kreće prema naprijed prelazi 10 km/h.

Ručni način rada

Da biste aktivirali ručni način rada, dok je vozilo zaustavljeno i motor radi, u načinu rada "Vozilo" na multimedijalnom zaslonu **5**, pritisnite izbornik "Kamera s pregledom od 360°" i na multimedijalnom zaslonu prikazat će se prednji prikaz područja iz ptičje perspektive.

Ručni način rada se isključuje:

- kada brzina vozila koje se kreće prema naprijed dostigne 10 km/h
- kada se ručica mjenjača ne upotrebljava otprilike tri minute.



- Nemojte koristiti ovu funkciju dok su vanjski retrovizori preklapljeni.

- Prije korištenja ove funkcije provjerite jesu li vrata prtljažnika ispravno zatvorena.
- Nemojte stavljati predmete na kamere ili ispred njih.

Razlika između procijenjene i stvarne udaljenosti

Vožnja unaprijed ili unatrag prema strmoj uzbrdici

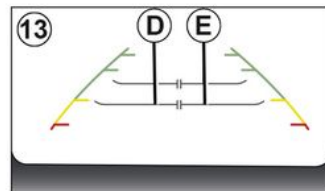

POMOĆI PRI PARKIRANJU

Fiksne linije navođenja **13** prikazuju udaljenosti bliže nego što zaista jesu.

Predmeti prikazani na zaslonu više su udaljeni na nagibu.

Na primjer, ako je na zaslonu prikazan predmet na **D**, njegova stvarna udaljenost je na **E**.

Vožnja unaprijed ili unatrag prema strmoj nizbrdici

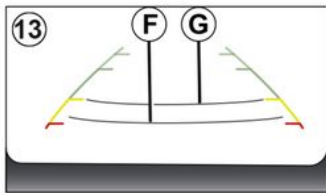
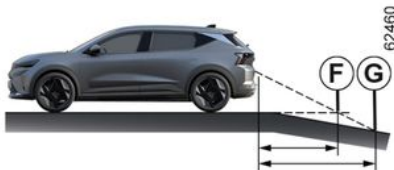

Fiksne linije navođenja **13** prikazuju udaljenosti dalje nego što zaista jesu.

Stoga, predmeti prikazani na zaslonu zapravo su bliže na nagibu.

Na primjer, ako je na zaslonu prikazan predmet na **G**, njegova stvarna udaljenost je na **F**.

Vožnja unaprijed ili unatrag prema izbočenom predmetu.

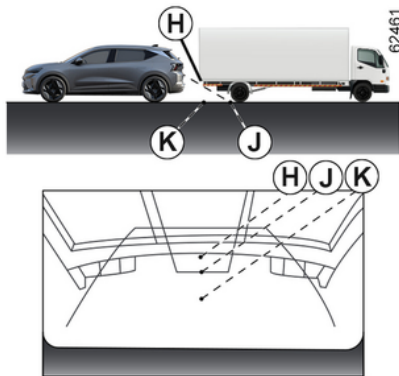

Položaj **H** doima se dalje od položaja **J** na zaslonu. Međutim, položaj **H** nalazi se na jednakoj udaljenosti kao položaj **K**.

Putanja označena fiksnim i pomičnim linijama navođenja u obzir ne uzima visinu predmeta. Također postoji opasnost od sudara s predmetom prilikom vožnje unatrag prema položaju **K**.

Ograničenja u radu sustava

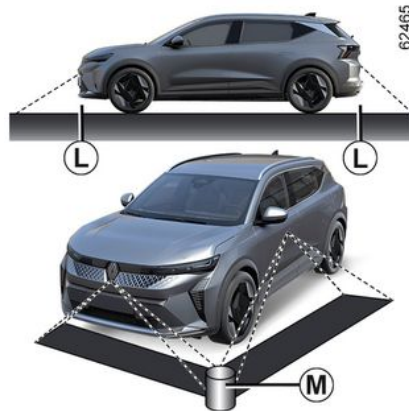

Sustav ne može prikazati predmete koji se nalaze u određenim područjima.

U prednjem ili stražnjem načinu prikaza područja, sustav se ne može koristiti za prikaz predmeta u području **L**.

U načinu područja prikaza iz ptičje perspektive, sustav se ne može koristiti za prikaz velikih predmeta u području **M** (blizu ruba prikazanog područja).

POMOĆI PRI PARKIRANJU

Podešavanje prikaza



Kada se prikaže sustav "Kamera s prikazom od 360°", možete mijenjati prikaze područja (npr. zamijeniti stražnji prikaz područja stražnjim panoramskim prikazom područja).



Iz sigurnosnih razloga ova podešavanja obavljajte dok je vozilo zaustavljeno.

Ako je ručica mjenjača u položaju R, dostupni su sljedeći prikazi:

– zaslon podijeljen na stražnji prikaz područja / prikaz područja iz ptičje perspektive

ili

– stražnji panoramski prikaz područja;

ili

– bočni prikazi područja / prikaz područja iz ptičje perspektive (ovisno o vozilu);

ili

– 3D prikaz područja (ovisno o vozilu).

Prilikom prebacivanja iz brzine za vožnju unazad u položaj P dostupni su prikazi područja:

– zaslon podijeljen na stražnji prikaz područja i prikaz područja iz ptičje perspektive;

ili

– stražnji panoramski prikaz područja (ovisno o vozilu);

ili

– bočni prikazi područja / prikaz područja iz ptičje perspektive (ovisno o vozilu);

ili

– 3D prikaz područja (ovisno o vozilu).

Prilikom prebacivanja iz brzine za vožnju unazad u položaj D dostupni su prikazi područja:

– zaslon podijeljen na prednji prikaz područja i prikaz područja iz ptičje perspektive;

ili

– prednji panoramski prikaz područja;

ili

– bočni prikaz područja / prikaz područja iz ptičje perspektive;

ili

– 3D prikaz.

Podešavanje postavki kamere

Kada se na multimedijalnom zaslonu prikaže sustav "kamere s pregledom od 360°", pritisnite gumb "Postavke" da biste dodali linije indikatora udaljenosti ili ih uklonili te prilagodili parametre slike kamere (svjetlina, kontrast itd.).

Više informacija potražite u knjižici uputstava multimedijskog sustava.

Napomena: iz sigurnosnih razloga, prikazi nisu dostupni u izborniku "Postavke" dok se vozilo kreće.

POMOĆI PRI PARKIRANJU

Pomoć pri parkiranju

Uvod

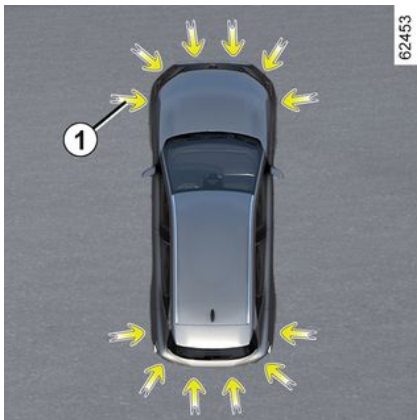

Ultrazvučni senzori označeni strelicama **1**, ugrađeni su u branike kako bi otkrili prepreke u blizini vozila.

Funkcija upozorava vozača zvučnim signalima i prikazom koji predstavlja područje na kojem je otkrivena prepreka.

Ovisno o opremi, sustav otkriva prepreke iza, ispred i s obje strane vozila.

Sustav Pomoći pri parkiranju uključuje se samo ako vozilo vozi brzinom manjom od otprilike 10 km/h.

Funkcija ne uzima u obzir sustave vuče ili nošenja koje sustav ne prepoznaje.



Ova funkcija predstavlja dodatnu pomoć u vožnji.

Ona dakle ne može, niti u jednom slučaju, zamijeniti oprez i odgovornost vozača prilikom vožnje unazad.

Vozač uvijek mora paziti na iznenadne situacije koje se mogu desiti u vožnji: stoga prilikom upravljanja vozilom uvijek pazite na male, uske i pomične prepreke (kao što su, na primjer, djeca, životinje, dječja kolica, bicikli, kamenje, stupovi itd.) u mrtvom kutu.



U slučaju udarca u podvožje vozila prilikom vožnje (npr. kontakt s rubnim kamenom, povišenim pločnikom ili bilo kojom drugom komunalnom opremom) možete oštetiti vozilo (npr.: iskrivljenje osovine). Kako bi se izbjegla opasnost od nesreće, dajte vozilo na pregled Predstavniku marke.

Položaj ultrazvučnih senzora **1**

Pobrinite se da područje oko ultrazvučnih senzora označeno strelicama **1** ne bude prekriveno (prljavštinom, blatom, snijegom, loše postavljeno/pričvršćenom registarskom pločicom), udareno, mijenjano (uključujući i boju na karoseriji) ili zaklonjeno dodatnom opremom ugrađenom na stražnjoj i/ili, ovisno o vozilu, prednjoj ili bočnoj strani vašeg vozila.

Napomena: na vozilima opremljenim funkcijom "360° Kamera" → **278** analiza okruženja vozila (zone **A** i **B**) ne prikazuje se u načinu "Prikaz područja iz ptičje perspektive" ili "Bočni prikaz".

POMOĆI PRI PARKIRANJU

Način rada

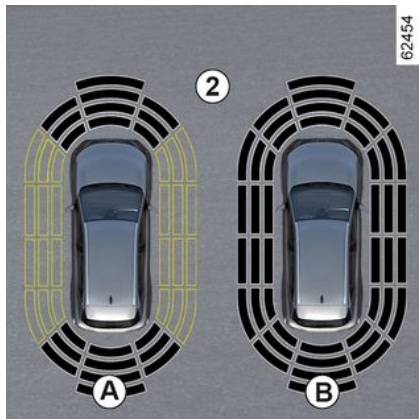

Zaslon **2** prikazuje okruženje vozila i oglašava zvučne signale.

Ovisno o opremi, možda će biti potrebno voziti nekoliko metara prije nego se uključi bočno otkrivanje.

Kada sva područja imaju sivu pozadinu, nadzire se cijeli prostor oko vozila.

- Zaslon **A**: u tijeku je analiza prostora oko vozila;
- Zaslon **B**: analiza prostora oko vozila je dovršena.

Otkrivanje prepreke

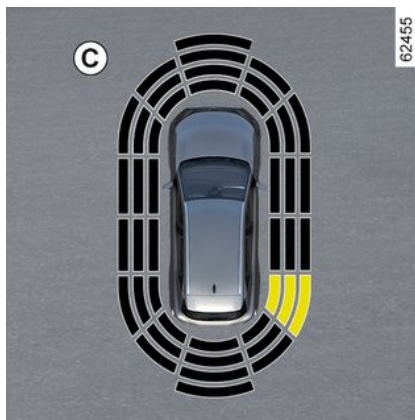

Otkrivena je većina predmeta koji se nalaze ispred, iza i sa strane vozila.

Frekvencija zvučnog signala će se povećavati kako se vozilo približava prepreci, sve dok ne postane neprekidni zvučni signal na približno 20 cm za prepreku otkrivenu sa strane i približno 30 cm za prepreku otkrivenu sprijeda ili straga.

Prikazuje se područje na kojem je otkrivena prepreka (prikaz **C**). Ovisno o vozilu, područje je prikazano zelenom, narančastom (ili žutom, ovisno o vozilu) ili crvenom bojom, ovisno o blizini otkrivene prepreke.



U slučaju promjene putanje tijekom manevra, može se dogoditi da se kasno signalizira opasnost od sudara s preprekom.

Poseban slučaj prepreka otkrivenih sa strane

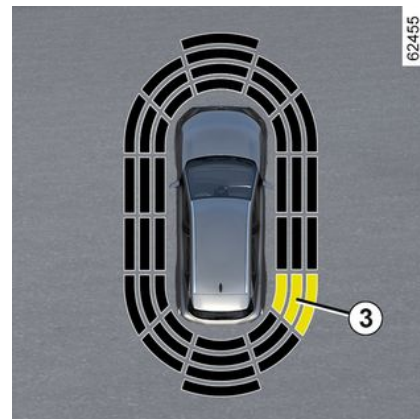

Ovisno o smjeru kotača, sustav određuje putanju vozila i upozorava na opasnost od sudara s preprekom **3** koja se nalazi sa strane vozila.

Kada se otkrije prepreka sa strane vozila:

- ako postoji opasnost od sudara zvučni signali se sve češće oglašavaju.

POMOĆI PRI PARKIRANJU

vaju kako se vozilo približava prepreci sve dok ne postanu stalni. Prikazuje se područje na kojem je otkrivena prepreka **3** (prikaz **D**).

– ako nema opasnosti od sudara prilikom približavanja prepreci neće se oglasiti niti jedan zvučni signal. Ovisno o vozilu, područje na kojem je otkrivena prepreka **3** prikazano je iscrtkano.



U slučaju promjene putanje tijekom manevra, može se dogoditi da se kasno signalizira opasnost od sudara s preprekom.

Uključivanje/isključivanje

Uključivanje/isključivanje na multimedijском zaslону 4

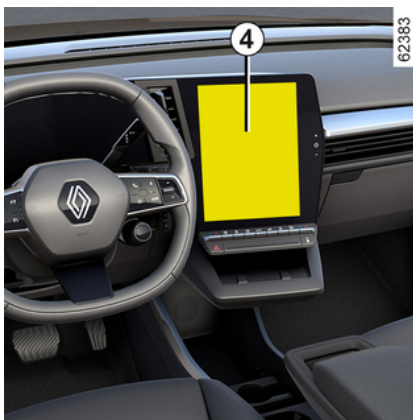

U domeni "Vozilo" na multimedijском zaslону **4** pritisnite izbornik "Pomoć pri vožnji", a zatim karticu "Parking".

Aktivirajte ili deaktivirajte područja pokrivena ultrazvučnim detektorima.

Više informacija potražite u knjižici uputstava multimedijскоg sustava.

Napomena: ovisno o vozilu, stražnje područje otkrivanja ne može se isključiti.

Automatsko isključivanje pomoći pri parkiranju sprijeda

Sustav se isključuje:

– kada je brzina vozila veća od otprilike 10 km/h;

- ovisno o vozilu, kada je vozilo zaustavljeno više od otprilike pet sekundi i kada je otkrivena prepreka (npr. prometni zastoj i sl.);
- kada je ručica mjenjača u položaju **N** ili **P**;
- kada se otkrije kvar u radu.

Napomena: ovisno o vozilu, ako je vozilo opremljeno kukom za vuču koju sustav prepoznaje, isključuje se samo funkcija Pomoć pri parkiranju.

Postavke



Iz sigurnosnih razloga ova podešavanja obavljajte dok je vozilo zaustavljeno.



Pri svakom pokretanju vozila, funkcija nastavlja status uključjenja koji je bio pohranjen u trenutku posljednjeg zaustavljanja motora.

Podešavanje postavki s multimedijскоg zaslóna 4

POMOĆI PRI PARKIRANJU

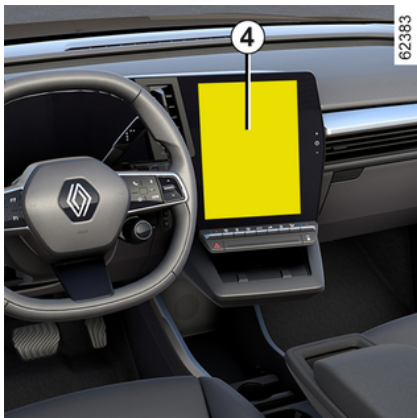

62383

3

Dok je vozilo zaustavljeno, iz domena "Vozilo" na multimedijском zaslону 4, pritisnite izbornik "Pomoć pri parkiranju".

Više informacija potražite u knjižici uputstava multimedijскоg sustava.

Isključivanje zvuka sustava (ovisno o vozilu)

Uključite ili isključite zvuk pomoći pri parkiranju.

Napomena: ako isključite zvuk, pri približavanju prepreci upozorit će vas samo zaslón.

Glasnoća pomoći pri parkiranju

Podesite glasnoću funkcije Pomoć pri parkiranju pomoću trake za glasnoću.



Pri svakom pokretanju vozila, funkcija nastavlja status uključenja koji je bio pohranjen u trenutku posljednjeg zaustavljanja motora.

Posebni slučajevi

Možete ručno isključiti zvučna upozorenja ili, ovisno o vozilu, dotičnu zonu otkrivanja u slučaju da se:

- oprema za vuču, prenošenje ili prikolicu koju sustav ne prepoznaje nalazi ispred ultrazvučnih senzora;
- oštete ultrazvučni senzori.

Napomena: čak i ako je zvuk ugašen, zaslóni će vas nastaviti upozoravati.

smetnje u radu

Kada sustav otkrije smetnju u radu:

- prilikom prelaska u stupanj prijenosa za vožnju unazad oglašava se zvučni signal u trajanju od otprilike tri sekunde popraćen porukom "Provjeriti park. senzore" na instrumentnoj ploči;
- ili sustav ne proizvodi nikakav zvuk (osim ako se namjerno ne isključi) ili ako nema prikaza kad se uključi stupanj prijenosa za vožnju unazad.

Provjerite jesu li ultrazvučni senzori čisti.

Ako se kvar nastavi, obratite se ovlaštenom predstavniku marke.

POMOĆI PRI PARKIRANJU

Savjeti



Kada se vozilo kreće brzinom manjom od otprilike 10 km/h, neki izvori buke (motocikl, kamion, pneumatska bušilica itd.) mogu uključiti zvučna upozorenja sustava pomoći pri parkiranju.



Zahvati/popravci sustava

– U slučaju udarca može se promijeniti poravnanje senzora i to može utjecati na njihov rad. Isključite funkciju i obratite se ovlaštenom zastupniku.

– Svaki zahvat na području na kojem se nalaze senzori (popravci, zamjene itd.) mora izvršiti kvalificirani stručnjak.

Samo je ovlaštenu servis kvalificiran za obavljanje zahvata na sustavu.

U slučaju smetnji na sustavu

Rad sustava mogu ometati ili oštetiti određeni uvjeti kao što su na primjer:

- loši vremenski uvjeti (snijeg, tuča, poledica, kiša, itd.);
- neke vrste buke (motocikl, kamion, pneumatska bušilica itd.);
- postavljanje nekompatibilne kugle ili kuke za vuču.

Opasnost od lažnih upozorenja ili neprikazivanja upozorenja

Ako se sustav ponaša neuobičajeno, obratite se ovlaštenom predstavniku marke.

POMOĆI PRI PARKIRANJU



Ograničenja u radu sustava

- Područje oko senzora mora ostati čisto i na njemu se ne smiju raditi izmjene kako bi se omogućio ispravan rad sustava.
- Manje objekte koji se kreću u blizini vozila (motocikle, bicikle, pješake itd.) sustav možda neće prepoznati.
- Sustav možda neće otkriti prepreke koje su preblizu vozila.
- Sustav možda neće izdati upozorenje kada postoji značajna razlika u brzini drugih vozila ili prepreka.
- Tijekom promjene putanje tijekom manevra sustav može prijaviti prepreke s odgodom.

POMOĆI PRI PARKIRANJU

Parkiranje slobodnih ruku

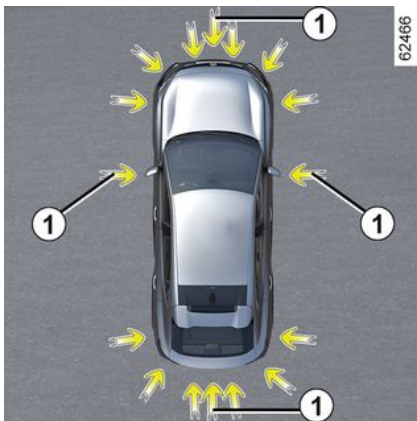

Kako je označeno strelicama **1**, ultrazvučni detektori ugrađeni u branike vozila pomažu pronaći dostupna parkirna mjesta i pomažu pri izvođenju parkirnog manevra.

Kada uklonite ruke s upravljača moguće je upravljati samo:

- papučicom gasa
- papučicu kočnice;
- ručicom mjenjača.

Nadzor nad vozilom možete preuzeti u bilo kojem trenutku upotrebom upravljača.



Ova funkcija predstavlja dodatnu pomoć u vožnji.

Ona dakle ne može, niti u jednom slučaju, zamijeniti oprez i odgovornost vozača prilikom vožnje unazad.

Vozač uvijek mora paziti na iznenadne situacije koje se mogu desiti u vožnji: stoga prilikom upravljanja vozilom uvijek pazite na male, uske i pomične prepreke (kao što su, na primjer, djeca, životinje, dječja kolica, bicikli, kamenje, stupovi itd.) u mrtvom kutu.



U slučaju udarca u podvozje vozila prilikom vožnje (npr. kontakt s rubnim kamenom, povišenim pločnikom ili bilo kojom drugom komunalnom opremom) možete oštetiti vozilo (npr.: iskrivljenje osovine).

Kako bi se izbjegla opasnost od nesreće, dajte vozilo na pregled Predstavniku marke.

Položaj ultrazvučnih senzora **1**

Pobrinite se da područje oko ultrazvučnih senzora označeno strelicama **1** ne bude prekriveno (prljavštinom, blatom, snijegom, loše postavljenom/pričvršćenom registarskom pločicom itd.), udareno, mijenjano (uključujući i boju na karoseriji) ili zaklonjeno dodatnom opremom ugrađenom na stražnjoj i, ovisno o vozilu, prednjoj ili bočnoj strani vašeg vozila.

Pokretanje

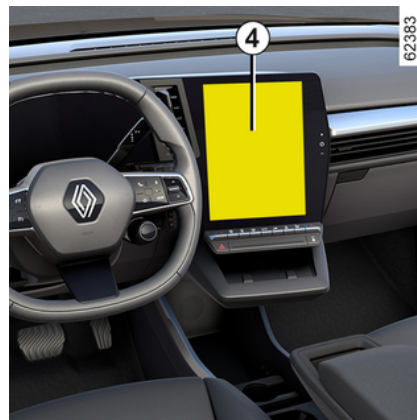

POMOĆI PRI PARKIRANJU

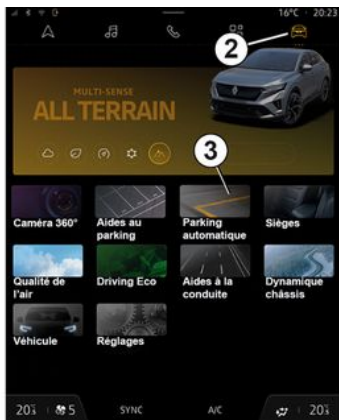

61308

Kad je vozilo zaustavljeno ili se kreće pri brzini manjoj od otprilike 30 km/h, nekoliko je načina na koje možete pristupiti funkciji:

- putem multimedijskog zaslona **4**, u domeni "Vozilo" **2** pritisnete izbornik "Handsfree pomoć pri parkiranju" **3** da biste pristupili izborniku za pomoć pri parkiranju;
- putem miniaplikacije "Handsfree pomoć pri parkiranju" (ako je prethodno konfigurirana);
- s pomoću gumba "Favoriti" na upravljaču (ako je prethodno konfiguriran);
- ovisno o vozilu, putem prečaca "Handsfree pomoć pri parkiranju" za kameru s pregledom od 360°.

Više informacija potražite u knjižici uputstava multimedijskog sustava.

Odabir manevara

Sustav može obaviti tri vrste manevriranja:

- parkiranje vozila na parkirno mjesto paralelnim ili okomitim parkiranjem;
- izlaz uzdužno parkiranog vozila.

Na multimedijalnom zaslonu **4** odaberite manevar koji želite izvesti.

Napomena: prilikom pokretanja vozila ili nakon uspješnog uzdužnog parkiranja uz pomoć sustava po zadanom se predlaže pomoć pri izlasku uzdužno parkiranog vozila s parkirnog mjesta.

U ostalim se slučajevima zadani manevar može postaviti na multimedijском zaslonu **4**.

Više informacija potražite u knjižici uputstava multimedijskog sustava.



Pokretanje sustava praćeno je uključivanjem kontrole udaljenosti pri parkiranju i, na vozilima koja su njome opremljena, uključivanjem kamere za vožnju unatrag ili kamere s pregledom od 360° da bi se vozaču olakšao pregled manevara → **287**, → **275**, → **278**.

Način rada



Ova funkcija predstavlja dodatnu pomoć u vožnji.

Stoga ona ni u kojem slučaju ne može zamijeniti oprez i odgovornost vozača tijekom manevriranja (vozač mora uvijek biti spreman kočiti).

POMOĆI PRI PARKIRANJU



Pri manevriranju kolo upravljača može se brzo okretati: ne stavljajte ruke unutra i pazite da krakovi upravljača ništa ne zahvate.

Parkiranje vozila na parkirno mjesto paralelnim ili okomitim parkiranjem

Sve dok je brzina vozila manja od približno 30 km/h, sustav traži slobodno parkirno mjesto s obje strane vozila.

Kada je otkriveno parkirno mjesto, ono se prikazuje na multimedijском zaslону 4, označeno slovom "P". Vozite polako dok se ne prikaže poruka "STOP" popraćena zvučnim signalom. Ako se s obje strane vozila otkrije nekoliko prostora, aktiviranjem pokazivača smjera morate odabrati željeni prostor. Ako su prostori na istoj strani vozila, uzet će se u obzir samo posljednji prostor koji je sustav otkrio.

Parkirno mjesto na multimedijском zaslону 4 postaje sivo i označeno je slovom "P".

- Zaustavite vozilo;
- uključite brzinu za vožnju unazad.

Kontrolno svjetlo  pali se na instrumentnoj ploči popraćeno zvučnim signalom.

- Pustite upravljač;
- slijedite upute sustava na multimedijском zaslону 4.

Brzina ne smije prelaziti otprilike 7 km/h.

Gašenje kontrolnog svjetla  na instrumentnoj ploči popraćeno zvučnim signalom obavještava vas o kraju manevra.

Izlaženje iz parkiranog vozila paralelnim manevrom.

- Uključite funkciju "Handsfree pomoć pri parkiranju";
- odaberite način rada "Izlazak s mjesta za bočno parkiranje";
- aktivirajte svjetla pokazivača smjera na strani na kojoj želite izaći iz vozila;

Ako su ispunjeni svi uvjeti, na multimedijском zaslону prikazat će se poruka 4 da započnete manevar.

- za pokretanje pritisnite "OK".

Kontrolno svjetlo  pali se na instrumentnoj ploči popraćeno zvučnim signalom.

- Pustite upravljač;

- Izvodite manevre naprijed i natrag prema uputama prikazanim na multimedijалnom zaslону 4 i uz pomoć upozorenja sustava za pomoć pri parkiranju.

Brzina ne smije prelaziti otprilike 7 km/h.

U trenutku kada vozilo bude u položaju za izlazak iz parkirnog mjesta,

kontrolno svjetlo  nestaje s instrumentne ploče popraćeno zvučnim signalom, a na multimedijском zaslону 4 prikazuje se poruka koja potvrđuje da je manevar dovršen.

Prekid/nastavak manevra

Manevar se obustavlja u sljedećim slučajevima:

- kada prepreka na putanji sprječava kraj manevra
- otvorena su putnička vrata ili vrata prtljažnika.

 kontrolno svjetlo nestaje s instrumentne ploče uz zvučni signal kojim vas se upozorava da je manevar prekinut. Poruka "Manevriranje pri parkiranju je obustavljeno" i razlog prekidanja manevra prikazat će se na multimedijском zaslону 4.

Provjerite:

- jeste li pustili upravljač;

POMOĆI PRI PARKIRANJU

i

– jesu li sva vrata vozila i vrata prtljažnika zatvorena;

i

– ima li prepreka na putanji

i

– je li motor pokrenut.

Treperenje kontrolnog svjetla  označava da je sustav opet dostupan i manevar se može nastaviti.

Da biste nastavili s maneuvrom, pritisnite izbornik "Pomoć pri parkiranju". Kontrolno svjetlo  se pali

na instrumentnoj ploči.

Slijedite upute prikazane na više-funkcijskom zaslону 4.

Poništavanje manevara

Manevar se otkazuje u sljedećim slučajevima:

- kada preuzmete kontrolu nad upravljačem
- kad je vozilo predugo zaustavljeno
- parkirna kočnica zategnuta
- kada je vozilo prešlo brzinu od otprilike 7 km/h;
- kotači vozila su proklizali
- kada se pritisne gumb za pokretanje/zaustavljanje motora;
- putem multimedijskog zaslona 4;

- kada se ne poštuju upute prikazane na multimedijском zaslону;
- kada je sigurnosni pojas vozača otkopčan;
- ako su vrata vozača otvorena;
- tijekom manevara napravili ste više od 10 pomaka prema naprijed/unazad;
- kada su senzori za kontrolu udaljenosti pri parkiranju zaprljani su ili zaklonjeni.

 Kontrolno svjetlo nestaje s instrumentne ploče uz zvučni signal kojim vas se upozorava da je manevar prekinut. Poruka "Manevar parkiranja otkazan" i razlog otkazivanja manevara prikazat će se na multimedijском zaslону 4.

Funkcija je nedostupna

Kad odaberete jedan od načina uključivanja sustava, ako radni uvjeti nisu zadovoljeni, na instrumentnoj ploči prikazuje se poruka "Parkiranje bez upotrebe ruku nije dostupno" da bi vas upozorila da ta funkcija nije dostupna.

smetnje u radu

Kada funkcija otkrije smetnje u radu, na instrumentnoj se ploči prikazuje sljedeća poruka:

- "Provjeriti Park Assist", popraćeno

kontrolnim svjetlom ;

ili

- « Provjeriti park. senzore »;

ili

- « Provjeri pomoć pri parkiranju ».

Očistite ultrazvučne senzore. Ako se problem i dalje javlja, potražite savjet Predstavnikа marke.

Napomena: ako je funkcija neispravna, vozilo se neće imobilizirati.

Odmah preuzmite upravljanje vozilom.

Upozorenja



Ova funkcija predstavlja dodatnu pomoć u vožnji. Ta funkcija ni u kojem slučaju ne zamjenjuje oprez i odgovornost vozača koji stalno mora imati kontrolu nad svojim vozilom. Pazite da manevar obavite u skladu s važećim lokalnim prometnim propisima.

Vozač uvijek mora biti spreman na iznenadne situacije koje se mogu desiti u vožnji: stoga prilikom manevriranja uvijek pazite da u mrtvom kutu nema malih, uskih i pomičnih prepreka (kao što su, na primjer, djeca, životinje, dječja kolica, bicikli, kamenje, stupovi, oprema za vuču itd.).

Zahvati/popravci sustava

- U slučaju udarca mogu se pojaviti smetnje u radu senzora. Isključite funkciju i obratite se ovlaštenom zastupniku.
- Svaki zahvat na području na kojem se nalaze senzori (popravke, zamjene, izmjene vanjskih obloga itd.) mora izvršiti kvalificirani stručnjak.

Samo je ovlašten servis kvalificiran za obavljanje zahvata na sustavu.

U slučaju smetnji na sustavu

U nekim uvjetima rad sustava može biti ometan ili narušen, kao, na primjer, u lošim vremenskim uvjetima (snijeg, tuča, led itd.).

U slučaju da se sustav ponaša na neuobičajeni način, isključite ga i obratite se ovlaštenom zastupniku.

Postoji opasnost od pogrešnih lažnih upozorenja.

Ograničenja u radu sustava

- Sustav možda neće otkriti predmete u mrtvim kutovima senzora.
- Prije i tijekom čitavog procesa manevriranja uvijek provjeravajte je li parkirno mjesto koje predlaže sustav zaista još uvijek dostupno i bez prepreka.
- Sustav se ne smije upotrebljavati ako vučete prikolicu ili ako na vašem vozilu ili na susjednim vozilima postoji sustav za vuču ili prenošenje tereta.

POMOĆI PRI PARKIRANJU

Upozorenje prilikom izlaska iz parkirnog mjesta

3

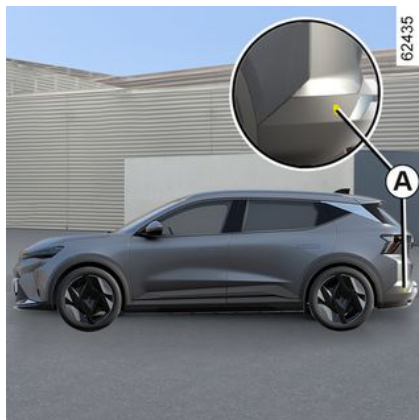

Koristeći se informacijama radara ugrađenih sa svake strane obloge stražnjeg branika (područje **A**), sustav upozorava vozača kad se drugo vozilo pojavi u području otkrivanja **B**.

Funkcija je uključena ako je:

- uključen je stupanj prijenosa za vožnju unatrag
- i
- vozilo zaustavljeno ili vozi malom brzinom.



Sposobnost otkrivanja sustava ovisi o okruženju vozila (nepomični predmeti itd.) i stanju obloge branika itd.



Ova funkcija predstavlja dodatnu pomoć u vožnji. Ta funkcija ni u kojem slučaju ne zamjenjuje oprez i odgovornost vozača koji stalno mora imati kontrolu nad svojim vozilom.

Osobitost



Pazite da područje radara **A** nije zaklonjeno (naljepnicama, blatom, snijegom itd.).

Ako je radar zaklonjen, na instrumentnoj ploči prikazat će se poruka "Bočni radar nema vidljivost". Očistite područje na kojem se nalaze senzori.

POMOĆI PRI PARKIRANJU

Uključivanje/isključivanje na multimedijalnom zaslonu 1



Za uključivanje ili isključivanje funkcije pogledajte upute za multimedijalni sustav.

Odaberite "ON" ili "OFF".

Način rada

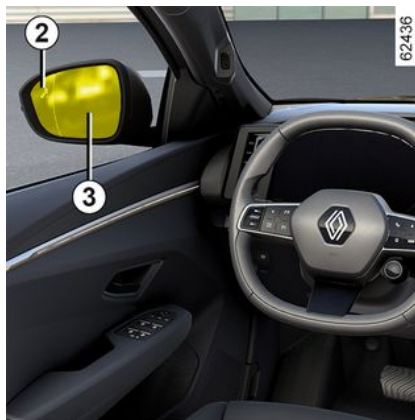

Funkcija vas upozorava ako je neko vozilo u području **B** i ako se približava vašem vozilu.

Kada se vozilo otkrije, kontrolna svjetla **2** svijetle na oba vanjska retrovizora **3**.

Napomena: redovito čistite vanjske retrovizore **3** kako bi kontrolna svjetla **2** ostala vidljiva.

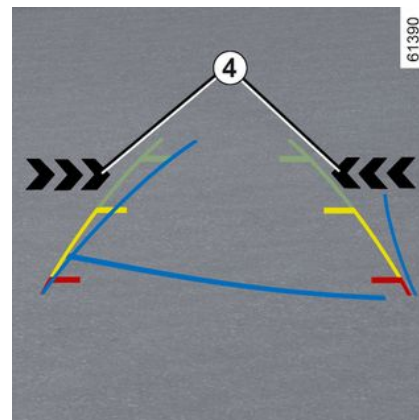

Kontrolna svjetla **4** na multimedijalnom zaslonu pokazuju vam na kojoj je strani otkriveno vozilo koje se približava.

Napomena: redovito čistite kameru kako ne bi bila zaklonjena.

Kontrolna svjetla **2** i **4** popraćena su zvučnim upozorenjem kada je uključen stupanj prijenosa za vožnju unazad i vozilo se kreće.

smetnje u radu

Ako je vozilo opremljeno kukom za vuču koju sustav prepoznaje i na vozilo je priključena prikolica, upozorenje prilikom izlaska iz parkirnog mjesta automatski se isključuje i na instrumentnoj se ploči prikazuje slje-

3

POMOĆI PRI PARKIRANJU

deća poruka: "Pomoć pri vožnji nedostupna".

Ako sustav otkrije pogrešku, na instrumentnoj se ploči prikazuje "provjeriti bočne radare". Obratite se ovlaštenom predstavniku marke.



Zbog prisutnosti senzora iza branika, preporučljivo je bilo kakav postupak koji se izvodi na braniku (popravak, zamjenu, bojenje itd.) prepustiti kvalificiranom stručnjaku.



Ograničenja u radu sustava

- Područje radara mora ostati čisto i ne smiju raditi izmjene kako bi se omogućio dobar rad sustava.
- Manje objekte (motocikle, bicikle, pješake itd.) koji se kreću prema vozilu sustav možda neće prepoznati.

Isključivanje funkcije

Funkciju morate isključiti u sljedećim slučajevima:

- područje radara **A** je oštećeno (obloga stražnjeg branika);
- vozilo je opremljeno kukom za vuču koju sustav ne prepoznaje.



Ova funkcija predstavlja dodatnu pomoć u vožnji. Ta funkcija ni u kojem slučaju ne zamjenjuje oprez i odgovornost vozača koji stalno mora imati kontrolu nad svojim vozilom.

Sustav se ni u kojem slučaju ne smije smatrati senzorom prepreke ili sustavom protiv sudara.

Zahvati/popravci sustava

- U slučaju udara, položaji radara mogu se poremetiti i tako ometati funkciju. Isključite funkciju i obratite se ovlaštenom zastupniku.
- Svaki zahvat na području na kojem se nalaze radari (popravak, zamjenu, rad na karoseriji itd.) mora izvršiti kvalificirani stručnjak.

Samo je ovlašten servis kvalificiran za obavljanje zahvata na sustavu.

POMOĆI PRI PARKIRANJU



U slučaju smetnji na sustavu

Rad sustava mogu ometati ili oštetiti određeni uvjeti kao što su na primjer:

- složeno okruženje (podzemno parkiralište, metalne strukture itd.)
- loši vremenski uvjeti (snijeg, jaka kiša, tuča, poledica itd.).

Isključivanje funkcije

Morate isključiti funkciju ako se vozilo vuče (otklanjanje kvara) ili ako je vozilo opremljeno šipkom za vuču koju sustav ne prepoznaje.

U slučaju da se sustav ponaša na neobičajan način, isključite ga i obratite se ovlaštenom zastupniku.

Sigurni izlazak iz vozila

Opis

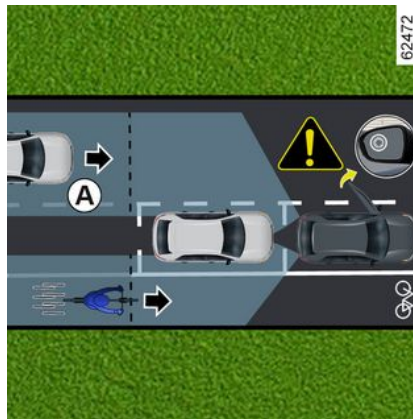

Ova je funkcija dodatna pomoć u vožnji radi sigurnosti putnika u vozilu.

Svrha je funkcije "Sigurni izlazak iz vozila" upozoriti vozača i/ili putnike na potencijalnu opasnost prilikom otvaranja vrata kad je vozilo zaustavljeno.

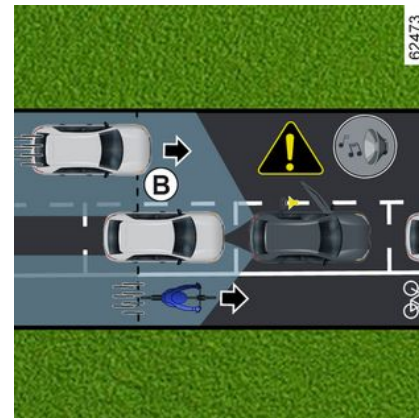

Na temelju informacija koje prenose senzori ugrađeni u svaku stranu stražnjeg branika (područje **C**) funkcija upozorava vozača na sljedeće:

- kada je drugo vozilo (ili motocikl, bicikl, pješak itd.) unutar područja otkrivanja **A**;

i

- ako postoji opasnost od sudara s vozilom (ili motociklom, biciklom, pješakom itd.) u području **B**.

POMOĆI PRI PARKIRANJU

Osobitost



Pobrinite se da područje **C** oko radara sa svake strane obloge stražnjeg branika nije zaklonjeno (prljavštinom, blatom, snijegom itd.).

Ako je jedan od radara zaklonjen, na instrumentnoj ploči prikazuje se poruka "Bočni radari bez vidljivosti". Očistite područje na kojem se nalaze senzori.

Funkciju morate isključiti u sljedećim slučajevima:

- područje radara **C** oštećeno je (obloga stražnjeg branika);
- vozilo je opremljeno kukom za vuču koju sustav ne prepoznaje.

Način rada

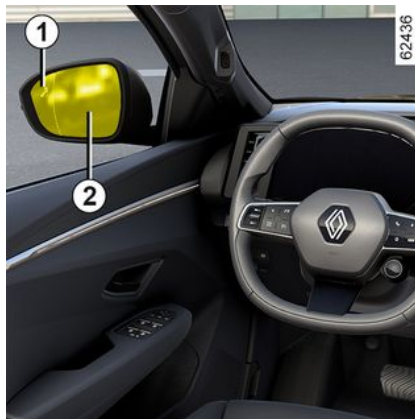

Kad se vrata otvore, ako se otkrije objekt koji se kreće, kontrolno svjetlo **1** prikazuje se na vanjskom retrovizoru **2** i, ovisno o vozilu, uključuju se unutarnja svjetla na prednjim vratima.

Napomena: redovito čistite vanjske retrovizore **2** da bi kontrolno svjetlo **1** ostalo vidljivo.



Ako je otkriveni objekt vrlo blizu, oglasit će se zvučni signal, zajedno s porukom upozorenja "Bočna prepreka otkrivena" **3** prikazanoj na instrumentnoj ploči.

Napomena: sustav ostaje aktivan neko vrijeme nakon isključivanja kontakta.

POMOĆI PRI PARKIRANJU

Uključivanje/isključivanje funkcije putem multimedijskog zaslona 4

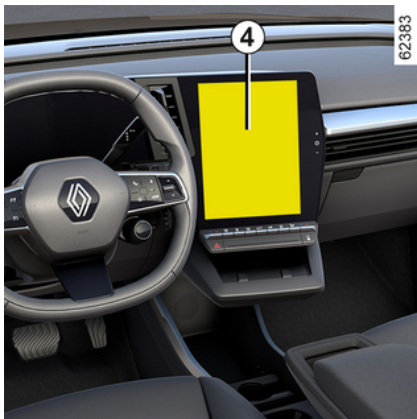

Za uključivanje ili isključivanje funkcije pogledajte upute za multimedijalni sustav.



Kad je vozilo otključano, funkcija se vraća na posljednji spremljeni status na multimedijalnom zaslonu.

Uvjeti kada sustav neće raditi

- vozilo se kreće i nije u potpunosti zaustavljeno;
- vozilo je zaključano izvana;

- postoje pokretni predmeti (motosikli, bicikli, pješaci, vozila itd.) koji se kreću prema vašem vozilu ili u njegovoj blizini malom brzinom, što sustav ne smatra rizikom;
- raspon senzora smještenih unutar obloge stražnjeg branika sakriven je predmetima, kao što su, primjerice, posebno široka vozila parkirana vrlo blizu vašeg vozila.

Ako je vozilo opremljeno kukom za vuču koju je sustav prepoznao, na instrumentnoj se ploči prikazuje poruka "Pomoćna sredstva za vožnju nisu dostupna" koja vas obavještava da funkcija ne radi.

Za izbor opreme koja odgovara vašem vozilu predlažemo vam da potražite savjet ovlaštenog zastupnika.

smetnje u radu

Kada sustav otkrije pogrešku, na instrumentnoj se ploči prikazuje poruka "Provjerite bočne radare". Obratite se ovlaštenom predstavniku marke.



Ova je funkcija dodatna pomoć pri vožnji i možda neće otkriti određena vozila ili

predmete u pokretu u blizini vašeg vozila. Ova funkcija ni na koji način nije zamjena za budnost i odgovornost vozača i putnika u vozilu, koji su uvijek odgovorni za pažljivo praćenje na prometne situacije i provjeru područja prije napuštanja vozila.

U slučaju smetnji na sustavu

Određeni uvjeti (složeno okruženje, loši vremenski uvjeti itd.) mogu poremetiti ili oštetiti rad sustava, uz rizik od lažnih alarma.

HITNI POZIV

Ako je vozilo opremljeno, funkcija hitnog poziva može se koristiti za automatsko ili ručno pozivanje hitnih službi (bez naplate) u slučaju nezgode ili bolesti kako bi se smanjilo vrijeme potrebno za njihov dolazak na mjesto događaja.

Napomena: funkcija poziva u slučaju nužde je funkcionalna:

- u državama koje su pokrivene sustavima telematike i infrastrukturom povezanom i kompatibilnom sa sustavom;
- ovisno o pokrivenosti mrežom u geografskoj regiji u kojoj se vozilo vozi.

Ako koristite funkciju hitnog poziva za prijavu nezgode kojoj ste svjedočili, to podrazumijeva zaustavljanje na odgovarajućem mjestu u prometu kako bi hitne službe mogle locirati vaše vozilo i mjesto prijavljene nezgode.

U svakom slučaju poštuju lokalno zakonodavstvo.



Hitni poziv koristite samo ako ste sudionik hitnog slučaja, ako ste svjedočili nezgodi ili ako se osjećate loše.

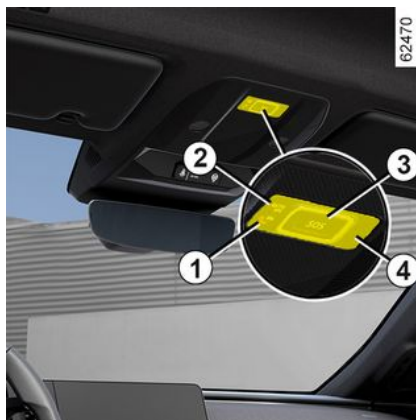

1. Kontrolno svjetlo rada sustava:

- zeleno: radi (mreža je dostupna)
- isključeno: ne radi (mreža nije dostupna)
- crveno: smetnje u radu

- trepće zeleno: poziv u tijeku.

2. Kontrolno svjetlo automatskog načina rada.

3. Gumb "SOS".

4. Mikrofon.

5. Zvučnik.

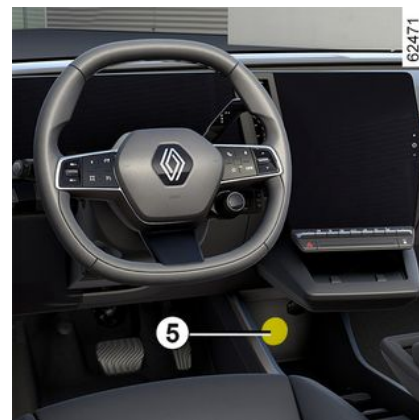

Poziv se uvijek odvija na sljedeći način:

- poziv se uspostavlja sa službama za hitne situacije;
- šalju se podaci koji se odnose na incident (pločica proizvođača, vrijeme poziva, posljednje lokacije, smjer vozila itd.);
- glasovna komunikacija odvija se sa službama za hitne situacije;
- ako je potrebno, naziva se pomoć za hitne situacije.

Postoje dva načina poziva u slučaju nužde:

- automatski način rada;
- Ručni način rada.

Automatski načina rada

HITNI POZIV

Ako se uključi zeleno kontrolno svjetlo **2** automatskog načina rada, znači da je automatski sustav uključen.

Poziv u slučaju nužde automatski se upućuje u slučaju nezgode koja je prouzročila aktivaciju zaštitne opreme (predzatezači sigurnosnog pojasa, airbag itd.).



U slučaju nezgode, ako položaj i uvjeti u prometu dozvoljavaju, ostanite u blizini vozila kako

biste brzo mogli odgovoriti na poziv centra.

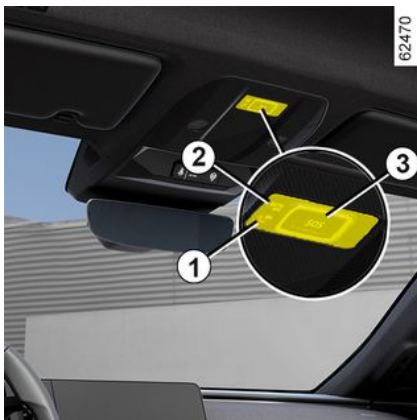

Ručni način rada

Poziv u slučaju nužde može se pokrenuti na sljedeće načine:

– pritiskanjem i držanjem gumba **3** najmanje tri sekunde;

ili

– pritiskanjem gumba **3** pet puta u roku od deset sekundi.

Ako se gumb pritisne pogreškom, poziv je moguće otkazati pritiskanjem i držanjem gumba **3** otprilike dvije sekunde prije nego što se poziv poveže s pozivnim centrom.

Čim se uspostavi poziv, može ga prekinuti samo pozivni centar.

smetnje u radu

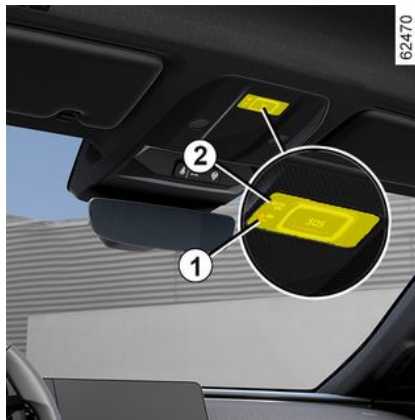

U nekim slučajevima hitni poziv neće raditi (npr. slaba baterija, itd.).

Ako sustav otkrije grešku u radu, svjetlo upozorenja **1** svijetlit će crveno više od 30 minuta.

U slučaju kvara sustava, isključuju se kontrolna svjetla **1** i **2** i više ne svijetle.

U oba slučaja, što prije potražite savjet kod Predstavnika marke.



Sustav radi s njemu namijenjenom baterijom. Životni vijek baterije otprilike je četiri godine (kontrolno svjetlo **1** pali se u crvenoj boji kako bi vas upozorilo).

Potražite savjet kod Predstavnika marke.



Sustav se ne može pratiti bez značajke hitnog poziva te neće biti pod stalnim nadzorom. Podaci se automatski i neprestano brišu, a sustav pohranjuje samo posljednja tri položaja vozila.

U skladu s propisima koji su relevantni za državu, podaci se šalju samo u slučaju hitnog poziva.

Prema podacima koji se šalju pozivnom centru odnosi se u skladu sa zakonima o zaštiti privatnih podataka primjenjivima u državi u kojoj se nalazite. Sustav pohranjuje podatke o povijesti aktivnosti najviše 13 sati.

Vlasnik vozila ima pravo na pristup svojim podacima. Mogu zahtijevati ispravljanje, brisanje ili zaključavanje podataka.



Kako bi se zajamčila vaša sigurnost i ispravan rad sustava, svaki zahvat koji se izvodi na bateriji (skidanje, odspajanje itd.) mora izvesti osposobljeni stručnjak.

Postoji opasnost od teških opekotina ili strujnih udara.

Obavezno morate poštivati preporučene rokove zamjene (bez prekoračenja) kao što je navedeno u uputama za održavanje.

Akumulator je posebne vrste.

Obavezno ga zamijenite istovjetnim akumulatorom.

Nazovite ovlaštenog zastupnika.

MULTI-SENSE

Ovisno o vozilu, sustav MULTI-SENSE omogućuje vam odabir između nekoliko načina vožnje koji utječu na vožnju, unutarnje osvjetljenje, udobnost i položaj za vožnju:

- svi su načini rada unaprijed konfigurirani te ih je moguće prilagoditi (unutarnje osvjetljenje itd.);
- način rada "Perso" ima mogućnost korisničkog prilagođavanja.

Načini vožnje djeluju na:

- sila na upravljaču;
- dinamička kontrola vožnje;
- odziv motora.

Djeluju također na:

- osvjetljenje putničkog prostora i instrumentne ploče;
- informacije na instrumentnoj ploči i na multimedijском zaslonu;
- ovisno o vozilu, položaj za vožnju.

i Postavke motora specifične su za svaki način vožnje i nije ih moguće prilagoditi, osim za način rada "Perso".

Pristup izborniku

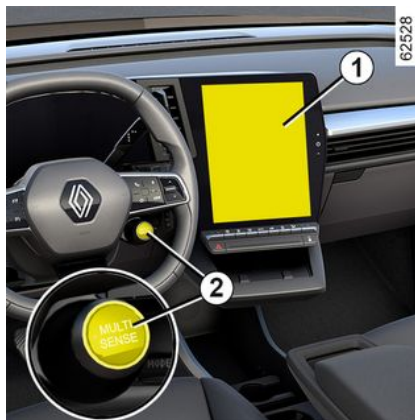

Ovisno o vozilu, sustav "MULTI-SENSE" možete pristupiti:

- s multimedijского zaslona **1**
- pomoću komande na kolu upravljača **2**.

Više informacija potražite u knjižici uputstava multimedijского sustava.

i Pri svakoj upotrebi vozila zadržat će se posljednji odabrani način rada.

Način rada "Eco"

"Eco" način rada usmjeren je na uštedu energije. Motorom i razinom grijanja može se smanjiti potrošnja → 187.

Način "Sport"

Ovaj način rada omogućuje povećani odziv motora. Upravljač je čvršći.

Način "Udobnost"

Uz upotrebu standardnih postavki vozila, ovaj način rada nudi najbolji kompromis između udobnosti i dinamičnosti.

način rada "Perso".

Ovaj način rada omogućuje cjelovito konfiguriranje elemenata vožnje, uključujući i odziv motora.

i Način rada možete ponovno postaviti prema njegovim postavkama.

UVODNICI ZRAKA, KLIMA UREĐAJ

Uvodnici zraka: izlazi zraka

Izlazi zraka

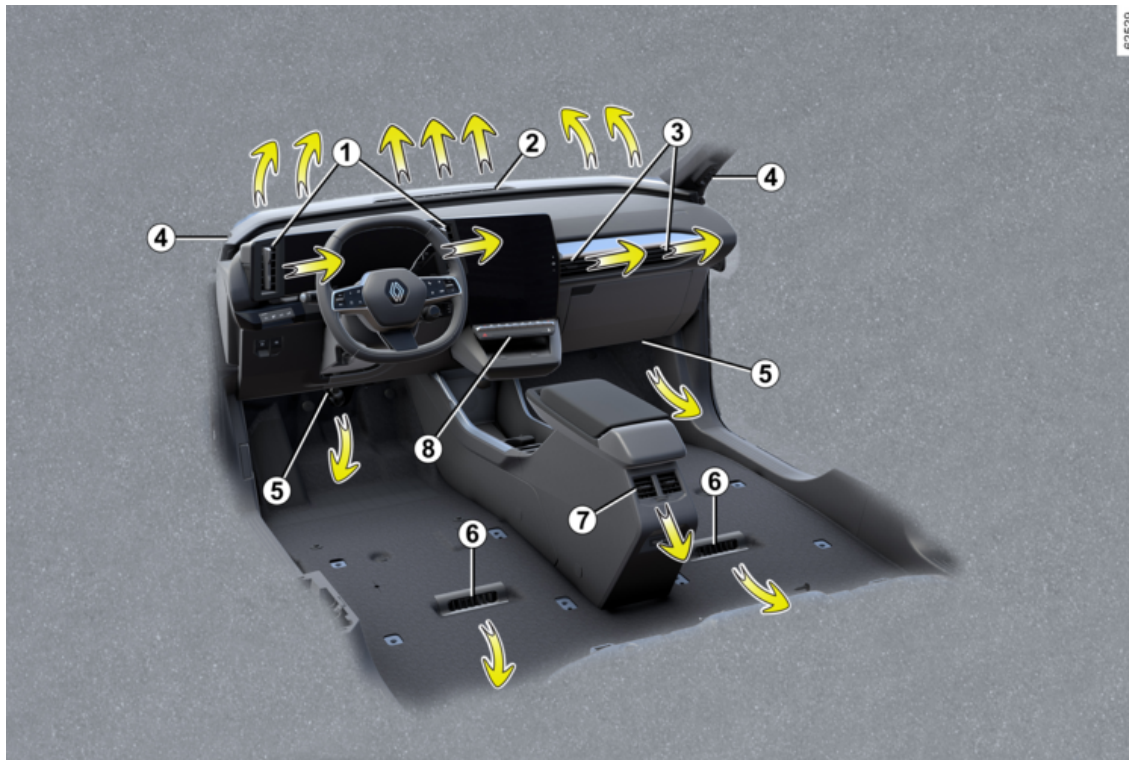

UVODNICI ZRAKA, KLIMA UREĐAJ

1. Uvodnici zraka na strani vozača
2. Otvor za odmagljivanje vjetrobranskog stakla
3. Uvodnici zraka za putnike
4. Otvor za odmagljivanje bočnog stakla
5. Otvori za grijanje nogu suvozača
6. Otvori za usmjeravane zagrijanog zraka prema nogama putnika u stražnjem dijelu
7. Središnji uvodnici zraka za putnike straga.
8. Komandna ploča

UVODNICI ZRAKA, KLIMA UREĐAJ

Uvodnici zraka na strani vozača 1



Usmjeravanje

Za usmjeravanje strujanja zraka okrenite uvodnike zraka **1** s pomoću jezičaca **9**.

Za zatvaranje: pomaknite jezičac **10** od kola upravljača preko točke otpora.

Za otvaranje: pomaknite jezičac **10** prema kolu upravljača.

Uvodnici zraka za putnike 3

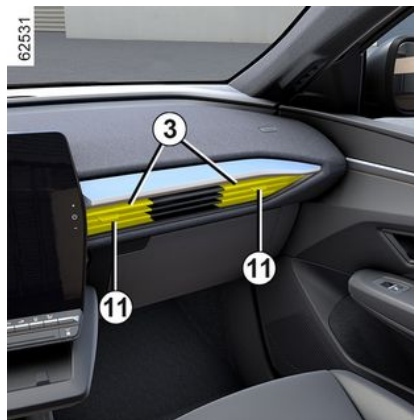

Usmjeravanje

Za usmjeravanje strujanja zraka okrenite uvodnike zraka s pomoću jezičaca **11**.

Za zatvaranje: pomaknite jezičac **11** prema vanjskoj strani prednje ploče preko točke otpora.

Za otvaranje: pomaknite jezičac **11** prema unutarnjoj strani prednje ploče.



Na uvodnike zraka nemojte pričvršćivati nikakve predmete (npr. nosač za telefon).

Postoji opasnost od oštećenja.

Protok zraka

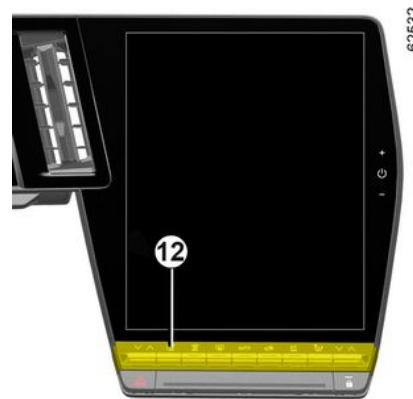

Da biste upravljali protokom zraka iz uvodnika zraka **1** i **3**, spustite ili podignite kontrolu **12** na željenu razinu. Za uklanjanje neugodnih mirisa u vašem vozilu upotrebljavajte samo sustave koji su tome namijenjeni. Obratite se ovlaštenom predstavniku marke.

UVODNICI ZRAKA, KLIMA UREĐAJ



Nemojte umetati ništa u sustav ventilacije (na primjer u slučaju neugodnih mirisa...)

Opasnost od oštećenja ili požara.

Stražnja sjedala



(ovisno o vozilu)

Usmjeravanje

Za usmjeravanje strujanja zraka okrenite uvodnike zraka **7** s pomoću jezičaca.

Protok zraka

Da biste provjerili protok zraka u uvodnicima zraka **7** okrenite gumb **13** da biste postigli odgovarajuću otvorenost:

- udesno: maksimalni protok zraka;
- ulijevo: zatvoreno.



Na uvodnike zraka nemojte pričvršćivati nikakve predmete (npr. nosač za telefon).

Postoji opasnost od oštećenja.



Nemojte umetati ništa u sustav ventilacije (na primjer u slučaju neugodnih mirisa...)

Opasnost od oštećenja ili požara.

Klima uređaj s automatskim upravljanjem

Komande

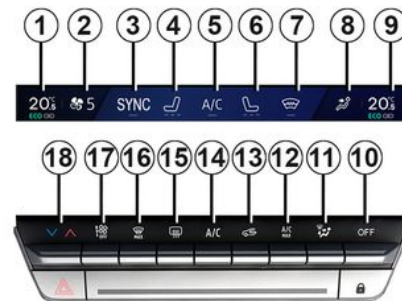

- 1.** Pokazivač temperature na strani vozača.
- 2.** Pokazivač brzine ventilacije.
- 3.** Komanda za uključivanje/isključivanje funkcije "Sinkronizacija" SYNC.
- 4.** Komanda za uključivanje grijanja sjedala vozača.
- 5.** Komanda za uključivanje klima uređaja.
- 6.** Komanda za uključivanje grijanja sjedala suvozača.

UVODNICI ZRAKA, KLIMA UREĐAJ

7. Komanda za uključivanje grijanja upravljača.

8. Indikator raspodjele zraka u putničkom prostoru.

9. Pokazivač temperature grijanja putničkog prostora.

10. Podešavanje temperature zraka na strani suvozača.

11. Podešavanje raspodjele zraka u putničkom prostoru.

12. Komanda za uključivanje funkcije "A/C MAX".

13. Recirkulacija zraka.

14. Komanda za uključivanje klima uređaja u AUTO načinu rada.

15. Odleđivanje/odmagljivanje stražnjeg stakla i, ovisno o vozilu, retrovizora.

16. Funkcija "CLEAR VIEW".

17. Prilagođavanje brzine ventiliranja i zaustavljanje sustava.

18. Podešavanje temperature zraka na strani vozača.

Uključivanje sustava

Nakon pokretanja vozila sustav se vraća na posljednji korišteni program.

Sustav je funkcionalan i kada je vozilo parkirano.

Pritisnite komandu **14** da biste uključili sustav ili postavite komandu **17** na željenu brzinu ventilacije.

Zaustavljanje sustava

Pritisnite komandu **17** dok ne dosegne OFF ».

Uključivanje ili isključivanje klima uređaja

U automatskom načinu rada sustav upravlja aktiviranjem klima uređaja. I dalje ćete moći aktivirati ili deaktivirati sustav pritiskom na komandu **5**.

Automatski načina rada

Automatski klima uređaj je sustav koji jamči (osim u ekstremnim slučajevima upotrebe) udobnost u putničkom prostoru i održavanje dobre razine vidljivost, a da pritom ne povećava potrošnju goriva.

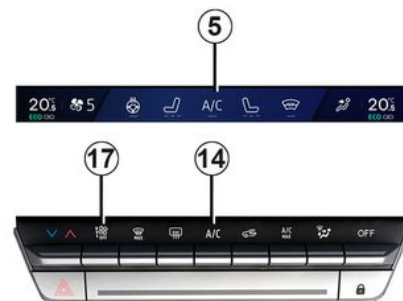

Sustav djeluje na brzinu ventiliranja, raspodjelu zraka, recirkulaciju zraka, uključivanje ili isključivanje klima uređaja i temperaturu zraka.

Ovaj način rada se sastoji od tri programa po izboru :

AUTO: omogućuje postizanje željene razine udobnosti, ovisno o vanjskim uvjetima. Pritisnite gumb **14**.

SOFT: dosegne željenu razinu udobnosti nježnije i tiše. Pritisnite gumb **14**, a zatim pritisnite prema dolje kako biste uključili način SOFT.

FAST : povećava protok zraka u putničkom prostoru. Taj način rada preporučuje se osobito za optimizaciju udobnosti na stražnjim sjedalima. Pritisnite gumb **14** i zatim pritisnite

UVODNICI ZRAKA, KLIMA UREĐAJ

prema gore kako biste uključili način FAST.

Kad se klima uređaj pokrene u automatskom načinu rada, sustav se vraća na zadnji korišteni program.



Pritiskom na bilo koji gumb osim gumba AUTO isključit će automatski način rada.

Promjena raspodjele zraka u putničkom prostoru

Pritisnite **11** jednom ili više puta da biste odabrali raspodjelu zraka. Odabrana raspodjela zraka **8** prikazuje se na multimedijском zaslону. Raspored položaja je sljedeći:



Dovod zraka je usmjeren prema otvorima za odmagljivanje vjetrobranskog stakla i prednjih bočnih stakala.



Dovod zraka usmjeren je prema otvorima za odmagljivanje prednjih bočnih stakala, otvorima za odmagljivanje vjetrobranskog stakala i nogama putnika.



Dovod zraka usmjeren je prema otvorima za odmagljivanje prednjih bočnih stakala, otvorima za odmagljivanje vjetrobranskog stakla, prema uvodnicima zraka na armaturnoj ploči i nogama putnika.



Dovod zraka prvenstveno je usmjeren prema uvodnicima zraka na armaturnoj ploči.

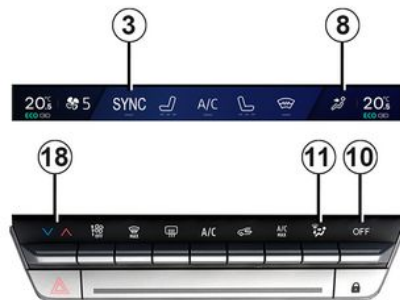

Dovod zraka usmjeren je prema uvodnicima zraka na armaturnoj ploči i nogama putnika.



Dovod zraka usmjeren je prvenstveno prema nogama putnika.

Podešavanje temperature zraka

Dvije su vrste podešavanja:

- neovisno podešavanje putničkog prostora
- podešavanje pomoću funkcije SYNC za sinkronizaciju suvozačeve i vozačeve strane.

Neovisno podešavanje putničkog prostora

S pomoću komandi **10** i **18** možete neovisno podešavati lijevu i desnu stranu.

Podešavanje pomoću funkcije SYNC

Pritisnite SYNC **3** na multimedijском zaslону da biste uskladili temperaturu na strani suvozača s temperaturom na strani vozača.

Da biste izašli iz te funkcije, ponovno pritisnite SYNC ili podesite temperaturu na suvozačevu stranu.

Podešavanje brzine ventilatora

U automatskom načinu rada, sustav upravlja brzinom ventiliranja koja je najpogodnija za dostizanje i održavanje udobnosti.

Brzinu ventilatora moći ćete i dalje podesiti pritiskom na komandu **17** da biste povećali ili smanjili brzinu ventilatora.

UVODNICI ZRAKA, KLIMA UREĐAJ

Funkcija "brzo postizanje dobre vidljivosti"

Pritisnite tipku **16** i uključuje se ugrađeno kontrolno svjetlo.

Ova funkcija brzo odmagljuje vjetrobransko staklo, stražnje staklo, prednje bočne prozore i bočne retrovizore (ovisno o vozilu). Automatski uključuje funkciju klima uređaja i odmrzavanja stražnjeg stakla.

Za izlazak iz te funkcije pritisnite tipku **14** ili **16**.



Neke tipke imaju radno svjetlo koje označava radno stanje.

Odleđivanje i odmagljivanje stražnjeg stakla



Pritisnite tipku **15** i uključuje se ugrađeno kontrolno svjetlo. Ova funkcija omogućuje brzo odmagljivanje stražnjeg stakla i grijanih retrovizora (za vozila koja su njima opremljena).

Da biste izašli iz te funkcije, ponovno pritisnite tipku **15**. Odmagljivanje automatski prestaje.

Funkcija "A/C MAX"

Funkcija "A/C MAX" korisniku omogućava osjećaj maksimalne snage sustava klima uređaja bez ikakvih ograničenja ili kompromisa povezanih s akustikom i osjećajem prevlake hladnoće ruku i lica.



Ta funkcija uključuje automatske izmjene:

- temperatura programirana na hladno;
- raspodjela zraka među putnicima;
- maksimalni protok zraka;
- uključivanje klima uređaja;
- recirkulacija zraka.

Pritisnite gumb **12** da biste uključili funkciju. Isključite način ECO da biste ga maksimalno iskoristili.

Uključivanje recirkulacije zraka (izolacija putničkog prostora)

Ovom funkcijom upravlja se automatski, ali je možete uključiti i ručno. U tom slučaju rad se potvrđuje uključivanjem.

UVODNICI ZRAKA, KLIMA UREĐAJ

čanjem kontrolnog svjetla koje je ugrađeno u gumb **13**.



Odmagljivanje/odležavanje prioritetno je pred recirkulacijom zraka.

Upotreba u ručnom načinu rada

Pritisnite tipku **13** i uključuje se ugrađeno kontrolno svjetlo.

Duže korištenje tog položaja može dovesti do neugodnih mirisa, neobnavljanja zraka kao i do stvaranja pare na staklima.

Stoga se savjetuje povratak u automatski način rada ponovnim pritiskom tipke čim recirkulacija zraka više nije potrebna **13**.

Funkcija "Favoriti"



Ovisno o vozilu, pritiskom komande na kolu upravljača **19** možete aktivirati sljedeće funkcije u skladu s prethodno definiranim korisničkim postavkama koje ste prethodno unijeli:

- grijani upravljač
- grijana sjedala;
- grijano stražnje staklo;
- grijani retrovizori.

Za više informacija o programiranju ove funkcije pogledajte upute za multimedijску opremu.

Način rada ECO

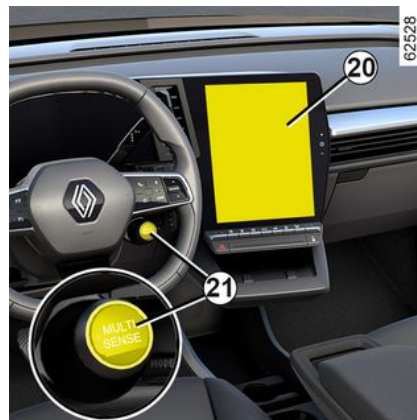

U izborniku MULTI-SENSE dostupnom na multimedijском zaslonu **20** ili pritiskom na prekidač **21** možete uključiti način ECO koji utječe na razinu grijanja i smanjuje potrošnju goriva.

Kontrolno svjetlo ECO koje se nalazi ispod prikaza temperature na multimedijском zaslonu **20** obavještava vas da je uključen način ECO.

UVODNICI ZRAKA, KLIMA UREĐAJ

Klima uređaj: programiranje

Programiranje klima uređaja



Dok je vozilo zaustavljeno, a motor je uključen, u domeni "Vozilo" **2** na multimedijском zaslону **1** pritisnite izbornik "Električni" **3**, a zatim karticu "Punjenje i klima" da biste došli do postavki.

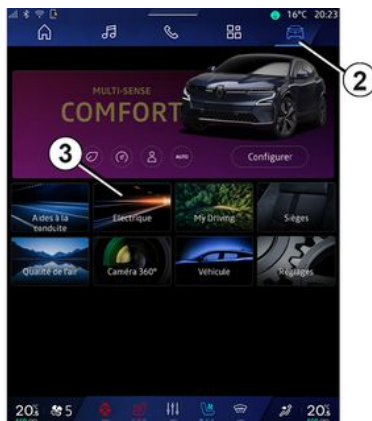

Možete spremiti nekoliko programa udobnosti uključivanjem sljedećih postavki:

- podešavanje temperature;
- programiranje vremena do kojeg vozilo mora biti spremno;
- odabir dana kada se program mora ponoviti.

Spremljene programe možete uključiti ili isključiti.

Napomena: klima uređaj možete programirati pomoću aplikacije za pametni telefon.

Više informacija potražite u knjižici uputstava multimedijskog sustava.



Odgovornost vozača prilikom parkiranja ili zaustavljanja vozila

Nikada ne ostavljajte dijete, nesamostalnu odraslu osobu ili životinju u vozilu kada ga napuštate, čak niti na kratko. Kada je vani vruće /ili sunčano, temperatura u unutrašnjosti putničkog prostora brzo raste. **OPASNOST OD SMRTI ILI TEŠKIH OZLJEDA.**

Aktivira se "Programiranje"

Funkcija se pokreće prije programiranog vremena tako da vozilo postigne ugodnu temperaturu do trenutka kada korisnik stigne, ako:

- je poklopac motora zatvoren
- Razina napunjenosti pogonskog akumulatora iznosi više od 7.5 %.
- motor zaustavljen
- vozač nije u vozilu.

Kontrolno svjetlo  se pali na instrumentnoj ploči.

UVODNICI ZRAKA, KLIMA UREĐAJ

Trenutno uključivanje klima uređaja

Trenutno pokretanje klima uređaja moguće je ako:

- je poklopac motora zatvoren
- Razina napunjenosti pogonskog akumulatora iznosi više od 7.5 %.
- zaustavljanje motora
- vozač nije u vozilu.

Postupak trenutnog uključivanja klima uređaja razlikuje se od programiranja:

- mora se pokrenuti s vašeg pametnog telefona;
- funkcije grijanja upravljača i sjedala, ako je vaše vozilo njima opremljeno, uključuju se automatski;
- funkcija se zaustavlja nakon otprilike 10 minuta.

Više informacija potražite u knjižici uputstava multimedijskog sustava.

Zaustavljanje programiranog klima uređaja

Klima uređaj automatski se zaustavlja približno deset minuta nakon postavljenog vremena završetka.

No funkciju je moguće uključiti ako:

- motor radi;
- Razina napunjenosti pogonskog akumulatora niža je od 7 %;

- poklopac motornog prostora je otvoren;
- pritisnete jedan od prekidača na upravljačkoj ploči;
- vozač je u putničkom prostoru otprilike 20 sekundi.

Napomena: ti su uvjeti primjenjivi i za trenutno isključivanje klima uređaja.

Ako je vozilo parkirano duže vrijeme bez otvaranja vrata s barem jednim aktivnim rasporedom predklimatiziranja, funkcija će se isključiti od trećeg uključеног pokretanja predklimatiziranja. Funkcija će biti dostupna kad se otvore neka vrata vozila.

Klima uređaj: informacije i savjeti za upotrebu

Informacije i savjeti za upotrebu

Savjeti za upotrebu

U nekim slučajevima (klima uređaj je isključen, recirkulacija zraka je isključena, brzina ventilacije je nula ili je mala itd.) možete ustanoviti stvaranje pare na staklima i na vjetrobranskom staklu vozila.

U slučaju kondenzacije, upotrijebite funkciju "**brzog postizanja dobre vidljivosti**" kako biste uklonili kondenzaciju, a zatim radije upotrijebite

klima uređaj u automatskom načinu rada kako biste spriječili njezino stvaranje.



Nemojte umetati ništa u sustav ventilacije (na primjer u slučaju neugodnih mirisa...)

Opasnost od oštećenja ili požara.

Potrošnja

Normalno je primijetiti povećanje potrošnje energije dok klima uređaj radi.

Za vozila opremljena klima uređajem bez automatskog načina rada, isključite sustav kad vam više nije potreban.

Savjeti za smanjenje potrošnje, a time i za pomoć u očuvanju okoliša

Vozite s otvorenim uvodnicima zraka i sa zatvorenim prozorima. Ako vozilo ostane parkirano na jakom suncu, otvorite vrata na nekoliko minuta prije pokretanja motora da izađe vrući zrak.

UVODNICI ZRAKA, KLIMA UREĐAJ

Održavanje

Potražite u knjižici održavanja vašeg vozila informaciju o učestalosti kontrole.



Redovito upotrebljavajte klima uređaj, čak i po hladnom vremenu, uključujući ga barem jednom mjesečno na otprilike 5 minuta.

smetnje u radu

Općenito, u slučaju neke smetnje u radu, potražite savjet kod Predstavnik marke.

– **Smanjena učinkovitost odmrzavanja, odmagljivanja ili klimatiziranja zraka.**

Uzrok tomu može biti zaprljanost uloška filtra putničkog prostora.

– **Nema stvaranja hladnog zraka.**

Provjerite pravilnu podešenost komandi i ispravnost osigurača. U protivnom prekinite rad sustava.

Prisutnost vode ispod vozila

Nakon duže upotrebe klima uređaja normalno je da ima vode ispod vozila. Do toga dolazi uslijed kondenzacije.



Nemojte otvarati sustav rashladnog plina.

Rashladni plin je opasan za oči i za kožu.

Rashladna tekućina

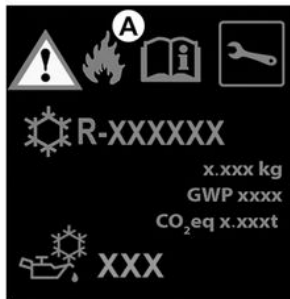

Sustav rashladnog plina (čije su neke komponente hermetički zatvorene) može sadržavati fluorirane stakleničke plinove.

Ovisno o vozilu, sljedeće informacije bit će navedene na naljepnici **A** koja se nalazi u motornom prostoru.

Prisutnost i položaj informacija na naljepnici **A** može se razlikovati ovisi o vozilu.



Vrsta rashladnog plina.



(XXX) Vrsta ulju u sustavu klima uređaja



Zapaljivi proizvod



Pogledajte korisnički priručnik vozila



Održavanje

x.xxx kg	(1) Količina rashladnog plina u vozilu.
GWP xxxxx	(2) Potencijal globalnog zagrijavanja (ekvivalent CO ₂).
CO ₂ ekv. x.xxx	(3) Količina u težini i ekvivalentu CO ₂ .

Dodatne informacije

Ovisno o oznaci i ovisno o vrsti rashladnog plina:

Rashladni plin R-1234yf

– **(1)** 0,450 kg / 1,050 kg

59952

UVODNICI ZRAKA, KLIMA UREĐAJ

- **(2)** GWP 0,501
- **(3)** 0,0002 t / 0,0004 t



Nemojte otvarati sustav rashladnog plina.

Rashladni plin je opasan za oči i za kožu.



Prije provođenja bilo kakvih zahvata u motornom prostoru, morate isključiti kontakt

→ 171.

MULTIMEDIJSKA OPREMA



Prisutnost i smještaj te opreme ovisi o vozilu.

1. Multimedijski zaslon.
2. USB-C priključci multimedijskog sustava na gornjoj **A** i donjoj **B** središnjoj konzoli.
3. Komanda ispod upravljača.
4. Glasovna naredba.
5. USB-C priključci multimedijskog sustava za putnike na stražnjim sjedalima.



Više informacija potražite u knjižici uputstava multimedijskog sustava.

Multimedijski priključci "USB-C"

USB-C multimedijski priključci **2** i **5** mogu se upotrebljavati za punjenje dodatne opreme uz maksimalnu snagu od 15 W (5 V) po priključku.

Napomena: USB-C priključci multimedijskog sustava **2** omogućuju i prijenos podataka.



MULTIMEDIJSKA OPREMA



Priključujte samo dodatnu opremu maksimalne snage 15 Watta.

Opasnost od požara.

Mikrofon 6



(za telefon i glasovnog asistenta)



Upotreba telefona

Podsjećamo vas da ste obavezni poštivati zakone na snazi koji se odnose na upotrebu ove vrste uređaja.

Područje indukcijskog punjenja 7

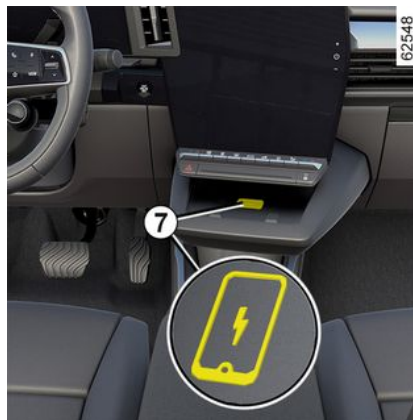

➔ 327

OPREMA U PUTNIČKOM PROSTORU

Električni podizači stakala.

Ovi sustavi rade s uključenim ili isključenim kontaktom do otvaranja jednih od prednjih vrata (ograničeno na otprilike 3 minute).

4



Odgovornost vozača

Nikada nemojte ostaviti karticu ili ključ u vozilu s djetetom, nesamostalnom odraslom osobom ili kućnim ljubimcem, čak ni na kratko.

Naime, ono bi moglo dovesti u opasnost sebe ili druge osobe pokretanjem motora, uključivanjem opreme kao na primjer podizača stakala ili pak zaključati vrata.

U slučaju priklještenja nekog dijela tijela, odmah promijenite smjer kretanja stakla pritiskom na odgovarajući prekidač.

Postoji opasnost od teških ozljeda.

Električni impulsni podizači stakala

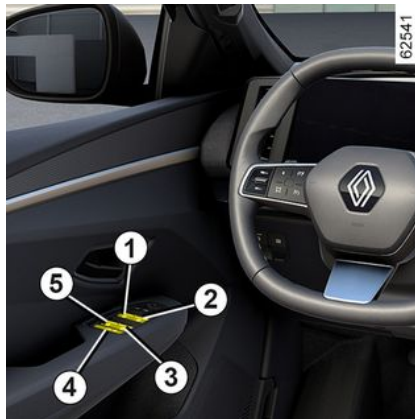

Nakratko pritisnite ili povucite prekidač prozora do kraja: staklo se podiže ili spušta do kraja. Djelovanjem na prekidač prekida se pomicanje stakla.

Napomena: stražnja se stakla ne mogu spustiti do kraja.

S mjesta vozača upotrijebite prekidač:

1. za staklo na strani vozača;
2. za staklo na strani suvozača;
3. i 5 za stražnja stakla.

Sa suvozačevih sjedala pritisnite prekidač 6.

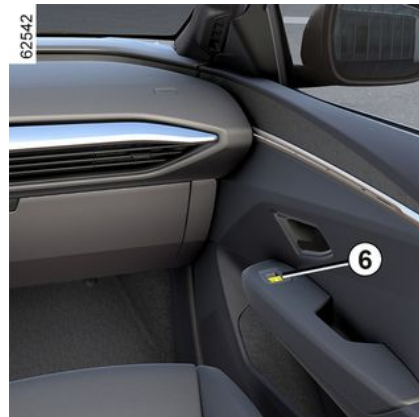

Ne oslanjajte predmete na otvoreno staklo: postoji opasnost od oštećenja podizača stakla.



Sigurnost putnika

Vozač može deaktivirati rad podizača stražnjih stakala pritiskom na prekidač 4. Prikazuje se poruka potvrde na instrumentnoj ploči.

OPREMA U PUTNIČKOM PROSTORU

Napomena: ako staklo naiđe na otpor pri kraju hoda (npr.: grana sa stabla), zaustavlja se te se ponovno spušta za nekoliko centimetara.

nemoguće je upravljati električnim impulsnim podizačem stakla

Električni impulsni podizač stakla ima toplinsku zaštitu: ako pritisnete prekidač za prozor više od 16 puta uzastopno, prelazi u način zaštite (zaključavanje prozora).

Možete učiniti sljedeće:

- upotrijebite električni impulsni podizač stakla kratko i s intervalima od otprilike 30 sekundi;
- dok motor radi, prozor će se otključati nakon otprilike 20 minuta neaktivnosti na električnom prekidaču prozora.

Daljinsko otvaranje/zatvaranje stakala

Prilikom otključavanja vrata izvana, ako **pritisnite i držite gumb za otključavanje na kartici**, automatski će se otvoriti sva stakla s električnim impulsnim podizačem stakala.

Prilikom zaključavanja vrata izvana, ako **pritisnete i držite gumb za zaključavanje na kartici**, automatski će se zatvoriti sva stakla s električnim impulsnim podizačem stakala.

Preporuča se da se na sustav djeluje samo ako korisnik dobro vidi vozilo i ako se nitko ne nalazi u vozilu.



Prilikom zatvaranja stakala pazite da nije dan dio tijela (ruka, dlan itd.) ne viri iz vozila.

Postoji opasnost od teških ozljeda.

smetnje u radu

U slučaju kvara prilikom zatvaranja prozora, sustav se vraća u normalni način rada: povucite dotični prekidač prema gore koliko god puta je potrebno da biste u potpunosti zatvorili prozor (on će se postupno zatvoriti), držite prekidač (još uvijek u položaju zatvaranja) jednu sekundu, a zatim u potpunosti spustite i ponovno podignite staklo kako bi se sustav ponovno pokrenuo.

Po potrebi, obratite se vašem Predstavniku marke.

Neprozirni panoramski krovni otvor

Način rada

Panoramski krov od neprozirnog stakla podijeljen je u dva dijela (prednji i stražnji).

Može postati potpuno neproziran ili potpuno proziran. Također možete učiniti samo jedan dio neprozirnim (prednji ili stražnji).

Svaki prijelaz ili zahtjev za prijelaz popraćen je animacijom koja predstavlja krov.



Kako bi **cijeli krov** bio neproziran ili proziran, pritisnite i držite prekidač **1**.

OPREMA U PUTNIČKOM PROSTORU

Da biste **jedan od odjeljaka (prednji ili stražnji)** promijenili u neprozirni ili prozirni način rada, kratko pritisnite prekidač **1** onoliko puta koliko je potrebno.

Napomena: prije nego što ponovno pritisnete prekidač **1**, trebate pričekati da se dovrši prethodno odabrana radnja.

Ovisno o vozilu, radnja se može izvršiti i glasovnom naredbom. Više informacija potražite u uputama za multimedijски sustav.



Krov postaje potpuno neproziran nakon što se vrata zaključaju ili se vozilo stavi u stanje mirovanja (vrata otključana i motor isključen, instrumentna ploča i/ili multimedijски zaslون isključeni).



Kada se instrumentna ploča i multimedijски zaslون uključe (slijed dobrodošlice) ili kada se pritisne gumb za pokretanje/zaustavljanje motora, krov se vraća na posljednju postavku prije stavljanja vozila u stanje mirovanja ili kada su vrata bila zaključana.

Ograničenja rada

U vrlo hladnim vremenskim uvjetima panoramski krov može imati ograničenu funkcionalnost (smanjena pokretljivost) ili možda uopće ne radi.

Unutarnje osvjetljenje

Svjetla za čitanje

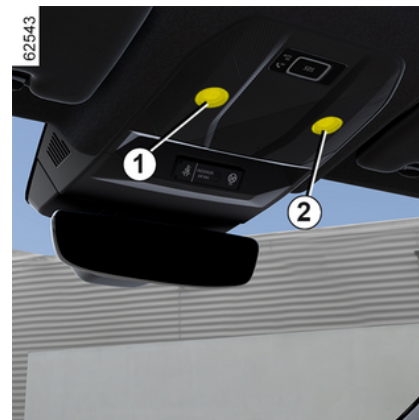

(ovisno o vozilu)

Dodirnite svjetla za čitanje **1, 2** ili **3** da biste aktivirali:

- stalno osvjetljenje;
- trenutačno gašenje.

Napomena:

- Nije potrebno pritisnuti svjetla da biste uključili ili isključili osvjetljenje. Potrebno je samo uključiti kontakt;
- možete aktivirati/deaktivirati uključivanje svjetla za čitanje pri otvaranju vrata uz pomoć multimedijskog zaslona ➔ 140.

OPREMA U PUTNIČKOM PROSTORU



Otključavanje i otvaranje vrata dovodi do paljenja vremenski podešenog stropnog svjetla i svjetala.

Svjetlo prtljažnika



Svjetlo **4** uključuje se pri otvaranju vrata prtljažnika.

Sjenilo, retrovizor

Sjenilo

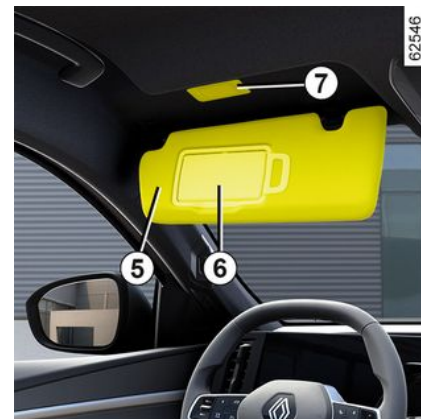

Spustite sjenilo **5** na vjetrobransko staklo ili ga otkvačite i okrenite prema bočnom staklu.

Ogledala u sjenilu za sunce

Podignite poklopac **6**.

Rasvjeta **7** je automatska.

OPREMA U PUTNIČKOM PROSTORU

Utičnica za dodatnu opremu

Utičnica za dodatnu opremu 1



Predviđena je za svrhu priključivanja opreme koju je odobrila naša tehnička služba.

Može se, primjerice, upotrijebiti za kompresor kompleta za napuhavanje guma → 352.



Priključujte samo dodatnu opremu kojoj je maksimalna snaga 120 vata (12 V).

Ako se istovremeno upotrebljava više utičnica za dodatnu opremu, ukupna snaga priključene dodatne opreme ne smije prelaziti 180 vata.

Opasnost od požara.

PRETINCI ZA ODLAGANJE, UREĐENJE PUTNIČKOG PROSTORA

Pretinac za odlaganje u prednjim vratima 1



Niti jedan predmet ne smije se nalaziti na podu (područje ispred vozača) jer u slučaju naglog kočenja ti predmeti mogu skliznuti pod papučice te tako onemogućiti njihovu upotrebu.

Pretinac za odlaganje središnje konzole ili područje indukcijskog punjenja 2

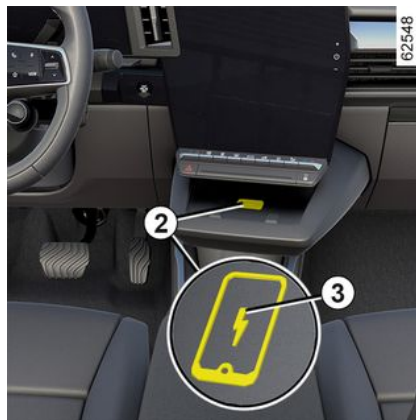

Ovisno o vozilu, simbol **3** označava da se područje **2** može upotrijebiti za punjenje telefona bez upotrebe kabela za punjenje.

Više informacija o bežičnom punjaču pogledajte u uputama za multi-medijsku opremu.



Ovisno o državi i pretplati, područje indukcijskog punjenja također je područje za odlaganje pametnih telefona s digitalnim ključem → 61.



Nipošto ne ostavljajte nikakve predmete (karticu za pokretanje, USB USB ključ, SD karticu, kreditnu karticu, nakit, ključeve, kovanice itd.) u području indukcijskog punjenja **2** tijekom punjenja telefona. Uklonite sve magnetske kartice ili kreditne kartice iz zaštitne maske za telefon prije postavljanja telefona u područje indukcijskog punjenja **2**



Predmeti ostavljeni u području indukcijskog punjenja **2** mogu se pregrijati. Savjetujemo vam da ih stavite u područja predviđena za tu namjenu (pretinac za odlaganje, pretinac štitnika za sunce, itd.).

PRETINCI ZA ODLAGANJE, UREĐENJE PUTNIČKOG PROSTORA

Pretinac na središnjoj konzoli 4

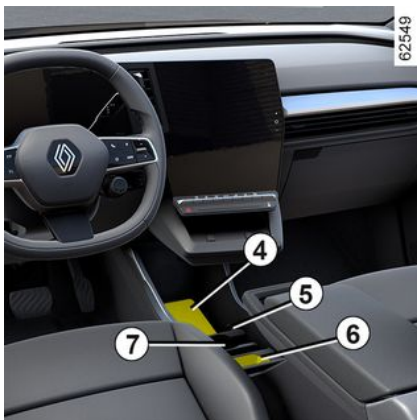

Pregrada **7** može se upotrebljavati za podešavanje pretinca za odlaganje u središnjoj konzoli (dostupne su različite opcije ovisno o položaju pregrade u utorima za postavljanje **5**).

Držači čaša **6**

S pomoću dvije pregrade **7** možete dobiti još jedan držač za čašu.

Dva separatora mogu se i skinuti kako bi se dobio prazan prostor za pohranu.

Pretinac za odlaganje u središnjem naslonu za ruke **9**



Ovisno o vozilu, podignite poklopac kliznog naslona za ruku pritiskom na gumb **8**.



Pazite da niti jedan tvrd, težak ili šiljat predmet nije postavljen u "otvorene" pretince za odlaganje tako da može biti izbačen na putnike u oštrm zavoj, u slučaju naglog kočenja ili u slučaju sudara.



U zavoj, prilikom ubrzavanja ili kočenja, pazite da u posudi u držaču limenki nema previše tekućine.

Opasnost od opekotina ako se proliju/procure vruće tekućine/napitci.



Nemojte voziti uz središnji naslon za ruke **9** u otvorenom položaju jer bi to moglo ometati ispravan rad središnjeg airbag i/ili dovesti do ozljede prilikom napuhavanja.



Nemojte stavljati predmete na poklopac pretinca za odlaganje u središnjem naslonu za ruke **9** jer bi to moglo ometati ispravan rad airbag i/ili dovesti do ozljede prilikom napuhavanja.

PRETINCI ZA ODLAGANJE, UREĐENJE PUTNIČKOG PROSTORA

Pretinac u sjenilu 10



U nju se mogu pričvrstiti tiketi autocesta, karte...

Pretinac za rukavice



Za otvaranje pritisnite ručicu **11**.
U ovaj pretinac možete odložiti paketić maramica, bocu vode i sl.

Ručka za pridržavanje 12



Služi za pridržavanje u vožnji.
Nemojte se njime služiti za ulaznje u vozilo ili izlaznje iz njega.

PRETINCI ZA ODLAGANJE, UREĐENJE PUTNIČKOG PROSTORA

Pretinac za odlaganje u stražnjim vratima 13



Džep za odlaganje 14



(ovisno o vozilu)

Središnji stražnji naslon za ruke 16

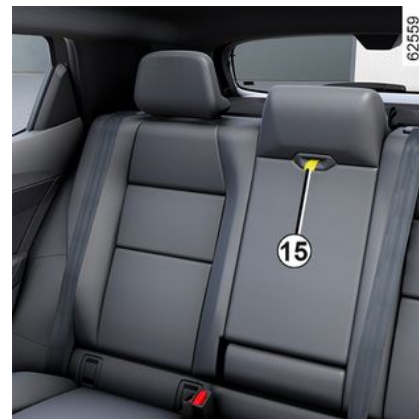

Pazite da niti jedan tvrd, težak ili šiljat predmet nije postavljen u "otvorene" pretince za odlaganje tako da može biti izbačen na putnike u oštrom zavoju, u slučaju naglog kočenja ili u slučaju sudara.

PRETINCI ZA ODLAGANJE, UREĐENJE PUTNIČKOG PROSTORA

Da biste pristupili središnjem naslonu za ruke **16**, povucite remen **15**.

 Obavezno pohranite držače za čaše **17** prije nego što zatvorite naslon za ruke.

 Pri zatvaranju naslona za ruke pazite da nijedan dio (ruke, šake, prsti itd.) nije u blizini područja zaključavanja.
Opasnost od priklještenja.

Držači za čaše 17

 U zavoju, prilikom ubrzavanja ili kočenja, pazite da u posudi u držaču limenki nema previše tekućine.
Opasnost od opekotina ako se proliju/procure vruće tekućine/napitci.

Prostor za pohranu u naslonu za ruke **18**



Podignite poklopac **19**

 Tijekom vožnje provjerite je li poklopac **19** pravilno zatvoren.
U slučaju naglog kočenja postoji opasnost od slučajnog zatvaranja poklopca.

Nosač za tablete **20**

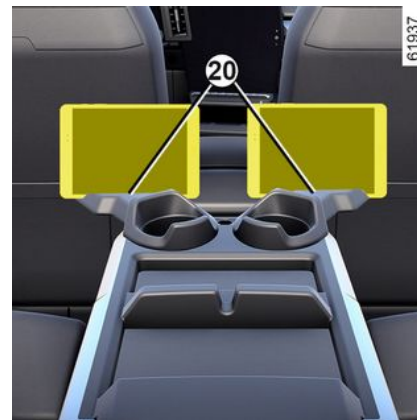

Zakrenite držače za čaše **17** i gurnite tablete ili pametne telefone u kućište radi pohrane.

 Kućišta se smiju koristiti samo za pohranu tableta ili pametnih telefona.

PRETINCI ZA ODLAGANJE, UREĐENJE PUTNIČKOG PROSTORA

Nosač za skije 22



cite remen **21** koji se nalazi iza središnjeg naslona za glavu kako biste spustili središnje sjedalo.

 Prije spuštanja središnjeg naslona sjedala provjerite je li središnji naslon za ruke pravilno zaključan u kućištu.

 Prilikom rukovanja stražnjom klupom, provjerite da ništa ne ometa pričvršćenja (dio tijela, životinje, kamenčići, krpe, igračke itd.).

Ako u prtljažnom prostoru želite nositi duge predmete (skije itd.), povu-

PRIJEVOZ PREDMETA

Prostor za odlaganje ispod klupe

Stražnja polica



Za vađenje:

- Spustite stražnje naslone za glavu.
- otkvačite konopce **1** na kojima visi;
- podignite policu **2** da biste je otkvačili;



Najveća masa na stražnjoj polici: 2 kg jednako mjerne raspodijeljeno.

- gurnite policu **2** prema unutra i okrenite je;
- povucite policu prema sebi.

Za ponovno postavljanje postupite obrnutim redoslijedom.



Na policu nemojte stavljati teške ili tvrde predmete.

U slučaju naglog kočenja ili nesreće, ti predmeti mogu ugroziti putnike u vozilu.

Pretinac za odlaganje kabela za punjenje



Ovaj pretinac služi za odlaganje kabela za punjenje. Najveće dopušteno opterećenje pretinca je 15 kg.

Da biste mu pristupili, otvorite prtljažnik, a zatim uz pomoć ručke **3** podignite podnu oblogu prtljažnika.

PRIJEVOZ PREDMETA



U slučaju prisutnosti vode u pretincu kabela za punjenje ili znakova korozije ili stranih tijela u priključku kabela za punjenje ili u utičnici za punjenje vozila, nemojte puniti vozilo.

Opasnost od požara.

Pazite na kabel: nemojte ga gaziti, uranjati u vodu, natezati ga ni dopustiti da nešto u njega udara.

Redovito provjeravajte i pretinac za odlaganje.

PRIJEVOZ PREDMETA U PRTLJAŽNIKU

Predmete koje prevozite uvijek postavljajte na način da se oni većim dijelom oslanjaju na:

62568

A



– Naslon stražnje klupe pri uobičajenom opterećenju (na primjer **A**).

62567

B



– Nasloni prednjih sjedala s preklopljenim naslonima stražnjih sjedala ako se radi o maksimalnom opterećenju (na primjer **B**).

Predmete koji se prevoze treba ravnomjerno rasporediti po cijelom utovarnom prostoru.

Ako morate odložiti predmete na preklopljeni naslon, obavezno skinite naslone za glavu prije preklapanja naslona tako da što više priljubite naslon uz sjedište.



Uvijek stavljajte najteže predmete na pod. Ako je vozilo njima opremljeno, upotrebljavajte mjesta za učvršćivanje tereta **4** koja se nalaze na ploči poda prtljažnika. Teret se mora rasporediti tako da niti jedan predmet, u slučaju naglog kočenja, ne može biti odbačen prema naprijed na putnike. Privežite stražnje sigurnosne pojaseve čak i kad nema putnika na stražnjim sjedalima.



PRIJEVOZ PREDMETA

Vuča

i Dozvoljeno opterećenje vučnog priključka, najveća dopuštena masa prikolice s aktiviranom kočnicom i bez kočnice: → 380.

Odobir i postavljanje kuke za vuču

Kuka za vuču (poprečni nosač i prsten za vuču) koja nije izvorno montirana na vozilo: cijela kuka za vuču i nosači ne smiju prelaziti 23 kg.

Uređaj za vuču ne smije ometati dijelove rasvjete ili registarsku pločicu kada se ne koristi.

U svakom slučaju poštujujte važeće popise zemlje u kojoj se nalazite.

Za postavljanje kuke za vuču i njene uvjete upotrebe, pogledajte uputstvo za postavljanje opreme.

Preporuča se sačuvati to uputstvo zajedno s ostalom dokumentacijom vozila.

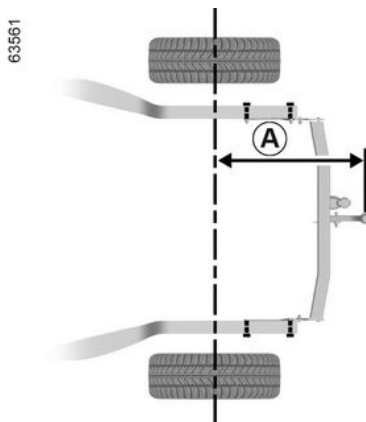

Maksimalna veličina **A**: 968 mm.

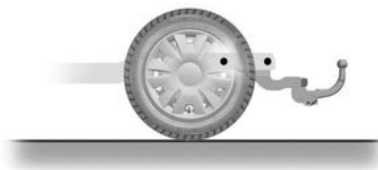

KROVNE ŠIPKE

Pristup pričvršnim mjestima



Otvorite vrata da biste pristupili pričvršnim mjestima **1**.



Kada se originalni krovne šipke, koje su homologirale naše tehničke službe, isporučuju s vijcima, koristite te vijke isključivo za pričvršćivanje krovnih nosača na vozilo.

PRIJEVOZ PREDMETA

Mjere opreza pri upotrebi

Upotreba vrata prtljažnika

Prije uporabe vrata prtljažnika, provjerite predmete i/ili opremu (nosači za bicikle, krovna kutija, itd.) na krovnim šipkama: moraju biti dobro raspoređeni i učvršćeni, a njihova veličina ne smije ometati ispravan rad vrata prtljažnika.

4

 Za izbor opreme koja odgovara vašem vozilu predlažemo vam da potražite savjet ovlaštenog zastupnika.

Za postavljanje šipki i uvjete upotrebe, pogledajte uputstvo proizvođača za postavljanje. Preporuča se sačuvati to uputstvo zajedno s ostalom dokumentacijom vozila.

Dopušteno opterećenje na krovnim šipkama → 380.

Aerodinamičko krilce A



Zabranjeno je pričvršćivanje predmeta i/ili pribora (nosača bicikala itd.) na aerodinamičko krilce **A**.



Zabranjeno je pričvršćivanje bilo kakve nosive opreme (nosača bicikala, kutije za prtljagu itd.)

koja se naslanja na aerodinamičko krilce ili na vrata prtljažnika. Za postavljanje nosivog mehanizma na vozilo obratite se ovlaštenom zastupniku.

PRISTUP MOTORU, RAZINE

Poklopac motornog prostora

Sigurnosno odbravljivanje poklopca motornog prostora



Za otvaranje povucite ručicu **1** na lijevoj strani armaturne ploče.



Kada se vozilo puni ili je uključen kontakt, ne mojte izvoditi radove ispod poklopca motora.

ra.



Ne pritišćite poklopac motornog prostora jer postoji opasnost od nehotičnog zatvaranja poklopca.



Podignite poklopac za nekoliko centimetara i gurnite ručicu **2** ulijevo.



Kod udarca, čak i blažeg, u prednju ukrasnu rešetku ili poklopac motora, dajte što prije Predstavniku marke da provjeri sustav zabravljivanja poklopca motora.

PRISTUP MOTORU, RAZINE



Pogonski sustav električnog vozila upotrebljava istosmjerni napon od približno 400 V.

Taj se sustav može zagrijati tijekom paljenja i nakon isključivanja paljenja.

Poštujte poruke upozorenja koje se nalaze na naljepnicama u vozilu.

Strogo su zabranjeni bilo kakvi zahvati ili izmjene na električnom sustavu vozila od 400 V (na komponentama, kabelima, utikačima, pogonskom akumulatoru).

Opasnost od teških opekotina ili električnog udara koji mogu dovesti do smrti.

Osim toga, motoventilator se može uključiti u svakom trenut-

ku. Naljepnica  u motor-
nom prostoru ukazuje na to.

Opasnost od ozljeda

Otvaranje poklopca motornog prostora

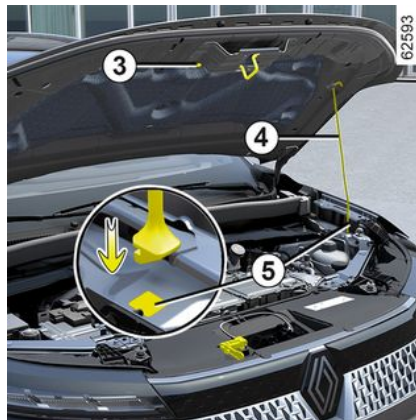

Nakon podizanja poklopca motora i oslobađanja uporne poluge **4** iz njezoga nosača **3** upornu polugu iz sigurnosnih razloga **morate** postaviti u odgovarajući položaj **5**.

Zatvaranje poklopca motora

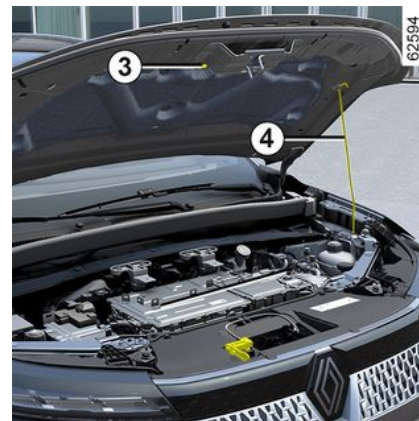

Prije zatvaranja, provjerite da niste nešto zaboravili u motornom prostoru.

Da biste zatvorili poklopac motora, vratite upornu polugu **4** u njezin nosač **3**. Uхватite poklopac za sredinu i spustite ga na 30 cm od položaja zatvaranja, pa ga pustite. On se sam zatvara svojom težinom.

PRISTUP MOTORU, RAZINE



Prilikom zahvata ispod poklopca motornog prostora, provjerite da je ručica brisača stakla u zaustavljenom položaju.

Opasnost od ozljeda



Provjerite je li poklopac motornog prostora pravilno zatvoren. Provjerite da ništa ne ometa sidrište za zabravljenje (kamenčići, krpa...).



Nakon svakog zahvata u motornom prostoru, provjerite da ništa niste zaboravili (krpa, alati...)

Naime, oni mogu oštetiti motor ili prouzročiti požar.

Rashladna tekućina

Rashladna tekućina

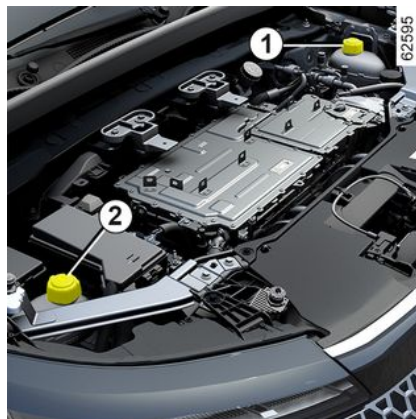

Lokacija spremnika rashladne tekućine može varirati ovisno o vozilu:

– spremnik **1** upotrebljava se za hlađenje motora;

ili

– spremnik **1** upotrebljava se za hlađenje motora, a spremnik **2** upotrebljava se za hlađenje pogonskog akumulatora;

ili

– spremnik **2** upotrebljava se za hlađenje motora i pogonskog akumulatora.

Razina se mora provjeravati kod zaustavljenog motora i na ravnom tlu. Razina svakog spremnika **dok je hladan** mora biti između oznaka "MINI" i "MAXI" na spremnicima rashladne tekućine **1** i **2**.

Nadolijte s **hladnim motorom** prije nego se razina spusti do oznake "MINI".

Napomena: za nova vozila u fazi uhodavanja: razina tekućine može biti veća od oznake "MAXI" na spremniku i zatim pasti na razinu između oznaka "MINI" i "MAXI". Ovo ne predstavlja rizik.



U slučaju velikog ili stalnog opadanja razine ulja, potražite savjet kod vašeg Predstavnika marke.



Niti jedan zahvat ne smije se izvoditi na rashladnom sustavu dok je motor zagrijan.

Postoji opasnost od opeklina.

PRISTUP MOTORU, RAZINE



Pogonski sustav električnog vozila upotrebljava istosmjerni napon od približno 400 V.

Taj se sustav može zagrijati tijekom paljenja i nakon isključivanja paljenja.

Poštujte poruke upozorenja koje se nalaze na naljepnicama u vozilu.

Strogo su zabranjeni bilo kakvi zahvati ili izmjene na električnom sustavu vozila od 400 V (na komponentama, kabelima, utikačima, pogonskom akumulatoru).

Opasnost od teških opekotina ili električnog udara koji mogu dovesti do smrti.

Osim toga, motoventilator se može uključiti u svakom trenut-

ku. Naljepnica  u motornom prostoru ukazuje na to.

Opasnost od ozljeda

Učestalost provjere razine

Redovito provjeravajte razine rashladne tekućine (ako je razina rashladne tekućine nedovoljna, vrlo su

vjerojatna ozbiljna oštećenja motora i akumulatora).

Ukoliko je nadolijevanje potrebno, upotrebljavajte samo proizvode koje preporuča naša tehnička služba koji vam osiguravaju:

- zaštitu protiv zaleđivanja;
- zaštitu protiv prohrđavanja rashladnog sustava.

Učestalost zamjene

Pogledajte u knjižicu održavanja vašeg vozila



Kada se vozilo puni ili je uključen kontakt, ne možete izvoditi radove ispod poklopca motora.



Prilikom zahvata ispod poklopca motornog prostora, provjerite da je ručica brisača stakla u zaustavljenom položaju.

Opasnost od ozljeda

Razine, filtri

Kočiona tekućina

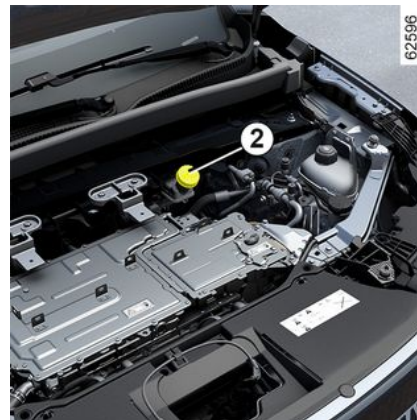

Razina se mora provjeravati kod zaustavljenog motora i na ravnom tlu. Treba je često kontrolirati, a obavezno kada osjetite da kočioni sustav gubi na svojoj učinkovitosti.

Učestalost zamjene

Pogledajte u knjižicu održavanja vašeg vozila

PRISTUP MOTORU, RAZINE



U slučaju velikog ili stalnog opadanja razine ulja, potražite savjet kod vašeg Predstavnika marke.

Nadopuna

Pri svakom zahvatu na hidrauličkom sustavu stručna osoba mora promijeniti i tekućinu. Obvezna je upotreba tekućina koje preporuča naša tehnička služba (i nadolijevanje iz originalno zatvorene posude).

Razina 2

Normalno je da razina pada u skladu s istrošenosti kočionih obloga, ali nikada ne smije pasti ispod oznake upozorenja "MINI".

Ako želite sami provjeriti stanje istrošenosti diskova, nabavite brošuru s objašnjenjem postupka kontrole raspoloživu u mreži marke ili na internetskoj stranici proizvođača.

tekućine za pranje stakla



Nadopuna

Skinite čep **3**, dolijevajte dok god možete vidjeti tekućinu, a zatim ponovno postavite čep.

Tekućina

Koristite samo tekućinu za pranje stakla koja sadrži antifriz.

Savjetujemo vam da se obratite ovlaštenom trgovcu ili kvalificiranom stručnjaku.

Napomena: nemojte upotrebljavati tvrdnu vodu (opasnost od oštećenja pumpe, naslage kamenca na pumpi i mlaznicama).

AKUMULATOR:

akumulator od 12 V



Akumulator od 12 V napaja energijom koja je potrebna za rad opreme vozila (svjetla, brisači vjetrobranskog stakla, audiosustav itd.) te određene sigurnosne sustave kao što je pomoć pri kočenju.

Ne smijete ga otvarati ili dodavati bilo koju tekućinu.



Kada se vozilo puni ili je uključen kontakt, ne-
mojte izvoditi radove
ispod poklopca moto-

ra.

Održavanje/zamjena

Razina napunjenosti akumulatora od 12 V **1** može se smanjiti, posebice ako upotrebljavate vozilo:

- pri niskim temperaturama;
- nakon duže upotrebe potrošača električne energije kada je motor zaustavljen.



Radi vaše vlastite sigurnosti, kao i radi pravilnog rada električne opreme vozila (svjetla, brisači vjetrobranskog stakla, sustav za pomoć pri kočenju itd.), sve postupke na akumulatoru od 12 V (skidanje, odspajanje itd.) **mora** izvoditi osposobljeni stručnjak.

Postoji opasnost od teških opekotina ili strujnih udara.

Morate **obavezno** poštivati preporučene rokove zamjene (bez prekoračenja) kao što je navedeno u uputama za održavanje.

Akumulator je posebne vrste.

Obavezno ga zamijenite istovjetnim akumulatorom.

Nazovite ovlaštenog zastupnika.



Pogonski sustav električnog vozila upotrebljava istosmjernu struju napona od približno

"400 V".

Taj se sustav može zagrijati tijekom paljenja i nakon isključivanja paljenja.

Poštujte poruke upozorenja koje se nalaze na naljepnicama u vozilu.

Strogo su zabranjeni bilo kakvi zahtevi ili izmjene na električnom sustavu vozila od 400 V (na komponentama, kabelima, utikačima, pogonskom akumulatoru).

Opasnost od teških opekotina ili električnog udara koji mogu dovesti do smrti.

Osim toga, motoventilator se može uključiti u svakom trenut-

ku. Upozorenje  u motor-
nom prostoru ukazuje na to.

Opasnost od ozljeda

AKUMULATOR:

Naljepnica A



Pridržavajte se uputa na akumulatoru.

2. Zabranjeno je pušenje i približavanje otvorenom plamenu.
3. Obavezna je zaštita za oči.
4. Držati dalje od doseg a djece.
5. Eksplozivni materijali.
6. Pogledajte priručnik.
7. Korozivni materijali.

otklanjanje kvara

 Da biste izbjegli oštećenje vozila, nemojte puniti akumulator od 12 V pomoću:

- vanjskog punjača akumulatora
- akumulatorom iz nekog drugog vozila.

Nazovite ovlaštenog zastupnika.



Zabranjeno je isključivanje akumulatora od 12 V.

Postoji opasnost od teških opekotina ili strujnih udara.



Nemojte upotrebljavati električno vozilo da biste pokrenuli akumulator od 12 V u nekom drugom vozilu. Električna energija od 12 V električnog vozila nije dovoljno jaka za takvu radnju. Postoji opasnost od oštećenja vozila.

Održavanje karoserije

Pravilno održavanje je jamstvo dugovječnosti vozila. Zato se preporučuje redovito održavanje vanjske površine vozila.

Vaše se vozilo odlikuje vrlo učinkovitim tehnikama protiv prohrđavanja. Ipak, ono je jednako izloženo djelovanju različitih parametara.

Atmosferski uzročnici korozije

- atmosfersko zagađenje (u gradovima i industrijskim zonama);
- utjecaju sadržaja soli u atmosferi (morska područja posebice po toplom vremenu),
- utjecaju sezonskih vremenskih uvjeta i postotka vlage (sol na kolnicima zimi, voda od čišćenja ulica...).

Nesreće u prometu

Abrazivni utjecaji

Atmosferska prašina, pijesak, blato, kamenčići koji padaju od drugih vozila...

Kako biste se u potpunosti osigurali od ovih opasnosti potrebne su minimalne mjere opreza.

Ono što treba činiti

Redovito perite svoje vozilo, **dok je motor isključen**, proizvodima za čišćenje koje je preporučila naša teh-

nička služba (nikada abrazivnim sredstvima). Prethodno temeljito isperite uređajem za pranje pod tlakom:

- mrlje od smole s drveća ili od industrijskog zagađenja;
- blato koje stvara vlažne smjese na koševima blatobrana i podvozju;
- **ptičiji izmet, čiji sastav uzrokuje snažnu kemijsku reakciju s bojom, može uzrokovati brzu diskoloraciju boje vozila te čak i ljuštenje boje;**

odmah operite vozilo kako bi se te mrlje skinule, jer ih se kasnije neće moći skinuti poliranjem;

- sol, osobito na koševima blatobrana i podvozju, nakon vožnje u područjima gdje su bila razlivena neka kemijska topiva sredstva.

Redovno iz vozila uklanjajte biljni otpad (smolastu nakupinu, slojeve otpada itd.).

Poštujte razmak između vozila u slučaju vožnje po šljunčanim cestama kako biste izbjegli oštećenja na boji.

Brzo izvršite popravke ili dajte na popravak tragove u slučaju oštećenja boje kako biste spriječili širenje hrđe.

Ne zaboravite vršiti povremene kontrole ako vaše vozilo ima jamstvo protiv prohrđavanja. Pogledajte u knjižici održavanja vašeg vozila.

Pridržavajte se lokalnih propisa koji se odnose na pranje vozila (npr. nemojte prati vozilo na javnoj prometnici).

Tijekom pranja vozila visokotlačnim uređajem za čišćenje, poduzmite sljedeće mjere opreza:

- provjerite jesu li boja vašeg vozila, područje ili komponenta koju želite očistiti kompatibilni s tom vrstom pranja;
- tlak koji isporučuje uređaj mora biti manji od 100 bara;
- tijekom pranja, postavite mlaznicu za prskanje najmanje 15 cm od vozila i provjerite je li protok vode manji od 15 l/min);
- nemojte ustrajati u pranju istog područja, zahvaćenih točaka ili brtvi (opasnost od oštećenja boje, odvajanja brtvi itd.).

Ako su mehanički dijelovi, šarke itd. očišćeni, obavezno ih ponovno zaštitite raspršivanjem sredstava koja su odobrena od strane naše tehničke službe.



Odabrali smo specijalne proizvode za održavanje vašeg vozila koje ćete naći u trgovinama marke.

ČIŠĆENJE

Ono što ne treba činiti

Prati vozilo po jakom suncu ili kada se ledi.

Strugati blato ili prljavštinu bez vode.

Pustiti prljavštinu da se nakuplja.

Ostaviti hrđu da se širi nakon oštećenja uslijed slučajnih nezgoda.

Odstranjivati mrlje s otapalima koja ne preporuča naša tehnička služba može se oštetiti boju.

Voziti po snijegu i blatu bez pranja vozila, posebice koševa blatobrana i podvozja.



Odmašćivanje ili čišćenje uređajem za čišćenje pod visokim tlakom ili raspršivanje sredstava koja nije odobrila naša tehnička služba:

- mehanički dijelovi (npr. motorni prostor);
- kotači (npr. dijelovi kočionog sustava kao što su kočione čeljusti);
- karoserija;
- dijelovi sa šarkama (npr. unutrašnjost vrata);
- vanjska lakirana plastika (npr.: branik).

Ovo bi moglo dovesti do opasnosti od oksidacije ili neispravnosti u radu.

Prolazak kroz četke za pranje

Vratite ručicu brisača stakla u položaj za parkiranje → 165.

Provjerite pričvršćenje vanjske dodatne opreme, dodatnih farova, retrovizora i provjerite jesu li metlice brisača stakla pričvršćene samoljepljivom trakom.

Skinite antenu autoradija ako ju vozilo ima.

Nakon pranja nemojte zaboraviti skinuti samoljepljivu traku i postaviti antenu (tako da je zavrnete do kraja).



Pranje vozila

Nikada nemojte prati motorni prostor, priključak za punjenje ni pogonski akumulator mlazom pod visokim tlakom.

Time se može oštetiti strujni krug.

Nikada nemojte prati vozilo dok se puni.

Postoji opasnost od strujnog udara i opasnost po život.

Čišćenje farova, senzora i kamera

Upotrijebite meku krpu ili vatu.

Ako to nije dovoljno, krpu navlažite sapunicom te uvijek ispirite mekanom krpom ili vatom.

Završite lagano brišući mekom suhom krpom.

Nemojte upotrebljavati proizvode za čišćenje na bazi alkohola ni kućni pribor za čišćenje (npr. grebalicu).

Čišćenje naljepnica, ukrasnih folija itd.

Ono što treba činiti

Upotrijebite meku krpu ili vatu.

Malo ga navlažite sapunom, a zatim uvijek obrišite mekom krpom ili vatom.

Završite lagano brišući mekom suhom krpom.

Ono što ne treba činiti

upotrebljavati proizvode na bazi alkohola

Upotrebljavati pribor (npr. grebalicu).

Intenzivno trljati.

ČIŠĆENJE



Prati vozilo uređajem za čišćenje pod visokim tlakom.

Održavanje unutarnjih obloga

Pravilno održavanje je jamstvo dugovječnosti vozila. Zato se preporučuje redovito održavanje unutrašnjosti vozila.

Mrlju valja uvijek brzo ukloniti.

Bez obzira na vrstu mrlje, upotrebjavajte **hladnu (ili mlaku) vodu sa sapunicom pripremljenu prirodnim sapunom**.

Upotreba deterdženata (tekućine za pranje suđa, proizvoda u prahu, proizvoda na bazi alkohola...) je zabranjena.

Upotrebjavajte meku krpu.

Isperite i obrišite višak vode.

Zaslon multimedijalnog sustava

Održavanje zaslona može ovisiti o vrsti multimedijске opreme. Više informacija potražite u knjižici uputstava multimedijškog sustava.

Stakla instrumenata

(npr. instrumentna ploča, sat, prikazivač vanjske temperature itd.).

Upotrijebite meku krpu ili vatu.

Ako to nije dovoljno, meku krpu (ili vatu) lagano navlažite vodom sa sapunicom te zatim isperite drugom vlažnom mekom krpom ili vatom.

Završite brišući **lagano** s mekom suhom krpom.

Nemojte koristiti proizvode koji sadrže alkohol i/ili prskati tekućine na to područje.

Sigurnosni pojasevi

Pojasevi moraju biti čisti.

Upotrebjavajte ili proizvode koje je odabrala naša tehnička služba (boutique marke) ili mlaku vodu sa sapunom i spužvu i osušite suhom krpom.

Upotreba deterdženata i otopina je zabranjena.

Tkanine (sjedala, obloge vrata...)

Redovito otprašujte tkanine.

Mrlja od tekućine

Upotrebjavajte vodu sa sapunicom. Upijte ili lagano utapkajte (nemojte trljati) mekom krpom, isperite i upijte višak tekućine.

Krute ili ljepljive mrlje

Odmah pažljivo uklonite višak krutog ili ljepljivog materijala lopaticom (od

rubu prema sredini kako se mrlja ne bi još više razmazala).

U slučaju tekuće mrlje, očistite kako je naznačeno.

Osobitosti za bombone, žvakače gume

Na mrlju stavite led kako bi se ona kristalizirala te postupite na isti način kao za krutu mrlju.



Za sve savjete vezane uz održavanje unutrašnjosti i/ili za sve nezadovoljavajuće rezultate, obratite se ovlaštenom predstavniku.

Skidanje/postavljanje pomične opreme koja je tvornički postavljena na vozilo

Ako morate izvaditi pomičnu opremu kako biste očistili putnički prostor (na primjer tepihe), pazite da je prilikom ponovnog postavljanja vratite na ispravno mjesto i stranu (tepih vozača mora biti postavljen na stranu vozača...) i da je pričvrstite dijelovima koji su isporučeni zajedno s opremom (na primjer tepih vozača se uvijek pričvršćuje pričvrstnim dijelovima koji su već prethodno ugrađeni).

ČIŠĆENJE

Dok je vozilo zaustavljeno, uvijek provjerite da vas ništa neće ometati u vožnji (prepreka koja ometa pritiskanje papučice, zapinjanje pete na tepih itd.).

Ono što ne treba činiti

Postavljanje predmeta kao što su osvježivač zraka, mirisi i sl. se ne savjetuje u blizini uvodnika zraka jer mogu oštetiti oblogu armaturne ploče.



U putničkom prostoru upotrebljavajte opremu za čišćenje pod visokim tlakom ili sprejeve:

bez opreza pri upotrebi, to može, između ostaloga, naštetiti ispravnom radu električnih i elektroničkih sklopova u vozilu.

GUME

Gume

Održavanje guma

Gume predstavljaju jedini kontakt između vozila i ceste, te ih je stoga neophodno držati u dobrom stanju.

Morate osigurati da vaše gume budu sukladne lokalnim propisima određenim zakonom o prometu.



Gume moraju biti u dobrom stanju i struktura mora imati dovoljnu dubinu profila; gume koje je odobrila naša tehnička služba imaju oznake istrošenosti **1** koje su **pokazatelji ugrađeni na više mjesta na gazećem sloju**.

Kada se profilna struktura istroši sve do pokazatelja istrošenosti, **oni postaju vidljivi 2: tada je potrebno zamijeniti gume jer najveća dubina profila gume iznosi 1,6 mm, a to je nedovoljno za dobro prijanjanje na mokrim cestama.**

Preopterećeno vozilo, prilikom dugih vožnji autocestom i posebice pri velikim vrućinama, te kod uobičajene vožnje po lošim cestama brže će potrošiti gume što će utjecati na sigurnost.



Nezgode u vožnji, kao što su "udarci u pločnik", mogu oštetiti gume i naplatke, te poremetiti geometriju prednjeg ili stražnjeg ovjesa. U tom slučaju, provjerite njihovo stanje kod Predstavnika marke.

Tlak u gumama

Pridržavajte se propisanih tlakova u gumama. Provjeravajte tlak u gumama najmanje jednom mjesečno i prije svakog dužeg puta (pogledajte naljepnicu zalijepljenu na rub vozačevih vrata) ➔ 350.



Nedovoljan tlak u gumama dovodi do prijevremene istrošenosti i do pregrijavanja guma.

Na taj je način ugrožena sigurnost vozila, a moguće su i sljedeće opasnosti:

- loše držanje ceste
- opasnost od prsnuća ili otkidanja gazećeg sloja.

Tlak napuhavanja ovisi o opterećenju vozila i brzini vožnje. Podesite tlak ovisno o uvjetima upotrebe (pogledajte naljepnicu na rubu vozačevih vrata).

Tlak se mora provjeravati kad su gume hladne: ne uzimajte u obzir veće vrijednosti tlaka koje se mogu postići za toplog vremena ili nakon vožnje većom brzinom.

Ako se provjera tlaka u gumama ne može izvršiti na **hladnim gumama, navedene vrijednosti tlaka potrebno je uvećati za od 0,2 do 0,3 bara (ili 3 PSI).**

Nikada se ne smije ispuštati zrak iz vrućih guma.

GUME



Pažnja, ukoliko nema kapice ventila ili nije dobro zavijena, to može oštetiti zabrtvljenost

guma i uzrokovati opadanje tlak.

Uvijek imajte čepove za ventile koji su jednaki originalnima i neka budu zavrnuti do kraja.



Vozilo opremljeno zvučnim upozoriteljem za pad tlaka u gumama

U slučaju premalog tlaka u gumama (probušena guma i sl.),

kontrolno svjetlo  uključuje se na instrumentnoj ploči → 191.



Zabranjeno je međusobno zamjenjivati 18-inčne i 20-inčne prednje i stražnje kotače

(gume i/ili naplatke).

Zamjena guma

Za zamjenu guma obratite se Predstavniku marke.



Radi vaše sigurnosti i sukladnosti sa zakonom.

Kada ih je potrebno zamijeniti, na vozilo, na istu osovinu, postavite isključivo gume iste marke, dimenzija, vrste i profila.

Gume moraju imati nosivost i oznaku brzine najmanje jednake onima na originalnim gumama ili zadovoljavati vrijednosti koje preporučuje ovlašteni zastupnik.

Nepridržavanje ovih uputa može ugroziti vašu sigurnost i utjecati na upravljivost vašeg vozila.

Opasnost od gubitka kontrole nad vozilom.

Upotreba u zimskim uvjetima

Lanci

Iz sigurnosnih razloga, zakonski je zabranjeno postavljati lance na stražnju osovinu.

Svako postavljanje guma kojima su dimenzije veće od tvornički postavljenih **može onemogućiti postavljanje lanaca.**

Gume sa smjerom rotacije

Gume sa smjerom rotacije moraju se postavljati u samo jednom smjeru. Obavezno poštuju taj smjer.

Ako nakon probušene gume morate takvu gumu postaviti u obrnutom smjeru, vozite s oprezom. Posebice na mokroj cesti jer karakteristike gume neće biti prilagođene.



Ukoliko želite upotrijebiti **posebnu opremu**, potražite savjet Predstavnika marke.

"Gume za snijeg" ili "Zimske gume"

Savjetujemo vam da vozilo opremite na sva **četiri kotača** kako biste očuvali što bolju kvalitetu prijanjanja vašeg vozila.

Oprez: ove gume ponekad imaju određeni smjer rotacije i simbol maksimalne brzine na gumi koja mo-

GUME

že biti manja od maksimalne brzine vašeg vozila.



Postavljanje lanaca moguće je samo na gume istih dimenzija kao i one koje su tvornički

postavljene na **vaše vozilo**.

Postavljanje lanaca je moguće ali pod uvjetom da se upotrebljavaju posebni lanci. Preporučamo vam da se obratite Predstavniku marke.



U svakom slučaju, preporučamo vam da potražite savjet Predstavnika marke koji će vas znati savjetovati oko izbora opreme koja je najbolje prilagođena za vaše vozilo.

Tlak u gumama

Naljepnica A



Kako biste je pročitali otvorite vrata. Tlak u gumama se provjerava kada su gume hladne.

Ako nije moguće provjeriti tlakove u gumama kad su gume **hladne, povećajte vrijednosti za 0,2 do 0,3 bara (ili 3 PSI)**. **Nikada se ne smije ispuštati zrak iz vrućih guma.**

Vrijednosti tlaka napuhavanja moraju odgovarati trenutačnoj upotrebi vozila (vožnja bez opterećenja, pod opterećenjem, vožnja po autocesti...). Pogledajte tlak napuhavanja guma. Provjeravajte najmanje jednom mjesečno i prije svakog dužeg putovanja.

Ovisno o vozilu, nakon svakog ponovnog napuhavanja ili podešavanja tlaka u gumama trebali biste ponovno postaviti referentne vrijednosti tlaka u gumama ➔ 191.

356089



A



B	C	D
B	C	D

GUME

B. : dimenzije guma na vozilu.

C. : tlak napuhavanja guma za prednje kotače.

D. : tlak napuhavanja guma za stražnje kotače.



Vozilo opremljeno zvučnim upozoriteljem za pad tlaka u gumama

U slučaju premalog tlaka u gumama (probušena guma i sl.),

kontrolno svjetlo uključuje se na instrumentnoj ploči → 191.



Sigurnost guma i postavljanje lanaca: informacije o uvjetima održavanja i, ovisno o izvedbi vozila, korištenju lancima → 348.



Vozila koja se koriste pod punim opterećenjem (najveća dopuštena masa pod opterećenjem) i koja vuku prikolicu
Maksimalna brzina mora biti ograničena na **100 km/h**, a tlak u gumama mora se povećati za **0,2 bara** → 380.
Postoji opasnost od prsnuća guma.



Radi vaše sigurnosti i sukladnosti sa zakonom.

Kada ih je potrebno zamijeniti, na vozilo, na istu osovinu, postavite isključivo gume iste marke, dimenzija, vrste i profila.

Gume moraju imati nosivost i oznaku brzine najmanje jednake onima na originalnim gumama ili zadovoljavati vrijednosti koje preporučuje ovlašteni zastupnik.

Nepridržavanje ovih uputa može ugroziti vašu sigurnost i utjecati na upravljivost vašeg vozila.

Opasnost od gubitka kontrole nad vozilom.

GUME

SET ZA NAPUHAVANJE GUMA



6



Set služi za popravak gume oštećene na gazičnom sloju **A** predmeta manjim od 6 milimetra. Ne popravljajte sve vrste oštećenja na gumama kao što su poderotine veće od 6 milimetara ili prezezi na bočnim stijenkama gume **B** itd. Provjerite, također, da je naplatak u dobrom stanju. Nemojte vaditi strano tijelo koje je probušilo gumu ako je ono još uvijek u gumi.



Nemojte upotrebljavati set za napuhavanje ako je guma oštećena uslijed vožnje sa probušenom gumom. Pažljivo pregledajte vanjske rubove guma prije svakog zahvata. Isto tako, vožnja s nedovoljno napuhanim gumama, ispuhanim do kraja (ili probušenim) može narušiti sigurnost i gume se mogu uništiti do te mjere da ih se više neće moći popraviti. **Ovaj popravak je privremen.** Ako je guma probušena, uvijek ju što prije mora pregledati (i popraviti, ako je moguće) stručna osoba. Kod zamjene gume popravljene pomoću ovog seta, morate o tome obavijestiti stručnu osobu. U vožnji se može osjetiti lagano vibriranje zbog prisutnosti proizvoda u gumi.



Set je homologiran samo za napuhavanje guma na vozilu koje je tvornički opremljeno

tim setom.

Nikako se ne smije upotrebljavati za napuhavanje guma na drugim vozilima ili nekih drugih predmeta na napuhavanje (bova, čamac...).

Prilikom upotrebe boce sa sredstvom izbjegavajte svaki dodir sa kožom. Ako vam ipak nekoliko kapi padne na kožu, isperite sa većom količinom vode.

Nemojte ostavljati set za popravak na dohvata djece.

Nemojte bacati praznu bocu u prirodu. Ostavite je kod vašeg Predstavnik marke ili nadležne ustanove koja će se pobrinuti za njenu preradu.

Boca ima rok trajanja koji je naznačen na naljepnici. Provjerite datum isteka valjanosti.

Posjetite vašeg Predstavnik marke radi zamjene cijevi za napuhavanje i boce sa sredstvom za krpanje guma.



U slučaju probušene gume upotrijebite komplet za popravak koji se nalazi u prtljažniku.



Vozilo opremljeno zvučnim upozoriteljem za pad tlaka u gumama

U slučaju premalog tlaka u gumama (probušena guma i sl.),

kontrolno svjetlo  uključuje se na instrumentnoj ploči → 191.

Uz uključenu motor i zategnutu ručnu kočnicu:

- isključite svu dodatnu opremu priključenu u utičnice za dodatnu opremu vozila;
- na vozilima opremljenim uređajem za vuču, po potrebi odspojite utičnicu kuke za vuču;
- **pogledajte informacije na kompresoru u setu za napuhavanje** koji se nalazi u prtljažniku vozila i slijedite upute za upotrebu;
- napuštite gumu do preporučenog tlaka → 348;
- nakon maksimalno 15 minuta prekinite napuhavanje i očitajte tlak (na manometru 2);

Napomena: dok se spremnik prazni (otprilike 30 sekundi), manometar 2 nakratko će prikazati vrijednost tlaka do 6 bara, a zatim će se tlak smanjiti.

- Prilagodite tlak: da biste ga povećali, nastavite napuhavati uz pomoć seta. Da biste ga smanjili, pritisnite gumb 7.

Ako preporučena vrijednost tlaka od 1,8 bara nije postignuta nakon 15 minuta, popravak nije moguć. Nemojte voziti vozilo; obratite se predstavniku marke.

GUME



Prije upotrebe seta, parkirajte vozilo tako da bude dovoljno udaljeno od područja prometovanja, uključite signal upozorenja, zategnite ručnu kočnicu i neka svi putnici izađu iz vozila i ostanu udaljeni od područja prometovanja.



U slučaju zaustavljanja na cesti, morate obavijestiti ostale sudionike u prometu o prisutnosti vašeg vozila signalnim trokutom ili nekim drugim uređajem koji je propisan lokalnim zakonima zemlje u kojoj se nalazite.

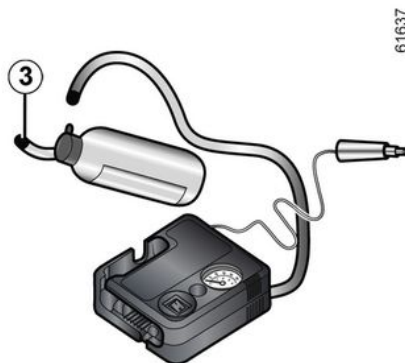

Kada je guma pravilno napuhana, uklonite komplet: polako odvijte nastavak za napuhavanje od spremnika **3** da biste spriječili prolijevanje sredstva, a zatim pohranite spremnik u plastično pakiranje da biste spriječili curenje sredstva.

- Zalijepite naljepnicu s uputstvima za vožnju (smještena ispod boce) na armaturnu ploču, na za vozača vidljivo mjesto.
- Pospremite set.
- Po završetku prvog napuhavanja guma će i dalje puštati zrak. Kako bi se rupa začepila, morate obaviti kraću vožnju.
- Odmah pokrenite vozilo i vozite brzinom između 20 i 60 km/h da biste sredstvo ravnomjerno rasporedili u

gumi. Nakon vožnje na udaljenosti od 3 km, zaustavite se i provjerite tlak.

– Ako je tlak ako veći od 1,3 bara, ali niži od preporučenog tlaka (pogledajte oznaku koja se nalazi na rubu vrata na strani vozača), ponovno ga podesite. U suprotnom, kontaktirajte ovlaštenu servis: guma se ne može popraviti.

Mjere opreza pri upotrebi seta

Kompresor ne smije neprekidno raditi duže od 15 minuta;

Boca se mora zamijeniti nakon prve upotrebe čak i ako u njoj ostane tekućine.



Niti jedan predmet ne smije se nalaziti oko nogu vozača jer tijekom naglog kočenja ti predmeti mogu skliznuti pod papučice i onemogućiti njihovu upotrebu.

GUME



Pažnja, ukoliko nema kapice ventila ili nije dobro zavijena, to može oštetiti zabrtvljenost

guma i uzrokovati opadanje tlak.

Uvijek imajte čepove za ventile koji su jednaki originalnima i neka budu zavrnuti do kraja.



Nakon popravka pomoću seta, ne smije se prijeći više od 200 km.

Osim toga, smanjite brzinu vozila te, u svakom slučaju, nemojte prelaziti brzinu od 80 km/h. Najljepnica koju ćete morati zalijepiti na vidljivo mjesto na armaturnoj ploči vas na to podsjeća.

Ovisno o zemlji ili lokalnom zakonodavstvu, guma popravljena pomoću seta za napuhavanje guma će se morati zamijeniti.

alati

Komplet alata

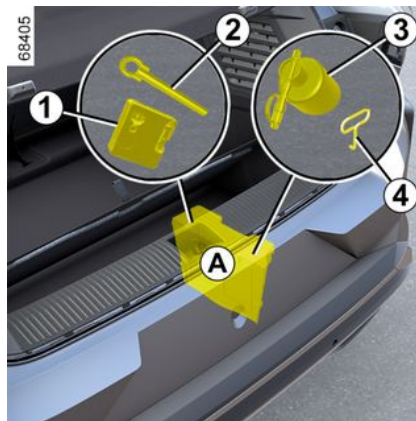

Prisutnost alata u kompletu alata ovisi o vozilu.

Komplet alata **A** nalazi se ispod podne obloge prtljažnog prostora.

Komplet alata uključuje kompresor za napuhavanje guma **1** → **352**, prsten za vuču **2** → **357** i, ovisno o vozilu, spremnik proizvoda za saniranje puknute gume **3** i ključ za ukrasne poklopce **4**.

Nakon upotrebe spremite alat na njegovo mjesto.



Nikada ne ostavljajte alate razbacane u vozilu budući da postoji opasnost od naglog izbacivanja prilikom kočenja. Nakon upotrebe pazite da dobro zakvačite alat u njegov nosač, a zatim ga ispravno postavite u kućište kako biste smanjili **opasnost od ozljeda**.



Skidanje središnjeg ukrasnog poklopca može ga oštetiti ili slomiti.

GUME

Ukrasni poklopci, ukrasni poklopac – kotač

Središnji ukrasni poklopac 3

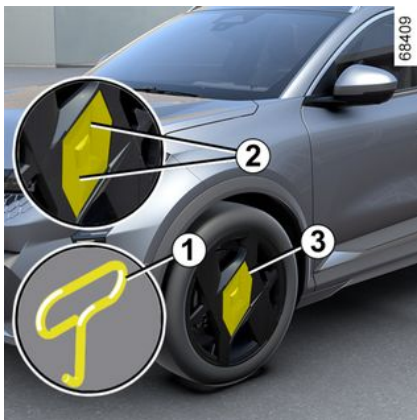

Uklonite ga s pomoću ključa za ukrasne poklopce **1** (koji se nalazi u kompletu alata) postavljanjem kuke u jedan od utora **2** na središnjem ukrasnom poklopcu **3**. Povlačite ključ za ukrasne poklopce dok se jedan od pričvršćivača potpuno ne ukloni. Ponovite postupak na drugom utoru **2**. Povucite krajeve središnjeg ukrasnog poklopca rukama dok se potpuno ne ukloni.

Za premještanje središnjeg ukrasnog poklopca **3**, postavite i centrirajte središnji ukrasni poklopac para-

lelno iznad kotača. Snažno pritisnite krajeve ukrasnog poklopca dok se pričvršćivači potpuno ne pričvrste na kotač. Provjerite je li ukrasni poklopac ispravno postavljen pritiskom na njegov središnji dio.



Skidanje središnjeg ukrasnog poklopca **može ga oštetiti ili slomiti.**

OTKLANJANJE KVARA

Vuča: kvar

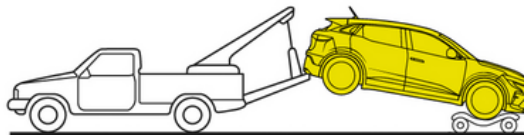
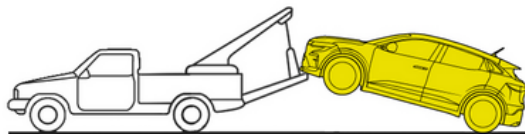

61645

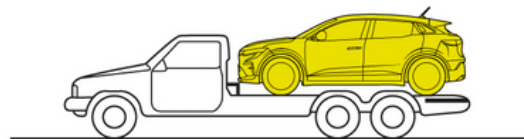

OTKLANJANJE KVARA

Prije bilo kakve radnje vuče, uključujući i vuču na kamionu s ravnim navozom, postavite mjenjač u položaj N i otpustite parkirnu kočnicu.

Obavezno treba poštivati važeće zakonske propise vezane za vuču vozila.

Ako vaše vozilo vuče drugo vozilo, ne prelazite maksimalno dopušteno vučno opterećenje za vaše vozilo → 380.

Prilikom utovara vozila na ravni navoz kamiona ili vuče vozila uz pomoć vučnog mjesta na vozilu, pridržavajte se sljedećih uputa:

- uz karticu u putničkom prostoru pritisnite gumb za pokretanje motora;
- Postavite komandu stupnja prijenosa u položaj N → 174: otpušta se parkirna kočnica;
- pritisnite gumb za pokretanje motora na dulje od dvije sekunde. Funkcije dodatne opreme se napajaju: možete se koristiti funkcijama svjetla vozila (kontrolna svjetla upozorenja, kočiona svjetla itd.). Noću svjetla vozila moraju biti uključena;
- nakon što završite s vučom, pritisnite gumb za pokretanje motora na dulje od dvije sekunde (opasnost od pražnjenja akumulatora).

Izbor vuče

Strogo je zabranjeno vući vozilo s prednjim kotačima na tlu.



Nikada ne ostavljajte alate razbacane u vozilu budući da postoji opasnost od naglog izbacivanja prilikom kočenja.

Pristup priključnim mjestima

Upotrebjavajte isključivo prednje 2 i stražnje 5 vučne točke (nikada poluosovine ili neki drugi dio vozila). Vučne točke mogu se upotrebljavati samo za vuču. Ni u kojem slučaju one ne smiju služiti za izravno ili neizravno podizanje vozila.

Napomena: obavezno zaštitite područje pričvrsnog mjesta za vuču krpom kada upotrebljavate ravni odvlač ili sličan alat.

Prsten za vuču 3 zavijte rukom do kraja.

Smijete upotrebljavati isključivo prsten za vuču 3.



Pobrinite se da prsten za vuču bude pravilno pričvršćen.
Opasnost od gubitka vučnog predmeta.



Kad je motor zaustavljen, servo upravljač i sustav za pomoć pri kočenju nisu djelatni.

Standardna verzija

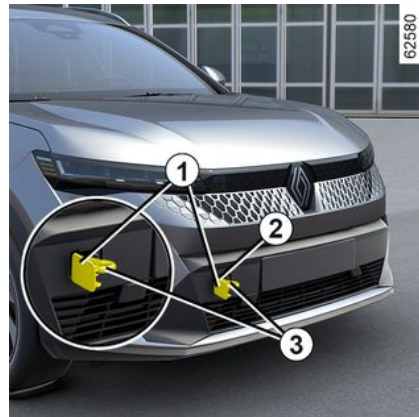

Prednje mjesto za vuču

OTKLANJANJE KVARA

Pritisnite gornji dio vratašca **1** da biste ih nagnuli.



– Upotrijebite čvrstu vučnu polugu. U slučaju upotrebe užeta ili sajle (ukoliko to zakon dopušta), vozilo koje se vuče mora biti sposobno kočiti.

– Ne smije se vući vozilo kojem je smanjena sposobnost vožnje.

– Izbjegavajte trzanja pri ubrzanju ili kočenju koja bi mogla oštetiti vozilo.

– U svakom slučaju, preporučuje se da ne prelazite **25 km/h**.

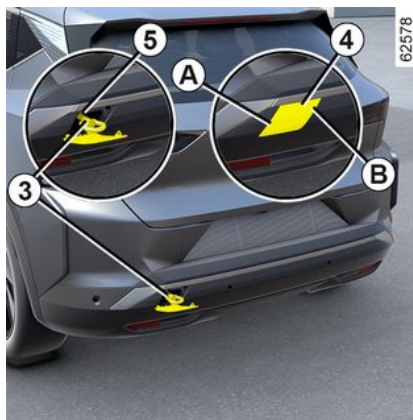

Stražnje mjesto za vuču

Pritisnite područje **A** i zadržite pritisak dok povlačite područje **B** (uz pomoć plosnatog odvijača ili sličnog alata) da biste otvorili vratašca **4**.

FAROVI, SVJETLA; ZAMJENA ŽARULJA

Vanjsko osvjetljenje: zamjena žarulja

Prednji farovi

Kratka svjetla/duga svjetla s LED žaruljom 1

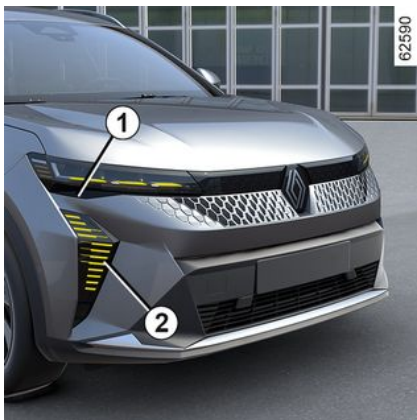

Obratite se ovlaštenom predstavniku marke.

LED dnevna svjetla / pozicijska svjetla / pokazivači smjera 2

Obratite se ovlaštenom predstavniku marke.



Svaki zahvat (ili promjena) na električnom sustavu mora biti obavljen od strane ovlaštenog zastupnika jer krivo priključivanje može dovesti do oštećenja električne opreme (kabelskog svežnja, sklopova i posebno alternatora). Osim toga, Predstavnik marke posjeduje sve potrebne dijelove za prilagodbu.

Stražnja svjetla i pokazivači smjera

LED treće stop svjetlo 1

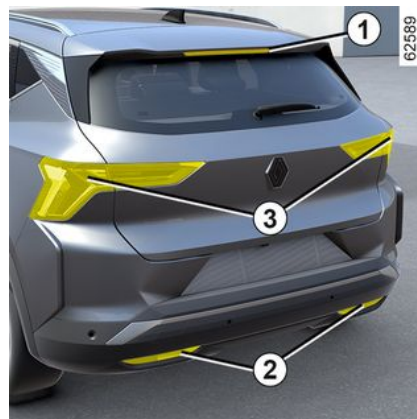

Obratite se ovlaštenom predstavniku marke.

LED svjetla za vožnju unazad i stražnja svjetla za maglu 2

Obratite se ovlaštenom predstavniku marke.

Svjetla LED pokazivača smjera / stop svjetla i pozicijska svjetla 3

Obratite se ovlaštenom predstavniku marke.

FAROVI, SVJETLA; ZAMJENA ŽARULJA

LED svjetla registrarske pločice 4



Obratite se ovlaštenom predstavniku marke.

Bočni pokazivači smjera 5



Obratite se ovlaštenom predstavniku marke.

Unutarnja svjetla: zamjena žarulja

Svjetla za čitanje 1 i 2

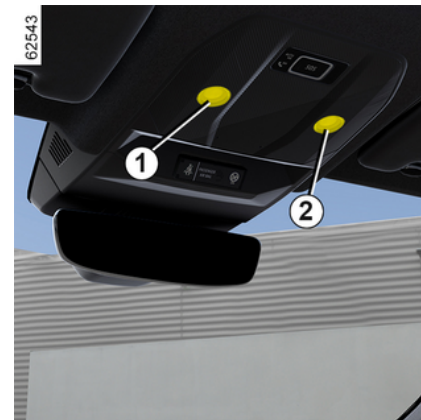

Obratite se ovlaštenom predstavniku marke.

FAROVI, SVJETLA; ZAMJENA ŽARULJA

Svjetla ogledala sjenila 3



Obratite se ovlaštenom predstavniku marke.

Svjetlo prtljažnika 4



Obratite se ovlaštenom predstavniku marke.

METLICE BRISAČA: ZAMJENA

Zamjena metlica brisača stakla 2



Da biste zamijenili brisače, prvo ih morate postaviti u servisni položaj **B**.

Kod uključenog kontakta, zaustavljenog motora:

- pomaknite ručicu **1** dvaput zaredom u položaj **A** (jedan pokret): metlice brisača stakla zaustavit će se u položaju za servisni pregled **B** udaljenom od poklopca motornog prostora;
- pritisnite gumb **4**, a zatim skinite metlicu prema gore.

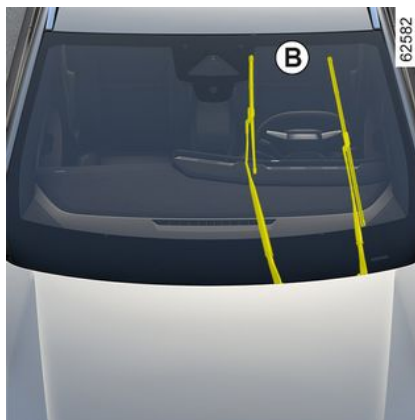

Ponovno postavljanje

Da biste ponovno postavili metlicu brisača **2**, umetnite je u njeno ležište u ručici **3**, a zatim je zakvačite sve dok ne začujete klik. Provjerite da li je pričvršćenje metlice dobro.

Za vraćanje metlica u spuštenu položaj provjerite jesu li preklopljene na vjetrobransko staklo, a zatim postavite ručicu **1** u položaj **A** (jedan pokret): metlice brisača stakla sklopit će se u poklopac motornog prostora pri uključenom kontaktu.

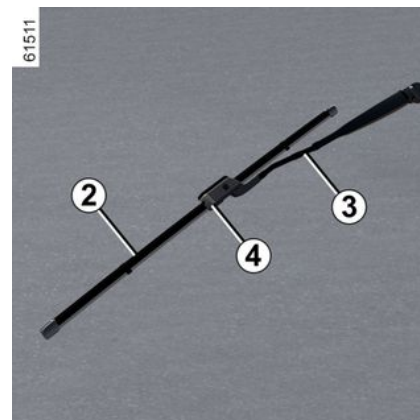

i Provjeravajte stanje metlice brisača stakla. Njihov vijek trajanja ovisi o vama:

- redovito čistite metlice i vjetrobransko staklo s vodom i sapunom;
- nemojte ih koristiti dok je vjetrobransko staklo suho;
- podignite ih s vjetrobranskog stakla nakon što dulje vrijeme nisu radile.

METLICE BRISAČA: ZAMJENA

Metlica brisača stražnjeg stakla 5

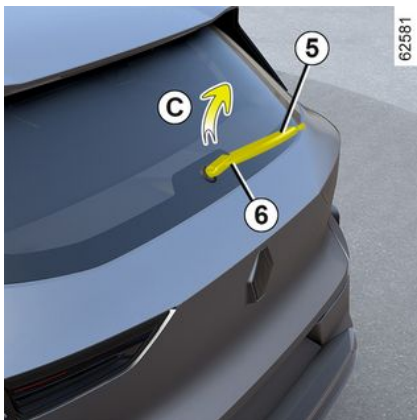

Ručica u isključenom (deaktiviranom) položaju:

- podignite ručicu brisača stakla **6**;
- okrećite metlicu brisača stražnjeg stakla **5** (pomak **C**) dok se ne otkvači;
- povlačenjem otpustite metlicu brisača stražnjeg stakla **5**.

Ponovno postavljanje

Za ponovno postavljanje metlice brisača stakla, postupite obrnutim redoslijedom. Provjerite da li je pričvršćenje metlice dobro.



Provjeravajte stanje metlica brisača stakla. Njihov vijek trajanja ovisi o vama:

- redovito čistite metlice i vjetrobransko staklo s vodom i sapunom;
- nemojte ih koristiti dok je vjetrobransko staklo suho;
- podignite ih s vjetrobranskog stakla nakon što dulje vrijeme nisu radile.



- Kad ima leda, pazite da metlice brisača nisu smrznute (opasnost od pregrijavanja motora).
- Provjeravajte stanje metlica brisača stakla.

Treba ih zamijeniti kada se njihova učinkovitost smanji: otprilike svake godine.

Prilikom zamjene metlice, kada je ona skinuta pazite da ručica ne padne na staklo: postoji opasnost od loma stakla.



Prije zamjene metlice brisača stražnjeg stakla provjerite je li ručica u položaju zaustavljanja (isključena).

Opasnost od ozljeda

OSIGURAČI

Pretinac s osiguračima

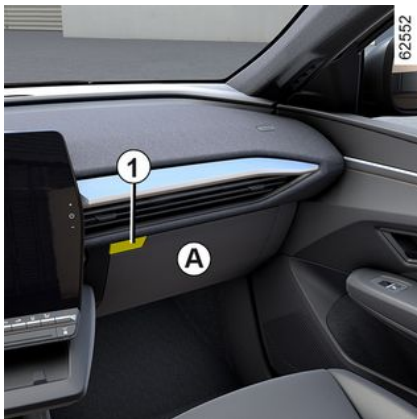

U slučaju da neki električni uređaj ne radi, provjerite stanje osigurača.

Osiguračima se može pristupiti iza pretinca za odlaganje **A**. Otvorite pretinac za rukavice **A** s pomoću gumba za otvaranje **1**.

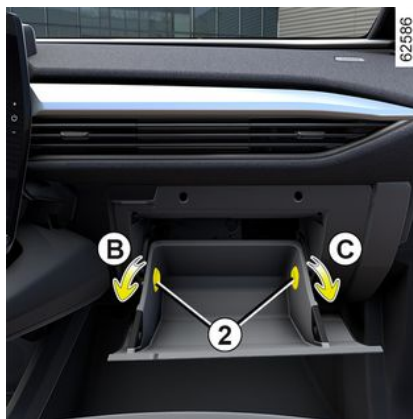

Nakon otvaranja okrenite graničnike **2** za četvrtinu okreta (pokreti **B** i **C**) da biste ih izvadili.

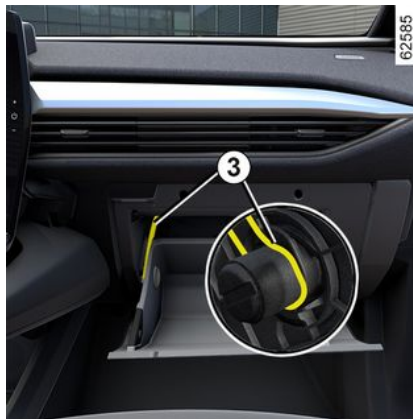

Otkvačite žicu **3** da biste oslobodili vrata pretinca za rukavice radi pristupa pretincu s osiguračima.



Pomaknite vrata pretinca za rukavice **A** što je više moguće prema dolje. Nakon toga imat ćete izravan pristup pretincu s osiguračima **4**.

6

OSIGURAČI

Pretinac s osiguračima D



Otkvačite vratašca **5**.

Stezaljka 6

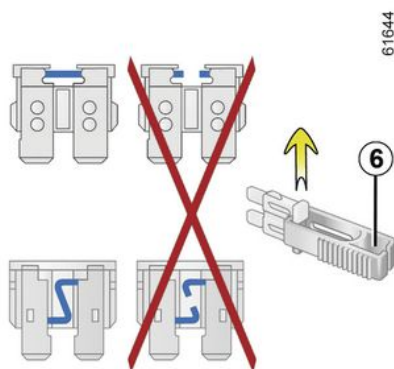

Izvadite osigurač uz pomoć stezaljke **6**, koja se nalazi na ploči s osiguračima.

Kako biste ga izvadili iz hvataljke, pustite ga da bočno sklizne.

Ne preporuča se upotreba slobodnih mjesta za osigurače.



Provjerite odgovarajući osigurač i **po potrebi ga zamijenite (zamjenski osigurač mora imati istu nazivnu snagu kao i izvorni.** Osigurač prevelike snage mogao bi izazvati pregrijavanje električne mreže (opasnost od požara) u slučaju prevelike potrošnje nekog dijela opreme.



Radi poštivanja lokalnih zakona ili mjera opreza: Nabavite kod vašeg Predstavnik marke kutiju prve pomoći s kompletom žarulja i kompletom osigurača.

Namjena osigurača

(prisutnost osigurača ovisi o razini opreme vozila)

OSIGURAČI

Broj	Namjena
1	ESP/ABR ECU, prekidač stop svjetla
2	Motor za upravljanje desnim stražnjim prozorom
3	Motorić podizača stakla na strani vozača
4	Unutarnje osvjetljenje
5	Motor za upravljanje lijevim stražnjim prozorom
6	Utičnica kuke za vuču / utičnica za dodatnu opremu u prtljažniku
7	ECU memorije položaja prednjeg sjedala i kontrola podešavanja prednjeg sjedala
8	Električna ručka koja se uvlači
9	Motor za upravljanje staklima na strani suvozača
10	Retrovizor s električnim upravljanjem
11	Komunikacijski modul utičnice kuke za vuču

Broj	Namjena
12	Utičnice za multimedijску opremu / lijevi i desni radar / SRVM
13	Desna stražnja vanjska kontrola otvaranja
14	Desna prednja vanjska kontrola otvaranja
15	Lijeva prednja vanjska kontrola otvaranja
16	Odleđivanje stražnjeg vjetrobrana / filter smetnji na stražnjem grijanom vjetrobranu
17	Električna ručka koja se uvlači
18	Utičnica za dodatnu opremu prvog reda
19	Radio
20	Ambijentalno svjetlo
21	Predoprema za dodatnu opremu
22	Senzor za kišu i svjetlo



Električna i elektronička dodatna oprema

Prije postavljanja ove vrste dodatne opreme (ovo osobito vrijedi za odašiljače/prijemnike: frekvencijski pojas, razina snage, položaj antene itd.), provjerite je li kompatibilna s vozilom. Potražite savjet Predstavnik marke.

Prije spajanja dodatne opreme u utičnicu, provjerite premašuju li zahtjevi opreme maksimalnu snagu napajanja odobrenu za utičnicu → 320 → 326. **Opasnost od požara.**

Sve radove na električnom i/ili elektroničkom krugu vozila smije izvoditi samo kvalificirani stručnjak. Svako nepravilno spajanje i/ili ugradnja električne/elektroničke dodatne opreme koju nije odobrio proizvođač može uzrokovati:

- oštećenje električne i/ili elektroničke opreme;
- oštećenje komponenti povezanih s njom;
- prikupljanje i korištenje podataka o vozilu;
- narušavanje privatnosti (izmjena, brisanje ili neopravdani pristup osobnim podacima);
- poništavanje odobrenja za početak upotrebe.

Opasnost od teške nesreće. Rizik od narušavanja privatnosti.

Ako ubuduće imate ugrađenu električnu opremu, morate znati nazivnu vrijednost i položaj odgovarajućeg osigurača.

Upotreba dijagnostičkog priključka

Korištenje elektroničke dodatne opreme na dijagnostičkoj utičnici može uzrokovati ozbiljne smetnje u elektroničkim sustavima vozila i/ili uzrokovati narušavanje privatnosti (izmjena, brisanje ili neopravdani pristup osobnim podacima). Radi vaše sigurnosti, savjetujemo vam da upotrebljavate isključivo elektroničku dodatnu opremu koju je odobrio proizvođač, a savjet potražite kod ovlaštenog zastupnika. **Opasnost od teške nesreće. Rizik od narušavanja privatnosti.**

Naknadno postavljanje opreme

Ukoliko želite ugraditi dodatnu opremu na vozilo: potražite savjet Predstavnik marke. Osim toga, kako biste osigurali ispravan rad vašeg vozila i izbjegli svaku opasnost da vaša sigurnost bude ugrožena, savjetujemo vam da upotrebljavate posebnu opremu koja je prilagođena vašem vozilu i jedina za koju vam jamstvo daje proizvođač.

Ako upotrebljavate polugu protiv krađe, pričvrstite ju isključivo na papučicu kočnice.

Ometanje u vožnji

POSTAVLJANJE I UPOTREBA DODATNE OPREME

Na strani vozača upotrebljavajte isključivo tepihe prikladne za vaše vozilo, koji se pričvršćuju na prethodno ugrađena pričvršćenja, te redovito provjeravajte njihovo pravilno pričvršćenje. Nemojte postavljati više tepiha jedan na drugi. **To može ometati rad papučica.**

SMETNJE U RADU

Ovi savjeti će vam pomoći da sami brzo i privremeno otklonite kvar; iz sigurnosnih razloga, što prije potražite savjet kod Predstavnika marke.

KVAROVI	MOGUĆI UZROCI	ŠTO UČINITI
Nije moguće napuniti pogonski akumulator.	Temperatura u vanjskom prostoru niža je od – 26 °C.	Napunite vozilo u prikladnijem okruženju. Ako je potrebno ➔ 357.
Kontrolno svjetlo vratašca za punjenje trepće crveno.	Nema električne struje u zidnoj utičnici ili je slab kontakt kabela u kućnoj utičnici.	Provjerite instalaciju (osigurač, programator itd.). Provjerite spojeve (utičnice za punjenje itd.) ➔ 20.
	Kabel je neispravan.	Posjetite ovlaštenog predstavnika marke da biste ga zamijenili.
Nije moguće napuniti pogonski akumulator. Kontrolno svjetlo vratašca za punjenje trepće plavo.	Kabel za punjenje nije ispravno priključen na vozilo.	Pravilno povežite kabel za punjenje s vozilom ➔ 20.

KVAROVI	MOGUĆI UZROCI	ŠTO UČINITI
Kartica ne zaključava niti otključava vrata.	Istrošena baterija kartice.	Zamijenite akumulator ili ga dajte zamijeniti. I dalje ćete moći zaključavati, otključavati i pokretati vozilo ➔ 65 i ➔ 171.
	Upotreba uređaja koji funkcioniraju na istoj frekvenciji kao daljinski upravljač (mobilni telefon i sl.).	Zaustavite rad uređaja ili upotrijebite ugrađeni ključ ➔ 65.
	Vozilo se nalazi na području s jakim elektromagnetskim zračenjem. Akumulator od 12 V se ispraznio.	Upotrijebite ključ koji je ugrađen u karticu ➔ 65.

SMETNJE U RADU

KVAROVI	MOGUĆI UZROCI	ŠTO UČINITI
	Desinkronizacija kartice.	Otključajte vrata na strani vozača umetanjem ključa ugrađenog u karticu u bravu na vratima → 65, a zatim karticu postavite na područje za postavljanje → 171 i pritisnite gumb "START" da biste sinkronizirali karticu.
Na instrumentnoj ploči pojavljuje se poruka "Postavite karticu blizu gumba START".	Baterija kartice je prazna ili kartica nije sinkronizirana.	Provjerite stanje baterije kartice ili postavite karticu u za to predviđeno područje → 171.

KVAROVI	MOGUĆI UZROCI	ŠTO UČINITI
Upravljač postaje tvrd.	Pregrijavanje servo uređaja.	Pažljivo vozite pri smanjenoj brzini, pazite na razinu sile koja je potrebna na kolu upravljača za okretanje kotača.
	Kvar motorića električne pomoći. Kvar na sustavu pomoći.	Potražite savjet kod Predstavnik marke.

Električni uređaji	MOGUĆI UZROCI	ŠTO UČINITI
Vibracije.	Gume su loše napuhane, loše izbalansirane ili su oštećene.	Provjerite tlak u gumama. Ako to nije uzrok, neka Predstavnik marke provjeri stanje guma.
Brisač stakla ne radi.	Zalijepljene metlice brisača.	Odljepite metlice prije upotrebe brisača.
	Neispravan osigurač brisača.	Potražite savjet kod Predstavnik marke.
	Pokvaren osigurač brisača stražnjeg stakla (intervalni, položaj krajnjeg zaustavljanja).	Zamijenite osigurač ili ga dajte zamijeniti → 365.
	Kvar na motoru.	Potražite savjet kod Predstavnik marke.

SMETNJE U RADU

Električni uređaji		MOGUĆI UZROCI	ŠTO UČINITI
Brisač stakla se više ne zaustavlja.		Kvar na električnim komandama.	Potražite savjet kod Predstavnik marke.
Brži rad pokazivača smjera.		Neispravna žarulja.	Potražite savjet kod Predstavnik marke.
Svjetla pokazivača smjera više ne rade.	Samo s jedne strane:	Neispravna žarulja.	Potražite savjet kod Predstavnik marke.
	S obje strane:	<ul style="list-style-type: none"> – pregoreni osigurač; – Neispravan električni strujni krug ili komanda. 	<p>Zamijenite osigurač ili ga dajte zamijeniti → 365.</p> <p>Treba zamijeniti: potražite savjet Predstavnik marke.</p>

Električni uređaji		MOGUĆI UZROCI	ŠTO UČINITI
Farovi više ne rade.	Samo jedan:	<ul style="list-style-type: none"> – Neispravna žarulja; – odspojena žica ili neispravno postavljen utikač. 	<p>Potražite savjet kod Predstavnik marke.</p> <p>Potražite savjet kod Predstavnik marke.</p>
	Oba:	Oštećeni osigurač.	Zamijenite osigurač ili ga dajte zamijeniti → 365.
Farovi se više ne gase.		Kvar na električnim komandama.	Potražite savjet kod Predstavnik marke.
Tragovi kondenzacije u farovima ili stražnjim svjetlima.		<p>Tragovi kondenzacije na svjetlima normalna su pojava koja je povezana s promjenama temperature i vlažnosti.</p> <p>U tom slučaju tragovi postupno nestaju kada su svjetla uključena.</p>	

SMETNJE U RADU

Zaustavljeno	MOGUĆI UZROCI	ŠTO UČINITI
Klima uređaj i ventilator se uključuju nakon isključivanja kontakta ili prilikom punjenja vozila.	To nije nužno greška, kompresor klima uređaja i ventilator se uključuju radi regulacije temperature sustava kada je vanjska temperatura niska.	
	Kompresor klima uređaja i ventilator se uključuju na više od 30 minuta kada je kontakt isključen.	Potražite savjet kod Predstavnik marke.
Klima uređaj koji se može programirati ne radi.	Jedan od uvjeta za upotrebu nije zadovoljen (pogonski akumulator nije napunjen itd.).	➔ 316.
Klimatizacija putničkog prostora i funkcija grijanja isključuju se bez ikakvih radnji korisnika, čak i ako je akumulator dovoljno napunjen.	To nije nužno kvar, sustav se prema zadanim postavkama isključuje kako bi sačuvao autonomiju akumulatora ili optimizirao punjenje.	Za produljeni životni vijek vozila, gumb za pokretanje pritisnite bez pritiskanja papučice kočnice. Klima uređaj se bez obzira na to isključuje nakon nekoliko minuta. Sustav uvijek možete ponovno uključiti pritiskom na komande klima uređaja ➔ 311.
	Električna neispravnost.	Potražite savjet kod Predstavnik marke.

INFORMACIJE O VOZILU

Osigurajte da je oznaka **A** uvijek vidljiva i prisutna na vjetrobranskom i na stražnjem staklu.

Svaka preinaka ili oštećenje oznake sprečava pristup informacijama.

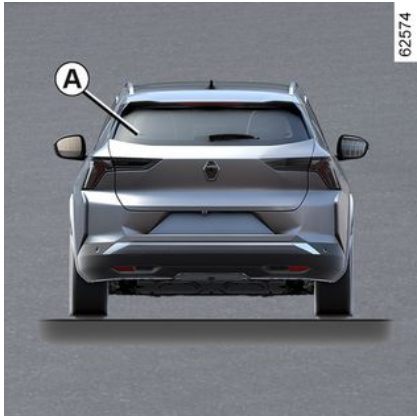

7

Identifikacijska pločica motora, karakteristike motora

Identifikacija motora

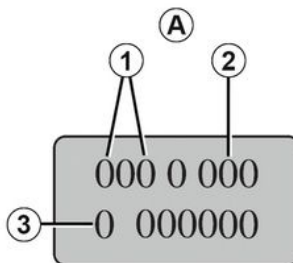

Podaci koji se nalaze na pločici motora ili na naljepnici A moraju biti navedeni u svim vašim pismima ili narudžbama.

(smještaj ovisi o modelu motora)

1. Model motora.
2. Oznaka motora.
3. Serijski broj motora.

Karakteristike motora

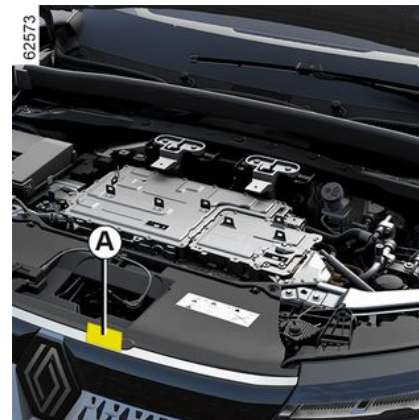

Model motora: 6AM

INFORMACIJE O VOZILU

Informacije o podizanju



Vaše vozilo opremljeno je s četiri namjenske točke za podizanje **1** koje se nalaze ispod vozila.



Radi vaše sigurnosti, preporučujemo da se obratite ovlaštenom prodavaču za promjenu kotača. **Opasnost od oštećenja vozila, a posebno električnog pogonskog akumulatora u slučaju neispravnog postavljanja opreme za podizanje.**

Točke podizanja kompatibilne su s uporabom dizalice opremljene s ravnom pločom i promjera između **80 mm i 140 mm.**

Korištena dizalica mora biti u skladu sa standardima i propisima koji su trenutno na snazi za predmetnu zemlju. Kapacitet podizanja dizalice mora biti veći od najveće dopuštene težine vozila na relevantnoj osovini → **0.**

Dizalica se smije upotrebljavati samo za podizanje vozila kako bi se promijenili kotači. To se mora izvršiti:

- dok je aktivirana parkirna kočnica,
- dok je vozilo neopterećeno,
- dok je na ravnoj, neklizajućoj i čvrsto podlozi.

Prije podizanja vozila, ploča dizalice mora biti ispravno postavljena na točki za podizanje **1.**

Dizalicu postavite vodoravno: vrh dizalice **mora** biti poravnat s pragom **1** koji je najbliži dotičnom kotaču, kao što je prikazano strelicom **2.**



Kako bi se izbjegla opasnost od ozljeda ili oštećenja vozila, dizalicu podižite vozilo samo dok kotač koji se mora zamijeniti ne bude na najviše tri centimetra od tla.

Opasnost od ozljeda Postoji opasnost od oštećenja vozila.



Iz sigurnosnih razloga točke za podizanje vozila moraju se upotrebljavati samo za promjenu kotača. Ni pod kojim uvjetima ne smiju se koristiti:

- za popravke;
- za pristup donjoj strani vozila.

Opasnost od ozljeda Postoji opasnost od oštećenja vozila.

INFORMACIJE O VOZILU

Dimenzije (u metrima)

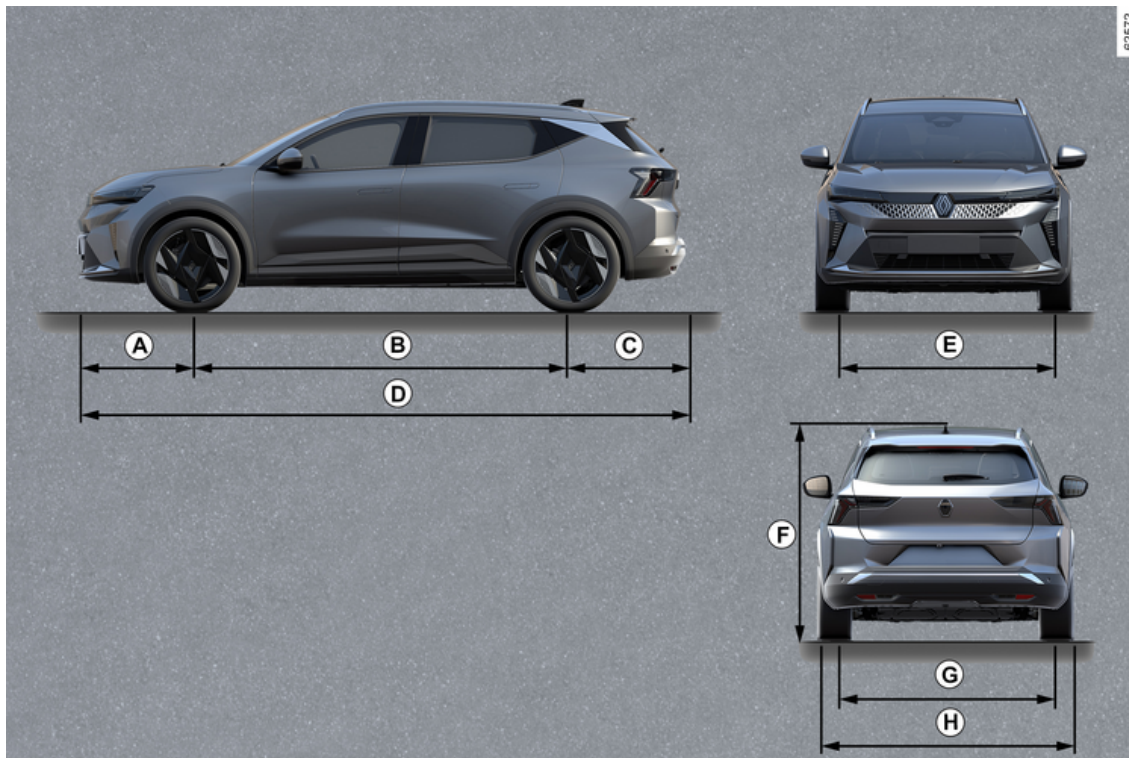

7

INFORMACIJE O VOZILU

	Dužina
A	0,840
B	2,784
C	0,843
D	4,468
E	1,625 do 1,635
F	1,572 na prazno
G	1,620 do 1,630
H	1,864 2,085 s rasklopljenim retrovizorima 1,908 s preklopljenim retrovizorima

INFORMACIJE O VOZILU

Mase (u kg)

Navedene mase vrijede za osnovno vozilo bez neobaveznih priključaka: one se razlikuju ovisno o opremi vašeg vozila. Potražite savjet kod Predstavnik marke.

Najveća dopuštena masa pod opterećenjem (MMAC)

Najveća dopuštena masa vozila (MMTA)

Najveća dopuštena ukupna masa (MTR)

Težine navedene na pločici proizvođača → 0)

Masa prikolice s kočnicom *

izračunava se putem formule: MTR - MMAC

Masa prikolice bez kočnice *

750 kg

Dopušteno opterećenje vučnog priključka *

75 kg

Dopuštena masa na krovu

80 kg (uključujući nosive mehanizme)

* Vučno opterećenje (Vuča stambene prikolice, čamca, itd.)

Vuča je zabranjena kada rezultat izračuna MTR - MMAC iznosi nula ili kada je MTR jednaka nuli (ili nije navedena) na pločici proizvođača

- Važno je poštivati vučno opterećenje koje dozvoljava lokalni zakon i ono određeno zakonom o prometu. Za sve prilagodbe za vuču obratite se vašem Predstavniku marke.
- U slučaju vuče vozilom, **ne smije se prekoračiti najveća dopuštena ukupna masa (vozilo + prikolica)**. Ipak se tolerira:
- MMTA na stražnjoj strani premašena za do 15 %;
- MMAC premašen do 10 % ili 100 kg (ovisno koji od ova dva ograničenja bude prvi dostignut).

U oba slučaja maksimalna brzina vozila s prikolicom ne smije prelaziti 100 km/h, a tlak u gumama mora se povećati za 0,2 bara (3 PSI).

7

REZERVNI DIJELOVI I POPRAVCI

Originalni rezervni dijelovi izrađeni su pod strogim tehničkim uvjetima i redovito se ispituju. Na taj način, oni imaju najmanje istu razinu kvalitete kao i oni koji se tvornički ugrađuju u nova vozila.

Stalnom upotrebom originalnih rezervnih dijelova, sigurni ste da ćete sačuvati sve radne karakteristike vašeg vozila. Osim toga, popravci obavljeni u Mreži marke s originalnim rezervnim dijelovima su pod jamstvom prema uvjetima koji se nalaze na poleđini radnog naloga.

LISTOVI ZA ODRŽAVANJE PO PROGRAMU

VIN:

Datum:	Kilometri (km):	Br. fakture:	Komentari/razno
Vrsta zahvata:		Pečat	
Servisni pregled <input type="checkbox"/> <input type="checkbox"/>			
Kontrola protiv prohrđavanja:			
OK <input type="checkbox"/> Nije OK* <input type="checkbox"/>			
Datum:	Kilometri (km):	Br. fakture:	Komentari/razno
Vrsta zahvata:		Pečat	
Servisni pregled <input type="checkbox"/> <input type="checkbox"/>			
Kontrola protiv prohrđavanja:			
OK <input type="checkbox"/> Nije OK* <input type="checkbox"/>			
Datum:	Kilometri (km):	Br. fakture:	Komentari/razno
Vrsta zahvata:		Pečat	
Servisni pregled <input type="checkbox"/> <input type="checkbox"/>			
Kontrola protiv prohrđavanja:			
OK <input type="checkbox"/> Nije OK* <input type="checkbox"/>			

* Vidi određenu stranicu

7

LISTOVI ZA ODRŽAVANJE PO PROGRAMU

VIN:

Datum:	Kilometri (km):	Br. fakture:	Komentari/razno
Vrsta zahvata:		Pečat	
Servisni pregled <input type="checkbox"/> <input type="checkbox"/>			
Kontrola protiv prohrđavanja:			
OK <input type="checkbox"/> Nije OK* <input type="checkbox"/>			
Datum:	Kilometri (km):	Br. fakture:	Komentari/razno
Vrsta zahvata:		Pečat	
Servisni pregled <input type="checkbox"/> <input type="checkbox"/>			
Kontrola protiv prohrđavanja:			
OK <input type="checkbox"/> Nije OK* <input type="checkbox"/>			
Datum:	Kilometri (km):	Br. fakture:	Komentari/razno
Vrsta zahvata:		Pečat	
Servisni pregled <input type="checkbox"/> <input type="checkbox"/>			
Kontrola protiv prohrđavanja:			
OK <input type="checkbox"/> Nije OK* <input type="checkbox"/>			

* Vidi određenu stranicu

LISTOVI ZA ODRŽAVANJE PO PROGRAMU

VIN:

Datum:	Kilometri (km):	Br. fakture:	Komentari/razno
Vrsta zahvata:		Pečat	
Servisni pregled <input type="checkbox"/> <input type="checkbox"/>			
Kontrola protiv prohrđavanja:			
OK <input type="checkbox"/> Nije OK* <input type="checkbox"/>			
Datum:	Kilometri (km):	Br. fakture:	Komentari/razno
Vrsta zahvata:		Pečat	
Servisni pregled <input type="checkbox"/> <input type="checkbox"/>			
Kontrola protiv prohrđavanja:			
OK <input type="checkbox"/> Nije OK* <input type="checkbox"/>			
Datum:	Kilometri (km):	Br. fakture:	Komentari/razno
Vrsta zahvata:		Pečat	
Servisni pregled <input type="checkbox"/> <input type="checkbox"/>			
Kontrola protiv prohrđavanja:			
OK <input type="checkbox"/> Nije OK* <input type="checkbox"/>			

* Vidi određenu stranicu

7

LISTOVI ZA ODRŽAVANJE PO PROGRAMU

VIN:

Datum:	Kilometri (km):	Br. fakture:	Komentari/razno
Vrsta zahvata: Servisni pregled <input type="checkbox"/> <input type="checkbox"/>		Pečat	
Kontrola protiv prohrđavanja: OK <input type="checkbox"/> Nije OK* <input type="checkbox"/>			
Datum:	Kilometri (km):	Br. fakture:	Komentari/razno
Vrsta zahvata: Servisni pregled <input type="checkbox"/> <input type="checkbox"/>		Pečat	
Kontrola protiv prohrđavanja: OK <input type="checkbox"/> Nije OK* <input type="checkbox"/>			
Datum:	Kilometri (km):	Br. fakture:	Komentari/razno
Vrsta zahvata: Servisni pregled <input type="checkbox"/> <input type="checkbox"/>		Pečat	
Kontrola protiv prohrđavanja: OK <input type="checkbox"/> Nije OK* <input type="checkbox"/>			

* Vidi određenu stranicu

LISTOVI ZA ODRŽAVANJE PO PROGRAMU

VIN:

Datum:	Kilometri (km):	Br. fakture:	Komentari/razno
Vrsta zahvata: Servisni pregled <input type="checkbox"/> <input type="checkbox"/>	Pečat		
Kontrola protiv prohrđavanja: OK <input type="checkbox"/> Nije OK* <input type="checkbox"/>			
Datum:	Kilometri (km):	Br. fakture:	Komentari/razno
Vrsta zahvata: Servisni pregled <input type="checkbox"/> <input type="checkbox"/>	Pečat		
Kontrola protiv prohrđavanja: OK <input type="checkbox"/> Nije OK* <input type="checkbox"/>			
Datum:	Kilometri (km):	Br. fakture:	Komentari/razno
Vrsta zahvata: Servisni pregled <input type="checkbox"/> <input type="checkbox"/>	Pečat		
Kontrola protiv prohrđavanja: OK <input type="checkbox"/> Nije OK* <input type="checkbox"/>			

* Vidi određenu stranicu

LISTOVI ZA ODRŽAVANJE PO PROGRAMU

VIN:

Datum:	Kilometri (km):	Br. fakture:	Komentari/razno
Vrsta zahvata: Servisni pregled <input type="checkbox"/> <input type="checkbox"/>		Pečat	
Kontrola protiv prohrđavanja: OK <input type="checkbox"/> Nije OK* <input type="checkbox"/>			
Datum:	Kilometri (km):	Br. fakture:	Komentari/razno
Vrsta zahvata: Servisni pregled <input type="checkbox"/> <input type="checkbox"/>		Pečat	
Kontrola protiv prohrđavanja: OK <input type="checkbox"/> Nije OK* <input type="checkbox"/>			
Datum:	Kilometri (km):	Br. fakture:	Komentari/razno
Vrsta zahvata: Servisni pregled <input type="checkbox"/> <input type="checkbox"/>		Pečat	
Kontrola protiv prohrđavanja: OK <input type="checkbox"/> Nije OK* <input type="checkbox"/>			

* Vidi određenu stranicu

KONTROLA PROTIV PROHRĐAVANJA

U slučaju da je nastavak jamstva uvjetovan popravkom, on je naveden u nastavku.

VIN:

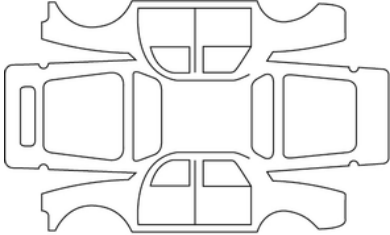
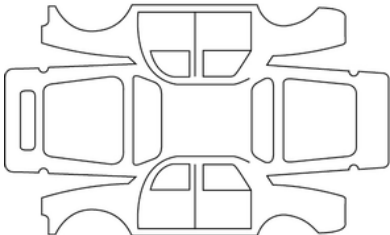
Datum popravka:		Pečat
Popravak korodiranih dijelova koji treba obaviti:		
Datum popravka:		Pečat
Popravak koji treba napraviti:		

7

KONTROLA PROTIV PROHRĐAVANJA

U slučaju da je nastavak jamstva uvjetovan popravkom, on je naveden u nastavku.

VIN:

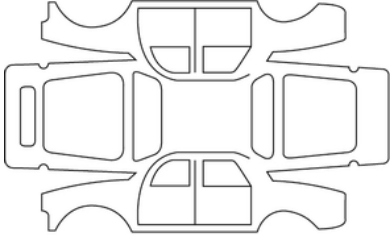
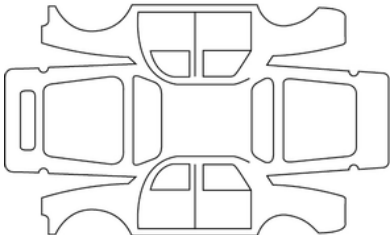
Datum popravka:		Pečat
Popravak korodiranih dijelova koji treba obaviti:		
Datum popravka:		Pečat
Popravak koji treba napraviti:		

KONTROLA PROTIV PROHRĐAVANJA

U slučaju da je nastavak jamstva uvjetovan popravkom, on je naveden u nastavku.

VIN:

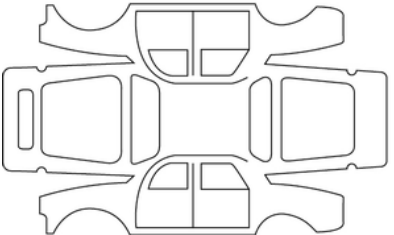
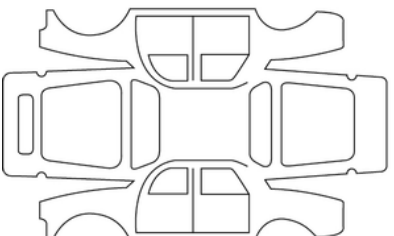
Datum popravka:		Pečat
Popravak korodiranih dijelova koji treba obaviti:		
Datum popravka:		Pečat
Popravak koji treba napraviti:		

7

KONTROLA PROTIV PROHRĐAVANJA

U slučaju da je nastavak jamstva uvjetovan popravkom, on je naveden u nastavku.

VIN:

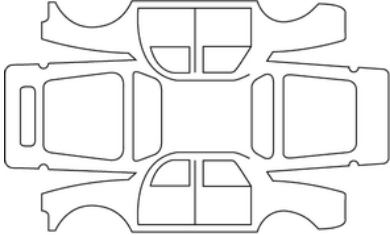
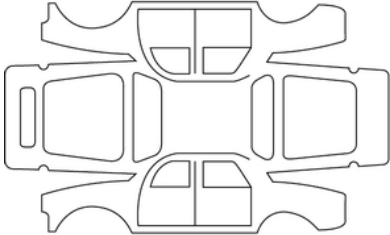
Datum popravka:		Pečat
Popravak korodiranih dijelova koji treba obaviti:		
Datum popravka:		Pečat
Popravak koji treba napraviti:		

KONTROLA PROTIV PROHRĐAVANJA

U slučaju da je nastavak jamstva uvjetovan popravkom, on je naveden u nastavku.

VIN:

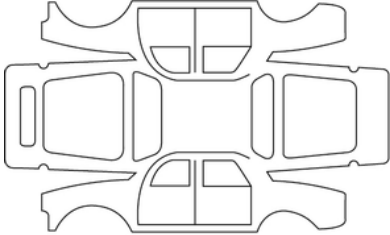
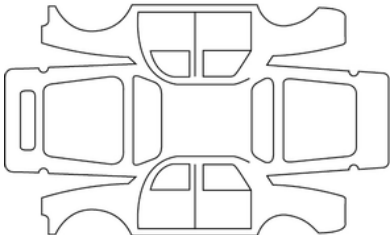
Datum popravka:		Pečat
Popravak korodiranih dijelova koji treba obaviti:		
Datum popravka:		Pečat
Popravak koji treba napraviti:		

7

KONTROLA PROTIV PROHRĐAVANJA

U slučaju da je nastavak jamstva uvjetovan popravkom, on je naveden u nastavku.

VIN:

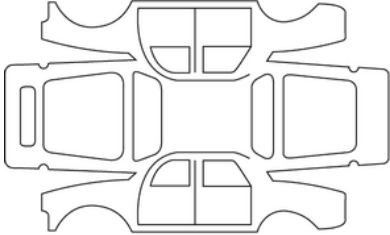
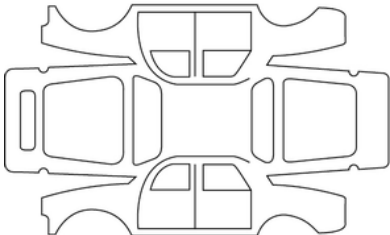
Datum popravka:		Pečat
Popravak korodiranih dijelova koji treba obaviti:		
Datum popravka:		Pečat
Popravak koji treba napraviti:		

KONTROLA PROTIV PROHRĐAVANJA

U slučaju da je nastavak jamstva uvjetovan popravkom, on je naveden u nastavku.

VIN:

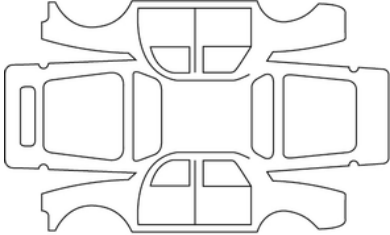
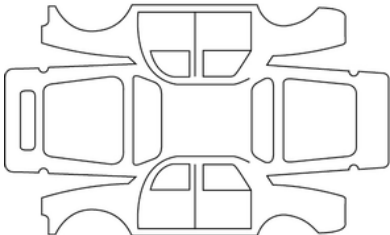
Datum popravka:		Pečat
Popravak korodiranih dijelova koji treba obaviti:		
Datum popravka:		Pečat
Popravak koji treba napraviti:		

7

ABECEDNO KAZALO

Symboles

12 V akumulator, [21](#), [342](#)

A

ABS, [195](#)

Active driver assist, [261](#)

Airbag, [88](#), [93](#)

Airbag : isključivanje prednjeg zračnog jastuka suvozača, [121](#)

Airbag : uključivanje prednjeg zračnog jastuka suvozača, [121](#)

Airbags : sigurnost djece, [121](#)

Aktivno naglo kočenje u vožnji unazad, [237](#)

Akumulator:, [342](#)

Akumulator od 12 V: održavanje, [342](#)

alati, [355](#)

Automatska parkirna kočnica, [181](#), [184](#)

B

Bočni zaštitni mehanizmi, [94](#)

Boja: održavanje, [344](#)

Brisač stakla, [165](#), [168](#)

C

Centriranje vozila u prometnoj traci, [261](#)

C

Čišćenje: unutrašnjost vozila, [346](#)

D

Digitalni ključ, [61](#)

Djeca, [97](#)

Djeca (sigurnost), [322](#)

Dječja sjedala, [97](#), [103](#)

Dnevna svjetla, [360](#)

Dodatni zaštitni mehanizmi, [88](#)

Dodatni zaštitni mehanizmi na prednjem sigurnosnom pojasu, [88](#)

Dodatni zaštitni mehanizmi na sigurnosnim pojasevima, [88](#), [93](#)

Dodatni zaštitni mehanizmi na stražnjem pojasu, [88](#), [93](#)

Doseg energije, [187](#)

Doseg pogonskog akumulatora, [187](#)

Doseg vozila, [187](#), [189](#)

Duga svjetla:, [360](#)

E

ECO vožnja, [187](#)

Električni podizači stakala., [322](#)

Električni strujni krug od 400 V, [21](#)

ELEKTRIČNO PODEŠAVANJE VISINE SVJETLOSNIH SNOPOVA, [160](#)

Električno vozilo, [20](#)

Električno vozilo: doseg vozila, [189](#)

Električno vozilo: uvod, [21](#)

Električno vozilo: vožnja, [189](#)

Električno zaključavanje vrata, [58](#)

Elektronički sustav za nadzor stabilnosti vozila: ESC, [195](#)

ESC : elektronički sustav za nadzor stabilnosti vozila, [195](#)

ABECEDNO KAZALO

F

Farovi: podešavanje, [160](#)

G

Grijanje, [308](#)

Grijanje i klimatizacija, [308](#)

Gume, [191](#), [348](#)

I

Identifikacija motora, [376](#)

Instrumentna ploča, [184](#), [191](#)

Izbornik konfiguracije, [140](#)

Izbornik personalizacije podešavanja vozila, [140](#)

K

Kabel za punjenje, [50](#)

Kamera s pregledom od 360°, [278](#)

Kamera za stražnji prikaz, [152](#)

Kamera za vožnju unatrag, [275](#)

Karakteristike motora, [376](#)

Kartica: motor se ne pokreće u načinu rada sa slobodnim rukama, [52](#)

Kartica: rezervni ključ, [52](#)

Kartica: slobodne ruke, [52](#)

Kartica: super zaključavanje, [58](#)

Kartica: upotreba, [58](#)

Kartica: zaključavanje/otključavanje otvarajućih dijelova, [52](#), [58](#)

Kartica slobodne ruke: baterija, [59](#)

Klimatiziranje zraka, [316](#)

Klima uređaj: informacije i savjeti za upotrebu, [317](#)

Kolo upravljača: podešavanje, [148](#)

Komanda stupnja prijenosa, [174](#)

Kontakt brava, [184](#)

Kontrolna svjetla, [215](#)

Kontrolna svjetla instrumentnoj ploči, [191](#)

Kontrolna svjetla na instrumentnoj ploči, [184](#)

Kratka svjetla, [360](#)

KROVNE ŠIPKE, [335](#)

M

Metlice brisača: zamjena, [363](#)

mjesto vozača, [126](#)

Motorizirana vrata prtljažnika, [69](#)

Mrtvi kut: upozorenje, [215](#)

Multimedija (oprema), [320](#)

Multimedijska oprema, [320](#)

Multi-Sense, [307](#)

N

Naglo kočenje, [195](#)

Napuhavanje guma, [191](#)

Naslon za glavu, [82](#)

Navigacija, [320](#)

O

Održavanje: filtri, [340](#)

ABECEDNO KAZALO

Održavanje: karoserija, [344](#)

Održavanje: unutarnja obloga, [346](#)

Ograničivač brzine, [240](#)

Osigurači, [365](#)

OSVJETLJENJE I VANJSKA SIGNALIZACIJA, [156](#)

Otkrivanje prometnih znakova, [232](#), [232](#)

Otvarajući dijelovi, [64](#), [68](#)

Otvaranje vrata, [64](#)

P

Parkiranje: pomoć pri parkiranju, [298](#)

Parkiranje slobodnih ruku, [293](#)

Parkirna kočnica, [181](#), [184](#)

Podešavanje visine farova, [160](#)

Pogonski akumulator, [21](#)

Pokazivači smjera, [360](#), [360](#)

Poklopac motornog prostora, [337](#)

Pokretanje, [171](#)

Pokretanje motora, [171](#), [171](#)

Položaj za vožnju: postavke, [84](#)

Pomoć: pomoć pri vožnji, [244](#)

Pomoć pri naglom kočenju, [195](#)

Pomoć pri parkiranju, [275](#), [287](#)

Pomoć pri parkiranju: pomoć pri parkiranju, [293](#)

Pomoć pri vožnji, [200](#), [215](#), [219](#), [232](#), [237](#), [244](#), [261](#), [278](#), [293](#), [298](#)

Pomoć u vožnji, [200](#), [215](#), [219](#), [232](#), [278](#), [293](#)

Poruke na instrumentnoj ploči, [184](#), [191](#)

Postavke, [140](#)

Postavke: izbornik konfiguracije, [140](#)

Postavke prilagodbe vozila, [140](#)

postavljanje dječjeg sjedala, [103](#)

Potrošnja energije, [137](#), [189](#)

Praktični savjeti, [189](#)

Pranje, [344](#)

Prednja sjedala, [75](#)

Prednja sjedala: podešavanje, [84](#)

Prednji nasloni za glavu, [75](#)

Pretinci / uređenje prtljažnika: putnički prostor, [327](#)

Prijevoz djece, [97](#), [123](#)

Prilagodba postavki vozila, [140](#)

Prilagodljivi regulator brzine, [244](#)

Pristup motornom prostoru, [337](#)

Pristup vozilu, [58](#)

Programiranje punjenja, [50](#)

Prsteni za vuču, [357](#)

PRTLJAŽNIK, [69](#)

putno računalo, [130](#)

R

Radio, [320](#)

Rashladna tekućina, [339](#)

Razine:, [337](#), [340](#)

Razine: rashladna tekućina, [339](#)

Regulator brzine, [240](#), [244](#)

Regulator brzine – ograničivač brzine, [240](#)

Retrovizori, [150](#)

Rezervni dijelovi i dijelovi za popravak, [381](#)

ABECEDNO KAZALO

S

Savjeti za vožnju, [187](#), [189](#)
SET ZA NAPUHAVANJE GUMA, [191](#), [352](#)
Sigurni izlazak iz vozila, [301](#)
Sigurnosni pojasevi, [84](#), [88](#)
Sigurnosni razmaci, [219](#)
Sigurnosni razmak, [244](#)
Sigurnost djece, [58](#), [97](#), [123](#), [322](#)
Sigurnost putnika: suvozač airbag, [121](#)
Sjedala: grijana, [77](#)
Sjedala: podešavanje, [77](#)
Sjedala: prednja sjedala s električnim komandama, [77](#)
smetnje u radu, [244](#), [298](#)
Smetnje u radu: baterije kartice, [52](#)
Sprečavanje izlaska iz prometne trake, [200](#)
Stražnja sjedala, [82](#)
Stražnji nasloni za glavu, [82](#)
Sustav protiv blokiranja kotača: ABS, [195](#)
SUSTAV PROTIV PROKLIZAVANJA, [195](#)
Sustav za navigaciju, [320](#)
Sustav za otkrivanje suvozača, [123](#), [123](#)
Svjetla: podešavanje, [160](#)
Svjetla: zamjena žarulja, [360](#)
Svjetla pokazivača smjera, [360](#)
Svjetlosna signalizacija, [160](#)

T

Telefon, [320](#)

Tlak u gumama, [191](#), [350](#)

U

UGRAĐENA KOMANDA TELEFONA SLOBODNE RUKE, [320](#)
Ukrasni poklopci – Kotač, [356](#)
Unutarnja svjetla: zamjena žarulja, [361](#)
Unutarnje obloge: održavanje, [346](#)
Unutarnje osvjetljenje, [324](#)
Upozorenje: izlazak iz parkirnog mjesta, [298](#)
Upozorenje na oprez vozača, [230](#)
Upozorenje o prekomjernoj brzini, [232](#)
Upozorenje za gubitak tlaka u gumama, [191](#)
Upozorenje za mrtvi kut, [215](#)
Upozorenje za sigurnosni razmak, [219](#)
Ušteda energije, [187](#), [189](#)
Utičnica za dodatnu opremu, [326](#)
Utičnica za punjenje, [21](#)
Uvodnici zraka, [308](#)

V

Vanjsko osvjetljenje, [360](#)
Vanjsko osvjetljenje za pratnju, [160](#)
Višefunkcijski zaslon, [215](#)
Vožnja, [171](#), [184](#), [189](#), [191](#), [195](#), [200](#), [215](#), [219](#), [240](#), [244](#), [278](#), [293](#)
Vrata, [64](#), [68](#)
Vrata / vrata prtljažnika, [58](#)
Vuča za otklanjanje kvara, [357](#)

ABECEDNO KAZALO

Z

Zaključavanje, otključavanje vrata, [58](#), [65](#)

Zaključavanje vrata, [58](#)

Zamjena metlica brisača prednjeg stakla, [363](#)

Zaslon, [137](#)

Zaslon multimedijalnog sustava, [219](#), [278](#), [298](#)

Zaštita okoliša, [186](#)

Zaštitni mehanizmi za djecu, [97](#), [97](#), [97](#), [123](#), [123](#)

Zatezači, [88](#)

Zatezači prednjih sigurnosnih pojaseva, [88](#)

Zatezači sigurnosnog pojasa, [88](#)

Zatvaranje vrata, [64](#)

Zaustavljanje motora, [171](#), [184](#)

Zavjese, sjenila, [325](#)

Zračni jastuk: airbag, [88](#)

ZVUČNI I SVJETLOSNI UPOZORITELJI, [164](#)

Zvučni upozoritelj za pješake, [21](#)



RENAULT S.A.S. SOCIÉTÉ PAR ACTIONS SIMPLIFIÉE / 122-122 BIS, AVENUE DU GENERAL LECLERC 92100 BOULOGNE-BILLANCOURT R.C.S. NANTERRE 780 129 987 — SIRET 780 129 987 03591 / renaultgroup.com

NU 1531-4 – 77 11 418 425 – 02/2025 – Edition croate



7711418425

