

SCENIC E-TECH ELECTRIC

araç kullanım kılavuzu



Elektrikli aracınıza hoş geldiniz

Bu kullanım kılavuzu aşağıdakiler için gerekli bilgileri içerir:

- aracınızı en iyi şekilde kullanmak ve içerdiği tüm işlevlerden ve teknik gelişmelerden tam olarak yararlanmak için aracınızı iyi tanımanız,
- düzenli bakım ile ilgili basit ancak etkili kullanım önerilerine uyararak aracınızın her zaman en iyi performansı sağladığından emin olmanız,
- bir uzmanın müdahalesini gerektirmeyen küçük arızaları giderebilmeniz.

Bu kılavuzu okumak için ayıracağınız kısa bir süre, araç ve işlevleri ile yeni özellikleri hakkında bilgilere ve yönergelere aşina olmanızı sağlayacaktır. Diğer tamamlayıcı bilgiler için Yetkili Servis ve Bakım İstasyonlarımızda bulunan uzmanlarımız size yardımcı olacaktır.

Rehberlik için lütfen aşağıdaki sembolere bakınız:



ve araçta görüntülenir – aracınızın ekipmanı konusunda ayrıntılı bilgiler ve/veya ilgili işlemlerdeki sınırlamaları öğrenmek için kullanım kılavuzuna bakmanız gerektiğini belirtir.

→ kullanım kitabının herhangi bir yerinde bir sayfaya aktarma belirtilir.



kullanım kılavuzunun bir risk, tehlike veya güvenlik uyarısı belirttiği her noktada.

Bu kullanım kitabında belirtilen modellerin tanımları, kitabın basım tarihinde geçerli olan teknik özelliklere uygun olarak hazırlanmıştır. **Kılavuz, söz konusu modeller için mevcut tüm ekipmanları (seri veya opsiyonel) içermektedir. Bu ekipmanların araçlarda bulunup bulunmaması versiyona, seçilen opsiyonlara ve satıldığı ülkeye bağlıdır.**

Bu belge, model yılında daha sonra tanıtılacak ekipman öğeleri hakkında da bilgi içerebilir.

Kullanım kitabındaki şemalar, akışlar örnek olarak verilmiştir.

Aracınız'la iyi yolculuklar.

Fransızcadan çevrilmiştir. Aracın imalatçısından yazılı izin alınmaksızın bu kullanım kitabının kısmen veya tamamen kopyalanması veya tercüme edilmesi kesinlikle yasaktır.

İÇİNDEKİLER

Elektrikli aracınıza hoş geldiniz.....	4
Dış	4
Araç içi	6
Sürücünün konumu	8
Sürüş yardımları	10
Araç güvenliği.....	12
Araç tanıtımı - Etiketler.....	14
Motor bölümü (rutin bakım).....	16
arıza giderme.....	18
Otomobilinizle tanışınz.....	20
Araç E-Tech 100% electric (EV)	20
Kart.....	49
Dijital anahtar.....	59
Kapılar ve açılır elemanlar.....	62
Yüz tanıma.....	72
Ön koltuklar.....	73
Arka koltuklar	80
Emniyet kemerleri.....	82
İlave güvenlik cihazları.....	86
Çocuk güvenliği.....	95
Çocuk koltukları	101
çocukların güvenliği: Ön yolcu koltuğu hava yastığının devre dışı bırakılması, devreye alınması	117
Sürüş pozisyonu	122
Yol bilgisayarı	126
İkaz ışıkları	139
Direksiyon	143
Arka görüntü	145
Aydınlatma ve sinyaller	151
Sesli ve ışıklı ikazlar.....	159
Cam sileceği.....	160

Sürüş.....	166
Motorun çalıştırılması, durdurulması	166
Vites kumandası	169
Rejeneratif fren sistemi	173
Park freni	176
Çevre.....	181
Sürüş önerileri, eko sürüş	182
Lastik basınç kaybı ikazı	186
Sürüş destek ve düzeltme sistemleri.....	190
Ek sürüş yardımı fonksiyonları.....	194
Hiz limitörü	234
Stop and Go uyarlamalı hız regülatörü	238
Active driver assist	254
Park yardımı.....	267
Acil çağrı	296
Rahatınız için	299
MULTI-SENSE	299
Havalandırma, ısıtma ve klima sistemi.....	300
Multimedya ekipmanları.....	311
Araç içi ekipmanı	313
Araç içi eşya, aksesuar gözleri	318
Eşya taşıma.....	324
Bakım.....	328
Motor erişim, seviyeler	328
Akü.....	333
Temizleme	335
Pratik tavsiyeler	339
LASTİKLER.....	339
arıza giderme	348
Farlar, ışıklar: ampullerin değiştirilmesi	351

İÇİNDEKİLER

Silecek fırçaları: deęiřtirme	354
Sigortalar	356
Aksesuarların takılması ve kullanılması.....	360
Çalıřma arızaları.....	361
Teknik özellikler	365
Araç hakkında bilgi	365
Yedek parçalar ve onarımlar	371
bakım takip bölümleri.....	372
Antikorozyon Kontrolü	378

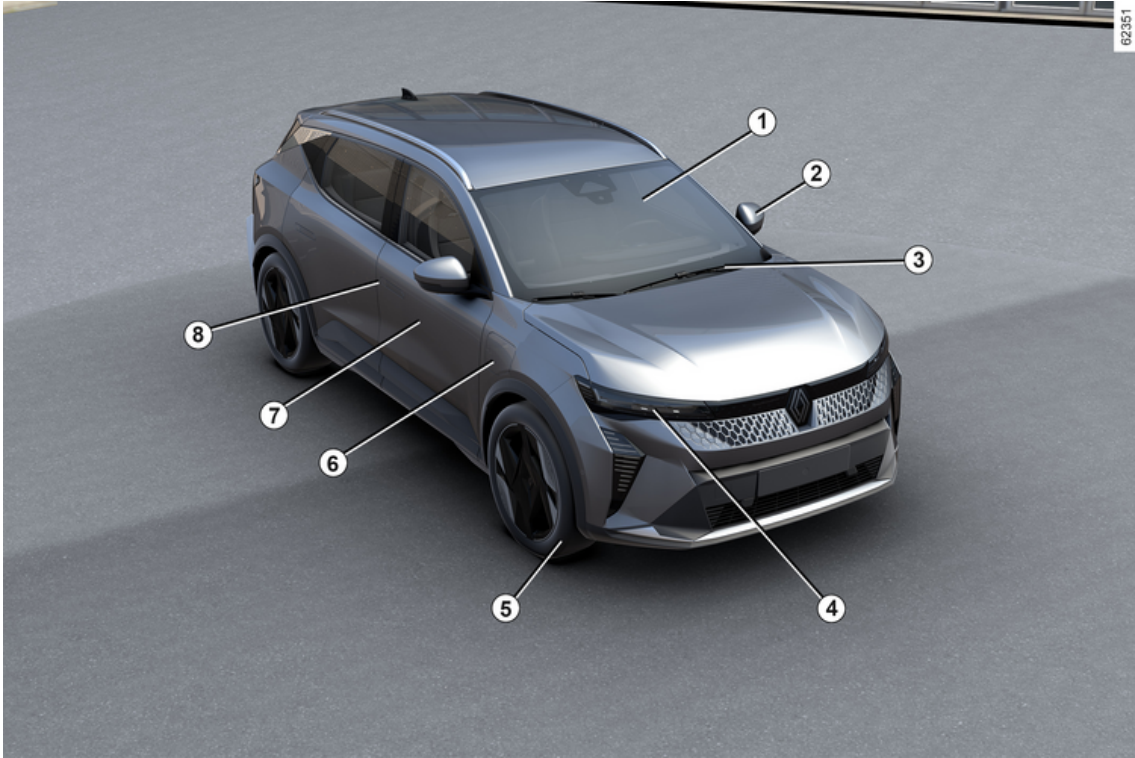

DIŐ

1. Elektrikli camlar → 313
2. Dikiz aynaları → 145
3. Cam sileceęi, cam yıkayıcısı → 160 → 163
Buęu giderme → 306
4. Farlar: alıŐma → 151
Farlar: deęiŐtirme → 351
5. Lastikler → 339
6. Yk → 28
7. Karoseri bakımı → 335
8. → 49 kart
Kapıların kilitlenmesi, kilidinin aılması → 63

ARAÇ İÇİ

1

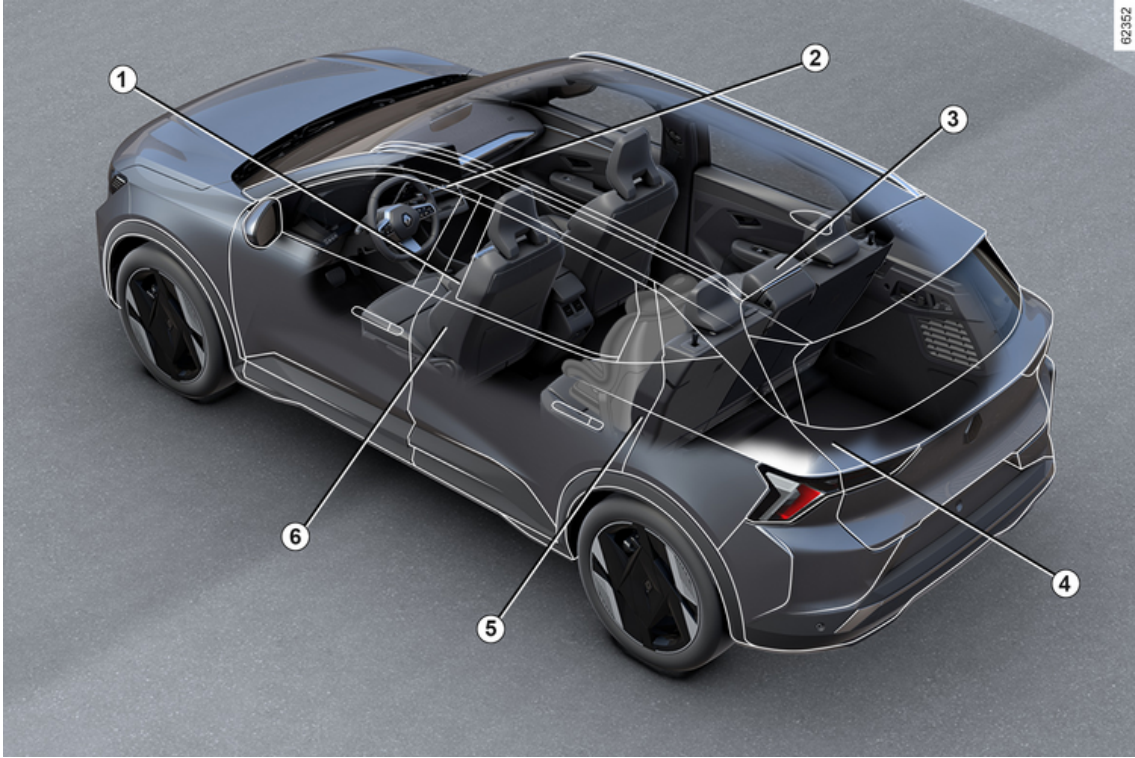

6 - Elektrikli aracınıza hoş geldiniz

ARAÇ İÇİ

1. Sürüş konumunuzun ayarlanması → 82
2. Araç içi eşya gözleri/aksesuar gözleri → 318
3. Arka baş dayanağı → 80
Arka koltuk → 80
4. Eşyaların taşınması → 324
5. Çocuk güvenliği → 95
6. Ön baş dayanağı → 73
Manuel kumandalı ön koltuklar → 74
Elektrik kumandalı ön koltuklar → 75

SÜRÜCÜNÜN KONUMU

1

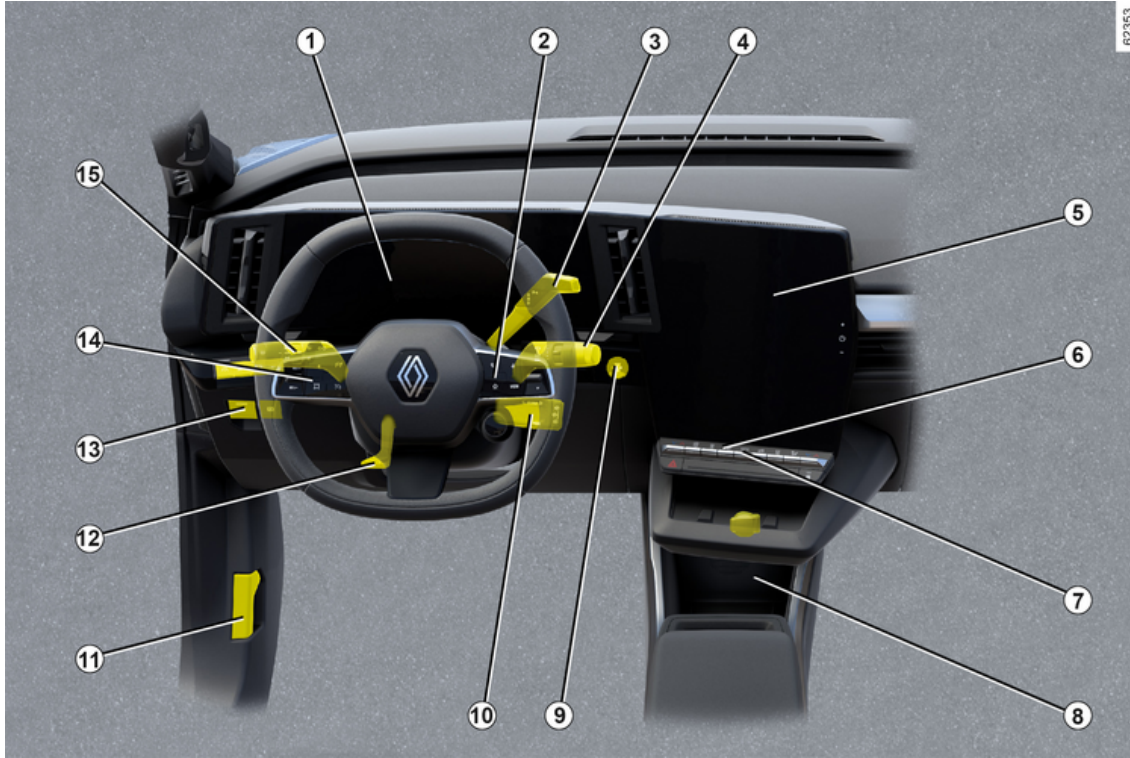

8 - Elektrikli aracınıza hoş geldiniz

SÜRÜCÜNÜN KONUMU

1. Gösterge tablosu → 139
2. Yol bilgisayarı kontrolleri → 126
3. Vites kumandası → 169
4. Cam silecekleri/yıkayıcıları kumandası → 160 → 163
5. Mültimedya yüz → 311
6. Isıtmalı koltuk(lar) → 73
7. Isıtma sistemi/klima → 303
8. Orta konsol eşya gözü/indüksiyon şarj alanı → 318
9. Motoru çalıştırma/durdurma düğmesi → 166
10. MULTI-SENSE kumandası → 299
11. Kaputun açılması → 328
12. Direksiyon simidi ayarı → 143
13. Otomatik park freni → 176
14. Hız limitörü → 234
15. Dış aydınlatma → 151

SÜRÜŞ YARDIMLARI

1

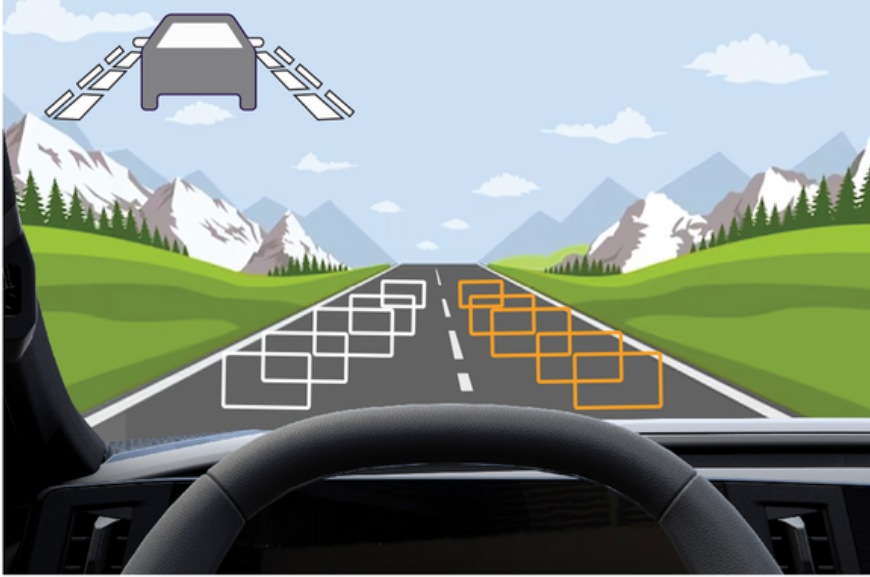

62354

SÜRÜŞ YARDIMLARI

- Sürüş düzeltme ve destek sistemleri → 190
- Şerit dışına çıkma önlemi → 195
- Acil şerit dışına çıkma önlemi → 202
- Aktif acil durum freni → 217
- Geri viteste aktif acil durum freni → 231
- Kör nokta uyarısı → 209
- Park çıkış uyarısı → 290
- Lastik basıncı kaybı uyarısı → 186
- Hız limitörü → 234
- Stop and Go adaptif hız regülatörü → 238
- Yol işareti algılama → 226
- Park Yardımı → 278
- Geri görüş kamerası → 267
- 360° kamera → 270
- Eller serbest park → 285
- Güvenli araç çıkışı → 293
- Güvenli mesafe uyarısı → 213
- Sürücü dikkat uyarısı → 224

ARAÇ GÜVENLİĞİ

1

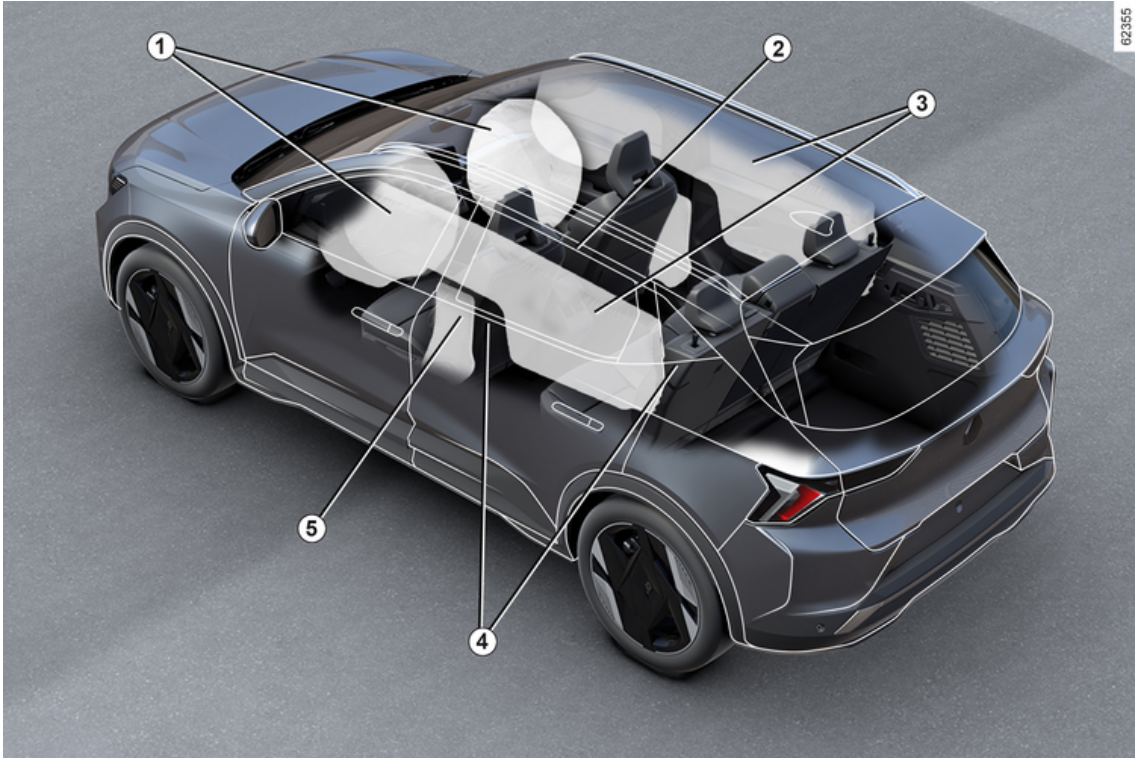

ARAÇ GÜVENLİĞİ

1. Ön hava yastıkları → 87
Ön yolcu hava yastığının devre dışı bırakılması → 117
2. Merkezi hava yastığı → 92
3. Perde hava yastıkları → 92
4. Emniyet kemerleri → 82
5. Yan hava yastıkları → 92

ARAÇ TANITIMI - ETIKETLER

1

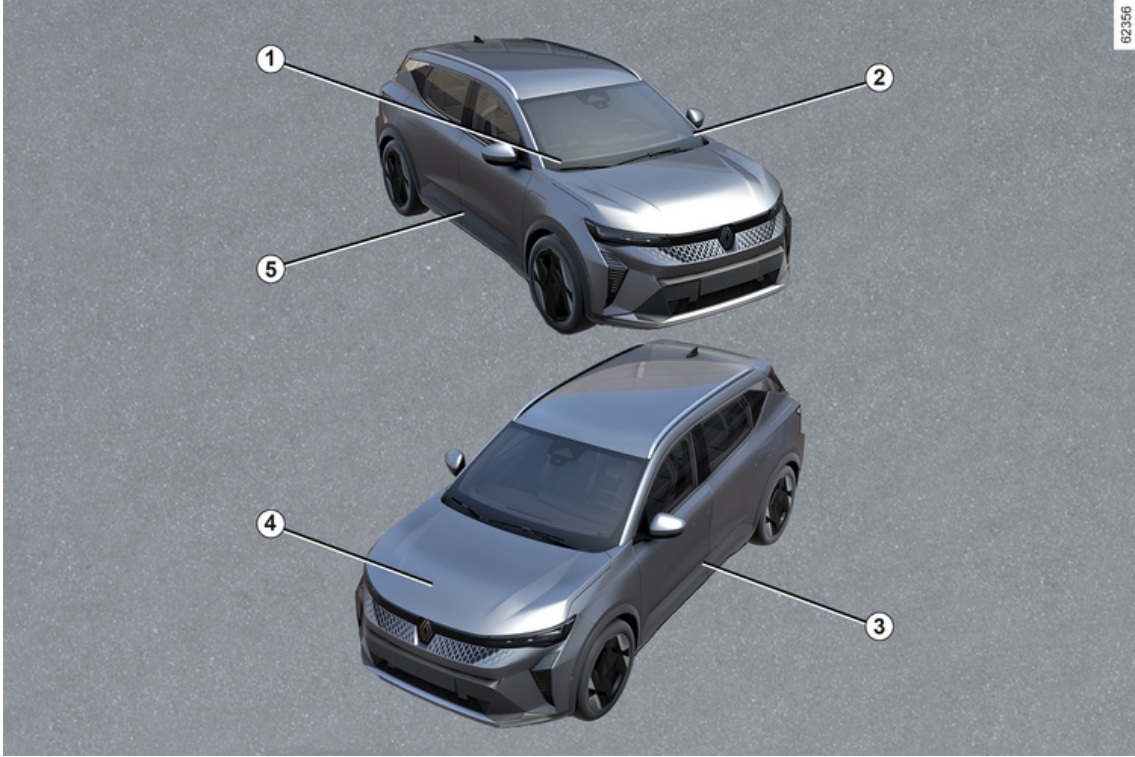

ARAÇ TANITIMI - ETIKETLER

1. Acil durum servisleri için teknik bilgiler → 365
2. Araç kimlik numarası hatırlatması → 0
3. Lastik basınç etiketleri → 186 → 339
4. Motorun tanıtımı → 366
5. Araç kimlik tanıma plaketi → 0

MOTOR BÖLMESİ (RUTIN BAKIM)

1

02357

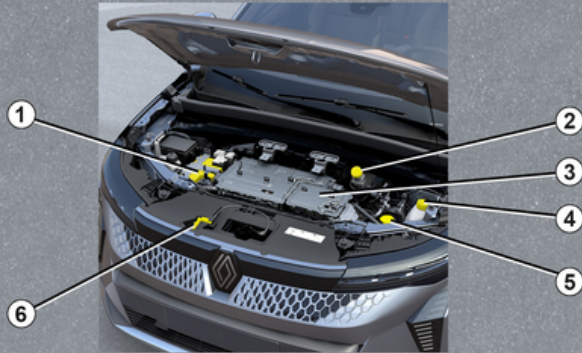

MOTOR BÖLMESİ (RUTIN BAKIM)

1. Akü → 333
2. Fren hidroliđi → 331
3. "400 voltluk" elektrik devresi → 20
4. Sođutma sıvısı → 330
5. Cam yıkama sıvısı → 332
6. Kaputun açılması → 328

ARIZA GIDERME

1

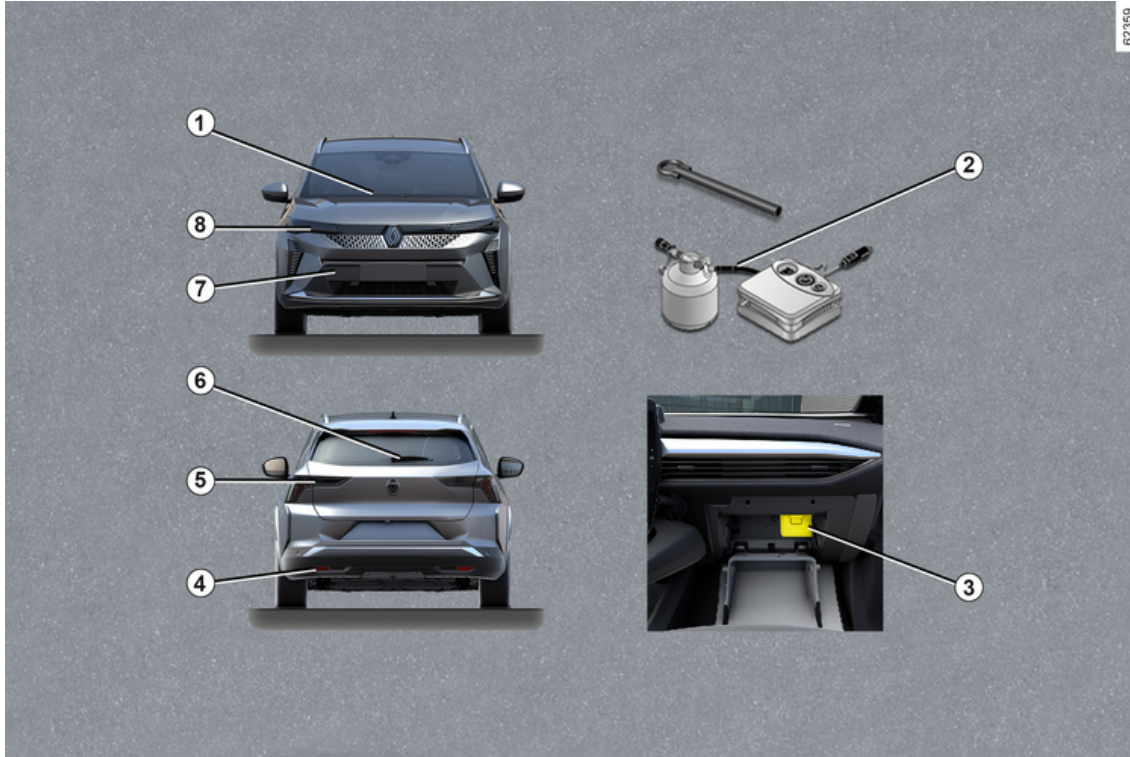

ARIZA GIDERME

1. Ön cam silecek fırçalarının değiştirilmesi → 354
2. Lastik patlaması → 342
Aletler → 346
3. Sigortalar → 356
4. Arka bağlantı noktası () → 348
5. Arka lamba ampullerinin değiştirilmesi → 351
- 6 Arka cam sileceği fırçasının değiştirilmesi (→ 354)
7. Ön bağlantı noktası () → 348
8. Far ampullerinin değiştirilmesi → 351

ARAÇ E-TECH 100% ELECTRIC (EV)

2

ARAÇ E-TECH 100% ELECTRIC (EV)

Tanıtım

Elektrikli araç kendine özgü özelliklere sahiptir, ancak diğer motorlu araçlara benzer şekilde çalışmaktadır.

Elektrikli araçların, diğer motorlu araçlardan temel farkı yakıt yerine yalnızca elektrik enerjisi kullanmasıdır.

Bu nedenle elektrikli aracınızı tanıtan bu kılavuzu dikkatle okumanızı öneririz.

ARAÇ E-TECH 100% ELECTRIC (EV)

Elektrikli araç devre şeması

2

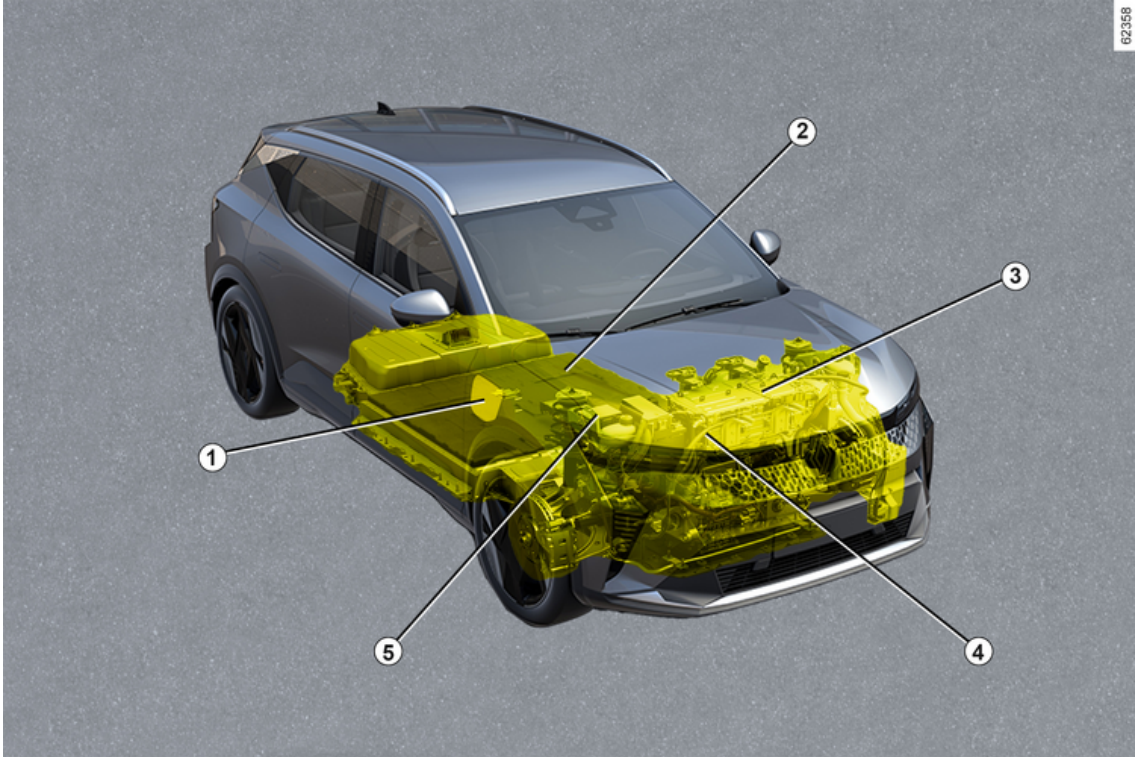

ARAÇ E-TECH 100% ELECTRIC (EV)

1. Elektrikli Őarj prizi (yolcu tarafı)
2. "400 V" ğekiŐ aküŐü
3. Elektrikli motor
4. Turuncu elektrik kabloları
5. 12 V akü

ARAÇ E-TECH 100% ELECTRIC (EV)

Bağlantılı hizmetler

2

Tanıtım

Elektrikli aracınız bilinen ve/veya kumanda edilen bağlı hizmetlerinizi belirtir:

- düşük akü uyarısı ile aracınızın şarj durumu;
- akü şarj programlamasının önerilen belirli seçimlerinin işlevleri;
- kalan araç sürüş mesafesi;
- ...

Bu hizmetlere şunları kullanarak erişebilirsiniz:

- harici dijital cihazlar (cep telefonları, tabletler vb.);
- araç multimedya ekranı.

Daha fazla bilgi için, multimedya ekipmanı talimatlarına bakınız veya bir Yetkili Bayi ile iletişime geçiniz.



İstedığınız zaman marka yetkili bir servisine danışarak bağlı bir hizmete abone olabilirsiniz veya bu hizmeti uzatabilirsiniz

Aküler

Elektrikli araçlarda iki tip akü bulunur:

- "400 V" çekiş aküsü;
- "12 V" akü.

"400 V" çekiş aküsü

Elektrikli aracınızın motorunun düzgün çalıştırması için gerekli enerji bu aküde saklanmaktadır. Tüm aküler gibi, kullanıldıkça şarjı azalır, bu nedenle düzenli olarak şarj edilmelidir.

Akünü şarj etmek için yedek seviyesine kadar azalmasını beklemenize gerek yoktur.

Şarj süresi şarj istasyonlarına veya duvara monte edilen kutulara bağlamanıza göre değişiklik gösterir.

Aracınızın sürüş mesafesi çekiş akünün şarj seviyesinin yanı sıra sürüş biçiminize de bağlıdır → 183.

Aracın klima sistemi, çekiş aküsünü soğutmak için kullanılır.

Çekiş akünün ömrünü korumak için klima sisteminizi profesyonel bir uzmana kontrol ettirin. Özellikle de klima performansında bir düşüş fark ederseniz.

12 voltluk akü

Aracınızdaki ikinci akü, 12 V aküdür: Araç ekipmanını (farlar, ön cam silcekleri, fren yardımı vb.) çalıştırmak için gereken enerjiyi sağlar.

A

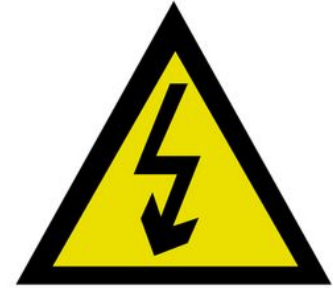

A sembolü, aracınızın güvenlik riski oluşturabilecek elektrikli bileşenlerini gösterir.

61607

ARAÇ E-TECH 100% ELECTRIC (EV)

"400 V" elektrik devresi

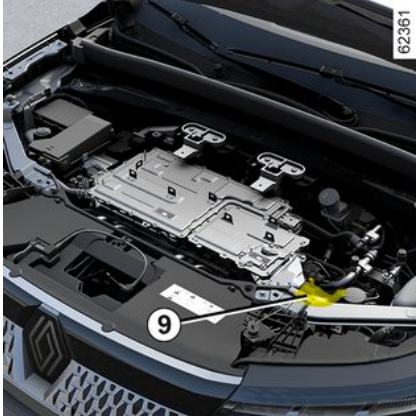

"400 V" elektrik devresi, turuncu

kablolar 9 ve  sembolünü taşıyan parçalarla tanınabilir.



Elektrikli aracın itiş sistemi yaklaşık 400 voltluk kesintisiz akım kullanır.

Bu sistem kontak açıkken ve kapandıktan sonra sıcak kalabilir. Araçta bulunan etiketler üzerindeki uyarı mesajlarına dikkat ediniz.

Aracın 400 voltluk elektrik sisteminde (elemanlar, kablolar, butonlar, akü) yapılacak tüm müdahaleler veya değişiklikler, güvenliğiniz için oluşturabileceği riskler nedeniyle kesinlikle yasaktır. Yetkili Servis'e danışınız.

Ağır yanık ve elektrik çarpması riski ölüme neden olabilir.

Sürüş

Otomatik vites kutulu otomobillerde olduğu gibi, sol ayağınızı kullanmaya ve bu ayağınızla fren yapmaya kendinizi alıştırmalısınız.

Sürüş sırasında ayağınızı gaz pedalından çekerseniz veya fren pedalına basarsanız motor, yavaşlama sırasında elektrik akımı üretir ve bu enerji aracı frenlemek ve aküyü yeniden şarj etmek için kullanılır → 182.

Kötü hava şartları, su basmış yollar:



Derinliği jantların alt kenarını aşacak derecede su basmış bir yolda aracınızı sürmeyiniz.



Motor freni hiç bir şartta fren pedalına basılmasının yerine geçmez.

Ses

Elektrikli araçlar son derece sessizdir. Aracın sesini ne siz ne de yoldaki diğer kullanıcılar duymayabilir. Aracın hareket halindeyken sesini duymak son derece zordur.

Motor ses çıkarmadığı için alışık olmadığınız sesler duyacaksınız (aerodinamik sesler, lastik sesi vb.)

Kontak her kapatıldığında, havalandırma yaklaşık on saniye sonra kapatılır.

ARAÇ E-TECH 100% ELECTRIC (EV)

2



Kullanımdaki zorluklar

Sürücü tarafında sadece araca uygun, ön donanımlara yapışan halılar kullanınız ve sık sık sabit olup olmadıklarını kontrol ediniz. Üst üste çok sayıda halı sermeyin.

Pedalların sıkışma riski mevcuttur

Pedalların sıkışma riski mevcuttur



Elektrikli aracınız sessizdir. Araçtan çıkmadan önce fren pedalına basarak motoru durdurunuz.

CİDDİ YARALANMA RİSKİ

Yaya kornası

Yaya kornası, diğer sürücüler ve özellikle yayalar ve bisikletliler tarafından fark edilmenizi sağlar.

Motor çalıştığı anda, yaya kornası otomatik olarak devreye alınır. Ses, aracın hızı yaklaşık 1 ile 30 km/sa. arasındayken duyulur.

Yaya kornası ile ilgili daha fazla bilgi için multimedya talimatlarına bakınız.

Yaya kornası arızası durumunda,



gösterge panelinde "Dış ses arızası" mesajı eşliğinde ikaz ışığı yanar.

Yetkili Servis'e başvurunuz.

Önemli talimatlar



Lütfen bu talimatları dikkatle okuyunuz. Bu talimatlara uyulmaması **yangın riskine, ciddi yaralanmalara ve ya ölümlle sonuçlanabilecek elektrik çarpmalarına yol açabilir.**

Kaza veya darbe anında

Kaza ya da manevra sırasında aracın alt kısmına bir darbe gelmesi durumunda (ör. mantar, yüksek kaldırım şehirlerde bulunan diğer yüksekliklerle temas), elektrik devresi veya çekiş aküsü zarar görebilir.

Aracınızı bir Marka Yetkili Servisi'ne kontrol ettiriniz.

"400 V" bileşenlere veya açıkta ve aracın içinde veya dışında bulunan turuncu kablolarla asla dokunmayınız.

Akünün ciddi hasar görmesi halinde, kaçak ortaya çıkabilir:

- Aküden sızan sıvılara asla dokunmayınız;
- cildinize temas ederse bol suyla yıkayınız ve hemen bir doktora başvurunuz.

Şarj kapağına veya klapeye en ufak bir darbeye bile, hemen bir Marka Yetkili Servisi'ne kontrol ettirin.

Yangın halinde

Yangın halinde, aracı hemen terkediniz ve boşaltınız, acil yardım ekiplerine haber veriniz ve söz konusu olanın bir elektrikli araç olduğunu mutlaka belirtiniz.

Müdahale etmeniz gerekiyorsa yalnızca elektrik sistemlerindeki yangınları söndürmek için uygun olan ABC veya BC söndürme maddelerini kullanınız. Su veya başka söndürücü maddeler kullanmayınız.

Elektrik devresinin yıprandığı tüm durumlarda Marka Yetkili Servisi'ni çağırınız.

Tüm çekmeler için

→ 348.

Aracın yıkanması

Motor bölümünü, şarj prizini ve aküyü yüksek basınçlı temizleyicilerle asla yıkamayınız.

Elektrik devresinin hasar görme riski.

Araç şarjdayken kesinlikle yıkamayınız. Araç şarj olurken şarj kablosunu kesinlikle yıkamayınız. Şarj pimlerinin paslanmasını önlemek için, kablo bağlı değilken şarj kablosunu ve şarj kablosu fişini asla yıkamayınız.

Elektrik çarpması riski ölüme neden olabilir.

ARAÇ E-TECH 100% ELECTRIC (EV)

Şarj Etme

2

Devre şeması

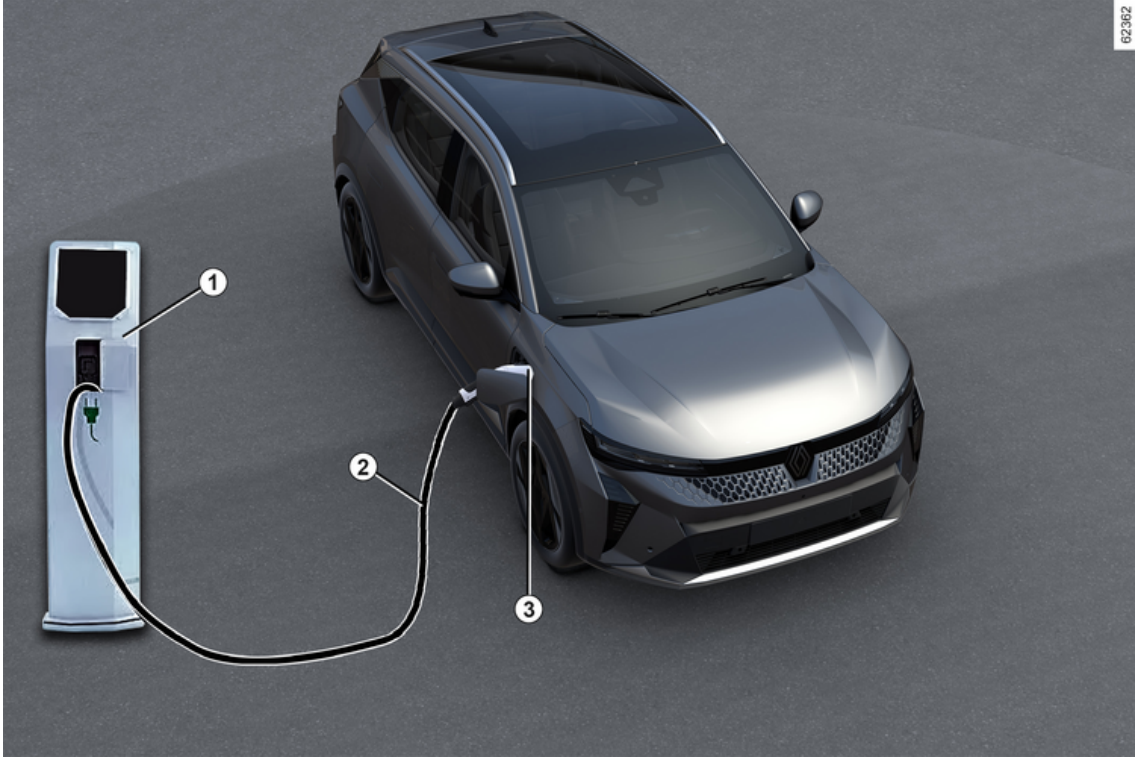

ARAÇ E-TECH 100% ELECTRIC (EV)

1. Duvara monte edilebilen kutu veya şarj istasyonu.
2. Şarj kablosu.
3. Elektrikli şarj soketi (yolcu tarafı).



Şarj için gerekli ekipmanlarla ilgili tüm sorularınız için, Marka Yetkili Servisi'ne başvurunuz.



Aracınızın şarjı için önemli tavsiyeler

Lütfen bu talimatları dikkatle okuyunuz. Bu talimatlara uyulmaması **yangın riskine, ciddi yaralanmalara veya ölümlle sonuçlanabilecek elektrik çarpmalarına yol açabilir.**

Şarj Etme

Şarj halinde araca müdahale etmeyiniz (yıkama, motor bölümünde müdahale...).

Şarj kablosunun fişinde veya aracın şarj prizinde ıslaklık, paslanma işaretleri veya yabancı maddeler varsa, aracı şarj etmeyiniz. Yangın tehlikesi.

Kablonun uçlarına veya aracın şarj prizine dokunmayı denemeyiniz veya içine bir şey sokmayınız.

Şarj kablosunu asla adaptöre, çoklu prize takmayınız veya uzatma kablosuna bağlamayınız.

Jeneratör kullanımı kesinlikle yasaktır.

Aracın şarj prizini veya şarj kablosunu sökmeyiniz veya değiştirmeyiniz. Yangın tehlikesi.

Şarj halinde elektrik kurulumunu değiştirmeyin veya kesintiye uğratmayın.

Şarj kapağına veya klapeye en ufak bir darbeye bile, hemen bir Marka Yetkili Servisi'ne kontrol ettiriniz.

Kabloya dikkat ediniz: Üzerine basmayınız, suya sokmayınız, üstten çekmeyiniz ya da darbe almasına engel olunuz.

Şarj kablosunun iyi durumda olduğunu düzenli aralıklarla kontrol ediniz.

Şarj kablosunda (korozyon, kararma, kesik vb.), ünitede veya aracın elektrik şarj prizinde hasar olması durumunda, bunları kullanmayınız. Değiştirilmeleri için bir Marka Yetkili Servisi'ne başvurunuz.

Şarj kapağı kilitleme mekanizmasının etkinleştirilmemesi ve/veya aracın elektrikli şarj soketinin kilidinin açılması durumunda, lütfen yetkili bir bayi ile iletişime geçiniz.

ARAÇ E-TECH 100% ELECTRIC (EV)

Şarj kablosu A

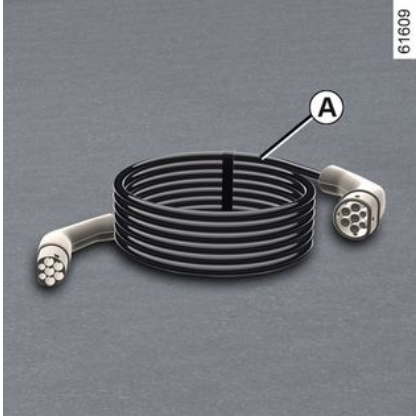

Bu kablo aracınıza özeldir ve standart kullanımda çekiş aküsü şarj etmek için duvara monte edilen kutuya veya şarj istasyonuna bağlanmak üzere tasarlanmıştır.

i Akü ilk kez şarj edilirken standart kullanım için sağlanan şarj kablosunun kullanılması tavsiye edilmektedir.

i Şarj kablosunu temizlemeden önce, kablunun bağlantısının kesildiğinden emin olunuz. Kabloyu suyla hafifçe nemlendirilmiş bir bezle temizleyiniz. Temizlerken, korozyon riskini önlemek için bezin kablunun uçlarıyla (soketler, şarj pimleri) temas etmediğinden emin olunuz.

i Her şarj kablosu aracınızın bagaj bölmesine yerleştirilmiştir → 67.

Şarj kablosu B



Bu kablo şunlar için kullanılabilir:

- normal kullanımda, yalnızca araç için kullanılan bir soket üzerinde (14 A/16 A şarj etme);
- ev prizi kullanılarak özel şarj (8A şarj), örneğin evinizde değilken kullanmanız için.

Her durumda, prizler şarj kablosu **B** ile birlikte verilen talimatlarda belirtildiği gibi takılmalıdır.

ARAÇ E-TECH 100% ELECTRIC (EV)

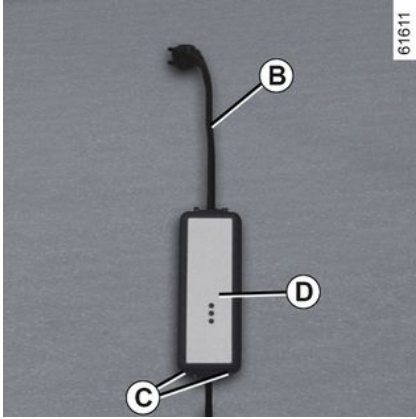

Her durumda, şarj kablosu **B** kullanım talimatlarını **dikkatlice** okuyunuz.

i Prizi asla kablodan sarkar şekilde bırakmayınız. Asmak için kancaları **C** kullanınız.

i Şarj esnasında bir arıza meydana gelirse (Ünite **D** üzerindeki kırmızı ikaz ışığı yanar) şarjı hemen durdurunuz. Kablo kullanım talimatlarına bakın.

Önemli talimatlar

2



Aracınızın şarjı için önemli tavsiyeler

Lütfen bu talimatları dikkatle okuyunuz. Bu talimatlara uyulmaması **yangın riskine, ciddi yaralanmalara ve ya ölümlle sonuçlanabilecek elektrik çarpmalarına yol açabilir.**

Şarj kablosu seçimi

Aracınızla birlikte sağlanan standart şarj kabloları sadece bu araç için özel olarak üretilmiştir. Ölümüne neden olabilecek elektrik çarpması riskine veya yangına karşı sizi korumak için dizayn edilmişlerdir.

Önceki araçların şarj kabloları uyumlu olmadığından onlarla kullanmayın.

Güvenliğiniz için, üretici tarafından önerilmeyen şarj kablosu kullanmak kesinlikle yasaktır. Bu talimata uyulmaması ölümlle sonuçlanabilecek yangın veya elektrik çarpmasına neden olabilir. Aracınıza uygun şarj kablosu hakkında bilgi için lütfen bir marka yetkili servisine danışınız.

Şarj kablosu B kullanımı

Ürünü kullanırken alınması gereken önlemleri ve soketin takılması için gerekli teknik özellikleri öğrenmek üzere şarj kablosuyla birlikte verilen talimatları dikkatle okuyunuz.

Yerleştirme prensibi

Duvar prizi

Duvara monte edilebilen kutuyu bir profesyonele kurdurunuz.

Ev içi şarj durumunda

Şarj kablосunu bağlayacağınız her bir soketin, ülkenizde yürürlükte olan standartlara ve düzenlemelere uygun olduğunu ve "Güç kaynağı sistemleri" bilgilerinde açıklanan teknik özelliklere uygun olduğunu profesyonel bir uzmana kontrol ettiriniz.

Güç kaynağı sistemleri

Yalnızca IEC 61851-1 standardına uygun şarj istasyonlarını ve aşağıdakilerle korunan bağlantı noktalarını kullanınız:

- Kullanılan prize özel Tip A 30 mA artık akım cihazı;
- Bir aşırı akım koruma cihazı;
- açıkta kalan alanlarda şimşek çakmasıyla bağlantılı aşırı gerilime karşı koruma (IEC 62305-4);
- ilgili ülkedeki standartlara uygun bir şase bağlantısı.

ARAÇ E-TECH 100% ELECTRIC (EV)

Avrupa standartlarına uygun şarj türleri

Alternatif akım (AC)

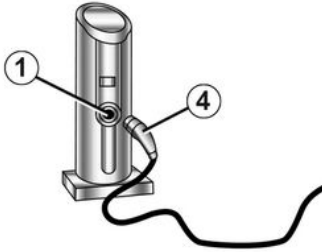

62364

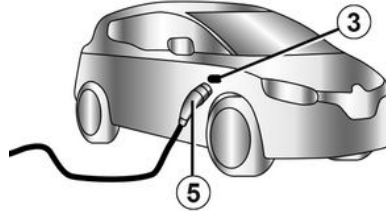
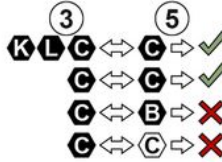





Bilgiler araç şarj kapağında görülüyorsa, aşağıdaki talimatları izleyiniz. Şarj kablosunu takmadan önce aşağıdakileri kontrol ediniz:

- Giriş prizinin **1** rengi ve harflerinden biri, kablonun rengine ve ucundaki harflerden birine **4** karşılık geliyor;
- Giriş prizinin **3** rengi ve harflerinden biri, kablonun rengine ve ucundaki harflerden birine **5** karşılık geliyor.

ARAÇ E-TECH 100% ELECTRIC (EV)

Etiketler

Şarj türü	Alternatif akım (AC)			
	Şarj istasyonu 1/Şarj kablosu 4		Araç 3/Şarj kablosu 5	
Avrupa standartlarına uygun şarj türleri (diğer tüm durumlar için lütfen Yetkili Servise danışınız).				

2

ARAÇ E-TECH 100% ELECTRIC (EV)

Doğru akım (DC)

62378

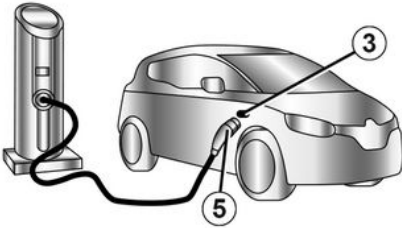
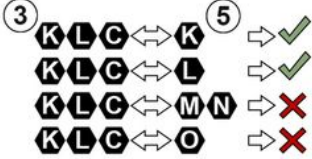

Bilgiler araç şarj kapağında görülüyorsa, aşağıdaki talimatları izleyiniz.





Şarj kablosunu takmadan önce giriş prizinin renginin ve harflerinden birinin **3** şarj kablosunun ucundaki renge ve harflerden birine **5** karşılık geldiğinden emin olunuz.



Araç hızlı şarj ediliyorsa (DC) aracınız ile şarj terminali arasındaki şarj kablosu uzunluğu **30 metreyi** aşmamalıdır. Kablonun uzunluğu hakkında herhangi bir şüpheniz varsa şarj istasyonunun (DC) sahibine danışınız.

ARAÇ E-TECH 100% ELECTRIC (EV)

Etiketler

Şarj türü	Doğru akım (DC)				
Bağlantı	Araç 3/Şarj kablosu 5				
Avrupa standartlarına uygun şarj türleri (diğer tüm durumlar için lütfen Yetkili Servise danışınız).					

2

ARAÇ E-TECH 100% ELECTRIC (EV)

Elektrikli şarj soketi 3

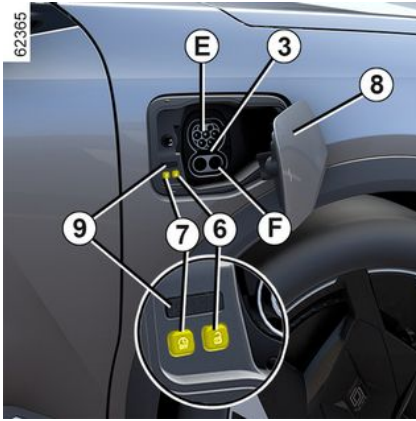



Not: Kar durumunda, kablo bağlamadan veya çıkartmadan önce aracın yolcu tarafındaki şarj priz yuvası bulunan bölgeyi kardan temizleyiniz.

Prize kar girmesi durumunda şarj kablosunun prize girmesini engelleyebilir.

Araç, aracın ön kısmında yolcu tarafında bulunan iki şarj bağlantısıyla donatılmıştır:

- 22 kW'ye kadar şarj eden soket **E**;
- hızlı şarj için soket **F** (araca bağlı olarak).

Ayrıca şarj kapağının içinde iki düğme bulunur:

- **6**  düğmesi, şarj kablosunun kilidini açar;
- **7**  düğmesi, aracı hemen şarj etmeye başlamak için şarj programını durdurmak (önceden yapılandırılmışsa) amacıyla kullanılabilir.

Önlemler

Günlük kullanımda akü ömrünü uzatmak için aracınızı %80 oranında şarj etmeniz önerilir.

Aracı aşırı sıcaklık şartlarında şarj etmekten veya park etmekten kaçınınız (sıcak veya soğuk).

Aşırı kullanma durumları altında şarj, aracı çalıştırmadan önce birkaç dakika (çekiş aküsünün soğuması veya ısınması için gereken zaman) alabilir.

Araç yedi günden daha fazla süre boyunca yaklaşık -25 °C'den daha düşük sıcaklıklarda park edildiğinde, çekiş aküsünün şarj edilmesi mümkün olmayabilir.

Araç 3 aydan daha fazla süre sıfırlanmaya yakın şarj seviyesinde park halindeyse, akünün şarj edilmesi mümkün olmayabilir.

Kullanılabilir enerji seviyesi, akünün sıcaklığına bağlıdır. Bu nedenle, aracın durdurulması ve yeniden çalıştırılması akünün soğuk veya sıcak olmasına göre değişiklik gösterebilir.

Akünüzün yaşam süresini korumak için, boşalmaya yakın akü seviyesinde özellikle yüksek sıcaklıkların görüldüğü zamanlarda bir aydan daha fazla park halinde tutmaktan kaçının.

Aküyü, sürüşten sonra ve/veya makul sıcaklıklarda şarj ediniz. Aksi halde, şarj daha uzun sürebilir veya hiç mümkün olmayabilir.

Şarj seviyesi düşük (< %25) olduğunda ve eksiye düşen sıcaklıklarda aracı sürüşten sonra şarj etmeniz tavsiye edilir.

Tavsiye

- Sıcak havalarda aracı mümkünse gölge/üzeri örtülü bir yerde park ediniz ve şarj ediniz.
- yağmur veya kar yağarken şarj edilebilir;
- klimanın devreye alınması gerekli olan şarj süresini uzatır.

Çekiş aküsünün yeniden şarj edilmesi

Araç hareketsiz, kontak kapalı:

- aracınızın bagaj bölümündeki saklama rafında yer alan şarj kablosunu **2** alınız;
- şarj kapağına **8** basarak kilidini açınız. İkaz ışığı **9** beyaz renkte yanar;

ARAÇ E-TECH 100% ELECTRIC (EV)

i Araca bağlı olarak, şarj kapağı açıkken veya tam olarak kapanmadığında, gösterge tablosunda "Şarj kapağı açık" mesajı belirir.

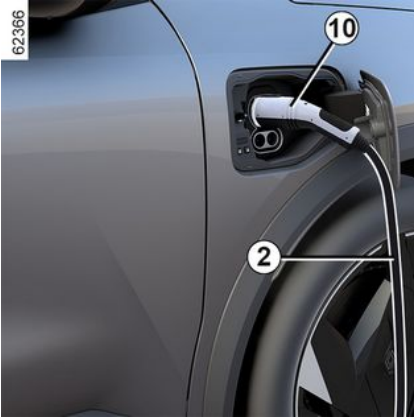

- kabloun ucunu güç kaynağına takınız;
- tutamağı **10** tutunuz;
- güç kablosunu araca takınız. İkaz ışığı **9** beyaz renkte yanar;

i Aracı şarj ederken şarj kablosunu **2** asmak için şarj kapağını **8** kullanmanızdır.

i Multimedya sistemi üzerinden bir sistem güncellemesini kabul ettiyseniz çekiş aküsü şarjı ertelenir veya iptal edilir. Şarj kablosunu araca bağlamadan önce güncelleme tamamlandığını bekleyiniz. Sistem güncellemeleri hakkında daha fazla bilgi için, lütfen multimedya sistemi kullanım kılavuzuna bakınız.

- yerine oturma sesini duyduktan sonra şarj kablosunun doğru bir şekilde takıldığından emin olunuz. Kilidi kontrol etmek için tutamağı **10** yavaşça çekiniz;
 - ertelenmiş bir şarj programladığınız ve şarj işlemine hemen başlamak istiyorsanız şarj işlemine başlamak için düğmeye **7** basınız → **307**.
- Şarj kablosu otomatik olarak aracı kilitlenir. Bunu yaparsanız, güç kab-

losunu aracınızdan çıkarmak imkânsız hale gelir.

i Sıcaklık artışını engellemek için şarj kablosunu yerleştirmeniz gereklidir.



Uzatma kablosu, çoklu priz veya adaptör priz kullanmayınız.
Yangın tehlikesi.

Şarj esnasında gösterge ışığı **9** mavi renkte yanıp söner.

Şarj başladığında, aşağıdaki bilgiler gösterge tablosunda görülür:

- akü gösterge ışığı **12** üzerindeki enerji seviyesi;

ARAÇ E-TECH 100% ELECTRIC (EV)

2

i Akü şarj süresi kalan enerji miktarına ve şarj kaynağına göre değişir. Bilgiler şarj sırasında gösterge tablosunda görüntülenir → **133**.

Not: Belirli koşullar altında, gerçek şarj süresi gösterge tablosunda görüntülenen şarj süresinden daha uzun olabilir. Bu, şunlara bağlıdır:

- Elektrik şebekesinin kalitesi;
- Başlangıç şarj seviyesi;
- dış hava sıcaklığı çok soğuk;
- ...

Şarj kablosuyla ilgili bir sorun olması durumunda, orijinali ile aynı olan bir kabloyla değiştirmeniz tavsiye edilir. Yetkili Servis'e başvurunuz.

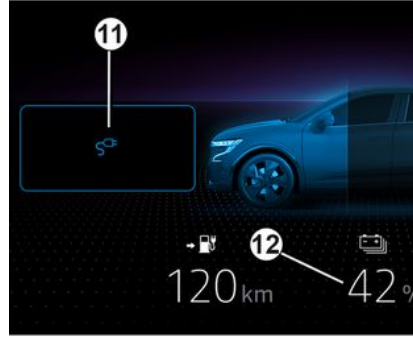

- akü doldurma oranı;
- kalan tahmini şarj süresi (akü yaklaşık %95 oranında şarj edildikten sonra görüntülenmez);
- gösterge ışığı **11**, aracın bir güç kaynağına bağlı olduğunu gösterir;
- aracınızın menzili, şarj seviyesine göre değişecektir.

Gösterge tablosu ekranı birkaç saniye sonra kapanır. Bir kapının açılmasıyla birlikte gösterge tablosunda yeniden görünür.

Bir şarj işlemi tamamlandığında, gösterge ışığı **9** yeşil renkte görüntülenir.

Aracınızı şarj etmek için yakıt göstergesinin yedek seviyesine kadar

azalmasını beklemenize gerek yoktur.

Çalışma arızaları

İkaz ışığı **9** sürekli olarak kırmızı renkte yanmıyorsa lütfen bir yetkili servis ile iletişime geçiniz.

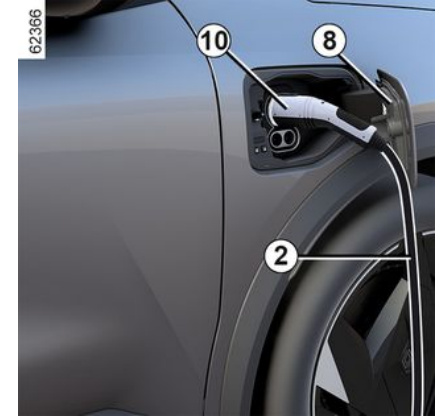

Kabloyu çıkarırken alınacak önlemler

- Araç şarj kablosunu serbest bırakmak için düğmeye **6** basınız veya karttaki kapı kilit açma düğmesini **basılı tutunuz**;
- tutamağı **10** tutunuz;

ARAÇ E-TECH 100% ELECTRIC (EV)



Çıkarma esnasında verilen uygulama talimatlarına mutlaka uyunuz.

- şarj kablosunu **2** araçtan sökünüz;
- şarj kapağını **8** kapatmalı ve kilitlemek için üzerine bastırmalısınız;
- kabloyu **2** güç kaynağından **1** sökünüz;
- kabloyu **2** bagaj bölmenizin eşya gözünde saklayınız.

Not: Çekiş aküsünün uzun süre şarj edilmesinden hemen sonra kablo sıcak olabilir. Kolları kullanınız.



Şarj kablosu serbest bırakma düğmesine bastıktan sonra, kablo tekrar kilitlenmeden önce fişini çekmek için yaklaşık 30 saniyeniz olacaktır.

Etiket 13

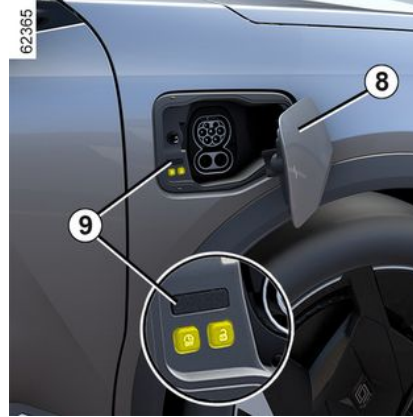

Şarj kapağı **8** üzerinde bulunan etiket **13**, ikaz ışığının **9** durumuna bağlı olarak şarj işlemine dair bilgi sağlar.

- beyaz renkte yanıp sönmesi, kablunun araca takılı olduğunu ve sistemin kontrollerini gerçekleştirdiğini gösterir;
- Sürekli mavi renkte yanması, şarj programlamasının etkinleştirildiğini gösterir;
- mavi renkte yanıp söner: şarj işlemi devam ediyor veya araç çalışması için şebeke beslemesini kullanıyor (örn. yolcu bölmesi kliması için);
- Sürekli yeşil renkte yanması, aracın tamamen şarj olduğunu gösterir;

- Yeşil renkte yanıp sönme: Araçtan Şebekeye (V2G) → **48** veya Araçtan Yüke (V2L) → **42** etkinleştirilmiştir;
- sürekli kırmızı renkte yanması, bir çalıřma hatasını gösterir.

61903

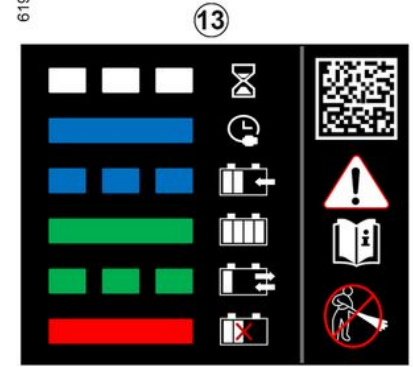

Sağ tarafta yer alan etiket **13** size aşağıdaki talimatları hatırlatır:

- şarj kapağını yüksek basınçlı su fışkisiyle yıkamayınız;
- araç hareketsiz durumda iken supap ve şarj kapağı açılabilir;
- araç seyir halinde iken, supap ve şarj kapağı kapalı tutulmalıdır;
- şarj kablosunu bağlamak için kapağı açınız;
- bağlantıyı söktükten sonra kapağı tekrar kapatınız;

ARAÇ E-TECH 100% ELECTRIC (EV)

- ev tipi prize, alternatif akımlı şarj istasyonuna ya da hızlı şarj istasyonuna bağlayınız;
- şarj etme ile ilgili herhangi bir bilgi için lütfen aracınızın kullanım kılavuzuna başvurunuz.

2

Araçtan Yüke (V2L) işlevi

Araç durur haldeyken ve park freni çekiliyken "Araçtan Yüke" (V2L) işlevi, elektrikli cihazları doğrudan araca bağlamanıza olanak tanır.

Sistem, aracınızın çekiş aküsünde depolanan elektrik enerjisini kullanarak AC elektrik gücü (16 A/3,7 kW değerine kadar) sağlar → 20.

V2L soketi, aracınızın önündeki şarj prizini kullanarak çeşitli elektrikli cihazları bağlamanıza ve bunları çalıştırmaya olanak tanır.

Önemli talimatlar



Lütfen bu talimatları dikkatle okuyunuz. Bu talimatlara uyulmaması **yangın riskine, ciddi yaralanmalara ve ya ölümlle sonuçlanabilecek elektrik çarpmalarına yol açabilir.**

V2L işlevini kullanırken alınması gereken önlemler.

Hasar ve elektrik çarpması riski oluşturabileceğinden evinize elektrik sağlamaya çalışmayınız.

V2L işlevini kullanırken aracı yıkamayınız veya motor bölmesinde çalışmayınız.

V2L işlevini şu durumlarda kullanmayınız:

- V2L soketinde veya aracın şarj soketinde su varsa;
- Aracın V2L soketi veya şarj giriş soketi hasarlıysa (kırık, korozyon belirtileri, renk solması vb.), yenisini edinmek üzere onaylı bir bayi ile iletişime geçiniz;
- Hava koşulları uygun değilse (yağmur, yıldırım riski vb.) açık havada.

V2L soketinin üzerine herhangi bir metal nesne koymayınız.

V2L işlevini kullanırken V2L soketinde değişiklik yapmayınız veya sokete müdahale etmeyiniz.

V2L soketine asla adaptör bağlamayınız.

V2L soketi saklanırken ve kullanılırken alınması gereken önlemler.

Yalnızca araçla birlikte verilen V2L soketini kullanınız. V2L soketi, bu araç için özel olarak tasarlanmıştır. Güvenliğiniz için, üretici tarafından önerilmeyen bir V2L soketi kullanmak kesinlikle yasaktır. Aracınız için hangi V2L soketinin doğru olduğu hakkında daha fazla bilgi için Yetkili Servis'e başvurunuz.

V2L soketine hiçbir nesneyi dayamayınız ve aygıtları güç kablolarından tutarak V2L soketinin AC çıkış prizine asma-
yınız. **Hasar tehlikeleri.**

V2L soketine dikkat ediniz. Bağlıyken sökmeyiniz, suya batırmayınız veya çekmeyiniz ve sokete hiçbir şeyin çarpmasına izin vermeyiniz. Kullanımdan önce düzenli olarak soketin durumunu kontrol ediniz.

Elektrikli/elektronik cihazlar kullanılırken alınması gereken önlemler.

Bir cihazı prize takmadan ve kullanmadan önce (uzatma kablosu, çoklu fişler vb.), kullanım kılavuzuna bakarak kullanım önlemlerini kontrol ediniz.

Şunları takmayınız:

- Tıbbi ekipman gibi doğru akım gerektiren cihazlar. Aracın çalışma koşullarına bağlı olarak güç beslemesi kesilebilir;

ARAÇ E-TECH 100% ELECTRIC (EV)

- 16 A'dan fazla tüketen cihazlar;
- Ulusal yönetmeliklere ve standartlara uymayan cihazlar;
- Hasarlı cihazlar (birimler, kablolar vb.);
- İlk kullanım önerileri, kullanıldığı ortama uygun olmayan cihazlar (toz ve su temasına bağlı riskler);
- Birden fazla çoklu priz. Kullanılırken 8 A değerinden fazla tüketen ürünleri bağlamayınız;
- 20 m'den daha uzun bir uzatma kablosu. Kullanılırsa tamamen çözdüğünüzden emin olunuz.

2

ARAÇ E-TECH 100% ELECTRIC (EV)

Araçtan Yüke (VLC) soket A

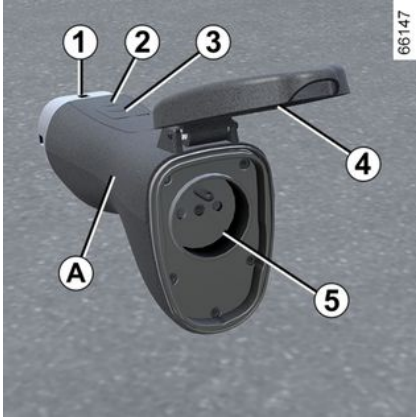

1. Şarj prizi;
2. Çalışma ikaz ışığı;
3. Çalıştırma/Durdurma düğmesi;
4. Koruyucu kapak;
5. AC çıkış prizi.

i V2L soketinde bakım yapmadan önce soketin bağlantısının kesildiğinden emin olunuz. Soketi suyla hafifçe nemlendirilmiş bir bez kullanarak temizleyiniz. Temizlerken, korozyon riskini önlemek için bezin soketin uçlarıyla (soketler, şarj pimleri) temas etmediğinden emin olunuz.

Çalışma



V2L işlevi kullanıldığında daima park freninin çekili olduğundan emin olunuz.



V2L soketinin bağlanma/bağlantısının kesilme sırasına özen göstermeniz gereklidir.



Bir cihazı bağlamadan veya bağlantısını kesmeden önce V2L soketindeki gösterge ışığının **2** kapalı olduğundan emin olunuz.

V2L soketini bağlamak için

Araç durur halde, açılır elemanların kilidi açık ve kontak kapalı olmalıdır:

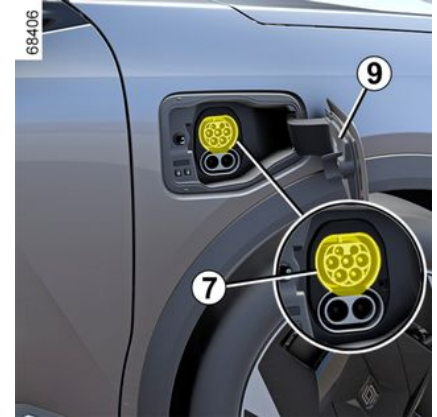

ARAÇ E-TECH 100% ELECTRIC (EV)

2

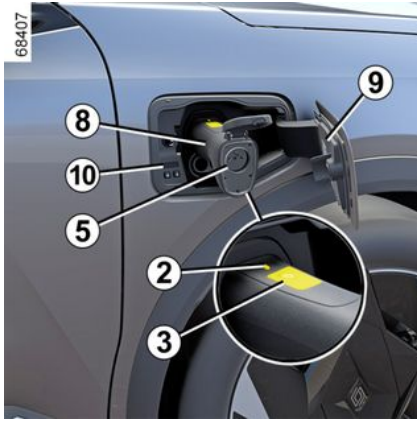

- şarj kapağına **9** basarak kilidini açınız;
- soketin **8** kolunu tutunuz ve soketin uç parçasını **7** araç şarj soketine **7** bağlayınız;
- tutamağı **8** hafifçe çekerek V2L soketinin doğru şekilde bağlandığından emin olunuz. Boşaltma başlamadan önce, soket kilidi etkinleştirilir. V2L soketi otomatik olarak araca kilitlenir. Bu, soketin araçtan ayrılmasını imkansız hale getirir;
- elektrikli cihazı V2L soketi AC çıkış soketine **5** bağlayınız;
- V2L soket anahtarına **3** en az üç saniye süreyle, gösterge ışığı **2** yeşil renkte görünene kadar basınız. V2L işlevi etkinleştirilir, şarj soketinde-

ki **10** gösterge ışığı yeşil renkte yanıp söner ve elektrikli cihaza güç verilir.

Not: V2L soketi araca kilitlenirken tutamağı **8** çekmeyiniz.



Kullanım sırasında şu bilgiler gösterge tablosunda görülür:

- Aracın V2L soketine bağlı olduğunu gösteren ikaz ışığı **11**;
- Minimum akü şarj eşliğine ulaşmadan önce kalan tahmini süre **12**;
- akünün enerji seviyesi **13**.

Not: Güç beslemesi şu durumlarda otomatik olarak kapanır:

- V2L işlevi yaklaşık bir saat boyunca kullanılmadığında (V2L soketinin AC prizine **5** bağlı elektrikli cihaz yok veya güç tüketimi yapılmıyor);
- Maksimum güç kapasitesini aşan bir elektrikli cihaz bağlandığında;
- V2L soket anahtarına **3** en az üç saniye basıldığında;
- Multimedya ekranından ayarlanan çekiş aküsü minimum şarj eşliğine ulaşıldığında.

Güç beslemesi kesildiğinde gösterge tablosunda sizi bilgilendirmek için bir mesaj görüntülenir.

V2L soketini sökmek için

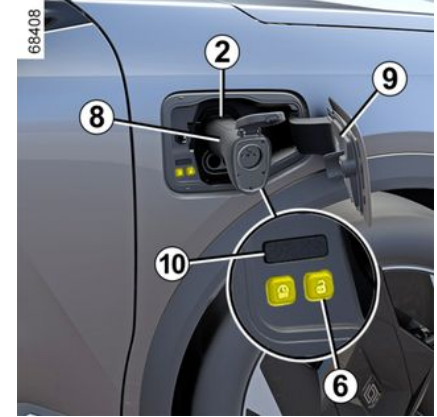

Kart üzerinizdeyken veya araç açılır elemanlarının kilidi açıkken:

- Boşaltmayı durdurmak için şarj soketinin yanında bulunan düğmeye **6**

6 basınız. Gösterge ışığı **2** söner, şarj soketindeki **10** gösterge ışığı söner ve V2L işlevi devre dışı bırakılır;

- V2L soketinin kilidi otomatik olarak araçla açılır. Bu, soketin aracınızla bağlantısının kesilmesini sağlar;
- elektrikli cihazınızın bağlantısını kesiniz ve V2L soketinin tutamağını **8** tutarak yaklaşık **15 saniye içinde**

ARAÇ E-TECH 100% ELECTRIC (EV)

soketi araçtan ayırınız. Aksi takdirde şarj soketi **7** otomatik olarak tekrar kilitletir;

- şarj kapağını **9** kapatınız ve kilitlemek için üzerine bastırınız;
- V2L soketini saklama alanına yerleştiriniz.



Şarj kapağı **9** açıkken aracı sürmeyiniz. V2L soketi araçtan ayrıldıktan sonra şarj kapağının **9** düzgün bir şekilde kapatıldığından emin olunuz.

Ayarlar



Çeşitli aküsünün minimum şarj eşiği seviyesini multimedya ekranından **14** ayarlayabilirsiniz.

Daha fazla bilgi için, multimedya sistemi kullanım talimatlarına bakınız.

Çalışma arızaları

Bir çalışma arızası durumunda, V2L soketindeki gösterge ışığı **2** söner ve V2L (deşarj) güç beslemesi otomatik olarak kapanır. Sizi bilgilendirmek için gösterge tablosunda bir mesaj görüntülenir.

V2L işlevinde dahili bir arıza durumunda, gösterge tablosunda "V2Ldeşarj mümkün değil V2L kontrol et" mesajı görüntülenir: Elektrikli cihazın bağlantısını ve V2L soketinin bağlantısını kesiniz. Yetkili Servis'e başvurunuz.

V2L işlevinin, V2L soketinin AC soketine bağlı cihaz nedeniyle arızalanması durumunda, gösterge tablosunda "V2Ldeşarj mümkün değil Bağlı cihaz hatası" mesajı görüntülenir:

- Elektrikli cihaz ve V2L soket bağlantısını kesiniz;
- Cihazın ve V2L soketinin hasarlı olmadığından ve elektrik beslemesi fişinin kırık veya aşınmış olmadığından emin olunuz;

- Elektrikli cihazın, aracın sağlayabileceği maksimum güç kapasitesini aşmadığından emin olunuz.

Sorun devam ederse, Marka Yetkili Servisi'ne başvurunuz.

Şarj programı



ARAÇ E-TECH 100% ELECTRIC (EV)

2



Araç hareketsiz ve motor çalışır durumda iken, multimedya ekranındaki **1** "Araç" dünyasından **2**, aracınızın şarjını ve/veya konforunu programlamak için "Elektrik" menüsüne **3** basınız.

"Programlar" sekmesini şunlar için kullanabilirsiniz:

- yeni bir şarj programı ekleme; veya
- önceden kaydedilmiş şarj programlarına erişme.

Daha fazla bilgi için, multimedya sistemi kullanım talimatlarına bakınız.



Güvenlik nedeniyle, bu işlemleri araç dururken yapınız.

Programlama onaylandığında, göstergede ışığı  göstergede tablosunda yazar.

Not: Şarj işlemi motor kapalı, araç bir güç kaynağına bağlı ve erişim izni verilmiş olduğunda başlar.



Multimedya sistemi üzerinden bir sistem güncellemesini kabul ettiyseniz çekiş aküsü şarjı ertelenir veya iptal edilir.

Şarj kablosunu araca bağlamadan önce güncelleme tamamlandığını bekleyiniz. Sistem güncellemeleri hakkında daha fazla bilgi için, lütfen multimedya sistemi kullanım kılavuzuna bakınız.

Araçtan Şebekeye (V2G) Şarj

Araca bağlı olarak aracınız durur halde ve aracınızın şarj kablosu kullanılarak bağlıyken, Araçtan Şebe-

keye (V2G) şarj, aracınızın aküsünde depolanan enerjiyi evinize ve elektrik şebekesine yeniden dağıtmanıza olanak tanır.

Uyumlu bir iki yönlü AC şarj terminaline sahip olmanız ve V2G şarj hizmetine abone olmanız gereklidir. Daha fazla bilgi için, multimedya sistemi kullanım talimatlarına bakınız.



Elektrik tesisatında herhangi bir çalışma veya değişiklik yapmadan önce aracınızın bağlantısını kesiniz.



V2G şarjı ayarlamak için multimedya kullanım kılavuzuna bakınız.

KART

Genel bilgiler

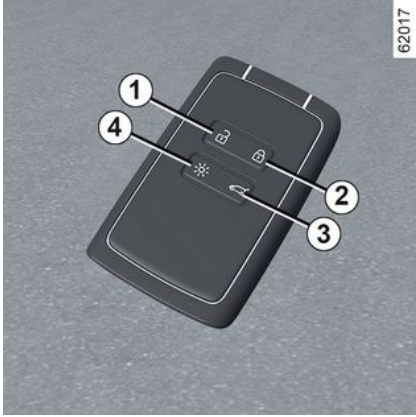

1. Açılır mekanizmaların (kapılar, bagaj kapağı) kilitlerinin açılması.
2. Tüm açılır mekanizmaların kilitlenmesi.
3. Bagajın kilitlenmesi/kilidin açılması.
4. Aydınlatmanın uzaktan yakılması.

Kart şunlar için kullanılır:

- Açılır elemanların (kapılar, bagaj bölmesi kapağı) kilitlenmesi/kilitlerinin açılması ve ön kapı tutamaklarının açılıp kapanması;

- şarj kapağının kilidinin açılması → 20;
- araç aydınlatmasının uzaktan açılması;
- elektrikli camların uzaktan otomatik olarak kapanması → 63;
- elektrikli camların uzaktan otomatik olarak açılması → 63.



Araca bağlı olarak, kartın tüm işlevlerini sunan bir dijital anahtarınız bulunabilir. Ancak, kart aracın içinde kalmışsa ve kapılar dijital bir anahtarla kilitlenmiş ise kartın tüm işlevleri engellenir. Daha fazla bilgi için lütfen "Dijital anahtar" bölümüne başvurunuz → 59.

Aralık

Pilin iyi durumda ve doğru modelde olduğundan ve düzgün takıldığından emin olunuz. Kullanım ömrü yaklaşık iki yıldır; gösterge tablosunda "Kart pili zayıf" mesajı görüntülendiğinde değiştirilmelidir → 49.

kart çalışma alanı

Bu, çevreye göre değişiklik gösterir: kart üzerindeki düğmelere istem dışı

basarak, aracı kazara kilitlememeye veya kilidini açmamaya özen gösteriniz.

Not: Bir kapı veya bagaj bölmesi kapısı açıksa veya düzgün bir şekilde kapatılmamışsa, araç kilitlenmez. Bip sesi duyulur ancak dörtlü flaşörler ve yan sinyal lambaları yanıp sönmez.



Akü bitse de yine aracı kilitleyebilir/kilidini açabilir ve çalıştırabilirsiniz → 166 → 63 → 49.

"Uzaktan aydınlatma" işlevi



KART

Kısa farlar ve dış aydınlatmayı yaklaşık 20 saniye boyunca yanacak şekilde açmak için **4** düğmesine basınız. Bu, park edilmiş aracın yerinin uzaktan bulunmasına yardımcı olur. Dış aydınlatmayı açmak ve bir ses çıkmasını sağlamak için **4** düğmesini yaklaşık 2 saniye boyunca basılı tutunuz.

Not: Aydınlatmayı kapatmak için tekrar **4** düğmesine basınız.



Tavsiyeler

Kartı sıcak, soğuk veya nemli bir kaynağa yaklaş-tırmayınız.

Kartı, arka cebiniz gibi, istem dışı bükülebileceği ve hatta bozulabileceği bir yere koymayınız.



Değiş-tirme: ek bir kart gereksinimi

Kartınızı kaybettiyseniz veya başka bir karta gereksinim duyarsanız, bir Marka Yetkili Servisi'nden bir kart edinebilirsiniz.

Bir kartın değiştirilmesi durumunda, aracınızı **ve bütün kart-larını**, sistemin yeniden başlatılması için Yetkili Servise götürmeniz gereklidir.

Bir araç için en fazla dört tane kart kullanabilirsiniz.

Frekans karışmaları

Yakın çevreye bağlı olarak (dış donanımlar veya uzaktan kumanda ile aynı frekansta çalışan cihazların kullanılması) uzaktan kumandanın çalışması zarar görebilir.



Aracın park edilmesi veya durdurulması sırasında sürücünün sorumluluğu

Araçta bir çocuk, engelli bir kişi veya bir hayvan varken, kısa süreliğine de olsa asla aracınızdan çıkmayınız.

Bu tehlikeli olabilir; motoru çalıştırarak örneğin cam krikoları gibi ekipmanları çalıştırarak veya kapıları kilitleyerek kendi veya diğer kişiler için tehlikeli olabilir. Ayrıca sıcak ve/veya güneşli havalarda, araç içindeki sıcaklığın çok hızlı bir şekilde arttığını unutmayınız.

ÖLÜM VEYA AĞIR YARALANMA RİSKİ.

KART

El kayışının takılması 7

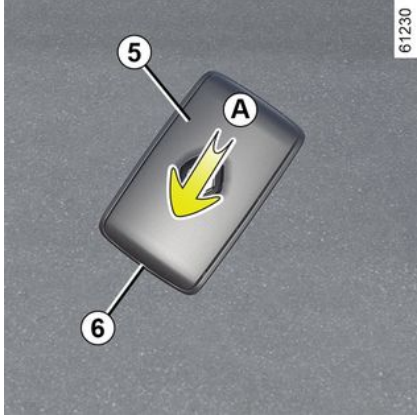

Arka kasayı **5** aşağı doğru kaydırınız ve bunu yaparken **A** bölgesine bastırınız.

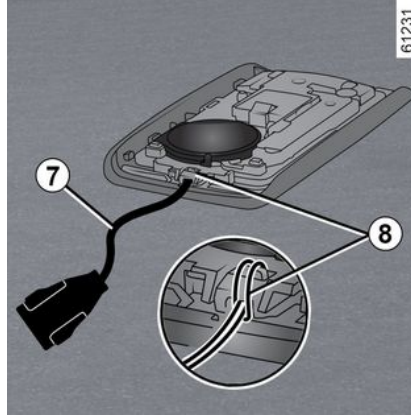

El kayışını **8** bileşenine yerleştiriniz ve kayışın ucunu tokenin içinden geçiriniz.

Kayışı **6** açıklığında konumlandırıp kasayı kapatınız.

Not: El kayışı kordonunun çapının **7 6** açıklığına uyduğundan emin olunuz.

Direksiyon kolunu üzerindeki



Aracın kilidinin açılması/kapanması için iki mod bulunur:

- "eller serbest" modunda, araca yaklaşılırken veya araçtan uzaklaşılırken;
- kartın uzaktan kumanda modunda kullanılması ile.



Kartı, çalışmasına zarar verebilecek diğer elektronik ekipmanlarla (bilgisayar, telefon vb.) temas halinde olabileceği bir yere koymayınız.

KART

"Eller serbest" modunun devre dışı bırakılması/etkinleştirilmesi

Araca bağlı olarak, araca yaklaşırken kilit açmayı ve uzaklaşırken kilitlemeyi devre dışı bırakabilir/etkinleştirebilirsiniz.

Ayrıca, araçtan uzaklaşılırken kilitleme sırasında duyulan ses sinyalini de devre dışı bırakabilirsiniz/etkinleştirebilirsiniz → 136.



Kartı içeride bırakarak asla aracınızdan çıkmayınız.



Aracın park edilmesi veya durdurulması sırasında sürücünün sorumluluğu

Araçta bir çocuk, engelli bir kişi veya bir hayvan varken, kısa sürelisine de olsa asla aracınızdan çıkmayınız.

Bu tehlikeli olabilir; motoru çalıştırarak örneğin cam krikoları gibi ekipmanları çalıştırarak veya kapıları kilitleyerek kendi veya diğer kişiler için tehlikeli olabilir. Ayrıca sıcak ve/veya güneşli havalarda, araç içindeki sıcaklığın çok hızlı bir şekilde arttığını unutmayınız.

ÖLÜM VEYA AĞIR YARALANMA RİSKİ.

Araca yaklaşıldığında "Eller serbest" modunda kilit açma



62369

Kart erişim bölgesindeyken **1** aracın kilidi açılır.

Ön kollar açılır ve dörtlü flaşörler ve sinyal lambaları, kapıların kilidinin açık olduğunu ve bazı araçlarda kapı aynalarının otomatik olarak açıldığını göstermek için **bir kere yanıp söner.**

KART

Araçtan uzaklaşırken "Eller serbest" modunda kilitleme



62370

Kart üzerinizdeyken ve kapılar ve bagaj kapağı kapalı haldeyken araçtan uzaklaşınız: **1** ile belirtilen erişim bölgesinden çıktığınız anda araç otomatik olarak kilitletir. Ön tutamaklar katlanır ve dörtlü flaşörler kapıların kilitletiğini ve bazı araçlarda kapı aynalarının otomatik olarak kapandığını göstermek için **iki kez yanıp söner, ardından dört saniye boyunca yanık kalır** ve bir bip sesi duyulur.

Not: Aracınızın kilitlemesi için gereken mesafe ortama bağlı olarak değişir.

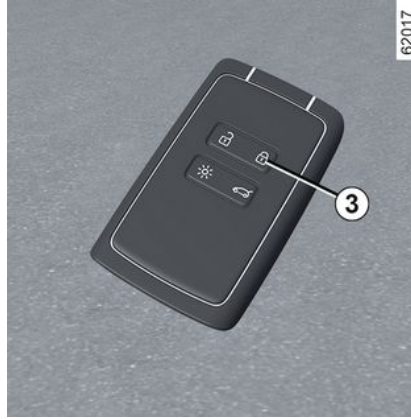

62017

Kart yaklaşık 15 dakika boyunca **1** ile belirtilen algılama alanı içinde kaldığında uzaktan kilitleme devre dışı kalır. Aracı kilitlemek için, kart üzerindeki **3** düğmesine basınız.

Kart **2** ile belirtilen alan içindeyse araç uzaktan kilitlemez.

Bagaj bölümünü açarak "eller serbest" kilit açma



62403

2

Kart **1** alanındayken ve araç kilitliyken, tüm aracın kilidini açmak için **4** düğmesine basınız.

Ön koltuklar açılır ve dörtlü flaşörler ve yan sinyal lambaları, kapıların kilidinin açık olduğunu göstermek için **bir kere yanıp söner**.

Kilit açma sisteminin özellikleri

Belirli koşullar altında araca yaklaşıırken kilit açma işlevi devre dışı bırakılır:

- Araç sekiz gündür kullanılmıyorsa;

KART

- kart, **araç kilitlendikten sonra** yaklaşık beş dakika boyunca araç bölgesine **7** yakın kalırsa;
- **kapıların kilidi açılmadan 7** ile belirtilen bölge civarında birkaç geçişten sonra.

Araçın kilidini açmak ve "eller serbest" modunu yeniden etkinleştirmek için bagaj bölmesi kapağı açma düğmesine **4** basınız veya kartı uzaktan kumanda olarak kullanınız.

"Eller serbest" kilitleme ile ilgili özellikler

"Eller serbest" modunda kilitlemeden sonra, aracın kilidini tekrar açabilmek için yaklaşık üç saniye beklemeniz gerekir. Bu üç saniye sırasında, aracın gereken şekilde kilitlenmiş olup olmadığını kontrol etmek için kapı kolları denenebilir.

Not: Bir kapı veya bagaj bölmesi kapısı açıksa veya düzgün bir şekilde kapatılmamışsa, araç kilitlenmez. Bip sesi duyulur ancak dörtlü flaşörler ve yan sinyal lambaları yanıp sönmez.

Uzaktan kumandalı kartın kullanılması

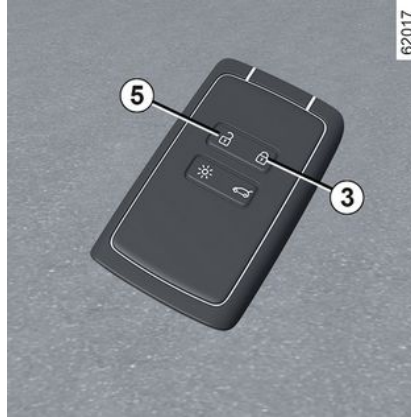

Kart ile kilidi açma

Butona **5** basınız.

Ön koltuklar açılır ve dörtlü flaşörler ve yan sinyal lambaları, kapıların kilidinin açık olduğunu göstermek için **bir kere yanıp sönür.**



Motor çalışırken, kartın butonları aktif değildir.

Kart ile kilitleme

Kapılar ve bagaj kapağı kapalıyken **3** düğmesine basınız: Araç kilitlenir.

Ön kollar katlanır ve dörtlü flaşörler ve sinyal lambaları, kapıların kilitlendiğini ve bazı araçlarda kapı aynalarının otomatik olarak katlandığını göstermek için **iki kere yanıp sönür.**

Araça bağlı olarak, aracı kilitlemek için düğmeye **3** iki defa basınız. Ön ve arka camları kapatmak için düğmeye **3** basılı tutunuz.

Not:

- aracın kilitlenmesi için gereken maksimum mesafe ortama bağlı olarak değişir;
- Bir kapı veya bagaj açıksa veya uygun şekilde kapatılmamışsa, kilitleme yapılmaz. Bip sesi duyulur ancak dörtlü flaşörler ve yan sinyal lambaları yanıp sönmez.



KART

Motor çalışırken, bir kapı açılıp kapatıldıktan sonra kart artık **2** bölgesinde değilse, "Kart okunamadı" mesajı kartın artık araç içerisinde olmadığını bildirir. Bu, örneğin üzerinde kart bulunan bir yolcuyla bırakarak devam etmenizi engeller.

İkaz, kart yeniden algılandığında silinir.

Yalnızca bagaj kapağı kilidinin açılması/kilitlenmesi

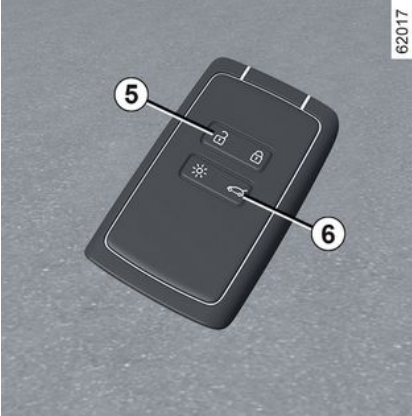

Manuel (otomatik olmayan) bagaj kapağı bulunan araçta yalnızca bagaj bölmesinin kilidini açmak/bagaj bölmesini kilitlemek için düğmeye **6** basınız.

Not: Diğer açılır elemanların kilidini açmak için düğmeyi **6** kullanarak yalnızca bagaj bölmesinin kilidini açtıktan sonra şunların yapılması gereklidir:

- **5** düğmesine basmak veya
- araçtan uzaklaşırken otomatik kilitlemeyi etkinleştirmek için araçtan uzaklaşmak. Bu durumda, araca yaklaşırken kilit açma tekrar işlevsel olacaktır.



Aracın park edilmesi veya durdurulması sırasında sürücünün sorumluluğu

Araçta bir çocuk, engelli bir kişi veya bir hayvan varken, kısa süreliğine de olsa asla aracınızdan çıkmayınız.

Bu tehlikeli olabilir; motoru çalıştırarak örneğin cam krikoları gibi ekipmanları çalıştırarak veya kapıları kilitleyerek kendi veya diğer kişiler için tehlikeli olabilir. Ayrıca sıcak ve/veya güneşli havalarda, araç içindeki sıcaklığın çok hızlı bir şekilde arttığını unutmayınız.

ÖLÜM VEYA AĞIR YARALANMA RİSKİ.

Şarj kablosu kilidini açma

Araç şarj kablosunun kilidini açmak için düğmeye **5** basınız.

KART

Süper kilitleme

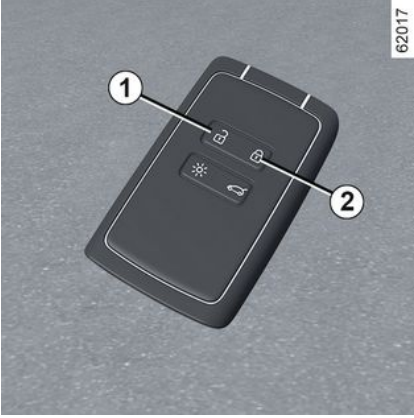

Araçta süper kilitleme bulunması durumunda bu işlev, açılır elemanları kilitlemenizi ve kapıların iç kollarından açılmasını engellemeyi sağlar (örneğin, camları kırarak kapıyı içerden açma durumunda).



Araçta içinde birisi varken süper kilitlemeyi asla kullanmayınız.

Süper kilitlemeyi devreye sokmak için

2 düğmesine hızlıca art arda iki defa basınız.

Kilitleme, dörtlü flaşörlerin ve yan sinyal lambalarının **iki kez yavaş üç kez hızlı yanıp sönmeleriyle** doğrulanır.

Araça bağlı olarak, araç kilitlendiğinde dış dikiz aynaları otomatik olarak katlanabilir → 145.

Süper kilitlemeyi devre dışı bırakmak için

1 düğmesine bir kez basınız.

Kapı kilitlerinin açıldığı, dörtlü flaşörün **bir defa yanıp sönmeleri** ile anlaşılır.

"Eller serbest" kartı: akü

Pil değiştirilmesi

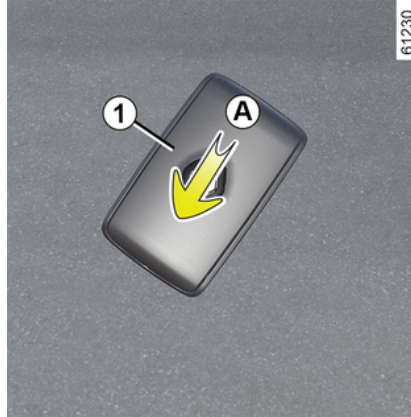

"Kart pili zayıf" mesajı gösterge tablosunda belirtildiğinde kartın pilini değiştiriniz:

- Arka kasayı **1** aşağı doğru kaydırınız ve bunu yaparken **A** bölgesine bastırınız;
- pil muhafazasını **2** sökünüz;
- Pili bir tarafından bastırıp diğer tarafından kaldırarak çıkarınız;
- kapağın içinde belirtilen yöne ve şablona göre değiştiriniz.



Takma sırasında işlemin tersini uygulayınız, sonra aracın yakınındayken kartın üzerindeki butonlardan birine dört defa basınız: Bir sonraki marşta mesaj kaybolur.

Kapağın tam olarak kliplendiğinden emin olunuz.

KART

Not: Pili deęiřtirirken, kartın iinde bulunan elektronik devreye veya baęlantılara dokunmayınız.



Pilleri, Marka Yetkili Servislerinden temin edebilirsiniz, kullanım mrleri yaklaşık iki senedir. Pil zerinde mrekkep lekesi olmamasına dikkat ediniz: Yanlıř elektrik baęlantısı riski.



Pillerin deęiřtirilmesi gerekiyorsa, aynı veya eřdeęer trde bir pil kullandığınızdan emin olunuz (Yetkili Bayiye danıřınız).



Deęiřtirme sırasında:

– pillerin doęru yerleřtirildiğinden emin olunuz.

Patlama tehlikesi.

– Kapak doęru řekilde kapanmıyorsa kartı kullanmayın ve ocukların eriřemeyeceđi yerde saklayın.

alıřma arızaları

Pil doęru alıřmayı saęlayamayacak kadar zayıfsa yine de aracı alıřtırma ve kilitleme/kilidini ama iřlemlerini yapabilirsiniz ➔ 63.



Kullanılmıř pillerinizi p olarak atmayınız. Bunları Yetkili Servise gtrnz veya uygun geri dnřm tesisleri hakkında bilgi iin yerel yetkili kurumlara danıřınız.

KART

2



Piller ile ilgili önlemler:

- pilleri (yeni veya kullanılmış) çocukların erişemeyeceği yerde saklayınız;
- pilleri yutmayınız;

Can kaybına yol açabilecek kimyasal yanık riski.

- Eğer yutulursa veya vücudun herhangi bir kısmına yerleştirilirse en kısa zamanda doktora danışınız.

DIJİTAL ANAHTAR

Genel bilgiler

Ülkeye ve aboneliğe bağlı olarak akıllı telefonunuza aracınız için bir dijital anahtar yükleyebilirsiniz.

Dijital anahtar, aracınızı bir akıllı telefon ile kilitlemek/kilidini açmak ve çalıştırmak için gereken hakları içerir. Böylece akıllı telefonunuz kartınızın yerini alır.

Dijital anahtarların kurulumu, yönetimi ve iletimi, üreticinin uygulaması kullanılarak gerçekleştirilir.

Üretici uygulaması akıllı telefonunuza yükledikten ve abonelik etkinleştirildikten sonra dijital anahtarın üretici uygulamasından etkinleştirilmesi gerekir.



Aracınızı bir başkasına emanet etmeniz gerekiyorsa araca erişimi garanti altına almak için araç kartınızın yanınızda olduğundan emin olunuz (örneğin araca yapılacak bir müdahale, onaylı bir bayi veya yetkili bir uzmanla randevu vb. bağlamında).



Akıllı telefondaki dijital anahtara güvenli erişim

Akıllı telefondaki dijital anahtara erişimi korumak ve güvenli hale getirmek dijital anahtarın sahibinin ve belirlenen kullanıcıların sorumluluğundadır.

Akıllı telefonunuza gerekli güvenlik ve koruma araçlarını yüklediğinizden emin olun (ekranın güvenliğini parolayla sağlamak gibi).

Devrede olma koşulları

Akıllı telefonunuzda Bluetooth® özelliğini etkinleştiriniz, ardından çeşitli dijital anahtar işlevlerine erişmek için üretici uygulamasını açınız.

Not: Dijital anahtarın kullanılabilmesi için akıllı telefonun yeterince şarj edilmiş olması gerekir. Şarj seviyesi düşükse gösterge tablosunda "Telefon batarya zayıf" mesajı görüntülenir.



Dijital anahtarın operasyonel erişimi, akıllı telefonunuzun Bluetooth® bağlantısına bağlıdır.

Dijital anahtar ödünç verme

Üreticinin uygulamasından "Share Virtual Key " menüsüne girerek geçici kullanıcı için bilgileri doldurunuz. Doğrulamadan sonra, kullanıcıya bir ona e-postası gönderilir.



Aracın ödünç verilmesi durumunda, dijital anahtarın sahibi, güvenilir bir kişiyi aracın başka bir kullanıcısı olarak belirlemekten sorumludur.

Dijital anahtarın ara sıra bir kullanıcıya iletilmesinde herhangi bir hatayı önlemek için (örneğin: WIFI veya mobil ağ eksikliği vb.), ödünç verme prosedürünü önceden planladığınızdan emin olunuz.

Bunu yapmak için şunlardan emin olunuz:

DIJITAL ANAHTAR

- Üreticinin uygulaması daha önce geçici kullanıcı tarafından indirilmiş ve kurulmuştur;
- akıllı telefonunuz ve geçici kullanıcının akıllı telefonu süreç boyunca internete bağlıdır (WIFI veya mobil ağlar aracılığıyla);
- geçici kullanıcının dijital anahtarı prosedür tamamlandığında etkinleştirilir.

Dijital anahtarı iptal etme

Kullanıcı, dijital anahtarları bireysel olarak iptal edebilir. Bir dijital anahtar iptal edildikten sonra kullanıcı, yeni bir anahtarı etkinleştirebilir.

Daha fazla bilgi için lütfen üretici uygulamasına bakın.

Multimedya ekranından devreye alma/devre dışı bırakma

Aracın herhangi bir dijital anahtarla iletişim kurmaması için "Dijital anahtar" işlevini devre dışı bırakmak ve yeniden etkinleştirmek mümkündür. Multimedya talimatlarına bakınız.

Not: İşlevin devre dışı bırakılması, mevcut dijital anahtarları silmez. Yalnızca aracın onlarla iletişim kurma kapasitesini devre dışı bırakır.

Kapılar ve bagaj bölmesini kilitleme/kilitlerini açma, süper kilitleme, uzaktan aydınlatma

Araç, yeni bir dijital anahtar veya yeni bir akıllı telefon kullanılarak açıldığında ya da çalıştırıldığında, aracın akıllı telefonunuzda yüklü olan dijital anahtarı tanınması birkaç saniye sürer.

Bluetooth® etkin durumdayken akıllı telefonunuzdan üretici uygulamasını açın ve dijital anahtarınız ile ulaşabileceğiniz çeşitli işlevleri keşfedin. Kartınızla kullanabileceğiniz işlevlerle aynıdırlar.

Açılır elemanlarının kilidini açmayla ilgili özellikler

Belirli koşullar altında (örneğin, araç sekiz gün kullanılmadıkdan sonra), dijital anahtar kullanarak aracın kilidini açamaz: bagaj bölmesi açma düğmesine basınız, ardından dijital anahtarınızı kullanarak aracınızın kilidini açınız.

Bu işlevler şunlardır:

- tüm açılır elemanları kilitleme/kilitlerini açma: bkz. "Eller serbest kartı: kullanım" → 49;
- bagaj bölmesini kilitleme/kilidini açma (araca bağlı olarak): bkz. "Eller serbest kartı: kullanım" → 49;

- süper kilitleme (araca bağlı olarak): bkz. "Eller serbest kartı: süper kilitleme" → 56;
- uzaktan aydınlatma: Bilgi için bkz. "Uzaktan aydınlatma" işlevi → 49;
- uzaktan korna çalma (örneğin, aracı kalabalık bir otoparka park ettiğinizde veya uzaktayken tanımanızı sağlar);
- motoru çalıştırma/durdurma: bkz. "Motoru çalıştırma, durdurma" → 166.

Motorun çalıştırılması, durdurulması



İlk kullanımda veya sonraki her yeni akıllı telefon kullanımında dijital anahtarın aracınıza kalibre edilmesi gerekir.

DIJITAL ANAHTAR

Bunu yapmak için akıllı telefonunuzda Bluetooth® özelliğini etkinleştirin ve üretici uygulamasında belirtilen prosedürü takip edin.

Kalibrasyon sırasında akıllı telefon yerleştirme alanına **1** yerleştirilmelidir.

Motor çalıştırılırken/durdurulurken sistem, motorun çalıştırılmasına izin vermeden önce akıllı telefonun **1** yerleştirme alanında olup olmadığını kontrol eder.

Daha fazla bilgi için lütfen "Motorun çalıştırılması, durdurulması" → **166** bölümüne bakınız

Akıllı telefonun yolculuk boyunca araçta kalması gerekir.

Not:

Bir dijital anahtar ödünç verildiyse, yerleştirme alanı **1** konumuna yerleştirilirken akıllı telefon kullanarak iptal etme prosedürünü uygulayıp silebilirsiniz.

Aksi takdirde, silme isteği beklemede kalır ve yalnızca motor başka bir dijital anahtar veya kart kullanılarak başlatıldığında onaylanır.



Motoru çalıştırmak ve durdurmak için ve kalibrasyon yaparken akıllı telefonun yerleştirme alanında bulunması gerekir.



Motoru kapatmaya çalıştığınızda akıllı telefon araç içinde değilse gösterge tablosunda bir mesaj görüntülenir: Motor çalıştırma/durdurma düğmesini **2** en az iki saniye basılı tutunuz.

Akıllı artık araç içinde değilse düğmeyi basılı tutmadan önce geri alabileceğinizden emin olunuz. Akıllı te-

lefon veya kart olmadan aracı tekrar çalıştıramazsınız.

Dijital anahtarın özellikleri

– Dijital anahtarın etkin kalması için ilgili akıllı telefonun en az 48 saatte bir internete bağlı olması gerekir (Wi-Fi veya mobil ağ aracılığıyla). Bağlı değil ise dijital anahtarın yeniden etkinleştirilebilmesi için akıllı telefonunuzu birkaç dakika internete bağlayın.

– Kart aracın içinde kalmışsa ve kapılar dijital anahtarla kilitlemiş ise kartın tüm işlevleri engellenir. Kart işlevleri, motor yeniden çalıştırılana kadar devre dışı kalır.

Bu durumda, motoru çalıştırmak için dijital anahtar veya aracın içinde bırakılan kart harici bir kart kullanmanız gerekir.



Motor çalıştırılırken veya durdurulurken dijital anahtarın kullanılabilmesi için akıllı telefonun her zaman yeterince şarj edilmiş olması gerekir.

KAPILAR VE AÇILIR ELEMANLAR

Kapıların açılması ve kapanması

Dışarıdan açma

Ön kapılar ve arka kapılar

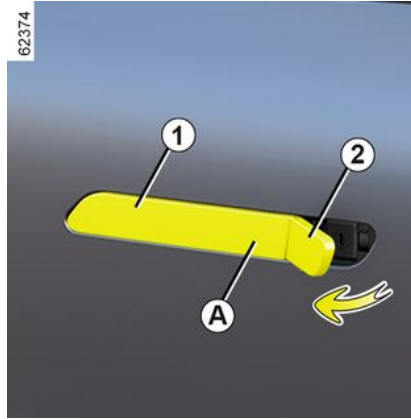
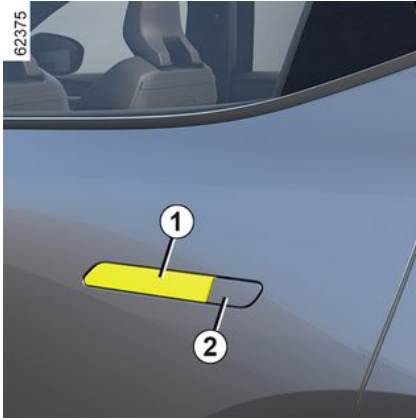

Ön kapılar ve arka kapılar, araç durumuna göre otomatik olarak açılıp kapanan kollarla donatılmıştır:

- aracın kilidi açıldığında tutamaklar katlanarak araca erişim sağlar;
- araç kilitlendiğinde tutamaklar içeri katlanır;
- 5 km/sa. üzerinde kollar kapanır;
- geri giderken kollar kapanır.

Açıldıktan sonra kollar, açılır mekanizmalar üzerinde yaklaşık üç dakika boyunca hiçbir eylem gerçekleştirilmezse otomatik olarak kapanır.

Tutamak, elektronik olarak açıldığı gibi manuel olarak da açılabilir. Manuel olarak açmak için kilit kapağının **2** hareket ettiriniz ve tutamağın **1** ucunu **A** parmağınızla kavrayınız.



Güvenlik önlemi olarak, açma/kapama işlemleri sadece araç duruyorken yapılmalıdır.

İÇERİDEN açma



Tutamağı **3** çekiniz.

Ön dış kollar, aracın içinden aşağıdaki şekillerde açılabilir:

- bir kapı açılarak;
- araç kilitliken bir kere veya aracın kilidi açıkken iki kere merkezi kilitleme butonuna basılarak.

KAPILAR VE AÇILIR ELEMANLAR

Sürüş sırasında aşağıdaki durumlarda tutamaklar otomatik olarak kapanır:

- aracın hızı yaklaşık 5 km/sa. değerini aştığı anda;
- geri giderken.

Far açık ikazı

Sürücü kapısı açıldığında bir uyarı sesi, farların halen açık olduğunu haber verir.

Kapı veya bagaj bölmesi kapağı açık sesli ikazı

Araç hareketsizken, gösterge tablosunda yanan  ikaz ışığına, hangi açılır elemanların (kapılar, bagaj bölmesi) açık veya yanlış kapatılmış olduğunu gösteren bir ikaz ışığı eşlik eder.

Araç yaklaşık 20 km/sa. hıza eriştiğinde, bir ikaz ışığı kapının/kapıların veya bagaj bölmesinin açık veya iyi kapanmamış olduğunu gösterir ve beraberinde "Bagaj açık" veya "Kapı açık" mesajı görülür ve 40 saniye süreyle ya da kapı/bagaj bölmesi kapanana kadar bir bip sesi duyulur.

Özel nitelik

Motorun durdurulmasından sonra farlar ve aksesuarlar (radyo...), sürücü

cü kapısının açılmasına kadar çalışmaya devam eder.

Çocuk güvenliği



Arka kapıların içeriden açılmasını önlemek için kolu **4** indiriniz ve kapıların kilitlendiğini içeriden kontrol ediniz.



Aracın park edilmesi veya durdurulması sırasında sürücünün sorumluluğu

Araçta bir çocuk, engelli bir kişi veya bir hayvan varken, kısa süreliğine de olsa asla aracınızdan çıkmayınız.

Bu tehlikeli olabilir veya motoru çalıştırarak örneğin cam kriko-ları gibi ekipmanları çalıştırarak veya kapıları kilitleyerek diğer kişiler için tehlikeli olabilir.

Ayrıca sıcak ve/veya güneşli havalarda, araç içindeki sıcaklığın çok hızlı bir şekilde arttığını unutmayınız.

ÖLÜM VEYA AĞIR YARALANMA RİSKİ.

Açılır elemanların ve kapıların kilitlenmesi, kilidinin açılması

Kart çalışmazsa:

Bazı durumlarda, kart çalışmayabilir:

- kartın pili bittiğinde, akü boşaldığında vs.;

KAPILAR VE AÇILIR ELEMANLAR

2

- uzaktan kumandanın yakınında elektronik cihazların kullanımı nedeniyle (ör.: cep telefonu);
- aracın çok güçlü bir elektromanyetik yayılım bulunan bir bölgede bulunması;
- araç dijital anahtar → 59 kullanılarak kilitlemesi.

Bu durumda aşağıdakilerden biri uygulanabilir:

- karta entegre anahtarı kullanmak için;
- kapıların her birini manüel olarak kilitleme;
- iç kapı kilitleme/kilit açma kumandasını kullanma;
- araca bağlı olarak dijital anahtarı → 59 kullanma.

Kartın dahili anahtarı

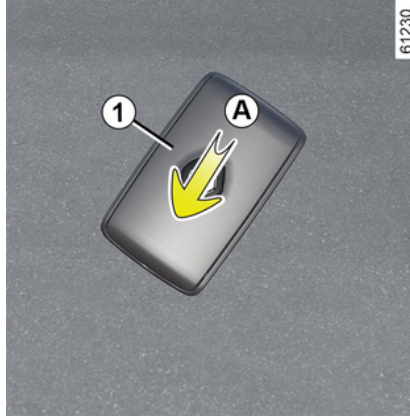

Dahili anahtar **2** kart çalışmadığında sol ön kapıyı kilitlemek veya açmak için kullanılır.

Anahtara erişim 2



Arka kasayı **1** aşağı doğru kaydırınız ve bunu yaparken **A** bölgesine bastırınız.

KAPILAR VE AÇILIR ELEMANLAR

Karta entegre anahtarın kullanılması



Sol tarafa bastırarak kilit kapağını **3** hareket ettiriniz ve sürücü kapısını kilitlemek veya kilidini açmak için anahtarı **2** kilide sokunuz.

Kapıların elle kilitlemesi



Kapı açıkken vidayı **4** (anahtarın ucuyla) döndürüp kapıyı kapatınız. Bu durum kapının artık dışarıdan kilitlendiği anlamına gelir.

Kapı, yalnızca araç içinden veya sol ön kapıdan anahtarla açılabilir.

İçeriden kilitleme / kilitleri açma butonu



Kontaktör **5** aynı anda kapıları ve bagaj bölmesi kapağını kumanda eder.

Açılır elemanlardan biri (kapı veya bagaj kapağı) açık kalmışsa veya iyi kapanmamışsa, açılır elemanlar hızla kilitlebilir/ kilitleri açılır.

Bagaj bölmesi kapağı açıkken bir nesne taşıyorsanız kapıları yine de kilitleyebilirsiniz: **kontak kapalı durumda** diğer açılır elemanları kilitlemek için kontaktöre **5** beş saniyeden uzun süre basılı tutun.

2

KAPILAR VE AÇILIR ELEMANLAR

Açılır elemanlar (kapı ya da bagaj kapağı) durumu ikaz ışığı

Kontak açıkken, düğme 5 ikaz ışığı, açılır elemanların kilitlenme durumunu gösterir:

- ikaz ışığı yandığında kapılar ve bagaj bölmesi kapağı kilitlenir;
- gösterge ışığı sönükken, kapılar ve bagaj kapağının kilidi açıktır.

Kontak kapalıysa, kapıları kilitlediğinizde uyarı lambası kaybolmadan önce bir süre yanık kalır.



Kart düğmeleri ile aracın kilitlenmesi/kilidinin açılmasından sonra, uzaktan kilitleme ve "eller serbest" kilitleme modu devre dışı kalır. "Eller serbest" modunu tekrar etkinleştirmek için aracı yeniden çalıştırınız.

Kart olmadan kapıların kilitlenmesi

Örneğin şarjı bitmiş bir pil, kartın kısa süreli çalışmaması vb. durumunda.

Kontak kapalıyken ve bir kapı veya bagaj bölmesi kapağı açıkken, kontaköre 5 beş saniyeden uzun süre basılı tutunuz.

Kapının kapanmasıyla, tüm kapılar ve bagaj kapağı kilitlenmiş olacaktır.

Not: Araç kilidinin dışarıdan açılması yalnızca kart aracın erişim bölgesindeyken veya kartın içine yerleştirilmiş anahtarın kullanılmasıyla mümkündür.



Kartı içeride bırakarak asla aracınızdan çıkmayınız.



Sürücünün sorumluluğu

Aracınızı kapılar kilitli olarak kullandığınız takdirde, acil bir durum ortaya çıktığı zaman yardım ekibinin aracın içine ulaşmasının daha zor olacağını unutmayınız.

Araç hareket halindeyken açılır elemanların otomatik kilitlenmesi

Çalışma prensibi



Araç hareket ettikten sonra yaklaşık 10 km/sa. hıza ulaştığınızda sistem açılır mekanizmaları otomatik olarak kilitler.

Kilitler aşağıdaki durumlarda açılır:

- kapı kilit açma kontakörüne 1 basıldığında;
- araç dururken, ön kapılardan biri açıldığında.

Not: kapılardan biri açıksa/kapalıysa, araç yaklaşık 10 km/sa. hıza ulaş-

KAPILAR VE AÇILIR ELEMANLAR

tiğinde kapı otomatik olarak yenisinden kilitlenir.

İşlevin etkinleştirilmesi/devre dışı bırakılması

Etkinleştirmek için: Araç hareketsiz ve motor çalışır haldeyken bir bip sesi duyulana kadar en az 5 saniye kontaköre **1** basılı tutunuz.

Devre dışı bırakmak için: Araç hareketsiz ve motor çalışır haldeyken iki bip sesi duyulana kadar en az 5 saniye kontaköre **1** basılı tutunuz.

Bu işlev ayrıca multimedya ekranı aracılığıyla → **136** (araca bağlı olarak) etkinleştirilebilir veya devre dışı bırakılabilir.

Çalışma arızaları

Çalışma arızası durumunda (merkezi kilitleme çalışmıyor, kapılar ve bagaj bölmesi kilitlenirken **1** düğme ışığı yanmıyor vb.) merkezi kilitlemenin yanlışlıkla devre dışı bırakılmadığından ve kapıların ve bagaj bölmesinin gerektiği şekilde kapatılmış olduğundan emin olunuz. Düzgün bir şekilde kapatılmışlarsa, bu durumda Yetkili Servise başvurunuz.



Sürücünün sorumluluğu
Aracınızı kapılar kilitli olarak kullandığınız takdirde, acil bir durum ortaya çıktığı zaman yardım ekibinin aracın içine ulaşmasının daha zor olacağını unutmayınız.

BAGAJ BÖLMESİ

Açılma



Düğmeye **1** basınız ve bagaj bölmesi kapısını kaldırınız.

Kapatma

Araca bağlı olarak, ilk olarak size yardımcı olması için iç tutamağı kullanarak bagaj bölmesi kapağını indiriniz.



Bagaj kapağını kapatmak için asla çubukları kullanmayınız.

İç taraftan manüel açma



Bagaj bölmesi kilidinin açılmadığı durumlarda, kilit açma işlemini içeriden manuel olarak gerçekleştirebilirsiniz:

KAPILAR VE AÇILIR ELEMANLAR

- arka koltuğun sırtlıklarını yatırarak bagaja erişiniz;
- acil durum açma koluna **2** düz uçlu tornavida veya benzeri bir alet geçi-
rek çizimde gösterildiği gibi sola
kaydırınız;
- bagaj kapağını açmak için itin.



Herhangi bir taşıma tertibatı uzantısının (bisiklet taşıyıcısı, bagaj kutusu vs.) bagaj kapağı üzerine konulmasına izin verilmez. Aracınıza bir taşıma ekipmanı yerleştirmek için bir Yetkili Bayiye başvurunuz.

Otomatik bagaj kapağı

Kullanım şartları

- Aracı durdurun.
- Bagaj kapağının açılmasını engelleyebilecek buz veya kar varsa, bagaj kapağını serbest bırakmak için bu buz veya kar kaldırılmalıdır.
- Akü boşalmışsa veya değiştirilmişse bagaj kapağı motorunu tekrar başlatmak için bagaj kapağının kapatılması (gerekirse elle) gerekir.



Aracın park edilmesi veya durdurulması sırasında sürücünün sorumluluğu

Araçta veya bagajın arka kısmında çocuklar, engelli yetişkinler veya evcil hayvanlar varken kısa bir süre için bile olsa aracınızdan ayrılmayınız. Bu tehlikeli olabilen veya motoru çalıştırarak, örneğin cam kriko-
ları veya otomatik bagaj kapağı gibi ekipmanları çalıştırarak veya kapıları kilitleyerek diğer kişiler için tehlike yaratabilir.
ÖLÜM VEYA AĞIR YARALANMA RİSKİ.



Bagaj kapağının üstüne denk gelen herhangi bir taşıma tertibatının (bisiklet rafı, kargo kutusu vb.) takılması yasaktır. Aracınıza bir taşıma ekipmanı yerleştirmek için bir yetkili bayiye başvurunuz.

Açma/Kapama

Otomatik bagaj kapağının açılması veya kapanması **üç ses sinyali** ile belirtilir.



Bagaj kapağının açılması/kapanması sırasında hareketli parçaların yakınında kimse-
nin bulunmadığından emin olun.
Yaralanma tehlikesi

Donanımına bağlı olarak bagaj kapağı, kapılarla aynı anda kilitlenir ve açılır.

Bagaj kapağını hareket ettirmek için aşağıdaki modlar mevcuttur:

- uzaktan kumandalı kartın kullanılması;
- tampon ve bagaj kapağındaki kontrollerin kullanılması;
- gösterge panosu kumandasının kullanılması.



Güvenlik önlemi olarak, açma/kapama işlemleri sadece araç dururken yapılmalıdır.

Yaralanma tehlikesi

KAPILAR VE AÇILIR ELEMANLAR



Bagaj kapağı sisteminin zarar görmesini engellemek için, kapak hareket ederken kapağı el ile açmaya veya kapamaya zorlamayınız.

uzaktan kumanda kartını kullanarak



Motor kapalıyken, bagaj bölmesinin yakınındayken kart üzerindeki **1** düğmesini basılı tutunuz.

Bagaj kapağı harici açma kumandasının kullanılması



Kumanda **2**'e basınız.

Bagaj kapağı iç açma kumandasını kullanarak



Kumanda **3**'e basınız.

KAPILAR VE AÇILIR ELEMANLAR

Gösterge tablosu kumandasını kullanarak

2



Bagaj kapağını açmak için sinyal sesini duyana kadar **4** düğmesine basılı tutunuz, ardından hemen kontaktörü serbest bırakınız.

Not: Bip sesinden sonra kontaktör yeterince hızlı (yaklaşık bir saniye içinde) serbest bırakılmazsa, bagaj kapağı açılmaz. Bu durumda, işlem sırasını tekrarlayınız.

Bagaj kapağını kapatmak için bagaj kapağı tamamen kapanana kadar **4** numaralı düğmeye basılı tutunuz. İşlem boyunca bir bip sesi duyulur.

Not: Bagaj kapağı tamamen kapanmadan önce **4** numaralı anahtarı bi-

rakırsanız kapatma işlemi kesintiye uğrar.

Bagaj kapağı hareketinin durdurulması

Motorlu bagaj kapağının hareketi, istenildiğinde açma/kapama kumandalarından birine kısa bir süre basılarak durdurulabilir.

Bagaj kapağı ara bir konumda hareketsiz ise bir sonraki basmanız ile durdurmadan önceki yönünün tersine hareket etmeye başlar.

Manüel Mod

Bagaj kapağı durdurulduktan sonra işlemi isterseniz manüel olarak gerçekleştirilebilirsiniz.

Kumandaların birine basarak her zaman otomatik manevraya geçebilirsiniz.

Engel algılama

Bagaj kapağı manevrası sırasında bir engel algırsa duracaktır. Daha ters yönde yapılacak küçük bir hareketin ardından sonra tamamen durmadan önce engelden kurtulacaktır.

Bagaj kapağı çalışmasına devam etmek için bagaj kapağı açma/kapama kumandasına basınız.



Engeli algılama, bagaj kapağının açılıp kapatılmasına yardımcı olur; hiçbir durumda kullanıcı dikkatinin ve sorumluluğunun yerini almaz.

Bagaj kapağını açarken/kapatırken:

- hareketli parçaların yakınında kimsenin olmadığını kontrol ediniz;
- ufak nesnelere algılanmayabilir. Hareket eden bagaj kapağı parçalarının yakınında hiç kimsenin (birinin kolu, eli, parmağı vb.) olmadığından emin olunuz.

Engellerin algılanması, bagaj kapağı tamamen kapanmadan önce, yani kapak hareketinin sonunda devre dışı bırakılır. Bir şeyin sıkışması halinde açma/kapama kumandalarından birine kısaca basarak hareketi durdurunuz.

Ağır yaralanma riski.

KAPILAR VE AÇILIR ELEMANLAR

Bagaj kapağı açılma açısının sınırlanması

Bagaj kapağının maksimum açılma açısını ayarlayabilirsiniz. Her zaman seçilen noktada duracaktır:

- bagaj kapağını ara bir konuma açınız;
- bagaj kapağını seçilen konuma manüel olarak ayarlayınız;
- konumu hafızaya almak için otomatik bagaj kapağı kumandasına **3** üç saniyeden fazla basınız.

Ayarın hafızaya alındığını belirten **iki bip** sesi duyulur.

Kullanım ile ilgili tedbirler

- Bagaj kapağını açmadan/kapatmadan önce kapağın etrafında, hareket edebileceği yeterli alan olduğundan emin olunuz.
- Otomatik bagaj hareketi sırasında elle çok sayıda durdurmadan kaçınınız (bagaj kapağı sistem hasar riski).

Çalışma arızaları

Otomatik bagaj kapağını yaklaşık bir dakika boyunca sürekli olarak çalıştırırsanız (bir dizi açma ve kapama hareketiyle) aşırı ısınmayı önlemek için kilitlenir. Sistem yaklaşık bir dakika sonra tekrar çalışır hâle gelir.

Akünün şarjının düşük olması durumunda otomatik bagaj çalışmaz. Bu

durumda, otomatik bagaj kapağını motor açıkken çalıştırınız.

Not: çok soğuk havalarda, bagaj kapağı fitilleri donarsa otomatik açılma çalışmayabilir.

YÜZ TANIMA

2



Multimedya sisteminden profilinizi kaydettikten sonra araca girerken kamerayı **A** kullanarak sürücünün kullanıcı ayarlarını (sürüş konumu vb.) geri çağırarak mümkündür.

Yüz tanıma özelliğini kullanarak bir profili kaydetme hakkında daha fazla bilgi için lütfen multimedya kullanım kılavuzuna bakınız.

Sistem, sürücü kapısı kapatıldığında devreye girer. Yüz tanıma ile ilgili kaydedilmiş bir profili algıladığında, önceden yapılandırılmış ayarlar etkinleştirilir (sürüş konumu, telefon bağlantısı, takvim vb.).

Yüz görüntüsü kamera tarafından tanınmazsa (bir kısmı görünmeyen

yüz, yetersiz aydınlatma vb.) sistem, en son kullanılan profili önerir.

Not: Kameranın temiz olmasına dikkat ediniz (kirlilik, çamur vb.).



Bir konumu geri çağırırken (ezberleme, profil değiştirme), hareketli parçaların yakınında (özellikle arka koltuklarda) kimse olmadığını emin olunuz. Güvenlik nedeniyle bu ayarları araç duruyorken yapın.

ÖN KOLTUKLAR

Ön baş dayanağı

Baş dayanağını yükseltmek için

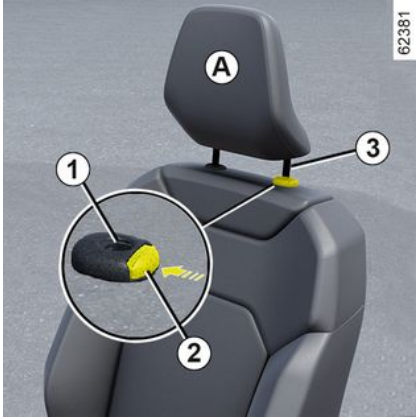

Baş dayanağını, istenilen yüksekliğe kadar yukarıya doğru çekiniz. İyi kilitlendiğinden emin olunuz.

Baş dayanağını indirmek için

2 düğmesine basınız ve baş dayanağını istenilen yüksekliğe kadar elle tutarak indiriniz. İyi kilitlendiğinden emin olunuz.

Baş dayanağını çıkarmak için

Baş dayanağını en yüksek konumuna yükseltiniz (koltuk sırtlığını arkaya

doğru yatırınız). Butona **2** basınız ve baş dayanağını çıkarmak için kaldırınız.

Baş dayanağını YERİNE takmak için

Baş dayanağı çubuklarının temiz olmalarına dikkat ediniz **3**.

Baş dayanağı çubuklarını deliklerin **1** içine sokunuz (koltuk sırtlığını arkaya doğru yatırınız). İstenilen yüksekliğe ayarlamak için baş dayanağını yerine oturana kadar indiriniz ve butona **2** basınız. Koltuk sırtlığının üzerindeki her çubuğun **3** kilitlendiğini kontrol ediniz.

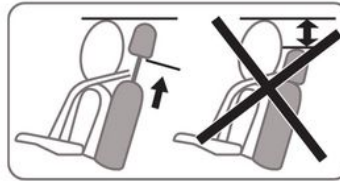

Koltuk başlığı önemli bir güvenlik bileşenidir: yerinde ve doğru konumda olduğundan emin olunuz. dayanağın üst kısmı başın üst kısmına mümkün olduğunca yakın olmalıdır. Başınız ve **A** bölümünün arasındaki mesafe olabildiğince kısa olmalıdır.

2

61287

ÖN KOLTUKLAR

Manüel kumandalı ön koltuklar

2 Koltukları öne veya arkaya hareket ETTİRMEK İÇİN



Kilidini açmak için kolu **1** kaldırınız. Seçtiğiniz konuma gelince tutamağı bırakınız ve iyi kilitlendiğinden emin olunuz.

Sürücü koltuğunun bel kısmını ayarlamak

(araca göre)

Bel yastığını ayarlamak için kontak-törü **2** ileri veya geri hareket ettiriniz.

Mideri yükseltmek veya indirmek için

3 kolunu gerektiği kadar yukarı veya aşağı doğru hareket ettiriniz.

Sırtlığı yatırmak için

Tutamağı **4** mümkün olduğu kadar kaldırın ve koltuk sırtlığını istediğiniz konuma doğru yatırın. Seçtiğiniz konuma gelince tutamağı bırakınız ve iyi kilitlendiğinden emin olunuz.



Ayarlamaları yaptıktan sonra koltuk sırtlıklarının doğru şekilde yerine kilitlendiğinden emin

olun.



Güvenlik nedeniyle bu ayarları araç duruyorken yapınız.

Emniyet kemerlerinin etkinliğinin azalmaması için koltuk sırtlıklarını arkaya doğru fazla yatırmamanızı öneririz. Aracın zemininde (sürücünün önünde bulunan yer) hiçbir nesne bulunmamalıdır; zira ani fren yapılması durumunda bu nesnelere pedalların altına kayabilir ve bunların kullanılmasını engelleyebilir.

ÖN KOLTUKLAR

Isıtmalı koltuklar



Araca bağlı olarak, kontak açıkken multimedya ekranı **5** üzerinden ısıtmalı koltukları etkinleştirebilirsiniz:

- İstenen koltukta  sembolüne ilk kez basılması, ısıtma sistemini azami güçte çalıştırır. Düğmeye entegre üç adet ikaz ışığı yanar;
- ikinci kez basıldığında ısıtma orta seviye güce düşürülür. İki adet entegre ikaz ışığı yanar;

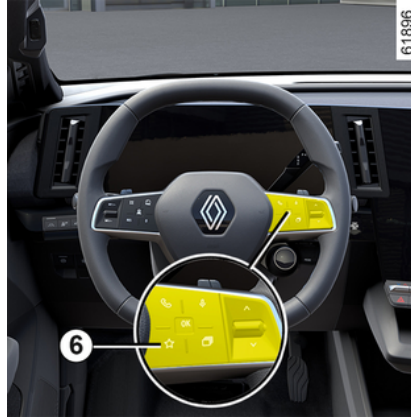

- üçüncü kez basıldığında ısıtma asgari güce düşürülür. Bir adet entegre ikaz ışığı yanar;
- dördüncü kez basıldığında ısıtma kapatılır.

Gereksiz enerji tüketimini önlemek için, ısıtmalı yolcu koltuğu yolcu olmadığında otomatik olarak devre dışı bırakılabilir.

"Favoriler" işlevi

Araca bağlı olarak, direksiyon simidi kumandasına **6** basarak daha önce tanımladığınız kayıtlı kullanıcı ayarlarına göre ısıtmalı koltukları etkinleştirebilirsiniz.

Bu işlevin programlanması hakkında daha fazla bilgi için lütfen için multimedya talimatlarına bakın.

Elektrik kumandalı ön koltuklar



Araca bağlı olarak sürücü ön koltuğu donanımlıdır.

Multimedya ekranındaki "Koltuklar" menüsüne erişmek için kontakörü **7** kullanınız.

Sırtlığın ayarlanması

Sırtlığı yatırmak için 2 düğmesinin üst kısmını öne veya arkaya doğru hareket ettiriniz.

ÖN KOLTUKLAR

Sürücü koltuğunun bel kısmını ayarlamak

2 ile belirtilen düğmeyi ileri, geri, yukarı veya aşağı doğru hareket ettiriniz.

Minderin ayarlanması



Koltukları öne veya arkaya hareket ettirmek için

4 anahtarını öne veya arkaya alın.

Minderi yükseltmek veya indirmek için

4 anahtarının arka kısmını yukarı veya aşağı doğru hareket ettiriniz.



Güvenlik nedeniyle bu ayarları araç duruyorken yapınız.

Emniyet kemerlerinin etkinliğinin azalmaması için koltuk sırtlıklarını arkaya doğru fazla yatırmamanızı öneririz. Aracın zemininde (sürücünün önünde bulunan yer) hiçbir nesne bulunmamalıdır; zira ani fren yapılması durumunda bu nesneler pedalların altına kayabilir ve bunların kullanılmasını engelleyebilir.

Isıtmalı koltuklar



Araca bağlı olarak, kontak açıkken multimedya ekranı 5 üzerinden ısıtmalı koltukları etkinleştirebilirsiniz:

- İstenen koltukta  sembolüne ilk kez basılması, ısıtma sistemini azami güçte çalıştırır. Düğmeye entegre üç adet ikaz ışığı yanar;
- ikinci kez basıldığında ısıtma orta seviye güce düşürülür. İki adet entegre ikaz ışığı yanar;

ÖN KOLTUKLAR

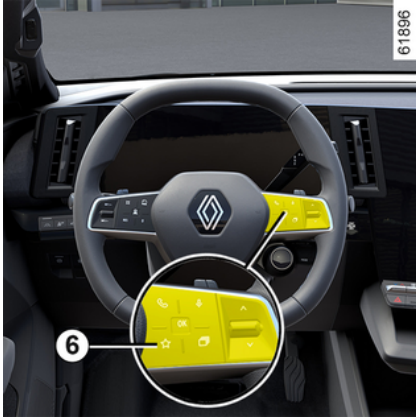

- Üçüncü kez basıldığında ısıtma asgari güce düşürülür. Bir adet entegre ikaz ışığı yanar;
- dördüncü kez basıldığında ısıtma kapatılır.

Gereksiz enerji tüketimini önlemek için, ısıtılmalı yolcu koltuğu yolcu olmadığında otomatik olarak devre dışı bırakılabilir.

"Favoriler" işlevi

Araca bağlı olarak, direksiyon simidi kumandasına **6** basarak daha önce tanımladığınız kayıtlı kullanıcı ayarlarına göre ısıtılmalı koltukları etkinleştirebilirsiniz.

Bu işlevin programlanması hakkında daha fazla bilgi için lütfen için multimedyaya talimatlarına bakın.

Ön koltuklar: fonksiyonlar



Çok fonksiyonlu ekrandan araca bağlı olarak bir dizi koltuk fonksiyonuna erişebilirsiniz.

Donanımlı araçlarda, **A** düğmesi multimedyaya ekranındaki "Koltuklar" menüsüne doğrudan erişim için kullanılabilir.



"Bel etkinleştirildi" işlevi

(araca bağlı olarak)

"Bel etkinleştirildi" işlevini sürücü koltuğu için veya araca bağlı olarak ön yolcu koltuğu için etkinleştirebilirsiniz.

Kontak açıkken multimedyaya ekranından "Araç" dünyasını **1**, "Koltuklar" öğesini, ardından "Bel etkinleştirildi" öğesini seçiniz.

Aşağıdaki seçenekler için "Sürücü" veya "Yolcu" menüsünde geziniz:

- sıra türünü seçme ("Alçak", "Geniş", "Alternatif");
- masaj yoğunluğu ayarlama;
- masaj koltuğunu etkinleştirme/devre dışı bırakma.

ÖN KOLTUKLAR

Tanımlanan parametrelere göre "Bel bölgesi etkinleştirildi" işlevini etkinleştirmek istediğiniz koltuğun düğmesini **A** basılı tutunuz.

Ayarlar

Ayarlara erişim hakkında bilgiler için multimedya talimatlarına bakınız.

Aşağıdaki öğeleri etkinleştirebilir ya da devre dışı bırakabilirsiniz:

- kolay sürücü/yolcu erişimi;
- geçerli hareketin görsel geribildirimi.

Not: Kullanıcı profili "Misafir" ise otomatik ayar işlevleri kullanılamaz.

Koltuk Kolay ulaşımı

İşlev etkinleştirildiğinde:

- sürücü koltuğu, araç hareketsizken:
 - kapı açıldığında (motor kapalıysa) veya motor kapatıldığında (kapı açılma) geriye doğru hareket eder;
 - motor çalıştırıldığında (kapı kapalıysa) veya kapı kapalıyken (motor çalışıyorsa) ileriye doğru hareket eder;
- yolcu koltuğu, kapı açıldığında geriye ve kapı kapatıldığında ileriye doğru hareket eder.

Koltuklar otomatik olarak hareket eder. Koltuk ayar düğmelerin **3**, **4** ve **5**'e basarak hareketi durdurabilirsiniz.



Ön yolcu koltuğuna ve/veya arka koltuklara bir çocuk koltuğu takmadan önce "Koltuk Kolay ulaşımı" işlevini devre dışı bırakınız.

Yaralanma tehlikesi

Konum

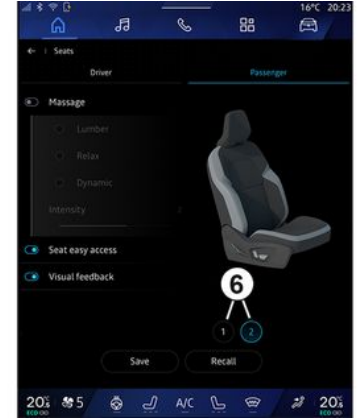

Sürücü koltuğu ve/veya yolcu koltuğu için sürüş konumunu hafızaya almak mümkündür.

Sürüş konumuna koltuk minderi, sırtlık ve dış dikiz aynaları ayarları dahildir.

Multimedya sisteminden **3**, **4**, ve **5** (→ **75**) düğmelerine basarak sürüş konumunu hafızaya alabilir ve geri çağırabilirsiniz:

- kullanıcı profilini değiştirerek;
- sürücü koltuğu için "Kayıtlı konum" düğmesine basarak;
- yolcu koltuğu için **6** düğmelerine basarak.

ÖN KOLTUKLAR

Sürüş konumunun hafızaya alınması

- **3**, **4** ve **5** → **75** düğmelerini kullanarak sürücü koltuğunu ayarlayınız;
 - dış dikiz aynalarını ayarlayınız
- **145**.

Hafızaya alınmış sürüş konumuna erişim hakkında bilgiler için multimedya talimatlarına bakınız.

İleri ve geri viteste sürüş sırasında dış dikiz aynalarının konumu ve sürücü koltuğu konumu kaydedilir.

Sürüş konumunun geri çağırılması

Sürüş konumunun hafızaya alınmasına ilişkin daha fazla bilgi için multimedya talimatlarına bakın.

Koltuk ayar düğmelerinden **3**, **4** ve **5** düğmesine basarak kayıtlı sürüş konumu hatırlatıcısını durdurabilirsiniz.

« Konum Relax »

Araç hareketsiz haldeyken, bir ara vererek rahat bir oturma konumu sağlamak için sürücü koltuğunu geriye alabilir ve yatırabilirsiniz: "Etkinleştir" düğmesine **2** basınız.

3, **4** ve **5** koltuk ayar düğmelerinden birine basarak veya multimedya ekranı üzerinden "Sürüş konumuna geri

dön" düğmesine basarak hareketin ilerlemesini durdurabilirsiniz.

Not: Araç şarj olurken, konumu etkinleştirmek isteyip istemediğinizi sormak için multimedya ekranında otomatik olarak bir mesaj görüntülenir. Etkinleştirme sırasında "Konum Relax" ayarlarına erişebilirsiniz;

"Konum Relax" hakkında daha fazla bilgi için multimedya sistemi kullanım talimatlarına bakınız.



"Konum Relax" özgesini kullanmadan veya bir sürüş konumunu geri çağırmadan önce (konum hafızası, profil değiştirme), hareketli parçaların yakınında kimsenin bulunmadığından emin olunuz (özellikle arka koltuklarda).

Yaralanma tehlikesi

ARKA KOLTUKLAR

Arka baş dayanağı

2

Baş dayanağını yükseltmek için



Baş dayanağını 2 çıkarmak için

Sıra koltuğunu öne doğru yatırınız, ardından düğmeye **1** basınız ve baş dayanağını **2** çıkarınız.

Baş dayanağını 2 yerine takmak için

Sıra koltuğu öne doğru yatırınız, ardından çubukları deliklere yerleştiriniz ve baş dayanağını **2** kilitlenene kadar içeri itiniz. İyi kilitlendiğinden emin olunuz.

Arka sıra koltuğu: işlevler

İşlevler



Sırtlığı yatırmak için

Ön koltukların yeterince ileri itilmiş olmalarına dikkat ediniz.

Bir koltuk sırtlığını katlamadan önce, emniyet kemerini bağlayınız. Bu, koltuk sırtlığı tekrar kaldırıldığında emniyet kemerinin kilitlenmesini önler.

Kayışı **1** çekiniz ve sırtlığı **A** yatırınız.

ARKA KOLTUKLAR



Sırtlığı kaldırmak için

Yaptığınız işlemleri ters yönde gerçekleştiriniz.

Sırtlığı, sırtlığın kilitleme birleşim noktasına ulaşana kadar tekrar kaldırınız. Emniyet kemerinin koltuk sırtlığı ve bagaj rafı arasına sıkışmamasına dikkat ediniz.

Emniyet kemerinin çalışmasını kontrol ediniz.



Kolçak indirilmişken orta arka koltuğu kullanmayınız.



Koltukları → 321 kullanmadan önce bardak taşıyıcıların ve kolçak eşya gözükapağının kapalı olduğundan emin olun.



Arka koltuğun ayarlanması sırasında, bağlantı yerlerinde engel olacak hiçbir maddenin (vücudun bölümleri, ev hayvanları, çakıl taşları, oyuncaklar vb.) olmadığından emin olunuz.

EMNİYET KEMERLERİ

Emniyet kemerleri

2

Güvenliğiniz için, seyir halindeyken emniyet kemerlerini daima takınız. Ayrıca, bulunduğunuz ülkenin yasalarına uyunuz.

Aracı çalıştırmadan önce ilk olarak sürüş konumunuzu ayarlayınız, ardından en iyi korumayı sağlayabilmesi için tüm yolculardan emniyet kemerlerini ayarlamalarını isteyiniz.

Sürüş konumunuzun ayarlanması

- **Koltuğunuza iyice yerleşiniz** (paltونuzu, ceketinizi vb. çıkardıktan sonra). Bu, sırtınızın doğru konumda olması için gereklidir;
- **pedallara rahatça ulaşabilecek şekilde koltuğunuzu ayarlayınız.** Koltuğunuzu, en fazla, pedallara sonuna kadar rahatça basabileceğiniz mesafede olacak kadar geriye alabilirsiniz. Sırtlık konumu ayarını kollarınız dirsekten hafifçe bükülmüş olarak oturabilecek şekilde yapmalısınız;
- **baş dayanağınızın konumunu ayarlayınız.** Maksimum güvenlik için, başınız ile baş dayanağı arasındaki mesafe çok az olmalıdır;
- **Minder yüksekliğini ayarlayınız.** Bu ayar, mümkün olan en iyi görüşü sunan koltuk konumunu seçmenizi sağlar;

82 - Otomobilinizle tanışınız

- **Direksiyon simidinin konumunu ayarlayınız.**

 Arka emniyet kemerlerinin düzgün şekilde çalışmasını sağlamak için arka koltuğun **→ 80** doğru kilitletiğinden emin olunuz.



Yanlış ayarlanmış veya bükülmüş emniyet kemerleri kaza anında yaralanmalara neden olabilir.

Emniyet kemerini, sadece bir kişi, çocuk veya yetişkin için kullanınız. Hamile kadınlar da emniyet kemeri takmalıdır. Bu durumda, fazla boşluk bırakmadan, kemerin alt kısmının karnın alt bölümüne aşırı basınç uygulamamasına dikkat ediniz.

Emniyet kemerlerinin ayarlanması



Tüm koltuklarda emniyet kemerlerinin doğru ayarlanması ve konumlandırılmasını sağlamak için:

- Koltukları ayarlayınız (koltuk konumunu ve varsa koltuk sırtlığı açısını);
- Sırtınızı koltuk sırtlığına iyice dayayınız;
- göğüs kayışını **1** kişinin boynuna dayamadan boyunla omzun birleştiği yere mümkün olduğunca yaklaştırınız (gerekirse mümkün olduğu kadar emniyet kemerinin yüksekliğini ayarlayınız) ve göğüs kayışının **1** kişinin omzuyla temas halinde olduğundan emin olunuz;

61247

EMNİYET KEMERLERİ

– kemerin alt kısmını **2** kalça ve karının üzerinden düz şekilde geçecek şekilde konumlandırınız.

Emniyet kemeri gövdeye mümkün olduğunca yakın takılmalıdır. örn. ağır kıyafetler giymekten, kemerlerin altında hacimli nesnelere tutmaktan kaçınınız vb.

Kilitleme

Emniyet kemerini **yavaşça ve sert hareketlerden kaçınarak** çekiniz ve toka dilinin **3** kilit kutusunun **5** içinde kilitletmesini sağlayınız (toka dilini **3** çekerek kilitletmeyi kontrol ediniz). Sıkışması durumunda, geri bırakın ve tekrar çekin.

Emniyet kemeriniz tamamen sıkışmışsa, kemeri yaklaşık 3 cm kadar dışarı çıkacak şekilde yavaş fakat kuvvetli çekiniz. Kemeri geri sarması için bırakınız sonra tekrar çekiniz.

Sorun devam ederse, Marka Yetkili Servisi'ne başvurunuz.

Kilidin Açılması

Düğmeye **4** basınız, emniyet kemeri sargı mekanizması ile makaraya çökilecektir. Kemeri yönlendiriniz.



Emniyet kemeri hatırlatıcı ikaz ışığı

Ön ve arka emniyet kemeri takılı değil uyarısı

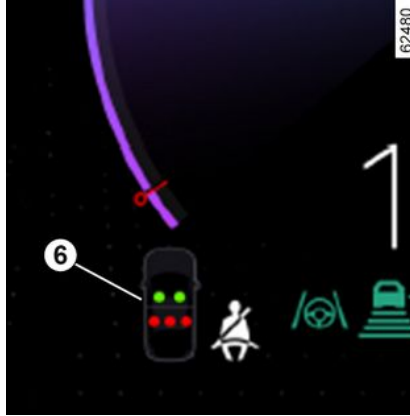

Kapılar kapalıyken, aracın kontağı açıldığında gösterge tablosunda yaklaşık 60 saniye boyunca **6** grafiği görüntülenir. Bu, sürücüyü her seferinde emniyet kemerlerinin her birinin takılma durumu hakkında bilgi verir:

- sürüş (araç hızı sıfırın üzerinde) sırasında kapılar açıldığında;
- bir emniyet kemerinin takılması/çıkarılması.

Grafik 6 açıklaması:

- yeşil simge: emniyet kemeri takılı;
- kırmızı simge: koltuk dolu ve emniyet kemeri takılı değil;
- gri simge: koltukta oturan kimse yok.

Kapılar kapalıyken sürücü ve/veya yolcunun (bu koltuk doluyorsa) emniyet kemeri takılı değilse aracın kontağı açıldığında merkezi ekranda



ikaz ışığı yanar.

Araç hızı yaklaşık 20 km/saatten az olduğunda koltukta yolcu varsa ve emniyet kemeri takılı değilse merkezi ekranda



ikaz ışığı yanar.

Buna, emniyet kemerlerinden biri her takıldığında veya açıldığında yaklaşık 60 saniye boyunca ekranda görünen grafik **6** eşlik eder.

Araç hızı yaklaşık 20 km/sa. hızı aştığında emniyet kemerlerinden biri açıksa veya yolculuk sırasında açılırsa:



– ikaz ışığı orta ekranda yanıp söner;

ve

– yaklaşık 120 saniye boyunca bir bip sesi duyulur;

ve

EMNİYET KEMERLERİ

– Grafik 6 yaklaşık 180 saniyelikğine görüntülenir ve ilgili koltuğun sembolü kırmızıya dönüşür.

Ön koltuklardaki yolcuların emniyet kemerlerinin düzgün şekilde takılı olduğundan ve gösterilen takılı emniyet kemeri sayısının koltukta oturan yolcu sayısına eşit olduğundan emin olunuz.

Not: Bazı durumlarda, koltuklardan birinin üzerine konulmuş bir nesne uyarıları çalıştırabilir.

Ön emniyet kemerlerinin yükseklik ayarı



Göğüs kayışının daha önce açıklandığı gibi geçmesini sağlayacak şekilde emniyet kemerinin yükseklik ayar-

rını yapmak için düğmeyi 7 kullanınız. Düğmeye 7 basınız ve emniyet kemerini yükseltiniz veya indiriniz. Ayar yapıldıktan sonra, kemerin iyice kilitlendiğinden emin olunuz.

Arka emniyet kemerleri

Arka yan emniyet kemerleri 8



Kemerler, ön emniyet kemerlerinde olduğu gibi bağlanır, çıkarılır ve ayarlanır.



Arka koltuğa yapılan her işlem sonrasında, arka emniyet kemerlerinin işlevlerini yerine getirip, doğru konumda olduklarını kontrol ediniz.

Arka orta koltuk emniyet kemeri 9



Kayıışı 9 yavaşça çekiniz.

Tokayı 10 kırmızı kilit kutusuna 11 takınız.

EMNİYET KEMERLERİ

Uyarılar

Aşağıdaki bilgiler araçtaki ön ve arka emniyet kemerleriyle ilgilidir.



- Aracın üretimi sırasında takılan emniyet sistemi bileşenlerinde (emniyet kemerleri, koltuklar ve bunların bağlantıları) hiçbir değişiklik yapılmamalıdır. Özel işlemler için (örn.: çocuk koltuğunun takılması) lütfen Marka Yetkili Servisi'ne başvurunuz.

- Çok gevşek bırakılmış bir emniyet kemeri, kaza durumunda yaralanmaya sebep olabileceği için kemerlerde boşluk yaratacak tertibatlar (örn.: mandal, klips, vs.) kullanmayınız.
- Göğüs kayışını asla kolunuzun altından veya sırtınızın arkasından geçirmeyin.
- Aynı kemeri birden fazla kişi için kullanmayın ve kucağınızda bir bebek veya çocuk taşıyarak kendi kemerinizle bağlamayın.
- Kemer kıvrılmış olmamalıdır.
- Herhangi bir kazadan sonra emniyet kemerlerini kontrol ettirin ve gerekiyorsa değiştirin. Aynı şekilde, kemerde bir yıpranma söz konusu olduğunda da kemeri değiştirtiniz.
- Arka sıra koltuğun tekrar konulması esnasında, emniyet kemerleri ve tokalarının doğru kullanılacak şekilde yerleştirilmesine özen gösteriniz.
- Kemerin toka dilini ait olduğu kutuya takmaya özen gösteriniz.
- Emniyet kemerinin kilit kutusu bölgesine düzgün çalışmasını engelleyebilecek nesne koymamaya dikkat ediniz.
- Kilit kutusunun yerinin iyi olduğundan emin olunuz (kişiler ve nesnelere tarafından saklanmamalı, ezilmemeli, düşürülmemelidir...).

İLAVE GÜVENLİK CİHAZLARI

2

ÖN EMNİYET KEMERİNİ TAMAMLAYICI SİSTEMLER

Şunlardan oluşurlar:

- emniyet kemeri sargı mekanizması öngergileri;
- karın kemeri ön gergileri;
- göğüs kemeri gerilme sınırlayıcıları;
- airbags sürücü ve yolcu ön

Bu sistemler, önden darbede ayrı ayrı veya beraber çalışacak şekilde öngörülmüştür.

Darbenin şiddetine bağlı olarak sistem:

- emniyet kemerinin sıkışmasına;
- kemer boşluğunu düzeltmek için devreye giren emniyet kemeri sargı mekanizması öngergisi;
- Sürücünün koltuk sırtlığına iyice dayanmasını sağlamak için karın kemeri öngergileri;
- ön airbag.

Öngergiler



Öngergiler, kemerin vücudu sıkıca sarmasını, yolcunun koltuk sırtlığına iyice dayanmasını ve kemerin koruyucu etkisinin artmasını sağlar.

Kontakt açıkken, önden şiddetli darbe durumunda ve darbenin şiddetine bağlı olarak sistem aşağıdakileri çalıştırabilir:

- emniyet kemerini anında geri çeken emniyet kemeri sargı mekanizması öngergisi 1;
- ön koltuklardaki karın kemeri sargı mekanizması öngergisi 2.



- Herhangi bir kazadan sonra, bağlama tertibatı grubunu kontrol

ettirin.

- Sistemin bütünü (öngergiler, airbags, beyinler, kablolar) üzerinde yapılacak her türlü müdahale veya bunların, tamamen aynı model olsa bile, başka bir araçta yeniden kullanılması kesinlikle yasaktır.

- Yaralanmaya neden olabilecek her tür zamansız çalışmayı önlemek amacıyla öngergiler ve airbags üzerinde yapılacak çalışmalar için yalnızca Yetkili Servis'in bu konuda eğitim görmüş personeli yetkilidir.

- Ateşleme sistemi sadece özel eğitimli bir teknisyen tarafından özel ekipman kullanılarak test edilebilir.

- Araç hurdaya ayrılırken öngergiler ve airbags gaz üreteçlerinin imha edilmesi için Yetkili Servis'e başvurunuz.

İLAVE GÜVENLİK CİHAZLARI

Gerilme sınırlayıcısı

Bu sistem, belli bir darbe şiddetinin üzerinde emniyet kemerinin vücut üzerindeki baskısını, vücudun dayabileceği bir düzeyde sınırlamak için açılır.

Sürücü ve yolcu ön hava yastıkları

Hava yastıkları önde, sürücü ve yolcu tarafında bulunmaktadır.

Ön camın alt kısmında bir simge bu ekipmanın bulunup bulunmadığını gösterir (araca bağlı olarak).

Her airbag sistemi aşağıdakilerden oluşur:

- sürücü için direksiyon simidinin üzerine, yolcu için torpidoya monte edilmiş bir airbag ile gaz üretici;
- gaz üretici ateşleyicisine kumanda eden kontrol sistemi beyni;
- harici algılayıcılar;
- tavan konsolunda görüntülenen kumanda ikaz ışıkları 3:

-  yandığında airbag yolcu etkindir;

-  yandığında airbag yolcu devre dışıdır;



airbag sistemi piroteknik prensiple çalışır. Bu, hava yastığı şiştiğinde neden ısı üreteceğini, duman çıkaracağını (bu, bir yangının başlamak üzere olduğu anlamına gelmez) ve patlama gibi ses çıkaracağını açıklar. airbag, açılmasının gerekli olduğu bir durumda hemen şişecektir ve bu, ciltte bazı küçük, yüzeysel aşınmalara veya başka sorunlara neden olabilir.



Çalışma

Sistem ancak kontak açıldıktan sonra devreye girer.

Aracın önden şiddetli bir darbe alması halinde, airbags sürücünün başının ve göğsünün direksiyon simidine, yolcunun başının ve göğsünün ise torpidoya çarpmasını engelleyecek kadar hızlı bir biçimde şişer. Ardından hava yastıkları, yolcuların araçtan inmelerini hiçbir şekilde engellemek için hemen söner.

Çalışma arızaları



Bu ikaz lambası motor çalıştığında yanar ve yaklaşık 65 saniye sonra söner.

İLAVE GÜVENLİK CİHAZLARI

İkaz ışığının kontak açıldığında yanmaması veya yanık kalması, sistemdeki bir arızanın işaretidir.

Vakit geçirmeden Marka Yetkili Servisi'ne başvurunuz;

Bu arıza giderilene kadar korumanız azalacaktır.

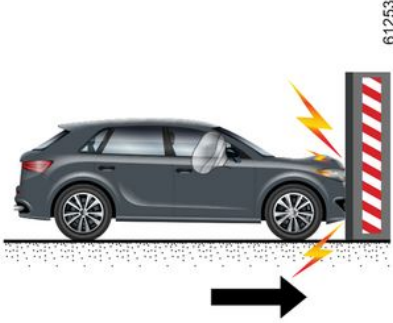

Aşağıdaki durumlarda öngergiler veya Airbags tetiklenir.

Sert (deforme olmayan) bir yüzeye karşı 25 km/h yüksek hızla alınan ön darbede.

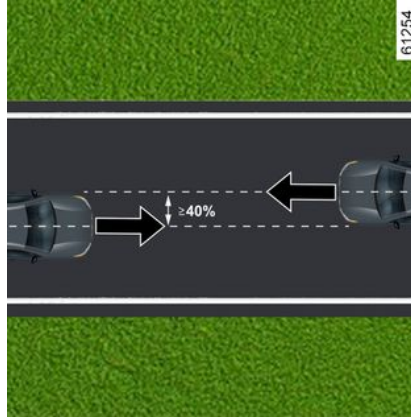

Aynı veya daha üst kategoriden bir araçla, %40 veya üstü bir etki alanıyla, her iki aracın hızı 40 km/sa. veya daha yüksekken alınan ön darbe durumunda.

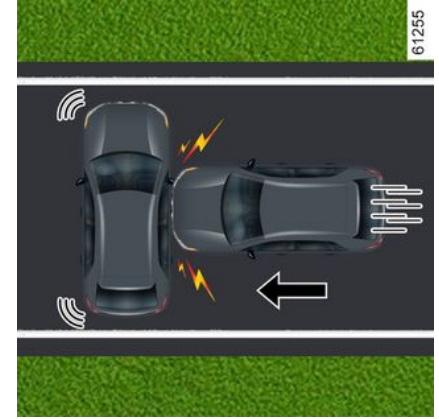

Aynı veya daha üst kategoriden bir araçla, 50 km/sa. veya daha yüksek bir hızla alınan yan darbede

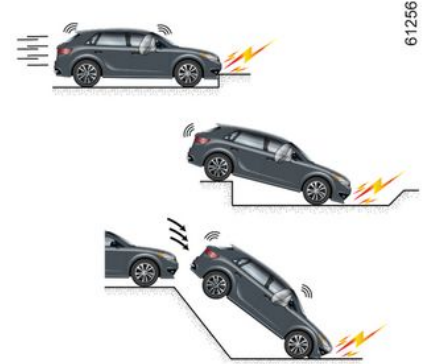

İLAVE GÜVENLİK CİHAZLARI

Öngergiler veya Airbags aşağıdaki durumlar tarafından tetiklenebilir:

- aracın altındaki bir darbe (örneğin kaldırım kenarı);
- çukurlar;
- düşme veya sert iniş;
- taşlar;
- ...



Öngergiler veya Airbags aşağıdaki durumlar tarafından tetiklenmeyebilir:

- ne kadar şiddetli olursa olsun bir arka darbe;
- aracın devrilme durumunda;



- aracın ön veya arka tarafına gelen yan darbe;
- bir kamyonun arka kısmından gelen ön darbe;
- keskin kenarlı bir engelden alınan ön darbe;
- ...

Aşağıdaki uyarılar airbagaçılmasını engelleyici işlemler yapılmasını ve açılması sırasında yerinden fırlayabilecek eşyaların neden olabileceği ciddi yaralanmaları engellemeye yöneliktir.

İLAVE GÜVENLİK CİHAZLARI

Uyarılar

2



Şununla ilgili uyarılar: Sürücü airbag

- Ne direksiyon simidi ne de hava yastığı üzerinde değişiklik yapmayınız.
- Hava yastığının üzerini herhangi bir şeyle kaplamak yasaktır.
- Direksiyon simidinin orta kısmına hiçbir şey (iğne, logo, saat, telefon tutacağı vb.) takmayınız.
- Direksiyon simidinin sökülmesi (bu konuda eğitim görmüş Marka Yetkili Servisimizin personeli hariç) yasaktır.
- Direksiyon simidine çok yakın oturmayınız: Kollarınız hafifçe bükülmüş biçimde oturunuz (bkz. "Sürüş konumuzun ayarlanması" → 82). Bu, hava yastığının doğru açılması için uygun mesafenin oluşmasını sağlayacaktır.

Şununla ilgili uyarılar: Yolcu airbag

- **Ön koltuklara koltuk kılıfı takılması, yolcu koltuğunun airbag çalışmasını etkileyebileceğinden yasaktır.**
- airbag bulunduğu torpido bölmesi üzerine hiçbir eşya (iğne, logo, saat, telefon kiti...) yapıştırmayınız veya koymayınız.
- Torpido ile yolcu koltuğu arasında hiçbir şey koymayınız (hayvan, şemsiye, baston, paket vb.).
- Ciddi yaralanmalara yol açabileceğinden ayaklarınızı torpido üzerine veya koltuğa koymayınız. Genel bir kural olarak vücut uzuvları torpidodan uzak tutulmalıdır (dizler, eller, baş, vb.).

İLAVE GÜVENLİK CİHAZLARI

Arka emniyet kemerlerini tamamlayıcı sistemler

Şunlardan oluşurlar:

- yan emniyet kemeri sargı mekanizması öngergileri;
- göğüs kemeri gerilme sınırlayıcıları.

Bu sistemler, önden darbeye ayrı ayrı veya beraber çalışacak şekilde öngörülmüştür.

Darbenin şiddetine bağlı olarak sistem:

- emniyet kemerinin sıkışmasına;
- emniyet kemeri sargı mekanizması öngergisi (kemer boşluğunu ayarlamak üzere devreye girer).

Gerilme sınırlayıcısı

Bu sistem, belli bir darbe şiddetinin üzerinde emniyet kemerinin vücut üzerindeki baskısını, vücutun dayanaabileceği bir düzeyde sınırlamak için açılır.

Yan emniyet kemerleri öngergileri

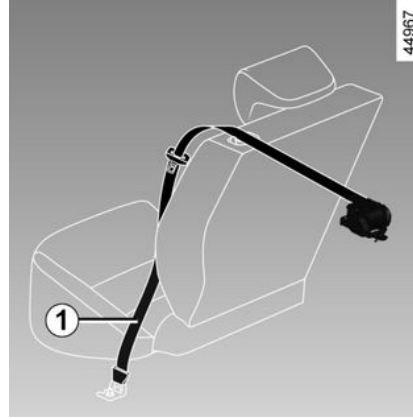

Öngergiler, kemerin vücudu sıkıca sarmasını, yolcunun koltuk sırtlığına iyice dayanmasını ve kemerin koruyucu etkisinin artmasını sağlar.

Kontakt açıkken, önden şiddetli darbe durumunda ve darbenin şiddetine bağlı olarak sistem emniyet kemerini anında geren öngergili emniyet kemerini 1 çalıştırabilir.



- Herhangi bir kazadan sonra, bağlama tertibatı grubunu kontrol

ettirin.

- Tüm sistem üzerinde herhangi bir işlem (ön gergiler, airbags, elektronik birimler, kablolar) veya aynı olsa bile başka herhangi bir araçta tekrar kullanım kesinlikle yasaktır.

- Sistemin kazara tetiklenmesini ve yaralanmaya neden olmasını önlemek için, ön gergiler üzerinde yalnızca marka ağından yetkili personel çalışabilir ve airbags.

- Ateşleme sistemi sadece özel eğitilmiş bir teknisyen tarafından özel ekipman kullanılarak test edilebilir.

- Araç hurdaya ayrılacaksa ön gergilerin gaz üreteçlerinin ve şu biriminin imha edilmesi için marka yetkilisine başvurunuz: airbags.

İLAVE GÜVENLİK CİHAZLARI

Yan koruma cihazları

2

Yan hava yastığı

Bu, airbag ön koltukların her birine takılıdır ve yolcuları yandan gelebilecek şiddetli darbelerden korumak için koltukların kapı tarafında etkinleştirilir.

Perde hava yastığı

Bu, airbag aracın her iki tarafı boyunca tavana takılıdır. Yolcuları yanlardan gelecek şiddetli darbenin etkisinden korumak için ön ve arka kapı yan camları boyunca şişerler.

Merkezi hava yastığı

Bu, airbag sürücü koltuğunda bulunur ve sürücüyü ve yolcuları yandan gelebilecek şiddetli darbelerden korumak için sürücü koltuğu ve yolcu koltuğunun arasında açılır.

Ayrıca, yandan gelebilecek şiddetli darbe durumunda sürücüyü, öndeki tek kişi olması durumunda yayılarak korur.

Uyarılar



Yolcuairbag Yan hava yastığı veairbag merkezi hava yastığı

– **Ön koltuklara koltuk kılıfı takılması, yolcunun çalışmasını engelleyebileceğinden yasaktır. airbag durumunu korumasına yardımcı olur.**

- Koltuk sırtlığı, kapı ve iç döşemelerle aranızda hiçbir aksesuar, eşya veya hayvan bulunmasına izin vermeyiniz. Ayrıca, giysi veya aksesuar gibi nesnelere koltuk sırtlığını örtmeyiniz. Bu, çalışmayı engelleyebilirairbag veya şişme işlemi sırasında yaralanmaya yol açabilir.
- Orta kolçak bölmesi açık konumdayken sürüş yapmayınız; bu durum,airbag (yan taraftaki) işlevinin çalışmasını engelleyebilir ve/veya şişme işlemi sırasında yaralanmaya yol açabilir.
- Orta kolçak bölmesi kapağına herhangi bir nesne koymayınız; bu durum, kolçak bölmesinin çalışmasını engelleyebilirairbag (yan taraftaki) işlevinin çalışmasını engelleyebilir ve/veya şişme işlemi sırasında yaralanmaya yol açabilir.
- Orta kolçak bölmesinden sarkan herhangi bir nesne bulundurmayınız bu durum, kolçak bölmesinin çalışmasını engelleyebilirairbag (yan taraftaki) işlevinin çalışmasını engelleyebilir ve/veya şişme işlemi sırasında yaralanmaya yol açabilir.
- Koltuğun ve iç döşemelerin üzerinde yapılacak her tür sökme veya değişiklik için sadece Yetkili Servis personelimiz yetkilidir.
- Ön koltuk sırtlıklarındaki boşluklar (kapı tarafı ve orta konsol tarafı) airbags açılma bölgesidir: Bu boşluklara hiçbir zaman eşya yerleştirmeyin.

İLAVE GÜVENLİK CİHAZLARI

Emniyet kemerlerini tamamlayıcı sistemler

2

Aşağıdaki tüm uyarılar, airbagöğesinin açıldığında hiçbir şekilde engellenmemesine ve ayrıca açılması sırasında yerinden fırlayan eşyalardan kaynaklanan ciddi yaralanma riskinin önlenmesine yöneliktir.



airbag, emniyet kemerinin hareketini tamamlamak için tasarlanmıştır. airbag ve emniyet kemeri, aynı koruma sisteminin tamamlayıcı parçalarıdır. Bu nedenle emniyet kemerinin sürekli olarak takılması zorunludur. Emniyet kemerinin takılmamış olması, kaza halinde, araç içindekilerin ciddi şekilde yaralanma riskini artırır.

Ayrıca, airbag açıldığında meydana gelen küçük yüzeysel yaralanma riskini de artırabilir, ancak bu tür küçük yaralanmalar hava yastıklarıyla her zaman mümkündür.

Devrilme veya şiddetli bile olsa, arkadan darbe durumlarında öngergiler ve airbags her zaman çalışmaz. Kaldırma çarpma, yoldaki çukurlar, taşlar vb. nedenlerle aracın altında oluşabilecek darbeler, bu sistemlerin devreye girmesi-ne neden olabilir.

- airbag sisteminin (airbags, öngergiler, beyin, kablo demeti vb.) herhangi bir parçası üzerinde herhangi bir çalışma veya değişiklik yapılması **kesinlikle yasaktır** (Marka Yetkili Servisindeki kalifiye personel hariç).
- Sistemin iyi çalışır durumda olmasını sağlamak ve sistemin yaralanmaya neden olabilecek şekilde yanlışlıkla tetiklenmesini önlemek için, airbag sistemi üzerinde yalnızca Marka Yetkili Servisindeki kalifiye personel çalışma gerçekleştirebilir.
- Araç bir kazaya, bir hırsızlık veya hırsızlık teşebbüsüne maruz kalmışsa emniyet tedbiri olarak airbag sistemini kontrol ettiriniz.
- Aracı satarken veya kiralarırken, yeni alıcıyı araç kullanım kılavuzunu teslim ederken bu durumlar hakkında bilgilendiriniz.
- Araç hurdaya ayrılırken, gaz üreticinin (üreteçlerinin) imha edilmesi için Marka Yetkili Servisi'ne başvurunuz.

ÇOCUK GÜVENLİĞİ

Genel bilgiler

Çocuğun taşınması

Bulduğunuz ülkenin yasalarına uyunuz.

Yetişkinlerde olduğu gibi çocuk da düzgün şekilde koltuğa oturmalı ve mesafe ne olursa olsun emniyet kemeri takılı olmalıdır. Aracınızdaki çocuklardan sorumlusunuz.

Çocuk, küçük bir yetişkin değildir. Kasları ve kemikleri gelişmekte olduğundan ciddi yaralanma riskine maruzdur. Emniyet kemeri tek başına taşınmasına uyarlanmış değildir. Uygun bir çocuk koltuğu kullanınız ve doğru şekilde kullanınız.



Kapıların açılmasını önlemek için "Çocuk kilit" özelliğini kullanınız
→ 62.



50 km/sa. hızda oluşan bir çarpışma, 10 metre yükseklikten düşüşe eşdeğerdir.

Çocuğu araç içerisinde uygun şekilde bağlamamak, onun dördüncü katta korkuluğu olmayan bir balkonda oynamasına izin vermek gibidir!

Çocuğu asla kollarınızda tutmayınız.

Kaza durumunda, bağlı olsanız bile onu tutamazsınız.

Aracınız trafik kazası geçirmişse, çocuk koltuğunu değiştiriniz ve emniyet kemerlerini ve ISO-FIX bağlantılarını kontrol ettiriniz.



Aracın park edilmesi veya durdurulması sırasında sürücünün sorumluluğu

Araçta bir çocuk, engelli bir kişi veya bir hayvan varken, kısa süreliğine de olsa asla aracınızdan çıkmayınız.

Bu tehlikeli olabilir veya motoru çalıştırarak örneğin cam kriko-ları gibi ekipmanları çalıştırarak veya kapıları kilitleyerek diğer kişiler için tehlikeli olabilir.

Ayrıca sıcak ve/veya güneşli havalarda, araç içindeki sıcaklığın çok hızlı bir şekilde arttığını unutmayınız.

ÖLÜM VEYA AĞIR YARALANMA RİSKİ.

Bir çocuk koltuğunun kullanılması

Çocuk koltuğu ile sağlanan koruma seviyesi, çocuğunuzu ve tertibatını tutma kapasitesine bağlıdır. Yanlış bir yerleştirme, ani fren veya darbe durumunda çocuğun korunmasını tehlikeye atabilir.

Çocuk koltuğu almadan önce bulunduğunuz ülkenin yasalarına uygun

ÇOCUK GÜVENLİĞİ

2

olduğunu ve aracınıza monte edilebildiğini kontrol ediniz. Aracınız için tavsiye edilen koltukları öğrenmek üzere Marka Yetkili Servisi'ne danışınız.

Çocukların taşınmasına ilişkin yönetsel kuralları her ülkenin kendine özgüdür. Taşıma sırasında çocuk koltuğunun kullanımı çocuğun yaşına ve/veya boyuna ve/veya ağırlığına bağlıdır.

Çocuk koltuğunu kullanması gerekmeyen çocuklar için emniyet kemerinin doğru ayarlandığından ve bağlandığından emin olunuz.

Her durumda, bulunduğunuz ülkenin düzenlemelerine uymalısınız.

Bir çocuk koltuğu takmadan önce, kullanım kitabına bakınız ve talimatlarına uyunuz. Kurulum sırasında herhangi bir zorluk yaşarsanız ekipmanın üreticisine başvurunuz. Kullanım kitabını koltukla birlikte muhafaza ediniz.



Emniyet kemerinizi takarak örnek olunuz ve aşağıdakileri çocuğunuza öğretiniz:

- kemerlerini doğru şekilde takmaları için;
- kaldırım kenarından, yoğun trafikten uzakta araca binmeyi ve inmeyi.

İkinci el veya kullanım kitabı olmayan bir çocuk koltuğu kullanmayınız.

Hiçbir nesnenin çocuk koltuğunun içinde veya yakınında bulunarak yerleştirilmesini engellemediğini kontrol ediniz.



Çocuğu araçta yalnız bırakmayınız. Çocuğunuzun her zaman bağlı olduğundan ve koltuk bağlama kayışının veya emniyet kemerinin doğru şekilde ayarlandığından emin olunuz. Kemerlerin gevşemesine → 82 neden olacak kalın giysilerden kaçınınız. Çocuğunuzun başını ve kollarını camdan sarkıtmasına izin vermeyiniz. Yol boyunca, çocuğunuzun özellikle uyuyorken doğru şekilde oturduğunu kontrol ediniz.



Arka koltuklardan birine bir çocuk koltuğu takmadan önce sürücü ve/veya ön yolcu koltukları → 77 için "Kolay Erişimli Koltuk" işlevinin devre dışı bırakıldığından emin olunuz.
YARALANMA RİSKİ.

ÇOCUK GÜVENLİĞİ

Çocuk koltuğu seçimi

Sırtı yola dönük çocuk koltukları



Bebeğin başı, bir yetişkine oranla daha ağırdır ve boynu çok hassastır. Çocuğu mümkün olduğu kadar uzun süre bu konumda taşıyınız (en az 2 yaşına kadar). Başını ve boynunu tutar.

En iyi yan korumayı elde etmek için sarmalayan tipte bir çocuk koltuğu seçiniz ve çocuğun başı çocuk koltuğunu geçer geçmez değiştiriniz.

Yüzü yola dönük çocuk koltukları



18 kg veya 4 yaşına kadar, çocuk yüzü yola dönük bir koltukta seyahat edebilir. Koltuğunuzu çocuğun boyuna göre seçiniz: Korunması en gerekli bölgeler baş ve karın bölgeleridir. Araca sağlam bir şekilde yerleştirilmiş yüzü yola dönük bir çocuk koltuğu, başın darbe alma riskini azaltır. Çocuğunuzu, boyunun el verdiği ölçüde yüzü yola dönük konumda koltuk bağlama kayışlı bir koltukta taşıyınız.

En iyi yan korumayı elde etmek için sarmalayan tipte bir çocuk koltuğu seçiniz.

Yükselticiler



15 kg'dan ağır veya 4 yaşından büyük bir çocuk, emniyet kemerini yapısına göre uyarlamasını sağlayan bir yükseltici ile seyahat edebilir. Yükselticinin minderi, emniyet kemerini çocuğun karnı üzerine değil kalçaları üzerine konumlandırın kılavuzlara sahip olmalıdır. Emniyet kemerini omuzun ortasına yerleştirmek için yüksekliği ayarlanabilen bir koltuk sırtlığı kullanmanız tavsiye edilir. Hiçbir zaman boyun veya kol üzerine gelmemelidir.

En iyi yan korumayı elde etmek için sarmalayan tipte bir çocuk koltuğu seçiniz.

ÇOCUK GÜVENLİĞİ

Çocuk koltuğu bağlantı seçimi

Çocuk koltuğu bağlamanın iki yolu vardır: Emniyet kemeri veya ISOFIX sistemini kullanmak.

Emniyet kemeriyle bağlama

Ani bir fren veya darbe durumunda işlevsel olabilmesi için emniyet kemeri ayarlanmalıdır.

Çayışı, çocuk koltuğu üreticisinin önerdiği kısımlardan geçirmeye dikkat ediniz.

Emniyet kemerinin kilitlendiğini her zaman üzerinden çekerek kontrol ediniz ve sonra kemeri çocuk koltuğuna bastırırken olabildiğince geriniz.

Koltuğun iyice yerine oturduğunu sol/sağ ve ön/arka hareketlerini uygulayarak kontrol ediniz: Koltuk sağlam bir şekilde sabitlenmelidir.

Çocuk koltuğunun ters yerleştirilmemiş olduğunu ve bir cama dayanmadığını kontrol ediniz.



Çocuk koltuğunu, onu tutan emniyet kemerinin çözülmesi riski varsa kullanmayın: koltuğun tabanı, emniyet kemerinin tokası ve/veya mandalı üzerinde durmamalıdır.



Emniyet kemeri asla serbest veya kıvrılmış olmamalıdır. Kemer kolun altından veya sırtın arkasından kesinlikle geçirmeyiniz. Emniyet kemerinin keskin nesnelere zarar görmemiş olduğunu kontrol ediniz. Emniyet kemeri normal şekilde çalışmıyorsa, çocuğu koruyamaz. Yetkili Servis'e başvurunuz. Emniyet kemeri onarılan kadar bu koltuğu kullanmayınız.

ISOFIX sistemiyle bağlama

İzin verilen çocuk koltukları ISOFIX aşağıdaki dört durumdan birinde geçerli mevzuatlara göre onaylanır:

- Yüzü yola dönük 3 noktalı ISOFIX evrensel koltuk;
- 2 noktalı ISOFIX yarı evrensel koltuk;
- Araca özel;
- aşağıdakilerden birine sahip i-Size:
 - ilgili koltuğun üçüncü halkasına takılı bir kayış;
 - veya araç tabanında bulunan, i-Size onaylı koltukla uyumlu, çarpışma durumunda çocuk koltuğunun hareket etmesini engelleme amaçlı bir kol.

Yukarıdaki üç durumda uyumlu araçların listesine bakarak çocuk koltuğunun takılıp takılamayacağını kontrol ediniz.



Aracın üretimi sırasında monte edilen emniyet sistemi elemanlarında değişiklik yapılmamalıdır (emniyet kemerleri, ISOFIX, koltuklar ve bunların bağlantıları).

Varsa çocuk koltuğunu ISOFIX kilitleriyle bağlayınız ISOFIX bağlama sistemi, kolay, hızlı ve güvenli bir montaj sağlar

ÇOCUK GÜVENLİĞİ

ISOFIX sistemi, iki halka ve bazı durumlarda üçüncü bir halkadan oluşmaktadır.



ISOFIX bağlantı noktaları, özellikle ISOFIX sistemli çocuk koltukları için tasarlanmıştır.

Bu gözlere asla farklı türde bir çocuk koltuğu, emniyet kemeri veya başka nesnelere takmayınız.

Emniyet kemeri bağlantı noktaları hizasında engel olacak hiçbir madde bulunmadığından emin olunuz.

Araç trafik kazası geçirmişse, ISOFIX bağlantı noktalarını kontrol ettiriniz ve çocuk koltuğunu değiştiriniz.



Başka bir araç için satın aldığınız ISOFIX çocuk koltuğunu kullanmadan önce, yerleştirilmesine izin verildiğinden emin olunuz. Koltuğun uygun olduğu araçlar için, ekipman üreticisinden elde edilecek araçlar listesine bakınız.



İki halka **1** sırtlık ve koltuk minderi arasında bulunur ve  işareti ile belirtilmiştir.

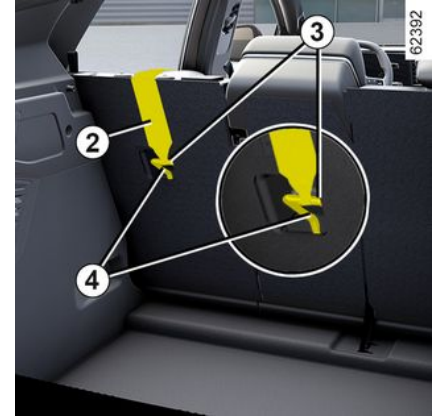

Üçüncü halka **4** bazı çocuk koltuklarının üst kayışını bağlamak için kullanılır. Bazı çocuk koltuklarında **2**.

Arka koltuklar

Üst kayış **2**, sırtlık ve arka raf arasından geçmelidir. Bunu yapmak için, arka rafı **→ 67** çıkartınız.

Kancayı  sembolüyle işaretlenmiş halkalardan **4** birine takınız.

Ön yolcu koltuğu

ÇOCUK GÜVENLİĞİ

2

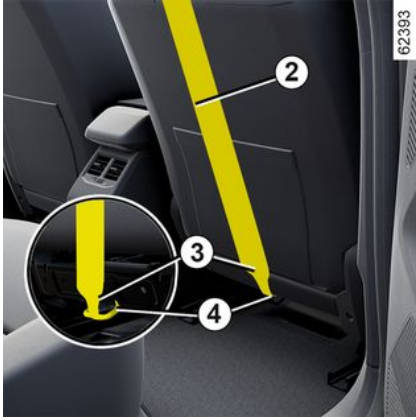

Üst kayışın **2** kancasını **3**  sembolü ile belirtilen halkaya **4** takınız.

Tüm yerler

Üst kayışı **2**, çocuk koltuğu sırtlığı araç sırtlığına dayanacak şekilde geriniz.



ISOFIX bağlantı noktaları, özellikle ISOFIX sistemli çocuk koltukları için tasarlanmıştır. Bu gözlere asla farklı türde bir çocuk koltuğu, emniyet kemeri veya başka nesnelere takmayınız. Emniyet kemeri bağlantı noktaları hizasında engel olacak hiçbir madde bulunmadığından emin olunuz. Araç trafik kazası geçirmişse, ISOFIX bağlantı noktalarını kontrol ettiriniz ve çocuk koltuğunu değiştiriniz.



Yüzü yola dönük çocuk koltuğu sırtlığının araç koltuğunun sırtlığına dayandığından emin olunuz. Bu durumda, çocuk koltuğu her zaman araç koltuğu minderine üzerine yerleştirilmez.



Çocuk koltuğu kayışı mutlaka ilgili halka üzerine **sabitlenmelidir**.

ÇOCUK KOLTUKLARI

Çocuk koltuğunun yerleştirilmesi, genel bilgiler

Bazı koltuklara çocuk koltukları yerleştirilmesi yasaktır. Kurulum tablosu ve şema, çocuk koltuğunun → 101 neye takılacağını gösterir.



Çocuk koltuğunu tercihen arka koltuk üzerine monte ediniz.

Çocuk koltuğunun veya çocuğun ayaklarının, ön koltuğun düzgün şekilde kilitlenmesine engel olmadığından emin olunuz → 73.

Araca yerleştirilen çocuk koltuğunu kaideye sabitleyen kilidini açılma riski taşımadığından emin olunuz.

Baş dayanağını çıkarmanız gerekiyorsa, ani bir fren veya darbe anında yerinden fırlamaması için doğru yerleştirildiğinden emin olunuz.

Ani bir fren veya darbe anında yerinden fırlamasını önlemek için çocuk koltuğu kullanılmıyorsa bile araca sabitleyiniz.

Belirtilen çocuk koltuğu tipleri mevcut olmayabilir. Başka bir çocuk koltuğu kullanmadan önce, üreticisinden monte edilebildiğini kontrol ediniz.

Ön koltukta

Ön yolcu koltuğunda çocuğun taşınması her ülkeye özgüdür. Yürürlükteki kanunlara bakınız ve şemada ve kurulum tablosu ve şemasında → 101 bulunan talimatları izleyiniz.

Bu koltuğa bir çocuk koltuğu yerleştirmeden önce (izin veriliyorsa):

- emniyet kemerini maksimum ölçüde indiriniz;
- koltuğu mümkün olduğu kadar geriye çekiniz;
- sırtlığı dikey konuma göre hafifçe yatırınız (yaklaşık 25°);
- bu donanımına sahip araçlarda, koltuğun minderini mümkün olduğunca kaldırınız.

Koltuk baş dayanağını daima çocuk koltuğuna değmeyecek biçimde yükseltiniz → 73.

Bu mümkün olduğunda çocuk koltuğunun yerleştirilmesinden sonra araç koltuğunu gerekiyorsa ileri çekebilirsiniz (arka koltuklarda yolcu veya diğer çocuk koltuklarına ekstra yer bırakmak için). Yola ters şekilde kurulmuş bir çocuk koltuğu için ön

koltuğu gösterge paneline yakın veya maksimum ön pozisyona getirmeyiniz.

Çocuk koltuğunun yerleştirilmesinden sonra diğer ayarları artık değiştirmeyiniz.



ÖLÜM VEYA AĞIR YARALANMA TEHLİKESİ:

Ön yolcu koltuğuna sırtı yola dönük bir çocuk

koltuğu yerleştirmeden önce, hava yastığının devre dışı bırakıldığından emin olunuz:

- Hava yastığı → 117 devre dışı bırakma/etkinleştirme kilidi ile donatılmış araçlarda **koltuğu takmadan önce**;
- Yolcu algılama sistemi → 119 ile donatılmış araçlarda **koltuğu taktikten sonra**.

Yan arka koltukta

Bir port-bebe tipi çocuk koltuğu, araç koltuğuna enlemesine yerleştirilebilir ve minimum iki kişilik yer kaplar. Çocuğun başını, aracın iç tarafına bakacak şekilde yerleştiriniz.

Sırtı yola dönük bir çocuk koltuğu takmadan önce ön koltuğu mümkün

ÇOCUK KOLTUKLARI

olduğunca ileriye doğru hareket ettiriniz, ardından çocuk koltuğu takıldıktan sonra ön koltuğu, koltuk çocuk koltuğuna temas etmeyecek şekilde mümkün olduğunca geriye doğru hareket ettiriniz.

Yüzü yola dönük konumda çocuk güvenliği için:

- çocuğun oturacağı koltuğu mümkün olduğunca geriye doğru hareket ettiriniz;
- Çocuğun önündeki koltuğu ileri alınız ve çocuğun ayaklarının koltuğa temas etmesini önlemek için koltuk arkalığının konumunu ayarlayınız.



Çocuk koltuğunun veya çocuğun ayaklarının, ön koltuğun düzgün şekilde kilitlenmesine engel olmadığından emin olunuz → 73.



Arka koltuklardan birine bir çocuk koltuğu takmadan önce sürücü ve/veya ön yolcu koltukları → 77 için "Kolay Erişimli Koltuk" işlevinin devre dışı bırakıldığından emin olunuz.
YARALANMA RİSKİ.

Her durumda çocuk koltuğunun konumlandığı arka koltuğun baş dayanağını çıkarınız → 80. Gerekiyorsa arka koltuğu olabildiğince geri çekin. Bunun çocuk koltuğunu yerleştirmeden önce yapılması gerekir. Çocuk koltuğunun, arka koltuğun sırtlığına dayandığından emin olunuz.



Yükseltici yerleştirme (grup 2 veya 3)

Emniyet kemerinin → 82

doğru çalışıp çalışmadığını (katlanma) kontrol ediniz. Aşağıdakileri yaparak emniyet kemerini ayarlayınız:

- Göğüs kayışını çocuğun boyuna dokunmayacak şekilde omzuna konumlandırınız;
- Kemerin alt kısmını kalça ve karnın üzerinden düz şekilde geçmesi için konumlandırınız.

Gerekiyorsa araç koltuğunun konumunu uyarlayınız.



Çocuk koltuğunu tercihen arka koltuk üzerine monte ediniz.

Sol arka koltuğa bir koltuk ISOFIX takmak için kilitleri takmadan önce orta emniyet kemerini elle çıkarınız.

Arka orta koltukta

Emniyet kemerinin, çocuk koltuğunuzun bağlantısına uygun olduğunu

ÇOCUK KOLTUKLARI

kontrol ediniz. Yetkili Servis'e başvurunuz.



Arka orta koltuđa hiçbir zaman yer desteđi olan bir çocuk koltuđu takılmamalıdır.

ÖLÜM VEYA AđIR YARALANMA RİSKİ.

ÇOCUK KOLTUKLARI

Emniyet kemeriyle bağlama

2

Yerleştirme şeması

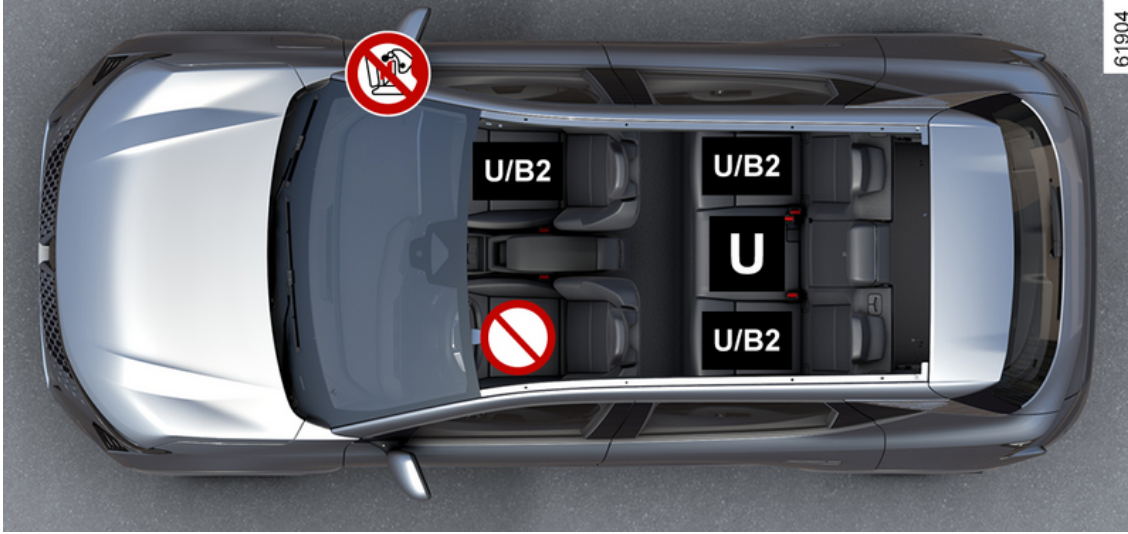



ÇOCUK KOLTUKLARI



ÖLÜM VEYA AĞIR YARALANMA TEHLİKESİ: Ön yolcu koltuğuna sırtı yola dönük bir çocuk koltuğu yerleştirmeden önce, airbag öğesinin devre dışı bırakıldığından emin olunuz:

- airbag → 117 devre dışı bırakma/etkinleştirme kilidi ile donatılmış bir araçta **koltuğu takmadan önce**;
- Yolcu algılama sistemi → 119 ile donatılmış araçlarda **koltuğu taktıktan sonra**.

 Bir yolcunun oturmasından veya bir çocuk koltuğunun yerleştirilmesinden önce, airbag durumunu kontrol ediniz.

 Çocuk koltuğunun yerleştirilmesi için uygun olmayan koltuk.

Emniyet kemeri ile sabitlenen çocuk koltuğu

 Emniyet kemeri kullanarak "evrensel" olarak onaylanmış bir koltuk takmak üzere donatılmış koltuk.

 "B2" onaylı bir çocuk koltuğunun emniyet kemeri ile takılmasını sağlayan koltuk.



Bu araca uygun olmayan çocukların güvenliği sisteminin kullanılması, bebeği veya çocuğu doğru şekilde korumayacaktır. Ağır veya ölümcül yaralanmalara yol açabilir.



Çocuğunuzun her zaman bağlı olduğundan ve koltuk bağlama kayışının veya emniyet kemerinin doğru şekilde ayarlandığından emin olunuz.

Gerekirse koltuk konumunu uygun şekilde ayarlayınız.

ÇOCUK KOLTUKLARI



Orta koltuk sırtlığı katlanmış durumdayken çocuk koltuđu takmayınız.

2

ÇOCUK KOLTUKLARI

Kurulum tablosu

Aşağıdaki tablo, yürürlükteki düzenlemelere uyulmasını sağlamak amacıyla yerleştirme görünümünde gösterilen bilgileri özetlemektedir.

Çocuk koltuğu tipi	Çocuğun ağırlığı	Ön Yolcu Koltuğu (8)		Arka yan koltuklar (8)	Arka orta koltuk (8)
		airbag devre dışıyken	airbag devredeyken		
Enine port-bebe tipi çocuk koltuğu Grup 0	< 10 kg	X	X	U (2)	U (2)
Sırtı yola dönük çocuk koltuğu 0 veya 0+ gruplar	< 10 kg ve < 13 kg	U (1) (5)	X	U (3)	U (3) (7)
Koruyucu tertibat/sırtı yola dönük koltuk Grup 0+ ve 1	< 13 kg ve 9 -18 kg	U (1) (5)	X	U (3)	U (3) (7)
Yüzü yola dönük koltuk Grup 1	9 - 18 kg	X	U (5) (6)	U (4)	U (4) (7)
Yükseltici Grup 2 ve 3	15 25 kg ve 22 36 kg	X	U / B2 (5) (6)	U / B2 (4)	U (4)



(1) ÖLÜM VEYA CİDDİ YARALANMA RİSKİ: Ön yolcu koltuğuna sırtı arkaya dönük bir çocuk koltuğu yerleştirmeden önce airbag öğesinin devre dışı bırakıldığından emin olunuz:

- airbag → 117 devre dışı bırakma/etkinleştirme kilidi ile donatılmış bir araçta **koltuğu takmadan önce**;
- Yolcu algılama sistemi → 119 ile donatılmış araçlarda **koltuğu taktıktan sonra**.

ÇOCUK KOLTUKLARI

X = Bu tip çocuk koltuklarının takılması için uygun olmayan koltuk.

U = "Evrensel" onaylı bir çocuk koltuğunun emniyet kemeri ile bağlanmasını sağlayan koltuk; monte edilebildiğini kontrol ediniz.

B2 = Grup 2 ve 3'teki (15-25 kg ve 22-36 kg) yükselticiler.

(2) Port-bebe tipi çocuk koltuğu araç koltuğuna enlemesine yerleştirilebilir ve en az iki kişilik yer kaplar. Çocuğun başını, aracın iç tarafına bakacak şekilde yerleştiriniz.

(3) Sırtı yola dönük bir çocuk koltuğu takmadan önce ön koltuğu mümkün olduğunca ileriye doğru hareket ettiriniz, ardından çocuk koltuğu takıldıktan sonra ön koltuğu, koltuk çocuk koltuğuna temas etmeyecek şekilde mümkün olduğunca geriye doğru hareket ettiriniz.

(4) Her durumda, çocuk koltuğunun konumlandığı arka koltuğun baş dayanağını çıkarınız. Bunun çocuk koltuğunu yerleştirmeden önce yapılması gerekir. Çocuğun önündeki koltuğu ileri alınız, çocuğun ayaklarının koltuğa temas etmesini önlemek için arka kısmı geri çekiniz.

(5) Araç koltuğunu en geriye ve en yükseğe çekiniz ve sırtlığı hafifçe eğiniz (yaklaşık 25°).

(6) airbag etkinleştirilebilir veya devre dışı bırakılabilir; her iki durumda da güvenlik sağlanır.



(7) ÖLÜM VEYA AĞIR YARALANMA TEHLİKESİ: Yer desteği olan bir çocuk koltuğu asla takılmamalıdır.



(8) Ön yolcu koltuğuna ve/veya arka koltuklara çocuk koltuğu takmadan önce "Kolay Erişimli Koltuk" işlevini devre dışı bırakınız → 77.

Yaralanma tehlikesi

ÇOCUK KOLTUKLARI

ISOFIX sistemiyle bağlama

2

Yerleştirme şeması

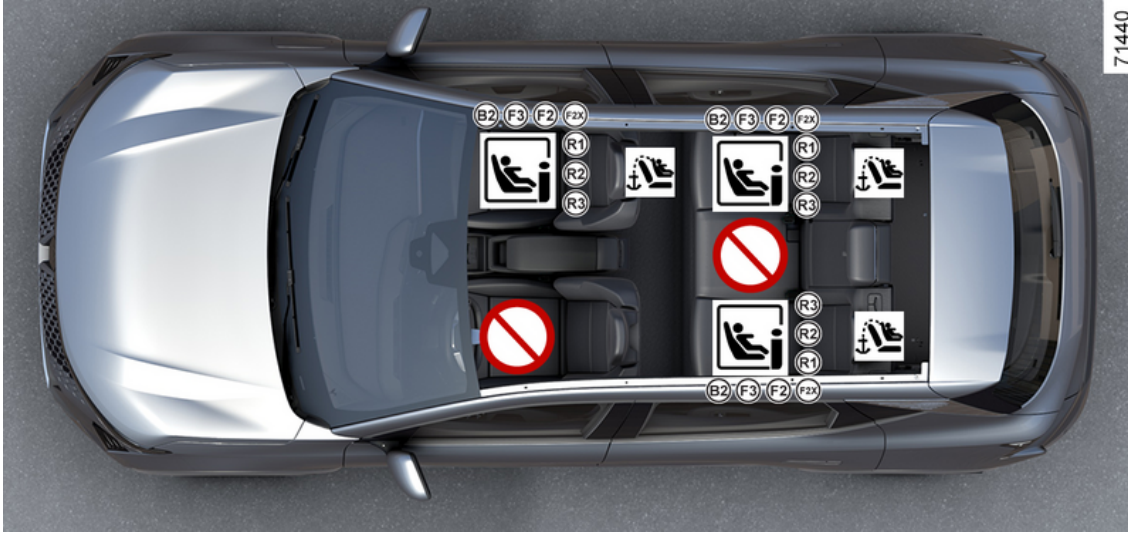

ÇOCUK KOLTUKLARI



Ön yolcu koltuğu için, emniyet kemeri uyarı sinyalinin tetiklenmemesi için yer desteği olan bir çocuk koltuğu kullanılması önerilir.



Bu araca uygun olmayan çocukların güvenliği sisteminin kullanılması, bebeği veya çocuğu doğru şekilde korumayacaktır. Ağır veya ölümcül yaralanmalara yol açabilir.



Arka sol tarafa bir ISOFIX koltuğu yerleştirmek orta koltuğu kullanılmaz hale getirir. Orta kemeri ulaşılamaz ve kullanılmaz hale gelir.



ÖLÜM VEYA AĞIR YARALANMA TEHLİKESİ: Ön yolcu koltuğuna sırtı yola dönük bir çocuk koltuğu yerleştirmeden önce, airbag ögesinin devre dışı bırakıldığından emin olunuz:

- airbag → 117 devre dışı bırakma/etkinleştirme kilidi ile donatılmış bir araçta **koltuğu takmadan önce**;
- Yolcu algılama sistemi → 119 ile donatılmış araçlarda **koltuğu taktıktan sonra**.



Bir çocuk koltuğu yerleştirilmesi yasak olan koltuk.

sistemi ile **sabitlenen çocuk koltuğu** ISOFIX



Bir ISOFIX veya i-Size çocuk koltuğu takmak üzere donatılmış koltuk.



Ön ve arka koltuklar, yüzü ileri dönük bir ISOFIX evrensel olarak onaylanmış çocuk koltuğunun bağlanmasını sağlayan bir bağlantı noktası ile donatılmıştır. Bağlantı noktaları, ön koltuk için yolcu koltuk sırtlığında, arka koltuklar için arka koltuk sırtında bulunur.

ÇOCUK KOLTUKLARI

2



Çocuğunuzun her zaman bağlı olduğundan ve koltuk bağlama kayışının veya emniyet kemerinin doğru şekilde ayarlandığından emin olunuz. Gerekirse koltuk konumunu uygun şekilde ayarlayınız.



Orta koltuk sırtlığı katlanmış durumdayken çocuk koltuğu takmayınız.



Çocuk koltuğunu tercihen arka koltuk üzerine monte ediniz. Bu koltuğa bir ISOFIX koltuğu takmak için, kilitlemeden önce elinizle emniyet kemerini çıkarınız.

ÇOCUK KOLTUKLARI

Kurulum tablosu

Aşağıdaki tablo, yürürlükteki düzenlemelere uyulmasını sağlamak amacıyla yerleştirme görünümünde gösterilen bilgileri özetlemektedir.

Çocuk koltuğu tipi	Çocuğun ağırlığı	Koltuk boyutu [donanım]	Ön yolcu koltuğu (8)		Arka yan koltuklar (8)	Arka orta koltuk (8)
			airbag devre dışıyken	airbag devredeyken		
Enine port-bebe tipi çocuk koltuğu Grup 0	< 10 kg	L1 [F] L2 [G]	X	X	IL (2)	X
Sırtı yola dönük çocuk koltuğu 0 veya 0+ gruplar	< 13 kg	R1 [E]	IL (1) (3)	X	IL (4)	X
Sırtı yola dönük koltuk Grup 0+ ve 1	< 13 kg ve 9-18 kg	R3 [C] R2 [D]	IL (1) (3)	X	IL (4)	X
Yüzü yola dönük koltuk Grup 1	9-18 kg	F3 [A] F2 [B] F2X [B1]	X	IUF - IL (3) (7)	IUF - IL (5)	X
Yükseltici Grup 2 ve 3	15 25 kg ve 22 36 kg	B2	X	IUF - IL (3) (7)	IUF - IL (5)	X
Koltuki-Size	Sırtı yola dönük koltuk		i - U (1) (3)	X	i - U (4)	X
	Yüzü yola dönük koltuk		X	i - UF (3) (7)	i - U (5)	X
	Yükseltici		X	i - UF (6) (7)	i - U (5)	X

X = Çocuk koltuğunun yerleştirilmesi için uygun olmayan koltuk.

ÇOCUK KOLTUKLARI

IUF = Donanımlı araçlarda ISOFIX sistemi kullanılarak "Evrensel veya araca özel" onaylanmış bir çocuk koltuğunun takılmasını sağlayan koltuk: Monte edilebildiğini kontrol ediniz.

IL = Donanımlı araçlarda ISOFIX sistemi kullanılarak "Yarı evrensel veya araca özel" onaylanmış bir çocuk koltuğunun takılmasını sağlayan koltuk: Monte edilebildiğini kontrol ediniz.

i-U = "Evrensel" yüzü öne dönük ve arkaya dönük i-Size emniyet cihazları için uygundur.

i-UF = Yalnızca "evrensel" yüzü öne dönük veya arkaya dönük i-Size emniyet cihazları için uygundur.



(1) ÖLÜM VEYA CİDDİ YARALANMA RİSKİ: Ön yolcu koltuğuna sırtı arkaya dönük bir çocuk koltuğu yerleştirmeden önce airbag öğesinin devre dışı bırakıldığından emin olunuz:

- airbag → 117 devre dışı bırakma/etkinleştirme kilidi ile donatılmış bir araçta **koltuğu takmadan önce**;
- Yolcu algılama sistemi → 119 ile donatılmış araçlarda **koltuğu taktıktan sonra**.

(2) Port-bebe tipi çocuk koltuğu araç koltuğuna enlemesine yerleştirilebilir ve en az iki kişilik yer kaplar. Çocuğun başını, aracın iç tarafına bakacak şekilde yerleştiriniz.

(3) Araç koltuğunu mümkün olduğunca geriye doğru hareket ettiriniz ve mümkün olduğunca indiriniz, ardından koltuk sırtlığını hafifçe yatırınız (yaklaşık 25°).

(4) Sırtı yola dönük bir çocuk koltuğu takmadan önce ön koltuğu mümkün olduğunca ileriye doğru hareket ettiriniz, ardından çocuk koltuğu takıldıktan sonra ön koltuğu, koltuk çocuk koltuğuna temas etmeyecek şekilde mümkün olduğunca geriye doğru hareket ettiriniz.

(5) Her durumda, çocuk koltuğunun konumlandığı arka koltuğun baş dayanağını çıkarınız. Bunun çocuk koltuğunu yerleştirmeden önce yapılması gerekir. Çocuğun önündeki koltuğu ileri alınız, çocuğun ayaklarının koltuğa temas etmesini önlemek için arka kısmı geri çekiniz.

(6) Araç koltuğunu en geriye ve en yükseğe çekiniz ve sırtlığı hafifçe eğiniz (yaklaşık 25°).

ISOFIX çocuk koltuğunun ölçü kodu bir harf ile belirtilmiştir:

- F3, F2, F2X [A, B, B1]: Grup 1'deki (9 ila 18 kg) yüzü öne dönük çocuk koltukları için;
- B2: Grup 2 ve 3'teki (15-25 kg ve 22-36 kg) yükselticiler;
- R3, R2 [C, D]: grup 0+'daki (13 kg altında) veya grup 1'deki (9 ila 18 kg) sırtı yola dönük koltuklar veya koruyucu tertibatları;
- R1 [E]: grup 0'daki (10 kg altında) veya 0+'daki (13 kg altında) sırtı yola dönük koruyucu tertibatları;
- L1, L2 [F, G]: grup 0'daki (10 kg altı) port-bebe tipi çocuk koltukları.

ÇOCUK KOLTUKLARI

(7) airbag etkinleştirilebilir veya devre dışı bırakılabilir; her iki durumda da güvenlik sağlanır.

2



(8) Ön yolcu koltuğuna ve/veya arka koltuklara çocuk koltuğu takmadan önce "Kolay Erişimli Koltuk" işlevini devre dışı bırakınız → 77.

Yaralanma tehlikesi

ÇOCUKLARIN GÜVENLİĞİ: ÖN YOLCU KOLTUĞU HAVA YASTIĞININ DEVRE DIŞI BIRAKILMASI, DEVREYE ALINMASI

çocukların güvenliği: Ön yolcu koltuğu hava yastığının devre dışı bırakılması, devreye alınması

Uyarı



Yolcu airbag ögesi, yalnızca **araç hareketsizken ve kontak kapalıken** devre dışı bırakılabilir veya etkinleştirilebilir.

Ön yolcu hava yastığının devre dışı bırakılması



(araca bağlı olarak)

Ön yolcu koltuğuna bir çocuk koltuğu yerleştirmeden önce:

- çocuk koltuğunun bu koltuğa takılabileceğini kontrol ediniz;
- sırtı yola dönük çocuk koltuğu için airbagögesini **devre dışı bırakmak** gerekir.



Kilit 7 → 119 ile donatılmamış araçlar için.

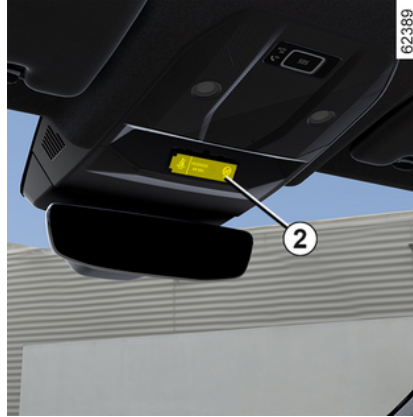

airbag ögesini devre dışı bırakmak için: Araç hareketsiz ve kontak kapalı durumdayken, kilidi 7 itip döndürerek OFF konumuna getiriniz.

Kontak açıldığında 2 ekranında



ikaz ışığının yanıp yanmadığını **mutlaka** kontrol etmelisiniz.

Bu ikaz ışığı, bir çocuk koltuğu bağlayabileceğinizi göstermek için sürekli yanar.



TEHLİKE

Ön yolcu airbag çalışması, sırtı yola dönük bir çocuk koltuğunun

konumuyla uyumlu olmadığı için, **ASLA** sırtı yola dönük bir çocuk koltuğunu ETKİLEŞTİRİLMİŞ ön **AIRBAG** korumalı bir koltuğa yerleştirmeyiniz. Bu durum, **ÇOCUĞUN ÖLÜMÜNE veya AĞIR YARALANMAYA** yol açabilir.

ÇOCUKLARIN GÜVENLİĞİ: ÖN YOLCU KOLTUĞU HAVA YASTIĞININ DEVRE DIŞI BIRAKILMASI, DEVREYE ALINMASI

2



Torpedo üzerindeki işaretler ve yolcu tarafındaki güneşliğin **3** her iki tarafındaki etiketler **A** (yukarıdaki etiket

örneğine bakınız) size bu talimatları hatırlatmak için yerleştirilmiştir.

Ön yolcu hava yastığının devreye sokulması



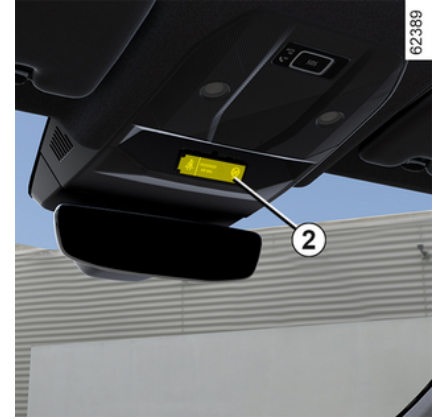

(araca bağlı olarak)

Ön yolcu koltuğuna yerleştirdiğiniz çocuk koltuğunu çıkarır çıkarmaz, darbe halinde ön taraftaki yolcunun güvenliğini sağlamak için airbag ögesini tekrar devreye alınız.



airbag ögesini yeniden etkinleştirmek için: Araç sabit ve kontak kapalıyken, kilidi **1** itip çevirerek ON konumuna getiriniz.

Kontak açıldığında,  ikaz ışığının

nın kapandığını ve  ikaz ışığının **2** ekranında her çalıştırma sonrası yaklaşık 1 dakika boyunca yandığını **mutlaka** kontrol ediniz.

Ön yolcu airbag devreye alındı.

Çalışma arızaları

Ön yolcu airbag etkinleştirme/devre dışı bırakma sisteminde bir arıza olması durumunda gösterge tablosun-

ÇOCUKLARIN GÜVENLİĞİ: ÖN YOLCU KOLTUĞU HAVA YASTIĞININ DEVRE DIŞI BIRAKILMASI, DEVREYE ALINMASI

da  ve  ikaz ışıkları görüntülenir.

Kontağı kapatınız ve kilidin **1** konumunu kontrol ediniz.

Kontağı tekrar açınız: İkaz ışıkları söner.

Sorun devam ederse bu, bir sistem arızası olduğunu gösterir. Bu durumda, ön yolcu koltuğuna arkaya dönük bir çocuk koltuğunun takılması veya başka bir yolcunun koltukta oturması yasaktır.

Vakit geçirmeden Marka Yetkili Servisi'ne başvurunuz;

Yolcu algılama sistemi

Çalışma

Araca bağlı olarak, yolcu algılama sistemi, ön yolcu koltuğunun dolu olup olmamasına göre yolcu airbag ögesinin etkinleştirilmesini ve devre dışı bırakılmasını otomatik olarak yönetir.

Yolcu airbag, ön yolcu koltuğuna bir çocuk koltuğu yerleştirildiğinde veya koltukta oturulmadığında otomatik olarak devre dışı bırakılır.



Ön yolcu koltuğuna bir çocuk koltuğu yerleştirmeden önce, farklı koltuk türleri **➔ 97** ve bunları takma yöntemleri hakkında bilgi edininiz **➔ 117**.

Ön yolcu koltuğunda kullanılmasına izin verilen çocuk koltuğu türünü öğrenme **➔ 101**.





Çalışma

Yaklaşık 5 saniyelik bir başlatma aşamasından sonra, **1** ve **2** ikaz ışıkları, yolcu airbag ögesinin etkinleştirilme durumunu kontrol etmenize olanak verir:

-  ikaz ışığı **1** yanıyorsa yolcu airbag devre dışıdır. Bu durumda ikaz ışığı sürekli yanar;
-  ikaz ışığı **2** yanıyorsa yolcu airbag etkindir. Bu durumda, ikaz ışığı yaklaşık 65 saniye boyunca yanık kalır.

Başlatma aşamasından sonra, sistem bir durum değişikliği algılayarsa (ör. kontak açıldığında yolcu koltuğu dolu ve ardından dolu değil), gösterge tablosunda aşağıdaki mesajlar görüntülenir:

-  ikaz ışığı ile birlikte "Yolcu hava yastığı etkinleştirildi"; veya
-  ikaz ışığı ile birlikte "Yolcu hava yastığı devre dışı bırakıldı".



TEHLİKE

Sırtı yola dönük bir çocuk koltuğu yerleştirdikten sonra airbag ögesinin devre dışı olduğunu kontrol edin (**1** ikaz ışığı yanar).

ÇOCUKLARIN GÜVENLİĞİ: ÖN YOLCU KOLTUĞU HAVA YASTIĞININ DEVRE DIŞI BIRAKILMASI, DEVREYE ALINMASI

2



Gösterge tablosundaki işaretler ve yolcu tarafındaki güneşliğin 3 iki yanındaki etiketler A (yukarıdaki etiket gibi), yolcu airbag etkinken çocuğu sırtı yola dönük bir koltuğa oturtmanız gerektiğini hatırlatır.



Sırtı yola dönük bir çocuk koltuğu tabiiyken  etkinleştirme ikaz ışığı **yaniyorsa:**

- kontağı kapatınız;
- çocuk koltuğunu yolcu koltuğundan çıkarın;
- çocuk koltuğu ve yolcu koltuğu arasında bulunabilecek tüm ek elemanları çıkarın;
- çocuk koltuğunu, çocuk koltuğu üreticisinin talimatlarına göre takın;
- aracı çalıştırın.

Sorun devam ederse, çocuk koltuğunu arkaya yerleştirin ve yetkili servis ile iletişime geçin.



Araç tamamen durmadan asla kontağı kapatmayınız. Motor durdurulduktan sonra fren takviyesi, takviyeli direksiyon vb. ile airbags ve öngergi gibi pasif güvenlik elemanları çalışmaz.

Ön yolcu koltuğunda yetişkin bir yolcu otururken  devre dışı bırakma ikaz ışığının **yanması, koltuğun düzgün takılmadığı anlamına gelebilir.**

Sistemin yolcuyla algılamasını sağlamak için aşağıdaki eylemleri gerçekleştirin:

- koltuk minderinde bulunan plaj havluları, koltuk kılıfları vb. ek elemanları kaldırınız;
- koltuk sırtlığının çok fazla geriye yatırılmadığından emin olunuz;
- yolcunun koltuğa dik, koltuk minderinin ortasında ve bacakları rahat bir şekilde uzatılmış olarak oturmasını sağlayınız;
- etkinleştirme ikaz ışığı yandıktan sonra yolcuyla iki ila üç dakika bu konuda bırakın.

ÇOCUKLARIN GÜVENLİĞİ: ÖN YOLCU KOLTUĞU HAVA YASTIĞININ DEVRE DIŞI BIRAKILMASI, DEVREYE ALINMASI

Sorun devam ederse, yolcuyla arka-ya oturtun ve yetkili servis ile iletişime geçin.



TEHLİKE

Sırtı yola dönük bir çocuk koltuğu yerleştirdikten sonra airbag ögesinin devre dışı olduğunu kontrol edin (1 ikaz ışığı yanar).



Yolcu airbag ile ilgili uyarı: Ön koltuklara koltuk kılıfı takılması yasaktır.

Koltuğun ıslak olması, yolcu algılama sisteminin etkinliğini etkileyebilir. Ön yolcu koltuğu ıslaksa derhal kuruyun.

Sistemin çalışmasını etkileyen ek faktörler

Emniyet kemeri, araç manevrası ve frenleme sırasında yolcunun koltuktaki yerinde kalmasına yardımcı olur. Bu, yolcu algılama sisteminin yolcuairbag durumunu korumasına yardımcı olur.

Kalın bir ek malzeme tabakası (kalın ceket, minder, yolcunun arka cebine yerleştirilmiş büyük nesne, ısıtma veya masaj cihazı) yolcu algılama sisteminin düzgün çalışmasını engelleyebilir.

Not: Yolcu koltuğu minderi üzerine bir nesne konulması bazı durumlarda ikaz ışığını çalıştırabilir.

SÜRÜŞ POZİSYONU

Sürüş pozisyonu: soldan direksiyonlu

2

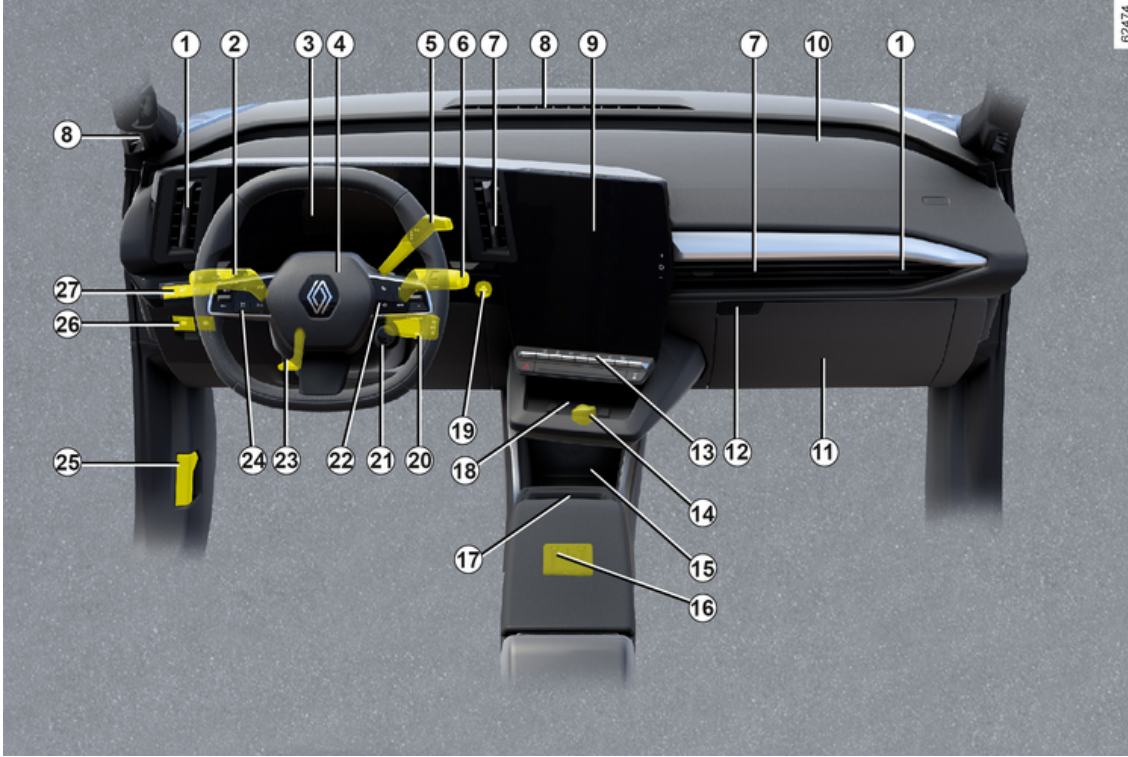

SÜRÜŞ POZİSYONU

Aşağıda tanımlanan ekipmanların varlığı ARAÇ TİPİNE VE ÜLKEYE BAĞLI OLARAK DEĞİŞİKLİKLER GÖSTERİLİR.

1. Yan havalandırma çıkışları.

2. Kumanda kolu:

- sinyal lambaları ikaz ışığı;
- dış lambalar;
- arka sis lambası.

3. Gösterge tablosu.

4. Sürücü airbag ve korna konumu.

5. Elektronik vites kolu.

6. Ön ve arka cam silecek/yıkayıcı kumanda kolu.

7. Orta havalandırma çıkışları

8. Buğu giderme çıkışı.

9. Multimedya ekranı.

10. Yolcu tarafının airbag yeri.

11. Sigorta bölmesi.

12. Torpido gözü

13. Şunlar için kontroller:

- ısıtma veya klima;
- dörtlü flaşörler;
- merkezi kapı kilitleme;
- ...

14. Aksesuar prizi.

15. Bardak taşıyıcı.

16. orta konsoldaki USB-C bağlantı noktaları.

17. "Eller serbest" kartı tutucusu.

18. İndüksiyon şarj alanı veya orta konsol eşya gözü.

19. Motoru çalıştırma/durdurma düğmesi.

20. Radyo uzaktan kumandası.

21. Kumanda MULTI-SENSE.

22. Şunlar için kontroller:

- yol bilgisayarı bilgi gösterimi ve araç ayarlarını kişiselleştirme menüsü;
- radyo, navigasyon sistemi uzaktan kumandaları.

23. Direksiyon yüksekliği ve derinliği ayar kumandası.

24. Hız limitörü/uyarlamalı hız regülatörü Stop and Go ve Aktif Sürücü Yardımı işlevleri için ana kontaktör ve kumandalar.

25. Motor kaputu kilidini açma kumandası.

26. Şunlar için kontroller:

- otomatik park freninin etkinleştirilmesi/devre dışı bırakılması;
- Autohold işlevini etkinleştirme/devre dışı bırakma;

- ...

27. Şunlar için kontroller:

- kontrol elemanları için aydınlatma reostası;
- "My Safety" işlevi
- bagaj bölmesi açma kumandası;
- ...

SÜRÜŞ POZİSYONU

Sürücü konumu, sağdan direksiyonlu

2

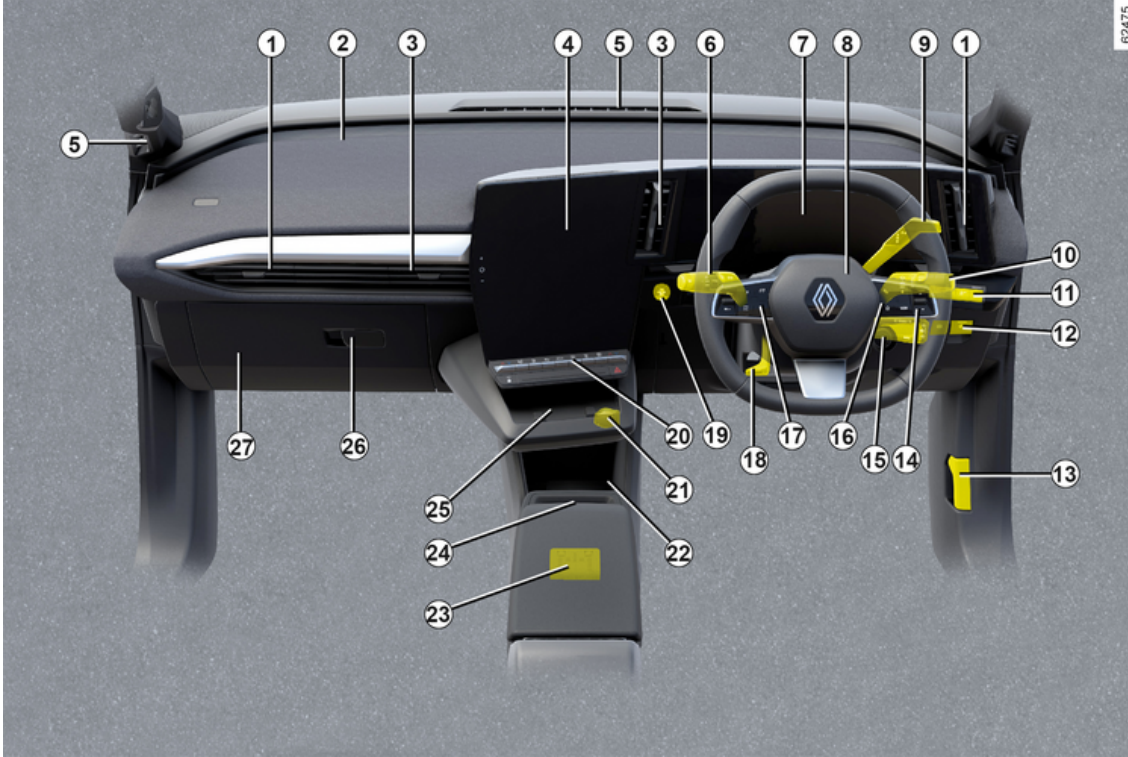

SÜRÜŞ POZİSYONU

Aşağıda tanımlanan ekipmanların varlığı ARAÇ TİPİNE VE ÜLKEYE BAĞLI OLARAK DEĞİŞİKLİKLER GÖSTERİBİLİR.

1. Yan havalandırma çıkışları.
2. Yolcu airbag öğesinin konumu.
3. Orta havalandırma çıkışları
4. Multimedya ekranı.
5. Buğu giderme çıkışları.
6. Kumanda kolu:
 - sinyal lambaları ikaz ışığı;
 - dış lambalar;
 - arka sis lambası.
7. Gösterge tablosu.
8. Sürücü airbag ve korna konumu.
9. Elektronik vites kolu.
10. Ön ve arka cam silecek/yıkayıcı kumanda kolu.
11. Şunlar için kontroller:
 - kontrol elemanları için aydınlatma reostası;
 - "My Safety" işlevi
 - bagaj bölmesi açma kumandası;
 - ...
12. Şunlar için kontroller:
 - otomatik park freninin etkinleştirilmesi/devre dışı bırakılması;

- AUTOHOLD işlevini etkinleştirme/devre dışı bırakma;
 - ...
13. Motor kaputu kilidini açma kumandası.
 14. Radyo uzaktan kumandası.
 15. MULTI-SENSE kumandası.
 16. Şunlar için kontroller:
 - yol bilgisayarı bilgi gösterimi ve araç ayarlarını kişiselleştirme menüsü;
 - radyo, navigasyon sistemi uzaktan kumandaları.
 17. Hız limitörü/uyarlamalı hız regülatörü Stop and Go Aktif Sürücü Yardımı işlevleri için ana düğme ve kumandalar.
 18. Direksiyon yüksekliği ve derinliği ayar kumandası.
 19. Motoru çalıştırma/durdurma düğmesi.
 20. Şunlar için kontroller:
 - ısıtma veya klima;
 - dörtlü flaşörler;
 - merkezi kapı kilitleme;
 - ...
 21. Aksesuar prizi.

22. Bardak taşıyıcı.
23. orta konsoldaki USB-C bağlantı noktaları.
24. "Eller serbest" kartı tutucusu.
25. İndüksiyon şarj alanı veya orta konsol eşya gözü.
26. Torpido gözü
27. Sigorta bölmesi.



YOL BILGISAYARI

Genel bilgiler

2 Yol bilgisayarı ve ikaz sistemi A



Araça göre, aşağıdaki fonksiyonları ifade eder:

- kilometre;
- yolculuk ayarları;
- bilgi mesajları;
- çalışma arızası mesajları ( ikaz ışığıyla birlikte);
- uyarı mesajları ( ikaz ışığıyla birlikte).

Tüm bu işlevler, araç kullanım kılavuzunda ayrıntılı olarak verilmiştir.

Bu işlevler arasında gezinmek için anahtara **1** art arda yukarı/aşağı basın.

Gösterge tablosundan kaybolur A.

a) yolculuk ayarları:

- son sıfırlama işleminden itibaren ortalama enerji tüketimi ve anlık enerji tüketimi;
- son sıfırlama işleminden itibaren katedilen mesafe.

b) lastiklerin basıncını sıfırlama;

c) bakım aralığı;

d) yol güncesi, bilgi mesajlarının ve çalışma arızalarının gösterilmesi.

Seyir parametrelerinin sıfırlanması (Sıfırlama işlemi)

Seyir parametrelerinden biri seçili iken gösterim sıfırlanana kadar kontakörü **1** aşağı doğru basılı tutun.

Yolculuk parametrelerinin otomatik olarak sıfırlanması

Parametrelerden birinin hafızası dolduğunda otomatik olarak sıfırlanır.

enerji tüketimi değerlerinin yorumlanması

Bazı araç donanım öğeleri enerji tüketir: Bu nedenle araç tarafından tüketilen enerji, elektrik sayacında tüketilen enerjiden farklı olabilir.

Bir sıfırlama işleminden sonra gösterge değerlerinin yorumlanması

Ortalama enerji tüketimi ve gidilebilecek mesafe, göstergeleri Sıfırlama işleminden sonra katedilen mesafeye bağlı olarak daha sabit ve belirgin hale gelir.

Göstergeleri sıfırlama işleminden sonra kat edilen yolun ilk kilometrelerinde, kalan yakıtla gidilecek mesafenin seyir halinde arttığını gözlemleyebilirsiniz. Bunun nedeni, son sıfırlama işleminden itibaren ortalama enerji tüketiminin dikkate alınmasıdır. Ancak, ortalama enerji tüketimi şu durumlarda düşebilir:

- araç hızlanmayı durdurduğunda;
- Şehir içi trafikten otoyola çıktığınızda.



Yol bilgisayarındaki bazı bilgiler seyir sistemi göstergesi üzerinde görünür.

Yolculuk ayarları kilometre sayacı, yol bilgisayarı ve seyir sistemi üzerinde aynı anda sıfırlanır.

YOL BILGISAYARI

Depodaki yakıtla katedilebilecek mesafenin tekrar yeniden başlatılması

Çekiş aküsü tamamen şarj olduktan sonra manuel veya otomatik şeklindeki iki sıfırlama seçeneğinden birisini seçebilirsiniz.

İsteğe bağlı olarak yeniden başlatılması

Sıfırlanacak yolculuk ayarını seçiniz, ardından mesafeyi sıfırlamak için kontaktörü **1** basılı tutunuz.



Otomatik yeniden başlatılması

Çekiş aküsü tamamen şarj olduğunda, sürüş mesafesi otomatik olarak sıfırlanır. Hesaplanan değer, dış sıcaklık dikkate alınarak ortalama bir kullanıma karşılık gelir. Özellikle ekonomik bir sürüş modeli belirlenirse hesaplama düzeltilir ve sürüş mesafesi artırılır.

YOL BILGISAYARI

Seyir ayarları

2 Aşağıda tanımlanan bilgilerin gösterilmesi ARACIN EKİPMANINA VE ÜLKEYE BAĞLI OLARAK DEĞİŞİKLİKLER GÖSTEREBİLİR

Seçim örnekleri	Seçilen gösterimin yorumlanması
	a) Yolculuk ayarları.
 + 13,4 kWh	Anlık enerji tüketimi.
 12,8 kWh/100 km	Ortalama enerji tüketimi. Değer, son sıfırlama işleminden itibaren en az 400 metre katedildikten sonra gösterilir.
Yol bilgisi 1284,7 km	Son sıfırlama işleminden itibaren katedilen mesafe.
Lastik basıncı sıfırla.uzun bas	b) Lastiklerin basıncını sıfırlama → 186
Seçim örnekleri	Seçilen gösterimin yorumlanması
Öngörülen bakım 1.936 km veya 3 ay	c) Bakım aralığı. Bir sonraki bakıma kadar gidilebilecek mesafe gösterilir (kilometre olarak), sonra bu mesafenin sonuna yaklaşıldığında aşağıdaki ihtimaller ortaya çıkar: – 1.500 km'den veya bir aydan daha kısa aralık: Kalan mesafe veya süre ile birlikte "Öngörülen bakım" mesajı görüntülenir;

YOL BILGISAYARI

Seçim örnekleri	Seçilen gösterimin yorumlanması
	<p>– bakım gerekli olduğunda, "Bakım yapılmalı" mesajı ilk ulaşılan değer ile birlikte gösterilir (mesafe veya zaman);</p> <p>– 0 km'ye eşit bir mesafe veya bakım tarihi geldi mesajı:  ikaz ışığı ile birlikte "Mutlaka bakım yaptırınız" mesajı görüntülenir.</p> <p>Aracın en kısa sürede bakıma ihtiyacı vardır.</p>
<p>Bakım programında belirtilen bakımın yapılmasından sonra göstergenin sıfırlanması.</p> <p>Bakıma kadar gidilebilecek mesafe sadece, aracınızın bakım belgesindeki tavsiyelere uygun olarak yapılan bir bakımdan sonra yeniden başlatılmalıdır.</p> <p>Özel nitelik: Bakım aralığını sıfırlamak için, ekranda bakıma kadar gidilebilecek mesafe kalıcı olarak görüntülenene kadar gösterge sıfırlama düğmelerinden birini yaklaşık 10 saniye basılı tutunuz.</p>	
Seçim örnekleri	Seçilen gösterimin yorumlanması
Ayarlar (OK)	<p>d) Araç ayarları özelleştirme menüsü.</p> <p>→ 136</p>
Bagaj açık	<p>e) Yol güncesi.</p> <p>Aşağıdakiler art arda görünür:</p> <ul style="list-style-type: none">– bilgi mesajları;– çalışma arızası mesajları.

YOL BİLGİSAYARI

Bilgi mesajları

2

Bunlar gerek aracın çalıştırılması aşamasında yardımcı olur, gerekse bir sürüş biçimi seçimi veya durumu hakkında bilgi verir.

Bilgi mesajları ile ilgili örnekler aşağıda verilmiştir.

Mesaj örneği	Seçilen gösterimin yorumlanması
"Başlamak için kablonun bağlantısını kesiniz"	Şarj kablosunun hala araçta takılı olduğunu gösterir.
"Bağlantıları kontrol ediniz"	Aracın önce bağlantısını kesin ardından yeniden bağlayın. Hala görüntülenmeye devam ederse, harici şarj koşullarına bağlı diğer nedenle veya yerleştirilmesi nedeniyle olabilir.
"Şarj istasyonunu kontrol ediniz"	Olası bir elektrik arızasını veya arızalı bir şarj kablosunu gösterir: Şarj istasyonunu veya konumunu değiştiriniz ya da kabloyu kontrol ettiriniz.
"Şarj sırasında güç kesintisi"	Şarj esnasında elektrik problemini gösterir. Tekrar şarj edin. Çalışmıyor ise, elektrik kurulumunu kontrol edin.

YOL BILGISAYARI

Çalışma arızaları mesajları

Bunlar, mümkün olan en kısa sürede çok dikkatli bir şekilde yetkili servise sürmeniz gerektiğini bildiren  uyarı ışığıyla birlikte görünür. Bu uyarının dikkate alınmaması, aracın hasar görmesine yol açabilir.

Gösterim seçme tuşuna basıldığında veya birkaç saniye sonra kendiliğinden kaybolur ve yol güncesine kaydedilir.



ikaz ışığı yanık kalır. Çalışma arızası mesajları ile ilgili örnekler aşağıda verilmiştir.

Mesaj örneği	Seçilen gösterimin yorumlanması
« UYARI: Hava Yastığına Kontrol Edin »	Emniyet kemerlerini tamamlayıcı sistemlerin arızasını gösterir. Kaza olması durumunda, devreye girmeme riski taşır.
« Aracı kontrol ettirin »	Pedal kaptörlerinden birinin veya 12V akü yönetim sisteminin arızasını gösterir.
« Fren sistemini kontrol ettirin »	Frenleme sisteminde bir aşınma olduğunu veya kontrol ettirilmesi gerektiğini gösterir.
« Çarpışma Sonrasını Kontrol Edin »	Çoklu çarpışma frenlemesinde bir sorun olduğunu gösterir.
« Araç şarj fişini kontrol edin »	Aracın yanındaki şarj girişinin yüksek sıcaklık seviyesine geldiğini gösterir. Yaklaşık 20 dakika bekleyiniz ve tekrar deneyiniz. Eğer bu işe yaramazsa bir yetkili servise başvurunuz.
« Elektr. sistemi kontrol ettirin »	Akü sistemindeki arızayı gösterir.
« Pil şarjı imkansız »	Akü şarj sisteminde arıza olduğunu gösterir.

YOL BILGISAYARI

Uyarı mesajları

2

Bu uyarı, **STOP** ikaz ışığı ile birlikte belirir ve güvenliğinizi için trafik kurallarına uygun olarak derhal durulmasını zorunlu kılar. Motoru durdurunuz ve yeniden çalıştırmayınız. Marka Yetkili Servisi'ne danışınız.

Aşağıda uyarı mesajlarıyla ilgili örnekler verilmektedir. **Not:** Mesajlar, göstergede tek başına ya da art arda (görüntülenecek birçok mesaj varsa) belirir, mesajlarla birlikte bir ikaz ışığı ve/veya bir bip sesi de olabilir.

Mesaj örneği	Seçilen gösterimin yorumlanması
"Fren sistemi arızası"	Frenin sisteminde bir arıza olduğunu gösterir.
"Direksiyon arızası"	Aracın direksiyonunda sorun olduğunu belirtir.
"Elektrik motoru arızası"	Aracın güç kaybettiğini gösterir.
"Elektrik arızası"	Elektrik sisteminde bir arıza olduğunu gösterir.
"Lastik patlaması"	En az bir lastiğin patlamış veya aşırı derecede inmiş olduğunu gösterir.



Aracınızla bankette park edip, durduğunuzda diğer araç kullanıcılarını bir üçgen reflektör aracılığıyla veya ülkenizdeki geçerli yasalarda belirtilen şekilde başka uyarı tertibatlarıyla mutlaka uyarmanız gerekir.

YOL BILGISAYARI

Ekranlar ve göstergeler

Gösterge tablosu (A)



Sürücü kapısının açılmasıyla aydınlanır. Bazı ikaz ışıkları bir mesaj eşliğinde yanar.

Görünümlerin seçilmesi

Araca bağlı olarak, gösterge tablosunda çeşitli görünümler mevcut olabilir. Bir görünüm seçmek için, istediğiniz görünüme ulaşana kadar gösterge tablosundaki **A** farklı görünümler arasında gezinmek için kumandaya **1** gerektiği kadar basınız.

Mevcut tüm görünümler, gösterge tablosunda aşağıdaki temel bilgileri görüntüler:

- hız göstergesi;
- etkinleştirilmiş sürüş yardımları hakkındaki bilgiler;
- bilgi alanı.

Sadece araç şarj olurken "**Şarj**" görünümü, gösterge tablosunda menzili, akü yüzdesini ve kalan şarj süresini görüntüler.

"**Sürüş yardımları**" görünümü, gösterge tablosundaki temel bilgileri etkin sürüş yardımlarının bilgileriyle birlikte tam ekran olarak görüntüler.

Klasik görünüm gösterge tablosunda ve araca bağlı olarak güç ölçerde temel bilgileri görüntüler.

"**Seyir sistemi**" görünümü, multimedia sisteminden kopyalanan temel bilgileri ve yol haritasını tüm gösterge tablosunda görüntüler.

"**Gerçekçi**" görünüm **B**

67292



B görünümü, aracınız ve çevresi (şeritler, aynı yönde hareket eden çevredeki araçlar vb.) ile birlikte gösterge tablosunda temel bilgileri görüntüler.

Not: Sistem sadece otomobil, kamyon ve motosiklet kategorilerindeki araçları tanır.

"**Minimal**" görünüm, gösterge tablosunda yalnızca temel bilgileri görüntüler.

2

YOL BILGISAYARI

Bilgi ekranı

2



Hız göstergesi 2.

Araç hızı yaklaşık 150 km/sa. (veya araca bağlı olarak 170 km/sa.) ile sınırlanmıştır.

Aşırı hız sesli alarmı

Araçta ve ülkeye bağlı olarak,  ikaz ışığı görüntülenir ve bir bip sesi duyulur. Bu bip sesi araç 75 km/saat hızı aştığı anda duyulur.

Araç 120 km/sa. üzerinde bir hızla gitmeye devam ettiği sürece bu ikaz ışığı yanık kalır.

Sürüş yardımları hakkında bilgi 3.

Devam etmekte olan seyir sistemi hakkında bilgi 4.

Güç ölçer 5.

Toplam kilometre sayacı 6.

Rejeneratif frenleme seviyesi ikaz ışığı 8.

Akü bilgileri 9 (çekiş aküsü şarj olma oranı, tahmini mesafe).



Gösterge tablosundaki A çeşitli widget'ları seçmek için bilgi alanında 7 kumandayı 10 kullanarak gezininiz:

- yol bilgisayarı bilgileri (kilometre sayacı, tüketim vb.);
- telefon, multimedya (şu anda çalınmakta olan ses kaynağı vb.) bilgileri;
- araç bilgileri (uyarı mesajları vb.);
- ...

YOL BILGISAYARI

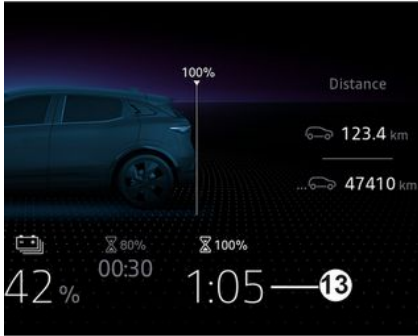
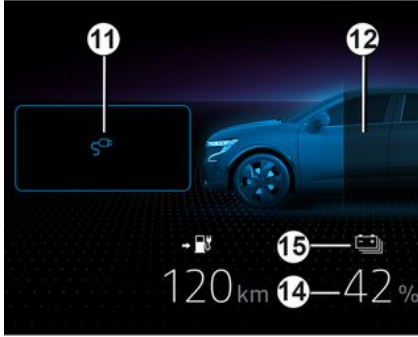

Şarj kablosu "takılı" ikaz ışığı 11

Şarj kablosu araca takılı olduğunda yanar.

Şarj seviyesi 12

Yağ çubuğu, kalan enerji miktarını gösterir.

Kalan şarj süresi 13

Çekiş aküsü şarj oranı 14

Yedek seviyesi

Araca bağlı olarak çekiş aküsü şarjı yaklaşık %7 veya %12 olduğunda, seviye göstergesi ve gösterge ışığı 15



sarı renkte görünür ve bir bip sesi duyulur.

Sürüş mesafesini olabildiğince uzatmak için → 183.

Araç durmak üzere seviyesi ()

Araca bağlı olarak şarj seviyesi yaklaşık %4'e veya %6'ya ulaştığında tekrar bir bip sesi duyulur ve gösterge kırmızı renkte yanar veya araca bağlı olarak gösterge kırmızı renkte yandıktan 30 saniye sonra bip sesi duyulur.

Araca bağlı olarak şarj seviyesi %3,5'e veya %5'e ulaştığında kalan menzil değeri artık gösterilmez. Motor performansı araç durana kadar aşamalı olarak düşüş gösterir → 348.

Depodaki yakıtla gidilebilecek mesafe 16

Gerçek zamanlı olarak tahmini menzil; kullanım koşulları, ekipman, sürüş tarzı, hava koşulları vb. gibi çeşitli

faktörlere göre hesaplanır. Hesaplama, sürülen son birkaç kilometreye dayalıdır. Yolculuğunuz sırasında etkenlerin değişmesi durumunda (yol türü, sürüş tarzı vb.) otomatik olarak düzeltilir.

Ek olarak, tahmini menzilinizi anlamak için 17 ve 18 göstergelerine bakabilirsiniz. Çekiş aküsü şarj seviyesine bağlı olarak:

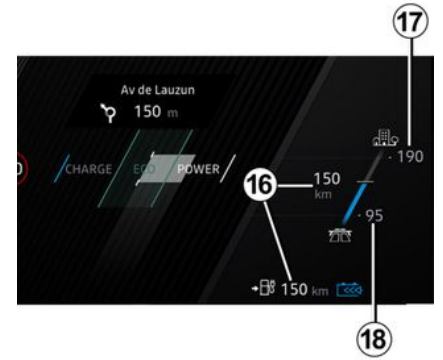

- Gösterge ışığı 17: Optimum sürüş koşullarına (örn. sıcak havalarda çok az klima kullanımıyla ana yolda veya çift yönlü kara yolunda sürüş) göre hesaplanan "yüksek" menzil tahmini;

- Gösterge ışığı 18: Olumsuz sürüş koşullarına (örn. kışın otoyolda veya

YOL BILGISAYARI

ısıtma sisteminin yoğun kullanımı ile trafik sıkışıklığında sürüş) göre hesaplanan "**düşük**" menzil tahmini.

Sürüş mesafesini olabildiğince uzatmak için → 183.

Mil olarak ayarlanmış gösterge tablosu



(km/sa geçmek mümkün)

Araç hareketsiz ve motor çalışır durumda iken multimedya ekranından **19** "Araç" Dünyasını seçip "Ayarlar" menüsüne, "Sistem" ögesine, "Birimler" seçeneğine ve ardından "Hız" seçeneğine basınız.

Km/sa. veya mil/sa arasında seçim yapınız.

Hız göstergesi ve gösterge tablosunda görüntülenen bazı mesafe bilgileri dönüştürülür.

Bir önceki moda geri dönmek için aynı işlemi tekrarlayınız.

Not: Akü bağlantısının kesilmesinden sonra yol bilgisayarı otomatik olarak orijinal ölçü birimine geri döner.

Daha fazla bilgi için, multimedya sistemi kullanım kılavuzuna bakınız.



Bazı sürüş yardımı işlevlerinin kullanılması açısından, aracınızda varsayılan olarak belirlenen farklı hız birimlerinin bulunduğu bir ülkede sürüş yaparken, uygun bilgilerin elde edilmesi için gösterge panelindeki ölçü birimini değiştirmek gerekebilir.



Güvenlik nedeniyle bu ayarları araç duruyorken yapınız.

Araç ayarlarını kişiselleştirme menüsü



Bu fonksiyon, aracın ekipmanına göre bazı araç fonksiyonlarının devreye alınmasını/devre dışı bırakılmasını ve ayarlanmasını sağlar.

Ayar menüsüne erişim

Araç hareketsiz halde ve motor çalışırken çeşitli ayarlara erişim sağlamak için multimedya ekranından **1** "Araç" dünyasını seçiniz, "Araç" menüsüne ve ardından "Dış" sekmesine basınız.

YOL BILGİSAYARI

Ayarların seçilmesi

Bir sekme seçip ardından değiştirecek fonksiyonu seçiniz (gösterim aracın ekipmanına ve ülkeye göre değişir):

a) "Giriş":

- « Sürüş yaparken kapıları otomatik kapatma »;
- « Eller serbest kilitleme/kilit açma »;
- « Telefonla eriş ve başlat »;
- ...

b) "Hoş geldiniz":

- « Harici ışıklandırma sekansı »;
- « Dahili sekans sesi »;
- « Aynaların otomatik açılması »;
- « Dahili ışık fonksiyonu »;
- ...

c) "Sürüş ışıkları":

- « Uyarlanabilir Vizyon »;
- « Sürüş tarafı seçme »;
- ...

d) "Silme":

- « Geri viteste arka silecek çalışması »;
- « Otomatik ön silecek »;
- ...

Fonksiyona göre, seçiniz:

- Etkinleştirmek veya devre dışı bırakmak için "ON" veya "OFF";
- veya

- farların yandığı süreyi ayarlamak için bir zaman aralığı (ör. "Otomatik Park sonrası aydınlatma" işlevi için).

Daha fazla bilgi için, multimedya sistemi kullanım talimatlarına bakınız.



Güvenlik nedeniyle bu ayarları araç duruyorken yapınız.

"Favoriler" işlevi



Araca bağlı olarak, direksiyon simidi kumandasına **2** basarak daha önce tanımladığınız kayıtlı kullanıcı ayarlarına göre aşağıdaki işlevleri etkinleştirebilirsiniz:

- ısıtmalı koltuklar;
- ısıtmalı direksiyon simidi;
- ayar seçimi (erişim, ana ekran, aydınlatma, silecek vb.);
- "Eller serbest Park Yardımı" fonksiyonu;
- ECO modu;
- 360° kamera;
- ...

Bu işlevin programlanması hakkında daha fazla bilgi için lütfen için multimedya talimatlarına bakın.



Güvenlik nedeniyle bu ayarları araç duruyorken yapınız.

YOL BILGISAYARI

Saat ve dış hava sıcaklığı

Saatin ayarlanması



Saat ve dış hava sıcaklığı **1** multimedya ekranında görüntülenir.

Saati ayarlamak için multimedya ekranından **1**, "Araç" dünyasını seçiniz, "Ayarlar" menüsüne ve ardından "Tarih ve saat" seçeneğine basınız.

Çeşitli ayarlara erişebilirsiniz:

- "Saat dilimini otomatik olarak ayarla";
- "Saat dilimini ayarla (manuel olarak)";
- "24 saat biçimini kullan";
- ...

Daha fazla bilgi için, multimedya sistemi kullanım talimatlarına bakınız.

Dış sıcaklık göstergesi

Özellik:

Dış hava sıcaklığı -3°C ile $+3^{\circ}\text{C}$ arasında ise $^{\circ}\text{C}$ karakterleri yanıp söner (buz oluşumu tehlikesini gösterir).



Elektrik beslemesinin kesilmesi (akünün sökülmesi, besleme kablosunun kopması...) durumunda, saatin tekrar ayarlanması gerekir. Bu işlemi hareket halindeyken yapmamanızı öneririz.



Dış sıcaklık göstergesi

Buzlanmanın oluşumu iklim koşullarına maruz kalma derecesine, yerel neme ve hava sıcaklığına bağlı olduğundan sadece dış sıcaklık değeri buzlanmanın saptanması için yeterli değildir.

İKAZ IŞIKLARI

Aşağıda tanımlanan bilgilerin gösterilmesi ARACIN EKİPMANINA VE ÜLKEYE BAĞLI OLARAK DEĞİŞİKLİKLER GÖSTEREBİLİR.



Gösterge tablosu A: Sürücü kapısı açıldığında yanar. Gösterge tablosu parlaklığını ayarlamak için multi-media talimatlarına bakın.

Bazı ikaz ışıkları bir mesaj eşliğinde yanar.



ikaz ışığının görünmesi, mümkün olan en kısa sürede bir yetkili servise **çok dikkatli bir şekilde** sürmeniz gerektiğini belirtir. Bu uyarının dikkate alınmaması, aracın hasar görmesine yol açabilir.



Güvenliğiniz için,



ikaz ışığı trafik kurallarına uygun olarak derhal durulmasını zorunlu kılar. Motoru durdurun ve yeniden çalıştırmayın. Marka Yetkili Servisi'ne danışınız.



Görsel veya sesli bir uyarının olmaması, gösterge tablosunun arızalı olduğunu gösterir. Derhal durmak gerekir (trafik durumu dikkate alınmalıdır). Aracınızın doğru şekilde durduğundan emin olunuz ve bir yetkili Servise başvurunuz.



Yan sinyal lambası



Kısa far sinyal lambası



Uzun farlar ikaz ışığı



Otomatik uzun farlar ikaz ışığı



Arka sis lambası ikaz ışığı



Sol sinyal lambası ikaz ışığı



Sağ sinyal lambaları ikaz ışığı



Kötü hava koşulları ikaz ışığı



"Adaptive Vision" ışıkları arıza ikaz lambası



Kapı açık ikaz ışığı.



Elektronik park freni çekili ikaz ışığı → 176



"Autohold" sistem ikaz ışığı



Yaya kornası arızası ikaz ışığı



Ön sürücü airbag ve yolcu → 117 arıza ikaz ışığı

İKAZ IŞIKLARI



Düşük ön cam yıkayıcısı seviyesi ikaz ışığı



Otomatik silme işlevi ikaz ışığı

STOP Zorunlu duruş ikaz ışığı

Kontak açıldığında yanar ve motor çalıştırılır çalıştırılmaz söner. İkaz ışığı, diğer ikaz ışıkları ve/veya mesajlarla birlikte yanar ve aynı anda bir bip sesi duyulur.

Güvenliğiniz için trafik kurallarına uygun olarak derhal durmanızı zorunlu kılar. Motoru durdurun ve yeniden çalıştırmayın.

Marka Yetkili Servisi'ne danışınız.



İkaz ışığı

Kontak açıldığında yanar ve motor çalıştırılır çalıştırılmaz söner. İkaz ışığı, diğer ikaz ışıkları ve/veya mesajlarıyla birlikte gösterge tablosunda yanabilir.

Dikkatli bir şekilde sürmeye devam ederek en kısa süre içinde Marka Yetkili Servisi'ne gitmeniz gerektiği anlamına gelir. Bu uyarının dikkate alınmaması, aracın hasar görmesine yol açabilir.



İkaz ışığı

Sürüş sırasında kırmızı renkte görü-

nürse ve **STOP** ikaz ışığı da yanarsa güvenliğiniz için, trafik koşullarının elverdiği mümkün olduğunca en kısa sürede durmalısınız. Motoru durdurun ve yeniden çalıştırmayın. Marka Yetkili Servisi'ne danışınız. Sürüş sırasında sarı renkte görünür-

se ve **STOP** ikaz ışığı da yanarsa, en kısa sürede yetkili bir bayiye ziyaret ediniz. **Bu arada, dikkatli sürünüz.** Bu uyarının dikkate alınmaması, aracın hasar görmesine yol açabilir.



Elektroteknik sistemi ikaz ışığı

Elektrik tertibatı sıcaklığı çok yüksek

olduğunda **STOP** ikaz ışığı yanar ve bir bip sesi duyulur. Aracı durdurunuz ve kontağı kapatınız. Yetkili Servis'e başvurunuz.

STOP ikaz ışığı, bip sesi ve "**GUVENLIK ICIN ARACI TERKEDINIZ**" mesajı ile birlikte yanarsa kontağı kapatın ve motoru yeniden çalıştırmayın. Araçtan ininiz ve bir yetkili servise danışınız.



STOP ikaz ışığının ve bir bip sesinin eşlik ettiği "**GUVENLIK ICIN**

ARACI TERKEDINIZ" mesajı, güvenliğiniz için trafik koşullarına bağlı olarak aracı derhal durdurmanız gerektiğini belirtir. Kontaklı kapatınız. Kapalı durumda bırakınız. Araçtan ininiz, tüm yolcuları araçtan indiriniz ve yolcuları araçtan ve trafikten uzak tutunuz.

Yangın tehlikeleri



Aracınızla bankette park edip, durduğunuzda diğer araç kullanıcılarını bir üçgen reflektör aracılığıyla veya ülkenizdeki geçerli yasalarda belirtilen şekilde başka uyarı tertibatlarıyla mutlaka uyarmanız gerekir.



Elektroteknik sistemi arızası ikaz ışığı

Yandığında, elektrik grubu (çekiş aküsü ve elektrik motoru) ile ilgili bir

İKAZ IŞIKLARI

elektroteknik arızayı belirtir. En kısa sürede Marka Yetkili Servisi'ne başvurunuz.



Elektrik motoru arıza uyarı lambası

Yandığında, elektroteknik sistemde elektrik motoruna bağlı bir arıza olduğunu belirtir. En kısa sürede Marka Yetkili Servisi'ne başvurunuz.



Çekiş aküsü seviye ikaz ışığı

Çekiş aküsünün şarj seviyesi rezerv eşik seviyesine düştüğünde sarı renkte görünür.



Çekiş aküsü arıza uyarı ışığı

İkaz ışığıyla birlikte görünürse bu, çekiş aküsünün çalışmasıyla ilgili bir arıza olduğunu gösterir. En kısa sürede Marka Yetkili Servisi'ne başvurunuz.



12 voltluk akü şarj ikaz ışığı

STOP ikaz ışığı ve bir bip sesi eşliğinde yanarsa, elektrik devresinin fazla ya da yetersiz şarj olduğunu gösterir → 333.



Sınırlı performans uyarı ışığı

Bu, çekiş aküsü geçici olarak nominal gücünü sağlamadığında görü-

nür. Bu süre zarfında, araç performansı düşer. Uyarı ışığı kaybolana kadar daha yumuşak bir sürüş stili seçin.



Şarj kablosu bağlantısı ikaz ışığı

Bu, şarj kablosu araca takılı olduğunda yanar → 20.



ABS fren sistemi ikaz ışığı

Kontak açıldığında yanar ve birkaç saniye içinde söner. Kontak açıldıktan sonra sönmüyor veya sürüş sırasında yanmıyorsa, ABS'de bir arıza var demektir. Sonrasında ABS olmadan frenleme normal kalacaktır. En kısa sürede Marka Yetkili Servisi'ne başvurunuz.



Dinamik Sürüş Kontrolü (ESC) ve antipatinaj sistemi ikaz ışığı

Uyarı lambası birkaç nedenden dolayı belirebilir.



Dinamik Sürüş Kontrolü (ESC) ve antipatinaj sistemi kullanılmıyor ikaz ışığı



Lastik havası düşük ikaz ışığı

Kontak açıldığında veya motor çalıştırıldığında bu ışık yanar, ardından birkaç saniye sonra kaybolur → 186.



"Eller serbest park" fonksiyonu ikaz ışığı



Değişken takviyeli direksiyon ikaz ışığı

Kontak açıldığında veya motor çalıştırıldığında ışık yanar ve birkaç saniye sonra söner.



Sürüş sırasında yanarsa ve **STOP** ikaz ışığı da yanıyorsa bu, bir sistem arızası olduğunu gösterir. Marka Yetkili Servisi'ne danışınız.



Fren devresinde arıza ikaz ışığı

Kontak açıldığında veya motor çalıştırıldığında ışık yanar ve birkaç saniye sonra söner.



Fren yapıldığında **STOP** ikaz ışığıyla birlikte yanar ve aynı zamanda bir bip sesi duyulursa bu, fren hidroliği seviyesinin düştüğünü ya da fren sisteminde bir arıza olduğunu gösterir.

Aracınızı güvenli bir yerde durdurun ve bir Marka Yetkili Servisi'ni arayın.



Ayak fren pedalına ikaz ışığı

Fren pedalına basılması gerektiğinde yanar.

İKAZ IŞIKLARI



Şarj programlaması uyarı ışığı



Klima programlaması göstergesi



"Eller direksiyon simidinde değil algılaması ikaz ışığı



"Gelişmiş güvenlik" işlevi arızalı veya kullanılamıyor ikaz ışığı



Hız aşımı ikaz ışığı



Yoldan çıkış uyarı sisteminin ikaz ışığı



Şerit dışına çıkma önleme sistemi ikaz ışığı



Şerit ortalama sistemi ikaz ışığı



Hız limitörü ikaz ışığı



Uyarılmalı hız regülatörü ikaz ışığı Stop and Go

Ekran B üzerinde



Airbag yolcu ON → 119 → 117



Airbag yolcu OFF → 119 → 117



Ön emniyet kemerleri takılı değil ikaz ışığı

Dikiz aynası C üzerinde

(araca bağlı olarak)



Arka görüş kamerası işlevi ikaz ışığı → 147

DİREKSİYON

DİREKSİYON SİMİDİ

Direksiyon yükseklik ve derinlik ayarı



Mandalı **1** indiriniz ve direksiyon simidini istediğiniz konuma ayarlayınız.

Ardından, direksiyon simidini sabitlemek için kolu sonuna kadar ve sert noktasının ötesine geçecek şekilde kaldırınız.

Direksiyon simidinin düzgün şekilde kilitlendiğinden emin olunuz.



Güvenlik nedeniyle, bu ayarları araç dururken yapınız.

Isıtılmalı direksiyon simidi



(araca göre)

Bu işlem, direksiyon simidini **4** ısıtır.

Çalışma prensibi

Sıcaklığa erişildiğinde işlem, ısıtılmış alanlardaki sıcaklığı yaklaşık 30 dakika boyunca ayarlar ve otomatik olarak durur.

FONKSİYONU devreye almak

Kontak açıkken multimedya ekranı **5** üzerindeki **2** düğmeye basınız.

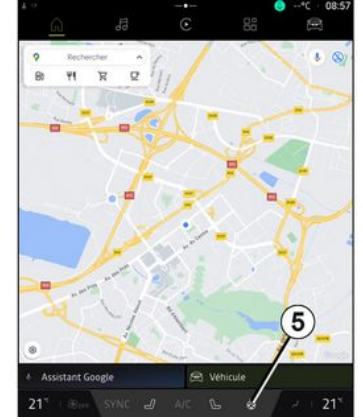

Fonksiyonun devre dışı bırakılması

- Otomatik olarak:

Yaklaşık 30 dakikalık ayarlama aşamasından sonra işlem otomatik olarak durur.

- Elle:

Ayarlama aşaması sırasında işlemi devre dışı bırakmak için multimedya ekranı **2** üzerindeki **5** düğmesine basın.

Not: İşleme ayrıca direksiyon simidi **4** üzerindeki **3** "Favoriler" düğmesi kullanılarak da erişilebilir.

DIREKSİYON

"Favoriler" işlevi



Araça bağlı olarak, direksiyon simidi kumandasına **6** basarak daha önce tanımladığınız hafızaya alınmış kullanım ayarlarına göre ısıtmalı direksiyon simidini etkinleştirebilirsiniz.

Bu işlevin programlanması hakkında daha fazla bilgi için lütfen için multimedia talimatlarına bakın.

Takviyeli direksiyon

Değişken takviyeli direksiyonda araç hızına göre takviye derecesini ayarlayan elektronik kumanda sistemi bulunur.

Direksiyon park etme manevrası sırasında daha yumuşaktır (daha faz-

la konfor için) ve hız arttıkça direksiyon sertleşir (yüksek hızda daha iyi bir güvenlik sağlamak için).



Yokuş aşağı seyahat ederken asla kontağı kapatmayın ve normal sürüşte de bunu yapmaktan kaçının (takviyeli direksiyon ve fren takviyesi çalışmaz).



Araç duruyorken, direksiyonu tam sağ veya tam sol konumunda sonuna kadar çevrilmiş durumda bırakmayınız. Motor çalışmıyorken veya sistem arızası durumunda, direksiyonu çevirmek hala mümkündür. Sağlanması gereken güç artacaktır. Direksiyon simidinde yapılacak hızlı bir manevra sonucunda ses duyulabilir. Bu normaldir.

ARKA GÖRÜNTÜ

Dikiz aynaları

Elektrik ayarlı dış dikiz aynaları:

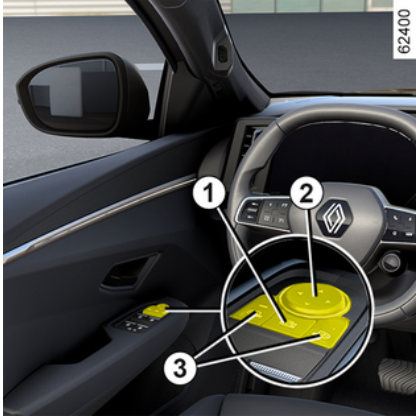

Kontaktörlerden **3** birini kullanarak kapı dikiz aynasını seçiniz ve ardından kontaktörü **2** kullanarak istenilen konuma ayarlayınız.

Isıtmalı dikiz aynaları

Motor çalışırken aynanın buz çözme fonksiyonu, arka camın buz çözme buğu giderme fonksiyonu ile eş zamanlı olarak etkinleştirilir.



Güvenlik nedeniyle bu ayarları araç dururken yapınız.

Elektrikli katlanır aynalar

Araç kilidi açıkken kapı dikiz aynaları otomatik olarak açılır. Araç kilitlendiğinde kapı dikiz aynaları otomatik olarak katlanır.

Dış dikiz aynalarının otomatik katlanma ve açılma özelliğini devre dışı bırakabilir/etkinleştirebilirsiniz → **136**.

Anahtara **1** basarak aynaların katlanmasını sağlayabilirsiniz. Bu durumda kapı dikiz aynaları, otomatik katlanmadan bağımsız olarak, anahtara **1** tekrar basılana kadar katlanmış halde kalacaktır.

özel durum

Dikiz aynası elle kullanıldığında veya arkaya katlandığında bir kullanım konumuna sıfırlanması mümkündür.

Bunu yapmak için anahtara **1** basınız. Dikiz aynasından mekanik bir ses duyulacaktır.

Eğer tıklama sesi duyulamıyorsa kapı dikiz aynasından tıklama sesi duyulana kadar anahtara **1** bir daha basınız.



Dikiz aynasından görülen nesnelere gerçekte görüldüklerinden daha yakındır.

Güvenliğiniz açısından, herhangi bir manevradan önce mesafeyi doğru hesaplamak için bunu dikkate alınız.

Geri viteste eğilebilir dikiz aynaları

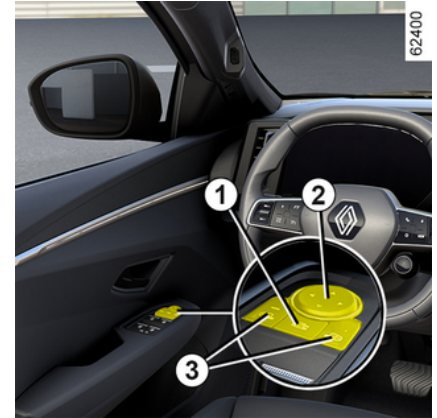

Hafızaya alma özelliği olan sürücü koltuğuna sahip araçlarda geri vites esnasında arka dikiz aynalarını özel olarak ayarlayabilir ve bunların konumunu hafızaya alabilirsiniz.

ARKA GÖRÜNTÜ

Araç hareketsiz durumda ve geri vitese takılıyken, kontaktörlerden **3** biri ile dikiz aynasını seçiniz ve ardından kontaktörü **2** kullanarak gerekli konuma ayarlayınız.

Sürüş konumuna dönüş

Geri vitesten ileri vitese geçmek mümkündür:

- Hız 10 km/sa'in altındayken geri vitese devreden çıktıktan yaklaşık dokuz saniye sonra;
- hız 10 km/sa. üzerine çıktığında ileri vitese devreye girer;
- motor duruyorken.

Ayarların hafızaya alınması

- Dış dikiz aynalarını ayarlayınız (önceki paragraflara bakınız);
- Ayarlar hafızasına erişmek için multimedya talimatlarına başvurun. Ayarları kaydediniz.

Dış dikiz aynalarının ileri ve geri vitesteki konumları ve sürücü koltuğunun konumu aynı anda kaydedilir.

Hafızaya alınan konumun geri çağırılması

Kaydedilen konumun geri çağırılmasına erişmek için multimedya kılavuzuna başvurunuz.

"Geri Çağır" düğmesini seçin.

Dış dikiz aynalarının ileri ve geri vitesteki konumları ve ön koltuğunun konumu hatırlanır.



Güvenlik nedeniyle bu ayarları araç duruyorken yapınız.

İç dikiz aynası

İç dikiz aynasının yönü ayarlanabilir.

Mandallı dikiz aynası 4



Gece yolculuğu sırasında arkadan gelen aracın farlarından gözlerinizin kamaşmaması için dikiz aynasının arkasındaki mandallı **4** yatırınız.

Kararmalı dikiz aynası 5

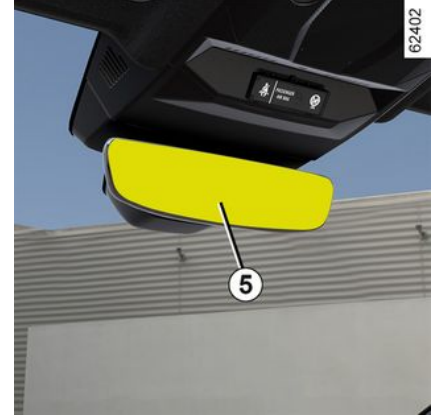

Arkanızdan uzun farları yanan veya çok parlak aydınlatmalı bir araç geldiğinde dikiz aynasının camı otomatik olarak kararır.

Arka kamera görüntüsü

Araca bağlı olarak, dikiz aynanızda arka ekranın arkasına takılan kamera tarafından iletilen ve arka çevrenin bir görüntüsünü gösteren bir ekran bulunabilir.

Daha fazla bilgi için lütfen bkz. → 147.

ARKA GÖRÜNTÜ

Arka kamera görüntüsü

Çalışma prensibi



Araca bağlı olarak arka görüş, kamera **1** tarafından görüntülenebilir.

Ayna ile doğrudan arka görüntü her zaman kullanılabilir durumdadır.

Kamera **1**, silecek alanında arka camın arkasına takılıdır.

Kameranın **1** görüşünün kapatılmamasına dikkat ediniz (kir, çamur, kar, buğu vb. tarafından).



Kontak açıkken tavan orta konsolu üzerine monte edilmiş dikiz aynası **2**, kamera **1** tarafından aracın arka kısmından iletilen görüntüyü gösterir.

Not:

- kamera ekranı **1** yalnızca dikiz aynası "ekran" modundayrsa iletilir.



Bu fonksiyon ek bir yardımdır. Dolayısıyla bu fonksiyon hiçbir durumda sürücünün gösterdiği özeni ve sorumluluğu üstlenemez.

Sürücü, sürüş esnasında meydana gelebilecek ani olaylara karşı her zaman hazır olmalıdır: manevra sırasında kör noktada küçük, kısıtlı hareketli engeller (bir çocuk, bir hayvan, çocuk arabası, bisiklet, taş, direk vb.) bulunmadığından her zaman emin olun.

Dikiz aynasının **2** ayarlanması

Yansımalarından dolayı kamera tarafından aktarılan görüntünün görüşünü azalırsa dikiz aynasını **2** sola, sağa, yukarıya veya aşağıya doğru ayarlayabilirsiniz.

ARKA GÖRÜNTÜ

Çalışma

2



Kameranın görüş alanı aracın arkasındaki tüm alanı kapsamaz, özellikle de kör nokta bölgesini **A**.

Fonksiyonun sona erdirilmesi

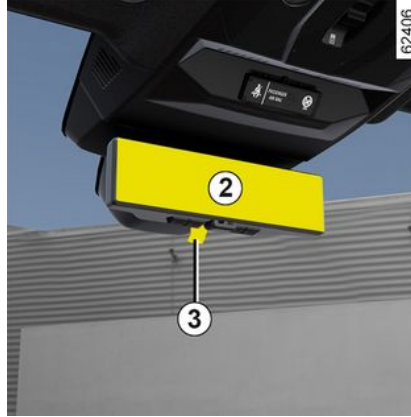

Kontak kapatıldıktan hemen sonra ekran kapanır.

Not: "Ayna" modu, kolu **3** kullanarak etkinleştirilebilir.

i Görüşünüze bağlı olarak, kamera görüntüsü ekranına odaklanmak için bir adaptasyon süresi gerekebilir. Kapı dikiz aynasının **2** kenarındaki nesnelere çarpık görünebilir. Fazla aydınlatma durumunda (kar, araç güneş altında vb.), kamera görüşünü kısmen engelleyebilir. Karanlıkta veya kötü hava şartlarında, ekrandaki görüntü bozulabilir.

Çalışma



ARKA GÖRÜNTÜ

"Ayna" modu ve "ekran" modu arasında geçiş yapmak için kolu **3** kullanınız.

Dikiz aynasının sağ üst köşesinde görüntülenen sembolün yanına sıra yeşil LED **4**, ekran modunun düzgün çalıştığını gösterir.

"Ayna" moduna geçiş yaptığınızda veya bir arıza durumunda kaybolur.



Araç her çalıştırıldığında, işlev son motor duruşu sırasında kaydedilen ayarlar geri döner.

Ekranı ve kamerayı ayarlama



Ayarlar menüsüne erişmek için "**Menü**" düğmesine **5** basınız.

Ayarlardaki seçeneklerde gezinmek için art arda **6** ve **7** düğmelerine basınız. İstenen ayara erişmek için "**OK**" düğmesine **8** basınız.

İstenen ayarı değiştirmek veya etkinleştirmek/devre dışı bırakmak için düğmeleri **6** ve **7** kullanınız.

Ayarları seçme:

- a) parlaklığı ayarlama;
- b) dikey görüş açısını ayarlama;
- c) yatay görüş açısını ayarlama;
- d) dönme açısını ayarlama;
- e) dikiz aynasındaki ayarlar menüsü ekranını etkinleştirme/devre dışı bırakma;
- f) dil seçme;
- g) düğme arka aydınlatmasını etkinleştirme/devre dışı bırakma.

Herhangi bir düğmeye basılmazsa, yaklaşık beş saniye sonra ayarlar menüsünden otomatik olarak çıkılır.



Güvenlik nedeniyle bu ayarları araç dururken yapınız.

Sürüşten önce sistemin görüş alanını ve dikiz aynalarını ayarlayın. "Ekran" moduna geçmeden önce orta dikiz aynasını ayarladığınızdan emin olun.

Geri vites ile ilgili özellikler



Araç geri giderken, arka görüntü kör noktası mevcut olduğu için dikiz aynasından → **267** elde edilen bilgilere ek olarak geri görüş kamerası (multimedya ekranı **9**) tarafından iletilen görüntülere dikkat ediniz.

ARKA GÖRÜNTÜ

Çalışma arızaları

2

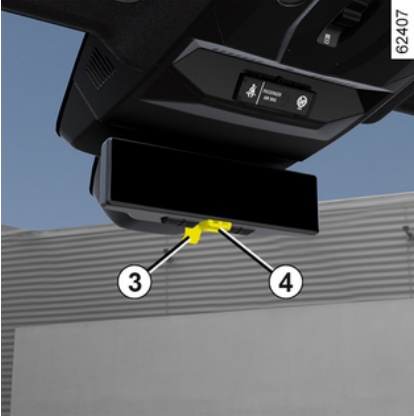

Sistem bir çalışma arızası tespit ettiğinde dikiz aynası **2** siyaha döner, dikiz aynasının sağ üst köşesinde gö-

rüntülenen sembol  kaybolur ve LED **4** söner.

Bu durum, kamera veya ekranı etkileyen bir arızadan kaynaklanabilir (netlik, sabit görüntü, gecikmeli iletişim vb.).

Siyah arka plan devam ederse "ayna" moduna geçin ve yetkili servise danışın.

AYDINLATMA VE SINYALLER

Dış aydınlatma ve sinyaller

Gündüz farları



62413

Sembol AUTO, işaret 2 ile hizalanıncaya kadar halkayı 3 döndürünüz. Motorun çalıştırılmasıyla (kumanda kolu 1 üzerinde herhangi bir işlem yapmadan) gündüz farları otomatik olarak yanar ve motor durdurulduğunda söner.

yan sinyaller



Halkayı 3 sembol, işaretin 2 karşısında kalacak şekilde döndürünüz.

Bu ikaz ışığı gösterge tablosunda yanar.

Not: Araca bağlı olarak park lambaları, yalnızca el freni çekili olduğunda veya araca bağlı olarak vites kolu P

konumundayken manuel olarak etkinleştirilebilir. Aksi takdirde yan lambaları etkinleştirmenin mümkün olmadığını bildirmek için gösterge tablosunda "Park lambaları kullanılmıyor" mesajı görüntülenir.

Kısa farlar



Manüel çalışma

Halkayı 3 sembol, işaretin 2 karşısında kalacak şekilde döndürünüz.

Bu ikaz ışığı gösterge tablosunda yanar.



Gece yola çıkmadan önce: Elektrik donanımının düzgün çalıştığıni kontrol ediniz ve farlarınızı ayarlayınız (normal yük şartlarında yola çıkmıyorsanız). Genel önlem olarak, far ve lambaların camlarının temiz (kirlilik, çamur, kar, eşya taşıma,...) olmasını sağlayınız.

Otomatik çalışma

Halkayı 3 sembol AUTO işaretin 2 karşısına gelene kadar döndürünüz; motor çalışır durumdayken, kısa farlar dış ışık seviyesine göre kumanda

AYDINLATMA VE SINYALLER

kolu **1** üzerinde herhangi bir işlem yapmadan otomatik olarak açılır ve ya kapanır.

Araca göre kısa farlar, ön cam silcekleri birkaç tur çalıştıktan sonra otomatik olarak belirir.



Soldan direksiyonlu bir araçla yolun sol tarafından gidiliyorsa (ya da tam tersi), farlarınızı kaldığınız süre boyunca ayarlamalısınız → **155**.

Uyarlamalı ön aydınlatma sistemi

(araca bağlı olarak)

Bu işlev, hıza ve hava koşullarına göre kısa farların genişliğini ve aralığını otomatik olarak ayarlar.

Halkayı **3** sembol AUTO işaretin **2** karşısına gelene kadar döndürünüz; motor çalışır durumdayken.

Bu işlev devre dışı bırakılabilir; multi-media talimatlarına bakınız.

Çalışma arızaları

Gösterge tablosunda "Otomatik farları kontrol ettirin" mesajı belirdiğinde sistem devre dışı bırakılır.

Yetkili Servis'e başvurunuz.

"Olumsuz hava koşulları" işlevi



(araca göre)

Bu işlev, uyarlanabilir ön aydınlatma sisteminin bir parçasıdır. Ön sis farlarının kullanımının yerine geçer. Sisli veya karlı havalarda veya görüşün zayıf olduğu diğer durumlarda etkinleştirilebilir.

Bu işlevi etkinleştirmek için AUTO sembolü, **2** işaretinin karşısına gelene kadar halkayı **3** döndürünüz; ardından **4** işaretini **5** sembolüyle aynı hizaya getirmek için döner düğmeye basınız.



ışığı gösterge tablosunda belirir.

Söndürme

İşlevi devre dışı bırakmak için, döner düğmeyi işaret **4**, sembolün **5** karşısında kalacak şekilde tekrar döndürünüz.



İkaz ışığı gösterge tablosundan kaybolur.

Dış aydınlatmanın söndürülmesiyle olumsuz hava koşulu ışıkları da söner.

İlave viraj farı

(araca göre)

İleri viteste, kısa farlar veya uzun farlar açıksa, direksiyon simidi açısına bağlı olarak bu işlev far genişliğini bir virajda veya bir kavşakta görüşü iyileştirmek için uyarlar.

Uzun farlar



62414



Motor çalışırken ve kısa farlar yanıyorken kumanda kolunu **1** itiniz (hareket **A**).

Bu ikaz ışığı gösterge tablosunda yanar.

Kısa far konumuna geçmek için kumanda kolu **1** ögesini tekrar itiniz.

AYDINLATMA VE SINYALLER

Otomatik uzun farlar

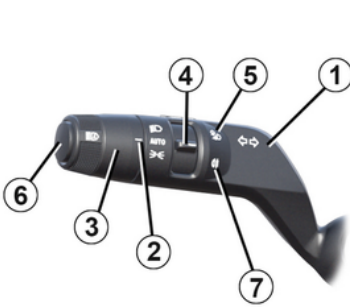

62413

 Araca göre, bu sistem uzun farları otomatik olarak yakar ve söndürür.

Takip edilen araçları ve karşıdan gelen araçları algılamak için iç dikiz ayasının arkasında yer alan bir kamerayı kullanır.

Not: Geceleri, sokak aydınlatması olan kentsel alanlarda, otomatik uzun farlar otomatik olarak söner.

Uzun farlar şu durumlarda otomatik olarak yanar:

- dış mekan ışık seviyesi düşük olduğunda;

- başka araç veya aydınlatma algılanmadı;
- aracın hızı yaklaşık 40 km/sa.'in üzerinde olduğunda.

Yukarıdaki koşullardan biri söz konusu değilse, sistem kısa farlara geçer.

Not: ön camın engellenmediğinden emin olunuz (kir, çamur, kar, buğu vs. nedeniyle).

Devreye alma/ devre dışı bırakma

Otomatik uzun farları etkinleştirmek için

Halkayı **3** AUTO sembolü işaretin **2** yanına gelene kadar döndürünüz. ardından kontaköre **6** basınız.

İkaz ışığı  kısa farlar açıksa gösterge tablosunda görünür.

Otomatik uzun farları devre dışı bırakma

Düğme **6** öğesine basınız,  gösterge tablosundan kaybolur.

Not: Otomatik gündüz farları işlevini devre dışı bırakmak için kumanda

kolu **7** öğesine basınız,  gösterge tablosundan kaybolacak ve uzun farlar etkinleştirilecektir.

 Sistemin çalışması bazı koşullarda kesintiye uğrayabilir, özellikle:

- aşırı hava durumu koşulları (yağmur, kar, sis...) varsa;
- ön cam veya kameranın önü kapalıysa;
- önde giden veya karşıdan gelen aracın ışıkları çok az görünüyorsa veya gizlenmişse;
- ön farların ayarı düzgün yapılmamışsa;
- yansıtıcı sistemler;
- ...

Çalışma arızaları

Gösterge tablosunda "Otomatik aydınlatmayı kontrol ediniz" mesajı görünürse sistem devre dışı bırakılır.

Yetkili Servis'e başvurunuz.

AYDINLATMA VE SINYALLER

2



Geceleri, kameranın altında ön camın önündeki bölümde taşınabilir bir seyir yardımcı sisteminin kullanılması "otomatik uzun farlar" sisteminin çalışmasını bozabilir (ön cam üzerinde yansıma riski).



"Otomatik uzun farlar" sistemi, aracın ışıkları söz konusu olduğunda hiçbir şekilde sürücünün dikkati ve sorumluluğunun, ayrıca aydınlık, görünürlük ve trafik koşullarına uyum sağlamanın yerini tutmaz.

Söndürme

Sürücü kapısının açılması veya aracın kilitlenmesiyle veya motorun durdurulmasından bir dakika sonra farlar otomatik olarak söner.

Bu durumda, motor tekrar çalıştırıldığında ışıklar halkanın **3** konumuna göre yeniden yanar.

Far açık ikazı

Motor durdurulduktan sonra farların açık kalması halinde, farların açık unutulduğunu bildiren sesli ikaz sürücü kapısı açıldığı anda devreye girer.

Çalışma arızaları

Araca bağlı olarak, "Aydınlatmayı

kontrol et" mesajı  ikaz işi-

ğıyla ve/veya  ikaz ışığının gösterge tablosunda yanıp sönmeye bir aydınlatma arızası olduğunu gösterir.

Yetkili Servis'e başvurunuz.

Hoşgeldin ve hoşçakal fonksiyonları

(araca göre)

İşlev etkinleştirildikten sonra, gündüz farları ve arka park lambaları kartın algılanmasıyla veya araç kilidinin açılmasıyla otomatik olarak yanar.

Bunlar şu durumlarda otomatik olarak sönerler:

- Açılmalarından yaklaşık on beş saniye sonra;
- motor çalıştırıldığında, aydınlatma kumanda kolunun konumuna göre; veya

- araç kilitlendiğinde.

Fonksiyonun devreye alınması/ devre dışı bırakılması

Dış alımın devreye alınması veya devre dışı bırakılması için multimedya talimatlarına bakınız.

"Park sonrası yol aydınlatma"

Bu işlev, park lambalarını ve kısa farları geçici bir süre için yakmanıza olanak sağlar (ör. bir kapıyı açarken ışık sağlamak amacıyla).

Sürücü kapısı açıldıktan sonra motor durdurulmuş ve ışıklar kapatılmış durumdayken, 3 halkası AUTO konumundayken, kumanda kolunu 7 kendinize doğru çekiniz: Park lambaları ve kısa farlar, gösterge tablo-

sundaki  ve  ikaz ışıkları ile birlikte yaklaşık 30 saniye boyunca yanar.

Bu süreyi uzatmak için kolu dört kere çekebilirsiniz (toplam sınırlı zamanlama yaklaşık iki dakika).

"_ _ _ sırasında aydınlatma açık" mesajı, eylemi onaylamak için gösterge tablosunda aydınlatma süresiyle birlikte görünür.

Ardından aracınızı kilitleyebilirsiniz.

"Park sonrası yol aydınlatma" işlevini devreden çıkarma

AYDINLATMA VE SINYALLER

Işıkları otomatik olarak sönmeye kadar önce kapatmak için halkayı **3** herhangi bir konuma döndürünüz, ardından AUTO konumuna geri döndürünüz.

Not: Hoş Geldiniz ve Hoşça Kalın işlevi etkinleştirilirse, motor kapatıldıktan sonra, kolu çekmeden önce "Park sonrası yol aydınlatma" işlevini devre dışı bırakma prosedürü gerçekleştirilmelidir (aksi takdirde ışıklar Hoş Geldiniz ve Hoşça Kalın işlevi tarafından yanık kalır).

Arka sis lambası

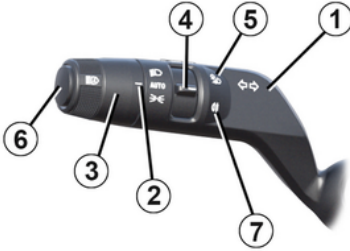

 Bu işlevi etkinleştirmek için AUTO sembolü, **2** işaretinin karşısına

gelene kadar halkayı **3** döndürünüz; ardından **4** işaretini **7** sembolüyle aynı hizaya getirmek için döner düğmeye basınız.

 ışığı gösterge tablosunda belirir.

Ön sis farlarının yanması, dış aydınlatmada seçilen konuma bağlıdır ve yanması durumunda gösterge tablosunda bir ikaz ışığı yanar.

Diğer sürücüleri rahatsız etmemek için, gerekmediği sürece bu işlevi kullanmamaya özen gösteriniz.

Söndürme

İşlevi devre dışı bırakmak için, döner düğmeyi işaret **4**, sembolün **7** karşısında kalacak şekilde tekrar döndürünüz.

İkaz ışığı  gösterge tablosundan kaybolur.

Dış aydınlatmanın söndürülmesi, ön sis farlarının sönmeye neden olur.



Sisli, karlı havalarda veya tavanı aşan nesnelere taştığında, farların otomatik olarak yanması düzenli değildir.

Sis farları sürücü tarafından kontrol edilir: gösterge tablosundaki ikaz ışıkları, farların açık (ikaz ışığının açık) veya kapalı (ikaz ışığı kapalı) olduğunu size bildirir.

2

Farların ayarlanması



AYDINLATMA VE SINYALLER

Araca baęlı olarak anahtar **A**, farların yükseklięini y¼ke g¼re ayarlamak i¼in kullanılabilir.

2

Kısa farlar yanarken g¼sterge tablosunda gereken konumu se¼mek i¼in anahtara **A** gerektięi kadar basınız veya anahtarı kaldırınız. Se¼ilen konum yaklařık 15 saniye boyunca g¼sterge tablosunda g¼r¼nt¼lenir.

Not: Iřıklar a¼ıksa motor her ¼alıřtırıldıęında se¼ilen konum yaklařık 15 saniye boyunca g¼sterge tablosunda g¼r¼nt¼lenir.



Soldan direksiyonlu bir ara¼la sol taraftan gidiliyorsa (ya da tam tersi), farlarınızı seyahat s¼resi boyunca **ge¼ici olarak** ayarlamalısınız.

AYDINLATMA VE SINYALLER

Ayar konumu örnekleri tablosu

	Yük durumuna göre A kumandasının ayar konumlarına ilişkin örnekler
Tek başına veya önde bir yolcuyla birlikte sürücü	0
Bütün koltuklar dolu	1
Yolculu sürücü ve bagaj (ya da yük) izin verilen azami yük ağırlığına ulaşıyor	2
Yolcusuz sürücü ve bagaj (ya da yük) izin verilen azami yük ağırlığına ulaşıyor	3

Aşağıdaki tabloda bazı örnekler verilmektedir. Her durumda, yolun görünebilmesi ve diğer sürücülerin gözlerinin kamaşmaması için **A** kumandasını aracın yüküne göre ayarlayınız.

AYDINLATMA VE SINYALLER

Geçici ayar

2

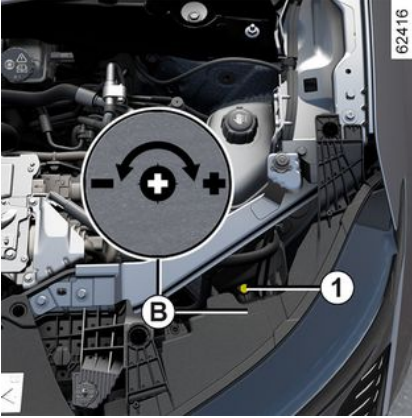

Bu, multimedya ekranı aracılığıyla ayarlanabilir → 136.

Araca bağlı olarak, ayar manuel olarak yapılmalıdır.

Gösterge tablosunda 0 konumunu seçmek için kontaköre **A** gerektiği kadar basınız veya kaldırınız.

Motor kaputunu açınız ve ön farlardan birine yakın işareti **B** bulunuz.

Işıkları indirmek için tornavida veya benzeri bir aletle civatayı **1** - işaretine doğru yarım tur çeviriniz.

Yolculuğunuz bittiğinde başlangıç konumuna getiriniz: Işıkları yükselt-

mek için civatayı **1** + işaretine doğru yarım tur çeviriniz.

SESLİ VE İŞIKLI İKAZLAR

Korna



Kornayı çalıştırmak için direksiyon simidinin orta kısmına **A** basınız.

İşikli ikaz (selektör yapma)

Farları yakıp söndürmek için kolu **1** kendinize doğru çekip bırakınız.

Sinyal lambaları

Kumanda kolunu **1** direksiyonu döndürmek istediğiniz yönde hareket ettiriniz.

Dokunmalı mod

Kolu **1** hafifçe direnç noktasını geçmeyecek şekilde yukarıya veya aşağıya doğru çekip ardından bırakınız:

Kumanda kolu orijinal konumuna döner ve ilgili sinyal lambası üç kez yanıp söner.

Dörtlü flaşörler



 Düğmeye **2** basınız. Bu düğme, dört sinyal lambasını ve yan sinyal lambalarını aynı anda etkinleştirir.

Yalnızca durmanın yasak veya beklenmedik olduğu bir alanda durmanız gerektiğinde ya da özel koşullar altında sürmek zorunda kaldığınızda, diğer araçların sürücülerini uyararak üzere acil durumlarda kullanılmalıdır.

CAM SİLECEĞİ

Ön cam sileceği, cam yıkayıcısı

2

Fasıllı cam silecekleri bulunan araç

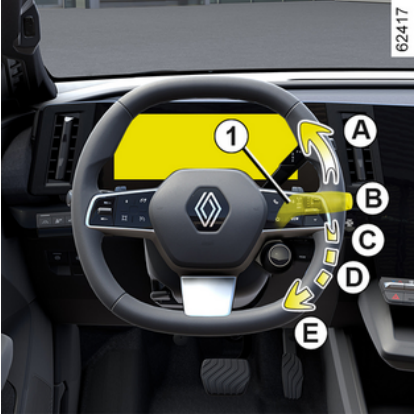

A. cam sileceklerinin bir tur gidip gelmesi

Kısa bir dokunma, cam sileceklerinin bir tur gidip gelmesini sağlar.

B. durduruluyor

C. fasıllı silme

İki silme arasında silecekler birkaç saniye süresince durur. Halkayı 2 döndürerek iki silme arasındaki süreyi değiştirmek mümkündür.

D. yavaş sürekli silme

E. hızlı sürekli silme



Özel nitelik

Sürüş sırasında, aracın her duruşu silme hızını yavaşlatır.

Hızlı sürekli silme şeklinden yavaş sürekli silme şekline geçer.

Araç hareket ettiği anda silme işlemi başlangıçta seçilmiş hıza döner.

Kumanda kolu 1 üzerindeki herhangi bir işlem otomatik işlevi devre dışı bırakır ve iptal eder.

Yağmur kaptörlü ön cam silecekli araç

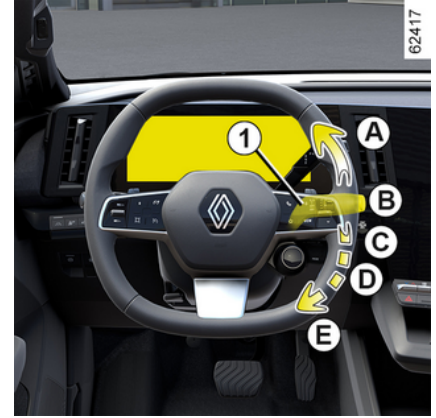

Yağmur sensörü ön camda, iç dikiz aynasının önünde yer alır.

A. cam sileceklerinin bir tur gidip gelmesi

Kısa bir dokunma, cam sileceklerinin bir tur gidip gelmesini sağlar.

B. kapalı

CAM SILECEĞİ

62418

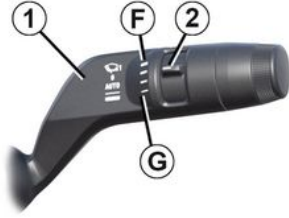

C. otomatik cam silme fonksiyonu

Bu konum seçilince, sistem ön cama su geldiğini algılar ve uygun silme hızıyla silme işlemini başlatır. Halkayı **2** döndürerek devreye alma eşiğini ve iki silme arasındaki süreyi değiştirmek mümkündür:

- **F**: maksimum hassasiyet;
- **G**: minimum hassasiyet.

Hassasiyet arttıkça, silecekler daha hızlı tepki verir ve silme frekansı artar.

Otomatik cam silme devreye alınırken veya hassasiyet artırılırken bir gidüş geliş gerçekleşir.



İkaz ışığı, fonksiyonun etkinleştirildiğini onaylamak için gösterge tablosunda yanar.

Not:

- Yağmur sensörünün sadece bir yardım fonksiyonu vardır. Görüş azaldığında, sürücü cam sileceğini manuel olarak etkinleştirmelidir. Sis olduğunda veya kar yağdığında, otomatik silme işlemi düzenli değildir ve sürücünün kontrolündedir;
- Negatif sıcaklık durumunda, otomatik cam silme araç çalıştırıldığında etkinleşmez. Araç bir hız eşiğini (yaklaşık 8 km/h) aştığında otomatik olarak etkinleştirilir;
- otomatik cam silmeyi kuru havalarda etkinleştirmeyin;
- otomatik cam silmeyi etkinleştirmeden önce ön camın buzunu tamamen çözün;
- araç otomatik yıkamadan geçerken otomatik cam silmeyi devre dışı bırakmak için kumanda kolunu **1** kapalı konumuna **B** geri getiriniz.

Çalışma arızaları

Otomatik cam silmenin devre dışı kalması durumunda, cam sileceği fasıllı olarak çalışır. Yetkili Servis'e danışınız.

Yağmur kaptörünün çalışması şu koşullarda kesintiye uğrayabilir:

- hasarlı cam silecekleri: Silecek fırçalarından biri tarafından kaptörün algılama bölgesinde bırakılan bir miktar su veya iz, otomatik sileceğin yanıt süresini veya silme sıklığını artırabilir;
- Ön cam sensörü yakınlarında bir parçacık veya çatlak varsa veya ön cam toz, kirlilik, böcekler, buzlanma, temizlik maddeleri veya hidrofobik ürünler tarafından kirletilmişse. Ön cam sileceği daha az duyarlı olabilirler, hatta hiç tepki vermeye de bilir.

D. yavaş sürekli silme

E. hızlı sürekli silme

Özel nitelik

Sürüş sırasında, aracın her duruşu silme hızını yavaşlatır.

Hızlı sürekli silme şekline yavaş sürekli silme şekline geçer.

Araç hareket ettiği anda silme işlemi başlangıçta seçilmiş hıza döner.

Kumanda kolu **1** üzerindeki herhangi bir işlem otomatik işlevi devre dışı bırakır ve iptal eder.

Önlemler

- Buzlanma durumunda, cam sileceği ilk olarak çalıştırılmadan önce, sileceklerin yapışmadığından emin olun. Silecekler buz tarafından bloke edilmişken çalıştırılırsa, sileceklerin

CAM SILECEĞİ

yanı sıra silecek motorunun da hasar görme riski oluşur.

- Kuru bir cam üzerinde cam sileceklerini çalıştırmayınız. Aksi takdirde fırçalar vaktinden evvel aşınabilir veya hasar görebilir.

Ön cam silme özel konumu (servis konumu)

Bu konum, silecekleri ön camdan ayırabilmek amacıyla kaldırma imkanı sunar.

Şunlar için yararlı olabilir:

- fırçaları temizlemek;
- kışın fırçaları ön camdan ayırmak;
- fırçaları değiştirebilirsiniz → 354.

Motor kapalı veya çalışır haldeyken, kumanda kolunu **1** iki defa **A** konumuna kaldırınız (bir tur).

Fırçalar kaputtan hafif ayrı durur.

Fırçaları indirilmiş konuma geri döndürmek için kontak açıkken sileceklerin ön cama doğru katlandığından emin olduktan sonra, kumanda kolunu **1 A** konumuna getiriniz (bir tur).

Kontağı açmadan önce cam sileceklerini ön cama yerleştiriniz. Aksi takdirde, kaput veya çalıştırıldıklarında cam silecekleri hasar görebilir.



Ön cama yapılacak her türlü işlemde önce (aracın yıkanması, buz giderme veya ön camın temizlenmesi vb.), kumanda kolunu **1 B** (park) konumuna getiriniz.

Yaralanma ve/veya hasar görme riski.



Eğer camda engeller varsa (kirlilik, kar, buzlanma vs.), cam sileceklerini çalıştırmadan önce (silecek motorunun aşırı ısınma riski) camı (iç dikiz aynasının arkasında bulunan orta alan dahil) temizleyiniz. Bir engel bir silecek fırçasının hareketini engelliyorsa, silecek durabilir.

Engeli kaldırın ve cam sileceğini silecek kumanda koluyla yeniden çalıştırın.

Ön cam yıkayıcısı

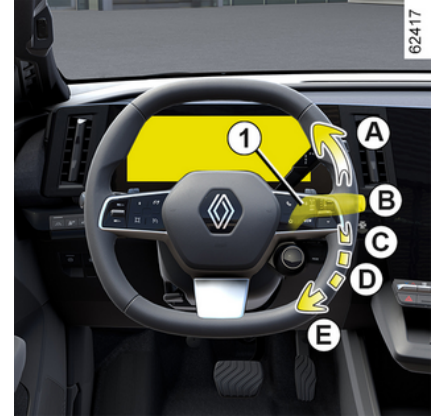

Kontak açıkken kumanda kolunu **1** çekiniz, ardından bırakınız.

Uzun bir çekme işlemi, ön cam yıkayıcısının yanı sıra, sileceklerin iki tur çalışmasını ve birkaç saniye sonrasında üçüncü bir turu tetikler.

Not:

- **1** kolunda 30 saniyeden uzun süren bir ön yıkama işlemi ön cam yıkayıcı pompasının kesilmesine neden olabilir. **Bu, pompanın aşırı ısınmasını önler;**
- negatif sıcaklıklarda, cam silecek sıvısı ön cam üzerinde donabilir ve görüş azalabilir. Temizlemeden önce buğu giderme kumandası yardımıyla ön camı ısıtınız.

CAM SILECEĞİ



Motor bölümündeki işlemler esnasında, cam sileceği kumanda kolunun **B** (durma) konumunda olduğundan emin olunuz.

Yaralanma tehlikesi



Cam sileceği fırçasının etkinliğini

Cam sileceği fırçalarının durumunu kontrol ediniz. Kullanım ömrü size bağlıdır:

- temiz kalmalıdır: fırçayı ve camı düzenli olarak sabunlu su ile temizleyiniz;
- cam kuruyken onu kullanmayınız;
- uzun süreden beri kullanılmıyorsa, onu camdan çıkarınız.

Her durumda, etkinlikleri azalır azalmaz değiştiriniz: yaklaşık senede bir kez → 354.

Cam sileceklerinin kullanımı ile ilgili önlem

- Kar veya buzlanma gibi hava koşullarında, cam sileceklerini çalıştırmadan önce camı temizleyiniz (silecek motorunun aşırı ısınma riski);
- herhangi bir cisimin sileceğin hareketini engellememesine dikkat ediniz.

Arka cam sileceği, cam yıkayıcısı

Arka cam sileceği



62476



Kontak açıkken, sembol, işaretin **2** karşısında kalacak şekilde kumanda kolu **1** üzerindeki halkayı **3** çeviriniz.

- **kapalı;**
- **aralıklı silme;**

İki silme arasında silecekler birkaç saniye süresince durur. Silme sıklığı araç hızına göre değişir;

- **yavaş sürekli silme.**

İşlemi durdurmak için, halkayı **3** tekrar döndürünüz.

CAM SILECEĞİ

Not: Oto yıkama makinesinde yıka-madan geçerken, otomatik cam sil-meyi devre dışı bırakmak için ku-manda kolunun **1** üzerindeki halkayı **3** durma konumuna getiriniz.

Kullanım talimatlarına uyunuz.

Bir sonraki kullanım sırasında cam silmenin yanlışlıkla etkinleşmemesi için kullandıktan sonra arka cam si-leceği kumandasını durdurma konu-muna getirmeyi unutmayın.



Bagaj kapağını açmak ve-ya kapatmak için cam si-leceği kolunu kullanmayı-nız.



Arka camda herhangi bir işlem yapmadan ön-ce (aracın yıkanması, buz çözme, temizleme vb.) kumanda kolunu **1** kapalı konumuna getiriniz.

Yaralanma ve/veya hasar gör-me riski.



Cam sileceği fırçasının et-kinliğini

Cam sileceği fırçalarının durumunu kontrol ediniz. Kulla-nım ömrü size bağlıdır:

- temiz kalmalıdır: fırçayı ve ca-mı düzenli olarak sabunlu su ile temizleyiniz;
- cam kuruyken onu kullanma-yınız;
- uzun süreden beri kullanılmı-yorsa, onu camdan çıkarınız.

Her durumda, etkinlikleri azalır azalmaz değiştiriniz: yaklaşık senede bir kez → **354**.

Cam sileceklerinin kullanımı ile ilgili önlemler

- Kar veya buzlanma gibi hava koşullarında, cam sileceklerini çalıştırmadan önce camı temiz-leyiniz (silecek motorunun aşırı ısınma riski);
- herhangi bir cisimin sileceğin hareketini engellememesine dikkat ediniz.

Arka cam sileceğinin devreye alın-ması/devre dışı bırakılması

Gerı vitese geçiřte arka cam sileceđi fasılalı olarak alıřır (ön cam silecek-leri alıřıyorsa). Aracınızda araç kiři-selleřtirme menüsü mevcutsa, bu iři-levi etkinleřtirmeyi veya devre dıřı bırakmayı seėebilirsiniz → **136**.

Ayarları kiřiselleřtirme menüsü bu-lunmayan araçlarda, bu iřlevin yetki-li bir bayi tarafından devre dıřı bira-kılmasını sađlayabilirsiniz.

Arka camda engeller varsa (kirlilik, kar...), cam sileceđi tüm engelleri te-mizlemeye alıřır. Bir engel bir fıra-nın hareketine engelliyorsa, bu fıra durabilir. Engeli kaldırınız, yaklařık 30 saniye bekleyiniz ve cam sileceđi-ni silecek kumanda koluyla yeniden etkinleřtiriniz.

Önlemler

- Buzlanma durumunda, cam sile-ceklerini alıřtırılmadan önce, si-lecek fıralarının cama yapıřık ol-madıđından emin olun. Cam sileceđi buzlanma yüzünden bloke olduėken cam sileceđini alıřtırırsanız, fıra-nın yanı sıra cam sileceđi motorunun da hasar görme riski vardır.
- Kuru bir cam üzerinde cam silecek-lerini alıřtırmayınız. bu cam silecek-lerinin vaktinden evvel ařınmasına veya hasar görmelerine yol aar.

CAM SILECEĐİ

Arka cam sileceđi/yıkayıcısı



Kontak açıkken kumanda kolunu **1** uzun süre itiniz, ardından bırakınız.

Kumanda kolunun daha uzun süre tutulması, arka sileceklerin iki tur çalışmasını (ön cam yıkayıcısına ek olarak) ve birkaç saniye sonrasında üçüncü bir turu (damlama silme işlemi) tetikler.

Kumanda kolu serbest bırakıldığında, arka cam sileceđi konumuna geri döner.

Not: 1 kolunda 30 saniyeden uzun süren bir arka yıkama işlemi ön cam yıkayıcı pompasının kesilmesine neden olabilir. **Bu, pompanın aşırı ısınmasını önler.**

MOTORUN ÇALIŞTIRILMASI, DURDURULMASI

Motorun çalıştırılması



62370



62373

Kart, algılama bölgesi **1** içinde olmalıdır.

Çalıştırmak için:

- Fren pedalına basınız;
- Düğmeye **2** basınız. Gösterge tablosunda sesli ikaz ile birlikte READY mesajı belirir.

Araç hızı yaklaşık 5 km/sa. üzerine çıktığında mesaj kaybolur.

Özellikler

- Çalıştırma koşullarından biri yerine getirilmediği takdirde gösterge tablosunda "Frene basınız + BAŞLAT" mesajı görüntülenir.

i Araca bağlı olarak, kartın tüm işlevlerini sunan bir dijital anahtarınız bulunabilir. Ancak, kart aracın içinde kalmışsa ve kapılar dijital bir anahtarla kilitlenmiş ise kartın tüm işlevleri engellenir. Daha fazla bilgi için lütfen "Dijital anahtar" bölümüne başvurunuz ➔ **59**.

i Multimedia sistemi üzerindeki bir sistem güncellemesi sırasında aracı çalıştırmak mümkün olmayacaktır.

Araç çalıştırmadan önce güncellemenin tamamlanmasını bekleyiniz.

Sistem güncellemeleri hakkında daha fazla bilgi için, lütfen multimedia sistemi kullanım kılavuzuna bakınız.

i Araç, şarj kablosu araçtan ayrıldıktan sonra çalıştırılabilir.

MOTORUN ÇALIŞTIRILMASI, DURDURULMASI



Bagaj açıkken "Eller serbest" başlatma

Bu durumda, kaybolma riskini önlemek için, kart bagaj bölümünde olmamalıdır.

Aksesuar fonksiyonu

(kantağın açılması)

Aracınıza ulaştığınızda, bazı işlevseliklere sahipsiniz (radyo, seyir sistemi, cam silme...).

Diğer işlevleri kullanmak için, kart araç içindeyken, pedallara basmadan düğmeye **2** basınız.

Çalışma arızaları

Bazı durumlarda "eller serbest" kartı çalışmayabilir:

- kartın pili bitmiş, 12 V akü boşalmış vb.;
- kart aynı frekansta çalışan cihazlara yakınsa (ekran, cep telefonu, video oyun cihazı vb.);
- araç çok güçlü bir elektromanyetik alan etkisi altındaki bir bölgede olduğunda.

"Kartı yerine yerleştir+START" mesajı gösterge tablosunda belirir.

Fren pedalına basınız, ardından kartı **4** (düğme tarafı) üst konsolun **A** yerleştirme alanına **3** takınız.

Aracı çalıştırmak için düğmeye **2** basınız. Mesaj söner.

Motorun durdurulması



Araç duruyor olmalıdır.

2 düğmesine basınız: motor durur, gösterge tablosundaki READY mesajı kaybolur ve elektronik park freni uygulanır.

Motoru durdurmak istediğinizde kart artık araç içinde değilse "Kart algılanmadı START uzun basın" mesajı gösterge tablosunda belirir: Butona **2** iki saniyeden uzun basınız.

Motor durduğunda, o anda kullanılan aksesuarlar (radyo, ...) yaklaşık 45 dakika çalışmaya devam eder.

Sürücü kapısı açıldığında, aksesuarların çalışması durur.



Araç tamamen durmadan asla kantağı kapatmayınız. Motor durdurulduktan sonra, takviyeli direksiyon ile Airbags ve öngergiler gibi pasif güvenlik cihazları çalışmayacaktır.

MOTORUN ÇALIŞTIRILMASI, DURDURULMASI



Aracın park edilmesi veya durdurulması sı- rasında sürücünün so- rumluluğu

Araçta bir çocuk, engelli bir kişi veya bir hayvan varken, kısa süreliğine de olsa asla aracınızdan çıkmayınız.

Bu tehlikeli olabilir; motoru çalıştırarak örneğin cam krikoları gibi ekipmanları çalıştırarak veya kapıları kilitleyerek kendi veya diğer kişiler için tehlikeli olabilir.

Ayrıca sıcak ve/veya güneşli havalarda, araç içindeki sıcaklığın çok hızlı bir şekilde arttığını unutmayınız.

**ÖLÜM VEYA AĞIR YARALANMA
TEHLİKESİ.**

VITES KUMANDASI

Vites kumandası, elektronik kumanda kolu

Elektronik vites kolu 1

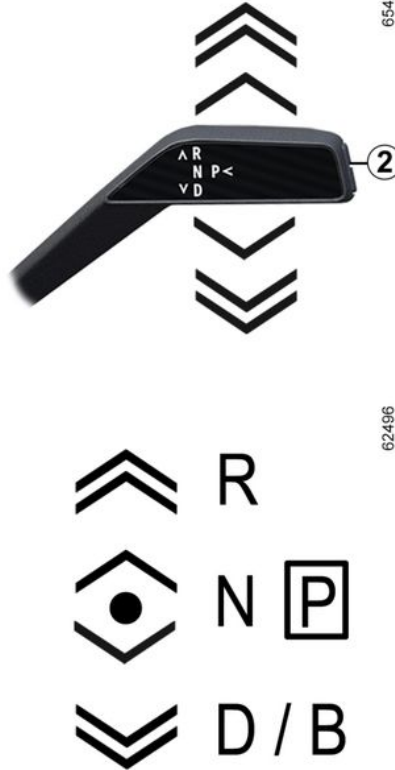

R: geri vites;

N: bořta;

D: ileri vites;

B: artırılmıř regeneratif frenleme ile ileri vites (araca baęlı olarak);

P: park, dűęme 2.

Takılı olan vites gűsterge tablosunda hatırlatma amacıyla gűrűntűlenir.

Dokunmalı seęici

Vites kolu **1** bir veya iki ęentik yukarı veya ařaęı doęru istedięiniz konuma kaydırın (R, N, D veya araca baęlı olarak B) sonra kolu serbest bırakın, sabit konuma geri dűnecektir.

Geęerli konum gűsterge tablosunda belirir.

Bir konumdan dięerine geęmeyi engelleyen durumlar bulunması halinde, geęerli konum gűsterge tablosunda yanıp sűner.

VITES KUMANDASI

P konumuna geçmek için

65407

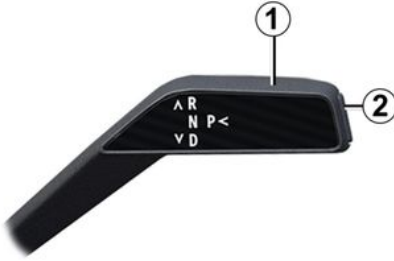

Araç hareketsiz durumdayken, motor çalışır haldeyken veya kontak açıkken, P konuma geçmek için düğmeye **2** basınız.



Aracınızdan çıkmadan önce gösterge tablosundaki P ikaz ışığının etkinleştirildiğinden

emin olun.

Aracın hareket etme riski

P konumundan çıkmak için

Araç hareketsiz durumdayken ve motor çalışırken fren pedalına basınız ve vites kolunu **1** istenen konuma göre yukarı veya aşağı hareket ettiriniz.

Fren pedalına basılmazsa "Fren pedalına basınız" mesajı ve  gösterge tablosunda görüntülenir.

Baş vites (N) almak için

Araç hareketsizken ve motor çalışırken **N** konumunu etkinleştirmek için vites kolunu **1** bir çentik yukarı veya aşağı hareket ettirmeden önce fren pedalına basmak gerekir.

İleri vites (D konumu) geçmek için

Araç hareketsiz durumdayken, motor çalışırken ve ayağınız fren pedalındayken, **D** konumuna geçmek için vites kolunu **1** iki çentik aşağıya doğru hareket ettiriniz.

Not: D, R veya B konumu (araca bağlı olarak) seçiliyken araç hareketsizse fren pedalı bırakılır bırakılmaz (gaz pedalına basmadan) araç ileri doğru hareket eder.

Koşullardan biri yerine getirilmediği takdirde geçerli konum yaklaşık beş saniye boyunca yanıp söner ve "Fren

pedalına basınız" mesajı yaklaşık beş saniye boyunca gösterge tablosunda görüntülenir.

Çoğu trafik şartlarında, vites koluna dokunmanız gerekmez.

Not: Motor çalışırken ve araç **N** veya **R** konumunda 0 ile 8 km/sa. arasında seyir halindeyken **D** konumuna geçmek için fren pedalına basmanız gerekir.

B modunda sürüş

(araca bağlı olarak)

Bu mod, daha dinamik geri beslemeli modda sürüş sağlar. Araç, gaz pedalı serbest bırakılarak hızını yavaşlatmak için rejeneratif frenleme kullanır. Bu sayede motor çekiş aküsünün yeniden şarj olmasını sağlayan daha yüksek elektrik akımı üretir.

Not: D, R veya B konumu (araca bağlı olarak) seçiliyken araç hareketsizse fren pedalı bırakılır bırakılmaz (gaz pedalına basmadan) araç ileri doğru hareket eder.

B modunda, akü soğuksa veya tamamen şarj olduysa rejeneratif frenleme performansı azalır.

D konumundan B konumuna veya B konumundan D konumuna geçiniz.

(araca göre)

VITES KUMANDASI

Bir konumdan diğereine geçmek için kolu bir ya da iki çentik geri eğiniz.

Seçilen vites kolu konumu gösterge tablosunda görüntülenir.

Geri vitese (R konumu) geçmek için

Araç hareketsiz ve motor çalışırken **R** konumunu etkinleştirmek için vites kolunu **1** iki çentik yukarı hareket ettirin.

Not: D, R veya B konumu (araca bağlı olarak) seçiliyken araç hareketsizse fren pedalı bırakılır bırakılmaz (gaz pedalına basmadan) araç ileri doğru hareket eder.

Fren pedalına basılmazsa bir bip sesi duyulur, gösterge tablosundaki kılvuzda görüntülenen geçerli konum yaklaşık olarak beş saniye boyunca yanıp söner ve "Fren pedalına basınız" mesajı yaklaşık beş saniye boyunca görüntülenir.

Not: Motor çalışırken ve araç N, D veya B konumunda (araca bağlı olarak) 0 ile 8 km/sa. arasında hareket halindeyken **R** konumuna geçmek için fren pedalına basmanız gerekir.

Araçın park edilmesi

Aşağıdaki durumlarda P konumu otomatik olarak etkinleştirilir ve

mevcutsa otomatik park freni uygulanır:

- motorun durması halinde;
- sürücünün emniyet kemerinin açılması ve aracın durdurulması halinde;
- ve
- sürücü kapısının açılması ve aracın durdurulması halinde.

gösterge tablosunda P görüntüleniyorsa.



P konumuna sadece araç hareketsizken takılmalıdır.

Motor durduğunda P konumuna **otomatik olarak geçildiği** için, örneğin bazı oto yıkama servislerinde aracı N konumuna almak gerekir:

- Motor çalışırken düğmeye P basınız, N konumuna geçmek için vites kolunu **1** bir çentik yukarı veya aşağı hareket ettiriniz ve ardından motoru durdurunuz;
- Motor çalışmıyorken ve kontak açıkken, vites kolunu **1** bir çentik yukarı veya aşağı hareket ettiriniz ve kontağı kapatınız.

Motor tekrar çalıştırıldığında, P konumu daha önce açılan durum-

lara göre otomatik olarak devreye girer.



Güvenlik sebepleri nedeniyle, araç tamamen durmadan asla kontağı kapatmayınız.

Çalışma arızaları

Bir motor arızası veya elektrik arızası (akü arızası vb.) durumunda, aracın düzgün şekilde hareketsiz hale getirildiğinden emin olun.

Gösterge tablosunda "Otomatik vites kutusu P arızası" mesajı görüntülenirse park freninin uygulanması mümkün olmayabilir. Aracı elektronik park freni ile emniyete aldığınızdan emin olun ve yetkili bir bayiye danışınız.

VITES KUMANDASI



Manevra sırasında aracın alt kısmına bir darbe gelmesi durumunda (ör. baba, yüksek kaldırım veya başka bir yol düzenleme elemanı ile temas), araca zarar verebilirsiniz (ör. akslardan birinin deforme olması). Her türlü kaza riskini ortadan kaldırmak için, aracınızı bir Marka Yetkili Servisi'ne kontrol ettiriniz.

3

REJENERATİF FREN SİSTEMİ

Gaz pedalı serbest bırakılırken, yavaşlamak için araç rejeneratif frenleme kullanır.

Bu enerjinin bir kısmı, çekiş aküsünü şarj etmek için elektriğe dönüştürülür.

D/B modu veya direksiyon simidinin arkasındaki kulakçıklar, rejeneratif frenlemeyi artırmak veya azaltmak için kullanılabilir.



Rejeneratif frenleme hiç bir koşulda fren pedalına basılmasının yerine kullanılmamalıdır.



Dağlık bir alanda veya belirli koşullar altında (tam çekiş aküsü, sıcak motor vb.) sürüş yapıyorsanız rejeneratif frenleme sistemi kullanılabilir.

Bu durumda, ayağınızı gaz pedalından kaldırdığınızda "motor" freni sürücüyü uyarmak için kademeli olarak (birkaç saniye içinde) kullanılamaz hale gelir. Tam frenleme kapasitesi, aracın hızını sınırlamak üzere fren pedalına basılarak korunabilir.

Rejeneratif fren değiştirme pedalları 1 ve 2



Araca bağlı olarak **1** ve **2** kulakçıkları kullanılarak vites kolu **D** konumundayken rejeneratif frenleme seviyesi değiştirilebilir:

- Rejeneratif frenleme seviyesini artırmak için **1** kulakçığını çekiniz;
- Rejeneratif frenleme seviyesini azaltmak için **2** kulakçığını çekiniz.

Pedallar sadece vites kolu **D** konumundayken çalıştırılabilir. Uyarı: hız regülatörü etkinleştirildiğinde pedalları kullanmak mümkün değildir → **238**.

REJENERATİF FREN SİSTEMİ

Pedallarla sürüş



62494

- A
- B
- C
- D
- E

62486

Rejeneratif frenleme seviyeleri

Gösterge ışığı **3**, sizi rejeneratif frenleme seviyesi hakkında bilgilendirir:

- **A**: Nazik, ekonomik sürüş için "Serbest sürüş" seviyesi. Öngörü ile sürüş gerektirir;
- **B**: düşük rejeneratif frenleme seviyesi;
- **C**: ortalama rejeneratif frenleme seviyesi;
- **D**: yüksek rejeneratif frenleme seviyesi;
- **E**: (araca bağlı olarak) Maksimum rejeneratif frenleme seviyesi ve Tek Pedal işlevi etkinleştirildi.

Tek Pedal işlevi

Donanımlı araçlarda Tek Pedal işlevi, esas olarak gaz pedalını kullanarak yerleşik alanlarda veya yoğun trafikte sürüşü kolaylaştırır.

Gaz pedalını yeterince bıraktığınızda araç tamamen durana kadar yavaşlar.

Gaz pedalını tamamen bıraktığınızda, rejeneratif frenleme seviyesi maksimumdur.

Hızı yeniden kazanmak için gaz pedalına yeterli miktarda basınız.

Devreye alma



62421

64814



Vites kolu **D** konumundayken "One Pedal etkin" mesajı görüntülenene

REJENERATIF FREN SİSTEMİ

kadar pedala **1** gerektiği kadar basınız. TEK PEDAL ikaz ışığı **3**, etkinleştirildiğini onaylamak için bir bip sesi eşliğinde yanar.



Tek Pedal işlevi acil durdurma yapmaz ve frenleme performansı sınırlıdır.



Bu fonksiyon sürüş için ek bir yardımdır. Bu fonksiyon hiçbir durumda, her zaman aracın kontrolüne hakim olması gereken sürücünün dikkat ve sorumluluğunun yerini tutmamaktadır.

Not: Aracınız hareketsizken, "Tek Pedal" işlevi etkinken ve kol **D** konumundayken fren pedalını bıraktığınızda araç hareket etmeyecektir.

Beklemeye alma

R, N veya **P** konumu etkinleştirildiğinde Tek Pedal fonksiyonu bekleme moduna geçer.

Gösterge tablosunda TEK PEDAL ikaz ışığı gri renkte yanar.

D konumuna geçince araç hızı yaklaşık 10 km/sa.in üzerine çıktığında işlev yeniden etkinleşir. Yeniden etkinleştirmeyi onaylamak için TEK PEDAL ikaz ışığı mavi renkte yanar.

Not:

- Araç yaklaşık üç dakikadan fazla hareketsiz kaldığında park freni otomatik olarak etkinleşir;
- motor çalıştırma/durdurma düğmesine basarsanız Tek Pedal işlevi engellenir. Yeniden başlattıktan sonra işlevi gerektiğinde yeniden etkinleştirmelisiniz.

Devre dışı bırakma

işlevi devre dışı bırakma:

- Sürüş sırasında, pedala **2** basınız;
- Dururken fren pedalına ve ardından pedala **2** basınız.

Gösterge tablosunda "One Pedal etkin değil" mesajı belirir. TEK PEDAL ikaz ışığı **3**, devre dışı bırakmayı onaylamak için bir bip sesi eşliğinde kaybolur.

Motor çalıştırma/durdurma düğmesine basılarak motor durdurulursa işlev otomatik olarak devre dışı bırakılır.

Çalışma kısıtlamaları

- Kavramanın düşük olduğu yüzeylerde (don, kar vb.), işlev önemli ölçü-

de yavaşlamaya neden olabilir. Ağır yavaşlama ve duraklama aşamalarını yönetmek için **A** veya **B** ilk fren seviyelerinin kullanılması ve fren pedalına basılması önerilir → 174.

– Dik bir eğimde, gaz pedalı serbest bırakıldığında Tek Pedal işlevi aracı sabit tutmak için yeterli olmayabilir. Fren pedalına basarak veya otomatik park frenini etkinleştirerek aracın hareketsiz olduğundan emin olunuz.

Çalışma arızaları

Sistem bir çalışma arızası algıladığında gösterge tablosunda "One Pedal kontrol ettir" mesajı görüntülenir. İşlev artık kullanılamaz. Yetkili Servis'e başvurunuz.

PARK FRENI

Elektrikli park freni

Takviyeli çalışma

3



Otomatik park freninin çekilmesi

Araç hareketsizken, otomatik park freni aracın hareketsiz kalması için kullanılabilir.

- **motor çalıştırma/durdurma düğmesine basarak 1;**

veya

- **sürücü emniyet kemeri çıkarıldığında;**

veya

- **sürücü kapısı açıldığında;**



veya

- **vites P konumundayken.**



Otomatik park freni, aracı hareketsiz hale getirmek için kullanılabilir. Araçtan çıkmadan önce, otomatik park freninin çekili olduğunu kontrol ediniz. Park freninin çekili olduğu; kapıların kilitlenmesine kadar, **3** kontak-törü üzerindeki **2** ikaz ışığının ve

gösterge tablosundaki **(P)** ikaz ışığının yanmasıyla görün-tülenir. Araca bağlı olarak, size bunu hatırlatmak için ön camın üst kısmında bir çıkartma bulunur.

Diğer tüm durumlarda otomatik park freni otomatik olarak uygulanmaz. Bu durumda manüel mod kullanılmalıdır.

Bazı ülkelere özel modellerde takviyeli fren uygulama işlevi etkinleştirilmemiştir. "Manuel çalışma şekli" paragrafına bakınız.

Otomatik park freninin çekilmesi,

gösterge tablosundaki **(P)** ikaz ışığının ve **3** düğmesi üzerindeki **2** ikaz ışığının yanmasıyla teyit edilir.

PARK FRENI

Motorun durdurulduktan sonra gösterge ışığı **2**, otomatik park freni çekildikten birkaç dakika sonra söner

ve  ikaz ışığı aracın kilitlenmesi ile söner.

Not: Bazı durumlarda (otomatik park freni arızası, park freninin manüel olarak serbest bırakılması vb.) otomatik park freninin serbest bırakıldığı konusunda sizi uyarmak için bir bip sesi duyulur ve gösterge tablosunda "Park frenini çekiniz" mesajı görüntülenir.

- **motor açıkken:** sürücü kapısı açıldığında;
- **motor kapalıyken:** ön kapı açıldığında.

Bu durumda elektronik park frenini uygulamak için anahtarı **3** çekiniz ve serbest bırakınız.

Park freninin takviyeli bırakılması

Park freni serbest bırakılır:

- araç hızlanmaya başladığında;
- veya
- P konumundan geçilirken.



Otomatik park freni, aracı hareketsiz hale getirmek için kullanılabilir. Araçtan çıkmadan önce, otomatik park freninin çekili olduğunu kontrol ediniz. Park freninin çekili olduğu; kapıların kilitlenmesine kadar, **3** kontak-törü üzerindeki **2** ikaz ışığının ve

gösterge tablosundaki  ikaz ışığının yanmasıyla görün-tülenir. Araca bağlı olarak, size bunu hatırlatmak için ön camın üst kısmında bir çıkartma bulunur.

Manüel çalışma

Elektronik park frenini manuel olarak uygulayabilirsiniz.

Otomatik park freninin manüel olarak çekilmesi

Anahtarı çekin **3**. İkaz ışığı **2** ve ikaz ışığı  gösterge tablosunda yanar.

Otomatik park freninin manüel olarak indirilmesi

Kontağı açmak için pedallara basmadan **1** anahtara basınız. Fren pe-

dalına basın, ardından **3** düğmeye basın: anahtardaki ikaz ışığı **2** ve

ikaz ışığı  ikaz ışığı, gösterge tablosundan kaybolur.

Geçici durma

Otomatik park frenini manuel olarak çekmek için (kırmızı ışıktaki duruyorken veya motor çalışır halde duruyorken vb.): kontak-törü **3** çekip bırakınız. Araç hareket ettiğinde, park freni otomatik olarak iner.

Özel durumlar

Eğimli zeminde park etme

Örneğin, eğimli bir zeminde veya bir römork çekerken durmanız gerektiğinde, anahtarı **3** maksimum frenlemeyi etkinleştirmek için birkaç saniye çekili tutunuz.

Otomatik park freni serbest bırakılmış hâlde park etme



Park frenini devre dışı bırakmadan önce aracın sabit ve dengeli olduğundan emin olunuz.

Otomatik park freni serbest bırakılmış durumda park etmek için park

PARK FRENI

freninin devre dışı bırakılması gerekir. Bunun için:

- herhangi bir vites veya **P** konumuna geçiniz: tahrik tekerlekleri, tahrik mili tarafından mekanik olarak kilitlenecektir;
- motor Çalıştırma/Durdurma düğmesine **7** basarak motoru durdurunuz;
- sürücü emniyet kemerini çıkarınız;
- sürücü kapısını açınız;
- otomatik park frenini manuel olarak serbest bırakınız (lütfen "Otomatik park frenini manuel olarak serbest bırakma" ile ilgili paragrafa başvurunuz). Aracın dengeli durduğundan emin olunuz;
- sürücü kapısını kapatınız. Gerekirse aracınızı kilitleyiniz.

Sürücü kapısı açık veya tam kapatılmamış ve motor çalışırken, güvenlik nedeniyle otomatik indirme fonksiyonu devre dışı kalır (amaç aracın sürücü olmadan hareket etmesini önlemektir). Sürücü gaz pedalına bastığında "Park frenini serbest bırakın" mesajı gösterge tablosunda görüntülenir.

Çalışma arızaları

- Bir arıza durumunda, ikaz ışığı



"Park frenini kontrol ettirin" mesajıyla birlikte gösterge tablosun-

da yanar ve bazı durumlarda ikaz ışığı

(**P**). En kısa sürede Marka Yetkili Servisi'ne başvurunuz.

- Elektronik park freni arızası durumunda, ikaz ışığı **STOP** "Fren sistemi arızası" mesajı, bir bip sesi eşliğinde yanar ve bazı durumlarda ikaz ışığı

(**P**). Bu, trafik kurallarına uymak şartıyla kesinlikle derhal durmanız gerektiğini belirtir.

ışığı (**P**).

Bu, trafik kurallarına uymak şartıyla kesinlikle derhal durmanız gerektiğini belirtir.



"Elektrik arızası", "Aküyü kontrol ediniz" ya da "Fren sistemi arızası"

mesajı görüntülenirse

vitesi P konumuna takarak veya yaklaşık 10 saniye boyunca kontakörü **3** çekerek aracı hareketsiz hale getirmelisiniz.

Koşullar ve eğitim gerektiriyorsa, aracın tekerleklerine takoz koyunuz.

Aracın hareket etme riski.

Marka Yetkili Servisi'ne danışınız.



Vites kolunu P konumuna getirmeden, el frenini uygulamadan ve motoru durdurmada asla

aracınızı terk etmeyiniz. Araç duruyorken, bir vites takılı ve motor çalışırken gaz pedalına basarsanız araç hareket edebilir.

Kaza yapma riski vardır.



Görsel veya sesli bir uyarının olmaması, gösterge tablosunun arızalı olduğunu gösterir.

Derhal durmak gerekir (trafik durumu dikkate alınmalıdır). Aracınızın doğru şekilde durduğundan emin olunuz ve bir yetkili Servise başvurunuz.

"Autohold" işlevi

Araç durakladığında (ör. kırmızı ışıkta, kavşakta, trafik sıkışıklığında vb.), işlev sürücü fren pedalını serbest bıraksa bile fren gücü sağlar.

PARK FRENI

Fren gücü, vites takılıken sürücü yeteri kadar hızlandığı anda serbest bırakılır.

Devreye alma



Düğmeye **1** basınız.

Düğmedeki ikaz ışığı **1** işlevin devrede olduğunu göstermek için yanar.

Devre dışı bırakma

Düğmeye **1** basınız. Aracınız fren kuvvetiyle korunuyorsa fren pedalına da basabilirsiniz.

Düğmedeki ikaz ışığı **1** işlevin devre dışı olduğunu gösterecek şekilde ortadan kalkar.

Fren gücü sürdürülüyorsa aşağıdaki durumlarda park freni otomatik olarak uygulanır:

- sürücü kapıyı açar;
- veya
- sürücü emniyet kemerini çözer;
- veya
- araç yaklaşık olarak üç dakikadan daha uzun bir süre hareketsiz kaldığında.



Her çalıştırma sonrasında işlev, motorun kapatıldığı sırada ayarlanmış olan modu sürdürür.



Otomatik park freni, aracı hareketsiz hale getirmek için kullanılabilir. Araçtan çıkmadan önce, otomatik park freninin çekili olduğunu kontrol ediniz. Park freni uygulandığında, bu durum anahtardaki **2** ikaz ışığının yanması ile doğrulanır ve ikaz ışığı



kapılar kilitlenene kadar gösterge panelinde görüntülenir. Araca bağlı olarak, size bunu hatırlatmak için ön camın üst kısmında bir çıkartma bulunur.

Fren gücünü sürdürme koşulları

Aşağıdaki koşullar karşılanmalıdır:

- sürücü kapısı kapalıdır;

ve

- sürücünün emniyet kemeri takılı değilken;

ve

- otomatik park freni serbest;

ve

- çok dik bir yokuşta araç hareketsiz değil.

PARK FRENI

Muhafaza edilen frenleme kuvveti řu kısımdaki uyarı ışığı ile onaylanır:



gösterge tablosunda.

Fren gücünü kesme koşulları

Aşağıdaki koşullar karşılanmalıdır:

- vites takılıyken sürücünün yeteri kadar hızlanması;

veya

- sürücünün işlevi devre dışı bırakması.

İkaz ışığı göstergesi tablosundan kaybolur.

ÇEVRE

Üretim

Aracınız, kullanım ömrü boyunca **çevreye** duyarlı olacak şekilde tasarlanmıştır: üretimi sırasında, kullanımı süresince ve kullanım ömrünün sonuna kadar.

Aracınızın üretimi, nehir kıyısında oturanlara ve doğaya karşı çevresel etkilerin azaltılması konusunda gelişme yöntemlerini uygulayan bir endüstriyel site alanında yapılmaktadır (su ve enerji tüketiminin, rahatsız edici görüntü ve seslerin, atmosfer ve su atıklarının azaltılması, atıkların ayıklanması ve değerlendirilmesi).

Lütfen siz de çevrenin korunmasına katkıda bulunun.

– Kullanım ömrünün sonuna gelmiş parçalar ve araçlar atılmamalıdır. Çevre standartlarına uyumlu bir şekilde çalışan yasal bir kuruluşa teslim edilmelidir.



61496

- Lastikler gibi rutin araç bakımı sırasında değiştirilen aşınmış parçalar ve bileşenler, özel toplama noktaları aracılığıyla atılmalıdır.
- Değiştirilen yıpranmış **elektrikli** ve **elektronik** bileşenler (aküler vb.) çöp olarak atılmamalıdır. Bunları Yetkili Servise götürünüz veya uygun geri dönüşüm tesisleri hakkında bilgi için yerel yetkili kurumlara danışınız.
- Kullanım ömrünün sonuna gelmiş aracınızın geri dönüşümünü optimize etmek için, aracı yerel yasalarla uyumlu ve çevre konusunda duyarlılık sözü veren toplama noktalarına yönlendirmek üzere yetkili servise iletişime geçebilirsiniz veya üreticinin web sitesini ziyaret edebilirsiniz.

Dahili hava sirkülasyonu

Aracınız en az %85 geri dönüştürülebilir ve en az %95 oranında geri kazanılabilir.

Bu amaçlara ulaşmak için aracınızdaki birçok parça, geri dönüşümü sağlanacak şekilde tasarlanmıştır.

Malzemeler ve yapılar aşağıdakiler için özenle tasarlanmıştır:

- bu bileşenlerin uzman şirketler tarafından kolayca çıkarılmasına ve yeniden işlenmesine izin vermek;
- dögüsel bir ekonomiyi teşvik etmek (yeniden kullanım, geri dönüşüm, geri kazanım vb.)

Bu, özellikle elektrikli araç aküleri için geçerlidir.

Ham madde kaynaklarını korumak için aracınızda ayrıca geri dönüştürülmüş plastiklerden veya yenilenebilir malzemelerden yapılmış birçok parça bulunur.

SÜRÜŞ ÖNERİLERİ, EKO SÜRÜŞ

Eko sürüş

Sürüş önerileri, eko sürüş

Menzil, standart bir düzenleyici yöneme göre onaylanmıştır. Tüm üreticiler için aynıdır ve karşılaştırılmasını sağlar.

Gerçek aralık araç kullanım şartlarına, takılı ekipmanlara ve sürücünün sürüş stiline bağlıdır. Aralığı iyileştirmek için belirtilen önerileri inceleyin. Modellere bağlı olarak, enerji tüketiminizi azaltmaya yönelik işlevler bulunur:

- gösterge tablosunda:
 - güç ölçer;
 - sürüş biçimi göstergesi;
- multimedya ekranında:
 - enerji tüketiminizle ilgili veriler;
 - enerji tüketim grafiği;
 - sürüş tarzınıza göre puanlar;
 - Eco sürüş önerisi;
 - rota planlayıcısı;
 - ECO sürüş modu.

Güç ölçer

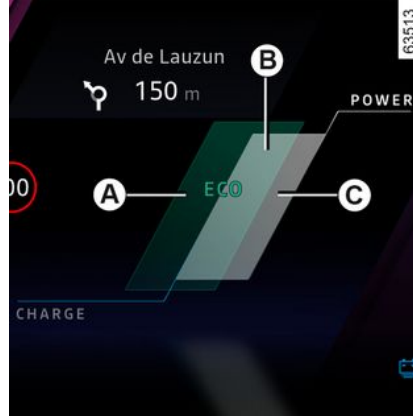

(gösterge tablosunda)

Şarj göstergesi, araç hareket halindeyken tüketilen veya geri kazanılan enerjiyi gerçek zamanlı olarak göstermenizi sağlar.

"Enerji kazanımı" A kullanım bölgesi

Sürüş halinde, ayağınızı gaz pedalından çektiğinizde veya fren pedalına bastığınızda, hızın kesilmesi sırasında, motor aküyü şarj etmekte veya aracı yavaşlatmak için kullanılan elektrik akımını üretir → 173.

"Optimal" B kullanım bölgesi

Geri kazanım ve enerji harcaması arasında dengelenmiş ekonomik sürüşü gösterir.

"Enerji tüketimi" C kullanım bölgesi

Aracınızın hareket ettirmek için motora gerekli enerjiyi akü sağlar.



Bu bilgilerin sunum ve göstergeleri seçilen ortam ayarına bağlıdır →

133.

Sürüş biçimi göstergesi



Seçilen sürüş stilini gerçek zamanlı olarak size bildirir. Bu durum, ikaz ışığıyla 1 gösterilir.

Anahtara 2 art arda yukarı/aşağı basarak sürüş stili göstergesini görüntüleyebilirsiniz.

SÜRÜŞ ÖNERİLERİ, EKO SÜRÜŞ



1 göstergesinde görüntülenen yaprak ne kadar büyük olursa, eko-sürüş açısından hız, hızlanma ve öngörü yönetimi o kadar iyi olur.

1 göstergesinde görüntülenen yaprak ne kadar küçük olursa, eko-sürüş açısından hız, hızlanma ve öngörü yönetimi o kadar kötü olur.

Ekolojik olmadığı düşünülen davranışlar (küçük turuncu yaprak) durumunda, sürüş alışkanlıklarınızla ilgili tavsiyeler size gönderilebilir.

Bu göstergeyi düzenli olarak izlerseniz, araç elektrik aralığını artırabilirsiniz.

ECO Modu

ECO modu, aracın sürüş mesafesini en uygun duruma getirmeyi sağlar.

yan bir işlemdir. Aracın enerji tüketen bazı sistemlerine (klima vb.) ve aracın davranışına (hızlanma, hız regülasyonu, yavaşlama vb.) etki eder.

Multimedya ekranından 3 etkinleştirme/devre dışı bırakma

Fonksiyonu devreye almak veya devre dışı bırakmak için, multimedya talimatlarına bakınız.



Sürüş halinde, motor performansına yeniden ulaşmak için geçici olarak ECO modundan çıkılabilir.

Bunu yapmak için gaz pedalına sertçe ve tamamen basın. ECO modu, ayağınızı gaz pedalından çektiğinizde tekrar etkinleştirilir.



ECO modu etkinleştirildiğinde aracınızın hızı 115 km/s civarıyla sınırlıdır.

Güzergah bilançosu

Bu özelliğe sahip araçlarda, motor kapatıldıktan sonra multimedya ekranında 3 "Güzergah kaydı" görüntülenir. Bu kayıt en son güzergahınızla ilgili bilgileri gösterir:

- ortalama enerji tüketiminiz;
- kat edilen kilometre;
- hızlanma, öngörme ve araç hızını gösteren global bir not;
- iyileştirme sağlayacak öneri.

Daha fazla bilgi için, multimedya sistemi kullanım talimatlarına bakınız.

navigasyon sistemi

Seyir sisteminiz üzerinde bulunan kullanım bilgileri (trafik bilgisi, en yakın benzin istasyonu...) yolculuğunuzu kolaylaştırmayı sağlayacaktır.

Araç menzili

Aracın sürüş mesafesi: tavsiye

Gerçek kullanımda, elektrik aracın kalan sürüş mesafesi kısmen daha fazla mesafe kazanabilmek için

SÜRÜŞ ÖNERİLERİ, EKO SÜRÜŞ

kontrol edebileceğiniz çeşitli etkenlerden dolayı değişebilir.

Bu etkenler:

- hız ve sürüş biçimi;
- yol türleri;
- termik konfor;
- lastikler;
- elektrikli aksesuarların kullanımı;
- aracın şarjı.

Ayrıca, ECO modunun etkinleştirilmesi, aracın enerji tüketicilerinin (motor gücü vb.) enerji tüketimlerini en aza indirmek için otomatik olarak devralmasını sağlar → **182**.

Hız ve sürüş biçimi



62427

Yüksek hızda sürüş, aracınızın menzilini önemli ölçüde azaltır.

Örnekler (sabit bir hızda):

- Hızı yaklaşık 130 km/saatten 110 km/saate düşürmek, yakıt menziline yaklaşık %20'ye kadar tasarruf etmenizi sağlar;
- hızı yaklaşık 90 km/saatten 80 km/saate düşürmek, yakıt menziline yaklaşık %10'a kadar tasarruf etmenizi sağlar.

"Sportif" sürüş aracınızın sürüş mesafesini azaltır. "Daha yumuşak" bir sürüş stili tercih ediniz.

Tavsiye:

- sabit hızda sürünüz;
- yol koşullarını görüntülemek için mevcut araçları kontrol ediniz (yakıt göstergesi, anlık yakıt tüketimi, güzergah kaydı vb.) → **182**;
- sürüş tarzınızı aşırı enerji tüketiminden kaçınacak şekilde uyarlayınız;
- enerji kazanımını kişiselleştiriniz: ayağınızı gaz pedalından kaldırarak veya yavaşça fren yaparak trafikteki değişkenliği önceden tahmin ediniz.

Yol türleri



62428

Bir yokuşta aynı hızı korumaya çalışmayınız; düzlükte hızlanacağınızdan daha fazla hızlanmayınız. Gaz pedalında ayağınızı tercihen aynı konumda tutunuz.

SÜRÜŞ ÖNERİLERİ, EKO SÜRÜŞ

Isıtma seviyeleri

62429

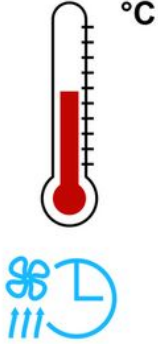

Isıtmanın veya klimanın kullanımı aracın sürüş mesafesini azaltır.

Aracın sürüş mesafesini korumak için aracı kullanımından önce "programlama" modunu seçmenizi öneririz → 307.

Aracın şarjı

Araçta gereksiz şarj etmekten kaçınınız.

LASTİKLER

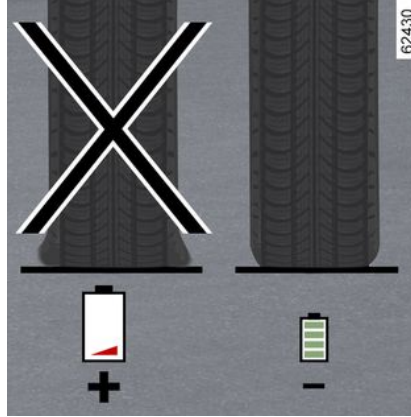

Yetersiz lastik basıncı enerji tüketimini artırır. Aracınız için önerilen şişirme basınçlarına uyunuz.

Lastik değiştirme sırasında, orijinal lastiklerle aynı marka, boyut, tip ve yapıda lastikleri tercih ediniz. Önerilmeyen lastiklerin kullanılması aracın sürüş mesafesini önemli ölçüde azaltır → 339.

LASTİK BASINÇ KAYBI İKAZI

61319

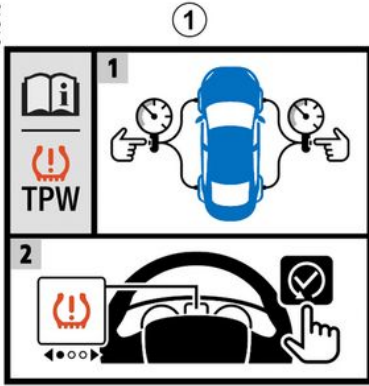

68404



Araca takıldığında, sistem bir veya birden fazla lastikte basınç kaybı olursa sürücüyü uyarır.

Sistem, araçtaki etiket **1** ile tanımlanabilir.

Çalışma prensibi



Bu sistem sürüş esnasında tekerlerin hızını ölçerek lastiklerdeki basınç kaybını belirler.

İkaz ışığı  **2**, yetersiz basınç durumlarında sürücüyü uymak için açık kalır (inmiş, patlak lastik vb.).



Bu fonksiyon sürüş için ek bir yardımdır.

Fonksiyon sürücünün yerini almaz. Dolayısıyla bu fonksiyon hiçbir durumda sürücünün gösterdiği özeni ve sorumluluğu üstlenemez. Stepne dahil olmak üzere lastiklerin hava basıncını ayda bir defa kontrol ediniz.

Devrede olma koşulları

Önemli bir basınç kaybı durumunda güvenilir bir uyarı sağlamak için sistem, lastik şişirme basıncı etiketinde (referans değerler) **341** gösterilenlerden birine eşit bir şişirme basıncıyla sıfırlanmalıdır.

Sıfırlama, her zaman mutlaka dört lastiğin de soğukken lastik basınçlarının kontrol edilmesinden sonra gerçekleştirilmelidir.

Aşağıda belirtilen durumlarda, sistemde gecikme riski yaşanabilir veya düzgün şekilde çalışmayabilir:

- sistem tüm tekerleklerle uygulanan basınçtan sonra yeniden başlatılmadı;

LASTİK BASINÇ KAYBI İKAZI

- yanlış sıfırlanmış sistem: tavsiye edilen basınçlardan farklı lastik basınçları;
- aküde veya şarjın araç kısmında dağıtımında belirgin değişiklik:
 - sportif sürüş ile ani hızlanma;
 - karlı veya kaygan yolda sirkülasyon;
 - kar zincirleri ile sirkülasyon;
 - yalnız yeni bir tekerin montajı;
 - marka ağı tarafından onaylanmayan markaların kullanılması.



Sıfırlama işlemine başlamadan önce lastik basıncı kontrol edilmelidir.

Basıncı önerilen basınca karşılık gelmiyorsa sistem bir uyarı vermeyecektir.



Ani lastik basınç kaybı (lastiğin patlaması...) sistem tarafından hemen tespit edilemeyebilir.

Lastik basınç kaybı referans değerleri sıfırlama prosedürü

Aşağıdakilerin yapılması gerekir:

- her yeniden şişirmenin veya lastik basıncını sıfırlanmasının ardından;
- lastik değiştirilmesinden sonra;
- tekerleklerin yerlerinin değiştirilmesinden sonra (bu işlem önerilmez).

Şişirme basıncı aracın kullanım kılavuzuna göre belirlenmelidir (hız, şarj, otoyol sürüşü...). Şişirme basınçlarına uyunuz (stepne dahil). Ayda en az bir ve her uzun yolculuktan önce kontrol ediniz (→ 339 sürücü kapısının kenarındaki etikete bakınız).

Multimedya ekranı üzerinden sıfırlama prosedürü 3



Sıfırlama işlemi, araç hareketsiz haldeyken ve kontak açıkken gerçekleştirilmelidir.

Daha fazla bilgi için, multimedya sistemi kullanım talimatlarına bakınız.

Lastik basınç kaybı düzeltilmesi

Dört lastiğin basıncı soğukken ayarlanmalıdır (sürücü kapısı çerçevesi üzerinde bulunan etikete bakınız) → 341.

Basıncı kontrolünün soğuk lastiklerde yapılmadığı durumlarda, **öngörülen basınçların 0,2 ile 0,3 bar (3 PSI) yükseltilmesi gerekir.**

Lastik sıcakken kesinlikle havasını indirmeyiniz.

Her lastik basıncına yeniden hava basıncı verilmesinden veya eklemesinden sonra, lastik basınç referans değeri sıfırlanmasını başlatın.

Lastik / tekerlek değişimi

Sadece marka ağı tarafından onaylanan ekipmanları kullanınız, aksi takdirde sistemde geç etkinleşme veya düzgün çalışmama riski oluşacaktır → 339.

Her tekerlek/lastik değişikliğinin ardından lastik basıncını yeniden ayar-

LASTİK BASINÇ KAYBI İKAZI

layınız ve lastik basıncı referans değerini sıfırlayınız.

Stepne

Araçta mevcutsa, lastik basıncını yeniden ayarlayın ve lastik basıncı referans değeri sıfırlanması başlatın.

Lastik tamir köpüğü ve lastik şişirme kiti

Sadece marka yetkili servisleri tarafından onaylanmış ekipmanları kullanınız, aksi takdirde sistemde geç başlama veya düzgün çalışmama riski bulunmaktadır → 342. Lastik şişirme kitinin kullanımından sonra, lastik basıncını yeniden ayarlayın ve lastik basınç kaybı referans değeri sıfırlanmasını yeniden başlatın.

Lastik basıncı hataları







Tabloda, sistem bir lastik basıncı hatası tespit ettiğinde gösterge tablosunda 4 görüntülenen uyarı mesajları listelenmektedir.

Gösterge tablosundaki bilgiler, olası herhangi bir lastik basıncı hatasını gösterir (ör. inmiş veya patlamış lastik).

LASTİK BASINÇ KAYBI İKAZI

Hata mesajı tablosu

İkaz ışıkları	Mesajlar	Değerler
 yanar	Lastik şişiriniz ve sıfırlayınız	Bu, lastiğin havasının düşük olduğunun veya patladığının tespit edildiğini gösterir. Soğukken dört lastiğin basıncını kontrol edip ayarlayınız ve sistemi sıfırlayınız.
 yanıp söndükten sonra sabit olarak yanık kalır	Lastik basıncı uyarı ve sıfırlama	Bu, sıfırlamanın başarısız olduğunu gösterir. Sıfırlama prosedürünü tekrar başlatmadan önce lastik basıncını kontrol edip yeniden ayarlayınız.
 yanıp söndükten sonra ikazı ışığına eşlik eder ve sabit olarak yanık kalır 	TPW kontrol ettirin	Bu, sistemde sorun olduğunu gösterir. Yetkili Servis'e başvurunuz.
 yanıp söndükten sonra sabit olarak yanık kalır	TPW kullanılmıyor	Bu, araca diğer dört tekerlekten farklı boyutta bir stepne takılmış olduğunu gösterir. Diğer tekerleklerle aynı boyutta bir tekerlek takılana ve sıfırlama işlemi gerçekleştirilene kadar sistem kullanılamaz.

SÜRÜŞ DESTEK VE DÜZELTME SİSTEMLERİ

Araca bağlı olarak, aşağıdakilerden oluşurlar:

- **ABS (kilitleme engelleyici fren sistemi);**
- **savrulma kontrollü ve antipatinaj sistemli dinamik sürüş kontrolüESC;**
- **araca göre fren takviyeli acil fren destek sistemi;**
- **rampada yokuş kalkış yardımı;**
- **çoklu çarpışma frenlemesi;**
- **rejeneratif fren sistemi → 173.**

Diğer sürüş destek sistemleri bu broşürde açıklanmıştır.



Bu fonksiyonlar, aracın tutumunu sürücünün isteğine uygun hale getirmeyi sağlamak için kritik sürüş koşullarında ilave yardımlardır. Ancak işlevler, sürücünün yerine müdahalede bulunmaz. **Aracın sınırlarını zorlamaya ve daha hızlı sürmeniz konusunda sizi teşvik etmeye çalışmaz.** Dolayısıyla, manevra yapıldığı sırada hiçbir durumda sürücünün dikkatini ve sorumluluğunu üstlenemez (sürücü, her zaman sürüş sırasında aniden meydana gelebilecek olaylara karşı dikkatli olmalıdır).

ABS (kilitleme engelleyici fren sistemi)

Ani bir fren durumunda, ABS tekerleklerin kilitlemesini önlemeyi yani durma mesafesini kontrol etmeyi ve aracın kontrolünü muhafaza etmeyi sağlar.

Bu şartlarda, frenlemede engelleme manevraları mümkündür. Ayrıca, bu sistem uygun olmayan zeminde bile



durma mesafelerini en iyi duruma getirmeyi sağlar (ıslak zemin...).





ABS sisteminin devreye girdiği fren pedalında nabız atışı benzeri bir titreşimin oluşmasıyla anlaşılır. ABS hiçbir durumda lastik-zemin yol durumuna bağlı "fizik" performanslarının iyileştirilmesini sağlamaz. Bu yüzden, her zaman doğru sürüş kurallarına (araçlar arasındaki mesafe vb.) uyulması **zorunludur.**



Acil bir durumda, fren pedalına **kuvvetli ve sürekli bir şekilde basılması** önerilir. Fren pedalına art arda basmak (pompalamak) gerekmez. ABS, fren sistemine uygulanan gücü düzenler.

Çalışma arızaları

-  ve  gösterge tablosunda araca bağlı olarak "ABS kontrol ettirin", "Fren sistemini kontrol ettirin" ve "ESC kontrol ettirin" mesajlarıyla birlikte yanar: ABS ve ESC acil fren desteği devre dışı bırakılır. **Frenleme hala sağlanmaktadır;**

- , ,  ve  gösterge tablosunda yanar ve "Fren

SÜRÜŞ DESTEK VE DÜZELTME SİSTEMLERİ

sistemi arızası" mesajı görüntülenir: **Bu, fren sisteminde arıza bulunduğu nu gösterir.**

İki durumda da Marka Yetkili Servisi'ne başvurunuz.



Fren sistemleriniz kısmen çalışmaktadır. Bununla birlikte, **aniden fren yapmak tehlikelidir** ve trafik koşulları uygun olur olmaz hemen durmanız gereklidir. Marka Yetkili Servisi'ne danışınız.

Savrulma kontrollü ve antipatinaj sistemli dinamik sürüş kontrolü ESC

Dinamik sürüş kontrolü ESC

Bu sistem, « kritik » sürüş koşullarında (bir engelden kaçma, virajda yere tutunma kaybı...) araç kontrolünü muhafaza etmeyi sağlar.

Çalışma prensibi

Direksiyon simidindeki bir kaptör, sürücü tarafından talep edilen yönü tespit eder.

Araçtaki diğer yerlere yerleştirilmiş algılayıcılar gerçek yönü tespit eder.

Sistem, sürücü talebini aracın yönüyle karşılaştırır ve eğer gerekli görürse bazı tekerleklerin fren sistemine ve/veya motor gücüne etki ederek gerçek yönü düzeltir. Sistemin tetiklenmesi durumunda

ikaz ışığı  gösterge tablosunda yanıp söner.

Savrulma kontrol sistemi

Bu sistem, belirgin bir savrulma (ön lastiklerin yere tutunma kaybı) halinde, ESC sisteminin çalışmasını mümkün olan en iyi duruma getirir.

ANTİPATİNAJ SİSTEMİ



Bu sistem, tahrik tekerleklerinin patinajını sınırlamaya ve ilk harekete geçme, hızlanma veya yavaşlama durumlarında aracı kontrol etmeye yardım eder.

Çalışma prensibi

Tekerleklerdeki kaptörler sayesinde sistem her an tahrik tekerleklerinin hızlarını ölçer bunları karşılaştırır ve dengelemeye çalışır. Eğer bir tekerlek patinaj yapma eğilimi gösterirse sistem, çekiş gücü tekerleğin yere tutunabileceği seviyeye inene kadar tekerleği frenler.

Çalışma arızaları

Sistem bir çalışma hatası algılandığında, "ESC kontrol ettirin" mesajı ve

 ve  gösterge tablosunda görüntülenir. Bu durumda, ESC ve antipatinaj sistemi devre dışı kalır.

Yetkili Servis'e başvurunuz.

Acil fren destek sistemi

Aracın durma mesafesini azaltmaya yardımcı olan, ABS sistemine ilave bir sistemdir.

Çalışma prensibi

Sistem bir acil durum frenlemesi sağlar. Bu durumda, frenleme sistemi anında azami gücünü gösterir ve ABS düzenlemesini devreye sokabilir.

ABS frenleme, fren pedalı serbest bırakılana kadar devam eder.

Stop lambaları yanar

Araca göre, ani yavaşlama durumunda yanabilirler.

Freni öngörme

Araca göre gaz pedalı hızlı bir şekilde bırakıldığında sistem, durma mesafesini azaltmak için fren manevrasını öngörür.

Özel durumlar

Hız regülatörünün kullanılması durumunda:

SÜRÜŞ DESTEK VE DÜZELTME SİSTEMLERİ

- gaz pedalını kullanıyorsanız, serbest bıraktığınızda sistem devreye girebilir;
- Gazı kulanmazsanız sistem tetiklenmez.

Çalışma arızaları

Sistem bir çalışma arızası algıladığında, "Fren sisteminizi kontrol ettirin" mesajı şunlarla birlikte gösterge tab-

losunda belirir .

Yetkili Servis'e başvurunuz.



Bu fonksiyonlar, aracın tutumunu sürücünün isteğine uygun hale getirmeyi sağlamak için

kritik sürüş koşullarında ilave yardımlardır.

Bu işlevler sürücünün yerini almaz. **Aracın sınırlarını zorlama ve daha hızlı sürmeniz konusunda sizi teşvik etmeye çalışmaz.** Dolayısıyla, manevra yapıldığı sırada hiçbir durumda sürücünün dikkatini ve sorumluluğunu üstlenemez (sürücü, her zaman sürüş sırasında aniden meydana gelebilecek olaylara karşı dikkatli olmalıdır).

Rampada kalkış yardımı

Yokuş eğimine bağlı olarak bu sistem bir rampada kalkış sırasında sürücüyü yardımcı olur. Sürücü, gaz pedalına basmak için ayağını fren pedalından kaldırdığında frenlerin otomatik olarak kilitlenmesini sağlayarak aracın geriye kaçmasını engeller.

Sistemin çalışması

Sadece vites kolu, N konumundan farklı bir konumda ve araç tamamen duruyorken (fren pedalı basılı) devreye girer.

Sistem aracı yaklaşık **2 saniye** hareketsiz tutar. Daha sonra frenler kademeli olarak serbest kalır (araç rampaya göre hareket eder).



Rampada kalkış yardımcı sistemi her türlü durumda (aşırı eğimli yollar...) aracı tamamen

hareketsiz kılmayı sağlayamaz. Sürücünün tüm durumlarda fren pedalına basmaya ve aynı şekilde aracın geri kaçmasını önlemeye hazır olması gerekir.

Rampada Kalkış Yardımı işlevi uzun süreli duruşlar için kullanılmamalıdır: fren pedalını kullanınız.

Bu fonksiyon aracın sürekli olarak hareketsiz kılınması için tasarlanmamıştır.

Gerekli olduğunda aracı durdurmak için fren pedalını kullanınız. Kaygan zeminli veya yol tutuşunun zayıf olduğu yollarda sürücünün özellikle dikkatli olması gerekir.

Ağır yaralanma riski.

Çoklu çarpışma frenlemesi

Çoklu çarpışma frenlemesi, aracınızı geçici olarak durma noktasına getirerek bir kaza sonrası ek çarpışma riskini azaltır.

SÜRÜŞ DESTEK VE DÜZELTME SİSTEMLERİ

Çalışma prensibi

Hava yastığı sistemi bir çarpışma algıladığında, ön gergiler veya hava yastıkları tetiklenir → **86** ve "Çoklu çarpışma frenlemesi" işlevi, aracın fren yapması için Dinamik Sürüş Kontrolünü (ESC) etkinleştirir.

Aşağıda verilen durumlarda çoklu çarpışma frenlemesi işlem sırasında devre dışı bırakılır:

– Sürücünün gaz pedalına sonuna kadar bastığı durumlarda;
ve/veya

– Sürücünün fren pedalına basmasıyla oluşan frenleme kuvveti, işlev tarafından tetiklenen otomatik frenlemenin ürettiği kuvvetten daha büyük olduğu durumlarda.

Not: Çoklu çarpışma frenlemesi, aracınızın fren sisteminin düzgün bir şekilde çalışmasını gerektirir.

Çalışma arızaları

Sistem bir çalışma arızası algıladığında, "Çarpışma sonrası kontrol

ediniz" mesajıyla birlikte  ikaz ışığı gösterge tablosunda belirir.

Bu durumda, işlev devre dışı bırakılır. Yetkili Servis'e başvurunuz.

Rejeneratif fren sistemi

Fren sırasında, geri beslemeli fren sistemi elektrik enerjili araçta hızın düşmesi ile enerji üretimine dönüşebilir.

Bu, 400 V çekiş aküsünü şarj eder ve daha fazla araç menzili sağlar → **173**.

Çalışma arızaları

– , "Fren sistemini kontrol ettirin" mesajı ile gösterge tablosunda yanar: **Fren yardımı hala çalışır durumdadır.**

Bu koşullarda, fren pedalına basılma hissi farklı olabilir.

Fren pedalına kuvvetli ve sürekli bir şekilde basılması önerilir.

Bir Marka Yetkili Servisi'ne danışın.

– , "Fren sistemi arızası" mesajı ile birlikte gösterge tablosunda yanar: **Bu, fren sisteminde arıza bulunduğunu gösterir.**

Bir Marka Yetkili Servisi'ni arayınız.



Güvenliğiniz için,

STOP

ikaz ışığı trafik kurallarına uygun olarak derhal durulmasını zorunlu kılar. Motoru durdurun ve yeniden çalıştırmayın. Marka Yetkili Servisi'ne danışınız.

EK SÜRÜŞ YARDIMI FONKSİYONLARI

Güvenliğim

"Güvenliğim" fonksiyonu, bir dizi sürücü yardımı fonksiyonunu aynı anda devre dışı bırakmak veya etkinleştirmek için kullanılabilir.

Araca bağlı olarak, grup halinde kapatılacak olan sürüş yardımı fonksiyonlarını seçerek multimedya ekranından "Güvenliğim" fonksiyonunu yapılandırabilirsiniz.

Çalışma



"ALL ON" modu

Araca bağlı olarak, ilgili sürüş yardımının işlevleri ve yapılandırmaları şunlardır:

- aşırı hız sesli ikazı → 226;
- şerit dışına çıkma önlemi → 195;
- sürücü dikkat uyarısı → 224;
- acil şerit dışına çıkma önlemi → 202.

"Tümü açık" modu etkinleştirildiğinde: Bunu onaylamak için gösterge tablosunda "My Safety All ON seçilmiş" mesajı görüntülenir. Modda bulunan sürüş yardımları etkinleştirilir.

"Perso" modu

Bu modu, daha önce "MY SAFETY PERSO" ayarı kullanılarak yapılandırılan "Tümü açık" modunda bulunan belirli sürüş yardımlarını **devre dışı bırakmak** veya **yeniden etkinleştirmek** için kullanabilirsiniz.

Kontak açıldığında "Perso" modunu etkinleştirmek için düğmeye **1** iki kez art arda **basınız**. İlk kez bastığınızda, gösterge tablosunda "için tekrar bas My Safety Perso" mesajı görüntülenir. İkinci basışta **1** düğmesindeki gösterge ışığı söner. "Perso" modu etkinleştirilir. Gösterge tablosunda "My Safety Perso seçilmiş" mesajı belirir.

"ALL ON" moduna geri dönmek için düğmeye **1** bir kez **basınız**. Düğmenin üstündeki ikaz ışığı **1** yanar.



Araca ve motorun en son durdurulmasından bu yana geçen süreye bağlı olarak, "ALL ON" modu şu durumlarda yeniden etkinleştirilir:

- aracın kilidi açıldığında;
- veya
- bir kapı açıldığında;
- veya
- motor yeniden çalıştırıldığında da.

Perso modu yapılandırması



Güvenlik nedeniyle bu ayarları araç duruyorken yapınız.

EK SÜRÜŞ YARDIMI FONKSİYONLARI



"MY SAFETY PERSO" modu için kaydedilen "Perso" ayarları, motor her çalıştığında veya kapılar kilitlendiğinde saklanır.

Multimedya ekranından 2



Daha fazla bilgi için, multimedya sistemi kullanım kılavuzuna bakınız.

Şerit dışına çıkma önlemi

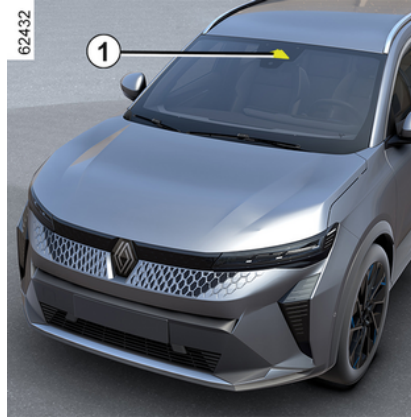

İşlev, kameradan 1 alınan bilgileri kullanarak devamlı veya kesik bir çizginin dışına çıkılması halinde veya yol kenarına yaklaşıldığında (ayırıcı, bariyer, kaldırım, set vb.) sinyal lambalarını etkinleştirilmeden araç direksiyon sisteminde düzeltme eylemini tetikler.

Ayara bağlı olarak, kesik bir çizgiyi sinyal lambalarını etkinleştirmeden geçme durumunda, işlev:

- Direksiyon sistemi üzerinde düzeltme eylemi yapmadan sürücüyü uyarır;
- veya

- Direksiyon sistemi üzerinde düzeltme eylemini gerçekleştirir.



İstediğinizde direksiyonu hareket ettirerek **aracın kontrolü tekrar alabilirsiniz.**

Kameranın konumu 1

Ön camın engellenmediğinden emin olunuz (kir, çamur, kar, buğu vb. tarafından).



Bu fonksiyon sürüş için ek bir yardımdır. Bu fonksiyon hiçbir durumda, her zaman aracın kontrolüne hakim olması gereken sürücünün dikkat ve sorumluluğunun yerini tutmamaktadır.

EK SÜRÜŞ YARDIMI FONKSİYONLARI

Etkinleştirme/devre dışı bırakma

Multimedya ekranından 2



Daha fazla bilgi için, multimedya sistemi kullanım kılavuzuna bakınız.

Kontaktörün 3 kullanılması



- İşlevi devre dışı bırakmak için, "Güvenliğim" işlevinin → 194 "Perso" modundan devre dışı bırakılmışsa kontaktöre 3 iki kez basınız. Gösterge

tablosunda  ikaz ışığı sarı renkte görüntülenir.

- İşlevi tekrar etkinleştirmek için, kontaktöre 3 bir kez basınız.  ışığı gösterge tablosunda belirir.

Çalışma



İşlev devredeyken  ikaz ışığı ve 4 sol ve sağ çizgi göstergeleri, gösterge tablosunda gri olarak görüntülenir.

İşlev, araç hızı yaklaşık 65 km/sa. ile 180 km/sa. arasında olduğunda ve

 ikaz ışığı ile sol ve sağ çizgi göstergeleri 4 beyaz renkte yandığında bir uyarı verecek veya çalışacak şekilde ayarlanmıştır.

İşlev araç şu durumlardaysa çalışır:

- araç sinyal lambaları etkinleştirilmeden bir yol kenarına yaklaşırsa;
- sinyal lambaları etkinleştirilmeden devamlı bir çizgisi aşılırsa;

EK SÜRÜŞ YARDIMI FONKSİYONLARI

- "Kesik şerit müdahalesi" ayarı seçiliyse sinyal lambaları etkinleştirilmeden kesik bir çizgiyi geçerse.

Bu durumlarda:

- İşlev, aracın yörüngesini düzeltmek amacıyla aracın direksiyon sisteminde bir eylem tetikler;
- Gösterge tablosunda geçilen çiz-

ginin yanındaki  ikaz ışığı ve gösterge 4 sarıya döner.

Direksiyon sistemindeki düzeltme eylemi yeterli olmazsa gösterge tab-

losunda  ikaz ışığı ve geçilen çizgi tarafındaki 4 göstergesi kırmızıya döner ve direksiyon simidinde bir titreşim hissedilir.

"Kesik şerit müdahalesi" ayarı seçilmediğinde, araç sinyal lambaları etkinleştirilmeden kesik bir çizgiyi geçerse ve çizgiye yeterince yakın bir yol kenarı yoksa **işlev alarmı çalışır**.

Bu durumda, işlev sürücüyü uyarır:

- direksiyonda titreşim hissedilir;
- ve
- Gösterge tablosunda geçilen çiz-

ginin yanındaki  ikaz ışığı veya gösterge 4 kırmızıya döner.

Not: Eğimlerde, fonksiyon şeride hafifçe temas edilmesine izin verir.

Özel durumlar

"Kontrolü ele alınız" uyarısı

- Sistem çalışıyorsa ve direksiyon simidinde sürücü eylemi algılamazsa sürücü aracın kontrolünü ele alana kadar gösterge tablosunda bir bip sesi ile birlikte "Kontrolü ele alınız" mesajı görüntülenir ve araca bağlı

olarak sarı  ikaz ışığı görüntülenir.

- Sistem çok uzun bir süredir çalışıyorsa sürücü aracın kontrolünü tekrar ele alana kadar gösterge tablosunda bir bip sesiyle birlikte "Kontrolü ele alınız" mesajı ve araca bağlı

olarak,  ikaz ışığı sarı renkte yanar ve ilgili çizginin yan tarafındaki gösterge 4 yanıp söner.



Yörünge düzeltmesini direksiyon simidini hareket ettirerek istediğiniz zaman durdurabilirsiniz.

"Aktif Sürücü Yardımı" bulunan araç

"Şerit Ortalama" işlevi, "Şerit dışına çıkma önlemi" işleviyle aynı anda et-

kinleştirilirse ikaz ışığının görüntülenmesi aşağıdaki gibi değişir:

- "Şerit Ortalama" işlevi çalışıyor:

Yeşil  ikaz ışığı, gösterge tablo-

sundaki beyaz veya gri  ikaz ışığının yerini alır. Bu nedenle "Şerit Ortalama" işlev durumuna sizi bilgilendirmede öncelik verilir;

- "Şerit Ortalama" işlevi beklemeye alınır ve "Şerit Dışına Çıkma Önlemi" işlevi ne hazırdır ne de çalışır durum-

dadır: Gri  ikaz ışığı, gösterge

tablosundaki beyaz veya gri  ikaz ışığının yerini alır. Bu nedenle "Şerit Ortalama" işlev durumuna sizi bilgilendirmede öncelik verilir;

- "Şerit Dışına Çıkma Önlemi" işlevi hazır veya çalışır durumdayken "Şerit Ortalama" işlevi beklemeye alınır:

 ikaz ışığı gösterge tablosunda kırmızı veya sarı renkte görüntülenir. Bu nedenle, "Şerit Dışına Çıkma Önlemi" işlev durumuna sizi bilgilendirmede öncelik verilir.

Her durumda, aracınızın direksiyon sistemini kontrol eden işlevin durumu hakkında daima bilgilendirilirsiniz. En yararlı bilgiler her zaman ekranda görüntülenir.

EK SÜRÜŞ YARDIMI FONKSİYONLARI

İşlev geçici olarak kullanılamıyor/devre dışı

Sistem şu durumlarda geçici olarak kullanılamaz veya devre dışı bırakılır:

- Şeridin çok çabuk dışına çıkmışsa;
- Bir şeridin üzerinde seyrediliyorsa;
- şerit değiştirdikten yaklaşık dört saniye sonra;
- keskin virajlarda;
- görüş seviyesi düşüken;
- sinyal lambalarından biri etkinleştirilmişse;
- dörtlü flaşörler etkinleştirilmişse;
- geri vitese geçilmişse;
- ani hızlanmada;
- şerit genişliği değişirse;
- Elektronik Stabilite Kontrol sistemi çalışıyorsa;
- kilitlenme önleyici fren sistemi çalışıyorsa;
- aktif acil fren sistemi tetiklenmişse;
- "Şerit Ortalama" işlevi gibi direksiyon sistemini kontrol eden başka bir işlevin müdahalesi.

İşlev kullanılamıyorsa  ikaz ışığı ve sol ve sağ düzeltme göstergeleri **4** gösterge panelinde gri renge döner.

Ön kamera engellenmişse, gösterge tablosunda "Görüşü olmayan ön ka-

mera" mesajı görüntülenir. Kaptörlerin bulunduğu alanı temizleyiniz

Otomatik devre dışı bırakma

İşlevi şu durumlarda otomatik olarak devre dışı bırakılır:

- araç dinamiği kontrol sistemi devre dışı bırakıldığında;
- elektronik stabilite sistemi arızalıyken;
- kilitlenmeyi önleyici fren sistemi arızalıyken;
- bir römork bağlantısı, römork bağlantı halkasına elektrikselsel olarak bağlıyken;

- ikaz ışığı  görüntülenir.

İşlev devre dışı bırakıldığında, ikaz

ışığı  gösterge tablosunda sarı renkte yanar.

Ayarlar



Kontaktörün 3 kullanılması



EK SÜRÜŞ YARDIMI FONKSİYONLARI

Multimedya ekranından **2** işlev ayarlarına erişmek için multimedya talimatlarına bakınız:

- "Kesik şerit müdahalesi": Araç, sinyal lambalarını etkinleştirmeden kesik bir çizgiyi geçerse işlevin tepkisini seçmek için bu uyarı kullanınız:
 - seçilmiş ayar: İşlev, aracın yö-rüngesini düzeltmek amacıyla aracın direksiyon sisteminde bir eylem tetikler;
 - ayar Seçili Değil: İşlev, aracın yö-rüngesini düzeltmeden direksiyon simidindeki bir titreşim yoluyla sürücüyü uyarabilir.
- "Haptik yoğunluk": "Şerit değiştirme engelleme" işlevi direksiyon simidi titreşim seviyesini ayarlayınız;
- "Şerit takip sistemi": Şerit algılama hassasiyet seviyesini ayarlayınız. Bunun için şunları seçiniz:
 - "Geç" Şeritten ayrılma tespit edildi;
 - "Standart": yaklaşan şerit tespit edildi;
 - "Erken" yakında şerit tespit edildi.

Daha fazla bilgi için, multimedya sistemi kullanım talimatlarına bakınız.

Çalışma arızaları

Sistem bir çalışma hatası algıladı-ğında, sol ve sağ çizgi göstergeleri

ve ikaz ışığı  gösterge tablosunda sarı renkte yanar.

Bazı durumlarda bunlara aşağıdaki mesaj eşlik eder:

- «Sürüş yardımı kullanılamıyor»;
- veya
- «Ön kamera kontrol ettirin»;
- veya
- «Sürüş yardımı kontrol ettirin».

Yetkili Servis'e başvurunuz.

EK SÜRÜŞ YARDIMI FONKSİYONLARI

Uyarılar



Bu fonksiyon sürüş için ek bir yardımdır. Bu fonksiyon hiçbir durumda, her zaman aracın kontrolüne hakim olması gereken sürücünün dikkat ve sorumluluğunun yerini tutmamaktadır.

Sistemin müdahaleleri, onarımları

- Darbe durumunda, kamera hizalaması değişebilir ve bu nedenle çalışması da etkilenebilir. İşlevi devre dışı bırakınız ve bir Marka Yetkili Servisi'ne başvurunuz.
- Kameranın bulunduğu alandaki işlemler (onarımlar, değiştirmeler, silecek değişiklikleri, vb.) uzman biri tarafından gerçekleştirilmelidir.

Sadece bir Marka Yetkilisi sisteme müdahale etme yetkisine sahiptir.

Sistemin bozulduğu durumlar

Şu gibi koşullar sistemin çalışmasını önleyebilir veya olumsuz etkileyebilir:

- ön cam engellenmiş (kirlilik, buz, kar, buğu vb. tarafından);
- karmaşık bir ortam (tünel vb.);
- olumsuz hava koşulları (kar, yağmur, dolu, buzlanma, vs.);
- zayıf görüş (gece, sis vb.);
- yol işaretleri birden fazlaysa (yol çalışmaları vb.) ve ayırt edilmeleri zor veya düzensizse (ör. kısmen veya çok soluk çizgiler, fazla boşluklu çizgiler, bozuk yol yüzeyi vb.);
- göz kamaşması (parıldayan güneş, ters yönden gelen araçların lambaları vb.);
- yolun dar, virajlı veya inişli çıkışlı (dar virajlar vb.) olması;
- aynı şerit üzerinde seyreden bir aracın yakın mesafeden takip edilmesi.

Bu durumda, "Şerit değiştirme engelleme" işlevi yanlış tetiklenebilir veya hiç tetiklenmeyebilir.

İstenmeyen, yanlış düzeltme riski veya yörüngenin düzeltilmemesi.

Fonksiyonun devre dışı bırakılması

Şu durumlarda işlevi devre dışı bırakmanız gerekir:

- kamera alanı hasar görmüşse (ön cam veya iç dikiz aynası tarafı);
- yol kaygansa (karlı, buzlanmış, ıslak, çakıllı vb.);
- ön cam kırık veya çarpıksa (bu alanda ön cam onarımı gerçekleştirmeyiniz; bir Yetkili Servis'de değiştiriniz);

EK SÜRÜŐ YARDIMI FONKSİYONLARI

- araç bir römork veya karavan çekiyorsa.

EK SÜRÜŞ YARDIMI FONKSİYONLARI

Acil şerit dışına çıkma önlemi

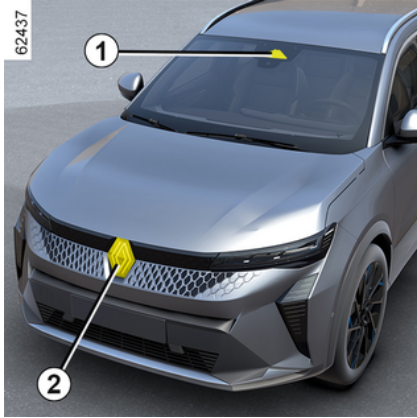

İşlev, radar **2** ve kameradan **1** alınan bilgileri kullanarak sinyal lambası etkinleştirilmeden yan şeritte karşı yönden gelen bir araçla çarpışma riski olması durumunda araç direksiyon sisteminde düzeltme eylemini tetikler.

İşlev, araca bağlı olarak radarlardan **3** ve kameradan **1** alınan bilgileri kullanarak arka radarların algılama alanı içinde olması koşuluyla aynı hızda veya daha yüksek hızda hareket eden bir araçla çarpışma riski olması durumunda araç direksiyon sisteminde düzeltme eylemini tetikler.



İstedikinizde direksiyonu hareket ettirerek **aracın kontrolü tekrar alabilirsiniz.**



Bu sistem, ek bir sürüş yardımı sağlar. Bu sistem hiçbir durumda, her zaman aracın kontrolüne hakim olması gereken sürücünün dikkat ve sorumluluğunun yerini tutmamaktadır.

Kameranin konumu 1

Ön camın engellenmediğinden emin olunuz (kir, çamur, kar, buğu vb. tarafından).

Ön radarın konumu 2

Radar alanının engellenmediğinden (kir, çamur, kar, kötü takılmış/bağlanmış bir ön plaka tarafından), darbe almadığından, değiştirilmediğinden (boya dahil) veya aracın ön tarafına (ön tampon, logo vb. üzerine) takılan herhangi bir aksesuar ile gizlenmediğinden emin olun.

Yan radarların konumu 3

Radar alanının engellenmediğinden (kir, çamur, kar vb.), etkilenmediğinden veya değiştirilmediğinden (boya vb. dahil) emin olun.

İşlevin etkinleştirilmesi/devre dışı bırakılması

A "My Safety" kontaktörünü kullanarak

EK SÜRÜŞ YARDIMI FONKSİYONLARI



İşlev, "My Safety" işlevindeki ➔ 194 "Perso" mod ile devre dışı bırakılmışsa **A** düğmesine iki defa basınız.

İşlevi yeniden etkinleştirmek için A düğmesine basınız.

Multimedya ekranından B

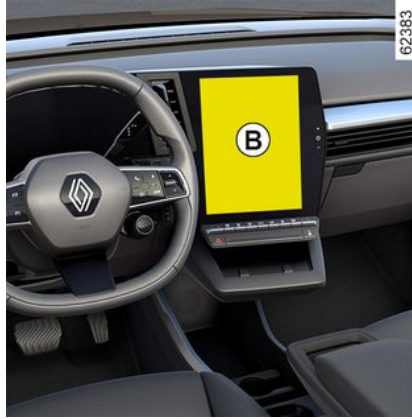

Daha fazla bilgi için, multimedya sistemi kullanım kılavuzuna bakınız.

Karşıdan gelen bir aracı algılama

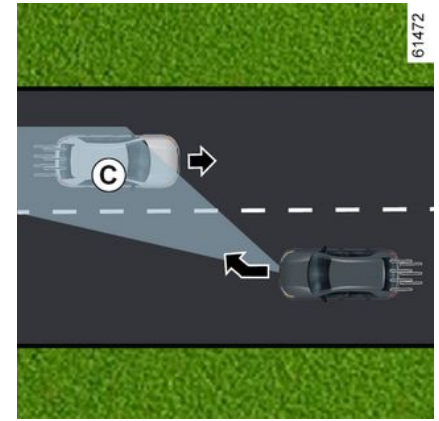
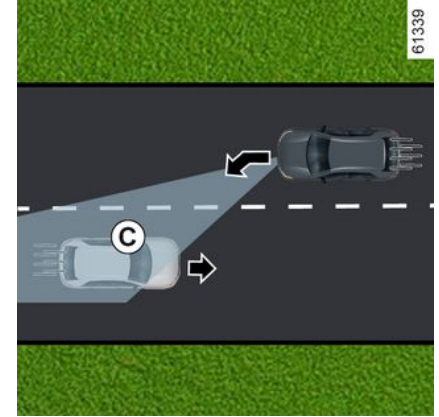

3

EK SÜRÜŞ YARDIMI FONKSİYONLARI

3



Yaklaşık 65 km/sa. ile 110 km/sa. arasında bir hızda seyrederken yan şeritte ve algılama bölgesi **C** içinde

karşı yönden gelen bir araçla çarpışma riski varsa sinyal lambası etkinleştirilmeden, sistem:

- **darbe riski konusunda sizi uyarır:** Gösterge tablosunda, kırmızı ikaz ışığı **4**, ilgili tarafta çizgi ve bir bip sesi ile birlikte "Çarpışma riski" mesajı görüntülenir. Gösterge tablosunda ilgili taraf için sembol **5** görüntülenir; ve
- **direksiyon sistemi üzerinde düzeltme eylemini tetikler.**

 Yörünge düzeltmesini direksiyon simidini hareket ettirerek istediğiniz zaman durdurabilirsiniz.

 Bu fonksiyon sürüş için ek bir yardımdır. Bu fonksiyon hiçbir durumda, her zaman aracın kontrolüne hakim olması gereken sürücünün dikkat ve sorumluluğunun yerini tutmamaktadır.

Yaklaşan hız takriben 200 km/sa. üzerindeyse işlev etkinleştirilmeye-

bilir (örneğin, 110 km/sa. hızla seyahat ediyorsanız ve araç yan şeritte 91 km/sa. hızla ters yönde ilerliyorsa).

Sollama durumu varsa



EK SÜRÜŞ YARDIMI FONKSİYONLARI

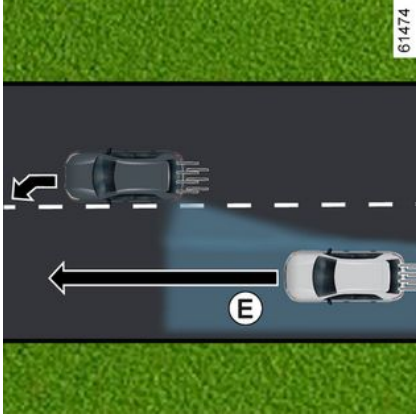
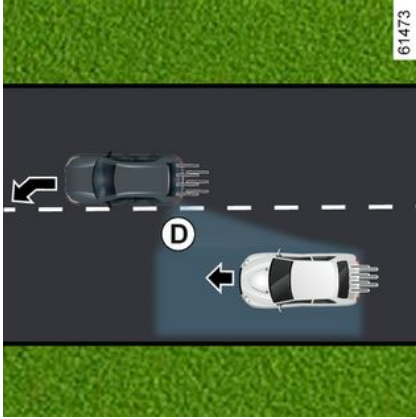

Yaklaşık 65 km/sa. ve 180 km/sa. arasındaki bir hızda seyrederken, kör nokta **D** içinde bulunan ve aracınızla

aynı yönde giden ya da arkadan yüksek bir hızda yaklaşan veya algılama alanı **E** içerisinde yan şeritte bulunan bir araçla çarpışma riski varken bir şeride (devamlı veya kesik) yaklaşılması durumunda, sistem:

- **Çarpışma riski hakkında sizi uyarır:** ikaz ışığı **6** yanıp söner, gösterge tablosunda kırmızı renkli **4** ikaz ışığı, ilgili tarafta çizgi ve bir bip sesi ile birlikte "Yan engel algılandı" mesajı görüntülenir. Gösterge tablosunda ilgili taraf için sembol **5** görüntülenir; ve
- **direksiyon sistemi üzerinde düzeltme eylemini tetikler.**

Sistemin geçici olarak kullanılmaması / devre dışı olması

Sistem şu durumlarda geçici olarak kullanılamaz veya devre dışı bırakılır:

- Şeridin çok çabuk dışına çıkılmışsa;
- Bir şeridin üzerinde seyrediliyorsa;
- şerit değiştirdikten yaklaşık dört saniye sonra;
- keskin virajlarda;
- görüş seviyesi düşükken;
- Sinyal lambasının etkinleştirilmesi (yalnızca yan şeritte yaklaşan bir araç tespit edildiğinde);
- dörtlü flaşörler etkinleştirilmişse;
- ani hızlanmada;

EK SÜRÜŞ YARDIMI FONKSİYONLARI

- şerit genişliği değişirse;
- Elektronik Stabilite Kontrol sistemi çalışmıyorsa;
- kilitlenme önleyici fren sistemi çalışmıyorsa;
- aktif acil durum fren sistemi çalıştırıldığında;
- ...

Sistem şu durumlarda etkinleştirilemez:

- kamera, ilgili tarafta bir çizgi (düz veya kesik) algılamadığında;
- kamera, aracınızın hareket ettiği şeridin iki sınırını aynı anda algılamadığında;
- geri vitesine alındığında;
- kameranın görüş alanı engellenmişse;
- ön radar engellenmişse;
- araca bağlı olarak, arka radarlar engellenmişse;
- ...

Araca bağlı olarak yan radarlardan biri engelleniyorsa "Yan radarlar görüş yok" mesajı gösterge tablosunda görüntülenir.

Ön radar engellendiğinde, "Ön radar görüş yok" mesajı gösterge tablosunda görüntülenir.

Ön kamera engellendiğinde, "Ön kamera görüş yok" mesajı gösterge tablosunda görüntülenir.

Kaptörlerin bulunduğu alanı temizleyiniz.

İşlevi otomatik olarak devre dışı bırakma

Sistem şu durumlarda otomatik olarak devre dışı bırakılır:

- araç dinamiği kontrol sistemi devre dışı bırakıldığında;
- elektronik stabilite sistemi arızalıyken;
- kilitlenme önleyicili fren sistemi arızalıyken;
- bir römork bağlantısı, römork bağlantı halkasına elektriksel olarak bağlıyken;

-  ikaz ışığı yanar.

Araçta sistem tarafından tanınan bir römork bağlantısı bulunuyorsa acil şerit dışına çıkma önlemi işlevinin devre dışı bırakıldığını bildirmek amacıyla "Römork: yan radarlar kullanılamıyor" mesajı görüntülenir.

Araç bir römork veya karavan çeki-yorsa, beklenmedik veya gereksiz düzeltmeler meydana gelebilir. Beklenmedik veya gereksiz düzeltmelerden kaçınmak için sistemi devre dışı bırakabilirsiniz.

Çalışma arızaları

İşlev bir çalışma arızası algıladığında, gösterge tablosunda şu mesajlar görüntülenebilir:

- « Ön kamera kontrol ettirin »;
 - veya
 - « Ön radar kontrol ettirin »;
 - veya
 - « Sürüş yardımı kontrol ettirin »;
 - veya araca göre,
 - « Yan radarlar kontrol ettirin ».
- Yetkili Servis'e başvurunuz.

Uyarılar



Bu fonksiyon sürüş için ek bir yardımdır. Bu fonksiyon hiçbir durumda, her zaman aracın kontrolüne hakim olması gereken sürücünün dikkat ve sorumluluğunun yerini tutmamaktadır.

Sistemin müdahaleleri, onarımları

- Darbe durumunda, kamera veya radarların hizalaması değişebilir ve bu nedenle çalışmaları da etkilenebilir. İşlevi devre dışı bırakınız ve bir Marka Yetkili Servisi'ne başvurunuz.
- Kameranın veya radarların bulunduğu alandaki işlemler (değiştirmeler, onarımlar, silecek değişiklikleri vb.) uzman personel tarafından yapılmalıdır.

Sadece bir Marka Yetkilisi sisteme müdahale etme yetkisine sahiptir.

Sistemin bozulduğu durumlar

Şu gibi koşullar sistemin çalışmasını önleyebilir veya olumsuz etkileyebilir:

- ön cam engellenmiş (kirlilik, buz, kar, buğu vb. tarafından);
- karmaşık bir ortam (tünel vb.);
- olumsuz hava koşulları (kar, yağmur, dolu, buzlanma, vs.);
- zayıf görüş (gece, sis vb.);
- yol işaretleri birden fazlaysa (yol çalışmaları vb.) ve ayırt edilmeleri zor veya düzensizse (ör. kısmen veya çok soluk çizgiler, fazla boşluklu çizgiler, bozuk yol yüzeyi vb.);
- göz kamaşması (parıldayan güneş, ters yönden gelen araçların lambaları vb.);
- yolun dar, virajlı veya inişli çıkışlı (dar virajlar vb.) olması;
- aynı şerit üzerinde seyreden bir aracın yakın mesafeden takip edilmesi.

Bu durumda, "Acil şeritten ayrılma önleme" işlevi, yanlış tetiklenebilir veya hiç tetiklenmeyebilir.

İstenmeyen, yanlış düzeltme riski veya yörüngenin düzeltilmemesi.

Fonksiyonun devre dışı bırakılması

Şu durumlarda işlevi devre dışı bırakmanız gerekir:

- kamera alanı (ön cam veya iç dikiz aynası tarafı) veya radar alanları hasar görmüş;
- yol kaygansa (karlı, buzlanmış, ıslak, çakıllı vb.);
- ön cam kırık veya çarpıksa (bu alanda ön cam onarımı gerçekleştirmeyiniz; bir Yetkili Servis'de değiştiriniz);

EK SÜRÜŞ YARDIMI FONKSİYONLARI

- araç bir römork veya karavan çekiyorsa
- araç çekilirken (arıza);
- asfalt bir yolda sürüş yapmıyorsanız.

EK SÜRÜŞ YARDIMI FONKSİYONLARI

Kör nokta uyarısı

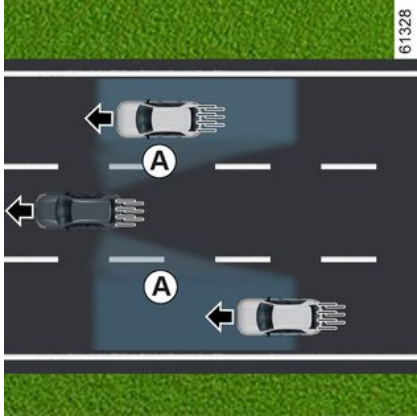

Arka tamponun (**C** bölgesi) her iki tarafındaki kaptörlerden alınan bilgilerden yola çıkılarak işlev sürücüyü uyarır:

– kör nokta bölgesinde **A** bir araç olduğunda ve aracınızla aynı yöne gittiğinde;

ve/veya

– **B** bölgesinde bulunan ve bir yan şeritte sizden daha hızlı seyreden bir araçla çarpışma riski olması durumunda.

İşlev, aracınızın hızı yaklaşık 15 km/sa. üzerinde olduğunda sizi uyarır.

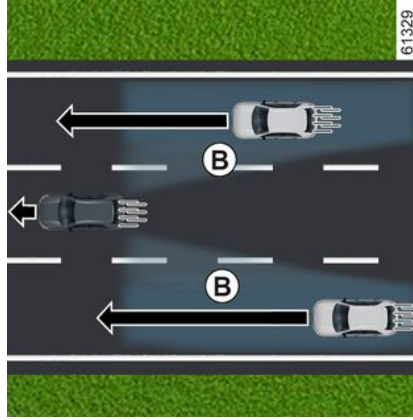

Fonksiyon, diğer araçların hareket halinde olmaması durumunda sürücüyü uyarmaz.



Bu fonksiyon sürüş için ek bir yardımdır. Bu fonksiyon hiçbir durumda, her zaman aracın kontrolüne hakim olması gereken sürücünün dikkat ve sorumluluğunun yerini tutmamaktadır.

Özel nitelik



Arka tamponun her iki tarafındaki radarları çevreleyen **C** bölgesinin engellenmediğinden (kir, çamur, kar vb. ile) emin olunuz.

Radarlardan biri engellenirse gösterge tablosunda "Yan radarlar görüş yok" mesajı görüntülenir. Kaptörlerin bulunduğu alanı temizleyiniz.

EK SÜRÜŞ YARDIMI FONKSİYONLARI

İkaz ışığı 1



Her kapı aynası **2** üzerinde bir ikaz ışığı **1** bulunur.

Not:

- İkaz ışıklarının **1** görünür kalması için kapı aynalarını **2** düzenli olarak temizleyiniz.
- Bir araç solladığınızda ikaz ışığı **1** yalnızca ilgili araç, aracınızın kör nokta bölgesinde **A** yeterince uzun bir süre kalması halinde yanacaktır.

Ekran D

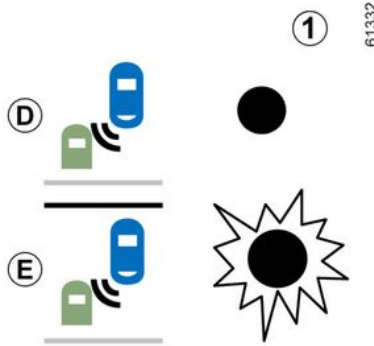

İlk uyarı: **Sinyal lambaları etkin değil**, ikaz ışığı **1**, kör nokta bölgesinde bir araç algılandığını ve/veya bir aracın yan şeritte arkadan hızla yaklaştığını gösterir.

Gösterge E

Sinyal lambaları etkin, ikaz ışığı **1**, işlev kör noktada bir araç tespit ettiğinde ve/veya bir araç direksiyon simidini döndüreceğiniz tarafta arkadan hızla yaklaştığında yanıp söner.

Sinyal lambasını devre dışı bıraktığınızda işlev, ilk ikaza döner (**D** ekranı).

Çalışmama koşulları

- Keskin virajlar bulunan bir yolda sürerken;
- geri vitesteyken.

Araçta sistem tarafından algılanan bir römork bağlantısı bulunuyorsa, gösterge tablosunda "Römork: kör nokta uyarısı kapalı" mesajı görüntülenerek size işlevin çalışır durumda olmadığını bildirir.

Aracınızın uygun ekipman seçimi için Marka Yetkili Servisi'ne başvurmanızı tavsiye ederiz.

Çalışma arızaları

Sistem bir arıza algılayarsa gösterge tablosunda "Yan radarlar kontrol et-tirin" mesajı görüntülenir.

Yetkili Servis'e başvurunuz.



Kaptörlerin tamponun arkasında olması nedeniyle, tampon üzerindeki tüm işlemlerin (onarım, değiştirme, boyama vs.) profesyonel bir uzman tarafından uygulanması tavsiye edilir.

EK SÜRÜŞ YARDIMI FONKSİYONLARI

Uyarılar



- Sistem algılama kapasitesi standart genişlikte bir algılama yolu izler. Geniş bir yolda sürüyorsanız sistem kör noktada aracı algılamayabilir.
- Çok kötü hava koşullarında (şiddetli yağmur, kar vb.) sistem geçici olarak kesintiye uğrayabilir. Trafik koşullarına karşı dikkatli olunuz.

Kaza yapma riski vardır.



Bu fonksiyon sürüş için ek bir yardımdır. Bu fonksiyon hiçbir durumda, her zaman aracın kontrolüne hakim olması gereken sürücünün dikkat ve sorumluluğunun yerini tutmamaktadır.

Sürücü, sistem uyarılarından bağımsız olarak, hızını her zaman sürüş koşullarına adapte etmelidir.

Sistem hiçbir şekilde engel sensörü veya çarpışma engelleme sistemi olarak düşünülmemelidir.

Sistemin müdahaleleri, onarımları

- Darbe durumunda, radar hizalaması değişebilir ve bu nedenle çalışması da etkilenir. Yetkili Servis'e başvurunuz.
- Radarların bulunduğu alandaki işlemler (onarımlar, değiştirmeler, vb.) uzman biri tarafından gerçekleştirilmelidir.

Sadece bir Marka Yetkilisi sisteme müdahale etme yetkisine sahiptir.

Sistem bozukluğu

Şu gibi koşullar sistemin çalışmasını önleyebilir veya olumsuz etkileyebilir:

- karmaşık çevre (metal köprüler, tüneller, kenarında bariyerler bulunan yollar vb.);
- olumsuz hava koşulları (kar, dolu, buzlanma vs.);
- araçta sistem tarafından tanınmayan bir römork bağlantısı takılıyken.

Yanlış alarm veya alarm verilmemesi riski

Sistem anormal davranırsa bir Marka Yetkili Servisi ile iletişime geçin.

EK SÜRÜŞ YARDIMI FONKSİYONLARI



Sistemin çalışmasıyla ilgili kısıtlamalar

- Sistemin doğru şekilde çalışmasını garanti altına almak için, radar bölgesi temiz olmalı ve bu bölgede hiçbir değişiklik yapılmamalıdır.
- araca yakın hareket eden küçük nesnelere (motosikletler, bisikletler, yayalar vb.) sistem tarafından tanınmayabilir.
- Bir viraj dönüşü sırasında radarlar yan şeritlerdeki araçları algılamayı geçici olarak durdurabilir.
- Başka iki araç arkadan, yan şeritlerden yan yana yaklaştığında (3 şeritli bir yolda araç sürerken) ve bunların aracınızdan daha yüksek hızla ilerlemeleri halinde, fonksiyon sizi geç uyarabilir.
- Diğer araçların sürüş hızı önemli oranda farklıysa, sistem uyarı vermeyebilir.
- Araç uzun bir araç tarafından geçiliyorsa (ör. ağır yük aracının araçla benzer bir hızda geçmesi) sistem manevra bitmeden önce uyarıyı kesebilir.
- Araç virajlı bir yolda giderken.

EK SÜRÜŞ YARDIMI FONKSİYONLARI

Güvenli mesafe uyarısı

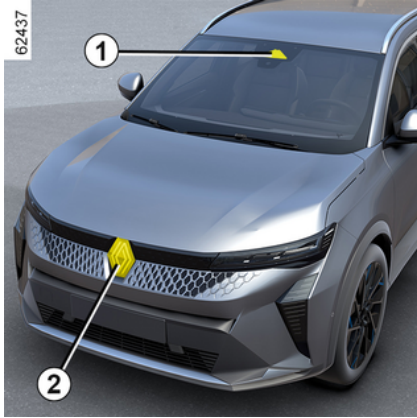

Bu işlev, radardan **2** ve kameradan **1** alınan bilgileri kullanarak sürücüyü, aracı ve öndeki araç arasında güvenli bir durma mesafesinin korunması için iki araç arasındaki zaman aralığı konusunda bilgilendirir.

Bu işlev, araca bağlı olarak araç hızı yaklaşık 30 km/sa. ile 150 km/sa. veya 170 km/sa. arasında olduğunda etkinleştirilir.

Kameranın konumu 1

Ön camın engellenmediğinden emin olunuz (kir, çamur, kar, buğu vb. tarafından).

Radarin konumu 2

Radar alanının engellenmediğinden (kir, çamur, kar, kötü takılmış bir ön plaka vb. tarafından), darbe almadığından, modifiye edilmediğinden (boyama dahil) veya aracın ön tarafına (ızgara veya logo vb. üzerine) takılan herhangi bir aksesuar ile gizlenmediğinden emin olunuz.



Bu fonksiyon sürüş için ek bir yardımdır. Bu fonksiyon hiçbir durumda, her zaman aracın kontrolüne hakim olması gereken sürücünün dikkat ve sorumluluğunun yerini tutmamaktadır.

Multimedya ekranından 3 etkinleştirme/devre dışı bırakma



3 numaralı multimedya ekranınızda ki "Araç" dünyasından "Sürüş yardımı" menüsüne ardından "Konfor" öğesine basınız.

"Takip mesafesi" işlevini etkinleştirin veya devre dışı bırakınız.



Araç her çalıştırıldığında fonksiyon, motor son durduğunda kayıtlı olan moda sürdürür.

EK SÜRÜŞ YARDIMI FONKSİYONLARI

Çalışma

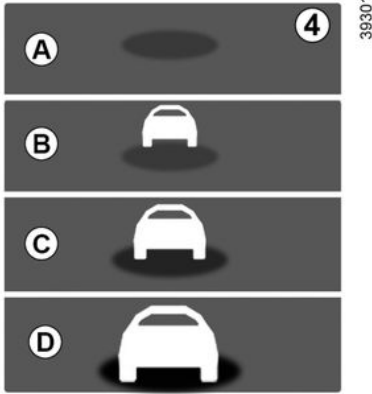

İşlev etkinleştirildiğinde gösterge tablosunda **4** göstergesi görüntülenir ve sürücü, aracı ile öndeki araç arasındaki mesafe hakkında bilgilendirilir.

- **A** (gri): İşlev çalışmıyor;
- **A** (yeşil): Araç algılanmadı;
- **B** (yeşil): Zaman aralığı yaklaşık iki saniyeye eşit veya daha fazla (iki araç arasındaki mesafe hıza uyarlanmış);
- **C** (sarı): Zaman aralığı yaklaşık bir ile iki saniyeye arasında (iki araç arasında yetersiz mesafe);
- **D** (kırmızı): Zaman aralığı yaklaşık bir saniyeye eşit veya daha az (iki

araç arasındaki mesafe çok yetersiz).

İki araç arasındaki aralık yaklaşık 0,5 saniyeden az olduğunda **D** ekranındaki gösterge ışığı **4**, gösterge tablosunda kırmızı renkte yanmaya devam eder.

Belirli durumlarda zaman aralığı görüntülenmeyebilir:

- bir virajda;
- şerit değiştirilirken;
- öndeki araç yeteri kadar uzaktaysa veya radar ya da kamera menzili dışındaysa.

EK SÜRÜŞ YARDIMI FONKSİYONLARI

Uyarılar



Ölçüm bilgi amaçlı olarak gösterilir: sistem araç üzerinde herhangi bir işlem yapmaz.

Bu fonksiyon şehir içinde veya dinamik bir sürüş tarzıyla kullanım amaçlı olarak tasarlanmamıştır (ani viraj, hızlanma, frenleme vs.), stabil sürüş koşullarında kullanım amaçlıdır.

Fonksiyonunun fren sistemi ile etkileşimi bulunmamaktadır.

Sistemin doğru şekilde çalışmasını garantilemek için radar ve kamera alanları temiz tutulmalı ve kamera veya radarda hiçbir kurcalama yapılmamalıdır.

Radarin veya kameranın bulunduğu alanda gerçekleştirilen herhangi bir işlem (tamir, değişim, ön cam ve/veya tampon değişiklikleri vb.) uzman personel tarafından gerçekleştirilmelidir.

EK SÜRÜŞ YARDIMI FONKSİYONLARI



Bu fonksiyon sürüş için ek bir yardımdır. Bu fonksiyon hiçbir durumda, her zaman aracın kontrolüne hakim olması gereken sürücünün dikkat ve sorumluluğunun yerini tutmamaktadır.

Sistemin müdahaleleri, onarımları

- Darbe durumunda, radar ve/veya kamera hizalaması değişebilir ve bu nedenle çalışması da etkilenebilir. İşlevi devre dışı bırakınız ve bir Marka Yetkili Servisi'ne başvurunuz.
- Radarın ve/veya kameranın bulunduğu alanda gerçekleştirilen herhangi bir işlem (tamir, değişim, ön cam ve/veya tampon değişiklikleri vb.) uzman personel tarafından gerçekleştirilmelidir.

Sadece bir Marka Yetkilisi sisteme müdahale etme yetkisine sahiptir.

Sistemin bozulduğu durumlar

- ön camın veya tamponun engellenmesi (kir, buz, kar, yağunlaşma vb. ile);
- karmaşık bir ortam (metal köprü, tünel vb.);
- olumsuz hava koşulları (kar, dolu, buzlanma vs.);
- zayıf görüş (gece, sis vb.);
- öndeki araç ve çevresi arasında düşük kontrast (örn. karlı bir alanda beyaz araç vb.);
- göz kamaşması (parıldayan güneş, ters yönden gelen araçların lambaları vb.);
- yolun dar, virajlı ve inişli çıkışlı olması (dar virajlar vb.)

Hatalı yanlış alarm riski.

EK SÜRÜŞ YARDIMI FONKSİYONLARI

Aktif acil durum freni

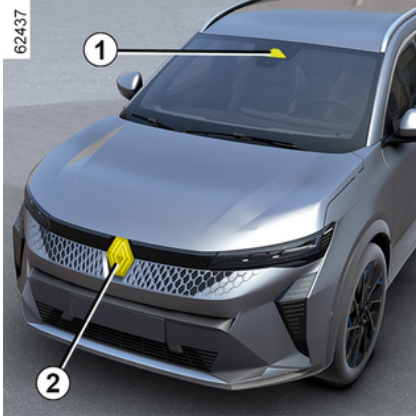

Sistem, kameradan **1** ve radardan **2** gelen bilgileri kullanarak aracınızla şunlar arasındaki mesafeyi belirler:

- aynı şeritte öndeki araç ile;
- veya
- yön değiştirmek için bir manevra bağlamında karşıdan gelen araçlar ile;
- veya
- ve dik olarak geçen araçlar;
- veya
- ve duran araçlar;
- veya

- çevredeki yayalar ve bisikletliler ile.

Sistem, kafa kafaya çarpışma riski olduğunda, uygun acil durum manevrasının gerçekleştirilebilmesi için (fren pedalına basma ve/veya direksiyon simidini çevirme) sürücüyü bilgilendirir.

Sürücünün tepkisine bağlı olarak sistem, hasarı sınırlamak veya çarpışmayı önlemek üzere frenlemeye yardımcı olabilir.

Bunun dışında sistem etkin değildir ve bir uyarı tetiklemez.



Bu fonksiyon sürüş için ek bir yardımdır.

Bu fonksiyon hiçbir durumda, her zaman ara-

cının kontrolüne hakim olması gereken sürücünün dikkat ve sorumluluğunun yerini tutmamaktadır.



Bu sistem, araç tamamen durana kadar gerekirse araçta maksimum frenleme yapabilir.

Güvenlik nedeniyle, seyir sırasında her zaman emniyet kemerinizi takınız ve hiçbir öğenin öne atılmaması ve yolcuları vurmaması için yüklediğinden emin olunuz.

Kameranin konumu 1

Ön camın engellenmediğinden emin olunuz (kir, çamur, kar, buğu vb. tarafından).

Radarin konumu 2

Radarin etrafındaki alanın engellenmediğinden (kirle, çamurla, karla veya yanlış takılmış plakayla), darbe almadığından, değiştirilmediğinden (boya işlemleri dahil) ya da gizlenmediğinden emin olun.

Çalışma

Sürüş sırasında çarpışma riski olduğunda, sistem:

- **Çarpışma riski konusunda sizi uyarır:** Gösterge tablosunda bir bip se-

EK SÜRÜŞ YARDIMI FONKSİYONLARI

siyle birlikte "Engel saptandı!" mesajı belirir.

Not: Sürücü fren pedalına basar, ancak sistem bir çarpışma riski algılamaya devam ederse ve fren kuvveti çarpışmayı önlemek için yeterli değilse artırılabilir.

– **Frenlemeyi tetikleyebilir:** Sürücü uyarıya tepki vermezse ve çarpışma yaklaşır, gösterge tablosunda sesli bir sinyal ile birlikte kırmızı ikaz

ışığı  ve "Fren yapınız" mesajı görüntülenir.

Not:

– Sürücü, araç kumandalarını kullanırsa (direksiyon simidi, pedallar vb.) sistem, tepkisini geciktirebilir veya etkinleştirmeyebilir;

– Aktif acil durum freni aracın durmasına neden olduysa, araç kısa bir süre hareketsiz tutulur. Bu süre sınırı geçildikten sonra, sürücü ayağını fren pedalında tutarak aracı hareketsiz durumda tutmalıdır;

– Sistem, frenlemeyi etkinleştirdikten sonra "Gelişmiş Güvenlik başladı" mesajı görüntülenecektir



Acil durum manevrası durumunda frenlemeyi herhangi bir noktada şu şekilde durdurabilirsiniz:

- gaz pedalına dokunarak;
- veya
- çarpışmadan kaçınma manevrası olarak direksiyon simidini çevirerek.



Uyarıların özel nitelikleri
Hıza bağlı olarak, uyarı ve frenleme aynı anda etkinleştirilebilir.

Araç algılama

Aynı şeritte seyreden araçların algılanması

Aynı şeritte önünüzde bulunan bir araçla çarpışma riski, araç yaklaşık 8 km/sa. üzerinde bir hızda giderken sistem tarafından algılanabilir.

Yön değiştirme manevrası bağlanmasında karşıdan gelen araçların algılanması

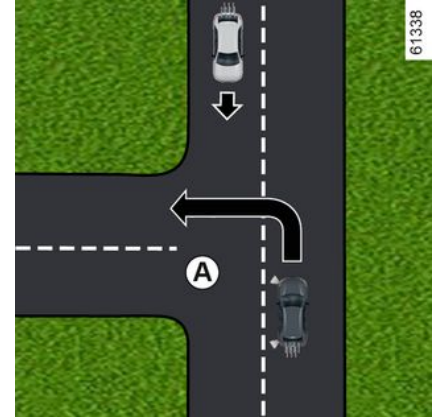

Yön değiştirmek istediğinizde (ör. **A**) karşıdan gelen araçlar sistem tarafından şu durumlarda algılanır:

- Aracınız yaklaşık 8 km/sa. ile 20 km/sa. arasındaki bir hızla seyahat ediyorsa;
- sinyal lambasını etkinleştirdiyse.

Şeridi dik olarak geçen araçların algılanması

Şeridi dik olarak geçen araçlar şu durumlarda sistem tarafından algılanır:

- Aracınız yaklaşık 20 km/sa. ile 60 km/sa. arasındaki bir hızla seyahat ediyorsa.

Şeritte duran araçların algılanması

EK SÜRÜŞ YARDIMI FONKSİYONLARI

Sabit araçlar şu durumlarda sistem tarafından algılanır:

- Aracınız yaklaşık 8 km/sa. ile 80 km/sa. arasındaki bir hızla seyahat ediyorsa.

Yayaların ve bisikletlilerin algılanması

Aynı şeritteki yayaların ve bisikletlilerin algılanması

Sistem şu durumlarda yayaları ve bisikletlileri algılar:

- Aracınız yaklaşık 8 km/sa. ile 85 km/sa. arasındaki bir hızla seyahat ediyorsa.

Yön değiştirirken yayaların ve bisikletlilerin algılanması

Sistem şu durumlarda yayaları ve bisikletlileri algılar:

- Aracınız yaklaşık 8 km/sa. ile 20 km/sa. arasındaki bir hızla seyahat ediyorsa.

Etkinleştirme/devre dışı bırakma



Araca bağlı olarak, motor en son durdurulduğu zamanı takip eden sürenin uzunluğuna göre, işlev şu durumlarda yeniden etkinleştirilir:

- aracın kilidi açıldığında;
veya
- bir kapı açıldığında;
veya
- motor yeniden çalıştırıldığında.

Sistemi multimedya ekranından 3 devreye alma, devre dışı bırakma



Fonksiyonu devreye almak veya devre dışı bırakmak için, multimedya talimatlarına bakınız.

"AÇIK" veya "KAPALI" öğesini seçiniz.

Ayarlar



Güvenlik nedeniyle bu ayarları araç duruyorken yapınız.

Multimedya ekranından 3 ayarlar

EK SÜRÜŞ YARDIMI FONKSİYONLARI



Araç dururken, multimedya ekranından 3 işlev ayarlarına erişmek için multimedya talimatlarına bakın:

"Uyarı": Hassasiyet seviyesini ayarlayınız. Bunun için şunları seçiniz:

- « Geç »;
- « Standart »;
- « Erken ».

Daha fazla bilgi için, multimedya sistemi kullanım kılavuzuna bakınız.

Geçici olarak mevcut değil

Sistem geçici bir sorun tespit edilirse

gösterge tablosunda  ikaz ışığı

veya araca bağlı olarak  ikaz ışığı görünür.

Olası nedenler:

- sistemi geçici olarak göremez (güneş parıltısı, kısa farlar, kötü hava koşulları vs.). Görünürlük şartları daha iyi olduğunda sistem tekrar çalışır duruma geçer;
- sistemin geçici olarak kesintiye uğraması (ör. ön cam, ön veya arka tampon veya logo kir, çamur, kar, yağış vb. nedeniyle engellendiğinde) durumunda aracı park edin ve motoru kapatın. Ön camı, ön tampo nu veya logoyu temizleyin. Yaklaşık beş veya on dakikalık bir sürüşten sonra, motor bir sonraki çalıştırıldığında ikaz ışığı ve mesaj kaybolur. Durum bu şekilde değilse farklı bir nedenden kaynaklanıyor olabilir, bir yetkili servis ile iletişime geçiniz.

Çalışma arızaları

Sistem geçici bir sorun tespit edilirse

gösterge tablosunda  ikaz ışığı

veya araca bağlı olarak  ikaz ışığı görünür. Yetkili Servis'e başvurunuz.

EK SÜRÜŞ YARDIMI FONKSİYONLARI

Uyarılar



Bu fonksiyon sürüş için ek bir yardımdır. Bu fonksiyon hiçbir durumda, her zaman aracın kontrolüne hakim olması gereken sürücünün dikkat ve sorumluluğunun yerini tutmamaktadır.

Sistem, aracın sürücü tarafından kontrol edildiğine dair açık işaretleri algıladığında, bu işlevin tetiklenmesi gecikebilir veya engellenebilir (direksiyon üzerinde, pedallarda hareket vb.).

Sistem şu durumlarda etkinleştirilemez:

- vites kumandası Boşta konumdaysa;
- Dinamik Sürüş Kontrolü (ESC) tetiklendiğinde.

Sistemin müdahaleleri, onarımları

- Darbe durumunda, radar ve/veya kamera hizalaması değişebilir ve bu nedenle çalışması da etkilenebilir. İşlevi devre dışı bırakınız ve bir Marka Yetkili Servisi'ne başvurunuz.
- Radar ve/veya kameranın bulunduğu alandaki herhangi bir işlem (onarımlar, değiştirmeler, ön cam değişiklikleri vb.) uzman biri tarafından gerçekleştirilmelidir.

Sadece bir Marka Yetkilisi sisteme müdahale etme yetkisine sahiptir.

EK SÜRÜŞ YARDIMI FONKSİYONLARI



Sistem bozukluğu

Şu gibi koşullar sistemin çalışmasını önleyebilir veya olumsuz etkileyebilir:

- karmaşık bir ortam (metal köprü, tünel vb.);
- olumsuz hava koşulları (kar, yağmur, dolu, buzlanma, vs.);
- zayıf görüş (gece, sis vb.);
- nesne (araç, yaya vb.) ve çevresi (örneğin karlı bir alanda bulunan beyaz giymiş bir yaya vb.) arasında yetersiz kontrast;
- göz kamaşması (parıldayan güneş, ters yönden gelen araçların lambaları vb.);
- ön cam engellenmiş (kirlilik, buz, kar, buğu vb. tarafından);
- ...

Bu şartlarda sistem tepki vermeyebilir, sürücüyü uyarabilir veya istem dışı fren yapabilir.

Sistemin çalışmasıyla ilgili kısıtlamalar

- Araç her çalıştırıldığında sistem, aracın çevresine göre bir kalibrasyon gerçekleştirir ve yaklaşık iki ila beş dakikalık sürüş boyunca devre dışı olabilir;
- sistemin doğru şekilde çalışmasını garanti altına almak için radar ve kamera alanları temiz tutulmalı ve kamera veya radarda hiçbir değişiklik yapılmamalıdır;
- sistem, motosikletler gibi küçük araçlara diğer araçlara verdiği kadar etkili bir şekilde tepki vermeyebilir;
- yol yüzeyi kaygan olduğunda (yağmur, kar, buzlanma vs.) sistem düzgün çalışmayabilir;
- Doğru çalışmayı sağlamak için sistemin, engelin tamamını ayırt etmesi gerekir. Bu nedenle sistem aşağıdakileri algılayamaz:
 - karanlık veya iyi aydınlatılmamış ortamlardaki yayalar/bisikletliler;
 - kısmen görülebilen yayalar/bisikletliler;
 - yaklaşık 80 cm'den daha kısa yayalar;
 - büyük eşyalar taşıyan yayalar;
 - ...

Bu şartlarda sistem tepki vermeyebilir, sürücüyü uyarabilir veya istem dışı fren yapabilir.



Fonksiyonun devre dışı bırakılması

Şu durumlarda işlevi devre dışı bırakmanız gerekir:

- kamera alanı hasar görmüşse (ön camın iç veya dış tarafında);
- aracın ön tarafı hasar görmüşse (darbe, bozulma, radar üzerine çizik vb.);
- araç çekilirken (arıza);
- ön cam kırık veya çarpıksa (bu alanda ön cam onarımı gerçekleştirmeyiniz; bir Yetkili Servis'de değiştiriniz);
- asfalt bir yolda sürüş yapmıyorsanız.

Sistemin anormal davrandığı durumlarda, sistemi devre dışı bırakınız ve bir Marka Yetkili Servisi ile iletişime geçiniz.

Fonksiyonun kesintiye uğraması

Bir çarpışmadan kaçınma manevrasında, gaz pedalına hızlı bir şekilde basarak veya direksiyon simidini çevirerek aktif frenleme fonksiyonunu durdurabilirsiniz.

EK SÜRÜŞ YARDIMI FONKSİYONLARI

Sürücü dikkat uyarısı

Sürücü dikkat uyarısı, sürücünün davranışını (sürüş tarzı, araç direksiyonu vb.) analiz eden ve uyuya kalma riski varsa sürücüyü uyaran bir işlevdir.

Aşağıdakiler gibi göstergeleri dikkate alır:

- direksiyon simidi hareketleri;
- sürücünün diğer sistemlerdeki (sinyaller, fren pedalı vb.) eylemleri



Bu işlev, yorgunluk tehlikesi durumunda ek bir sürüş yardımcıdır. İşlev araçta çalışmaz. İşlev, hiçbir durumda sürücünün sürüş sırasındaki sorumluluğunun yerini tutmaz. Sürücü, sistemin göstergelerinden bağımsız olarak sürüşünü kendi tetikte olma durumuna göre uyarlamalıdır.

Çalışma



Aşağıda belirtilen durumlarda, işlev sürücüyü uyarır:

- aracin en son durmasından bu yana birkaç dakika geçtiyse;
- araç hızı yaklaşık 70 km/sa. değerinden yüksekse.

Yorgunluk veya dikkat eksikliği riski varsa, "Uyarı sis.ikazı Mola veriniz" **1** mesajı bir bip sesiyle birlikte gösterge tablosunda görüntülenir.

Uyarıyı silmek için **2 OK** kontakörüne basınız.

Mesajı sildikten sonra, sistem sürücünün dikkatini izlemeye devam eder ve gerekirse yeni bir uyarı verir.



Sürücü dikkat uyarısı, sürücünün dikkatini sürekli olarak izler ve yolculuk başına birkaç uyarı verebilir. Motor her çalıştırıldığında sistem sıfırlanır.

Etkinleştirme/devre dışı bırakma



Güvenlik nedeniyle bu ayarları araç duruyorken yapınız.



Araca bağlı olarak, moturun en son durdurulduğu zamanı takip eden sürenin uzunluğuna göre uyarılar şu durumlarda yeniden etkinleştirilir:

- aracın kilidi açıldığında;
- veya
- bir kapı açıldığında;
- veya
- motor çalıştırıldığında.

EK SÜRÜŞ YARDIMI FONKSİYONLARI



Uyarılar devre dışı bırakıldığında, sistem sürücünün yorgunluk durumunu değerlendirmeye devam eder.



Araca bağlı olarak, "Şerit Ortalama" işlevi etkinleştirildiğinde uyarılar otomatik olarak devre dışı bırakılır. Uyarıları yeniden etkinleştirmek için "Şerit Ortalama" işlevi devre dışı bırakılmalıdır. Daha fazla bilgi için → 254.



Araca bağlı olarak, uyarıları devre dışı bırakmak mümkün olmayabilir.

"Güvenliğim" düğmesini 3 kullanarak uyarıları etkinleştirme ve devre dışı bırakma



Uyarılar, "Güvenliğim" işlevindeki → 194 "Perso" modu kullanılarak devre dışı bırakılabilir veya etkinleştirilebilir.

Uyarılar daha önce Perso modu kullanılarak devre dışı bırakıldıysa:

- **uyaruları devre dışı bırakmak için** düğmeye **3** iki kez basınız. Düğmenin **3** üstündeki ikaz ışığı söner.
- **Uyarıları tekrar etkinleştirmek için** düğmeye **3** bir kez basınız. Düğmenin üstündeki ikaz ışığı **3** yanar.

Uyarıları multimedya ekranından 4 devreye alma ve devre dışı bırakma



Uyarıları devreye almak veya devre dışı bırakmak için, lütfen multimedya talimatlarına bakınız.

"AÇIK" veya "KAPALI" ögesini seçiniz.

Sistemin çalışmasıyla ilgili kısıtlamalar

Örneğin, şu gibi koşullar sistemin çalışmasını bozabilir veya olumsuz etkileyebilir:

- belirli sürüş stilleri (yanlış sürüş vb.);
- kötü durumdaki bir yolda sürüş;

EK SÜRÜŞ YARDIMI FONKSİYONLARI

- yandan esen güçlü rüzgar;
- yanlış yapılandırılmış saat (araca bağlı olarak);
- virajlı yollar;
- römork çekişi.

3

Çalışma arızaları

Sistem bir arıza algılasa, gösterge tablosunda "Yorgunluk takibi kont-

rol ettirin" mesajı ve  ikaz ışığı görüntülenir.

Sistemi bir yetkili servise kontrol ettirin.

Yol işaretlerinin algılanması

Tanıtım

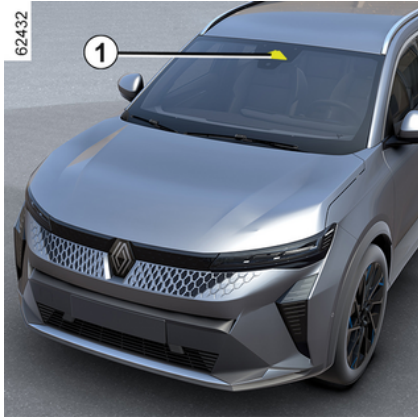

Sistem, yol kenarında tespit edilen yol işaretlerine göre gösterge panelinde hız sınırlarını gösterir.

Bu işlev, esasen dikiz aynasının arkasındaki ön cama takılı kameradan 1 gelen bilgileri kullanır. Ülkeye bağlı olarak, sistem belirli işaretleri (şehir girişi vb.) yorumlamak için bir harita aboneliğinden gelen bilgileri de kullanır.

Gösterge tablosunda görüntülenen işaret, sistem tarafından bir yol işareti algılandığında değişir.

Hız limitörü etkinleştirildiğinde, sınırlanmış hız ayarını sistem tarafından gösterge tablosunda görüntülenen hız sınırına uyarlayabilirsiniz (→ 234).

Tespit edilen hız sınırı aşırsa, gösterge tablosunda görüntülenen yol işareti sürücüyü bilgilendirmek için değiştirilir.

Kameranın konumu 1

Ön camın engellenmediğinden emin olunuz (kir, çamur, kar, buğu vb. tarafindan).

Özellikler

Harita aboneliği olan araçlar için:

- Aracınızı hız birimlerinin aracınızdakinden farklı olduğu bir ülkede kullanıyorsanız sistem, araç gösterge tablosu tarafından kullanılan birime

dönüştürülmüş hız sınırıyla birlikte hız sınırı işaretini ülkenin birimine göre görüntüler.

- Yağmurlu havalarda bazı yol türlerinde hız sınırının düşürüldüğü ülkeler için sistem, ön cam silecekleri etkinleştirildikten birkaç saniye sonra algılanan hız sınırını değiştirebilir.

Harita aboneliği bulunmayan araçlar için:

Hız birimlerinin aracınızdakinden farklı olduğu bir ülkede sürüş yaparken ilgili bilgiyi görüntülemek için gösterge tablosunda gösterilen hız birimini manuel olarak seçebilirsiniz (örneğin birimi kilometreden mile değiştirebilirsiniz) → 133.

Not: Sistem örneğin yüksek hava kirliliği olan günler gibi özel şartları göz önünde bulundurmaz.

EK SÜRÜŞ YARDIMI FONKSİYONLARI

Çalışma



İkaz ışıkları

Fonksiyon aşağıdaki ikaz ışıklarını görüntüler:

2. Hız sınırı işaretleri ve ek hız sınırı işaretleri (çıkış rampasında okla gösterilen hız, karavanla hız, uygulama uzunluğu ile hız sınırı vb.)

3. Ek trafik levhaları (sollama yasak alanının başlangıcı).

Algılanan hız sınırı aşılsa, araca bağlı olarak sizi uarmak için birkaç saniye boyunca duyulan bir bip sesiyle birlikte yol işaretinin etrafında bir daire (ikaz ışığı **2**) yanıp söner.

Işık, araç algılanan hız sınırının üstünde seyrettiği sürece gösterge tablosunda yanmaya devam eder.



Harita aboneliği

Trafik levhası algılama işlevi, bir harita aboneliğiyle ilişkilidir.

Aboneliği yönetmek için lütfen multimedya sisteminin kullanım kılavuzunuza bakın.

Abonelik yoksa sistemin işlevi, kamera tarafından algılandığında hız sınırı işaretlerini dikkate almakla sınırlı olacaktır. Sistem artık haritalarla ilgili bilgileri dikkate almayacaktır. Hız sınırı kullanılabilirliği etkilenmez.

Etkinleştirme/devre dışı bırakma



Güvenlik nedeniyle bu ayarları araç duruyorken yapınız.



Motorun en son durdurulmasından itibaren geçen sürenin uzunluğuna bağlı olarak, sesli uyarı şu durumlarda yeniden etkinleştirilir:

- aracın kilidi açıldığında;
- veya
- bir kapı açıldığında;
- veya
- motor yeniden çalıştırıldığında.

EK SÜRÜŞ YARDIMI FONKSİYONLARI

"Güvenliğim" düğmesini 4 kullanarak aşırı hız sesli uyarısını etkinleştirme, devre dışı bırakma



Sesli uyarı, "Perso" modunun "Güvenliğim" işlevinde kullanılmasıyla devre dışı bırakılabilir veya etkinleştirilebilir → 194.

Sesli uyarı daha önce "Perso" modu kullanılarak devre dışı bırakılmışsa:

- **sesli uyarıyı devre dışı bırakmak için** düğmeye 4 iki kez basınız. Düğmenin üstündeki 4 gösterge lambası söner.
- **sesli uyarıyı etkinleştirmek için** düğme 4'e bir kez basınız. Düğmenin üstündeki ikaz ışığı 4 yanar.

Multimedya ekranından 5 aşırı hız sesli uyarısının etkinleştirilmesi, devre dışı bırakılması



Sesli uyarıyı devreye almak veya devre dışı bırakmak için, lütfen multimedya talimatlarına bakınız.

ON veya OFF seçeneğini uygulayınız.

Sınırlanmış hızın veya hız regülatörü hızının değişmesi (araca bağlı olarak)



Hız limitörü veya adaptif hız sabitleyici ayar noktasını algılayan hız sınırlarına uyarlamak için: Aracın hızını son algılayan hız sınırı işaretinde belirtilen hız sınırına ayarlamak için kontaköre 6 kısaca basınız;

Not: Harita aboneliği olan araçlarda aracın hızını, algılanan hız sınırı işaretlerinde belirtilen her yeni sınıra göre otomatik olarak ayarlayabilirsiniz. Bunu yapmak için 6 kontakörüne yaklaşık iki saniye basınız.

Geçici olarak kullanılamama

Sistem, kamera veya harita verileriyle ilgili nedenlerden dolayı kullanılamıyorsa, gösterge tablosunda

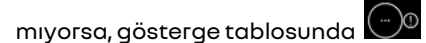

EK SÜRÜŞ YARDIMI FONKSİYONLARI

sembolü veya araca bağlı olarak



sembolü görüntülenir. Sorun devam ederse, Marka Yetkili Servisi'ne başvurunuz.

Şu durumlarda sistem hız sınırını algılayamayabilir:

- ön cam temiz değilse;
- güneş kamera görüşünü engellersen;
- görüş yetersizse (sis vb.);
- tabelalar okunmuyorsa (kar vb.) veya önü kapanmışsa (diğer bir araç veya ağaçlar tarafından);
- harita bilgileri güncel değil.

Not: Ön kamera engellendiğinde "Ön kamera görüş yok" mesajı gösterge tablosunda belirir. Kameranın önündeki ön cam alanını temizleyiniz.

Çalışma arızaları

Sistem bir çalışma arızası algıladı-

ğında gösterge tablosunda 

veya araca bağlı olarak  sembolü görüntülenir.

Bazı durumlarda bunlara aşağıdaki mesaj eşlik eder:

- « Sürüş yardımı kullanılamıyor »;

veya

- « Ön kamera kontrol ettirin »;

veya

- « Sürüş yardımı kontrol ettirin ».

Yetkili Servis'e başvurunuz.

EK SÜRÜŞ YARDIMI FONKSİYONLARI

Uyarılar



Bu fonksiyon sürüş için ek bir yardımdır. Bu fonksiyon hiçbir durumda, her zaman aracın kontrolüne hakim olması gereken sürücünün dikkat ve sorumluluğunun yerini tutmamaktadır.

Sürücü, sistemin verdiği bilgilerden bağımsız olarak hızını her zaman karayolları kanunlarına ve trafik koşullarına göre uyarlamalıdır.

Sistem, tüm hız sınırı işaretlerini algılamayabilir veya bunları yanlış yorumlayabilir.

Sürücü, sistem tarafından algılanmayan trafik levhalarını görmezden gelmemeli ve fiili trafik levhalarına ve otoyol kurallarına uymaya öncelik vermelidir.

Görüş kötü ise (sis, kar, don...) sistem sürücüye uygun sınırı gösteremeyebilir.

EK SÜRÜŞ YARDIMI FONKSİYONLARI

Geri viteste aktif acil durum freni

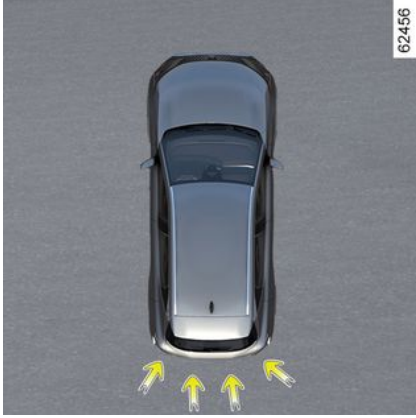

"Park etme yardımı" → 278 işlevine ek olarak ve aracın arkasında bulunan dört merkezi kaptörden gelen bilgileri kullanarak sistem, aracınızın arkasında bulunan sabit engelleri algılar. Önemli bir çarpışma riski varsa, sistem otomatik olarak aracın fren yapmasını sağlar.

Not: Aracın arkasında bulunan dört merkezi kaptörün engellenmediğinden (kir, çamur, kar vb.) emin olunuz.

Çarpışma



Sabit arka engel algılama

Geri vitesteyken ve yaklaşık 3 km/sa. ile 10 km/sa. arasında bir hızda seyrederken, sabit bir engelle çarpışma riski varsa sistem, **araca otomatik olarak fren yaptırır**. Bir bip sesi ile birlikte multimedya ekranında 1 gör-

sel geri bildirim 2  görüntülenir.

Araç durduktan sonra, sürücü ayağını fren pedalında tutarak aracı hareketsiz tutmalıdır.



Bu fonksiyon sürüş için ek bir yardımdır. Bu fonksiyon hiçbir durumda, her zaman aracın kontrolüne hakim olması gereken sürücünün dikkat ve sorumluluğunun yerini tutmamaktadır.



Manevra sırasında aracın alt kısmına bir darbe gelmesi durumunda (ör. baba, yüksek kaldırım veya başka bir yol düzenleme elemanı ile temas), araca zarar verebilirsiniz (ör. akslardan birinin deforme olması). Her türlü kaza riskini ortadan kaldırmak için, aracınızı bir Mar-ka Yetkili Servisi'ne kontrol ettiriniz.

EK SÜRÜŞ YARDIMI FONKSİYONLARI

Sistemin devreye alınması, devreden çıkarılması

3



İşlevi multimedya ekranından 1 etkinleştirmek veya devre dışı bırakmak için önce "Araç" dünyasından "Park etme yardımı" ögesini seçiniz. "Aktif Arka Acil Durum Freni" ögesini seçiniz

İşlev devre dışı bırakılırsa multimedya ekranında 3  ikaz ışığı görüntülenir.

Çalışma arızaları

Sistem bir çalışma arızası algıladığında, geri viteste aktif acil durum freni otomatik olarak devre dışı bırakılır.

Multimedya ekranında 3  ikaz ışığı yanar ve beraberinde, arıza türüne bağlı olarak, gösterge tablosunda şu mesaj görüntülenir:

- « Park kaptörleri kullanılamıyor » ; veya
- « Park sensörleri kontrol ettirin » ; veya
- « Sürüş yardımı kullanılamıyor » ; veya
- « Sürüş yardımı kontrol ettirin » .

Ultrasonik sensörleri temizleyiniz. Sorun devam ederse, Marka Yetkili Servisi'ne başvurunuz.

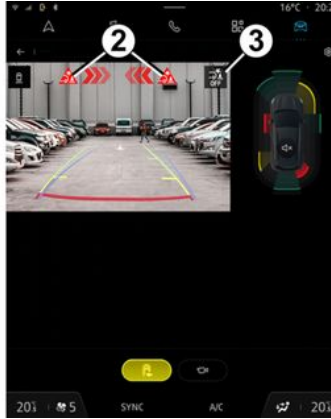

Araçta sistem tarafından algılanan bir römork bağlantısı varsa ve bir rö-

mork bağlıysa geri viteste aktif acil durum freni otomatik olarak devre dışı bırakılır ve gösterge tablosunda "Römork: park kaptörü kullanılamıyor" mesajıyla birlikte multimedya

ekranında ikaz ışığı 3  görüntülenir.

Uyarılar



Geri viteste aktif acil durum freni

Bu fonksiyon sürüş için ek bir yardımdır. Bu işlev, hiçbir durumda sürücünün gösterdiği özeni ve sorumluluğu üstlenemez.

Bazı iklim ve çevre koşulları sistemi bozabilir veya sisteme zarar verebilir. Sonuç olarak sürücü, sürüş esnasında meydana gelebilecek ani olaylara karşı her zaman hazır olmalıdır: Manevra sırasında kör noktada küçük, kısıtlı hareketli engeller (bir çocuk, hayvan, çocuk arabası, bisiklet, taş, direk vb.) bulunmadığından her zaman emin olun. Sistem, aracın sürücü tarafından kontrol edildiğine dair açık işaretleri algıladığında, bu işlevin tetiklenmesi gecikebilir veya engellenebilir (direksiyon üzerinde, pedallarda hareket vb.).

Sistemin müdahaleleri, onarımları

- Darbe durumunda arka kaptörler ve performansları etkilenebilir. İşlevi devre dışı bırakınız ve bir Marka Yetkili Servisi'ne başvurunuz.
- Kaptörlerin bulunduğu alandaki işlemler (onarımlar, değiştirmeler, tampon değişiklikleri, vb.) uzman biri tarafından gerçekleştirilmelidir.

Sadece bir Marka Yetkilisi sisteme müdahale etme yetkisine sahiptir.

Fonksiyonun devre dışı bırakılması

Araç çekiliyorsa (arıza giderme) veya sistem tarafından algılanmayan bir römork bağlantısı ile donatılmışsa işlevi devre dışı bırakmanız gerekir.

Sistemin anormal davrandığı durumlarda, sistemi devre dışı bırakınız ve bir Marka Yetkili Servisi'ne başvurunuz.

HIZ LIMITÖRÜ

Hız limitörü işlevi, **hız sınırı** olarak da bilinen seçtiğiniz sürüş hızını aşmanıza yardımcı olmak için motoru ve fren sistemini kontrol eder.

Hız limitörü işlevi 0 ile 150 km/sa. arasında veya araca bağlı olarak 170 km/sa. değerine kadar etkinleştirilebilir.



ECO modu etkinleştirildiğinde sınırlanmış hız, ECO modu için azami hızı aşmaz → 182.

Kumandalar

Kumanda A

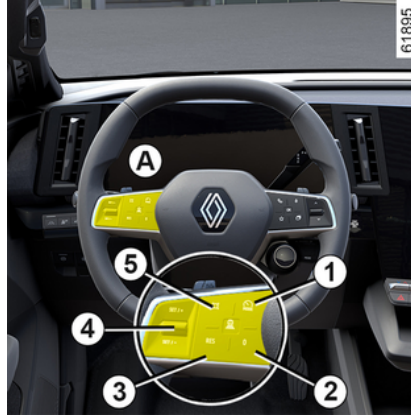

1. Araca bağlı olarak sürüş yardımını seçmek/seçi kaldırmak için kontaktör:

- Aktif Sürücü Yardımı;
- uyarlamalı hız regülatörü;
- hız limitörü;
- OFF.

2. İşlevi beklemeye alır ve sınırlanan hızı hafızaya kaydeder (0).

3. Hafızaya alınmış bir hız limitinin tekrar devreye alınması (RES).

4.

- Yukarı doğru: Sınırlanmış hızı etkinleştirir, artırır veya mevcut hızı kaydeder (SET/+).

- Aşağıya doğru: sınırlanmış hızı etkinleştirir, azaltır veya mevcut hızı kaydeder (SET/-).

5. Açılır düğme (araca bağlı olarak): Ayarlanan hızı algılanan hız sınırlarına uyarlar



→ 226.



Araca bağlı olarak, kontakta 5 basarak hız limitörü işlevini "Yol işareti algılama" işlevine → 226 bağlayabilirsiniz.

Motoru kapatmadan önce "OFF" modu seçilirse "Hız limitörü" işlevi, motorun bir sonraki çalıştırılmasında varsayılan olarak etkinleştirilir.

Sürüş

Bir hız limiti ayarlanmışsa fakat hız ulaşılmasınca sürüş, hız limitörü fonksiyonu olmayan bir aracı sürmeye benzerdir.

Kaydedilen hıza erişilir erişilmez, gaz pedalına uygulanacak herhangi bir etki, acil durum dışında programlanmış hızın aşılmasına izin vermeye-

HIZ LIMITÖRÜ

cektir ("Sınırlanmış hızın aşılması" paragrafına bakınız).

Çalıştırılması

Kumanda A



Hız limitörünü seçmek için kontakto-re **7** gerektiği kadar basınız.



İkaz ışığı **6** gri renkte yanar. Gösterge tablosunda "Limitör hazır: çalışt. için SET" mesajı görüntülenir ve buna hız limitörünün çalıştığını ve bir hız limitini hafızaya almayı beklediğini gösteren tireler eşlik eder.

Mevcut hızı hafızaya almak için kontakto-re **4** yukarı (SET/+) veya aşağı (SET/-) yönde basınız: Tirelerin yerini sınırlanmış hız alır ve araca bağlı olarak, ikaz ışığı **6** beyaz renkte görünür.

Kaydedilen minimum hız 30 km/saat'tir.

Sınırlanmış hızın değişimi

Kumanda A



Kumandaya **4** art arda basarak veya basılı tutarak sınır hızını değiştirebilirsiniz:

- hızı artırmak için (SET/+) üzerinde yukarı;
- hızı azaltmak için (SET/-) üzerinde aşağı.

Hız sınırı işareti tanıma özelliğine sahip otomatik hız sınırlayıcı

(aboneliğe bağlı olarak: abonelik olmadan bu işlev etkinleştirilemez.

HIZ LIMITÖRÜ

Aboneliđinizi yönetmek için multi-media talimatlarına bakın.)

Kamerayı, "Yol işareti algılama" işlevini ➔ 226 ve aboneliikle ilişkili haritayı kullanan sistem, bir hız sınırı yol işareti tanımlandığında ve geçildiğinde araç hızını otomatik olarak sınırlar.

Etkinleştirme/devre dışı bırakma

Multimedya ekranından "Araç" Dünyası içerisinde "Sürüş yardımı" öğesini seçiniz. Ardından "Konfor" sekmesinden "Adaptif hız sınırlayıcı ve hız sabitleyici *" öğesini seçiniz.

Not: metin düğmesine **5** basılı tutarak da etkinleştirilebilir/devre dışı bırakabilirsiniz.

Sınırlanmış hızın aşılması

Her an sınırlanmış hızı aşmak mümkündür. Bunu yapmak için gaz pedalına **kuvvetlice ve sonuna kadar**, sert noktasını aşarak basınız.

Hız sınırı aşıldığında hız sınırı, gösterge tablosunda sarı renkte yanıp söner.

Ardından, gaz pedalını serbest bırakınız: Hız limitörü fonksiyonu, hafızaya alınmış hızın altında bir hıza ulaştığınızda yeniden devreye girer.

Not: Araca bağlı olarak gaz pedalına, sert noktasına yakın bir konuma kadar basarak da hız sınırını aşmak mümkündür. Bu durumda gösterge tablosunda görüntülenen uyarıya ek olarak bir bip sesi duyulur.



Acil bir durumda tepki vermeye hazır olmak için ayaklarınızı pedalaların yakınında tutmalısınız.



Hız limitörü kullanılabilir değilse (etkinleştirmeyi birkaç kez denedikten sonra), Yetkili Servis'e başvurunuz.

Fonksiyonu beklemeye alma

Kumanda A

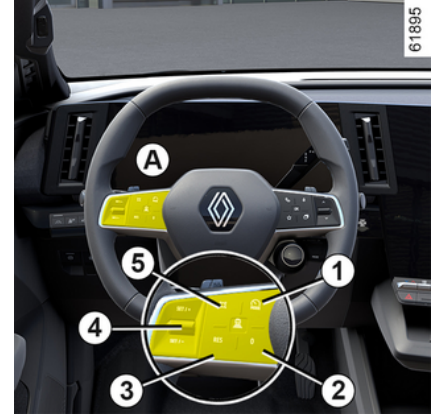

Butona **2** (0) bastığınızda hız limitörü fonksiyonu beklemeye alınır.

Hız limiti kaydedilir ve gösterge tablosunda gri renkte görüntülenir.

Sınırlanmış hızın tekrar devreye alınması

Bir hız hafızaya alınmışsa, butona **3** basarak bu hızı tekrar kullanabilirsiniz.

HIZ LIMITÖRÜ

i Hız limitörü bekleme alınıldığında kumandanın **4** yukarı (SET/+) veya aşağı (SET/-) itilmesi, işlevi hafızaya alınmış hız dikkate alınmadan yeniden etkinleştirir: Aracın sürüldüğü hız dikkate alınır.

Fonksiyonun sona erdirilmesi

Kumanda A



Sınırlayıcı seçimini kaldırmak için kontaköre **1** bastığınızda hız sınırlayıcı işlevi kesintiye uğrar. Bu durumda, hız artık hafızaya alınmaz.

İkaz ışığı **6** işlevin durduğunu onaylamak için gösterge tablosundan kaybolur.

i Sürüş yardımından çıkmak için düğmeye **1** OFF durumuna ulaşana dek gerektiği kadar basınız. Gösterge tablosunda "Sürüş Yardımı devre dışı" mesajı görüntülenir. Bu durumda, motorun bir sonraki çalıştırılışında "Hız limitörü" işlevi etkinleştirilerek bir hız sınırının kaydedilmesi beklenir.

STOP AND GO UYARLAMALI HIZ REGÜLATÖRÜ

Tanıtım

Radar veya kameradan gelen bilgilere göre Stop and Go adaptif hız regülatörü fonksiyonu, aynı şeritte öndeki araçla güvenli bir mesafe korunurken; seyir hızı olarak da bilinen, seçili bir hızın sabit tutulmasını sağlar.

Araca bağlı olarak, "Yol İşareti Algılama" işlevi etkinleştirildiğinde → **226**, sistem aracınızın hızını kamera tarafından tanınan hız sınırı işaretlerine göre uyarlayabilir.

Ülkeye ve aboneliğe bağlı olarak sistem, kamera ve haritayı kullanarak bağlama ve yolun durumuna (kavşaklar, virajlar, yaklaşan yol işaretleri veya hız sınırı bölgeleri) göre aracın hızını önceden ayarlar.

Öndeki aracın durması durumunda Stop and Go adaptif hız regülatörü, aracı yeniden çalıştırmadan önce tam olarak durdurmak için fren yapabilir.

Sistem, motoru ve fren sistemini kullanarak aracınızın hızlanmasını ve yavaşlamasını kontrol eder.

Sistemin maksimum menzili yaklaşık 130 metredir. Bu durum yol koşullarına göre (kabarık zemin, hava koşulları vb.) değişiklik gösterebilir.

Stop and Go uyarlamalı hız regülatörü işlevi, araç 0 km/sa. ile 150 km/sa. veya 170 km/sa. arasında seyrederken yol koşullarına (trafik, hava durumu vb.) göre etkinleştirilebilir.

İşlev,  sembolüyle gösterilir.

Not:

- Sürücünün aracı kullandığı ülkedeki yasalara göre azami hız sınırını ve güvenli mesafeyi göz önünde bulundurması zorunludur;
- uyarlamalı hız regülatörü, araca frenleme kapasitesinin üçte birine kadar fren uygulayabilir. Duruma göre sürücünün daha sert fren yapması gerekebilir.



ECO modu etkinleştirildiğinde seyir hızı, azami ECO → **182** modu hızını aşamaz.



Rejeneratif fren sistemi ve pedallar, uyarlamalı hız regülatörü işlevi etkinleştirildiğinde kullanılamaz.



Stop and GoUyarlamalı hız regülatörü acil durumlarda durmayı tetiklemez ve frenleme kapasitesi sınırlıdır.



Bu fonksiyon sürüş için ek bir yardımdır. Sistem hiçbir durumda bir sürücünün hız sınırlarına ve güvenli mesafeye uyma sorumluluğunun veya sürücü dikkatinin yerine geçemez. Sürücü, her zaman araç kontrolüne sahip olmalıdır. Sürücü, hızını her zaman çevreye ve trafik koşullarına göre uyarlamalıdır.

Şehir dışı alanlarda ve görünür şeritlere sahip geniş yollarda Stop and Go uyarlamalı hız regülatörü işlevini kullanın.

Hız regülatörü, oldukça virajlı veya kaygan (buzlanmış, ıslak, çakıllı) yollarda veya kötü hava şartlarında (sis, yağmur, yandan esen rüzgar vb.) çok sınırlı çalışabilir

Kaza yapma riski vardır.

STOP AND GO UYARLAMALI HIZ REGÜLATÖRÜ

Kameranın konumu 1

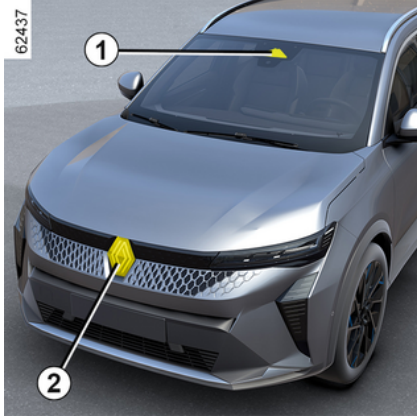

Ön camın engellenmediğinden (kirle, çamurla, karla vb.) emin olun.

Radarin konumu 2

Radar koruma plakasının engellenmediğinden (kir, çamur, kar, kötü takılmış bir ön plaka tarafından), darbe almadığından, modifiye edilmediğinden (boyama dahil) veya aracın ön tarafına (ızgara veya logo vb. üzerine) takılan herhangi bir aksesuar ile gizlenmediğinden emin olunuz.

Kumandalar

Kumanda A



3. Araca bağlı olarak sürüş yardım-larını seçmek/seçiyi kaldırmak için kontaktör:

- Aktif Sürücü Yardımı;
- uyarlamalı hız regülatörü;
- hız limitörü;
- OFF.

4. İşlevin beklemeye alınması (seyir hızının hafızaya alınmasıyla) (0).

5. Kaydedilen seyir hızının geri çağırılması (RES).

6.

- Yukarıya doğru: Seyir hızını etkinleştirir, artırır veya mevcut hızı kaydeder (SET/+).
- Aşağıya doğru: Seyir hızını etkinleştirir, azaltır veya mevcut hızı kaydeder (SET/-).

7. Açılır düğme (araca bağlı olarak): Ayarlanan hızı algılanan hız sınırlarına uyarlar



8. Takip mesafesini ayarlama.

i Araca bağlı olarak, kontaktöre 7 basarak hız regülatörü işlevini "Yol işareti algılama" işlevine → 226 bağlayabilirsiniz.

Motoru kapatmadan önce "OFF" modu seçilirse "Hız limitörü" işlevi, motorun bir sonraki çalıştırılmasında varsayılan olarak etkinleştirilir.

STOP AND GO UYARLAMALI HIZ REGÜLATÖRÜ



Sistemin doğru şekilde çalışmasını garantilemek için radar ve kamera alanları temiz tutulmalı ve kamera veya radarda hiçbir kurcalama yapılmamalıdır.



Önemli: herhangi bir duruma hazırlıklı olmak için ayaklarınızı her zaman pedalların yakınında tutmanız gereklidir.

Çalıştırılması

Kumanda A

Ekranlar

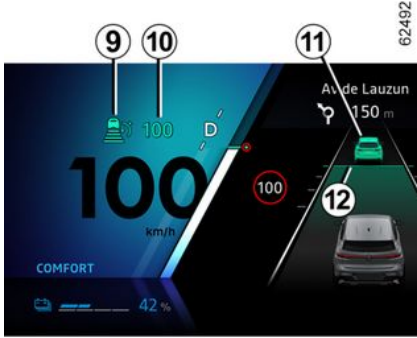

9. Stop and Go uyarlamalı hız regülatörü ikaz ışığı.

10. Kaydedilen seyir hızı.

11. Öndeki araç.

12. Kaydedilen güvenlik mesafesi



Uyarlamalı hız sabitleyiciyi seçmek için kontaköre **3** gerektiği kadar basınız. İkaz ışığı **9** gri renkte yanar. Gösterge tablosunda "Uyarlamalı hız regülatörü hazır: çalıştırmak için SET" mesajı görüntülenir ve buna, hız regülatörü işlevinin etkinleştirildiğini

ve bir seyir hızını hafızaya almayı beklediğini gösteren tireler eşlik eder.

İşlev şu durumlarda etkinleştirilemez:

- Park freni çekilidir;
- sürücü emniyet kemeri takılmamışken;
- Bir veya daha fazla kapı yanlış bir şekilde kapatılmışken;
- "Eller serbest park" işlevi halihazırda etkinken.

Gösterge tablosunda "Uyarlı. regülatör kullanılamıyor" mesajı belirir.

Hız regülatörünün devreye alınması

Kumanda A

Hareketsizken veya sabit bir hızdayken, **6** öğesini yukarı (SET/+) veya aşağı doğru (SET/-) hareket ettiriniz: İşlev etkinleştirilir ve geçerli hız hafızaya alınır.

Minimum seyir hızı 30 km/h'dir.

Tirelerin yerine seyir hızı **10** görüntülenir ve hız regülatörü, seyir hızının yeşil görünmesi ve ikaz ışığı **9** ile onaylanır.

İşlevi 155 km/sa. veya araca bağlı olarak 175 km/sa. üzerinde bir hızda etkinleştirmeye çalıştığınızda "Ge-

STOP AND GO UYARLAMALI HIZ REGÜLATÖRÜ

çersiz hız" mesajı görüntülenir ve işlev devre dışı kalmaya devam eder.

Bir ayarlanmış hız hafızaya alındığında ve işlem devreye girdiğinde, ayarınızı gaz pedalından çekebilirsiniz.

Not: Aracınızın hızı 30 km/sa.'dan düşükse, işlev varsayılan 30 km/sa seyir hızını kullanır. Araç, kaydedilen seyir hızına ulaşana dek hızlanacaktır.

Hız sınırı işareti tanıma özelliği ile hız regülatörünü etkinleştirme (ekran B)



(araca bağlı olarak)

Araçta "Yol İşareti Algılama" işlevi → 226 varsa aracın hızını kamera ta-

rafından algılanan hız sınırlarına **13** uyarlamak için açılan butona **7** basınız.

İşareti geçerken seyir hızı **10** algılanan hızın değerine **13** uyarlanır.

Hız sınırı işareti tanıma özelliği ile hız regülatörünü etkinleştirme (ekran C)

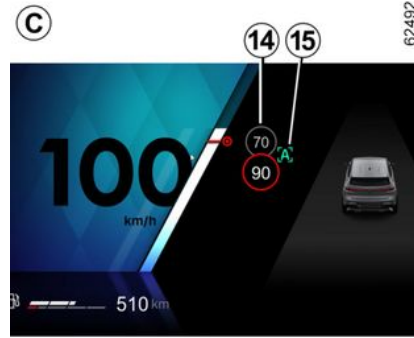

(aboneliğe bağlı olarak)

Sistem, abonelik ile ilişkili kamera, "Yol işareti algılama" işlevi → 226 ve haritayı kullanarak bir sonraki işaret tanımlanana kadar araç hızının otomatik olarak ayarlanmasını öngörür **14**.

Etkinleştirme/devre dışı bırakma

Multimedya ekranından "Araç" Dünyası içerisinde "Sürüş yardımı" öğesini seçiniz. Ardından, "Konfor" menüsünden "Hız sınırı uyarlamalı hız regülatörü" öğesini seçin.

Gösterge tablosunda "A" **15** harfi belirterek hız regülatörünün hız sınırı işareti tanıma özelliğiyle etkinleştirildiğini doğrular.



Not:

- Açılır düğmeyi **7** basılı tutarak da işlevi etkinleştirilebilir/devre dışı bırakabilirsiniz;
- Bazı durumlarda (araç hızı ile sınırlanmış hız değeri arasında önemli fark varsa) sistem, açılır düğmeye **7** basarak hızı manuel olarak doğrula-

STOP AND GO UYARLAMALI HIZ REGÜLATÖRÜ

manızı isteyebilir: Sizi bilgilendirmek için belirtilen hız etrafında beyaz kare **16** görüntülenir.



Hız sınırı işaretini önceden tanıma özelliğine sahip hız regülatörü, bir abonelik ilişkilendirilir. Abonelik yoksa bu işlev etkinleştirilemez.

Aboneliği yönetmek için lütfen multimedya sisteminin kullanım kılavuzunuza bakın.

Çalışma

İşlev etkinleştirildiğinde, gösterge tablosunda aşağıdaki hızlar görüntülenir:

- seyir hızı **10**;
- yolun aracın hareket ettiği bölümünde sistem tarafından algılanan mevcut hız sınırı **13**;
- yolun sonraki bölümünde veya hız sınırı bölgesinde sistem tarafından algılanan hız **14**.

Algılanan hız **14** sistem tarafından dikkate alınır. Araç hızı, sürücü herhangi bir eylemde bulunmadan seyir hızı **10** haline gelene kadar kademeli olarak ayarlanır. **14** üzerinde belirtilen hız, tanımlanan işaret veya bölge

geçildiği sırada **13** üzerinde görüntülenir.

Sürücü, sistem tarafından uygulanan hız konusunda her zaman tetikte olmalı ve araç hızının sorumluluğunu almaya devam etmelidir.

İşlev etkinleştirilmediğinde veya abonelik artık etkin olmadığında işlem, hız sınırı işareti tanıma özelliği ile seyir hızının ayarlanmasına benzer şekildedir (ekran **B**).

Yol düzenini önceden tanıma özelliği ile hız regülatörünü etkinleştirme (ekran **D)**



(aboneliğe bağlı olarak)

Sistem; kamerayı, "Yol işareti algılama" işlevini → **226** ve abonelikle bağlantılı haritaları kullanarak araç bir kavşağa veya viraja yaklaştığında seyir hızının **10** otomatik olarak ayarlanmasını öngörebilir ve yönetebilir.

Araç bir viraja veya kavşağa yaklaşıyorsa gösterge tablosunda ikaz ışığı **17** yanar. Araç, hızını tespit edilen özelliğe uygun bir hız ayarlar.

Sürücü, sistem tarafından uygulanan hız konusunda her zaman tetikte olmalı ve araç hızının sorumluluğunu almaya devam etmelidir.

Etkinleştirme/devre dışı bırakma

Multimedya ekranından "Araç" Dünyası içerisinde "Sürüş yardımı" ögesini seçiniz. Ardından, "Konfor" menüsünden "Yol düzeni uyarlamalı hız regülatörü" ögesini seçin.

"Adaptif düzenleme" menüsünden "Yol bilgisi" ögesini seçiniz.

İşlev etkinleştirilmediğinde veya abonelik artık etkin olmadığında işlem, hız sınırı işareti tanıma özelliği ile seyir hızının ayarlanması (ekran **B**) veya aboneliğe bağlı olarak gelişmiş hız sınırı işareti tanıma ile seyir hızının ayarlanması (ekran **D**) ile aynıdır.

Aşağıdaki simgeler, sistem tarafından dikkate alınan özellikleri gösterir:

STOP AND GO UYARLAMALI HIZ REGÜLATÖRÜ

-  kavşak;
-  viraj.



Yol düzenini önceden tanıma özelliğine sahip hız regülatörü, bir abonelikle ilişkilendirilir.

Abonelik yoksa bu işlev etkinleştirilemez.

Aboneliği yönetmek için lütfen multimedya sisteminin kullanım kılavuzunuza bakın.

Seyir hızını kontrol etme

Araç hızının kontrolünü istediğiniz zaman şu şekilde devam ettirebilirsiniz:

- işlevi beklemeye alma;
 - fren pedalına basarak;
 - ya da kontakta 4 basarak (0);
- sürüş yardımcılarını seçme/seçim kaldırma kontakta 3 basarak.

Kumanda A

Hızı, işaretlere ve/veya yol düzenine göre otomatik olarak ayarlarken bu olayları göz ardı etmek mümkündür.

Kaydedilen seyir hızını geri çağırmak için düğmeye 5 (RES) basınız.

Güvenlik mesafesi kontrolünü etkinleştirme

Hız regülatörü etkinleştirildiği anda varsayılan güvenlik mesafesi 12 gösterge tablosunda yeşil yanar.

Sistem şeridinizde bir araç olduğunu tespit ederse, aracın 11 ana hatları, gösterge tablosundaki gabari 12 üzerinde belirir.

Aracınız hızını öndeki aracın hızına göre ayarlar ve gösterge panelinde görüntülenen mesafeyi korumak için frene basar (stop lambaları yanar).

Not: ana hattın 11 boyutu, sizi önceki araçtan ayıran mesafeye göre değişiklik gösterir. Ana hatlar ne kadar büyükse öndeki araç o kadar yakındır.

Seyir hızını ayarlama

Kumanda A

Seyir hızını, kumandaya 6 art arda basarak (düşük bir değişim için) ya da kumandayı basılı tutarak (daha yüksek bir değişim için) değiştirebilirsiniz:

- aşağıya doğru: (SET/-) hızı azaltmak için;

- hızı artırmak için yukarıya doğru (SET/+).

Takip mesafesini ayarlama.

Öndeki araçla aranızdaki güvenli mesafeyi istediğiniz zaman 8 kontakta arkaya basarak değiştirebilirsiniz.



Gösterge tablosundaki yatay gabari, kullanılabilir çeşitli güvenlik mesafelerini belirtir:

- gabari E: uzun mesafe (yaklaşık 2,4 saniyeye denk gelir);
- gabari F: orta mesafe 2 (yaklaşık 2 saniyeye denk gelir);
- gabari G: orta mesafe 1 (yaklaşık 1,6 saniyeye denk gelir);

STOP AND GO UYARLAMALI HIZ REGÜLATÖRÜ

– gabari **H**: kısa mesafe (yaklaşık 1,2 saniyeye denk gelir).

Seçilen gabari gösterge tablosunda yeşil olarak görünür. Diğer gabariler gri renkte kalır.

Not: Mesafe, trafik düzeyine, yerel düzenlemelere ve hava koşullarına göre ayarlanmalıdır.



Güvenli mesafe, gabari **G** üzerinde varsayılan olarak ayarlanmıştır.

Ayarlanmış hızın aşılması

Seyir hızı, gaz pedalına basılarak istenildiği zaman aşılabılır.

Aşıldığı durumda, seyir hızı **10** sarı renkte görünür.

Sürücü gaz pedalına basarsa, "Mesafe Kontrolü" işlevi artık çalışmayaacaktır.

Ardından, gaz pedalını bırakın: Hız regülatörü ve güvenlik mesafesi kontrolü, daha önceden seçmiş olduğunuz hız ve mesafe talimatlarına otomatik olarak devam edecektir.

Sollama manevrası

Öndeki aracı sollamak istiyorsanız ve hızınız sadece 70 km/sa. üzerin-

deyse, yön göstergelerini etkinleştirmek takip mesafesini geçici olarak azaltır ve sollamayı kolaylaştırmak için hızlanmayı tetikler.

Araç durdurma ve yeniden çalıştırma

Öndeki araç yavaşlarsa, sistem gerektiğinde (ör. yoğun trafikte) hızını ayarlayarak aracın tamamen durmasını sağlayabilir. Araç, öndeki araçtan birkaç metre uzak mesafede durur.

Öndeki araç yeniden çalıştığı anda:

– durma eylemi otuz saniyeden kısa sürerse araç, sürücünün herhangi bir müdahalede bulunması gerekmeden yeniden çalışacaktır.

Not: Sürücü, sürüş sırasında her zaman ani olaylara karşı hazır olmalı ve araç kontrolünün sorumluluğunu almaya devam etmelidir: Sistem, aracın etrafında bir yaya tespit ederse bir sonraki durma eylemine kadar otomatik yeniden başlatma devre dışı bırakılır.

– Durma süresi yaklaşık otuz saniyeyi aşarsa aracın tekrar yola çıkması için aşağıdakilerden birinin yapılması gerekir:

– gaz pedalına basınız;

– kumandadaki **A** kontaköre **5** (RES) bir kez basarak.

Onaylamak için "Regülatör tekrar çalıştırma için hızlanınız veya RES'e basınız" mesajı gösterge tablosunda gösterilir.

Durma eylemi yaklaşık üç dakikayı aşarsa, otomatik park freni otomatik olarak uygulanır ve Stop and Go uyarlamalı hız regülatörü devre dışı bırakılır.

İkaz ışığı **9**, işlevin devre dışı bırakıldığını doğrulamak için söner.

Fonksiyonu beklemeye alma

Şu durumlarda işlevi beklemeye alabilirsiniz:

– **4** (0) kontakörüne basarsanız;

– Araç hareket ederken fren pedalına bastığınızda.

Şu durumlarda işlev sistem tarafından devre dışı bırakılır:

– Vites kumandasını **P**, **R** veya **N** konumuna ayarlayınız;

– sürücü emniyet kemerini çıkarırsa;

– açılır elemanlardan birini açarsanız;

– motor start/stop butonuna basarsanız;

– yokuş fazla dikse;

STOP AND GO UYARLAMALI HIZ REGÜLATÖRÜ

– bazı sürüş yardımcıları ve düzeltme sistemleri tetiklenir (aktif acil durum freni,ABS, ESC, vb.)

Not: Araca bağlı olarak, bağlı verilerin alımı uygun değilse sistem, hız sınırı işaretini önceden tanıma özelliğini ve/veya yol düzenini önceden tanıma özelliğini otomatik olarak beklemeye alır.

Bağlı verilerinin alımı tekrar uygun duruma gelir gelmez iki işlev otomatik olarak yeniden etkinleştirilir.

Her durumda, ikaz ışıkları gri renkte yandığında ve gösterge tablosunda "Uyarlamalı hız regülatörü devre dışı" mesajı belirdiğinde bekleme durumu onaylanmış olur.



Stop and Go uyarlamalı hız regülatörünün beklemeye alınması veya devreden çıkarılması,

hızın hemen azalmasına neden olmaz: kimi durumlarda fren pedalına basarak fren yapmanız gerekir.

Bekleme konumundan çıkma
Kaydedilen seyir hızına göre

Bir hız hafızaya alınmışsa, sürüş şartlarının uygun olduğundan emin olduktan sonra bunu tekrar çağırıp devreye alabilirsiniz (trafik, yol durumu, hava şartları...). Geçerli hız aralığında kontakta 5 (RES) basınız.

Kaydedilen hız geri alındığında, hız regülatörünün etkinleştirilmesi seyir hızının yeşil renkte yanmasıyla gösterilir.

Not: kaydedilen hız mevcut hıza çok daha yüksekse, araç bu hıza ulaşmak için hızlanacaktır.

Mevcut hıza bağlı olarak

Kumanda A

Hız regülatörü beklemeye alındığında hafızaya alınmış hızı dikkate almadan hız regülatörü işlevini yeniden etkinleştirmek için düğmeye 6 yukarı (SET/+) veya aşağı (SET/-) doğru basınız. Aracın sürüldüğü hız dikkate alınır.

"Araç kontrolünü elinize alınız" ikazları

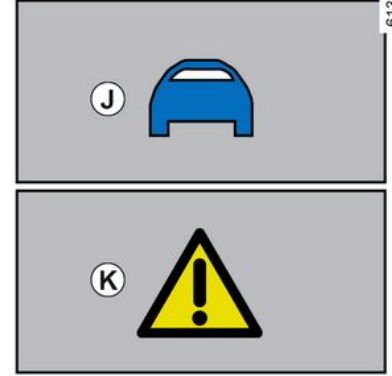

Bazı durumlarda (ör. çok daha yavaş bir araca denk gelmek, öndeki aracın hızlı bir şekilde şerit değiştirmesi vb.), sistemin tepki vermeye zamanı olmayabilir.

Duruma bağlı olarak, sistem şununla ilgili bir bip sesi çıkarır:

– durum sürücünün dikkatini gerektiriyorsa turuncu uyarı **J**;

veya

– mevcut durum sürücünün acil dikkatini gerektiriyorsa kırmızı uyarı **K** ile birlikte "Fren yapınız" mesajı da belirir.

STOP AND GO UYARLAMALI HIZ REGÜLATÖRÜ

Tüm durumlarda, duruma uygun tepki verin ve uygun manevraları gerçekleştirin.

Fonksiyonun sona erdirilmesi



Aşağıdaki durumlarda uyarlamalı hız regülatörü Stop and Go işlevi durur:

- kumanda **A** kontaktörüne **3** bastığınızda.

Gösterge tablosundaki ikaz ışığı **9** işlevin durduğunu onaylamak için söner.



Sürüş yardımından çıkmak için düğmeye **3** OFF durumuna ulaşana dek gerektiği kadar basınız. Gösterge tablosunda "Sürüş Yardımı devre dışı" mesajı görüntülenir. Bu durumda, motorun bir sonraki çalıştırılışında "Hız limitörü" işlevi etkinleştirilerek bir hız sınırının kaydedilmesi beklenir.

Geçici olarak kullanılmama (radar)



Radarı, aracınızın önündeki araçları tespit edebilir. Radar algılama alanı

engellendiyse veya sinyali bozulduysa sistem düzgün çalışmayabilir.

Radarı algılama alanı engellenmişse veya radar sinyali kesilmişse "Ön radar görüş yok" mesajı gösterge tablosunda görüntülenir ve uyarlamalı hız regülatörü Stop and Go durur.

Yeşil ikaz ışığı **9** işlevin otomatik olarak devre dışı olduğunu göstermek için kaybolur.

Radarı alanının temiz kaldığından ve kar, çamur, kötü takılmış bir plaka veya aracın ön tarafına (ızgaraya) takılan herhangi bir aksesuar nedeniyle veya aracın önüne (ızgara veya logo vb. üzerine) takılan herhangi bir aksesuar tarafından gizlenmediğinden emin olunuz.

Belirli coğrafi bölgelerdeki koşullar işlevi engelleyebilir, örneğin:

- kurak bölgeler, tüneller, uzun köprüler veya yol şeritleri olmayan, işaretli veya yakınlarında ağaç bulunmayan, nadiren kullanılan yollar;
- askeri bölge veya havalimanı bölgesi.

İşlevin çalışması için bu tarz alanlardan ayrılmalısınız.

Tüm durumlarda, motor yeniden çalıştırıldıktan sonra mesaj silinmiyorsa lütfen yetkili bir bayi ile iletişime geçiniz.

STOP AND GO UYARLAMALI HIZ REGÜLATÖRÜ

Geçici olarak kullanılamama (kamera)

Kamera engelleniyorsa (kir, çamur, kar, yağış vb.) sistem çalışmaz.

Kamera görüşünün azalması durumunda, uyarlanabilir hız regülatörünün performansı Stop and Go azaltılır. Dikkatli olun.

Çalışma arızaları

Uyarlamalı hız regülatörü işlevinde Stop and Go bir çalışma arızası algılanırsa gösterge tablosunda "Uyarlamalı hız regülatörünü kontrol edin" mesajı görüntülenir ve uyarlamalı hız regülatörü Stop and Go işlevi askıya alınır.

Sistemin bir veya birden çok elemanında çalışma arızası algılanması durumunda, Stop and Go uyarlamalı hız regülatörü fonksiyonu devreden çıkarılır.

Arızanın türüne bağlı olarak gösterge tablosunda şu mesaj görüntülenir:

- "Ön kamera kontrol ettirin", araca bağlı olarak buna ikaz ışığı eşlik eder



- "Ön radar kontrol ettirin", araca bağlı olarak buna ikaz ışığı eşlik eder



- "Kamera/radar kontrol ettirin", araca bağlı olarak buna ikaz ışığı eş-

lik eder

- "Aracı kontrol ettirin" ikaz ışığı eşli-

ğinde

Yetkili Servis'e başvurunuz.

Sistemin çalışmasıyla ilgili kısıtlamalar

Araç algılama

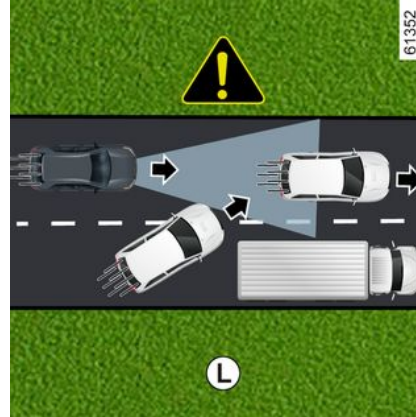

Sistem yalnızca aracınızla aynı yönde hareket eden araçları (arabalar, kamyonlar, motosikletler) algılar.

Aynı şeride doğru dönen araç (örneğin L) yalnızca kameraya ve radar

algılama alanlarına girdiğinde sistem tarafından hesaba katılır.

Sistem uygunsuz veya gecikmeli freni tetikleyebilir.



Sistem şunları algılayamaz:

- kavşaklara yaklaşan araçlar: kaygan yol (örnek M) vb.;
- yolun yanlış tarafında seyreden ve geri viteste size doğru gelen araçlar.



Şehir dışı alanlarda ve görünür şeritlere sahip geniş yollarda uyarlamalı hız regülatörü Stop and Go mutlaka kullanılmalıdır.

STOP AND GO UYARLAMALI HIZ REGÜLATÖRÜ

Viraj esnasında algılama

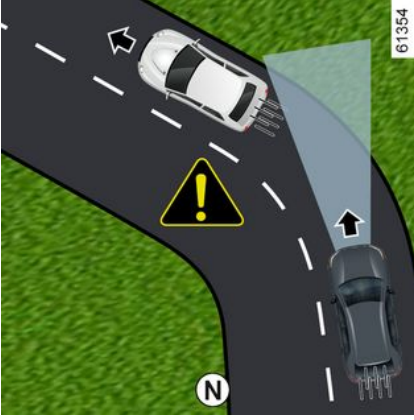

Bir viraja girilirken radar ve/veya kamera geçici olarak öndeki aracı algılayamayabilir (örnek **N**).

Sistem hızlanmayı tetikleyebilir.

Virajdan çıkarken, sistemin öndeki aracı algılaması bozulabilir veya gecikmeli olabilir.

Sistem uygunsuz veya gecikmeli freni tetikleyebilir.

Yan şeritlerdeki araçların algılanması

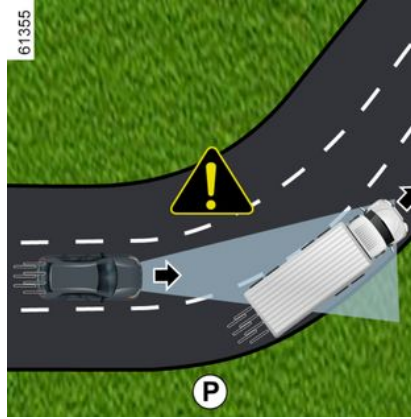

Sistem yan şeritlerde giden araçları şu durumlarda algılayabilir:

- bir viraja girersiniz (örnek **P**);
- dar şeritli bir yolda sürüş yapıyorsanız;
- yan şeritteki aracın hızı daha yavaşsa ve bu araçlardan biri diğer aracın şeridine çok yakında bulunuyorsa.

Sistem hatalı bir şekilde aracın yavaşlamasını ve frenlemesini tetikleyebilir.

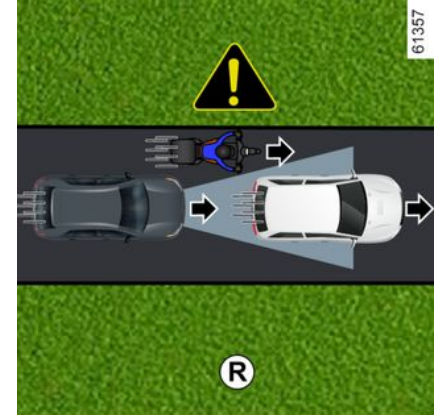

Zemin durumundaki farklılıklar nedeniyle gizli araçlar

STOP AND GO UYARLAMALI HIZ REGÜLATÖRÜ

Sistem, zemin durumundaki farklılıklar nedeniyle gizli araçları ya da yokuş yukarı ve yokuş aşağı sürüş esnasında kamera ve radar algılama alanlarının dışında kalan araçları algılamayacaktır.

Kamera ve radar algılama alanları dışındaki araçlar.

Algılanan araçlar kamera ve radar algılama alanlarının dışındaysa, özellikle de aşağıdaki durumlarda, **sistem geç tepki verir veya hiç bir tepki vermez:**

- Şeridi aşan uzun nesnelere taşıyan araçlar;
- uzun araçların (inşaat makinesi, tarım ekipmanları, çekici taşıt vb.) radar algılama alanı dışında kalan asıl uzunluğu (örnek **Ø**);
- şeridi yetersiz şekilde ortalamış araçlar;
- çok yakında olan dar araçlar (örnek **R**).

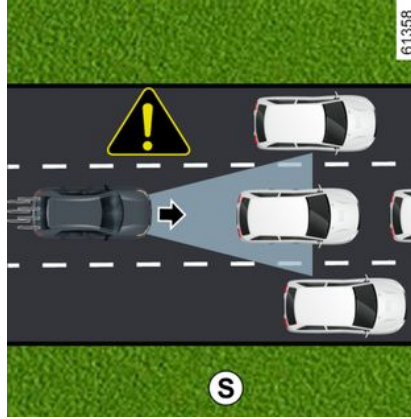

Duran ve yavaş hareket eden araçlar

Aracınızın hızı yaklaşık 50 km/sa hızın üstünde olduğunda **sistem şunları algılamaz:**

- sabit araçlar (örnek **S**);
- çok yavaş hareket eden araçlar.

Aracınızın hızı yaklaşık 50 km/sa hızın altında olduğunda **sistem şunlar için tepki vermeyebilir veya çok geç tepki verebilir:**

- sabit araçlar (örnek **S**);
- çok yavaş hareket eden araçlar;

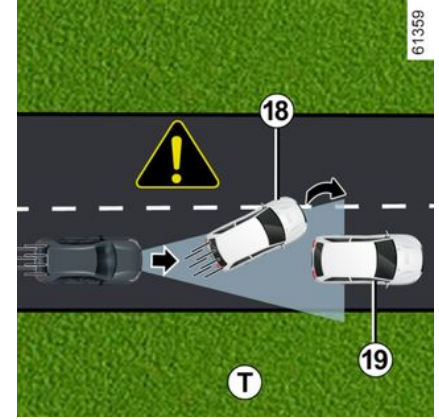

- şerit değiştiren **18** veya sabit bir araçla karşılaşılan **19** öndeki araçlar (örnek **T**);
- şerit değiştirdiğinizde sabit araçlar **20** (örnek **U**).

STOP AND GO UYARLAMALI HIZ REGÜLATÖRÜ

3

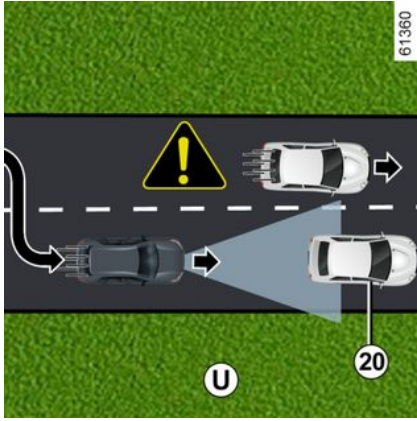

Daima her koşulda yanıt vermeye hazır olunuz.

Sürücü, her zaman araç kontrolüne sahip olmalıdır.

Stop and Go Uyarlamalı hız regülatörü acil durumlarda durmayı tetiklemez ve frenleme kapasitesi sınırlıdır.

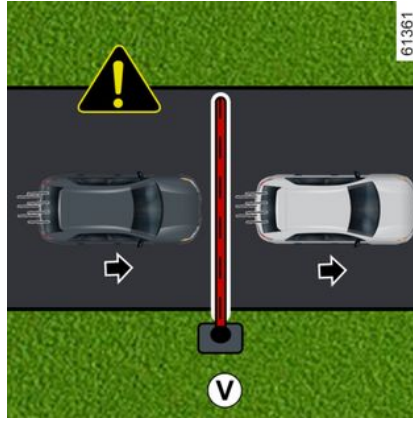

Sabit engellerin ve küçük boyutlu nesnelerin algılanmaması

Sistem şunları algılayamaz:

- yayalar, bisikletler, scooter'lar vb.;
- hayvanlar;
- sabit engeller (geçiş bariyerleri, duvarlar vb.) (örnek V).

Bunlar, sistem tarafından hesaba katılmaz. Sistem tarafından hiçbir uyarıyı veya tepkiyi tetiklemezler.

Yüksek hızda şeride giren araçların algılanması

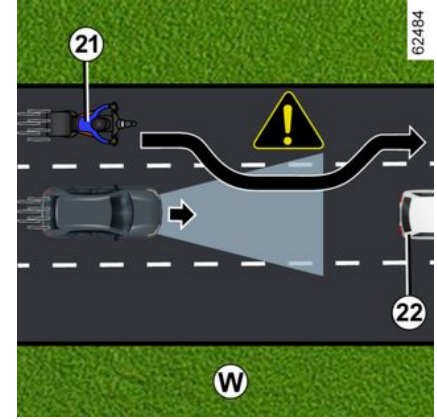

Aracınız yüksek hızda seyreden başka bir araç tarafından sollanırsa **21** (motosiklet, otomobil vb.) ve araç geçici olarak sizin aracınızla öndeki araç arasında bulunursa **22**, **sistem aşırı hızlanma, yavaşlama veya frenlemeyi tetikleyebilir.**

STOP AND GO UYARLAMALI HIZ REGÜLATÖRÜ

Uyarılar



Bu fonksiyon sürüş için ek bir yardımdır. Sistem hiçbir durumda bir sürücünün hız sınırlarına ve güvenli mesafeye uyma sorumluluğunun veya sürücü dikkatinin yerine geçemez.

Sürücü, her zaman araç kontrolüne sahip olmalıdır.

Haritalamadan alınan hız sınırı işaretleri ve yol haritası bilgileri ("Trafik levhası algılama" işlevi ve abonelik bulunan araçlar) dışında, diğer trafik bilgileri (trafik ışıkları, yaya geçitleri vb.) sistem tarafından dikkate alınmaz. Sürücü, sistemin verdiği bilgilerden bağımsız olarak hızını her zaman çevreye ve sürüş koşullarına göre uyarlamalıdır. Sistem hiçbir şekilde engel sensörü veya çarpışma engelleme sistemi olarak düşünülmemelidir.

Şehir dışı alanlarda ve görünür şeritlere sahip geniş yollarda Stop and Go uyarlamalı hız regülatörü işlevini kullanın. Sistemin müdahaleleri, onarımları

- Darbe durumunda, radar ve/veya kamera hizalaması değişebilir ve bu nedenle çalışması da etkilenebilir. Sistemi devre dışı bırakınız ve bir marka yetkili servisine başvurunuz.
- Radar ve/veya kamera yakınlarındaki herhangi bir işlem (değiştirmeler, onarımlar, ön cam değişiklikleri, boya vb.) uzman biri tarafından gerçekleştirilmelidir.

Sadece bir Marka Yetkilisi sisteme müdahale etme yetkisine sahiptir.

STOP AND GO UYARLAMALI HIZ REGÜLATÖRÜ



Fonksiyonun devre dışı bırakılması

Şu durumlarda işlevi devre dışı bırakmanız gerekir:

- araç çekilirken (arıza);
- araç bir römork veya karavan çekiyorsa
- araç bir tünele doğru veya metal bir yapıya yakın sürülüyorsa;
- araç, geçiş noktası alanı, yol çalışması alanı veya dar şeritte ise;
- araç çok virajlı bir yolda (dağ yolu vb.) kullanılıyorsa;
- araç oldukça dik bir yokuştan yukarı ya da aşağı doğru sürülüyorsa;
- olumsuz görüş şartları varsa (parlak güneş, sis vb.);
- araç kaygan bir yol yüzeyinde (yağmur, kar, çakıl vb.) kullanılıyorsa;
- hava şartları kötüyse (yağmur, kar, yan rüzgarlar vb.);
- radar alanı hasarlıysa (darbeler vb.);
- kamera alanı hasar görmüşse (ön camın iç veya dış tarafında);
- ön cam çatlamış veya şekli bozulmuşsa.

Sistemin anormal davrandığı durumlarda, sistemi devre dışı bırakınız ve bir Marka Yetkili Servisi ile iletişime geçiniz.

STOP AND GO UYARLAMALI HIZ REGÜLATÖRÜ



Sistemin bozulduğu durumlar

Şu gibi koşullar sistemin çalışmasını önleyebilir veya olumsuz etkileyebilir:

- ön cam veya tamponun radar alanında engellenmişse (kir, buz, kar, buğu, plaka vb.);
- karmaşık bir ortam (tünel vb.);
- olumsuz hava koşulları (kar, sağanak yağmur, dolu, buzlanma vb.);
- zayıf görüş (gece, sis vb.);
- göz kamaşması (parıldayan güneş, ters yönden gelen araçların lambaları vb.);
- yolun dar, virajlı veya inişli çıkışlı olması (dar virajlar vb.);
- ciddi hız farklılığı olan bir araç;
- araca uygun olmayan halıların kullanılması. Sürücü tarafında sadece araca uygun, ön donanımlara yapışan halılar kullanınız ve sık sık sabit olup olmadıklarını kontrol ediniz. Üst üste çok sayıda halı sermeyin. **Pedal sıkışma riski.**

Bu durumda sistem istem dışı olarak fren yapabilir veya hızlanabilir.

Öngörülemeyen birçok durum sistemin çalışmasını etkileyebilir. Kamera veya radar algılama anında görünen belirli nesnelere veya araçların, sistem tarafından yanlış şekilde yorumlanarak uygun olmayan hızlanmaya veya frenlemeye yol açması muhtemeldir.

Sürüş sırasında oluşabilecek ani olaylara karşı her zaman dikkatli olunmalıdır. Ayaklarınızı pedalların yakınında tutarak aracınızı kontrol altında tutunuz ve herhangi bir durumda harekete geçmeye hazır olunuz.

ACTIVE DRIVER ASSIST

Tanıtım

"Active driver assist", şehir dışı alanlarda ve görünür şeritlere sahip geniş yollarda kullanım için bir sürüş yardımı sistemidir.

Sistem, "**Uyarlamalı hız regülatörü-Stop and Go**" → 238 ve "**Şerit ortalama**" işlevinden oluşur.

Bu sistem sürücünün şunları yapmasını sağlar:

- araç hızını, daha önce hafızaya alınmış bir hıza bağlı olarak korumak;
- araçları ile öndeki araç arasındaki mesafeyi ayarlamak;
- aracın şeritteki yörüngesini yönlendirmek;
- araç hızını, otomatik olarak veya sürücü tarafından onaylandıktan sonra trafik levhalarında gösterilen hıza uyarlamak (araca bağlı olarak).

Stop and Go uyarlamalı hız regülatörü işlevi.

Ülkeye ve aboneliğe bağlı olarak, radar veya kameradan gelen bilgilere ya da bir GSM bağlantısı üzerinden gönderilen harita verilerine göre, Stop and Go uyarlamalı hız regülatörü, aynı şeritte öndeki araçla güvenli bir mesafe korunurken, seyir hızı ola-

rak da bilinen, ayarlanan bir hızın sabit tutulabilmesini sağlar.

Seyir hızı, değişen hız sınırına göre otomatik olarak ayarlanabilir (ülkeye ve aboneliğe bağlı olarak).

Öndeki aracın durması durumunda Stop and Go adaptif hız regülatörü, aracı yeniden çalıştırmadan önce tam olarak durdurmak için fren yapabilir.



Önemli: herhangi bir ani olaya hazırlıklı olmak için ayaklarınızı daima pedalların yakınında ve ellerinizi direksiyon simidinin üzerinde tutmalısınız.

Sistem, motoru ve fren sistemini kullanarak aracınızın hızlanmasını ve yavaşlamasını kontrol eder.

Stop and Go uyarlamalı hız regülatörü işlevi yol koşullarına göre (trafik, hava vb.) 0 km/sa. değerinden itibaren etkinleştirilebilir.



→ 238 sembolüyle temsil edilir.

Not:

- Sürücünün aracı kullandığı ülkedeki yasalara göre azami hız sınırını ve

güvenli mesafeyi göz önünde bulundurması zorunludur;

- uyarlamalı hız regülatörü, araca frenleme kapasitesinin üçte birine kadar fren uygulayabilir. Duruma göre sürücünün daha sert fren yapması gerekebilir.



Stop and Go Uyarlamalı hız regülatörü acil durumlarda durmayı tetiklemez ve frenleme kapasitesi sınırlıdır.

Şerit Ortalama işlevi

"Şerit Ortalama" işlevi, bir kameradan alınan bilgilerden yararlanarak aracı şeride yönlendirmek için direksiyon sistemini kullanır.

Koşullar izin veriyorsa, işlev aşağıdaki değerler arasında kullanılabilir:

- Önde bir araçla 160 km/sa. ile 180 km/sa. arasında bir hız (modele bağlı olarak);

veya

- 60 km/sa. ve önde bir araç olmadan 160 km/sa. ile 180 km/sa. arasında bir hız (modele bağlı olarak).

"Şerit Ortalama" işlevi, konfor sağlayan bir özelliktir.

ACTIVE DRIVER ASSIST



uyarı ışığı ile temsil edilir.

Not: Keskin bir virajda, işlevin yanal koruma kapasitesi sınırlıdır ve sürücünün direksiyon simidi üzerinde derhal harekete geçmesi gerekir.

Ek bilgiler

Araca bağlı olarak, "Active driver assist" işlevi diğer sürüş yardımcı işlevleriyle birlikte kullanılabilir.

Lütfen aşağıdakileri aklınızda bulundurun:

- "Şerit Ortalama" işlevi ayar modundayken, "Şerit değiştirme engelleme" işlevi zaten etkinleştirilmişse askıya alınır. "Şerit Ortalama" işlevi direksiyon sistemini kontrol etmediğinde, koşullar izin verirse "Şerit değiştirme engelleme" işlevi yeniden etkinleştirilebilir.

ACTIVE DRIVER ASSIST

Bileşenlerin konumu

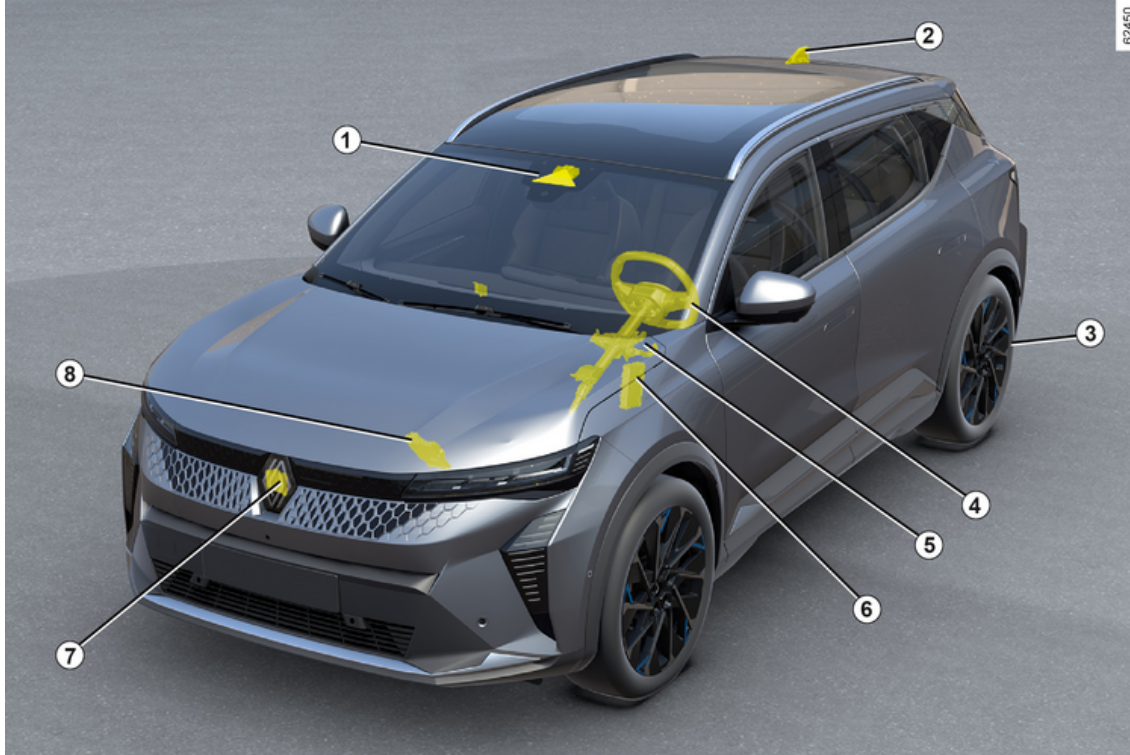

ACTIVE DRIVER ASSIST

1 Kamera

Çeşitli trafik şeritlerinde zemindeki işaretleri ve araçların konumlarını algılar.

Radardan 7 bilgi alır ve aracın yörüngesini ve hızını belirlemek için kendi bilgileriyle birleştirir (hızlanma/frenleme). Bu arada, sistemi etkinleştirme/devre dışı bırakma parametrelerini kumanda eder (kapı açılma durumu vb.).

Araca bağlı olarak, sürücünün ellerinin direksiyon simidinde olup olmadığını tespit etmek için bilgileri işler. Ön camın engellenmediğinden (kirlenme, çamurla, karla vb.) emin olun.

2 Antenler ve haritalar

(ülkeye ve aboneliğe bağlı olarak) Aracın yolculuğuna göre yol haritaları ve belirli sürüş koşulları (kavşaklar ve virajlar) indirilir. Sistem, sürücü tarafından seçilen parametrelere bağlı olarak yol işaretlerinde belirtilen hız sınırı değişikliğinin ardından yavaşlamayı öngörebilir. Sistem, ayrıca dar bir viraja veya kavşağa yaklaşırken aracın hızını da ayarlayabilir.

3 Elektrikli park freni

Aracı belirli koşullar altında hareket-siz tutar.

4 Kapasitif kaptör

Araca bağlı olarak ellerin direksiyon simidinde olup olmadığını algılar.

5 Takviyeli direksiyon

Bilgisayar 7 tarafından iletilen bilgilere göre araç yörüngesini yönlendirmek için ön tekerlekleri çalıştırır.

6 Motor beyni

Gerekli hızlanmayı gerçekleştirmesi için motora kumanda eder ve yönlendirir.

7 Radar

Aracınız ile öndeki araç arasındaki mesafeyi hesaplar. Sistem maksimum menzili yaklaşık 150 metredir. Bu durum yol koşullarına göre (zemin koşulları, hava koşulları vb.) değişiklik gösterebilir. Radar alanının engellenmediğinden (kir, çamur, kar, kötü takılmış bir ön plaka tarafından), darbe almadığından, modifiye edilmediğinden (boya dahil) veya aracın ön tarafına (ızgara veya logo vb. üzerine) takılan herhangi bir aksesuar ile gizlenmediğinden emin olunuz.

8 Aktif araç kontrol

Bu sistem, bilgisayara 7 araç dinamikleri ile ilgili bilgi sağlar (hız, yanal ivmelenme vb.), ayrıca yavaşlamayı kontrol etmek ve aracı hareketsiz halde tutmak için fren sistemine müdahale eder.



Sistemin doğru şekilde çalışmasını garantilemek için radar ve kamera alanları temiz tutulmalı ve kamera veya radarda hiçbir kurcalama yapılmamalıdır.

ACTIVE DRIVER ASSIST

Kumandalar

3

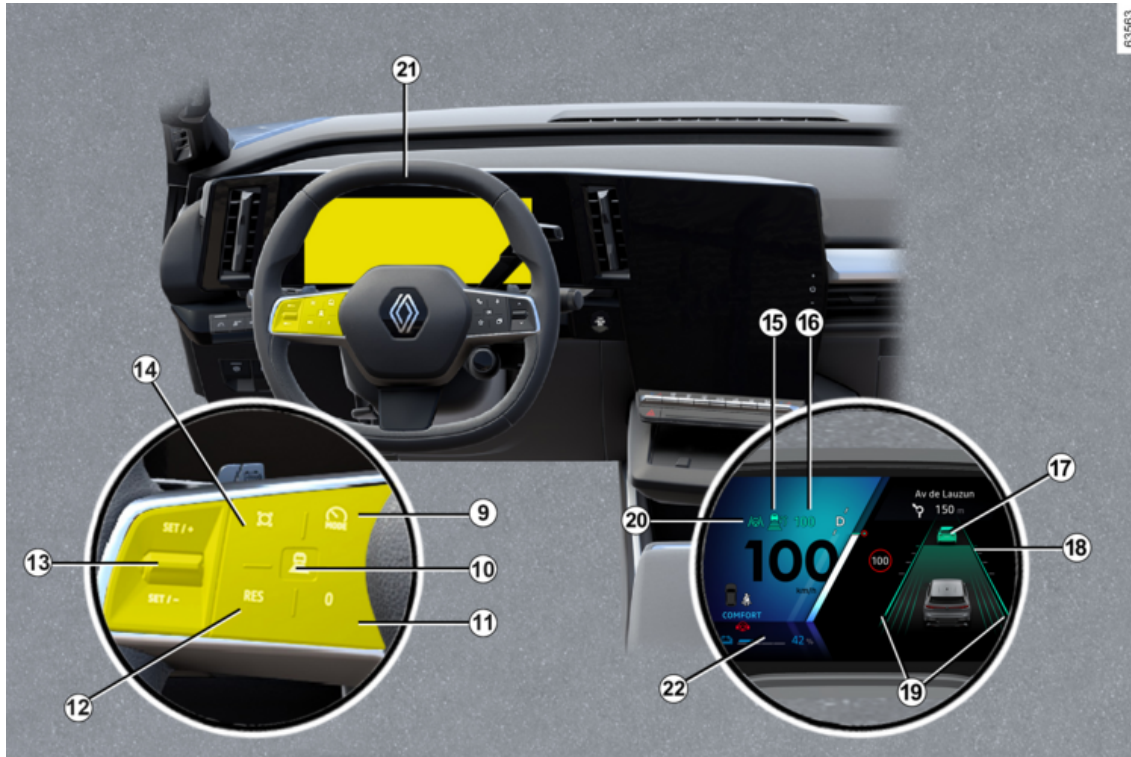

ACTIVE DRIVER ASSIST

9. Araca bağlı olarak sürüş yardım-larını seçmek/seçti kaldırmak için kontaktör:

- Active driver assist;
- uyarlamalı hız regülatörü;
- hız limitörü;
- OFF.

10. Güvenlik mesafesi ayarları

11. İşlevi beklemeye alır ve sınırlanan hızı hafızaya kaydeder (0).

12. Kaydedilen seyir hızının geri çağ-rılması (RES).

13.

- Yukarıya doğru: Seyir hızını etkin-leştirir, artırır veya mevcut hızı kay-deder (SET/+).
- Aşağıya doğru: Seyir hızını etkin-leştirir, azaltır veya mevcut hızı kay-deder (SET/-).

14. Açılır düğme (araca bağlı olarak): Ayarlanan hızı algılanan hız sınırları-

na uyarlar  → 226

Motoru kapatmadan önce "OFF" modu seçilirse "Hız limitörü" işlevi, motorun bir sonraki çalıştırılmasında varsayılan olarak etkinleştirilir.

Gösterge tablosundaki ekran-lar

15. Stop and Go uyarlamalı hız regü-

latörü işlevi ikaz ışığı .

16. Kaydedilen seyir hızı.

17. Öndeki araç.

18. Kaydedilen güvenlik mesafesi

19. Sol ve sağ çizgi göstergeleri

20. "Şerit Ortalama" işlevi ikaz ışığı



Direksiyon simidi 21

Sürücü ellerini daima direksiyon si-midinin üzerinde tutmalıdır.

Sürücü direksiyon simidini yeterli kuvvetle döndürürse sürücünün araç kontrolünü tekrar eline alması için "Şerit Ortalama" işlevi kesilir.

Belli koşullar altında (keskin virajlar vb.), direksiyon simidi üzerinde, ara-cın kontrolünü yeniden kazanması gerektiği konusunda sürücüyü uyar-mak için bir titreşim tetiklenebilir.

Sürücü direksiyonu tutmazsa (el algı-lanmazsa) "Şerit ortalama" işlevi bir-kaç görsel ve sesli uyarıdan sonra devre dışı bırakılır.

"Active driver assist" işlevini etkinleştirme/devre dışı bır-akma

FONKSİYONU devreye almak



İşlevi etkinleştirmek için, kontaktöre 9 gerektiği kadar basınız.

İkaz ışığı  gösterge tablo-sunda gri renkte görüntülenir.

Ardından direksiyon simidi kuman-dasını 13 yukarıya (SET/+) veya aşağıya (SET/-) doğru bastırınız.

Böylece, Uyarlamalı hız regülatörü Stop and Go ve "Şerit Ortalama" işle-vini içeren "Active driver assist" et-kinleştirilir.

ACTIVE DRIVER ASSIST

İşlevin çalışmakta olduğunu ve aracınızı şeridin ortasına doğru yönlendirdiğini doğrulamak amacı ile gösterge tablosunda yeşil ikaz ışığı **20**



yanar ve sol ile sağ çizgi göstergeleri **19** görüntülenir.

Direksiyon simidini kuvvetlice çevirerek "Şerit Ortalama" işlevini istediğiniz zaman durdurabilirsiniz. Direksiyon simidini döndürmeyi bıraktığınız anda "Şerit Ortalama" işlevi yeniden etkinleştirilir.

Not: "Şerit Ortalama" işlevini kullanırken ellerinizi direksiyonun üzerinde tutmanız gerekir. Hiçbir koşulda ellerinizi direksiyon simidinden çekmemelisiniz.

Fonksiyonun devre dışı bırakılması

Düğme **9**'a basınız. İşlevin devre dışı

bırakılması, uyarı ışığının **20**  ve sağ ile sol çizgi göstergelerinin **19** gösterge tablosundan kaybolmasıyla onaylanır.

Not: "Şerit değiştirme engelleme" işlevi daha önce etkinleştirilmişse ve koşullar izin veriyorsa, otomatik olarak yeniden etkinleştirilir.



Sürüş yardımından çıkmak için düğmeye **9** OFF durumuna ulaşana dek gerektiği kadar basınız. Gösterge tablosunda "Sürüş Yardımı devre dışı" mesajı görüntülenir. Bu durumda, motorun bir sonraki çalıştırılışında "Hız limitörü" işlevi etkinleştirilerek bir hız sınırının kaydedilmesi beklenir.

Şeritteki konumun ayarlanması

(araca bağlı olarak)

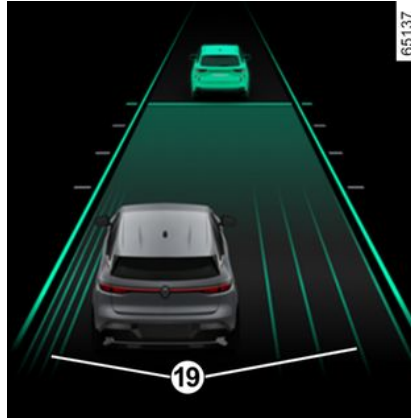

Şeritte konumlandırmayı ayarlamak için "Şerit Ortalama" işlevi ayar modunda olmalı, gösterge tablosunda yeşil uyarı ışığı **20** görüntülenmeli ve araç hızı 50 km/sa. altında olmalıdır.

Bu koşullarda, direksiyon simidini hafifçe sağa veya sola çevirerek şeritteki konumunuzu ayarlayabilirsiniz; böylece araç "Şerit Ortalama" işlevi devre dışı bırakılmadan seçilen tarafa geçer.

Araç şeridin kenarına yaklaşık 30 cm'den daha az mesafede yaklaşmadan, ofsetiniz şeridin ortasından en az yaklaşık 15 cm olduğunda, ofseti tam olarak ayarlamak için yaklaşık 10 saniyeniz vardır. Direksiyon simidini döndürmek için çaba sarfetmeyi bıraktığınızda araç ofset konumunda kalır. Çizgiler **19** uygulanan ofseti belirtir.

Şeridin ortasına dönmek için, direksiyon simidini hafifçe ters yönde çeviriniz, ardından araç orta noktaya ulaştığında denemeyi bırakınız.

Belirli koşullarda (ör. viraj, hız) araç otomatik olarak yeniden merkezde olacak şekilde ayarlanabilir.

ACTIVE DRIVER ASSIST

"Şerit Ortalama" işlevi beklemede

"Şerit Ortalama" işlevi aşağıdaki durumlarda otomatik olarak bekleme ye alınır:

- sistem artık çizgileri algılamıyorsa veya şeridinizde yalnızca bir çizgi algılanıyorsa;
 - şerit çok dar veya çok genişse;
 - sistem direksiyon simidi üzerinde el algılamazsa;
 - bazı sürüş koşullarında (döner kavşak, kavşak, çok keskin viraj vb.);
 - araca bağlı olarak, araç hızı yaklaşık 160 km/sa. veya 180 km/sa. üzerindeyse;
 - önünde herhangi bir araç yokken aracın hızı yaklaşık 45 km/sa. değerinin altındaysa;
 - araç bir çizgiyi geçerse;
 - sistem geçici olarak devre dışıysa (örneğin: kamera kir, kar, buğu vb. ile kaplanıp engellenmişse);
- Sürücü tarafından gerçekleştirilen bazı eylemler de "Şerit Ortalama" işlevini askıya alır:

- göstergelerin etkinleştirilmesi;
- direksiyon simidini yeterli kuvvetle döndürme

İşlevin beklemede olduğu, gösterge tablosunda gri uyarı ışığının **20**

 ve sol ile sağ çizgi göstergelerinin **19** görünmesiyle doğrulanır.



Önemli: herhangi bir ani olaya hazırlıklı olmak için ayaklarınızı daima pedalların yakınında ve ellerinizi direksiyon simidinin üzerinde tutmalısınız.

Koşullar yerine getirildiğinde işlev, aracı tekrar şeride yönlendirir. İkaz

ışığı **20**  ve sol ile sağ çizgi göstergeleri **19** gösterge tablosunda yeşil renkte görüntülenir.



Direksiyonu döndürerek **araç yörungesini** dilediğiniz zaman değiştirebilirsiniz.

"Direksiyonu tutunuz" uyarısı



"Şerit Ortalama" işlevi, ellerinizi direksiyon simidinde algılamadığında bazı uyarı seviyeleri tetiklenecektir:

- **Yaklaşık 15 saniye sonra**, "Direksiyonu tutunuz" mesajı gösterge tablosunda sarı renkte görüntülenir;
- **yaklaşık 35 saniye sonra**, uyarı görüntüledikten sonra sürücü ellerini direksiyon simidine koymazsa, sürekli olarak sesli bir ikaz sesi duyulur. Ardından, sürücüye ellerini direksiyon simidine koyarak aracın kontrolünü tekrar ele alması gerektiğini bildirmek için frenler art arda kısa süre uygulanır. Sürücü tepki vermezse "Active driver assist" dörtlü flaşörleri

ACTIVE DRIVER ASSIST

etkinleştirir ve aracı tamamen durana kadar yavaşlatır.



Sürücü bu manevrayı istediği zaman ellerini direksiyon simidine koyarak, fren yaparak veya "Active driver assist" ögesini devre dışı bırakarak kesintiye uğratabilir.

– Araç durduktan sonra otomatik park freni otomatik olarak uygulanır, dörtlü flaşörler yanar halde kalır,

ikaz ışığı **22**  söner ve sizi bilgilendirmek için gösterge tablosunda kırmızı renkte "Şerit ortalama devre dışı" mesajı belirir.



İlk iki uyarı seviyesinde, sistem sürücünün ellerinin direksiyon simidi üzerinde olduğunu tekrar algıladığında uyarıları durdurur. İşlev, aracı şerit içerisine yönlendirmeye devam eder.

Not: Bazı durumlarda, "Şerit Ortalama" işlevi ellerinizin direksiyon simidi

üzerinde olduğunu algılamayabilir ve bir uyarı verebilir:

- sürücü direksiyon simidini çok hafifçe tutuyorsa;
- Sürücü eldiven takıyor;
- ...



Kapasitif kaptörle ilgili uyarı: Direksiyon simidine herhangi bir aksesuar takılması yasaktır (koruyucu kapak vb.).

Keskin bir viraj olduğunda

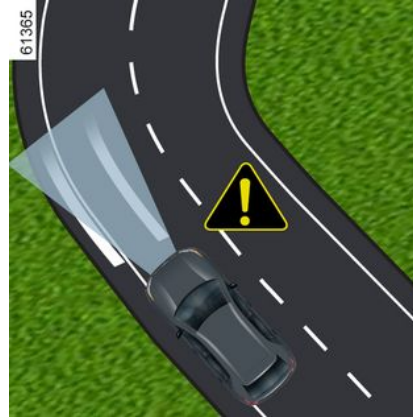

Keskin bir viraj olduğunda ve aracın hızına bağlı olarak, işlevin yan koru-

ma kapasiteleri sınırlandırılır ve sürücünün direksiyon simidi üzerinde acil bir eylem gerçekleştirmesi gerekir. Böylece araç, şeritte kalmaya devam eder.

Sürücü herhangi bir müdahalede bulunmazsa işlev, aracın bir çizgiyi ihlal etmek üzere olduğunu ve sürücünün acil eylem gerçekleştirmesi gerektiğini bildirmek için direksiyon simidinin titreşimini tetikler.

İkaz ışığı **20**  ve sol veya sağ çizgi göstergesi **19** gösterge tablosunda kırmızı renkte görüntülenir.

Araç bir çizgiyi tamamen geçerse ve şeridinden çıkarsa veya viraj çok keskinse "Şerit Ortalama" işlevi beklemeye alınır.

İşlevin beklemede olduğu, gösterge tablosunda gri uyarı ışığının **20**



ve sol ile sağ çizgi göstergelerinin **19** görünmesiyle doğrulanır.

ACTIVE DRIVER ASSIST



Bir döner kavşak veya kavşak üzerinden geçerken "Şerit Ortalama" işlevi sürücüyü yardımcı olamaz ve otomatik olarak bekleme moduna geçebilir (önceki sayfalara bakınız).
Her durumda, bu sürüş koşullarında sürücü, aracın yörüngesini yönetmek için daima direksiyon simidini çevirmelidir.

Çalışma arızaları

"Şerit Ortalama" işleviyle ilişkili bir çalışma arızası algılanırsa, gösterge tablosunda "Sürüş yardımı kullanılmıyor" veya "Sürüş yardımı kontrol ettirin" mesajı görüntülenir ve işlev devre dışı bırakılır.

Yetkili Servis'e başvurunuz.

ACTIVE DRIVER ASSIST

Uyarı



"Active driver assist", ek bir sürüş yardımcıdır. Hiçbir durumda bir sürücünün hız sınırlarına ve güvenlik mesafelerine uyma sorumluluğunun veya sürücü dikkatinin yerine geçemez.

Sürücü, her zaman araç kontrolüne sahip olmalıdır.

Sürücü, sistemin verdiği bilgilerden bağımsız olarak aracın yörüngesini ve hızını her zaman çevreye ve sürüş koşullarına göre uyarlamalıdır.

Şeritleri sınırlayan çizgiler ve sistemin algılama kapasitesi dahilindeki hız sınırı işaretleri hariç trafik levhası bilgisi (diğer trafik işaretleri, trafik ışıkları, yaya geçitleri vb.) sistem tarafından algılanmaz. Sistem tarafından hiçbir uyarı veya tepkiyi tetiklemezler.

"Active driver assist", "Stop and Go uyarlamalı hız regülatörü" ve "Şerit Ortalama" işlevini kullanır. Sistem hiçbir şekilde engel sensörü veya çarpışma engelleme sistemi olarak düşünülmemelidir.

Özellikle şehir dışı alanlarda ve görünür şeritlere sahip geniş yollarda "Active driver assist" kullanınız.

Trafik yoğun olduğunda, virajlı veya kaygan (buzlanmış, ıslak, çakıllı) yollarda veya hava şartları (sis, yağmur, yandan esen rüzgar...) uygun olmadığında kullanılmamalıdır.

Kaza yapma riski vardır.

Sistemin müdahaleleri, onarımları

- Darbe durumunda, radar ve/veya kamera hizalaması değişebilir ve bu nedenle çalışması da etkilenebilir. Sistemi devre dışı bırakınız ve bir marka yetkili servisine başvurunuz.
- Radar ve/veya kamera yakınlarındaki herhangi bir işlem (değiştirmeler, onarımlar, ön cam değişiklikleri, boya vb.) uzman biri tarafından gerçekleştirilmelidir.

Sadece bir Marka Yetkilisi sisteme müdahale etme yetkisine sahiptir.



Sistemin devre dışı bırakılması

Aşağıdaki durumlarda sistemi devre dışı bırakmanız gerekir:

- araç virajlı bir yolda seyrederken;
- araç çekilirken (arıza);
- araç bir römork veya karavan çekiyorsa
- araç bir tünele doğru veya metal bir yapıya yakın sürülüyorsa;
- araç, geçiş noktası alanı, yol çalışması alanı veya dar şeritte ise;
- araç oldukça dik bir yokuştan yukarı ya da aşağı doğru sürülüyorsa;
- olumsuz görüş şartları varsa (parlak güneş, sis vb.);
- hava şartları kötüyse (yağmur, kar, yan rüzgarlar vb.);
- araç kaygan bir yol yüzeyinde (yağmur, kar, çakıl vb.) kullanılıyorsa;
- kamera alanının hasar görmesi (ör. ön camın iç veya dış alanı); ön camın kırılmış veya şeklinin bozulmuş olması;
- radar alanı hasarlıysa (darbeler vb.);
- direksiyon simidinin yüzeyinin hasarlı veya nemli olması.

Sistemin anormal davrandığı durumlarda, sistemi devre dışı bırakınız ve bir Marka Yetkili Servisi ile iletişime geçiniz.



Örneğin, şu gibi koşullar sistemin çalışmasını bozabilir veya olumsuz etkileyebilir:

- ön camın veya radar alanının engellenmesi (kir, buz, kar, buğulanma vb. ile). Ön camın, ön silecek fırçalarının ve ön tamponun temiz olduğunu ve durumunu sık sık kontrol edin;
- karmaşık bir ortam (tünel vb.);
- olumsuz hava koşulları (kar, sağanak yağmur, dolu, buzlanma vb.);
- zayıf görüş (gece, sis vb.);
- öndeki araç ve çevresi arasında düşük kontrast (örn. karlı bir alanda beyaz araç vb.);
- göz kamaşması (parıldayan güneş, ters yönden gelen araçların lambaları vb.);
- yolun dar, virajlı veya inişli çıkışlı olması (dar virajlar vb.);
- sistem tarafından çizgi olarak algılanan asfalt çizgileri;
- dar/virajlı şeritler;
- yol işaretleri birden fazlaysa (yol çalışmaları vb.) ve ayırt edilmeleri zor veya düzensizse (ör. kısmen veya çok soluk çizgiler, fazla boşluklu çizgiler, bozuk yol yüzeyi vb.);
- bir otoyol çıkışında bulunan ve ok içermeyen yol işaretleri;
- aracın coğrafi konumunun belirlenmesini imkansız kılacak şekilde düşük bağlantıya sahip bir alan veya güncel olmayan haritalar;
- ciddi hız farklılığı olan bir araç;
- araca uygun olmayan halıların kullanılması. Sürücü tarafında sadece araca uygun, ön donanımlara yapışan halılar kullanınız ve sık sık sabit olup olmadıklarını kontrol ediniz. Üst üste çok sayıda halı sermeyin. **Pedal sıkışma riski.**

Bu durumlarda:

- **İstenmeyen frenleme veya hızlanma riski.**
- **İstenmeyen, yanlış düzeltme riski veya yörüngenin düzeltilmemesi.**

Öngörülemeyen birçok durum sistemin çalışmasını etkileyebilir. Kamera veya radar algılama anında görünen belirli nesnelere veya araçların, sistem tarafından yanlış şekilde yorumlanarak uygun olmayan hızlanmaya veya frenlemeye yol açması muhtemeldir.

Sürüş sırasında oluşabilecek ani olaylara karşı her zaman dikkatli olunmalıdır. Ayaklarınızı pedalların yakınında ve ellerinizi direksiyon simidinin üzerinde tutarak aracınızı daima kontrol altında tutun, böylece her durumda harekete geçmeye hazır olursunuz.

PARK YARDIMI

Geri görüş kamerası

Çalışma



Geri vitesteyken aracın arkasında bulunan kamera **1** aracın arkasındaki alanın görüntüsünü üç kılavuz çizgi **3, 4** ya da **5** (sabit, hareketli ve römork kılavuz çizgileri) eşliğinde multimedya ekranına **2** iletir.

Sistem, çalışması için birkaç yönerge kullanır (yörünge için hareketli, mesafe için sabit). Kırmızı bölgeye erişildiğinde en iyi şekilde park etmek için tampon görüntüsünden yararlanınız.



Sabit kılavuz çizgileri **3**

Sabit gabari, aracın arkasındaki mesafeyi belirten renkli işaretlerden oluşur: **A, B,** ve **C**

- **A** (kırmızı) araca yaklaşık 30 santimetre mesafede;
- **B** (sarı) araca yaklaşık 70 santimetre mesafede;
- **C** (yeşil) araca yaklaşık 150 santimetre mesafede.

Bu gabari sabittir ve tekerlekler araç ile birlikte düzse aracın yörüngesini gösterir.

Hareketli kılavuz çizgileri **4**

Bu, multimedya ekranında **2** mavi olarak gösterilir. Direksiyon simidi konumuna göre aracın yörüngesini gösterir.

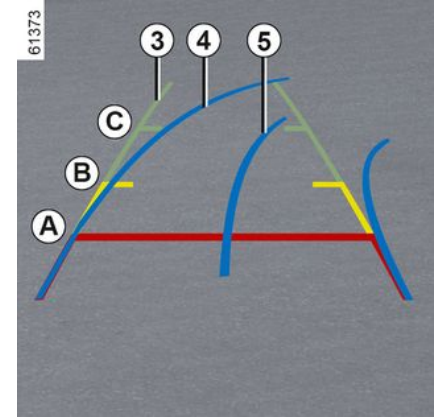

Römork kılavuz çizgileri **5**

Bu, multimedya ekranında **2** mavi olarak gösterilir. Bu, direksiyon simidi konumuna göre römork bağlantısının yörüngesini gösterir. Sürücünün römorku çekme kafasına mümkün olduğunca yakın konumlandırmasına olanak tanır.

« Römork görünümü »

Bir römork bağlıysa ileri vitesteyken, kameranın **1** yaklaşık 30 saniye boyunca arka ortamın bir görüntüsünü iletmesini sağlamak için multimedya ekranınızdaki **2** "Araç" dünyasındaki "Kamera" menüsüne basınız.

PARK YARDIMI

Ayarlar



Geri vitesteyken multimedya ekranından **2** kılavuz çizgileri eklemek veya kaldırmak ve kamera görüntü ayarlarını (parlaklık, kontrast vb.) yapmak için "Ayarlar" düğmesine basınız.

Daha fazla bilgi için, multimedya sistemi kullanım talimatlarına bakınız.



Kameranin görüşünün kapatılmamış olmasına dikkat ediniz (kirlilik, çamur, kar, buğu vb. tarafından).

"Zoom auto" işlevi

Aracın arkasında bir engel algılanması durumunda, "Zoom auto" işlevi mevcut ekranı üst arka görünüme geçirir.

"Zoom auto" işlevini etkinleştirmek/ devre dışı bırakmak için multimedya talimatlarına bakınız.



Ekran bir dikiz aynasındaki gibi ters bir resim gösterir.

Gabariler düz bir zemine projekte edilen bir gösterimdir. Bu bilgiler, dikey bir nesneyle veya zemindeki bir nesneyle üst üste geldiğinde dikkate alınmamalıdır.

Gösterge tablosu ekranında beliren nesnelere deforme olabilir. Fazla aydınlatma durumunda (kar, araç güneş altında vb.), kamera vizyonu hasar görebilir. Bagaj bölmesi açıksa veya yanlış kapatılmışsa "Bagaj açık" görüntülenir.

Çalışma arızaları

Geri vites geçildiğinde sistem bir çalışma arızası algılırsa multimedya

ekranında **2** geçici olarak siyah bir ekran görüntülenir.

Bu durum, kamera veya ekranı etkileyen bir arızadan kaynaklanabilir (netlik, sabit görüntü, gecikmeli iletişim vb.).

Siyah ekranın geçici olarak görüntülenmesi sürerse lütfen yetkili bir bayiye danışınız.



Bu fonksiyon ek bir yardımdır. Dolayısıyla bu fonksiyon hiçbir durumda sürücünün üstlenemez.

Sürücü, sürüş esnasında meydana gelebilecek ani olaylara karşı her zaman hazır olmalıdır: manevra sırasında kör noktada küçük, kısıtlı hareketli engeller (bir çocuk, bir hayvan, çocuk arabası, bisiklet, taş, direk vb.) bulunmadığından her zaman emin olun.

PARK YARDIMI

Tahmini mesafe ile gerçek mesafe arasındaki fark

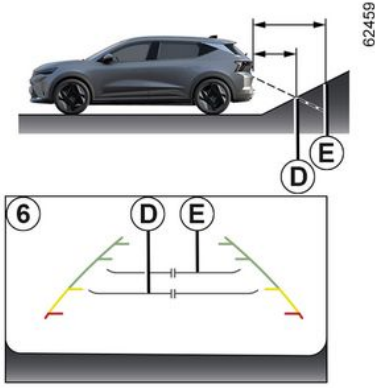

Dik bir rampada geri vitesle yukarı gitme

Sabit kılavuz çizgileri **6**, mesafeyi gerçekte olduklarından daha yakında gösterir.

Ekranda görüntülenen nesnelere gerçekte rampa üzerinde daha uzaktadır.

Örneğin, ekranda **D** noktasında bir nesne gösteriliyorsa, nesnenin gerçek uzaklığı **E** noktası üzerindedir.

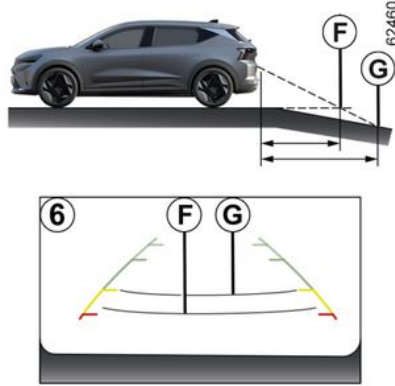

Dik bir rampada geri vitesle aşağı gitme

Sabit kılavuz çizgileri **6** mesafeleri gerçekte olduklarından daha uzaktadır.

Dolayısıyla, ekranda görüntülenen nesnelere gerçekte rampa üzerinde daha yakındadır.

Örneğin, ekranda **G** noktasında bir nesne gösteriliyorsa, nesnenin gerçek uzaklığı **F** noktası üzerindedir.

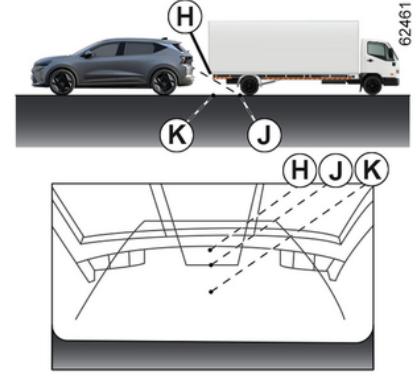

Çıkıntılı bir nesne üzerinden geri vitesle geçme

Ekranda **H** konumu, **J** konumundan daha uzaktadır gibi görünür. Ancak, **H** konumu, **K** konumu ile aynı mesafededir.

Sabit ve mobil bilgiler ile belirtilen yörünge, nesne yüksekliğini hesaba katmaz. Yani, aracın **K** konumuna doğru geri vitesle ilerlerken nesneye çarpma riski vardır.

PARK YARDIMI

360° kamera

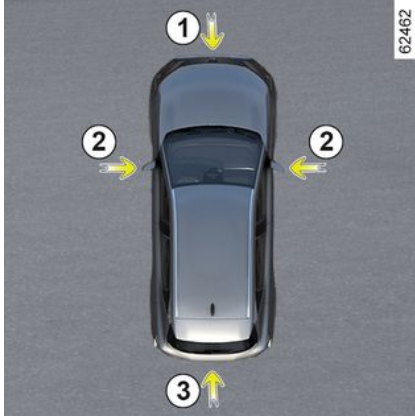

Bu özellik; ön tamponda, kapı dikiz aynalarında ve bagaj kapağında bulunan kameralar **1**, **2** ve **3** ile araç tamponlarında bulunan ultrasonik algılayıcılardan **4** alınan bilgileri kullanarak zor manevralarda (ör. park etme) araç çevresini göstererek yardımcı olur.

Not: Kameraların engellenmediğinden (kir, çamur, kar, buğu vb.) emin olunuz.

Çalışma

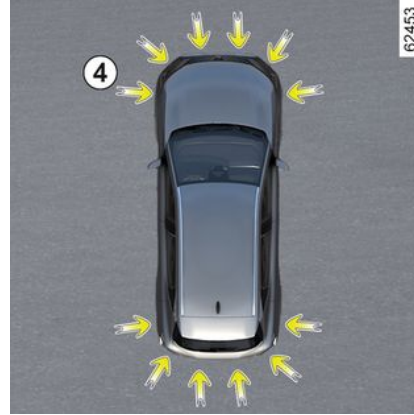

Kameralar, multimedya ekranına **5** çeşitli farklı görüntüler aktarır.

Bunlar, araç çevresini görüntülemenizi sağlar:

- ön görüntü (kamera **1** kullanılarak): standart ön görüntü ve panoramik ön görüntü;
- arka görüntü (kamera **3** kullanılarak): standart arka görüntü ve panoramik ön görüntü;



- kuş bakışı görüntü (kameralar **1**, **2** ve **3** kullanılarak): standart kuş bakışı görüntü ve açılır kuş bakışı görüntü (bir engel algılandığında);
- yan görüntü (kamera **2** kullanılarak): ön yan görüntü ve arka yan görüntü;
- 3D görüntü;
- römork görüntüsü.

Ultrasonik algılayıcılar, aracın ön, arka ve (araca göre) yan tarafındaki engelleri algılar.

PARK YARDIMI

Ön kamera 1



Ön kamera görüntüsü, multimedya ekranında **5** görüntülenir.



Bu fonksiyon ek bir yardımdır. Dolayısıyla bu fonksiyon hiçbir durumda sürücünün gösterdiği özeni ve sorumluluğu üstlenemez.

Sürücü, sürüş esnasında meydana gelebilecek ani olaylara karşı her zaman hazır olmalıdır: manevra sırasında kör noktada küçük, kısıtlı hareketli engeller (bir çocuk, bir hayvan, çocuk arabası, bisiklet, taş, direk vb.) bulunmadığından her zaman emin olun.

Arka kamera 3



Arka kamera görüntüsü, multimedya ekranında **5** görüntülenir.

PARK YARDIMI



Multimedya ekranı **5** arka görüntüleri dikiz aynasındaki gibi ters olarak gösterir.



Ön veya arka görüntüde: eğimli bir zeminde manevra yapılırken, multimedya ekranında gösterilen nesnelere görüldüğünden daha yakın veya daha uzak olabilir.

**Herhangi bir manevradan önce mesafeyi doğru değerlendir-
mek için bu durumu hesaba ka-
tınız.**

61373

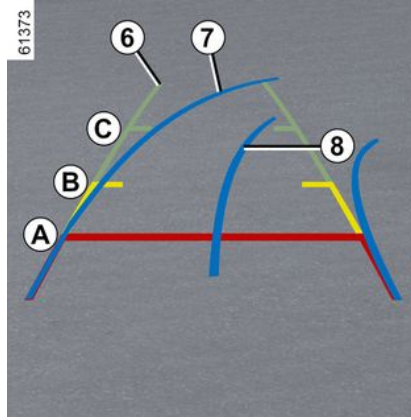

Multimedya ekranına **5** aktarılan "ön" veya "arka" görüntü; bir, iki veya üç kılavuz çizgisi **6**, **7** ve **8** ile görüntülenir.

Bu sistem öncelikle çeşitli gabarilerin yardımıyla kullanılır (yörünge için hareketli ve römork ve mesafe için sabit).

Sabit kılavuz çizgileri **6**

Sabit gabari, aracın arkasındaki mesafeyi belirten renkli işaretlerden oluşur: **A**, **B**, ve **C**

- **A** (kırmızı) araca yaklaşık 30 santimetre mesafede;
- **B** (sarı) araca yaklaşık 70 santimetre mesafede;
- **C** (yeşil) araca yaklaşık 150 santimetre mesafede.

Hareketli kılavuz çizgisi **7**

Bu, multimedya ekranında **5** mavi olarak gösterilir. Bu, ön ve arka görüntüde, direksiyon simidinin konumuna göre aracın yörüngesini gösterir.

Römork kılavuz çizgisi **8**

Bu, multimedya ekranında **5** mavi olarak gösterilir. Bu, direksiyon simidi konumuna göre römork bağlantısının yörüngesini gösterir.

Sürücünün römorku çekme kafasına mümkün olduğunca yakın konumlandırmasına olanak tanır.



Ön, arka ve yan kılavuz çizgileri düz zemine yansıtılan bir gösterimdir, dikey bir nesneyle veya yerdeki bir nesneyle üst üste geldiğinde bu bilgi dikkate alınmamalıdır. Multimedya ekranının kenarında görüntülenen nesnelere biçimsiz görünebilir. Fazla aydınlatma durumunda (kar, araç güneş altında vb.), kamera vizyonu hasar görebilir.

PARK YARDIMI



Kameraların birleştirilmiş görüntüsünde:

- yüksek nesnelere (kaldirim, araç, vb.) kuş bakışı görüntüde bozuk görünebilir;
- aracın üstündeki hiçbir nesne görüntülenmez.

Sürücü tarafı ön yan kamera 2

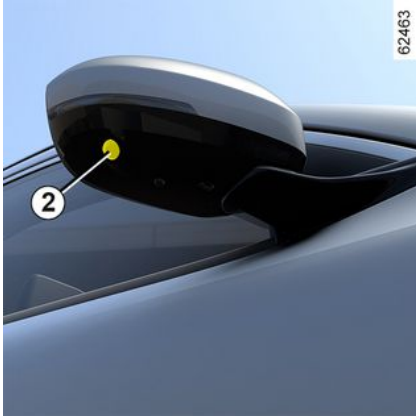

Kapı dikiz aynasına takılı olan kamera 2, multimedya ekranına 5 bir yan görüntü aktarır.

Araca göre, kuş bakışı görüntüyü ön yan görüntüye çevirmek için multimedya ekranını kullanabilirsiniz. Da-

ha fazla bilgi için, multimedya sistemi kullanım talimatlarına bakınız.

Kuş bakışı görüntü



Kuş bakışı görüntü, 1, 2 ve 3 kameralarının birleştirilmiş bir görüntüsüdür.

Araç ve çevresinin üstten görünümü görüntüler.

Bu görüntü, araç konumunun anlık olarak çevresinde bulunan nesnelere bağlantılı görüntüsünü doğrulamak için kullanılabilir.



"Kuş bakışı görüntü" durumunda, multimedya ekranında gösterilen nesnelere gerçekte daha uzaktadır.

Herhangi bir manevradan önce mesafeyi doğru değerlendirmek için bu durumu hesaba katınız.

Yan görüntüler



Multimedya ekranında 9 numaralı özel düğmeye basarak, kuş bakışı görüntü ve iki yan görüntüyü birleştiren bir görüntü elde edersiniz.

PARK YARDIMI

Ön panoramik görüntü veya arka panoramik görüntü

3

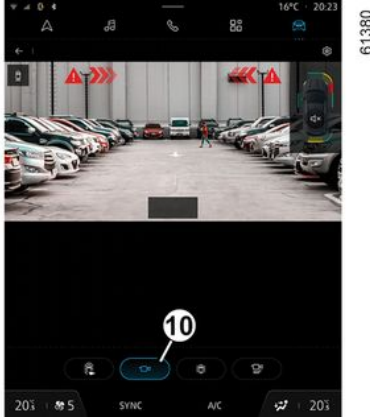

61380

Multimedya ekranında özel düğmeye **10** basarak panoramik ön görüntü elde edersiniz.

Geri vitese takıldığında, ön panoramik görüntünün yerini arka panoramik görüntü alır.

Not: Ön görüntü veya arka görüntü, sürücünün görüşünü iyileştirmek için direksiyon simidi açısına göre değişir.

3D görüntü

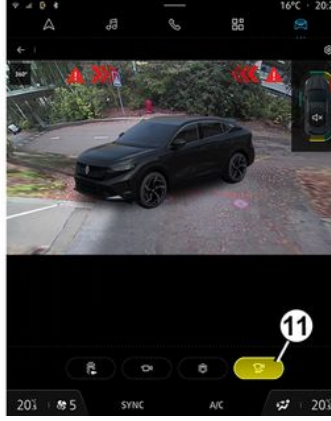

61381

Multimedya ekranında özel butona **11** basarak, aracı ve çevresini üç boyutlu olarak görmenizi sağlayan bir 3D görüntü elde edersiniz.

"Römork görüntüsü"

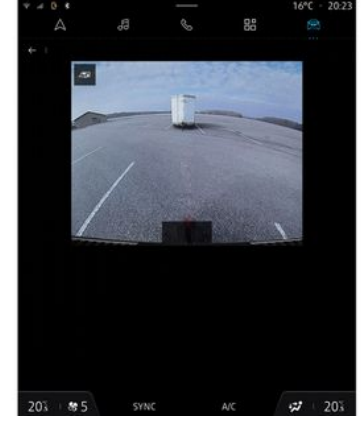

61382

İleri viteste, bir römork bağlıysa kameraların **3** yaklaşık 30 saniye boyunca çevredeki alanın bir görüntüsünü aktarmasını sağlamak için multimedya ekranınızdaki **5** "Araç" düğyesinden "360° kamera" menüsüne basınız.

PARK YARDIMI

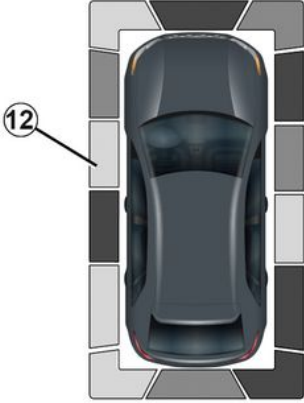

"360° kamera" sistemi görüntülediğinde, multimedya ekranından görüntüleri değiştirebilirsiniz (ör. Arka görüntüyü panoramik arka görüntüyle değiştirme).

Engel algılama

Sistem etkinleştirildiğinde "Park Yardımı" işlevi aracın etrafında bir veya daha fazla engel algılırsa, **12** göstergesi çeşitli görüntülerde belirir.

Sesli ikaza ek olarak, bu göstergeler engellerin yakınlığını farklı renklerle gösterir:

- yeşil: engel yaklaşık 50 ile 70 cm arasında;
- sarı: engel yaklaşık 30 ile 50 cm arasında;

- kırmızı: engel yaklaşık 30 cm mesafede.

Bu göstergeler ayrıca, engellerin algılandığı konumları da "Araç" simgesi ile bağlantılı konumları ile belirtildiği gibi gösterir.

Daha fazla bilgi için → 278.

"Otomatik yakınlaştırma" işlevi



Aracın ön veya arka tarafında bir engel algılırsa, "Zoom auto" işlevi geçerli ekranı belirli bir ekranla değiştirir (üst, ön veya arka görüntü).

"Zoom auto" işlevini etkinleştirmek veya devre dışı bırakmak için lütfen multimedya talimatlarına bakın.

Devreye alma/ devre dışı bırakma



Otomatik Mod

Araç dururken ve motor çalışırken, geri vitese geçiş sırasında otomatik modu devreye giriyor. Multimedya ekranında **5** arka görüntü ve kuş bakışı görüntü görünür.

Geri vitesten hızlıca ileri vitese geçildiğinde, multimedya ekranında **5** arka görüntü ile kuş bakışı görüntünün yerini ön görüntü ve kuş bakışı görüntü alır.

Otomatik mod aşağıdaki şekillerde devre dışı bırakılır:

- geri vitesten N veya P konumuna geçerken yaklaşık üç saniye sonra;

PARK YARDIMI

- vites kolu N veya P konumuna alınmadan önce araç ileri veya geri hareket ederse (ör. manevra gerçekleştirme) yaklaşık üç dakika sonra;
- araç hızı ileri yönde 10 km/sa değerinin üzerine çıktığında.

3

Manüel Mod

Manuel modu etkinleştirmek için araç hareketsizken ve motor çalışırken multimedya ekranınızdaki **5** "Araç" dünyasından "360° kamera" menüsüne bastığınızda ön görüntü ve kuş bakışı görüntü multimedya ekranında görüntülenir.

Manuel mod aşağıdaki şekillerde devre dışı bırakılır:

- araç hızı ileri yönde 10 km/sa değerine ulaştığında;
- vites kolu yaklaşık üç dakika boyunca kullanılmadığında.



- Bu fonksiyonu kapı dikiz aynaları katlanmış durumdayken kullanmayınız.
- Fonksiyonu kullanmadan önce bagaj kapağının tamamen kapalı olduğundan emin olunuz.
- Kameraların önüne herhangi bir nesne yerleştirmeyiniz.

Tahmini mesafe ile gerçek mesafe arasındaki fark

Dik bir rampada ileri veya geri vitesle yokuş yukarı gitme

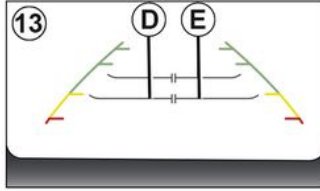

Sabit kılavuz çizgileri **13**, mesafeyi gerçekte olduklarından daha yakında gösterir.

Ekranada görüntülenen nesnelere gerçekte rampa üzerinde daha uzaktadır.

Örneğin, ekranada **D** noktasında bir nesne gösteriliyorsa, nesnenin gerçek uzaklığı **E** noktası üzerindedir.

Dik bir rampada ileri veya geri vitesle yokuş aşağı gitme

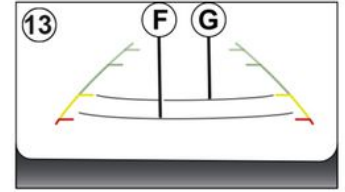
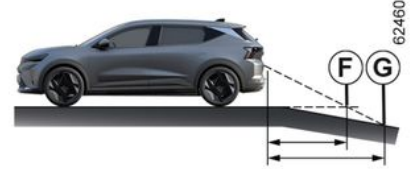

Sabit kılavuz çizgileri **13** mesafeleri gerçekte olduklarından daha uzaktadır gösterir.

Dolayısıyla, ekranda görüntülenen nesnelere gerçekte rampa üzerinde daha yakındadır.

Örneğin, ekranada **G** noktasında bir nesne gösteriliyorsa, nesnenin gerçek uzaklığı **F** noktası üzerindedir.

PARK YARDIMI

Çıkıntılı bir nesne üzerinden ileri veya geri vitesle geçme

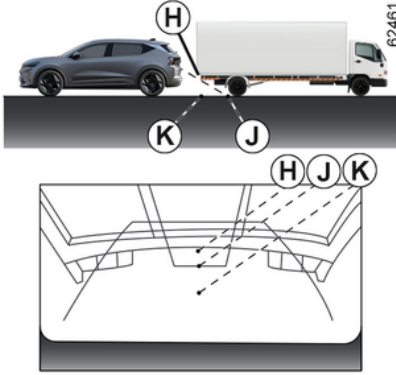

Ekranda **H** konumu, **J** konumundan daha uzakta gibi görünür. Ancak, **H** konumu, **K** konumu ile aynı mesafededir.

Sabit ve mobil bilgiler ile belirtilen yörünge, nesne yüksekliğini hesaba katmaz. Aracın **K** konumuna doğru geri vitesle ilerlerken nesneye çarpma riski de bulunmaktadır.

Sistemin çalışmasıyla ilgili kısıtlamalar

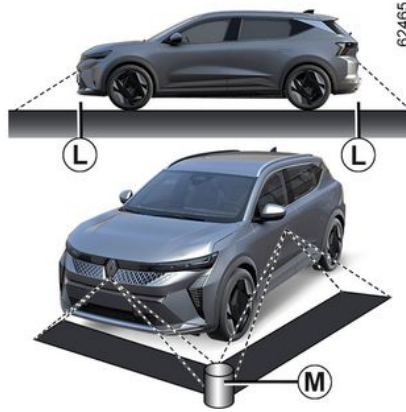

Sistem, bazı bölgelerde bulunan nesneleri gösteremez.

Ön veya arka görüntüleme modunda sistem, **L** bölgesinde bulunan bir nesneyi görüntülemek için kullanılamaz.

Kuş bakışı modunda sistem, **M** bölgesinde (görüntülenen bölgenin kenarına yakın kısımda) bulunan büyük bir nesneyi görüntülemek için kullanılamaz.

Gösterim ayarı



"360° kamera" sistemi görüntülendiğinde, multimedya ekranından görüntüleri değiştirebilirsiniz (ör. Arka görüntüyü panoramik arka görüntüyle değiştirme).



Güvenlik nedeniyle bu ayarları araç dururken yapınız.

Vites kolu R konumundayken aşağıdaki görüntüler mevcuttur:

- arka görüntü/kuş bakışı görüntü arasında bölünmüş ekran;
veya

PARK YARDIMI

– panoramik arka görüntü;
veya

– yan görüntüler/kuş bakışı görüntü
(araca bağlı olarak);

veya

– 3D görüntü (araca bağlı olarak).

Geri vitesten P konumuna geçilirken
aşağıdaki görüntüler mevcuttur:

– arka görüntü ve kuş bakışı görüntü
arasında bölünmüş ekran;

veya

– panoramik arka görüntü (araca
bağlı olarak);

veya

– yan görüntüler/kuş bakışı görüntü
(araca bağlı olarak);

veya

– 3D görüntü (araca bağlı olarak).

Geri vitesten D konumuna geçilirken
aşağıdaki görüntüler mevcuttur:

– ön görüntü ve kuş bakışı görüntü
arasında bölünmüş ekran;

veya

– ön panoramik görüntü;

veya

– yan görüntüler/kuş bakışı görüntü;

veya

– 3D görüntü.

Kamera ayarlarının yapılması

"360° kamera" sistemi görüntülendiğinde multimedya ekranından "Ayarlar" düğmesine basarak kılavuz çizgileri ekleyebilir veya kaldıracabilir ve kamera görüntü parametrelerini (parlaklık, kontrast vb.) değiştirebilirsiniz.

Daha fazla bilgi için, multimedya sistemi kullanım talimatlarına bakınız.

Not: Güvenlik nedeniyle, araç hareket halindeyken kamera görüntüleri "Ayarlar" menüsünde gösterilmez.

Park etme yardımı

Tanıtım

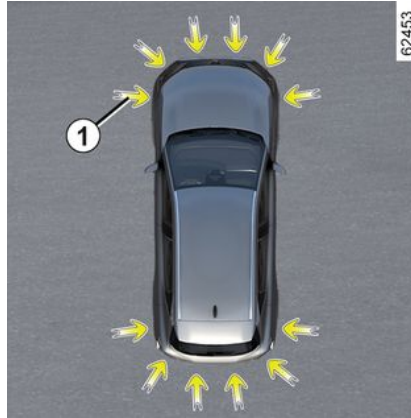

Oklarla 1 gösterilen ultrason kaptörler, aracın yakınındaki engelleri tespit etmek için tamponlara yerleştirilmiştir.

İşlev, sürücüyü sesli sinyaller ve engelin algılandığı alanı gösteren bir ekran aracılığıyla uyarır.

Ekipmana bağlı olarak sistem, aracın arkasındaki, önündeki ve yanlarındaki engelleri algılar.

Park Yardımı sistemi yalnızca araç yaklaşık 10 km/sa. değerinin altında bir hızdayken devreye alınır.

İşlev, sistem tarafından tanınmayan çekme veya taşıma sistemlerini dikkate almaz.

PARK YARDIMI



Bu fonksiyon sürüş için ek bir yardımdır.

Dolayısıyla hiçbir durumda, bu fonksiyon

geri manevralar sırasında sürücünün dikkatinin ve sorumluluğunun yerini alamaz.

Sürücü, sürüş esnasında meydana gelebilecek ani olaylara karşı her zaman hazır olmalıdır: manevra sırasında kör noktada küçük, kısıtlı hareketli engeller (bir çocuk, bir hayvan, çocuk arabası, bisiklet, taş, direk vb.) bulunmadığından her zaman emin olun.



Manevra sırasında aracın alt kısmına bir darbe gelmesi durumunda (ör. baba, yüksek kaldırım veya başka bir yol düzenleme elemanı ile temas), araca zarar verebilirsiniz (ör. akslardan birinin deforme olması). Her türlü kaza riskini ortadan kaldırmak için, aracınızı bir Marka Yetkili Servisi'ne kontrol ettiriniz.

Ultrasonik sensörlerin konumu 1

Oklarla 1 gösterilen ultrason kaptörlerin etrafındaki alanın kapanmadığından (kir, çamur, kar, kötü takılmış/bağlanmış bir plaka tarafından), darbe almadığından, modifiye edilmediğinden (boya dahil) veya aracınızın arkasına ve/veya araca bağlı olarak önüne takılan herhangi bir aksesuar tarafından engellenmemiş olduğundan emin olunuz.

Not: "360 ° Kamera" → 270 işlevine sahip araçlarda, araç çevresinin analizi (A ve B bölgeleri) "Kuş bakışı" veya "Yandan görüntü" modunda görüntülenmez.

Çalışma

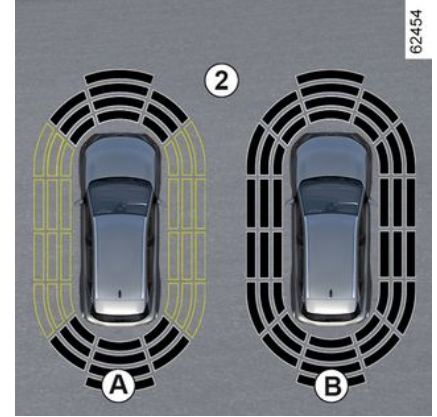

Ekran 2 araç çevresini görüntüler ve bip sesleri çıkarır.

Ekipmana bağlı olarak, yan algılamının etkinleşmesi için öncelikle birkaç metre sürüş yapmak gerekebilir.

Tüm bölgelerin rengi gri olduğunda, araç çevresinin tamamı izlenir:

- Ekran A: Araç çevresi analizi devam ediyor;
- Ekran B: Araç çevresi analizi tamamlandı.

Engel algılama

PARK YARDIMI

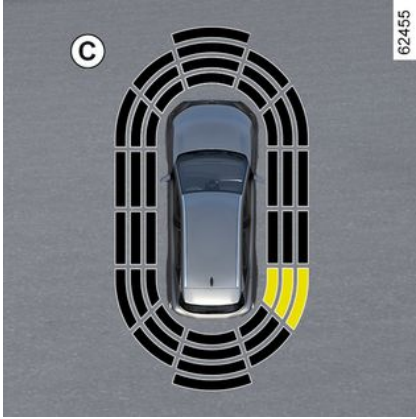

Aracın ön, arka ve yan taraflarındaki yakın nesnelerin çoğu algılanır.

Sesli sinyal frekansı, araç engele yaklaştıkça, yanlarda tespit edilen bir engel için yaklaşık 20 cm'de ve önde veya arkada tespit edilen bir engel için yaklaşık 30 cm'de sabit bir bip sesi haline gelene kadar artacaktır.

Engelin algılandığı alan görüntülenir (ekran **C**). Araca bağlı olarak, tespit edilen engelin yakınlığına göre alan yeşil, turuncu (ya da araca bağlı olarak sarı) veya kırmızı renkte görüntülenir.



Bir manevra sırasında gidiş yönünün değişmesi durumunda, bir engele çarpma riski için geç sinyal verilebilir.

Yanda algılanan engellerin özel durumu

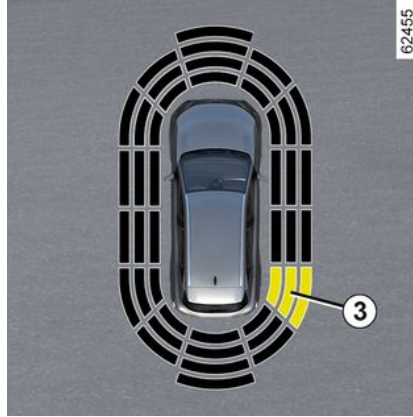

Tekerleklerin yönüne göre, sistem aracın yörüngesini belirler ve aracın yanında yer alan bir engelle **3** çarpma riski olup olmadığını sürücüyü bildirir.

Aracın yanında bir engel algılandığında:

- Çarpışma riski varsa, engele yaklaştıkça sesli sinyalin frekansı giderek artarak sonunda sürekli hale gelir. Engelin algılandığı alan **3** görüntülenir (ekran **D**).
- Hiçbir çarpma riski yoksa, engele yaklaşıldığında hiçbir sesli sinyal verilmeyecektir. Araca bağlı olarak, engelin tespit edildiği alan **3** taralı olarak gösterilir.



Bir manevra sırasında gidiş yönünün değişmesi durumunda, bir engele çarpma riski için geç sinyal verilebilir.

Etkinleştirme/dövre dışı bırakma

Multimedya ekranından **4** etkinleştirme/dövre dışı bırakma

PARK YARDIMI

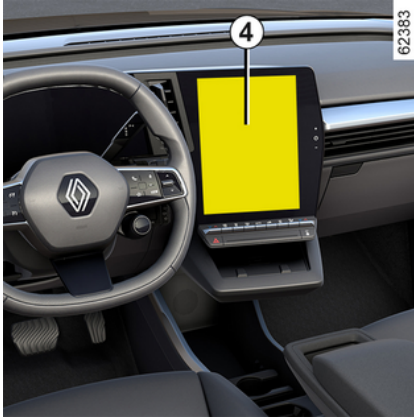

"Araç" dünyasına **4** multimedya ekranınızdan ulaşınız, "Sürüş yardımı" menüsüne ve ardından "Park etme" sekmesine basınız.

Ultrason kaptörler tarafından kapsanan alanları etkinleştirin veya devre dışı bırakın.

Daha fazla bilgi için, multimedya sistemi kullanım talimatlarına bakınız.

Not: Araca bağlı olarak, arka algılama bölgesi devre dışı bırakılamaz.

Park yardımının otomatik devre dışı kalması

Sistem devre dışı:

- aracın hızı yaklaşık 10 km/h'den fazla olduğunda;

- araca bağlı olarak, araç yaklaşık beş saniyeden daha uzun bir süre durduğunda ve bir engel algılandığında (örneğin trafiğin sıkışık olması vb.);
- vites **N** veya **P** konumundayken;
- bir çalışma arızası tespit edildiğinde.

Not: Araca bağlı olarak, araçta sistem tarafından tanınan bir römork bağlantısı takılıysa, sadece arka Park Yardımı işlevi devre dışı bırakılır.

Ayarlar



Güvenlik nedeniyle bu ayarları araç dururken yapınız.



Araç her çalıştırıldığında fonksiyon, motor son durulduğunda kaydedilen etkinleştirme durumunu sürdürür.

Multimedya ekranından 4 ayarları yapma

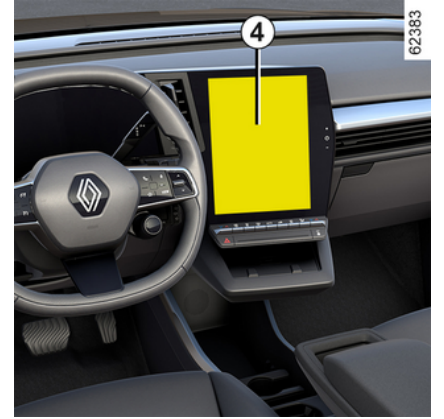

Araç hareketsizken, multimedya ekranınızdaki **4** "Araç" dünyasından "Park etme yardımı" menüsüne basınız.

Daha fazla bilgi için, multimedya sistemi kullanım talimatlarına bakınız.

Sistem sesinin devre dışı bırakılması (araca göre)

Park yardımı sesini devreye alınız veya devre dışı bırakınız.

Not: Sesi kapatırsanız, bir engelle yaklaştığınızda yalnızca ekran tarafından uyarılırsınız.

Park yardımı ses seviyesi

Ses seviyesi çubuğunu kullanarak Park Yardımı ses seviyesini ayarlayın.

PARK YARDIMI



Araç her çalıştırıldığında fonksiyon, motor son durulduğunda kaydedilen etkinleştirme durumunu sürdürür.

madıkça) veya geri vitese takıldığında görüntü oluşturulmaz.

Ultrasonik sensörlerin temiz olup olmadığını kontrol ediniz.

Arıza devam ederse bir Yetkili Servis'e danışın.

Özel durumlar

Sesli uyarıları veya araca bağlı olarak, şu durumlarda ilgili algılama bölgesini manuel olarak devre dışı bırakabilirsiniz:

- ultrasonik kaptörlerin önünde sistem tarafından tanınmayan çekme, taşıma veya römork ekipmanı bulunması;
- ultrasonik sensörlerin hasarlı olması.

Not: Ses kapatılsa bile, ekranlar sizi uyarmaya devam eder.

Çalışma arızaları

Sistem bir çalışma arızası algılandığında:

- geri vitese geçildiğinde yaklaşık üç saniye boyunca bir bip sesi duyulur ve buna gösterge tablosunda "Park sensörleri kontrol ettirin" mesajı eşlik eder;
- veya sistem herhangi bir ses çıkarmaz (kasıtlı olarak devre dışı bırakıl-

PARK YARDIMI

Tavsiye



Araç yaklaşık 10 km/sa. hızın altında seyrederken bazı gürültüler (motosiklet, kamyon, pnömatik deliciler vb.) Park Yardımı sisteminin sesli uyarılarını tetikleyebilir.



Sistemin müdahaleleri, onarımları

- Darbe durumunda, kaptörlerin hizalaması değişebilir ve bu nedenle çalışmaları da etkilenebilir. İşlevi devre dışı bırakınız ve bir Marka Yetkili Servisi'ne başvurunuz.
- Kaptörlerin bulunduğu alandaki işlemler (onarımlar, değiştirmeler vb.) uzman biri tarafından gerçekleştirilmelidir.

Sadece bir Marka Yetkilisi sisteme müdahale etme yetkisine sahiptir.

Sistem bozukluğu

Örneğin, şu gibi koşullar sistemin çalışmasını bozabilir veya olumsuz etkileyebilir:

- olumsuz hava koşulları (kar, dolu, buzlanma, yağmur vs.);
- bazı gürültü türleri (motosiklet, kamyon, pnömatik deliciler vb.);
- uygun olmayan bir römork bağlantı topuzunun veya kancasının takılması.

Yanlış alarm veya alarm verilmemesi riski

Sistem anormal davranırsa bir Marka Yetkili Servisi ile iletişime geçin.



Sistemin alıřmasıyla ilgili kısıtlamalar

- Sistemin doęru řekilde alıřmasını garanti altına almak iin, kaptör blgesi temiz olmalı ve bu blgede hibir deęiřiklik yapılmamalıdır.
- araca yakın hareket eden kk nesnelere (motosikletler, bisikletler, yayalar vb.) sistem tarafından tanınmayabilir.
- Sistem, araca ok yakın olan engelleri algılamayabilir.
- Dięer araların veya engellerin ilerleme hızı nemli oranda farklıysa, sistem uyarı vermeyebilir.
- Bir manevra sırasında gidiř ynnn deęiřmesi durumunda, sistem engelleri gecikmeli olarak bildirebilir.

PARK YARDIMI

Eller serbest park

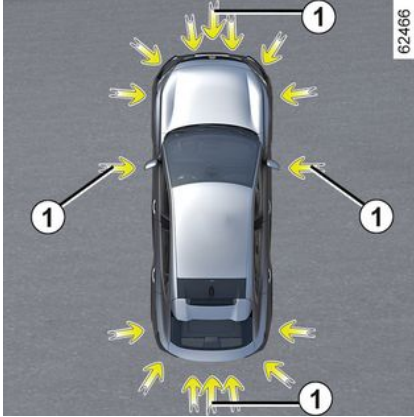

1 oklarının gösterdiği şekilde araç tamponlarına takılı olan ultrasonik dedektörler erişilebilir park alanlarının bulunmasında ve park manevrasında yardımcı olur.

Ellerinizi direksiyon simidinden çekiniz, sadece aşağıdakileri kumanda edebilirsiniz:

- gaz pedalı;
- fren pedalı;
- vites kolu.

İstedığınızde, direksiyonu kullanarak kontrolü tekrar alabilirsiniz.



Bu fonksiyon sürüş için ek bir yardımdır. Dolayısıyla hiçbir durumda, bu fonksiyon geri manevralar sırasında sürücünün dikkatinin ve sorumluluğunun yerini alamaz. Sürücü, sürüş esnasında meydana gelebilecek ani olaylara karşı her zaman hazır olmalıdır: manevra sırasında kör noktada küçük, kısıtlı hareketli engeller (bir çocuk, bir hayvan, çocuk arabası, bisiklet, taş, direk vb.) bulunmadığından her zaman emin olun.



Manevra sırasında aracın alt kısmına bir darbe gelmesi durumunda (ör. baba, yüksek kaldırım veya başka bir yol düzenleme elemanı ile temas), araca zarar verebilirsiniz (ör. akslardan birinin deforme olması). Her türlü kaza riskini ortadan kaldırmak için, aracınızı bir Mar-ka Yetkili Servisi'ne kontrol ettiriniz.

Ultrasonik sensörlerin konumu 1

Oklarla 1 gösterilen ultrasonik sensörlerin etrafındaki alanın kapanmadığından (kir, çamur, kar, kötü takılmış/yerleştirilmiş bir plaka ile), darbe almadığından, modifiye edilmediğinden (boya dahil) veya aracınızın arkasına ve/veya araca bağlı olarak önüne takılan herhangi bir aksesuar tarafından engellenmemiş olduğundan emin olunuz.

PARK YARDIMI

Çalıştırılması

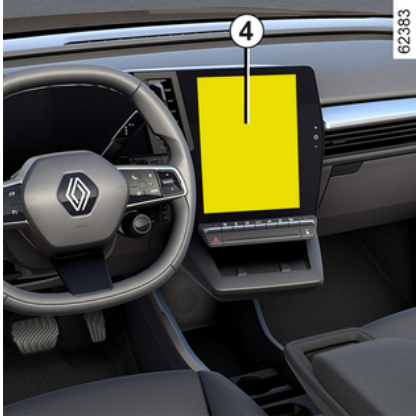

62363

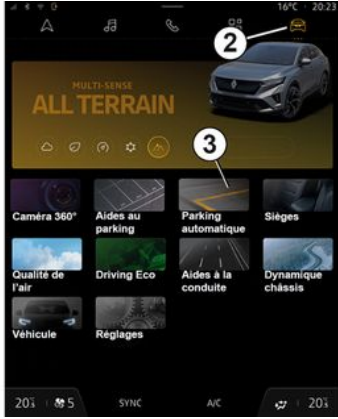

61308

Araç hareketsizken veya yaklaşık 30 km/sa. altında bir hızda sürülürken işleve erişmenin birkaç yolu vardır:

- multimedya ekranı **4** aracılığıyla, "Araç" dünyasından **2**, park yardım-ları menüsüne erişmek için "Eller serbest Park Yardımı" menüsüne **3** basınız;
- "Eller serbest Park Yardımı" widget'ı aracılığıyla (önceden yapılandırılmışsa);
- direksiyon simidi üzerindeki "Favoriler" düğmesi aracılığıyla (daha önceden yapılandırılmışsa);
- araca bağlı olarak, 360° kamera görünümündeki "Eller serbest Park Yardımı" kısa yolu aracılığıyla.

Daha fazla bilgi için, multimedya sistemi kullanım talimatlarına bakınız.

Manevra seçimi

Sistem üç çeşit manevra gerçekleştirebilir:

- Aracın paralel veya dikey bir park yerine park edilmesi;
- paralel park edilmiş bir aracın park durumundan çıkması.

Multimedya ekranından **4** gerçekleştirilecek manevrayı seçiniz.

Not: Araç çalıştırılırken veya sistem yardımıyla başarılı bir paralel parktan sonra, sistem tarafından varsayılan olarak önerilen manevra, bir

paralel park alanından çıkış desteğidir.

Diğer durumlarda, varsayılan manevra multimedya ekranından **4** ayarlanabilir.

Daha fazla bilgi için, multimedya sistemi kullanım talimatlarına bakınız.



Sistem çalıştırıldığında park mesafe yardımı ve takılı olan araçlarda, sürücünün manevrayı görmesine yardımcı olmak için, geri vites kamerası veya 360° kamera etkinleştirilir → **278**, → **267**, → **270**.

Çalışma



Bu fonksiyon sürüş için ek bir yardımdır. Dolayısıyla hiçbir durumda, sürücünün manevralar sırasında gösterdiği özeni ve sorumluluğu üstlenemez (sürücü fren yapmaya her zaman hazırlıklı olmalıdır).

PARK YARDIMI



Manevra yaparken direksiyon simidi hızla dönebilir: ellerinizi iç kısma sokmayınız ve iç kısma hiçbir şey girmediğinden emin olunuz.

Aracın paralel veya dikey bir park yerine park edilmesi

Araç hızı yaklaşık 30 km/h altında kaldığı sürece, sistem aracın iki tarafında da uygun park yerlerini arar.

Bir park yeri algılandığında multimedia ekranında **4** görüntülenir ve "P" harfiyle gösterilir. Bip sesi ile birlikte "STOP" mesajı görüntülenene kadar yavaşça sürünüz. Aracın herhangi bir tarafında birden fazla park yeri algılanması halinde sinyal lambasını etkinleştirerek istediğiniz alanı seçmeniz gereklidir. Park yerleri aracın aynı tarafındaysa yalnızca sistem tarafından algılanan son park yeri dikkate alınır.

Multimedia ekranında **4** alan griye döner ve "P" harfi ile işaretlenir.

- Aracı durdurunuz;
- geri vitese geçiniz.

Gösterge tablosunda sesli ikaz ile

birlikte  ikaz ışığı yanar.

- Direksiyon simidini bırakınız;
 - multimedia ekranında **4** görüntülenilen sistem talimatlarına uyunuz.
- Hızınız yaklaşık 7 km/s'yi geçmemelidir.

Gösterge tablosunda  ikaz ışığının sönmesi ve beraberinde bir sesli sinyalin duyulması manevranın bittiğini bildirir.

Paralel park edilmiş bir aracın park durumundan çıkması.

- "Eller serbest Park Yardımı" işlevini etkinleştiriniz;
- "Paralel parktan çıkış" modunu seçiniz;
- araçtan çıkmak istediğiniz taraftaki sinyal ışıklarını etkinleştiriniz;

Tüm koşullar karşılanırsa manevrayı başlatmak için multimedia ekranında **4** bir mesaj görüntülenecektir.

- başlamak için "OK" öğesine basınız.

Gösterge tablosunda sesli ikaz ile

birlikte  ikaz ışığı yanar.

- Direksiyon simidini bırakınız;
- multimedia ekranında **4** gösterilen talimatları izleyerek ve Park Yardımı sistemi tarafından sağlanan uyarıları kullanarak ileri ve geri manevralar yapınız.

Hızınız yaklaşık 7 km/s'yi geçmemelidir.

Araç park alanından çıkacak bir kornuma geldiğinde, bir bip sesinin eşlik ettiği gösterge tablosundaki ikaz ışığı

 söner ve manevranın tamamlandığını onaylamak üzere multimedia ekranında **4** bir mesaj belirir.

Manevrayı beklemeye alma/manevraya devam etme

Manevra aşağıdaki durumlarda askıya alınır:

- Aracın önündeki bir engel manevranın sonlandırılmasını engelliyorsa;
- bir yolcu kapısı veya bagaj kapağı açıldığında.

Gösterge panelindeki  ikaz ışığı, manevranın askıya alındığını size bildirmek için bir bip sesiyle birlikte kaybolur. "Park manevrası ertelendi" mesajı ve manevranın kesintiye uğrama nedeni multimedia ekranında **4** görüntülenir.

Şunlardan emin olun:

- direksiyon simidini bıraktığınızdan; ve
- tüm kapıların ve bagaj bölmesinin kapalı olduğundan;

PARK YARDIMI

ve

– hareket yönünde hiçbir engelin olmadığından;

ve

– motorun çalıştığından.



ikaz ışığının yanıp sönmesi sistemin manevraya devam etmek için tekrar kullanılabilir olduğunu gösterir.

Manevraya devam etmek için "Park etme yardımı" menüsüne basınız.



ışığı gösterge tablosunda belirir.

Çok ışlevli ekranda **4** görüntülenen talimatları uygulayınız.

Manevranın iptali

Manevra aşağıdaki durumlarda iptal edilir:

- Direksiyon simidine dokunduğunuzda;
- araç uzun süre hareketsiz kaldığında;
- Park freni çekilidir;
- araç hızı yaklaşık 7 km/sa. üzerine çıktığında;
- araç tekerlekleri patinaj yaptıysa;
- motor start/stop düğmesine basıldığında;
- multimedya ekranı **4** aracılığıyla;

- multimedya ekranında verilen talimatlara uyulmaması halinde;
- sürücü emniyet kemeri takılı değilken;
- sürücü kapısı açıldığında;
- öne/arkaya doğru ondan fazla manevra yaptığınızda;
- Park yardım kaptörleri kirli veya önleri kapalıysa.

Gösterge panelindeki  ikaz ışığı, manevranın iptal edildiği konusunda sizi uyarmak için bir bip sesiyle birlikte kaybolur. "Park manevrası iptal edildi" mesajı ve manevranın iptal edilmesinin nedeni multimedya ekranında **4** görüntülenir.

İşlev kullanılmıyor

Sistem etkinleştirme yöntemlerinden birini seçtiğinizde, çalışma koşulları karşılanmadığı takdirde işlevin kullanılmadığını konusunda uyarmak üzere gösterge tablosunda "Eller serbest park kullanılmıyor" mesajı görüntülenir.

Çalışma arızaları

İşlev bir çalışma arızası algıladığında, gösterge tablosunda şu mesajlar görüntülenir:

- "Park Assist kontrol ettirin",  ikaz ışığı ile birlikte;

veya

– « Park sensörleri kontrol ettirin » ;
veya

– « Park yardımı kontrol ettirin ».

Ultrasonik sensörleri temizleyiniz. Sorun devam ederse, Marka Yetkili Servisi'ne başvurunuz.

Not: İşlevde bir arıza varsa araç hareketsiz hale getirilemez.

Derhal aracın kontrolünü tekrar ele alınız.

Uyarılar



Bu fonksiyon sürüş için ek bir yardımdır. Bu fonksiyon hiçbir durumda, her zaman aracın kontrolüne hakim olması gereken sürücünün dikkat ve sorumluluğunun yerini tutmamaktadır. Manevranın kullanılan yollarda yürürlükte olan trafik yasalarına uygun olduğundan emin olunuz.

Sürücü, sürüş esnasında meydana gelebilecek ani olaylara karşı her zaman hazır olmalıdır: manevra sırasında kör noktada küçük, kısıtlı hareketli engeller (bir çocuk, hayvan, çocuk arabası, bisiklet, taş, direk, çekme ekipmanı vb.) bulunmadığından her zaman emin olunuz.

Sistemin müdahaleleri, onarımları

- Darbe durumunda kaptörlerin çalışması etkilenebilir. İşlevi devre dışı bırakınız ve bir Marka Yetkili Servisi'ne başvurunuz.
- Kaptörlerin bulunduğu alandaki işlemler (onarımlar, değiştirmeler, dış döşeme değişiklikleri, vb.) uzman biri tarafından gerçekleştirilmelidir.

Sadece bir Marka Yetkilisi sisteme müdahale etme yetkisine sahiptir.

Sistemin bozulduğu durumlar

Kötü hava şartları (kar, dolu, buz vb.) gibi bazı koşullar sistemin çalışmasını önleyebilir veya olumsuz etkileyebilir. Sistemin anormal davrandığı durumlarda, sistemi devre dışı bırakınız ve bir Marka Yetkili Servisi'ne başvurunuz. Hatalı yanlış alarm riski.

Sistemin çalışmasıyla ilgili kısıtlamalar

- Sistem sensörler için ölü açılardaki nesnelere algılayamayabilir.
- Her zaman sistem tarafından önerilen park yerinin hala mevcut olup olmadığını ve manevra öncesinde ve manevra sırasında herhangi bir engel bulunmadığını kontrol edin.
- Sistem, römork çekişi sırasında veya araçta ya da çevredeki araçlarda bir çekme ve yük taşıma sistemi olduğunda kullanılmamalıdır.

PARK YARDIMI

Parktan çıkış ikazı



Arka tamponun her iki tarafına (bölge **A**) yerleştirilmiş radarlardan alınan bilgilere göre, sistem algılama alanında **B** başka bir aracın belirmesi halinde sürücüyü uyarır.

Fonksiyon, şu durumlarda devreye alınır:

- geri vitese alındığında;
- ve
- araç duruyorken veya düşük hızda ilerlerken.

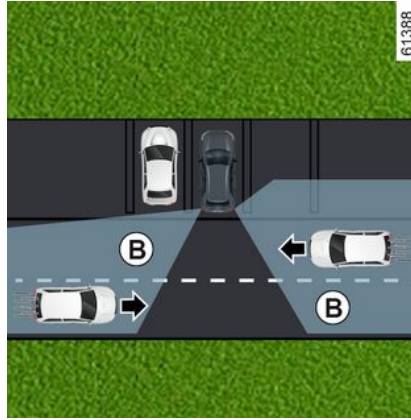

i Sisteminizin algılama kapasitesi, araç çevresindeki ortama (sabit nesnelere vb.) ve tampon vs. durumuna bağlıdır.



Bu fonksiyon sürüş için ek bir yardımdır. Bu fonksiyon hiçbir durumda, her zaman aracın kontrolüne hakim olması gereken sürücünün dikkat ve sorumluluğunun yerini tutmamaktadır.

Özel nitelik



Radar alanının **A** görüşünün kapatılmamış olmasına dikkat ediniz (etiket, çamur, kar, vb. tarafından).

Radarlardan biri engellenirse gösterge tablosunda "Yan radarlar gö-

PARK YARDIMI

rüş yok" mesajı görüntülenir. Kaptörlerin bulunduğu alanı temizleyiniz.

Multimedya ekranından 1 etkinleştirme/devre dışı bırakma



Fonksiyonu devreye almak veya devre dışı bırakmak için, multimedya talimatlarına bakınız.

"ON" veya "OFF" seçeneğini uygulayınız.

Çalışma

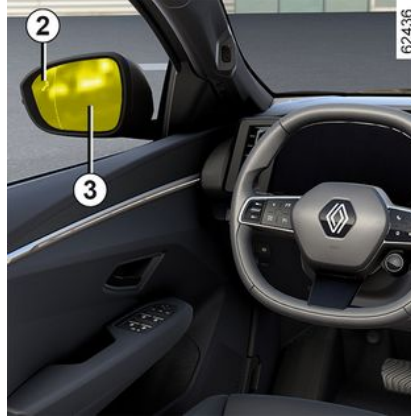

Bir araç **B** bölgesinde olduğunda ve aracınıza yaklaştığında, sistem sizi uyarır.

Bir araç algılandığında, her iki dış dikiz aynasındaki **3** ikaz ışıkları **2** yanar.

Not: İkaz ışıklarının **2** görünür kalması için kapı aynalarını **3** düzenli olarak temizleyiniz.

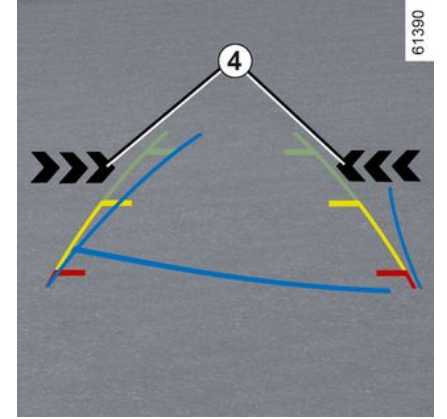

Multimedya ekranındaki ikaz ışıkları **4**, yaklaşan aracın sizin aracınızın hangi tarafında tespit edildiğini belirtir.

Not: İşlevin engellenmemesi için kameranızı düzenli olarak temizleyiniz.

Geri vites devredeyken ve aracınız hareket halindeyken **2** ve **4** numaralı ikaz ışıklarının yanında sesli bir uyarı da duyulur.

Çalışma arızaları

Araç sistem tarafından algılanan bir römork ile donatılmışsa ve bir römork bağlıysa, park çıkış uyarısı otomatik olarak devre dışı bırakılır ve gösterge tablosunda aşağıdaki me-

PARK YARDIMI

saj görüntülenir: "Sürüş yardımı kullanılamıyor".

Sistem bir arıza algırsa gösterge tablosunda "Yan radarlar kontrol et-tirin" mesajı görüntülenir. Yetkili Servis'e başvurunuz.



Kaptörlerin tamponun arkasında olması nedeniyle, tampon üzerindeki tüm işlemlerin (onarım, değiştirme, boyama vs.) profesyonel bir uzman tarafından uygulanması tavsiye edilir.



Sistemin çalışmasıyla ilgili kısıtlamalar

- Sistemin doğru şekilde çalışmasını garanti altına almak için, radar bölgesi temiz olmalı ve bu bölgede hiçbir değişiklik yapılmamalıdır.
- Araç yakınında hareket eden küçük nesnelere (motosikletler, bisikletler, yayalar vb.) sistem tarafından tanınmayabilir.

Fonksiyonun devre dışı bırakılması

Şu durumlarda işlevi devre dışı bırakmanız gerekir:

- radar alanı **A** hasarlıyken (arka tampon);
- araçta sistem tarafından tanınmayan bir römork bağlantısı takılıyken.



Bu fonksiyon sürüş için ek bir yardımdır. Bu fonksiyon hiçbir durumda, her zaman aracın kontrolüne hakim olması gereken sürücünün dikkat ve sorumluluğunun yerini tutmamaktadır.

Sistem hiçbir şekilde engel sensörü veya çarpışma engelleme sistemi olarak düşünülmemelidir.

Sistemin müdahaleleri, onarımları

- Çarpma durumunda, radarların konumu değişebilir ve fonksiyon bundan etkilenebilir. İşlevi devre dışı bırakınız ve bir Marka Yetkili Servisi'ne başvurunuz.
- Radarların bulunduğu alandaki işlemler (onarım, değiştirme vb.) bir uzman tarafından gerçekleştirilmelidir.

Sadece bir Marka Yetkilisi sisteme müdahale etme yetkisine sahiptir.

PARK YARDIMI



Sistem bozukluğu

Örneğin, şu gibi koşullar sistemin çalışmasını bozabilir veya olumsuz etkileyebilir:

- karmaşık bir ortam (yeraltı otoparkı, metalik yapılar vb.);
- olumsuz hava koşulları (kar, sağanak yağmur, dolu, buzlanma vb.).

Fonksiyonun devre dışı bırakılması

Araç çekiliyorsa (arıza giderme) veya sistem tarafından algılanmayan bir römork bağlantısı ile donatılmışsa işlevi devre dışı bırakmanız gerekir.

Sistemin anormal davrandığı durumlarda, sistemi devre dışı bırakınız ve bir Marka Yetkili Servisi'ne başvurunuz.

Güvenli yolcu çıkışı

Tanım

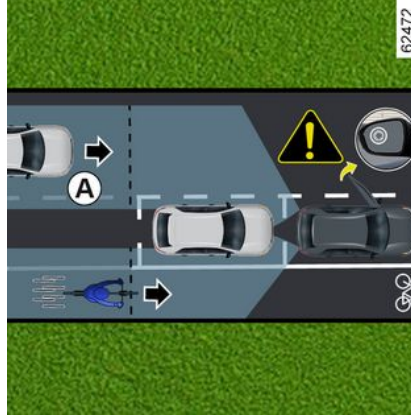

Bu işlev, araçta bulunanların güvenliği için tasarlanan ek bir sürüş yardımcıdır.

"Güvenli yolcu çıkışı" işlevinin amacı, sürücüyü ve/veya yolcuları araç hareketsizken kapılarını açmaları halinde gerçekleşebilecek olası tehlikelere karşı uyaraktır.

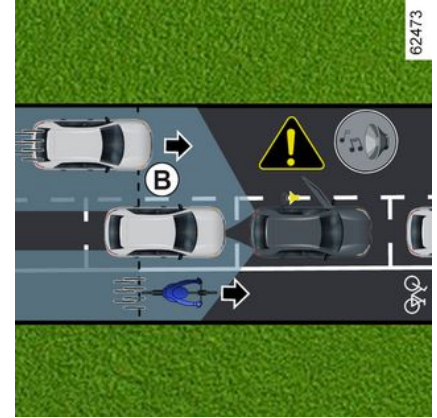

Arka tamponun (C bölgesi) her iki tarafındaki kaptörlerden alınan bilgilerden yola çıkılarak işlev sürücüyü uyarır:

- algılama alanı içinde A başka bir araç (veya motosiklet, bisiklet, yaya vb.) bulunduğu;
- ve
- B alanındaki bir araçla (veya motosiklet, bisiklet, yaya vb.) çarpışma riski olduğunda.

PARK YARDIMI

Özel nitelik

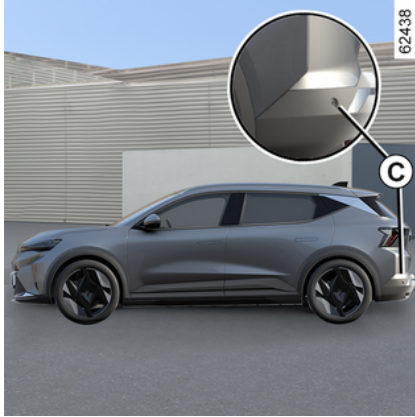

Arka tamponun her iki tarafındaki radarları çevreleyen **C** bölgesinin engellenmediğinden (kir, çamur, kar vb. ile) emin olunuz.

Radarlardan biri engellenmişse, gösterge tablosunda "Görüşü olmayan yan radarlar" mesajı görüntülenir. Kaptörlerin bulunduğu alanı temizleyiniz.

Şu durumlarda işlevi devre dışı bırakmanız gerekir:

- radar alanı **C** hasarlıyken (arka tampon);
- araçta sistem tarafından tanınmayan bir römork bağlantısı takılıyken.

Çalışma

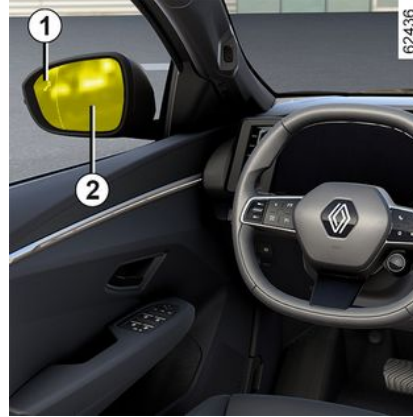

Bir kapı açıldığında, hareket eden bir nesne algılandığında, ikaz ışığı **1** kapı dikiz aynasında **2** görüntülenir ve araca bağlı olarak ön kapıdaki ortam ışıkları yanar.

Not: İkaz ışıklarının **1** görünür kalması için kapı aynalarını **2** düzenli olarak temizleyiniz.



Algılanan nesne çok yakın olduğunda, gösterge tablosunda **3** "Yan engel algılandı" uyarı mesajıyla birlikte bir bip sesi duyulur.

Not: Sistem, kontak kapatıldıktan sonra bir süre etkin kalır.

PARK YARDIMI

İşlevi 4 numaralı multimedya ekranından etkinleştirme/devre dışı bırakma

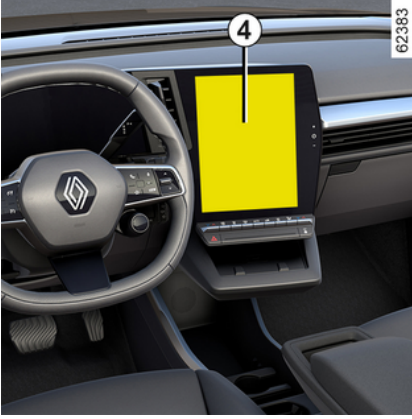

Fonksiyonu devreye almak veya devre dışı bırakmak için, multimedya talimatlarına bakınız.



Aracın kilidi açıldığında, işlev multimedya ekranında en son kaydedilen duruma döner.

Çalışmama koşulları

- araç hareket ediyor ve tamamen hareketsiz değil;
- araç dışarıdan kilitlemiş;

- aracınıza doğru veya aracınızın yakınında sistem tarafından risk olarak kabul edilmeyen düşük bir hızda hareket eden hareketli nesnelere (motosikletler, bisikletler, yayalar, araçlar vb.) mevcut;
- arka tamponun içinde bulunan kaptörlerin menzili, özellikle aracınıza çok yakın şekilde park etmiş olan geniş araçlar gibi nesnelere tarafından gizleniyor.

Araçta sistem tarafından algılanan bir römork bağlantısı bulunuyorsa, gösterge tablosunda "Sürüş yardımı kullanılamaz" mesajı görüntülenerek size işlevin çalışır durumda olmadığını bildirir.

Aracınıza uygun ekipman seçimi için Marka Yetkili Servisi'ne başvurmanızı tavsiye ederiz.

Çalışma arızaları

Sistem bir arıza algıladığında gösterge tablosunda "Yan radarları kontrol ediniz" mesajı görüntülenir. Yetkili Servis'e başvurunuz.



Bu işlev, ek bir sürüş yardımıdır ve aracınızın yakınında hareket halindeki belirli araçları veya nesnelere algılayabilir.

Bu işlev, hiçbir şekilde sürücünün ve araçtaki yolcuların trafik durumuna dikkat etmeye ve araçtan ayrılmadan önce alanı kontrol etmeye ilişkin daima göstermeleri gereken özen ve sorumluluklarını üstlenemez.

Sistemin bozulduğu durumlar

Belirli koşullar (karmaşık ortam, kötü hava koşulları vb.), yanlış alarm riskiyle birlikte sistemin çalışmasını bozabilir veya sistemin işlevine zarar verebilir.

ACIL ÇAĞRI

Eğer araçta bulunuyorsa, acil çağrı işlevi, acil durum hizmetlerinin bir kaza veya hastalık durumunda olay yerine varış süresini azaltmak üzere otomatik ya da manuel olarak aranmasını (ücretsiz olarak) sağlar.

Not: Acil durum çağrısı işlevi şu koşullarda çalışır durumdadır:

- ilgili ve sistemle uyumlu telematik hizmetleri ve altyapı kapsamındaki ülkelerde;
- aracın sürüldüğü coğrafi bölgedeki ağ kapsamına bağlı olarak.

Tanık olduğunuz bir kazayı bildirmek için acil çağrı işlevini kullanırsanız, bu durum acil servislerin aracınızı ve dolayısıyla da bildirilen kazanın konumunu bulmasına yardımcı olmak üzere trafik koşullarının uygun olduğu yerde durmanızı gerektirir.

Her koşulda yerel yasalara uyunuz.



Acil çağrısı yalnızca bir acil duruma dahil olmanız durumunda, bir kazaya tanık olursanız veya hastalanırsanız kullanınız.

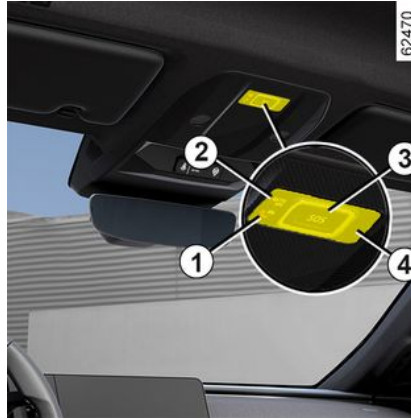

1. Sistem çalışması ikaz ışığı:

- yeşil: çalışır durumda (ağ mevcut);
- kapalı: çalışmaz durumda (ağ mevcut değil);
- kırmızı: çalışıyor arıza;

- yanıp sönen yeşil: devam eden çağrı.

2. Otomatik mod ikaz ışığı.

3. "SOS" düğmesi.

4. Mikrofon.

5. Hoparlör.

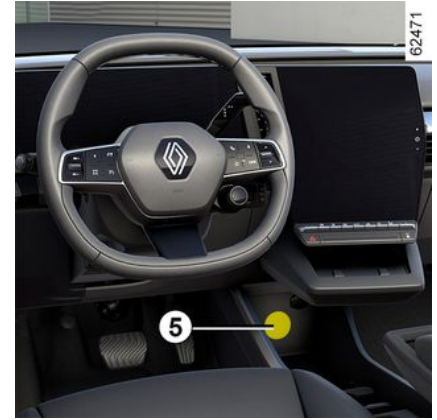

Bir çağrı her zaman aşağıdaki gibi gerçekleşir:

- acil durum servisleri aranır;
- olayla ilgili veriler (üreticinin plakası, çağrının zamanı, son konumlar, araç yönü vb.) gönderilir;
- acil durum servisleri ile sesli iletişim kurulur;
- gerekiyorsa, acil yardım aranır.

İki acil durum çağrısı modu vardır:

- otomatik mod;
- Manuel mod.

Otomatik Mod

Otomatik mod ikaz ışığı **2** yeşil renkte yanarsa, bu otomatik sistemin etkinleştirildiğini doğrular.

ACIL ÇAĞRI

Kaza durumunda acil durum çağırısı, koruyucu ekipmanın (emniyet kemeri öngergileri, airbag vb.) etkinleştirilmesiyle otomatik olarak başlatılır.



Bir kaza olması durumunda eğer konum ve trafik koşulları uygunsa, gerektiğinde çağrı merkezine hızlıca yanıt verebilmek için aracın yakınında kalınız.



Manuel Mod

Acil durum çağırısı şu şekilde başlatılabilir:

- düğmeyi **3** en az üç saniye basılı tutarak;
- veya
- düğme **3**'e on saniye içinde beş kez basmak.

Düğmeye yanlışlıkla basıldıysa çağrı merkezine bağlanmadan önce düğme **3**'e yaklaşık iki saniye basılı tutarak çağrıyı iptal etmek mümkündür.

Çağrı bağlantısı kurulduktan sonra çağrıyı ancak çağrı merkezi sonlandırabilir.

Çalışma arızaları

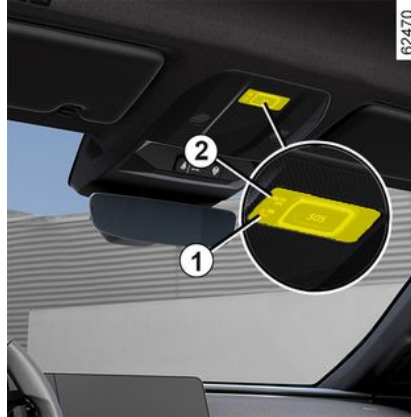

Bazı durumlarda acil durum çağırısı çalışmayabilir (ör. akünün zayıf olması vb.).

Sistem bir çalışma arızası algıladığında, ikaz ışığı **1** 30 dakikadan fazla süreyle kırmızı renkte yanar.

Bir sistem arızası durumunda **1** ve **2** ikaz ışıkları söner ve yanmaz.

Her iki durumda, Marka Yetkili Servisi'ne en kısa zamanda başvurunuz.



Sistem amaca uygun onaylı bir akü ile çalışır.

Akünün kullanım ömrü

yaklaşık dört yıldır (ikaz ışığı **1** kırmızı renkte yanarak sizi uyandırır).

Yetkili Servis'e başvurunuz.

ACIL ÇAĞRI



Acil durum çağrısı özelliği yoksa, sistem takip edilemez ve sürekli gözetim altında olmaz. Veriler sürekli ve otomatik olarak silinir ve sistem sadece aracın son üç konumunu saklar.

Ülkeye ilişkin mevzuata göre, veriler yalnızca bir acil arama durumunda gönderilir. Çağrı merkezine gönderilen verilere, bulunduğunuz ülkenin kişisel verilerin korunması ile ilgili yasalarına göre muamele edilir. Sistem yalnızca 13 saatlik etkinlik geçmişisi verisi tutar.

Araç sahibi, verilerine erişme hakkına sahiptir. Verilerin düzeltilmesini, silinmesini veya engellenmesini talep edebilirler.



Güvenliğinizi ve sistemin düzgün çalışmasını garantiye almak açısından, akü üzerinde yapılacak olan tüm işlemler (sökme, bağlantısının kesilmesi vb.) kesinlikle yetkili bir uzman tarafından yapılmalıdır.

Elektrik çarpması ve ciddi yanık riski.

Bakım belgesinde belirtilen zorunlu değiştirme periyodlarına, belirtilen süreyi aşmadan, mutlaka uyunuz.

Akü özeldir. Lütfen aynı türde bir aküyle değiştirildiğinden emin olunuz.

Yetkili Servis'e danışınız.

MULTI-SENSE

Araca bağılı olarak, MULTI-SENSE sistemi sürüşü, ortam aydınlatmasını, konforu ve sürüş konumunu etkileyen çeşitli sürüş modları arasında seçim yapmanızı sağlar:

- tüm modlar önceden yapılandırılmıştır ve özelleştirilebilir (ortam aydınlatması vb.);
- "Perso" modu özelleştirilebilirdir.

Sürüş modları şunları etkiler:

- direksiyon kuvveti;
- Dinamik Sürüş Kontrolü;
- motor tepki hassaslığı.

Ayrıca şunları etkiler:

- yolcu bölmesi ve gösterge tablosundaki aydınlatmalar;
- gösterge tablosu ve multimedya ekranı sunumu;
- araca bağılı olarak sürüş konumu.



Motor ayarları her bir sürüş moduna özgüdür ve "Perso" modu hariç olmak üzere özelleştirilemez.

Menüye erişim sağlama

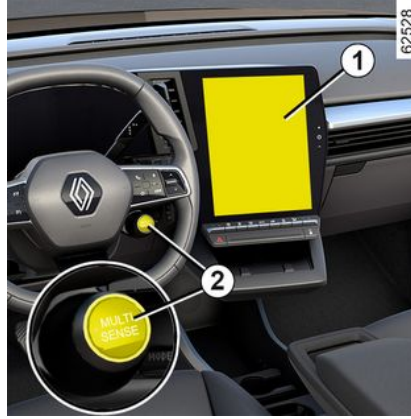

Araca bağılı olarak, "MULTI-SENSE" işlevine şu şekillerde erişebilirsiniz:

- multimedya ekranından **1**;
- direksiyon simidi kumandasını **2** kullanarak.

Daha fazla bilgi için, multimedya sistemi kullanım talimatlarına bakınız.



Araç her kullanıldığında, en son seçilen mod korunacaktır.

"Eco" modu

"Eco" modu enerji tasarrufuna odaklanır. Tüketimi azaltmak için motor ve ısıtma seviyesi yönetilebilir → 182.

"Sport" Modu;

Bu mod, daha fazla motor tepki hassasiyetine izin verir. Direksiyon daha sıkı, serttir.

"Konfor" Modu

Bu mod, standart araç ayarlarını kullanarak konfor ve dinamizm arasında en iyi uzlaşmayı sağlar.

"Perso" modu

Bu mod, motor tepki hassaslığı da dahil olmak üzere sürüş elemanlarının eksiksiz olarak yapılandırılmasına izin verir.



Modu, mod ayarlarından sıfırlayabilirsiniz.

HAVALANDIRMA, ISITMA VE KLIMA SISTEMI

Havalandırmalar: hava çıkışları

Hava çıkışları

4

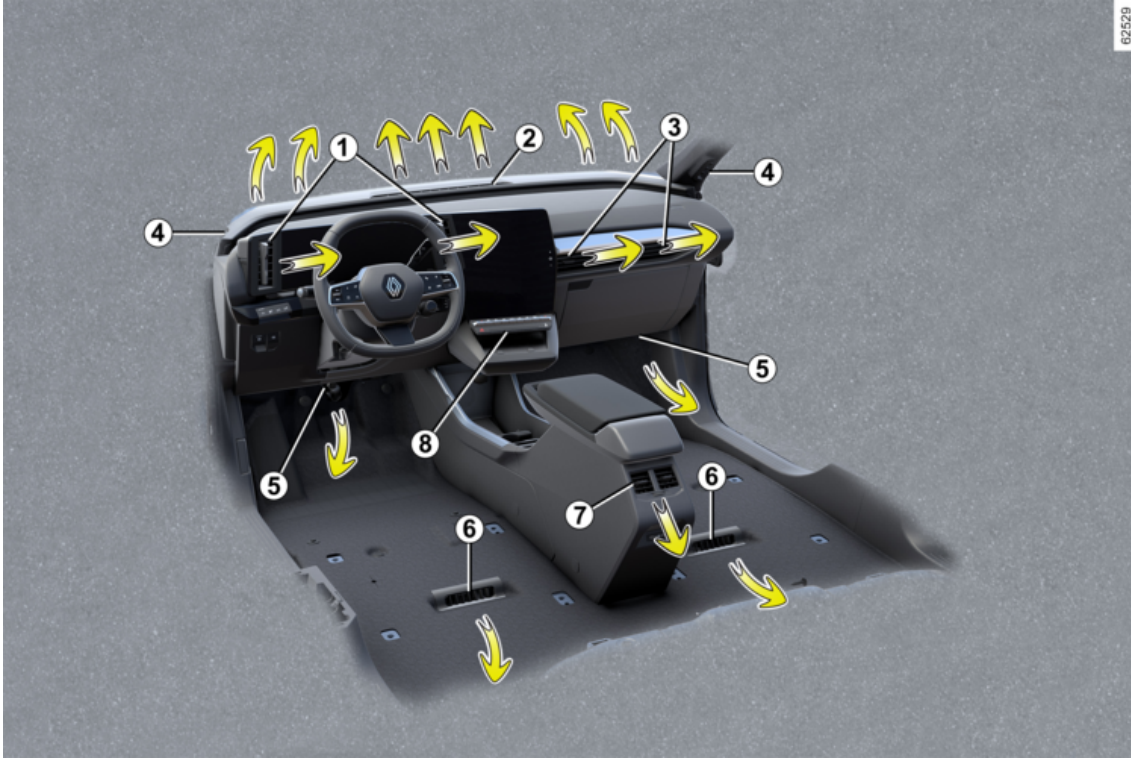

HAVALANDIRMA, ISITMA VE KLIMA SİSTEMİ

1. Sürücü mahalli havalandırma çıkışları
2. Ön cam buğu giderme çıkışları
3. Yolcu havalandırma çıkışları
4. Yan cam buğu giderme çıkışı
5. Ön yolcu ayaklarına doğru ısıtma çıkışları
6. Arka yolcular için ayak bölmesi kalorifer çıkışları
7. Arka yolcu tarafı merkezi havalandırma çıkışları.
8. Kumanda tablosu

HAVALANDIRMA, ISITMA VE KLIMA SİSTEMİ

Sürücü mahalli havalandırma çıkışları 1



Yönlendirme

Hava akışını yönlendirmek için dilleri **9** kullanarak havalandırma çıkışlarını **1** döndürünüz.

Kapatmak için: Dili **10** sert noktayı geçecek şekilde direksiyon simidinden uzağa hareket ettiriniz.

Açmak için: Dili **10** direksiyona doğru hareket ettiriniz.

Yolcu havalandırma çıkışları 3

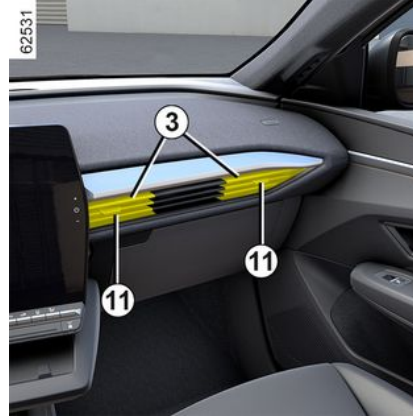

Yönlendirme

Hava akışını yönlendirmek için dilleri **11** kullanarak havalandırma çıkışlarını döndürünüz.

Kapatmak için: Dili **11** ön panelin dışına doğru, sert noktayı geçecek şekilde hareket ettiriniz.

Açmak için: Dili **11** ön panelin içine doğru hareket ettiriniz.



Havalandırma çıkışlarına herhangi bir nesne takmayınız (ör. telefon bağlantısı).

Hasar tehlikeleri.

Debi



1 ve **3** numaralı havalandırma çıkışlarından gelen hava akışını kontrol etmek için, kontrol **12** ögesine basınız veya istenilen seviyeye kadar yükseltiniz.

Aracınızdaki kötü kokuları gidermek için, sadece bunun için öngörülmuş sistemleri kullanınız. Yetkili Servis'e başvurunuz.

HAVALANDIRMA, ISITMA VE KLİMA SİSTEMİ



Aracın havalandırma devresine hiçbir şey koymayınız (örneğin kötü koku durumunda...).

Hasar veya yangın riski vardır.

Arka koltuklar



(araca göre)

Yönlendirme

Hava akışını yönlendirmek için dilleri **7** kullanarak havalandırma çıkışlarını döndürünüz.

Debi

Havalandırma çıkışlarının **7** akışını kontrol etmek için topuzu **13** istenen açıklığa göre döndürünüz:

- sağa: maksimum hava akışı;
- sola: kapalı.



Havalandırma çıkışlarına herhangi bir nesne takmayınız (ör. telefon bağlantısı).

Hasar tehlikeleri.



Aracın havalandırma devresine hiçbir şey koymayınız (örneğin kötü koku durumunda...).

Hasar veya yangın riski vardır.

OTOMATİK KLİMA

Kumandalar



- 1.** Sürücü tarafı ısıtma sıcaklığı göstergesi.
- 2.** Havalandırma hızı göstergesi.
- 3.** "Senkronizasyon" SYNC işlevi etkinleştirme kumandası.
- 4.** Sürücü ısıtmalı koltuğu etkinleştirme kumandası.
- 5.** Klima kumandasının etkinleştirilmesi.
- 6.** Yolcu ısıtmalı koltuğu etkinleştirme kumandası.
- 7.** Isıtmalı direksiyon simidini etkinleştirme kumandası.

HAVALANDIRMA, ISITMA VE KLIMA SİSTEMİ

8. Araç içi hava dağıtım göstergesi.
9. Yolcu tarafı ısıtma sıcaklık göstergesi.
10. Yolcu tarafı hava sıcaklığının ayarlanması.
11. Araç içinde hava dağıtımının ayarlanması.
12. "A/C MAX" işlevi için etkinleştirme kumandası.
13. Dahili sirkülasyon.
14. AUTO modunda klima etkinleştirme kumandası.
15. Arka camın ve araca göre dikiz aynalarının buz ve buğu giderme fonksiyonu.
16. "Açık görüş şartları" fonksiyonu.
17. Havalandırma hızının ayarlanması ve sistemin durdurulması.
18. Sürücü tarafı hava sıcaklığının ayarlanması.

Sistemin devreye alınması

Araç çalıştırıldığında sistem en son kullanılan programa döner. Sistem, park halindeyken de işlevseldir. Sistemi etkinleştirmek için **14** kumandasına basınız veya istenilen havalandırma hızı için **17** kumandasını ayarlayınız.

Sistemin durdurulması

Şu konuma ulaşılan dek **17** kumandasına basınız: OFF ».

Klimanın açılması veya kapatılması

Otomatik modda klima etkinleştirmesini sistem yönetir. **5** kumandasına basarak hala sistemi etkinleştirebilir veya devre dışı bırakabilirsiniz.

Otomatik Mod

Otomatik klima sistemi (istisnai durumlar haricinde) araç içi bölmesinde konforla birlikte iyi bir görüş seviyesi sağlarken yakıt tüketimini optimize eder.

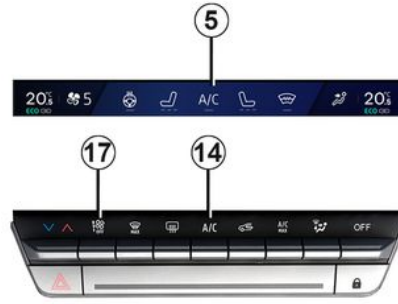

Sistem, havalandırma fanı hızı, hava dağıtımı, dahili hava sirkülasyonu, klimanın ve hava sıcaklığının çalıştırılması veya durdurulması üzerine etki eder.

Bu mod, isteğe göre üç programdan oluşur.

AUTO : dış koşullara göre en uygun konfor seviyesinin seçilebilmesini sağlar. Butona **14** basınız.

SOFT: daha hafif ve sessiz bir şekilde istediğiniz konfor seviyesine ulaşır. Düğmeye **14** basınız, ardından aşağı doğru basarak SOFT modunu etkinleştiriniz.

FAST : Araç içindeki hava akışını artırır. Bu mod özellikle arka koltuklarda konforun en iyi hale getirilmesi açısından tavsiye edilir. **14** düğmesine basın, ardından yukarı doğru basarak FAST modunu etkinleştirin.

Klima otomatik modda çalışmaya başladığında sistem en son kullanılan programa döner.



AUTO düğmesi dışında bir düğmede gerçekleştirilen herhangi bir eylem otomatik modu devre dışı bırakır.

HAVALANDIRMA, ISITMA VE KLIMA SİSTEMİ

Araç içinde hava dağıtımını ayarlama

Hava dağıtımını seçmek için **11** düğmesine bir veya daha fazla kez basınız. Seçilen hava dağıtımını **8** multimedya ekranında görüntülenir. Konumlar şu sıraydadır:



Hava akımı, ön cam ve ön yan cam buğu giderme çıkışlarına doğru yönlendirilmiştir.



Hava akımı, ön cam ve ön yan cam buğu giderme çıkışlarına ve yolcuların ayaklarına doğru yönlendirilmiştir.



Hava akımı, ön cam ve ön yan cam buğu giderme çıkışları, torpido hava çıkışları ve ayak bölmeleri arasında dağıtılır.



Hava akımı, esas olarak torpido üzerindeki havalandırma çıkışlarına yönlendirilmiştir.

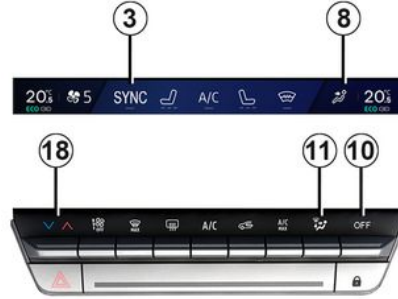

Hava akımı, torpido üzerindeki havalandırma çıkışlarına ve ayak bölmelerine doğru yönlendirilmiştir.



Hava akımı, öncelikle yolcuların ayaklarına doğru yönlendirilmiştir.

Hava sıcaklığının ayarlanması

2 tip ayar mevcuttur:

- araç içi bölümünün bağımsız ayarı;
- yolcu tarafını sürücü tarafıyla senkronize etmek için SYNC işlevini kullanarak ayar.

Araç içinin bağımsız ayarı

Sol ve sağ tarafları bağımsız olarak ayarlamak için **10** ve **18** kumandalarını kullanınız.

Şu tuşu kullanarak ayarlayınız: SYNC

Multimedya ekranınızdaki SYNC Yolcu tarafı sıcaklığını sürücü tarafı sıcaklığıyla senkronize etmek için multimedya ekranınızdaki **3** ögesine basınız.

Bu işlevden çıkmak için, yeniden SYNC tuşuna basınız veya yolcu tarafındaki sıcaklığı ayarlayınız.

Havalandırma hızının ayarlanması.

Otomatik modda sistem, istenilen konfor seviyesini sağlamak ve korumak için en uygun havalandırma hızını ayarlar.

Havalandırma hızını artırmak veya azaltmak için **17** kumandasına basarak havalandırma hızını her zaman ayarlayabileceksiniz.

« Açık görüş şartları » fonksiyonu

16 düğmesine bastığınızda dahili ikaz ışığı yanar.

Bu fonksiyon, ön camın, arka camın, yan ön camların ve dış dikiz aynalarının hızlı bir biçimde buğu gidermesini sağlar (araca bağlı olarak). Klima ve

HAVALANDIRMA, ISITMA VE KLIMA SİSTEMİ

arka cam buz çözme işlevlerini otomatik olarak etkinleştirir.

Bu fonksiyondan çıkmak için, 14 ve ya 16 butonlarına basınız.



Bazı düğmelerin çalışma durumlarını gösteren bir çalışma ışığı vardır.

Arka cam buz çözme ve buğu giderme



15 düğmesine bastığınızda dahili ikaz ışığı yanar. Bu fonksiyon, arka cam ve dikiz aynalarının buğusunun veya buzlanmasının hızlı bir biçimde

giderilmesini sağlar (bu işlevin bulunduğu araçlarda).

Bu fonksiyondan çıkmak için, yeniden 15 tuşuna basınız. Buğu giderme otomatik olarak durur.

"Klima MAX" işlevi

"A/C MAX" işlevi, kullanıcının klima sistemindeki azami gücü, akustik ile ilgili herhangi bir kısıtlama olmadan veya ödün verilmenden ve ellerinde ve yüzünde havanın çok soğuk olduğu hissini yaşamadan hissetmesini sağlar.



Bu işlev, otomatik değişiklikleri içerir:

- tam soğuğa programlanmış sıcaklık;
- yolculara hava dağıtımı;

- maksimum güçte hava akışı;
- klimanın etkinleştirilmesi;
- dahili sirkülasyon.

İşlevi etkinleştirmek için **12** düğmesine basınız. Bundan en iyi şekilde yararlanmak için ECO modunu devre dışı bırakınız.

Dahili sirkülasyonun çalıştırılması (araç içinin yalıtılması)

Bu işlev otomatik olarak yönetilir ancak işlevi manuel olarak da etkinleştirilebilirsiniz. Bu durumda fonksiyonun devreye alınması **13** numaralı butondaki dahili ikaz ışığıyla onaylanır.



Buz/buğu giderme, her durumda öncelikle dahili hava sirkülasyonunda kalır.

Manuel kullanım

13 düğmesine bastığınızda dahili ikaz ışığı yanar.

Bu konumun uzun süre kullanımı, yenilenmemiş havadan ileri gelen kokulara, ayrıca camlarda buğu oluşmasına neden olabilir.

Bu nedenle, hava sirkülasyonuna gerek kalmadığında derhal **13** butonunu

HAVALANDIRMA, ISITMA VE KLIMA SİSTEMİ

na basarak otomatik moda geçilmesi tavsiye edilir.

"Favoriler" işlevi



Araça bağlı olarak, direksiyon simidi kumandasına **19** basarak daha önce tanımladığınız kayıtlı kullanıcı ayarlarına göre aşağıdaki işlevleri etkinleştirebilirsiniz:

- ısıtmalı direksiyon simidi;
- ısıtmalı koltuklar;
- rezistanslı arka cam;
- ısıtmalı dikiz aynaları.

Bu işlevin programlanması hakkında daha fazla bilgi için lütfen için multimedia talimatlarına bakın.

ECO modu

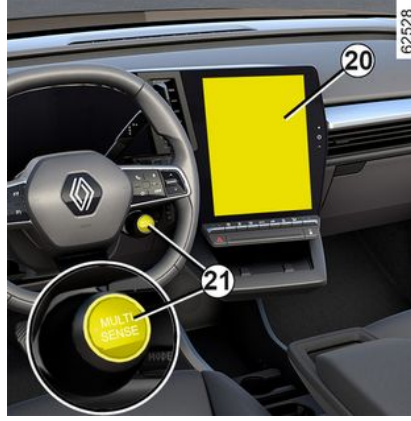

Multimedia ekranından **20** erişebileceğiniz MULTI-SENSE menüsünden veya **21** düğmesine basarak ECO modunu etkinleştirebilirsiniz. Bu, ısıtma seviyesini etkiler ve aracın yakıt tüketimini azaltır.

Multimedia ekranındaki **20** sıcaklık ekranının altında bulunan bir ECO ikaz ışığı ECO modunun etkinleştirildiği bilgisini verir.

Klima: programlama

Klima programlaması



Araç hareketsiz ve motor çalışırken "Araç" **2** dünyasına multimedia ekranından **1** ulaşınız, ayarlara erişmek için "Elektrik" menüsüne **3** ve ardından "Şarj&Klima" sekmesine basınız.

HAVALANDIRMA, ISITMA VE KLIMA SİSTEMİ

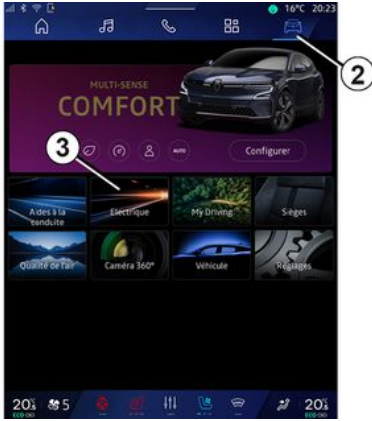

Aşağıdaki ayarları etkinleştirerek birkaç konfor programını kaydedebilirsiniz:

- sıcaklığın ayarlanması;
- aracın hazır olması gereken zamanın programlanması;
- programın tekrarlanması gereken günlerin seçilmesi.

Kaydedilen programları etkinleştirilebilir/devre dışı bırakabilirsiniz.

Not: Bir akıllı telefon uygulaması kullanılarak klimayı programlayabilirsiniz.

Daha fazla bilgi için, multimedya sistemi kullanım talimatlarına bakınız.



Aracın park edilmesi veya durdurulması sırasında sürücünün sorumluluğu

Araçta bir çocuk, engelli bir kişi veya bir hayvan varken, kısa süreliğine de olsa asla aracınızdan çıkmayınız.

Sıcak ve/veya güneşli havalarda, araç içindeki sıcaklığın çok hızlı bir şekilde arttığını unutmayınız.

ÖLÜM VEYA AĞIR YARALANMA RİSKİ.

"Programlama" Etkinleştirme

İşlev, programlanan zamandan önce başlar, böylece aşağıdaki koşulların sağlanması şartıyla kullanıcı geldiğinde araç konforlu bir sıcaklığa ulaşır:

- kaput kapalı;
- çekiş aküsü şarj seviyesi %7.5'nin üzerinde;
- motorun durması halinde;
- sürücü araçta değilse.



İşığı gösterge tablosunda belirir.

Klimanın anında aktivasyonu

Aşağıdaki durumlarda klimanın derhal çalıştırılması mümkündür:

- kaput kapalı;
- çekiş aküsü şarj seviyesi %7.5'nin üzerinde;
- motorun durması halinde;
- sürücü araçta değilse.

Klimanın derhal etkinleştirilmesi işlemi, programlama işleminden farklıdır:

- akıllı telefonunuzdan başlatılmalıdır;
- ısıtmalı direksiyon simidi ve koltuk ısıtması işlevi aracınızda varsa otomatik olarak etkinleştirilir;
- işlev yaklaşık 10 dakika sonra çalışmayı durdurur.

Daha fazla bilgi için, multimedya sistemi kullanım talimatlarına bakınız.

Klima programının durdurulması

Klima, otomatik olarak programın bitişinden 10 dakika sonra çalışmayı durdurur.

Bazen, aşağıdaki durumlar meydana geldiğinde fonksiyon devre dışı olur:

- motor çalışıyor;
- çekiş aküsünün şarj seviyesi %7'den daha az;
- motor kaputu açıkken;

HAVALANDIRMA, ISITMA VE KLIMA SİSTEMİ

- kumanda tablosu üzerindeki kon-taktörlerden birine basarsınız;
- sürücü yaklaşık 20 saniye boyunca yolcu kabinindedir.

Not: Bu koşullar, klimanın derhal devre dışı bırakılması işlemi için de geçerlidir.

Araç, etkin olan en az bir adet ön ko-şullandırma programı ile herhangi bir kapı açılmadan uzun süre park konumunda bırakılırsa, işlev dahil edilen üçüncü ön koşullandırma baş-latmasından itibaren devre dışı bira-kılır. İşlev, aracın kapılarından biri açıldığında tekrar kullanılabilir.

KLİMA: Kullanım bilgileri ve tavsiyeler

Kullanım bilgileri ve tavsiyeler

Kullanım tavsiyeleri

Bazı durumlarda, (klima durmuş, da-hili hava sirkülasyonu devrede, ha-valandırma hızı sıfır veya zayıf vb.) aracın camlarında ve ön camında buğuş oluşumunu görebilirsiniz.

Buğuş oluşması durumunda, gider-mek için "**Açık Görüş**" işlevini kullanı-nız, tekrar oluşmasını önlemek için klima kullanımını otomatik moda ayarlayınız.



Aracın havalandırma devresine hiçbir şey koymayınız (örneğin kötü koku durumun-da...).

Hasar veya yangın riski vardır.

Tüketim

Klimanın kullanımı sırasında enerji tüketiminde bir artışın gözlenmesi normaldir.

Otomatik modu olmayan klima ile donatılmış araçlarda, gerekmediğin-de sistemi kapatınız.

Yakıt tüketimini ve çevre kirliliğini minimuma indirmek için tavsiye

Aracınızı havalandırmalar açık ve camlar kapalıyken sürün. Araç, sı-cakta ve güneş altında park halinde kalmışsa, aracı çalıştırmadan önce sıcak havayı araçtan atmak için bir-kaç dakika aracı havalandırınız.

Bakım

Muayene sıklığı için aracınızın bakım belgesine bakınız.



Soğuk havalarda bile kli-ma sistemini ayda en az bir kez yaklaşık 5 dakika çalıştırarak düzenli olarak kulla-nınız.

Çalışma arızaları

Genel bir kural olarak, herhangi bir çalışma arızası durumunda Marka Yetkili Servisine danışınız.

- **Buz çözme, buğuş giderme veya kli-ma işlevinin performansında azal-ma.**

Bunun nedeni, polen filtresi kartuşu-nun kirlenmesi olabilir.

- **Soğuk hava üretilmiyor.**

Kumandaların doğru ayarlandığını ve sigortaların sağlam olduğunu kontrol ediniz. Aksi durumda klima-nın çalışmasını durdurunuz.

Aracın alt kısmında su bulunması

Klimanın uzun süre kullanılmasından sonra araç altında bir miktar su bu-lunması normaldir. Buna yoğunlaşma neden olur.

HAVALANDIRMA, ISITMA VE KLIMA SİSTEMİ



Klima gazı devresini açmayınız. Klima gazı, gözler ve cilt için tehlikelidir.

Klima akışkanı



59952

Soğutucu akışkan (bazı bileşenlerinin hava geçirmez bir şekilde kapatıldığı) devresi, florlu sera gazları içerilebilir.

Araca göre aşağıdaki bilgileri, motor bölmesinin içine yapıştırılmış olan etiketin **A** üzerinde bulabilirsiniz.

Bu bilgilerin etikette **A** olup olmaması ve buldukları yer araca göre değişiklik gösterebilir.



Klima akışkanı tipi



(XXX) Klima devresindeki yağ tipi



Yanıcı ürün



Araç kullanım kılavuzuna başvurunuz



Bakım

x,xxx kg	(1) Araç içinde mevcut klima akışkanı miktarı.
GWP xxxxx	(2) Küresel Isınma Potansiyeli (CO2 eşdeğeri).
CO2 eş değeri x,xxx	(3) Ağırlık olarak miktarı ve CO2 eşdeğeri.

Ek bilgiler

Etikete ve klima akışkanı tipine bağlı olarak:

Klima akışkanı R-1234yf

- **(1)** 0.450 kg/1,050 kg

- **(2)** GWP 0,501
- **(3)** 0,0002 t/0,0004 t



Klima gazı devresini açmayınız. Klima gazı, gözler ve cilt için tehlikelidir.



Motor bölmesinde herhangi bir işlem gerçekleştirmeden önce kontağı kapatmanız gerekir ➔ 166.

MULTİMEDYA EKİPMANLARI



Bu ekipmanların mevcut olması ve buldukları yer, aracın modeline bağlıdır.

1. Multimedya ekranı.
2. USB-C üst **A** ve alt **B** orta konsol içerisindeki multimedya bağlantı noktaları.
3. Direksiyon kolunu kumandası.
4. Sesli komut.
5. Arka yolcular için USB-C multimedya bağlantı noktaları.



Daha fazla bilgi için, multimedya sistemi kullanım talimatlarına bakınız.

"USB-C" multimedya bağlantı noktaları

2 ve 5 numaralı USB-C multimedya bağlantı noktaları, bağlantı noktası başına maksimum 15 Watt (5 Volt) güce sahip aksesuarları şarj etmek için kullanılabilir.

Not: USB-C multimedya bağlantı noktaları 2 ayrıca veri aktarımına da olanak tanır.



MULTİMEDYA EKİPMANLARI



Sadece maksimum 15 Watt güçte aksesuarlar takınız.
Yangın tehlikesi.

Mikrofon 6



(telefon ve ses yardımı için mikrofon)



Telefonun kullanımı
Bu tip cihazların kullanımıyla ilgili yürürlükteki kanunlara uyulması gerektiğini hatırlatırız.

İndüksiyon şarj alanı 7



→ 318

ARAÇ İÇİ EKİPMANI

Elektrikli camlar

Bu sistemler kontak açık veya kapalıyken, ön kapılardan biri açılına kadar çalışır (3 dakika ile sınırlı).



Sürücünün sorumluluğu

Kart veya anahtar içerdeyken ya da araçta bir çocuk, engelli bir yetişkin veya evcil hayvan varken kısa bir süre için bile olsa aracınızdan ayrılmayınız.

Bu durum, motoru çalıştırarak ya da bir ekipmanı çalıştırarak (cam açma-kapama mekanizmaları gibi), kendileri veya diğer yolcular için tehlikeli olabilir. Vücudun bir bölümünün sıkışması durumunda, ilgili butona basarak camın yönünü hemen tersine çevirin.

Ağır yaralanma riski.

Tek dokunmalı cam açma-kapama mekanizması

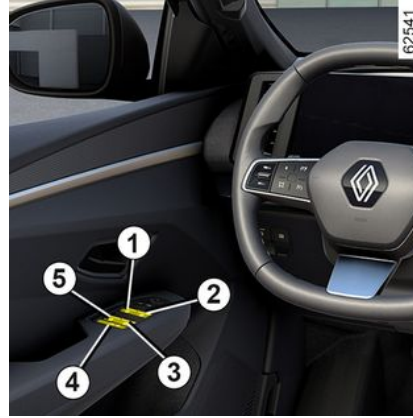

Cam butonuna kısaca gittiği yere kadar bastırınız veya çekiniz: cam tamamen açılacak veya kapanacaktır. Butona basılması camın çalışmasını durdurur.

Not: arka camlar tamamen açılmaz. Sürücü koltuğundan şu butonu kullanınız:

1. sürücü tarafı için;
2. ön yolcu tarafı için;
3. ve arka yolcular için 5.

Yolcu koltukları tarafında kontaköre 6 basınız.

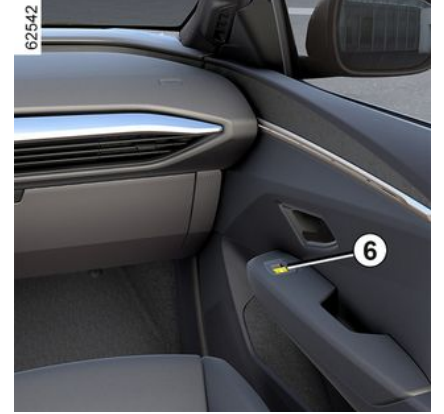

Yarı aralanmış cam üzerine nesne koymaktan kaçınınız: cam açma kapama mekanizmasının hasar görme riski.



Yolcu güvenliği

Sürücü, arka yolcu elektrikli camlarının çalışmasını kontaköre 4 basarak devre dışı bırakabilir. Gösterge tablosunda bir onay mesajı belirir.

ARAÇ İÇİ EKİPMANI

Not: Camlardan biri neredeyse tamamen kapanırken bir engelle karşılaşırsa (örn. ağaç dalı vb.) önce durur sonra birkaç santimetre daha aşağıya iner.

Dokunmalı cam açma-kapama mekanizmasını çalıştırmak imkansız

Dokunmalı cam açma-kapama mekanizmasında ısı koruması bulunur: Camın kontaktörüne art arda 16 defadan fazla basarsanız koruma moduna geçer (pencereyi kilitler).

Şunları yapabilirsiniz:

- elektrikli cam kontaktörünü kısa bir süre ve yaklaşık 30 saniye aralıklarla kullanınız;
- motor çalışırken, elektrikli cam kontaktöründe yaklaşık 20 dakika işlem yapılmadığında camın kilidi açılır.

Uzaktan kumandalı cam açma/kapama

Kapıların kilidini dışarıdan açarken **kart kilit açma düğmesine basılı tutarsanız**, dokunmalı elektrikli cam açma-kapama mekanizması bulunan tüm camlar otomatik olarak açılır.

Kapıların dışarıdan kilitlerken **kart kilitleme düğmesine basılı tutarsa-**

nız, dokunmalı elektrikli cam açma-kapama mekanizması bulunan tüm camlar otomatik olarak kapanır.

Sistemin, kullanıcı aracı iyi görüyor-sa ve aracın içinde kimse yoksa çalıştırılması tavsiye edilir.



Camları kapatırken vücudun herhangi bir kısmının (kol, el vb.) araç dışında olmamasına

dikkat ediniz.

Ağır yaralanma riski.

Çalışma arızaları

Cam kapama mekanizmasının çalışmadığı durumlarda sistem, dokunmalı olmayan moda çalışır: Cam tamamen kapanana dek ilgili butona gerektiği kadar basınız (cam aşamalı olarak kapanır), butonu yaklaşık bir saniye boyunca (hep kapama yönünde olmak üzere) basılı tutunuz ve ardından sistemi başlatmak için camı tamamen açıp kapatınız.

Eğer gerekirse Marka Yetkili Servisi'ne başvurunuz.

Opak açılır tavan

Çalışma

Opak camdan yapılmış açılır tavan, iki bölüme ayrılmıştır (ön ve arka).

Tamamen opak veya tamamen saydam hâle gelebilir. Ayrıca yalnızca bir alanı opak hâle getirebilirsiniz (ön veya arka).

Her geçişe veya geçiş isteğine tavanı temsil eden bir animasyon eşlik eder.



Tüm tavanı opak veya saydam hâle getirmek için **1** numaralı düğmeyi basılı tutunuz.

Bölmülerden birini (ön veya arka) opak veya saydam moda değiştir-

ARAÇ İÇİ EKİPMANI

mek için **1** numaralı anahtara kısa bir süre gerektiği kadar basınız.

Not: **1** anahtarına tekrar basmadan önce önceden seçilen eylemin tamamlanmasını beklemeniz gerekir.

Araca bağlı olarak, işlem sesli komutla da gerçekleştirilebilir. Daha fazla bilgi için multimedya talimatlarına bakınız.



Kapılar kilitlendiğinde veya araç bekleme moduna (kapılar açık ve motor kapalı, gösterge tablosu ve/veya multimedya ekranı kapalı) alındığında tavan tamamen opak hale gelir.



Gösterge tablosu ve multimedya ekranı açıldığında (karşılama) veya motor çalıştırma/durdurma düğmesine basıldığında tavan bekleme moduna alınmadan veya kapılar kilitlenmeden önceki son ayarına döner.

Çalışma kısıtlamaları

Çok soğuk hava koşullarında açılır tavan, kısıtlı çalışmaya sahip olabilir (daha az hareket) veya hiç çalışmayabilir.

İç aydınlatma

Okuma spotları

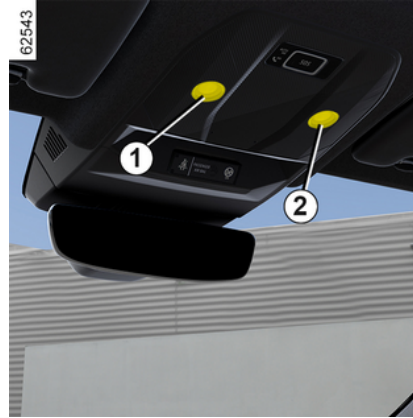

(araca bağlı olarak)

Okuma lambalarını etkinleştirmek için; **1, 2** veya **3** okuma lambalarına dokununuz:

- sürekli aydınlatma;
- aydınlatma hemen durur.

Not:

- Aydınlatmayı etkinleştirmek veya devre dışı bırakmak için ışıklara basmak gerekmez. Temas etmeniz yeterlidir;
- kapılar açıldığında okuma lambalarının yanmasını multimedya ekranından → **136** devre dışı bırakmak/etkinleştirmek mümkündür.



Kapıların açılması ve kilitlerinin açılması lambalarının ve taban aydınlatıcılarının zaman ayarlı yanmasına yol açar.

ARAÇ İÇİ EKİPMANI

Bagaj lambası



Lamba **4** bagaj açıldığında yanar.

Güneşlik, ayna

GÜNEŞLİK



Ön camdaki güneşliği **5** indiriniz veya klipslerini açarak yan cama doğru çeviriniz.

Güneşlik içi ayna

Kapağı **6** kaldırınız.

Aydınlatma **7** otomatiktir.

Aksesuar prizi

Aksesuar prizi 7



Teknik Departmanımız tarafından onaylanan aksesuarların takılması amacıyla sağlanmıştır.

Örneğin, lastik şişirme kitinizin kompresörü için kullanılabilir → **342**.

ARAÇ İÇİ EKİPMANI



Sadece maksimum 120 watt (12 V) güçte aksesuarlar takınız.

Aynı anda birden fazla aksesuar prizi kullanıldığında bağlı olan aksesuarların toplam gücü 180 watt'ı aşmamalıdır.

Yangın tehlikesi.

ARAÇ İÇİ EŞYA, AKSESUAR GÖZLERİ

Ön kapıdaki eşya gözü 1



Aracın zemininde (sürücünün önünde bulunan yer) hiçbir nesne bulunmamalıdır; zira ani fren yapılması durumunda bu nesneler pedalların altına kayabilir ve bunların kullanılmasını engelleyebilir.

Orta konsol eşya gözü veya indüksiyon şarj alanı 2



Araca bağlı olarak sembol **3**, bu alanda **2** telefonunuzu şarj kablosu kullanmadan şarj edebileceğinizi gösterir.

Kablosuz şarj cihazı hakkında daha fazla bilgi için lütfen için multimedya talimatlarına bakınız.



Ülkeye ve aboneliğe bağlı olarak, indüksiyon şarj alanı aynı zamanda dijital anahtarla donatılmış akıllı telefonlar için yerleştirme alanıdır
➔ 59.



Herhangi bir eşyanın (çalıştırma kartı, USB bellek, SD kart, kredi kartı, mücevherler, anahtarlar, bozuk paralar vs.) **2** indüksiyon şarj alanında telefonunuz şarj olurken bırakılmaması çok önemlidir. Telefonunuzu indüksiyon şarj alanına **2** yerleştirmeden önce telefon kılıfı içindeki tüm manyetik kartları veya kredi kartlarını çıkarınız.



İndüksiyon şarj alanında **2** bırakılan nesneler aşırı ısınabilir. Nesneleri, bu amaçla sağlanan alanlara yerleştirmeniz önerilir (eşya gözü, güneşlik bölmesi vb.).

ARAÇ İÇİ EŞYA, AKSESUAR GÖZLERİ

Orta konsol eşya gözü 4

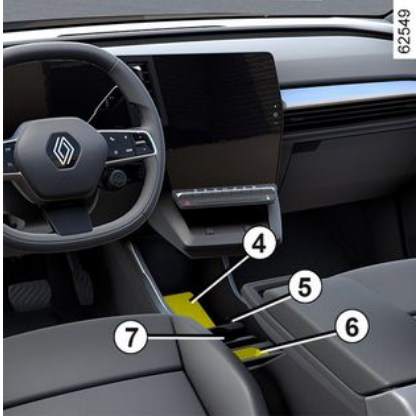

Orta konsol eşya gözünü ayarlamak için bir ayırma bölmesi **7** kullanılabilir (bölücünün takma oluklarındaki **5** konumuna bağlı olarak çeşitli seçenekler mevcuttur).

Bardak taşıyıcılar 6

İki ayırma bölmesi **7** kullanarak bir bardak tutucu için daha alan oluşturabilirsiniz.

Boş bir depolama alanı elde etmek için iki ayırıcı çıkarılabilir.

Orta kolçak gözü 9



Araca bağlı olarak, düğmeye **8** basarak sürgülü kolçağın kapağını kaldırınız.



Hiçbir sert, ağır veya sivri eşyanın "açık" eşya gözlerine yerleştirilmemiş olmasına ve viraj dönüşü, ani fren veya kaza sırasında yolcuların üzerine fırlamayacak şekilde yerleştirilmiş olmasına dikkat ediniz.



Virajda, hızlanmada veya frenlemede, şişe taşıyıcısı ile tutulan haznenin taşmamasına dikkat ediniz.

Sıvı sıcaksa ve/veya akarsa yanma riski.



Orta kolçak **9** açık konumdayken sürüş yapmayınız; bu durum merkezi airbag ögesinin çalışmasını engelleyebilir ve/veya şişme işlemi sırasında yaralanmaya yol açabilir.



Orta kolçak bölmesine **9** herhangi bir nesne koymayınız; bu durum merkezi airbag ögesinin çalışmasını engelleyebilir ve/veya şişme işlemi sırasında yaralanmaya yol açabilir.

ARAÇ İÇİ EŞYA, AKSESUAR GÖZLERİ

Güneşlik eşya gözü 10

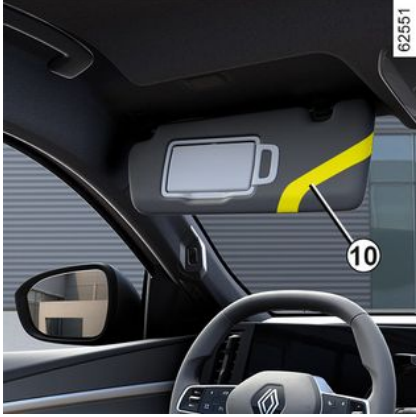

Otoban geçiş biletleri, kartvizitler tutturulabilir.

Torpedo gözü



Açmak için tutamağı **11** çekiniz.
Bir kutu mendil, bir şişe su vb. saklayabilir.

Tutma kolu 12



Bu kol destek sağlar ve araç hareket halindeyken buradan tutunulabilir.
Araca binmek ve araçtan inmek için kullanmayınız.

ARAÇ İÇİ EŞYA, AKSESUAR GÖZLERİ

Arka kapı eşya gözleri 13



Eşya gözleri 14



(araca göre)

Arka orta kolçak 16



Hiçbir sert, ağır veya sivri eşyanın "açık" eşya gözlerine yerleştirilmemiş olmasına ve viraj dönüşü, ani fren veya kaza sırasında yolcuların üzerine fırlamayacak şekilde yerleştirilmiş olmasına dikkat ediniz.

ARAÇ İÇİ EŞYA, AKSESUAR GÖZLERİ

16 numaralı arka orta kolçağa erişmek için 15 numaralı kayışı çekiniz.



Kolçakları kapatmadan önce bardak taşıyıcıları 17 yerine yerleştirdiğinizden emin olun.



Kolçakları kapatırken, hiçbir vücut parçasının (kollar, eller, parmaklar vb.) kilitleme alanının yakınında olmadığından emin olun.

Sıkışma tehlikesi vardır.

Bardak taşıyıcılar 17



Virajda, hızlanmada veya frenlemede, şişe taşıyıcısı ile tutulan haznenin taşmamasına dikkat ediniz.

Sıvı sıcaksa ve/veya akarsa yanma riski.

Kolçakta bulunan eşya gözü 18



19 numaralı kapağı kaldırınız.



Sürüş esnasında, kapağın 19 düzgün bir şekilde kapatıldığından emin olun.

Ani frenleme durumunda kapağın kazara kapanma riski mevcuttur.

Tablet taşıyıcı 20

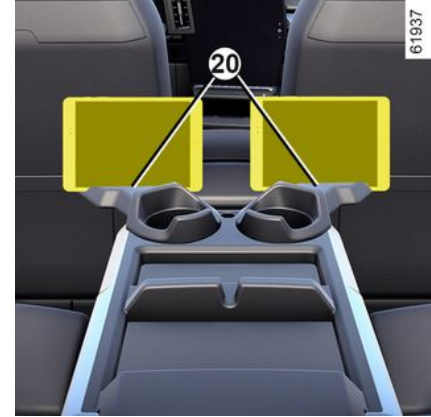

Bardak taşıyıcıları 17 döndürün ve tablet veya akıllı telefonlarınızı yerleştirmek için yuvalara doğru kaydırın.



Yuvalar yalnızca tabletleri veya akıllı telefonları yerleştirme amacıyla kullanılmalıdır.

ARAÇ İÇİ EŞYA, AKSESUAR GÖZLERİ

Kayak taşıyıcı 22



Bagaj bölümünde uzun nesnelere (kayaklar vb.) taşımak istiyorsanız, orta

koltuğu indirmek için orta koltuk başlığının arkasında bulunan **21** numaralı kayışı çekiniz.



Orta koltuk sırtlığını indirmeden önce, orta kolçakların yuvalarına düzgün bir şekilde kilitlendiğinden emin olun.



Arka koltuğun ayarlanması sırasında, bağlantı yerlerinde engel olacak hiçbir maddenin (vücudun bölümleri, ev hayvanları, çakıl taşları, oyuncaklar vb.) olmadığından emin olunuz.

EŞYA TAŞIMA

Eşya saklama bölmesi

Arka bagaj rafı



Çıkarmak için:

- Arka baş dayanaklarını indiriniz;
- iki süspansiyon kordonunu **1** çıkarınız;
- Klipsini açmak için bagaj rafını **2** yukarı kaldırınız;



Arka bagaj rafı üzerine konulabilecek maksimum ağırlık: eşit olarak dağıtılmış 2 kg.

- Bagaj rafını **2** içe doğru itip döndürünüz;
 - rafı kendinize doğru çekiniz.
- Takmak için, tersi işlemi uygulayınız.



Raf üstüne hiçbir nesne, özellikle ağır veya sert nesne koymayınız. Ani frenleme veya kaza anında yerleştirilen bu nesneler araçtaki yolcular için tehlikeli olabilir.

Şarj kablosu saklama rafı



Bu raf şarj kabloları içindir. Raf için izin verilen maksimum yük 15 kg'dır. Erişmek için bagaj bölmesini açınız, ardından kolu **3** kullanarak bagaj bölmesi halısını kaldırınız.

EŞYA TAŞIMA



Şarj kablosu saklama rafında su, şarj kablosu soketinde veya araç şarj prizinde paslanma işaretleri veya yabancı maddeler varsa aracı şarj etmeyin.

Yangın tehlikesi.

Kabloya dikkat ediniz: Üzerine basmayınız, suya sokmayınız, üstten çekmeyiniz ya da darbe almasına engel olunuz. Saklama rafını düzenli olarak kontrol edin ve temizleyin.

BAGAJDA EŞYA TAŞINMASI

Eşyaların taşınmasında her zaman en geniş yüzey aşağıya bakacak şekilde konumlandırın:

62568 (A)



– Genel yüklemeler için arka koltuk sırtlığına dayanacak şekilde yerleştiriniz (örnek A).

62567 (B)



– Maksimum yük durumunda olduğu gibi arka koltuk sırtlıkları öne yatırılmış durumda ön koltuk sırtlıklarına (örnek B).

Taşınan eşyaların yüklemeye alanı boyunca eşit olarak dağıldığından emin olunuz.

Katlanmış sırtlık üzerine eşyalar koymanız gerekirse, sırtlığı mindere mümkün olduğunca dayayacak şekilde katlamadan önce baş dayanaklarını çıkarmak zorunludur.



En ağır olan eşyaları daima alta koyunuz. Araçta varsa bagaj bölmesi tabanında bulunan bağlama noktalarını 4 kullanınız. Yükleme, ani bir fren esnasında hiç bir nesne öne fırlamayacak ve yolculara zarar vermeyecek şekilde yapılmalıdır. Oturan kimse olmasa da arka koltukların emniyet kemerlerini takın.

EŞYA TAŞIMA

Römork bağlantısı



Çekme noktasında izin verilen ağırlık, azami frenli ve frensiz römork ağırlığı: → 370.

Yedekte çekme ekipmanı seçimi ve montajı

Orijinal olarak araçta bulunmayan römork bağlantısı (travers ve halka): römork bağlantılarının tümü 23 kg ağırlığı geçmemelidir.

Herhangi bir yedekte çekme cihazı, kullanılmadığı esnada herhangi bir aydınlatma elemanını veya plaka levhasını engellemelidir.

Her durumda, bulunduğunuz ülkenin düzenlemelerine uymalısınız.

Montaj ve kullanım koşulları için, ekipmanın kullanım kitabına başvurunuz.

Bu kılavuzu aracın diğer belgeleriyle birlikte saklayınız.

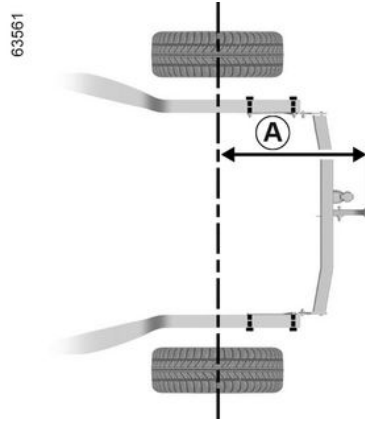

Azami boyut **A**: 968 mm.

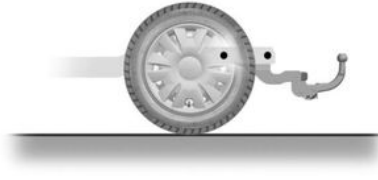

TAVAN BARLARI

Bağlantı noktalarına erişim



Bağlantı parçalarına **1** erişmek için kapıları açınız.



Orijinal ve teknik servislerimiz tarafından onaylanmış tavan barları ile birlikte cıvatalar verilmişse, tavan barlarının araca takılması için sadece bu cıvataları kullanınız.

EŞYA TAŞIMA

Kullanım ile ilgili tedbirler

Bagaj kapağının kullanılması

Bagaj kapağını kullanmadan önce, tavan barlarına monte edilmiş eşyaları ve/veya aksesuarları (bisiklet taşıyıcıları, tavan bagajı vb.) kontrol ediniz: Gerektiği gibi yerleştirilmiş ve sıkıca bağlanmış olmalı, kapladıkları alan itibarıyla bagaj kapağının hareketini engellememelidirler.



Aracınıza uygun ekipman seçimi için Marka Yetkili Servisi'nize başvurmanızı tavsiye ederiz.

Tavan barlarının bağlanması ve kullanım koşulları için imalatçı firmanın kullanım kitabına başvurunuz.

Bu kılavuzu aracın diğer belgeleriyle birlikte saklayınız.

Tavan barları üzerinde izin verilen ağırlık → 370.

Spoiler A



Spoiler üzerine **A** nesnelere ve/veya aksesuarlar (bisiklet taşıyıcısı vb.) takmak **yasaktır**.



Herhangi bir taşıma ekipmanının (bisiklet taşıyıcı, bagaj kutusu vb.) spoiler veya bagaj kapağına dayalı olarak takılması yasaktır. Aracınıza bir taşıma ekipmanı yerleştirmek için bir Yetkili Bayiye başvurunuz.

MOTORA ERIŞİM, SEVİYELER

Kaput

Kaput emniyet kilidinin açılması



Açmak için torpidonun sol tarafında yer alan kolu **1** çekiniz.



Araç şarjdayken veya bağlantı henüz kesilmemişken motor kaputunun altına müdahale etmeyiniz.



Kaputun istem dışı kapanma riski olduğundan kaputa yaslanmaktan kaçınınız.

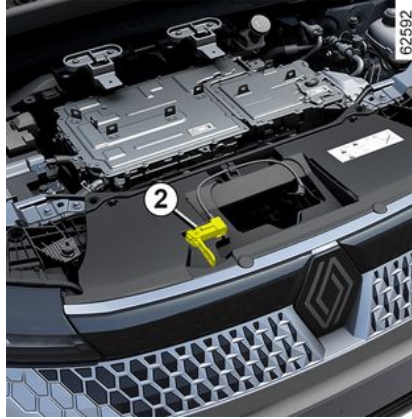

Kaputu birkaç santimetre kaldırınız ve kolu **2** sola doğru itiniz.



Darbe durumunda, panjura veya kaputa en ufak bir darbeye bile, kaputun kilitleme sistemini bir Marka Yetkili Servisi'ne kontrol ettiriniz.



Elektrikli aracın itiş sistemi yaklaşık 400 voltluk kesintisiz akım kullanır.

Bu sistem kontak açıkken ve kapandıktan sonra sıcak kalabilir. Araçta bulunan etiketler üzerindeki uyarı mesajlarına dikkat ediniz.

Aracın 400 V elektrik sistemine (bileşenler, kablolar, soketler, çekiş aküsü) herhangi bir müdahale veya sistemde değişiklik yapılması kesinlikle yasaktır.

Ağır yanık ve elektrik çarpması riski ölüme neden olabilir.

Ayrıca, motor soğutma fanı her

an çalışabilir. Motor  bölümündeki ikaz etiketi size bunu hatırlatır.

Yaralanma tehlikesi

MOTORA ERIŞİM, SEVİYELER

Soğutma sıvısı seviyesi

Soğutma sıvısı seviyesi

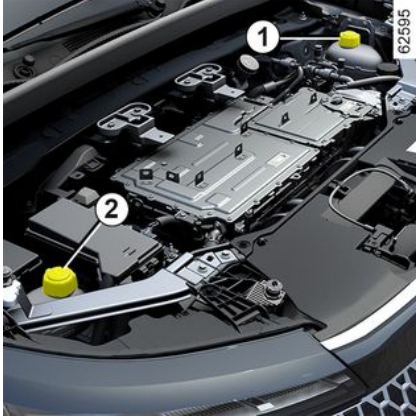

Araca bağlı olarak, soğutma sıvısı depolarının yeri değişebilir:

– depo **1** motoru soğutmak için kullanılır;

veya

– depo **1** motoru soğutmak için kullanılır ve depo **2** çekiş aküsünü soğutmak için kullanılır;

veya

– depo **2** motoru ve çekiş aküsünü soğutmak için kullanılır.

Seviye kontrolü, motor çalışmıyorken ve yatay zeminde yapılmalıdır. Her depo için **soğuk** durumda seviye,

soğutma sıvısı deposu **1** ve **2** üzerindeki "MINI" ve "MAXI" işaretleri arasında olmalıdır.

Soğukken bu seviye "MINI" işaretini aşmadan önce, depoyu tamamen doldurunuz.

Not: Çalışma aşamasındaki yeni bir araç için; sıvı seviyesi deposu üzerindeki "MAXI" işaretinin üzerinde olabilir ve ardından "MINI" ve "MAXI" seviyeleri arasında bir değere düşebilir. Bu bir risk oluşturmaz.



Seviyenin anormal bir biçimde ve yinelenerek düşmesi durumunda Marka Yetkili Servisi'ne başvurunuz.



Motor sıcakken soğutma devresinde hiçbir işlem yapılmamalıdır.
Yanma tehlikesi.



Elektrikli aracın itiş sistemi yaklaşık 400 voltluk kesintisiz akım kullanır.

Bu sistem kontak açıkken ve kapandıktan sonra sıcak kalabilir. Araçta bulunan etiketler üzerindeki uyarı mesajlarına dikkat ediniz.

Aracın 400 V elektrik sistemine (bileşenler, kablolar, soketler, çekiş aküsü) herhangi bir müdahale veya sistemde değişiklik yapılması kesinlikle yasaktır.

Ağır yanık ve elektrik çarpması riski ölüme neden olabilir.

Ayrıca, motor soğutma fanı her

an çalışabilir. Motor  bölümündeki ikaz etiketi size bunu hatırlatır.

Yaralanma tehlikesi

Soğutma sıvısı seviyesi kontrol sıklığı

Soğutma sıvısı seviyelerini düzenli olarak kontrol edin (yetersiz soğutma sıvısı bulunduğunda, motor ve akü çok ciddi hasara uğrayabilir).

MOTORA ERIŞİM, SEVİYELER

Eğer bir takviye gerekiyorsa sadece Yetkili Servislerinin onayladığı ürünleri kullanınız. Bu ürünler size aşağıdaki avantajları sağlayacaktır:

- Antifriz koruması;
- soğutma sisteminin antikorozyon koruması.

Değiştirme aralıkları

Aracınızın bakım belgesine bakınız.



Araç şarjdayken veya bağlantı henüz kesilmemişken motor kaputunun altına müdahale etmeyiniz.



Motor kaputu altındaki müdahaleler esnasında, cam yıkayıcı kumanda kolunun durma konumunda olduğundan emin olunuz.

Yaralanma tehlikesi

Seviyeler, filtreler

Fren hidrolik seviyesi



Seviye kontrolü, motor çalışmıyorken ve yatay zeminde yapılmalıdır. Fren hidroliğini, sık sık ve frenlemede hafif bir etki azalması gözlediğinizde hemen kontrol ediniz.

Değiştirme aralıkları

Aracınızın bakım belgesine bakınız.



Sevijenin anormal bir biçimde ve yinelenerek düşmesi durumunda Marka Yetkili Servisi'ne başvurunuz.

Doldurma

Hidrolik devre üzerinde herhangi bir işlem gerçekleştirildiğinde, bir uzman hidroliği değiştirmelidir. Teknik Departmanımız tarafından onaylanmış (ve kapalı bir bidondan alınan) hidroliğin kullanılması zorunludur.

Seviye 2

Balatalar aşındıkça doğal olarak seviye düşer ancak seviye hiçbir zaman "MINI" seviyesinin altına düşmemelidir.

Disklerin aşınma durumunu kendiniz kontrol etmek isterseniz, bunun için Marka Yetkili Servislerinde veya üreticinin internet sitesinde mevcut kontrol yöntemini açıklayan dokümanı edinin.

MOTORA ERIŞİM, SEVİYELER

cam yıkama deposu



Doldurma

Tapayı **3** açınız, sıvıyı görene kadar doldurunuz sonra tapayı yeniden kapatınız.

Sıvı

Sadece antifriz içeren ön cam yıkama sıvısı kullanın.

Yetkili Servis'e veya kalifiye bir uzmana danışmanızı tavsiye ederiz.

Not: Sert su kullanmayınız (doldurma pompası hasar riski, pompada ve fışkiyelerde kireç birikmesi).

AKÜ

12 V akü



12 V akü, araç ekipmanını (lambalar, ön cam silecekleri, ses sistemi vb.) ve fren destek sistemi gibi belirli güvenlik sistemlerini çalıştırmak için gerekli olan enerjiyi sağlar.

Açılmamalı veya herhangi bir sıvı eklenmesinden kaçınılması gerekmektedir.



Araç şarjdayken veya bağlantı henüz kesilmemişken motor kaputunun altına müdahale etmeyiniz.

Bakım/Değişirme

12 V akünün şarj seviyesi **1** özelliikle aracınızı aşağıdaki koşullarda kullandığınızda azalabilir:

- dış hava sıcaklığı azaldığında;
- motor çalışmıyorken elektrik tüketen elemanların uzun süre kullanımının ardından.



Güvenliğinizi sağlamak ve aracın elektrik ekipmanlarının (ışıklar, ön cam silecekleri, fren desteği vb.) doğru çalıştığından emin olmak için 12 V akü üzerindeki tüm işlemler (sökme, çıkarma vb.) yetkili bir uzman tarafından **yapılmalıdır**.

Elektrik çarpması ve ciddi yanık riski.

Bakım belgesinde belirtilen zorunlu değişirme periyodlarına, belirtilen süreyi aşmadan, **mutlaka** uyunuz.

Akü özeldir. Lütfen aynı türde bir aküyle değiştirildiğinden emin olunuz.

Marka Yetkili Servisi'ne danışınız.



Elektrikli araçtaki araç itiş sistemi, yaklaşık "400 V" doğru akım kullanır.

Bu sistem kontak açıkken ve kapandıktan sonra sıcak kalabilir. Araçta bulunan etiketler üzerindeki uyarı mesajlarına dikkat ediniz.

Aracın 400 V elektrik sistemine (bileşenler, kablolar, soketler, çekiş aküsü) herhangi bir işlem veya sistemde değişiklik yapılması kesinlikle yasaktır.

Ağır yanık ve elektrik çarpması riski ölüme neden olabilir.

Ayrıca, motor soğutma fanı her an çalışabilir. Motor bölmesindeki



ikaz ışığı size bunu hatırlatır.

Yaralanma tehlikesi

AKÜ

Etiket A



Akü üzerindeki talimatlara uyunuz.

2. Açık alevle yaklaşılması ve sigara içilmesi yasaktır.
3. Gözlerin korunması zorunludur.
4. Çocuklardan uzak tutulmalıdır.
5. Patlayıcı maddeler.
6. Kullanım kılavuzuna bakınız.
7. Aşındırıcı maddeler.

arıza giderme

i Aracınızın hasar görmemesi için 12 V aküyü şunlarla şarj etmeyiniz:

- Harici bir akü şarjı;
- Başka bir araç aküsü ile şarj etme.

Marka Yetkili Servisi'ne danışınız.



12 V akünün bağlantısını kesmek yasaktır.

Elektrik çarpması ve ciddi yanık riski.



Başka bir aracın 12 V aküsünün arızasını gidermek için elektrikli aracınızı kullanmayınız. Elektrikli bir aracın 12 V elektrik gücü bu işlem için yeterli değildir. Aracın hasar görme riski.

TEMİZLEME

KAROSERİNİN bakımı

İyi bakılan bir aracın daha uzun süre korunması sağlanabilir. Bu nedenle aracın dışına düzenli olarak bakım yapılması önerilir.

Aracınız etkili antikorzyon korumasına sahiptir. Bununla birlikte çeşitli dış etkenlerden etkilenebilir.

Havanın korozif etkileri

- hava kirliliği (şehirlerde ve sanayi bölgelerinde);
- havanın tuzluluğu (deniz kenarlarında özellikle sıcak havalarda);
- mevsimsel ve nemli iklim şartları (ör. kışın yollara serpilmiş tuz, yol yıkama suları vb.).

Hafif çarpmalar

Aşındırıcı etkiler

Havadaki toz, kum, çamur, diğer araçlar tarafından fırlatılan çakıllar...

Bu risklere karşı alınabilecek bir takım asgari tedbirler bulunmaktadır.

Yapılması gerekenler

Aracınızı sık sık, Teknik Departmanımız tarafından onaylanan temizleme ürünleriyle (asla aşındırıcı ürünler kullanmayınız), **motor çalışmıyorken** yıkayınız. Bir yıkama jeti kullanarak önceden iyice durulayınız:

- ağaçlardan akan reçineler ve sanayi kirliliği;
- tekerlek davlumbazlarında ve kasa altında yağ tortu oluşturan çamur;
- **boyanın dökülmesine kadar gidebilecek hızlı soldurma etkisine sahip bir kimyasal reaksiyona neden olan kuş pislikleri.**

Bu lekeleri çıkarmak için aracı **hemen** yıkayınız, aksi hâlde cila yaparak bu lekeleri gidermek mümkün değildir;

- kimyasal eriticilerin yayıldığı bölgelerde yolculuk yaptıktan sonra özellikle çamurluk ile kasa altındaki tuz.

Aracı bitkilerin (reçine, yaprak...) etkilerinden düzenli olarak arındırın.

Boya hasarını önlemek için mıcırlı yüzeylerde sürerken aracın durma mesafelerine dikkat ediniz.

Paslanmanın yayılmasını önlemek için boyanın zedelendiği yerleri hemen onarınız veya onarımını yaptırınız.

Antikorzyon Garantisinin devam etmesi için aracınızın periyodik bakımlarını yaptırmayı unutmayınız. Bunun için aracınızın Bakım Belgesi'ne bakınız.

Araçların yıkanmaları ile ilgili yerel yasalara uyunuz (ör. aracı kamuya ait yollarda yıkamamak).

Aracı yüksek basınçlı bir temizleme cihazıyla yıkarken, lütfen aşağıdaki önlemleri alınız:

- aracınızın boyasının, temizlemek istediğiniz alanın veya parçanın bu yıkama türüne uygun olduğundan emin olunuz;
- cihaz tarafından iletilen basınç 100 bar değerinden az olmalıdır;
- yıkarken, püskürtme başlığını araçtan en az 15 cm uzağa yerleştiriniz ve su akış hızının 15 l/dk. değerinden az olduğunu kontrol ediniz);
- aynı bölgeyi, darbe alan noktaları veya contaları yıkamakta ısrar etmeyiniz (boyanın zarar görmesi, contaların ayrılması vb. riski).

Mekanik bileşenlerin, menteşelerin vs. temizlenmesi durumunda, bu bileşenler Teknik Departmanımız tarafından onaylanan ürünler püskürtülerek korunmalıdır.



Bakım için seçtiğimiz özel ürünleri üreticinin aksesuar mağazalarında bulabilirsiniz.

Aşağıdakileri yapmayınız

Arabayı güneş altında veya donma sıcaklıklarında yıkamak.

TEMİZLEME

Çamuru veya pislikleri ıslatmadan kazımak.

Karoseri üzerindeki pislikleri temizlemek.

Hafif çarpmalardan sonra pas oluşumuna izin vermek.

Lekeler için Teknik Departmanımız tarafından onaylanmamış ve boyayı etkileyebilecek maddeler kullanmak.

Aracı, özellikle tekerlek davlumbazları ve kasa altını yıkamadan kar ve çamurda kullanmak.



Yüksek basınçlı temizleme ekipmanları kullanarak veya Teknik Departmanımız tarafından onaylanmamış ürünleri püskürterek yağdan arındırma veya temizleme:

- mekanik parçalar (ör. motor bölmesi);
- tekerlekler (ör. fren kaliperleri gibi fren sistemi elemanları);
- kasa;
- menteşeli parçalar (ör. kapıların içi);
- boyalı dış plastik parçaları (ör. tamponlar).

Bunların yapılması oksitlenmeye veya arızaya sebep olabilir.

Otomatik yıkamadan geçme

Silecek kumanda kolunu Park konumuna geri getiriniz → 160.

Dış aksesuarların, ilave lambaların ve dikiz aynalarının tespitlemelerini kontrol ediniz ve silecek fırçalarının yapışkanlı bantla sabitlendiğinden emin olunuz.

Varsa, araç telefonu anten çubuğunu çıkartınız.

Yapıştırıcıyı çıkarmayı ve yıkama bitikten sonra anteni (tamamen vidalayarak) geri takmayı unutmayınız.



Aracın yıkanması

Motor bölmesini, şarj prizini ve aküyü yüksek basınçlı temizleyicilerle

asla yıkamayın.

Elektrik devresinin hasar görme riski.

Araç şarjdayken kesinlikle yıkamayınız.

Elektrik çarpması riski ölüme neden olabilir.

Farlar, kaptörler ve kameraların temizlenmesi

Yumuşak bir bez veya pamuk kullanınız.

Bu yeterli olmazsa, bezi sabunlu suyla nemlendirin ve daima yumuşak bir bez veya pamuk ile durulayın.

Yumuşak kuru bir bezle nazikçe sileerek tamamlayınız.

**Alkol içeren temizleme ürünleri veya aletleri (ör. bir kazıyıcı) kullanmayı-
nız.**

Temizleme çıkartmaları, dekoratif filmler vb.

Yapılması gerekenler

Yumuşak bir bez veya pamuk kullanınız.

Sabunlu suyla hafifçe nemlendirip ardından mutlaka yumuşak bir bez veya pamukla silerek temizleyiniz.

Yumuşak kuru bir bezle nazikçe sileerek tamamlayınız.

Aşağıdakileri yapmayınız

Alkol bazlı temizlik ürünleri kullanınız.

Temizlik aletleri (ör. kazıyıcı) kullanmak.

Sert biçimde ovunuz.



Aracı yüksek basınçlı bir temizleme aletiyle yıkayınız.

TEMİZLEME

İÇ DÖŞEMELERİN bakımı

İyi bakılan bir aracın daha uzun süre korunması sağlanabilir. Bu nedenle aracın içine düzenli olarak bakım yapılması önerilir.

Bir leke daima çabucak giderilmelidir.

Lekenin cinsi ne olursa olsun, **doğal sabun ile hazırlanmış soğuk (ya da ılık) sabunlu su kullanınız.**

Deterjan kullanılması (bulaşık deterjanı, toz temizleyiciler, alkol bazlı ürünler...) yasaktır.

Yumuşak bir bez kullanınız.

Fazlalığı durulayın ve kurulayın.

Multimedya ekranı

Ekranın bakımı, multimedya ekipmanının türüne bağlı olabilir. Daha fazla bilgi için, multimedya sistemi kullanım talimatlarına bakınız.

Gösterge camları

(ör. gösterge tablosu, saat, dış sıcaklık göstergesi vb.).

Yumuşak bir bez veya pamuk kullanınız.

Bu yetmezse, hafifçe sabunlu su emdirilmiş yumuşak bir bez (veya pamuk) kullanınız ve sonra nemli yumu-

şak bir başka bez veya pamuk kullanarak siliniz.

Yumuşak ve kuru bir bezle **nazikçe** silerek tamamlayınız.

Alan üzerinde alkol ve/veya püskürtme sıvıları içeren ürünler kullanmayınız.

Emniyet kemerleri

Temiz tutulmalıdırlar.

Ya teknik servilerimiz (Marka Butik) tarafından seçilmiş ürünleri ya da ılık sabunlu su emdirilmiş bir sünger kullanınız ve kuru bir bezle kurulayınız.

Deterjanlar veya boyalar hiçbir koşulda kullanılmamalıdır.

Tekstiller (koltuklar, kapı kaplamaları...)

Tekstilleri **düzenli olarak** süpürgeyle temizleyiniz.

Sıvı leke

Sabunlu su kullanınız.

Yumuşak sünger yardımıyla hafifçe emdiriniz veya tampon yapınız (asla sürtmeyiniz), fazlasını durulayınız ve emdiriniz.

Katı veya hamur kıvamında leke

Katı veya hamur kıvamındaki fazla maddeyi bir spatula ile **hemen** dikkatlice alınız (lekeyi yaymaktan ka-

çınmak için kenarlardan merkeze doğru giderek uygulayınız).

Sıvı bir leke olması durumunda, belirtildiği şekilde temizleyiniz.

Şeker ve sakız için özel muamele

Katılaştırmak için lekenin üzerine bir buz parçası yerleştiriniz, ardından katı leke için belirtildiği şekilde devam ediniz.



İç bakım hakkında ve/veya tatmin edici olmayan sonuç alma durumunda daha fazla öneri için, lütfen Yetkili Servis'e danışınız.

5

Araca takılı orijinal hareketsiz ekipmanın sökülmesi/yeniden takılması

Araç içini temizlemek için hareketsiz ekipmanları çıkarmanız gerekirse (örneğin, halılar), daima doğru şekilde ve doğru taraftan yeniden yerleştirmeye (sürücünün halısı sürücü tarafından yerleştirilmelidir) ve ekipmanla birlikte verilen parçalarla tuturmaya (örneğin sürücünün halısı daima önceden yerleştirilmiş sabitleme parçaları yardımıyla tutturulmalıdır) özen gösteriniz.

TEMİZLEME

Her durumda, araç dururken, hiçbir şeyin sürüşü rahatsız etmediğini doğrulayınız (pedal basılırken arada engel, tabanın halıya takılması vs.).

Aşağıdakileri yapmayınız

Torpedo giydirmesine zarar verebilecek koku giderici, parfüm vb. gibi nesnelere havalandırma çıkışlarına yerleştiriniz.



Araç içinde yüksek basınçlı temizleme ekipmanı veya püskürtme aleti kullanınız:

bu aletlerin gerekli önlemler alınmadan kullanılması diğer sakıncalarına ek olarak araç içindeki elektrikli veya elektronik cihazlara zarar verebilir.

5

LASTİKLER

LASTİKLER

Lastiklerin bakımı

Lastikler araç ile yol arasındaki tek teması oluştururlar, dolayısıyla bunları iyi durumda tutmak esastır.

Lastiklerinizin Karayolları Kanunlarında belirtilen yerel düzenlemelere uygun olduğundan emin olmalısınız.



Lastikler iyi durumda olmalı ve sırt biçimleri yeterli derinliğe sahip olmalıdır; Teknik Departmanımız tarafından onaylanan lastiklerde aşınma ikaz kabartmaları 1 bulunur; **bunlar, lastik sırtının birkaç noktasına kabartma yapılmış olan göstergelerdir.**

Lastiklerin dış yüksekliği aşını göstergesi seviyesine incek kadar aşındığında, **ikaz kabartmaları görünür hâle gelir 2: Böyle bir durumda lastiklerinizi değiştirmeniz gerekir çünkü lastik dış yüksekliği artık 1,6 mm'nin üstünde değildir ve bu durum ıslak yollarda kötü bir yol tutuşuna neden olur.**

Aşırı yüklü olarak, otoyolda özellikle çok sıcak havalarda uzun süre gidilmesi, kötü yollarda devamlı kullanma lastiklerin daha çabuk bozulmalarına neden olur ve güvenliği etkiler.



« Kaldırma çarpmalar » gibi sürüş kazaları, lastiklere ve jantlara zarar verme riski taşır, aynı zamanda ön veya arka takımın ayarının bozulmasına da yol açar. Bu durumda, durumlarını bir yetkili servise kontrol ettiriniz.

Şişirme basınçları

Şişirme basınçlarına uyunuz. Lastik basınçlarını en az ayda bir kere ve her uzun yolculuktan önce kontrol ediniz (sürücü kapısı çerçevesi üzeri-

ne yapıştırılmış olan etikete bakınız) → 341.



Yanlış lastik basınçları anormal lastik aşınmasına ve alışılmadık derecede sıcak çalışmaya yol açar. Bunlar güvenliği ciddi şekilde etkileyebilecek faktörlerdir ve şunlara yol açabilir:

- yetersiz yol tutuşu;
- patlama veya lastik sırtının ayrılma tehlikesi.

Lastik şişirme basıncı yüke ve kullanım hızına bağlıdır. Kullanım şartlarına göre lastiklerin basınçlarını ayarlayınız (sürücü kapısı çerçevesine yapıştırılmış etikete bakınız).

Basınçlar lastikler soğukken kontrol edilmelidir; sıcak havalarda veya araç yüksek hızda sürüldükten sonra erişilen yüksek basınçları dikkate almayın.

Basınç kontrolünün lastikler **soğukken yapılmadığı durumlarda, belirtilen basınç değerlerinin 0,2 - 0,3 bar (3 PSI) artırılması** gerekir.

LASTİKLER

Lastik sıcakken kesinlikle havasını indirmeyiniz.



Dikkat; eksik veya iyi sıkılmamış bir supap tapası, lastiklerin sızdırmazlığına zarar verebilir ve basınçların azalmasına neden olabilir.

Her zaman orijinali ile aynı ve tamamen vidalanmış supap tapaları bulundurunuz.



Lastik basınç kaybı uyarıcısı olan araç

Yetersiz şişirme (lastik patlaması vb.) durumunda



ikaz ışığı, gösterge tablosunda → 186 belirir.



18 inç ve 20 inç ön tekerleklerin (lastikler ve/veya jantların) arka tekerleklerle birlikte değiştirilmesine izin verilmez.

Lastiklerin değiştirilmesi

Yeni lastikler takmak için yetkili bir bayiye danışın.



Güvenliğiniz ve yürürlükteki kanunlara saygı için

Lastiklerinizi değiştirmek gerektiğinde mutlaka aynı marka, ebat, tip ve yapıda lastiğin takılması gerekir.

En azından orijinal lastiklerle aynı yük kapasitesine ve hız değerine sahip olmalı veya marka yetkili temsilcisinin önerilerine uygun olmalıdır.

Bu talimatlara uyulmaması, güvenliğinizi tehlikeye atabilir ve aracınızın uygunluğunu geçersiz kılar.

Araç kontrolünü kaybetme riski.

Kışın kullanım

Zincirler

Güvenlik nedeniyle, arka tekerleklerle zincir takılması kesinlikle yasaktır.

Orijinal boydan büyük olan lastikler **zincir takılmasını imkansız hale getirebilir.**

Tek yönlü lastikler

Tek yönlü bir lastik yalnızca tek bir yönde takılmalıdır. Bu yönü gözlemlememiz gerekir.

Eğer bir tek yönlü lastik, patlama sonrasında dönüş yönünün tersi yönde takılırsa, sürüş sırasında, özellikle ıslak yollarda dikkatli olunuz, çünkü lastik özellikleri yola uyarlanamayacaktır.



Özel ekipmanlar kullanılmak istiyorsanız, Marka Yetkili Servisi'ne başvurunuz

"Kar" veya "Kış" lastikleri

Aracınızın yol tutma niteliklerini mümkün olduğince korumak için **dört tekerleğin** de aynı tipte olması tavsiye ederiz.

Dikkat: Bu lastikler bazen belli bir dönüş yönüne ve aracınızın azami hızının altında olabilen azami hız endisine sahiptir.

LASTİKLER



Zincirlerin takılması, ancak **aracınızın** orijinal ölçülerine uygun ebatta lastikler ile

mümkündür.

Zincir takılması ancak özel zincirler kullanmak şartıyla mümkündür. Marka Yetkili Servisi'ne başvurmanızı öneririz.

Çivili lastikler

Bu tip lastikler, bulunduğunuz ülke yasalarında belirtilen şekilde ve sınırlı bir müddet için kullanılabilir. Yürürlükteki yönetmeliklerin müsaade ettiği hıza uyulması gereklidir.

Bu lastikler en azından iki ön tekerleğe takılı olmalıdır.

Not: Kar lastiklerinin, özel durum lastiklerinin ve çivili lastiklerin kullanılması, gidilebilecek mesafeyi önemli ölçüde azaltır.



Her durumda, size, aracınıza en uygun donanım seçiminde yardım edilecek olan Marka Yetkili Servisi'ne danışmanızı tavsiye ederiz.

Lastik basınçları

Etiket A



Okumak için sürücü kapısını açınız.

Şişirme basınçları lastikler soğukken kontrol edilmelidir.

Basınç kontrolünün lastikler soğukken yapılamadığı **durumlarda, basınçları 0,2 bardan 0,3 bara (veya 3 PSI değerine) kadar artırınız. Lastik sıcakken kesinlikle havasını indirmeyiniz.**

Şişirme basıncı aracın kullanım kılavuzuna göre belirlenmelidir (hız, şarj, otoyol sürüşü...). Şişirme basınçlarını gözlemleyiniz. Bunlar ayda en az bir kez ve uzun yolculuklardan önce kontrol edilmelidir.

Araca bağlı olarak, her lastik basıncına yeniden hava basıncı verilmesinden veya eklemesinden sonra, lastik basınç referans değerini sıfırlamanız gereklidir → 186.

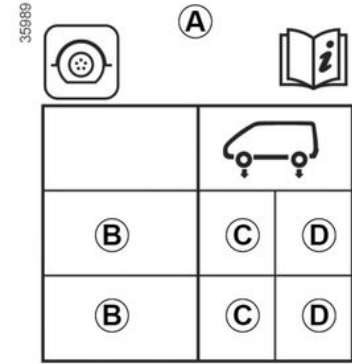

B : araçta takılı olan lastiklerin boyutları.

C : ön tekerlekler için lastiklerin şişirme basıncı.

D : arka tekerlekler için lastiklerin şişirme basıncı.

LASTİKLER



Lastik basınç kaybı uyarıcısı olan araç

Yetersiz şişirme (lastik patlaması vb.) durumunda



ikaz ışığı, gösterge tablosunda → 186 belirir.



Lastik güvenliği ve zincir takılması:

bakım koşulları ve araç modeline göre zincir kullanımı hakkında bilgi almak için → 339.



Tam yükte kullanılan (Yükleme halinde izin verilen toplam ağırlık) ve bir römork çeken araçlar

Azami hız 100 km/sa. ile sınırlı kalmalı ve lastik basıncı 0,2 bar artırılmalıdır → 370.

Lastik patlama tehlikesi.



Güvenliğiniz ve yürürlükteki kanunlara uymak için

Lastiklerinizi değiştirmek gerektiğinde mutlaka aynı marka, ebat, tip ve yapıda lastiğin takılması gerekir.

En azından orijinal lastiklerle aynı yük kapasitesine ve hız değerine sahip olmalı veya yetkili servisin önerilerine uygun olmalıdır.

Bu talimatlara uyulmaması, güvenliğinizi tehlikeye atabilir ve aracınızın uygunluğunu geçersiz kılar.

Araç kontrolünü kaybetme riski.

Lastik şişirme kiti



61660

LASTİKLER



Kit, 6 mm'den daha küçük nesnelere nedeniyle sırt kısmı **A** hasar görmüş lastikleri onarır.

Lastiklerdeki tüm patlama durumlarını onaramaz; örneğin tabandaki 6 mm'den daha büyük yarıklar, lastiğin yan yüzündeki **B** kesikler gibi.

Jantınızın da iyi durumda olduğundan emin olunuz.

Patlamaya neden olan cisim hala lastiğin içindeyse, bunu çekmeyiniz.



Lastik, patlak şekilde sürülmesi nedeniyle hasar görmüşse şişirme kitini kullanmayınız.

Her türlü müdahaleden önce lastiklerin yan yüzeylerini dikkatli bir şekilde kontrol ediniz. Aynı zamanda, inmiş hatta patlamış lastiklerle aracınızı sürmek güvenliğe zarar verebilir ve onarılamaz sonuçlara neden olabilir.

Bu onarım geçicidir.

Patlamış bir lastik en kısa sürede daima bir uzman tarafından incelenmelidir (ve eğer mümkünse onarılmalıdır).

Kit ile onarılmış bir lastiğin değiştirilmesi sırasında, bu durumdan uzmanı haberdar etmelisiniz.

Sürüş sırasında, lastiklere enjekte edilen onarım ürünü nedeniyle bir titreşim hissedilebilir.



Kit, sadece ait olduğu aracın lastiklerini şişirmek için kullanılmalıdır.

Hiçbir durumda, kiti başka bir aracın lastiklerini veya şişirebilen herhangi bir nesneyi (can yeleği, şişme bot...) şişirmek için kullanmayınız.

Onarım ürünü tüpüyle yapılan işlemler sırasında, cildinize sıvının sıçramasından kaçınınız. Sıvı damlacıkları cildinize değdiyse, cilt yüzeyinizi bol suyla yıkayınız.

Onarım kitini, çocukların erişebileceği yerlere bırakmayınız.

Boş onarım kiti tüpünü doğaya atmayınız. Tüpü Marka Yetkili Servisi'nize veya tüpün geri kazanımını sağlayacak yetkili birime veriniz.

Tüpün, etiketinde belirtilen bir kullanım ömrü vardır. Kullanım süresinin tarihini kontrol ediniz. Şişirme hortumunu ve onarım ürünü tüpünü değiştirmek için Yetkili Servis'e başvurunuz.

LASTİKLER



6

Lastik patlaması halinde, bagajda bulunan kiti kullanınız.



Lastik basınç kaybı uyarıcısı olan araç

Yetersiz şişirme (lastik patlaması vb.) durumunda



ikaz ışığı, gösterge tablosunda → 186 belirir.

Motor çalışırken ve park freni çekili durumdayken:

- aracın aksesuar prizlerine bağlanmış aksesuarları çıkarınız;

- çekme tertibatı bulunan araçlarda gerekirse römork bağlantısı soketini ayırınız;
- aracın bagajında bulunan **şişirme kiti kompresörünün üstündeki bilgilere bakınız** ve kullanım talimatlarını izleyiniz;
- lastiği önerilen basınçta şişiriniz → 339;
- maksimum **15** dakika sonra, basıncı okumak (manometre **2** üzerinde) için şişirme işlemi durdurunuz;

Not: Kabın boşalması (yaklaşık 30 saniye) sırasında manometre 2 kısa süreliğine 6 bara kadar bir basınç gösterir ve ardından basınç düşer.

- Basıncı ayarlayınız: Basıncı yükseltmek için kiti kullanarak şişirmeye devam ediniz. Azaltmak için **1** butonuna basınız.

15 dakika sonra, önerilen 1.8 bar değerindeki basınç elde edilmemişse, onarım mümkün değildir. Aracı sürmeyiniz ve yetkili servise danışınız.



Kiti kullanmadan önce aracı trafikten yeterli mesafede bir yere park ediniz, dörtlü flaşörleri yakınız ve park frenini çekiniz, bütün yolcuları araçtan indiriniz ve trafikten uzakta durmalarını sağlayınız.



Aracınızla bankette park edip, durduğunuzda diğer araç kullanıcılarını bir üçgen reflektör aracılığıyla veya ülkenizdeki geçerli yasalarda belirtilen şekilde başka uyarı tertibatlarıyla mutlaka uyarmanız gerekir.

LASTİKLER

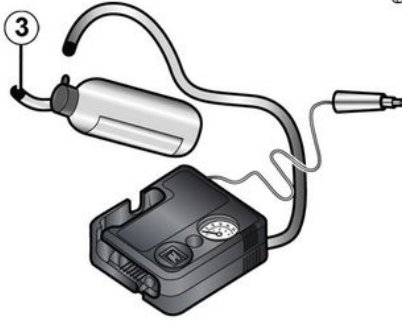

Lastik gereken şekilde şişirildiğinde kiti çıkarınız: Ürün sızmasını engellemek için şişirme ucunu şişeden **3** yavaşça gevşetiniz, ardından ürün kaçağını önlemek için şişeyi plastik ambalajı içinde saklayınız.

- Sürüş tavsiyeleri etiketini (şişenin altında yer alır) sürücünün görebileceği şekilde gösterge paneline yapıştırın.
- Kiti yerine yerleştiriniz.
- İlk şişirme işleminin sonunda, lastikten hava kaçmaya devam edecektir. Deliğin tıkanması için, araçla kısa bir mesafe sürüş yapılması gerekmektedir.
- Aracı hemen çalıştırınız ve ürünü, lastiğe eşit bir şekilde dağıtmak için aracı 20 ila 60 km/sa. hızda sürünüz.

3 km mesafe sürdükten sonra durunuz ve basıncı kontrol ediniz.
- Basınç, 1,3 bar'dan yüksek ancak önerilen basınçtan düşük ise (bkz. sürücü kapısı çerçevesine yapıştırılmış etiket) basıncı yeniden ayarlayınız. Aksi halde, Yetkili Servise başvurunuz: lastiğin onarılması mümkün değildir.

Kitin kullanım tavsiyesi

Kit aralıksız 15 dakikadan fazla çalışmamalıdır;

İlk kullanım sonrasında, içinde sıvı kalsa dahi şişenin değiştirilmesi gereklidir.



Ani fren yapılması durumunda bu cisimler pedal grubunun altına kayabileceğinden ve bunların kullanılmasını engelleyebileceğinden sürücünün ayakları etrafına hiçbir şey yerleştirilmemelidir.



Dikkat; eksik veya iyi sızdırmamış bir supap tapanı, lastiklerin sızdırmazlığına zarar verebilir ve basınçların azalmasına neden olabilir.
Her zaman orijinali ile aynı ve tamamen vidalanmış supap tapanları bulundurunuz.



Kit ile yapılan onarım sonrası aracınızı 200 km'den fazla sürmemelisiniz.

Aynı zamanda, vitesi küçültünüz ve hiçbir durumda 80 km/sa hızı geçmeyiniz. Torpido üzerinde görünen bir yere yapıştırmanız gereken etiket, bunu size hatırlatır.
Ülkeye veya yerel yasalara bağlı olarak, şişirme kiti ile onarılmış bir lastiğin değiştirilmesi gerekir.

LASTİKLER

Aletler

Alet takımı

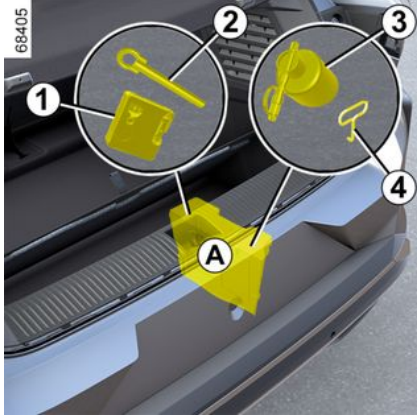

Alet takımındaki aletlerin mevcut olması araca bağlıdır.

Alet takımı **A** bagaj bölmesindeki bagaj halısının altında bulunur.

Alet takımında bir lastik şişirme kiti kompresörü **1** → **342**, bir çekme halkası **2** → **348** ve araca bağlı olarak bir şişe patlama önleyici ürün **3** ve bir jant kapağı aleti **4** bulunur.

Kullanımdan sonra aletlerin doğru şekilde muhafaza edildiğinden emin olunuz.



Aletleri kesinlikle araç içinde dağınık bırakmayınız, fren sırasında yansıma yapma riski vardır. Kullanımdan sonra, **yaralanma riskini** azaltmak için aletlerin alet çantasına doğru bir biçimde yerleşip kipslendiğinden emin olunuz ve ardından çantayı yerine doğru şekilde yerleştiriniz.



Orta jant kapağının sökülmesi janta zarar verebilir veya jantı kırabilir.

Jant kapakları, jant kapağı – tekerlek

Orta jant kapağı 3

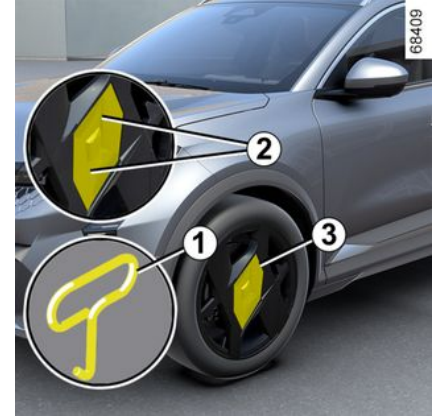

Jant kapağı aletini **1** (alet takımında bulunur) kullanarak kancayı orta jant kapağı **3** üzerindeki **2** çentiklerden birine takarak sökünüz. Bağlantı elemanlarından biri tamamen çıkana kadar jant kapağı aletini çekiniz. İşlemi diğer çentik **2** üzerinde tekrarlayınız. Orta jant kapağının uçlarını tamamen çıkana kadar ellerinizle çekiniz.

Orta jant kapağını **3** yeniden konumlandırmak için orta jant kapağını jantın üzerine paralel olarak konumlandırınız ve ortalayınız. Bağlantı ele-

LASTİKLER

manlarını janta tam olarak oturana kadar takmak için jant kapağının uçlarına sertçe bastırınız. Jant kapağının orta kısmına bastırarak doğru şekilde konumlandırıldığından emin olunuz.



Orta jant kapağının sökülmesi **janta zarar verebilir veya jantı kırabilir.**

ARIZA GIDERME

Aracın çekilmesi: arıza giderme

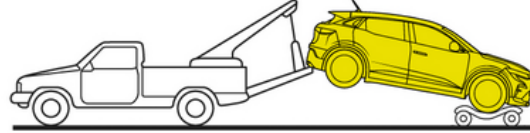
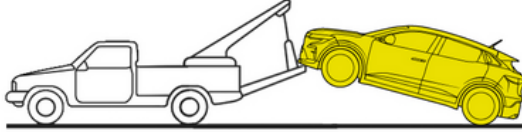

61645

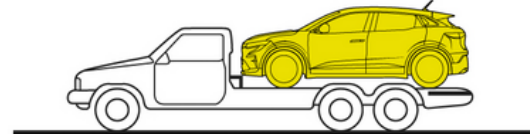
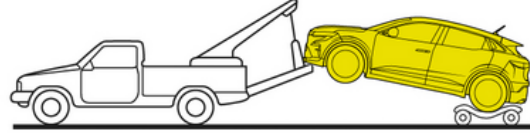

6

ARIZA GİDERME

Kurtarıcı da dahil olmak üzere herhangi bir çekme işleminden önce vites kumandasını N konumuna ayarlayınız ve park frenini serbest bırakınız.

Aracın çekilmesi konusunda yürürlükteki yasalara uyulması zorunludur.

Römork çeken aracı kullanıyorsanız aracınızın azami çekme ağırlığını aşmayınız → **370**.

Kurtarıcı üzerindeki bir araçta arıza giderme işlemi yapmak veya bir römork bağlantı noktası kullanarak aracı çekmek için şu talimatları izleyiniz:

- kart araç içindeyken motor marş düğmesine basınız;
- Vites kumandasını **N** → **169** konumuna getiriniz: park freni serbest bırakılır;
- motor Marş düğmesine iki saniyeden daha uzun basınız. Aksesuar işlevlerine güç verilir: Araç aydınlatma işlevlerini kullanabilirsiniz (dörtlü flaşörler, stop lambaları vb.). Gece vakti araç aydınlatmaları açık olmalıdır;
- çekme işlemi bitirdikten sonra, motor marş düğmesine iki saniyeden daha uzun süre basınız (akünün boşalması riski).

Römork seçimi

Aracın ön tekerlekleri yerdeyken çekilmesi kesinlikle yasaktır.



Aletleri kesinlikle araç içinde dağınık bırakmayınız, fren sırasında yansıma yapma riski vardır.

Bağlantı noktalarına ulaşma

Yalnızca ön 2 ve arka 5 römork bağlantı noktalarını kullanınız (asla aksları veya aracın başka bir bölümünü kullanmayınız). Bu çekme bağlantı noktaları yalnızca çekme işlemi için kullanılabilir. Asla doğrudan veya dolaylı olarak aracı kaldırmak için kullanılmamalıdır.

Not: Düz tornavida veya benzeri bir alet kullanırken römork bağlantı noktası alanını bir bezle koruduğunuzdan emin olunuz.

Mümkün olduğu kadar 3 no'lu çeki halkasına vidalayın.

Sadece çekme halkasını **3** kullanmalısınız.



Çekme halkasının doğru şekilde civatalandığından emin olun.
Çekilen nesneyi kaybetme riski.



Motor durdurulduğunda, takviyeli direksiyon ve fren destek sistemi çalışmaz.

Standart model

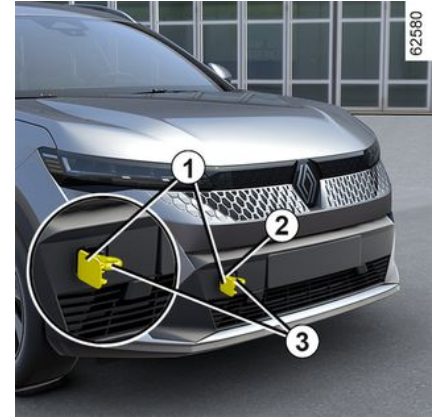

Ön bağlantı noktası

ARIZA GİDERME

Kapağı **1** yatırmak için üst kısmına basınız.



- Sert bir çekme çubuğu kullanınız. Halat veya çelik halat kullanılması halinde (ülke trafik kanunları buna izin veriyorsa), çekilen aracın fren yapabilecek durumda olması gereklidir.

- Aracın yürür aksamında bozulma varsa, araç çekilmemelidir.

- Hızlanmada ve frenlemede aracınıza zarar verebilecek kesikliklerden kaçınınız.

- Her durumda, **25 km/sa** hızı aşmamanız tavsiye edilir.

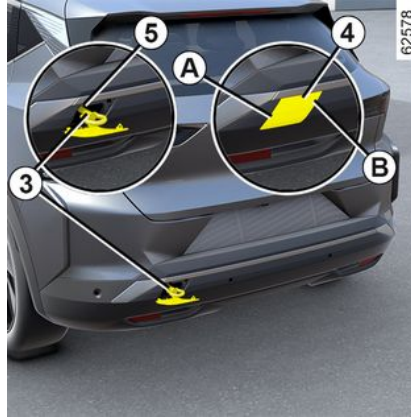

Arka bağlantı noktası

A bölgesine basınız ve kapağı **4** açmak için **B** bölgesini çekerken (düz tornavida veya benzeri bir alet kullanarak) basıncı koruyunuz.

FARLAR, IŞIKLAR: AMPULLERİN DEĞİŞTİRİLMESİ

Dış aydınlatma: ampullerin değiştirilmesi

Ön farlar

Kısa/uzun LED farlar 1



Yetkili Servis'e başvurunuz.

LED gündüz farları/park lambaları/sinyal lambaları 2

Yetkili Servis'e başvurunuz.



Yanlış bir bağlantı elektrikli ekipmana (kablolar, bileşenler ve özellikle alternatör) zarar verebileceği için elektrikli sistemde yapılacak tüm işlemler (veya değişiklikler) bir yetkili bayi tarafından gerçekleştirilmelidir. Ayrıca Bayiniz bu ünitelerin takılması için gerekli parçalara sahiptir.

Arka lambalar ve yan sinyaller

LED üçüncü stop lambası 1

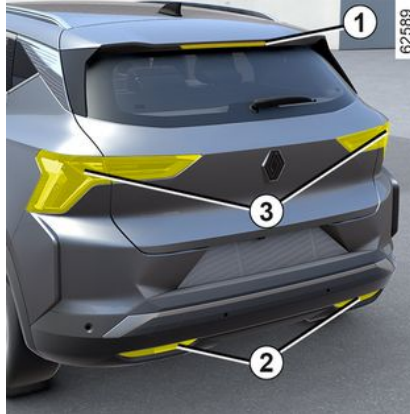

Yetkili Servis'e başvurunuz.

LED geri vites ve arka sis lambaları 2

Yetkili Servis'e başvurunuz.

LED sinyal/park ve stop lambaları 3

Yetkili Servis'e başvurunuz.

LED plaka aydınlatma lambaları 4



Yetkili Servis'e başvurunuz.

FARLAR, IŐIKLAR: AMPULLERİN DEĐIŐTİRLMESİ

Yan sinyal lambaları 5



Yetkili Servis'e baŐvurunuz.

Dahili aydınlatmalar: ampul-
lerin deđiŐtirilmesi

Okuma lambaları 1 ve 2

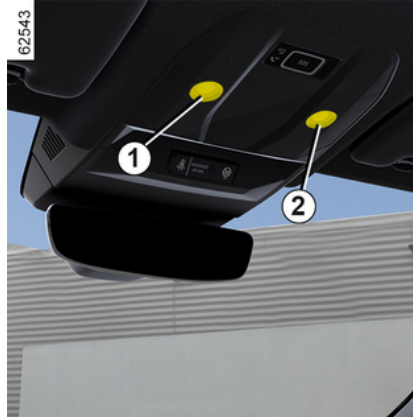

Yetkili Servis'e baŐvurunuz.

GüneŐlik iĐi ayna ışıkları 3



Yetkili Servis'e baŐvurunuz.

FARLAR, IŐIKLAR: AMPULLERİN DEĐIŐTİRLMESİ

Bagaj lambası 4



Yetkili Servis'e baŐvurunuz.

SILECEK FIRÇALARI: DEĞİŞTİRME

Ön cam sileceği fırçalarının 2 değiştirilmesi



Silecekleri değiştirmek için bunları öncelikle servis konumunda **B** yerleştiriniz.

Kontak açıkken, motor durmuşken;

- kumanda kolunu **1** art arda iki kere **A** konumuna getiriniz (bir tur): Cam sileceği fırçaları, kaputtan uzakta ve servis konumunda **B** durur;
- butona **4** basınız ve fırçayı yukarı doğru sökünüz.

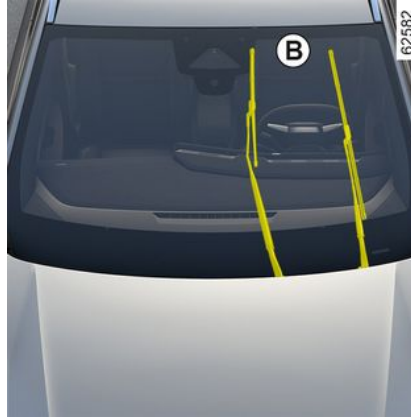

Yeniden takma

Cam sileceği fırçasını **2** yerine takmak için kolun **3** içerisindeki yuvasına yerleştiriniz ve bir klik sesi duyana kadar klipsleyiniz. Fırçanın yerine iyice yerleştikten emin olunuz.

Fırçaları indirilmiş konuma geri döndürmek için fırçaların ön cama doğru katlanmış olduğundan emin olunuz ve ardından **1** kumanda kolunu **A** konumuna ayarlayınız (bir tur): Kontak açıldığında silecek fırçaları kaputa doğru katlanır.

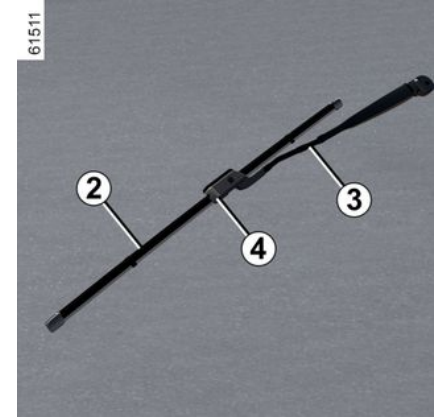

i Cam sileceği fırçalarının durumunu kontrol ediniz. Kullanım ömürlerinin sorumluluğu size aittir:

- fırçaları ve ön camı sabunlu suyla düzenli olarak temizleyiniz;
- bunları ön cam kuruyken kullanmayınız;
- uzun süredir çalıştırılmadıysa fırçaların ön cama yapışma olasılığını gideriniz.

SILECEK FIRÇALARI: DEĞİŞTİRME

Arka cam sileceği fırçası 5

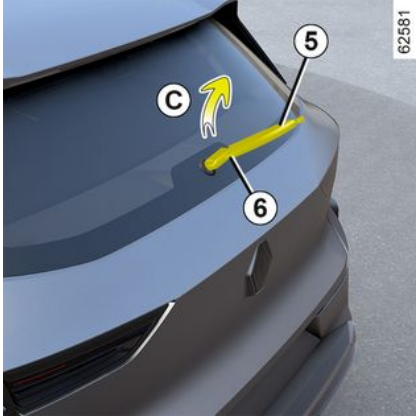

Kol kapalı konumda (devre dışı bırakılmış):

- cam sileceği kolunu **6** kaldırınız;
- arka cam sileceği fırçasını **5** (hareket **C**) klipleri açılıncaya dek döndürünüz;
- arka cam sileceği fırçasını **5** çekererek serbest bırakınız.

Yeniden takma

Cam sileceği fırçasını yerine takmak için, çıkarma işlemlerinin tersini yapınız. Fırçanın yerine iyice yerleştiğinden emin olunuz.



Cam sileceği fırçalarının durumunu kontrol ediniz. Kullanım ömürlerinin sorumluluğu size aittir:

- fırçaları ve ön camı sabunlu suyla düzenli olarak temizleyiniz;
- bunları ön cam kuruyken kullanmayınız;
- uzun süredir çalıştırılmadıysa fırçaların ön cama yapışma olasılığını gideriniz.



- Buzlanma durumunda, cam sileceği fırçalarının buz tutmamış olmasına dikkat ediniz (silecek motorunun ısınma riski).
- Cam sileceği fırçalarının durumunu kontrol ediniz.

İşlevlerini tam olarak yerine getiremediklerinde silecekleri değiştiriniz; bunu hemen hemen her yıl yapmalısınız.

Fırçayı değiştirirken silecek kolunun fırça çıkarıldıktan sonra cama düşmemesine özen gösteriniz; bu, camın kırılmasına neden olabilir.



Arka cam sileceğini değiştirmeden önce, kumanda kolunun durur konumda (devre dışı) olduğundan emin olunuz.

Yaralanma tehlikesi

SIGORTALAR

Sigorta bölgesi

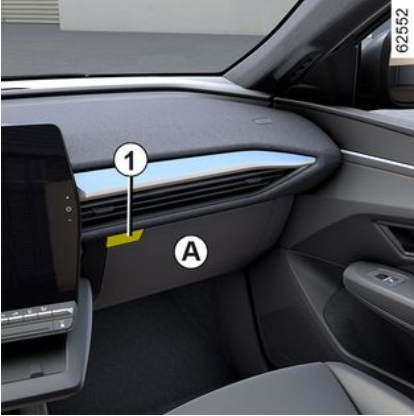

Bir elektrikli ekipmanın çalışmaması durumunda sigortaların durumunu kontrol ediniz.

Sigortalara torpido gözününün **A** arkasından erişilebilir. Açma düğmesini **1** kullanarak torpido gözünü **A** açınız.



Açıldıktan sonra, tapaları **2** çıkarmak için çeyrek tur (**B** ve **C** hareketleri) döndürünüz.

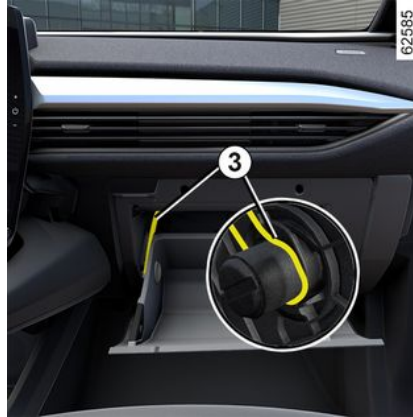

Sigorta kutusuna erişmek üzere torpido gözü kapağını serbest bırakmak için kablounun **3** kancalarını çıkarınız.



Torpido gözü kapağını **A** mümkün olduğunca aşağı doğru indiriniz. Ardından sigorta kutusuna **4** doğrudan erişebilirsiniz.

SIGORTALAR

Sigorta kutusu D



Kapağın 5 klipslerini açınız.

Kelepçe 6

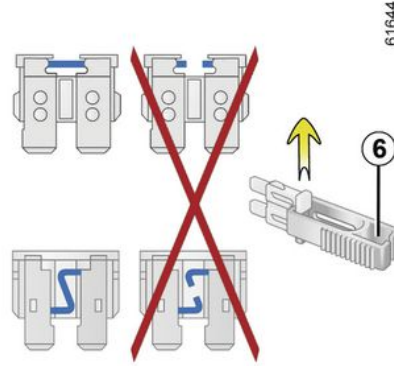

Sigorta panelinde bulunan kelepçeyi 6 kullanarak sigortayı sökünüz.

Penseden çıkartmak için, yanlamasına kaydırınız.

Boş sigorta yerlerinin kullanılmaması tavsiye edilir.



İlgili sigortayı kontrol ediniz ve **gerekirse değiştiriniz (yedek sigorta orijinal ile aynı derecelendirmeye sahip olmalıdır).**

Yüksek amperli bir sigortanın kullanımı, bağlı olduğu ekipmanda fazla akım sarfiyatı yaparak elektrik devresinde aşırı ısınmaya (yangın tehlikesi) neden olabilir.



Yerel yasalara uymak için veya önlem olarak:

Yetkili Servis'ten yedek ampul ve sigorta içeren bir acil durum kiti temin ediniz.

Sigortaların görev yaptığı devre

(sigortalar aracın ekipman seviyesine göre araçta bulunur).

SIGORTALAR

6

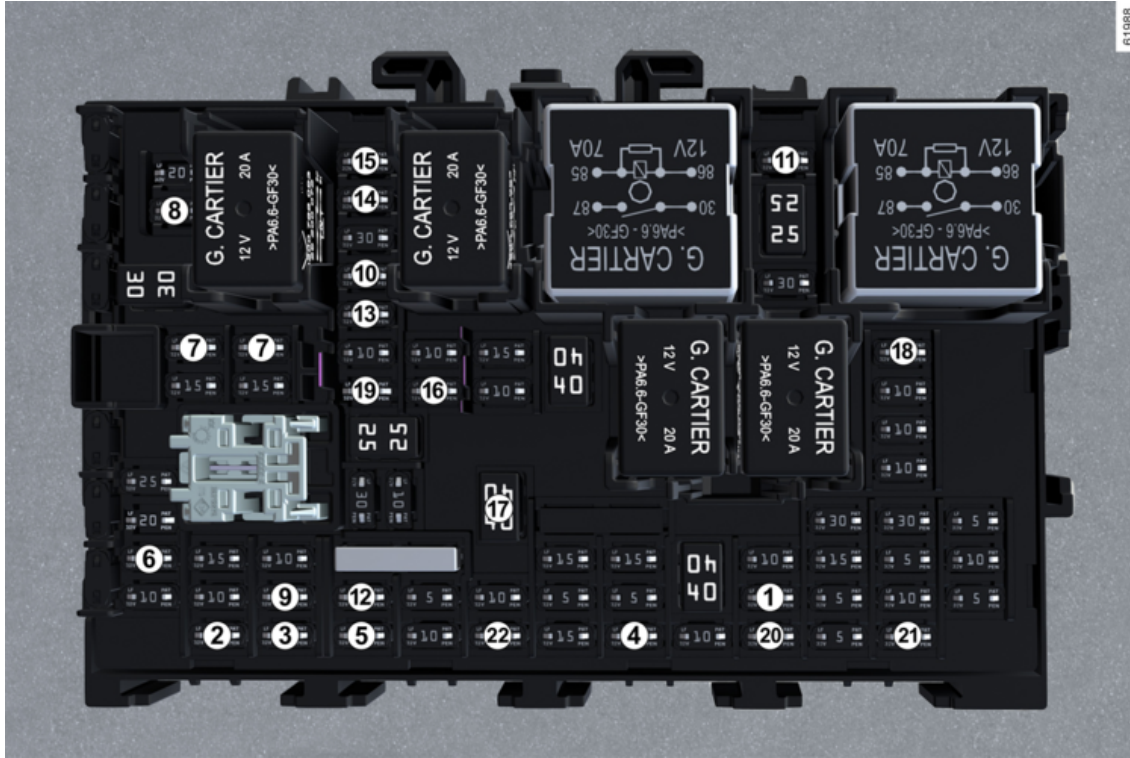

989119

SIGORTALAR

Nu- mara	Görevleri
1	ESP/ABR ECU Fren Kontak- törü
2	Sağ arka cam kumanda motoru
3	Sürücü tarafı motor cam açma kapama mekaniz- ması
4	İç aydınlatma
5	Sol arka cam kumanda mo- toru
6	Römork bağlantısı prizi/ba- gaj bölmesi aksesuar prizi
7	Ön koltuk pozisyonu hafıza- lı ECU ve ön koltuk ayar ku- mandası
8	Geri çekilebilir elektrikli tu- tamak
9	Yolcu tarafı cam kumanda motoru
10	Elektrikli dikiz aynası
11	Römork bağlantısı prizi ile- tişim modülü

Nu- mara	Görevleri
12	Multimedya aksesuar priz- leri/Sol ve sağ taraf radarı/ SRVM
13	Sağ arka harici açma ku- mandası
14	Sağ ön harici açma kuman- dası
15	Sol ön harici açma kuman- dası
16	Arka cam buz çözücü/Isıt- malı arka cam parazit filt- resi
17	Geri çekilebilir elektrikli tu- tamak
18	1. sıra aksesuar prizi
19	radyo
20	Ortam aydınlatması
21	Aksesuarlar için ön ekip- man
22	Yağmur ve ışık kaptörü



Elektrikli ve elektronik aksesuarlar

Bu tarz bir aksesuar yerleştirmeden önce (özellikle alıcı/vericiler için: Frekans bandı, güç seviyesi, anten konumu...), bunun aracınızla uyumlu olduğundan emin olunuz. Marka Yetkili Servisi'nize danışınız.

Bir aksesuarı prize takmadan önce lütfen priz için izin verilen maksimum gücü aşmadığından emin olu-

nuz → 311 → 316. **Yangın tehlikesi.**

Nitelikli bir uzman tarafından yapılması dışında, aracın elektrik ve/veya elektronik devreleri üzerinde hiçbir çalışma yapılamaz. Hatta, elektrikli/elektronik aksesuarların üretici tarafından onaylanmayan herhangi bir yanlış bağlantısı ve/veya montajı aşağıdakilere neden olabilir:

- elektrikli ve/veya elektronik ekipmanda hasar;
- bunlara bağlı bileşenlerde hasar;
- araç verilerinin toplanması ve kullanılması;
- gizlilik ihlali (kişisel verilerin değiştirilmesi, silinmesi veya bunlara yetkisiz erişim);
- servise giriş yetkisinin iptali.

Ciddi kaza riski. Gizlilik ihlali riski.

Gelecekte elektrikli bir ekipman taktırırsanız ilgili sigortanın değeri ve konumu hakkında bilgi aldığınızdan emin olun.

Diagnostik prizin kullanılması

Diagnostik prizinde elektronik aksesuarların kullanılması, aracın elektronik sistemlerinde ciddi bozulmalara ve/veya gizliliğin ihlal edilmesine (kişisel verilerin değiştirilmesi, silinmesi veya bunlara yetkisiz erişim) neden olabilir. Güvenliğiniz için sadece üretici tarafından onaylanmış elektronik aksesuarları kullanmanızı öneririz, bir yetkili servise başvurunuz. **Ciddi kaza riski. Gizlilik ihlali riski.**

Sonradan aksesuar takılması

Araca aksesuar takmak isterseniz: Yetkili Servise danışınız. Ayrıca, aracınızın düzgün çalışmasını sağlamak ve güvenliğinizi tehlikeye sokacak türden her riski önlemek amacıyla, yalnızca üreticinin garanti sağlayacağı tek aksesuarlar olan ve aracınıza özel olarak tasarlanmış aksesuarları kullanınız.

Direksiyon kilidi kullanıyorsanız kilidi sadece fren pedalına sabitleyiniz.

Kullanımdaki zorluklar

Sürücü tarafında sadece araca uygun, ön donanımlara yapışan halılar kullanınız ve sık sık sabit olup olmadıklarını kontrol ediniz. Üst üste çok sayıda halı sermeyin. **Pedalların sıkışma riski mevcuttur.**

ÇALIŞMA ARIZALARI

Aşağıdaki tavsiyeler, hızlı ve geçici onarımlar yapmanızı sağlar. Güvenlik nedeniyle en kısa zamanda onaylı bir Yetkili Servise başvurunuz.

ARIZALAR	OLASI NEDENLER	GEREKLİ EYLEM
Akünün şarj edilmesi mümkün değil.	Dış hava sıcaklığının -26°C'nin altında.	Aracınızı sıcaklığın makul olduğu bir yerde şarj ediniz. Gerekiyorsa → 348.
şarj kapağı kırmızı ışığı yanıp sönüyor.	Duvar prizinde akım yok veya ev prizinde zayıf kablo bağlantısı.	Tesisatı deneyiniz (devre kesici, programlayıcı...). Bağlantıları kontrol ediniz (şarj prizi vb.) → 20.
	Kablo arızalı.	Değiştirilmesi için bir Yetkili Servise başvurunuz.
Akünün şarj edilmesi mümkün değil. Şarj kapağı mavi ışığı yanıp sönüyor.	Şarj kablosu araca doğru şekilde kilitlenmemiş.	Şarj kablosunu doğru şekilde araca bağlayınız → 20.

ARIZALAR	OLASI NEDENLER	GEREKLİ EYLEM
Kart kapıları kilitleniyor veya kilitlerini açmıyor.	Kartın pili bitmiş.	Aküyü değiştiriniz veya değiştirtiniz. Hâlâ kilitleme, kilit açma işlemlerini yapabiliyor ve aracınızı çalıştırabiliyor olacaksınız → 63 ve → 166.
	Uzaktan kumandayla aynı frekansta çalışan cihazların kullanılması (cep telefonu vb.).	Cihazları kullanmayı bırakınız veya dahili anahtarı kullanınız → 63.
	Araç güçlü elektromanyetik radyasyon bulunan bir bölgededir. 12 V akü boşalmış.	Kartın dahili anahtarını kullanınız → 63.
	Kartın desenkronizasyonu.	Kartın dahili anahtarını kapı kilidine → 63 takarak sürücü kapısının kilidini açınız, ardından kartı yerleştirme alanına → 166

ÇALIŞMA ARIZALARI

ARIZALAR	OLASI NEDENLER	GEREKLİ EYLEM
		koyunuz ve "START" düğmesine basarak kartı senkronize ediniz.
Gösterge tablosunda "Kartı BAŞLAT düğmesinin yanına yerleştiriniz" mesajı belirir.	Kart pili bitmiş veya kart senkronize değil.	Kartın pil durumunu kontrol ediniz veya kartı özel yerleştirme alanına yerleştiriniz → 166.

ARIZALAR	OLASI NEDENLER	GEREKLİ EYLEM
Direksiyon sertleşiyor.	Takviyenin aşırı ısınması.	Dikkatlice düşük hızda sürünüz, tekerlekleri döndürmek için gerekli direksiyon simidi kuvvetine dikkat ediniz.
	Elektrikli yardımcı motor arızası.	Yetkili Servis'e başvurunuz.
	Yardımcı sistemde arıza.	

Elektrik ekipmanı	OLASI NEDENLER	GEREKLİ EYLEM
Titreşimler.	Basınçları eşit olmayan, balanssız veya hasarlı lastikler.	Lastiklerin basıncını kontrol ediniz. Sorun burada değilse Yetkili Servis tarafından kontrol edilmesini sağlayınız.
Cam sileceği çalışmıyor.	Cam sileceği fırçaları yapışmış.	Cam sileceğini kullanmadan önce fırçaları camdan ayırınız.
	Kırık silecek sigortası.	Yetkili Servis'e başvurunuz.
	Yanmış arka cam sileceği sigortası (kesik bir şekilde çalışıyor, hiç çalışmıyor).	Sigortayı değiştiriniz veya değiştiriniz → 356.
	Motor arızası.	Yetkili Servis'e başvurunuz.
Cam sileceği durmuyor.	Arızalı elektrikli kumandalar.	Yetkili Servis'e başvurunuz.

ÇALIŞMA ARIZALARI

Elektrik ekipmanı	OLASI NEDENLER	GEREKLİ EYLEM
Sinyal lambaları daha hızlı yanıp sönüyor.	Arızalı ampul.	Yetkili Servis'e başvurunuz.
Sinyaller çalıyor.	Bir tarafta: Arızalı ampul. Her iki tarafta: - yanmış sigorta; - Elektrik devresi veya kumanda arızalı.	Yetkili Servis'e başvurunuz. Sigortayı değiştiriniz veya değiştirtiniz → 356. Değiştiriniz: Yetkili Servis ile iletişime geçiniz.

Elektrik ekipmanı	OLASI NEDENLER	GEREKLİ EYLEM
Farlar çalışmıyor.	Bir tanesi: - Arızalı ampul; - yerinden çıkmış kablo veya yanlış takılmış soket.	Yetkili Servis'e başvurunuz. Yetkili Servis'e başvurunuz.
	İkisi: Sigorta hasarlı.	Sigortayı değiştiriniz veya değiştirtiniz → 356.
Farlar sönüyor.	Arızalı elektrikli kumandalar.	Yetkili Servis'e başvurunuz.
Lambalarda veya farlarda yağışma çizgileri.	Farların içinde yağışma olması sıcaklık ve nem değişimlerine bağlı doğal bir olaydır. Bu durumda, farlar açıldığında izler kademeli olarak kaybolur.	

ÇALIŞMA ARIZALARI

Durduruldu	OLASI NEDENLER	GEREKLİ EYLEM
Kontakt kapatıldıktan sonra veya araç şarj edilirken klima ve havalandırma fanı açılır.	Bu her zaman bir arıza ifade etmeyebilir; dış sıcaklık düşük olduğunda klima kompresörü ve havalandırma fanı sistemin sıcaklığını düzenlemek için devreye girer.	
	Kontakt kapatıldığında klima kompresörü ve havalandırma fanı 30 dakikadan fazla çalışır.	Yetkili Servis'e başvurunuz.
Programlanabilir klima çalışmıyor.	Kullanım koşullarından biri yerine getirilmemiş (çekiş aküsünün şarjı yok vs).	→ 307.
Akü yeterince şarj edilmiş olsa bile, kullanıcı herhangi bir işlem yapmadığında araç içi klima ve ısıtma işlevleri kapatılır.	Bu mutlaka bir arıza anlamına gelmez, sistem akünün özerkliğini korumak veya şarjı optimize etmek için var sayılan olarak kapanır.	Uzatılmış araç ömrü moduna girmek için fren pedalına basmadan Başlat düğmesine basınız. Klima bununla birlikte birkaç dakika sonra durur. Klima kumandalarına basarak sistemi her zaman yeniden etkinleştirebilirsiniz → 303.
	Elektrik arızası.	Yetkili Servis'e başvurunuz.

ARAÇ HAKKINDA BILGI

A etiketinin ön cam ve arka cam üzerinde her zaman görünür ve mevcut olduğundan emin olunuz.

Herhangi bir değişiklik veya hasar bilgilere erişimi engelleyecektir.

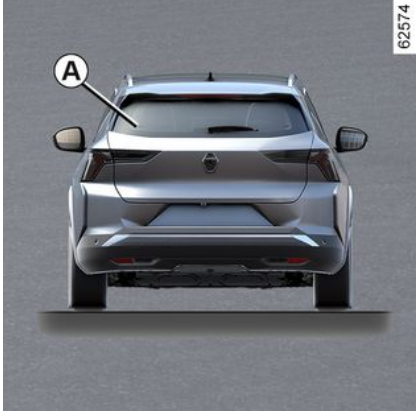

Motor tanıtımı, motor özellikleri

Motorun tanıtımı

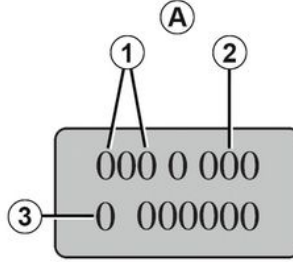

Motor özellikleri



Motor tipi: 6AM

Lütfen tüm yazışmalarda veya siparişlerde motor plakası veya etiketindeki A bilgileri belirtiniz.

(motor tipine göre farklı yerlerde)

1. Motor tipi.
2. Motor endisi.
3. Motor seri numarası.

ARAÇ HAKKINDA BILGI

Kaldırma hakkında bilgi

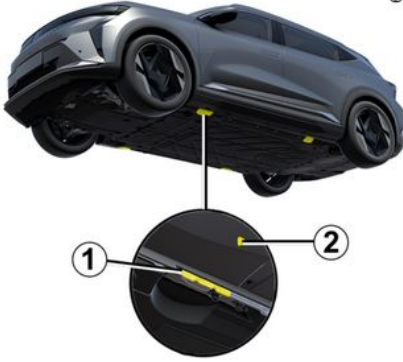

Aracınız, aracın altında bulunan dört özel kaldırma noktası **1** ile donatılmıştır.



Güvenliğiniz için, tekerlekleri değiştirmek için Yetkili Servise başvurmanızı öneririz. **Kaldırma ekipmanının yanlış konumlandırılması durumunda araçta ve özellikle elektrikli çekiş aküsünde hasar tehlikesi.**

Kaldırma noktaları, düz tabanlı ve **80 mm** ve **140 mm** arasında çapa sahip bir kriko kullanımı ile uyumludur.

Kullanılan kriko, ülkenin mevcut standartlarına ve düzenlemelerine uygun olmalıdır. Kriko kaldırma kapasitesi, aracın ilgili aks **→ 0** üzerindeki izin verilen azami ağırlığından daha fazla olmalıdır.

Kriko sadece tekerlekleri değiştirmek amacıyla aracı kaldırmak için kullanılmalıdır. Bu, aşağıdaki şekilde gerçekleştirilmelidir:

- park freni çekilir,
- aracın boş olması sağlanır,
- işlem düz, kaygan olmayan ve sağlam zemin üzerinde yapılır.

Aracı kaldırmadan önce, krikonun tabanı kaldırma noktasına **1** doğru şekilde yerleştirilmelidir.

Krikoyu yatay olarak yerleştiriniz: Krikonun başı mutlaka ilgili tekerleğe en yakın yerde **1** ve bir ok **2** ile belirtilmiş kriko dayama noktası yükseklüğünde **konumlandırılmalıdır**.



Her türlü yaralanma ve aracın hasar görme riskini önlemek için kriko, yalnızca değiştirilecek tekerlek zeminden en fazla **üç** santimetre yükselene kadar açılmalıdır. **Yaralanma tehlikesi Aracın hasar görme riski.**



Güvenlik nedeniyle, araç kaldırma noktaları sadece tekerlekleri değiştirmek için kullanılmalıdır. Hiçbir koşulda şu şekillerde kullanılmamalıdır:

- onarım yapmak için;
- aracın alt tarafına erişmek için.

Yaralanma tehlikesi Aracın hasar görme riski.

ARAÇ HAKKINDA BILGI

Ölçüler (metre olarak)

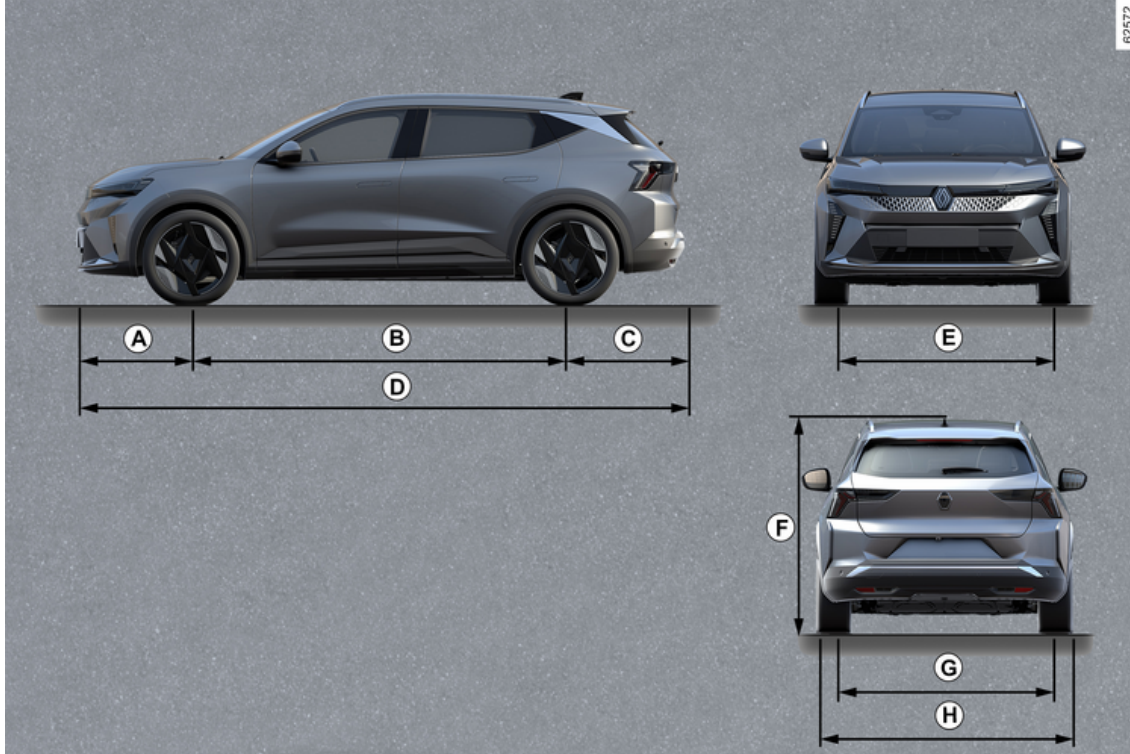

ARAÇ HAKKINDA BILGI

	Uzunluk
A	0,840
B	2,784
C	0,843
D	4,468
E	1,625 ila 1,635
F	boştaiken 1,572
G	1,620 ila 1,630
H	1,864 dış dikiz aynaları dışa katlanmış haldeyken 2,085 dış dikiz aynaları içe katlanmış haldeyken 1,908

ARAÇ HAKKINDA BILGI

Ağırlıklar (Kg)

Belirtilen ağırlıklar, opsiyonel ekleri olmayan temel bir araç içindir: Ağırlıklar aracınızın donanımına bağlı olarak değişir. Marka Yetkili Servisi'nize danışınız.

Aracın Müsaade Edilen Azami Toplam Ağırlığı (MMAC)

Aracın Müsaade Edilen Azami Ağırlığı (MMTA)

Hareket Halinde Toplam Ağırlık (MTR)

Üretici plakasında belirtilen ağırlıklar → 0

Frenli Römork Ağırlığı *

şu hesaplama ile elde edilir: MTR - MMAC

Frensiz Römork Ağırlığı *

750 kg

Çekme noktasında izin verilen ağırlık *

75 kg

Tavan üzerinde izin verilen ağırlık

80 kg (taşıma tertibatı dahil)

*** Çekilebilir yük (karavan, tekne, ... çekilmesi).**

MTR - MMAC hesaplaması sifıra eşitse veya üretici plakasında MTR sıfır olarak belirtildiyse (veya bu konuda bir bilgi yoksa) çekme işlemi yasaktır.

- Yürürlükteki yerel çekme yönetmeliklerine, özellikle de Karayolları Kanunu'nda belirtilen düzenlemelere uygun olması önemlidir. Tüm römork çekme koşulları için Marka Yetkili Servisi'ne başvurunuz.

- Römorklu araç durumunda, hareket halinde izin verilen **toplam ağırlık (araç + römork) asla aşılmamalıdır**. Ancak aşağıdakilere izin verilir:

- arka MMTA %15'e kadar aşılması;

- MMAC değerinin %10'a veya 100 kg'a kadar aşılması (bu iki sınırlamanın hangisine önce ulaşırsa).

İki durumda da aracın ve römorkün maksimum hızı 100 km/sa. değerini aşmamalı ve lastik basıncı şu değer kadar artırılmalıdır: 0,2 bar (3 PSI).

7

YEDEK PARÇALAR VE ONARIMLAR

Orijinal yedek parçalar çok titiz bir şartnameye dayanarak üretilmiş ve özel testlerle test edilmişlerdir. Bu nedenle yeni araçların üzerine takılan parçalarla aynı kalite seviyesindedir.

Sistemli olarak orijinal yedek parçalarını kullandığınızda, aracınızın performansını koruması güvencesine sahip olacaksınız. Ayrıca, Marka Şebekesi'nde orijinal yedek parçalar ile gerçekleştirilen onarımlar, onarım emrinin arkasından yer alan koşullara göre garanti edilir.

BAKIM TAKIP BÖLÜMLERİ

ŞAŞI NO:

Tarih:	Km:	Fatura numarası:	Yorumlar/diğer
Müdahale tipi: Hizmet <input type="checkbox"/> <input type="checkbox"/>	Kaşe		
Antikorozyon kontrolü: Uygun <input type="checkbox"/> Uygun değil* <input type="checkbox"/>			
Tarih:	Km:	Fatura numarası:	Yorumlar/diğer
Müdahale tipi: Hizmet <input type="checkbox"/> <input type="checkbox"/>	Kaşe		
Antikorozyon kontrolü: Uygun <input type="checkbox"/> Uygun değil* <input type="checkbox"/>			
Tarih:	Km:	Fatura numarası:	Yorumlar/diğer
Müdahale tipi: Hizmet <input type="checkbox"/> <input type="checkbox"/>	Kaşe		
Antikorozyon kontrolü: Uygun <input type="checkbox"/> Uygun değil* <input type="checkbox"/>			

* Özel sayfaya bakınız

BAKIM TAKIP BÖLÜMLERİ

ŞAŞI NO:

Tarih:	Km:	Fatura numarası:	Yorumlar/diğer
Müdahale tipi: Hizmet <input type="checkbox"/> <input type="checkbox"/>	Kaşe		
Antikorozyon kontrolü: Uygun <input type="checkbox"/> Uygun değil* <input type="checkbox"/>			
Tarih:	Km:	Fatura numarası:	Yorumlar/diğer
Müdahale tipi: Hizmet <input type="checkbox"/> <input type="checkbox"/>	Kaşe		
Antikorozyon kontrolü: Uygun <input type="checkbox"/> Uygun değil* <input type="checkbox"/>			
Tarih:	Km:	Fatura numarası:	Yorumlar/diğer
Müdahale tipi: Hizmet <input type="checkbox"/> <input type="checkbox"/>	Kaşe		
Antikorozyon kontrolü: Uygun <input type="checkbox"/> Uygun değil* <input type="checkbox"/>			

* Özel sayfaya bakınız

BAKIM TAKIP BÖLÜMLERİ

ŞAŞI NO:

Tarih:	Km:	Fatura numarası:	Yorumlar/diğer
Müdahale tipi: Hizmet <input type="checkbox"/> <input type="checkbox"/>	Kaşe		
Antikorozyon kontrolü: Uygun <input type="checkbox"/> Uygun değil* <input type="checkbox"/>			
Tarih:	Km:	Fatura numarası:	Yorumlar/diğer
Müdahale tipi: Hizmet <input type="checkbox"/> <input type="checkbox"/>	Kaşe		
Antikorozyon kontrolü: Uygun <input type="checkbox"/> Uygun değil* <input type="checkbox"/>			
Tarih:	Km:	Fatura numarası:	Yorumlar/diğer
Müdahale tipi: Hizmet <input type="checkbox"/> <input type="checkbox"/>	Kaşe		
Antikorozyon kontrolü: Uygun <input type="checkbox"/> Uygun değil* <input type="checkbox"/>			

* Özel sayfaya bakınız

BAKIM TAKIP BÖLÜMLERİ

ŞAŞI NO:

Tarih:	Km:	Fatura numarası:	Yorumlar/diğer
Müdahale tipi: Hizmet <input type="checkbox"/> <input type="checkbox"/>	Kaşe		
Antikorozyon kontrolü: Uygun <input type="checkbox"/> Uygun değil* <input type="checkbox"/>			
Tarih:	Km:	Fatura numarası:	Yorumlar/diğer
Müdahale tipi: Hizmet <input type="checkbox"/> <input type="checkbox"/>	Kaşe		
Antikorozyon kontrolü: Uygun <input type="checkbox"/> Uygun değil* <input type="checkbox"/>			
Tarih:	Km:	Fatura numarası:	Yorumlar/diğer
Müdahale tipi: Hizmet <input type="checkbox"/> <input type="checkbox"/>	Kaşe		
Antikorozyon kontrolü: Uygun <input type="checkbox"/> Uygun değil* <input type="checkbox"/>			

* Özel sayfaya bakınız

BAKIM TAKIP BÖLÜMLERİ

ŞAŞI NO:

Tarih:	Km:	Fatura numarası:	Yorumlar/diğer
Müdahale tipi: Hizmet <input type="checkbox"/> <input type="checkbox"/>	Kaşe		
Antikorozyon kontrolü: Uygun <input type="checkbox"/> Uygun değil* <input type="checkbox"/>			
Tarih:	Km:	Fatura numarası:	Yorumlar/diğer
Müdahale tipi: Hizmet <input type="checkbox"/> <input type="checkbox"/>	Kaşe		
Antikorozyon kontrolü: Uygun <input type="checkbox"/> Uygun değil* <input type="checkbox"/>			
Tarih:	Km:	Fatura numarası:	Yorumlar/diğer
Müdahale tipi: Hizmet <input type="checkbox"/> <input type="checkbox"/>	Kaşe		
Antikorozyon kontrolü: Uygun <input type="checkbox"/> Uygun değil* <input type="checkbox"/>			

* Özel sayfaya bakınız

BAKIM TAKIP BÖLÜMLERİ

ŞAŞI NO:

Tarih:	Km:	Fatura numarası:	Yorumlar/diğer
Müdahale tipi: Hizmet <input type="checkbox"/> <input type="checkbox"/>	Kaşe		
Antikorozyon kontrolü: Uygun <input type="checkbox"/> Uygun değil* <input type="checkbox"/>			
Tarih:	Km:	Fatura numarası:	Yorumlar/diğer
Müdahale tipi: Hizmet <input type="checkbox"/> <input type="checkbox"/>	Kaşe		
Antikorozyon kontrolü: Uygun <input type="checkbox"/> Uygun değil* <input type="checkbox"/>			
Tarih:	Km:	Fatura numarası:	Yorumlar/diğer
Müdahale tipi: Hizmet <input type="checkbox"/> <input type="checkbox"/>	Kaşe		
Antikorozyon kontrolü: Uygun <input type="checkbox"/> Uygun değil* <input type="checkbox"/>			

* Özel sayfaya bakınız

ANTIKOROZYON KONTROLÜ

Garantinin onarım şartına bağlandığı durumda, bu aşağıda belirtilmiştir.

ŞASİ NO:

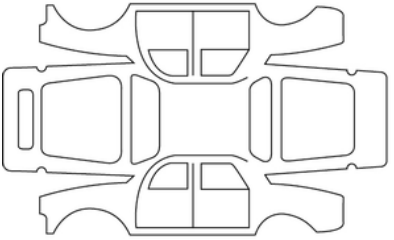
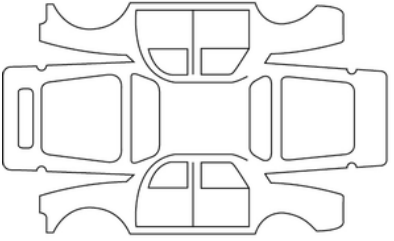
Onarım tarihi:		Kaşe
Korozyon için yapılacak onarım:		
Onarım tarihi:		Kaşe
Yapılacak onarım:		

7

ANTIKOROZYON KONTROLÜ

Garantinin onarım şartına bağlandığı durumda, bu aşağıda belirtilmiştir.

ŞASİ NO:

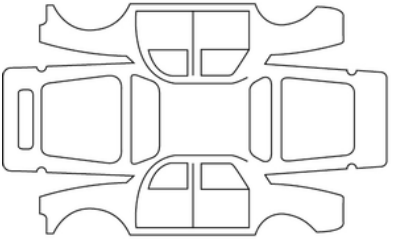
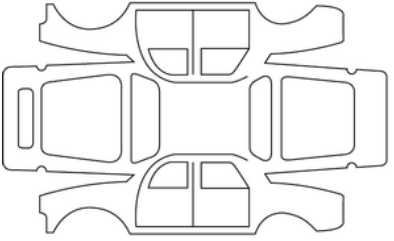
Onarım tarihi:		Kaşe
Korozyon için yapılacak onarım:		
Onarım tarihi:		Kaşe
Yapılacak onarım:		

ANTIKOROZYON KONTROLÜ

Garantinin onarım şartına bağlandığı durumda, bu aşağıda belirtilmiştir.

ŞASİ NO:

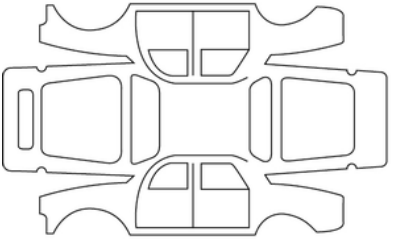
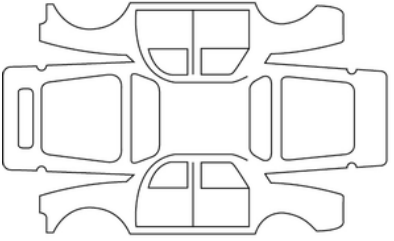
Onarım tarihi:		Kaşe
Korozyon için yapılacak onarım:		
Onarım tarihi:		Kaşe
Yapılacak onarım:		

7

ANTIKOROZYON KONTROLÜ

Garantinin onarım şartına bağlandığı durumda, bu aşağıda belirtilmiştir.

ŞASİ NO:

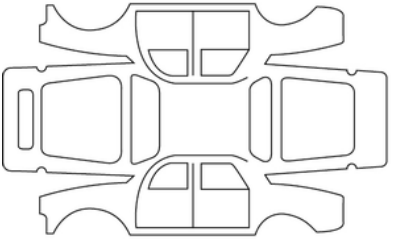
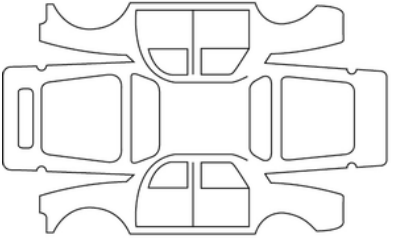
Onarım tarihi:		Kaşe
Korozyon için yapılacak onarım:		
Onarım tarihi:		Kaşe
Yapılacak onarım:		

ANTIKOROZYON KONTROLÜ

Garantinin onarım şartına bağlandığı durumda, bu aşağıda belirtilmiştir.

ŞASİ NO:

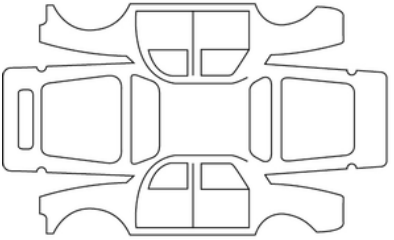
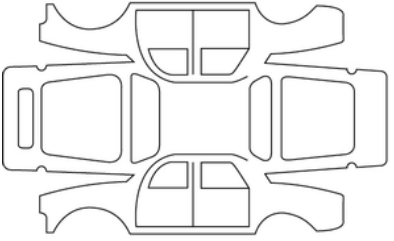
Onarım tarihi:		Kaşe
Korozyon için yapılacak onarım:		
Onarım tarihi:		Kaşe
Yapılacak onarım:		

7

ANTIKOROZYON KONTROLÜ

Garantinin onarım şartına bağlandığı durumda, bu aşağıda belirtilmiştir.

ŞASİ NO:

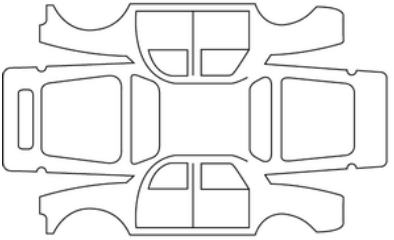
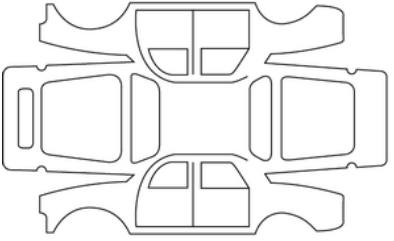
Onarım tarihi:		Kaşe
Korozyon için yapılacak onarım:		
Onarım tarihi:		Kaşe
Yapılacak onarım:		

ANTIKOROZYON KONTROLÜ

Garantinin onarım şartına bağlandığı durumda, bu aşağıda belirtilmiştir.

ŞASİ NO:

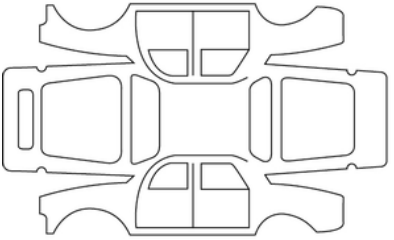
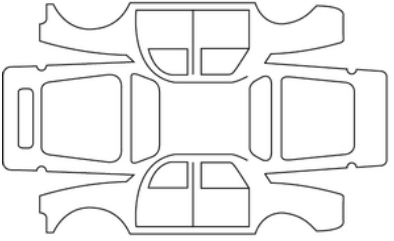
Onarım tarihi:		Kaşe
Korozyon için yapılacak onarım:		
Onarım tarihi:		Kaşe
Yapılacak onarım:		

7

ALFABETİK İNDEKS

Semboller

"400 voltluk" elektrik devresi, [21](#)

"Eller serbest" kartı: akü, [56](#)

12 V akü: bakım, [333](#)

12 voltluk akü, [21](#), [333](#)

360° kamera, [270](#)

A

ABS, [190](#)

Acil durum freni, [190](#)

Acil fren destek sistemi, [190](#)

Active driver assist, [254](#)

Açılır elemanlar, [62](#), [66](#)

açılır mekanizmaların kilitlenmesi/kilidin açılması, [56](#), [63](#)

Airbag, [86](#), [91](#)

Airbag : ön yolcu hava yastığını devreye alma, [117](#)

Airbag : ön yolcu koltuğu hava yastığını devre dışı bırakma, [117](#)

Airbags : çocuk güvenliği, [117](#)

Aksesuar prizi, [316](#)

Akü, [333](#)

Aletler, [346](#)

ANTİPATİNAJ SİSTEMİ, [190](#)

Araca erişim, [56](#)

Araç ayarlarını kişiselleştirme menüsü, [136](#)

Araç ayarlarını özelleştirme, [136](#)

Araç menzili, [182](#), [183](#)

Araç özelleştirme ayarları, [136](#)

Arıza giderme çekmesi, [348](#)

Arka baş dayanağı, [80](#)

Arka emniyet kemerlerine ek emniyet cihazları, [86](#), [91](#)

Arka kamera görüntüsü, [147](#)

Arka koltuklar, [80](#)

Aşırı hız uyarısı, [226](#)

Ayarlar, [136](#)

Ayarlar: yapılandırma menüsü, [136](#)

Aydınlatma sinyalleri, [155](#)

B

BAGAJ BÖLMESİ, [67](#)

Bakım: filtreler, [331](#)

Bakım: iç döşeme, [337](#)

Bakım: karoseri, [335](#)

Baş dayanağı, [80](#)

Boya: bakım, [335](#)

C

Cam sileceği, [160](#), [163](#)

CEP TELEFONU ARAÇ KİTİ ENTEGRE KUMANDASI, [311](#)

C

Çalışma arızaları, [238](#), [290](#)

Çalışma arızaları: kart pilleri, [49](#)

Çalıştırma, [166](#)

Çekiş aküsü, [21](#)

Çekiş aküsü menzili, [182](#)

Çekme halkaları, [348](#)

ALFABETİK İNDEKS

Çevre, [181](#)

Çocuk emniyet cihazları, [95, 119](#)

Çocuk emniyet sistemi, [95, 95, 119](#)

Çocuk güvenliği, [56, 95, 119, 313](#)

Çocuk koltuğunun monte edilmesi, [101](#)

Çocuk koltukları, [95, 101](#)

Çocuklar, [95](#)

Çocuklar (güvenlik), [313](#)

Çocuk taşıma, [95, 119](#)

Çok işlevli ekran, [209](#)

D

Dahili aydınlatmalar: ampullerin değiştirilmesi, [352](#)

Dış aydınlatma ve sinyaller, [151](#)

Dış lambalar, [351](#)

Dijital anahtar, [59](#)

Dikiz aynaları, [145](#)

Dinamik sürüş kontrolü: ESC, [190](#)

Direksiyon simidi: ayar, [143](#)

E

ECO sürüş, [182](#)

Ek emniyet cihazları, [86](#)

Ekran, [133](#)

Elektrikli araç, [20](#)

Elektrikli araç: araç menzili, [183](#)

Elektrikli araç: sürüş, [183](#)

Elektrikli camlar, [313](#)

ELEKTRİKLİ FAR YÜKSEKLİK AYARI, [155](#)

Elektrikli park freni, [176, 178](#)

Elektrik motorlu araç: giriş, [21](#)

Eller serbest park, [285](#)

Emniyet kemeri öngergileri, [86](#)

Emniyet kemerleri, [82, 86](#)

Emniyet kemerlerine ek emniyet sistemi, [86, 91](#)

ESC : dinamik sürüş kontrolü, [190](#)

Eşya gözleri/aksesuar gözleri: araç içi, [318](#)

F

Farlar: ayar, [155](#)

Farların ayarlanması, [155](#)

G

Geri görüş kamerası, [267](#)

Geri viteste aktif acil durum freni, [231](#)

Gösterge tablosu, [178, 186](#)

Gösterge tablosundaki mesajlar, [178, 186](#)

Gösterge tablosundaki uyarı ışıkları, [186](#)

Gösterge tablosu uyarı ışıkları, [178](#)

Güç menzili, [182](#)

Güç tasarrufu, [182, 183](#)

Güç tüketimi, [133, 183](#)

Gündüz farları, [351](#)

Güneşlik storları, güneşlikler, [316](#)

Güvenli mesafe, [238](#)

Güvenli mesafeler, [213](#)

Güvenli mesafe uyarısı, [213](#)

Güvenli yolcu çıkışı, [293](#)

ALFABETİK İNDEKS

H

Havalandırma çıkışları, [300](#)
Hava yastığı: airbag, [86](#)
Hız regülatörü, [234](#), [238](#)
Hız regülatörü - Hız limitörü, [234](#)
Hız limitörü, [234](#)

I

Isıtma sistemi, [300](#)
Isıtma ve klima sistemi, [300](#)
Işıklar: ampulleri değiştirme, [351](#)
Işıklar: ayar, [155](#)

İ

İç aydınlatma, [315](#)
İç döşeme: bakım, [337](#)
İkaz ışıkları, [209](#)

J

Jant kapağı – Tekerlek, [346](#)

K

Kapılar, [62](#), [66](#)
Kapılar/Bagaj kapağı, [56](#)
Kapıları açma, [62](#)
Kapıları kapatma, [62](#)
Kapıların kilitlemesi, [56](#)
Kapıların merkezi kilitlemesi, [56](#)

Kaput, [328](#)
Kart: eller serbest, [49](#)
Kart: eller serbest modunda motorun çalışmaması, [49](#)
Kart: kullanım, [56](#)
Kart: mekanik anahtar, [49](#)
Kart: süper kilitleme, [56](#)
Kart: tüm açılır elemanların kilitlemesi/kilidinin açılması, [49](#), [56](#)
Kısa farlar, [351](#)
Kilitleme engelleyici fren sistemi: ABS, [190](#)
Klima, [307](#)
Klima: Kullanım için bilgiler ve tavsiyeler, [309](#)
Koltuklar: ayar, [75](#)
Koltuklar: elektrikli kumandalı ön koltuklar, [75](#)
Koltuklar: ısıtmalı, [75](#)
Kontakt mekanizması, [178](#)
Kör nokta: uyarı, [209](#)
Kör nokta uyarısı, [209](#)

L

Lastik basınç kaybı ikazı, [186](#)
Lastik basınçları, [186](#), [341](#)
LASTİKLER, [186](#), [339](#)
Lastik şişirme, [186](#)
Lastik şişirme kiti, [186](#), [342](#)

M

Motor bölmesine erişim, [328](#)
Motor özellikleri, [366](#)
Motorun değiştirilmesi, [166](#), [166](#)

ALFABETİK İNDEKS

Motorun durdurulması, [166](#), [178](#)
Motorun tanıtımı, [366](#)
Multimedya (ekipman), [311](#)
Multimedya ekipmanları, [311](#)
Multimedya ekranı, [213](#), [270](#), [290](#)
Multi-Sense, [299](#)

N

Navigasyon, [311](#)

O

Otomatik bagaj kapağı, [68](#)

O

Ön baş dayanağı, [73](#)
Ön cam sileceği fırçalarının değiştirilmesi (), [354](#)
ÖN EMNİYET KEMERİNİ TAMAMLAYICI SİSTEMLER, [86](#)
Ön emniyet kemeri öngergileri, [86](#)
Öngergiler, [86](#)
Ön koltuklar, [73](#)
Ön koltuklar: ayar, [82](#)

P

Park: park yardımı, [290](#)
Park etme yardımı, [267](#), [278](#)
Park freni, [176](#), [178](#)
Park sonrası yol aydınlatması, [155](#)
Park Yardımı: otomatik park, [285](#)

Pratik tavsiyeler, [183](#)

R

radyo, [311](#)

S

Sesli ve ışıklı ikazlar, [159](#)
Seviyeler:, [328](#), [331](#)
Seviyeler: soğutma sıvısı, [330](#)
seyir sistemi, [311](#)
Sigortalar, [356](#)
Silecek fırçaları: değiştirme, [354](#)
Sinyal lambaları, [351](#), [351](#)
Sinyal lambaları ikaz ışığı, [351](#)
Soğutma sıvısı seviyesi, [330](#)
Sürücü dikkat uyarısı, [224](#)
Sürücü mahalli: ayarlar, [82](#)
Sürücü yardımı, [195](#), [209](#), [213](#), [226](#), [270](#), [285](#)
Sürüş, [166](#), [178](#), [183](#), [186](#), [190](#), [195](#), [209](#), [213](#), [234](#), [238](#), [270](#), [285](#)
Sürüş önerileri, [182](#), [183](#)
Sürüş pozisyonu, [122](#)
Sürüş yardımları, [195](#), [209](#), [213](#), [226](#), [231](#), [238](#), [254](#), [270](#), [285](#), [290](#)

S

Şarj kablosu, [47](#)
Şarj prizi, [21](#)
Şarj programı, [47](#)
Şerit dışına çıkma önlemi, [195](#)

ALFABETİK İNDEKS

Şerit Ortalama, [254](#)

T

TAVAN BARLARI, [326](#)

Telefon, [311](#)

Temizlik: araç içi, [337](#)

U

Uyarı: park çıkışı, [290](#)

Uyarlamalı hız regülatörü, [238](#)

Uzun farlar, [351](#)

V

Vites kumandası, [169](#)

Y

Yan koruma cihazları, [92](#)

Yapılandırma menüsü, [136](#)

Yardım: sürüş yardımı, [238](#)

Yaya kornası, [21](#)

Yedek parçalar ve onarım parçaları, [371](#)

Yıkama, [335](#)

Yol bilgisayarı, [126](#)

Yolcu algılama sistemi, [119](#), [119](#)

Yolcu güvenliği: ön yolcu airbag, [117](#)

Yol işaretlerinin algılanması, [226](#), [226](#)



7711418422

