

AUSTRAL

instrukcja obsługi pojazdu



Witamy w gronie użytkowników samochodów naszej marki

Niniejsza instrukcja obsługi pojazdu zawiera informacje:

- potrzebne do tego, aby poznać swój samochód i umieć w optymalny sposób wykorzystać wszystkie jego funkcje i zastosowane w nim nowoczesne rozwiązania techniczne.
- potrzebne do tego, aby jak najlepiej dbać o pojazd poprzez dokładne przestrzeganie wszystkich zaleceń dotyczących jego obsługi.
- umożliwiające radzenie sobie we własnym zakresie z drobnymi usterkami, które nie wymagają korzystania z pomocy fachowca.

Kilka chwil poświęconych na przestudiowanie niniejszej instrukcji zostanie w pełni zrekompensowane poprzez możliwość poznania wszystkich zalet i nowych funkcji pojazdu. W przypadku jakichkolwiek wątpliwości personel techniczny naszej sieci obsługi pozostaje do dyspozycji w celu udzielenia wszelkich dodatkowych informacji.

Należy kierować się następującymi symbolami:



Umieszczone na pojeździe wskazują, że należy skorzystać z instrukcji obsługi, aby znaleźć szczegółowe informacje i/lub informacje na temat ograniczeń związanych z wyposażeniem pojazdu.

→ w dowolnym miejscu w instrukcji oznacza przekierowanie do strony.



Umieszczone w instrukcji oznacza ryzyko, niebezpieczeństwo lub zalecenia dotyczące bezpieczeństwa.

Opis modeli prezentowanych w niniejszej instrukcji został opracowany na podstawie danych technicznych aktualnych w momencie redagowania tekstu. **W skróconej instrukcji przedstawiono wszystkie elementy wyposażenia (dostępne w wersji podstawowej lub dodatkowej) istniejące dla opisanych modeli. Ich obecność w pojeździe zależy od wersji, dodatkowego wyposażenia i kraju przeznaczenia pojazdu.**

Instrukcja może zawierać również opis elementów, które pojawią się wyposażeniu pojazdu w najbliższej przyszłości
Schematy użyte w instrukcji obsługi mają wyłącznie charakter poglądowy.

Życzymy szerokiej drogi za kierownicą Twojego nowego samochodu.

Tłumaczenie z języka francuskiego. Przedruk lub tłumaczenie, nawet częściowe, jest zabronione bez pisemnej zgody producenta pojazdu.

SPIS TREŚCI

Witamy w gronie użytkowników samochodów naszej marki

.....	4
Na zewnątrz.....	4
Kabina.....	6
Miejsce kierowcy.....	8
Pomoc w prowadzeniu pojazdu.....	10
Bezpieczeństwo pasażerów.....	12
Identyfikacja pojazdu - Etykiety.....	14
Komora silnika (rutynowy przegląd).....	16
postępowanie w razie awarii.....	18
Pojazd E-Tech full hybrid.....	20
Poznajemy samochód.....	22
Pojazd E-tech full hybrid (HEV).....	22
Pojazd E-tech mild hybrid advanced.....	28
Pojazd E-tech mild hybrid.....	31
Karta.....	32
Digital key.....	41
Drzwi i elementy otwierane nadwozia.....	45
Miejsca przednie.....	56
Miejsce tylne.....	61
Pasy bezpieczeństwa.....	65
Dodatkowe urządzenia zabezpieczające.....	71
W celu zapewnienia bezpieczeństwa dzieciom.....	80
Foteliki dla dzieci.....	87
Bezpieczeństwo dzieci: wyłączenie, włączenie przedniej poduszki powietrznej pasażera.....	113
Miejsce kierowcy.....	116
Komputer pokładowy.....	120
Lampki ostrzegawcze.....	136
Układ kierowniczy.....	142
Widok z tyłu.....	144

Oświetlenie i sygnalizacja.....	147
Sygnaly dźwiękowe i świetlne.....	156
Wycieraczki.....	157
Zbiornik paliwa.....	164

Jazda..... **167**

Docieranie.....	167
Uruchamianie/wyłączenie silnika.....	168
Zmianianie biegów.....	175
Układ hamowania z odzyskiwaniem energii.....	181
Cechy szczególne wersji z silnikiem benzynowym.....	183
Hamulec parkingowy.....	185
Środowisko naturalne.....	191
Rady związane z przeglądem i ochroną środowiska.....	193
Rady dotyczące jazdy, ECO jazda.....	195
Sygnal ostrzegający o utracie ciśnienia w oponach.....	202
Systemy wspomagania prowadzenia pojazdu.....	206
Dodatkowe funkcje wspomagające prowadzenie pojazdu.....	215
Ogranicznik.....	257
Regulator prędkości.....	261
Adaptacyjny regulator prędkości.....	265
Aktywny system wspomagający kierowcę.....	282
Pomoce przy parkowaniu.....	296
Połączenie alarmowe.....	329

Komfort jazdy..... **332**

Multi-Sense.....	332
Nawiewy, ogrzewanie i klimatyzacja.....	334
MULTIMEDIALNE ELEMENTY WYPOSAŻENIA.....	345
Wypożyczenie kabiny.....	347

SPIS TREŚCI

Schowki, elementy wyposażenia kabiny	353
Przewożenie ładunku.....	358
Obsługa	365
Dostęp do silnika, poziomy	365
Akumulator:	374
Czyszczenie	378
Rady praktyczne	382
Ogumienie	382
postępowanie w razie awarii	397
Reflektory, światła: wymiana żarówek	404
Pióra wycieraczek: wymiana	408
Bezpieczniki	410
Montaż i korzystanie z akcesoriów.....	414
Nieprawidłowości w działaniu	416
Dane techniczne	422
Informacje o pojeździe.....	422
Części zamienne i naprawy	429
Potwierdzenia wykonania przeglądów	430
Kontrola antykorozyjna.....	436

NA ZEWNĄTRZ

1

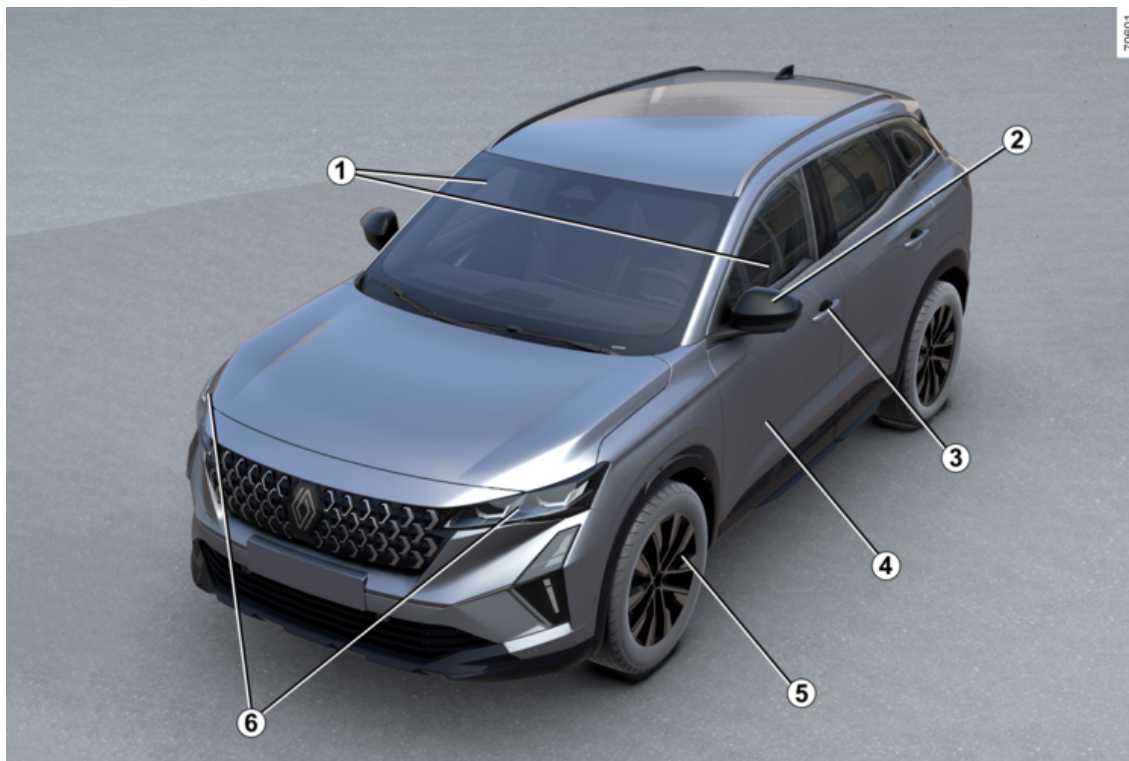

4 - Witamy w gronie użytkowników samochodów naszej marki

NA ZEWNĄTRZ

1. Podnośniki szyb sterowane elektrycznie → 347

Wycieraczki szyb → 157

Usuwanie zaparowania → 337

2. Lusterka wsteczne → 144

3. Karta → 32

Blokowanie/odblokowywanie drzwi → 47

4. Konserwacja nadwozia → 378

5. Opony → 382

6. Światła: działanie → 147

Światła: wymiana → 404

KABINA

1

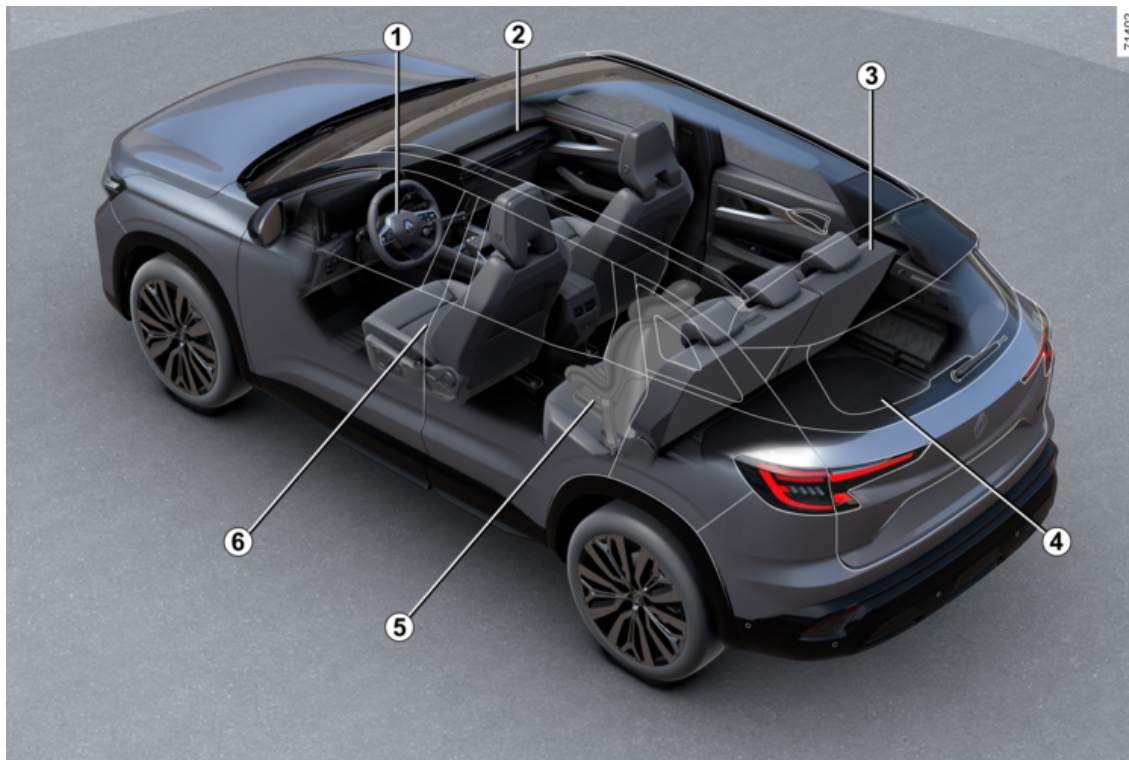

6 - Witamy w gronie użytkowników samochodów naszej marki

KABINA

1. Ustawienie fotela kierowcy → 65
 2. Schowki / elementy wyposażenia kabiny → 353
 3. Zagłówki tylne → 61
- Tylna kanapa → 62
4. Schowki/mocowania bagażnika → 358
 5. Bezpieczeństwo dzieci → 80
 6. → 56
- Zagłówki przednie → 56
- Przednie fotele → 56

MIEJSCE KIEROWCY

1

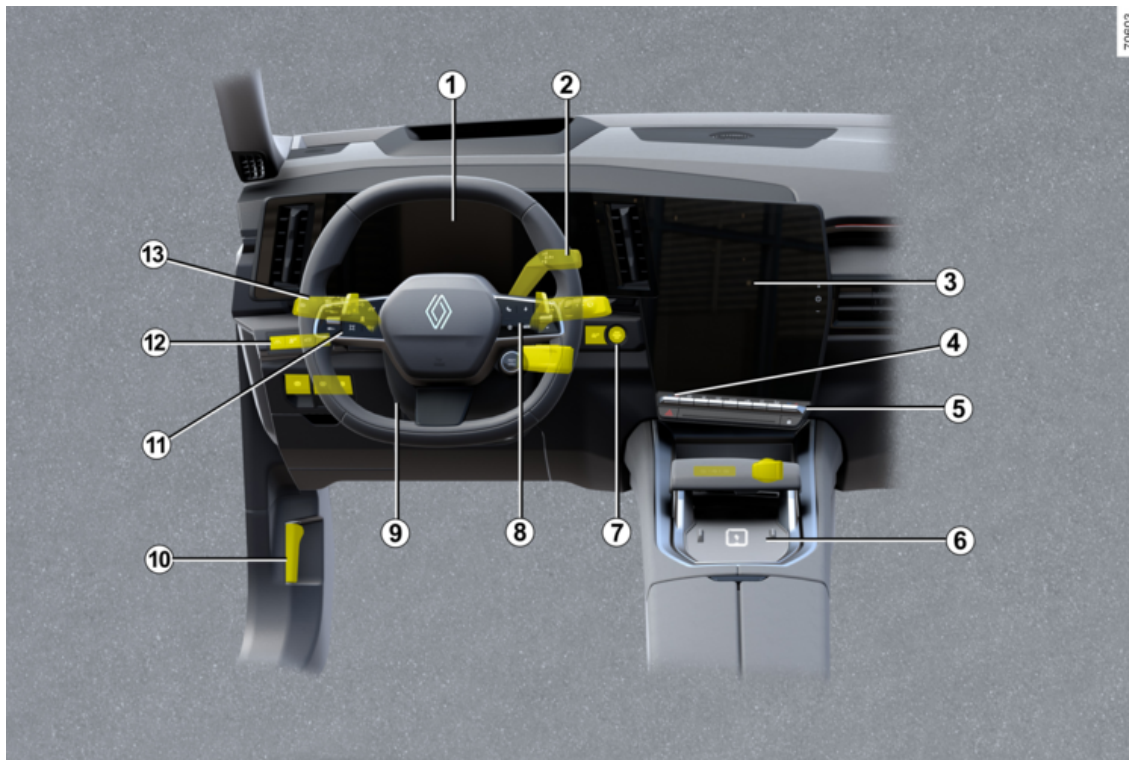

8 - Witamy w gronie użytkowników samochodów naszej marki

MIEJSCE KIEROWCY

1. Tablica wskaźników → 136
2. Dźwignia zmiany biegów → 175
3. Panel multimedialny → 345
4. Podgrzewane fotele → 57 lub → 59
5. Ogrzewanie/klimatyzacja → 334
6. Strefa ładowania telefonu → 353
7. Przycisk uruchamiania/wyłączenia silnika → 168
8. Elementy sterujące komputerem pokładowym → 120
9. Regulacja kierownicy → 142
10. Dźwignia otwierania pokrywy komory silnika → 365
11. Ogranicznik prędkości → 257
Regulator prędkości → 261
Adaptacyjny tempomat Stop and Go → 265
12. Automatyczny hamulec parkingowy → 185
13. Oświetlenie zewnętrzne → 147



POMOC W PROWADZENIU POJAZDU

- ABS (system zapobiegający blokowaniu kół) → 206
- ESC (system kontroli toru jazdy) → 207
- Wspomaganie hamowania
- System wspomagający ruszanie na wzniesieniu → 209
- Autohold → 189
- Zapobieganie zmianie pasa ruchu → 216
- Awaryjne zapobieganie zmianie pasa ruchu → 223
- Aktywne hamowanie awaryjne → 241
- Aktywne hamowanie awaryjne na biegu wstecznym → 254
- Monitorowanie martwego pola → 231
- Stop and Start → 171
- Ostrzeżenie o bezpiecznej odległości → 237
- Wykrywanie znaków drogowych → 250
- Ogranicznik prędkości → 257
- Regulator prędkości → 261
- Adaptacyjny tempomat → 265
- Aktywny system wspomagający kierowcę → 282
- Asystent parkowania → 308
- Funkcja bezpiecznego wysiadania z pojazdu → 326
- Kamera cofania → 296
- Kamera 360° → 299
- Ostrzeżenie o wyjeździe z parkingu → 321
- Asystent parkowania → 315
- Sygnał ostrzegający o utracie ciśnienia w oponach → 202

BEZPIECZEŃSTWO PASAŻERÓW

1

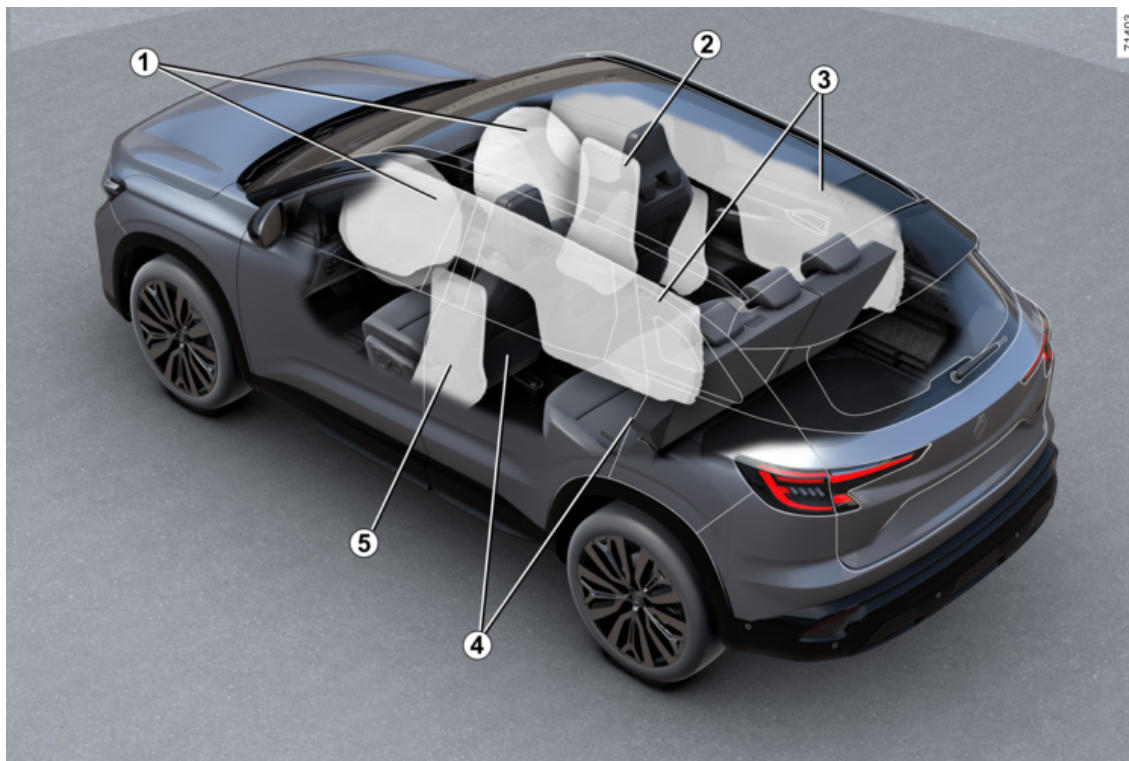

BEZPIECZEŃSTWO PASAŻERÓW

1. Airbags Przód ➔ 71
2. Airbags Środkowy ➔ 77
3. Airbags Kurtyny powietrzne ➔ 77
4. Pasy bezpieczeństwa ➔ 65
5. Airbags z boku ➔ 77

IDENTYFIKACJA POJAZDU - ETYKIETY

1

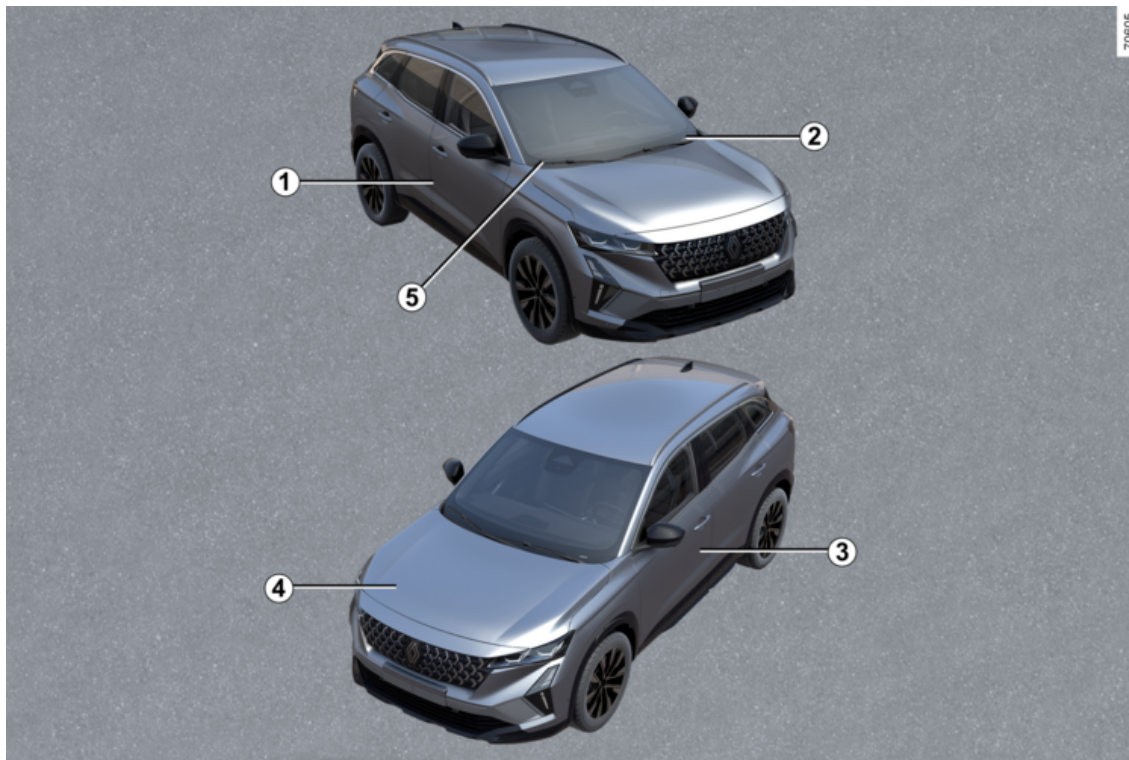

IDENTYFIKACJA POJAZDU - ETYKIETY

1. Przypomnienie numeru identyfikacyjnego pojazdu → **422**
2. Etykieta z informacją o ciśnieniu powietrza w oponach → **384**
3. Tabliczka znamionowa silnika → **423**
4. Informacje techniczne dla służb ratowniczych → **422**
5. Tabliczka identyfikacyjna pojazdu → **422**

KOMORA SILNIKA (RUTYNOWY PRZEGLĄD)

1

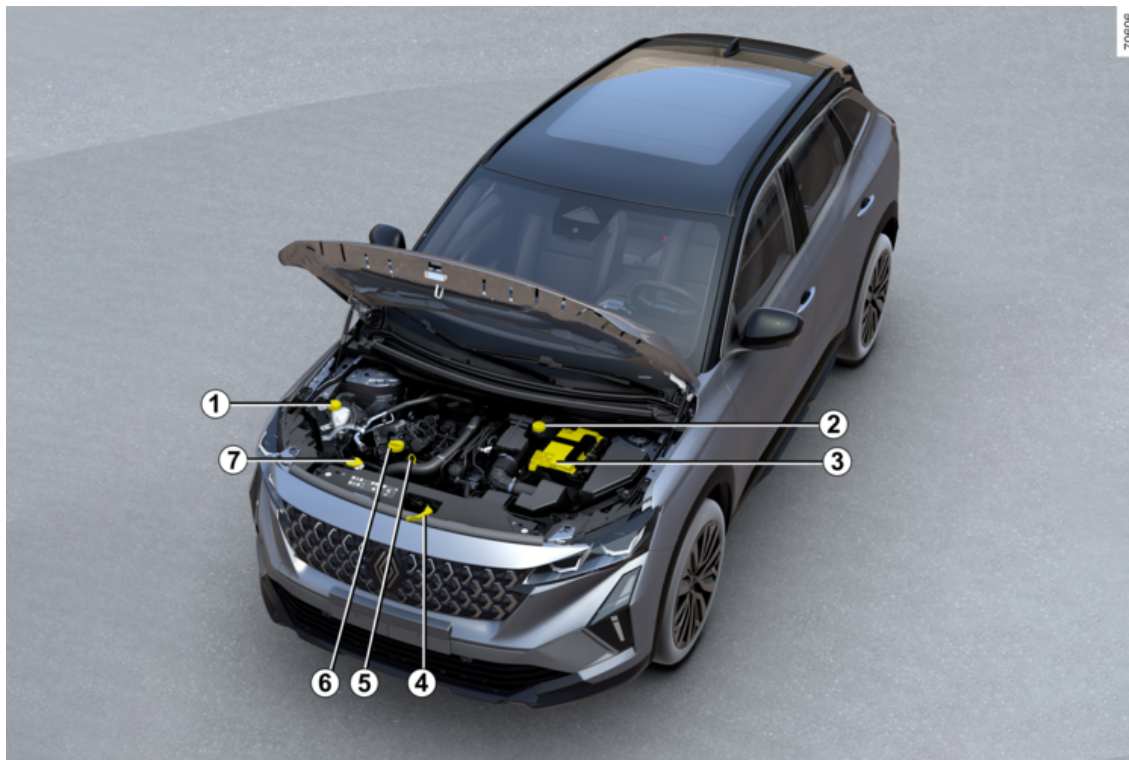

KOMORA SILNIKA (RUTYNOWY PRZEGLĄD)

1. Płyn chłodzący ➔ 370
2. Płyn hamulcowy ➔ 372
3. Zaciski akumulatora lub niezależne zaciski akumulatora ➔ 374, ➔ 399
4. Otwieranie pokrywy komory silnika ➔ 365
5. Wskaźnik poziomu oleju silnikowego ➔ 366
6. Korek wlewu oleju silnikowego ➔ 366
7. Płyn do spryskiwaczy szyb ➔ 373

POSTĘPOWANIE W RAZIE AWARII

1

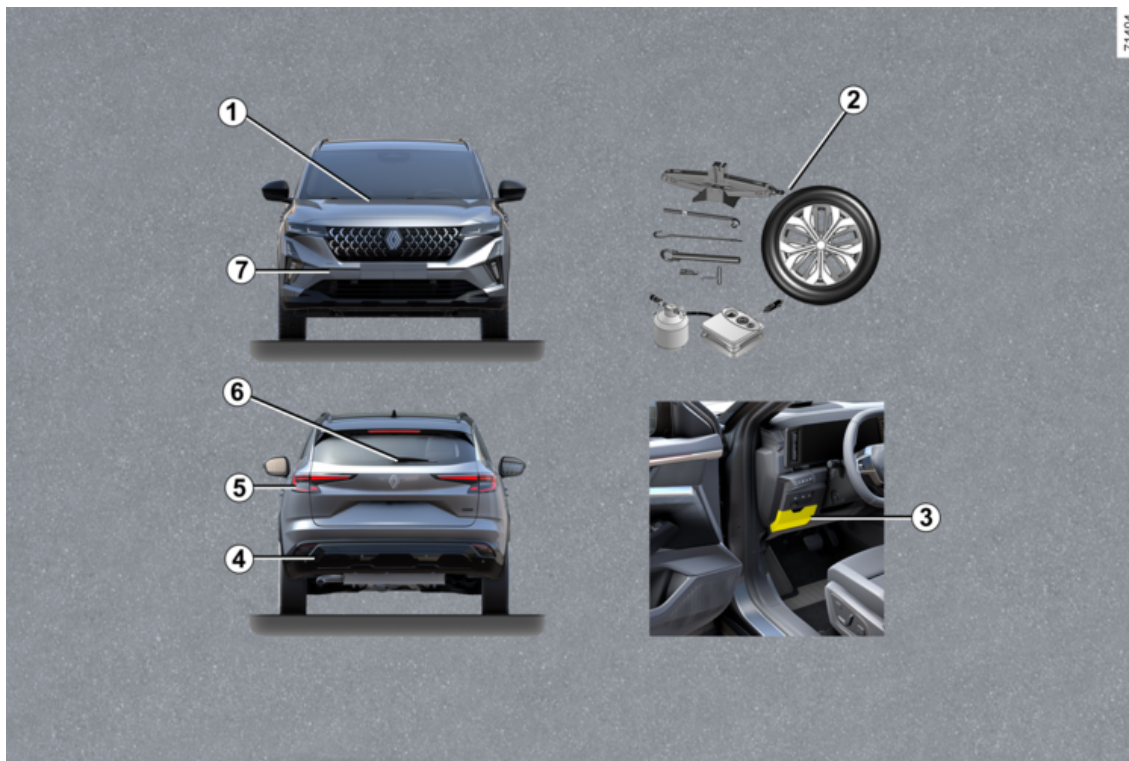

POSTĘPOWANIE W RAZIE AWARII

1. Wymiana piór wycieraczek przedniej szyby → 408
2. Przebiecie: → 390 narzędzia, awaryjne koło zapasowe → 392, wymiana koła → 394, zestaw do pompowania opon → 386
3. Bezpieczniki → 410
4. Punkt holowniczy z tyłu → 397
5. Wymiana świateł kierunkowskazów → 404
6. Wymiana pióra wycieraczki tylnej → 408
7. Punkt do holowania z przodu → 397

POJAZD E-TECH FULL HYBRID

1

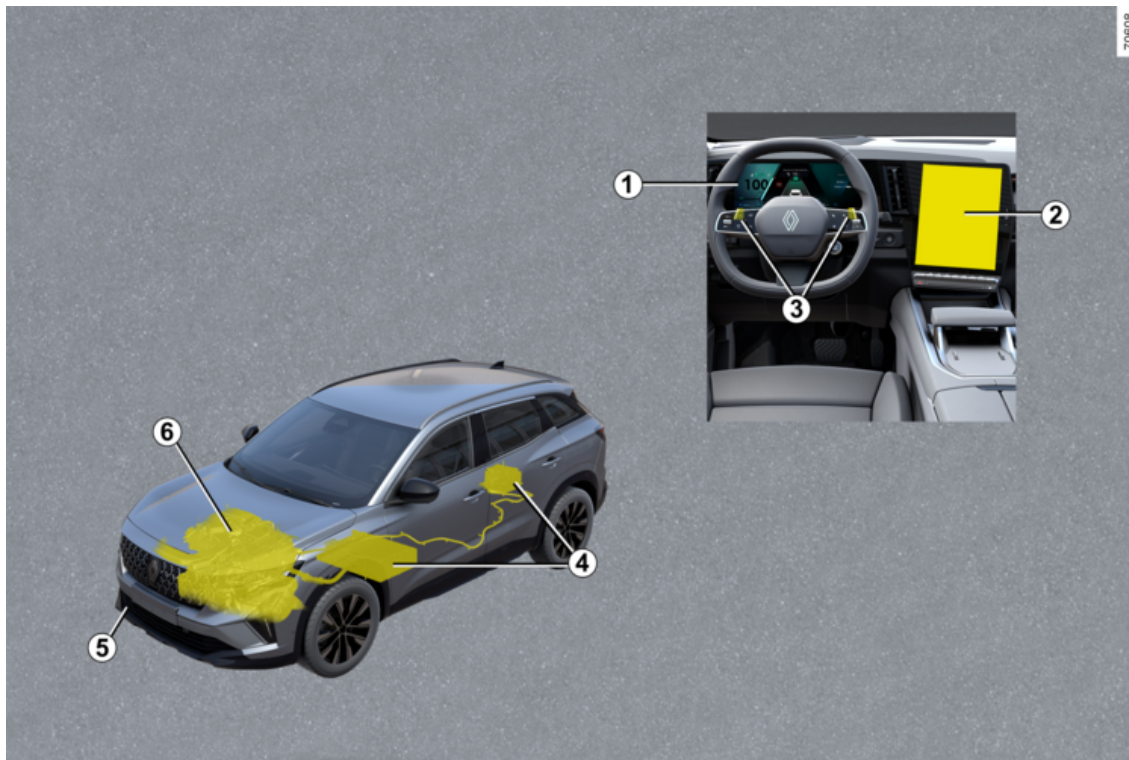

POJAZD E-TECH FULL HYBRID

E-Tech full hybrid Układ hybrydowy : wstęp ➔ **22**

E-Tech full hybrid Układ hybrydowy : ważne zalecenia ➔ **27**

1. Lampki ostrzegawcze ➔ **136**

Wyświetlacze i wskaźniki ➔ **128**

Wskaźnik mocy ➔ **198**

2. Systemy pomocy przy parkowaniu ➔ **296**

3. Dźwigienki do zmiany siły hamowania regeneracyjnego ➔ **181**

4. Akumulatory ➔ **22**

5. Holowanie w razie awarii ➔ **397**

6. Płyn chłodzący ➔ **372**

POJAZD E-TECH FULL HYBRID (HEV)

Prezentacja

2

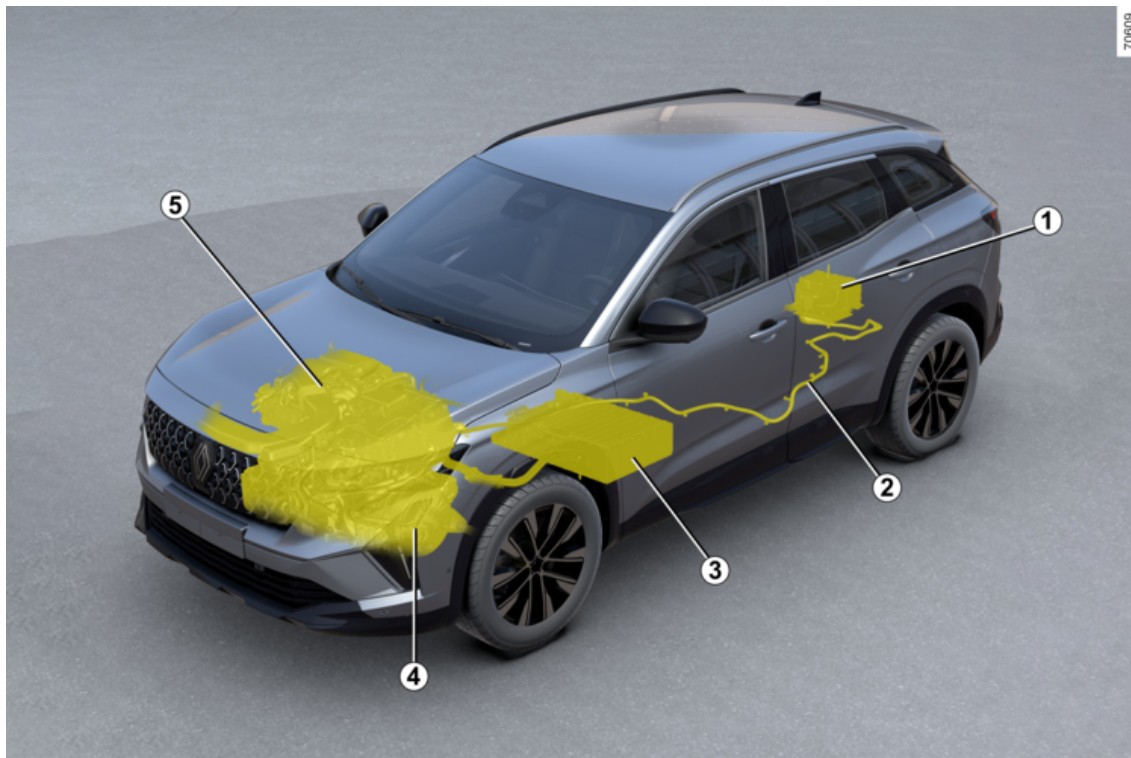

POJAZD E-TECH FULL HYBRID (HEV)

1. Akumulator "12 V"
2. Okablowanie układu elektrycznego w kolorze pomarańczowym
3. Akumulator trakcyjny „400 V”
4. Silnik elektryczny
5. Silnik spalinowy

Pojazd E-Tech full hybrid wykorzystuje silnik elektryczny do poprawy wydajności silnika spalinowego (przyspieszanie, ruszanie na wzniesieniu itp.).

Pojazd dysponuje większym momentem obrotowym i zużywa mniej paliwa.

Pojazd może również poruszać się w trybie całkowicie elektrycznym, bez żadnej pomocy silnika spalinowego. Pojazd wykorzystuje energię zgromadzoną w akumulatorze napędowym 400 V.

Akumulatory

Pojazd E-Tech full hybrid jest wyposażony w dwa typy akumulatorów:

- akumulator napędowy "400 V";
- dodatkowy akumulator 12 V.

akumulator napędowy "400 V"

Akumulator, umieszczony pod tylną podłogą, przechowuje energię nie-

zbędną do prawidłowego działania silnika elektrycznego.

Jak w przypadku każdego akumulatora, również ten rozładowuje się podczas eksploatacji. Akumulator jest ładowany:

- podczas faz zmniejszania prędkości pojazdu;
- gdy silnik spalinowy uruchamia się automatycznie, aby pełnić funkcję generatora prądu.

Zasięg pojazdu w trybie elektrycznym zależy od poziomu naładowania akumulatora napędowego oraz od stylu jazdy i poboru energii elektrycznej (klimatyzacja, układ ogrzewania itp.).

W przypadku rozładowania akumulatora napędowego silnik spalinowy napędza samodzielnie pojazd do momentu naładowania akumulatora napędowego.

Układ klimatyzacji pojazdu służy również do chłodzenia akumulatora napędowego. Aby wydłużyć żywotność akumulatora napędowego, zleć kontrolę układu klimatyzacji wykwalifikowanemu specjalistcie. Kontrolę wykonuj w szczególności w przypadku stwierdzenia spadku wydajności klimatyzacji.

Jeżeli pojazd jest zaparkowany przez dłuższy czas, uruchamiaj silnik w re-

gularnych odstępach czasu (mniej więcej raz w miesiącu) i sprawdź, czy

lampka ostrzegawcza  na tablicy instrumentów świeci się na niebiesko.

Wówczas należy naładować akumulator: zostaw silnik włączony do czasu, aż lampka ostrzegawcza zaświeci się na niebiesko → 128.

Jeśli tego nie zrobisz, może dojść do uszkodzenia akumulatora napędowego i nie będzie można uruchomić pojazdu.

POJAZD E-TECH FULL HYBRID (HEV)

2



Układ elektryczny pojazdu E-Tech full hybrid wykorzystuje napięcie stałe około 400 V.

System może być gorący w trakcie działania oraz po wyłączeniu zapłonu. Należy przestrzegać ostrzeżeń znajdujących się na etykietach obecnych w pojeździe.

Wszystkie naprawy lub modyfikacje instalacji elektrycznej 400 V pojazdu (części, przewody, złącza, akumulator napędowy) są całkowicie zabronione ze względu na niebezpieczeństwo dla użytkownika. Skontaktuj się z ASO.

Niebezpieczeństwo poważnych poparzeń lub porażeń prądem elektrycznym mogących spowodować śmierć.

Akumulator 12 V

Dodatkowy akumulator 12 V umieszczony w bagażniku dostarcza energię niezbędną do otwarcia/zamknięcia pojazdu i do obsługi wyposażenia.

Uwaga: akumulator 12 V nie wspomaga rozruchu silnika spalinowego. Zapewnia to układ E-Tech full hybrid.

Instalacja elektryczna 400 V

(A)



Ikona **A** przedstawia elementy elektryczne pojazdu mogące stwarzać zagrożenie dla bezpieczeństwa użytkownika.

61587

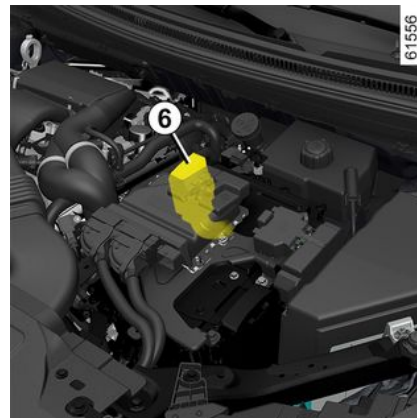

61556

Instalację elektryczną "400 V" można rozpoznać po pomarańczowych przewodach **6** i elementach opatrzonych symbolem

Hałas

System E-Tech full hybrid są szczególnie ciche w trybie elektrycznym. Prawdopodobnie nie jesteś jeszcze przyzwyczajony do tego faktu, podobnie jak inni użytkownicy drogi. Trudno im usłyszeć nadjeżdżający pojazd elektryczny.

Ponieważ silnik elektryczny jest cichy, usłyszysz dźwięki, które mogą wydawać się nietypowe (dźwięki aerodynamiczne, dźwięk toczenia się

POJAZD E-TECH FULL HYBRID (HEV)

opon itp.) oraz dźwięki wynikające z działania układu E-Tech full hybrid (np. chłodzenie akumulatora napędowego).



Ponieważ pojazd z napędem E-Tech full hybrid jest cichy, opuszczając go zawsze włączaj bieg P, zaciągaj hamulec parkingowy i wyłączaj zapłon. **RYZYKO POWAŻNYCH OBRAŻEŃ.**

Sygnał dźwiękowy ostrzegający pieszych

System sygnalizuje innym użytkownikom ruchu, w szczególności pieszym i rowerzystom, o obecności pojazdu na drodze. W trybie elektrycznym system włącza się automatycznie. System emituje dźwięk ostrzegawczy, gdy samochód porusza się z prędkością od ok. 1 do 30 km/h.

Więcej informacji na temat sygnału dźwiękowego ostrzegającego pieszych można znaleźć w instrukcji systemu multimedialnego.

W przypadku awarii klaksonu dla

pieszych  na tablicy rozdziel-

czej świeci się lampka ostrzegawcza, której towarzyszy komunikat "Usterka dźwięku zewnętrznego".

Należy skontaktować się z Autoryzowanym Partnerem marki.

Czynność

Układ E-Tech full hybrid wybiera silnik spalinowy i/lub elektryczny w zależności od stylu jazdy (jazda płynna lub sportowa itp.) oraz warunków ruchu i wybranego trybu jazdy → 332.

Jazda w złą pogodę, drogi zalane wodą:



Nie należy jeździć po drogach, na których zalewająca je woda sięga powyżej dolnej krawędzi obręczy kół.

Przepływ energii



W zależności od wybranego trybu jazdy, różne przepływy energii są wyświetlane na tablicy rozdzielczej.

Są to przepływy energii pomiędzy:

- **B**: silnikiem spalinowym;
- **C**: zespołem elektrycznym (akumulatorem napędowym i silnikiem elektrycznym).

Kolor wskaźnika się zmienia:

- niebieski: energia elektryczna;
- biały: energia wytwarzana przez silnik spalinowy.

POJAZD E-TECH FULL HYBRID (HEV)

2



Lampka ostrzegawcza poziomu hamowania regeneracyjnego *D*

Zdjęcie stopy z pedału przyspieszenia lub wciśnięcie pedału hamulca powoduje, że silnik elektryczny i/lub układ hamulcowy z funkcją odzyskiwania energii przekształca energię wytwarzaną przez hamowanie pojazdu w energię elektryczną. Więcej informacji → 22.

Powoduje to spowolnienie pojazdu i doładowanie akumulatora napędowego.

Całkowicie elektryczny tryb jazdy

Lampka ostrzegawcza **EV** na tablicy wskaźników informuje, że układ E-Tech full hybrid wykorzystuje wyłącznie zespół elektryczny do napędzania pojazdu.



Hamowanie silnikiem nie może w żadnym wypadku zastępować używania pedału hamulca.

Uwaga: gdy poziom naładowania akumulatora napędowego jest niski, pojazd automatycznie przełączy się na tryb hybrydowy i uruchamia się

silnik spalinowy: **EV** znika z tablicy wskaźników w celu potwierdzenia.

Ważne zalecenia



Prosimy o uważne przeczytanie tych zaleceń. Ich nieprzestrzeganie może wiązać się z **ryzykiem wystąpienia pożaru, poważnych obrażeń lub porażenia prądem elektrycznym, a w konsekwencji prowadzić do śmierci.**

W razie wystąpienia wypadku lub uderzenia

W razie wypadku lub uderzenia w podwozie (np. najechania na słupek, podwyższony krawężnik lub inny element infrastruktury drogowej) układ elektryczny pojazdu lub akumulator napędowy może ulec uszkodzeniu.

Należy zlecić wykonanie kontroli pojazdu Autoryzowanemu Partnerowi marki.

Nigdy nie dotykać podzespołów zasilanych napięciem 400 V lub pomarańczowych przewodów znajdujących się wewnątrz i na zewnątrz pojazdu.

W razie poważnego uszkodzenia akumulatora trakcyjnego, może dojść do wycieków:

- nigdy nie dotykać płynów (substancji itp.) wyciekających z akumulatora trakcyjnego;
- jeśli dojdzie do kontaktu ze skórą, dane miejsce należy obficie opłukać wodą i natychmiast skontaktować się z lekarzem.

W przypadku pożaru

W razie pożaru należy natychmiast opuścić pojazd i nakazać opuszczenie go przez inne osoby oraz wezwać służby ratownicze, informując, że chodzi o pojazd z napędem hybrydowym.

Jeżeli interwencja jest konieczna, używaj tylko środków gaśniczych typu ABC lub BC przeznaczonych do gaszenia pożarów instalacji elektrycznych. Nie używać wody ani środków gaśniczych innego typu.

We wszystkich przypadkach uszkodzeń układu elektrycznego należy skontaktować się z Autoryzowanym Partnerem marki.

W celu holowania

Patrz akapit "Holowanie, usuwanie awarii" → 397.

Czyszczenie pojazdu

Komory silnika i akumulatora napędowego 400 V nigdy nie myć myjką wysokociśnieniową.

Ryzyko uszkodzenia układu elektrycznego.

Ryzyko porażenia prądem elektrycznym mogące prowadzić do śmierci.

POJAZD E-TECH MILD HYBRID ADVANCED

Prezentacja

2

Układ Mild Hybrid Advanced poprawia osiągi silnika. Pojazd dysponuje większym momentem obrotowym i zużywa mniej paliwa.

Dodatkowy akumulator 48 V

Pojazd Mild Hybrid Advanced jest wyposażony w dodatkowy akumulator 48 V → 377.

Akumulator znajduje się pod płytą podłogową i magazynuje energię odzyskiwaną podczas faz hamowania. Zmagazynowaną energię wykorzystuje system Mild Hybrid Advanced, który zapewnia dodatkowy moment obrotowy silnika spalinowego.

Instalacja elektryczna 48 V

(A)



61587

Obwód elektryczny "48 V" obejmuje okablowanie w kolorze żółtym oraz elementy przedstawione za pomocą

symbolu

Ikona **A** przedstawia elementy elektryczne pojazdu mogące stwarzać zagrożenie dla bezpieczeństwa użytkownika.



Dodatkowy akumulator nie wymaga obsługi serwisowej. Nie należy go otwierać ani dolewać żadnego płynu.
Ryzyko porażenia prądem elektrycznym.

Przepływ energii

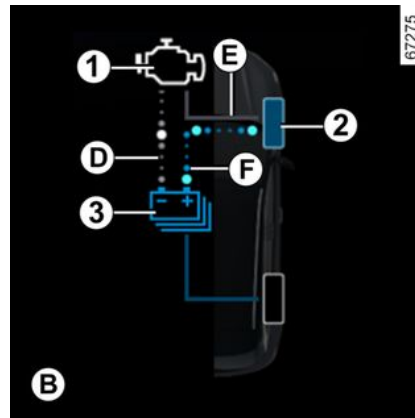

67275

POJAZD E-TECH MILD HYBRID ADVANCED

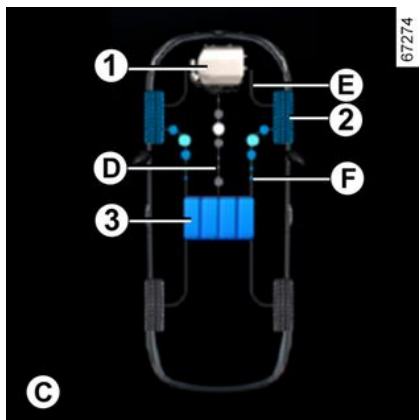

(pojazdy wyposażone w dodatkowy akumulator "48 V")

Różne przepływy energii są pokazane na tablicy wskaźników (schemat **B** lub **C**).

Są to przepływy energii pomiędzy:

- **1**: silnikiem spalinowym;
- **2** : kołami;
- **3**: dodatkowym akumulatorem 48 V.

Przepływ energii **D** "Wytwarzanie energii"

Silnik spalinowy ładuje dodatkowy akumulator 48 V.

Przepływ energii **E** "Napęd spalinywy"

Silnik spalinowy zapewnia napęd niezbędny do poruszania pojazdu.

Przepływ energii **F** "Hamowania z odzyskiem energii"

Przepływ **F** przechodzi z kół do dodatkowego akumulatora 48 V.

Ważne zalecenia

2



Prosimy o uważne przeczytanie tych zaleceń. Nieprzestrzeganie instrukcji może pociągać **ryzyko wystąpienia pożaru, poparzenia lub porażenia prądem elektrycznym.**

W razie wystąpienia wypadku lub uderzenia

Nigdy nie dotykać elementów układu 48 V lub pomarańczowych kabli widocznych lub wystających z wnętrza lub na zewnątrz pojazdu.

Ryzyko porażenia prądem elektrycznym.

W przypadku poważnego uszkodzenia dodatkowego akumulatora napędowego "48 V" może dojść do wycieków:

- nigdy nie dotykać płynów (cieczy itp.) wyciekających z dodatkowego akumulatora 48 V;
- jeśli dojdzie do kontaktu ze skórą, dane miejsce należy obficie opłukać wodą i natychmiast skontaktować się z lekarzem.

W przypadku pożaru

W razie pożaru należy natychmiast opuścić pojazd i nakazać opuszczenie go przez inne osoby oraz wezwać służby ratownicze, informując, że chodzi o pojazd z napędem hybrydowym.

Jeżeli interwencja jest konieczna, używaj tylko środków gaśniczych typu ABC lub BC przeznaczonych do gaszenia pożarów instalacji elektrycznych. Nie używać wody ani środków gaśniczych innego typu.

We wszystkich przypadkach uszkodzeń układu elektrycznego należy skontaktować się z Autoryzowanym Partnerem marki.

W celu holowania

Patrz akapit "Holowanie, usuwanie awarii" → 397.

Czyszczenie pojazdu

Nigdy nie myć komory silnika, elementów instalacji elektrycznej 48 V i pomarańczowych przewodów elektrycznych myjką wysokociśnieniową.

Ryzyko uszkodzenia układu elektrycznego.

Nigdy nie myć pokrywy bagażnika lub tylnej kanapy strumieniem wody lub myjką wysokociśnieniową.

Ryzyko uszkodzenia układu elektrycznego.

Przeciek wody do dodatkowego akumulatora napędowego "48 V" niesie ryzyko pożaru.

POJAZD E-TECH MILD HYBRID

Prezentacja

Układ Mild Hybrid poprawia osiągi silnika. Pojazd dysponuje większym momentem obrotowym i zużywa mniej paliwa.

Dodatkowy akumulator 12 V

Pojazd Mild Hybrid jest wyposażony w dodatkowy akumulator 12 V → 376.

Akumulator 12 V dostarcza energię niezbędną do prawidłowego działania wyposażenia pojazdu (światła, wycieraczki, układ ABS itp.).

A

61587



Ikona **A** przedstawia elementy elektryczne pojazdu mogące stwarzać

zagrożenie dla bezpieczeństwa użytkownika.



Dodatkowy akumulator nie wymaga obsługi serwisowej. Nie należy go otwierać ani dolewać żadnego płynu.

Ryzyko porażenia prądem elektrycznym.

KARTA

Informacje ogólne

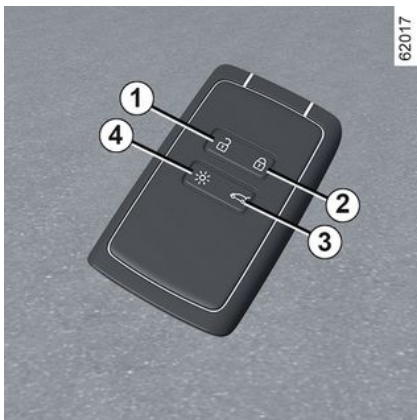

1. Odblokowanie wszystkich zamków.

2. Zablokowanie wszystkich zamków.

3. Blokowanie/odblokowywanie bagażnika i, zależnie od wersji pojazdu, automatyczne otwieranie/zamykanie pokrywy bagażnika.

4. Zdalne włączenie oświetlenia.

Karta umożliwia:

- Blokowanie/odblokowywanie elementów otwieranych (drzwi, bagażnik i kłapka wlewu paliwa);
- zdalne włączenie świateł pojazdu;

- automatyczne, zdalnie otwieranie/zamykanie szyb sterowanych elektrycznie ➔ **347**.



W zależności od pojazdu digital key oferuje wszystkie funkcje karty. Jeżeli karta pozostała w pojeździe, a drzwi zostały zablokowane digital key, wszystkie funkcje karty będą nieaktywne.

Więcej informacji znajduje się w rozdziale "Digital key" ➔ **41**.

Zasięg

Należy się upewnić, że bateria jest w dobrym stanie, odpowiada danemu modelowi i jest prawidłowo włożona. Okres eksploatacji wynosi około dwóch lat: należy ją wymienić, gdy na tablicy wskaźników ➔ **39** pojawi się komunikat "Rożadowana bateria karty" .

Zasięg działania karty

Zależnie od otoczenia: należy uważać, aby nie zablokować lub nie odblokować zamków poprzez przypadkowe naciśnięcie przycisku karty.

Uwaga: jeśli drzwi lub pokrywa bagażnika są otwarte lub niedomknię-

te, zamki nie zostaną zablokowane. W takim przypadku rozlega się sygnał dźwiękowy, ale światła awaryjne (kierunkowskazy) nie migają.



Jeżeli bateria jest rozładowana, można nadal zablokować/odblokować zamki i uruchomić silnik pojazdu ➔ **47** ➔ **168**.

Funkcja "Zdalne włączenie świateł"

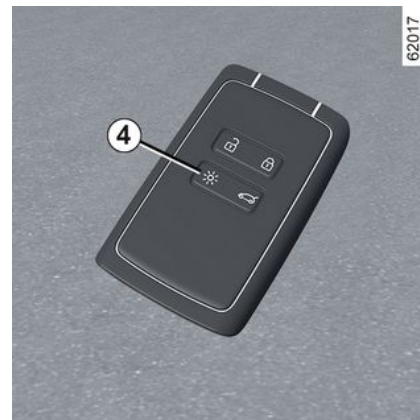

Naciśnięcie przycisku **4** powoduje włączenie świateł mijania i oświetlenia zewnętrznego na około 20 se-

KARTA

kund. Funkcja ta umożliwia np. odnalezienie pojazdu stojącego na parkingu.

Naciśnięcie przycisku **4** i przytrzymanie go przez około dwie sekundy powoduje włączenie oświetlenia zewnętrznego i emisję sygnału dźwiękowego.

Uwaga: ponowne naciśnięcie przycisku **4** powoduje wyłączenie oświetlenia.



Rada

Nie należy zbliżać karty do źródła ciepła, zimna

lub wilgoci.

Nie należy umieszczać karty w miejscach, w których mogłyby ulec wygięciu lub przypadkowemu uszkodzeniu, np. w tylnej kieszeni spodni.



Wymiana karty: konieczność posiadania dodatkowej karty

Nową kartę w razie jej zgubienia lub na zapas można otrzymać w ASO.

W przypadku wymiany karty należy przyprowadzić pojazd **wraz ze wszystkimi kartami** do ASO, aby zaprogramować system. Do jednego samochodu można przyporządkować maksymalnie cztery karty.

Zakłócenia

Urządzenia zewnętrzne lub wyposażenie działające na tej samej częstotliwości co karta może zakłócić działanie systemu.



Odpowiedzialność kierowcy podczas parkowania lub zatrzymywania pojazdu

Nigdy nie należy opuszczać pojazdu, pozostawiając w kabinie, nawet na bardzo krótki czas, dziecko, niesamodzielną osobę dorosłą lub zwierzę. Mogłyby one narazić na niebezpieczeństwo siebie lub inne osoby włączając silnik, uruchamiając takie elementy wyposażenia, jak na przykład podnośniki szyb lub zablokować zamki drzwi...

Ponadto, należy pamiętać, że w przypadku upalnych i/lub bardzo słonecznych dni, temperatura w kabinie wzrasta bardzo szybko.

RYZYKO ŚMIERCI LUB POWAŻNYCH OBRAŻEŃ.

KARTA

Zakładanie paska na rękę 7



Przesunąć tylną obudowę 5 w dół, dociskając strefę A.

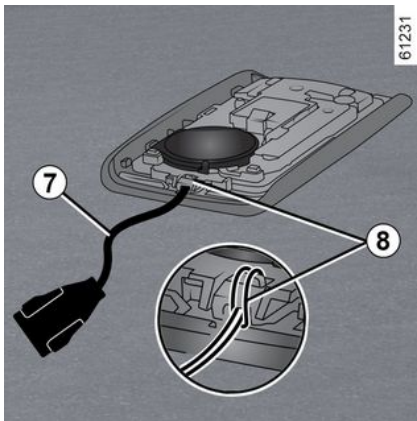

Włożyć pasek w element 8 i przełożyć koniec paska przez sprzączkę.

Umieścić pasek w otworze 6 i zamknąć obudowę.

Uwaga: sprawdzić, czy średnica sznurka paska 7 pasuje do otworu 6.

Sposób użycia

Istnieją trzy sposoby blokowania/odblokowywania zamków pojazdu:

- w trybie "wolne ręce" przy zbliżeniu i oddalaniu się od pojazdu;
- za pomocą karty w trybie zdalnego sterowania;
- za pomocą digital key jako pilota (w zależności od pojazdu). Więcej informacji znajduje się w rozdziale "Digital key" → 41.

i Karty nie wolno chować w miejscu, w którym może mieć kontakt z innymi urządzeniami elektronicznymi (komputer, telefon itp.), ponieważ może to zakłócić jej działanie.

Wyłączenie/włączenie trybu "wolne ręce"

W zależności od pojazdu można wyłączyć/włączyć odblokowywanie podczas zbliżania się i blokowanie podczas oddalania się od pojazdu.

Można również wyłączyć/włączyć sygnał dźwiękowy, który funkcja emituje w momencie blokowania przy oddalaniu się od pojazdu → 132.



Nigdy nie należy opuszczać pojazdu, pozostawiając kartę wewnątrz.

KARTA



Odpowiedzialność kierowcy podczas parkowania lub zatrzymania pojazdu

Nigdy nie należy opuszczać pojazdu, pozostawiając w kabinie, nawet na bardzo krótki czas, dziecko, niesamodzielną osobę dorosłą lub zwierzę.

Mogłyby one narazić na niebezpieczeństwo siebie lub inne osoby włączając silnik, uruchamiając takie elementy wyposażenia, jak na przykład podnośniki szyb lub zablokować zamki drzwi...

Ponadto, należy pamiętać, że w przypadku upalnych i/lub bardzo słonecznych dni, temperatura w kabinie wzrasta bardzo szybko.

RYZYKO ŚMIERCI LUB POWAŻNYCH OBRAŻEŃ.

Odblokowywanie w trybie "wolne ręce" przy zbliżaniu się do pojazdu;



65512

Gdy karta znajduje się w strefie dostępu **1**, zamki zostaną odblokowane. Odblokowanie zamków zostaje zasygnalizowane **jednym mignięciem** świateł awaryjnych i bocznych kierunkowskazów.



W zależności od pojazdu, lusterka wsteczne składają/rozkładają się automatycznie w momencie zablokowania/odblokowania pojazdu → **144**.

Blokowanie w trybie "wolne ręce" podczas oddalania się od pojazdu



65513

Mając kartę "wolne ręce" przy sobie, zamknij drzwi i pokrywę bagażnika, następnie oddal się od pojazdu: po opuszczeniu strefy dostępu **1** nastąpi automatyczne zablokowanie zamków.

Uwaga: odległość, przy której możliwe jest zablokowanie zamków drzwi pojazdu zależy od uwarunkowań zewnętrznych.

Zablokowanie pojazdu zostaje zasygnalizowane **dwukrotnym mignięciem i zapaleniem świateł awaryjnych** na około cztery sekundy oraz emisją sygnału dźwiękowego.

2

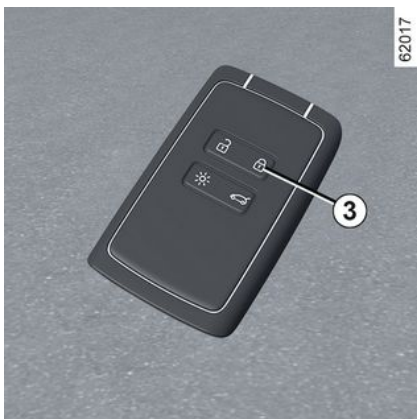

Gdy karta znajduje się w strefie działania **1** systemu przez około 15 minut, funkcja zdalnego blokowania zostaje wyłączona. Aby odblokować pojazd, należy nacisnąć przycisk **3** karty.

Pojazd można zdalnie zablokować wyłącznie w przypadku, gdy karta znajduje się w strefie **2**.

Odblokowywanie w trybie "wolne ręce" poprzez otwarcie bagażnika

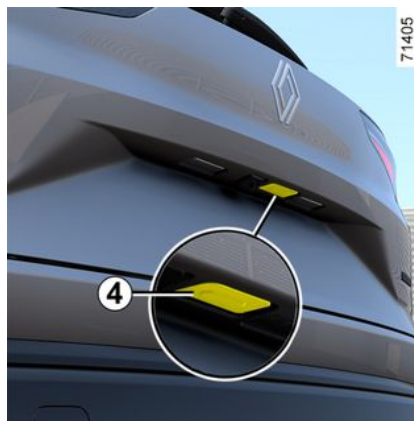

Gdy karta znajduje się w strefie **1** i pojazd jest zablokowany, naciśnięcie przycisku **4** powoduje odblokowanie wszystkich zamków pojazdu.

Światła awaryjne **migają dwa razy** sygnalizując, że pojazd jest odblokowany i, w zależności od pojazdu, lusterka zewnętrzne automatycznie się rozkładają.

Specjalne funkcje systemu odblokowywania

W określonych okolicznościach odblokowanie przy zbliżaniu się do pojazdu jest nieaktywne:

- jeśli pojazd nie był używany przez osiem dni;
- jeżeli karta pozostaje blisko strefy **2** pojazdu przez około pięć minut **od momentu odblokowania pojazdu**;
- po kilku przejściach w pobliżu strefy **2** pojazdu **bez otwierania drzwi**.

Nacisnąc przycisk otwierania pokrywy bagażnika **4** lub użyć karty zdalnego sterowania, aby odblokować pojazd i ponownie włączyć tryb "wolne ręce".

Specjalne funkcje systemu blokowania w trybie "wolne ręce"

Po zablokowaniu pojazdu w trybie "wolne ręce" należy odczekać około trzech sekund, zanim będzie możliwe odblokowanie pojazdu. W ciągu tych trzech sekund można sprawdzić zablokowanie zamków poprzez chwycenie i pociągnięcie klamki drzwi.

Uwaga: jeśli drzwi lub pokrywa bagażnika są otwarte lub niedomknięte, zamki nie zostaną zablokowane. W takim przypadku rozlega się sygnał dźwiękowy, ale światła awaryjne (kierunkowskazy) nie migają.

KARTA

Użycie karty zdalnego sterowania

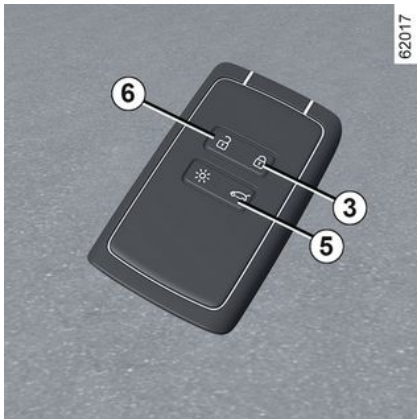

Odblokowanie zamków za pomocą karty

Nacisnąć przycisk **6**. Światła awaryjne i boczne kierunkowskazy **migną jeden raz**, aby zasignalizować odblokowanie drzwi; w niektórych pojazdach lusterka zewnętrzne rozkładają się automatycznie.

Naciśnij i przytrzymaj przycisk **6**, aby odblokować pojazd i otworzyć przednie i tylne szyby (w zależności od pojazdu). W przypadku pojazdu wyposażonego w tylną klapę sterowaną elektrycznie, naciśnięcie przycisku **5** jeden raz odblokowuje pojazd i otwiera tylną klapę.

Naciśnięcie przycisku **5** powoduje ponowne zamknięcie tylnej klapy sterowanej elektrycznie, ale nie blokuje pojazdu. Aby zablokować pojazd, naciśnij przycisk **3**.

Blokowanie za pomocą karty

Zamknąć drzwi i pokrywę bagażnika, naciśnięcie przycisk **3**; nastąpi zablokowanie zamków.

Światła awaryjne **migają dwa razy** sygnalizując, że pojazd jest zablokowany i, w zależności od pojazdu, lusterka zewnętrzne automatycznie się składają.

W zależności od pojazdu naciśnij i przytrzymaj przycisk **3**, aby zablokować pojazd i zamknąć przednią i tylną szybę.

Cecha szczególna:

- maksymalna odległość, przy której możliwe jest zablokowanie zamków pojazdu zależy od uwarunkowań zewnętrznych;
- jeżeli drzwi lub pokrywa bagażnika są otwarte lub nieprawidłowo zamknięte, pojazd nie zostanie zablokowany. W takim przypadku rozlega się sygnał dźwiękowy, ale światła awaryjne (kierunkowskazy) nie migają.



Przy pracującym silniku przyciski karty są nieaktywne.



Po otwarciu i zamknięciu drzwi **w trakcie pracy silnika**, gdy karta znajduje się poza strefą **2**, komunikat "Nie wykryto karty" ostrzega o wyniesieniu karty z pojazdu. Pozwala to uniknąć na przykład takiej sytuacji, w której karta pozostałaby u pasażera po opuszczeniu przez niego samochodu.

Sygnał ostrzegawczy znika, gdy tylko karta zostaje ponownie wykryta.

KARTA

Blokowanie/odblokowywanie samego bagażnika

W przypadku pojazdu wyposażonego w tylną klapy sterowaną ręcznie (nie elektrycznie) naciśnięcie przycisku **5** powoduje zablokowanie/odblokowanie samego bagażnika.

Uwaga: po odblokowaniu bagażnika przyciskiem **5** w celu odblokowania pozostałych elementów otwieranych trzeba:

- nacisnąć przycisk **6**;
- lub odsunąć się od pojazdu, aby włączyć blokowanie podczas oddalania się od pojazdu.

W takim przypadku odblokowanie po zbliżeniu się do pojazdu będzie znów działać.

Zabezpieczenie antywłamaniowe

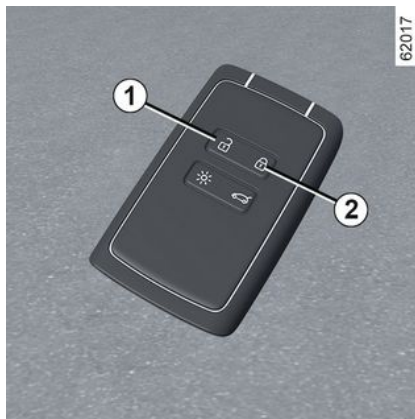

W przypadku, gdy pojazd posiada takie wyposażenie, pozwala ono na zablokowanie elementów otwieranych nadwozia oraz na uniemożliwienie otwarcia drzwi za pomocą klamek wewnętrznych (przypadek stłuczenia szyby w celu otwarcia drzwi od wewnątrz).



Nigdy nie należy korzystać z funkcji zabezpieczenia antywłamaniowego drzwi, jeżeli wewnątrz samochodu pozostała jakaś osoba.

Włączanie antywłamaniowego zabezpieczenia zamków

Naciśnij przycisk **2** dwa razy szybko po sobie.

Kierunkowskazy **migają wolno dwa razy i szybko trzy razy, aby zasignalizować zablokowanie.**

W zależności od pojazdu, lusterka zewnętrzne składają się automatycznie w momencie blokowania pojazdu → **144**.

Aby wyłączyć zabezpieczenie antywłamaniowe drzwi

Naciśnij przycisk **1**.

Odblokowanie zamków drzwi zostaje zasignalizowane **jednokrotnym mignięciem** świateł awaryjnych.

KARTA



W zależności od pojazdu digital key oferuje wszystkie funkcje karty. Jeżeli

karta pozostała w pojeździe, a drzwi zostały zablokowane digital key, wszystkie funkcje karty będą nieaktywne.

Więcej informacji znajduje się w rozdziale "Digital key" → 41.

Karta typu "wolne ręce": bateria

Wymiana baterii

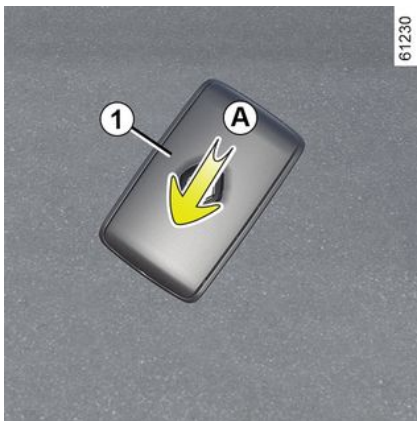

Gdy na tablicy wskaźników pojawi się komunikat "Niski poziom naładowania baterii karty", należy wymienić baterię karty:

- przesunąć tylną obudowę **1** w dół, dociskając strefę **A**;
- wymontować pokrywę baterii **2**;
- wyjąć baterię, naciskając ją z jednej strony i podnosząc z drugiej;
- wymienić baterię zgodnie z kierunkiem i szablonem umieszczonym na wewnętrznej stronie klapki.

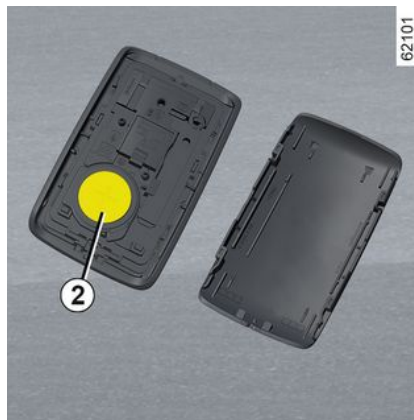

Aby zmontować element, wykonaj procedurę demontażu w odwrotnej kolejności, następnie stań w pobliżu pojazdu i naciśnij czterokrotnie jeden z przycisków karty: po kolejnym

uruchomieniu silnika komunikat zniknie.

Upewnij się, że osłona została prawidłowo przypięta.

Uwaga: podczas wymiany baterii nie należy dotykać układu elektronicznego ani styków znajdujących się na karcie.



Baterie są dostępne u Autoryzowanego Partnera marki, ich trwałość wynosi około dwóch lat. Należy sprawdzić, czy na baterii nie ma śladów tuszu: ryzyko wystąpienia nieprawidłowego styku elektrycznego.



W razie konieczności wymiany należy użyć baterii tego samego typu lub odpowiednika (należy się skonsultować z ASO).

KARTA

2



Podczas wymiany:

- upewnij się, że baterie są prawidłowo włożone.

Ryzyko wybuchu.

- jeżeli klapka nie zamyka się prawidłowo, nie używać urządzenia i przechowywać je poza zasięgiem dzieci.

Nieprawidłowości w działaniu

Jeżeli bateria jest zbyt słaba, aby zapewnić prawidłowe działanie, nadal będzie można uruchomić i zablokować/odblokować pojazd ➔ 47.

26613



Nie wyrzucaj zużytych baterii do kosza na śmieci.

Zanieś je do autoryzowanego dealera lub skontaktuj się z urzędem gminy, aby uzyskać informacje na temat odpowiednich punktów zbiórki odpadów.



Środki ostrożności dotyczące baterii:

- przechowywać (nowe lub używane) baterie poza zasięgiem dzieci;
- nie połykaj baterii;

Ryzyko poparzenia chemicznego, które może doprowadzić do śmierci.

- W przypadku połknięcia lub włożenia w jakąkolwiek część ciała, należy jak najszybciej skonsultować się z lekarzem.

DIGITAL KEY

W zależności od kraju i subskrypcji możesz zainstalować digital key do swojego pojazdu na smartfonie.

Digital key umożliwia blokowanie/odblokowywanie i uruchamianie pojazdu za pomocą smartfona. W ten sposób Twój smartfon zastępuje Twoją kartę.

Informacje ogólne

Instalacja, administracja i przekazywanie cyfrowych kluczyków odbywa się za pomocą aplikacji producenta.

Po zainstalowaniu aplikacji producenta na smartfonie i aktywowaniu subskrypcji należy aktywować klucz cyfrowy z poziomu aplikacji producenta.

 Jeżeli musisz powierzyć swój pojazd komuś innemu, upewnij się, że masz przy sobie kartę pojazdu, aby zagwarantować dostęp do pojazdu (np. w ramach interwencji w pojeździe, wizyty w ASO lub spotkania wykwalifikowanym specjalistą itp.).

Bezpieczny dostęp do digital key w smartfonie

Obowiązkiem właściciela digital key i wyznaczonych użytkowników jest ochrona i zabezpieczenie dostępu do digital key w smartfonie.

Upewnij się, że zainstalowałeś niezbędne narzędzia bezpieczeństwa i ochrony na smartfonie (takie jak zabezpieczenie ekranu hasłem).

Warunki działania

Aktywuj Bluetooth® na smartfonie, następnie otwórz aplikację producenta, aby uzyskać dostęp do różnych funkcji przycisków cyfrowych.

Uwaga: smartfon musi być wystarczająco naładowany, aby można było korzystać z kluczyka cyfrowego. W przypadku niskiego poziomu naładowania na tablicy wskaźników pojawia się komunikat "Rożładowana bateria smartfona".

 Zasięg roboczy kluczyka cyfrowego będzie zależał od połączenia Bluetooth® Twojego smartfona.

Użyczenie digital key

W aplikacji producenta otworzyć menu "Share Virtual Key " i uzupełnić informacje dotyczące okazjonalnego użytkownika. Po zatwierdzeniu do użytkownika zostanie wysłany e-mail.

 W przypadku wypożyczenia właściciel kluczyka cyfrowego digital key jest odpowiedzialny za wyznaczenie zaufanej osoby jako użytkownika pojazdu.

Aby uniknąć błędów w przesyłaniu kluczyka cyfrowego digital key do okazjonalnego użytkownika (na przykład: brak dostępu do sieci Wi-Fi lub komórkowej itp.), należy przewidzieć procedurę wypożyczenia.

W tym celu:

DIGITAL KEY

- okazjonalny użytkownik musi wcześniej pobrać i zainstalować aplikację producenta.
- przez cały czas trwania procedury Twój smartfon i smartfon okazjonalnego użytkownika muszą być połączone z Internetem (poprzez sieć Wi-Fi lub komórkową);
- po zakończeniu procedury trzeba aktywować okazjonalny kluczyk cyfrowy digital key użytkownika.

Unieważnianie klucza cyfrowego

Użytkownik może samodzielnie unieważnić klucz cyfrowy. Po unieważnieniu klucza cyfrowego użytkownik może aktywować nowy klucz.

Więcej informacji znajduje się w aplikacji producenta.

Włączanie/wyłączanie ekranu multimedialnego

Istnieje możliwość dezaktywacji i ponownej aktywacji funkcji "Digital key", aby pojazd nie komunikował się z żadnym digital key. Zapoznaj się z instrukcją obsługi systemu multimedialnego.

Uwaga: wyłączenie funkcji nie spowoduje usunięcia istniejących cyfrowych kluczyków digital key. Wyłącza

jedynie możliwość komunikowania się pojazdu z nimi.

Blokowanie/odblokowywanie drzwi i bagażnika, aktywacja zabezpieczenia antywłamaniowego, zdalnego oświetlenia

Przy pierwszym odblokowaniu lub uruchomieniu pojazdu za pomocą nowego klucza cyfrowego lub nowego smartfona identyfikacja klucza cyfrowego zainstalowanego w smartfonie zajmie kilka sekund.

Na smartfonie z włączoną funkcją Bluetooth® otwórz aplikację producenta i odkryj różne funkcje dostępne dla Twojego digital key. Są takie same, jak funkcje dostępne na karcie.

Funkcje specjalne związane z odblokowaniem elementów otwierających

W pewnych okolicznościach (np. po ośmiu dniach nieużywania pojazdu) nie jest możliwe odblokowanie pojazdu za pomocą kluczyka cyfrowego: naciśnij przycisk otwierania bagażnika, a następnie odblokuj pojazd za pomocą kluczyka cyfrowego.

Te funkcje to:

- blokowanie/odblokowywanie elementów otwieranych ➔ 34;

- blokowanie/odblokowywanie bagażnika (zależnie od wersji pojazdu) ➔ 34;
- zabezpieczenie antywłamaniowe (zależnie od wersji pojazdu) ➔ 38;
- zdalne włączanie oświetlenia ➔ 32;
- zdalny dźwięk klaksonu (pozwala zidentyfikować pojazd z daleka lub po zaparkowaniu np. na zatłoczonym parkingu);
- uruchamianie/wyłączenie silnika ➔ 168.

Uruchamianie/wyłączanie silnika



DIGITAL KEY



Przy pierwszym użyciu i za każdym razem, gdy używany jest nowy smartfon, konieczna jest synchronizacja digital key z pojazdem.

W tym celu aktywuj w smartfonie Bluetooth®, a następnie postępuj zgodnie z procedurą w aplikacji producenta.

Podczas kalibracji smartfon musi znajdować się w dedykowanej strefie 1.

Aby uruchomić/zatrzymać silnik, system sprawdza, czy smartfon znajduje się w dedykowanej strefie 1 przed zezwoleniem na uruchomienie silnika.

Aby uzyskać więcej informacji, patrz akapit "Włączanie i wyłączenie silnika" ➔ 168.

Smartfon musi pozostać w pojeździe przez cały czas jazdy.

Uwaga:

Jeżeli wypożyczony jest klucz cyfrowy, możesz go usunąć, wykonując procedurę odwołania za pomocą smartfona, gdy jest on umieszczony w dedykowanej strefie 1.

W przeciwnym razie żądanie usunięcia pozostaje oczekujące i jest potwierdzane dopiero po uruchomieniu silnika przy użyciu innego kluczyka cyfrowego digital key lub karty.



Niezbędne jest umieszczenie smartfona w dedykowanej strefie w celu włączenia i wyłączenia silnika oraz podczas synchronizacji.



Jeżeli przy wyłączeniu silnika smartfon znajduje się poza kabiną, na tablicy wskaźników pojawia się komunikat: należy nacisnąć przycisk włączania/wyłączenia silnika 2 i przytrzymać go przez ponad dwie sekundy.

Jeżeli smartfon nie znajduje się już w kabinie, należy upewnić się, że można go odzyskać przed naciśnięciem i przytrzymaniem przycisku. Bez smartfona lub karty nie będzie można ponownie uruchomić pojazdu.

Cechy szczególne kluczyka cyfrowego

– Aby cyfrowy kluczyk pozostał aktywny, smartfon musi być łączony z

2

DIGITAL KEY

2 Internetem (przez sieć WIFI lub sieć komórkową) co najmniej raz na 48 godzin. W przeciwnym razie podłącz smartfon do Internetu na kilka minut, aby można było ponownie aktywować klucz cyfrowy.

– Jeżeli karta pozostała w pojeździe, a drzwi zostały zablokowane kluczem cyfrowym, wszystkie funkcje karty zostaną zablokowane. Funkcje karty pozostaną nieaktywne do momentu ponownego uruchomienia silnika.

W takim przypadku do uruchomienia silnika konieczne będzie użycie klucza cyfrowego lub karty innej niż pozostawiona w pojeździe.



Podczas uruchamiania lub wyłączenia silnika smartfon powinien być zawsze wystarczająco naładowany, aby móc korzystać z klucza cyfrowego.

DRZWI I ELEMENTY OTWIERANE NADWOZIA

Otwieranie i zamykanie drzwi

Otwieranie z zewnątrz



Drzwi przednie

Po odblokowaniu drzwi lub mając przy sobie kartę, chwyć klamkę **1** i pociągnij do siebie.

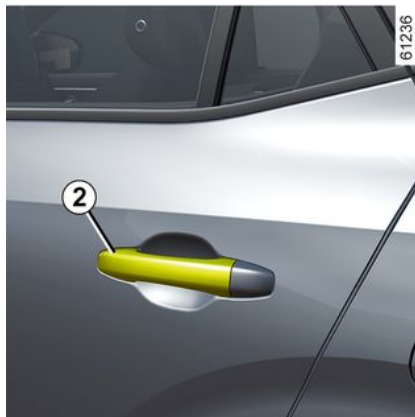

Drzwi tylne

Po odblokowaniu drzwi lub mając przy sobie kartę, chwyć klamkę **2** i pociągnij do siebie.

Otwieranie od wewnątrz



Pociągnąć za klamkę **3**.

W zależności od pojazdu może być konieczne dwukrotne pociągnięcie za uchwyty **3**: za pierwszym razem w celu odblokowania drzwi, za drugim w celu ich otwarcia.



Ze względów bezpieczeństwa, czynności otwierania/zamykania należy wykonywać wyłącznie podczas postoju.

2

DRZWI I ELEMENTY OTWIERANE NADWOZIA

Sygnał dźwiękowy informujący o pozostawieniu zapalonych świateł

W momencie otwarcia drzwi, włącza się ostrzegawczy sygnał dźwiękowy, informujący o pozostawieniu zapalonych świateł w sytuacji, gdy silnik samochodu jest wyłączony.

Alarm sygnalizujący otwarcie drzwi lub pokrywy bagażnika

Gdy pojazd stoi z włączonym zapł-

niem, lampka ostrzegawcza  pojawia się na tablicy wskaźników wraz z lampką ostrzegawczą sygnalizującą, które z elementów otwieranych (drzwi, pokrywa bagażnika) są otwarte lub nieprawidłowo zamknięte.

Gdy pojazd osiągnie prędkość około 10 km/h, lampka ostrzegawcza sygnalizuje, że bagażnik lub drzwi są otwarte lub niedokładnie zamknięte. Jednocześnie pojawia się komunikat "Otwarta pokrywa bagażnika" lub "Otwarte drzwi" oraz rozlega się sygnał dźwiękowy, który trwa około 40 sekund lub do momentu zamknięcia drzwi/pokrywy bagażnika.

W celu zapewnienia bezpieczeństwa dzieciom



Aby uniemożliwić otwarcie tylnych drzwi od wewnątrz, należy przesunąć dźwignię **4** i sprawdzić od środka, czy drzwi są prawidłowo zablokowane.



Odpowiedzialność kierowcy podczas parkowania lub zatrzymywania pojazdu

Nigdy nie należy opuszczać pojazdu, pozostawiając w kabinie, nawet na bardzo krótki czas, dziecko, niesamodzielną osobę dorosłą lub zwierzę. Mogłyby one narazić na niebezpieczeństwo siebie lub inne osoby włączając silnik, uruchamiając takie elementy wyposażenia, jak na przykład podnośniki szyb lub zablokować zamki drzwi.

Ponadto, należy pamiętać, że w przypadku upalnych i/lub bardzo słonecznych dni, temperatura w kabinie wzrasta bardzo szybko.

RYZYKO ŚMIERCI LUB POWAŻNYCH OBRAŻEŃ.

DRZWI I ELEMENTY OTWIERANE NADWOZIA

Blokowanie i odblokowanie elementów otwieranych i drzwi

Jeżeli karta nie działa

W niektórych przypadkach karta może przestać działać:

- gdy bateria karty jest zużyta lub akumulator pojazdu uległ rozładowaniu itp.;
- używanie urządzeń działających na tej samej częstotliwości, co karta (telefon komórkowy itd.);
- pojazd znajduje się w strefie o silnym promieniowaniu elektromagnetycznym;
- Pojazd zablokowany digital key → 41.

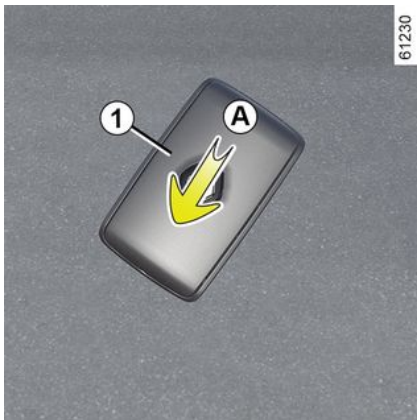

Można wtedy:

- użyć nadajnika zdalnego sterowania na fale radiowe lub kluczyka zapasowego wbudowanego w karcie (zależnie od wersji pojazdu) do odblokowania drzwi kierowcy;
- Używanie wewnętrznego przycisku blokowania/odblokowania zamków;
- użyć digital key, w zależności od pojazdu → 41.

Kluczyk wbudowany w kartę



Za pomocą wbudowanego kluczyka **2** można zablokować lub odblokować drzwi kierowcy, gdy karta nie działa.

Dostęp za pomocą klucza 2

Przesunąć tylną obudowę **1** w dół, dociskając strefę **A**.

Używanie kluczyka wbudowanego w kartę

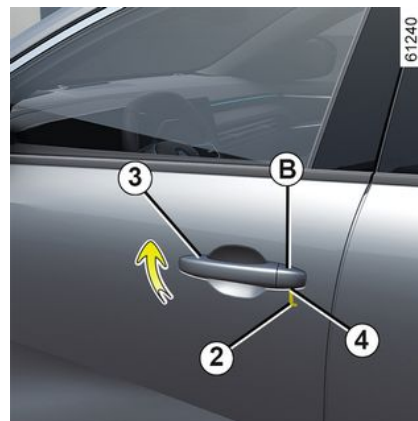

- Pociągnij uchwyt **3**;
- naciśnij w dół pokrywę **B** drzwi kierowcy;
- umieść końcówkę klucza **2** w wycięciu **4** w dolnej części pokrywy **B**;
- obróć w górę w celu zdjęcia pokrywy **B**;
- wsuń kluczyk **2** do zamka drzwi kierowcy, następnie zablokuj lub odblokuj drzwi.

Po uzyskaniu dostępu do pojazdu wsuń wbudowany kluczyk w obudowę karty.

DRZWI I ELEMENTY OTWIERANE NADWOZIA

Ręczne blokowanie zamków drzwi

2



Gdy drzwi są otwarte, przekręć śrubę **5** (za pomocą końcówki kluczyka) i zamknij drzwi.

Drzwi są od teraz zablokowane od zewnątrz.

Otwarcie drzwi będzie możliwe tylko od wewnątrz lub za pomocą kluczyka do drzwi kierowcy.

Sterowanie blokowaniem/odblokowaniem zamków drzwi od wewnątrz



Przełącznik **6** jednocześnie steruje drzwiami, pokrywą bagażnika oraz klapką wlewu paliwa.

Jeżeli jedno z elementów otwieranych nadwozia (drzwi lub pokrywa bagażnika) są otwarte lub niedomknięte, następuje szybkie zablokowanie-odblokowanie zamków.

W przypadku przewożenia przedmiotów z otwartym bagażnikiem, możliwe jest mimo to zablokowanie zamków pozostałych drzwi i pokryw: po wyłączeniu silnika, naciśnij i przytrzymaj przez ponad pięć sekund

przełącznik **6** w celu zablokowania pozostałych zamków.

Lampka kontrolna sygnalizująca otwarcie drzwi i pokrywy bagażnika

Przy włączonym zapłonie lampka kontrolna przełącznika **6** sygnalizuje status zablokowania elementów otwieranych:

- gdy lampka ostrzegawcza świeci, zamki drzwi i pokrywy bagażnika są zablokowane;
- wyłączona lampka kontrolna wskazuje, że elementy otwierane nadwozia są odblokowane.

Przy blokowaniu drzwi, lampka kontrolna świeci się, po czym gaśnie.



Odpowiedzialność kierowcy

W przypadku jazdy z zablokowanymi zamkami drzwi, należy pamiętać, że może to utrudnić ratownikom dostęp do kabiny w razie wypadku.

DRZWI I ELEMENTY OTWIERANE NADWOZIA

Blokowanie elementów otwieranych bez użycia karty lub kluczyka

Na przykład w przypadku rozładowanej baterii, chwilowego braku działania karty lub kluczyka itp.

Przy wyłączonym zapłonie i otwartych drzwiach lub bagażniku nacisnij i przytrzymaj przełącznik 6.

Po zamknięciu drzwi wszystkie elementy otwierane nadwozia zostaną zablokowane.

Uwaga: odblokowanie pojazdu od zewnątrz jest możliwe jedynie za pomocą karty znajdującej się w strefie zasięgu pojazdu lub za pomocą kluczyka.



Nigdy nie należy opuszczać pojazdu, pozostawiając w nim kluczyk lub kartę.

Automatyczne blokowanie zamków podczas jazdy

Zasada działania



Po ruszeniu system automatycznie zablokuje zamki drzwi, gdy pojazd osiągnie prędkość około 10 km/h.

Odblokowanie następuje:

- przez naciśnięcie przełącznika 1 odblokowania zamków drzwi;
- na postoju, przez otwarcie od środka jednych przednich drzwi.

Uwaga: w przypadku otwarcia lub zamknięcia drzwi zostaną one automatycznie zablokowane, gdy pojazd osiągnie prędkość około 10 km/h.

Włączanie/wyłączanie funkcji

Aktywacja: gdy pojazd stoi z pracującym silnikiem, nacisnąć przycisk 1 i przytrzymać go przez co najmniej pięć sekund, aby rozległ się sygnał dźwiękowy.

Wyłączenie: gdy pojazd stoi z pracującym silnikiem, nacisnąć przycisk 1 i przytrzymać go co najmniej przez pięć sekund, aby rozległ się dwa sygnały dźwiękowe.

Funkcję można również włączyć i wyłączyć z poziomu ekranu multimedialnego ➔ 132 (w zależności od pojazdu).

Nieprawidłowości w działaniu

W razie stwierdzenia nieprawidłowości w działaniu (funkcja centralnego blokowania nie działa, lampka w przełączniku 1 nie zapala się przy próbie zablokowania zamków drzwi i pokrywy bagażnika itp.) należy sprawdzić, czy funkcja centralnego blokowania nie została przez pomyłkę wyłączona oraz czy wszystkie elementy otwierane zostały prawidłowo zamknięte. Jeżeli są prawidłowo zamknięte, należy udać się do Autoryzowanego Partnera marki.

DRZWI I ELEMENTY OTWIERANE NADWOZIA



Odpowiedzialność kierowcy

W przypadku jazdy z zablokowanymi zamkami drzwi, należy pamiętać, że może to utrudnić ratownikom dostęp do kabiny w razie wypadku.

BAGAŻNIK

Otwieranie

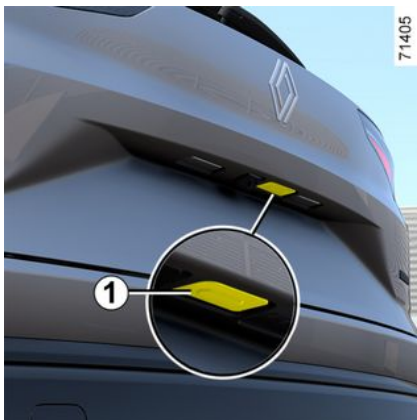

Naciśnij przycisk **1** i otwórz drzwi.

Zamykanie

Opuść tylną klapę, chwytając za wewnętrzne uchwyty **2**.



Nigdy nie używaj siłowników do zamykania tylnej klapy.

Otwieranie ręczne od wewnątrz

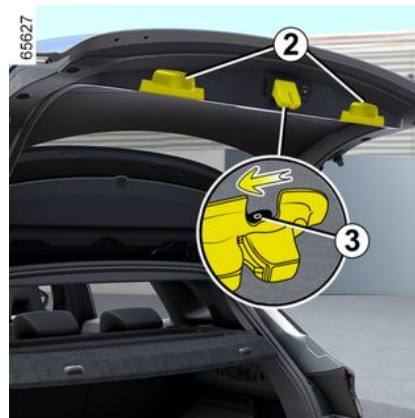

W przypadku braku możliwości odblokowania bagażnika można go otworzyć ręcznie od wewnątrz:

– uzyskaj dostęp do bagażnika poprzez złożenie oparcia lub oparcie tylnej kanapy;

- wsuń ołówkę lub inny podobny przedmiot w zagłębienie **3** i przesuń całość w sposób wskazany na rysunku;
- następnie pchnąć pokrywę bagażnika, aby go otworzyć.



Na pokrywie bagażnika nie wolno montować żadnych bagażników (do przewozu rowerów, kufrów itp.). Aby zamontować dodatkowy bagażnik, skontaktuj się z ASO.

Tylna klapa z siłownikiem

Warunki eksploatacji

- Unieruchomić pojazd.
- W przypadku obecności lodu/śniegu, które mogą utrudnić otwarcie klapy, należy koniecznie usunąć lód/śnieg, aby zapewnić prawidłowe jej otwarcie.
- W przypadku rozładowania akumulatora lub jego wymiany należy zamknąć tylną klapę (ręcznie, w razie potrzeby), aby ponownie uruchomić silnik tylnej klapy.

DRZWI I ELEMENTY OTWIERANE NADWOZIA



Odpowiedzialność kierowcy podczas parkowania lub zatrzymania pojazdu

Nigdy nie należy opuszczać pojazdu ani nie pozostawiać dziecka, niepełnosprawnej osoby lub zwierząt w pojeździe lub za pokrywą bagażnika, nawet na bardzo krótki czas.

Mogłyby one narazić na niebezpieczeństwo siebie lub inne osoby poprzez uruchomienie silnika lub elementów wyposażenia pojazdu, takich jak elektryczne podnośniki szyb, pokrywa bagażnika sterowana elektrycznie lub centralny zamek.

RYZIKO ŚMIERCI LUB POWAŻNYCH OBRAŹEN.



Zabrania się mocowania jakiegokolwiek wyposażenia do przewożenia bagażu (bagażnik rowerowy, skrzynia ładunkowa itp.), które spoczywa na klapie bagażnika. Aby zamontować dodatkowy bagażnik, skontaktuj się z ASO.

Otwieranie/Zamykanie

Otwarcie lub zamknięcie pokrywy bagażnika sterowanej elektrycznie jest sygnalizowane **trzema sygnałami dźwiękowymi**.



Podczas otwierania/zamykania klapy, upewnić się, czy żadna osoba nie znajduje się w pobliżu ruchomych części.

Ryzyko obrażeń

Zależnie od wyposażenia tylna klapa się blokuje i odblokowuje równocześnie z drzwiami.

Tylną klapę można sterować na różne sposoby:

- użycie karty jako pilota zdalnego sterowania;
- przez elementy sterujące na klapie;
- przez element sterujący na desce rozdzielczej;
- zależnie od typu pojazdu: za pomocą funkcji "wolne ręce".



Aby uniknąć uszkodzenia systemu klapy, nie wolno na siłę otwierać lub zamykać klapy, kiedy jest w ruchu.



Ze względów bezpieczeństwa, czynności otwierania/zamykania należy wykonywać wyłącznie podczas postoju.
Ryzyko obrażeń

DRZWI I ELEMENTY OTWIERANE NADWOZIA

za pomocą karty z nadajnikiem
zdalnego sterowania



Przy wyłączonym silniku naciśnij i przytrzymaj przycisk 1 na karcie, będąc w pobliżu bagażnika.

Przez zewnętrzny system otwierania klapy

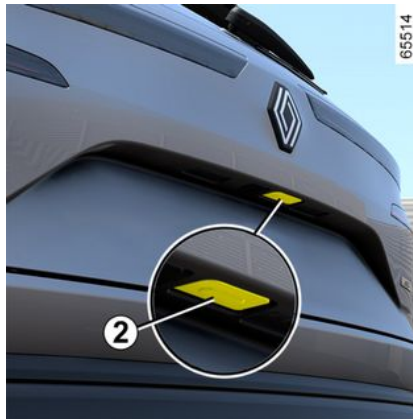

Naciśnij przycisk 2.

Przez wewnętrzny element sterujący zamykania klapy bagażnika.



Naciśnij przycisk 3.

DRZWI I ELEMENTY OTWIERANE NADWOZIA

Przez element sterujący na desce rozdzielczej



Aby otworzyć pokrywę bagażnika, naciśnij i przytrzymaj przełącznik **4**, aż usłyszysz sygnał dźwiękowy, następnie natychmiast zwolnij przełącznik.

Uwaga: jeśli przełącznik nie zostanie zwolniony odpowiednio szybko (w ciągu około sekundy) po sygnale dźwiękowym, drzwi bagażnika nie otworzą się. Jeśli tak się stanie, powtórz tę czynność.

Aby zamknąć pokrywę bagażnika, naciśnij i przytrzymaj przełącznik **4**, aż pokrywa bagażnika całkowicie się zamknie. Podczas całej operacji rozlega się sygnał dźwiękowy.

Uwaga: jeżeli puścisz przełącznik **4** przed całkowitym zamknięciem pokrywy bagażnika, operacja zamykania zostanie przerwana.

Za pomocą funkcji "wolne ręce"

(zależnie od wersji pojazdu)

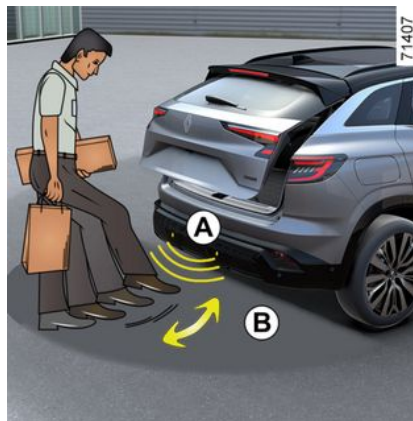

Funkcja "wolne ręce" zapewnia dostęp do bagażnika z zajęтыми rękami. Upewnij się, że karta znajduje się w tylnej części pojazdu (obszar **B**). Stań około 45 centymetrów od tylnego zderzaka, następnie wsuń i wysuń stopę ze strefy **A**.

Czujnik wykryje zbliżenie się a następnie oddalenie stopy i wywołuje otwarcie lub zamknięcie klapy.

Nie zatrzymywać nogi w powietrzu. Ruch należy wykonać w sposób płynny i nie należy dotykać tylnego zderzaka.

Uwaga: otwarta pokrywa bagażnika zaczyna się zamykać po upływie około trzech sekund (co sekundę słychać sygnał dźwiękowy) od momentu wykrzyca polecenia zamykania.

Włączanie/wyłączanie funkcji "wolne ręce"

(w zależności od systemu multimedialnego)

Na ekranie multimedialnym w trybie "Pojazd" wybierz menu "Pojazd", zakładkę "Na zewnątrz", a następnie "Dostęp". Włącz lub wyłącz funkcję "Blokowanie/odblokowanie bez użycia rąk".

Cecha szczególna funkcji "wolne ręce"

– Funkcja "wolne ręce" przestaje być dostępna po kilku dniach nieużywania pojazdu lub po około 10 minutach od momentu jego odblokowania. Aby ją ponownie uruchomić, należy nacisnąć przycisk odblokowujący na karcie.

– Funkcja "wolne ręce" jest dostępna tylko wtedy, gdy pojazd jest nieruchomy, a silnik jest wyłączony (i nie został ustawiony w tryb czuwania).

DRZWI I ELEMENTY OTWIERANE NADWOZIA

nia za pomocą funkcji "Stop and Start").

- Funkcja "wolne ręce" może nie działać, jeżeli pojazd jest wyposażony w hak holowniczy lub znajduje się w strefie silnego pola elektromagnetycznego.



Funkcję "wolne ręce" należy wyłączyć przed:

- wjazdem do myjni automatycznej;
- ręcznym myciem pojazdu;
- użyciem koła zapasowego lub wyposażenia do holowania;
- ...

Nieoczekiwane otwarcie pokrywy bagażnika może spowodować obrażenia.

Wyłączenie ruchu klapy

Ruch sterowanej elektrycznie pokrywy bagażnika można w dowolnej chwili zatrzymać, naciskając krótko jeden z elementów sterujących otwieraniem/zamykaniem.

Jeśli tylna klapa jest unieruchomiona w położeniu pośrednim, następne naciśnięcie sprawi tylną klapę w ru-

ch w kierunku przeciwnym do tego, w którym została zatrzymana.

Tryb ręczny

Po zatrzymaniu klapy można poruszać nią ręcznie.

W dowolnej chwili można wrócić do automatycznej obsługi, naciskając jeden z elementów sterujących.

Wykrywanie przeszkody

Jeżeli pokrywa bagażnika napotka przeszkodę podczas wykonywania manewru, automatycznie się zatrzyma. Następnie zostanie odsunięta od przeszkody, wykonując niewielki ruch w przeciwnym kierunku, po czym całkowicie się zatrzyma.

Naciśnij przycisk otwierania/zamykania pokrywy bagażnika, aby wznowić normalne działanie tego elementu.



Funkcja wykrywania przeszkód wspomaga otwieranie i zamykanie

pokrywy bagażnika, ale kierowca nadal ponosi odpowiedzialność za bezpieczeństwo tej czynności.

Podczas otwierania/zamykania klapy, upewnij się, czy żadna osoba nie znajduje się w pobliżu ruchomych części.

Podczas otwierania/zamykania tylnej klapy małe przedmioty mogą nie zostać wykryte.

Upewnij się, że żadne części (ramiona, dłonie, palce itp.) nie znajdują się w pobliżu ruchomych części tylnej klapy.

Wykrywanie przeszkód jest nieaktywne pod koniec ruchu, zanim pokrywa bagażnika zostanie całkowicie zamknięta.

Jeżeli pokrywa przytnie jakiś przedmiot, zatrzymaj jej ruch, naciskając krótko jeden z elementów sterujących otwieraniem/zamykaniem.

Niebezpieczeństwo poważnych obrażeń.

DRZWI I ELEMENTY OTWIERANE NADWOZIA

Ograniczenie kąta otwarcia kłapy



Możesz ustawić maksymalną wysokość otwarcia pokrywy bagażnika. Dzięki temu pokrywa zawsze zatrzyma się w wybranej pozycji:

- otworzyć klapę do położenia pośredniego;
- ustawić ręcznie klapę do wybranej pozycji;
- naciśnij i przytrzymaj przycisk **3** na pokrywie bagażnika sterowanej elektrycznie co najmniej przez trzy sekundy, aby zapisać jej położenie w pamięci.

Rozlegają się **dwa sygnały dźwiękowe**, aby poinformować o zapisanym ustawieniu.

Środki ostrożności

- Przed rozpoczęciem otwierania/zamykania kłapy sprawdzić, czy została zachowana wystarczająca odległość umożliwiająca otwarcie kłapy.
- Ograniczyć częste zatrzymywanie ręczne podczas automatycznego ruchu kłapy (ryzyko uszkodzenia systemu otwierania).
- Zależnie od pojazdu system "wolne ręce" może zostać czasowo wstrzymany, jeżeli tylny zderzak jest zanieczyszczony (brud, błoto, śnieg, sól itp.). Oczyszczyć tylny zderzak. Jeżeli problem nadal występuje, należy zwrócić się do Autoryzowanego Partnera marki.

Nieprawidłowości w działaniu

Gdy sterowana elektrycznie kłapa bagażnika jest obsługiwana w sposób ciągły przez około minutę (wielokrotne otwieranie i zamykanie), zostanie zablokowana, aby zapobiec przegrzaniu. System ponownie zaczyna działać po około minucie.

Kłapa nie działa, jeśli akumulator jest słabo naładowany. W takim przypadku tylną klapę należy otwierać przy włączonym silniku.

Uwaga: w bardzo niskich temperaturach automatyczne otwieranie

może nie działać z powodu przymarznięcia uszczelek tylnej kłapy.

MIEJSCA PRZEDNIE

Zagłówki przednie

2 Zdejmowanie zagłówka



61286

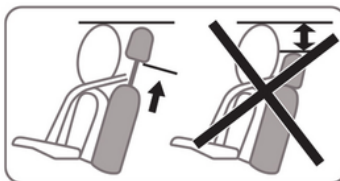

61287

Pociągnąć zagłówek w górę do żądanej wysokości. Sprawdzić prawidłowe zablokowanie.

Opuszczanie zagłówka

Wcisnąć przycisk **1** i przytrzymując go, opuścić zagłówek do wybranej wysokości. Sprawdzić prawidłowe zablokowanie.



Zagłówki są elementami wyposażenia wpływającymi na bezpieczeństwo jazdy; powinny zawsze być prawidłowo zamontowane i ustawione w oparciach foteli: górna część zagłówka musi znajdować się jak najbliżej czubka głowy. Odległość między głową a powierzchnią **A** powinna być jak najmniejsza.

Miejsca przednie

Przednie fotele regulowane ręcznie

Przesuwanie fotela do przodu i do tyłu



63560

Podnieść dźwignię **1**, aby ją odblokować. Po przesunięciu fotela do wybranego położenia, puść dźwignię i upewnij się, czy fotel został zablokowany.

MIEJSCA PRZEDNIE



Po dokonaniu regulacji upewnij się, że oparcia foteli są prawidłowo zablokowane.

Aby podnieść lub opuścić siedzenie

(zależnie od wersji pojazdu)

Zmieniać położenie dźwigni **2** w górę lub w dół tyle razy ile jest to konieczne.

Pochylenie oparcia

Podnieś uchwyt **3** i pochyl oparcie do wybranego położenia. Po przesunięciu fotela do wybranego położenia, puść dźwignię i upewnij się, czy fotel został zablokowany.



Ze względów bezpieczeństwa, ustawienia należy zmieniać na postoju.

Radzimy nie odchyłać nadmiernie oparcia fotela do tyłu, ponieważ może to zmniejszyć skuteczność działania pasów bezpieczeństwa.

Zaden przedmiot nie może znajdować się na podłodze (przed fotelem kierowcy): w przypadku gwałtownego hamowania przedmiot może się przesunąć w kierunku pedałów i uniemożliwić ich użycie.

Ogrzewane fotele

(zależnie od wersji pojazdu)

Przy włączonym zapłonie, podgrzewane fotele można aktywować za pomocą ekranu multimedialnego:

– pierwsze naciśnięcie piktogramu



pożądanego siedzenia aktywuje system ogrzewania z maksymalną mocą. Świecą się trzy lampki ostrzegawcze zintegrowane z przełącznikami;

– drugie naciśnięcie powoduje zmniejszenie mocy podgrzewania do średniego poziomu. Świecą się dwie zintegrowane lampki ostrzegawcze;

– trzecie naciśnięcie powoduje zmniejszenie mocy podgrzewania do minimum. Jedna zintegrowana lampka ostrzegawcza jest podświetlona;

– czwarte naciśnięcie wyłącza funkcję podgrzewania.

Aby uniknąć niepotrzebnego zużycia energii, podgrzewany fotel pasażera można wyłączyć automatycznie w przypadku nieobecności pasażera.

Nieprawidłowości w działaniu

Miganie lampek ostrzegawczych na ikonie danego fotela oznacza wykrycie nieprawidłowości w działaniu.

Należy skontaktować się z Autoryzowanym Partnerem marki.

MIEJSCA PRZEDNIE

Przednie fotele sterowane elektrycznie



W pojazdach z takim wyposażeniem przełącznik **1** umożliwi bezpośredni dostęp do menu "Fotele" na wyświetlaczu multimedialnym.

Regulacja oparcia

Aby odchylić oparcie, należy przesunąć górną część przełącznika **2** do przodu lub do tyłu.

Regulacja kształtu oparcia fotela kierowcy na wysokości lędźwi

Przesuwać przełącznik **3** do przodu, do tyłu, w górę lub w dół.

Regulacja siedzenia



Przesuwanie fotela do przodu i do tyłu

Przesunąć przełącznik **4** do przodu lub do tyłu.

Aby podnieść lub opuścić siedzenie

Przesunąć tylną część przycisku **4** w górę lub w dół.



Ze względów bezpieczeństwa, ustawienia należy zmieniać na postoju.

Radzimy nie odchylać nadmierne oparcia fotela do tyłu, ponieważ może to zmniejszyć skuteczność działania pasów bezpieczeństwa.

Żaden przedmiot nie może znajdować się na podłodze (przed fotelami kierowcy): w przypadku gwałtownego hamowania przedmiot może się przesunąć w kierunku pedałów i uniemożliwić ich użycie.

MIEJSCA PRZEDNIE

Ogrzewane fotele



Przy włączonym zapłonie, podgrzewane fotele można aktywować za pomocą ekranu multimedialnego **5**:

- naciśnięcie ikony  danego fotela po raz pierwszy powoduje włączenie maksymalnej mocy podgrzewania. Jako część piktogramu pojawiają się trzy lampki ostrzegawcze;
- drugie naciśnięcie powoduje zmniejszenie mocy podgrzewania do średniego poziomu. Świecą się dwie zintegrowane lampki ostrzegawcze;



- trzecie naciśnięcie powoduje zmniejszenie mocy podgrzewania do minimum. Jedna zintegrowana lampka ostrzegawcza jest podświetlona;
- czwarte naciśnięcie wyłącza funkcję podgrzewania.

Aby uniknąć niepotrzebnego zużycia energii, podgrzewany fotel pasażera można wyłączyć automatycznie w przypadku nieobecności pasażera.

Funkcja "Ulubione"

W zależności od pojazdu, naciskając przycisk na kierownicy **6** można aktywować podgrzewane fotele zgodnie z zapisanymi ustawieniami użytkownika.

Więcej informacji na temat programowania tej funkcji znajduje się w instrukcji systemu multimedialnego.

Nieprawidłowości w działaniu

Miganie lampek ostrzegawczych na ikonie danego fotela na ekranie multimedialnym **5** oznacza wykrycie usterki.

Należy skontaktować się z Autoryzowanym Partnerem marki.

Funkcje



Na ekranie wielofunkcyjnym można uzyskać dostęp do wielu funkcji foteli w zależności od wersji pojazdu.

MIEJSCA PRZEDNIE

W pojazdach posiadających takie wyposażenie przełącznik **1** umożliwia bezpośredni dostęp do menu "Fotele" na wyświetlaczu multimedialnym.

Fotele z funkcją masażu

(zależnie od wersji pojazdu)

Funkcję "Masaż" (aktywny lędźwiowy) można włączać w fotelu kierowcy lub, w zależności od wersji pojazdu, w przednim fotelu pasażera.



Przy włączonym zapłonie na ekranie multimedialnym wybrać menu "Pojazd" **2**, następnie "Fotele", a następnie "Masaż".

Przejrzyj menu "Kierowca", aby:

– wybierz rodzaj masażu aktywny lędźwiowy:

- "Słabe";
- "Przedłużona";
- "Naprzemienny";

– ustawić intensywność;

– włączyć/wyłączyć fotel z masażem.

Naciśnij i przytrzymaj przełącznik fotela **1**, na którym chcesz aktywować funkcję "Masaż", zgodnie ze zdefiniowanymi parametrami.

Ustawienia

Informacje na temat dostępu do różnych ustawień znajdują się w instrukcji systemu multimedialnego.

Można włączyć lub wyłączyć następujące elementy:

- funkcja łatwego dostępu dla kierowcy i pasażera;
- informacja zwrotna o bieżącym ruchu.

Uwaga: jeżeli profil użytkownika to "Gość", funkcje automatycznej regulacji nie będą dostępne.

Fotel z funkcją łatwego dostępu

Gdy funkcja jest włączona, fotel cofa się automatycznie, gdy kierowca i/lub pasażer wysiada z pojazdu, następnie wraca do swego położenia po naciśnięciu przycisku rozruchu.

Uwaga: funkcja wyłącza się po naciśnięciu dowolnego przycisku regulacji fotela podczas przestawiania fotela.



Przed zamontowaniem fotelika dziecięcego na przednim siedzeniu pasażera lub na tylnych siedzeniach wyłącz funkcję łatwego dostępu.

Ryzyko obrażeń

Miejsce kierowcy: zapisywanie

Istnieje możliwość zapisania ustawień fotela kierowcy lub pasażera ➔ **133**.

MIEJSCE TYLNE

Zagłówki tylne

Położenie użytkowe

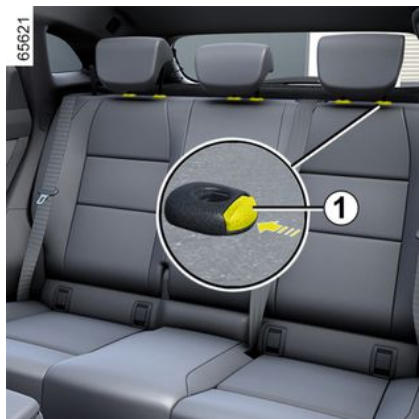

Podnieść zagłówek do oporu tak, aby go zablokować. Sprawdzić prawidłowe zablokowanie.

Zdejmowanie zagłówka

Ustaw zagłówek w skrajnym górnym położeniu, następnie naciśnij przycisk 1 i wymontuj zagłówek.

Montaż zagłówka

Wprowadź trzpień w prowadnice, wsuń zagłówek aż do zablokowania, aby używać go w górnym położeniu.

Sprawdzić prawidłowe zablokowanie.

Zagłówek w położeniu złożonym 2



Naciśnij przycisk 1 i całkowicie opuść zagłówek.

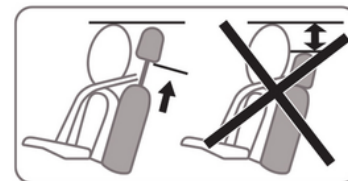

61287

2

MIEJSCE TYLNE

Zagłówek całkowicie opuszczony znajduje się w pozycji złożonej: zagłówek nie wolno składać, gdy na fotelu siedzi pasażer.



Zagłówki są elementami wyposażenia wpływającymi na bezpieczeństwo jazdy. Powinny zawsze być prawidłowo zamontowane i ustawione w oparciach foteli.



W zależności od pojazdu konieczne jest przesunięcie osłony bagażnika

3 maksymalnie do tyłu, aby podnieść/opuścić tylne zagłówki.



Zagłówki są elementami wyposażenia wpływającymi na bezpieczeństwo jazdy. Powinny zawsze być prawidłowo zamontowane i ustawione w oparciach foteli.

Tylna kanapa

Funkcje

Tylna kanapa ze stałym siedziskiem
(zależnie od wersji pojazdu)



Składanie oparcia

Należy upewnić się, czy fotele przednie są wystarczająco przesunięte do przodu.

Przed złożeniem oparcia:

- opuść maksymalnie zagłówek;
- zapnij tylne boczne pasy bezpieczeństwa. Zapobiega to blokowaniu się pasa bezpieczeństwa, gdy oparcie zostanie ponownie podniesione.

Pociągnij uchwyt **1** i opuść oparcie fotela **A**.

Rozkładanie oparcia

Wykonać opisane czynności w odwrotnej kolejności.

MIEJSCE TYLNE

Ponownie podnieść oparcie do poziomu zapięcia blokady oparcia. Uważaj, aby pas bezpieczeństwa nie został uwięziony między oparciem fotela a tylną półką.

Sprawdź działanie pasa bezpieczeństwa.



Przy ponownym rozkładaniu oparcia, należy zwrócić uwagę, czy jest ono prawidłowo

zablokowane.

W przypadku używania pokrowców foteli, należy sprawdzić, czy nie przeszkadzają one w zablokowaniu oparcia.

Należy sprawdzić prawidłowe ułożenie pasów.

Konieczne jest również ponowne ustawienie zagłówków.

Przesuwana tylna kanapa

(zależnie od wersji pojazdu)

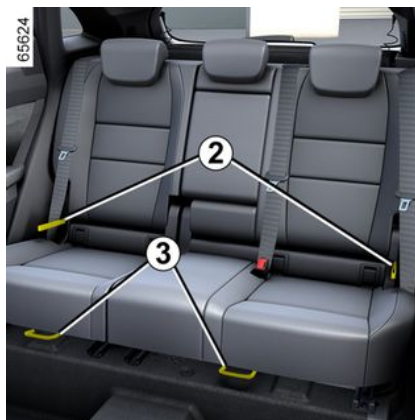

Odblokowanie kanapy

Podnieś dźwignię **3**.

Przesunąć kanapę do przodu lub do tyłu, aby ustawić ją w żądanym położeniu.

Zwolnij dźwignię **3** i upewnij się, że kanapa jest prawidłowo zablokowana.

Pochylenie oparcia

(możliwe są trzy ustawienia)

Pociągnij za pasek **2**.

Składanie oparcia



Pociągnij za pasek **2** lub uchwyt **4** znajdujący się w bagażniku. Oparcie fotela składa się samo.



Ze względów bezpieczeństwa, ustawienia należy zmieniać na postoju.

2

MIEJSCE TYLNE

2



Przy wykonywaniu jakichkolwiek czynności przy tylnych fotelach należy sprawdzić, czy nic nie blokuje mocowań (część ciała pasażera, zwierzę, żwir, kawałki materiału, zabawki itp.).



Przy wykonywaniu jakichkolwiek czynności przy tylnych fotelach należy sprawdzić, czy nic nie blokuje mocowań (część ciała pasażera, zwierzę, żwir, kawałki materiału, zabawki itp.).

Zastrzeżenie dotyczące użytkownika

Zabrania się jazdy ze złożonym oparciem lub fotelem tylnym w drugim rzędzie, gdy na fotelu w trzecim rzędzie podróżuje pasażer.



Przy ponownym rozkładaniu oparcia, należy zwrócić uwagę, czy jest ono prawidłowo

zablokowane.

W przypadku używania pokrowców foteli, należy sprawdzić, czy nie przeszkadzają one w zablokowaniu oparcia.

Należy sprawdzić prawidłowe ułożenie pasów.

Konieczne jest również ponowne ustawienie zagłówek.

Podłokietnik środkowy

(zależnie od wersji pojazdu)



Opuść tylny środkowy podłokietnik **5** lub, w zależności od pojazdu, pociągnij pasek **7**.

Tylny środkowy podłokietnik **5** ma dwa uchwyty na kubki **6**.

PASY BEZPIECZEŃSTWA

Pasy bezpieczeństwa

Chcąc zapewnić maksymalne bezpieczeństwo zaleca się korzystanie z pasów niezależnie od długości trasy. Ponadto, w poszczególnych krajach obowiązują różne uregulowania prawne określające zasady stosowania pasów, z którymi każdy użytkownik samochodu musi się zapoznać.

Przed uruchomieniem pojazdu, należy najpierw ustawić pozycję fotela kierowcy, następnie wszyscy pasażerowie powinni wyregulować pasy bezpieczeństwa, aby uzyskać jak najlepsze zabezpieczenie.

Ustawienie fotela kierowcy

- **Usiąść wygodnie w fotelu** (po zdjęciu płaszcza, kurtki, itd.) Jest to ważne dla odpowiedniego ustawienia kręgosłupa;
- **ustawić odległość fotela od pedałów.** Siedzenie powinno być na tyle odsunięte, aby umożliwić wciśnięcie pedałów do oporu. Oparcie fotela powinno być ustawione w taki sposób, aby ramiona pozostawały lekko zgięte;
- **ustawić pozycję zagłówka.** Dla zapewnienia maksimum bezpieczeństwa, odległość między głową a

zagłówkiem powinna być jak najmniejsza;

- **ustawić wysokość siedzenia.** Regulacja pozwala na uzyskanie optymalnego pola widzenia podczas jazdy;
- **ustawić kierownicę w odpowiednim położeniu.**



Aby zapewnić prawidłowe działanie tylnych pasów bezpieczeństwa → 62, należy sprawdzić, czy tylna klapa została prawidłowo zablokowana.



Niewłaściwie ułożone lub skręcone pasy bezpieczeństwa mogą stać się przyczyną poważnych obrażeń w razie wypadku.

Dla jednej osoby, dorosłej lub dziecka, należy używać tylko jednego pasa bezpieczeństwa. Nawet kobiety w ciąży powinny zapinać pasy. W takim przypadku, należy jednak zwrócić uwagę, aby pas biodrowy nie uciskał nadmiernie dolnej części brzucha i nie był zbyt luźny.

PASY BEZPIECZEŃSTWA

Regulacja pasów bezpieczeństwa

2



W celu prawidłowej regulacji i ułożenia pasów bezpieczeństwa na wszystkich fotelach:

- wyreguluj fotele (przesunięcie siedziska i kąt pochylecia oparcia, zależnie od dostępnych regulacji);
- usiądź na fotelu tak, aby docisnąć całą powierzchnię pleców do oparcia fotela;
- przesunąć pas obojczykowy **1** jak najbliższej podstawy szyi, tak aby opierał się o szyję (w razie potrzeby wyregulować wysokość pasa bezpieczeństwa, jeżeli taka regulacja jest dostępna) i upewnić się, że pas obojczykowy **1** przylega do ramienia;

– ułożyć pas biodrowy **2** tak, aby leżał płasko na udach i przylegał do miednicy.

Pas powinien możliwie jak najdokładniej przylegać do ciała (należy unikać jazdy w wielu warstwach odzieży, jazdy z wypełnionymi kieszeniami itd.).

Blokowanie

Rozwinąć pas bezpieczeństwa **powoli i bez szarpania**, aby klamra **3** została wpięta w zamek **5** (pociągając za klamrę **3**, aby sprawdzić, czy pas jest zablokowany).

W przypadku zablokowania, wycofać jego spory odcinek i jeszcze raz go rozwinąć.

W przypadku całkowitego zablokowania pasa, wolno, lecz zdecydowanie pociągając za pas, aby wyciągnąć około 3 cm taśmy. Puścić pas, umożliwiając samoczynne nawinięcie się taśmy na rolkę, a następnie rozwinąć go ponownie.

Jeżeli problem nadal występuje, należy zwrócić się do Autoryzowanego Partnera marki.

Odblokowanie

Nacisnąć przycisk **4**, a pas zostanie zwinięty automatycznie. Należy przytrzymać pas podczas zwijania.



Ostrzegawcza lampka kontrolna informująca o niezapiętych pasach bezpieczeństwa

Lampka ostrzegawcza pojawia się na środkowym wyświetlaczu **A** po włączeniu zapłonu pojazdu, jeżeli pas bezpieczeństwa kierowcy i/lub pasażera (o ile fotel pasażera jest zajęty) nie został zapięty.



PASY BEZPIECZEŃSTWA

Sygnal dźwiękowy ostrzegający o niezapiętym pasie bezpieczeństwa z przodu



Gdy drzwi są zamknięte, po włączeniu zapłonu na tablicy wskaźników przez około 60 sekund wyświetlany jest schemat 6. Informuje kierowcę o stanie zapięcia przednich pasów bezpieczeństwa za każdym razem, gdy następuje jedno z poniższych zdarzeń:

- drzwi otwierają się podczas jazdy (prędkość pojazdu powyżej zera);
- przedni pas bezpieczeństwa jest zapięty/odpięty.

Znaczenie schematu 6:

- symbol w kolorze zielonym: zapięty pas bezpieczeństwa;

- symbol w kolorze czerwonym: fotel jest zajęty, a pas bezpieczeństwa nie jest zapięty;
- symbol w kolorze szarym: miejsce nie jest zajęte.

Gdy drzwi są zamknięte, po włączeniu zapłonu na centralnym wyświetlaczu zapala się lampka ostrzegawcza

, jeżeli pas bezpieczeństwa kierowcy i/lub pasażera (o ile ten fotel jest zajęty) nie został zapięty.

Gdy prędkość pojazdu jest mniejsza niż około 20 km/h, lampka ostrze-

gawcza  na centralnym wyświetlaczu pojawia się, gdy przedni pas bezpieczeństwa na zajętym fotelu nie jest zapięty.

Równocześnie przy każdym zapięciu lub odpięciu jednego z przednich pasów bezpieczeństwa przez około 60 sekund wyświetla się schemat 6.

Gdy prędkość pojazdu przekroczy ok. 20 km/h i jeden z przednich pasów bezpieczeństwa jest lub zostanie odpięty:

- lampka ostrzegawcza  zaczyna migać na centralnym wyświetlaczu;

i

- przez około 120 sekund rozlega się sygnał dźwiękowy;

i

- schemat 6 wyświetla się przez około 180 sekund, a symbol odpowiedniego fotela zmienia kolor na czerwony.

Należy zawsze sprawdzić, czy pasażerowie z przodu mają prawidłowo zapięte pasy i czy wskazywana liczba zapiętych pasów odpowiada liczbie zajętych przednich foteli.

Uwaga: przedmiot położony na miejscu pasażera może w niektórych przypadkach spowodować włączenie lampki ostrzegawczej.

Sygnal dźwiękowy ostrzegający o niezapiętym pasie bezpieczeństwa z tyłu

Gdy drzwi są zamknięte, po włączeniu zapłonu na tablicy wskaźników przez około 60 sekund wyświetlany jest schemat 6. Informuje kierowcę o stanie zapięcia tylnych pasów bezpieczeństwa za każdym razem, gdy następuje jedno z poniższych zdarzeń:

- drzwi otwierają się podczas jazdy (prędkość pojazdu powyżej zera);
- przedni pas bezpieczeństwa jest zapięty/odpięty.

Znaczenie schematu 6:

PASY BEZPIECZEŃSTWA

- symbol w kolorze zielonym: zapięty pas bezpieczeństwa;
- symbol w kolorze czerwonym: fotel jest zajęty, a pas bezpieczeństwa nie jest zapięty;
- symbol w kolorze szarym: miejsce nie jest zajęte.

W zależności od pojazdu, gdy drzwi są zamknięte, lampka ostrzegawcza



na środkowym wyświetlaczu pojawia się również po włączeniu zapłonu, jeżeli tylny fotel jest zajęty, a pas bezpieczeństwa nie jest zapięty.

Gdy prędkość pojazdu jest mniejsza niż około 20 km/h, lampka ostrze-



gawcza na centralnym wyświetlaczu pojawia się, gdy tylny pas bezpieczeństwa nie jest zapięty.

Równocześnie przy każdym zapięciu lub odpięciu jednego z tylnych pasów bezpieczeństwa przez około 60 sekund wyświetla się schemat 6.

Gdy prędkość pojazdu przekroczy ok. 20 km/h i jeden z tylnych pasów bezpieczeństwa jest lub zostanie odpięty:

- lampka ostrzegawcza  zaczyna migać na centralnym wyświetlaczu;

i

- sygnał dźwiękowy emituje ostrzeżenie od 30 do 120 sekund;

i

- symbol 6 wyświetla się co najmniej przez 60 sekund lub, zależnie od pojazdu, przez ok. 180 sekund symbol odpowiedniego fotela zmienia kolor na czerwony.

Należy zawsze upewnić się, że pasażerowie z tyłu mają prawidłowo zapięte pasy i że wskazywana liczba zapiętych pasów odpowiada liczbie zajętych tylnych siedzeń.

Uwaga: przedmiot położony na tylnym fotelu pasażera może w niektórych przypadkach spowodować zapalenie lampki ostrzegawczej.

Regulacja wysokości przednich pasów bezpieczeństwa



Posłużyć się przyciskiem 7, ustawiając pas bezpieczeństwa na takiej wysokości, która zapewni położenie pasa obcojęzykowego spełniające warunki opisane powyżej. Wcisnąć przycisk 7 i podnieść lub obniżyć pas. Po przeprowadzeniu regulacji należy sprawdzić prawidłowe zablokowanie.

PASY BEZPIECZEŃSTWA

Tyłne pasy bezpieczeństwa

Boczne tylne pasy bezpieczeństwa 8

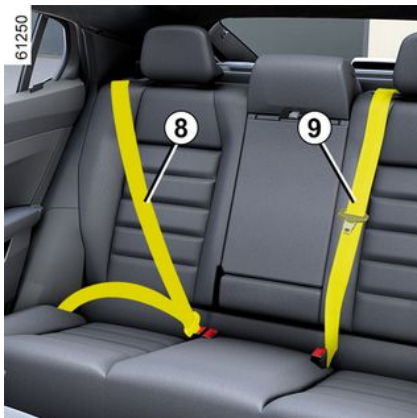

Zapinanie, odpinanie i regulacje wykonuje się w taki sam sposób jak przy pasach bezpieczeństwa z przodu.



Za każdym razem, gdy przy tylnej kanapie są wykonywane jakiegokolwiek czynności, należy sprawdzić prawidłowe położenie i działanie tylnych pasów bezpieczeństwa.

Tyłny środkowy pas bezpieczeństwa 9

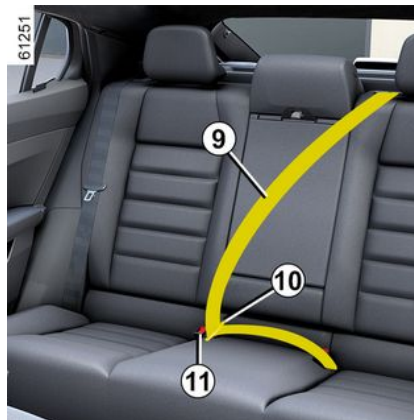

Rozwinąć powoli taśmę pasa 9.

Wpiąć klamrę 10 w czerwony zatrzask 11.



Upewnij się, że zamek 10 jest wpięty w klamrę 11, nawet jeżeli na środkowym fotelu nie ma pasażera.

PASY BEZPIECZEŃSTWA

Ostrzeżenia

Niżej wymienione zalecenia dotyczą przednich i tylnych pasów bezpieczeństwa.



- Nie można dokonywać żadnych zmian w elementach oryginalnego systemu zabezpieczeń: dotyczy to zarówno pasów, foteli jak również ich fabrycznych mocowań. W szczególnych przypadkach (np. montaż fotelika dziecięcego) prosimy skontaktować się z autoryzowanym dealerem.
- Nie stosować dodatkowych elementów, mogących spowodować poluzowanie pasów (np.: klamerek do bielizny, klipsów itp.), gdyż w razie wypadku, zbyt luźny pas może być przyczyną powstania obrażeń.
- Nigdy nie przekładać części obojczykowej pasa pod ramieniem lub za plecami.
- Pas może zabezpieczać tylko jedną osobę zajmującą wybrane miejsce siedzące. W żadnym wypadku nie można przypinać pasem niemowlaka lub dziecka siedzącego na kolanach osoby dorosłej.
- Pas nie może być skręcony.
- Po wypadku należy skontrolować działanie pasów i w razie potrzeby je wymienić. Podobnie należy postąpić z pasem nieprawidłowo działającym.
- Przy przestawianiu tylnej kanapy do tyłu należy zwrócić uwagę na prawidłowe ułożenie pasów oraz sprzączek pasów bezpieczeństwa, aby elementy prawidłowo spełniały swoją funkcję.
- Trzeba uważać, by wprowadzić klamrę do odpowiedniego zamka.
- Należy pamiętać, aby nie umieszczać przedmiotów w strefie zamka pasa, gdyż może to utrudnić jego prawidłowe działanie.
- Sprawdzić prawidłowe ustawienie zamka (nie może być ukryty, przygnieciony, przyciśnięty... ani przez żadną osobę, ani przedmiot).

DODATKOWE URZĄDZENIA ZABEZPIEZAJĄCE

Zabezpieczenia uzupełniające przedni pas bezpieczeństwa

Zależnie od wersji pojazdu, składają się na nie:

- **napinacze zwijacza pasa bezpieczeństwa;**
- **napinacze biodrowego pasa bezpieczeństwa;**
- **ograniczniki napięcia pasa obojczykowego;**
- **airbags kierowca i pasażer.**

Systemy te mogą działać oddzielnie lub łącznie podczas czołowego zderzenia samochodu z przeszkodą.

W zależności od siły uderzenia, możliwe jest zadziałanie następujących urządzeń zabezpieczających:

- zablokowanie pasa bezpieczeństwa;
- napinacz zwijacza pasa bezpieczeństwa, który jest uruchamiany, aby skorygować luz pasa;
- napinacz biodrowego pasa bezpieczeństwa w celu przytwierdzenia pasażera do fotela;
- przednia airbag.

Napinacze pasów bezpieczeństwa

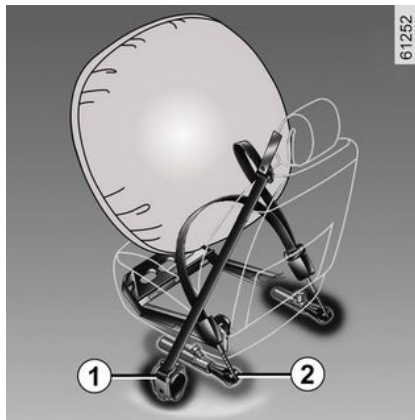

Napinacze pasów mają zapewnić przyleganie pasa do ciała pasażera oraz dociśnięcie pasażera do fotela, a co za tym idzie – zwiększenie skuteczności zabezpieczenia.

System zaczyna działać dopiero po włączeniu zapłonu, w przypadku silnego uderzenia czołowego. Zależnie od siły uderzenia, możliwe jest zadziałanie następujących urządzeń:

- napinacz zwijacza pasa bezpieczeństwa **1**, który powoduje natychmiastowe zwinięcie pasa;
- napinacz zwijacza biodrowego pasa bezpieczeństwa **2** przednich foteli.



- Po wypadku należy zlecić kontrolę działania systemu zabezpieczeń.

- Wszelkie naprawy i modyfikacje systemu (napinacze pasów, airbags, elektroniczne moduły sterujące, przewody) oraz wykorzystywanie jego elementów w innych pojazdach, nawet identycznych są surowo zabronione.

- W celu uniknięcia włączenia systemu w nieprzewidzianym momencie i ewentualnego powstania szkód z tym związanych, należy powierzać wykonanie napraw napinaczy pasów i airbags wyłącznie Autoryzowanemu Partnerowi marki.

- Kontrola poszczególnych parametrów elektrycznych zapalnika systemu może być dokonywana jedynie przez odpowiednio przeszkolony personel, wykorzystujący do tego celu specjalistyczny sprzęt.

DODATKOWE URZĄDZENIA ZABEZPIEZAJĄCE

– W przypadku złomowania pojazdu należy zwrócić się do Autoryzowanego Partnera marki, w celu dokonania kasacji generatora gazu napinaczy pasów i airbags.

- elektronicznego modułu monitorowania systemu sterującego zapalnikiem elektrycznym generatora gazu;
- zdalne czujniki;
- lampka kontrolna  na tablicy wskaźników.

Ogranicznik napięcia pasa

Przy szczególnie silnym uderzeniu, urządzenie to rozciąga się nieznacznie, pozwalając na ograniczenie nacisku wywieranego na ciało przez pas.

Czołowe poduszki powietrzne kierowcy i pasażera

Pojazdy mogą być wyposażone w poduszkę powietrzną po stronie kierowcy i pasażera.

Symbol na dolnej części przedniej szyby wskazuje, czy to wyposażenie jest zamontowane (w zależności od pojazdu).

Każdy system airbag składa się z następujących elementów:

- airbag i generatora gazu instalowanych w kierownicy samochodu dla kierowcy i w desce rozdzielczej dla pasażera;



System airbag działa w oparciu o zasadę pirotechniki. Dlatego w momencie uruchamiania poduszki powietrznej wydziela się ciepło i dym (które nie są oznaką pożaru) oraz słychać odgłos przypominający detonację. Rozwinięcie airbag, które powinno odbywać się w błyskawiczny sposób, może spowodować obrażenia na powierzchni skóry lub inne niepożądane konsekwencje.

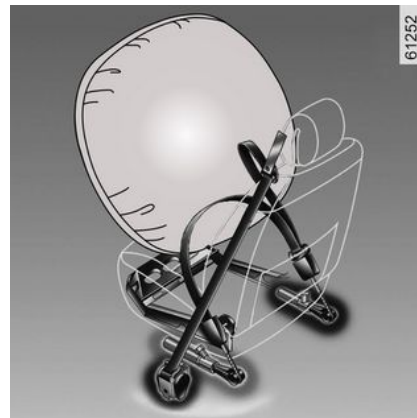

61252

Czynność

System zaczyna działać dopiero po włączeniu zapłonu.

W przypadku silnego uderzenia czołowego airbags zostają gwałtownie napełnione gazem, co pozwala zamortyzować uderzenie głowy i klatki piersiowej kierowcy o kierownicę lub pasażera o deskę rozdzielczą. Po spełnieniu swojej funkcji poduszki zostają natychmiast rozpompowane, aby pasażerowie mogli szybko opuścić pojazd po wypadku.

DODATKOWE URZĄDZENIA ZABEZPIEZAJĄCE

Nieprawidłowości w działaniu



Ta lampka ostrzegawcza zapala się po uruchomieniu silnika i gaśnie po około trzech sekundach.

Jeśli nie zapala się po włączeniu zapłonu lub pozostaje zapalona, sygnalizuje usterkę systemu.

Należy jak najszybciej skontaktować się z Autoryzowanym Partnerem marki;

Zwlekkanie z przeprowadzeniem kontroli może spowodować zmniejszenie skuteczności zabezpieczenia.



61253

Następujące przypadki powodują uruchomienie napinaczy lub airbags.

Uderzenie czołowe w sztywną (nieodkształcalną) powierzchnię przy prędkości uderzenia równej lub większej niż 25 km/h.

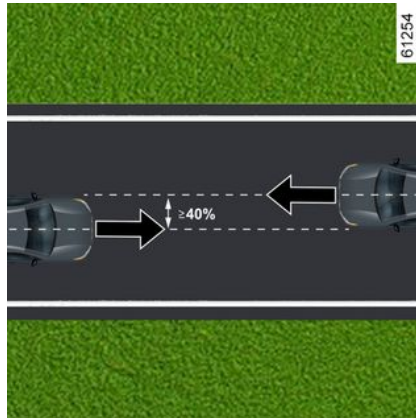

61254

W przypadku zderzenia czołowego z innym pojazdem podobnej lub wyższej klasy, z obszarem uderzenia równym lub większym niż 40%, jeżeli prędkość obu pojazdów jest równa lub większa niż 40 km/h.

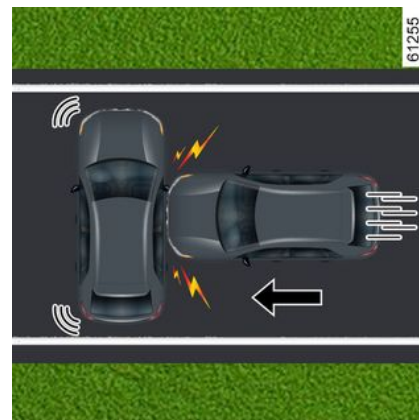

61255

Uderzenie boczne z innym pojazdem podobnej lub wyższej klasy, przy prędkości uderzenia równej lub większej niż 50 km/h.

2

DODATKOWE URZĄDZENIA ZABEZPIEZAJĄCE

2

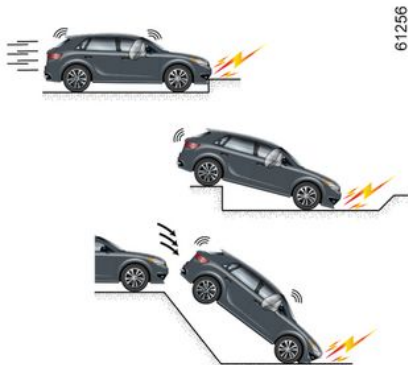

W następujących przypadkach mogą zostać uruchomione napinacze lub airbags :

- uderzenie spodem pojazdu (np. o krawężnik);
- dziury;
- spadek lub twarde lądowanie;
- kamienie;
- ...



W następujących przypadkach mogą nie zostać uruchomione napinacze lub airbags :

- uderzenie z tyłu, nawet o dużej sile;
- wywrócenie się pojazdu;



- uderzenie boczne z przodu lub tyłu pojazdu;
- uderzenie czołowe takie, jak wjazd pod wystającą część samochodu ciężarowego;
- uderzenie czołowe w przeszkodę o ostrym narożniku;
- ...

DODATKOWE URZĄDZENIA ZABEZPIECZAJĄCE

Ostrzeżenia

Wszystkie poniższe ostrzeżenia mają na celu umożliwienie pełnego rozwinięcia airbag oraz uniknięcie poważnych obrażeń ciała przy jej napełnianiu.

2



Ostrzeżenia dotyczące kierowcy airbag

- Nie wolno dokonywać modyfikacji kierownicy ani poduszki.
- Nie wolno zasłaniać poduszki w kierownicy żadnymi przedmiotami.
- Nie wolno mocować żadnych przedmiotów (spinek, znaczków, zegarków, uchwytu telefonu...) na poduszce kierowcy.
- Nie wolno demontować kierownicy (za wyjątkiem czynności wykonywanych przez wykwalifikowany personel ASO).
- Nie należy przysuwać się zbyt blisko kierownicy: ramiona powinny być lekko zgięte w łokciach (patrz "Ustawienie fotela kierowcy" → 65). Taka pozycja pozwoli na zachowanie wolnej przestrzeni, wystarczającej dla pełnego rozwinięcia i skutecznego działania poduszki.

Ostrzeżenia dotyczące pasażera airbag

- Nie mocować na desce rozdzielczej żadnych przedmiotów (znaczków, zegarków, uchwytu telefonu, itp.) nad airbag lub w jej pobliżu.
- Nie umieszczać żadnych przedmiotów lub zwierząt między deską rozdzielczą a pasażerem (zwierzę, parasol, laska, paczki itd.).
- Nie opierać nóg na desce rozdzielczej lub na fotelu, gdyż może to stać się przyczyną poważnych obrażeń. Wszystkie części ciała (kolana, ręce, głowa, itd.) powinny znajdować się w bezpiecznej odległości od deski rozdzielczej.
- Po wymontowaniu fotelika dla dziecka, ponownie włączyć zabezpieczenia uzupełniające pas bezpieczeństwa pasażera, by zapewnić odpowiednie zabezpieczenie na wypadek zderzenia.

FOTELIKA USTAWIANEGO TYŁEM DO KIERUNKU JAZDY NIE WOLNO MONTOWAĆ NA FOTELU PASAŻERA BEZ WYŁĄCZENIA DODATKOWYCH SYSTEMÓW BEZPIECZEŃSTWA → 113.

DODATKOWE URZĄDZENIA ZABEZPIEZAJĄCE

Zabezpieczenia uzupełniające tylne pasy bezpieczeństwa

Zależnie od wersji pojazdu, składają się na nie:

- **napinacze zwijacza bocznego pasa bezpieczeństwa;**
- **ograniczniki napięcia pasa ramieniowego.**

Systemy te mogą działać oddzielnie lub łącznie podczas czołowego zderzenia samochodu z przeszkodą.

W zależności od siły uderzenia, możliwe jest zadziałanie następujących urządzeń zabezpieczających:

- zablokowanie pasa bezpieczeństwa;
- napinacz zwijacza pasa bezpieczeństwa (który uruchamia się, aby wyeliminować luz pasa).

Ogranicznik napięcia pasa

Przy szczególnie silnym uderzeniu, urządzenie to rozciąga się nieznacznie, pozwalając na ograniczenie nacisku wywieranego na ciało przez pas.

Napinacze bocznych pasów bezpieczeństwa

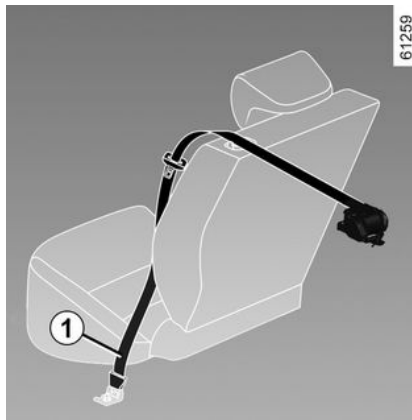

Napinacze pasów mają zapewnić przyleganie pasa do ciała pasażera oraz dociśnięcie pasażera do fotela, a co za tym idzie – zwiększenie skuteczności zabezpieczenia.

Przy włączonym zapłonie, w przypadku mocnego uderzenia czołowego i zależnie od siły uderzenia, system może uruchomić napinacz zwijacza pasa bezpieczeństwa **1**, który natychmiast skracą pas.



- Po wypadku należy zlecić kontrolę działania systemu zabezpieczeń.

- Wszelkie naprawy i modyfikacje systemu (napinacze pasów, airbags, elektroniczne moduły sterujące, przewody) oraz wykorzystywanie jego elementów w innych pojazdach, nawet identycznych są surowo zabronione.

- W celu uniknięcia włączenia systemu w nieprzewidzianym momencie i ewentualnego powstania szkód z tym związanych, należy powierzać wykonanie napraw napinaczy pasów i airbags wyłącznie Autoryzowanemu Partnerowi marki.

- Kontrola poszczególnych parametrów elektrycznych zapalnika systemu może być dokonywana jedynie przez odpowiednio przeszkolony personel, wykorzystujący do tego celu specjalistyczny sprzęt.

DODATKOWE URZĄDZENIA ZABEZPIEZAJĄCE

– W przypadku złomowania pojazdu należy zwrócić się do Autoryzowanego Partnera marki, w celu dokonania kasacji generatora gazu napinaczy pasów i airbags.

w przypadku uderzenia bocznego o dużej sile.

Napełnia się również, aby chronić kierowcę, jeżeli jest jedyną osobą zajmującą przednie fotele w przypadku uderzenia bocznego o dużej sile.

2

Zabezpieczenia boczne

Boczna poduszka powietrzna

Ta airbag może być zamontowana w przednich fotelach i napełnia się po stronie drzwi; poduszki tego typu chronią pasażerów w przypadku uderzenia bocznego o dużej sile.

Kurtyna powietrzna

Ta airbag są umieszczone (zależnie od pojazdu) w górnej części obu boków pojazdu - rozwijają się wzdłuż bocznych szyb przednich oraz tylnych drzwi, aby zapewnić ochronę pasażerom w przypadku silnego uderzenia w bok pojazdu.

Środkowa poduszka powietrzna

Ta airbag jest zamontowana w fotelu kierowcy i napełnia się między fotelem kierowcy a fotelem pasażera w celu ochrony kierowcy i pasażera

DODATKOWE URZĄDZENIA ZABEZPIECZAJĄCE

Ostrzeżenia

2



Ostrzeżenie dotyczące poduszki powietrznej airbag pasażera, bocznej poduszki powietrznej i airbag środkowej poduszki powietrznej

- **Wyposażony w pokrowce:** fotele wyposażone w airbag wymagają specjalnych pokrowców. Należy zapytać Autoryzowanego Partnera marki, czy dostępne są tego typu pokrowce. Stosowanie pokrowców innego rodzaju (lub przeznaczonych do pojazdu innego typu) może utrudnić prawidłowe działanie airbag i wpłynąć na zmniejszenie bezpieczeństwa podróży.
- Żadne przedmioty, ani zwierzęta nie powinny znajdować się między oparciem fotela, drzwiami a obciami. Nie należy przykrywać oparcia fotela przedmiotami takimi jak ubrania lub akcesoria. Mogłyby to utrudnić działanie airbag lub spowodować obrażenia podczas napełniania poduszki powietrznej.
- Nie wolno umieszczać żadnych przedmiotów na pokrywie schowka środkowego podłokietnika, ponieważ może to utrudnić działanie airbag i/lub spowodować obrażenia podczas napełniania poduszki powietrznej.
- Nie wolno pozostawiać żadnych przedmiotów wystających ze schowka środkowego podłokietnika, ponieważ może to utrudnić działanie airbag i/lub spowodować obrażenia podczas napełniania poduszki powietrznej.
- Demontaż lub modyfikacja fotela i elementów wyposażenia wnętrza są zabronione, z wyjątkiem wykonywania ich przez ASO.
- Rowki w przednich oparciach (od strony drzwi i centralnej konsoli) odpowiadają obszarowi rozwinięcia airbags : zabrania się wkładać w nie jakiegokolwiek przedmioty.

DODATKOWE URZĄDZENIA ZABEZPIECZAJĄCE

Dodatkowe urządzenia zabezpieczające

Wszystkie poniższe ostrzeżenia mają na celu zapewnienie możliwości pełnego rozwinięcia airbag oraz uniknięcie poważnych obrażeń ciała przy jej napełnianiu.



airbag uzupełnia działanie pasów bezpieczeństwa. airbag i pasy bezpieczeństwa są częścią tego samego systemu zabezpieczenia. Zapięcie pasów podczas jazdy jest zatem konieczne. Niezapięty pas bezpieczeństwa może narazić osoby podróżujące pojazdem na poważne obrażenia ciała w razie wypadku. Może to również zwiększyć ryzyko wystąpienia niewielkich obrażeń na powierzchni skóry, powstałych w wyniku napełnienia airbag.

Napinacze pasów i poduszki powietrzne airbags nie zawsze są uruchamiane w czasie wywrócenia się pojazdu lub uderzenia w tył, nawet o dużej sile. Uderzenia w podwozie pojazdu spowodowane uderzeniem w krawężnik, dziurami w nawierzchni, kamieniami... mogą wywołać uruchomienie tych systemów.

- Prace lub modyfikacje w jakiegokolwiek części airbag (airbags, napinacze, komputer, wiązka przewodów itp.) **mogą wykonywać wyłącznie specjaliści sieci dealerów i warsztatów.**
- W celu zapewnienia prawidłowego działania systemu oraz uniknięcia jego nieoczekiwanego uruchomienia, należy pamiętać, że jedynie Autoryzowany Partner marki jest upoważniony do wykonywania napraw systemu airbag.
- Ze względów bezpieczeństwa, system airbag należy poddać kontroli w sytuacji, gdy samochód uległ kolizji, został skradziony, bądź był przedmiotem próby kradzieży.
- W przypadku sprzedaży lub wypożyczenia samochodu należy poinformować nabywcę o tych warunkach, wręczając mu niniejszą instrukcję obsługi pojazdu.
- W razie konieczności złomowania pojazdu należy zwrócić się do ASO w celu dokonania kasacji generatorów gazu.

W CELU ZAPEWNIENIA BEZPIECZEŃSTWA DZIECIOM

Informacje ogólne

2

Przewożenie dziecka

W poszczególnych krajach obowiązują różne uregulowania prawne określające zasady stosowania pasów, z którymi każdy użytkownik samochodu musi się zapoznać.

Zarówno dzieci, jak i osoby dorosłe, powinny prawidłowo siedzieć i być przypięte pasami, niezależnie od długości trasy. Prowadzący pojazd jest odpowiedzialny za przewożone dzieci.

Dziecko to nie osoba dorosła w pomniejszeniu. Jest narażone na specyficzne obrażenia, ponieważ jego mięśnie i jego kości jeszcze się rozwijają. Sam pas bezpieczeństwa nie zapewnia odpowiedniego zabezpieczenia. Używaj homologowanego fotelika dziecięcego i upewnij się, że używasz go prawidłowo.



Aby uniemożliwić otwarcie drzwi, należy użyć blokady zabezpieczającej przed otwarciem drzwi przez dzieci → 45.



Uderzenie przy prędkości 50 km/h odpowiada upadkowi z wysokości 10 m. Niezapięcie dziecku pasów bezpieczeństwa wiąże się z takim samym ryzykiem, co pozostawienie go bawiącego się na balkonie bez balustrady na czwartym piętrze!!
Nigdy nie należy trzymać dziecka na rękach. W razie wypadku, niemożliwe jest utrzymanie go, nawet jeśli jest się zapiętym pasem bezpieczeństwa.
Jeśli pojazd uczestniczył w wypadku drogowym, należy wymienić fotelik dla dziecka i zlecić kontrolę pasów bezpieczeństwa oraz mocowań ISOFIX.



Odpowiedzialność kierowcy podczas parkowania lub zatrzymywania pojazdu

Nigdy nie należy opuszczać pojazdu, pozostawiając w kabinie, nawet na bardzo krótki czas, dziecko, niesamodzielną osobę dorosłą lub zwierzę.
Mogłyby one narazić na niebezpieczeństwo siebie lub inne osoby włączając silnik, uruchamiając takie elementy wyposażenia, jak na przykład podnośniki szyb lub zablokować zamki drzwi.
Ponadto, należy pamiętać, że w przypadku upalnych i/lub bardzo słonecznych dni, temperatura w kabinie wzrasta bardzo szybko.
RYZYKO ŚMIERCI LUB POWAŻNYCH OBRAŻEŃ.

Używanie fotelika dla dziecka

Poziom zabezpieczenia zapewniany przez fotelik zależy od stopnia, w jakim dziecko może być w nim przytrzymane oraz od sposobu montażu. Nieprawidłowy montaż zagraża bez-

W CELU ZAPEWNIENIA BEZPIECZEŃSTWA DZIECIOM

pieczeństwu dziecka w przypadku gwałtownego hamowania lub zderzenia.

Przed zakupieniem fotelika dla dziecka, należy sprawdzić, czy jest on zgodny z przepisami obowiązującymi w kraju użytkowania i daje się zamontować w Państwa samochodzie. Należy skontaktować się z Autoryzowanym Partnerem marki, aby dowiedzieć się, jakie foteliki są zalecane do Państwa samochodu.

Przepisy dotyczące przewożenia dzieci są specyficzne dla każdego kraju. Korzystanie z fotelika dziecięcego zależy od wieku, wzrostu i/lub wagi dziecka.

W przypadku dzieci, które nie muszą być przewożone w foteliku dziecięcym upewnij się, że pas bezpieczeństwa jest prawidłowo wyregulowany i zapięty.

W każdym przypadku należy zapewnić zgodność z przepisami obowiązującymi w danym kraju.

Przed zamontowaniem fotelika dla dziecka, należy przeczytać jego instrukcję obsługi i zastosować się do zawartych w niej wskazówek. W przypadku trudności z zainstalowaniem, skontaktować się z producentem wyposażenia. Zachować instrukcję przez cały czas używania fotelika.



Należy dawać przykład zapinając swój pas i ucząc dziecko:

- w celu prawidłowego zapięcia pasów bezpieczeństwa,
- zawsze należy wsiadać i wysiadać z samochodu od strony krawężnika, a nie od strony ruchu.

Nie korzystać z używanego fotelika dla dziecka lub takiego, do którego nie ma instrukcji obsługi.

Zwrócić uwagę, by żaden przedmiot w foteliku dla dziecka albo w jego pobliżu, nie przeszkadzał w montażu.



Nigdy nie pozostawiać dziecka samego w pojeździe bez opieki.

Upewnij się, że dziecko jest cały czas zapięte i że jego pas bezpieczeństwa lub szelki są prawidłowo wyregulowane i dopasowane. Unikać noszenia obszernej odzieży, która może spowodować poluzowanie się pasów ➔ 65.

Nie dopuścić, aby dziecko wystawiało przez okno głowę lub ręce.

Należy sprawdzać, czy dziecko zachowuje właściwą postawę przez cały czas trwania jazdy, zwłaszcza, kiedy śpi.

W CELU ZAPEWNIENIA BEZPIECZEŃSTWA DZIECIOM

2



Przed zamontowaniem fotelika dziecięcego na jednym z tylnych siedzeń upewnij się, że fotele kierowcy i/lub pasażera mają wyłączoną funkcję łatwego dostępu. Więcej informacji na temat ustawień i funkcji przednich foteli można znaleźć w instrukcji obsługi pojazdu.

Wybór fotelika dla dziecka

Foteliki dziecięce instalowane tyłem do kierunku jazdy



Głowa dziecka, proporcjonalnie do wagi ciała, jest cięższa niż głowa dorosłego, a jego szyja jest bardzo delikatna. Należy jak najdłużej przewozić dziecko w tej pozycji (co najmniej do wieku 2 lat). Podtrzymuje ona głowę i szyję.

Należy wybrać wzmocniony fotelik zapewniający lepszą ochronę boczną i wymienić go, gdy głowa dziecka zaczyna wystawać poza korpus.

Foteliki dla dziecka montowane przodem do kierunku jazdy



Dziecko do wagi 18 kg lub do wieku 4 lata może podróżować na foteliku zwróconym przodem do kierunku jazdy. Wybierz miejsce siedzące zgodnie z rozmiarem dziecka: jego głowa i brzuch to obszary, które muszą być najlepiej chronione. Fotelik dla dziecka solidnie zamocowany w pojeździe w pozycji przodem do kierunku jazdy zmniejsza ryzyko urazu głowy. Dziecko należy przewozić w foteliku dostosowanym do wzrostu i ustawionym przodem do kierunku jazdy, zabezpieczone szelkami.

Wybrać fotelik otaczając go w celu lepszej ochrony bocznej.

W CELU ZAPEWNIENIA BEZPIECZEŃSTWA DZIECIOM

Poduszki podwyższające



Powyżej 15 kg lub 4 lat dziecko może podróżować na poduszce podwyższającej, która pozwala dopasować pas bezpieczeństwa do budowy jego ciała. Siedzenie poduszki podwyższającej powinno być wyposażone w prowadnice układające pas na udach dziecka, a nie na brzuchu. Oparcie z regulacją wysokości i wyposażone w prowadnicę taśmy pasa są zalecane w celu ułożenia pasa pośrodku ramienia. Nie powinien on nigdy znajdować się na szyi ani na zewnętrznej części ramienia.

Wybrać fotelik otaczając go w celu lepszej ochrony bocznej.

Wybór mocowania fotelika dla dziecka

Istnieją dwa systemy mocowania fotelika dla dziecka: przy użyciu pasa bezpieczeństwa lub systemu ISOFIX.

Mocowanie przy pomocy pasa

Pas bezpieczeństwa powinien być tak dopasowany, by spełniał swoją funkcję w przypadku gwałtownego hamowania lub zderzenia.

Zachować sposób ułożenia taśmy pasa wskazany przez producenta fotelika dla dziecka.

Zawsze należy sprawdzić zapięcie pasa bezpieczeństwa przez pociągnięcie w górę, następnie napiąć go maksymalnie dociskając do fotelika dla dziecka.

Sprawdzić prawidłowe przymocowanie fotelika wykonując ruch w lewo-w prawo i do przodu-do tyłu: fotelik powinien pozostać sztywno umocowany.

Sprawdzić, czy fotelik dla dziecka nie jest zainstalowany ukośnie i czy nie opiera się o szybę.



Nie używaj fotelika, jeżeli przytrzymujący go pas bezpieczeństwa może się odpiąć: podstawa fotelika nie może spoczywać na zamku i/lub sprzączce pasa bezpieczeństwa.



Pas bezpieczeństwa nigdy nie może być luźny ani skręcony. Nigdy nie przekładać go pod ramieniem ani za plecami. Sprawdzić, czy pas nie jest uszkodzony przez ostre krawędzie. Jeśli pas bezpieczeństwa nie działa w normalny sposób, nie może chronić dziecka. Skontaktować się z Autoryzowanym Partnerem marki. Nie korzystać z takiego miejsca dopóki pas nie zostanie naprawiony.

Mocowanie przy pomocy systemu ISOFIX

Homologowane foteliki dla dzieci ISOFIX są znormalizowane zgodnie z

W CELU ZAPEWNIENIA BEZPIECZEŃSTWA DZIECIOM

obowiązującymi przepisami, jeśli występuje dowolny z czterech następujących przypadków:

- Uniwersalny fotelik ISOFIX mocowany 3-punktowo, do montażu przodem do kierunku jazdy;
- Półuniwersalny fotelik ISOFIX mocowany 2-punktowo;
- Specjalny do danego pojazdu;
- homologowany fotelik i-Size wyposażony w:

- pas przypinany do trzeciego punktu mocowania danego siedzenia;
- lub podporę dopasowaną do homologowanego fotelika i-Size, która opiera się o podłogę samochodu i unieruchamia fotelik w momencie zderzenia.

W ostatnich trzech przypadkach należy na podstawie listy zgodnych pojazdów sprawdzić, czy fotelik dla dziecka może być zamontowany.



Nie można dokonywać żadnych zmian w elementach fabrycznie zamontowanego systemu zabezpieczeń: dotyczy to zarówno pasów, systemu ISOFIX, foteli, jak i poszczególnych elementów mocujących.

Należy przypiąć fotelik dla dziecka za pomocą mocowań ISOFIX, jeśli samochód jest w nie wyposażony. System ISOFIX zapewnia łatwy, szybki i bezpieczny montaż.

System ISOFIX składa się z dwóch punktów mocowania (w niektórych przypadkach z trzech).



Punkty mocujące ISO-FIX zostały opracowane specjalnie do fotelików dla dzieci wyposażonych w system ISOFIX. Nigdy nie należy w nich mocować innego typu fotelików dziecięcych ani pasów bądź innych przedmiotów.

Upewnij się, że w okolicy punktów mocujących nie ma żadnych elementów utrudniających montaż.

Jeśli pojazd uczestniczył w wypadku drogowym, należy zlecić kontrolę punktów mocujących ISOFIX oraz wymienić fotelik dla dziecka.



Przed użyciem fotelika dla dziecka ISOFIX zakupionego do innego pojazdu, należy upewnić się, czy jego montaż jest dozwolony. Sprawdzić, w dokumentacji producenta wyposażenia, listę pojazdów, w których fotelik może być wykorzystany.

W CELU ZAPEWNIENIA BEZPIECZEŃSTWA DZIECIOM



Dwa pierścienie **1** są umieszczone między oparciem a siedziskiem fotela i mają oznaczenia .

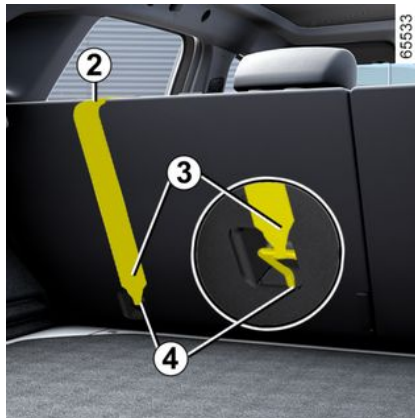

Trzeci punkt mocowania **4** jest używany do przypięcia górnego pasa niektórych wersji fotelików dla dziecka. **2** w niektórych wersjach fotelików dla dziecka.

Miejsce tylne

Górny pas **2** należy przełożyć między oparciem a tylną półką. W tym celu należy wyjąć tylną półkę → **358**.

Umocuj zaczep **3** w jednym z punktów mocowania **4** oznaczonym

symbolem .

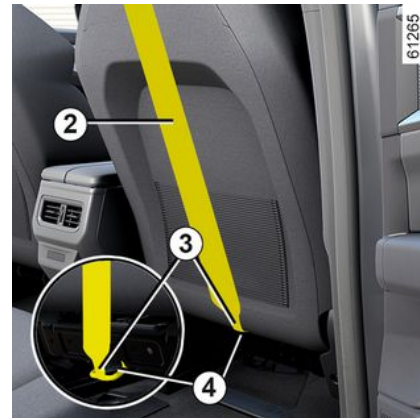

Miejsce pasażera z przodu

Przymocować zaczep **3** górnego pasa do punktu mocowania **4** ozna-

czonego symbolem .

Wszystkie miejsca

Naciągnij górny pas **2**, tak aby oparcie fotelika dla dziecka dotykało oparcia fotela pojazdu.

2

W CELU ZAPEWNIENIA BEZPIECZEŃSTWA DZIECIOM

2



Punkty mocujące ISO-FIX zostały opracowane specjalnie do fotelików dla dzieci wyposażonych w system ISOFIX. Nigdy nie należy w nich mocować innego typu fotelików dziecięcych ani pasów bądź innych przedmiotów.

Upewnić się, że w okolicy punktów mocujących nie ma żadnych elementów utrudniających montaż.

Jeśli pojazd uczestniczył w wypadku drogowym, należy zlecić kontrolę punktów mocujących ISOFIX oraz wymienić fotelik dla dziecka.



Upewnij się, że oparcie fotelika dla dziecka montowanego przodem do kierunku jazdy styka się z oparciem fotela pojazdu. W takim przypadku, fotelik dla dziecka nie zawsze spoczywa na siedzeniu fotela pojazdu.

FOTELIKI DLA DZIECI

Montaż fotelika dla dziecka, informacje ogólne

Na niektórych miejscach montaż fotelika dla dziecka nie jest dozwolony. Schemat pokazuje, gdzie zamontować fotelik dziecięcy.



Najlepiej jest zamontować fotelik dla dziecka na fotelu tylnym.

Upewnić się, czy fotelik lub nogi dziecka nie utrudniają prawidłowego zablokowania przedniego fotela ➔ 56.

Upewnić się, że fotelik jest zainstalowany w pojeździe w taki sposób, że nie istnieje ryzyko jego odblokowania się od podstawy.

Jeśli trzeba było wyjąć zagłówek, należy upewnić się, że jest dobrze schowany, tak by nie mógł zostać wyrzucony w górę w przypadku gwałtownego hamowania lub zderzenia.

Fotelik dla dziecka powinien być zawsze zamocowany w samochodzie, nawet gdy nie jest używany, tak by nie mógł zostać wyrzucony w górę w przypadku gwałtownego hamowania lub zderzenia.

Wymienione typy fotelika dla dziecka mogą nie być dostępne. Przed użyciem innego fotelika dla dziecka,

należy sprawdzić u producenta, czy da się on zamontować.

Z przodu

Przewożenie dziecka na przednim miejscu pasażera podlega odrębnym uregulowaniom w różnych krajach. Należy zapoznać się z obowiązującymi przepisami prawnymi i postępować zgodnie ze wskazówkami podanymi w tabeli i schemacie montażu.

Przed montażem fotelika dla dziecka na tym miejscu (jeśli jest dozwolony):

- maksymalnie opuścić pas bezpieczeństwa;
- przesunąć fotel maksymalnie do tyłu;
- przechylić lekko oparcie względem pozycji pionowej (o około 25°);
- maksymalnie podnieść siedzisko fotela (zależnie od wyposażenia).

Zawsze należy ustawić zagłówek w skrajnym górnym położeniu, aby nie dotykał fotelika dla dziecka ➔ 56.

Po zainstalowaniu fotelika dla dziecka, gdy jest to możliwe, można przesunąć fotel pojazdu w przód (tak, aby pozostawić wystarczająco dużo miejsca pasażerom zajmującym tylne fotele albo umożliwić montaż dodatkowych fotelików dla dzieci). Fotelik dla dziecka montowany tyłem

FOTELIKI DLA DZIECI

do kierunku jazdy nie powinien stykać się z deską rozdzielczą ani być maksymalnie przesunięty do przodu.

Nie zmieniać już ustawień po zainstalowaniu fotelika dla dziecka.



RYZIKO ŚMIERCI LUB POWAŻNYCH OBRAŻEŃ:

przed zainstalowaniem fotelika dla dziecka tyłem do kierunku jazdy na fotelu pasażera należy sprawdzić, czy airbag została wyłączona → 113.

Na miejscu tylnym bocznym

Gondola jest instalowana poprzecznie względem kierunku jazdy i zajmuje co najmniej dwa miejsca. Ułóż dziecko w taki sposób, aby jego głowa była skierowana do wnętrza pojazdu.

Przed zainstalowaniem fotelika dziecięcego montowanego tyłem do kierunku jazdy, przesunij przedni fotel maksymalnie do przodu; po zainstalowaniu fotelika dziecięcego, przesunij przedni fotel maksymalnie do tyłu tak, aby nie dotykał do fotelika dziecięcego.

Dla bezpieczeństwa dziecka w pozycji przodem do kierunku jazdy:

- odsunąć jak najdalej do tyłu siedzenie, w którym będzie siedzieć dziecko;
- Przesunij fotel znajdujący się przed dzieckiem do przodu i wyprostuj jego oparcie, aby dziecko nie dotykało go nogami.



Upewnij się, że fotelik lub nogi dziecka nie utrudniają prawidłowego zablokowania przedniego fotela → 62 i → 56.



Przed zamontowaniem fotelika dziecięcego na jednym z tylnych siedzeń upewnij się, że fotele kierowcy i/lub pasażera mają wyłączoną funkcję łatwego dostępu → 133.
RYZIKO OBRAŻEŃ.

W takich przypadkach należy zdjąć zagłówki tylnego fotela, na którym umieszczony jest fotelik → 61. W razie potrzeby przesunij tylny fotel maksymalnie

do tyłu. Czynności te należy wykonać przed założeniem fotelika. Sprawdź, czy fotelik dla dziecka opiera się o oparcie tylnego fotela.



Instalacja fotelika ISO-FIX na lewym tylnym miejscu uniemożliwia skorzystanie z miejsca środkowego. Pas środkowy jest niedostępny i nie można go użyć.



Na tylnym środkowym fotelu nie wolno montować fotelika dla dzieci wyposażonego we wsporniki.
RYZIKO ŚMIERCI LUB POWAŻNYCH OBRAŻEŃ.

FOTELIKI DLA DZIECI



Najlepiej jest montować fotelik dla dziecka na fotelu tylnym.

Aby zainstalować fotelik ISOFIX na tym fotelu, należy ręcznie odpiąć pas środkowy przed założeniem blokad.

Montaż podstawki podwyższającej (grupa 2 lub 3)

Sprawdź, czy pas bezpieczeństwa → 65 działa prawidłowo (zwija się).

Wyreguluj pas bezpieczeństwa, ustawiając:

- Pas ramieniowy na ramieniu dziecka tak, aby nie dotykał jego szyi;
- pas biodrowy tak, aby leżał płasko na udach i przylegał do miednicy.

W razie potrzeby, należy dostosować położenie fotela pojazdu.

FOTELIKI DLA DZIECI

Mocowanie przy pomocy pasa

2

Schemat instalacji

Wersja z przesuwaną kanapą



FOTELIKI DLA DZIECI



RYZYSKO ŚMIERCI LUB POWAŻNYCH OBRAŻEŃ: przed zainstalowaniem fotelika dla dziecka tyłem do kierunku jazdy na fotelu pasażera należy sprawdzić, czy airbag została wyłączona → 113.

2

 Sprawdź stan airbag, zanim pasażer zajmie miejsce lub przed zamontowaniem fotelika dla dziecka.

 Miejsce, na którym zabroniony jest montaż fotelika dla dziecka.

Fotelik dla dziecka mocowany przy pomocy pasa

U Fotel przystosowany do przypięcia atestowanego "uniwersalnego" fotelika pasem bezpieczeństwa.

B2 Fotel umożliwiający zamontowanie fotelika dziecięcego z homologacją "B2".

B3 Fotel umożliwiający zamontowanie fotelika dziecięcego z homologacją "B3".



Używanie systemu zabezpieczenia dzieci nieprzystosowanego do danego pojazdu nie zapewni skutecznej ochrony niemowlęcia lub dziecka. Mogłoby ono doznać groźnych lub śmiertelnych obrażeń.

FOTELIKI DLA DZIECI

Wersja ze stałą kanapą

2



FOTELIKI DLA DZIECI



RYZYSKO ŚMIERCI LUB POWAŻNYCH OBRAŻEŃ: przed zainstalowaniem fotelika dla dziecka tyłem do kierunku jazdy na fotelu pasażera należy sprawdzić, czy airbag została wyłączona → 113.

2



Sprawdzić stan airbag, zanim pasażer zajmie miejsce lub przed zamontowaniem fotelika dla dziecka.



Miejsce, na którym zabroniony jest montaż fotelika dla dziecka.

Fotelik dla dziecka mocowany przy pomocy pasa



Fotel przystosowany do przypięcia atestowanego "uniwersalnego" fotelika pasem bezpieczeństwa.



Fotel umożliwiający zamontowanie fotelika dziecięcego z homologacją "B2".



Fotel umożliwiający zamontowanie fotelika dziecięcego z homologacją "B3".



Używanie systemu zabezpieczenia dzieci nieprzystosowanego do danego pojazdu nie zapewni skutecznej ochrony niemowlęcia lub dziecka. Mogłoby ono doznać groźnych lub śmiertelnych obrażeń.

FOTELIKI DLA DZIECI

Tabela specyfikacji montażu

Poniższa tabela zawiera te same informacje, co dwa schematy na poprzednich stronach (wersja ze stałą kanapą i wersja z przesuwaną kanapą), aby zapewnić zgodność z obowiązującymi przepisami.

Typ fotelika dla dziecka	Waga dziecka	Miejsce pasażera z przodu (7)		Miejsca tylne boczne (7)	Miejsce tylne środkowe (7) w wersji ze stałą kanapą	Miejsce tylne środkowe (7) w wersji z przesuwaną kanapą
		Poduszka powietrzna airbag wyłączo- na	Poduszka powietrzna airbag włączy- na			
Łóżeczko mocowane poprzecznie Grupa 0	< do 10 kg	X	X	U (2)	X	X
Fotelik z obudową montowany tyłem do kierunku jazdy Grupy 0 lub 0 +	< 10 kg i < 13 kg	U (1) (5)	X	U (3)	U (3) (6)	X
Fotelik z obudową / montowany tyłem do kierunku jazdy Grupy 0+ i 1	< do 13 kg i od 9 do 18 kg	U (1) (5)	X	U (3)	U (3) (6)	X
Fotelik montowany przodem do kierunku jazdy Grupa 1	9 do 18 kg	X	U (5)	U (3) (4)	U (4) (6)	X
Poduszka podwyższająca Grupy 2 i 3	15 do 25 kg i 22 do 36 kg	X	U, B2, U (5)	U, B2, B3 (3) (4)	U (2)	X

FOTELIKI DLA DZIECI



(1) RYZYKO ŚMIERCI LUB POWAŻNYCH OBRAŻEŃ: przed zainstalowaniem fotelika dla dziecka tyłem do kierunku jazdy na fotelu pasażera należy sprawdzić, czy airbag została wyłączona → 113.

X = Miejsce, na którym zabroniony jest montaż tego typu fotelika dla dziecka.

U = Miejsce, na którym dozwolony jest montaż "uniwersalnego" fotelika za pomocą pasa bezpieczeństwa; sprawdź możliwość montażu.

B2 = Miejsce, na którym dozwolony jest montaż fotelika z homologacją "B2" za pomocą pasa bezpieczeństwa; sprawdź możliwość montażu.

B3 = Miejsce, na którym dozwolony jest montaż fotelika z homologacją "B3" za pomocą pasa bezpieczeństwa; sprawdź możliwość montażu.

(2) Gondolę należy ustawiać poprzecznie do kierunku jazdy, co najmniej na dwóch miejscach siedzących. Ułóż dziecko w taki sposób, aby jego głowa była skierowana do wnętrza pojazdu.

(3) W razie potrzeby ustaw fotel pojazdu w skrajnym tylnym położeniu i ustaw oparcie pod kątem około 25°. Przed zainstalowaniem fotelika dla dziecka ustawionego tyłem do kierunku jazdy przesunij przedni fotel maksymalnie do przodu, następnie przesunij go maksymalnie do tyłu tak, aby nie stykał się z fotelikiem dla dziecka.

(4) W takich przypadkach zdjęć zagłówek tylnego fotela, na którym umieszczony jest fotelik. Czynności te należy wykonać przed założeniem fotelika. Przesunij fotel, który jest przed dzieckiem i wyprostuj oparcie tak, aby dziecko nie dotykało nogami fotela.

(5) Ustawij fotel w najwyższym i najbardziej odsuniętym położeniu i lekko pochylić oparcie (o około 25°).



(6) RYZYKO ŚMIERCI LUB POWAŻNYCH OBRAŻEŃ: nie wolno montować fotelika dla dziecka z podstawką.

FOTELIKI DLA DZIECI



(7) Przed zamontowaniem fotelika dziecięcego na przednim siedzeniu pasażera lub na tylnych siedzeniach wyłącz funkcję łatwego dostępu.

Ryzyko obrażeń

2

FOTELIKI DLA DZIECI

Mocowanie przy pomocy systemu ISOFIX

2

Schemat instalacji

Wersja z przednim fotelem pasażera wyposażona w system ISOFIX (przednie fotele z regulacją elektryczną)

FOTELIKI DLA DZIECI



FOTELIKI DLA DZIECI

2



RYZYKO ŚMIERCI LUB POWAŻNYCH OBRAŻEŃ:

przed zamontowaniem fotelika dla dziecka ustawionego tyłem do kierunku jazdy na przednim fotelu pasażera należy sprawdzić, czy airbag została wyłączona → 113.



W przypadku fotela pasażera zaleca się stosowanie fotelika dziecięcego ze wspornikiem podłogowym, aby uniknąć wyzwolenia sygnału ostrzegawczego pasa bezpieczeństwa.



Miejsce, na którym zabroniony jest montaż tego typu fotelika dla dziecka.

Fotelik dla dziecka mocowany za pomocą systemu ISOFIX



Miejsce, na którym dozwolone jest mocowanie fotelika dla dziecka ISOFIX.



Tylne fotele są wyposażone w mocowania, które umożliwiają montaż uniwersalnego fotelika dla dziecka przodem do kierunku jazdy ISOFIX. Punkty mocowania znajdują się na oparciu fotela pasażera w przypadku miejsca przedniego i na oparciu tylnej kanapy w przypadku miejsc tylnych.



Używanie systemu zabezpieczenia dzieci nieprzystosowanego do danego pojazdu nie zapewni skutecznej ochrony niemowlęcia lub dziecka. Mogłoby ono doznać groźnych lub śmiertelnych obrażeń.



Najlepiej jest montować fotelik dla dziecka na fotelu tylnym.

Aby zainstalować fotelik ISOFIX na tym fotelu, należy ręcznie odpiąć pas środkowy przed założeniem blokad.

FOTELIKI DLA DZIECI



Instalacja fotelika ISOFIX na lewym tylnym miejscu uniemożliwia skorzystanie z miejsca środkowego. Pas środkowy jest niedostępny i nie można go użyć.

2

FOTELIKI DLA DZIECI

Tabela specyfikacji montażu

Poniższa tabela zawiera te same informacje co schemat wersji przedniego fotela pasażera, która jest wyposażona w system ISOFIX, co umożliwia sprawdzenie zgodności z obowiązującymi przepisami.

Typ fotelika dla dziecka	Waga dziecka	Rozmiar fotelika ISOFIX	Miejsce pasażera z przodu (6)		Miejsca tylne boczne (6)	Miejsce tylne środkowe (6)
			Bez airbag lub z airbag w stanie wyłączonym	Poduszka powietrzna airbag włączona		
Łóżeczko mocowane poprzecznie Grupa 0	< do 10 kg	L1 [F], L2 [G]	X	X	IL (1)	X
Fotelik z obudową montowany tyłem do kierunku jazdy Grupy 0 lub 0 +	< do 13 kg	R1 [E]	IL (2) (5)	X	IL (3)	X
Fotelik z obudową / montowany tyłem do kierunku jazdy Grupy 0+ i 1	< do 13 kg i od 9 do 18 kg	R3 [C], R2 [D]	IL (2) (5)	X	IL (3)	X
Fotelik montowany przodem do kierunku jazdy Grupa 1	9 do 18 kg	F3 [A], F2 [B], F2X [B1]	X	IUF - IL (2)	IUF - IL (3) (4)	X
Poduszka podwyższająca Grupa 2	15 do 25 kg i 22 do 36 kg	[B2, B3]	X	IUF - IL (2)	IUF - IL (3) (4)	X

FOTELIKI DLA DZIECI

Typ fotelika dla dziecka	Waga dziecka	Rozmiar fotelika ISOFIX	Miejsce pasażera z przodu (6)		Miejsca tylne boczne (6)	Miejsce tylne środkowe (6)
			Bez airbag lub z airbag w stanie wyłączonym	Poduszka powietrzna airbag włączona		
Homologowany fotelik i-Size			i-U (2) (5)	i-UF (2)	i-U (3) (4)	X

X = Miejsce, na którym zabroniony jest montaż tego typu fotelika dla dziecka.

IUF/IL = Miejsce, na którym dozwolony jest montaż fotelika dla dziecka posiadającego homologację "Uniwersalny/półuniwersalny" za pomocą ISOFIX (zależnie od wyposażenia pojazdu): sprawdź możliwość montażu.

i-U = Nadaje się do "uniwersalnych" fotelików z homologacją i-Size, ustawionych przodem i tyłem do kierunku jazdy.

i-UF = Nadaje się do "uniwersalnych" fotelików z homologacją i-Size, ustawionych przodem i tyłem do kierunku jazdy.

(1) Gondolę należy ustawiać poprzecznie do kierunku jazdy, co najmniej na dwóch miejscach siedzących. Ułóż dziecko w taki sposób, aby jego głowa była skierowana do wnętrza pojazdu.

(2) Ustawić fotel w najwyższym i najbardziej odsuniętym położeniu i lekko pochylić oparcie (o około 25°).

(3) W razie potrzeby ustaw fotel pojazdu w skrajnym tylnym położeniu i ustaw oparcie pod kątem około 25°. Przed zainstalowaniem fotelika dziecięcego montowanego tyłem do kierunku jazdy, przesunij przedni fotel maksymalnie do przodu; po zainstalowaniu fotelika dziecięcego, przesunij przedni fotel maksymalnie do tyłu tak, aby nie dotykał do fotelika dziecięcego.

(4) W takich przypadkach zdjęć zagłówek tylnego fotela, na którym umieszczony jest fotelik. Należy to wykonać przed przypięciem fotelika dla dziecka (patrz akapit "Zagłówki tylnych foteli" w rozdziale 3 instrukcji obsługi pojazdu). Przesunij fotel, który jest przed dzieckiem i wyprostuj oparcie tak, aby dziecko nie dotykało nogami fotela.

Wielkość fotelika dla dziecka ISOFIX jest oznaczona literą:

- [B2, B3]: podstawki podwyższające z grupy 2 i 3 (15-25 kg i 22-36 kg);
- F3, F2, F2X [A, B, B1]: foteliki montowane przodem do kierunku jazdy grupy 1 (od 9 do 18 kg);
- R3, R2, R2X [C, D]: foteliki montowane tyłem do kierunku jazdy lub foteliki kubełkowe grupy 0+ (poniżej 13 kg) lub grupy 1 (od 9 do 18 kg);

FOTELIKI DLA DZIECI

- R1 [E]: foteliki kubełkowe montowane tyłem do kierunku jazdy z grupy 0 (dla dzieci o wadze poniżej 10 kg) lub 0+ (dla dzieci o wadze poniżej 13 kg);
- L1, L2 [F, G]: nosidełka grupy 0 (poniżej 10 kg).

2



(5) RYZYKO ŚMIERCI LUB POWAŻNYCH OBRAŻEŃ: przed zainstalowaniem fotelika dla dziecka tyłem do kierunku jazdy na fotelu pasażera należy sprawdzić, czy airbag została wyłączona → 113.



(6) Przed zamontowaniem fotelika dziecięcego na przednim siedzeniu pasażera lub na tylnych siedzeniach wyłącz funkcję łatwego dostępu.

Ryzyko obrażeń

FOTELIKI DLA DZIECI

Schemat instalacji

2 Wersja przedniego fotela pasażera niewyposażona w system ISOFIX (przednie fotele z ręczną regulacją)

FOTELIKI DLA DZIECI



FOTELIKI DLA DZIECI

2



RYZYKO ŚMIERCI LUB POWAŻNYCH OBRAŹEŃ:

przed zamontowaniem fotelika dla dziecka ustawionego tyłem do kierunku jazdy na przednim fotelu pasażera należy sprawdzić, czy airbag została wyłączona → 113.



W przypadku fotela pasażera zaleca się stosowanie fotelika dziecięcego ze wspornikiem podłogowym, aby uniknąć wyzwolenia sygnału ostrzegawczego pasa bezpieczeństwa.



Miejsce, na którym zabroniony jest montaż tego typu fotelika dla dziecka.

Fotelik dla dziecka mocowany za pomocą systemu ISOFIX



Miejsce, na którym dozwolone jest mocowanie fotelika dla dziecka ISOFIX.



Tylne fotele są wyposażone w mocowania, które umożliwiają montaż uniwersalnego fotelika dla dziecka przodem do kierunku jazdy ISOFIX. Punkty mocowania znajdują się na oparciu fotela pasażera w przypadku miejsca przedniego i na oparciu tylnej kanapy w przypadku miejsc tylnych.



Używanie systemu zabezpieczenia dzieci nieprzystosowanego do danego pojazdu nie zapewni skutecznej ochrony niemowlęcia lub dziecka. Mogłoby ono doznać groźnych lub śmiertelnych obrażeń.



Najlepiej jest montować fotelik dla dziecka na fotelu tylnym. Aby zainstalować fotelik ISOFIX na tym fotelu, należy ręcznie odpiąć pas środkowy przed założeniem blokad.

FOTELIKI DLA DZIECI



Instalacja fotelika ISOFIX na lewym tylnym miejscu uniemożliwia skorzystanie z miejsca środkowego. Pas środkowy jest niedostępny i nie można go użyć.

2

FOTELIKI DLA DZIECI

Tabela specyfikacji montażu

Poniższa tabela zawiera te same informacje co schemat wersji przedniego fotela pasażera, która nie jest wyposażona w system ISOFIX, co umożliwi sprawdzenie zgodności z obowiązującymi przepisami.

Typ fotelika dla dziecka	Waga dziecka	Rozmiar fotelika ISOFIX	Ręcznie regulowany przedni fotel pasażera	Miejsca tylne boczne (6)	Miejsca tylne środkowe (6)
Łóżeczko mocowane poprzecznie Grupa 0	< do 10 kg	L1 [F], L2 [G]	X	IL (1)	X
Fotelik z obudową montowany tyłem do kierunku jazdy Grupy 0 lub 0 +	< do 13 kg	R1 [E]	X	IL (3)	X
Fotelik z obudową / montowany tyłem do kierunku jazdy Grupy 0+ i 1	< do 13 kg i od 9 do 18 kg	R3 [C], R2 [D]	X	IL (3)	X
Fotelik montowany przodem do kierunku jazdy Grupa 1	9 do 18 kg	F3 [A], F2 [B], F2X [B1]	X	IUF - IL (3) (4)	X
Poduszka podwyższająca Grupa 2	15 do 25 kg i 22 do 36 kg	[B2, B3]	X	IUF - IL (3) (4)	X
Homologowany fotelik i-Si-ze			X	i-U (3) (4)	X

X = Miejsce, na którym zabroniony jest montaż tego typu fotelika dla dziecka.

FOTELIKI DLA DZIECI

IUF/IL = Miejsce, na którym dozwolony jest montaż fotelika dla dziecka posiadającego homologację "Uniwersalny/półuniwersalny" za pomocą ISOFIX (zależnie od wyposażenia pojazdu): sprawdź możliwość montażu.

i-U = Nadaje się do "uniwersalnych" fotelików z homologacją i-Size, ustawionych przodem i tyłem do kierunku jazdy.

i-UF = Nadaje się do "uniwersalnych" fotelików z homologacją i-Size, ustawionych przodem i tyłem do kierunku jazdy.

(1) Gondolę należy ustawiać poprzecznie do kierunku jazdy, co najmniej na dwóch miejscach siedzących. Ułóż dziecko w taki sposób, aby jego głowa była skierowana do wnętrza pojazdu.

(2) Ustawień fotel w najwyższym i najbardziej odsuniętym położeniu i lekko pochylić oparcie (o około 25°).

(3) W razie potrzeby ustaw fotel pojazdu w skrajnym tylnym położeniu i ustaw oparcie pod kątem około 25°. Przed zainstalowaniem fotelika dziecięcego montowanego tyłem do kierunku jazdy, przesuń przedni fotel maksymalnie do przodu; po zainstalowaniu fotelika dziecięcego, przesuń przedni fotel maksymalnie do tyłu tak, aby nie dotykał do fotelika dziecięcego.

(4) W takich przypadkach zdjąć zagłówki tylnego fotela, na którym umieszczony jest fotelik. Należy to wykonać przed przypięciem fotelika dla dziecka (patrz akapit "Zagłówki tylnych foteli" w rozdziale 3 instrukcji obsługi pojazdu). Przesuń fotel, który jest przed dzieckiem i wyprostuj oparcie tak, aby dziecko nie dotykało nogami fotela.

Wielkość fotelika dla dziecka ISOFIX jest oznaczona literą:

- [B2, B3]: podstawki podwyższające z grupy 2 i 3 (15-25 kg i 22-36 kg);
- F3, F2, F2X [A, B, B1]: foteliki montowane przodem do kierunku jazdy grupy 1 (od 9 do 18 kg);
- R3, R2, R2X [C, D]: foteliki montowane tyłem do kierunku jazdy lub foteliki kubełkowe grupy 0+ (poniżej 13 kg) lub grupy 1 (od 9 do 18 kg);
- R1 [E]: foteliki kubełkowe montowane tyłem do kierunku jazdy z grupy 0 (dla dzieci o wadze poniżej 10 kg) lub 0+ (dla dzieci o wadze poniżej 13 kg);
- L1, L2 [F, G]: nosidełka grupy 0 (poniżej 10 kg).



(5) RYZYKO ŚMIERCI LUB POWAŻNYCH OBRAŹEŃ: przed zainstalowaniem fotelika dla dziecka tyłem do kierunku jazdy na fotelu pasażera należy sprawdzić, czy airbag została wyłączona ➔ 113.

FOTELIKI DLA DZIECI



(6) Przed zamontowaniem fotelika dziecięcego na przednim siedzeniu pasażera lub na tylnych siedzeniach wyłącz funkcję łatwego dostępu.

Ryzyko obrażeń

2

BEZPIECZEŃSTWO DZIECI: WYŁĄCZANIE, WŁĄCZANIE PRZEDNIEJ PODUSZKI POWIETRZNEJ PASAŻERA

Ostrzeżenie



Poduszkę powietrzną pasażera airbag można włączać i wyłączać, gdy **pojazd stoi z wyłączonym zapłonem**.

Odcłacanie poduszki powietrznej pasażera z przodu



Przed zamontowaniem fotelika dla dziecka na przednim fotelu pasażera:

- sprawdzić, czy fotelik może być zamontowany na tym fotelu;
- należy **koniecznie** wyłączyć poduszkę powietrzną airbag, kiedy używany jest fotelik dziecięcy ustawiony tyłem do kierunku jazdy.



Wyłączenie airbag : gdy pojazd stoi z wyłączonym zapłonem, naciśnij i obróć blokadę 1 w położenie OFF.

Po włączeniu zapłonu **bezwzględnie** sprawdzić, czy zapaliła się lampka

ostrzegawcza  na wyświetlaczu 2.

Lampka świeci się światłem ciągłym w celu potwierdzenia możliwości zainstalowania fotelika dla dziecka.



NIEBEZPIECZEŃSTWO

Działanie przedniej airbag pasażera umożliwia przewóz

dziecka w foteliku montowanym tyłem do kierunku jazdy, dlatego **NIGDY** nie należy montować fotelika ustawionego tyłem do kierunku jazdy naprzeciw przedniej **AIRBAG**, która jest **AKTYWNA**, ponieważ niesie to ryzyko **ŚMIERCI** lub **POWAŻNYCH OBRAŹEŃ DZIECKA**.

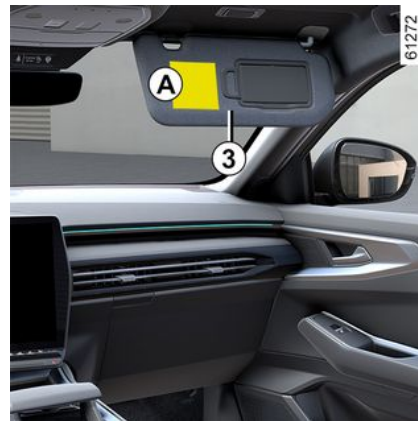

BEZPIECZEŃSTWO DZIECI: WYŁĄCZANIE, WŁĄCZANIE PRZEDNIEJ PODUSZKI POWIETRZNEJ PASAŻERA

(A)



Oznaczenia na desce rozdzielczej i naklejki **A** po obu stronach osłony przeciwslonecznej pasażera **3** (wzór naklejki powyżej) przypominają o tych zaleceniach.

Włączenie funkcji poduszki powietrznej pasażera z przodu



Z chwilą usunięcia fotelika dla dziecka z przedniego fotela pasażera należy ponownie włączyć poduszki powietrzne airbag, aby zapewnić pasażerowi podróżującemu z przodu ochronę w razie zderzenia.



Ponowne włączenie airbag : **gdy pojazd stoi z wyłączonym zapłonem**, naciśnij i obróć blokadę **1** w położenie ON.

Przy włączonym zapłonie **koniecznie** sprawdź, czy lampka ostrzegawcza



się nie świeci i czy lampka

ostrzegawcza  zapala się na wyświetlaczu **2** na około 60 sekund po każdym uruchomieniu silnika. airbag pasażera z przodu jest włączona.

Nieprawidłowości w działaniu

W przypadku usterki systemu włączania/wyłączania airbag po stro-

BEZPIECZEŃSTWO DZIECI: WYŁĄCZANIE, WŁĄCZANIE PRZEDNIEJ PODUSZKI POWIETRZNEJ PASAŻERA

nie pasażera z przodu, na tablicy wskaźników pojawiają się lampki

ostrzegawcze  i . Wyłącz zapłon i sprawdź położenie blokady 1.

Ponownie włącz zapłon: lampki ostrzegawcze zgasną.

Jeżeli problem będzie się powtarzał, oznacza to awarię systemu. W takiej sytuacji nie wolno montować fotelika dziecięcego zwróconego tyłem do kierunku jazdy na przednim fotelu pasażera ani zajmować tego miejsca.

Należy jak najszybciej skontaktować się z Autoryzowanym Partnerem marki;

MIEJSCE KIEROWCY

Miejsce kierowcy: kierownica z lewej strony

2

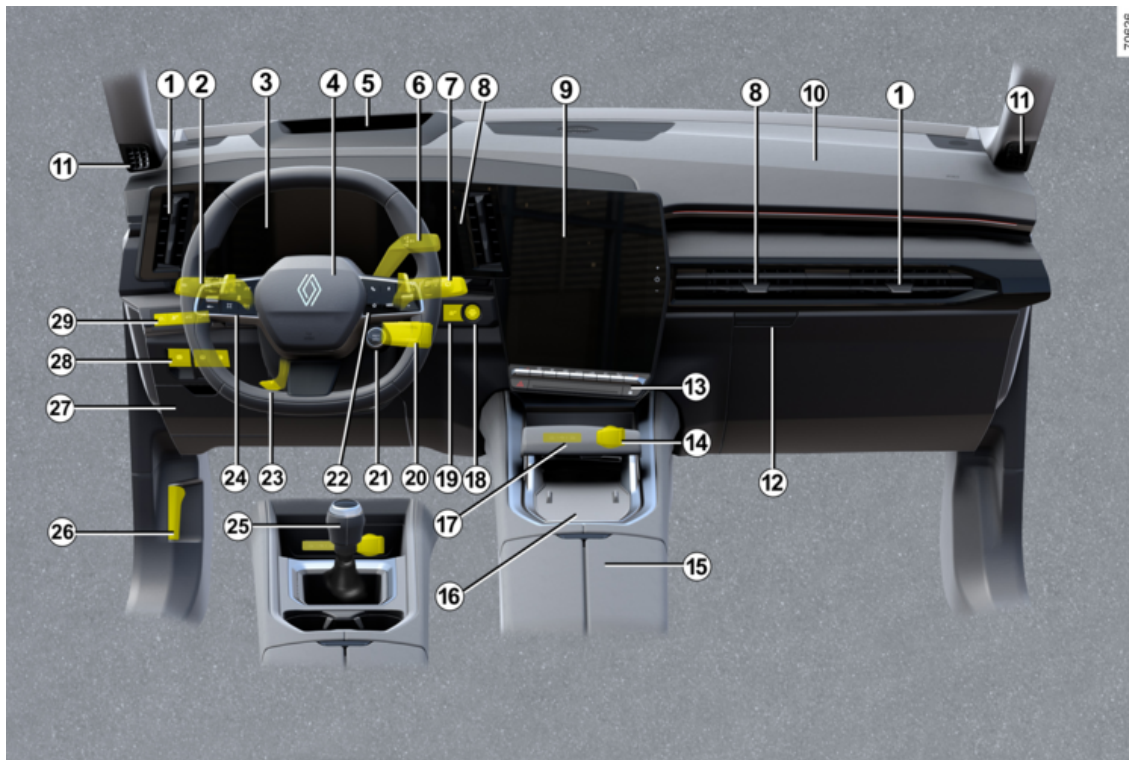

MIEJSCE KIEROWCY

Obecność poniżej opisanych elementów ZALEŻY OD WERSJI POJAZDU I KRAJU JEGO PRZEZNACZENIA.

1. Nawiewy boczne.
2. Dźwignia sterująca:
 - światła kierunkowskazów;
 - oświetlenia zewnętrznego;
 - światła przeciwmgielnych tylnych.
3. Tablica wskaźników.
4. Miejsce airbag kierowcy, klakson.
5. Wyświetlacz przezierny.
6. Dźwignia zmiany biegów (automatyczna skrzynia biegów, zależnie od wersji pojazdu).
7. Dźwignia wycieraczek/spryskiwaczy przedniej i tylnej szyby.
8. Nawiewy centralne
9. Ekran multimedialny.
10. Miejsce poduszki powietrznej airbag pasażera.
11. Dysza nawiewu.
12. Zamykany schowek
13. Sterowanie:
 - podgrzewane fotele przednie;
 - ogrzewanie lub klimatyzacja;
 - światła awaryjne;
 - centralny zamek;
 - ...

14. Gniazdko do podłączenia akcesoriów.
15. Środkowy podłokietnik/schowek.
16. Strefa ładowania/miejsce na telefon
17. USB-C gniazdko.
18. Przycisk uruchamiania/wyłączenia silnika.
19. Element sterujący włączaniem/wyłączeniem funkcji Stop and Start.
20. Elementy zdalnego sterowania radiem.
21. Sterowanie MULTI-SENSE.
22. Sterowanie:
 - odczyt informacji komputera pokładowego;
 - zdalne sterowanie radiem i systemem nawigacji.
23. Sterowanie regulacją wysokości i wysunięcia koła kierownicy.
24. Główny przełącznik i elementy sterujące tempomatu/ogranicznika prędkości i adaptacyjnego tempomatu Stop and Go.
25. Dźwignia zmiany biegów (mechaniczna skrzynia biegów, zależnie od wersji pojazdu).

26. Dźwignia odblokowania pokrywy komory silnika.

27. Stały schowek i skrzynka bezpieczników.

28. Sterowanie:

- włączaniem/wyłączaniem automatycznego hamulca parkingowego;
- włączanie/wyłączanie funkcji AUTOHOLD;
- ...

29. Sterowanie:

- natężeniem oświetlenia przyrządów kontrolnych;
- włączaniem/wyłączaniem funkcji utrzymywania pojazdu na pasie ruchu (ostrzeganie przed zmianą pasa ruchu, zapobieganie zmianie pasa ruchu, utrzymywanie pojazdu na środku pasa ruchu);
- element sterujący otwieraniem bagażnika;
- ...

MIEJSCE KIEROWCY

Miejsce kierowcy – kierownica z prawej strony

2

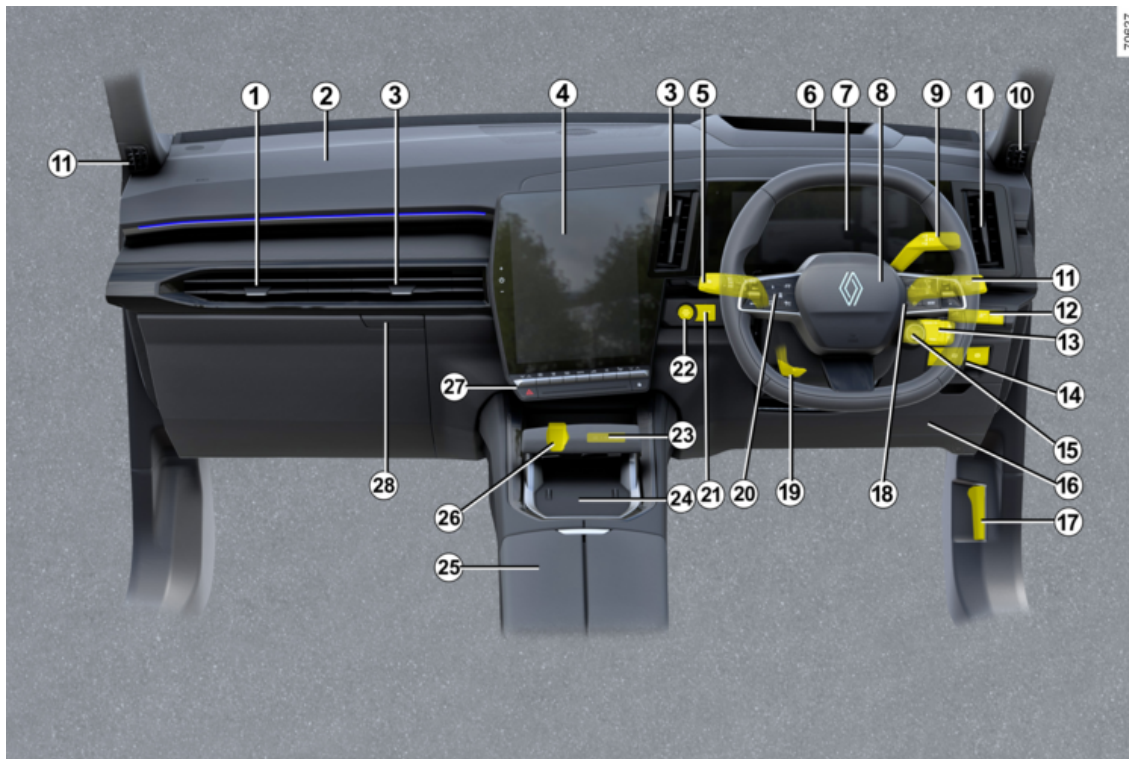

MIEJSCE KIEROWCY

Obecność poniżej opisanych elementów ZALEŻY OD WERSJI POJAZDU I KRAJU JEGO PRZEZNACZENIA.

1. Nawiewy boczne.
2. Miejsce poduszki powietrznej airbag pasażera.
3. Nawiewy centralne
4. Ekran multimedialny.
5. Dźwignia sterująca:
 - światła kierunkowskazów;
 - oświetlenia zewnętrznego;
 - świateł przeciwmgielnych tylnych.
6. Wyświetlacz przezierny.
7. Tablica wskaźników.
8. Miejsce airbag kierowcy, klakson.
9. Dźwignia zmiany biegów (wersja z automatyczną skrzynią biegów).
10. Dysza nawiewu.
11. Dźwignia wycieraczek/spryskiwaczy przedniej i tylnej szyby.
12. Sterowanie:
 - natężeniem oświetlenia przyrządów kontrolnych;
 - włączaniem/wyłączaniem funkcji utrzymywania pojazdu na pasie ruchu (ostrzeżenie przed zmianą pasa ruchu, zapobieganie zmianie pasa

ruchu, utrzymywanie pojazdu na środku pasa ruchu);

- element sterujący otwieraniem bagażnika;
- ...

13. Elementy zdalnego sterowania radiem.

14. Sterowanie:

- włączaniem/wyłączaniem automatycznego hamulca parkingowego;
- włączaniem/wyłączaniem funkcji AUTOHOLD.
- ...

15. Sterowanie MULTI-SENSE.

16. Stały schowek.

17. Dźwignia odblokowania pokrywy komory silnika.

18. Sterowanie:

- odczyt informacji komputera pokładowego;
- zdalne sterowanie radiem i systemem nawigacji.

19. Sterowanie regulacją wysokości i wysunięcia koła kierownicy.

20. Główny przełącznik i elementy sterujące tempomatu/ogranicznika

prędkości i adaptacyjnego tempomatu Stop and Go.

21. Element sterujący włączaniem/wyłączaniem funkcji Stop and Start.

22. Przycisk uruchamiania/wyłączania silnika.

23. USB-C gniazdka.

24. Strefa ładowania/miejsce na telefon

25. Środkowy podłokietnik/schowek.

26. Gniazdko do podłączenia akcesoriów.

27. Sterowanie:

- podgrzewane fotele przednie;
- ogrzewanie lub klimatyzacja;
- światła awaryjne;
- centralny zamek;
- ...

28. Schowek podręczny i skrzynka bezpieczników.

KOMPUTER POKŁADOWY

Informacje ogólne

2 Komputer pokładowy i system ostrzegawczy A



Zależnie od wersji pojazdu, łączy on następujące funkcje:

- parametry podróży;
- komunikaty informacyjne;
- komunikaty o nieprawidłowościach w działaniu (wyświetlające się z

lampką kontrolną );

- komunikaty alarmowe (wyświetlające się wraz z lampką kontrolną

).

Naciskać kilkakrotnie w górę/w dół przełącznik **1**, aby przeglądać te funkcje.

Z tablicy wskaźników **A**:

a) ustawienia trasy:

- Zużycie paliwa od ostatniego resetu i aktualne zużycie paliwa;
- przebyty dystans od ostatniego resetowania;

b) częstotliwość przeglądów;

c) dziennik pokładowy, wyświetlanie komunikatów informacyjnych oraz komunikatów sygnalizujących usterki.

Resetowanie licznika przebiegów częściowych i parametrów podróży (przycisk resetowania)



Po wybraniu jednego z parametrów podróży na wyświetlaczu naciśnij i przytrzymaj przycisk **1**, aż do wyzerowania wartości.

Automatyczne zerowanie parametrów podróży

Przy przeładowaniu pamięci jednego z parametrów, następuje jej automatyczne wyzerowanie.

Interpretacja wartości pojawiających się na wyświetlaczu po przejechaniu kilku kilometrów od

KOMPUTER POKŁADOWY

momentu wciśnięcia przycisku Top Départ

Wartości określające średnie zużycie paliwa, przebieg możliwy do przejechania na paliwie pozostałym w zbiorniku, średnią prędkość stają się bardziej dokładne i miarodajne w miarę jak zwiększa się ilość kilometrów przejechanych od chwili ostatniego wciśnięcia przycisku Top Départ.

Przy pierwszych kilometrach po naciśnięciu przycisku „Top Départ”, można stwierdzić, że wskazanie liczby kilometrów, którą można przejechać na paliwie pozostałym w zbiorniku, zwiększa się w czasie jazdy.

Wynika to z tego, że wartość ta uwzględnia średnie zużycie paliwa uzyskane od ostatniego naciśnięcia na przycisk Top Départ. Jednak średnie zużycie może się zmniejszyć, gdy:

- samochód przestał przyspieszać;
- silnik osiągnął swą normalną temperaturę pracy (przycisk Top Départ: silnik nierozgrzany);
- po jeździe w ruchu miejskim samochód wyjeżdża na drogę poza miastem.





Niektóre informacje komputera pokładowego wyświetlane są na wyświetlaczu systemu nawigacji. Licznik przebiegu parametrów podróży jest zerowany jednocześnie na komputerze pokładowym i w systemie nawigacji.

KOMPUTER POKŁADOWY

Ustawienia podróży

2

Wyświetlanie niżej podanych informacji ZALEŻY OD WYPOSAŻENIA ORAZ KRAJU PRZEZNACZENIA POJAZDU.

Przykłady wyboru	Interpretacja wyświetlanych informacji
Brak komunikatu zapisanego w pamięci	a) Dziennik pokładowy. Kolejne wyświetlanie: <ul style="list-style-type: none">- komunikaty informacyjne (stan airbag pasażera OFF itp.);- komunikaty o nieprawidłowościach w działaniu (sprawdź układ wtrysku, itp.).
 7.4 L/100	b) Chwilowe zużycie paliwa. Wartość jest wyświetlana po przekroczeniu prędkości ok. 30 km/h. c) Średnie zużycie paliwa od ostatniego zresetowania. Wartość jest wyświetlana po przejechaniu co najmniej 400 metrów od ostatniego wciśnięcia przycisku Top Départ. d) Rejestrator przebiegu: pokonany dystans od ostatniego resetowania.
 5.8 L/100	
 112,4 km	

KOMPUTER POKŁADOWY

2

Przykłady wyboru	
Komputer pokładowy z komunikatem o pozostałym przebiegu.	Interpretacja wyświetlanych informacji
Przebieg za 30 000 km lub 12 miesięcy.	<p>e) Zasięg pozostały do następnego przeglądu i wymiany oleju. Przebieg pozostały do następnego przeglądu Przy włączonym zapłonie i wyłączonym silniku wyświetli informację "Przebieg pozostały do przeglądu". Gdy wartość przebiegu lub czasu zaczyna być bliska wartości oznaczającej konieczność wykonania przeglądu, możliwych jest kilka przypadków:</p>
Przebieg za mniej niż 300 km lub 24 dni	<p>– pozostały przebieg mniejszy niż 1500 km lub czas krótszy niż miesiąc: wyświetlenie komunikatu "Przebieg za" wraz z wartością najbliższego limitu (odległości lub czasu);</p>
Wykonaj przegląd	<p>– pozostała odległość jest równa 0 km lub nadeszła data przeglądu wyświetla się komunikat "Wykonaj przegląd", któremu towarzyszy lampka ostrzegawcza  . Należy jak najszybciej zgłosić się z pojazdem na przegląd.</p>
<p>Resetowanie: aby wyzerować licznik przebiegu pozostałego do przeglądu, nacisnąć i przytrzymać przez około 10 sekund przycisk OK ; zwolnić przycisk, gdy przebieg do przeglądu będzie wyświetlany w sposób ciągły.</p> <p>Uwaga: jeżeli przegląd nie obejmuje wymiany oleju silnikowego, należy zresetować wyłącznie przebieg pozostały do kolejnego przeglądu. W przypadku wymiany oleju silnikowego, należy ustawić parametry początkowe funkcji przebiegu pozostałego do kolejnego przeglądu i wymiany oleju.</p>	
Wymiana oleju za 30 000 km/24 miesiące	<p>f) Przebieg pozostały do wymiany oleju. Przy włączonym zapłonie i wyłączonym silniku wyświetli informację "Przebieg przed serwisem", aby sprawdzić przebieg pozostały do kolejnej wymiany oleju.</p>
<p>Zależnie od wersji pojazdu, przebieg pozostały do kolejnej wymiany oleju jest dostosowany do stylu jazdy (częste jazdy z małą prędkością, jazda od drzwi do drzwi, długotrwała praca na biegu jałowym, jazda z przyczepą itd.). Odległo-</p>	

KOMPUTER POKŁADOWY

2

Przykłady wyboru	Interpretacja wyświetlanych informacji
Komputer pokładowy z komunikatem o pozostałym przebiegu.	
<p>ść pozostała do przejechania do najbliższej wymiany oleju może więc zmniejszać się szybciej niż odległość przejechana w rzeczywistości.</p> <p>Resetowanie: aby wyzerować licznik przebiegu pozostałego do przeglądu, naciśnij i przytrzymaj przez około 10 sekund przycisk OK; zwolnij przycisk, gdy informacja o przebiegu pozostałym do wymiany oleju będzie wyświetlana w sposób ciągły.</p> <p>Uwaga: jeżeli przegląd nie obejmuje wymiany oleju silnikowego, należy zresetować wyłącznie przebieg pozostały do kolejnego przeglądu. W przypadku wymiany oleju silnikowego, należy ustawić parametry początkowe funkcji przebiegu pozostałego do kolejnego przeglądu i wymiany oleju.</p>	

KOMPUTER POKŁADOWY

Komunikaty informacyjne

Mogą one dostarczać informacji pomocnych w fazie uruchamiania pojazdu, informacji o wybranych ustawieniach lub o stanie niektórych elementów pojazdu podczas jazdy.

Przykłady komunikatów informacyjnych znajdują się poniżej.

Przykłady komunikatów	Interpretacja wyświetlanych informacji
"Obróć kierownicę + START"	Obrócić lekko kierownicę podczas wciskania przycisku rozruchu pojazdu, aby odblokować kolumnę kierownicy.
"Test systemów pokładowych"	Wyświetla się przy włączonym zapłonie, gdy w pojeździe odbywa się test autokontrolny.

Komunikaty o nieprawidłowościach w działaniu

2

Wyświetlają się wraz z  lampką ostrzegawczą i oznaczają konieczność jak najszybszego udania się do ASO i prowadzenia pojazdu z dużą ostrożnością. Nieprzestrzeganie tego zalecenia może doprowadzić do uszkodzenia samochodu.

Znikają po pojedynczym naciśnięciu na przycisk wyboru informacji wyświetlanych na ekranie lub po kilku sekundach i są zapamiętane w dzienniku pokładowym. Lampka kontrolna  pozostaje zapalona. Przykłady komunikatów o nieprawidłowościach w działaniu znajdują się poniżej.

Przykłady komunikatów	Interpretacja wyświetlanych informacji
"Sprawdź pojazd"	Wskazuje nieprawidłowe działanie jednego z czujników pedałów, systemu sterowania akumulatorem lub czujnika poziomu oleju.
"Skontroluj poduszkę pow."	Oznacza nieprawidłowe działanie zabezpieczeń uzupełniających pasy bezpieczeństwa. Istnieje ryzyko, że nie zadziałają one w razie wypadku.
"Sprawdź system hamowania wielokolizyjnego"	Wskazuje na problem z systemem hamowania wielokolizyjnego.
"Konieczna kontrola układu oczyszczania spalin"	<ul style="list-style-type: none">- Sygnalizuje usterkę na poziomie filtra cząstek stałych.- Sygnalizuje usterkę w układzie oczyszczania emisji spalin; wraz z usterką zapala się lampka ostrzegawcza .
"Sprawdź układ elektryczny"	Oznacza usterkę systemu trakcji.

Komunikaty alarmowe

Wyświetlają się wraz z lampką kontrolną **STOP** i informują o konieczności natychmiastowego zatrzymania pojazdu, ze względu na bezpieczeństwo podróżujących nim osób, jeżeli tylko pozwalają na to warunki ruchu drogowego. Należy wyłączyć silnik i nie uruchamiać go ponownie. Skontaktować się z Autoryzowanym Partnerem marki.

Przykłady komunikatów alarmowych znajdują się poniżej. **Uwaga:** komunikaty pojawiają się na wyświetlaczu pojedynczo, lub na przemian (w przypadku konieczności wyświetlenia kilku komunikatów), może im towarzyszyć świecenie lampki kontrolnej i/lub emisja sygnału dźwiękowego.

Przykłady komunikatów	Interpretacja wyświetlanych informacji
"Ryzyko awarii silnika"	Oznacza uszkodzenie układu wtrysku, przegrzanie silnika pojazdu lub poważny problem związany z silnikiem.
"Usterka układu hamulcowego"	Oznacza usterkę układu hamulcowego.
"Przebicie opony"	Oznacza, że przynajmniej jedna z opon jest przebita lub brakuje w niej zbyt dużo powietrza.
"Usterka układu kierowniczego"	Wskazuje problem z układem kierowniczym.
"Usterka elektryczna"	Wskazuje usterkę w obwodzie ładowania akumulatora pojazdu (alternator itp.) lub usterkę w układzie elektrycznym.
"Usterka silnika elektrycznego"	Oznacza utratę mocy pojazdu.

Wyświetlacze i wskaźniki

2 Tablica wskaźników



Zapala się w momencie otwarcia drzwi kierowcy. Zaświeceniu się niektórych lampek kontrolnych towarzyszy komunikat.

Zależnie od wersji pojazdu, ustawienia tablicy wskaźników **A** można dostosować do własnych potrzeb, zarówno pod względem zawartości, jak i kolorów.

Wybór widoków

W zależności od wersji pojazdu na tablicy wskaźników może być dostępnych kilka widoków.

Aby wybrać widok, naciśnij element sterujący **1** tyle razy, ile to konieczne, aby przewijać różne widoki na tablicy wskaźników **A**, aż dojdiesz dożądanego widoku.

We wszystkich widokach na tablicy wskaźników są wyświetlane następujące najważniejsze informacje:

- prędkościomierz;
- informacje o włączonych systemach wspomagających kierowcę;
- strefę informacji.

W widoku "Systemy wspomagające kierowcę" na tablicy wskaźników są wyświetlane najważniejsze informacje w tym dotyczące aktywnych systemów wspomagających kierowcę w trybie pełnoekranowym.

W widoku "Klasyczny" na tablicy wskaźników są wyświetlane najważniejsze informacje: prędkość, aktywne systemy wspomagające kierowcę, obszar informacyjny oraz, w zależności od pojazdu, wskaźnik mocy.

W widoku "Nawigacja" są wyświetlane najważniejsze informacje oraz mapa drogowa powielona z systemu multimedialnego na całej tablicy wskaźników.

Widok realistyczny **B**

(zależnie od wersji pojazdu)

67292



W widoku **B** na tablicy wskaźników są wyświetlane najważniejsze informacje wraz z pojazdem i jego otoczeniem (pasy ruchu, otaczające pojazdy poruszające się w tym samym kierunku itp.).

Uwaga: system rozpoznaje tylko pojazdy zaliczające się do kategorii samochodów osobowych, samochodów ciężarowych i motocykli.

W widoku "Minimalnym" na tablicy wskaźników są wyświetlane tylko najważniejsze informacje.

KOMPUTER POKŁADOWY

Wyświetlacz informacji

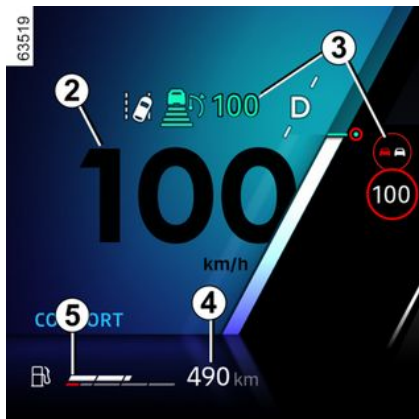

Prędkościomierz 2

Informacje na temat systemów wspomagających prowadzenie pojazdu 3

Przewidywana droga, którą można przejechać w trybie hybrydowym na paliwie pozostałym w zbiorniku 4

Wskaźnik poziomu paliwa 5

Jeżeli poziom jest minimalny, lampka

ostrzegawcza  wbudowana we wskaźnik zapala się na pomarańczowo i słycać sygnał dźwiękowy. Należy jak najszybciej uzupełnić poziom.

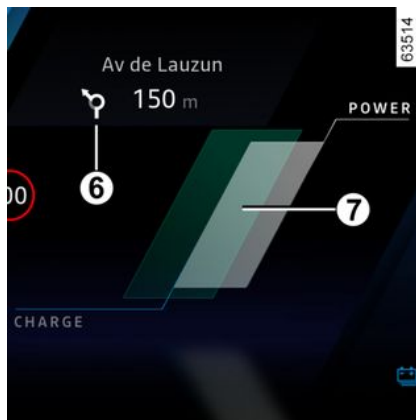

Komunikat o włączonym systemie nawigacji 6

Wskaźnik mocy 7

(Wersja z napędem hybrydowym)

Wskaźnik mocy przedstawia zużycie energii przez pojazd w czasie rzeczywistym → 198.

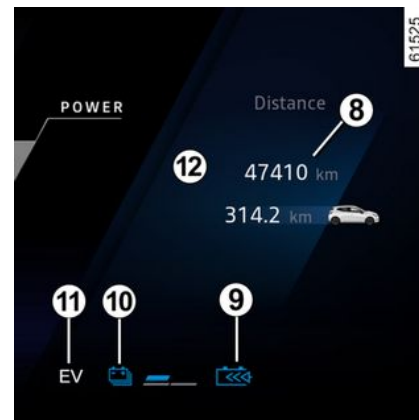

Licznik całkowitego przebiegu 8

Lampka ostrzegawcza poziomu hałmowania regeneracyjnego 9 → 22.

(Wersja z napędem hybrydowym)

Poziom naładowania akumulatora napędowego 10

(Wersja z napędem hybrydowym)

Lampka ostrzegawcza trybu elektrycznego 11

(Wersja z napędem hybrydowym)

Zapala się, gdy jedynie akumulator napędowy napędza pojazd.

Strefa informacji 12

2



W zależności od pojazdu użyć elementu sterującego **13** w celu wyboru odpowiedniego widoku na tablicy wskaźników:

- informacje z komputera (wskaźnik przebiegu, komunikaty ostrzegawcze itp.);
- informacje multimedialne (kompas, aktualnie odtwarzane źródło dźwięku itp.);
- ...

Wyświetlacz przezierny 18



Wyświetlacz pokazuje informacje dotyczące jazdy i nawigacji z tablicy wskaźników i ekranu multimedialnego. Informacje są wyświetlane na przedniej szybie.

Jeżeli pojazd posiada takie wyposażenie, system aktywuje się przy uruchamianiu silnika i wyłącza po wyłączeniu silnika.

Aby dowiedzieć się, jak korzystać z wyświetlacza przeziernego, zapoznaj się z instrukcją obsługi systemu multimedialnego.

Ustawienie wysokości informacji na wyświetlaczu

Kierowca może dopasować wysokość informacji na wyświetlaczu do swojej pozycji. Wyświetlany obraz można również lekko obrócić.

Regulacja jasności ekranu wyświetlacza

Jasność zmienia się automatycznie w zależności od natężenia światła poza pojazdem. Po włączeniu świateł istnieje możliwość ręcznej regulacji jasności.



Ze względów bezpieczeństwa, ustawienia należy zmieniać na postoju.



Do czyszczenia wyświetlacza nie należy stosować rozpuszczalników, detergentów lub ostrych czyszczyków. Używać wyłącznie ściereczek z mikrofibry.

KOMPUTER POKŁADOWY

 Na widoczność informacji mogą mieć wpływ:

- położenia fotela;
- obecność przedmiotu w otworze deski rozdzielczej;
- stosowanie spolaryzowanych soczewek okularowych;
- złe warunki pogodowe (deszcz, śnieg, bardzo silne nasłonecznienie itp.).



W przypadku zaistnienia sprzecznych informacji między tablicą wskaźników a wyświetlaczem przeziernym/ekranem multimedialnym należy korzystać z informacji wyświetlanych przez tablicę wskaźników.

Tablica wskaźników skonfigurowana w milach

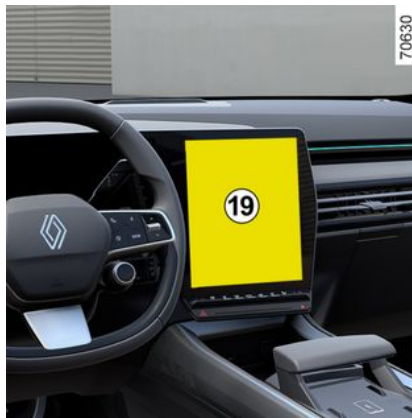

(istnieje możliwość przełączenia na km/h)

Gdy pojazd stoi z pracującym silnikiem, wybierz na ekranie multimedialnym **19** tryb "Pojazd", otwórz menu "Ustawienia", "System", a następnie "Jednostki".

Wybrać km/h lub mph.

Wskażanie prędkościomierza i niektóre informacje o odległości wyświetlane na tablicy rozdzielczej są przeliczane.

W celu powrotu do poprzedniego trybu wykonać taką samą operację.

Uwaga: po odłączeniu akumulatora komputer pokładowy powróci automatycznie do fabrycznie ustawionej jednostki.

W celu uzyskania dalszych informacji należy zapoznać się z instrukcją dotyczącą multimediiów.



Aby korzystać z niektórych funkcji wspomagających prowadzenie pojazdu, należy zmienić jednostki miary na tablicy wskaźników w celu uzyskania prawidłowych informacji podczas jazdy w kraju, w którym jednostki prędkości różnią się od tych ustawionych domyślnie w pojeździe.



Ze względów bezpieczeństwa, ustawienia należy zmieniać na postoju.

KOMPUTER POKŁADOWY

Menu ustawień osobistych pojazdu

2



Funkcja ta umożliwi włączanie/wyłączanie i regulację niektórych funkcji w pojeździe, zależnie od poziomu wyposażenia.

Dostęp do menu ustawień

Gdy pojazd stoi i silnik pracuje, na ekranie multimedialnym **1** wybierz tryb "Pojazd", następnie zakładkę "Na zewnątrz" lub zakładkę "Kabina", aby uzyskać dostęp do różnych ustawień.

Ustawianie parametrów

Wybrać zakładkę, a następnie funkcję do modyfikacji (wskazanie zależy od wyposażenia pojazdu i kraju):

a) "Dostęp":

- "Automatyczne blokowanie elementów otwieranych nadwozia podczas jazdy";
- "Blokowanie/odblokowywanie w trybie "wolne ręce"";
- "Dostęp i uruchamianie przez telefon";
- ...

b) "Powitanie":

- "Animacja oświetlenia zewnętrznego";
- "Dźwięk powitalny przy otwieraniu drzwi";
- "Automatyczne rozkładanie lusterek";
- "Automatyczna lampka sufitowa";
- ...

c) "Oświetlenie":

- "Oświetlenie adaptacyjne";
- "Wybór trybu jazdy";
- ...

d) "Wycieraczki":

- "Działanie wycieraczki tylnej szyby podczas jazdy do tyłu";
- "Automatyczne wycieraczki przedniej szyby";
- ...

Zależnie od wyposażenia, wybierz:

- "ON" lub "OFF", aby włączyć lub wyłączyć funkcję;

lub

- czas aktywacji świateł (np. dla funkcji "Follow-me-home lighting").

W celu uzyskania dodatkowych informacji odnieś się do instrukcji dotyczącej multimediu.



Ze względów bezpieczeństwa, ustawienia należy zmieniać na postoju.

KOMPUTER POKŁADOWY

Funkcja "Ulubione"



W zależności od pojazdu, naciskając przycisk **2** na kierownicy można włączyć następujące funkcje, zgodnie z zapisanymi ustawieniami użytkownika:

- podgrzewane fotele;
- podgrzewana kierownica;
- wybór ustawień (dostęp, powitanie, oświetlenie, wycieraczki itp.);
- Funkcja "automatycznego parkowania";
- tryb ECO;
- Kamera 360°;
- HDC;
- ...

Więcej informacji na temat programowania tej funkcji znajduje się w instrukcji systemu multimedialnego.



Ze względów bezpieczeństwa, ustawienia należy zmieniać na postoju.

Miejsce kierowcy

(zależnie od wersji pojazdu)



Korzystając z systemu multimedialnego, możesz zapisywać i przywracać ustawienia miejsca kierowcy, naciskając przyciski **3, 4 i 5** (➔ 58).

- Poprzez zmianę profilu użytkownika;
- poprzez naciśnięcie przycisku "Przywróć" dla fotela kierowcy;
- poprzez naciśnięcie przycisków **6** dla fotela pasażera.

Pozycja do jazdy do przodu obejmuje ustawienia:

- siedziska;
- oparcia siedzenia;
- zewnętrznych lusterek wstecznych.

KOMPUTER POKŁADOWY

Zapamiętywanie ustawienia fotela kierowcy

Gdy pojazd stoi, a silnik pracuje, na ekranie multimedialnym 1 wybierz menu "Pojazd", a następnie menu "Fotele".

- Wyreguluj fotel kierowcy lub pasażera ➔ 58;
- wyreguluj zewnętrzne lusterka wsteczne ➔ 144.

Następnie, aby zapisać, naciśnij "Zapisz".

Informacje na temat dostępu do zapisanej pozycji jazdy można znaleźć w instrukcji systemu multimedialnego.

Przywoływanie ustawień miejsca kierowcy zapisanych w pamięci

Aby uzyskać dostęp do zapisanych ustawień miejsca kierowcy, na ekranie multimedialnym wybierz "Przywróć".

Informacje na temat zapisywania ustawień stanowiska kierowcy znajdują się w instrukcji systemu multimedialnego.

Uwaga: przywracanie ustawień miejsca kierowcy zostanie przerwane po naciśnięciu przycisku regulacji fotela.

Gdy pojazd zostanie uruchomiony poprzez naciśnięcie i przytrzymanie przycisku włączania/wyłączania silnika, zostaną przywrócone ustawienia miejsca kierowcy odpowiadające ostatnio zapisanemu profilowi.



Podczas przywoływania pozycji (zapamiętywania, zmiany profilu) należy upewnić się, że

nikt nie znajduje się w pobliżu ruchomych części (zwłaszcza na tylnych siedzeniach).

Ze względów bezpieczeństwa, ustawienia te należy wykonywać na postoju.

Godzina i temperatura zewnętrzna

Zegar



Na ekranie multimedialnym 1 wyświetlana jest godzina oraz temperatura zewnętrzna.

W zależności od pojazdu możliwe jest ustawienie czasu z ekranu multimedialnego 1: wybierz menu "Pojazd", naciśnij "Ustawienia" i "Data i godzina".

Możesz uzyskać dostęp do poniższych ustawień:

- "Format czasu";
- "Wybierz strefę czasową";
- "Ustawianie strefy czasowej";

KOMPUTER POKŁADOWY

- ...

W celu uzyskania dodatkowych informacji odnieś się do instrukcji dotyczącej multimediiów.

Wskaźnik temperatury zewnętrznej

Przypadek szczególny:

Gdy temperatura zewnętrzna zawiera się w przedziale między -3°C i $+3^{\circ}\text{C}$, napis $^{\circ}\text{C}$ miga (sygnalizując ryzyko gołoledzi).



W przypadku przerwy w zasilaniu (odłączony akumulator, odłączony przewód zasilający, itd.), należy ponownie ustawić zegar. Radzimy nie przeprowadzać regulacji w czasie jazdy.



Wskaźnik temperatury zewnętrznej

Tworzenie się gołoledzi jest związane z wieloma lokalnymi czynnikami meteorologicznymi, jak nasłonecznienie, wilgotność powietrza; samo określenie temperatury powietrza nie może więc być wystarczające, by stwierdzić występowanie gołoledzi na drodze.

LAMPKI OSTRZEGAWCZE

Wyświetlanie niżej podanych informacji **ZALEŻY OD WYPOSAŻENIA ORAZ KRAJU PRZEZNACZENIA POJAZDU.**



Tablica wskaźników A: podświetlenie zapala się w momencie otwarcia drzwi kierowcy.

Aby wyregulować jasność, zapoznaj się z instrukcją obsługi systemu multimedialnego.

W niektórych przypadkach zaświeceniu się niektórych lampek ostrzegawczych towarzyszy komunikat na tablicy wskaźników.



Lampka kontrolna



informuje o konieczności jak najszybszego udania się do Autoryzowanego Partnera marki i **prowadzenia pojazdu z dużą ostrożnością**. Nieprzestrzeganie tego zalecenia może doprowadzić do uszkodzenia samochodu.



Jeżeli zapali się lampka

ostrzegawcza **STOP**, dla własnego bezpieczeństwa należy zatrzymać pojazd, gdy tylko pozwolą na to warunki drogowe. Należy wyłączyć silnik i nie uruchamiać go ponownie. Skontaktować się z Autoryzowanym Partnerem marki.



Brak wznowienia trybu wizualnego i dźwiękowego oznacza usterkę tablicy wskaźników.

Oznacza to konieczność natychmiastowego zatrzymania pojazdu, jeśli tylko pozwalają na to warunki ruchu drogowego. Należy upewnić się, że pojazd jest prawidłowo unieruchomiony i skontaktować z Autoryzowanym Partnerem marki.



Lampka kontrolna świateł pozycyjnych



Lampka kontrolna świateł drogowych



Lampka kontrolna świateł mijania



Lampka kontrolna tylnych świateł przeciwmgielnych



Lampka ostrzegawcza automatycznych świateł drogowych

→ 147

LAMPKI OSTRZEGAWCZE



Lampka kontrolna świateł lewego kierunkowskazu



Lampka kontrolna świateł prawego kierunkowskazu



Lampka ostrzegawcza złej pogody → 147



Lampka ostrzegawcza usterki reflektorów Adaptive vision



Lampka kontrolna zaciągniętego automatycznego hamulca parkingowego → 185



Lampka ostrzegawcza systemu "AUTOHOLD" → 189



Lampka ostrzegawcza systemu automatycznych wycieraczek



Lampka kontrolna airbag

Zapala się przy włączeniu zapłonu albo w chwili uruchomienia silnika, a następnie gaśnie po kilku sekundach.

Jeżeli nie zapali się przy włączeniu zapłonu, albo zapali się przy pracującym silniku, oznacza usterkę systemu.

Należy jak najszybciej skontakto-

wać się z Autoryzowanym Partnerem marki;

STOP **Lampka sygnalizująca konieczność zatrzymania się**

Zapala się przy włączeniu zapłonu lub uruchomieniu silnika, a następnie gaśnie, kiedy silnik zaczyna pracować. Zapala się równocześnie z innymi lampkami i/lub komunikatami, towarzyszy jej też emisja jednokrotnego sygnału dźwiękowego.

Funkcja związana z bezpieczeństwem, która informuje o konieczności natychmiastowego zatrzymania pojazdu, jeżeli tylko pozwalają na to warunki ruchu drogowego. Należy wyłączyć silnik i nie uruchamiać go ponownie.

Skontaktować się z Autoryzowanym Partnerem marki.



Lampka kontrolna informująca o usterce układu hamulcowego

Zapala się przy włączeniu zapłonu albo w chwili uruchomienia silnika, a następnie gaśnie po kilku sekundach.

Jeżeli zaświeci się podczas hamowania wraz z lampką kontrolną

STOP i emisją sygnału dźwiękowego, sygnalizuje obniżenie poziomu płynu w układzie lub usterkę układu hamulcowego.

Należy zatrzymać się w bezpiecznym miejscu i skontaktować z Autoryzowanym Partnerem marki.



Lampka kontrolna ładowania akumulatora

Zapala się przy włączaniu zapłonu albo w chwili uruchomienia silnika, a następnie gaśnie po kilku sekundach.

Jeżeli zaświeci się podczas jazdy

wraz z lampką kontrolną **STOP** i emisją sygnału dźwiękowego, oznacza zbyt intensywne ładowanie akumulatora lub jego rozładowanie. Należy zatrzymać się w bezpiecznym miejscu i skontaktować z Autoryzowanym Partnerem marki.



Lampka kontrolna ciśnienia oleju

Zapala się przy włączeniu zapłonu albo w chwili uruchomienia silnika, a następnie gaśnie po kilku sekundach.

Jeżeli zaświeci się podczas jazdy

wraz z lampką kontrolną **STOP** i emisją sygnału dźwiękowego, należy koniecznie zatrzymać samochód i wyłączyć zapłon.

Sprawdzić poziom oleju. Jeśli poziom jest prawidłowy, świecenie lampki ostrzegawczej dotyczy czegoś inne-

LAMPKI OSTRZEGAWCZE

go.
Skontaktować się z Autoryzowanym Partnerem marki.



Lampka kontrolna układu kierowniczego ze zmiennym wspomaganiem

Zapala się przy włączeniu zapłonu albo w chwili uruchomienia silnika, a następnie gaśnie po kilku sekundach.

Jeżeli ta lampka kontrolna zapala się w czasie jazdy wraz z lampką kon-

trolną **STOP**, oznacza to usterkę systemu.

Skontaktować się z Autoryzowanym Partnerem marki.



Lampka ostrzegająca

Zapala się przy włączeniu zapłonu lub uruchomieniu silnika, a następnie gaśnie, kiedy silnik zaczyna pracować. Może zaświecić się równocześnie z innymi lampkami i/lub komunikatami wyświetlanymi na tablicy wskaźników. Należy jak najszybciej udać się do ASO, prowadząc pojazd **z dużą ostrożnością**. Nieprzestrzeżenie tego zalecenia może doprowadzić do uszkodzenia samochodu.



Wskaźniki zmiany biegu

Zapalają się, aby zasugerować zmianę biegu na wyższy (strzałka skierowana w górę) lub niższy (strzałka skierowana w dół), co pozwala zoptymalizować zużycie paliwa → 195.



Lampka kontrolna systemu kontroli toru jazdy (ESC) oraz układu antypoślizgowego

Zapala się przy włączeniu zapłonu albo w chwili uruchomienia silnika, a następnie gaśnie po kilku sekundach.

Lampka ostrzegawcza → 206 może się zapalić z kilku powodów.



Lampka ostrzegawcza sygnalizująca niedostępność systemu kontroli toru jazdy (ESC) oraz układu przeciwpoślizgowego kół napędowych



Lampka ostrzegawcza informująca o pozostawieniu otwartych drzwi



Lampka kontrolna układu ABS (układ zabezpieczający przed blokowaniem kół podczas hamowania).

Zapala się przy włączeniu zapłonu

albo w chwili uruchomienia silnika, a następnie gaśnie po kilku sekundach.

Zaświecenie się tej lampki w czasie jazdy sygnalizuje nieprawidłowe działanie układu ABS.

W takim wypadku, układ hamulcowy działa w sposób „klasyczny”, tak jak w pojazdach niewyposażonych w system ABS. Należy jak najszybciej skontaktować się z Autoryzowanym Partnerem marki.



Lampka ostrzegawcza filtra cząstek stałych → 183



Lampka ostrzegawcza niskiego ciśnienia w oponach

Zapala się przy włączeniu zapłonu lub uruchomieniu silnika i gaśnie po kilku sekundach → 202.



Lampka kontrolna układu oczyszczenia spalin

W niektórych wersjach wyposażenia pojazdów lampka zapala się w momencie uruchomienia silnika i, w zależności od pojazdu, przy wyłączeniu zapłonu, gdy silnik znajduje się w trybie czuwania → 171 przed opuszczeniem pojazdu:

– Jeżeli lampka świeci się w sposób ciągły, jak najszybciej skontaktuj się z ASO;

LAMPKI OSTRZEGAWCZE

– Jeśli lampka miga, należy zmniejszyć prędkość obrotową silnika, aż przestanie migać. Należy jak najszybciej skontaktować się z ASO → 193.



Lampka sygnalizująca minimalny poziom paliwa

Zapala się na pomarańczowo przy włączeniu zapłonu lub uruchamianiu silnika, a po kilku sekundach gaśnie. Jeżeli lampka zaświeci się na pomarańczowo w trakcie jazdy i rozlegnie się sygnał dźwiękowy, należy jak najszybciej uzupełnić paliwo w zbiorniku. Na pozostałym paliwie można przejechać dystans około 50 km.



Lampka kontrolna ECO

Zapala się, gdy tryb ECO jest włączony → 195.



Wskaźnik wolnego koła

W zależności od pojazdu zapala się na szaro, następnie na zielono, gdy pojazd automatycznie rozpoczyna "swobodne toczenie", aby zoptymalizować zużycie paliwa → 195.



Lampka ostrzegawcza przegrzania płynu chłodzącego

Zapala się w momencie włączenia zapłonu lub uruchomienia silnika. Gdy lampka zmienia kolor na czer-

wony, należy się zatrzymać i pozostawić silnik pracujący na biegu jałowym przez jedną, dwie minuty. Jeżeli temperatura nie spada, wyłóż silnik. Po jego ostygnięciu, sprawdź płyn w układzie chłodzenia. Skontaktować się z Autoryzowanym Partnerem marki.



Lampka ostrzegawcza ogranicznika prędkości → 257



Lampka ostrzegawcza tempomatu → 261



Stop and Go lampka ostrzegawcza adaptacyjnego tempomatu → 265



Lampka ostrzegawcza stanu czuwania silnika → 171



Lampka ostrzegawcza niedostępności stanu czuwania silnika → 171



Lampka kontrolna stopy na pedale hamulca

Zapala się, kiedy wymagane jest naciśnięcie pedału hamulca → 175.



Lampka ostrzegawcza usterki automatycznego hamulca parkinowego → 315



Lampka ostrzegawcza sygnalizująca przekroczenie prędkości → 128



Lampka ostrzegawcza systemu utrzymywania pojazdu na środku pasa ruchu → 282



Lampka ostrzegawcza systemu ostrzegającego o zmianie pasa ruchu → 216



Lampka ostrzegawcza funkcji "Aktywnego hamowania awaryjnego" → 241



Pomarańczowa lampka ostrzegawcza sygnalizująca usterkę lub niedostępność systemu "Aktywnego hamowania awaryjnego" → 241



Lampka ostrzegawcza "Ręce zdjęte z kierownicy" → 216



ECO lampka ostrzegawcza aktywnego systemu wspomagającego prowadzenie pojazdu

LAMPKI OSTRZEGAWCZE

Zapala się, aby zachęcić kierowcę do zdjęcia stopy z pedału przyspieszenia z powodu występujących okoliczności (rondo, zakręt, ograniczenie prędkości itp.) → 200.



Lampka ostrzegawcza systemu wspomagającego zjeżdżanie ze wzniesienia (HDC) → 206



Lampka ostrzegawcza systemu elektrotechnicznego

Zapala się, gdy temperatura zespołu elektrycznego jest zbyt wysoka. Zatrzymaj pojazd bez wyłączenia zapłonu. Powinno nastąpić obniżenie temperatury i lampka powinna zgasnąć. Jeżeli tak się nie dzieje, skontaktuj się z ASO.

Zapaleni się lampki kontrolnej może towarzyszyć zmniejszenie osiągnięć pojazdu.



Lampka kontrolna ładowania akumulatora dodatkowego 12 V
Jeżeli zapali się wraz z lampką

ostrzegawczą **STOP** i emisją sygnału dźwiękowego, oznacza przeciążenie obwodu elektrycznego lub rozładowanie akumulatora → 374.



Lampka ostrzegawcza usterki sygnału dźwiękowego ostrzegającego pieszych



Lampka ostrzegawcza usterki akumulatora napędowego

Pojawienie się podczas jazdy wraz z

lampką ostrzegawczą  oznacza usterkę akumulatora napędowego. Należy jak najszybciej skontaktować się z Autoryzowanym Partnerem marki.



Lampka kontrolna wskaźnika akumulatora napędowego

Zapala się na żółto po osiągnięciu minimalnego progu naładowania akumulatora napędowego → 22.



EV **Lampka ostrzegawcza trybu elektrycznego**

Zapala się, gdy silnik elektryczny i akumulator napędowy napędza pojazd → 22.



Lampka ostrzegawcza usterki silnika elektrycznego

Gdy się zapali, oznacza usterkę układu elektrotechnicznego powiązane go z silnikiem elektrycznym. Należy jak najszybciej skontaktować się z Autoryzowanym Partnerem marki.



Ze względu na bezpieczeństwo lampka

ostrzegawcza **STOP**

informuje o konieczności natychmiastowego zatrzymania pojazdu, jeżeli pozwalają na to warunki ruchu drogowego. Należy wyłączyć silnik i nie uruchamiać go ponownie. Skontaktować się z Autoryzowanym Partnerem marki.

Na wyświetlaczu B

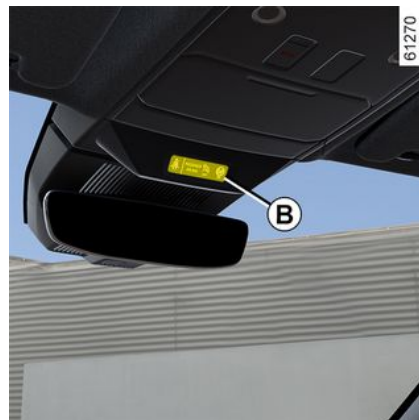

LAMPKI OSTRZEGAWCZE



Airbag ON po stronie pasażera → 114



Airbag po stronie pasażera OFF → 113



Lampka ostrzegająca o zapięciu pasa → 65

UKŁAD KIEROWNICZY

Kierownica

2 Regulacja wysokości położenia i stopnia wysunięcia kierownicy



Opuścić dźwignię **1** i ustawić kierownicę w wybranym położeniu.

Następnie z całej siły podnieść dźwignię poza punkt oporu, aby zablokować kierownicę.

Upewnij się, czy kierownica jest za-blokowana prawidłowo.



Ze względów bezpieczeństwa, regulacji należy dokonywać na postoju.

Podgrzewanie kierownicy

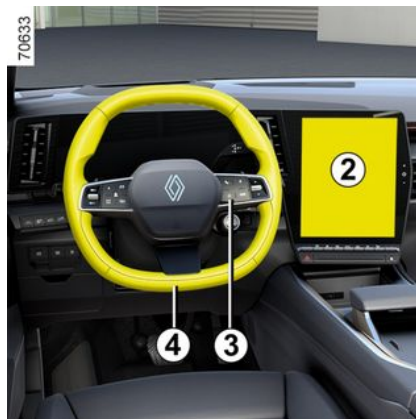

(zależnie od wersji pojazdu)

Funkcja umożliwia podgrzewanie kierownicy **4**.

Zasada działania

Po osiągnięciu zaprogramowanej temperatury funkcja utrzymuje temperaturę podgrzewanych stref przez około 30 minut i automatycznie się wyłącza.

Włączanie/wyłączanie funkcji

Przy włączonym zapłonie naciśnij przycisk **5** na ekranie multimedialnym **2**.

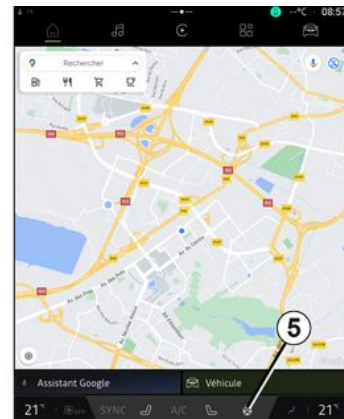

Wyłączenie funkcji

- Automatycznie;

Funkcja wyłącza się automatycznie po około 30 minutach podtrzymywania zaprogramowanej temperatury.

- Sterowanie ręczne:

Aby wyłączyć funkcję w fazie regulacji, naciśnij przycisk **5** na ekranie multimedialnym **2**.

Uwaga: funkcja jest również dostępna pod przyciskiem **3** "Ulubione" na kierownicy **4**.

UKŁAD KIEROWNICZY

Wspomaganie układu kierowniczego

Nigdy nie należy jeździć samochodem ze słabo naładowanym akumulatorem.

Układ kierowniczy ze zmiennym wspomaganiem

Układ kierowniczy ze zmiennym wspomaganiem jest wyposażony w system kontroli elektronicznej, który dostosowuje siłę wspomagania kierownicy do prędkości pojazdu.

Kręcenie kierownicą jest ułatwione przy manewrach parkowania (dla zapewnienia komfortu), natomiast w miarę jak rośnie prędkość pojazdu, ruchy kierownicą wymagają użycia większej siły (dla zapewnienia bezpieczeństwa przy dużych prędkościach).

Przypadek szczególny:

Zależnie od pojazdu w przypadku uszkodzenia akumulatora (odłączony, rozładowany akumulator itp.) należy zresetować układ wspomagania kierownicy. W tym celu:

- pojazd stoi nieruchomo na płaskim podłożu;
- Gdy w pojeździe znajduje się tylko kierowca, uruchomić silnik: na tablicy wskaźników zapali się lampka

ostrzegawcza  i/lub, w zależności od wersji pojazdu, komunikat "Obrócić kierownicę całkowicie w prawo i w lewo";

- Następnie należy obrócić kierownicę do oporu w lewo, następnie do oporu w prawo. Po następnym uruchomieniu silnika lampka ostrzegawcza i/lub komunikat (w zależności od pojazdu) nie będą wyświetlane.

Uwaga: działanie układu wspomagania kierownicy zależy od trybu jazdy wybranego w menu "MULTI-SENSE" ➔ 332.



Nie należy utrzymywać kierownicy w położeniu maksymalnego skrętu, gdy pojazd stoi.



Jeżeli silnik jest wyłączony lub w przypadku usterki systemu, zawsze możliwe jest obrócenie kierownicy. Zwiększy się siła wywierana na koło kierownicy.

Lusterka wsteczne

zewnątrzne lusterka wsteczne,



Regulacje

Po wybraniu lusterek bocznych za pomocą przycisku **2** zapala się lampka ostrzegawcza wbudowana w przycisk. Następnie użyj przycisku **1**, aby ustawić odpowiednie położenie.

Podgrzewane lusterka wsteczne

Funkcja usuwania szronu włącza się jednocześnie z ogrzewaniem tylnej szyby ➔ **337**.



Ze względów bezpieczeństwa, ustawienia należy zmieniać na postoju.

Lusterka wsteczne z możliwością regulacji pochylenia przy włączonym biegu wstecznym.

W pojazdach wyposażonych tę funkcję można wyregulować pochylenie lusterek wstecznych podczas jazdy na biegu i zapisać to ustawienie.

Gdy pojazd stoi nieruchomo z włączonym biegiem wstecznym, wybierz lusterko zewnętrzne przełącznikiem **2** (spowoduje to zapalenie się lampki kontrolnej w przełączniku), a następnie ustaw lusterko w żądanej pozycji przyciskiem **1**.

Możliwe jest przejście z biegu wstecznego na bieg do przodu:

- około dziewięć sekund przy przełączeniu w położenie **N** lub **D** przy prędkości poniżej 10 km/h;
- podczas jazdy do przodu, gdy prędkość przekracza 10 km/h;



Obiekty widziane w lusterkach wstecznych są w rzeczywistości bliżej niż się wydają. Ze względów bezpieczeństwa należy to uwzględnić w celu prawidłowej oceny odległości przez wykonaniem manewru.

- gdy silnik jest wyłączony.

Miejsce kierowcy: zapisywanie

Położenie lusterka wstecznego do jazdy do przodu można zapisać wraz z ustawieniami fotela kierowcy ➔ **133**.

Lusterka składane elektrycznie

Lusterka wsteczne rozkładają się automatycznie w momencie odblokowywania pojazdu. Zewnętrzne lusterka wsteczne składają się automatycznie w momencie blokowania pojazdu.

Można wyłączyć/włączyć funkcję automatycznego składania lusterek zewnętrznych ➔ **132**.

Możesz wymusić złożenie lusterek, w tym celu nacisnąć przycisk **3**. W tej sytuacji lusterka wsteczne pozostaną złożone do czasu ponownego na-

WIDOK Z TYŁU

ciśnięcia przycisku **3**, niezależnie od funkcji automatycznego składania.

Przypadek szczególny:

Gdy lusterka są rozłożone lub złożone ręcznie, można je ustawić w położeniu użytkowym w dowolnym momencie.

W tym celu nacisnąć przycisk **3**. Boczne lusterko wsteczne wyda mechaniczny odgłos stuknięcia.

Jeśli nie słyhać stukania, nacisnąć ponownie przycisk **3**, aż odgłos stukania w lusterku zewnętrznym będzie słyszalny.

Lusterko wsteczne wewnętrzne

Lusterko wsteczne z dźwignią **4**



W czasie jazdy nocą, chcąc uniknąć oślepienia przez światła pojazdu jadącego z tyłu, należy zmienić położenie małej dźwigni **4** znajdującej się za lusterkiem.



Ze względów bezpieczeństwa, ustawienia należy zmieniać na postoju.

Lusterko wsteczne bez dźwigni **4**



(zależnie od wersji pojazdu)

Lusterko wsteczne **5** automatycznie przyciemnia się, gdy z tyłu jedzie pojazd, którego reflektory oświetlają pojazd lub w przypadku wysokiego poziomu jasności oświetlenia zewnętrznego.

WIDOK Z TYŁU

2



Obiekty widziane w lusterkach wstecznych są w rzeczywistości bliżej niż się wydają. Ze względów bezpieczeństwa należy to uwzględnić w celu prawidłowej oceny odległości przez wykonaniem manewru.

OŚWIETLENIE I SYGNALIZACJA

Oświetlenie i sygnalizacja zewnętrzna

Światła dzienne



65554

Obrócić pierścień **3** tak, aby ustawić symbol "AUTO" naprzeciw oznaczenia **2**.

Światła dzienne zapalają się automatycznie (bez konieczności przestawiania dźwigni **1**) przy uruchomieniu silnika i wyłączają się w momencie wyłączenia silnika.

Światła boczne



70635



Obrócić pierścień **3** tak, aby ustawić symbol naprzeciw oznaczenia **2**. Na tablicy wskaźników zapala się lampka kontrolna.

Uwaga: zależnie od pojazdu, światła pozycyjne można włączyć ręcznie tylko wtedy, gdy zaciągnięty jest hamulec parkingowy lub, w zależności od pojazdu, gdy dźwignia zmiany biegów znajduje się w położeniu **P**.

W przeciwnym razie na tablicy wskaźników pojawi się komunikat "Światła pozycj. niedostępne" informujący o braku możliwości włączenia światel pozycyjnych.

Światła mijania



Działanie ręczne

Obrócić pierścień **3** tak, aby ustawić symbol naprzeciw oznaczenia **2**. Na tablicy wskaźników zapala się lampka kontrolna.



Przed wyruszeniem w drogę nocą, należy sprawdzić prawidłowe działanie urządzeń

elektrycznych i ustawić reflektory (jeśli obciążenie samochodu jest inne, niż zwykle). Należy zawsze zwracać uwagę, aby światła nie były niczym pokryte lub zasłonięte (brud, błoto, śnieg, przewożone przedmioty itd.).

Działanie automatyczne

Obróć pierścień **3** tak, aby ustawić symbol "AUTO" naprzeciw znaku **2**: przy pracującym silniku światła mijania zapalają się lub gasną automatycznie, w zależności od natężenia światła zewnętrznego, bez koniecz-

2

OŚWIETLENIE I SYGNALIZACJA

ności ręcznego przestawiania dźwigni **1**.

W zależności od wersji światła mijania zapalają się automatycznie po kilku przetarciach wycieraczek przedniej szyby.



Podczas jazdy w lewo pojazdem z miejscem kierowcy po lewej stronie (lub odwrotnie) należy koniecz- nie regulować światła ➔ **154**.

Adaptacyjny system oświetlenia przedniego

(zależnie od wersji pojazdu)

Funkcja automatycznie dostosowuje szerokość i zasięg światła mijania do prędkości i warunków pogodowych.

Obrócić pierścień **3** tak, aby ustawić symbol "AUTO" naprzeciw znacznika **2**, gdy silnik pracuje.

Funkcję można wyłączyć; aby uzyskać więcej informacji, skorzystaj z instrukcji systemu multimedialnego.

Nieprawidłowości w działaniu

Jeśli na tablicy rozdzielczej pojawi się komunikat "Sprawdź automa-

tyczne oświetlenie", system zostanie dezaktywowany. Skontaktować się z Autoryzowanym Partnerem marki.

Funkcja "zła pogoda"



(zależnie od wersji pojazdu)



65554

Funkcja jest częścią systemu adaptacyjnego oświetlenia przedniego. Zastępuje stosowanie przednich światła przeciwmgielnych. Funkcję można włączyć przy mglistej lub śnieżnej pogodzie lub w każdym innym przypadku słabej widoczności.

Aby wyłączyć funkcję, obróć pierścień **3** tak, aby ustawić symbol "AUTO" naprzeciw oznaczenia **2**, na-

stępnie naciśnij przełącznik obrotowy, aby ustawić oznaczenie **4** naprzeciw symbolu **5**.

Na tablicy wskaźników świeci się

lampka kontrolna

Wyłączenie światła

Aby wyłączyć tę funkcję, obróć ponownie przełącznik obrotowy tak, aby znacznik **4** znajdował się naprzeciwko symbolu **5**.

Lampka kontrolna na tablicy wskaźników zgaśnie.

Wyłączenie oświetlenia zewnętrznego powoduje wyłączenie funkcji "zła pogoda".

Dodatkowe światła skrętu

(zależnie od wersji pojazdu)

Jeżeli podczas jazdy do przodu włączone są światła mijania lub światła drogowe i kierowca skręci kierownicę o odpowiedni kąt, funkcja dostosowuje szerokość wiązki w celu poprawy widoczności w zakręcie lub na skrzyżowaniu.

OŚWIETLENIE I SYGNALIZACJA

Światła drogowe:



65554

Przy pracującym silniku, po włączeniu świateł mijania przesunąć do przodu dźwignię **1** (ruch **A**).

Na tablicy wskaźników zapala się lampka kontrolna.

Aby ponownie włączyć światła mijania, jeszcze raz nacisnąć dźwignię **1**.

Automatyczne światła drogowe

W zależności od wersji pojazdu, ten system automatycznie zapala i gasi światła drogowe.

Funkcja wykorzystuje kamerę znajdującą się za lusterkiem wstecznym

w kabinie w celu wykrycia pojazdów jadących w tę samą i w przeciwną stronę.

Uwaga: w nocy na obszarach miejskich z oświetleniem ulicznym automatyczne światła drogowe wyłączają się automatycznie.

Światła drogowe włączają się automatycznie, jeżeli:

- poziom oświetlenia zewnętrznego jest niski;
- nie wykryto żadnego pojazdu ani świateł;
- prędkość pojazdu jest większa niż ok. 40 km/h.

Jeśli nie spełniono któregoś z warunków, system przełączy się na światła mijania.

Uwaga: przednia szyba nie może być zanieczyszczona (brud, błoto, śnieg, zaparowanie itd.).

Włączanie/wyłączanie



65554

2

Aby włączyć automatyczne światła drogowe:

Obróć pierścień **3**, aby ustawić symbol "AUTO" naprzeciw znaku **2**, następnie naciśnij przycisk **6**.

Lampka kontrolna  na tablicy wskaźników zapala się, jeżeli światła mijania są włączone.

Aby wyłączyć automatyczne światła drogowe:

Naciśnij przycisk **6**: lampka ostrzegawcza  zniknie z tablicy wskaźników.

OŚWIETLENIE I SYGNALIZACJA

Uwaga: naciśnięcie dźwigni **7** spowoduje, że funkcja automatycznego wyłączenia świateł drogowych zostanie wyłączona, lampka ostrze-

gawcza  zniknie z tablicy wskaźników i światła drogowe zostaną włączone.

Nieprawidłowości w działaniu

Jeśli na tablicy rozdzielczej pojawi się komunikat "Sprawdź automatyczne oświetlenie", system zostanie dezaktywowany.

Należy skontaktować się z Autoryzowanym Partnerem marki.



System może ulegać zakłóceniom w niektórych warunkach, szczególnie takich jak:

- ekstremalne warunki klimatyczne (deszcz, śnieg, mgła itd.);
- zasłonięta przednia szyba lub kamera;
- kiedy pojazd z tyłu lub z przodu posiada mniej widoczne lub zasłonięte światła;
- nieprawidłowa regulacja świateł przednich;
- systemy odblaskowe;
- ...



Korzystanie nocą z przenośnego systemu nawigacji w strefie przedniej szyby znajdującej się pod kamerą może powodować zakłócenia w działaniu systemu automatycznych świateł drogowych (ryzyko odblasku na przedniej szybie).



System automatycznych świateł drogowych w żadnym wypadku nie zwalnia z konieczności zachowania uwagi oraz odpowiedzialności kierowcy za światła pojazdu i ich dostosowanie do warunków oświetlenia, widoczności i ruchu.

Adaptacyjne światła drogowe



W zależności od pojazdu, adaptacyjne światła drogowe są podzielone na kilka niezależnych segmentów pionowych. Funkcja wykorzystuje

OŚWIETLENIE I SYGNALIZACJA

kamerę **7** umieszczoną za wewnętrznym lusterkiem wstecznym w celu wykrycia pojazdów jadących z przodu i pojazdów jadących w przeciwnym kierunku.

Uwaga: przednia szyba nie może być zanieczyszczona (brud, błoto, śnieg, zaparowanie itd.).

Po wykryciu pojazdu segmenty oświetlające ten obszar automatycznie wyłączają się, aby go nie oślepić.

W pewnych warunkach jasność reflektorów adaptacyjnych światła drogowych zostanie zmodyfikowana w celu zoptymalizowania oświetlenia:

- Przy zbliżaniu się do znaków odblaskowych moc oświetlenia będzie lokalnie redukowana w celu ograniczenia oślepienia;
- Na autostradzie wiązka zostanie zmniejszona w celu zminimalizowania uciążliwości dla uczestników ruchu poruszających się w przeciwnym kierunku.

Włączanie funkcji

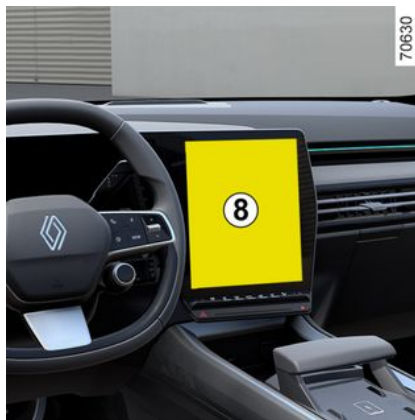

Z ekranu multimedialnego **8** uzyskać menu "Pojazd" i nacisnąć menu "Pojazd", następnie "Zewnątrz" i "Oświetlenie".

Włączyć lub wyłączyć "Oświetlenie adaptacyjne".

W celu uzyskania dodatkowych informacji odnieś się do instrukcji dotyczącej multimediiów.

Światła drogowe włączają się automatycznie, jeżeli:

- poziom oświetlenia zewnętrznego jest niski;
- prędkość pojazdu jest wyższa od określonego progu.

Jeśli nie spełniono któregoś z warunków, system przełączy się na światła mijania.

Uwaga: w nocy na obszarach miejskich z oświetleniem ulicznym adaptacyjne światła drogowe wyłączają się automatycznie.



"System adaptacyjnych światła drogowych" w żadnym wypadku nie zwalnia z konieczności zachowania uwagi oraz odpowiedzialności kierowcy za działania ich światła pojazdu i dostosowania ich działania do warunków oświetlenia, widoczności i ruchu.

Włączanie/wyłączanie

Aby włączyć adaptacyjne światła drogowie

Obróć pierścień **3**, aby ustawić symbol "AUTO" naprzeciw znaku **2**, następnie naciśnij przycisk **6**.

Lampka kontrolna  na tablicy wskaźników zapala się, jeżeli światła mijania są włączone.

OŚWIETLENIE I SYGNALIZACJA

Aby wyłączyć automatyczne światła drogowe:

Naciśnij przycisk **6**: lampka ostrzegawcza  zniknie z tablicy wskaźników.



System może ulegać zakłóceniom w niektórych warunkach, szczególnie takich jak :

- ekstremalne warunki klimatyczne (deszcz, śnieg, mgła itd.);
- zasłonięta przednia szyba lub kamera;
- kiedy pojazd z tyłu lub z przodu posiada mniej widoczne lub zasłonięte światła;
- nieprawidłowa regulacja światła przednich;
- systemy odblaskowe;
- ...

Cecha szczególna

Adaptacyjne światła drogowe są dostosowane do wybranego trybu jazdy (My Sense/ECO/Comfort/Sport). Progi prędkości dla aktywacji i dezaktywacji są różne:

- W trybie My Sense, ECO lub Comfort adaptacyjne światła drogowe włączają się, gdy prędkość pojazdu przekroczy około 40 km/h i wyłączają się, gdy prędkość pojazdu spadnie poniżej około 20 km/h.

Siła reflektorów światła drogowych dostosowuje się do prędkości pojazdu w tych trybach i między tymi progami.

- W trybie Sport adaptacyjne światła drogowe włączają się, gdy prędkość pojazdu przekroczy około 40 km/h i wyłączają się, gdy prędkość pojazdu spadnie poniżej około 30 km/h.

Wyłączenie światła



Światła gasną automatycznie w momencie otwarcia drzwi kierowcy lub zablokowaniu zamków pojazdu albo jedną minutę po wyłączeniu silnika.

W takim przypadku, gdy silnik zostanie ponownie uruchomiony, światła zapalą się, zgodnie z położeniem pierścienia **3**.

Sygnał dźwiękowy informujący o pozostawieniu zapalonych światła

W przypadku, gdy światła były zapalone po wyłączeniu silnika, w chwili otwarcia drzwi kierowcy włącza się dźwiękowy sygnał ostrzegawczy, powiadamiający o pozostawieniu zapalonych światła.

Nieprawidłowości w działaniu

W zależności od pojazdu, jeżeli pojawi się komunikat "Sprawdź oświetlenie" wraz z  lampką ostrzegawczą i/lub  lampkami ostrzegawczymi na tablicy wskaźników, występuje usterka oświetlenia.

Należy skontaktować się z Autoryzowanym Partnerem marki.

OŚWIETLENIE I SYGNALIZACJA

Funkcja "powitania i pożegnania"

(zależnie od wersji pojazdu)

Gdy funkcja jest włączona, światła dzienne i tylne światła pozycyjne zapalają się automatycznie w chwili wykrycia karty lub przy otwieraniu pojazdu.

Wyłączają się automatycznie:

- około 15 sekund po włączeniu;
- przy uruchamianiu silnika w zależności od położenia dźwigni oświetlenia;

lub

- przy blokowaniu pojazdu.

Włączanie/wyłączanie funkcji

Aby aktywować lub dezaktywować powitanie zewnętrzne, skorzystać z instrukcji systemu multimedialnego.

"Zewnętrzne oświetlenie towarzyszące"



65554

Funkcja umożliwia chwilowe zapalenie świateł pozycyjnych i świateł mijania (aby oświetlić bramę podczas otwierania, itp.).

Gdy silnik jest wyłączony i drzwi kierowcy zostaną otwarte, a pierścień 3 znajduje się w położeniu "AUTO", pociągnij dźwignię 1 do siebie: światła pozycyjne i światła mijania zapalą się na około 30 sekund, a na tablicy wskaźników zapalą się lampki

ostrzegawcze  i .

Aby wydłużyć ten czas, można pociągnąć dźwignię maksymalnie

cztery razy (całkowity czas jest ograniczony do około dwóch minut).

Pojawi się komunikat "Oświetlenie włączone podczas _ _ _" wraz z czasem świecenia na tablicy rozdzielczej, aby potwierdzić działanie. Następnie można zablokować zamki w pojeździe.

Wyłączanie funkcji "Zewnętrzne oświetlenie towarzyszące"

Aby wyłączyć światła, zanim nastąpi to w trybie automatycznym, obróć pierścień 3 w dowolne położenie, po czym ponownie ustaw go w położeniu "AUTO".

Uwaga: jeżeli funkcja "Powitanie i pożegnanie" jest aktywna, po wyłączeniu silnika należy przed pociągnięciem dźwigni wykonać procedurę wyłączenia funkcji "Zewnętrzne oświetlenie towarzyszące" (w przeciwnym razie światła pozostaną włączone przez funkcję "Powitanie i pożegnanie").

OŚWIETLENIE I SYGNALIZACJA

Tyłne światło przeciwmgielne

2



65554

 Aby włączyć funkcję, obróć pierścień **3** tak, aby ustawić symbol "AUTO" naprzeciw oznaczenia **2**, następnie naciśnij przelotowy przelotowy, aby ustawić oznaczenie **4** naprzeciw symbolu **7**.

Na tablicy wskaźników świeci się lampka kontrolna .

Działanie światła zależy od włączonego w danym momencie oświetlenia zewnętrznego; włączeniu światła przeciwmgielnego towarzyszy zaświecenie odpowiedniej lampki kontrolnej na tablicy wskaźników.

Należy pamiętać o wyłączeniu tego światła, gdy korzystanie z niego nie jest już konieczne, by nie oślepić innych użytkowników dróg.

Wyłączenie świateł

Aby wyłączyć tę funkcję, obrócić ponownie przelotowy przelotowy tak, aby znacznik **4** znajdował się naprzeciw symbolu **7**.

Lampka kontrolna  na tablicy wskaźników zgaśnie.

Wyłączenie oświetlenia zewnętrznego powoduje zgaszenie tylnych świateł przeciwmgielnych.



W czasie mgły, gdy pada śnieg lub gdy przewozi się przedmioty wystające poza dach, automatyczne włączanie reflektorów nie odbywa się w sposób automatyczny. Kierowca steruje działaniem świateł przeciwmgielnych: lampki ostrzegawcze na tablicy wskaźników informują o statusie świateł (włączone/wyłączone).

Regulacja ustawienia reflektorów



70637

W zależności od pojazdu przelotnika **A** można używać do regulacji wysokości wiązki światła reflektorów w zależności od obciążenia.

Po włączeniu świateł mijania naciśnięcie przycisk lub przelotnika podnoszenia **A** niezbędną ilość razy, aby wybrać wymaganą pozycję na tablicy wskaźników.

Uwaga: jeżeli światła są włączone, przy każdym uruchomieniu silnika wybrana pozycja jest wyświetlana na tablicy wskaźników przez około 15 sekund.

OŚWIETLENIE I SYGNALIZACJA

	Przykłady ustawienia przełącznika A w zależności od obciążenia
Sam kierowca lub z pasażerem z przodu	0
Wszystkie fotele zajęte	1
Kierowca z pasażerami i bagażem (lub ładunkiem): obciążenie bliskie maksymalnej ładowności pojazdu	3
Kierowca bez pasażerów i bagażu (lub ładunku): obciążenie bliskie maksymalnej ładowności pojazdu	4

Poniższa tabela zawiera kilka przykładów. We wszystkich przypadkach należy ustawić element sterujący **A** zgodnie z obciążeniem pojazdu tak, aby reflektory oświetlały dobrze drogę i nie oślepiły innych kierowców.



Podczas jazdy lewą stroną drogi pojazdem z kierowcą po lewej stronie (lub odwrotnie) należy koniecznie przestawić światła reflektorów.

Okresowa regulacja

Można to regulować za pomocą ekranu multimedialnego. Więcej informacji można znaleźć w multimedialnej instrukcji obsługi.

W zależności od pojazdu, otwórz pokrywę komory silnika i odszukaj oznaczenie **B** w pobliżu jednego z przednich reflektorów.

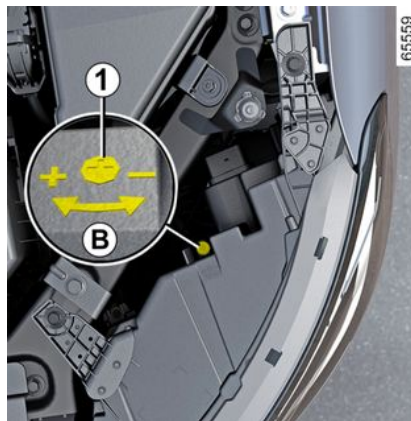

Obróć śrubę **1** o trzy czwarte obrotu w kierunku oznaczonym symbolem - śrubokrętem lub podobnym narzędziem, aby obniżyć wiązkę światła.

Powrót do oryginalnego położenia po zakończonej jeździe: obrócić śrubę **1** o trzy czwarte obrotu w kierunku oznaczonym symbolem +, aby podnieść wiązkę światła.

SYGNAŁY DŹWIĘKOWE I ŚWIETLNE

Dźwiękowy sygnał ostrzegawczy



Wcisnąć poduszkę kierownicy **A**, aby uruchomić klakson.

Sygnał świetlny

Pociągnąć dźwignię **1** do siebie i zwolnić ją, aby mrugnąć światłami.

Kierunkowskazy

Przełożyć dźwignię **1** w tym samym kierunku, w którym jest obracana kierownica.

Tryb impulsowy

Krótko przełożyć dźwignię **1** w górę lub w dół, nie przekraczając punktu

oporu, następnie zwolnić ją: dźwignia powróci do pierwotnej pozycji, a odpowiedni kierunkowskaz mignie trzy razy.

Światła awaryjne (ostrzegawcze)



 Nacisnąć przełącznik **2**.

Uruchomienie świateł awaryjnych powoduje włączenie wszystkich czterech kierunkowskazów jednocześnie. Świateł awaryjnych należy używać wyłącznie w razie niebezpieczeństwa w celu ostrzeżenia innych kierowców, o konieczności zatrzymania pojazdu w nieodpowiednim lub niedozwolonym miejscu lub w

szczególnych warunkach jazdy albo ruchu drogowego.

WYCIERACZKI

Wycieraczka, spryskiwacz przedniej szyby

Pojazdy wyposażone w wycieraczki z przerywanym biegiem pracy

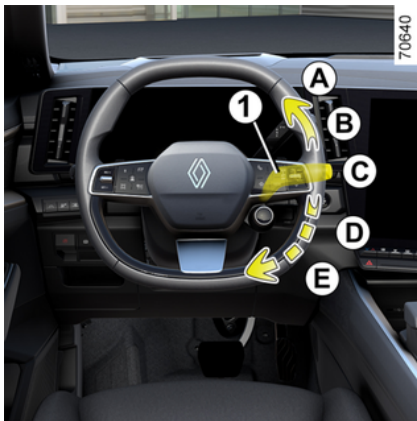

A. jednolite wycieranie

Krótkie naciśnięcie powoduje jedno przetarcie szyby.

B. wył.

C. przerywany bieg wycieraczek

Pomiędzy jednym a drugim przetarciem szyby, wycieraczki zatrzymują się na kilka sekund. Można zmienić odstęp czasu między kolejnymi przetarciami, naciskając jeden raz pokrętko 2.

D. powolny, ciągły bieg wycieraczek

E. szybki, ciągły bieg wycieraczek

Cecha szczególna

Zatrzymanie jadącego pojazdu, powoduje zmniejszenie prędkości pracy wycieraczek.

Z biegu szybkiego, ciągłego następuje przejście na bieg ciągły, wolny.

Gdy samochód ruszy, wycieraczki powracają automatycznie do trybu pracy wybranego przed zatrzymaniem pojazdu.

Wszelka zmiana położenia dźwigni 1 powoduje anulowanie trybu automatycznego.

Pojazdy wyposażone w wycieraczki z czujnikiem opadów

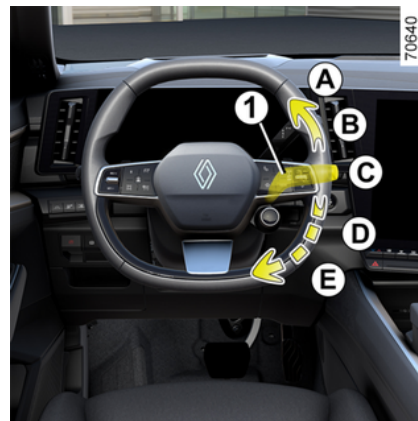



65562

Czujnik deszczu znajduje się na przedniej szybie, przed lusterkiem wstecznym w kabinie.

A. jednolite wycieranie

Krótkie naciśnięcie powoduje jedno przetarcie szyby.

B. wył.

C. funkcja automatycznego włączania wycieraczek

W przypadku wybrania tego ustawienia, system wykrywa obecność wody na przedniej szybie i uruchamia wycieraczki, odpowiednio dostosowując prędkość ich pracy. Możesz zmienić próg włączania oraz odstęp czasu między kolejnymi przetarciami, naciskając jeden raz pokrętko **2**:

- **G**: minimalna czułość;
- **F**: maksymalna czułość.

Im wyższa jest czułość, tym wycieraczki szybciej reagują i zwiększają częstotliwość wycierania.

Podczas uruchamiania automatycznego wycierania lub podczas zwiększenia czułości dochodzi do jednokrotnego wytarcia.

Zapalona lampka ostrzegawcza



na tablicy wskaźników sygnalizuje, że funkcja jest włączona.

Cecha szczególna:

- czujnik deszczu ma wyłącznie funkcję wspierającą. W przypadku ograniczonej widoczności kierowca musi uruchomić ręcznie wycieraczki szyby. W przypadku wystąpienia mgły lub opadów śniegu nie działa funkcja automatycznego włączania wycieraczek i wymaga obsługi ze strony kierowcy;
- w przypadku temperatury ujemnej automatyczne wycieranie nie jest aktywne po włączeniu zapłonu. Włącza się automatycznie, kiedy pojazd przekracza prędkość progową (około 8 km/h);
- nie uruchamiaj automatycznego wycierania w czasie suchej pogody;
- przed uruchomieniem automatycznego wycierania usuń całkowicie oblodzenie z przedniej szyby:

- na czas mycia pojazdu w myjni automatycznej dźwignię **1** należy ustawić w położeniu **B**, aby wyłączyć automatyczne sterowanie wycieraczkami.

Nieprawidłowości w działaniu

W przypadku nieprawidłowej pracy automatycznego wycierania wycieraczka szyby działa systemem przerywanym. Skontaktować się z Autoryzowanym Partnerem marki.

Działanie czujnika opadów może być zakłócone w następujących sytuacjach:

- uszkodzone wycieraczki przedniej szyby - warstwa wody lub ślady pozostawione przez pióra w strefie rozpoznania czujnika mogą zwiększyć czas reakcji funkcji automatycznych wycieraczek lub zwiększyć częstotliwość wycierania;
- przednia szyba ma odprysk lub zarysowanie w pobliżu czujnika lub przednia szyba jest pokryta kurzem, brudem, owadami, zronem, woskiem pielęgnacyjnym lub środkami niechłonnymi wody. Wycieraczka szyby przedniej będzie mniej czuła lub może nawet w ogóle nie reagować.

D. powolny, ciągły bieg wycieraczek

E. szybki, ciągły bieg wycieraczek

WYCIERACZKI

Cecha szczególna

Zatrzymanie jadącego pojazdu, powoduje zmniejszenie prędkości pracy wycieraczek. Z biegu szybkiego, ciągłego następuje przejście na bieg ciągły, wolny. Gdy samochód ruszy, wycieraczki powracają automatycznie do trybu pracy wybranego przed zatrzymaniem pojazdu.

Wszelka zmiana położenia dźwigni **1** powoduje anulowanie trybu automatycznego.

Ostrzeżenia

- Jeśli jest mróz, przed pierwszym uruchomieniem wycieraczki należy sprawdzić, czy pióra nie są przyklejone do szyby. Jeśli pióra są przyklejone, uruchomienie wycieraczek może spowodować uszkodzenie zarówno piór, jak i silnika wycieraczek.
- Nie włączaj wycieraczek, gdy szyba jest sucha. Spowoduje to przedwczesne zużycie lub uszkodzenie piór wycieraczek.

Specyficzne położenie przedniej wycieraczki (położenie serwisowe)

To położenie umożliwia podniesienie piór i ich oddalenie od szyby.

Może być przydatne:

- do czyszczenia piór wycieraczek;

- do odsunięcia piór wycieraczek od przedniej szyby w zimie;
- wymienić pióra → **408**.

Przy włączonym zapłonie lub uruchomionym silniku podnieś dwa razy dźwignię **1**, aby ustawić ją w pozycji **A** (pojedyncze przeciągnięcie). Pióra zatrzymują się w położeniu odsuniętym od pokrywy komory silnika.

Aby ustawić pióra w dolnym położeniu, przy włączonym zapłonie upewnij się, że wycieraczki zsunęły się na przednią szybę, następnie przesunij dźwignię **1** w położenie **A** (pojedyncze przetarcie).

Przed włączeniem zapłonu połóż wycieraczki na przedniej szybie. W przeciwnym razie istnieje ryzyko uszkodzenia pokrywy komory silnika lub wycieraczek w momencie ich włączenia.

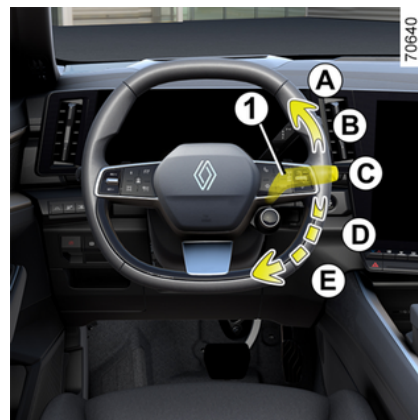

Przed jakąkolwiek czynnością związaną z przednią szybą (mycie pojazdu, usuwanie szronu, czyszczenie przedniej szyby itp.) ustaw dźwignię **1** w położeniu **B** (położenie spoczynkowe).
Ryzyko obrażeń i/lub uszkodzeń.

i W przypadku wystąpienia zanieczyszczeń na przedniej szybie (brud, śnieg, szron itp.) należy oczyścić przednią szybę (łącznie z jej strefą środkową znajdującą się za wewnętrznym lustrem wstecznym) oraz tylną szybę przed uruchomieniem wycieraczek (ryzyko przegrzania silnika).

Jeżeli jakaś przeszkoda uniemożliwia ruch pióra, może się ono zatrzymać. Usunąć przeszkodę i ponownie uruchomić wycieraczkę dźwignią wycieraczek.

Spryskiwacze przedniej szyby

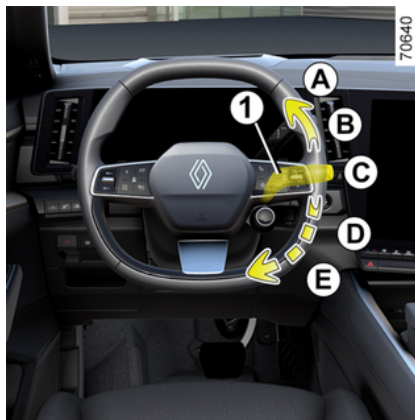

Przy włączonym zapłonie pociągnij dźwignię **1**, następnie ją puść.

Dłuższe pociągnięcie dźwigni powoduje, poza uruchomieniem spryskiwacza szyby, dwa przetarcia szyby, a po kilku sekundach, trzecie przetarcie.

Cecha szczególna:

- Działanie spryskiwacza przedniej szyby przy dźwigni **1** trwające dłużej niż 30 sekund może spowodować wyłączenie pompy spryskiwacza przedniej szyby. **Zapobiega to przegrzaniu pompy;**
- przy ujemnej temperaturze płyn do spryskiwaczy może zamarać na szybie, tym samym ograniczając wi-

doczność. Przed czyszczeniem ogrzać szybę, kierując na nią nawiew usuwania zaparowania.



Podczas wykonywania czynności pod pokrywą komory silnika należy sprawdzić, czy dźwignia wycieraczek znajduje się w położeniu **B** (zatrzymanie).

Ryzyko obrażeń

WYCIERACZKI



Skuteczność pióra wycieraczki

Należy systematycznie kontrolować stan piór wycieraczek. Okres ich eksploatacji zależy od użytkownika:

- powinny zawsze być czyste: regularnie czyścić pióra wycieraczek i szybę wodą z dodatkiem mydła;
- nie włączać wycieraczek, gdy szyba jest sucha;
- odchylić pióro wycieraczki od szyby, jeżeli wycieraczka nie była używana od dłuższego czasu.

W każdym przypadku należy wymienić wycieraczkę, gdy tylko zmniejszy się skuteczność jej działania: średnio raz w roku

→ 408.

Środki ostrożności związane z użytkowaniem wycieraczek

- Przy ujemnej temperaturze lub w czasie opadów śniegu należy usunąć szron lub śnieg z szyby przed uruchomieniem wycieraczek (ryzyko przegrzania silnika);

- upewnić się, że żadne przedmioty nie utrudniają ruchu pióra.

Wycieraczka, spryskiwacz tylnej szyby



Wycieraczka tylnej szyby



Przy włączonym zapłonie, obrócić pierścień **3** na dźwigni **1** tak, aby ustawić symbol naprzeciw znacznika **2**

- **wył.;**
- **przerwany bieg wycieraczek;**

Pomiędzy jednym a drugim przetarciem szyby, wycieraczki zatrzymują się na kilka sekund. Częstotliwość wycierania zmienia się w zależności od prędkości pojazdu;

- **powolny, ciągły bieg wycieraczek.**

Aby zatrzymać działanie, ponownie obrócić pierścień **3**.

Uwaga: w przypadku mycia pojazdu w myjni automatycznej ustawić pierścień **3** na dźwigni **1** w położeniu zatrzymania, aby wyłączyć automatyczne wycieraczki.

Należy przestrzegać zaleceń dotyczących użytkowania.

Po zakończeniu użytkowania pamiętaj, aby ponownie ustawić przełącznik wycieraczki tylnej szyby w położeniu zatrzymania, aby wycieraczka nie uruchomiła się przypadkowo podczas następnego uruchomienia pojazdu.



Nie posługiwać się ramieniem wycieraczki w celu otwarcia lub zamknięcia pokrywy bagażnika.



Przed jakąkolwiek czynnością związaną z tylną szybą (mycie pojazdu, ogrzewanie, czyszczenie przedniej szyby itp.) ustawić dźwignię **1** w położeniu wyłączenia.

Ryzyko obrażeń i/lub uszkodzeń.



Skuteczność pióra wycieraczki

Należy systematycznie kontrolować stan piór wycieraczek. Okres ich eksploatacji zależy od użytkownika:

- powinny zawsze być czyste: regularnie czyścić pióra wycieraczek i szybę wodą z dodatkiem mydła;
- nie włączać wycieraczek, gdy szyba jest sucha;
- odchylić pióro wycieraczki od szyby, jeżeli wycieraczka nie była używana od dłuższego czasu.

W każdym przypadku należy wymienić wycieraczkę, gdy tylko zmniejszy się skuteczność jej działania: średnio raz w roku
➔ **408.**

Środki ostrożności związane z użytkowaniem wycieraczek

- Przy ujemnej temperaturze lub w czasie opadów śniegu należy usunąć szron lub śnieg z szyby przed uruchomieniem wycieraczek (ryzyko przegrzania silnika);

- upewnić się, że żadne przedmioty nie utrudniają ruchu pióra.

Włączanie/wyłączanie wycieraczki tylnej szyby

Włączenie wstecznego biegu uruchamia tylną wycieraczkę w pozycji przerywanego biegu (jeżeli pracują przednie wycieraczki). Jeżeli pojazd jest wyposażony w menu własnych ustawień, można wybrać, czy ta funkcja ma być włączona/wyłączona ➔ **132.**

W pojazdach niewyposażonych w menu ustawień osobistych funkcję można wyłączyć u autoryzowanego partnera marki.

W przypadku wystąpienia przeszkód na tylnej szybie (brud, śnieg itp.) wycieraczka próbuje zgarnąć wszystkie przeszkody. Jeśli jakiś przedmiot uniemożliwia ruch pióra, można je zatrzymać. Usunąć przeszkodę, odczekać około 30 sekund i ponownie włączyć wycieraczkę przy pomocy dźwigni wycieraczki.

Ostrzeżenia

- Jeżeli jest mróz, przed pierwszym uruchomieniem wycieraczek należy sprawdzić, czy pióra nie są przyklejone do szyby. Uruchomienie wycie-

WYCIERACZKI

raczki w momencie, kiedy pióro jest zablokowane przez mróz, może spowodować uszkodzenie zarówno pióra, jak i silnika wycieraczki.

– Nie uruchamiać wycieraczek, gdy szyba jest sucha. Spowoduje to przedwczesne zużycie lub uszkodzenie piór wycieraczek.



Wycieraczka/spryskiwacz tylnej szyby



Przy włączonym zapłonie popchnąć dźwignię **1** i przytrzymać ją, a następnie zwolnić.

Przytrzymanie dźwigni przez dłuższy czas (oprócz spryskiwacza szyby przedniej) spowoduje dwukrotne

przeciągnięcie wycieraczki tylnej szyby, a po kilku sekundach trzecie, dodatkowe przeciągnięcie (funkcja osuszania szyby).

Po zwolnieniu końcówki dźwigni, powraca ona do pozycji włączenia tylnej wycieraczki.

Uwaga: jeżeli spryskiwacz tylnej szyby jest włączony dźwignią **1** przez więcej niż 30 sekund, pompa spryskiwacza może się wyłączyć. **Zapobiega to przegrzaniu pompy.**

ZBIORNIK PALIWA

2

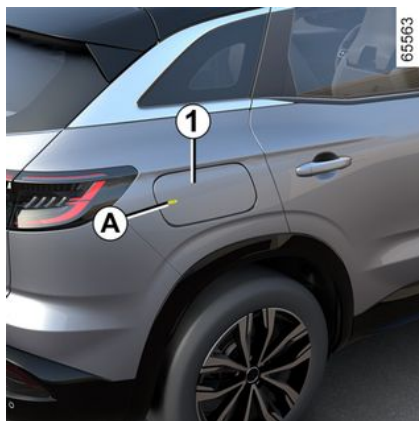

Pojemność użytkowa zbiornika: około 55 litrów.

Gdy pojazd jest odblokowany, aby otworzyć klapkę **1**, nacisnąć element w obszarze **A**, a następnie zwolnić. Klapka **1** otwiera się nieznacznie.



Zawór **2** jest wbudowany w przewód do napełniania.

W celu napełnienia zbiornika, patrz paragraf "Napełnianie zbiornika paliwa".

Aby zamknąć klapkę, należy popchnąć ją ręcznie, aż do zatrzaśnięcia.



Nigdy nie naciskaj zaworu **2** palcami. Nie wolno myć okolic wlewu paliwa wysokociśnieniowym urządzeniem myjącym.

Jakość paliwa

Należy stosować paliwo dobrej jakości dostosowane do norm obowiązujących w danym kraju i zgodne ze specyfikacjami podanymi na etykiecie znajdującej się na klapce wlewu paliwa **1** → **423**.



Po napełnieniu sprawdzić, czy klapka jest zamknięta.



Nie należy stosować paliwa na bazie etanolu, jeśli samochód nie jest do tego przystosowany.

Nie należy stosować dodatków do paliwa ze względu na ryzyko uszkodzenia silnika.

ZBIORNIK PALIWA

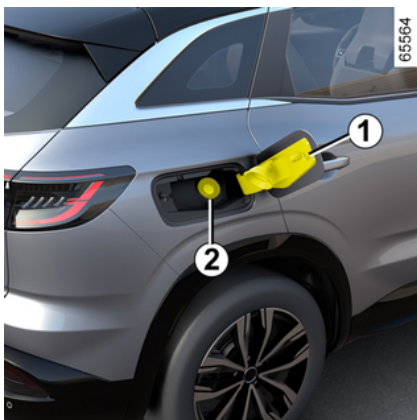

Należy **koniecznie** używać benzyny bezołowiowej. Liczba oktanowa (RON) powinna być zgodna ze wskazaniami podanymi na etykiecie umieszczonej na klapce wlewu paliwa **1** → 423.

Uzupełnianie paliwa

Wyłączyć zapłon i wsunąć pistolet w taki sposób, aby popchnąć zawór **2** i wsunąć go **do oporu** przed rozpoczęciem napełniania zbiornika (możliwość rozpryskania paliwa).

Trzymać pistolet w takiej samej pozycji aż do końca napełniania.

Po pierwszym automatycznym wyłączeniu dystrybutora, możliwe jest jeszcze tylko dwukrotne włączenie

napełniania; nie należy próbować wlewać więcej paliwa, aby zachować konstrukcyjnie przewidzianą pustą przestrzeń.

Podczas napełniania, należy uważać, aby woda nie przedostała się do zbiornika.

Po napełnieniu zamknij klapkę **1**, aby do układu paliwowego nie dostała się woda ani ciała obce.

Korek klapki **1** i jej otoczenie muszą być zawsze czyste i wolne od kurzu, błota, brudu itp.



Po zablokowaniu pojazdu, jeżeli klapka **1** jest nadal otwarta, można ją zamknąć, ale nie zostanie zablokowana.

Aby zablokować klapkę **1**, odblokować pojazd, następnie ponownie go zablokować

Przypadek szczególny:

Po ok. trzymiesięcznym okresie nieużytkowania pojazdu **należy zatankować paliwo, aby zapobiec uszkodzeniu pompy paliwowej**.

Aby to zrobić, przy wyłączonym zapłonie zatankuj co najmniej **10 litrów**

paliwa i uruchom silnik, aby uruchomić pompę i wtłoczyć paliwo do układu.

Jeżeli nie można dolać co najmniej 5 litrów paliwa ze względu na poziom paliwa w zbiorniku, należy jechać pojazdem do momentu, aż zbiornik osiągnie odpowiednią pojemność.

Użycie benzyny zawierającej związek ołowiu spowodowałoby uszkodzenie elementów układu oczyszczania spalin i mogłoby doprowadzić do utraty gwarancji.

Aby uniemożliwić wlanie do zbiornika benzyny z zawartością związków ołowiu, wlew paliwa posiada przewęzenie z zastawką, które **pozwalają na wprowadzenie tylko pistoletu dystrybutora benzyny bezołowiowej** (na stacji benzynowej).



Aby zatankować paliwo należy wyłączyć silnik (silnik nie może być w trybie czuwania w pojazdach wyposażonych w funkcję Stop and Start): wyłącz zapłon → 168.

Użycie benzyny zawierającej związek ołowiu spowodowałoby uszkodzenie

ZBIORNIK PALIWA

elementów układu oczyszczania spalin i mogłoby doprowadzić do utraty gwarancji.

Aby uniemożliwić wlanie do zbiornika benzyny z zawartością związków ołowiu, wlew paliwa posiada przewężenie z zastawką, które **pozwalają na wprowadzenie tylko pistoletu dystrybutora benzyny bezołowiowej** (na stacji benzynowej).



Typy paliwa zgodne z normami europejskimi, które można stosować w pojazdach sprzedawanych na terytorium Europy: patrz tabela ➔ 423.



Utrzymujący się zapach paliwa

W razie pojawienia się i utrzymywania zapachu paliwa, należy:

- zatrzymać pojazd, jeżeli pozwalają na to warunki ruchu drogowego i wyłączyć zapłon;
- włączyć światła awaryjne i zadbaj o to, by wszyscy pasażerowie opuścili pojazd i pozostawili z dala od strefy ruchu;
- należy skontaktować się z Autoryzowanym Partnerem marki.



Jakakolwiek naprawa lub modyfikacja elementów układu zasilania paliwem (moduły elektroniczne, przewody, układ paliwowy, wtryskiwacze, osłony ochronne, itp.) jest surowo wzbroniona ze względów bezpieczeństwa (za wyjątkiem wykonywania jej przez Autoryzowanego Partnera marki).

DOCIERANIE

Do osiągnięcia przebiegu **1000 km** nie należy przekraczać prędkości 130 km/h na najwyższym biegu.

Z maksymalnych osiągnięć pojazdu można korzystać dopiero po przejechaniu około **3000 km**.

Uwaga: w przypadku nowego pojazdu w fazie docierania poziom płynu może być wyższy niż poziom oznaczenia "MAXI" na zbiorniku. Po jakimś czasie poziom ustabilizuje się między oznaczeniami "MINI" i "MAXI". Nie stanowi to zagrożenia.

Częstotliwość przeglądów: patrz dokument przeglądów pojazdu.

URUCHAMIANIE/WYŁĄCZANIE SILNIKA

Wyłącznik zapłonu w pojeździe z kartą

Uruchamianie pojazdu



Karta musi znajdować się w dedykowanej strefie **1**.

Aby uruchomić silnik, należy:

– pojazdy z automatyczną skrzynią biegów: gdy dźwignia zmiany biegów znajduje się w położeniu P, wciśnij pedał hamulca, naciśnij przycisk **2** i zwolnij pedał hamulca po uruchomieniu silnika. W pojazdach E-Tech full hybrid komunikat READY zapala się na tablicy wskaźników wraz z sygnałem dźwiękowym. Komunikat

znika, gdy prędkość pojazdu przekroczy ok. 5 km/h;



– pojazdy z mechaniczną skrzynią biegów: wciśnięcie pedału hamulca i naciśnięcie przycisku **2**, następnie zwolnienie pedału hamulca po uruchomieniu silnika. Jeżeli włączony jest bieg, wciśnij również pedał sprzęgła.



Przed wykonaniem jakichkolwiek czynności w komorze silnika należy wyłączyć zapłon.

Przypadki szczególne

- Jeżeli jeden z warunków wymaganych do uruchomienia nie jest spełniony, na tablicy wskaźników pojawia się komunikat "Wciśnij pedał hamulca + START" lub "Naciśnij sprzęgło + START" albo "Ustaw skrzynię biegów w położeniu P".
- w niektórych przypadkach konieczne jest poruszenie kierownicy oraz jednoczesne wciśnięcie przycisku rozruchu **2** w celu ułatwienia odblokowania kolumny kierownicy; informuje o tym kierowcę komunikat Obróć kierownicę + START".



W zależności od pojazdu digital key oferuje wszystkie funkcje karty.

Jeżeli karta pozostała w pojeździe, a drzwi zostały zablokowane digital key, wszystkie funkcje karty będą nieaktywne.

Więcej informacji znajduje się w rozdziale "Digital key" ➔ **41**.

Cecha szczególna:

- w pojazdach wyposażonych w mechaniczną skrzynię biegów, w przypadku zgaśnięcia silnika na tablicy wskaźników pojawia się komunikat "Wciśnij sprzęgło". Wciśnięcie całkowi-

URUCHAMIANIE/WYŁĄCZANIE SILNIKA

cie pedał sprzęgła, aby ponownie uruchomić silnik;

– w pojazdach E-Tech full hybrid, silnik wyłączy się automatycznie po około 15 minutach, jeżeli pojazd nie porusza się, a pas bezpieczeństwa kierowcy nie jest zapięty. W razie potrzeby można ponownie uruchomić silnik, naciskając przycisk **2**.



Podczas aktualizacji systemu za pośrednictwem systemu multimedialnego nie ma możliwości uruchomienia pojazdu.

Poczekaj na zakończenie aktualizacji przed uruchomieniem pojazdu.

W celu uzyskania informacji na temat aktualizacji systemu należy zapoznać się z instrukcją obsługi systemu multimedialnego.

Rozruch przy otwartym bagażniku w trybie "wolne ręce"



W takim przypadku, aby uniknąć ryzyka zgubienia, karta nie może znajdować się w bagażniku.

Funkcja „Akcesoria”

(włączenie zapłonu)

Po uzyskaniu dostępu do pojazdu, dostępne są niektóre funkcje (radioodtwarzacz, system nawigacji, wycieraczki,...).

Aby uzyskać dostęp do pozostałych funkcji, gdy karta znajduje się w kabinie, nacisnąć przycisk **2** bez wciśnięcia pedałów.



Na tablicy wskaźników pojawi się komunikat "Umieść kartę w strefie + START".

Wcisnąć pedał hamulca lub sprzęgła, następnie umieścić kartę **4** (strona przycisku) w strefie docelowej **3**. Nacisnąć przycisk **2**, aby uruchomić pojazd. Komunikat gaśnie.

Nieprawidłowości w działaniu

W niektórych przypadkach karta typu "wolne ręce" może przestać działać:

- zużyta bateria karty itd.;
- gdy w pobliżu znajdują się urządzenia działające na tej samej częstotliwości co karta (monitor, telefon

URUCHAMIANIE/WYŁĄCZANIE SILNIKA

komórkowy, gra wideo, ładowarka do telefonu itp.);

– pojazd znajduje się w strefie o silnym promieniowaniu elektromagnetycznym.

3 Warunki niezbędne do wyłączenia silnika



Pojazd musi być zaparkowany, a dźwignia zmiany biegów powinna być ustawiona w położeniu **P** (automatyczna skrzynia biegów). W pojazdach E-Tech full hybrid, na tablicy wskaźników pojawia się komunikat READY.

Gdy karta znajduje się w pojeździe, naciśnięcie przycisku **2** powoduje wyłączenie silnika. W pojazdach E-

Tech full hybrid, komunikat READY zniknie z tablicy wskaźników.

Kolumna kierownicy blokuje się, gdy zostaną otwarte drzwi kierowcy lub pojazd zostanie zablokowany.

Jeżeli przy wyłączeniu silnika karta znajduje się poza kabiną, na tablicy wskaźników pojawia się komunikat "Brak karty: naciśnij i przytrzymaj START". W takiej sytuacji należy nacisnąć przycisk **2** i przytrzymać go przez co najmniej dwie sekundy. Jeżeli karta nie jest już w kabinie, należy się upewnić, że można ją odzyskać przed naciśnięciem i przytrzymaniem przycisku. Bez karty rozruch silnika nie będzie możliwy.

Po wyłączeniu silnika, dodatkowe urządzenia (radioodtwarzacz, itp.) włączone w tym momencie działają jeszcze przez około 10 minut.

Po otwarciu drzwi po stronie kierowcy, urządzenia przestają działać.

Szczególny przypadek pojazdów E-Tech full hybrid

Gdy pojazd stoi w trybie zasilania energią elektryczną, na tablicy wskaźników pojawia się komunikat "SILNIK WŁĄCZONY, WYŁĄCZ ZA-PŁON", któremu towarzyszy sygnał dźwiękowy, jeżeli:

- pas bezpieczeństwa kierowcy nie jest zapięty;
- otwarta pokrywa komory silnika;
- drzwi kierowcy są otwarte.



Nigdy nie należy wyłączać silnika przed całkowitym zatrzymaniem samochodu. Po wyłączeniu silnika siłownik wspomagania hamulców, wspomaganie kierownicy itp. oraz pasywne elementy bezpieczeństwa, takie jak poduszki powietrzne i airbagi napinacze pasów bezpieczeństwa nie będą już działać.



Przy wysiadaniu z pojazdu, w szczególności, gdy zabiera się kartę ze sobą, upewnić się, że silnik jest wyłączony.

URUCHAMIANIE/WYŁĄCZANIE SILNIKA



Odpowiedzialność kierowcy podczas parkowania lub zatrzymywania pojazdu

Nigdy nie należy opuszczać pojazdu, pozostawiając w kabinie, nawet na bardzo krótki czas, dziecko, niesamodzielną osobę dorosłą lub zwierzę.

Mogłyby one narazić na niebezpieczeństwo siebie lub inne osoby włączając silnik, uruchamiając takie elementy wyposażenia, jak na przykład podnośniki szyb lub zablokować zamki drzwi...

Ponadto, należy pamiętać, że w przypadku upalnych i/lub bardzo słonecznych dni, temperatura w kabinie wzrasta bardzo szybko.

RYZYKO ŚMIERCI LUB POWAŻNYCH OBRAŻEŃ.

Funkcja Stop and Start

System ten pozwala zmniejszyć zużycie paliwa oraz emisję gazów cieplarnianych. System włączy się automatycznie podczas uruchomienia pojazdu. Podczas jazdy system wy-

łącza silnik (tryb gotowości), gdy pojazd zatrzymuje się lub porusza się z małą prędkością (w zależności od pojazdu). Na tablicy wskaźników świeci się lampka ostrzegawcza



Warunki przejścia w tryb gotowości przy niskiej prędkości

Samochód ruszył od czasu ostatniego zatrzymania.

W przypadku pojazdów wyposażonych w automatyczną skrzynię biegów:

– dźwignia zmiany biegów znajduje się w położeniu D, M lub N;

i

– pedał hamulca jest wciśnięty (z wystarczającą siłą);

Migająca lampka ostrzegawcza



oznacza, że pedał hamulca nie został wciśnięty z wystarczającą siłą;

i

– pedał przyspieszenia jest zwolniony;

i

– prędkość wynosi zero lub, w zależności od pojazdu, gdy prędkość

spadnie poniżej progu określonego dla danego pojazdu.

Stan czuwania silnika zostaje utrzymany po wybraniu położeniu P lub N przy zaciągniętym hamulcu postojowym i zwolnionym pedale hamulca.

W przypadku pojazdów wyposażonych w ręczną skrzynię biegów:

– Dźwignia zmiany biegów znajduje się w pozycji neutralnej (martwy punkt);

i

– pedał sprzęgła jest zwolniony; Mi-

gająca lampka ostrzegawcza  oznacza, że należy całkowicie zwolnić pedał sprzęgła;

i

– prędkość pojazdu jest niższa od prędkości progowej określonej dla danego pojazdu.

W przypadku wszystkich samochodów:

lampka kontrolna  świeci się na tablicy wskaźników w sposób ciągły, ostrzegając o przejściu silnika w stan czuwania.

Inne podzespoły samochodu działają normalnie podczas zatrzymania pracy silnika.

URUCHAMIANIE/WYŁĄCZANIE SILNIKA

Gdy silnik przechodzi w tryb czuwania, wspomaganie kierownicy może zostać wyłączone.

W takim przypadku działanie układu zostanie wznowione, gdy silnik wyjdzie z trybu czuwania lub zostanie przekroczona prędkość około 1 km/h (zjazd ze wzniesienia, pochyłości itp.).



W razie przejścia silnika w stan czuwania, automatyczny hamulec parkingowy (w zależności od wersji pojazdu) nie zadziała w sposób samoczynny.



Przed opuszczeniem pojazdu silnik musi zostać wyłączony (a nie pozostawiony w stanie czuwania) ➔ 168.

Warunki przejścia w tryb gotowości przy dużej prędkości

W zależności od pojazdu, tryb gotowości może być aktywowany, gdy pojazd się swobodnie toczy ➔ 195.

W przypadku pojazdów wyposażonych w automatyczną skrzynię biegów:

- dźwignia zmiany biegów znajduje się w położeniu D lub M;
- i
- pedał hamulca jest zwolniony;
- i
- pedał przyspieszenia jest zwolniony.

Lampka kontrolna  świeci się na tablicy wskaźników, gdy silnik znajduje się w stanie czuwania.

Uniemożliwia przejście silnika w stan czuwania

Kiedy uruchomiony jest system, w niektórych sytuacjach (np. wjazd na skrzyżowanie) możliwe jest pozostawienie pracującego silnika w celu szybkiego ruszenia.

W przypadku pojazdów wyposażonych w automatyczną skrzynię biegów:

Przytrzymać pojazd unieruchomiony, naciskając lekko na pedał hamulca.

W przypadku pojazdów wyposażonych w ręczną skrzynię biegów:

Przytrzymać wciśnięty pedał sprzęgła.



Aby zatankować paliwo należy wyłączyć silnik (silnik nie może być w trybie czuwania w pojazdach wyposażonych w funkcję Stop and Start): wyłącz zapłon ➔ 168.

Wyjście z trybu czuwania silnika

W przypadku automatycznej skrzyni biegów:

- gdy drzwi kierowcy są otwarte; lub
- gdy pas bezpieczeństwa kierowcy jest odpięty;
- pedał hamulca jest zwolniony i dźwignia zmiany biegów znajduje się w położeniu D, M lub N;
- lub
- dźwignia zmiany biegów znajduje się w położeniu R;
- lub
- pedał przyspieszenia jest wciśnięty;
- lub
- w trybie ręcznym dźwignienki zmiany biegu są aktywne.

URUCHAMIANIE/WYŁĄCZANIE SILNIKA



Gdy jest włączona funkcja "AUTOHOLD" → 189, hamulec postojowy można zwolnić i pozostawić silnik w trybie gotowości. Aby wyjść z trybu czuwania silnika, po zwolnieniu pedału hamulca wciśnij pedał przyspieszenia.

W przypadku ręcznej skrzyni biegów:

- podczas otwierania drzwi kierowcy, bez włączonego biegu i przy zwolnionym pedale sprzęgła;
- lub
- po odpięciu pasa bezpieczeństwa kierowcy, bez włączonego biegu i przy zwolnionym pedale sprzęgła;
- lub
- skrzynia biegów znajduje się w położeniu neutralnym i pedał sprzęgła jest lekko wciśnięty;
- lub
- włączony bieg i pedał sprzęgła całkowicie wciśnięty.

Uwaga specjalna: w niektórych pojazdach wyłączenie zapłonu, gdy silnik znajduje się w trybie czuwania powoduje zapalenie się lampki ostrze-

gawczej  na tablicy wskaźników. Lampka gaśnie po kilku sekundach.



W przypadku pojazdów wyposażonych w mechaniczną skrzynię biegów:

ponowne uruchomienie może zostać przerwane, jeżeli pedał sprzęgła zostanie zwolniony zbyt szybko, gdy włączony jest bieg.

Warunki konieczne, by silnik nie wszedł w stan czuwania

Spełnienie pewnych warunków uniemożliwia przejście silnika w stan czuwania:

- drzwi kierowcy nie są zamknięte;
- pas bezpieczeństwa kierowcy nie jest zapięty;
- włączony jest wsteczny bieg;
- pokrywa komory silnika nie jest zablokowana;
- zbyt niska lub zbyt wysoka temperatura otoczenia;
- akumulator nie jest wystarczająco naładowany;
- różnica między temperaturą wewnątrz samochodu oraz nastawą

klimatyzacji automatycznej jest zbyt wysoka;

- działa funkcja Park Assist;
- za duża wysokość;
- nachylenie jest zbyt strome dla pojazdów wyposażonych w automatyczną skrzynię biegów;
- funkcja "Dobra widoczność" jest włączona → 337;
- temperatura silnika jest niewystarczająca;
- układ ograniczania emisji substancji toksycznych jest w trakcie regeneracji;
- ...

Lampka kontrolna  na tablicy wskaźników ostrzega o niedostępności stanu czuwania silnika.



Silnik należy wyłączyć (nie przełączyć w tryb czuwania) przed wykonaniem jakiegokolwiek operacji w komorze silnika. Zapłon musi być wyłączony → 168.

Cecha szczególna ponownego uruchomienia silnika w sposób automatyczny

URUCHAMIANIE/WYŁĄCZANIE SILNIKA

Dla zapewnienia większego bezpieczeństwa oraz komfortu, po spełnieniu pewnych warunków, silnik może uruchomić się ponownie bez działania ze strony kierowcy

Może się to zdarzyć, gdy:

- zbyt niska lub zbyt wysoka temperatura otoczenia;
- funkcja "Dobra widoczność" jest włączona ➔ 337;
- akumulator nie jest wystarczająco naładowany;
- prędkość pojazdu przekracza 5 km/h (przy zjeździe z pochyłości itp.);
- pedał hamulca został wielokrotnie naciśnięty lub istnieje potrzeba użycia układu hamulcowego;
- ...

Na tablicy wskaźników wyświetla się

lampka ostrzegawcza , która sygnalizuje automatyczny rozruch silnika.



Przed opuszczeniem pojazdu silnik musi zostać wyłączony (a nie pozostawiony w stanie czuwania) ➔ 168.

Włączanie, wyłączanie systemu



Aby wyłączyć funkcję, należy nacisnąć przełącznik **1**. Na tablicy rozdzielczej pojawi się komunikat "Funkcja Stop i Start wyłączona", a lampka kontrolna przełącznika **1** zaświeci się.

Ponowne wciśnięcie spowoduje włączenie systemu. Na tablicy rozdzielczej pojawi się komunikat "Funkcja Stop i Start włączona", a lampka kontrolna przełącznika **1** gaśnie.

System jest automatycznie włączany za każdym razem, gdy pojazd jest uruchamiany za pomocą przycisku rozruchu ➔ 168.

Nieprawidłowości w działaniu

Kiedy komunikat "Kontrola funkcji Stop i Start" pojawia się na tablicy wskaźników, a lampka kontrolna **1** jest zapalona, system jest wyłączony.

Należy skontaktować się z Autoryzowanym Partnerem marki.



Uwaga specjalna: gdy silnik jest w trybie gotowości, jednokrotne naciśnięcie przełącznika **1** spowoduje automatyczne ponowne uruchomienie silnika.

ZMIENIANIE BIEGÓW

Dźwignia zmiany biegów.



Pojazdy z mechaniczną skrzynią biegów: dźwignię należy przestawić zgodnie ze schematem umieszczonym na gałce 1.

Pojazdy z automatyczną skrzynią biegów: → 175.

Włączanie wstecznego biegu

Światła cofania włączają się (przy włączonym zapłonie) w momencie włączenia wstecznego biegu.



W przypadku uderzenia w podwozie samochodu podczas wykonywania manewru (na przykład: uderzenie w słupek, podwyższony krawężnik lub inny element drogi) może nastąpić uszkodzenie pojazdu (np. odkształcenie osi).

W celu uniknięcia ryzyka wystąpienia poważniejszej usterki, należy zlecić wykonanie kontroli pojazdu Autoryzowanemu Partnerowi marki.

Automatyczna skrzynia biegów

Elektroniczna dźwignia zmiany biegów 1



R: bieg wsteczny

N: położenie neutralne

D: jazda do przodu

P: postój, przycisk 2

Informacja o włączonym biegu pojawia się na tablicy wskaźników.

ZMIENIANIE BIEGÓW

Bezpośrednie działanie wybieraka

56711

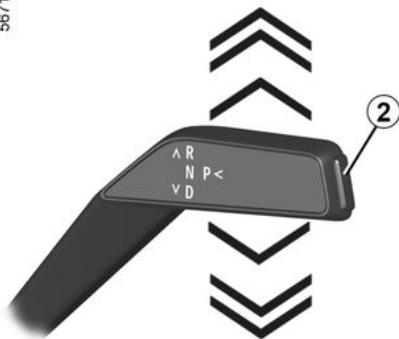

Dźwignię wybieraka **1** trzeba przestawić o jedno lub dwa położenia w górę lub w dół, aby wybrać wymagane położenie (R, N lub D), następnie ją zwolnić, aby wróciła do stabilnego położenia.

Wybrane położenie wyświetla się na tablicy wskaźników.

Jeżeli w istniejących warunkach wybranie określonej pozycji jest niemożliwe, bieżąca pozycja miga na tablicy wskaźników.



61304

Przy zatrzymanym pojeździe, przy pracującym silniku lub po włączeniu zapłonu, nacisnąć na przycisk **2**, aby włączyć bieg **P**.

Aby wyłączyć pozycję P

Gdy pojazd stoi i silnik pracuje, wciśnąć pedał hamulca i przesunąć dźwignię zmiany biegów **1** w górę lub w dół, zależnie od wymaganej pozycji.

Jeżeli pedał hamulca nie jest wciśnięty do oporu, na tablicy wskaźników jest wyświetlany komunikat "Wciśnij pedał hamulca" i zapala się

lampka ostrzegawcza .

Aby włączyć pozycję P

56487



Aby włączyć położenie neutralne (N)

Przy nieruchomym pojeździe i pracującym silniku, aby ustawić położenie **N**, wciśnij pedał hamulca przed przesunięciem dźwigni wybieraka **1** o jedną pozycję w górę lub w dół.

ZMIENIANIE BIEGÓW



Przed opuszczeniem pojazdu sprawdź, czy na tablicy wskaźników świeci się lampka

ostrzegawcza **P**.

Ryzyko braku unieruchomienia pojazdu.

Aby włączyć bieg do przodu (położenie **D**)

Przy nieruchomym pojeździe, pracującym silniku i wciśniętym pedale hamulca przestaw dźwignię zmiany biegów **1** o dwie pozycje w dół, aby włączyć przełożenie **D**.

Biegi włączają się automatycznie we właściwym momencie, przy odpowiedniej prędkości obrotowej silnika, ponieważ automatyczne działanie skrzyni biegów polega także na uwzględnianiu takich parametrów jak obciążenie pojazdu, ukształtowanie terenu i styl jazdy kierowcy.

Uwaga: przy pracującym silniku, prędkości od 0 do 8 km/h i włączonym przełożeniu **N** lub **R** nie ma potrzeby wciskania pedału hamulca w celu włączenia przełożenia **D**.

Jazda ekonomiczna

Podczas normalnej jazdy, należy zawsze ustawiać dźwignię zmiany biegów w położeniu **D** i przytrzymać lekko wciśnięty pedał gazu. Dzięki temu zmiana biegów następuje automatycznie przy niewielkich prędkościach obrotowych silnika.

Przyspieszanie i wyprzedzanie

Wcisnąc zdecydowanie pedał gazu (poza punkt oporu).

W dowolnym momencie można także zredukować bieg w celu wykonania manewru wyprzedzania, naciskając lewą dźwignię.

Aby włączyć bieg wsteczny (położenie **R**)

Gdy pojazd stoi i silnik pracuje, przesunąć dźwignię wybieraka **1** o dwie pozycje w górę, aby włączyć bieg **R**. Jeżeli pedał hamulca nie jest wciśnięty, brzęczyk emituje sygnał dźwiękowy, na schemacie wyświetlonym na tablicy wskaźników biejący bieg **R** miga przez około pięć sekund, a komunikat "Wciśnij pedał hamulca" jest wyświetlany przez około pięć sekund.

Uwaga: przy pracującym silniku, prędkości od 0 do 8 km/h i włączonym przełożeniu **N** lub **D** nie ma potrzeby wciskania pedału hamulca w celu włączenia przełożenia **R**.

Dźwignie zmiany prędkości 3 i 4

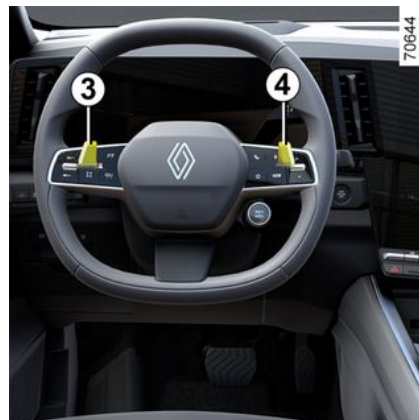

(z wyjątkiem wersji E-Tech full hybrid)

W zależności od wersji pojazdu, do zmiany biegów można używać dźwigni 3 i 4, gdy dźwignia jest w położeniu **D**.

3: włącz niższy bieg (-).

4: włącz wyższy bieg (+).

Pozycji **P**, **N** i **R** nie można osiągnąć za pomocą dźwigni 3 i 4.

Prowadzenie pojazdu z użyciem ręcznego trybu przełożeń

(pojazdy wyposażone w manetki zmiany biegów)

ZMIENIANIE BIEGÓW

Podczas jazdy z dźwignią w położeniu D można włączyć ręczny tryb jazdy za pomocą dźwigniki **3** lub **4** na kierownicy. W zależności od wersji pojazdu dostępne są dwa ręczne tryby jazdy:

– **"Tymczasowy" tryb ręczny** może być użyty do wymuszenia zmiany biegów poprzez krótkie naciśnięcie jednej z dwóch łopatek. Na tablicy wskaźników pojawią się tryb jazdy D i włączony bieg.

Uwaga: skrzynia biegów sama wraca do trybu automatycznego D, gdy włączony bieg przestaje odpowiadać warunkom jazdy lub gdy dźwignienka nie będzie używana przez pewien czas.

– **stały tryb ręczny jest uaktywniany** przez naciśnięcie i przytrzymanie jednej z dźwignenek. Na wyświetlaczu **5** na tablicy wskaźników pojawiają się tryb jazdy M i włączony bieg.



Uwaga: w zależności od pojazdu powrót do trybu automatycznego odbywa się poprzez naciśnięcie i przytrzymanie prawej dźwignienki lub przesunięcie dźwignienki impulsowej **1** o jeden lub dwa stopnie do tyłu.

We wszystkich przypadkach:

- aby włączyć niższy bieg, nacisnąć lewą dźwignienkę;
- aby włączyć wyższy bieg, należy nacisnąć prawą dźwignienkę.

Uwaga: wskaźniki + i - doradzają kierowcy zmianę biegu na wyższy lub niższy.

Przypadki szczególne

W niektórych sytuacjach (w celu np. ochrony silnika, uruchomienia syste-

mu kontroli toru jazdy: ESC, itd.) tryb automatyczny sam może narzucić bieg.

Podobnie w celu uniknięcia tzw. "niewłaściwych zmian biegów", "automatyczne działanie" może uniemożliwić zmianę biegu: w takim przypadku informacja o biegu miga przez kilka sekund na tablicy wskaźników.

Przypadek szczególny

– **Jeżeli rodzaj drogi lub warunki pogodowe** (strome podjazdy, nagłe zjazdy, głęboki śnieg, piasek lub błoto) utrudniają pozostawanie w trybie automatycznym. W pojazdach wyposażonych w manetki zmiany biegów zaleca się przełączenie na tryb ręczny za pomocą manetek. Ma to na celu uniknięcie zbyt częstych zmian biegów wymuszanych przez tryb automatyczny przy jeździe pod górę oraz wykorzystanie hamowania silnikiem podczas długich zjazdów.

– **Przy niskiej temperaturze**, chcąc zapobiec gaśnięciu silnika bezpośrednio po uruchomieniu, należy odczekać chwilę przed przestawieniem dźwigni z pozycji P lub N i ustawieniem dźwigni w położeniu D lub R.

ZMIENIANIE BIEGÓW

Zatrzymanie samochodu

P położenie jest włączane automatycznie, a elektroniczny hamulec parkingowy (jeżeli pojazd jest w niego wyposażony) zostaje zaciągnięty, gdy:

- silnik zostanie wyłączony;
- pojazd stoi i kierowca ma odpięty pas bezpieczeństwa;

i

- pojazd stoi i drzwi kierowcy zostaną otwarte.

na tablicy wskaźników wyświetla się **P**.

Położenie **P** jest **automatycznie włączone** przy wyłączeniu silnika, czasem jest konieczne ustawienie pojazdu w pozycji **N**, na przykład w niektórych myjniach:

- Gdy silnik pracuje, naciśnij przycisk **P** i przestaw dźwignię zmiany biegów **1** o jedną pozycję w górę lub w dół i wyłącz silnik.
- Przy wyłączonym silniku i włączonym zapłonie przestawić dźwignię zmiany biegów **1** o jedną pozycję w górę lub w dół.

Gdy silnik zostanie uruchomiony następnym razem, pozycja **P** zostanie włączona automatycznie zgodnie z opisanymi wcześniej przypadkami.



Przełożenie **P** należy włączyć wyłącznie, gdy pojazd stoi.



Przy wjeździe na wzniesienie, aby pojazd pozostał zatrzymany, należy zwolnić pedał gazu.

Ryzyko przegrzania automatycznej skrzyni biegów.



Ze względów bezpieczeństwa, nie należy nigdy wyłączać silnika przed całkowitym zatrzymaniem samochodu.

Częstotliwość przeglądów

Zapoznać się z instrukcją serwisową pojazdu lub skonsultować z ASO, aby sprawdzić, czy automatyczna skrzynia biegów wymaga okresowego przeglądu.

Jeżeli skrzyni nie trzeba serwisować, nie należy również uzupełniać poziomu oleju.

Nieprawidłowości w działaniu

- **w czasie jazdy**, gdy komunikat "Konieczna kontrola skrzyni biegów" wyświetli się na tablicy wskaźników, oznacza to usterkę.

Należy jak najszybciej skontaktować się z ASO;

- **podczas jazdy**, jeśli na tablicy rozdzielczej pojawi się komunikat "Przegrzanie skrzyni biegów" lub "Schłodź skrzynię biegów: zatrzymaj się tymczasowo" zatrzymać się tak szybko, jak to możliwe, aby umożliwić ostygnięcie skrzyni biegów, aż komunikat zniknie;

- **podczas jazdy**, jeżeli na tablicy wskaźników pojawi się komunikat "Ryzyko usterki skrzyni biegów", osiągi silnika są celowo ograniczane w celu utrzymania skrzyni biegów.

Należy jak najszybciej skontaktować się z ASO;

- **Holowanie pojazdu z automatyczną skrzynią biegów** → 397.

ZMIENIANIE BIEGÓW



W przypadku uderzenia w podwozie samochodu podczas wykonywania manewru (na przykład: uderzenie w słupek, podwyższony krawężnik lub inny element drogi) może nastąpić uszkodzenie pojazdu (np. odkształcenie osi).

W celu uniknięcia ryzyka wystąpienia poważniejszej usterki, należy zlecić wykonanie kontroli pojazdu Autoryzowanemu Partnerowi marki.

W przypadku usterki silnika lub instalacji elektrycznej (akumulatora), która uniemożliwia poprawne działanie automatycznej skrzyni biegów, należy zadbać o poprawne unieruchomienie pojazdu.

Jeżeli na tablicy wskaźników pojawi się komunikat "Usterka automatycznej skrzyni biegów P", nie można włączyć położenia **P**. Upewnij się, że pojazd został zabezpieczony automatycznym hamulcem parkingowym i skonsultuj się z ASO.

UKŁAD HAMOWANIA Z ODZYSKIWANIEM ENERGII

Dźwigniki 1 i 2 do zmiany siły hamowania regeneracyjnego

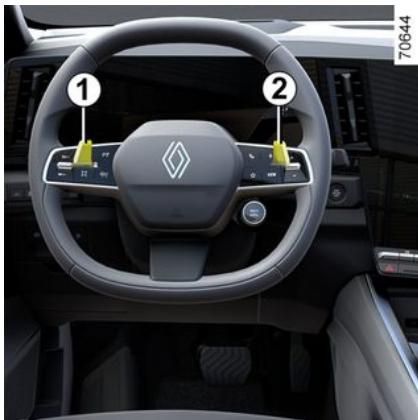

Do zmiany siły hamowania regeneracyjnego można używać łopatek **1** i **2**, gdy dźwignia znajduje się w położeniu D.

1: zwiększenie siły hamowania regeneracyjnego (+).

2: zmniejszenie siły hamowania regeneracyjnego (-).

Łopatek można używać tylko wtedy, gdy dźwignia zmiany biegów znajduje się w położeniu D.

Nie można używać dźwigniek przy włączonym regulatorze prędkości

→ 261 lub adaptacyjnym regulatorze prędkości → 265.



Po zwolnieniu pedału przyspieszenia pojazd jest spowalniany przy użyciu hamowania regeneracyjnego.

Część tej energii jest przekształcana w energię elektryczną wykorzystywaną do ładowania akumulatora napędowego.



Hamowanie silnikiem nie może w żadnym wypadku zastępować używania pedału ha-

mulca.



Dźwigniki do regulacji siły hamowania regeneracyjnego

Lampka ostrzegawcza **3** informuje o sile hamowania regeneracyjnego:

- Poziom **A** "swobodnego toczenia" dla łagodnej, ekonomicznej jazdy. Wymaga jazdy z przewidywaniem;
- **B**: niski poziom hamowania regeneracyjnego;
- **C**: średni poziom hamowania regeneracyjnego;
- **D**: maksymalny poziom hamowania regeneracyjnego.

Jeżeli akumulator napędowy nie jest już w stanie magazynować energii (np. w pełni naładowany lub zimny), układ hamulcowy z funkcją odzyskiwania energii działa jak konwencjo-

UKŁAD HAMOWANIA Z ODZYSKIWANIEM ENERGII

nalny układ hamulcowy, zachowując swoje funkcje.

Jednak pedał może wydawać się bardziej wciśnięty i twardszy. Jest to normalne zjawisko.

3 Aby ograniczyć ten efekt, użyj poziomów **A** i **B** hamowania z funkcją odzyskiwania energii.

CECHY SZCZEGÓLNE WERSJI Z SILNIKIEM BENZYNOWYM

Warunki eksploatacji pojazdu, takie jak:

- długotrwała jazda z zapaloną lampką ostrzegawczą rezerwy paliwa w zbiorniku;
- stosowanie benzyny z zawartością związków ołowiu;
- stosowanie dodatków do oleju lub paliwa bez atestu.

Względnie usterki takie jak:

- wadliwie działający układ zapłonowy, brak paliwa w zbiorniku albo odłączona świeca, co objawia się trudnościami podczas prób uruchomienia silnika i szarpaniem podczas jazdy,
- spadek mocy.

mogą stać się przyczyną przegrzania katalizatora, zmniejszenia skuteczności jego działania, **bądź doprowadzić do jego uszkodzenia, a także spowodować usterki termiczne w innych podzespołach samochodu.**

W razie stwierdzenia powyższych nieprawidłowości w działaniu należy udać się do Autoryzowanego Partnera w celu niezwłocznego dokonania niezbędnych napraw.

Systematyczne przeprowadzanie przeglądów okresowych w sieci Autoryzowanych Partnerów marki, zgodnie z zaleceniami podanymi w

książce przeglądów, pozwoli na uniknięcie wyżej wymienionych błędów.

Problemy z uruchamianiem silnika

Aby uniknąć uszkodzenia katalizatora lub rozrusznika i przedwczesnego zużycia akumulatora, **nie podejmować prób uruchomienia silnika (włączając rozrusznik, pchając lub holując pojazd), dopóki nie zostanie ustalona przyczyna usterki i dokonana naprawa.**

W przypadku, gdyby nie było to możliwe, nie próbować uruchamiać silnika, należy skontaktować się z Autoryzowanym Partnerem marki.



Należy unikać parkowania samochodu i włączania silnika w miejscach, gdzie łatwopalne substancje i materiały, takie jak trawa lub liście mogłyby mieć styczność z rozgrzanymi elementami układu wylotowego.

Filtr cząstek stałych

Filtr cząstek stałych przetwarza gazy spalinowe emitowane przez silnik benzynowy.

Zależnie od pojazdu system , która sygnalizuje, że filtr uległ nasyceniu i wymaga czyszczenia. W tym celu, gdy zostanie zapalona lampka

kontrolna  i jeżeli natężenie ruchu i ograniczenia prędkości na to pozwalają, wykonać cykl jazdy z prędkością 50-110 km/h do momentu zgaśnięcia lampki.

Po upływie 5-20 minut lampka ostrzegawcza powinna zgasnąć.

Uwaga: lampka ostrzegawcza może zgasnąć po 20 minutach, gdy warunki jazdy potrzebne do wyczyszczenia filtra nie są całkowicie spełnione.

Zatrzymanie pojazdu przed zgaśnięciem lampki kontrolnej może spowodować konieczność ponownego wykonania czynności.

Jeśli nasycenie filtra jest zbyt wysokie, zapala się lampka ostrzegawcza



oraz, zależnie od pojazdu,

lampka ostrzegawcza  na tablicy wskaźników pojawia się wraz z komunikatem "Sprawdź wtrysk". W

CECHY SZCZEGÓLNE WERSJI Z SILNIKIEM BENZYNOWYM

takim przypadku należy się zwrócić o pomoc do ASO.

Jeśli miga kontrolka ostrzegawcza

STOP oraz, zależnie od pojazdu,

3 lampka ostrzegawcza  oraz komunikat "Ryzyko usterki silnika", zatrzymać pojazd, wyłączyć silnik i skontaktować się z ASO.



Lampka kontrolna



informuje o konieczności natych-

miastowego zatrzymania pojazdu, dla własnego bezpieczeństwa, jeżeli tylko pozwalają na to warunki ruchu drogowego. Należy wyłączyć silnik i nie uruchamiać go ponownie. Skontaktować się z Autoryzowanym Partnerem marki.

HAMULEC PARKINGOWY

Automatyczny hamulec parkingowy

Automatyczne działanie

Włączanie automatycznego hamulca parkingowego



Gdy pojazd stoi, można użyć elektronicznego hamulca parkingowego, aby go unieruchomić:

- poprzez naciśnięcie przycisku rozruchu silnika **1**;

lub

- **gdy pas bezpieczeństwa kierowcy jest odpięty**;

lub

- **gdy drzwi kierowcy są otwarte**;
lub

- pojazdy wyposażone w automatyczną skrzynię biegów: gdy skrzynia biegów znajduje się w położeniu **P**.

We wszystkich innych przypadkach, na przykład **gdy silnik gaśnie lub przechodzi w stan gotowości z powodu funkcji Stop and Start** → 171, elektroniczny hamulec postojowy nie jest uruchamiany automatycznie. Należy wtedy użyć trybu ręcznego. Funkcja automatycznego hamulca parkingowego jest niedostępna w niektórych wersjach przeznaczonych na określone kraje. Zapoznać się z informacjami w części "Ręczny tryb sterowania".

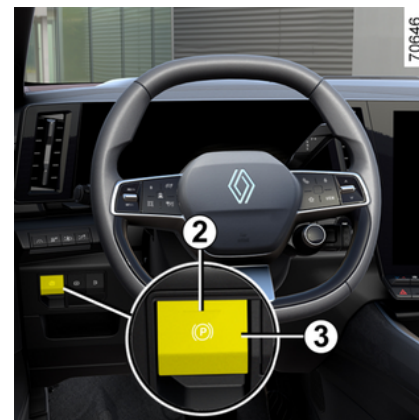

Włączenie automatycznego hamulca parkingowego jest potwierdzone

przez lampkę ostrzegawczą  na tablicy wskaźników oraz przez zapalenie lampki ostrzegawczej **2** na przełączniku **3**.

Po wyłączeniu silnika, lampka kontrolna **2** gaśnie po kilku minutach od zaciągnięcia automatycznego hamulca parkingowego, a lampka

ostrzegawcza  zostaje wyłączona w momencie zablokowania zamków w pojeździe.

Uwaga: w niektórych sytuacjach (awaria hamulca parkingowego, ręczne zwolnienie hamulca parkingowego itd.) rozlega się sygnał

HAMULEC PARKINGOWY

dźwiękowy, a na tablicy wskaźników pojawia się komunikat "Włącz hamulec parkingowy", co sygnalizuje zwolnienie automatycznego hamulca parkingowego:

- gdy silnik jest wyłączony: po otwarciu drzwi kierowcy;
- gdy silnik nie pracuje (na przykład w przypadku zgaśnięcia): przy otwarciu przednich drzwi.

W takim wypadku należy pociągnąć, a następnie zwolnić przełącznik **3** w celu uruchomienia automatycznego hamulca parkingowego.



Pojazd można unieruchomić za pomocą automatycznego hamulca parkingowego.

Przed opuszczeniem pojazdu należy sprawdzić, czy hamulec parkingowy ze wspomaganiem jest rzeczywiście włączony. Uruchomienie hamulca parkingowego potwierdza pojawienie się lampki kontrolnej **2** na przełączniku **3** i lampki ostrzegawczej



na tablicy wskaźników; lampki świecą się do momentu zablokowania drzwi. W zależności od pojazdu, w górnej części przedniej szyby znajduje się nalepka przypominająca o tym.

Automatyczne zwalnianie hamulca parkingowego

Hamulec parkingowy zostaje zwolniony:

- gdy pojazd zacznie przyspieszać; lub
- przy przełączeniu z położenia P w pojazdach wyposażonych w automatyczną skrzynię biegów.

Działanie ręczne

Automatyczny hamulec parkingowy można uruchamiać ręcznie.

Ręczna aktywacja automatycznego hamulca parkingowego

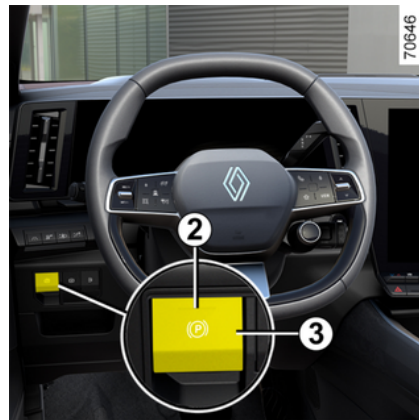

Pociągnąć przełącznik **3**. Na tablicy wskaźników zapala się lampka ostrzegawcza **2** i lampka ostrze-

gawcza .

70646

HAMULEC PARKINGOWY



Pojazd można unieruchomić za pomocą automatycznego hamulca parkingowego.

Przed opuszczeniem pojazdu należy sprawdzić, czy hamulec parkingowy ze wspomaganiem jest rzeczywiście włączony. Uruchomienie hamulca parkingowego potwierdza pojawienie się lampki kontrolnej **2** na przełączniku **3** i lampki ostrzegawczej

 na tablicy wskaźników; lampki świecą się do momentu zablokowania drzwi.

W zależności od pojazdu, w górnej części przedniej szyby znajduje się nalepka przypominająca o tym.

Ręczne zwalnianie automatycznego hamulca parkingowego



Nacisnąć przycisk **1** bez naciskania pedałów, aby włączyć zapłon. Wciśnij pedał hamulca, następnie naciśnij przełącznik **3**: lampka ostrzegawcza **2** na przełączniku i lampka

ostrzegawcza  na tablicy wskaźników gasną.

Chwilowe zatrzymanie

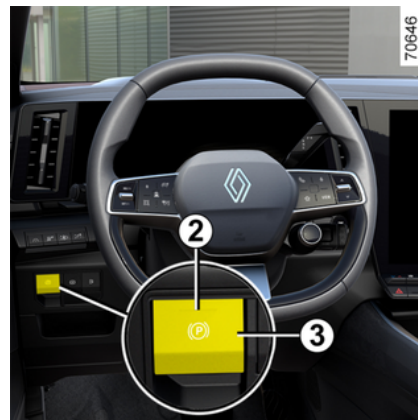

Aby ręcznie uruchomić automatyczny hamulec parkingowy (podczas oczekiwania na czerwonym świetle lub postoju przy pracującym silniku itp.): pociągnąć i zwolnić przełącznik **3**. Wyłączenie następuje automatycznie w chwili ponownego uruchomienia pojazdu.

Przypadki szczególne

W przypadku konieczności zatrzymania pojazdu na pochyłym terenie lub pojazdu ciągnącego przyczepę należy pociągnąć przełącznik **3** i przytrzymać go przez kilka sekund, aby uzyskać maksymalną siłę hamowania.

3

HAMULEC PARKINGOWY

Parkowanie ze zwolnionym automatycznym hamulcem parkingowym (np. ryzyko przymarznięcia okładzin hamulcowych):

- włącz bieg **P**: wał napędowy mechanicznie blokuje koła napędowe;
- wyłączyć silnik, wciskając przycisk Start/Stop silnika **T**;
- odpiąć pasa przy fotelu kierowcy;
- otwórz drzwi kierowcy;
- ręcznie zwolnij automatyczny hamulec parkingowy (patrz "Ręczne zwalnianie automatycznego hamulca parkingowego");
- w zależności od wersji pojazdu, automatyczny hamulec parkingowy uruchamia się automatycznie. Należy go zwolnić ręcznie.



Brak wznowienia trybu wizualnego i dźwiękowego oznacza usterkę tablicy wskaźników.

Oznacza to konieczność natychmiastowego zatrzymania pojazdu, jeśli tylko pozwalają na to warunki ruchu drogowego. Należy upewnić się, że pojazd jest prawidłowo unieruchomiony i skontaktować z Autoryzowanym Partnerem marki.



Nigdy nie pozostawiać pojazdu bez ponownego włączenia pozycji **P** i wyłączenia silnika.

Gdyż, jeśli zatrzymany pojazd ma włączony silnik i bieg, wciśnięcie pedału gazu może spowodować, iż zaczniesz jechać.

Ryzyko wypadku.

Nieprawidłowości w działaniu

- W przypadku awarii lampka

ostrzegawcza  Zapala się na tablicy rozdzielczej wraz z komunikatem "Sprawdź hamulec postojowy", a w niektórych przypadkach

lampką ostrzegawczą . Należy jak najszybciej skontaktować się z Autoryzowanym Partnerem marki.

- W przypadku usterki elektronicznego hamulca postojowego lampka

ostrzegawcza  Zapala się wraz z komunikatem "Usterka układu hamulcowego", sygnałem dźwiękowym, a w niektórych przypadkach

lampką ostrzegawczą . Oznacza to konieczność natychmiastowego zatrzymania pojazdu, jeśli po-

zwa- lają na to warunki ruchu drogowego.

Wersje z automatyczną skrzynią biegów

Przy otwartych lub niedokładnie zamkniętych drzwiach kierowcy i pracującym silniku, ze względów bezpieczeństwa, nie działa funkcja automatycznego wyłączenia hamulca (ma to na celu uniknięcie przemieszczenia się pojazdu bez kierowcy).

Na tablicy wskaźników pojawia się komunikat "Zwolnij hamulec parkingowy", gdy kierowca wciśnie pedał przyspieszenia.

HAMULEC PARKINGOWY



Jeżeli zostanie wyświetlony komunikat "Usterka elektr.", "Sprawdź akumulator"

lub "Usterka układu hamulcowego", należy unieruchomić pojazd, wybierając pierwszy bieg (mechaniczna skrzynia biegów) lub przełożenie **P** (automatyczna skrzynia biegów) lub pociągając przełącznik **3** przez około 10 sekund.

Jeżeli pojazd stoi na pochyłości lub jest to konieczne, zablokuj koła klinami.

Ryzyko braku unieruchomienia pojazdu.

Skontaktuj się z ASO.

Funkcja "Autohold"

Po zatrzymaniu pojazdu (np. na czerwonym świetle, skrzyżowaniu, w korku itp.) funkcja ta zapewnia siłę hamowania nawet, gdy kierowca zwalnia pedał hamulca.

Siła hamowania zostaje zwolniona, gdy tylko kierowca dostatecznie przyspieszy przy włączonym biegu.

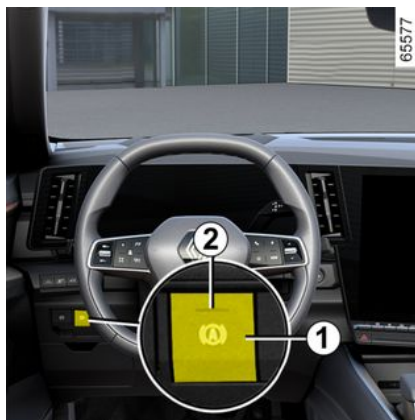

Włączenie

Nacisnąć przełącznik **1**.

Lampka ostrzegawcza w przycisku **1** zaświeca się, aby potwierdzić włączenie funkcji.

Wyłączenie

Nacisnąć przełącznik **1**. Jeżeli pojazd jest utrzymywany przez siłę układu hamulcowego, również można wcisnąć pedał hamulca.

Lampka ostrzegawcza w przycisku **1** gaśnie, aby potwierdzić wyłączenie funkcji.

Jeżeli siła hamowania jest utrzymywana, hamulec postojowy włącza się automatycznie, gdy:

- kierowca otwiera drzwi;
- lub
- kierowca odpina pas bezpieczeństwa;
- lub
- pojazd jest unieruchomiony dłużej niż około 3 minuty.



Po każdym uruchomieniu pojazdu funkcja powraca do trybu ustawionego podczas ostatniego wyłączenia silnika.

HAMULEC PARKINGOWY



Pojazd można unieruchomić za pomocą automatycznego hamulca parkingowego.

Przed opuszczeniem pojazdu należy sprawdzić, czy hamulec parkingowy ze wspomaganiem jest rzeczywiście włączony. Lampka kontrolna w przełączniku 2 i lampka ostrzegawcza



na tablicy wskaźników świecą, dopóki drzwi nie zostaną zablokowane. W zależności od pojazdu, w górnej części przedniej szyby znajduje się nalepka przypominająca o tym.

Warunki utrzymania siły hamowania

Muszą zostać spełnione następujące warunki:

- drzwi kierowcy są zamknięte;

i

- pas bezpieczeństwa kierowcy jest zapięty;

i

- automatyczny hamulec parkingowy jest zwolniony;

i

- pojazd nie stoi nieruchomo na bardzo stromym zboczu.

Utrzymanie siły hamowania jest potwierdzane przez lampkę ostrze-

gawczą  na tablicy wskaźników.

Warunki przerwania siły hamowania

Muszą zostać spełnione następujące warunki:

- kierowca przyspiesza dostatecznie przy włączonym biegu;

lub

- kierowca wyłącza funkcję.

Lampka ostrzegawcza  na tablicy wskaźników gaśnie.

ŚRODOWISKO NATURALNE

Państwa samochód został stworzony z myślą o poszanowaniu **środowiska** w czasie całego okresu jego eksploatacji: podczas produkcji, użytkowania i po zakończeniu jego użyteczności.

Produkcja

Produkcja tego samochodu odbywa się w zakładach, w których są stosowane nowoczesne procedury zmierzające do zmniejszenia negatywnego wpływu tej działalności na środowisko naturalne, w celu ochrony mieszkańców terenów przybrzeżnych i przyrody (zmniejszenie zużycia wody i energii, zakłóceń wizualnych i uciążliwości wynikających z hałasu oraz emisji zanieczyszczeń do atmosfery i wody, segregowanie i waloryzacja odpadów)

Emisja zanieczyszczeń

Pojazd został zaprojektowany w taki sposób, aby w fazie eksploatacji emitował mniej gazów cieplarnianych (CO₂), a więc zużywał mniej paliwa (np. 140 g/km równa się zużyciu 4,2 l/100 km w pojeździe z silnikiem benzynowym).

Ponadto, pojazdy są wyposażone w układ ograniczania emisji zanieczyszczeń składający się z kataliza-

tora, sondy lambda i filtra pochłaniającego opary paliwa (filtr ten zapobiega wydzielaniu oparów paliwa ze zbiornika na zewnątrz) itp.

Użytkownicy pojazdów powinni również dbać o ochronę środowiska

- Nie wolno wyrzucać części pojazdów ani całych pojazdów pod koniec ich eksploatacji. Pojazdy muszą zostać przekazane podmiotowi prawnemu, który spełnia normy środowiskowe.
- Zużyte części i podzespoły, które są wymieniane podczas rutynowej konserwacji pojazdu, takie jak opony lub olej (zbiorniki opróżnione lub napełnione), należy utylizować w wyznaczonych punktach zbiórki.
- Zużyte elementów **elektrycznych i elektronicznych**, które są wymieniane (takich jak akumulatory itp.), nie wolno wyrzucać wraz z odpadami komunalnymi. Zanieś je do autoryzowanego dealera lub skontaktuj się z urzędem gminy, aby uzyskać informacje na temat odpowiednich punktów zbiórki odpadów.



- Aby zoptymalizować recykling pojazdu po zakończeniu eksploatacji, możesz skontaktować się z ASO lub odwiedzić witrynę internetową producenta, aby uzyskać informacje o punktach zbiórki, które gwarantują poszanowanie środowiska zgodnie z lokalnymi przepisami.

Recykling

Twój pojazd w co najmniej 85% nadaje się do recyklingu i co najmniej w 95% do odzysku.

Aby osiągnąć taki wynik, wiele części samochodu zostało wyprodukowanych w taki sposób, aby możliwe było ich ponowne przetworzenie.

ŚRODOWISKO NATURALNE

Materiały i elementy nośne zostały starannie zaprojektowane, aby:

- umożliwić łatwy demontaż i recykling przez wyspecjalizowane firmy;
- promować gospodarkę o obiegu zamkniętym (ponowne użycie, recykling, odzysk itp.).

Dotyczy to w szczególności akumulatorów pojazdów elektrycznych.

Aby chronić zasoby surowców, Twój pojazd zawiera również wiele części wykonanych z przetworzonych tworzyw sztucznych lub materiałów odnawialnych.

RADY ZWIĄZANE Z PRZEGLĄDEM I OCHRONĄ ŚRODOWISKA

Samochód spełnia normy recyklingu i odzysku pojazdów wycofanych z eksploatacji, które weszły w życie w 2015 roku.

Niektóre części pojazdu zostały zaprojektowane z myślą o możliwości powtórnego ich wykorzystania.

Te części można łatwo zdemontować, żeby je dostarczyć do firm zajmujących się przetwarzaniem odpadów.

Dzięki zastosowanym rozwiązaniom konstrukcyjnym, odpowiedniej, fabrycznej regulacji silnika, a także dzięki niewielkiemu zużyciu paliwa, Państwa samochód spełnia warunki obowiązujących norm ochrony środowiska. Nasza firma aktywnie uczestniczy w programie mającym na celu ograniczenie zanieczyszczenia środowiska gazami spalinowymi i zmniejszenie zużycia energii. Jednak zanieczyszczenie środowiska na skutek emisji gazów spalinowych, a także poziom zużycia paliwa zależą w znacznej mierze od sposobu eksploatacji pojazdu. Użytkownik powinien zadbać o prawidłową obsługę i eksploatację pojazdu.

Obsługa

Warto wiedzieć, że nieprzestrzeganie przepisów związanych z ochroną

środowiska może spowodować pociągnięcie właściciela do odpowiedzialności karnej.

Ponadto, wymiana części w silniku, w układzie zasilania paliwem i układzie wydechowym na części inne niż oryginalne, zalecane przez producenta powoduje, że pojazd przestaje spełniać warunki określone przez przepisy związane z ochroną środowiska.

Zgodnie z zaleceniami zawartymi w książce przeglądów należy dokonywać regularnych przeglądów i regulacji samochodu w ASO: fachowcy dysponują odpowiednimi urządzeniami technicznymi, co gwarantuje prawidłową regulację zgodną z ustawieniami fabrycznymi.

Regulacje silnika

– **Świece zapłonowe:** chcąc utrzymać zużycie paliwa, moc i sprawność silnika na optymalnym poziomie, należy ściśle przestrzegać zasad obsługi opracowanych przez Biuro Konstrukcyjne naszej firmy.

W przypadku konieczności wymiany świec, zaleca się stosowanie marki, typu świecy oraz odstępów pomiędzy elektrodami odpowiednich dla danej wersji silnika. W tym celu nale-

ży skontaktować się z Autoryzowanym Partnerem marki.

– **Zapłon i prędkość obrotowa biegu jałowego:** regulacja nie jest konieczna.

– **Filtr powietrza, filtr paliwa:** zalecane wymiary filtra zmniejsza jego wydajność. Należy go wymienić.

Kontrola układu oczyszczania spalin

System kontroli układu oczyszczania spalin umożliwia wykrycie nieprawidłowości w działaniu urządzenia do oczyszczania spalin.

Nieprawidłowości te mogą spowodować wydzielanie szkodliwych substancji lub uszkodzenia mechaniczne.



Lampka kontrolna na tablicy wskaźników sygnalizuje ewentualne usterki systemu.

Zapala się przy włączeniu zapłonu, a następnie gaśnie po uruchomieniu silnika.

– Jeśli lampka świeci się w sposób ciągły, należy jak najszybciej skontaktować się z ASO;

– Jeśli lampka miga, należy zmniejszyć prędkość obrotową silnika, aż przestanie migać. Należy jak naj-

RADY ZWIĄZANE Z PRZEGLĄDEM I OCHRONĄ ŚRODOWISKA

szybciej skontaktować się z Autoryzowanym Partnerem marki;

3

RADY DOTYCZĄCE JAZDY, ECO JAZDA

Eco jazda

Zużycie paliwa jest homologowane zgodnie z metodą standardową i przepisami. Test identyczny w przypadku wszystkich producentów, umożliwia porównanie pojazdów.

Zużycie w warunkach rzeczywistych zależy od warunków użytkowania pojazdu, wyposażenia i od stylu jazdy kierowcy. W celu optymalizacji zużycia paliwa należy stosować się do poniższych zaleceń.

Zależnie od wersji pojazdu, do dyspozycji są różne funkcje umożliwiające zmniejszenie zużycia paliwa.

Na tablicy wskaźników:

- obrotomierz;
- lampka kontrolna zmiany biegów;
- wskaźnik stylu jazdy;
- Tryb "swobodne toczenie";
- tryb ECO;
- funkcja Stop and Start → 171;
- lampka kontrolna ECO aktywnego systemu wspomagającego prowadzenie pojazdu → 200;
- wskaźnik mocy.

Na ekranie multimedialnym (aby uzyskać więcej informacji, zapoznaj się z instrukcją obsługi systemu multimedialnego):

- dane dotyczące zużycia energii;

- wykres przedstawiający zużycie energii;
- oceny stylu jazdy;
- Wskazówki dotyczące jazdy ECO;
- bilans trasy i ekoporady na wyświetlaczu multimedialnym;
- Tryb jazdy ECO.

Na tablicy wskaźników A



W zależności od pojazdu możesz dostosować tablicę wskaźników, wybierając określone typy informacji.

Lampka kontrolna zmiany prędkości 2



Zależnie od wersji pojazdu, w celu zapewnienia mniejszego zużycia paliwa, lampka na tablicy wskaźników sygnalizuje najlepszy moment do zmiany biegu na wyższy lub niższy:



włączyć wyższy bieg;



włączyć niższy bieg.

Regularne kontrolowanie tego wskaźnika zmniejsza zużycie paliwa.

RADY DOTYCZĄCE JAZDY, ECO JAZDA

Wskaźnik stylu jazdy 3



Eco-monitor służy do wyświetlania bieżącej oceny Twojego stylu jazdy. Dzięki wyświetlaniu odpowiednich porad może pomóc w zmniejszeniu zużycia paliwa.

Możesz wyświetlić wskaźnik stylu jazdy, naciskając wielokrotnie przycisk góra/dół na przełączniku 7.

Im większa ikona liścia 3, tym lepsze zarządzanie prędkością i przyspieszeniem, a także przewidywanie sytuacji drogowych, uwzględniające zasady ekologicznej jazdy.

Im mniejsza ikona liścia 3, tym gorsze zarządzanie prędkością i przyspieszeniem, a także przewidywanie

sytuacji drogowych, uwzględniające zasady ekologicznej jazdy.

Jeśli Twój styl jazdy zostanie uznany za nieekonomiczny (mały pomarańczowy liść), możesz otrzymać poradę.

Regularne kontrolowanie tego wskaźnika zmniejsza zużycie paliwa.

Na ekranie systemu multimedialnym 4

Bilans trasy



Gdy silnik jest wyłączony, na ekranie multimedialnym 4 pojawia się komunikat zawierający podsumowanie ostatniego cyklu jazdy.

Powiadomienie zapewnia bezpośredni dostęp do menu "Jazda ECO". Menu zawiera więcej informacji na temat stylu jazdy i jego wpływu na zużycie paliwa.

W celu uzyskania dodatkowych informacji odnieś się do instrukcji dotyczącej multimedialnych.

Tryb "swobodne toczenie"

W niektórych pojazdach wyposażonych w automatyczną skrzynię biegów przejście w fazę swobodnego toczenia (automatyczne położenie neutralne skrzyni biegów) w fazie zwalniania (przy zwolnionym pedale przyspieszenia) powoduje zmniejszenie siły hamującej silnika i umożliwia przejechanie większego dystansu bez używania paliwa.

Lampka kontrolna  zaświeca się na szaro, a następnie na zielono, aby wskazać, że pojazd jest w trybie "swobodnego toczenia".

Uwaga: jednokrotne naciśnięcie pedału hamulca wyłącza tryb "swobodnego toczenia".

RADY DOTYCZĄCE JAZDY, ECO JAZDA



Podczas zjazdu ze wzniesienia funkcja "swobodnego toczenia" jest dezaktywowana, aby w zależności od pojazdu korzystać z układu hamulcowego z odzyskiwaniem energii i/lub hamulca silnikowego.

TrybECO

Tryb ECO to funkcja optymalizująca zużycie paliwa. Wpływa na zachowanie pojazdu (przyspieszanie, zmiana biegów, regulator prędkości, zwalnianie itp.).

Ograniczenie przyspieszenia umożliwia jazdę miejską i podmiejską z niskim zużyciem paliwa.

Włączenie funkcji



Możesz uzyskać dostęp trybu ECO:

- z poziomu ekranu multimedialnego **4**;
- za pomocą elementów sterujących na kierownicy **5**.



Aby potwierdzić, że funkcja jest włączona, na tablicy wskaźników jest wyświetlany wskaźnik "ECO" **6**.

Podczas jazdy można czasowo wyłączyć tryb ECO, aby przywrócić pełne osiągi silnika.

W tym celu wcisnąć do oporu pedał gazu.

Tryb ECO ponownie się uruchomi, kiedy zmniejszy się nacisk na pedał przyspieszenia.

Wyłączenie funkcji

Więcej informacji na temat wyłączenia trybu ECO można znaleźć w instrukcji obsługi systemu multimedialnego.

RADY DOTYCZĄCE JAZDY, ECO JAZDA

Wskaźnik mocy

(wersja E-Tech full hybrid)

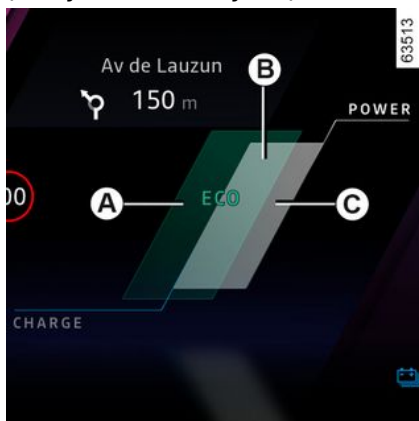

Wskaźnik ładowania zapewnia podgląd w czasie rzeczywistym na bilans energetyczny pojazdu podczas jazdy.

"Odzyskiwanie energii" A - strefa funkcjonalna

Podczas jazdy, po zdjęciu nogi z pedału gazu lub po naciśnięciu pedału hamulca, podczas zwalniania, silnik wytwarza prąd elektryczny, który jest wykorzystywany do hamowania pojazdu i ładowania akumulatora.

"Optymalna" B strefa użytkowania

Wskazuje ekonomiczną jazdę, zrównoważoną między odzyskiwaniem a wydatkowaniem energii.

"Zużycie energii" C obszar użytkowania

W trybie w pełni elektrycznym lub trybie hybrydowym akumulator napędowy i/lub silnik spalinowy zapewniają energię niezbędną do napędu pojazdu.

System nawigacji

Korzystanie z informacji dostępnych w systemie nawigacji (informacje o ruchu drogowym itp.) ułatwia zaplanowanie trasy.

Rady dotyczące jazdy, Eco-driving

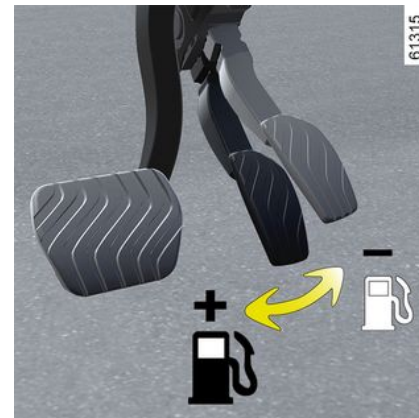

Zachowanie na drodze

– Zamiast rozgrzewać silnik na postoju, lepiej jechać samochodem, nie obciążając go zbyt długo do momentu, aż silnik osiągnie temperaturę roboczą.

– Duże prędkości znacząco wpływają na zużycie paliwa przez pojazd.

Przykłady (przy stałej prędkości):

– zmniejszenie prędkości ze 130 km/h do 110 km/h w przybliżeniu pozwala zaoszczędzić do 20% paliwa;

– zmniejszenie prędkości z 90 km/h do 80 km/h w przybliżeniu pozwala zaoszczędzić 10% paliwa.

RADY DOTYCZĄCE JAZDY, ECO JAZDA

- Dynamiczna jazda ze znacznym i częstym przyspieszaniem i zwalnianiem kosztuje bardzo dużo w przeliczeniu na paliwo, przynosząc przy tym niewielki zysk czasu.
- Nie doprowadzać silnika do zbyt wysokich obrotów przy zmianie biegów. Należy jeździć na możliwie najwyższym biegu.
- Należy unikać gwałtownego przyspieszania.
- Nie należy niepotrzebnie hamować. Dlatego też, zauważwszy wcześniej przeszkodę lub zakręt, należy wykorzystać efekt hamowania silnikiem, zdejmując po prostu nogę z pedału przyspieszenia.
- Jadąc pod górę, nie starać się utrzymywać stałej prędkości, nie przyspieszać silniej niż podczas jazdy po płaskim terenie. Najkorzystniej jest utrzymywać pedał gazu na stałym poziomie.
- Jazda w złą pogodę, drogi zalane wodą:



Nie należy jeździć po drogach, na których zalewająca je woda sięga powyżej dolnej krawędzi obręczy kół.

Progi ogrzewania

Podczas korzystania z ogrzewania (zwłaszcza, gdy temperatura ze-

wnętrza spada poniżej zera) lub klimatyzacji wzrost zużycia paliwa jest zjawiskiem normalnym.



Przeszkoda w prowadzeniu

Po stronie kierowcy należy koniecznie używać dywanika przeznaczonego do danego pojazdu, mocując go fabrycznymi spinkami. Mocowania należy regularnie sprawdzać. Nie stosować wielu dywaników.

Ryzyko zablokowania pedałów

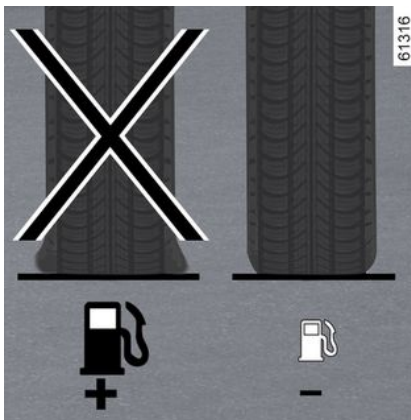

Ogumienie

- Niedostateczne ciśnienie w oponach może spowodować wzrost zużycia paliwa.
- W celu zoptymalizowania zużycia paliwa ustaw ciśnienie w oponach dla najwyższej prędkości lub zastosuj ciśnienie podane na etykiecie umieszczonej na krawędzi drzwi kierowcy ➔ 384.
- Stosowanie opon niezalecanych przez producenta może również spowodować wzrost zużycia paliwa.

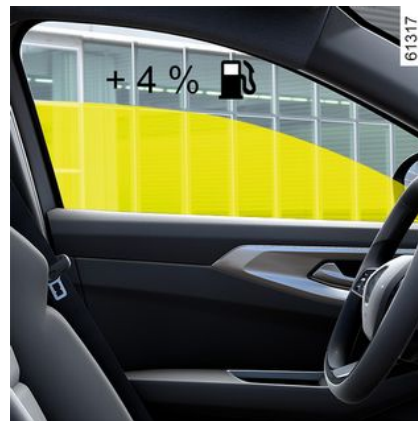

Rady związane z eksploatacją

- W miarę możliwości korzystaj z trybu ECO.
- Włączone odbiorniki prądu wpływają na wzrost zużycia paliwa. Dla-

RADY DOTYCZĄCE JAZDY, ECO JAZDA

tego też należy w miarę możliwości wyłączać je, gdy tylko przestajemy z nich korzystać. **Jednak** (bezpieczeństwo przede wszystkim) należy korzystać z odpowiednich świateł, gdy wymagają tego warunki drogowe (w myśl zasady: widzieć i być widzianym).

– Korzystać z układu wentylacji. Jazda z prędkością 100 km/h z otwartymi szybami powoduje wzrost zużycia paliwa o 4%.

– Uzupełniając paliwo nie dopuszczać do przelewania zbiornika.

– **W przypadku pojazdów wyposażonych w klimatyzację bez automatycznego trybu działania**, należy wyłączyć układ, gdy nie jest potrzebny.

Radę mającą na celu zmniejszenie zużycia paliwa, a tym samym przyczynienie się do ochrony środowiska:

Jeżeli samochód pozostawał zaparkowany przy upalnej pogodzie lub w nasłonecznionym miejscu, należy pamiętać o przewietrzeniu go w celu usunięcia gorącego powietrza przed uruchomieniem silnika.

– Unikaj jazdy z pustym bagażnikiem dachowym.

– Do przewozu przedmiotów o dużej objętości używać przyczepy.

– Przy podróżowaniu z przyczepą kempingową należy zaopatrzyć się

w atestowany spojler dachowy i pamiętać o jego odpowiedniej regulacji.

– W miarę możliwości należy unikać jazdy na krótkich odcinkach "od punktu-do punktu" (krótkie przejazdy, długie postoje), ponieważ w takich warunkach silnik nie osiąga odpowiedniej temperatury pracy.

aktywny system wspomagający prowadzenie pojazdu ECO

W zależności od pojazdu, korzystając z map subskrypcyjnych, funkcja umożliwia optymalizację ekonomiki jazdy.

W momencie zbliżania się do określonych elementów infrastruktury drogowej (rondo, ograniczenie prędkości itp.) funkcja informuje kierowcę za pomocą wskaźnika wyświetlanego na tablicy wskaźników, w którym momencie należy zwolnić pedał przyspieszenia.

Jeżeli kierowca podejmie takie działanie, pojazd nie będzie niepotrzebnie przyspieszał i użycie hamulców zostanie ograniczone.

Pozwala to na zmniejszenie zużycia paliwa oraz zużycia klocków hamulcowych i opon.

Włączanie/wyłączanie



Z menu "Pojazd" wybrać menu "Systemy wspomagające jazdę", a następnie "Aktywny system wspomagający jazdę ECO".



Aktywny system wspomagający jazdę ECO jest funkcją wspomagającą prowadzenie pojazdu dostępną w ramach subskrypcji.

Informacje o zarządzaniu subskrypcjami znajdują się w instrukcji systemu multimedialnego.

RADY DOTYCZĄCE JAZDY, ECO JAZDA

Zasada działania

Gdy zbliża się określony element infrastruktury drogowej, na tablicy wskaźników zapalają się lampki ostrzegawcze **1** i **2**.

Lampka ostrzegawcza **2** sugeruje kierowcy zwolnienie pedału przyspieszenia.

Lampka ostrzegawcza **1** pokazuje zbliżającą się sytuację na drodze.

Gdy kierowca zwolni pedał przyspieszenia, lampka ostrzegawcza **2** zniknie z tablicy wskaźników. Lampka ostrzegawcza **1** pozostaje wyświetlana na tablicy rozdzielczej do momentu wystąpienia sytuacji.

Jeżeli kierowca nie dostosuje prędkości pojazdu, lampki ostrzegawcze **1** i **2** pozostają wyświetlane na tablicy wskaźników aż do momentu dojechania do określonego elementu infrastruktury drogowej.

Sytuacje drogowe



System wykrywa następujące elementy infrastruktury drogowej:



łuk drogi;



ograniczenie prędkości;



rondo;



punkt poboru opłat;



skrzyżowanie ze znakiem drogowym "Stop" lub "Ustąp pierwszeństwa".

Funkcja nie jest w stanie wykryć następujących elementów:

- nachylenie drogi (wjazd pod górę lub zjazd w dół);
- skrzyżowania bez znaku drogowego "Stop" lub "Ustąp pierwszeństwa";
- korki drogowe.

SYGNAŁ OSTRZEGAJĄCY O UTRACIE CIŚNIENIA W OPONACH

61319

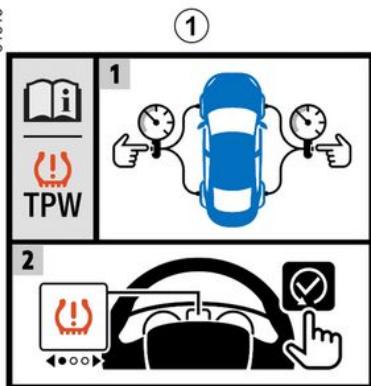

Jeśli pojazd jest w niego wyposażony, system ostrzega o utracie ciśnienia w jednej lub w kilku oponach.



61320

System można zidentyfikować za pomocą etykiety 1 umieszczonej w pojeździe.

Zasada działania



System wykrywa utratę ciśnienia w jednej z opon, mierząc szybkość kół podczas jazdy.

Lampka ostrzegawcza 2  świeci się ciągle, aby ostrzec kierowcę w przypadku niedostatecznego ciśnienia (niedopompowana lub przebita opona).



Funkcja ta jest dodatkowym ułatwieniem w prowadzeniu pojazdu. Funkcja ta nie zastępuje kierowcy. W żadnym wypadku nie zwalnia go z obowiązku uważnego i odpowiedzialnego sposobu prowadzenia pojazdu. Należy sprawdzać ciśnienie w oponach, w tym także w kole zapasowym, raz w miesiącu.

Warunki działania

Aby zapewnić wiarygodne ostrzeżenia przy znacznym spadku ciśnienia, system musi zostać zresetowany przy ciśnieniu równym ciśnieniu podanemu na etykiecie ciśnienia w oponach (wartości odniesienia) → 384.

Resetowanie należy zawsze wykonywać po sprawdzeniu ciśnienia w czterech zimnych oponach.

System może zadziałać z opóźnieniem lub nie działać prawidłowo w następujących sytuacjach:

- system nie został ponownie uruchomiony po dopompowaniu lub innych przeprowadzonych działaniach dotyczących kół;

SYGNAŁ OSTRZEGAJĄCY O UTRACIE CIŚNIENIA W OPONACH

- nieprawidłowo zresetowany system: ciśnienie w oponach różni się od ciśnienia zalecanego;
- poważna zmiana obciążenia lub ustawienie ciężaru po jednej stronie pojazdu;
- jazda sportowa z gwałtownym przyspieszeniem;
- jazda po drodze zaśnieżonej lub śliskiej;
- jazda z łańcuchami śniegowymi;
- zamontowanie tylko jednej nowej opony;
- używanie opon nieautoryzowanych przez markę.

 Przed rozpoczęciem procedury resetowania należy sprawdzić ciśnienie w oponach. System nie wyda ostrzeżenia, jeśli ciśnienie nie odpowiada zalecanemu ciśnieniu.

 System może nie wykryć nagłej utraty ciśnienia w oponie (pęknięcie opony itp.).

Przywracanie wartości ciśnienia odniesienia w oponach

Należy to zrobić:

- Po każdym pompowaniu lub resetowaniu ciśnienia w oponach;
- po wymianie koła;
- po przełożeniu kół.

Ciśnienie w ogumieniu musi odpowiadać bieżącemu użytkownikowi pojazdu (bez obciążenia, z obciążeniem, jazda na autostradzie itp.). Należy przestrzegać zalecanej wartości ciśnienia w oponach (w tym koła zapasowego). Należy sprawdzić ciśnienie w oponach przynajmniej raz na miesiąc i przed każdą dłuższą podróżą (patrz etykieta przyklejona na krawędzi drzwi kierowcy ➔ 384).

Procedura resetowania za pomocą ekranu multimedialnego 3



Procedurę resetowania należy przeprowadzić, gdy pojazd stoi z włączonym zapłonem. W celu uzyskania dodatkowych informacji odnieś się do instrukcji dotyczącej multimediu.



Lampka kontrolna

 informuje o konieczności natychmiastowego zatrzymania pojazdu. Ze względów bezpieczeństwa należy zjechać na pobocze, kiedy tylko pozwalają na to warunki ruchu drogowego.

SYGNAŁ OSTRZEGAJĄCY O UTRACIE CIŚNIENIA W OPONACH

Ustawienie ciśnienia w ogumieniu

Ciśnienie w oponach należy regulować przy zimnych oponach (prawidłowe wartości znajdują się na etykiecie umieszczonej na krawędzi drzwi kierowcy).

W przypadku, gdy nie ma możliwości sprawdzenia ciśnienia w oponach **zimnych, należy zwiększyć ciśnienie w granicach od 0,2 do 0,3 bara (3 PSI).**

Nie wolno spuszczać powietrza z rozgrzanych opon.

Po każdym dopompowaniu lub ustawieniu ciśnienia opon należy uruchomić ustawianie parametrów początkowych wartości odniesienia ciśnienia opon.

Wymiana kół/opon

Używać wyłącznie sprzętu autoryzowanego przez ASO, w przeciwnym razie system może działać z opóźnieniem lub w nieprawidłowy sposób → **382.**

Po każdej wymianie koła/opony należy odpowiednio ustawić ciśnienie opon i uruchomić ustawianie wartości referencyjnej ciśnienia opon.

Koło zapasowe

Jeżeli pojazd posiada takie wyposażenie, należy dostosować ciśnienie opon i uruchomić ustawianie parametrów początkowych ciśnienia opon.

Aerozole do naprawy przebitych opon i zestaw do pompowania opon

Używać wyłącznie sprzętu autoryzowanego przez ASO, w przeciwnym razie system może działać z opóźnieniem lub w nieprawidłowy sposób → **386.** Po użyciu zestawu pompowania opon należy wyregulować ciśnienie w oponach i zresetować wartość odniesienia ciśnienia.

Błędy związane z ciśnieniem w oponach







Tabela zawiera komunikaty ostrzegawcze, które pojawiają się na tablicy wskaźników **4**, gdy system wykryje nieprawidłowe ciśnienia w oponach.

SYGNAŁ OSTRZEGAJĄCY O UTRACIE CIŚNIENIA W OPONACH

Tabela komunikatów o błędach

Informacje na tablicy wskaźników sygnalizują ewentualne błędy związane z ciśnieniem w oponach (np. spadek ciśnienia w oponie lub przebicie opony).

Lampki kontrolne	Komunikaty	Wskazania
 zapala się	Dopompuj koła i zrób reset	Oznacza to, że wykryto spadek ciśnienia lub przebicie opony. Sprawdź i wyreguluj ciśnienie czterech opon (pomiar należy dokonać przy zimnym oponach) i zresetuj system.
 miga, następnie pozostaje zapalona	Ustaw ciśnienie i zrób reset	Oznacza to, że resetowanie wartości się nie powiodło. Przed ponownym uruchomieniem procedury resetowania sprawdź i ponownie wyreguluj ciśnienie w oponach.
 miga, następnie świeci wraz z lampką ostrzegawczą 	Skontroluj TPW	Informuje o usterce systemu. Należy skontaktować się z Autoryzowanym Partnerem marki.
 miga, następnie pozostaje zapalona	TPW niedostępny	Oznacza to, że w pojeździe zamontowano koło zapasowe o innym rozmiarze, niż rozmiar pozostałych czterech kół. System pozostaje niedostępny, dopóki nie zostanie zamontowane koło o takim samym wymiarze co pozostałe koła. Po zamontowaniu odpowiedniego koła należy wykonać procedurę resetowania.

SYSTEMY WSPOMAGANIA PROWADZENIA POJAZDU

Zależnie od wersji pojazdu, system ten może zawierać następujące elementy:

- układ zapobiegający blokowaniu kół podczas hamowania (ABS);
- elektroniczny system kontroli toru jazdy (ESC) z funkcją kontroli podsterowności i układem przeciwpoślizgowym kół napędowych;
- system wspomagania nagłego hamowania;
- wspomaganie jazdy z przyczepą;
- system pomocy przy ruszaniu pod górę;
- system wspomagający zjeżdżanie ze wzniesienia (HDC);
- działanie skrętnej tylnej osi;
- system hamowania wielokolizyjnego;
- układ hamowania z odzyskiwaniem energii.



Funkcje te stanowią dodatkową pomoc w sytuacjach krytycznych, umożliwiając dostosowanie zachowania pojazdu do szczególnych warunków jazdy.

Funkcje nie zastępują kierowcy.

Nie zwiększaj one ograniczeń pojazdu i nie powinny zachęcać do jazdy z większą prędkością.

Systemy te w żadnym wypadku nie zastępują kierowcy, który powinien zachować czujność i prowadzić pojazd w sposób odpowiedzialny (kierowca powinien być zawsze przygotowany na nagłe zdarzenia, jakie mogą zaistnieć w czasie jazdy).

System zapobiegający blokowaniu kół podczas hamowania (ABS)

Podczas gwałtownego hamowania system ABS pozwala uniknąć zablokowania kół, a więc umożliwia kontrolę nad drogą hamowania oraz panowanie nad pojazdem.

W takich warunkach, manewry mające na celu uniknięcie przeszkody

podczas hamowania są możliwe. Ponadto system ten pozwala zoptymalizować drogę hamowania, zwłaszcza na nawierzchni o słabej przyczepności (mokra jezdnia itp.).



Włączenie się urządzenia przejawia się lekkim lub silnym pulsowaniem pedału hamulca. Czołowa poduszka powietrzna pasażera ABS nie pozwala w żadnym wypadku na polepszenie parametrów "fizycznych" związanych z przyczepnością opon do nawierzchni. Tak więc zasady ostrożnej jazdy muszą być **konieczne** przestrzegane (zachowanie bezpiecznej odległości między pojazdami itp.).







W razie konieczności gwałtownego hamowania, zalecane jest **mocne i cięgie wciśnięcie** pedału hamulca. Nie jest konieczne kilkakrotne wciśnięcie pedału hamulca (pompowanie). Czołowa poduszka powietrzna pasażera ABS będzie dostosowywał siłę stosowaną w układzie hamulcowym.

Nieprawidłowości w działaniu

SYSTEMY WSPOMAGANIA PROWADZENIA POJAZDU

–  i  zaświeci się na tablicy rozdzielczej wraz z komunikatami "Sprawdź ABS", "Sprawdź układ hamulcowy" i "Sprawdź układ ESC", aby wskazać ABS, system ESC i aktywnego systemu awaryjnego hamowania są wyłączone. **Hamowanie nadal działa;**

–  ,  ,  i  zaświeca się na tablicy wskaźników wraz z komunikatem "Usterka układu hamulcowego" **sygnalizuje usterkę układu hamulcowego.**

W obu przypadkach należy zwrócić się do Autoryzowanego Partnera marki.



Zapewnione jest częściowe działanie układu hamulcowego. Niemniej jednak **wiąże się**

to z niebezpieczeństwem w przypadku nagłego hamowania

oraz z koniecznością natychmiastowego zatrzymania pojazdu, jeśli tylko pozwalają na to warunki drogowe. Skontaktować się z Autoryzowanym Partnerem marki.

System kontroli toru jazdy (ESC) z kontrolą podsterowności i układem antypoślizgowym kół napędowych

System kontroli toru jazdy ESC

System ten pozwala na zachowanie kontroli nad pojazdem w sytuacjach krytycznych (uniknięcie zderzenia z przeszkodą, utrata przyczepności na zakręcie...).

Zasada działania

Czujnik w kierownicy pozwala na rozpoznanie toru jazdy wybranego przez kierowcę.

Pozostałe czujniki umieszczone w pojeździe mierzą rzeczywisty tor jazdy.

System porównuje polecenia kierowcy z torem jazdy i w razie potrzeby koryguje go, włączając któryś z hamulców i/lub regulując moc silnika. W przypadku aktywacji systemu na tablicy wskaźników miga lampka

ostrzegawcza .

Kontrola podsterowności

Funkcja ta optymalizuje działanie systemu ESC w przypadku wyraźnej podsterowności (utrata

przyczepności przedniego zawieszenia).

System antypoślizgowy

System ten ma na celu ograniczenie ślizgania się kół napędowych oraz kontrolę pojazdu w trakcie ruszania, przyspieszania lub zwalniania.

Zasada działania

Dzięki obecności czujników w kołach, system przez cały czas mierzy i porównuje prędkość kół napędowych, wykrywając ich poślizg. Jeżeli jedno z kół zaczyna się ślizgać, system włącza hamulec tego koła. Funkcja hamowania działa do chwili, gdy osiągnięta prędkość obrotowa zapewni właściwą przyczepność koła do nawierzchni.

Działanie systemu ma również na celu dostosowanie prędkości obrotowej silnika do przyczepności opon do nawierzchni, niezależnie od wciśnięcia pedału przyspieszenia.

W niektórych sytuacjach (jazda po miękkiej nawierzchni: śnieg, błoto itp. lub jazda z zamontowanymi łańcuchami śniegowymi) system może ograniczyć moc silnika, aby poprawić trakcję kół napędowych.

SYSTEMY WSPOMAGANIA PROWADZENIA POJAZDU

Nieprawidłowości w działaniu

Gdy system wykryje nieprawidłowość w działaniu, na tablicy wskaźników pojawia się komunikat "Skontroluj ESC" i zapalają się lampki

ostrzegawcze  i . W takim przypadku ESC i układ antypoślizgowy są wyłączone.

Skontaktować się z Autoryzowanym Partnerem marki.

Włączanie, blokowanie układu antypoślizgowego kół napędowych



W niektórych sytuacjach (jazda po miękkiej nawierzchni: śnieg, błoto itp. lub jazda z zamontowanymi łań-

cuchami śniegowymi) system może ograniczyć moc silnika, aby poprawić trakcję kół napędowych. Naciśnięcie przycisk **1**, aby włączyć funkcję. Jeżeli kierowca sobie tego nie życzy, może wyłączyć funkcję, wciskając i przytrzymując przełącznik **1**. W takim przypadku na tablicy wskaźników zapala się lampka ostrzegaw-

cza  i pojawia się komunikat "ESC wyłączony".

Układ antypoślizgowy kół napędowych zapewnia dodatkowe bezpieczeństwo. Ze względów bezpieczeństwa zalecamy jazdę z włączoną funkcją. Wyjść z tej sytuacji tak szybko, jak to możliwe, ponownie naciśnij przełącznik **1**.

Wspomaganie nagłego hamowania

System ten stanowi uzupełnienie układu ABS i pomaga skrócić drogę hamowania.

Zasada działania

System umożliwia wykrycie sytuacji wymagającej nagłego hamowania. W takim przypadku układ hamulcowy osiąga natychmiast maksymalną moc i może uruchomić system ABS.

System ABS działanie systemu podczas hamowania jest podtrzymywane, dopóki pedał hamulca pozostaje wciśnięty.

Zapalają się światła stop

Zależnie od wersji pojazdu światła mogą migać w momencie gwałtownego hamowania.

Funkcja wcześniejszego hamowania

Zależnie od wersji pojazdu, w przypadku szybkiego zwolnienia pedału przyspieszenia, system włącza wcześniej hamulce w celu skrócenia drogi hamowania.

Przypadki szczególne

Podczas używania regulatora prędkości:

- podczas używania pedału przyspieszenia system może się uruchomić, gdy pedał zostanie zwolniony;
- system aktywuje się dopiero w momencie zmiany położenia pedału przyspieszenia.

Nieprawidłowości w działaniu

Jeżeli system wykrył usterkę działania, pojawia się komunikat "Sprawdź układ hamulcowy" i zapala się lamp-

ka ostrzegawcza .

Należy skontaktować się z Autoryzowanym Partnerem marki.

SYSTEMY WSPOMAGANIA PROWADZENIA POJAZDU



Funkcje te stanowią dodatkową pomoc w sytuacjach krytycznych, umożliwiając dostosowanie zachowania pojazdu do szczególnych warunków jazdy.

Funkcje nie zastępują kierowcy.

Nie zwiększaj one ograniczeń pojazdu i nie powinny zachęcać do jazdy z większą prędkością.

Systemy te w żadnym wypadku nie zastępują kierowcy, który powinien zachować czujność i prowadzić pojazd w sposób odpowiedzialny (kierowca powinien być zawsze przygotowany na nagłe zdarzenia, jakie mogą zaistnieć w czasie jazdy).

Wspomaganie prowadzenia pojazdu z przyczepą

System ten pozwala na zachowanie kontroli nad pojazdem w przypadku korzystania z przyczepy. Wykrywa drgania wytwarzane przez ciągnięcie przyczepy w szczególnych warunkach jazdy.

Warunki działania

- Funkcja musi być włączona przez Autoryzowanego Partnera marki;
- hak holowniczy musi zostać zatwierdzony przez ASO;
- linka powinna być zatwierdzona przez autoryzowanego partnera marki;
- zaczep musi być podłączony do pojazdu;

Zasada działania

Funkcja stabilizuje pojazd przez:

- hamowanie asymetryczne kół przednich w celu zmniejszenia drgań powodowanych przez przyczepę;
- hamowanie czterech kół i ograniczenie momentu obrotowego silnika w celu zmniejszenia prędkości pojazdu aż do usunięcia drgań.

Lampka kontrolna  miga na tablicy wskaźników w celu powiadomienia o tym kierowcy.



Jeśli zajęta jest linka holownicza, ale bez przyczepy (np. do zamocowania bagażnika na rowery, bagażnik z oświetleniem itp.), funkcja może działać w szczególnych warunkach jazdy, jak w koleinach.

Ryzyko zmniejszenia prędkości pojazdu.

System pomocy przy ruszaniu pod górę

System wspomaga kierowcę podczas ruszania na wzniesieniu (zależnie od kąta nachylenia). Uniemożliwia on przemieszczenie się pojazdu w tył, powodując automatyczne zaciągnięcie hamulców, gdy kierowca zwolni pedał hamulca, aby wcisnąć pedał przyspieszenia.

Działanie systemu

Działa tylko wtedy, gdy dźwignia zmiany biegów znajduje się w położeniu nieneutralnym (pozycja inna niż N lub P na automatycznej skrzyni biegów), a pojazd jest całkowicie nieruchomy (wciśnięty pedał hamulca).

SYSTEMY WSPOMAGANIA PROWADZENIA POJAZDU

System przytrzymuje pojazd przez około **2 sekundy**. Następnie hamulce zostają stopniowo zwolnione (pojazd zaczyna jechać, w zależności od nachylenia terenu).

3



System pomocy przy ruszaniu pod górę nie może zapobiec stoczeniu się pojazdu w tył we

wszystkich sytuacjach (bardzo duże nachylenie terenu itd.).

We wszystkich przypadkach kierowca może wcisnąć pedał hamulca i zapobiec w ten sposób przemieszczeniu się pojazdu do tyłu.

System pomocy przy ruszaniu pod górę nie powinien być używany po dłuższym postoju pojazdu: należy wtedy użyć pedału hamulca.

Zadaniem tej funkcji nie jest unieruchomienie pojazdu w sposób trwały.

W razie potrzeby należy wcisnąć pedał hamulca, aby zatrzymać pojazd.

Kierowca powinien zachować szczególną ostrożność podczas jazdy po śliskiej nawierzchni lub nawierzchni o małej przyczepności.

Niebezpieczeństwo poważnych obrażeń.

System kontroli zjazdu z pochyłości (HDC)

(zależnie od wersji pojazdu)

System umożliwia ograniczenie prędkości pojazdu bez wciskania pedału hamulca (przy zjeździe z dużej pochyłości).

System wspomagający zjeżdżanie ze wzniesienia działa od około 6 do 30 km/h na biegach przeznaczonych do jazdy w przód i od około 6 km/h na biegu wstecznym.



Aby uniknąć ryzyka zgaśnięcia silnika, w pojazdach wyposażonych w ręczną skrzynię biegów należy korzystać z funkcji, gdy prędkość pojazdu przekracza około 10 km/h.

Uwaga: po przekroczeniu prędkości 60 km/h system się wyłącza i lamp-

ka ostrzegawcza  gaśnie.

SYSTEMY WSPOMAGANIA PROWADZENIA POJAZDU

Włączanie/wyłączanie systemu

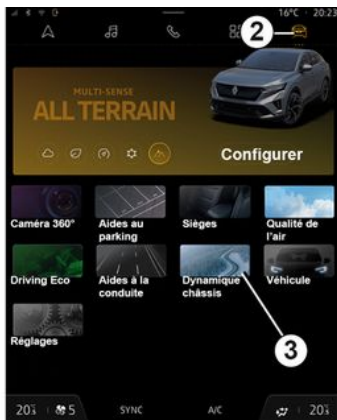



61454



61455

Do aktywacji systemu można uzyskać dostęp na kilka różnych sposobów:

- za pomocą widżetu "System wspomagający zjeżdżanie ze wzniesienia" (jeśli został skonfigurowany przez klienta);
- za pośrednictwem funkcji "Ulubione" (jeżeli została skonfigurowana przez klienta) ➔ 132;
- w zależności od pojazdu w trybie "Pojazd" 2 wybierz "Dynamika podwozia" 3, następnie naciśnij 4. Na tablicy wskaźników zapali się lamp-

ka ostrzegawcza . Aby wyłączyć funkcję, ponownie nacisnąć przycisk 4. Na tablicy wskaźników zgaśnie lampka ostrzegawcza .

Uruchomienie systemu

Gdy pojazd porusza się w dół, po wykryciu odpowiedniego nachylenia

lampka ostrzegawcza  zmienia kolor na zielony. Po aktywacji systemu wspomagającego zjeżdżanie ze wzniesienia prędkość jazdy można korygować pedałem przyspieszenia lub pedałem hamulca.

Za każdym razem, gdy system jest aktywowany, możesz usłyszeć od-

głosy pracy pompy wspomagania hamowania.

Uwaga: system nie działa, gdy dźwięk zmiany biegów znajduje się w położeniu **P** lub gdy pojazd porusza się po płaskiej nawierzchni.

Nieprawidłowości w działaniu

W przypadku usterki na tablicy wskaźników pojawia się komunikat "Sprawdź HDC" w kolorze pomarańczowym.

W przypadku stwierdzenia nieprawidłowości w działaniu, należy skontaktować się z Autoryzowanym Partnerem marki.

W razie nieprawidłowego działania systemu na tablicy wskaźników wyświetla się komunikat "HDC niedostępny".

3

SYSTEMY WSPOMAGANIA PROWADZENIA POJAZDU



System wspomagający zjeżdżanie ze wznieśnienia może się czasowo wyłączyć, jeżeli istnieje ryzyko wzrostu temperatury układu hamulcowego

(lampka ostrzegawcza  gaśnie).

W razie potrzeby należy wcisnąć pedał hamulca, aby zatrzymać pojazd.

Na nawierzchni śliskiej lub o złej przyczepności i/lub na pochylonym terenie kierowca powinien zachować szczególną ostrożność.

Niebezpieczeństwo poważnych obrażeń.

Skrotna tylna oś

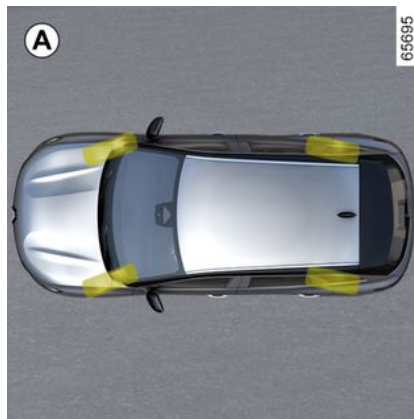

W pojazdach wyposażonych w skrotną oś tylną układ steruje tylną osią w zależności od warunków: podczas jazdy z małą prędkością zwiększa zwrotność pojazdu, podczas jazdy z dużą prędkością optymalizuje stabilność.

Podczas jazdy z małymi prędkościami tylne koła skręcają w kierunku przeciwnym do przednich kół (rysunek **A**), aby poprawić zwrotność pojazdu. Funkcja ta jest użyteczna przy miejskim trybie jazdy, podczas wykonywania manewrów na parkingu...

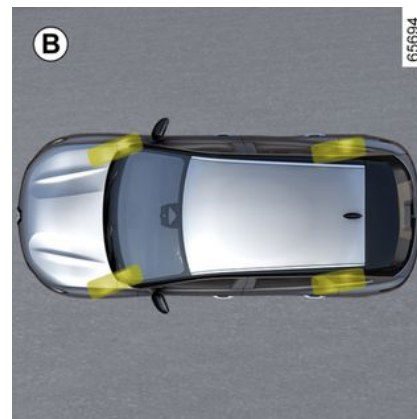

Podczas jazdy z większą prędkością tylne koła ustawiają się w tym samym kierunku co przednie (rysunek **B**), aby zwiększyć stabilność pojazdu. Funkcja ta jest użyteczna podczas zmiany pasów, przy wjeżdżaniu w zakręt...

Uwaga: konfiguracja systemu (czas reakcji itp.) zależy od trybu wybranego w menu "MULTI-SENSE » **332**".

Nieprawidłowości w działaniu

– Jeżeli na tablicy wskaźników wyświetla się lampka ostrzegawcza



, której towarzyszy komunikat "Sprawdź układ kierowniczy",

SYSTEMY WSPOMAGANIA PROWADZENIA POJAZDU

należy jak najszybciej skontaktować się z ASO.

– Lampka ostrzegawcza **STOP** na tablicy wskaźników, której towarzyszy komunikat "Usterka układu kierowniczego" **oznacza usterkę układu.**



STOP wymaga zatrzymania się, gdy tylko pozwolą na to warunki

drogowe. Skontaktuj się z ASO. W przypadku uderzenia w podwozie (np. najechania na słupek, podwyższony krawężnik lub inny element drogi), samochód może ulec uszkodzeniu (np. odkształcenie osi). W celu uniknięcia ryzyka wystąpienia poważniejszej usterki, należy zlecić wykonanie kontroli pojazdu Autoryzowanemu Partnerowi marki.

System hamowania wielokolizyjnego

System hamowania wielokolizyjnego zmniejsza ryzyko dodatkowej ko-

lizji po wypadku, tymczasowo zatrzymując pojazd.

Zasada działania

Gdy układ poduszek powietrznych wykryje kolizję, uruchamiane są napinacze lub poduszki powietrzne → 71, a funkcja "Hamowanie wielokolizyjne" aktywuje elektroniczny program stabilności (ESC) w celu unieruchomienia pojazdu.

Hamowanie wielokolizyjne jest wyłączone, jeżeli:

- kierowca mocno wciska pedał przyspieszenia;
 - i/lub
 - siła hamowania generowana przez kierowcę naciskającego pedał hamulca jest większa niż siła wytwarzana przez automatyczne hamowanie wyzwalane przez tę funkcję.
- Uwaga:** hamowanie wielokolizyjne wymaga prawidłowego funkcjonowania układu hamulcowego pojazdu.

Nieprawidłowości w działaniu

Gdy system wykryje nieprawidłowość w działaniu, na tablicy wskaźników wyświetla się komunikat "Sprawdź system hamowania wielo-

kolizyjnego" i zapala się lampka

ostrzegawcza .

W takim przypadku funkcja jest wyłączona. Należy skontaktować się z Autoryzowanym Partnerem marki.

Układ hamowania z odzyskiwaniem energii

Układ hamowania z odzyskiwaniem energii może podczas hamowania zamienić energię wytwarzaną przez hamowanie pojazdu na energię elektryczną.

Energia doładowuje akumulator napędowy, co zwiększa zasięg pojazdu.

Nieprawidłowości w działaniu

–  zapalona na tablicy wskaźników wraz z komunikatem "Sprawdź układ hamulcowy": **wspomaganie układu hamulcowego nadal działa.**

Wrażenia po wciśnięciu pedału hamulca mogą być w takiej sytuacji inne niż zwykle.

Zaleca się naciskać pedał mocno i w sposób ciągły.

Należy skontaktować się z Autoryzowanym Partnerem marki.

SYSTEMY WSPOMAGANIA PROWADZENIA POJAZDU

– **STOP** zaświeca się na tablicy wskaźników wraz z komunikatem "Usterka układu hamulcowego": **sygnalizuje to usterkę układu hamulcowego.**

Należy skontaktować się z Autoryzowanym Partnerem marki.



Lampka kontrolna

STOP informuje o konieczności natychmiastowego zatrzymania pojazdu, dla własnego bezpieczeństwa, jeżeli tylko pozwalają na to warunki ruchu drogowego. Należy wyłączyć silnik i nie uruchamiać go ponownie. Skontaktować się z Autoryzowanym Partnerem marki.

DODATKOWE FUNKCJE WSPOMAGAJĄCE PROWADZENIE POJAZDU

Moje bezpieczeństwo

Funkcja "Moje bezpieczeństwo" umożliwia jednoczesne wyłączenie lub włączenie zestawu funkcji wspomagających kierowcę.

W zależności od pojazdu funkcję "Moje bezpieczeństwo" można skonfigurować na ekranie multimedialnym, wybierając funkcje wspomagające kierowcę, które mają być wyłączone łącznie jako grupa.

Czynność



Tryb "Wszystkie włączone"

W zależności od pojazdu dostępne są następujące funkcje i konfiguracje systemów wspomagających kierowcę:

- ostrzeżenie o nadmiernej prędkości → 250;
- zapobieganie zmianie pasa ruchu → 216;
- monitorowanie zmęczenia kierowcy → 248;
- awaryjne zapobieganie zmianie pasa ruchu → 223.

Gdy włączony jest tryb "Wszystkie włączone": zapala się lampka kontrolna na przycisku 1, a na tablicy wskaźników pojawia się komunikat "My Safety All ON wybrane", aby to potwierdzić. Są aktywne systemy wspomagające kierowcę dostępne w tym trybie.

tryb „Perso”

Ten tryb pozwala **wyłączyć** lub **ponownie włączyć** niektóre systemy wspomagające kierowcę dostępne w trybie "Wszystkie włączone" skonfigurowanym wcześniej za pomocą ustawienia "MY SAFETY PERSO".

Przy włączonym zapłonie naciskając przełącznik 1 dwa razy w krótkich odstępach czasu. Przy pierwszym naciśnięciu na tablicy wskaźników

pojawia się komunikat "Naciśnij ponownie, aby zmienić ustawienia funkcji Moje bezpieczeństwo". Drugie naciśnięcie powoduje, że lampka ostrzegawcza na przełączniku 1 gaśnie. Tryb "Perso" jest włączony. Na tablicy wskaźników pojawia się komunikat "My Safety Perso wybrane".

Aby wrócić do trybu "Wszystkie włączone", **nacisnąć raz** przycisk 1. Zapala się lampka kontrolna wbudowana w przycisk 1.



W zależności od czasu, który upłynie od ostatniego wyłączenia silnika, alerty są ponownie aktywowane:

– gdy pojazd zostanie odblokowany;

lub

– przy otwieraniu drzwi;

lub

– przy ponownym uruchamianiu silnika.

DODATKOWE FUNKCJE WSPOMAGAJĄCE PROWADZENIE POJAZDU

Konfiguracja trybu użytkownika

Z poziomu ekranu multimedialnego 2



W celu uzyskania dalszych informacji należy zapoznać się z instrukcją dotyczącą multimedialnych.

Zapobieganie zmianie pasa ruchu



Na podstawie informacji z kamery 1 funkcja inicjuje działania korygujące w układzie kierowniczym pojazdu, gdy pojazd przecina linię ciągłą lub przerywaną albo zbliża się do pobocza drogi (pasa rozdzielającego, bariery, chodnika, nasypu itp.) bez włączonych kierunkowskazów.

W zależności od ustawienia, w przypadku przekroczenia przerywanej linii bez włączenia kierunkowskazów funkcja:

- ostrzega kierowcę bez działań korygujących na układzie kierowniczym;

lub

- inicjuje działania korygujące za pomocą układu kierowniczego.



W każdej chwili **można przejść kontrolę nad pojazdem**, zmieniając położenie kierownicy.

Lokalizacja kamery 1

Upewnij się, że przednia szyba nie jest zanieczyszczona (brud, błoto, śnieg, zaparowanie itd.).



Funkcja ta jest dodatkowym ułatwieniem w prowadzeniu pojazdu. Funkcja w żadnym razie nie zastępuje kierowcy, który musi zachować uwagę i który ponosi odpowiedzialność za utrzymanie ciągłej kontroli nad pojazdem.

DODATKOWE FUNKCJE WSPOMAGAJĄCE PROWADZENIE POJAZDU

Włączanie/wyłączanie

Z poziomu ekranu multimedialnego 2



W celu uzyskania dalszych informacji należy zapoznać się z instrukcją dotyczącą multimediu.

Za pomocą przełącznika "My Safety" 3



- Aby wyłączyć funkcję, jeżeli została wyłączona w trybie "Niestandardowe" funkcji "My Safety" → 215, naciśnij dwukrotnie przełącznik 3. Na tablicy wskaźników pojawi się żółta

lampka ostrzegawcza  OFF.

- Aby wyłączyć funkcję, naciśnij dwukrotnie przełącznik 3. Na tablicy wskaźników świeci się lampka kontrolna .

Czynność



Kiedy funkcja jest aktywna, lampka



oraz wskaźniki linii znajdujących się z lewej i prawej strony 4 wyświetlają się na szaro na tablicy wskaźników.

Funkcja jest gotowa do ostrzegania lub interweniowania, gdy prędkość pojazdu przekracza około 65 km/h, a

lampka ostrzegawcza  oraz wskaźnik linii po lewej lub prawej stronie 4 są wyświetlane na biało.

Aktywacja funkcji następuje, jeżeli pojazd:

- zbliży się do pobocza bez włączonych kierunkowskazów;

DODATKOWE FUNKCJE WSPOMAGAJĄCE PROWADZENIE POJAZDU

- przejeżdża ciągną linię bez włączonych kierunkowskazów;
- przejeżdża linię przerywaną bez włączonych kierunkowskazów, jeżeli wybrane jest ustawienie "Zachowanie pojazdu na linii przerywanej".

W takich przypadkach:

- funkcja inicjuje działania w układzie kierowniczym pojazdu w celu dokonania korekty toru jazdy samochodu;

- lampka ostrzegawcza  i wskaźnik 4 na tablicy wskaźników po stronie przekroczonej linii zmienia kolor na żółty.

Jeżeli działanie korygujące w układzie kierowniczym jest niewystarczające, lampka ostrzegawcza

-  i wskaźnik 4 na tablicy wskaźników po stronie przekroczonej linii zmieniają kolor na czerwony, czemu towarzyszą drgania kierownicy.

Gdy ustawienie "Zachowanie pojazdu na linii przerywanej" nie jest wybrane, **funkcja włącza alarm, jeżeli** pojazd przekroczy linię przerywaną bez włączonych kierunkowskazów, a pobocze nie znajduje się wystarczająco blisko linii.

W takim przypadku funkcja ostrzega kierowcę:

- przez drgania kierownicy;

- lampka ostrzegawcza  i wskaźnik 4 na tablicy wskaźników po stronie przekroczonej linii zmienia kolor na czerwony.

Uwaga: funkcja umożliwia delikatne ścinanie zakrętów.

Przypadki szczególne

Ostrzeżenie "Utrzymuj kontrolę"

- Jeżeli system działa i nie wykrywa żadnej aktywności kierowcy na kierownicy, na tablicy wskaźników pojawia się ostrzeżenie "Utrzymuj kontrolę" wraz z sygnałem dźwiękowym oraz, w zależności od wersji pojazdu,

lampka ostrzegawcza  będzie świecić na żółto, dopóki kierowca nie przejmie z powrotem kontroli nad pojazdem.

- Jeżeli system działa zbyt długo, na tablicy wskaźników pojawi się komunikat "Utrzymuj kontrolę" wraz z sygnałem dźwiękowym oraz, zależnie od pojazdu, lampka ostrzegaw-

cza  świeci się na żółto wraz ze wskaźnikiem 4 po stronie danej linii, dopóki kierowca nie przejmie z powrotem kontroli nad pojazdem.





Można przerwać korektę toru jazdy w dowolnym momencie, poruszając kierownicą.

Pojazd wyposażony w funkcję "Aktywny system wspomagania kierowcy"

Jeżeli funkcja utrzymywania pojazdu na środku pasa ruchu jest włączona wraz z funkcją zapobiegania zjeżdżaniu z pasa ruchu, działanie lampki ostrzegawczej będzie się zmieniać w następujący sposób:

- aktywna funkcja "Utrzymywanie pojazdu na środku pasa ruchu": zie-

lona lampka ostrzegawcza  zastępuje białą lub szarą lampkę

ostrzegawczą  na tablicy wskaźników. W ten sposób kierowca jest informowany priorytetowo o statusie funkcji utrzymywania pojazdu na środku pasa ruchu;

- funkcja "Utrzymywanie pojazdu na środku pasa ruchu" w trybie czuwania, funkcja "Zapobieganie zjeżdżaniu z pasa ruchu" nie jest gotowa do aktywacji ani nie jest aktywna:

szara lampka ostrzegawcza 

DODATKOWE FUNKCJE WSPOMAGAJĄCE PROWADZENIE POJAZDU

zastępuje białą lub szarą lampkę

ostrzegawczą  na tablicy wskaźników. W ten sposób kierowca jest informowany priorytetowo o statusie funkcji utrzymywania pojazdu na środku pasa ruchu;

- funkcja "Utrzymywanie pojazdu na środku pasa ruchu" w trybie czuwania, funkcja "Zapobieganie zjeżdżaniu z pasa ruchu" w trybie gotowości lub aktywna: lampka ostrze-

gawcza  świeci na czerwono na tablicy wskaźników. W ten sposób kierowca jest informowany priorytetowo o statusie funkcji zapobiegania zjeżdżaniu z pasa ruchu.

W każdym przypadku kierowca jest zawsze informowany o stanie funkcji, gdy steruje układem kierowniczym pojazdu. Najbardziej przydatne informacje są zawsze wyświetlane.

Funkcja tymczasowo niedostępna/wyłączona

System jest tymczasowo niedostępny lub wyłączony w następujących przypadkach:

- zbyt szybkie przekroczenie linii;
- jazda po linii;
- około cztery sekundy po zmianie pasa ruchu;

- pokonywanie ostrego łuku;
- ograniczona widoczność;
- jeden z kierunkowskazów jest włączony;
- włączenie świateł awaryjnych;
- włączenie biegu wstecznego;
- silne przyspieszenie;
- prędkość pojazdu jest większa niż ok. 180 km/h;
- zmiana szerokości pasa ruchu;
- działanie elektronicznego systemu stabilizacji toru jazdy (ESC);
- działanie układu zapobiegającego blokowaniu kół podczas hamowania;
- działanie aktywnego systemu hamowania awaryjnego;
- interwencja innej funkcji sterującej układem kierowniczym, takiej jak funkcja utrzymywania pojazdu na środku pasa ruchu.

Gdy funkcja jest niedostępna, lamp-

ka ostrzegawcza  i wskaźniki korekty w lewo i prawo **4** świecą na szaro na tablicy wskaźników.

Jeżeli przednia kamera jest zasłonięta, na tablicy wskaźników pojawia się komunikat "Kamera przód brak widoczności". Należy wyczyścić obszar, w którym znajdują się czujniki.

Automatyczne wyłączenie

Funkcja wyłącza się automatycznie w następujących przypadkach:

- elektroniczny system kontroli toru jazdy (ESC) jest wyłączony lub działa nieprawidłowo;
- układ zapobiegający blokowaniu kół podczas hamowania działa nieprawidłowo;
- Hak holowniczy jest elektrycznie połączony z gniazdem zaczepu przyczepy;
- wyświetlana jest lampka ostrze-

gawcza .

Gdy funkcja jest nieaktywna, lamp-

ka ostrzegawcza  świeci na żółto na tablicy wskaźników.

DODATKOWE FUNKCJE WSPOMAGAJĄCE PROWADZENIE POJAZDU

Ustawienia



Procedura uzyskiwania dostępu do ustawień funkcji ekranu multimedialnego **2** jest opisana w instrukcji obsługi systemu multimedialnego:

- "Zachowanie pojazdu na linii przerywanej": użyj tego ustawienia, aby wybrać działanie funkcji, gdy pojazd przekroczy linię przerywaną bez aktywacji kierunkowskazów:
 - wybrane ustawienie: funkcja może zainicjować działanie w układzie kierowniczym pojazdu w celu dokonania korekty toru jazdy;
 - ustawienie niewybrane: funkcja może ostrzegać kierowcę za pomocą wibracji kierownicy bez korygowania toru jazdy pojazdu.

- "Wibracje": dostosowanie drgań kierownicy dla funkcji zapobiegania zmianie pasie ruchu;
- "Przewidywanie zjechania z pasa ruchu": ustawienie poziomu czułości wykrywania linii. W tym celu wybrać:
 - "Późno": linia wykryta przy przekroczeniu;
 - "Standard": wykrywanie linii przy zbliżeniu;
 - „Wcześniej” linia wykryta w pobliżu.

W celu uzyskania dodatkowych informacji odnieś się do instrukcji dotyczącej multimedialnych.

Nieprawidłowości w działaniu

Gdy system wykryje usterkę działania, lewy i prawy kierunkowskaz oraz

lampka ostrzegawcza  zapali się na żółto na tablicy wskaźników.

W niektórych przypadkach towarzyszy im następujący komunikat:

- «Asystent jazdy niedostępny»;
- lub
- «Kamera przód skontroluj»;
- lub
- «Asystent jazdy sprawdź».

Należy skontaktować się z Autoryzowanym Partnerem marki.

Ostrzeżenia



Funkcja ta jest dodatkowym ułatwieniem w prowadzeniu pojazdu. Funkcja w żadnym razie nie zastępuje kierowcy, który musi zachować uwagę i który ponosi odpowiedzialność za utrzymanie ciągłej kontroli nad pojazdem.

Obsługa/naprawy systemu

- W przypadku zderzenia istnieje ryzyko przestawienia kamery, co może wpłynąć na działanie systemu. Wyłączyć funkcję i skontaktować się z autoryzowanym serwisem.
- Wszystkie czynności (naprawy, wymiana części, modyfikacje przedniej szyby itp.) w obrębie kamery muszą wykonywać wykwalifikowani specjaliści.

Jedynie partner marki jest upoważniony do naprawy systemu.

Sytuacje, kiedy działanie systemu jest zakłócone

Działanie systemu może być zakłócone przez pewne warunki i okoliczności, takie jak:

- zanieczyszczona przednia szyba (brud, lód, śnieg, skropliny itp.);
- złożona infrastruktura (tunel itp.);
- niesprzyjające warunki atmosferyczne (śnieg, deszcz, grad, gołoledź itp.);
- słaba widoczność (noc, mgła itp.);
- nakładające się oznakowania poziome (prace drogowe itp.), nieregularne lub trudne do rozróżnienia linie (np. częściowo zatarte oznakowania, linie zbyt oddalone od siebie, nierówna nawierzchnia drogi itp.);
- oślepienie (rażące słońce, światła pojazdów nadjeżdżających z przeciwka itp.);
- wąska, kręta lub pofalowana droga (wiele zakrętów itp.);
- samochód jedzie w małym odstępie za innym pojazdem znajdującym się na tym samym pasie ruchu.

W takim przypadku funkcja "Zapobieganie zmianie pasa ruchu" może nie działać prawidłowo lub może nie działać wcale.

Ryzyko niespodziewanej, nieprawidłowej korekty toru jazdy lub brak korekty toru jazdy.

Wyłączanie funkcji

Należy wyłączyć funkcję, jeżeli:

- okolice kamery zostały uszkodzone (po stronie przedniej szyby lub lusterka wstecznego w kabinie);

DODATKOWE FUNKCJE WSPOMAGAJĄCE PROWADZENIE POJAZDU

- droga jest śliska (śnieg, gołoledź, aquaplaning, żwir itp.);
- przednia szyba jest pęknięta lub zniekształcona (nie wolno naprawiać szyby w obszarze kamery; należy zlecić jej wymianę autoryzowanemu serwisowi);
- pojazd holuje przyczepę lub przyczepę kampingową.

3

DODATKOWE FUNKCJE WSPOMAGAJĄCE PROWADZENIE POJAZDU

Awaryjne zapobieganie zmianie pasa ruchu



Na podstawie informacji z radaru **2** i kamery **1** funkcja inicjuje działania korygujące za pomocą układu kierowniczego w przypadku wykrycia ryzyka zderzenia z pojazdem jadącym z przeciwnego kierunku na sąsiednim pasie ruchu, bez włączonego kierunkowskazu.

W zależności od pojazdu, wykorzystując informacje z radarów **3** i kamery **1**, funkcja inicjuje działanie korygujące w układzie kierowniczym pojazdu.

W przypadku ryzyka kolizji z pojazdem poruszającym się z tą samą lub większą prędkością, znajdującym się w obszarze wykrywania tylnych radarów (awaryjne zapobieganie zmianie pasa ruchu w przypadku wyprzedzania).

 W każdej chwili **można przejąć kontrolę nad pojazdem**, zmieniając położenie kierownicy.



System zapewnia dodatkową pomoc w prowadzeniu pojazdu.

System w żadnym razie nie zastępuje kierowcy, który musi zachować uwagę i który ponosi odpowiedzialność za utrzymanie ciągłej kontroli nad pojazdem.

Lokalizacja kamery **1**

Upewnij się, że przednia szyba nie jest zanieczyszczona (brud, błoto, śnieg, zaparowanie itd.).

Lokalizacja przedniego radaru **2**

Upewnij się, że powierzchnia radaru nie jest zasłonięta (brud, błoto, śnieg, nieprawidłowo zamocowana przednia tablica rejestracyjna), uderzona, zmodyfikowana (malowanie) lub zakryta przez jakiegokolwiek akcesoria zamontowane w przedniej części pojazdu (na przednim zderzaku, logotypie itp.).

Lokalizacja bocznych radarów **3**

Upewnij się, że obszar radaru nie jest zasłonięty (brud, błoto, śnieg itp.),

DODATKOWE FUNKCJE WSPOMAGAJĄCE PROWADZENIE POJAZDU

uderzony lub zmodyfikowany (w tym lakier itp.).

Włączanie/wyłączanie funkcji

Za pomocą przełącznika **A** "Moje bezpieczeństwo"



Naciśnij dwukrotnie przełącznik **A**, jeżeli została wyłączona w trybie użytkownika funkcji "My Safety" → 215.

Aby wznowić działanie funkcji, naciśnij przełącznik **A**.

Z poziomu ekranu multimedialnego **B**



W celu uzyskania dalszych informacji należy zapoznać się z instrukcją dotyczącą multimedialnych.

Wykrywanie nadjeżdżającego pojazdu

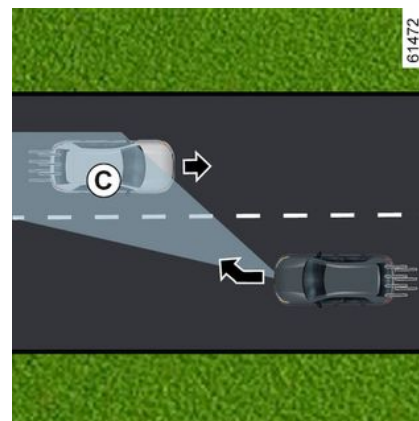
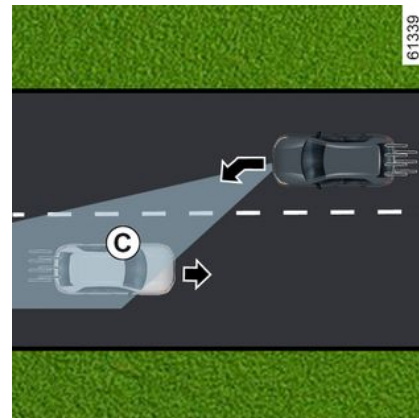

DODATKOWE FUNKCJE WSPOMAGAJĄCE PROWADZENIE POJAZDU



Jeżeli podczas jazdy z prędkością od ok. 65 km/h do 110 km/h system wykryje ryzyko zderzenia z pojazdem

jadącym z przeciwnego kierunku na sąsiednim pasie ruchu i w strefie wykrywania **C** bez włączonego kierunkowskazu, system:

– ostrzega przed ryzykiem kolizji:

Na tablicy wskaźników wyświetla się komunikat "Ryzyko kolizji" wraz ze wskaźnikiem **4** w kolorze czerwonym, linią po odpowiedniej stronie i sygnałem dźwiękowym. Wyświetlacz **5** pojawi się na tablicy wskaźników po stronie, z której występuje zagrożenie;

i

– inicjuje działania korygujące za pomocą układu kierowniczego.



Można przerwać korektę toru jazdy w dowolnym momencie, poruszając kierownicą.



Funkcja ta jest dodatkowym ułatwieniem w prowadzeniu pojazdu.

Funkcja w żadnym razie nie zastępuje kierowcy, który musi zachować uwagę i który ponosi odpowiedzialność za utrzymanie ciągłej kontroli nad pojazdem.

Funkcja może się nie włączyć, jeśli prędkość zbliżania się jest większa niż około 200 km/h (na przykład użytkownik jedzie z prędkością 110 km/h, a pojazd jedzie w przeciwnym kierunku na sąsiednim pasie ruchu z prędkością 91 km/h).

W przypadku wyprzedzania

(zależnie od wersji pojazdu)

DODATKOWE FUNKCJE WSPOMAGAJĄCE PROWADZENIE POJAZDU

3

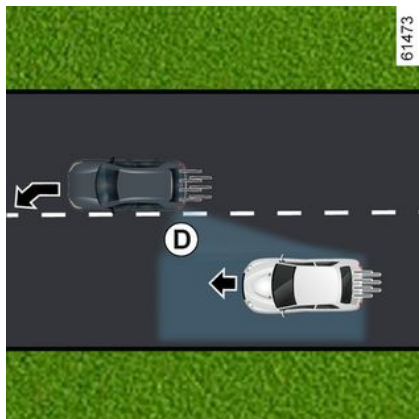
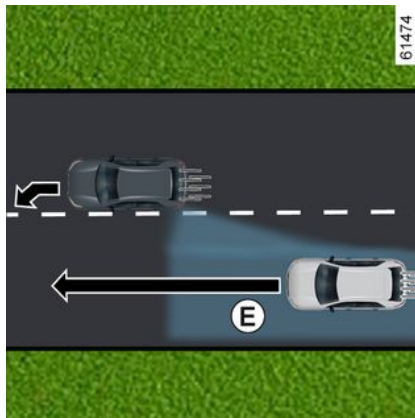

Jeżeli podczas jazdy z prędkością ponad ok. 65 km/h pojazd zbliży się do linii ciągłej lub przerywanej i istnieje ryzyko kolizji z pojazdem znajdującym się w martwym polu widzenia **D**, który porusza się w tym samym kierunku lub z pojazdem, który szybko zbliży się z tyłu lub jedzie po sąsiednim pasie, który znajduje się w obszarze działania systemu **E**, system:

- **ostrzega o ryzyku kolizji**: lampka ostrzegawcza **7** miga, na tablicy wskaźników wyświetlany jest komunikat "Przeszkoda z boku wykryta", któremu towarzyszy wskaźnik **4** w kolorze czerwonym, linia po odpowiedniej stronie i sygnał dźwiękowy. Wyświetlacz **5** pojawi się na tablicy

DODATKOWE FUNKCJE WSPOMAGAJĄCE PROWADZENIE POJAZDU

wskaźników po stronie, z której występuje zagrożenie;

i

– inicjuje działania korygujące za pomocą układu kierowniczego.

Chwilowy brak dostępności/ brak aktywacji systemu

System jest tymczasowo niedostępny lub wyłączony w następujących przypadkach:

- zbyt szybkie przekroczenie linii;
- jazda po linii;
- około cztery sekundy po zmianie pasa ruchu;
- pokonywanie ostrego łuku;
- ograniczona widoczność;
- aktywacja kierunkowskazu (tylko w przypadku wykrycia nadjeżdżającego pojazdu na sąsiednim pasie ruchu);
- włączenie świateł awaryjnych;
- silne przyspieszenie;
- prędkość pojazdu jest większa niż ok. 180 km/h;
- zmiana szerokości pasa ruchu;
- działanie elektronicznego systemu stabilizacji toru jazdy (ESC);
- działanie układu zapobiegającego blokowaniu kół podczas hamowania;
- działanie aktywnego systemu hamowania awaryjnego;
- ...

Systemu nie można włączyć, gdy:

- kamera nie wykrywa linii (ciągłej lub przerywanej) po odpowiedniej stronie;
- kamera nie wykrywa jednocześnie dwóch granic pasa ruchu, po którym porusza się pojazd;
- włączony jest wsteczny bieg;
- pole widzenia kamery jest zasłonięte;
- przedni radar jest zasłonięty;
- w zależności od pojazdu, tylne radary są zasłonięte;
- ...

W zależności od pojazdu, jeżeli jeden z bocznych radarów jest zasłonięty, na tablicy wskaźników pojawia się komunikat "Radary boczne brak widoczności".

Jeżeli przedni radar jest zasłonięty, na tablicy wskaźników pojawia się komunikat "Radar przód brak widoczności".

Jeżeli przednia kamera jest zasłonięta, na tablicy wskaźników pojawia się komunikat "Kamera przód brak widoczności".

Należy wyczyścić obszar, w którym znajdują się czujniki.

Automatyczne wyłączanie funkcji

System jest automatycznie wyłączany, gdy:

- elektroniczny system kontroli toru jazdy (ESC) jest wyłączony lub działa nieprawidłowo;
- układ zapobiegający blokowaniu kół podczas hamowania działa nieprawidłowo;
- Hak holowniczy jest elektrycznie połączony z gniazdem zaczepu przyczepy;
- wyświetlana jest lampka ostrzegawcza **STOP**.

Jeżeli pojazd jest wyposażony w hak holowniczy rozpoznawany przez system, komunikat "Przyczepa: radary boczne niedostępne" wyświetlany na tablicy wskaźników informuje o tym, że system utrzymania pojazdu na pasie ruchu nie działa.

Jeżeli pojazd holuje przyczepę lub przyczepę kempingową, mogą wystąpić nieoczekiwane lub niepotrzebne korekty. System można wyłączyć, aby uniknąć nieoczekiwanych lub niepotrzebnych korekt.

Nieprawidłowości w działaniu

Gdy system wykryje nieprawidłowość w działaniu, na tablicy wskaźni-

DODATKOWE FUNKCJE WSPOMAGAJĄCE PROWADZENIE POJAZDU

ków mogą się wyświetlić następujące komunikaty:

– « Kamera przód skontroluj »;

lub

– « Radar przód skontroluj »;

lub

– « Asystent jazdy sprawdź »;

lub, zależnie od wersji pojazdu,

– « Radary boczne skontroluj ».

Skontaktować się z Autoryzowanym Partnerem marki.

3

DODATKOWE FUNKCJE WSPOMAGAJĄCE PROWADZENIE POJAZDU

Ostrzeżenia



Funkcja ta jest dodatkowym ułatwieniem w prowadzeniu pojazdu. Funkcja w żadnym razie nie zastępuje kierowcy, który musi zachować uwagę i który ponosi odpowiedzialność za utrzymanie ciągłej kontroli nad pojazdem.

Obsługa/naprawy systemu

- W przypadku zderzenia istnieje ryzyko przestawienia kamery i radaru lub radarów, co może wpłynąć na działanie systemu. Wyłączyć funkcję i skontaktować się z autoryzowanym serwisem.
- Wszystkie czynności (naprawy, wymiana części, poprawki lakiernicze) w obrębie kamery lub radarów muszą wykonywać wykwalifikowani specjaliści.

Jedynie partner marki jest upoważniony do naprawy systemu.

Sytuacje, kiedy działanie systemu jest zakłócone

Działanie systemu może być zakłócone przez pewne warunki i okoliczności, takie jak:

- zanieczyszczona przednia szyba (brud, lód, śnieg, skropliny itp.);
- złożona infrastruktura (tunel itp.);
- niesprzyjające warunki atmosferyczne (śnieg, deszcz, grad, gołoledź itp.);
- słaba widoczność (noc, mgła itp.);
- nakładające się oznakowania poziome (prace drogowe itp.), nieregularne lub trudne do rozróżnienia linie (np. częściowo zatarte oznakowania, linie zbyt oddalone od siebie, nierówna nawierzchnia drogi itp.);
- oślepienie (rażące słońce, światła pojazdów nadjeżdżających z przeciwka itp.);
- wąska, kręta lub pofalowana droga (wiele zakrętów itp.);
- samochód jedzie w małym odstępnie za innym pojazdem znajdującym się na tym samym pasie ruchu.

W takim przypadku funkcja "Zapobieganie zmianie pasa ruchu" może nie działać prawidłowo lub może nie działać wcale.

Ryzyko niespodziewanej, nieprawidłowej korekty toru jazdy lub brak korekty toru jazdy.

Wyłączanie funkcji

Należy wyłączyć funkcję, jeżeli:

- obszar kamery (po stronie przedniej szyby lub lusterka wstecznego w kabinie) lub radaru został uszkodzony;

DODATKOWE FUNKCJE WSPOMAGAJĄCE PROWADZENIE POJAZDU

- droga jest śliska (śnieg, gołoledź, aquaplaning, żwir itp.);
- przednia szyba jest pęknięta lub zniekształcona (nie wolno naprawiać szyby w obszarze kamery; należy zlecić jej wymianę autoryzowanemu serwisowi);
- pojazd holuje przyczepę lub przyczepę kampingową;
- pojazd jest holowany (awaria);
- pojazd nie jedzie po asfaltowej drodze.

3

DODATKOWE FUNKCJE WSPOMAGAJĄCE PROWADZENIE POJAZDU

Ostrzeżenie o martwym polu

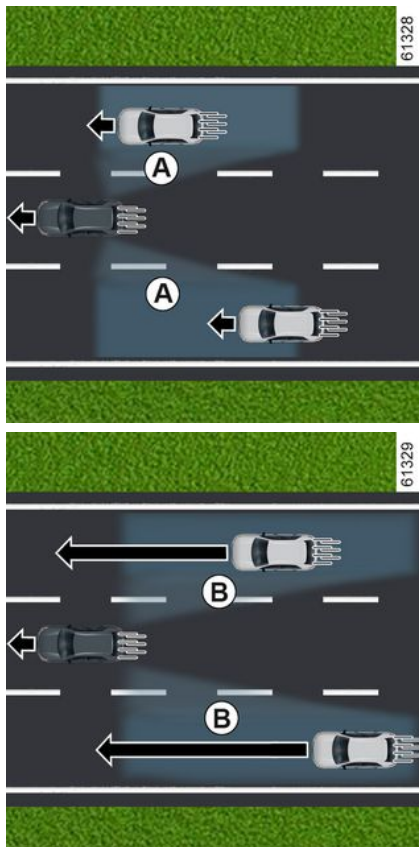

Wykorzystując informacje przesyłane przez czujniki zainstalowane po obu stronach tylnego zderzaka (obszar **C**), funkcja ostrzega kierowcę:

- kiedy pojazd znajduje się w martwym polu **A** i porusza się w tym samym kierunku, co samochód z czujnikami;

i/lub

- gdy istnieje ryzyko kolizji z pojazdem znajdującym się w strefie **B**, który jedzie sąsiadującym pasem z większą prędkością.

Funkcja ostrzega, gdy samochód jedzie z prędkością wyższą niż około 15 km/h.



Funkcja nie powiadamia kierowcy, jeśli inne pojazdy są nieruchome.



Funkcja ta jest dodatkowym ułatwieniem w prowadzeniu pojazdu.

Funkcja w żadnym razie nie zastępuje kierowcy, który musi zachować uwagę i który ponosi odpowiedzialność za utrzymanie ciągłej kontroli nad pojazdem.

DODATKOWE FUNKCJE WSPOMAGAJĄCE PROWADZENIE POJAZDU

Cecha szczególna



Otoczenie radarów **C** po obu stronach zderzaka nie może być zasłonięte (przez brud, błoto, śnieg itp.).

Jeżeli jeden z radarów jest zasłonięty, na tablicy wskaźników wyświetla się komunikat "Zasłonięte radary boczne". Należy wyczyścić obszar, w którym znajdują się czujniki.

Lampka ostrzegawcza 2



Na każdym lusterku wstecznym **3** znajduje się lampka ostrzegawcza **2**.

Cecha szczególna:

- regularnie czyść lusterka wsteczne **3**, aby lampki kontrolne **2** były dobrze widoczne;
- podczas wyprzedzania innego pojazdu lampka ostrzegawcza **2** zapala się tylko w momencie, gdy ten pojazd pozostanie dostatecznie długo w martwym polu **A**.

Wskazanie D

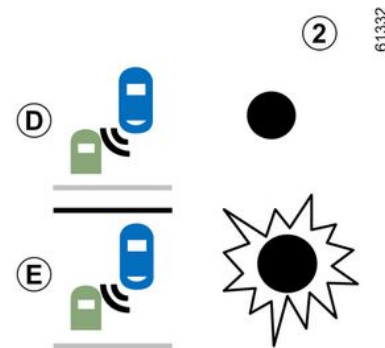

Pierwsze ostrzeżenie: **kierunkowskaz nie jest włączony**, lampka ostrzegawcza **2** sygnalizuje wykrycie pojazdu w strefie martwego pola widzenia i/lub informuje, że pojazd zbliża się szybko z tyłu na sąsiednim pasie.

Wyświetlacz E

Włączony kierunkowskaz, lampka ostrzegawcza **2** miga, gdy funkcja wykrywa pojazd w obszarze ostrzegania o martwym punkcie i/lub pojazd gwałtownie zbliża się z tyłu po stronie, w którą kierowca chce skręcić.

DODATKOWE FUNKCJE WSPOMAGAJĄCE PROWADZENIE POJAZDU

Po wyłączeniu kierunkowskazu funkcja przechodzi do pierwszego ostrzeżenia (wskazanie **D**).

Warunki ustania działania

- Podczas jazdy po drodze z ciasnymi zakrętami;
- podczas jazdy do tyłu.

Jeżeli pojazd jest wyposażony w hak holowniczy rozpoznawany przez system, komunikat "Przyczepa: wyłączony system monitorujący martwe pole widzenia" wyświetla się na tablicy wskaźników, aby poinformować o tym, że funkcja nie działa. Jeśli chodzi o wybór wyposażenia dostosowanego do samochodu, radzimy zwrócić się do Autoryzowanego Partnera marki.

Nieprawidłowości w działaniu

Jeśli system wykryje nieprawidłowość, na tablicy wskaźników pojawia się komunikat "Radary boczne skontroluj".

Należy skontaktować się z Autoryzowanym Partnerem marki.



Ze względu na obecność czujników za zderzakiem zaleca się powierzać wykwalifikowanym specjalistom wszelkie prace przy zderzaku (naprawą, wymianą, lakierowanie itp.).

DODATKOWE FUNKCJE WSPOMAGAJĄCE PROWADZENIE POJAZDU

Ostrzeżenia



- Zdolność wykrywania systemu obejmuje szerokość standardowego pasa jezdni. Podczas jazdy wąskim pasem system może generować ostrzeżenie, gdy pojazd jest wykrywany dalej niż na najbliższym pasie.

- Zdolność wykrywania systemu obejmuje szerokość standardowego pasa jezdni. Podczas jazdy szeroką

drogą system może nie wykryć pojazdu znajdującego się w martwym punkcie.

- W przypadku bardzo złych warunków atmosferycznych (ulewny deszcz, śnieg itp.) system może zostać chwilowo zakłócony. Podczas jazdy trzeba zachować jak najwyższą ostrożność.

Ryzyko wypadku.



Funkcja ta jest dodatkowym ułatwieniem w prowadzeniu pojazdu. Funkcja w żadnym razie nie zastępuje kierowcy, który musi zachować uwagę i który ponosi odpowiedzialność za utrzymanie ciągłej kontroli nad pojazdem.

Kierowca powinien zawsze dostosować swoją prędkość do warunków ruchu drogowego niezależnie od wskazań systemu.

System nie może w żadnym razie być traktowany jako wykrywacz przeszkód lub system chroniący przed zderzeniami.

Obsługa/naprawy systemu

- W przypadku zderzenia istnieje ryzyko przestawienia radaru, które wiąże się z zakłóceniem działania systemu. Należy skontaktować się z Autoryzowanym Partnerem marki.
- Wszystkie czynności (naprawy, wymiana części itd.) w obrębie radarów muszą wykonywać wykwalifikowani specjaliści.

Jedynie partner marki jest upoważniony do naprawy systemu.

Wystąpienie zakłóceń w działaniu systemu

Działanie systemu może być zakłócone przez pewne warunki i okoliczności, takie jak:

- złożone otoczenie (metalowe mosty, tunele, drogi z barierkami przy krawędzi itp.);
- złe warunki atmosferyczne (śnieg, grad, gołoledź itp.);
- pojazd jest wyposażony w hak holowniczy, który nie jest rozpoznawany przez system.

Ryzyko fałszywych ostrzeżeń lub braku ostrzeżeń

Jeżeli system zachowuje się nieprawidłowo, skontaktuj się z ASO.



Ograniczenia działania systemu

- Okolice radaru muszą być czyste; nie wolno dokonywać żadnych modyfikacji, aby zagwarantować prawidłowe działanie systemu.
- Małe obiekty poruszające się blisko pojazdu (motocykle, rowery, piesi itp.) mogą nie zostać rozpoznane przez system.
- Podczas skręcania radary mogą chwilowo przestać wykrywać pojazdy na sąsiednich pasach.
- Funkcja może wygenerować ostrzeżenie zbyt późno, jeśli dwa pojazdy nadjeżdżają z tyłu, jadąc obok siebie po sąsiednich pasach (na drodze 3-pasmowej) i z prędkością znacznie większą niż dany pojazd.
- System może nie ostrzec, gdy inne pojazdy poruszają się ze znacznie inną prędkością.
- Jeżeli pojazd jest wyprzedzany przez długi pojazd (np. pojazd ciężarowy wyprzedzający z prędkością podobną do naszego pojazdu), system może przerwać ostrzeżenie przed zakończeniem manewru.
- Pojazd porusza się po krętej drodze.

DODATKOWE FUNKCJE WSPOMAGAJĄCE PROWADZENIE POJAZDU

Ostrzeżenie o bezpiecznej odległości



Na podstawie informacji uzyskanych z radaru **2** i kamery **1** funkcja informuje kierowcę o odstępie czasowym, jaki dzieli jego pojazd od pojazdu poprzedzającego, co umożliwia zachowanie bezpiecznej odległości pomiędzy dwoma pojazdami.

System włącza się, gdy samochód porusza się z prędkością od około 30 do 180 km/h.

Lokalizacja kamery 1

Upewnij się, że przednia szyba nie jest zanieczyszczona (brud, błoto, śnieg, zaparowanie itd.).

Lokalizacja radaru 2

Upewnij się, że obszar radaru nie jest zasłonięty (brud, błoto, śnieg, nieprawidłowo zamocowana przednia tablica rejestracyjna itd.), uderzony, zmodyfikowany (malowanie) lub zakryty przez jakiegokolwiek akcesoria zamontowane w przedniej części pojazdu (na osłonie chłodnicy lub logotypie itp.).



Funkcja ta jest dodatkowym ułatwieniem w prowadzeniu pojazdu.

Funkcja w żadnym razie nie zastępuje kierowcy, który musi zachować uwagę i który ponosi odpowiedzialność za utrzymanie ciągłej kontroli nad pojazdem.

Włączanie/wyłączanie ekranu multimedialnego 3



3

W menu "Pojazd" ekranu multimedialnego **3** naciśnij menu "Asystent jazdy", a następnie zakładkę "Komfort".

Włącz lub wyłącz funkcję "Bezpieczna odległość".



Po każdym uruchomieniu pojazdu funkcja kontynuuje działanie w trybie zapisanym przy ostatnim wyłączeniu silnika.

DODATKOWE FUNKCJE WSPOMAGAJĄCE PROWADZENIE POJAZDU

Czynność

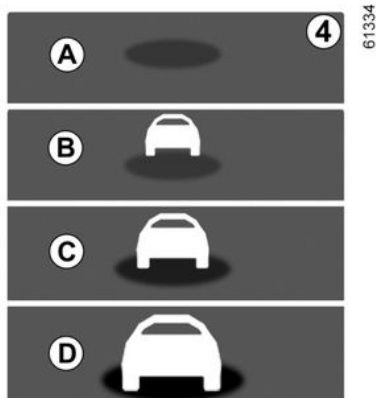

Przy włączonej funkcji na tablicy wskaźników wyświetlany jest wskaźnik **4**, który informuje kierowcę o odległości między jego pojazdem a pojazdem jadącym z przodu.

- **A** (szary): funkcja nie działa;
- **A** (zielony): nie wykryto żadnego pojazdu;
- **B** (zielony): odstęp czasowy jest wyższy lub równy dwóm sekundom (odległość między dwoma pojazdami dostosowana do prędkości pojazdu);
- **C** (żółty): odstęp czasowy wynosi ok. 1-2 sekundy (odległość między dwoma pojazdami jest niewystarczająca);

- **D** (czerwony): odstęp czasowy jest mniejszy lub równy 1 sekundzie (odległość między dwoma pojazdami jest zdecydowanie niewystarczająca).

Jeżeli odstęp czasowy między dwoma pojazdami jest krótszy niż 0,5 sekundy, na tablicy wskaźników pojawia się ostrzeżenie **B** i czerwona ikona **D**.

W pewnych warunkach odstęp czasowy może się nie wyświetlić:

- na zakręcie;
- podczas zmiany pasa ruchu;
- kiedy pojazd poprzedzający jest wystarczająco daleko lub poza zasięgiem radaru lub kamery.

DODATKOWE FUNKCJE WSPOMAGAJĄCE PROWADZENIE POJAZDU

Ostrzeżenia



Wyświetlana wartość ma charakter informacyjny: system nie wpływa na działanie podzespołów pojazdu. Funkcja nie jest przewidziana do użytku w warunkach miejskich ani do dynamicznego prowadzenia pojazdu (zakręty, gwałtowne przyspieszenie i hamowanie itp.), a jedynie do jazdy w stabilnych warunkach. Funkcja nie ma wpływu na działanie układu hamulcowego.

Aby zapewnić prawidłowe działanie systemu, obszar radaru i kamery należy utrzymywać w czystości; nie wolno wykonywać żadnych modyfikacji na poziomie tych elementów.

Wszystkie prace (naprawy, wymiana części, modyfikacje przedniej szyby i/lub zderzaka itp.) wykonywane w obszarze radaru lub kamery muszą przeprowadzać wykwalifikowani specjaliści.

DODATKOWE FUNKCJE WSPOMAGAJĄCE PROWADZENIE POJAZDU



Funkcja ta jest dodatkowym ułatwieniem w prowadzeniu pojazdu. Funkcja w żadnym razie nie zastępuje kierowcy, który musi zachować uwagę i który ponosi odpowiedzialność za utrzymanie ciągłej kontroli nad pojazdem.

Czynności/naprawy systemu

- W przypadku zderzenia istnieje ryzyko przestawienia radaru i/lub kamery, co może wpłynąć na działanie systemu. Wyłączyć funkcję i skontaktować się z autoryzowanym serwisem.
- Wszystkie prace (wymiana części, naprawy, modyfikacje przedniej szyby i/lub zderzaka itp.) wykonywane w obszarze radaru i/lub kamery muszą przeprowadzać wykwalifikowani specjaliści.

Jedynie partner marki jest upoważniony do naprawy systemu.

Sytuacje, kiedy działanie systemu jest zakłócone

- zanieczyszczenie przedniej szyby lub zderzaka (brud, lód, śnieg, kondensacja itp.);
- złożona infrastruktura (metalowy most, tunel itp.);
- złe warunki atmosferyczne (śnieg, grad, gołoledź itp.);
- słaba widoczność (noc, mgła itp.);
- niski kontrast między pojazdem jadącym z przodu i tłem otoczenia (np. biały samochód na tle ośnieżonego krajobrazu itp.);
- oślepienie (rażące słońce, światła pojazdów nadjeżdżających z przeciwka itp.);
- droga jest wąska, kręta i pofalowana (ciasne zakręty itp.).

Ryzyko wyświetlenia fałszywych alarmów.

DODATKOWE FUNKCJE WSPOMAGAJĄCE PROWADZENIE POJAZDU

Aktywne hamowanie awaryjne



Na podstawie informacji z kamery **1** i radaru **2** system określa odległość między pojazdem:

- a pojazdem jadącym z przodu po tym samym pasie;
- lub
- a pojazdami nadjeżdżającymi, z uwzględnieniem manewru zmiany kierunku;
- lub
- a pojazdami przejeżdżającymi prostopadłe;
- lub

- a pojazdami stojącymi;
- lub
- pieszymi i rowerzystami.

System informuje kierowcę, czy istnieje ryzyko kolizji czołowej, aby umożliwić odpowiednie manewry awaryjne (naciśnięcie pedału hamulca i/lub obrócenie kierownicy).

W zależności od reakcji kierowcy system może wspomagać hamowanie, aby ograniczyć skutki lub zapobiec kolizji.

W przeciwnym razie system nie jest aktywny i nie emituje ostrzeżeń.



Funkcja ta jest dodatkowym ułatwieniem w prowadzeniu pojazdu.

Funkcja w żadnym razie nie zastępuje kierowcy, który musi zachować uwagę i który ponosi odpowiedzialność za utrzymanie ciągłej kontroli nad pojazdem.



System może wykorzystać maksymalną siłę układu hamulcowego do

momentu całkowitego zatrzymania pojazdu, jeżeli zajdzie taka potrzeba.

Ze względów bezpieczeństwa należy zawsze zapinać pasy bezpieczeństwa i upewnić się, że bagaż nie może zostać wyrzucony i uderzyć kogoś z pasażerów.

Lokalizacja kamery **1**

Upewnij się, że przednia szyba nie jest zanieczyszczona (brud, błoto, śnieg, zaparowanie itd.).

Lokalizacja radaru **2**

Upewnij się, że obszar wokół radaru nie jest zasłonięty (przez brud, błoto, śnieg lub nieprawidłowo zamontowaną tablicę rejestracyjną), uszkodzony, zmieniony (lakier) lub ukryty.

Czynność

Podczas jazdy, gdy istnieje ryzyko kolizji, system:

- **ostrzega o ryzyku kolizji:** na tablicy wskaźników pojawia się komuni-

DODATKOWE FUNKCJE WSPOMAGAJĄCE PROWADZENIE POJAZDU

kat "Wykryte przeszkoda", któremu towarzyszy sygnał dźwiękowy.

Uwaga: Jeżeli kierowca wciśnie pedał hamulca, a system nadal wykrywa ryzyko kolizji, siła hamowania może zostać zwiększona, jeżeli nie jest wystarczająca, aby zapobiec uderzeniu.

– **może zainicjować hamowanie:** jeżeli kierowca nie zareaguje na ostrzeżenie i nie da się uniknąć kolizji, na tablicy wskaźników pojawi się czer-

wona lampka ostrzegawcza  i komunikat "Hamuj" wraz z sygnałem dźwiękowym.

Cecha szczególna:

- jeżeli kierowca korzysta z elementów sterujących pojazdu (kierownica, pedały itp.), system może opóźnić niektóre reakcje lub nie aktywować się;
- jeżeli system aktywnego hamowania awaryjnego zatrzymał pojazd, na krótką chwilę pojazd zostaje unieruchomiony. Po przekroczeniu tego czasu pojazd musi być unieruchomiony przez kierowcę poprzez wciśnięcie pedału hamulca;
- gdy system aktywuje hamowanie, zostanie wyświetlony komunikat "Podw. bezpiecz. uruchomione"



W razie manewru awaryjnego można zatrzymać hamowanie w dowolnym momencie. W tym celu należy:

- wcisnąć pedał przyspieszenia;
- lub
- skrócić kierownicę w celu wykonania manewru omijania.



Specjalne cechy ostrzeżeń

W zależności od prędkości, ostrzeżenie i hamowanie mogą być aktywowane jednocześnie.

Wykrywanie pojazdu

Wykrywanie pojazdów poruszających się po tym samym pasie ruchu

Ryzyko kolizji z pojazdem jadącym z przodu tym samym pasem ruchu jest wykrywane przez system, gdy pojazd porusza się z prędkością ponad 8 km/h.

Wykrywanie nadjeżdżających pojazdów z uwzględnieniem manewru zmiany kierunku

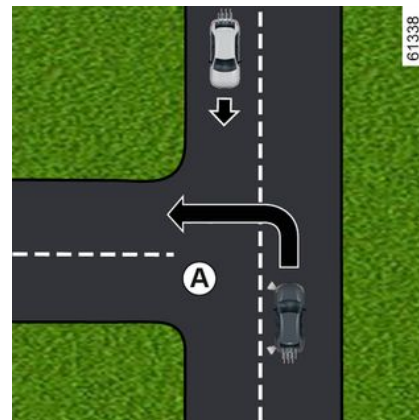

W przypadku zamiaru zmiany kierunku jazdy (np. **A**), nadjeżdżające pojazdy będą wykrywane przez system, gdy:

- Twój pojazd porusza się z prędkością od ok. 8 do 20 km/h;
- włączony jest kierunkowskaz.

Wykrywanie pojazdów prostopadłe przekraczających pas ruchu

Pojazdy przejeżdżające prostopadłe przez pas ruchu są wykrywane przez system, gdy:

- Twój pojazd porusza się z prędkością od ok. 20 km/h do 60 km/h.

61338

DODATKOWE FUNKCJE WSPOMAGAJĄCE PROWADZENIE POJAZDU

Wykrywanie pojazdów zatrzymanych na pasie ruchu

Stojące pojazdy są wykrywane przez system, gdy:

- Twój pojazd porusza się z prędkością od ok. 8 km/h do 80 km/h.

Wykrywanie pieszych i rowerzystów

Wykrywanie pieszych i rowerzystów na tym samym pasie ruchu

System wykrywa pieszych i rowerzystów, gdy:

- Twój pojazd porusza się z prędkością od ok. 8 km/h do 85 km/h.

Wykrywanie pieszych i rowerzystów podczas zmiany kierunku jazdy

System wykrywa pieszych i rowerzystów, gdy:

- Twój pojazd porusza się z prędkością od ok. 8 km/h do 20 km/h.

Włączanie/wyłączanie



W zależności od pojazdu i czasu, jaki upłynął od ostatniego wyłączenia silnika, funkcja jest ponownie aktywowana:

- gdy pojazd zostanie odblokowany;
- lub
- przy otwieraniu drzwi;
- lub
- przy ponownym uruchamianiu silnika.

Włączanie/wyłączanie systemu z poziomu ekranu multimedialnego 3



Aby włączyć lub wyłączyć funkcję, skorzystać z instrukcji systemu multimedialnego.

Wybierz opcję "ON" lub "OFF".

Ustawienia



Ze względów bezpieczeństwa, ustawienia należy zmieniać na postoju.

Ustawienia dostępne na ekranie multimedialnym 3

3

DODATKOWE FUNKCJE WSPOMAGAJĄCE PROWADZENIE POJAZDU

70661



Aby uzyskać dostęp do ustawień funkcji z ekranu multimedialnego **3**, gdy pojazd jest zatrzymany, przeczytaj instrukcje obsługi systemu multimediiów:

"Alert przewidujący": dostosowanie poziomu czułości alarmu. W tym celu wybrać:

- « Późno »;
- « Standard »;
- « Wcześniej ».

W celu uzyskania dalszych informacji należy zapoznać się z instrukcją dotyczącą multimediiów.

Czasowe zawieszenie działania

Jeśli system wykryje tymczasową usterkę, na tablicy wskaźników za-

pala się lampka ostrzegawcza



Możliwe przyczyny:

- czasowy zanik obrazu z radaru/kamery (oślepienie słońcem, oślepienie światłami mijania, złe warunki atmosferyczne itp.). System wznowi działanie, gdy widoczność ulegnie poprawie;
- działanie systemu jest chwilowo wstrzymane (np. przednia szyba, przedni lub tylny zderzak albo monogram zasłonięty brudem, błotem, śniegiem, skroplinami itp.); w takim przypadku zaparkuj pojazd i wyłącz silnik. Wyczyść przednią szybę, przedni zderzak lub monogram. Przy następnym uruchomieniu silnika, po około pięciu lub dziesięciu minutach jazdy, lampka ostrzegawcza i komunikat znikają. W przeciwnym razie przyczyną może być inny problem; należy skontaktować się z ASO.

Nieprawidłowości w działaniu

Jeśli system wykryje tymczasową usterkę, na tablicy wskaźników za-

pala się lampka ostrzegawcza



. Skontaktować się z Autoryzowanym Partnerem marki.

DODATKOWE FUNKCJE WSPOMAGAJĄCE PROWADZENIE POJAZDU

Ostrzeżenia



Funkcja ta jest dodatkowym ułatwieniem w prowadzeniu pojazdu. Funkcja w żadnym razie nie zastępuje kierowcy, który musi zachować uwagę i który ponosi odpowiedzialność za utrzymanie ciągłej kontroli nad pojazdem. Włączenie funkcji może być opóźnione lub uniemożliwione, gdy system wykryje wyraźne oznaki kontroli pojazdu przez kierowcę (zmianę położenia kierownicy, pedałów itp.).

System nie może być aktywny, gdy:

- dźwignia zmiany biegów znajduje się w położeniu neutralnym;
- gdy nastąpiła aktywacja systemu kontroli jazdy (ESC).

Obsługa/naprawy systemu

- W przypadku zderzenia istnieje ryzyko przestawienia radaru i/lub kamery, co może wpłynąć na działanie systemu. Wyłączyć funkcję i skontaktować się z autoryzowanym serwisem.
 - Wszystkie czynności (naprawy, wymiana części, poprawki lakiernicze itd.) w obrębie radaru i/lub kamery muszą wykonywać wykwalifikowani specjaliści.
- Jedynie partner marki jest upoważniony do naprawy systemu.



Wystąpienie zakłóceń w działaniu systemu

Działanie systemu może być zakłócone przez pewne warunki i okoliczności, takie jak:

- złożona infrastruktura (metalowy most, tunel itp.);
- złe warunki atmosferyczne (śnieg, grad, gołoledź itp.);
- słaba widoczność (noc, mgła itp.);
- niski kontrast między obiektami (pojazdami, pieszymi itp.) i otoczeniem (np. pieszy ubrany w białą odzież na tle łąki pokrytej śniegiem itp.);
- oślepienie (rażące słońce, światła pojazdów nadjeżdżających z przeciwka itp.);
- zanieczyszczona przednia szyba (brud, lód, śnieg, skropliny itp.);
- ...

W tych warunkach system może nie zareagować, może ostrzec kierowcę lub może nieumyślnie zainicjować hamowanie.

Ograniczenia działania systemu

- Przy każdym uruchamianiu pojazdu system przeprowadza kalibrację zgodnie z otoczeniem pojazdu i może być nieaktywny przez około dwóch do pięciu minut;
- W celu zapewnienia prawidłowego funkcjonowania systemu, obszary radaru i kamer muszą być utrzymywane w czystości i wolne od jakichkolwiek modyfikacji. Muszą być także spełnione warunki opisane w punkcie "Cechy szczególne nadjeżdżających pojazdów przy zmianie kierunku jazdy";
- system może nie działać skutecznie w przypadku pojazdów o niewielkich rozmiarach, takich jak motocykle;
- system może nie działać prawidłowo, gdy nawierzchnia jest śliska (deszcz, śnieg, gołoledź itp.);
- aby zapewnić prawidłowe działanie, system musi wyodrębnić całą przeszkodę. W związku z powyższym, system nie wykrywa:
 - pieszych/rowerzystów w ciemności lub w warunkach słabego oświetlenia;
 - pieszych/rowerzystów, którzy są widoczni tylko częściowo;
 - pieszych, których wzrost nie przekracza 80 cm;
 - pieszych, którzy przenoszą duże przedmioty;
 - ...

DODATKOWE FUNKCJE WSPOMAGAJĄCE PROWADZENIE POJAZDU

W tych warunkach system może nie zareagować, może ostrzec kierowcę lub może nieumyślnie zainicjować hamowanie.



Wyłączanie funkcji

Należy wyłączyć funkcję, jeżeli:

- uszkodzony obszar roboczy kamery (np. po wewnętrznej lub zewnętrznej stronie przedniej szyby);
- przednia część pojazdu została uszkodzona (uderzenie, zadrapanie na radarze itp.);
- pojazd jest holowany (awaria);
- przednia szyba jest pęknięta lub zniekształcona (nie wolno naprawiać szyby w obszarze kamery; należy zlecić jej wymianę autoryzowanemu serwisowi);
- pojazd nie jedzie po asfaltowej drodze.

W przypadku nieprawidłowego działania system należy wyłączyć i skontaktować się z ASO.

Przerwanie funkcji

W każdej chwili można wyłączyć funkcję aktywnego hamowania. W tym celu należy szybko wcisnąć pedał przyspieszenia lub obrócić kierownicę tak, jak w trakcie wykonywania manewru omijania przeszkody.

DODATKOWE FUNKCJE WSPOMAGAJĄCE PROWADZENIE POJAZDU

System monitorujący zmęczenie kierowcy

System monitorujący zmęczenie kierowcy to funkcja, która analizuje zachowanie kierowcy (styl jazdy, operowanie kierownicą itp.) i ostrzega go, jeżeli występują oznaki zmęczenia lub ryzyko zaśnięcia.

Uwzględnia następujące czynniki:

- operowanie kierownicą;
- operowanie wyposażeniem pojazdu (kierunkowskazy, pedał hamulca itd.).



Funkcja stanowi dodatkową pomoc dla kierowcy w przypadku zmęczenia. Funkcja nie prowadzi pojazdu. Funkcja w żadnym wypadku nie zwalnia kierowcy z obowiązku uważnego i odpowiedzialnego prowadzenia pojazdu.

Kierowca musi zawsze dostosowywać styl jazdy do swoich umiejętności i koncentracji, niezależnie od wskazań systemu.

Czynność



Funkcja ostrzegania jest w stanie gotowości, jeśli:

- upłynęło kilka minut od ostatniego zatrzymania pojazdu;
- pojazd jedzie z prędkością większą niż 70 km/h.

Jeżeli system wykryje objawy zmęczenia lub osłabienia uwagi, na tablicy wskaźników **1** pojawia się komunikat "Alarm śledzenia reakcji", któremu towarzyszy sygnał dźwiękowy.

Nacisnąć przełącznik **2**OK, aby skasować alert. Zaleca się niezwłoczne zatrzymanie na odpoczynek. Po usunięciu komunikatu system kontynuuje monitorowanie czujności i w ra-

zie potrzeby wysyła nowe ostrzeżenie.



System monitorujący zmęczenie kierowcy stale monitoruje uwagę kierowcy i może wyzwać kilka ostrzeżeń podczas pojedynczego cyklu jazdy. System resetuje się przy każdym uruchomieniu silnika.

Włączanie/wyłączanie



Ze względów bezpieczeństwa, ustawienia należy zmieniać na postoju.

DODATKOWE FUNKCJE WSPOMAGAJĄCE PROWADZENIE POJAZDU

i W zależności od pojazdu i czasu, jaki upłynął od ostatniego wyłączenia silnika, alerty są ponownie aktywowane:

- gdy pojazd zostanie odblokowany;
- lub
- przy otwieraniu drzwi;
- lub
- przy uruchamianiu silnika.

i Po wyłączeniu alertów system nadal ocenia poziom zmęczenia kierowcy.

i W zależności od pojazdu ostrzeżenia są automatycznie wyłączone po włączeniu funkcji ustawiania pojazdu na środku pasa ruchu. Aby ponownie włączyć ostrzeżenia, należy wyłączyć funkcję "Utrzymywanie pojazdu na środku pasa ruchu". Więcej informacji → 282.

i W zależności od pojazdu wyłączenie alertów może być niemożliwe.

Włączanie i wyłączanie alertów za pomocą przycisku Moje bezpieczeństwo 3



Alerty można wyłączać lub włączać w trybie "Perso" funkcji "My Safety" → 215.

W przypadku wcześniejszego wyłączenia alertów w trybie "Użytkownika":

- **aby wyłączyć alerty**, naciśnij dwukrotnie przycisk 3. Lampka przycisku 3 zgaśnie;
- **aby ponownie włączyć alerty**, naciśnij raz przycisk 3. Zapala się lampka kontrolna wbudowana w przycisk 3.

DODATKOWE FUNKCJE WSPOMAGAJĄCE PROWADZENIE POJAZDU

Włączanie/wyłączanie alertów z poziomu ekranu multimedialnego 4



Aby włączyć lub wyłączyć alerty, skorzystaj z instrukcji systemu multimedialnego.

Wybrać ON lub OFF.

Ograniczenia działania systemu

Działanie systemu może być zakłócone przez pewne warunki i okoliczności, takie jak:

- niektóre style jazdy (nieprawidłowa jazda itp.);
- jazda po drodze w złym stanie;
- silny boczny wiatr;

- Zegar jest nieprawidłowo skonfigurowany (w zależności od pojazdu);
- kręte drogi;
- holowanie przyczepy.

Nieprawidłowości w działaniu

Jeżeli system wykryje usterkę, na tablicy wskaźników pojawia się komunikat "Alert zmęczenia skontroluj", a na tablicy wskaźników zapala się

lampka ostrzegawcza .

W takiej sytuacji zleć kontrolę systemu ASO.

Wykrywanie znaków drogowych

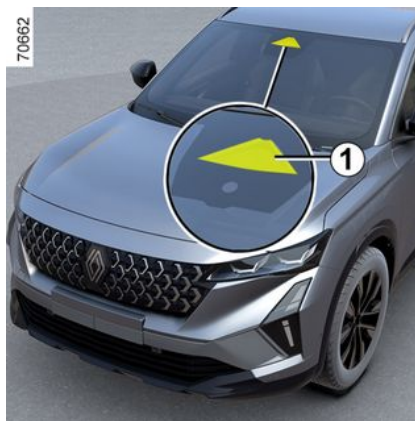

System wykrywa znaki ograniczenia prędkości przy drodze i na tej podstawie wyświetla ograniczenie prędkości na tablicy wskaźników.

Wykorzystuje głównie informacje pochodzące z kamery 1 zamontowanej na przedniej szybie za lusterkiem wstecznym. W zależności od kraju, system wykorzystuje również informacje z subskrypcji mapy do interpretacji niektórych znaków (teren zabudowany itp.).

Znak wyświetlany na tablicy wskaźników zmienia się, gdy system wykryje znak drogowy.

Po włączeniu ogranicznika prędkości, tempomatu lub adaptacyjnego tempomatu można dostosować wartość zadaną prędkości do ograniczenia prędkości wyświetlanego na tablicy wskaźników przez system (➔ 257, ➔ 261 i ➔ 265).

W przypadku przekroczenia wykrętego ograniczenia prędkości zmienia się wygląd wyświetlanego znaku drogowego w celu poinformowania kierowcy.

Lokalizacja kamery 1

Upewnij się, że przednia szyba nie jest zanieczyszczona (brud, błoto, śnieg, zaparowanie itd.).

DODATKOWE FUNKCJE WSPOMAGAJĄCE PROWADZENIE POJAZDU

Przypadki szczególne

W przypadku pojazdów z subskrypcją map:

- Kiedy pojazd porusza się po kraju, w którym jednostki prędkości różnią się od jednostek używanych przez pojazd, system wyświetla znak ograniczenia prędkości w jednostce kraju, jak również prędkość przeliczoną na jednostkę tablicy wskaźników pojazdu.
- W krajach, w których prędkość jest dodatkowo ograniczana w czasie deszczu na niektórych rodzajach dróg, system może zmienić wykrytą ograniczoną prędkość po kilku sekundach używania wycieraczek na przedniej szybie.

W pojazdach bez subskrypcji map: podczas jazdy w kraju, w którym jednostki prędkości różnią się od jednostek w Twoim pojeździe możesz ręcznie wybrać odpowiednią jednostkę prędkości na tablicy wskaźników (np. zmienić z mil na kilometr), aby widzieć odpowiednie informacje → 128.

System nie uwzględni ograniczeń wyjątkowych, takich jak ograniczenia w dni najwyższego zanieczyszczenia powietrza.

Czynność



Lampki alarmowe

Ta funkcja wyświetla następujące lampki ostrzegawcze:

2. Znaki ograniczenia prędkości i dodatkowe znaki ograniczenia prędkości (prędkość na rampie zjazdowej ze strzałką, prędkość z przyczepą kempingową, ograniczenie prędkości z długością zestawu itp.)

3. Dodatkowe znaki drogowe (początek strefy zakazu wyprzedzania).

W razie przekroczenia ograniczenia prędkości czerwony okrąg wokół tablicy zaczyna migać (lampka ostrzegawcza **3**) przez kilka sekund i brzę-

czyk emituje sygnał dźwiękowy w celu ostrzeżenia kierowcy.

Lampka pozostaje zapalona na tablicy rozdzielczej tak długo, jak prędkość pojazdu przekracza dozwoloną prędkość.



Subskrypcja map

Wykrywanie znaków drogowych wymaga subskrypcji map.

Informacje o zarządzaniu subskrypcjami znajdują się w instrukcji systemu multimedialnego.

W przypadku braku subskrypcji system ograniczy się do uwzględniania znaków ograniczenia prędkości po wykryciu ich przez kamerę.

System nie będzie uwzględniał informacji dotyczących map. Może to mieć wpływ na dostępność ograniczenia prędkości.

DODATKOWE FUNKCJE WSPOMAGAJĄCE PROWADZENIE POJAZDU

Włączanie/wyłączanie



Ze względów bezpieczeństwa, ustawienia należy zmieniać na postoju.



W zależności od pojazdu i czasu, jaki upłynął od ostatniego wyłączenia silnika, alerty dźwiękowe są ponownie aktywowane:

- gdy pojazd zostanie odblokowany;
- lub
- przy otwieraniu drzwi;
- lub
- przy ponownym uruchamianiu silnika.

Włączanie i wyłączenie alertów dźwiękowych informujących o jeździe z nadmierną prędkością za pomocą przycisku "Moje bezpieczeństwo" 4



Alert dźwiękowy można wyłączać lub włączać w trybie "Użytkownika" funkcji "Moje bezpieczeństwo" → 215.

W przypadku wcześniejszego wyłączenia alertu dźwiękowego w trybie "Użytkownika":

- **aby wyłączyć alert dźwiękowy**, nacisnąć dwukrotnie przycisk 4. Lampka przycisku 4 zgaśnie;
- **aby włączyć alert dźwiękowy**, nacisnąć jeden raz przycisk 4. Zapala się lampka kontrolna wbudowana w przycisk 4.

Włączanie i wyłączenie alertu dźwiękowego o nadmiernej prędkości na ekranie multimedialnym 5



Aby włączyć lub wyłączyć alert dźwiękowy, skorzystaj z instrukcji systemu multimedialnego.

Wybrać "ON" lub "OFF".

DODATKOWE FUNKCJE WSPOMAGAJĄCE PROWADZENIE POJAZDU

Zmiana prędkości granicznej lub prędkości regulowanej



Aby dostosować ogranicznik prędkości, regulator prędkości lub ustawić adaptacyjny regulator prędkości do wykrytego ograniczenia prędkości, naciśnij przycisk **6**.

Tymczasowa niedostępność

Jeśli system nie jest dostępny z przyczyn związanych z kamerą lub danymi mapy, na tablicy wskaźników zo-

stanie wyświetlony symbol . Jeżeli problem nadal występuje, należy zwrócić się do Autoryzowanego Partnera marki.

System może nie wykryć ograniczenia prędkości, jeśli:

- przednia szyba nie jest czysta;
- kamera jest oślepiąta przez słońce;
- widoczność jest niewystarczająca (mgła itp.);
- znaki są nieczytelne (śnieg itp.) lub zakryte (przez inny pojazd lub drzewa);
- dane pochodzące z map są nieaktualne.

Uwaga: Jeżeli przednia kamera jest zastąpiona, na tablicy wskaźników pojawia się komunikat "Kamera przód brak widoczności". Wyczyść przednią szybę przed kamerą.

Nieprawidłowości w działaniu

Gdy system wykryje nieprawidłowość, na tablicy wskaźników pojawia się .

W niektórych przypadkach towarzyszy im następujący komunikat:

- « Asystent jazdy niedostępny »;
- lub
- « Kamera przód skontroluj »;
- lub
- « Asystent jazdy sprawdź ». Należy skontaktować się z Autoryzowanym Partnerem marki.



Funkcja ta jest dodatkowym ułatwieniem w prowadzeniu pojazdu.

Funkcja w żadnym razie nie zastępuje kierowcy, który musi zachować uwagę i który ponosi odpowiedzialność za utrzymanie ciągłej kontroli nad pojazdem.

Kierowca musi zawsze dostosowywać prędkość do kodeksu drogowego i warunków, niezależnie od wskazań systemu.

System może nie wykryć wszystkich znaków ograniczenia prędkości lub może je nieprawidłowo zinterpretować. Kierowca nie powinien ignorować znaków, które nie są wykrywane przez system i musi przestrzegać w pierwszej kolejności znaków i zaleceń kodeksu ruchu drogowego.

W przypadku złej widoczności (mgła, śnieg, szron itp.) system może nie wskazać odpowiedniego ograniczenia prędkości.

DODATKOWE FUNKCJE WSPOMAGAJĄCE PROWADZENIE POJAZDU

Aktywne hamowanie awaryjne na biegu wstecznym



Poza funkcją "Asystent parkowania" → 308 i wykorzystując informacje z czterech środkowych czujników umieszczonych w tylnej części pojazdu, system wykrywa stałe przeszkody znajdujące się za pojazdem. W przypadku znacznego ryzyka kolizji system automatycznie inicjuje hamowanie pojazdu.

Uwaga: upewnij się, że cztery środkowe czujniki znajdujące się w tylnej części pojazdu nie są zasłonięte (brud, błoto, śnieg itp.).

Czynność

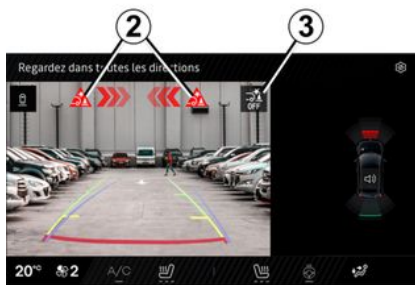

Wykrywanie stałych przeszkód z tyłu

Jeżeli istnieje ryzyko kolizji z nieruchomą przeszkodą podczas jazdy na biegu wstecznym z prędkością od ok. 3 do 10 km/h, system **automatycznie inicjuje hamowanie pojazdu**.

Wizualne ostrzeżenie  2 pojawia się na ekranie multimedialnym 1; towarzyszy mu sygnał dźwiękowy.

Po zatrzymaniu pojazd musi być unieruchomiony przez kierowcę za pomocą pedału hamulca.



Funkcja ta jest dodatkowym ułatwieniem w prowadzeniu pojazdu.

Funkcja w żadnym razie nie zastępuje kierowcy, który musi zachować uwagę i który ponosi odpowiedzialność za utrzymanie ciągłej kontroli nad pojazdem.

DODATKOWE FUNKCJE WSPOMAGAJĄCE PROWADZENIE POJAZDU



W przypadku uderzenia w podwozie samochodu podczas wykonywania manewru (na przykład: uderzenie w słupkę, podwyższony krawężnik lub inny element drogi) może nastąpić uszkodzenie pojazdu (np. odkształcenie osi).
W celu uniknięcia ryzyka wystąpienia poważniejszej usterki, należy zlecić wykonanie kontroli pojazdu Autoryzowanemu Partnerowi marki.

Włączanie, wyłączenie systemu



Aby włączyć lub wyłączyć tę funkcję, wybierz menu "Pojazd", następnie "Systemy wspomagania parkowania". Wybrać "Aktywne hamowanie awaryjne na biegu wstecznym".

Jeżeli funkcja jest wyłączona, na ekranie multimedialnym wyświetla się lampka ostrzegawcza .

Nieprawidłowości w działaniu

Gdy system wykryje usterkę działania, aktywne hamowanie awaryjne na biegu wstecznym zostaje automatycznie wyłączone.

Na ekranie multimedialnym wyświetla się lampka ostrzegawcza , której, w zależności od rodzaju usterki, towarzyszy następujący komunikat na tablicy wskaźników:

- "Czujniki parkowania niedostępne";
- lub
- "Sprawdź czujniki parkowania";
- lub
- "Niedostępne urządzenia wspomagające kierowcę";
- lub
- "Sprawdź systemy wspomagające jazdę".

Zależnie od pojazdu lampce ostrzegawczej  na tablicy wskaźników może towarzyszyć komunikat. Wyczyść otoczenie czujników ultradźwiękowych. Jeżeli problem nadal występuje, należy zwrócić się do Autoryzowanego Partnera marki.

Jeżeli pojazd jest wyposażony w rozpoznawany przez system hak holowniczy i do pojazdu podłączona jest przyczepa, funkcja aktywnego hamowania awaryjnego na biegu wstecznym jest automatycznie wyłączana, a na tablicy wskaźników wyświetla się komunikat "Przyczepa: czujniki parkowania wyłączone", któremu towarzyszy lampka ostrzegawcza  na ekranie multimedialnym.

Ostrzeżenia



Aktywne hamowanie awaryjne na biegu wstecznym

Funkcja ta jest dodatkowym ułatwieniem w prowadzeniu pojazdu. Funkcja w żadnym wypadku nie zwalnia kierowcy z obowiązku uważnego i odpowiedzialnego prowadzenia pojazdu.

Niektóre warunki atmosferyczne i środowiskowe mogą zakłócić lub uszkodzić system. Z tego powodu kierowca powinien zawsze być przygotowany na nagłe zdarzenia, jakie mogą wystąpić podczas jazdy: w czasie wykonywania manewrów należy upewnić się, że w strefie martwego punktu nie znajdują się wąskie, ruchome przeszkody (np. dziecko, zwierzę, wózek, rower, kamień, słupek, hak holowniczy itp.).

Włączenie funkcji może być opóźnione lub uniemożliwione, gdy system wykryje wyraźne oznaki kontroli pojazdu przez kierowcę (zmianę położenia kierownicy, pedałów itp.).

Czynności/naprawy systemu

- Uderzenie może wpłynąć na działanie tylnych czujników. Wyłączyć funkcję i skontaktować się z autoryzowanym serwisem.
- Wszystkie czynności (naprawy, wymiana części, modyfikacje zderzaka itp.) w okolicy czujników muszą wykonywać wykwalifikowani specjaliści.

Jedynie partner marki jest upoważniony do naprawy systemu.

Wyłączenie funkcji

Funkcję należy wyłączyć, jeżeli pojazd jest holowany (odzyskiwanie pojazdu po awarii) lub jeżeli pojazd jest wyposażony w hak holowniczy nierozpoznawany przez system.

W przypadku nieprawidłowego działania systemu należy wyłączyć i skontaktować się z autoryzowanym serwisem.

OGRANICZNIK

Funkcja ogranicznika prędkości steruje silnikiem i układem hamulcowym tak, aby nie spowodować przekroczenia wybranej prędkości jazdy, zwanej **prędkością ograniczoną**.

Funkcję ogranicznika prędkości można aktywować od 0 do 180 km/h.

i Przy włączonym trybie ECO wartość zadana ograniczenia prędkości nie może przekroczyć maksymalnej prędkości dozwolonej w trybie ECO ➔ 195.

Elementy sterujące



1. Przełącznik do wybierania/wyłączenia systemów wspomagających jazdę, w zależności od pojazdu:

- układ Active driver assist;
- Adaptacyjny regulator prędkości;
- regulator prędkości;
- ogranicznik prędkości;
- WYŁ.

2. Przełączenie funkcji na tryb gotowości i zapisanie prędkości ograniczonej (0).

3. Wywołanie zapisanego ograniczenia prędkości (RES).

4.

- W górę: aktywacja, zwiększenie prędkości granicznej lub przywołanie zapisanego ograniczenia prędkości (SET/+).

- W dół: aktywacja, zmniejszenie prędkości granicznej lub zapisanie aktualnej prędkości (SET/-).

5. Wyskakujący przycisk (w zależności od pojazdu): dostosowanie wartości zadanej prędkości do wykrytych ograniczeń prędkości

➔ 250. 



W zależności od pojazdu można połączyć funkcję ogranicznika prędkości z funkcją "Wykrywanie znaków drogowych" ➔ 250 poprzez naciśnięcie przełącznika **5**.

W przypadku włączenia trybu "OFF" przed wyłączeniem zapłonu, funkcja "Ogranicznik prędkości" zostanie domyślnie włączona przy następnym uruchomieniu silnika.

Jazda

W przypadku, gdy ograniczenie prędkości jest ustawione, ale prędkość ta nie została jeszcze osiągnięta, prowadzenie odbywa się w podobny sposób jak w przypadku pojazdu nieposiadającego funkcji ogranicznika prędkości.

Nawet przy dalszym wciskaniu pedału gazu, po przekroczeniu zaprogramowanej prędkości nie będzie możliwe, za wyjątkiem sytuacji szczególnych (patrz paragraf "Przekroczenie limitu prędkości").

OGRANICZNIK

Włączanie funkcji

Naciśnij przycisk **1** tyle razy, ile jest to konieczne, aby wybrać ogranicznik prędkości **A**.

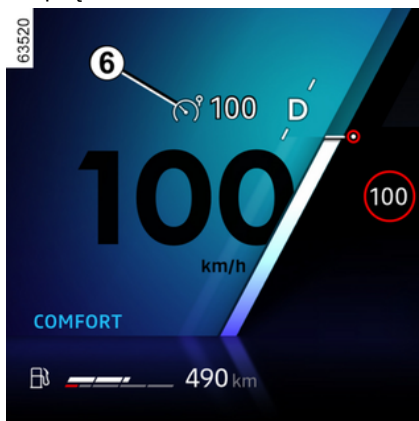

Lampka ostrzegawcza **6** wyświetla się na szaro. Na tablicy wskaźników jest wyświetlany komunikat "Ogranicznik prędkości gotowy: USTAW, aby włączyć" i wyświetlają się kreski sygnalizujące, że funkcja ogranicznika prędkości działa oraz że system czeka na zarejestrowanie ograniczenia prędkości.

Uwaga: po uruchomieniu pojazdu (w zależności od typu pojazdu) ogranicznik prędkości jest wybierany automatycznie, jeżeli funkcja **A** lub OFF

była wybrana podczas ostatniego wyłączenia pojazdu.

Aby zapisać aktualną prędkość, naciskając przełącznik **4** w górę (SET/+) lub w dół (SET/-): ograniczenie prędkości zastępuje kreski i, zależnie od pojazdu, wyświetla się biała lampka ostrzegawcza **6**.

Minimalna prędkość, jaką można zapisać, wynosi 30 km/h.

Zmiana zapamiętanej prędkości ograniczonej

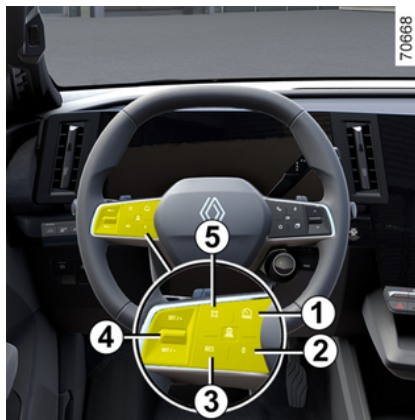

Możesz zmienić prędkość ograniczenia poprzez kilkukrotne naciśnięcie lub naciśnięcie i przytrzymanie przycisku **4**:

- w górę (SET/+), aby zwiększyć prędkość;
- w dół (SET/-), aby zmniejszyć prędkość.

Automatyczny ogranicznik prędkości z rozpoznawaniem znaków ograniczenia prędkości

(w zależności od subskrypcji: bez subskrypcji tej funkcji nie można aktywować. Aby zarządzać subskrypcją, zapoznaj się z instrukcjami dotyczącymi systemu multimedialnego).

Korzystając z kamery, funkcji "Wykrywanie znaków drogowych" → 250 i mapy powiązanej z subskrypcją, system automatycznie ogranicza prędkość pojazdu po zidentyfikowaniu i przekroczeniu znaku drogowego z ograniczeniem prędkości.

Włączanie/wyłączanie

Na ekranie multimedialnym w trybie "Pojazd" wybierz "Asystent jazdy". Następnie naciśnij zakładkę "Komfort" i włącz lub wyłącz "Adaptacyjny ogranicznik prędkości" lub, w zależności od pojazdu, "Adaptacyjny ogranicznik prędkości i tempomat *".

Uwaga: funkcję można również włączyć/wyłączyć poprzez naciśnięcie i

OGRANICZNIK

przytrzymanie przycisku kontekstowego **5**.

Przekroczenie prędkości ograniczonej

W każdej chwili możliwe jest przekroczenie prędkości regulowanej. W tym celu: **zdecydowanie i mocno** wciśnij pedał przyspieszenia (poza punkt oporu).

Po przekroczeniu dozwolonej prędkości wartość ograniczenia prędkości miga na żółto na tablicy wskaźników.

Następnie należy zwolnić pedał przyspieszenia: funkcja ogranicznika prędkości zostaje wznowiona, gdy pojazd zacznie jechać z prędkością niższą od zapisanej wartości.

Uwaga: w zależności od pojazdu możliwe jest również przekroczenie dozwolonej prędkości poprzez wciśnięcie pedału przyspieszenia do pozycji zbliżonej do punktu oporu. W takim przypadku oprócz ostrzeżenia wyświetlanego na tablicy wskaźników jest emitowany sygnał dźwiękowy.



Trzymaj stopy w pobliżu pedałów, aby być gotowym do reakcji w sytuacji awaryjnej.



Jeżeli ogranicznik prędkości nie jest dostępny (po kilku próbach aktywacji), skontaktuj się z

Autoryzowanym Partnerem marki.

Przejsie funkcji do trybu czuwania

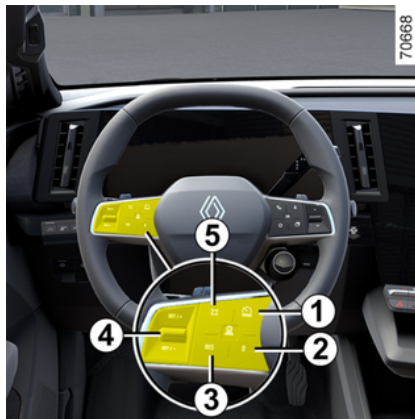

Działanie funkcji ogranicznika prędkości zostaje wstrzymane po naciśnięciu przełącznika **(2 (0))**.

Ograniczenie prędkości zostaje zapisane i jest wyświetlane na szaro na tablicy wskaźników.

Wywołanie prędkości ograniczonej

Jeżeli prędkość została zapisana w pamięci, można ją przywrócić, naciśkając przycisk **3**.



Gdy ogranicznik prędkości znajduje się w trybie czuwania, naciśnięcie przełącznika **4** w górę lub w dół powoduje wznowienie działania funkcji bez uwzględniania zapisanej prędkości: system uwzględnia aktualną prędkość jazdy.

OGRANICZNIK

Wyłączenie funkcji

3

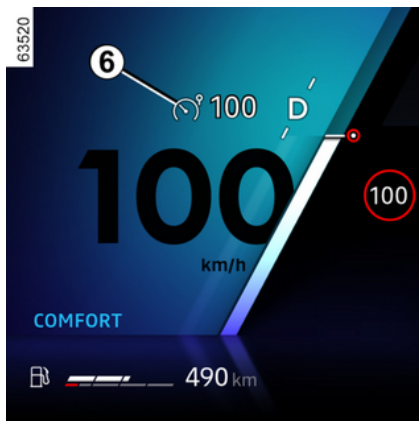

Funkcja ogranicznika prędkości przerywa działanie po naciśnięciu przełącznika **1** w celu wyłączenia ogranicznika. W takim przypadku prędkość nie jest już zapisana w pamięci.

Lampka ostrzegawcza **6** znika z tablicy wskaźników, aby potwierdzić, że funkcja jest wyłączona.

Minimalna prędkość, jaką można zapisać, wynosi 30 km/h.

i Aby wyłączyć system wspomagający kierowcę, naciśnij przełącznik **1** tyle razy, ile to konieczne, aż do momentu WYŁĄCZENIA. Komunikat "System wspomagający kierowcę wyłączony" na tablicy wskaźników sygnalizuje wyłączenie systemu. W takim przypadku przy następnym uruchomieniu silnika włączy się funkcja "Ogranicznik prędkości" i będzie oczekiwać na zapisanie ograniczenia prędkości.

REGULATOR PRĘDKOŚCI

Funkcja regulatora prędkości steruje silnikiem i układem hamulcowym, pomagając utrzymać wybraną prędkość jazdy, zwaną **prędkością regulowaną**.

Ta prędkość przelotowa może być ustawiona na dowolną prędkość od 30 km/h do 180 km/h.



Gdy włączony jest tryb ECO, prędkość regulowana nie może przekroczyć aktualnej prędkości pojazdu → 195.



Układ hamulcowy z funkcją odzyskiwania energii i dźwigniki nie są dostępne, gdy włączony jest regulator prędkości lub funkcja adaptacyjnego regulatora prędkości.

Elementy sterujące

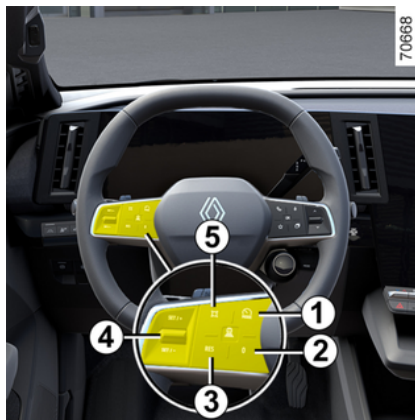

1. Przetłacznik do wybierania/wyłączenia systemów wspomagających jazdę, w zależności od pojazdu:

- Aktywny asystent jazdy;
- Adaptacyjny regulator prędkości;
- regulator prędkości;
- ogranicznik prędkości;
- Wyłączone

2. Przejście funkcji do trybu czuwania (z wprowadzeniem prędkości regulowanej do pamięci) (0).

3 Przywołanie zapisanej prędkości jazdy (RES).

4

- W górę: aktywacja, zwiększenie prędkości jazdy lub przywołanie zapisanej prędkości jazdy (SET/+).
- W dół: aktywacja, zmniejszenie prędkości lub zapisanie aktualnej prędkości (SET/-).

5 Wyskakujący przycisk (w zależności od pojazdu): dostosowanie wartości zadanej prędkości do wykrytych

ograniczeń prędkości  → **250**

W przypadku wybrania trybu "OFF" przed wyłączeniem zapłonu, funkcja "Ogranicznik prędkości" zostanie domyślnie włączona przy następnym uruchomieniu silnika.



W zależności od pojazdu można połączyć funkcję regulatora prędkości z funkcją "Wykrywanie znaków drogowych" → **250** poprzez naciśnięcie przetłacznika **5**.

REGULATOR PRĘDKOŚCI

Włączanie funkcji



Naciśnij przycisk **1** tyle razy, ile jest to konieczne, aby wybrać prędkość jazdy **A**.

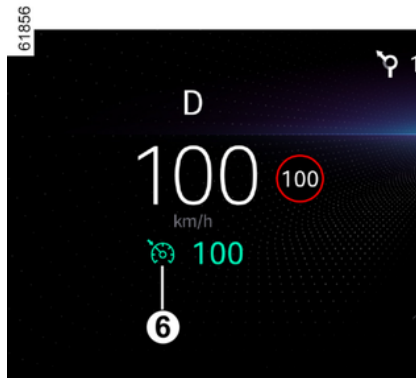

Lampka ostrzegawcza **6** wyświetla się na szaro. Na tablicy wskaźników pojawia się komunikat "Tempomat OK SET aby włączyć" z kreskami, informując, że funkcja regulatora prędkości jest włączona i oczekuje na zapis prędkości regulowanej.



Uwaga: zalecamy trzymanie stopy w pobliżu pedałów, aby móc szybko zareagować w przypadku wystąpienia nagłego zdarzenia.

Ustawianie prędkości

Przy ustabilizowanej prędkości powyżej ok. 30 km/h naciśnij element sterujący **4** w górę (SET/+) lub w dół (SET/-) : funkcja zostaje włączona i uwzględnia aktualną prędkość jazdy. Prędkość regulowana zastępuje kreski.

Regulacja prędkości zostaje potwierdzona, gdy zapisana prędkość i lampka ostrzegawcza świecą się na zielono **6**.

Przy próbie aktywacji funkcji przy prędkości poniżej 30 km/h pojawia się komunikat "Nieprawidłowa prędkość", a funkcja pozostaje nieaktywna.

Jazda

Po zarejestrowaniu prędkości regulowanej, i gdy funkcja regulacji prędkości jest aktywna, można zdjąć stopę z pedału przyspieszenia.

REGULATOR PRĘDKOŚCI



Funkcja ta jest dodatkowym ułatwieniem w prowadzeniu pojazdu.

W żadnym wypadku nie zwalnia kierowcy z odpowiedzialności za przestrzeganie ograniczeń prędkości i utrzymywanie czujności.

Kierowca musi stale utrzymywać kontrolę nad pojazdem.

Funkcja regulatora prędkości nie powinna być używana w warunkach dużego natężenia ruchu, na krętej lub śliskiej drodze (gołoledź, akwaplaning, żwir) oraz przy niesprzyjających warunkach meteorologicznych (mgła, opady, wiatr boczny...).

Ryzyko wypadku.

Zmiana prędkości regulowanej

Można zmieniać prędkość regulowaną, naciskając przełącznik **4**:

- w górę (SET/+), aby zwiększyć prędkość;
- w dół (SET/-), aby zmniejszyć prędkość.

Uwaga: naciśnięcie i przytrzymanie w górę lub w dół przełącznika **4** umożliwia zmianę prędkości o kolejne przyrosty.

Przekroczenie prędkości regulowanej

W każdej chwili możliwe jest przekroczenie prędkości regulowanej poprzez wciśnięcie pedału przyspieszenia.

Przez cały czas, gdy prędkość jest przekroczona, zadana wartość miga na tablicy wskaźników.

Następnie zwolnić pedał przyspieszenia: po kilku sekundach, pojazd automatycznie powraca do początkowej wartości prędkości regulowanej.



Trzymaj stopy w pobliżu pedałów, aby być gotowym do reakcji w sytuacji awaryjnej.



Jeżeli tempomat nie działa (po kilku próbach aktywacji), należy zwrócić się do ASO.

Przejście funkcji do trybu czuwania

Działanie funkcji zostaje wstrzymane przez:

- przełącznika **2** (0);
- pedał hamulca;
- przejście w położenie neutralne.

Prędkość regulowana zostaje zapisana i jest wyświetlana na szaro na tablicy wskaźników.

Powrót do prędkości regulowanej

Jeżeli prędkość została zapamiętana, można ją wywołać po upewnieniu się, że jest ona dostosowana do warunków ruchu drogowego (nasilenie ruchu, stan nawierzchni, warunki meteorologiczne...).

Nacisnąc przełącznik **3** (RES), jeżeli prędkość pojazdu przekracza 30 km/h.

Gdy prędkość jest zapisana, aktywacja regulatora prędkości zostaje potwierdzona poprzez wyświetlenie prędkości na zielono i, w zależności od wersji pojazdu, zapalenie lampki ostrzegawczej **6**.

Uwaga: jeśli poprzednio zapisana prędkość jest dużo wyższa od prędkości bieżącej, nastąpi silne przyspieszenie aż do momentu osiągnięcia żądanego progu prędkości.

REGULATOR PRĘDKOŚCI

Gdy regulator prędkości znajduje się w trybie czuwania, naciśnięcie przelącznika **4** w górę lub w dół powoduje ponowną aktywację funkcji regulatora bez uwzględnienia prędkości zapisanej w pamięci: system wykorzystuje aktualną prędkość jazdy samochodu.

Wyłączenie funkcji

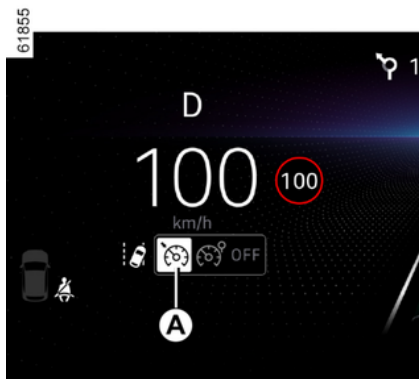

Regulator prędkości zostaje wyłączony w momencie naciśnięcia przelącznika **1**. W takim przypadku prędkość nie jest już zapisana w pamięci.



Aby wyłączyć system wspomagający kierowcę, naciśnij przelącznik **1** tyle razy, ile to konieczne, aż do momentu WYŁĄCZENIA. Komunikat "System wspomagający kierowcę wyłączony" na tablicy wskaźników sygnalizuje wyłączenie systemu. W takim przypadku przy następnym uruchomieniu silnika włączy się funkcja "Ogranicznik prędkości" i będzie oczekiwać na zapisanie ograniczenia prędkości.

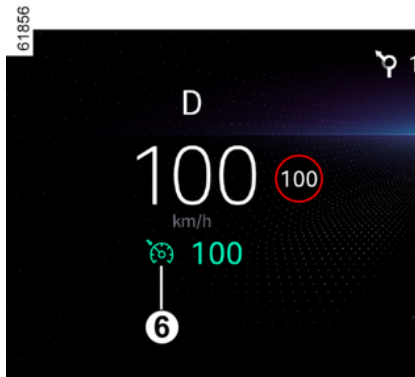

Lampka ostrzegawcza **6** znika z tablicy wskaźników, aby potwierdzić, że funkcja jest wyłączona.



Przelączenie w stan czuwania lub wyłączenie funkcji regulatora prędkości nie powoduje szybkiego zmniejszenia prędkości: aby zahamować, należy użyć pedału hamulca.

ADAPTACYJNY REGULATOR PRĘDKOŚCI

Prezentacja

W oparciu o informacje z radaru lub kamery adaptacyjny tempomat (lub funkcja adaptacyjnego tempomatu Stop and Go w pojazdach wyposażonych w automatyczną skrzynię biegów) umożliwia utrzymywanie wybranej prędkości (nazywanej prędkością podrózną) przy jednoczesnym zachowaniu odstępu względem pojazdu jadącego z przodu po tym samym pasie ruchu.

W zależności od pojazdu, gdy włączona jest funkcja "Wykrywanie znaków drogowych" → 250, system może dostosować prędkość pojazdu zgodnie ze znakami ograniczenia prędkości rozpoznawanymi przez kamerę.

W zależności od kraju i dostępnej subskrypcji, system korzysta z kamery i mapy, aby z wyprzedzeniem dostosować prędkość pojazdu do sytuacji i zdarzeń drogowych (rond, zakrętów, kolejnych znaków czy stref ograniczenia prędkości).

Jeżeli pojazd z przodu zatrzyma się, adaptacyjny tempomat Stop and Go w pojazdach wyposażonych w automatyczną skrzynię biegów może doprowadzić do pełnego zatrzymania, zanim pojazd będzie mógł ruszyć.

System kontroluje przyspieszenie i hamowanie pojazdu za pomocą silnika i układu hamulcowego.

Maksymalny zasięg systemu wynosi około 130 metrów. Zasięg zależy od warunków drogowych (ukształtowanie terenu, warunki atmosferyczne itp.).

Funkcję adaptacyjnego tempomatu można włączyć z uwzględnieniem warunków panujących na drodze (ruch drogowy, pogoda itp.) w następujących warunkach:

- prędkość od 0 km/h w przypadku pojazdów wyposażonych w automatyczną skrzynię biegów;
- prędkość od 30 km/h w przypadku pojazdów wyposażonych w mechaniczną skrzynię biegów.

Ikona  sygnalizuje działanie funkcji.

Cecha szczególna:

- kierowca musi przestrzegać ograniczenia prędkości obowiązującego w danym kraju oraz zachować bezpieczne odstępy określone przepisami;
- adaptacyjny regulator prędkości może uruchomić układ hamulcowy mniej więcej z jedną trzecią dostępnej siły hamowania. W zależności od

sytuacji kierowca może zahamować jeszcze mocniej.



Gdy włączony jest tryb ECO, prędkość jazdy nie może przekroczyć maksymalnej prędkości dla trybu ECO → 195.



Układ hamulcowy z funkcją odzyskiwania energii i dźwigienki nie są dostępne, gdy włączony jest regulator prędkości lub funkcja adaptacyjnego regulatora prędkości.



Adaptacyjny tempomat nie uruchamia zatrzymania awaryjnego, a jego zdolność hamowania jest ograniczona.

ADAPTACYJNY REGULATOR PRĘDKOŚCI



Funkcja ta jest dodatkowym ułatwieniem w prowadzeniu pojazdu.

W żadnym wypadku nie zwalnia kierowcy z odpowiedzialności za przestrzeganie ograniczeń prędkości i utrzymanie czujności.

Kierowca musi stale utrzymywać kontrolę nad pojazdem. Kierowca musi zawsze dostosowywać prędkość jazdy do otoczenia i warunków panujących na drodze.

Używaj adaptacyjnego tempomatu Stop and Go poza terenami zabudowanymi, na szerokich drogach z widocznymi liniami rozdzielającymi pasy ruchu.

Działanie regulatora prędkości może być ograniczone na krętych drogach, na drogach o śliskiej nawierzchni (gołoledź, aquaplaning, żwir) oraz przy niesprzyjających warunkach meteorologicznych (mgła, opady, wiatr boczny itp.).

Ryzyko powstania wypadków.

Lokalizacja kamery 1



Upewnić się, że przednia szyba nie jest zanieczyszczona (brud, błoto, śnieg itd.).

Lokalizacja radaru 2

Upewnij się, że osłona radaru nie jest zastąpiona (brud, błoto, śnieg, nieprawidłowo dopasowana tablica rejestracyjna), odkształcona, zmodyfikowana (lakierowanie) lub zakryta przez jakiegokolwiek akcesoria zamontowane w przedniej części pojazdu (na osłonie chłodnicy lub logotypie itp.).

Elementy sterujące

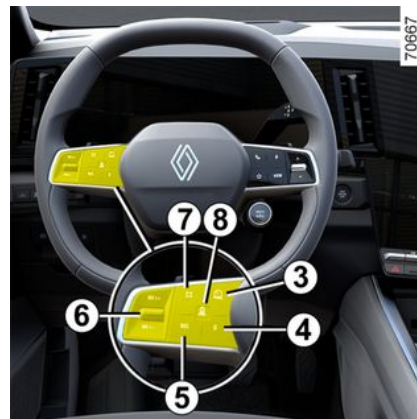

3. Przełącznik do wybierania/wyłączenia systemów wspomagających jazdę, w zależności od pojazdu:

- układ Active driver assist;
- Adaptacyjny regulator prędkości;
- regulator prędkości;
- ogranicznik prędkości;
- Wyłączone

4. Przejęcie funkcji do trybu czuwania (z wprowadzeniem prędkości regulowanej do pamięci) (0).

5. Przywołanie zapisanej prędkości jazdy (RES).

6.

ADAPTACYJNY REGULATOR PRĘDKOŚCI

- W górę: aktywacja, zwiększenie prędkości jazdy lub zapisanie aktualnej prędkości (SET/+).
- W dół: aktywacja, zmniejszenie prędkości lub zapisanie aktualnej prędkości (SET/-).

7. Wyskakujący przycisk (w zależności od pojazdu): dostosowanie wartości zadanej prędkości do wykryty-

ch ograniczeń prędkości  → **250**

8. Regulacja odstępu od pojazdu poprzedzającego.

W przypadku wybrania trybu "OFF" przed wyłączeniem zapłonu, funkcja "Ogranicznik prędkości" zostanie domyślnie włączona przy następnym uruchomieniu silnika.



W zależności od pojazdu można połączyć funkcję regulatora prędkości z funkcją "Wykrywanie znaków drogowych" → **250** poprzez naciśnięcie przełącznika **7**.



Aby zapewnić prawidłowe działanie systemu, obszar radaru i kamery należy utrzymywać w czystości; nie wolno wykonywać żadnych modyfikacji na poziomie tych elementów.



Ważne: trzymać stopy w pobliżu pedałów przez cały czas, aby być przygotowanym na wykonanie odpowiedniego manewru.

Wyświetlane informacje



9. Lampka ostrzegawcza adaptacyjnego tempomatu Stop and Go.

10. Zapisana prędkość jazdy.

11. Pojazd z przodu.

12. Zapisany bezpieczny odstęp

Włączanie funkcji



Naciśnij przełącznik **3**, aby wybrać adaptacyjny tempomat **13**. Lampka ostrzegawcza **9** wyświetla się na szaro. Na tablicy wskaźników pojawia się komunikat "Tempomat adaptacyjny OK naciśnij SET aby włączyć" z kreskami, informując, że funkcja regulatora prędkości jest

ADAPTACYJNY REGULATOR PRĘDKOŚCI

włączona i oczekuje na zapis prędkości regulowanej.

Funkcji nie można aktywować w następujących przypadkach:

- zaciągnięty hamulec parkingowy;
- pas bezpieczeństwa kierowcy nie jest zapięty;
- co najmniej jedno drzwi są nieprawidłowo zamknięte;
- włączono "System automatycznego parkowania".

Na tablicy wskaźników pojawia się komunikat "Regulator adapt. niedostępny".

Ustawianie prędkości

Podczas postoju lub podczas jazdy ze stałą prędkością przesuń przycisk **6** w górę (SET/+) lub w dół (SET/-): funkcja jest aktywna, a aktualna prędkość zostaje zapisana.

Minimalna prędkość, jaką można zapisać, wynosi 30 km/h.

Ustawiona prędkość jazdy **10** zastępuje kreski, a ustawienie zostaje potwierdzone przez wyświetlenie prędkości na zielono i zapalenie się lampki ostrzegawczej **9**.

Próba włączenia funkcji podczas jazdy z prędkością ponad 180 km/h lub poniżej 30 km/h (w pojazdach wyposażonych w mechaniczną skrzynię biegów) powoduje wyświe-

tlenie komunikatu "Nieprawidłowa prędkość" i funkcja pozostaje wyłączona.

Gdy prędkość regulowana jest zapamiętana, a funkcja regulacji działa, można zdjąć stopę z pedału przyspieszenia.

Specjalna funkcja w pojazdach z automatyczną skrzynią biegów: jeżeli prędkość pojazdu spadnie poniżej około 30 km/h, prędkość przelotowa zostanie automatycznie ustawiona na 30 km/h. Pojazd przyspieszy, aż osiągnie zapamiętaną prędkość podróżną.

Aktywacja regulatora prędkości z funkcją rozpoznawania znaków ograniczenia prędkości (ekran A)



(zależnie od wersji pojazdu)

Jeżeli pojazd jest wyposażony w funkcję "Wykrywanie znaków drogowych" → **250**, naciśnij przycisk kontekstowy **7**, aby dostosować prędkość pojazdu do **14** ograniczeń prędkości wykrytych przez kamerę.

W momencie mijania znaku prędkości jazdy **10** zostanie dostosowana do wartości wykrytego ograniczenia **14**.

ADAPTACYJNY REGULATOR PRĘDKOŚCI

Aktywacja regulatora prędkości z funkcją zaawansowanego rozpoznawania znaków ograniczenia prędkości (wyświetlacz B)

(pojazdy wyposażone w automatyczną skrzynię biegów i subskrypcję).

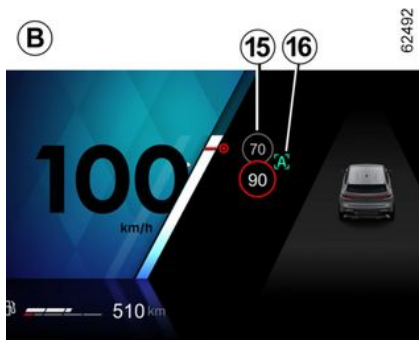

Wykorzystując kamerę, funkcję "Rozpoznawanie znaków drogowych" → 250 i mapę powiązaną z subskrypcją, system automatycznie przewiduje korektę prędkości pojazdu do następnego znaku z ograniczeniem prędkości 15.

Włączanie/wyłączanie

W menu "Pojazd" systemu multimedialnego wybierz "Asystent jazdy". W menu "Komfort" wybierz "Adaptacyjny tempomat do ograniczenia prędkości".

Litera "A" 16 na tablicy wskaźników potwierdza aktywację tempomatu z funkcją zaawansowanego rozpoznawania znaków ograniczenia prędkości.



Cecha szczególna:

- funkcję można również włączyć/wyłączyć poprzez naciśnięcie i przytrzymanie wyskakującego przycisku 7;
- czasami (jeśli prędkość pojazdu znacznie różni się od dozwolonej)

system może wyświetlić monit o ręczne sprawdzenie prędkości poprzez naciśnięcie wyskakującego przycisku 7: wokół wskazanej prędkości jest wyświetlony biały kwadrat 17.



Funkcja regulatora prędkości z funkcją zaawansowanego rozpoznawania znaków ograniczenia prędkości jest powiązana z subskrypcją. Brak subskrypcji uniemożliwia korzystania z tej funkcji. **Informacje o zarządzaniu subskrypcjami znajdują się w instrukcji systemu multimedialnego.**

Czynność

Gdy funkcja jest włączona, na tablicy wskaźników wyświetlają się następujące prędkości:

- prędkość jazdy 10;
- aktualne ograniczenie prędkości wykryte przez system na odcinku drogi, po którym porusza się pojazd 14;
- prędkość wykryta przez system na następnym odcinku drogi lub strefie ograniczenia prędkości 15.

ADAPTACYJNY REGULATOR PRĘDKOŚCI

System uwzględnia wykrytą prędkość **15**. Prędkość pojazdu dostosowuje się stopniowo, aż stanie się prędkością jazdy **10** bez żadnych działań ze strony kierowcy. Prędkość wskazana na **15** jest wyświetlana na **14** w momencie mijania znaku drogowego lub zidentyfikowanej strefy.

Kierowca musi zawsze zachować czujność w odniesieniu do prędkości stosowanej przez system i pozostaje odpowiedzialny za prędkość pojazdu.

Gdy funkcja nie jest aktywna lub subskrypcja nie jest już aktywna, system działa tak samo, jak ustawianie prędkości jazdy z rozpoznawaniem znaków ograniczenia prędkości (ekran **A**).

Aktywacja regulatora prędkości z zaawansowanym rozpoznaniem układu drogi (ekran **C**)

(pojazdy wyposażone w automatyczną skrzynię biegów i subskrypcję).



Korzystając z kamery, funkcji "Wykrywanie znaków drogowych" → **250** i map zakupionych w ramach abonamentu, system może przewidywać i zarządzać automatyczną adaptacją prędkości jazdy **10**, gdy pojazd zbliża się do ronda lub zakrętu.

Jeżeli pojazd zbliża się do zakrętu lub ronda, na tablicy wskaźników pojawia się lampka ostrzegawcza **18**. Pojazd dostosowuje prędkość jazdy do prędkości odpowiedniej do wykrytej funkcji.

Kierowca musi zawsze zachować czujność w odniesieniu do prędkości stosowanej przez system i pozostaje odpowiedzialny za prędkość pojazdu.

Włączanie/wyłączanie

W menu "Pojazd" systemu multimedialnego wybierz "Asystent jazdy". Następnie z zakładki "Komfort" wybierz "Tempomat adaptacyjny układu drogi".

(Gdy funkcja nie jest aktywna lub subskrypcja nie jest już aktywna, działanie jest takie samo, jak ustawianie prędkości jazdy z rozpoznawaniem znaków ograniczenia prędkości (ekran **A**, patrz poprzednie strony) lub, w zależności od subskrypcji, zaawansowane ustawianie prędkości jazdy z rozpoznawaniem znaków ograniczenia prędkości (ekran **B**, patrz poprzednie strony).

Poniższe symbole przedstawiają elementy, które uwzględni system:

-  rondo;
-  zakręt.

ADAPTACYJNY REGULATOR PRĘDKOŚCI



Funkcja regulatora prędkości z zaawansowanym rozpoznawaniem układu drogi jest powiązana z subskrypcją.

Brak subskrypcji uniemożliwia korzystania z tej funkcji.

Informacje o zarządzaniu subskrypcjami znajdują się w instrukcji systemu multimedialnego.

Kontrolowanie prędkości jazdy

W dowolnym momencie możesz przejść kontrolę nad pojazdem poprzez:

- przestawianie funkcji w tryb czuwania:
 - poprzez wciśnięcie pedału hamulca;
 - lub poprzez naciśnięcie przycisku **4** (0);
- przez naciśnięcie przełącznika wyboru/wyłączenia **3**.

Przy automatycznym dostosowywaniu prędkości do znaków i/lub układu dróg można zignorować te zdarzenia. Naciśnij przycisk **5** w górę

(SET/+), aby przywołać zapisaną prędkość jazdy.

Włączanie funkcji Bezpieczny odstęp

Po włączeniu tempomatu domyślny bezpieczny odstęp **13** wyświetla się na zielono na tablicy wskaźników.

Jeżeli system wykryje pojazd na pasie ruchu, zarys pojazdu **11** pojawia się nad wskaźnikiem odległości **12** na tablicy wskaźników.

Pojazd dostosowuje prędkość do prędkości pojazdu jadącego z przodu i w razie potrzeby uruchamia hamulce (zapalają się światła hamowania) w celu utrzymania odległości wyświetlanej na tablicy wskaźników.

Uwaga: rozmiar zarysu **11** zmienia się w zależności od odległości dzielącej pojazd od pojazdu jadącego z przodu. Im większy zarys, tym mniejsza odległość od pojazdu.

Ustawianie prędkości jazdy

Można zmieniać prędkość poprzez kilkukrotne naciśnięcie (mała korekta) lub naciśnięcie i przytrzymanie (duża zmiana) przycisku **6**:

- w dół: (SET/-), aby zmniejszyć prędkość;

- w górę (SET/+), aby zwiększyć prędkość.

Regulacja odstępu od pojazdu poprzedzającego

W każdej chwili istnieje możliwość zmiany odstępu od pojazdu poprzedzającego poprzez kolejne naciśnięcia przycisku **8**.



Poziomy wskaźnik odległości na tablicy wskaźników wskazuje różne dostępne bezpieczne odstępy:

- wskaźnik odległości **G**: duży odstęp (około 2,4 sekundy);
- wskaźnik odległości **F**: średni odstęp 2 (około 2 sekundy);
- wskaźnik odległości **E**: średni odstęp 1 (około 1,6 sekundy);

ADAPTACYJNY REGULATOR PRĘDKOŚCI

– wskaźnik odległości **D**: mały odstęp (około 1,2 sekundy).

Wybrany wskaźnik odstępu pojawia się na zielono na tablicy wskaźników. Pozostałe wskaźniki pozostają w kolorze szarym.

Uwaga: odstęp należy ustawić zgodnie z poziomem natężenia ruchu, lokalnymi przepisami i warunkami pogodowymi.



Bezpieczna odległość jest domyślnie ustawiana na wskaźniku odległości **F**.

Przekroczenie prędkości regulowanej

W każdej chwili można przekroczyć ustawioną prędkość poprzez wcisnięcie pedału przyspieszenia.

W przypadku przekroczenia prędkości jazdy **10** wyświetla się w kolorze żółtym.

Jeśli kierowca naciśnie pedał przyspieszenia, funkcja "Kontrola odstępu" przestanie działać.

Następnie zwolnić pedał przyspieszenia: tempomat i funkcja kontroli bezpiecznego odstępu automatycznie powrócą do wcześniej wybranych ustawień.

Manewr wyprzedzania

Jeśli chcesz wyprzedzić pojazd jadący z przodu i jedziesz z prędkością przekraczającą tylko 70 km/h, włączenie kierunkowskazów tymczasowo skróci odległość i uruchomi przyspieszanie, aby ułatwić wyprzedzanie.

Zatrzymywanie pojazdu i ruszanie

Jeżeli pojazd z przodu zwalnia, system dostosowuje prędkość aż do całkowitego zatrzymania, jeżeli to konieczne (np. duże natężenie ruchu). Pojazd zatrzymuje się kilka metrów od poprzedzającego pojazdu.

Gdy pojazd z przodu ponownie ruszy:

– Jeżeli postój trwa krócej niż trzydzieści sekund, pojazd ponownie ruszy bez żadnej akcji ze strony kierowcy.

Uwaga: kierowca powinien być zawsze gotowy na nagłe zdarzenia podczas jazdy i pozostaje odpowiedzialny za sterowanie pojazdem: jeżeli system wykryje pieszego w otoczeniu pojazdu, automatyczne uruchomienie zostanie zablokowane do następnego zatrzymania;

– jeżeli czas zatrzymania przekrocza około trzydziestu sekund, aby

pojazd mógł ponownie ruszyć należy:

-
- wcisnąć pedał
- naciśnij jeden raz przycisk **5** (RES).

Na tablicy rozdzielczej w celu potwierdzenia pojawi się komunikat "Naciśnij RES lub przyspiesz, aby rozpocząć jazdę".

Jeżeli czas postoju przekroczył ok. trzech minut, automatyczny hamulec parkingowy zostaje automatycznie włączony, a adaptacyjny regulator prędkości Stop and Go zostaje wyłączony.

Lampka kontrolna **9** gaśnie, aby potwierdzić, że funkcja jest wyłączona.

Przejęcie funkcji do trybu czuwania

Działanie funkcji zostaje wstrzymane w następujących sytuacjach:

- naciśnięcie przełącznika **4** (0);
- Wcisnięcie pedału hamulca podczas jazdy.

System wyłącza funkcję w następujących sytuacjach:

- przestawienie dźwigni zmiany biegów w położenie P, R lub N;
- odpięcie pasa bezpieczeństwa kierowcy;

ADAPTACYJNY REGULATOR PRĘDKOŚCI

- nastąpi otwarcie jednego z elementów otwieranych;
- kierowca naciśnie przycisk rozruchu silnika;
- nachylenie jest zbyt strome;
- uruchomione określone systemy wspomagające (aktywne hamowanie awaryjne, ABS, ESC...).

Uwaga: w zależności od pojazdu, jeżeli odbiór danych sieciowych nie jest optymalny, system automatycznie przełącza się w stan czuwania, rozpoznawanie znaków ograniczenia prędkości i/lub rozpoznawanie funkcji układu drogi.

Obie funkcje zostaną automatycznie wznowione, gdy odbiór danych sieciowych znów stanie się optymalny.

We wszystkich przypadkach wprowadzenie funkcji w tryb czuwania zostaje potwierdzone zmianą koloru lampek ostrzegawczych na szary i pojawieniem się komunikatu "Tempomat adaptacyjny odłączony" na tablicy wskaźników.



Zatrzymanie Stop and Go funkcji adaptacyjnego tempomatu lub ustawienie go w stanie gotowości nie zapewni szybkiego spadku prędkości: w razie potrzeby należy nacisnąć pedał hamulca, aby zahamować.

Wyjście z trybu czuwania

Na podstawie zapisanej prędkości jazdy

Jeżeli prędkość została zapamiętana, można ją wywołać po upewnieniu się, że jest ona dostosowana do warunków ruchu drogowego (nasilenie ruchu, stan nawierzchni, warunki meteorologiczne...). Nacisnąć przycisk 5 (RES) w prawidłowym zakresie prędkości.

Gdy zapisana prędkość zostanie przywołana, włączenie regulatora prędkości zostaje potwierdzone wyświetleniem prędkości regulowanej w kolorze zielonym.

Uwaga: jeżeli zapisana prędkość jest wyższa od prędkości bieżącej, nastąpi silne przyspieszenie aż do mo-

mentu osiągnięcia żądanej prędkości.

Na podstawie bieżącej prędkości

Gdy regulator prędkości znajduje się w trybie czuwania, naciśnij przycisk 6 w górę (SET/+) lub w dół (SET/-), aby ponownie włączyć funkcję regulatora bez uwzględnienia prędkości zapisanej w pamięci: system wykorzystuje aktualną prędkość jazdy samochodu.

Ostrzeżenia "Przejmij kontrolę nad pojazdem"

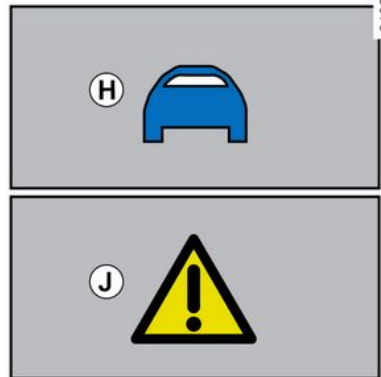

W niektórych sytuacjach (np. szybkie dojeżdżanie do wolniejszego pojazdu, szybka zmiana pasa ruchu przez samochód jadący z przodu

ADAPTACYJNY REGULATOR PRĘDKOŚCI

itp.) system może nie mieć czasu na reakcję.

W zależności od sytuacji system emituje ostrzegawczy sygnał dźwiękowy:

– pomarańczowy alarm **H**, jeżeli sytuacja wymaga uwagi kierowcy;

lub

– czerwony alarm **J** i komunikat "Hamuj", jeżeli sytuacja wymaga natychmiastowej uwagi kierowcy.

W każdej sytuacji kierowca musi zareagować i wykonać odpowiedni manewr.

Wyłączenie funkcji



Funkcja adaptacyjnego tempomatu Stop and Go zostanie wyłączona w momencie naciśnięcia przełącznika **3**.

Lampka ostrzegawcza **9** znika z tablicy wskaźników, aby potwierdzić, że funkcja jest wyłączona.

 Aby wyłączyć system wspomagający kierowcę, naciśnij przełącznik **3** tyle razy, ile to konieczne, aż do momentu WYŁĄCZENIA. Komunikat "System wspomagający kierowcę wyłączony" na tablicy wskaźników sygnalizuje wyłączenie systemu. W takim przypadku przy następnym uruchomieniu silnika włączy się funkcja "Ogranicznik prędkości" i będzie oczekiwać na zapisanie ograniczenia prędkości.

Tymczasowa niedostępność (radar)

63522



Radar jest w stanie wykryć pojazdy przed pojazdem. System nie może działać poprawnie, jeśli obszar wykrywania radaru jest zasłonięty lub jego sygnał jest zakłócony.

Jeżeli obszar wykrywania radaru jest zablokowany lub sygnał radaru jest zakłócony, na tablicy wskaźników wyświetla się komunikat "Radar przed brak widoczności", a adaptacyjny regulator prędkości Stop and Go zostaje wyłączony.

Zielona lampka ostrzegawcza **9** znika, aby potwierdzić, że funkcja została automatycznie wyłączona.

ADAPTACYJNY REGULATOR PRĘDKOŚCI

Upewnij się, że otoczenie radaru pozostaje czyste i nie jest zasłonięte przez śnieg, błoto, nieprawidłowo zamontowaną tablicę rejestracyjną lub jakiegokolwiek akcesoria zamontowane w przedniej części pojazdu (na osłonie chłodnicy lub monogramie itd.)

Warunki na niektórych obszarach geograficznych mogą utrudniać działanie, na przykład:

- obszary niezarośnięte, tunele, długie mosty lub rzadko uczęszczane drogi bez linii wyznaczających pasy ruchu, brak znaków oraz drzew przy drodze;
- strefa wojskowa lub lotniskowa.

Należy opuścić takie obszary, aby funkcja działała.

We wszystkich przypadkach, jeżeli komunikat nie zniknie po ponownym uruchomieniu silnika, należy się skontaktować z autoryzowanym sprzedawcą.

Tymczasowa niedostępność (kamera)

System nie może działać, jeżeli kamera jest zasłonięta (brud, błoto, śnieg, kondensacja itp.).

Gdy widoczności kamery jest ograniczona, działanie funkcji adaptacyjnego tempomatu Stop and Go zo-

stanie ograniczone, a gdy pojazd napotka nieruchome pojazdy, hamowanie może nie nastąpić automatycznie. Zachowaj czujność.

Nieprawidłowości w działaniu

W przypadku wykrycia usterki w Stop and Go funkcji adaptacyjnego tempomatu, na tablicy rozdzielczej pojawia się komunikat "Sprawdź tempomat adaptacyjny" i funkcja Stop and Go adaptacyjnego regulatora prędkości zostaje przerwana.

W przypadku wykrycia usterki w jednym lub kilku komponentach systemu Stop and Go adaptacyjnego regulatora prędkości zostaje przerwana.

W zależności od rodzaju usterki na tablicy wskaźników wyświetlany jest komunikat:

- "Sprawdź kamerę przednią", któremu towarzyszy, w zależności od pojazdu, lampka ostrzegawcza



- "Sprawdź radar przedni", któremu towarzyszy, w zależności od pojaz-

du, lampka ostrzegawcza

- "Sprawdź kamerę/radar", któremu towarzyszy, w zależności od po-

jazdu, lampka ostrzegawcza



- "Sprawdź pojazd" z lampką

ostrzegawczą



Należy skontaktować się z Autoryzowanym Partnerem marki.

Ograniczenia działania systemu

Wykrywanie pojazdu

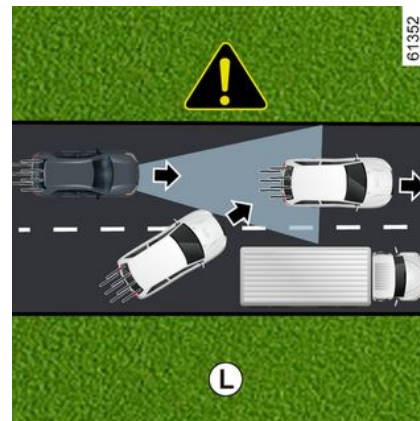

System wykrywa tylko pojazdy (samochody, ciężarówki, motocykle), które poruszają się w tym samym kierunku, co pojazd.

ADAPTACYJNY REGULATOR PRĘDKOŚCI

Pojazd zjeżdżający na ten sam pas ruchu (np. **L**) zostanie uwzględniony przez system dopiero po wejściu w pole działania kamery i radaru.

System może zainicjować nagłe lub opóźnione hamowanie.



System nie wykrywa:

- pojazdy dojeżdżające do skrzyżowań: śliska nawierzchnia (np. **M**) itd.;
- pojazdów jadących po niewłaściwej stronie drogi lub cofających w kierunku pojazdu.

 Z adaptacyjnego tempomatu Stop and Go należy korzystać poza terenem zabudowanym, na szerokich drogach z widocznymi liniami rozdzielającymi pasy ruchu.

Wykrywanie podczas pokonywania zakrętów



Podczas wchodzenia w zakręt lub łuk drogi radar i/lub kamera mogą chwilowo nie być w stanie wykryć pojazdu jadącego z przodu (np. **N**).

System może zainicjować przyspieszenie.

Po wyjechaniu z zakrętu wykrywanie pojazdu poprzedzającego może być zakłócone lub opóźnione.

System może zainicjować nagłe lub opóźnione hamowanie.

Wykrywanie pojazdów na sąsiednich pasach

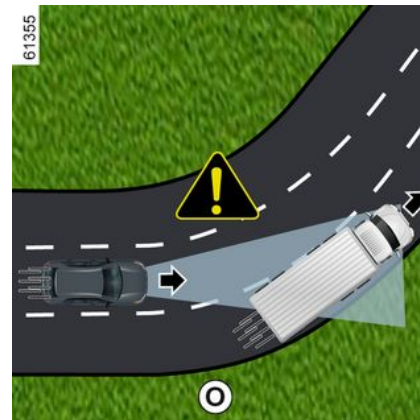

System może wykrywać pojazdy jadące na sąsiednim pasie, gdy:

- pojazd pokonuje łuk drogi (np. **O**);
- pojazd jedzie po drodze o wąskich pasach;
- prędkość pojazdu na sąsiednim pasie jest mniejsza i jeden z tych pojazdów znajduje się zbyt blisko pasa drugiego.

ADAPTACYJNY REGULATOR PRĘDKOŚCI

System może nieprawidłowo zainicjować spowolnienie lub hamowanie.

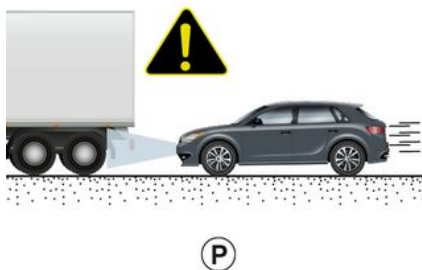

Pojazdy ukryte przez rzeźbę terenu

System nie wykryje pojazdów ukrytych przez rzeźbę terenu lub pojazdów poza kamerą i obszarami wykrywania radaru w trakcie jazdy pod górę lub w dół.

Pojazdy poza kamerą i obszarami wykrywania radaru.

System reaguje z opóźnieniem lub nie reaguje wcale, jeżeli pojazdy znajdują się poza obszarem wykrywania kamery i radaru, szczególnie w następujących przypadkach:

- pojazdy przewożące długie przedmioty, które przekraczają linię pasa ruchu;
- rzeczywista długość wysokich pojazdów (np. **P**) poza obszarem wykrywania radaru (maszyna budowlana, pojazd holujący itp.);
- pojazdy niewystarczająco wyśrodkowane na pasie;
- wąskie pojazdy, które są bardzo blisko (np. **Q**).

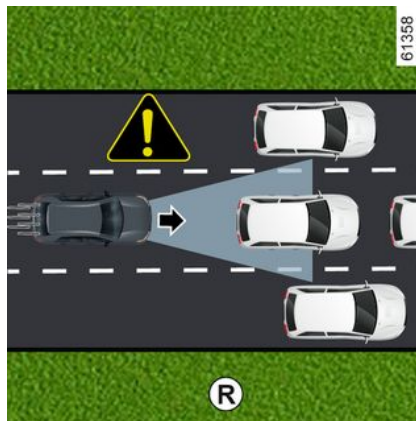

Pojazdy stojące i pojazdy poruszające się z małą prędkością

Gdy prędkość przekracza około 50 km/h, **system nie wykrywa**:

- pojazdów stojących (np. **R**);
- pojazdów jadących z bardzo małą prędkością.

Gdy prędkość jest mniejsza niż około 50 km/h, **system może nie reagować lub może reagować bardzo późno** na:

- pojazdów stojących (np. **R**);
- pojazdy jadące z bardzo małą prędkością;

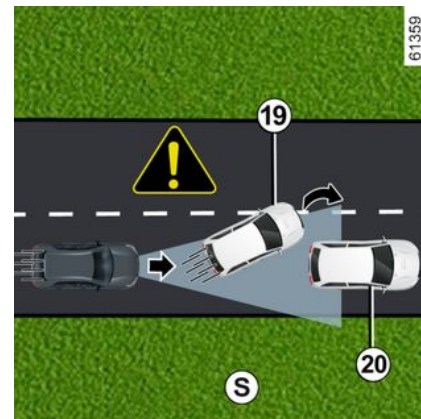

ADAPTACYJNY REGULATOR PRĘDKOŚCI

3

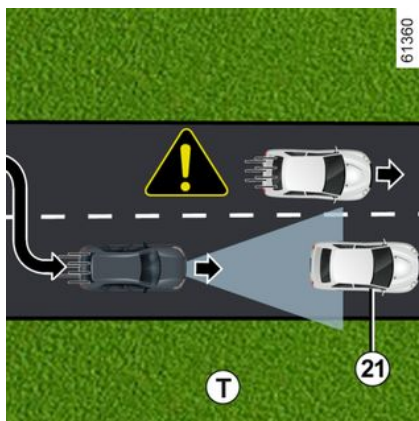

- pojazdy z przodu 19, które zmieniają pas, odstawiając nieruchomy pojazd 20 (np. S);
- gdy pojazd stoi nieruchomo 21 w momencie zmiany pasa (np. T).



Zawsze zachowaj gotowość do reakcji, w każdych okolicznościach.

Kierowca musi stale utrzymywać kontrolę nad pojazdem.

Adaptacyjny tempomat Stop and Go nie uruchamia zatrzymania awaryjnego, a jego zdolność hamowania jest ograniczona.

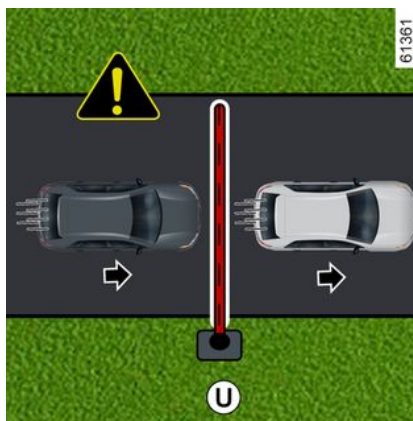

Brak wykrywania stałych przeszkód i przedmiotów o niewielkich rozmiarach

System nie wykrywa:

- piesi, rowery, skutery itp.;
- zwierzęta;
- stałe przeszkody (bariery, mury itp.) (np. U).

System nie bierze takich przeszkód pod uwagę. Ich obecność nie uruchamia żadnego alarmu ani nie powoduje reakcji systemu.

Wykrywanie pojazdów poruszających się na pasie z dużą prędkością

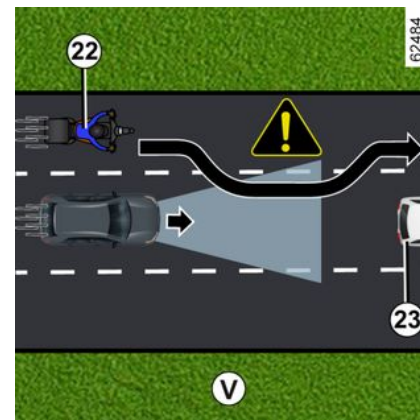

Jeżeli Twój pojazd zostanie wyprzedzony przez inny pojazd jadący z dużą prędkością 22 (motocykl, samochód itp.), a pojazd jest tymczasowo między Tobą a pojazdem z przodu 23, **system może spowodować nadmierne przyspieszenie, spowolnienie lub hamowanie.**

ADAPTACYJNY REGULATOR PRĘDKOŚCI

Ostrzeżenia



Funkcja ta jest dodatkowym ułatwieniem w prowadzeniu pojazdu. W żadnym wypadku nie zwalnia kierowcy z odpowiedzialności za przestrzeganie ograniczeń prędkości i utrzymywanie czujności. Kierowca musi stale utrzymywać kontrolę nad pojazdem.

Oprócz znaków ograniczenia prędkości i danych kartograficznych (pojazdy wyposażone w funkcję "Wykrywanie znaków drogowych" i subskrypcję), system nie uwzględnia innych informacji związanych z ruchem drogowym (sygnalizacja świetlna, przejścia dla pieszych itp.). Kierowca musi zawsze dostosowywać prędkość do otoczenia i warunków, niezależnie od wskazań systemu.

System nie może w żadnym razie być traktowany jako wykrywacz przeszkód lub system chroniący przed zderzeniami.

Wykorzystuj funkcję Stop and Go tempomatu adaptacyjnego poza terenami zabudowanymi, na szerokich drogach z widocznymi liniami rozdzielającymi pasy ruchu.

Czynności/naprawy systemu

- W przypadku zderzenia istnieje ryzyko przestawienia radaru i/lub kamery, co może wpłynąć na działanie systemu. Wyłącz system i skontaktować się z autoryzowanym serwisem.
- Wszystkie czynności (naprawy, wymiana części, poprawki lakiernicze itd.) w obrębie radaru i/lub kamery muszą wykonywać wykwalifikowani specjaliści.

Jedynie partner marki jest upoważniony do naprawy systemu.



Wyłączanie funkcji

Należy wyłączyć funkcję, jeżeli:

- pojazd jest holowany (awaria);
- pojazd holuje przyczepę lub przyczepę kampingową;
- pojazd przejeżdża przez tunel lub w pobliżu metalowej konstrukcji;
- pojazd dojeżdża do punktu poboru opłat, strefy robót drogowych lub wąskiego pasa ruchu;
- pojazd porusza się po bardzo krętej drodze (droga góraska itp.);
- pojazd zjeżdża lub wjeżdża po bardzo stromym zboczu;
- słaba widoczność (noc, rażące słońce, mgła itp.);
- pojazd porusza się po śliskiej nawierzchni (deszcz, śnieg, żwir itp.);
- warunki atmosferyczne są niesprzyjające (deszcz, śnieg, boczne wiatry itp.);
- uszkodzony obszar działania radaru (uderzenia itp.);
- uszkodzony obszar roboczy kamery (np. po wewnętrznej lub zewnętrznej stronie przedniej szyby);
- pęknięta lub zniekształcona przednia szyba.

W przypadku nieprawidłowego działania system należy wyłączyć i skontaktować się z autoryzowanym serwisem.



Sytuacje, kiedy działanie systemu jest zakłócone

Działanie systemu może być zakłócone przez pewne warunki i okoliczności, takie jak:

- zasłonięta przednia szyba lub zderzak w strefie radaru (brud, lód, śnieg, kondensacja, tablica rejestracyjna itp.);
- złożona infrastruktura (tunel itp.);
- niesprzyjające warunki atmosferyczne (śnieg, intensywny opad, grad, gołoledź itp.);
- słaba widoczność (noc, mgła itp.);
- oślepienie (raźące słońce, światła pojazdów nadjeżdżających z przeciwka itp.);
- droga jest wąska, kręta lub pofalowana (wiele zakrętów itp.);
- pojazd poruszający się ze znaczną różnicą prędkości;
- użycie dywaników nieprzystosowanych do pojazdu. Po stronie kierowcy należy koniecznie używać dywanika przeznaczanego do danego pojazdu, mocując go założonymi łącznikami i regularnie sprawdzać jego zamocowanie. Nie stosować wielu dywaników. **Ryzyko zablokowania pedałów.**

W takim przypadku system może w sposób niezamierzony hamować lub przyspieszać.

Wiele nieprzewidzianych sytuacji może mieć wpływ na działanie systemu. System może nieprawidłowo interpretować istnienie niektórych obiektów lub pojazdów, które mogą pojawiać się w kamerze lub w strefie działania radaru, co może prowadzić do nieuzasadnionego przyspieszenia lub hamowania.

Należy zawsze zwracać uwagę na nagłe zdarzenia, które mogą wystąpić podczas jazdy. Zawsze utrzymywać pojazd pod kontrolą, trzymając stopy w pobliżu pedałów, aby być gotowym na podjęcie natychmiastowego działania.

AKTYWNY SYSTEM WSPOMAGAJĄCY KIEROWCĘ

Funkcja "Active driver assist" to element systemu wspomagającego kierowcę przeznaczony do użytku poza terenem zabudowanym, na szerokich drogach z widocznymi liniami wyznaczającymi pasy ruchu.

System składa się z funkcji **adaptacyjnego tempomatu Stop and Go** i **→ 265 ustawiania pojazdu na środku pasa ruchu**.

System ten umożliwi kierowcy:

- utrzymywanie zaprogramowanej prędkości jazdy;
- utrzymywanie odstępu do pojazdu jadącego z przodu;
- kierowanie trajektorią pojazdu na pasie ruchu;
- dostosować prędkość pojazdu do prędkości wskazanej na znakach drogowych, automatycznie lub po potwierdzeniu przez kierowcę (zależnie od pojazdu).

Adaptacyjny tempomat Stop&Go.

Zależnie od kraju i dostępnej subskrypcji, w oparciu o informacje z radaru, kamery albo danych kartograficznych przesyłanych przez sieć GSM, funkcja adaptacyjnego tempomatu Stop and Go umożliwi utrzymywanie wybranej prędkości (prędkość jazdy) przy zachowaniu

bezpiecznej odległości względem pojazdu jadącego z przodu na tym samym pasie.

Prędkość regulowana może automatycznie dostosowywać się do zmiany ograniczenia prędkości (w zależności od kraju i abonamentu).

Jeżeli pojazd jadący z przodu się zatrzyma, adaptacyjny tempomat Stop and Go może wyhamować pojazd aż do całkowitego zatrzymania, po czym ponownie ruszyć.



Ważne: trzymać stopy w pobliżu pedałów, a ręce na kierownicy przez cały czas, aby być przygotowanym na wykonanie odpowiedniego manewru.

System kontroluje przyspieszenie i hamowanie pojazdu za pomocą silnika i układu hamulcowego.

Adaptacyjny tempomat Stop and Go można włączyć przy prędkości od 0 km/h, w zależności od warunków panujących na drodze (ruch drogowy, pogoda itp.).

Działanie funkcji przedstawia sym-

bol  → 265.

Cecha szczególna:

- kierowca musi przestrzegać ograniczenia prędkości obowiązującego w danym kraju oraz zachować bezpieczne odstępy określone przepisami;
- regulator prędkości z funkcją kontroli odległości może uruchomić układ hamulcowy maksymalnie do jednej trzeciej jego maksymalnej siły. W zależności od sytuacji kierowca może zahamować jeszcze mocniej.



Adaptacyjny tempomat Stop and Go nie uruchamia zatrzymania awaryjnego, a jego zdolność hamowania jest ograniczona.

Funkcja ustawiania pojazdu na środku pasa ruchu

Wykorzystując informacje przesyłane przez kamerę, funkcja utrzymywania pojazdu na środku pasa ruchu wykorzystuje układ kierowniczy do utrzymywania pojazdu na pasie ruchu.

AKTYWNY SYSTEM WSPOMAGAJĄCY KIEROWCĘ

Jeżeli warunki na to pozwalają, funkcja jest dostępna w zakresie:

– 0 km/h i prędkość od 160 km/h do 180 km/h (w zależności od wersji) z pojazdem jadącym z przodu;

lub

– 60 km/h i prędkość od 160 km/h do 180 km/h (w zależności od wersji) bez pojazdu z przodu.

Funkcja utrzymywania pojazdu na środku pasa ruchu jest funkcją podnoszącą komfort prowadzenia.

Działanie sygnalizuje lampka ostrze-

gawcza .

Uwaga: w przypadku ostrego skrętu zdolność utrzymywania toru jazdy jest ograniczona i wymaga natychmiastowego działania ze strony kierowcy.

Dodatkowe informacje

W zależności od pojazdu funkcja "Active driver assist" może być używana z innymi funkcjami wspomagającymi kierowcę.

Uwaga:

- system nie może zostać aktywowany, gdy działa funkcja "Automatyczne parkowanie";
- Tryb regulacji funkcji ustawiania pojazdu na środku pasa ruchu spo-

woduje zatrzymanie działania funkcji Zapobieganie zjeżdżaniu z pasa ruchu, jeśli została już aktywowana. Gdy funkcja ustawiania pojazdu na środku pasa ruchu nie steruje układem kierowniczym, funkcja Zapobieganie zjeżdżaniu z pasa ruchu może zostać ponownie aktywowana, o ile warunki będą odpowiednie.

AKTYWNY SYSTEM WSPOMAGAJĄCY KIEROWCĘ

Lokalizacja elementów

3

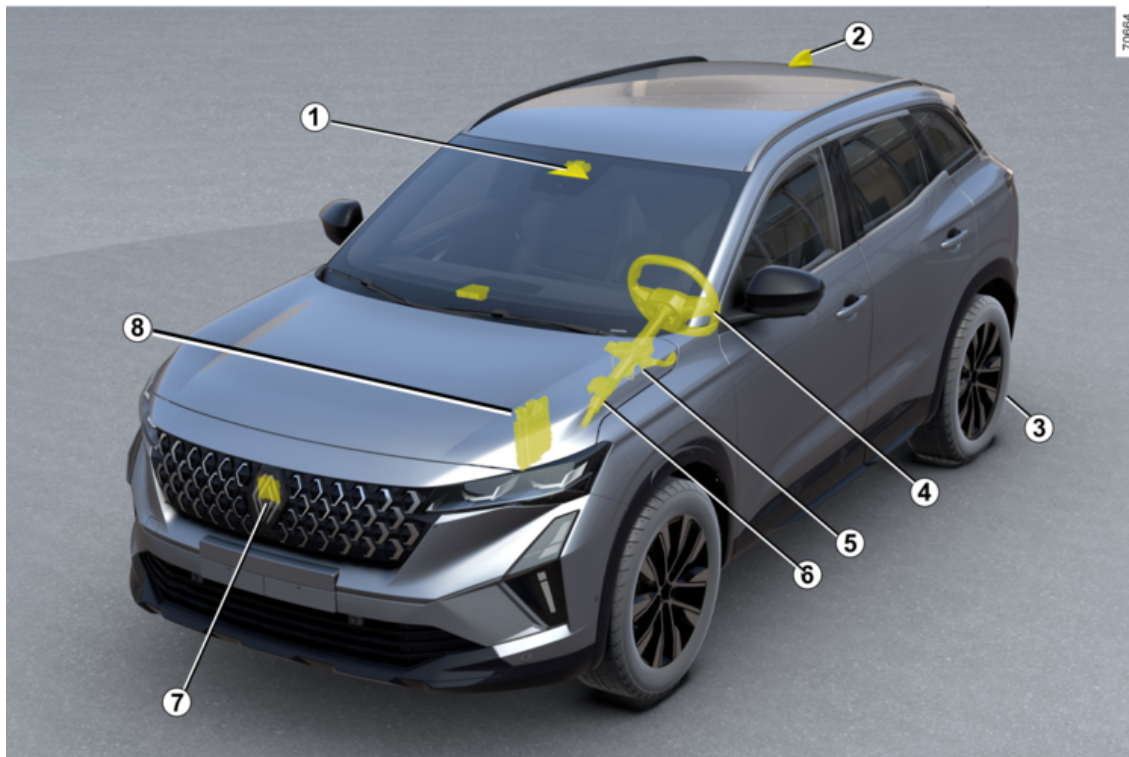

AKTYWNY SYSTEM WSPOMAGAJĄCY KIEROWCĘ

1 Kamera

Wykrywa oznaczenia na drodze i lokalizuje pojazdy na innych pasach ruchu.

Otrzymuje informacje z radaru **6** i łączy je z własnymi informacjami w celu określenia toru jazdy i prędkości pojazdu (przyspieszenie/hamowanie). Steruje między innymi włączaniem/wyłączaniem systemu (stan otwierania drzwi itp.).

W zależności od pojazdu przetwarza informacje w celu wykrycia, czy kierowca trzyma dłonie na kierownicy. Upewnić się, że przednia szyba nie jest zanieczyszczona (brud, błoto, śnieg itd.).

2 Widok z lotu ptaka i mapy

(w zależności od kraju i abonamentu)

Mapy drogowe i określone elementy infrastruktury (ronda i zakręty) są pobierane zgodnie z trasą, którą porusza się pojazd. System może zatem przewidywać konieczność zmniejszenia prędkości z powodu ograniczenia prędkości w zależności od parametrów wybranych przez kierowcę.

System może również dostosować prędkość pojazdu podczas zbliżania się do zakrętu lub ronda.

3 Automatyczny hamulec parkingowy

Unieruchomienie pojazdu w określonych warunkach.

4 Czujnik pojemnościowy

W zależności od pojazdu funkcja wykrywa obecność ręk na kierownicy.

5 Wspomaganie układu kierowniczego

Obsługuje przednie koła, aby kierować torem jazdy pojazdu zgodnie z informacjami przesyłanymi przez kamerę **1**.

6 Komputer wtrysku

Kontroluje i steruje silnikiem w taki sposób, aby uzyskać odpowiednie przyspieszenie.

7 Radar

Analizuje odległość względem pojazdu jadącego z przodu.

Maksymalny zasięg systemu wynosi około 150 metrów. Zasięg zależy od warunków drogowych (ukształtowanie terenu, warunki atmosferyczne itp.).

Upewnij się, że obszar radaru nie jest zasłonięty (brud, błoto, śnieg, źle zamocowana przednia tablica rejestracyjna), uderzony, zmodyfikowany (malowanie) lub zakryty przez jakiegokolwiek akcesoria zamontowane w przedniej części pojazdu (na osłonie chłodnicy lub logotypie itp.).

8 Aktywna kontrola pojazdu

System dostarcza kamerze **1** infor-

macji o dynamice pojazdu (prędkość, przyspieszenie boczne itp.) i uruchamia układ hamulcowy, aby kontrolować hamowanie i utrzymać pojazd w bezruchu.



Aby zapewnić prawidłowe działanie systemu, obszar radaru i kamery należy utrzymać w czystości; nie wolno wykonywać żadnych modyfikacji na poziomie tych elementów.

AKTYWNY SYSTEM WSPOMAGAJĄCY KIEROWCĘ

Elementy sterujące

3

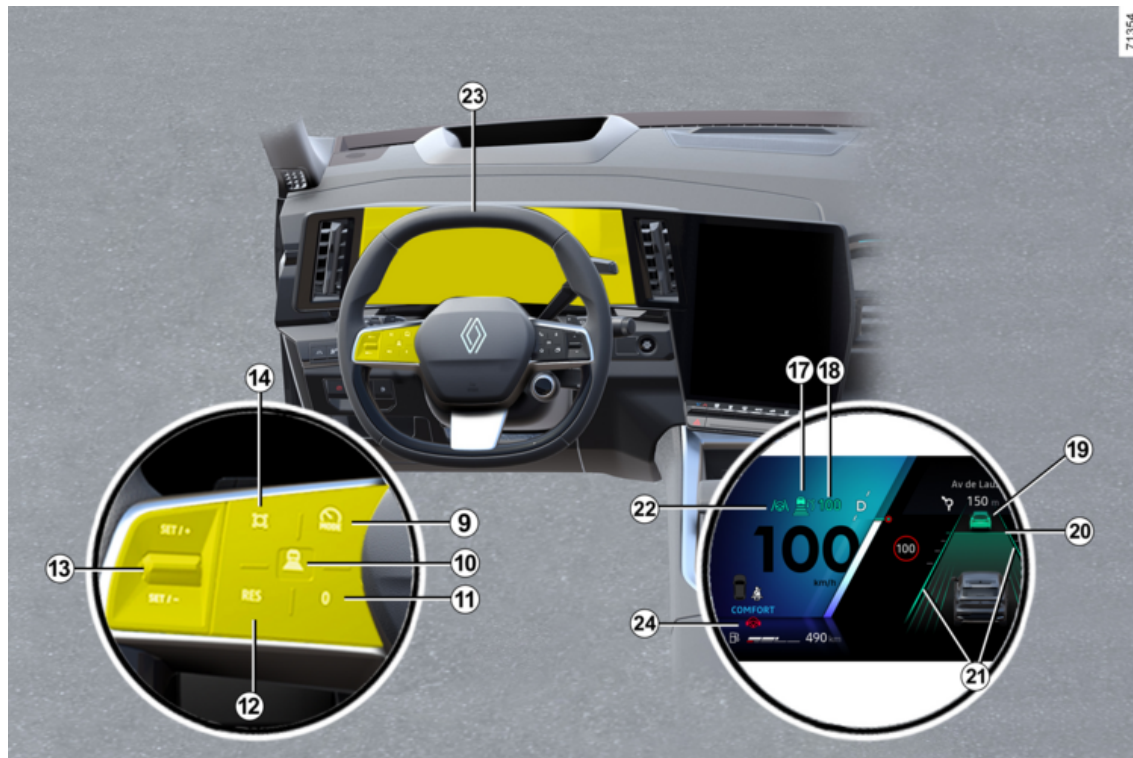

AKTYWNY SYSTEM WSPOMAGAJĄCY KIEROWCĘ

9. Przełącznik do wybierania/wyłączenia systemów wspomagających jazdę, w zależności od pojazdu:

- układ Active driver assist;
- Adaptacyjny regulator prędkości;
- ogranicznik prędkości;
- WYŁ.

10. Ustawienia bezpiecznego odstępu

11. Przełączenie funkcji na tryb gotowości i zapisanie prędkości ograniczonej (0).

12 Przywołanie zapisanej prędkości jazdy (RES).

13

- W górę: aktywacja, zwiększenie prędkości jazdy lub przywołanie zapisanej prędkości jazdy (SET/+).
- W dół: aktywacja, zmniejszenie prędkości lub zapisanie aktualnej prędkości (SET/-).

14 Wyskakujący przycisk (w zależności od pojazdu): dostosowanie wartości zadanej prędkości do wykrytych ograniczeń prędkości



→ 250.

W przypadku wybrania trybu "OFF" przed wyłączeniem zapłonu, funkcja "Ogranicznik prędkości" zostanie

domyślnie włączona przy następnym uruchomieniu silnika.

Dane wyświetlane na tablicy wskaźników

17. Lampka ostrzegawcza funkcji adaptacyjnego tempomatu Stop and Go.



18. Zapisana prędkość jazdy.

19. Pojazd z przodu.

20. Zapisany bezpieczny odstęp

21. Wskaźniki lewej i prawej linii

22. Lampka ostrzegawcza funkcji utrzymywania pojazdu na środku

pasa ruchu

Kierownica 23

Kierowca musi zawsze trzymać ręce na kierownicy.

Jeżeli kierowca skręci kierownicę z wystarczającą siłą, działanie funkcji utrzymywania pojazdu na środku pasa ruchu zostanie przerwane, aby umożliwić kierowcy odzyskanie kontroli nad pojazdem.

W określonych warunkach (ostre zakręty itp.) system może wywołać wibracje kierownicy, aby ostrzec kie-

rowcę, że musi odzyskać kontrolę nad pojazdem.

Jeżeli kierowca nie trzyma kierownicy (system nie wykrywa obecności rąk na kierownicy), po kilku ostrzeżeniach funkcja utrzymywania pojazdu na środku pasa ruchu zostaje wyłączona.

Włączanie/wyłączanie funkcji Active driver assist

Włączenie funkcji



Aby włączyć funkcję, naciśnij przycisk **9** niezbędną ilość razy.

AKTYWNY SYSTEM WSPOMAGAJĄCY KIEROWCĘ

Na tablicy wskaźników zapala się szara lampka ostrzegawcza **22**



Następnie trzeba wcisnąć element sterujący pod kierownicą **13** w górę (SET/+) lub w dół (SET/-).

Zostanie włączona funkcja Active driver assist z adaptacyjnym tempomatem Stop and Go i ustawianiem pojazdu na środku pasa ruchu.

Świeci się zielona lampka ostrze-

gawcza **22** , a na tablicy wskaźników pojawiają się lewe i prawe oznaczenia linii **21**, aby potwierdzić aktywację funkcji i utrzymanie pojazdu na środku pasa ruchu.

Funkcję ustawiania pojazdu na środku pasa ruchu można wyłączyć w dowolnym momencie, poruszając kierownicą. Gdy kierowca przestanie wywierać siłę na kierownicę, funkcja ustawiania pojazdu na środku pasa ruchu zostaje ponownie aktywowana.

Uwaga: po aktywacji funkcji ustawiania pojazdu na środku pasa ruchu należy trzymać ręce na kierownicy. W żadnym wypadku nie należy zdejmować rąk z kierownicy.

Wyłączenie funkcji

Nacisnąć przełącznik **9**. Wyłączenie tej funkcji zostanie potwierdzone zgaszeniem lampki ostrzegawczej

22  oraz wskaźników linii po lewej i prawej stronie **21** na tablicy wskaźników.

Uwaga: jeśli funkcja Zapobieganie zjeżdżaniu z pasa ruchu była wcześniej włączona i warunki na to pozwolą, zostanie ona ponownie aktywowana.

Dostosowywanie pozycji na pasie ruchu

(zależnie od wersji pojazdu)



Aby włączyć pozycję na pasie ruchu, funkcja ustawiania pojazdu na środku pasa ruchu musi być w trybie regulacji, na tablicy wskaźników musi zapalić się zielona lampka ostrzegawcza **22** i prędkość pojazdu musi być mniejsza niż 50 km/h.

W takiej sytuacji można zmienić pozycję na pasie ruchu, obracając kierownicę lekko w prawo lub w lewo, tak aby pojazd przesunął się w wybraną stronę bez wyłączenia funkcji ustawiania pojazdu na środku pasa ruchu. Gdy przesunięcie wynosi co najmniej 15 cm od środka pasa ruchu, a pojazd nie zbliża się na odległość mniejszą niż około 30 cm do krawędzi pasa ruchu, masz około 10 sekund na precyzyjne dostosowanie ustawienia auta. Gdy przestaniesz wywierać nacisk na kierownicę, pojazd pozostanie w skorygowanej pozycji. Linie **21** wskazują zakres przesunięcia. Aby wrócić na środek pasa, skłoń lekko kierownicę w przeciwnym kierunku, następnie przestań wywierać nacisk na kierownicę, gdy pojazd dojedzie do środka osi pasa.

W zależności od warunków (np. zakręt, prędkość) pojazd może zostać ponownie wyśrodkowany automatycznie.

AKTYWNY SYSTEM WSPOMAGAJĄCY KIEROWCĘ

Funkcja utrzymywania pojazdu na środku pasa ruchu w trybie gotowości

Funkcja ustawiania pojazdu na środku pasa ruchu jest automatycznie przełączana do trybu czuwania w następujących przypadkach:

- System nie wykrywa już linii lub wykrywa tylko jedną linię pasa ruchu;
- pas jest zbyt wąski lub zbyt szeroki;
- system nie wykrywa rąk na kierownicy;
- w niektórych warunkach jazdy (rondo, skrzyżowanie, zbyt ostry zakręt itp.);
- prędkość pojazdu jest większa niż około 160 km/h lub 180 km/h, w zależności od pojazdu;
- prędkość pojazdu jest niższa niż około 48 km/h, bez żadnego pojazdu z przodu;
- pojazd przekracza linię;
- działanie systemu zostaje czasowo wstrzymane (na przykład: kamera z radarem zasłonięta przez kurz, błoto, śnieg, skropliny itp.).

niektóre czynności wykonywane przez kierowcę powodują zawieszenie funkcji utrzymywania pojazdu na środku pasa ruchu:

- Włączenie kierunkowskazu;

- obracając kierownicą z wystarczającą siłą.

Przełączenie tej funkcji do trybu gotowości zostanie potwierdzone zapaleniem szarej lampki ostrzegawczej **22**  oraz wskaźników linii po lewej i prawej stronie **21** na tablicy wskaźników.

oraz wskaźników linii po lewej i prawej stronie **21** na tablicy wskaźników.



Ważne: trzymać stopy w pobliżu pedałów, a ręce na kierownicy przez cały czas, aby być przygotowanym na wykonanie odpowiedniego manewru.

Po spełnieniu warunków funkcja ponownie kieruje pojazd na pas ruchu. Na tablicy wskaźników zapalą się na zielono lampka ostrzegawcza **22**

 oraz wskaźniki lewej i prawej linii **21**.



Kierowca może w każdej chwili zmienić **tor jazdy**, kręcąc kierownicą.

Ostrzeżenie "Trzymaj ręce na kierownicy"

63528



Gdy funkcja "Asystent centrowania pasa ruchu" nie wykryje rąk na kierownicy, system uruchamia kilka strategii ostrzegawczych:

- **po ok. 15 sekundach** komunikat "Trzymaj ręce na kierownicy" wyświetla się na tablicy wskaźników;
- **po około 30 sekundach** komunikat Trzymaj ręce na kierownicy pojawia się na tablicy wskaźników, a lampka

ostrzegawcza **24**  zapala się na czerwono, wraz z sygnałem dźwiękowym o narastającej głośności;

AKTYWNY SYSTEM WSPOMAGAJĄCY KIEROWCĘ

– Jeśli **po około 35 sekundach** od wyświetlenia ostrzeżenia kierowca nie położy rąk na kierownicy, system zacznie emitować ciągły sygnał dźwiękowy. Następnie system uruchamia impulsowo układ hamulcowy, aby zasygnalizować kierowcy konieczność odzyskania kontroli nad pojazdem poprzez chwycenie kierownicy. Jeżeli kierowca nie zareaguje, funkcja "Active driver assist" włącza światła awaryjne i hamuje pojazd aż do całkowitego zatrzymania.

 Kierowca może w każdej chwili przerwać ten manewr, kładąc ręce na kierownicy, hamując lub wyłączając funkcję Active driver assist.

– Po zatrzymaniu pojazdu automatyczny hamulec parkingowy jest automatycznie włączony, światła awaryjne pozostaną włączone, lampka

ostrzegawcza  **24** gaśnie, a na tablicy wskaźników pojawi się komunikat "Śledzenie drogi wyłączone" w kolorze czerwonym.

 W pierwszych dwóch poziomach alertów, gdy system ponownie wykryje obecność rąk kierowcy na kierownicy, alert zostaje wstrzymany. Funkcja nadal utrzymuje pojazd na pasie ruchu.

Uwaga: w niektórych sytuacjach funkcja utrzymywania pojazdu na środku pasa ruchu może nie wykrywać rąk na kierownicy i może emitować alert:

- Kierowca trzyma kierownicę bardzo lekko;
- kierowca prowadzi w rękawicach;
- ...



Ostrzeżenie dotyczące czujnika pojemnościowego: nie wolno montować jakichkolwiek akcesoriów na kierownicy (osłona itp.).

Ostre zakręty

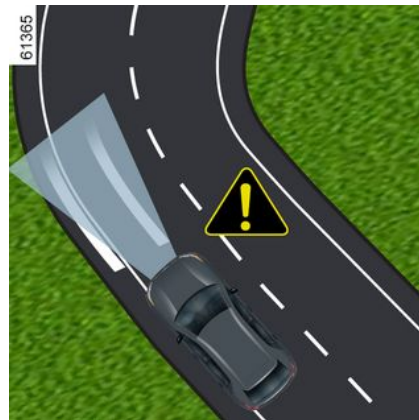

W przypadku ostrego zakrętu i w zależności od prędkości pojazdu, zdolności funkcji do utrzymywania pojazdu będą ograniczone i wymagają od kierowcy natychmiastowego działania, aby funkcja mogła nadal utrzymać pojazd na pasie ruchu.

Jeżeli kierowca nie interweniuje, funkcja uruchamia wibrację kierownicy, aby zasygnalizować, że pojazd może przekroczyć linię i kierowca musi podjąć natychmiastowe działanie.

Lampka kontrolna  **22** oraz wskaźniki lewej i prawej linii **21** wy-

AKTYWNY SYSTEM WSPOMAGAJĄCY KIEROWCĘ

świecą się na czerwono na tablicy wskaźników.

Jeżeli pojazd całkowicie przekroczy linię i zjedzie z pasa ruchu lub zakręt będzie zbyt ostry, funkcja ustawiania pojazdu na środku pasa ruchu przełączy się w tryb czuwania.

Przełączenie tej funkcji do trybu gotowości zostanie potwierdzone zapaleniem szarej lampki ostrzegaw-

czej **22**  oraz wskaźników linii po lewej i prawej stronie **21** na tablicy wskaźników.



Funkcja ustawiania pojazdu na środku pasa ruchu nie może pomóc kierowcy podczas pokonywania ronda lub skrzyżowania i może automatycznie przełączać się w tryb gotowości (patrz poprzednie strony).

We wszystkich przypadkach kierowca musi zawsze operować kierownicą, aby zarządzać torem jazdy w takich okolicznościach.

Nieprawidłowości w działaniu

W przypadku wykrycia usterki funkcji ustawiania pojazdu na środku pasa ruchu na tablicy wskaźników pojawia się komunikat "Asystent jazdy niedostępny" lub "Asystent jazdy sprawdzi" i system wyłączy tę funkcję.

Należy skontaktować się z Autoryzowanym Partnerem marki.

Ostrzeżenie



Funkcja "Active driver assist" to dodatkowa pomoc w prowadzeniu pojazdu. System w żadnym wypadku nie zwalnia kierowcy z odpowiedzialności za przestrzeganie ograniczeń prędkości i utrzymywanie bezpiecznych odstępów.

Kierowca musi stale utrzymywać kontrolę nad pojazdem.

Kierowca musi zawsze dostosowywać tor jazdy i prędkość do otoczenia i warunków, niezależnie od wskazań systemu.

Z wyjątkiem linii wyznaczających pasy ruchu i znaków z ograniczeniami prędkości w ramach możliwości detekcji systemu, system nie rozpoznaje elementów sygnalizacyjnych takich jak inne znaki drogowe, światła, przejścia dla pieszych itp. Ich obecność nie uruchamia żadnego alarmu ani nie powoduje reakcji systemu.

Funkcja "Active driver assist" wykorzystuje "Stop and Go adaptacyjny regulator prędkości" i funkcje "Asystent centrowania pasa ruchu". System nie może w żadnym razie być traktowany jako wykrywacz przeszkód lub system chroniący przed zderzeniami.

Używaj funkcji "Active driver assist" poza terenami zabudowanymi, na szerokich drogach z widocznymi liniami rozdzielającymi pasy ruchu.

Nie należy korzystać z funkcji w warunkach dużego natężenia ruchu, na krętej lub śliskiej drodze (gołoledź, akwaplaning, żwir) oraz przy niesprzyjających warunkach meteorologicznych (mgła, opady, wiatr boczny itd.).

Ryzyko powstania wypadków.

Obsługa/naprawy systemu

– W przypadku zderzenia istnieje ryzyko przestawienia radaru i/lub kamery, co może wpłynąć na działanie systemu. Wyłączyć system i skontaktować się z autoryzowanym serwisem.

– Wszystkie czynności (naprawy, wymiana części, poprawki lakiernicze itd.) w obrębie radaru i/lub kamery muszą wykonywać wykwalifikowani specjaliści.

Jedynie partner marki jest upoważniony do naprawy systemu.



Wyłączanie systemu

System należy wyłączyć w następujących warunkach:

- pojazd porusza się po krętej drodze;
- pojazd jest holowany (awaria);
- pojazd holuje przyczepę lub przyczepę kampingową;
- pojazd przejeżdża przez tunel lub w pobliżu metalowej konstrukcji;
- pojazd dojeżdża do punktu poboru opłat, strefy robót drogowych lub wąskiego pasa ruchu;
- pojazd zjeżdża lub wjeżdża po bardzo stromym zboczu;
- warunki atmosferyczne są niesprzyjające (deszcz, śnieg, boczne wiatry itp.);
- pojazd porusza się po śliskiej nawierzchni (deszcz, śnieg, żwir itp.);
- uszkodzony obszar działania kamery (np. wewnętrzna lub zewnętrzna powierzchnia przedniej szyby); pęknięta lub odkształcona przednia szyba;
- uszkodzony obszar działania radaru (uderzenia itp.);
- uszkodzona lub wilgotna powierzchnia kierownicy.

W przypadku nieprawidłowego działania systemu należy wyłączyć i skontaktować się z ASO.



Działanie systemu może być zakłócone przez pewne warunki i okoliczności, takie jak:

- zasłonięta przednia szyba lub radar (brud, lód, śnieg, skropliny itp.); często sprawdzaj czystość i stan przedniej szyby, piór wycieraczek i przedniego zderzaka;
- złożona infrastruktura (tunel itp.);
- niesprzyjające warunki atmosferyczne (śnieg, intensywny opad, grad, gołoledź itp.);
- słaba widoczność (noc, mgła itp.);
- niski kontrast między pojazdem jadącym z przodu i tłem otoczenia (np. biały samochód na tle ośnieżonego krajobrazu itp.);
- oślepienie (rażące słońce, światła pojazdów nadjeżdżających z przeciwka itp.);
- droga jest wąska, kręta lub pofalowana (wiele zakrętów itp.);
- linie smoły wykryte przez system jako linie;
- zwężanie/poszerzanie pasów;
- nakładające się oznakowania poziome (prace drogowe itp.), nieregularne lub trudne do rozróżnienia linie (np. częściowo zatarte oznakowania, linie zbyt oddalone od siebie, nierówna nawierzchnia drogi itp.);
- znaki drogowe bez strzałki znajdujące się na zjeździe z autostrady;
- obszar o słabej łączności, który uniemożliwia geolokalizację pojazdu lub nieaktualne mapy;
- pojazd poruszający się ze znaczną różnicą prędkości;
- użycie dywaników nieprzystosowanych do pojazdu. Po stronie kierowcy należy koniecznie używać dywanika przeznaczonego do danego pojazdu, mocując go założonymi łącznikami i regularnie sprawdzać jego zamocowanie. Nie stosować wielu dywaników. **Ryzyko zablokowania pedałów.**

W takich przypadkach:

- **Ryzyko nieuzasadnionego hamowania lub przyspieszania.**
- **Ryzyko niespodziewanej, nieprawidłowej korekty toru jazdy lub brak korekty toru jazdy.**

Wiele nieprzewidzianych sytuacji może mieć wpływ na działanie systemu. System może nieprawidłowo interpretować istnienie niektórych obiektów lub pojazdów, które mogą pojawiać się w kamerze lub w strefie działania radaru, co może prowadzić do nieuzasadnionego przyspieszenia lub hamowania.

AKTYWNY SYSTEM WSPOMAGAJĄCY KIEROWCĘ

Należy zawsze zwracać uwagę na nagłe zdarzenia, które mogą wystąpić podczas jazdy. Zawsze utrzymywać pojazd pod kontrolą, trzymając stopy w pobliżu pedałów i ręce na kierownicy, aby być gotowym na podjęcie natychmiastowego działania.

POMOCE PRZY PARKOWANIU

Kamera cofania

Czynność



Przy włączeniu wstecznego biegu kamera **1** umieszczona w pokrywie bagażnika przesyła widok strefy znajdującej się za pojazdem na wyświetlacz multimedialny **2**, na którym wyświetlane są trzy linie pomocnicze **3**, **4** i **5** (stała, ruchoma i linia pomocnicza dla przyczepy).

W swoim działaniu system ten wykorzystuje kilka linii pomocniczych (ruchome do wskazywania toru jazdy, a stałe do wskazywania odległości). Po wyświetleniu obszaru oznaczonego na czerwono, w celu precyzyjne-

go zaparkowania należy śledzić obraz z kamery przedstawiający zderzak.



Stałe linie pomocnicze **3**

Stała linia pomocnicza zawiera kolorowe znaczniki **A**, **B** i **C**, które wskazują odległość za pojazdem:

- **A** (czerwony) w odległości około 30 cm od pojazdu;
- **B** (żółty) w odległości około 70 cm od pojazdu;
- **C** (zielony) w odległości około 150 cm od pojazdu.

To pole pomiaru odległości pozostaje stałe i pokazuje tor jazdy samochodu, jeśli jego koła są ustawione na wprost.

Ruchoma linia pomocnicza **4**

Wyświetla się w kolorze niebieskim na ekranie multimedialnym **2**. Wskazuje tor jazdy samochodu w zależności od położenia kierownicy.

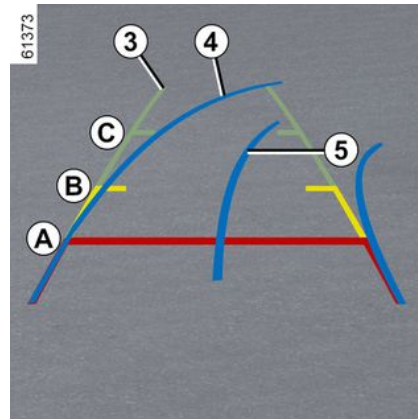

Linia prowadząca przyczepy **5**

Wyświetla się w kolorze niebieskim na ekranie multimedialnym **2**. Wskazuje tor jazdy przyczepy w zależności od położenia kierownicy. Umożliwia kierowcy ustawienie haka holowniczego jak najbliżej główki zaczepu holowniczego przyczepy.

Widok przyczepy

Na biegu przeznaczonym do jazdy w przód, jeżeli podłączona jest przyczepa, naciśnij przycisk "Przyczepa" w menu "Pojazd" na ekranie multimedialnym **2**, aby włączyć kamerę **1**

POMOCE PRZY PARKOWANIU

i transmitować widok strefy znajdującej się za pojazdem przez około 30 sekund.

Ustawienia



Gdy włączony jest bieg wsteczny, na ekranie multimedialnym naciśnij przycisk "Ustawienia", aby dodać lub usunąć linie pomocnicze i dostosować ustawienia obrazu z kamery (jasność, kontrast itp.).

W celu uzyskania dodatkowych informacji odnieś się do instrukcji dotyczącej multimediiów.

 Upewnić się, że kamera nie jest zanieczyszczona (brud, błoto, śnieg, skropliny itd.).

funkcja "Zoom auto"

W przypadku wykrycia przeszkody za pojazdem funkcja "Zoom auto" przełącza bieżący wyświetlacz na tylny widok z góry.

Aby włączyć lub wyłączyć funkcję "Zoom auto", skorzystaj z instrukcji systemu multimedialnego.

 Ekran pokazuje obraz odwrócony, jak w lusterku wstecznym.

Ramki stanowią odzworowanie rzutu na płaskiej powierzchni. Informacji nie należy uwzględniać, gdy rzut jest wyświetlony na pionowym przedmiocie lub przedmiocie, który znajduje się na ziemi.

Obiekty ukazujące się na skraju pola ekranu mogą być zdeformowane.

W przypadku zbyt silnego natężenia światła (śnieg, pojazd stojący w słońcu...) mogą wystąpić zakłócenia widoczności obrazu z kamery.

Jeżeli bagażnik jest otwarty lub nieprawidłowo zamknięty, na ekranie multimedialnym pojawia się komunikat "Otwarty bagażnik".

POMOCE PRZY PARKOWANIU



Funkcja ma charakter pomocniczy. W żadnym wypadku nie zwalnia go z obowiązku uważnego i odpowiedzialnego sposobu prowadzenia pojazdu. Kierowca powinien zawsze być przygotowany na nagłe zdarzenia, jakie mogą wystąpić podczas jazdy: w czasie wykonywania manewrów należy zwrócić uwagę na wąskie przeszkody ruchome (np. dziecko, zwierzę, wózek, rower, kamień, słupek itp.).

Różnica między szacowaną odległością a rzeczywistą odległością

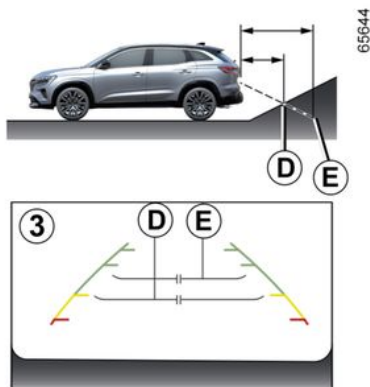

Jazda do przodu lub do tyłu po stromym zboczu

Stałe linie pomocnicze **3** wskazują mniejsze odległości niż ma to miejsce w rzeczywistości.

Obiekty pokazane na ekranie znajdują się dalej na zboczu.

Na przykład, jeśli na ekranie wyświetlany jest obiekt w strefie **D**, rzeczywista odległość do obiektu odpowiada strefie **E**.

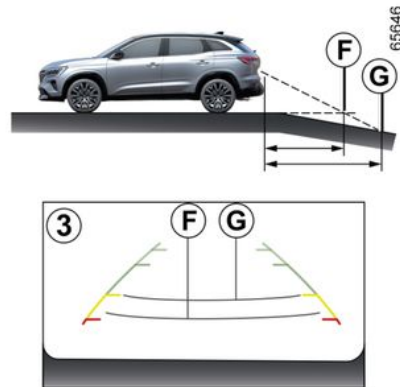

Jazda do przodu lub do tyłu po stromym zboczu w dół

Stałe linie pomocnicze **3** wskazują dalsze odległości niż ma to miejsce w rzeczywistości.

Dlatego obiekty wyświetlane na ekranie są w rzeczywistości bliżej nachylenia.

Na przykład, jeśli na ekranie wyświetlany jest obiekt w strefie **G**, rzeczywista odległość do obiektu odpowiada strefie **F**.

POMOCE PRZY PARKOWANIU

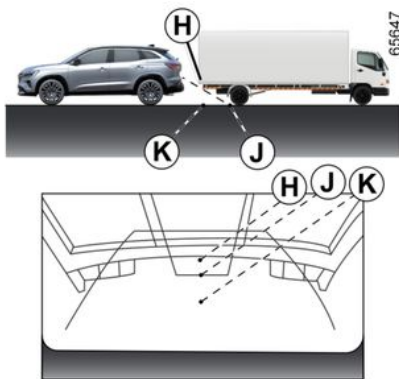

Jazda w przód lub w tył w kierunku wystającego obiektu

Pozycja **H** wydaje się być dalej niż pozycja **J** na ekranie. Jednak pozycja **H** znajduje się w tej samej odległości co pozycja **K**.

Trajektoria wskazana przez stałe i ruchome linie pomocnicze nie uwzględnia wysokości obiektu. Istnieje więc ryzyko, że pojazd zderzy się z przedmiotem podczas cofania w kierunku pozycji **K**.

Kamera 360°

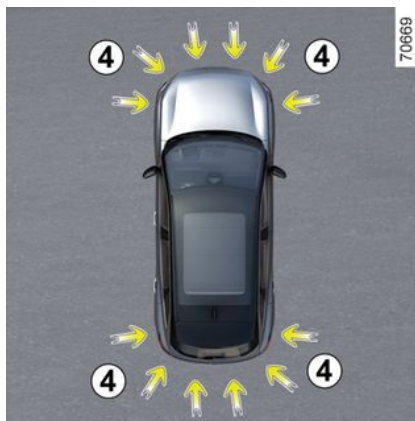
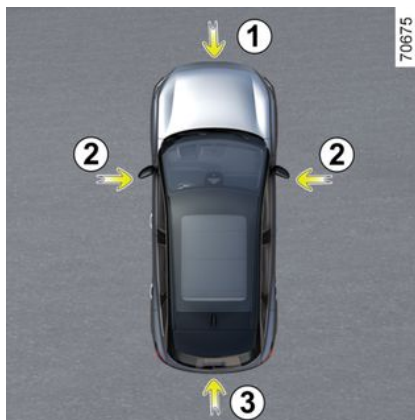

Dzięki wykorzystaniu informacji z kamer **1, 2 i 3** umieszczonych w przednim zderzaku, lusterkach bocznych i na tylnej klapie oraz czujników ultradźwiękowych **4** umieszczonych w zderzakach, funkcja ułatwia wykonywanie trudnych manewrów (np. parkowanie) poprzez wizualizację otoczenia pojazdu.

Uwaga: kamery nie mogą być zanieczyszczone (pyłem, błotem, śniegiem, skroplinami itd.).

Czynność



Kamery przesyłają kilka niezależnych widoków do ekranu multimedialnego **5**.

3

POMOCE PRZY PARKOWANIU

Umożliwiają wizualizację otoczenia pojazdu:

- widok z przodu (kamera **1**): standardowy widok z przodu i panoramiczny widok z przodu;
- widok z tyłu (kamera **3**): standardowy widok z tyłu i panoramiczny widok z przodu;
- widok z lotu ptaka (kamery **1, 2 i 3**): standardowy widok z lotu ptaka i wyskakujące okno z widokiem z lotu ptaka (po wykryciu przeszkody);
- widok z boku (kamera **2**): widok z przodu;
- Widok 3D;
- widok przyczepy.

Czujniki ultradźwiękowe wykrywają przeszkody z przodu, z tyłu i (w zależności od pojazdu) z boku pojazdu.

Przednia kamera 1



Widok z przedniej kamery jest wyświetlany na ekranie multimedialnym **5**.



Funkcja ma charakter pomocniczy. W żadnym wypadku nie zwalnia go z obowiązku uważnego i odpowiedzialnego sposobu prowadzenia pojazdu. Kierowca powinien zawsze być przygotowany na nagłe zdarzenia, jakie mogą wystąpić podczas jazdy: w czasie wykonywania manewrów należy zwrócić uwagę na wąskie przeszkody ruchome (np. dziecko, zwierzę, wózek, rower, kamień, słupek itp.).

POMOCE PRZY PARKOWANIU

Tylna kamera 3



Widok z tylnej kamery jest wyświetlany na ekranie multimedialnym 5.

 W przypadku widoków tylnych ekran multimedialny 5 pokazuje odwrócony obraz, tak jak lusterko wsteczne.

 Widok z przodu lub z tyłu: podczas manewrowania na pochyłości obiekty wyświetlane na ekranie multimedialnym mogą być bliżej lub dalej, niż się wydaje.

Ze względów bezpieczeństwa należy to uwzględnić w celu prawidłowej oceny odległości przez wykonaniem manewru.

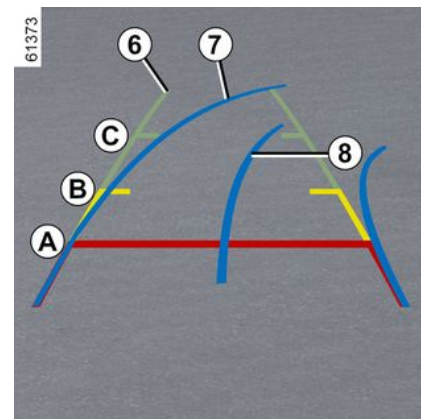

Widok "przedni" lub "tylny" przesłany do ekranu multimedialnego 5 jest wyświetlany z jedną, dwoma lub trzema liniami pomocniczymi 6, 7 i 8.

Korzystając z tego systemu należy najpierw obserwować pola pomiaru (ruchome dla toru jazdy i stałe dla odległości).

Stale linie pomocnicze 6

Stać linie pomocnicze zawiera kolorowe znaczniki **A**, **B** i **C**, które wskazują odległość za pojazdem:

- **A** (czerwony) w odległości około 30 cm od pojazdu;
- **B** (żółty) w odległości około 70 cm od pojazdu;

POMOCE PRZY PARKOWANIU

– **C** (zielony) w odległości około 150 cm od pojazdu.

Ruchoma linia pomocnicza 7

Wyświetla się w kolorze niebieskim na ekranie multimedialnym **5**. Wskazuje tor jazdy samochodu w zależności od położenia kierownicy (do przodu i do tyłu).

Linia prowadząca przyczepy 8

Wyświetla się w kolorze niebieskim na ekranie multimedialnym **5**. Wskazuje tor jazdy przyczepy w zależności od położenia kierownicy.

Umożliwia kierowcy ustawienie haka holowniczego jak najbliżej główki zaczepu holowniczego przyczepy.



Przednie, tylne i boczne linie pomocnicze to odwzorowanie rzutu na płaską powierzchnię podłoża; informacje należy pominąć, gdy nakładają się one na przeszkodę pionową lub ustawioną na ziemi. Obiekty ukazujące się na skraju pola ekranu multimedialnego mogą być zdeformowane. W przypadku zbyt silnego natężenia światła (śnieg, pojazd stojący w słońcu...) mogą wystąpić zakłócenia widoczności obrazu z kamery.



Połączony widok z kamer:
– podwyższone przedmioty (chodnik, pojazd itp.) mogą wydawać się zniekształcone w widoku z lotu ptaka;
– jakiegokolwiek obiekty znajdujące się nad pojazdem nie są wyświetlane.

Przednia kamera boczna 2

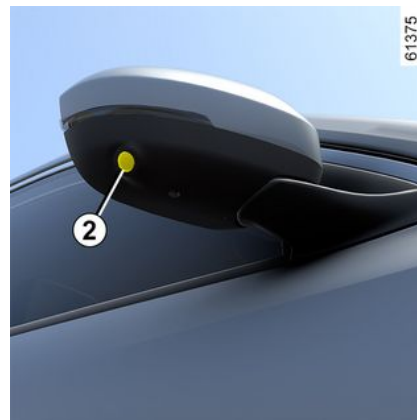

Kamera **2** zamontowana w zewnętrznym lusterku wstecznym przesyła widok boczny do ekranu multimedialnego **5**.

W zależności od pojazdu można użyć ekranu multimedialnego, aby zmienić widok z lotu ptaka na widok z przodu. W celu uzyskania dodatkowych informacji odnieś się do instrukcji dotyczącej multimediiów.

POMOCE PRZY PARKOWANIU

Widok z lotu ptaka



Widok z lotu ptaka to połączone widoki z kamer **1, 2 i 3**.

Wyświetla widok górnej części pojazdu i jego otoczenia.

Może to być wykorzystane do potwierdzenia widoku pozycji pojazdu w stosunku do jego najbliższego otoczenia (z przodu, z tyłu i z boku).

 W trybie "widoku z lotu ptaka" obiekty wyświetlane na ekranie multimedialnym są w rzeczywistości oddalone dalej, niż się wydaje. **Ze względów bezpieczeństwa należy to uwzględnić w celu prawidłowej oceny odległości przez wykonaniem manewru.**

Widoki z boku



Naciśnij dedykowany przycisk **9** na ekranie multimedialnym, aby wyświetlić połączony widok z lotu ptaka i dwa widoki boczne.

Widok panoramiczny z przodu lub widok panoramiczny z tyłu

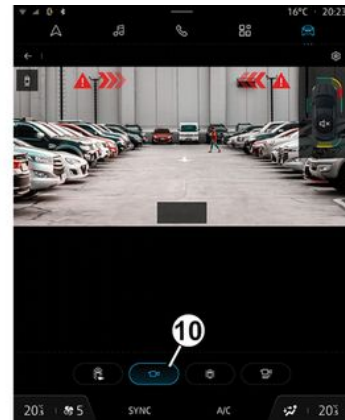

Naciśnij dedykowany przycisk **10** na ekranie multimedialnym, aby wyświetlić panoramiczny widok z przodu.

Po włączeniu biegu wstecznego widok panoramiczny z przodu zostaje zastąpiony widokiem panoramicznym z tyłu.

Uwaga: widok z przodu lub z tyłu różni się w zależności od kąta skrętu kierownicy, aby poprawić widoczność kierowcy.

POMOCE PRZY PARKOWANIU

Widok 3D

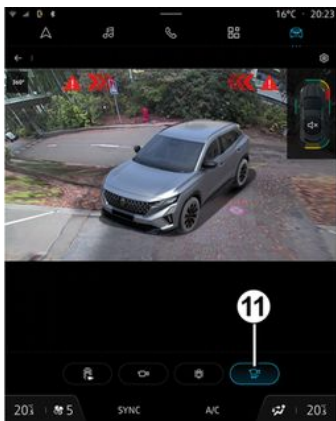

70676

Na ekranie multimedialnym naciśnij dedykowany przycisk **11**, aby wyświetlić trójwymiarowy widok 3D pojazdu i jego otoczenia.

Widok przyczepy



61382

Na biegu przeznaczonym do jazdy w przód, jeżeli podłączona jest przyczepa, naciśnij przycisk "Przyczepa" w menu "Pojazd" na ekranie multimedialnym **5**, aby włączyć kamerę **3** i transmitować widok strefy znajdującej się za pojazdem przez około 30 sekund.

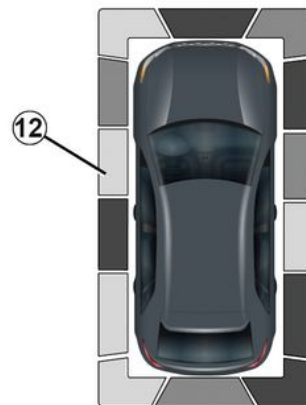

61448

Po aktywacji funkcji "Kamera 360°" można zmieniać widoki na ekranie multimedialnym (np. zastąpić widok z tyłu panoramicznym widokiem z tyłu).

Wykrywanie przeszkody

Gdy system jest włączony, funkcja "Park Assist" wykrywa jedną lub więcej przeszkód wokół pojazdu i wyświetla linię pomocniczą **12** na poszczególnych widokach.

Oprócz sygnalizacji dźwiękowej linie pokazują odległość od przeszkód w różnych kolorach:

– zielony: przeszkoda w odległości między około 50 a 70 centymetrów;

POMOCE PRZY PARKOWANIU

- żółty: przeszkoda w odległości między około 30 a 50 centymetrów;
- czerwony: przeszkoda w odległości około 30 centymetrów.

Linie pomocnicze pokazują również lokalizację przeszkód względem ikony przedstawiającej pojazd.

Więcej informacji → 308.

Funkcja "Automatyczne przybliżanie"



Jeżeli w pobliżu przedniej lub tylnej części pojazdu zostanie wykryta przeszkoda, funkcja "Zoom auto" przełącza aktualny ekran na określony widok (widok z góry, z przodu lub z tyłu).

Aby włączyć lub wyłączyć funkcję "Zoom auto", skorzystaj z instrukcji systemu multimedialnego.

Włączanie/wyłączanie



Włączanie automatycznego trybu działania

Gdy pojazd stoi i silnik pracuje, tryb automatyczny zostanie uaktywniony w momencie włączenia biegu wstecznego. "Widok tylny" i "widok z lotu ptaka" pojawiają się na ekranie multimedialnym 5.

Gdy bieg wsteczny zostanie szybko przełączony na bieg umożliwiający jazdę do przodu, "widok tylny" i "widok z lotu ptaka" zostaną zastąpio-

ne "widokiem przednim" i "widokiem z lotu ptaka" na ekranie multimedialnym 5.

Tryb automatyczny zostaje wyłączony:

- po około trzech sekundach podczas zmiany biegu wstecznego na neutralny (w pojazdach wyposażonych w mechaniczną skrzynię biegów) lub na przełożenie **N** lub **P** (w pojazdach wyposażonych w automatyczną skrzynię biegów);
- po około trzech minutach, jeżeli wykonasz kilka ruchów do przodu/ do tyłu (np. podczas manewrowania), przed przestawieniem dźwigni w położenie neutralne (w pojazdach z mechaniczną skrzynią biegów) lub na przełożenie **N** lub **P** (w pojazdach z automatyczną skrzynią biegów);
- gdy prędkość pojazdu poruszającego się do przodu przekroczy około 12 km/h na biegu do przodu lub na biegu wstecznym.

Tryb ręczny

Aby aktywować tryb ręczny, przy nieruchomym pojeździe i pracującym silniku otwórz menu "Pojazd" na ekranie multimedialnym 5, następnie otwórz menu "Kamera 360°": na ekranie multimedialnym zostanie wyświetlony widok z przodu i widok z lotu ptaka.

POMOCE PRZY PARKOWANIU

Tryb ręczny zostaje wyłączony:

- gdy prędkość pojazdu osiągnie około 12 km/h na biegu do przodu lub na biegu wstecznym;
- gdy dźwignia zmiany biegów nie była używana przez około trzy minuty.

3



- Nie należy używać tej funkcji, gdy lusterka boczne są złożone.

- Przed skorzystaniem z tej funkcji upewnij się, że pokrywa bagażnika jest zamknięta.
- Nie umieszczaj żadnych obiektów na kamerach ani przed kamerami.

Różnica między szacowaną odległością a rzeczywistą odległością

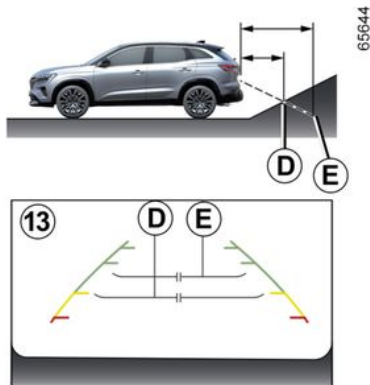

Stałe linie pomocnicze **13** wskazują mniejsze odległości niż ma to miejsce w rzeczywistości.

Obiekty pokazane na ekranie znajdują się dalej na zboczu.

Na przykład, jeśli na ekranie wyświetlany jest obiekt w strefie **D**, rzeczywista odległość do obiektu odpowiada strefie **E**.

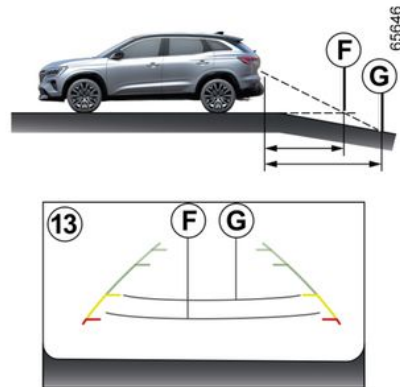

Jazda do przodu lub do tyłu po stromym zboczu w dół

Stałe linie pomocnicze **13** wskazują dalsze odległości niż ma to miejsce w rzeczywistości.

Dlatego obiekty wyświetlane na ekranie są w rzeczywistości bliżej nachylenia.

Na przykład, jeśli na ekranie wyświetlany jest obiekt w strefie **G**, rzeczywista odległość do obiektu odpowiada strefie **F**.

POMOCE PRZY PARKOWANIU

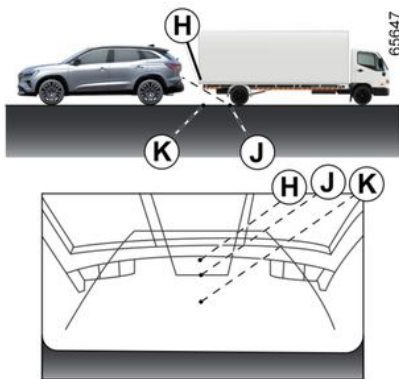

Jazda w przód lub w tył w kierunku wystającego obiektu

Pozycja **H** wydaje się być dalej niż pozycja **J** na ekranie. Jednak pozycja **H** znajduje się w tej samej odległości co pozycja **K**.

Trajektoria wskazana przez stałe i ruchome linie pomocnicze nie uwzględnia wysokości obiektu. Istnieje więc ryzyko, że pojazd zderzy się z przedmiotem podczas cofania w kierunku pozycji **K**.

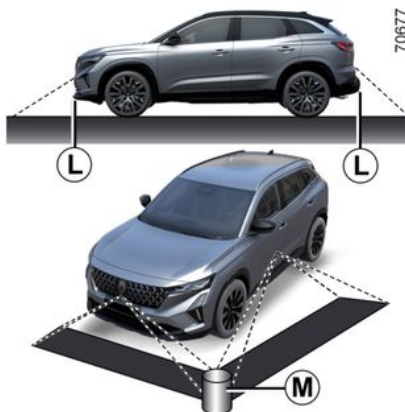

Ograniczenia działania systemu

System nie może wyświetlić obiektów znajdujących się w określonych obszarach.

W widoku z przodu lub z tyłu system nie może być wykorzystywany do podglądu obiektu w obszarze **L**.

W "widoku z lotu ptaka" system nie może być używany do wyświetlania dużego obiektu w obszarze **M** (w pobliżu krawędzi wyświetlanego obszaru).

Ustawianie wyświetlacza



Po aktywacji funkcji "Kamera 360°" można zmieniać widoki na ekranie multimedialnym (np. zastąpić widok z tyłu panoramicznym widokiem z tyłu).



Ze względów bezpieczeństwa, ustawienia należy zmieniać na postoju.

Jeżeli dźwignia zmiany biegów znajduje się w położeniu **R** (automatyczna skrzynia biegów) lub w położeniu biegu wstecznego (mechaniczna

POMOCE PRZY PARKOWANIU

skrzynia biegów), dostępne są następujące widoki:

– podział ekranu pomiędzy widok z tyłu/widok z lotu ptaka;

lub

– panoramiczny widok z tyłu;

lub

– widok z lotu ptaka (w zależności od pojazdu);

lub

– widok 3D (zależnie od pojazdu).

Po zmianie biegów z biegu wstecznego na bieg **P** (automatyczna skrzynia biegów) lub położenie neutralne (mechaniczna skrzynia biegów) dostępne są następujące widoki:

– podział ekranu pomiędzy "widok tylny"/"widok z lotu ptaka";

lub

– panoramiczny widok z tyłu (w zależności od pojazdu);

lub

– widok z lotu ptaka (w zależności od pojazdu);

lub

– widok 3D (zależnie od pojazdu).

Po zmianie biegów z biegu wstecznego na bieg **D** (automatyczna skrzynia biegów) lub bieg przerna-

czony do jazdy (mechaniczna skrzynia biegów) dostępne są następujące widoki:

– podział ekranu pomiędzy "widok przedni"/"widok z lotu ptaka";

lub

– panoramiczny widok z przodu;

lub

– widok z lotu ptaka;

lub

– widok 3D.

Ustawianie parametrów kamery

Gdy system "Kamera 360°" jest aktywny, na ekranie multimedialnym naciśnij przycisk "Ustawienia", aby dodać lub usunąć linie pomocnicze i dostosować ustawienia widoku z kamery (jasność, kontrast itd.).

W celu uzyskania dodatkowych informacji odnieś się do instrukcji dotyczącej multimediiów.

Uwaga: ze względów bezpieczeństwa widoki nie są wyświetlane w menu "Ustawienia", gdy pojazd się porusza.

Pomoc przy parkowaniu

Zasada działania

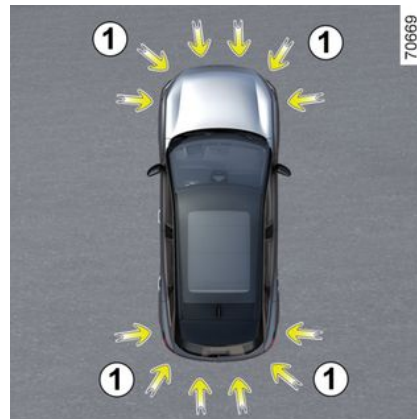

W zderzakach zamontowane są czujniki ultradźwiękowe, oznaczone strzałkami 1, które wykrywają przeszkodę w pobliżu pojazdu.

Funkcja ostrzega kierowcę za pomocą sygnałów dźwiękowych i wyświetla obszar, w którym została wykryta przeszkoda.

Zależnie od wyposażenia pojazdu system wykrywa przeszkody z przodu, z tyłu i po bokach pojazdu.

Dopóki pojazd jedzie z prędkością poniżej około 10 km/h, system Park Assist pozostaje włączony.

POMOCE PRZY PARKOWANIU

Funkcja nie uwzględnia obecności wyposażenia do holowania lub przewożenia ładunków, które nie są rozpoznawane przez system.



Funkcja ta jest dodatkowym ułatwieniem w prowadzeniu pojazdu.

W żadnym wypadku

nie może zastąpić kierowcy, który powinien zachować czujność i który ponosi odpowiedzialność za bezpieczeństwo podczas cofania.

Kierowca powinien zawsze być przygotowany na nagłe zdarzenia, jakie mogą wystąpić podczas jazdy: w czasie wykonywania manewrów należy zwrócić uwagę na wąskie przeszkody ruchome (np. dziecko, zwierzę, wózek, rower, kamień, słupek itp.).



W przypadku uderzenia w podwozie samochodu podczas wykonywania manewru (na przykład: uderzenie w słupek, podwyższony krawężnik lub inny element drogi) może nastąpić uszkodzenie pojazdu (np. odkształcenie osi).

W celu uniknięcia ryzyka wystąpienia poważniejszej usterki, należy zlecić wykonanie kontroli pojazdu Autoryzowanemu Partnerowi marki.

Lokalizacja czujników ultradźwiękowych 1

Upewnij się, że czujniki ultradźwiękowe wskazane przez strzałki **1** nie są zasłonięte (brud, błoto, śnieg, nieprawidłowe zamocowanie, nieprawidłowo przymocowana tablica rejestracyjna itd.), uderzone, zmodyfikowane (w tym lakier) lub zablokowane przez jakiegokolwiek akcesoria zamontowane z przodu, z tyłu lub na bokach pojazdu.

Uwaga: w pojazdach wyposażonych w funkcję "Kamera 360°" ➔ **299**, analiza otoczenia pojazdu (strefy **A** i **B**)

nie jest wyświetlana w "widoku z lotu ptaka".

Czynność

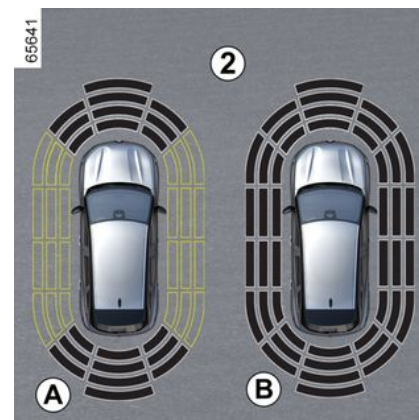

Wyświetlacz **2** prezentuje otoczenie pojazdu i emituje sygnały dźwiękowe.

Zależnie od wyposażenia pojazdu funkcja wykrywania przeszkód po bokach może być aktywowana po przejechaniu kilku metrów.

Kiedy wszystkie strefy mają szare tło, to znaczy, że pojazd jest nadzorowany z każdej strony:

- Wyświetlacz **A**: trwa analiza otoczenia pojazdu;
- Wyświetlacz **B**: analiza otoczenia pojazdu została zakończona.

POMOCE PRZY PARKOWANIU

Wykrywanie przeszkody

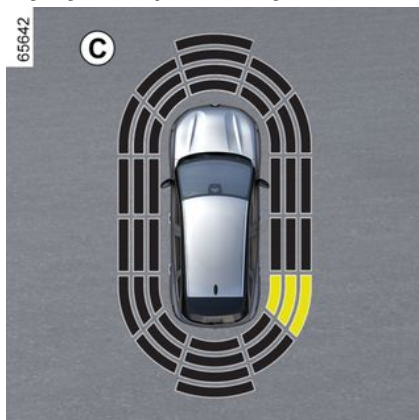

System jest w stanie wykryć większość przeszkód znajdujących się z tyłu oraz, w zależności od pojazdu, z przodu i z boku pojazdu.

W miarę zbliżania się pojazdu do przeszkody częstotliwość sygnału dźwiękowego będzie rosła. Gdy pojazd zbliży się do przeszkody na odległość około 20 cm z boku lub około 30 cm z przodu lub z tyłu, sygnał stanie się ciągły.

Na wyświetlaczu widać obszar, w którym została wykryta przeszkoda (wyświetlacz **C**). W zależności od pojazdu i odległości od wykrytej przeszkody obszar jest wyświetlany na

zielono, pomarańczowo, żółto lub na czerwono.

i W przypadku zmiany toru jazdy podczas manewru, ryzyko uderzenia w przeszkodę może zostać zasygnalizowane z opóźnieniem.

Szczególny przypadek przeszkód wykrytych z boku

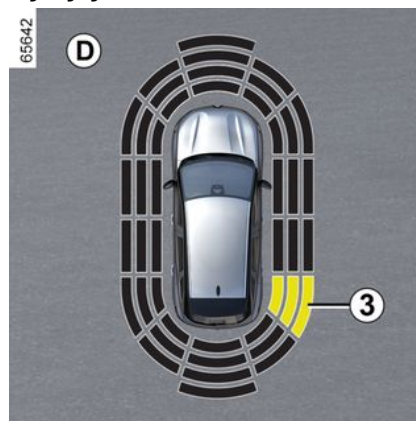

W zależności od ustawienia kół system określa tor jazdy pojazdu i ostrzega przed zagrożeniem zderzenia z przeszkodą **3** znajdującą się z boku pojazdu.

Kiedy system wykrywa przeszkodę z boku pojazdu:

- jeśli istnieje ryzyko zderzenia, rozlega się sygnał dźwiękowy z częstotliwością zwiększającą się w miarę zbliżania do przeszkody aż do przekształcenia się w sygnał ciągły. Na wyświetlaczu widać obszar, w którym została wykryta przeszkoda **3** (wyświetlacz **D**).
- jeśli nie ma ryzyka zderzenia, nie uruchamia się żaden sygnał przy zbliżaniu do przeszkody. W zależności od pojazdu, obszar, w którym wykryto przeszkodę **3**, jest wyświetlany naprzemiennie.

i W przypadku zmiany toru jazdy podczas manewru, ryzyko uderzenia w przeszkodę może zostać zasygnalizowane z opóźnieniem.

Włączanie/wyłączanie

Włączanie/wyłączanie ekranu multimedialnego **4**

POMOCE PRZY PARKOWANIU



W menu "Pojazd" ekranu multimedialnego **4** naciśnij menu "Asystent jazdy", a następnie zakładkę "Parking".

Włączanie lub wyłączenie stref działania czujników ultradźwiękowych.

W celu uzyskania dodatkowych informacji odnieś się do instrukcji dotyczącej multimediiów.

Uwaga: w zależności od pojazdu nie można wyłączyć strefy wykrywania za pojazdem.

Automatyczne wyłączenie systemu pomocy przy parkowaniu

System wyłącza się:

- gdy prędkość pojazdu jest większa niż 10 km/h;

- zależnie od wersji, gdy pojazd jest unieruchomiony przez czas dłuższy niż około pięć sekund i gdy wykryta zostanie jakaś przeszkoda (np. jazda w korku itd.);
- przy dźwigni zmiany biegów ustawionej w położeniu **N** lub **P**;
- w przypadku wykrycia usterki.

Uwaga: w zależności od modelu, jeżeli pojazd jest wyposażony w hak holowniczy rozpoznawany przez system, wyłącza się tylko funkcja pomocy przy parkowaniu tyłem.

Ustawienia



Ze względów bezpieczeństwa, ustawienia należy zmieniać na postoju.



Po każdym uruchomieniu pojazdu funkcja kontynuuje działanie w trybie zapisanym przy ostatnim wyłączeniu silnika.

Dostosowywanie ustawień za pomocą ekranu multimedialnego **4**



W menu "Pojazd" ekranu multimedialnego **4** otwórz menu "Asystent jazdy", a następnie "Parking".

W celu uzyskania dodatkowych informacji odnieś się do instrukcji dotyczącej multimediiów.

Wyłączanie dźwięku systemu (zależnie od wersji pojazdu)

Włączanie lub wyłączenie dźwięku pomocy przy parkowaniu.

Uwaga: jeżeli wyciszysz dźwięk, w razie zbliżania się do przeszkody zobaczysz tylko ostrzeżenie na wyświetlaczu.

Głośność sygnału pomocy przy parkowaniu

POMOCE PRZY PARKOWANIU

Wyreguluj głośność asystenta parkowania, używając paska głośności.



Po każdym uruchomieniu pojazdu funkcja kontynuuje działanie w trybie zapisanym przy ostatnim wyłączeniu silnika.

Przypadki szczególne

Można ręcznie wyłączać alarmy dźwiękowe lub, w zależności od pojazdu, wybraną strefę wykrywania:

- jeżeli przed czujnikami ultradźwiękowymi znajduje się wyposażenie do holowania, przewozu bagażu lub przyczepa, której system nie rozpoznaje;
- jeżeli czujniki ultradźwiękowe są uszkodzone.

Uwaga: nawet jeżeli dźwięk jest wyłączony, wyświetlacze będą nadal emitować ostrzeżenia.

Nieprawidłowości w działaniu

Gdy system wykryje usterkę działania:

- przy pierwszym włączeniu wstecznego biegu na około trzy sekundy rozlega się sygnał dźwiękowy, a na tablicy wskaźników pojawia się ko-

munikat "Sprawdź czujniki parkowania";

- lub system nie emituje żadnego dźwięku (chyba że został celowo wyłączony) lub nie wyświetla komunikatu w momencie włączania wstecznego biegu.

Sprawdź, czy czujniki ultradźwiękowe są czyste.

Jeżeli usterka nadal występuje, skontaktuj się z autoryzowanym dealerem.



Gdy pojazd jedzie z prędkością mniejszą niż 10 km/h, niektóre źródła hałasu (motocykl, samochód ciężarowy, młot pneumatyczny itp.) mogą spowodować aktywację sygnału dźwiękowego systemu pomocy przy parkowaniu.

POMOCE PRZY PARKOWANIU

Porady



Gdy pojazd jedzie z prędkością mniejszą niż 10 km/h, niektóre źródła hałasu (motocykl, samochód ciężarowy, młot pneumatyczny itp.) mogą spowodować aktywację sygnału dźwiękowego systemu pomocy przy parkowaniu.



Obsługa/naprawy systemu

- W przypadku zderzenia istnieje ryzyko przestawienia czujników ultradźwiękowych, co może wpłynąć na ich działanie. Wyłączyć funkcję i skontaktować się z autoryzowanym serwisem.
- Wszystkie czynności (naprawy, wymiana części itd.) w strefie czujników ultradźwiękowych muszą wykonywać wykwalifikowani specjaliści.

Jedynie partner marki jest upoważniony do naprawy systemu.

Wystąpienie zakłóceń w działaniu systemu

Działanie systemu może być zakłócone przez pewne warunki i okoliczności, takie jak:

- niesprzyjające warunki atmosferyczne (śnieg, deszcz, grad, gołoledź itp.);
- niektóre rodzaje hałasów (motocykl, ciężarówka, wiertarka pneumatyczna itp.);
- zamontowanie niekompatybilnego zaczepu lub haka holowniczego.

Ryzyko fałszywych ostrzeżeń lub braku ostrzeżeń

Jeżeli system zachowuje się nieprawidłowo, skontaktuj się z ASO.

Ograniczenia działania systemu

- Otoczenie czujników musi być czyste; nie wolno dokonywać żadnych modyfikacji w tych strefach, aby zagwarantować prawidłowe działanie systemu.
- Małe obiekty poruszające się blisko pojazdu (motocykle, rowery, piesi itp.) mogą nie zostać rozpoznane przez system.
- System może nie wykryć przeszkód znajdujących się zbyt blisko pojazdu.
- System może nie ostrzec, gdy inne pojazdy lub przeszkody poruszają się z prędkością znacząco różną od prędkości Twojego pojazdu.
- W przypadku zmiany toru jazdy podczas manewru system może wolniej zgłaszać przeszkody.

POMOCE PRZY PARKOWANIU

System automatycznego parkowania

Prezentacja

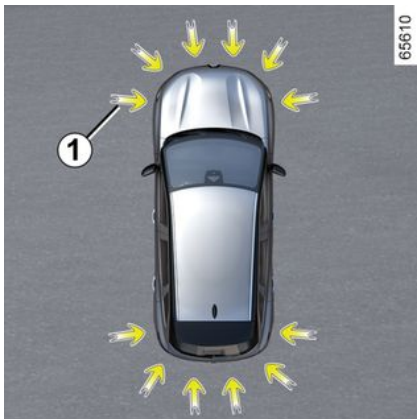

Wykorzystując czujniki ultradźwiękowe zamontowane w zderzakach pojazdu w miejscach oznaczonych strzałkami **1**, funkcja pomaga znaleźć dostępne miejsca parkingowe i ułatwia wykonywanie manewrów parkowania.

Należy zdjąć ręce z kierownicy i operować tylko:

- pedałem przyspieszenia;
- pedał hamulca;
- dźwignią zmiany biegów.

W każdej chwili można przejść kontrolę, chwytając kierownicę.



Funkcja ta jest dodatkowym ułatwieniem w prowadzeniu pojazdu.

W żadnym wypadku nie może zastąpić kierowcy, który powinien zachować czujność i który ponosi odpowiedzialność za bezpieczeństwo podczas cofania.

Kierowca powinien zawsze być przygotowany na nagłe zdarzenia, jakie mogą wystąpić podczas jazdy: w czasie wykonywania manewrów należy zwrócić uwagę na wąskie przeszkody ruchome (np. dziecko, zwierzę, wózek, rower, kamień, słupek itp.).



W przypadku uderzenia w podwozie samochodu podczas wykonywania manewru (na przykład: uderzenie w słupek, podwyższony krawężnik lub inny element drogi) może nastąpić uszkodzenie pojazdu (np. odkształcenie osi).

W celu uniknięcia ryzyka wystąpienia poważniejszej usterki, należy zlecić wykonanie kontroli pojazdu Autoryzowanemu Partnerowi marki.

Lokalizacja czujników ultradźwiękowych **1**

Upewnij się, że obszar wokół czujników ultradźwiękowych wskazanych przez strzałki **1** nie są zasłonięte (brud, błoto, śnieg, nieprawidłowe zamocowanie, nieprawidłowo przytworzone tablica rejestracyjna itp.), uderzone, zmodyfikowane (w tym przez lakierowanie) lub zablokowane przez jakiegokolwiek akcesoria zamontowane z przodu, z tyłu lub na bokach pojazdu.

POMOCE PRZY PARKOWANIU

Włączanie funkcji



61308



70630

Gdy pojazd stoi lub jedzie z prędkością mniejszą niż około 30 km/h, ist-

nieje kilka sposobów uzyskania dostępu do tej funkcji:

- za pośrednictwem ekranu multimedialnego **4**, w trybie "Pojazd" **2** naciśnij menu "Asystent jazdy" **3**, następnie zakładkę "Parking", aby uzyskać dostęp do menu systemów pomocy przy parkowaniu;
- użyj widżetu "Parkowanie automatyczne" (jeżeli został wcześniej skonfigurowany);
- naciśnij przycisk "Ulubione" na kierownicy (jeżeli został wcześniej skonfigurowany).

W celu uzyskania dalszych informacji należy zapoznać się z instrukcją dotyczącą multimediiów.

Wybór manewru

System może wykonać trzy rodzaje manewrów:

- parkowanie pojazdu na równoległym lub prostokątnym miejscu parkingowym;
- wyjazd z miejsca parkingowego tyłem.

Na ekranie multimedialnym **4** wybierz manewr, który ma zostać wykonany z użyciem wyświetlacza.

Uwaga: po uruchomieniu pojazdu lub po udanym zaparkowaniu równoległym z użyciem systemu, manewrem domyślnie zaproponowa-

nym przez system jest pomoc przy wyjeździe z miejsca parkingowego.

W innych przypadkach domyślny manewr można ustawić na ekranie multimedialnym **4**.

W celu uzyskania dodatkowych informacji odnieś się do instrukcji dotyczącej multimediiów.



Uruchomieniu systemu towarzyszy aktywacja systemu pomocy przy parkowaniu i, zależnie od wyposażenia pojazdu, kamery cofania lub kamery 360°, aby pomóc kierowcy w wizualizacji manewru → 308, → 296, → 299.

POMOCE PRZY PARKOWANIU

Czynność



Funkcja ta jest dodatkowym ułatwieniem w prowadzeniu pojazdu.

System w żadnym wypadku nie zastępuje kierowcy, który musi zachować czujność podczas manewrów i który ponosi odpowiedzialność za prowadzenie samochodu (kierowca powinien być zawsze gotowy do hamowania w każdych okolicznościach).



Podczas wykonywania manewrów kierownica może szybko się obracać: nie przekładając

przez nią rękę i upewnić się, że żaden przedmiot nie zostanie tam zablokowany.

Parkowanie pojazdu na równoległym lub prostopadłym miejscu parkingowym

Dopóki prędkość pojazdu nie przekracza 30 km/h, system szuka miej-

sc do parkowania dostępnych po obu stronach pojazdu.

Po wykryciu wolnego miejsca na ekranie multimedialnym **4** pojawia się informacja wraz z literą "P". Jedź powoli, aż do wyświetlenia się komunikatu "STOP", któremu towarzyszy sygnał dźwiękowy. Jeżeli po obu stronach pojazdu zostanie wykrytych kilka wolnych miejsc, należy wybrać żądane miejsce, włączając kierunkowskaz. Jeżeli miejsca te znajdują się po tej samej stronie pojazdu, pod uwagę jest brane są tylko ostatnie miejsce wykryte przez system.

Obszary na ekranie multimedialnym **4** zmieniają kolor na szary i są oznaczone literą "P".

- Zatrzymać pojazd;
- włączyć wsteczny bieg.

Na tablicy wskaźników jest wyświetlana

lampka ostrzegawcza , której towarzyszy sygnał dźwiękowy.

- Puść kierownicę;
- wykonuj instrukcje wyświetlane na ekranie multimedialnym **4**.

Prędkość nie powinna przekraczać 7 km/h.

Zgaśnięcie lampki kontrolnej  na tablicy wskaźników i sygnał

dźwiękowy informują o zakończeniu manewru.

Wyjazd z równoległego miejsca parkingowego

- Aktywuj funkcję "Parkowanie automatyczne";
- wybierz tryb "Wyjazd równoległy";
- włączyc kierunkowskazy po stronie, po której chcesz wyjechać;

Jeżeli wszystkie warunki zostaną spełnione, na ekranie multimedialnym **4** pojawi się komunikat informujący o możliwości rozpoczęcia manewru.

- Naciśnij przycisk "OK", aby rozpocząć.

Na tablicy wskaźników pojawia się

komunikat , któremu towarzyszy sygnał dźwiękowy.

- Puść kierownicę;
- wykonuj manewry do przodu i do tyłu zgodnie z instrukcjami wyświetlanymi na ekranie multimedialnym **4**, korzystając z ostrzeżeń systemu Park Assist.

Prędkość nie powinna przekraczać 7 km/h.

Gdy pojazd ustawi się w pozycji wygodnej do wyjazdu z miejsca parkingowego, zgaśnie lampka ostrzegaw-

cza  na tablicy wskaźników, a

POMOCE PRZY PARKOWANIU

na ekranie multimedialnym **4** pojawi się komunikat i zostanie wyemitowany sygnał dźwiękowy, aby potwierdzić zakończenie manewru.

3 Wstrzymanie/wznawianie manewru

Manewr zostaje wstrzymany w następujących przypadkach:

- przeszkoda na trasie uniemożliwia zakończenie manewru;
- drzwi lub bagażnik są otwarte.

Lampka ostrzegawcza  znikną z tablicy wskaźników wraz z sygnałem dźwiękowym informującym o wstrzymaniu manewru. Na ekranie multimedialnym **4** zostanie wyświetlony komunikat "Manewr parkowania został przerwany" oraz powód przerwania manewru.

Należy upewnić się, czy:

- kierownica została puszczone;
- i
- wszystkie drzwi i bagażnik są zamknięte;
- i
- żadna przeszkoda nie znajduje się na torze jazdy;
- i
- silnik jest uruchomiony.

Jeżeli lampka ostrzegawcza  miga, system jest ponownie dostępny i można wznowić manewr.

Aby wznowić manewr, naciśnij menu "Systemy pomocy przy parkowaniu". Na tablicy wskaźników świeci

się lampka kontrolna .

Wykonaj instrukcje wyświetlane na ekranie wielofunkcyjnym **4**.

Anulowanie manewru

Manewr zostaje anulowany w następujących przypadkach:

- kierowca przejmuje kontrolę nad kierownicą;
- pojazd zbyt długo stoi;
- zaciągnięty hamulec parkingowy;
- przekroczenie prędkości 7 km/h;
- koła pojazdu wpadły w poślizg;
- zostanie naciśnięty przycisk rozruchu silnika;
- za pośrednictwem ekranu multimedialnego;
- polecenia wyświetlane na ekranie multimedialnym nie są przestrzegane;
- pas bezpieczeństwa kierowcy jest odpięty;
- przy otwieraniu drzwi kierowcy;
- wykonanie ponad dziesięciu ruchów w przód/w tył podczas manewru;

- brudne lub zasłonięte czujniki systemu pomocy przy parkowaniu.

Lampka ostrzegawcza  znikną z tablicy wskaźników wraz z sygnałem dźwiękowym informującym o zaniechaniu manewru. Powód anulowania manewru wyświetli się na ekranie multimedialnym **4**.

Funkcja jest niedostępna

Po wyborze jednej z metod aktywacji systemu, jeżeli warunki działania nie są spełnione, na tablicy wskaźników jest wyświetlany komunikat "Parkowanie automatyczne niedostępne" ostrzegający, że funkcja jest niedostępna.

Nieprawidłowości w działaniu

Gdy system wykryje nieprawidłowość w działaniu, na tablicy wskaźników wyświetlają się następujące komunikaty:

- "Sprawdź system Park Assist" z

lampką ostrzegawczą .

lub

- "Sprawdź czujniki parkowania";

lub

- "Sprawdź systemy pomocy przy parkowaniu".

POMOCE PRZY PARKOWANIU

Wyczyść otoczenie czujników ultradźwiękowych. Jeżeli problem nadal występuje, należy zwrócić się do Autoryzowanego Partnera marki.

Uwaga: jeśli wystąpi usterka funkcji, pojazd nie zostanie unieruchomiony. Przejmij natychmiast kontrolę nad pojazdem.

Ostrzeżenia



Funkcja ta jest dodatkowym ułatwieniem w prowadzeniu pojazdu. Funkcja w żadnym razie nie zastępuje kierowcy, który musi zachować uwagę i który ponosi odpowiedzialność za utrzymanie ciągłej kontroli nad pojazdem. Należy sprawdzić, czy manewr jest zgodny z obowiązującymi zasadami ruchu drogowego na wybranych drogach.

Kierowca powinien zawsze być przygotowany na nagłe zdarzenia, jakie mogą wystąpić podczas jazdy: w czasie wykonywania manewrów należy upewnić się, że w strefie martwego pola nie znajdują się wąskie, ruchome przeszkody (np. dziecko, zwierzę, wózek, rower, kamień, słupek, hak holowniczy itp.).

Czynności/naprawy systemu

- W przypadku zderzenia istnieje ryzyko przestawienia czujników, co może wpłynąć na ich działanie. Wyłączyć funkcję i skontaktować się z autoryzowanym serwisem.
- Wszystkie czynności (naprawy, wymiana części, modyfikacje poszycia zewnętrznego itp.) w okolicy czujników muszą wykonywać wykwalifikowani specjaliści.

Jedynie partner marki jest upoważniony do naprawy systemu.

Sytuacje, kiedy działanie systemu jest zakłócone

Pewne warunki mogą zakłócać lub negatywnie wpływać na działanie systemu, np. niesprzyjające warunki atmosferyczne (śnieg, grad, lód itp.).

W przypadku nieprawidłowego działania systemu należy wyłączyć i skontaktować się z autoryzowanym serwisem.

Ryzyko wyświetlenia fałszywych alarmów.

Ograniczenia działania systemu

- System może nie wykryć przedmiotów znajdujących się w martwym punkcie czujników.
- Należy zawsze sprawdzić, czy zaproponowane przez system miejsce parkingowe jest dostępne i wolne od przeszkód.
- Systemu nie można używać podczas holowania przyczepy lub przy zamontowanym wyposażeniu do przewożenia bagażu i holowania na własnym pojeździe lub na pojazdach znajdujących się w pobliżu.

POMOCE PRZY PARKOWANIU

Ostrzeżenie o wyjeździe z parkingu



Korzystając z informacji przesyłanych przez radary zainstalowane po obu stronach tylnego zderzaka (obszar **A**), system powiadamia kierowcę, gdy w strefie wykrywania pojawi się inny pojazd **B**.

Ta funkcja zostaje włączona, gdy:

- włączony jest wsteczny bieg;
- i
- pojazd stoi lub jedzie z małą prędkością.

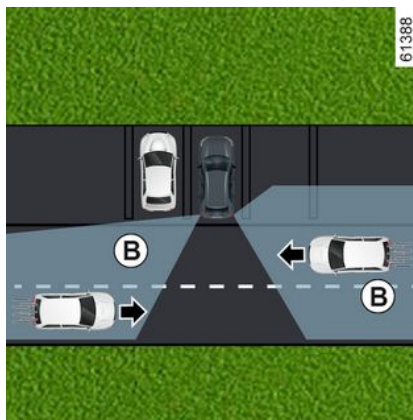

 Zdolność wykrywania systemu zależy od otoczenia pojazdu (obiekty statyczne itp.), stanu zderzaka itp.



Funkcja ta jest dodatkowym ułatwieniem w prowadzeniu pojazdu. Funkcja w żadnym razie nie zastępuje kierowcy, który musi zachować uwagę i który ponosi odpowiedzialność za utrzymanie ciągłej kontroli nad pojazdem.

Cecha szczególna

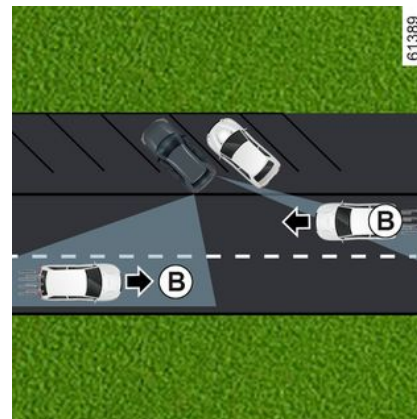

Należy upewnić się, że obszar radaru **A** nie jest zanieczyszczony (brud, błoto, śnieg, naklejki itd.).

POMOCE PRZY PARKOWANIU

Jeżeli jeden z radarów jest zasłonięty, na tablicy wskaźników wyświetla się komunikat "Zasłonięte radary boczne". Należy wyczyścić obszar, w którym znajdują się czujniki.

3 Włączanie/wyłączenie za pomocą ekranu multimedialnego 1



Aby włączyć lub wyłączyć funkcję, skorzystać z instrukcji systemu multimedialnego.

Wybierz "ON" lub "OFF".

Czynność



Funkcja sygnalizuje, że inny pojazd znajduje się w obszarze **B** i zbliża się do Twojego pojazdu.

Po wykryciu pojazdu na obu lusterkach zewnętrznych **3** zapalają się lampki ostrzegawcze **2**.

Uwaga: lusterka wsteczne **3** należy regularnie czyścić, aby lampki ostrzegawcze **2** były dobrze widoczne.

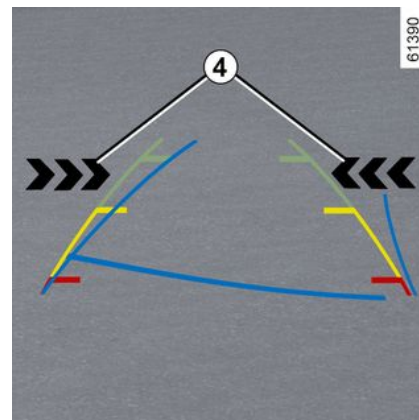

Lampki ostrzegawcze **4** na ekranie multimedialnym informują, po której stronie pojazdu został wykryty zbliżający się pojazd.

Uwaga: aby zapewnić niezawodne działanie kamery, należy ją regularnie czyścić.

Lampkom ostrzegawczym **2** i **4** towarzyszy ostrzeżenie dźwiękowe, gdy włączony jest bieg wsteczny i pojazd się porusza.

Jeśli pojazd jest wyposażony w hak holowniczy rozpoznawany przez system i podłączona jest przyczepa, ostrzeżenie o wyjeździe z parkingu wyłącza się automatycznie. Na tablicy wskaźników pojawia się komu-

POMOCE PRZY PARKOWANIU

nikat ostrzegawczy "Asystent jazdy niedostępny".

Nieprawidłowości w działaniu

Jeżeli pojazd jest wyposażony w rozpoznawany przez system hak holowniczy i do pojazdu podpięta jest przyczepa, ostrzeżenie o opuszczeniu miejsca parkingowego jest automatycznie wyłączane, a na tablicy wskaźników pojawia się komunikat "Systemy wspomagające kierowcę niedostępne".

Jeżeli system wykryje nieprawidłowość, na tablicy wskaźników pojawia się komunikat "Sprawdź boczne radary". Należy skontaktować się z Autoryzowanym Partnerem marki.



Ze względu na obecność czujników za zderzakiem zaleca się powierzać wykwalifikowanym specjalistom wszelkie prace przy zderzaku (naprawa, wymiana, lakierowanie itp.).

Ograniczenia działania systemu



Ograniczenia działania systemu

- Okolice radaru muszą być czyste; nie wolno dokonywać żadnych modyfikacji, aby zagwarantować prawidłowe działanie systemu.
- Małe obiekty poruszające się w stronę pojazdu (motocykle, rowery, piesi itp.) mogą nie zostać rozpoznane przez system.

Wyłączenie funkcji

Należy wyłączyć funkcję, jeżeli:

- obszar radaru **A** został uszkodzony (tylny zderzak);
- pojazd jest wyposażony w hak holowniczy, który nie jest rozpoznawany przez system.

Ostrzeżenia



Funkcja ta jest dodatkowym ułatwieniem w prowadzeniu pojazdu. Funkcja w żadnym razie nie zastępuje kierowcy, który musi zachować uwagę i który ponosi odpowiedzialność za utrzymanie ciągłej kontroli nad pojazdem.

System nie może w żadnym razie być traktowany jako wykrywacz przeszkód lub system chroniący przed zderzeniami.

Czynności/naprawy systemu

- W przypadku uderzenia ustawienie radarów może ulec zmianie, co może wpływać na działanie tej funkcji. Wyłączyć funkcję i skontaktować się z autoryzowanym serwisem.
- Wszystkie czynności (naprawy, wymiana części, prace blacharskie itd.) w obrębie radarów muszą wykonywać wykwalifikowani specjaliści.

Jedynie partner marki jest upoważniony do naprawy systemu.

Wystąpienie zakłóceń w działaniu systemu

Działanie systemu może być zakłócone przez pewne warunki i okoliczności, takie jak:

- złożone środowisko (parking podziemny, konstrukcje stalowe itp.);
- niesprzyjające warunki atmosferyczne (śnieg, intensywny opad, grad, gołoledź itp.).

Ryzyko fałszywych ostrzeżeń lub braku ostrzeżeń

W przypadku nieprawidłowego działania systemu należy wyłączyć i skontaktować się z autoryzowanym serwisem.

POMOCE PRZY PARKOWANIU

Funkcja bezpiecznego wysiadania z pojazdu

Opis

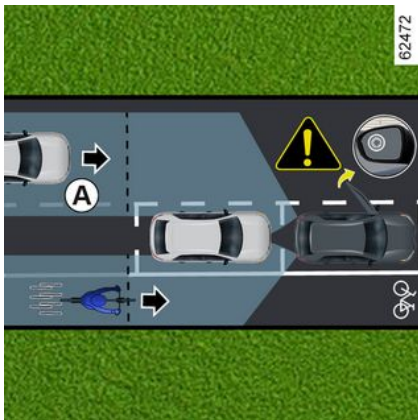

Funkcja stanowi dodatkową pomoc w prowadzeniu pojazdu i podnosi bezpieczeństwo pasażerów.

Celem systemu zapewniającego bezpieczeństwo podczas wysiadania z pojazdu jest ostrzeżenie kierowcy i/lub pasażerów o potencjalnym niebezpieczeństwie w przypadku otwarcia drzwi podczas postoju pojazdu.

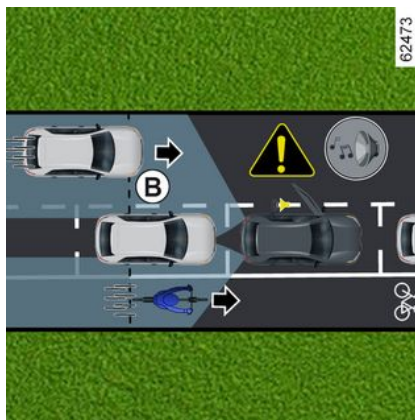

Wykorzystując informacje przesyłane przez czujniki zainstalowane po obu stronach tylnego zderzaka (obszar **C**), funkcja ostrzega kierowcę:

- gdy inny pojazd (lub motocykl, rower, pieszy itp.) znajduje się w obszarze wykrywania **A**;

i

- jeżeli istnieje ryzyko kolizji z pojazdem (lub motocyklem, rowerem, pieszym itp.) w strefie **B**.

Cecha szczególna



Otoczenie radarów **C** po obu stronach zderzaka nie może być zasłonięte (przez brud, błoto, śnieg itp.).

Jeżeli jeden z radarów jest zasłonięty, na tablicy wskaźników wyświetla się komunikat "Zasłonięte radary boczne". Należy wyczyścić obszar, w którym znajdują się czujniki.

Należy wyłączyć funkcję, jeżeli:

- obszar radaru **C** został uszkodzony (tylny zderzak);
- pojazd jest wyposażony w hak holowniczy, który nie jest rozpoznawany przez system.

POMOCE PRZY PARKOWANIU

Czynność



Po otwarciu drzwi i wykryciu poruszającego się obiektu zapala się lampka ostrzegawcza **1** na zewnętrznym lusterku wstecznym **2** i, w zależności od pojazdu, zapalają się lampki oświetlenia wnętrza na przednich drzwiach.

Uwaga: lusterka wsteczne **2** należy regularnie czyścić, aby lampki ostrzegawcze **1** były dobrze widoczne.



Gdy wykryty obiekt znajdzie się bardzo blisko, rozlegnie się sygnał dźwiękowy wraz z komunikatem ostrzegawczym "Wykryta boczna przeszkoda" **3** na tablicy wskaźników.

Uwaga: system pozostaje aktywny przez jakiś czas po wyłączeniu zapłonu.

Włączanie/wyłączanie funkcji z poziomu ekranu multimedialnego **4**



Aby włączyć lub wyłączyć funkcję, skorzystaj z instrukcji systemu multimedialnego.



Po odblokowaniu pojazdu funkcja powraca do ostatniego zapisanego stanu na ekranie multimedialnym.

POMOCE PRZY PARKOWANIU

Warunki ustania działania

- pojazd jest w ruchu i nie jest całkowicie nieruchomy;
- pojazd jest zablokowany od zewnątrz;
- ruchome obiekty (motocykle, rowery, piesi, pojazdy itp.) poruszające się w kierunku pojazdu lub w jego pobliżu z małą prędkością, która nie jest uważana przez system za zagrożenie;
- obszar działania czujników umieszczonych wewnątrz tylnego zderzaka jest zasłonięty przez obiekty, takie jak inny szeroki pojazd zaparkowany bardzo blisko Twojego pojazdu.

Jeżeli pojazd jest wyposażony w hak holowniczy rozpoznawany przez system, komunikat "Systemy wspomagające kierowcę niedostępne" wyświetlany na tablicy wskaźników informuje o tym, że funkcja nie działa.

Jeśli chodzi o wybór wyposażenia dostosowanego do samochodu, radzimy zwrócić się do Autoryzowanego Partnera marki.

Nieprawidłowości w działaniu

Jeżeli system wykryje nieprawidłowość, na tablicy wskaźników pojawia się komunikat "Sprawdź boczne

radary". Należy skontaktować się z Autoryzowanym Partnerem marki.



Funkcja stanowi dodatkową pomoc w prowadzeniu pojazdu i może nie wykrywać niektórych pojazdów lub obiektów poruszających się w pobliżu pojazdu. Funkcja w żaden sposób nie zastępuje czujności i odpowiedzialności kierowcy i pasażerów pojazdu, którzy zawsze są odpowiedzialni za zwrócenie szczególnej uwagi na sytuację na drodze i sprawdzenie otoczenia pojazdu przed jego opuszczeniem.

Sytuacje, kiedy działanie systemu jest zakłócone

Określone warunki (skomplikowane otoczenie, niekorzystne warunki atmosferyczne itp.) mogą zakłócić lub uniemożliwić działanie systemu (ryzyko fałszywych alarmów).

POŁĄCZENIE ALARMOWE

Funkcja połączenia alarmowego umożliwia automatyczne lub ręczne wezwanie służb ratunkowych w razie wypadku lub nagłego problemu zdrowotnego (nieodpłatnie), co pozwala skrócić czas dotarcia służb na miejsce zdarzenia.

Uwaga: funkcja połączenia alarmowego działa:

- w krajach objętych powiązaniem systemem telematycznego powiadomiania służb ratunkowych i infrastrukturą kompatybilną z systemem;
- w zależności od zasięgu sieci w regionie geograficznym, w którym znajduje się pojazd.

W przypadku użycia funkcji połączenia alarmowego w celu zgłoszenia wypadku, którego się jest świadkiem, należy zatrzymać pojazd w bezpiecznym miejscu i uruchomić funkcję. Umożliwi to służbom ratunkowym lokalizację samochodu, a zatem miejsca zgłaszanego wypadku.

We wszystkich przypadkach, należy przestrzegać lokalnie obowiązujących przepisów.

 Połączenia alarmowego należy używać wyłącznie w sytuacjach awaryjnych: jeżeli jest się świadkiem lub uczestnikiem wypadku lub w przypadku problemu zdrowotnego.

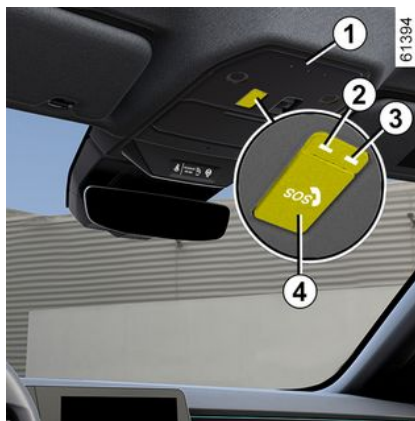

1. Mikrofon.
2. Lampka ostrzegawcza usterki systemu:
 - czerwona: usterka.
3. Lampka ostrzegawcza systemu:
 - zielony: działanie (dostępna sieć);

- wyłączona: brak działania (np. sieć niedostępna);
- zielona migająca: połączenie w toku.

4. Przycisk.

5. Głośnik.



Połączenie zawsze odbywa się w następujący sposób:

- nawiązanie połączenia ze służbami ratunkowymi;
- wysyłanie danych związanych z wypadkiem (numer identyfikacyjny producenta, czas połączenia, ostatnie współrzędne, kierunek pojazdu itp.);
- rozmowa ze służbami ratunkowymi;

POŁĄCZENIE ALARMOWE

– wezwanie pomocy drogowej w razie potrzeby.

Połączenie alarmowe ma dwa tryby:

- tryb automatyczny;
- Tryb ręczny.

3

Włączanie automatycznego trybu działania

Połączenie alarmowe uruchamia się automatycznie w razie wypadku, który spowodował aktywację wyposażenia ochronnego (napinacze pasów bezpieczeństwa, airbag itp.).



W razie wypadku, jeśli pozwala na to lokalizacja i warunki na drodze, należy pozostać blisko pojazdu, aby w razie potrzeby móc szybko odebrać połączenie z centrum obsługi.

Tryb ręczny



Aby ręcznie wykonać połączenie:

- nacisnąć krótko kłapkę **4**;
- przestaw go w dół;
- Naciśnij przycisk **6** „SOS”.

Jeżeli przycisk został naciśnięty przez pomyłkę, można anulować połączenie, naciskając i przytrzymując przycisk **6** przez około dwie sekundy, zanim połączenie zostanie połączone z centrum obsługi telefonicznej.

Po nawiązaniu połączenia tylko centrala zgłoszeniowa może zakończyć połączenie.

Nieprawidłowości w działaniu



W niektórych przypadkach połączenie alarmowe może nie działać (np. słaba bateria itp.).

Jeśli system wykryje nieprawidłowości w działaniu, lampka ostrzegawcza **2** na tablicy wskaźników będzie świecić na czerwono dłużej niż przez 30 minut. Należy jak najszybciej zwrócić się do ASO.

POŁĄCZENIE ALARMOWE



System działa z dedykowaną baterią. Żywotność akumulatora wynosi około cztery lata (zapalenie się lampki ostrzegawczej **2** na czerwono stanowi ostrzeżenie). Skontaktować się z Autoryzowanym Partnerem marki.



Aby zagwarantować bezpieczeństwo i prawidłowe działanie systemu, wszelkie czynności związane z baterią (demontaż, odłączenie itp.) musi wykonywać wykwalifikowany specjalista.

Ryzyko poparzeń prądem elektrycznym.

Należy obowiązkowo przestrzegać okresów wymiany podanych w dokumencie poświęconym konserwacji i nie przekraczać zalecanej częstotliwości tych czynności.

Pojazd jest wyposażony w akumulator określonego typu. Należy go wymieniać wyłącznie na akumulator tego samego typu. Skontaktować się z Autoryzowanym Partnerem marki.



Bez funkcji połączeń alarmowych system nie jest monitorowany i nie będzie podlegał stałemu nadzorowi. Dane są automatycznie i stale usuwane, a system przechowuje tylko ostatnie trzy pozycje pojazdu.

Zgodnie z lokalnymi przepisami dane przesyłane są tylko w przypadku połączenia alarmowego. Dane przesyłane do centrum obsługi telefonicznej są traktowane zgodnie z przepisami o ochronie danych osobowych obowiązującymi w kraju, w którym się znajdujesz. System przechowuje dane historii aktywności tylko przez 13 godzin. Właściciel pojazdu ma prawo dostępu do swoich danych. Może zażądać poprawienia, usunięcia lub zablokowania danych.

MULTI-SENSE

W zależności od pojazdu system Multi-Sense umożliwia wybór pomiędzy kilkoma trybami jazdy, które wpływają na prowadzenie pojazdu, oświetlenie wnętrza i komfort:

- wszystkie tryby są wstępnie skonfigurowane i można je częściowo dostosować (oświetlenie wnętrza itp.);
- tryb Perso jest konfigurowalny.

W zależności od pojazdu, tryby jazdy mogą wpływać na:

- siłę wspomagania kierownicy;
- system kontroli toru jazdy;
- reakcję silnika i skrzyni biegów.

Wpływają również na:

- oświetlenie kabiny i podświetlenie tablicy wskaźników;
- wygląd tablicy wskaźników oraz ekranu multimedialnego.



Ustawienia silnika są specyficzne dla każdego z trybów jazdy i z wyjątkiem trybu Perso nie można ich regulować.

Dostęp do menu



Zależnie od pojazdu dostęp do funkcji "Multi-Sense" można uzyskać:

- z poziomu ekranu multimedialnego 1;
- za pomocą elementów sterujących na kierownicy 2.

W celu uzyskania dodatkowych informacji odnieś się do instrukcji dotyczącej multimedialnych.

Tryb Eco

Tryb Eco zapewnia największą oszczędność energii. Zarządzanie silnikiem, skrzynią biegów i poziomem ogrzewania umożliwia zmniejszenie zużycia paliwa ➔ 195.

Tryb sportowy

Ten tryb pozwala na zwiększoną reaktywność silnika i skrzyni biegów. Układ kierowniczy działa z większym oporem i większą precyzją.

Tryb "Komfort"

Bazując na standardowych ustawieniach pojazdu, tryb zapewnia najlepszy kompromis między komfortem a dynamiką.



Po wyłączeniu silnika pojazd zawsze zostanie ponownie uruchomiony w trybie Comfort.

Tryb użytkownika

Tryb umożliwia pełną konfigurację elementów jezdnych, w tym dynamikę silnika.

Ustawienie do jazdy zimą

Ten tryb zapewnia optymalną kontrolę nad pojazdem podczas jazdy po zaśnieżonym terenie.

MULTI-SENSE

Tryb terenowy

Ten tryb zapewnia optymalną kontrolę nad pojazdem podczas jazdy po torze wyścigowym.



Tryb można zresetować za pomocą ustawień trybu.



W trybie " All-Terrain " a " Snow " niektóre funkcje wspomagania jazdy (adaptacyjny regulator prędkości typu Stop&Go Stop and Go, Active Driver Assist, itp.) są niedostępne lub zostaną automatycznie wyłączone po uruchomieniu jednego z tych dwóch trybów.

NAWIEWY, OGRZEWANIE I KLIMATYZACJA

Nawiewy: dysze wylotu powietrza

4

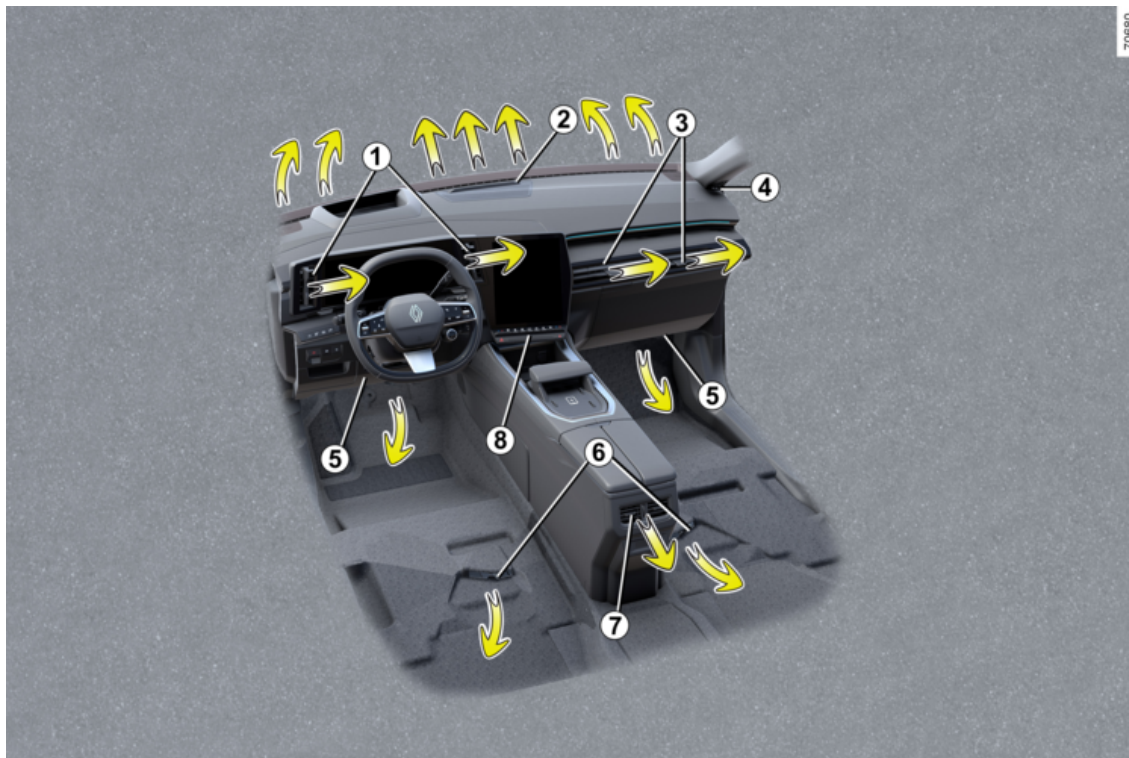

NAWIEWY, OGRZEWANIE I KLIMATYZACJA

- 1.** Nawiewy po stronie kierowcy
- 2.** Dysza nawiewu na przednią szybę
- 3.** Nawiewy po stronie pasażera
- 4.** Dysza nawiewu powietrza na boczną szybę
- 5.** Nawiewy ciepłego powietrza na nogi pasażerów z przodu
- 6.** Nawiewy ciepłego powietrza na nogi pasażerów z tyłu
- 7.** Środkowe nawiewy dla pasażerów z tyłu.
- 8.** Panel sterowania

NAWIEWY, OGRZEWANIE I KLIMATYZACJA

Nawiewy po stronie kierowcy 1



Kierunek nawiewu

Aby skierować strumień powietrza, obróć nawiewy za pomocą suwaków **9**.

Aby zamknąć: przesunij suwak **10** w stronę przeciwną do kierownicy, poza punkt oporu.

Aby otworzyć: przesunij suwak **10** w kierunku kierownicy.

Nawiewy po stronie pasażera 3

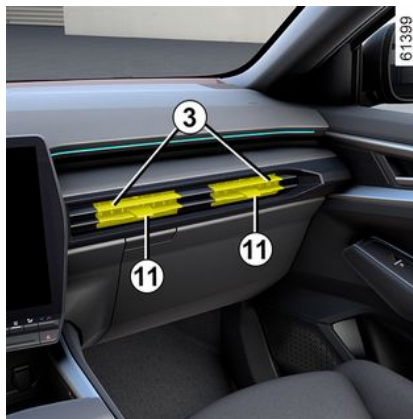

Kierunek nawiewu

Aby skierować strumień powietrza, obróć nawiewy za pomocą suwaków **11**.

Aby zamknąć: przesunij suwak **11** w kierunku zewnętrznej strony przedniego panelu, poza punkt oporu.

Aby otworzyć: przesunij suwak **11** w kierunku wnętrza przedniego panelu.



Nie mocuj żadnych przedmiotów do nawiewów powietrza (np. uchwytów na telefon).

Ryzyko powstania uszkodzeń.



Siła nawiewu

Aby sterować przepływem powietrza z otworów wentylacyjnych **1** i **3**, naciśnij lub podnieś element sterujący **12** dożądanego poziomu.

Aby zapobiec powstaniu nieprzyjemnych zapachów w samochodzie, należy stosować wyłącznie środki przewidziane do tego celu. Należy skontaktować się z Autoryzowanym Partnerem marki.

NAWIEWY, OGRZEWANIE I KLIMATYZACJA



Nie należy niczego wprowadzać do układu wentylacji w samochodzie (np. w przypadku pojawienia się nieprzyjemnego zapachu, itd.).

Ryzyko powstania uszkodzeń lub pożaru.

Miejsce tylne



(zależnie od wersji pojazdu)

Kierunek nawiewu

Aby skierować strumień powietrza, obróć nawiewy **7** za pomocą suwaków.

Siła nawiewu

Aby sprawdzić przepływ powietrza z nawiewów **7**, obróć pokrętko **13** zgodnie z żądanym położeniem:

- w prawo lub: maksymalny przepływ powietrza;
- w lewo: nawiew zamknięty.



Nie mocz żadnych przedmiotów do nawiewów powietrza (np. uchwytów na telefon).

Ryzyko powstania uszkodzeń.



Nie należy niczego wprowadzać do układu wentylacji w samochodzie (np. w przypadku pojawienia się nieprzyjemnego zapachu, itd.).

Ryzyko powstania uszkodzeń lub pożaru.

Klimatyzacja automatyczna

Elementy sterujące



1. Wskaźnik temperatury po stronie kierowcy.
2. Wskaźnik prędkości wentylatora.
3. Włącznik funkcji synchronizacji SYNC (konfiguracja **A**).
4. Włącznik podgrzewania fotela kierowcy.
5. Przycisk włączania klimatyzacji.
6. Włącznik podgrzewania fotela pasażera.
7. Włącznik podgrzewania kierownicy.
8. Wskaźnik rozdziału powietrza w kabinie.
9. Wskaźnik temperatury po stronie pasażera.
10. Regulacja temperatury powietrza po stronie pasażera.
11. Regulacja rozdziału nawiewu powietrza w kabinie.

NAWIEWY, OGRZEWANIE I KLIMATYZACJA

12. Włącznik funkcji "A/C MAX".

13. Recyrkulacja powietrza.

14. Włącznik klimatyzacji w trybie AUTO.

15. Usuwanie szronu/zaparowania z tylnej szyby i lusterek zewnętrznych (zależnie od wersji pojazdu).

16. Funkcja "Dobra widoczność".

17. Regulacja siły nawiewu i wyłączenie układu.

18. Ustaw temperaturę powietrza po stronie kierowcy i element sterujący funkcją synchronizacji SYNC (konfiguracja **B**).

19. Element sterujący podgrzewaniem przedniej szyby (konfiguracja **B**).

Włączanie systemu

Po uruchomieniu pojazdu system powraca do ostatnio używanego programu.

Naciśnij przycisk **14**, aby włączyć system lub przestaw element sterujący **17**, aby ustawić żdaną prędkość wentylatora.

Wyłączenie systemu

Naciśnij przycisk **17** tak, aby ustawić go w położeniu OFF ».

Włączenie lub wyłączenie klimatyzacji

W trybie automatycznym system zarządza aktywacją klimatyzacji. Nadal można włączyć lub wyłączyć system, naciskając przycisk **5**.

Włączanie automatycznego trybu działania

Klimatyzacja automatyczna zapewnia (poza wyjątkowymi warunkami eksploatacji) komfort termiczny w kabinie oraz utrzymanie dobrego poziomu widoczności, przy jednoczesnym optymalnym poziomie zużycia energii.

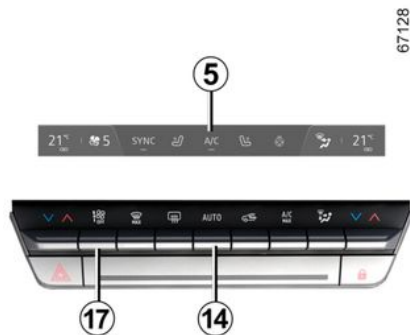

System ustawia prędkość nawiewu powietrza, rozdział powietrza, recyr-

kulację powietrza, uruchamianie lub wyłączanie klimatyzacji oraz temperaturę powietrza.

Ten tryb jest wyposażony w trzy programy:

AUTO: optymalizuje wybrany poziom temperatury zgodnie z warunkami zewnętrznymi. Nacisnąc przycisk **14**.

SOFT: umożliwia uzyskanie odpowiedniego poziomu temperatury bardziej płynnie i cicho. Nacisnąc przycisk **14**, następnie nacisnąc ponownie jego dolną część, aby włączyć tryb SOFT.

FAST: zwiększa intensywność wentylacji w kabinie. Ten tryb pozwala zoptymalizować komfort jazdy na tylnych fotelach. Nacisnąc przycisk **14**, następnie nacisnąc ponownie jego górną część, aby włączyć tryb FAST.

Gdy klimatyzacja uruchamia się w trybie automatycznym, system powraca do ostatnio używanego programu.

NAWIEWY, OGRZEWANIE I KLIMATYZACJA

Zmiana rozdziału nawiewu powietrza w kabinie

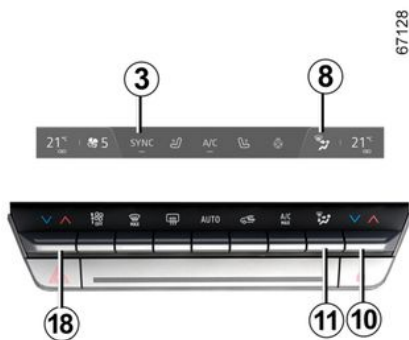



Aby ustawić rozdział powietrza, naciśnij przycisk **11** (raz lub kilka razy). Ustawienia trybu rozdziału powietrza **8** wyświetlają się na ekranie systemu multimedialnego. Pozycje wyświetlają się w następującej kolejności:

 Strumień powietrza jest rozprowadzany przez dysze nawiewu na przednią szybę i dysze nawiewu na przednie szyby boczne.

 Strumień powietrza jest rozłożony na wszystkie dysze nawiewu na

przednią szybę i szyby boczne oraz na nogi osób podróżujących.

 Strumień powietrza jest rozłożony równomiernie na wszystkie dysze nawiewu na przednią szybę i szyby boczne, na dysze nawiewu w desce rozdzielczej oraz na stopy.

 Strumień powietrza jest rozprowadzany głównie przez dysze nawiewu na desce rozdzielczej i środkowe dysze nawiewu na pasażerów z tyłu.

 Strumień powietrza jest rozprowadzany głównie przez dysze nawiewu na desce rozdzielczej, środkowe dysze nawiewu na pasażerów z tyłu oraz dysze znajdujące się u stóp pasażerów (pod deską rozdzielczą i/lub pod fotelami przednimi).

 Strumień powietrza jest rozprowadzany wyłącznie przez dysze nawiewu na stopy pasażerów.

Regulacja temperatury powietrza

Istnieją 2 rodzaje ustawień:

– niezależne ustawienia dla kabiny;

– dostosowywanie za pomocą funkcji SYNC w celu synchronizacji strony pasażera i strony kierowcy.

Niezależne ustawienia dla kabiny

Użyć elementów sterujących **10** i **18**, aby regulować lewą i prawą stronę niezależnie.

Regulacja za pomocą funkcji SYNC

Nacisnąć SYNC **3** na ekranie multimedialnym lub, w zależności od pojazdu, element sterujący **10** lub **18**, następnie SYNC aby zsynchronizować temperaturę po stronie pasażera z temperaturą po stronie kierowcy.

W celu wyłączenia tej funkcji należy ponownie nacisnąć przycisk SYNC lub wyregulować temperaturę po stronie pasażera.

Regulacja siły nawiewu

W trybie automatycznym, system ustawia siłę nawiewu, dostosowując ją do warunków panujących w kabinie i utrzymując tym samym optymalną temperaturę wewnątrz pojazdu.

Można wyregulować siłę nawiewu, naciskając przycisk **17** w celu zwiększenia lub zmniejszenia prędkości wentylacji.

NAWIEWY, OGRZEWANIE I KLIMATYZACJA

Funkcja „dobra widoczność”

Naciśnij przycisk **16**, zapali się wbudowana lampka ostrzegawcza.

Funkcja umożliwia szybkie usunięcie szronu lub zaparowania z przedniej i tylnej szyby, przednich szyb bocznych i zewnętrznych lusterek wstecznych (zależnie od pojazdu). Automatycznie aktywuje funkcje klimatyzacji (w zależności od pojazdu) i usuwania szronu z tylnej szyby.

Uwaga: automatycznie wyłącza recyrkulację powietrza.

W celu wyłączenia funkcji, należy ponownie wcisnąć przycisk **14** lub **16**.



Niektóre przyciski mają lampkę ostrzegawczą, która sygnalizuje stan funkcji.

Usuwanie szronu i zaparowania z tylnej szyby

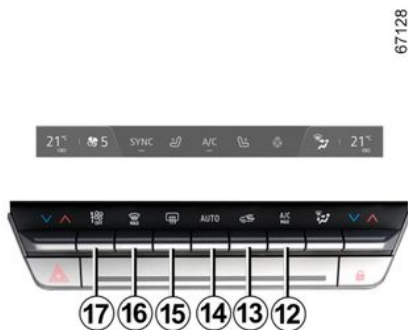

Naciśnij przycisk **15**, zapali się wbudowana lampka ostrzegawcza. Funkcja umożliwia szybkie usunięcie szronu lub zaparowania z tylnej szyby oraz z lusterek zewnętrznych (zależnie od wyposażenia).

W celu wyłączenia tej funkcji, należy ponownie nacisnąć przycisk **15**. Jeżeli przycisk nie zostanie wciśnięty, funkcja usuwania zaparowania wyłącza się automatycznie.

Funkcja "A/C Max"

Funkcja "A/C MAX" umożliwia maksymalne wykorzystanie możliwości układu klimatyzacji. Można ją od

czasu do czasu włączać, aby szybko schłodzić kabinę pasażerską.



Funkcja obejmuje automatyczne modyfikacje:

- temperatura zaprogramowana na minimalną;
- rozdział powietrza na pasażerów;
- przepływ powietrza na maksymalną moc;
- włączona klimatyzacja;
- recyrkulacja powietrza.

Aby włączyć funkcję, naciśnij przycisk **12**. Zapala się lampka kontrolna przycisku **12**. Wyłącz tryb ECO, aby uzyskać najlepszą wydajność.

Aby wyłączyć funkcję, ponownie naciśnij przycisk **12** lub **14**. Lampka na przycisku **12** zgaśnie.

Włączanie funkcji recyrkulacji powietrza (odizolowanie kabiny)

Od czasu do czasu można włączyć funkcję recyrkulacji, aby odizolować kabinę pasażerską od powietrza z zewnątrz, na przykład podczas jazdy przez zanieczyszczony obszar.

NAWIEWY, OGRZEWANIE I KLIMATYZACJA

Użycie ręczne

Naciśnij przycisk **13**, zapali się wbudowana lampka ostrzegawcza.

Uwaga: aby zapobiec zaparowaniu okien, system może automatycznie wyłączyć tę funkcję. Gaśnie lampka kontrolna wbudowana w przycisk **13**.

Aby wyłączyć funkcję, gdy tylko recyrkulacja powietrza nie jest już konieczna, ponownie naciśnij przycisk **13**.

Funkcja "Ulubione"



W zależności od pojazdu, naciskając przycisk **20** na kierownicy można włączyć następujące funkcje, zgodnie z zapisanymi ustawieniami użytkownika:

- podgrzewana kierownica;
- podgrzewane fotele.

Więcej informacji na temat programowania tej funkcji znajduje się w instrukcji systemu multimedialnego.

Tryb ECO

Pojazdy wyposażone w tryb ECO: po włączeniu tego trybu wydajność układu → **332** klimatyzacji może zmaleć.

Klimatyzacja: programowanie

Programowanie klimatyzacji



Gdy pojazd stoi nieruchomo z pracującym silnikiem, w trybie "Pojazd" **2** na ekranie multimedialnym **1** otwórz menu "Wyposażenie elektryczne" **3**, następnie zakładkę "Programy", aby uzyskać dostęp do ustawień.

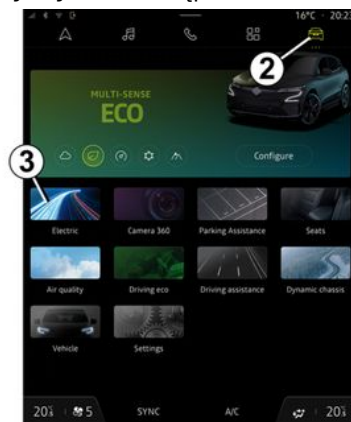

Możesz zapisać kilka programów komfortu, aktywując następujące ustawienia:

- regulacja temperatury;
- programowanie godziny, o której pojazd musi być gotowy;
- wybór dni, w których program musi zostać powtórzony.

Zapisane programy można włączyć/wyłączyć.

NAWIEWY, OGRZEWANIE I KLIMATYZACJA

Uwaga: możesz też zaprogramować klimatyzację za pomocą aplikacji na smartfon.

W celu uzyskania dodatkowych informacji odnieś się do instrukcji dotyczącej multimediiów.



Odpowiedzialność kierowcy podczas parkowania lub zatrzymania pojazdu

Nigdy nie należy opuszczać pojazdu, pozostawiając w kabinie, nawet na bardzo krótki czas, dziecko, niesamodzielną osobę dorosłą lub zwierzę.

Należy pamiętać, że przy wysokiej temperaturze na zewnątrz i/lub dużym nasłonecznieniu temperatura w kabinie wzrasta bardzo szybko.

RYZYKO ŚMIERCI LUB POWAŻNYCH OBRAŹEŃ.

Aktywacja funkcji "Programowanie"

Funkcja włącza się przed zaprogramowanym czasem, dzięki czemu temperatura w pojeździe osiągnie

wybraną komfortową wartość, jeżeli:

- pokrywa komory silnika jest zamknięta;
- poziom naładowania akumulatora napędowego jest wystarczający
- silnik zostanie wyłączony;
- w pojeździe nie ma pasażerów.

Na tablicy wskaźników świeci się

lampa kontrolna .

Natychmiastowe włączenie klimatyzacji

Można natychmiast zdalnie włączyć klimatyzację za pomocą aplikacji na smartfon; w tym celu muszą być spełnione następujące warunki:

- pokrywa komory silnika jest zamknięta;
- poziom naładowania akumulatora napędowego jest wystarczający;
- silnik zostanie wyłączony;
- w pojeździe nie ma pasażerów.

Działanie klimatyzacji po natychmiastowym włączeniu różni się od działania w trybie zaprogramowanym:

- podgrzewanie tylnej szyby, kierownicy i foteli włącza się automatycznie (zależnie od wyposażenia);
- funkcja wyłącza się po około 10 minutach.

W celu uzyskania dodatkowych informacji odnieś się do instrukcji dotyczącej multimediiów.

Wyłączenie zaprogramowanej klimatyzacji

Funkcja zostaje wyłączona:

- jeżeli naciśniesz jeden raz na przycisk na panelu sterowania klimatyzacją;
- około 20 sekund po otwarciu drzwi.

Uwaga: warunki mają również zastosowanie w przypadku natychmiastowego wyłączenia klimatyzacji.

We wszystkich przypadkach klimatyzacja wyłącza się automatycznie około 10 minut po zaprogramowanej godzinie zakończenia.

Jeżeli pojazd jest zaparkowany przez dłuższy czas bez otwierania drzwi z co najmniej jednym aktywnym harmonogramem klimatyzacji, funkcja zostanie wyłączona po trzecim uruchomieniu klimatyzacji. Funkcja będzie dostępna po otwarciu dowolnych drzwi pojazdu.

NAWIEWY, OGRZEWANIE I KLIMATYZACJA

Klimatyzacja: informacje i rady związane z eksploatacją

Rady związane z eksploatacją

W niektórych przypadkach (klimatyzacja wyłączona, włączona recyrkulacja powietrza, zerowa lub słaba prędkość nawiewu itp.) może się zdarzyć, że na szybach i na przedniej szybie pojawi się zaparowanie.

W przypadku zaparowania należy użyć funkcji "**Dobra widoczność**", aby je usunąć, następnie najlepiej włączyć klimatyzację w trybie automatycznym w celu uniknięcia powstawania pary.



Nie należy niczego wprowadzać do układu wentylacji w samochodzie (np. w przypadku pojawienia się nieprzyjemnego zapachu, itd.).

Ryzyko powstania uszkodzeń lub pożaru.

Zużycie

Podczas korzystania z klimatyzacji, zwiększenie zużycia paliwa (zwłaszcza w cyklu miejskim) jest normalnym zjawiskiem.

W przypadku pojazdów wyposażonych w klimatyzację bez automatycznego trybu działania, należy ją wyłączyć, gdy jej działanie nie jest już konieczne.

Rady mające na celu zmniejszenie zużycia paliwa, a tym samym przyczynienie się do ochrony środowiska:

W czasie jazdy nawiewy powinny być otwarte, a szyby zamknięte. Jeżeli samochód pozostawał zaparkowany przy upalnej pogodzie lub w nasłonecznionym miejscu, należy pamiętać o przewietrzeniu go w celu usunięcia gorącego powietrza przed uruchomieniem silnika.

Obsługa

Częstotliwość wykonywania kontroli jest podana w książce przeglądów pojazdu.



Układ klimatyzacji należy regularnie włączać, nawet przy niskiej temperaturze. Układ należy włączać co najmniej raz na miesiąc na około 5 minut.

Nieprawidłowości w działaniu

Ogólnie biorąc, w razie zaistnienia jakichkolwiek nieprawidłowości w działaniu klimatyzacji, należy udać się do Autoryzowanego Partnera marki.

- Obniżona skuteczność usuwania szronu, pary lub działania klimatyzacji.

Przyczyną może być zanieczyszczenie filtra kabiny.

- Brak nawiewu zimnego powietrza.

Sprawdzić odpowiednie ustawienie elementów sterujących oraz stan bezpieczników. W przeciwnym razie wyłączyć system.

Specjalne cechy wersji z napędem hybrydowym

Układ klimatyzacji pojazdu służy również do chłodzenia akumulatora napędowego.

Przedłużający się spadek wydajności klimatyzacji może prowadzić do przedwczesnego pogorszenia stanu akumulatora napędowego.

Obecność wody pod pojazdem

Przy dłuższym korzystaniu z układu klimatyzacji można zauważyć wyciek wody spod samochodu. Jest to spowodowane kondensacją.

NAWIEWY, OGRZEWANIE I KLIMATYZACJA



Nie wolno otwierać obwodu czynnika chłodniczego. Jest on niebezpieczny dla oczu oraz dla skóry.

Treść i lokalizacja informacji na etykiecie **A** zależy od pojazdu.



Typ czynnika chłodniczego



Typ oleju w układzie klimatyzacji



Produkt łatwopalny



Należy zapoznać się z instrukcją obsługi pojazdu



Obsługa

- **(3)** 0,0002 t



Przed wykonaniem jakichkolwiek czynności w komorze silnika należy wyłączyć zapłon

→ 168.

4 Czynniki chłodnicze

59952

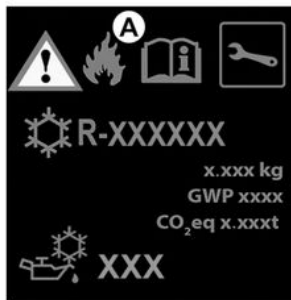

Obwód czynnika chłodniczego (niektóre elementy układu są hermetycznie zamknięte) może zawierać fluorowane gazy cieplarniane.

W zależności od wersji znajdziesz następujące informacje na etykiecie **A** umieszczonej w komorze silnika.

x,xxx kg	(1) Ilość czynnika chłodniczego w instalacji pojazdu.
GWP xxxxx	(2) Wpływ na globalne ocieplenie (odpowiednik CO2).
Ekwiwalent CO2 x, xxxt	(3) Ilość (masa) i odpowiednik CO2.

Dodatkowe informacje

W zależności od etykiety i rodzaju czynnika chłodniczego:

Płyn chłodniczy R-1234yf

- **(1)** 0,500 kg/0,620 kg (HEV)
- **(2)** GWP 0,501

MULTIMEDIALNE ELEMENTY WYPOSAŻENIA

Ekran multimedialny A, B

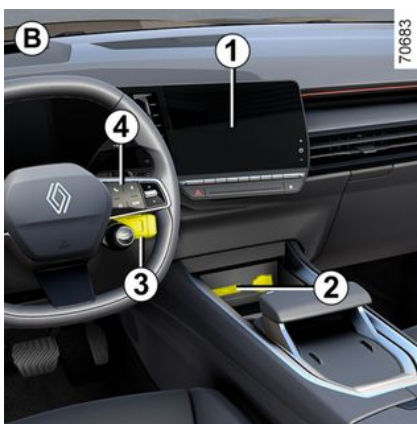
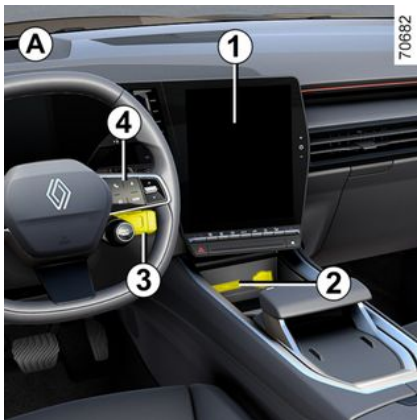

Lokalizacja i działanie elementów wyposażenia może się różnić w zależności od pojazdu.

1. Ekran multimedialny.
2. Dwa gniazda multimedialne USB-C na konsoli środkowej.
3. Elementy sterujące pod kierownicą.
4. Element sterujący telefonem.
5. Dwa gniazda multimedialne USB-C.



W celu uzyskania dodatkowych informacji odnieś się do instrukcji dotyczącej multymediów.

Gniazda multimedialne "USB-C" 2 i 5

Gniazda multimedialne USB-C 2 i 5 mogą być używane do ładowania akcesoriów o maksymalnej mocy 15 W (5 V) na gniazdo.

Uwaga: gniazda multimedialne USB-C 2 umożliwiają również transfer danych.



Należy podłączać tylko akcesoria o maksymalnej mocy 15 W.
Ryzyko pożaru.

MULTIMEDIALNE ELEMENTY WYPOSAŻENIA

Mikrofon 6



(telefon i funkcja rozpoznawania mowy)



Używanie telefonu

Przypominamy o konieczności przestrzegania obowiązujących przepisów dotyczących używania tego typu urządzeń.

Ładowarka bezprzewodowa 7

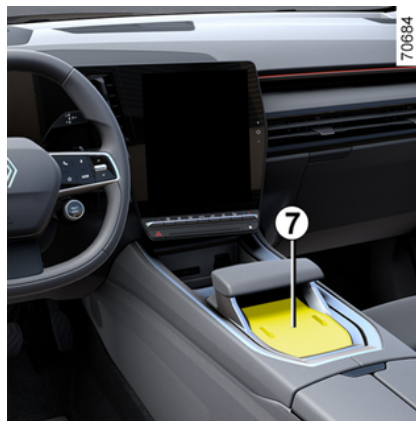

(w przypadku pojazdów wyposażonych w automatyczną skrzynię biegów) → 353

Ładowarka bezprzewodowa 8



(w przypadku pojazdów wyposażonych w mechaniczną skrzynię biegów) → 353

WYPOSAŻENIE KABINY

Podnośniki szyb sterowane elektrycznie

Te systemy działają przy włączonym lub wyłączonym zapłonie, aż do chwili otwarcia jednych z drzwi przednich (z ograniczeniem do około 3 minut).



Odpowiedzialność kierowcy

Nigdy nie zostawiaj pojazdu z kartą "wolne ręce" lub kluczykiem w środku z dzieckiem, osobą dorosłą, która nie jest samowystarczalna lub zwierzęciem, nawet przez krótki czas.

Mogłoby ono narazić na niebezpieczeństwo siebie lub inne osoby, uruchamiając silnik, włączając elementy wyposażenia, takie jak na przykład podnośniki szyb lub też zablokować drzwi. W przypadku przycięcia, należy natychmiast odsunąć szybę, wciskając odpowiedni przełącznik.

Niebezpieczeństwo poważnych obrażeń.

Elektryczne podnoszenie szyb ze sterowaniem impulsowym



Krótko naciśnij lub pociągnij przełącznik do oporu: szyba całkowicie się otworzy lub zamknie. Poruszenie przełącznika powoduje zatrzymanie przesuwania się szyby.

Uwaga: tylne szyby nie opuszczają się do końca.

Poruszać przełącznikiem fotela kierowcy:

1. szyba po stronie kierowcy;
2. szyba po stronie pasażera z przodu;
3. i 5 po stronach pasażerów zajmujących tylne fotele;

4. w celu zablokowania tylnych szyb.

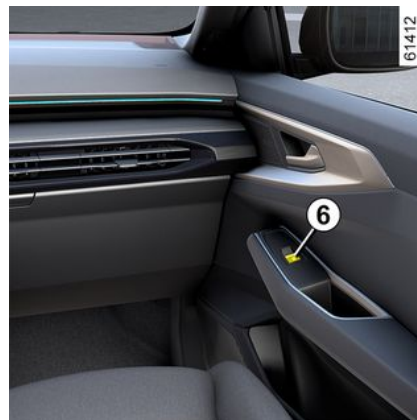

Uwaga: po zablokowaniu tylnych szyb na tablicy wskaźników pojawia się komunikat "Tylne szyby zablokowane".

Na fotelu pasażera naciśnij przełącznik 6.



Należy uważać, aby żadne przedmioty nie naciskały uchylonej szyby: może to doprowadzić do uszkodzenia podnośnika szyby.

Uwaga: jeżeli szyba napotka opór w końcowej fazie zamykania (np. gałąź

WYPOSAŻENIE KABINY

itp.), zatrzyma się, po czym cofnie się o kilka centymetrów.

Elektryczny podnośnik szyby z funkcją sterowania impulsowego nie działa

Elektryczny podnośnik szyby z funkcją sterowania impulsowego jest wyposażony w zabezpieczenie termiczne: naciśnięcie przełącznika ponad 16 razy z rzędu powoduje przełączenie podnośnika w tryb ochrony (zablokowanie szyby).

Następnie:

- korzystaj z przełączników elektrycznych podnośników szyb krótko, w odstępach około 30 sekund;
- przy pracującym silniku podnośnik szyby zostanie odblokowany po około 20 minutach bezczynności.

Zdalne sterowanie otwieraniem/zamykaniem szyb

W przypadku odblokowywania drzwi z zewnątrz **naciśnięcie i przytrzymanie przycisku odblokowywania na karcie** powoduje automatyczne otwarcie wszystkich szyb wyposażonych w funkcję impulsowego sterowania.

W przypadku blokowania drzwi z zewnątrz **naciśnięcie i przytrzymanie przycisku blokowania na karcie** po-

woduje automatyczne zamknięcie wszystkich szyb wyposażonych w funkcję impulsowego sterowania.

Niemniej jednak zaleca się korzystanie z systemu tylko w przypadku, gdy użytkownik widzi pojazd oraz gdy nigogo nie ma w kabinie.



Bezpieczeństwo pasażerów

Kierowca może zablokować działanie funkcji

podnoszenia szyb pasażerów z przodu i z tyłu dla wszystkich pasażerów, włączając z szybą w drzwiach kierowcy, naciskając przełącznik 4. Na tablicy wskaźników wyświetla się komunikat zatwierdzający.

Nieprawidłowości w działaniu

Jeżeli funkcja zamykania jednej z szyb nie działa, system przechodzi do zwykłego trybu działania: należy pociągnąć dany przełącznik tyle razy, ile to konieczne, aby zamknąć szybę do końca (szyba zamyka się skokowo), następnie przytrzymać wciśnięty (po stronie zamykania) przez ponad sekundę, a potem opuścić i podnieść całkowicie szybę w

celu ustawienia parametrów początkowych systemu.

W razie potrzeby należy zwrócić się do Autoryzowanego Partnera marki.



Podczas zamykania szyb należy się upewnić, że żadna część ciała (ramię, ręka itp.) nie wystaje z pojazdu.

Niebezpieczeństwo poważnych obrażeń.

Stały dach szklany

Ośłona 1

(zależnie od wersji pojazdu)

WYPOSAŻENIE KABINY



W celu przesunięcia otwieranego dachu

- **Otwieranie:** przesunąć przycisk **2** do tyłu, aby przesunąć osłonę w żądane położenie. Krótkie przesunięcie przycisku do tyłu powoduje całkowite otwarcie osłony.
- **Zamykanie:** przesunąć przycisk **2** do przodu, aby przesunąć osłonę w żądane położenie. Krótkie pchnięcie do przodu powoduje całkowite zamknięcie osłony.

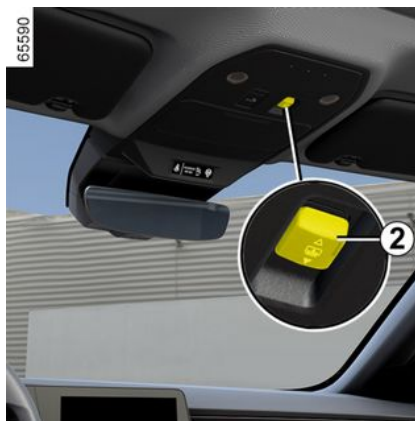

Przypadki szczególne

Jeżeli osłona stałego dachu napotka opór (ramię itp.), zatrzymuje się i cofa o kilka centymetrów.

Nieprawidłowości w działaniu

Jeżeli osłona **1** się nie zamyka, przesunąć przycisk **2** do tyłu, aby otworzyć osłonę **1**, następnie przesunąć przycisk **2** do przodu, aby całkowicie zamknąć osłonę.

Jeżeli osłona pozostaje zablokowana, skontaktować się z autoryzowanym serwisem.



Odpowiedzialność kierowcy

Nigdy nie należy opuszczać pojazdu pozostawiając w kabinie, nawet na bardzo krótki czas, dziecko (lub zwierzę), jeżeli kluczyk lub karta znajduje się wewnątrz. Mogłyby one narazić na niebezpieczeństwo siebie lub inne osoby włączając silnik, uruchamiając takie elementy wyposażenia, jak na przykład podnośniki szyb lub zablokować zamki drzwi.

W przypadku zacięcia należy natychmiast zmienić kierunek pracy mechanizmu za pomocą przycisku **2**.

Niebezpieczeństwo poważnych obrażeń.

WYPOSAŻENIE KABINY

Oświetlenie wnętrza

Światła punktowe

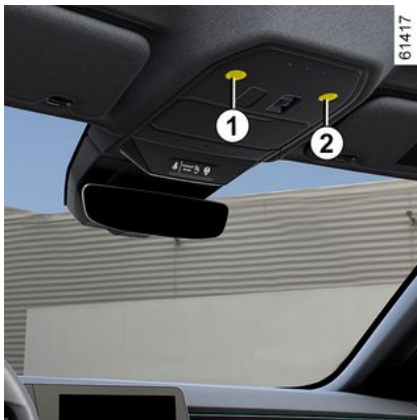

Dotknij lampkę punktową **1, 2, 3**, aby włączyć:

- włączenie oświetlenia na stałe;
- natychmiastowe wyłączenie.

Cecha szczególna:

- Nie jest konieczne naciskanie światła, aby włączyć lub wyłączyć oświetlenie. Wystarczy tylko dotyk;
- na ekranie multimedialnym ➔ **132** można włączyć/wyłączyć funkcję włączania lampek punktowych w momencie otwierania drzwi.

 Odblokowanie i otwarcie drzwi lub pokrywy bagażnika powoduje czasowe włączenie lampek sufitowych i oświetlenia podłogi.

Lampka oświetlenia bagażnika



Lampka **4** zapala się w momencie otwarcia bagażnika.

WYPOSAŻENIE KABINY



Odblokowanie i otwarcie drzwi lub pokrywy bagażnika powoduje czasowe włączenie lampek sufitowych i oświetlenia podłogi.

Ostona przeciwśloneczna, lusterko

Ostona przeciwśloneczna przednia



Opuścić osłonę przeciwśloneczną **2**.

Lusterka

(zależnie od wersji pojazdu)

Podnieść pokrywę **1**. Oświetlenie **3** działa automatycznie.



Podczas jazdy, należy zamknąć klapykę wewnętrznego lusterka.
Ryzyko obrażeń



Gniazdko do akcesoriów

Gniazdzka akcesoriów **1**



Do podłączenia akcesoriów można użyć gniazd akcesoriów **1**.

WYPOSAŻENIE KABINY



4



Podłączać można wyłącznie akcesoria o maksymalnej mocy 120 W (12 V).

W przypadku korzystania z kilku gniazd zasilania jednocześnie łączny pobór energii elektrycznej podłączonych akcesoriów nie może przekraczać 180 W.

Ryzyko pożaru.

SCHOWKI, ELEMENTY WYPOSAŻENIA KABINY

Schowki w przednich drzwiach 1



Można w nich przewozić butelkę o pojemności 1,5 litra.



Żaden przedmiot nie może znajdować się na podłodze (przed fotel kierowcy): w przypadku gwałtownego hamowania przedmiot może się przesuwać w kierunku pedałów i uniemożliwić ich użycie.

Schowek w osłonie przeciwslonecznej 2



Można w nim umieścić bilety za przejazd autostradą, mapy.



Sprawdź, czy w otwartych schowkach nie znajdują się żadne twarde, ciężkie lub ostre przedmioty, które mogłyby wypaść lub uderzyć osoby podróżujące podczas skręcania, gwałtownego hamowania lub aktywacji airbags.

Schowek na okulary 4



Aby otworzyć schowek na okulary, naciśnij obszar 3.

SCHOWKI, ELEMENTY WYPOSAŻENIA KABINY

Lusterko do obserwowania dzieci 5



Aby uzyskać dostęp do lusterka opieunki do dziecka, otwórz uchwyt na okulary 4, następnie ustaw go w pozycji pośredniej.



Sprawdź, czy w otwartych schowkach nie znajdują się żadne twarde, ciężkie lub ostre przedmioty, które mogłyby wypaść lub uderzyć osoby podróżujące podczas skręcania, gwałtownego hamowania lub aktywacji airbags.

Schówek w środkowej konsoli/ strefa ładowania indukcyjnego 6 lub 7



(zależnie od wersji pojazdu)

Więcej informacji na temat strefy ładowania indukcyjnego można znaleźć w instrukcjach wyposażenia multimedialnego.



W zależności od kraju i subskrypcji strefa ładowania indukcyjnego 6 lub 7 jest jednocześnie miejscem umieszczania smartfonów wyposażonych w digital key → 41.

SCHOWKI, ELEMENTY WYPOSAŻENIA KABINY

i Nie należy pozostawiać żadnych przedmiotów (karta rozruchu, napęd USB, karta SD, karta kredytowa, biżuteria, klucze, monety itd.) w strefie ładowania indukcyjnego **6** lub **7** podczas ładowania telefonu. Usuń wszystkie karty magnetyczne lub karty kredytowe ze schowka na telefon przed umieszczeniem telefonu w obszarze ładowania indukcyjnego **6** lub **7**.

i Przedmioty pozostawione w strefie ładowania indukcyjnego **6** lub **7** mogą się przegrzać. Zaleca się umieszczenie ich w przeznaczonych do tego miejscach (schowek, osłona przeciwsłoneczna itp.).

Szuflada po stronie pasażera 9

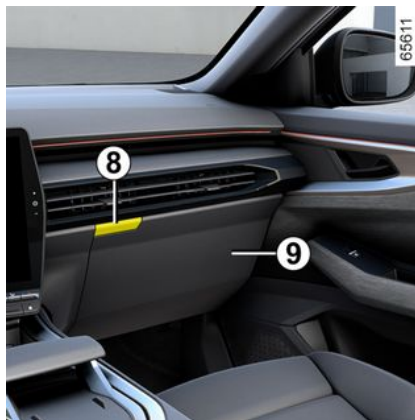

Aby otworzyć, naciśnij przycisk **8**.



Schowek w podłokietniku środkowym



Otwórz pokrywę **10** środkowego podłokietnika, naciskając przycisk **11**.



Nie umieszczaj żadnych przedmiotów na centralnym podłokietniku, ponieważ może to wpłynąć na prawidłowe działanie bocznych poduszek powietrznych airbag i/lub spowodować obrażenia w momencie ich detonacji.

SCHOWKI, ELEMENTY WYPOSAŻENIA KABINY



Nie jeźdź z centralnym podłokietnikiem w pozycji otwartej, ponieważ może to wpłynąć na prawidłowe działanie środkowej poduszki powietrznej airbag i/lub spowodować obrażenia w momencie jej aktywacji.

Uchwyt na kubki 12



W zależności od wersji pojazdu uchwyt na kubek może być wyposażony w haczyki, które przytrzymują kubek.

Można do niego włożyć wyjmowaną popielniczkę, puszki z napojami itd.



Podczas pokonywania zakrętów, przyspieszenia lub hamowania, należy uważać, aby płyn w naczyniu znajdującym się w uchwycie na puszkę z napojem nie rozlał się.

Ryzyko obrażeń, jeśli płyn jest gorący i/lub w przypadku jego rozlania.

Schowki w tylnych drzwiach 13



W zależności od pojazdu mogą utrzymać butelkę o pojemności 0,5 litra lub 1 litra.

SCHOWKI, ELEMENTY WYPOSAŻENIA KABINY

Siatki na tylnych fotelach 14

(zależnie od wersji pojazdu)

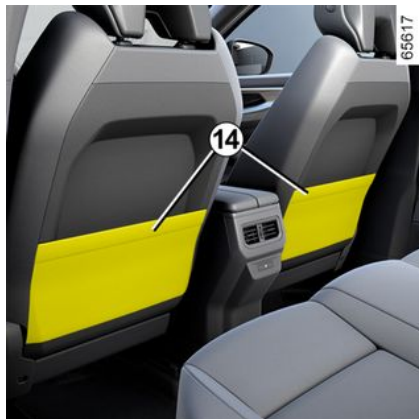

Sprawdzić, czy w otwartych schowkach nie znajdują się żadne twarde, ciężkie lub ostre przedmioty, które mogłyby wypaść podczas ostrych skrętów, gwałtownego hamowania lub zderzenia i uderzyć w osoby podróżujące.

Uchwyt przytrzymujący 15



Służy on do przytrzymania się w czasie jazdy.

Możesz go używać do wsiadania i wysiadania z pojazdu.

PRZEWOŻENIE ŁADUNKU

Schówek pod siedzeniem

Tylna półka, demontaż



- Odepnij dwie linki **1** od bagażnika;
- podnieś półkę **2**, aby ją odpiąć (ruch **A**);
- pociągnąć półkę do siebie.

W celu założenia pokrywy postępuwać w odwrotnej kolejności.



Nie należy kłaść ciężkich lub twardych przedmiotów na tylnej półce. W razie gwałtownego hamowania lub wypadku mogłyby one stanowić zagrożenie dla osób podróżujących pojazdem.

Schówek pod siedzeniem

Ruchoma płyta podłogowa 1



(zależnie od wersji pojazdu)

Umożliwia podzielenie bagażnika na dwie odrębne części.

Ruchoma płyta podłogowa jest umieszczona na prowadnicy **2**.



Dopuszczalne obciążenie ruchomej osłony płyty podłogowej: 100 kg równo rozłożonych.

PRZEWOŻENIE ŁADUNKU

PRZEWOŻENIE PRZEDMIOTÓW W BAGAŻNIKU

Przewożone przedmioty powinny być ułożone w ten sposób, by ich największa płaszczyzna opierała się o:

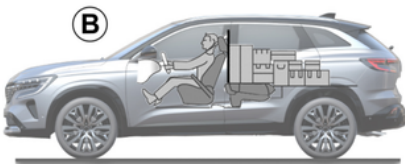

– Oparcie tylnej kanapy w przypadku zwykłego ułożenia ładunku (przypadek **A**).

– oparcia przednich foteli ze złożonymi oparciami tylnych foteli: maksymalna ładowność (przypadek **B**).

Upewnić się, że przewożone przedmioty są równomiernie rozmieszczone w obszarze załadunku.

W przypadku konieczności ułożenia przedmiotów na złożonym oparciu, należy bezwzględnie zdjąć zagłówki

przed złożeniem oparcia, w taki sposób, by oparcie mogło znajdować się jak najbliżej siedzenia.



Najcięższe bagaże powinny być ułożone bezpośrednio na podłodze.

Jeżeli samochód posiada takie wyposażenie, należy skorzystać z punktów mocujących **1** zainstalowanych w podłodze bagażnika. Ładunek należy załadować w taki sposób, aby w razie gwałtownego hamowania żaden przedmiot nie stanowił zagrożenia dla pasażerów. Pasy bezpieczeństwa na tylnych fotelach powinny być zawsze zapięte, nawet jeśli na miejscach tych nie siedzą pasażerowie.

PRZEWOŻENIE ŁADUNKU

Siatka przytrzymująca bagaże

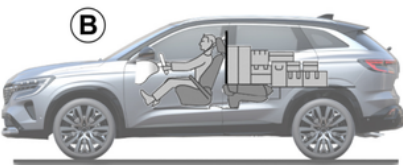

Zależnie od wersji pojazdu, podczas przewożenia zwierząt lub bagażu zalecane jest ich odizolowanie od części pasażerskiej.

Może być zamontowana:

- za tylnymi fotelami **A**;
- za przednimi fotelami **B**.



Siatka oddzielająca bagaże może wytrzymać maksymalne obciążenie 10 kg.

Ryzyko obrażeń

Montaż siatki za przednimi siedzeniami



Wewnątrz pojazdu, z obu stron:

- podnieś pokrywę **1**, aby uzyskać dostęp do punktów mocowania górnej części siatki;
- wsuń górny drążek siatki **2** w punkty mocowania;

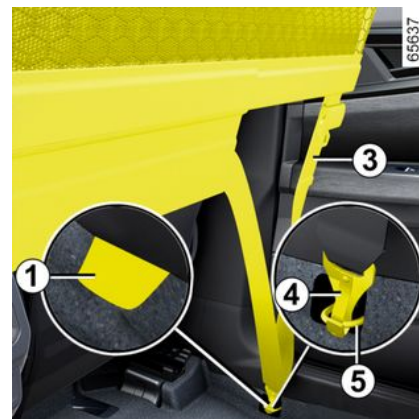

- zamocuj dwa zaczepy **4** siatki **3** w punktach mocowania **5**;
- wyreguluj siatkę **3** w taki sposób, aby była odpowiednio napięta.

Uwaga: punkty mocowania **5** znajdują się pod wykładziną podłogową.



Nie należy zakładać siatki oddzielającej bagaże w tym miejscu, jeżeli na fotelu tylnym znajduje się pasażer

PRZEWOŻENIE ŁADUNKU

Montaż siatki za tylnymi siedzeniami



Wewnątrz pojazdu, z obu stron:

- przesunąć fotele w drugim rzędzie tak daleko, jak to możliwe;
- podnieść pokrywę **6**, aby uzyskać dostęp do szyny przeznaczonej do mocowania górnej części siatki;
- wsunąć górny drążek **7** siatki w szynę;

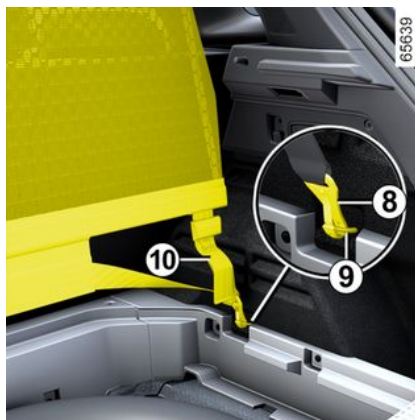

- przymocuj haczyk siatki **8** do punktów mocowania **9**;
- wyreguluj siatkę **10** w taki sposób, aby była odpowiednio napięta;
- ustaw fotele w drugim rzędzie: upewnij się, że oparcia foteli nie dotykają siatki do mocowania bagażu.

Hak holowniczy

i Dopuszczalne obciążenie haka holowniczego, maksymalna masa przyczepy z hamulcem i bez hamulca:
→ 428.

Wybór i montaż haka holowniczego

Hak holowniczy (belka poprzeczna i zaczep) niezamontowany oryginalnie w pojeździe: masa całego haka holowniczego i mocowania nie może przekraczać 32 kg. Żaden zaczep holowniczy nie może zasłaniać żadnego elementu oświetlenia ani tablicy rejestracyjnej, gdy nie jest używany.

W każdym przypadku należy zapewnić zgodność z przepisami obowiązującymi w danym kraju. W celu zamontowania należy się zapoznać z instrukcją obsługi wyposażenia dostarczoną przez producenta.

PRZEWOŻENIE ŁADUNKU

Instrukcja ta powinna być przechowywana razem z innymi dokumentami pojazdu.

63561

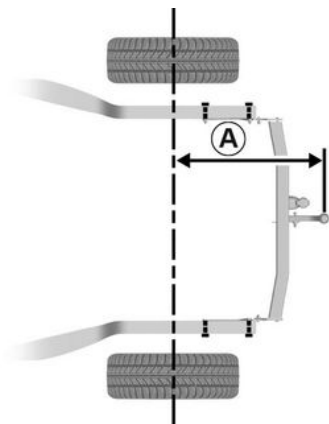

Maksymalny wymiar **A**: 1042 mm.

63562

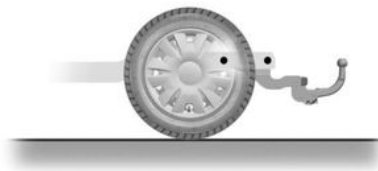

RELINGI DACHOWE

Dostęp do punktów mocowania

Pojazdy niewyposażone w podłużne relingi dachowe



Otwórz drzwi, aby uzyskać dostęp do punktów mocowania 1.

61460

PRZEWOŻENIE ŁADUNKU

Pojazdy wyposażone w podłużne relingi dachowe

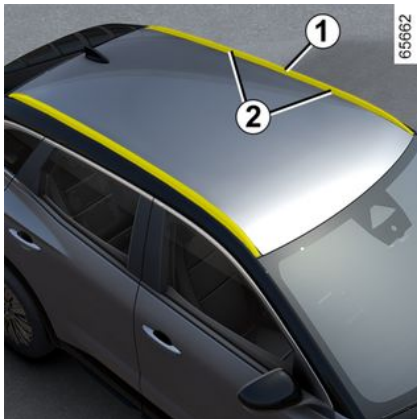

Wkładki mocujące **2** znajdują się na podłużnych relingach dachowych **1**.



Jeśli chodzi o wybór wyposażenia dostosowanego do samochodu, radzimy zwrócić się do Autoryzowanego Partnera marki.

W celu zamontowania relingów oraz poznania warunków ich eksploatacji, należy zapoznać się z instrukcją montażu wyposażenia.

Instrukcja ta powinna być przechowywana razem z innymi dokumentami pojazdu.

Dopuszczalne obciążenie bagażnika dachowego → 428.



Gdy oryginalne relingi dachowe, homologowane przez nasze służby techniczne, są dostarczane wraz ze śrubami, wówczas do zamocowania relingów w pojeździe należy używać wyłącznie tych śrub.

Środki ostrożności

Otwieranie/zamykanie pokrywy bagażnika

Przed otwarciem tylnej klapy sprawdź przedmioty i/lub wyposażenie (bagażnik rowerowy, kufer itp.) zamocowane na relingach dachowych: wyposażenie i bagaż muszą być prawidłowo ustawione i zabezpieczone; nie mogą zakłócać ruchu tylnej klapy.

Spojler A



4

PRZEWOŻENIE ŁADUNKU



Na spojlerze lub klapie tylnej nie wolno montować żadnych bagażników (do przewozu rowerów, kufrów itp.). Aby zamontować dodatkowy bagażnik, skontaktuj się z ASO.

4

DOSTĘP DO SILNIKA, POZIOMY

Pokrywa komory przedniej



W celu otwarcia pociągnij dźwignię **1** znajdującą się z lewej strony deski rozdzielczej.



Przed wykonaniem jakichkolwiek czynności w komorze silnika należy wyłączyć zapłon.



Nie należy wywierać nacisku na pokrywę komory silnika: ryzyko przypadkowego zamknięcia pokrywy komory silnika.

Odblokowanie zabezpieczenia pokrywy komory silnika



Aby odblokować, należy przytrzymać dźwignię **2** w lewym położeniu podczas podnoszenia komory silnika.



W trakcie wykonywania napraw w pobliżu silnika należy pamiętać, że może być rozgrzany. Ponadto, w każdej chwili, może włączyć się wentylator chłodnicy. Naklejka ostrzegawcza



w komorze silnika przypomina o tym ostrzeżeniu. **Ryzyko obrażeń**

Otwieranie pokrywy komory silnika



5

DOSTĘP DO SILNIKA, POZIOMY

Podnieść i poprowadzić pokrywę komory silnika — pokrywa komory silnika jest oparta na dwóch siłownikach 3.



Podczas wykonywania czynności pod pokrywą komory silnika, należy sprawdzić, czy dźwignia wycieraczek znajduje się w położeniu zatrzymania.

Ryzyko obrażeń

Zamykanie pokrywy komory silnika

Przed zamknięciem pokrywy należy sprawdzić, czy żaden przedmiot nie pozostał w komorze silnika.

W celu zamknięcia pokrywy chwycj ją pośrodku za przednią krawędź, opuść ją na wysokość około 30 cm, następnie ją puść.

W razie potrzeby dociśnij pokrywę komory silnika, aby całkowicie ją zablokować.



Nigdy nie wolno dotykać siłowników podczas zamykania pokrywy komory silnika.



Sprawdzić prawidłowe zablokowanie pokrywy. Upewnić się, że nic nie utrudnia działania blokady (żwir, szmatka...).



Po każdej pracy w komorze silnika należy upewnić się, że niczego tam nie pozostawiliśmy (szmata, narzędzia...) Mogłoby to spowodować uszkodzenie silnika lub wywołać pożar.



W przypadku nawet niewielkiego uderzenia w osłonę chłodnicy lub pokrywę komory silnika, należy jak najszybciej zlecić wykonanie kontroli zamka pokrywy Autoryzowanemu Partnerowi marki.

Poziom oleju w silniku

Informacje ogólne

W trakcie normalnej eksploatacji pojazdu silnik zużywa olej niezbędny do smarowania i chłodzenia ruchomych części, w związku z czym, co pewien czas, należy liczyć się z koniecznością uzupełnienia poziomu oleju w okresie między kolejnymi dwoma terminami wymiany.

Jeżeli po okresie docierania zużycie przekracza 0,5 litra na 1000 km, należy się zwrócić do autoryzowanego dealera.

Częstotliwość wymiany oleju: systematycznie sprawdzać poziom oleju, szczególnie przed każdą dłuższą podróżą. Ma to na celu uniknięcie ryzyka uszkodzenia silnika.

DOSTĘP DO SILNIKA, POZIOMY



Przekroczenie poziomu maksymalnego oleju silnikowego

Nie można w żadnym wypadku przekraczać poziomu maksymalnego podczas uzupełniania poziomu **B**: ryzyko uszkodzenia silnika i układu oczyszczania spalin. W przypadku przekroczenia poziomu maksymalnego **nie należy uruchamiać silnika**, trzeba poprosić o pomoc Autoryzowanego Partnera marki.

Odczyt poziomu oleju

Odczyt musi być przeprowadzony na płaskim terenie i po dłuższym czasie od zatrzymania pracy silnika.

Aby sprawdzić dokładny poziom oleju i upewnić się, czy poziom maksymalny nie został przekroczony (ryzyko uszkodzenia silnika), konieczne jest użycie bagnetu pomiarowego.

Zależnie od pojazdu komunikat ostrzegawczy na wyświetlaczu tablicy wskaźników pojawia się wyłącznie, gdy poziom oleju jest minimalny.



Dolewanie oleju silnikowego

Użyć lejka lub zabezpieczyć obszar rury wlewu, aby olej silnikowy nie kapł do gorącej części komory silnika lub na wrażliwe elementy silnika (np. podzespoły elektryczne).

Ryzyko pożaru.



Uzupełnianie i/lub sprawdzanie poziomu oleju: podczas uzupełniania lub sprawdzania

poziomu oleju upewnij się, że olej nie wycieka na elementy silnika. Nie zapomnij o prawidłowym zamknięciu korka i ponownym wsunięciu wskaźnika poziomu, aby zapobiec rozpryskiwaniu oleju na gorące elementy silnika.

Ryzyko pożaru.



Przed wykonaniem jakichkolwiek czynności w komorze silnika należy wyłączyć zapłon

→ 168.

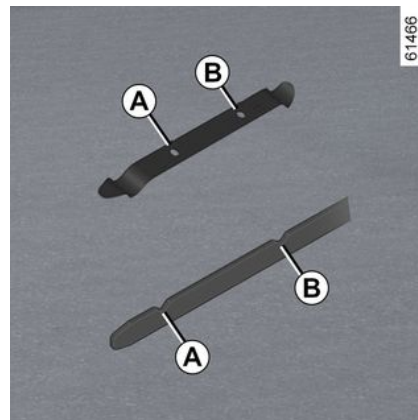

- Wyjąć bagnet i wytrzeć go czystą, gładką ściereczką;
- wsunąć bagnet do oporu;
- ponownie wyjąć bagnet;
- sprawdzić poziom: nie powinien nigdy być poniżej oznaczenia "MINI" **A** ani powyżej oznaczenia "MAXI" **B**.

Po odczytaniu poziomu należy ponownie wprowadzić bagnet do oporu.

DOSTĘP DO SILNIKA, POZIOMY

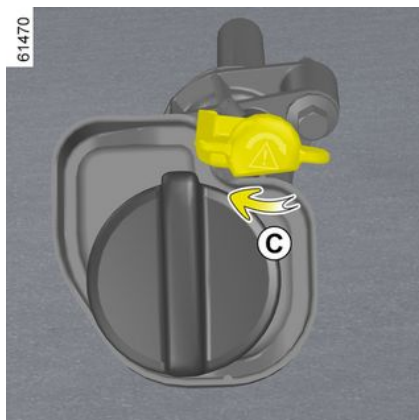

5

W zależności od pojazdu konieczne jest zablokowanie wskaźnika poziomu oleju: wsuń wskaźnik do oporu, następnie obróć go tak, aby go zablokować (ruch **C**).

Uzupełnianie poziomu, napełnianie i opróżnianie układu

Uzupełnianie poziomu napełnianie układu

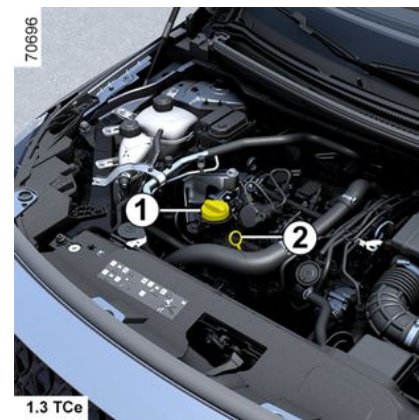
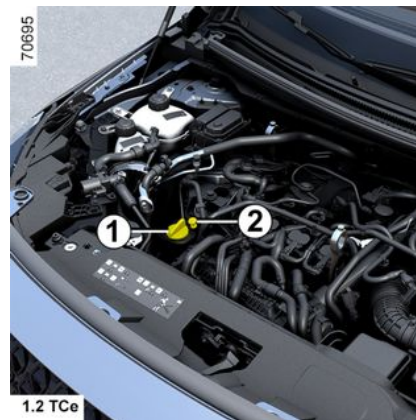

Samochód musi być zaparkowany na poziomym podłożu, a silnik musi być wyłączony i musi być zimny (np. przed pierwszym uruchomieniem pojazdu w danym dniu).

- Poluzować nasadkę **1**;
- uzupełnić poziom oleju (pojemność zbiornika między oznaczeniami "MINI" a "MAXI" na bagnecie **2** oznacza ilość od 0,9 l do 2 l, zależnie od typu silnika);

i Nie wolno przekroczyć poziomu "MAXI" ani zapomnieć o dokręceniu korka **1** i odłożeniu bagnetu **2**.

DOSTĘP DO SILNIKA, POZIOMY

- odczekać około 20 minut, aż olej spłynie;
- sprawdzić poziom przy pomocy bagnetu **2** (w sposób opisany na poprzedniej stronie).

Po odczytaniu poziomu wsuń bagnet do oporu i, w zależności od pojazdu, obróć o ówierć obrotu, aby go zablować. Całkowicie dokręć korek ze wskaźnikiem poziomu ➔ **366**.



Przed wykonaniem jakichkolwiek czynności w komorze silnika należy wyłączyć zapłon

➔ 168.



Dolewanie oleju silnikowego

Użyć lejka lub zabezpieczyć obszar rury wlewu, aby olej silnikowy nie kapł do gorącej części komory silnika lub na wrażliwe elementy silnika (np. podzespoły elektryczne).

Ryzyko pożaru.

Wymiana oleju w silniku

Częstotliwość: patrz książka przeglądów samochodu.

Pojemność układu

Patrz książka przeglądów pojazdu lub skonsultować się z przedstawicielem marki. Zawsze sprawdzaj poziom oleju silnikowego za pomocą bagnetu pomiarowego w sposób opisany powyżej (poziom nie może być poniżej oznaczenia "MINI" ani nie przekraczać poziomu "MAXI" na bagiecie).

Jakość oleju silnikowego

Patrz książka przeglądów pojazdu



Uzupelnianie i/lub sprawdzanie poziomu oleju: podczas uzupełniania lub sprawdzania

poziomu oleju upewnij się, że olej nie wycieka na elementy silnika. Nie zapomnij o prawidłowym zamknięciu korka i ponownym wsunięciu wskaźnika poziomu, aby zapobiec rozpryskiwaniu oleju na gorące elementy silnika.

Ryzyko pożaru.



W trakcie wykonywania napraw w pobliżu silnika należy pamiętać, że może być rozgrzany. Ponadto, w każdej chwili, może włączyć się wentylator chłodnicy. Lampka kontrolna



w komorze silnika przypomina o tym ostrzeżeniu.

Ryzyko obrażeń



W razie zauważenia nadmiernego lub powtarzającego się spadku poziomu, należy udać się do Autoryzowanego Partnera marki.



Podczas wykonywania czynności pod pokrywą komory silnika, należy sprawdzić, czy dźwignia wycieraczek znajduje się w położeniu zatrzymania.

Ryzyko obrażeń

DOSTĘP DO SILNIKA, POZIOMY



Wymiana oleju w silniku: w przypadku wymiany oleju przy rozgrzanym silniku istnieje niebezpieczeństwo poparzeń w momencie zlewania zużytego oleju.



Przekroczenie poziomu maksymalnego oleju silnikowego

Nie można w żadnym wypadku przekraczać poziomu maksymalnego podczas uzupełniania poziomu oleju: ryzyko uszkodzenia silnika i układu oczyszczania spalin. W przypadku przekroczenia poziomu maksymalnego **nie należy uruchamiać silnika**, trzeba poprosić o pomoc Autoryzowanego Partnera marki.



Nie należy uruchamiać silnika w pomieszczeniu zamkniętym: spaliny są trujące.

Poziom płynu chłodzącego

Płyn chłodzący silnik spalinowy 1

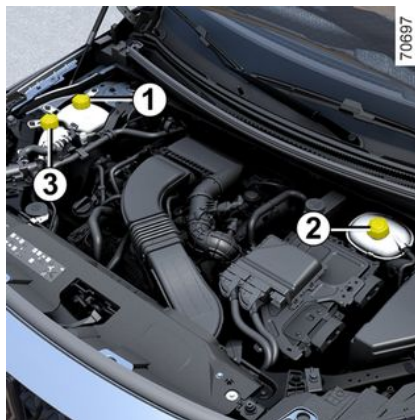

Płyn chłodzący elektryczny układ napędowy 2 (w zależności od pojazdu)

System różni się od systemu stosowanego dla silnika spalinowego. Służy do chłodzenia silnika elektrycznego.

Płyn chłodzący silnik spalinowy z doładowaniem 3

Sprawdź poziom płynu chłodzącego 1, 2 i 3

W pojeździe ustawionym na płaskim podłożu, przy wyłączonym zapłonie i zimnym silniku poziom płynu powinien znajdować się między oznaczeniami "MINI" a "MAXI" na zbiorniku płynu chłodzącego 1. Uzupełnij poziom przy zimnym silniku, zanim spadnie do poziomu oznaczenia "MINI".



W razie zauważenia nadmiernego lub powtarzającego się spadku poziomu, należy udać się do Autoryzowanego Partnera marki.



Przed wykonaniem jakichkolwiek czynności w komorze silnika należy wyłączyć zapłon

➔ 168.

DOSTĘP DO SILNIKA, POZIOMY



Podczas wykonywania czynności pod pokrywą komory silnika, należy sprawdzić, czy dźwignia wycieraczek znajduje się w położeniu zatrzymania.

Ryzyko obrażeń



W trakcie wykonywania napraw w pobliżu silnika należy pamiętać, że może być rozgrzany. Ponadto, w każdej chwili, może włączyć się wentylator chłodnicy. Naklejka ostrzegaw-

cza  w komorze silnika przypomina o tym ostrzeżeniu.

Ryzyko obrażeń



Przy rozgrzanym silniku nie wolno przeprowadzać żadnych napraw układu chłodzenia.

Niebezpieczeństwo poparzenia.

Częstotliwość kontroli poziomu płynu

Poziom płynu w układzie chłodzenia należy systematycznie kontrolować (brak płynu w układzie chłodzenia może spowodować poważne uszkodzenie silnika).

W razie konieczności uzupełnienia płynu należy stosować wyłącznie produkty posiadające atest służb technicznych marki, które gwarantują:

- zabezpieczenie przed zamarzaniem;
- ochronę antykorozyjną układu chłodzenia.

Częstotliwość wymiany

Patrz książka przeglądów pojazdu



W razie zauważenia nadmiernego lub powtarzającego się spadku poziomu, należy udać się do Autoryzowanego Partnera marki.



Przed wykonaniem jakichkolwiek czynności w komorze silnika należy wyłączyć zapłon

➔ 168.



Podczas wykonywania czynności pod pokrywą komory silnika, należy sprawdzić, czy dźwignia wycieraczek znajduje się w położeniu zatrzymania.

Ryzyko obrażeń



W trakcie wykonywania napraw w pobliżu silnika należy pamiętać, że może być rozgrzany. Ponadto, w każdej chwili, może włączyć się wentylator chłodnicy. Naklejka ostrzegaw-

cza  w komorze silnika przypomina o tym ostrzeżeniu.

Ryzyko obrażeń

DOSTĘP DO SILNIKA, POZIOMY



Przy rozgrzanym silniku nie wolno przeprowadzać żadnych napraw układu chłodzenia.

Niebezpieczeństwo poparzenia.

Poziomy, filtry

5 Poziom płynu hamulcowego



Należy często kontrolować poziom płynu, szczególnie w przypadku zauważenia najmniejszej nawet różnicy w skuteczności hamowania.

Kontrola poziomu jest wykonywana po wyłączeniu silnika, gdy samochód stoi na płaskim podłożu.

Poziom 4

Poziom płynu obniża się wraz z zużyciem się okładzin hamulcowych, jednak nie powinien on nigdy spaść poniżej znaku ostrzegawczego "MINI".

Aby sprawdzić zużycie tarczy i bębna we własnym zakresie, należy pobrać dokument zawierający opis procedury kontroli z ASO lub ze strony internetowej.

Napełnianie

Każda naprawa układu hydraulicznego wiąże się z koniecznością wymiany płynu hamulcowego, przeprowadzoną przez specjalistę.

Należy stosować wyłącznie płyn posiadający atest naszych służb technicznych (pochodzący z oryginalnie zamkniętego pojemnika).

Częstotliwość wymiany

Patrz książka przeglądów pojazdu



W razie zauważenia nadmiernego lub powtarzającego się spadku poziomu, skontaktuj się z Autoryzowanym Partnerem marki.



W trakcie wykonywania napraw w pobliżu silnika należy pamiętać, że może być rozgrzany. Ponadto, w każdej chwili, może włączyć się wentylator chłodnicy. Naklejka ostrzegawcza  w komorze silnika przypomina o tym ostrzeżeniu.

Ryzyko obrażeń

DOSTĘP DO SILNIKA, POZIOMY

zbiornik płynu do spryskiwaczy szyb



Napełnianie

Po wyłączeniu silnika odkręć korek 5. Napełniać do momentu aż płyn będzie widoczny, a następnie założyć korek.

Uwaga: regularnie sprawdzaj poziom płynu w zbiorniku i uzupełniaj płyn przed wyjazdem w trasę.

Płyn

Płyn do mycia szyb. W zimie należy stosować płyn niezamarzający. Używać produktów zalecanych przez autoryzowanego partnera marki.

Uwaga: nie używać twardej wody (ryzyko uszkodzenia pompy odpo-

wietrzającej, odkładania się kamienia w pompie i dyszach).

Dysze spryskiwaczy

Aby ustawić wysokość dysz spryskiwacza przedniej szyby, zwrócić się do autoryzowanego serwisu.



Przed wykonaniem jakichkolwiek czynności w komorze silnika należy wyłączyć zapłon

→ 168.

Filtry

Wymiana wkładów filtrujących (filtra powietrza, filtra kabiny, filtra oleju napędowego itp.) jest przewidziana w ramach przeglądów okresowych.

Częstotliwość wymiany elementów filtrów: patrz Dokument Przeglądów pojazdu.



Podczas wykonywania czynności pod pokrywą komory silnika, należy sprawdzić, czy dźwignia wycieraczek znajduje się w położeniu zatrzymania.

Ryzyko obrażeń



W trakcie wykonywania napraw w pobliżu silnika należy pamiętać, że może być rozgrzany. Ponadto, w każdej chwili, może włączyć się wentylator chłodnicy. Lampka kontrolna



w komorze silnika przypomina o tym ostrzeżeniu.

Ryzyko obrażeń

5

AKUMULATOR:

Akumulator 12 V



Akumulator **1** nie wymaga obsługi.
Nie należy go otwierać ani dolewać żadnego płynu.



Z akumulatorem **1** należy obchodzić się ostrożnie ze względu na znajdujący się w nim

kwas siarkowy, którego kontakt ze skórą lub oczami jest bardzo niebezpieczny. W razie konieczności, dane miejsce należy obficie opłukać wodą. Jeśli zachodzi taka potrzeba, skontaktować się z lekarzem.

Nie wolno zbliżać otwartego ognia, żarzących się przedmiotów lub iskiek do elementów akumulatora (ryzyko wybuchu).

Zależnie od wersji pojazdu, system stale kontroluje stan naładowania akumulatora. Jeżeli się zmniejszy, na tablicy wskaźników pojawi się komunikat "Tryb oszczędzania energii akumulatora", następnie komunikat "Niski poziom naładowania akumulatora - uruchom silnik". W tym przypadku uruchomić silnik, a komunikat na tablicy wskaźników zniknie.

Uwaga: komunikat "Tryb oszczędzania energii akumulatora" może się pojawić po 5-30 minutach użytkownika pojazdu przy zatrzymanym silniku, aby ostrzec użytkownika o tym,

że funkcje pobierające energię (oświetlenie wewnętrzne, radio, nawigacja, wentylacja, zasilanie akcesoriów itp.) mogą zostać automatycznie wyłączone.

Stan naładowania akumulatora może zmniejszyć się, zwłaszcza przy korzystaniu z samochodu:

- na krótkich trasach;
- w mieście;
- przy niskich temperaturach;
- po dłuższym używaniu odbiorników prądu (radio itd.) bez włączania zapłonu.



Przed wykonaniem jakichkolwiek czynności w komorze silnika należy wyłączyć zapłon

➔ 168.

AKUMULATOR:



W trakcie wykonywania napraw w pobliżu silnika należy pamiętać, że może być rozgrzany. Ponadto, w każdej chwili, może włączyć się wentylator chłodnicy. Naklejka ostrzegawcza  w komorze silnika przypomina o tym ostrzeżeniu.
Ryzyko obrażeń



W niektórych pojazdach akumulator **1** znajduje się w bagażniku → 22.

Etykieta A



61476

Należy przestrzegać zaleceń umieszczonych na akumulatorze:

- **2** Nie wolno zbliżać otwartego ognia ani palić;
- **3** obowiązkowa ochrona oczu;
- **4** Trzymać z dala od dzieci;
- **5** Substancje wybuchowe;
- **6** Zapoznać się z instrukcją;
- **7** Substancje żrące.



Aby zapewnić bezpieczeństwo i prawidłowe działanie wyposażenia elektrycznego pojazdu (światła, wycieraczki, układ ABS...), wszystkie naprawy związane z akumulatorem (demonтаж, odłączanie...) należy zlecać osobie posiadającej odpowiednie kwalifikacje.
Ryzyko poparzeń prądem elektrycznym.
Należy obowiązkowo przestrzegać okresów wymiany podanych w dokumencie poświęconym konserwacji i nie przekraczać zalecanej częstotliwości tych czynności.
Pojazd jest wyposażony w akumulator określonego typu. Należy go wymieniać wyłącznie na akumulator tego samego typu. Skontaktować się z Autoryzowanym Partnerem marki.

AKUMULATOR:

Dodatkowy akumulator 12 V



W zależności od pojazdu, dodatkowy akumulator **1** znajduje się pod przednim fotelem pasażera w specjalnej przegrodzie: dostarcza energię niezbędną do obsługi niektórych urządzeń.

Dodatkowy akumulator **1** nie wymaga obsługi serwisowej. **Nie należy go otwierać ani dolewać żadnego płynu.**

Etykieta A



Etykieta **A** znajduje się na akumulatorze **1**:

- **2** niebezpieczne napięcie elektryczne;
- **3** ryzyko wybuchu;
- **4** substancje żrące;
- **5** Nie wolno zbliżać otwartego ognia ani palić;
- **6** nie wyrzucać jako śmieci;
- **7** materiały nadające się do recyklingu;
- **8** obowiązkowa ochrona oczu;
- **9** zapoznać się z instrukcją;
- **10** trzymać z dala od dzieci.

Uwaga: aby zapewnić optymalną wydajność i prawidłowe działanie, dodatkowy akumulator **1** jest w pełni

ładowany podczas jazdy, w regularnych odstępach czasu (mniej więcej raz na dwa miesiące).

W takich przypadkach możesz doświadczyć chwilowego spadku mocy i/lub hamowania silnikiem. Taka sytuacja jest zupełnie normalna.



Aby zapewnić bezpieczeństwo i prawidłowe działanie wyposażenia elektrycznego pojazdu

(światła, wycieraczki, układ ABS...), wszystkie naprawy związane z akumulatorem (demonтаж, odłączenie...) należy zlecać osobie posiadającej odpowiednie kwalifikacje.

Ryzyko poparzeń prądem elektrycznym.

Pojazd jest wyposażony w akumulator określonego typu. Należy go wymieniać wyłącznie na akumulator tego samego typu. Skontaktuj się z ASO.

AKUMULATOR:

Dodatkowy akumulator 48 V

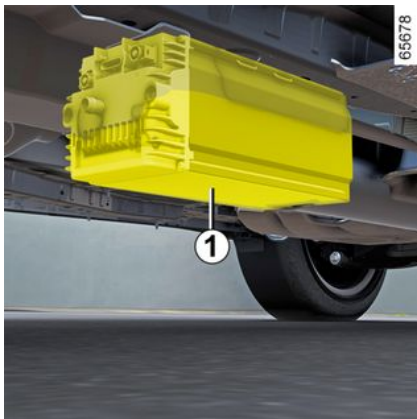

W zależności od pojazdu, dodatkowy akumulator **1** znajduje się w specjalnej obudowie pod podwoziem: dostarcza energię niezbędną do obsługi niektórych urządzeń.

Dodatkowy akumulator **1** nie wymaga obsługi serwisowej. **Nie należy go otwierać ani dolewać żadnego płynu.**

Etykieta A



Etykieta **A** znajduje się na akumulatorze **1**:

- **2** niebezpieczne napięcie elektryczne;
- **3** ryzyko wybuchu;
- **4** substancje żrące;
- **5** Nie wolno zbliżać otwartego ognia ani palić;
- **6** nie wyrzucać jako śmieci;
- **7** materiały nadające się do recyklingu;
- **8** obowiązkowa ochrona oczu;
- **9** zapoznać się z instrukcją;
- **10** trzymać z dala od dzieci.

Uwaga: aby zapewnić optymalną wydajność i prawidłowe działanie, dodatkowy akumulator **1** jest w pełni

ładowany podczas jazdy, w regularnych odstępach czasu (mniej więcej raz na dwa miesiące).

W takich przypadkach możesz doświadczyć chwilowego spadku mocy i/lub hamowania silnikiem. Taka sytuacja jest zupełnie normalna.



Aby zapewnić bezpieczeństwo i prawidłowe działanie wyposażenia elektrycznego pojazdu

(światła, wycieraczki, układ ABS...), wszystkie naprawy związane z akumulatorem (demonтаж, odłączenie...) należy zlecać osobie posiadającej odpowiednie kwalifikacje.

Ryzyko poparzeń prądem elektrycznym.

Pojazd jest wyposażony w akumulator określonego typu. Należy go wymieniać wyłącznie na akumulator tego samego typu. Skontaktuj się z ASO.

Konserwacja nadwozia

Dobrze utrzymany pojazd pozwala na dłuższe użytkowanie. Dlatego też zaleca się regularne czyszczenie zewnętrznej części pojazdu.

Zakupiony przez Państwa pojazd w toku procesu produkcyjnego został zabezpieczony przed działaniem korozji. Nie oznacza to jednak, że nie jest w ogóle narażony na działanie następujących czynników.

Czynniki atmosferyczne powodujące korozję

- Zanieczyszczenie powietrza (miasta i tereny uprzemysłowione);
- duże stężenie soli w powietrzu (tereny nadmorskie, szczególnie w czasie upałów),
- zmienne warunki klimatyczne, w tym, zależnie od pory roku, zróżnicowany stopień wilgotności powietrza (sól sypana zimą na jezdnię, woda pozostała po myciu nawierzchni drogi...).

Wypadki drogowe

Czynniki powodujące niszczenie powłok ochronnych na skutek ścierania

Kurz w powietrzu, piach, błoto, żwir i kamyki wydostające się spod kół innych pojazdów...

Minimum środków ostrożności zapewni skuteczną ochronę przed oddziaływaniem opisanych powyżej czynników.

Środki zapobiegawcze

Należy często myć pojazd przy **wyłączonym silniku**, używając płynów zalecanych przez dział techniczny (nigdy nie należy używać produktów o właściwościach ściernych). Wcześniej dokładnie spłukać za pomocą myjki strumieniowej:

- plam z żywicy, jeśli samochód był zaparkowany przez dłuższy okres czasu pod drzewami oraz opadów przemysłowych;
- błoto, gromadzące się w postaci wilgotnych bryłek w nadkolach i na elementach podwozia;
- **ptasie odchody, które wchodzą w reakcje chemiczne z lakierem i powodują odbarwienia lakieru, a nawet jego złuszczenie.**

Należy **koniecznie** oraz bezzwłocznie usuwać tego typu zanieczyszczenia, bowiem im dłużej pozostaną na powierzchni lakieru, tym trudniejsze będzie późniejsze ich usunięcie, nawet przez polerowanie;

- sól, zwłaszcza z podwozia i nadkoli po przejechaniu dróg, na których zostały rozsypane środki zapobiegające gołedzi.

Należy regularnie usuwać zabrudzenia roślinne (ślady żywicy, liście) z pojazdu.

Przestrzegać bezpiecznej odległości między pojazdami, szczególnie na drogach pokrytych żwirem w celu uniknięcia uszkodzeń powłoki lakierniczej.

Natychmiast po zauważeniu uszkodzenia lakieru, należy zrobić zaprawkę lub zlecić jej wykonanie, aby zapobiec rozwojowi korozji.

W przypadku, gdy samochód posiada gwarancję antykorozyjną, należy pamiętać o okresowych przeglądach. Patrz karta przeglądów.

Przestrzegać obowiązków w danym kraju przepisów dotyczących mycia pojazdów (np. niedopuszczalne jest mycie pojazdu na drogach publicznych).

Podczas mycia pojazdu myjką wysokociśnieniową należy podjąć następujące środki ostrożności:

- upewnij się, że lakier Twojego pojazdu, obszar lub element, który chcesz wyczyścić, jest zgodny z tym sposobem mycia;
- ciśnienie dostarczane przez urządzenie musi być mniejsze niż 100 barów;
- podczas mycia umieść dyszę natryskową w odległości co najmniej 15

CZYSZCZENIE

cm od pojazdu i sprawdź, czy natężenie przepływu wody jest mniejsze niż 15 l/min;

– nie należy myć przez długi czas tego samego obszaru, uderzonych miejsc lub uszczelek (ryzyko uszkodzenia lakieru, oderwania się uszczelek itp.).

Po oczyszczeniu elementów mechanicznych, zawiasów itd. należy je bezwzględnie zabezpieczyć produktem w aerozolu zatwierdzonym przez dział techniczny.



U Autoryzowanych Partnerów marki można nabyć odpowiednio dobrą, specjalne środki czyszczące.

Czego należy unikać

Mycie pojazdu w pełnym słońcu lub w czasie mrozu.

Usuwanie błota lub zanieczyszczeń bez uprzedniego zwilżenia ich wodą.

Dopuszczenie do nadmiernego osadzenia się brudu na nadwoziu.

Rozprzestrzenianie się procesu korozji, którego przyczyną są niewielkie uszkodzenia lakieru.

Usuwanie plam przy zastosowaniu rozpuszczalników niezalecanych

przez Producenta może spowodować uszkodzenie lakieru.

Jazda po śniegu i błocie, bez mycia pojazdu, a zwłaszcza nadkoli i podwozia.



Odtłuszczanie lub mycie za pomocą wysokociśnieniowych urządzeń myjących lub środków chemicznych nieposiadających atestu działu technicznego:

- podzespoły mechaniczne (np. komora silnika);
- koła (np. elementy układu hamulcowego, takie jak zaciski hamulcowe);
- podwozie;
- części zamienne z zawiasami (np. wewnętrzne drzwi);
- zewnętrzne elementy z lakierowanymi tworzyw sztucznych (np. zderzaki).

Niezastosowanie środków ostrożności niesie ze sobą ryzyko utlenienia lub wadliwej pracy mechanizmów.

Wjazd do myjni automatycznej

Ustaw dźwignię wycieraczek w położeniu zatrzymania → 157. Sprawdź zamocowanie zewnętrznych elementów wyposażenia samochodu,

dodatkowe światła, lusterka wsteczne i przymocuj pióra wycieraczek taśmą klejącą.

Wymontować antenę radiową, jeżeli samochód posiada takie wyposażenie. Sprawdź, czy klapka wlewu paliwa jest zamknięta, następnie zablokuj pojazd.

Po zakończeniu mycia należy pamiętać o zdjęciu taśmy przyklepnej i zamontowaniu anteny.

Czyszczenie reflektorów, czujników i kamer

Używać miękkiej szmatki lub wacika. Jeśli to nie wystarczy, należy zwilżyć je wodą z mydłem, a następnie wypłukać miękką szmatką lub wacikiem.

Po umyciu, należy delikatnie przetrzeć suchą, miękką szmatką.

Nie wolno używać środków czyszczących zawierających alkohol ani narzędzi mechanicznych (np.: skrobak).

Naklejki czyszczące, folie dekoracyjne itp.

Środki zapobiegawcze

Używać miękkiej szmatki lub wacika.

CZYSZCZENIE

Zwilżyć ją wodą z mydłem, następnie przetrzeć miękką szmatką lub wacikiem.

Po umyciu, należy delikatnie przetrzeć suchą, miękką szmatką.

Czego należy unikać

Zastosować środek na bazie alkoholu.

Używać przyborów (np. skrobaka).

Polerowanie ze zbyt dużą siłą.



Mycie pojazdu urządzeniem wysokociśnieniowym.

Konserwacja wykładzin tapicerskich

Dobrze utrzymany pojazd pozwala na dłuższe użytkowanie. Dlatego też zaleca się regularne czyszczenie wnętrza pojazdu.

Plamę należy zawsze szybko usunąć.

Do usuwania wszelkiego rodzaju plam należy używać **zimnej (lub letniej) wody mydlanej zawierającej naturalne mydło**.

Nie należy stosować detergentów (płynów do zmywania naczyń, pro-

duktów w pudrze, produktów z dodatkiem alkoholu).

Użyć miękkiej szmatki.

Splukać i zebrać nadmiar.

Panel multimedialny

Konserwacja ekranu może zależeć od rodzaju wyposażenia multimedialnego. W celu uzyskania dodatkowych informacji odnieś się do instrukcji dotyczącej multimedialnych.

Szyby wskaźników

(np. tablica wskaźników, zegar, wyświetlacz temperatury zewnętrznej).

Używać miękkiej szmatki lub wacika.

Jeśli to nie poskutkuje, należy użyć szmatki (lub wacika) nasączonej mieszaniną wody z mydłem, a następnie wytrzeć do czysta inną miękką wilgotną szmatką lub wacikiem.

Po umyciu, klosz należy **delikatnie** przetrzeć suchą, miękką szmatką.

Nie należy stosować w tym obszarze środków z dodatkiem alkoholu i/lub cieczy w rozpylaczu.

Pasy bezpieczeństwa

Należy starać się utrzymywać je w czystości.

Do ich konserwacji należy stosować preparaty zalecane przez naszą służbę techniczną (sklepy firmowe) lub używać letniej wody z mydłem i gąbki, następnie przetrzeć suchą szmatką.

Nie należy stosować detergentów lub wybielaczy.

Materiały (fotele, wykładzina drzwi...)

Regularnie odświeżać materiały.

Plama ciepła

Użyć wody mydlanej.

Zebrać lub osuszyć lekko (nigdy nie pocierać) za pomocą miękkiej szmatki, wypłukać i zebrać nadmiar.

Plama stała lub z pasty

Natychmiast ostrożnie zbierz nadmiar substancji stałej lub pasty za pomocą łopatkki (od krawędzi do środka, aby zapobiec rozprzestrzenieniu się plamy).

W przypadku plamy z cieczy usuń ją zgodnie ze wskazaniami.

Cecha szczególna cukierków, gumy do żucia

Na plamie połóż kostkę lodu w celu krystalizacji, następnie postępuj jak opisano w przypadku plamy stałej.

CZYSZCZENIE



W celu uzyskania porady dotyczącej konserwacji wnętrza i/lub niezadawalającego wyniku, należy jak najszybciej skontaktować się z Autoryzowanym Partnerem marki.

Demontaż/ponowny montaż wyjmowanych elementów wyposażenia oryginalnie zamontowanych w pojeździe

Jeśli zachodzi potrzeba wyjęcia elementów wyposażenia w celu oczyszczenia kabiny (np. dywaniki), należy je potem ponownie założyć w prawidłowy sposób i z dobrej strony (dywanik kierowcy musi być położony po stronie kierowcy) i zamocować je elementami dostarczonymi z wyposażeniem (np. dywanik kierowcy musi zawsze być zamocowany założonymi łącznikami).

Po każdym unieruchomieniu pojazdu należy sprawdzić, czy nic nie przeszkodzi w jego prowadzeniu (zablokowane pedały, podgięty dywanik itd.).

Czego należy unikać

Stanowczo odradzamy umieszczenie dezodorantów, odświeżaczy po-

wietrza itd. na wysokości nawiewów powietrza, ponieważ może to spowodować uszkodzenie wykładziny deski rozdzielczej.



Nie należy używać wysokociśnieniowych urządzeń do czyszczenia ani aerozoli wewnątrz kabiny:

bez zachowania środków ostrożności mogłoby to zakłócić między innymi prawidłowe działanie elementów elektrycznych lub elektronicznych obecnych w pojeździe.

OGUMIENIE

Ogumienie

Zasady bezpiecznej eksploatacji opon – kół

Opony są jedynym elementem samochodu, mającym bezpośrednią styczność z nawierzchnią drogi, dlatego też bardzo istotne jest dbanie o ich dobry stan.

Niezbędne jest przestrzeganie zasad kodeksu drogowego, obowiązujących w danym kraju.

Użytkowanie opon

Należy dbać o dobry stan opon. Ich bieżnik powinien mieć określoną głębokość: opony atestowane przez dział techniczny są wyposażone we wskaźniki zużycia **1**, czyli **specjalne gumowe nadlewy wtopione w bieżnik opony**.



Zdarzenia występujące podczas jazdy, takie jak „uderzenia w krawężnik”, mogą spowodować uszkodzenia opon i obręczy kół, jak również wywołać zmiany ustawienia geometrii przedniego lub tylnego zawieszenia. W takim przypadku należy zlecić wykonanie kontroli kół i geometrii Autoryzowanemu Partnerowi marki.



61489

Gdy bieżniki opon zostaną starte aż do poziomu wskaźników zużycia, **wskaźniki stają się widoczne 2: na-**

leży wówczas konieczności wymienić opony, ponieważ głębokość bieżnika nie przekracza 1,6 mm, co powoduje, że opony tracą przyczepność na mokrej nawierzchni.

Przeciążenie samochodu, pokonywanie długich tras po autostradach szczególnie w czasie upału, jak również częsta jazda po złych nawierzchniach są czynnikami przyspieszającymi zużycie opon i wpływającymi na bezpieczeństwo jazdy.

Ciśnienie w oponach

Należy przestrzegać zalecanej wartości ciśnienia w oponach (w tym koła zapasowego). Ciśnienie w oponach należy sprawdzać przynajmniej raz w miesiącu i przed każdą dłuższą podróżą (patrz naklejka przyklejona na krawędzi drzwi kierowcy).

OGUMIENIE



Zbyt niskie ciśnienie

prowadzi do przedwczesnego zużycia i przegrzewania się opon. Te czynniki mogą mieć negatywny wpływ na bezpieczeństwo jazdy i spowodować następujące sytuacje:

- pogorszenie przyczepności opony do nawierzchni drogi;
- ryzyko pęknięcia lub uszkodzenia bieżnika opony.

Ciśnienie w oponach zależy od obciążenia samochodu i prędkości jazdy. Wyrównać ciśnienie w zależności od warunków eksploatacji (patrz naklejka znajdująca się na krawędzi drzwi kierowcy).

Sprawdzanie ciśnienia powinno się odbywać przy zimnych oponach. Nie należy brać pod uwagę wyższych wartości ciśnienia, mogących wystąpić podczas upałów lub po jeździe ze znaczną szybkością.

W przypadku braku możliwości sprawdzenia ciśnienia w oponach **zimnych należy uwzględnić poprawkę od 0,2 do 0,3 bara (lub 3 PSI).**

Nie wolno spuszczać powietrza z rozgrzanych opon.



Uwaga: brakujący lub źle przykręcony kapturek na zaworze może pogorszyć szczelność opon i spowodować spadek ciśnienia. Zawsze należy używać kapturek na zaworach identycznych jak oryginalne i dokręcać je do oporu.

Pojazd wyposażony w system ostrzegający o utracie ciśnienia w oponach

W przypadku zbyt niskiego ciśnienia (przebiecie opony, niedostateczne ciśnienie itp.) zapala się lampka

ostrzegawcza  na tablicy wskaźników → 202.

Koło zapasowe

→ 391, → 394.

Przekładanie kół

Ta czynność nie powinna być praktykowana.

Wymiana opon



Ze względów bezpieczeństwa oraz w poszanowaniu obowiązujących przepisów praca.

W razie konieczności dokonania wymiany opon w samochodzie, należy montować wyłącznie opony tej samej marki, rozmiaru, typu i kształtu bieżnika.

Muszą one mieć nośność i indeks prędkości przynajmniej takie, jak w oponach oryginalnych lub spełniać zalecenia autoryzowanego dealera.

Nieprzestrzeganie tych zaleceń może zagrażać bezpieczeństwu i naruszyć zgodność pojazdu.

Ryzyko utraty kontroli nad pojazdem.

Jazda zimą

Łańcuchy na koła

Ze względów bezpieczeństwa zabronione jest zakładanie łańcuchów na tylne koła.

Założenie opon większych niż opony montowane fabrycznie w samocho-

OGUMIENIE

dzie **uniemożliwia montaż łańcuchów**.

Opony jednokierunkowe

Opona jednokierunkowa może być montowana tylko w jednym kierunku. Należy bezwzględnie przestrzegać tego kierunku.

Jeśli po przebiciu oponę jednokierunkową trzeba założyć przeciwnie do jej kierunku obrotu, należy zachować ostrożność, zwłaszcza na mokrej nawierzchni, ponieważ specyfikacja takiej opony nie zostanie zachowana.



Łańcuchy można montować wyłącznie na opony o identycznych wymiarach, co opony zamontowane fabrycznie w **pojeździe**.

Opony zimowe

Radzimy założyć tego typu opony na **cztery koła**, dla zapewnienia optymalnej przyczepności samochodu.

Uwaga te opony mają czasami tylko jeden kierunek obrotu i jeden indeks prędkości maksymalnej, którego wartość może być niższa od wartości maksymalnej prędkości pojazdu.

Opony z kółcami

Mogą być stosowane tylko przez czas ograniczony i zgodnie z lokalnie obowiązującymi przepisami. Należy zawsze stosować się do lokalnie obowiązujących przepisów, regulujących kwestię dopuszczalnej maksymalnej prędkości.

Opony tego typu należy zakładać co najmniej na oba przednie koła.



We wszystkich przypadkach zalecamy zasięgnięcie informacji u Autoryzowanego Partnera marki, który doradzi, jaki rodzaj wyposażenia jest najlepiej dostosowany do Państwa samochodu.

Ciśnienie w ogumieniu

Etykieta A



Aby ją przeczytać, należy otworzyć drzwi kierowcy.

Sprawdzanie wartości ciśnienia powinno się odbywać przy zimnych oponach.

Jeżeli nie ma możliwości sprawdzenia ciśnienia w **zimnych oponach**, należy **zwiększyć ciśnienie w od 0,2 do 0,3 bara (lub 3 PSI)**. **Nie wolno spuszczać powietrza z rozgrzanych opon.**

61320

OGUMIENIE

67311

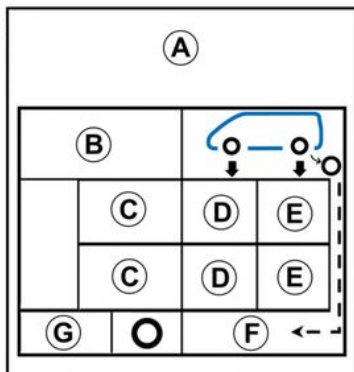

- B.** : rozmiar opon, w które jest wyposażony pojazd.
- C.** : obciążenie, z którym pojazd jest przeznaczony do jazdy (kierowca z pasażerami lub bez, bagaż itp.)
- D.** : ciśnienie w przednich oponach.
- E.** : ciśnienie w tylnych oponach.
- F.** : ciśnienie w ogumieniu koła zapasowego.
- G.** : rozmiar koła zapasowego, lub, zależnie od wersji pojazdu,

61471

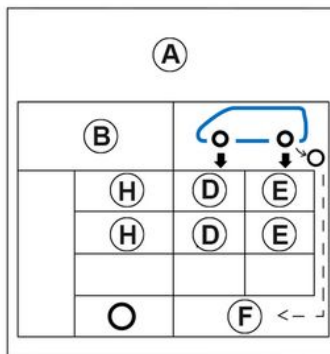

- B.** : rozmiar opon, w które jest wyposażony pojazd.
- H.** : zalecana prędkość jazdy.
- D.** : ciśnienie w przednich oponach.
- E.** : ciśnienie w tylnych oponach.
- F.** : ciśnienie w ogumieniu koła zapasowego.

Pojazd wyposażony w system ostrzegający o utracie ciśnienia w oponach

W przypadku zbyt niskiego ciśnienia (przebiecie opony, niedostateczne ciśnienie itp.) zapala się lampka

ostrzegawcza  na tablicy wskaźników → 202.



Dla pojazdów z pełnym obciążeniem (maksymalna dopuszczalna masa całkowita pojazdu wraz z obciążeniem) i ciągnących przyczepę
Maksymalna prędkość jazdy nie może przekraczać 100 km/h, a ciśnienie w oponach należy zwiększyć o 0,2 bara → 428.
Ryzyko pęknięcia opony.

Bezpieczeństwo opon i montaż łańcuchów: w celu uzyskania informacji na temat warunków serwisowania i, w zależności od wersji pojazdu, użycia łańcuchów → 382.

OGUMIENIE



Ze względów bezpieczeństwa oraz w poszanowaniu obowiązujących przepisów prawa.

W razie konieczności dokonania wymiany opon w samochodzie, należy montować wyłącznie opony tej samej marki, rozmiaru, typu i kształtu bieżnika.

Muszą mieć nośność i indeks prędkości przynajmniej takie, jak opony oryginalne lub spełniać zalecenia ASO.

Nieprzestrzeganie tych zaleceń może zagrażać bezpieczeństwu i naruszyć zgodność pojazdu.

Ryzyko utraty kontroli nad pojazdem.

Zestaw do pompowania opon



Zestaw umożliwia naprawę opon, w których uszkodzenia mechaniczne bieżnika **A** występują na powierzchni mniejszej niż 6 milimetrów. Nie można przy jego pomocy naprawić wszystkich typów uszkodzeń, np. rozcięć większych niż 6 milimetrów, czy nacięć na bocznej powierzchni opony **B** itp. Należy też sprawdzić, czy stan obręczy koła jest prawidłowy. Nie usuwać przedmiotu, który spowodował przebicie opony, jeżeli nadal tkwi on w oponie.

OGUMIENIE



Nie należy używać zestawu do pompowania, jeśli opona została uszkodzona na skutek

jazdy z przebitą oponą.

Przed przystąpieniem do jakiegokolwiek naprawy należy więc dokładnie sprawdzić boczną powierzchnię opon.

Jazda z niedopompowaną, czy wręcz przebitą oponą, może być niebezpieczna i prowadzić do sytuacji, w której naprawa uszkodzenia nie będzie już możliwa.

Naprawa taka ma charakter tymczasowy.

Przebitą oponę należy dokładnie sprawdzić (i naprawić, jeżeli to możliwe). Czynność należy zlecić specjalistycznemu zakładowi.

Przy wymianie opony naprawionej wcześniej z użyciem zestawu konieczne jest poinformowanie o tym fachowca dokonującego wymiany.

W czasie jazdy mogą być odczuwalne drgania, spowodowane obecnością środka w oponie.



Zestaw do pompowania posiada homologację wyłącznie dla pojazdów, które mają go

w oryginalnym wyposażeniu.

W żadnym wypadku nie można używać go do pompowania opon w innych samochodach lub napełniania powietrzem nadmuchiwanym przedmiotów (koło ratunkowe, ponton, itp.). Należy ostrożnie obchodzić się z pojemnikiem zawierającym płyn do naprawy opon, by uniknąć kontaktu środka ze skórą. Gdyby jednak płyn przedostał się na skórę, należy splukać to miejsce obfitym strumieniem wody.

Zestaw do naprawy opon powinien być przechowywany poza zasięgiem dzieci.

Pustych pojemników nie wolno wyrzucać do środowiska. Trzeba przekazać je Autoryzowanemu Partnerowi marki lub specjalistycznej jednostce zajmującej się recyklingiem.

OGUMIENIE

Zbiornik ma określony czas trwałości, który jest zaznaczony na etykiecie. Należy sprawdzić termin ważności.

W celu wymiany przewodu do pompowania oraz pojemnika ze środkiem do naprawy opon należy udać się do Autoryzowanego Partnera marki.



Zależnie od wersji pojazdu, w przypadku przebicia opony należy użyć zestawu znajdującego się w bagażniku lub pod zdejmowaną podłogą bagażnika.

Pojazd wyposażony w system ostrzegający o utracie ciśnienia w oponach

W przypadku zbyt niskiego ciśnienia (przebiecie opony, niedostateczne ciśnienie itp.) zapala się lampka

ostrzegawcza  na tablicy wskaźników → 202.

Przy pracującym silniku i zaciągniętym hamulcu parkingowym:

- odłączyć wszystkie akcesoria od gniazd zasilania akcesoriów pojazdu;
- w pojazdach wyposażonych w hak holowniczy w razie potrzeby odłączyć gniazdo haka holowniczego;
- **zapoznać się z informacją zamieszczoną na zestawie do pompowania** umieszczonym w bagażniku i postępować zgodnie z instrukcjami obsługi;
- napompować oponę do zalecanego ciśnienia; → 384;
- maksymalnie po 15 minutach przerwać pompowanie, aby odczytać wartość ciśnienia (za pomocą manometru 1);

Uwaga: podczas opróżniania zbiornika (około 30 sekund) manometr 1 wskazuje przez krótki czas ciśnienie nawet 6 barów, następnie ciśnienie spada.

- wyreguluj ciśnienie.

Jeżeli nie można osiągnąć zalecanego ciśnienia 1,8 bara po 15 minutach, naprawa nie jest możliwa. Nie prowadzić samochodu. Należy skontaktować się z Autoryzowanym Partnerem marki.



Przed użyciem zestawu należy zaparkować samochód, tak aby był dostatecznie oddalony od strefy ruchu, włączyć światła awaryjne, zaciągnąć hamulec parkingowy i poprosić o opuszczenie pojazdu wszystkich pasażerów, uważając, by trzymali się w bezpiecznej odległości od strefy ruchu.



W przypadku parkowania na poboczu należy ostrzec innych użytkowników drogi o obecności pojazdu za pomocą trójkąta ostrzegawczego lub innych elementów sygnalizacyjnych określonych przez lokalne przepisy danego kraju.

OGUMIENIE



Po napompowaniu opony powoli odkręcić końcówkę od pojemnika **2**, aby uniknąć zanieczyszczenia. Pojemnik schować do plastikowego opakowania, aby nie dopuścić do wycieku produktu.

- Przykleić naklejkę z zalecanymi warunkami jazdy (znajdującą się poniżej butli) w miejscu widocznym dla kierowcy, na desce rozdzielczej.
- Schować zestaw.
- Pod koniec początkowej operacji pompowania powietrze nadal ucieka z opony. Należy pokonać niewielką odległość, aby uszczelnić miejsce przebicia.
- Niezwłocznie uruchomić pojazd i rozpędzić go do prędkości 20-60 km/h, aby produkt został równo-

miernie rozprowadzony w oponie. Po przejechaniu 3 kilometrów zatrzymać się w celu pomiaru ciśnienia.

- Jeśli ciśnienie jest wyższe niż 1,3 bara, ale niższe od zalecanego (patrz naklejka na krawędzi drzwi kierowcy), ustawić ciśnienie. W przeciwnym razie skontaktować się z Autoryzowanym Partnerem: naprawa opony nie jest możliwa.

Zalecenie dotyczące wykorzystania zestawu

Zestaw nie powinien działać dłużej niż przez kolejnych 15 minut;

Butlę należy wymienić po pierwszym użyciu, nawet jeśli pozostaje w niej ciekły płyn.



We wnętrzu na nogi kierowcy nie mogą się znajdować żadne przedmioty, ponieważ w przypadku gwałtownego hamowania istnieje ryzyko zablokowania pedałów.



Uwaga: brakujący lub źle przykręcony kapturek na zaworze może pogorszyć szczelność opon i spowodować spadek ciśnienia. Zawsze należy używać kapturek na zaworach identycznych jak oryginalne i dokręcać je do oporu.



Po wykonaniu naprawy przy użyciu zestawu maksymalna odległość, jaką można przejechać wynosi 200 km. Ponadto należy ograniczyć prędkość, która w żadnym wypadku nie powinna przekraczać 80 km/h. Przypomina o tym naklejka, którą należy przykleić w widocznym miejscu na desce rozdzielczej. Zależnie od kraju użycia pojazdu lub lokalnie obowiązujących przepisów, należy wymienić oponę naprawioną za pomocą zestawu do pompowania opon.

OGUMIENIE

Narzędzia



Ilość i rodzaj narzędzi w zestawie **A** zależy od wersji pojazdu.

Po użyciu należy prawidłowo schować narzędzia.



Narzędzia muszą być zawsze prawidłowo ułożone, aby nie wypadły podczas hamowania. Po użyciu należy pamiętać o zamocowaniu narzędzi w zestawie. Następnie należy prawidłowo umieścić zestaw w schowku, aby uniknąć ryzyka obrażeń. Jeżeli śruby są dostarczone wraz z kołem zapasowym, należy ich używać tylko do montażu koła zapasowego.



Podnośnik 1

Złożyć podnośnik prawidłowo przed odłożeniem go na miejsce (należy prawidłowo umieścić pokrętko).

Klucz do kołpaków 2

Umożliwia zdjęcie kołpaków kół.

Nakładka na śruby kół 3

Do ostatecznego odkręcania lub wstępnego dokręcania śrub koła.

Zaczep holowniczy 4

→ 397

Klucz do kół 5

Służy do blokowania i odblokowywania śrub mocujących koło i zaczepu holowniczego 5.

Dźwignia 6

Służy do dokręcania lub odkręcania zaczepu holowniczego 4.

OGUMIENIE



Ze względu na bezpieczeństwo używanie podnośnika niezgodnego z zaleceniami

producenta jest surowo wzbronione.

Podnośnik jest specyficzny dla pojazdu i służy do wymiany kół. W żadnym wypadku nie należy go używać:

- w innym pojeździe;
- w celu przeprowadzania naprawy;
- w celu uzyskania dostępu do spodu pojazdu.

Ryzyko obrażeń

Ryzyko uszkodzenia pojazdu.

Przebite opony - koło zapasowe

W przypadku przebicia opony



Zależnie od wersji pojazdu dostępne są następujące elementy wyposażenia:

- zestaw do pompowania opon **A** → **386** umieszczony pod ruchomą podłogą;

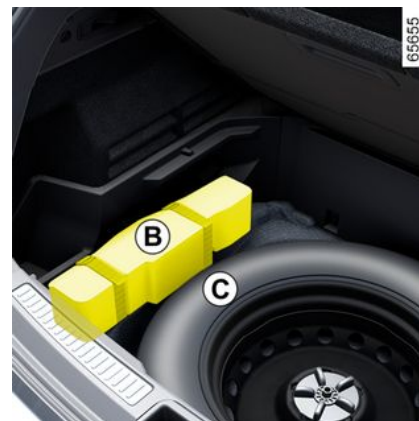

lub

- zestaw narzędzi **B** i koło zapasowe **C**.

Pojazd wyposażony w system ostrzegający o utracie ciśnienia w oponach

W przypadku zbyt niskiego ciśnienia (przebite opony, niedostateczne ciśnienie itp.) zapala się lampka

ostrzegawcza  na tablicy wskaźników → **202**.

OGUMIENIE



W przypadku parkowania na poboczu należy ostrzec innych użytkowników drogi o obecności pojazdu za pomocą trójkąta ostrzegawczego lub innych elementów sygnalizacyjnych określonych przez lokalne przepisy danego kraju.

Koło zapasowe

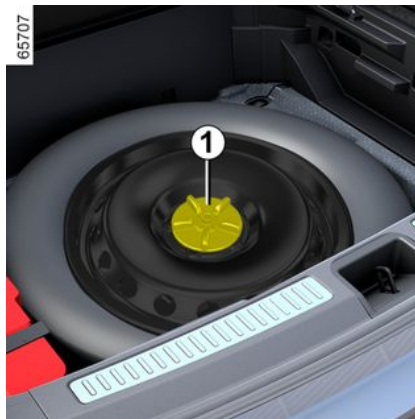

Aby uzyskać do niego dostęp, należy:

- otworzyć pokrywę bagażnika;
- podnieść ruchomą podłogę;
- odkręcić centralne mocowanie **1** w środku koła zapasowego;
- wyjąć koło zapasowe.

Uwaga: w przypadku braku koła zapasowego lub zestawu do pompowania opon nie należy niczego ładować na spodzie bagażnika.

W zależności od pojazdu, zestaw narzędzi znajduje się po lewej stronie koła zapasowego, pod ruchomą podłogą.



Wyłącz funkcję "wolne ręce" przed użyciem koła zapasowego.

Nieoczekiwane otwarcie pokrywy bagażnika może spowodować obrażenia.

ostrzeżenia



W przypadku, gdy koło zapasowe było przechowywane przez wiele lat, należy sprawdzić w stacji obsługi, czy zachowało ono właściwe parametry i czy można je bezpiecznie używać.

Pojazdy wyposażone w koło zapasowe różnią się od pozostałych czterech kół:

- Nie należy nigdy zakładać więcej niż jednego koła zapasowego w tym samym pojeździe.
- Należy wymienić jak najszybciej koło zapasowe na koło identyczne, co koło fabryczne.
- Podczas używania tego koła zapasowego prędkość jazdy nie powinna przekraczać prędkości wskazanej na etykiecie umieszczonej na obręczy koła.
- Używanie tego koła może spowodować zmianę normalnego zachowania pojazdu. Należy unikać gwałtownego przyspieszania lub zwalniania oraz zmniejszyć prędkość podczas pokonywania zakrętów.
- W przypadku konieczności użycia łańcuchów śniegowych, należy zamontować koło zapasowe na tylnej osi i sprawdzić ciśnienie w ogumieniu.

Zmiana kół



Włączyć światła awaryjne.

Zaparkować samochód z dala od ruchu drogowego na płaskim, nieśliskim i twardym podłożu.

Zaciągnąć hamulec ręczny i włączyć bieg (pierwszy lub wsteczny lub w przypadku automatycznej skrzyni biegów ustawić dźwignię w położeniu **P**). Wszyscy pasażerowie powinni opuścić pojazd i pozostawać w bezpiecznej odległości od strefy ruchu.

Pojazdy wyposażone w podnośnik i klucz do kół

Jeśli zachodzi taka potrzeba, zdjęć ozdobny kołpak.

Odblokuj śruby mocujące koła za pomocą klucza do kół **1**. Należy ustawić klucz w taki sposób, aby kręcić nim w dół, a nie do góry.

Ustaw podnośnik **2** poziomo: jego głowica **musi** znajdować się równo z progiem, jak najbliżej wymienianego koła, między dwoma wycięciami **4**.

W przypadku wymiany tylnego koła przed ustawieniem podnośnika zdejmij

osłonę **3**, ciągnąc ją w dół (po zakończeniu wymiany koła nie zapomnij o ponownym założeniu osłony **3**).

Osłona **3** znajduje się po obu stronach pojazdu.

Zacznij obracać podnośnik ręcznie po ustawieniu płytki podnośnika **6** w płytkim rowku pod pojazdem, znajdującym się pomiędzy dwoma wycięciami **5**, zgodnie z kierunkiem strzałki **3**.

Kontynuować obracanie podnośnika w celu prawidłowego ustawienia podstawy (musi być wsunięta pod samochód i ustawiona pionowo w jednej linii z główką podnośnika).

Wykonać kilka obrotów pokrętkiem tak, aby koło oderwało się od ziemi.



W przypadku parkowania na poboczu należy ostrzec innych użytkowników drogi o

obecności pojazdu za pomocą trójkąta ostrzegawczego lub innych elementów sygnalizacyjnych określonych przez lokalne przepisy danego kraju.

Wymontować śruby i zdjęć koło.

OGUMIENIE

Koło zapasowe umieścić na centralnej piaście i obracać celem dopasowania otworów mocujących koła i piasty.

Dokręcić śruby, upewniając się, czy koło jest prawidłowo dociśnięte do piasty.

Obniżyć podnośnik.

Po opuszczeniu koła dokręcić mocno śruby i jak najszybciej sprawdzić moment dokręcania oraz ciśnienie w oponie koła zapasowego.



W przypadku przebicia opony, należy natychmiast wymienić koło.

Przedziurawiona opona musi być dokładnie sprawdzona (i jeśli jest to możliwe naprawiona) przez fachowca.

Pojazd wyposażony w system ostrzegający o utracie ciśnienia w oponach

W przypadku zbyt niskiego ciśnienia (przebiecie opony, niedostateczne ciśnienie itp.) zapala się lampka

ostrzegawcza  na tablicy wskaźników → 202.



Narzędzia muszą być zawsze prawidłowo ułożone, aby nie wypadły podczas hamowania. Po użyciu należy pamiętać o zamocowaniu narzędzi w zestawie. Następnie należy prawidłowo umieścić zestaw w schowku, aby uniknąć ryzyka obrażeń.

Jeżeli śruby są dostarczone wraz z kołem zapasowym, należy ich używać tylko do montażu koła zapasowego.



Ze względu na bezpieczeństwo używanie podnośnika niezgodnego z zaleceniami producenta jest surowo wzbronione.

Podnośnik jest specyficzny dla pojazdu i służy do wymiany kół. W żadnym wypadku nie należy go używać:

- w innym pojeździe;
- w celu przeprowadzania naprawy;
- w celu uzyskania dostępu do spodu pojazdu.

Ryzyko obrażeń
Ryzyko uszkodzenia pojazdu.

OGUMIENIE

Kołpaki, kołpak – koło

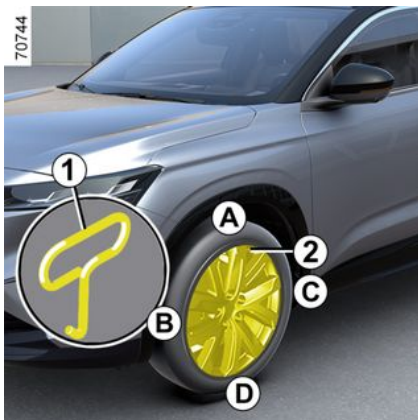

Jeśli zachodzi taka potrzeba, zdjęć ozdoby kołpak.

Wymontuj kołpak za pomocą klucza do kołpaków **1** (znajdującego się w zestawie narzędzi), wprowadzając zaczep w otwór w pobliżu zaworu **2**.

Przy zakładaniu kołpaka należy go odpowiednio ustawić względem zaworu **2**. Wprowadzić zaczepy przytrzymujące zaczynając od strony zaworu **A**, a następnie **B** i **C**, a kończąc na zaworze **D** po przeciwnej stronie.



Narzędzia muszą być zawsze prawidłowo ułożone, aby nie wypadły podczas hamowania. Po użyciu należy pamiętać o zamocowaniu narzędzi w zestawie, następnie umieścić prawidłowo zestaw w schowku.

Ryzyko obrażeń

POSTĘPOWANIE W RAZIE AWARII

Holowanie: postępowanie w razie awarii

Przed przystąpieniem do holowania należy ustawić skrzynię biegów w położeniu neutralnym (pozycja **N** w pojazdach wyposażonych w automatyczną skrzynię biegów), odblokować kolumnę kierownicy i zwolnić hamulec parkingowy.

Konieczne jest przestrzeganie obowiązujących przepisów dotyczących holowania.

Jeżeli pojazd holuje przyczepę, nie przekraczaj dopuszczalnej masy przyczepy dla pojazdu → **428**.

Aby przewieźć pojazd na platformie lub holować go z użyciem zaczepu holowniczego, należy przestrzegać następujących instrukcji:

- gdy karta znajduje się w kabinie, naciśnij przycisk rozruchu;
- W pojazdach wyposażonych w ręczną skrzynię biegów włączycь bieg i zwolnić hamulec postojowy;
- W pojazdach z automatyczną skrzynią biegów ustawić dźwignię zmiany biegów w położeniu **N** → **175**: kolumna kierownicy odblokuje się, a hamulec postojowy jest zwolniony;
- Naciśnij przycisk rozruchu silnika i przytrzymaj go w takim położeniu

ponad dwie sekundy. Zasilanie akcesoriów jest włączone: można korzystać z funkcji oświetlenia pojazdu (kierunkowskazy, światła hamowania itp.). W nocy należy włączyć światła pojazdu;

– Po zakończeniu holowania naciśnij przycisk rozruchu silnika na ponad dwie sekundy (ryzyko rozładowania akumulatora).



Podczas holowania pojazdu kartę należy umieścić w pojeździe.

Ryzyko zablokowania kolumny kierownicy.



Narzędzia muszą być zawsze prawidłowo ułożone, aby nie wypadły podczas hamowania.

Holowanie pojazdu z automatyczną skrzynią biegów

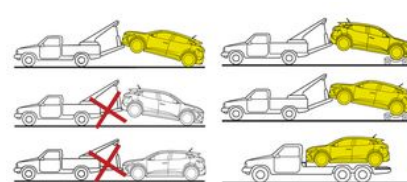

Samochód należy przetransportować na lawecie lub holować z uniesionymi przednimi kołami.

Z wyjątkiem wersji E-Tech full hybrid możliwe jest również holowanie pojazdu ze wszystkimi czterema kołami na podłożu, tylko na biegu przeznaczonym do jazdy do przodu, ze skrzynią biegów w położeniu neutralnym **N** i na maksymalnej odległości 80 km, z maksymalną prędkością 25 km/h.



nia.

Narzędzia muszą być zawsze prawidłowo ułożone, aby nie wypadły podczas hamowania.

Używaj wyłącznie przedniego 4 i tylnego 8 zaczepu holowniczego.

POSTĘPOWANIE W RAZIE AWARII

(nie należy w żadnym wypadku używać pólci lub jakiegokolwiek innej części pojazdu). Zaczepy holownicze można wykorzystywać wyłącznie do holowania pojazdu. W żadnym wypadku nie mogą służyć do pośredniego lub bezpośredniego podnoszenia pojazdu.



Po wyłączeniu silnika, układy wspomagania kierownicy i hamulców nie działają.

6

Dostęp do punktów holowniczych

Przedni zaczep holowniczy 4



Nacisnąć w strefie 1 i utrzymać nacisk, jednocześnie pociągnąć w strefie 3, aby otworzyć klapkę 2.

Tyłny zaczep holowniczy 8

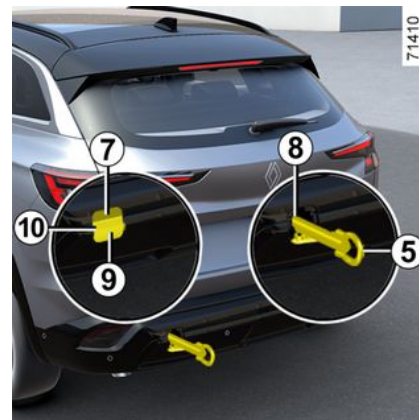

Nacisnąć w strefie 9 i utrzymać nacisk, jednocześnie pociągnąć w strefie 7, aby otworzyć klapkę 10.

W zależności od pojazdu, dokręcić zaczep holowniczy 5 do oporu: najpierw ręką, następnie kluczem do kół lub uchwytem do podnośnika.

Dozwolone jest korzystanie tylko z zaczepu holowniczego 5 i klucza do kół lub dźwigni, które znajdują się w schowku z narzędziami → 390.

POSTĘPOWANIE W RAZIE AWARII



Upewnij się, że zaczep holowniczy jest prawidłowo przykręcony.

Ryzyko utraty holownego przedmiotu.



– Należy używać sztywnego drążka holowniczego. W przypadku używania linki z włókien naturalnych lub sztucznych (jeżeli zezwalają na to przepisy) powinna istnieć możliwość zatrzymania holowanego pojazdu przy pomocy hamulca.

– nie należy holować pojazdu, którego układ jezdny jest uszkodzony.

– należy unikać gwałtownego przyspieszania lub hamowania, które mogłyby spowodować uszkodzenie pojazdu.

– We wszystkich przypadkach zaleca się nie przekraczać prędkości **25 km/h**.



Narzędzia muszą być zawsze prawidłowo ułożone, aby nie wypadły podczas hamowania.

Akumulator: postępowanie w razie awarii

W celu uniknięcia zjawiska iskrzenia należy

– Przed odłączeniem lub podłączeniem akumulatora sprawdzić, czy "odbiorniki zasilania" (lampki sufitowe itp.) są wyłączone.

– przed podłączeniem lub odłączeniem przewodów prostownika od akumulatora należy wyłączyć prostownik;

– nie kłaść żadnych metalowych przedmiotów na akumulatorze, ponieważ może to spowodować zwarcie między jego biegunami;

– odczekać przynajmniej pięć minut po wyłączeniu silnika, aby odłączyć akumulator;

– Po zamontowaniu akumulatora bezwzględnie podłączyć zaciski do jego biegunów.



Zależnie od pojazdu w przypadku uszkodzenia akumulatora (odłączony, rozładowany akumulator itp.) należy zresetować układ wspomagania kierownicy → 142.



Przed wykonaniem jakichkolwiek czynności w komorze silnika należy wyłączyć zapłon

→ 168.

Podłączanie prostownika

Prostownik musi być kompatybilny z akumulatorem o napięciu znamionowym wynoszącym 12 V.

Nie odłączając akumulatora podczas pracy silnika. **Należy przestrzegać zasad podanych w instrukcji obsługi prostownika ładującego akumulator.**

POSTĘPOWANIE W RAZIE AWARII



Niektóre akumulatory mogą wymagać specjalnego sposobu ładowania. Szczegółowych informacji udzieli ASO.

Należy unikać zjawiska iskrzenia, które może być przyczyną wybuchu i ładować akumulator tylko w pomieszczeniu posiadającym dobrą wentylację.

Niebezpieczeństwo poważnych obrażeń.



Z akumulatorem należy obchodzić się ostrożnie ze względu na znajdujący się w nim kwas siarkowy, którego kontakt ze skórą lub oczami jest bardzo niebezpieczny. W razie konieczności, dane miejsce należy obficie opłukać wodą. Jeśli zachodzi taka potrzeba, skontaktować się z lekarzem.

Nie wolno zbliżać otwartego ognia, żarzących się przedmiotów lub isker do elementów akumulatora (**ryzyko wybuchu**). W trakcie wykonywania napraw w pobliżu silnika należy pamiętać, że może być rozgrzany. Ponadto, w każdej chwili, może włączyć się wentylator chłodnicy.

Lampka kontrolna  w komorze silnika przypomina o tym ostrzeżeniu.

Ryzyko obrażeń

Uruchamianie silnika przy pomocy akumulatora innego samochodu

Aby uruchomić silnik, w przypadku konieczności użycia akumulatora innego pojazdu, należy wyposażyć się w odpowiednie przewody elektryczne (o dużym przekroju) u Autoryzowanego Partnera marki, a jeśli posiadają już Państwo przewody rozruchowe, należy się upewnić, czy ich stan jest prawidłowy.

Oba akumulatory powinny mieć identyczne napięcie znamionowe: 12

V. Pojemność akumulatora (amperogodziny, Ah), z którego czerpany jest prąd powinna być co najmniej równa pojemności znamionowej akumulatora rozładowanego.

Konieczne jest dokładne sprawdzenie, czy obydwaj pojazdy nie stykają się ze sobą bezpośrednio (w razie połączenia biegunów dodatnich istnieje ryzyko zwarcia) oraz czy rozładowany akumulator został prawidłowo podłączony. Wyłączyć zapłon pojazdu.

Uwaga: w wersji E-Tech full hybrid, należy użyć niezależnych zacisków w komorze silnika, ponieważ akumulator nie jest dostępny bezpośrednio.

POSTĘPOWANIE W RAZIE AWARII



Nie należy wykorzystywać pojazdu E-Tech full hybrid w celu ładowania akumulatora "12 V" w innym pojeździe. Energia elektryczna w dodatkowym akumulatorze "12 V" pojazdu E-Tech full hybrid jest niewystarczająca, aby wykonać taką operację.

Ryzyko uszkodzenia pojazdu.



Z akumulatorem należy obchodzić się ostrożnie ze względu na znajdujący się w nim kwas siarkowy, którego kontakt ze skórą lub oczami jest bardzo niebezpieczny. W razie konieczności, dane miejsce należy obficie opłukać wodą. Jeśli zachodzi taka potrzeba, skontaktować się z lekarzem.

Nie wolno zbliżać otwartego ognia, żarzących się przedmiotów lub iskier do elementów akumulatora (**ryzyko wybuchu**). W trakcie wykonywania napraw w pobliżu silnika należy pamiętać, że może być rozgrzany. Ponadto, w każdej chwili, może włączyć się wentylator chłodnicy. Naklejka ostrzegawcza



w komorze silnika przypomina o tym ostrzeżeniu.

Ryzyko obrażeń

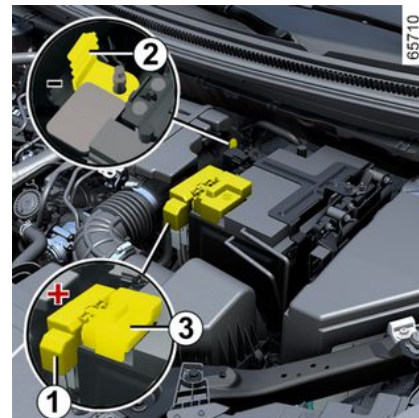

Akumulator w komorze silnika

Nie ma bezpośredniego dostępu do akumulatora.

Użyj **zacisku 1 (+)** i **zacisku 2 (-)** w komorze silnika.

Podnieś osłonę **3 zacisku 1 (+)**.

POSTĘPOWANIE W RAZIE AWARII

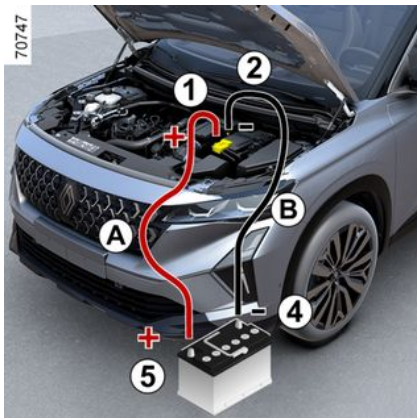

Podłącz dodany przewód **A** do **zacisku 1 (+)**, a następnie do **zacisku 5 (+)**

akumulatora wspomagającego rozruch.

Podłącz przewód ujemny **B** do **zacisku 4 (-)** akumulatora wspomagającego rozruch, a następnie do **zacisku 2 (-)**.

Uruchomić silnik; silnik powinien pracować na średnich obrotach silnika.

Jeżeli silnik Twojego pojazdu nie uruchamia się od razu, wyłącz zapłon i odczekaj kilka sekund przed ponownym próbą rozruchu.

Po uruchomieniu silnika odłącz przewody **A** i **B** w odwrotnej kolejności (**2 - 4 - 5 - 1**).

Przesunąć osłonę **3** **zacisku 1 (+)**.



Sprawdzić, czy przewody **A** i **B** nie stykają się ze sobą oraz czy przewód bieguna dodatniego **A** nie styka się z żadną metalową częścią pojazdu, którego akumulator wspomaga rozruch. **Ryzyko obrażeń i/lub uszkodzenia pojazdu.**

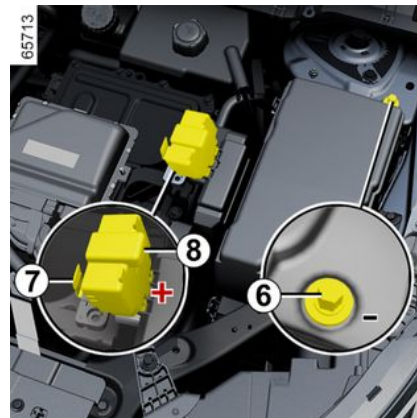

Akumulator w bagażniku

(wersja E-Tech full hybrid)

Nie ma bezpośredniego dostępu do akumulatora.

Musisz użyć terminali zdalnych.



Nie wolno odłączać dodatniego przewodu w komorze silnika.

Ryzyko niezamierzonego uruchomienia silnika.
Ryzyko poparzenia wskutek iskrzenia.

POSTĘPOWANIE W RAZIE AWARII

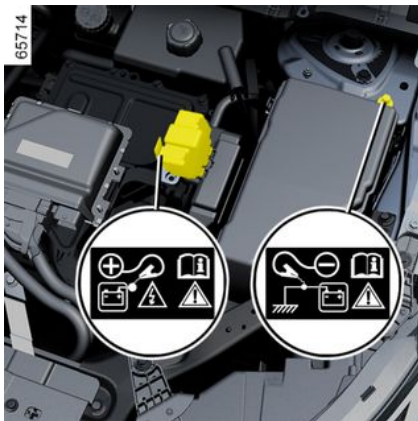

Użyj **zacisku 6 (-)** i **zacisku 7 (+)** w komorze silnika.

Podnieś osłonę **B** zacisku **7 (+)**.

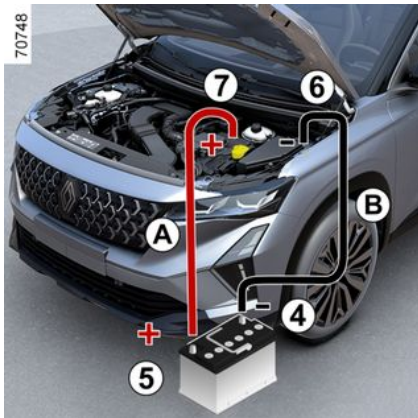

Podłącz dodani przewód **A** do **zacisku 7 (+)**, a następnie do **zacisku 5 (+)** akumulatora wspomagającego rozruch.

Podłącz przewód ujemny **B** do **zacisku 4 (-)** akumulatora wspomagającego rozruch, następnie do **zacisku 6 (-)**.

Uruchomić silnik; silnik powinien pracować na średnich obrotach silnika.

Jeżeli silnik Twojego pojazdu nie uruchamia się od razu, wyłącz zapłon i odczekaj kilka sekund przed ponowniem próby rozruchu.

Po uruchomieniu silnika odłączyć przewody **A** i **B** w odwrotnej kolejności (**6 - 4 - 5 - 7**).

Przesunąć osłonę **B** zacisku **7 (+)**.



Sprawdzić, czy przewody **A** i **B** nie stykają się ze sobą oraz czy przewód bieguna dodatniego **A** nie styka się z żadną metalową częścią pojazdu, którego akumulator wspomaga rozruch.
Ryzyko obrażeń i/lub uszkodzenia pojazdu.

REFLEKTORY, ŚWIATŁA: WYMIANA ŻARÓWEK

Oświetlenie zewnętrzne: wymiana żarówek

Reflektory przednie

Wymiana żarówek



W przypadku pojazdów wyposażonych w światła LED w sprawie wymiany należy zwrócić się do ASO.

Światła mijania/drogowe LED 1

Skontaktować się z Autoryzowanym Partnerem marki.

Światła dzienne/światła pozycyjne/kierunkowskazy LED 2

Skontaktować się z Autoryzowanym Partnerem marki.

Tyłne światła i kierunkowskazy

Wymiana żarówek

Światło pozycyjne/światło stop LED 1



Skontaktować się z Autoryzowanym Partnerem marki.

Kierunkowskazy LED 2

Kierunkowskazy LED 2

Światło przeciwmgielne (tylko po stronie kierowcy) i światła cofania LED 3



Skontaktować się z Autoryzowanym Partnerem marki.

REFLEKTORY, ŚWIATŁA: WYMIANA ŻARÓWEK

Diodowe trzecie światło stop 4



Skontaktować się z Autoryzowanym Partnerem marki.

Oświetlenie tablicy rejestracyjnej typu LED 5



Skontaktować się z Autoryzowanym Partnerem marki.

Kierunkowskazy LED 6

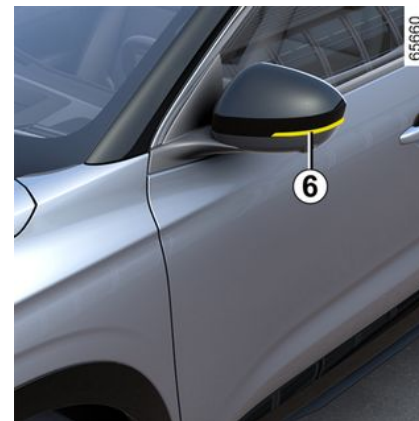

Skontaktować się z Autoryzowanym Partnerem marki.

6

REFLEKTORY, ŚWIATŁA: WYMIANA ŻARÓWEK

Lampki oświetlenia wnętrza:
wymiana żarówek

Lampki punktowe 1, 2 i 3

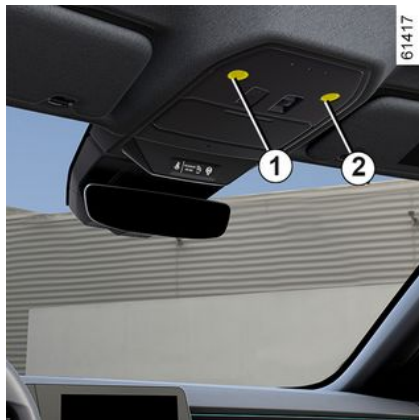

Należy skontaktować się z Autoryzowanym Partnerem marki.

Oświetlenie lusterek w osłonach przeciwsłonecznych 4



Należy skontaktować się z Autoryzowanym Partnerem marki.

REFLEKTORY, ŚWIATŁA: WYMIANA ŻARÓWEK

Lampka oświetlenia bagażnika 5



Odepnij lampkę bagażnika **5**, naciskając płaskim śrubokrętem na zaczep po lewej stronie.

Wyjąć żarówkę.

Typ żarówki: W5W.

PIÓRA WYCIERACZEK: WYMIANA

Wymiana 2 piór wycieraczek przedniej szyby

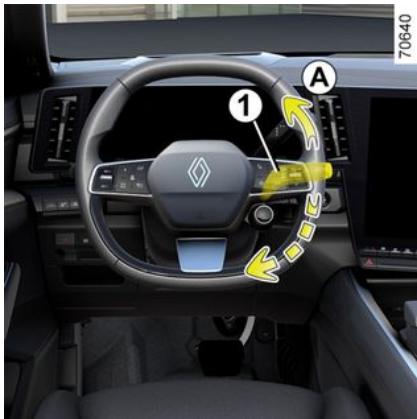

Aby wymienić wycieraczki, najpierw ustaw je w pozycji serwisowej **B**.

Po włączeniu zapłonu, przy włączonym silniku:

- ustaw dźwignię **1** w pozycji **A** dwa razy z rzędu (pojedyncze przeciągnięcia): pióra wycieraczek zatrzymają się w pozycji serwisowej **B**, oddalonej od pokrywy komory silnika;
- podnieś ramię wycieraczki **3**;
- opuść wypust **4** i wymontuj pióro **2**.

Zakładanie wycieraczki

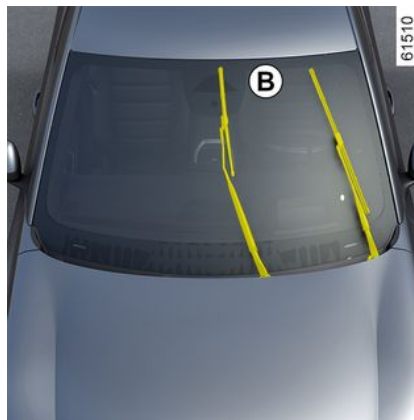

Aby zamontować pióro wycieraczki **2**, wsuń je w gniazdo ramienia **3** i zablokuj zatrzask (odgłos kliknięcia). Sprawdź, czy pióro wycieraczki zostało zablokowane.

Aby ustawić pióra w niskim położeniu, przy włączonym zapłonie upewnij się, że wycieraczki zsunęły się na przednią szybę, następnie przesuń dźwignię **1** w położenie **A** (pojedyncze przetarcie): pióra wycieraczek wsuną się pod pokrywą komory silnika po włączeniu zapłonu.

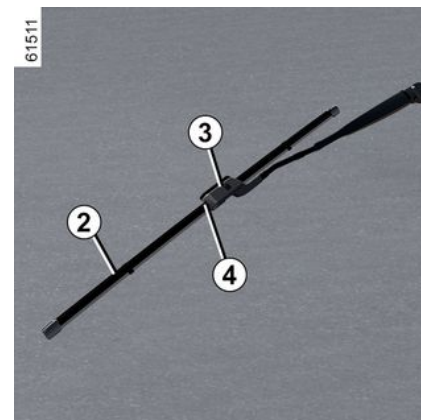

i Należy systematycznie kontrolować stan piór wycieraczek. Okres ich eksploatacji zależy od użytkownika:

- regularnie czyścić pióra, przednią i tylną szybę wodą z dodatkiem mydła;
- nie używaj ich, gdy przednia lub tylna szyba jest sucha;
- odklej je od przedniej lub tylnej szyby, gdy przez dłuższy czas nie pracowały.

PIÓRA WYCIERACZEK: WYMIANA

Pióro wycieraczki tylnej szyby

5

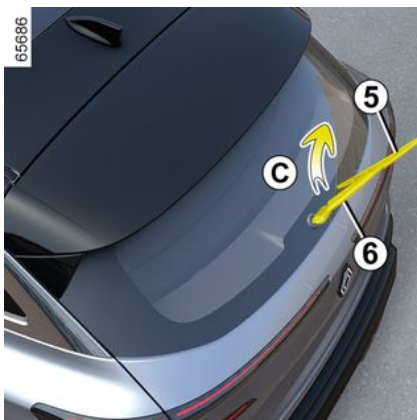

Dźwignia w pozycji wyłączonej (nieaktywna):

- podnieś ramię wycieraczki **6**;
- obróć pióro **5** (ruch **C**), aż do odblokowania;
- pociągnąć pióro wycieraczki, aby je wyjąć.

Zakładanie wycieraczki

W celu zamontowania pióra wykonać wyżej opisane czynności w odwrotnej kolejności. Sprawdzić, czy pióro wycieraczki zostało zablokowane.



Należy systematycznie kontrolować stan piór wycieraczek.

- regularnie czyścić pióra, przednią i tylną szybę wodą z dodatkiem mydła ;
- nie używaj ich, gdy przednia lub tylna szyba jest sucha;
- odklej je od przedniej lub tylnej szyby, gdy przez dłuższy czas nie pracowały.



- W czasie mrozów należy upewnić się, czy pióra wycieraczek nie zostały unieruchomione przez osadzający się na szybach szron (ryzyko przegrzania silnika mechanizmu wycieraczek).

- Należy systematycznie kontrolować stan piór wycieraczek. Należy je wymieniać, gdy tylko zmniejszy się skuteczność ich działania: średnio raz w roku.

Podczas wymiany pióra, kiedy jest ono wyjęte, uważać, aby ramię wycieraczki nie opadło ponownie na szybę: ryzyko stłuczenia szyby.



Przed wymianą pióra wycieraczki tylnej należy się upewnić, czy dźwignia jest w położeniu zatrzymania (wyłączona).

Ryzyko obrażeń

6

BEZPIECZNIKI

Skrzynki bezpieczników

W przypadku awarii któregośkolwiek urządzenia elektrycznego, należy sprawdzić bezpieczniki.

Bezpieczniki w kabinie A



Odpiąć klapkę **1**.

 Zgodnie z lokalnie obowiązującymi przepisami lub na wszelki wypadek, należy zaopatrzyć się u Autoryzowanego Partnera marki w komplet zapasowych żarówek i bezpieczników.

Bezpieczniki w kabinie B

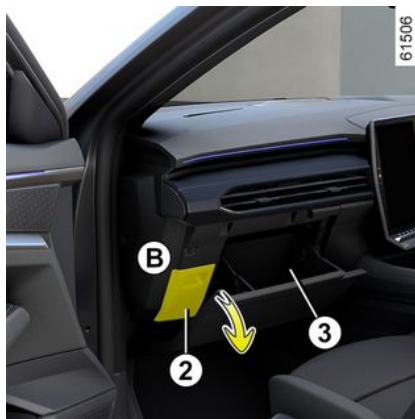

Bezpieczniki znajdują się za klapką **2** w schowku **3**.

Odpiąć klapkę **2**.



Sprawdzić stan danego bezpiecznika i **w razie potrzeby go wymienić (wartość znamionowa nowego bezpiecznika musi być taka sama jak oryginalnego).**

Użycie bezpiecznika o wyższym amperażu mogłoby doprowadzić do stopienia instalacji elektrycznej (ryzyko pożaru) w przypadku zbyt dużego poboru energii przez odbiorniki.



BEZPIECZNIKI

Odłączyć bezpiecznik za pomocą dźwigni **4** umieszczonej na płycie bezpieczników.

Nie ciągnąć za element **5** (ryzyko dezaktywacji niektórych elementów wyposażenia pojazdu).

Bezpieczniki zamienne znajdują się w strefie **6**.

Przeznaczenie bezpieczników

(obecność bezpieczników zależy od poziomu wyposażenia pojazdu)

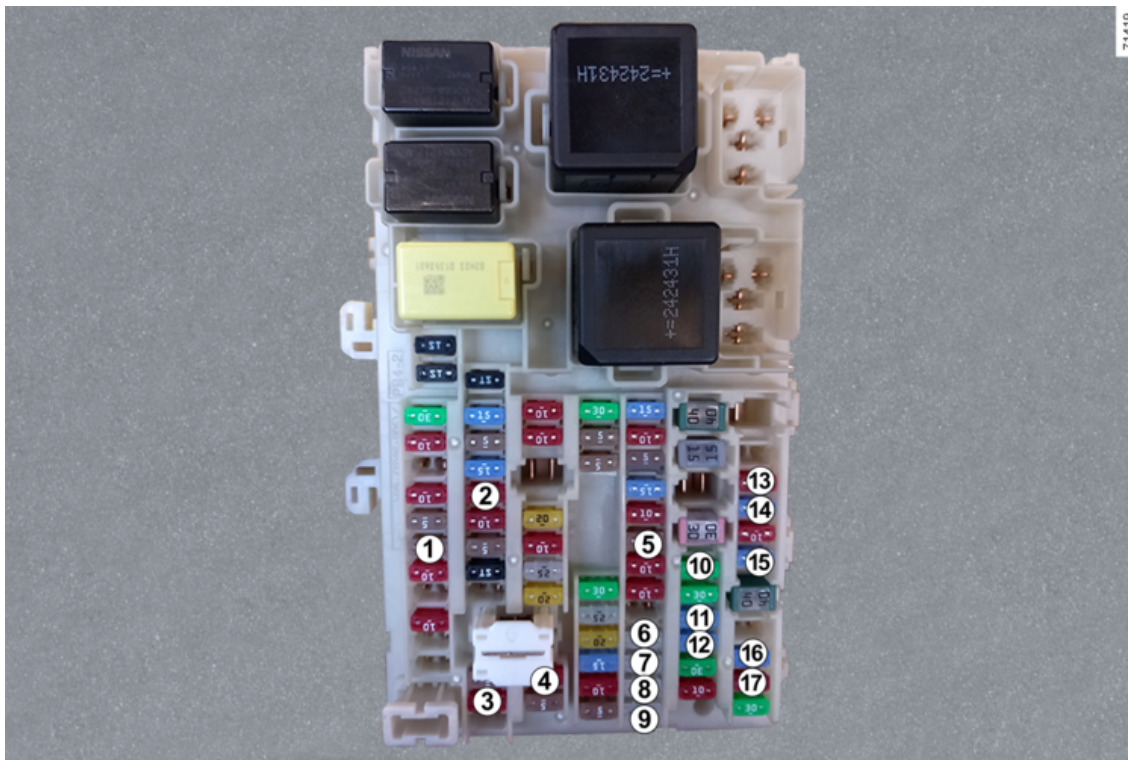

BEZPIECZNIKI

Nu-mer	Przeznaczenie
1	Tablica wskaźników
2	Moduł elektroniczny BCM
3	Przycisk stop
4	Tablica wskaźników
5	Lusterko wsteczne sterowane elektrycznie
6	Silnik sterowania tylną szybą po prawej stronie
7	Silnik sterowania tylną szybą po lewej stronie
8	Silnik elektrycznego podnoszenia szyby przedniej po stronie pasażera
9	Silnik podnośnika szyby od strony kierowcy
10	Gniazdo haka holowniczego
11	Kierunkowskaz
12	Wycieraczka tylnej szyby/ tylne światła przeciwmgielne
13	Pompa spryskiwacza

Nu-mer	Przeznaczenie
14	Przednie gniazdo akcesoriów
15	Gniazdko akcesoriów w bagażniku/gniazdo haka holowniczego
16	Kierunkowskaz
17	Przycisk stop

Bezpieczniki w komorze silnika C



Niektóre funkcje są chronione bezpiecznikami znajdującymi się w komorze silnika (moduł **C**).

Z uwagi na ograniczony dostęp do tych bezpieczników, **radzimy jednak zlecić ich wymianę autoryzowanemu partnerowi marki.**



W trakcie wykonywania napraw w pobliżu silnika należy pamiętać, że może być rozgrzany. Ponadto, w każdej chwili, może włączyć się wentylator chłodnicy. Naklejka ostrzegawcza



w komorze silnika przypomina o tym ostrzeżeniu. **Ryzyko obrażeń**



Przed wykonaniem jakichkolwiek czynności w komorze silnika należy wyłączyć zapłon

➔ 168.

MONTAŻ I KORZYSTANIE Z AKCESORIÓW



Dodatkowe urządzenia elektryczne i elektroniczne

Przed montażem tego typu akcesorium (w szczególności typu nadajnik-odbiornik: pasmo częstotliwości, poziom mocy, położenie anteny, itp.), należy upewnić się, że jest ono kompatybilne z samochodem. Należy zwrócić się po radę do Autoryzowanego Partnera marki.

Przed podłączeniem akcesoryjnych urządzeń do gniazda upewnij się, że urządzenie nie przekracza maksymalnej mocy dozwolonej dla gniazda → 345, → 351.

Ryzyko pożaru.

Wszelkie prace związane z obwodami elektrycznymi lub elektronicznymi pojazdu mogą być wykonywane wyłącznie przez wykwalifikowanego specjalistę. Każde nieprawidłowe podłączenie i/lub instalacja akcesoriów elektrycznych/elektronicznych niezatwierdzonych przez producenta może bowiem spowodować:

- Uszkodzenia sprzętu elektrycznego i/lub elektronicznego;
- Uszkodzenie podłączonych do niego elementów;
- Gromadzenie i wykorzystywanie danych pojazdu;
- naruszenie prywatności (modyfikacja, usunięcie lub nieuprawniony dostęp do danych osobowych);
- unieważnienie zezwolenia na dopuszczenie do użytku.

Ryzyko poważnych kolizji drogowych.

Ryzyko naruszenia prywatności.

W przypadku montażu wyposażenia elektrycznego w przyszłości należy się upewnić, że została przekazana wartość znamionowa i położenie odpowiedniego bezpiecznika.

Korzystanie z gniazda diagnostycznego

Podłączanie elektronicznych akcesoriów do gniazda diagnostycznego może powodować poważne zakłócenia elektronicznych systemów pojazdu. Ze względów bezpieczeństwa zaleca się korzystanie z elektronicznych akcesoriów, które posiadają homologację producenta. Listę takich akcesoriów można uzyskać u autoryzowanego dealera.

Ryzyko poważnych kolizji drogowych

Montaż dodatkowych akcesoriów

Jeśli chcą Państwo zlecić montaż akcesoriów w Państwa pojeździe: należy się skontaktować z Autoryzowanym Partnerem marki. W celu zapewnienia prawidłowego działania samochodu i uniknięcia sytuacji mogących stanowić zagrożenie dla bezpieczeństwa pasażerów, radzimy stosować akcesoria posiadające homologację, gdyż są one dokładnie dostosowane do Państwa pojazdu i posiadają gwarancję producenta.

MONTAŻ I KORZYSTANIE Z AKCESORIÓW

Jeśli korzystają Państwo z mechanicznej blokady antywłamaniowej, należy ją zakładać wyłącznie na pedał hamulca.

Przeszkoda w prowadzeniu

Po stronie kierowcy należy koniecznie używać dywanika przeznaczonego do danego pojazdu, mocując go założonymi łącznikami i regularnie sprawdzać jego zamocowanie. Nie stosować wielu dywaników.

Ryzyko zablokowania pedałów.

NIEPRAWIDŁOWOŚCI W DZIAŁANIU

Wskazówki zamieszczone poniżej umożliwią Państwu samodzielne, szybkie i tymczasowe usunięcie usterki. Ze względu na bezpieczeństwo eksploatacji samochodu należy jednak jak najszybciej skonsultować się z Autoryzowanym Deale-rem.

Sposób użycia karty	MOŻLIWE PRZYCZYNY	SPOSÓB POSTĘPOWANIA
Karta nie umożliwia blokowa- nia lub odblokowywania drzwi.	Zużyta bateria karty.	Wymienić baterię. Nadal można zablokować, od- blokować i uruchomić pojazd → 47 i/lub → 168.
	Używanie urządzeń działających na tej samej częstotliwości, co kar- ta (telefon komórkowy...).	Wyłączyć urządzenia lub skorzystać ze zintegro- wanego kluczyka → 47.
	Pojazd znajduje się w strefie o sil- nym promieniowaniu elektroma- gnetycznym.	Użyć kluczyka wbudowanego w kartę → 47.
	Akumulator pojazdu jest rozłado- wany.	
	Pojazd jest uruchomiony.	Gdy silnik pracuje, nie można zablokować/odblo- kować pojazdu kartą. Wyłączyć zapłon.
Na tablicy wskaźników pojawi się komunikat "Umieść kartę w strefie + START".	Desynchronizacja karty	Odblokuj drzwi kierowcy, wkładając klucz wbudo- wany w kartę do zamka drzwi → 47, następnie umieść kartę w dedykowanej strefie → 168 i naci- śnij przycisk START w celu zsynchronizowania karty.
Podczas próby rozruchu silnika	MOŻLIWE PRZYCZYNY	SPOSÓB POSTĘPOWANIA
Lampki kontrolne na tablicy wskaźni- ków nie świecą się lub świecą słabiej, rozrusznik nie pracuje.	Zaciski przewodów akumulatora źle dokręcone, odłączone lub utlenione.	Należy je dokręcić, ponownie podłączyć lub oczyścić jeżeli są utlenione.

NIEPRAWIDŁOWOŚCI W DZIAŁANIU

Podczas próby rozruchu silnika	MOŻLIWE PRZYCZYNY	SPOSÓB POSTĘPOWANIA
	Rozładowany lub uszkodzony akumulator.	Podłącz inny akumulator do uszkodzonego akumulatora → 374 lub wymień akumulator, jeśli to konieczne. Nie należy pchać pojazdu jeśli kolumna kierownicy jest zablokowana.
	Wadliwe działanie instalacji.	Należy skontaktować się z Autoryzowanym Partnerem marki.
Silnika nie można uruchomić.	Warunki niezbędne do rozruchu niespełnione.	→ 168.
	Karta typu "wolne ręce" nie działa.	Umieść kartę we wnęcie przewidzianej do tego celu na konsoli środkowej lub → 168.
Gdy pojazd stoi, a silnik jest zimny, prędkość obrotowa biegu jałowego jest zwiększona.	Nie musi to oznaczać usterki w wersji z silnikiem benzynowym. Może to być spowodowane wzrostem temperatury silnika.	Prędkość obrotowa silnika na biegu jałowym powinna się zmniejszyć po około jednej minucie. Jeżeli tak nie jest, może to być spowodowane obecnością innej usterki. Skontaktuj się z ASO.

Podczas próby rozruchu silnika	MOŻLIWE PRZYCZYNY	SPOSÓB POSTĘPOWANIA
Nie można wyłączyć silnika.	Karta nie wykryta.	Umieść kartę we wnęcie przewidzianej do tego celu na konsoli środkowej. Naciśnij i przytrzymaj przycisk rozruchu.
	Problem elektroniczny.	Naciśnij trzy razy w krótkim odstępie czasu lub naciśnij i przytrzymaj przycisk rozruchu silnika. Cecha szczególna pojazdów E-Tech full hybrid: po wyłączeniu silnika, jeżeli automatyczna skrzynia biegów nie ustawia automatycznie przełożenia P , na tablicy wskaźników pojawią się komunikaty ostrzegające o tym.

NIEPRAWIDŁOWOŚCI W DZIAŁANIU

Podczas próby rozruchu silnika	MOŻLIWE PRZYCZYNY	SPOSÓB POSTĘPOWANIA
		<p>W takiej sytuacji należy nacisnąć przycisk rozruchu silnika. Jeżeli komunikaty są nadal wyświetlane, wyłącz silnik, naciskając przycisk wyłączenia silnika. Zablokuj pojazd za pomocą karty, odczekaj około pięciu minut, następnie odblokuj pojazd za pomocą karty i na koniec ponownie naciśnij przycisk rozruchu silnika.</p> <p>Jeżeli problem nadal występuje sprawdź, czy automatyczny hamulec parkingowy jest zaciągnięty i skontaktuj się z ASO.</p>
Kolumna kierownicza jest zablokowana.	<p>Blokada kierownicy.</p> <p>Wadliwe działanie instalacji elektrycznej.</p>	<p>Poruszyć kierownicę, naciskając jednocześnie przycisk rozruchu silnika.</p> <p>Należy skontaktować się z Autoryzowanym Partnerem marki.</p>

6

W czasie jazdy	MOŻLIWE PRZYCZYNY	SPOSÓB POSTĘPOWANIA
Wibracje.	Niedopompowane lub zniszczone opony, niewyważone koła.	Sprawdzić ciśnienie w oponach: jeżeli nieprawidłowe ciśnienie nie jest przyczyną, należy zlecić kontrolę stanu opon ASO.
Z układu wydechowego wydostaje się biały dym.	Nie musi to oznaczać usterki. W zależności od warunków atmosferycznych (niska temperatura, wilgotność itp.) z rury wydechowej może się wydobywać dym podczas przyspieszania.	Zmniejszyć prędkość obrotową silnika i unikać gwałtownego przyspieszenia, aby dymienie stopniowo ustąpiło. Jeżeli tak nie jest, może to być spowodowane obecnością innej usterki. Należy skontaktować się z Autoryzowanym Partnerem marki.
Dym wydobywający się spod pokrywy komory silnika.	Zwarcie lub wyciek z układu chłodzenia.	Zatrzymać pojazd, wyłączyć zapłon, odsunąć się od pojazdu i skontaktować się z Autoryzowanym Partnerem marki.

NIEPRAWIDŁOWOŚCI W DZIAŁANIU

W czasie jazdy	MOŻLIWE PRZYCZYNY	SPOSÓB POSTĘPOWANIA
Włącza się lampka kontrolna ciśnienia oleju:		
na zakrętach lub przy hamowaniu.	Zbyt niski poziom oleju.	Dodaj olej silnikowy → 366.
późno gaśnie lub pozostaje włączona w czasie przyspieszania.	Nieprawidłowe ciśnienie oleju	Należy zatrzymać się i skontaktować z Autoryzowanym Partnerem marki.

W czasie jazdy	MOŻLIWE PRZYCZYNY	SPOSÓB POSTĘPOWANIA
Trudności w obracaniu kierownicą.	Przegrzanie się układu wspomagania.	Jechać ostrożnie z mniejszą prędkością i pamiętać o tym, że operowanie kierownicą wymaga użycia większej siły.
	Problem z elektrycznym silnikiem układu wspomagania.	Należy skontaktować się z Autoryzowanym Partnerem marki.
	Usterka układu wspomagania	
Silnik ulega przegrzaniu. Wskaźnik temperatury płynu chłodzącego znajduje się w strefie ostrzegawczej i zapala się lampka ostrzegawcza STOP .	Awaria wentylatora chłodnicy.	Zatrzymać się, wyłączyć silnik i skontaktować się z Autoryzowanym Partnerem marki.

NIEPRAWIDŁOWOŚCI W DZIAŁANIU

W czasie jazdy	MOŻLIWE PRZYCZYNY	SPOSÓB POSTĘPOWANIA
	Wyciek płynu z układu chłodzenia.	Sprawdź zbiornik płynu chłodzącego: powinien zawierać płyn. Jeżeli go nie zawiera, należy skontaktować się jak najszybciej z Autoryzowanym Partnerem marki.
Wrzenie w zbiorniku płynu chłodzącego.	Usterka mechaniczna: pęknięcie uszczelki głowicy.	Wyłączyć silnik. Skontaktuj się z ASO.



Chłodnica: w przypadku dużego ubytku płynu chłodzącego nigdy nie należy uzupełniać poziomu zimnym płynem chłodzącym, gdy silnik jest rozgrzany. Po każdej naprawie pojazdu, gdy zaistniała konieczność nawet częściowego zlania płynu, układ chłodzenia należy ponownie napełnić nowym płynem o odpowiednim składzie. Przypominamy o obowiązku stosowania wyłącznie produktów atestowanych przez nasze służby techniczne.

6

Wyposażenie elektryczne	MOŻLIWE PRZYCZYNY	SPOSÓB POSTĘPOWANIA
Wycieraczki nie działają.	Przyklejone do szyby pióra wycieraczek. Wadliwe działanie instalacji elektrycznej. Uszkodzony bezpiecznik.	Odkleić pióra przed włączeniem wycieraczek. Należy skontaktować się z Autoryzowanym Partnerem marki. Wymienić bezpiecznik lub zlecić jego wymianę ➔ 410 ,
Nie można wyłączyć wycieraczek.	Uszkodzone elektryczne elementy sterujące.	Należy skontaktować się z Autoryzowanym Partnerem marki.
Zwiększona częstotliwość migania kierunkowskazów.	Niesprawna żarówka.	➔ 404 .

NIEPRAWIDŁOWOŚCI W DZIAŁANIU

Wyposażenie elektryczne	MOŻLIWE PRZYCZYNY	SPOSÓB POSTĘPOWANIA
Nie działają światła kierunkowskazów.	Wadliwie działająca instalacja elektryczna lub element sterujący. Niesprawna żarówka. Uszkodzony bezpiecznik.	Należy skontaktować się z Autoryzowanym Partnerem marki. Wymenić bezpiecznik lub zlecić jego wymianę ➔ 410,
Nie można ani włączyć ani wyłączyć reflektorów.	Wadliwie działająca instalacja elektryczna lub element sterujący. Niesprawna żarówka. Uszkodzony bezpiecznik.	Należy skontaktować się z Autoryzowanym Partnerem marki. Wymenić bezpiecznik lub zlecić jego wymianę ➔ 410,
Wyposażenie elektryczne	MOŻLIWE PRZYCZYNY	SPOSÓB POSTĘPOWANIA
Ślady skroplin w reflektorach lub tylnych światłach.	Ślady skroplin mogą być naturalnym zjawiskiem związanym ze zmianą temperatury i wilgotności powietrza. W takim przypadku, ślady znikają wkrótce po włączeniu świateł.	
Świecenie kontrolki niezapięcia pasów bezpieczeństwa na miejscach z przodu jest niezgodne ze stanem zapięcia pasów.	Jakiś przedmiot położony między podłogą a fotelom zakłóca działanie czujnika.	Wyjąć wszystkie przedmioty znajdujące się pod fotelami przednimi.

INFORMACJE O POJEŹDZIE



Kod QR na etykiecie **A** umożliwia ratownikom korzystającym z tabletu lub smartfona natychmiastowy dostęp do informacji technicznych przydatnych do pracy przy pojeździe w razie wypadku.

Upewnij się, że etykieta **A** jest zawsze widoczna i obecna na przedniej i tylnej szybie.

Wszelkie modyfikacje lub uszkodzenia uniemożliwiłyby dostęp do informacji.

Identyfikacja silnika, dane techniczne silnika

Identyfikacja silnika

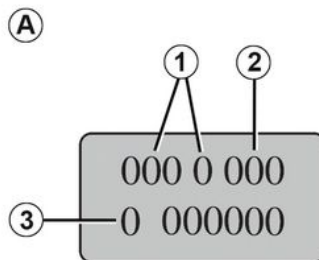

Przy prowadzeniu korespondencji i składaniu zamówień należy zawsze powoływać się na informacje podane na tabliczce znamionowej silnika w obszarze **A.**

(różne umiejscowienie, zależnie od wersji silnika)



1. Typ silnika.

2. Wyznacznik silnika.



INFORMACJE O POJEŹDZIE

3. Numer seryjny silnika.

7

INFORMACJE O POJEŹDZIE

Dane techniczne silnika

Wersje	1.2 TCe	1.3 TCe	E-Tech full hybrid	
Typ silnika (zaznaczony na tabliczce silnika)	H5F Turbo	H5H Turbo	H5F Turbo	5DH
Pojemność skokowa (cm ³)	1199	1330	1199	-
Typ paliwa Liczba oktanowa	Silnik benzynowy Należy bezwzględnie stosować benzynę bezołowiową o liczbie oktanowej zgodnej z podaną na etykiecie umieszczonej na klapce wlewu paliwa → 164 .			-
Typy paliw, które spełniają europejskie normy i które można stosować w silnikach pojazdów sprzedawanych w Europie (w innych przypadkach prosimy się skontaktować z ASO).			Benzyzna bezołowiowa spełniająca normę EN 228 zawierająca maksymalnie 5% etanolu.	-
			Benzyzna bezołowiowa spełniająca normę EN 228 zawierająca maksymalnie 10% etanolu.	-
Świece zapłonowe	Należy stosować wyłącznie świece zalecane dla typu silnika, w jaki wyposażony jest Państwa samochód. Ich typ powinien być oznaczony na etykiecie w komorze silnika. W przeciwnym wypadku należy skontaktować się z ASO. Montaż niewłaściwych świec może doprowadzić do uszkodzenia silnika.			-

INFORMACJE O POJEŹDZIE

Wymiary (w metrach)

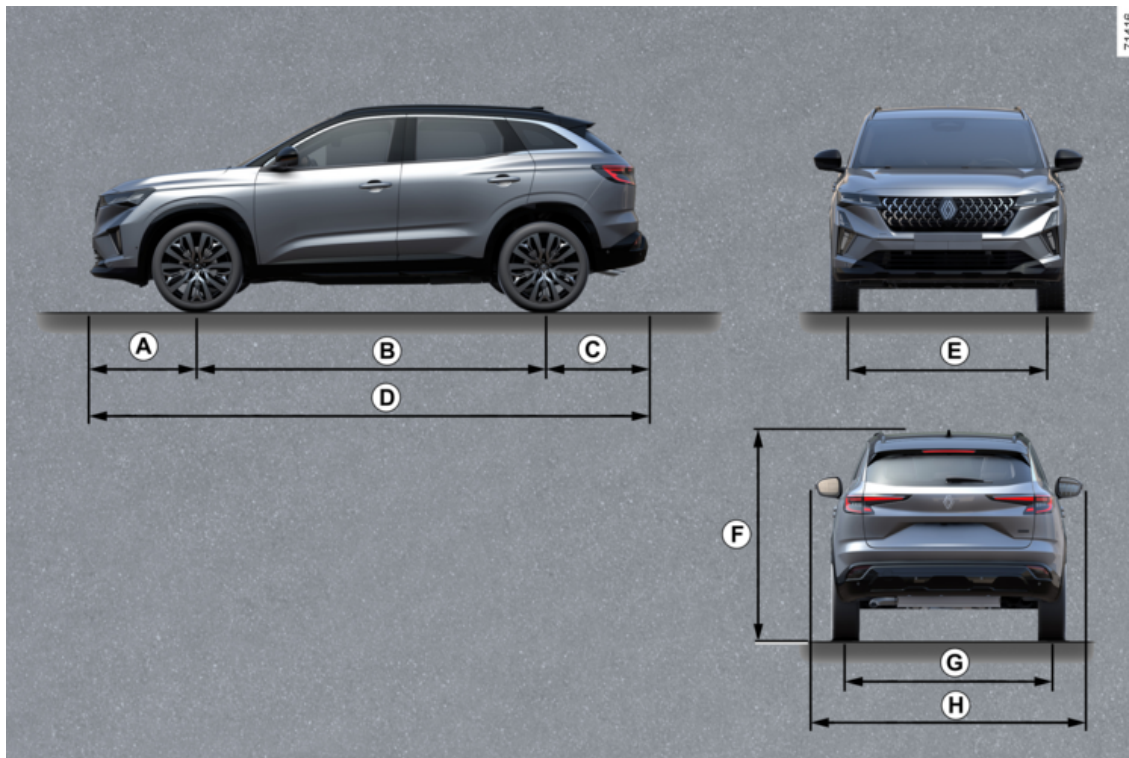

7

INFORMACJE O POJEŹDZIE

	Długość
A	0,925
B	2,665
C	0,915
D	4,505
E	1.570 do 1.595
F	1,625 bez ładunku 1,650 bez ładunku, pojazd wyposażony w sztywną antenę
G	1.560 do 1.585
H	1,830** 1.843 ze złożonymi lusterkami zewnętrznymi 2.083 z rozłożonymi lusterkami zewnętrznymi

INFORMACJE O POJEŹDZIE

Masy (w kg)

Podane masy dotyczą pojazdu w wersji podstawowej, bez wyposażenia opcjonalnego: zmieniają się w zależności od wyposażenia pojazdu. Szczegółowych informacji udzieli Autoryzowany Partner marki.

Maksymalna dopuszczalna masa całkowita z obciążeniem (MMAC) Maksymalna dopuszczalna masa całkowita pojazdu (MMTA) Całkowita masa zestawu (MTR)	Masy podane na tabliczce znamionowej → 422
Masa przyczepy z hamulcem *	oblicza się następująco: MTR - MMAC
Masa przyczepy bez hamulca *	720
Dopuszczalne obciążenie haka holowniczego *	85
Dopuszczalne obciążenie bagażnika dachowego	75 (łącznie z elementami mocującymi)

* Masa holowanej przyczepy (holowanie przyczepy, łodzi, ...).

Holowanie jest zabronione, gdy wynik obliczenia MTR - MMAC jest równy zero lub gdy wartość MTR jest równa zero (lub nie jest podana) na tabliczce znamionowej producenta.

– Należy przestrzegać przepisów dotyczących holowania przyjętych przez prawo danego kraju, a zwłaszcza przepisów kodeksu drogowego. W celu uzyskania dodatkowych informacji, dotyczących wyboru odpowiedniego haka holowniczego należy się zwrócić do Autoryzowanego Partnera marki.

– W przypadku pojazdu z przyczepą, **całkowita masa zestawu (pojazd + przyczepa) nie może być przekroczona**. Zezwala się natomiast na (zależnie od lokalnych przepisów):

- przekroczenie MMTA z tyłu maksymalnie o 15%;
- przekroczenie MMAC o maksymalnie 10% lub 100 kg (zależnie od tego, który limit zostanie osiągnięty wcześniej).

W każdym przypadku pojazd z przyczepą nie może przekroczyć prędkości 100 km/h, a wartości ciśnienia w oponach należy zwiększyć o 0,2 bar.

– Wydajność silnika i zdolność pokonywania wzniesień zmniejszają się im wyżej położony jest teren. Radzimy zatem zmniejszyć maksymalne obciążenie pojazdu o 10% na wysokości 1 000 metrów n.p.m., a potem o kolejne 10% przy pokonywaniu różnicy wzniesień o następane 1 000 metrów n.p.m.

CZĘŚCI ZAMIENNE I NAPRAWY

Oryginalne części zamienne są opracowywane na podstawie bardzo surowych założeń technicznych i podlegają specjalnej kontroli. Dzięki temu poziom jakości ich wykonania nie ustępuje jakości części montowanych w fabrycznie nowych samochodach.

Systematyczne stosowanie oryginalnych części zamiennych gwarantuje utrzymanie parametrów eksploatacyjnych pojazdu na niezmiennie wysokim poziomie. Ponadto, na naprawy wykonywane w sieci Autoryzowanych Partnerów marki, z zastosowaniem oryginalnych części zamiennych, udzielana jest gwarancja, której warunki są określone na odwoicie zlecenia naprawy.

POTWIERDZENIA WYKONANIA PRZEGLĄDÓW

VIN:

Data:	km:	Nr faktury:	Uwagi/różne
Typ czynności: Przegląd <input type="checkbox"/> <input type="checkbox"/>	Stempel		
Kontrola antykorozyjna: OK <input type="checkbox"/> Stan nieprawidłowy* <input type="checkbox"/>			
Data:	km:	Nr faktury:	Uwagi/różne
Typ czynności: Przegląd <input type="checkbox"/> <input type="checkbox"/>	Stempel		
Kontrola antykorozyjna: OK <input type="checkbox"/> Stan nieprawidłowy* <input type="checkbox"/>			
Data:	km:	Nr faktury:	Uwagi/różne
Typ czynności: Przegląd <input type="checkbox"/> <input type="checkbox"/>	Stempel		
Kontrola antykorozyjna: OK <input type="checkbox"/> Stan nieprawidłowy* <input type="checkbox"/>			

* Patrz odpowiednia strona

POTWIERDZENIA WYKONANIA PRZEGLĄDÓW

VIN:

Data:	km:	Nr faktury:	Uwagi/różne
Typ czynności: Przegląd <input type="checkbox"/> <input type="checkbox"/>	Stempel		
Kontrola antykorozyjna: OK <input type="checkbox"/> Stan nieprawidłowy* <input type="checkbox"/>			
Data:	km:	Nr faktury:	Uwagi/różne
Typ czynności: Przegląd <input type="checkbox"/> <input type="checkbox"/>	Stempel		
Kontrola antykorozyjna: OK <input type="checkbox"/> Stan nieprawidłowy* <input type="checkbox"/>			
Data:	km:	Nr faktury:	Uwagi/różne
Typ czynności: Przegląd <input type="checkbox"/> <input type="checkbox"/>	Stempel		
Kontrola antykorozyjna: OK <input type="checkbox"/> Stan nieprawidłowy* <input type="checkbox"/>			

* Patrz odpowiednia strona

POTWIERDZENIA WYKONANIA PRZEGLĄDÓW

VIN:

Data:	km:	Nr faktury:	Uwagi/różne
Typ czynności: Przegląd <input type="checkbox"/> <input type="checkbox"/>	Stempel		
Kontrola antykorozyjna: OK <input type="checkbox"/> Stan nieprawidłowy* <input type="checkbox"/>			
Data:	km:	Nr faktury:	Uwagi/różne
Typ czynności: Przegląd <input type="checkbox"/> <input type="checkbox"/>	Stempel		
Kontrola antykorozyjna: OK <input type="checkbox"/> Stan nieprawidłowy* <input type="checkbox"/>			
Data:	km:	Nr faktury:	Uwagi/różne
Typ czynności: Przegląd <input type="checkbox"/> <input type="checkbox"/>	Stempel		
Kontrola antykorozyjna: OK <input type="checkbox"/> Stan nieprawidłowy* <input type="checkbox"/>			

* Patrz odpowiednia strona

7

POTWIERDZENIA WYKONANIA PRZEGLĄDÓW

VIN:

Data:	km:	Nr faktury:	Uwagi/różne
Typ czynności:		Stempel	
Przegląd <input type="checkbox"/> <input type="checkbox"/>			
Kontrola antykorozyjna:			
OK <input type="checkbox"/> Stan nieprawidłowy* <input type="checkbox"/>			
Data:	km:	Nr faktury:	Uwagi/różne
Typ czynności:		Stempel	
Przegląd <input type="checkbox"/> <input type="checkbox"/>			
Kontrola antykorozyjna:			
OK <input type="checkbox"/> Stan nieprawidłowy* <input type="checkbox"/>			
Data:	km:	Nr faktury:	Uwagi/różne
Typ czynności:		Stempel	
Przegląd <input type="checkbox"/> <input type="checkbox"/>			
Kontrola antykorozyjna:			
OK <input type="checkbox"/> Stan nieprawidłowy* <input type="checkbox"/>			

* Patrz odpowiednia strona

POTWIERDZENIA WYKONANIA PRZEGLĄDÓW

VIN:

Data:	km:	Nr faktury:	Uwagi/różne
Typ czynności:		Stempel	
Przeгляд <input type="checkbox"/> <input type="checkbox"/>			
Kontrola antykorozyjna:			
OK <input type="checkbox"/> Stan nieprawidłowy* <input type="checkbox"/>			
Data:	km:	Nr faktury:	Uwagi/różne
Typ czynności:		Stempel	
Przeгляд <input type="checkbox"/> <input type="checkbox"/>			
Kontrola antykorozyjna:			
OK <input type="checkbox"/> Stan nieprawidłowy* <input type="checkbox"/>			
Data:	km:	Nr faktury:	Uwagi/różne
Typ czynności:		Stempel	
Przeгляд <input type="checkbox"/> <input type="checkbox"/>			
Kontrola antykorozyjna:			
OK <input type="checkbox"/> Stan nieprawidłowy* <input type="checkbox"/>			

* Patrz odpowiednia strona

7

POTWIERDZENIA WYKONANIA PRZEGLĄDÓW

VIN:

Data:	km:	Nr faktury:	Uwagi/różne
Typ czynności: Przegląd <input type="checkbox"/> <input type="checkbox"/>	Stempel		
Kontrola antykorozyjna: OK <input type="checkbox"/> Stan nieprawidłowy* <input type="checkbox"/>			
Data:	km:	Nr faktury:	Uwagi/różne
Typ czynności: Przegląd <input type="checkbox"/> <input type="checkbox"/>	Stempel		
Kontrola antykorozyjna: OK <input type="checkbox"/> Stan nieprawidłowy* <input type="checkbox"/>			
Data:	km:	Nr faktury:	Uwagi/różne
Typ czynności: Przegląd <input type="checkbox"/> <input type="checkbox"/>	Stempel		
Kontrola antykorozyjna: OK <input type="checkbox"/> Stan nieprawidłowy* <input type="checkbox"/>			

* Patrz odpowiednia strona

KONTROLA ANTYKOROZYJNA

W przypadku, gdy zachowanie praw z tytułu gwarancji jest uwarunkowane wykonaniem naprawy, informacja o naprawie jest podawana poniżej.

VIN:

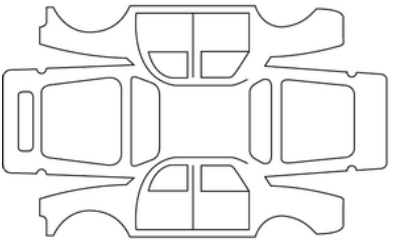
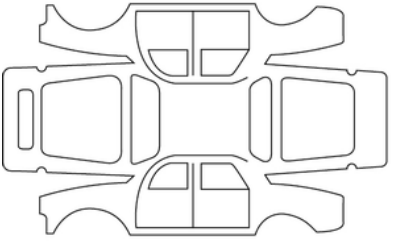
Data naprawy:		Stempel
Naprawa skutków korozji do wykonania:		
Data naprawy:		Stempel
Naprawa do wykonania:		

7

KONTROLA ANTYKOROZYJNA

W przypadku, gdy zachowanie praw z tytułu gwarancji jest uwarunkowane wykonaniem naprawy, informacja o naprawie jest podawana poniżej.

VIN:

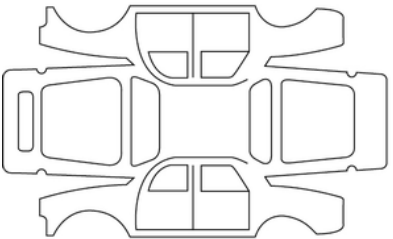
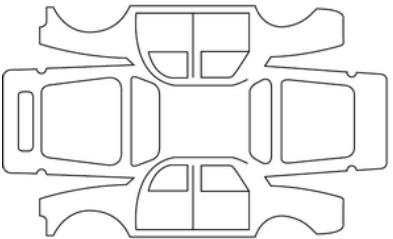
Data naprawy:		Stempel
Naprawa skutków korozji do wykonania:		
Data naprawy:		Stempel
Naprawa do wykonania:		

KONTROLA ANTYKOROZYJNA

W przypadku, gdy zachowanie praw z tytułu gwarancji jest uwarunkowane wykonaniem naprawy, informacja o naprawie jest podawana poniżej.

VIN:

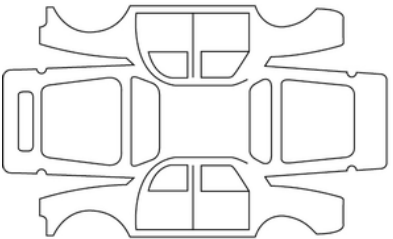
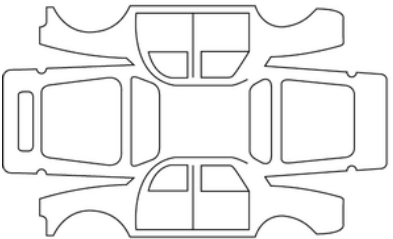
Data naprawy:		Stempel
Naprawa skutków korozji do wykonania:		
Data naprawy:		Stempel
Naprawa do wykonania:		

7

KONTROLA ANTYKOROZYJNA

W przypadku, gdy zachowanie praw z tytułu gwarancji jest uwarunkowane wykonaniem naprawy, informacja o naprawie jest podawana poniżej.

VIN:

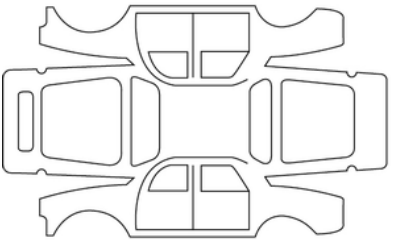
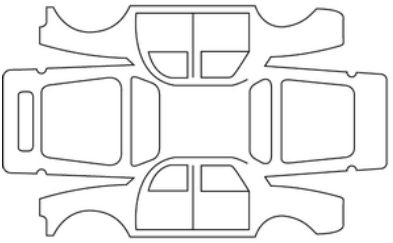
Data naprawy:		Stempel
Naprawa skutków korozji do wykonania:		
Data naprawy:		Stempel
Naprawa do wykonania:		

KONTROLA ANTYKOROZYJNA

W przypadku, gdy zachowanie praw z tytułu gwarancji jest uwarunkowane wykonaniem naprawy, informacja o naprawie jest podawana poniżej.

VIN:

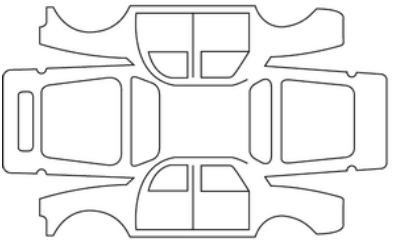
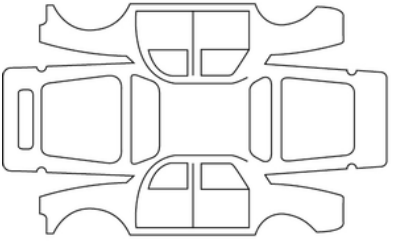
Data naprawy:		Stempel
Naprawa skutków korozji do wykonania:		
Data naprawy:		Stempel
Naprawa do wykonania:		

7

KONTROLA ANTYKOROZYJNA

W przypadku, gdy zachowanie praw z tytułu gwarancji jest uwarunkowane wykonaniem naprawy, informacja o naprawie jest podawana poniżej.

VIN:

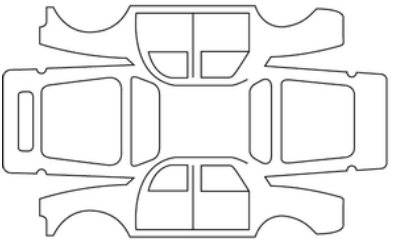
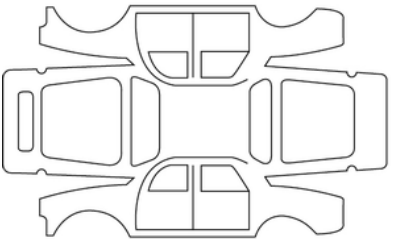
Data naprawy:		Stempel
Naprawa skutków korozji do wykonania:		
Data naprawy:		Stempel
Naprawa do wykonania:		

KONTROLA ANTYKOROZYJNA

W przypadku, gdy zachowanie praw z tytułu gwarancji jest uwarunkowane wykonaniem naprawy, informacja o naprawie jest podawana poniżej.

VIN:

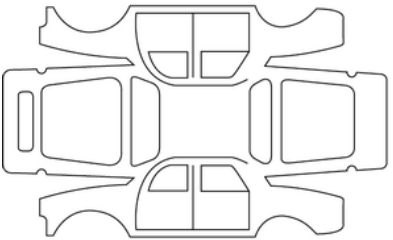
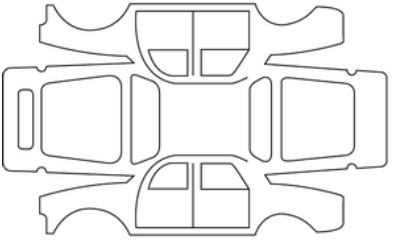
Data naprawy:		Stempel
Naprawa skutków korozji do wykonania:		
Data naprawy:		Stempel
Naprawa do wykonania:		

7

SKOROWIDZ ALFABETYCZNY

A

ABS, [206](#)

Adaptacyjny regulator prędkości, [265](#), [282](#)

Airbag : włączanie przedniej poduszki powietrznej po stronie pasażera, [113](#)

Airbag : włączanie przedniej poduszki powietrznej po stronie pasażera, [113](#)

Airbags : bezpieczeństwo dziecka, [113](#)

Akcesoria, [168](#)

Aktywne hamowanie awaryjne na biegu wstecznym, [254](#)

Aktywny system wspomagający kierowcę, [282](#)

Aktywny system wspomagający prowadzenie pojazdu ECO, [200](#)

Akumulator:, [374](#), [399](#)

Akumulator: postępowanie w razie awarii, [399](#), [399](#)

Akumulatory, [39](#)

Alarm akustyczny: przypomnienie o włączeniu świateł, [147](#)

Autohold, [189](#)

Automatyczna skrzynia biegów: postępowanie w razie awarii, [397](#)

Automatyczna skrzynia biegów (obsługa), [175](#), [185](#)

Automatyczny hamulec parkingowy, [185](#), [185](#), [189](#)

B

Bagażnik, [32](#), [32](#), [50](#), [50](#), [358](#)

Bezpieczeństwo dzieci, [80](#)

Bezpieczeństwo pasażerów: pasażer z przodu airbag, [113](#)

Bezpieczna odległość, [265](#)

Bezpieczne odległości, [237](#)

Bezpieczniki, [410](#), [410](#)

Blokowanie, [65](#)

blokowanie/odblokowanie zamków elementów otwieranych, [47](#)

Blokowanie zamków drzwi, [32](#), [34](#), [45](#), [47](#), [49](#)

C

Cechy szczególne pojazdów z silnikiem benzynowym, [183](#)

Centralny zamek., [32](#), [34](#), [47](#), [49](#)

Ciśnienie w ogumieniu, [195](#), [202](#), [384](#), [384](#), [391](#), [394](#)

Części zamienne i do napraw, [429](#)

Czyszczenie: wnętrze pojazdu, [380](#)

D

Dane techniczne silnika, [423](#)

Dostęp do komory silnika, [365](#)

Dostęp do pojazdu, [32](#), [34](#)

Drzwi, [45](#), [45](#), [49](#)

Drzwi/pokrywa bagażnika, [32](#), [34](#), [47](#), [49](#)

Dzieci, [80](#), [347](#)

Dźwiękowy sygnał ostrzegawczy, [156](#)

Dźwignia zmiany biegów automatycznej skrzyni biegów, [175](#)

E

ECO jazda, [195](#)

ECO prowadzenie pojazdu, [195](#)

Ekran nawigacji, [345](#)

Ekran systemu nawigacji, [345](#)

Ekran wielofunkcyjny, [231](#)

SKOROWIDZ ALFABETYCZNY

Ekran wyświetlacza multimedialnego, [195](#), [216](#), [299](#), [308](#), [321](#), [337](#), [345](#)

ELEKTRYCZNA REGULACJA WYSOKOŚCI WIĄZKI ŚWIATEŁ, [155](#)

Elementy otwierane, [34](#), [45](#), [49](#)

Elementy sterujące pod kierownicą, [345](#)

Elementy sterujące przy kierownicy, [345](#)

ESC: System kontroli toru jazdy, [206](#)

F

Filtr: olej, [368](#)

Foteliki dla dzieci, [80](#), [87](#)

Funkcja bezpiecznego wysiadania z pojazdu, [326](#)

Funkcja Stop and Start, [171](#), [185](#), [195](#)

Funkcje tylnych foteli, [62](#)

G

Gniazdko do akcesoriów, [351](#), [351](#)

H

Hamowanie awaryjne, [206](#)

Hamowanie regeneracyjne, [181](#)

Hamulec, [189](#)

Hamulec parkingowy, [185](#), [185](#)

Hamulec ręczny, [185](#)

Holowanie w razie awarii, [397](#)

I

Identyfikacja silnika, [423](#)

J

Jakość paliwa, [164](#)

Jazda, [168](#), [183](#), [185](#), [189](#), [202](#), [206](#), [216](#), [231](#), [237](#), [257](#), [261](#), [265](#), [296](#), [299](#), [308](#), [316](#)

K

Kamera 360°, [299](#)

Kamera cofania, [296](#), [296](#)

Kamera wielofunkcyjna, [299](#)

Karta, [32](#), [34](#)

Karta: "wolne ręce", [32](#)

Karta: bateria, [39](#)

Karta: blokowanie/odblokowywanie elementów otwieranych, [32](#)

Karta: klucz z zapasowy, [32](#)

Karta: nie można uruchomić silnika w trybie "wolne ręce", [32](#)

Karta: obsługa, [32](#), [34](#)

Karta "wolne ręce", [34](#)

Karta do blokowania/odblokowywania elementów otwieranych, [32](#)

Karta typu "wolne ręce": bateria, [39](#), [39](#)

Karta z nadajnikiem zdalnego sterowania, [32](#), [32](#)

Katalizator, [183](#)

Kierunkowskazy, [156](#)

Klimatyzacja, [334](#), [336](#), [337](#), [337](#), [337](#)

Klucz do kół, [394](#)

Kluczyk zapasowy, [32](#)

Koła (bezpieczeństwo), [382](#)

Koło zapasowe, [391](#), [391](#)

Komputer pokładowy, [120](#), [120](#)

SKOROWIDZ ALFABETYCZNY

Komunikaty na tablicy wskaźników, [120](#), [171](#), [185](#)

Konserwacja: filtry, [372](#)

Konserwacja: mechaniczna, [367](#)

Konserwacja: wykładziny wnętrza, [380](#)

Konserwacja wykładzin tapicerskich, [380](#)

Korek zbiornika paliwa, [164](#)

L

Lampka sufitowa, [350](#)

Lampki alarmowe, [231](#)

Lampki kontrolne elementu sterującego, [120](#), [128](#)

Lampki kontrolne na tablicy wskaźników, [120](#), [128](#), [171](#), [185](#), [195](#)

Lampki oświetlenia wnętrza: wymiana żarówek, [406](#), [406](#)

Lampy punktowe, [350](#)

Lekkie połączenie, [156](#)

Lusterka, [351](#)

Lusterka wsteczne, [142](#), [144](#), [144](#)

M

Martwe pole: monitorowanie, [231](#)

Menu konfiguracji, [132](#)

Menu ustawień osobistych pojazdu, [120](#), [132](#)

Miejsca przednie, [56](#)

Miejsce kierowcy, [116](#)

Miejsce tylne, [61](#), [61](#)

Montowanie fotelika dla dziecka, [87](#)

Multimedia (wyposażenie), [345](#)

MULTIMEDIALNE ELEMENTY WYPOSAŻENIA, [128](#), [147](#), [345](#)

Multi-Sense, [142](#), [332](#)

N

Nadajnik zdalnego sterowania, [34](#)

Napinacze pasów bezpieczeństwa, [71](#)

Napinacze przednich pasów bezpieczeństwa, [71](#)

Nawiewy powietrza, [334](#), [336](#)

Nawigacja, [345](#)

Nieprawidłowe działanie: baterie kart, [39](#)

Nieprawidłowości w działaniu, [71](#), [120](#), [147](#), [168](#), [171](#), [183](#), [183](#), [185](#), [185](#), [206](#), [206](#), [216](#), [216](#), [265](#), [321](#), [347](#), [347](#), [410](#), [410](#)

Nieprawidłowości w działaniu: baterie kart, [32](#)

O

Objętość oleju silnikowego, [368](#)

Obsługa, [193](#)

Odblokowanie drzwi, [32](#), [34](#), [47](#)

Ogranicznik, [257](#)

Ogrzewane fotele, [56](#)

Ogrzewanie, klimatyzacja: programowanie, [341](#)

Ogrzewanie, [334](#), [337](#), [341](#)

Ogumienie, [195](#), [202](#), [382](#), [382](#), [384](#)

OSŁONA PRZECIWSŁONECZNA, [351](#)

Ostrzeżenie, [156](#)

Ostrzeżenie o bezpiecznej odległości, [237](#)

Ostrzeżenie o martwym polu, [231](#)

Ostrzeżenie o nadmiernej prędkości, [250](#), [251](#)

Ostrzeżenie o wyjeździe z parkingu, [321](#)

Ostrzeżenie o zmianie pasa ruchu, [216](#)

Oświetlenie: funkcja "zewnętrzne oświetlenie towarzyszące", [147](#)

SKOROWIDZ ALFABETYCZNY

Oświetlenie: tablica wskaźników, [147](#)

Oświetlenie: wnętrze, [350](#), [406](#)

Oświetlenie i sygnalizacja zewnętrzna, [147](#)

Oświetlenie wnętrza, [350](#)

Oświetlenie zewnętrzne, [404](#)

Otwieranie drzwi, [45](#), [45](#), [47](#)

P

Panel multimedialny, [237](#)

Park Assist: parkowanie ze wspomaganiami, [296](#), [308](#)

Parkowanie: park assist, [321](#)

Parkowanie ze wspomaganiami, [296](#), [308](#), [316](#)

Pasy bezpieczeństwa, [65](#), [65](#), [71](#), [380](#)

Personalizacja ustawień pojazdu, [132](#)

Pióra wycieraczek: wymiana, [408](#)

Podgrzewana kierownica, [142](#)

Podgrzewana przednia szyba, [337](#)

Podnoszenie pojazdu: zmiana koła, [394](#)

Podnośnik, [391](#), [394](#)

Podnośniki szyb sterowane elektrycznie, [347](#)

Poduszka powietrzna, [71](#), [76](#), [77](#), [113](#)

Poduszki powietrzne chroniące dzieci, [113](#)

Pojemność zbiornika paliwa, [164](#)

Pokrywa komory przedniej, [365](#)

Pomoc przy parkowaniu, [296](#), [308](#), [308](#)

Pomoc w prowadzeniu pojazdu, [216](#), [231](#), [237](#), [250](#), [251](#), [265](#), [296](#), [299](#), [308](#), [316](#), [321](#), [326](#)

Pompowana poduszka powietrzna, [71](#), [77](#)

Pompowanie opon, [202](#), [384](#), [389](#), [394](#)

Popielniczka, [351](#)

Porada dotycząca jazdy, [195](#), [195](#)

Porady dotyczące ograniczania emisji, [193](#), [193](#)

Postępowanie w razie awarii: akumulator, [399](#)

Poziom olejów i płynów:, [365](#), [372](#)

Poziom oleju silnikowego:, [128](#), [366](#), [367](#), [368](#)

Poziom oleju w silniku, [366](#), [367](#), [368](#)

Poziom paliwa, [164](#)

Poziom płynu chłodzącego, [370](#)

Poziomy: płyn chłodzący, [370](#)

Programowanie ogrzewania, klimatyzacji, [341](#)

Przebiecie opony, [389](#), [391](#), [391](#), [394](#)

Przebiecie opony: koło zapasowe, [391](#)

Przednie fotele regulowane ręcznie, [56](#)

Przednie fotele sterowane elektrycznie, [60](#)

Przewożenie dzieci, [80](#)

Przewożenie ładunku: siatka do mocowania ładunku, [360](#)

Przycisk włączania/wyłączania silnika, [168](#)

Przrzędy kontrolne, [120](#), [128](#), [134](#)

R

Radar cofania, [308](#)

Radioodtwarzacz, [345](#)

Regulacja przednich foteli, [56](#), [58](#), [58](#), [60](#), [60](#)

Regulacja reflektorów, [155](#)

Regulacja temperatury, [337](#)

Regulacja ustawienia reflektorów, [155](#)

Regulacja wysokości kierownicy, [142](#)

Regulator prędkości, [257](#), [261](#), [265](#)

SKOROWIDZ ALFABETYCZNY

Relingi dachowe, [362](#), [362](#)

RELINGI DACHOWE, [362](#)

Ruchoma osłona płyty podłogowej, [358](#)

S

Siatka przytrzymująca bagaże, [360](#)

Sposoby na zmniejszenie zużycia paliwa, [195](#)

Spryskiwacz tylnej szyby, [157](#), [161](#)

Stacyjka, [185](#)

Stały dach szklany, [348](#), [348](#)

Stop and Start, [142](#), [164](#), [195](#)

Sygnał ostrzegający o utracie ciśnienia w oponach, [202](#), [394](#)

Sygnaty dźwiękowe i świetlne, [156](#), [156](#)

Sygnaty świetlne, [147](#), [155](#), [156](#)

System antypoślizgowy, [206](#)

System antypoślizgowy: A.S.R., [206](#)

System automatycznego parkowania, [316](#)

System kontroli prędkości przy zjeździe z pochyłości, [206](#)

System kontroli toru jazdy ESC, [206](#)

System monitorujący zmęczenie kierowcy, [248](#)

System nawigacji, [345](#)

System ostrzegający o zjeżdżaniu z pasa ruchu, [216](#)

System ostrzegający o zjeżdżaniu z pasa ruchu: wspomaganie, [216](#)

System pomocy przy ruszaniu pod górę, [206](#)

System zabezpieczenia dziecka, [80](#)

System zapewniający bezpieczeństwo podczas wysiadania, [326](#)

System zapobiegający blokowaniu kół podczas hamowania: ABS, [206](#)

S

Środki ostrożności, [157](#)

Środowisko naturalne, [191](#)

Światła: kierunkowskazy, [156](#)

Światła: regulacja, [155](#)

Światła: regulacja wysokości wiązki światła reflektorów, [155](#)

Światła: światła awaryjne, [156](#)

Światła: światła drogowe, [147](#)

Światła: światła mijania, [147](#)

Światła: światła pozycyjne, [147](#)

Światła: światła przeciwmgielne, [147](#)

Światła: wymiana żarówek, [404](#)

Światła: zewnętrzne, [147](#), [155](#), [156](#)

Światła awaryjne, [156](#)

Światła dzienne, [32](#), [147](#)

T

Tablica wskaźników, [120](#), [128](#), [171](#), [185](#)

Telefon, [345](#)

temperatura zewnętrzna, [134](#)

Tempomat - ogranicznik prędkości, [257](#), [261](#)

Tryb AUTO, [147](#)

Tryb ECO, [195](#)

Tyłna kanapa, [62](#)

Tyłna kłapa z siłownikiem, [50](#), [50](#)

Tyłna półka, [50](#)

SKOROWIDZ ALFABETYCZNY

U

Układ kierowniczy ze zmiennym wspomaganiem, [142](#)
Uruchamianie silnika, [168](#), [168](#), [171](#)
Urządzenia zabezpieczające dla dzieci, [80](#)
Urządzenia zabezpieczające oprócz pasów bezpieczeństwa z tyłu, [76](#)
Ustawianie pojazdu na środku pasa ruchu, [282](#)
Ustawienia, [132](#)
Ustawienia menu konfiguracji, [132](#)
Ustawienia personalizacji pojazdu, [132](#)
Ustawienia stanowiska kierowcy, [65](#), [142](#)
Ustawienie fotela kierowcy, [56](#), [58](#), [61](#), [65](#), [147](#)
Usuwanie szronu, pary z przedniej szyby, [337](#)
Usuwanie zaparowania przedniej szyby, [337](#)
Usuwanie zaparowania z tylnej szyby, [337](#)
Uzupełnianie paliwa, [164](#)

W

W celu zapewnienia bezpieczeństwa dzieciom, [32](#), [34](#), [80](#), [347](#)
Wentylacja, [336](#), [336](#), [337](#)
Włączanie poduszek powietrznych pasażera, [113](#)
Włączenie zapłonu pojazdu, [168](#)
Wprowadzanie silnika w tryb czuwania, [171](#)
Wskaźniki: kierunkowskazy, [156](#)
Wskaźnik poziomu oleju silnikowego, [367](#)
Wspomaganie: systemy wspomagające kierowcę, [265](#)
Wspomaganie kierowcy, [206](#), [216](#), [231](#), [237](#), [250](#), [251](#), [296](#), [299](#), [308](#), [316](#)
Wspomaganie nagłego hamowania, [206](#)

Wspomaganie układu kierowniczego, [142](#), [142](#)
Wycieraczka/spryskiwacz, [408](#)
Wycieraczka/spryskiwacz: wymiana piór, [408](#)
Wycieraczki, [157](#), [157](#), [157](#), [161](#)
Wykrywanie znaków drogowych, [250](#)
Wykrywanie znaków drogowych: ostrzeżenie o nadmiernej prędkości, [251](#)
Wyłączanie poduszki powietrznej pasażera, [113](#)
Wyłączenie silnika, [168](#), [168](#), [185](#)
Wymiana oleju w silniku, [368](#)
Wymiana piór wycieraczek przednich, [408](#)
Wymiana żarówek, [406](#)
Wyświetlacz, [128](#), [128](#)

Z

Zabezpieczenia boczne, [77](#), [77](#)
Zabezpieczenia dziecka, [80](#)
Zabezpieczenia oprócz pasów bezpieczeństwa, [71](#), [76](#), [77](#)
Zabezpieczenia uzupełniające przedni pas bezpieczeństwa, [71](#)
Zaczepty holownicze, [397](#)
Zaczepty mocujące, [358](#)
Zagłówki, [56](#), [61](#)
Zagłówki przednie, [56](#)
Zagłówki tylne, [61](#), [61](#)
Zamykanie drzwi, [32](#), [34](#), [45](#), [45](#), [47](#)
Zapalniczka, [351](#)
Zastłony, osłona przeciwsłoneczna, [351](#)
Zegar, [134](#), [134](#)
Zestaw do pompowania opon, [389](#), [391](#)

SKOROWIDZ ALFABETYCZNY

Zestaw narzędzi, [391](#)

Zintegrowany element sterujący telefonem z zestawem głośno-
mówiącym, [345](#)

Zmiana biegów, [175](#), [195](#)

Zmiana kół, [394](#)

Zmienianie biegów, [175](#)

Zużycie energii, [128](#)

Zużycie paliwa, [195](#), [195](#)



7711417360

