

# CAPTUR

sõiduki kasutusjuhend





## Tere tulemast oma sõiduki pardale

**Selle kasutusjuhendi** andmed võimaldavad teil:

- sõidukit paremini tundma õppida ja kasutada seeläbi parimates tingimustes kõiki selle funktsioone ja tehnilisi uuendusi.
- tagada alaliselt sõiduki kõige optimaalsema töö hooldusnõuete lihtsal, kuid täpsel järgimisel.
- liigse ajaraiskamiseta teha toiminguid, mis ei nõua asjatundja sekkumist.

Kui kulutate natuke aega käesoleva kasutusjuhendi lugemisele, saab teie vaev kuhjaga tasutud, sest saate palju kasulikku teada ning avastate ka uusi funktsioone ja tehnilisi uuendusi. Kui mõningad punktid jäid veel ebaselgeks, on meie firma tehnikutel rõõm jagada Teile mis tahes täiendavat teavet.

Juhiste saamiseks vaadake järgmisi sümboleid:

 ja  Sõidukil olevad sümbolid näitavad, et teil tuleb vajaliku lisateabe ja/või sõiduki varustuse kasutuspiiride teada saamiseks tutvuda kasutusjuhendiga.

→ tähistab igal pool kasutusjuhendis edasilikumist leheküljele.



tähistab kasutusjuhendis riski, ohtu või sõiduohutuse nõuannet.

Selles juhendis nimetatud mudelite kirjelduse aluseks on juhendi koostamise ajal kehtinud tehnilised näitajad. **Juhendisse on koondatud kogu nendele mudelitele pakutav varustus (nii seeria- kui ka lisavarustus), kuid selle olemasolu sõltub mudelist, valitud võimalustest ja sellest, millises riigis sõidukit müüakse.**

**Samuti võib sellest juhendist lugeda ka sellise varustuse kohta, mis võetakse kasutusele alles aasta jooksul.**

**Kasutusjuhendis toodud skeemide puhul on tegemist näidetega.**

Head teed Teile sõiduki roolis!

Tõlgitud prantsuse keelest. Sõiduki tootja kirjaliku loata on selle teksti täielik või osaline paljundamine või tõlkimine keelatud.

# SISUKORD

<b>Tere tulemast oma sõiduki pardale .....</b>	<b>4</b>	Tahavaatepeeglid .....	129
Väljas .....	4	Valgustus ja signaalid .....	131
Sõitjateruum.....	6	Heli- ja valgussignaalid.....	137
Juhikoht .....	8	Klaasipuhastid.....	138
Juhtimisabi .....	10	Kütusepaak.....	144
Turvalisus sõidukis .....	12	<b>Sõitmine .....</b>	<b>147</b>
Sõiduki tuvastamine – sildid .....	14	Uue auto sissetõtamine .....	147
Mootoriruum (regulaarne hooldus) .....	16	Mootori käivitamine, seiskamine.....	148
rikete kõrvaldamine .....	18	Käigukast .....	156
E-Tech Full Hybrid sõiduk.....	20	Bensiinimootoriga mudelite eripärad .....	161
Vedelgaasi sõiduk .....	22	Seisupidur .....	162
<b>Tutvuge oma sõidukiga.....</b>	<b>24</b>	Keskkonnakaitse.....	168
E-tech full hybrid .....	24	Nõuanded hoolduseks ja keskkonnakaitseks.....	169
Vedelgaasi sõiduk .....	30	Nõuanded sõiduki juhtimiseks, säästlik sõitmine .....	170
Kaart .....	35	Rehvirõhu langemise märguanne .....	178
Võti, kaugjuhtimispult .....	43	Juhtimisabi ja korrigeerimisseadmed.....	182
Digitaalvõti.....	48	Lisasõiduabifunktsioonid.....	186
Üksed ja avatud elemendid .....	50	Kiiruspiirik.....	229
Nõotuvastus.....	56	Kiirushoidik.....	233
Eesmised istmed.....	58	Kohanduv püsikiiruse hoidja .....	237
Tagumised istekohad.....	61	Active driver assist .....	254
Turvavööd.....	64	Hädaseiskamise abi .....	268
Täiendavad ohutusseadmed .....	69	Parkimisabi .....	279
Laste turvalisus: .....	77	Hädakõne .....	309
Lapse turvatoolid .....	83	<b>Teie mugavus .....</b>	<b>312</b>
Laste turvalisus: kõrvalistuja turvapadja sisse- ja väl- jalülitamine .....	97	MULTI-SENSE .....	312
Juhi koht .....	100	Õhuavad, ja kliimaseade .....	314
Pardaarvuti .....	104	Multimeediumseadmed.....	324
Märgutuled.....	122	Sõitjateruumi varustus .....	326
Rooli .....	127	Salongi panipaigad, sisustus .....	334
		Asjade vedu .....	339

# SISUKORD

<b>Hooldus .....</b>	<b>344</b>
Ligipääs mootorile, tasemetele .....	344
Aku:.....	353
Puhastamine.....	357
<b>Praktilised juhised .....</b>	<b>361</b>
Rehvid.....	361
rikete kõrvaldamine .....	374
Esituled, tuled: lampide vahetamine.....	384
Klaasipuhasti harjad: vahetamine.....	390
Sulavkaitsmed .....	392
Lisatarvikute paigaldamine ja kasutamine.....	398
Tõrked .....	400
<b>Tehnilised omadused .....</b>	<b>405</b>
Teave sõiduki kohta.....	405
Tagavaraosad ja parandamine.....	413
Hooldusdokumendid.....	414
Roostetõrje.....	420

# VÄLJAS

1



4 - Tere tulemast oma sõiduki pardale

# VÄLJAS

1. Elektriline aknatõstuk → 326  
Klaasipesur, klaasipuhasti → 138  
Uduemaldus → 314

2. → 35' kaart  
Võti/kaugjuhtimispult → 43  
Uste lukustamine/avamine → 51

3. Tahavaatepeeglid → 129

4. Kere hooldus → 357

5. Rehvid → 361

6. Tuled: töötamine → 131  
Tuled: vahetamine → 384



Kütusepaagi täitmine → 144  
Vedelgaasi lisamine → 30

# SÕITJATERUUM

1

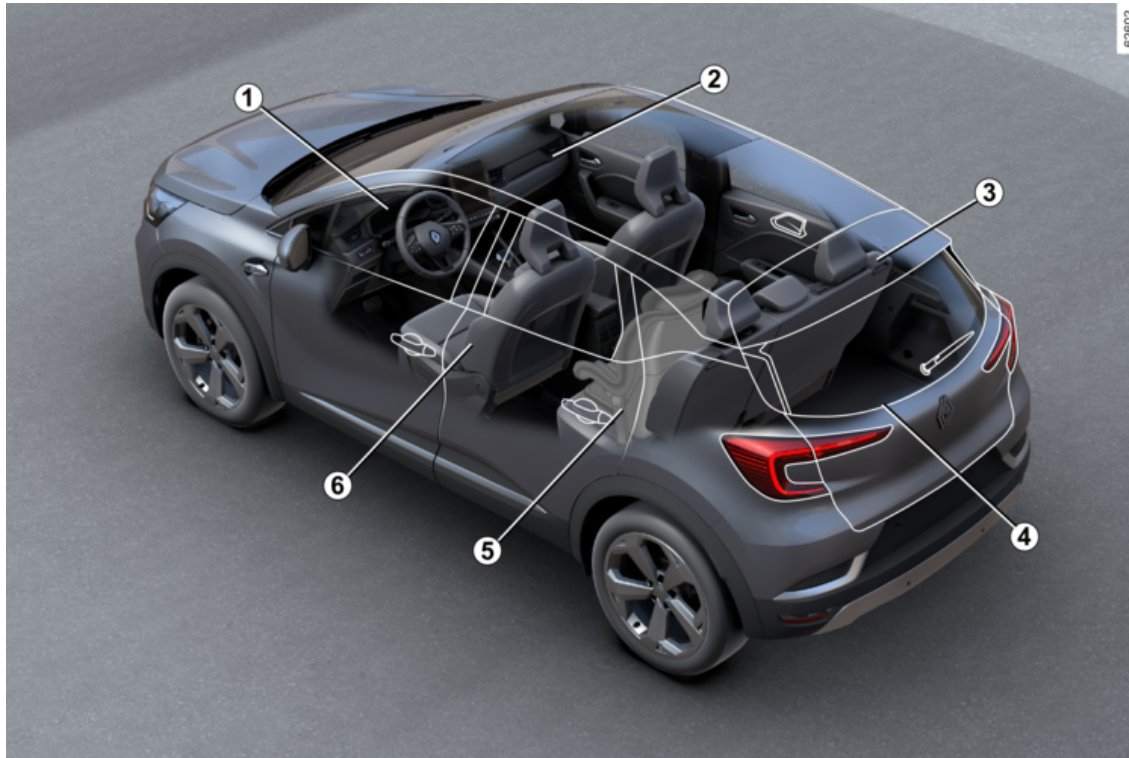

6 - Tere tulemast oma sõiduki pardale

# SÕITJATERUUM

1. Juhiasendi kohandamine → 58
2. Salongi panipaigad → 334
3. Tagumised peatoed → 61  
Tagaiste → 62
4. Esemete vedu → 339
5. Laste sõiduohutus → 77
6. Esimesed peatoed → 58  
Esiistmed → 58

# JUHIKOHT

1

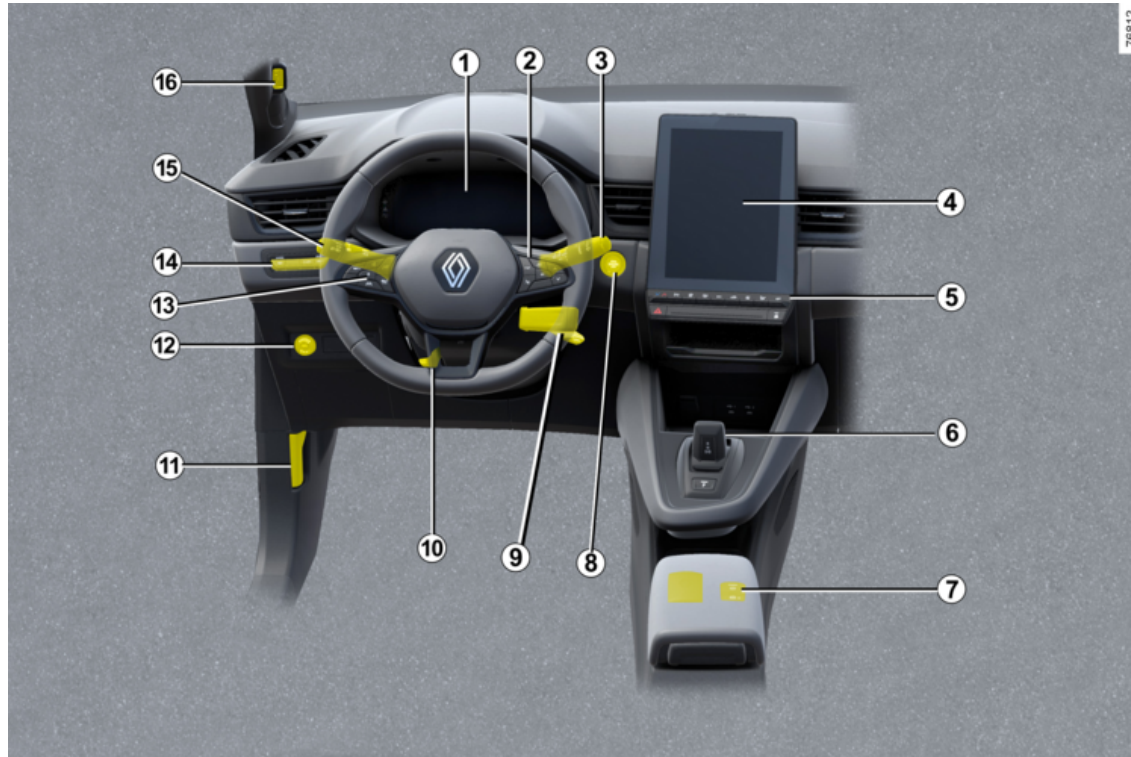

8 - Tere tulemast oma sõiduki pardale

# JUHIKOHT

- 1. Armatuurlaud → 122**
- 2. Pardaarvuti juhtseadmed → 104**
- 3. Klaasipuhasti harja(de) /  
klaasipesuri(te) juhtseadis → 138**
- 4. Multimeediumpaneel → 324**
- 5. Soojendusega iste (istmed) → 58**  
Soojendus/kliimaseade → 314
- 6. Käigukang → 156**
- 7. Seisupidur → 162**
- 8. Mootori käivitamise/seiskamise  
nupp → 149**
- 9. Süütelukk → 148**
- 10. Rooli reguleerimine → 127**
- 11. Mootorikatte avamise juhtseadis  
→ 344**
- 12. Gaasiseadme lülitamine. → 30**
- 13. Kiirusepiiraja → 229**  
Püsikiiruse hoidja → 233  
Kohanduv kiirushoidik → 237
- 14. Minu turvalisus → 186**
- 15. Välisvalgustus → 131**
- 16. Näotuvastus → 56**



# JUHTIMISABI

- Juhtimisabi ja korrigeerimisseadmed ➔ **182**
- Sõidureast lahkumise ennetamine ➔ **187**
- Sõidureast kõrvalekaldumise hädalukorras ennetamine ➔ **194**
- Aktiivne hädapidurdus ➔ **208**
- Pime nurk: hoiatus ➔ **201**
- Parkimiskohast väljumise hoiatus ➔ **301**
- Rehvirõhu langemise märguanne ➔ **178**
- Active driver assist ➔ **254**
- Kiirusepiiraja ➔ **229**
- Püsikiiruse hoidja ➔ **233**
- Stop and Go kohanduv kiirushoidik ➔ **237**
- Liiklusmärkide tuvastamine ➔ **221**
- Parkimisabi ➔ **290**
- Tagurduskaamera ➔ **279**
- 360° kaamera ➔ **282**
- Ohutu sõidukiga väljumine ➔ **306**
- Ohutu vahemaa hoiatus ➔ **205**
- Juhi tähelepanu hoiatusfunktsioon ➔ **215**
- Juhi väsimuse hoiatusfunktsioon ➔ **218**

# TURVALISUS SÕIDUKIS

1

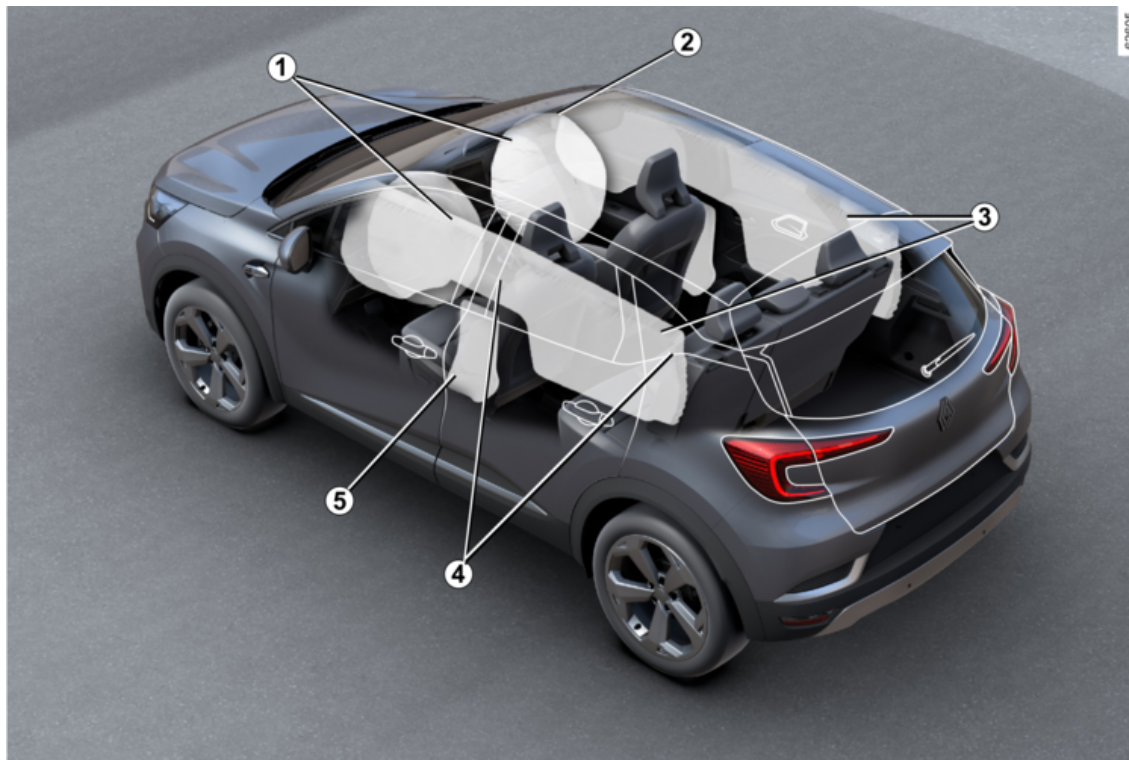

# TURVALISUS SÕIDUKIS

1. Eesmised turvapadjad ➔ 69
2. Kõrvalistuja eesmise turvapadja väljalülitamine ➔ 97
3. Kardin-turvapadjad ➔ 75
4. Turvavööd ➔ 64
5. Külgmistest õhkpatjadest ➔ 75

# SÕIDUKI TUVASTAMINE – SILDID

1

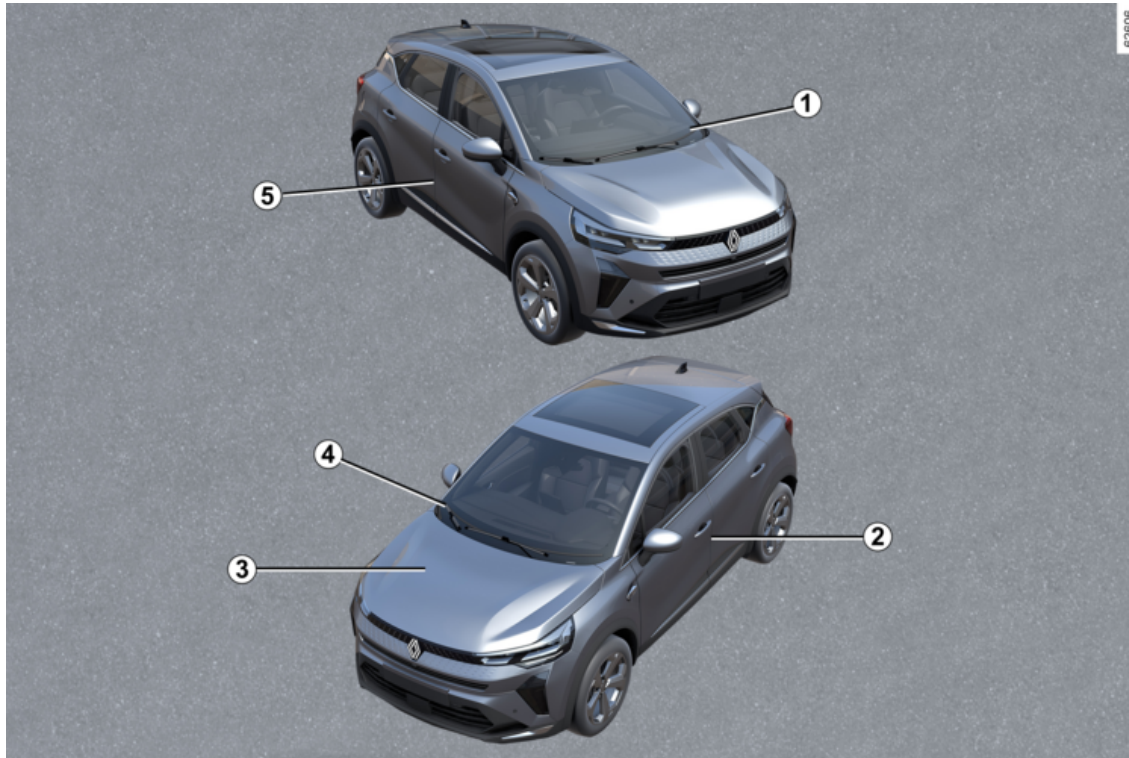

# SÕIDUKI TUVASTAMINE – SILDID

1. Sõiduki tuvastusnumbri meeldetuletus → **405**
2. Rehvirõhu sildid → **178** → **363**
3. Mootori andmed → **406**
4. Tehniline teave hädaabiteenustele → **405**
5. Sõiduki andmesilt → **405**

## MOOTORIRUUM (REGULAARNE HOOLDUS)

1

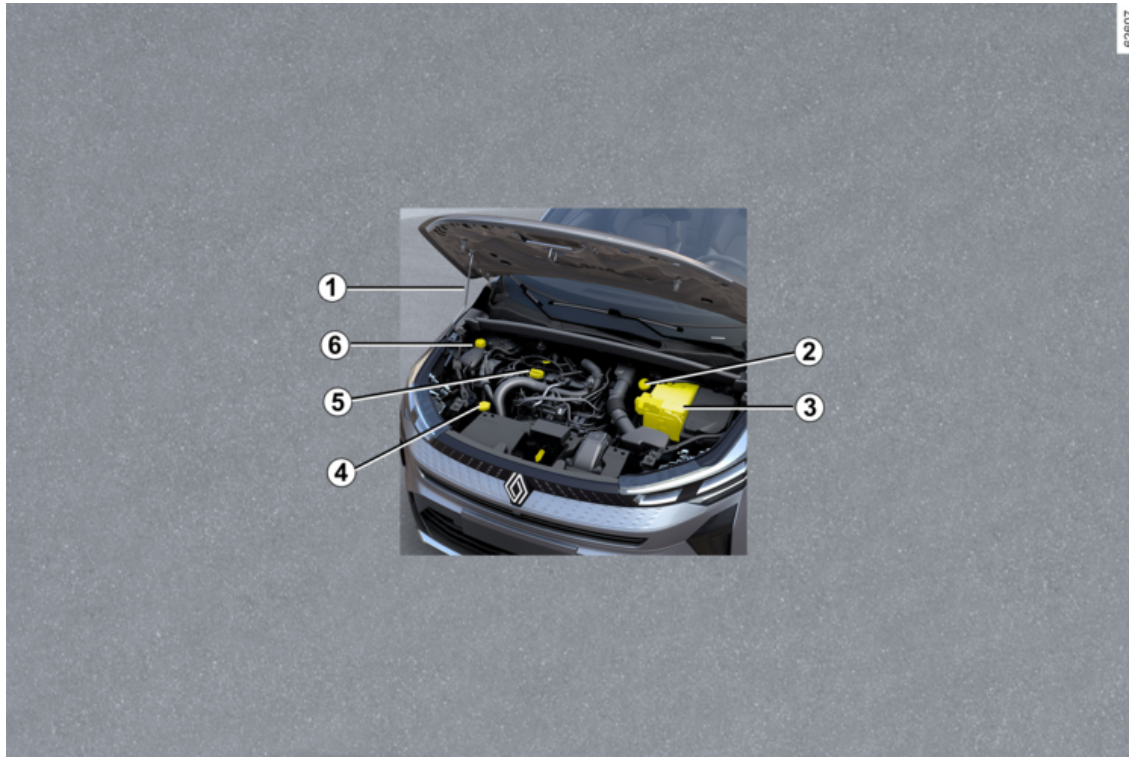

## MOOTORIRUUM (REGULAARNE HOOLDUS)

1. Kapoti avamine → 344
2. Pidurivedelik → 350
3. Sõltuvalt sõidukist on aku asukoht  
→ 353
4. Aknapesuvahend → 350
5. Mootoriõli täitekork  
Mootoriõli mõõtevarras  
→ 345
6. Mootori jahutusvedelik → 349

# RIKETE KÕRVALDAMINE

1

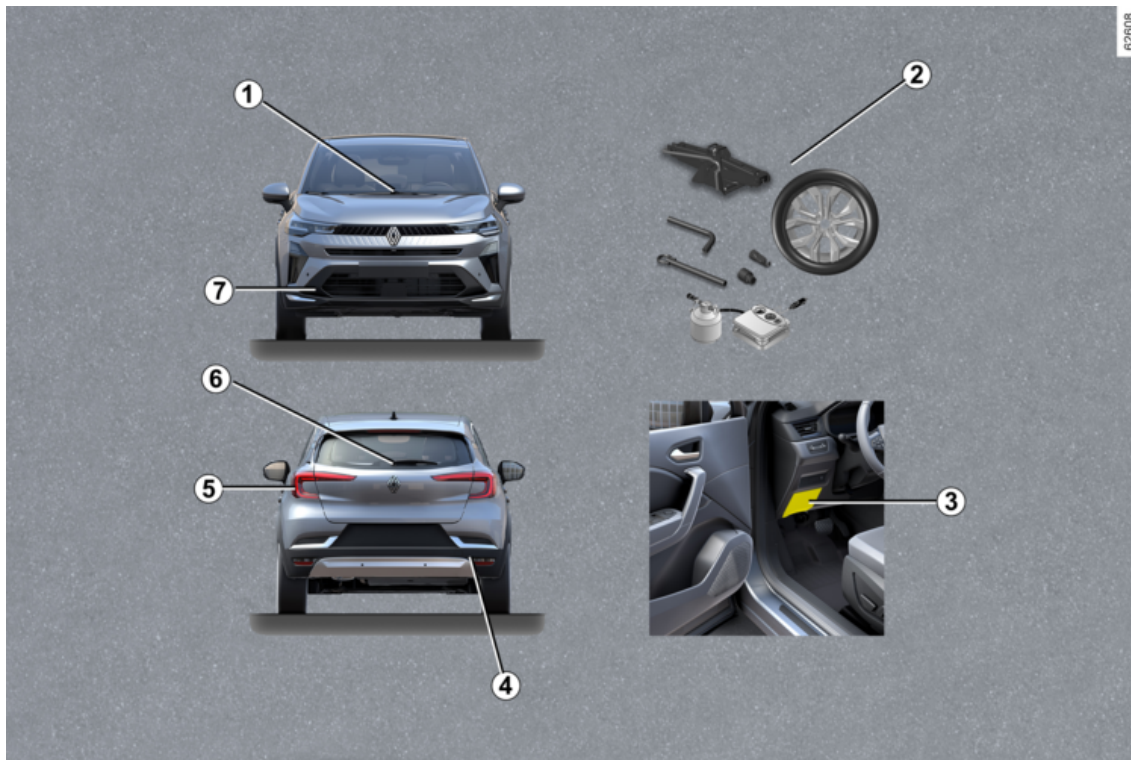

# RIKETE KÕRVALDAMINE

1. Klaasipuhasti harja(de) vahetamine ➔ **390**

2. Rehvi purunemine ➔ **369**

Tööriistad ➔ **367**

Tagavararatas ➔ **369**

Ratta vahetamine ➔ **371**

3. Sulavkaitsmed ➔ **392**

4. Tagumine pukseerimispunkt

➔ **374**

5. Suunatuude asendamine ➔ **384**

6 Tagaklaasipuhasti harja vahetamine ➔ **390**

7. Eesmine pukseerimisliide ➔ **374**

# E-TECH FULL HYBRID SÕIDUK

1

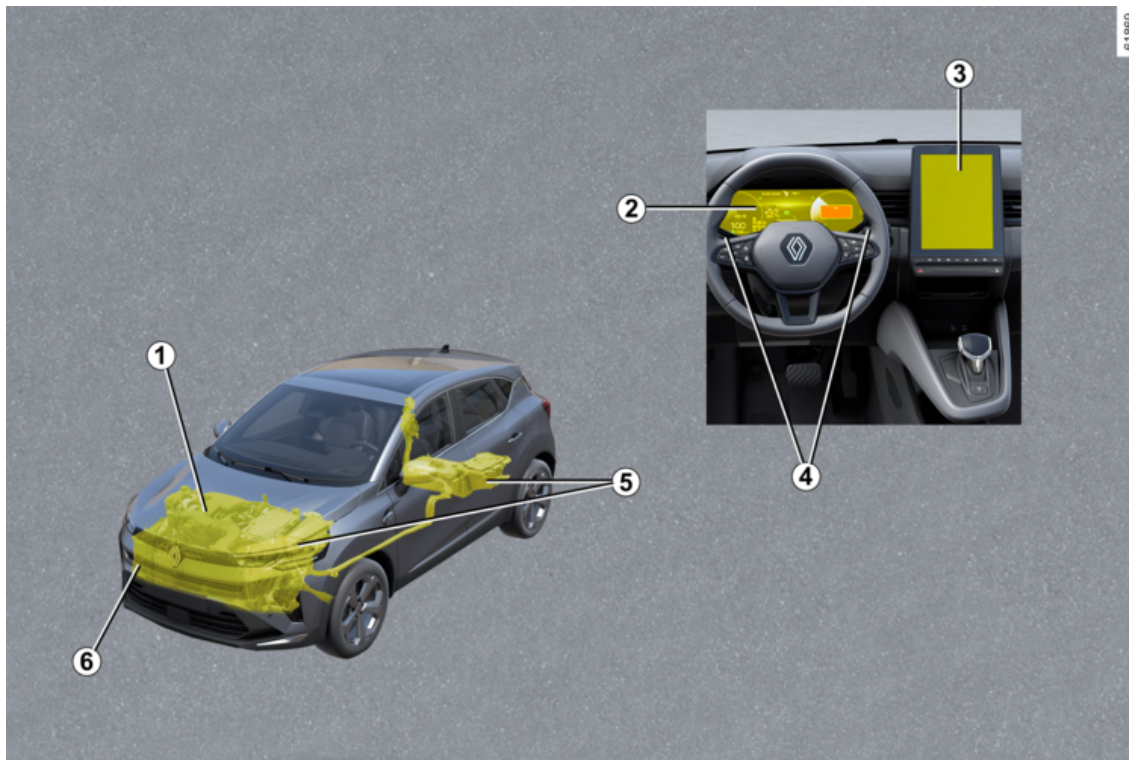

# E-TECH FULL HYBRID SÕIDUK

1. Mootori jahutusvedelik → 349

2. Märgutuled → 122

Näidikud ja indikaatorid → 113

"E-save"-režiim → 27

3. Multimeediumekraan

4. Taastuva pidurdamisvahetuse la-  
ba

5. Aku → 353

6 Pukseerimine, rikke kõrvaldamine  
→ 374

# VEDELGAASI SÕIDUK

1

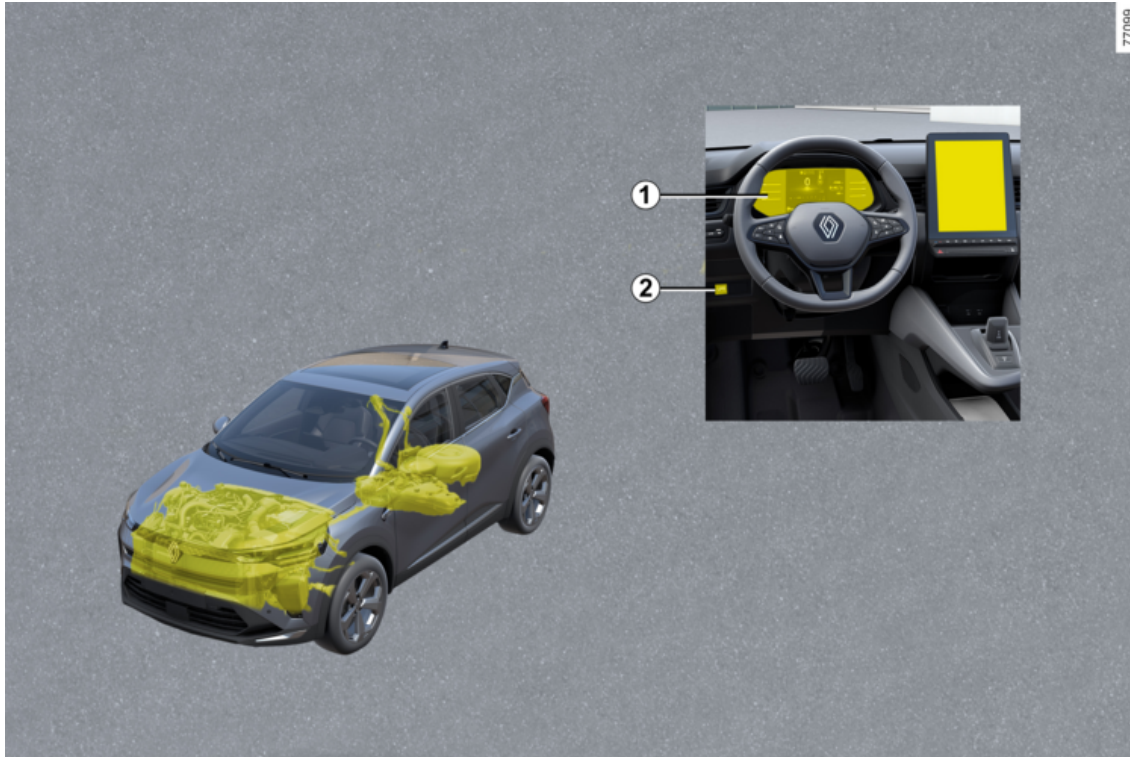

77099

## VEDELGAASI SÕIDUK

Mootori käivitamine, seiskamine:  
süütevõtmega sõiduk → **148**

Mootori käivitamine ja seiskamine:  
→ **149** kaardiga sõiduk

**1** Parkaarvuti → **104**

**2** LPG-i juhtimine → **30**



Vedelgaasi lisamine → **30**

# E-TECH FULL HYBRID

## Sissejuhatus

2

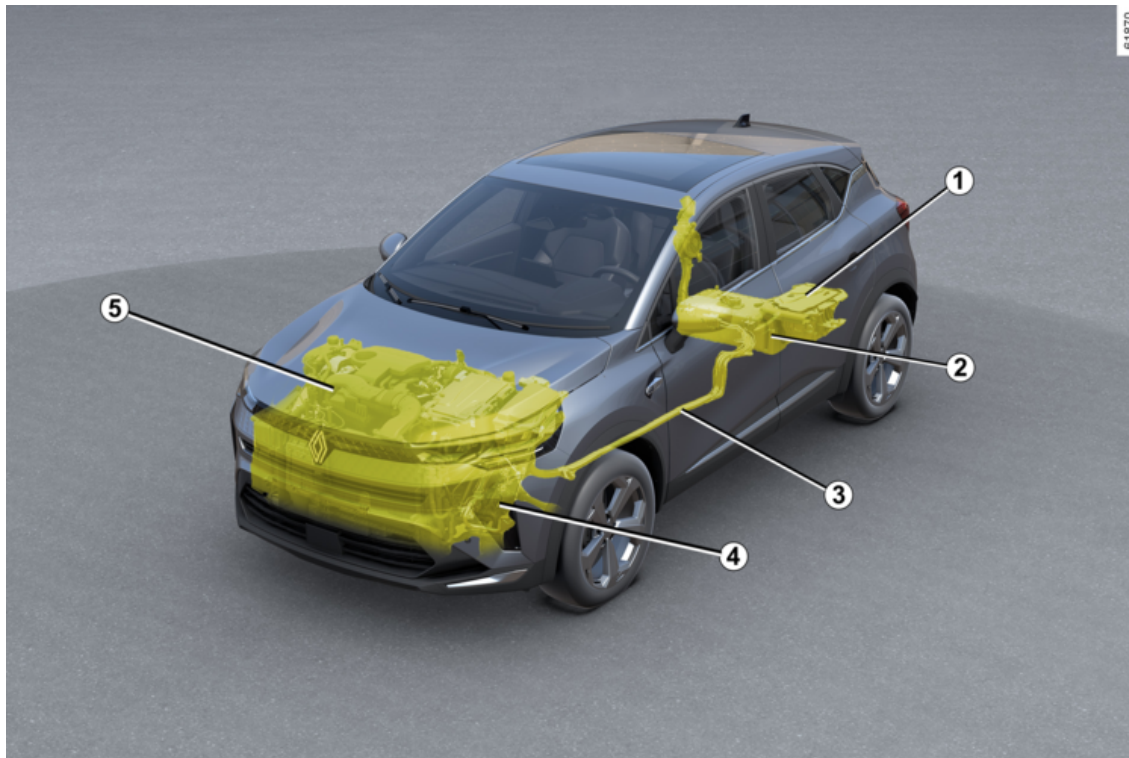

## E-TECH FULL HYBRID

7 12 V lisaaku

2 Kõrgepinge veoaku

3 Oranži värvi elektrijuhtmed

4 Elektrimootor

5 Sisepõlemismootor

Hübriidsõiduki süsteem kasutab sisepõlemismootori jõudluse täiustamiseks elektrimootorit (kiirendamisel, nõlvaltstartil jne).

Sõiduki kasutatav kiirendusmoment on suurem, kuid kütusekulu väiksem.

Sõiduk võib liikuda ka ainult elektrirežiimil ilma sisepõlemismootori abita. Sõiduk kasutab kõrgepinge veoakusse salvestatud energiat.

### Akad

Hübriidsõidukil on kaht tüüpi akud:

- kõrgepinge veoaku;
- 12 V lisaaku.

### Kõrgepinge veoaku

See tagaosas pööranda all asuv aku salvestab energiat, mis on vajalik elektrimootori korrapäraseks tööks. Nagu kõik akud, tühjeneb ka see kasutamisel. Veoakut laetakse:

- sõiduki kiirendamisfaasis;

– kui sisepõlemismootor käivitub automaatselt, et toimida generaatorina.

Sõiduki eeldatav läbisõit elektrirežiimil on olemas veoakude laetusest, aga ka sõidustiilist ja energiat kasutatavatest komponentidest (kliimaseade, kütte jne).

Veoaku jahutamiseks kasutatakse sõiduki kliimaseadet. Veoaku kasutuskestuse säilitamiseks laske kliimaseadet kontrollida kvalifitseeritud spetsialistil. Eriti kui märkate kliimaseadme jõudluse vähenemist.

Kui veoaku tühjeneb, veab sõidukit ainult sisepõlemismootor, kuni veoaku on piisavalt laetud.

**Kui sõiduk on pargitud pikka aega,** käivitage mootor korrapärase ajavahemike järel (umbes kord kuus) ja kontrollige, kas armatuurilaulal põleb

sinine märgutuli . Kui see juhtub, tuleb akut laadida: jätke mootor käima kuni märgutuli läheb siniseks (➔ 113).

Kui seda ei tehta, võib veoaku saada kahjustuda ja sõiduki käivitamine võib muutuda võimatuks.

### 12 V lisaaku

12 V lisaaku, mis asub pagasiruumis, varustab sõidukit energiaga, mis on

vajalik sõiduki avamiseks/sulgemiseks ja varustuse kasutamiseks.

**Märkus:** 12 V lisaaku ei tööta mootori käivitamise ajal. Seda teeb hübriidsüsteem.



Hübriidsõiduki elektrisüsteem kasutab elektrivooluahelat.

Süsteem võib olla soe, kui süüde on sees ja pärast süüte väljalülitamist. Järgige sõidukis olevatele siltidele märgitud hoiatussõnumeid.

Sõiduki kõrgepinge elektrisüsteemiga töötamine või selle muutmise (osad, juhtmed, konnektorid, veoakud) on rangelt keelatud ohtude tõttu, mida see võib kujutada teie turvalisusele. Võtke ühendust heakskiidetud esindusega.

**Surmaga lõppeda võivate raskete põletuste või elektrilööki oht.**

## E-TECH FULL HYBRID

### Kõrgpingevooluahel

A



Sümbol **A** tähistab sõiduki elektrilisi osi, mis võivad teie turvalisust ohustada.

61607

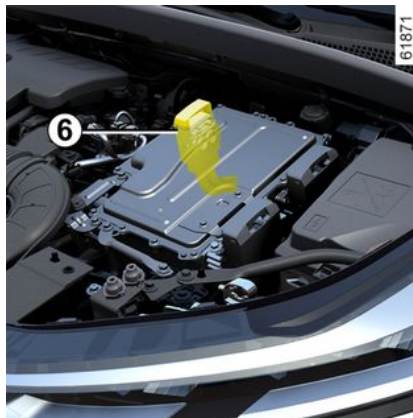

Kõrgpingevooluahela tunneb ära oranžide kaablite **6** ja komponenti-

de järgi, mis kannavad sümbolit

### Müra

Hübriidsõidukid on elektrirežiimil eriti vaiksed.

Te ei ole sellega võib-olla harjunud nagu ka teised liiklejad. Neil on keeruleine kuulda, kas sõiduk liigub.

Kuna elektrimootor on vaikne, võite kuulda muud müra, mis võib tunduda ebatavaline (aerodünaamiline müra, rehvid jne), samuti müra, mis tekib hübriidsüsteemi tööst (nt veaku jahutus).



Teie hübriidsõiduk on väga vaikne. Pange autost väljumisel käiguvalimiskang alati asendisse P, tõmmake seisupidur peale ja keerake süüde välja.  
**RASKETE VIGASTUSTE OHT.**

### Jalakäijatele mõeldud helisignaali

Jalakäijatele mõeldud helisignaali võimaldab teisi teie kohalolekust hoiatada – eriti jalakäijaid ja jalgrattureid.

Elektrirežiimil lülitatakse süsteem automaatselt sisse.

Heli hakkab tööle, kui sõiduk liigub kiirusel vahemikus 1–30 km/h.

Lisateabe saamiseks jalakäijatele mõeldud helisignaali kohta leiate multimeediumi kasutusjuhendist.

Jalakäijatele mõeldud helisignaali tõrke korral süttib armatuurlaual

märgutuli ja kuvatakse teade "Välis heli rike".

Pöörduge firma esindusse.

# E-TECH FULL HYBRID

## Kasutamine

Hübriidsüsteem valib sise põlemismootori ja/või elektrimootori, vastavalt sõidustiilile (sujuv, sportlik jne), liiklusoludele ja valitud sõidurežiimile ➔ 312.

Halb ilm, ülejutatud teed:



Ärge sõitke läbi vee, kui vesi ulatub üle velgede alaosa.

## Energiavoolu indikaator

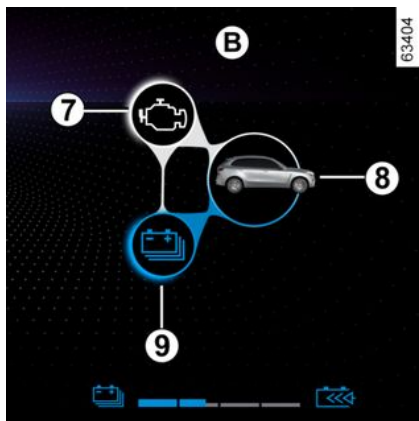

Olenevalt valitud sõidurežiimist näitab märgutuli 7 energiavoolusid järgmiste vahel:

- sise põlemismootor 7;

- sõiduk 8;
- elektri koost (veoaku ja elektrimootor) 9.

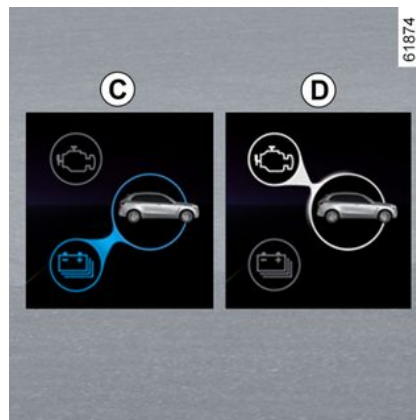

Voolude värv varieerub:

- sinine: elektrienergia;
- valge: sise põlemismootori toodetud energia.

### Voog C "Elektriveoga"

Elektrilist koostet kasutatakse sõiduki edasi liikumiseks.

### Voog D "Sise põlemismootori veo-ga"

Sise põlemismootorit kasutatakse sõiduki edasi liikumiseks.

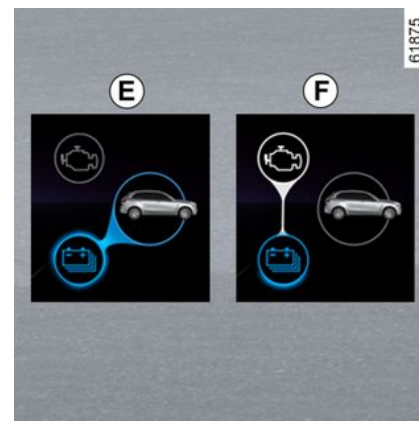

### Voog E "Energia taastamine"

Kui tõstate jala gaasipedaalilt või vajutate piduripedaalile, muundab elektrimootor ja/või taastuv pidurisüsteem sõiduki aeglustamisel toodetud energia elektrienergiaks.

Seda kasutatakse sõiduki pidurdamiseks ja veoaku laadimiseks.

### Voog F "Energia tootmine"

Sise põlemismootor laeb veoakut.

**Märkus.** Kombineerida on võimalik erinevaid voogusid (nt voo C ja voo D kombineerimine tähendab, et sõiduki liigutamiseks kasutatakse sise põlemismootorit ja elektrimootorit).

## E-TECH FULL HYBRID

### Erijuhtum

Kui veoaku jõuab maksimaalse laadimistasemeni, on mootoriga pidurdamine ajutiselt väiksema võimsusega. Kohandage oma sõidustiili vastavalt.



Mootoriga pidurdamine ei asenda mingil juhul piduripedaalile vajutamist.

### Täielikult elektriline sõidurežiim

61872





10

Näidik **10 EV**, mida kuvatakse armatuurlaual teavitavad teid, et hübriidsüsteem kasutab sõiduki edasiliigutamiseks ainult elektrit.

**Märkus.** Kui veoaku laetus on madal, lülitub sõiduk automaatselt hübriidrežiimile ja käivitub sisepõlemismootor: selle kinnitamiseks kustub arma-

tuurlaual näidik **10 EV**.

 **Soovitav on mitte sõita täielikult elektrilise sõidurežiimiga, kui kütusepaak on tühi.**

Kui oranž märgutuli  ilmub armatuurlaual ja kõlab helisignaal, täitke paak kütusega esimesel võimalusel.

**Sõiduk võib muutuda liikumisvõimetuks**

Kui paagis pole kütust, lülitub sõiduk automaatselt täielikult elektrilisele režiimile.

Kui sõidate kuni veoaku tühjaks saab, on sõidukit võimatu uuesti käivitada (isegi pärast tankimist). Võtke ühendust firma esindusega.

### Veoaku laetuse taseme hoidmine: "E-save"

See režiim võimaldab teil säilitada veoaku piisava laetuse, kui ees ootab sõit mögiteel või pika kallaku-ga kiirteel.

### "E-save"-funktsiooni sisse-/väljalülitamine.



Kui mootor on käivitatud, vajutage lülitile **11**.

Lüliti märgutuli **11** süttib.

Selle režiimi täielikuks väljalülitamiseks vajutage uuesti lülitit **11**.

Lüliti **11** märgutuli kustub.

## Olulised soovitused



Lugege tähelepanelikult käesolevaid juhiseid. Juhiste eiramine võib kaasa tuua **surmaga lõppeda võivat tulekahju, raskeid vigastusi või elektrilööki.**

### **Õnnetuse või löögi korral**

Õnnetuse või löögi korral vastu sõiduki põhja (näiteks kokkupõrkel tõkkeposti, äärekivi või muu linnaliikluse inventariga) võivad vooluring või veoaku viga saada.

Laske sõiduk volitatud esinduses üle vaadata.

Ärge puudutage kunagi osi kirjaga „kõrgpinge“ või välja paistvaid oranže juhtmeid, mis asuvad sõiduki sees või sellest väljas.

Veokude olulise kahjustuse korral võivad tekkida lekked:

- ärge katsuge mitte kunagi veokudest pärit vedelikke;
- kokkupuute korral loputage rohke veega ja pöörduge võimalikult kiiresti arsti poole.

### **Tulekahju korral**

Tulekahju korral väljuge sõidukist ja evakueeruge, seejärel võtke ühendust päästeametiga ning täpsustage, et tegemist on hübriidsõidukiga.

Kui peate sekkuma, kasutage ABC või BC kustutusaineid, mis sobivad elektrisüsteemide tulekahjude kustutamiseks.

Ärge kasutage vett ega teisi kustutusvahendeid.

Igasuguste vooluringi kahjustuste korral võtke ühendust volitatud esindusega.

### **Pukseerimiseks**

Lugege peatükki pealkirjaga "Pukseerimine, rikete kõrvaldamine" ➔ **374**.

### **Sõiduki pesemine**

Ärge peske kunagi mootoriruumi, pistikupesa ega kõrgepinge veokusid kõrgsurvepesuriga.

Vooluringi kahjustuste oht.

**Surmaga lõppeva elektrilöögi oht.**

# VEDELGAASI SÕIDUK

## Sissejuhatus

**2** Need sõidukid kasutavad kahe kütusega töötamiseks kahte tüüpi kütust: vedelgaas ja bensiin.

Kasutusel on kaks eraldi kütusepaaki ➔ 144 ja ➔ 33.

### Mis on gaasiseade



Vedelgaas, mis vastab standardile EN 589 või samaväärsetele riiklikele määrustele.

Gaasil on eripärane lõhn.

## Kütusevaliku vedelgaas/bensiin ümberlülitamise nupp 1



See võimaldab juhil käsitsi ühelt kütuserežiimilt teisele lülitada.

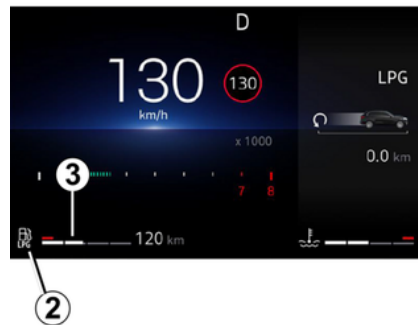

Armatuurlaual ilmub halli värviga

märgutuli **LPG 2**, mis näitab, et süsteem ootab enne vedelgaasi režiimile lülitamist vajalike tingimuste täitmist.

Märgutuli **LPG 2** on valge või roheline (olenevalt sõidukist), mis näitab, et vedelgaasi režiim on aktiveeritud.

### Vedelgaasi näidik ja märgutuli

Armatuurlaual kuvatakse märgutuli



koos sellega seotud vedelgaasi kütusetaseme näidikuga.

# VEDELGAASI SÕIDUK

## Kasutamine

### Mootori käivitamine

**Mootor käivitatakse alati bensiiniga.**

- Võtmega sõidukid ➔ 148.
- Kaardiga sõidukid ➔ 148.

**Märkus:** kui vedelgaasi režiim aktiveeritakse mootori käivitamisel, lülitub süsteem ajutiselt bensiinirežiimile:

märgutuli  ilmub ilma piiksurta hallina ja kuva **3** näitab, et bensiinirežiim on sisse lülitatud.

Niipea kui nõutud tingimused on täidetud (mootori temperatuur jne), lülitub süsteem automaatselt vedelgaasi režiimile:

märgutuli  ilmub valgena ja olenevalt mudelist rohelisena.

### Kütuserežiimi vahetamine sõidu ajal

### Bensiinirežiimilt käsitsi vedelgaasi režiimile lülitamine

Vajutage juhtnupule **1**.

- märgutuli  ja seotud vedelgaasi kütusetase **3** kuvatakse armatuurilaua;

- Märgutuli  süttib hallina, et kinnitada vedelgaasi režiimi valikut, seejärel põleb see valgena või olenevalt mudelist rohelisena, kui vedelgaasi režiim on sisse lülitatud.

### Vedelgaasi režiimilt käsitsi bensiinirežiimile lülitamine

Vajutage juhtnupule **1**.

Märgutuli  kustub armatuurilaua **2** ja teavitab bensiinirežiimi aktiveerumisest.



Teabe juurdepääs ja vedelgaasi teekonna sätete ➔ 106 lähtestamine.



**Kui kütusepaak on tühi, ei saa auto käivituda ega sõita ainult vedelgaasi režiimis.**

Kahekütuseline süsteem vedelgaasi/bensiiniga nõuab bensiini olemasolu (käivitamiseks, suureks kiirenduseks, külma temperatuuri korral jne).

Kui oranž märgutuli  ilmub armatuurilauale ja kõlab helisignaali, täitke bensiinipaak kütusega esimesel võimalusel.

### Vedelgaasi režiimilt automaatselt bensiinirežiimile lülitamine

Olenevalt mudelist võib süsteem teatud kasutustingimustel minna ajutiselt üle bensiinisüsteemile.

Märgutuli  süttib hallina, et teid hoiatada.

Kui tingimused on uuesti täidetud, lülitub see automaatselt tagasi vedel-

gaasi režiimile ja märgutuli  süttib valgena või olenevalt mudelist rohelisena.

## VEDELGAASI SÕIDUK

**Märkus.** Mitme nurjunud katse järel võib süsteem otsustada jätta praeguse teekonna lõpuni töötama bensiinirežiimile. Kui mootor on täielikult seisnud, võite uuesti proovida.

### Vedelgaasi paak on tühi

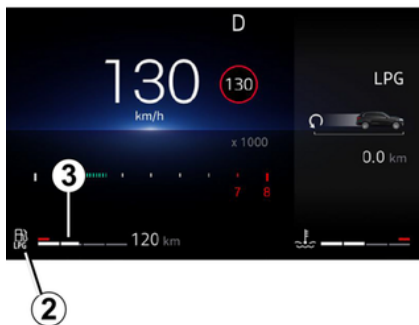

**Kui paak on peaaegu tühi** ja mootor töötab vedelgaasil, kuvatakse armatuurlaual teade "LPG madal tase", millele kaasneb helisignaal ja valgustus:

– valge või (olenevalt mudelist) ro-

heline märgutuli **LPG**;

ja

– kollane märgutuli **LPG**.

32 - Tutvuge oma sõidukiga



Vajutage lülitit **4 "OK"**, **5** või **6**, et peatada teate ja märgutulede kuvamine.

**Kui paagis** ei ole vedelgaasi, kuvatakse armatuurlaual teade "LPG paak tühi", millele kaasneb helisignaal ja:

– märgutule **LPG** kustumine;  
ja

– kuvatakse kollane märgutuli **LPG**.

Tankige vedelgaasi võimalikult peatselt → **33**.

### Tõrked

Vea korral, mis võib takistada mootori nõuetekohast tööd, kuvatakse teade "LPG pole saadaval" ja süsteem lülitub automaatselt LPG-režiimist bensiinirežiimi.

Seda kinnitab armatuurlaual kuvatud järgmine teade:

– teade "Kontrollige LPG süsteemi";  
ja

– märgutuli **LPG!** või (olenevalt mudelist) kollane märgutuli **LPG**.

Pöörduge võimalikult kiiresti ametliku edasimüüja poole.

### Sõitmisel rasketes oludes

**Väga külma** ilmaga (temperatuur alla umbes 10 °C) ja sõltuvalt kasutatava gaasi kvaliteedist võib süsteem:

– automaatselt hallata vedelgaasi-ja bensiinirežiimi vahetamise tingimusi;

või

– tarbida väikest kogust bensiini vedelgaasi režiimis.

**Märkus:** sõidukid, mis on sellega varustatud, on soovitatav kasutada nendes tingimustes ECO-režiimi (eriti temperatuuril alla 0 °C), et mak-

## VEDELGAASI SÕIDUK

simeerida vedelgaasi režiimi → 170 kasutamist.

### Õnnetuse korral

Lähtuda samadest ettevaatusabinõudest kui bensiinimudelite korral:

- rakendage seisupidur;
- Seisake mootor (mootorile gaasi GPL etteandmise katkestav ohutusüsteem rakendub automaatselt);
- lülitage süüde välja;
- lähtuda kohalikul tasandil jõustunud seadustest ja eeskirjadest.



Gaas on spetsiifilise lõhnaga, mis hõlbustab võimalike lekete avastamist.

Gaasilõhna tajumisel sõidukis või selle ümbruses:

- lülitage süsteem viivitamatult bensiinile ümber ja veenduge, et sõiduki ümbruses puuduksid süttimisohtu põhjustada võivad asjaolud;
- pöörduge firma esinduse poole.



Mitte katsuda, pöörutada ega lahti monteerida ühtegi gaasisüsteemi elementi.

### Vedelgaasi paak

**Vedelgaasi paagi kasutatav maht: umbes 50 liitrit.**

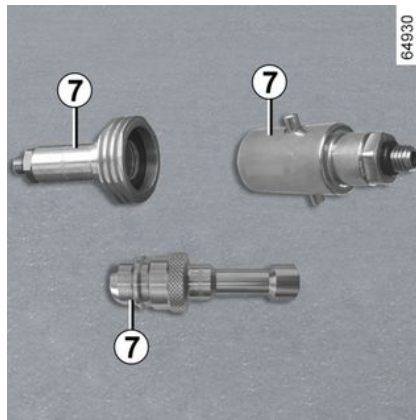

Rakendage seisupidur, seisake mootor, keerake süüde välja ja kustutage tuled.

Järgige alati tankla ohutusjuhiseid.

Olenevalt riigist tuleb vedelgaasitankuri otsaku otsa kruvida tankimisadapter 7.

Paak on soovitatav alati täielikult täita.

Tankuri seiskumisel või tankimisküüruse langemisel on paak täis.

Ärge üritage tankimist jätkata.

### Iseteeninduseta tankla

Kui vedelgaasi tankimisega tegeleb tanklapersonal, tuleb neile anda täitmisadapter 4.



**TÄHTIS: vedelgaasi tankimisadapter 4**

Olenevalt riigist on vedelgaasi tankimiseks vaja spetsiaalset adapterit.

Tankimisadapter 4 asub kindlaekas kotti sees. Selle olemasolu sõltub sellest, millises riigis sõidukit müüakse.

Enne teise riiki sõitmist on vajalik konsulteerida firma esindusega, et teada saada, millist adapterit vajaduse korral kasutada.

# VEDELGAASI SÕIDUK

## Iseteenindusega tanklad



Gaasitankuri püstoliga manipuleerimisel on soovituslik kasutada kindaid.

Avage paagi luuk ja keerake kork **7** gaasi tankimise otsakult **8** maha.

Järgige tähelepanelikult gaasitankurile ilmuvaid juhiseid.

Seal kirjeldatakse, kuidas paaki korralikult täita.

Olenevalt tanklast võib olla vajalik vajutada ja hoida nuppu all enne, kui paagi täitmine algab.

Kui tankur lõpetab vedelgaasi väljastamise või tankimiskiirus langeb märgatavalt, on paak täis.

Tankimine katkeb nupu vabastamisel kohe.

Vabastage päästik (väljuda võib väike kogus gaasi), eemaldage püstol ja asetage see tankuril oma kohale.

Pärast tankimist pange kork **7** peale tagasi, et hoida ära vee või muude võõrkehade sattumine süsteemi.



Tankimiseks tuleb mootor seisata (ja mitte seada ooterežiimile sõidukite puhul, millel

on funktsioon "Stop and Start"): te peate süüte välja lülitama

→ 148.

**Tuleoht!**

# KAART

## Üldteave

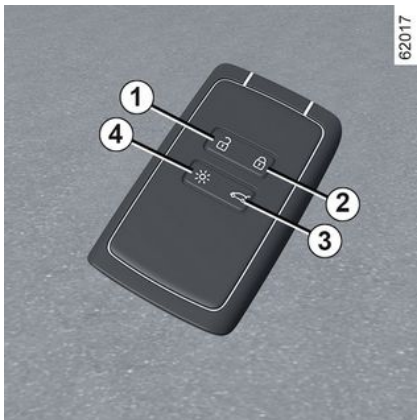

1. Uste ja pagasiruumi lukust avamine.
2. Kõikide uste lukustamine.
3. Ainult pagasiruumi luugi lukustamine/avamine.
4. Valgustuse kaugjuhtimine.

Kaart võimaldab:

- avamiselementide (uksed, pagasiruumi luuk ja kütusepaagi kaas) lukustamine ja avamine → 51;
- sõiduki valgustuse eemalt juhtimine;
- elektriliste akende automaatne sulgemine eemalt → 326;
- mootori käivitamine → 148.

**i** Tühja patareiga saate siiski sõidukit lukustada/ lahti lukustada → 51, → 148.

**i** Teatud sõidukitel võib olla digitaalvõti, mille on kõik kaardi funktsioonid. Siiski, kui kaart on jäetud sõidukisse ja uksed on lukustatud digitaalvõtmega, ei ole sõidukit võimalik karti kasutades käivitada. Lisateavet vt jaotistest "Digitaalvõti" → 48.

## Tööiga

Veenduge, et patarei tüüp on õige, patarei on heas korras ja õigesti paigaldatud. Selle kasutusiga on umbes kaks aastat; vahetage see välja, kui teade „Võtmekaardi aku tühjeneb“ ilmub armatuurlauale → 41.

## kaardi mõjuala

See varieerub ümbrusest olenevalt: olge ettevaatlik, et vältida kaardil olevate nuppude tahtmatu vajutamisega sõiduki juhuslikku lukustamist või avamist.

**Märkus:** kui uks või pagasiruumi uks on avatud või ei ole korralikult suletud, siis sõidukit ei lukustata. Kõlab helisignaali ning ohutuled ja suunatud ei vilgu.

## Funktsioon „Kaugvalgustus“

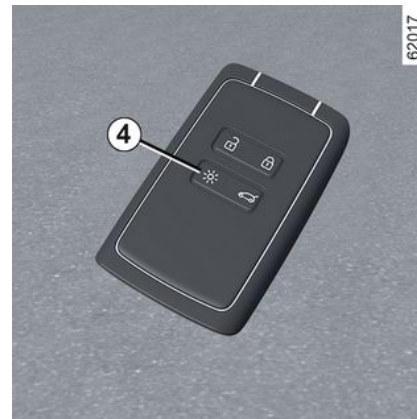

Nupule 4 vajutamisel süttivad umbes 20 sekundiks lähituled ja välisvalgustus. See võimaldab näiteks parklas juba eemalt sõiduki üles leida.

Vajutage ja hoidke nuppu 4 umbes kaks sekundit all, et lülitada sisse välisvalgustus ja tekitada heli.

**Märkus.** Teine vajutus nupule 4 kustutab valgustuse.

## KAART



### Soovitus

Ärge hoidke kaarti liiga kuumas, külmas või niiskes kohas.

Ärge hoidke kaarti kohas, kus see võib painduda või muidu kogemata kahjustuda, näiteks oma tagataskus.



### Asendamine: vajadus lisakaardi järele

Kui kaotate kaardi või soovite veel üht kaarti, pöörduge kindlasti heakskiidetud esindusse.

Kaardi vahetamiseks tuleb sõiduk **ja kõik selle kaardid** lähetamiseks firma esindusse viia. Ühe sõiduki kohta võib kasutada kuni nelja kaarti.

## Häired

Selle talitlust võivad häirida vahetus läheduses olevad tegurid (välisseadmed või kaardiga samal sagedusel töötava seadmestiku kasutamine).



### Juhi vastutus sõiduki parkimisel või peatamisel

Ärge kunagi jätke sõidukisse isegi lühikeseks ajaks last, abi vajavat täiskasvanut või lemmiklooma.

Laps või loom võib seada ohtu ennast või teisi, käivitades mootori või aktiveerides seadmed, nt klaasitõstukid või uste lukustuse.

Lisaks sellele jätke meelde, et sooja või päikesepaistelise ilmaga tõuseb salongi temperatuur väga kiiresti.

**SURMA- VÕI RASKETE VIGASTUSTE OHT!**

## Rihma 7 paigaldamine

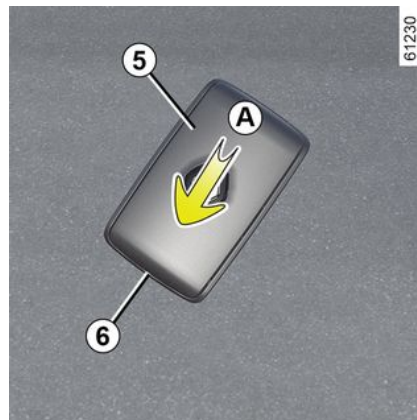

Libistage tagumist katet **5** allapoole, vajutades alale **A**.

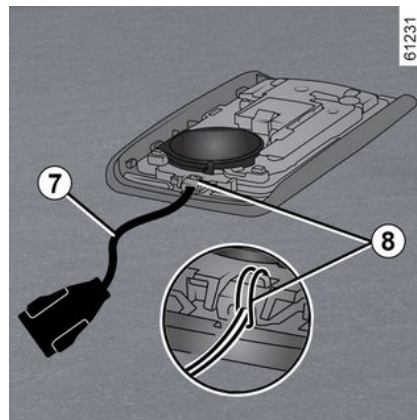

## KAART

Sisestage käerihm osasse **8** ja viige rihma ots läbi pandla.

Paigutage rihm ava **6** juurde ja sulgege kate.

**Märkus.** Kontrollige, et käerihma nõõri **7** läbimõõt vastaks ava **6** läbimõõdule.

## Kasutamine

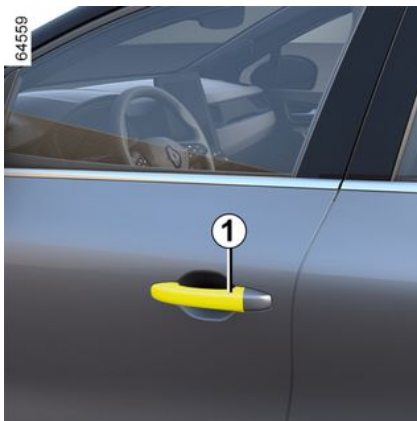

Olenevalt sõiduki mudelist on kaks võimalust sõiduki lukustamiseks / lahti lukustamiseks.

- vabakäerežiimis, kui lähenete sõidukile või eemaldute sõidukist;
- kasutades kaarti kaugjuhtimisrežiimis;
- kasutades digitaalvõtit kaugjuhtimispuldina (olenevalt sõidukist). Li-

sateavet vt jaotistest "Digitaalvõti" → **48**.

 Ärge hoidke kaarti kohas, kus see võib kokku puutuda muude elektroonika-seadmetega (arvuti, telefon jne), kuna need võivad selle toimimist häirida.

## Vabakäerežiimi välja-/siselülitamine

Olenevalt mudelist saate sõidukile lähenemisel lukust lahti tegemise ja sõidukist eemaldumisel lukustamise välja/sisse lülitada.

Saate välja/sisse lülitada ka helisignaali, mis kostub sõiduki lukustamisel, kui sõidukist eemaldute → **118**.



Ärge kunagi jätke kaarti sõidukisse järelevalveta.



## Juhi vastutus sõiduki parkimisel või peatamisel

Ärge lahkuge sõidukist mitte kunagi isegi lühikeseks ajaks, jättes sinna lapse, abi vajava täiskasvanu või looma. Laps või loom võib seada ohtu ennast või teisi, käivitades mootori või aktiveerides seadmed, nt klaasitõstukid või uste lukustuse.

Lisaks sellele jätke meelde, et sooja või päikesepaistelise ilmaga tõuseb salongi temperatuur väga kiiresti.

**SURMA- VÕI RASKETE VIGASTUSTE OHT!**

## KAART

Vabakäekaardiga lukustuse avamine, kui lähenete sõidukile

2



62649

Kui kaart asub toimealas **2**, tehakse sõiduk lukust lahti.

Uste lukustuse avanemisest annab märku ohutulede ja külgsuunatud **ühekordne vilkumine** ning olenevalt sõidukitest pöörduvad küljepeeglid automaatselt lahti.

Vabakäekaardiga lukustamine, kui eemaldute sõidukist



62650

Kui vabakäekaart on teie juures ning ukсед ja pagasiruumi uks on suletud, eemalduge sõiduki juurest. See lukustub automaatselt, kui lahkute toimimisalast **3**. Ukse lukustumisest annab tunnistust **ohutulede kahekordne vilkumine, seejärel jäävad need põlema** umbes neljaks sekundiks, kõlab helisignaali ning olenevalt sõidukist sulguvad küljepeeglid automaatselt.

**Märkus.** See, mis kaugusel ukсед lukku lähevad, sõltub sõiduki lähiümb-  
rusest.

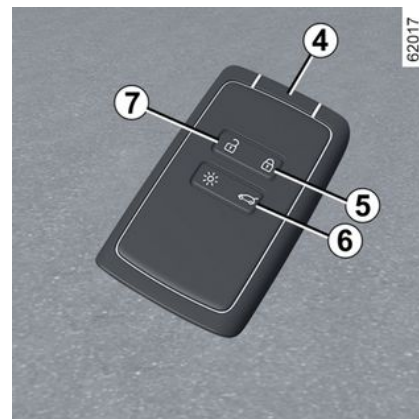

62017

Kui kaart **4** on tuvastusalas **3** olnud umbes 15 minutit, lülitatakse sõiduki kauglukustus välja. Sõiduki lukustamiseks vajutage kaardil **4** nupule **5**. Sõidukit saab kaugelt lukustada ainult juhul, kui kaart asub alas **3**.

### Lukust lahti tegemisega seotud eripärad

Teatud tingimustel desaktiveeritakse avamine sõidukile lähenemisel:

- Kui sõidukit ei ole kaheksa päeva jooksul kasutatud;
- kui kaart on umbes viis minutit sõiduki ala **2** lähedal **pärast seda, kui sõiduk on lukustatud**;

## KAART

– pärast mitut läbimist tsooni **2 läheduses, ilma et uksi oleks lukust lahti tehtud.**

Kasutage kaarti kaugjuhtimispuhdina, et sõiduk lukust avada ja vabakäerežiim uuesti käivitada.

### Vabakäekaardiga lukustamisega seotud eripärad

Kui olete lukustanud vabakäerežiimi abil, peate ootama umbes kolm sekundit, et sõiduki saaks uuesti lukust avada. Nende kolme sekundi jooksul võite proovida kasutada uste käepidemeid, et veenduda sõiduki nõuetekohases lukustatuses.

**Märkus:** kui uks või pagasiruumi uks on avatud või ei ole korralikult suletud, siis sõidukit ei lukustata. Kõlab helisignaal ning ohutuled ja suunatud ei vilgu.

## Kaugjuhtimiskaardi kasutamine

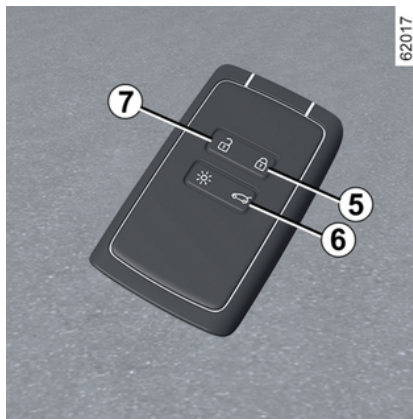

### Lukust avamine kaardi abil

Vajutage nuppu **7**.

Lahtilukustamisest annab tunnistust ohutulede ja suunatudlede **ühekordne vilkumine**.



Kui mootor töötab, siis kaardi nupud ei toimi.

### Lukustamine kaardi abil

Kui uksed ja pakiruumi uks on suletud, vajutage nupule **5**: sõiduk lukustatakse.

Sõiduki lukustumisest annab tunnistust ohutulede **kahekordne vilkumine** ja olenevalt sõidukist sulguvad küljepeeglid automaatselt.

Olenevalt sõidukist lukustab topeltvajutus nupule **5** sõiduki. Eesmiste ja tagumiste akende sulgemiseks vajutage ja hoidke nuppu **5**.

### Märkus.

- Uste lukustumise maksimaalne kaugus oleneb sõiduki lähiümbrusest;
- kui mõni uks või pagasiluuk on lahti või halvasti suletud, siis sõidukit ei lukustata. Kostab helisignaal, kuid ohutuled ja külgmised suunatud ei vilgu.



## KAART

Pärast ukse avamist ja sulgemist **mootori töötamise ajal**, kui kaart ei ole enam tsoonis **3**, hoiatab teade „Kaart puudub”, et kaarti ei ole enam sõidukis. See aitab vältida olukorda, kus kaart jääb kogemata sõidukist väljuva reisija kätte.

Häire lakkab, kui kaart on taas tuvastatud.

### Ainult pagasiruumi avamine/lukustamine

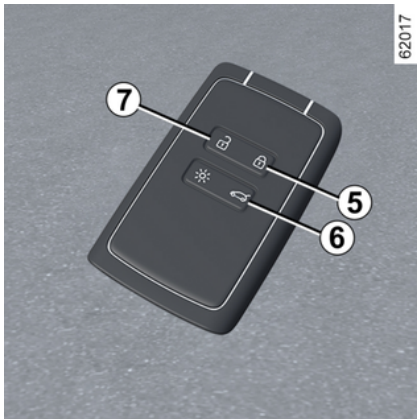

Vajutage nuppu **6**, et lahti lukustada/lukustada ainult pagasiluuk.

**Märkus.** Pärast nupuga **6** pagasiruumi avamist on teiste uste ja luukide avamiseks vaja teha järgmist:

– vajutada nupule **7**;

40 - Tutvuge oma sõidukiga

või

– liikuda lukustamise aktiveerimiseks sõidukist eemale. Sellisel juhul toimib avamisfunktsioon sõidukile lähenedes uuesti.

### Superlukustus

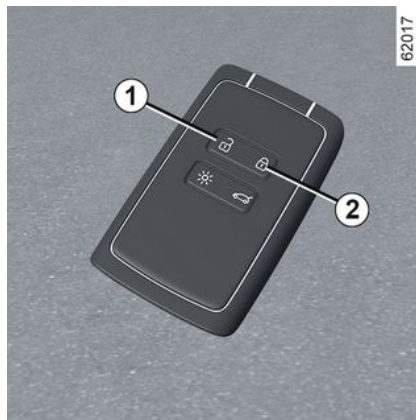

Kui sõidukil on superlukustus, võimaldab see lukustada ukсед ja luugid ning takistada uste avamist seestmiste käepidemete abil (näiteks akna lõhkumisel, millele järgneb katse avada ukse seestpoolt).



Ärge kunagi kasutage uste superlukustust, kui keegi viibib sõidukis.

### Superlukustuse sisselülitamiseks

Vajutage kaks korda järjest nupule **2**.

Lukustumist kinnitab ohutulede ja külgsuunatudlede **kaks aeglast vilkumist ja kolm kiiret vilkumist**.

Sõltuvalt mudelist võivad külgspeeglid sõiduki lukustamisel automaatselt kokku minna → **129**.

### Superlukustuse väljalülitamiseks

Vajutage üks kord nuppu **1**.

Uste avanemisest annab märku ohutulede **ühekordne vilkumine**.



Teatud sõidukitel võib olla digitaalvõti, mille on kõik kaardi funktsioonid. Siiski, kui kaart on jäetud sõidukisse ja ukсед on lukustatud digitaalvõtmega, ei ole sõidukit võimalik karti kasutades käivitada. Lisateavet vt jaotistest "Digitaalvõti" → **48**.

# KAART

## Vabakäekaart: patarei

### Aku vahetamine

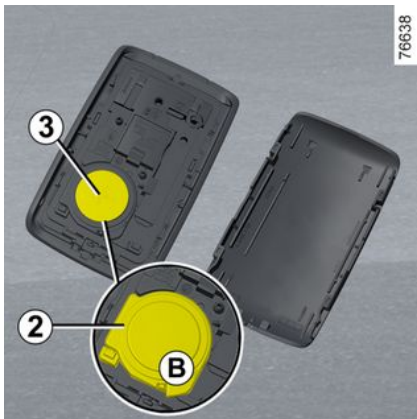
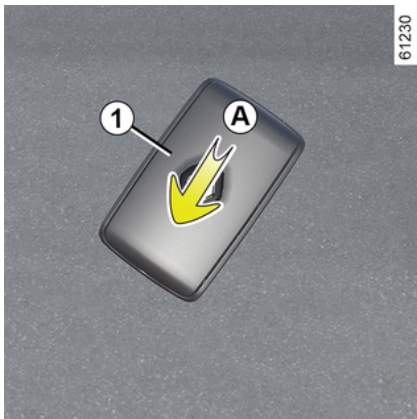

Kui näidikuplokis ilmub teade "Võtmekaardi aku tühjeneb", vahetage kaardi patarei:

- libistage tagumist katet **1** allapoole, vajutades alale **A**;
- eemaldage alas **B** aku **3** kate **2**, tõstes seda ülespoole;
- võtke patarei välja, vajutades ühele poole ja tõstes teist poolt üles;
- vahetage see, järgides katte siseküljel näidatud suunda ja malli.

Tagasipanemiseks toimige vastupidises järjekorras ja vajutage sõiduki lähedal olles neli korda järjest ühele kaardi nuppudest: järgmisel käivitamisel on teade kadunud.

Veenduge, et kaas on korralikult suletud.

**Märkus:** ärge puutuge aku vahetamise ajal kaardi sees olevat elektroonikaskeemi ega kontakte.



Patareisid saate osta ametliku edasimüüja juurest, nende eluiga on umbes kaks aastat. Veenduge, et patareil pole tindijälgi - see võib häirida elektrikontakte.



Kui neid on vaja vahetada, kasutage kindlasti sama tüüpi või võrdväärset akut (pidage nõu ametliku edasimüüjaga).



Vahetamine:

- veenduge, et patareid oleks õigesti sisetatud.

#### Plahvatusoht.

- Kui luuk ei sulgu korralikult, ärge kasutage kaarti ja hoidke seda lastele kättesaamatus kohas.

### Tõrked

Kui aku on korralikult toimimiseks liiga tühi, saate siiski sõidukit käivitada ja lukustada/avada ➔ 51.



61496



Ärge visake kasutatud patareisid olmeprügi hulka. Viige need heakskiidetud edasimüüja juurde või küsi-ge kohalikust omavalitsusest teavet sobivatest ringlussevõ-  
tukohtadest.



**Patareidega seotud et-  
tevaatusabinõud:**

- hoidke patareisid (uusi ja kasutatud) lastele kättesaamatus kohas;
- ärge neelake akusid alla;

**Surmaga lõppeda võivate kemi-  
kaalipõletuste oht.**

- allaneelamise või mõnda ke-  
haosasse sisestamise korral  
pöörduge võimalikult kiirelt ar-  
sti poole.

# VÕTI, KAUGJUHTIMISPULT

## Üldteave

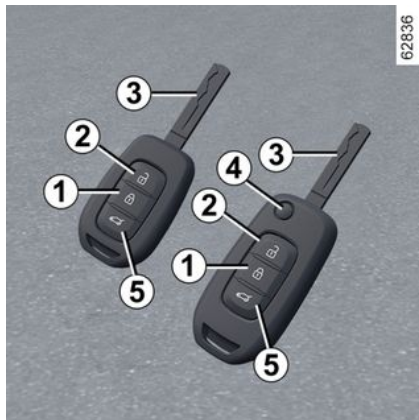

1. Kõikide uste lukustamine.
2. Uste ja pagasiruumi lukust avamine.
3. Süüteluku ja juhiukse võti.
5. Ainult pagasiruumi luugi lukustamine/avamine.

### Kaugjuhtimine lülitikeele võtmega:

4. Lukustamine / lukust avamine lülitikeele võtmega. Võtme vabastamiseks pesast vajutage nuppu **4** ja võti väljub. Vajutage nuppu **4** ja lütkake võtmeosa tagasi korpusesse.



### Soovitus

Ärge hoidke pulti liiga kuumas, külmas või niiskes kohas.



Võtit ei tohi kasutada muudel eesmärkidel, mida kasutusjuhendis pole kirjeldatud (pudeliavajana jne).



### Juhi vastutus sõiduki parkimisel või peatamisel

Ärge lahkuge sõidukist mitte kunagi isegi lühikeseks ajaks, jättes sinna lapse, abi vajuva täiskasvanu või looma. Laps või loom võib mootorit käivitades, elektrilisi aknatõstuksid liigutades või uksti lukustades seada ohtu ennast ja teisi. Lisaks sellele jätke meelde, et sooja või päikesepaistelise ilmaga tõuseb salongi temperatuur väga kiiresti.

**SURMA- VÕI RASKETE VIGASTUSTE OHT!**

### Kaugjuhtimispuldi mõjuala

See sõltub keskkonnast – juhuslikud vajutused juhtpuldi nuppudele võivad kogemata põhjustada uste soovimatut lukustumist või avanemist.

**Märkus:** kui uks või pagasiruumi uks on avatud või ei ole korralikult suletud, siis sõidukit ei lukustata. Kõlab helisignaal ning ohutuled ja suunatud ei vilgu.

### Häired

## VÕTI, KAUGJUHTIMISPULT

Vastavalt lähiümbrusele (paigaldis või seade, mis töötab puldiga samal sagedusel) võib puldi töös esineda häireid.

2



### Võtme või kaugjuhtimispuldi vahetamine või vajadus täiendava eksemplari järele.

Pöörduge kindlasti firma esindusse:

- Kui tekib vajadus võtit vahetada, tuleb sõiduk ja kõik selle võtmed viia firma esindusse ning need korraga ümber programmeerida;
- sõltuvalt sõidukist on teil võimalik kasutada kuni nelja puldi.

### Puldi rike

Veenduge alati, et patarei tüüp on õige, patarei on heas korras ja õigesti paigaldatud. Patarei eluiga on umbes kaks aastat. Patarei vahetamine → 45.

## Kasutamine

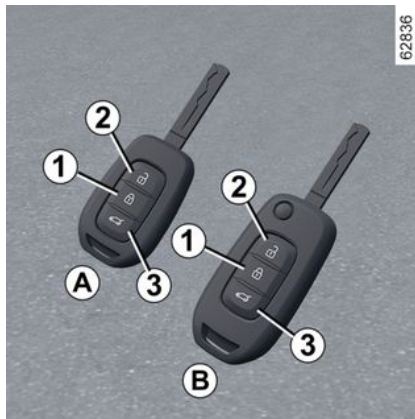

Uste lukustamiseks või avamiseks saab kasutada kaugjuhtimispulti **A** või **B** (olenevalt sõidukist). See töötab patareiga, mida tuleb vahetada → 45.



### Juhi vastutus sõiduki parkimisel või peatamisel

Ärge lahkuge sõidukist mitte kunagi isegi lühikeseks ajaks, jättes sinna lapse, abi vajava täiskasvanu või looma. Laps või loom võib mootorit käivitades, elektrilisi aknatõstukid liigutades või uksti lukustades seada ohtu ennast ja teisi. Lisaks sellele jätke meelde, et sooja või päikesepaistelise ilmaga tõuseb salongi temperatuur väga kiiresti.

**SURMA- VÕI RASKETE VIGASTUSTE OHT!**

## Uste lukustamine

Vajutage lukustamise nupule **1**.

Lukustamisest annab märku ohutuled ja külgmiste suunatud **kahekordne** vilkumine ning olenevalt sõidukist pannakse küljpeeglid automaatselt kokku.

Nupu **1** kaks korda vajutamine (olenevalt mudelist) lukustab sõiduki ja sulgeb esi- ja tagaaknad ning katuseluugi.

## VÕTI, KAUGJUHTIMISPULT

**Märkus:** kui uks või pagasiruumi uks on avatud või ei ole korralikult suletud, siis sõidukit ei lukustata. Kõlab helisignaali ning ohutuled ja suunatud ei vilgu.



Olenevalt mudelist keera-  
vad küljpeeglid sõiduki  
lukustamisel/avamisel  
automaatselt kokku/lahti ➔ 129.

### Ainult pagasiruumi luugi lukustamine/avamine

Vajutage nuppu **3**, et lukustada/  
avada ainult pagasiluuk.

### Uste lukust avamine

Vajutus nupule **2** võimaldab lukustada  
kõik ukсед.

Uste lukustuse avanemisest annab  
märku ohutulede ja külgsuunatud  
**ühekordne vilkumine** ning külj-  
peeglid pöörduvad automaatselt  
lahti (olenevalt sõidukist).

**Märkus.** Kui mootor töötab ja süüde  
on sees, siis kaugjuhtimispuldi nu-  
pud ei tööta.

### Superlukustus

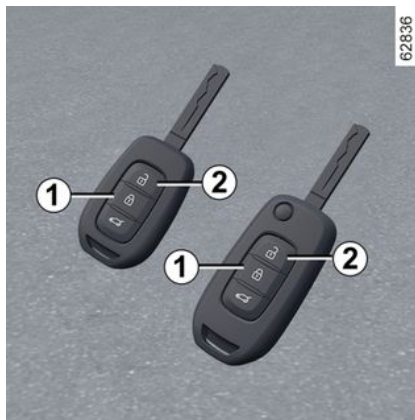

Ärge kunagi kasutage  
uste superlukustust, kui  
keegi viibib sõidukis.

### Superlukustuse sisselülitamiseks

Vajutage kaks korda järjest nupule **1**.  
Lukustumist kinnitab ohutulede ja  
külgsuunatud **kaks aeglast vilku-  
mist ja kolm kiiret vilkumist**.

Sõltuvalt mudelist võivad küljpeeg-  
lid sõiduki lukustamisel automaat-  
selt kokku minna ➔ 129.

### Superlukustuse väljalülitamiseks

Vajutage üks kord nuppu **2**.

Uste avanemisest annab märku  
ohutulede **ühekordne vilkumine**.

### Kaugjuhtimispult: patarei

#### Aku vahetamine

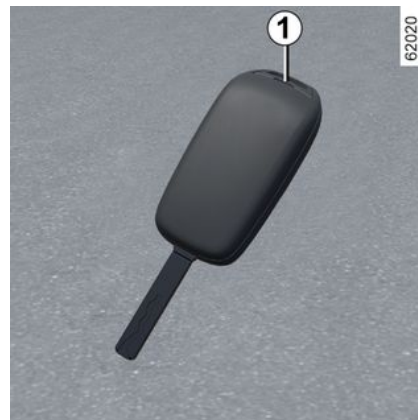

Avage lapiku kruvikeeraja või sarna-  
se tööriistaga kate pilu **1** kaudu ja  
vahetage patarei **2**, järgides kate  
põhjale märgitud tüübi ja polaarsuse  
teavet.

2

## VÕTI, KAUGJUHTIMISPULT

2



Kui neid on vaja vahetada, kasutage kindlasti sama tüüpi või võrdväärset akut (pidage nõu ametliku edasimüüjaga).



**Märkus.** Patarei vahetuse ajal ei soovitata puudutada võtme kaane elektroonikaskeemi.

Paigaldamisel veenduge, et kaas oleks korralikult kinni ja polt õigesti pingutatud.



Patareisid saate osta firma esindusest. Nende eluiga on umbes kaks aastat. Veenduge, et patareil pole tindijälgi - see võib häirida elektrikontakte.

### Tõrked

Kui aku on korralikult toimimiseks liiga tühi, saate siiski sõidukit käivitada ja lukustada/avada → 51.

26913



Ärge visake kasutatud patareisid olmeprügi hulka. Viige need heakskiidetud edasimüüja juurde või küsige kohalikust omavalitsusest teavet sobivatest ringlussevõtukohtadest.



Vahetamine:

– veenduge, et patareid oleks õigesti sisetatud.

### Plahvatusoht.

– Kui luuk ei sulgu korralikult, ärge kasutage seda ja hoidke lastele kättesaamatus kohas.

## VÕTI, KAUGJUHTIMISPULT



### **Patareidega seotud etevaatusabinõud:**

– hoidke patareisid (uusi ja kasutatud) lastele kättesaamatus kohas;

– ärge neelake akusid alla;

### **Surmaga lõppeda võivate keemilipõletuste oht.**

– allaneelamise või mõnda kehaosasse sisestamise korral pöörduge võimalikult kiirelt arsti poole.

## Üldteave

Olenevalt riigist ja tellimusest, saate oma nutitelefoni installida sõiduki digitaalvõtme.

Digitaalvõti sisaldab õigusi, mis on vajalikud sõiduki lukustamiseks / lukust avamiseks nutitelefoni kasutades.

See asendab nutitelefoni kaarti.

Digitaalvõtmete installimine, haldamine ja edastamine toimub tootja rakenduse kaudu.

Kui tootja rakendus on teie nutitelefoni installitud ja tellimus on aktiveeritud, tuleb digitaalvõti tootja rakenduses aktiveerida.

## Toimimise tingimused

Aktiveerige Bluetooth® oma nutitelefoni, seejärel avage tootja rakendus, mille kaudu pääsete juurde digitaalvõtme funktsioonidele.

**Märkus.** Digitaalvõtme kasutamiseks peab nutitelefoni olema piisavalt laetud. Madala laetuse korral kuvatakse armatuurlauapaneelile teade „Nutitelefoni aku hakkab tühjaks saama“.



Digitaalvõtme tööraadius sõltub teie nutitelefoni Bluetooth®-ühendusest.

## Digitaalvõtme laenamine

Avage tootja rakenduses menüü "Share Virtual Key" ja sisestage sõidukit juhukasutaja teave. Pärast kinnitamist saadetakse kasutajale kinnitav e-kiri.

**Märkus.** Juhukasutajal peab tootja rakendus olema eelnevalt alla laaditud ja installitud.

## Digitaalvõtme tühistamine

Kasutaja saab ise digitaalvõtme tühistada. Kui digitaalvõti on tühistatud, saab kasutaja aktiveerida uue võtme.

Lisateabe saamiseks vt tootja rakendust.

## Multimeediumekraanilt sisse-/väljalülitamine

Funktsiooni „Digitaalvõti“ on võimalik inaktiveerida, et sõiduk ei suhtleks ühegi digitaalvõtme, ja uuesti aktiveerida.

Lugege multimeediumi juhendit.

## Uste ja pagasiruumi lukustamine / lukust avamine, superlukustus või valgustuse kaugjuhtimine

Sõiduki esmakordsel lukust avamisel või käivitamisel uue digitaalvõtme või uue nutitelefoni abil kulub mitu sekundit, et sõiduk tuvastaks nutitelefoni installitud digitaalvõtme.

Aktiveerige nutitelefoni Bluetooth®, seejärel avage nutitelefoni tootja rakendus ja tutvuge erinevate funktsioonidega, mida saate oma digitaalvõtme kasutada. Need on identsed teie kaardi funktsioonidega.

Need funktsioonid on:

- Uste ja akende lukustamine / lahti lukustamine → **51**;
- Pagasiruumi lukustamine / lahti lukustamine (olenevalt mudelist) → **51**;
- superlukustus (olenevalt mudelist) → **40** või → **45**;
- valgustuse kaugjuhtimine → **35** või → **43**;
- pasuna kaugjuhitav helisignaal (võimaldab sõidukit kaugelt tuvastada, näiteks kui sõiduk on pargitud kohta, kus on palju autosid);
- mootori käivitamine/seiskamine → **148**.

## DIGITAALVÕTI

### Mootori käivitamine, seiskamine



Esmakordsel kasutamisel ja iga kord, kui kasutate uut nutitelefoni, tuleb digitaalvõti sõidukiga kalibreerida.

Selleks aktiveerige Bluetooth® oma nutitelefonis, seejärel järgige tootja rakenduses toodud juhiseid.

Kalibreerimisel peab nutitelefoni olema paigutatud **1** asetamise alale.

Mootori käivitamiseks/peatamiseks kontrollib süsteem enne mootori käivitamise lubamist, et nutitelefoni oleks **1** asetamise alal.

Lisateavet vt jaotisest „Mootori käivitamine ja seiskamine“ ➔ **148**.

Nutitelefoni peab olema sõidukis kogu sõidu ajal.

 Mootori käivitamiseks/seiskamiseks ja sellele järgneva kalibreerimiseks peab nutitelefoni asuma asetamise alal.



Kui mootori seiskamisel ei ole nutitelefoni enam sõitjateruumis, kuvatakse armatuurilauapaneelile teade: vajutage ja hoidke sõiduki käivitamise/seiskamise nuppu **2** rohkem kui kaks sekundit.

Kui nutitelefoni ei ole enam sõitjateruumis, veenduge, et saaksite selle enda kätte, enne kui nupule vajutate ja nuppu all hoiate. Ilma nutitelefoni ei saa te enam sõidukit käivitada.

### Digitaalvõtme eriomadused

– Digitaalvõtme aktiivseks jäämiseks peab nutitelefoni olema interneti ühendatud (WI-FI või mobiilsidevõrgu kaudu) vähemalt kord 48 tunni jooksul. Teise võimalusena ühendage nutitelefoni paariks minutiks interneti, et digitaalvõtme saaks uuesti aktiveerida.

– Kui kaart on jäetud sõidukisse ja uked on lukustatud digitaalvõtme-ga, blokeeritakse kõik kaardi funktsioonid. Kaardi funktsioonid jäävad inaktiivseks, kuni mootor uuesti käivitatakse.

Sellisel juhul peate mootori käivitamiseks kasutama kas digitaalvõtit või muud kui sõidukisse jäetud kaarti.

 Mootori käivitamisel või seiskamisel peab nutitelefoni digitaalvõtme kasutamiseks olema alati piisavalt laetud.

2

## UKSED JA AVATUD ELEMENDID

### Uste avamine ja sulgemine

#### Avamine väljastpoolt

#### Esiuksed



Kui olete uksed avanud või kui kaart on teie käes, tõmmake käepidet **1** enda poole.

#### Tagumised uksed



Kui olete uksed avanud või kui kaart on teie käes, tõmmake käepidet **2** enda poole.

#### Avamine seestpoolt

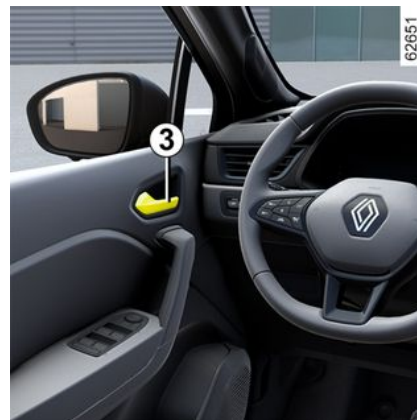

Liigutage käepidet **3**.

Olenevalt mudelist tuleb käepidemest **3** kaks korda tõmmata: esimehe kord ukse lahtilukustamiseks ja teine kord ukse avamiseks.



Turvalisuse huvides tohib ukse avada/sulgeda üksnes seisval sõidukil.

#### Tulede põlema unustamise helisignaal

Kui avate ukse, vallandub helisignaal, mis informeerib teid sellest, et

## UKSED JA AVATUD ELEMENDID

tuled jäid põlema, samas kui mootori süüde on katkestatud.

Ukse või pagasiruumi kaane mit-  
tesulgumisest teatav märguan-  
ne



62850

Kui sõiduk seisab ning süüde on sees, siis näitab joonis 4 armatuurilaul, et mingi uks või pagasiruumi luuk on avatud või halvasti suletud.

Kui sõiduk saavutab kiiruse u 10 km/h, näitab märgutuli, kui uks(ed) või pagasiruum on avatud või halvasti suletud, koos teatega "Pagasiruumi luuk on avatud" või "Uks on avatud" ja u 40 sekundi jooksul või kuni ukse/pagasiruumi sulgemiseni kõlab helisignaal.

### Laste turvalisus:

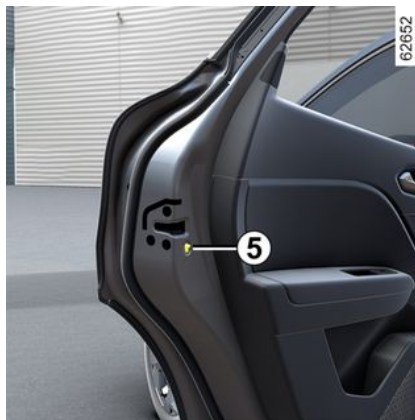

62852

Tagauste seestpoolt avamise takistamiseks liigutage hooba 5 ja tehke seestpoolt kindlaks, et ukсед on korralikult lukustunud.



### Juhi vastutus sõiduki parkimisel või peatamisel

Ärge lahkuge sõidukist mitte kunagi isegi lühikeseks ajaks, jättes sinna lapse, abi vava täiskasvanu või looma. Laps või loom võib mootorit käivitades, elektrilisi aknatõstu-keid liigutades või uksti lukustades seada ohtu ennast ja teisi. Lisaks sellele jätke meelde, et sooja või päikesepaistelise ilmaga tõuseb salongi temperatuur väga kiiresti.

**SURMA- VÕI RASKETE VIGASTUSTE OHT!**

## Avatavate elementide ja uste lukustamine ning avamine

### Kui kaugjuhtimispuult või, olenevalt sõidukist, kaart ei tööta

Teatud juhtudel ei pruugi kaugjuhtimispuult või kaart toimida:

- kaardi või kaugjuhtimispuuldi patarei on tühi, sõiduki aku on tühi vms;
- kaardiga samal sagedusel töötavate seadmete (mobiiltelefon jne) kasutamine;

## UKSED JA AVATUD ELEMENDID

- sõiduk paikneb tugevas elektro-magnetväljas;
- sõiduk on lukustatud digitaalvõtme-ga ➔ 48.

Siis on võimalik:

- kasutada kaugjuhtimispuhti või kaarti sisseehitatud varuvõtmit (ole-nevalt mudelist) juhiukse lukust ava-miseks;
- kasutada uste lukustamise ja luku avamise seesmist juhtseadist;
- kasutada digitaalvõtit ➔ 48, olene-valt sõidukist.

### Kaardi sisseehitatud võti

#### Võtme 2 kättesaamine

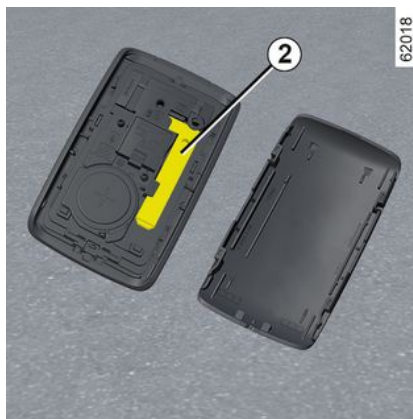
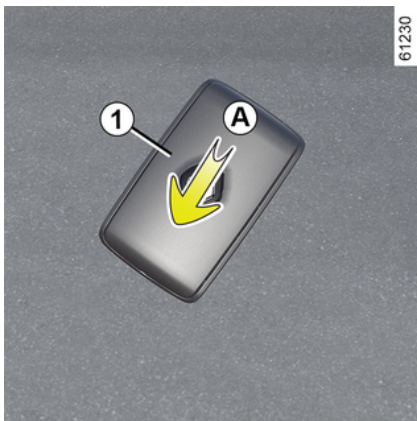

Sisseehitatud võtit **2** võib kasutada juhiukse lukustamiseks või lukust lahti tegemiseks, kui kaart ei tööta.

Libistage tagumist katet **1** allapoole, vajutades alale **A**.

### Kaarti sisseehitatud võtme ka-sutamine

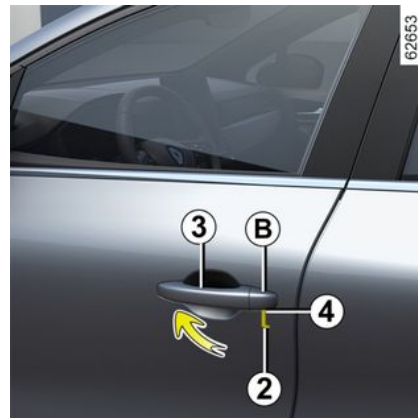

- Liigutage käepidet **3**;
- vajutage juhiukse olevat katet **B** allapoole;
- sisestage võtme otsak **2** juhiukse katte **4** all asuvasse täkkesse **B**;
- katte **B** eemaldamiseks keerake võtit ülespoole;
- sisestage võti **2** juhiukse lukuauku, seejärel lukustage või avage.

Kui olete sõidukis, pange võti tagasi kaardi pesse.

## UKSED JA AVATUD ELEMENDID

### Võtme, kaugjuhtimispuldiga sõidukid

#### Võtme kasutamine

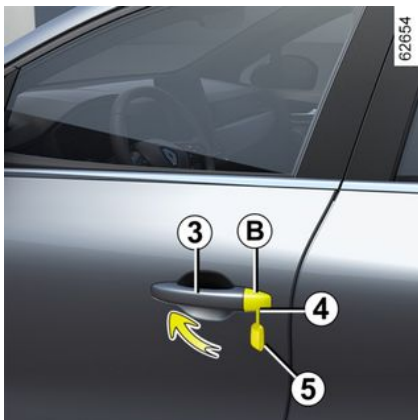

- Liigutage käepidet **3**;
- vajutage juhiukse olevat katet **B** allapoole;
- sisestage võtme otsak **5** juhiukse katte **4** all asuvasse täkkesse **B**;
- katte **B** eemaldamiseks keerake võtit ülespoole;
- sisestage võti **5** juhiukse lukuauku, seejärel lukustage või avage.

### Uste käsitsi lukustamine

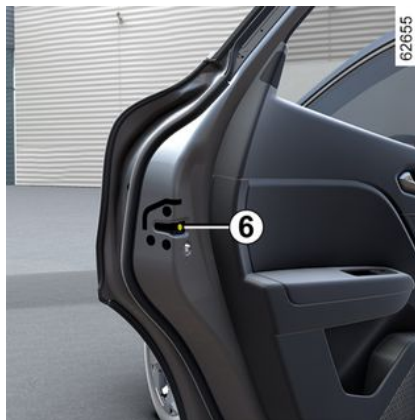

Kui suur uks on avatud, keerake kruvi **6** (võtme otsaku abil) ja sulgege uks.

Uks on nüüd väljastpoolt lukus.

Ukse avamine on nüüd võimalik ainult seestpoolt või juhiukse võtit kasutades.

### Uste seestpoolt lukustamise / lukust avamise lüliti



Lüliti **7** juhib samaaegselt ukse, pagasiruumi usti ja kütusepaagi kaant.

Kui mõni uks või pagasiluuk on avatud või halvasti suletud, lähivad ukсед ja pagasiluuk kiiresti lukku või lukust lahti.

Esemete transpordil avatud pagasiruumiga võite ülejäänud ukсед siiski lukustada: kui mootor on seisatud, vajutage vähemalt viie sekundi jooksul lülile **7**, et sulgeda ülejäänud avaused.

## UKSED JA AVATUD ELEMENDID

### Uste lukustuse kontroll-lamp

**Kui süüde on sisse lülitatud**, näitab lüliti märgutuli **7** uste lukustuse hetkeseisu:

- kui hoiatustuli põleb, on ukсед ja pagasiruumi luuk lukus;
- kui kontroll-lamp on kustunud, on kõik avatud lukust lahti.

Kui lukustate ukсед, jääb kontroll-lamp alguses põlema ning kustub seejärel.



#### Juhi vastutus

Kui otsustate sõita lukustatud ustega, siis pidage meeles, et autoõnnetuse korral võib see takistada päästjate juurdepääsu autosse.

### Uste lukustamine ilma kaardi või võtmeta

Näiteks kui patarei on tühi või kui kaart või võti ajutiselt ei tööta jne.

**Kui mootor on seisatud ja uks või pagasiruumi luuk on avatud**, vajutage ja hoidke lülilit **7** all rohkem kui viis sekundit.

Nüüd lukustuvad lahtise ukse sulgemisel kõik ukсед.

**Märkus:** sõidukit on võimalik väljastpoolt lukust lahti teha üksnes sõiduki mõjupiirkonnas asuva kaardi või võtmega.



Ärge kunagi jätke sõidukist lahkudes võtit või kaarti salongi.

### Uste automaatlukustus sõidu ajal

#### Tööpõhimõte



Pärast sõiduki käivitamist lukustab süsteem automaatselt kõik ukсед,

kui sõidukiirus ulatub umbes 10 km/h.

Lahtilukustamine toimub nii:

- vajutades uste avamise nupule **7**;
- sõiduki seistes, avades ühe esiukse seestpoolt.

**Märkus.** Kui mõni uks avatakse/suletakse, siis lukustub see taas automaatselt, kui sõiduk saavutab kiiruse umbes 10 km/h.

### Funktsiooni sisse-/väljalülitamine

**Sisselülitamine:** kui sõiduk seisab ja mootor töötab, vajutage lülilit **7**, kuni kõlab helisignaali.

**Väljalülitamine:** kui sõiduk seisab ja mootor töötab, vajutage lülilit **7**, kuni kuulete kaht helisignaali.

Funktsiooni saab sisse ja välja lülitada ka multimeediumekraani kaudu ➔ **118** (olenevalt mudelist).

### Tõrked

Kui seadme töös esineb tõrkeid (kesklukustus ei tööta, lüliti märgutuli **7** ei sütti uste ja pagasiruumi luugi lukustuses vms), veenduge, et kesklukustus ei oleks kogemata välja lülitatud, ja kontrollige, et kõik ukсед ja aknad oleksid korralikult suletud. Kui ukсед on korralikult suletud, pöörduge firma esindusse.

## UKSED JA AVATUD ELEMENDID



### Juhi vastutus

Kui otsustate sõita lukustatud ustega, siis pidage meeles, et autoõnnetuse korral võib see takistada päästjate juurdepääsu autosse.

## Pakiruum

### Selle praotamiseks



Vajutage nuppu **1**, et avada pagasiruumi uks paari sentimeetri võrra.

Tõstke pagasiruumi luuk üles.

### Sulgemiseks

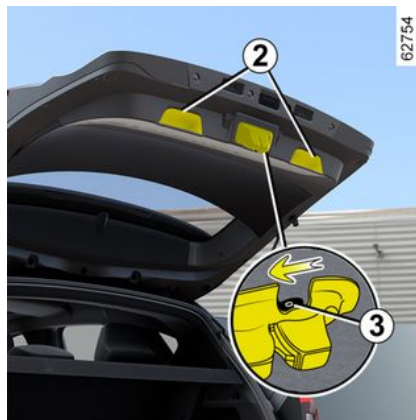

Langetage pagasiruumi uks, alustades seesmistest käepidemetest **2**.



**Ärge kasutage tugesid kunagi pagasiruumi ukse sulgemiseks.**

### Käsitsiavamine seestpoolt

Kui pagasiruumi on võimatu lukust lahti teha, siis on võimalik seda seestpoolt käsitsi avada:

- pagasiruumile pääseb ligi, kui klappida alla tagaistme seljatoe(d);

- sisestage pliiaats või muu taoline ese õõnsusse **3** ja nihutage kogu seadist, nagu joonisel näidatud;
- avamiseks lükake pagasiluuki.



Pagasiruumi luugile on keelatud kinnitada mis tahes kandeseadet (rattaraam, pagasiboks jne). Kui soovite paigaldada sõidukile kandeseadme, pöörduge heakskiidetud edasimääja poole.

# NÄOTUVASTUS

## Kasutamine



Pärast oma profiili multimeedium-süsteemist **1** salvestamist, saate sõidukisse sisenemisel kaamera abil juhi seadistused (sõiduasend jne) näotuvastust kasutades meelde tuletada.

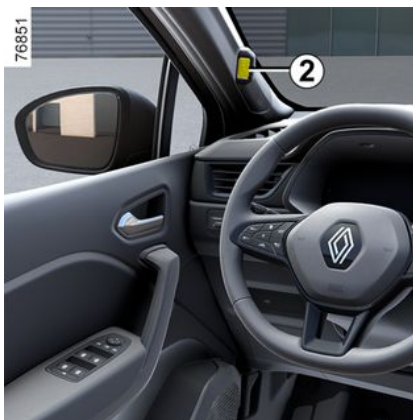

Kui juhiuks on suletud, siis niipea, kui salongikaamera **2** tuvastab teie näo ja seostab selle teie salvestatud kasutajaprofiiliga seotud näopildiga, aktiveeritakse eelsalvestatud seaded (sõiduasend, ühendus telefoni, kalendriga jne).

**Märkus:** jälgige, et kaamera ei oleks kinni kaetud (mustus, pori, lumi jne).

## Kasutajaprofiili haldamine



Sõiduohutuse tagamiseks seadistage neid asendeid ainult siis, kui auto seisab.

Oodake pärast kasutajaprofiili loomist või näopildi värskendamist pärast ukse sulgemist umbes 30 sekundit, et multimeediasüsteem saaks uut teavet registreerida.

**Märkus.** Sama nägu ei ole võimalik mitme profiiliga registreerida.

Lisateavet näotuvastuse abil profiili salvestamise kohta leiate multimeediumi kasutusjuhendist.



Kui olete varem oma kasutajaprofiilist määllusalvestatud asendi meeldetuletuse aktiveerinud, alustab iste automaatselt liikumist kohe, kui teie nägu tuvastatakse, et võtta meeldejäetud asend.

# NÄOTUVASTUS



Saate selle katkestada, kui iste on liikumas oma kohale, vajutades nuppu **3** või **4**.

**Säilitage valvsus.**

## Süsteemi toimimise piirangud

Teatud tingimused võivad süsteemi tööd takistada, nt:

- teatud tüüpi prillide kandmisel;
- kui kaamera on blokeeritud, kasvõi osaliselt;
- kui osa juhi näost on varjatud (juuste, kirurgilise maski, salli vms poolt);
- ebasobiv sõiduasend (nt liiga madalal istumine, liiga palju taha kaldu jne), mis võib takistada kaameralt korralikult nägu analüüsida;
- kui kannate helkurriideid;
- ...

Sel juhul, kui kaamera **2** ei tunne näotuvastamise ajal näo kujutist ära, soovitab süsteem viimati kasutatud profiili.

## EESMISED ISTMED

### Eesmised peatoed

#### 2 Peatoe eemaldamine

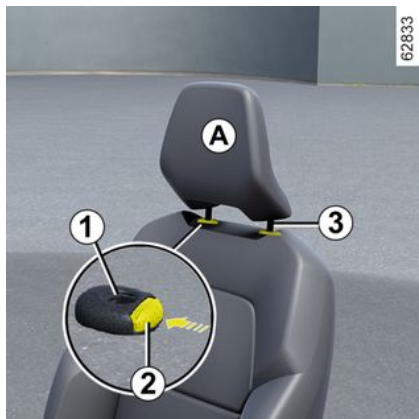

Tõmmake peatugi üles kuni soovitud kõrguseni. Veenduge selle korralikus lukustatuses.

#### Peatoe langetamine

Vajutage nuppu **2** ja laske peatoed soovitud kõrgusele, hoides neid liigutamise ajal kinni. Veenduge selle korralikus lukustatuses.

#### Peatoe eemaldamine

Tõstke peatugi ülemisse asendisse (vajadusel kallutage seljatuge tahapoole).

Vajutage nupule **2** ja tõstke peatugi vardapesadest välja.

#### Peatoe tagasipanemine

Jälgige, et peatoe vardad **3** oleks puhtad.

Asetage peatoe vardad vardapesadesse **1** (vajaduse korral kallutage seljatuge tahapoole). Vajutage peatuge kuni lukustumiseni, siis vajutage nupule **2**, et reguleerida peatuge vastavalt soovitud kõrgusele. Veenduge, et iga varras **3** on korralikult istme seljatoe külge lukustunud.

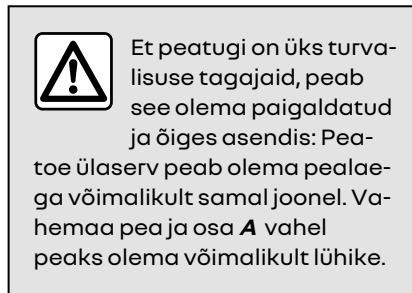
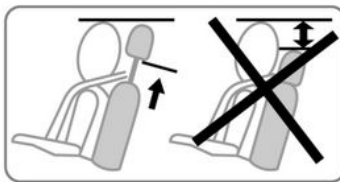

### Eesmised istmed

#### Istmeosa reguleerimine



## EESMISED ISTMED

### Istme nihutamiseks ette või ta- hapoole

Liigutage lüliti **1** ette või taha või olenevalt mudelist tõstke ja hoidke käepidet **3**, et iste lukust lahti teha. Kui leiате sobiva asendi, laske käepide lahti ja veenduge, et iste on kohale lukustunud.

### Istme tõstmine või langetamine

Liigutage lüliti **1** üles või alla või olenevalt mudelist liigutage hooba **4** vajalik arv kordi üles või alla, kuni iste on soovitud asendis.

### Seljatoe kohandamine



Seljatoe kalde reguleerimine

Liigutage lüliti **2** ette või taha või tõstke käepidet **5** (olenevalt mudelist) ja kallutage seljatugi soovitud asendisse. Kui asend on valitud, laske käepide lahti ja veenduge istme korralikus lukustatuses.



Pärast reguleerimist jälgige, et istmete seljatoed oleks korralikult paigale lukustunud.



**Sõiduohutuse tagamiseks seadistage neid asendeid ainult siis, kui auto seisab.**

Et mitte häirida turvavööde toimimist, soovitame seljatuge mitte üleliia taha kallutada. Autopõrandal (juhiistme ees) ei tohi olla ühtegi eset, sest järsul pidurdamisel võivad need pedaalide alla libiseda ja takistada pedaalide kasutamist.

### Keskmine käetugi



(olenevalt mudelist)

Keskmise käetoe **6** asendi reguleerimiseks libistage seda ette- või tahapoole.

## EESMISED ISTMED

### Istme nimmepiirkonna seadistamine

2



Langetage kangi **7**, et tuge suurendada, ja tõstke seda, et tuge vähendada.

### Soojendusega istmed



Süüde sees:

- esimene vajutus vastava istme lülitile **8** aktiveerib soojenduse kõrgel astmel. Mõlemad lüliti sisseehitatud märgutuled süttivad;
- teine vajutus lülitab soojenduse madalale seadele. Üks integreeritud hoiatustuli süttib;
- kolmas vajutus lülitab soojenduse välja.

### Tõrked

Kui tuvastatakse tööriike, kustuvad istme lüliti **8** märgutuled umbes viie sekundi pärast.

Pöörduge ametliku edasimüüja poole.

# TAGUMISED ISTEKOHAD

## Tagumised peatoed

### Kasutusasend

Kõlgmised peatoed ei ole reguleeritavad.

Tõstke keskmine peatugi täielikult üles, kuni see fikseerub.

Veenduge selle korralikus lukustatuses.

### Peatoe eemaldamine



Tõstke peatugi võimalikult kõrgele, vajutage nupule **1** ja eemaldage peatugi.

### Peatoe tagasipanemine

Sisestage vardad vardapesadesse, lükake peatuge kuni lukustumiseni, et kasutada seda kõrges asendis.

Veenduge selle korralikus lukustatuses.

### Keskmise peatoe kokkupandud asend 2



Vajutage nupule **1** ja langetage peatugi lõpuni alla.

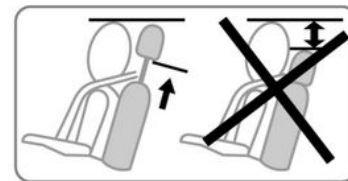

**Kui peatugi on langetatud kõige madalamasse asendisse, on tegemist kokkupandud asendiga:** kui istmel on reisija, siis ei tohi peatugi sellesse asendisse jääda.



Et peatugi on üks sõiduohutuse tagajaid, peab see olema oma kohal ja õiges asendis.

## TAGUMISED ISTEKOHAD

### Tagaiste: funktsioonid

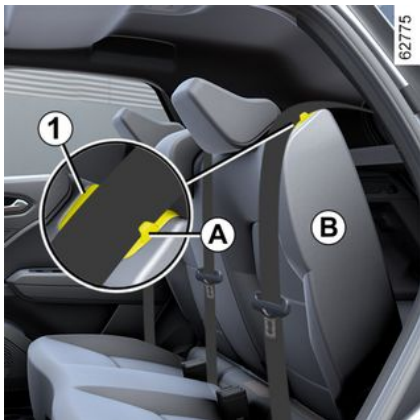

#### Seljatoe allalaskmine

Jälgige, et istmed oleksid piisavalt ette nihutatud.

Enne seljatoe kokkupanekut:

- langetage peatoed lõpuni alla;
- asetage turvavöö juhikusse **A** ja kinnitage turvavöö. See väldib turvavöö lukustumist, kui seljatugi uuesti üles tõstetakse.

Tõmmake käepidet **1** ja laske seljatugi **B** täielikult alla.

**Märkus.** Turvalisuse huvides on seljatoel **B** kinnipidamissüsteem. Te võite käsitlemisel kogeda vastupanu.

**Istme tagasipanemiseks** toimige vastupidi.

Tõstke uuesti seljatuge, kuni see jõuab lukustusliigendisse.

Olge ettevaatlik, et turvavöö ei jääks seljatoe ja riieli vahele kinni.

Kontrollige turvavöö toimimist.

 Enne seljatoe liigutamist asetage turvavöö juhikusse **A**, et vältida selle kahjustusi.



**Seljatoe tagasiseadmisel** veenduge, et seljatugi on korralikult lukustunud.

#### Istmekatete kasutamise korral

veenduge, et need ei sega seljatoe lukustumist.

Kontrollige turvavööde õiget asendit.

Paigaldage peatoed uuesti oma kohale.

### Ettevõli tahapoole liigutamine



Istme lahtilukustamiseks tõstke tagaistmete kangi **2**.

Nihutage tagaistet ettevõli tahapoole soovitud asendini.

Vabastage kang **2** ja veenduge, et iste oleks korralikult lukustunud.



Sõiduohutuse tagamiseks seadistage need asendeid ainult siis, kui auto seisab.

## TAGUMISED ISTEKOHAD



Tagaistmete liigutamisel veenduge, et miski ei segaks kinnitusi (kehaosa, loom, liiv, rii-detükk, mänguasjad jne).

# TURVAVÖÖD

## Turvavööd

2

Sõiduohutuse kindlustamiseks kinnitage turvavöö sõidu ajal alati. Lisaks tuleb järgida selle riigi kohalikku seadusandlust, kus hetkel viibite.

**Enne käivitamist kohandage esmalt juhtimisasend, seejärel kohandage parima kaitse saavutamiseks kõigi reisijate turvavööd.**

### Juhiasendi kohandamine

- **Toetuge mugavalt vastu istme seljatuge** (pärast mantli või jope äravõtmist). Peate kindel olema, et teie selg on õiges asendis;
- **Seadke iste pedaalidest sobivale kaugusele.** Iste peab olema maksimaalses sobivas kauguses, kui pedaalid on põhja vajutatud. Seljatugi tuleb reguleerida selliselt, et käed asetuvad roolile kergelt küünarnukist kõverdatult;
- **reguleerige peatoe asendit.** Sõiduohutuse huvides peab kaugus pea ja peatoe vahel olema minimaalne;
- **seadistage istme kõrgus.** Selle seadistusega saate parima nägemisvälja juhtimisel;
- **reguleerige rooli asendit.**



Tagumiste turvavööde õigeks toimimiseks veenduge, et tagaiste ➔ 61 oleks lukustunud.



Valesti reguleeritud või keerduv turvavööd võivad õnnetuse korral vigastusi põhjustada.

Igal reisijal, nii lapsel kui täiskasvanul peab olema oma turvavöö.

Turvavööd peavad kandma ka rasedad. Rasedatel ei tohi turvavöö liiga kõvasti kõhu alumise osa vastu suruda ega ka liiga lõtv olla.

## Turvavööde kohandamine



61247

Turvavööde õigeks reguleerimiseks ja paigutamiseks kõigil istmetel:

- reguleerige istmed (istme asend ja seljatoe nurk, kui see on võimalik);
- istuge nii, et toetuksite tugevalt vastu seljatuge;
- vedage õlarihm **1** võimalikult kaela lähedalt, ilma et see vastu kaela oleks (vajaduse korral reguleerige turvavöö kõrgust, kui see on võimalik) ning veenduge, et rindkere rihm **1** oleks vastu õlga;
- vedage turvavöö vaagnapealne osa **2** selliselt, et see oleks lamedalt reitele ja vastu vaagnat.

Turvavööd tuleb kanda nii keha lähedal kui võimalik, st vältida tuleb

# TURVAVÖÖD

paksude riie kandmist, kogukate esemete hoidmist vöö all jne.

## Turvavöö lukustamine

Tõmmake turvavöö aeglaselt ja sujuvalt välja ning veenduge, et lukukeel **3** oleks kindlalt pessa **5** lukustunud (kontrollige lukustust, tõmmates lukukeelt **3**).

Kui turvavöö blokeerub, laske rihma pikalt järele ja tõmmake uuesti.

Kui turvavöö on täielikult blokeerunud, tõmmake aeglaselt, kuid tugevalt rihmast, nii et see umbes 3 cm võrra välja tuleks. Laske sel tagasi joosta ja tõmmake uuesti.

Kui probleem ei lahene, pöörduge firma esindusse.

## Luku avamine

Vajutage nuppu **4**. Turvavöö keritakse tagasi. Hoidke kerimise ajal sellest kinni.



## Turvavöö kinnitamata jätmise märgutuled

Märgutuli ilmub keskmisel ekraanil **A**, kui sõiduki süüde on sees ja kui juhi ja/või kaassõitja ja/või tagumise kaassõitja (kui kaasreisija koht on hõivatud) turvavöö(d) ei ole kinnitatud.



## Esiistme turvavöö meeldetuletaja



Olenevalt sõidukist, kui uksed on suletud, näidatakse joonist **6** näidiku-plokis umbes 60 sekundit, kui sõiduki süüde on sisse lülitatud. See teavitab juhti kõigi eesmise turvavööde kinnitamise olekust iga kord:

- Uksed avatakse sõidu ajal (sõiduki kiirus üle nulli);
- eesmine turvavöö on kinnitatud/ lahti.

## Joonise **6** selgitus:

- roheline sümbol: kinnitatud turvavöö;
- punane sümbol: istmel on sõitja ja turvavöö ei ole kinnitatud;
- hall sümbol: istmel pole kedagi.

Kui uksed on suletud, süttib olene-

valt mudelist kesknäidikul  süüte sisselülitamisel, kui juhi ja/või kõrvalistuja (kui istmel on keegi) turvavöö(d) on kinnitamata.

Kui sõiduki kiirus on väiksem kui ligi-

kaudu 20 km/h, siis ilmub  hoiatustuli keskkonsoolil, kui tagumine iste on hõivatud või eesmine turvavöö on kinnitamata.

Sellega kaasneb joonis **6**, mis süttib umbes 60 sekundiks iga kord, kui üks eesmine turvavöö kinnitatakse või avatakse.

## TURVAVÖÖD

Kui sõiduki kiirus on umbes üle 20 km/h ja üks esiistme turvavöödest tuleb sõidu ajal lahti, siis:

– vilgub keskmisel näidikul märgutuli 

ja

– umbes 120 sekundi jooksul kostab helisignaali;

ja

– joonis 6 kuvatakse umbes 180 sekundiks ja vastava istme sümbol muutub punaseks.

Veenduge alati, et esiistmel reisijate turvavööd oleks korralikult kinnitatud ja näidikul olev kinnitatud turvavööde arv vastaks ees hõivatud istmete arvule.

**Märkus:** kõrvalistujaistmele asetatud ese võib mõnel juhul käivitada märgutule.

### Tagaistme turvavöö märgutuli

Olenevalt sõidukist, kui ukсед on suletud, näidatakse joonist 6 näidikuplokis umbes 60 sekundit, kui sõiduki süüde on sisse lülitatud. See teavitab juhti kõigi eesmistest turvavööde kinnitamise olekust iga kord:

– Ukсед avatakse sõidu ajal (sõiduki kiirus üle nulli);

– eesmine turvavöö on kinnitatud/ lahti.

### Joonise 6 selgitus:

- roheline sümbol: kinnitatud turvavöö;
- punane sümbol: istmel on sõitja ja turvavöö ei ole kinnitatud;
- hall sümbol: istmel pole kedagi.

Olenevalt mudelist, kui ukсед on suletud, süttib kesknäidikul märgutuli



süüte sisselülitamisel ka siis, kui tagaistmel on keegi ja turvavöö ei ole kinnitatud.

Kui sõiduki kiirus on väiksem kui ligi-

kaudu 20 km/h, siis ilmub  hoiatustuli keskekraanil, kui tagumine turvavöö on kinnitamata.

Sellega kaasneb joonis 6, mis süttib umbes 60 sekundiks iga kord, kui üks tagaistme turvavöö kinnitatakse või avatakse.

Kui sõiduki kiirus on umbes üle 20 km/h ja üks tagaistme turvavöödest tuleb sõidu ajal lahti, siis:

– vilgub keskmisel näidikul märgutuli 

ja

– umbes 30 või 120 sekundi jooksul kostab helisignaali;

ja

– ilmub joonis 6 vähemalt 60 (olenevalt mudelis) või umbes 180 sekundiks ja istme sümbol muutub punaseks.

Veenduge alati, et tagaistmel reisijate turvavööd oleks korralikult kinnitatud ja näidikul olev turvavööde arv vastaks tagaistmel hõivatud istmete arvule.

**Märkus.** Tagaistmele asetatud ese võib mõnel juhul märgutule käivitada.

### Esiturvavööde kõrguse reguleerimine



Kasutage nuppu 7, et reguleerida turvavöö kõrgust nii, et rindkere kat-

## TURVAVÖÖD

tev rihm läheks eelnevalt näidatud kohast. Vajutage nupule **7** ja tõstke või langetage turvavööd. Kui turvavöö on kohale sätitud, veenduge, et turvavöö on korralikult lukustunud.

### Tagumised turvavööd

#### Tagumised külgmised turvavööd



Tagumise rea külgmiste turvavööde **8** lukustamine, avamine ja reguleerimine toimub samamoodi nagu esimeste turvavööde puhul.



Kontrollige pärast tagaistme liigutamist turvavööde õiget asendit ja tööd.

#### Tagaistme keskmine turvavöö

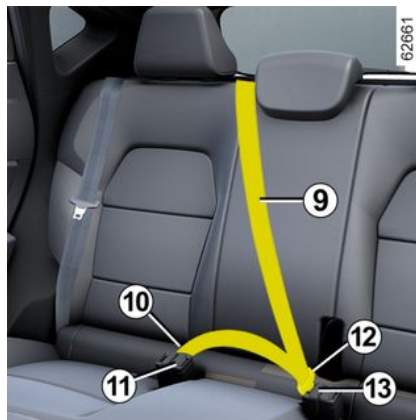

Kerige rihm **9** aeglaselt lahti.

Klõpsake lukukeel **10** musta kinnitisse **11**.

Klõpsake lukukeel **12** punasesse pessa **13**.



Veenduge, et turvavöö **10** on alati kinnitatud sulgurisse **11**, isegi kui keskmisel istmel kedagi ei istu.

# TURVAVÖÖD

## Hoiatused

**Järgnev info puudutab nii eesmisi kui ka tagumisi turvavööid.**



- Ärge muutke midagi tehases paigaldatud turvavööde süsteemi, istmete ja kinnituste juures. Erijuhtudel (näiteks lapse turvatooli paigaldamine) pöörduge firma esindusse.
- Ärge kasutage seadmeid, mis võivad turvavööd lödvemaks muuta (nt pesulõks, klamber jne), sest liiga lõtv turvavöö võib õnnetuse korral vigastusi põhjustada.
- Ärge seadke kunagi rindkere turvavööd käsivarre alla ega selja taha.
- Ärge kasutage ühte turvavööd üle ühe inimese kinnitamiseks. Ärge kunagi kinnitage teie süles olevat imikut või last enda turvavööga.
- Turvavöö ei tohi olla keerdus.
- Pärast liiklusõnnetust kontrollige turvavööid ja vahetage need vajaduse korral välja. Samuti tuleb turvavöö välja vahetada siis, kui see on kahjustatud.
- Kui tagaiste pannakse tagasi, kontrollige, kas turvavööd ja pandlad on õiges asendis ning neid saab õigesti kasutada.
- Kontrollige, et turvavöö ots oleks asetatud õigesse kinnitisse.
- Ärge asetage turvavöö kinniti ümbrusse esemeid, mis võivad takistada selle toimimist.
- Veenduge, et turvavöö kinniti on õiges asendis (inimesed või esemed ei tohi seda katta, kokku suruda, kinni kiiluda jne).

# TÄIENDAVAD OHUTUSSEADMED

## Kinnitusseadmed lisaks esistme turvavõlle

Sõltuvalt mudelist võivad nende hulka kuuluda:

- turvavöö rulliku eelpingutid;
- eelpingutusega kahe punkti turvavööd;
- rinnakorvi koormuspiirajad;
- airbags juht ja kõrvalistuja.

Need süsteemid on mõeldud eraldi või koos toimimiseks esiosa kokkupõrgete korral.

Sõltuvalt kokkupõrke tugevusest võib süsteem põhjustada:

- turvavöö blokeerumise;
- turvavöö rulliku eelpinguti (mis aktiveerub vöö pingutamiseks).
- kõhupiirkonna eelpinguti, mis surub reisija istme vastu;
- eesmine airbag.

## Eelpingutid

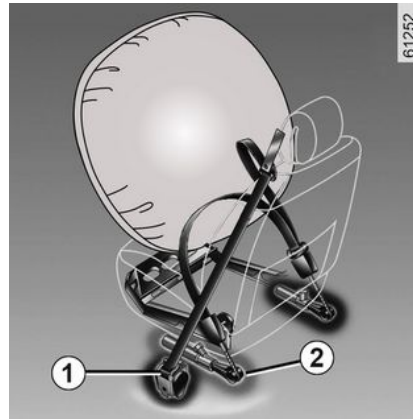

Eelpingutite ülesanne on suruda turvavöö vastu keha, suruda istuja oma istmele ja suurendada sellega turvavöö tõhusust.

Kui süüde on sees, võib süsteem eest tulevate tugevate kokkupõrgete korral, sõltuvalt kokkupõrke tugevusest, käivitada:

- turvavöö rulliku eelpinguti **1**, mis tõmbab turvavöö hetkega pingule;
- kõhupiirkonna rulliku eelpinguti **2** esiistmetel.



- Pärast liiklusõnnetust laske kontrollida kogu turvavööde süsteemi.

- Mis tahes tööd süsteemi osade juures (eelpingutid, Airbags, kompuutrid, juhtmed) on rangelt keelatud ning süsteemi komponente ei tohi kasutada teisel sõidukil, isegi kui sõidukid on ühesugused.

- Varustusega Airbags tohib töid teha vaid firma teenindusvõrgu kvalifitseeritud personal, sest muidu võib süsteem juhulikult aktiveeruda ja põhjustada vigastusi.

- Jaoturi elektrilisi omadusi võivad kontrollida ainult erivaljaõppega töötajad, kasutades selleks sobivaid töövahendeid.

- Sõiduki kasutuselt kõrvaldamisel pöörduge eelpinguti ja varustuse Airbags gaasigeneraatorite utiliseerimiseks esindusse.

# TÄIENDAVALD OHUTUSSEADMED

## Koormuspiiraja

Alates kokkupõrke teatud tugevusest käivitub see seade, et piirata turvavöö survet kehale ja hoida seda taluvuse piires.

## Juhi ja kõrvalistuja eesmised turvapadjad

Sellega on varustatud juhi ja juhi kõrvalistuja koht.

Tuuleklaasi alumisel osal olev sümbol näitab, kas see varustus on olemas (olenevalt mudelist).

Iga airbag süsteem koosneb:

- airbag ja selle gaasigeneraator, mis on juhikohal paigaldatud rooli sisse ja kaassõitja kohal armatuurlaua sisse;
- gaasigeneraatori elektrilist käivitumist juhtivat süsteemi kontrolliv elektroonikaplokk;
- eemalasetsevad andurid;
- üks märgutuli  armatuurlaual.



Varustuse airbag süsteem toimib pürotehnisel põhimõttel. See tõttu tekib turvapadja täitumisel kuumus, eraldub suitsu (mis ei ole märk tulekahjust) ja kostab plahvatus. airbag avanemine, mis on hetkeline, võib põhjustada naha pinnale vigastusi või teisi kahjustusi.



## Kasutamine

Süsteem hakkab tööle alles pärast süüte sisselülitamist.

Raske laupkokkupõrke korral täituvad airbags kiiresti, pehmedades juhi pea ja rindkere kokkupõrget rooliga ning kõrvalistuja kokkupõrget armatuurlauga. Seejärel tühjenevad turvapadjad kohe, et sõidukist väljumine ei oleks takistatud.

## Tõrked



See märgutuli süttib mootori käivitamisel ja kustub umbes kolme sekundi pärast.

Kui tuli süüte sisselülitamisel ei sütti või põlema jääb, tähendab see riket süsteemis.

Pöörduge võimalikult kiiresti esindusse;

Hilinemine selles asjatoimingus võib tähendada kaotust kaitse tõhususes.

## TÄIENDAVALD OHUTUSSEADMED

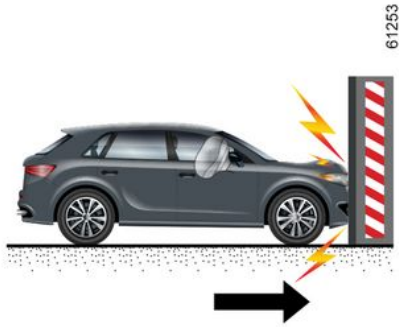

Eelpingutid või airbags hakkavad tööle järgnevatel juhtudel.

Laupkokkupõrkel jäiga (mittedeformeeruva) pinnaga kiirusel, mis on võrdne või suurem kui 25 km/h.

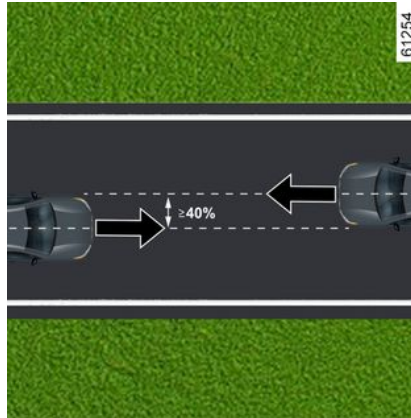

Laupkokkupõrke korral teise sama või kõrgema kategooria sõidukiga, kui kokkupõrkepiirkond on võrdne või üle 40% ja mõlema sõiduki kiirus on võrdne või üle 40 km/h.

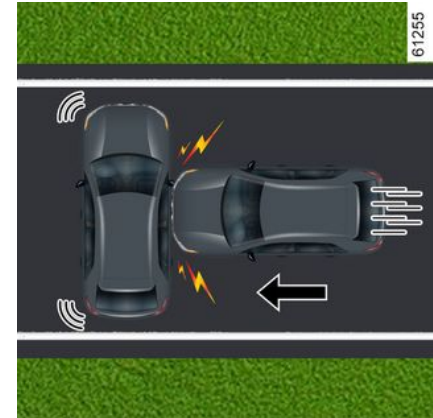

Külgkokkupõrkel teise sama või kõrgema kategooria sõidukiga, kui kokkupõrkekiirus on võrdne või üle 50 km/h.

## TÄIENDAVALD OHUTUSSEADMED

2

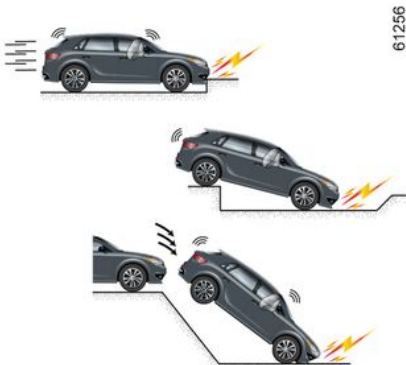

61256



61257



61258

### Eelpingutid või airbags hakkavad tööle järgnevatel juhtudel:

- löögid sõiduki all (nt kõnnitee serv);
- löökaukude korral;
- kukumisel või kõval maandumisel;
- kivide korral;
- ...

### Eelpingutid või airbagesei pruugi hakata tööle järgnevatel juhtudel:

- ükskõik kui tugev tagantkoppõrge;
- rullumisel üle katuse;

- külgkoppõrke korral sõiduki esi- või tagaosaga;
- laupkoppõrke korral veoauto tagaosaga all;
- laupkoppõrke korral vastu terava nurgaga takistust;
- ...

# TÄIENDAVID OHUTUSSEADMED

## Hoiatused

Kõigi alljärgnevate hoiatuste otstarve on tagada, et airbag avanemisel ei oleks täitumisel mingil viisil blokeeritud, ning minimeerida turvapadja täitumisel oma kohalt paiskuda võivatest esemetest tingitud raskete kehavigastuste ohtu.

2



### Hoiatused seoses juhi airbag

- Ärge muutke rooli ega selle patja.
- Roolipadja ülekatmine on keelatud.
- Ärge kinnitage roolipadjale mingeid esemeid (ilunõelakest, logoklepsu, kella, telefonialust vms).
- Rooli lahtivõtmine on keelatud (välja arvatud firma volitatud töötajatele).
- Ärge istuge roolile liiga lähedal – valige juhtimisasend, kus käed on kergelt kõverdatud (vt lõiku „Juhtimisasendi reguleerimine“ ➔ 64). See tagab piisava ruumi turvapadja avanemiseks ja tõhusaks kaitseks.

### Hoiatused seoses reisijatega airbag

- Ärge kinnitage ega liimige armatuurlaule ega varustuse airbag lähedusse esemeid (märki, logo, kella, telefonialust vms).
- Ärge asetage midagi armatuurlaua ja istuja vahele (looma, vihmavarju, jalutuskeppi, pakke vms).
- Jalgu ei tohi panna armatuurlaule ega istmele, sest need erinevad asendid võivad põhjustada tõsiseid vigastusi. Hoidke üldiselt kõik kehaosad (põlved, käed, pea) armatuurlauast eemal.
- Aktiveerige kõrvalistuja lisaturvaelemendid kohe, kui lapse turvatooli eemaldate, et tagada avarii korral reisija turvalisus.

**JUHI KÕRVALISTUJA KOHALE ON KEELATUD PAIGALDADA LASTE TURVATOOLI SELJAGA SÕIDUSUUNAS, KUI TÄIENDAVID KINNITUSSEADMED EI OLE VÄLJA LÜLITATUD ➔ 97.**

## TÄIENDAVAD OHUTUSSEADMED

### Tagumiste turvavööde lisaseadmed

Sõltuvalt mudelist võivad nende hulka kuuluda:

- külgmise turvavöö rulliku eelpingutid;
- rinnakorvi koormuspiirajad.

Need süsteemid on mõeldud eraldi või koos toimimiseks esiosa kokkupõrgete korral.

Sõltuvalt kokkupõrke tugevusest võib süsteem põhjustada:

- turvavöö blokeerumise;
- turvavöö rulliku eelpinguti (mis aktiveerub vöö pingutamiseks).

### Koormuspiiraja

Alates kokkupõrke teatud tugevusest käivitub see seade, et piirata turvavöö survet kehale ja hoida seda taluvuse piires.

### Külgmised turvavööde eelpingutid

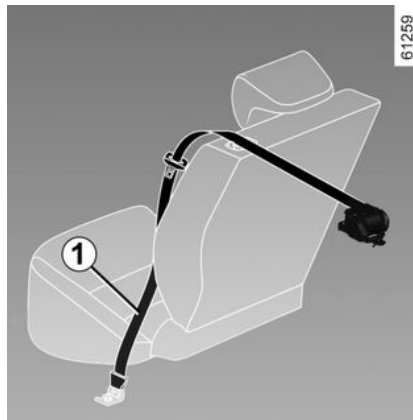

Eelpingutite ülesanne on suruda turvavöö vastu keha, suruda istuja oma istmele ja suurendada sellega turvavöö tõhusust.

Kui süüde on sees, võib süsteem laupkokkupõrke korral sõltuvalt löögi tugevusest aktiveerida turvavöö rulliku eelpinguti **1**, mis pingutab vöö hetkega.



- Pärast liiklusõnnetust laske kontrollida kogu turvavööde süsteemi.

- Mis tahes tööd süsteemi osade juures (eelpingutid, airbags, kompuutrid, juhtmed) on rangelt keelatud ning süsteemi komponente ei tohi kasutada teisel sõidukil, isegi kui sõidukid on ühesugused.

- Selleks, et vältida süsteemi käivitumist valel ajal, mis võib tekitada kahju, tohivad eelpinguteid ja airbags käsitseda ainult firma teenindusvõrgustiku väljaõppinud töötajad.

- Jaoturi elektrilisi omadusi võivad kontrollida ainult eriväljaõppega töötajad, kasutades selleks sobivaid töövahendeid.

- Sõiduki kasutuselt kõrvaldamisel pöörduge eelpinguti ja airbags gaasigeneraatorite utiliseerimiseks esindusse.

# TÄIENDAVALD OHUTUSSEADMED

## Külgmised kaitseesadmed

### Külgmine turvapadi

Need on kummagi esiistme airbag, mis avanevad istme küljele (ukse pool) ja kaitsevad sõidukis viibijaid tugeva külgekoppõrke korral.

### Kardin-turvapadi

See on airbag, mis asub (olenevalt mudelist) sõiduki ülaosas – need avanevad piki esi- ja tagauste külgaknaid, et kaitsta sõidukis viibijaid tugeva külgekoppõrke korral.



### Hoiatus, mis on seotud külgmise airbag

#### – Istmekatete paigaldamine:

kui istmete varustusse kuulub airbag, on vajalikud spetsiaalselt konkreetsele sõidukile mõeldud istmekatted. Pöörduge firma esindusse, et teada saada, kas sellised istmekatted on saadaval. Muude istmekatete (või teistele sõidukitele mõeldud istmekatete) kasutamine võib takistada airbag avanemist ja seada ohtu Teie turvalisuse.

– Ärge asetage lisavarustust, asju ega isegi loomi seljatoe, ukse ja sisepolstri vahele. Ärge pange istme seljatoele esemeid, nt riideid või lisavarustust. See võib takistada seda, et airbag turvapadi nõuetekohast toimiks või võib põhjustada vigastusi, kui turvapadi avaneb.

– Istme või sisepolstri eemaldamine või muutmine on keelatud, v.a firma teenindusvõrgu volitatud personalile.

– airbag rakendub esiistmete seljatugede pilude kaudu (uksepoole): nendesse piludesse ei tohi midagi panna.

2

# TÄIENDAVID OHUTUSSEADMED

## Lisakinnitusesadmed

2

Kõik järgnevad hoiatused on mõeldud takistuste vältimiseks airbag avanemisel ja raskete vigastuste vältimiseks turvapadja avanemisel õhku paiskuvate esemete toimel.



airbag täiendab turvavöö kaitsetoimet. airbag ja turvavöö on turvasüsteemi lahutamatud osad. Seetõttu on turvavöö kandmine alati kohustuslik. Kui turvavööd ei kinnitata, võivad sõidukis viibijad avarii korral raskeid kehavigastusi saada. See võib suurendada ka kergete pindmiste vigastuste ohtu, mis võivad tekkida, kui airbag avaneb, ehkki sellised kerged vigastused võivad turvapadjade avanemisega alati kaasneda.

Eelpingutite tööle hakkamine või airbags avanemine ei ole sõiduki paiskumisel üle katuse ega isegi tugeva tagumise kokkupõrke korral süstemaatiline. Löögid sõiduki all vastu kõnniteed, teekatte aukudes, vastu kive jne võivad põhjustada nende süsteemide käivitumise.

- Mis tahes töö või modifikatsioon airbag mis tahes osas (airbags, eelpingutid, arvuti, juhtmestik jne) **on rangelt keelatud** (välja arvatud võrgustiku kvalifitseeritud töötajad).
- Süsteemi töökorras hoidmiseks ja selle valel ajal avanemise vältimiseks, mis võib põhjustada vigastusi, on airbag süsteemiga lubatud tegelda ainult firma teenindusvõrgu vastava väljaõppega töötajatel.
- Kui sõiduk on sattunud avariasse või varastatud või sellesse on sisse murtud, laske airbag süsteem ohutuse mõttes üle kontrollida.
- Sõiduki laenamisel või müümisel teavitage uut omanikku neist tingimustest ja andke talle kaasa see sõiduki kasutusjuhend.
- Sõiduki kasutuselt kõrvaldamisel pöörduge gaasigeneraatorite eemaldamiseks firma esindusse.

## LASTE TURVALISUS:

### Üldteave

#### Lapse transport

Järgige selle riigi kohalikke seadusi, kus te viibite.

Nagu täiskasvanu, nii peab ka laps olema talle sobival istmel korrektselt kinnitatud, sõltumata teekonna pikkusest. Teie olete vastutav laste eest, keda sõidutate.

Laps ei ole miniatuurne täiskasvanu. Teda ohustavad teistsugused vigastused, sest lapse lihased ja luustik kasvavad kiiresti. Üksnes turvavööst lapse jaoks ei piisa. Kasutage sobivat lapseistet ja paigaldage see õigesti.



Uste avamise vältimiseks kasutage lapselukku → 50.



Kokkupõrge kiirusel 50 km/h võrdub kukkumisega 10 meetri kõrguselt.

Lapse sõidutamine ilma turvavööga kinnitamata on sama hea kui jätta ta mängima viienda korruse ilma piirdeta rõdule! Ärge hoidke kunagi last süles. Avarii korral ei suuda Te teda kinni hoida isegi turvavööd kandes.

Kui Teie sõiduk on osalenud liiklusõnnetuses, vahetage välja lapseiste ning kontrollige turvavööd ja ISOFIX-kinnitusi.



**Juhi vastutus sõiduki parkimisel või peatamisel**

Ärge lahkuge sõidukist mitte kunagi isegi lühikeseks ajaks, jättes sinna lapse, abi vajava täiskasvanu või looma. Laps või loom võib mootorit käivitades, elektrilisi aknatõstukid liigutades või uksti lukustades seada ohtu ennast ja teisi. Lisaks sellele jätke meelde, et sooja või päikesepaistelise ilmaga tõuseb salongi temperatuur väga kiiresti.

**SURMA- VÕI RASKETE VIGASTUSTE OHT!**

### Lapseistme kasutamine

Lapseistme kaitsetase sõltub selle suutlikkusest last kinni hoida ning paigaldusest. Kehv paigaldus seab ohtu lapse tervise äkkpidurduse või kokkupõrke puhul.

Enne lapseistme ostmist veenduge, et see vastab asukohariigi eeskirjadele ja sobib Teie sõidukile. Küsige firma esindusest, millised lapseistmed Teie sõidukile sobivad.

## LASTE TURVALISUS:

Laste transpordiga seotud reeglid on riigiti erinevad. Lasteistme kasutamine transpordi ajal sõltub lapse vanusest ja/või suurusest ja/või kaalust.

Lapsed, keda pole vaja transportida lasteistmes, veenduge, et nende turvavöö on õigesti reguleeritud ja kinnitatud.

Igas olukorras tuleb järgida selle riigi kohalikke eeskirju, kus viibite.

Enne lapseistme paigaldamist lugege läbi kasutusjuhend ja järgige eeskirju. Kui paigaldamisel esineb raskusi, võtke ühendust tootjafirmaga. Hoidke kasutusjuhend koos istmega alles.



Olge lapsele eeskujuks, kinnitades oma turvavöö. Õpetage talle:

- et nad oleks õigesti kinnitatud;
- sõidukisse sisenema ja sealt väljuma küljelt, kus on vähem liiklust.

Ärge ostke kasutatud või ilma kasutusjuhendita lapseistet. Jälgige, et ükski ese lapseistmel või selle juures ei segaks paigaldust.



Ärge jätke last kunagi sõidukisse valveta.

Veenduge, et Teie laps on sõidukis alati kinnitatud ning et rihmad või turvavöö on õiges pikkuses ja asendis. Lahtine või paks riietus takistab turvavöö kinnitamist tihedalt vastu keha → 64.

Ärge lubage lapsel pead või käsi aknast välja pista.

Kontrollige, kas lapse asend sõidu ajal on õige, eriti siis, kui ta magab.

## LASTE TURVALISUS:

### Lapse turvatooli valimine

### Lapse turvatool seljaga sõidusuunas



61260

Lapse pea on kehaga võrreldes raskem kui täiskasvanul ning tema kael on väga nõrk. Transportige last selles asendis võimalikult kaua (vähemalt 2 aasta vanuseni). See toetab pead ja kaela.

Valige iste, mis ümbritseb hästi külgedelt ja vahetage see välja, kui lapse pea seljatoest üle ulatub.

### Lapse turvatool näoga sõidusuunas



61261

Kuni 18 kg või 4-aastased lapsed võivad reisida näoga sõidusuunas. Valige iste lapse suuruse järgi: pea ja kõht on piirkonnad, mis vajavad kõige rohkem kaitset. Korralikult kinnitatud ja näoga sõidusuunas lapseiste vähendab peavigastuste ohtu. Transportige last lapseistmel näoga sõidusuunas ja turvavööga kinnitatult, kuni ta kasv seda võimaldab. Valige iste, mis ümbritseb hästi külgedelt.

### Istmekõrgendused



61262

15 kg kaaluva või 4-aastase lapse puhul võib kasutada istmekõrgendust, mis võimaldab sobitada turvavööd lapse kehaga. Istmeosal peaksid olema juhikud, millega paigutada turvavöö lapse reitele, mitte kõhule. Soovitav on kasutada muudetava kõrgusega seljatuge, mille küljes on turvavöö juhik, et asetada turvavöö õla keskele. Turvavöö ei tohi kunagi jääda kaelale või käsivarrele.

Valige iste, mis ümbritseb hästi külgedelt.

2

## LASTE TURVALISUS:



Tootja poolt lastele soovitatud turvasüsteemide loetelu:



63133

Järgige lapseistme tootja poolt näidatud rihmade asetust.

Kontrollige alati turvavöö kinnitust ja pingutage see lõpuni, vajutades lapseistmele.

Kontrollige istme paigalolekut, püüdes seda liigutada paremale-vasakule ja ette-taha - iste peab jääma oma kohale.

Veenduge, et turvatool ei asetse viltu ega toetu vastu klaasi.



Ärge kasutage lapse turvatooli, kui see võib tooli kinni hoidva rihma lahti teha: istme põhi ei tohi asuda pandla ega turvavöö luku peal.



Turvavöö ei tohi kunagi olla lõtv ega keerdus.

Ärge kunagi kinnitage turvavööd kaenla alt ega selja tagant.

Veenduge, et turvavöö ei narmenda.

Kui turvavöö korralikult ei tööta, ei saa see ka last kaitsta. Pöörduge esindusse. Ärge kasutage seda istekohta kuni turvavöö parandamiseni.

### Lapse turvatooli kinnituse valimine

Lapse turvatooli kinnitussüsteeme on kaht liiki: turvavöö kasutamine või ISOFIX-süsteem.

### Kinnitamine turvavööga

Turvavööd tuleb reguleerida, et tagada selle töö äkkpidurduse või kokkupõrke korral.

### Kinnitamine süsteemiga ISOFIX

Heakskiidetud ISOFIX laste turvatoolid on kinnitatud kehtivate eeskirjade kohaselt, kui peaks esinema üks järgmisest neljast olukorrast:

- universaalne ISOFIX 3-punktiline kinnitus näoga sõidusuunas;
- pooluniversaalne ISOFIX 2-punktiline kinnitus;
- sõidukispetsiifiline;
- i-Size millel on kas:
  - rihm, mis kinnitub istme kolmanda turvatooli kinnituse külge;
  - või sõiduki põrandale toetuv varras, mis ühildub heakskiidetud istmega i-Size, mille ülesanne on ära

## LASTE TURVALISUS:

hoida lapse turvaistme liikumist kokkupõrke korral.

Kolmel viimasel juhul kontrollige sõidukite nimekirjast, kas teie lapse turvatooli on võimalik paigaldada.



Ärge muutke midagi tehases paigaldatud turvavööde süsteemi, ISOFIX ning istmete ja nende kinnituste juures.

Kinnitage turvatool ISOFIX-lukkude abil, kui need on varustuses. ISOFIX-süsteem tagab lihtsa, kiire ja kindla paigalduse  
ISOFIX koosneb kahest, mõnel juhul ka kolmest rõngast.



ISOFIX kinnituskohad on välja töötatud spetsiaalselt ISOFIX süsteemiga varustatud lapseistmetele. Ärge kasutage neid kinnitusi muude turvatoolide, turvavööde või esemetega. Veenduge, et kinnituskohade juures poleks kõrvalisi esemeid. Kui sõiduk on osalenud avariis, kontrollige ISOFIX-kinnitusi ja vahetage lapseiste välja.



Enne teisele mudelile muretsetud ISOFIX kinnitusega lapseistme kasutamist veenduge, et selle kasutamine on lubatud. Vaadake nimekirja sõidukitest, kuhu on võimalik paigaldada konkreetse tootja lapseistet.



Kaks rõngast asuvad seljatoe ja istmeosa vahel liuguriga kinnituste **1**

taga ning on märgitud tähisega .

Kolmandat rõngast **4** kasutatakse teatud lapse turvatoolide ülemise rihma kinnitamiseks. **2** mõnel turvatoolil.

**Tagumised istekohad**

2

## LASTE TURVALISUS:

2



Ülemine rihm **2** peab minema seljatoe ja tagumise riivli vahelt läbi. Selleks eemaldage tagumine riivl ➔ **339**.

Kinnitage konks **3** rõngastest **4** ühe

külge, mida tähistab sümbol

**Kaassõitja koht**

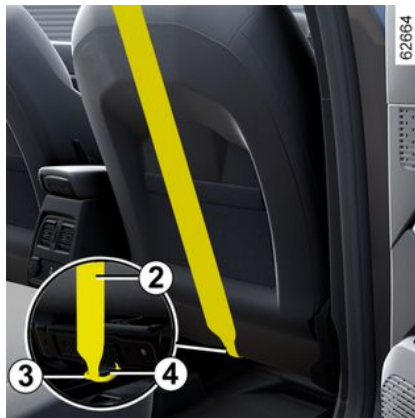

Kinnitage ülemise rihma **2** konks **3** rõnga **4** külge, mida tähistab sümbol



**Kõik kohad**

Pingutage ülemist rihma **2** nii, et lapse turvatooli seljatugi oleks vastu sõidukiistme seljatuge.



ISOFIX kinnituskohad on välja töötatud spetsiaalselt ISOFIX süsteemiga varustatud lapseistmetele. Ärge kasutage neid kinnitusi muude turvatoolide, turvavööde või esemetega. Veenduge, et kinnituskohtade juures poleks kõrvalisi esemeid. Kui sõiduk on osalenud avariis, kontrollige ISOFIX-kinnitusi ja vahetage lapseiste välja.



Veenduge, et näoga sõidusuunas turvatooli seljatugi oleks kokkupuutes sõiduki istme seljatoega. Sellisel juhul ei toetu turvatool ainult sõiduki istmeosale.

# LAPSE TURVATOOLID

## Lapse turvatooli paigaldamine, üldine teave

Mõned kohad ei sobi lapse turvatooli paigaldamiseks. Skeem näitab, kuhu lapseistme sobib.



Paigaldage lapse turvatool soovitatavalt tagaistmele.

Veenduge, et lapse turvatool või lapse jalad ei häiri esiistme kohale lukustumist ➔ **58 ➔ 62**.

Veenduge, et sõidukisse paigaldatud lapseistme ei irdu oma aluse küljest.

Kui peatugi tuleb eemaldada, veenduge, et see on korralikult ära pandud ega tekita äkkpidurduse või avarii korral vigastusi.

Lapseistme tuleb kinnitada ka siis, kui seda ei kasutata, et vältida vigastusi äkkpidurduse või avarii korral.

Nimetatud lapseistme tüübid ei pruugi olla saadaval. Enne mõne

muu lapseistme paigaldamist küsige tootja käest, kas see sobib.

## Esiistmel

Lapse transportimine kõrvalistuja kohal on riigiti erinev. Tutvuge asjakohaste õigusaktidega ja järgige diagrammil olevaid juhiseid.

Enne lapse turvatooli paigaldamist sellele kohale (kui see on lubatud):

- langetage turvavööd nii palju kui võimalik;
- lükake iste maksimaalselt taha;
- langetage seljatuge vertikaaltelje suhtes (umbes 25 kraadi);
- kui istme kõrgus on reguleeritav, tõstke see maksimumkõrgusele.

Tõstke istme peatugi alati üles, nii et see ei segaks lapse turvatooli ➔ **58**.

Pärast lapse turvatooli paigaldamist võite istet võimaluse ja vajaduse korral ettepoole lükata (eesmärgiga jätta rohkem ruumi tagaistmel sõitjatele või teistele laste turvatoolidele). Seljaga sõidusuunas paigutatavate lasteistmete korral ei tohi lasteistme puudutada vastu armatuurlauda, mistõttu istet eesmisse asendisse mitte lükata.

Seadeid pärast lapse turvatooli paigaldamist mitte muuta.



## SURMA VÕI RASKETE KEHAVIGASTUSTE OHT: enne seljaga sõidusuunas paikneva

lapse turvatooli kõrvalistmele paigutamist veenduge, et airbag oleks välja lülitatud ➔ **97**.

## Tagaistme ühel küljel

Turvahäll paigaldatakse sõidukisse põikiasendis ning vähemalt kahele istekohale. Asetage laps näoga sõiduki keskosa poole.

Enne seljaga sõidusuunas kasutatava turvatooli paigaldamist lükake esiiste lõpuni ette, seejärel, kui lapseistme on paigaldatud, lükake esiiste lõpuni tagasi, ilma et see puutuks lapse turvatooli.

Lapse ohutuse tagamiseks näoga ettepoole asendis:

- liigutage istet, kus laps istub, nii kaugemale taha kui võimalik;
- Lükake lapse ees olev iste ette ning seadke seljatoe asendit, et vältida kokkupuudet istme ja lapse jalgade vahel.

## LAPSE TURVATOOLID

2



Veenduge, et lapse turvatool ega lapse jalad ei takistaks esiistme lukustumist → 62 või → 58.

Igal juhul eemaldage selle tagaistme peatugi, millel asub lapse turvatool → 61. Vajaduse korral lükake tagaiste võimalikult taha. Need toimingud tuleb teha enne lapse turvatooli paigutamist. Veenduge, et lapse turvatool toetuks vastu tagaistme seljatuge.



**Istmekõrgenduse paigaldamine (kategooria 2 või 3)**

Kontrollige, kas turvavöö → 64 töötab (kerib) õigesti. Vedage istme turvavöö järgmiselt:

- õlarihm lapse õlale, ilma et see puudutaks lapse kaela;
- vaagnapealne osa selliselt, et see oleks lamedalt reitele ja vastu vaagnat.

Vajaduse korral kohandage sõiduki istme asendit.



Tugijalgadega lapse turvatooli ei tohi kunagi paigutada tagumise rea keskmisele istmele.

**SURMA- VÕI RASKETE VIGASTUSTE OHT!**



Paigaldage lapse turvatool soovitatavalt tagaistmele.

ISOFIX-lapsetooli paigaldamiseks sellele kohale tehke turvavööd käsitsi lahti ja kasutage seejärel sulgureid.



ISOFIX-lapsetooli paigaldamine vasakpoolsele istmele ei võimalda kasutada keskmist istekohta. Keskmisele turvavööle ei pääse enam ligi ja seda ei saa kasutada.



# LAPSE TURVATOOLID

Kinnitamine turvavööga

2

Paigaldusskeem

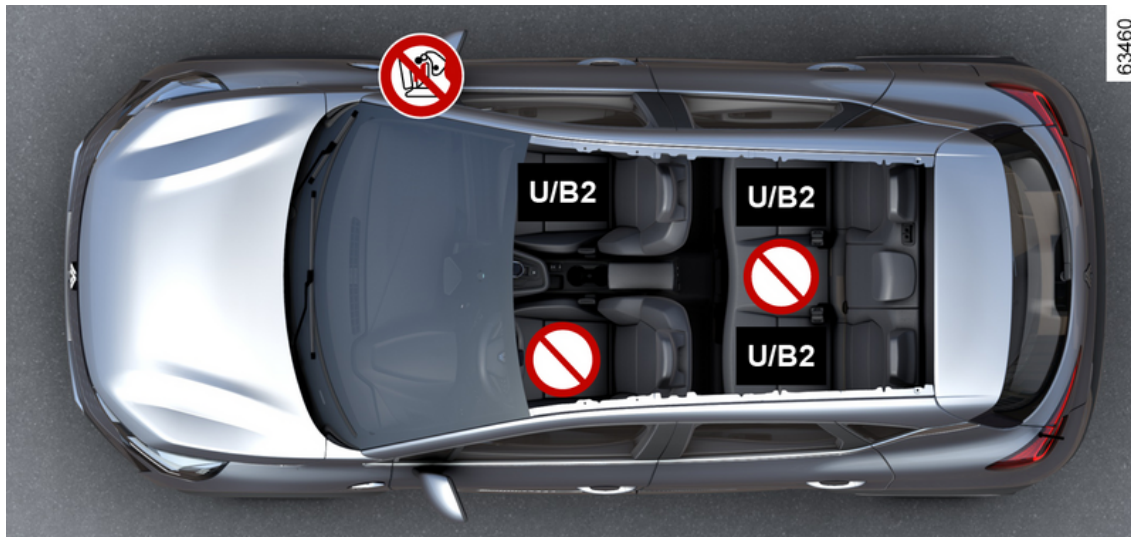

## LAPSE TURVATOOLID



Enne kõrvalistuja kohaleasumist või lapse turvatooli paigaldamist kontrollige airbag olekut.



Istekoht ei ole sobiv turvatoolide paigaldamiseks.

### Turvavööga kinnitatav lapse turvatool



Iste on varustatud universaalse heakskiidetud istme kinnitamiseks turvavöö abil.



Iste, kuhu võib turvavööga kinnitada „B2” heakskiiduga turvatooli.



**SURMA VÕI RASKETE KEHAVIGASTUSTE OHT:** enne seljaga sõidusuunas paikneva lapse turvatooli kõrvalistmele paigutamist veenduge, et airbag oleks välja lülitatud ➔ 97.



Sõidukile mittesobiva laste turvasüsteemi kasutamine ei kaitse imikut või last piisavalt. See võib põhjustada raskeid või surmavaid vigastusi.



Veenduge, et Teie laps on sõidukis alati kinnitatud ning et rihmad või turvavöö on õiges pikkuses ja asendis ➔ 64.  
Vajaduse korral kohandage istme asendit vastavalt.

# LAPSE TURVATOOLID

## Paigaldamise tabel

Allolevas tabelis on sama teave, mis järgneval paigaldusjoonisel, ning see vastab kehtivatele eeskirjadele.

Lapseistme tüüp	Lapse kaal	Kaassõitja koht		Külgmised tagaistmed	Tagaistme keskmisel kohal
		airbag on välja lülitatud	airbag on sisse lülitatud		
<b>Põikiasetsev korv</b> Kategooria 0	< 10 kg	X	X	U (2)	X
<b>Häll seljaga sõidusuunas</b> Kategooriad 0 või 0+	< = 10 kg ja < = 13 kg	U (1) (5)	X	U (3)	X
<b>Seljaga sõidusuunas paiknev häll/iste</b> Kategooriad 0+ ja 1	< 13 kg ja 9 kuni 18 kg	U (1) (5)	X	U (3)	X
<b>Iste näoga sõidusuunas</b> 1. kategooria	9 kuni 18 kg	X	U (5)	U (4)	X
<b>Kõrgendus</b> Kategooriad 2 ja 3	15 kuni 25 kg ja 22 kuni 36 kg	X	U (5) / B2 (6)	U / B2 (4)	X



**(1) SURMA VÕI RASKETE KEHAVIGASTUSTE OHT:** enne lapse turvatooli paigutamist sellele kohale veenduge, et kõrvalistuja airbag oleks välja lülitatud → 97.

**X** = Istekoht ei ole sobiv seda tüüpi turvatoolide paigaldamiseks.

**U** = Iste, kuhu võib turvavööga kinnitada "Universaalne" heakskiiduga turvatooli: veenduge enne paigaldamist, et see sobib.

**B2** = istmekõrgendused 2. ja 3. kaalukategoorias (15–25 kg ja 22–36 kg).

## LAPSE TURVATOOLID

**(2)** Korv paigaldatakse sõidukisse põikiasendis ning vähemalt kahele istekohale. Asetage laps näoga sõiduki keskosa poole.

**(3)** Vajaduse korral lükake sõiduki iste maksimaalselt tahapoole. Enne seljaga sõidusuunas kasutatava turvatooli paigaldamist lükake esiiste lõpuni ette, seejärel, kui lapseiste on paigaldatud, lükake esiiste lõpuni tagasi, ilma et see puutuks lapse turvatooli.

**(4)** Eemaldage alati selle tagaistme peatugi, millel asub lapse turvatool. Need toimingud tuleb teha enne lapse turvatooli paigutamist → 61. Lükake lapse ees olev iste ette, tõstke seljatugi üles, et vältida kokkupuudet istme ja lapse jalgade vahel.

**(5)** Tõstke iste maksimaalsele kõrgusele ja asetage võimalikult kaugele taha ning kallutage veidi seljatuge (umbes 25°).

**(6)** Tõstke iste maksimaalsele kõrgusele ja asetage võimalikult kaugele taha ning kallutage veidi seljatuge (umbes 25°). Lapseiste ei tohi kokku puutuda keskkonsooli ega armatuurilauaga.



Lapseistme paigaldamine kõrvalolevale vabale istmele on keelatud, kui suur seljatugi on teiste istmete peale kokku pandud → 61.

# LAPSE TURVATOOLID

## Kinnitamine ISOFIX-süsteemiga

2

### Paigaldusskeem

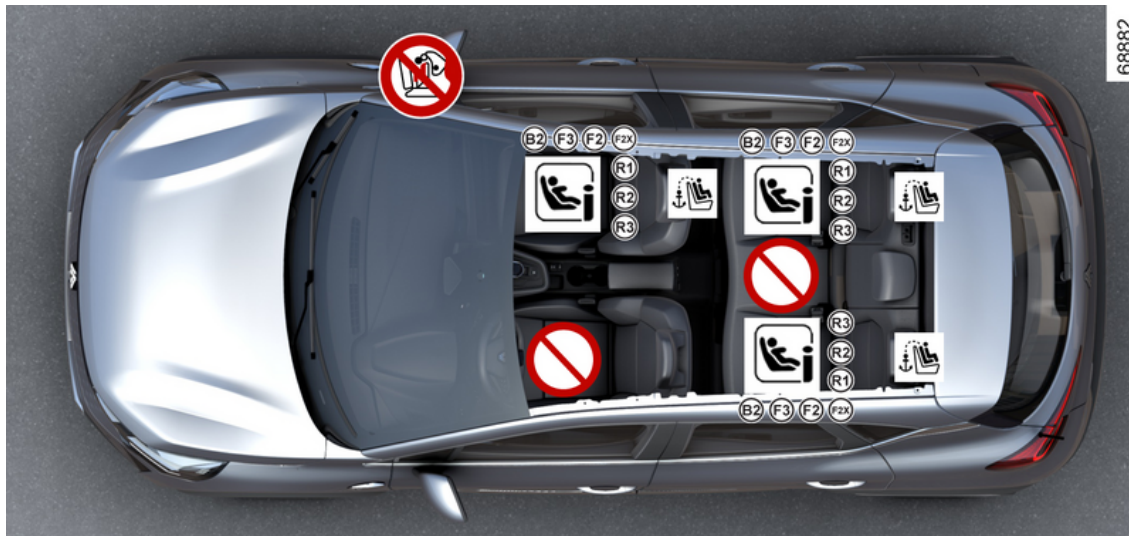

## LAPSE TURVATOOLID



Esiistmel soovitatakse kasutada lapse turvatooli koos pörandatoega, et vältida turvavöö hoiatussignaali.



Sõidukile mittesobiva laste turvasüsteemi kasutamine ei kaitse imikut või last piisavalt. See võib põhjustada raskeid või surmavaid vigastusi.



Sellist tüüpi lapse turvatooli paigaldamiseks keelatud koht.

### -süsteemiga paigaldatud lapse turvatooli ISOFIX



Iste võimaldab kinnitada ISOFIX või i-Size lapseistet.



Esi- ja tagaistmed on kinnituspunktiga, mis võimaldab paigaldada näoga sõidusuunas turvatooli universaalse ISO-FIX-kinnitusega. Kinnituskohad asuvad esiistmete jaoks istme seljatoel ja tagaistmete jaoks tagumise istmerea seljatoel.



### **SURMA VÕI RASKETE VIGASTUSTE OHT:**

enne seljaga sõidusuunas kasutatava turvatooli kõrvalistuja kohale paigaldamist kontrollige, et airbag oleks välja lülitatud ➔ 97.



Paigaldage lapse turvatool soovitatavalt tagaistmele.

ISOFIX turvatooli paigaldamiseks sellele kohale tehke turvavöö käsitsi lahti ja kasutage seejärel sulgureid.

## LAPSE TURVATOOLID



ISOFIX turvatooli paigaldamine vasakpoolsele tagaistmele ei võimalda kasutada keskmist istekohta. Keskmisele turvavööle ei pääse enam ligi ja seda ei saa kasutada.

2



# LAPSE TURVATOOLID

## Paigaldamise tabel

Allolevas tabelis on sama teave, mis järgneval paigaldusjoonisel, ning see vastab kehtivatele eeskirjadele.

Lapseistme tüüp	Lapse kaal	Turvatooli suurus [seade]	Kaassõitja koht		Külgmised tagaistmed	Tagaistme keskmisel kohal
			Ilma varusteta airbag või koos varustusega airbag välja lülitatud	airbag on sisse lülitatud		
<b>Põikiasetsev korv</b> Kategooria 0	< 10 kg	L1 [F] L2 [G]	X	X	X	X
<b>Häll seljaga sõidusuunas</b> Kategooriad 0 või 0+	< 13 kg	R1 [E]	IL (1) (5)	X	IL (2)	X
<b>Iste seljaga sõidusuunas</b> Kategooriad 0+ ja 1	< 13 kg ja 9 kuni 18 kg	R3 [C] R2 [D]	IL (1) (5)	X	IL (2)	X
<b>Iste näoga sõidusuunas</b> 1. kategooria	9 kuni 18 kg	F3 [A] F2 [B] F2X [B1]	X	IUF - IL (1)	IUF - IL (2)(3)	X
<b>Kõrgendus</b> Kategooriad 2 ja 3	15 kuni 25 kg ja 22 kuni 36 kg	B2	X	IUF - IL (4)	IUF - IL (2) (3)	X
		B3	X	X	X	X
<b>Istei-Size</b>	Iste seljaga sõidusuunas		i - U (1) (5)	X	i - U (2)	X
	Iste näoga sõidusuunas		X	i - UF (1)	i - UF (2) (3)	X

## LAPSE TURVATOOLID

Lapseistme tüüp	Lapse kaal	Turvatooli suurus [seade]	Kaassõitja koht		Külgmised tagaistmed	Tagaistme keskmisel kohal
			Ilma varustusega airbag või koos varustusega airbag välja lülitatud	airbag on sisse lülitatud		
	Kõrgendus		X	i - UF (4)	i - UF (2) (3)	X

**X** = Istekoht ei ole sobiv turvatoolide paigaldamiseks.

**UF** = iste, millel on lubatud varustatud mudelites kasutada ISOFIX-süsteemi abil universaalset või sõidukile eriomast lapse turvatooli. Veenduge, et see sobiks.

**IL** = iste, millel on lubatud varustatud mudelites kasutada ISOFIX-süsteemi abil pooluniversaalset või sõidukile eriomast lapse turvatooli. Veenduge, et see sobiks.

**i-U** = sobib universaalsetele, näo ja seljaga sõidusuunas i-Size turvaseadmetele.

**i-UF** = Sobib ainult universaalsetele, näoga ja seljaga sõidusuunas i-Size turvaseadmetele.

**(1)** Seadke sõiduki iste kõige tagumisse ja madalamasse asendisse ning kallutage veidi seljatuge (umbes 25°).

**(2)** Vajaduse korral lükake sõiduki iste maksimaalselt tahapoole. Enne seljaga sõidusuunas kasutatava turvatooli paigaldamist lükake esiiste lõpuni ette, seejärel, kui lapseiste on paigaldatud, lükake esiiste lõpuni tagasi, ilma et see puutuks lapse turvatooli.

**(3)** Eemaldage alati selle tagaistme peatugi, millel asub lapse turvatool. Need toimingud tuleb teha enne lapse turvatooli paigutamist → 61. Lükake lapse ees olev iste ette, tõstke seljatugi üles, et vältida kokkupuudet istme ja lapse jalgade vahel.

**(4)** Tõstke iste maksimaalsele kõrgusele ja asetage võimalikult kaugemale taha ning kallutage veidi seljatuge (umbes 25°). Lapseiste ei tohi kokku puutuda keskkonsooli ega armatuurlauaga.

ISOFIX-kinnitusega lapse turvatooli suurust märgib täht:

- F3,F2,F2X [A, B, B1]: näoga sõidusuunas 1. kaalukategooria lapse turvatoolid (9–18 kg);
- B2, B3: 2. ja 3. kaalukategooria (15–25 ja 22–36 kg) istmekõrgendused;
- R3, R2 [C, D]: seljaga sõidusuunas laste turvatoolid või turvahällid, 0+ kaalukategooria (alla 13 kg) või 1. kaalukategooria (9–18 kg);
- R1 [E]: seljaga sõidusuunas turvahällid, 0 kaalukategooria (alla 10 kg) või 0+ (alla 13 kg);

## LAPSE TURVATOOLID

- L1,L2 [F, G]: 0 kaalukategooria turvahällidele (alla 10 kg).

2



**(5) SURMA VÕI RASKETE KEHAVIGASTUSTE OHT!** Enne turvatooli paigutamist esiistmele veenduge, et turvapadi oleks välja lülitatud → 97.



Lapseistme paigaldamine kõrvalolevale vabale istmele on keelatud, kui suur seljatugi on teiste istmete peale kokku pandud → 61.

# LASTE TURVALISUS: KÕRVALISTUJA TURVAPADJA SISSE- JA VÄLJALÜLITAMINE

## Hoiatus



Sõitja airbag tohib olla sisse- või väljalülitatud ainult siis, kui **sõiduk on pargitud ja süüde on väljas**.

## Kõrvalistuja turvapadjade väljalülitamine



Enne lapse turvatooli paigaldamist esiistmele:

- veenduge, et lapse turvatooli tohib sellele istmele paigaldada;

- tahapoole suunatud lapseistme kasutamiseks **peate** airbag välja lülitama.



**Varustuse airbag väljalülitamiseks: kui sõiduk seisab ning süüde on väljas, lükake ning keerake lukku 1 asendisse OFF.**

Kui süüde on sees, **peate** kontrollima,

et hoiatustuli  on süttinud ekraanil 2.

**See tuli jääb alaliselt põlema, kinnitamaks Teile, et võite paigaldada laste turvaistme.**



## OHT!

Kuna kõrvalistuja varustuse airbag talitus ei sobi seljaga sõidusuunas kasutatava lapse turvatooli paigutusega, ärge **KUNAGI** paigaldage seljaga sõidusuunas kasutatavat lapse turvatooli istmele, mille eesmine **AIRBAG** on SISSE LÜLITATUD. See võib põhjustada **LAPSE SURMA** või **RASKEID VIGASTUSI**.



## LASTE TURVALISUS: KÕRVALISTUJA TURVAPADJA SISSE- JA VÄLJALÜLITAMINE

2



Märgised armatuurlaual ja sildid **A** kõrvalistuja päikesesirmi kummalgi küljel **3** (vt ülalolevat silti) tuletavad neid juhiseid meelde.

### Ees kaasreisija turvapadja sisselülitamine

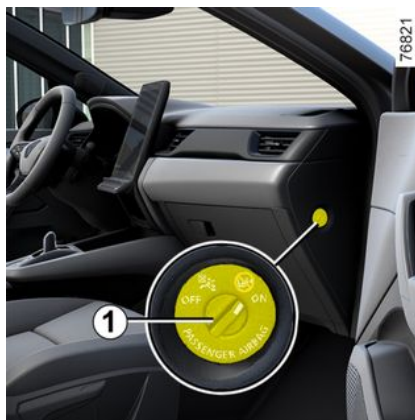

Peate juhi kõrvalistuja airbag uuesti aktiveerima kohe, kui lapse turvatooli eesmise kõrvalistuja istmelt eemaldate, et kaasreisija oleks löögi puhul kaitstud.

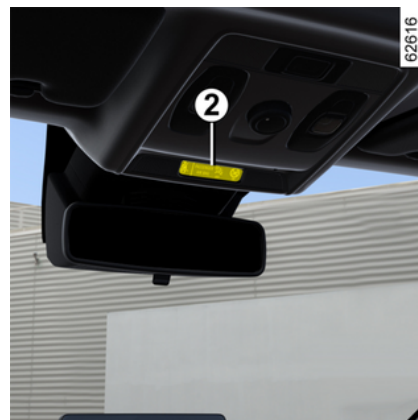

**Varustuse airbag sisselülitamiseks: kui sõiduk seisab ning süüde on väljas**, siis vajutage ning keerake lukk **1** asendisse ON.

Kui süüde on sisse lülitatud, kontrollige **kindlasti**, kas märgutuli  on

kustunud ning kas märgutuli  põleb ekraanil **2** umbes ühe minuti pärast iga käivitamist.

Kõrvalistuja airbag on sisse lülitatud.

### Tõrked

Kui kõrvalistuja varustuse airbag aktiveerimis-/deaktiveerimissüsteemis tekib viga, süttivad armatuur-

## LASTE TURVALISUS: KÕRVALISTUJA TURVAPADJA SISSE- JA VÄLJALÜLITAMINE

laual märgutuled  ja  .  
Lülitage süüde välja ja kontrollige luku 1 asendit.

Lülitage süüde uuesti sisse: märgutuled kustuvad.

Kui probleem ei lahene, annab see märku süsteemi rikkest. Sellisel juhul on keelatud kõrvalistmele seljaga sõidusuunas oleva lapseistme paigaldamine või mis tahes muul kaasõitjal sellel istmel istuda.

Pöörduge võimalikult kiiresti esindusse;

# JUHI KOHT

## Juhikoht vasakul pool

2

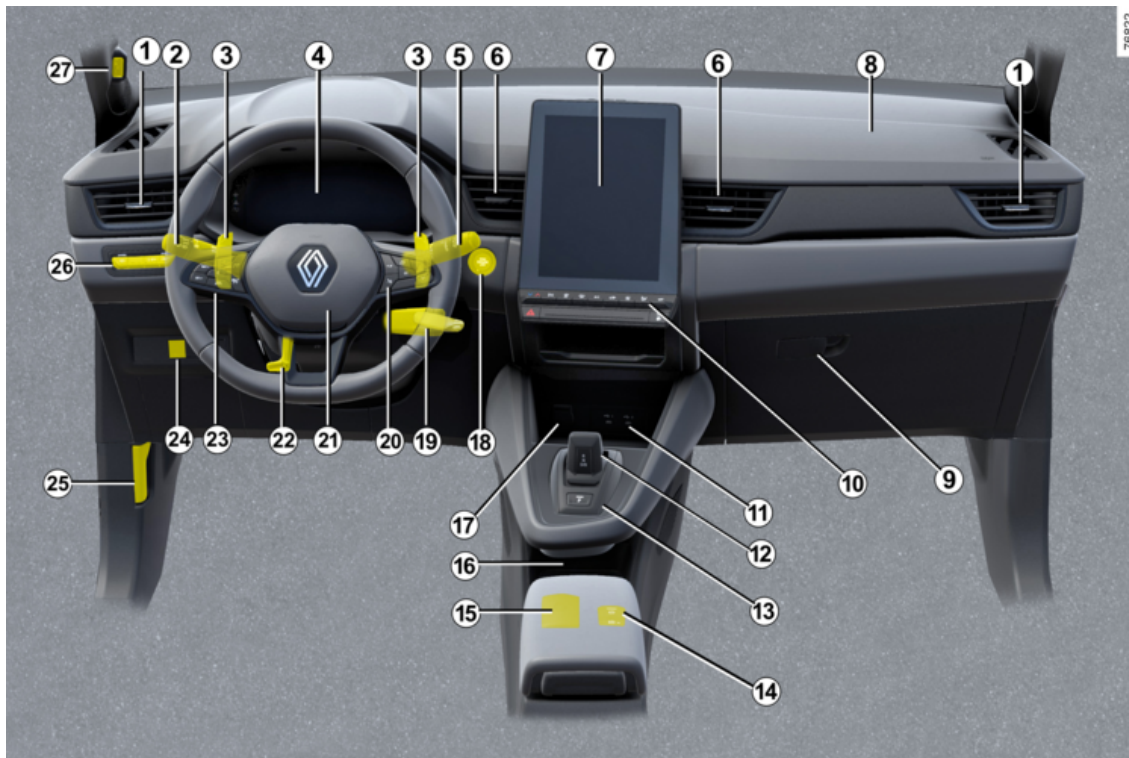

## JUHI KOHT

### Allpool kirjeldatud varustuse olemasolu SÕLTUB SÕIDUKI MUDELIST JA ASUKOHARIIGIST.

**1.** Külgmised õhuavad.

**2.** Kang:

- suunatud;
- välisvalgustus;
- tagumised uduvad.

**3.** Automaatkäigukasti labad

**4.** Armatuurlaud.

**5.** Tuuleklaasi ja tagaakna klaasipuhasti/klaasipesuri kang.

**6.** Keskmised õhuavad

**7.** Multimeediumekraan.

**8.** Kõrvalistuja varustuse airbag asukoht.

**9.** Kindalaegas

**10.** Lülitid

- soojendus või kliimaseade;
- ohutuled;
- uste kesklukustus;
- ...

**11.** USB-pesad.

**12.** Käigukang.

**13.** Parkimisasendi nupp automaatkäigukastil.

**14.** Lülitid

- seisupiduri sisse-/väljalülitamine;
- funktsiooni autohold sisse- ja väljalülitamine.

**15.** Vabakäekaardi hoidik.

**16.** Laadimisala / telefoni hoiukoht

**17.** Lisaseadmete pistikupesad.

**18.** Mootori käivitamise/seiskamise nupp.

**19.** Süütelukk.

**20.** Lülitid

- pardaarvuti teabe näidiku ja sõiduki seadete isikupärastamise menüü;
- raadio kaugjuhtimispult, navigatsioonisüsteem.

**21.** Juhi airbag koht, helialarm.

**22.** Rooli kõrguse ja kauguse lüliti.

**23.** Püsikiiruse hoidja / kiiruspiiriku / kohanduva püsikiiruse hoidja Stop and Go ja Active driver assist pealülitid ja juhikud.

**24.** LPG-lüliti.

**25.** Mootori kapoti avamise lüliti.

**26.** Lülitid

- funktsioon "My Safety"

- "E-Save" laadimistaseme säilitamine

- kontrollseadmete valgustuse reostaadile;

- esitulede kõrguse elektriliseks kohandamiseks;

- funktsiooni Stop and Start sisse- ja väljalülitamine;

- ECO-režiimi sisse-/väljalülitamine;

**27.** Näotuvastuskaamera.

# JUHI KOHT

## PAREMPOOLNE JUHIKOHT

2

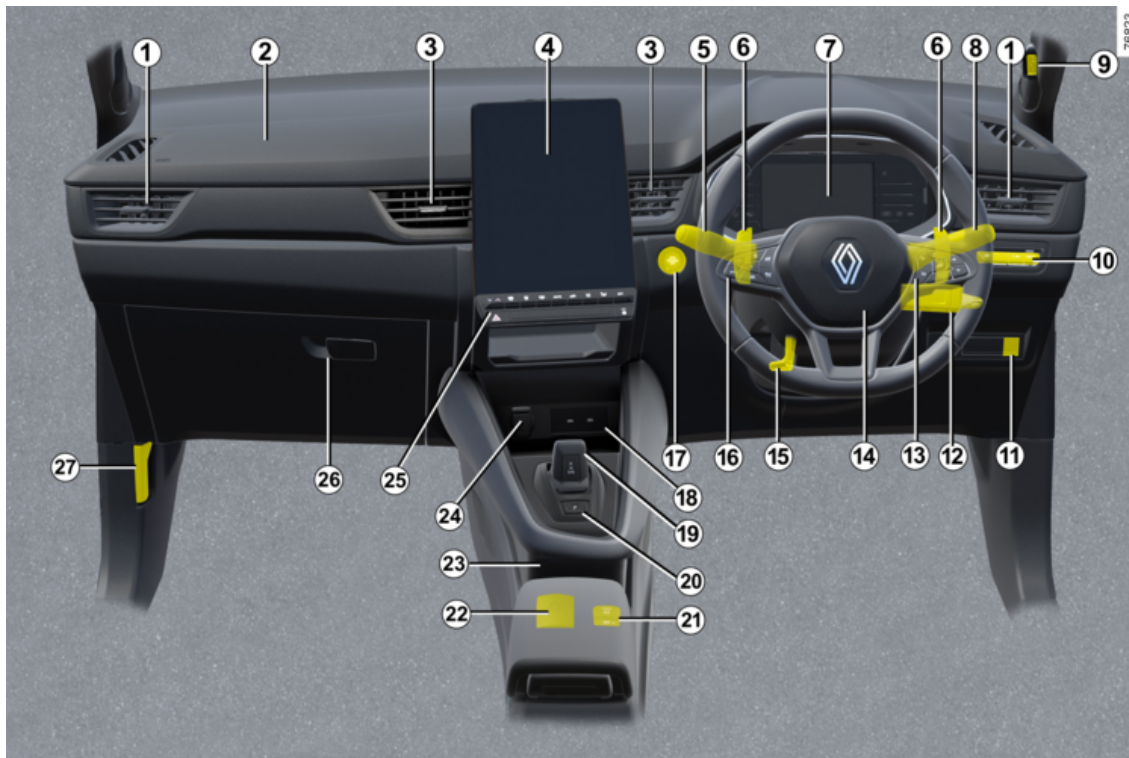

## JUHI KOHT

### Allpool kirjeldatud varustuse olemasolu SÕLTUB SÕIDUKI MUDELIST JA ASUKOHARIIGIST.

1. Külgmised õhuavad.
2. Kõrvalistuja varustuse airbag asukoht.
3. Keskmised õhuavad
4. Multimeediumekraan.
5. Kang:
  - suunatud;
  - välisvalgustus;
  - tagumised uduvalgustid.
6. Automaatkäigukasti labad
7. Armatuurlaud.
8. Tuuleklaasi ja tagaakna klaasipuhasti/klaasipesuri kang.
9. Näotuvastuskaamera.
10. Lülitid
  - funktsioon "My Safety"
  - "E-Save" laadimistaseme säilitamine
  - kontrollseadmete valgustuse reostaadile;
  - esitulede kõrguse elektriliseks kohandamiseks;
  - funktsiooni Stop and Start sisse- ja väljalülitamine;
  - ECO-režiimi sisse-/väljalülitamine;

11. LPG-lüliti.

12. Süütelukk.

13. Lülitid

- pardaarvuti teabe näidiku ja sõiduki seadete isikupärastamise menüü;
- raadio kaugjuhtimispult, navigatsioonisüsteem.

14. Juhi airbag koht, helialarm.

15. Rooli kõrguse ja kauguse lüliti.

16. Stop and Go kohanduva kiirushoidiku / kiirushoidiku / kiiruspiiriku pealüliti ja juhikud Active driver assist.

17. Mootori käivitamise/seiskamise nupp.

18. USB-pesad.

19. Käigukang.

20. Parkimisasendi nupp automaatkäigukastil.

21. Lülitid

- seisupiduri sisse-/väljalülitamine;
- funktsiooni autohold sisse- ja väljalülitamine.

22. Vabakäekaardi hoidik.

23. Laadimisala / telefoni hoiukoht

24. Lisaseadmete pistikupesad.

25. Lülitid

- soojendus või kliimaseade;
- ohutuled;
- uste kesklukustus;
- ...

26. Kindalaegas

27. Mootori kapoti avamise lüliti.

# PARDAARVUTI

## Üldteave

2

### Pardaarvuti A või B

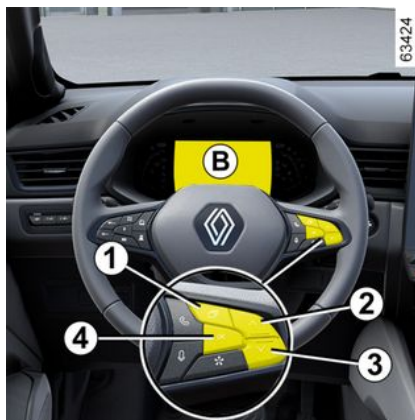

Sõltuvalt mudelist sisaldab see järgmisi andmeid:

- läbisõit;
- sõiduparameetrid;
- teabesõnumid;
- rikketeated (seotud märgutulega



- hoiatussõnumid (seotud märgutulega

lega **STOP**);

- sõiduki seaded: kohandamise menüü → 118.

Kõiki neid funktsioone on selles kasutusjuhendis kirjeldatud.

### Sõiduk armatuurlauaga A



Funktsioone kuvatakse alas **5**

Valige funktsioonid, vajutades korraldvalt lülitit **2** või **3**.

# PARDAARVUTI

## Sõiduk armatuurlauaga B



Funktsioone kuvatakse alas **5**.

Valige funktsioonid, vajutades korduvalt lülitit **2** või **3**.

### Valikud

(näit oleneb sõiduki varustusest ja riigist)

f) Sõidupäevik, infosõnumite ja seadmete häireteadete kerimine;

b) Sõidu parameetrid:

- keskmine kütusekulu;
- kütuse hetkekulu;
- eeldatav läbisõit olemasoleva kütusega;
- läbisõit;
- keskmine kiirus;

- keskmine vedelgaasi kulu;
- eeldatav läbisõit järelejäänud vedelgaasi hulga;
- Vedelgaasiga läbitud vahemaa;
- c) läbisõidumõõdik ja keskmine kiirus;
- d) rehvirõhu lähtestamine;
- e) seadistage kella aeg;
- f) läbisõit enne hooldust:
- eeldatav läbisõit enne hooldust;
- eeldatav läbisõit enne õlivahetust.

### Läbisõidumõõdiku ja teekonna parameetrite lähtestamine (lähtestamise nupp)

Kui ühe sõiduparameetri näit on valitud, vajutage ja hoidke lülitit **4** "OK", kuni näit on nullitud.

### Automaatne sõidunäitude nullimine

Nullimine on automaatne näidu suurima võimaliku suuruse ületamisel.

### Teatud näitajate tõlgendamine pärast lähtestamist

Keskmise tarbimise, autonoomia ja keskmise kiiruse näidud on seda stabiilsemad ja täpsemad, mida suuremaks kasvab vahemaa viimase siselülitamise hetkest.

Esimestel kilomeetritel pärast nullimist võite märgata, et kütusevaru suureneb. Põhjus on selles, et näidik arvestab keskmist kütusekulu pärast nullimist. Samas võib keskmine kütusekulu väheneda, kui:





- sõiduk lõpetab kiirendusfaasi;
- mootor saavutab töötemperatuuri (lähtestamisel oli mootor jahtunud);
- olete jõudnud linnast välja maanteele.

# PARDAARVUTI



## Teekonna seaded

2

### Alljärgneva teabe kuvamine SÕLTUB SÕIDUKI MUDELIST JA RIIGIST.

Valiku näited	Valitud näidu tõlgendus
Salvestatud teateid pole	<b>a) Reisipäevik.</b> Järgmised järjestikused näidud: – infoteated (kõrvalistuja airbag OFF jne.); – tõrketeaded (kontrollige sissepritset jne).
 7.4 L/100	<b>b) Kütuse hetkekulu.</b> See väärtus kuvatakse pärast kiiruse 30 km/h saavutamist.  <b>Keskmine kütusekulu</b> alates viimasest lähtestamisest. Näit ilmub, kui viimasest lähtestamisest alates on läbitud vähemalt 400 meetrit.  <b>Keskmine vedelgaasi kütusekulu.</b>  <b>Eeldatav läbisõit järelejäänud vedelgaasiga</b>  <b>Vedelgaasiga läbitud distants alates viimasest lähtestamisest.</b>
 5.8 L/100	
Keskmine vedelgaas  --l/100 km	
Vedelgaasi ulatus  --km	
Vedelgaasi vahemaa	

# PARDAARVUTI

Valiku näited	Valitud näidu tõlgendus
 --km	
 112,4 km	c) Läbisõidumöödik: läbitud distants peale viimast lähtestamist.
Rehvirõhu lähtestamine, pikk vajutus	d) Rehvirõhu lähtestamine → 178.
16:30	e) Seadistage kellaeg. → 120

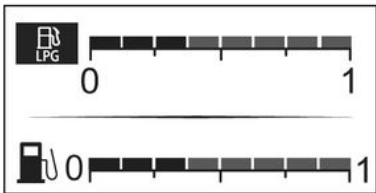
Valiku näited	Valitud näidu tõlgendus
	Bensiinirežiim.

# PARDAARVUTI

2

Valiku näited	Valitud näidu tõlgendus
	<p>Vedelgaasi režiim.</p>

Valiku näited	Valitud näidu tõlgendus
<p><b>Pardaarvuti koos teatega järgmise hoolduseni jäänud läbisõidust</b></p>	<p><b>Valitud näidu tõlgendus</b></p>
<p>Hooldus 30 000 km / 12 kuu jooksul</p>	<p><b>d) Läbisõit enne ülevaatus- ja õlivahetust. Ülevaatuseni jäänud distants</b></p>
<p>Hoolduse tähtaeg on 300 km või 24 päeva pärast</p>	<p><b>Kui süüde on sees ja mootor ei tööta</b>, avage teave „Läbisõit enne hooldust”. Hoolduskorra peatset saabumisest teavitatakse alljärgnevalt:</p> <ul style="list-style-type: none"> <li>- kui vahemaa on lähemal kui <b>1500 km või üks kuu</b>: ilmub teade „Hoolduse tähtaeg”, millele järgneb lähim tähtaeg (kilomeetrites või ajas);</li> <li>- eeldatav läbisõit <b>0 km või ülevaatus- ja õlivahetuse tähtaeg on kätte jõudnud</b>: ilmub tea-</li> </ul>
<p>Sõiduki hooldus</p>	<p>de "Tehke hooldus" koos märgutulega  . Sõiduk tuleb üle vaadata kohe, kui võimalik.</p>
<p><b>Lähtestamine:</b> enne järgmist ülevaatus- ja läbisõidunäidiku lähtestamiseks hoidke umbes 10 sekundi jooksul all nuppu OK, kuni näidikule ilmub püsivalt läbisõidunäit, mis on jäänud järgmise hoolduseni.</p> <p><b>Märkus.</b> Kui teenust osutatakse mootoriõli vahetamata, tuleks lähtestada ainult läbisõit enne järgmist hooldust. Õlivahetuse puhul tuleb lähtestada nii eeldatav läbisõit enne ülevaatus- kui ka õlivahetust.</p>	
<p>Õlivahetus 30 000 km / 24 kuu pärast</p>	<p><b>Eeldatav läbisõit enne õlivahetust</b></p>

## PARDAARVUTI

<b>Valiku näited</b>	<b>Valitud näidu tõlgendus</b>
<b>Pardaarvuti koos teatega järgmise hoolduseni jäänud läbisõidust</b>	
	<b>Kui süüde on sees ja mootor ei tööta</b> , avage „Läbisõit enne hooldust“, et kuvada järgmise õlivahetuseni jäänud läbisõit.
<p>sõltuvalt mudelist oleneb enne järgmist õlivahetust läbitav distants sõidustiilist (sage sõitmine madalatel käikudel, sageda peatumine (nn uksest ukseni sõit), pikem sõitmine aeglasel kiirusel, pukseerimine jne). Järgmise õlivahetuseni jäänud vahemaa võib seega väheneda kiiremini kui tegelikult läbitud vahemaa.</p> <p><b>Lähtestamine:</b> enne järgmist ülevaatus läbisõidunäidiku lähtestamiseks vajutage umbes 10 sekundiks alla nupp OK, kuni näidikul kuvatakse püsivalt läbisõidunäit, mis on jäänud järgmise õlivahetuseni.</p> <p><b>Märkus.</b> Kui teenust osutatakse mootoriõli vahetamata, tuleks lähtestada ainult läbisõit enne järgmist hooldust. Õlivahetuse puhul tuleb lähtestada nii eeldatav läbisõit enne ülevaatus kui ka õlivahetust.</p>	

2

# PARDAARVUTI

## Teabesõnumid

2

Need võivad aidata kaasa valmistumisel sõiduks või teavitada Teid võimalikest valikutest juhtimisel ja sõiduki seisundist.

Teadete näited on antud järgnevalt.

Teadete näited	Valitud näidu tõlgendus
"Seisupidur rakendatud"	See näitab, et seisupidur on aktiveeritud.
„Roolikeeramine + START“	Keerake pisut rooli ja vajutage käivitusnupule, et roolisammast lahti lukustada.
„Juhtimisfunktsioonide kontrollimine“	Ilmub juhul, kui süüde on sees ja sõidukil on automaatkontroll.

## Häireteated

Need ilmuvad koos märgutulega , mis teavitab teid, et peaksite pöörduma võimalikult kiiresti firma esindusse ja sõitma seejuures ettevaatlikult. Selle nõude mittejärgimine võib tekitada sõidukile kahjustusi.

Need kaovad, kui vajutada näitude valimise nupule või mõne sekundi järel ning sisestatakse pardapäevikusse. Märgutuli

 jääb põlema. Toimimishäiretest teatavate sõnumite näited on antud järgnevalt.

Teadete näited	Valitud näidu tõlgendus
"Kontrollige sõidukit"	Näitab pedaalide anduri, akusüsteemi või õlianduri riket.
"Kontrolligeturvapatja"	Näitab turvavööde lisapingutite süsteemi riket. Avarii korral võivad need mitte toimida.
„Kontrollige saastetõrjet“	Näitab riket sõiduki kübemefiltrisüsteemis.
"Kontrollige elektrisüsteemi"	Näitab veosüsteemi riket.

# PARDAARVUTI

## Hoiatusteated

2

Need ilmuvad koos märgutulega **STOP** ning kohustavad turvalisuse huvides ja liiklusoludest olenevalt otsekohe peatuma. Seisake mootor ja ärge käivitage seda enam. Võtke ühendust firma esindusega.

Hoiatusteadete näidet on antud järgnevalt. **Märkus:** näidikule ilmuvad teated kas eraldi või vaheldumisi (kui on vajalik näidata mitut teadet), need võivad ilmuda koos kontrolllambi ja/või helisignaaliga.

Teadete näited	Valitud näidu tõlgendus
„Mootoririkke oht“	See näitab riket sissepritsesüsteemis, sõiduki mootori ülekuumenemist või tõsist mootoririket.
"Pidurisüsteemi rike"	Näitab probleemi pidurisüsteemis.
"OHT! Elektriline viga"	Näitab viga sõiduki elektrisüsteemis või aku laadimisringis (nt alternaator jne).
"Rehvi purunemine"	Näitab, et vähemalt üks rehvidest on purunenud või täiesti tühi.
"Roolivõimendi viga"	Osutab probleemile roolisüsteemiga.
"elektrimootori rike"	Näitab sõiduki võimsuse vähenemist.

# PARDAARVUTI

## Näidikud ja indikaatorid

### Juhtpaneel A



See süttib süüte sisselülitamisel. Mõnikord ilmub koos märgutulega teade.

Sõltuvalt mudelist saate armatuurlauda isikupärastada infosisu ja värvidega, mis teile meeldivad.

Rohkem teavet leiате multimeediami kasutusjuhendist.

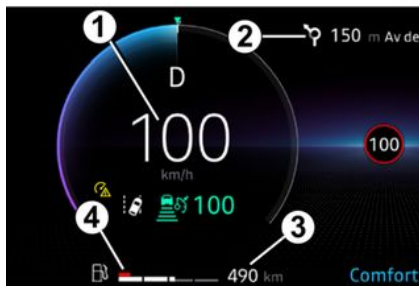

63439



63440

## Spidomeeter 1

### Multimeediami teave 2

Olenevalt mudelist saate teavet kuvada multimeediumekraanilt (kompas, telefon, navigeerimine jne) või pardaarvutilt.

Rohkem teavet leiате multimeediami kasutusjuhendist.

### Eeldatav läbisõit järelejäänud kütusehulgaga 3

Väärtus kuvatakse pärast 400 meetri läbimist → 104.

### Kütusetaseme indikaator 4

Kui tase on miinimumis, kuvatakse näidikusse sisseehitatud märgutuli



oranžina ja kõlab helisignaali. Tankige võimalikult peatselt.

### Pardaarvuti 5

→ 104

### Tahhomeeter 6

(korda 1000)

Olenevalt valitud kohandustest ei pruugita seda kuvada.

2

## PARDAARVUTI

### Jahutusvedeliku temperatuuri näit 8

Tavakäigul peab osuti **8** asuma enne ala **7**.

Intensiivsel kasutamisel võib osuti sellele läheneda.

Häireolukord tekib siis, kui märgutuli

**STOP** süttib koos teatega armatuurilaua ja kõlab helisignaal.

### Näidikuplokk B



See süttib süüte sisselülitamisel. Mõnikord ilmub koos märgutulega teade.

Sõltuvalt mudelist saate armatuurilauda isikupärastada infosisu ja värvidega, mis teile meeldivad.

Täpsem teave on esitatud varustuse juhistes.

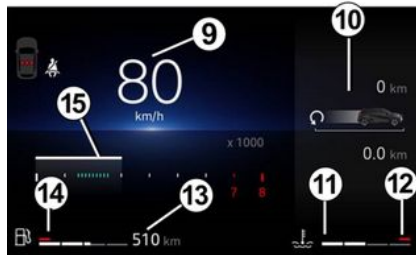

### Spidomeeter 9

Olenevalt valitud stiilist on kuva erinev.

### Tahhomeeter 15

(korda 1000)

Seda kuvatakse erinevalt olenevalt armatuurilaua valitud seadest. Olenevalt valitud stiilist ei pruugita seda kuvada.

### Pardaarvuti/multimeediami teave 10

Olenevalt mudelist saate teavet kuvada multimeediumekraanilt (kompas, telefon, navigeerimine jne) või pardaarvutilt.

Rohkem teavet leiate multimeediami kasutusjuhendist.

### Jahutusvedeliku temperatuuri näit 11

Tavakäigul peab osuti **11** asuma enne ala **12**.

Intensiivsel kasutamisel võib osuti sellele läheneda.

Häireolukord tekib siis, kui märgutuli

**STOP** süttib koos teatega armatuurilaua ja kõlab helisignaal.

### Eeldatav läbisõit järelejäänud kütusehulgaga 13

Väärtus kuvatakse pärast 400 meetri läbimist → **104**.

### Kütusetaseme indikaator 14

Kui tase on miinimumis, kuvatakse näidikusse sisseehitatud märgutuli



oranžina ja kõlab piiks.

Tankige võimalikult peatselt.

# PARDAARVUTI

64040



Suunatud 16 ja 20

Märgutuli 17

→ 122

Ebapiisava rehvirõhu märgutuli 18

→ 178

Turvapadja märgutuli 19

→ 69

Seisupiduri või automaatse seisupiduri kasutamise märgutuli 21

→ 156 → 162

Märgutuli "Käed pole roolil" 22

→ 187 → 254

Koheseks peatumiseks kohustav märgutuli 23

→ 122

64041

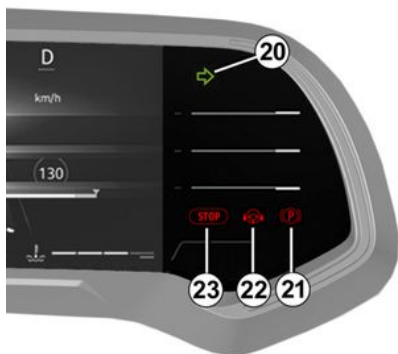

E-Tech Full Hybrid versiooni erifunktsioonid

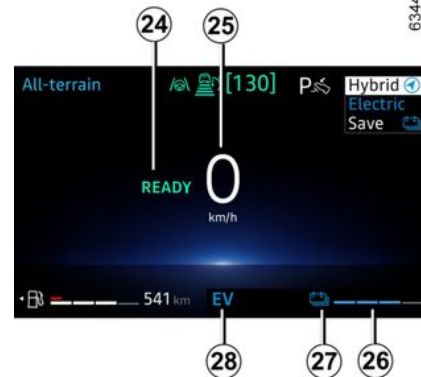

63449

2

See süttib süüte sisselülitamisel.

Mõnikord ilmub koos märgutulega teade.

**Teade, mis annab märku, et sõiduk on sõiduks valmis 24**

Teade READY ilmub süüte sisse lülitamisel ja kaob, kui sõiduki kiirus ületab 5 km/h.

**Spidomeeter 25**

Olenevalt valitud stiilist on kuva erinev.

## PARDAARVUTI

### 230 V veoaku madala taseme märgutuli 26

#### Veoaku tühjeneb

Äärmusliku kasutamise korral madala kiirusega võib veoaku laetuse tase langeda madala tasemeni.

Märgutuli 27 süttib kollasena, et teid hoiatada.

Elektrimootori jõudlust piiratakse E-Tech Full hybrid korrapärase töötamiseks, kuni veoaku laetuse tase on piisaval tasemel.

Valige sujuvam sõidustiil või võimaluse korral peatuge süüdet välja lülitamata, kuni märgutuli 27 läheb tagasi siniseks.

#### Kohese seismajäämise joon

Sõiduki äärmusliku ja pikaajalise kasutamise korral (nt pukseerimise või järsu maastikusõidu ajal) kiirusel, mis on alla 10 km/h, võib laetuse tase langeda kohese seismajäämise läveni.

Kostab piiks ja märgutuli  süttib punasena.

Kui laetuse tase jätkab alanemist, lõpetatakse elektrirežiimi eeldatava läbisõidu kuvamine.

Võimaluse korral peatage sõiduk, arvestades liiklustingimustega.

Jätke sisepõlemismootor tööle senikauga, kuni märgutuled kustuvad.

See on vajalik veoaku laadimiseks.

### Elektrirežiimi märgutuli 28

See süttib siis, kui sõidukile annab liikumiseks toidet ainult veoaku.



### Energiavoolu indikaator 29

→ 24

### Ökonomeeter 30

→ 170

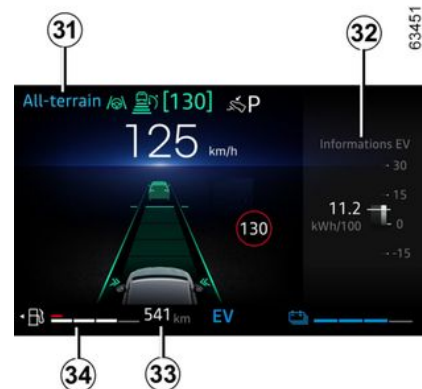

### Valitud sõidurežiim 31

→ 312

### Pardaarvuti ala või multimeediami teabe ala 32

### Eeldatav läbisõit järelejäänud kütusehulgaga 33

Väärtus kuvatakse pärast 400 meetri läbimist → 104.

### Kütusetaseme indikaator 34

Kui tase on miinimumis, kuvatakse näidikusse sisseehitatud märgutuli

 oranžina ja kõlab helisignaal.

## PARDAARVUTI

Täitke paak niipea kui võimalik, olenemata aku laetuse tasemest.

Kui kütusepaak on täiesti tühi, täitke see vähemalt 8 liitri kütusega.

Muidu ei saa hübriidrežiimi kasutada.

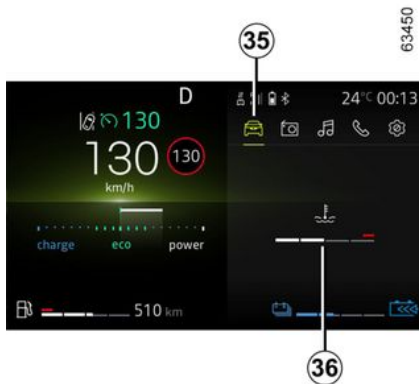

## Sisepõlemismootori temperatuuri kuva 36



Vajutage lülitit **37**, et pääseda alale "Sõiduk" **35**, seejärel vajutage korduvalt lülitit **38** või **39**, kuni ilmub kuva **36**.

## Minimaalse õlitase hoiatus



Mootori käivitamisel teatab juhtpaneeli näidik, kui õlitase on jõudnud miinimumi → **345**.

Kui hoiatus ilmub esimest korda, saab selle kustutada, vajutades nupule **40** "OK".

Järgnevad hoiatused kaovad automaatselt umbes 30 sekundi pärast.

## PARDAARVUTI

### Miilides seadistatud armatuur-laud



(võimalus valida ühik km/h)

Kui sõiduk seisab ja mootor on sisse lülitatud, tehke multimeediaekraanil **41** valik "Sõiduk", vajutage menüüd "Seaded", ning seejärel "Ühikud" ja siis "Kiirus".

Valige km/h või miili tunnis.

Spidomeeter ja osa armatuurlaual kuvatavast vahemaa teabest teisendatakse.

Eelmisse režiimi naasmiseks toimige samamoodi.

**Märkus.** Mõlemal juhul naaseb par-daarvuti pärast aku voluringi kat-

kestust automaatselt algsele mõõtühikule.

Rohkem teavet leiате multimeediu-mi kasutusjuhendist.

 Teatud sõiduabi funktsioonide kasutamiseks on vaja muuta armatuur-lauapaneelil mõõtühikut, et saada asjakohast teavet, kui sõidate riigis, kus kiiruse ühikud erinevad teie sõiduki vaikeühikutest.



Sõiduohutuse tagamiseks seadistage neid asendeid ainult siis, kui auto seisab.

### Sõiduki seadete isikupäraseks muutmise menüü

Olenevalt sõiduki varustusest võimaldab see funktsioon sõiduki funktsioonide sisse-/väljalülitamist ja seadistamist.

### Multimeediumekraanilt 1



### Juurdepäas seadistuste menüüsse

Rohkem selgitusi erinevatele seadetele ligipääsemise kohta leiате multimeediumsüsteemi kasutusjuhendist.

### Seadete valimine

Valige menüü ja seejärel funktsioon, mida soovite muuta (teabe kuvamine onoleb sõiduki varustusest ja asukohariigist):

a) Sõitmine:

- Suunatule helitugevus;
- Vabakäik;

## PARDAARVUTI

b) "Juurdepääs":

- juhiukse vabastamine;
- uste lukustamine sõidu ajal;
- avamine/sulgumine vabakäerežiimis;
- Kauglukustus/avamine sõidukile lähenedes;
- Kauglukutuse heli;
- vaikne režiim;
- automaatne lukustus;

c) "Puhastamine ja valgustus":

- puhastamine tagurdamisel;
- automaatne eest puhastamine;
- Pühkige pärast pesemist;

d) "Tere tulemast":

- väline tervitus;
- Automaatselt avanevad uksepeeglid;
- sisemine tervitus;
- laetule automaatrežiim

Olenevalt funktsioonist valige:

- "ON" või "OFF" et seda sisse või välja lülitada,

või

- seadistus aja jaoks, mille jooksul tuled on sisse lülitatud (näiteks saatevalgustuse funktsiooni jaoks).

Lisateavet vt multimeediaekraani juhistest.



Sõiduohutuse tagamiseks seadistage neid asendeid ainult siis, kui auto seisab.

### Armatuurilaua

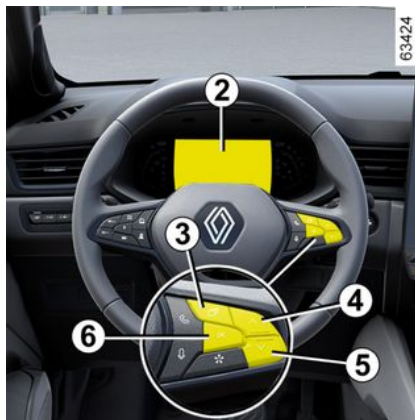

### Juurdepääs seadistuste menüüsse ekraanil 2

Kui süüde on väljas, vajutage vajalik arv kordi lülitile **3**, kuni jõuate alale "Seaded", seejärel vajutage kinnitamiseks lülitit **6** "OK".

Vajutage korduvalt nuppu **4** või **5**, kuni jõuate menüüsse "Sõiduki sea-

ded" ja vajutage kinnitamiseks nuppu "OK".

Vajutage nupule **4** või **5**, et kuvada ja valida funktsioonini, mida soovite muuta, ja vajutage kinnitamiseks nuppu "OK" (kuva võib sõiduki varustusest ja asukohariigist olenevalt erineda):

"ARMATUURLAUD":

- keel;
- ühik;
- stiil;
- värv.

"SÕIDUK":

- tagumine klaasipuhastus tagurpidikäigul;
- automaatne esiklaasi puhastamine;
- Pühkige pärast pesemist;
- Vabajooks ECO režiimis;
- Suunatule helitugevus;
- Väline tervitus.

"PARKIMISABI":

- Eest;
- Tagant;
- Küljelt;
- Helisignaali helitugevus.

"JUHTIMISABI":

- teelt väljumise hoiatussignaali helitugevus;
- teelt väljumise hoiatuse tundlikkus;

## PARDAARVUTI

- teelt väljumise hoiatuse vibratsioon;
- sõiduraja hoidmise abi tundlikkus;
- Pimeala;
- aktiivne pidurdamine;
- Kiiruse hoiatus;
- Väsimuse hoiatus;
- vahemaa hoiatus.

"VALGUSTUS":

- laetule automaatrežiim;
- automaatne saatevalgustus;
- saatevalgustus: XX sekundit;
- ...

"LIGIPÄÄS":

- uste lukustamine sõidu ajal;
- Avamine/sulgumine vabakäerežiimis;
- Ainult juhiukse avamine;
- automaatne uuestilukustus;
- Lukustuse avamine lähenemisel;
- Lukustus eemaldumisel;
- vaikne lukustamine;
- automaatne avamine/sulgumine;
- Automaatselt avanevad uksepeeglid;
- ...

"NÄITUDE NULLIMINE".

funktsioon sisse lülitatud;

funktsioon välja lülitatud.

Eelmisesse menüüsse naasmiseks vajutage nupule **3**.

120 - Tutvuge oma sõidukiga

Kui valite "PARKIMISABI" või "ARMA-TUURLAUD", peale mida saate teha valiku (parkimisabi helitugevus või armatuurlaua keel).

Sellisel juhul tehke oma valik ja kinnitage see, hoides all lülilit **6** "OK", vali-

tud väärtust kujutab märk  joo-  
ne ees.

Menüüst väljumiseks vajutage lülilit **3**.

Seda toimingut tuleb teostada vajalik arv kordi.



Sõiduki seadete isikupärastamise menüüd ei saa kasutada sõidu ajal.

Kui kiirus tõuseb üle 20 km/h, läheb armatuurlaua näidik automaatselt üle pardaarvuti ja hoiatussüsteemi režiimile.

## Kellaaeg, välistemperatuur

### Multimeediumekraanilt



Kellaaeg ja välistemperatuur kuvatakse multimeediumekraanile **1**.

Lugege multimeediumi juhendit.

### Välistemperatuuri näidik

#### Erijuhtum:

Kui välistemperatuur on  $-3^{\circ}\text{C}$  ja  $+3^{\circ}\text{C}$  vahel, vilguvad jääoahu tähistamiseks teedel sümbolid  $^{\circ}\text{C}$ .

## PARDAARVUTI



### Välitemperatuuri näidik

Välitemperatuuri näidiku väärtust ei tohi arvestada kiilasjää kindlaksteegemise vahendina, sest jää tekkimine sõltub kohalikust kliimast, niiskusest ja temperatuurist.



Olenevalt mudelist, kui toide katkeb (eemaldatud aku, purunenud juhe jne), reguleerib kell kellaaja automaatselt õigeks mõni minut pärast seda, kui süsteem suudab GPS-i teavet saada.

## MÄRGUTULED

Alljärgneva teabe kuvamine SÕLTUB SÕIDUKI MUDELIST JA RIIGIST.

2



**Armatuurlaud A või B:** see süttib süüte sisselülitamisel.

Heleduse reguleerimiseks vaadake multimeediumsüsteemi kasutusjuhendit.

Mõningatel juhtudel ilmub koos märgutulega armatuurlauale ka teade.



Märgutuli  kohustab pöörduma esimesel võimalusel firma esindusse **ja sõitma ettevaatlikult**. Selle nõude mittejärgimine võib tekitada sõidukile kahjustusi.



Kui märgutuli **STOP** ilmub, siis peate oma ohutuse tagamiseks viivitamatult peatuma, arvestades sealjuures ka liiklusoludega. Seisake mootor ja ärge seda enam käivitage. Võtke ühendust heakskiidetud esindusega.



Visuaalse või helimärkuande puudumine näitab armatuurlaua riket. Seetõttu on oluline koheselt peatuda (niipea, kui liiklusolud seda võimaldavad). Veenduge, et sõiduk püsib liikumatult ja võtke ühendust heakskiidetud esindusega.



**Gabariiditulede kontroll-lamp**



**Kaugtulede kontroll-lamp**



**Lähitulede märgutuli**



**Tagumiste udutulede kontroll-lamp**



**Automaatsete kaugtulede märgutuli → 131**



**Vasaku suunatule indikaator**



**Parema suunatule märgutuli**



**Märgutuli:airbag**

Tuli süttib süüte sisselülitamisel või mootori käivitamisel ja kustub siis

## MÄRGUTULED

mõne sekundi pärast.

Kui see lamp süüte sisselülitamisel ei sütti või süttib siis, kui mootor juba käib, viitab see rikkele süsteemis.

Pöörduge võimalikult kiiresti ametliku edasimüüja poole.

### **Tingimata peatumiseks kohustav kontroll-lamp**

Tuli süttib süüte sisselülitamisel või mootori käivitamisel ja kustub kohe, kui mootor töötab. Süttib üheaegselt teiste märgutulede ja/või teadetega, sellega kaasneb helisignaal.

Märgutuli kohustab teid ohutuse huvides liiklusolusid arvestades otsekohe peatuma. Seisake mootor ja ärge seda enam käivitage.

Võtke ühendust heakskiidetud esindusega.

### **Pidurisüsteemi rikke märgutuli**

Tuli süttib süüte sisselülitamisel või mootori käivitamisel ja kustub siis mõne sekundi pärast.

Kui lamp süttib pidurdamisel koos

märgutulega  ja kostab helisignaal, on see märgiks pidurivedeliku vähenemisest pidurivoolikutest või rikkest pidurisüsteemis. Peatuge ja võtke ühendust ametliku edasimüüjaga.



### **Aku laetuse indikaator**

Tuli süttib süüte sisselülitamisel või mootori käivitamisel ja kustub siis mõne sekundi pärast.

Kui lamp süttib teel olles koos mär-

gutulega  ja kostab helisignaal, viitab see elektrivooluringi ülekooormusele või tühjenemisele.

Peatuge ja võtke ühendust ametliku edasimüüjaga.



### **Mootoriõli rõhu kontroll-lamp**

Tuli süttib süüte sisselülitamisel või mootori käivitamisel ja kustub siis mõne sekundi pärast.

Kui tuli süttib teel olles koos märgu-

tulega  ja kostab helisignaal, peatuge tingimata ja lülitage süüde välja.

Kontrollige õli taset. Kui tase vastab normile, on märgutuli seotud millegi muuga.

Võtke ühendust heakskiidetud esindusega.



### **Muutuva roolivõimendi kontroll-lamp**

Tuli süttib süüte sisselülitamisel või mootori käivitamisel ja kustub siis mõne sekundi pärast.

Olenevalt sõidukist süttib see aku vea korral → 379.

Kui tuli süttib sõidu ajal koos märgu-

tulega , näitab see süsteemi riket.

Võtke ühendust heakskiidetud esindusega.



### **Süsteemi märgutuli "AUTO-HOLD" → 166**



### **Hoiatuslamp**

Tuli süttib süüte sisselülitamisel või mootori käivitamisel ja kustub kohe, kui mootor töötab. Tuli võib süttida üheaegselt teiste märgutulede ja/või teadetega armatuurilaul. See viitab vajadusele pöörduda esimesel võimalusel esindusse ning **ettevaatlikule juhtimisele**. Selle nõude mittejärgimine võib tekitada sõidukile kahjustusi.



### **Hoiatuslamp**

Kui see süttib sõidu ajal punasena ja

seada saab märgutuli  peate ohutuse tagamiseks viivitamatult peatuma, arvestades sealjuures ka liiklusoludega. Seisake mootor ja ärge seda enam käivitage. Võtke ühendust heakskiidetud esindusega. Kui see süttib sõidu ajal kollasena ja seda saab märgutuli

## MÄRGUTULED

2



, tähendab see soovitus pöörduda nii pea kui võimalik ametliku edasimüüja poole. **Senikaua olge sõitmisel ettevaatlik**

Selle nõude mittejärgimine võib tekitada sõidukile kahjustusi.



**Rakendatud seisupiduri ja rakendatud elektroonilise seisupiduri märgutuli → 162**



**Käigu vahetuse näidikud**

Selle süttimine soovitab teil vahetada käiku ülespoole (nool üles) või allapoole (nool alla) → 170.



**Elektroonilise stabiilsuskontrolli (ESC) ja libisemisvastase süsteemi märgutuli**

Tuli süttib süüte sisselülitamisel või mootori käivitamisel ja kustub siis mõne sekundi pärast.

Märgutuli → 182 võib süttida mitmel põhjusel.



**Elektroonilise stabiilsuskontrolli (ESC) ja libisemisvastase süsteemi puudumise märgutuli**



**Rataste blokeerumisvastase süsteemi kontroll-lamp**

Tuli süttib süüte sisselülitamisel või mootori käivitamisel ja kustub siis

mõne sekundi pärast.

Kui lamp süttib sõidu ajal, viitab see rikkele rataste blokeerumisvastases süsteemis.

Vea korral toimub pidurdamine nagu ilma ABS-süsteemita sõidukitel. Pidage võimalikult kiiresti nõu ametliku edasimüüjaga.



**Kübemefiltri süsteemi märgutuli → 161**



**Ebapiisava rehvirõhu märgutuli**

Tuli süttib süüte sisselülitamisel või mootori käivitumisel ning kustub seejärel mõne sekundi jooksul → 178.



**Heitgaaside kontrollsüsteemi märgutuli**

Sellega varustatud sõidukitel süttib see tuli mootori käivitamisel ja olevalt sõidukist, ka ajal, kui süüde on välja lülitatud ja mootor on ooterežiimil → 152, enne välja minemist:

- Kui lamp pidevalt põleb, pöörduge viivitamatult esindusse;
- Kui märgutuli vilgub, vähendage mootori pöördeid kuni vilkumise lakkamiseni. Pöörduge võimalikult kiiresti ametliku edasimüüja poole → 169.



**Kütuse miinimumtaseme hoiatus**

Märgutuli süttib oranžina süüte sisselülitamisel või mootori käivitamisel ja kustub siis mõne sekundi pärast.

Kui märgutuli muutub sõidu ajal oranžiks ja kostab helisignaali, siis tankige võimalikult kiiresti. Saate selle koguse kütusega sõita veel umbes 50 km.



**LPG Vedelgaasi märgutuli → 30**



**Vedelgaasi kütuse miinimumtaseme märgutuli → 30**



**ECO režiimi märgutuli ECO**

See süttib, kui ECO režiim on sisse lülitatud → 170.



**Vabakäigu märgutuli → 170**



**Jahutusvedeliku temperatuuri häire kontroll-lamp**

Tuli süttib sinisena süüte sisselülitamisel või mootori käivitamisel.

Kui see süttib punasena, siis peatuge ning laske mootoril üks-kaks minutit tühikäigul töötada.

Temperatuur peaks langema ja märgutuli siniseks minema. Vastasel

## MÄRGUTULED

juhul lülitage mootor välja. Laske mootoril jahtuda ja kontrollige siis jahutusvedeliku taset. Võtke ühendust heakskiidetud esinudusega.

 **Kiiruspiiriku märgutuli** → 229

 **Püsikiiruse hoidja märgutuli** → 233

 **Kohanduva kiirushoidiku märgutuli** → 237

 **Sõiduraja keskel hoidmise süsteemi hoiatustuli** → 254

 **Mootori ooterežiimile paneku märgutuli** → 152

 **Piduripedaali märgutuli**  
Tuli süttib, kui on vaja vajutada piduripedaalile → 156.

 **Vabakäerežiimis parkimise funktsiooni märgutuli** → 296

  **Sõidurajalt kõrvalekaldu-  
mise vältimise märgutuli** → 187

 **Funktsiooni "Aktiivne hädapi-  
durdus" märgutuli** → 208

 **Märgutuli, mis näitab aktiivse  
hädapidurduse riket või puudumist**  
→ 208

 **"Märgutuli "Käed pole roolil"  
→ 187**

 **Funktsiooni "Juhi tähelepanu  
hoiatus" rikke märgutuli** → 215

 **Funktsiooni "Juhi väsimuse  
hoiatus" rikke märgutuli** → 218

 **Elektrotehnika süsteemi mär-  
gutuli**  
See hakkab põlema koos märgutule-

ga **STOP** ja kostub helisignaal, kui elektrikoostu temperatuur on liiga kõrge. Peatage sõiduk ja lülitage süüde välja. Pöörduge ametliku edasimüüja poole.

**Kui tuli pidevalt põleb koos märgu-**

**tulega **STOP**, kostub helisignaal ja kuvatakse teade "EVAKUEERIGE OHUTULT", seisake mootor ning ärge seda enam käivitage. Lahkuge sõidukist ja võtke ühendust heakskiidetud edasimüüjaga.**



Sõnum "EVAKUEERIGE OHUTULT" koos mär-

gutulega **STOP** ja helisignaaliga kohustavad teid oma ohutuse tagamiseks liiklusolusid arvestades peatuma. Lülitage süüde välja. Jätke see väljalülitatuks. Väljuge sõidukist, paluge kõigil reisijatel sõidukist väljuda ning hoidke neid sõidukist ja liiklusest eemal.

**Tuleht**



Maantee serval parkides peate hoiatama teisi liiklejaid oma sõiduki olemasolust ohu- kolmnurga abil või muude vahenditega, mida näevad ette asukohariigi seadused.



**12-voldise lisaaku laadimise märgutuli**

Kui see süttib koos märgutulega



**STOP** ja kostab helisignaal, viitab

## MÄRGUTULED

see elektrivooluringi ülekoormusele või tühjenemisele ➔ 354.

2



### Veoaku rikke märgutuli

Kui see ilmub koos märgutulega



, näitab see veoaku toimimisega seotud riket. Pidage võimalikult kiiresti nõu ametliku edasimüüjaga.



### Veoaku mõõdiku märgutuli

See süttib kollasena, kui veoaku laetuse tase jõuab reservi tasemeni ➔ 113.



### EV Elektrirežiimi kontroll-lamp

See süttib siis, kui sõidukile annab liikumiseks toidet ainult elektrimootor ja veoaku ➔ 24.



### Elektrotehnika mootori tõrke märgutuli

Kui see süttib, näitab see elektri-koostuga (veoaku ja elektrimootor) seotud elektrotehnilist riket. Pidage võimalikult kiiresti nõu ametliku edasimüüjaga.



### Elektrimootori rikke märgutuli

Kui see süttib, näitab see elektrimootoriga seotud elektrotehnilise süsteemi riket. Pidage võimalikult kiiresti nõu ametliku edasimüüjaga.



### Jalakäija pasuna vea hoiatus-tuli



#### Näidikul C



Kaassõitja Airbag ON ➔ 97



Kaassõitja Airbag OFF ➔ 97



Turvavöö kinnitamata jätmise kontroll-lamp ➔ 64

## ROOLI

### Rooli kõrguse ja kauguse reguleerimine



Langetage kang **1** ja liigutage rool soovitud asendisse.

Seejärel tõstke kang lõpuni üles ja üle raske punkti tagasi, kuni rool blokeerub.

Veenduge, et rooli asend on korralikult lukustunud.



Ohutuse tagamiseks reguleerige neid asendeid üksnes siis, kui auto seisab.

### Roolisoojendus



(olenevalt mudelist)

See funktsioon soojendab rooli **2**.

#### Tööpõhimõte

Pärast õige temperatuuri saavutamist reguleerib funktsioon soojendatud alade temperatuuri ligikaudu 30 minutit ja lülitub siis automaatselt välja.

#### Funktsiooni sisselülitamine

Kui süüde on sees, vajutage lülitile **3**, süttib lülitis sisseehitatud märgutuli.

#### Funktsiooni väljalülitamine

- **Automaatselt:**

Funktsioon lülitub ligikaudu 30 minutit pärast reguleerimist automaatselt välja. Lülitisse **3** sisseehitatud märgutuli jääb põlema.

**Märkus.** Kui funktsioon on automaatselt välja lülitunud, vajutage selle uuesti sisselülitamiseks kaks korda lülitile **3**.

Kui lülitile **3** ei vajutata uuesti, lülitub funktsioon uuesti sisse, kui süüde sisse lülitatakse.

#### - Käsitli:

Reguleerimisfaasis funktsiooni väljalülitamiseks vajutage lülitile **3**. Lülitisse **3** sisseehitatud märgutuli kustub.

### Roolivõimendi

Ärge kunagi sõitke nõrgalt laetud akuga.

#### Muutuv roolivõimendi

Muutuv roolivõimendi on varustatud elektroonilise juhtsüsteemiga, mis kohandab võimenduse määra vastavalt sõiduki kiirusele.

Roolimine on kergem parkimisaanöövrite tegemisel (suurema mugavuse huvides), samas kui roolimiseks vajaliku jõu suureneb vastavalt kiiruse suurenemisele (suurema turvalisuse huvides suurel kiirustel).

## ROOLI

### Erijuhtum

Olenevalt sõiduki mudelist tuleb aku rikke korral (aku on lahutatud, tühjenenud jne) roolinurga andur lähtestada. Selleks tehke järgmist:

- sõiduk seisab ja asub tasasel pinnal;
- Kui sõidukis on ainult juht, käivitage mootor:  armatuurlaual kuvatakse hoiatustuli ja/või sõltuvalt sõidukist teade "Pöörake rooliratast täielikult paremale ja vasakule";

- keerake rool lõpuni vasakule ja seejärel paremale, rakendades selle peatudes jõudes jõudu. Lülitage mootor välja ja oodake umbes minut. Märgutuli ja/või (olenevalt sõidukist) teade kaob järgmisel mootori käivitamisel.

#### Järgneva eripära Stop and Start

Kui mootor pannakse ooterežiimile, siis juhtimisabi ei tööta. Sellisel juhul taastab juhtimisabi algse seisundi kohe, kui mootor käivitatakse või kui kiirus on umbes 1 km/h (kalle, mäkktõus jne).

**Märkus.** Roolivõimendi oleneb menüüs "MULTI-SENSE" valitud juhtimisrežiimist ➔ 312.



Ärge hoidke seisu ajal rooli ühele poole lõpuni väljakeeratuna.



Mootori seiskumise või süsteemirikke korral saab rooli alati keerata. Selleks läheb vaja suuremat jõupingutust.

# TAHAVAATEPEEGLID

## Küljepeeglid



### Reguleerimine

Kui valite küljpeegli lüliti **2** abil, süttib lülitisse sisseehitatud märgutuli. Seadke see nupuga **1** soovitud asendisse.

### Soojendusega tahavaatepeeglid

Peepli soojendus toimub koos tagaakna soojendusega → **314**.

## Elektrilised kokkupandavad peeglid

Küljpeeglid pööravad ukse lukust lahti tegemisel automaatselt välja. Küljpeeglid keeratakse sõiduki lukustumisel automaatselt sisse.

**Märkus.** Küljpeeglite automaatse kokkupööramise saate välja/sisse lülitada → **118**.

Saate kokku pöörata, kui vajutate lüliti **3**. Selles olukorras jäävad küljpeeglid kokkupööratuks, kuni vajutatakse uuesti nupule **3**, automaatselt kokkupööramisest hoolimata.

### Erijuhtum

Kui tahavaatepeegel pöörati käsitsi lahti või kokku, on võimalik seda lähetestada tavaasendisse.

Selleks vajutage lüliti **3**. Küljpeegli juurest on kuulda mehaanilist koputamise häält.

Kui koputamise häält ei ole kuulda, vajutage veel kord lüliti **3**, kuni küljpeegli juurest kuuldu koputamise häält.



Sõiduohutuse tagamiseks seadistage need asendid ainult siis, kui auto seisab.



Tahavaatepeeglis nähtavad objektid asuvad tegelikult lähemal, kui need paistavad. Turvalisuse huvides arvestage sellega enne sõidumanöövri alustamist, et hinnata vahemaad õigesti.

## TAHAVAATEPEEGLID

### Salongi tahavaatepeegel



Seda on võimalik suunata.

### Kangiga tahavaatepeegel 4

Selleks et vältida öösel sõites tagasõitva auto tuledest pimestumist, nihutage väikest kangi **4** tahavaatepeegli tagaküljel.

### Kangita 4 tahavaatepeegel

Tahavaatepeegel tumeneb automaatselt, kui teie järel sõidab teid pimestav sõiduk või tugeva valgustuse korral.



Sõiduohutuse tagamiseks seadistage need asendeid ainult siis, kui auto seisab.



Tahavaatepeeglis nähtavad objektid asuvad tegelikult lähemal, kui need paistavad. Turvalisuse huvides arvestage sellega enne sõidumanöövri alustamist, et hinnata vahemaad õigesti.

# VALGUSTUS JA SIGNAALID

## Välisvalgustus ja märgutuled



## külguled

 Keerake võru **2** kuni sümbol on kohakuti tähisega **3**.

Armatuurilaul süttib vastav märgutuli.

**Märkus.** Ääretulesid saab käsitsi sisse lülitada ainult siis, kui seisupidur on rakendatud või kui käigukang on asendis **P** (oleneb sõidukist).

Vastasel juhul näidatakse näidiku-plokis teadet "Pos. tuled pole saadaval", mis teavitab teid sellest, et ääretulesid ei ole võimalik sisse lülitada.

## Päevatulede süttimine

Päevatuled süttivad mootori käivitamisel automaatselt (ilma hoovale **1** vajutamata) ja kustuvad mootori seiskamisel.

## Lähituled

 **Manuaalfunktsioon**

Keerake võru **2** kuni sümbol on kohakuti tähisega **3**. Armatuurilaul süttib vastav märgutuli.

## Automaatfunktsioon

(olenevalt mudelist)

Pöörake võru **2** kuni sümbolini AUTO, mis on kohakuti tähisega **3**: mootori

töötades süttivad või kustuvad lähituled automaatselt olenevalt välisvalgusest, ilma hooaba **17** kasutamiseta.

Olenevalt mudelist lülituvad lähituled automaatselt sisse, kui klaasipuhasti harjad on paar korda pühkinud.



Enne öösel teeleasumist veenduge, et sõiduki elektrivarustus töötab häireteta, ja

kohandage esitulesid (kui sõiduk ei kanna tavapärasid koormat) → **135**. Ettevaatuse huvides veenduge, et tuled oleksid puhtad (mustusest, porist, lumest, transporditavatest esemetest).

## Kaugtuled



Kui mootor töötab ja lähituled põlevad, lükake kangi **1**. Armatuurilaul süttib vastav märgutuli.

Lähitulede taaslülitamiseks tõmmake uuesti kangi **1** enda poole.

## VALGUSTUS JA SIGNAALID

### Funktsioon "Tulede tõstmine sõidu ajal"

Kui kaugtuled on sisse lülitatud, parandab funktsioon "Tulede tõstmine sõidu ajal" juhi nähtavust, tõstes automaatselt lähi- ja kaugtulesid.

Kui kaugtuled on välja lülitatud, liiguvad lähituled algsesse asendisse.

### Automaatsed kaugtuled

 Olenevalt mudelist lülitab see süsteem kaugtuled automaatselt sisse ja välja. Süsteem kasutab sõitjateruumi tahavaatepeegli taga asuvat kaamerat, et jälgida ees sõitvaid ja vastu tulevaid sõidukeid.



Süsteemi toimimine võib teatud tingimuste korral olla häiritud, näiteks:

- äärmuslikud ilmastikutingimused (vihm, lumi, udu jne);
- blokeeritud tuuleklaas või kaamera;
- kui ees või vastu sõitval sõidukil on vähemärgatav või peidetud valgustus;
- esitulede vale reguleerimine;
- peegeldavad pinnad;
- ...

Kaugtuled süttivad automaatselt, kui:

- välisvalguse tase on madal;
- Ühtegi teist sõidukit ega valgustust ei ole näha;
- sõiduki kiirus on suurem kui 40 km/h.

Kui üks neist tingimustest pole täidetud, lülitub süsteem tagasi lähituledele.

**Märkus.** Veenduge, et tuuleklaas ei oleks varjatud (pori, muda, lumi, kondensatsioon jne).

### Automaatsete kaugtulede sisselülitamiseks:



pöörake võru **2**, kuni sümbol AUTO on kohakuti tähisega **3** ja vajutage hooba **1**. Armatuurlaual süttib märgutuli .

### Automaatsete kaugtulede väljalülitamiseks

- pöörake võru **2** mõnda muusse asendisse kui AUTO;
- või
- tõmmake hooba **1**.

Märgutuli  armatuurlaual kustub.

## VALGUSTUS JA SIGNAALID

**Märkus.** Automaatsete kaugtulede funktsiooni väljalülitamisel lülituvad sisse tavalised kaugtuled.

### Tõrked

Kui armatuurlauale ilmub sõnum "Kontrollige tulede automaatset süttimist", siis on süsteem välja lülitatud

Pöörduge firma esindusse.



Kaasaskantava navigatsiooniseadme kaastamine öösel ja kaamera all asuval tuuleklaasi osal võib häirida automaatsete kaugtulede süsteemi toimimist (tuuleklaasil peegeldumise oht).



Automaatsete kaugtulede süsteem ei asenda mingil juhul juhi valvust ega vastutust sõiduki valgustuse kohandamisel olenevalt valgusest, nähtavusest ja liiklusest.

### Tulede kustutamine



63498

Sõltuvalt mudelist:

- keerake võru **2** käsitsi asendisse 0; või
- tuled kustuvad automaatselt pärast mootori seiskumist, juhiukse avanedes või sõiduki lukustumisel. Sel juhul süttivad tuled mootori järgmisel käivitamisel võru **2** säilitatud asendis.

**Märkus.** Kui udu- ja põlevad, siis valgustus automaatselt ei kustu.



### Tulede põlema unustamise helisignaal

Kui tuled on pärast süüte väljalülitamist sisse lülitatud, vallandub juhiuk-

se avanedes helisignaal, teavitamaks, et tuled jäid põlema.

### Tõrked

Kui armatuurlauale ilmub teade "Kontrolli valgustust" koos märgutule

lega  ja märgutuli  vilgub, näitab see valgustussüsteemi riket.

Pöörduge firma esindusse.

### Tervituse ja lahkumise funktsioon

(olenevalt mudelist)

Kui see funktsioon on sisse lülitatud, süttivad lähtitud ja tagumised ääretuled automaatselt, kui tuvas-tavad kaardi või kui sõiduk avatakse lukust.

Tuled kustuvad automaatselt:

- umbes üks minut pärast süttimist;
- mootori käivitamisel vastavalt valgustuse kangi asendile; või
- sõiduki lukustamisel.

### Funktsiooni sisse-/väljalülitamine

Välise tervitusfunktsiooni välja- või sisselülitamise kohta lugege multi-meediumsüsteemi juhistest.

## VALGUSTUS JA SIGNAALID

Valige "ON" või "OFF".

2

### Funktsioon "saatevalgustus"

See süsteem võimaldab lühikest aega süüdata ääre- ja lähituled (näiteks värava valgustamiseks).

**Kui mootor ja tuled on välja lülitatud ning võru 2 on asendis AUTO või asendis 0 (olenevalt sõidukist), tõmmake kangi 1 enda poole: ääre- ja lähituled süttivad umbes 30 sekundiks ning armatuurlaual süttivad märgu-**

tuled  ja .

Selle ajavahemiku pikendamiseks võite tõmmata kangi kuni neli korda (valgustusaeg on piiratud kokku umbes kahe minutiga).

Kinnituseks ilmub teade "Valgustus sees \_\_\_", millele järgneb järelejäänud aeg. Seejärel võite sõiduki lukustada.

Tulede kustutamiseks enne automaatset väljalülitust keerake võru 2 mõnesse muusse asendisse ning seejärel tagasi asendisse AUTO või asendisse 0 (olenevalt sõidukist).

### Tagumised udutuled



63498

 Pöörake kangi keskmist võru 4 kuni sümboli ilmumiseni tähise 3 vastas, seejärel laske lahti.

Nende tööle hakkamine sõltub välisvalgustuse valitud asendist ja sel juhul süttib juhtpaneelil vastav kontroll-lamp.

Ärge unustage udutulede tööd katkestada, kui selleks pole enam vajadust; nii ei sega te teisi sõitjaid.

### Tulede kustutamine

Pöörake keskmist võru 4 veel, et joondada see tähisega 3, millel on sümbol, mis vastab udutuledele. Ar-

matuurlaual kustub vastav märgutuli.

Välisvalgustuse kustutamine toob kaasa tagumiste udutulede kustumise.

 Udu, lume või katusest üle ulatuva eseme transpordi korral ei pruugi tuled automaatselt süttida.

Udutulesid juhhib autojuht: märgutuli juhtpaneelil süttib ja teavitab teid nende põlemisest (märgutuli põleb) või nende kustumisest (märgutuli kustunud).

# VALGUSTUS JA SIGNAALID

## Esitulede kohandamine



Lülitiga **A** muudetakse esitulede valgusvihu kõrgust vastavalt koorma raskusele.

Vajutage või tõstke ajal, mil lähituled põlevad, lülitit **A** armatuurlaual nii mitu korda, kui palju on soovitud asendi valimiseks vaja.

**Märkus.** Olenevalt mudelist kuvatakse armatuurlaual valitud asendit mootori käivitamisel umbes 30 sekundit ja viis sekundit, kui vajutatakse lülitit **A**.

## VALGUSTUS JA SIGNAALID

### Seadistusasendite näidete tabel

2

	<b>Näited juhtseadme A seadistamisest vastavalt koormusele</b>	
	Ainult bensiinimootoriga mudel	E-Tech Full Hybrid mudel
<b>Juht üksi või koos ühe reisijaga ees</b>	0 või 1	0 või 1
<b>Kõik istmed hõivatud</b>	1 või 2	1 või 2
<b>Juht koos sõitjate ja pagasiga (või koormaga), mis ulatub koormatud sõiduki suurima lubatud massini</b>	2 või 3 või 4	2 või 3
<b>Juht ilma sõitjate ja pagasita (või koormata), mis ulatub koormatud sõiduki suurima lubatud massini</b>	3 või 4	3 või 4
<p>Järgnevas tabelis on toodud mõned näited. Kõikidel juhtudel reguleerige juhtseadet <b>A</b> vastavalt sõiduki koormusele, nii et tee oleks nähtaval ja teisi juhte ei pimestataks.</p>		

# HELI- JA VALGUSSIGNAALID

## Helisignaali



Vajutage helisignaali andmiseks roolipadjale **A**.

## Valgussignaali

Tulede vilgutamiseks tõmmake kangi **1** enda poole ja seejärel vabastage.

## Suunatuli

Liigutage kangi **1** selles suunas, kuhupoole soovite rooli pöörata.

### Impulsi moodus

Liigutage kangi **1** korraks üles- või allapoole, takistuspunkti mitte ületades, seejärel vabastage: kang liigub

tagasi algasendisse ja suunatuli vilgub kolm korda.

## Ohutuled



 Kõigi nelja suunatule ja gabariitulede sisselülitamiseks vajutage lülitile **2**.

Seda tohib kasutada üksnes ohuolukorras, hoiatamaks teisi juhte, et olite sunnitud peatuma ebaharilikus või keelatud kohas või erilistes sõidu- või liiklusalades.

# KLAASIPUHASTID

## Klaasipuhasti, klaasipesur

### 2 Vahelduva režiimiga klaasipuhastiga varustatud sõiduk

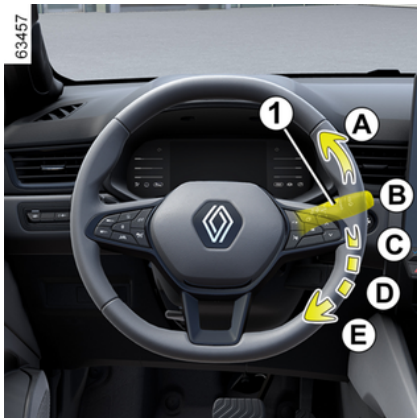

#### A. ühekordne puhastus

Lühike lüke paneb klaasipuhastid üks kord edasi-tagasi liikuma.

#### B. väljas

#### C. vahelduv liikumine

Kahe liikumise vahel peatuvad harjad mitmeks sekundiks. Pühkimise sagedust on võimalik muuta, pöörates võru 2.

#### D. pidev aeglane puhastus

#### E. pidev kiire puhastus

### Eripära

**Sõidu ajal** vähendab sõiduki peatumine pühkimise kiirust.



62615

Pidevalt kiirelt pühkimiselt lähete siis üle pidevale aeglasele pühkimisele.

Kui sõiduk liikuma hakkab, taastub puhasti esialgselt valitud kiirus.

Iga kangi 1 liigutus on prioriteetne ja tühistab automaatika.

## Klaasi vihmaanduriga varustatud sõiduk

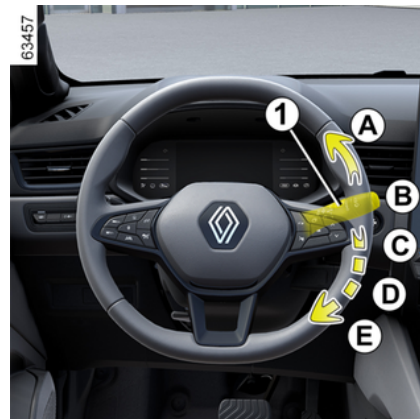

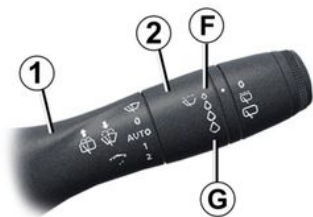

Vihmaandur asub tuuleklaasil, sise-  
mise tahavaatepeegli ees.

## A. ühekordne puhastus

Lühike lüke paneb klaasipuhastid  
üks kord edasi-tagasi liikuma.

## B. väljas

## C. automaatpuhastuse funktsioon

Kui asend on valitud, avastab süs-  
teem vee tuuleklaasil ja paneb klaa-  
sipuhasti sobival kiirusel tööle.  
Aktiveerumise läve ja harjade liikumissagedust on võimalik muuta,  
keerates võru **2**:

- **F**: minimaalne tundlikkus;
- **G**: maksimaalne tundlikkus.

Mida suurem tundlikkus, seda kiire-  
mini klaasipuhastid reageerivad ja

liikumise sagedus suureneb.  
Automaatse puhastuse aktiveeri-  
misel või tundlikkuse suurendamisel  
liiguvad klaasipuhastid üks kord  
edasi-tagasi.

## Märkus.

- vihmaanduril on ainult abistav funktsioon. Piiratud nähtavuse korral peab juht klaasipuhasti käsitsi käivitama. Udu või lumesaju korral ei tööta automaatne puhastus süsteemaliliselt ja jääb teie kontrollida;
- temperatuuril alla null kraadi ei ole automaatne puhastus sõiduki käivitamisel aktiivne. See lülitub automaatselt sisse, kui sõiduk jõuab teatud kiiruseni (u 8 km/h);
- Ärge käivitage automaatset puhastust kuiva ilmaga;
- enne automaatse puhastuse käivitamist laske esiklaasil täielikult jääst vabaneda;
- sõiduki pesemise ajal rullikutega autopesulas seadke kang **1** asendisse **B**, et automaatne pühkimine väljas lülitada.

## Tõrked

Automaatse puhastuse tõrke korral töötab klaasipuhasti vahelduva liikumisega.

Võtke ühendust firma esindusega.

Vihmaanduri toimimine võib katkeda järgmistel juhtudel:

- kahjustatud tuuleklaasi puhastid: veekiht või harja poolt anduri tuvas-  
tusalale jäetud jäljed võivad pikenda automaatse klaasipuhasti reageerimisega või pikendada liikumise sagedust;
- tuuleklaasil on anduri lähedal täke või möra või on tuuleklaas tolmu, mustuse, putukate, jäite, pesuvaha ja vetthüljavate toodete kasutamisega määrdunud. Tuuleklaasi puhasti on vähem tundlik või ei pruugi üldse reageerida.

## D. pidev aeglane puhastus

## E. pidev kiire puhastus

## Eripära

**Sõidu ajal** vähendab sõiduki peatumine pühkimise kiirust.

Pidevalt kiirelt pühkimiselt lähete siis üle pidevale aeglasele pühkimisele.

Kui sõiduk liikuma hakkab, taastub puhasti esialgselt valitud kiirus.

Iga kangi **1** liigutus on prioriteetne ja tühistab automaatika.

## Ettevaatusabinõud

- Jäätumise korral kontrollige enne klaasipuhasti esimest sisselülitamist, ega harjad pole kinni külmunud. Kui panete klaasipuhasti tööle ja harjad on kinni külmunud, võite

## KLAASIPUHASTID

kahjustada nii harju kui ka klaasipuhasti mootorit.

– Ärge käivitage klaasipuhasteid, kui tuuleklaas on kuiv. See põhjustab puhastite enneaegset kulumist või kahjustab neid.

### Eesmise klaasipuhasti eriasend (töökorda seadmise asend)

See asend võimaldab harjasid tõsta, et neid tuuleklaasist kaugemale viia.

Otstarbekas võib olla:

- harjade puhastamine;
- harjade eemaldamine tuuleklaasist talvisel ajal;
- harjade vahetamiseks → 390.

Kui süüde on sees või mootor töötab, tõstke kang **1** kaks korda asendisse **A** (ühekordne pühkimine).

Harjad peatuvad nii, et ei puuduta kapotti.

Harjade alumisse asendisse tagasi viimiseks, kui süüde on sees, veenduge, et harjad oleks tuuleklaasil tagasi, seejärel viige kang **1** asendisse **A** (ühekordne pühkimine).

Enne süüte sisselülitamist asetage klaasipuhastid esiklaasile. Vastasel juhul võib klaasipuhastite sisselülitamine kapotti või klaasipuhasteid kahjustada.

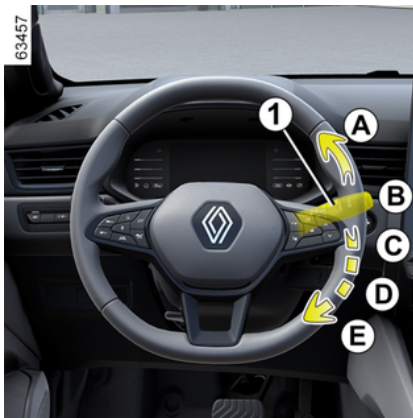

Enne mis tahes toimingut tuuleklaasil (sõiduki pesu, jää eemaldamine või tuuleklaasi puhastamine jne) seadke kang **1** asendisse **B** (seisuasend).

**Vigastuste ja/või rikete oht.**



Kui tuuleklaasil on takistus (mustus, lumi, jääde jne), puhastage enne klaasipuhastite käivitamist tuuleklaas (kaasa arvatud keskmiline, tahavaatepeegli vastas asetsev osa) ja tagaklaas (mootori ülekuumenemise oht). Kui harja liikumist takistab mõni takistus, võib hari peatuda. Eemaldage takistus ja käivitage klaasipuhasti uuesti puhastuse kangi abil.

### Klaasipesur

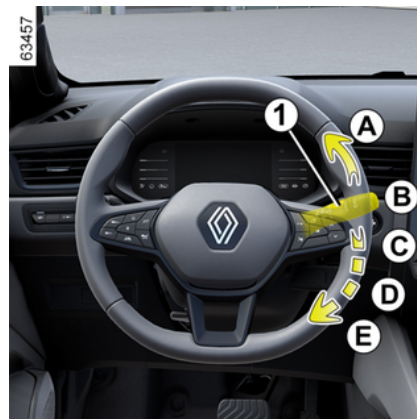

## KLAASIPUHASTID

**Kui süüde on sees,** tõmmake kangsi **1** ja laske see lahti.

Kangsi pikemalt hoides käivitab peale klaasipesuri klaasipuhastid, mis liiguvad kaks korda edasi-tagasi ja mõne sekundi pärast veel kolmanda korra.

Multimeediumekraaniga sõidukitel saate harjade kolmanda pühkimise sisse või välja lülitada → **118**.

**Märkus.** Temperatuuril alla null kraadi võib klaasipesuri vedelik tuuleklaasil jäätuda ja nähtavust vähendada. Enne tuuleklaasi puhastamist soojendage seda udueemaldusega.



Kapoti ülestõstmisel veenduge, et klaasipuhasti oleks asendis **B** (seisuasend).

**Vigastusoh!**



### Klaasipuhasti harja tõhusus

Kontrollige klaasipuhasti harjade seisukorda. Klaasipuhasti tööiga sõltub teist endast:

- see peab jääma puhtaks: puhastage harja ning tagaklaasi regulaarselt vee ja seebiga;
- ärge kasutage seda, kui klaas on kuiv;
- tõmmake puhasti klaasi küljest lahti, kui seda pole kaua aega kasutatud.

Kui klaasipuhasti kasutegur väheneb, tuleb see igal juhul välja vahetada: umbes kord aastas → **390**.

### Ettevaatusabinõud klaasipuhastite kasutamisel

- Lume või jäite korral puhastage klaas enne klaasipuhastite käivitamist (mootori ülekuumenemise oht);
- veenduge, et miski ei takistaks harja liikumist.

## Tagumine klaasipuhasti, klaasipesur

### Tagumine aknapuhasti



62615



Kui süüde on sisse lülitatud, pöörake võru **3** hooval **1**, kuni sümbol on kohakuti tähisega **2**:

- **väljalülitamine;**
- **vahelduv liikumine.**

Kahe liikumise vahel peatuvad harjad mitmeks sekundiks. Harjade liikumise sagedus varieerub sõltuvalt sõiduki kiirusest;

- **pidev aeglane puhastus.**

Tegevuse peatamiseks keerake uuesti võru **3**.

## KLAASIPUHASTID

### Märkus.

Rullikutega autopesulas pesemise ajal seadke võru **3** kangil **1** puhasti automaatseks väljalülitamiseks seisuasendisse.

Järgige kasutuseeskirju.



Ärge avage pagasiruumi klaasipuhasti käepidemest kinni hoides.



Enne mis tahes toimingut tagaklaasi juures (sõiduki pesu, jää eemaldamine, puhastamine jne) viige kang **1** väljalülitatud asendisse.

**Vigastuste ja/või rikete oht.**



### Klaasipuhasti harja tõhusus

Kontrollige klaasipuhasti harjade seisukorda. Klaasipuhasti tööiga sõltub teist endast:

- see peab jääma puhtaks: puhastage harja ning tagaklaasi regulaarselt vee ja seebiga;
- ärge kasutage seda, kui klaas on kuiv;
- tõmmake puhasti klaasi küljest lahti, kui seda pole kaua aega kasutatud.

Kui klaasipuhasti kasutegur väheneb, tuleb see igal juhul välja vahetada: umbes kord aastas ➔ **390**.

### Ettevaatusabinõud klaasipuhastite kasutamisel

- Lume või jäite korral puhastage klaas enne klaasipuhastite käivitamist (mootori ülekuumenemise oht);
- veenduge, et miski ei takistaks harja liikumist.

### Tagumise klaasipuhasti sisse- ja väljalülitamine

Tagurpidikäigu sisselülitamine käivitab tagaklaasi vahelduva liikumisega puhastuse (kui klaasipuhastid töötavad). Kui sõidukil on sõiduki seadete isikupärastamise menüü, saate selle funktsiooni sisse või välja lülitada ➔ **118**.

Kui sõidukil puudub seadete isikupärastamise menüü, laske funktsioon heakskiidetud esinduses välja lülitada.

Kui tagaklaasil on takistusi (mustus, lumi jne), püüab klaasipuhasti kõik takistused ära pühkida. Kui mõni takistus ei lase harjal liikuda, võib hari peatuda. Eemaldage takistus, oodake umbes 30 sekundit ja lülitage klaasipuhasti kangi abil uuesti sisse.

### Ettevaatusabinõud

- Jäätumise korral kontrollige enne klaasipuhastite sisselülitamist, ega harjad pole kinni külmunud. Kui hari on kinni jäätunud ja te panete klaasipuhasti tööle, võite kahjustada nii harja kui ka klaasipuhasti mootorit.
- Ärge kasutage klaasipuhasteid kuival klaasil. See põhjustab puhastite enneaegset kulumist või kahjustab neid.

## KLAASIPUHASTID

### Tagumine klaasipuhasti/klaasipesur



Kui süüde on sees, lükake pikalt kangi **7** ja laske siis lahti.

Kangi pikemalt hoides käivituvad peale klaasipesuri klaasipuhastid, mis liiguvad kaks korda edasi-tagasi ja mõne sekundi pärast veel kolmanda korra (piiskade pühkimise funktsioon).

Kui kangi lahti lasete, liigub see tagasi tagumise klaasipuhasti asendisse.

## KÜTUSEPAAK

2



**Kütusepaagi kasulik maht: umbes 48 liitrit.**

Kui sõiduk on lukust lahti tehtud, vajutage alale **A** ja laske seejärel klapi **1** avamiseks lahti. Klapp **1** avaneb veidi.



Kasutage täitmise ajal hoidikut **2**, mis asub luugil **1**, et kork **3** selle külge riputada.

Paagi täitmiseks vt lõiku „Tankimine“.

Sulgemiseks lükake luuk lõpuni tagasi.



**Kütusepaagi kork: see on eriline.**

Kui kork vajab väljavahetamist, siis kindlustage, et see oleks originaaliga täpselt samasugune. Pöörduge esindusse.

Ärge liigutage korki lahtise tule või soojusallika läheduses.

Ärge peske paagisuud kõrgsurvepesuriga.

## Kütuse kvaliteet

**Kasutage kvaliteetset kütust, mis vastab riigis kehtivatele normidele ja mis vastab luugil asuval sildil **1** esitatud andmetele → 406.**



Kütuse tüübid, mis vastavad Euroopa standarditele ning millega Euroopas müüdavate sõidukite mootorid sobivad: vaadake tabelit → 406.

Kasutage **tingimata** pliivaba bensiini. Oktaaniarv (RON) peab vastama näitudele, mis on kirjas kütusepaagi luugil **1** asuval sildil → 406.

## KÜTUSEPAAK



Pärast tankimist veenduge, et kork ja luuk oleksid suletud.

### Tankimine

Pärast süüte väljakeeramist sisestage püstol ja lükake see **lõpuni**, enne kui avate püstoli paagi täitmiseks (pritsumeoht!).

Hoidke püstolit selles asendis kogu täitmisprotsessi vältel.

Pärast esimest automaatset tõrget täitmise ajal on võimalik veel kõige enam kaks korda päästikule vajutada, sest kütusepaagis peab paisumise võimaldamiseks olema piisavalt ruumi.

Tankimise ajal jälgige, et paaki ei saatuks vett.

Pärast tankimist pange kork **3** peale tagasi ja sulgege luuk **1**, et hoida ära vee või muude võõrkehade sattumine süsteemi.

Veenduge alati, et kork **3**, luuk **1** ja selle ümbrus oleksid puhtad ja seal poleks tolmu, pori, mustust jne.

### Erijuhtum

Kui sõidukit pole umbes kolm kuud kasutatud, **peate lisama kütust, et vältida kütusepumba kahjustamist.**

Selleks keerake süüde välja, tankige täis või lisage juurde vähemalt **10 liitrit**, seejärel käivitage mootor, et pump töötaks ja uus kütus jõuaks süsteemi.

Kui paagis oleva kütuse taseme tõttu ei ole võimalik lisada vähemalt 5 liitrit kütust, sõitke sõidukiga, kuni paagis on piisavalt ruumi.

Pliilisandiga bensiini kasutamine kahjustab reostusvastaseid seadmeid ja võib põhjustada garantii kehtivuse kaotamise.

Et takistada paagi täitmist pliibensiiniga, on paagi täitmisrenn varustatud turvasüsteemiga kitsusega, mis **lubab kasutada ainult pliivaba bensiini andvat püstolit** (tanklas).



Tankimiseks tuleb mootor seisata (ja mitte seada ooterežiimile sõidukite puhul, millel on funktsioon Stop and Start): te peate süüte välja lülitama → **148**.

**Tuleoht!**



Igasugused muudatused kütusesüsteemi (elektroonikaploki, juhtmete, torustiku, sissepritse või kaante) juures on rangelt keelatud (v.a firma volitatud töötajatele), sest need võivad seada ohtu Teie turvalisuse.

## KÜTUSEPAAK

2



### **Püsiv kütuselõhn**

Püsiva kütuselõhna olemasolul:

- peatage sõiduk, arvestades liiklustingimustega, ja keerake süüde välja;
- lülitada sisse ohutuled ning paluda inimestel lahkuda sõidukist ja olla liiklusest ohutus kauguses;
- pöörduge firma esinduse poole.

## UUE AUTO SISSETÖÖTAMINE

Kuni **1000 km** läbimiseni ärge ületa-  
ge kõrgeimal käigul kiirust 130 km/h.

Teie sõiduk saavutab täisvõimsuse  
alles pärast ligikaudu **3000 km läbi-  
mist**.

**Märkus.** Uue sõiduki sissesõitmise  
ajal võib jahutusvedeliku tase olla  
üle paagil märgitud tähise "MAXI",  
see langeb varsti tähiste "MINI" ja  
"MAXI" vahele. See ei kujuta endast  
mingit ohtu.

**Hooldussagedus:** vaadake sõiduki  
hooldusraamatut.

# MOOTORI KÄIVITAMINE, SEISKAMINE

## Süütelukk-starter võtmega sõidukitel.

### Süütelukk



#### Asend "Seiskamine/roolilukk raken-datud" LOCK 0

Lukustamiseks eemaldage võti süütelukust ning keerake rooli kuni lukustumiseni.

Rooli avamiseks liigutage kergelt võtit ja rooli.

#### "Sees" asend ON 2

Süüde on sisse lülitatud: kasutada on võimalik kõiki lisaseadmeid (raadio jne).

#### "Käivitus" asend START 3

Kui mootor ei käivitu, keerake enne uut katsset võtit tagasi. Vabastage võti kohe, kui mootor käivitub.

### Mootori käivitamine



#### Käivitamiseks:

Mehaanilise kangiga manuaalkäigukastiga sõidukite korral viige käigukang asendisse P.

Keerake võtit **ilma gaasile vajutama**, seejärel vabastage võti kohe, kui mootor käivitub.

**Erijuhtum.** Mootori käivitamisel väga väikesel välistemperatuuril (alla -10 °C), hoidke siduripedaali all, kuni mootor käivitub.

#### mootori seiskamine

Kui mootor töötab tühikäigul, keera-ke võti asendisse "LOCK" 0.

**Märkus.** Manuaalkäigukastiga sõidukitel ilmub mootori väljasuremisel armatuurlaual teade "Vajutage sidurit". Vajutage siduripedaali põhja, et mootor uuesti käivitada.



Ärge kunagi lülitage süüdet välja enne sõiduki täielikku peatumist. Mootori seiskamine lülitab välja ka pidurivõimendi, roolivõimendi jms, ning passiivsed turvaseadmed, näiteks airbags ja eelpingutid ei tööta enam.



Ärge käivitage kunagi sõidukit kaldteel tühikäigul. Roolivõimendi väljalülitamise oht. **Õnnetuse oht.**

## MOOTORI KÄIVITAMINE, SEISKAMINE



### Juhi vastutus sõiduki parkimisel või peatamisel

Ärge lahkuge sõidukist mitte kunagi isegi lühikeseks ajaks, jättes sinna lapse, abi vajuva täiskasvanu või looma. Laps või loom võib seada ohtu ennast või teisi, käivitades mootori või aktiveerides seadmed, nt klaasitõstukid või uste lukustuse.

Lisaks sellele jätke meelde, et sooja või päikesepaistelise ilmaga tõuseb salongi temperatuur väga kiiresti.

**SURMA- VÕI RASKETE VIGASTUSTE OHT!**



Ärge peatuge ega laske mootoril töötada sellistes kohtades, kus leidub süttivaid aineid või materjale, näiteks rohtu või puulehti, mis võivad puutuda vastu tulist väljalaskesüsteemi.

### Süüte/käiviti lüliti kaardiga sõidukil



62650

Kaart peab olema tuvastamisalas **1**.



Käivitamiseks:

- automaatkäigukastiga sõidukite puhul viige käigukang asendisse P, vajutage piduripedaali ja nuppu **2**;
- asendis P vajutage piduripedaali ja nuppu **2**.

E-Tech Full hybrid versioonil kuvatakse armatuurlaual teade READY ja kõlab helisignaali.

Teade kaob, kui sõiduki kiirus ületab umbes 5 km/h.

Kui mootor on käivitunud, vabastage piduripedaal;

- manuaalkäigukastiga sõidukis vajutage piduripedaali ja vajutage nuppu **2**, seejärel vabastage piduripedaal, kui mootor on käivitunud. Kui

## MOOTORI KÄIVITAMINE, SEISKAMINE

käik on sisse lülitatud, vajutage ka siduripedaalile.

### Eriomadused

– Kui üks käivitamise tingimustest pole täidetud, ilmub armatuurlaual teade "Vajutage piduripedaali + START" või "Vajutage sidurit + START" või "Viige käigukast asendisse P";

– teatud juhtudel on vaja liigutada rooli ja vajutada samal ajal käivitusnupule **2**, et roolisammast lahti lukustada; sel juhul annab sellest teada teade Keerake rooli + START.

**Märkus.** Manuaalkäigukastiga sõidukitel ilmub mootori väljasuremisel armatuurlaual teade "Vajutage sidurit". Vajutage siduripedaal põhja, et mootor uuesti käivitada.



Teatud sõidukitel võib olla digitaalvõti, mille on kõik kaardi funktsioonid.

Ent kui kaart on jäetud sõidukisse ja ukse on lukustatud digitaalvõtmega, blokeeritakse kõik kaardi funktsioonid.

Lisateave → 48.



### Juhi vastutus sõiduki parkimisel või peatamisel

Ärge kunagi jätke sõidukisse isegi lühikeseks ajaks last, abi vajavat täiskasvanut või lemmiklooma.

Laps või loom võib seada ohtu ennast või teisi, käivitades mootori või aktiveerides seadmed, nt klaasitõstukid või uste lukustuse.

Lisaks sellele jätke meelde, et sooja või päikesepaistelise ilmaga tõuseb salongi temperatuur väga kiiresti.

**SURMA- VÕI RASKETE VIGASTUSTE OHT!**



### Ärge lülitage süüdet kunagi välja enne, kui sõiduk on täielikult peatunud.

Mootori seiskamine lülitab välja ka pidurivõimendi, roolivõimendi jms, ning passiivsed turvaseadmed, näiteks airbags ja eelpingutid ei tööta enam.



Ärge peatuge ega laske mootoril töötada sellistes kohtades, kus leidub süttivaid aineid või materjale, näiteks rohtu või puulehti, mis võivad puutuda vastu tulist väljalaskesüsteemi.

### Käedvabad funktsiooniga avatud pagasiluugiga käivitamine

Sel juhul ei tohi kaart asuda pakiruumis, vältimaks selle kaotamist.

### Lisaseadmete funktsioonid



(süüte sisselülitamine)

## MOOTORI KÄIVITAMINE, SEISKAMINE

Mõningaid funktsioone (raadio, navigatsioon, klaasipuhasti jne) võite kasutada juba sõidukisse sisenedes.

Teiste funktsioonide kasutamiseks hoidke kaarti sõitjateruumis, vajutage nupule **2** ilma pedaalidele vajutama.

### Tõrked

Mõningatel juhtudel vabakäekaart ei tööta:

- kui kaardi patarei on tühi jne;
- kaart on lähedal samal sagedusel töötavale seadmele (ekraan, mobiiltelefon, videomäng jne);
- sõiduk paikneb tugevas elektromagnetväljas.

Armatuurlauale ilmub teade „Paigutage kaart alale + START“.



Vajutage piduripedaali või (olenevalt mudelist) siduripedaali, pange kaart **4** (nupuga poolega) sümboliga

tähistatud alale **3**. Vajutage sõiduki käivitamiseks nuppu **2**. Teade kustub.

### Mootori seiskamise tingimused



3

Automaatkäigukastiga sõidukite korral peab sõiduk olema pargitud ja käigukang asendis **P**.

E-Tech Full hybrid mudelitel ilmub armatuurlauale sõnum READY.

Kui kaart on sõidukis, vajutage nupule **2**: mootor lülitub välja. Roolisammas lukustub ukse avanedes või sõiduki lukustumisel.

E-Tech Full hybrid mudelitel kaob armatuurlaualt sõnum READY.

## MOOTORI KÄIVITAMINE, SEISKAMINE

Kui kaart ei ole enam sõitjateruumis või kui kaardi patarei on tühi ajal, kui sõiduk seisab, ja te püüate mootorit välja lülitada, ilmub armatuurlauale teade "Kaart puudub vajutage ja hoidke all nuppu START": vajutage vähemalt kolm sekundit nuppu **2**.

Kui kaart ei ole enam sõitjateruumis, veenduge, et saate selle enda kätte, enne kui nupule vajutate ja seda all hoiate. Ilma kaardita ei saa te enam sõidukit käivitada.

Pärast mootori seiskumist jätkavad sisselülitatud lisaseadmed (raadio jne) umbes 10 minuti vältel tööd.

Juhiukse avanemisel lülituvad lisaseadmed välja.

### Cas particulier des versions E-Tech Full hybrid

Kui sõiduk seisab ja on elektrirežiimil, ilmub armatuurlauale teade „MOOTOR TÖÖTAB, LÜLITAGE SÜÜDE VÄLJA“ koos helisignaaliga, kui:

- juhi turvavöö ei ole kinnitatud;
- kapott on avatud;
- juhiuks on avatud.



Sõidukist väljumisel, eriti kui võtate kaardi kaasa, veenduge, et mootor ei töötaks.



**Juhi vastutus sõiduki parkimisel või peatamisel**

Ärge kunagi jätke sõi-

dukisse isegi lühikeseks ajaks last, abi vajavat täiskasvanut või lemmiklooma.

Laps või loom võib seada ohtu ennast või teisi, käivitades mootori või aktiveerides seadmed, nt klaasitõstukid või uste lukustuse.

Lisaks sellele jätke meelde, et sooja või päikesepaistelise ilmaga tõuseb salongi temperatuur väga kiiresti.

**SURMA- VÕI RASKETE VIGASTUSTE OHT!**

süsteem automaatselt sisse. Süsteem peatab sõidu ajal mootori (ooterežiim), kui sõiduk peatub või liigub aeglasel kiirusel (olenevalt mudelist). Armatuurlauale ilmub märgutuli .

### Ooterežiimile panemise tingimused väikesel kiirusel

Sõiduk on pärast viimast peatumist sõitnud.

#### Automaatkäigukastiga sõidukite puhul:

– käikukang on asendis **D, M** või **N**;

ja

– piduripedaal on alla vajutatud (piisavalt tugevalt);

Mootorit hoitakse ooterežiimil, kui on valitud asend **P** või **N** ning seisupidur on peal ja piduripedaal vabastatud.

#### Manuaalkäigukastiga sõidukite puhul:

– käigukang on neutraalasendis (vabakäik);

ja

– siduripedaal ei ole alla vajutatud.

#### Kõigi sõidukite puhul:

### Funktsioon Stop and Start

Selle süsteemiga saab vähendada kütusekulu ja heitgaasi väljalaset. Kui sõiduk käivitatakse, lülitatakse

## MOOTORI KÄIVITAMINE, SEISKAMINE

Armatuurilaul süttib märgutuli



ja teavitab mootori ooterežiimile panekust.

Sõiduki varustus töötab mootori seisaku ajal edasi.

Kui mootor lülitub ooterežiimile, ei pruugi roolivõimendi enam töötada.

Sellisel juhul taastub töö kohe, kui mootor ei ole enam ooterežiimil või kui kiirus on üle 1 km/h (kalle, mäkketõus jne).



Kui mootor pannakse ooterežiimile, ei lähe seisupidur (olenevalt sõidukist) automaatselt peale.



Ärge laske sõidukil sõita, kui mootor on ooterežiimil (armatuurilaul ilmub märgutuli



).



Enne sõidukist väljumist peab mootor olema seisatud (mitte ooterežiimil) ➔ 148.

### Ooterežiimile panemise tingimused suurel kiirusel

Olenevalt mudelist võib ooterežiimikäivituda vabakäigurežiimis ➔ 122.

#### Automaatkäigukastiga sõidukite puhul:

- käigukast on asendis **D** või **M**; ja
- piduripedaal on vabastatud; ja
- gaasipedaal on vabastatud.

Armatuurilaul süttib märgutuli



ja teavitab mootori ooterežiimile panekust.

### Mootori ooterežiimile paneku takistamine

Teatud olukordades, näiteks ristmikule sõites, on võimalik hoida mootorit sisselülitatud süsteemiga töötamas, et seda saaks kiiresti käivitada.

#### Automaatkäigukastiga sõidukite puhul:

Hoidke sõidukit liikumatuna, vajutades vaikselt piduripedaalile.

#### Manuaalkäigukastiga sõidukite puhul:

Hoidke siduripedaali põhjas.



Tankimiseks tuleb mootor seisata (ja mitte seada ooterežiimile sõidukite puhul, millel on funktsioon STOP and START): te peate süüte välja lülitama ➔ 148. **Tuleoht!**

### Mootori ooterežiimi mahavõtmine

#### Automaatkäigukast:

- kui avatakse juhiuks; või
- kui juhi turvavöö ei ole kinnitatud; - piduripedaal on vabastatud ja valitud on asend **D**, **M** või **N**; või
- **R** valitud on asend; või
- vajutatakse gaasipedaali; või
- manuaalrežiimil, käiguvahetuse labad on sisse lülitatud.

## MOOTORI KÄIVITAMINE, SEISKAMINE



Kui funktsioon "AUTO-HOLD" on sisse lülitatud ➔ 166, saab seisupiduri vabastada ja mootorit ooterežiimil hoida. Ooterežiimilt lahkumiseks vajutage gaasipedaalile, ilma piduripedaalile vajutamata.

### Manuaalne käigukast:

– juhiukse avamisel, kui ühtegi käiku pole sisse pandud ja siduripedaal on vabastatud;

või

– juhi turvavöö lahtitegemisel, kui ühtegi käiku pole sisse pandud ja siduripedaal on vabastatud;

või

– käigukang on neutraalasendis ja siduripedaali vajutatakse kergelt;

või

– käik on sees ja siduripedaal põhjas.

**Erimärkus:** armatuurlaual võib olevalt mudelist süttida mõneks se-

kundiks märgutuli  süüte väljalülitamisel, kui mootor on ooterežiimil.



### Manuaalkäigukastiga sõidukite puhul:

mootori taaskäivitamine võib olla takistatud, kui käik on sisse lülitatud ja siduripedaal vabastatakse liiga kiiresti.

### Mootori ooterežiimile mittepanemise tingimused

Teatud tingimused ei lase mootorit ooterežiimile panna, eriti kui:

- juhiuks ei ole suletud;
- juhi turvavöö ei ole kinnitatud;
- tagurpidikäik on sees;
- mootori kapott ei ole lukustatud;
- välistemperatuur on liiga madal või liiga kõrge;
- aku ei ole piisavalt laetud;
- erinevus sõiduki sisetemperatuuri ja automaatse kliimaseadme seadistatud temperatuuri vahel on liiga suur;
- parkimisabi funktsioon on sisse lülitatud;
- kõrgus merepinnast on liiga kõrge;
- automaatkäigukastiga sõidukite jaoks on nõlv liiga järsk;
- funktsioon "Selge pilt" on sisse lülitatud ➔ 314;
- mootori temperatuur ei ole piisav;

- saastetõrjesüsteemi regenereeritakse;
- ...

### Mootori automaatse uuesti käivitamise eripära

Teatud tingimustel võib mootor uuesti käivituda ilma sekkumiseta, tagamaks teie ohutust ja mugavust.

See võib juhtuda, kui:

- välistemperatuur on liiga madal või liiga kõrge;
- funktsioon "Selge pilt" on sisse lülitatud ➔ 314;
- aku ei ole piisavalt laetud;
- sõiduki kiirus on üle 5 km/h (laskumisel jne);
- korduv vajutamine piduripedaalile või pidurisüsteemi vajadus;
- ...

Armatuurlaual kuvatakse märgu-

tuli , mis hoiatab mootori automaatsest uuesti käivitamisest.



Enne sõidukist väljumist peab mootor olema seisatud (mitte ooterežiimil) ➔ 148.

## MOOTORI KÄIVITAMINE, SEISKAMINE



Erimärkus: kui mootor on ooterežiimis, taaskäivitab lüliti **1** ühekordne vajutamine mootori automaatselt.

### Funktsiooni sisse-/väljalülitamine

Funktsiooni väljalülitamiseks vajutage lülile **1**: Armatuurlauale ilmub teade „Stop ja Start deaktiveeritud“ ja lüliti **1** märgutuli süttib.

Uus vajutus lülitab süsteemi uuesti sisse. Armatuurlauale ilmub teade „Stop ja Start aktiveeritud“ ja lüliti **1** märgutuli kustub.

Kui sõiduk käivitatakse, lülitatakse süsteem automaatselt iga kord sisse ➔ **148**.

### Tõrked

Kui armatuurlauale ilmub teade „Kontrollige seiskamist ja käivitamist“ koos märgutulega **1**, näitab see, et süsteem on deaktiveeritud.

Pöörduge firma esindusse.

# KÄIGUKAST

## Käigukang



63464

**Manuaalkäigukastiga mudelid:** vaadake käigukangi nupul **1** olevat joonist.

**Automaatkäigukastiga sõidukid:**  
→ 156.

### Tagurpidikäigu sisselülitamiseks

Tagurdustuled süttivad tagurpidikäigu sissepanekul, kui süüde on sees.

## Automaatkäigukast, elektrooniline käigukang

### Käigukang 1



71426

- R:** tagurpidikäik
- N:** vabakäik
- D:** edasikäik
- P:** parkimine, nupp **2**



71273

Armatuuril asuv märgutuli **3** teavitab valitud käigukangi hoova asendist märgistusega **1**.



Enne sõidukist lahkumist kontrollige, kas armatuuril olev märgutuli **P** ja nupus **2** olev märgutuli põlevad.

**Sõiduk võib hakata liikuma.**

### Kasutamine

Kui sõiduk on paigal, käivitage sõiduk. Vajutage piduripedaali (armatuuril kaob märgutuli **4**). Liigutage soovitud asendisse (**R, N, D**

## KÄIGUKAST

**Käigukang tuleks liigutada asendisse D, N või R üksnes seisatud sõiduki puhul, jalg piduripedaalil, gaasipedaalil vabastatud ja mootor töötamas.**

**Märkus.** Armatuurlaual kuvatakse märgutuli **4** iga kord, kui automaatkäigukasti asendi muutmiseks on vaja piduripedaali vajutada.

### Kasutamine



Liigutage käigukang **1** üks või kaks sammu edasi või tagasi, et valida soovitud asend (**R, N, D**), seejärel vabastage kang ja see naaseb stabiilseesse asendisse.

Valitud asend süttib armatuurlaual.

Kui mingid tingimused takistavad ühest asendist teise liikumist, vilgub armatuurlaual esialgne asend.

### Asendi valimine P

Kui sõiduk seisab ja mootor töötab või süüde on sees, vajutage nupule **2**, et liigutada kang asendisse **P**. Märgutuli nupul **2** süttib oranžina, kui käigukang on asendis **P**.



Käigukasti asendit **P** ei saa seisupiduri kasutamise asemel sisse lülitada.

### Asendist P

Kui sõiduk seisab ja mootor töötab, vajutage piduripedaalile ja liigutage käigukangi **1** olenevalt soovitud asendist edasi või tagasi. Lülitimärgutuli **4** kustub.

Kui piduripedaalile ei vajutata, näidatakse armatuurlaual teadet "Vajuta piduri pedaali" ja põleb märgutuli **4**.

**Märkus.** Seisva või liikuva sõiduki puhul, mille kiirus on 3 km/h ja aktiveeritud on asend **R N** või **D** ja kui juht avab ukse või võtab turvavöö lahti, lülitub sisse asend **P**, ilma et juht midagi teeks ning ei kostu helisignaali

ega kuvata sõnumit armatuurlaual. Armatuurlaual kuvatakse märgutuli **P** ja süttib nupu märgutuli **P**.

### Vabakäigu sisselülitamine (N)

Kui sõiduk seisab ja mootor töötab, viige käigukang **1** asendi **N** valimiseks olenevalt praegu valitud asendist ühe sammu võrra edasi või tagasi.

### Edasikäigu sissepanemine (asend D)

Kui sõiduk seisab, mootor töötab ja teie jalg on piduripedaalil, liigutage kangi **1** asendisse **D** panemiseks kahe sammu võrra tahapoole.

Kui mõnda tingimust ei rakendata, ilmub armatuurlaual märgutuli **4** umbes 15 sekundiks.

Enamiku sõidutingimuste puhul pole teil enam vaja kasutada käigukangi: käigud vahetuvad iseenesest õigel ajal sobivale mootori pöörete arvule, sest automaatsüsteem arvestab sõiduki koormust, teeolusid ja valitud sõidustiili.

**Märkus.** Kui mootor töötab, sõiduk sõidab kiirusega 0 kuni 8 km/h ja käigukang on asendis **N** või **R**, peate kangi asendisse **D** viimiseks piduripedaalile vaja vajutada. See on kasulik parkimismanöövrite ajal, mis

## KÄIGUKAST

vajavad mitut liikumist ette ja siis vaheldumisi liikumist tahapoole.

### Säästlik juhtimine

Teel jätke käigukang alati asendisse **D**. Kui gaasipedaali vajutatakse kergelt, vahetuvad käigud madalamal režiimil automaatselt.

### Kiirendused ja möödasõit

Vajutage gaasipedaal tugevasti põhja (üle pedaali raskesti käiva punkti).

**Sellega saab mootori võimaluste piires optimaalsele käigule tagasi minna.**

### Tagurpidikäigu sissepanemine (asend R)

Kui sõiduk seisab ja mootor töötab, lükake kang **1** kahe sammu võrra edasi, et valida asend **R**.

Kui piduripedaali ei vajutata, kõlab helisignaali, asendi **R** näit vilgub umbes viis sekundit armatuurlaual kuvataval skeemil ja umbes 15 sekundit kuvatakse teadet "Vajuta piduri pedaali".

**Märkus.** Kui mootor töötab, sõiduk liigub kiirusega 0–8 km/h ja käigukang on asendis **N** või **D**, tuleb asendi **R** valimiseks vajutada piduripedaalile. See on kasulik parkimismanöövri ajal, mis vajavad mitut liikumist

ette ja siis vaheldumisi liikumist tahapoole.

### Käigu vahetamise labad 5 ja 6



Labad **5** ja **6** võimaldavad teil käike vahetada, kui valitud on asend **D**.

**5:** käigu vahetamiseks madalamaks.

**6:** käigu vahetamiseks kõrgemaks.

Asendeid **P**, **N** ja **R** ei saa labade abil sisse lülitada.

### Juhtimine manuaalrežiimil

Kui sõidu ajal on käigukang asendis **D**, saate roolil asuvate labade **5** ja **6** abil minna üle manuaalsele juhti-

misrežiimile. Olemas on kaks manuaalset juhtimisrežiimi.

– „**Ajutist**“ manuaalrežiimi saab kasutada käiguvahetuse sundimiseks, vajutades lühidalt ühte kahest labast. Juhtimisrežiimi **M** ja valitud käiku näidatakse armatuurlaual.

**Märkus:** käigukang naaseb automaatrežiimi **D** automaatselt, kui valitud käik ei ole enam sõiduki jõudluseks optimaalne või kui labasid pole kindla aja jooksul kasutatud.

– **püsiv manuaalrežiim lülitatakse sisse**, kui hoiate pikalt all üht labadest. Juhtimisrežiimi **M** ja valitud käiku näidatakse armatuurlaual.

**Märkus.** Naasmine automaatrežiimile toimub siis, kui hoiate all parempoolset laba või kui liigutate vajutatavat kangi **1** kaks sammu tagasi.

Kõigil juhtudel:

- käikude vahetamiseks madalamaks vajutage vasakpoolset laba;
- käikude vahetamiseks kõrgemaks vajutage parempoolset laba.

**Märkus.** Sõltuvalt ekraanist viitab käiguasendi kõrval olev märgutuli "+“ käiguvahetusele.

### Erijuhud

Teatud sõiduoludes (mille korral rakenduvad näiteks mootorikaitse,

# KÄIGUKAST

elektrooniline stabiilsuskontroll (ESC jne)) võib automaatsüsteem ise käiku vahetada.

Samuti võib automaatseade valemänöövrite vältimiseks keelduda käiguvahetusest: sel juhul vilgub mõne sekundi jooksul märguandeks käigu näit.

## Erandjuhud

### – Kui tee tüüp või ilmastikuolud

(järsk tõus, järsk langus, sügav lumi, liiv või muda) teevad automaatrežiimil püsimise keeruliseks, on olenevalt mudelist soovitatav labade abil lülitada manuaalrežiimile. See on vajalik, et vältida automaatkäigukasti korduvaid käiguvahetusi mäkketõusul ja tagada mootoriga pidurdamine pikkadel langustel.

– **Külma ilma korral** käivitage seiskumise vältimiseks mootor ja oodake mõni hetk enne käigukangi vabastamist asendist **P** või **N** ja lülitamist asendisse **D** või **R**.

## Sõiduki parkimine

Kui automaatselt on sisse külitatud asend **P**:

- mootor on seisatud;
- juhi turvavöö on lahti ja sõiduk seisab;
- juhi uks on avatud ja sõiduk seisab.

Armatuurlaual kuvatakse märgutuli **P** ja süttib nupu märgutuli **P**.

**Märkus.** Veenduge, et seisupidur on peal.



**P** asendit tuleb kasutada, kui sõiduk seisab paigal.



Kallakul seisma jäämiseks ärge jätke jalga gaasipedaalile.

**Automaatkäigukasti ülekuumenemise oht.**



Turvalisuse huvides ärge lülitage süüdet välja enne sõiduki täielikku peatumist.

## Hooldusperiood

Vaadake sõiduki hooldusraamatust või pöörduge volitatud edasimüüja poole, et kontrollida, kas automaatkäigukast vajab plaanipärast hooldust.

Kui seda pole vaja hooldada, pole vaja õlipaaki täita.

## Tõrked

– **Kui sõidu ajal** ilmub armatuurlaule teade "Kontrollie auto käigukasti", näitab see riket.

Pöörduge võimalikult kiiresti esindusse;

– **Kui sõidu ajal** ilmub armatuurlaule teade "Käigukast ülekuumenenud", peatuge kohe kui võimalik, et käigukast saaks maha jahtuda, ning oodake, kuni teade kaob;

Juhul kui mootori või elektriline rike (akurike) mõjutab automaatse käigukasti tööd, veenduge, et sõiduk peatatakse täielikult.

## KÄIGUKAST



Kui sõiduki põhi saab manööverdamisel löögi (nt kokkupuutest piirde, kõnniteeääre või muu tänavainventariga), võib see sõidukit (nt esi- või tagasilla kahjustus), vooluringi või veoakusid kahjustada.

Ärge puutuge vooluringi osi ega lekkeid või vedelikke.

Õnnetuste vältimiseks laske oma sõiduk esinduses üle vaadata.

**Surmaga lõppeda võivate raskete vigastuste või elektrilöögi oht.**

3

# BENSIINIMOOTORIGA MUDELITE ERIPÄRAD

Teie sõiduki kasutamise tingimused:

- pikal sõidul, kui kütuse miinimumtaseme märgutuli põleb;
- pliilisandiga kütuse kasutamine;
- heakskiiduta määarde või kütuseliisandite kasutamine.

Või järgnevad häired:

- vigane süütesüsteem, kütuse lõppemine või lahtiühendatud küünlal, mille tõttu kütusesegu süttib ebaühtlaselt ja ilmnevad jõnksud mootori töös;
- võimsuse kadu;

toob kaasa katalüsaatori ülekuumenemise ning selle tõhususe vähenemise, mis **võib põhjustada selle lagunemise, samuti võivad sellega kaasneda sõiduki kuumakahjustused.**

Kui täheldate ülalloetletud häireid, laske firma esinduses kiiremas korras teha vajalikud parandustööd.

Kui viite oma sõiduki firma esindusse ülevaatuseks sõiduki hooldusraamatus ettenähtud aegadel, vältite ebaseeldivaid intsidente.

## Probleemid sõiduki käivitamisel

Katalüsaatori või käiviti kahjustamise vältimiseks ja aku enneaegse kulumise vältimiseks **ärge proovige sõidukit käivitada (kasutades käivi-**

**tusnuppu või lükates või tõmmates sõidukit) ilma rikke põhjust tuvastamata ja parandamata.**

Õige on mitte püüda mootorit uuesti käivitada, vaid pöörduda firma esindusse.





Ärge peatuge ega laske mootoril töötada sellistes kohtades, kus leidub süttivaid aineid või materjale, näiteks rohtu või puulehti, mis võivad puutuda vastu tulist väljalaskesüsteemi.

## Kübemefilter

Kübemefiltrit kasutatakse bensiinimootorist eralduvate heitgaaside töötlemiseks.

Sõltuvalt mudelist tähistab märgu-

tule  süttimine armatuurlaual, et filter hakkab ummistuma ja seda on vaja puhastada. Kui märgutuli

 ilmub ning kui liiklusolud ja kiiruspiirangud lubavad, sõitke filtri puhastamiseks kiirusel vahemikus 50 km/h kuni 110 km/h, kuni tuli kustub. Märgutuli peaks kustuma ligikaudu 5–20 minuti jooksul.

**Märkus:** märgutuli võib 20 minuti pärast kustuda, kui filtri puhastamiseks vajalikud sõidutingimused ei ole täielikult tagatud.

Kui sõiduk peatub enne märgutule kustumist, peate protsessi otsast peale alustama.

Kui filtri saturatsioon on liialt suur, süttib armatuurlaual märgutuli



ja olenevalt sõidukist mär-

gutuli  koos teatega "Kontrollige süüdet". Sel juhul pidage nõu firma esindusega.

Kui armatuurlaual süttib märgutuli



ja olenevalt sõidukist mär-

gutuli  koos teatega "Mootoririkke oht", seisake sõiduk, lülitage süüde välja ja võtke ühendust firma esindusega.



Teie ohutuse huvides kohustab märgutuli



liiklusolusid arvestades teid otsekohe peatama. Seisake mootor ja ärge seda enam käivitage. Võtke ühendust firma esindusega.

# SEISUPIDUR

## Elektroniline seisupidur

### Abistamisega toiming

### Seisupiduri kasutamine



Ajal, kui sõiduk seisab, saab seisupiduri abil sõiduki paigale fikseerida:

- vajutades mootori käivitamise/seiskamise nuppu **1** või keerates süütevõtit **2** asendisse "ON" **2**;
- või
- kui juhi turvavöö ei ole kinnitatud;
- või
- kui avatakse juhiuks;
- või

- automaatkäigukastiga sõidukite puhul, kui on valitud asend **P**.



Sõiduki liikumise takistamiseks võib kasutada elektronilist seisupidurit. Enne sõidukist lahkumist kontrollige, et elektroniline seisupidur oleks peal. Seisupiduri rakendamiseks annab tunnistust lülil **4** olev mär-

gutuli **3** ja märgutuli  armatuurlaual, mis põlevad kuni uste lukustamiseni. Olenevalt sõiduki mudelist asub tuuleklaasi ülemisel osal kleebis, mis tuletab seda teile meelde.

Kõigil muudel juhtudel, näiteks **kui mootor seiskub või läheb funktsiooni "Stop and Start" → 152** tõttu oote-režiimile, ei rakendata elektronilist seisupidurit automaatselt. Sel juhul kasutatakse manuaalrežiimi. Teatud riikide mudeliversioonides ei aktiveerita automaatset pidurite rakendamise funktsiooni. Lisateavet vt peatükis "Manuaalrežiim".

Seisupiduri rakendumist kinnitavad teade "Seisupidur on sees" ja mär-

gutuli  armatuurlaual and märgutuli **3** lülil **4** süttivad.

## SEISUPIDUR

Pärast mootori seiskumist kustub märgutuli **3** mõned minutid pärast seisupiduri rakendumist ja märgutuli

 kustub sõiduki lukustamisel.

**Märkus:** mõningates olukordades (elektroonilise seisupiduri rike, seisupiduri käsitsi vabastamine jne) kõlab helisignaal ja armatuurlaule ilmub teade "Rakendage seisupidur", hoiatades teid, et elektrooniline seisupidur on vabastatud:

- töötava mootori korral: kui juhiuks on avatud;
- kui mootor seisab (näiteks mootori väljasuremisel): esiukse avamisel.

Sellisel juhul tõmmake lüliti **4** ja laske see lahti, et rakendada seisupidur.

### Seisupiduri abistamisega vabastamine

Seisupiduri mahavõtmine toimub automaatselt gaasipedaali vajutamisel.

### Manuaalfunktsioon



Seisupiduri saab rakendada käsitsi.

### Elektroonilise seisupiduri käsitsi rakendamine

Tõmmake lüliti **4**. Armatuurlaual süttivad märgutuled **3** ja .

### Elektroonilise seisupiduri käsitsi vabastamine



Vajutage ilma pedaalile vajutamata lüliti **1** või keerake süüte sisselülitamiseks võti **2** asendisse "ON" **2**. Vajutage piduripedaalile ja lülitile **4**: lülitil olev märgutuli **3** ja märgutuli

 armatuurlaual kustuvad.

## SEISUPIDUR



Sõiduki liikumise takistamiseks võib kasutada elektroonilist seisupidurit. Enne sõidukist lahkumist kontrollige, et elektrooniline seisupidur oleks peal. Seisupiduri rakendamiseks annab tunnistust lülilil **4** olev mär-

gutuli **3** ja märgutuli  armatuurlaual, mis põlevad kuni uste lukustamiseni.

Olenevalt sõiduki mudelist asub tuuleklaasi ülemisel osal kleebis, mis tuletab seda teile meelde.

### Ajutine seisak



Seisupiduri käsitsi rakendamiseks (peatumisel punase tule tõttu, kui auto peab seisma töötava mootoriga jne) tõmmake ja vabastage lüliti **4**. Seisupiduri mahavõtmine toimub automaatselt sõiduki liikumise hakkamisel.

### Erijuhud

#### Parkimine nõlval



Kaldpinnal parkimiseks või haagise vedamiseks tõmmake mõne sekundi jooksul lüliti **4**, et saavutada maksimaalne pidurdus.

#### Parkimine vabastatud elektroonilise seisupiduriga



Enne seisupiduri väljalülitamist veenduge, et sõiduk oleks stabiilne.

## SEISUPIDUR

Vabastatud elektroonilise seisupiduriga parkimiseks peab seisupidur olema välja lülitatud.

Selleks tehke järgmist:

- lülitage sisse mistahes käik või asend **P**: ülekanne lukustab automaatselt veorattad;
- lülitage mootor välja, vajutades mootori käivitamise/seiskamise nuppu **1** või pöörates süütevõtit **2**;
- võtke juhi turvavöö kinnitusest lahti;
- avage juhiuks;
- vabastage elektrooniline seisupidur käsitsi (vt lõiku "Elektroonilise seisupiduri käsitsi vabastamine"). Veenduge, et sõiduk oleks stabiilne;
- sulgege juhiuks. Vajadusel lukustage oma sõiduk.

### Automaatkäigukastiga mudelid

Kui juhiuks on avatud või halvasti suletud ja mootor töötab, siis seisupiduri automaatne väljalülitus turvalisuse huvides ei tööta (vältimaks sõiduki liikuma hakkamist ilma juhita). "Vabastage parkimispidur manuaalselt" sõnum ilmub armatuurlaualle, kui juht vajutab gaasipedaali.



Sõidukist väljudes viige käigukang alati asendisse **P** ja lülitage mootor välja. Kui sõiduk seisab mootor töötab ja käik on sisse lülitatud, siis juhul, kui vajutate gaasipedaalile, võib sõiduk liikuma hakata.

**Õnnetuse oht.**

### Tõrked

- Häire puhul süttib märgutuli



ja ilmub teade "Kontrolli seisupidurit" ja teatud juhtudel süttib

märgutuli .

Pidage võimalikult kiiresti nõu esindusega.

- Kui seisupidur on rikkis, süttib mär-

gutuli  koos teatega "Seisupiduri rike", helisignaaliga ning mõ-

nel juhul ka märgutulega .

See kohustab otsekohe peatuma, arvestades liiklustingimusi.



Visuaalse või helimärkuande puudumine näitab armatuurlaau riket. See kohustab otsekohe peatuma, arvestades liiklustingimusi. Veenduge, et sõiduk püsib liikumatult ja võtke ühendust esindusega.



Kui kuvatakse teade "OHT! Elektrisüsteemi viga" või "Kontrolli akut" või "Pidurisüsteemi viga", tuleb sõiduk seisma jätta, valides selleks esimese käigu (manuaalkäigukasti korral) või asendi **P** (automaatkäigukasti korral) või tõmmates lülitit **4** ligikaudu 10 sekundit. Kui tingimused ja kallak seda nõuavad, pange rataste alla tõkised.

**Sõiduk võib hakata liikuma.**

Võtke ühendust firma esindusega.

## SEISUPIDUR

### Funktsioon "Autohold"

Kui sõiduk seisab (näiteks punase tule taga, ristmikul, ummikus jne), tagab funktsioon pidurdusjõu isegi siis, kui juht laseb piduripedaali lahti.

Pidurdusjõud vabastatakse kohe, kui juht vajutab piisavalt gaasipedaalile ja käik on sees.

### Sisselülitamine



Vajutage lülitit **2**.

Lüliti **2** märgutuli **1** süttib, kinnitamaks, et funktsioon on sisse lülitatud.

### Väljalülitamine



Vajutage korraka piduripedaalile ja lülitile **2**.

Lüliti **2** märgutuli **1** kustub, kinnitamaks, et funktsioon on välja lülitatud.

Kui pidurdusjõud tagatakse, rakendatakse seisupidurit automaatselt, kui:

- juht väljub sõidukist; või
- sõiduk on liikumatu üle kolme minuti.

### Pidurdusjõu tagamise tingimused

Täidetud peavad olema järgmised tingimused:

- juhi turvavöö on kinnitatud; ja
- seisupidur on vabastatud; ja
- sõiduk ei seisa väga järsul tõusul.

Tagatud pidurdusjõudu kinnitab armatuurlaual märgutuli

### Pidurdusjõu katkestamise tingimused

Täidetud peavad olema järgmised tingimused:

- juht vajutab piisavalt gaasipedaalile ja käik on sees; või
- juht lülitab funktsiooni välja.

Märgutuli armatuurlaual kustub.

Igal käivitamisel jätkab funktsioon mootori viimase seiskamise ajal käigus olnud režiimiga.

# SEISUPIDUR

## Käsi pidur



### Seisupiduri mahavõtmiseks

Tõmmake kangi **2** kergelt ülespoole, vajutage nupp **1** sisse ja suruge kang uuesti vastu pörandat.

Armatuurilaulal olev  märgutuli lülitub välja.

Kui kiirus ületab 10 km/h ja sõidate halvasti maha võetud seisupiduriga, ilmub armatuurilaulale punane märgutuli ning kõlab helisignaali.

### Piduri aktiveerimiseks

Tõmmake kangi **2** ülespoole. Veenuduge, et sõiduk oleks liikumatu. Armatuurilaulal süttib märgutuli .



Sõidu ajal jälgige, et käsi pidur oleks täielikult vabastatud (punane märgutuli kustunud); vastasel juhul valitseb ülekuumenemise ja kahjustuste oht.



Paigal seistes ning olenevalt teekaldest ja/või sõiduki koormusest võib osutuda vajalikuks tõmmata seisupidurit veel vähemalt kahe sälgu võrra ja lülitada manuaalkäigukasti korral käik sisse (1. käik või tagasikäik) või automaatkäigukasti korral asend P.



Kui sõiduki põhi saab manööverdusel löögi (nt kokkupuutest piirde, kõnniteeääre või muu tänavainventariga), võib see sõidukit kahjustada (kaasned võivad näiteks esi- või tagasilla deformeerumise). Õnnetuste vältimiseks laske oma sõiduk esinduses üle vaadata.

## KESKKONNAKAITSE

Sõiduk on välja töötatud sooviga säästa **keskkonda** kogu kasutusea vältel, nii tootmise ja kasutamise ajal kui ka jäätmekäitluses.

### 3 Valmistamine

Teie sõiduk valmistatakse tehases, kus on kasutusel uusimad saavutused keskkonnamõjude vähendamises rannikualadele ja loodusele (vee ja elektrienergia tarbimise, audiovisuaalse müra ning õhu- ja veesaste vähendamine, jäätmete sortimine ja käitlemine).

### Heitgaasid

Kasutamisaastas peaks sõiduk väljastama vähem kasvuhoonegaase (CO<sub>2</sub>) ja tarbima seega vähem kütust (näiteks 140 g/km võrdub kütusekuluga 4,2 l/100 km bensiinimootoriga sõidukil).

Lisaks on sõidukitel saastetõrjesüsteemid, nt katalüsaator, lambda-sond ja bensiiniaurude filter (viimane takistab kütusepaagist lenduvate bensiiniaurude paiskumist atmosfääri) jne.

### Teiegi saate toetada keskkonnakaitset

- Elutsükli lõpetanud osi ja sõidukeid ei visata niisama minema. Nad tuleb üle anda keskkonnastandardeid täitvale jäätmekäitlusasutusele.
- Sõiduki korralise hoolduse ajal väljavahetatud kulunud osad, näiteks rehvid või õli (paagid tühjendatakse või täidetakse), tuleb viia ettenähtud kogumiskohta.
- Väljavahetatavaid kulunud **elektrilisi** ja **elektroonilisi** komponente (nt patareid) ei tohi olmeprügi hulka visata. Viige need heakskiidetud edasimüüja juurde või küsige kohalikust omavalitsusest teavet sobivatest ringlussevõtukohtadest.



61496

- Oma elutsükli lõpetanud sõiduki optimaalseks taaskasutuseks võtke ühendust heakskiidetud esindusega või külastage tootja veebilehte, kust leiab kohalike seaduste kohaste keskkonnaeeskirjade täitmist tagavate jäätmejaamade kontaktid.

### Taaskasutamine

Teie sõiduk on vähemalt 85% ulatuses ümbertöödeldav ja 95% ulatuses taaskasutatav.

Nende eesmärkide saavutamiseks on hulk sõiduki detaile välja töötatud ümbertöötlemist silmas pidades.

Materjalid ja konstruktsiooni on hoolikalt valmistatud nii, et:

- need oleksid spetsiaalses ettevõttes hõlpsasti eemaldatavad ja töödeldavad;
- soodustaks ringmajandust (taaskasutust, taastamist jne)

Eriti kehtib see elektrisõidukite akude kohta.

Toorainearude säästmiseks on paljud sõidukidetailid valmistatud taaskasutatud plastist või taastuvaist materjalidest.

# NÕUANDED HOOLDUSEKS JA KESKKONNAKAITSEKS

Teie sõiduk vastab romusõidukite ringlussevõtu ja taastõötlemise kriteeriumidele, mis jõustusid aastal 2015.

Osa sõiduki detaile on välja töötatud nende hilisemat taastõötlemist silmas pidades.

Neid osi saab hõlpsalt lahti võtta, et neid taaskasutuspunktidesse viia ja taastöödelda.

Teie sõiduk on oma tehnilise lahenduse, algupäraselt väljareguleeritud näitajate ja tagasihoidliku kütusekulu poolest kooskõlas kehtivate saastevastaste eeskirjadega. Nii osaleb ta aktiivselt heitgaaside väljalaske vähendamisel ja energia kokkuhõiu. Teie sõiduki heitgaaside väljalase ja kütusetarbimine sõltuvad ka Teist. Hoidke oma sõiduk korras ning kasutage seda säästlikult.

## Hooldus

Oluline on teada, et kui sõiduki omanik ei pea kinni saastamisvastasest seadusandlusest, siis võidakse ta kohtusse kaevata.

Kui lisaks kasutatakse osade asendamisel nt mootoris, elektrisüsteemis ja väljalaskestesüsteemis selliseid osi, mida esialgne tootja ei ole ette näinud, võib juhtuda, et sõiduk ei

vasta enam keskkonnakaitse nõuetele.

Laske firma esinduses sõidukit seadistada ja kontrollida vastavalt hoolduskava ettekirjutustele: esinduses on olemas kõik materiaalsed vahendid, mis tagavad teie sõiduki algsed seadistused.

## Mootori reguleerimine

– **Küünlad:** kütusekulu, võimsuse ja näitajate optimaalsed tingimused eeldavad ranget kinnipidamist meie konstruktsioonibüroode kindlaks määratud nõuetest.

Kui vahetate küünlaid, kasutage Teie mootori jaoks ettenähtud marki, tüüpi ja omadustega küünlaid. Selleks pidage nõu esindusega.

- **Süüde ja tühikäik:** reguleerida ei ole vaja.
- **Õhufilter, kütusefilter:** ummistunud filter vähendab jõudlust. See tuleb välja vahetada.

## Heitgaaside kontroll

Heitgaaside kontrollsüsteem võimaldab avastada häireid sõiduki saastetõrjeseadmete töös.

Need häired võivad põhjustada kahjulike ainete eraldumist või tekitada mehaanilist kahju.



See juhtpaneeli märgutuli näitab võimalikke süsteemi rikkeid:

Tuli süttib mootorisüüte sisselülitamisel ja kustub mootori käivitumisel.

- Kui lamp pidevalt põleb, pöörduge viivitamatult esindusse;
- Kui märgutuli vilgub, vähendage mootori pöörded kuni vilkumise lakamiseni. Pöörduge võimalikult kiiresti esindusse;

# NÕUANDED SÕIDUKI JUHTIMISEKS, SÄÄSTLIK SÕITMINE

## Säästlik sõitmine

Kütusekulu ja mudeli E-Tech Full Hybrid energiakulu on heaks kiidetud vastavalt standardsetele ja seadusandlike tegevustele.

Kütusekulu on kõikidele tootjatele samasugune, see võimaldab sõidukeid omavahel võrrelda.

Tegelik kütusekulu oleneb sõiduki kasutustingimustest, varustusest ja sõidustiilist.

Kütusekulu optimeerimiseks lugege järgnevaid nõuandeid.

Olenevalt sõidukist võib-olla mitmeid võimalusi kütusekulu vähendamiseks.

- tahhomeeter;
- käiguvahetuse märgutuli;
- sõidustiili näidik;
- teekonna kokkuvõte ja nõuanded säästlikuks sõitmiseks multifunktsionaalse ekraani abil;
- kiirenduse näidik Eco;
- režiim ECO;
- vabakäigufunktsioon;
- Funktsioon Stop and Start → 152.
- mudeli E-Tech Full Hybrid ökonomeeter.

Kui sõidukil on navigatsiooniabi süsteem, täiendab see olemasolevat teavet.

## Armatuurlaual A või B

Olenevalt mudelist saab teabe kuva valida ja isikupärastada multifunktsionaalselt ekraanilt valitava armatuurlaual isikupärastamise stiili järgi.

## Käiguvahetuse märgutuli 1

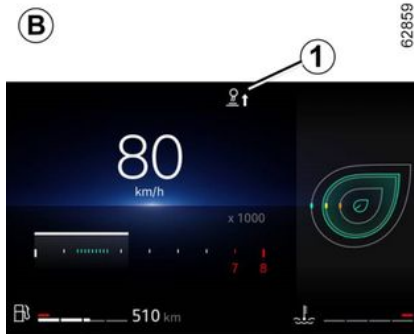

Optimaalseks kütuse tarbimiseks teavitab armatuurlaual märgutuli vastavalt sõidukile, millal on parim hetk vahetada käik kõrgemaks või madalamaks:

 vahetage käiku ülespoole;

 vahetage käiku madalamaks.

Kui te jälgite regulaarselt seda näidikut, vähendate sõiduki kütusekulu.

## Sõidustiili näidik 2 või 3

### "Säästuseire 2"

# NÕUANDED SÕIDUKI JUHTIMISEKS, SÄÄSTLIK SÖITMINE

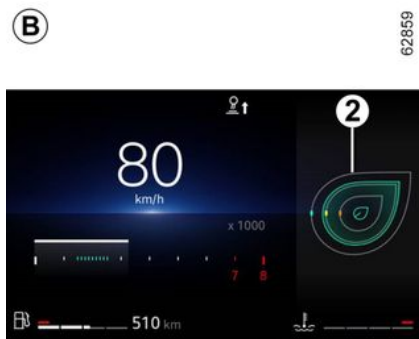
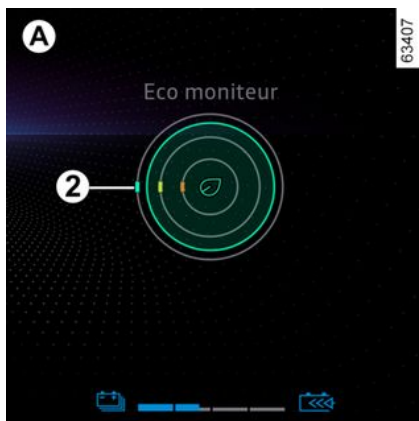

See teavitab reaalselt kasutatavast sõidustiilist. Teid hoiatab näidik **2**.

Mida rohkem lehti on näidikul **2**, seda sujuvam ja säästlikum on teie sõidustiil.

Kui te jälgite regulaarselt seda näidikut, vähendate sõiduki kütusekulu.

Lisateavet vt multimeediaekraani juhistest.

## "Ohutusseire 3"



"Ohutusseire" võimaldab teil hinnata oma sõidustiili reaalselt.

See tagab teie turvalisuse ning pakub teile personaalseid nõuandeid ja hoiatusi, mis on kohandatud vastavalt teie sõidustiilile.

Kilp **3** kohandub vastavalt teie viimaste sekundite sõidustiilile:

- mida enam täidetud see on, seda parem on kiiruse, ohutut pikivahe, trajektoori ja erksuse haldus;
- mida vähem täidetud see on, seda rohkem on teie sõidu puhul aspekte, mida ühes või mitmes neist valdkondadest parandada.

Kui see muutub oranžiks ja väheneb, võib ilmuda nõuanne, mis aitab teil oma sõitu kiiresti kohandada.

Kasutage "Ohutusseiret" õnnetuste ohu vähendamiseks, parendusvaldkondade tuvastamiseks ning sujuva, rahuliku ja vastutustundliku sõidustiili kujundamiseks.

## Eco kiirenduse näidik 4

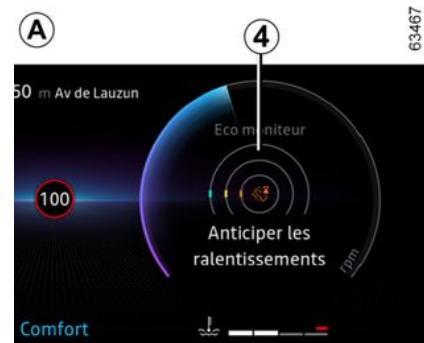

# NÕUANDED SÕIDUKI JUHTIMISEKS, SÄÄSTLIK SÕITMINE



See näitab reaajas, kas kiirendate mõõdukalt või tugevalt.

Teid hoiatab näidik **4**:

- roheline: kiirendus on mõõdukas ja õige;
- valge: kiirendus on liiga suur;
- hall: kiirendus on suur.

**Märkus.** Korraga ei ole võimalik kuvada sõidustiili **2** või **3** ja Eco-kiirenduse näidikut **4**.

## Multimeediumekraanil

### Teekonna kokkuvõte



Kui mootor on välja lülitatud, kuvatakse multimeediumekraanil **4** teekonna kokkuvõtet, kust saate vaadata oma viimase teekonna teavet.

See näitab:

- üldine tulemus;
- tulemuse arengut;
- vahemaad ilma kütusekuluta.

Kuvatakse üldine hinne skaalal 0-100, mis võimaldab hinnata teie säästlikku sõitmist.

Mida kõrgem hinne, seda madalam on kütusekulu.

Teie sõidustiili parandamiseks antakse säästunõuandeid.

Oma lemmikteekondade salvestamise abil saate võrrelda oma sõidustiili omavahel ja sõiduki teiste kasutajate sõidustiilidega.

Lisateavet vt multimeediaekraani juhistest.

## Säästurežiim

ECO-režiim aitab optimeerida kütusekulu.

See mõjutab mõnesid sõidutoiminguid (kiirendamist, käiguvahetust, püsikiiruse hoidmist, aeglustamist jne).

Kiirendamise piiramine võimaldab linnas ja linnalähedases piirkonnas sõita väiksema kütusekuluga.

# NÕUANDED SÕIDUKI JUHTIMISEKS, SÄÄSTLIK SÖITMINE

## Funktsiooni sisselülitamine



Olenevalt mudelist saab funktsiooni sisse lülitada kas:

- vajutades lülitile **5**;
- vajutades lülitile **6** ➔ **312**;
- multifunktsionaalselt ekraanilt (lugege multimeediumsüsteemi kasutusjuhendit).

Sisselülitamist kinnitab märgutuli

**Eco** süttimine armatuurlaul.

Sõidu ajal on võimalik ECO režiimi ajutiselt välja lülitada, et mootori võimsus taastada.

Selleks vajutage gaasipedaal jõuliselt põhja.

ECO režiim käivitub automaatselt, kui te jala gaasipedaalilt tõstate.

## Funktsiooni väljalülitamine

Olenevalt mudelist saab funktsiooni välja lülitada kas:

- vajutades lülitile **5**;
- vajutades lülitile **6** ➔ **312**.

Väljalülitamisel märgutuli **Eco** kustub armatuurlaul.

## Vabakäigurežiim

Olenevalt mudelist vähendab automaatkäigukastiga sõidukite puhul aeglustamise ajal (kui jalg on gaasipedaalilt täiesti ära võetud) vabakäigule üleminek (automaatne neutraalasend) mootoriga pidurdamist

ning lubab teil edasi liikuda ilma gaasi lisamata, et säästa kütust.

Kuvatakse vabakäigu märgutuli



, kui kasutaja seadetes on parameeter "Vabakäik" sisse lülitatud (ON) ➔ **118**.

See hoiatustuli süttib funktsiooni sisselülitamisel:

- hallina, kui sõiduk ei ole vabakäigurežiimis;
- rohelisena või valge olenevalt sõidukist, kui sõiduk on vabakäigurežiimis (automaatne vabakäik).

**Märkus.** MULTI-SENSE ➔ **312** funktsiooniga sõidukitel toimub sisse/välja lülitamine erinevate My Sense režiimide või ECO-režiimi konfigureerimise kaudu (olenevalt sõidukist).

# NÕUANDED SÕIDUKI JUHTIMISEKS, SÄÄSTLIK SÕITMINE

## ökonomeeter

63448



(armatuurlaual)

Ökonomeetriga saab teada sõiduki energiakulu reaalaajas.

### Sinine kasutustsoon "Energia taastamine" C

Kui tõstate sõites jala gaasipedaalilt või vajutate pidurit, genereerib elektrimootor aeglustamisel elektri-voolu, mida kasutatakse sõiduki aeglustamiseks ja veoaku laadimiseks.

### "Energiakulu" D kasutusala

Ökonomeetri värv varieerub:

- **roheline:** täiselektrirežiim, veoaku annab vajalikku energiat, et elektrimootor saaks sõidukit liigutada;

- **valge:** hübriidveorežiim, veoaku ja/või sisepõlemismootor annab mootorile vajalikku energiat, et sõiduk saaks liikuda.



Selle teabe olemasolu ja kuvamine olenevad valitud sisevalgustuse seadetest.

## NõuanDED juhtimiseks, säästlik sõitmine

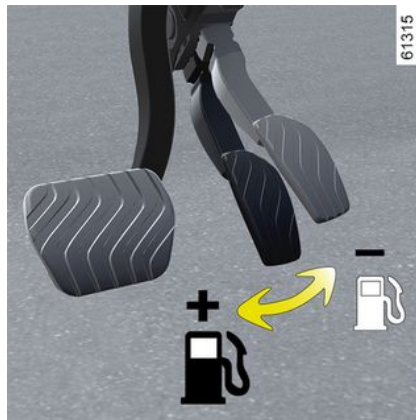

61315

### Soovitud temperatuur

Soojenduse (eriti kui välistemperaatuur langeb alla nulli) või kliimasead-

me kasutamisel on sõiduki kütusekulu suurenemine normaalne.

## Sõiduomadused

- Selle asemel, et soojendada paikalseisva sõiduki mootorit, sõitke ettevaatlikult, kuni mootor saavutab tavalise töötemperatuuri.
- Suurel kiirusel sõitmine mõjutab tugevalt sõiduki kütusekulu või vähendab E-Tech Full Hybrid sõidukite puhul sõiduulatust.
- Sportlik sõidustiil vähendab E-Tech Full Hybrid sõiduki sõiduulatust: valige sujuvam sõidustiil.

Näited (ühtlasel kiirusel):

- kiiruse vähendamine 130 km/h kiirusele 110 km/h säästab ligikaudu 20% kütust;
- kiiruse vähendamine 90 km/h kiirusele 80 km/h säästab ligikaudu 10% kütust.
- Dünaamiline sõidustiil jõuliste ja sagedaste kiirenduste ja aeglustamistega on kütusekulu mõttes kallim kui võidetud aeg.
- Ärge tõstke keskmistel käikudel üleliia mootori pöörete arvu. Kasutage alati kõige kõrgemat võimalikku käiku.
- Vältige järske kiirendusi.
- Pidurdage võimalikult vähe. Kui hindate takistust või kurvi õigeaeg-

## NÕUANDED SÕIDUKI JUHTIMISEKS, SÄÄSTLIK SÖITMINE

selt, piisab ka jala tõstmisest gaasipedaalilt.

- Kaldest üles sõites ärge püüdke oma kiirust säilitada; ärge kiirenda-ge rohkem kui tasasel pinnal. Hoidke jalg gaasipedaalil eelistatavalt samas asendis.
- Kaks järjestikust sidurdamist ja järsk vajutus gaasipedaalile enne mootori seiskumist on tänapäevaste sõidukite puhul kasutu.
- Halb ilm, üleujutatud teed:



Ärge sõitke läbi vee, kui vesi ulatub üle velgede allaosa.



### Takistus sõidu ajal

Kasutage juhikohal kindlasti ainult sõiduki-  
le sobivaid matte, mis

kinnitatakse spetsiaalsetesse kinnituspunktidesse, ning kontrollige regulaarselt mattide õiget kinnitumist. Ärge pange mitut matti üksteise peale.

**Pedaalide kinnikiilumise oht.**

### Rehvid

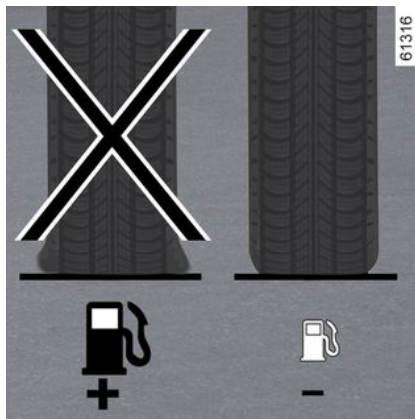

- Rehvide ebapiisav rõhk suurendab kütusekulu.
- Kütusekulu optimeerimiseks seadke kõige kõrgem rehvirõhk või soovitatud rõhk, mis on märgitud juhiukse siseservale ➔ 363.
- Ettenähtud rehvidest erinevate rehvide kasutamine võib suurendada kütusekulu.

### Nõuanded kasutamiseks



- Eelistage säästurežiimi ECO.
- Elektri kokkuhoid tähendab bensiini kokkuhoidu. Lülitage välja kõik elektriseadmed, kui need enam vajalikud ei ole. **Ag**a (ohutus ennekõike), jätke tuled põlema, kui nähtavus on halb (et näha ja olla nähtav).
- Kasutage pigem ventilatsiooni-avasid. Lahtiste akendega sõitmine põhjustab kiirusel 100 km/h kütuse lisakulu +4%.
- Vältige paagi täitmist servani, see hoiab ära kütuse loksumise üle ääre.
- **Mitteautomaatse kliimaseadme-  
ga sõidukite puhul** lülitage kliimaseade välja, kui seda pole vaja kasutada.

## NÕUANDED SÕIDUKI JUHTIMISEKS, SÄÄSTLIK SÕITMINE

### Nõuanded kütusekulu vähendamiseks ja seega looduskeskkonna kaitsmisele kaasaaitamiseks:

Kui parkisite sõiduki kuumuse või päikese kätte, õhutage sõidukit enne käivitamist, et soe õhk salongist väljuks.

- Ärge hoidke sõiduki katusel tühja katuseraami.
- Ülemõoduliste esemete veoks kasutage pigem järeilhaagist.
- Haagissuvilaga sõites kasutage sobivat deflektorit ja ärge unustage seda seadistamast.
- Vältige sõiduki kasutamist lühikes- te vahemaade läbimiseks (nn uksest ukseni sõitmine koos pikkade katkestustega mootori töös), sest mootor ei saavuta sellisel juhul kunagi oma optimaalset töötemperatuuri.

### säästlik ennustav juhtimisabi

Olenevalt mudelist saab selle funktsiooni abil tellitavaid kaarte kasutades rakendada säästlikumat sõidustiili.

Teatavatele sõiduolukordadele lähenedes (ringtee, kiiruspiirang jne) teavitab funktsioon juhti armatuurlaual kuvatava näidiku abil, mis hetkel gaasipedaali vabastada.

Kui juht teeb selle toimingu, võimaldab see sõidukil peatada kiirendamise ja piirata pidurite kasutamist.

See võimaldab vähendada kütusekulu ning piduriklotside ja rehvide kulumist.

### Sisse-/väljalülitamine

Kui sõiduk seisab ja mootor on sisse lülitatud, valige multimeediumekraanil ala "Sõiduk", vajutage menüüd "Juhtimisabi", ja seejärel "Prognoosiv ECO juhtimisabi".



ECO ennustav juhtimisabi teenus on tellimuspõhine.

**Navigeerimissüsteemi kasutamise kohta lugege multimeediumsüsteemi kasutusjuhendist.**

### Tööpõhimõte

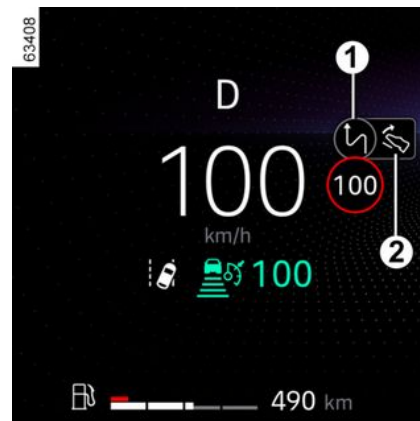

Kui hakkab tekkima mingi sõiduolukord, kuvatakse armatuurlaual märgutuled **1** ja **2**.

Märgutuli **1** soovib juhil tõsta jala gaasipedaalilt.

Märgutuli **1** näitab peatset sõiduolukorda.

Kui juht vabastab gaasipedaali, kaob märgutuli **2** armatuurlaualt. Märgutuli **1** jääb armatuurlaual, kuni olukord kestab.

Kui juht ei kohanda oma kiirust, jäävad näidikud **1** ja **2** armatuurlaual, kuni olukord kestab.

# NÕUANDED SÕIDUKI JUHTIMISEKS, SÄÄSTLIK SÕITMINE

## Sõiduolukorrad

Järgmised sümbolid tähistavad sõiduolukordi, mida süsteem arvesse võtab:

-  (ringtee);
-  (kurv);
-  kiiruspiirang.



Kui olete suunatule sisse lülitanud:

-  (sõltuvalt geograafilisest piirkonnast, väljumine).

Sõltuvalt tellimusest ja/või geograafilisest piirkonnast ning pärast multi-meediaekraani menüüst "Mugavus" seadistuse "Prognoosivad sündmuse- ja liiklushoiatused" aktiveerimist võtab sõiduk arvesse järgmisi dünaamilisi sündmusi:

-  (liiklus on tihe).

Olenevalt tellimusest ja/või geograafilisest piirkonnast hoiatatakse kasutajat järgmiste sündmuste eest, kuid see ei mõjuta püsikiirust:

-  (teetööd);
-  (liiklusõnnetus);
-  (sõiduk seisab).

**Märkus.** Tihe liiklus, teetööd, õnnetused ja seisvad sõidukid on dünaamilised sündmused, mille asukoht võib olla vähem täpne.

## Funktsioon ei suuda tuvastada järgmist:

- kallak (mäest üles või alla);
- peatuda või teed anda;
- teemaks.

**Märkus.** Tihe liiklus, teetööd, õnnetused ja seisvad sõidukid on dünaamilised sündmused, mille asukoht võib olla vähem täpne.

# REHVIRÕHU LANGEMISE MÄRGUANNE

43592

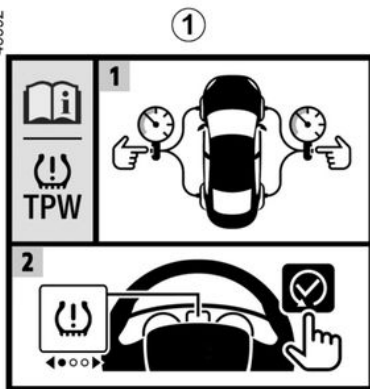

1

1

2

3



62694

Kui sõiduk on see süsteem olemas, hoiatab see ühe või mitme rehvi rõhu langemisest.

Süsteemi saab tuvastada sõidukis oleva sildi 1 järgi.

## Tööpõhimõte

64040



2

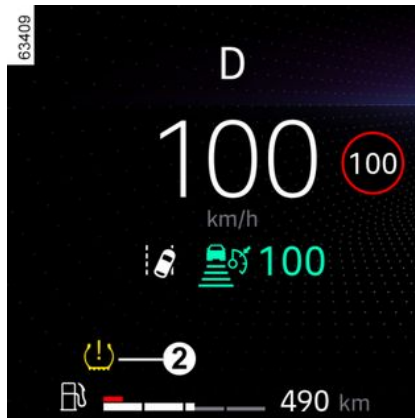

See süsteem avastab rõhu langemise ühes rehvis, mõõtes sõidu ajal rataste kiirust.

Märgutuli  2 süttib ja jääb põlema, et anda juhile teada madalast rehvirõhust (tühi rehvi, purunenud rehvi jne).

# REHVIRÕHU LANGEMISE MÄRGUANNE



See funktsioon on täiendav juhtimisabi vahend.

Funktsioon ei asenda juhti. Seega ei või see funktsioon mingil juhul asendada juhi valvsust ega vastutust. Kontrollige rehvirõhku, kaasa arvatud tagavararatta rõhku üks kord kuus.

## Toimimise tingimused

Usaldusväärse hoiatuse andmiseks rõhukao korral tuleb süsteem reguleerida rõhurõhuga, mis võrdub ühega rehvirõhu märgisel näidatud rõhust (kontrollväärtused) ➔ 363.

**Lähtestada tuleks alati pärast kõigi nelja rehvi rõhu kontrollimist jahtunud rehvidel.**

Järgnevate olukordade puhul on oht, et süsteem töötab viivitusega või ei tööta korralikult:

- süsteemi ei ole uuesti lähtestatud pärast pumpamist või mistahes toimingut rataste juures.
- valesti lähtestatud süsteem: rehvirõhud erinevad soovitatud rehvirõhkudest;

- koorma oluline muutmine või koorma jaotamine sõiduki ühele küljele;
- sportlik sõidustiil intensiivse kiirenudusega;
- sõitmine lumisel või libedal teel;
- sõitmine lumekettidega;
- ainult ühe uue rehvi paigaldamine;
- rehvide kasutamine, mida firma teenindus ei ole heaks kiitnud.



Enne lähtestamisega alustamist tuleb kontrollida rehvirõhku. Süsteem ei anna hoiatust, kui rõhk ei vasta soovitatud rõhule.



Järsk rehvirõhu langus (rehvi purunemine jne) võib süsteemil algselt märkamata jääda.

## Tegevus rehvirõhu standardväärtuste lähtestamiseks

Seda peab tegema:

- pärast igat pumpamist või rehvirõhu lähtestamist;
- pärast ratta vahetamist;
- pärast rataste asukoha vahetamist.

Rehvirõhud peavad vastama sõiduki hetkekasutusele (tühjalt, koormaga, sõitmine kiirteel jne). Järgige rehvirõhkusid (kaasa arvatud tagavararattal). Kontrollige rehvirõhku vähemalt kord kuus ning enne iga pikeemat sõitu (vt silti juhiukse serval ➔ 363).

## Multimeediumekraani kaudu lähtestamine 3



Lähtestamine tuleb teha, kui sõiduk seisab ja süüde on sisse lülitatud. Lisateavet vt multimeediaekraani juhistest.

## REHVIRÕHU LANGEMISE MÄRGUANNE



Märgutuli **STOP** kohustab teid ohutuse huvides ning liik-

lusolusid arvestades tingimata ja otsekohe peatuma.

### Rehvirõhu seadistamine

**Kõigi nelja rehvi rõhku tuleb seadistada jahtunud rehvidel** (lugege juhiükse siseserval asuvat silti).

Kui mingil põhjusel ei saa rehvirõhku **külmadel rehvidel mõõta, siis arvestage, et näidatud rõhk on 0,2 kuni 0,3 baari (3 PSI) tegelikust suurem.**

**Mitte kunagi ei tohi tühjaks lasta kuuma rehvi.**

Pärast igat pumpamist või rehvirõhu reguleerimist lähtestage rehvirõhu standardväärtus.

### Rataste/rehvide vahetamine

Kasutage ainult ettevõtte poolt heaks kiidetud varustust, muidu võib juhtuda, et süsteem töötab viivitusega või ei tööta korralikult → **361**.

Reguleerige rehvirõhku ning lähtestage rehvirõhu standardväärtus pärast igat ratta või rehvi vahetust.

### Tagavararatas

Kui rehvi on sõidukile alla pandud, reguleerige rehvirõhku ja lähtestage rehvirõhu standardväärtus.

### Rehviparandusaerosoolid ja rehvipumpamiskomplekt

Kasutage ainult firma teeninduse heaks kiidetud varustust, sest muidu võib juhtuda, et süsteem töötab viivitusega või ei tööta korralikult → **364**. Pärast rehviparanduskomplekti kasutamist reguleerige rehvirõhku ning lähtestage rehvirõhu kontrollväärtus.

### Rehvirõhu häired







Järgneval lehel esitatud tabelis loetakse hoiatusteateid, mis ilmuvad armatuurlaual **4**, kui süsteem tuvastab rehvirõhu häire.

**Armatuurlaual esitatav teave teavitab kõigist võimalikest rehvirõhu häiretest (nt tühi või katkine rehvi).**

# REHVIRÕHU LANGEMISE MÄRGUANNE

## Veateadete tabel

Märgutuled	Teated	Näidud
 süttib	Pumpa rehve ja lähtestam.	See näitab, et tuvastatud on puudulik rehvirõhk või purunenud rehv. Kontrollige ja reguleerige kõigi nelja rehvi rõhku, kui rehvid on jahtunud, ning lähtestage süsteem.
 vilgub ja seejärel jääb põlema	Kont. rehvirõhku lähtestamine	See näitab, et lähtestamine oli edukas. Kontrollige ja reguleerige enne lähtestamisprotseduuri uuesti alustamist rehvirõhku.
 vilgub, siis jääb põlema koos hoia- tustulega 	Kontrolli TPW	See näitab süsteemi riket. Pöörduge firma esindusse.
 vilgub ja seejärel jääb põlema	TPW kättesaamatu	See näitab, et sõidukile on paigaldatud tagavararatas, mis erineb suuruselt teisest neljast rattast. Süsteem on mittesaadaval seni, kuni paigaldatud on teiste ratastega identne ratas ja tehtud on lähtestamine.

## JUHTIMISABI JA KORRIGEERIMISSEADMED

Sõltuvalt mudelist võivad nende hulka kuuluda:

- **blokeerumisvastane pidurisüsteem (ABS);**
- **elektrooniline stabiilsuskontroll (ESC) koos alajuhitavuse kontrollisüsteemi ja libisemisvastase süsteemiga;**
- **hädapidurdusabi;**
- **ahelkokkupõrke ennetamise süsteem;**
- **taastav pidurisüsteem;**
- **mäkketõusu stardiabist.**



Need funktsioonid on abiks ohuolukorras juhtimisel, et kohandada sõiduki käitumist vastavalt juhi soovile.

Need funktsioonid ei asenda juhti. **Funktsioonid ei laienda sõiduki piiranguid ega tohi õhutada kiiremini sõitma.** Seetõttu ei asenda need mingil juhul juhi valvsust ega vastust sõiduki juhtimisel (juht peab olema alati valmis ootamatusteks, mis sõitmise ajal võivad juhtuda).

## Rataste blokeerumisvastane süsteem (ABS)

Äkkpidurdusel võimaldab ABS vältida rataste blokeerumist ning seega lühendada pidurdusteed ja säilitada kontrolli sõiduki üle.

Sellistes tingimustes on võimalik pidurdades takistusi vältida. Lisaks võimaldab süsteem lühendada pidurdusteed, seda eriti libedal teel (märg asfalt jne).

Süsteemi toimimist on tunda väiksemast või tugevamast võnkest piduripedaalis. ABS-süsteem ei paranda mingil juhul rehvi ja maapinna vahelist "füüsilist" haarduvust. Seega tuleb **ilmtingimata** järgida ka ettevaatusabinõusid (vahemaad sõidukite vahel jne).



Hädaolukorras on soovitatav vajutada pedaalile **tugevalt ja jätkuvalt**. Ei ole mõtet vajutada üksteisele järgnevate vajutustega (pumbates). ABS kohandab pidurisüsteemile rakendatavat jõudu.

### Toimimishäired:

- Armatuurlaual ilmuvad

ja ning olenevalt mudelist teated "Kontrollige ABS-süsteemi", "Kontrollige pidurisüsteemi" ja "Kontrollige ESC-süsteemi", mis annavad teada, et ABS, ESC ja hädapidurdusabi lülitatakse välja. **Pidurdamine endiselt toimib;**

- , , ja **STOP** süttivad armatuurlaual koos teatega "Pidurdussüsteemi rike", **mis näitab pidurdusseadmete riket.**

Mõlemal juhul palun pöörduge volitatud esinduse poole.



Teie pidurdus on osaliselt tagatud. Sellisel juhul on **järsult pidurdamine ohtlik** ning sellepärast peate tingimata ja viivitamatult peatuma, arvestades liiklusolusid. Võtke ühendust firma esindusega.

## JUHTIMISABI JA KORRIGEERIMISSEADMED

### Elektrooniline stabiilsuskontroll (ESC) koos alajuhitavuse kontrollisüsteemi ja libisemisvastase süsteemiga

#### Elektrooniline stabiilsuskontroll ESC

See süsteem võimaldab säilitada kontrolli sõiduki üle kriitilistes olukordades (takistuse vältimine, libisemine kurvides jne).

#### Tööpõhimõte

Rooli sees asuv andur võimaldab tuvastada juhi soovitud teekonda.

Teised sõidukis asuvad andurid mõõdavad sõiduki tegelikku trajektoori.

Süsteem võrdleb juhi soovitud trajektoori sõiduki tegelikult läbitud trajektooriga ja parandab seda vajadusel, avaldades teatud toimet piduritele ja/või mootori võimsusele. Süsteemi aktiveerumisel hakkab arma-

tuurlaual märgutuli  vilkuma.

#### Esisillaveo kontroll

See süsteem muudab ESC toimimise tõhusamaks esisilla rataste veojõu ebasobivuse korral (esisilla rehvide haardumise kaotus).

#### Libisemisvastane süsteem

Süsteem võimaldab piirata veorataste libisemist ja kontrollib sõidukit

kohaltvõtmisel, kiirendusel või pidurdusel.

#### Tööpõhimõte

Rattaandurite abil mõõdab ja võrdleb süsteem pidevalt veorataste kiirust ja arvestab nende kiirendust. Kui mõni ratas hakkab libisema, pidurdab süsteem automaatselt, kuni liikumine vastab järe rehvide haarduvusele teega.

Süsteem toimib samuti mootori pöõrete arvu pinnase haardumisega vastavusse viies. See toimub sõltumatult gaasipedaalile vajutamisest.

Mõnes olukorras (sõitmisel väga pehmel pinnal, nt lumes, mudas jne, või sõitmisel lumekettidega), võib süsteem ratta pöörlemise piiramiseks vähendada mootori võimsust.

#### Tõrked

Kui süsteem tuvastab tõrke, ilmub armatuurlaual teade "Kontrollige ESC süsteemi" koos märgutuledega



ja . Sellisel juhul on ESC libisemisvastane süsteem välja lülitatud.

Pöörduge firma esindusse.

### Hädapidurdusabi

See on ABS-i täiendav süsteem, mis aitab sõiduki pidurdusteekonda vähendada

#### Tööpõhimõte

Süsteem võimaldab tuvastada hädapidurdusolukorra. Sellisel juhul arendab pidurdussüsteem viivitamatult välja oma maksimumvõimsuse ja võib käivitada ABS-i lüliti.

ABS pidurdus toimib seni, kuni piduripedaal on alla vajutatud.

#### Stopptuled süttivad

Olenevalt sõidukist, need võivad vilkuda äkilise aeglustumise korral.

#### Pidurduse ennetamine

Gaasipedaali kiire vabastamine kutsub selle funktsiooni olemasolul esile pidurduse, et pidurdusteekonda vähendada.

#### Erijuhud

Kiirushoidiku kasutamise ajal:

- kui vajutate gaasipedaalile, võib selle vabastamine süsteemi aktiveerida;
- kui te gaasipedaalile ei vajuta, siis süsteem sisse ei lülitu.

#### Tõrked

Kui süsteem tuvastab tõrke, ilmub armatuurlaual teade "Kontrollige

## JUHTIMISABI JA KORRIGEERIMISSEADMED

pidurisüsteemi" koos märgutulega



Pöörduge firma esindusse.

### 3 Ahelkokkupõrke ennetamise süsteem

Ahelkokkupõrke ennetamise süsteem vähendab pärast õnnetust täiendava kokkupõrke ohtu, pannes teie sõiduki ajutiselt seisma.

### Tööpõhimõte

Kui turvapadjasüsteem tuvastab kokkupõrke, hakkavad tööle eelpingutid või turvapadjad ➔ 69 ja funktsioon "Ahelkokkupõrke ennetamise süsteem" aktiveerib sõiduki pidurdamiseks elektroonilise stabiilsuskontrolli (ESC).

Ahelkokkupõrke ennetamise süsteem lülitatakse selle töötamise ajal välja, kui:

– juht vajutab tugevalt gaasipedaalile;

ja / või

– piduripedaali vajutava juhi tekitatud pidurdusjõud on suurem kui funktsiooni käivitatud automaatspidurduse tekitatud pidurdusjõud.

**Märkus:** ahelkokkupõrke ennetamise süsteemi kasutamiseks peab

teie sõiduki pidurisüsteem toimima nõuetekohaselt.

### Tõrked

Kui süsteem tuvastab tõrke, ilmub armatuurlaual teade "Kontrollige kokkupõrkejärgset süsteemi" koos

märgutulega

Sellisel juhul on funktsioon välja lülitatud. Pöörduge esindusse.

### Taastav pidurisüsteem

Pidurdamisel võib taastav pidurisüsteem muuta sõiduki aeglustamisel tekkinud energia elektrienergiaks.

See laeb veoakut ja suurendab sõiduvahemikku.

### Tõrked

– Armatuurlaual põleb , koos teatega "Kontrollige pidurisüsteemi": **pidurdusabi töötab ikka.**

Nendes tingimustes võib piduripedaalile vajutamise tunne olla teistsugune.

Soovitav on vajutada pedaalile tugevalt ja pidevalt.

Pöörduge firma esindusse.

– Armatuurlaual põleb **STOP**, koos teatega "Pidurisüsteemi viga": **tegemist on pidurisüsteemi rikkega.**

Võtke ühendust firma esindusega.



Teie ohutuse huvides kohustab märgutuli

**STOP** liiklusolusid arvestades teid otsekohe peatuma. Seisake mootor ja ärge seda enam käivitage. Võtke ühendust firma esindusega.

### Mäkketõusu stardiabi

Sõltuvalt kallaku kaldenurgast aitab see seade teid kallakul sõitma hakkamisel. See takistab sõidukil tagurpidi liikumised, vajutades automaatselt piduritele, kui juht tõstab jala piduripedaalilt, et vajutada gaasipedaali.

### Süsteemi funktsioneerimine

Süsteem töötab ainult siis, kui käigukang on mingis muus asendis kui neutraalasend (muu asend kui N või P automaatkäigukastiga sõidukite puhul) ja kui sõiduk on täielikult liikumatu (vajutatakse piduripedaalile).

## JUHTIMISABI JA KORRIGEERIMISSEADMED

Süsteem hoiab sõidukit paigal umbes **2 sekundit**. Seejärel pidurid vabanevad järk-järgult (sõiduk vee- reb vastavalt kallakule).



Mäkketõusu stardiabi ei saa täielikult takistada sõiduki tagurpidi liikumist kõigil juhtudel

(väga järsk kalle jne).

Juht võib kõigil juhtudel vajutada piduripedaali ja sel moel takistada sõiduki tagurpidi liikumist.

Mäkketõusu stardiabi ei tohi kasutada pikemal peatumisel: kasutage piduripedaali.

See funktsioon ei ole loodud selleks, et sõidukit pidevalt liikumatuks muuta.

Vajadusel kasutage sõiduki peatamiseks piduripedaali.

Juht peab olema libedal või vähehaakuval pinnasel eriti ettevaatlik.

**Raskete vigastuste oht.**

# LISASÕIDUABIFUNKTSIOONID

## My Safety

Funktsiooni "My Safety" saab kasutada, et samaaegselt teatud sõiduabifunktsioone välja või sisse lülitada.

Saate seadistada (sõltuvalt mudelist) funktsiooni "My Safety" multi-meediumekraanilt, valides sõiduabi-funktsioonid, mida samaaegselt välja lülitada.

## Kasutamine



## režiim "ALL ON"

Sõltuvalt mudelist on asjaomaste juhiabiteenuste funktsioonid ja konfiguratsioonid järgmised:

- kiiruse ületamise hoiatus → 221;
- sõidureast lahkumise ennetamine → 187;
- juhi väsimuse hoiatusfunktsioon → 218;
- juhi tähelepanu hoiatusfunktsioon → 215;
- hädaolukorras sõidureast lahkumise ennetamine → 194.

Kui režiim "ALL ON" on sisse lülitatud, siis lülitati 1 märgutuli läheb põlema ja armatuurlauale ilmub selle kinnitamiseks teade "My Safety All ON valitud". Juhtimisabid on aktiveeritud režiimis saadaval.

## "Perso" režiim

Selle režiimi abil saate mõned juhtimisfunktsioonid, mis on saadaval eelnevalt seadistatud režiimis "ALL ON", **välja lülitada** või **uuesti sisse lülitada**, kasutades seadistust "My Safety Perso".

Kui süüde on sisse lülitatud, **vajutage** kaks korda järjest nuppu 1, et lülitada sisse režiim "Perso". Esmakordsel vajutamisel näidatakse armatuurlauale teadet "My Safety Perso jaoks v. uuesti". Teise puudutuse järel nupu

1 näidiku tuli kustub. Lülitatakse sisse režiim "Perso". Armatuurlauale kuvatakse teade "My Safety Perso valitud".

Režiimile "ALL ON" režiimile tagasilülitamiseks, **vajutage** korra nupule 1. Nupu 1 asuv märgutuli süttib.



Märguanded lülitatakse uuesti sisse sõltuvalt ajast, mis on kulunud mootori viimasest seiskamisest:

- sõiduki avamisel;
- või
- ukse avamisel;
- või
- kui mootor on taaskäivitatud.

## LISASÕIDUABIFUNKTSIOONID

### Isikupärastatud režiimi seadistus

#### Multimeediumekraanilt 2



Rohkem selgitusi seadetele ligipääsemise kohta leiate multimeedium-süsteemi kasutusjuhendist.

### Sõidureast lahkumise ennetamine



Kaamerast **1** saabuvat teavet kasutades käivitab funktsioon sõiduki roolisüsteemi korrigeeriva tegevuse, kui ületatakse pidevat või katkendlikku joont või teeservale (sõidurada-de eraldaja, piire, kõnnitee, tõkettamm jne) lähenetakse ilma suunatulesid sisse lülitamata.

Kui sõiduk ületab katkendjoone, ilma et suunatulesid oleks kasutatud, siis olenevalt seadistusest funktsioon:

- hoiatab juhti ilma roolisüsteemil korrigeerivat tegevust käivitamata;
- või

- käivitab roolisüsteemi korrigeeriva tegevuse.

 Võite rooli kasutades **kontrolli sõiduki üle** iga hetk tagasi võtta.

#### Kaamera asukoht 1

Tuuleklaas ei tohi olla määrduanud (sellel ei tohi olla mustust, pori, lund, kondensaati jms).



See funktsioon on täiendav juhtimisabivahend. Funktsioon ei asenda mingil juhul juhi valvsust ega vastutust, juhil peab oma sõiduki üle kogu aeg kontroll olema.

## LISASÕIDUABIFUNKTSIOONID

### Sisse-/väljalülitamine

#### Multimeediumekraanilt 2



Rohkem teavet leiate multimeediumi kasutusjuhendist.

### Kasutades lülitit 3 "Minu ohutus"



– **Funktsiooni väljalülitamiseks**, kui see on funktsiooni "Minu ohutus" → 186 režiimist "Kohandatud" välja lülitatud, vajutage kaks korda lülitile

3. Märgutuli  kuvatakse armatuurlaual kollasena.

– **Funktsiooni uuesti sisselülitamiseks** vajutage üks kord lülitile 3.

Armatuurlaual süttib märgutuli



### Kasutamine



Kui funktsioon on sisse lülitatud, kuvatakse armatuurlaual  või

 ning vasak- ja parempoolsed joonte näidikud 4 hallina.

**Funktsioon on valmis hoiatama või sekkuma, kui sõiduki kiirus on üle 65**

km/h ning hoiatustuli  või  ja vasak- või parempoolse joone näidikud 4 kuvatakse valgena.



**See funktsioon toimib**, kui sõiduk

- läheneb teeäärele suunatulesid sisse lülitamata;
- ületab pideva joone suunatulesid sisse lülitamata;

## LISASÕIDUABIFUNKTSIOONID

– Ületab katkendjoone suunatulesid sisse lülitamata, kui on valitud seadistus "Toimingud katkendjoonte puhul".

Sellistel juhtudel:

– käivitab funktsioon sõiduki roolisüsteemi ja trajektoori korrigeeriva tegevuse;  
– armatuurlaual muutub märgutuli  või  ja näidik 4 joont ületanud poolel kollaseks.

Kui roolisüsteemi korrigeeriv tegevus ei ole piisav, muutuvad arma-

tuurlaual märgutuli  või  ja näidik 4 joont ületanud poolel punaseks ning rool vibreerib.

Kui "Toimingud katkendjoonte puhul" pole seadistust valitud, **siis funktsioon esitab häire**, kui sõiduk ületab ilma suunatulesid sisselülitamata katkendliku joone ja teeäär pole rajale piisavalt lähedal.

Sellisel juhul hoiatab funktsioon juhti:

– rooli vibreerimisega;

ja

– armatuurlaual muutub märgutuli  või  ja näidik 4 joont ületanud poolel punaseks.

**Märkus:** kurvides lubab funktsioon kurvi veidi lõigata.

### Erijuhud

#### "Säil. kontr." Hoiatus

– Kui süsteem töötab ja ei tuvasta juhi tegevust roolil, ilmub armatuurlaual koos helisignaaliga teade "Säil. kontr.Säilita kontroll" ja olenevalt sõidukist ka kollane märgutuli



, kuni juht on sõiduki üle kontrolli taastanud.

– Kui süsteem on töötanud liiga kaua, ilmub armatuurlaual teade "Säil. kontr." ning kostab helisignaali ja (olenevalt sõidukist) kollane mär-

gutuli  ilmub asjaomasel joonel koos märgutulega 4, kuni juht saavutab sõiduki üle kontrolli.



Võite rooli liigutades trajektoori korrigeerimise igal ajal katkestada.

#### Sõidukid, millel on süsteem "Active driver assist"

Kui funktsioon "Sõiduraja keskel hoidmine" lülitatakse sisse samal ajal kui funktsioon "Sõidureast lahkumise ennetamine", siis ekraanil

kuvatavad märgutuled on järgnevad:

– funktsioon "Sõiduraja keskele hoidmine" toimib: roheline märgutuli



asendab armatuurlaual valge

või halli märgutule  või .

Seega teavitatakse teid esmajärjekorras funktsiooni "Kanali tsentreeirimine" olekust;



– funktsioon "Sõiduraja keskel hoidmine" pannakse ootele ja funktsioon "Sõidureast lahkumise ennetamine" ei ole kas valmis või ei tööta: roheline

märgutuli  asendab armatuur-

laual valge või halli märgutule .

või . Seega teavitatakse teid esmajärjekorras funktsiooni "Kanali tsentreeirimine" olekust;

– funktsioon "Sõiduraja keskel hoidmine" pannakse ootele ja funktsioon "Sõidureast lahkumise ennetamine" ei ole kas valmis või ei tööta: märgu-

tuli  või  kuvatakse armatuurlaual punase või kollasena. Seega teavitatakse teid esmajärjekorras funktsiooni "Sõidureast lahkumise ennetamine" olekust

Igal juhul teavitatakse teid alati funktsiooni olekust, kui see juhib teie

## LISASÕIDUABIFUNKTSIOONID

sõiduki roolisüsteemi. Kõige kasulikum teave kuvatakse alati.

### Funktsioon ei ole ajutiselt kasutatav või on välja lülitatud

Süsteem pole ajutiselt saadaval või välja lülitatud, kui:

- Joone väga kiire ületamine.
- pidevalt joone peal sõitmine;
- ligikaudu neli sekundit pärast sõiduraja vahetamist;
- kitsastes kurvides;
- halva nähtavuse korral;
- üks suunatudest on sisse lülitatud;
- lülitab sisse ohutulesid;
- hakkate kasutama tagurpidikäiku;
- tugev kiirendus;
- sõiduki kiirus on suurem kui umbes 160 km/h või 180 km/h, olenevalt sõidukist;
- sõiduraja laius muutub;
- käivitatakse elektroonilise stabiilsuskontrolli süsteem (ESC);
- töötab pidurdamisel rataste blokeerumist välistav seade;
- rakendub aktiivne hädapidurdussüsteem;
- teise roolisüsteemi juhtiva funktsiooni, näiteks funktsiooni "Sõiduraja keskele hoidmine" sekkumine.

Kui funktsiooni ei saa kasutada, siis

on märgutuli  või  ning va-

sak- ja parempoolsed korrigeerimisnäidikud **4** armatuurlaual hallid.

Kui esikaamera on kaetud, kuvatakse armatuurlaual teade "Esikaameral puudub nähtavus". Puhastage ala, kus andurid asuvad

### Automaatne väljalülitamine

Funktsioon lülitatakse automaatselt välja, kui:

- elektrooniline stabiilsuskontroll (ESC) on välja lülitatud või talitlushäirega;
- rataste blokeerumisvastane süsteem ei tööta;
- haakekonks on elektriliselt ühendatud haakeseadme pessa;
- kuvatakse märgutuli .

Funktsiooni väljalülitamisel süttib armatuurlaual kollane märgutuli .

## Seaded



Multimeediumekraani funktsiooni seadete **2** avamise kohta lugege multimeediumsüsteemi kasutusjuhendit:

- "Toimingud katkendjoonte puhul": kasutage seda seadistust, et valida funktsiooni vastus, kui sõiduk kaldub sõidurajalt välja ja ületab katkendliku joone, ilma et suunatud oleks sisse lülitatud:

- valitud seadistus: funktsioon võib käivitada sõiduki roolisüsteemi ja trajektoori korrigeeriva tegevuse;
- seadistust pole valitud: funktsioon võimaldab rooliratta vibree-

## LISASÕIDUABIFUNKTSIOONID

rides juhti hoiatada ilma sõiduki trajektoori korrigeerimata.

- "Vibratsioon": reguleerige funktsiooni "Sõidureast lahkumise ennetamine" jaoks rooli vibreerimist;
- "Sõidurajalt väljumise ootus": seadistage joonte tuvastamise tundlikkuse taset. Selleks valige:
  - "Hiline": joon tuvastatakse selle ületamisel;
  - "Standardne": joon tuvastatakse sellele lähenemisel;
  - "Varajane" joon tuvastatakse läheduses.

Lisateavet vt multimeediaekraani juhistest.

### Tõrked

Kui süsteem tuvastab tõrke, on vasak- ja parempoolse joone näidikud

armatuurlaual ja märgutuli  kollased.

Mõnel juhul on kuvatakse koos nendega järgmine teade:

- « Sõiduabi pole saadaval »;

või

- « Esikaamera kontrollige »;

või

- « Sõiduabi kontroll ».

Pöörduge firma esindusse.

# LISASÕIDUABIFUNKTSIOONID

## Hoiatused



See funktsioon on täiendav juhtimisabivahend. Funktsioon ei asenda mingil juhul juhi valvsust ega vastutust, juhil peab oma sõiduki üle kogu aeg kontrolli olema.

### **Süsteemi tööd/parandamine**

- Kokkupõrke korral võib kaamera asend muutuda ja see võib mõjutada selle talitlust. Lülitage funktsioon välja ja pöörduge firma esindusse.
- Kõiki kaamera asukoha läheduses tehtavaid töid (parandamine, asendamine, tuuleklaasi muudatused jne) peab tegema kvalifitseeritud spetsialist.

Süsteemi kallal tohib töötada ainult firma esindus.

### **Süsteemi häired**

Teatud tingimused võivad süsteemi toimimist häirida või halvendada, näiteks:

- määrdund tuuleklaas (sellel on mustust, jääd, lund, kondensaati jms);
- keerukas keskkond (tunnel jne);
- halvad ilmatingimused (lumi, vihm, rahe, must jää jne);
- halb nähtavus (öösel, udu korral jne);
- mitmed teemärgistused (teetööd jne), need on ebaühtlased või raskesti eristatavad (nt osaliselt kustunud jooned, liiga pikad vahed, teekate ebatasane jne);
- pimestatus (silma paistev päike, vastassuunas sõitvate sõidukite esituled jne).
- kitsas, käänuline või lainjas tee (kitsad kurvid jne)
- samas reas eesoleva sõiduki lähedal sõitmine.

Sellisel juhul võib „Sõidureast lahkumise ennetamise“ funktsioon aktiveeruda valesti või üldse mitte.

### **Soovimatu või vale korrektsiooni või liikumistee üldse mitte korrigeerimise oht.**

#### **Funktsiooni väljalülitamine**

Funktsioon tuleb järgmistes olukordades inaktiveerida:

- kaamerapiirkond on kahjustatud (tuuleklaasi küljel või sisemise tahavaatepeegli küljel);
- teepind on libe (lumi, must jää, vesiliug, kiviklibu jne);

## LISASÕIDUABIFUNKTSIOONID

- tuuleklaas on mõranenud või väändunud (ärge laske tuuleklaasi parandada selles piirkonnas, vaid sõitke vahetamiseks esindusse);
- sõiduk veab haagist või haagissuvilat.

# LISASÕIDUABIFUNKTSIOONID

## Hädaolukorras sõidureast lahkumise ennetamine



Radarist **2** ja kaamerast **1** saabuvat teavet kasutades käivitab funktsioon sõiduki roolisüsteemi korrigeeriva tegevuse, kui on kokkupõrkeoht vastassuunas kõrvalrajal läheneva sõidukiga ja suunatulesid ei ole sisse lülitatud.

Olenevalt mudelist käivitab funktsioon radaritest **3** ja kaamerast **1** saabuvat teavet kasutades sõiduki roolisüsteemi korrigeeriva tegevuse, kui on kokkupõrkeoht samal või suuremal kiirusel liikuva sõidukiga, kui see on tagumiste radarite tuvastus-  
alas.



Võite rooli kasutades **kontrolli sõiduki üle** iga hetk tagasi võtta.



Süsteem pakub lisajuh-  
timisabi.  
Süsteem ei asenda  
mingil juhul juhi valv-  
sust ega vastutust, juhil peab  
oma sõiduki üle kogu aeg kont-  
roll olema.

## Kaamera asukoht **1**

Tuuleklaas ei tohi olla määratud (sellel ei tohi olla mustust, pori, lund, kondensaati jms).

## Eesmise radari asukoht **2**

Veenduge, et radariala ei oleks kinni kaetud (mustus, muda, lumi, valesti paigaldatud/kinnitatud numbri-  
märk), saanud põrutada, ümber ehi-  
tatud (sh värvitud) ega sõiduki esi-  
küljele paigaldatud tarvikute (eesmi-  
ne kaitseraud, logo jms) taha peide-  
tud.

## Külgmiste radarite asukoht **3**

Veenduge, et radarite ala poleks kin-  
ni kaetud (mustus, pori, lumi jne),  
kahjustada saanud ja seda poleks  
muudetud (sh värvitud jne).

## Funktsiooni sisse-/väljalülitami- ne

### Kasutades lülitit A "Minu ohutus"

## LISASÕIDUABIFUNKTSIOONID



Kui funktsioon on funktsiooni "Minu ohutus" → 186 režiimi "Kohandatud" kaudu välja lülitatud, vajutage kaks korda lülitit **A**.

**Funktsiooni uuesti sisselülitamiseks** vajutage lülitile **A**:

**Multimeediumekraanilt **B****



Rohkem teavet leiate multimeediumi kasutusjuhendist.

## Vastutuleva sõiduki tuvastamine

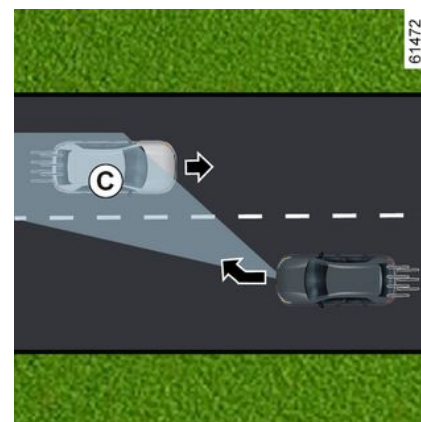
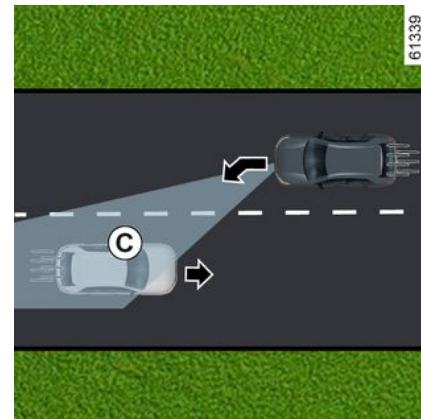

Kui 65–110 km/h kiirusega sõites tekitab kõrvalrajal vastassuunast lähe-

## LISASÕIDUABIFUNKTSIOONID

neva ja tuvastusalas **C** oleva sõidukiga kokkupõrke oht ja suunatud ei ole sisse lülitatud, toimib süsteem järgmiselt:

- **hoiatab teid kokkupõrkeohust:**

69412



Armatuurilaul kuvatakse sõnum "Kokkupõrkeoht" koos punaselt sütitatud näidiku **4**, joonega sündmusega samal küljel ja helisignaaliga Armatuurilaulal ilmub sündmusega samale küljele näidik **5**;

ja

- **käivitab roolisüsteemi korrigeeriva tegevuse.**



Võite rooli liigutades trajektoori korrigeerimise igal ajal katkestada.



See funktsioon on täiendav juhtimisabivahend.

Funktsioon ei asenda mingil juhul juhi valvust ega vastutust, juhil peab oma sõiduki üle kogu aeg kontroll olema.

Funktsioon ei pruugi aktiveeruda, kui lähenemiskiirus on suurem kui umbes 200 km/h (näiteks sõidate kiirusel 110 km/h ja sõiduk sõidab vastassuunas külgneval sõidurajal kiirusel 91 km/h).

### Möödasõidu korral

(olenevalt mudelist)

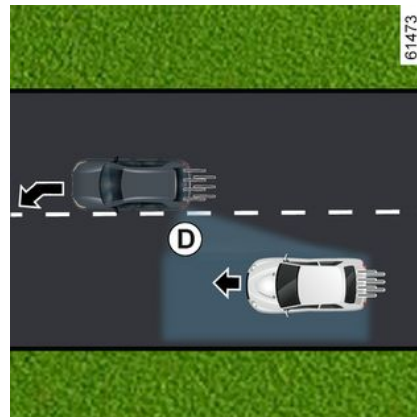

61473

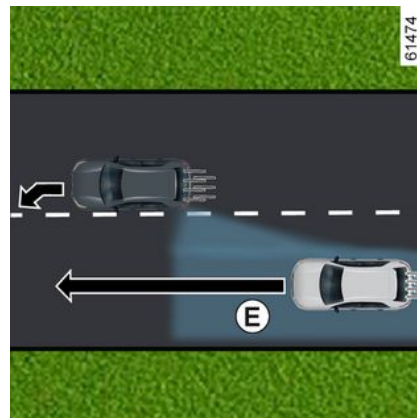

61474

# LISASÕIDUABIFUNKTSIOONID

63412

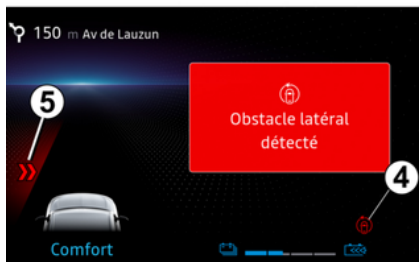

menurgas **D** asuva sõidukiga, mis liigub teie sõidukiga samas suunas või sõidukiga, mis läheneb kiiresti tagantpoolt kõrvalreas, mis asub tuvastusalas **E**, teeb süsteem järgmist:

- **hoiatab teid kokkupõrkeohust:** armatuurlaual vilgub märgutuli **6**, kuvatakse sõnum "Küljel leiti takistus", koos punase näidikuga **4**, joon sündmusega samal küljel ja helisignaal. Armatuurlaual ilmub sündmusega samale küljele näidik **5**;

ja

- **käivitab roolisüsteemi korrigeeriva tegevuse.**

## Pole ajutiselt saadaval / süsteemi mitteaktiveerumine

Süsteem pole ajutiselt saadaval või välja lülitatud, kui:

- Joone väga kiire ületamine.
- pidevalt joone peal sõitmine;
- ligikaudu neli sekundit pärast sõiduraja vahetamist;
- kitsastes kurvides;
- halva nähtavuse korral;
- ühe suunatule aktiveerumine (ainult siis, kui külgneval sõidurajal tuvastatakse vastassuunas sõitev sõiduk);
- lülitab sisse ohutulesid;
- tugev kiirendus;

- sõiduki kiirus on suurem kui umbes 160 km/h või 180 km/h, olenevalt sõidukist;
- sõiduraja laius muutub;
- käivitatakse elektroonilise stabiilsuskontrolli süsteem (ESC);
- töötab pidurdamisel rataste blokeerumist vältiv seade;
- aktiivse hädapidurdussüsteemi toimimine;
- ...

Süsteem ei saa käivituda, kui:

- kaamera ei tuvasta vastaval sõiduki küljel olevat joont (pidevat või katkendlikku);
- kaamera ei tuvasta samaaegselt selle sõiduraja kahte äärt, kus teie sõiduk liigub;
- tagurpidikäik on sees;
- kaamera vaateväli on tõkestatud;
- eesmine radar on kaetud;
- olenevalt sõidukist, kui üks radariitest on määrduanud;
- ...

Olenevalt sõidukist, kui üks külgmisest radaritest on kaetud, ilmub armatuurlaual teade "Külgradarid nähtavus puudub".

Kui eesmine radar on määrduanud, ilmub näidikuplokis teade "Esiradar nähtavus puudub".

Kui esikaamera on määrduanud, ilmub näidikuplokis teade "Esikaamera nähtavus puudub".



Kui sõidate kiirusega üle 65 km/h, ja lähenete joonele (pidev või katkendlik) ning esineb kokkupõrke oht pi-

## LISASÕIDUABIFUNKTSIOONID

Puhastage ala, kus andurid asuvad.

### Funktsiooni automaatne väljalülitumine

Süsteem lülitub automaatselt välja, kui:

- elektrooniline stabiilsuskontroll (ESC) on välja lülitatud või talitlushäirega;
- rataste blokeerumisvastane süsteem ei tööta;
- Haakekonks on elektriliselt ühendatud haakeseadme pessa;
- kuvatakse märgutuli .

Kui sõidukil on süsteemi tunnustatud veetiisel, kuvatakse armatuurlaual teade "Treiler: küljradarid pole saadaval", mis teavitab, et hädaolukorras sõidureast kõrvalekaldumise ennetamise funktsioon on välja lülitatud.

Kui sõiduk pukseerib treilerit või karavani, võib esineda ootamatuid või ebavajalikke korrigeerimisi. Saate ootamatute või ebavajalike korrigeerimiste vältimiseks täiustatud ohutuse süsteemi välja lülitada.

### Tõrked

Kui funktsioon tuvastab töövea, siis võivad ilmuda juhtpaneelile järgmised sõnumid:

- « Esikaamera kontrollige » ;  
või
  - « Eesmine radar kontrollige » ;  
või
  - « Sõiduabi kontroll » ;  
või olenevalt mudelist
  - « Külgradarid kontrollige » .
- Pöörduge ametliku edasimüüja poole.

## Hoiatused



See funktsioon on täiendav juhtimisabivahend. Funktsioon ei asenda mingil juhul juhi valvsust ega vastutust, juhil peab oma sõiduki üle kogu aeg kontrolli olema.

### **Süsteemi tööd/parandamine**

- Kokkupõrke korral võib kaamera või radari(te) asend muutuda ja see võib mõjutada nende talitlust. Lülitage funktsioon välja ja pöörduge firma esindusse.
- Kõiki radarkaamera või radarite asukoha läheduses tehtavaid töid (parandamine, asendamine, tuuleklaasi muudatused jne) peab tegema kvalifitseeritud spetsialist.

Süsteemi kallal tohib töötada ainult firma esindus.

### **Süsteemi häired**

Teatud tingimused võivad süsteemi toimimist häirida või halvendada, näiteks:

- määrdund tuuleklaas (sellel on mustust, jääd, lund, kondensaati jms);
- keerukas keskkond (tunnel jne);
- halvad ilmatingimused (lumi, vihm, rahe, must jää jne);
- halb nähtavus (öösel, udu korral jne);
- mitmed teemärgistused (teetööd jne), need on ebaühtlased või raskesti eristatavad (nt osaliselt kustunud jooned, liiga pikad vahed, teekate ebatasane jne);
- pimestatus (silma paistev päike, vastassuunas sõitvate sõidukite esituled jne).
- kitsas, käänuline või lainjas tee (kitsad kurvid jne)
- samas reas eesoleva sõiduki lähedal sõitmine.

Sellisel juhul võib sõidureast kõrvalekaldumise ennetamise funktsioon aktiveeruda valesti või üldse mitte.

### **Soovimatu või vale korrektsiooni või liikumistee üldse mitte korrigeerimise oht.**

#### **Funktsiooni väljalülitamine**

Funktsioon tuleb järgmistes olukordades inaktiveerida:

- kaamera (tuuleklaasi küljel või sisemise tahavaatepeegli küljel) või radari piirkond (piirkonnad) on kahjustunud;
- teepind on libe (lumi, must jää, vesiliug, kiviklibu jne);

## LISASÕIDUABIFUNKTSIOONID

- tuuleklaas on mõranenud või väändunud (ärge laske tuuleklaasi parandada selles piirkonnas, vaid sõitke vahetamiseks esindusse);
- sõiduk veab haagist või haagissuvilat;
- sõidukit pukseeritakse (rikke kõrvaldamine);
- te ei sõida sillutatud teel.

3

# LISASÕIDUABIFUNKTSIOONID

## Pimeda nurga hoiatus

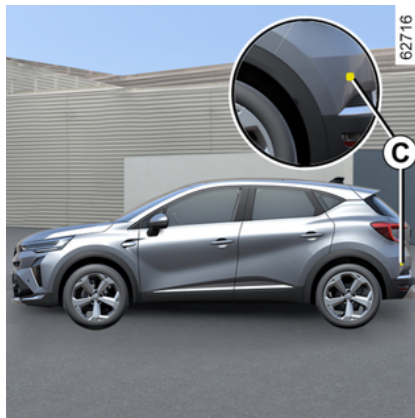
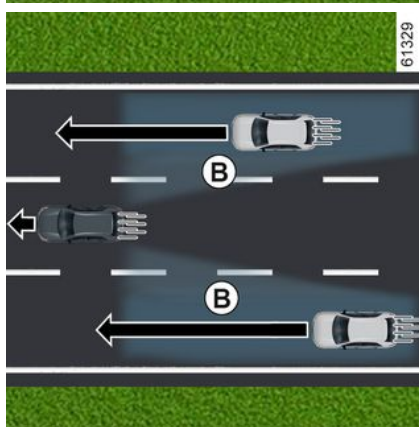
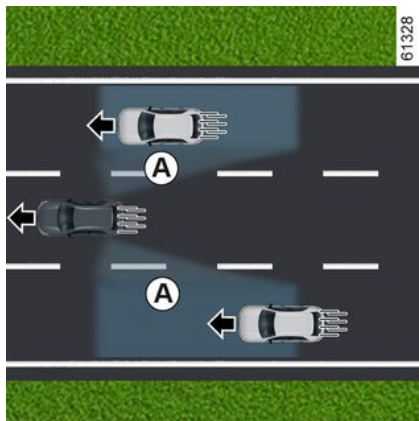

Kaitseraua mõlemale küljele (ala **C**) paigaldatud anduritest saadud teabe põhjal hoiatab funktsioon juhti:

- kui mõni sõiduk asub pimedas nurgas **A** ja liigub samas suunas kui teie sõiduk;

ja / või

- alal **B** oleva ja kõrvalrajal kiiremini sõitva sõidukiga kokkupõrke ohu korral.

Funktsioon hoiatab, kui sõiduk liigub kiiremini kui 15 km/h.



Funktsioon ei anna juhile märku, kui teised sõidukid ei liigu.



See funktsioon on täiendav juhtimisabi-vahend. Funktsioon ei asenda mingil juhul juhi valvsust ega vastutust, juhil peab oma sõiduki üle kogu aeg kontroll olema.

## Eripära



Veenduge, et ala **C** radarite ümber tagumise kaitseraua kummalgi küljel poleks kinni kaetud (mustus, pori, lumi jne).

kui üks radaritest on kaetud, ilmub armatuurlaualle teade "Külgmistel"

## LISASÕIDUABIFUNKTSIOONID

radaritel puudub nähtavus". Puhastage ala, kus andurid asuvad.

### Hoiatustuli 2



Märgutuli **2** asub kummagi tahavaatepeeglil **3**.

#### Märkus.

- puhastage regulaarselt tahavaatepeegleid **3**, et suunatud **2** oleksid hästi näha;
- kui te sõidate mõnest teisest sõidukist mööda, süttib märgutuli **2** ainult juhul, kui sõiduk, millest mööda sõitsite, asub piisava aja jooksul teie sõiduki pimedas alas **A**.

### Näidik D

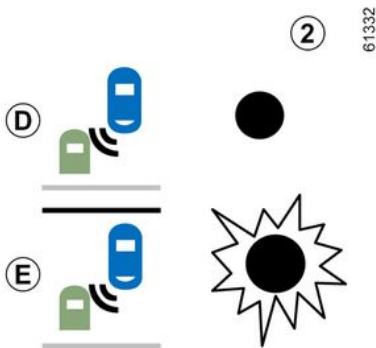

Esimene hoiatus: **suunatuli ei ole sisse lülitatud**, märgutuli **2** näitab, et pimedas nurgas on tuvastatud sõiduk ja/või tagant läheneb kiiresti kõrvalrajal olev sõiduk.

### Näidik E

**Suunatuli on sisse lülitatud**, märgutuli **2** vilgub, kui funktsioon tuvastab pimedas nurgas sõiduki ja/või tagant läheneb sellelt poolt, kuhu te rooli keerate, kiiresti sõiduk. Kui te suunatule välja lülitate, teeb see esimese hoiatuse (näit **D**).

### Mittetoimimise tingimused

- Sõites kitsas kurvis;
- tagurdamisel.

Kui sõidukil on süsteemi tuvastatud veotiisel, kuvatakse näidikuplokis teade "Haagis: pimeala hoiatus on väljas", teavitades, et funktsioon ei tööta. Sõidukile sobiva varustuse valimiseks soovitame pöörduda firma esindusse.

### Tõrked

Kui süsteem tuvastab rikke, ilmub armatuurlauale teade "Külgradarid kontrollige".

Pöörduge firma esindusse.



Kuna kaitserauas asuvad andurid, on soovitatav lasta kõik kaitseraua juures tehtavad tööd (parandamine, vahetamine, värvimine jne) teha väljaõppe saanud spetsialistil.

## Hoiatused



- Süsteemi tuvastamise võime järgib standardset teelaiust. Kitsal teel sõites võib süsteem tuvastada lähimast sõidurajast kaugemal olevat sõidukit.
- Süsteemi tuvastamise võime järgib standardset teelaiust. Kui te sõidate laial teel, võib juhtuda, et süsteem ei suuda tuvastada pimedas nurgas asuvat sõidukit.
- Väga halva ilma korral (tugev vihm, lumi jne) võib süsteemi töö ajutiselt katkeda. Olge liiklusolude suhtes valvas.

**Õnnetuse oht.**



See funktsioon on täiendav juhtimisabivahend. Funktsioon ei asenda mingil juhul juhi valvsust ega vastutust, juhil peab oma sõiduki üle kogu aeg kontrolli olema.

Juht peab kiirust alati vastavalt liiklustingimustele kohandama, olenemata süsteemi antavast teabest.

Süsteemi ei tohi mingil juhul pidada takistuste tuvastajaks ega kokkupõrkeid vältivaks süsteemiks.

### **Süsteemi tööd/parandamine**

- Kokkupõrke korral võib radari asend muutuda ja see mõjutab lõpuks selle talitlust. Pöörduge firma esindusse.
- Kõik tööd nendes piirkondades, kus radarid asuvad (parandused, asendamised jne), peab tegema kvalifitseeritud spetsialist.

Süsteemi kallal tohib töötada ainult firma esindus.

### **Süsteemi häirete juhtumid**

Teatud tingimused võivad süsteemi toimimist häirida või halvendada, näiteks:

- keeruline keskkond (metallsillad, tunnelid, ääristega maanteed jne);
- kehvad ilmastikuolud (lumi, rahe, jõe jne);
- sõidukil on veotiisel, mida süsteem ei tuvasta.

### **Valehäirete või hoiatuste puudumise oht**

Kui süsteem käitub ebanormaalselt, pöörduge volitatud esinduse poole.



### Süsteemi toimimise piirang

- Radari ala peab jääma puhtaks ja mistahes muudatustest puutumatuks, et tagada süsteemi hea toimimine.
- Süsteem ei pruugi tuvastada väikeseid objekte, mis liiguvad sõiduki lähedal (mootorrattad, jalgrattad, jalakäijad jne).
- Kurvi sõites võib juhtuda, et radarid ei tuvasta ajutiselt kõrvalradadel olevaid sõidukeid.
- Funktsioon võib hoiatada teid liiga hilja, kui teised kaks sõidukit lähenevad teile kõrvalradadelt tagantpoolt külgekülje kõrval (3-realisel teel sõites) ja palju suurema kiirusega kui teie.
- Süsteem ei pruugi hoiatust anda, kui teised sõidukid sõidavad märgatavalt erineva kiirusega.
- Kui sõidukist teeb möödasõitu väga pikk sõiduk (nt raskeveosõiduk, mis liigub möödasõidul sõidukiga sarnasel kiirusel), võib süsteem hoiatuse enne manöövri lõppu katkestada.
- Sõiduk liigub kurvilisel teel.

# LISASÕIDUABIFUNKTSIOONID

## Ohutu vahemaa hoiatus



Radariit **2** ja kaameralt **1** saadud teabe alusel teavitab funktsioon juhti ajavahemikust tema ja ees sõitva sõiduki vahel, aidates nii hoida ohutut pidurdusvahemaad kahe sõiduki vahel.

Funktsioon on aktiivne sõites umbes 30 km/h.



See funktsioon on täiendav juhtimisabi-vahend. Funktsiooni ei asenda mingil juhul juhi valvsust ega vastutust, juhil peab oma sõiduki üle kogu aeg kontroll olema.

### Kaamera asukoht 1

Tuuleklaas ei tohi olla määrdunud (sellel ei tohi olla mustust, pori, lund, kondensaati jms).

### Radari 2 asukoht

Veenduge, et radariala ei oleks tõkestatud (mustus, muda, lumi, valesi paigaldatud numbrimärk jne), saanud pörotada, muudetud (sh värvimine) ega peidetud sõiduki esiküljele paigaldatud tarvikute (iluvõre, logo jms) taha.

## Funktsiooni sisse-/väljalülitamine



Valige multimeediumekraanil **3** ala "Sõiduk" ja vajutage menüüle "Juhtimisassistents", seejärel sakk "Mugavus".

Funktsiooni "Järgmine distants" sisse- ja väljalülitamine;



Igal kord, kui sõiduk käivitatakse, jätkab funktsioon mootori viimase seiskamise ajal salvestatud režiimiga.

# LISASÕIDUABIFUNKTSIOONID

## Kasutamine

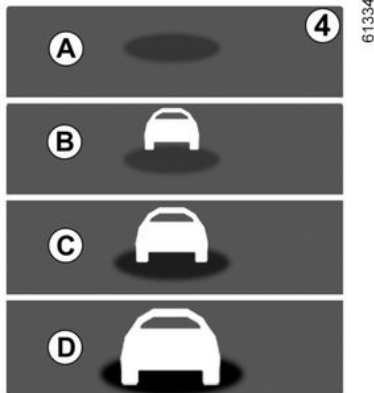

Kui funktsioon on aktiveeritud, kuvatakse armatuurlaual näidik **4**, mis teavitab juhti pikivahest eessõitva sõidukiga.

- **A** (hall): funktsioon ei tööta;
- **A** (roheline): ühtki sõidukit ei ole näha;
- **B** (roheline): ajavahemik on umbes 2 sekundit või rohkem (kahe sõiduki vaheline vahemaa, mis on kohandatud teie kiirusega);
- **C** (oranž): ajavahemik on umbes 1-2 sekundit (vahemaa kahe sõiduki vahel ei ole piisav);
- **D** (punane): ajavahemik on umbes 1 sekund või vähem (vahemaa kahe sõiduki vahel ei ole piisav).

Kui ajavahemik kahe sõiduki vahel on alla 0,5 sekundi, hakkab näidik **4** ja näit **D** armatuurlaual punasena vilkuma ning näitab "-.- s".

Teatud tingimustel ei saa ajavahemikku kuvada:

- kurvis;
- raja vahetamisel;
- kui ees liikuv sõiduk on piisavalt kaugel või radari või kaamera töölatuses väljas.



Mõõtmist kuvatakse teadmiseks: süsteem ei avalda sõidukile mingit mõju.

Funktsioon ei ole mõeldud kasutamiseks linnatingimustes ega sportlikuks sõitmiseks (kurvid, kiirendamised, järsud pidurdamised jne), vaid stabiilsetes sõidutingimustes.

Funktsioon ei avalda mõju pidurdussüsteemile.

Radari ja kaamera alad peavad jääma puhtaks ja mistahes muudatustest puutumatuks, et tagada süsteemi hea toimimine.

Kõiki radari või kaamera asukohta läheduses tehtavaid töid (parandamine, asendamine, tuuleklaasi ja/või kaitseraua muudatused jne) peab tegema kvalifitseeritud spetsialist.

## Hoiatused



See funktsioon on täiendav juhtimisabivahend. Funktsioon ei asenda mingil juhul juhi valvsust ega vastutust, juhil peab oma sõiduki üle kogu aeg kontrolli olema.

### **Süsteemi tööd/parandamine**

- Kokkupõrke korral võib radari ja/või kaamera asend muutuda ja see võib mõjutada selle talitlust. Lülitage funktsioon välja ja pöörduge firma esindusse.
- Kõiki radari ja/või kaamera asukoha läheduses tehtavaid töid (parandamine, asendamine, tuuleklaasi ja/või kaitseraua muudatused jne) peab tegema kvalifitseeritud spetsialist.

Süsteemi kallal tohib töötada ainult firma esindus.

### **Süsteemi häired**

- tuuleklaasi ja kaitseraua piirkond on kaetud (mustuse, jää, lume, kondensatsiooni vms);
- keerukas keskkond (metallsild, tunnel jne);
- kehvad ilmastikuolud (lumi, rahe, jäide jne);
- halb nähtavus (öösel, udu korral jne);
- vähene kontrast eessõitva sõiduki ja ümbruskonna vahel (näiteks valge sõiduk lumisel alal vms);
- pimestatus (silma paistev päike, vastassuunas sõitvate sõidukite esituled jne).
- tee on kitsas, käänuline või lainjas (kitsad kurvid jne)

### **Ekslike valehäirete oht.**

# LISASÕIDUABIFUNKTSIOONID

## Aktiivne hädapidurdus



Kasutades kaamerast **1** ja radarist **2** saadavat teavet, et arvutab süsteem välja vahemaa teie sõiduki ja:

- samas reas ees sõitva sõidukiga; või
- vastutulevate sõidukite vahel, kui soovite suunamuutuse manöövrit teha; või
- ja risti mööduvatest sõidukitest; või
- ja seisvaid sõidukeid; või

– ümbritsevate jalakäijate ja jalgratürite vahel.

Süsteem hoiatab juhti laupkokkupõrke ohu korral, et juhil oleks võimalik teha vajalikke hädamanöövreid (vajutada piduripedaali ja/või pöörata rooli).

Juhi reageerimisest olenevalt võib süsteem kokkupõrke vältimiseks või kahjustuse piiramiseks pidurdamisel abistada.

**Muul juhul on süsteem välja lülitatud ega käivita hoiatust.**



See funktsioon on täiendav juhtimisabivahend.

Funktsioon ei asenda mingil juhul juhi valvsust ega vastutust, juhil peab oma sõiduki üle kogu aeg kontroll olema.



**See süsteem saab vajaduse korral rakendada sõidukile maksimaalset pidurdusjõudu, kuni sõiduk on täielikult peatunud.**

Kinnitage sõites ohutuskaalutlustel alati turvavöö ning paigutage esemed nii, et need ei saaks oma kohalt paiskuda ja sõidukis viibijaid vigastada.

## Kaamera asukoht 1

Tuuleklaas ei tohi olla määratud (sellel ei tohi olla mustust, pori, lund, kondensaati jms).

## Radari asukoht 2

Veenduge, et ala radarite ümber ei ole varjatud (mustuse, muda, lume või valesti paigaldatud numbrimärgi poolt), vigastatud, muudetud (sh värvimistõid) ega peidetud.

## Kasutamine

Sõidu ajal, kui tekib kokkupõrkeohu, siis süsteem:

- **hoiatab teid kokkupõrkeohust:** armatuurlaualle ilmub teade "Tuvastati takistus" ja sellega kaasneb helisignaal.

## LISASÕIDUABIFUNKTSIOONID

**Märkus:** kui juht vajutab piduripe-daalile ja süsteem tuvastab endiselt kokkupõrkeohu, võidakse võimenda pidurdusjõudu, kui see pole kokkupõrke vältimiseks piisav.

– **võib rakendada pidurdus:** kui juht ei reageeri hoiatusele ja kokkupõrge on möödapääsmatu, süttib näidiku-

plokis punane hoiatustuli , näi-datakse teadet "Pidurda" ja kostab hoiatussignaali.

### Märkus.

– kui juht kasutab sõiduki juhtseadi-seid (rooli, pedaale vms), võib süs-teem teatud toimingud edasi lükata või neid mitte aktiveerida;

– kui sõiduk aktiivse hädapidurduse tulemusel peatus, hoitakse sõidukit lühikese aja jooksul liikumatuna. Pärast seda aega peab juht sõiduki liikumatuna hoidmiseks hoidma jalga piduripedaalil;

– pärast seda, kui süsteem aktiveerib pidurid, kuvatakse teade "Täius-tatud ohutu aktiveeritud"



Hädamanöövri korral saate igal ajal pidurdamise lõpetada, kui:

- vajutada gaasipedaali;
- või
- keerate kokkupõrke vältimiseks rooli.



### Hoiatuste eriomadused

Kiirusest olenevalt võivad hoiatus ja pidurdamine aktiveeruda üheaegselt.

## Sõiduki tuvastamine

### Samal sõidurajal sõitvate sõidukite tuvastamine

Süsteem tuvastab kokkupõrkeohu samal sõidurajal teie ees oleva sõidukiga, kui sõiduk sõidab kiirusega umbes üle 8 km/h.

### Vastutulevate sõidukite tuvastamine, kui soovite suunamuutuse manöövrit teha

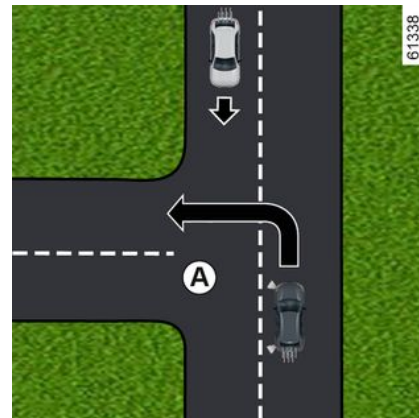

Kui te soovite suunda muuta (nt **A**), tuvastab süsteem vastutulevad sõidukid, kui:

- teie sõiduk sõidab kiirusel umbes 8 km/h kuni 20 km/h;
- olete suunatule sisse lülitanud.

### Sõidurada risti ületavate sõidukite tuvastamine

Süsteem tuvastab sõidurada risti ületavad sõidukid, kui:

- teie sõiduk sõidab kiirusel umbes 20 km/h ja 60 km/h.

### Sõidurajal peatunud sõidukite tuvastamine

Süsteem tuvastab seisvad sõidukid, kui:

## LISASÕIDUABIFUNKTSIOONID

– teie sõiduk sõidab kiirusel umbes 8 km/h ja 80 km/h.

### Jalakäijate ja jalgratturite tuvastamine

#### Jalakäijate ja jalgratturite tuvastamine samal sõidurajal

Süsteem tuvastab jalakäijad ja jalgratturid, kui:

– teie sõiduk sõidab kiirusel umbes 8 km/h ja 85 km/h.

#### Jalakäijate ja jalgratturite tuvastamine suuna muutmisel

Süsteem tuvastab jalakäijad ja jalgratturid, kui:

– teie sõiduk sõidab kiirusel umbes 8 km/h ja 20 km/h.

## Sisse-/väljalülitamine



Sõltuvalt mudelist lülitatakse funktsioon uuesti sisse sõltuvalt ajast, mis on kulunud mootori viimasest seiskamisest:

- sõiduki avamisel;
- või
- ukse avamisel;
- või
- kui mootor on taaskäivitatud.

## Multimeediumekraanilt 3 süsteemi aktiveerimine/inaktiveerimine



Funktsiooni välja- või sisselülitamise kohta lugege multimeediumsüsteemi juhistest.

Valige "SEES" või "VÄLJAS".

## Seaded



Sõiduohutuse tagamiseks seadistage need asendid ainult siis, kui auto seisab.

## Seadistused multimeediumekraanilt 3

## LISASÕIDUABIFUNKTSIOONID



Kui sõiduk on paigal ja te soovite multimeediumekraanilt **3** funktsiooni sätetesse ligi pääseda, siis lugege multimeediumsüsteemi kasutusjuhendit:

"Teavitust": reguleerige häire tundlikkuse taset. Selleks valige:

- « Hiline »;
- « Standardne »;
- « Varajane ».

Rohkem teavet leiate multimeediumi kasutusjuhendist.

### Ajutine mittekasutatavus

Kui süsteem tuvastab ajutise tõrke, süttib armatuurlaual märgutuli

 või olenevalt mudelist kollane märgutuli .

Võimalikud põhjused on järgmised:

- tegu on süsteemi ajutise tõrkega (päikesepeegeldus, lähitulede valgusvihk, halvad ilmastikuolud jne). Süsteem töötab jälle, kui nähtavus paraneb;
- Süsteem ei tööta ajutiselt (nt tuuleklaas, eesmine või tagumine kaitseraud on kaetud mulla, muda, lume, kondensaadiga vms), mille korral tuleb sõiduk parkida ja mootor välja lülitada. Puhastage tuuleklaas, eesmine kaitseraud või logo. Märgutuli ja teade kaovad järgmine kord, kui mootor käivitatakse ja sõidetakse umbes viis või kümme minutit. Kui asi pole selles, võib põhjus tuleneda mujalt; võtke ühendust ametliku edasimüüjaga.

### Tõrked

Töötamisrikke tuvastamisel ilmub seadme armatuurlaual märgutuli

 või märgutuli .

Pöörduge ametliku edasimüüja poole.

# LISASÕIDUABIFUNKTSIOONID

## Hoiatused



See funktsioon on täiendav juhtimisabivahend. Funktsioon ei asenda mingil juhul juhi valvsust ega vastutust, juhil peab oma sõiduki üle kogu aeg kontroll olema. Selle funktsiooni aktiveerumine võib viibida või mitte toimuda, kui süsteem tuvastab selgeid märke sellest, et juhil on sõiduki üle kontroll (kasutatakse rooli, peddaale jne).

Süsteem ei saa käivituda:

- kui käigukang on neutraalasendis;
- kui elektrooniline stabiilsuskontroll (ESC) on rakendunud.

### **Süsteemi tööd/parandamine**

- Kokkupõrke korral võib radari ja/või kaamera asend muutuda ja see võib mõjutada selle talitlust. Lülitage funktsioon välja ja pöörduge firma esindusse.
- Kõiki radari ja/või kaamera asukoha läheduses tehtavaid töid (parandamine, asendamine, tuuleklaasi modifikatsioonid jne) peab tegema kvalifitseeritud spetsialist.

Süsteemi kallal tohib töötada ainult firma esindus.



## Süsteemi häirete juhtumid

Teatud tingimused võivad süsteemi toimimist häirida või halvendada, näiteks:

- keerukas keskkond (metallsild, tunnel jne);
- kehvad ilmastikuolud (lumi, rahe, jäide jne);
- halb nähtavus (öösel, udu korral jne);
- objekti (sõiduki, jalakäija jne) ja ümbruse ebapiisav kontrastsus (näiteks valgetes riietes jalakäija lumisel taustal vms);
- pimestatus (silma paistev päike, vastassuunas sõitvate sõidukite esituled jne).
- määrdunud tuuleklaas (sellel on mustust, jääd, lund, kondensaati jms);
- ...

Neis tingimustes ei pruugi süsteem reageerida, võib juhti hoiatada või tahtmatult pidurdada.

## Süsteemi toimimise piirang

- Sõiduki iga käivitamise ajal kalibreerib süsteem olenevalt sõiduki ümbrusest ja võib olla kaks kuni viis minutit mitteaktiivne;
- radari ja kaamera alad peavad jääma puhtaks ja mistahes muudatustest puutumatuks, et tagada süsteemi hea toimimine;
- Süsteem ei pruugi reageerida väikeste mõõtmetega sõidukite peale (näiteks mootorrattad ja jalgrattad) sama tõhusalt kui muude sõidukite peale.
- Süsteem ei pruugi õigesti funktsioneerida, kui teepind on libe (vihmane, lumine, jäitega kaetud jne);
- nõuetekohase talitluse tagamiseks peab süsteem eristama kogu takistuse. Seega ei saa süsteem tuvastada:
  - pimeduses või hämaras valguses olevaid jalakäijaid/jalgrattureid;
  - osaliselt nähtaval olevaid jalakäijaid/jalgrattureid;
  - jalakäijaid, kes on lühemad kui ligikaudu 80 cm;
  - suuri esemeid kandvaid jalakäijaid;
- ...

Neis tingimustes ei pruugi süsteem reageerida, võib juhti hoiatada või tahtmatult pidurdada.

## LISASÕIDUABIFUNKTSIOONID



### Funktsiooni väljaülitamine

Funktsioon tuleb järgmistes olukordades inaktiveerida:

- kaamera piirkond on kahjustatud (nt tuuleklaasi seest või väljast);
- sõiduki esiosa on kahjustatud (löök, radari kriimustus vms);
- sõidukit pukseeritakse (rikke kõrvaldamine);
- tuuleklaas on mõranenud või väändunud (ärge laske tuuleklaasi parandada selles piirkonnas, vaid sõitke vahetamiseks ametliku edasimüüja juurde);
- te ei sõida sillutatud teel.

Kui süsteem käitub ebanormaalselt, lülitage see välja ja pöörduge volitatud esinduse poole.

### Funktsiooni katkestamine

Võite aktiivse pidurduse funktsiooni igal ajal peatada kokkupõrke vältimise manöövri käigus kiiresti gaasipedaali vajutades või rooli pöörates.

## LISASÕIDUABIFUNKTSIOONID

### Juhi tähelepanu hoiatusfunktsioon

#### Sissejuhatus



See funktsioon on täiendav juhiabi tähelepanu hajumise korral.

Sõidukil funktsioon ei tööta. Funktsioon ei asenda mingil juhul sõidu ajal juhi vastutust.

Juht peab alati kohandama sõidustiili olenevalt oma tähelepanelikkusest, olenemata süsteemi antavast teabest.

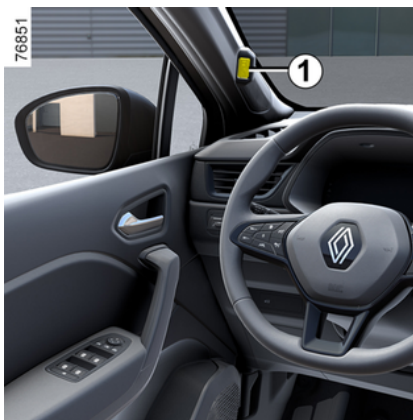

Süsteem analüüsib juhi näo käitumist kasutades salongikaamerat **1** ja annab hoiatuse, kui tuvastatakse tähelepanu hajumine.

Tähelepanu hajumine on see, kui juht ei vaata teed umbes kolm sekundit järjest või kordab seda liigutust mitu korda järjest.

**Märkus.** Süsteem ei salvesta pilte ja töötab reaalajas.

#### Kaamera asukoht **1**

Jälgige, et kaamera ei oleks kinni kaetud (mustus, pori, lumi jne).

### Kasutamine



Süsteem jälgib pidevalt juhi tähelepanuvõimet ja võib sõidu ajal anda mitu hoiatust.



3

## LISASÕIDUABIFUNKTSIOONID



**Funktsioon on valmis hoiatama, kui** kui kiirus on üle 20 km/h.

Tähelepanu hajumise korral kuvatakse armatuurlaual **2** teade "Keskenduge juhtimisele" ja kõlab helisignaal.

Soovitatud on hoida tähelepanu teel ja ennetada kõiki vahejuhtumeid.

Vajutage lüliti **3 OK**, kuni armatuurlaual süttib märgutuli. Pärast teate kustutamist jätkab süsteem tähelepanu hajumise jälgimist ja annab vajadusel uue hoiatuse.

### Sisse-/väljalülitamine



Sõiduohutuse tagamiseks seadistage neid asendeid ainult siis, kui auto seisab.



Sõltuvalt mudelist lülitatakse märguanded uuesti sisse sõltuvalt ajast, mis on kulunud mootori viimasest seiskamisest:

- sõiduki avamisel;
- või
- ukse avamisel;
- või
- kui mootor käivitatakse.



Sõltuvalt mudelist ei pruugi märguannete väljalülitamine olla võimalik.

Sõltuvalt sõidukist saab märguandeid aktiveerida või deaktiveerida järgmiselt:

- vajutades nupule "My Safety";
- multimeediaekraan;
- pardaarvutilt.

### Märguannete sisse- ja väljalülitamine kasutades nuppu **4** "My Safety"



Märguandeid saab sisse või välja lülitada "Perso" funktsiooni → **186** režiimis "My Safety".

Kui hoiatused on varem režiimi "Perso" kaudu välja lülitatud:

- **märguannete uuesti sisselülitamiseks** vajutage kaks korda nuppu **4**. Nupul **4** asuv märgutuli kustub;
- **Märguannete uuesti sisselülitamiseks** vajutage korra nuppu **4**. Nupul **4** asuv märgutuli süttib.

## LISASÕIDUABIFUNKTSIOONID

### Multimeediumekraanilt 5 süsteemi sisse- ja väljalülitamine





Märkuannete sisse- või väljalülitamise kohta lugege multimeediumsüsteemi juhistest.

Valige ON või OFF.

### Süsteemi sisse- ja väljalülitamine pardaarvutist 2



– **Kui sõiduk seisab**, vajutage vajalik arv kordi lülile 6, kuni jõuate saki-

ni  või (olenevalt mudelist) sakinii ;

või

– vajutage lülitit 6 ja korduvalt nupu-

le 7 või 8, kuni jõuate sakile ;

– vajutage (olenevalt mudelist) lülitit 3 OK;

– vajutage korduvalt nupule 7 või 8,

kuni jõuate menüüsse , seejärel vajutage lülile 3 OK;

– vajutage korduvalt nupule 7 või 8, kuni jõuate menüüsse "ÕIDUABI", seejärel vajutage lülile 3 OK;

– vajutage korduvalt nupule 7 või 8, kuni jõuate menüüsse "Tähelepanu häire", seejärel vajutage lülile 3 OK;

– märkuannete sisse- või väljalülitamiseks vajutage uuesti lülile 3 "OK":

- märkuanded on sisse lülitatud;
- hoiatused on välja lülitatud.

### Süsteemi toimimise piirangud

Teatud tingimused võivad süsteemi tööd takistada, nt:

- teatud tüüpi prillide kandmisel;
- kui kaamera on blokeeritud, kasvõi osaliselt;
- kui osa juhi näost on varjatud (juuste, mütsi, kirurgilise maski, salli vms poolt);
- sõiduasend (nt liiga madalal istumine, liiga kaldu jne), mis võib takistada kaameral korralikult nägu analüüsida;
- ...

**Sellistes tingimustes ei pruugi süsteem hoiatust käivitada või võib käivitada enneaegseid või valehoiatusi.**

## LISASÕIDUABIFUNKTSIOONID

### Tõrked

Kui süsteem tuvastab tõrke, ilmub armatuurlaualle teade "Valvsuse jälgim. vajab kontr." või (olenevalt sõidukist) "Tähelepanu jälgimine väljas Nägu ei tuvastatud" ja sellele li-

saks .

Kontrollige, kas kaamera on puhas ja/või eemaldage kõik nägu katvad aksessuaarid. Veenduge, et istute korrektselt.

Kui probleem ei lahene, pöörduge firma esindusse.

### Juhi väsimuse hoiatusfunktsioon

#### Sissejuhatus



See funktsioon on täiendav juhiabi väsimuse korral. Sõidukil funktsioon ei tööta.

Funktsioon ei asenda mingil juhul sõidu ajal juhi vastutust. Juht peab alati kohandama sõidustiili olenevalt oma tähelepanelikkusest, olenemata süsteemi antavast teabest.

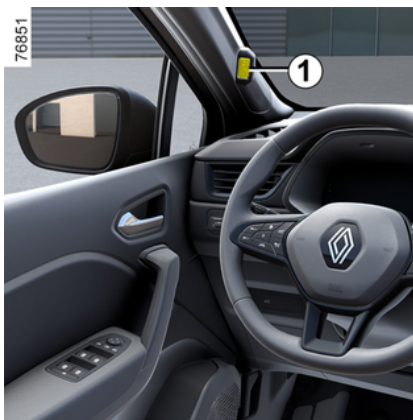

Süsteem analüüsib juhi näo käitumist kasutades salongikaamerat **1** ja annab hoiatuse, kui on oht, et juht võib magama jääda.

**Märkus.** Süsteem ei salvesta pilte ja töötab reaalajas.

#### Kaamera asukoht **1**

Jälgige, et kaamera ei oleks kinni kaetud (mustus, pori, lumi jne).

### Kasutamine



Süsteem jälgib pidevalt juhi tähelepanuvõimet ja võib sõidu ajal anda mitu hoiatust.



Iga kord, kui mootor käivitatakse või juht vahetub, lähtestatakse süsteemi seaded mõne minuti pärast.



Funktsioon on valmis hoiatama, kui:

## LISASÕIDUABIFUNKTSIOONID

- sõiduki viimasest peatumisest on möödunud mõni minut;
- sõiduki kiirus on suurem kui 20 km/h.

Väsimuse ohu korral kuvatakse armatuurlaual **2** teade "Mõelge pausele" ja kostab helisignaali.

Kui juht jääb magama, kuvatakse armatuurlaual koos helisignaali teade "Väsimuse hoiatus puhake" **2**.

Samuti on soovitatav võimalikult peatselt peatuda ja teha puhkepaus.

Vajutage lülitit **3 OK**, kuni armatuurlaual süttib märgutuli. Pärast teate kustutamist jätkab süsteem väsimuse jälgimist ja annab vajadusel uue hoiatuse.

### Sisse-/väljalülitamine



Sõiduohutuse tagamiseks seadistage neid asendeid ainult siis, kui auto seisab.



Sõltuvalt mudelist lülitatakse märguanded uuesti sisse sõltuvalt ajast, mis on kulunud mootori viimasest seiskamisest:

- sõiduki avamisel;
- või
- ukse avamisel;
- või
- kui mootor käivitatakse.



Sõltuvalt mudelist ei pruugi märguannete väljalülitamine olla võimalik.

Olenevalt sõidukist saab hoiatusi aktiveerida või deaktiveerida, kasutades:

- vajutades nupule "My Safety";
- multimeediaekraan;
- pardaarvuti.

### Märguannete sisse- ja väljalülitamine kasutades nuppu **4** "My Safety"



Märguandeid saab sisse või välja lülitada "Perso" funktsiooni ➔ **186** režiimis "My Safety".

Kui hoiatused on varem režiimi "Perso" kaudu välja lülitatud:

- **märguannete uuesti sisselülitamiseks** vajutage kaks korda nuppu **4**. Nupul **4** asuv märgutuli kustub;
- **Märguannete uuesti sisselülitamiseks** vajutage korra nuppu **4**. Nupul **4** asuv märgutuli süttib.

61879

3

## LISASÕIDUABIFUNKTSIOONID

### Multimeediumekraanilt 5 süsteemi sisse- ja väljalülitamine





Märguannete sisse- või väljalülitamise kohta lugege multimeedium-süsteemi juhistest.

Valige ON või OFF.

### Süsteemi sisse- ja väljalülitamine pardaarvutist 2



– **Kui sõiduk seisab**, vajutage vajalik arv kordi lülile 6, kuni jõuate saki-

ni  või (olenevalt mudelist) saki- ni  ;

või

– vajutage lülitit 6 ja korduvalt nupu-

le 7 või 8, kuni jõuate sakile  ;

– vajutage (olenevalt mudelist) lülitit 3 OK;

– vajutage korduvalt nupule 7 või 8,

kuni jõuate menüüsse , seejärel vajutage lülile 3 OK;

– vajutage korduvalt nupule 7 või 8, kuni jõuate menüüsse "SÕIDUABI", seejärel vajutage lülile 3 OK;

– vajutage korduvalt nupule 7 või 8, kuni jõuate menüüsse "Väsimuse hoiatus", seejärel vajutage lülile 3 OK;

– märguannete sisse- või väljalülitamiseks vajutage uuesti lülile 3 "OK":

- märguanded on sisse lülitatud;
- hoiatused on välja lülitatud.

### Süsteemi toimimise piirangud

Teatud tingimused võivad süsteemi tööd takistada, nt:

- teatud tüüpi prillide kandmisel;
- kui kaamera on blokeeritud, kasvõi osaliselt;
- kui osa juhi näost on varjatud (juuste, mütsi, kirurgilise maski, salli vms poolt);
- sõiduasend (nt liiga madalal istumine, liiga kaldu jne), mis võib takistada kaameral korralikult nägu analüüsida;
- ...

**Sellistes tingimustes ei pruugi süsteem hoiatust käivitada või võib käi-**

## LISASÕIDUABIFUNKTSIOONID

vitada enneaegseid või valehoiatusi.

### Tõrked

Kui süsteem tuvastab tõrke, ilmub armatuurlaual teade "Valvsuse jälgim. vajab kontr." või (olenevalt sõidukist) "Tõhelinepanu jälgimine väljas Nägu ei tuvastatud" ja sellele li-

saks .

Kontrollige, kas kaamera on puhas ja/või eemaldage kõik nägu katvad aksessuaarid. Veenduge, et istute korrektselt.

Kui probleem ei lahene, pöörduge firma esindusse.

### Liiklusmärkide tuvastamine



Süsteem kuvab kiiruspiirangud armatuurlaual vastavalt maantee ääres tuvastatud liiklusmärkidele. Süsteem kasutab peamiselt taha-vaatepeegli taha tuuleklaasile kinnitatud kaameralt **1** tulenevat teavet. Sõltuvalt riigist kasutab süsteem teatud märkide (linna sisenemine jne) tõlgendamiseks ka kaarditellimusest pärinevat teavet.

Kui süsteem tuvastab liiklusmärgi, siis armatuurlaual kuvatav märk muutub.

Kui kiiruspiirik või kiirushoidik on sisse lülitatud, saate kohandada piiratud kiiruse seadeväärtuse süsteemi

poolt näidikuplokis näidatava kiiruspiiranguga (➔ **229** ja ➔ **233**).

Kui tuvastatud kiirusepiirangut ületatakse, muudetakse juhi teavitamiseks armatuurlaual kuvatavat liiklusmärki.

### Kaamera asukoht **1**

Tuuleklaas ei tohi olla määratud (sellel ei tohi olla mustust, pori, lund, kondensaati jms).

### Eriomadused

#### Kaarditellimusega sõidukitele:

- sellise navigeerimissüsteemi korral, mille kiirusühikud erinevad sõiduki omadest, kuvab süsteem piirkiiruse liiklusmärgi selle riigi ühikutes ja ümberarvutud piirkiiruse sõiduki armatuurlaual kasutatavates ühikutes.
- riikides, kus lubatud kiirust teatud tüüpi maanteedel vihma ajal vähendatakse, võib süsteem tuvastatud kiiruspiirangut muuta pärast seda, kui tuuleklaasi on mitu sekundit puhastatud.

**Ilma kaarditellimusega sõidukitele:** kui sõidate riigis, kus kiirusühikud erinevad teie sõiduki ühikutes, saate armatuurlaual käsitsi valida näidatava kiirusühiku (nt valida miilide

## LISASÕIDUABIFUNKTSIOONID

asemel kilomeetrid), et saada täpset teavet → 113.

**Märkus.** Süsteem ei arvesta erakorralisi kiiruspiiranguid, nagu näiteks suure õhusaastatusega päevi.

3

### Kasutamine

#### Märgutuled

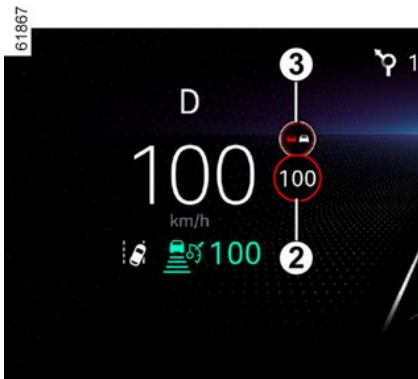

Funktsioon kuvab järgmisi märgutulesid:

**2.** Kiiruspiiranguga liiklusmärgid ja muud kiirust piiravad märgid (kiirus noolega väljumisrajal, kiirus haagisega, kehtivuspikkusega kiiruspiirang jne)

**3.** Muud liiklusmärgid (möödasõidukeeluala algus).

Tuvastatud kiiruse ületamise korral vilgub juhi hoiatamiseks liiklusmärgi sümboli (märgutuli **2**) ümber olev ring ja olenevalt mudelist kõlab mõne sekundi vältel helisignaal. See jääb armatuurlaupaneelile põlema kogu ajaks, mil sõiduk ületab tuvastatud piirkiirust.

#### Eriomadused



#### Kaardi tellimine

Liiklusmärkide tuvastamine on seotud kaardi tellimisega.

Kaarte on vaja olenevalt varustusest regulaarselt uuendada. Kui kaarte ei uuendata, siis süsteemi jõudlus halveneb (vale kiirusepiirang jms).

**Märkus:** kui mingi riigi jaoks kaarti ei ole, siis ilmub multimeediumisüsteemi ekraanile vastav teade koos soovitusena kaarditeave alla laadida.

**Navigeerimissüsteemi kasutamise kohta lugege multimeediumisüsteemi kasutusjuhendist.**

Navigeerimissüsteemi puudumise korral võtab süsteem arvesse ainult kaamera tuvastatud kiirusepiirangu märke. Süsteem ei arvesta enam kaardiga seotud teabega. See võib mõjutada piirkiiruse kasutatavust.

# LISASÕIDUABIFUNKTSIOONID

## Sisse-/väljalülitamine



Sõiduohutuse tagamiseks seadistage neid asendeid ainult siis, kui auto seisab.

Hoiatusi saab olenevalt mudelist sisse- või välja lülitada "Minu ohutus" funktsiooni → 186 režiimist "Perso".



Sõltuvalt mudelist lülitate helimärguanded uuesti sisse sõltuvalt ajast, mis on kulunud mootori viimasest seiskamisest:

- sõiduki avamisel;
- või
- ukse avamisel;
- või
- kui mootor on taaskäivitatud.

Kiiruse ületamise märguande sisse- ja väljalülitamine kasutades "Minu ohutus" nuppu 4



Helimärguannet saab sisse või välja lülitada "Minu ohutus" funktsiooni režiimist "Perso" → 186.

Kui helimärguanne on varem režiimi "Perso" kaudu välja lülitatud:

- **helimärguande väljalülitamiseks** vajutage kaks korda nuppu 4. Nupul 4 asuv märgutuli kustub;
- **helimärguande uuesti sisselülitamiseks** vajutage üks kord nuppu 4. Nupul 4 asuv märgutuli süttib.

Kiiruse ületamise märguande sisse- ja väljalülitamine kasutades ekraani 5



Helimärguande sisse- või väljalülitamise kohta lugege multimeediumsüsteemi juhistest.

Valige "SEES" või "VÄLJAS".

## LISASÕIDUABIFUNKTSIOONID

### Piir- või püsikiiruse muutmine



Kiiruspiiriku, püsikiiruse hoidja või adaptiivse püsikiiruse hoidja sättepunkti kohandamiseks tuvastatud kiirusepiirangutega: sõiduki kiiruse reguleerimiseks viimati tuvastatud kiirusepiirangu märgil näidatud kiirusepiirangule vajutage korraks lülitit **6**.

**Märkus:** kaarditellimusega sõidukitel on võimalik sõiduki kiirust automaatselt reguleerida iga uue piirangu, mis on näidatud tuvastatud kiirusepiirangu märgidel. Selle tegemiseks vajutage umbes kaks sekundit lülitile **6**.

### Ajutiselt väljas

Kui süsteem ei ole seoses kaamera või kaardiantmetega kättesaadav, kuvatakse armatuurlaual sümbol



. Kui probleem ei lahene, pöörduge firma esindusse.

Süsteem ei tuvasta kiiruspiirangut, kui:

- tuuleklaas ei ole puhast;
- päike pimestab kaamerat;
- nähtavus ei ole piisav (udu korral jne);
- liiklismärgid on loetamatud (lumi jne) või kaetud (teise sõiduki või puude tõttu);
- kaardi teavet ei ole uuendatud.

**Märkus;** kui esikaamera on määrduanud, ilmub armatuurlaual teade "Esikaamera nähtavus puudub". Puhastage kaamera ees olevat tuuleklaasi.

### Tõrked

Kui süsteem tuvastab tõrke, kuvatakse armatuurlaual teade



Mõnel juhul on kuvatakse koos nendega järgmine teade:

- « Sõiduabi pole saadaval »;
- või
- « Esikaamera kontrollige »;

või

- « Sõiduabi kontroll ». Pöörduge esindusse.

# LISASÕIDUABIFUNKTSIOONID

## Hoiatused



See funktsioon on täiendav juhtimisabivahend. Funktsioon ei asenda mingil juhul juhi valvsust ega vastutust, juhil peab oma sõiduki üle kogu aeg kontroll olema.

Juht peab alati kohandama kiirust olenevalt liikluseeskirjadest ja sõidutingimustest, olenemata süsteemi antavast teabest.

Süsteem ei pruugi kõiki kiiruspiirangu märke tuvastada ja võib tõlgendada neid valesti.

Juht ei tohi eirata süsteemi tuvastamata jäävaid liiklusmärke ning peab juhinduma eelkõige liiklusmärkidest ja -eeskirjadest.

Halva nähtavuse korral (udu, lumi, jääde jne) võib juhtuda, et süsteem ei näita juhile õiget piirangut

# LISASÕIDUABIFUNKTSIOONID

## Aktiivne hädapidurdus tagurpidikäiguga

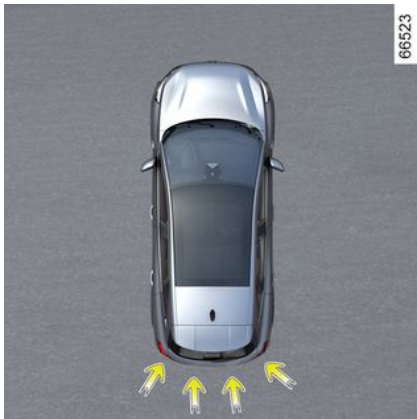

Lisaks funktsioonile „Parkimisabi“ → 290 ja neljalt sõiduki taga paiknevalt andurilt saadud teavet kasutades tuvastab seade sõiduki taga asuvad takistused. Kui tekib märkimisväärne kokkupõrke oht, pidurdab süsteem sõidukit automaatselt.

**Märkus.** Jälgige, et neli keskmist sõiduki taga paiknevat andurit ei oleks kinni kaetud (määrduvad, porised, lumised, kondensaadiga jne).

## Kasutamine

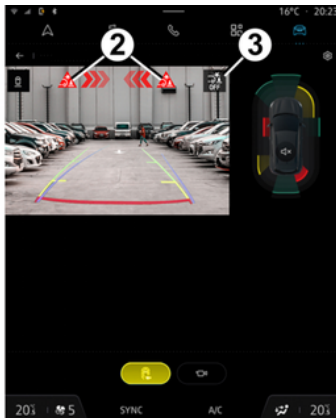

## Tagaoleva takistuse tuvastamine

Kui tagurduskäigu korral tekib 3–10 km/h kiirusega sõidu ajal kokkupõrkeoht mõne takistusega, **pidurdab süsteem sõidukit automaatselt.** Vi-

suaalne hoiatus  **2** kuvatakse multimeediumisüsteemi ekraanil **1** ja sellega kaasneb helisignaal.

Kui sõiduk on peatunud, tuleb juhil seda jalga piduripedaalil hoides paigal hoida.



See funktsioon on täiendav juhtimisabivahend. Funktsioon ei asenda mingil juhul juhi valvsust ega vastutust, juhil peab oma sõiduki üle kogu aeg kontroll olema.

## LISASÕIDUABIFUNKTSIOONID



Kui sõiduki põhi saab manööverdamisel löögi (nt kokkuputtest piirde, kõnniteeääre või muu tänavainventariga), võib see sõidukit kahjustada (kaasneda võib näiteks esi- või tagasilla deformeerumine). Õnnetuste vältimiseks laske oma sõiduk ametliku edasimüüja juures üle vaadata.

### Süsteemi sisse- ja väljaülitamine



Funktsiooni aktiveerimiseks või deaktiveerimiseks valige maailm „Sõi-

duk” ja seejärel „Parkimisabi”. Valige „Aktiivne hädapidurdus tagurpidikäiguga”

Kui funktsioon on välja lülitatud, kuvatakse multimeediaekraanil **3**



märgutuli.

### Tõrked

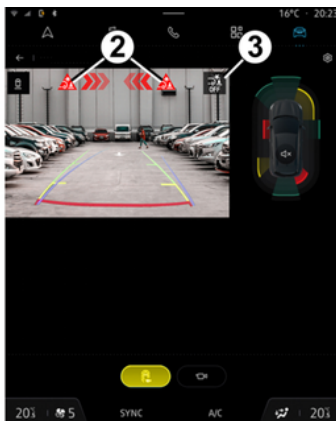

Kui süsteem tuvastab tõrke, lülitub tagurduskäiguga hädapidurdamine automaatselt välja.

Armatuurlauapaneelil kuvatakse **3**



märgutuli ning koos sellega, olenevalt tõrke tüübist, ka järgmine teade:

– „Parkimisandureid ei saa kasutada”;

või

– "Kontrolli parkimisandureid”;

või

– "Juhtimisabid pole saadaval”;

või

– "Kontrollige juhtimisabisid”.

Puhastage ultraheliandurid. Kui probleem ei lahene, pöörduge ametliku edasimüüja poole.

Kui sõidukil on süsteemi tuvastatud veotiisel ja sellega on ühendatud haagis, lülitub tagurpidikäigu korral aktiivne hädapidurdus automaatselt välja ja armatuurlauale ilmub teade: "Haagis: parkimisandurid väl-

jas", millega koos süttib **3** märgutuli, mis kuvatakse multimeediaekraanil.

## Hoiatused



### **Aktiivne hädapidurdus tagurpidikäiguga**

See funktsioon on täiendav juhtimisabivahend. See funktsioon ei asenda mingil juhul juhi valvsust ega vastutust.

Teatud kliimaatilised ja keskkonnatingimused võivad süsteemi toimimist häirida või halvendada. Seetõttu peab juht olema sõidu ajal tekkivate ootamatuste suhtes alati tähelepanelik: jälgige manööverdamise ajal alati, et pimealasse ei jääks mõnda väikest või kitsast liikuvat objekti (nt laps, loom, lapsevanker, jalgratas, kivi, post, jne). Selle funktsiooni aktiveerumine võib viibida või mitte toimuda, kui süsteem tuvastab selgeid märke sellest, et juhil on sõiduki üle kontroll (kasutatakse rooli, pedaale jne).

### **Süsteemi tööd/parandamine**

- Kokkupõrge võib mõjutada tagumiste andurite toimimist. Lülitage funktsioon välja ja pöörduge firma esindusse.
- Kõiki andurite läheduses tehtavaid töid (parandamine, asendamine, kaitseraua muudatused jne) peab tegema kvalifitseeritud spetsialist.

Süsteemi kallal tohib töötada ainult firma esindus.

### **Funktsiooni väljalülitamine**

Rikke korral sõiduki pukseerimise ajal või juhul, kui süsteem veetiislit ei tuvasta, tuleb funktsioon välja lülitada. Kui süsteem ei funktsioneeri nõuetekohaselt, lülitage see välja ja pidage nõu firma esindusega.

## KIIRUSPIIRIK

Kiiruspiiriku funktsioon juhhib mootorit ja pidurdussüsteemi, et aidata teil mitte ületada sõidukiirust, mille olete valinud **piirkiiruseks**.



Olenevalt sõidukist saab kiiruspiiriku funktsiooni siduda liiklusmärkide tuvastamise funktsiooniga → 221.

## Lülitid



7. Lüliti juhtimisabi funktsioonide valimiseks/valiku tühistamiseks olenevalt sõidukist:

- Active driver assist;

- Kohanduv püsikiiruse hoidja;
- püsikiiruse hoidja;
- kiiruspiirik;
- VÄLJAS.

2. Funktsioon pannakse ootele (ja piirkiiruse salvestatakse) (0).

3. Mällusalvestatud piirkiiruse meeldetuletus (RES).

4. Lülitage piirkiiruse rakendamiseks ja vähendamiseks või praeguse piirkiiruse salvestamiseks (SET/-).

5. Lülitage piirkiiruse sisselülitamiseks ja suurendamiseks või salvestatud piirkiiruse tagasikutsumiseks (SES/+).

6. Hüpnupp (olenevalt mudelist): kohandab seadistatud kiiruse tuvas-

tatud kiiruspiirangutega  → 221

Kui režiim "VÄLJAS" on valitud enne mootori väljalülitamist, aktiveeritakse funktsioon "Kiiruspiirik" vaikumisi järgmisel korral, kui sõiduk käivitatakse (olenevalt sõidukist).

## Sõitmine

Kui püsikiirus on seatud, kuid sõiduk ei ole seda veel saavutanud, juhitakse sõidukit nii nagu sõidukeid, mille kiiruspiirik puudub.

Niipea kui saavutate salvestatud kiiruse, ei võimalda vajutus gaasipeadalile programmeeritud kiirust ületada, välja arvatud hädaolukorras (lugege lõiku "Piirkiiruse ületamine").

## Sisselülitamine



## KIIRUSPIIRIK

61854

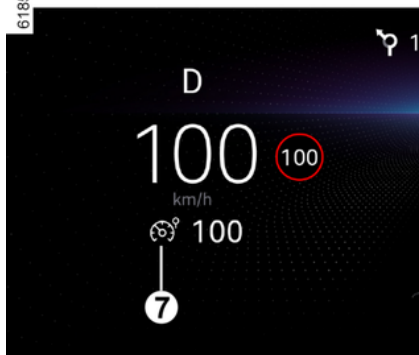

Vajutage lüliti **7** uuesti nii mitu korda kui vaja, et valida kiiruspiirik **A**. Ekraanil süttib hall märgutuli **7**. Sõnum "Kiiruspiirik on valmis: MÄÄRA sisseülitamiseks" ilmub armatuurlaualle koos kriipsudega, näitamaks, et kiiruspiiriku funktsioon on töös ja ootab piirkiiruse salvestamist.

**Märkus:** Sõiduki käivitamisel valitakse kiirusepiirik automaatselt, kui viimasel sõiduki seiskamisel oli valitud funktsioon **A** või OFF (olenevalt sõidukist).

Præguse kiiruse salvestamiseks vajutage lülile **4** (SET/-) või lülile **5** (SET/+): piirkiirus ilmub kriipsukeste asemele ja olenevalt mudelist ilmub valge märgutuli **7**.

Minimaalne salvestatud kiirus on:

- 30 km/h manuaalkäigukastiga sõidukite puhul;
- 12 km/h automaatkäigukastiga sõidukite puhul.

### Piirkiiruse muutmine



Piirkiirust võite muuta, vajutades (järjest või pidevalt):

- lülile **5** (SET/+) kiiruse tõstmiseks;
- lülile **4** (SET/-) kiiruse vähendamiseks.

### Automaatne kiiruspiirik koos kiirusepiirangu liiklusmärkide tuvastamisega

(oleneb tellimusest: ilma tellimusega ei saa seda funktsiooni aktiveerida. Tellimuse haldamiseks lugege multimeediumijuhiseid.)

Kasutades kaamerat, funktsiooni „Liiklusmärkide tuvastamine“ → **221** ja tellimusega seotud kaarti, piirab süsteem kiirusepiiranguga liiklusmärgi tuvastamisel ja sellest möödumisel automaatselt sõiduki kiirust.

### Sisse-/väljalülitamine

Valige multimeediasüsteemi ekraanil ala "Sõiduk" ja "Juhtimisassistent". Seejärel valige sakilt "Mugavus" jaotis "Kiirusepiirangute juurde" väljal "Kohanduv reguleerimine";

**Märkus:** saate aktiveerida/inaktiveerida ka kontekstinuppu **6** vajutades ja all hoides.

### Püsikiiruse ületamine

Piirkiirust võib igal ajal ületada. Selleks vajutage gaasipedaal **jõuliselt põhja** üle vastupanupunkti.

Kui ületate kiirust vilgub piirkiirus armatuurlaual kollasena.

Seejärel vabastage gaasipedaal: kiiruspiiriku funktsioon taastub kohe,

## KIIRUSPIIRIK

kui kiirus langeb allapoole mällu salvestatud kiirust.

**Märkus.** Võimalik on ületada ka kiirusepiirangut (olenevalt sõidukist), vajutades gaasipedaali, kuni see on takistuse punkti lähedal. Sellisel juhul kõlab lisaks armatuurlaual kuvata-vale hoiatusele ka helisignaal.



**Peate hoidma oma jalad pedaalide lähedal, et olla valmis hädaolukorras reageerimiseks.**



Kui kiiruspiirikut ei saa enam kasutada (pä-rast mitut katset seda sisse lülitada), pöördu-ge firma esindusse.

### Kui süsteem ei saa säilitada piirkiirust

Järsul kallakul ei pruugi süsteem piirkiirust hoida: sellest teavitab armatuurlaual punasena vilkuv piirkiirus ja regulaarse sagedusega kõlav helisignaal.

## Funktsiooni töö katkestamine



Kiiruspiiriku funktsioon pannakse ooterežiimile, kui vajutate lülitile **2** (0). Piirkiirus salvestatakse ja kuvatakse armatuurlaual hallina.

### Piirkiiruse meeldetuletus

Kui kiirus on mällu salvestatud, on võimalik seda meelde tuletada, vajutades lülitile **3** (RES).



Kui piirkiiruse hoidik on pandud ooterežiimile, siis vajutades lülitile **4** või **5**, lülitab see uuesti piirkiiruse funktsiooni sisse, ilma salvestatud kiirust arvestamata: seade lähtub hetke sõidukiirusest.

## Püsikiiruse hoidja funktsiooni väljalülitamine

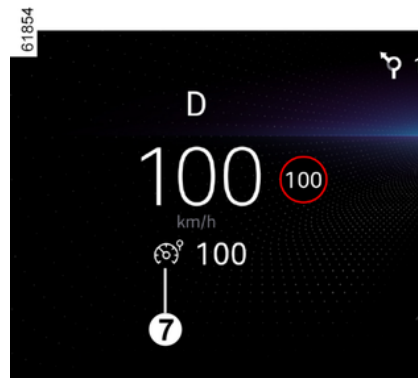

Kiirusepiiraja funktsioon lülitub välja, kui vajutate lülitit **1**, et tühistada kiirusepiiriku valik. Sel juhul kustutatakse kiirus mälust

## KIIRUSPIIRIK

Kui funktsioon on peatunud, kustub märgutuli **7** armatuurlaualt.



Juhtimisabist väljumiseks vajutage lüliti **7** vajalik arv kordi asendisse VÄLJAS. Armatuurlauale ilmub teade "Juhtimisabi on välja lülitatud".

Sellisel juhul (olenevalt sõidukist) aktiveeritakse järgmine kord, kui mootor käivitatakse, funktsioon "Kiiruspiirik" ja mis ootab piirkiiruse salvestamist.

3

## KIIRUSHOIDIK

Kiirusehoidiku funktsioon juhhib mootorit ja pidurdussüsteemi, aidates hoida valitud sõidukiirust, mida nimetatakse **püsikiiruseks**.

Püsikiirust saab pidevalt hoida alates sõidukiirusest:

- 30 km/h manuaalkäigukastiga sõidukite puhul;
- 12 km/h automaatkäigukastiga sõidukite puhul.



Sõltuvalt mudelist saab kiirusehoidiku funktsiooni siduda liiklusemärgide tuvastamise funktsiooniga → 221.

## Lülitid



**1.** Lüliti juhtimisabi funktsioonide valimiseks/valiku tühistamiseks olenevalt sõidukist:

- Active driver assist;
- Kohanduv püsikiiruse hoidja;
- püsikiiruse hoidja;
- kiiruspiirik;
- VÄLJAS.

**2.** Funktsioon pannakse ootele (ja piirkiiruse salvestatakse) (0).

**3.** Mällusalvestatud püsikiiruse meeldetuletus (RES).

**4.** Aktiveerib ja vähendab püsikiirust või salvestab hetkekiiruse (SET/-).

**5.** Lülitage püsikiiruse sisselülitamiseks ja suurendamiseks või salvestatud püsikiiruse taaskasutamiseks (SET/+).

**6.** Hüpnupp (olenevalt mudelist) kohandab seadistatud kiiruse tuvas-

tatud kiiruspiirangutega  → 221

Kui režiim "VÄLJAS" on valitud enne mootori väljalülitamist, aktiveeritakse funktsioon "Kiiruspiirik" vaikumisi järgmisel korral, kui sõiduk käivitatakse (olenevalt sõidukist).



See funktsioon on täiendav juhtimisabivahend.

See ei või mingil juhul asendada juhi vastutust pidada kinni kiiruspiirangutest ja olla tähelepanelik. Juht peab alati suutma sõidukit valitseda.

Kiirusehoidikut ei tohi kasutada tiheda liikluse, käänulise tee või halbade teelolude korral (jäide, märg tee, killustik) ning ebasoodsates ilmastikutingimustes (udu, vihm, külgtuul jne).

**Õnnetuse oht.**

# KIIRUSHOIDIK

## Sisselülitamine

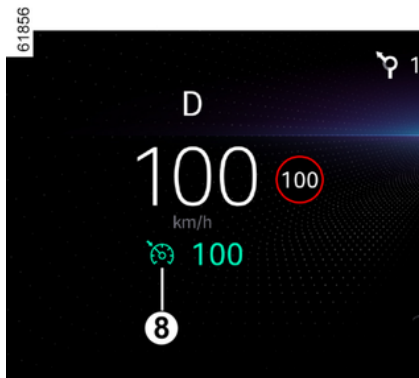
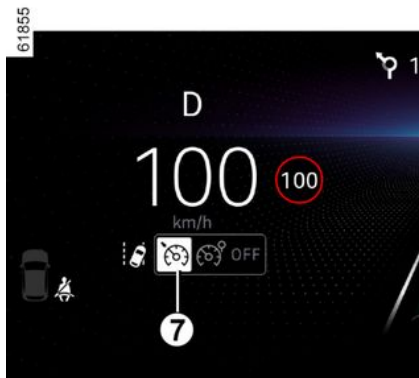

Vajutage lülitit **7** uuesti nii mitu korda kui vaja, et valida püsikiiruse hoidja **7**.

Ekraanil süttib hall märgutuli **8**.

Armatuurlauale ilmub teade "Püsikiiruse hoidja on valmis: sisselülitamiseks vajutage MÄÄRA" koos kriipsukestega, mis näitavad, et kiirus-hoidiku funktsioon on sisse lülitatud ja ootab püsikiiruse salvestamist.

## Kiiruseregulaatori sisselülitamine

Kui sõiduk liigub stabiilselt kiirusel umbes üle 30 km/h, vajutage lülitile **5** (SET/+) või **4** (SET/-): funktsioon aktiveeritakse ja hetkekiirust võetakse arvesse. Kriipsukeste asemele ilmub püsikiirus.

Kriipsukeste asemele ilmub püsikiirus. Püsikiiruse valikut kinnitab salvestatud kiiruse ja roheline märgutule **8** ilmumine.

Kuvatakse teade "Vale kiirus" ja funktsioon ei hakka tööle, kui te püüate aktiveerida allolevat funktsiooni:

- 30 km/h manuaalkäigukastiga sõidukite puhul;
- 12 km/h automaatkäigukastiga sõidukite puhul.

## Sõitmine

Kui mingi püsikiirus on salvestatud ja püsikiiruse funktsioon on sisse lülitatud, võite jala gaasipedaalilt ära võtta.



Hädaolukorras reageerimiseks peate hoidma oma jalad pedaalide lähedal.

## Püsikiiruse muutumine

Võite püsikiirust muuta, vajutades järjestikku:

- lülitile **4** (SET/-) kiiruse vähendamiseks;
- lülitile **5** (SET/+) kiiruse tõstmiseks.

**Märkus.** Vajutage pikalt ühele lülitile, et muuta kiirust järjestikuste sammude võrra.

## Püsikiiruse ületamine

Püsikiirust võib igal ajal ületada, vajutades gaasipedaalile.

Kiiruse ületamise ajal vilgub püsikiirus armatuurlaual punasena. Seejärel vabastage gaasipedaal. Mõne sekundi pärast taastab sõiduk automaatselt esialgse püsikiiruse.

## KIIRUSHOIDIK

### Kui süsteem ei saa säilitada püsikiirust

Järsul kallakul ei pruugi süsteem püsikiirust hoida: sellest teavitab mällu salvestatud kiiruse vilkumine punaselt armatuurlaual ja regulaarse saagedusega kõlav helisignaal.



Kui püsikiiruse hoidjat ei saa enam kasutada (pärast mitut katset seda sisse lülitada), pöörduge firma esindusse.

### Funktsiooni töö katkestamine



Funktsioon katkestatakse, kui vajutate:

- lülitile **2** (0);
- piduripedaali;
- vajutage siduripedaalile või lükake käigukangi neutraalasendisse. (automaatkäigukast);
- olenevalt mudelist, siduripedaalile pikendatud ajaperioodi jooksul või pikemaajalise neutraalasendi ajal.

Püsikiirus salvestatakse ja kuvatakse armatuurlaual hallina.

### Püsikiiruse meeldetuletus

Kui kiirus on mällu salvestatud, võite selle taastada, kui olete veendunud teolude sobivuses (liiklustihedus, maantee seisukord, ilm jne). Vajutage lülitile **3** (RES), kui sõiduki kiirus üle:

- 30 km/h manuaalkäigukastiga sõidukite puhul;
- 12 km/h automaatkäigukastiga sõidukite puhul.

61856

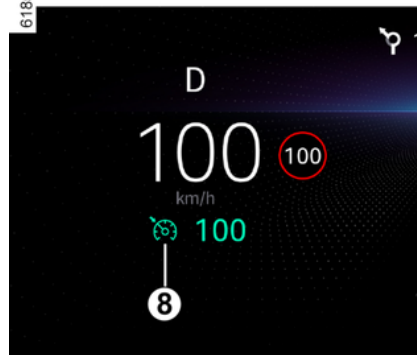

Kiiruse salvestamisel kinnitab kiirushoidiku sisselülitamist roheline püsikiiruse näit ja olenevalt mudelist süttib hoiatustuli **8**.

**Märkus.** Kui eelnevalt salvestatud kiirus on oluliselt kõrgem hetkekiirusest, kiirendab sõiduk järsult kuni püsikiiruse saavutamiseni.

Kui püsikiiruse hoidik on pandud ooterežiimile, vajutage lülitile **4** või **5**, et uuesti püsikiiruse funktsioon sisse lülitada ilma salvestatud kiirust arvestamata: seade lähtub hetke sõidukiirusest.

## KIIRUSHOIDIK

### Püsikiiruse hoidja funktsiooni väljalülitamine

Püsikiiruse hoidja funktsioon lülitub välja, kui vajutate nuppu **7**, et tühistada püsikiiruse valik. Sel juhul kiirus kustutatakse mälust.

**i** Juhtimisabist väljumiseks vajutage lüliti **7** vajalik arv kordi kuni jõuate

asendisse OFF. Armatuurlaule ilmub teade "Juhtimisabi on välja lülitatud".

Sellisel juhul (olenevalt sõidukist) aktiveeritakse järgmine kord, kui mootor käivitatakse, funktsioon "Kiiruspiirik" ja mis ootab piirikiiruse salvestamist.

61856

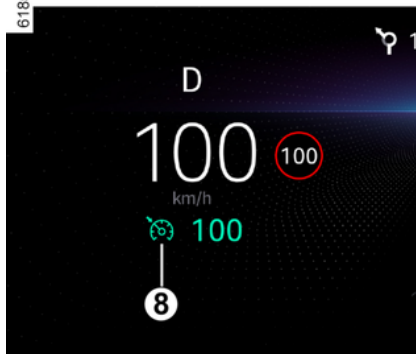

Kui funktsioon on peatunud, kustub märgutuli **8** armatuurlaualt.



Kiirushoidiku funktsiooni katkestamine või väljalülitamine ei too kaasa kiiruse kohest vähenemist: peate pidurdama piduripedaalile vajutades.

## KOHANDUV PÜSIKIIRUSE HOIDJA

Radari või kaamera teabel põhinev kohanduv püsikiiruse hoidmise funktsioon (või Stop and Go kohanduv püsikiiruse hoidja automaatkäigukastiga sõidukitel) annab võimaluse hoida valitud kiirust (nn püsikiirust), hoides samal ajal ohutut vahemaad teie ees samal rajal liikuva sõidukiga.

Kui liiklusmärkide tuvastamise funktsioon on sisse lülitatud ➔ 221, siis sõltuvalt mudelist, suudab süsteem kaamera tuvastatud kiiruspiirangumärkide kohaselt sõiduki kiirust kohandada.

Olenevalt riigist ja tellimusest kasutab süsteem kaamerat ja kaarti, et reguleerida ennetavalt sõiduki kiirust vastavalt olukorrale ja tee eripäradele (ringristmikud, kurvid, eesolevad liiklusmärgid või kiiruspiirangutsoonid).

Automaatkäigukastiga sõidukitel võib Stop and Go kohanduv püsikiiruse hoidja eessõitva sõiduki peatumisel rakendada pidurid täieliku peatumiseni enne, kui laseb sõidukil jälle edasi liikuda.

Süsteem juhib mootori ja pidurdussüsteemi abil teie sõiduki kiirendamist ja aeglustamist.

Süsteemi maksimaalne ulatus on ligikaudu 130 meetrit. See võib muutu-

da teeoludest olenevalt (maapinna reljeef, ilmastikuolud jne).

Vastavalt teetingimustele (liiklus, ilm jne), saab aktiveerida "Kohanduva püsikiiruse hoidja" funktsiooni:

- alates 0 km/h automaatkäigukastiga sõidukite puhul;
- alates 20 km/h manuaalkäigukastiga sõidukite puhul.

Funktsioonist annab märku sümbol



### Märkus.

- juht peab järgima sõiduki kasutamise riigis kehtivat maksimaalset lubatud sõidukiirust ja ohutut vahemaad;
- kohanduv püsikiiruse hoidja võib sõidukit pidurdada kuni kolmandiku pidurdusvõimega. Olenevalt olukorrast võib olla vajalik, et juht pidurdaks tugevamini.



Kohanduv püsikiiruse hoidja ei käivita hädaseiskamist ja selle pidurdamisvõime on piiratud.



See funktsioon on täiendav juhtimisabivahend.

See ei või mingil juhul asendada juhi vastutust pidada kinni kiiruspiirangutest ja ohutust vahemaast ning olla tähelepanelik.

Juht peab alati suutma sõidukit valitseda.

Juht peab alati kohandama kiirust olenevalt ümbruskonnast ja liiklustingimustest.

**Kasutage kohanduvat kiirus-hoidikut väljaspool hoonestatud alasid nähtavate joontega laiadel teedel.**

Kiirusehoidik ei pruugi väga käänulistel või libedatel teedel (must jää, vesiliug, kruus) või ebasoodsates ilmastikuoludes (udu, vihm, külgtuul jne) hästi töötada.

**Õnnetuse oht.**

# KOHANDUV PÜSIKIIRUSE HOIDJA

## Kaamera ja radari asukoht



### Kaamera 1

Tuuleklaas ei tohi olla määrduvad (sellel ei tohi olla mustust, pori, lund, kondensaati jms).

### Radar 2

Veenduge, et radariala ei oleks tõkestatud (mustus, muda, lumi, valesti paigaldatud/kinnitatud numbrimärk), saanud põrutada, muudetud (sh värvimine) ega peidetud sõiduki esiküljele paigaldatud tarvikute (iluvõre, logo jms) taha.



Radari ja kaamera alad peavad jääma puhtaks ja mistahes muudatustest puutumatuks, et tagada süsteemi hea toimimine.

## Lülitid



**3.** Lüliti juhtimisabi funktsioonide valimiseks/valiku tühistamiseks olenevalt sõidukist:

- Active driver assist;
- Kohanduv püsikiiruse hoidja;
- püsikiiruse hoidja;
- kiiruspiirik;

- VÄLJAS.

**4.** Ohutu vahemaa seaded

**5.** Mällusalvestatud püsikiiruse meeldetuletus (RES).

**6.** Lülitab sisse, salvestab ja vähendab püsikiirust või salvestab hetkekiiruse (SET/-).

**7.** Lülitage püsikiiruse sisselülitamiseks ja suurendamiseks või salvestatud püsikiiruse taaskasutamiseks (SET/+).

**8.** Funktsioon pannakse ootele (ja piirkiiruse salvestatakse) (0).

**9.** Hüpnupp (olenevalt sõidukist): kohandab seadistatud kiiruse tuvas-

tatud kiiruspiirangutega  → **221.**



Sõltuvalt mudelist saab kohanduva kiirushoidiku funktsiooni siduda liiklusmärkide tuvastamise funktsiooniga → **221**, vajutades lülitit **7**.

Kui režiim "VÄLJAS" on valitud enne mootori väljalülitamist, aktiveeritakse funktsioon "Kiiruspiirik" vaikimisi järgmisel korral, kui sõiduk käivitatakse (olenevalt sõidukist).

# KOHANDUV PÜSIKIIRUSE HOIDJA

## Ekraanil kuvatav teave

61858

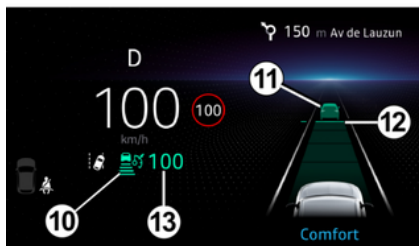

**10.** Kohanduva kiirushoidiku märgutuli.

**11.** Ees on sõiduk.

**12.** Mällusalvestatud ohutu kaugus

**13.** Mällusalvestatud püsikiirus.



Oluline! Hoidke kogu aeg jalgu pedaalide lähedal, et olla valmis reageerima mis tahes juhtumile.

## Sisselülitamise

76857



Kohanduva kiirushoidiku **14** valimiseks vajutage lülilit **3**.

Süttib hall märgutuli **10** ning armatuurlaualle ilmub teade "Kohanduv kiirushoidik: MÄÄRA sisselülitamiseks" koos kriipsukestega, mis näitavad, et kiirushoidik on sisselülitatud ja ootab püsikiiruse salvestamist.

Seda funktsiooni ei saa aktiveerida, kui:

- seisupidur on peal;
- juhi turvavöö ei ole kinnitatud;
- üks või mitu ust on valesti suletud;
- funktsioon "Vabakäerežiimis parkimine" on juba aktiveeritud.

Armatuurlaualle kuvatakse teade "Adapt. kiirusp. pole saadaval".

## Kiiruseregulaatori sisselülitamine

Kui sõiduki seisab või liigub ühtlasel kiirusel, vajutage funktsiooni sisselülitamiseks ja hetkekiiruse salvestamiseks lülilitale **7** (SET/+) või **6** (SET/-).

Minimaalne püsikiirus, mida saab valida, on:

- 30 km/h manuaalkäigukastiga sõidukite puhul;
- 12 km/h automaatkäigukastiga sõidukite puhul.

Püsikiirus **13** ilmub joonekeste asemele ja valikut kinnitab püsikiiruse ilmine rohelisena ning märgutuli



**10** Kui püüate aktiveerida funktsiooni, kui sõiduki kiirus on üle 180 km/h või alla 20 km/h manuaalkäigukastiga sõidukite puhul, kuvatakse teade "Vale kiirus" ja funktsiooni ei aktiveerita.

Kui mingi püsikiirus on mällu salvestatud ja püsikiiruse funktsioon on sisse lülitatud, võite jala gaaspedaalilt ära võtta.

**Märkus.** Kui teie sõiduki kiirus on väiksem kui:

3

## KOHANDUV PÜSIKIIRUSE HOIDJA

– 30 km/h manuaalkäigukastiga sõidukitel on funktsiooni poolt arvesse võetav vaikumisi püsikiirus 30 km/h;

– 20 km/h automaatkäigukastiga sõidukitel on funktsiooni poolt arvesse võetav vaikumisi püsikiirus 20 km/h;

Sõiduk kiirendab, kuni saavutab salvestatud püsikiiruse.

Kiirusehoidiku sisselülitamine kiirusepiirangu liiklusemärgide tuvastamisega (ekraan A)

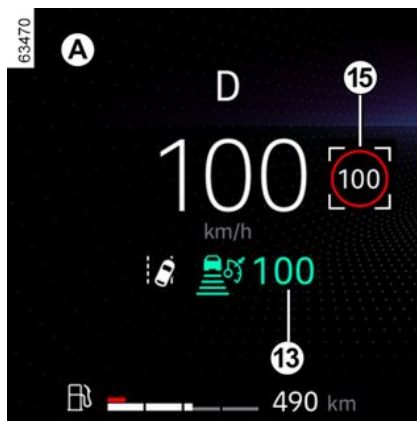
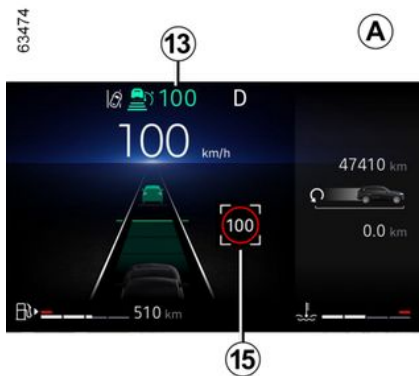

(olenevalt mudelist)

Kui sõidukil on liiklusemärgide tuvastamise funktsioon → 221, vajutage sõiduki kiiruse kohandamiseks kaamera tuvastatava piirikiirusega **15** vastavat nuppu **9**.

Püsikiirus **13** lülitub märgist möödumisel tuvastatud kiirusele **15**.

Kiirusehoidiku automaatne sisselülitamine koos kiirusepiirangumärkide ennetava tuvastamisega (ekraan B)

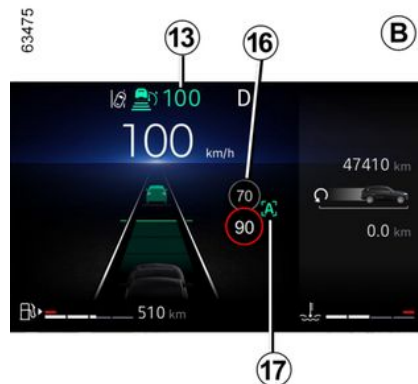

# KOHANDUV PÜSIKIIRUSE HOIDJA

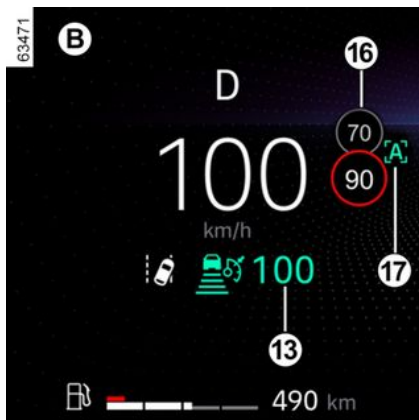

Süsteem ennetab kaamerat, liiklusmärkide tuvastamise funktsiooni → 221 ja tellitud kaarti kasutades sõiduki kiiruse automaatset reguleerimist järgmise liiklusemärgi või tuvastatud kiiruspiirangu ala tuvastamiseni (asula jne) 16.

## Sisse-/väljalülitamine

Valige multimeediasüsteemi ekraanil maailmarežiim "Sõiduk" ja "Juhtimisassistents". Tehke menüüs "Mugavus" valik "Kiiruspiiranguga kohanduv püsikiirushoidik".

Saate funktsiooni sisse/välja lülitada ka hüpiknuppu 9 vajutades ja allhoides.

Armatuurlaual kuvatav täht "A" 17 kinnitab kiirushoidiku sisselülitamist.

misega koos ennetava kiiruspiirangu märgi tuvastamisega.

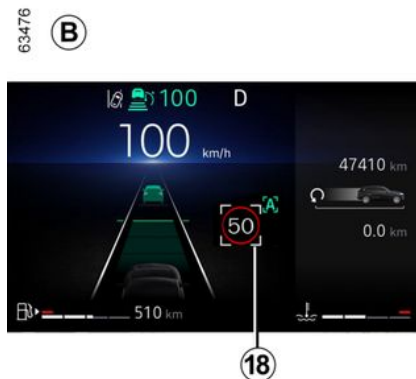

**Märkus.** Kui sõiduki kiirus ja piirkiirus 14 on erinevad, võidakse juhul paluda kiirus hüpiknuppu 9 vajutades käsitset kinnitada. Valge ruut 18 kuvatakse ümber näidatud kiiruse.

**i** Kiirusehoidiku sisselülitamine koos ennetava kiiruspiirangu märgi tuvastamisega on seotud navigeerimissüsteemiga. Kui navigeerimissüsteemi ei ole tellitud, ei saa funktsiooni sisse lülitada. **Navigeerimissüsteemi kasutamise kohta lugege multimeediasüsteemi kasutusjuhendist.**

## Kasutamine

Kui funktsioon on aktiveerunud, kuvatakse juhtpaneelil järgmised kiirused:

- püsikiirus 13;
- sõidetaval teelõigul süsteemi tuvastatud kehtiv kiiruspiirang 15;
- järgmisel teelõigul või kiiruspiirangualal süsteemi poolt tuvastatud kiirus 16.

Süsteem võtab arvesse tuvastatud kiirust 16. Sõiduki kiirus seadub järkjärgult ilma juhipoelse tegevuseta, kuni muutub püsikiiruseks 13. 16 näidatud kiirust kuvatakse 15 tuvastatud märgist möödumisel või ala läbimisel.

## KOHANDUV PÜSIKIIRUSE HOIDJA

**Juht peab alati jälgima süsteemi poolt rakendatud kiirust ja vastutama sõiduki kiiruse eest.**

Kui funktsioon ei ole sisse aktiveeritud või tellimus pole enam aktiivne, on toiming sama mis kiiruspiirangu märgituvastusega püsikiiruse seadistamine (ekraan **A**).

**Kiirushoidiku automaatne sisselülitamine koos teelude enneta-va tuvastamisega (ekraan **C**)**

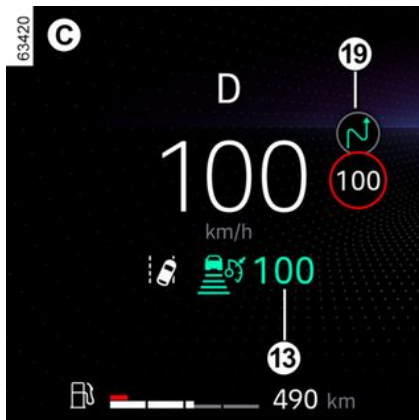

Kasutades kaamerat, funktsiooni "Liiklusmärkide tuvastamine" → **221** ning tellimusega ostetud kaarte, suudab süsteem enneta ja hallata sõiduki kiiruse automaatset regulee-

rimist, kui see tuvastab teatud tingimused (näiteks ringristmik, kurv jne).

### Sisse-/väljalülitamine

Valige multimeediasüsteemi ekraanil maailmarežiim "Sõiduk" ja "Juhtimisassistent". Seejärel valige sakilt "Mugavus" "Teelude teabega kohanduv püsikiiruse hoidja".

### Kasutamine

Olukorra tuvastamisel kuvatakse armatuurlaud teid teavitav sümbol **19**. Seejärel reguleerib sõiduk automaatselt oma kiirust, et läheneda tuvastatud alale.

Kui seisundit enam ei esine, jätkab sõiduk püsikiirusega **13**.

**Juht peab alati jälgima süsteemi poolt rakendatud kiirust ja vastutama sõiduki kiiruse eest.**

Kui funktsioon ei ole aktiveeritud või tellimus pole enam aktiivne, on toiming sama mis kiiruspiirangu märgituvastusega püsikiiruse seadistamine (ekraan **A**) või olenevalt tellimusest püsikiiruse määramine täiustatud kiiruspiirangu märgituvastusega (ekraan **B**).

Järgmised sümbolid tähistavad sõiduolukordi, mida süsteem arvesse võtab:

–  (ringtee);

–  (kurv).

–  kiiruspiirang;

Kui olete suunatule sisse lülitanud:

–  (sõltuvalt geograafilisest piirkonnast, väljumine).

### Märkus.

– püsikiiruse hoidja režiimis koos kiiruspiirangu liiklusmärkide tuvastamisega (ekraan **A**), kui juht ei kinnita käsitsi valgel ruudul soovitatud uut kiiruspiirangut, naaseb sõiduk pärast sõiduolukorra möödumist automaatselt algsele püsikiirusele;

– Arvesse võetakse ainult nimetatud sündmusi. Muid sündmusi (peatumine, tee andmine, kallakud, teemaksud jne) arvesse ei võeta.

# KOHANDUV PÜSIKIIRUSE HOIDJA



Kiirusehoidik koos teelolude ennetava tuvastamisega sõltub navigeerimissüsteemist.

Kui navigeerimissüsteemi ei ole tellitud, ei saa funktsiooni sisse lülitada.

**Navigeerimissüsteemi kasutamise kohta lugege multimeediasüsteemi kasutusjuhendist.**

## Püsikiiruse juhtimine

Sõiduki juhtimise saab igal ajal üle võtta järgmiselt:

- funktsiooni töö katkestamine:
  - piduripedaali vajutades;
  - või vajutades lülile **8** (0);
- vajutades juhtimisabi funktsionide valimiseks / valiku tühistamiseks lülile **3**.

## Prognoosivad sündmuse- ja liiklushoiatused

(olenevalt mudelist)

Reaalajas liiklusteabe abil saab süsteem hoiatada teid marsruudil tuvastatud liiklusohvude eest. Märgu-

tuli süttib koos teatega armatuurilaul.

Lisateavet vt multimeediakraani juhistest.

## Sisse-/väljalülitamine

Valige multimeediasüsteemi ekraanil maailmarežiim "Sõiduk" ja "Juhtimisassistent". Seejärel valige menüüst "Mugavus" "Prognoosivad sündmuse- ja liiklushoiatused".

## Kasutamine

S sõiduk arvesse järgmist dünaamilist sündmust sõltuvalt tellimusest ja/või geograafilisest piirkonnast ja kohandab vajadusel automaatselt oma kiirust:



- (liiklus on tihe).

**Märkus.** Kui sündmuse tuvastamise usaldusväärsus on madal, hoiatab süsteem juhti lihtsalt teatega "Tihe liiklus".

Olenevalt tellimusest ja/või geograafilisest piirkonnast hoiatatakse kasutajat järgmiste sündmuste eest, kuid see ei mõjuta püsikiirust:



- (teetööd);



- (liiklusõnnetus);



- (sõiduk seisab).

**Märkus.** Tihe liiklus, teetööd, õnnetused ja seisvad sõidukid on dünaamilised sündmused, mille asukoht võib olla vähem täpne.

**Juht peab alati jälgima süsteemi poolt rakendatud kiirust ja vastutama sõiduki kiiruse eest.**

## Püsikiiruse seadistamine



Kiirust saab muuta, vajutades lülitit korduvalt (väheseks muutmiseks) või seda pikalt all hoides (oluliseks muutmiseks):

- kiiruse vähendamiseks lülile "SET/-" **6**;

## KOHANDUV PÜSIKIIRUSE HOIDJA

– kiiruse suurendamiseks lülitile "SET/+" 7.

### Ohutu vahemaa jälgimise sisse-lülitamine

Kohe kui püsikiirus on sisse lülitatud, ilmub armatuurlauale rohelisena vaikumisi ohutu vahemaa **12**. Vaikumisi pikivahe vastab umbes kahele sekundile (

Kui süsteem tuvastab teie rajal mõne sõiduki, ilmub armatuurlauale sõiduki kujutis **11** vahemaa mõõdiku **12** kohale.

Teie sõiduk kohandab kiirust vastavalt eessõitva sõiduki kiirusele ja vajaduse korral pidurdab (pidurdustuled süttivad), et säilitada armatuurlaul kuvatud vahemaa.

**Märkus:** kujutise **11** suurus sõltub vahemaast teie ja eessõitva sõiduki vahel. Mida suurem on kujutis, seda lähemal on eessõitev sõiduk.

### Piisava vahemaa seadistamine



Ohutut vahemaa teie ees liikuva sõidukiga on igal ajal võimalik muuta, kui vajutate järjestikku lülitile **4**.

Armatuurlauale ilmuv horisontaalne vahemaa mõõdik näitab erinevaid võimalikke ohutuid vahemaid:

- pikivahe näidik **D**: pikk pikivahe (vastab umbes 2,4 sekundile);
- pikivahe näidik **E**: keskmine pikivahe 2 (vastab umbes 2 sekundile);
- pikivahe näidik **F**: keskmine pikivahe 1 (vastab umbes 1,6 sekundile);
- pikivahe näidik **G**: lühike pikivahe (vastab umbes 1,2 sekundile).

Valitud vahemaa mõõdik ilmub armatuurlauale rohelisena. Ülejäänud mõõdikud jäävad halliks.

**Märkus.** Vahemaa tuleb seada vastavalt liicluse tasemele, kohalikele määrustele ja ilmastikutingimustele.



Ohutut vahemaa saab seadistada vaikumisi vahemaa mõõdiku **E** kaudu.

### Püsikiiruse ületamine

61868

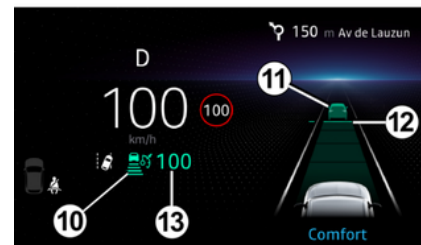

Püsikiirust võib igal ajal ületada, vajutades gaasipedaalile.

Möödasõidu ajal kuvatakse püsikiirus **13** kollasena: funktsioon "Vahe-

# KOHANDUV PÜSIKIIRUSE HOIDJA

maa jälgimine" ei pruugi enam töötada.

Seejärel vabastage gaasipedaal: püsikiiruse hoidja ja ohutu vahemaa jälgimine taastavad automaatselt eelnevalt valitud kiiruse ja vahemaa juhised.

## Möödasõit

Kui te soovite eessõitvast sõidukist mööda sõita ja teie kiirus on ainult üle 70 km/h, vähendab suunatulede sisselülitamine ajutiselt eessõitjaga vahet ja käivitab möödasõidu hõlbustamiseks kiirendamise.

## Suunatulega reavahetuse korral pidurdamise ennetamine

Kui soovite liikuda kõrvalasuvale sõidurajale (sõidukitel, millel on automaatne käigukast), kus on juba aeglasem sõiduk: kui lülitate suunatule sisse, hakkab süsteem enne reavahetuse alustamist kiirust reguleerima vastavalt selle sõiduki kiirusele.

## Keelatud möödasõidu vältimine

Kui teie sõiduki kiirus on üle 60 km/h (sõidukitel, millel on automaatne käigukast), võib süsteem takistada paremalt poolt (või vasakult poolt, ole-

valt kohalikest eeskirjadest) tehtavat keelatud möödasõitu, kui lähenete kõrvalrajal olevale sõidukile.

Sellisel juhul reguleerib süsteem möödasõidu vältimiseks teie kiirust automaatselt.

Siiski saate selle funktsiooni ajutiselt välja lülitada, kui vajutate püsikiiruse taastamiseks kergelt gaasipedaali.

**Märkus.** Süsteem kohandub teie asukohariigi kohalike eeskirjadega (paremal või vasakul teepoolle sõites).

## Sõiduki peatamine ja sõitma hakkamine

Kui ees sõitev sõiduk aeglustab, siis automaatkäigukastiga sõidukitel kohandab süsteem oma kiirust või vajadusel isegi peatub täielikult (näiteks liiklusummik). Sõiduk peatub paari meetri kaugusel ees sõitvast sõidukist. Funktsioon Stop and Start võib panna mootori ooterežiimile ➔ 152.

Kui eessõitev sõiduk hakkab uuesti liikuma:

– Kui peatus kestab vähem kui kolmkümmend sekundit, käivitub sõiduk uuesti ilma juhi sekkumiseta.

**Märkus:** juht peab alati sõites olema valmis õnnetuseks ja vastutab sõi-

duki juhtimise eest: kui süsteem tuvastab ümbritseval alal jalakäija, siis pärsitakse automaatset taaskäivitamist kuni järgmise seisma jäämiseni;

Kui peatumine ületab umbes kolmekümmend sekundit, peate sõiduki uuesti liikuma hakkamiseks vajutama gaasipedaali või vajutama nupule **5** (RES).

Selle kinnitamiseks ilmub armatuurlauale teade "Vajutage RES või kiirendage kiiruseh. uuesti käiv.".

Kui peatumine ületab umbes kolme minutit, rakendatakse automaatselt elektroonilist seisupidurit ning kohanduv kiirushoidik lülitatakse välja.

Märgutuli  **10** kustub, kinnitatakse, et funktsioon on välja lülitatud.

## Funktsiooni töö katkestamine

Saate selle funktsiooni panna ooterežiimile, kui:

– vajutate lülitit **8** (0);  
– vajutate sõiduki liikumise ajal piduripedaalile.

Süsteem lülitab funktsiooni välja, kui:

– seate automaatkäigukasti asendisse **P** või **N**;  
– lähete üle tagurpidikäigule;

## KOHANDUV PÜSIKIIRUSE HOIDJA

- juhi turvavöö tehakse lahti;
- sõiduki uksed ja aknad avatakse;
- vajutate mootori käivitamise/seisukamise nuppu;
- kallak on liiga järsk;
- sõiduki kiirus on üle 180 km/h;
- kui vajutate siduripedaali pikendatud ajaperioodi jooksul või pikemaajalise neutraalasendi ajal manuaalkäigukastiga sõidukitel;
- aktiveeritakse juhiabisüsteemid ja abistavad seadised (aktiivne hädapidurdussüsteem, ABS, ESC).

**Märkus.** Olenevalt sõidukist aktiveeritakse kiiruspiirangu märkide ja/või teekaartide varajase äratundmisega kiirushoidik, ning kui ühendatud andmete vastuvõtt ei ole optimaalne, lülitab süsteem kiiruspiirangu märgi eeltuvastuse ja/või teeplaani funktsioonide eeltuvastuse automaatselt ooterežiimi.

Need kaks funktsiooni aktiveeruvad automaatselt uuesti niipea, kui ühendatud andmete vastuvõtt muutub taas optimaalseks.

Igal juhul kinnitatakse ooterežiim, kui armatuurlauale ilmuvad hallid märgutuled ja teade „Kohanduv kiirushoidik lahti ühendatud“.



Kohanduva kiirushoidiku ooterežiimile panemine või väljalülitamine ei too kaasa kiiruse kohest vähenemist: peate vajaduse korral piduripedaaliga pidurdama.

### Ooterežiimist väljumine

#### Sõltuvalt salvestatud püsikiirusest

Kui kiirus on mällu salvestatud, võite selle taastada, kui olete veendunud teolude sobivuses (liiklustihedus, maantee seisukord, ilm jne).

Vajutage kehtiva kiiruse vahemikus lülitit **5** (RES) või **7** (SET/+).

Salvestatud kiiruse meeldetuletuse ajal annab püsikiiruse hoidja sisselülitamisest teada püsikiiruse kuvamine rohelisena.

**Märkus.** Kui salvestatud kiirus on praegusest kiirusest suurem, kiirendab sõiduk kuni püsikiiruse saavutamiseni.

#### Sõltuvalt hetkekiirusest

Kui püsikiiruse hoidik on pandud ooterežiimile, aktiveerib vajutus lülile **6** (SET/-) püsikiiruse funktsiooni taas ilma salvestatud kiirust arves-

tamata: seade lähtub hetke sõidukiirusest.

### Hoiatused "Võtke sõiduki juhtimine üle"

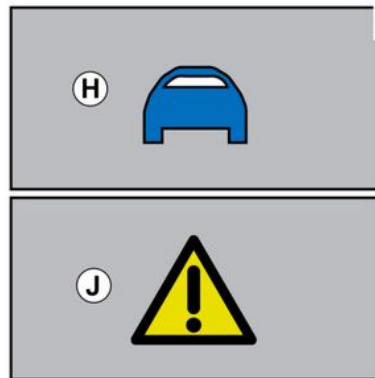

**Teatud olukordades (nt jõudes järele palju aeglasemale sõidukile, ees sõitev sõiduk vahetab kiiresti radu jne) ei pruugi süsteemil olla aega reageerida.**

Sõltuvalt olukorrast väljastab süsteem helisignaali, mis on seotud:

- oranži hoiatusega **H**, kui olukord nõuab juhi tähelepanu;
- või

## KOHANDUV PÜSIKIIRUSE HOIDJA

– punase hoiatusega **J** koos teatega "Pidurdage", kui olukord nõuab juhi kohest tegevust.

**Reageerige kõikides olukordades vastavalt ja tehke kohased manöövririd.**

### Püsikiiruse hoidja funktsiooni väljalülitamine



Funktsiooni "Kohanduv püsikiiruse hoidja" peatatakse, kui vajutate noppu **3**.

Kui funktsioon ei ole enam sisse lüli-

tatud, kustub märgutuli  armatuurlaualt.



Juhtimisabist väljumiseks vajutage lülitit **3** vajalik arv kordi asendisse VÄLJAS. Armatuurlauale ilmub teade "Juhtimisabi on välja lülitatud".

Sellisel juhul (olenevalt sõidukist) aktiveeritakse järgmine kord, kui mootor käivitatakse, funktsioon "Kiiruspiirik" ja mis ootab piirikiiruse salvestamist.

### Ajutiselt väljas

#### Radar

Radar tuvastab teie sõiduki ees asuvad sõidukeid. Süsteem ei saa korralikult toimida, kui radari tuvastusala on varjatud või selle signaal on häiritud.

Kui radari tuvastusala on varjatud või radari signaal häiritud, kuvatakse armatuurlauale teade "Esiradar nähtavus puudub" ja kohanduva kiirushoidiku funktsioon katkestatakse.

Roheline märgutuli **10** kustub, kinnitamaks, et funktsioon on automaatselt välja lülitatud.

Veenduge, et radariala ei oleks tõkestatud lume, muda, valesti paigaldatud/kinnitatud numbrimärgi või muu tarvikuga, mis on sõiduki esi-osal (iluvõrele) paigaldatud, saanud pörutada või peidetud sõiduki esiküljele paigaldatud tarvikute (iluvõre, logo jms) taha.

Teatud geograafiliste piirkondade tingimused võivad funktsiooni tööd takistada, nt:

- põuased piirkonnad, tunnelid, pikad sillad või ilma joonteta vähe kasutatavad teed, mille läheduses pole liiklusmärke ega puid;
- sõjaväe- ja lennujaama ala.

Funktsiooni toimima hakkamiseks peate sellistest piirkondadest lahku- ma.

Igal juhul, kui teade pärast mootori uuesti käivitamist ei kustu, pöörduge firma esindusse.

#### Kaamera

Süsteemi töö on häiritud, kui kaame- ra on määrdu- nud (mustuse, pori, l- me, kondensaadiga vms).

Viletsam kaamerapilt halvendab ko- handuva kiirushoidiku toimimist. Säi- litage valvsus.

# KOHANDUV PÜSIKIIRUSE HOIDJA

## Tõrked

Kui kohanduva kiirushoidiku töös tuvastatakse tõrge, ilmub armatuurlaual teade "Kontrollige kohanduvat kiirushoidikut" ja kohanduva püsikiiruse hoidja funktsiooni toime lõppeb.

Kui süsteemi ühes või mitmes osas tuvastatakse tõrge, katkestatakse kohanduva kiirushoidiku töö.

Sõltuvalt rikke tüübist kuvatakse armatuurlaual teade koos (olevalt

sõidukist) märgutulega  :

- « Esikaamera kontrollige » ;
- « Eesmine radar kontrollige » ;
- « Kamera/radar kontrollige » ;
- « Kontrollige masinat » ;
- « Sõiduabi pole saadaval » ;
- « Esikaamera nähtavus puudub » ;
- « Esiradar nähtavus puudub » ;

Pöörduge esindusse.

## Süsteemi toimimise piirangud

### Sõiduki tuvastamine

Süsteem tuvastab ainult sõidukeid (autod, veoautod, mootorrattad), mis liiguvad teie sõidukiga samas suunas.

**Süsteem võib käivitada järsu või viivitusega pidurdamise.**



### Süsteem ei saa tuvastada:

- ristmikule saabuvad sõidukid: pealesõidutee (näide **L**);
- vales teepoolel sõitvaid või teie suunas tagurdavaid sõidukeid.



Kohanduvat kiirushoidikut peab kasutama väljaspool hoonestatud alasid nähtavate joontega laiadel teedel.

## Tuvastamine kurvide läbimisel



Kurvi või pöördele sisenemisel võib juhtuda, et radar ja/või kaamera ei tuvasta ajutiselt ees liikuvat sõidukit (nt **M**).

**Süsteem võib käivitada kiirendamise.**

Pöördest väljumisel võib süsteem ees liikuvat sõidukit mitte tuvastada või teha seda viivitusega.

**Süsteem võib käivitada järsu või viivitusega pidurdamise.**

# KOHANDUV PÜSIKIIRUSE HOIDJA

## Kõrvalradadel asuvate sõidukite tuvastamine

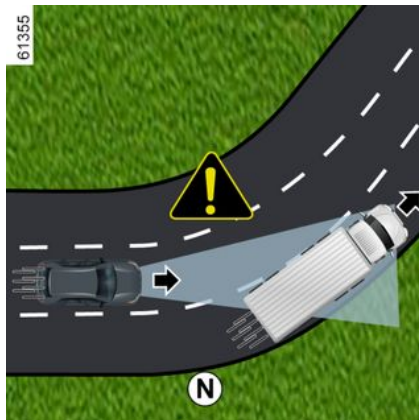

Süsteem võib tuvastada kõrvalradadel asuvaid sõidukeid, kui:

- te sõidate kurvi (näide **N**);
- te sõidate kitsaste radadega teel;
- kõrvalrajal asuva sõiduki kiirus on aeglasem ja üks sõidukitest asub teisele rajale liiga lähedal.

**Süsteem võib käivitada valesti sõiduki aeglustamise või pidurdamise.**

## Maapinna reljeefi tõttu varjatud sõidukid

Süsteem ei tuvasta sõidukeid, mis on varjatud maapinna reljeefi tõttu või neid, mis asuvad üles- või allamäge

sõites kaamera ja radari tuvastusalast väljas.

## Sõidukid väljaspool kaamera ja radari tuvastusalasid.

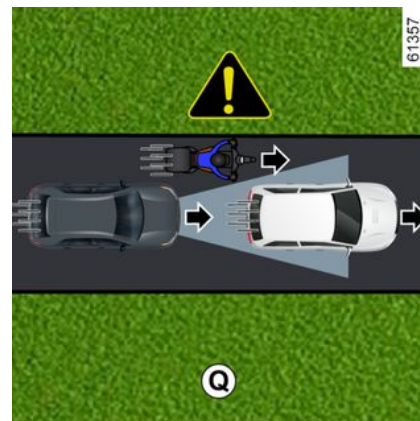
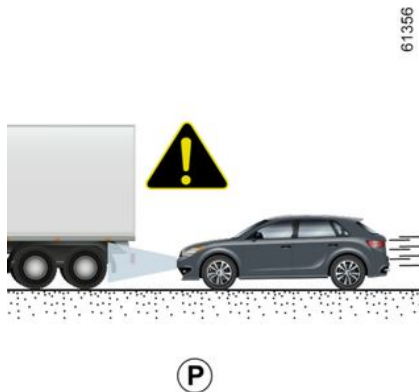

**Süsteem reageerib hilja või ei reageeri üldse**, kui sõidukid asuvad kaamera ja radari tuvastusalast väljas, eriti järgmistel juhtudel:

- pikki esemeid transportivad sõidukid, mis ületavad joont;
- kõrgete sõidukite (nt **P**) tegelik pikkus on väljaspool radari tuvastusala (ehitusmasinad, põllumajandusseadmete puksiirsõiduk jne);
- ebapiisavalt sõiduraja keskel asuvad sõidukid;
- kitsad sõidukid, mis on väga lähedal (nt **Q**).

## KOHANDUV PÜSIKIIRUSE HOIDJA

Seisvad ja aeglaselt liikuvad sõidukid

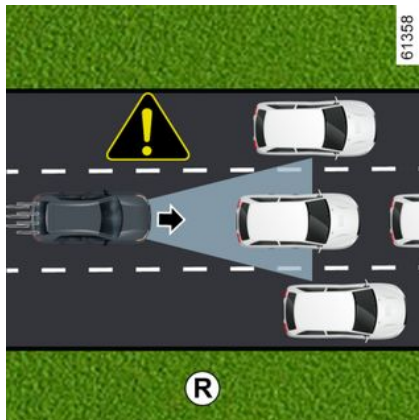

Kui teie kiirus on umbes üle 50 km/h, **ei tuvasta süsteem:**

- seisvaid sõidukeid (nt **R**);
- väga aeglaselt liikuvaid sõidukeid.

Kui teie kiirus on umbes alla 50 km/h, **ei pruugi süsteem reageerida või reageerib väga hilja** järgmistele juhtudele:

- seisvaid sõidukeid (nt **R**);
- väga aeglaselt liikuvad sõidukid;

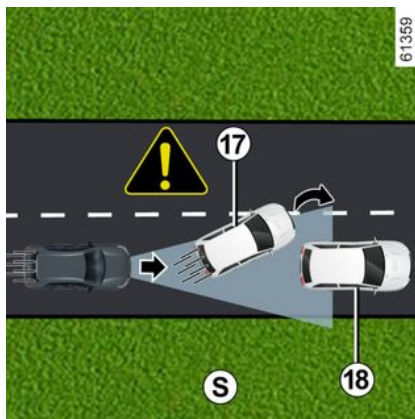
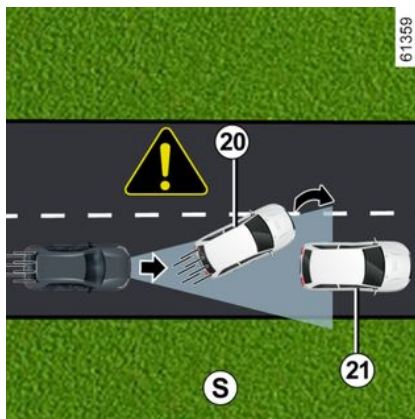

- Ees sõitvad sõidukid **20**, mis vahetavad rada, tuues nähtavale seisva sõiduki **21** (näide **S**).



**Olge alati valmis igas olukorras reageerima.**

**Juht peab alati suutma sõidukit valitseda.**

Kohanduv püsikiiruse hoidja ei käivita hädaseiskamist ja selle pidurdamisvõime on piiratud.

# KOHANDUV PÜSIKIIRUSE HOIDJA

## Hoiatus:



See funktsioon on täiendav juhtimisabivahend. See ei või mingil juhul asendada juhi vastutust pidada kinni kiiruspiirangutest ja ohutust vahemaast ning olla tähelepanelik.

Juht peab alati suutma sõidukit valitseda.

Juht peab alati kohandama kiirust olenevalt ümbruskonnast ja sõidutingimustest, olenemata süsteemi antavast teabest. Süsteem ei tuvasta radu piiritlevad jooni, liikluskorraldusvahendeid (valgusfoorid, liiklusemärgid, ülekäigurajad jne). Need ei käivita süsteemi hoiatust ega reaktsiooni.

Süsteemi ei tohi mingil juhul pidada takistuste tuvastajaks ega kokkupõrkeid vältivaks süsteemiks.

**Kohanduvat püsikiiruse hoidjat tohib kasutada ainult kiirteel (või eraldusribaga mitmerealisel teel).**

### **Süsteemi tööd/parandamine**

- Kokkupõrke korral võib radari ja/või kaamera asend muutuda ja see võib mõjutada selle talitlust. Lülitage süsteem välja ja pöörduge firma esindusse.
- Kõiki radari ja/või kaamera asukoha läheduses tehtavaid töid (asendamine, parandamine, tuuleklaasi modifikatsioonid, värvimine jne) peab tegema kvalifitseeritud spetsialist.

Süsteemi kallal tohib töötada ainult firma esindus.



## Funktsiooni väljalülitamine

Funktsioon tuleb järgmistes olukordades inaktiveerida:

- sõiduk liigub kurvilisel teel;
- sõidukit pukseeritakse (rikke kõrvaldamine);
- sõiduk veab haagist või haagissuvilat;
- sõiduk sõidab tunnelis või metallstruktuuri lähedal;
- sõiduk jõuab teemaksu punkti, teetööde alasse või kitsale rajale;
- sõidukiga sõidetakse väga järsust kallakust üles või alla;
- nähtavus on kehv (pimestava päikese, udu jne korral);
- sõiduk sõidab libedal teel (vihm, lumi, kruus jne);
- ilmastikuolud on kehvad (vihm, lumi, külgtuul jne);
- radari piirkond on kahjustatud (kokkupõrked jne);
- kaamera piirkond on kahjustatud (nt tuuleklaasi seest või väljast);
- tuuleklaas on mõranenud või moondunud.

**Kui süsteem ei funktsioneeri nõuetekohaselt, lülitage see välja ja pidage nõu firma esindusega.**



## Süsteemi häired

Teatud tingimused võivad süsteemi toimimist häirida või halvendada, näiteks:

- tuuleklaasi või radari piirkond on kinni kaetud (mustuse, jää, lume, kondensatsiooni, numbrimärgi jms);
- keerukas keskkond (tunnel jne);
- kehvad ilmastikuolud (lumi, tugev vihm, rahe, must jää jne);
- halb nähtavus (öösel, udu korral jne);
- vähene kontrast eessõitva sõiduki ja ümbruskonna vahel (näiteks valge sõiduk lumisel alal vms);
- pimestatus (silma paistev päike, vastassuunas sõitvate sõidukite esituled jne).
- kitsas, käänuline või lainjas tee (järsud kurvid jne);
- oluliselt aeglasem sõiduk;
- sõidukile mitte kohandatud mattide kasutamine. Kasutage juhikohal kindlasti ainult sõidukile sobivaid matte, mis kinnitatakse spetsiaalsetesse kinnituspunktidesse, ning kontrollige regulaarselt mattide õiget kinnitumist. Ärge pange mitut matti üksteise peale. **Pedaalide kinnikiilumise oht.**

**Sel juhul võib süsteem ekslikult sekkuda.**

**Soovimatu pidurdamise või kiirendamise oht.**

Süsteemi toimimist võib mõjutada palju ettenägematuid olukordi. Teatud objekte või sõidukeid, mis võivad ilmuda kaamera või radari tuvastusalasse, võib süsteem valesti tõlgendada. See võib põhjustada ebaõiget kiirendamist või pidurdamist.

**Peate alati olema tähelepanelik sõidu ajal tekkivate ootamatuste suhtes. Hoidke oma sõidukit alati kontrolli all, hoides jalgu pedaalide lähedal nii, et olete igal juhul valmis reageerima.**

## ACTIVE DRIVER ASSIST

### Sissejuhatus

"Active driver assist" on juhtimisabi-süsteem, mida võib kasutada väljaspool hoonestatud alasid nähtavate joontega laiadel teedel.

Süsteem hõlmab funktsiooni "**Kohanduv püsikiiruse hoidja**" → 237 ja funktsiooni "**Sõiduraja keskele hoidmine**".

See süsteem võimaldab juhil:

- säilitada sõiduki kiirust vastavalt eelnevalt salvestatud kiirusele;
- reguleerida vahemaad enda sõiduki ja eessõitva sõiduki vahel;
- suunata sõiduki trajektoori sõidurajal;
- kohandab sõiduki kiiruse automaatselt või pärast juhivoolset kinnitamist (olenevalt sõidukist) liiklusmärkidel näidatava kiirusega.



Süsteem pakub lisajuhtimisabi.

See ei või mingil juhul asendada juhi vastutust pidada kinni kiiruspiirangutest ja ohutust vahemaast ning olla tähelepanelik.

Süsteem ei pruugi tuvastada kõiki olukordi, mis nõuaksid juhi eelnevat hoiatamist.

Juht peab kõikidel asjaoludel ja sõiduolukordades omama alati oma sõiduki üle kontrolli.

Juht peab alati kohandama kiirust olenevalt ümbruskonnast ja liiklustingimustest.

**Õnnetuse oht.**

### Funktsioon "Kohanduv kiirushoidik"

Olenevalt riigist ja tellimusest ning tuginedes GSM-ühenduse kaudu saadud radari-, kaamera- või kaardiandmetele, võimaldab kohanduv kiirushoidik säilitada valitud kiiruse, mida nimetatakse püsikiiruseks, hoides samal ajal ohutut pikivahet samal sõidurajal eessõitva sõidukiga.

Püsikiirust saab automaatselt kohandada, kui piirkiirus muutub (olenevalt riigist ja tellimusest).

Kui ees sõitev sõiduk peatub, võib kohanduv kiirushoidik teie sõidukit kuni täieliku peatumiseni pidurdada, enne kui edasi sõidab.



**Oluline!** Hoidke jalgu kogu aeg pedaalide lähedal ja käsi rooli peal, et olla valmis reageerima mis tahes juhtumile.

Süsteem juhib mootori ja pidurdussüsteemi abil teie sõiduki kiirendamist ja aeglustamist.

Kohanduva kiirushoidiku funktsiooni saab sisse lülitada kiirusel alates 0 km/h, olenevalt maanteeoludest (liiklus, ilm jne).

Seda tähistab sümbol  → 237.

#### Märkus.

- juht peab järgima sõiduki kasutamise riigis kehtivat maksimaalset lubatud sõidukiirust ja ohutut vahemaad;
- kohanduv püsikiiruse hoidja võib sõidukit pidurdada kuni kolmandiku pidurdusvõimega. Olenevalt olukor-

## ACTIVE DRIVER ASSIST

rast võib olla vajalik, et juht pidurdaks tugevamini.



Kohanduv püsikiiruse hoidja ei käivita hädaseisukamist ja selle pidurdamisvõime on piiratud.

**Lisateavet kohanduva püsikiirushoidiku funktsiooni kohta** (püsikiirushoidiku aktiveerimine, kiirusehoidik kiirusepiirangu liiklusemärgide tuvastamisega, püsikiiruse muutmine, pikivahe, möödasõit, ajutiselt kättesaamatu, süsteemi tööpiirangud jne) → 237.

### "Sõiduraja keskele hoidmise" funktsioon

Sõiduraja keskele hoidmise funktsioon kasutab kaamerast tulevat teavet, et sekkuda roolisüsteemi tegevusse ning sõiduk oma sõidurajale suunata. See funktsioon on saadaval ainult siis, kui Active driver assist on sisse lülitatud.

Kui tingimused seda võimaldavad, võib funktsiooni aktiveerida:

– alates 0 km/h, **kui ees liigub sõiduk**. Kui funktsioon on aktiveeritud, võib see sekkuda;

või

– alates 50 km/h **ilma ees liikuva sõidukita**. Kui funktsioon on aktiveeritud, võib see sekkuda alates kiirusest 30 km/h.

Sõiduraja keskele hoidmise funktsioon on mugavusfunktsioon.

Seda tähistab hoiatustuli

**Märkus.** Järsu kurvi korral on funktsiooni külgvahe hoidmise võimekus piiratud ja juht peab viivitamatult rooli keerama.

### Lisateave

Olenevalt sõidukist võib funktsiooni "Active driver assist" kasutada koos muude juhtimisabi funktsioonidega.

#### **Koostoime funktsiooniga "Sõiduraja keskele hoidmise ennetamine"**

Kui funktsioon "Sõiduraja keskele hoidmine" on isikupärastamise režiimis, katkestab see funktsiooni "Rea vahetuse ennetamine", kui see oli juba sisse lülitatud → 187. Kui funktsioon "Sõiduraja keskele hoidmine" ei juhi roolisüsteemi, siis võib funktsiooni "Rea vahetuse ennetamine" uuesti sisse lülitada, kui tingimused seda lubavad.

# ACTIVE DRIVER ASSIST

## Komponentide asukoht

3

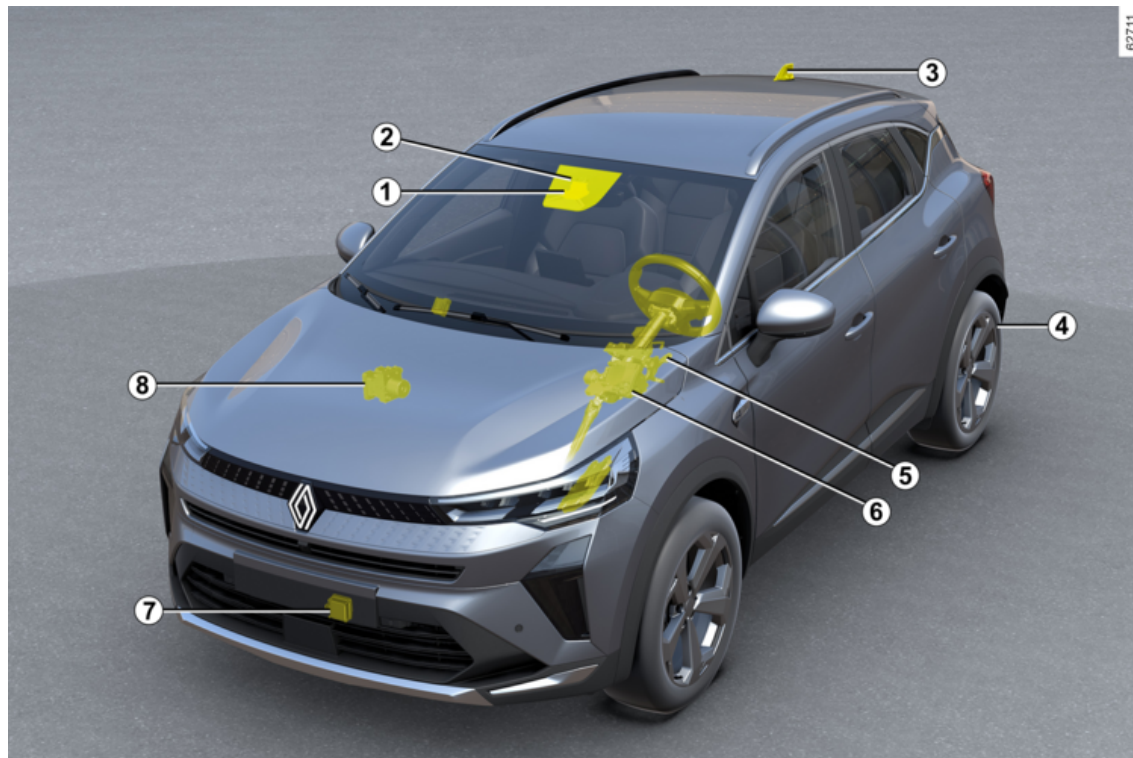

## ACTIVE DRIVER ASSIST

### 1 Kaamera

Tuvastab maapinnal märgistusi ja eri sõiduradadel sõitvate sõidukite positsiooni.

### 2. Arvuti

Kaameraga **1** seotud arvuti kasutab radari **7** teavet. See täiendab neid ja võrdleb neid kaamerast saadud teabega, et määrata kindlaks sõiduki trajektoor ja kiirus, et kohandada sõiduki käitumist (asukoht sõidurajal, kiirendamine või pidurdamine). Lisaks juhhib see süsteemi sisse-/väljalülituse seadeid.

See töötleb ka teavet, mille kaudu tuvastada, et juhi käed on roolil.

Tuuleklaas ei tohi olla määrdunud (sellel ei tohi olla mustust, pori, lund jms).

### 3 Õhupildid ja kaardid

(olenevalt riigist)

Teekaardid ja teatavad sõidutingimused (ringteed ja kurvid) laaditakse alla sõiduki teekonna järgi. Süsteem suudab juhi valitud parameetritest olenevalt ennetaada liiklusmärkidel näidatud kiiruspiirangu muudatusele järgnevat hoo mahavõtmist. Samuti suudab süsteem kohandada sõiduki kiirust järsule kurvile või ringteele lähenedes.

### 4 Elektrooniline seisupidur

See hoiab sõidukit mõningatel tingimustel paigal.

### 5 Roolivõimendi

See käitab esirattaid, et juhtida sõiduki trajektoori vastavalt arvuti **2** edastatud teabele.

### 6 Mootori arvuti

Juhib ja suunab mootorit tegema nõutud kiirendamist.

### 7 Radar

Arvutab vahemaad sõiduki ja ees sõitva sõiduki vahel.

Süsteemi maksimaalne ulatus on ligikaudu 130 meetrit. See võib muutuda teeoludest olenevalt (maapinna reljeef, ilmastikuolud jne).

Veenduge, et radariala ei oleks tõkestatud (mustus, muda, lumi, valesti paigaldatud numbrimärk), saanud põrutada, muudetud (sh värvimine) ega peidetud sõiduki esiküljele paigaldatud tarvikute (iluvõre, logo jms) taha.

### 8 Sõiduki aktiivne juhtimine

See süsteem pakub arvutile **2** teavet sõiduki dünaamika kohta (kiirus, külgiirendus jne) ning toimib pidurisüsteemil, et kontrollida aeglustust ja hoida sõidukit paigal.



Radari ja kaamera alad peavad jääma puhtaks ja mistahes muudatustest puutumatuks, et tagada süsteemi hea toimimine.

# ACTIVE DRIVER ASSIST

## Lülitid

3



## ACTIVE DRIVER ASSIST

**9.** Lüliti juhtimisabi funktsioonide valimiseks/valiku tühistamiseks olenevalt sõidukist:

- Active driver assist;
- Kohanduv püsikiiruse hoidja;
- kiiruspiirik;
- VÄLJAS.

**10.** Funktsioon pannakse ootele (ja piirkiiruse salvestatakse) (0).

**11.** Ohutu vahemaa seaded

**12.** Mällusalvestatud püsikiiruse meeldetuletus (RES).

**13.** Lülitage piirkiiruse sisselülitamiseks või vähendamiseks või praeguse piirkiiruse salvestamiseks (SET/-).

**14.** Lülitage püsikiiruse sisselülitamiseks või suurendamiseks või salvestatud püsikiiruse kasutamiseks (SET/+).

**15.** Hüppiknupp (olenevalt mudelist) kohandab seadistatud kiiruse tuvas-

tatud kiiruspiirangutega  → 221

Kui režiim "VÄLJAS" on valitud enne mootori väljalülitamist, aktiveeritakse funktsioon "Kiiruspiirik" vaikimisi järgmisel korral, kui sõiduk käivitatakse (olenevalt sõidukist).

## Armatuurilaua kuvad

**16.** "Stop and Go kohanduva püsikiirushoidiku funktsiooni märgutuli



**17.** Mällusalvestatud püsikiirus.

**18.** Ees on sõiduk.

**19.** Mällusalvestatud ohutu kaugus

**20.** Parem- ja vasakpoole joonte näidikud

**21.** Sõiduraja keskele hoidmise

funktsiooni märgutuli 

## Rool 22

Juht peab alati hoidma käsi roolil. Kui juht keerab rooli piisava jõuga, peatatakse funktsioon „Sõiduraja keskel hoidmine“, et juht saaks sõiduki juhtimise üle võtta.

Kui juht ei käsitse rooli (käsi ei tuvas-tata), lülitatakse sõiduraja keskele hoidmise funktsioon mõne hoiatuse järel välja.

Funktsiooni "Active driver assist" sisse- ja väljalülitamise lülid.

## Funktsiooni sisselülitamine

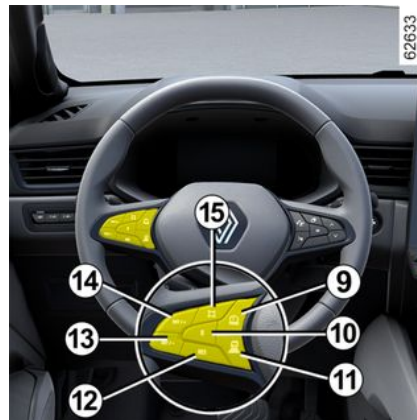

## ACTIVE DRIVER ASSIST



76858

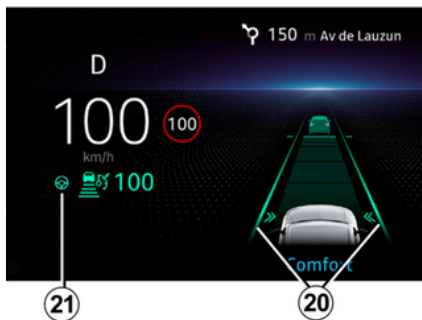

Funktsiooni aktiveerimiseks vajutage vajalik arv kordi lülitile **9**, et valida armatuurlaual ikoon **23**.

65917



Funktsiooni "Sõiduraja keskele hoidmine" märgutuli **21**  ja märgutuli  põlevad armatuurlaual hallina.

Seejärel vajutage lülitit **13** (SET/-) või **14** (SET/+).

"Active driver assist", mis koosneb Stop and Go kohanduvast kiirushoiidikust ja funktsioonist "Sõiduraja keskele hoidmine", lülitatakse seejärel sisse.

Funktsiooni "Sõiduraja keskele hoidmine" toimimist kinnitab roheline

märgutuli **21**  ning armatuurlaual kuvatakse hallid vasak- ja parempoolse joone näidikud **20**. See sekkub ja juhib teie sõiduki sõidurajale.

Saate funktsiooni "Sõiduraja keskele hoidmine" igal ajal katkestada, keerates rooli jõuliselt. Niipea, kui roolikeeramine katkestatakse, aktiveerub funktsioon "Sõiduraja keskele hoidmine" automaatselt, kui tingimused seda võimaldavad.

**Märkus:** funktsiooni "Sõiduraja keskele hoidmine" ajal peate hoidma käed roolil. Ärge mingil juhul võtke käsi roolilt ära.

## Funktsiooni väljalülitamine

Vajutage lülitit **9**. Funktsiooni väljalülitamist kinnitab märgutule **21**

 ning vasak- ja parempoolse joone näidikute **20** kadumine armatuurlaualt.

Märkus. Kkui funktsioon "Sõidureast lahkumise ennetamine" oli enne siselülitatud ja tingimused lubavad, siis see lülitub automaatselt sisse.



Juhtimisabist väljumiseks vajutage lülitit **9** vajalik arv kordi kuni jõuate asendisse OFF. Armatuurlaual ilmub teade "Juhtimisabi on välja lülitatud".

Sellisel juhul (olenevalt sõidukist) aktiveeritakse järgmine kord, kui mootor käivitatakse, funktsioon "Kiiruspiirik" ja mis ootab piirkiiruse salvestamist.

## Asendi reguleerimine sõidurajal

(olenevalt mudelist)

## ACTIVE DRIVER ASSIST



Sõiduraja asendi reguleerimisel peavad olema täidetud järgmised tingimused:

- funktsioon "Sõiduraja keskele hoidmine" peab töötama nii, et armatuurlaual kuvatakse roheliselt märgutuli **21**;
- sõiduki kiirus peab olema väiksem kui 50 km/h;
- sõiduk peab sõitma kiirteel;
- sõiduk peab olema piisavalt laial ja sirgel sõidurajal.

Kui need tingimused on täidetud, saate reguleerida oma sõiduki külgasendit sõidurajal ilma funktsiooni "Sõiduraja keskele hoidmine" välja lülitamata.

Selleks tehke järgmist:

- sõidurajal sõiduki reguleerimiseks/liigutamiseks keerake rooli veidi paremale või vasakule, kuni jõuate soovitud asendisse;
- hoidke roolile avaldatavat survet umbes 10 sekundit: sõiduki asukoht arvutatakse vastavalt kiirusele, sõiduraja laiusele ja joone tüübile automaatselt;
- lõdvestage haaret roolil: sõiduk säilitab liikumisasendi ja armatuurlaual kuvatavad nooled **20** näitavad, et kohandamist on rakendatud.

**Märkus.** Teatud sõidutingimustes, näiteks kurvidele lähenedes ja kiiruse saavutamisel üle 70 km/h, võidakse sõiduk automaatselt ümber tsentreerida.

Raja keskele naasmiseks keerake rooli kergelt vastassuunda ning kui sõiduk on raja keskossa jõudnud, siis ärge üritage enam rooli keerata.

### Sõiduraja keskele hoidmise funktsioon on ooterežiimis

"Sõiduraja keskele hoidmine" funktsioon pannakse automaatselt ootele järgmistel juhtudel:

- süsteem ei tuvasta enam sõidurajamärgistust või tuvastab need ainult ühel küljel;
- sõidurada on liiga kitsas või liiga lai;

- süsteem ei tuvasta käsi roolil;
- teatud sõidutingimustes (ringtee, ristmik, liiga järsk kurv jne);
- sõiduki kiirus on väiksem kui 30 km/h ja ees ei ole sõidukeid;
- kui sõiduk ületab joont;
- kui süsteemi töö on ajutiselt häiritud (nt kaamera on kaetud mustuse, pori, lume, kondensatsiooniga vms).

Mõni juhi tegevus peatab samuti sõiduraja keskele hoidmise funktsiooni:

- näidikute sisselülitamine;
- keerates rooli piisavalt tugevalt.

Funktsiooni ooterežiimile lülitumist

kinnitab hall märgutuli **21**  ning vasak- ja parempoolse joone näidikud **20** armatuurlaual.

Kui tingimused on täidetud, reguleerib funktsioon uuesti ja hoiab sõiduki asendit sõidurajal. Märgutuli **21**



ning vasak- ja parempoolse joone näidikud **20** kuvatakse armatuurlaual rohelisena.

### Erijuhud

# ACTIVE DRIVER ASSIST

65917

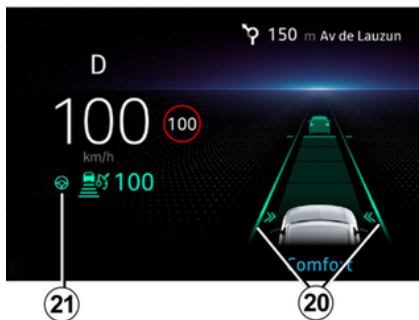

Süsteem näeb ette teatud olukordi (sõidurada eraldavale joonele lähenedamine jne), mis võivad põhjustada olukorra, kus funktsioon "Sõiduraja keskele hoidmine" pannakse ootele.

Sellisel juhul kuvatakse juhi hoiatamiseks kollaselt märgutuli **21**  ja vasak- või parempoolse joone näidik **21**.

Mõnel juhul (kui kaamera ei suuda jooni tuvastada jne) pannakse süsteem ootele ja kostab helisignaali.



Oluline! Hoidke jalgu kogu aeg pedaalide lähedal ja käsi rooli peal, et olla valmis reageerima mis tahes juhtumile.



Saate igal ajal rooli keermisega **sõiduki trajektoori** muuta.

## Hoiatus „Hoida käed roolirattal“

Kui sõiduki kiirus on üle 10 km/h ja Active driver assist süsteem ei tuvasta enam teie käsi roolil, käivitub mitu hoiatustaset:

- **15 sekundi pärast** ilmub näidikuplokis „Hoida käed roolirattal“ kollane teade;
- **umbes 30 sekundi pärast** ilmub armatuurlaudale teade "Hoida käed roolirattal", koos punase märgutulega



, millele lisandub järk-järgult valjenev helisignaal;

- **umbes 35 sekundi pärast**, kui juht pärast hoiatusi käsi roolile tagasi ei pane, lülitub süsteem välja ja kostub helisignaali. **Hädaseiskamise abi**

**funktsioon käivitub automaatselt**  
→ 268.



Kui süsteem tuvastab esimese kahe hoiatustaseme juures juhi käsi uuesti roolil, siis lõpetab ta hoiatused. Funktsioon suunab sõidukit edasi sõiduraja keskele.

**Märkus.** Mõnel juhul ei pruugi funktsioon "Sõiduraja keskele hoidmine" teie käsi roolil enam tuvastada ja võib kõlada helisignaali:

- juht hoiab rooli väga õrnalt;
- juht kannab kindaid;
- ...

# ACTIVE DRIVER ASSIST

## Terava pöörde korral

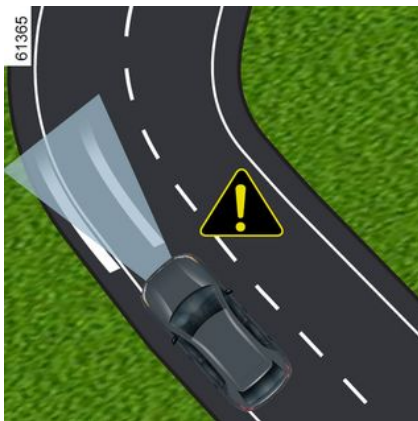

Terava pöörde korral ja sõltuvalt sõiduki kiirusest on funktsiooni külgvahe säilitamise võimekus piiratud ning vaja on juhi viivitamatut roolikeeramist, et funktsioon saaks sõidukit edasi sõiduraja keskel hoida.

Kui juht ei sekku, paneb funktsioon rooli vibreerima, andmaks märku, et sõiduk riivab kohe joont ja juht peab kohe tegutsema.

Märgutuli **27**  ja vasak- või parempoolse joone vastav näidik **20** ilmuvad armatuurlaualle punasena.

**Kui sõiduk ületab joont ja liigub rajalt välja, lülitatakse sõiduraja keskele hoidmise funktsioon ooterežiimi.**

**mile.** Funktsiooni ooterežiimile lülitumist kinnitab hall märgutuli **27**  ning vasak- ja parempoolse joone näidikud **20** armatuurlaual.

## Ajutine mittekasutatavus

### Radar

Radar tuvastab teie sõiduki ees asuvaid sõidukeid. Süsteem ei saa korralikult toimida, kui radari tuvastusala on varjatud või selle signaal on häiritud.

Kui radari tuvastusala on varjatud või radari signaal on häiritud, kuvatakse armatuurlaual teade "Esiradar nähtavus puudub" ja Active driver assist süsteemi töö katkestatakse.

Roheline märgutuli **16** kustub, kinnitamaks, et süsteem on automaatselt välja lülitatud.

Veenduge, et radariala ei oleks tõkestatud lume, muda, valesti paigaldatud/kinnitatud numbrimärgi või muu tarvikuga, mis on sõiduki esiosale (iluvõrele) paigaldatud, saanud põrutada või peidetud sõiduki esiküljele paigaldatud tarvikute (iluvõre, logo jms) taha.

Teatud geograafiliste piirkondade tingimused võivad süsteemi tööd takistada, nt:

- põuased piirkonnad, tunnelid, pikad sillad või ilma joonteta vähe kasutatavad teed, mille läheduses pole liiklusmärke ega puid;
- sõjaväe- ja lennujaama ala.

Süsteemi toimima hakkamiseks peate sellistest piirkondadest lahku-ma.

Igal juhul, kui teade pärast mootori uuesti käivitamist ei kustu, pöörduge firma esindusse.

### Kaamera

Süsteem ei pruugi tagada sõiduki sõidurajal püsimist, kui kaamera on kaetud (näiteks mustuse, muda, lume, udu jms tõttu). Sel juhul on funktsioon "Sõiduraja keskele hoidmine" ootel.

Kohanduv püsikiirushoidiku funktsioon jääb tööle, kuid väiksema jõudlusega.

Säilitage valvsus.

Mõnel juhul kaasneb sellega armatuurlaual teade "Esikaamera nähtavus puudub".

### Tõrked

Kui funktsiooniga "Sõiduraja keskele hoidmine" seoses tuvastatakse tõrge, ilmub armatuurlaual paneelile teade "Sõiduabi pole saadaval" või

## ACTIVE DRIVER ASSIST

"Sõiduabi kontroll" ja süsteem inaktiveeritakse.

Sõltuvalt rikke iseloomust võib kohanduva püsikiirushoidiku funktsioon jääda tööle.

3 Süsteemi kõrvalekallete korral pöörde igal juhul heakskiidetud edasimüüja poole.

## Hoiatus



"Active driver assist" on täiendav juhtimisabi. See ei või mingil juhul asendada juhi vastutust pidada kinni kiiruspiirangutest ja ohutust vahemaast ning olla tähelepanelik.

Juht peab alati suutma sõidukit valitseda.

Juht peab alati kohandama trajektoori ja kiirust vastavalt ümbruskonnale ja sõidutingimustele, olenemata süsteemi antavast teabest.

Lisaks sõidurada piiravatele joontele ja kiiruspiirangumärkidele ei võta süsteem arvesse süsteemi tuvastusvõime ja multimeediasüsteemi edastatud kaardiandmete piires (olenevalt riigist ja tellimusest) teatud tingimusi (muud liiklusmärgid, valgusfoorid, ülekäigurajad jne). Need ei käivita süsteemi hoiatust ega reaktsiooni.

"Active driver assist" kasutab funktsiooni "Stop and Go kohandatav püsikiiruse hoidja" ja funktsiooni "Sõiduraja keskele hoidmine". Süsteemi ei tohi mingil juhul pidada takistuste tuvastajaks ega kokkupõrkeid vältivaks süsteemiks.

Kasutage funktsiooni "Active driver assist" ainult väljaspool linnapiirkondi, laiadel teedel, millel on nähtavad märgistused.

Seda ei tohi kasutada tiheda liikluse, käänulise tee või halbade teeolude korral (jäide, märg tee, killustik) ega ebasoodsates ilmastikutingimustes (udu, vihm, külgtuul jne).

### **Õnnetuse oht.**

### **Süsteemi tööd/parandamine**

- Kokkupõrke korral võib radari ja/või kaamera asend muutuda ja see võib mõjutada selle talitlust. Lülitage süsteem välja ja pöörduge firma esindusse.
- Kõiki radari ja/või kaamera asukoha läheduses tehtavaid töid (asendamine, parandamine, tuuleklaasi modifikatsioonid, värvimine jne) peab tegema kvalifitseeritud spetsialist.

Süsteemi kallal tohib töötada ainult firma esindus.



### Süsteemi häired

Teatud tingimused võivad süsteemi toimimist häirida või halvendada, näiteks:

- esiklaasi või radaripiirkonna takistused (mustuse, jää, lume, kondensaadi jne tõttu). Kontrollige sageli esiklaasi, esiklaasipuhasti labade ja kaitseraua puhtust ning seisukorda;
- keeruline keskkond (tunnel, metallkonstruktsioon jne);
- kehvad ilmastikuolud (lumi, tugev vihm, rahe, must jää jne);
- halb nähtavus (öösel, udu korral jne);
- vähene kontrast eessõitva sõiduki ja ümbruskonna vahel (näiteks valge sõiduk lumisel alal vms);
- pimestatus (silma paistev päike, vastassuunas sõitvate sõidukite esituled jne).
- kitsas, käänuline või lainjas tee (järsud kurvid jne);
- süsteem peab tõrvavööte sõidurajaks;
- kitsenevad/laienevad sõidurajad;
- mitmed teemärgistused (teetööd jne);
- teemärgistused, mis on ebaühtlased või raskesti eristatavad (nt osaliselt kustunud märgistused, liiga pikkade vahedega, teepind on ebatasane jne);
- kiirteelt mahasõidul asuvad ilma nooleta liiklusmärgid;
- viletsa ühendusega ala, kus ei saa sõiduki asukohta määrata, või uuendamata kaardid;
- märksa aeglasem sõiduk;
- sõidukile mitte kohandatud mattide kasutamine. Kasutage juhikohal kindlasti ainult sõidukile sobivaid matte, mis kinnitatakse spetsiaalsetesse kinnituspunktidesse, ning kontrollige regulaarselt mattide õiget kinnitumist. Ärge pange mitut matti üksteise peale. **Pedaalide kinnikiilumise oht.**

### Sellistel juhtudel:

- **Soovimatu pidurdamise või kiirendamise oht.**
- **Soovimatu või vale korrektsiooni või liikumistee üldse mitte korrigeerimise oht.**

Süsteemi toimimist võib mõjutada palju ettenägematuid olukordi. Teatud objekte või sõidukeid, mis võivad ilmuda kaamera või radari tuvastusalasse, võib süsteem valesti tõlgendada. See võib põhjustada ebaõiget kiirendamist või pidurdamist.



### Süsteemi väljalülitamine

Peate süsteemi välja lülitama, kui:

- sõiduk liigub kurvilisel teel;
- sõidukit pukseeritakse (rikke kõrvaldamine);
- sõiduk veab haagist või haagissuvilat;
- sõiduk jõuab teemaksu punkti, teetööde alasse või kitsale rajale;
- sõidukiga sõidetakse väga järsust kallakust üles või alla;
- ilmastikuolud on kehvad (vihm, lumi, külgtuul jne);
- sõiduk sõidab libedal teel (vihm, lumi, kruus jne);
- kaamerapiirkond on kahjustatud (nt tuuleklaasi seest või väljast);
- tuuleklaas on mõranenud või moondunud;
- radariala on kahjustatud (löögid jne);
- rooli pind on kahjustunud või niiske.

**Kui süsteem käitub ebanormaalselt, lülitage see välja ja pöörduge volitatud esinduse poole.**

**Peate alati olema tähelepanelik sõidu ajal tekkivate ootamatuste suhtes. Hoidke oma sõidukit alati kontrolli all, hoides jalgu pedaalide lähedal ja käsi rooli peal, nii et olete igal juhul valmis reageerima.**

# HÄDASEISKAMISE ABI

## Sissejuhatus

Hädaseiskamise abi on sõiduabivahend, mis toimib automaatselt vastavalt sellele, kuidas sõidukit roolitakse ja pidurdatakse, kui see tuvastab olukorrad, kus teil ei ole enam käed roolil või te ei jälgi enam teed.

Sõltuvalt sõidukist on süsteem seotud järgmiste juhtimisabidega:

- funktsioonid "Juhi tähelepanu hoiatus" → 215 ja/või "Juhi väsimuse hoiatus" → 218 (**kasutamine A**);

ja/või

- süsteem "Active driver assist" → 254 (**kasutamine B**).

**Sõltuvalt aktiveeritud funktsioonist või süsteemist on hädaseiskamise abi valmis sekkuma, kui:**

- juht eirab visuaalseid ja helilisi hoiatusi, mis antakse tähelepanu hajumise või väsimuse märkide tuvastamisel (**kasutamine A**);
- Juht eirab erinevaid visuaalseid ja helilisi hoiatusi, mis antakse, kui käsi ei tuvastata roolil (**kasutamine B**).

Mõlema töörežiimi **A** ja **B** puhul, kui funktsioon "Hädaseiskamise abi" on aktiveeritud, siis süsteem:

- hoiab sõidukit sõidurajal, hoides samal ajal ohutut pikivahet eessõitva sõidukiga (eessõitev sõiduk);
- kui juht ei reageeri erinevatele hoiatustele, aeglustab sõiduki täieliku peatumiseni.



Süsteem pakub lisajuhtimisabi.

Funktsioon ei asenda

mingil juhul sõidu ajal juhi vastutust.

- Juht peab alati kohandama sõidustiili olenevalt oma tähelepanelikkusest ja väsimuse tasemest, olenemata süsteemi antavast teabest.
- Süsteem ei pruugi tuvastada kõiki olukordi, mis nõuaksid juhi eelnevat hoiatamist.
- Juht peab kõikidel asjaoludel ja sõiduolukordades omama alati oma sõiduki üle kontrolli.

**Olemas on liiklusõnnetuse oht.**



# HÄDASEISKAMISE ABI

## Komponentide asukoht

3

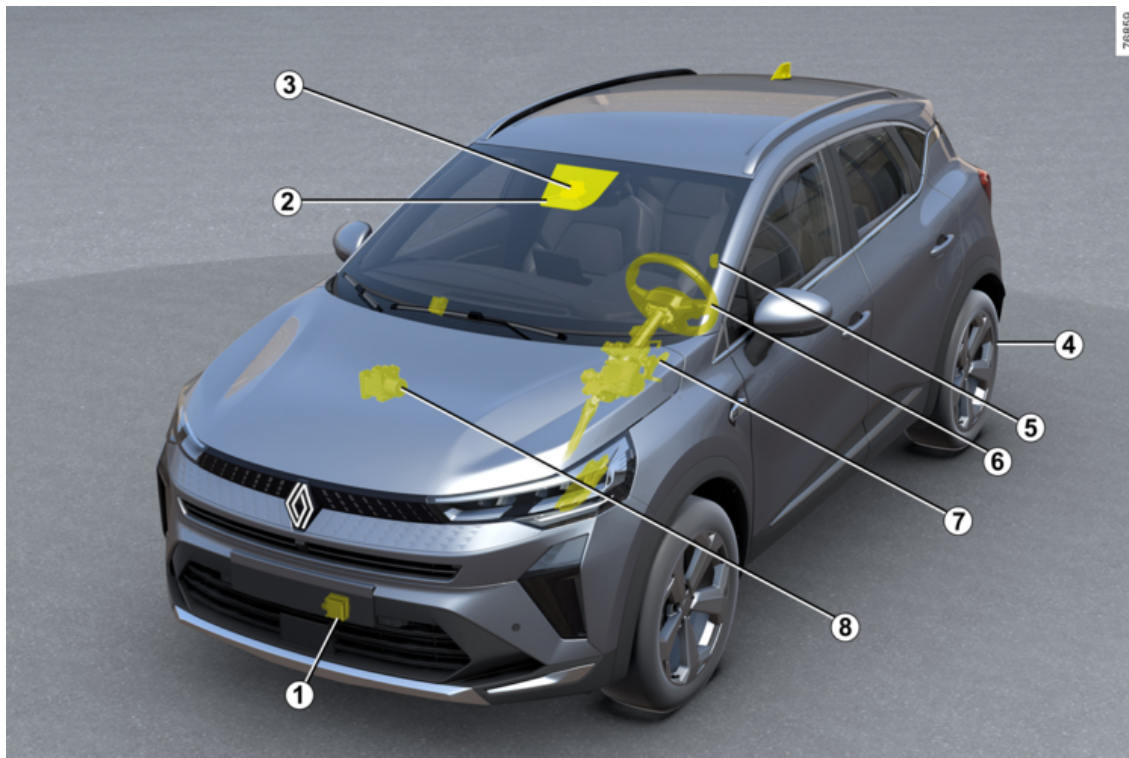

# HÄDASEISKAMISE ABI

## 1. Radar.

Arvutab vahemaad sõiduki ja ees-sõitva (järelsõitva sõiduki) sõiduki vahel. Süsteemi maksimaalne ulatus on ligikaudu 130 meetrit. See võib muutu-da teeoludest olenevalt (maapinna reljeef, ilmastikuolud jne). Veenduge, et radariala ei oleks töö-kestatud (mustus, muda, lumi, valesti paigaldatud numbrimärk), saanud põrutada, muudetud (sh värvimine) ega peidetud sõiduki esiküljele pai-galdatud tarvikute (iluvõre, logo jms) taha.

## 2. Kaamera.

Tuvastab maapinnal märgistusi ja eri sõiduradadel sõitvate sõidukite positsiooni. Tuuleklaas ei tohi olla määrdu-nud (sellal ei tohi olla mustust, pori, lund jms).

## 3. Arvuti.

Kaameraga **2** seatud arvuti kasutab radari **1** teavet. See täiendab neid ja võrdleb neid kaamerast saadud tea-bega, et määrata kindlaks sõiduki trajektoor ja kiirus, et kohandada sõiduki käitumist (asukoht sõidurajal või pidurdamine). Lisaks juhib see süsteemi sisse-/väljalülituse seadeid. Sõltuvalt mudelist töötleb see ka

teavet, mille kaudu tuvastada, et juhi käed on roolil.

## 4. Elektrooniline seisupidur.

See hoiab sõidukit mõningatel tingi-mustel paigal.

## 5. Sisemine kaamera.

See võimaldab süsteemil analüüsida juhi näo käitumist ja tuvastada tähe-lepanu hajumise või väsimuse mär-ke. Jälgige, et kaamera ei oleks kinni kaetud (mustus, pori, lumi jne).

## 6. Mahuandur.

Olenevalt sõidukist tuvastab see, kas käed on roolil.

## 7. Roolivõimendi.

See käitab esirattaid, et juhtida sõi-duki trajektoori vastavalt arvuti **3** edastatud teabele.

## 8. Sõiduki aktiivne juhtimine.

See süsteem pakub arvutile **3** teavet sõiduki dünaamika kohta (kiirus, külgkiirendus jne) ning toimib piduri-süsteemil, et kontrollida aeglustust ja hoida sõidukit paigal.

## Kasutamine



See funktsioon on täiendav juhtimisabi-vahend. Juht saab sek-kuda, et võtta oma sõi-duki juhtimine üle.

3

## Toiming A



Süsteem aktiveerub **alates kiirusest 20 km/h**, kui juht eirab visuaalseid ja helilisi hoiatusi, mis antakse, kui sa-longikaamera **5** tuvastab tähelepa-nu hajumise või väsimuse märke.

**Märkus.** Süsteem ei salvesta pilte ja töötab reaalgas.

## HÄDASEISKAMISE ABI

Lisateave funktsioonide "Juhi tähelepanu hoiatus" → 215 ja/või "Juhi väsimuse hoiatus" → 218 toimimise kohta.

### Kasutamine B



Süsteem käivitub kiirusel **10 km/h**, kui juht eirab erinevaid visuaalseid hoiatusi (sh kuvatavat punast märgut

ja helisignaale, mis kostavad juhul, kui roolil käsi ei tuvastata **9**.

**Märkus.** Roolile on keelatud paigaldada tarvikuid (kaitsekate jne).

Lisateave seadistuse Active driver assist toimimise kohta, → 254.

### Hädaseiskamise toiming



Funktsiooni "Hädaseiskamise abi" toimimis- ja seiskamistingimused on kasutusrežiimides **A** ja/või **B** identsed.

Kui see on käivitatud:

- Funktsioon "Hädaseiskamise abi" hoiab teie sõidukit oma sõidurajal ja hoiab radari **1** ja kaamera **2** teabe abil eessõitva sõidukiga ohutut pikivahet;
- ohutuled süttivad automaatselt ja armatuurlaual kuvatakse sõnum "Avariipeatus Säilitage kontr."

millega kaasneb punane märgu-

tuli  ja helisignaali;

- seejärel rakendatakse teie sõiduki pidureid järk-järgult, et julgustada teid sõiduki juhtimist üle võtma. kui te ei reageeri, aeglustab süsteem teie sõidukit järk-järgult, kuni selle täieliku peatumiseni;
- kui sõiduk on peatunud, kuvatakse armatuurlaual teade "Avariipeatus sooritatud", millega kaasneb endiselt helisignaali. Süsteem hoiab sõiduki paigal.



Hädaseiskamise abi funktsiooni pidurdamise ja sõidurajal püsivamise toimingud on piiratud.

Süsteem ei suuda tagada, et sõiduk püsib sõidurajal, kui:

- süsteem ei tuvasta enam jooni;
- sõiduraja laius on liiga kitsas;
- pööre on liiga äkiline;
- ...

**Olemas on liiklusõnnetuse oht.**

**Pärast sõiduk peatub:**

## HÄDASEISKAMISE ABI

- ohutuled jäävad põlema;
- kõik avatavad osad lukustuvad automaatselt lahti;
- punane märgutuli  jääb põlema, kuni juht võtab uuesti sõidu-ki juhtimise üle;
- elektrooniline seisupidur **4** raken- dub automaatselt umbes kolm minutit pärast sõiduki peatumist.



Ärge seiske sõidurajal liikumatult. Võtke sõiduki juhtimise üle ja sõitke ohutusse

kohta.

**Olemas on liiklusõnnetuse oht.**

**Juht saab hädaseiskamise abi funktsiooni katkestada ja sõiduki juhtimise üle võtta igal ajal** (manöövri või peatumisfaasi ajal), tehes eraldiseisvalt ühe või mitu tegevust.

Sõltuvalt sõidukist on võimalikud tegevused järgmised:

- tugevalt gaasipedaali vajutamine;
- tugevalt piduripedaali vajutamine (sõiduki liikumise ajal);
- järsult rooli keeramine;

- piduripedaali vajutamine käigukangi asendi muutmise ajal;
- elektroonilise seisupiduri kasutamine;
- mõõdukalt gaasipedaali vajutamine, koos mõõdukalt rooli keeramise-ga;
- kergelt rooli pööramine, koos samal ajal roolil oleva nupu (0) vajutamise-ga;
- kergelt rooli pööramine, koos samal ajal gaasipedaali vajutamise-ga;
- kergelt rooli pööramine, koos samal ajal piduripedaali vajutamise-ga.



Kui funktsioon Hädaseiskamise abi käivitub, lülitatakse funktsioon Aktiivne juhtimisabi välja, kui see oli varem sisse lülitatud. Võtke manöövri või peatumisfaasi ajal oma sõiduki juhtimine üle nii ruttu kui võimalik.

Kui olete oma sõiduki juhtimise üle võtnud, saate süsteemi käitsi uuesti aktiveerida.

## Sisse-/väljalülitamine



Sõiduohutuse tagamiseks seadistage neid asendeid ainult siis, kui auto seisab.

## Sisse-/väljalülitamine – kasutamine A



Märguanded lülitatakse (sõltuvalt mudelist) uuesti sisse olenevalt ajast, mis on kulunud mootori viimasest seiskamisest:

- sõiduki avamisel; või
- ukse avamisel; või
- kui mootor käivitatakse.

## HÄDASEISKAMISE ABI



Hädaseiskamise abi funktsiooni sisse- või väljalülitamiseks tuleb multimediaekraanilt **10** eelnevalt aktiveerida vähemalt üks kahest järgmisest funktsioonist:

- « Tähelepanu häire »;
- « Väsimuse hoiatus ».

Seejärel lülitage funktsioon "Hädaseiskamise abi" sisse- või välja.

Rohkem teavet leiате multimeediu mi kasutusjuhendist.

**Märkus.** Kui seadistus on aktiveeritud, seostatakse see automaatselt kahe funktsiooniga "Juhi tähelepanu hoiatus" ja "Juhi väsimuse hoiatus".

## Funktsiooni "My Safety" eripärad



Nupu **11** kasutamist funktsioonide "Juhi tähelepanu hoiatus" ja/või "Juhi väsimuse hoiatus" sisse- või väljalülitamiseks saab seadistada funktsiooni "My Safety" režiimis "Perso" ➔ **186**.

## Sisse- /väljalülitamine – kasutamine B

65917

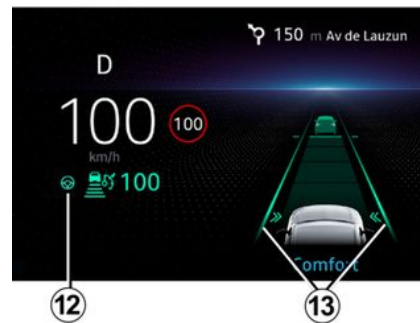

Hädaseiskamise abi aktiveeritakse automaatselt, kui valitakse süsteem "Active driver assist" süsteem ➔ **254**. Funktsiooni "Sõiduraja keskele hoidmine" toimimist kinnitab roheline

märgutuli **12**  ning armatuurilaul kuvatakse hallid vasak- ja parempoolse joone näidikud **13**. See sekkub ja juhib teie sõiduki sõidurajale.

## Valikulised piirangud

Mõnes olukorras võib süsteem siiski pidurdada, kuid ei saa garanteerida,

# HÄDASEISKAMISE ABI

et sõiduk püsib oma sõidurajal. Näited:

- süsteem ei tuvasta enam jooni või sõidurajal tuvastatakse ainult üks joon;
- sõidurada on liiga kitsas või liiga lai;
- teatud sõidutingimustes (ringtee, ristmik, liiga järsk kurv jne);
- sõiduk kiirendab oluliselt külge- või pikisuunas;
- kui sõiduki kiirus on suurem kui 160 km/h või 180 km/h (olenevalt sõidukist);
- esikaamerat **2** häirivad keskkonatingimused (pimestav päike, tugev vihm, takistused, mustus, muda, lumi, udu jne).

Kui tuvastatakse esikaamera halvenenud nähtavus, kuvatakse selle puhul näidikul sageli teade "Esikaamera nähtavus puudub".

Sellistes tingimustes väheneb süsteemi pidurdusvõime. **Taastage kontroll sõiduki üle niipea kui võimalik.**

## Ajutine mittekasutatavus

Süsteem on ajutiselt kättesaamatu järgmistes olukordades:

- sõidukiga sõidetakse väga käänulisel teel;

- sõiduki kiirus on suurem kui umbes 160 km/h või 180 km/h, olenevalt sõidukist;
- süsteem tuvastab eesmise radari halvenenud nähtavuse.
- ...

Radari **1** piirkonnas tekkiva elektrikatkestuse või selle signaali katkemise korral kuvatakse armatuurlaul teade "Esiradar nähtavus puudub". Sellega võib kaasned ka teade "Sõiduabi pole saadaval".

Veenduge, et radariala **1** ei oleks tõkestatud lume, muda, valesti paigaldatud/kinnitatud numbrimärgi või muu tarvikuga, mis on sõiduki esiosale (iluvõrele) paigaldatud, saanud põrutada või peidetud sõiduki esiküljele paigaldatud tarvikute (iluvõre, märk jms) taha.

Teatud alad võivad süsteemi toimimist häirida või halvendada, näiteks:

- põuased piirkonnad, tunnelid, pikad sillad või ilma joonteta vähe kasutatavad teed, mille läheduses pole liiklusmärke ega puud;
- lennujaama või sõjaväe ala;
- kui salongikaamera **5** on blokeeritud, kasvõi osaliselt (kasutamine **A**);
- kui juhi nägu ei tuvastata (kasutamine **A**).

## Tõrked

Kui süsteem tuvastab rikke, siis süsteem lülitub välja ja armatuurlaul ilmub teade "Sõiduabi pole saadaval".

Sõltuvalt rikke tüübist võidakse kuvada armatuurlaul koos (olenevalt

sõidukist) märgutulega  järgmisi teateid:

- « Esikaamera kontrollige »;
- « Eesmine radar kontrollige »;
- « Kamera/radar kontrollige »;
- « Sõiduabi kontroll ».

Pöörduge esindusse.

kui tuvastatakse juhi tähelepanu hajumine või väsimus:

- "Valvsuse jälgim. vajab kontr." koos armatuurlaulal kuvatava mär-

gutulega  (kasutamine **A**).

Teate püsimisel võtke ühendust esindusega.

## Hoiatus



Funktsioon "Hädaseiskamise abi" on täiendav juhtimisabi. See ei vabasta mingil juhul juhti vastutusest, et ta säilitaks sõiduki üle kontrolli.

Juht peab alati kohandama sõidustiili olenevalt oma tähelepanelikkusest ja väsimuse tasemest, olenemata süsteemi antavast teabest.

Süsteem ei pruugi tuvastada juhi tähelepanu vähenemist või väsimust või ei pruugi seda tuvastada õigeaegselt.

Keskenduge auto juhtimisele ja tehke regulaarselt pause.

### **Õnnetuse oht.**

Teatud olukordades (tuvastamatu sõidurajamärgistus, liiga kitsas või liiga lai sõidurada, ringristmik, ristmik, järsk kurv, päikesevalgus, tugev vihm, takistused, mustus, muda, lumi, udu jne) ei saa süsteem garanteerida, et sõiduk püsi oma sõidurajal.

### **Säilitage valvsus.**

Funktsiooni "Hädaseiskamise abi" pidurdamise ja sõidurajal püsimise toimingud on piiratud. Süsteem võib sõidukit pidurdada kuni kolmandiku pidurdusvõimega.

Piiratud eesmise kaamera nähtavuse korral halveneb süsteemi pidurdusvõime.

### **Taastage kontroll sõiduki üle niipea kui võimalik.**

#### **Süsteemi tööd/parandamine**

- Kokkupõrke korral võib radari ja/või kaamera asend muutuda ja see võib mõjutada selle talitlust. Lülitage süsteem välja ja pöörduge firma esindusse.
- Kõiki radari ja/või kaamera asukoha läheduses tehtavaid töid (asendamine, parandamine, tuuleklaasi modifikatsioonid, värvimine jne) peab tegema kvalifitseeritud spetsialist.

Süsteemi kallal tohib töötada ainult firma esindus.

#### **Süsteemi häired**

Teatud tingimused võivad süsteemi toimimist häirida või halvendada, näiteks:

- esiklaasi või radaripiirkonna takistused (mustuse, jää, lume, kondensaadi jne tõttu). Kontrollige sageli esiklaasi, esiklaasipuhasti labade ja kaitseraua puhtust ning seisukorda;
- keerukas keskkond (tunnel jne);
- kehvad ilmastikuolud (lumi, tugev vihm, rahe, must jää jne);

# HÄDASEISKAMISE ABI

- halb nähtavus (öösel, udu korral jne);
- vähene kontrast eessõitva sõiduki ja ümbruskonna vahel (näiteks valge sõiduk lumisel alal vms);
- pimestatus (silma paistev päike, vastassuunas sõitvate sõidukite esituled jne).
- kitsas, käänuline või lainjas tee (järsud kurvid jne);
- süsteem peab tõrvavõtte sõidurajaks;
- kitsenevad/laienevad sõidurajad;
- teemärgistusi on palju (teetööd jne), need on raskesti eristatavad või ebaühtlased (nt osaliselt või väga tuhmunud jooned, jooned üksteisest liiga kaugel, teekate ebatasane jne);
- märksa aeglasem sõiduk;
- juht kannab teatavat tüüpi prille (**kasutamine A**);
- kui salongikaamera on blokeeritud, kasvõi osaliselt (**kasutamine A**);
- kui osa juhi näost on kaetud (juuste, mütsi, kirurgilise maski, salli vms poolt) (**kasutamine A**);
- ebasobiv sõiduasend, näiteks liiga madal istumine liiga madalal, liiga kaldu jne (**kasutamine A**);
- juht kannab kindaid või hoiab rooli väga õrnalt.

## Sellistel juhtudel:

- **Soovimatu pidurdamise oht.**
- **Soovimatu või vale korrektsiooni või liikumistee üldse mitte korrigeerimise oht.**

Süsteemi toimimist võib mõjutada palju ettenägematud olukordi. Teatud objekte või sõidukeid, mis võivad ilmuda kaamera või radari tuvastusalasse, võib süsteem valesti tõlgendada. See võib põhjustada asjakohatut kiirendamist või pidurdamist.

## Süsteemi väljalülitamine

Peate süsteemi välja lülitama, kui:

- sõiduk liigub kurvilisel teel;
- sõidukit pukseeritakse (rikke kõrvaldamine);
- sõiduk veab haagist või haagissuvilat;
- esikaamera ala on kahjustatud (nt esiklaasi seesmine või väline ala); esiklaas on mõranenud või väändunud;
- radari piirkond on kahjustatud (kokkupõrked jne);
- salongikaamera ala on kahjustatud (**kasutamine A**);
- rooli pind on kahjustunud või niiske.

## HÄDASEISKAMISE ABI

Kui süsteem käitub ebanormaalselt, lülitage see välja ja pöörduge volitatud esinduse poole.

3

# PARKIMISABI

## Tagurduskaamera

### Kasutamine



Kui sisse on lülitatud tagurduskäik, näitab sõiduki tagakaamera **1** multimeediumisüsteemi ekraanil **2** sõiduki taha jäävat ala, millega kaasnevad kolmed juhtjooned **3**, **4** või **5** (fikseeritud, liikuva ja haagise juhtjooned).

Süsteem kasutab töötamiseks mitut joont (trajektoori puhul liikutavat ja vahemaa puhul muutumatut). Kui jõuate punasesse alasse, kasutage õigesti kohta seisma jäämisel kaitseraua kujutise abi.



### Fikseeritud juhtjooned **3**

Muutumatu gabariit koosneb värvilistest tähistest **A**, **B** ja **C**, mis näitavad sõiduki taga olevat vahemaa:

- **A** (punane) umbes 30 cm kaugusel sõidukist;
- **B** (kollane) umbes 70 cm kaugusel sõidukist;
- **C** (kollane) umbes 150 cm kaugusel sõidukist;

See gabariit jääb muutumatuks ja näitab sõiduki trajektoori, kui rattad asuvad sõidukiga ühel joonel.

### Liikuvad juhtjooned **4**

See on multimeediumekraanil **2** tähistatud sinisega. Joon näitab sõiduki trajektoori vastavalt rooli asendile.

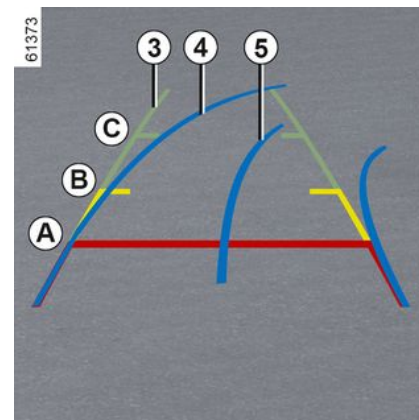

### Haagise juhtjooned **5**

See on multimeediumekraanil **2** tähistatud sinisega. Näitab haagise veetiisli trajektoori vastavalt rooli asendile. Võimaldab juhil paigutada veetiisli võimalikult haakepea lähedale.

### « Treileri vaade »

Kui haagis on ühendatud, vajutage edasikäigul olles oma multimeediumekraanil **2** „Sõiduk“ maailma menüüd „Kaamera“, et kaamera **1** saaks umbes 30 sekundi jooksul edastada tagumist vaadet.

# PARKIMISABI

## Seaded



Kui sisse on lülitatud tagurpidikäik, vajutage multimeediumekraanil nuppu "Seaded", et lisada või eemaldada juhtjooni ja reguleerida kaamerapildi seadeid (heledus, kontrast jne).

Lisateavet vt multimeediaekraani juhistest.



Jälgige, et kaamera ei oleks kinni kaetud (mustus, pori, lumi jne).



Ekraanil on ümberpööratud kujutis nagu tahavaatepeeglis.

Gabariit on tasasele maapinnale projitseeritud kujutis. Seda teavet ei tohi järgida, kui kujutis asetub vertikaalsele või maapinnale toetuvale esemele.

Ekraani äärel asuvad esemed võivad olla moonutatud.

Liiga heleda valguse korral (lumi, päike jne) võib kaamera eraldusvõime olla häiritud.

Kui pagasiruum on avatud või halvasti suletud, ilmub multimeediumekraanile teade „Pagasiruumi luuk on avatud“.

## Tõrked

Kui tagurpidikäik on sees, tuvastab süsteem toimimishäire, multimeediaekraan muutub ajutiselt mustaks **2**.

Seda võib põhjustada kaamera või ekraani viga (selgus, fikseeritud kujutis, viivitusega side jne).

Kui must ekraan jääb püsima, pidage nõu volitatud edasimüüjaga.



See funktsioon on liisabivahend. Seega ei või see funktsioon mingil juhul asendada juhi valvsust ega vastutust.

Juht peab alati olema tähelepanelik sõidu ajal tekkivate ootamatuste suhtes. Jälgige manööverdamisel alati, et te ei sõidaks otsa väikesele või kitsale objektile (laps, loom, lapsevanker, jalgratas, kivi, post jne).

## PARKIMISABI

Hinnangulise vahemaa ja tegeliku vahemaa erinevus

Sõitmine või tagurdamine järsu tõusva kallaku suunas

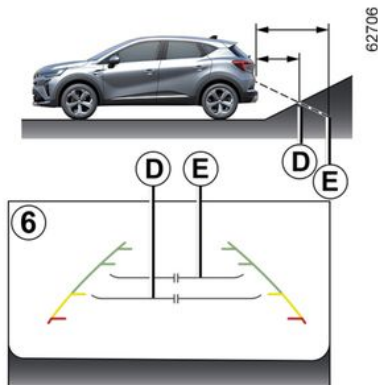

Fikseeritud juhtjooned **6** näitavad kaugusi tegelikult lähemana.

Ekraanil asuvad objektid on kallakul tegelikult kaugemal.

Näiteks, kui ekraan näitab, et objekti kaugusel **D**, on objekti tegelik kaugus **E**.

Sõitmine või tagurdamine järsu langenva kallaku suunas

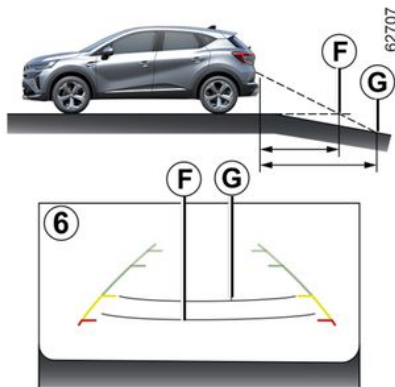

Fikseeritud juhtjooned **6** näitavad kaugusi tegelikult kaugemana.

Seetõttu on ekraanil asuvad objektid kallakul tegelikult lähemal.

Näiteks, kui ekraan näitab, et objekti kaugusel **G**, on objekti tegelik kaugus **F**.

Sõitmine või tagurdamine väljaulatava objekti suunas

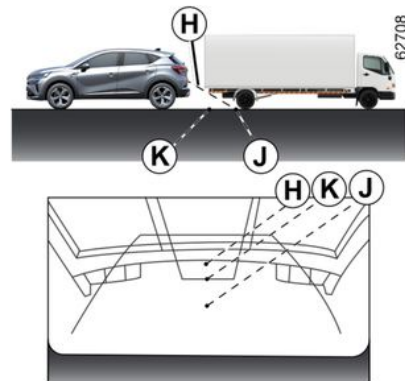

Asukoht **H** tundub kaugemal kui asukoht **J** ekraanil. Samas on asukoht **H** sama kaugel kui asukoht **K**.

Fikseeritud ja liikuvate juhtjoonte näidatud trajektoor ei võta arvesse objekti kõrgust. Seetõttu on oht, et sõiduk võib asukoha **K** suunas tagurdades vastu objekti pörkuda.

# PARKIMISABI

## Panoraam360°

### Sissejuhatus

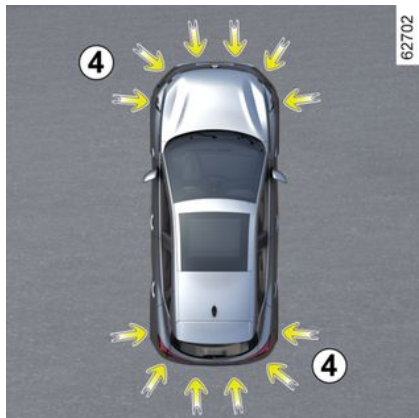
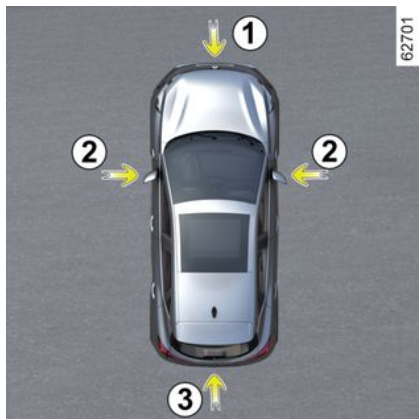

Funktsioon aitab teid eesmisest kaitserauas, uksepeeglites, tagaluugil asuvatest kaameratest **1**, **2** ja **3** ning sõiduki kaitseraudades asuvatest ultrahelianduritest **4** saada teavet kasutades ja sõiduki ümbrust näidates keerukate manöövrite sooritamisel (näiteks parkimisel).

**Märkus.** Veenduge, et kaamerad poleks varjatud (mustuse, muda, lume, kondensatsiooni jms).

### Kasutamine



Kaamerad saavad multimeediasüsteemi ekraanile **5** mitu eraldi vaadet.

Nende abil on teil võimalik vaadata sõiduki ümbrust:

- ettevaade (kaamerast **1**): standardne ettevaade ja panoraamne ettevaade;
- tahavaade (kaamerast **3**): standardne ettevaade ja panoraamne tahavaade;
- linnulennuvaade (kaameratest **1**, **2** ja **3**): standardne linnulennuvaade ja hüplik-linnulennuvaade (takistuse tuvastamise korral);
- külgsuuna (kasutades kaamerat **2**): eesmine külgsuuna;
- 3D-vaade;
- haagisvaade.

Ultraheliandurid tuvastavad takistusi sõiduki ees, taga ja (olenevalt mudelist) külgedel.



See funktsioon on liisaabivahend. Seega ei või see funktsioon mingil juhul asendada juhi valvsust ega vastutust.

Juht peab alati olema tähelepanelik sõidu ajal tekkivate ootamatuste suhtes. Jälgige manööverdamisel alati, et te ei sõidaks otsa väikesele või kitsale objektile (laps, loom, lapsevanker, jalgratas, kivi, post jne).

# PARKIMISABI

## Esikaamera 1



Esikaamera vaade kuvatakse multimeediumekraanil **5**.

## Tagakaamera 3



Tagakaamera vaade kuvatakse multimeediumekraanil **5**.

**i** Multimeediumekraan **5** näitab tagantvaate **3** pöördvaadet nagu tahavaatepeeglis.



Nii esi- kui tagavaate puhul: kallakul manööverdades võivad multimeediumekraanil

kuvatud objektid asuda tegelikult lähemal või kaugemal, kui nad ekraanil tunduvad.

**Arvestage sellega enne sõidumanöövri alustamist, et hinnata vahemaad õigesti.**

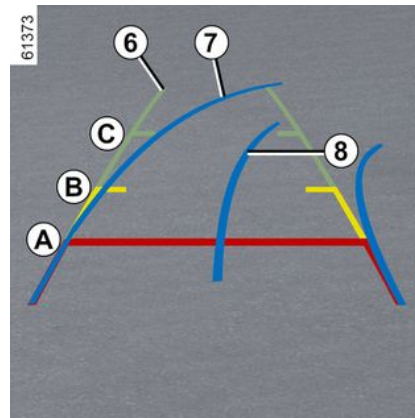

Multimeediumekraanile **5** saadetud ette- ja tahavaade kuvatakse ühe, kahe või kolme juhtjoonega **6**, **7** ja **8**.

## PARKIMISABI

Kõigepealt kasutage gabariitide süsteemi (trajektoori puhul liikuvat ja vahemaa puhul muutumatut).

### Fikseeritud juhtjooned 6

Muutmatu gabariit koosneb värvilistest tähistest **A**, **B** ja **C**, mis näitavad sõiduki taga olevat vahemaad:

- **A** (punane) umbes 30 cm kaugusel sõidukist;
- **B** (kollane) umbes 70 cm kaugusel sõidukist;
- **C** (kollane) umbes 150 cm kaugusel sõidukist;

### Liikuv juhtjoon 7

See on multimeediumekraanil **5** tähistatud sinisega. Joon näitab sõiduki trajektoori vastavalt rooli asendile, kas esi- või tagavaates.

### Haagise juhtjoon 8

See on multimeediumekraanil **5** tähistatud sinisega. Näitab haagise veetiisli trajektoori rooli asendi kohaselt.

Võimaldab juhil paigutada veetiisli võimalikult haakepea lähedale.



Esi-, taga- ja külgrvaate juhtjooned on tasasele maapinnale projitseeritud kujutis; seda teavet ei tohi järgida, kui kujutis asub vertikaalsel või maapinnale toetuval objektil.

Multimeediumekraani serval kuvatud objektid võivad paista moonutatud.

Liiga heleda valguse korral ( lumi, päike jne) võib kaamera eraldusvõime olla häiritud.



Kaamerate kombineeritud esituses:

- linnulennuvaates võivad kõrgemad objektid (kõn-nitee, sõiduk jms) näida moonutatuna;
- sõidukite peal asuvaid objekt-e ei kuvata.

## Eesmine külgrvaade 2

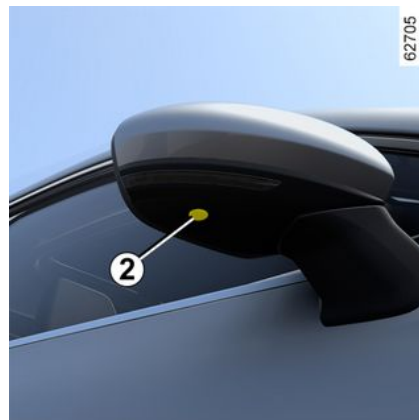

(olenevalt mudelist)

Uksepeeglisse paigaldatud kaamera **2** edastab külgrvaate multimeediumekraanile **5**.

Olenevalt mudelist saate kasutada multimeediumekraani, et valida linnulennu vaate asemel eesmine külgrvaade. Lisateavet vt multimeediumekraani juhistest.

## PARKIMISABI

### Linnulennu vaade



61447

Linnulennuvaade on kombineeritud kaamerate **1**, **2** ja **3** näitudest.

See näitab vaadet sõidukipealsest ja sõiduki ümbrusest.

Seda saab kasutada sõiduki asendi kindlaks tegemiseks vahetu ümbruskonna suhtes (ees, taga ja küljel).



"Linnulennu vaade" režiimis näivad multimeediumekraanil kuvatavad objektid kaugemal, kui nad tegelikult on.

**Arvestage sellega enne sõidumanöövri alustamist, et hinnata vahemaad õigesti.**

### Külgvaated



61379

Multimeediumisüsteemi ekraanil nuppu **9** vajutades saab linnulennuvaadet ja kahte külgvaadet kombineerida.

### Eesmine panoraamvaade või tagumine panoraamvaade

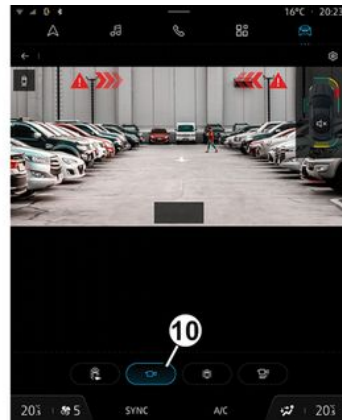

61380

Vajutage multimeediumisüsteemi ekraanil nuppu **10** panoraamse esivaate kuvamiseks.

Tagurdamise ajal asendub eesmine panoraamvaade tagumisega.

**Märkus.** Juhi vaatevälja parandamiseks muutub ette- või tahavaade roolinurgast olenevalt.

# PARKIMISABI

## 3D-vaade

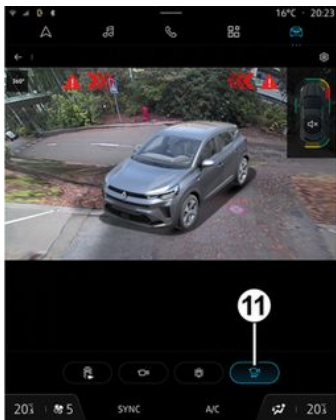

77186

Vajutage multimeediumiekraanil spetsiaalset nuppu **11**, mis võimaldab näha sõidukist ja selle ümbrusest spetsiaalset kolmemõõtmelist 3D vaadet.

## Haagisevaade



61382

Kui sisse on lülitatud edasikäik ja haagis on ühendatud, vajutage multimeediumiekraanil **5** maailmas „Sõiduk“ nupule „Haagis“, et kaamera **3** edastaks umbes 30 sekundi vältel vaadet sõiduki tagaosa ümbrusest.

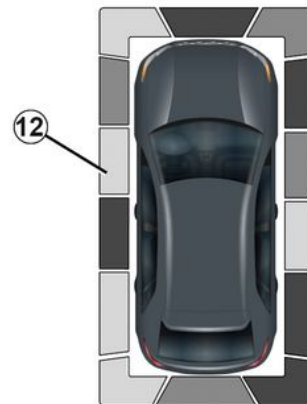

61448

Kui kuvatakse süsteem „360° kaamera“, saab multimeediumiekraanilt vaateid muuta (nt asendada taha-vaate panoraamse tahavaatega).

## Takistuse tuvastamine

Kui parkimisabi tuvastab sisselülitatud süsteemi korral sõiduki ümber ühe või mitu takistust, kuvatakse erinevate vaadete korral näidikjoont **12**:

Lisaks helisignaalile näitavad need indikaatorid erinevate värvide abil vahemaad takistusteni:

- roheline: takistus ligikaudu 50 kuni 70 sentimeetri kaugusel;
- kollane: takistus ligikaudu 30 kuni 50 sentimeetri kaugusel;

## PARKIMISABI

– punane: takistus ligikaudu 30 kausel.  
gusel.

Samuti näitavad need indikaatorid takistuste tuvastamise kohta, nagu näitavad nende asukohad „Sõiduki“ sümboli suhtes.

Lisateave → 290.

### Funktsioon „Automaatne suurenendus“



Kui sõiduki esi- või tagaosa lähedal tuvastatakse takistus, lülitab funktsioon "Zoom auto" parajasti kasutatava vaate vastavalt üla-, ette- või tahavaatele.

"Zoom auto" funktsiooni välja- või sisselülitamise kohta lugege multimeediumisüsteemi juhistest.

### Sisse-/väljalülitamine



#### Automaatrežiim

Kui sõiduk on liikumatu ja mootor töötab, lülitatakse automaatrežiim sisse, kui tagumine käik on sees. Multimeediumisüsteemi ekraanil 5 kuvatakse tahavaade ja linnulennuvaade.

Kui tagurduskäigu asemel lülitatakse kiirelt sisse edasikäik, asenduvad multimeediumisüsteemi ekraanil 5 tahavaade ja linnulennuvaade ettevaate ja linnulennuvaatega.

Automaatrežiim on välja lülitatud:

– umbes kolme sekundi möödudes, kui tagurpidikäik vahetatakse neutraalasendisse (manuaalkäigukasti-

ga sõidukitel) või asendisse **N** või **P** (automaatkäigukastiga sõidukitel);  
– umbes kolme minuti möödudes, kui tehakse mitu liigutust ette- või tahapoole (nt manööverdamisel), enne kangi viimist neutraalasendisse (manuaalkäigukastiga sõidukitel) või asendisse **N** või **P** (automaatkäigukastiga sõidukitel);  
– kui sõiduki kiirus on edasikäiguga või tagurpidikäiguga liikudes üle 12 km/h.

#### Manuaalrežiim

Kui sõiduk seisab paigal ja mootor töötab, vajutage käsitsirežiimi sisselülitamiseks multimeediumekraani 5 alal "Sõiduk" menüüle "360° kaamera" ning multimeediumekraanil kuvatakse ettevaade ja ülaltvaade.

Manuaalrežiim on välja lülitatud:

– kui sõiduk saavutab edasikäiguga või tagurpidikäiguga liikudes kiiruse 12 km/h;  
– kui käigukangi ei ole umbes kolme minuti jooksul kasutatud.

## PARKIMISABI



– Ärge kasutage seda funktsiooni, kui küljepesid on kokku klapi-  
tud.

- Veenduge enne funktsiooni kasutamist, et pagasiruumi uks oleks korralikult suletud.
- Ärge asetage mingeid objektide kaamerate peale ega ette.

### Hinnangulise vahemaa ja tegeliku vahemaa erinevus

#### Sõitmine või tagurdamine järsu tõusva kallaku suunas

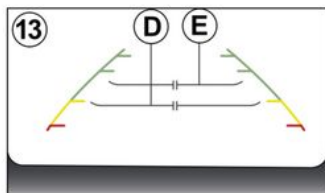
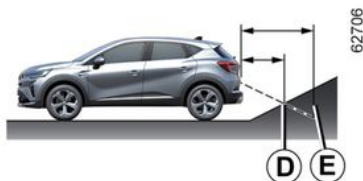

Fikseeritud juhtjooned **13** näitavad kaugusi tegelikult lähemana.

Ekraanil asuvad objektid on kallakul tegelikult kaugemal.

Näiteks, kui ekraan näitab, et objekti kaugusel **D**, on objekti tegelik kaugus **E**.

#### Sõitmine või tagurdamine järsu langetava kallaku suunas

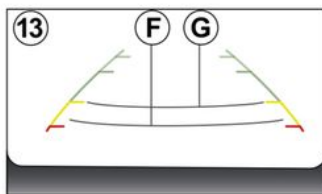
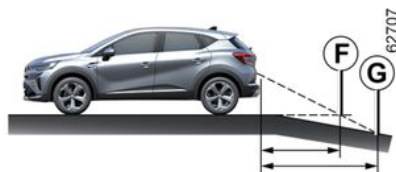

Fikseeritud juhtjooned **13** näitavad kaugusi tegelikult kaugemana.

Seetõttu on ekraanil asuvad objektid kallakul tegelikult lähemal.

Näiteks, kui ekraan näitab, et objekti kaugusel **G**, on objekti tegelik kaugus **F**.

#### Sõitmine või tagurdamine väljaulatuva objekti suunas

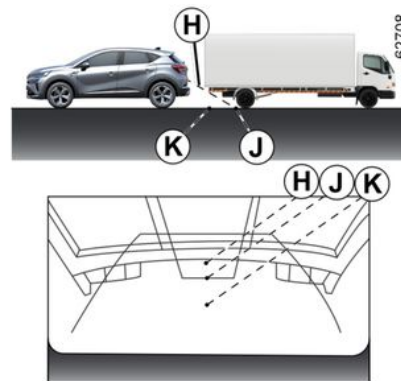

Asukoht **H** tundub kaugemal kui asukoht **J** ekraanil. Samas on asukoht **H** sama kaugel kui asukoht **K**.

Fikseeritud ja liikuvate juhtjoonte näidatud trajektoor ei võta arvesse objekti kõrgust. Seetõttu on oht, et sõiduk võib asukoha **K** suunas tagurdades vastu objekti pörkuda.

#### Süsteemi toimimise piirang

## PARKIMISABI

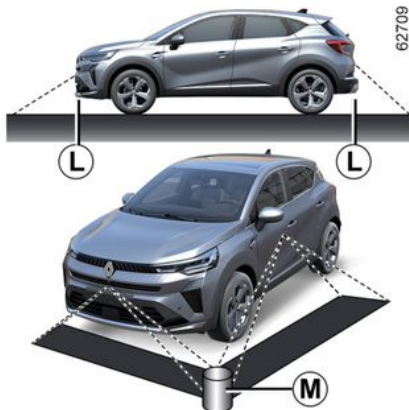

Süsteem ei suuda näidata teatud piirkondades asuvaid objekte.

Esi- või tagavaaterežiimis ei ole süsteemi võimalik kasutada piirkonnas **L** asuva objekti vaatamiseks.

Linnulennuvaate režiimis ei ole süsteemi võimalik kasutada suure objekti vaatamiseks piirkonnas **M** (kuvatud piirkonna ääre lähedal).

## Näidu reguleerimine



Kui kuvatakse süsteem "360° kaamera", saab multimeediaekraanilt **5** vaateid muuta (nt asendada tahavaate panoraamse tahavaatega).



Sõiduohutuse tagamiseks seadistage neid asendeid ainult siis, kui auto seisab.

Kui käigukang on asendis **R** (automaatkäigukasti korral) või tagurpidikäigu asendis (manuaalkäigukasti korral), saab valida järgmiste vaadete vahel:

- ekraan on jagatud tagavaate ja linnulennu vaate vahel;
  - või
  - panoraamne tahavaate;
  - või
  - külgsuured/linnulennuvaade (olevalt sõidukist);
  - või
  - vaade 3D (olevalt sõidukist)
- Kui käigukang pannakse tagurpidikäigult asendisse **P** (automaatkäigukasti korral) või tühikäigule (manuaalkäigukasti korral), saab valida järgmiste vaadete vahel:

- ekraan on jagatud tahavaate ja linnulennuvaate vahel;
  - või
  - panoraamne tahavaate (olevalt sõidukist)
  - või
  - külgsuured/linnulennuvaade (olevalt sõidukist);
  - või
  - vaade 3D (olevalt sõidukist)
- Kui käigukang viiakse tagurpidikäigult asendisse **D** (automaatkäigukasti korral) või lülitatakse sisse ükskõik milline käik (manuaalkäigukasti korral), saab valida järgmiste vaadete vahel:

## PARKIMISABI

– ekraan on jagatud esivaate ja linnulennuvaate vahel;

või

– panoraamne ettevaade;

või

– külgsuured/linnulennuvaade;

või

– vaade 3D

### Kaameraseadete reguleerimine

Kui kuvatakse süsteem "360° kaamera", vajutage multimeediaekraanil nuppu "Seaded", et lisada või eemaldada juhtjooni ja reguleerida kaamerapildi seadeid (heledus, kontrast jne).

Lisateavet vt multimeediaekraani juhistest.

**Märkus.** Ohutuse huvides ei kuvata vaateid menüüs "Seaded" sõiduki liikumise ajal.

## Parkimisabi

### Tööpõhimõte

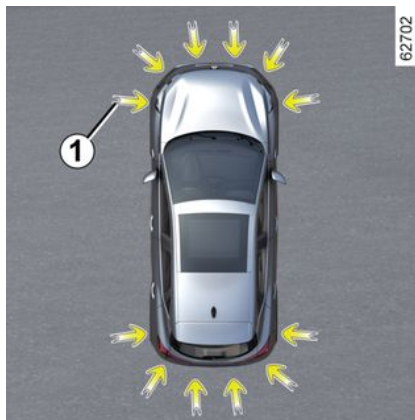

Sõiduki kaitseraudade sees on ultraheliandurid, mille asukohta näitavad nooled **1**, et tuvastada sõiduki lähedal olevaid takistusi.

Funktsioon hoiatab juhti kasutades helisignaale ja ekraani, mis tähistab piirkonda, kus takistus tuvastati.

Olenevalt seadmetest tuvastab süsteem sõiduki taga, ees ja külgedel asuvad takistused.

Parkimisabi süsteem lülitub sisse alles siis, kui sõiduki kiirus langeb alla 10 km/h.

Funktsioon ei võta arvesse pukseerimis- või vedamissüsteeme, mida süsteem ei tuvasta.



See funktsioon on täiendav juhtimisabivahend.

See funktsioon ei või mingil juhul asendada juhi valvust ega vastutust tagurdamanöövrite ajal. Juht peab alati olema tähelepanelik sõidu ajal tekkivate ootamatuste suhtes. Jälgige manööverdamisel alati, et te ei sõidaks otsa väikesele või kitsale objektile (laps, loom, lapsevanker, jalgratas, kivi, post jne).

## PARKIMISABI



Kui sõiduki põhi saab manööverdämisel löögi (nt kokkuputtest piirde, kõnniteeääre või muu tänavainventariga), võib see sõidukit kahjustada (kaasneda võib näiteks esi- või tagasilla deformeerumine). Õnnetuste vältimiseks laske oma sõiduk esinduses üle vaadata.

### Ultraheliandurite asukoht 1

Veenduge, et nooltega **1** tähistatud ultraheliandurite piirkond ei oleks tõkestatud (mustus, muda, lumi, valesti paigaldatud numbrimärk), põrutada saanud, muudetud (sh värvimine) ega peidetud sõiduki taga- ja olenevalt sõiduki mudelist esiosale või külgedele paigaldatud tarviku taha.

### Kasutamine

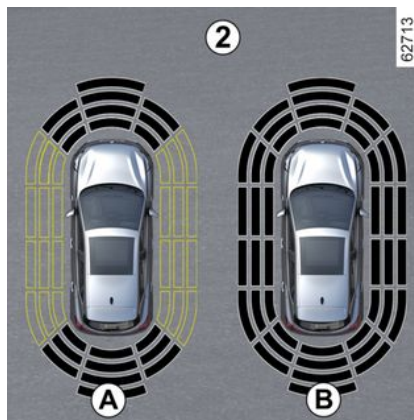

Kuva **2** võimaldab kuvada sõiduki lähiümbrust, mis on helisignaalidele täienduseks.

Sõiduk peab olenevalt varustusest läbima paar meetrit, enne kui külmine tuvastus käivitub.

Kui kõik piirkonnad on halli taustaga, jälgitakse kogu sõiduki ümbrust:

- Näidik **A**: keskkonna analüüs sõiduki ümber on pooleli;
- Näidik **B**: sõiduki ümbruse analüüs on lõpetatud.

### Takistuse tuvastamine

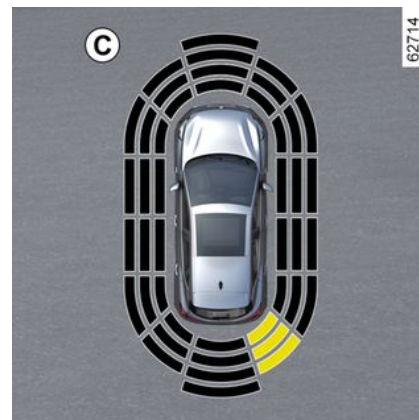

Süsteem suudab tuvastada enamiku takistustest, mis asuvad tagaosas lähedal ning sõltuvalt varustusest esiosa ja külgede lähedal.

Helisignaali sagedus suureneb, kui sõiduk läheneb takistusele, kuni muutub pidevaks, kui takistus on umbes 20 cm kaugusel külgedest ja 30 cm kaugusel eest või tagant.

Kuvatakse ala, kus takistus tuvastati (ekraan **C**). Sõltuvalt mudelist kuvatakse ala rohelise, oranži (või sõltuvalt mudelist kollase) või punase värviga, sõltuvalt tuvastatud takistuse lähedusest.

## PARKIMISABI

### Küljel oleva takistuste erijuhtum

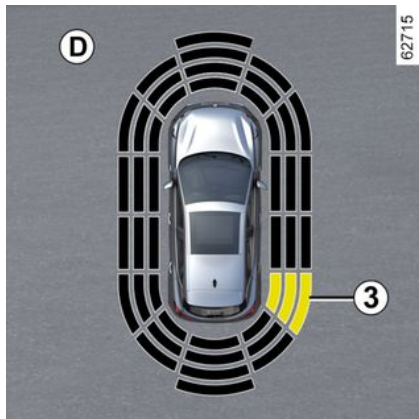

Olenevalt rataste suunast määrab süsteem sõiduki trajektoori ja hoiatab või ei hoiata kokkupõrkehust sõiduki küljel asuva takistusega **3**.

Kui tuvastatakse takistus, mis asub küljel:

- kui on kokkupõrkeoht, kõlavad helisignaalid takistuse lähenedes järjest suurema sagedusega, kuni muutuvad pidevaks. Kuvatakse ala, kus takistus **3** tuvastati (ekraan **D**);
- kui ei ole mingit kokkupõrkeohtu, ei kosta takistuse lähenemisel mingit helisignaali. Sõltuvalt mudelist kuvatakse ala, kus takistus **3** tuvastati, viirutatult.



Manöövri ajal trajektoori muutmisel võib juhtuda, et takistusega kokkupõrkehust teavitatakse liiga hilja.

### Sisse-/väljalülitamine

#### Multimeediumekraanilt **4** süsteemi sisse-/väljalülitamine



Valige multimeediumekraanil **4** ala "Sõiduk" ja vajutage menüüle "Juhtimisassistent", seejärel sakk "Parkimine".

Ultrahelianduritega kaetud alad sisse- või väljalülitamine.

Rohkem teavet leiate multimeediumi kasutusjuhendist.

**Märkus:** olenevalt sõidukist ei saa tagumist tuvastustsooni desaktiveerida.

### Parkimisabi automaatne väljalülitamine

Süsteem lülitub välja:

- kui sõiduki kiirus on umbes üle 10 km/h;
- olenevalt sõidukist, kui sõiduk on seisnud üle kolme sekundi ja süsteem tajub takistust (näiteks liiklusummikus jne);
- kui olete asendis **N** või **P**.
- kui tuvastatakse tõrge.

**Märkus:** olenevalt mudelist, kui sõidukil on veetiisel, mille süsteem tuvastab, lülitatakse välja ainult tagumine parkimisabi funktsioon.

### Reguleerimine



Sõiduohutuse tagamiseks seadistage neid asendeid ainult siis, kui auto seisab.

## PARKIMISABI



Igal kord, kui sõiduk käivitatakse, jätkab funktsioon mootori viimase seiskamise ajal salvestatud aktiveerimisolekut.

Valige ajal, mil sõiduk on paigal multimeediumekraanil 4 maailmarežiim "Sõiduk", seejärel vajutage menüüd "Parkimis-assist".

Lisateavet vt multimeediaekraani juhistest.

### Süsteemi heli väljalülitamine

(olenevalt mudelist)

Lülitage parkimisabi heli sisse või välja.

**Märkus:** kui vaigistate heli, hoiatab teid takistusele lähenedes ainult ekraan.

### Parkimisabi helitugevus

Reguleerige parkimisabi helitugevust kasutades helitugevuse riba



Igal kord, kui sõiduk käivitatakse, jätkab funktsioon mootori viimase seiskamise ajal salvestatud aktiveerimisolekut.

### Erijuhud

Saate helimärguanded või olenevalt mudelist vastava tuvastamisala käitsi välja lülitada, siis kui:

- mistahes süsteemi poolt tuvastamata pukseerimis- või veovarustus või haagis asub ultraheliandurite ees;
- ultraheliandurid on kahjustatud.

**Märkus. Isegi kui heli on vaigistatud,** hoiatavad ekraanid teid jätkuvalt.

### Tõrked

Kui süsteem tuvastab tõrke:

- kõlab kas tagurpidikäigu sisselülitamisel umbes kolme sekundi pikkune helisignaal ja armatuurlaule kuvatakse teade "Parkimisandurid kontrollida".
- või süsteem ei tekita heli (välja arvatud juhul, kui see on tahtlikult välja lülitatud) või kui tagasikäik on sisse lülitatud ja seda ei kuvata.

Jälgige, et ultraheliandurid oleksid puhtad.

Kui viga püsib, pidage nõu esindusega.



Kui sõiduki kiirus on alla 10 km/h, võib osa müraallikaid (mootorratas, veoauto, suruõhuvasar jms) vallandada helimärguandeid.

# PARKIMISABI

## Nõuanded



Kui sõiduki kiirus on alla 10 km/h, võib osa müraallikaid (mootorratas, veoauto, suruõhuvasar jms) vallandada parkimisabi süsteemi helimärguandeid.



### Süsteemi tööd/parandamine

- Kokkupõrke korral võib ultraheliandurite asend muutuda ja see võib mõjutada nende talitlust. Lülitage funktsioon välja ja pöörduge firma esindusse.
- Kõik tööd nendes piirkondades, kus ultraheliandurid asuvad (parandused, asendamised jne), peab tegema kvalifitseeritud spetsialist.

Süsteemi kallal tohib töötada ainult firma esindus.

### Süsteemi häirete juhtumid

Teatud tingimused võivad süsteemi toimimist häirida või halvendada, näiteks:

- halvad ilmatingimused (vihm, lumi, rahe, must jää jne);
- teatud tüüpi müra (mootorratas, veoauto, suruõhutrell jne);
- mitteühilduva haakekuuli või -konksu kasutamine.

### Valehäirete või hoiatuste puudumise oht

Kui süsteem käitub ebanormaalselt, pöörduge volitatud esinduse poole.



### Süsteemi toimimise piirang

- Ultraheliandurite tuvastustsoonid peavad jääma puhtaks ja mistahes muudatustest puutumatuks, et tagada süsteemi hea toimimine.
- Süsteem ei pruugi tuvastada väikeseid objekte, mis liiguvad sõiduki lähedal (mootorrattad, jalgrattad, jalakäijad jne).
- Süsteem ei tunne ära takistusi, mis asuvad sõidukile liiga lähedal.
- Süsteem ei pruugi hoiatust anda, kui teised sõidukid või takistused sõidavad märgatavalt erineva kiirusega.
- Manöövri ajal trajektoori muutmise ajal võib süsteem teavitada takistustest viivitusega.

# PARKIMISABI

## Vabakäerežiimis parkimine

### Sissejuhatus

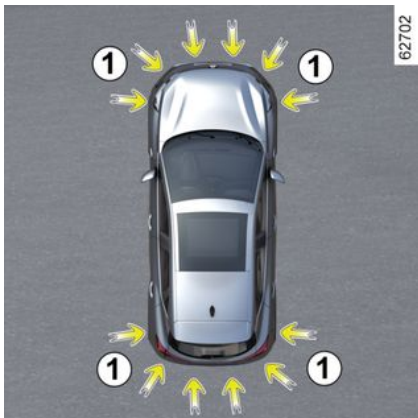

Kasutades sõiduki kaitseraudadesse paigaldatud ultraheliandureid, mille asukohta näitavad nooled **1**, aitab see funktsioon leida ligipääsetavaid parkimiskohti ning aitab parkimisel manööverdada.

Võtke käed roolilt, teie kontrollite vaid:

- gaasipedaali;
- piduripedaali;
- käigukangi.

Võite iga hetk juhtimise uuesti üle võtta, kui kasutate rooli.

**Märkus.** Funktsioon ei tuvasta vabu kohti maapinnal olevate parkimisjoonte põhjal. See tuvastab ja soovib vabu parkimiskohti, kui need asuvad teiste sõidukite, hoonete või suurte objektide vahel või läheduses.



See funktsioon on täiendav juhtimisabivahend.

See funktsioon ei või mingil juhul asendada juhi valvust ega vastust tagurdusmanöövrите ajal.

Juht peab alati olema tähelepanelik sõidu ajal tekkivate ootamatuste suhtes. Jälgige manööverdamisel alati, et te ei sõidaks otsa väikesele või kitsale objektile (laps, loom, lapsevanker, jalgratas, kivi, post jne).



Kui sõiduki põhi saab manööverdamisel löögi (nt kokkupuutest piirde, kõnniteeääre või muu tänavainventariga), võib see sõidukit kahjustada (kaasena võib näiteks esi- või tagasilla deformeerumine). Õnnetuste vältimiseks laske oma sõiduk ametliku edasimüüja juures üle vaadata.

### Ultraheliandurite asukoht **1**

Veenduge, et nooltega **1** tähistatud ultraheliandurite piirkond ei oleks tõkestatud (mustus, muda, lumi, valesti paigaldatud numbrimärk jne), saanud pörotada, muudetud (sh värvimine) ega peidetud sõiduki taga- ja olenevalt sõiduki mudelist esiosale või külgedele paigaldatud tarviku taha.

# PARKIMISABI

## Sisselülitamine

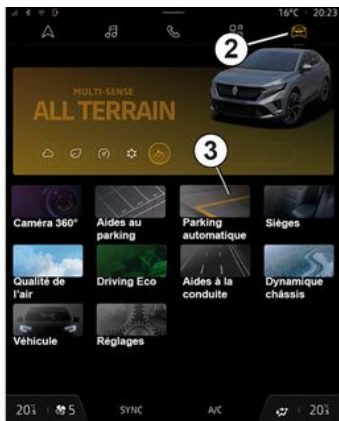

Kui sõiduk seisab või liigub alla 30 km/h kiirusega, pääseb sellele funktsioonile ligi mitmel moel:

- parkimisabi menüüle juurdepääsuks vajutage multimeediumekaani **4** alal "Sõiduk" **2** menüüd "Juhtimis-assistent" **3**, seejärel sakkki "Parkimine";
- vidina "Vabakäerežiimis parkimine" kaudu (kui see on eelnevalt konfigureerinud);
- roolil asuva nupu "Lemmikud" kaudu (kui see on eelnevalt konfigureerinud).

Rohkem teavet leiate multimeediumi kasutusjuhendist.

## Manöövri valik

Süsteem võib teha kolme tüüpi manöövreid:

- sõiduki parkimine paralleelselt või risti asetsevale parkimiskohale;
- sõiduki väljumine teega paralleelselt parkimise kohast.

Valige ekraani kasutades multimeediumekraanil **4** tehtav manööver.

**Märkus.** Sõiduki käivitamisel või pärast süsteemi abil õnnestunult külgboksi tegemist pakub süsteem vaiki- mis külgboksist väljumise manöövrit.

Muudel juhtudel saab seadistada vaiki- mis manöövrit multimeediumekraanil **4**.

Lisateavet vt multimeediaekraani juhistest.



Koos süsteemi käivitumise- ga lülitub sisse ka parki- misabi ning sõidukitel, kus see on olemas, tagurdukaame- ra või 360° kaamera, et aidata juhil manöövrit visualiseerida  
➔ 290, ➔ 279 ja ➔ 282.

## Kasutamine



See funktsioon on täiendav juhtimisabi- vahend.

Seega ei või see mingil juhul asendada juhi tähelepa- nelikkust ega vastutust ma- nöövrite ajal (juht peab olema alati valmis pidurdama).

## PARKIMISABI



Manööverdamisel võib sõiduki rool kiiresti pöörduda: ärge asetage käsi rooliratta sisse ja veenduge, et midagi ei saa rooli vahele jääda.



Parkimisel järgige multimeediaekraanil kuvata- vaid juhiseid. Manööver võidakse tühistada või parkimine võib olla mitteoptimaalne, kui tekib rakenduse viivitus või juhiseid ei järgita.

### Sõiduki parkimine paralleelselt või risti asetsevale parkimiskohale

Seni, kuni sõiduki kiirus on alla 30 km/h, otsib süsteem vabu parkimis- kohta sõiduki mõlemal küljel.

Kui tuvastatakse mõni koht, kuvatakse see multimeediaekraanil **4** tähega "P". Sõitke aeglaselt, kuni ilmub teade "STOP" ja kõlab helisignaali. Kui sõiduki mõlemal küljel on mitu parkimiskohta, peate suunatu- le sisselülitamiseks valima soovitud koha. Kui parkimiskohad asuvad sõi- duki samal küljel, võetakse arvesse

ainult süsteemi poolt tuvastatud vii- mast kohta.

Multimeediumekraanil **4** muutub koht halliks ja see tähistatakse tähe- ga "P".

- Peatage sõiduk;
- lükake tagurpidikäik sisse.

Armatuurlaual ilmub märgutuli



ja kostub helisignaal.

- Laske roolist lahti;
- järgige multimeediumekraanile **4** ilmuvaid süsteemi juhiseid.

Teie kiirus ei tohi ületada 7 km/h.

Märgutule  kustumine arma- tuurlaual ja helisignaal teavitavad manöövri lõpetamisest.

### Teega paralleelselt parkimise ko- hast väljumine

- Lülitage sisse funktsioon "Käed- vabad parkimisabi";
- valige režiim "Paralleelsest parki- miskohast väljumine";
- lülitage suunatuli sisse sõiduki sel- lel pool, millisest poolest te tahate väljuda,

Kui kõik tingimused on täidetud, il- mub multimeediumekraanile **4** tea- de manöövri alustamiseks.

- Käivitamiseks vajutage nupule "OK".

Armatuurlaual süttib märgutuli



ja kostab helisignaal.

- Laske roolist lahti;
- sooritama edasi- ja tagasima- nõövrid, järgides multimee- diumekraanil **4** näidatud juhiseid ja kasutades parkimisabi süsteemi hoiatusteateid.

Teie kiirus ei tohi ületada 7 km/h.

Kui sõiduk on asendis, kus ta saab parkimiskohast väljuda, kustub mär-

gutuli  armatuurlaual ning mul- timeediumekraanile **4** ilmub teade ja kõlab helisignaal, kinnitamaks, et manööver on lõpetatud.

### Manöövri peatamine/jätkamine

Manööver peatatakse järgmistel juhtudel:

- takistus trajektooriga takistab ma- nõövri lõpetamist;
- uks või pagasiruumi luuk avatakse.

Märgutule  kustumine arma- tuurlaual koos helisignaaliga teavi- tab, et manööver on peatatud. Tea- de "Parkimismanööver katkesta- tud" ja manöövri tühistamise põhjus kuvatakse multimeediumekraanil **4**.

Veenduge, et:

- olete roolist lahti lasknud;

## PARKIMISABI

ja

– kõik uksed ja pagasiruumi luuk on suletud;

ja

– liikumissuunal pole ühtegi takistust;

ja

– mootor on käivitatud.

Kui märgutuli  hakkab vilkuma, näitab see, et süsteem on jälle valmis manöövrit jätkama.

Manöövri jätkamiseks vajutage menüüle „Parkimisabi”. Armatuurlaual

süttib märgutuli .

Järgige multifunktsionaalsele ekraanile **4** ilmuvaid juhiseid.

### Manöövri tühistamine

Manööver tühistatakse järgmistel juhtudel:

- te haarate roolist;
- sõiduk on liikumatult liiga kaua;
- seisupidur on peal;
- sõiduki kiirus on üle 7 km/h;
- sõiduki rattad on siledad;
- vajutatakse mootori käivitamise/seiskamise nuppu;
- multimeediumekraani kaudu;
- multimeediumekraanil antud juhiseid ei järgita;

- juhi turvavöö ei ole kinnitatud;
- Juhiuks avatakse;
- olete teinud manöövri jooksul üle 10 edasi-tagasi liikumise;
- parkimisabi andurid on määrdunud või kaetud.

Märgutule  kustumine armatuurlaual koos helisignaaliga hoiatab, et manööver on katkestatud. Manöövri tühistamise põhjus kuvatakse multimeediumekraanil **4**.

### Funktsioon ei ole saadaval

Kui valite ühe süsteemi aktiveerimismeetoditest, kui töötingimused ei ole vastavad, siis kuvatakse armatuurlaual sõnum "Käed-vabad parkimine ei ole saadaval", et hoiatada teid funktsiooni mitte töötamisest.

### Tõrked

Kui funktsioon tuvastab töövea, siis ilmuvad juhtpaneelile järgmised sõnumid:

- "Kontrollige parkimisabi" koos

märgutulega .

või

- "Kontrolli parkimisandureid";

või

- "Kontrolli parkimisabisid".

Puhastage ultraheliandurid. Kui probleem ei lahene, pöörduge firma esindusse.

**Märkus.** Sõidukit ei saa liikumatuks muuta, kui funktsioonis on rike.

Võtke ise kohe sõiduki üle kontrolli tagasi.

## Hoiatused



See funktsioon on täiendav juhtimisabivahend. Funktsioon ei asenda mingil juhul juhi valvsust ega vastutust, juhil peab oma sõiduki üle kogu aeg kontrolli olema. Veenduge, et manööver oleks kooskõlas kasutataval teedel kehtivate liikluseeskirjadega.

Juht peab olema alati tähelepanelik sõidu ajal tekkivate ootamatuste suhtes. Jälgige manööverdramisel alati, et te ei sõidaks otsa väikesele või kitsale objektile (laps, loom, lapsevanker, jalgratas, kivi, post, pukseerimisvahendid jne).

### **Süsteemi tööd/parandamine**

- Kokkupõrke korral võib andurite töö saada kahjustada. Lülitage funktsioon välja ja pöörduge firma esindusse.
- Kõiki andurite asukoha läheduses tehtavaid töid (parandamine, asendamine, välispinna muudatused jne) peab tegema kvalifitseeritud spetsialist.

Süsteemi kallal tohib töötada ainult firma esindus.

### **Süsteemi häired**

Mõningad tingimused, näiteks kehvad ilmastikuolud (lumi, rahe, jää jne) võivad süsteemi toimimist häirida või raskendada.

Kui süsteem ei funktsioneeris nõuetekohaselt, lülitage see välja ja pidage nõu firma esindusega.

Ekslike volehäirete oht.

### **Süsteemi toimimise piirangud**

- süsteem ei suuda tuvastada anduri pimedates nurkades asuvaid objekte.
- Kontrollige alati enne alustamist ja terve manöövri vältel, et süsteemi pakutud parkimiskoht oleks endiselt vaba ja ilma takistusteta.
- Süsteemi ei tohi kasutada haagist vedades või kui sõidukil või läheduses asuvatel sõidukitel on haagise või koorma vedamissüsteem.

# PARKIMISABI

## Parkimiskohast väljumise hoiatus

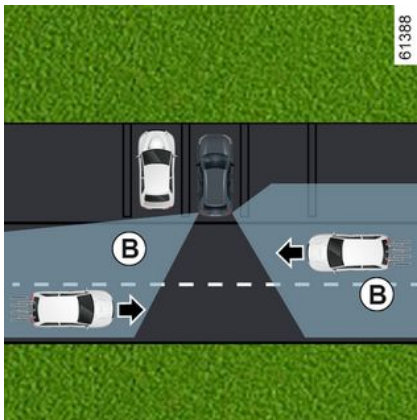

Kaitseraua mõlemale küljele (ala **A**) paigaldatud radaritest saadud teabe põhjal hoiatab süsteem juhti, kui tuvastusalasse **B** ilmub teine sõiduk.

Funktsioon on sisse lülitatud kui:

- tagurpidikäik on sees;
- ja
- sõiduk on liikumatult või sõidab väga madalal kiirusel.

**i** Süsteemi tuvastusvõime oleneb sõiduki ümbristevast keskkonnast (staatilisest objektid jne), kaitseraua seisukorrast jne.



See funktsioon on täiendav juhtimisabivahend. Funktsioon ei asenda mingil juhul juhi valvsust ega vastutust, juhil peab oma sõiduki üle kogu aeg kontroll olema.

## Eripära

Jälgige, et radari ala **A** ei oleks kinni kaetud (kleepsude, pori, lumega jne). kui üks radaritest on kaetud, ilmub armatuurlauale teade "Külgmistel radaritel puudub nähtavus". Puhastage ala, kus andurid asuvad.

## PARKIMISABI

### Multimeediumekraanilt 1 sisse-/väljalülitamine



Funktsiooni välja- või sisselülitamise kohta lugege multimeediumsüsteemi juhistest.

Valige "ON" või "OFF".

### Kasutamine



Funktsioon hoiatab, kui sõiduk on alas **B** ja läheneb teie sõidukile.

Sõiduki tuvastamisel süttivad mõlemal uksepeeglil **3** hoiatustuled **2**.

**Märkus:** puhastage regulaarselt tagaavaatepeegleid **3**, et näidikud **2** oleks näha.

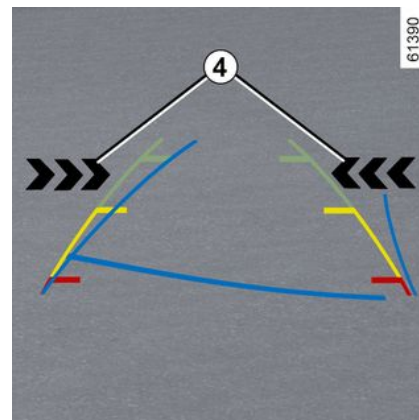

Multimeediumekraanile kuvatud märgutuled **4** näitavad kummalt poolt lähenev sõiduk tuvastati.

**Märkus.** Puhastage kaamerat regulaarselt, et see ei oleks varjatud.

Hoiatustuledega **2** ja **4** kaasneb helisignaal, kui tagasikäik on sisse lülitatud ja teie sõiduk liigub.

Kui sõidukile on paigaldatud süsteemi tuvastatav haakekonks ja ühendatud on haagis, lülitub parkimiskohalt väljumise hoiatus automaatselt välja. Armatuurlauale ilmub teie hoiatamiseks teade "Sõiduabi pole saadaval".

## PARKIMISABI

### Tõrked

Kui süsteem tuvastab rikke, ilmub armatuurlauale sõnum "Kontrollige pimedat nurga hoiatust". Pöörduge firma esindusse.



Kuna kaitserauas asuvad andurid, on soovitatav lasta kõik kaitseraua juures tehtavad tööd (parandamine, vahetamine, värvimine jne) teha väljaõppe saanud spetsialistil.

## Süsteemi toimimise piirangud



### Süsteemi toimimise piirang

- Radari ala peab jääma puhtaks ja mistahes muudatustest puutumatuks, et tagada süsteemi hea toimimine.
- Süsteem ei pruugi sõiduki poole liikuvaid väikeseid objekte (mootorrattad, jalgrattad, jalakäijad jne) tuvastada.

### Funktsiooni väljalülitamine

Funktsioon tuleb järgmistes olukordades inaktiveerida:

- radari ala **A** on kahjustada saanud (tagumine kaitseraud);
- sõidukil on veotiisel, mida süsteem ei tuvasta.

## Hoiatused



See funktsioon on täiendav juhtimisabivahend. Funktsioon ei asenda mingil juhul juhi valvsust ega vastutust, juhil peab oma sõiduki üle kogu aeg kontrolli olema.

Süsteemi ei tohi mingil juhul pidada takistuste tuvastajaks ega kokkupõrkeid vältivaks süsteemiks.

### **Süsteemi tööd/parandamine**

- Kokkupõrke korral võib radarite asend muutuda ja see võib mõjutada funktsiooni talitlust. Lülitage funktsioon välja ja pöörduge firma esindusse.
- Kõiki töid nendes piirkondades, kus radarid asuvad (parandused, asendamised, keretööd jne), peab tegema kvalifitseeritud spetsialist.

Süsteemi kallal tohib töötada ainult firma esindus.

### **Süsteemi häirete juhtumid**

Teatud tingimused võivad süsteemi toimimist häirida või halvendada, näiteks:

- keeruline keskkond (maa-alune parkla, metallstruktuurid jne);
- kehvad ilmastikuolud (lumi, tugev vihm, rahe, must jää jne);

### **Valehäirete või hoiatuste puudumise oht**

Kui süsteem ei funktsioneeri nõuetekohaselt, lülitage see välja ja pidage nõu firma esindusega.

# PARKIMISABI

## Reisija turvaline väljapääs

### Kirjeldus

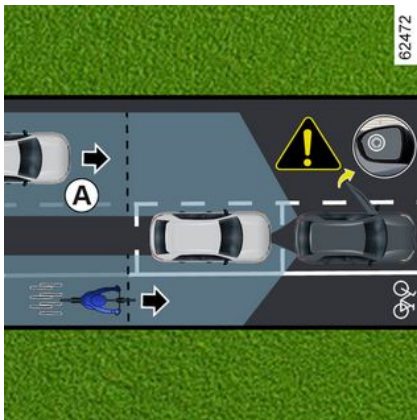

Tegemist on täiendava sõitjate turvalisuse suurendamiseks mõeldud juhtimisabifunktsiooniga.

"Reisija turvalise väljapääsu" funktsiooni eesmärk on hoiatada juhti ja/või sõitjaid võimalikust ohust, kui seisva sõiduki korral üks avatakse.

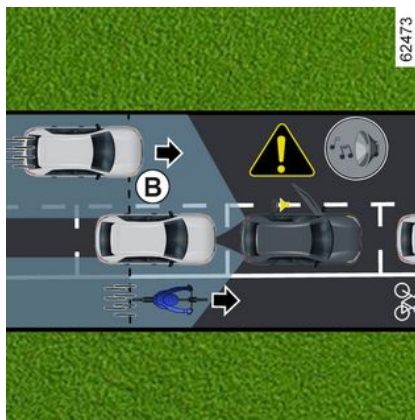

Kaitseraua mõlemale küljele (ala **C**) paigaldatud anduritest saadud teabe põhjal hoiatab funktsioon juhti:

- kui teine sõiduk (või mootorratas, ratas, jalakäija vms) on tuvastusallas **A**;
- ja
- kui on oht kokkupõrkeks teise sõidukiga (või mootorratta, ratta, jalakäija vms) tuvastusallas **B**.

## Eripära

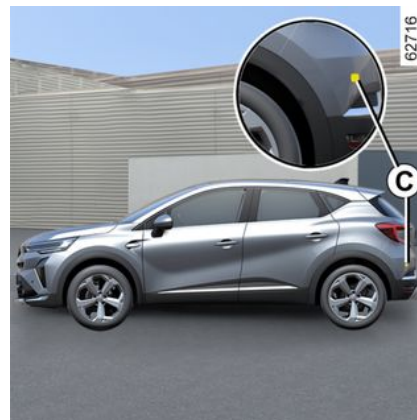

Veenduge, et ala **C** radarite ümber tagumise kaitseraua kummalgi küljel poleks kinni kaetud (mustus, pori, lumi jne).

kui üks radaritest on kaetud, ilmub armatuurlaualle teade "Külgmistel radaritel puudub nähtavus". Puhastage ala, kus andurid asuvad.

Funktsioon tuleb järgmistes olukordades inaktiveerida:

- radari ala **C** on kahjustada saanud (tagumine kaitseraud);
- sõidukil on veetiisel, mida süsteem ei tuvasta.

# PARKIMISABI

## Kasutamine



Kui liikuva objekti tuvastamise ajal avatakse uks, kuvatakse märgutuli **7** uksepeegil **2** ja olenevalt sõidukist süttivad esiükses ümbrusvalgustid.

**Märkus:** puhastage regulaarselt tahavaatepeegleid **2**, et märgutuli **7** oleks näha.



Kui tuvastatud objekt on väga lähedal, kõlab helisignaal ja armatuurlaule kuvatakse hoiatustead **3** "Tuvastati külgmise takistus".

**Märkus.** Süsteem jääb süüte väljalülitamise järel mõneks ajaks tööle.

## Multimeediumekraanilt funktsiooni aktiveerimine/inaktiveerimine **4**



Funktsiooni välja- või sisselülitamise kohta lugege multimeediumsüsteemi juhistest.



Kui sõiduk on lukustamata, lülitub funktsioon tagasi multimeediumsüsteemi ekraanil viimati salvestatud seadetele.

## PARKIMISABI

### Mittetoimimise tingimused

- sõiduk liigub ega seisa täiesti paigal;
- sõiduk on väljastpoolt lukustatud;
- süsteem ei pruugi ohtlikuks pidada objekte, mis liiguvad sõiduki poole või sõiduki lähedal (mootorrattad, jalgrattad, jalakäijad jne).
- tagumises põrkerauas asuvate andurite tööulatust varjavad sellised objektid nagu eriti laialt ja teie sõidukile väga lähedale pargitud sõidukid.

Kui sõidukil on süsteemi tuvastatud veotiisel, kuvatakse näidikuplokis teade "Haagis: pimeala hoiatus on väljas", teavitades, et funktsioon ei tööta.

Sõidukile sobiva varustuse valimiseks soovitame pöörduda firma esindusse.

### Tõrked

Kui süsteem tuvastab rikke, ilmub armatuurlaualle sõnum "Kontrollige pimedat nurga hoiatust". Pöörduge firma esindusse.



Tegemist on täiendava sõiduabiga, mis ei pruugi tuvastada mõningaid teie sõiduki läheduses liikuvaid sõidukeid või objekte. See funktsioon ei asenda mingil juhul alati liiklusolukorra silmas pidamise ja enne sõidukist lahkumist ümbruse kontrollimise eest vastutava juhi ja sõitjate valvsust ja vastutustunnet.

#### **Süsteemi häired**

Mõned tingimused, näiteks kehvad ilmastikuolud (keeruline ümbrus, vilets ilm jne) võivad süsteemi toimimist häirida või raskendada ning valehäireid põhjustada.

# HÄDAKÕNE

Kui sõidukile on paigaldatud hädakõne funktsioon, saab sellega õnnetuse või haigestumise korral helistada (tasuta) automaatselt või manuaalselt hädaabiteenistusse ja vahendada nende kohale jõudmiseks kuluvat aega.

**Märkus:** hädaabikõne funktsioon töötab:

- riikides, mis on kaetud 2G ja 3G telekommunikatsioonitaristu ja sellega seotud telemaatiliste hädaabiteenustega, mis ühilduvad süsteemiga;
- olenevalt võrgu levialast selles geograafilises piirkonnas, kus sõidukiga sõidetakse.

Kui kasutate hädakõnefunktsiooni, et teatada õnnetusest, mille tunnustajaks te olete, tuleb teil sõiduk peatada kohas, kus liiklusolud seda lubavad, et võimaldada hädaabiteenistustel teie sõiduki ja seeläbi ka teatatud õnnetuse asukoht kindlaks teha.

Igal juhul tuleb kinni pidada kohalikest seadustest.



Kasutage hädakõnet ainult hädaolukorras, millesse olete ise kaasatud, mida te nägite pealt või kui olete ootamatult haigestunud.

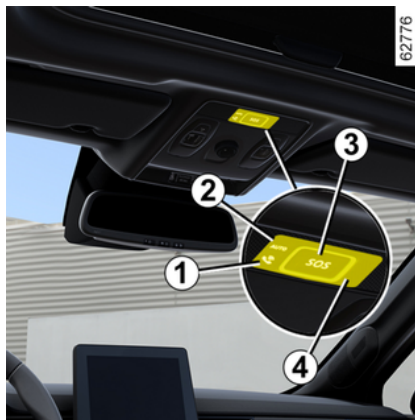

**1.** Süsteemi töötamise märgutuli:

- roheline: toimiv (võrk on olemas);
- kustunud: mittetoimiv (võrk puudub);
- punane: toimiv rike;
- vilkuv roheline: kõne on pooleli.

2. Automaatrežiimi märgutuli.
3. SOS nupp.
4. Mikrofon.
5. Kõlar.



Kõne toimub alati järgmiselt:

- luuakse kõne hädaabiteenustega;
- saadetakse vahejuhtumiga seotud andmed (tootjasilt, kõne aeg, viimased asukohad, sõiduki suund jne);
- toimub häälsuhtlus hädaabiteenustega;
- vajaduse korral helistatakse hädaabisse.

Hädaabikõne režiime on kaks:

- automatrežiim;
- käsitsirežiim.

# HÄDAKÕNE



Teie turvalisuse ja süsteemi korraliku toimimise tagamiseks peab kõik akuga tehtavad toimingud (eemaldamine, lahutamise jne) tegema kvalifitseeritud spetsialist.

## Elektrilöökidest tulenevate põletuste oht!

Järgige kindlasti hooldedokumendis nimetatud vahetamise sagedusi, ilma neid ületamata. Aku on konkreetset tüüpi. Veenduge, et see asendatakse sama tüüpi akuga. Võtke ühendust heakskiidetud esindusega.

## Automaatrežiim

Automaatrežiim aktiveeritakse siis, kui süsteem töötab.

Hädaabikõne algab automaatselt õnnetuse korral, mille käigus aktiveerub turvavarustus (turvavöö eelpingutid, airbag jne).



Õnnetuse korral jääge sõiduki lähedale, kui asukoht ja liiklusolud seda lubavad, et saaksite vajaduse korral kiiresti kõnekeskusele vastata.

## Manuaalrežiim

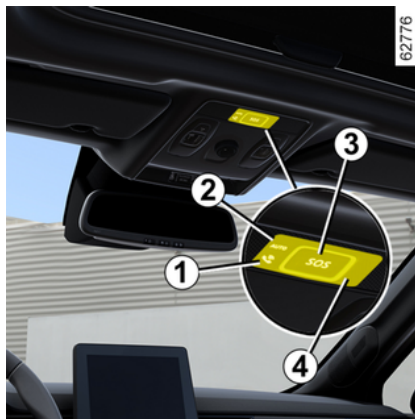

Hädaabikõne saab algatada:

- vajutades ja hoides vähemalt kolm sekundit all nuppu **3**;
- või
- vajutades kümne sekundi jooksul viis korda nuppu **3**.

Kui nuppu vajutati kogemata, on võimalik kõne tühistada, vajutades ja hoides nuppu **3** all umbes kaks sekundit, enne kui kõne on kõnekeskusega ühendatud.

Kõne loomise järel saab ainult kõnekeskus selle lõpetada.

## Tõrked

Teatud juhtudel ei pruugi hädakõnefunktsioon toimida (näiteks tühja aku korral jne).

Kui süsteem tuvastab tõrke, süttib armatuurlaual rohkem kui 30 minutiks punaselt märgutuli **1**. Pöörduge võimalikult kiiresti volitatud esindusse.



Süsteem töötab spetsiaalse aku toitel. Aku tööiga on ligikaudu neli aastat (märgutuli **1** süttib teie hoiatamiseks punaselt). Pöörduge ametliku edasimüüja poole.

## HÄDAKÕNE

**i** Ilma hädaabikõnefunktsioonita pole süsteem jälgitav ega pideva jälgimise all. Andmeid kustutatakse automaatselt ja pidevalt ning süsteem talletab ainult sõiduki kolm viimast asukohta. Kohalike seaduste kohaselt saadetakse andmed välja ainult hädaabikõne korral. Kõnekeskusse saadetavaid andmeid käideldakse kooskõlas teie asukohariigis kehtivate isikuandmete kaitse seadustega. Süsteem salvestab tegevusajaloo andmed ainult 13 tunniks. Sõiduki omanikul on õigus juurdepääsuks oma andmetele. Ta võib nõuda oma andmete parandamist, kustutamist või lukustamist.

## MULTI-SENSE

Olenevalt sõidukist võimaldab süsteem MULTI-SENSE valida mitme sõidurežiimi vahel, mis mõjutavad juhtimist, ümbrusvalgustust, mugavust ja sõiduasendit:

- kõik režiimid on varem konfigureeritud ja neid saab osaliselt seadistada (ümbrusvalgustus jne);
- režiim "Perso" on seadistatav.

Juhtimisrežiimid mõjutavad:

- roolimisjõud;
- elektrooniline stabiilsuskontroll;
- mootori reageerimine.

Need mõjutavad ka:

- salongi ja armatuurlaua valgustust;
- näidikuplokis ja multimeediumisüsteemi ekraanil olev teave.
- sõiduasend, olenevalt sõidukist.

**i** Mootori seaded on iga mudeli korral erinevad ja neid ei saa seadistada mujal kui režiimis "Perso".

## Menüü avamine



Päsete MULTI-SENSE ligi (olenevalt mudelist):

- multimeediumisüsteemi ekraanilt **1**;
- kasutades lülitit **2**;

Lisateavet vt multimeediaekraani juhistest.

Sisselülitatud režiim ilmub armatuurlaule **3**.

**i** Pärast mootori seiskamist taaskäivitub sõiduk alati režiimis "Mugav", välja arvatud režiimi "Eco" puhul, mis jääb taaskäivitamisel aktiveeritud režiimiks.

## "Perso" režiim

Režiim võimaldab konfigureerida sõiduelementide, sealhulgas mootori reageerimist.

**i** Saate määrata režiimi "Perso" seadistused. Rohkem teavet leiate multimeediumi kasutusjuhendist.

## MULTI-SENSE

### Režiim ECO

Eco-režiim säästab energiat. Juhtimine on sujuv, mootori ja käigukasti kasutamine võimaldab vähendada kütusekulu ➔ 170.

### Sportrežiim

See režiim lubab mootori ja käigukasti tundlikumat reageerimist. Roolisüsteem on jäigem.

### Mugavusrežiim

Režiim pakub sõiduki standardseadeid kasutades parimat mugavuse ja dünaamilisuse kompromissi.

### Režiim "Nutikas"

(olenevalt mudelist)

See režiim analüüsib pidevalt teie sõidustiili ja aktiveerib automaatselt kõige sobivama sõiduki seadistuse järgmistest: "ECO", "Comfort" ja "Sport".



Režiimi vaikeseaded saab lähtestada.

### Režiim "Maastik"

(olenevalt mudelist)

See režiim võimaldab optimaalset kasutust lahtise pinnasekihi tingimustes (pori, liiv, kuivanud lehed jne).

### Režiim "SNOW"

(olenevalt mudelist)

See režiim võimaldab teil optimeerida libedatel teedel (lumi, jää jne) oma sõiduki elektroonilist stabiilsuskontrolli.

### Kasutage seda režiimi sillutatud ja libedatel teedel.

**Märkus:** režiimi "SNOW" kasutamine ei sobi teatud sõiduolukordades (pehme pind, sügav lumi, pori, liiv jne).



Režiimis "Maastik" ja "SNOW", teatud sõiduabi-funktsioonid (kohandatav püsikiirusehoidja Stop and Go, Active driver assist jne) ei ole saadaval või on automaatselt deaktiveeritud, kui lülitate ühele neist kahest režiimist.

# ÕHUAVAD, JA KLIIMASEADE

## Õhutusavad, õhu väljalaskeavad

4

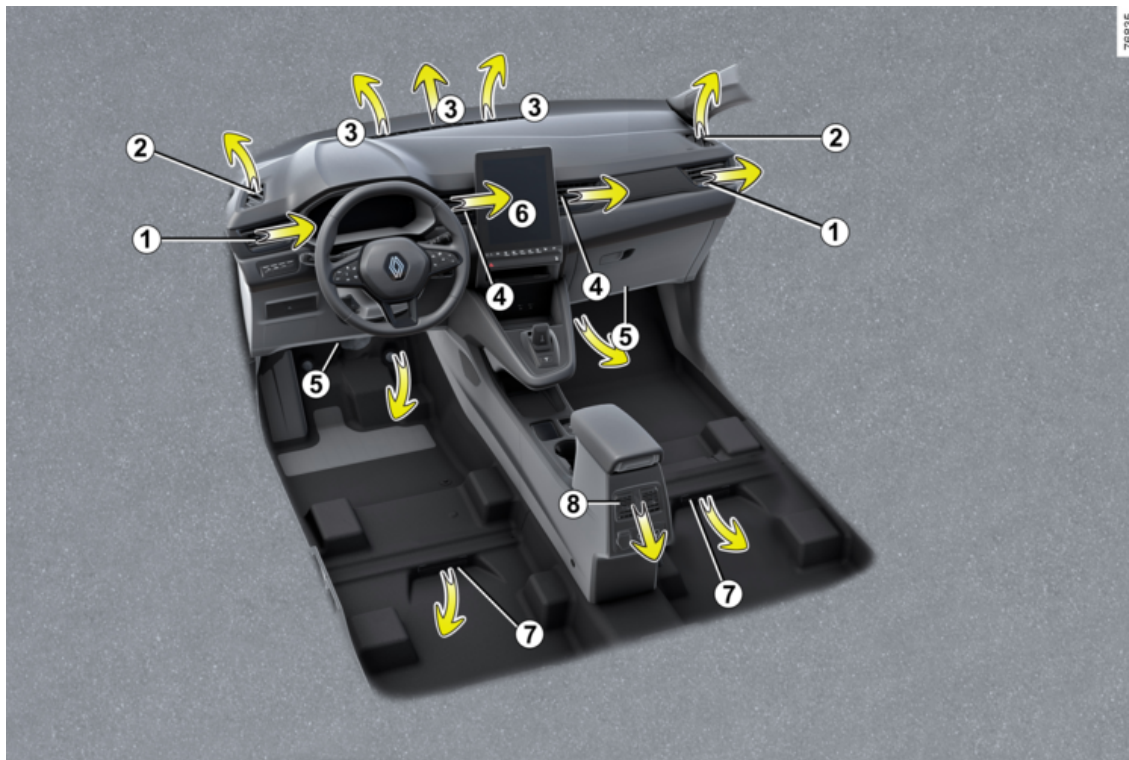

# ÕHUAVAD, JA KLIIMASEADE

1. Külgmised õhuavad
2. Küljeklaasi uduemaldusfriis
3. Tuuleklaasi uduemaldusäär
4. Keskmised õhutusavad
5. Esiistmetel sõitjate jalasoojendusava
6. Juhtpaneel
7. Tagaistmetel reisijate jalasoojendusava
8. Tagumised keskmised õhuavad.

**Keskmised 4, külgmised 1 ja tagumised 8 õhutusavad**

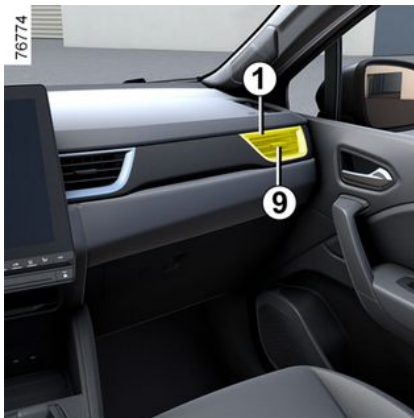
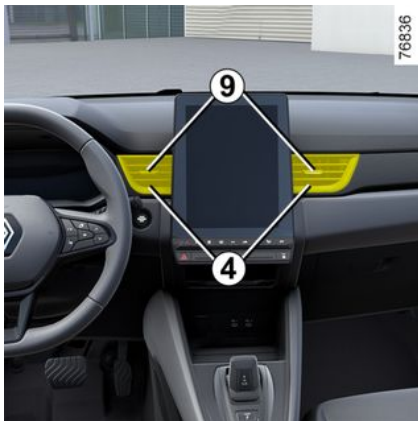

## Õhuvool

Sulgemine: liigutage suunajat 9 sõidukist väljapoole üle takistuspunkti.

Avamine: liigutage suunajat 9 sõiduki sisemuse poole.

## Suunamine

Liigutage suunaja 9 soovitud asendisse.



Ärge kinnitage õhutusavadele mingeid esemeid (nt telefonialust).

**Kahjustamise oht!**

## Tagumised istekohad



(olenevalt mudelist)

Reisijate jalasoojenduse avad 7.



Ärge pange midagi sõiduki ventilatsioonisüsteemi (õhuvärskendit vms).

**Kahjustuste või tulekahjuoht!**

# ÕHUAVAD, JA KLIIMASEADE

## Käsijuhitud kliimaseade

### A-lülitid

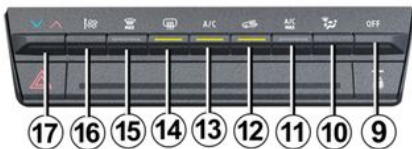
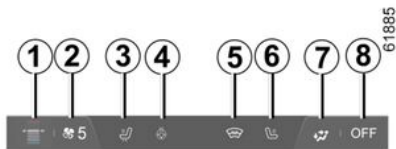

1. Juhikoha soojenduse temperatuurinäidik.
2. Tuulutuse kiiruse näidik.
3. Juhi istmesoojenduse sisselülitamine.
4. Roolisoojenduse sisselülitamine.
5. Esiklaasi sisselülitamise nupp.
6. Kõrvalistuja istmesoojenduse sisselülitamine.
7. Salongi õhujaotuse indikaator.
8. Süsteemi OFF stopptuled.
9. Süsteemi OFF seiskamise nupp.

10. Salongi õhujaotuse seadistamine.

11. "A/C MAX" funktsiooni sisselülitamise nupp.

12. Õhu taaskasutus.

13. Kliimaseadme sisselülitamise nupp.

14. Tagaakna ning sõltuvalt mudelist ka tahavaatepeeglite soojendus/udueemaldus.

15. Funktsioon "Selge pilt".

16. Ventilatsiooni kiiruse reguleerimine.

17. Õhutemperatuuri kohandamine.



Osad nuppudel on märgutuli, mis näitab funktsiooni seisukorda.

### Kasutamine

#### Süsteemi sisselülitamine

Kui sõiduk käivitatakse, võtab süsteem automaatselt kasutusele viimase programmi.

Süsteem toimib ka parkimise korral.

Vajutage lülilele **13**, et lülitada süsteem sisse, või seadke lüliti **16** soovitud ventileerimiskiirusele.

### Seadme väljalülitus

Vajutage nuppu **9**:

- soojendus ja/või kliimaseade peatub automaatselt;
- on ventilatsiooni kiirus salongis null;
- – toimub sõiduki liikumise ajal siiski nõrk õhu juurdevool salongis.

Vältige selle asendi pidevat kasutamist.

#### Kliimaseadme sissevõi väljalülitamine

Juhtseadis **13** lülitab kliimaseadme sisse (märgutuli põleb) või välja (märgutuli ei põle).

Kui tuulutuse tugevus on null, ei saa süsteemi käivitada.

#### Kliimaseadme kasutamine võimaldab:

- langetada õhutemperatuuri sõitjateruumis;
- eemaldada kondensatsiooni kiiremini.

**Soovitus:** sõiduki eeldatava läbisõidu optimeerimiseks lülitage kliimaseade välja, kui välistemperatuur on paras.

# ÕHUAVAD, JA KLIIMASEADE

## Ventilatsiooni kiiruse reguleerimine

Tuulutuse tugevuse soovitud mugavustaseme jaoks reguleerimiseks vajutage või tõstke juhtseadist **16**.

## Õhutemperatuuri reguleerimine

Vajutage või tõstke juhtseadist **17**. Mida punasem on märgutuli **1**, seda kõrgem on temperatuur.

Kliimaseadme pikemal kasutamisel võib ilmuda külmatunne. Teperatuuri suurendamiseks tõstke juhtseadist **15** ja märgutuli **1** liigub armatuurilaulal ülespoole.

## Õhu jaotumise muutmise sõitjateruumis

Õhujaotuse valimiseks vajutage üks või mitu korda **8**. Valitud õhujaotust **6** kuvatakse multimeediumisüsteemi ekraanil.

Asendid on sellises järjestuses:



Õhuvoog tuleb tuuleklaasi ja eesmistele külgakendele uduemaldusavadest.



Õhuvool on jaotatud eesmistele küljeklaaside uduemaldusavadest, tuuleklaasi uduemaldusäärte ja sõitjate jalgade vahel.



Õhuvool jaotub esikna tuulutusavadest, esiklaasi tuulutusavadest, armatuurilaua avadest ja jalaruumide vahel.



Õhuvool tuleb peamiselt armatuurilaua ja tagumiste reisijate keskmistest õhutusavadest.



Õhuvool tuleb armatuurilaua keskmistest õhutusavadest ja reisijate jalge ees (armatuurilaua all ja/või esiistmete all) olevatest õhutusavadest.



Õhuvoog tuleb peamiselt sõitjate jalgade juures asuvate õhutusavadest kaudu (armatuurilaua all ja/või esiistmete all).

## Funktsioon "näha selgelt"

Vajutage nuppu **15** ja sisseehitatud märgutuli süttib.

See funktsioon võimaldab tuuleklaasi ja eesmistele külgakendele soojust ja auru vabastamist. See eeldab kliimaseadme või soojustuse automaatset käivitumist.

**Märkus.** See lülitab automaatselt välja õhuringluse.

**Funktsioonist väljumiseks** vajutage uuesti nuppu **15** või valige soovitud

seade (jaotus, tuulutuse tugevus, temperatuur, ringlus).

## Tagaklaasi soojendus ja uduemaldus

Vajutage nuppu **14** ja sisseehitatud märgutuli süttib. See funktsioon võimaldab tagaakna ja tahavaatepeeglite kiiret soojendamist / uduemaldamist (varustusega sõidukite puhul).

**Sellest funktsioonist väljumiseks** vajutage uuesti nupule **14**. Vastasel juhul seiskub udust puhastamine automaatselt.

## Funktsioon "A/C MAX"

Funktsioon "A/C MAX" võimaldab kliimaseadme maksimaalset potentsiaali ära kasutada. Seda saab salongi jahutamiseks lühikeseks ajaks sisse lülitada.

Funktsioon hõlmab automaatseid muudatusi:

- täiesti külmale temperatuurile seadistamine;
- õhu suunamine sõitjate peale;
- maksimaalse võimsusega õhuvool;
- kliimaseadme sisselülitamine;
- õhu taaskasutus.

Vajutage funktsiooni sisselülitamiseks nuppu **12**. Märgutuli nupus **12**

## ÕHUAVAD, JA KLIIMASEADE

süttib. Parima tulemuse saamiseks lülitage ECO-režiim välja.

Funktsiooni välja lülitamiseks vajutage uuesti nupule **12** või **14**. Nupul **12** asuv märgutuli kustub.

### **i** Soovitus

Jäätumise korral kasutage tuuleklaasi soojenduseks eelistatavalt kaabitsat, mitte soojendus- ja uduemaldusfunktsiooni, et energiakulu vähendada.

### Õhu taaskasutamise sisselülitamine (salongi eraldamisega)

Vajutage nuppu **12** ja sisseehitatud märgutuli süttib. Nüüd kasutab süsteem sõitjateruumist võetud õhku, mida uuendatakse ilma välisõhku juurde laskmata.

#### Õhu taaskasutamine võimaldab:

- isoleerida salongi õhk väliskeskkonnast (nt liiklemine saastatud piirkonnas jne);
- sõitjateruumi kiiremini jahutada.



Uduemaldus/soojendus on õhuringluse suhtes igal juhul prioriteetne.



Õhu pikemal taaskasutamisel võivad külgaknad ja tuuleklaasid uduseks minna ning tekkida iseäralik lõhn, mis johtub sellest, et salongiõhku ei uuendata. Sellepärast on soovitatav minna tagasi tavalise õhuvahetuse juurde (kus juurde-tulev õhk on välisõhk), vajutades uuesti lülitile **12** kohe, kui õhu taaskasutus ei ole enam vajalik.

## Säästurežiim



Menüüst MULTI-SENSE, millele pääseb ligi multimeediumekraanilt **18**

# ÕHUAVAD, JA KLIIMASEADE

või lülitit **19** vajutades saab sisse lülitada režiimi ECO, mis mõjutab soojenduse taset ja vähendab sõiduki kütusekulu.

Märgutuli ECO, mis paikneb multi-meediumisüsteemi ekraanil **18** temperatuurinäidiku all, teavitab režiimi ECO sisselülitamisest.

## Automaatkliimaseade

### Lülitid

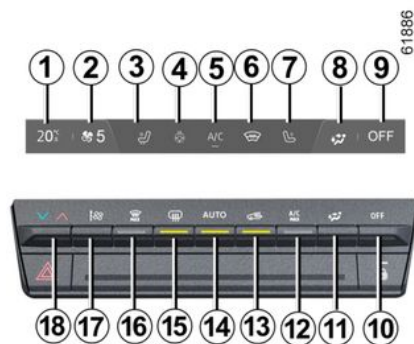

1. Temperatuuri seadepunkti näidik.
2. Tuulutuse kiiruse näidik.
3. Juhi istmesoojenduse sisselülitamine.
4. Roolisoojenduse sisselülitamine.

5. Kliimaseadme sisselülitamise nupp.
6. Esiklaasi sisselülitamise nupp.
7. Kõrvalistuja istmesoojenduse sisselülitamine.
8. Salongi õhujaotuse indikaator.
9. Süsteemi OFF stopptuled.
10. Süsteemi OFF seiskamise nupp.
11. Salongi õhujaotuse seadistamine.
12. "A/C MAX" funktsiooni sisselülitamise nupp.
13. Õhu taaskasutus.
14. Kliimaseadme sisselülitamise nupp režiimis AUTO.
15. Tagaakna ning sõltuvalt mudelist ka tahavaatepeeglite soojendus/udueemaldus.
16. Funktsioon "Selge pilt".
17. Ventilatsiooni- ja seiskamissüsteemi reguleerimine.
18. Õhutemperatuuri kohandamine.

## Kasutamine

### Süsteemi sisselülitamine

Kui sõiduk käivitatakse, võtab süsteem automaatselt kasutusele viimase programmi.

Süsteem toimib ka parkimise korral. Vajutage lülile **14**, et lülitada süsteem sisse, või seadke lüliti **17** soovitud ventileerimiskiirusele.

## Seadme väljalülitus

Vajutage nupule **17** "OFF".

## Kliimaseadme sissevõli väljalülitamine

Automaatrežiimis haldab kliimaseadme käivitamist süsteem. Te saate süsteemi siiski sisse või välja lülitada, vajutades lülile **5**.

## Automaatrežiim

Automaatne kliimaseade on süsteem, mis tagab (v.a äärmuslikul kasutamisel) sobiva õhurežiimi salongis ning hea nähtavuse säilimise, pii-rates samas tarbimist.

Automaatne kliimaseade on süsteem, mis tagab (v.a äärmuslikul kasutamisel) sobiva õhurežiimi salongis ning hea nähtavuse säilimise, pii-rates samas tarbimist.

Vajutage nupule **14**

## Õhu jaotumise muutmine sõitja-teruumis

Õhujaotuse valimiseks vajutage üks või mitu korda **11**. Valitud õhujaotust

## ÕHUAVAD, JA KLIIMASEADE

8 kuvatakse multimeediumisüsteemi ekraanil. Asendid on sellises järjestuses:



Õhuvoog tuleb tuuleklaasi ja eesmise külgakende uduemaldus-avadest.



Õhuvool on jaotatud eesmise küljeklaaside uduemaldusavade, tuuleklaasi uduemaldusärte ja sõitjate jalgade vahel.



Õhuvool jaotub esiakna tuulusavade, esiklaasi tuulusavade, armatuurlaua avade ja jalaruumide vahel.



Õhuvool tuleb peamiselt armatuurlaua ja tagumiste reisijate keskmistest õhutusavadest.



Õhuvool tuleb armatuurlaua keskmistest õhutusavadest ja reisijate jalge ees (armatuurlaua all ja/ või esiistmete all) olevatest õhutus-avadest.



Õhuvoog tuleb peamiselt sõitjate jalgade juures asuvate õhutus-avade kaudu (armatuurlaua all ja/ või esiistmete all).

### Õhutemperatuuri reguleerimine

Märgutulel **1** kuvatava temperatuuri reguleerimiseks vajutage või tõstke juhtseadist **18**.

### Ventilatsiooni kiiruse reguleerimine

Automaatrežiimil on õhutamiskiirus selline, et soovitud mugavustase saavutatakse ja säilitatakse optimaalselt.

Nupu **17** vajutamisega on alati võimalik õhutuse kiirust suurendada või vähendada.

### Funktsioon "näha selgelt"

Vajutage nuppu **16** ja sisseehitatud märgutuli süttib.

Selle funktsiooniga saab kiiresti soojendada tuuleklaasi, tagaklaasi, eesmise küljeklaase ja olenevalt mudelist ka väliseid tahavaatepeegleid. See käivitab ühtlasi ka kliimaseadme ja tagaklaasi soojenduse.

**Märkus.** See lülitab automaatselt välja õhuringluse.

**Režiimist väljumiseks** vajutage nuppu **14** või **16**.

### Tagaklaasi soojendus ja uduemaldus

Vajutage nuppu **15** ja sisseehitatud märgutuli süttib. See funktsioon võimaldab tagakna ja tahavaatepeeglite kiiret soojendamist ja neilt udu eemaldamist (vastava varustusega sõidukite puhul).

**Sellest funktsioonist väljumiseks** vajutage uuesti nupule **15**. Vastasel juhul seiskub udust puhastamine automaatselt.

### Funktsioon "A/C MAX"

Funktsioon "A/C MAX" võimaldab kliimaseadme maksimaalset potentsiaali ära kasutada. Seda saab salongi jahutamiseks lühikeseks ajaks sisse lülitada.

Funktsioon hõlmab automaatseid muudatusi:

- täiesti külmale temperatuurile seadistamine;
- õhu suunamine sõitjate peale;
- maksimaalse võimsusega õhuvool;
- kliimaseadme sisselülitamine;
- õhu taaskasutus.

Vajutage funktsiooni sisselülitamiseks nuppu **12**. Märgutuli nupus **12** süttib. Parima tulemuse saamiseks lülitage ECO-režiim välja.

## ÕHUAVAD, JA KLIIMASEADE

Funktsiooni välja lülitamiseks vajutage uuesti nupule **12** või **14**. Nupul **12** asuv märgutuli kustub.

### Õhu taaskasutamise sisselülitamine (salongi eraldamisega)

Saate aeg-ajalt aktiveerida taasringluse funktsioon, et eraldada salong väliskeskkonnast, näiteks sõites läbi saastunud ala.

#### Käsitsi kasutamine

Vajutage nuppu **13** ja sisseehitatud märgutuli süttib.

**Märkus.** Akende uduseks minemise vältimiseks võib süsteem funktsiooni välja lülitada. Integreeritud märgutuli nupul **13** kustub.

Vajutage uuesti nuppu **13**, et funktsioon välja lülitada kohe, kui õhu taaskasutus pole enam vajalik.

### Säästurežiim



Menüüst MULTI-SENSE, millele pääseb ligi multimeediumekraanilt **20**

või lülitit **19** vajutades saab sisse lülitada režiimi ECO, mis mõjutab soojenduse taset ja vähendab sõiduki kütusekulu.

Märgutuli ECO, mis paikneb multimeediumisüsteemi ekraanil **20** temperatuurinäidiku all, teavitab režiimi ECO sisselülitamisest.

### Funktsioon "Lemmikud"



Olenevalt mudelist saate vajutusega rooli lülitile **21** aktiveerida järgmised funktsioonid varem määratud salvestatud kasutussätete alusel:

- roolisoojendus;
- istmesoojendus;
- tagaakna soojendus;
- tahavaatepeeglite soojendus.

# ÕHUAVAD, JA KLIIMASEADE

Selle funktsiooni programmeerimise kohta lisateabe saamiseks lugege multimeediumsüsteemi kasutusjuhendit.

## Kliimaseade: teave ja kasutusjuhised

### Teave ja kasutusjuhised

#### Nõuanded kasutamiseks

Mõnel juhul (väljalülitatud kliimaseade, sisselülitatud õhuringlus, seiskunud või väga nõrk ventilatsioon) võite märgata auru teket akendel.

Kondensaadi tekkimisel kasutage funktsiooni "**Selge pilt**", et kondensaati eemaldada, ja lülitage selle taastekke vältimiseks kliimaseade automaatrežiimile.



Ärge pange midagi sõiduki ventilatsioonisüsteemi (õhuvärskendit vms).

**Kahjustuste või tulekahjuoht!**

#### Kütusekulu

On normaalne, et kütusekulu suureneb kliimaseadme kasutamise ajal (eriti linnaliikluses).

Automaatikata kliimaseadmega mudelite puhul lülitage süsteem välja kohe, kui selle kasutamiseks puudub vajadus.

#### Nõuanded kütusekulu vähendamiseks ja seega looduskeskkonna kaitsmisele kaasaaitamiseks.

Sõitke avatud ventilatsioonivade ja suletud akendega. Kui parkisite sõiduki kuumuse või päikese kätte, õhutage sõidukit enne käivitamist, et soe õhk salongist väljuks.

#### Hooldus

Lugege oma sõiduki hooldusraamatut, et teada vajaliku hoolduse sagedust.



Kasutage õhukonditsioneerimise süsteemi regulaarselt, isegi külma ilma korral, lastes sel iga kuu vähemalt 5 minutit töötada.

#### Tõrked

Üldiselt, kui on tegemist tõrkega, pöörduge firma esindusse.

– **Klaaside ja küljpeeglite, soojenduse ja kuivatuse või kliimaseadme tõhususe langus.**

Selle põhjus võib olla salongi õhufiltri ummistumine.

– **Külma õhku ei teki.**

Kontrollige nuppude õiget asendit ja sulavkaitsmete korrasolekut. Vastasel juhul peatage süsteemi töö.

#### Hübridmudelite erijuhumid

Veoaku jahutamiseks kasutatakse sõiduki kliimaseadet.

Pikaajaline kliimaseadmete jõudluse langus võib põhjustada veoaku seisukorra enneaegset halvenemist.

#### Vee olemasolu sõiduki all

Pärast pikemaajalist kliimaseadme kasutamist on vee olemasolu sõiduki all tavaline. Seda põhjustab kondenseerumine.



**Ärge avage jahutusvedeliku süsteemi.** See on ohtlik silmadele ja nahale.

# ÕHUAVAD, JA KLIIMASEADE

## Jahutusvedelik

59952



Jahutusvedeliku süsteem (mille mõned osad on hermeetiliselt suletud) võib sisaldada fluoritud kasvuhoonegaase.

Olenevalt mudelist võite mootoriruumi sees asuvalt sildilt **A** leida järgmise teabe.

Sildil **A** oleva teabe olemasolu ja asukoht olenevad mudelist.



### Jahutusvedeliku tüüp



### Kliimaseadme voluringis kasutatava õli tüüp



### Kergsüttiv toode



### Lugege sõiduki kasutusjuhendit



### Hooldus

x,xxx kg	<b>1)</b> Sõidukis leiduva jahutusvedeliku kogus.
GWP xxxxx	<b>2)</b> Üleilmse soojenemise potentsiaal (CO <sub>2</sub> ekvivalents).
CO <sub>2</sub> ekv x,xxx t	<b>3)</b> Kogus kaalu ja CO <sub>2</sub> ekvivalentsi mõistes.

### Lisateave

Olenevalt sildist ja jahutusvedeliku tüübist:

#### Jahutusvedelik R-1234yf

- **1)** 0,420 kg või E-Tech Full Hybrid mudelitel 0,520 kg
- **2)** GWP 0.501
- **3)** 0,0002 t või E-Tech täishübridese mudelite puhul 0,0003 t



Ärge avage jahutusvedeliku süsteemi. See on ohtlik silmadele ja nahale.



Enne mis tahes toimingut mootoriruumis lülitage süüde välja ➔ 148.

# MULTIMEEDIUMSEADMED

## Multimeediumsüsteem



Seadmete asukoht ja talitus võivad sõidukist olenevalt varieeruda.

1. Multimeediumekraan;
2. Multimeediumipesad;
3. Roolisambal asuvad juhtseadised;
4. Rooli juhtnupud;
5. Tagaistmel sõitjate multimeedia-pistikupesad USB-C.



Lisateavet vt multimeediaekraani juhistest.

## Multimeediumi USB-C-pesad 2 ja 5

Multimeediumi USB-C-pesad 2 ja 5 võimaldavad laadida lisaseadmeid, mille võimsus ei tohi ületada 15 vatti (pinge 5 volti) pistikupesa kohta.

**Märkus.** USB-C Multimeediumipesade 2 abil saab ka andmeid edastada.



Ühendage ainult seadmeid, mille maksimaalne võimsus on kuni 12 W.

**Tuleoht!**



Kui ühendate lisaseadme kaabli porti USB (nt smart-phone laadimiskaabli), ühendage see kindlasti lahti, kui seda enam ei vajata.

**Lühise ja pordi USB kahjustamise oht kaabli otsa kokkupuute korral metallesemega (nt sigaretisüütaja jne).**

## Roolil asuvad juhtnupud 4



Sõidukites, kus need on olemas, saate kasutada käed-vabad telefoni 6 ja kõnetuvastuse 7 nuppe.

## MULTIMEEDIUMSEADMED

### Mikrofon 8



### Induktsioonlaadimise ala 9

(olenevalt mudelist)

→ 334



#### Telefoni kasutamine

Meenutame Teile vajadust kinni pidada seda tüüpi seadmete kasutamist reguleerivast seadusandlusest.



Sõidu ajal veenduge, et topsihoidjas olev anum oleks korralikult suletud, et see ümber ei läheks.

**Vedelike ümbermineku korral on ümbritsevatel elektri- ja/või elektroonikaseadmetel kahjustuse oht.**

# SÖITJATERUUMI VARUSTUS

## Elektriline aknatõstuk

**Süsteemid töötavad**, kui süüde on sees või väljas, kuni ühe esiukse avamiseks (piiratud umbes 3 minutiga).



### Juhi vastutus

Ärge kunagi jätke isegi lühikeseks ajaks sõidukisse last, abi vajavat

täiskasvanut ega lemmiklooma, kui kaart või võti on sõidukis.

Laps või loom võib mootorit käivitades, elektrilisi aknatõstukke liigutades või ukse lukustades seada ohtu ennast ja teisi.

Kui mõni kehaosa jääb klaasi vahele, liigutage kohe klaasi vastupidises suunas, vajutades vastavat nuppu.

**Raskete vigastuste oht.**

## Impulssidel põhinevad elektrilised klaasitõstukid



Vajutage või tõmmake aknalüliti lõpuni: aken tõuseb või langeb täielikult. Lüliti kasutamine sel ajal peatab klaasi liikumise.

**Märkus.** Tagauste klaasid ei lasku täielikult alla.

Vajutage juhiistmelt lülitile:

1. juhipoole akna puhul;
2. kõrvalistujaakna korral;
- 3 ja 5 või tagaistmel sõitjate puhul.



Kõrvalistujaistmel istudes vajutage lülitit **6**.

**Märkus.** Kui akna sulgemisel tuvastatakse takistus (nt puuokks vms), jääb aken seisma ja laskub mõne sentimeetri võrra.

### Sõitjate ohutus

Juht saab tõkestada eesmistest ja tagumistest aknatõstukite (sh juhiakna) kasutamise, vajutades lülitit **4**.

Armatuurlauale ilmub kinnitusteade.

## SÖITJATERUUMI VARUSTUS



Vältige eseme asetamist pooleldi avatud aknale: oht kahjustada aknatõstukit.

### Impulsiga elektrilise klaasitõstuki kasutamine on võimatu

Ühe puudutusega elektriaken lülitub välja termiliselt: kui vajutate aknalüliti korduvalt (mitu tegevust mõne minuti jooksul), läheb see kaitserežiimi (lukustades akna suletud asendisse).

Te saate:

- kasutada elektrilise klaasitõstuki lüliti lühikest aega ja vähemalt 30-sekundiliste vahedega;
- klaasitõstuk tehakse mootori töötamise ajal lukust lahti, kui elektrilise klaasitõstuki lüliti pole umbes 20 minutit kasutatud.

### Akende sulgemine kaugjuhtimisega

Kui väljastpoolt uksi lukustades **vajutate kaardil või (olenevalt sõidukist) võtmel kaks korda vabakäerežiimis esiukse lukustusnuppu**, sulguvad kõik elektrilise klaasitõstukiga aknad ja (olenevalt sõidukist) katuseeluuk automaatselt.

Soovitame käivitada süsteemi ainult siis, kui kasutaja näeb sõidukit hästi ja kedagi pole sõidukis.



Akna sulgemise ajal veenduge, et sõidukist ei ulatuks välja ühtegi kehaosa (kätt, kaelaba jms).

**Raskete vigastuste oht.**

### Tõrked

Kui aken ei sulgu, läheb süsteem üle tavarežiimile: tõmmake vajalik arv kordi vastavat nuppu kuni akna täieliku sulgumiseni (aken sulgub samm-sammult), hoidke nuppu ühe sekundi jooksul sulgemise asendis, seejärel langetage ja tõstke aken lõpuni, et süsteem taaskäivituks.

Vajadusel pöörduge firma esindusse.

## Elektriliselt juhitud katuseeluuk

### Katuseeluugi katte 1 liigutamiseks



- **Avamine:** suruge käepidet **2** taha, et liigutada päikesesirm soovitud asendisse;
- **sulgemine:** tõmmake käepidet **2** ette, et liigutada päikesesirm soovitud asendisse.

# SÖITJATERUUMI VARUSTUS

## Katuseluugi lükandavamine

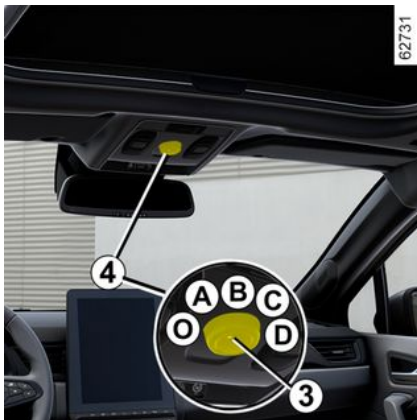

- **Kallutamine:** liigutage märgitud asend **3** asendisse **A**;
- **avamine:** liigutage märgitud asend **3** asendisse **B**, **C** või **D** olenevalt soovitud ava tüübist;
- **sulgemiseks:** joondage märgis **3** asukohaga **O**.



### Juhi vastutus

Ärge lahkuge sõidukist mitte kunagi isegi lühikeseks ajaks, jättes sinna lapse, abi vajava täiskasvanu või looma.

Laps või loom võib mootorit käivitades, elektrilisi aknatõstukeid liigutades või ukse lukustades seada ohtu ennast ja teisi. Katuseluugi vahele jäämisel liigutage katuseluuki kohe vastupidises suunas, keerates nuppu **4** lõpuni paremale (asend **D**).

**Raskete vigastuste oht.**



See toiming lülitab selle funktsiooniga sõidukitel sisse superlukustuse → **45** → **40**.

Veenduge, et kedagi pole jäänud sõidukisse.

## Katuseluugi sulgemine kaugjuhtimisega

Kui te **vajutate kaks korda kiiresti kaardi lukustusnupule**, sulguvad aknad ja katuseluuk automaatselt.

Soovitame käivitada süsteemi ainult siis, kui kasutaja näeb sõidukit hästi ja kedagi pole sõidukis.



See toiming lülitab sõltuvalt mudelist sisse superlukustuse → **35** või → **43**.

Veenduge, et kedagi pole jäänud sõidukisse.

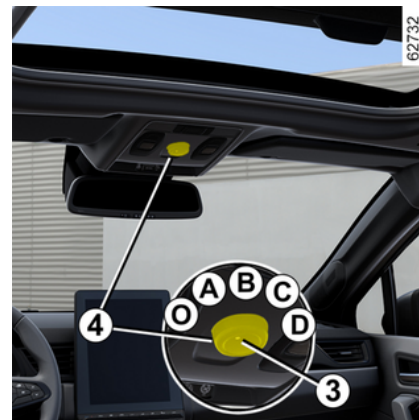

## Eriomadused

Teie sõidukil on jõupiiraja funktsioon: kui katuseluuk tuvastab sulgemise ajal takistuse (käsi, puuks jne), jääb

## SÖITJATERUUMI VARUSTUS

see seisma ja liigub siis mõned senti-meetrid tagasi.

Pärast katuseeluugi sulgemist kaugjuhtimisega võimaldab vajutus nupule **4** viia katuseeluuk tagasi asendisse, milles see oli enne sulgemist.

Katuseeluuk ei avane, kui temperatuur on alla  $-20\text{ }^{\circ}\text{C}$ . Kuid see sulgub ikkagi.



Katuseeluugi sulgemisel veenduge, et sõidukist ei ulatuks välja ühtegi kehaosa (kätt, kaelaba

jne).

**Raskete vigastuste oht.**

### Tõrked

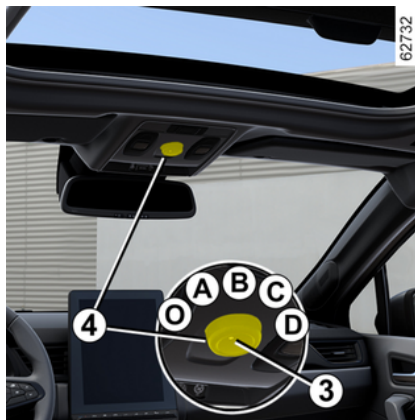

Kui katuseeluuk ei sulgu, joondage märgis **3** asendiga **O** ja vajutage seejärel nuppu **4**, kuni katuseeluuk on täielikult suletud: pidage nõu ametliku edasimüüjaga.



Tähelepanu, sel ajal on katuseeluugi jõupiiraja funktsioon välja lülitatud.

Pöörduge võimalikult kiiresti esindusse;

### Ettevaatusabinõud kasutamisel

– **Koormatud katuseraamiga sõiduk.**

Kui katusel on koorem, pole üldiselt soovitatav katuseeluuki avada.

Enne katuseraami käsitsemist kontrollige katuseraamile paigaldatud esemeid ja/või lisavarustust (jalgrattaalused, katusepagasiruum jne): need peavad olema korralikult paigaldatud ja kinnitatud ning nende mõõtmed ei tohi takistada katuseeluugi talitlust.

Pöörduge firma esindusse, et võimalikke seadeid tundma õppida;

- **jälgige**, et katuseeluuk oleks korralikult kinni, kui sõidukist lahkute;
- **puhastage** iga kolme kuu tagant luugitihendit hooldusteeninduse valitud toodetega;
- **ärge avage** katuseeluuki kohe pärast vihmavalingut või pärast sõiduki pesu.

# SÖITJATERUUMI VARUSTUS



## Juhi vastutus

Ärge lahkuge sõidukist mitte kunagi isegi lühikeseks ajaks, jättes sinna lapse, abi vajava täiskasvanu või looma.

Laps või loom võib mootorit käivitades, elektrilisi aknatõstukuid liigutades või ukse lukustades seada ohtu ennast ja teisi. Kataseluugi vahele jäämisel liigutage kataseluuki kohe vastupidises suunas, keerates nuppu **4** lõpuni paremale (asend **D**).

## Raskete vigastuste oht.

## Salongivalgustus

### Laevalgusti A



Sisselülitamiseks vajutage lülitile **1**:

- pideva valgustuse;
- valgustuse, mis süttib sõiduki lahtilukustamisel või suvalise ukse avamisel. See kustub, kui vastavad ukse on korralikult suletud ja pärast väikest viivitust;
- valgus kustub viivitamatult.

## Lugemisvalgustid B või C

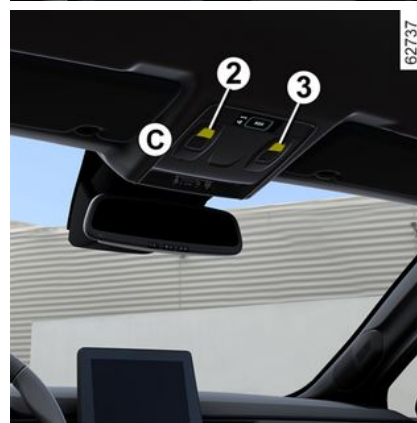
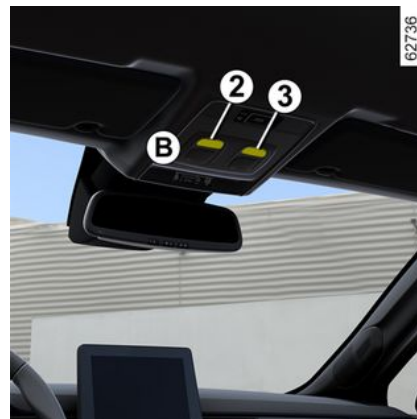

## SÕITJATERUUMI VARUSTUS

Püsivalgustuse sisselülitamiseks vajutage juhi puhul lülitile **2** ja kõrvalis-tuja puhul lülitile **3**.

**Märkus.** Multimeediumekraaniga sõidukitel saab multimeediumekraanil lülitada välja ja sisse lugemisvalgusteid, mis süttivad uste või pagasiruumi avamisel ➔ **118**.

### Laevalgusti D



Sisselülitamiseks vajutage lülitile **4**:

- pideva valgustuse;
- valgustuse, mis süttib sõiduki lah-tilukustamisel või suvalise ukse ava-misel. See kustub, kui vastavad uk-sed on korralikult suletud ja pärast väikest viivitust;
- valgus kustub viivitamatult.

### Lugemisvalgustid E



Püsivalgustuse sisselülitamiseks va-jutage lülitile **5**, **6** või **7**.

**Märkus.** Multimeediumekraaniga sõidukitel saab multimeediumekraanil lülitada välja ja sisse lugemisvalgusteid, mis süttivad uste või pagasiruumi avamisel ➔ **118**.

### Kindalaeka valgustus



Valgusti **8** süttib luugi avanemisel.

# SÕITJATERUUMI VARUSTUS

## Pagasiruumi valgustus



Valgusti **9** süttib pagasiruumi luugi avamisel.



Uste või pagasiluugi lahtilukustamise ja avamisega kaasneb lühiajaline laevalgustite ja põrandavalgustite süttimine.

## Päikesesirm, peegel

### Eesmised päikesesirimid



Langetage päikesesirm **1**.

### Meigipeeglid

(olenevalt mudelist)



Kergitage kaant **2**. Valgustus **3** süttib automaatselt.



Jälgige, et meigipeegli kate oleks sõidu ajal suletud.

**Vigastusoh!**

# SÖITJATERUUMI VARUSTUS

## Lisaseadmete pesa



Võite kasutada pesasid **1** ja **2**.



Ühendage vaid selliseid lisaseadmeid, mille maksimaalne võimsus on 120 vatti (12 V).

Kui üheaegselt on kasutuses mitu lisatarvikute pistikupesat, ei tohi ühendatud lisatarvikute koguvõimsus ületada 180 W.

**Tuleoht!**

## SALONGI PANIPAIGAD, SISUSTUS

### Esiuste panipaigad 1



Neisse võib paigutada 1,5-liitrise pudeli.



Autopõrandal (juhiistme ees) ei tohi olla ühtegi eset, sest järsul pidurdamisel võivad need pedaalide alla libiseda ja takistada pedaalide kasutamist.

### Päikesevarju panipaik 2



Sinna võib kinnitada parkimispileteid, kaarte jne.

### Keskkonsooli panipaiga valgusti / induksiooniga laadimisala 3



Olenevalt mudelist saate kasutada induksiooniga laadimisala 3 nutitelefoni ilma juhtmeta laadimiseks.

Alas 3 asuv märgutuli teavitab laetuse olekust vastavalt selle värville (olenevalt sõidukist):

- roheline, kui laadimine on lõppenud;
- kollane, kui laadimine on pooleli;
- vilgub kollaselt, kui induksioon-laadimisalas tuvastatakse metall-ese.

## SALONGI PANIPAIGAD, SISUSTUS

Induktsiooniga laadimisala kohta liisateabe saamiseks lugege multi-meediumsüsteemi kasutusjuhendit.



Sõidu ajal veenduge, et topsihoidjas olev anum oleks korralikult suletud, et see ümber ei läheks.

**Vedelike ümbermineku korral on ümbritsevatel elektri- ja/või elektroonikaseadmetel kahjustuse oht.**



Jälgige, et ükski kõva, raske või terav ese ei ulatuks sealt välja ega oleks asetatud nii, et võiks järsus kurvis, järsul pidurdamisel või kokkupõrke korral reisijate poole paiskuda.



Olenevalt riigist ja tellimusest on induktsioonlaadimise ala ka digivõtmega

→ **48** nutitelefooni hoiukoht **3**.

## Keskkonsooli panipaiga valgusti / induktsioonlaadimise ala 4



Olenevalt mudelist saate kasutada induktsiooniga laadimisala **4** nutitelefoni ilma juhtmeta laadimiseks.

Alas **4** asuv märgutuli teavitab laetuse olekust vastavalt selle värvile (olenevalt sõidukist):

- roheline, kui laadimine on lõppenud;
- kollane, kui laadimine on pooleli;
- vilgub kollaselt, kui induktsioonlaadimisalas tuvastatakse metall-ese.

Induktsiooniga laadimisala kohta liisateabe saamiseks lugege multi-meediumsüsteemi kasutusjuhendit.



Sõidu ajal veenduge, et topsihoidjas olev anum oleks korralikult suletud, et see ümber ei läheks.

**Vedelike ümbermineku korral on ümbritsevatel elektri- ja/või elektroonikaseadmetel kahjustuse oht.**



Jälgige, et ükski kõva, raske või terav ese ei ulatuks sealt välja ega oleks asetatud nii, et võiks järsus kurvis, järsul pidurdamisel või kokkupõrke korral reisijate poole paiskuda.



Olenevalt riigist ja tellimusest on induktsioonlaadimise ala ka digivõtmega

→ **48** nutitelefooni hoiukoht **3**.

## SALONGI PANIPAIGAD, SISUSTUS

### Keskkonsooli panipaigad 5 ja 6



Jälgige, et üksi kõva, raske või terav ese ei ulatuks sealt välja ega oleks asetatud nii, et võiks järsus kurvis, järsul pidurdamisel või kokkupõrke korral reisijate poole paiskuda.

### Kõrvalistuja panipaik

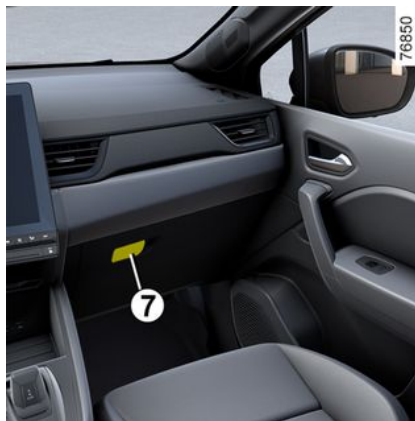

Avamiseks tõmmake käepidemest 7.

Sellesse panipaika võib panna A4-formaadis dokumente, pudeli j.m.

### Keskmise käetoe panipaigad 10

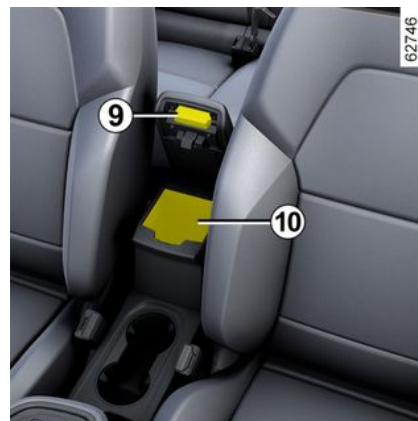
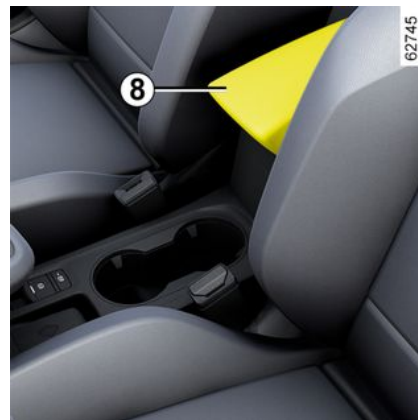

## SALONGI PANIPAIGAD, SISUSTUS

Tõstke liikuva käetoe katet **8**, vajutades nuppu **9**.

### Topshoidlid **11**

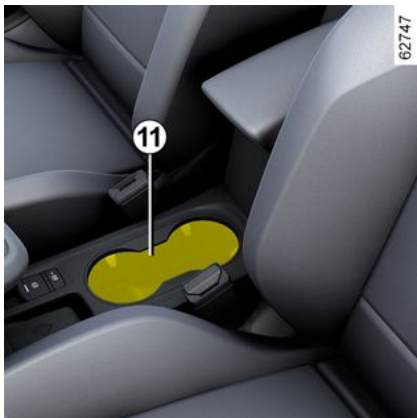

Olenevalt mudelist võivad topshoidljal olla kinnihoidvad konksud, et tops paigal püsiks.

Seal võib hoida teisaldatavat tuha-toosi, pudelit jms.



Sõidu ajal veenduge, et topshoidjas olev anum oleks korralikult suletud, et see ümber ei läheks.

**Vedelike ümbermineku korral on ümbritsevatel elektri- ja/või elektroonikaseadmetel kahjustuse oht.**



Kurvis, kiirendusel või pidurdamisel jälgige, et topsis olev vedelik üle ääre ei voolaks.

**Mahavoolamise või põletushaavade oht, kui vedelik on kuum.**

### Tagaste panipaigad **12**



Neisse võib paigutada 0,5-liitrise pudeli.

## SALONGI PANIPAIGAD, SISUSTUS

### Tagaistmete hoiutaskud 13



4



Jälgige, et ükski kõva, raske või terav ese ei ulatuks sealt välja ega oleks asetatud nii, et võiks järsus kurvis, järsul pidurdamisel või kokkupõrke korral reisijate poole paiskuda.

# ASJADE VEDU

## Pagasiruum

### Tagaplaat

#### Eemaldamine



- Eemaldage kaks nööri **1** pakiruumist;
- tõstke riiulit **2**, et see lahti klõpsata (liigutus **A**);
- tõmmake lauakest enda poole.

Tagaplaadi tagasipanemiseks toimige vastupidises järjekorras.



Ärge asetage riiulile raskeid esemeid. Järsul pidurdamisel või avarii korral võivad need ohustada sõidukis viibijaid.

## Liikuv põrand

### Platvormasend



See võimaldab tagaistme seljatugede kokkuklappimisel kasutada lamemat põrandapinda ja jagada pagasiruumi kaheks eraldi sektsiooniks.

Teisaldatav põrand **1** asub liuguril **2**.



Liikuva põranda lubatud koormus: 100 kg ühtlaselt jaotatuna.

# ASJADE VEDU

## Keskmine asend



4

Blokeeritud asendis võimaldab see pääseda ligi pagasiruumi vaiba all asuvatele tööriistadele.

- Eemaldage liikuv põrand **1**;
- asetage see liugurite **2** abil pagasiruumi.

## Neutraalasend

(olenevalt mudelist)

See võimaldab saavutada pagasiruumis rohkem ruumi.

- Eemaldage liikuv põrand **1**;
- liigutage tagaistet ettepoole, kasutades tagaistmete kõrval asuvat kangit ➔ **61**;

- paigutage mobiilne põrand **1** pagasiruumis, liuguri all **2**.

## Esemete vedu pakiruumis

Paigutage veetavad esemed alati nii, et nende kõige suurem pind toetuks vastu:



- tagaistme seljatuge, tavalise koormuse korral (näide **A**);



- esiistmete seljatugesid, kui tagaistmete seljatoed on alla pööratud, maksimaalse koormuse korral (näide **B**).

Veenduge, et veetavad esemed oleksid kogu laadimisalal ühtlaselt jaotunud.

Kui teil on vaja asetada esemeid kokkupandud seljatoele, tuleb tingimata eemaldada peatoed enne seljatoe kokkupanemist nii, et seljatugi

oleks vastu istmepõhja võimalikult tihedalt.

**Märkus.** Kui sõidukil puudub tagavararatas või rehviparanduskomplekt, ärge pange asju pagasiruumi põhjale.



## ASJADE VEDU



Paigutage kõige raskemad asjad alati otse pörandale.

Kasutage kinnitusasasid **7** pakiruumi põhjas (kui on sõiduki varustuses).

Koorem tuleb paigutada nii, et järsul pidurdamisel ei paiksks ükski ese ettepoole autos olijate suunas.

Kinnitage tagaistmetele turvavööd ka siis, kui sõitjaid ei ole.

## Järelhaakimine



**Tiisli lubatud koormus, piduritega ja piduriteta haagise maksimaalne**

**mass: → 412.**

**Haagise valimine ja kinnitamine**

Tõmbetala (risttala ja haakeseadis), mis ei ole sõidukile paigaldatud originaalvarustus: kogu tõmbetala ja kinnitusdetailide kaal ei tohi ületada 28 kg. Haakeseadis ei tohi blokeerida mistahes valguskomponente või numbriplaati, kui seda ei kasutata.

Igas olukorras tuleb järgida selle riigi kohalikke eeskirju, kus viibite.

Paigaldamisest ja kasutustingimustest lugege varustuse paigaldamise kasutusjuhendist. Hoidke see juhend koos teiste pardadokumentidega alles.

63561

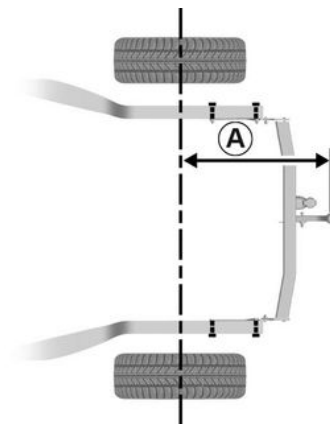

Maksimaalsed mõõdud **A**: 843 mm.

## Kandesüsteem

**Ettevaatusabinõud kasutamisel**

**Tagaluugi kasutamine**

Enne tagaluugi käsitlemist kontrollige katuseraamile paigaldatud esemeid ja/või lisavarustust (jalgrattaalused, katusepagasiruum jne): need peavad olema korralikult paigaldatud ja kinnitatud ning nende mõõtmised ei tohi takistada tagaluugi talitlust.

## ASJADE VEDU



Veenduge, et veetavad esemed oleksid kogu varustuse laadimiselal ühtlaselt jaotunud.

## Kandeseadmed katusele



Sõidukile sobiva varustuse valimiseks soovime pöörduda ametliku edasimüüja poole. Lugege põiklattice paigaldamisest ja kasutustingimustest tootja kasutusjuhendist. Hoidke see juhend koos teiste pardadokumentidega alles.

## Pikisuunalise katuseraamiga varustatud sõiduk

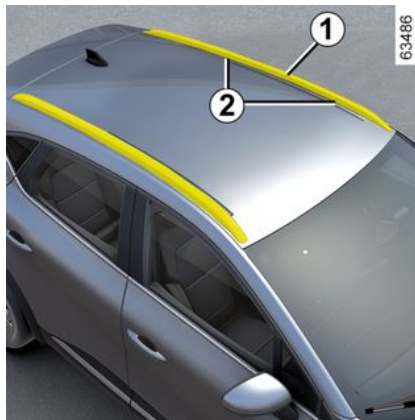

Sõiduki sellise varustatuse korral on teil võimalik vedada rohkem pagasit (ratta-, suusaraam jne);

- katuseraamil;
- põikisuunalistel katuseraamidel, mis tuleb omakorda kinnitada pikisuunaliste katuseraamite külge;
- vahetult katuseraamite külge.

Kinnitussüvendid **2** asuvad pikisuunalisel katuseraamil **1**.

**Katusel lubatud mass:** 80 kg (kaasa arvatud kandeseadmed).

## Ilma pikisuunalise katuseraamita sõiduk

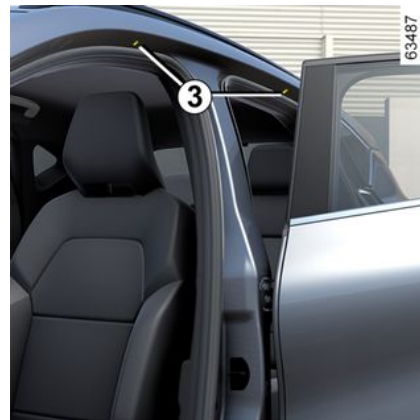

Avage uksed, et pääseda ligi kinnituste **3** sisestuskohtadele.



Kui tehnohoolduses heaks kiidetud originaalkatuseraam tarnitakse koos poltidega, kasutage katuseraami kinnitamiseks sõidukile üksnes neid polte.

# ASJADE VEDU

## Spoiler A



Spoilerile või tagaluugile on keelatud kinnitada mis tahes kandeseadet (rattaraam, pagasikast jne). Kui soovite paigaldada sõidukile kandeseadme, pöörduge heakskiidetud edasimääja poole.

## LIGIPÄÄS MOOTORILE, TASEMETELE

### Kapotikaas



Avamiseks tõmmake käepidet **1**, mis asub armatuurilaua vasakus servas.



Enne mis tahes toimingut mootoriruumis lülitage süüde välja ➔ **148**.



Vältige mootori kapoti-  
le surve avaldamist: kapoti juhusliku sulgumise oht.



Sõiduki kõrgpinge-  
elektrisüsteemi (osad, juhtmed, pistikud, veo-  
aku) kasutamine või  
muutmine on rangelt keelatud.  
**Surmaga lõppeda võivate ras-  
kete põletuste või elektrilööki-  
de oht.**

Lisaks võib mootori ventilaator  
iga hetk tööle hakata. Sellest  
annab märku mootoriruumis

asuv märgutuli .  
**Vigastusoht!**

### Kapoti turvalukustuse lahtilukustamine



Lahtilukustamiseks lükake kapoti  
avamisel keelekest **2**.



Mootori lähedal tööta-  
des arvestage, et moo-  
tor võib olla kuum. Li-  
saks võib mootori ven-  
tilaator iga hetk tööle hakata.  
Sellest annab märku mootori-

ruumis asuv märgutuli .  
**Vigastusoht!**

# LIGIPÄÄS MOOTORILE, TASEMETELE

## Mootorikapoti avamine



Tõstke kapott üles, eemaldage käepideme **4** abil tugi **5** kinnitusest **6** ja **peat**e oma ohutuse huvides kinnitama toe kapotis olevasse pesasse **3**.



Mootoriruumis töötamisel veenduge, et klaasipuhastaja ei tööta.

**Vigastusoht!**

## Kapoti sulgemine

Enne mootori kapoti sulgemist veenduge, et midagi ei oleks mootoriruumi jäänud.

Mootorikatte sulgemiseks asetage varras **5** tagasi oma kinnituskohta **6**. Haarake kapoti keskosast ja viige see sujuvalt allapoole, kuni sulgumiseni jääb 30 cm, seejärel laske lahti. Kapott lukustub enda raskuse toimele.



Veenduge kapoti korralikus lukustuses. Veenduge, et miski ei sega lukustust (kivikesed, riidetükid vms).



Iga kord, kui mootoriruumis tegutsete, jälgige, et te sinna midagi ei unusta (lapp, tööriistad...) Need võivad kahjustada mootorit või tekitada tulekahju.



Kui radiaator või mootori kapott on kokkupõrkes viga saanud, laske võimalikult kiiresti firma esinduses üle vaadata kapoti lukustussüsteem.

## Mootoriõli

### Üldteave

Mootor kulutab õli liikuvate osade õlitamiseks ja mahajahutamiseks. Sellepärast on tavaline, et kahe õli vahetuse vahel tuleb õli täiendavalt juurde lisada.

Kui pärast uue auto sissesõitmist on juurdelisatavat õli vaja üle 0,5 liitri 1000 kilomeetri kohta, pöörduge firma esindusse.

**Sagedus: kontrollige korrapäraselt mootoriõli taset; igatahes enne kõiki pikemaid sõite, vastasel juhul on oht sõiduki mootori seisundit rikku-da.**

### Õlitaseme kindlaksmääramine

Õlitaset tuleb lugeda horisontaalsel pinnal ja pärast pikemat pausi mootori töös.

## LIGIPÄÄS MOOTORILE, TASEMETELE

**Et teada täpset õlitaset ja veenduda, et maksimaalne tase pole ületatud (mootori rikkumise oht), tuleb kindlasti kasutada õlivarrast.**

Olenevalt sõidukist kuvab juhtpaneel hoiatuse juhile, kui õlitase on miinimumis.

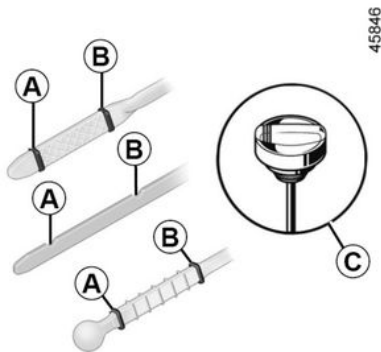

- Võtke mõõtevarras välja ning kuitage see puhta ja sileda lapiga.
- lükake õlivarras lõpuni sisse (kork-õlivardaga **C** sõidukite puhul keera ke kork täielikult kinni);
- eemaldage mõõtevarras uuesti;
- lugege tasemenäidikut: see ei tohi kunagi langeda allapoole taset "miini" **A** ega ületada taset "maxi" **B**.

Kui tasemenäit on vaadatud, lükake mõõtevarras lõpuni sisse või keera ke kork-mõõtevarras täielikult kinni.



### Mootoriõli lisamine

Kasutage lehtrit või kaitske täiteava ala, et vältida mootoriõli väljavoolamist mootoriruumi kuumale osale või tundlikule alale (nt elektril töötavatele seadmetele).

**Tuleoht!**



### Mootoriõli maksimaalse taseme ületamine

Mitte mingil juhul ei tohi täitmisel ületada maksimaalset taset **B**: see võib kahjustada mootorit ja saastetõrjesüsteemi. Kui maksimumtase on ületatud, **ärge käivitage sõidukit**, vaid pöörduge firma esindusse.



Enne mis tahes toimingu mootoriruumis lülitage süüde välja ➔ 148.

## Lisamine, täitmine, tühjendamine

### Õli lisamine/täitmine

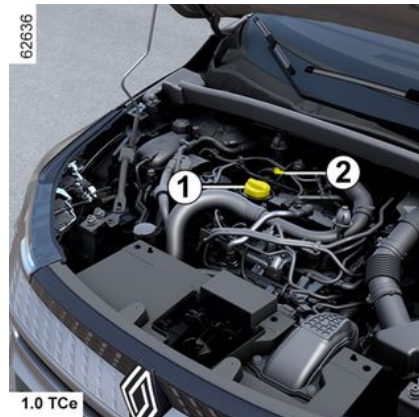

# LIGIPÄÄS MOOTORILE, TASEMETELE

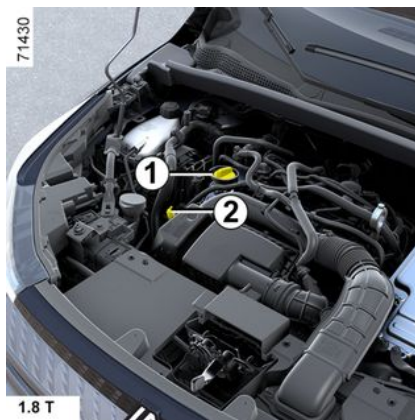
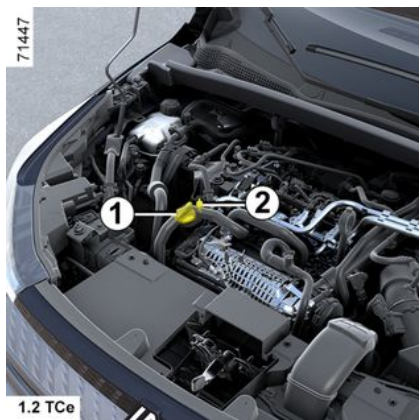

Sõiduk peab olema pargitud tasasele pinnale, seisatud ja jahtunud mootoriga (näiteks enne päeva esimest käivitamist).



Enne mis tahes toimingut mootoriruumis lülitage välja süüde → 148 või → 149.



Ärge ületage taset "maxi" ning ärge unustage korki 1 ja mõõtevarrast 2 tagasi asetamast.

- Keerake kork 1 lahti;
- täitke õlikarter vajaliku koguse õliga (teadmiseks: õlimõõtevarda 2 "mini" ja "maxi" näidu vahe on umbes 0,9 kuni 2 liitrit õli, sõltuvalt mootorist);
- oodake umbes 20 minutit, kuni õli on paika voolanud;
- kontrollige taset õlivarda 2 abil (nagu eelnevalt selgitatud).

Kui tasemenäit on vaadatud, lükake mõõtevarras lõpuni sisse või keerake kork-mõõtevarras täielikult kinni.



## Mootoriõli lisamine

Kasutage lehtrit või kaitske täiteava ala, et vältida mootoriõli väljavoolamist mootoriruumi kuumale osale või tundlikule alale (nt elektril töötavatele seadmetele).

### Tuleoht!

## Mootoriõli vahetus

**Sagedus:** lugege oma sõiduki hooldusraamatust.

### Täitemaht

Vaadake sõiduki hooldusraamatust või pöörduge firma esindusse. Kontrollige alati mootoriõli taset mõõte-

## LIGIPÄÄS MOOTORILE, TASEMETELE

vardaga, nagu eespool selgitatud (tase ei tohi olla alla mõõtevarda minimaalse ega üle maksimaalse näidu).

### Mootoriõli kvaliteet

Lugege oma auto hooldusraamatut.



Mootoriõli maksimaalse taseme ületamine  
Mitte mingil juhul ei tohi täitmisel ületada maksimaalset taset: see võib kahjustada mootorit ja saastetõrjesüsteemi.

Kui maksimumtase on ületatud, **ärge käivitage oma sõidukit** ja küsige nõu firma esindusest.



**Mootoriõli vahetamine:** kui õlivahetus toimub kuumal mootoriga, on õli väljavoolamisel põletusohu.



Kui tase langeb ebatavaliselt palju või mitu korda järjest, pöörduge oma firma esindusse.



Mootoriruumis töötamisel veenduge, et klaasipuhastaja ei tööta.

**Vigastusohu!**



**Täitmine ja/või õlitaseme kontrollimine:** õli juurdelisamisel või õlitaseme kontrollimisel jälgige hoolikalt, et õli ei tilguks mootori osadele.

Ärge unustage korki korralikult sulgeda ja mõõtevarrast tagasi panna, et vältida õli pritsimist kuumadele mootoriosadele.

**Tuleohu!**



Mootori lähedal töötades arvestage, et mootor võib olla kuum. Lisaks võib mootori ventilaator iga hetk tööle hakata. Sellest annab märku mootori-

ruumis asuv märgutuli . **Vigastusohu!**



Ärge käivitage mootorit suletud ruumis: heitgaasid on mürgised.

# LIGIPÄÄS MOOTORILE, TASEMETELE

## Jahutusvedeliku tase

### Sisepõlemismootori jahutusvedelik



 Kui süüde on väljas ja sõiduk horisontaalpinnal, peab tase **jahtunud** mootoriga asuma jahutusvedeliku paagil **1** olevate näitude "MINI" ja "MAXI" vahel.

Lisage vedelikku juurde **külma** mootoriga, enne kui see langeb tähiseni "MINI".

### Tasemekontrolli sagedus

**Kontrollige jahutusvedeliku taset regulaarselt** (kui jahutusvedelikku ei ole küllaldaselt, võib see sisepõlemismootorit tõsiselt kahjustada).

Kui jahutusvedelikku on vaja juurde lisada, kasutage ainult hooldusteeninduste heakskiidetud tooteid, mis tagavad:

- külmumisvastase kaitse;
- jahutussüsteemi korrosioonitõrje.



Enne mis tahes toimingut mootoriruumis lülitage süüde välja ➔ **148**.

### Õlivahetuse sagedus

Lugege oma auto hooldusraamatut.



Kui tase langeb ebatavaliselt palju või mitu korda järjest, pöörduge ametliku edasimüüja poole.



Mootoriruumis töötamisel veenduge, et klaasipuhastaja ei tööta.

**Vigastusoh!**



Jahutussüsteemi ei tohi hooldada, kui sisepõlemismootor on veel kuum.

**Põletusoh!**

### Elektrilise veosüsteemi jahutusvedelik



Süsteem erineb sisepõlemismootori omast. Seda kasutatakse elektrimootori jahutamiseks.

### Taseme kindlaksmääramine

Kui süüde on väljas ja sõiduk on parigitud tasasele pinnale, keerake lahti jahutusvedeliku paagi kork **2**.

5

## LIGIPÄÄS MOOTORILE, TASEMETELE

**Külma** mootoriga peaks see olema leetri sees olevate tähiste "MIN" **3** ja "MAX" **4** vahel.

### Tasemekontrolli sagedus

**Kontrollige jahutusvedeliku taset regulaarselt** (kui jahutusvedelikku ei ole küllaldaselt, võib see vooluringi raskelt kahjustada).

Kui seda on vaja täita, peate selleks võtma ühendust firma esindusega.



Enne mis tahes toimingut mootoriruumis lülitage süüde välja ➔ **148**.

### Õlivahetuse sagedus

Lugege oma auto hooldusraamatut.



Kui tase langeb ebatavaliselt palju või mitu korda järjest, pöörduge oma heakskiidetud esindusse.



Mootoriruumis töötamisel veenduge, et klaasipuhastaja ei tööta.

**Vigastusoh!**



Jahutussüsteemi ei tohi hooldada, kui sisepölemismootor on veel kuum.

**Põletusoh!**

## Vedelike tasemed, filtrid

### Pidurivedelik



Pidurivedelikku peab sageli kontrollima, eriti siis, kui märkate kas või väikest muutust pidurdamisel.

Taseme kontroll peab toimuma horisontaalsel pinnal ja seisatud mootoriga.

### Tase 5

On normaalne, et tase langeb, kuna ratta põiad kuluvad, kuid see ei tohiks kunagi langeda alla hoiatusjoone "MINI"

Kui tahate ise kontrollida piduriketaste ja trumlite kulumist, hankige

## LIGIPÄÄS MOOTORILE, TASEMETELE

vastavat toimingut selgitav dokument esindusest või tootja veebilehelt.

### Täitmine

Hüdraulikasüsteemi töösse sekumisel tuleb pidurivedeliku vahetamine usaldada vastava ala spetsialistile.

Kasutage tingimata meie tehnohoolduste heakskiidetud vedelikku (mis on võetud kinnipitseeritud kannistrist).

### Õlivahetuse sagedus

Lugege oma auto hooldusraamatut.



Kui tase langeb ebatavaliselt palju või mitu korda järjest, pöörduge ametliku edasimüüja poole.



Mootori lähedal töötades arvestage, et mootor võib olla kuum. Lisaks võib mootori ventilaator iga hetk tööle hakata. Sellest annab märku mootori-

ruumis asuv märgutuli .

**Vigastusoht!**

### klaasipesuvedeliku mahuti



### Täitmine

Kui mootor on seisatud, avage kork **6**. Lisage vedelikku, kuni see paistma hakkab, ning asetage kork tagasi.

**Märkus.** Kontrollige paagi täituvuse taset regulaarselt ja lisage enne reisi minekut vedelikku.

### Vedelik

Aknapesuvahend. Kasutage talvel külmumisvastast ainet. Kasutage firma esinduse heaks kiidetud tooteid.

**Märkus:** ärge kasutage karedat vett (täitepumba kahjustumise ning kat-

lakivi pumbale ja pihustitele kogunemise oht).

### Pritsijad

Tuuleklaasi aknapesupritside kõrguse kohandamiseks pöörduge firma esindusse.



Enne mis tahes toimingut mootoriruumis lülitage süüde välja → 148.

### Filtrid

Filterelementide asendamine (õhu- filter, salongifilter jne) on ette nähtud teie sõiduki hoolduses.

**Filterelementide vahetamise sagedus:** vt oma auto hooldusraamatust.



Mootoriruumis töötamisel veenduge, et klaasipuhastaja ei tööta.

**Vigastusoht!**

## LIGIPÄÄS MOOTORILE, TASEMETELE



Mootori lähedal töötades arvestage, et mootor võib olla kuum. Lisaks võib mootori ventilaator iga hetk tööle hakata. Sellest annab märku mootori-

ruumis asuv märgutuli  .  
**Vigastusoht!**

5

## AKU:

### Aku:



Aku **1** ei vaja hooldust. **Te ei tohi seda avada ega vedelikku lisada.**



Akut tuleb käsitseda ettevaatlikult, sest see sisaldab väävelhapet, mis ei tohiks sattuda silma ega nahale. Kui see siiski juhtub, loputage rohke külma veega. Vajadusel otsige arstiabi. Hoidke aku komponente eemal leegist, hõõgivatest esemetest ja sädemetest (plahvatusoht).

Sõltuvalt mudelist kontrollib süsteem pidevalt aku laetuse taset. Kui see väheneb, siis ilmub armatuurilauale teade "Aku säästurežiim", seejärel "Aku on nõrk, käivitage sõiduk". Sellisel juhul käivitage mootor ja teade armatuurilaual kaob.

**Märkus.** Teadet "Aku säästurežiim" võidakse kuvada 5 kuni 30 minutit selle aja jooksul, kui sõidukit kasutatakse seisatud mootoriga, hoiatamiseks kasutajat, et võimsust tarvivad funktsioonid (sisevalgustus, raadio, navigatsioon, ventilatsioon, lisaseadmete toide jne) võidakse automaatselt välja lülitada.

Teie aku laadimise olek võib väheneda, eriti kui kasutate oma sõidukit:

- lühikeste reise jaoks;

- linnakeskkonnas;
- madalal temperatuuril;
- pärast pikemat lisatarbijate (raadio jne) kasutamist väljaülitatud süüte korral.



Enne mis tahes toimingut mootoriruumis lülitage süüde välja ➔ **148**.



Mootori lähedal töötades arvestage, et mootor võib olla kuum. Lisaks võib mootori ventilaator iga hetk tööle hakata. Sellest annab märku mootoriruumis asuv märgutuli . **Vigastusoht!**

## AKU:

### Silt A



Pidage kinni akul nimetatud andmetest:

- **2** keelatud on lahtine tuli ja suitsetamine;
- **3** silmade kaitsmine on kohustuslik;
- **4** hoidke lastele kättesaamatus kohas;
- **5** plahvatusohtlikud materjalid;
- **6** lugege kasutusjuhendit;
- **7** söövitavad ained.



Teie turvalisuse tagamiseks ja sõiduki elektrilise varustuse (tuled, klaasipuhasti, pidurdusabi jne) toimimiseks peab töid akuga (lahtivõtmine, lahtiühendamine jne) tegema kindlasti spetsialist.

### Elektrilöökidest tulenevate põletuste oht!

Järgige kindlasti hooldedokumendis nimetatud vahetamise sagedusi, ilma neid ületamata. Aku on konkreetset tüüpi. Veenduge, et see asendatakse sama tüüpi akuga.

Võtke ühendust heakskiidetud esindusega.

## 12-voldine aku

### Kaasreisija istme all



Olenevalt mudelist asub aku **1** kõrvalistuja istme all spetsiaalses ruumis: see varustab energiaga, mis on vajalik teatava varustuse kasutamiseks.

Lisaaku **1** ei vaja hooldust. **Te ei tohi seda avada ega vedelikku lisada.**

### Silt A

## AKU:

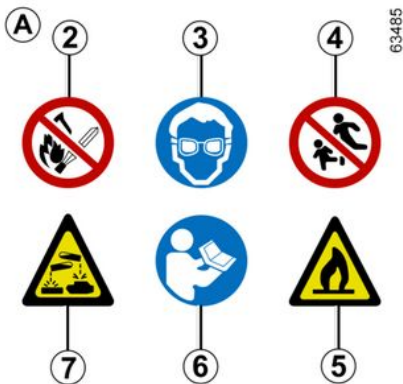

Pidage kinni akul nimetatud andmetest:

- **2** keelatud on lahtine tuli ja suitsetamine;
- **3** silmade kaitsmine on kohustuslik;
- **4** hoidke lastele kättesaamatus kohas;
- **5** tuleohtlikud materjalid;
- **6** lugege kasutusjuhendit;
- **7** söövitavad ained.



Teie turvalisuse tagamiseks ja sõiduki elektrilise varustuse (tuled, klaasipuhasti, pidurdusabi jne) toimimiseks peab töid akuga (lahtivõtmine, lahtiühendamine jne) tegema kindlasti spetsialist.

### **Elektrilöökidest tulenevate põletuste oht!**

Aku on konkreetset tüüpi. Veenduge, et see asendatakse sama tüüpi akuga.

Võtke ühendust heakskiidetud esindusega.

### **Pagasiruumis**

(Mudel E-Tech Full Hybrid)



12-voldine aku, mis asub pagasiruumis, varustab sõidukit energiaga, mis on vajalik sõiduki lukust avamiseks / sulgemiseks ja varustuse kasutamiseks.

### **Te ei tohi seda avada ega vedelikku lisada.**

12-voldise aku laetustase **1** võib kaheneda, eriti kui kasutate sõidukit:

- temperatuuri langedes;
- pärast energiat tarbivate funktsioonide pikemaajalist kasutamist, kui süüde on välja lülitatud;
- pärast pikka aega parkimist.

## AKU:



Teie turvalisuse tagamiseks ja sõiduki elektrilise varustuse (tuled, klaasipuhasti, pidurdusabi jne) toimimiseks peab 12-voldise akuga (eemaldamine, lahtiühendamine jne) tegema töid **kindlasti** spetsialist.

Elektrilöökidest tulenevate põletuste oht!

Järgige **kindlasti** hooldusdokumendis nimetatud vahetamise sagedusi, ilma neid ületamata.

Aku on konkreetset tüüpi. Veenduge, et see asendatakse sama tüüpi akuga.

Võtke ühendust heakskiidetud esindusega.



Pidage kinni akul nimetatud andmetest:

2. keelatud on lahtine tuli ja suitsetamine;
3. kanda tuleb kaitseprille;
4. hoidke lapsed eemal;
5. plahvatusohtlikud ained;
6. lugege kasutusjuhendit;
7. söövitavad ained.



12-voldise aku lahtiühendamine on keelatud.

**Elektrilöökidest tulenevate põletuste oht!**

# PUHASTAMINE

## Kere hooldus

Hästi hooldatud sõiduk kestab kauem.

Sellepärast on soovitatav hooldada regulaarselt sõidukit väljastpoolt.

Teie sõidukil on tõhus roostetõrje. Sellegipoolest mõjuvad sõidukile erinevad tegurid.

### Korrodeerivad ilmastikunähtused

- Õhusaaste (hoonestatud aladel ja tööstuslikes piirkondades);
- õhu soolasus (mereäärsetes piirkondades, eriti kuuma ilmaga),
- aastaegade ilmastikutingimused ja õhuniiskus (teele puistatud sool talvel, tänavapesuvesi...).

### Liiklusõnnetused

#### Abrasiivset (kraapivat) toimet avaldavad

Tolm õhus, liiv, muda, teiste sõidukite alt lendu läinud killustik jne.

Eelnimetatud riskide vastu kindlustamiseks tuleb järgida minimaalseid ettevaatusabinõusid.

## Mida tuleb teha

Peske autot sageli, **lülitades mootori välja** ja kasutades meie tehnilise osakonna soovitatud puhastusvahendeid (ärge kunagi kasutage ab-

rasiivseid tooteid). Loputage eelnevalt hoolikalt kõrgsurvepesuriga:

- puuvaigujääke või tööstuslikke saasteaineid;
- pori, mis tekitab rattakoobastes ja põhja all niiskeid kogumeid;
- **linnusõnnik, mis tekitab värviga kokku puutudes keemilise reaktsiooni ja põhjustab värvi kiiret kulumist või isegi koorumist.**

Nende plekkide eemaldamiseks on sõidukit **tingimata** vaja kohe pesta, sest neid on võimatu eemaldada läikima hõõrudes;

- sool, eelkõige rattakoobastes ja põhjal, pärast sõitu piirkondades, kus on maapinnale sattunud keemilisi ühendeid.

Eemaldage sõidukilt regulaarselt taimsed jäägid (vaik, lehed jne).

Oma sõiduki värvi kahjustamise vältimiseks killustikulisel teel hoidke pikivahet.

Kui värv on kahjustunud, tehke või laske kiiresti teha värviparandus, et vältida rooste levikut.

Kui teie sõidukil on roostevastane garantii, ärge unustage korrapäraseid hoolduskülastusi. Vaadake hooldusraamatust.

Lähtuge autopesu kohta käivatest kohalikest seadustest (nt ärge peske autot avalikus kohas).

Sõiduki pesemisel kõrgsurvepesuriga võtke kasutusele järgmised ettevaatusabinõud:

- veenduge, et teie sõiduki värvkate, ala või komponent, mida soovite puhastada, ühilduks seda tüüpi pesuga;
- seadme poolt avaldatav rõhk peab olema alla 100 baari;
- pesemisel asetage pihustusdüüs sõidukist vähemalt 15 cm kaugusele ja kontrollige, et veevoolu kiirus oleks väiksem kui 15 l/min;
- ärge peske pikalt sama ala, löögipunkte või tihendeid (värvi kahjustamise oht, tihendite eraldumine jne).

Pärast mehaaniliste osade, uksehingede jne puhastamist tuleb neid tingimata uuesti kaitsta meie hooldusteeninduse heakskiidetud ainete pihustamisega.



Oleme valinud välja erilised hooldustooted, mida võite leida firma kauplustest.

## Mida ei tohiks teha

Pesta sõidukit päikese käes või miinustemperatuuridel.

## PUHASTAMINE

Kraapida pori või plekke ilma neid leotamata.

Lasta välisel mustusel koguneda.

Lasta roostel väikestest kriimustus-test edasi areneda.

Plekkide eemaldamine lahustitega, mida meie tehniline osakond ei ole heaks kiitnud, võivad värvi kahjustada.

Sõita lume ja poriga, samas sõidukit ja eriti rattakoopaid ning põhja pesemata.



Õli eemaldamine või puhastamine kõrgsurveseadmete või pihustitega, millel ei ole meie tehnilise osakonna heakskiitu:

- mehaanilised komponendid (nt mootorisektsioon);
- rattad (nt pidurisüsteemi komponendid, näiteks pidurisadulad);
- põhj;
- hingede osad (nt uste sees);
- välimised värvitud plastosad (nt kaitseraudad).

See võib põhjustada roostetamist või tõrkeid.

### Mati värviga sõidukite eripära:

Seda tüüpi värv vajab teatud ettevaatusabinõusid.

### Mida tuleb teha

Peske sõidukit ohtra veega ja käsitsi pehme lapi, pehme käsna vms abil.

### Mida ei tohiks teha

Vahal põhinevate toodete kasutamine (poleerimine).

Liiga kõvasti hõõrumine.

Sõiduki pesemine autopesulas harjadega.

Kleebiste kinnitamine värvitud pinna (plekkide jätmise oht).



Sõiduki pesemine kõrgsurvepesuriga.

### Autopesulas käimine

Lükake klaasipuhasti kang seisuasendisse ➔ 138.

Kontrollige välisvarustuse, lisatulede ja tahavaatepeeglite kinnitust ning kinnitage hoolikalt kleeplindiga klaasipuhasti harjad.

Võtke vajadusel maha radio antenn.

Kontrollige, et kütusepaagi luuk on suletud, seejärel lukustage sõiduk.

Ärge unustage eemaldada liimi ja paigaldada uuesti antenni, keerates selle pesu lõppedes täielikult sisse.

### Esilaternate, andurite ja kaamerate puhastamine

Kasutage pehmet lappi või vatti.

Kui sellest ei piisa, kastke lapp kergelt seebisesse vette ja pühkige siis pehme niiske lapi või vatiga.

Lõpuks pühkige õrnalt kuiva pehme lapiga.

**Ärge kasutage alkoholi sisaldavaid puhastus- ega abivahendeid (nt kaabitsat).**

**Puhastuskleebised, dekoratiivkiiled jne.**

### Mida tuleb teha

Kasutage pehmet lappi või vatti.

Niisutage see kergelt seebise veega ja seejärel pühkige pehme lapi või vatiga.

Lõpuks pühkige õrnalt kuiva pehme lapiga.

### Mida ei tohiks teha

Kasutage alkoholi sisaldavaid puhastusvahendeid.

## PUHASTAMINE

Kasutage abivahendeid (nt kaabit-sat).

Liiga kõvasti hõõrumine.



Sõiduki pesemine kõrgsurvepe-suriga.

### Siseviimistluse hooldus

Hästi hooldatud sõiduk kestab kauem. Sellepärast on soovitatav hooldada sõiduki salongi regulaarselt.

Tekkinud plekk tuleb kiiresti eemaldada.

Olenemata pleki tekitajast kasutage **looduslikust seebist valmistatud külma (või leiget) seebivett.**

**Puhastusvahendeid (nõudepesuvahend, pesupulber, alkoholiga tooted) ei tohiks kasutada.**

Kasutage pehmet lappi.

Loputage ja image ülejäänud ära.

### Multimeediumekraan

Ekraani hooldus võib sõltuda multimeediumvarustuse tüübist. Lisateavet vt multimeediaekraani juhistest.

### Seadmete näidikud

(nt armatuurlaud, kell, välistemperatuuri näidik jne)

Kasutage pehmet lappi või vatti.

Kui see ei aita, kasutage kergelt vee ja seebiga immutatud pehmet lappi (või vatti), seejärel puhastage teise pehme lapi või niiske vatiga.

Lõpetage see toiming pühkides kuiva pehme lapiga **ettevaatlikult.**

**Ärge kasutage alkoholi sisaldavaid vahendeid ja/või pihustatavaid vedelikke.**

### Turvavööd

Need tuleb hoida puhtad.

Kasutage firma hooldusjaamades saadaolevaid puhastusvahendeid või leiget seebivett käsna ja kuitatage kuiva lapiga.

**Taunimisväärne on kasutada pesupulbrit või värvainet.**

### Tekstiilid (istmed, uste polster jne)

Eemaldage tekstiililt **regulaarselt** tolmu.

### Vedelikuplekk

Kasutage seebivett.

Image või patsutage kergelt (ärge kunagi hõõruge) pehme lapiga, loputage ja image ülejäänud ära.

### Tahke või nätske plekk

Eemaldage tahke või nätske aine ülejääk **kohe** ja ettevaatlikult noaga (liikudes äärest keskele, et plekki mitte laiali ajada).

Vedelikupleki puhul puhastage osutatud viisil.

### Komide ja nätsude korral

Asetage jääkuubik plekile, et see kristalliseeruks, ning toimige seejärel nagu tahke plekiga.



Salongi hoolduse nõuan-  
nete jaoks ja/või mittera-  
huldava tulemuse korral  
pöörduge firma esindusse.

### Tehases sõidukisse paigaldatud eemaldatava varustuse lahti võtmine / tagasi panemine

Juhul, kui võtate salongi puhastamiseks ära eemaldatavat varustust (nt autovaipu), jälgige alati, et panete selle tagasi korralikult ja õigele poolele (juhi autovaip peab olema juhi pool jne) ning et seda hoiavad kinni varustusega kaasa antud osad (nt juhipoolne autovaip peab olema ala-

## PUHASTAMINE

ti kinnitatud eelnevalt paigaldatud kinnituselementidega).

Kontrollige sõiduki seismise ajal, et miski ei takistaks sõiduki juhtimist (takistus pedaalide põhjavajutamisel, kannatakerdumine autovaipa jne).

### Mida ei tohiks teha

Ärge asetage ventilatsioonivade lähedale esemeid, nagu õhuvärskendaja, lõhnaõli jne, kuna see võib kahjustada armatuurlaua pinda.



Sõitjateruumis on keelatud kasutada kõrgsurveseadmeid või pihusteid:

Ettevaatamatul kasutamisel võib see põhjustada muuhulgas häireid sõiduki elektriliste või elektrooniliste seadmete töös.

# REHVID

## Rehvid

### Rehvide sõiduohutus

Rehvid kujutavad endast ainsat kokkupuutepunkti sõiduki ja tee vahel. Sellepärast tuleb nad alati hoida parimas seisukorras.

Veenduge alati, et rehvid vastavad kohalikele liikluseeskirjadele.

### Rehvide hooldus



Rehvid peavad olema heas seisukorras ja rehvimustri sügavus peab olema piisav: hooldusosakonnas heakskiidetud rehvidel on kulumise hoiatusribad **1**, mis on **välispinna**

### kihti pressitud mustrisügavuse indikaatorid.



Viperused sõidu ajal, näiteks löögid äärekividel, võivad rehve ja velgi kahjustada ning põhjustada häireid esivõi tagasilla seadetes. Sel juhul laske nende seisukorda kontrollida firma esinduses.

Kui rehviturvis on kuni kulumisindikaatoriteni kulunud, **muutuvad need nähtavaks 2: sellisel juhul tuleb rehvid välja vahetada, sest turvisemustri sügavus pole siis suurem kui 1,6 mm ja see toob kaasa halvenenud haakumise määral teekattel.**

Ülekoormatud sõiduk, pikad sõidud kiirteel, eriti kuuma ilmaga, sage sõit halbadel teedel – kõik see kokku võib kahjustada rehve tavalisest kiiremini ja mõjutada sõiduohutust.

### REHVIRÕHK rõhud

Järgige rehvirõhkusid (kaasa arvatud tagavararattal). Rehvirõhkusid tuleb kontrollida vähemalt kord kuus ja enne iga pikemat sõitu (vt juhiukse servale kleebitud silti).



**Ebapiisav rehvirõhk** põhjustab rehvide enneaegset kulumist ja ebanormaalselt rehvide kuumenemist. Need tegurid võivad ohutust tõsiselt vähendada ja põhjustada järgmisi olukordi:

- halb teelpüsivus;
- rehvi purunemine või veereriiba kaotuse oht

Rehvirõhk sõltub koorma raskusest ja sõiduki sõidukiirusest. Reguleerige rõhku kasutustingimuste kohaselt (lugege juhiukse servale kleebitud silti).

Rehvirõhku tuleb kontrollida külmal del rehvidel. Ärge arvestage selliste kõrgete rõhunäitajatega, mida saab kuuma ilmaga või pärast kiiret sõitu. Kui rehvirõhku ei saa mingil põhjusel **külmalt mõõta, siis arvestage, et näidatud rõhk on 0,2 kuni 0,3 baari (või 3 PSI).**

**Mitte kunagi ei tohi tühjaks lasta kuuma rehvi.**

## REHVID



Ettevaatust! Puuduv või halvasti peale keeratud ventiilikork võib rikkuda rehvide õhukindlust ja põhjustada õhukaadusid.

Veenduge, et kasutatavad rehvi ventiilide korgid vastavad tehases paigaldatutele ja on lõpuni kinni keeratud.

### 6 Rehvirõhu anduriga varustatud sõiduk

Madala rõhu korral (rehvi purunemine, madal rõhk jms) süttib armatuur-

laual → 178 märgutuli

### Tagavararatas

→ 369, → 371.

### Rataste asukoha vahetamine

See ei ole soovitatav.

## Rehvide vahetamine



Teie ohutuseks ja kehtivate seaduste järgimiseks.

Kui rehvid on vaja välja vahetada, tohib sõiduki samale sillale paigaldada ainult sama marki, mõõtmete, tüübi ja ehitusega rehve.

**Need peavad olema vähemalt sama suure kandevõime ja kiirusvõimega kui algupärased rehvid või vastama firma esindaja soovustele.**

Nende juhtnõrde mittejärgimine võib seada ohtu teie turvalisuse ja mõjutada sõiduki sõidukorras olekut.

**Oht kaotada kontroll sõiduki üle.**

## Talvekasutus

### Rehviketid

**Sõiduohutuse huvides on rangelt keelatud lumekettide paigaldamine tagasillale.**

Originaalrehvidest suuremate rehvide paigaldamine **võib muuta kettide kasutamise võimatuks.**

## Ühesuunalised rehvid

Ühesuunalist rehvi tohib paigaldada ainult ühes suunas. Peate jälgima, mis suunas paigaldada.

Kui ühesuunaline rehvi paigaldatakse pärast rehvi purunemist pöörlemis-suunale vastupidises suunas, sõitke ettevaatlikult, eriti märjal teel, sest rehvi omadused ei ole optimaalsed.



Kettide pealepanek on võimalik ainult tehases **Teie autole** paigaldatud rehvidega samamõõtmelistele uutele rehvidele.

## Lume- või talverehvid

Soovitame teil nendega varustada kõik **neli ratast**, et säilitada hea teel-püsimine.

**Ettevaatust:** need rehvid võivad olla varustatud märgetega veeremise suuna ja maksimumkiiruse kohta, kusjuures viimane võib olla väiksem kui teie sõiduki maksimumkiirus.

### Naastrehvid

Seda liiki varustust võib kasutada ainult piiratud ajavahemikus, mis on kindlaks määratud kohalike seadustega. Pidage alati kinni kehtiva sea-

## REHVID

dusandlusega määratud sõidukiirustest.

Need rehvid peavad olema vähemalt esisilla kahel rattal.



**18-tollistele ratastele ei saa paigutada lume-kette.**

Kui soovite kasutada kette, tuleb tingimata muretseda **erivarustus**.

Pöörduge firma esindusse.



Igal juhul soovitame pida-da nõu firma esindusega, kes oskab soovitada teie sõidukile kõige paremini sobi-vat varustust.

## Rehvirõhk

### Silt A



Sildi lugemiseks avage juhiuks.

Rehvirõhku tuleb kontrollida külma-del rehvidel.

Kui rehvirõhku ei saa mingil põhjusel **külmalt mõõta, siis arvestage, et tegelik rõhk on 0,2 kuni 0,3 baari (3 PSI) näidatust suurem. Mitte kunagi ei tohi tühjaks lasta kuuma rehvi.**

Rehvirõhud peavad vastama sõiduki hetkekasutusele (tühjalt, koormaga, sõitmine kiirteel jne). Järgige rehvirõhkusid (kaasa arvatud tagavara-rattal). Kontrollige vähemalt kord kuus rehvide rõhku, samuti tehke seda enne pikemat sõitu.

Pärast igat pumpamist või rehvirõhu reguleerimist peaksite lähtestama olenevalt sõidukist rehvirõhu standardväärtuse ➔ 178.

**Rehvirõhu anduriga varustatud sõiduk**

Madala rõhu korral (rehvi purunemine, madal rõhk jms) süttib armatuur-laul ➔ 178 märgutuli

laul ➔ 178 märgutuli

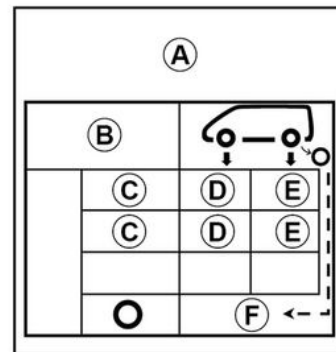

**B.** : sõiduki rehvide mõõtmed.

**C.** : ettenähtud sõidukiirus.

**D.** : esirataste rehvirõhk.

**E.** : tagarataste rehvirõhk.

**F.** : varuratta rehvirõhk.

## REHVID



**Täismassiga (maksimaalne lubatud mass koormaga) ja järelhaagist vedavad sõidukid**

Suurim kiirus peab jääma **100 km/h** piiresse ja rehvirõhku tuleb suurendada **0,2 baari** võrra → 412.

Rehv võib puruneda.

**6** **Rehvide ohutus ja lumekettide paigaldamine:** teave rehvide hoolduse ja olenevalt mudelist lumekettide paigalduse kohta → 361.



Teie ohutuseks ja kehtivate seaduste järgimiseks.

Kui rehvid on vaja välja vahetada, tohib sõiduki samale sillale paigaldada ainult sama marki, mõõtmete, tüübi ja ehitusega rehve.

**Need peavad olema vähemalt sama suure kandevõime ja kiirusvõimega kui algupärased rehvid või vastama heakskiidetud edasimüüja soovitustele.**

Nende juhtnõõride mittejärgimine võib seada ohtu teie turvalisuse ja mõjutada sõiduki sõidukorras olekut.

**Oht kaotada kontroll sõiduki üle.**

## Rehvide täitmise komplekt



## REHVID



Komplektiga saab parandada rehve, mille haardepinnale **A** on tekitanud kahjustusi esemed läbimõõduga alla 4 millimeetri. Komplektiga ei saa parandada kõiki purunemisi, nt siselõiked läbimõõduga enam kui 4 millimeetrit või vigastused rehvi küljel **B**. Samuti veenduge, et velg oleks heas seisukorras. Kui purunemise põhjustanud võõrkeha on endiselt rehvis, siis ärge eemaldage seda.



Ärge kasutage rehvi-paranduskomplekti, kui vigastus on tekkinud sõitmisest juba purunenud rehvig.

Seega kontrollige enne hoolikalt rehvide külgi. Lisaks võib pooltühjade või tühjade (purunenud) rehvidega sõitmine ohustada turvalisust ja viga võib osutuda kõrvaldamatuks.

### **Selline parandus on ajutine.**

Rehv, mis on juba katki olnud, tuleb alati lasta spetsialistil võimalikult kiiresti üle kontrollida (ja võimaluse korral ära parandada).

Komplektiga parandatud rehvi väljavahetamisel hoiatage spetsialisti.

Sõidu ajal võib rehvis olev rehvi-parandusaine põhjustada vibratsiooni.



Komplekt sobib üksnes sellise sõiduki rehvide parandamiseks, mille see on olnud standardvarustuses.

Mitte mingil juhul ei tohi selle komplektiga parandada muude sõidukite rehve või muid täispumbatavaid esemeid (paat, päästeparv jne).

Vältige parandusvahendi pudeli käsitsemisel aine sattumist nahale. Kui vedelik siiski nahale satub, loputage seda kohta rohke veega.

Ärge jätke paranduskomplekti laste käeulatusse.

Ärge visake tühja pudelit minema. Tagastage see firma esindusse või vastavasse jäätme-käitlusasutusse.

Pudeli säilivusaeg on märgitud sildile. Kontrollige säilivusaega regulaarselt.

Pöörduge firma esindusse, et vahetada välja täitetoru ja parandusvedelik.

47426

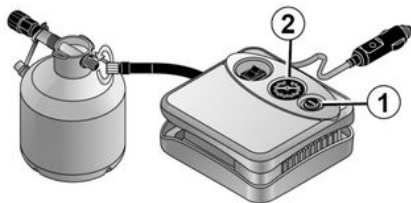

6

Olenevalt varustusest kasutage rehvi purunemise korral pagasiruumi vaiba all või vasakpoolse tagumise ukse panipaigas olevat komplekti.

### Rehvirõhu anduriga varustatud sõiduk

Madala rõhu korral (rehvi purunemine, madal rõhk jms) süttib armatuur-

laual → 178 märgutuli .

### Kui mootor töötab ja seisupidur on peal:

- Ühendage lahti kõik sõiduki lisaseadmete pistikupesadesse ühendatud tarvikud;
- **tutvuge sõiduki pagasiruumis asuvat rehvitäitmiskomplekti puu-**

datava teabega ja järgige kasutusjuhiseid;

- täitke rehvid soovitud rõhuni → 363;
- hiljemalt 15 minuti pärast peatage rehvi pumpamine ja lugege näitu (manomeetril 2).

**Märkus:** pudeli tühjenemise ajal (selleks kulub ligikaudu 30 sekundit) näitab manomeeter 2 korraks rõhku kuni 6 baari, enne seda kui rõhk langeb.

- reguleerige rõhku: rõhu suurendamiseks jätkake komplekti kasutamist. Rõhu vähendamiseks vajutage nuppu 1.

**Kui vajalikku rõhku (1,8 baari) 15 minuti jooksul ei saavutata, ei ole rehvi parandamine võimalik. Ärge jätkake sõitu. Pöörduge firma esindusse.**



Enne komplekti kasutamist parkige sõiduk nii, et asuksite liiklustsoonist piisavalt kaugel, lülitage sisse ohutuled, aktiveerige seisupidur, laske kõik reisijad sõidukist välja ja hoidke nad liiklustsoonist eemal.



Maantee serval parkides peate hoiatama teisi liiklejaid oma sõiduki olemasolust ohu kolmnurga abil või muude vahenditega, mida näevad ette asukohariigi seadused.

47426

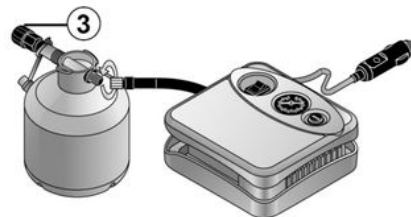

Kui rehvi on korralikult täitunud, eemaldage komplekt: keerake pudeli 3 täiteadapter aeglaselt lahti, et vältida aine laialivoolamist, ja hoidke pudelit plastpakendis, et vältida aine lekkimist.

## REHVID

- Kleepige pudeli all olev juhtimis-soovitusega silt juhile nähtavale kohale armatuurlaual.
- Pakkige komplekt kokku.
- Kui rehvi ei jää pärast esimest pumpamiskorda õhku pidama, tuleb augu täitumiseks kindlasti veidi edasi sõita. Ava sulgemiseks tuleb sõita lühike vahemaa.
- Käivitage kohe ja sõitke kiirusega 20–60 km/h, et toode jaotuks rehvis ühtlaselt. Pärast 3 km sõitmist peatuge ja kontrollige rõhku.
- Kui rõhk on suurem kui 1,3 baari, kuid ettenähtud rõhust madalam, reguleerige seda (lugege juhiukse serval asuvat silti). Vastasel korral võtke ühendust esindusega: rehvi ei saa parandada.

### Soovitus komplekti kasutamiseks

Komplekt ei tohi töötada rohkem kui 15 minutit järjest;

Pudel tuleb pärast esmakordset kasutamist välja vahetada, isegi kui selles on veel vedelikku.



Sõidukijahi jalgade ümbrusse ei tohi midagi panna, sest järsul pidurdamisel võivad need esemed pedaalide alla libiseda ja takistada pedaalide kasutamist.



Ettevaatust! Puuduv või halvasti peale keeratud ventiilikork võib rikkuda rehvide õhukindlust ja põhjustada õhukadusid. Veenduge, et kasutatavad rehvi ventiilide korgid vastavad tehases paigaldatutele ja on lõpuni kinni keeratud.



Pärast rehviparanduskomplekti kasutamist ei tohi sõita üle 200 km. Veel alandage kiirust; ärge sõitke mingil juhul üle 80 km/h. Silt, mille armatuurlaual nähtavale kohale kleebite, tuleb seda meelde. Vastavalt asukohariigile või kohalikele seadustele tuleb paranduskomplekti abil parandatud rehvi välja vahetada.

### Tööriistad



## REHVID



Tööriistade olemasolu tööriistakomplektis **A**, **B** või **C** sõltub sõidukist.

Pärast kasutamist pange kõik tööriistad ära.

Tööriistakomplekt **B** asub tagavara-ratta all oleval alusel.

Tööriistakomplekt **C** asub pagasi-ruumi seina küljes. Seda hoiab paigal üks või (olenevalt sõidukist) kaks rihma.



Pärast kasutamist asetage tööriistad asukoha **C** puhul vastu seina ja pingutage rihma või (olenevalt sõidukist) mõlemat rihma.



### Kang 1

Seda saab kasutada pukseerimissilmuse kinni ja lahti keeramiseks **5**.

### Tungraud 2

Pange see enne tagasiasetamist korralikult kokku (jälgige, et vänt oleks õiges asendis).

### Ilukilbi võti 3

Sellega saab eemaldada ratta ilukilpe.

### Rattapoldi juhik 4

Rattamutri lahtikeeramise lõpetamiseks või kinnikeeramise alustamiseks.

### Pukseerimisrõngas 5

→ 374

### Rattavõti 6

Selle abil saab rattapoldid ja pukseerimissilmuse lukustada või lukust avada **5**.

## REHVID



Ärge jätke tööriistu sõidukisse lahtiselt, sest need võivad pidurdamisel liikuma hakata.

Pärast kasutamist kontrollige, kas kõik tööriistad on korralikult tööriistakomplekti kinnitatud, seejärel asetage need õigesti korpusesse, et vähendada vigastuste riski.

Kui tagavararatta juurde kuuluvad ka poldid, peate tagavararatta jaoks ainult neid polte kasutama.



Turvalisuse tagamiseks ei tohi tungrauda kasutada viisil, mille tootja on rangelt keelanud.

Tungraud on seotud konkreetse sõidukiga ja seda kasutatakse rataste vahetamiseks.

Mitte mingil juhul ei tohi seda kasutada:

- teise sõiduki puhul;
- remontimiseks;
- sõiduki alaosalale ligipääsemiseks.

**Vigastusoh!**

**See võib sõidukit kahjustada.**

## Rehvi purunemine, tagavararatas

### Rehvi purunemisel



Sõltuvalt sõidukist on istmete kohandamisel järgmised võimalused:

- rehvi täitmise komplekt **A**, mis asub pagasiruumi all olevas riiulis või tagumise vasakpoolse ukse panipaigas ➔ **364** (olenevalt sõidukist);
- tagavararatas **B** või iseparanevad rehvid.

## REHVID

### Rehvirõhu anduriga varustatud sõiduk

Madala rõhu korral (rehvi purunemine, madal rõhk jms) süttib armatuur-

laual → 178 märgutuli .

6



Kui tagavararatast on hoitud kasutamata palju aastaid, laske see autotöökojas üle vaadata, et see oleks töökorras ja seda võiks ohutult kasutada.

#### **Sõidukitel, mille tagavararatas on neljast ülejäänud rattast erinev:**

- Ärge kunagi paigaldage ühele sõidukile rohkem kui üht varuratast.
- Vahetage varuratas esimesel võimalusel originaalrattaga identse ratta vastu.
- Tagavararatta kasutamise ajal (mida võib teha vaid ajuti-selt) ei tohi sõidukiirus ületada veljel asuval sildile märgitud kiirust.
- Varuratta paigaldamine võib muuta Teie sõiduki tavapäraseid sõiduomadusi. Vältige järse kiirendusi ja aeglustusi ning vähendage kurvis kiirust.
- Kui on tarvis kasutada lumekette, paigaldage varuratas tagasillale ja kontrollige rehvide rõhku.



Maantee serval parkides peate hoiatama teisi liiklejaid oma sõiduki olemasolust ohu kolmnurga abil või muude vahenditega, mida näevad ette asukohariigi seadused.

### Tagavararatas



Sellele juurdepääsuks:

- avage pagasiruumi luuk;
- olenevalt sõidukist tõstke teiseldatav põrand ja pagasiruumi vaip üles → 339;

## REHVID

- keerake lahti varuratta keskel asuv kinnitus **1**;
- võtke välja tagavararatas **B**

Sõltuvalt mudelist peate liigutama pikka istet ettepoole, et purunenud rehv pagasiruumi asetada → **61**.

**Märkus.** Kui sõidukil puudub tagavararatas või rehviparanduskomplekt, ärge pange asju pagasiruumi põhjale, kuna põrand võib deformeeruda.

Olenevalt mudelist asub tööriistaplokk tagavararatta all või kohal ja on kinnitatud pagasiruumi katte alla seinale.

## Ratta vahetamine

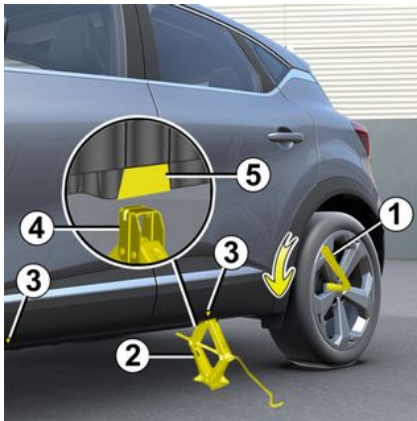

Lülitage sisse ohutuled. Parkige sõiduk liiklustest eemale tasasele, haakuvale ja kindlale

pinnale.

Pange seisupidur peale ja lülitage käik sisse (esimene või tagurpidikäik või asend **P** automaatkäigukastide puhul).

Laske kõik reisijad sõidukist välja ja hoidke nad liiklusest eemal.



Maantee serval parkides peate hoiatama teisi liiklejaid oma sõiduki olemasolust ohu kolmnurga abil või muude vahenditega, mida näevad ette asukohariigi seadused.

## Tungraua ja rattavõtmega varustatud sõidukid

Vajadusel võtke ära ilukilp.

Avage rattapoldid rattavõtmega **1**. Asetage võti nii, et sellele oleks võimalik peale vajutada.

Asetage tungraud **2** horisontaalselt: tungraua ülemine osa tuleb **tingimata** seada plekitugevduse alla, mis asub rattale kõige lähemal ja on näidatud noolega **3**.

Hakake tungrauda käsitsi üles tõstma, asetades tungraua ülemise osa tugiplaadi **4** väikesesse lohku sõiduki all, mis asub sõiduki plekitugevduse **5** all ja noole **3** näidatud suunas.

Jätkake keeramist, et tald õigesse kohta asetuks (see peab asuma sõiduki all ja vertikaalselt ühel joonel tungraua ülemise osaga).

Vändake mõned ringid, kuni ratas tõuseb maast lahti.

Eemaldage mutrid ja võtke ratas ära.

Asetage tagavararatas rummule ja keerake seda, et kinnitusaugud rummul ja rattal läheksid kokku.

Kui olete veendunud, et ratas on korralikult rummu küljes, keerake poldid kinni.

Eemaldage tungraud.

## REHVID

Kui ratas on maas, keerake mutrid tugevasti kinni ning laske pingutust ja varuratta rõhku kontrollida niipea kui võimalik.



Rehvi purunemisel vahetage ratas esimesel võimalusel välja.

Rehv, mis on juba katki olnud, tuleb alati lasta spetsialistil üle kontrollida (ja võimalusel ära parandada).

### Rehvirõhu anduriga varustatud sõiduk

Madala rõhu korral (rehvi purunemine, tühi rehvjms) süttib armatuur-

laual → 178 märgutuli



Ärge jätke tööriistu sõidukisse lahtiselt, sest need võivad pidurdamisel liikuma hakata.

Pärast kasutamist kontrollige, kas kõik tööriistad on korralikult tööriistakomplekti kinnitatud, seejärel asetage need õigesti korpusesse, et vähendada vigastuste riski.

Kui tagavararatta juurde kuuluvad ka poldid, peate tagavararatta jaoks ainult neid polte kasutama.



Turvalisuse tagamiseks ei tohi tungrauda kasutada viisil, mille tootja on rangelt

keelanud.

Tungraud on seotud konkreetse sõidukiga ja seda kasutatakse rataste vahetamiseks.

Mitte mingil juhul ei tohi seda kasutada:

- teise sõiduki puhul;
- remontimiseks;
- sõiduki alaosale ligipääsemiseks.

**Vigastusoht!**

**See võib sõidukit kahjustada.**

## REHVID

### Ilukilbid, ilukilp – ratas



Eemaldage ksee vastava võtmega **1** (asub tööriistakastis), sisestades konksu vastavasse avausse ventiili **2** lähedal.

Ilukilbi tagasipanekul jälgige ventiili **2** asukohta. Vajutage ilukilpi hoidvad konksud oma kohale, alustades ventiili poolsest küljelt **A**, seejärel liikudes edasi servale **B** ja **C** ja lõpetage kinnivajutamine ventiili vastaspoolel **D**.



Ärge jätke tööriistu sõidukisse lahtiselt, sest need võivad pidurdamisel liikuma hakata.

Pärast kasutamist kontrollige, kas kõik tööriistad on korralikult tööriistakomplekti kinnitatud, seejärel pange see karbi sisse.

**Vigastusoht!**

# RIKETE KÕRVALDAMINE

## Pukseerimine: puksiirauto

Enne pukseerimist seadke käigukang neutraalasendisse (automaatkäigukastiga sõidukitel asendisse **N**), seejärel oodake E-Tech Full Hybrid mudelite puhul umbes minut. Avage roolisamba lukustus, seejärel võtke seisupidur maha.

### Roolisamba lahtilukustamine

Sisestage võti süütelukku ja keerake asendisse "Sees" ON **2** või (olenevalt mudelist), kui kaart asub sõitjateruumis, vajutage umbes **kahe sekundi** jooksul pikalt mootori käivitamise nupule.

Enne pukseerimist seadke käigukang neutraalasendisse (automaatkäigukastiga sõidukitel asendisse **N**), seejärel oodake E-Tech Full Hybrid mudelite puhul umbes minut.

Roolisammas vabastub ja lisafunktsioonid aktiveeritakse: saate kasutada sõiduki tulesid (suunatud, pidurituled jne). Pimedal ajal peab sõiduk olema valgustatud.

Sõltuvalt mudelist, kui pukseerimine on lõpetatud, vajutage kaks korda mootori käivitamise nupule (aku tühjenemise oht).

Kindlasti tuleb järgida kehtivaid pukseerimiseeskirju. Kui te juhite pukseerivat sõidukit, ärge ületage oma

sõiduki pukseerimisel maksimaalset lubatud massi → **412**.



# RIKETE KÕRVALDAMINE

Automaatkäigukastiga varustatud sõiduki pukseerimine

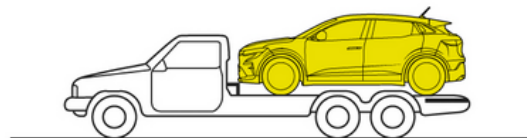
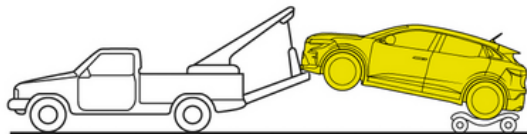
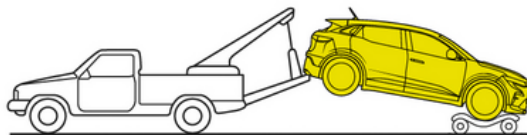
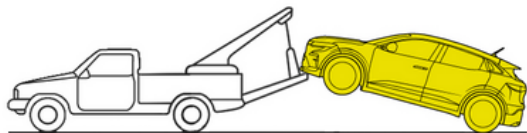

61645

6

## RIKETE KÕRVALDAMINE

Transportige sõidukit alusel või tõs-  
tetud esiratastega.

**Erandjuhtudel** ja välja arvatud E-  
Tech Full Hybrid sõidukite puhul, või-  
te sõidukit pukseerida, neli ratast  
maas ja ainult sõidusuunas, käigu-  
kang neutraalasendis N ning maksii-  
maalselt 80 km kaugusele ja maksii-  
maalse kiirusega 25 km/h.



Jätke kaart pukseeri-  
mise ajaks sõidukisse.  
**Roolisamba lukustu-  
mise oht!**

### Automaatkäigukast manuaal- kangiga



Kui teele asumisel jääb käigukang  
asendisse **P**, ehkki te vajutate piduri-  
pedaalile, on võimalik käigukang  
veorataste lahtilukustamiseks käsiti  
vabastada.

Selleks klõpsake käigukangi alus  
lahti ning vajutage nuppu **2** ja samal  
ajal käigukangil nuppu **1**, et käigu-  
kang lahti lukustada ja minna asen-  
disse **N**.

Pöörduge võimalikult kiiresti esi-  
nusse;

### Automaatkäigukast elektroonili- se käigukangiga



Kuna asend **P** **valitakse automaat-  
selt**, kui süüde lülitatakse välja, võib  
mõnes olukorras (näiteks mõnes au-  
topesulas) olla vajalik panna sõiduk  
asendisse **N**.

Kui valitud on asend **P** ja süüde on  
sisse lülitatud (E-Tech Full Hybrid sõi-  
dukite puhul ilmub armatuurlaual  
teade **READY**), liigutage kangi **3** ühe  
sammu võrra edasi või tagasi. Ooda-  
ke umbes üks minut, seejärel lülitage  
süüde käivitusnuppu vajutades väl-  
ja.

Järgmine kord, kui süüde sisse lülita-  
takse, aktiveeritakse automaatselt

## RIKETE KÕRVALDAMINE

uuesti asend P ja seda rakendatakse eelnevalt kirjeldatud olukordades.



Kui mootor on seisatud, siis roolivõimendi ja pidurdusabi seadmed enam ei toimi.

### Juurdepääs haagiseliidese kohtadele

**6** Kasutage üksnes eesmist **4** ja tagumist **7** pukseerimispunkti (mitte veotelgi ega muid sõiduki osi). Neid pukseerimispunkte tohib kasutada ainult vedamiseks. Neid ei tohi kunagi kasutada sõiduki otseseks või kaudselt tõstmiseks.

### Eesmine haagiseliide

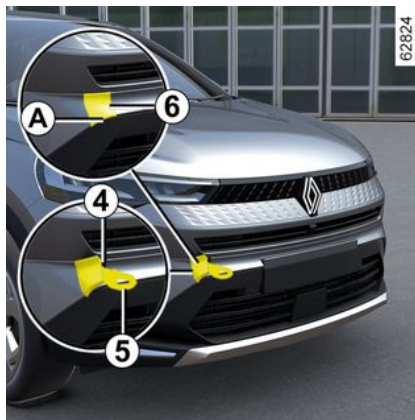

Sisestage väike kruvikeeraja tüüpi tööriist ala **A** salku ja tõmmake klappi **6**.

### Tagumine haagiseliide

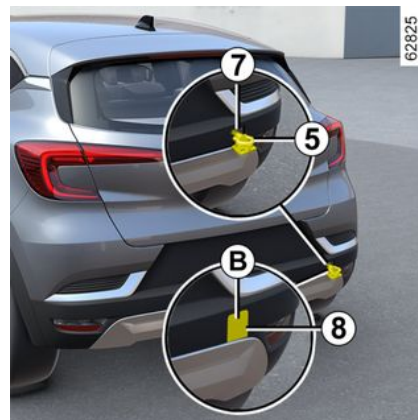

Sisestage väike kruvikeeraja tüüpi tööriist ala **B** salku ja tõmmake klappi **8**.

**Keerake pukseerimisrõngas 5 täiesti kinni:** algul nii palju kui võimalik kätsi ja siis lõpuks lukustage rattavõtme või kangiga (olenevalt mudelist).

Kasutada tohib ainult pukseerimisrõngast **5** ja rattavõtit või tööriistade hulgas olevat ➔ **367** hooba.

## RIKETE KÕRVALDAMINE



Veenduge, et pukseerimisrõngas on õigesti kinni keeratud.

**Pukseeritava objekt võib kaduma minna.**



– Kasutage jäika pukseerimislatti. Kui kasutate köit või kaablit (kui seadusandlus seda lubab), siis peab pukseeritav sõiduk olema pidurdamisvõimeline.

– Pukseerida ei tohi sõidukit, mille sõidusobivus on vähenenud.

– Vältige kiirendamisel ja pidurdamisel jõnksatusi, sest need võivad sõidukit kahjustada.

– Igal juhul on soovitatav mitte ületada kiirust **25 km/h**.



Ärge jätke tööriistu sõidukisse lahtiselt, sest need võivad pidurdamisel liikuma hakata.

## Aku: rikke kõrvaldamine

### Sädeme tekkimise ohu vältimiseks

- Veendu, et mistahes energiatarbijad (nt. laevalgustus jms) on enne aku lahti ühendamist või taasühendamist välja lülitatud;
- laadimise ajal lülitage laadija enne aku ühendamist või eemaldamist välja;
- ärge asetage metallist esemeid akule, sest see võib klemmide vahel lühise tekitada;
- pärast mootori väljalülitamist oodake vähemalt viis minutit, enne kui aku eemaldate;
- pärast aku asetamist oma kohale tuleb aku klemmid korralikult taasühendada.



Olenevalt sõiduki mudelist tuleb aku rikke korral (aku on lahutatud, tühjenedud jne) roolinurga andur lähtestada ➔ **127**.



Enne mis tahes toimingut mootoriruumis lülitage süüde välja ➔ **148**.

## Akulaadija ühendamine

### Akulaadija peab ühilduma akuga, mille nominaalpinge on 12 volti.

Ärge ühendage akut lahti, kui mootor töötab. **Pidage kinni müüja kaasaantud akulaaduri kasutusjuhendist.**



Mõnel aku laadimisel võivad olla eritingimused. Pöörduge esindusse.

Väلتige sädemete teket, mis võivad tekitada kohese plahvatuse. Laadige akut hästiõhutatud ruumis.

**Raskete vigastuste oht.**

## RIKETE KÕRVALDAMINE



Akut tuleb käsitseda ettevaatlikult, sest see sisaldab väävelhapet, mis ei tohiks sattuda silma ega nahale. Kui see siiski juhtub, loputage rohke külma veega. Vajadusel otsige arstiabi.

Hoidke aku komponente eemal leegist, hõõguvatetest esemetest ja sädemetest (**plahvatusoht**).

Mootori lähedal töötades arvestage, et mootor võib olla kuum. Lisaks võib mootori ventilaator iga hetk tööle hakata. Sellest annab märku mootoriruumis

asuv märgutuli . **Vigastusoht!**

### Käivitamine teise sõiduki aku abil

Kui peate käivitamiseks kasutama mõne teise sõiduki akut, muretsege endale volitatud edasimüüja juurest sobivad käivitusjuhtmed; nende olemasolul veenduge nende korrasolekus.

**Mõlemal akul peab olema täpselt sama nimipinge: 12 volti.** Selle aku

mahutavus (ampertunnid, Ah), kust voolu võetakse, peab olema vähemalt samaväärne tühjenenud aku omaga.

Veenduge, et sõidukid ei puutu omavahel kokku (kui pluss-poolused satuvad kokku, võib tekkida lühise oht). Veenduge ka selles, et tühjaksläinud aku on korralikult sisse lülitatud. Lülitage välja oma sõiduki mootorisüüde.



### Aku mootoriruumis

Aku ei ole otse ligipääsetav.

Kasutage **klemmi 1 (+)** ja **klemmi 2 (-)** mootoriruumis.

Tõstke **klemmi 1** kate **3** üles (+).

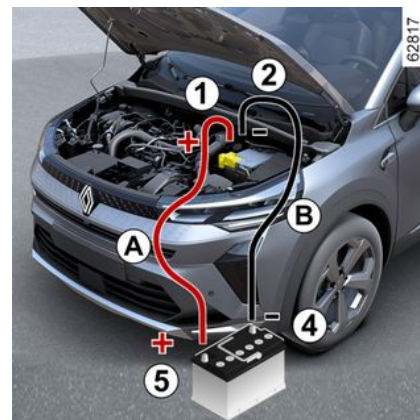

Ühendage voolu andval akul plussjuhe **A** klemmiga **1 (+)**, seejärel klemmiga **5 (+)**.

## RIKETE KÕRVALDAMINE

Kinnitage voolu andval akul miinusjuhe **B klemmile 4 (-)** ja seejärel **klemmile 2 (-)**.

Käivitage voolu andva auto mootor ja kasutage keskmist pöörete arvu.

Kui sõiduki mootor kohe ei käivitu, lülitage süüde välja ja oodake enne uuesti proovimist vähemalt mõned sekundid.

Kui mootor töötab, ühendage kaablid **A** ja **B** vastupidises järjekorras lahti (**2 - 4 - 5 - 1**).

Paigaldage uuesti kate **3** terminalile **1 (+)**.



Veenduge, et kaablid **A** ja **B** ei puutuks kokku ning et plusskaabel **A** ei puutuks kokku ühegi voolu andva sõiduki metallosa-ga.  
**Vigastuste ja/või sõiduki kahjustamise oht!**

## 12-voldine aku: rikete kõrvaldamine

### Käivitamine teise sõiduki aku abil

Kui 12-voldise aku laetuse tase on liiga madal, on hübriidsüsteemi uuesti aktiveerimiseks ja kasutamiseks võimalik kasutada muu sõiduki akut  
➔ **148**.

Kuna akule pole võimalik otse ligi pääseda, tuleb selleks kasutada mootoriruumis asuvaid kaugklemme.

Varuge volitatud edasimüüja juurest sobivad juhtmed (suur ristlõige). Kui teil on käivitusjuhtmed juba olemas, siis veenduge, et need on oleksid heas korras.

**Mõlemal akul peab olema täpselt sama nimipinge: 12 volti.** Selle aku mahtuvus, kust voolu võetakse (ampertundi, Ah), peab olema vähemalt samaväärne tühjenenud aku omaga.

Veenduge, et sõidukid ei puutu omavahel kokku (kui pluss-poolused satuvad kokku, võib tekkida lühise oht). Veenduge ka selles, et tühjakslainud aku on korralikult sisse lülitatud. Lülitage välja oma sõiduki mootorisüüde.

Käivitage voolu andva auto mootor ja kasutage keskmist pöörete arvu.



Ärge kasutage oma hübriidsõidukit mõne teise sõiduki 12 V lisaaku rikke kõrvaldamiseks. Hübriidsõidukile paigaldatud 12-voldises akus ei ole selleks piisavalt elektrit-energiat.

**See võib sõidukit kahjustada.**



Mootori lähedal töötades arvestage, et mootor võib olla kuum. Lisaks võib mootori ventilaator iga hetk tööle hakata. Sellest annab märku mootori-

ruumis asuv märgutuli .  
**Vigastusoht!**



Ärge toimetage mootori kapoti all, kui sõidukit laetakse või kui süüde on sisse lülitatud

➔ **148**.

# RIKETE KÕRVALDAMINE

## Kaugklemmid



Kasutage **klemmi 1 (+)** ja **klemmi 2 (-)** mootoriruumis.

382 - Praktilised juhised



Mootoriruumis olevat positiivse laenguga kaablit on keelatud lahti ühendada.

**Mootori tahtmatu käivitumise oht.**

**Lenduvatest sädemetest tingitud põletuste oht.**



**Märkus:** avage kate **3** klemmil **1 (+)**, vajutades nuppu **4** noolega näidatud suunas.

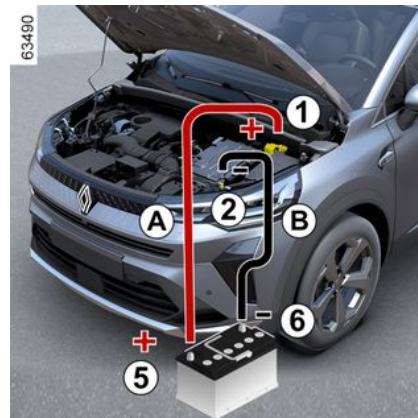

Ühendage voolu andval akul plussjuhe **A** klemmiga **1 (+)**, seejärel klemmiga **5 (+)**.

Kinnitage voolu andval akul miinusjuhe **B** klemmile **6 (-)** ja seejärel klemmile **2 (-)**.

Vajutage käivitusnuppu või keerake sütevõtit (olenevalt sõidukist) ja pärast süite on sisselülitamist võtke juhtmed **A** ja **B** vastupidises järjekorras lahti (**1 - 5 - 6 - 2**).

## RIKETE KÕRVALDAMINE



Veenduge, et kaablid **A** ja **B** ei puutuks kokku ning et plusskaabel **A** ei puutuks kokku ühegi voolu andva sõiduki metallosa-ga.

**Vigastuste ja/või sõiduki kahjustamise oht!**

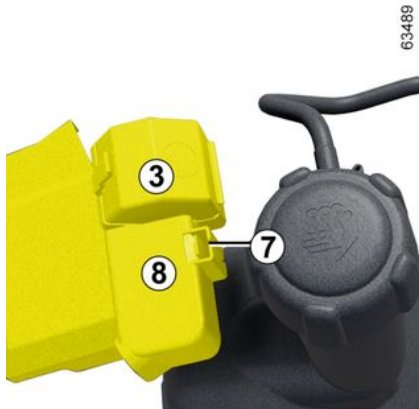

Iga kord pärast kate **3** kasutamist veenduge, et klemmi **8** kate oleks õigesti oma nagale **7** kinnitatud.

### E-Tech Full Hybrid sõidukite eriomadused

Kui 12-voldise aku laetuse tase on liiga madal, on hübriidsüsteemi uuesti aktiveerimiseks ja kasutamiseks võimalik kasutada muu sõiduki akut → 148.

Kuna akule pole võimalik otse ligi pääseda, tuleb selleks kasutada mootoriruumis asuvaid kaugklamme.

Varuge volitatud edasimüüja juurest sobivad juhtmed (suur ristlõige). Kui teil on käivitusjuhtmed juba olemas, siis veenduge, et need on oleksid heas korras.

**Mõlemal akul peab olema täpselt sama nimipinge: 12 volti.** Selle aku mahtuvus, kust voolu võetakse (ampertundi, Ah), peab olema vähemalt samaväärne tühjenenud aku omaga.

Veenduge, et sõidukid ei puutu omavahel kokku (kui pluss-poolused saavad kokku, võib tekkida lühise oht). Veenduge ka selles, et tühjaksläinud aku on korralikult sisse lülitatud. Lülitage välja oma sõiduki mootorisüüde.

Käivitage voolu andva auto mootor ja kasutage keskmist pöörete arvu.



Ärge kasutage oma hübriidsõidukit mõne teise sõiduki 12 V lisaaku rikke kõrvaldamiseks. Hübriidsõidukile paigaldatud 12-voldises akus ei ole selleks piisavalt elektrienergiat.

**See võib sõidukit kahjustada.**



Mootori lähedal töötades arvestage, et mootor võib olla kuum. Lisaks võib mootori ventilaator iga hetk tööle hakata. Sellest annab märku mootoriruumis asuv märgutuli .

**Vigastusoht!**



Ärge toimetage mootori kapoti all, kui sõidukit laetakse või kui süüde on sisse lülitatud

→ 148.

## ESITULED, TULED: LAMPIDE VAHETAMINE

### Välisvalgustus: pirnide vahetamine



**LED-pirnide vahetamiseks pöörduge esindusse.**

#### Enne lambi vahetust.

Tuvastage selle esialgne asukoht korpuses.

#### Pirni vahetamise ajal.



Lambid on surve all ja võivad vahetamise ajal lõhkeda.

**Vigastusohht!**

#### Pärast pirni vahetamist.

Tagasipanekuks toimige vastupidises järjekorras; jälgige, et te ei vigastata juhtmeid.

Veenduge, et:

- vahetatud pirn pannakse samamoodi korpusesse oma kohale tagasi;
- see oleks korralikult lukustatud;
- kate on korralikult suletud (kui see on olemas).

### Esituled

#### Lampide vahetamine

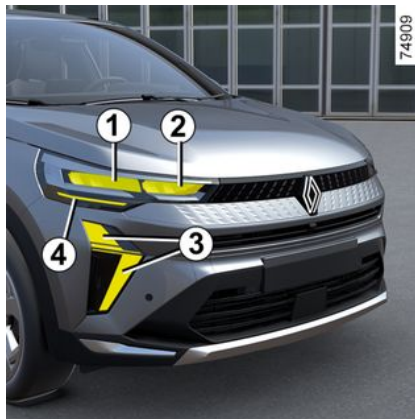

#### LED-lähtituled 1

Pöörduge ametliku edasimüüja poole.

#### LED-kaugtuled 2

Pöörduge ametliku edasimüüja poole.

#### Päevatuled/-gabariidituled 3

Pöörduge ametliku edasimüüja poole.

#### LED-suunatuled 4

Pöörduge ametliku edasimüüja poole.

### Taga- ja märgutuled

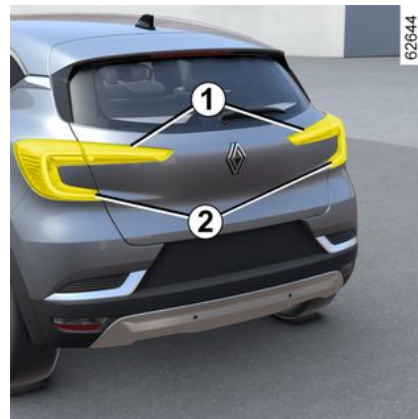

#### LED-gabariidituli/-stopptuli 1

Pöörduge ametliku edasimüüja poole.

## ESITULED, TULED: LAMPIDE VAHETAMINE

### Suunatud 2

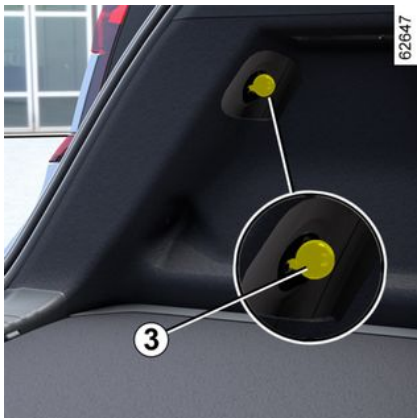

– Avage pagasiruumi uks;

- lõdvendage istmepolstri taga olevat mutrit **3**;
- võtke väljastpoolt tuledeplakk **4** lahti, tõmmates seda tahapoole;
- võtke lambipesa välja, keerates seda veerandpöörde võrra, seejärel vahetage lamp.

**Lambi tüüp:** WY16W.

 Vastavalt kehtivatele seadustele või ettevõttevahetusabinõuna hankige endale volitatud edasimüüja juurest varukomplekt lampide ja sulavkaitsmetega.

 Lambid on surve all ja võivad vahetamise ajal lõhkeda.  
**Vigastusoh!**

### LED-tagurdustuled ja uduetuled 5



Pöörduge ametliku edasimüüja poole.

6

## ESITULED, TULED: LAMPIDE VAHETAMINE

### Kolmas LED-stopptuli 6



Pöörduge ametliku edasimüüja poole.

### Numbrimärgi LED-valgustid 7



(olenevalt mudelist)

Pöörduge ametliku edasimüüja poole.

### Numbrimärgi valgustid 8

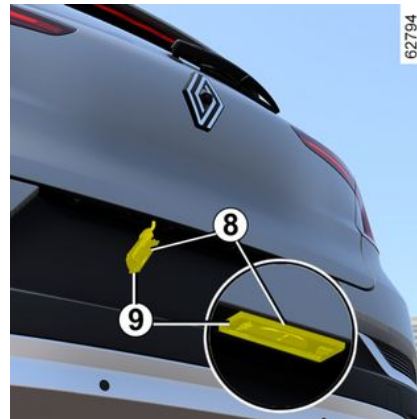

(olenevalt mudelist)

- Klõpsake valgusti lahti, surudes labale 9;
- lambile juurdepääsuks eemaldage valgusti kaas.

**Lambi tüüp:** W5W.



Lambid on surve all ja võivad vahetamise ajal lõhkeda.

**Vigastusoht!**

## ESITULED, TULED: LAMPIDE VAHETAMINE

Külgmised LED-suunatuduled 10 /  
salongivalgustus 11

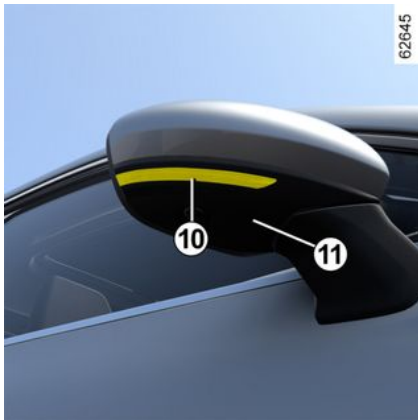

Pöörduge ametliku edasimüüja poole.

Sisevalgustus: lampide vahetamine

Laevalgusti A



- klõpsake (lameda krivikeeraja tüüpi tööriistaga) lampi klaas välja;
- võtke lambipirn välja.

**Pirni tüüp:** W5W.

Lugemilambi pirn B



- Klõpsake kaas lahti lameda krivikeeraja tüüpi tööriistaga;
- võtke lambipirn välja.

**Pirni tüüp:** W5W.



Lambid on surve all ja võivad vahetamise ajal lõhkeda.

**Vigastusoh!**

## ESITULED, TULED: LAMPIDE VAHETAMINE

### LED-lugemisvalgusti *C*



Pöörduge esindusse.

### Laevalgusti *D*



- klõpsake (lameda kruvikeeraja tüüpi tööriistaga) lambi klaas välja;
- võtke lambipirn välja.

**Pirni tüüp:** W5W.

### LED-lugemisvalgusti *E*



Pöörduge esindusse.

## ESITULED, TULED: LAMPIDE VAHETAMINE

### Pagasiruumi valgustus



- Klõpsake (lapikkruvikeeraja tüüpi tööriistaga) valgusti **1** välja, vajutades valgusti vasakpoolsel küljel olevale labale;
- võtke lambipirn välja.

**Pirni tüüp:** W5W .

### Kindalaeka valgustus



- Klõpsake (lapikkruvikeeraja tüüpi tööriistaga) valgusti **2** välja, vajutades valgusti vasakpoolsel küljel olevale labale;
- võtke lambipirn välja.

**Pirni tüüp:** W5W .

### Näopeegli LED-valgustus 3



Pöörduge esindusse.

### Sisevalgustus

Pöörduge esindusse.

## KLAASIPUHASTI HARJAD: VAHETAMINE

### Klaasipuhasti harjade vahetamine 2



Klaasipuhastite väljavahetamiseks pange need esmalt hooldusasendisse **B**.

#### Mootor töötab või süüde on sees:

- viige kang **1** kaks korda järjest asendisse **A** (ühikordne pühkimine): klaasipuhasti harjad jäävad seisma töötamise asendisse **B**, kapotist eemal;
- tõstke klaasipuhasti vars **3** üles;
- vajutage laba **4** alla ja eemaldage hari **2**.

### Tagasipanemine

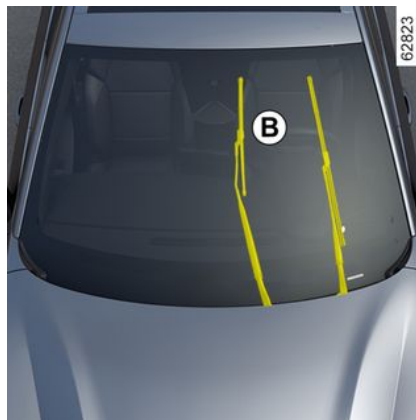

Harja **2** tagasipanemiseks sisestage see varres **3** olevasse ümbrisesse, kuni kuulete klõpsu. Veenduge, et hari on korralikult kinnitunud.

Harjade alumisse asendisse tagasi viimiseks veenduge, et harjad oleks tuuleklaasil tagasi, seejärel viige kang **1** asendisse **A** (ühikordne pühkimine): kui süüde sisse lülitatakse, liiguvad klaasipuhasti harjad kapoti peale.

41898

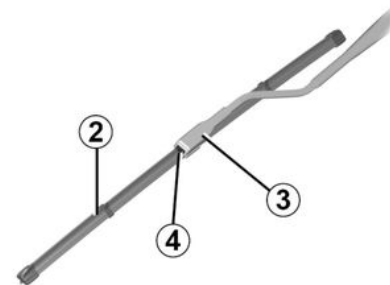

**i** Kontrollige klaasipuhasti harjade seisukorda. Nende eluiga sõltub teist endast:

- puhastage harjakesi, tuuleklaasi ja tagaakent regulaarselt vee ja seebiga;
- ärge kasutage klaasipuhasteid, kui tuuleklaas või tagaaken on kuivad;
- kui klaasipuhasteid pole pikka aega kasutatud, eemaldage need tuuleklaasilt või tagaaknalt.

## KLAASIPUHASTI HARJAD: VAHETAMINE

### Tagaklaasi puhasti hari 5

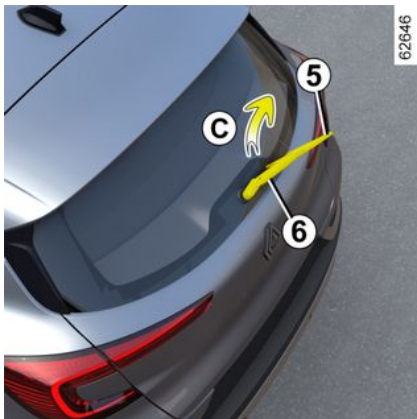

Kang on väljalülitatud asendis (inaktiveeritud):

- tõstke klaasipuhasti vars **6** üles;
- keerake harja **5** (liigutus **C**), kuni see lukustub lahti;
- tõmmake harja selle eemaldamiseks.

#### Tagasipanemine

Kummiharjakese paigaldamiseks toimige vastupidises järjekorras. Veenduge, et hari on korralikult kinnitunud.



Kontrollige klaasipuhasti harjade seisukorda.

- puhastage harjakesi, tuuleklaasi ja tagaakent regulaarselt vee ja seebiga;
- ärge kasutage klaasipuhasteid, kui tuuleklaas või tagaaken on kuivad;
- kui klaasipuhasteid pole pikka aega kasutatud, eemaldage need tuuleklaasilt või tagaaknalt.



- Väga külma ilmaga veenduge, et klaasipuhastajate harjad ei ole kinni külmunud (mootor võib ülekuumeneda).
- Kontrollige klaasipuhasti harjade seisukorda. Kui nende kasutegur väheneb, tuleb nad välja vahetada: umbes üks kord aastas.

Harja vahetamisel jälgige, et tühi hoidik ei langeks tagasi klaasile - see võib klaasi kriimustada.



Enne tagumise klaasipuhasti harja vahetamist veenduge, et kang oleks seisuasendis (väljalülitatud).

**Vigastusoh!**

# SULAVKAITSMED

## Kaitsmekarp

Kui mingi elektriseade ei tööta, kontrollige kaitsmete seisukorda.

## Sulavkaitsmed salongis A



Klõpsake luuk **1** lahti.



Vastavalt kehtivatele seadustele või ettevõtte vastabina hankige endale volitatud edasimüüja juurest varukomplekt lampide ja sulavkaitsmetega.

## Sõitjateruumi kindalaekas B luugi taga asuvad kaitsmed

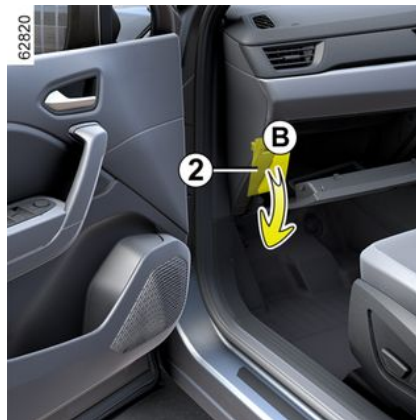

Klõpsake luuk **2** lahti.

## Pintsetid 3

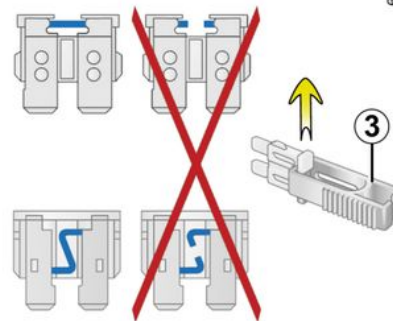

Ühendage kaitse lahti tangidega **3**, mis asuvad klapi tagaküljel või (ole-nevalt sõidukist) kaitsmekarbis.

Eemaldajast äravõtmiseks libistage seda külitsi.

Kaitsmete vabu kohti on soovitatav mitte kasutada.

## SULAVKAITSMED



Kontrollige vastavat kaitset ja **vajadusel vahetage see välja (asenduskaitse peab olema sama nimiväärtusega kui originaal).**

Liiga suure voolutugevusega sulavkaitse võib tekitada mõne seadme ebatavalise elektritarbimise puhul elektrisüsteemi liigse ülekuumenemise (tulekahju oht).

# SULAVKAITSMED

## Kaitsmete vastavus

(kaitsmete olemasolu sõltub sõiduki  
varustustasemest)

6

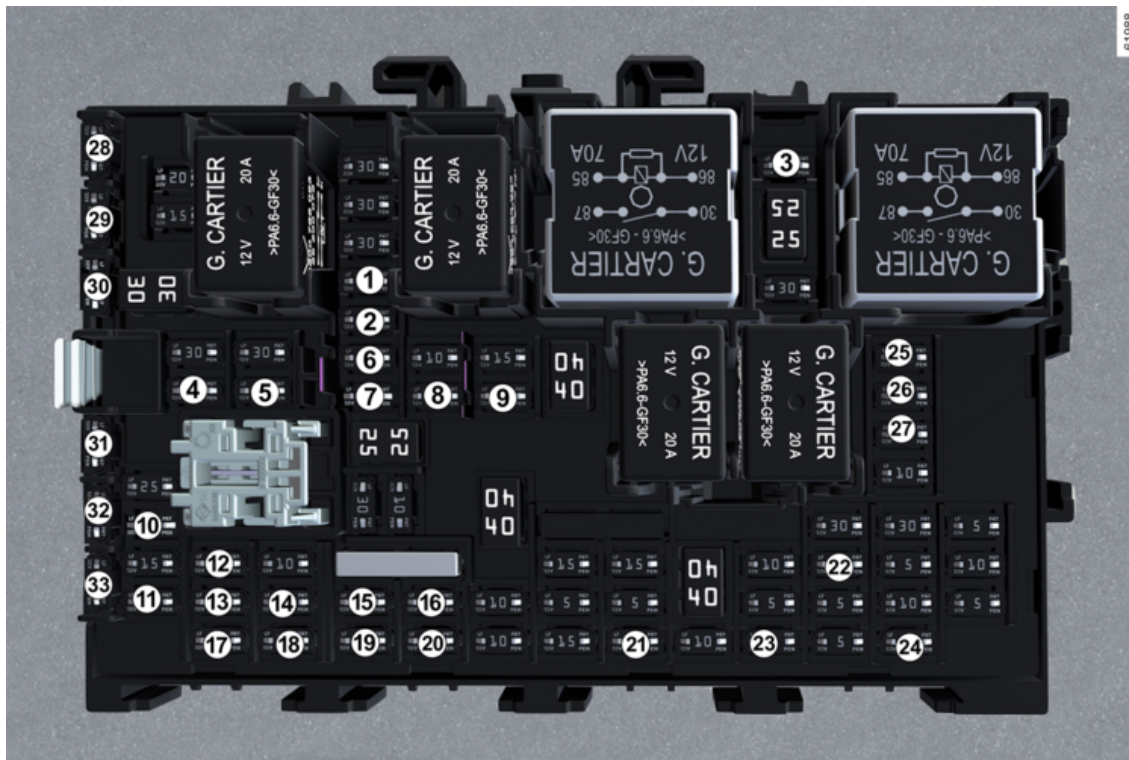

## SULAVKAITSMED

Number	Nimetus
1	Soojendusega tahavaatepeeglid
2	Soojendusega juhi ja kaasõitja iste
3	Haagise veojõud
4	Tagumine aknapuhasti ja tagumised udutuled
5	Ohutuled ilma MCB funktsioonita
6	Pidurituled ilma MCB funktsioonita
7	Raadio
8	Tagaklaasi soojendus
9	Käsijuhitav kliimaseade, raadio, Gateway ECU, salongi tahavaatepeegel, turvavöö, soojendusega tuuleklaas
10	Eesmine USB
11	Soojendusega istmed, olenevalt mudelist
12	Ohutuled koos MCB funktsiooniga

Number	Nimetus
13	Pidurituled koos MCB funktsiooniga
14	Kõrvalistuja impulsstrežiimiga elektriaknad
15	Tagumine USB
16	Tahavaatepeegli juhtimine
17	Tagumise parempoolse istme impulsstrežiimiga elektriaknad
18	Impulsstrežiimiga elektriaknad
19	Tagumise vasakpoolse istme impulsstrežiimiga elektriaknad
20	Väline ja sisemine tervitus-heli
21	Laetuli
22	Abistatav parkimisnupp
23	Tarvikute eelvarustus
24	Tarvikute eelvarustus
25	12 V pistikupesa, sigareti-süütaja
26	Soojendusega rool

Number	Nimetus
27	Klaasipesuri vedelikupumba lüliti
28 kuni 33	Asenduskaitsmed (olenevalt sõidukist)



### Sulavkaitsmed mootoriruumis C

Teatud funktsioonide kaitsmed paiknevad mootoriruumis (C).

Kaitsmete piiratud ligipääsetavuse tõttu **soovitame Teil siiski neid lasta vahetada firma esinduses.**

## SULAVKAITSMED



Mootori lähedal töötades arvestage, et mootor võib olla kuum. Lisaks võib mootori ventilaator iga hetk tööle hakata. Sellest annab märku mootori-

ruumis asuv märgutuli .

**Vigastusoht!**



Enne mis tahes toimingut mootoriruumis lülitage süüde välja ➔ 148.



### **Elektriline ja elektrooniline lisavarustus**

Enne sellist tüüpi lisatarviku paigaldamist (eriti sideseadmete sageduste, võimsuse ja antenni asendi puhul) veenduge, et see sobib sõidukiga. Küsige nõu firma esindusest.

Enne lisatarviku kontakti ühendamist veenduge, et see ei ületaks maksimum lubatud kontakti võimsust

→ 324, → 333.

### **Tuleoht!**

Mistahes töid sõiduki elektri- ja/või elektroonikahelaga tohib teha ainult kvalifitseeritud spetsialist. Tootja poolt kin- nitamata elektriliste/elektroniliste tarvikute vale ühendamine ja/või paigaldamine võib põhjustada järgmist:

- elektri- ja/või elektroonikaseadmete kahjustused;
- sellega ühendatud komponentide kahjustused;
- sõiduki andmete kogumine ja kasutamine;
- eraelu puutumatusse rikkumine (isikuandmete muutmine, kustutamine või lubamatu juurdepääs neile);
- kasutuselevõtu loa tühistamine.

### **Tõsise õnnetuse oht!**

#### **Eraelu puutumatusse rikkumise oht.**

Kui sõidukile paigaldatakse tulevikus elektriseadmeid, veenduge, et saate teavet selle kaitsme voolutugevuse ja asukoha kohta.

#### **Diagnostikapistikute kasutamine**

Elektroniliste lisatarvikute kasutamine diagnostikapistikusse ühendatult võib põhjustada tõsiseid häireid sõiduki elektroonilises süsteemis. Turvalisuse huvides soovime kasutada ainult tootja heakskiidetud elektroonilisi lisatar- vikuid, pöörduge firma esindusse.

### **Tõsise õnnetuse oht**

#### **Lisavarustuse hilisem paigaldamine**

Kui soovite paigaldada sõidukisse lisaseadmeid, pöörduge firma esindusse. Et kindlustada Teie sõiduki korrektne töö ja vältida riske, mis võiksid ohustada Teie turvalisust, soovime kasutada heakskiidetud lisaseadmeid, mis on kohandatud Teie sõidukile ja millel ainsana on tootja garantii.

Kui kasutate vargavastast roolilukku, kinnitage see piduripedaali külge.

#### **Takistus sõidu ajal**

## LISATARVIKUTE PAIGALDAMINE JA KASUTAMINE

Kasutage juhikohal kindlasti ainult sõidukile sobivaid matte, mis kinnitatakse spetsiaalsetesse kinnituspunktidesse, ning kontrollige regulaarselt mattide õiget kinnitumist. Ärge pange mitut matti üksteise peale.

**Pedaalide kinnikiilumise oht.**

# TÖRKED

Alljärgnevad nõuanded on kiireks ja ajutiseks rikke kõrvaldamiseks. Sõiduohutuse tagamiseks küsige kiiresti nõu ka meie esindusest.

Kaardi kasutamine	VÕIMALIKUD PÕHJUSED	MIDA TEHA
Kaart ei võimalda üksi lukustada ega avada.	Kaardi patarei on tühi.	Vahetage patarei välja. Saate endiselt sõidukit lukustada, lahti lukustada ja käivitada ➔ <b>51</b> ja ➔ <b>149</b> .
	Kaardiga samal sagedusel töötavate muude seadmete kasutamisel (mobiiltelefonid jne).	Katkestage seadmete tarvitamine või kasutage sisseehitatud võtit ➔ <b>51</b> .
	Sõiduk, mis asub tugeva elektromagnetilise kiirgusega piirkonnas. Sõiduki aku on tühi.	Kasutage kaarti sisseehitatud võtit ➔ <b>51</b> .
	Armatuurlaualle ilmub teade „Paigutage kaart alale + START“.	Asetage kaart paigutusosalale ➔ <b>149</b> ja vajutage nuppu START.
	Sõiduk on käivitatud.	Kui mootor töötab, siis ei ole võimalik lukustada/lukustust avada kaardi abil. Lülitage süüde välja.
Kaardi desünkronimine	Avage juhiuks lukust, sisestades kaardi integreeritud võtme ukse lukku ➔ <b>51</b> , seejärel asetage kaart paigutusosalale ➔ <b>149</b> ja vajutage kaardi sünkronimiseks nuppu START.	

Kaugjuhtimispuldi kasutamine	VÕIMALIKUD PÕHJUSED	MIDA TEHA
Kaugjuhtimispult uste avamiseks või lukustamiseks ei toimi.	Juhtpuldi patarei on tühi. Kaugjuhtimispuldiga samal sagedusel töötavate seadmete (mobiiltelefon jne) kasutamine.	Kasutage võtit. Katkestage seadmete tarvitamine või kasutage võtit.

# TÖRKED

Kaugjuhtimispuldi kasutamine	VÕIMALIKUD PÕHJUSED	MIDA TEHA
	Sõiduk asub tugevas elektromagnetväljas. Aku on tühi.	Vahetage patareid välja. Saate endiselt sõidukit lukustada, lukust lahti teha ja käivitada ➔ 51 ja ➔ 148.
	Sõiduk on käivitatud.	Kui mootor töötab, siis ei ole võimalik lukustada/lukustust avada võtme abil. Lülitage süüde välja.
	Kaugjuhtimispuldi desünkroonimine	Avage juhiuks, kasutades võtit ukse lukus ➔ 51. Seejärel käivitage mootor, et kaugjuhtimispult sünkroonida ➔ 148.

Käivitate starteri	VÕIMALIKUD PÕHJUSED	MIDA TEHA
Juhtpaneeli lambid on nõrgad või ei sütti, starter ei tööta.	Aku klemmid on halvasti kinnitatud, lahti ühendatud või oksüdeerunud.  Aku tühjenenud või kasutamiskõlbmatu.	Suruge need kokku, ühendage uuesti või puhastage neid, kui nad on oksüdeerunud.  Ühendage mõni teine aku vigase akuga ➔ 379 või laske aku vajaduse korral välja vahetada. Ärge lükake sõidukit, kui roolisammas on lukus.
	Vigane vooluring.	Pöörduge esindusse.
Mootor ei käivitu.	Käivitamistingimused ei ole täidetud.  Vabakäekaart ei toimi.	➔ 148.  Asetage kaart selleks otstarbeks keskkonsoolil asuvasse süvendisse ➔ 148.
Kui sõiduk seisab ja mootor on külm, on mootori tühi käigu pöörlemiskiirus suur.	Bensiinimootori puhul ei ole tingimata tegemist tõrkega. Seda võib põhjustada mootori temperatuuri suurenemine.	Mootori tühi käigu pöörlemiskiirus peaks umbes ühe minuti pärast vähenema. Muidu võib selle põhjustada mõni teine rike. Võtke ühendust firma esindusega.

# TÖRKED

Käivitaste starteri	VÕIMALIKUD PÕHJUSED	MIDA TEHA
Mootor ei seisku.	Kaart puudub.  Tegemist on elektroonikaprobleemiga.	Asetage kaart selleks otstarbeks keskkonsoolil asuvasse süvendisse. Vajutage pikalt käivitusnupule.  Vajutage käivitusnuppu 3 korda kiirelt või vajutage ja hoidke.
Roolisammas on endiselt lukus.	Rool on kinni jäänud.  Vooluring vigane.	Liigutage rooli, vajutades samal ajal mootori käivitusnuppu (või olenevalt mudelist, kasutades süütevõtit) ➔ 148.  Pöörduge esindusse.

6

Teel olles	VÕIMALIKUD PÕHJUSED	MIDA TEHA
Vibratsioon.	Halvasti täispumbatud või halvasti balansseeritud või kahjustatud rehvid.	Kontrollige rehvirõhku: kui see on siiski korras, laske esinduse spetsialistil rehvid üle vaadata.
Väljalasketorudest tuleb valget suitsu.	Tegemist ei ole tingimata tõrkega. Olenevalt ilmastikuoludest (külm, niiskus jne) võib tugeval kiirendamisel tekkida suitsu.	Vähendage mootori kiirust ja vältige äkilist kiirendust, et suits vähehaaval kaoks. Muidu võib selle põhjustada mõni teine rike. Pöörduge esindusse.
Mootorikapoti all on suitsu.	Lühis või jahutusvedeliku leke.	Peatuge, lülitage süüde välja, eemalduge sõidukist ja võtke ühendust esindusega.
Õlirõhu märgutuli süttib:		
kurvis või pidurdamisel;	Õlitase on liiga madal.	Lisage mootoriõli ➔ 345.
ei kustu kohe või jääb kiirenduse ajal põlema.	Õlisurve on liiga madal	Peatuge ja võtke ühendust esindusega.

# TÖRKED

Teel olles	VÕIMALIKUD PÕHJUSED	MIDA TEHA
Rooli keeramine muutub raskeks.	Roolivõimendi ülekuumenemine.  Elektrilise abimootori rike. Abisüsteemi rike.	Sõitke ettevaatlikult väikesel kiirusel ja olge teadlik jõust, mida on roolile rataste pööramiseks vajalik rakendada.  Pöörduge esindusse.
Mootor kuumeneb üle. Jahutusvedeliku temperatuurinäidiku nõel asub kriitilises tsoonis ja hoiatustuli <b>STOP</b> süttib.	Ventilaator on rikkis.  Veelekked.	Jääge otsekohe seisma, lülitage süüde välja ja võtke ühendust esindusega.  Kontrollige jahutusvedeliku mahutit; see peab sisaldama vedelikku. Kui vedelik on otsas, pöörduge kiiresti firma esindusse.
Jahutusvedeliku paagist tõuseb auru.	Mehaaniline rike: plokikaane tihend on katki.	Seisake mootor. Võtke ühendust firma esindusega.



**Radiaator:** olulise koguse jahutusvedeliku puudumisel ärge unustage, et kui mootor on väga kuum, ei tohi radiaatorit kunagi külma jahutusvedelikuga täita. Iga kord, kui sõiduki parandamine on nõudnud jahutusvedeliku torustiku kas või osalist tühjendamist, tuleb see täita värske ja doseeritud seguga. Tuletame meelde, et tingimata tuleb kasutada ainult hooldusteeninduse valitud vastavat toodet.

Elektrisüsteem	VÕIMALIKUD PÕHJUSED	MIDA TEHA
Klaasipuhasti ei tööta.	Klaasipuhastajate kojamehed on kinni jäänud.  Vooluring vigane.	Enne klaasipuhastaja kasutamist vabastage kojamehed.  Pöörduge esindusse.

# TÖRKED

Elektrisüsteem	VÕIMALIKUD PÕHJUSED	MIDA TEHA
	Kaitsmed on kahjustunud.	Vahetage kaitse või laske see välja vahetada ➔ 392.
Klaasipuhasti ei seisku.	Lülitid vigased.	Pöörduge esindusse.
Suunatud vilguvad kiiremini.	Läbipõlenud tagumine lamp.	➔ 384.
Vilkuvad tuled ei tööta.	Vooluring või lüliti vigane. Kaitsmed on kahjustunud.	Pöörduge esindusse. Vahetage kaitse või laske see välja vahetada ➔ 392.
Esituled ei sütti või ei kustu enam.	Vooluring või lüliti vigane. Kaitsmed on kahjustunud.	Pöörduge esindusse. Vahetage kaitse või laske see välja vahetada ➔ 392.

6

Elektrisüsteem	VÕIMALIKUD PÕHJUSED	MIDA TEHA
Kondensatsioonijäljed esi- või tagatuledes.	Kondensatsioonijälje tekkimine on looduslik nähtus, mis on seotud temperatuuri ja õhuniiskuse muutumisega. Sel juhul kaovad kondensaadijäljed tuledes kasutamise ajal järk-järgult.	
Eesmist turvavööde kinnitamata jätmise märgutuli ei vasta turvavööde olekule.	Põranda ja istme vahel on ese, mis takistab anduri tööd.	Eemaldage esistmete alt kõik esemed.

# TEAVE SÕIDUKI KOHTA

## TEHASE ANDMESILDID

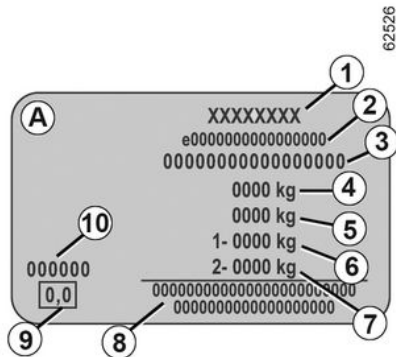
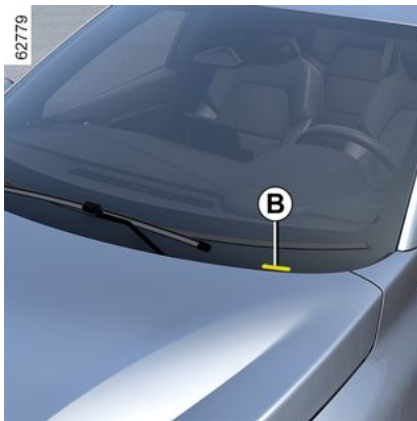

Nimetage mootori andmesildil või tüübisildil olevad andmed iga kord, kui kirjutate meile või esitate oma tellimuse.

Teabe olemasolu ja asukoht olenevad mudelist.

### Teahase andmesilt A

1. Tootja nimi.
2. ELi tootmisnumber või tüübikinnitusnumber.
3. Registreerimise number.

**B. Olenevalt sõiduki mudelist on see teave kirjas ka sildil.**

4. MMAC (Suurim lubatud mass koormaga).

5. MTR(Autorongi kogumass: koor-  
matud sõiduk koos haagisega).

6. MMTA(Suurim lubatud kogumass)  
esisillal.

7. MMTA tagasillal.

8. Reserveeritud partnerluse või lisa-  
kirjete jaoks.

9. Ei kasutada.

10. Värvikood.

## Hädaabiteenuste alane teh- niline teave



QR-kood sildil **A** võimaldab hädaabi-  
töötajatel avari korral avada tah-  
velarvuti või nutitelefoni abil viivita-

## TEAVE SÕIDUKI KOHTA

matult sõidukiga töötamiseks vajalik tehniline teave.

Veenduge, et silt **A** oleks alati nähtav ja olemas nii tuuleklaasil kui ka tagaaknal.

**Sildi muutmine või kahjustamine võib takistada juurdepääsu teabele.**



## Mootori andmesilt, mootori andmed

### Mootori identifitseerimine



## TEAVE SÕIDUKI KOHTA

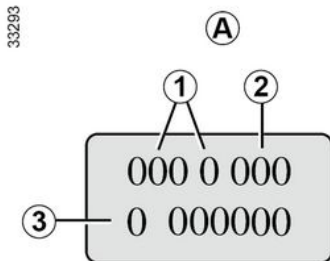



(kinnituskoht sõltub mootori tüübist)

1. Mootori tüüp.
2. Mootori näitav.
3. Mootori seerianumber.

**Mootori andmed, mis asuvad asukohas A, tuleb ära märkida kõikides teie kirjades ja tellimustes.**

# TEAVE SÕIDUKI KOHTA

## Mootori andmed

Mudelid	1.0 TCe	1.2 TCe	1.3 TCe	E-Tech Full Hybrid	
				1.8	Seotud elektri- mootor
<b>Mootori tüüp</b> (märgitud mootori andmesildile)	H4D Turbo	H5F Turbo	H5H Turbo	H5P	5DH
<b>Silindrite töömaht</b> (cm <sup>3</sup> )	999	1199	1330	1798	-
<b>Kütuse liik</b> <b>Oktaaniarv</b>	Bensiinimudel Kasutage <b>kindlasti</b> pliivaba bensiini, mille oktaanarv on märgitud kütusepaagi luugil oleval sildil ➔ <b>144</b> .				-
<b>Kütuse tüübid, mis vastavad Euroopa standarditele ning mis sobivad Euroopas müüdavate sõidukite mootoritele</b> (kõikidel muudel juhtudel võtke ühendust firma esindusega).		Standardile <b>EN 228</b> vastav pliivaba bensiin, mis sisaldab kuni 5% etanooli.			-
		Standardile <b>EN 228</b> vastav pliivaba bensiin, mis sisaldab kuni 10% etanooli.			-
<b>Küünlad</b>	Kasutage ainult teie sõiduki mootorile ettenähtud küünlaid. Küünalde tüüp peab olema näidatud mootoriruumi kleebitud sildil. Kui see nii ei ole, küsige nõu ametliku edasimüüja käest. Kui paigaldate oma sõidukile mitte ettenähtud küünlad, võib see kahjustada sõiduki mootorit.				-



# TEAVE SÕIDUKI KOHTA

## Mõõtmed (meetrites)

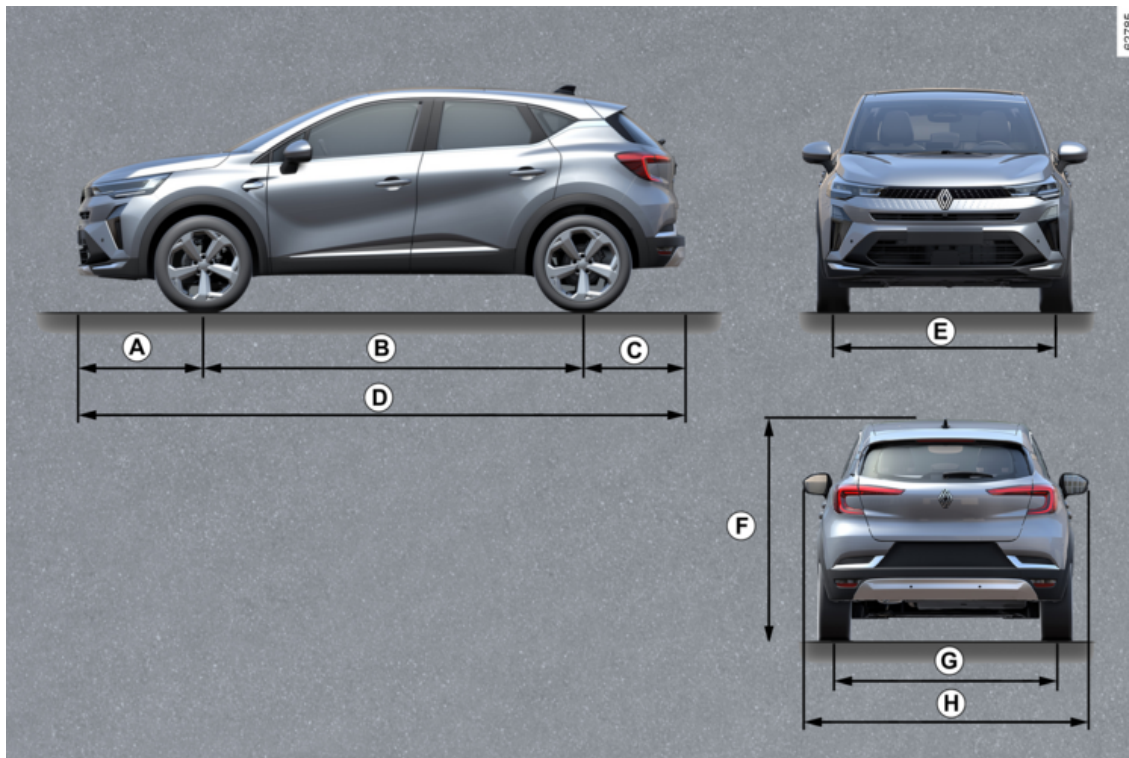

7

## TEAVE SÕIDUKI KOHTA

	Pikkus
<b>A</b>	0,882
<b>B</b>	2,639
<b>C</b>	0,717
<b>D</b>	4,238
<b>E</b>	1,554
<b>F</b>	1,575 tühjalt
<b>G</b>	1,541
<b>H</b>	1,797 2,003 koos väljapoole kokkupandud ukse- peeglitega 1,816 koos kokkupandud uksepeeglitega

# TEAVE SÕIDUKI KOHTA

## Massid (kg)

<b>Näidatud massid käivad baasvarustusega ja lisavalikuteta sõiduki kohta: need võivad olenevalt sõiduki varustusest erineda. Võtke ühendust firma esindusega.</b>	
<b>Suurim lubatud mass koormaga (MMAC)</b> <b>Lubatud täismass (MMTA)</b> <b>Veeremi kogumass (MTR)</b>	Tootja andmesildil näidatud massid → <b>405</b>
<b>Piduritega pukseeritav mass *</b>	arvutatakse valemi järgi: MTR - MMAC
<b>Piduriteta pukseeritav mass *</b>	645 kg
<b>Veokonksule langeda võiv koormus *</b>	75 kg
<b>Katusel lubatud koormus</b>	→ <b>341</b>
<b>* Veetav haagiskoormus (haagissuvila, paat jne)</b> Pukseerimine ei ole lubatud, kui MTR - MMAC arvutuse tulemus on null või kui tootja andmesildil näidatud MTR on null (või seda pole näidatud). <ul style="list-style-type: none"><li>- Pidage kindlasti kinni kohalikus seadusandluses kehtestatud järelhaagise kasutamise tingimustest, eriti nendest, mis on sätestatud liikluseeskirjas. Haagise paigaldamise (haakimiskoha) muutmiseks pöörduge ametliku edasimüüja poole.</li><li>- Järelhaagisega ühendatud sõiduki puhul <b>ei tohi kunagi ületada suurimat lubatud veeremi massi (sõiduk + järelhaagis)</b>. Siiski on lubatud:<ul style="list-style-type: none"><li>- tagumine MMTA on ületatud kuni 15%,</li><li>- MMAC on ületatud kuni 10% või 100 kg võrra (olenevalt sellest, kumb piirang esmalt ületatakse).</li></ul></li></ul> Kummalgi juhul ei tohi kogu sõiduki suurim kiirus ületada 100 km/h ja rehvide rõhku tuleb suurendada 0,2 baari (3 psi) võrra. <ul style="list-style-type: none"><li>- Mootori jõudlus ja võimekus nõlvadel halvenevad kõrguse kasvades. Seetõttu soovitame 1000 meetri kõrgusel vähendada maksimaalset koormust 10% võrra ning veel 10% võrra iga järgmise 1000 meetri ületamisel.</li></ul>	

## TAGAVARAOSAD JA PARANDAMINE

Originaalvaruosad on testitud ning välja töötatud rangete normide alusel. Sellepärast on neil vähemalt sama hea kvaliteet nagu tehases uutele sõidukitele paigaldatud osadel.

Eranditult algupäraste varuosade kasutamine annab Teile kindlustunde, et Teie sõiduk töötab jätkuvalt hästi. Lisaks saate firma esinduste võrgus originaalvaruosi kasutades tehtud remonditöödele garantii vastavalt parandustööde tellimuse pöördel nimetatud tingimustele.

# HOOLDUSDOKUMENDID

VIN: .....

Kuupäev:	Miili (km):	Kviitungi nr:	Kommentaariid/muud
<b>Tehtud tööde tüüp:</b> Ülevaatus <input type="checkbox"/> ..... <input type="checkbox"/>	<b>Firma</b>		
<b>roostekontroll:</b> Korras <input type="checkbox"/> Ei ole korras* <input type="checkbox"/>			
Kuupäev:	Miili (km):	Kviitungi nr:	Kommentaariid/muud
<b>Tehtud tööde tüüp:</b> Ülevaatus <input type="checkbox"/> ..... <input type="checkbox"/>	<b>Firma</b>		
<b>roostekontroll:</b> Korras <input type="checkbox"/> Ei ole korras* <input type="checkbox"/>			
Kuupäev:	Miili (km):	Kviitungi nr:	Kommentaariid/muud
<b>Tehtud tööde tüüp:</b> Ülevaatus <input type="checkbox"/> ..... <input type="checkbox"/>	<b>Firma</b>		
<b>roostekontroll:</b> Korras <input type="checkbox"/> Ei ole korras* <input type="checkbox"/>			

\* Vt vastavat lehekülge

7

# HOOLDUSDOKUMENDID

VIN: .....

Kuupäev:	Miili (km):	Kviitungi nr:	Kommentaari/muud
<b>Tehtud tööde tüüp:</b> Ülevaatus <input type="checkbox"/> ..... <input type="checkbox"/>	<b>Firma</b>		
<b>roostekontroll:</b> Korras <input type="checkbox"/> Ei ole korras* <input type="checkbox"/>			
Kuupäev:	Miili (km):	Kviitungi nr:	Kommentaari/muud
<b>Tehtud tööde tüüp:</b> Ülevaatus <input type="checkbox"/> ..... <input type="checkbox"/>	<b>Firma</b>		
<b>roostekontroll:</b> Korras <input type="checkbox"/> Ei ole korras* <input type="checkbox"/>			
Kuupäev:	Miili (km):	Kviitungi nr:	Kommentaari/muud
<b>Tehtud tööde tüüp:</b> Ülevaatus <input type="checkbox"/> ..... <input type="checkbox"/>	<b>Firma</b>		
<b>roostekontroll:</b> Korras <input type="checkbox"/> Ei ole korras* <input type="checkbox"/>			

\* Vt vastavat lehekülge

# HOOLDUSDOKUMENDID

VIN: .....

Kuupäev:	Miili (km):	Kviitungi nr:	Kommentaariid/muud
<b>Tehtud tööde tüüp:</b> Ülevaatus <input type="checkbox"/> ..... <input type="checkbox"/>	<b>Firma</b>		
<b>roostekontroll:</b> Korras <input type="checkbox"/> Ei ole korras* <input type="checkbox"/>			
Kuupäev:	Miili (km):	Kviitungi nr:	Kommentaariid/muud
<b>Tehtud tööde tüüp:</b> Ülevaatus <input type="checkbox"/> ..... <input type="checkbox"/>	<b>Firma</b>		
<b>roostekontroll:</b> Korras <input type="checkbox"/> Ei ole korras* <input type="checkbox"/>			
Kuupäev:	Miili (km):	Kviitungi nr:	Kommentaariid/muud
<b>Tehtud tööde tüüp:</b> Ülevaatus <input type="checkbox"/> ..... <input type="checkbox"/>	<b>Firma</b>		
<b>roostekontroll:</b> Korras <input type="checkbox"/> Ei ole korras* <input type="checkbox"/>			

\* Vt vastavat lehekülge

# HOOLDUSDOKUMENDID

VIN: .....

Kuupäev:	Miili (km):	Kviitungi nr:	Kommentaariid/muud
<b>Tehtud tööde tüüp:</b> Ülevaatus <input type="checkbox"/> ..... <input type="checkbox"/>		<b>Firma</b>	
<b>roostekontroll:</b> Korras <input type="checkbox"/> Ei ole korras* <input type="checkbox"/>			
Kuupäev:	Miili (km):	Kviitungi nr:	Kommentaariid/muud
<b>Tehtud tööde tüüp:</b> Ülevaatus <input type="checkbox"/> ..... <input type="checkbox"/>		<b>Firma</b>	
<b>roostekontroll:</b> Korras <input type="checkbox"/> Ei ole korras* <input type="checkbox"/>			
Kuupäev:	Miili (km):	Kviitungi nr:	Kommentaariid/muud
<b>Tehtud tööde tüüp:</b> Ülevaatus <input type="checkbox"/> ..... <input type="checkbox"/>		<b>Firma</b>	
<b>roostekontroll:</b> Korras <input type="checkbox"/> Ei ole korras* <input type="checkbox"/>			

\* Vt vastavat lehekülge

# HOOLDUSDOKUMENDID

VIN: .....

Kuupäev:	Miili (km):	Kviitungi nr:	Kommentaariid/muud
<b>Tehtud tööde tüüp:</b> Ülevaatus <input type="checkbox"/> ..... <input type="checkbox"/>	<b>Firma</b>		
<b>roostekontroll:</b> Korras <input type="checkbox"/> Ei ole korras* <input type="checkbox"/>			
Kuupäev:	Miili (km):	Kviitungi nr:	Kommentaariid/muud
<b>Tehtud tööde tüüp:</b> Ülevaatus <input type="checkbox"/> ..... <input type="checkbox"/>	<b>Firma</b>		
<b>roostekontroll:</b> Korras <input type="checkbox"/> Ei ole korras* <input type="checkbox"/>			
Kuupäev:	Miili (km):	Kviitungi nr:	Kommentaariid/muud
<b>Tehtud tööde tüüp:</b> Ülevaatus <input type="checkbox"/> ..... <input type="checkbox"/>	<b>Firma</b>		
<b>roostekontroll:</b> Korras <input type="checkbox"/> Ei ole korras* <input type="checkbox"/>			

\* Vt vastavat lehekülge

7

# HOOLDUSDOKUMENDID

VIN: .....

Kuupäev:	Miili (km):	Kviitungi nr:	Kommentaariid/muud
<b>Tehtud tööde tüüp:</b> Ülevaatus <input type="checkbox"/> ..... <input type="checkbox"/>	<b>Firma</b>		
<b>roostekontroll:</b> Korras <input type="checkbox"/> Ei ole korras* <input type="checkbox"/>			
Kuupäev:	Miili (km):	Kviitungi nr:	Kommentaariid/muud
<b>Tehtud tööde tüüp:</b> Ülevaatus <input type="checkbox"/> ..... <input type="checkbox"/>	<b>Firma</b>		
<b>roostekontroll:</b> Korras <input type="checkbox"/> Ei ole korras* <input type="checkbox"/>			
Kuupäev:	Miili (km):	Kviitungi nr:	Kommentaariid/muud
<b>Tehtud tööde tüüp:</b> Ülevaatus <input type="checkbox"/> ..... <input type="checkbox"/>	<b>Firma</b>		
<b>roostekontroll:</b> Korras <input type="checkbox"/> Ei ole korras* <input type="checkbox"/>			

\* Vt vastavat lehekülge

# ROOSTETÖRJE

Juhul, kui garantii jätkumise tingimuseks on, et tuleb teha parandustöid, tuleb see allpool ära märkida.

**VIN:** .....

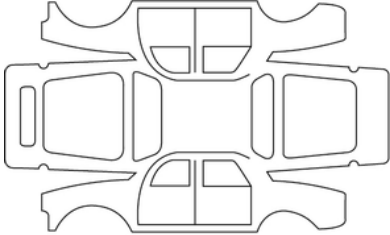
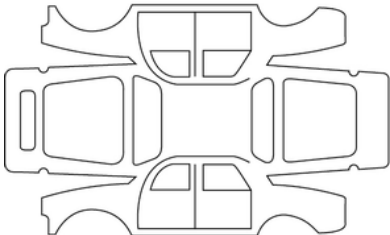
Paranduse kuupäev:		<b>Firma</b>
Vajalikud roostetõrjetööd:		
Paranduse kuupäev:		<b>Firma</b>
Parandus teha:		

7

# ROOSTETÖRJE

Juhul, kui garantii jätkumise tingimuseks on, et tuleb teha parandustöid, tuleb see allpool ära märkida.

**VIN:** .....

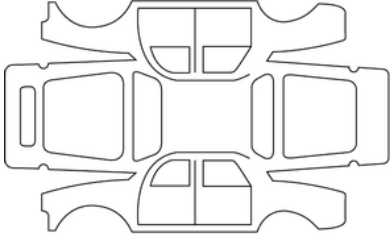
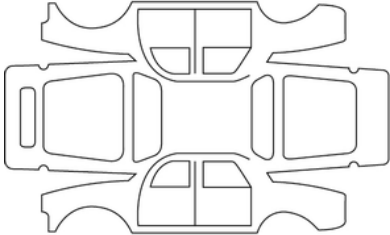
Paranduse kuupäev:		<b>Firma</b>
Vajalikud roostetõrjetööd:		
Paranduse kuupäev:		<b>Firma</b>
Parandus teha:		

# ROOSTETÖRJE

Juhul, kui garantii jätkumise tingimuseks on, et tuleb teha parandustöid, tuleb see allpool ära märkida.

**VIN:** .....

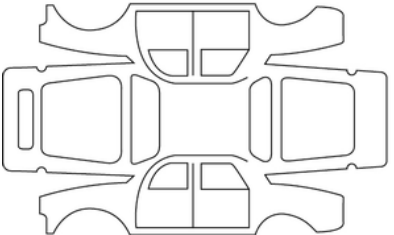
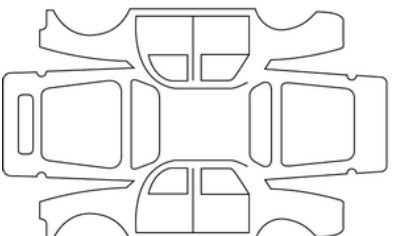
Paranduse kuupäev:		<b>Firma</b>
Vajalikud roostetõrjetööd:		
Paranduse kuupäev:		<b>Firma</b>
Parandus teha:		

7

# ROOSTETÖRJE

Juhul, kui garantii jätkumise tingimuseks on, et tuleb teha parandustöid, tuleb see allpool ära märkida.

**VIN:** .....

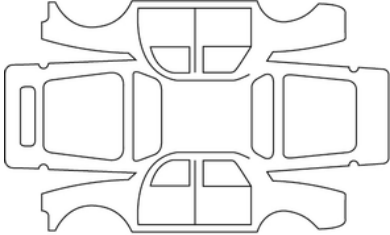
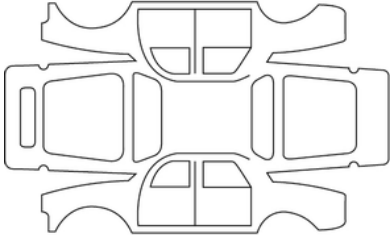
Paranduse kuupäev:		<b>Firma</b>
Vajalikud roostetõrjetööd:		
Paranduse kuupäev:		<b>Firma</b>
Parandus teha:		

# ROOSTETÖRJE

Juhul, kui garantii jätkumise tingimuseks on, et tuleb teha parandustöid, tuleb see allpool ära märkida.

**VIN:** .....

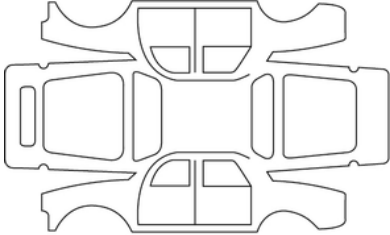
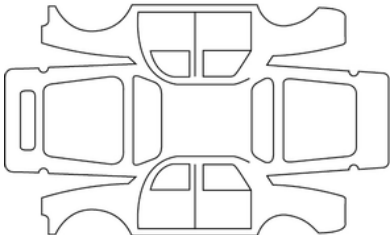
Paranduse kuupäev:		<b>Firma</b>
Vajalikud roostetõrjetööd:		
Paranduse kuupäev:		<b>Firma</b>
Parandus teha:		

7

# ROOSTETÖRJE

Juhul, kui garantii jätkumise tingimuseks on, et tuleb teha parandustöid, tuleb see allpool ära märkida.

**VIN:** .....

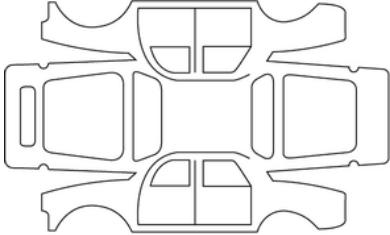
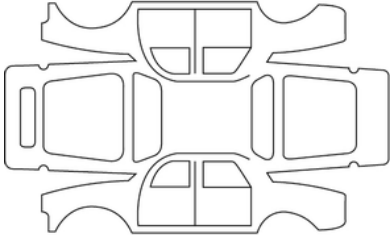
Paranduse kuupäev:		<b>Firma</b>
Vajalikud roostetõrjetööd:		
Paranduse kuupäev:		<b>Firma</b>
Parandus teha:		

# ROOSTETÖRJE

Juhul, kui garantii jätkumise tingimuseks on, et tuleb teha parandustöid, tuleb see allpool ära märkida.

**VIN:** .....

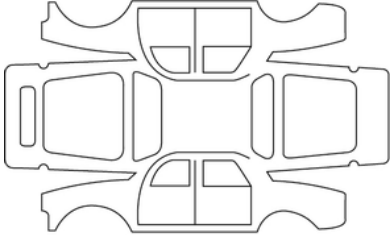
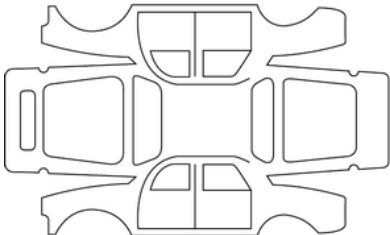
Paranduse kuupäev:		<b>Firma</b>
Vajalikud roostetõrjetööd:		
Paranduse kuupäev:		<b>Firma</b>
Parandus teha:		

7

# TÄHESTIKULINE INDEKS

## A

Abi: juhtimisabi, [237](#)  
ABS, [182](#)  
Active driver assist, [254](#)  
Airbag : kõrvalistuja turvapadja sisselülitamine, [97](#)  
Airbag : kõrvalistuja turvapadja väljalülitamine, [97](#)  
Airbags : laste turvalisus, [97](#)  
Aknad ja uksed, [37](#), [43](#), [50](#), [54](#)  
Aknapesur, [141](#)  
Aktiivne hädapidurdus, [208](#)  
Aku; [353](#)  
Aku: rikete kõrvaldamine, [379](#)  
Akud, [41](#), [45](#)  
Armatuurlaua hoiatustuled, [104](#), [117](#), [152](#), [170](#), [179](#)  
Armatuurlaud, [104](#), [117](#), [118](#), [152](#), [170](#), [179](#)  
Asenduspirnid, [384](#)  
Autohold, [166](#)  
Automaatkäigukasti käigukang, [156](#)  
Automaatkäigukasti rikke kõrvaldamine, [376](#)  
automaatrežiim, [131](#)  
Avamiselemendid - lukustamine/avamine, [45](#)

## B

Bensiinimootoriga mudelite eripärad, [161](#)

## D

Digitaalvõti, [48](#)  
Drive mode, [312](#)

## E

ECO juhtimine, [170](#)  
Eeldatav läbisõit enne õlivahetust, [104](#)  
Eelpingutid, [69](#)  
Eesmised istmed, [58](#)  
Eesmised peatoed, [58](#)  
Elektriline aknatõstuk, [326](#)  
Elektrooniline kang, [156](#)  
Elektrooniline seisupidur, [162](#)  
Elektrooniline stabiilsuskontroll: ESC, [182](#)  
Energiakulu, [113](#)  
ESC: elektrooniline stabiilsuskontroll; [182](#)  
Esemete vedu pakiruumis, [340](#)  
Esiistmete reguleerimine, [58](#), [58](#), [58](#)  
Esiklaasi kojameeste harjade vahetamine, [390](#)  
Esituled, [384](#)  
Esituled: lampide vahetamine, [384](#)  
Esiturvavööde eelpingutid, [69](#)  
Ettevaatusabinõud kasutamisel, [138](#)

## F

Filter: õli, [346](#)  
Funktsioon "Stop and start", [127](#), [144](#), [152](#)

## G

Gaasimudelite erisused, [30](#)  
GPL, [30](#)  
GPL-versioonide eriomadused, [30](#)

# TÄHESTIKULINE INDEKS

## H

Heli- ja valgussignaalid, [137](#)  
Hoiatus: parkimiskohast väljumine, [301](#)  
Hooldus, [169](#)  
Hooldus: filtrid, [350](#)  
Hooldus: kere, [357](#)  
Hooldus: mehaaniline, [344](#), [345](#)  
Hooldus: siseviimistlus, [359](#)  
Hooldus: õlivahetuseni jäänud läbisõit, [104](#)  
Hädaolukorras sõidureast lahkumise ennetamine, [194](#)  
Hädapidurdus, [182](#), [208](#)  
Hädapidurdusabi, [182](#)

## I

Indikaatorid, [384](#)  
Isofix, [90](#)

## J

Jahutusvedeliku tase, [349](#)  
Jalakäijate tuvastamine, [208](#)  
Juhiasendi kohandamine, [58](#), [58](#), [131](#)  
Juhikoht, [100](#)  
Juhi väsimuse hoiatusfunktsioon, [268](#)  
Juhtimisabi, [118](#), [182](#), [187](#), [187](#), [201](#), [201](#), [205](#), [205](#), [208](#), [208](#), [221](#), [221](#),  
[237](#), [254](#), [282](#), [282](#), [297](#), [297](#), [301](#), [306](#)  
Juhtimisseadmed, [104](#), [117](#), [120](#)  
Juhtumid: tõrked, [187](#), [201](#), [208](#)  
Juurdepääs mootoriruumile, [344](#)

## K

Kaart, [37](#)  
Kaart: kasutamine, [37](#)  
Kaart: mootor ei käivitu vabakäerežiimil, [35](#)  
Kaart: patareid, [41](#)  
Kaart: tagavaravõti, [35](#)  
Kaart: uste ja akende lukustamine ja avamine, [35](#)  
Kaart: vabakäerežiim, [35](#)  
Kapotikaas, [344](#)  
Katalüsaator, [161](#)  
Katuseluugi sulgemine/avamine, [44](#)  
Katuseraam, [341](#)  
Kaugjuhtimispukdiga superlukustus, [45](#)  
Kaugjuhtimispuldi patareide tõrked, [45](#)  
Kaugjuhtimispuldi patareide vahetamine, [45](#)  
Kaugjuhtimispult, [37](#)  
Kaugjuhtimispult/võti: patareid, [45](#)  
Kellaaeg, [120](#), [120](#)  
Kellaaja seadistamine, [104](#)  
Keskkonnakaitse, [168](#)  
Kiirushoidik, [229](#), [233](#), [237](#)  
Kiirushoidik – kiiruspiirik, [229](#), [233](#)  
Kiiruspiirik, [229](#)  
Kinnituseadmed lisaks esiistme turvavõlle, [69](#)  
Klaasipesur, [138](#)  
Klaasipuhastid, [138](#), [138](#), [141](#)  
Klaasipuhasti harjad: vahetamine, [390](#)  
Kliimaseade, [314](#), [316](#), [319](#)  
Kliimaseade: teave ja kasutusjuhised, [322](#)

# TÄHESTIKULINE INDEKS

Kohanduv püsikiiruse hoidja, [237](#)  
Kõrvalistuja turvapadja sisselülitamine, [90](#), [97](#)  
Kõrvalistuja turvapadja väljalülitamine, [90](#), [97](#)  
Käigukast, [156](#)  
Käikude vahetamine, [170](#)  
Käsijuhitav kliimaseade, [316](#)  
Külgmised kaitseseadmed, [75](#), [75](#)  
Küte, [314](#), [316](#), [319](#)  
Kütusekulu, [104](#), [170](#), [170](#)  
Kütuse kvaliteet, [144](#)  
Kütuse läbisõit, [117](#)  
Kütusepaagi kaas, [44](#)  
Kütusepaagi kork, [144](#)  
Kütusepaagi maht, [144](#)  
Kütusesäästlikkus, [170](#)  
Kütusetase, [117](#), [144](#)

## L

Lampide vahetamine, [384](#)  
Lapsed, [77](#), [86](#), [90](#), [97](#)  
Lapsed (ohutus), [326](#)  
Lapse turvasüsteem, [77](#), [86](#), [90](#)  
Lapse turvatool, [77](#), [86](#), [90](#)  
Lapse turvatoolid, [77](#), [77](#), [83](#), [86](#), [86](#), [90](#), [90](#)  
Lapse turvatooli paigaldamine, [83](#)  
Laste transportimine, [77](#), [86](#), [90](#)  
Laste turvalisus, [37](#), [43](#), [77](#), [77](#), [86](#), [90](#), [97](#), [326](#)  
Libisemisvastane süsteem, [182](#)  
Libisemisvastane süsteem: ASR, [182](#)

Liigse kiiruse hoiatus, [221](#)  
Liiklusmärkide tuvastamine, [221](#)  
Lisapaagi maht, [104](#)  
Lisaseadmete pesa, [333](#)  
Lisavarustus: lisaseadmete pistikud, [333](#)  
Lukustamise kaugjuhtimine, [43](#), [44](#)

## M

Mitmeotstarbeline ekraan, [201](#)  
Mitmevaateline kaamera, [282](#)  
Mootori andmed, [406](#)  
Mootori identifitseerimine, [406](#)  
Mootori jahutusvedelik, [117](#)  
Mootori käivitamine, [148](#), [152](#)  
Mootori ooterežiimile panemine, [152](#)  
mootori seiskamine, [148](#)  
Mootoriõli, [345](#), [346](#)  
Mootoriõli maht, [346](#)  
Mootoriõli mõõtevarras, [345](#)  
Mootoriõli tase, [117](#), [345](#), [346](#)  
Mootoriõli vahetus, [346](#)  
Multimeediumekraan, [187](#), [205](#), [208](#)  
Multimeediumiekraani kuvad, [170](#), [282](#), [297](#), [301](#), [319](#)  
Multimeediumiseadmed, [117](#), [131](#), [324](#)  
MULTI-SENSE, [312](#)  
Muutuv roolivõimendi, [127](#)  
Mäkketõusu stardiabi, [182](#)  
Märgutuled, [104](#), [117](#), [201](#)

# TÄHESTIKULINE INDEKS

## N

Näidik, [113](#), [117](#)

## O

Ohutu sõidukiga väljumine, [306](#)

Ohutu vahemaa, [205](#)

Ohutu vahemaa hoiatus, [205](#)

## P

Pagasiluuk, [43](#)

Pagasi ruumi sulgemine/avamine, [44](#)

Pakiruum, [55](#)

Panipaigad, [334](#)

Panipaigad/sisustus: salong, [334](#)

Panipaik, [334](#)

Pardaarvuti, [104](#), [117](#)

Parkimine: parkimisabi, [301](#)

Parkimisabi, [118](#), [297](#)

Parkimisabi: parkimisabi, [297](#)

Parkimisandurid, [279](#), [290](#)

Patareid (kaugjuhtimispult), [45](#)

Peatoed, [58](#)

Pesemine, [357](#)

Pidur, [166](#)

Pikivahe eessõitjaga, [237](#)

Pimeda nurga hoiatus, [201](#)

Pime nurk: hoiatus, [201](#)

Puhastamine: sõiduki sisemus, [359](#)

Pukseerimissilmused, [376](#)

Päevatuled, [43](#), [131](#)

Päikesevarjud, päikesesirm, [332](#)

## R

Rataste blokeerumisvastane süsteem: ABS, [182](#)

Rattad (ohutus), [361](#)

Ratta vahetamine, [371](#)

Rattavõti, [371](#)

Rehvid, [170](#), [179](#), [361](#), [361](#)

Rehvid: rehvirõhk, [363](#)

Rehvide täitmine, [179](#), [367](#), [371](#)

Rehvide täitmise komplekt, [179](#), [367](#)

Rehvi purunemine, [367](#), [369](#), [371](#)

Rehvi purunemine: varuratas, [369](#)

Rehvirõhk, [104](#), [170](#), [179](#), [371](#)

Rehvirõhu langemise hoiatus, [178](#), [179](#), [371](#)

Reisija turvaline väljapääs, [306](#)

Rikke kõrvaldamine, pukseerimine, [376](#)

Rooli kohandamine, [127](#)

Roolivõimendi, [127](#), [127](#)

## S

Saastetõrje nõuanded, [169](#), [169](#)

Salongivalgustus, [330](#)

Seaded, [118](#)

Seadistuse menüü, [118](#)

Seadistuse menüü seaded, [118](#)

Seisupidur, [162](#), [166](#)

# TÄHESTIKULINE INDEKS

Sillid: rehvirõhk, [363](#)  
Siseviimistluse hooldus, [359](#)  
Sisustus, [334](#)  
Soojendusega rool, [127](#)  
Soojendusega tuuleklaas, [319](#)  
Soovitused kütusekulu vähendamiseks, [170](#)  
Sulavkaitsmed, [392](#)  
Sõiduasendi seaded, [127](#)  
Sõiduki kohandamise seaded, [118](#)  
Sõiduki seadete isikupäraseks muutmise menüü, [104](#), [118](#)  
Sõiduki seadete kohandamine, [118](#)  
Sõidukisse sisenemine, [37](#), [43](#), [44](#), [45](#)  
Sõidukite tuvastamine, [208](#)  
Sõiduki tõstmine, rattavahetus, [371](#)  
Sõiduraja hoidmine: abi, [187](#)  
Sõiduraja hoidmise abi, [187](#)  
Sõiduraja keskele hoidmine, [254](#)  
Sõidurajalt väljumise hoiatus, [187](#)  
Sõidureast lahkumise ennetamine, [187](#)  
Sõitjate ohutus: kõrvalistuja airbag, [97](#)  
Sõitmine, [156](#), [161](#), [170](#), [179](#), [182](#), [187](#), [201](#), [205](#), [208](#), [229](#), [233](#), [237](#),  
[282](#), [297](#)  
Sõitmise nõuanne, [170](#)  
Säästurežiim, [170](#)

## T

Tagaiste, [62](#)  
Tagaistmete funktsioonid, [62](#)  
Tagaklaasi udueemaldus, [319](#)

Tagaplaat, [339](#)  
Tagavaraosad ja parandamine, [413](#)  
Tagavararatas, [369](#)  
Tagumine riiul, [339](#)  
Tagumised istekohad, [61](#)  
Tagumised peatoed, [61](#)  
Tagumiste turvavööde täiendavad turvaseadmed, [74](#)  
Tagurduskaamera, [279](#), [279](#)  
Tahavaatepeeglid, [127](#), [129](#)  
Tankimine, [144](#)  
Tasemed: jahutusvedelik, [349](#)  
Teated armatuurlaual, [104](#), [152](#), [179](#)  
Temperatuuri reguleerimine, [319](#)  
Tuled: kaugtuled, [131](#)  
Tuled: külgitud, [131](#), [384](#)  
Tuled: lähitud, [131](#), [384](#)  
Tuled: suunatud, [384](#)  
Tuled: udutuled, [131](#)  
Tuled: välised, [131](#)  
Tulede põlema unustamise helisignaal, [131](#)  
Tungraud, [371](#)  
Turvapadi, [69](#), [74](#), [75](#), [86](#), [90](#), [97](#)  
Turvapadja täispuhutav osa, [69](#), [75](#)  
Turvavööd, [64](#), [64](#), [69](#), [86](#), [90](#), [359](#)  
Turvavööd: sõiduasendi reguleerimine, [64](#)  
Turvavööd: turvavöö kõrguse reguleerimine, [64](#)  
Turvavööd: turvavöö lahtioleku märgutuli, [64](#)  
Turvavööd: turvavöö reguleerimine, [64](#)  
Turvavööde lisaseadmed, [69](#), [74](#), [75](#)

# TÄHESTIKULINE INDEKS

Tuuleklaasi soojendus ja uduemaldus, [316](#), [319](#)

Tuuleklaasi uduemaldusava, [316](#), [319](#)

Törked, [69](#), [97](#), [104](#), [131](#), [152](#), [161](#), [161](#), [182](#), [182](#), [187](#), [201](#), [208](#), [237](#), [301](#)

Törked, kaardi patareid, [41](#)

Törked: kaardi patareid, [35](#)

Törkeotsing: aku, [379](#)

## U

Uksed, [50](#), [54](#)

Uksed/pagasiruumi uks, [37](#), [44](#), [51](#), [54](#)

Uste avamine, [50](#), [51](#)

Uste elektriline lukustus, [37](#), [43](#), [45](#), [51](#), [54](#)

Uste ja akende juhtseadmed, [44](#)

Uste ja luukide lukustamine ja avamine: uksed, [51](#)

Uste lukustamine, [37](#), [44](#), [51](#), [54](#)

Uste lukust avamine, [37](#), [51](#)

Uste sulgemine, [37](#), [50](#), [51](#)

Uste superlukustus, [45](#)

## V

Vabakäekaart, [37](#)

Vabakäekaart: patareid, [41](#), [41](#)

Valgustus: armatuurlaud, [131](#)

Valgustus: vt „saatevalgustus“, [131](#)

Valgustuse märguanded, [131](#)

Vedelgaas, [30](#), [77](#)

Vedelgaas: LPG, [30](#)

Vedelike tasemed; [344](#), [350](#)

Ventilatsioon, [316](#), [319](#)

Võti/kaugjuhtimispult, [43](#)

Võti/kaugjuhtimispult: kasutamine, [43](#), [44](#)

Võtme/kaugjuhtimispuldiga superlukustus, [45](#)

Võtme/kaugjuhtimispuldi patareid, [45](#)

Võtmed, [43](#), [44](#), [45](#)

välitemperatuur, [120](#)

Välisvalgustus ja märgutuled, [131](#)

Värvi hooldamine, [357](#)

## O

õhu klimatiseerimine, [316](#), [316](#), [319](#), [319](#)

Õhutusavad, [314](#)





7799001647

