

# ESPACE

auton käyttöopas







# Tervetuloa uuteen autoosi

**Tähän käyttöohjekirjaan** on koottu tietoja, joiden avulla:

- tutustut autosi toimintoihin ja teknisiin uudistuksiin, jotta voit käyttää autosi varusteita hyödyksi kaikissa olosuhteissa.
- auto pysyy hyvässä toimintakunnossa, jos noudatat yksinkertaisia huolto-ohjeita tarkasti ja säännöllisesti.
- osaat itse tehdä nopeasti sellaiset huollot ja pienet korjaukset, joihin ei välttämättä tarvita asiantuntijaa.

Käyttöohjekirjaan tutustuminen vie jonkin verran aikaa, mutta voitat käyttämäsi ajan moninkertaisesti takaisin, koska tunnet autosi sen jälkeen paremmin ja osaat hyödyntää toimintoja ja teknisiä uudistuksia. Jos haluat yksityiskohtaisempia tietoja, myyntija huoltoverkoston asiantuntijat neuvovat sinua mielellään kaikissa autoon liittyvissä kysymyksissä.

Katso seuraavien symboleiden merkitykset:

 ja  Asetettu autoon näkyvälle paikalle. Merkinntät osoittavat, että käyttöoppaassa on lisätietoja toiminnosta ja/tai käyttöä koskevista rajoituksista tässä automallissa.

→ käyttöoppaassa osoittaa siirtymistä toiselle sivulle.



**missä tahansa oppaan kohdassa kertoo vaaratilanteesta tai turvallisuutta koskevasta suosituksesta.**

Käyttöohjekirjassa esiteltyjen mallien kuvaus perustuu tekstin julkaisuhetkellä saatavissa oleviin teknisiin tietoihin. **Oppaassa on tietoja kaikista näille malleille saatavilla olevista lisä- ja vakiovarusteista. Oman autosi varusteiden määrä riippuu varustetasosta, lisävarusteista ja myyntimaasta.**

**Käyttöohjekirjassa voidaan esitellä myös sellaisia varusteita, jotka tulevat autoihin myöhemmin mallivuoden kuluessa.**

**Käyttöohjeen kaaviot ovat ainoastaan esimerkkejä.**

Hyvää matkaa uudella autollasi!

Käännetty ranskasta. Osittainenkin jäljentäminen tai kääntäminen kielletty ilman valmistajan kirjallista lupaa.

# SISÄLLYS

<b>Tervetuloa uuteen autoosi.....</b>	<b>4</b>	Polttoainesäiliö.....	147
Ulkona .....	4	<b>Ajaminen.....</b>	<b>150</b>
Matkustamo .....	6	Totutusajo.....	150
Hallintalaitteet.....	8	Moottorin käynnistys, sammutus.....	151
Ajoavustimet.....	10	Vaihteenvaihtin.....	154
Matkustamon turvavarusteet.....	12	Regeneroiva jarrujärjestelmä .....	158
Ajoneuvon tunnistaminen – Tunnuskilvet.....	14	Seisontajarru .....	160
Moottoritila (säännöllinen huolto) .....	16	Bensiinimallien erityispiirteitä .....	166
Vian sattuessa .....	18	Ympäristö .....	168
E-Tech full hybrid -auto.....	20	Ohjeita huollosta ja päästöjen vähentämisestä .....	169
<b>Autoon tutustuminen .....</b>	<b>22</b>	Ajo-ohjeita, ECO-ajo.....	170
E-tech full hybrid auto (HEV) .....	22	Rengaspainevaroitin .....	174
Kortti.....	28	Ajamisen apu- ja tehostuslaitteet .....	178
Digitaalinen avain.....	37	Muut ajamisen tukitoiminnot.....	186
Ovet ja luukut .....	40	Nopeudenrajoitin .....	228
Etuistuimilla .....	51	Vakionopeudensäädin.....	232
Takaistuimet.....	56	Mukautuva vakionopeussäädin .....	236
Turvavyöt.....	60	Aktiivinen ajoavustin.....	252
Muut turvalaitteet.....	66	Pysäköintiavustimet .....	265
Lasten turvallisuus; lapsilukko .....	75	Hätäpuhelu .....	295
Turvaistuimet .....	81	<b>Ajomukavuus ja varusteet .....</b>	<b>298</b>
Lasten turvallisuus: etumatkustajan turvatyynyn toiminnanesto/-sallinta.....	103	Multi-Sense.....	298
Ajoasento.....	106	Ilmanvaihtosuuttimet, lämmitys ja ilmastointi.....	298
ajotietokone .....	108	Multimedialaitteet.....	311
Merkkivalot .....	122	Matkustamon varusteet.....	313
Ohjaus .....	127	Matkustamon säilytystilat, muunneltavuus.....	318
Takakamera.....	129	Tavaroiden kuljetus .....	323
Valot ja merkinantolaitteet .....	131	<b>Huolto .....</b>	<b>329</b>
Merkinantolaitteet .....	140	Moottori tilaan pääsy, tasot .....	329
Lasinpyyhkimet.....	141	Akku:.....	338

# SISÄLLYS

Puhdistus.....	339
<b>Käytännön neuvoja .....</b>	<b>343</b>
Renkaat.....	343
Vian sattuessa .....	356
Ajovalot, valot: polttimoiden vaihto.....	361
Lasinpyyhkimet: vaihto .....	364
Sulakkeet.....	366
Lisävarusteiden asentaminen ja käyttäminen .....	370
Toimintahäiriöt.....	372
<b>Tekniset tiedot .....</b>	<b>377</b>
Tietoja ajoneuvosta.....	377
Varaosat ja korjaukset .....	383
Huoltotositteet .....	384
Ruostevauriotarkastus.....	390

# ULKONA

1

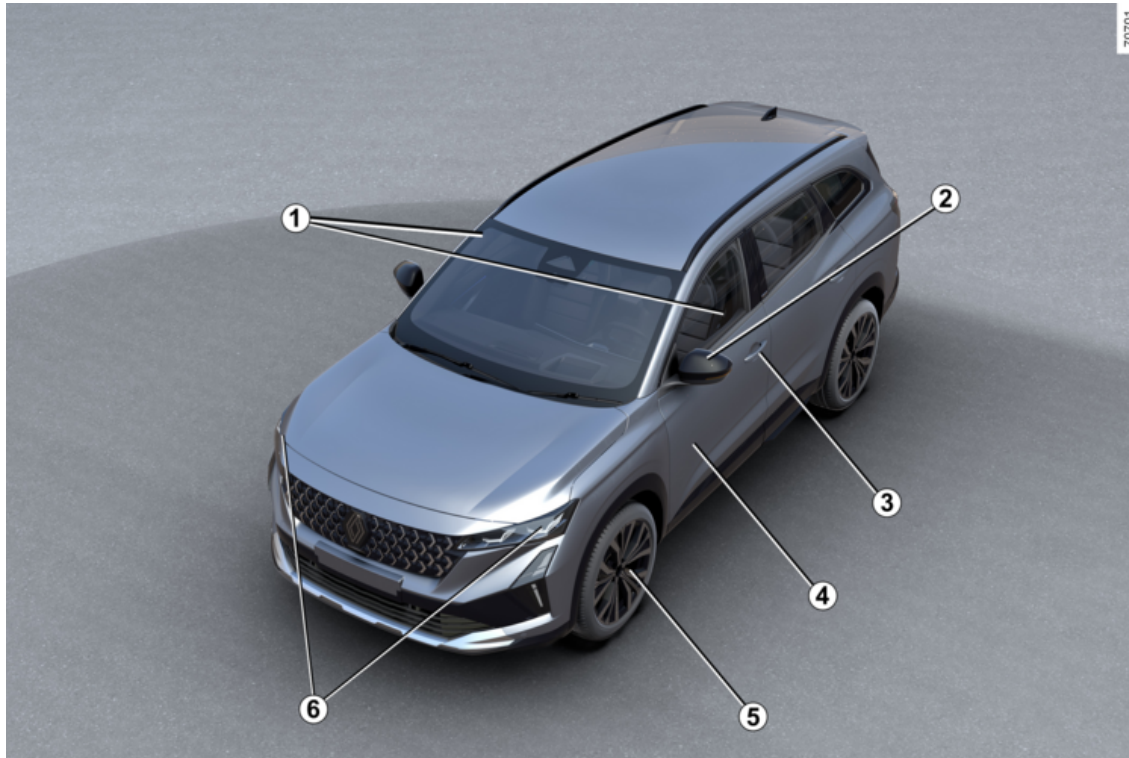

70701

# ULKONA

**1. Sähkötoimiset sivulasit → 313**

Lasinpyyhkimet → 141

Huurteenpoisto → 303

**2. Ulkostaustapeilit → 129**

**3. → 28-avainkortti**

Ovien lukitseminen/avaaminen → 41

**4. Korin hoito → 339**

**5. Renkaat → 343**

**6. Valot: toiminta → 131**

Valot: vaihto → 361

# MATKUSTAMO

1

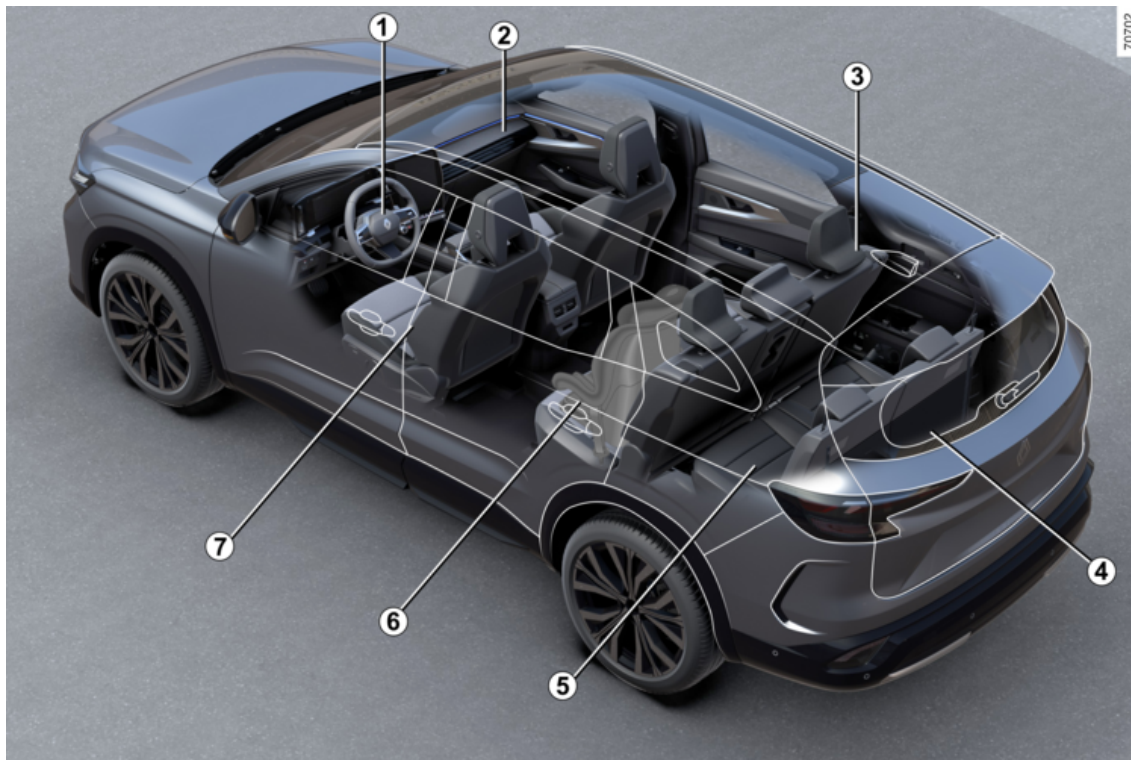

# MATKUSTAMO

1. Ajoasennon säätö → 60

2. Matkustamon säilytyslokerot/-tilat → 318

3. Takaistuimien pääntuet → 56

Takaistuimien pääntuet → 57

4. Tavaratilan säilytyslokerot → 323

5. Kolmannen rivin takaistuimet (automallin mukaan) → 57

6. Lasten turvallisuus → 75

7. Etuistuimien pääntuet → 51

Etuistuimien pääntuet → 51

# HALLINTALAITTEET

1

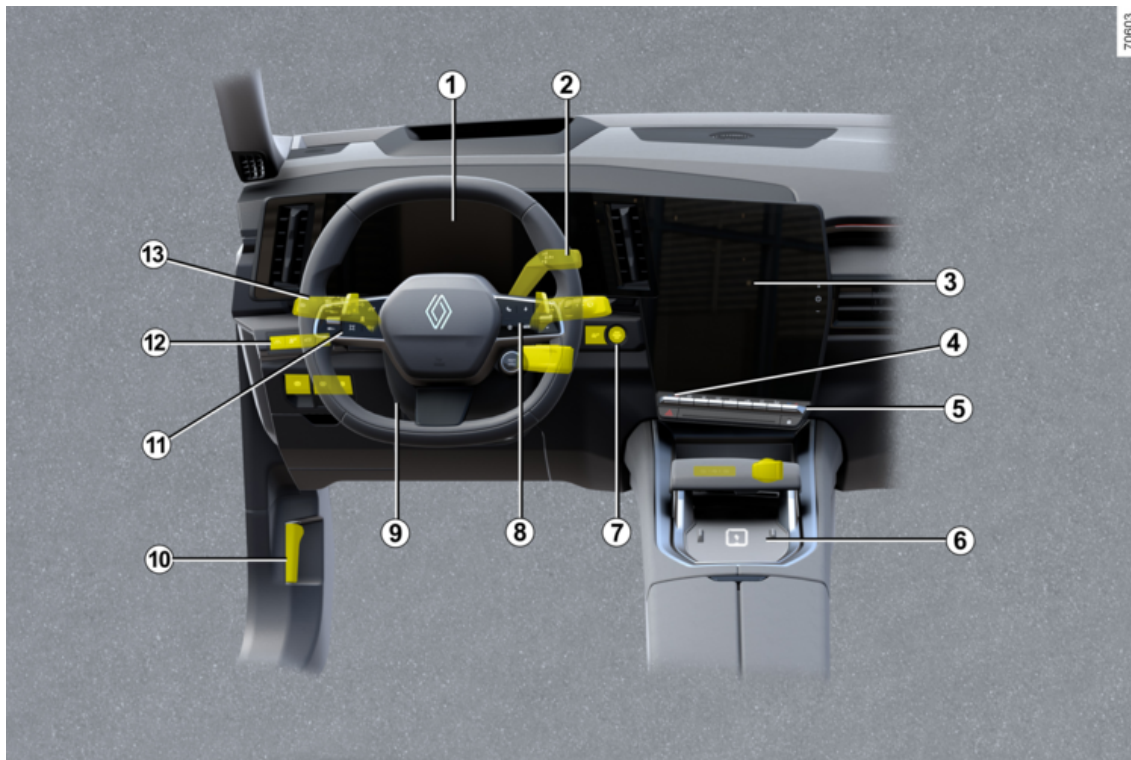

# HALLINTALAITTEET

- 1. Kojetaulu → 122**
- 2. Vaihteenvälitsin → 154**
- 3. Multimediapaneeli → 311**
- 4. Istuinlämmitys → 51**
- 5. Lämmitys/ilmastointi → 298**
- 6. Puhelimen latausalue → 318**
- 7. Moottorin käynnistyspainike → 151**
- 8. Ajotietokoneen näppäimet → 108**
- 9. Ohjauspyörän säätö → 127**
- 10. Konepellin avausvipu → 329**
- 11. Nopeudenrajoitin → 228**  
Vakionopeussäädin → 232  
Mukautuva Stop and Go -vakionopeussäädin → 236
- 12. Automaattinen seisontajarru → 160**
- 13. Ulkopuoliset valot → 131**

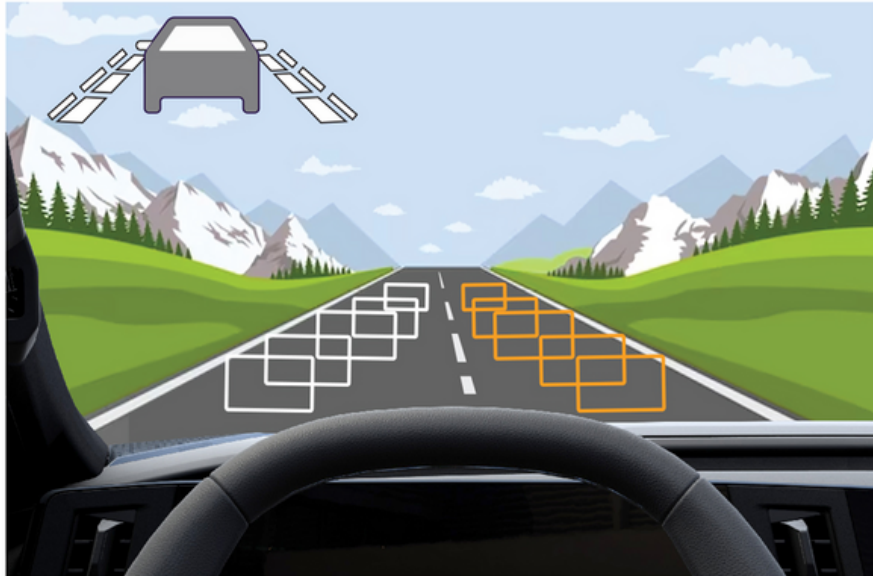

## AJOAVUSTIMET

- ABS (lukkiutumattomat jarrut) → 178
- ESC (ajovakauden hallintajärjestelmä) → 178
- Jarrutehostin
- Mäkilähtöavustin → 178
- Autohold → 164
- Kaistaltapoistumisen esto → 187
- Kaista-avustimen kaistaltapoistumisen esto → 194
- Aktiivinen hätäjarrutus → 211
- Aktiivinen hätäjarrutus peruutusvaihteella → 224
- Kuolleen kulman varoitin → 201
- Turvavälivaroitus → 207
- Liikennemerkkien tunnistus → 220
- Nopeudenrajoitin → 228
- Vakionopeussäädin → 232
- Mukautuva → 236 -vakionopeussäädin
- Aktiivinen ajoavustin → 252
- Pysäköintiavustin → 282
- Poistumisvaroitus → 292
- Peruutuskamera → 265
- 360° kamera → 268
- Pysäköinnistä poistumisen varoitus → 287
- Pysäköintiavustin → 282
- Rengaspainevaroitin → 174

# MATKUSTAMON TURVAVARUSTEET

1

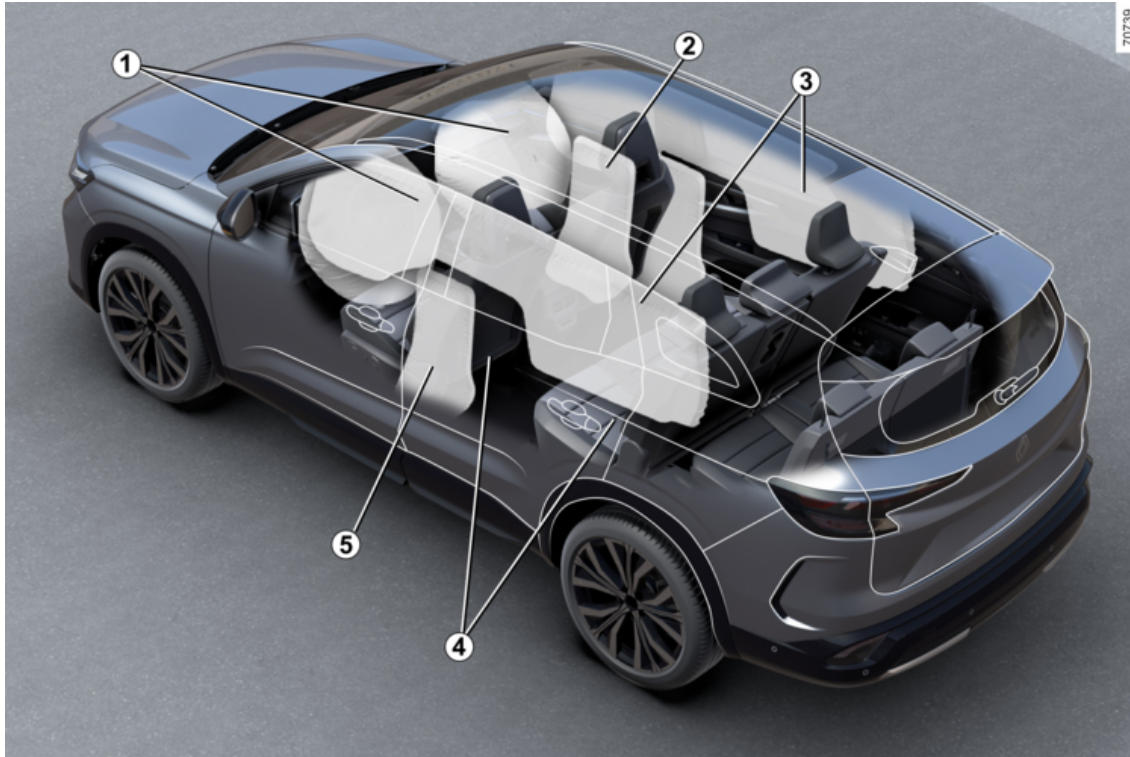

# MATKUSTAMON TURVAVARUSTEET

1. Airbags Edessä ➔ 66
2. Airbags Keskimmäinen ➔ 72
3. Airbags Turvaverhot () ➔ 72
4. Turvavyöt ➔ 60
5. Airbags sivulla ➔ 72

# AJONEUVON TUNNISTAMINEN – TUNNUSKILVET

1

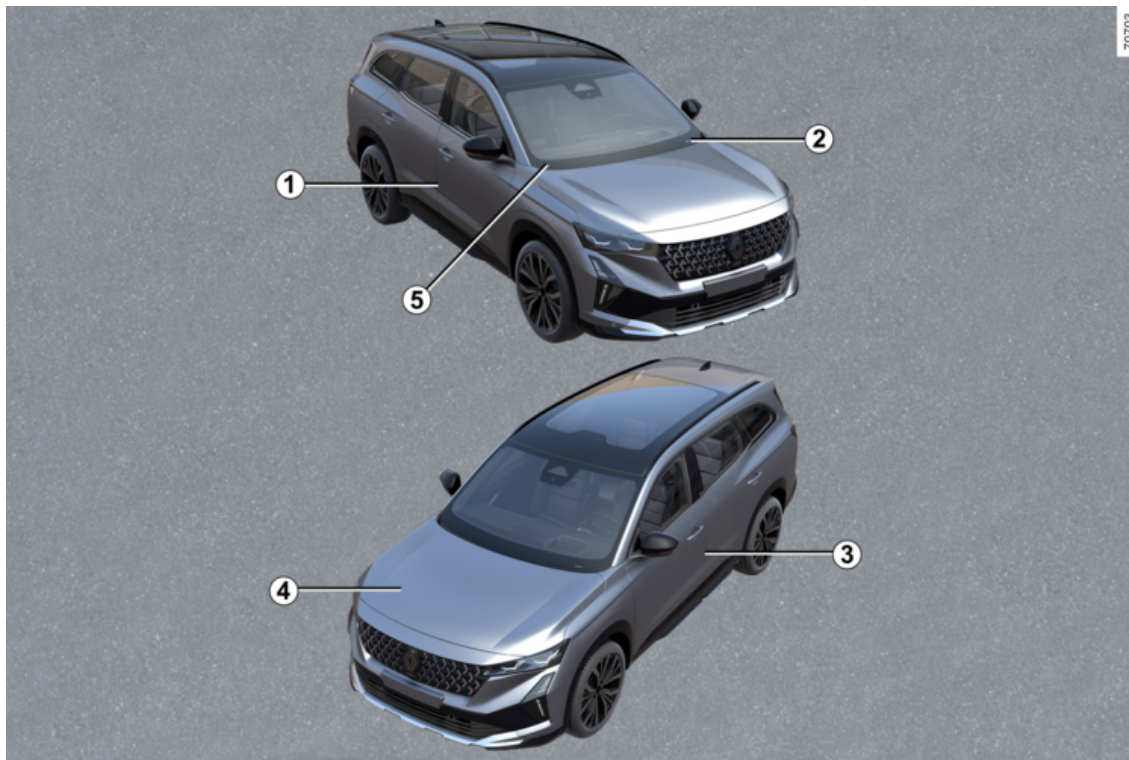

# AJONEUVON TUNNISTAMINEN – TUNNUSKILVET

1. Valmistajan kilpi → 377
2. Auton valmistenumeron muistutus → 377
3. Rengaspainetarra → 345
4. Moottorin tunnistuskilpi → 378
5. Teknisiä tietoja pelastustoimen henkilöstölle → 377

# MOOTTORITILA (SÄÄNNÖLLINEN HUOLTO)

1

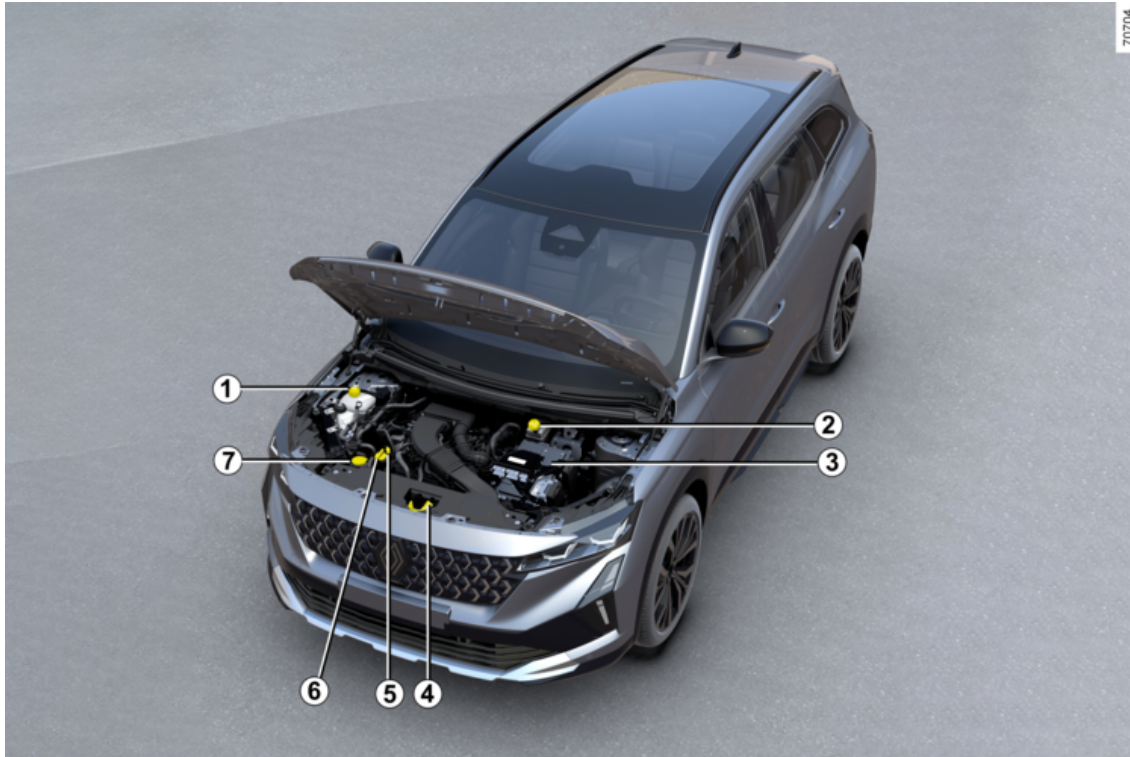

# MOOTTORITILA (SÄÄNNÖLLINEN HUOLTO)

1. Jäähdytysneste → 334
2. Jarruneste → 336
3. Akun irtonavat → 338, → 358
4. Konepellin avaaminen → 329
5. Moottoriöljyn mittatikku → 330
6. Moottoriöljyn täyttötulppa → 330
7. Lasinpesuneste → 336

# VIAN SATTUESSA

1

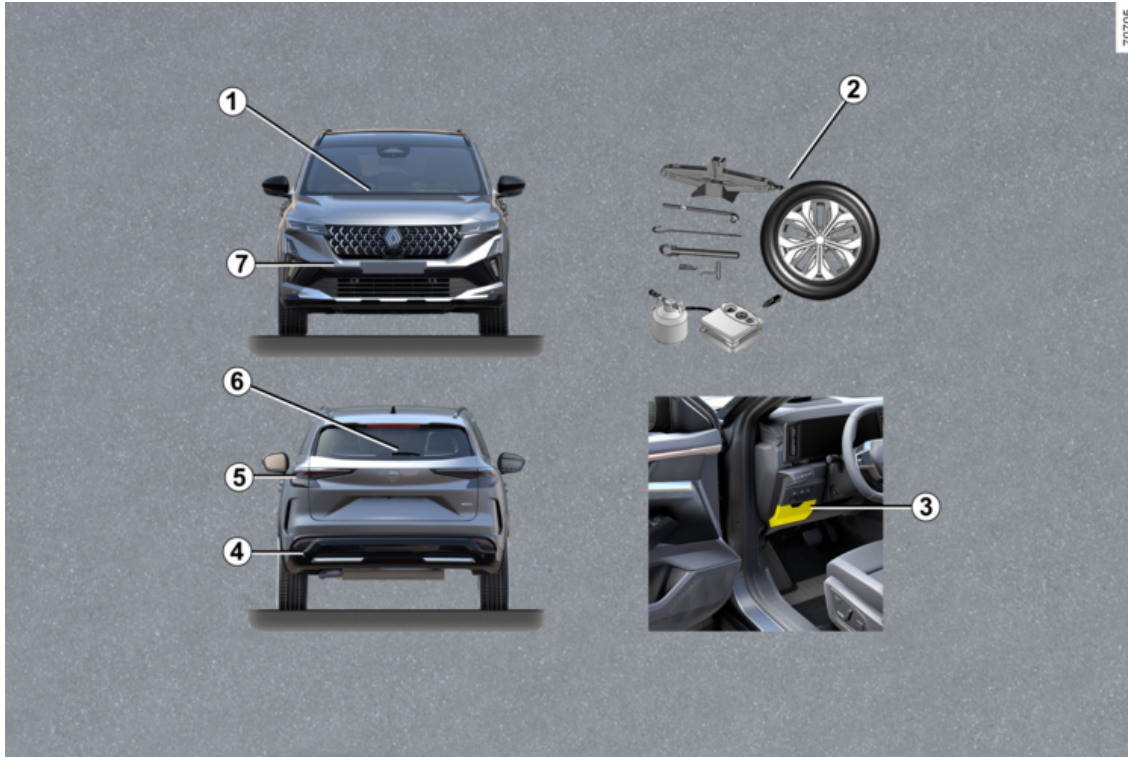

## VIAN SATTUESSA

1. Tuulilasinpyyhkimen sulkien vaihto → **364**
2. Rengasrikko: → **350** työkalut, varapyörä → **351**, pyörän vaihtaminen → **354**, renkaan täyttöpakkaus → **347**
3. Sulakkeet → **366**
4. Hinauskohta takana kohdassa → **356**
5. Suuntamerkkivalojen vaihto → **361**
6. Takalasinpyyhkimen sulan → **364** vaihto
7. Hinaussilmukka edessä kohdassa → **356**

# E-TECH FULL HYBRID -AUTO

1

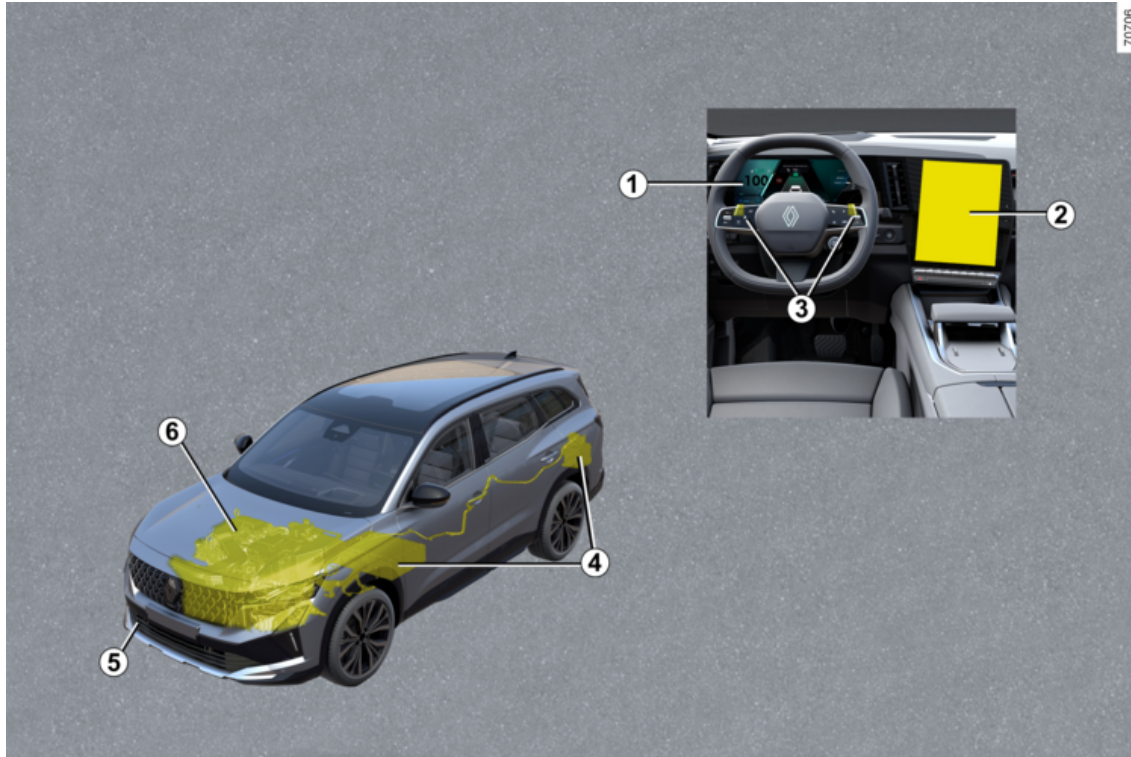

## E-TECH FULL HYBRID -AUTO

E-Tech full hybrid -auton järjestelmä: esittely → 22

E-Tech full hybrid -auton järjestelmä: tärkeitä suosituksia → 27

**1. Merkkivalot → 122**

Näyttölaitteet ja osoittimet → 115

Energiamittari → 170

**2. Pysäköintiavustimet → 265**

**3. Regeneroivan jarrutuksen vaihtokahvat → 158**

**4. Paristot → 22**

**5. Hinaaminen vian sattuessa → 356**

**6. Jäähdytysneste → 334**

# E-TECH FULL HYBRID AUTO (HEV)

Esittely

2

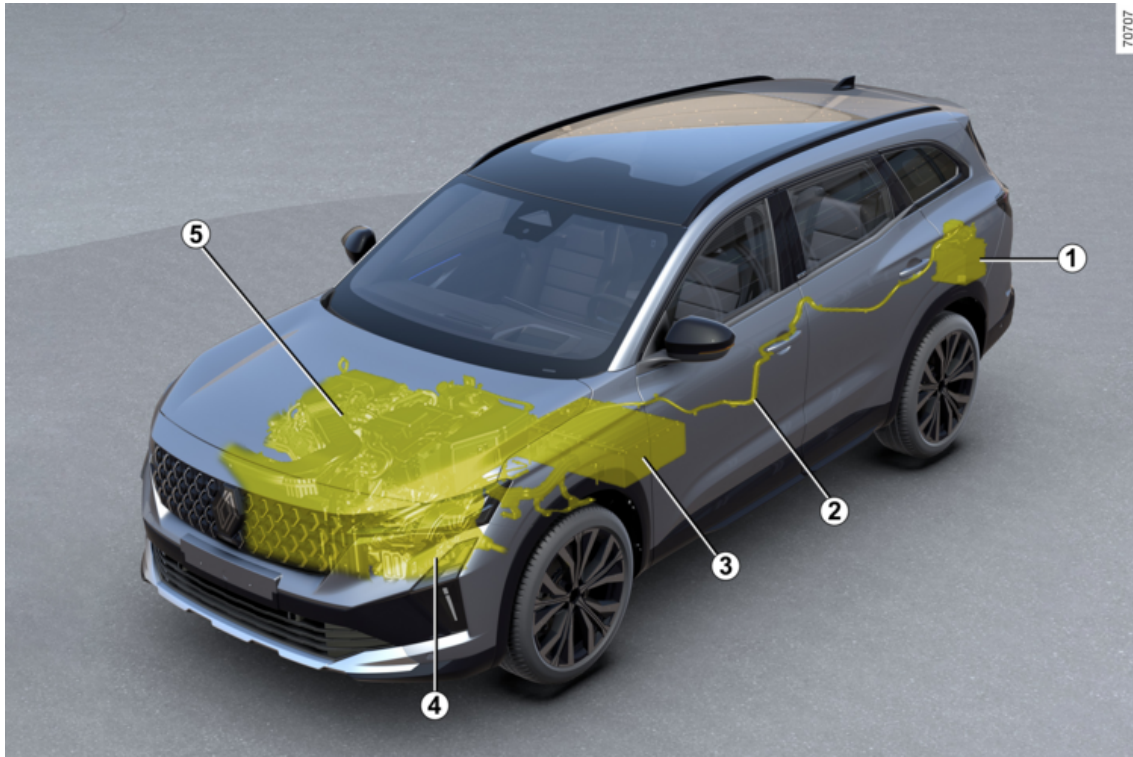

## E-TECH FULL HYBRID AUTO (HEV)

1. 12 voltin akku
2. Oranssi sähkökaapeli
3. Korkeajännitteinen ajoakku
4. Sähkömoottori
5. Polttomoottori

Auton E-Tech full hybridjärjestelmä käyttää sähkömoottoria parantamaan polttomoottorin suorituskykyä (kiihdytystä, mäkilähtöä jne.).

Autossa on enemmän kiihdytysvääntöä käytettävissä, mutta polttoainetta kuluu vähemmän.

Auto voi myös liikkua täysin sähköisessä toimintatilassa ilman polttomoottorin apua. Auto käyttää korkeajännitteiseen ajoakkuun varastoitua energiaa.

### Akut

Huomaa, että E-Tech full hybridautossa on kaksi erityyppistä akkua:

- korkeajännitteinen ajoakku
- 12 V:n akku.

### Korkeajännitteinen ajoakku

Lattian alla sijaitseva akku varastoi energian, jota sähkömoottorin oikea toiminta edellyttää.

Akun lataus purkautuu kuten minkä tahansa akun. Ajoakku latautuu seuraavissa tilanteissa:

- Auton vauhti hidastuu.
- Polttomoottori käynnistyy automaattisesti akun lataamista varten.

Auton toimintamatka sähkökäytössä riippuu ajoakun varaustasosta ja myös ajotavasta sekä energiaa kuluttavista komponenteista (ilmastointi, lämmitysjärjestelmä jne.).

Jos ajoakku on purkautunut, polttomoottori liikuttaa yksin autoa, kunnes ajoakku on latautunut riittävästi.

Auton ilmastointijärjestelmää käytetään ajoakun jäähdyttämiseen. Tarkastuta ilmastointijärjestelmä pätevällä ammattilaisella ajoakun elinkaaren varmistamiseksi. Varsinkin, jos huomaat ilmastoinnin suorituskyvyn heikenneen.

Jos autosi on pitkään pysäköitynä, käynnistä moottori säännöllisin väliajoin (noin kerran kuussa) ja tarkis-

ta, että varoitusvalo  näkyy sinisenä kojetaulussa.

Jos näin tapahtuu, akku on ladattava: jätä moottori päälle, kunnes varoitusvalo palaa sinisenä ➔ 115.

Jos näin ei tehdä, ajoakku voi vaurioitua ja auton käynnistäminen ei ole mahdollista.



E-Tech full hybrid -auton sähköjärjestelmä käyttää korkeajännitteistä sähkövirtaa.

Järjestelmä voi olla kuuma käytön aikana ja virran katkaisun jälkeen. Huomioi ja noudata autoon liimatuissa tarroissa annettuja varoituksia.

Kaikki auton korkeajännitteisen sähköjärjestelmän (komponentit, kaapelit, liittimet, ajoakku) korjaus- ja muutostyöt on ehdottomasti kielletty hengen- ja vaaran vuoksi. Ota yhteys merkikhuoltoon.

**Vakava palovamma- tai sähköiskuvaara, joka voi johtaa kuolemaan.**

### 12 V:n akku

"12 V:n" apuakku, joka sijaitsee tavaratilassa, tuottaa auton avaamiseen/sulkemiseen ja laitteiden käyttämiseen tarvittavan virran.

**Huomautus:** "12 voltin" akku ei auta polttomoottorin käynnistämässä. Kyseisen tehtävän suorittaa E-Tech full hybridjärjestelmä.

## E-TECH FULL HYBRID AUTO (HEV)

### Korkeajännitteinen virtapiiri

A



Symboli **A** kuvaa auton sähkölaitteita, jotka voivat olla turvallisuuden kannalta vaarallisia.

61587



61556

Korkeajännitteisen virtapiirin tunnistaa oransseista kaapeleista **6** sekä

osista, joissa on symboli

### Melu

Järjestelmän E-Tech full hybrid -autot ovat erityisen hiljaisia sähköisessä toimintatilassa. Sähköajoneuvojen käyttäjät ja muut liikenteessä liikkujat eivät ole välttämättä tottuneet siihen. Autosi lähestymistä on vaikea kuulla.

Koska sähkömoottori on hiljainen, saatat kuulla epätavalliset vaikutukset (esim. ilmavirran ja renkaiden aiheuttamia) ääniä sekä toiminta-

ääniä E-Tech full hybrid -järjestelmästä (esim. ajoakun jäähtyminen).



Koska E-Tech full hybrid auto on hiljainen, jätä aina poistuessasi vaihde asentoon Pkyt-ke seisontajarru päälle ja sammuta sytytysvirta.

**VAKAVA LOUKKAANTUMISVAARA.**

### Varoitusääni

Varoitusääni varoittaa ajoneuvon lähestymisestä etenkin jalankulkijoita ja pyöräilijöitä. Sähköisessä toimintatilassa järjestelmä aktivoituu automaattisesti. Ääni kuuluu ajonopeudella 1–30 km/h.

Katso lisätietoja jalankulkijoiden varoitusäänestä multimediasäätöjärjestelmän ohjeista.

Jos varoitusäänessä ilmenee jokin

toimintahäiriö,  -varoitustilassa syttyy kojetaulussa, ja sen yhteydessä näytetään Ulkoinen äänivika -viesti.

Kysy lisätietoja jälleenmyyntiliikkeestä.

# E-TECH FULL HYBRID AUTO (HEV)

## Toiminta

E-Tech full hybrid -järjestelmä valitsee polttomoottorin ja/tai sähkömoottorin ajotyylin (pehmeä, urheilullinen jne.), liikenneolosuhteiden ja valitun ajotilan → 298 mukaisesti.

Rankkasateet, tulvat:



Älä aja tulvivalla ajoradalla, jos vesi nousee yli pyöränvanteen alareunan.

## Energian virtaus



Valitusta ajotilasta riippuen eri energiavirrat näkyvät kojetaulussa.

Nämä ovat energiavirtoja välillä:

- **B**: polttomoottori;

- **C**: sähköyksikkö (ajoakku ja sähkömoottori).

Virtailmaisimen väri vaihtuu seuraavasti:

- sininen: sähköenergia
- valkoinen: polttomoottorin tuottama energia.



## Regeneroivan jarrutustason varoitusvalo **D**

Kun jalka nostetaan kaasupolkimelta tai jarrupoljinta painetaan, sähkömoottori ja regeneroiva jarrujärjestelmä muuntavat auton hidastumisvoimaa sähköenergiaksi. Lisätietoja → 22.

Auto jarruttaa, ja ajoakku latautuu samalla.

## Täysin sähköinen ajotila

Kojetaulussa näkyvä merkkivalo



ilmaisee, että E-Tech full hybrid -järjestelmä käyttää vain sähköyksikön tuottamaa energiaa auton liikuttamiseen.



Moottorijarru ei korvaa missään tapauksessa jarrupolkimen käyttöä.

**Huomaus:** Auto siirtyy hybriditilaan automaattisesti ja käynnistää polttomoottorin, kun ajoakun lataustaso laskee alhaiseksi. Tällöin koje-

taulun merkkivalo **EV** sammuu.

## E-TECH FULL HYBRID AUTO (HEV)

2



**Ei ole suositeltavaa ajaa täyssähkötilassa polttoainesäiliön ollessa tyhjä.**

Jos oranssi merkkivalo  tulee kojetauluun ja kuuluu äänimerkki, täytä säiliö polttoaineella mahdollisimman pian.

### **Auton pysähtymisen vaara**

Jos säiliössä ei ole polttoainetta, auto siirtyy automaattisesti täyssähkötilaan.

Jos ajat ajoakun tyhjiin, autoa ei voi käynnistää uudelleen (edes tankkauksen jälkeen). Ota yhteys merkkihuoltoon.

## Tärkeitä suosituksia



Lue nämä ohjeet huolellisesti. Näiden ohjeiden laiminlyönti voi aiheuttaa **tulipalovaaran, vakavan loukkaantumisvaaran tai kuolemaan johtavan sähköiskuvaaran.**

### **Onnettomuuden tai törmäyksen sattuessa**

Jos ajoneuvon alustaan kohdistuu törmäys (esimerkiksi törmäys pylväaseen, korkeaan jalkakäytävän reunaan tai toiseen kulkuneuvoon), sähköjärjestelmä tai ajoakku voi vahingoittua.

Anna merkkihuollon tarkastaa autosi.

Älä koskaan kosketa auton sisä- tai ulkopuolella näkyvillä ja esillä oleviin korkeajännitekomponentteihin tai oransseihin kaapeleihin.

Jos ajoakku on pahasti vaurioitunut, siinä voi olla vuotoja:

- Älä koskaan kosketa käyttöakusta valuvia nesteitä.
- Jos nestettä joutuu keholle, huuhtele altistunut kohta välittömästi runsaalla vedellä ja mene mahdollisimman pian lääkäriin.

### **Tulipalon sattuessa**

Tulipalon sattuessa poistu heti autosta ja pyydä kaikkia muitakin poistumaan, ota sen jälkeen yhteys palolaitokseen täsmentäen, että kyseessä on hybridauto.

Jos joudut toimimaan tilanteessa, käytä yksinomaan ABC- tai BC-tyypin sammutusaineita, jotka sopivat sähköjärjestelmässä olevan palon sammuttamiseen. Älä käytä vettä tai muita sammutusaineita.

Aina kun sähköjärjestelmään tulee vaurioita, ota yhteys valtuutettuun jälleenmyyjäliikkeeseen.

### **Hinaamista koskevissa kysymyksissä**

Tarkempia ohjeita on kohdassa "Hinaaminen: vian sattuessa" ➔ **356**.

### **Auton peseminen**

Älä koskaan pese moottoritilaa tai korkeajännitteistä ajoakkua painepesurilla.

Muutoin auton sähköjärjestelmä voi vahingoittua.

### **Hengenvaarallisen sähköiskun vaara.**

# KORTTI

## Yleistä

2

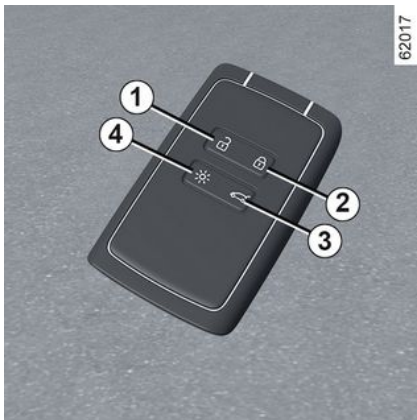

1. Kaikkien ovien ja luukkujen lukituksen avaus.
2. Kaikkien ovien ja luukkujen lukitus.
3. Tavaratilan lukitus/avaus ja automallikohtaisesti moottoroidun taka-luukun avaus/sulkeminen.
4. Valojen sytytys kauko-ohjaimella.

### Avainkortin toiminnot:

- avattavien elementtien lukitus ja avaus (ovet, tavaratila ja polttoaineen täyttöluukku);
- valojen sytytys kauko-ohjaimella;

- sähkötoimisten sivulasien automaattinen avaaminen/sulkeminen → 313.



Automallin mukaan sinulla saattaa olla digitaalinen avain, joka tarjoaa kaikki kortin toiminnot. Jos kortti on kuitenkin jätetty autoon ja ovet on lukittu digitaalisella avaimella, kaikki kortin toiminnot estyvät. Lisätietoja on kohdassa "Digitaalinen avain" → 37.

### Toiminta-aika

Varmista, että paristo on kunnossa, oikeantyyppinen ja asetettu oikein päin. Sen käyttöikä on noin kaksi vuotta: vaihda se, kun viesti "Avainkortin paristo heikko" tulee kojelaudaan → 34.

### -avainkortin toimintasäde

Toimintasäde riippuu auton ympäristöstä: varo, ettet huomaamattasi avaa tai lukitse auton ovia painamalla vahingossa avainkortin painikkeita.

**Huomautus:** jos ovi tai tavaratilan ovi on auki tai ei sulkeudu kunnolla,

auto ei lukitu. Merkkiääni kuuluu, mutta hätävilkut ja sivuvilkut eivät välähdä.



Jos akku on tyhjentynyt, voit silti lukita/avata auton ja käynnistää sen → 41 → 151.

### Valojen etäkäyttötoiminto

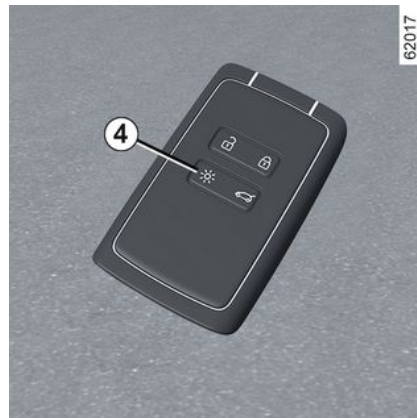

Painikkeen 4 painalluksella lähivalot ja ulkopuoliset valot syttyvät noin 20 sekunnin ajaksi. Toiminnon avulla löydät autosi helposti esim. suurelta parkkipaikalta.

## KORTTI

Pidä painiketta **4** painettuna noin kahden sekunnin ajan, niin ulkopuoliset valot kytkeytyvät ja merkkiääni kuuluu.

**Huomautus:** paina painiketta **4** uudelleen valojen kytkemiseksi pois päältä.



### Suositus

Älä vie avainkorttia lämmön-, kylmän- tai kosteudenlähteen läheisyyteen. Älä säilytä korttia esimerkiksi takataskussa, jossa se voi taittua tai muuten vaurioitua.



### Vaihtaminen: lisäkortin hankkiminen

Jos haluat uuden kortin kadonneen kortin tilalle tai haluat käyttöösi lisäkortin, ainoastaan merkkihuolto voi toimittaa sen sinulle.

Jos avainkortti vaihdetaan uuteen, auto ja **kaikki avainkortit** on vietävä merkkihuoltoon, jossa kokonaisuus alustetaan uudelleen.

Yhdessä autossa voi olla samanaikaisesti käytössä enintään neljä avainkorttia.

### Häiriöt

Avainkortin toiminta voi häiriintyä lähiympäristön laitteiden vuoksi, jos ne toimivat samalla radiotaajuudella.



### Kuljettajan vastuu pysäköitäessä ajoneuvo tai sen ollessa pysähtyneenä

Älä koskaan poistu autosta lyhyeksikään aikaa niin, että sinne jää lapsi, muu henkilö, joka ei täysin kykene huolehtimaan itsestään tai lemmikkieläin. Lapsi voi vaarantaa oman tai muiden ihmisten turvallisuuden, jos hän käynnistää moottorin tai käyttää sähkötoimisia laitteita, kuten sähkötoimisia lasinostimia, tai lukitsee ovet. Pidä lisäksi mielessä, että kuumalla ja/tai aurinkoisella säällä, matkustamon sisälämpötila nousee erittäin nopeasti.

**HENGENVAARA TAI VAKAVAN HENKILÖVAHINGON VAARA.**

## KORTTI

### Käsihinnan asennus 7

2



Liuvuta takakotelo **5** alaspäin painamalla samalla kohtaa **A**.

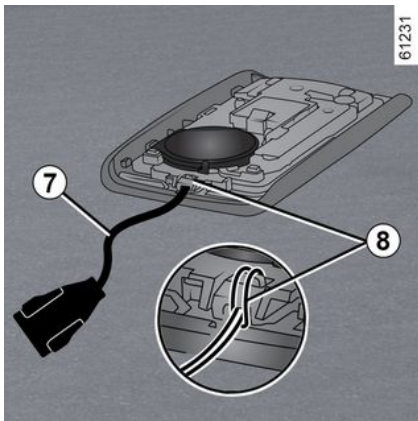

Aseta käsihigna osaan **8** ja vie hihnan pää soljen läpi.

Aseta higna aukon **6** kohdalle ja sulje kotelo.

**Huomautus:** varmista, että hihnan **7** halkaisija sopii aukkoon **6**.

### Käyttö

Auto voidaan lukita / lukitus avata kolmella tapaa:

- handsfree-tilassa, kun lähestytään autoa ja siirrytään siitä kauemmas
- avainkortilla kauko-ohjaintilassa
- käyttämällä digitaalista avainta kaukosäätimenä (automallin mukaan). Lisätietoja on kohdassa "Digitaalinen avain" → **37**.



Älä säilytä avainkorttia paikassa, jossa se voi päästä kosketuksiin muiden sähkölaitteiden kanssa (esimerkiksi tietokone tai puhelin). Ne saattavat häiritä toimintaa.

### Handsfree-tilan kytkeminen pois käytöstä / käyttöön

Voit ottaa käyttöön / poistaa käytöstä lukituksen avaamisen lähestyttäessä autoa ja lukitsemisen siirryttäessä kauemmas autosta (varusteista riippuen).

Voit myös poistaa käytöstä / ottaa käyttöön äänimerkin, joka annetaan lukituksen aikana, kun autosta siirrytään kauemmaksi → **118**.



Älä koskaan jätä korttia autoon poistuessasi autosta.



**Kuljettajan vastuu pysäköitäessä ajoneuvo tai sen ollessa pysähtyneenä**

Älä koskaan poistu autosta lyhyeksikään aikaa niin, että sinne jää lapsi, muu henkilö, joka ei täysin kykene huolehtimaan itsestään tai lemmikkieläin.

Lapsi voi vaarantaa oman tai muiden ihmisten turvallisuuden, jos hän käynnistää moottorin tai käyttää sähkötoimisia laitteita, kuten sähkötoimisia lasinostimia, tai lukitsee ovet.

Pidä lisäksi mielessä, että kuumalla ja/tai aurinkoisella säällä, matkustamon sisälämpötila nousee erittäin nopeasti.

**HENGENVAARA TAI VAKAVAN HENKILÖVAHINGON VAARA.**

**Lukituksen avaaminen kauko-ohjauksella autoa lähestyttäessä**



65754

Jos avainkortti on tunnistusalueella **1**, auton lukitus avautuu. Lukituksen avautumisen merkiksi varoitusvilkut ja sivusuuntavalot **välähtävät yhden kerran.**



Sivupeilit taittuvat paikointusasentoon ja auki automaattisesti, kun auto lukitaan ja lukitus avataan (auto-version mukaan) ➔ **129.**

**Lukitus kauko-ohjauksella, kun siirrytään kauemmas autosta**



65755

2

Kun handsfree-kortti on mukana ja ovet ja tavaratila on suljettu, poistu auton vierestä: auto lukkiutuu automaattisesti heti, kun poistut tunnistusalueelta **1**.

**Huomaus:** etäisyys, jolla auton ovet ja luukut lukkiutuvat, riippuu ympäristöstä

Lukituksen merkiksi **hätävilkut välähtävät kahdesti, minkä jälkeen ne syttyvät palamaan** noin neljäksi sekunniksi ja äänimerkki kuuluu.

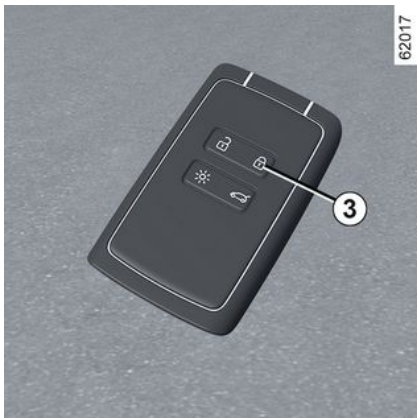

Jos avainkortti on ollut tunnistusalueella **1** noin 15 minuuttia, lukitus kauko-ohjaimella poistuu käytöstä.

Avaa auton lukitus painamalla kortin painiketta **3**.

Autoa ei voida lukita kauko-ohjaimella, jos avainkortti on alueella **2**.

## Ovilukituksen handsfree-avaus tavaratilan avaamisen yhteydessä



Kun kortti on alueella **1** ja auto on lukittu, paina painiketta **4** avataksesi koko auton.

Hätävilkut **välähtävät kahdesti** sen merkiksi, että auton lukitus on avattu. Joissakin autoissa ovipeilit kääntyvät ulospäin automaattisesti.

## Lukituksen avaamiseen liittyviä erityispiirteitä

Tietyissä olosuhteissa lukituksen avaaminen autoa lähestyessä on kytketty pois päältä:

- jos autoa ei ole käytetty kahdeksaan päivään;
- avainkortti jää auton lähelle alueella **2** noin viiden minuutin ajaksi **ovien lukituksen avaamisen jälkeen**;
- jos alueen **2** lähellä on käyty useita kertoja, mutta ovia ei ole aukaisu.

Avaa ajoneuvon lukitus ja aktivoi "handsfree"-tila uudelleen painamalla tavaratilan avauspainiketta **4** tai käyttämällä avainkorttia kauko-ohjaimena (katso seuraavat sivut).

## Handsfree-lukitukseen liittyviä erityispiirteitä

Kun auto on lukittu handsfree-tilassa, on odotettava noin kolme sekuntia, ennen kuin auton lukitus voidaan avata. Näiden kolmen sekunnin aikana lukitus voidaan varmistaa vetämällä ovien kahvoista.

**Huomaus:** jos ovi tai tavaratilan ovi on auki tai ei sulkeudu kunnolla, auto ei lukitu. Merkkiäänä kuuluu, mutta hätävilkut ja sivuvilkut eivät välähdä.

## KORTTI

### Avainkortin käyttö kauko-ohjaimena

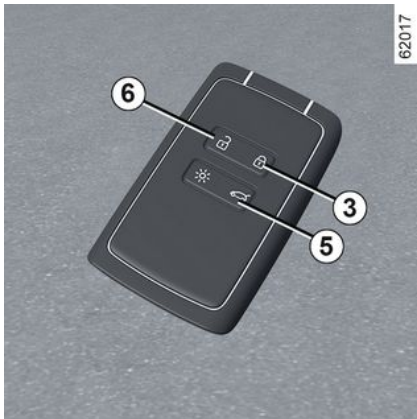

#### Lukituksen avaus -avainkortilla

Paina painiketta **6**. Hätävilkut ja sivuvilkut **välähtävät kerran** sen merkiksi, että ovien lukitus on avattu. Joissakin autoissa ovipeilit taittuvat auki automaattisesti.

Pidä painiketta **6** painettuna auton lukituksen sekä etu- ja takaikkunoiden avaamiseksi (automallin mukaan). Jos ajoneuvo on varustettu moottoroidulla takaluukulla, painikkeen **5** painaminen yhden kerran avaa ajoneuvon lukituksen ja avaa takaluukun.

Kun painiketta **5** painetaan uudelleen, moottoroitu takaluukku sulkeu-

tuu, mutta autoa ei lukita. Voit lukita ajoneuvon painamalla painiketta **3**.

#### Lukitus avainkortilla

Kun ovet ja tavaratilan ovi ovat suljettuina, paina painiketta **3**: auto lukkiutuu.

Hätävilkut **välähtävät kahdesti** sen merkiksi, että auto on lukittu. Joissakin autoissa ovipeilit taittuvat sisään automaattisesti.

Pidä (automallin mukaan) painiketta **3** painettuna auton lukitsemiseksi sekä etu- ja takaikkunoiden sulkemiseksi.

#### Huomautus:

- enimmäisetäisyys, jolla auton ovet ja luukut lukkiutuvat, riippuu ympäristöstä
- jos ovi tai takaluukku on auki tai sitä ei ole suljettu kunnolla, lukitusta ei tapahdu. Merkkiäään kuuluu, mutta hätävilkut ja sivuvilkut eivät välähdä.



Avaimen painikkeet eivät toimi, kun moottori käy.



Kun ovi on avattu ja suljettu **moottorin käydessä** ja jos kortti ei ole enää alueella **2**, viesti "Avainkorttia ei havaittu" varoittaa siitä, ettei kortti ole enää autossa. Näin estetään esimerkiksi liikkeelle lähteminen sen jälkeen, kun kyädistä on jätetty matkustaja, jolla on avainkortti mukanaan.

Hälytys poistuu, kun avainkortti havaitaan uudelleen.

#### Tavaratilan erillislukitus / lukituksen avaus

Jos ajoneuvo on varustettu manuaalisella (moottorittomalla) takaluukulla, voit lukita/avata pelkän tavaratilan lukituksen painikkeella **5**.

## KORTTI

**Huomautus:** kun pelkän tavaratilan lukitus on avattu painikkeella **5**, muut ovet ja luukut avataan seuraavasti:

– painikkeen **6** painaminen;

tai

– siirtymällä kauemmas autosta, jotta automaattinen lukitus autolta poistuttaessa aktivoituu. Tässä tapauksessa lukituksen avaaminen autoa lähestyessä -ominaisuus toimii jälleen.

## Turvalukitus

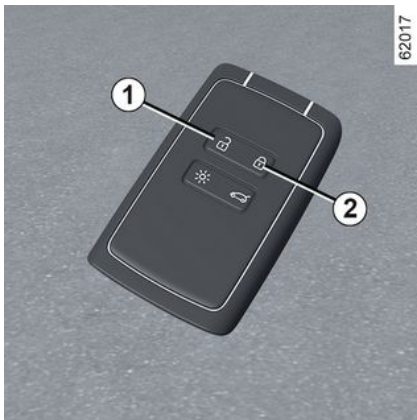

Jos autossa on turvalukitus varusteena, sen avulla voidaan lukita ovet ja luukut ja estää ovien avaaminen sisäkahvoista (jos esim. ikkuna riko-

taan ja ovi yritetään avata sisäpuolelta).



Älä koskaan turvalukitse ovia, jos auton matkustamoon jää joku.

## Turvalukituksen aktivointi

Paina painiketta **2** kahdesti peräkkäin.

Lukituksen merkiksi hätävilkut ja sivusuunta-valot välähtävät **kaksi kertaa hitaasti ja kolme kertaa nopeasti**.

Auton varustetason mukaan sivupeilit voivat taittua automaattisesti, kun auto lukitaan → **129**.

## Turvalukituksen poiskytkentä

Paina painiketta **1** kerran.

Merkkinä ovien avautumisesta hätävilkut **vilkkuvat**.



Automallin mukaan sinulla saattaa olla digitaalinen avain, joka tarjoaa kaikki kortin toiminnot. Jos kortti on kuitenkin jätetty autoon ja ovet on lukittu digitaalisella avaimella, kaikki kortin toiminnot estyvät. Lisätietoja on kohdassa "Digitaalinen avain" → **37**.

## Handsfree-kortti: paristo

## Akun vaihto

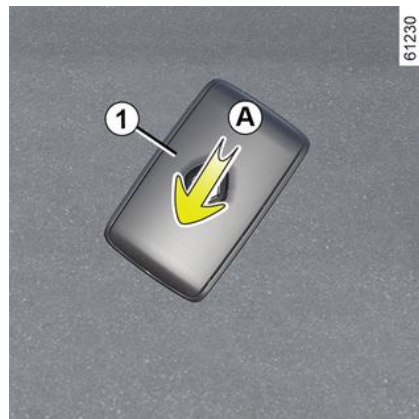

## KORTTI

Kun viesti "Avainkortin paristo heikko" tulee näkyviin kojetauluun, vaihda avainkortin paristo:

- Liu'uta takakoteloa **1** alaspäin painamalla samalla kohtaa **A**.
- Poista paristokansi **2**.
- Poista paristo painamalla toisesta reunasta ja nostamalla toisesta
- Tee vaihto lokeron sisällä olevan suuntamerkin ja kuvion mukaisesti.



Kun laitat patterin avainkorttiin, toimi päinvastoin, ja sen jälkeen paina yhtä kortin painikkeista neljä kertaa auton läheisyydessä. Seuraavan käynnistyksen yhteydessä viesti katoaa.

Varmista, että kansi on kunnolla kiinni.

**Huomautus:** kun vaihdat pariston, älä kosketa avainkortin piirilevyä ja kontakteja.

 Paristoja on saatavissa jälleenmyyjiltä. Varmista, ettei paristossa ole mustejälkiä, jotka voivat huonontaa sähkökon-taktia.

 Jos vaihdat pariston, käytä ainoastaan saman- tai vastaavan-tyyppisiä paristoja (lisätietoja saat valtuutetulta jälleenmyyjältä).



Vaihdettaessa:

- Varmista, että asetat paristot oikein päin.

### Räjähdyshaara.

- Jos et saa paristoluukkuja täysin kiinni, älä käytä kaukosäädintä äläkä jätä sitä lasten ulottuville.

### Toimintahäiriöt

Jos paristo on liian heikko toimimaan, voit kuitenkin käynnistää moottorin ja lukita auton / avata lukituksen ➔ **41**.

26913



## KORTTI

2



Älä heitä käytettyjä paristoja roskiin. Vie ne valtuutetulle jälleenmyyjälle tai kysy paikalliselta viranomaiselta tietoja asianmukaisesta kierrättämisestä.



### **Paristoihin liittyvät varoimet:**

- pidä (uudet tai käytetyt) paristot poissa lasten ulottuvilta,
- älä niele paristoja,

### **Vakavien ja hengenvaarallisten kemiallisten palovammojen vaara.**

- Jos joku nielee pariston tai paristo joutuu muuten elimistöön, hänet on vietävä mahdollisimman pian lääkäriin.

# DIGITAALINEN AVAIN

## Yleistä

Maasta ja tilauksesta riippuen voit asentaa älypuhelimeen digitaalisen avaimen autoasi varten.

Digitaalinen avain sisältää tarvittavat oikeudet auton lukitsemiseen/luokitukseen avaamiseen ja käynnistämiseen älypuhelimella. Näin ollen älypuhelin korvaa korttisi.

Digitaalisten avainten asennus, hallinta ja siirto tapahtuvat valmistajan sovelluksen avulla.

Kun valmistajan sovellus on asennettu älypuhelimeen ja tilaus on aktivoitu, digitaalinen avain on aktivoitava valmistajan sovelluksesta.



Jos annat autosi jonkin muun henkilön käyttöön, varmista, että sinulla on auton kortti hallussasi, jotta voit tarvittaessa käyttää autoa (tällainen tilanne voi olla esim. se, että autolle tehdään toimenpide tai sitä käsittelee merkkikorjaamo tai valtuutettu ammattilainen).



### Älypuhelimien digitaalisen avaimen turvallinen käyttö

Digitaalisen avaimen omistajan ja sen nimettyjen käyttäjien vastuulla on suojata ja turvata digitaalisen avaimen käyttö älypuhelimessa.

Varmista, että asennat älypuhelimeesi tarvittavat suojaustyökalut ja -toiminnot (kuten näytön suojaaminen salasanalalla).

## Käyttöolosuhteet

Aktivoi Bluetooth® älypuhelimessasi ja avaa valmistajan sovellus, minkä jälkeen voit käyttää digitaalisen avaimen toimintoja.

**Huomautus:** älypuhelimessa on oltava riittävä lataus, jotta digitaalista avainta voidaan käyttää. Jos lataustaso on alhainen, kojetauluun tulee sanoma "Älypuhelimessa alhainen lataustaso".



Digitaalisen avaimen toiminnallinen ulottuvuus riippuu älypuhelimesi Bluetooth®-yhteydestä.

## Digitaalisen avaimen lainaaminen

Avaa valmistajan sovelluksesta Share Virtual Key -valikko ja täytä ajoittaisen käyttäjän tiedot. Vahvistuksen jälkeen käyttäjälle lähetetään vahvistussähköposti.



Jos digitaalista avainta lainataan, sen omistaja vastaa itse luotettavan henkilön nimeämisestä auton käyttäjäksi.

Jotta vältät virheet digitaalisen avaimen siirtämisessä väliaikaiselle käyttäjälle (esim. ei Wi-Fi-yhteyttä tai mobiiliyhteyttä), varaudu lainaan etukäteen.

Voit tehdä tämän varmistamalla, että:

- satunnaisen käyttäjän täytyy ensin ladata ja asentaa valmistajan sovellus.

## DIGITAALINEN AVAIN

– älypuhelimesi ja satunnaisen käyttäjän älypuhelin ovat yhteydessä internetiin koko toimenpiteen ajan (Wi-Fi- tai mobiiliverkon kautta);  
– satunnaisen käyttäjän digitaalinen avain aktivoituu, kun toimenpide on suoritettu.

### Digitaalisen avaimen peruminen

Käyttäjä voi itse perua digitaalinen avaimen. Kun digitaalinen avain on peruttu, käyttäjä voi aktivoida uuden avaimen.

Katso lisätietoja valmistajan sovelluksesta.

### Aktivointi/poiskytkentä multimedianaäytössä

Digitaalinen avain -toiminnon voi aktivoida ja sen aktivoinnin voi poistaa, jotta auto ei viesti minkään digitaalisen avaimen kanssa. Katso lisätietoja multimedianaäyttöoppaasta.

**Huomautus:** jos toiminto otetaan pois käytöstä, olemassa olevia digitaalisia avaimia ei poisteta. Käytöstä poistetaan vain tiedonsiirron mahdollisuus niiden kanssa.

### Ovien, tavaratilan, turvalukituksen lukitus/avaaminen, valojen etäkäyttö

Kun auto käynnistetään tai sen lukitus avataan ensimmäisen kerran uuden digitaalisen avaimen tai uuden älypuhelimien avulla, kestää useita sekunteja ennen kuin auto tunnistaa älypuhelimien asennetun digitaalisen avaimen.

Aktivoi Bluetooth® älypuhelimessasi, avaa valmistajan sovellus ja tutustu digitaalisen avaimen eri toimintoihin. Ne ovat samat kuin korttissasi.

### Ovien ja luukkujen avaamiseen liittyvät erikoistoiminnot

Tietyissä olosuhteissa (esim. kahdeksan päivän kuluttua siitä, kun autoa on viimeksi käytetty) lukitusta ei voi avata digitaalisella avaimella. Paina tässä tapauksessa tavaratilan avauspainiketta ja avaa sen jälkeen lukitus digitaalisella avaimella.

Nämä toiminnot ovat:

- kaikkien ovien ja luukkujen lukitseminen ja avaaminen: katso "Hands-free-kortti: käyttö" → 30
- tavaratilan lukitseminen ja avaaminen (automallista riippuen): katso "Hands-free-kortti: käyttö" → 30
- turvalukitus (automallista riippuen): katso "Hands-free-kortti: turvalukitus" → 34

- valojen etäkäyttö: katso lisätietoja kohdasta "Valojen etäkäyttö" → 28
- äänimerkinantolaitteen etäkäyttö (tämän avulla voit esimerkiksi tunnistaa autosi kaukaa tai silloin, kun se on pysäköitynä täydelle pysäköintialueelle)
- moottorin käynnistys ja pysäytys: katso: "Moottorin käynnistys, pysäytys" → 151.

### Moottorin käynnistys, sammutus



Ensimmäisen käytön yhteydessä ja aina uutta älypuhelinia käytettäessä digitaalinen avain on kalibroitava auton kanssa.

## DIGITAALINEN AVAIN

Sen voi tehdä niin, että Bluetooth® aktivoidaan älypuhelimessa ja siten noudatetaan valmistajan soveluksessa olevia ohjeita.

Kalibroinnin aikana älypuhelimien on oltava tunnustusalueella **1**.

Ennen moottorin käynnistämistä/pysäyttämistä järjestelmä tarkistaa, että älypuhelin on tunnustusalueella **1**.

Saat lisätietoja kohdasta "Moottorin käynnistys, pysäytys" ➔ **151**.

Älypuhelimien on oltava autossa koko matkan ajan.

### Huomautus:

Jos digitaalista avainta lainataan, voit poistaa sen suorittamalla peruutus toiminnon älypuhelimella sen ollessa tunnustusalueella **1**.

Muussa tapauksessa poistopyyntö jää odottamaan ja vahvistetaan vasta, kun moottori käynnistetään toisella digitaalisella avaimella tai kortilla.



Älypuhelin on ehdottomasti asetettava sijoitusalueelle moottorin käynnistämistä ja sammuttamista varten sekä kalibroinnin aikana.



Jos älypuhelin ei ole enää matkustamossa, kun yrität sammuttaa moottorin, kojetauluun tulee viesti, jossa kehoitetaan painamaan moottorin käynnistys-/pysäytyspainiketta **2** yli kaksi sekuntia.

Jos älypuhelin ei ole enää matkustamossa, varmista, että voit hakea sen ennen kuin painat painiketta pit-

kään. Ilman älypuhelin tai korttia et voi käynnistää autoa uudelleen.

## Digitaalisen avaimen erityispiirteitä

- Jotta digitaalinen avain pysyy aktiivisena, kyseisen älypuhelimien on oltava yhteydessä Internetiin (WiFi tai matkapuhelinverkon kautta) vähintään kerran 48 tunnissa. Yhdistä muussa tapauksessa älypuhelimesi internetiin muutamaksi minuutiksi, jotta digitaalinen avain voidaan aktivoida uudelleen.
- Jos kortti on jätetty autoon ja ovet on lukittu digitaalisella avaimella, kaikki kortin toiminnot estyvät. Kortin toiminnot pysyvät poissa käytöstä, kunnes moottori käynnistetään uudelleen.

Tässä tapauksessa sinun on moottorin käynnistämiseksi käytettävä joko digitaalista avainta tai muuta kuin ajoneuvoon jätettyä korttia.



Kun moottori käynnistetään tai sammutetaan, älypuhelimessa tulee aina olla riittävästi latausta, jotta digitaalista avainta voidaan käyttää.

## OVET JA LUUKUT

### Ovien avaaminen ja sulkeminen

#### Avaaminen ulkopuolelta



#### Etuovet

Kun ovien lukitus on avattu tai avainkortti on mukanas, tartu kahvaan **1** ja vedä se itseesi päin.



#### Takaovet

Kun ovien lukitus on avattu tai avainkortti on mukanas, tartu kahvaan **2** ja vedä se itseesi päin.

#### Avaaminen sisäpuolelta



Vedä kahvasta **3**.

Voi olla tarpeen (automallin mukaan) vetää kahvaa **3** kahdesti: ensimmäinen kerta avaa oven lukituksen, toinen kerta avaa sen.



Turvallisuussyistä ovet saa avata ja sulkea ainoastaan auton ollessa pysähdyksissä.

#### Ajovalomuistin varoitusääni

Kun avaat oven, kuuluu varoitusäänimerkki, mikäli ajovaloja ei ole sam-

## OVET JA LUUKUT

mutettu, vaikka moottorin virta on katkaistu.

### Ovi tai luukku unohtunut auki -varoitusta

Auto paikoillaan virta kytkettyinä



kojetaulun varoitusvalo ja avointa tai huonosti suljettua ovea tai luukkua (tavaratilan luukku) osoittava varoitusvalo syttyvät.

Kun ajonopeus on noin 10 km/h, varoitusvalo syttyy, jos jokin ovista tai tavaratilan luukku on auki tai huonosti suljettu. Lisäksi viesti "Tavaratilan luukku auki" tai "Ovi auki" tulee näkyviin ja merkkiäänä kuuluu noin 40 sekunnin ajan tai kunnes ovi tai tavaratilan luukku suljetaan.

### Lasten turvallisuus; lapsilukko



Jotta takaovia ei voi avata sisältä, siirrä vipua **4** ja tarkista sisältä, että ovet ovat lukossa.



**Kuljettajan vastuu pysäköitäessä ajoneuvo tai sen ollessa pysähtyneenä**

Älä koskaan poistu autosta lyhyeksikään aikaa niin, että sinne jää lapsi, muu henkilö, joka ei täysin kykene huolehtimaan itsestään tai lemmikkieläin.

Lapsi voi vaarantaa oman tai muiden ihmisten turvallisuuden, jos hän esimerkiksi käynnistää moottorin tai käyttää sähkötoimisia laitteita, kuten sähkötoimisia lasinostimia, tai lukitsee ovet.

Pidä lisäksi mielessä, että kuumalla ja/tai aurinkoisella säällä, matkustamon sisälämpötila nousee erittäin nopeasti.

**HENGENVAARA TAI VAKAVAN HENKILÖVAHINGON VAARA.**

### Ovien ja luukkujen lukitseminen ja avaaminen

**Jos kortti ei toimi**

**Joissain tapauksissa** kortti ei ehkä toimi:

## OVET JA LUUKUT

- kun kortin paristo on lopussa tai auton akku on purkautunut jne.;
- Ympäristössä on laitteita, jotka toimivat samalla taajuudella kuin avainkortti (esim. matkapuhelin).
- Auto on pysäköity alueelle, jolla esiintyy voimakasta sähkömagneettista säteilyä.
- Auto on lukittu digitaalisella avaimella ➔ 37.

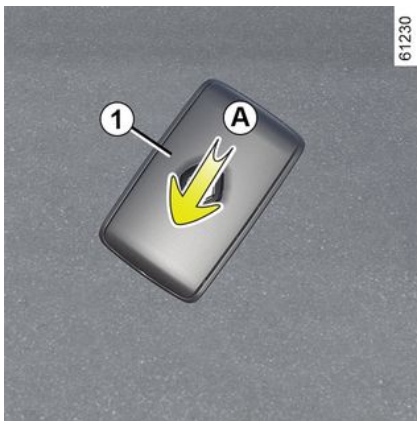

Tällöin on mahdollista:

- automallin mukaan radiotaajuuskaukosäätimen avaimen tai avainkorttiin sisäänrakennetun varaavaimen käyttö kuljettajan oven avaamiseen.
- käyttää sisätiloissa olevaa lukitus-/avauskytkintä

- käyttää digitaalista avainta (automallin mukaan) ➔ 37.

### Avainkorttiin sisäänrakennettu avain

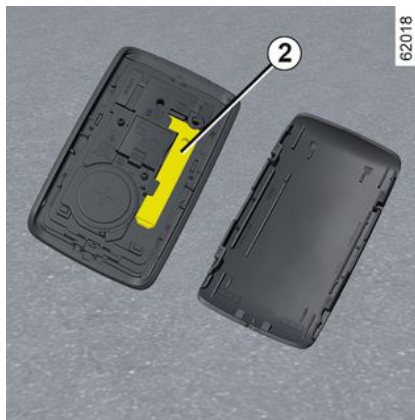

Sisäänrakennetun avaimen **2** avulla voidaan lukita tai avata kuljettajan ovi, jos avainkortti ei toimi.

#### Pääsy avaimen **2**

Liu'uta takakotelo **1** alaspäin painamalla samalla kohtaa **A**.

### Avainkorttiin sisäänrakennetun avaimen käyttö

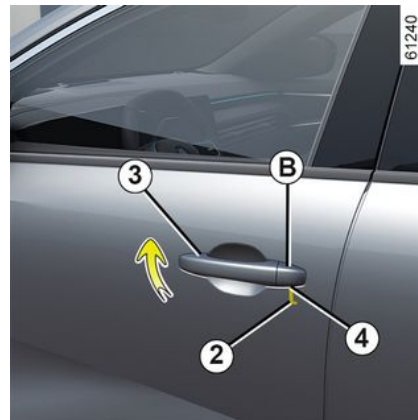

- Vedä kahvasta **3**;
- paina kantta **B** alaspäin kuljettajan ovenssa;
- aseta avaimen **2** pää loveen **4**, joka on kannen **B** alaosassa;
- irrota peitekansi **B** kääntämällä avainta ylöspäin;
- Työnnä avain **2** lukkoon. Lukitse sitten ovi tai avaa sen lukitus.

Kun olet autossa, aseta sisäänrakennettu avain takaisin paikalleen avainkorttiin.

## OVET JA LUUKUT

### Ovien lukitus käsin

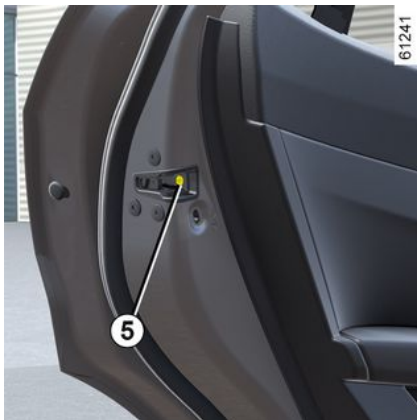

Kun iso ovi on auki, kierrä ruuvia **5** (käytä apuna avaimen päätä) ja sulje ovi.

Ovi on nyt lukittu ulkopuolelta.

Tällöin ovet voidaan avata ainoastaan sisäpuolelta tai kuljettajan ovesta avaimella.

### Ovien lukitus-/avauskytkin matkustamossa



Kytkin **6** ohjaa samanaikaisesti ovia, tavaratilan luukkua ja polttoaineen täyttöluukkua.

Jos jokin auton ovi tai luukku on suljettu puutteellisesti tai jäänyt auki, ovet lukkiutuvat hetkeksi ja avautuvat taas.

Jos joudut pitämään tavaratilan luukun auki tavaroiden kuljetuksen ajan voit silti lukita muut ovet ja luukut seuraavasti: Moottori pysähdyksissä, paina kytkintä **6** yli viiden sekunnin ajan, jolloin muut ovet ja luukut lukkiutuvat.

### Ovien ja luukkujen lukitustilan merkkivalo

**Kun sytytysvirta on kytketty**, katkaisimen **6** merkkivalo ilmaisee ovien ja luukkujen lukituksen tilan:

- kun varoitusvalo palaa, ovet ja tavaratilan ovi lukitaan;
- kun merkkivalo ei pala, ovien ja luukkujen lukitus on avattu.

Kun ovet lukitaan, merkkivalo palaa ja sammuu sitten.



#### **Kuljettajan vastuu**

Jos haluat pitää ovet lukittuina ajon aikana, muista että ovien lukitus vaikeuttaa auttajien pääsyä matkustamoon onnettomuustilanteessa.

### Ovien ja luukkujen lukitus ilman avainkorttia tai avainta

Tilanteessa, jossa esimerkiksi avainkortti tai avain ei toimi väliaikaisesti vaikkapa paristojen loputtua.

**Kun sytytysvirta on pois päältä ja ovi tai tavaratila on auki**, pidä painettuna kytkintä **6**.

Kun ovi suljetaan, kaikki ovet ja luukut lukkiutuvat.

## OVET JA LUUKUT

**Huomautus:** ovien lukituksen avaaminen auton ulkopuolelta on mahdollista vain avaimella tai jos auton tunnustusalueella on avainkortti.



Älä koskaan jätä avainta tai avainkorttia autoon poistuessasi autosta.

## OVIEEN JA LUUKKUIEN AUTOMAATTINEN KESKUSLUKITUS AJON AIKANA

### Toimintaperiaate



Liikkeellelähdön jälkeen ovet ja luukut lukkiutuvat automaattisesti, kun ajonopeus ylittää 10 km/h.

Lukituksen avaaminen:

- paina keskuslukituksen avauspainiketta **1**;
- kun auto on pysähtyneenä, avaa jokin etuovi auton sisäpuolelta.

**Huomautus:** jos ovi avataan/suljetaan, se lukkiutuu automaattisesti uudestaan, kun auton nopeus ylittää noin 10 km/h.

### Toiminnon kytkentä/poiskytkentä

**Toiminnon päällekytkentä:** auton ollessa pysähtyneenä ja moottorin käydessä paina painokytintä **1** noin viiden sekunnin ajan, kunnes kuulet äänimerkin.

**Toiminnon poiskytkentä:** auton ollessa pysähtyneenä ja moottorin käydessä paina painokytintä **1** noin viiden sekunnin ajan, kunnes kuulet kaksi piippausta.

Toiminto voidaan myös kytkeä käyttöön ja poistaa käytöstä multimedianaäytössä ➔ **118** (automallin mukaan).

### Toimintahäiriöt

Jos havaitset automaattisen lukitus-toiminnon toimintahäiriön (keskus-

lukitus ei toimi, painikkeen merkkivalo **1** ei syty, kun yrität lukita ovet tai takaluukun tms.), tarkista, ettei keskuslukitus ole poistunut käytöstä vahingossa ja että kaikki avattavat elementit ovat hyvin kiinni. Jos ne ovat kiinni eikä lukitustoiminto toimi, vie auto merkkihuoltoon.



### Kuljettajan vastuu

Jos haluat pitää ovet lukittuina ajon aikana, muista että ovien lukitus vaikeuttaa auttajien pääsyä matkustamoon onnettomuustilanteissa.

# OVET JA LUUKUT

## Tavaratila

### Raottaminen



Paina painiketta **1** ja avaa luukku.

### Sulkeminen

Laske tavaratilan luukku alas käyttämällä sisäkahvoja **2**.



**Älä koskaan sulje tavaratilan luukku kaasujousista.**

## Takaluukun avaaminen käsin sisältä

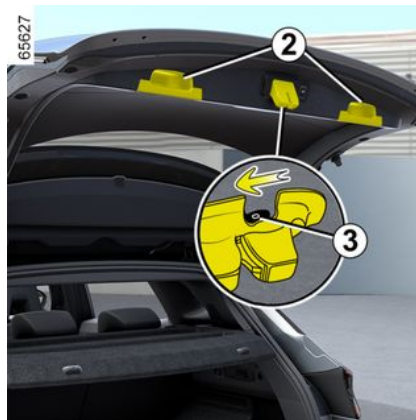

Jos tavaratilan luukun lukitusta ei saada auki, se voidaan avata käsin auton sisäpuolelta:

- Käännä takaistuimen selkänöja(t) alas päästäksesi käsiksi tavaratilaan.
- työnnä esimerkiksi kynä koloon **3** ja siirrä koko lukkoa kuvan osoittamalla tavalla.
- Avaa tavaratilan luukku työntämällä sitä.



Tavaratilan luukkuun ei saa kiinnittää mitään kuljetuslaitetta (pyöräteline, kuljetuslaatikko jne.) Asenna kuljetuslaite valmistetun jälleenmyyjän ohjeiden mukaisesti.

## Moottoroitu takaluukku

### Käyttö

- Huolehdi, ettei auto pääse lähtemään liikkeelle.
- Jos jää/lumi estää takaluukun avautumisen, jää/lumi on ehdottomasti poistettava takaluukun vapauttamiseksi.
- Jos akku tyhjenee tai se vaihdetaan, takaluukku on suljettava (tarvittaessa käsin), jotta sen moottoritoiminta palautuu.



### Kuljettajan vastuu pysäköitäessä ajoneuvo tai sen ollessa pysähtyneenä

Älä koskaan jätä autoon edes hetkeksi lasta tai henkilöä, joka ei täysin kykene huolehtimaan itsestään, äläkä jätä autoon sisälle tai auton takaluukkun taakse lemmikkieläintä.

Lapsi voi vaarantaa oman tai muiden ihmisten turvallisuuden, jos hän esimerkiksi käynnistää moottorin tai käyttää sähkötoimisia laitteita, kuten sähkötoimisia lasinostimia tai automaattista takaluukkua, tai lukitsee ovet.

### HENGENVAARA TAI VAKAVAN HENKILÖVAHINGON VAARA.



Tavaratilan luukkuun ei saa kiinnittää mitään kuljetuslaitetta (pyöräteline, kuljetuslaatikko jne.). Asenna kuljetuslaite valmistetun jälleenmyyjän ohjeiden mukaisesti.

### Ovien avaaminen ja sulkeminen

Automaattisen takaluukun avautumisen tai sulkeutumisen merkiksi kuuluu **kolme äänimerkkiä**.



Varmista takaluukun avautumisen/sulkeutumisen aikana, ettei kukaan ole liikkuvien osien läheisyydessä.

### Loukkaantumiswaara

Jos autossa on kyseinen varustelu, takaluukku lukittuu ja sen lukitus avautuu samanaikaisesti ovien kanssa.

Takaluukkua voidaan käsitellä useilla eri tavoilla:

- käyttämällä avainkorttia kauko-ohjaimena;
- takaluukun säätimillä,
- kojelaudan säätimellä,
- automallin mukaan, hands-free-toiminnolla.



Takaluukujärjestelmän vaurioitumisen välttämiseksi älä pakota takaluukkua avautumaan tai sulkeutumaan manuaalisesti sen ollessa liikkeessä.



Turvallisuussyistä ovet saa avata ja sulkea ainoastaan auton ollessa pysähdyksissä.

### Loukkaantumiswaara

### avainkortin käyttäminen



## OVET JA LUUKUT

Kun moottori on sammutettu ja olet lähellä tavaratilaa, paina kortin kytkintä **1** ja pidä se painettuna.

### Takaluukun ulkopuolisella avaussäätimellä



Paina ohjainta **2**.

### Takaluukun sisäpuolen sulkemisäätimellä



Paina ohjainta **3**.

### Kojelaudan säätimellä



**Avaa takaluukku** pitämällä kytkintä **4** painettuna, kunnes kuulet äänimerkin, ja vapauta sitten kytkin välittömästi.

**Huomautus:** jos kytkintä ei vapauteta riittävän nopeasti (noin sekunnin kuluessa) äänimerkin jälkeen, takaluukku ei avaudu. Tässä tapauksessa toista toimenpide.

**Sulje takaluukku** pitämällä kytkintä **4** painettuna, kunnes takaluukku sulkeutuu kokonaan. Äänimerkki kuuluu koko toimenpiteen ajan.

**Huomautus:** jos vapautat kytkimen **4** ennen kuin takaluukku on täysin suljettu, sulkeminen keskeytyy.

2

## OVET JA LUUKUT

### Handsfree-toiminnon käyttäminen

(varusteista riippuva toiminto)



Handsfree-toiminto mahdollistaa tavaratilan avaamisen myös käsiä käyttämättä. Varmista, että kortti sijaitsee auton takaosassa (alue **A**). Asetu noin 45 senttimetrin päähän auton takapuskurista ja liikuta jalkaasi eteen- ja taaksepäin alueella **A**.

Anturi havaitsee jalkasi lähestymisen ja loitonemisen ja käynnistää takaluukun avautumisen tai sulkeutumisen.

Älä pidä jalkaa ilmassa. Tee liike jatkuvana ja koskettamatta takapuskuria.

**Huomaa:** kun takaluukku on auki ja sulkeutumispyyntö on havaittu, luukku odottaa noin kolme sekuntia ennen kuin käynnistää sulkeutumisen (äänimerkki kuuluu sekunnin välein).

### Handsfree-toiminnon kytkentä/ poiskytkentä

(multimediajärjestelmän mukaan)  
Valitse multimedianaäytössä "Ajoneuvo" -tilassa "Ajoneuvo" -valikko, "Ulkopuoli" -välilehti ja sitten "Päisy". Ota "Handsfree: lukitus / avaus" -toiminto käyttöön tai poista se käytöstä.

### Handsfree-toiminnon erityispiirre

– Handsfree-tila ei ole enää käytössä, jos autoa ei ole käytetty muutama päivä tai kun auton lukitus on ollut avattuna noin 10 minuuttia. Ota toiminto uudelleen käyttöön avainkortin lukituksen avauspainikkeella.

– Handsfree-toiminto on käytettävissä vain, jos auto on pysähdyksissä ja moottori on kytketty pois päältä (eikä se ole Stop and Start -toiminnon valmiustilassa).

– Handsfree-toiminto ei välttämättä toimi, jos autossa on vetokoukku tai auto sijaitsee alueella, jolla on voimakas sähkömagneettinen säteily.



Poista handsfree-toiminto käytöstä, ennen kuin:

- peset auton harjallisessa autopesussa
- peset auton käsin
- käsittelet varapyörää tai vetokoukkuja,
- ...

**Vaarana on takaluukun avaaminen vahingossa ja siitä aiheutuva henkilövahinko.**

### Takaluukun liikkeen pysäytys

Moottoroidun takaluukun liikkeen voi pysäyttää milloin tahansa painamalla lyhyesti yhtä avaus-/sulkemissäädintä.

Jos takaluukku on pysähtynyt väliastoon, seuraava painallus liikuttaa luukkuja vastakkaiseen suuntaan kuin luukku liikkui, kun se pysäytettiin.

### Käsi käyttöinen toimintatila

Takaluukun pysähtyttyä voit halutessasi liikuttaa sitä käsin.

## OVET JA LUUKUT

Voit milloin tahansa palata auto-maattiseen toimintaan painamalla vapaavalintaista säädintä.

### Esteen tunnistus

Jos takaluukku havaitsee esteen liikkeen aikana, se pysähtyy. Sitten se irrottautuu esteestä liikkumalla hie-man vastakkaiseen suuntaan ja py-sähtyy sitten kokonaan.

Paina takaluukun avaamisen/sulke-misen säädintä, kun haluat palaut-taa takaluukun toiminnan.



Esteen havaitsemistoi-minto lisää takaluukun avaamisen ja sulkemi-sen turvallisuutta, mut-ta se ei missään olosuhteissa korvaa käyttäjän valppautta tai vastuuta.

Varmista takaluukun avautumi-sen/sulkeutumisen aikana, ettei kukaan ole liikkuvien osien lä-heisyydessä.

Pienet esineet voivat jäädä ha-vaitsematta takaluukun avaa-misen/sulkemisen aikana.

Pidä kaikki ruumiinosat (käsi-varret, kädet, sormet jne.) etääl-lä takaluukun liikkuvista osista. Esteiden tunnistus ei enää ole toiminnassa liikeradan lopussa, juuri ennen takaluukun täyttä sulkeutumista.

Jos jokin jumittuu, pysäytä liike painamalla lyhyesti yhtä avaus-/sulkemissäädintä.

**Vakavien vammojen riski.**

## Takaluukun avautumiskulman rajoitus



Voit säätää takaluukun suurinta avautumiskorkeutta. Se pysähtyy järjestelmällisesti valittuun asen-toon:

- avaa takaluukkuja väliasentoon,
- säädä manuaalisesti takaluukkuja haluamaasi asentoon,
- paina yli kolmen sekunnin ajan moottoroidun takaluukun säädintä **3**, jotta asento tallentuu muistiin.

**Kaksi äänimerkkiä** kuuluu asetuk-sen tallentamisen merkiksi.

65787

2

## OVET JA LUUKUT

### Käyttöön liittyvät varotoimenpiteet

2

- Ennen kuin avaat/suljet takaluukun, varmista, että ympärillä on tilaa riittävästi, jotta takaluukku voidaan avata.
- Rajoita toistuvia manuaalisia pysäytyksiä takaluukun automaattisen liikkeen aikana (takaluukun järjestelmä voi vaurioitua).
- Handsfree-järjestelmän (jos varusteena) toiminta voi tilapäisesti häiriintyä, jos takapuskurissa on likaa, mutaa, lunta, tiesuolaa tms. Puhdista takapuskuri. Jos menettely ei auta, ota yhteys merkkihuoltoon.

### Toimintahäiriöt

Jos moottoroitua takaluukkuä käytetään jatkuvasti noin minuutin ajan (useita avaamisia ja sulkemisia), se lukittuu ylikuumentamisen estämiseksi. Järjestelmä otetaan uudelleen käyttöön noin minuutin kuluttua.

Moottoroitu takaluukku ei toimi, jos akkuvaraus on heikko. Käytä tässä tapauksessa moottoroitua takaluukkuä moottorin ollessa käynnissä.

**Huomautus:** automaattinen avaaminen ei onnistu erittäin kylmissä olosuhteissa, jos takaluukun tiivisteet ovat jäätyneet kiinni.

# ETUISTUIMILLA

## Etuistuimien pääntuet

### Pääntuen nostaminen



61286

Vedä pääntukea ylöspäin halutulle korkeudelle. Tarkista, että konepelti lukkiutuu kunnolla.

### Pääntuen laskeminen

Paina painiketta **1** ja laske pääntuki halutulle korkeudelle. Tarkista, että konepelti lukkiutuu kunnolla.

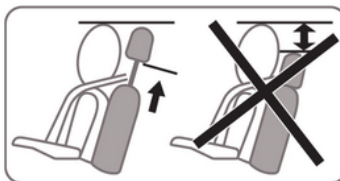

61287



Pääntuki on turvalaite. Sinun on valvottava, että tuet ovat paikoillaan ja oikein asennetut.

Pääntuen yläreunan tulee olla pääläen korkeudella. Pääntuki **A** säädetään sellaiseen asentoon, että pää on mahdollisimman lähellä tukea.

## Etuistuimilla

### Käsin säädettävät etuistuimet

### Siirtäminen eteen- tai taaksepäin



63560

Avaa lukitus nostamalla kahvaa **1**. Kun istuin on halutussa kohdassa, irrota ote kahvasta ja varmista, että istuin on kunnolla lukittunut.



Säätämisen jälkeen varmista, että istuimien selkänojat ovat kunnolla lukitut.

2

## ETUISTUIMILLA

### Halutessasi nostaa tai laskea istuinta

(varusteista riippuva toiminto)

Liikuta vipua **2** niin monta kertaa ylös- tai alaspäin kuin on tarpeen.

### Selkänöjan kallistaminen

Nosta kahvaa **3** ja kallista selkänöja haluttuun asentoon. Kun istuin on halutussa kohdassa, irrota ote kahvasta ja varmista, että istuin on kunnolla lukittunut.



Turvallisuussyistä tee säädöt auton ollessa pysähtyneenä.

Istuimen selkänöjaa ei pidä kallistaa matkan aikana liian taakse, koska turvavyöt eivät toimi tällöin tehokkaasti.

Kuljettajan istuimen jalkatilassa ei saa olla mitään esineitä. Irralliset esineet voivat joutua jarrutuksen yhteydessä polkimien alle ja estää niiden käytön.

### Lämmitettävät istuimet

(varusteista riippuva toiminto)

Voit kytkeä istuinlämmityksen multimedianaäytön avulla, kun sytytysvirta on kytketty:

– Kun painat ensimmäisen kerran

kuvaketta  haluamasi istuimen kohdalla, lämmitysjärjestelmä otetaan käyttöön suurimmalla teholla. Kolme kytkimeen integroitua varoitusvaloa syttyy.

– Toisella painalluksella lämmitys laskee keskiteholle. Kaksi integroitua varoitusvaloa syttyy.

– Kolmannella painalluksella lämmitys laskee minimiteholle. Yksi integroitu varoitusvalo syttyy.

– Neljäs painallus katkaisee istuinlämmityksen.

Tarpeettoman energiankulutuksen välttämiseksi istuinlämmitys voidaan kytkeä pois automaattisesti, jos istuimella ei ole matkustajaa.

### Toimintahäiriöt

Kun havaitaan toimintahäiriö, kyseisen istuimen kuvakkeen merkkivalot vilkkuvat.

Kysy lisätietoja jälleenmyyntiliikkeestä.

### Sähkötoimiset etuistuimet



Jos autossa on kytkin **1**, voit siirtyä sillä suoraan multimedianaäytön Istuimet-valikkoon.

### Selkänöjan säätö

**Kallista selkänöjaa** liikuttamalla painokytkimen **2** yläosaa eteen- tai taaksepäin.

### Kuljettajan istuimen ristiselän tuen säätö

Siirrä kytkintä **3** eteenpäin, taaksepäin, ylöspäin ja alaspäin.

# ETUISTUIMILLA

## Istuinosan säätö



### Siirtäminen eteen- tai taaksepäin

Siirrä kytkintä **4** eteen- tai taaksepäin.

### Halutessasi nostaa tai laskea istuinta

Siirrä kytkimen **4** takaosaa ylös- tai alaspäin.



Turvallisuussyistä tee säädöt auton ollessa pysähtyneenä.

Istuimen selkänöjää ei pidä kallistaa matkan aikana liian taakse, koska turvavyöt eivät toimi tällöin tehokkaasti. Kuljettajan istuimen jalkatilassa ei saa olla mitään esineitä. Irralliset esineet voivat joutua jarrutuksen yhteydessä polkimien alle ja estää niiden käytön.

## Lämmitettävät istuimet



Voit kytkeä istuinlämmityksen medianäytön avulla, kun sytytysvirta on kytketty **5**:

- valitun istuimen kuvakkeen  ensimmäinen painallus aktivoi suuritehoisen lämmityksen. Kolme varoitusvaloa ilmestyy osana kuvaa.
- Toisella painalluksella lämmitys laskee keskiteholle. Kaksi integroitua varoitusvaloa syttyy.



- Kolmannella painalluksella lämmitys laskee minimiteholle. Yksi integroitu varoitusvalo syttyy.
- Neljäs painallus katkaisee istuinlämmityksen.

Tarpeettoman energiankulutuksen välttämiseksi istuinlämmitys voi-

2

## ETUISTUIMILLA

daan kytkeä pois automaattisesti, jos istuimella ei ole matkustajaa.

### "Suosikit"-toiminto

Joissakin automalleissa istuinlämmitys voidaan ottaa käyttöön ohjauspyörän säätimellä **6** aiemmin määritettyjen ja tallennettujen käyttäjäasetusten mukaisesti.

Lisätietoja tämän toiminnon ohjelmoinnista on multimedijärjestelmän käyttöoppaassa.

### Toimintahäiriöt

Jos havaitaan toimintahäiriö, kyseisen istuimen kuvakkeen merkkivalot vilkkuvat multimedianaäytöllä **5**.

Kysy lisätietoja jälleenmyyntiliikkeestä.

### Toiminnot



Monitoiminäytössä on käytettävissä automallikohtaisesti monia istuinten asetuksia.

Jos autossa on kytkin **1**, voit siirtyä sillä suoraan multimedianaäytön Istuimet-valikkoon.

### Hierovat istuimet

(varusteista riippuva toiminto)

Voit aktivoida "Hieronta"-toiminnon (Active Lumbar) kuljettajan istuimelle tai (autoversion mukaan) etumatkustajan istuimelle.



Kun sytytysvirta on kytketty, valitse multimedianaäytöltä ensin Auto-tila **2**, sen jälkeen Istuimet ja lopuksi Hieronta.

Selaa "Kuljettaja"-valikkoa ja tee seuraavia valintoja:

- valitse Active Lumbar -hieronnann tyyppi:
  - Matala
  - Laajennettu
  - "Vaihtoehtoinen";
- Säädä voimakkuutta.
- Ota hierontatoiminto käyttöön tai pois käytöstä.

Paina ja pidä painettuna kytkintä **1** istuimessa, jossa haluat aktivoida hieronnin määritettyjen parametrien mukaan.

## ETUISTUIMILLA

### Asetukset

Lisätietoja eri asetusten käyttämisestä on multimedialajärjestelmän ohjeissa.

Voit ottaa käyttöön tai pois käytöstä seuraavat elementit:

- kuljettajan/matkustajan istuimen poistumisavustustoiminto
- käynnissä olevan liikkeen kuvallinen palaute.

**Huomautus:** automaattiset säätötoiminnot eivät ole käytettävissä Vieraskäyttäjaprofiilille.

### Helppo pääsy istuimelle

Kun tämä toiminto on käytössä, istuin siirtyy automaattisesti taaksepäin, kun kuljettaja ja/tai matkustaja poistuu autosta, ja palautuu takaisin, kun moottori käynnistetään seuraavan kerran.

**Huomautus:** toiminto keskeytyy, jos jotain säätöpainikkeista painetaan istuimen liikkuesssa.



Poista helppokäyttöisen istuimen "Easy Access Seat" -toiminto käytöstä ennen kuin asennat turvaistuimen etumatkustajan istuimelle ja/tai takaistuimille.

### Loukkaantumiswaara

### Ajoasento: tallennus

Kuljettajan istuimen ja/tai matkustajan istuimen asennot voidaan tallentaa muistiin → 118.

# TAKAISTUIMET

## Takaistuimien pääntuet

2

### Käyttöasento



Nosta pääntuki täysin ylös, kunnes se lukittuu. Tarkista, että konepelti lukkiutuu kunnolla.

### Pääntuen irrotus

Nosta pääntuki maksimiasentoon, paina painiketta **1** ja irrota pääntuki.

### Pääntuen asentaminen takaisin paikalleen

Aseta varret holkkeihin ja paina pääntuki lukitusasentoon, jonka jälkeen se voidaan nostaa haluttuun

asentoon. Tarkista, että konepelti lukkiutuu kunnolla.

### Pääntuen säilytysasento 2



Paina painiketta **1** ja laske pääntuki ala-asentoon.

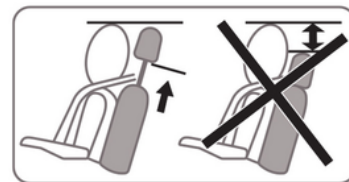

**Pääntuki voidaan laskea täysin alas, kun sitä ei käytetä, esimerkiksi takaistuimen kääntämistä varten tai näkyvyyden parantamiseksi taaksepäin:** pääntukea ei saa laskea alas, jos istumapaikalla on matkustaja.



Pääntuki on turvalaite. Sinun tulee valvoa, että tuet ovat paikoillaan ja oikein asennetut.

## TAKAISTUIMET



Automallin mukaan matkatavara-  
peite **3** on asetettava mahdollisim-  
man taakse, jotta takaistuimien  
pääntukia voidaan nostaa ja laskea.



Pääntuki on turvalaite.  
Sinun tulee valvoa, että  
tuet ovat paikoillaan ja  
oikein asennetut.

## Takapenkki

### Toiminnot

#### Liukuva istuinpenkki

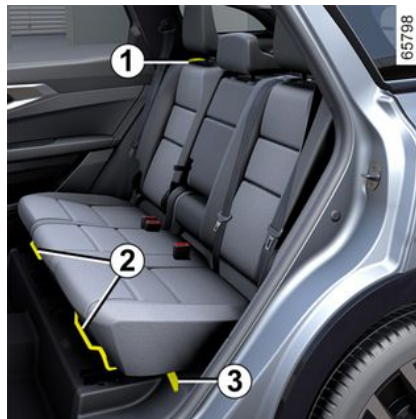

#### Takaistuimen lukituksen avaa- minen:

Nosta vipua **2**.

Siirrä takaistuinta eteen tai taakse-  
päin.

Vapauta vipu **2** ja varmista, että is-  
tuin on kunnolla lukkiutunut.

#### Selkänojan kallistaminen

(mahdollisia asentoja on kolme)

Vedä kahvasta **1**.

## Selkänojan laskeminen alas



Vedä hihnasta **3** tai tavaratilassa  
olevasta kahvasta **4**. Selkänoja tait-  
tuu itsestään alas.



Turvallisuussyistä tee  
säädot auton ollessa  
pysähtyneenä.

2

## TAKAISTUIMET

2



Kun takaistuimia siirretään, varmista, ettei istuimien kiinnityskohdissa ole mitään (ruumiinosia, lemmikkieläimiä, so-  
raa, vaatteiden osia, leluja jne.)

### Pääsy kolmannen istuinrivin istuimille

(varusteista riippuva toiminto)



- Vedä kahvasta **1**;
- kallista toisen rivin selkänöjää eteenpäin (liike **A**);
- ohjaa istuinta eteenpäin (liike **B**);

- asetu istumaan kolmannen rivin takaistuimeen;
- pidä kiinni toisen rivin istuimen selkänöjasta ja kallista sitä taaksepäin;
- Varmista, että istuin lukittuu kun-  
nolla.

### Kolmannen rivin takaistuimen avaaminen

(varusteista riippuva toiminto)

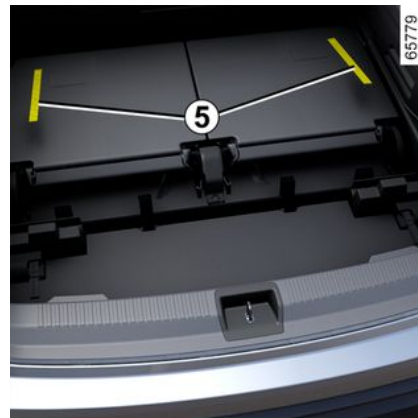
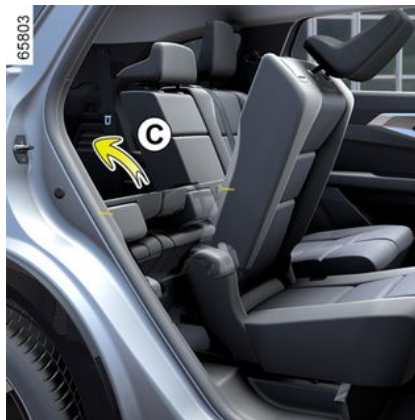

- Siirry kolmannelle istuinriville,
  - ohjaa kolmannen rivin istuimen selkänöjää ja kallista sitä taaksepäin (liike **C**), kunnes saavutat halutun kulman (kolme mahdollista asentoa);
- tai
- vedä tavaratilassa hihnasta **5** ja kallista kolmannen rivin istuimen selkänöjää taaksepäin (liike **C**), kunnes saavutat halutun kulman (kolme mahdollista asentoa);
  - Varmista, että istuin lukittuu kun-  
nolla.

## TAKAISTUIMET



Kun takaistuimia siirretään, varmista, ettei istuimien kiinnityskohdissa ole mitään (ruumiinosia, lemmikkieläimiä, sora, vaatteiden osia, leluja jne.)



Kun takaistuimia siirretään, varmista, ettei istuimien kiinnityskohdissa ole mitään (ruumiinosia, lemmikkieläimiä, sora, vaatteiden osia, leluja jne.)

### Käyttörajoitus

Kolmannella istuinrivillä ei saa ajon aikana olla matkustajia, jos toisen istuinrivin istuimen selkänoja tai istuin on käännetty eteen.



**Kun käänät takaistuimen selkänojan takaisin ylös**, varmista, että se lukkiutuu paikalleen.

**Jos käytät istuinsuojia**, varmista etteivät ne estä selkänojan lukkiutumista.

Aseta turvavyöt paikoilleen oikein.

Aseta päntuet paikoilleen.

### Takaistuimen keskikyynärnoja

(varusteista riippuva toiminto)



Laske keskikyynärnoja **6** tai (automallin mukaan) vedä hihnasta **8**.

Takaistuimen keskikyynärnojassa **6** on kaksi mukipidikettä **7**.

# TURVAVYÖT

## Turvavyöt

2

Oman turvallisuutesi vuoksi pidä turvavyö kiinnitettynä aina auton ollessa liikkeellä. Turvavöiden käytössä on huomioitava sen maan tieliikennelaki, jossa ajat.

**Ennen käynnistämistä siirry ensin ajoasennon säätöön ja sitten kaikkien matkustajien turvavyön säätöön parhaimman suojan saamiseksi.**

### Ajoasennon säätö

- **Istu selkä mahdollisimman tiiviisti selkänojaa vasten** (riisu ensin ulko-vaatteet). Näin varmistetaan, että istuin säätty selän oikean asennon mukaan.
- **Säädä istuimen etäisyys sopivaksi ohjauspyörään ja polkimiin nähdän.** Istuin täytyy siirtää mahdollisimman taakse siten, että voit painaa polkimet täysin ala-asentoon. Selkänoja on säädettävä siten, että kädet ulottuvat hieman koukistettuihin ohjauspyörään.
- **säädä pääntuki sopivaan asentoon.** Pääntuki suojaa päätä tehokkaimmin silloin, kun pää on mahdollisimman lähellä tukea;
- **säädä istuimen korkeus oikein.** Tällöin sinulla on paras mahdollinen näkyvyys.

### - säädä ohjauspyörän asento.



Takaistuimen → **57** on oltava asianmukaisesti paikallaan, jotta takaturvavyöt toimivat oikein.



Väärin säädetyt tai kierteellä olevat turvavyöt voivat onnettomuuden sattuessa aiheuttaa vammoja. Yhtä turvavyötä saa käyttää vain yksi henkilö, lapsi tai aikuinen. Myös raskaana olevien naisten tulee käyttää turvavyötä. Tällöin tulee varmistaa, ettei alempi nauha paina liikaa vatsan alaosaa. Vyötä ei kuitenkaan tule vetää liian löysälle.

### Turvavöiden säätö



Turvavöiden oikea säätö ja sijoittaminen kaikilla istuimilla:

- säädä istuimet (istuimen asento ja selkänojan kulma, jos mahdollista);
- nojaa selkänojaa vasten,
- Siirrä olkahihna **1** mahdollisimman lähelle kaulaa siihen kuitenkaan koskettamatta (säädä tarvittaessa turvavyön korkeutta, jos mahdollista). Varmista myös, että olkahihna **1** on kosketuksissa olkapäähän;
- aseta lantiovyö **2** niin, että se on tasaisesti reisillä ja lantiota vasten.

Turvavyön on oltava mahdollisimman lähellä vartaloa. Älä käytä paksumia vaatteita äläkä esimerkiksi tyyntyä turvavyön alla.

# TURVAVYÖT

## Lukitseminen

Vedä vyötä kelalta **hitaasti ja tasaisesti** ja varmista, että salpa **3** on lukkiutunut lukkopesään **5** (tarkista lukitus vetämällä salpaa **3**).

Jos turvavyö jää kiinni eikä rullaudu auki kelalta, anna sen kelautua takaisin ja vedä vyö uudelleen kelalta.

Jos turvavyö on täysin jumissa, vedä vyötä hitaasti mutta lujasti, kunnes sitä on tullut kelalta noin 3 cm. Anna vyön kelautua pitämättä siitä kiinni ja vedä sitä sitten kelalta uudelleen.

Jos menettely ei auta, ota yhteys merkkihuoltoon.

## Avaaminen

Paina painiketta **4**, niin kelan mekanismi kelaa vyön. Pidä vyöstä kiinni kelautumisen ajan.

## Turvavöiden kiinnittämättä jättämisen varoitusvalot

Merkkivalo palaa keskusnäytössä **A**, kun sytytysvirta kytketään, jos kuljettajan ja/tai etumatkustajan (jos matkustajan istuimella on matkustajan turvavöitä ei ole lukittu.



## Etuistuimen avoimen turvavyön varoitus



Kuvake **6** näkyy kojetaulussa noin 60 sekunnin ajan, kun ajoneuvon sytytysvirta kytketään päälle ovien ollessa suljettuna. Ominaisuus ilmoittaa kuljettajalle etuistuimen kaikkien turvavöiden kiinnitystilanteiden tilanteissa:

- Ovet avataan ajon aikana (ajoneuvon nopeus yli nollan).
- Etuistuimen turvavyö kiinnitetään/avataan.

### Kuvakkeen **6** selitys:

- vihreä symboli: turvavyö kiinnitetty;
- punainen symboli: istuinpaikalla istutaan, mutta turvavyötä ei ole kiinnitetty;
- harmaa symboli: istuimella ei ole matkustajaa.

Jos kuljettajan ja/tai etumatkustajan (jos matkustajan istuimella on matkustaja) turvavyö on kiinnittämättä, kun autoon kytketään sytytysvirta ovien ollessa suljettuna,

merkkivalo  syttyy keskusnäyttöön.

Kun ajonopeus on alle noin 20 km/h,

merkkivalo  palaa keskusnäytössä, jos etuistuimella on matkustaja ja hänen turvavyönsä on kiinnittämättä.

## TURVAVYÖT

Lisäksi näkyviin tulee kuvake **6**, joka näkyy noin 60 sekunnin ajan aina, kun jokin etuturvavyö kiinnitetään tai avataan.

Kun ajonopeus ylittää noin 20 km/h ja jokin etuistuimen turvavöistä on kiinnittämättä tai avautuu matkan aikana:

- Merkkivalo  vilkkuu keskusnäytössä.
- äänimerkki kuuluu noin 120 sekunnin ajan
- **6**-kuvake näkyy 180 sekunnin ajan, ja kyseisen istuimen kuvake muuttuu punaiseksi.

Varmista aina, että kaikkien etumatkustajien turvavyöt on kiinnitetty oikein ja että kiinnitettyjen turvavöiden ilmoitettu lukumäärä vastaa niiden etuistuimen paikkojen lukumäärä, joilla istuu matkustajia.

**Huomautus:** etumatkustajan paikalle asetettu esine saattaa joissakin tapauksissa syyttää varoitusvalon.

### Takaistuimen avoimen turvavyön varoitus

Kuvake **6** näkyy kojetaulussa noin 60 sekunnin ajan, kun ajoneuvon sy-

tytysvirta kytketään päälle ovien ollessa suljettuna. Ominaisuus ilmoittaa kuljettajalle takaistuimen kaikkien turvavöiden kiinnitystilan seuraavissa tilanteissa:

- Ovet avataan ajon aikana (ajoneuvon nopeus yli nollan).
- Etuistuimen turvavyö kiinnitetään/avataan.

#### **Kuvakkeen 6 selitys:**

- vihreä symboli: turvavyö kiinnitetty;
- punainen symboli: istuinpaikalla istutaan, mutta turvavyötä ei ole kiinnitetty;
- harmaa symboli: istuimella ei ole matkustajaa.

Merkkivalo  palaa ovien ollessa suljettuina automallin mukaan keskusnäytössä, kun syytysvirta kytketään, jos takaistuimella on matkustaja eikä turvavyötä ole lukittu.

Kun ajonopeus on alle noin 20 km/h,

merkkivalo  palaa keskusnäytössä, jos takaistuimen turvavyötä ei ole kiinnitetty.

Lisäksi näkyviin tulee kuvake **6**, joka näkyy noin 60 sekunnin ajan aina, kun jokin takaturvavyö kiinnitetään tai avataan.

Kun ajonopeus ylittää noin 20 km/h ja jokin takaistuimen turvavöistä on kiinnittämättä tai avautuu matkan aikana:

- Merkkivalo  vilkkuu keskusnäytössä.

ja

- Kuuluu noin 30 tai 120 sekuntia kestävä merkkiäänä.

ja

- Kuvake **6** näkyy vähintään 60 sekuntia tai ajoneuvomallin mukaan noin 180 sekunnin ajan, ja kyseisen istuimen kuvake muuttuu punaiseksi.

Varmista aina, että kaikkien takamatkustajien turvavyöt on kiinnitetty oikein ja että kiinnitettyjen turvavöiden ilmoitettu lukumäärä vastaa niiden takaistuimen paikkojen lukumäärä, joilla istuu matkustajia.

**Huomautus:** yhdelle takamatkustajan istuimista asetettu esine saattaa joissakin tapauksissa syyttää varoitusvalon.

# TURVAVYÖT

## Etuturvavöiden korkeussäätö



Paina painiketta **7** turvavyön korkeuden säätämiseksi niin, että ylempi nauha on säädetty edellä selostetulla tavalla. Paina painiketta **7** ja nosta ja laske turvavyö. Kun turvavyö on säädetty sopivalle korkeudelle, tarkista, että säätönappi on lukkiutunut kunnolla paikalleen.

## Takaturvavyöt

### Takaistuimen sivupaikkojen turvavyöt 8

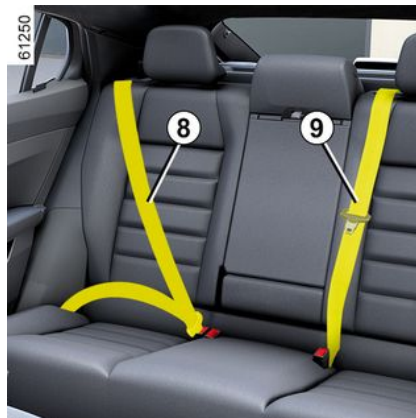

(toisen rivin istuimet)

Takaturvavyöt avataan, lukitaan ja säädetään samalla tavoin kuin etuturvavyöt.



Tarkista takaistuimen siirtämisen jälkeen, että takaturvavyöt ovat oikeilla paikoilla ja toimivat kunnolla.

### Takaistuimen keskipaikan turvavyö 9

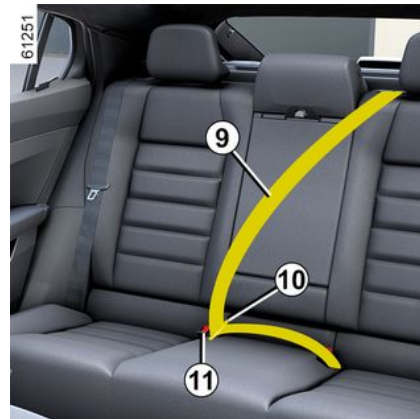

(toisen rivin istuimet)

Vedä turvavyö **9** hitaasti kelalta.

Työnnä liukuva salpa **10** punaiseen lukkopesään **11**.

2

# TURVAVYÖT

## Takaistuimen sivupaikkojen turvavyöt 12

2



(kolmannen rivin istuimet, automal-  
lin mukaan)

Takaturvavyöt avataan, lukitaan ja  
säädetään samalla tavoin kuin etu-  
turvavyöt.



Varmista, että salpa **10** on  
lukittuna lukkopesässä **11**,  
vaikka keskipaikalla ei oli-  
si matkustajia.

# TURVAVYÖT

## Varoitukset

Seuraavat tiedot koskevat auton etuja takaistuimien turvavöitä.



- Ajoneuvon alkuperäisiin turvavöihin, istuimiin ja niiden kiinnitysjärjestelmään ei saa tehdä muutoksia. Kysy neuvoa jälleenmyyjältä kaikissa turvavöitä koskevissa erikoistapauksissa (esim. lasten turvaistuimen asennus).

- Älä käytä kiinnittimiä (esim. pyykkipoikaa) turvavyön löysäämiseksi, sillä liian löysälle säädetty turvavyö voi onnettomuuden sattuessa aiheuttaa vammoja.
- Älä pujota turvavyön ylempää nauhaa kainalon alitse tai selän taakse.
- Turvavyötä saa käyttää ainoastaan yksi henkilö. Sylissä olevaa vauvaa tai pikkulasta ei saa koskaan kiinnittää aikuisen kanssa samalla turvavyöllä.
- Turvavyö ei saa olla kierteellä.
- Tarkastuta turvavyöt ja tarvittaessa vaihdatta ne uusiin aina onnettomuuden jälkeen. Myös kuluneet turvavyöt on vaihdettava uusiin.
- Kun takapenkki asennetaan paikalleen, tarkista, että turvavyöt ja salvat asetetaan oikein ja että ne ovat jälleen toimintakunnossa.
- Huolehdi, että kytket turvavyön salvan oikeaan lukkopesään.
- Älä laita mitään turvavyön lukkoon tai sen välittömään läheisyyteen, jotta turvavyö toimii kunnolla.
- Varmista, että lukkopesä on oikeassa kohdassa (se ei saa olla piilossa, jumissa, eikä ihmisten tai esineiden välissä).

## MUUT TURVALAITTEET

### Etururvavyötä täydentävät turvalaitteet

2

Automallikohtaisesti etururvavyötä täydentävät laitteet ovat:

- **turvavyön kelan esikiristimet**
- **kaksipisteturvavyön esikiristimet**
- **ylävyön voimranjoittimet,**
- **airbags kuljettaja ja etumatkustaja.**

Turvajärjestelmät on suunniteltu toimimaan nokkakolareissa joko itsenäisesti tai yhdessä.

Törmäyksen voimakkuuden mukaan turvajärjestelmä voi käynnistää jostain seuraavista:

- turvavyön lukitus;
- turvavyön kelan esikiristin, joka laukeaa, jotta turvavyö säätäisi oikealle kireydelle;
- turvavyön vatsahihnan esikiristin, jolla kuljettaja saadaan pysymään mahdollisimman tiiviisti istuinta vasten,
- etuairbagn.

### Esikiristimet

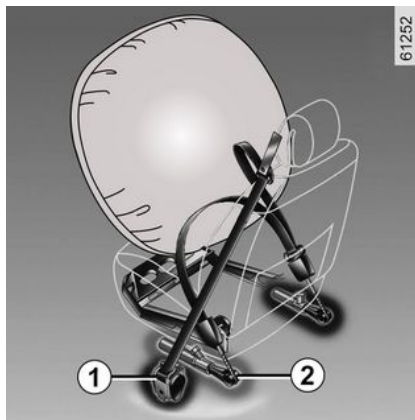

Esikiristimet vetävät turvavyön kiinni vartaloon ja pitävät matkustajan tiiviisti istuinta vasten, jolloin vyö suojaa matkustajaa mahdollisimman tehokkaasti.

Kun syytysvirta on kytketty, järjestelmä voi laukaista seuraavat laitteet voimakkaassa etutörmäyksessä, törmäysvoiman mukaan:

- turvavyön kelan esikiristin **1**, joka kiristää turvavyön välittömästi;
- etuistuimien turvavyön lantiohihnan kelan esikiristin **2**.



- Tarkastuta turvajärjestelmät kokonaisuudessaan aina onnettomuuden jälkeen.

- Järjestelmään ja sen osiin (esikiristimet, airbags, järjestelmän ohjauksiköt ja johdot) tehtävät työt ja järjestelmän tai sen osien siirtäminen toiseen autoon (vaikka kysymys olisi täsmälleen samasta mallista) on ehdottomasti kielletty.
- Esikiristimet ja airbags saa huoltaa ainoastaan merkkihuolto. Näin vältetään laitteiden odottamaton laukeaminen, joka voi aiheuttaa henkilövahinkoja.
- Vain koulutettu henkilökunta saa suorittaa sytytinpanoksen sähköisen laukaisujärjestelmän tarkastuksen, joka pitää tehdä tätä tarkoitusta varten suunnitelluilla työkaluilla.
- Esikiristimet ja airbags käyttävät kaasunkehittintä, joka täytyy poistaa ennen auton romutusta. Ota tällöin yhteys merkkihuoltoon.

## MUUT TURVALAITTEET

### Voimanrajoitin

Kun törmäysvoimat saavuttavat tietyn voimakkuuden, voimanrajoitinmekanismi laukeaa. Sen tehtävänä on rajoittaa turvavyöstä kehoon kohdistuvia voimia ja vähentää turvavyönkäyttäjälle aiheutuvia vammoja.

### Kuljettajan ja matkustajan etururvavyynyt

Ne on asennettu etupaikoille sekä kuljettajan että matkustajan puolelle.

Tuulilasien alaosassa oleva symboli osoittaa, onko laite varusteena (autoversion mukaan).

Auton airbagjärjestelmään kuuluvat:

- airbag ja kaasunkehitin, jotka on asennettu ohjauspyörään (kuljettaja) ja kojelautaan (matkustaja)
- elektroniikkayksikkö, joka valvoo koko järjestelmää ja ohjaa kaasunkehittimen elektronisen sytyttimen toimintaa
- tunnistimet,
- yhteinen merkkivalo  kojelautaus.



Auton airbagjärjestelmä käyttää pyroteknisiä sytytinpanoksia turvavyönnyn laukaisemiseen. Siksi turvavyönnyn avautuessa syntyy lämpöä ja savua (joka ei siis ole merkki alkavasta tulipalosta) ja kuuluu pamahdus. Turvavyönnyn on suunniteltu laukeamaan törmäystilanteessa silmänräpäyksessä. Nopeasti aukeava airbag voi aiheuttaa hiertymiä iholla tai muita vammoja.

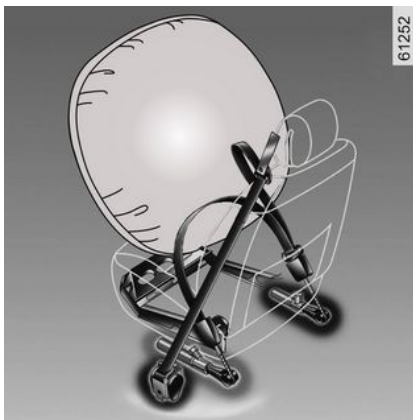

### Toiminta

Turvajärjestelmä aktivoituu toimintavalmiiksi, kun virta-avain on virransyötön asennossa.

Voimakkaassa nokkakolarissa airbags täyttyvät silmänräpäyksessä ja estävät kuljettajan pään ja rintakehän iskeytymisen vasten ohjauspyörää sekä matkustajan iskeytymisen kojelautaa vasten. Turvavyönnyt tyhjenevät välittömästi törmäyksen jälkeen, jotta matkustajat pääsevät poistumaan autosta esteettömästi ja nopeasti.

### Toimintahäiriöt



Tämä varoitusvalo syttyy, kun moottori käynnistetään, ja sammuu sitten noin kolmen sekunnin kuluttua.

Jos valo ei syty, kun virta on kytketty, tai se jää palamaan, järjestelmässä on toimintahäiriö.

Ota viipymättä yhteys merkkihuoltoon.

Vika on korjattava viipymättä, koska toimintahäiriön sattuessa järjestelmä ei takaa täyttä matkustusturvallisuutta.

## MUUT TURVALAITTEET

2

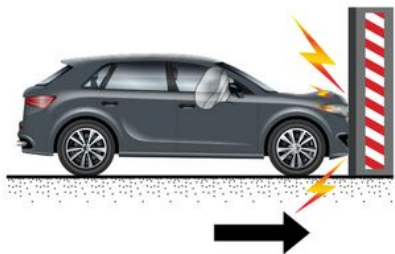

Seuraavat tilanteet laukaisevat esikirstimet tai airbags .

Etutörmäys kiinteään (periksi antamattomaan) esteeseen nopeuden ollessa vähintään 25 km/h.

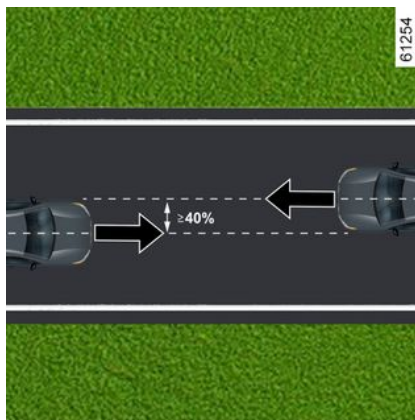

Etutörmäys toiseen, vähintään saman luokan autoon, törmäysalueen ollessa vähintään 40 % ja molempien autojen nopeuden ollessa vähintään 40 km/h.

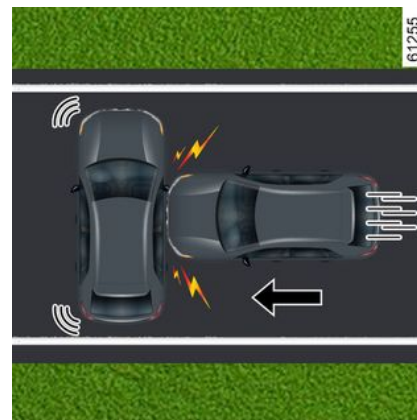

Sivutörmäys toiseen, vähintään saman luokan autoon, törmäysnopeuden ollessa vähintään 50 km/h.



## MUUT TURVALAITTEET

### Seuraavat tilanteet saattavat laukaista esikirstimet tai airbags :

- törmäys auton alla (esim. jalkakäytävän reunakiveys);
- kuopat,
- pudotus tai kova tärähdys:
- kivet,
- ...



- kylkikolari auton etu- tai takosaan;
- etuosa törmää kuorma-autoon ja jää lavan alle;
- etuosa törmää esteeseen teräväsä kulmassa
- ...

### Seuraavissa tilanteissa esikirstimet tai airbags eivät ehkä toimi:

- peräänajo, olipa se miten voimakas tahansa;
- ympäriajo

# MUUT TURVALAITTEET

## Varoitukset

2

Seuraavia varotoimenpiteitä noudattamalla varmistetaan, että airbag pääsee aukeamaan esteettä eikä avautuessaan vahingoita matkustajia.



### **Kuljettajaa koskevat varoitukset: airbag**

- Älä vaihda ohjauspyörää tai turvatyynyä, äläkä tee niihin muutoksia.
- Eturuvatyyryn keskiötä ei milloinkaan saa peittää.
- Älä kiinnitä ohjauspyörään turvatyynylle varattuun tilaan mitään esinettä (esim. maskottia, logoa, kelloa tai matkapuhelimen pidikettä).
- Ohjauspyörää ei saa irrottaa (työn saa tehdä ainoastaan merkkihuolto).
- Älä istu liian lähellä ohjauspyörää ajon aikana: nojaudu mahdollisimman pitkälle taakse kyynärpäät hieman koukistettuina (lisätietoja kohdassa "Ajoasennon säätö" ➔ 60). Näin varmistetaan, että turvatyyny avautuu oikeaan asentoon ja toimii tehokkaasti.

### **Matkustajaa koskevat varoitukset: airbag**

- Älä kiinnitä kojelautaan airbagille varattuun tilaan mitään esinettä (esim. maskottia, logoa, kelloa tai matkapuhelimen pidikettä).
- Älä sijoita matkustajan ja kojelaudan väliin matkan ajaksi mitään (esim. lemmikkieläintä, sateenvarjoa, kävelykeppiä tai matkatavaroita).
- Jalvoja ei saa nostaa kojelaudan päälle tai istuimelle, koska tässä asennossa matkustaja voi saada vakavia vaurioita onnettomuustilanteessa. Yleensäkin matkustajan tulisi istua mahdollisimman kaukana kojelaudasta, johon turvatyyny on sijoitettu, eikä nojata esim. päätä, käsiä tai polviaan kojelautaan.
- Etumatkustajan turvavyötä täydentävät turvalaitteet on kytkettävä toimintaan heti, kun turvaistuin poistetaan matkustajan istuimelta. Näin taataan turvavarusteiden jatkuva toimintakyky törmäystilanteissa.

**LASTEN TURVAISTUIMEN ASENTAMINEN ETUMATKUSTAJAN ISTUIMELLE SELKÄ MENOSUUNTAAN ON EHDOTTOMASTI KIELLETTY, JOS TÄYDENTÄVÄN TURVATYNYJÄRJESTELMÄN TOIMINTAA EI OLE ESTETTY ➔ 103.**

## MUUT TURVALAITTEET

### Takaistuimen turvavöitä täydentävät laitteet

Automallikohtaisesti etuturvavöitä täydentävät laitteet ovat:

- **sivupaikkojen turvavöiden kelan esikiristimet,**
- **ylävyön voimanrajoittimet.**

Turvajärjestelmät on suunniteltu toimimaan nokkakolareissa joko itsenäisesti tai yhdessä.

Törmäyksen voimakkuuden mukaan turvajärjestelmä voi käynnistää jotain seuraavista:

- turvavyön lukitus;
- turvavyön kelan esikiristin (laukeaa, jotta turvavyö säätäisi oikealle kireydelle).

### Voimanrajoitin

Kun törmäysvoimat saavuttavat tietyn voimakkuuden, voimanrajoitinmekanismi laukeaa. Sen tehtävänä on rajoittaa turvavyöstä kehoon kohdistuvia voimia ja vähentää turvavyönkäyttäjälle aiheutuvia vammoja.

### Sivupaikkojen turvavöiden esikiristimet

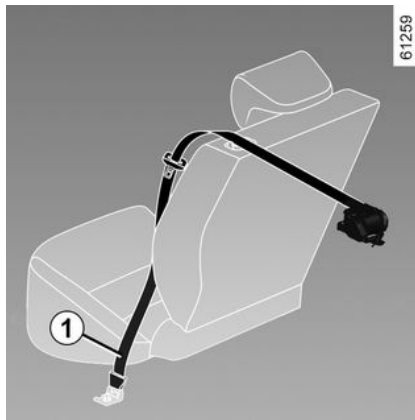

Esikiristimet vetävät turvavyön kiinni vartaloon ja pitävät matkustajan tiiviisti istuinta vasten, jolloin vyö suojaa matkustajaa mahdollisimman tehokkaasti.

Kun sytytysvirta on kytkettynä järjestelmä voi voimakkaassa etutörmäyksessä laukaista turvavyön esikiristimen, joka kiristää välittömästi turvavyönkelan **1** törmäysvoiman mukaan.



- Tarkastuta turvajärjestelmät kokonaisuudessaan aina onnettomuuden jälkeen.
- Järjestelmään ja sen osiin (esikiristimet, airbags, järjestelmän ohjauksyksiköt ja johdot) tehtävät työt ja järjestelmän tai sen osien siirtäminen toiseen autoon (vaikka kysymys olisi täsmälleen samasta mallista) on ehdottomasti kielletty.
- Esikiristimet ja airbags saa huoltaa ainoastaan merkkihuolto. Näin vältetään laitteiden odottamaton laukeaminen, joka voi aiheuttaa henkilövahinkoja.
- Vain koulutettu henkilökunta saa suorittaa sytytinpanoksen sähköisen laukaisujärjestelmän tarkastuksen, joka pitää tehdä tätä tarkoitusta varten suunnitelluilla työkaluilla.
- Esikiristimet ja airbags käyttävät kaasunkehittäjä, joka täytyy poistaa ennen auton romutusta. Ota tällöin yhteys merkkihuoltoon.

## MUUT TURVALAITTEET

### Sivuturvatyyny

2

#### Sivuturvatyyny

Tämä airbag saattaa olla asennettu etuistuimille, laukeaa istuimien oven puolelle ja suojaa matkustajaa voimakkaassa sivutörmäyksessä.

#### Turvaverho

Tämä airbag (automallikohtainen) on sijoitettu auton katon rajaan, ja ne aukeavat etu- ja takaoven sivuikunoiden eteen ja suojaavat matkustajaa voimakkaassa sivutörmäyksessä.

#### Keskiturvatyyny

Tämä airbag on asennettu kuljettajan istuimeen ja sijoitettu kuljettajan istuimen ja matkustajan istuimen väliin kuljettajan ja matkustajan suojaamiseksi vakavan sivutörmäyksen sattuessa.

Se leviää vakavan sivutörmäyksen sattuessa myös suojaamaan kuljettajaa, jos hän on yksin edessä.

# MUUT TURVALAITTEET

## Varoitukset



### **Varoitus koskien matkustajanairbag sivuturvatyyny jaairbagkeskiturvatyyny**

- **Varustettu suojuksilla:** istuimissa, joissa onairbag on oltava autokohtaiset suojuukset. Tiedustele istuinsuojia jälleenmyyjältä. Muiden istuinsuojien käyttö (tai toiseen automalliin suunniteltujen istuinsuojien käyttö) voi haitata airbag -toimintaa ja vaarantaa turvallisuuden.
- Oven, istuimen selkänöjan ja sivuverhoilujen välissä ei saa olla esineitä. Verhoiluun ei saa kiinnittää lisävarusteita tälle alueelle, eikä autossa matkustavan lemmikkieläimen saa antaa oleskella siinä. Älä myöskään peitä istuimen selkänöjaa vaatteilla tai lisävarusteilla. Tämä voi estää toiminnanairbag tai johtaa loukkaantumiseen täyttymisen aikana.
- Älä aseta mitään esineitä kyynärnöjan keskimmäisen lokeron kannen päälle, koska se voi estää toiminnanairbag toiminnan ja/tai johtaa loukkaantumiseen täyttymisen aikana.
- Älä aseta jätä mitään esineitä ulkoneviksi kyynärnöjan keskimmäisestä lokerosta, koska se voi estää toiminnanairbag toiminnan ja/tai johtaa loukkaantumiseen täyttymisen aikana.
- Istuimelle ja verhoiluille tehtävät muutos- tai korjaustyöt on ehdottomasti annettava merkkihuollon tehtäväksi.
- Etuistuinten selkänöjien raot (oven ja keskikonsolin puolet) vastaavat airbags käyttöönottoaluetta: näihin rakoihin ei saa sijoittaa mitään esineitä.

## MUUT TURVALAITTEET

### TÄYDENTÄVÄT TURVALAITTEET

2

Seuraavia varotoimenpiteitä noudattamalla varmistetaan, että airbag pääsee aukeamaan esteettä eikä avautuessaan vahingoita matkustajia.



Turvatyynyn airbag tarkoitus on täydentää turvavyön toimintaa. Turvavyö ja airbag ovat saman turvajärjestelmän keskeisiä osia. Turvavyötä on aina käytetävä. Jos turvavyötä ei käytetä, matkustajat voivat onnettomuustilanteessa saada vakavia vammoja. Lisäksi matkustajilla on suurempi riski saada hiertymiä avautuvasta airbagstä.

Auton pyörähtäessä ympäri tai peräänajossa esikiristimet ja turvatyynyt (airbags) eivät välttämättä laukea. Auton alustaan kohdistuneet iskut, kuten ajo jalkakäytävän korokkeeseen, kuopat tiessä tai kivet saattavat laukaista nämä laitteet.

- Muutos- ja korjaustyöt airbagjärjestelmässä (esim. airbags, esikiristimet, ohjausyksikkö tai johdotus) on **ehdotto-  
masti kielletty** (työn saa tehdä ainoastaan merkkihuollossa).
- Ainoastaan merkkihuolto saa tehdä airbagjärjestelmän töitä. Näin taataan järjestelmän toimintakunto ja estetään turvatyynyjen odottamaton laukeaminen.
- Tarkastuta auton airbag -järjestelmä aina onnettomuuden, varkauden tai varkausyrityksen jälkeen.
- Kun myyt tai lainaat autoa, ilmoita näistä ehdoista uudelle ostajalle tämän käyttöohjeen luovutuksen yhteydessä.
- Jos auto romutetaan, turvatyynyjärjestelmän kaasunkehitin (tai kaasunkehittimet) on poistettava. Ota yhteys merkkihuoltoon.

# LASTEN TURVALLISUUS; LAPSILUKKO

## Yleistä

### Lasten kuljettaminen

Varmista, että noudatat maasi lainsäädäntöä.

Lasten ja aikuisten on istuttava oikein ja oltava kunnolla kiinnitetty lyhyelläkin matkalla. Autossasi kuljettavat lapset ovat sinun vastuullasi.

Lasta ei voida pitää pienikokoisena aikuisena. Lapset ovat erityisen alttiita vammoille, koska lihaksisto ja luusto ei ole täysin kehittynyt. Tämän vuoksi pelkkä turvavyö ei riitä suojavarusteeksi ajoneuvossa. Käytä hyväksytyä lastenistuinta ja varmista, että käytät sitä oikein.



Estä ovien avaaminen käyttämällä lapsilukkoimintoa ➔ 40.



Törmäys 50 km/h:n tuntinopeudella aiheuttaa saman liikevoiman, jolla ihminen putoaa 10 metrin korkeudesta. Jos et kiinnitä lapsen turvavyötä, on kuin jättäisit hänet leikkimään neljännen kerroksen parvekkeelle, jossa ei ole kaiteita. Älä koskaan pidä lasta sylissäsi. Onnettomuustilanteessa et pysty pitämään häntä, vaikka turvavyö olisi kiinnitetty. Jos autosi on joutunut liikenneonnettomuuteen, vaihda turvaistuimien ja tarkastuta turvavyöt ja ISOFIX-kiinnityskohdat.



**Kuljettajan vastuu pysäköitäessä ajoneuvo tai sen ollessa pysähtyneenä**

Älä koskaan poistu autosta lyhyeksikään aikaa niin, että sinne jää lapsi, muu henkilö, joka ei täysin kykene huolehtimaan itsestään tai lemmikkieläin.

Lapsi voi vaarantaa oman tai muiden ihmisten turvallisuuden, jos hän esimerkiksi käynnistää moottorin tai käyttää sähkötoimisia laitteita, kuten sähkötoimisia lasinostimia, tai lukitsee ovet.

Pidä lisäksi mielessä, että kuumalla ja/tai aurinkoisella säällä, matkustamon sisälämpötila nousee erittäin nopeasti.

**HENGENVAARA TAI VAKAVAN HENKILÖVAHINGON VAARA.**

### Turvaistuimen käyttö

Turvaistuimen turvataso riippuu sen kyvystä pitää lapsi paikallaan sekä sen oikeasta asennuksesta. Virheellinen asennus vaarantaa lapsen turvallisuuden äkillisessä jarrutuksessa tai törmäytilanteessa.

## LASTEN TURVALLISUUS; LAPSILUKKO

2

Ennen kuin ostat turvaistuimen, tarkista, että se noudattaa maan lainsäädäntöä ja voidaan asentaa autoon. Kysy jälleenmyyjältä, mitä istuimia autoosi suositellaan.

Lasten kuljettamista koskevat määräykset ovat maakohtaisia. Turvaistuimen käyttö riippuu lapsen iästä ja/tai koosta ja/tai painosta.

Jos lapsia ei tarvitse kuljettaa turvaistuimessa, varmista, että turvavyö on oikein säädetty ja kiinnitetty.

Ota aina huomioon sen maan tieliikennelaki, jossa ajat.

Lue turvaistuimen käyttöohjeet ennen asentamista ja noudata niitä. Jos asennuksessa on ongelmia, ota yhteyttä varusteen valmistajaan. Säilytä ohjeet istuimen mukana.



Näytä esimerkkiä lapselle käyttämällä aina turvavyötä. Opeta lapsi:

- kiinnittämään turvavyöt oikein,
- nousemaan aina autoon ja sieltä pois reunakiveykseltä, liikenteen vastakkaiselta puolelta.

Älä käytä käytettyä tai käyttöohjeetonta turvaistuinta.

Varmista, ettei turvaistuimen lähistöllä ole mitään, mikä voisi haitata sen asentamista.



Älä jätä lasta koskaan yksin autoon ilman aikuisen valvontaa.

Varmista, että lapsi on aina kiinnitetty turvavyöllä ja että turvavyö on asianmukaisesti asetettu ja säädetty. Vältä liian paksuja vaatteita, jotka pääsevät turvavyön väliin → 60. Älä anna lapsesi työntää pättään tai käsivarsiaan ikkunasta. Pidä huoli siitä, että lapsi matkustaa koko ajan hyvässä istuma-asennossa eikä nukkessaankaan valu epämukavaan asentoon.



Ennen kuin asennat turvaistuimen jollekin takaistuimelle, varmista, että helppokäyttöisen istuimen "Easy Access Seat" -toiminto on poistettu käytöstä kuljettajan ja/tai etumatkustajan istuimilta. Lisätietoja etuistuinten asetuksista ja toiminnoista on auton käyttöoppaassa.

# LASTEN TURVALLISUUS; LAPSILUKKO

## Turvaistuimen valinta

### Selkä menosuuntaan asennettava turvaistuin



61260

Lapsen pää on suhteessa painavampi kuin aikuisen ja kaula on erityäin hento. Kuljeta lasta mahdollisimman pitkään tässä asennossa (vähintään 2-vuotiaaksi asti). Asennossa pää ja kaula pysyvät paikoillaan.

Valitse umpinainen istuin, jossa sivusuojaus on parempi. Vaihda istuin, kun lapsen pää ylittää reunan.

### Kasvot menosuuntaan asennettavat turvaistuimet



61261

Alle 18 kg painava tai alle 4-vuotias lapsi voi matkustaa kasvot menosuuntaan asennettavalla turvaistuimella. Valitse turvaistuin lapsen koon mukaan siten, että se suojaa tehokkaasti päätä ja keskivartaloa. Kiinteästi autoon kasvot menosuuntaan asennettuna oleva turvaistuin vähentää päähän kohdistuvien iskujen vaaraa. Kuljeta lastasi kasvot menosuuntaan olevassa turvaistuimessa, jossa on turvavaljaat, lapsen koon mukaan.

Valitse kaukalomainen turvaistuinmalli varmistaaksesi paremman suojan sivusuunnassa.

### Korokkeet



61262

Yli 15 kg painava tai 4-vuotias lapsi voi matkustaa istuinkorokkeella, jolloin turvavyö voidaan sovittaa hänen kehoonsa. Korokkeen istuinosassa on oltava ohjaimet, jotka asettavat turvavyön lapsen reisiin eikä vatsan päälle. Selkänoja, jonka korkeutta voidaan säätää ja jossa on vyön ohjain, on suositeltava, jotta turvavyö voidaan asettaa keskelle olkapäätä. Turvavyö ei saa koskaan olla kaulan tai käsivarren päällä.

Valitse kaukalomainen turvaistuinmalli varmistaaksesi paremman suojan sivusuunnassa.

## LASTEN TURVALLISUUS; LAPSILUKKO

### Turvaistuimen kiinnitystavan valinta

2

Turvaistuimet voidaan kiinnittää kahdella tapaa: turvavyöllä tai ISO-FIX-järjestelmällä.

#### Kiinnitys turvavyöllä

Turvavyö on säädettävä siten, että sen toiminta äkillisessä jarrutuksessa tai törmäystilanteessa varmistetaan.

Noudata turvaistuimen valmistajan ilmoittamia turvavyön reitityksiä.

Tarkista aina turvavyön lukitus vetämällä sitä. Kiristä se sitten mahdollisimman tiukasti turvaistuinta vasten.

Tarkista, että istuin pysyy kunnolla paikallaan heiluttamalla sitä sivusuunnassa ja eteen/taakse: istuimen on pysyttävä kiinnitettyinä.

Tarkista, ettei turvaistuinta ole asennettu vinoon ja ettei se osu ikkunaan..



Älä käytä turvaistuinta, jos on riski, että se avaa turvaistuinta kiinnittävän turvavyön lukituksen: turvaistuimen alaosa ei saa jäädä turvavyön lukkoa ja/tai salpaa vasten.



Turvavyö ei saa olla löysällä eikä kierteellä. Älä koskaan pujota turvavyötä kainalon alitse tai selän taakse.

Tarkista, etteivät terävät reunat ole vahingoittaneet turvavyötä.

Jos turvavyö ei toimi normaalisti, se ei suojaa lasta. Kysy lisätietoja merkkiedustajalta. Älä käytä paikkaa ennen kuin turvavyö on korjattu.

#### Kiinnitys ISOFIX-järjestelmällä

ISOFIX -hyväksytyt lasten turvaistuimet on hyväksytty voimassa olevien säädösten mukaisesti, ja niiden tyyppi on jokin seuraavista kolmesta:

- Yleismallinen ISOFIX 3 kiinnityspistettä, kasvot menosuuntaan;
- Puoliyleismallinen ISOFIX 2 kiinnityspistettä;
- autokohtainen
- i-Size, jossa on joko
  - istuimen kolmanteen renkaaseen kiinnitettävä hihna
  - tai auton lattiaa vasten tuleva i-Size-yhteensopiva tukitanko, jonka tehtävä on estää turvaistuimen liikkuminen törmäystilanteessa.

Tarkista kolmen jälkimmäisen mallityypin asennusmahdollisuus niiden kanssa yhteensopivien automallien luettelosta.



Auton alkuperäisiin turvavöihin, ISOFIX, istuimiin ja niiden kiinnityksiin ei saa tehdä mitään muutoksia.

Kiinnitä turvaistuin ISOFIX-lukoilla, jos ne ovat varusteena ISOFIX-järjestelmän avulla asennus on helppo, nopea ja turvallinen..

ISOFIX-järjestelmässä on kaksi renkasta ja joissakin tapauksissa kolme.

## LASTEN TURVALLISUUS; LAPSILUKKO



ISOFIX-kiinnityskohdat on säädetty yksinomaan ISOFIX-turvaistuimia varten. Älä koskaan kiinnitä muita turvaistuimia, turvavöitä tai muita esineitä näihin kiinnityskohtiin. Varmista, ettei kiinnityskohtien tiellä ole mitään.

Jos autosi on joutunut liikenneonnettomuuteen, vie ISOFIX-kiinnityskohdat tarkistettaviksi ja vaihda turvaistuin.



Ennen kuin käytät autoon hankkimaasi ISO-FIX-turvaistuinta, varmista, että sen asentaminen on sallittu. Katso istuimen valmistajan luettelosta, voidaanko istuin asentaa autoosi.



61263

Kaksi rengasta **1** sijaitsevat selkänöjan ja istuinosan välissä, ja niissä on merkintä .

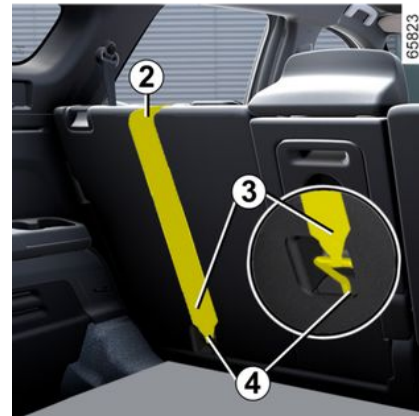

65623

Kolmanteen renkaaseen **4** kiinnitetään joidenkin turvaistuimien ylänauha. **2** joissain turvaistuimissa.

### Takaistuimet

Ylemmän hihnan **2** on kuljettava istuimen selkänöjan ja matkatavara-  
peitteen takaa. Poista matkatavara-  
rapeite ennen toimenpidettä ➔ **323**.

Kiinnitä koukku **3** yhteen renkaista

**4**, jossa on merkki .

2

## LASTEN TURVALLISUUS; LAPSILUKKO

2

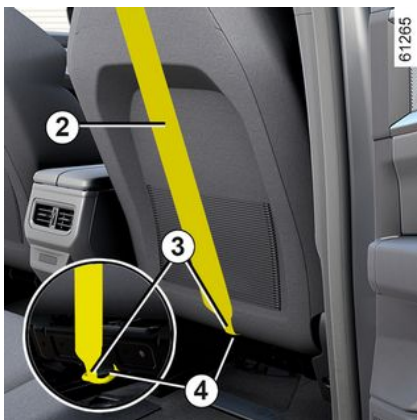

### Etumatkustajan istuin

Kiinnitä koukku **3** ylemmästä hihnasta **2** renkaaseen **4**, jossa on

merkki .

### Kaikki paikat

Kiristä yläkiinnityshihna **2** siten, että turvaistuimen selkänoja on auton istuimen selkänojaa vasten.



ISOFIX-kiinnityskohdat on säädetty yksinomaan ISOFIX-turvaistuimia varten. Älä koskaan kiinnitä muita turvaistui-  
mia, turvavöitä tai muita esineitä näihin kiinnityskohtiin.

Varmista, ettei kiinnityskohtien tiellä ole mitään.

Jos autosi on joutunut liikenneonnettomuuteen, vie ISOFIX-kiinnityskohdat tarkistettaviksi ja vaihda turvaistuin.



Varmista, että kasvat menosuuntaan asennettavan turvaistuimen selkänoja on auton istuimen selkänojaa vasten. Tällöin turvaistuin ei aina ole auton istuimen istuinosaa vasten.

# TURVAISTUIMET

## Turvaistuimen asennus, yleiset tiedot

Joihinkin istuimiin ei saa asentaa turvaistuuimia. Kaavio osoittaa, mihin turvaistuin asennetaan.



Asenna turvaistuin mieluiten takaistuimelle.

Varmista, että turvaistuin tai lapsen jalat eivät estä etuistuimen kunnollista lukitusta ➔ 51.

Varmista, ettei turvaistuinta ole asennettu siten, että se voisi irrota alustaltaan.

Jos päntuki on poistettava, varmista että sitä säilytetään oikein, jotta se ei syöksy vaarallisesti eteenpäin äkillisessä jarrutuksessa tai törmäystilanteissa.

Kiinnitä turvaistuin aina autoon, vaikka sitä ei käytettäisi, jotta se ei syöksy vaarallisesti eteenpäin äkillisessä jarrutuksessa tai törmäystilanteissa.

Kaikkia mainittuja turvaistuintyypppejä ei välttämättä ole saatavissa. Ennen kuin käytät muunlaista turvaistuinta, tarkista valmistajalta, että se voidaan asentaa.

### Edessä

Lapsen kuljettaminen etumatkustajan istuimella on sallittu maakohtaisesti. Noudata voimassa olevaa lainsäädäntöä ja noudata asennustaulukon ja -kaavion ohjeita.

Ennen kuin asennat turvaistuimen etuistuimelle (jos sallittua):

- Laske turvavyö aivan alas.
- Siirrä istuin mahdollisimman taakse.
- kallista selkänojaa hieman (noin 25°);
- nosta istuinosa mahdollisimman ylös (jos varusteena).

Nosta istuimen päntuki korkeimpaan asentoon siten, ettei se koske turvaistuimeen ➔ 51.

Kun turvaistuin on asennettu paikalleen, siirrä auton istuinta eteenpäin mikäli mahdollista, jotta takaistuimella matkustaville tai muille turvaistuimille jää riittävästi tilaa. Jos turvaistuin asennetaan selkä menosuuntaan, se ei saa osua kojelautaan etummaisessa asennossaan.

Älä muuta muita säätöjä enää turvaistuimen asentamisen jälkeen.



## HENGENVAARA TAI VAKAVAN HENKILÖVAHINGON VAARA: en-

nen kuin asennat turvaistuimen selkä menosuuntaan etumatkustajan istuimelle, tarkista, että airbag on kytketty pois käytöstä ➔ 103.

### Takaistuimen sivupaikka

Turvakaukalo voidaan asentaa istuimelle poikittain, ja se vie vähintään kaksi paikkaa takaistuimelta. Aseta lapsen pää auton matkustamoon päin.

Siirrä etuistuin mahdollisimman eteen ennen turvaistuimen asentamista selkä menosuuntaan. Kun turvaistuin on asennettu, siirrä etuistuin sitten mahdollisimman pitkälle taaksepäin siten, että se ei kosketa turvaistuinta.

Varmista kasvot menosuuntaan istuvan lapsen turvallisuus seuraavasti:

- siirrä lapsen istuin mahdollisimman taakse;
- Siirrä lapsen istumapaikan edessä olevaa istuinta eteenpäin. Kallista myös etuistuimen selkänojaa siten, etteivät lapsen jalat osu istuimeen.

## TURVAISTUIMET

2



Varmista, että turvaistuin tai lapsen jalat eivät estä etuistuimen kunnollista lukitusta edessä → **57** ja → **51**.



Ennen kuin asennat turvaistuimen jollekin takaistuimelle, varmista, että helppokäyttöisen istuimen "Easy Access Seat" -toiminto on poistettu käytöstä kuljettajan ja/tai etumatkustajan istuimilta → **118**.  
**LOUKKAANTUMISVAARA.**

Irrota aina pääntuki takaistuimesta, jolle turvaistuin on asennettu → **56**. Siirrä tarvittaessa takaistuin niin taakse kuin mahdollista. Nämä toimenpiteet on tehtävä ennen turvaistuimen asentamista. Tarkista, että turvaistuin lepää takaistuimen selkänojaa vasten.



Jos ISOFIX-istuin asennetaan vasemmanpuoleiselle takaistuimelle, keskipaikkaa ei voi käyttää. Keskimmäinen turvavyö ei ole enää käytettävissä.



Älä koskaan asenna tukijalalla varustettua turvaistuinta takaistuimen keskipaikalle.  
**HENGENVAARA TAI VAKAVAN HENKILÖVAHINGON VAARA.**



Asenna turvaistuin mieluiten takaistuimelle.  
Jos haluat asentaa ISOFIX-istuimen tähän paikkaan, vapauta keskimmäisen turvavyön lukitus käsin ennen lukkojen kiinnitystä.

### Istuinkorokkeen asentaminen (ryhmä 2 tai 3)

Tarkista, että turvavyö → **60** toimii (kelautuu) oikein.

Sääda turvavyö asettamalla:

- olkahihna lapsen olkapäälle niin, ettei se koske kaulaan,
- lantiovyö niin, että se on tasaisesti reisillä ja lantiota vasten.

Sääda tarvittaessa auton istuimen asentoa.



# TURVAISTUIMET

## Kiinnitys turvavyöllä

2

### Asennuskaavio

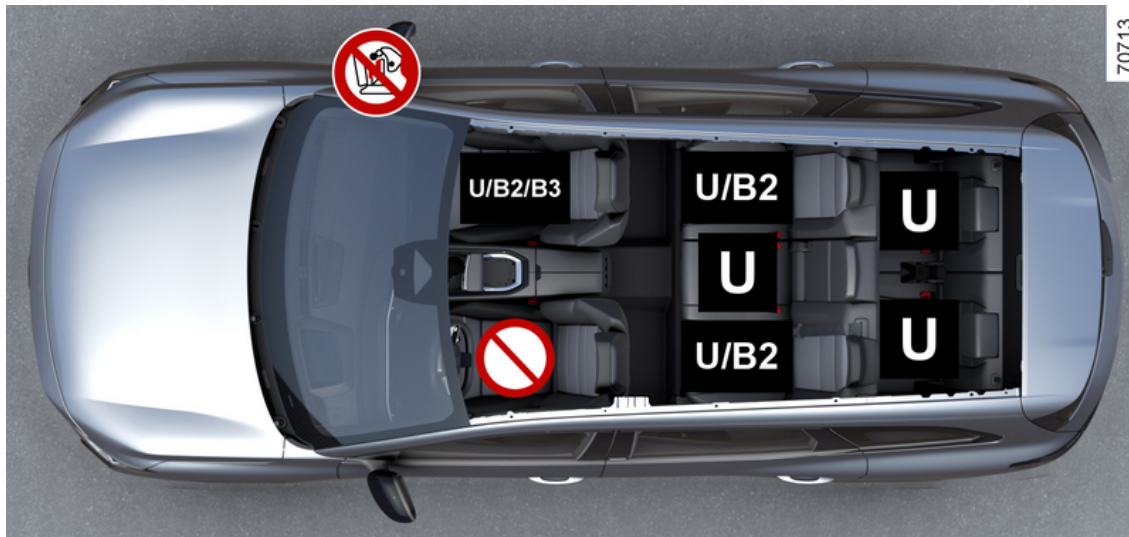

## TURVAISTUIMET



**HENGENVAARA TAI VAKAVAN HENKILÖVAHINGON VAARA:** ennen kuin asennat turvaistuimen selkä me-  
nosuuntaan etumatkustajan istuimelle, tarkista, että airbag on kytketty pois käytöstä → 103.

2



Tarkista turvatyynyn (airbag) tila, ennen kuin matkustaja istuu istuimelle tai sille asennetaan turvaistuin.



Paikka, johon ei saa asentaa turvaistuinta.

### Turvavyöllä kiinnitetty turvaistuin



Istuin, joka soveltuu yleismallisen turvaistuimen kiinnittämiseen turvavyöllä.



Istuin, johon voidaan asentaa B2-hyväksytty lasten turvaistuin.



Istuin, johon voidaan asentaa B3-hyväksytty lasten turvaistuin.



Jos ajoneuvossa käytetään turvaistuinjärjestelmää, joka ei sovellu ajoneuvoon, vauvaa tai lasta ei suojata oikein. Lapseen kohdistuu vakavan henkilövahingon vaara tai hengenvaara.

# TURVAISTUIMET

## Asennustaulukko

2

Alla olevassa taulukossa on samat tiedot kuin edellisten sivujen kahdessa kaavioissa (kiinteä istuinversio ja liukuva istuinversio) ja ne liittyvät nykyisten vaatimusten mukaisuuteen.

Lasten turvaistuimen tyyppi	Lapsen paino	Etumatkustajanistuin (7)		2. rivin sivuistuimet takana (7)	2. rivin keskiistuin takana (7)	3. takaistuinrivin istuin (jos varustena)
		airbag otettuna pois käytöstä	airbag otettuna käyttöön			
<b>Istuimelle poikittain asennettava turvakaukalo</b> Ryhmä 0	< 10 kg	X	X	U (2)	X	X
<b>Selkä menosuuntaan asennettava sivureunoilla varustettu istuin</b> Ryhmät 0 tai 0+	< 10 kg ja < 13 kg	U (1) (6)	X	U (3)	U (3)	U (5)
<b>Turvakaukalo tai turvaistuin, selkä menosuuntaan</b> Ryhmät 0+ ja 1	< 13 kg ja 9 - 18 kg	U (1) (6)	X	U (3)	U (3)	U (5)
<b>Kasvot menosuuntaan asennettava istuin</b> Ryhmä 1	9-18 kg	X	U (6)	U (3) (4)	U (3) (4)	U (5)
<b>Turvakoroke</b> Ryhmät 2 ja 3	15-25 kg ja 22-36 kg	X	U, B2, B3 (6)	U, B2 (3) (4)	U (3) (4)	U (5)

## TURVAISTUIMET



**(1) HENGENVAARA TAI VAKAVAN HENKILÖVAHINGON VAARA:** ennen kuin asennat turvaistuimen selkä menosuuntaan etumatkustajan istuimelle, tarkista, että airbag on kytketty pois käytöstä ➔ 103.

**X** = Istuin ei sovellu tämäntyyppisten lastenistuinten asentamiseen.

**U** = Paikka, johon voidaan kiinnittää "Universal"-hyväksynnän saanut turvaistuin auton turvavyöllä. Varmista turvaistuimen kiinnitettävyyttä.

**B2** = Paikka, johon voidaan kiinnittää B2-hyväksynnän saanut turvaistuin auton turvavyöllä. Varmista turvaistuimen kiinnitettävyyttä.

**B3** = Paikka, johon voidaan kiinnittää B3-hyväksynnän saanut turvaistuin auton turvavyöllä. Varmista turvaistuimen kiinnitettävyyttä.

**(2)** Turvakaukalo asennetaan istuimelle poikittain, ja se vie vähintään kaksi paikkaa takaistuimelta. Aseta lapsen pää auton matkustamoon päin.

**(3)** Siirrä tarvittaessa auton istuin mahdollisimman taakse ja mahdollisimman ylös ja nosta selkänojaa (noin 25°). Siirrä etuistuin mahdollisimman eteen ennen turvaistuimen asentamista selkä menosuuntaan. Kun turvaistuin on asennettu, siirrä etuistuin sitten mahdollisimman pitkälle taaksepäin siten, että se ei kosketa turvaistuinta.

**(4)** Irrota aina pääntuki takaistuimesta, jolle turvaistuin on asennettu. Nämä toimenpiteet on tehtävä ennen turvaistuimen asentamista. Siirrä lapsen edessä olevaa istuinta eteenpäin ja nosta sen selkänojaa siten, että istuin ei kosketa lapsen jalkoja.

**(5)** Aseta auton istuin mahdollisimman taakse ja mahdollisimman ylös ja kallista selkänojaa hieman (noin 25°).



**(6) HENGENVAARA TAI VAKAVAN HENKILÖVAHINGON VAARA:** älä koskaan asenna tukijalalla varustettua turvaistuinta.

## TURVAISTUIMET



**(7)** Poista helppokäyttöisen istuimen "Easy Access Seat" -toiminto käytöstä ennen kuin asennat turvaistui-  
men etumatkustajan istuimelle ja/tai takaistuimille.

**Loukkaantumisvaara**

2



# TURVAISTUIMET

## Kiinnitys ISOFIX-järjestelmällä

2

### Asennuskaavio

Etumatkustajan istuimen versio, jossa on järjestelmä ISOFIX (etuistuimet, joissa on sähköinen säätö)



# TURVAISTUIMET

2



## VAKAVAN HENKILÖVAHINGON VAARA TAI HENGENVAARA:

Matkustajan airbag on ehdottomasti kytkettävä pois toimintavalmiudesta ➔ 103, kun etumatkustajan istuimelle asennetaan turvaistuin.



Etumatkustajan istuimessa suositellaan käytettäväksi telakalla varustettua turvaistuinta, jotta turvavyön varoitus ei käynnisty.



Paikka, johon ei saa asentaa tämäntyyppistä turvaistuinta.

## Turvaistuin, jossa on ISOFIX



Paikka, johon voidaan kiinnittää ISOFIX-turvaistuin.



Takaistuimilla on kohta, johon voidaan kiinnittää ISOFIX-turvaistuin kasvot menosuuntaan (universal-malli). Kiinnityskohdat sijaitsevat etumatkustajan istuimen selkänojassa ja takaistuimen selkänojassa.



Jos ajoneuvossa käytetään turvaistuinjärjestelmää, joka ei sovellu ajoneuvoon, vauvaa tai lasta ei suojata oikein. Lapseen kohdistuu vakavan henkilövahingon vaara tai hengenvaara.



Asenna turvaistuin mieluiten takaistuimelle.

Jos haluat asentaa ISOFIX-istuimen tähän paikkaan, vapauta keskimmäisen turvavyön lukitus käsin ennen lukkojen kiinnitystä.

## TURVAISTUIMET



Jos ISOFIX-istuin asennetaan vasemmanpuoleiselle takaistuimelle, keskipaikkaa ei voi käyttää. Keskimäinen turvavyö ei ole enää käytettävissä.

2

# TURVAISTUIMET

## Asennustaulukko

Alla olevassa taulukossa on yhteenvedo kaavion tiedoista, jotka liittyvät etumatkustajan istuinversioon, jossa on aiempi järjestelmä ISOFIX. Tämän tarkoitus on varmistaa, että voimassa olevia säädöksiä noudatetaan.

2

Lasten turvaistuimen tyyppi	Lapsen paino	Istuimen koko [Koko]	Etumatkustajanistuin (6)		2. rivin sivuistuimet takana (6)	2. rivin keski-istuin takana (6)	3. takais- tuinrivin keski- paikka (jos varustena)
			airbag poistettu käytöstä	airbag aktivoitu			
<b>Istumelle poikittain asennettava turvakaukalo</b> Ryhmä 0	< 10 kg	L1 [F], L2 [G]	X	X	X	X	X
<b>Selkä menosuuntaan asennettava sivureunoilla varustettu istuin</b> Ryhmä 0 tai 0+	< 13 kg	R1 [E]	IL (2) (5)	X	IL (1)	X	X
<b>Selkä menosuuntaan asennettava istuin</b> Ryhmä 1	< 13 kg ja 9 - 18 kg	R3 [C], R2 [D]	IL (2) (5)	X	IL (1)	X	X
<b>Kasvot menosuuntaan asennettava istuin</b> Ryhmä 1	9-18 kg	F3 [A], F2 [B], F2X [B1]	X	IUF - IL (2)	IUF - IL (1) (2)	X	X
<b>Turvakoroke</b> Ryhmä 2 tai 3	15-25 kg ja 22-36 kg	[B2]	X	IUF - IL (2)	IUF - IL (1) (2)	X	X
		[B3]	X	IUF - IL (2)	X	X	X
<b>Istuin i-Size</b>			i-U (2) (5)		i-U	X	X

## TURVAISTUIMET

**X** = Istuin ei sovellu tämäntyyppisten lastenistuinten asentamiseen.

**IUF/IL** = Paikka, johon voidaan kiinnittää Universal-/semi-universal-hyväksynnän saanut tai erityisesti tätä autoa varten suunniteltu lasten turvaistuinmalli menetelmällä ISOFIX (varustelluissa autoissa). Varmista ensin, että turvaistuimen asennus sujuu ongelmitta.

**i-U** = Paikka, johon voi asentaa kasvot menosuuntaan tai selkä menosuuntaan asennettavan i-Size-turvaistuimen, jolla on Universal-hyväksyntä.

**i-UF** = Sopii ainoastaan Universal-hyväksynnän saaneille kasvot menosuuntaan ja selkä menosuuntaan asennettaville i-Size-turvaistuimille.

**(1)** Turvakaukalo asennetaan istuimelle poikittain, ja se vie vähintään kaksi paikkaa takaistuimelta. Aseta lapsen pää auton matkustamoon päin.

**(2)** Aseta auton istuin mahdollisimman taakse ja mahdollisimman ylös ja kallista selkänojaa hieman (noin 25°).

**(3)** Siirrä tarvittaessa auton istuin mahdollisimman taakse ja mahdollisimman ylös ja nosta selkänojaa (noin 25°). Siirrä etuistuin mahdollisimman eteen ennen turvaistuimen asentamista selkä menosuuntaan. Kun turvaistuin on asennettu, siirrä etuistuin sitten mahdollisimman pitkälle taaksepäin siten, että se ei kosketa turvaistuinta.

**(4)** Irrota aina päntuki takaistuimesta, jolle turvaistuin on asennettu. Tämä toimenpide on tehtävä ennen turvaistuimen asennusta (katso lisätietoja auton käyttöoppaan luvun 3 kohdasta "Takaistuintien päntuet"). Siirrä lapsen edessä olevaa istuinta eteenpäin ja nosta sen selkänoja siten, että istuin ei kosketa lapsen jalkoja.

ISOFIX-turvaistuimen ISOFIX koko on merkitty kirjaimella:

- [B2, B3]: istuinkorokkeet ryhmissä 2 ja 3 (15–25 kg ja 22–36 kg);
- F3, F2, F2X [A, B, B1]: ryhmän 1 (9–18 kg) kasvot menosuuntaan asennettavat turvaistimet;
- R3, R2, R2X [C, D]: ryhmän 0+ (alle 13 kg) tai ryhmän 1 (9–18 kg) selkä menosuuntaan asennettavat turvakaukalot tai -istimet;
- R1 E]: ryhmän 0 (alle 10 kg) tai ryhmän 0+ (alle 13 kg) selkä menosuuntaan asennettavat turvakaukalot;
- L1, L2 [F, G]: ryhmän 0 (alle 10 kg) turvakaukalot.



**(5) HENGENVAARA TAI VAKAVAN HENKILÖVAHINGON VAARA:** ennen kuin asennat turvaistuimen selkä menosuuntaan etumatkustajan istuimelle, tarkista, että airbag on kytketty pois käytöstä ➔ 103.

## TURVAISTUIMET



**(6)** Poista helppokäyttöisen istuimen "Easy Access Seat" -toiminto käytöstä ennen kuin asennat turvaistui-  
men etumatkustajan istuimelle ja/tai takaistuimille.

**Loukkaantumisvaara**

2

# TURVAISTUIMET

## Asennuskaavio

2 Etumatkustajan istuimen versio, jossa ei ole järjestelmää ISOFIX (käsisäätöiset etuistuimet)



## TURVAISTUIMET



### VAKAVAN HENKILÖVAHINGON VAARA TAI HENGENVAARA:

Matkustajan airbag on ehdottomasti kytkettävä pois toimintavalmiudesta ➔ 103, kun etumatkustajan istuimelle asennetaan turvaistuin.

2



Etumatkustajan istuimessa suositellaan käytettäväksi telakalla varustettua turvaistuinta, jotta turvavyön varoitus ei käynnisty.



Paikka, johon ei saa asentaa tämäntyyppistä turvaistuinta.

### Turvaistuin, jossa on ISOFIX



Paikka, johon voidaan kiinnittää ISOFIX-turvaistuin.



Takaistuimilla on kohta, johon voidaan kiinnittää ISOFIX-turvaistuin kasvot menosuuntaan (universal-malli). Kiinnityskohdat sijaitsevat etumatkustajan istuimen selkänojassa ja takaistuimen selkänojassa.



Jos ajoneuvossa käytetään turvaistuinjärjestelmää, joka ei sovellu ajoneuvoon, vauvaa tai lasta ei suojata oikein. Lapseen kohdistuu vakavan henkilövahingon vaara tai hengenvaara.



Asenna turvaistuin mieluiten takaistuimelle.

Jos haluat asentaa ISOFIX-istuimen tähän paikkaan, vapauta keskimmäisen turvavyön lukitus käsin ennen lukkojen kiinnitystä.

## TURVAISTUIMET



Jos ISOFIX-istuin asennetaan vasemmanpuoleiselle takaistuimelle, keskipaikkaa ei voi käyttää. Keskimäinen turvavyö ei ole enää käytettävissä.

2



# TURVAISTUIMET

## Asennustaulukko

**2** Alla olevassa taulukossa on yhteenveto kaavion tiedoista, jotka liittyvät etumatkustajan istuinversioon, jossa ei ole aiempaa järjestelmää ISOFIX. Tämän tarkoitus on varmistaa, että voimassa olevia säädöksiä noudatetaan.

Lasten turvaistuimen tyyppi	Lapsen paino	Istuimen koko [Koko]	Käsi­käyt­ töinen etu- matkusta- jan istuin	2. rivin si- vuistuimet takana (6)	2. rivin kes- ki-istuin ta- kana (6)	3. takais- tuinrivi- keskipai- ka (jos va- rusteena)
<b>Istuimelle poikittain asennettava turvakaukalo</b> Ryhmä 0	< 10 kg	L1 [F], L2 [G]	X	X	X	X
<b>Selkä menosuuntaan asennettava sivureunoilla varustettu istuin</b> Ryhmä 0 tai 0+	< 13 kg	R1 [E]	X	IL (1)	X	X
<b>Selkä menosuuntaan asennettava istuin</b> Ryhmä 1	< 13 kg ja 9 – 18 kg	R3 [C], R2 [D]	X	IL (1)	X	X
<b>Kasvot menosuuntaan asennettava istuin</b> Ryhmä 1	9–18 kg	F3 [A], F2 [B], F2X [B1]	X	IUF - IL (1) (2)	X	X
<b>Turvakoroke</b> Ryhmä 2 tai 3	15–25 kg ja 22–36 kg	[B2]	X	IUF - IL (1) (2)	X	X
		[B3]	X	X	X	X
<b>Istuin i-Size</b>			X	i-U	X	X

X = Istuin ei sovellu tämän tyyppisten lastenistuinten asentamiseen.

# TURVAISTUIMET

**IUF/IL** = Paikka, johon voidaan kiinnittää Universal-/semi-universal-hyväksynnän saanut tai erityisesti tätä autoa varten suunniteltu lasten turvaistuinmalli menetelmällä ISOFIX (varustelluissa autoissa). Varmista ensin, että turvaistuimen asennus sujuu ongelmitta.

**i-U**= Paikka, johon voi asentaa kasvot menosuuntaan tai selkä menosuuntaan asennettavan i-Size-turvaistuimen, jolla on Universal-hyväksyntä.

**i-UF**= Sopii ainoastaan Universal-hyväksynnän saaneille kasvot menosuuntaan ja selkä menosuuntaan asennettaville i-Size-turvaistuimille.

**(1)** Turvakaukalo asennetaan istuimelle poikittain, ja se vie vähintään kaksi paikkaa takaistuimelta. Aseta lapsen pää auton matkustamoon päin.

**(2)** Aseta auton istuin mahdollisimman taakse ja mahdollisimman ylös ja kallista selkänojaa hieman (noin 25°).

**(3)** Siirrä tarvittaessa auton istuin mahdollisimman taakse ja mahdollisimman ylös ja nosta selkänojaa (noin 25°). Siirrä etuistuin mahdollisimman eteen ennen turvaistuimen asentamista selkä menosuuntaan. Kun turvaistuin on asennettu, siirrä etuistuin sitten mahdollisimman pitkälle taaksepäin siten, että se ei kosketa turvaistuinta.

**(4)** Irrota aina pääntuki takaistuimesta, jolle turvaistuin on asennettu. Tämä toimenpide on tehtävä ennen turvaistuimen asennusta (katso lisätietoja auton käyttöoppaan luvun 3 kohdasta "Takaistuintien pääntuet"). Siirrä lapsen edessä olevaa istuinta eteenpäin ja nosta sen selkänoja siten, että istuin ei kosketa lapsen jalkoja.

ISOFIX-turvaistuimen ISOFIX koko on merkitty kirjaimella:

- [B2, B3]: istuinkorokkeet ryhmissä 2 ja 3 (15–25 kg ja 22–36 kg);
- F3, F2, F2X [A, B, B1]: ryhmän 1 (9–18 kg) kasvot menosuuntaan asennettavat turvaistimet);
- R3 ,R2 ,R2X [C, D]: ryhmän 0+ (alle 13 kg) tai ryhmän 1 (9–18 kg) selkä menosuuntaan asennettavat turvakaukalot tai -istuimet;
- R1 E]: ryhmän 0 (alle 10 kg) tai ryhmän 0+ (alle 13 kg) selkä menosuuntaan asennettavat turvakaukalot;
- L1, L2 [F, G]: ryhmän 0 (alle 10 kg) turvakaukalot.



**(5) HENGENVAARA TAI VAKAVAN HENKILÖVAHINGON VAARA:** ennen kuin asennat turvaistuimen selkä menosuuntaan etumatkustajan istuimelle, tarkista, että airbag on kytketty pois käytöstä ➔ 103.

## TURVAISTUIMET



**(6)** Poista helppokäyttöisen istuimen "Easy Access Seat" -toiminto käytöstä ennen kuin asennat turvaistuimen etumatkustajan istuimelle ja/tai takaistuimille.

**Loukkaantumisvaara**

2

# LASTEN TURVALLISUUS: ETUMATKUSTAJAN TURVATYÖNNYN TOIMINNANESTO/-SALLINTA

## Huomio



Matkustajan airbagin saa kytkeä päälle tai pois päältä vain, kun auto on pysähtyneenä ja sytytysvirta katkaistuna.

## Etumatkustajan turvatyönnyn toiminnanesto



Ennen turvaistuimen asennusta etumatkustajan istuimelle:

- Tarkista, että turvaistuin voidaan asentaa tähän istuimeen.

- Jos istuinpaikalle asennetaan selkämensuuntaan oleva turvaistuin, airbag on **ehdottomasti** poistettava käytöstä.

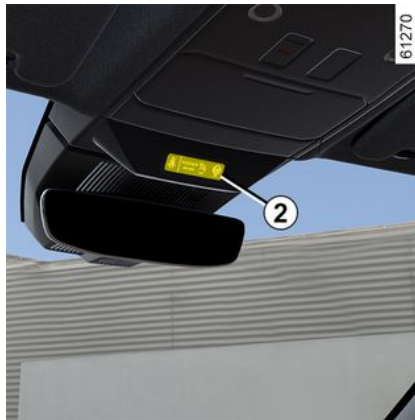

Turvatyönnyn airbagin poistaminen käytöstä: kun auto on paikallaan ja sytytysvirta on kytketty pois, työnnä ja käännä lukkoa 1 asentoon OFF.

Kun sytytysvirta on kytketty, varmista **ehdottomasti**, että merkkivalo



syttyy näyttöön 2.

**Merkkivalo palaa yhtäjaksoisesti sen merkkinä, että turvaistuin voidaan asentaa etumatkustajan istuimelle.**



## VAROITUS

Etumatkustajan turvatyönnyn airbagin sijainti ei ole yhteensopiva selkämensuuntaan asennettavan turvaistuimen kanssa. **ÄLÄ KOSKAAN** sijoita selkämensuuntaan asennettavaa turvaistuinta paikalle, jonka edessä on **AIRBAG**. Se voi aiheuttaa **LAPSEN KUOLEMAN** tai **VAKAVAN LOUKKAANTUMISEN**.

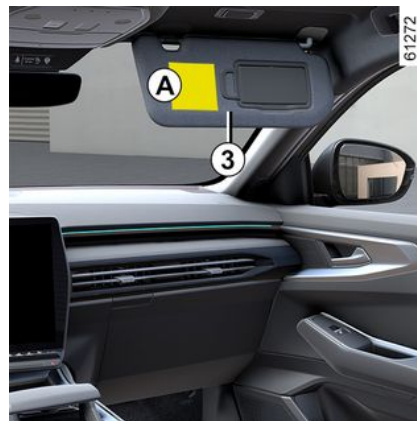

# LASTEN TURVALLISUUS: ETUMATKUSTAJAN TURVATYYNYN TOIMINNANESTO/-SALLINTA

(A)



Kojetaulun merkinnät ja tarrat **A** matkustajan häikäisysuojan **3** kummallakin puolella (kuten yllä oleva tarra) muistuttavat näistä ohjeista.

## Etumatkustajan turvatyynyn kytkentä



Etumatkustajan turvatyynyt (airbag) on kytkettävä toimintaan heti, kun lasten turvaistuin poistetaan matkustajan istuimelta. Näin taataan turvavarusteiden jatkuva toimintakyky törmäystilanteissa.



airbag -**uudelleenaktivointi: kun auto on paikallaan, ja sytytysvirta katkaistu**, työnnä ja käännä lukkoa **1** asentoon ON.

Kun sytytysvirta on kytketty, tarkasta **ehdottomasti**, että merkkivalo



sammuu ja että merkkivalo



syttyy näyttöön **2** noin 60 sekunniksi käynnistyksen jälkeen.

Etumatkustajan turvatyyny (airbag) on toimintavalmis.

## Toimintahäiriöt

Jos etumatkustajan airbag-käytönotto-/käytöstäpoistojärjestel-

# LASTEN TURVALLISUUS: ETUMATKUSTAJAN TURVATYYNYN TOIMINNANESTO/-SALLINTA

mä ei toimi, varoitusvalot  ja

 syttyvät kojetauluun. Katkaise sytytysvirta ja tarkista lukon **1** asento.

Kytke sytytysvirta takaisin päälle: varoitusvalot sammuvat.

Jos ongelma jatkuu, järjestelmässä on toimintahäiriö. Etuistuimelle ei tällöin saa kiinnittää lasten turvatuinta selkä menosuuntaan eikä etuistuimella saa kuljettaa ketään.

Ota viipymättä yhteys merkkihuoltoon.

# AJOASENTO

## Ajoasento

2

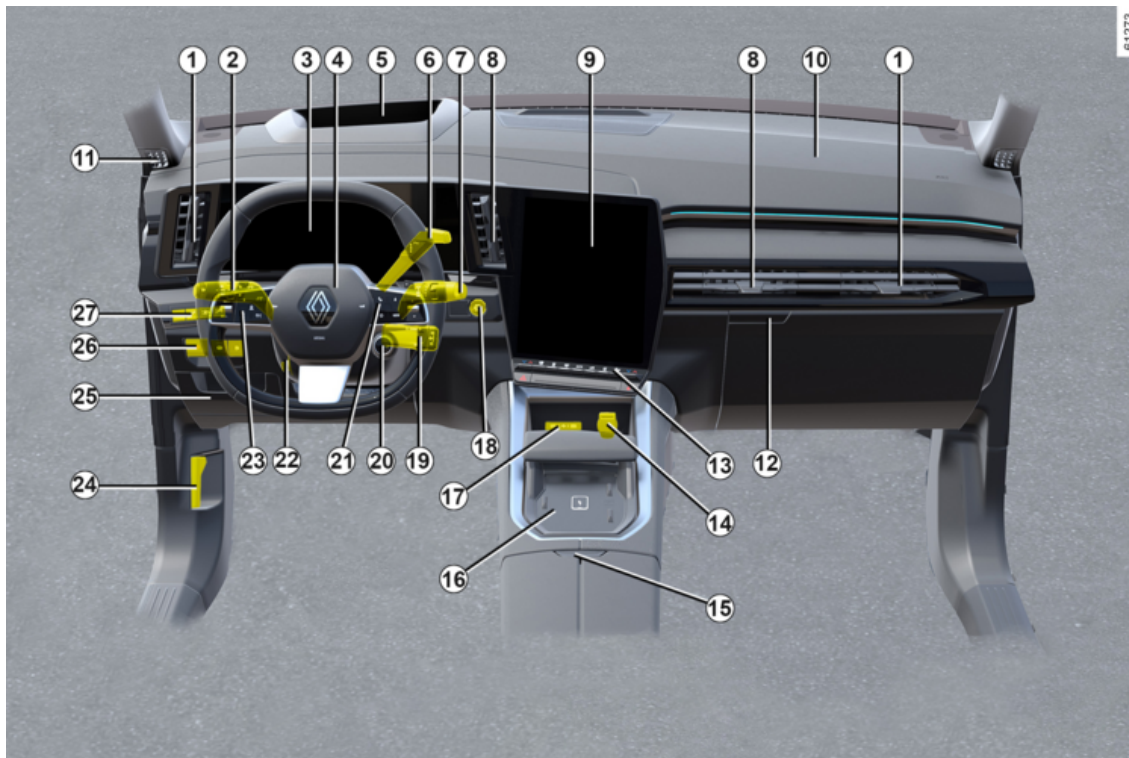

# AJOASENTO

## AUTON MALLISTA, VARUSTETASOSTA JA KOHDEMAASTA RIIPPUU, onko autossasi kyseistä varustetta.

**1.** Sivusuuttimet.

**2.** Käyttökytkimiä:

- suuntavalot,
- ulkopuoliset valot,
- takasumuvalot.

**3.** Kojetaulu.

**4.** Kuljettajan paikka airbag, äänimerkinantolaite.

**5.** Tuulilasinäyttö.

**6.** Automaattivaihteisto.

**7.** Tuuli- ja takalasinpyyhkimien ja lasinpesulaitteen kytkin.

**8.** Keskimmäiset ilmanvaihtosuuttimet

**9.** Multimedianaäyttö.

**10.** Etumatkustajan turvatyynyn (airbag) paikka.

**11.** Huurteenpoistosuutin.

**12.** Hansikaslokero

**13.** Säätimet:

- lämmitettävät etuistuimet;
- lämmitys- tai ilmastointilaite,
- hätävilkut,
- ovien keskuslukitus;
- ...

**14.** Lisävarusteiden pistorasia.

**15.** Keskikyynärnoja/säilytyslokero.

**16.** Latausalue / puhelimen säilytys

**17.** USB-C-liitännät.

**18.** Moottorin käynnistys-/pysäytyspainike.

**19.** Radion kaukosäätimet.

**20.** Säädin MULTI-SENSE.

**21.** Säätimet:

- ajotietokoneen tietojen luku,
- radio ja/tai navigointijärjestelmän kaukosäädin.

**22.** Ohjauspyörän korkeuden ja etäisyyden säätökytkin.

**23.** Vakionopeussäätimen/nopeudenrajoittimen ja mukautuvan Stop and Go -vakionopeussäätimen säätimet.

**24.** Konepellin avausvipu

**25.** Kiinteä säilytyslokero ja sulakerasia.

**26.** Säätimet:

- automaattisen seisontajarrun kytkentä/poiskytkentä
- AUTOHOLD -toiminnon kytkentä tai poiskytkentä;
- ...

**27.** Säätimet:

- mittariston valaistuksen säätövästus
- kaistallapitoavustimen käyttöön-otto/käytöstäpoisto (kaistaltapoistumisvaroitusta, kaistakeskitys);
- tavaratilan avaus,
- ...

# AJOTIETOKONE

## Yleistä

2

### Ajotietokone A



Automallista riippuen siihen kuuluvat seuraavat toiminnot:

- matkatiedot
- auton normaalia toimintaa koskevat viestit
- toimintahäiriöviestit (joiden yhtey-

dessä palaa merkkivalo )

- varoitusviestit (joiden yhteydessä

palaa merkkivalo )

Selaa näitä toimintoja painamalla toistuvasti kytkintä **1** ylöspäin/alaspäin.

### Kojetaulusta A:

a) ajomatkatiedot:

- kulutus edellisen nollauksen jälkeen ja tämänhetkinen polttoaineenkulutus
- ajettu matka edellisen nollauksen jälkeen,

c) huoltoväli;

c) lokikirja, tiedotusviestit ja toimintahäiriöistä kertovat viestit.

### Osamatkamittarin ja ajomatkatietojen nollaus (nollauspainike)



Kun näytölle on valittu ajomatkaa koskeva tieto, paina pitkään kytkintä **1**, kunnes näytössä oleva tieto nolautuu.

### Ajomatkatietojen automaattinen nollaus

Nollaus tapahtuu automaattisesti, kun ylitetään minkä tahansa tiedon maksimiarvo.

### Eräiden lukemien tulkinta nollauksen jälkeen

Keskikulutuksen, arvioidun toimintamatkan ja keskinopeuden lukemat ovat sitä vakaammat ja kuvaavammat, mitä pitempi matka on ajettu viimeisen nollauksen jälkeen.

Ensimmäisten ajokilometrien aikana nollauksen jälkeen voit todeta, että toimintamatka kasvaa ajettaessa. Se johtuu siitä, että tietokone huomioi viimeisimmän nollauksen jälkeisen keskikulutuksen. Keskimääräinen kulutus voi kuitenkin laskea, kun:

- auton kiihdytysvaihe loppuu
- moottori saavuttaa käyntilämpötilan (nollauksessa moottori kylmänä)
- siirryt kaupunkiajosta maantieajoon

## AJOTIETOKONE





Osa ajotietokoneen tiedoista näytetään navigointijärjestelmän näytössä.

Välimatkatieto nollataan samanaikaisesti ajotietokoneesta ja navigointijärjestelmässä.

# AJOTIETOKONE

## Ajomatkatiedot

Alla kuvattujen tietojen näyttö riippuu AUTON VARUSTETASOSTA JA KOHDEMAASTA.

Esimerkkivalinta	Valitun näytön tulkinta
Ei tallennettua viestiä	<b>e) Lokikirja.</b> Näyttöön tulevat viestit: <ul style="list-style-type: none"><li>- tiedoteviestit (esimerkiksi apukuljettajan airbag OFF).</li><li>- toimintahäiriöviestit (esim. tarkista suihkutussjärjestelmä).</li></ul>
 7.4 L/100	<b>b) Nykyinen polttoaineen kulutus.</b> Lukema näkyy, kun ajonopeus on yli 30 km/h.  <b>c) Polttoaineen keskimuutos</b> edellisen nollauksen jälkeen. Lukema näkyy, kun on ajettu 400 metriä viimeisimmästä nollauksesta.  <b>d) Osamatkamittari: ajomatka</b> edellisen nollauksen jälkeen.
 5.8 L/100	
 112,4 km	
Esimerkkivalinta	Valitun näytön tulkinta
<b>Ajotietokone huoltoväliviestin kanssa</b>	
Huolto 30 000 km:n / 12 kuukauden kulluttua	<b>e) Ajomatka ennen huoltoa ja öljynvaihtoa.</b> <b>Huoltoväli</b>

## AJOTIETOKONE

<b>Esimerkkivalinta</b>	<b>Valitun näytön tulkinta</b>
<b>Ajotietokone huoltoväliviestin kanssa</b>	
Huoltoon on alle 300 km tai 24 päivää	<b>Sytytysvirta kytkettynä ja moottori käynnissä</b> hae näyttöön huoltomittarin tieto "ajomatka ennen seuraavaa huoltoa". Toimintamatkan tai ajan lopun lähestyessä esiin tulevat seuraavat seikat: <ul style="list-style-type: none"><li>- matkaa vähemmän kuin <b>1500 km tai yksi kuukausi</b>: viesti "Huolto lähestyy" tulee näytölle, ja näytölle tulee myös lähin raja (matka tai aika);</li><li>- matka on <b>0 km tai huoltopäivämäärä on saavutettu</b>: viesti "Service required (huolto vaaditaan)" tulee esiin ja varoitusvalo  syttyy.</li></ul> Auto on huollettava niin pian kuin mahdollista.
Vie huoltoon	
<b>Nollaus:</b> Jäljellä olevan ajomatkan arvo nollataan painamalla näytön OK-painiketta n. 10 sekunnin ajan, kunnes jäljellä olevan ajomatkan osoitus näkyy yhtäjaksoisesti näytössä.	
<b>Huomautus:</b> jos huolto tehdään ilman öljynvaihtoa, ainoastaan huoltoväli alustetaan uudestaan. Jos moottoriöljy vaihdetaan, huoltoväli ja öljynvaihto on alustettava uudestaan.	
Öljynvaihto 30 000 km:n / 24 kuukauden kuluttua	<b>f) Kilometrimäärä ennen seuraavaa öljynvaihtoa</b> <b>Kun auton sytytysvirta on kytkettynä ja moottori käynnissä</b> , siirry "Huoltoväli"-tietoihin, niin näet matkan seuraavaan öljynvaihtoon.
Öljynvaihtoväli mukautuu joissain automalleissa ajotapaan (esim. toistuva ajo pienillä nopeuksilla, ovelta ovelle ajaminen, käyttö pitkään joutokäynnillä, perävaunun vetäminen jne.). Jäljellä oleva toimintamatka ennen seuraavaa öljynvaihtoa voi siis joissakin tapauksissa pienentyä nopeammin kuin todellisuuksessa ajettu matka.	
<b>Nollaaminen:</b> nollaa ajomatka tai -aika ennen seuraava huoltoa pitämällä OK-painiketta painettuna noin 10 sekunnin ajan, kunnes osoitus näkyy yhtäjaksoisesti näytössä.	
<b>Huomautus:</b> jos huolto tehdään ilman öljynvaihtoa, ainoastaan huoltoväli alustetaan uudestaan. Jos moottoriöljy vaihdetaan, huoltoväli ja öljynvaihto on alustettava uudestaan.	

## Auton normaalia toimintaa koskevat viestit

Viestit voivat auttaa auton käynnistämisessä tai ilmoittaa valinnoista ja tiloista ajon aikana.

Seuraavilla sivuilla annetaan esimerkkejä tietoja sisältävistä viesteistä.

Esimerkkiviesti	Valitun näytön tulkinta
<b>"Käännä ohjauspyörää + START"</b>	Käännä ohjauspyörää kevyesti painaessasi auton käynnistyspainiketta lukitaksesi ohjauspylvään.
<b>"Tarkistetaan ohjaustoimintoja"</b>	Näytetään virran ollessa kytkettynä, kun auton itsetarkastus on käynnissä.

## Toimintahäiriöitä koskevat viestit

Viestit tulevat näyttöön  -merkkivalon palaessa. Ne ilmoittavat sinulle, että autolla on ajettava erittäin varovaisesti, ja se on vietävä mahdollisimman pian merkkihuoltoon. Jos et noudata tätä suositusta, auto voi vahingoittua.

Ne poistetaan näytöstä painamalla näytön valintapainiketta tai ne poistuvat itsestään muutaman sekunnin kuluttua.

Vikaviestit tallentuvat automaattisesti ajotietokoneen lokikirjaan. Merkkivalo  jää palamaan. Seuraavilla sivuilla annetaan esimerkkejä vikaviesteistä.

Esimerkkiviesti	Valitun näytön tulkinta
"Tarkista auto"	Ilmoittaa polkimien anturien, akun hallintajärjestelmän tai öljyntasoanturin toimintahäiriöstä.
"Tarkista turvatyyny"	Ilmoittaa turvavöitä täydentävien turvajärjestelmien toimintahäiriöstä. Saattaa olla, etteivät ne toimi onnettomuustilanteessa.
"Tarkista törmäyksen jälkeen"	Ilmaisee, että monitörmäysjarrutuksessa on ongelma.
"Tarkista saasteenestonesto"	<ul style="list-style-type: none"><li>– Ilmoittaa auton saasteenestojärjestelmässä olevasta toimintahäiriöstä.</li><li>– Ilmoittaa auton saasteenestojärjestelmässä olevasta toimintahäiriöstä, kun  -merkkivalo palaa samanaikaisesti.</li></ul>
"Tarkista sähköjärjestelmä"	Ilmoittaa voimansiirtojärjestelmän viasta.

# AJOTIETOKONE

## Varoitusviestit

2

Nämä viestit tulevat näyttöön merkkivalon **STOP** kanssa ja merkitsevät, että sinun on oman turvallisuutesi vuoksi pysäytettävä auto välittömästi lähimpään sellaiseen paikkaan, johon se voidaan pysäköidä muuta liikennettä vaarantamatta. Pysäytä moottori äläkä käynnistä uudelleen. Ota yhteys merkkihuoltoon.

Myöhempanä esimerkkejä hätäviesteistä. **Huomautus:** Viestit tulevat näyttöön joko yksittäin tai vuorotellen (kun viestettäjä on useita), ja samalla näyttöön saattaa syttyä merkkivalo ja/tai kuulua varoitusmerkkiääni.

Esimerkkiviesti	Valitun näytön tulkinta
"Moottorin rikkoutumisvaara"	Ilmoittaa, että suiskutuksessa on vika, auton moottori on ylikuumentunut tai moottorissa on vakava vika.
"Jarrujärjestelmän vika"	Ilmoittaa jarrujärjestelmän viasta.
"Rengasrikko"	Ilmaisee, että ainakin yksi rengas on puhjennut tai tyhjä.
"Ohjauksen vika"	Ilmaisee, että ohjausjärjestelmässä on ongelma.
Sähkövika	Ilmoittaa viasta auton sähköjärjestelmässä tai akun latauspiirissä (esimerkiksi laturissa).
"Sähkömoottorin vika"	Ilmoittaa auton suorituskyvyn heikkenemisestä.

# AJOTIETOKONE

## Näytöt ja merkkivalot

### Kojetaulu



syttyy, kun kuljettajan ovi avataan. Tiettyjen merkkivalojen yhteydessä näkyy myös viesti.

Automallikohtaisesti voit määritellä kojetaulun **A** henkilökohtaiset asetukset muuttamalla sisältöä tai värejä haluamaksesi.

### Näkymien valinta

Kojetaulussa voi olla useita näkymiä eri autoversioiden mukaan.

Kun haluat valita näkymän, paina säädintä **1** niin monta kertaa, että

voit eri näkymiä selaamalla valita kojetaulusta **A** halutun näkymän.

Kaikissa käytettävissä olevat näkymät näyttävät seuraavat tärkeät tiedot kojetaulussa:

- nopeusmittari;
- tiedot aktivoiduista ajoavustimista;
- tietovalue.

**Ajoavustimien näkymä** näyttää tärkeät tiedot kojetaulussa sekä käytössä olevan ajoavustimen tiedot täydessä raudussa.

**Perinteinen näkymä** näyttää tärkeät tiedot kojetaulussa ja (autoversion mukaan) energiamittarin.

**Navigoinnin** näkymä näyttää tärkeät tiedot ja multimediajärjestelmästä duplikoidun tiekartan koko kojetaulussa.

### Realistinen näkymä **B**

(varusteista riippuva toiminto)

67292



2

Näkymä **B** näyttää tärkeät tiedot kojetaulussa sekä auton ja sen ympäristön (esim. kaistat, ympärillä olevat samaan suuntaan kulkevat ajoneuvot).

**Huomaus:** järjestelmä tunnistaa vain auto-, kuorma-auto- ja moottoripyöräluokkiin kuuluvat ajoneuvot.

**Minimaalinen näkymä** näyttää kojetaulussa vain tärkeimmät tiedot.

# AJOTIETOKONE

## Näyttöruutu

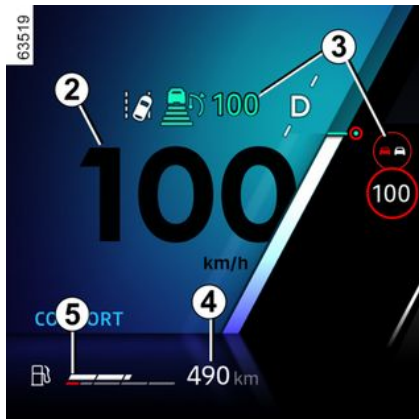

Nopeusmittari 2

Ajoavustetiedot 3

Arvioitu toimintamatka jäljellä olevalla polttoaineella hybriditilassa 4

Polttoainemittari 5

Jos taso on minimissä, integroitu va-

roitusvalo  palaa oranssina ja kuuluu äänimerkki. Täytä polttoainesäiliö pikaisesti.

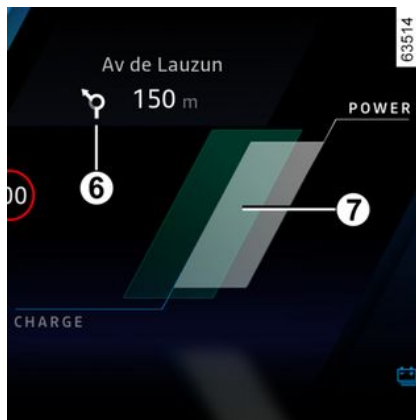

Tiedot käynnissä olevasta navigoinista 6

Energiamittari 7

Energiamittari antaa kuljettajalle reaaliaikaisen tiedon auton energiankulutuksesta tai -talteenotosta → 170.

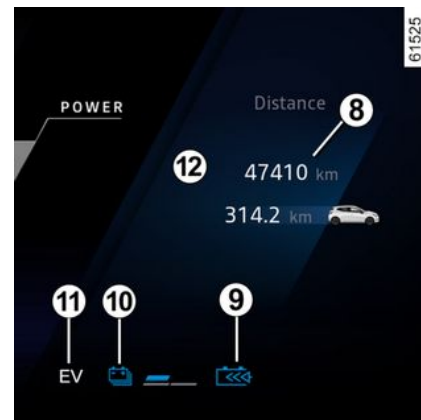

Kokonaismatkamittari 8

Regeneroivan jarrutustason varoitusvalo 9 → 22

Ajoakun lataustaso 10

Sähköisen toimintatilan merkkivalo 11

Se näkyy, kun auton voimanlähteenä toimii vain ajoakku.

Tietoalue 12

## AJOTIETOKONE



Selaa (automallin mukaan) säätimellä **13** selataksesi ja valitaksesi vaihtoehtoja kojetaulussa:

- ajotietokoneen tiedot (mittarilukema, varoitusviestit jne.);
- multimediatiedot (kompassi, toistettava äänilähde jne.);
- ...

## Tuulilasinäyttö 18



Näytössä näkyvät kojetauluun ja multimedianäyttöön tulevat ajo- ja navigointitiedot. Tiedot heijastetaan tuulilasiin.

Jos toiminto on varusteena, se kytkeytyy päälle moottorin käynnistyksestä ja pois moottorin sammussa.

Lisätietoja tuulilasinäytön asetusten käyttämisestä on multimediajärjestelmän ohjeissa.

### Tietojen korkeuden säätö näytössä

Voit nostaa tai laskea näytön tietojen korkeutta ajoasentosi mukaisesti. Voit myös kiertää heijastettua kuvaa hieman.

### Näytön kirkkauden säätö

Kirkkaus vaihtelee automaattisesti ajoneuvon ulkopuolisen valaistuksen mukaan. Kun valot on kytketty päälle, kirkkautta voidaan säätää manuaalisesti.



Turvallisuussyistä tee säädöt auton ollessa pysähtyneenä.



Älä käytä suojakalvon puhdistukseen liuottimia tai hankaavaa liinaa.

Käytä vain mikrokuituliinoja.



Tietojen näkyvyyteen voivat vaikuttaa:

- istuimen asento,
- kojetaulun aukon päälle asetettu esine;
- polarisoitujen silmälasien linsien käyttö;
- vaativat sääolosuhteet (esim. lumi, sade tai erittäin kirkas auringonpaiste).

## AJOTIETOKONE



Jos kojetaulun ja tuulilasinäytön/multimedia-näytön tietojen välillä on ristiriita, noudata kojetaulussa näytettyjä tietoja.

### Kojetaulun mailimittari



(mahdollisuus vaihtaa km/h)

Kun auto on paikallaan ja moottori on käynnissä, valitse multimedia-näytöstä **19** "Ajoneuvo" -tila, paina "Asetukset" -valikkoa "Järjestelmä" ja sitten "Yksiköt".

Valitse km/h tai mph.

Yksiköt muutetaan nopeusmittarissa ja osassa kojetaulussa näytettävistä etäisyystiedoista.

Jos edellinen nopeuden yksikkö hylätään ottaa takaisin käyttöön, toista edellä kuvattu toimenpide.

**Huomautus:** oletusasetuksena oleva yksikkö palautuu automaattisesti ajotietokoneeseen, kun akkuvirta on katkaistu.

Katso lisätietoja multimediajärjestelmän käyttöohjeista.



Kun autolla ajetaan maassa, jossa nopeuden mittayksikkö on eri kuin auton oletusarvoinen mittayksikkö, kyseinen mittayksikkö on valittava kojetaulusta ajoavustimien asianmukaisen toiminnan varmistamiseksi.



Turvallisuussyistä tee säädöt auton ollessa pysähtyneenä.

## Auton henkilökohtaisten säätöjen valikko



Tämän toiminnon avulla voidaan auton varustetasosta riippuen kytkeä joitakin auton toimintoja päälle/pois ja säätää niitä.

### Pääsy säätövalikkoon

Auton ollessa pysäköitynä ja moottorin käydessä valitse multimedia-näytössä **1** "Ajoneuvo" -tila, "Ulko-puoli" -välilehti tai "Ohjaamo" -välilehti, niin voit käyttää eri asetuksia.

# AJOTIETOKONE

## Säätöjen valinta

Valitse välilehti ja muutettava toiminto (näyttö on auto- ja maakoh-tainen):

a) "Käyttö":

- "Ovien ja luukkujen automaattinen keskuslukitus ajon aikana";
- Lukitus ja lukituksen avaus hands-free-tilassa;
- "Pääsy ja aloittaminen puhelimel-la";
- ...

b) "Tervehdystoiminto":

- "Ulkopuolisten valojen animaatio";
- Oven avaamisen tervehdysääni;
- Ovipeilien automaattinen taitto;
- "Automaattinen kattovalo";
- ...

c) "Valot":

- "Adaptiiviset ajovalot";
- "Ajopuolen valinta";
- ...

d) "Pyyhkimet":

- "Takalasin pyyhintä peruutusvai-hde kytkettynä";
- "Automaattinen tuulilasinpyyhin-tä";
- ...

Valitse toiminnon mukaan:

- "ON" tai "OFF" sen aktivoimiseksi ja käytöstä poistamiseksi;

tai

- asetus valojen käyttäjälle (esim. kulkuvalotoiminto).

Katso lisätietoja multimedijärjes-telmän käyttöohjeista.



Turvallisuussyistä tee säädöt auton ollessa pysähtyneenä.

## Suosikit-toiminto



Ohjauspyörän säätimellä **2** voi auto-versiokohtaisesti aktivoida seuraavat toiminnot aiemmin määritettyjen ja tallennettujen käyttäjäasetus-ten mukaisesti:

- istuinlämmitys
- Lämmitetty ohjauspyörä.
- asetusten valinta (pääsy, tervetu- lo, valaistus, pyyhin jne.);
- "Handsfree-pysäköinti"-toiminto;
- ECO -tila;
- 360° kamera,
- HDC;
- ...

Lisätietoja tämän toiminnon ohjel- moinnista on multimedijärjestel- män käyttöoppaassa.



Turvallisuussyistä tee säädöt auton ollessa pysähtyneenä.

## Ajoasento

(varusteista riippuva toiminto)

## AJOTIETOKONE

2



61244

lauttaa muistista painikkeilla **3, 4 ja 5** (→ **52**):

- vaihtamalla käyttäjäprofiilia
- painamalla kuljettajan istuimen Palauta-painiketta
- painamalla matkustajan istuimen painikkeita **6**.

Eteenpäin ajamista varten oleva asento sisältää seuraavia koskevat asetukset:

- istuinosa;
- selkänöja;
- sivupeilit.

### Ajoasennon tallennus

Kun auto on paikallaan ja moottori käynnissä, valitse multimedianäytön 1 tila "Ajoneuvo" ja sitten valikko "Istuimet".

- Säädä kuljettajan ja/tai matkustajan → **52** istuinta;
- Säädä sivupeilejä → **129**.

Tallenna sitten painamalla "Tallenna".

Lisätietoja tallennetun ajoasennon käyttämisestä on multimedianäytelmän ohjeissa.



61246

Ajoasento voidaan tallentaa multimedianäytelmän muistiin ja pa-

### Tallennetun kuljettajan istuimen asennon käyttöönnotto

Kun haluat käyttää tallennettua ajoasentoa, valitse "Muista" multimedianäytöltä.

Lisätietoja ajoasennon tallentamisesta on multimedianäytelmän ohjeissa.

**Huomaus:** ajoasennon palautus keskeytyy, jos istuimen säätöpainiketta painetaan.

Kun auto käynnistetään pitämällä moottorin käynnistyspainiketta painettuna, ajoasento säädetään viimeksi tallennetun profiilin mukaan.



Kun palautat asentoa (haet sitä muistista, vaihdat profiilia), varmista, ettei kukaan ole

liikkuvien osien lähellä (varsinkin takaistuimilla).

Turvallisuussyistä, tee säädöt auton ollessa pysähtyneenä.

# AJOTIETOKONE

## Kello ja ulkolämpötila

### Kello



Kellonaika ja ulkolämpötila näkyvät multimedianaäytössä 7.

Joissakin automalleissa ajan voi asettaa multimedianaäytössä 7: valitse "Auto"-tila, paina valikkoa "Asetukset", sitten "Päivämäärä ja aika".

Voit valita useista asetuksista:

- "Ajan muoto";
- Valitse aikavyöhyke.
- "Aikavyöhykkeen asetus"
- ...

Katso lisätietoja multimedijaärjestelmän käyttöohjeista.

## Ulkolämpötilan mittari

### Poikkeus:

Kun ulkolämpötila on  $-3\text{ }^{\circ}\text{C}$  asteen ja  $+3\text{ }^{\circ}\text{C}$  asteen välillä, merkki  $^{\circ}\text{C}$  vilkkuu (varoittaa tienpinnan jäätymisvaarasta).

 Jos virransyöttö jostain syystä katkeaa (akku kytetään irti, virtajohdin katkeaa tms.), kellonaika on asetettava uudelleen. Älä korjaa asetusta ajon aikana.



### Ulkolämpötilan mittari

Tämän tiedon perusteella ei voi missään tapauksessa todeta tienpinnan jäätymistä, koska jään muodostuminen riippuu paikallisista ilmasto-olosuhteista, kosteudesta ja lämpötilasta.

## MERKKIVALOT

Alla kuvattujen tietojen näyttö riippuu AUTON VARUSTETASOSTA JA KOHDEMAASTA.



**Kojetaulu A:** tämä syttyy, kun kuljettajan ovi avataan.

Katso kirkkauden säätäminen multi-mediaan käyttöoppaasta.

Tiettyjen merkkivalojen yhteydessä kojetaulussa näkyy myös viesti.



Merkkivalo  tarkoittaa, että sinun on ajettava varovaisesti **ja käytävä mahdollisimman pian merkkihuollossa**. Jos et noudata tätä suositusta, autoon voi aiheutua vaurioita.



Jos varoitusvalo  syttyy, auto on turvallisuussyistä pysäytettävä välittömästi liikenneolosuhteiden salliessa. Pysäytä moottori äläkä käynnistä uudelleen. Ota yhteys merkkihuoltoon.



Jos näkyvä palaute tai ääni puuttuu, se merkitsee kojetaulun toimintahäiriötä. Auto on pysäytettävä välittömästi lähimpään sellaiseen paikkaan, jossa se voidaan pysäköidä muuta liikennettä häiritsemättä. Varmista, että auto on paikoillaan ja ota yhteys merkkihuoltoon.



**Äärivalojen merkkivalo**



**Kaukovalojen merkkivalo**



**Läihvalojen merkkivalo**



**Takasumuvalojen merkkivalo**



**Automaattisten kaukovalojen merkkivalo → 131**



**Vasemman suuntavalon merkkivalo**



**Oikean suuntavalon merkkivalo**

## MERKKIVALOT



### Huonon sään varoitusvalo

→ 131



### Adaptive vision -ajovalojen vian varoitusvalo



### Sähköisen seisontajarrun merkkivalo → 160



### "AUTOHOLD"-järjestelmän varoitusvalo → 164



### Automaattisen pyyhintätoiminnon varoitusvalo



### Merkkivalo toiminnolleairbag

Syttyy, kun virta kytketään tai moottori käynnistetään, ja sammuu muutamana sekunnin kuluttua.

Jos merkkivalo ei syty sytytysvirran kytkemisen yhteydessä, tai jos merkkivalo syttyy, kun moottori käy, järjestelmässä on toimintahäiriö.

Ota viipymättä yhteys merkkihuoltoon.

### **STOP** Pysäytä auto välittömästi -varoitusvalo

Syttyy, kun virta kytketään tai moottori käynnistetään ja sammuu, kun moottori käy. Se syttyy samanaikaisesti muiden merkkivalojen ja/tai

näyttöön tulevien viestien kanssa, ja sen palaessa kuuluu äänimerkki.

Auto on oman turvallisuutesi vuoksi pysäytettävä välittömästi lähimpään sellaiseen paikkaan, johon se voidaan pysäköidä turvallisesti. Pysäytä moottori äläkä käynnistä uudelleen.

Ota yhteys merkkihuoltoon.



### Jarrujärjestelmän vian merkkivalo

Syttyy, kun virta kytketään tai moottori käynnistetään, ja sammuu muutamana sekunnin kuluttua.

Jos varoitusvalo syttyy jarrutettaessa

yhessä merkkivalon **STOP** ja äänimerkin kanssa, järjestelmän jarrunesteen taso on liian alhainen tai jarrujärjestelmässä on toimintahäiriö.

Pysäytä auto heti liikennetilanteen salliessa ja ota yhteys merkkihuoltoon.



### Akun latauksen varoitusvalo

Syttyy, kun virta kytketään tai moottori käynnistetään, ja sammuu muutamana sekunnin kuluttua.

Jos latauksen varoitusvalo syttyy sa-

manaikaisesti merkkivalon **STOP** kanssa auton ollessa liikkeellä ja samalla kuuluu merkkiäänä, akun virta-

piirissä on yli- tai alikuormitus.

Pysäytä auto heti liikennetilanteen salliessa ja ota yhteys merkkihuoltoon.



### Öljynpaineen varoitusvalo

Syttyy, kun virta kytketään tai moottori käynnistetään, ja sammuu muutamana sekunnin kuluttua.

Jos merkkivalo syttyy samanaikai-

sesti varoitusvalon **STOP** kanssa ajon aikana, ja jos samalla kuuluu varoitusäänimerkki, auto on heti pysäytettävä ja sytytysvirta katkaistava.

Tarkista öljytaso. Jos taso on normaali, varoitusvalo liittyy johonkin muuhun.

Ota yhteys merkkihuoltoon.



### Nopeuden mukaan muuttuvan ohjaustehostuksen merkkivalo

Syttyy, kun virta kytketään tai moottori käynnistetään, ja sammuu muutamana sekunnin kuluttua.

Jos se syttyy yhdessä merkkivalon

**STOP** kanssa, järjestelmässä on toimintahäiriö.

Ota yhteys merkkihuoltoon.



### Varoitusvalo

Syttyy, kun virta kytketään tai moot-

## MERKKIVALOT

tori käynnistetään ja sammuu, kun moottori käy. Samanaikaisesti saat-  
taa syttyä muita merkkivaloja ja/tai  
kojetaulun näyttöön tulla viestejä.  
Merkkivalo tarkoittaa, että sinun on  
**ajettava varovaisesti** ja käytävä  
mahdollisimman pian merkkihuol-  
lossa. Jos et noudata tätä suositus-  
ta, autoon voi aiheutua vaurioita.



### Ajonvakautusjärjestelmän (ESC) ja luistonestojärjestelmän merkkivalo

Syttyy, kun virta kytketään tai moot-  
tori käynnistetään, ja sammuu muu-  
taman sekunnin kuluttua.  
Varoitusvalo ➔ 178 voi syttyä mones-  
ta eri syystä.



### Ajonvakautusjärjestelmän (ESC) ja luistonestojärjestelmän poiskytkennän varoitusvalo



### Avoimen oven merkkivalo



### Lukkiutumattoman jarrujär- jestelmän merkkivalo

Syttyy, kun virta kytketään tai moot-  
tori käynnistetään, ja sammuu muu-  
taman sekunnin kuluttua.  
Jos varoitusvalo syttyy ajettaessa,  
ABS-järjestelmässä on toimintahäi-  
riö.

Jarrujärjestelmä toimii tällöin tavalli-

sen jarrujärjestelmän tavoin, kuten  
autossa, jossa ei ole ABS-järjestel-  
mää. Ota nopeasti yhteys merkki-  
huoltoon.



### Hiukkassuodatinjärjestelmän merkkivalo ➔ 166



### Riittämättömän rengaspai- neen merkkivalo

Merkkivalo syttyy, kun virta kytket-  
tään tai moottori käynnistetään, ja  
sammuu muutaman sekunnin kulut-  
tua ➔ 174.



### Päästönvalvonnan varoitus- merkkivalo

Jos autossa on tämä varoitusvalo, se  
syttyy moottorin käynnistyksen yh-  
teydessä ja (autoversion mukaan)  
sytytysvirran katkaisun yhteydessä,  
kun auton moottori on valmiustilas-  
sa, minkä jälkeen se sammuu.

– Jos merkkivalo palaa jatkuvasti,  
ota viipymättä yhteys merkkihuol-  
toon;

– Jos merkkivalo vilkkuu, aja siten,  
että moottorin käyntinopeus pienee  
("pienillä kierroksilla"), kunnes  
merkkivalo lakkaa vilkkumasta. Ota  
mahdollisimman nopeasti yhteyttä  
jälleenmyyjään ➔ 169.



### Polttoaineen minimitason va- roitus

Syttyy oranssina, kun virta kytket-  
tään tai moottori käynnistetään, ja  
sammuu muutaman sekunnin kulut-  
tua.

Jos oranssi valo syttyy ajon aikana ja  
kuuluu merkkiäni, lisää polttoainet-  
tä mahdollisimman pian. Polttoaine  
riittää enää noin 50 km ajoon.



### Jäähdytysnesteen ylikuume- nemisen varoitusvalo

Merkkivalo syttyy, kun sytytysvirta  
kytkettyy päälle tai moottori käyn-  
nistyy.

Jos merkkivalo muuttuu punaiseksi,  
pysäköi auto ja anna moottorin käy-  
dä joutokäyntiä parin minuutin  
ajan.

Jos lämpötila ei laske, sammuta  
moottori. Anna moottorin jäähtyä ja  
tarkista sitten jäähdytysneste.  
Ota yhteys merkkihuoltoon.



### Nopeudenrajoittimen merkki- valo ➔ 228



### Vakionopeussäätimen merk- kivalo ➔ 232



### Stop and Go -vakionopeus- säätimen varoitusvalo ➔ 236

## MERKKIVALOT



**Jalka jarrupolkimella -merkkivalo**

Syttyy, kun jarrupoljinta painetaan  
→ 154.



**Aktiivisen pysäköintiavustimen merkkivalo → 282**



**Ylinopeusvaroituksen merkkivalo → 115**



**Kaistakeskitysjärjestelmän varoitusvalo → 252**



**Kaistaltapoistumisen estojärjestelmän varoitusvalo → 187**



**Aktiivinen hätäjarrutusjärjestelmän merkkivalo → 211**



**Aktiivisen hätäjarrutusjärjestelmän toimintahäiriön tai käytöstäpoiston merkkivalo → 211**



**Kädet pois ohjauspyörältä -tunnistuksen varoitusvalo → 187**



**Alamäkihidastimen (HDC) merkkivalo → 178**



**Sähkötekniikan järjestelmän varoitusvalo**

Tulee näkyviin, kun sähköyksikön lämpötila on liian korkea. Pysäytä auto mutta älä katkaise sytytysvirtaa. Lämpötilan pitää laskea ja merkkivalon sammua. Jos näin ei tapahdu, ota yhteys merkkihuoltoon. **Varoitusvalon palaessa myös moottorin teho voi laskea.**



**Jalankulkijoiden varoitusäänien vian varoitusvalo**



**Ajoakun toimintahäiriön merkkivalo**

Jos varoitusvalo syttyy samanaikaisesti merkkivalon  kanssa, autossa on ajoakkuun liittyvä toimintahäiriö. Ota nopeasti yhteys merkkihuoltoon.



**Ajoakun mittarin merkkivalo**

Tämä näkyy keltaisena, kun ajoakku on saavuttanut varalataustason  
→ 22.



**EV Sähköisen toimintatilan merkkivalo**

Se palaa vain, kun auton voimanlähteenä käytetään vain sähkömoottoria ja ajoakkuja → 22.



**Sähkömoottorin toimintahäiriön merkkivalo**

Jos varoitusvalo syttyy, se osoittaa sähkömoottoriin liittyvää toimintahäiriötä. Ota nopeasti yhteys merkkihuoltoon.



Jos merkkivalo **STOP** syttyy, pysäytä auto oman turvallisuutesi vuoksi välittömästi lähimpään sellaiseen paikkaan, johon se voidaan pysäköidä muuta liikennettä vaarantamatta. Pysäytä moottori äläkä käynnistä uudelleen. Ota yhteys merkkihuoltoon.

## MERKKIVALOT

Näytössä *B*

2

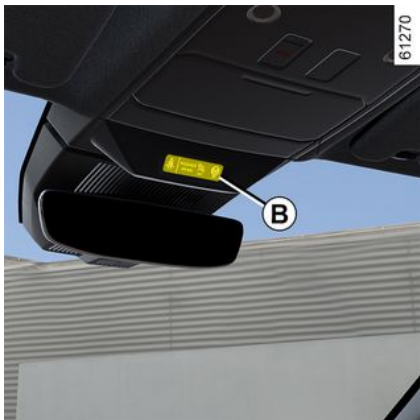

Matkustajan **Airbag ON** → 103



Matkustajan **Airbag OFF** → 103



Lukitsemattoman turvavyön  
varoitusvalo → 60

# OHJAUS

## Ohjauspyörä

### Ohjauspyörän korkeuden ja etäisyyden säätö



Laske vipu **1** alas ja säädä ohjauspyörä haluamaasi asentoon.

Siirrä sitten vipu pohjaan vastinkynnyksen yli lukitaksesi ohjauspyörän paikalleen.

Tarkista, että ohjauspyörä lukkiutuu kunnolla.



Säädä ohjauspyörä oman turvallisuutesi vuoksi auton ollessa paikallaan.

## Ohjauspyörän lämmitys

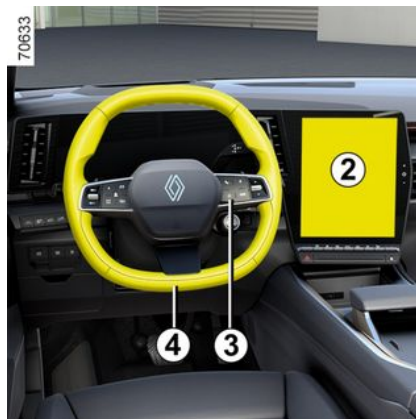

(varusteista riippuva toiminto)

Tämä toiminto lämmittää ohjauspyörää **4**.

### Toimintaperiaate

Kun lämpötila on saavutettu, toiminto säätelee lämmitettävien alueiden lämpötilaa noin 30 minuutin ajan ja sitten sammuu automaattisesti.

### Toiminnon kytkentä/poiskytkentä

Sytytysvirran ollessa kytkettynä paina painiketta **5** multimedianahtäytössä **2**.

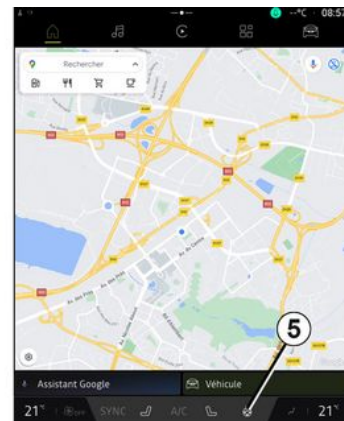

### Toiminnon kytkeminen pois käytöstä

#### - Automaattisesti:

Toiminto pysähtyy automaattisesti säätövaiheen jälkeen noin 30 minuutin kuluttua.

#### - Manuaalinen:

Poista toiminto käytöstä säätövaiheen aikana painamalla painiketta **5** multimedianahtäytössä **2**.

**Huomautus:** toimintoa voidaan käyttää myös valitsemalla Suosikit-painike **3** ohjauspyörästä **4**.

## OHJAUS

### Ohjaustehostin

Älä koskaan aja autolla, jonka akkuvaraus on heikko.

### Muuttuvatehostein ohjaus

Nopeuden mukaan säätävää ohjaustehostinta ohjaa elektroninen ohjausyksikkö, joka säätää tehostuksen määrää suhteessa auton ajonopeuteen.

Ohjaus on kevyt ja tehostus suuri autoa pysäköitäessä (jotta autoa olisi helpompi kääntää). Tehostus pienee asteittain, kun ajonopeus kasvaa (jolloin auton käsittely on tarkempaa ja turvallisempaa suurilla nopeuksilla).

### Erityistapaus

Ajoneuvoversion mukaan: Jos ajoneuvossa on ollut akkuongelma (akkukaapelit irrotettu, akkuvaraus purkautunut, jne.), ohjaustehostimen asetukset pitää tehdä uudelleen. Toimi seuraavasti:

- Pysäköi auto vaakasuoralle alustalle.
- Käynnistä moottori vain kuljettajan ollessa ajoneuvossa. Varoitusva-

lo  ja/tai (autoversion mukaan) viesti "Käännä ohjauspyörä ääria-

sentoon oikealle ja vasemmalle" näkyy kojetaulussa.

- Käännä ohjauspyörä ääriasentoon vasemmalle ja oikealle. Kun moottori seuraavan kerran käynnistyy, merkkivalo sammuu ja/tai viesti poistuu näkyvistä (autoversion mukaan).

**Huomautus:** ohjaustehostus säätyy "MULTI-SENSE" -valikossa valitun ajotilan mukaan → 298.



Älä jätä ohjauspyörää ääriasentoon auton ollessa pysähdyksissä.



Ohjauspyörää voidaan kääntää, vaikka moottori on pysäytettynä tai järjestelmässä on toimintahäiriö. Tällöin on käytettävä enemmän voimaa.

# TAKAKAMERA

## Ulkotaustapeilit

### Ulkotaustapeilit



#### Säädöt

Kun valitset taustapeilin käyttämällä kytkintä **2**, kytkimessä oleva merkkivalo syttyy. Säädä sivupeili haluamaasi asentoon painikkeella **1**.

#### Sivupeilien lämmitys

Peilien lämmitys on yhteydessä takalasin lämmitykseen ➔ **303**.



Turvallisuussyistä tee säädöt auton ollessa pysähtyneenä.

### Säädettävät sivutaustapeilit peruutusvaihteella

Autot, joissa on tämä toiminto: kytkiessäsi peruutusvaihteen voit säätää ja tallentaa muistiin sivutaustapeilien asennon helpottaaksesi peruutusta.

Kun ajoneuvo on paikallaan ja peruutusvaihte kytketty, valitse taustapeili **2**-kytkimellä (kytkimen merkkivalo syttyy) ja säädä se sitten **1**-painikkeella haluttuun asentoon.

Peruutusvaihteelta on mahdollista siirtyä eteenpäinajon vaihteelle:

- noin yhdeksän sekuntia sen jälkeen, kun asento **N** tai **D** on kytketty ja nopeus on alle 10 km/h;
- eteenpäinajon vaihte kytkettyinä, kun nopeus on yli 10 km/h;



Taustapeileissä näkyvät kohteet ovat lähempänä kuin ne näyttävät olevan. Turvallisuussyistä ota tämä huomioon, jotta voit arvioida etäisyyden oikein ennen toimenpiteitä.

- kun moottori sammutetaan.

### Ajoasento: tallennus

Voit tallentaa sivupeilin asennon eteenpäin ajamista varten suhteessa kuljettajan istuimen tallennettuun ajoasentoon ➔ **118**.

### Sähkötoimiset taittavat peilit

Sivupeilit avautuvat automaattisesti, kun auton lukitus avataan. Sivupeilit taittavat automaattisesti, kun auto lukitaan.

Voit halutessasi kytkeä taustapeilien automaattisen taittamisen päälle ja pois ➔ **118**.

Voit pakottaa taittamisen painamalla kytkintä **3**. Tässä tilanteessa taustapeilit pysyvät taitettuina, kunnes painiketta **3** painetaan uudelleen automaattisesta taittamisesta riippumatta.

## TAKAKAMERA

### Erityistapaus

Kun sivupeili on avattu tai taitettu manuaalisesti, se voidaan palauttaa käyttöasentoon.

Paina painokytintä **3**. Sivupeilistä kuuluu mekaaninen naputusääni.

Jos naputusääntä ei kuulu, paina painokytintä **3** uudelleen, kunnes ääni alkaa kuulua.

### Sisäpeili

### Ulkotaustapeili<sup>4</sup>



Peilin asentoa voi säätää.

Taustapeili tummenee automaattisesti, kun perässäsi ajaa ajoneuvo,

jonka ajovalot valaisevat autosi, tai jos sää on hyvin kirkas.



Taustapeilissä näkyvät kohteet ovat lähempänä kuin ne näyttävät olevan. Turvallisuussyistä ota tämä huomioon, jotta voit arvioida etäisyyden oikein ennen toimenpiteitä.

# VALOT JA MERKINANTOLAITTEET

## Valot ja merkkivalot

### Päiväajovalot



65554

Käännä rengasta **3**, kunnes AUTO-merkki on merkin **2** kohdalla.

Päiväajovalot syttyvät automaattisesti (ilman vivun **1** käyttöä), kun moottori käynnistetään, ja ne sammuvat, kun moottori sammuu.

### Sivuilla olevat valot



70635



käännä rengasta **3**, kunnes merkki on merkin **2** kohdalla. Merkkivalo syttyy kojetauluun.

**Huomautus:** autoversion mukaan äärivalot voidaan aktivoida manuaalisesti vain, kun seisotajarru on kytketty tai (autoversion mukaan) kun vaihteenvaihtin on **P**-asennossa.

Muussa tapauksessa viesti "Pysäköintivalot ei käytettävissä" tulee kojetauluun sen merkiksi, ettei äärivaloja voi aktivoida.

### Lähi-valot



### Käsi-käyttö

käännä rengasta **3**, kunnes merkki on merkin **2** kohdalla. Merkkivalo syttyy kojetauluun.



Ennen liikkeellelähtöä pimeällä: tarkista sähkölaitteiden toiminta ja säädä valonheittimet

(jos autossa on tavallista ras-kaampi/kevyempi kuorma). Tarkista myös valojen näkyvyys, ettei esim. kura, lumi tai kuljetettavat esineet peitä va-loumpioita.

### Automaattitoiminnot

Käännä rengasta **3** kunnes symboli AUTO näkyy vastapuolella suhteessa merkkiin **2**: kun moottori käy, lähi-valot kytkeytyvät päälle ja pois ulko-na olevan valon kirkkauden mukaan, ja vipuun ei tarvitse koskea **1**.

Lähi-valot syttyvät automaattisesti (varustelun mukaan), kun tuulilas-

## VALOT JA MERKINANTOLAITTEET

pyyhkimet ovat pyyhkäisseet useita kertoja.

### 2 Mukautuva ajovalojärjestelmä

(varusteista riippuva toiminto)

Tämä toiminto säätää automaattisesti lähivalojen leveyden ja kantaman nopeuden sekä sääolosuhteiden mukaan.

Käännä rengasta **3**, kunnes symboli AUTO on vastapäätä merkkiä **2**: moottori käynnissä.

Tämä toiminto voidaan poistaa käytöstä, katso multimediajärjestelmän ohjeet.

### Toimintahäiriöt

Jos viesti "Tarkista valojen automaattinen syttyminen" tulee kojetauluun, järjestelmä on poistettu käytöstä. Kysy lisätietoja merkkiedustajalta.

### Huonot sääolosuhteet -toiminto



(varusteista riippuva toiminto)



65554

delleen niin, että merkki **4** on symbolin **5** vastapuolella.

Merkkivalo  poistuu kojetaulusta.

Huonojen sääolosuhteiden valot sammuvat, kun ulkovalot sammutaan.

### Lisäkaarrajovalot

(varusteista riippuva toiminto)

Eteenpäinajon vaihteella, jos lähi- tai kaukovalot ovat päällä ja ohjauspyörän kulman mukaan, tämä toiminto säätää valojen leveyttä näkyyden parantamiseksi kaarteissa tai risteyksessä.

Tämä toiminto on osa mukautuvaa ajovalojärjestelmää. Se korvaa etusumuvalojen käytön. Se voi aktivoitua sumuisella tai lumisella säällä tai missä tahansa muissa huonon näkyyden olosuhteissa.

Aktivoi tämä toiminto kääntämällä rengasta **3**, kunnes AUTO-symboli on vastapäätä **2**-merkkiä. Kohdistu sitten kiertokytkintä painamalla **4**-merkki **5**-symbolin kanssa.

Kojetauluun syttyy toiminnosta kertova merkkivalo .

### Valojen sammuttaminen

Kun haluat ottaa toiminnon pois käytöstä, pyöritä kiertokytkintä uu-

## VALOT JA MERKINANTOLAITTEET

### Kaukovalot:



65554

 Moottori käynnissä ja lähivalot sytytettyinä työnnä vipua **1** (liike **A**).

Merkkivalo syttyy kojetauluun.

Kun haluat palata lähivalojen asentoon, työnnä vipua **1** uudelleen.

### Automaattiset kaukovalot

 Automallista riippuen tämä järjestelmä syyttää ja sammuttaa kaukovalot automaattisesti.

Se tunnistaa taustapeilissä olevan kameran perusteella edessä ajavat

ajoneuvot ja vastaantulevalla kais-talla lähestyvät ajoneuvot.

**Huomautus:** yöllä kaupunkialueilla, joissa on katuvalaistus, kaukovalot sammuvat automaattisesti.

Kaukovalot syttyvät automaattisesti, jos:

- Ulkona on pimeää.
- Muita ajoneuvoja tai valoja ei havaita.
- auton nopeus on yli 40 km/h.

Jos jokin yllä mainituista ehdoista ei täyty, järjestelmä siirtyy takaisin lähivaloihin.

**Huomautus:** varmista, että tuulilasi ei ole peittyneenä (lika, roiskeet, lumi, huurre jne.).

### Käyttöönotto/käytöstäpoisto



65554

2

### Automaattisten kaukovalojen aktivoiminen

Kierrä rengasta **3**, kunnes merkki "AUTO" on merkin **2** kohdalla, paina sitten kytkintä **6**.

Kojetaulun merkkivalo  syttyy, jos lähivalot palavat.

### Automaattisten kaukovalojen poistaminen käytöstä:

Paina kytkintä **6**: varoitusvalo  sammuu kojetaulusta.

**Huomautus:** kun vedät vivusta **1**, automaattiset kaukovalot kytkeytyvät

## VALOT JA MERKINANTOLAITTEET

2 pois käytöstä, varoitusvalo  sammuu kojetaulusta ja kaukovalot toimivat perustoimintatilassa.

### Toimintahäiriöt

Jos viesti "Tarkista valojen automaattinen syttyminen" tulee kojetauluun, järjestelmä on poistettu käytöstä.

Kysy lisätietoja jälleenmyyntiliikkeestä.



Järjestelmään voi tulla häiriöitä tietyissä olosuhteissa, erityisesti:

- vaativissa sääolosuhteissa (vesi- tai lumisade, sumu, jne.),
- este tuulilasin tai kameran edessä,
- jos takana ajavan tai vastaantulevan ajoneuvon valot ovat himmeät tai peittyneet;
- vääränlainen ajovalojen säätö,
- heijastavat järjestelmät;
- ...



Kannettavan navigointilaitteen käyttö yöllä kameran alapuolella sijaitsevassa tuulilasin osassa voi häiritä automaattisen kaukovalojärjestelmän toimintaa (mahdolliset heijastumat tuulilasilla).



Automaattinen kaukovalojärjestelmä ei missään tapauksessa korvaa kuljettajan tarkkaavaisuutta tai vastuullista valojen käyttöä valoisuuden, näkyvyyden ja liikennetilanteen mukaan.

### Adaptiiviset kaukovalot



Varusteista riippuen mukautuvat kaukovalot on jaettu useisiin itsenäisiin pystysuoriin segmentteihin. Toiminto käyttää sisätaustapeilin takana sijaitsevaa kameraa 7 edessä kulkevien ja vastaantulevien ajoneuvojen havaitsemiseen.

**Huomaus:** varmista, että tuulilasi ei ole peittyneenä (lika, roiskeet, lumi, huurre jne.).

Kun ajoneuvo havaitaan, segmentit, jotka valaisevat sen aluetta, kytkeytyvät automaattisesti pois päältä niin, että ne eivät häikäise.

Tietyissä olosuhteissa mukautuvien kaukovalojen kirkkautta muutetaan valaistuksen optimoimiseksi:

## VALOT JA MERKINANTOLAITTEET

- heijastavia kylttejä lähestyttäessä valaistustehoa vähennetään paikallisesti häikäisyn rajoittamiseksi,
- moottoritiellä ajettaessa valokeilaa vähennetään, jotta vastakkaiseen suuntaan liikkuville tienkäyttäjille ei aiheutuisi häiriöitä.

### Toiminnon käyttöönotto

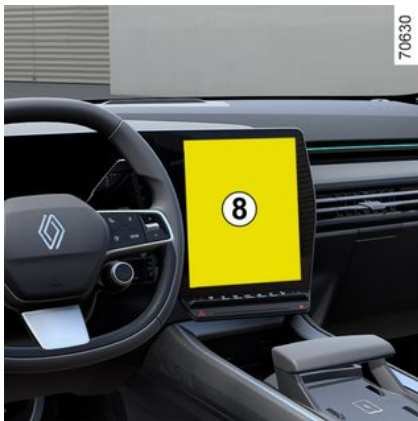

Siirry multimediana käytöllä **8** tilaan "Auto" ja paina valikkoa "Auto", sitten "Ulkopuoli" ja "Valot".

Aktivoi tai poista käytöstä "Mukautuvat valot".

Katso lisätietoja multimediajärjestelmän käyttöohjeista.

Kaukovalot syttyvät automaattisesti, jos:

- Ulkona on pimeää.
- jos auton nopeus on suurempi kuin raja-arvo.

Jos jokin yllä mainituista ehdoista ei täyty, järjestelmä siirtyy takaisin lähivaloihin.

**Huomautus:** yöllä kaupunkialueilla, joissa on katuvalaistus, mukautuvat kaukovalot sammuvat automaattisesti.



Adaptiivisten kaukovalojen järjestelmä ei missään tapauksessa korvaa kuljettajan tarkkaavaisuutta ja vastuullista valoisuuden, näkyvyyden ja liikenneolosuhteet huomioivaa valojen käyttöä.

### Käyttöönotto/käytöstäpoisto

#### Adaptiivisten kaukovalojen aktivoiminen

Kierrä rengasta **3**, kunnes merkki "AUTO" on merkin **2** kohdalla, paina sitten kytkintä **6**.

Kojetaulun merkkivalo  syttyy, jos lähivalot palavat.

#### Adaptiivisten kaukovalojen kytkeminen pois päältä:

Paina kytkintä **6**: varoitusvalo  sammuu kojetaulusta.



Järjestelmään voi tulla häiriöitä tietyissä olosuhteissa, erityisesti:

- vaativissa sääolosuhteissa (vesi- tai lumisade, sumu, jne.),
- este tuulilasin tai kameran edessä,
- jos takana ajavan tai vastaantulevan ajoneuvon valot ovat himmeät tai peittyneet;
- vääränlainen ajovalojen säätö,
- heijastavat järjestelmät;
- ...

#### Erityispiirre

Adaptiiviset kaukovalot sopeutuvat valittuun ajotilaan (My Sense/ECO/Comfort/Sport). Aktivoinnin ja toiminnasta poiston raja-arvo eri tiloissa vaihtelee:

- Tilassa My Sense, ECO tai Comfort adaptiiviset kaukovalot kytkeytyvät päälle nopeuden ollessa yli 40 km/h

## VALOT JA MERKINANTOLAITTEET

ja pois päältä nopeuden ollessa alle 20 km/h.

Kaukovalojen voimakkuus mukautuu ajoneuvon nopeuteen näissä tiloissa ja näiden raja-arvojen välillä.

– Sport-tilassa adaptiiviset kaukovalot kytkeytyvät päälle nopeuden ollessa yli 40 km/h ja pois päältä nopeuden ollessa alle 30 km/h.

### Valojen sammuttaminen



65554

Valot sammuvat automaattisesti, kun kuljettajan ovi avataan tai auto lukitaan, tai minuutin sen jälkeen, kun moottori sammutetaan.

Tässä tapauksessa valot syttyvät seuraavan moottorin käynnistyksen

yhteydessä holkin **3** asennon mukaisesti.

### Ajovalomuistin varoitusääni

Kun kuljettajan ovi avataan, kuuluu varoitusääni, mikäli ajovalot on sytytetty moottorin sammuttamisen jälkeen.

### Toimintahäiriöt

Jos viesti (automallin mukaan) "Tarkasta valot" tulee esiin, ja esiin tulee

myös  varoitusvalo ja/tai

 varoitus vilkkuu kojetaulussa, kyseessä on valojen toimintahäiriö. Kysy lisätietoja jälleenmyyntiliikkeestä.

### Tervehdys- ja hyvästelytoiminto

(varusteista riippuva toiminto)

Kun toiminto on kytketty käyttöön, päiväajovalot ja seisontavalot syttyvät automaattisesti järjestelmän havaitessa avainkortin tai auton lukituksen avautuessa.

Ne sammuvat automaattisesti:

– noin 15 sekuntia sen jälkeen, kun ne on kytketty päälle;

– moottorin käynnistyksen yhteydessä valaistuksen käyttövivun asennon mukaan;

tai

– auton lukituksen yhteydessä.

### Toiminnon kytkentä / poiskytkentä

Ohjeet tervetulo-toiminnon käyttöön tai käytöstä poistoon löytyvät multimediajärjestelmän käyttöoppaasta.

### Kulkuvalotoiminto

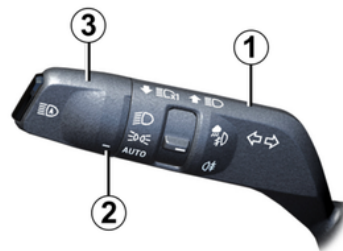

65554

Toiminto sytyttää seisonta- ja lähivalot hetkeksi (kun tarvitaan lisävaloa esimerkiksi porttia avattaessa).

**Kun moottori on sammutettu, kuljettajan ovi on avattu** ja rengas on **3** asennossa "AUTO", vedä kahvaa **1**

## VALOT JA MERKINANTOLAITTEET

itseäsi kohti: sivuvalot ja lähivalot sytyvät noin 30 sekunnin ajaksi,

merkkivalot  ja  sytyvät kojetauluun.

Tätä kestoa voi pidentää vetämällä vipua ylöspäin. Näin voi tehdä neljä kertaa (kokonaisaika on rajoitettu noin kahteen minuuttiin).

Viesti "Valot päällä \_\_\_" ja valaisuaika tulevat näkyviin kojetauluun toiminnon vahvistamiseksi. Tämän jälkeen voit lukita auton.

### Kulkuvalo toiminnon poisto käytöstä

Jos valot halutaan sammuttaa, ennen kuin ne sammuvat automaattisesti itsestään, käännä holkkia **3** mihin tahansa asentoon ja palauta se sitten "AUTO"-asentoon.

**Huomautus:** Jos tervehdys- ja hyvästelytoiminto on aktivoitu, kun moottori on sammutettu, "Kulkuvalo"-toiminto pitää poistaa käytöstä ennen kuin vipua vedetään (muuten valot jäävät palamaan tervehdys- ja hyvästelytoiminnon toimiessa).

### Takasumuvalo



65554

 Aktivoi tämä toiminto kääntämällä rengasta **3**, kunnes AUTO-symboli on vastapäätä **2**-merkkiä. Kohdista sitten kiertokytkintä painamalla **4**-merkki **7**-symbolin kanssa.

Kojetauluun syttyä toiminnosta kertova merkkivalo .

Sumuvalojen toiminta riippuu ajovalloista (siitä, onko lähivai kaukovalot sytytetty). Toiminnan merkiksi kojetaulun merkkivalo syttyy.

Muista sammuttaa sumuvalot heti, kun ajo-- olosuhteet ovat muuttu-

neet niin, ettei niitä tarvita. Ne saattavat häiritä muita autoilijoita.

### Valojen sammuttaminen

Kun haluat ottaa toiminnon pois käytöstä, pyöritä kiertokytkintä uudelleen niin, että merkki **4** on symbolin **7** vastapuolella.

Merkkivalo  poistuu kojetaulusta.

Kun ulkovalot sammutetaan, myös takasumuvälöt sammuvat.

 Automaattinen valojen sytytys ei välttämättä toimi sumuisella säällä, lumisateessa tai kuljetettaessa katon yli ulottuvia esineitä. Kuljettajan pitää kytkeä sumuvalot. Kojetaulun merkkivalopaneelissa palaa sumuvalojen osoitus, kun sumuvalot on sytytetty. Merkkivalo ei pala, kun sumuvaloja ei ole sytytetty.

2

# VALOT JA MERKINANTOLAITTEET

## Ajovalojen säätö



Ajovalojen korkeutta voi säätää kuorman mukaan käyttämällä kytkintä **A**, jos tällainen ominaisuus on autossa varusteena.

Sytytä lähivalot ja paina kytkintä **A** peräkkäin alas- tai ylöspäin, kunnes kojetaulussa näkyy toivottu ajovalojen asento.

**Huomautus:** valojen ollessa päällä valittu asento näkyy kojetaulussa jokaisen moottorin käynnistyksen jälkeen n. 15 sekunnin ajan.

	Esimerkkejä kytkimen <b>A</b> säätöasunnoista kuormituksen mukaan
Vain kuljettaja tai kuljettaja + etumatkustaja	0
Matkustaja kaikilla istuinpaikoilla	1
Kuljettaja ja matkustajat ja matkatavarat tai auto kuormattuna sallittua kokonaisuudessaan vastavaan painoon	3
Kuljettaja ilman matkustajia ja matkatavaroita (tai kuormaa) auto kuormattuna sallittua kokonaisuudessaan vastavaan painoon	4

Alla olevassa taulukossa on esimerkkejä. Kaikissa tapauksissa säädetä ohjain **A** auton kuormituksen mu-

kaan niin, että näet tien eivätkä muut kuljettajat häikäisty.



Kun ajat vasemmanpuoleisessa liikenteessä ja autossa on vasemmanpuoleinen ohjaus (tai päinvastoin), valoja on säädettävä matkan keston ajaksi.

## Tilapäinen säätö

Tätä voidaan säätää multimedia-näytön avulla. Lisätietoja on median käyttöoppaassa.

Avaa konepelti ja etsi ajovalon lähellä oleva merkintä **B** (jos varusteena).

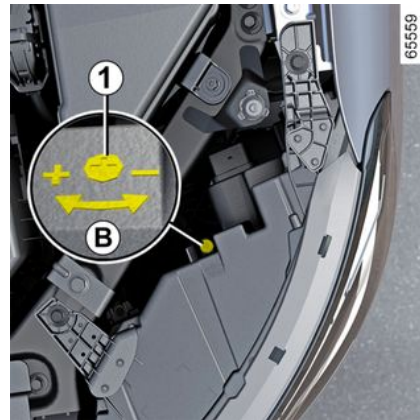

## VALOT JA MERKINANTOLAITTEET

Laske ajovaloja kääntämällä ruuvia **1** ruuvitaltalla tai vastaavalla työkalulla  $3/4$  kierrosta merkin - suuntaan.

Palaa alkuperäiseen asentoon matkan jälkeen: kierrä ruuvia **1**  $3/4$  kierrosta merkin + suuntaan, jos haluat nostaa valonheittäjiä.

## MERKINANTOLAITTEET

### Varoitusmerkkiäni



Paina ohjauspyörän kohtaa **A** käyttäksesi äänimerkinantolaitetta.

### Valomerkki

Anna valomerkki vetämällä vipua **1** itseäsi kohti ja vapauttamalla vipu.

### Suuntavalot

Siirrä vipua **1** samaan suuntaan, johon haluat kääntää ohjauspyörää.

### Impulssikytkentä

Siirrä vipua **1** lyhyesti ylös- tai alaspäin ylittämättä vastuspistettä ja vapauta se: vipu palaa alkuperäi-

seen asentoonsa, ja kyseinen suuntavalo vilkkuu kolme kertaa.

### Hätävilkut (varoituserkki)



 Paina kytkintä **2**.

Katkaisimen käyttö käynnistää samanaikaisesti neljän suuntavalon ja sivusuuntavalojen toiminnan. Hätävilkkua saa käyttää ainoastaan vaaratilanteessa, jolloin muita autoilijoita on varoitettava siitä, että joudut pysähtymään kiellettyyn tai huonosti näkyvään paikkaan, tai jos ajo- tai liikenneolosuhteet ovat erikoiset.

# LASINPYYHKIMET

## Tuulilasinpyyhin ja -pesin

Autot, joissa on jaksottaisesti toimiva lasinpyyhin

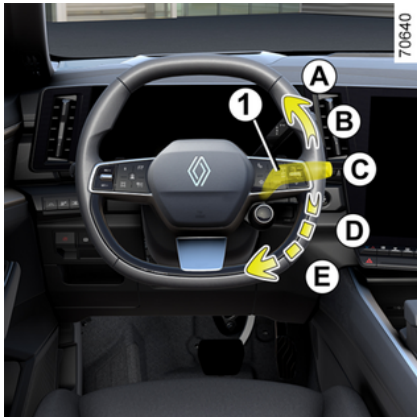

### A. yksi pyyhintä

Kun vipua painetaan lyhyesti, lasinpyyhkimet tekevät edestakaisen pyyhkäisyliikkeen.

### B. pois

### C. jaksottainen pyyhintä

Kahden pyyhkäisyyn välissä pyyhkimet ovat pysähdyksissä useita sekunteja. Pyyhkäisyjen välistä aikaa voidaan muuttaa painamalla pyöröpainiketta 2 kerran.

### D. pieni pyyhintänopeus

### E. suuri pyyhintänopeus

### Erityispiirre

**Ajon aikana** pyyhintänopeus hidastuu aina, kun auton ajovauhti hidastuu.

Suuresta pyyhintänopeudesta siirrytään pienempään pyyhintänopeuteen.

Kun auto lähtee liikkeelle, pyyhkimet palaavat alun perin valitulle nopeudelle.

Kaikki vivun 1 toiminnot ohittavat ja peruuttavat automaattisen toiminnon.

## Autot, joissa on sadetunnistimella varustettu lasinpyyhin

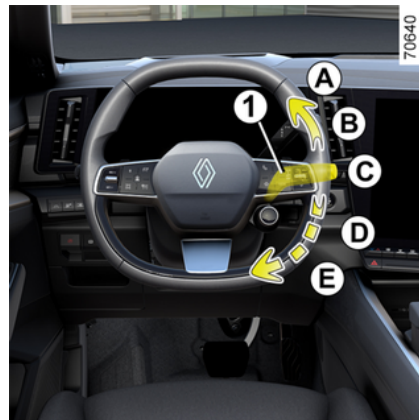



Sadetunnistin sijaitsee tuulilasissa sisätaustapeilin edessä.

## A. yksi pyyhintä

Kun vipua painetaan lyhyesti, lasinpyyhkimet tekevät edestakaisen pyyhkäisyliikkeen.

## B. pois

### C. automaattinen lasinpyyhintä

Kun tämä asento on valittuna, järjestelmä havaitsee tuulilasiin tulevat vesipisarot ja käynnistää sademäärälle sopivan pyyhintänopeuden; Kytkeytymiskynnystä ja pyyhkäisyn välistä kestoa voi muuttaa painamalla pyöröpainiketta **2** kerran.

- **G**: pienin herkkyys;
- **F**: suurin herkkyys.

Suurempi herkkyys lisää lasinpyyhinten reagointinopeutta ja pyyhintätaajuutta.

Kun automaattinen pyyhintä otetaan käyttöön tai kun herkkyyttä lisätään, pyyhkimet tekevät edestakaisen liikkeen.



-merkkivalo syttyy kojetauluun sen merkiksi, että toiminto on käytössä.

### Huomautus:

- Sadetunnistimella on vain avustava tehtävä. Jos näkyvyys heikkenee, kuljettajan on aktivoitava lasinpyyhintä manuaalisesti. Sumuisella säällä tai lumisateessa automaattinen pyyhintä ei välttämättä toimi, vaan kuljettajan on huolehdittava toiminnasta.

- Miinusasteilla automaattinen lasinpyyhintä ei ole käytössä auton käynnistyksen yhteydessä. Se aktivoituu automaattisesti, kun ajonopeus ylittää raja-arvon (noin 8 km/h).

- Älä kytke pyyhintää toimintaan, kun lasi on kuiva.

- Poista huurre tuulilasista kokonaan, ennen kuin otat automaattisen lasinpyyhinnän käyttöön,
- ennen kuin viet ajoneuvon harjalliseen autopesuun, palauta vipu **1** asentoon **B**, jotta automaattinen pyyhintä poistuu käytöstä.

### Toimintahäiriöt

Jos automaattisessa lasinpyyhinnässä on toimintahäiriö, lasinpyyhintä toimii jaksottaisella pyyhinnällä. Ota yhteys merkkihuoltoon. Sadetunnistimen toimintaan voi tulla häiriötä seuraavissa olosuhteissa:

- Pyyhkijän sulan vauriot, sulan anturin tunnistusalueelle jättämä vesikalvo tai vesijäämät voivat tihentää automaattista pyyhintää;
- Jos tuulilasissa on särö tai halkeama anturin lähellä tai tuulilasi on likaantunut pölystä, epäpuhtauksista, hyönteisistä, huurteesta, pesuvahojen tai vettä hylkivien tuotteiden käytöstä. Tuulilasinpyyhin on vähemmän herkkä tai ei reagoi lainkaan.

### D. pieni pyyhintänopeus

### E. suuri pyyhintänopeus

### Erityspiiri

**Ajon aikana** pyyhintänopeus hidastuu aina, kun auton ajovauhti hidastuu. Suuresta pyyhintänopeudesta siirrytään pienempään pyyhintänopeuteen. Kun auto lähtee liikkeelle, pyyhkimet palaavat alun perin valitulle nopeudelle.

Kaikki vivun **1** toiminnot ohittavat ja peruuttavat automaattisen toiminnon.

## LASINPYYHKIMET

### Varotoimenpiteet

- Jos on pakkasta, tarkista ennen lasinpyyhkimen käyttöönottoa, että sulat eivät ole juuttuneet. Jos käytät lasinpyyhintä, kun pyyhinsulat ovat jäätyneet, voit vaurioittaa sekä pyyhintä että lasinpyyhkimen moottoria.
- Älä käytä lasinpyyhintä kuivana. Se voi kuluttaa tai heikentää sulkia ennen aikojaan.

### Etuosan pyyhinnän erityinen asento (huoltoasento)

Tässä asennossa voidaan nostaa sulkia niin, että ne saadaan irti tuulilasista.

Siitä voi olla hyötyä, kun haluat:

- puhdistaa sulat
- irrottaa sulat tuulilasista talvella
- vaihtaa sulat → **364**.

Kun sytytysvirta on päällä tai moottori on käynnissä, nosta vipua **1** kahdesti asentoon **A** (yksi pyyhkäisy). Pyyhkimet pysähtyvät vähän matkan päähän konepellistä.

Kun haluat palauttaa pyyhkimet alasuuntaan, sytytysvirran ollessa kytkettynä varmista, että pyyhkimet ovat tuulilasia vasten, ja siirrä sitten vipu **1** asentoon **A** (kertapyyhkäisyasento).

Ennen kuin kytket virran, aseta lasinpyyhkimet tuulilasiin. Muussa tapauksessa konepelti tai pyyhkimet voivat vaurioitua, jos pyyhkimet kytketään päälle.

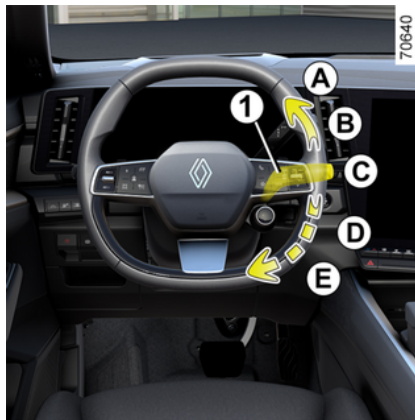

Ennen kuin teet toimenpiteitä tuulilasille (auton pesu, jään poisto tai tuulilasin pesu),

siirrä vipu **1** asentoon **B** (perusasento).

**Loukkaantumisia/tai vaurioitumisvaara.**



Jos tuulilasissa on esteitä (esim. likaa, lunta tai jäätä), puhdista tuulilasi

(myös sisätaustapeilin takana oleva keskialue) ja takalasi ennen lasinpyyhkimien käynnistämistä (moottorin ylikuumentumisen vaara).

Jos jokin este estää pyyhinsulan liikkeen, se saattaa pysähtyä. Poista este ja käynnistä lasinpyyhintä uudelleen pyyhkimen käyttöä varten.

### Lasinpesulaite

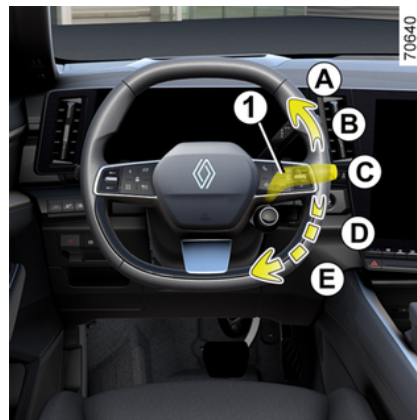

## LASINPYYHKIMET

**Kun virta on kytkettyinä,** vedä vipua **1** ja vapauta se.

Kun vipua painetaan kauemmin, lasinpesulaitteen käynnistymisen lisäksi lasinpyyhkimet tekevät kaksi pyyhkäisyliikettä ja muutaman sekunnin kuluttua kolmannen.

### Huomautus:

- Jos etuosan pesutoiminto vivussa **1** kestää yli 30 sekuntia, tuulilasin pesupumppu saattaa sulkeutua. **Tämä estää pumpun ylikuumentumisen;**
- pakkasella lasinpesuneste saattaa jäätyä tuulilasiin ja heikentää näkyvyyttä. Lämmitä tuulilasia huurteenpoistotoiminnolla ennen pesua.



Kun konepellin alla tehdään korjauksia, varmista, että tuulilasinpyyhkimien vipuvarsi on asennossa **B** (pysäytys).

### Loukkaantumisaara



### Lasinpyyhkimien sulan tehokkuus

Tarkkaile lasinpyyhinten kuntoa. Voit vaikuttaa niiden käyttökään:

- Pyyhkimien on oltava puhtaana: puhdista sulka ja tuulilasi säännöllisesti pesuainevedellä.
- Älä käytä pyyhintä, kun lasi on kuiva.
- Irrota pyyhin lasista, jos sitä ei ole käytetty pitkään aikaan.

Sulka on joka tapauksessa vaihdettava, kun sen pyyhintäteho heikkenee (suunnilleen kerran vuodessa) → **364**.

### Lasinpyyhkimien käyttöön liittyviä ohjeita ja varoituksia

- Lumisateella tai pakkassäällä puhdista lasi, ennen kuin käynnistät lasinpyyhkimet (pyyhkimien moottorin ylikuumentumisen vaara).
- Varmista, ettei mikään haittaa pyyhkimien liikettä.

## Takalasinpyyhin ja lasinpesulaite



### Takalasin pyyhin



Kun syytysvirta on kytketty, käännä vivun **1** rengasta **3**, kunnes symboli on merkin **2** kohdalla

- **pois;**
- **jaksottainen pyyhintä;**

Kahden pyyhkäisyn välissä pyyhkimet ovat pysähdyksissä useita sekunteja. Pyyhintiä vaihtelee auton nopeuden mukaan;

- **pieni pyyhintänopeus**

Lopeta toiminto kiertämällä rengasta **3** uudelleen.

## LASINPYYHKIMET

**Huomautus:** ennen kuin viet auton harjalliseen autopesuun, aseta vivun **1** rengas **3** pysäytysasentoon, jotta automaattinen pyyhintä poistuu käytöstä.

Noudata käyttösuosituksia.

Kun takalasinpyyhintää ei enää tarvita, muista palauttaa vivun ohjain pysäytysasentoon, jotta pyyhintä ei käynnisty odottamatta, kun auto käynnistetään seuraavan kerran.



Älä avaa tai sulje tavaratilan luukku lasinpyyhkimen varresta.



Ennen kuin teet toimenpiteitä takalasilille (auton pesu, huurteen- ja jään poisto, pesu jne.), siirrä vipu **1** pysäytysasentoon.

**Loukkaantumisa/ta vaurioitumisvaara.**



### Lasinpyyhkimen sulan tehokkuus

Tarkkaile lasinpyyhinten kuntoa. Voit vaikuttaa niiden käyttökään:

- Pyyhkimien on oltava puhtaat: puhdista sulka ja tuulilasi säännöllisesti pesuainevedellä.
- Älä käytä pyyhintää, kun lasi on kuiva.

- Irrota pyyhin lasista, jos sitä ei ole käytetty pitkään aikaan.

Sulka on joka tapauksessa vaihdettava, kun sen pyyhintäteho heikkenee (suunnilleen kerran vuodessa) ➔ **364**.

### Lasinpyyhkimien käyttöön liittyviä ohjeita ja varoituksia

- Lumisateella tai pakkassäällä puhdista lasi, ennen kuin käynnistät lasinpyyhkimet (pyyhkimen moottorin ylikuumenemisen vaara).
- Varmista, ettei mikään haittaa pyyhkimen liikettä.

### Takalasinpyyhkimen kytkentä/poiskytkentä

Kun peruutusvaihte kytetään, takalasinpyyhkimet kytkeytyvät jaksottaiselle pyyhinnälle (jos tuulilasinpyyhkimet ovat toiminnassa). Jos autossasi on auton asetusten mukautusvalikko, voit ottaa toiminnon käyttöön tai poistaa sen käytöstä ➔ **118**.

Jos autossa ei ole asetusten mukautusvalikkoa, pyydä merkkihuoltoa ottamaan toiminto käyttöön.

Jos takalasililla on esteitä (esim. likaa tai lunta), lasinpyyhin yrittää pyyhkiä kaikkia esteitä. Jos este estää pyyhinsulan liikkeen, se saattaa pysähtyä. Poista este, odota noin 30 sekuntia ja ota lasinpyyhin uudelleen käyttöön pyyhinvivulla.

### Varotoimenpiteet

- Jos on pakkasta, tarkista ennen lasinpyyhkimen käyttöönottoa, että sulat eivät ole juuttuneet. Jos käytät lasinpyyhintää, kun sulka on jäänyt kiinni, saatat vaurioittaa sekä sulkaa että lasinpyyhkimen moottoria.
- Älä käytä lasinpyyhintää kuivana. Se voi kuluttaa tai heikentää sulkaa ennen aikojaan.

## LASINPYYHKIMET

2



65561

**mä estää pumpun ylikuumentamisen.**

### Takalasinpyyhin ja -pesin



Virta kytkettynä työnnä vipua **7** pitkään ja vapauta se sitten.

Kun vipua painetaan kauemmin (lasinpesulaitteen käynnistymisen lisäksi) lasinpyyhkimet pyyhkäisevät kaksi kertaa ja muutaman sekunnin kuluttua kolmannen kerran (kuivauspyyhkäisy).

Kun päästät otteen vivun päästä, se palautuu takalasinpyyhkimen asentoon.

**Huomautus:** jos vipua **7** käytetään takalasinpyyhkimen aktivointiin yli 30 sekunnin ajan, lasinpesulaitteen pumppu saatetaan sammuttaa. **Tä-**

## POLTTOAINESÄILIÖ

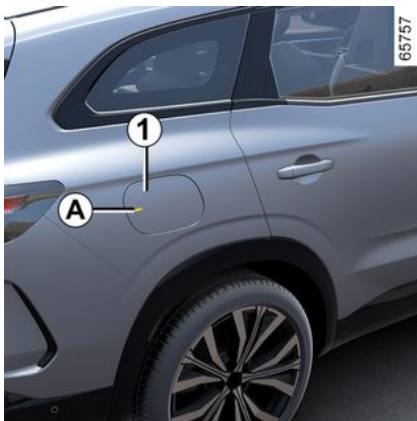

### Säiliön hyötytilavuus: noin 55 litraa.

Kun haluat avata luukun **1** auton ollessa lukittuna, paina aluetta **A** ja vapauta ote. Luukku **1** avautuu hie-man.

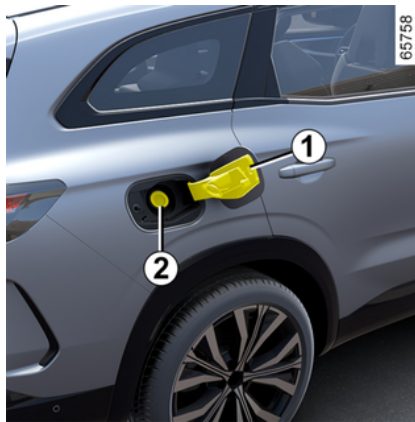

Läppä **2** on sisäänrakennettu täyt-töaukkoon.

Lisätietoja säiliön täytöstä saat koh-dasta "Polttoaineen täyttö".

Paina luukku ääriasentoon sulkeak-sesi.



**Älä koskaan** paina läp-pä **2** sormilla.  
Painepesurin tms. pe-sulaitteen suihku ei saa osua polttoaineluukun alla ole-vaan täyttöalueeseen eikä sul-kijäläppään.

## Polttoaineen laatu

**Käytä hyvälaatuaista polttoainetta, joka täyttää kunkin maan lainsäädännön vaatimukset ja joka on polttoaineen täyttöluukussa **1** → **378** olevassa tarrassa ilmoitetun mukaista.**



Varmista täytön jälkeen, että olet sulkenut luukun kunnolla.



Älä käytä etanolipoh-jaista polttoainetta, jos se ei sovellu autoosi.

**Älä** lisää reagenssi ai-netta polttoaineeseen, sillä se voi vaurioittaa moottoria.

## POLTTOAINESÄILIÖ

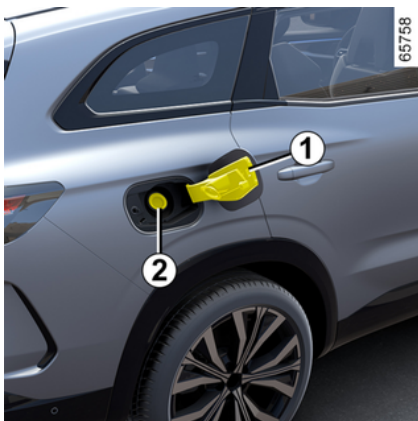

Käytä **ehdottomasti** lyijytöntä bensiiniä. Oktaaniluvun (RON) on oltava polttoainesäiliön luukkuun **1** → **378** liimatun etiketin mukainen.

### Polttoaineen täyttö

Kun virta on katkaistu, työnnä pistoolilla läppää **2** ja vie pistooli **vas-teeseen** asti, ennen kuin aloitat säiliön täyttämisen (polttoaineen roiskumisen estämiseksi).

Pida pistoolia tässä asennossa koko täytön ajan.

Kun pistoolin toiminta pysähtyy automaattisesti polttoainesäiliötä täytettäessä, polttoaineen täyttöä voidaan jatkaa vielä kahden pistoolin

painalluksen verran. Näin säiliön painantatila ei täyty.

Varmista täytön yhteydessä, ettei säiliöön pääse vettä.

Sulje luukku **1** täytön jälkeen, jotta järjestelmään ei pääse vettä tai vieraita esineitä.

Varmista aina, että luukku **1** ja sitä ympäröivä alue pysyvät puhtaina pölystä, mudasta, liasta jne.



Jos luukku **1** on auki vielä auton lukitsemisen jälkeen, voit sulkea sen, mutta se ei lukitu.

Lukitse luukku **1** avaamalla auton lukitus ja lukitsemalla se uudelleen.

### Erityistapaus

Jos autolla ei ajeta yli kolmeen kukauteen, **säiliöön on lisättävä polttoainetta, jotta polttoainepumppu ei vaurioidu.**

Katkaise sytytysvirta ja lisää säiliöön **vähintään 10 litraa** polttoainetta. Käynnistä tämän jälkeen moottori, jolloin polttoainepumppu täyttää polttoainepiirin uudelleen.

Jos säiliöön ei mahdu vähintään 5 litraa polttoainetta, aja autolla niin kauan, että vastaava määrä polttoainetta on kulunut ja säiliöön voidaan lisätä polttoainetta.

Lyijypitoisen bensiinin käyttö vaurioittaa katalysaattoria, eikä laitetta koskeva takuu ole tällöin voimassa.

Lyijypitoisen polttoaineen käytön estämiseksi on auton polttoainesäiliön täyttöputkessa varmistusjärjestelmä, **jonka ansiosta vain lyijyttömän bensiinin täyttöpistooli sopii täyttöaukkoon.**



Moottorin on oltava pysähdyksissä polttoainesäiliön täytön aikana: katkaise virta → **151**.

Lyijypitoisen bensiinin käyttö vaurioittaa katalysaattoria, eikä laitetta koskeva takuu ole tällöin voimassa.

Lyijypitoisen polttoaineen käytön estämiseksi on auton polttoainesäiliön täyttöputkessa varmistusjärjestelmä, **jonka ansiosta vain lyijyttömän bensiinin täyttöpistooli sopii täyttöaukkoon.**

## POLTTOAINESÄILIÖ



EU-direktiivien mukaiset polttoainetyypit, joita voidaan käyttää Euroopan markkina-alueella myydyissä autoissa: lisätietoja on taulukossa ➔ **378**.



### **Jatkuva polttoaineen haju matkustamossa**

Jos matkustamossa tuntuu jatkuvasti polttoaineen hajua, menettele seuraavasti:

- Pysäytä auto ensimmäiseen mahdolliseen paikkaan, jossa se muu liikenne huomioiden on mahdollista. Katkaise virta.
- Kytke hätävilkut. Kaikkien matkustajien on poistuttava autosta. Huolehdi siitä, että he eivät joudu ajoradalle.
- Ota yhteys merkkihuoltoon.



Polttoaineen syöttöjärjestelmän ja sen osien (esim. elektroniikkayksikköjen, johtojen, polttoaineputkien ja -letkujen, suuttimien ja suojakansien) muutos- ja korjaustyöt on ehdottomasti kielletty (paitsi merkkihuollossa). Asiaan perehtymätön henkilö voi aiheuttaa tapaturmavaaran.

## TOTUTUSAJO

Älä ylitä ajonopeutta 130 km/h, kun matkamittarin kilometrilukema on **alle 1 000 km**.

Täysi suorituskyky saavutetaan vasta noin **3 000 kilometrin jälkeen**.

3

**Huomautus:** sisäänajovaiheessa olevassa uudessa autossa nesteen taso voi olla säiliön "MAXI"-merkinän yläpuolella ja sitten laskea "MINI"- ja "MAXI"-merkkien väliin. Tässä tilanteessa ei ole laitteistovaurion vaaraa.

**Määräaikaishuollot:** katso lisätietoja auton huoltovihkosta.

# MOOTTORIN KÄYNNISTYS, SAMMUTUS

## Sytytys-käynnistyskytkin (autot, joissa on kortti)

### Liikkeellelähtö



70709

Avainkortin on oltava tunnistusalueella **1**.

Käynnistäminen:

Aseta vaihteenvalitsin **P**-asentoon, paina jarrupoljinta, paina painiketta **2** ja vapauta sitten jarrupoljin, kun moottori on käynnistynyt. Jos kyseessä on E-Tech full hybridauto, kojetaulussa näkyy viesti **READY** ja äänimerkki kuuluu. Viestin poistuu näytöstä, kun ajonopeus ylittää noin 5 km/h.



70614



Katkaise sytytysvirta aina ennen moottoritalassa tehtäviä toimenpiteitä.

### Erityispiirteitä

- Jos jokin käynnistämisen ehdoista ei täyty, kojetaulussa näkyy viesti "Paina jarrupoljinta + START" tai "Kytke vaihteenvalitsin **P**".
- joissain tapauksissa on käännettävä ohjauspyörää ja painettava samalla käynnistypainiketta **2**, jotta ohjauspylväs vapautuu - tässä tapauksessa viesti Käännä ohjauspyörää + START" ilmoittaa asiasta.



Automallin mukaan sinulla saattaa olla digitaalinen avain, joka tarjoaa kaikki kortin toiminnot. Jos kortti on kuitenkin jätetty autoon ja ovet on lukittu digitaalisen avaimella, kaikki kortin toiminnot estyvät. Lisätietoja on kohdassa "Digitaalinen avain" → **37**.

### Huomautus:

- moottoriyksikkö sammuu automaattisesti noin 15 minuutin kuluttua, jos auto on pysynyt paikoillaan eikä kuljettajan turvavyötä ole kiinnitetty. Tarvittaessa voit käynnistää moottorin uudelleen painamalla painiketta **2** kerran.



Multimediajärjestelmän kautta tehtävän järjestelmäpäivityksen aikana autoa ei voi käynnistää. Odota päivityksen valmistumista ennen auton käynnistämistä. Lisätietoja järjestelmäpäivityksistä on multimediajärjestelmän käyttöohjeissa.

3

# MOOTTORIN KÄYNNISTYS, SAMMUTUS

## Handsfree-käynnistäminen, kun tavaratilan luukku on auki



Tässä tapauksessa avainkortti ei saa olla tavaratilassa signaalin mentyksen välttämiseksi.

### Lisälaitteiden toiminta

(virrankytkentä)

Kun olet autossa, voit käyttää tiettyjä toimintoja (radio, navigointilaitte, pyyhintä jne.).

Jos haluat käyttää muita toimintoja ja avainkortti on matkustamossa, paina painiketta **2** ilman, että painat polkimia.



Viesti "Aseta kortti alueelle + START" tulee kojetauluun.

Paina jarru- tai kytkinpoljinta ja aseta avainkortti **4** (painikkeiden puoli) tunnistusalueelle **3**. Käynnistä auto painamalla painiketta **2**. Viesti sammuu.

### Toimintahäiriöt

Handsfree-avainkortti ei toimi tiettyissä olosuhteissa:

- kun kortin paristo on vähissä jne.;
- kun lähistöllä on laitteita, jotka toimivat samalla taajuudella kuin kortti (näyttö, matkapuhelin, videopeli, puhelimen laturi jne.);

– Auto on pysäköity alueelle, jossa on voimakasta sähkömagneettista säteilyä.

### Moottorin sammuttamisen ehdot



Auton on oltava pysähdyksissä ja vaihteenvaihtimen asennossa **P**. Kojetauluun tulee viesti **READY**.

Kun avainkortti on autossa, sammuta moottori painamalla painiketta **2**. **READY**-viesti sammuu kojetaulussa.

Ohjauslukko lukkiutuu, kun ovi avataan tai auto lukitaan.

Jos avainkortti ei ole enää matkustamossa, kun yrität sammuttaa moottorin, kojetauluun tulee viesti: Ei avainkorttia. Paina pitkään **START**-

## MOOTTORIN KÄYNNISTYS, SAMMUTUS

painiketta. Paina tällöin painiketta **2** vähintään kahden sekunnin ajan. Jos avainkortti ei ole enää matkustamossa, varmista, että voit hakea sen ennen kuin painat painiketta pitkään. Moottori ei käynnisty ilman avainkorttia.

Kun moottori on sammutettu, sillä hetkellä käytössä olleet lisävarusteet (radio jne.) jatkavat toimintaansa vielä noin 10 minuutin ajan.

Kun kuljettajanovi avataan, lisälaitteiden toiminta lakkaa.

### Erikoistapaus autoille tyyppiä E-Tech full hybrid

Kun auto on pysähdyksissä sähkökäyttötilassa, viesti "MOOTTORI KÄYNNISSÄ KYTKE SYTYTYSVIRTA POIS" tulee kojetauluun ja merkkiään kuuluu, jos:

- kuljettajan turvavyö ei ole kiinni,
- konepelti on auki
- kuljettajan ovi on auki.



Älä koskaan katkaise virtaa, ennen kuin auto on täysin pysähtynyt. Kun moottori on sammutettu, tehostimella varustetut toiminnot, kuten jarru- ja ohjaustehostin, ja turvavarusteista esimerkiksi airbags ja turvavöiden kiristimet eivät toimi.



Kun poistut autosta ja erityisesti, jos avainkortti on mukana, varmista, että moottori on varmasti sammunut.



### Kuljettajan vastuu pysäköitäessä ajoneuvo tai sen ollessa pysähtyneenä

Älä koskaan poistu autosta lyhyeksikään aikaa niin, että sinne jää lapsi, muu henkilö, joka ei täysin kykene huolehtimaan itsestään tai lemmikkieläin.

Lapsi voi vaarantaa oman tai muiden ihmisten turvallisuuden, jos hän käynnistää moottorin tai käyttää sähkötoimisia laitteita, kuten sähkötoimisia lasinostimia, tai lukitsee ovet. Pidä lisäksi mielessä, että kuumalla ja/tai aurinkoisella säällä, matkustamon sisälämpötila nousee erittäin nopeasti.

**HENGENVAARA TAI VAKAVAN HENKILÖVAHINGON VAARA.**

# VAIHTEENVALITSIN

## Automaattivaihteisto

### Sähköinen valintavipu 1



**R:** peruutusvaihte

**N:** vapaa-asento

**D:** liikkeellelähtövaihte

**P:** pysäköintipainike 2

Kytetty vaihte näkyy kojetaulun näytössä.

### Pikavalinta

56711

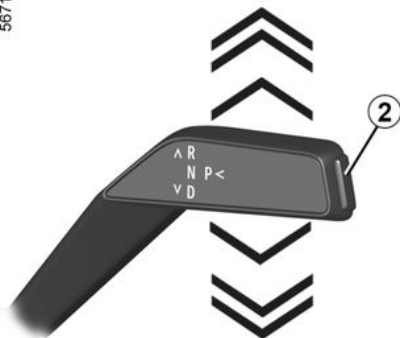

Siirrä valintavipua 1 yksi lovi tai kaksi lovea ylös- tai alaspäin halutun asennon valitsemiseksi (R, N tai D) ja vapauta sitten vipu palauttaaksesi sen perusasentoon.

Kytetty asento näkyy kojetaulussa.

Jos tietyt olosuhteet estävät vaihtamisen asennosta toiseen, nykyinen asento vilkkuu kojetaulussa.

### P-asennon kytkeminen

56487



61304

## VAIHTENVALITSIN

Kun auto on pysäytettyä, moottori käynnissä tai virta kytkettyä, paina painiketta **2** niin, että asento **P** kytketty.

### P-asennon kytkeminen pois päältä

Kun auto on pysähdyksissä ja moottori käynnissä, paina jarrupoljinta ja siirrä vaihteenvälitsintä **1** ylöspäin tai alaspäin haluttuun asentoon.

Jos jarrupoljin ei ole täysin painettu, viesti "Paina jarrupoljinta" ja varoi-

tusvalo  tulevat kojetaulun näyttöön.

### Vapaa-asennon kytkeminen (N)

Kun auto on paikallaan ja moottori käy, kytke asento **N**. Jarrupoljin on painettava, ennen kuin siirät valintavipua **1** yhden loven ylös- tai alaspäin.



Tarkista, että merkki- valo **P** kojetaulussa palaa, ennen kuin poistut autosta.

**Vaarana on auton liikkeellelähtö.**

### Eteenpäinajon vaihteen valitseminen (D-asento)

Kun auto on paikallaan, moottori käy ja jarrupoljinta painetaan, siirrä valintavipua **1** kaksi lovea alaspäin, jotta asento **D** kytketty.

Vaihteet vaihtuvat automaattisesti tarpeen mukaan ja oikealla käyntinopeuslukemalla, koska vaihteiston automatiikka ottaa huomioon auton kuorman, tien kaltevuuden ja autoilijan ajotavan.

**Huomautus:** Kun moottori käy ja ajonopeus on 0–8 km/h vaihdeasennossa **N** tai **R**, jarrupoljinta tarvitsee painaa **D**-asentoa kytkettäessä.

### Taloudellinen ajo

Maantieajossa vaihteenvälitsin kannattaa aina pitää **D**-asennossa. Kun kaasupoljinta löysätään, vaihteet vaihtuvat automaattisesti pienemmälle.

### Ohituskiihdytys

Paina kaasupoljin nopeasti täysin pohjaan (polkimen vastinkohdan yli). On myös mahdollista vaihtaa alaspäin milloin tahansa ohittamista varten painamalla vasenta vaihevipua.

### Peruutusvaihteen kytkeminen (R-asento)

Kun auto on pysähdyksissä ja moottori käynnissä, siirrä välitsintä **1** kaksi lovea ylöspäin asentoon **R**.

Jos jarrupoljinta ei paineta, kuuluu äänimerkki, **R**-asennon näyttö vilkkuu noin viisi sekuntia kojetaulun ruudukossa ja viesti "Paina jarrupoljinta" näkyy noin viiden sekunnin ajan.

**Huomautus:** Kun moottori käy ja ajonopeus on 0–8 km/h vaihdeasennossa **N** tai **D**, jarrupoljinta tarvitsee painaa **R**-asentoa kytkettäessä.

### Erytistapauksia

Tietyissä ajo-olosuhteissa (esim. moottorin säätämiseksi tai käytettäessä ajovakauden hallintajärjestelmää ESC, jne.) automatiikka saattaa itsessään pakottaa tietyn vaihteen käyttöön.

Vaihteistoautomatiikka estää virheellisen vaihteenvaihdon. Tämän merkinä kytketyn vaihteen osoitus syttyy vilkkumaan muutaman sekunnin ajaksi ja varoittaa kuljettajaa virheellisestä toimenpiteestä.

### Poikkeustapaus

– **Jos tieprofiili tai ajo-olosuhteet** (esimerkiksi jyrkkä nousu tai alamä-

## VAIHTENVALITSIN

ki, runsas lumi, hiekka tai muta) vaikeuttavat automaattitilan käyttöä: Jos autossa on ohjauspyörän vaihteenvalitsimet, on suositeltavaa vaihtaa manuaaliseen tilaan vaihteenvalitsimilla. Näin vältetään tilanteet, jossa vaihteistoautomaatiikka haluaa jatkuvasti vaihtaa vaihdetta jyrkässä nousussa. Myös moottorijarrutus saadaan manuaalisessa käyttötilassa käyttöön pitkäikäisä alamäissä.

– **Kovalla pakkasella**, jotta moottori ei sammuisi, odota hetki, ennen kuin siirrät vaihteenvalitsimen asennosta P tai N valintavivun siirtämistä asennosta toiseen D tai R.

### Pysäköinti

**P**-asento kytkeytyy automaattisesti ja automaattinen seisontajarru (jos varusteena) kytketään, kun:

- moottori sammutetaan
- kuljettajan turvavyön lukitus avataan ja auto pysäytetään;

ja

- kuljettajan ovi on avattu ja ajoneuvo pysäytetty.

**P** näkyy kojetaulun näytössä.

Asento **P kytkeytyy automaattisesti** moottorin sammutuessa. Joskus auto on asetettava asentoon **N** esimerkiksi tietyissä autopesuloissa:

– Kun moottori on käynnissä, paina **P**-painiketta, siirrä valintavivua **1** ylös tai alas ja pysäytä moottori.

– Siirrä valintavivua **1** moottorin ollessa sammutettuna ja sytytysvirran ollessa päällä yksi lovi ylös tai alas.

Kun seuraavan kerran moottori käynnistetään uudelleen, asento **P** kytetään automaattisesti aiemmin kuvattujen tapausten mukaisesti.



**P**-asennon saa kytkeä vain auton seistessä.



Kun haluat seisoa ylämäessä, älä jätä jalkaa kaasupolkimelle.

**Vaarana on automaattivaihteiston ylikuumentuminen.**



Turvallisuussyistä älä koskaan katkaise virtaa, ennen kuin auto on täysin pysähtynyt.

### Huoltoväli

Tarkista automaattivaihteiston huoltoväli ajoneuvon huoltokirjasta tai valtuutetulta jälleenmyyjältä.

Jos vaihteisto on huoltovapaa, öljyä ei tarvitse lisätä.

### Toimintahäiriöt

– **jos ajonaikana** tulee kojetauluun "Tarkista vaihteisto" -viesti: toimintahäiriö.

Ota nopeasti yhteyttä jälleenmyyjään;

– **jos ajon aikana** tulee kojetauluun viesti "Vaihteiston ylikuumentuminen" tai "Viilennä vaihteisto: pysähdy väliaikaisesti", pysähdy mahdollisimman nopeasti, jotta vaihteisto viilenee ja viesti katoaa;

– **jos ajon aikana** tulee kojetauluun viesti "Vaihteistovian vaara", moottorin suorituskykyä on tarkoituksella rajoitettu vaihteiston suojaamiseksi.

Ota nopeasti yhteyttä jälleenmyyjään;

– **automaattivaihteistolla varustetun auton hinaaminen** → 356.

## VAIHTEENVALITSIN



Jos auton alustaan kohdistuu törmäys auton liikkeessä (esimerkiksi osutaan pylväseen, korkeaan jalkakäytävän reunaan tai toiseen kulkuneuvoon), auto voi vahingoittua (esimerkiksi akseli vääntyy). Onnettomuusvaaran välttämiseksi anna merkkihuollon tarkastaa autosi.

Jos moottoriin tai sähköjärjestelmään tulee jokin vika (akkuvika), joka vaikuttaa automaattivaihteiston toimintaan, varmista, että ajoneuvo pysyy kunnolla paikallaan.

Jos viesti "Automaattivaihteiston P-vika" tulee kojetauluun, asentoa **P** ei voi kytkeä. Varmista ajoneuvon paikoillaan pysyminen seisontajarrulla ja ota yhteys valtuutettuun jälleenmyyjään.

# REGENEROIVA JARRUJÄRJESTELMÄ

## Regeneroivan jarrutuksen vaihtovalitsimet 1 ja 2



Voit vaihtaa regeneroivan jarrutuksen tason ohjauspyörän sivussa olevilla valitsimilla **1** ja **2**, kun vaihteenvalitsin on D-asennossa.

**1**: lisää regeneroivaa jarrutusta (-).

**2**: vähentää regeneroivaa jarrutusta (+).

**Valitsimet toimivat vain, kun vaihteenvalitsin on D-asennossa.**

Valitsimia ei voi käyttää, kun vakionopeussäädin → **232** tai mukautuva vakionopeussäädin on käytössä → **236**.



Kun kaasua vapautetaan, ajoneuvo käyttää regeneroivaa jarrutusta ajoneuvon hidastamiseen.

Osa tästä energiasta muunnetaan ajoakkuu lataavaksi sähköksi.



Moottorijarru ei korvaa missään tapauksessa jarrupolkimen käyttöä.



## Regeneroivan jarrutuksen tasot

Merkkivalo **3** ilmaisee regeneroivan jarrutuksen tason:

- **A**: "Vapaakytkintaso" kevyelle ja taloudelliselle ajamiselle. Vaatii ennakkoivaa ajoa,
- **B**: kevyesti regeneroivan jarrutuksen taso;
- **C**: keskimääräisesti regeneroivan jarrutuksen taso;
- **D**: täydellä teholla regeneroivan jarrutuksen taso.

Jos ajoakku ei enää pysty keräämään energiaa (esim. täysin ladattu tai kylmä akku), perinteinen jarrujärjestelmä korvaa regeneroivan jarrujärjestelmän ja tekee samat toiminnot.

## REGENEROIVA JARRUJÄRJESTELMÄ

Poljin voi kuitenkin vaikuttaa painavammalta ja jäykemmältä. Tämä on normaalia.

Voit vähentää tätä vaikutelmaa käyttämällä regeneroivan jarrujärjestelmän tasoja **A** ja **B**.

# SEISONTAJARRU

## Sähköinen seisontajarru

### Avustettu toiminta

### Automaattisen seisontajarrun kytkentä



Auton pitää olla pysähdyksissä, jotta automaattinen seisontajarru kytkeytyy ja pitää auton liikkumattomana:

– **painamalla moottorin käynnistys-/pysäytyspainiketta 1**

tai

– **Kuljettajan turvavyö avataan.**

tai

– **Kuljettajan ovi avataan.**

tai

– kun **P-asento on kytketty.**

Muissa tapauksissa, **kun moottori esimerkiksi sammuu**, seisontajarru ei kiristy automaattisesti. Tällöin on käytettävä käsikäyttöistä toimintatilaa. Joissakin maakohtaisissa malliversioissa avustettua jarrutustoimintoa ei ole aktivoitu. Katso lisätietoja kohdasta Käsikäyttö.

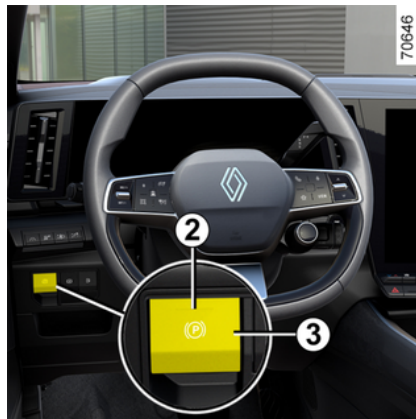

Sen vahvistamiseksi, että automaattinen seisontajarru on kytketty,

varoitusvalo  tulee kojetauluun, ja merkkivalo **2** syttyy kytkimeen **3**.

Kun moottori on sammutettu, **2**-merkkivalo sammuu muutaman

minuutin sen jälkeen, kun automaattinen seisontajarru on kytketty, ja

 -merkkivalo sammuu, kun auto on lukittu.

**Huomautus:** joissain tilanteissa (automaattisen seisontajarrun vika, seisontajarrun manuaalinen vapautus jne.) kuuluu äänimerkki ja viesti "Kytke seisontajarru" näkyy kojetaulus-  
sa varoituksena siitä, että automaattinen seisontajarru on vapautettu:

- moottorin käydessä: kun kuljettajan ovi avataan;
- moottori pysäytettynä (esimerkiksi moottorin sammussa): kun etuovi avataan.

Vedä siinä tapauksessa kahvasta **3** ja päästä se kiristääksesi sähköisen seisontajarrun.

## SEISONTAJARRU



Automaattinen seisontajarru pitää pysäköidyn auton paikoillaan.

Varmista aina autosta poistuessasi, että automaattinen seisontajarru on kiristetty. Seisontajarrun kytkemisestä kertovat merkkivalo **2** kytki-

messä **3** ja varoitusvalo  kojetaulussa, kunnes ovet on lukittu. Ajoneuvo kohtaisesti tuulilasin yläosassa voi olla toimenpiteestä muistuttava tarra.

### Avustettu seisontajarrun vapauttaminen

Seisontajarru vapautuu

- kun auto alkaa kiihtyä
- tai
- vaihdettaessa asennosta P.

### Käsi käyttö

Voit ottaa automaattisen seisontajarrun käyttöön manuaalisesti.

### Automaattisen seisontajarrun käsikäyttö

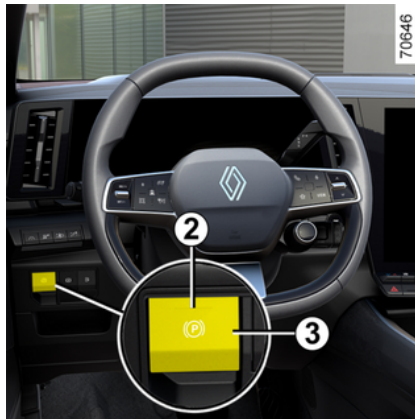

Vedä kytkimestä **3**. Kojetaulun

merkkivalo **2** ja merkkivalo  syttyvät.



Automaattinen seisontajarru pitää pysäköidyn auton paikoillaan.

Varmista aina autosta poistuessasi, että automaattinen seisontajarru on kiristetty. Seisontajarrun kytkemisestä kertovat merkkivalo **2** kytki-

messä **3** ja varoitusvalo  kojetaulussa, kunnes ovet on lukittu. Ajoneuvo kohtaisesti tuulilasin yläosassa voi olla toimenpiteestä muistuttava tarra.

## SEISONTAJARRU

### Automaattisen seisontajarrun vapauttaminen manuaalisesti



Kytke sytytysvirta: paina kytkintä **1** painamatta polkimia. Paina jarrupoljinta ja paina sitten kytkintä **3**: kytkimen merkkivalo **2** ja kojetaulun

merkkivalo  sammuvat kojetaulussa.

### Äkillinen pysähtyminen

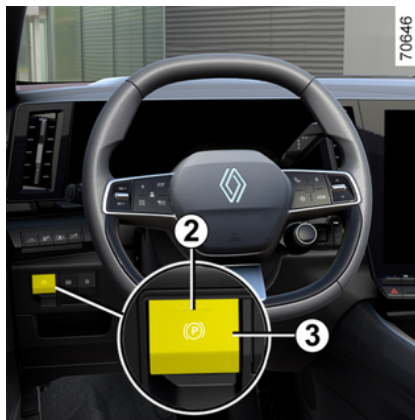

Automaattisen seisontajarrun manuaalinen aktivointi (odotettaessa punaisissa valoissa tai pysähtyessä moottorin käydessä jne.): vedä ja vapauta kytkin **3**. Jarru vapautuu automaattisesti, kun auto lähtee liikkeelle.

### Erytystapauksia

#### Pysäköinti rinteeseen

Kun pysäköit kaltevalle alustalle tai siten, että autoon on kiinnitetty esimerkiksi perävaunu, vedä kytkintä **3** muutamien sekuntien ajan, jotta jarru kiristyy kunnolla.



### Pysäköinti automaattinen seisontajarru vapautettuna



Varmista ennen seisontajarrun kytkemistä pois päältä, että ajoneuvo on vakaa.

Jos auto halutaan pysäköidä automaattinen seisontajarru vapautettuna, seisontajarru on kytkettävä pois päältä. Toimi seuraavasti:

– kytke vaihteenvälitsin asentoon **P**: vetoakseli lukitsee vetopyörät mekaanisesti;

## SEISONTAJARRU

- pysäytä moottori painamalla käynnistys-/pysäytyspainiketta **7**;
- avaa kuljettajan turvavyön lukitus;
- Avaa kuljettajan ovi.
- Vapauta automaattinen seisontajarru käsin (katso kohtaa "Automaattisen seisontajarrun vapauttaminen manuaalisesti"). Varmista, että ajoneuvo on vakaa.
- Sulje kuljettajan ovi. Lukitse auto tarvittaessa.



Jos näkyvä palaute tai ääni puuttuu, se merkitsee kojetaulun toimintahäiriötä. Auto on pysäytettävä välittömästi lähimpään sellaiseen paikkaan, jossa se voidaan pysäköidä muuta liikennettä häiritsemättä. Varmista, että auto on paikoillaan ja ota yhteys merkkihuoltoon.



Älä koskaan nouse autosta asettamatta vaihteenvalitsinta **P**-asentoon ja sammuttamatta moottoria. Muista myös, että auton seisossa ja moottorin käydessä tyhjäkäyntiä auto lähtee liikkeelle, kun painat kaasupoljinta, jos jokin vaihte on kytketty.

**Onnettomuusvaara.**

### Toimintahäiriöt

- Vian sattuessa varoitusvalo



syttyy kojetauluun, ja esille tulee myös "Tarkista seisontajarru"-viesti. Lisäksi joissain tapauksissa

varoitusvalo . Ota nopeasti yhteys merkkihuoltoon.

- Jos automaattisessa seisontajarrussa on vika, varoitusvalo



syttyy, ja esille tulee myös "Jarrujärjestelmän vika"-viesti. Lisäksi kuuluu merkkiäänäni. Joissain tapauksissa va-

roitusvalo . Kun vikaviesti tulee näyttöön, auto on välittömästi pysäytettävä lähimpään sellai-

seen paikkaan, jossa se voidaan pysäköidä muuta liikennettä häiritsemättä.

### Mallit, joissa on automaattivaihteisto

Jos kuljettajan ovi on auki tai huonosti kiinni, kun moottori käy, on automaattinen vapautuminen estetty turvallisuussyistä (estetään, ettei auto liiku yksin ilman kuljettajaa).

Viesti "Vapauta seisontajarru" tulee kojetauluun, kun kuljettaja painaa kaasupoljinta.



Jos viesti "Sähköhäiriö" tai "Tarkista akku" tai "Jarrujärjestelmä vika" tulee näkyviin, auto on

pysäytettävä valitsemalla ykkösvaihte (manuaalivaihteisto), **P**-asento (automaattivaihteisto) tai vetämällä kytkimestä **3** noin 10 sekunnin ajan.

Jos olosuhteet ja kaltevuus sitä edellyttävät, kiillaa ajoneuvon pyörät.

**Vaarana on auton liikkeellelähtö.**

Ota yhteys merkkihuoltoon.

## SEISONTAJARRU

### "Autohold" -toiminto

Kun ajoneuvo on pysähtyneenä (esim. liikennevaloissa, risteyksessä, ruuhkassa), toiminto kytkee jarrut, vaikka kuljettaja on vapauttanut jarrupolkimen.

Jarrut vapautuvat heti, kun kuljettaja kiihdyttää riittävästi vaihteen ollessa kytkettynä.

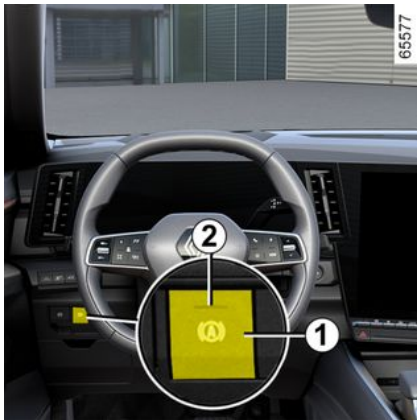

### Aktivointi

Paina kytkintä **1**.

Merkkivalo kytkimessä **1** syttyy toiminnon käyttöönoton merkiksi.

### Toiminnanesto

Paina kytkintä **1**. Jos autoa pidetään paikoillaan jarruttamalla, voit myös painaa jarrupoljinta.

Merkkivalo kytkimessä **1** sammuu ja vahvistaa, että toiminto on poistettu käytöstä.

Kun auton paikallaanpito toiminto on kytkenyt jarrut, myös seisontajarru kytketty seuraavissa tapauksissa:

- kuljettaja avaa oven, tai
- kuljettaja avaa turvavyönsä; tai
- Auto on paikallaan yli kolme minuuttia.



Jokaisen käynnistyksen jälkeen toiminto palaa tilaan, jossa se oli edellisen moottorin sammutuksen yhteydessä.



Automaattinen seisontajarru pitää pysäköidyn auton paikoillaan.

Varmista aina autosta poistuessasi, että automaattinen seisontajarru on kiristetty. Merkkivalo syttyy kytkimessä **2**

ja varoitusvalo  syttyy kojetauluun, kunnes ovet on lukittu. Ajoneuvokohtaisesti tuulilasin yläosassa voi olla toimenpiteestä muistuttava tarra.

### Jarrupaineen ylläpidon ehdot

Seuraavien ehtojen pitää täytyä:

- kuljettajan ovi suljetaan, ja
- kuljettajan turvavyö on kiinni; ja
- Sähkötoiminen seisontajarru on vapautettu. ja
- Auto ei ole pysähtyneenä jyrkkään rinteeseen.

Kojetaulun merkkivalo  osoittaa jarrujen kytkennän ylläpidon.

## SEISONTAJARRU

### Jarrujen kytkennän keskeytyseh- dot

Seuraavien ehtojen pitää täyttyä:

– Kuljettaja kiihdyttää riittävästi vaihteen ollessa kytkettynä.

tai

– Kuljettaja poistaa toiminnon käytöstä.

Kojetaulun merkkivalo  sam-  
muu.

## BENSIINIMALLIEN ERITYISPIIRTEITÄ

Seuraavat olosuhteet saattavat vaurioittaa katalyysaattoria:

- Polttoaineen vähimmäistason varoitusmerkki palaa, mutta autolla ajetaan tästä huolimatta.
- Polttoaineena on liijypitoista bensiiniä.
- moottoriöljyyn tai polttoaineeseen on laitettu lisäaineita, joita ei ole hyväksytty.

Myös seuraavat toimintahäiriöt saattavat vaurioittaa katalyysaattoria:

- sytytysjärjestelmän toimintahäiriö, polttoaineen loppuminen tai irronnut sytytystulpan johdin, mikä ilmenee sytytyskatkoksina ja nykimisenä
- tehon puute.

Katalyysaattori saattaa edellä mainituista syistä ylikuumentua, **mikä vähentää sen toimintakykyä ja saattaa johtaa katalyysaattorin vaurioitumiseen. Ylikuumentuminen voi vaurioittaa autosi muita osia.**

Jos toteat autossasi jonkin edellisistä toimintahäiriöistä, ota välittömästi yhteys merkkihuoltoon.

Vältyt toimintahäiriöiltä, jos noudatat huoltokirjan mukaista huolto-ohjelmaa ja annat merkkihuollon suorittaa auton määräaikaishuollot.

## Käynnistysongelma

Jos auton käynnistämässä on häiriö, **älä yritä käynnistää autoa liian pitkään (käyttämällä käynnistysmoottoria, työntämällä autoa liikkeelle tai hinaamalla sitä), sillä tämä vaurioittaa katalyysaattoria tai käynnistysmoottoria ja rasittaa tarpeettomasti akkua. Toimintahäiriö on ensin paikannettava ja korjattava.**

Jos vian syytä ei löydy, älä jatka käynnistysyrityksiä, vaan vie auto merkkihuoltoon.



Älä pysäköi autoa äläkä käynnistä sitä sellaisissa paikoissa, joissa paloherkät aineet (kuivat lehdet ja heinä) voivat syttyä kosketuksesta kuumaan pakoputkistoon.

## Hiukkassuodatin

Hiukkassuodatinta käytetään bensiinimoottoreiden pakokaasujen käsittelyssä.

Automallin  kojetaulussa näkyy varoitusvalo, joka osoittaa, että suodatin on tukkeutumas-

sa ja se vaatii puhdistusta. Voit tehdä tämän, kun  varoitusvalo

syttyy, hiukkassuodatin pitää puhdistaa ajamalla (liikennetilanteen ja nopeusrajoitusten mukaisesti) noin 50–110 km/h:n nopeudella niin kauan, että varoitusvalo sammuu.

Varoitusvalo sammuu normaalisti n. 5–20 minuutin kuluessa.

**Huomautus:** merkkivalo voi sammua 20 minuutin kuluttua, jos suodattimen puhdistamiseen vaadittavat ajo-olosuhteet eivät ole täyttyneet täydellisesti.

Jos auto pysäytetään ennen merkkivalon sammumista, saatat joutua aloittamaan toimenpiteen alusta.

Jos suodatin on liian tukkeutunut,



varoitusvalo ja (automallin

mukaan)  syttyvät kojetauluun, ja esille tulee myös "Tarkista suihkutus" -viesti. Ota tässä tapauksessa yhteys merkkihuoltoon.

Jos  varoitusvalo ja (auto-

mallin mukaan)  syttyvät, ja esille tulee myös "Moottorin rikkoutumisvaara" -viesti, pysäytä auto, sammuta moottori ja ota yhteyttä valtuutettuun jälleenmyyjään.

## BENSIINIMALLIEN ERITYISPIIRTEITÄ



Merkkivalo **STOP** auto on oman turvallisuutesi vuoksi pysäytettävä välittömästi lähimpään sellaiseen paikkaan, johon se voidaan pysäköidä muuta liikennettä vaarantamatta. Pysäytä moottori äläkä käynnistä uudelleen. Ota yhteys merkkihuoltoon.

## YMPÄRISTÖ

Autosi on suunniteltu haluten kunnioittaa **ympäristöä** koko auton eliniän ajan: sen valmistuksesta ja käytöstä aina sen huoltoelinkaareen loppuun.

3

### Valmistus

Autosi on valmistettu teollisuusalueella, jossa pyritään vähentämään teollisuuden vaikutuksia asukkaisiin ja ympäröivään luontoon. Esimerkiksi veden ja energian kulutusta on vähennetty, näkyviä haittoja ja meluhaittoja on vähennetty, samoin päästöjä ilmakehään ja veteen. Jätteitä lajitellaan ja kierrätetään.

### Päästöt

Autosi on suunniteltu siten, että se tuottaa käytössä vähemmän kasvihuonekaasupäästöjä (CO<sub>2</sub>), ja näin ollen se kuluttaa vähemmän polttoainetta (esimerkiksi: 140 g/km ja 62 l / 100 km bensiiniautossa).

Lisäksi autoissa on saasteenestojärjestelmä, joka sisältää katalysaattorin, lambda-anturin ja polttoainehöyryjen suodattimen (joka ehkäisee polttonestesäiliöstä haihtuvien höyryjen pääsyä ulkoilmaan).

### Osallistu sinäkin ympäristön-suojeluun

- Elinkaarensa lopussa olevia osia ja ajoneuvoja ei saa heittää pois. Ne on toimitettava jätteenkäsittelysääntösten mukaiselle toimijalle.
- Kuluneet osat ja komponentit, jotka vaihdetaan auton rutiinihuollon yhteydessä, kuten renkaat tai öljy (säiliöt tyhjinä tai täysinä), on hävitettävä tähän tarkoitetuissa keräyspisteissä.
- Käytettyjä **sähkö-** ja **elektronikkakomponentteja** (kuten paristoja) ei saa heittää roskiin. Vie ne valtuutetulle jälleenmyyjälle tai kysy paikalliselta viranomaiselta tietoja asianmukaisesta kierrättämisestä.

61496



- Optimoij ajoneuvosi kierrätys sen elinkaaren lopussa ottamalla yhteyttä valtuutettuun jälleenmyyntiliikkeeseen tai käymällä valmistajan verkkosivustolla. Ne ohjaavat sinut keräyspisteisiin, joissa ajoneuvosi käsitellään ympäristöä kunnioittaen paikallisten lakien mukaisesti.

### Materiaalien uusiokäyttö

Autosi on vähintään 85-prosenttisesti kierrätettävissä ja vähintään 95-prosenttisesti uudelleen käytettävissä.

Tämän tavoitteen saavuttamiseksi useat auton osat on suunniteltu siten, että ne voidaan kierrättää.

Materiaalit ja rakenteet on suunniteltu huolellisesti:

- osien irrotus ja jälleenkäsittely on helppoa erikoistuneiden yritysten toimesta,
- edistää kiertotaloutta (uudelleenkäyttö, kierrätys, hyödyntäminen jne.)

Tämä pätee erityisesti sähköauton akkuihin.

Raaka-ainevarojen säästämiseksi ajoneuvossasi on myös monia kierrätysmuovista tai uusiutuvista materiaaleista valmistettuja osia.

# OHJEITA HUOLLOSTA JA PÄÄSTÖJEN VÄHENTÄMISESTÄ

Autosi noudattaa käytöstä poistettujen autojen kierrätystä ja hyödyntämistä koskevia kriteereitä, jotka tulivat voimaan vuonna 2015.

Jotkin autosi osat on suunniteltu siten, että ne voidaan kierrättää.

Nämä osat on helppo irrottaa, jotta ne voidaan kerätä ja käsitellä kierrätyspisteissä.

Lisäksi autosi on suunniteltu siten, että sen tehtaalla tehdyt säädöt ja alhainen polttoainenkulutus täyttävät voimassa olevat päästötasoja koskevat määräykset. Se pyrkii aktiivisesti rajoittamaan saastuttavia päästöjä ja parantamaan autojen polttoainetaloutta. Pakokaasupäästöjen määrä sekä auton polttoainenkulutus riippuvat myös sinusta itsestäsi. Varmista auton oikea huolto ja käyttö.

## Huolto

Huomioi, että pakokaasupäästöjä koskevien määräysten rikkominen on rangaistava teko.

Jos annat vaihtaa muita kuin valmistajan hyväksymiä varaosia moottoriin, polttoainejärjestelmään tai pakosarjaan, auto ei välttämättä enää täytä pakokaasupäästöjä koskevia määräyksiä.

Noudata huoltokirjan mukaista huolto-ohjelmaa ja anna merkkihuollon suorittaa autosi säädöt ja tarkastukset. Merkkihuollolla on käytössään erikoislaitteet ja -työkalut, joiden avulla auton säädöt voidaan tehdä oikein.

## Moottoritilassa tehtävät säädöt

– **Sytytystulpat:** jotta auton polttoainenkulutus ja suorituskyky pysyisivät optimaalisina, huollossa täytyy noudattaa tarkasti määräyksiä.

Jos sytytystulpat vaihdetaan, tarkasta, että tulppien merkki, tyyppi ja kärkiväli täyttävät moottorille määritellyt vaatimukset. Ota yhteys merkkihuoltoon.

– **Sytytys ja joutokäynti:** mitään säätöjä ei tarvita.

– **ilmansuodatin, polttoainesuodatin:** tukkeutunut suodatinpanos pienentää moottorin tehoa. Suodatinpanos on vaihdettava.

## Pakokaasujen päästönvalvonta

Pakokaasujen päästötason valvontajärjestelmä auttaa havaitsemaan auton pakokaasujen puhdistusjärjestelmän viat.

Vikojen seurauksena ympäristöön voi päästä haitallisia yhdisteitä tai vika voi vaurioittaa autoa.



Tämä merkkivalo ilmaisee järjestelmän toimintahäiriön.

Merkkivalo syttyy kytkettäessä virta ja sammuu, kun moottori käynnistetään.

– Jos merkkivalo palaa jatkuvasti, ota viipymättä yhteys merkkihuoltoon;

– Jos merkkivalo vilkkuu, aja siten, että moottorin käyntinopeus pienee ("pienillä kierroksilla"), kunnes merkkivalo lakkaa vilkkumasta. Ota viipymättä yhteys merkkihuoltoon.

## AJO-OHJEITA, ECO-AJO

### Taloudellinen ajo

Polttoaineenkulutus mitataan säädösten mukaisen vakiomenetelmän mukaisesti. Koska kaikki valmistajat käyttävät samaa menetelmää, sen avulla voidaan vertailla eri automalleja.

Todellinen kulutus riippuu auton käyttöolosuhteista, varusteista ja kuljettajan ajotyylistä. Voit optimoida kulutuksen seuraavia ohjeita noudattamalla.

Automallista riippuen käytössäsi on eri toimintoja, joiden avulla voit pienentää polttoaineen kulutusta.

Kojetaulussa:

- käyntinopeusmittari,
- vaihteenvaihdon merkkivalo,
- ajotavan ilmaisin,
- ECO-tila
- energiamittari.

Multimedianaäytöllä (lisätietoja on multimedijaärjestelmän käyttöopissa):

- tiedot energiankulutuksestasi,
- energiankulutuskaavio,
- tulokset perustuvat ajotyyliisi,
- ECO-ajo-ohjeita;
- reitin yhteenvedo ja eco-ohjeet monitoiminäytössä,
- ECO-ajotila.

### Kojetaulussa A



Ajoneuvosta riippuen voit mukauttaa kojetaulua erityyppisillä tiedoilla.

### Ajotavan ilmaisin 2



Eco-monitori **3** on ajotyyliä reaaliaikainen ilmaisin. Se voi auttaa sinua vähentämään kulutusta tarjoamalla sopivia neuvoja.

Voit näyttää ajotyylin ilmaisimen painamalla toistuvasti kytkintä **1** ylös- tai alaspäin.

Mitä suurempi lehti ilmaisimessa **2** näkyy, sitä parempaa nopeuden, kiihdyttämisen ja ennakoinnin hallinta on taloudellisen ajotavan kannalta.

Mitä pienempi lehti ilmaisimessa **2** näkyy, sitä huonompaa nopeuden, kiihdyttämisen ja ennakoinnin hallinta on taloudellisen ajotavan kannalta.

## AJO-OHJEITA, ECO-AJO

Jos ajotapasi on epätaloudellinen (pieni oranssi lehti), järjestelmä saat-  
taa antaa sinulle neuvoja.

Jos seuraat tätä ilmaisinta säännöl-  
lisesti, voit pienentää autosi polt-  
toaineenkulutusta.

### Multimedianaäytössä 4

#### Matkakertomus



Kun moottori on sammutettu, multi-  
medianäytöllä 4 näkyy ilmoitus, jo-  
ka antaa tietoja edellisestä matkas-  
ta.

Tämä ilmoitus tarjoaa suoran pää-  
syn ECO-ajon valikkoon. Tämä valik-  
ko antaa lisätietoja ajotavastasi, ja

sen vaikutuksesta polttoaineenkulu-  
tukseen.

Katso lisätietoja multimediajärjes-  
telmän käyttöohjeista.

### ECO-tila

ECO-tila on toiminto, joka optimoi  
polttoaineen kulutuksen. Se vaikut-  
taa ajoneuvon käyttäytymiseen  
(kiihtyvyyden, vaihteiden vaihto, vakio-  
nopeudensäädin, hidastuvuus jne.).  
Kiihdytyksen rajoitus mahdollistaa  
ajon kaupunkialueella ja kaupunkien  
laitamilla vähäisellä kulutuksella.

### Aktivoi toiminto



Voit käyttää ECO-tilaa seuraavasti:

- multimedianaäytöstä 4,
- ohjauspyörän säätimellä 5.



"ECO" -ilmaisimella 6 vahvistaa, että  
ominaisuus on aktivoitu.

Ajon aikana voit poistua tilapäisesti  
ECO-tilasta ja palauttaa moottorin  
täyden suorituskyvyn.

Se tapahtuu painamalla kaasupoljin  
kokonaan pohjaan asti.

ECO-tila palautuu, kun nostat jalkaa  
kaasupolkimelta.

### Toiminnon kytkeminen pois käy- töstä

Katso multimediajärjestelmän käyt-  
töoppaasta lisätietoja ECO-tilan  
käytöstä poistamisesta.

# AJO-OHJEITA, ECO-AJO

## Energiamittari

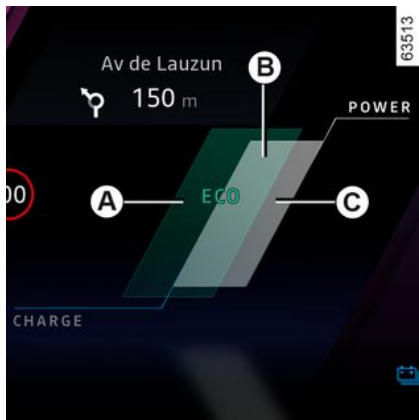

Säästömittari antaa reaaliaikaisen näkymän kulutetusta tai talteenotetusta energiasta auton liikkuesssa.

### Energian talteenoton A käyttöalue

Kun vapautat kaasupolkimen tai painat jarrupoljinta, sähkömoottori ottaa talteen auton jarrutusenergiaa, jota käytetään vauhdin hidastamisen ohella ajoakun lataamiseen.

### "Optimaalinen" B käyttöalue

Ilmaisee taloudellisen ajotavan, jossa talteenotto ja energiankulutus ovat tasapainossa.

### "Energiankulutuksen" C käyttöalue

Täyssähkö- tai hybriditilassa ajoakku ja/tai polttomoottori tuottaa riit-

tävästi energiaa auton liikuttamiseksi.

## Navigointijärjestelmä

Käytä navigointijärjestelmän tietoja (kuten liikenteen sujuvuustietoja) helpottamaan matkan suunnittelua.

## Ajo-ohjeita ja ECO-ajo

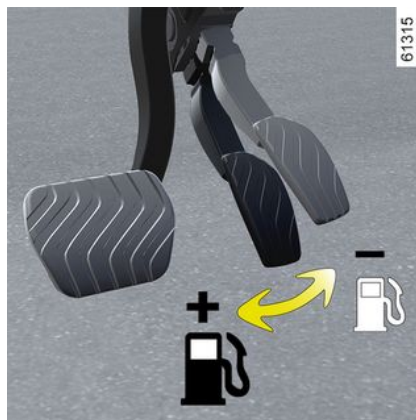

### Ajotapa

- Älä lämmitä moottoria joutokäynnillä. Aja rauhallisesti ja vältä voimakkaita kiihdytyksiä, kunnes moottori on lämmennyt normaaliksi.
- Suuret nopeudet vaikuttavat merkittävästi ajoneuvon polttoainekulutukseen.

Esimerkkejä (tasaisella nopeudella):

- nopeuden vähentäminen noin 130 km/h:sta 110 km/h:iin säästää polttoainetta noin 20 %;
- nopeuden vähentäminen noin 90 km/h:sta 80 km/h:iin säästää polttoainetta noin 10 %.
- Dynaaminen ajo, jossa on usein huomattavia kiihdytyksiä ja hidastuksia, kuluttaa paljon polttoainetta suhteessa säästyneeseen aikaan.
- Älä kiihdytä autoa pienillä vaihteilla siten, että moottorin käyntinopeus nousee korkeimmille kierroslukeille. Käytä aina suurinta mahdollista välityssuhdetta.
- Vältä rajuja kiihdytyksiä.
- Vältä jarrun jatkuvaa käyttöä. Ennakoi tiellä olevat esteet ja kaarteet, jolloin auton vauhdin hidastamiseen riittää kaasun löysääminen.
- Älä kiihdytä ylämäkeen pitääksesi nopeuden vakiona. Pidä mieluiten kaasupoljin samassa asennossa.
- Raskasateet, tulvat:



Älä aja ajoradalla, jossa vesi nousee yli pyöränvanteen alareunan.

### Matkustamon lämpötila

On normaalia huomata auton kuluttavan tavallista enemmän polttoainetta käytettäessä lämmitystä (etenkin kun ulkolämpötila laskee al-

## AJO-OHJEITA, ECO-AJO

le nollan) tai käytettäessä ilmastointia.



### Ajamisen häiriöt

Käytä kuljettajan puolella ehdottomasti ajoneuvoon sopivaa lattiamattoja ja kiinnitä matto sille tarkoitettuihin kiinnikkeisiin. Tarkasta kiinnitykset säännöllisesti. Älä aseta mattoja päällekkäin.

**Polkimien kiinnitarttumisvaara.**

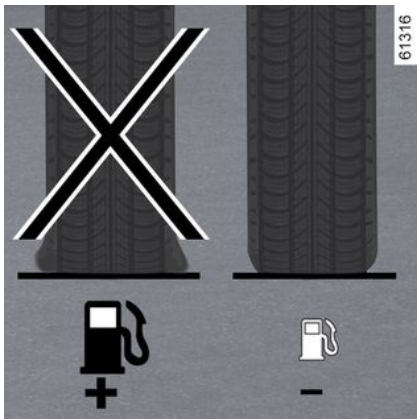

Renkaat

- Riittämätön rengaspaine lisää polttoaineenkulutusta.
- Jotta voit optimoida polttoaineen kulutuksen, aseta suurimman nopeuden rengaspaine tai kuljettajan oven reunaan ilmoitettu suositeltava paine → 345.
- Sellaisten renkaiden käyttö, joita valmistaja ei ole suositellut, voi lisätä polttoaineenkulutusta.



### Käyttöohjeita

- Valitse tila ECO, jos mahdollista.
- Sähkölaitteiden käyttö kuluttaa polttoainetta: sammuta kaikki sähkölaitteet, kun niitä ei tarvita. Pidä **kuitenkin** turvallisuussyistä ajovalot aina päällä. (Jotta näet ja näyt aina!)

- Käytä auton omaa ilmanvaihtojärjestelmää. Jos ajat auton ikkunat auki, polttoaineen kulutus kasvaa +4 % ajettaessa 100 km/h tuntivauhdilla.
- Vältä polttoaineen täyttämistä reunoja myöten, näin estät polttoaineen läikkymisen.
- **Autoissa, joissa ei ole automaattista ilmastointia**, ilmastointi kannattaa ottaa pois päältä, kun sitä ei tarvita.

### Neuvoja polttoaineenkulutuksen minimoimiseksi ja ympäristön suojelemiseksi:

Jos auto on ollut pysäköitynä kuumalla säällä tai suorassa auringonpaisteessa, tuuleta sitä muutama minuutti ennen käynnistämistä saadaksesi kuuman ilman ulos.

- Irrota kattoteline, jos sitä ei käytetä.
- Suurikokoisia esineitä on taloudellisempi kuljettaa perävaunussa.
- Matkailuvaunua vedettäessä kannattaa käyttää valmistajan hyväksymää tuuliohjainta, joka on muis-tettava säätää sopivaan asentoon.
- Vältä ovelta ovelle -ajoa (lyhyet välimatkat ja pitkät välipysähdykset), koska näissä olosuhteissa moottori ei lämpene tarpeeksi optimaalista käyttölämpötilaa varten.

## RENGASPAINEVAROITIN

61319

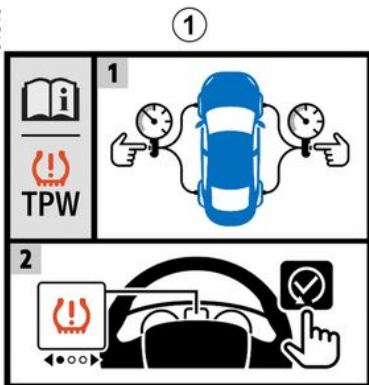

Kun autoon on asennettu tämä järjestelmä, se varoittaa, jos ilmanpaine laskee yhdessä tai useammassa renkaassa.



Mikäli järjestelmä on asennettu autoon, siitä kertoo tarra **1**.

## Toimintaperiaate



Tämä järjestelmä havaitsee jonkin renkaan paineen laskun mittaamalla renkaiden nopeutta ajon aikana.

Merkkivalo **2**  syttyy palaamaan kiinteästi varoittamaan kuljettajaa, jos paine on liian alhainen (esim. tyhjentynyt tai puhjennut rengas).

## RENGASPAINEVAROITIN



Järjestelmän tavoitteena on osaltaan parantaa ajo-ominaisuuksia.

Toiminto ei kuitenkaan korvaa kuljettajan huomiokykyä. Muista huolehtia auton varusteiden kunnosta. Matkustajien turvallisuus on sinun vastuullasi. Tarkasta rengaspaineet kerran kuussa (muista tarkastaa myös vararenkaan paine).

### Käyttöolosuhteet

Jotta voidaan antaa luotettava varoitus paineen alenemisen sattuessa, järjestelmä on palautettava paineeseen, joka vastaa jotakin rengaspaineen ilmaisevassa tarrassa olevaa (viitearvot) ➔ 345.

**Nollaus on tehtävä aina, kun kaikkien neljän renkaan ilmanpaine on tarkastettu renkaiden ollessa kylmät.**

Seuraavissa tilanteissa on vaarana, että järjestelmä reagoi hitaasti tai ei toimi oikein:

– järjestelmää ei ole uudelleenlaskettu ilmanpaineen lisäämisen tai

minkä tahansa renkaille tehdyn toimenpiteen jälkeen,

- väärin alustettu järjestelmä: rengaspaine eri kuin suosituspaine,
- Kuormituksen merkittävä muutos tai kuormituksen jakautuminen auton toiselle puolelle.
- Urheilullinen ajotapa, jossa on voimakkaita kiihdytyksiä.
- Ajo lumisella tai liukkaalla tiellä.
- ajo lumiketjuilla,
- ajo vain yhdellä uudella renkaalla,
- Muiden kuin merkkihuollon hyväksymien renkaiden käyttö.



Rengaspaineet on tarkistettava ennen nollauksen aloittamista. Järjestelmä ei anna varoitusta, jos paine ei vastaa suositeltua painetta.



Järjestelmä ei heti tunnista rengaspaineen äkillistä laskua (renkaan puhkeaminen yms.).

### Rengaspaineiden ohjearvon uudelleenlaskuksen menetely

Tehtävä seuraavissa tapauksissa:

- jokaisen renkaan täytön tai rengaspaineiden varoitusjärjestelmän nollaamisen jälkeen
- renkaanvaihdon jälkeen,
- pyörien paikanvaihdon jälkeen.

Rengaspaineet on sovitettava auton käyttöoloihin (ajo tyhjänä, kuorma, moottoritiellä jne.). Noudata suositeltuja rengaspaineita (muista tarkastaa myös vararenkaan paine). Tarkasta ne kerran kuussa ja ennen pitkiä matkoja (katso kuljettajan oven reunassa olevaa tarraa ➔ 345).

**Nollaus multimediana käytön kautta 3**

## RENGASPAINEVAROITIN



Nollauksen aikana auton on oltava paikallaan ja sytytysvirran kytkettyä. Katso lisätietoja multimediasysteemin käyttöohjeista.



Merkkivalo **STOP** tarkoittaa, että auto on oman turvallisuutesi vuoksi pysäytettävä välittömästi lähimpään sellaiseen paikkaan, johon se voidaan pysäköidä muuta liikennettä vaarantamatta.

### Rengaspaineiden säätö

**Kaikkien renkaiden paineet on säädettävä, kun renkaat ovat kylmiä.** (Suosituspaineet käyvät ilmi kuljettajan oven reunassa olevasta tarhasta).

Jos rengaspainetta ei voida tarkistaa **kylmistä renkaista, annettuihin arvoihin on lisättävä 0,2-0,3 baaria (3 PSI:tä) oikean paineen saamiseksi.**

**Kuumen renkaan painetta ei saa missään tapauksessa pienentää.**

Jokaisen rengaspaineen lisäämisen tai säädön jälkeen käynnistä rengaspaineen ohjearvon uudelleenasetus.

### Renkaiden/pyörien vaihto

Käytä vain merkin hyväksymiä varusteita. Muussa tapauksessa on vaarana, että järjestelmä reagoi hitaasti tai toimii virheellisesti ➔ **343**.

Aina renkaan/pyörän vaihtamisen jälkeen tarkista rengaspaineet ja alusta rengaspaineiden ohjearvo uudelleen.

### Vararengas

Jos varusteena ja asennettuna autossa, säädä rengaspaineita ja

käynnistä rengaspaineiden ohjearvon uudelleenasetusta.

### Renkaan paikkausainesumutin ja renkaan täyttöpakkaus

Käytä vain merkin hyväksymiä varusteita. Muussa tapauksessa on vaarana, että järjestelmä reagoi hitaasti tai toimii virheellisesti ➔ **347**. Kun olet käyttänyt renkaan täyttöpakkausta, säädä rengaspaineet ja alusta rengaspaineiden ohjearvot.

### Rengaspaineviat







Seuraavalla sivulla olevassa taulukossa on lueteltu kojetaulussa **4** näkyvät varoitusviestit, kun järjestelmä havaitsee rengaspaineian.

# RENGASPAINEVAROITIN

## Vikailmoitustaulukko

Kojelaudan viesti ilmoittaa mahdollisesta rengaspainetta koskevasta häiriöstä (esim. tyhjentynyt tai puhjennut rengas).

Merkkivalot	Viestit	Merkitys
 syttyy	Täytä renkaat ja nollaa	Tämä on osoitus siitä, että järjestelmä on havainnut vajaan tai puhjenneen renkaan. Tarkista ja säädä kaikkien neljän renkaan paine niiden ollessa kylmiä ja nollaa sitten järjestelmä.
 vilkkuu ja jää palamaan	Tark. paineet ja nollaa	Tämä on osoitus siitä, että nollaus epäonnistui. Tarkista ja säädä rengaspaineet uudelleen ennen järjestelmän nollaamista.
 vilkkuu ja jää palamaan, samoin kuin varoitusvalo 	Tarkasta TPW	Tämä on osoitus järjestelmän viasta. Kysy lisätietoja jälleenmyyntiliikkeestä.
 vilkkuu ja jää palamaan	TPW ei toiminnassa	Tämä on osoitus siitä, että autoon on asennettu varapyörä, joka on kooltaan erilainen kuin muut pyörät. Järjestelmä ei ole käytettävissä, ennen kuin poikkeava pyörä korvataan muiden pyörien kanssa samankokoisella pyörällä ja nollaus on suoritettu.

## AJAMISEN APU- JA TEHOSTUSLAITTEET

Automallikohtaisesti etuturvavöitä täydentävät laitteet ovat:

- lukkiutumattomat jarrut (ABS);
- ajovakauden hallintajärjestelmä (ESC) ja aliohjautuvuuden hallintajärjestelmä sekä luistonestojärjestelmä;
- hätäjarrutustehostin,
- perävaunun vakautusjärjestelmä,
- mäkilähtöavustin
- nopeuden valvonta alamässä (HDC);
- ohjaavat takapyörät,
- monitörmäysjarrutus
- regeneroiva jarrujärjestelmä.



Toiminnot auttavat säilyttämään ajovakauden tilanteessa, jossa ollaan menettämässä auton hallinta. Järjestelmä muuttaa auton käyttäytymistä kuljettajan haluamaan suuntaan. Nämä toiminnot eivät kuitenkaan korvaa kuljettajan huomiokykyä. **Järjestelmä ei voi kumota fysiikan lakeja. Sen tarkoituksena ei ole rohkaista ketään ajamaan liian suurilla ajonopeuksilla.** Järjestelmä ei koskaan korvaa kuljettajan tarkkaavaisuutta auton käsittelyssä kaarreajossa (kuljettajan on jatkuvasti huomioitava yllättävät tekijät, jotka saattavat vaikuttaa auton käyttöön).

### Lukkiutumaton jarrujärjestelmä (ABS)

Voimakkaan jarrutuksen aikana ABS estää pyörien lukkiutuminen, jolloin pysähtymistäisyys on hallinnassa ja samoin auton ohjaus pysyy hallinnassa.

Tällöin voidaan tehdä väistöliikkeitä koko ajan jarruttaen. Järjestelmän avulla jarrutusmatka voidaan pitää lyhyenä erityisesti huonosti pitävällä alustalla (esim. märkä pinnoite).

ABS-järjestelmän toiminta tuntuu ajaessa jarrupolkimen värähtelynä, joka voi olla voimakastakin. Etumatkustajan ABS-järjestelmän avulla ei voida milloinkaan parantaa renkaiden ja tien välistä "fyysistä" pitokykyä. Tarpeellista varovaisuutta on siten **ehdottomasti** noudatettava (esim. turvaväli edellä ajavaan autoon).





Jos joudut jarruttamaan vaaratilanteessa äkillisesti, paina jarrupoljinta **lujaa ja yhtäjaksoisesti**. Auton jarrupoljinta ei tarvitse painaa lyhyesti useita kertoja peräkkäin (kuten "pumppausjarrutuksessa" tehdään). Etumatkustajan ABS mukauttaa jarrujärjestelmään kohdistuvan voiman.

### Toimintahäiriöt:

-  ja  syttyvät kojetauluun. Lisäksi esille tulevat viestit

## AJAMISEN APU- JA TEHOSTUSLAITTEET

"Tarkista ABS", "Tarkista jarrujärjestelmä" ja "Tarkista ESC" sen merkiksi, että ABS-järjestelmä ESC ja hätäjarrutustehostin on otettu pois käytöstä. **Jarrutus on edelleen mahdollista;**

–  ,  ,  ja **STOP** sytyvät kojetauluun, ja esille tulee myös "Jarrujärjestelmän vika" -viestin merkiksi, että jarrujärjestelmässä on toimintahäiriö.

Ota kummassakin tapauksessa yhteyks merkkihuoltoon.



Jarrut toimivat vain osittain. Äkkijarrutus on tässä tilanteessa vaarallista: **Äkkijarrutus on tässä tilanteessa vaarallista:** sinun on ehdottomasti pysäytettävä auto mahdollisimman pian paikkaan, jossa pysäköiminen on mahdollista muuta liikennettä vaarantamatta. Ota yhteys merkkihuoltoon.

### Ajovakauden hallintajärjestelmä (ESC) ja aliohjautuvuuden hallintajärjestelmä sekä luistonestojärjestelmä

#### Ajovakauden hallintajärjestelmä ESC

Järjestelmän tarkoituksena on auttaa kuljettajaa säilyttämään auton hallinta kriittisissä tilanteissa (esim. väistettäessä tiellä olevaa estettä, pidon kadotessa kaarreajossa).

#### Toimintaperiaate

Ohjauspyörän kääntökulman anturien avulla järjestelmä päättää, mikä on kuljettajan haluama ajolinja.

Muut auton anturit mittaavat auton todellista ajolinjaa.

Järjestelmä vertaa kuljettajan toimenpiteitä auton todelliseen ajolinjaan ja korjaa jälkimmäistä tarpeen mukaan ohjaamalla tiettyjen pyörien jarrutusta ja/tai moottorin tehoa. Jos järjestelmä aktivoituu, va-

roitusvalo  vilkkuu kojetaulussa.

#### Aliohjautuvuuden hallintajärjestelmä

Järjestelmä täydentää ajovakauden hallintajärjestelmän ESC:n toiminta-

taa, jos aliohjautuvuus on erittäin voimakasta (etupyörien pito on heikko).

#### Luistonesto

Järjestelmä estää vetopyörien luiston ja pitää auton suuntavakaana liikkeellelähdössä ja kiihdytyksissä tai moottorijarrutuksissa.

#### Toimintaperiaate

Järjestelmä mittaa pyöröanturien tietojen perusteella vetopyörien pyörintänopeutta ja vertaa niitä keskenään. Jos pyörä alkaa luistaa, järjestelmä jarruttaa sitä. Pyörää jarrutetaan, kunnes sen pyörintänopeus on sopiva, jotta pyörän pito saataisiin jälleen palaamaan.

Järjestelmä säätää myös moottorin käyntinopeutta pyörien pitoon sopivaksi, kaasupolkimen asennosta riippumatta.

Joissakin tilanteissa (erittäin pehmeällä alustalla, esim. lumessa tai savessa, tai ajettaessa lumiketjut asennettuna) järjestelmä voi laskea moottorin käyntinopeutta luiston rajoittamiseksi.

#### Toimintahäiriöt

Kun järjestelmä havaitsee toimintahäiriön, kojetauluun tulee viesti "Tar-

## AJAMISEN APU- JA TEHOSTUSLAITTEET

kista ESC" ja varoitusvalot 

ja  syttyvät. Tällöin ESC- ja luistonestojärjestelmien toiminta on estetty.

Kysy lisätietoja merkkiedustajalta.

### Aktivointi, estää luistonestotoiminnon



Joissakin tilanteissa (erittäin pehmeällä alustalla, esim. lumessa tai savessa, tai ajettaessa lumiketjut asennettuna) järjestelmä voi laskea moottorin käyntinopeutta luiston rajoittamiseksi. Aktiivoi toiminto painamalla kytkintä **1**. Jos moottorin käyntinopeutta ei haluta rajoittaa, toi-

minnon voi poistaa käytöstä pitämällä painokytkintä **1** painettuna. Tässä tapauksessa varoitusvalo

 syttyy kojetauluun, ja viesti "ESC pois päältä" tulee näkyviin.

Luistonestojärjestelmä parantaa turvallisuutta. Ajamista ei suositella, kun tämä toiminto on kytketty pois käytöstä. Poistu tästä tilanteesta mahdollisimman nopeasti painamalla kytkintä **1** uudelleen.

### Hätäjarrutustehostin

Tämä järjestelmä täydentää järjestelmää ABS, mikä auttaa lyhentämään ajoneuvon pysähtymismatkoja.

#### Toimintaperiaate

Järjestelmä havaitsee hätäjarrutustilanteen. Tällöin jarrujärjestelmä toimii välittömästi enimmäisteholla, ja tämä saattaa käynnistää järjestelmän ABS.

Järjestelmän ABS, joka toimii niin kauan kuin jarrupoljinta painetaan.

#### Jarruvalojen syttyminen

Hätävilkut voivat vilkkua, kun auton vauhti hidastuu voimakkaasti (mallikohtainen toiminto).

#### Jarrutuksen ennakointi

Jos vapautat kaasupolkimen nopeasti, järjestelmä ennakoii jarrutuksen automallikohtaisesti jarrutusmatkan lyhentämiseksi.

#### Erityistapauksia

Vakionopeussäätimen käytön yhteydessä:

- hätäjarrutusjärjestelmä voi aktivoitua kaasupoljinta käytettäessä, kun kaasupoljin vapautetaan;
- jos et käytä kaasupoljinta, hätäjarrutusjärjestelmä ei puutu jarrujen toimintaan.

#### Toimintahäiriöt

Kun järjestelmä havaitsee toimintahäiriön, viesti "Tarkista jarrujärjestelmä" tulee kojetauluun, ja esille tu-

lee myös varoitusvalo .

Kysy lisätietoja jälleenmyyntiliikkeestä.



Toiminnot auttavat säilyttämään ajovakauden tilanteessa, jossa ollaan menettämässä auton hallinta. Järjestelmä muuttaa auton käyttäytymistä kuljettajan haluamaan suuntaan.

Nämä toiminnot eivät kuitenkaan korvaa kuljettajan huomiokykyä. **Järjestelmä ei voi kumota fysiikan lakeja. Sen tarkoituksena ei ole rohkaista ketään ajamaan liian suurilla ajonopeuksilla.** Järjestelmä ei koskaan korvaa kuljettajan tarkkaavaisuutta auton käsittelyssä kaarreaajossa (kuljettajan on jatkuvasti huomioitava yllättävät tekijät, jotka saattavat vaihtaa auton käytökseen).

### Perävaunun vakautusjärjestelmä

Tämä järjestelmä auttaa säilyttämään auton hallinnan perävaunua vedettäessä. Se tunnistaa perävaunun vetämisen aiheuttaman heilahdellisuuden tietyissä ajo-olosuhteissa.

### Käyttöolosuhteet

- Valtuutetun jälleenmyyntiliikkeen on aktivoitava toiminto;
- vetokoukulla on oltava valtuutetun jälleenmyyntiliikkeen hyväksyntä;
- johtosarjalla on oltava valtuutetun jälleenmyyntiliikkeen hyväksyntä;
- vetolaitteen on oltava kytketty autoon.

### Toimintaperiaate

Toiminto vakauttaa auton seuraavasti:

- eturenkaiden epäsymmetrinen jarrutus vähentää perävaunun aiheuttamaa heilahtelua,
- neljän pyörän jarrutus ja moottorin väännön rajoitus auton nopeuden vähentämiseksi, kunnes heilahtelu on loppunut.

Merkkivalo  vilkkuu kojetaulusa toiminnon merkinä.



Kun hinausjohdot ovat käytössä mutta perävaunua ei ole kytketty (esim. polkupyöräteline tai matkalaukkuteline, jossa on valot) toiminto saattaa toimia erityisissä ajo-olosuhteissa, jolloin tiellä on uria.

**Auton hidastumisen vaara.**

### Mäkilähtöavustin

Riippuen kaltevuuden suuruudesta järjestelmä avustaa mäkilähdössä. Se estää autoa liukumasta taaksepäin kiristämällä jarruja automaattisesti, kun kuljettaja nostaa jalkansa jarrupolkimelta käyttäkkeeseen kaasuoljinta.

### Järjestelmän toiminta

Se toimii vain, kun vaihteenvälitsin on muussa asennossa kuin vapaalla (muu asento kuin N tai P automaattivaihteistossa) ja auto on täysin paikallaan (jarrupoljin painettuna).

Järjestelmä pidättelee autoa noin **2 sekuntia**. Sitten jarrut vapautuvat asteittain (auto liikkuu kaltevuuden mukaisesti).

## AJAMISEN APU- JA TEHOSTUSLAITTEET



Mäkilähtöavustin ei voi kaikissa tapauksissa (esim. erittäin kovissa kaltevuuksissa) täysin estää autoa liukumasta taaksepäin.

Kuljettaja voi kaikissa tapauksissa käyttää jarrupoljinta ja estää autoa liukumasta taaksepäin.

Mäkilähtöavustinta ei saa käyttää pitkissä pysähdyksissä.

Käytä sen sijaan jarrupoljinta. Tämän toiminnon tarkoitus ei ole pitää autoa pitkään paikoillan.

Käytä tarpeen vaatiessa jarrupoljinta auton pysäyttämiseen. Kuljettajan on oltava erityisen varovainen, jos maa on liukas tai pito on huono.

**Vakavien vammojen riski.**

### Nopeuden valvonta alamäessä

(varusteista riippuva toiminto)

Tämän varusteen avulla voidaan rajoittaa auton nopeutta ilman, että

jarrupolkimeen kosketaan (kun ajetaan jyrkässä alamäessä).

Alamäkihidastin toimii nopeuden ollessa noin 6–30 km/h eteenpäin ajtaessa ja 6 km/h peruutusvaihteella.

**Huomautus:** jos auton nopeus on yli 60 km/h, järjestelmä poistetaan

käytöstä ja varoitusvalo  sammuu.

### Järjestelmän kytkeminen päälle/pois

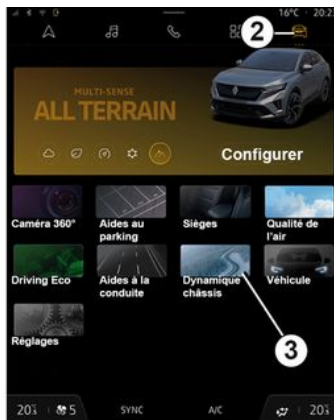

61454

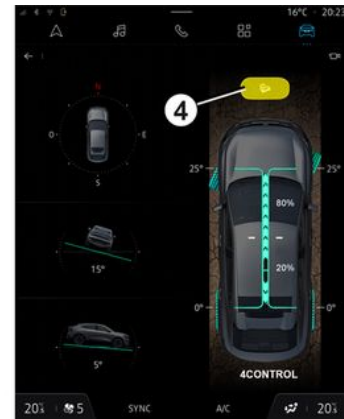

61455

Järjestelmän käyttämiseen on tarjolla useita aktivointimenetelmiä:

- widgetin "Alamäkihidastin" kautta (jos asiakas on määrittänyt sen);
- toiminnon "Suosikit" kautta (jos asiakas on määrittänyt sen) ➔ 118;
- valitse (autoversion mukaan) "Auto"-tilasta 2 "Alustan dynamiikka" 3,

paina sitten 4. Varoitusvalo  syttyy kojetaluun. Kytke toiminto pois käytöstä painamalla uudelleen

4. Kojetalulun varoitusvalo  sammuu.

## AJAMISEN APU- JA TEHOSTUSLAITTEET

### Järjestelmän käyttöönotto

Kun ajoneuvo liikkuu alamäkeen, ja heti kun riittävä kaltevuus havai-

taan, -varoitussvalo muuttuu vihreäksi. Kun alamäkihidastin on käytössä, ajonopeutta voi nostaa painamalla kaasupoljinta tai laskea painamalla jarrupoljinta.

**Huomautus:** tämä järjestelmä ei toimi, jos vaihteenvalitsin on asennossa **P** tai jos ajetaan tasaisella alustalla.

### Toimintahäiriöt

Toimintahäiriön sattuessa "Tarkista HDC" -viesti näkyy kojetaulussa oranssina.

### Jos laitteessa on toimintahäiriö, ota yhteys merkkihuoltoon.

Jos järjestelmä ei ole käytettävissä, "HDC ei käytettävissä" -viesti näkyy kojetaulussa.



Alamäkihidastin voi poistaa itsensä käytöstä väliaikaisesti, jos on olemassa riski, että jarrujärjestelmän lämpötila

nousee (-varoitussvalo sammuu).

Käytä tarpeen vaatiessa jarrupoljinta auton pysäyttämiseen. Kuljettajan on oltava erityisen varovainen, jos maa on liukas tai pito on huono, ja/tai mäessä.

**Vakavien vammojen riski.**

### Ohjaavat takapyörät

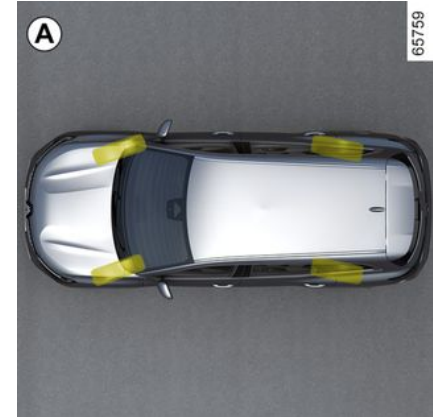

Jos autossa on varusteena tämä järjestelmä, takapyörät ohjaavat ajolosuhteista riippuen: alhaisella nopeudella järjestelmä suosii käsiteltävyyttä ja suuremmilla nopeuksilla se optimoi ajovakauden.

Matalilla nopeuksilla takapyörät ohjaavat vastakkaiseen suuntaan etupyöriin nähden (kuva **A**) auton ohjattavuuden parantamiseksi. Tämä on hyödyllistä ajettaessa kaupunkiajoa, mutkaisella tiellä, liikuttaessa parkkipaikalla jne.

## AJAMISEN APU- JA TEHOSTUSLAITTEET



Kun autolla ajetaan korkeammalla nopeudella, takapyörät suunnataan samaan suuntaan kuin etupyörät (kuva **B**), jotta auto on mahdollisimman vakaa. Tästä on hyötyä vaihdettaessa kaistaa, kaarreajossa jne.

**Huomautus:** Järjestelmän toimintatapa (esim. reagointinopeus) riippuu "MULTI-SENSE » ➔ 298" -valikossa valitusta tilasta.

### Toimintahäiriöt

– Jos  -varoitussvalo näkyy kojelaudassa ja viesti "Tarkista ohjaus" näkyy myös, ota yhteys valtuutettuun jälleenmyyjään heti.

– Jos  -varoitussvalo näkyy kojetaulussa yhdessä "Ohjausvika"-viestin kanssa, **kyseessä on järjestelmän vika.**



 vaatii pysähtymään heti, kun liikeneolosuhteet sallivat.

Ota yhteys merkkihuoltoon. Kun auton alustaan kohdistuu törmäys peruutusvaihteen ollessa kytkettynä (esim. osutaan pylvääseen, korkeaan jalkakäytävän reunaan tai muuhun kohteeseen), auto voi vahingoittua (akselisto vääntyy jne.). Onnettomuusvaaran välttämiseksi anna merkkihuollon tarkastaa autosi.

### Monitörmäysjarrutus

Monitörmäysjarrutustoiminto ehkäisee onnettomuuden jälkeisiä lisätörmäyksiä estämällä tilapäisesti ajoneuvon liikkeen.

### Toimintaperiaate

Kun turvatyynyjärjestelmä havaitsee törmäyksen, esikiristimet tai tur-

vatyynyt laukeavat ➔ **66** ja monitörmäysjarrutustoiminto aktivoi ajovakauden hallintajärjestelmän (ESC) auton jarruttamiseksi.

Aktivoitunut monitörmäysjarrutus kytkeytyy pois päältä seuraavissa tilanteissa:

– Kuljettaja painaa kaasupoljinta voimakkaasti.

ja/tai

– Kuljettajan jarrupolkimen painalluksesta syntyvä jarrutusvoima on suurempi kuin toiminnon käynnistämisen automaattisen jarrutuksen tuottama voima.

**Huomautus:** monitörmäysjarrutus ei toimi, jos ajoneuvon jarrujärjestelmä ei toimi asianmukaisesti.

### Toimintahäiriöt

Kun järjestelmä havaitsee toimintahäiriön, kojetauluun tulee viesti "Tarkista törmäyksen jälkeen" ja merkki-

valo  syttyy.

Toiminto kytkeytyy tällöin pois käytöstä. Kysy lisätietoja merkkiedustajalta.

## AJAMISEN APU- JA TEHOSTUSLAITTEET

### Regeneroiva jarrujärjestelmä

Regeneroiva jarrujärjestelmä muuttaa auton jarrutusenergiaa sähköenergiaksi.

Korkeajännitteinen ajoakku latautuu, ja toimintamatka pitenee.

#### Toimintahäiriöt

– Kojetaulussa syttyy merkkivalo

 ja näkyy viesti "Tarkista jarrujärjestelmä". **Jarrutehostin toimii edelleen.**

Nämä olosuhteissa jarrun poljintuntema voi olla erilainen.

Jarrupoljinta kannattaa painaa pitkään ja yhtäjaksoisesti.

Kysy lisätietoja merkkiedustajalta.

– Kojetaulussa syttyy merkkivalo

**STOP** ja näkyy viesti "Jarrujärjestelmän vika". **Jarrujärjestelmässä on tällöin vika.**

Kysy lisätietoja valtuutetulta jälleennyjältä.



Jos merkkivalo **STOP** syttyy, pysäytä auto oman turvallisuutesi vuoksi välittömästi lähimpään sellaiseen paikkaan, johon se voidaan pysäköidä muuta liikennettä vaarantamatta. Pysäytä moottori öläkä käynnistä uudelleen. Ota yhteys merkkihuoltoon.

## MUUT AJAMISEN TUKITOIMINNOT

### Oma turvallisuus

"Oma turvallisuus" -toiminnon avulla voidaan aktivoida tai poistaa käytöstä joukko ajamisen aputoimintoja samanaikaisesti.

"Oma turvallisuus" -toiminto voidaan konfiguroida (automallin mukaan) multimedianaäytöstä valitsemalla ajamisen aputoiminnot, jotka halutaan poistaa käytöstä ryhmänä.

### Toiminta



### Kaikki käytössä -tila

Ajoavustimen toiminnot ja konfiguroinnit ovat automallin mukaan seuraavat:

- ylinopeuden varoitusääni → 220;
- kaistaltapoistumisen esto → 187;
- kuljettajan tarkkaavaisuusvaroitusta → 218;
- kaista-avustimen kaistaltapoistumisen esto → 194.

Kun Kaikki käytössä -tila on aktiivinen: painikkeen 7 merkkivalo syttyy ja kojetaulussa näkyy viesti My Safety All ON valittu. Tilassa käytettävissä olevat ajoavustimet aktivoituvat.

### Tila "Perso".

Tässä tilassa voit **poistaa käytöstä** tai **ottaa uudelleen käyttöön** tietyt ajoavustimet, jotka ovat käytettävissä Kaikki käytössä -tilassa, joka on konfiguroitu aiemmin käyttämällä MY SAFETY PERSO -asetusta.

Kun virta on kytketty, paina paino-kytkintä 7 kahdesti peräkkäin. Ensimmäisellä napautuksella viesti "Siirry omaan turvallisuuteen painamalla uudelleen" tulee kojetauluun. Toisella painalluksella varoitusvalo kytkimessä 7 sammuu. "Perso"-tila on aktivoitu. Kojetauluun tulee viesti "My Safety Perso valittu".

Jos haluat vaihtaa takaisin Kaikki käytössä -tilaan, **paina kerran** painiketta 7. Painikkeen 7 merkkivalo syttyy.



Sen mukaan, kuinka kauan moottorin viimeisimmästä sammutuksesta on kulunut, hälytykset aktivoidaan uudelleen:

- kun auton lukitus avataan; tai
- kun ovi avataan; tai
- kun moottori käynnistetään uudelleen.

## MUUT AJAMISEN TUKITOIMINNOT

### Perso-tilan asetukset

#### Multimedianaäytöstä 2



Katso lisätietoja multimedijärjestelmän käyttöohjeista.

### Kaistaltapoistumisen esto



Ohjausjärjestelmä ja korjaava ohjausliike aktivoituvat kameran 1 tietojen perusteella, jos suuntaviikkua ei ole kytketty ja auto ylittää kiinteän ajokaistaviivan tai katkoviivan tai lähestyy tien laitaa (esim. liikenteenjakaaja, suojakaide, jalkakäytävän reuna, pengeri).

Jos katkoviiva ylitetään ilman suuntavalojen kytkemistä, toiminto (asetuksen mukaan):

- varoittaa kuljettajaa ilman ohjausjärjestelmän korjausliikettä;
- tai
- tekee ohjauksen korjausliikkeen.



Kuljettaja voi **ottaa auton takaisin hallintaan** ohjauspyörää kääntämällä.

### Kameran sijainti 7

Varmista, ettei tuulilasi ole peittyneenä (lika, muta, lumi tai tiivistynyt kosteus jne.).



Järjestelmän tavoitteena on osaltaan parantaa ajo-ominaisuuksia.

Tämä toiminto ei kuitenkaan missään tapauksessa korvaa kuljettajan tarkkaavaisuutta ja vastuuta, vaan hänen on jatkuvasti huolehdittava autonsa hallinnasta.

3

## MUUT AJAMISEN TUKITOIMINNOT

### Käyttöönotto/käytöstäpoisto

#### Multimedianaäytöstä 2



Katso lisätietoja multimedijärjestelmän käyttöohjeista.

### Kytkimen "My Safety" 3 käyttö



– Jos haluat poistaa toiminnon käytöstä ja jos se on poistettu käytöstä toiminnon "My Safety" Mukautettutilasta → 186, paina kytkintä 3 kaksi

kertaa. Merkkivalo  OFF näkyy keltaisena kojetaulussa.

– Jos haluat toiminnon takaisin käyttöön, paina kytkintä 3 kerran. Kojetauluun syttyy toiminnosta kertova merkkivalo .

### Toiminta



Kun toiminto on aktivoitu, varoitusvalo  sekä vasen ja oikea kaistaviivan ilmaisain 4 näkyvät kojetaulussa.

**Toiminto on valmis hälyttämään tai tekemään toimenpiteen, jos** ajono-

peus ylittää 65 km/h ja jos  -varoitussvalo ja sekä vasen ja oikea kaistaviivan ilmaisain 4 näkyvät valkoisina.

**Toiminto on käytössä, jos** auto:

- lähestyy piennarta ilman, että suuntavalon valo on aktivoitu;
- ylittää jatkuvan viivan ilman, että suuntavalon valo on kytketty päälle;

## MUUT AJAMISEN TUKITOIMINNOT

– ylittää katkoviivan ilman, että suuntavalo on aktivoitu ja jos asetus "toiminta katkoviivalla" on valittu.

Näissä tapauksissa:

– Toiminto korjaa auton ajolinjaa auton ohjausjärjestelmän avulla.

– varoitusvalo  ja ilmaisin **4** syttyvät keltaisena ylitetyn kaistaviivan puolella.

Jos ohjausjärjestelmän tekemät korjaustoimet eivät riitä, merkkivalo

 ja ylitetyn kaistaviivan osoitus **4** muuttuvat punaiseksi kojetaulussa ja ohjauspyörä tärisee.

Kun "Toiminta katkoviivalla" -asetusta ei ole valittu, **toiminto antaa äänimerkin, jos** auto ylittää katkoviivan ilman, että suuntavaloja on aktivoitu ja jos piennar ei ole tarpeeksi lähellä viivaa.

Tässä tapauksessa toiminto varoittaa kuljettajaa:

– Ohjauspyörä tärisee.  
ja

– kojetaulun varoitusvalo  ja ilmaisin **4** syttyvät punaisena ylitetyn kaistaviivan puolella.

**Huomautus:** mutkissa toiminto sallii lievän viivanylityksen.

### Erityistapauksia

#### "Ohjaa autoa" Varoitus

– Jos järjestelmä on toiminnassa ja se ei enää havaitse kuljettajan aktiiviteettia ohjauspyörällä, viesti "Ohjaa autoa" tulee kojetaululle, äänimerkki kuuluu ja (automallin mukaan) keltainen varoitusvalo syttyy



, kunnes kuljettaja on ottanut auton hallintaansa.

– Jos järjestelmä on ollut toiminnassa liian kauan, viesti "Ohjaa autoa" tulee kojetauluun, äänimerkki kuuluu ja (automallin mukaan) varoitusvalo



syttyy keltaisena, ja ilmaisin **4** kyseisen viivan puolella näkyy, kunnes kuljettaja on ottanut auton hallintaansa.



Voit keskeyttää ajolinjan korjauksen milloin tahansa kääntämällä ohjauspyörää.

#### Auto, jossa on "Aktiivinen ajoavustin"

Jos "Kaistakeskitys"-toiminto on aktivoitu samaan aikaan kuin "Kaistal-

tapoistumisen esto" -toiminto, varoitusvalo muuttuu seuraavasti:

– "Kaistakeskitys"-toiminto on toi-

minnassa: vihreä  -varoitussymboli korvaa valkoisen tai harmaan

 -varoitussymbolin kojetaulussa.

Toiminnon "Kaistakeskitys" tilasta ilmoitetaan ensisijaisesti;

– "Kaistakeskitys"-toiminto siirtyy valmiustilaan ja "Kaistaltapoistumisen esto"-toiminto ei ole valmiina tai

toiminnassa: harmaa  -varoitussymboli korvaa valkoisen tai har-

maan  -varoitussymbolin kojetaulussa. Toiminnon "Kaistakeskitys" tilasta ilmoitetaan ensisijaisesti;

– "Kaistakeskitys"-toiminto siirtyy valmiustilaan, kun "Kaistaltapoistumisen esto" -toiminto on valmiina tai

toiminnassa:  -varoitussymboli näkyy punaisena tai keltaisena kojetaulussa. Toiminnon "Kaistaltapoistumisen esto" tilasta ilmoitetaan ensisijaisesti;

Toiminnon tilasta ilmoitetaan joka tapauksessa aina, kun se kontrolloi auton ohjausjärjestelmää. Hyödyllisimmät tiedot näytetään aina.

## MUUT AJAMISEN TUKITOIMINNOT

### Tilapäinen käyttökatkos / toiminto poistettu käytöstä

Järjestelmä on tilapäisesti poissa käytöstä tai se on poistettu käytöstä, kun:

- kaistamerkintäviivan hyvin nopea ylitys
- jatkuva ajo kaistaviivan päällä
- noin neljän sekunnin kuluttua kaistanvaihdosta
- mutkainen tie
- heikentynyt näkyvyys
- yksi suuntavaloista aktivoituu
- hätävilkut päällä
- peruutusvaihte valittuna
- voimakas kiihdytys
- ajonopeus ylittää 180 km/h;
- kaistan leveys muuttuu
- ajonvakautusjärjestelmä toiminnassa (ESC);
- lukkiutumattomat jarrut toiminnassa
- aktiivinen hätäjarrutusjärjestelmä toimii
- toinen ohjausjärjestelmää ohjaava toiminto (esim. kaistakeskitys) toiminnassa.

Kun toiminto ei ole käytettävissä,

merkkivalo  tai vasen ja oikeanpuoleiset korjausilmäimet **4** näkyvät kojetaulussa harmaina.

Kun etukamera on peittyneenä, kojetaulussa näkyy viesti "Etukamera,

ei näkymää". Puhdista alue, jossa anturit sijaitsevat

### Automaattinen käytöstäpoisto

Toiminto otetaan automaattisesti pois käytöstä, kun:

- ajovakauden hallintajärjestelmä (ESC) on kytketty pois päältä tai siinä on toimintahäiriö;
- lukkiutumattomat jarrut toimivat virheellisesti;
- vetokoukku on kytketty sähköisesti perävaunun silmukkaan;
- varoitusvalo  palaa.

Merkkivalo  syttyy kojetaulussa keltaisena, kun toiminto on käytössä.

### Asetukset



Voit siirtyä multimediajärjestelmän näytöstä asetukseen **2** (katso lisätietoja multimediajärjestelmän ohjeista):

- "Toiminta katkoviivalla": käytä tätä asetusta toiminnon valitsemiseksi, kun auto ylittää katkoviivan ilman, että suuntavaloa on kytketty:

- valittu asetusta: toiminto saattaa korjata auton ajolinjaa auton ohjausjärjestelmän avulla;
- asetusta ei valittu: toiminto voi varoittaa kuljettajaa ohjauksipyörän tärinällä korjaamatta auton ajolinjaa.

## MUUT AJAMISEN TUKITOIMINNOT

- "Tärinä": säädä kaistaltapoistumisvaroitukseen liittyvää ohjauspyörän tärinän voimakkuutta;
- "Kaistalta poistumisen ennakointi": säätää kaistaviivojen havaitsemisherkkyyttä. Valitse sitä varten:
  - "Myöhään": viivan ylitys havaittu;
  - "Standardi": viivan lähestyminen havaittu;
  - "Aikaisin" viiva havaittu lähistöllä.

Katso lisätietoja multimedijärjestelmän käyttöohjeista.

### Toimintahäiriöt

Joissain tapauksissa niihin liittyy seuraava viesti:

- «Ajoavustinta ei voi käyttää»;

tai

- «Tarkista etukamera»;

tai

- «Tarkista ajoavustin».

Kysy lisätietoja jälleenmyyntiliikkeestä.

# MUUT AJAMISEN TUKITOIMINNOT

## Varoitukset



Järjestelmän tavoitteena on osaltaan parantaa ajo-ominaisuuksia. Tämä toiminto ei kuitenkaan missään tapauksessa korvaa kuljettajan tarkkaavaisuutta ja vastuuta, vaan hänen on jatkuvasti huolehdittava autonsa hallinnasta.

### Järjestelmälle tehtävät toimenpiteet/korjaukset

- Törmäyksessä kameran kohdistus saattaa muuttua ja sen toiminta saattaa heiketä. Poista toiminto tässä tapauksessa käytöstä ja pyydä ohjeita valtuutetulta jälleenmyyjältä.
- Kaikki huoltotyöt alueella, jossa kamera sijaitsee (korjaukset, osien vaihto, tuulilasin muutostyöt jne.) on annettava ammattilaisen tehtäväksi.

Vain merkkihuollolla on pätevyys tehdä toimenpiteitä järjestelmään.

### Järjestelmän toimintahäiriöt

Tietyt toimintaolosuhteet voivat aiheuttaa järjestelmään toimintahäiriöitä tai heikentää sen toimintaa, kuten:

- tuulilasi peittynyt (likainen, jäinen, luminen, huurtunut jne.),
- monimutkaisessa ympäristössä (tunneli jne.);
- huonot sääolosuhteet (esim. lumisade, vesisade, rakeet, musta jää);
- huonossa näkyvyydessä (yö, sumu, jne.);
- tiemerkintöjä on monia, tiemerkinnät ovat epäsäännöllisiä tai vaikeasti erotettavissa (esim. merkinnät osittain haalistuneet, liian kaukana toisistaan, epätasainen tienpinta);
- häikäisyssä (suora auringonpaiste, vastaantulevien autojen valot jne.);
- tien ollessa kapea, mutkainen tai aaltoileva (jyrkkiä mutkia jne.);
- ajettaessa hyvin lähellä samalla kaistalla olevaa ajoneuvoa.

Tässä tapauksessa ""Kaistaltapoistumisen esto" -toiminto on mahdollisesti aktivoitu virheellisesti tai sitä ei ole aktivoitu lainkaan.

**Tahattoman tai virheellisen korjausliikkeen tai korjausliikkeen tekemättä jäämisen riski.**

### Toiminnon kytkeminen pois käytöstä

Toiminto on poistettava käytöstä seuraavissa tapauksissa:

- kameran sijoituspaikka tai sen ympäristö on vaurioitunut (tuulilasin sisä- tai ulkopuolelta)

## MUUT AJAMISEN TUKITOIMINNOT

- tie on liukas (tiellä on esimerkiksi lunta, mustaa jäätää, vettä tai soraa);
- tuulilasi on rikkoutunut tai vääntynyt (älä korjaa tuulilasia järjestelmän alueelta, vaihto tulee jättää valtuutetun jälleenmyyjän tehtäväksi)
- autolla hinataan perävaunua tai matkailuvaunua.

## MUUT AJAMISEN TUKITOIMINNOT

### Kaista-avustimen kaistalta-poistumisen esto



Järjestelmä aktivoi ohjausjärjestelmän ja korjaavan ohjausliikkeen tutkan **2** ja kameran **1** tietojen perusteella, jos suuntaviilkkua ei ole kytketty ja auto on vaarassa törmätä viereisellä kaistalla vastaantulevaan ajoneuvoon.

Ajoneuvon mukaan, käytettäessä tutkan **3** ja kameran **1** tietoja, toiminto laukaisee korjaavan toimen ajoneuvon ohjausjärjestelmässä.

Törmäysvaaran tapauksessa ajoneuvon liikkeessä samalla tai suuremmalla nopeudella, näkyy takatutkien tunnistusalueella (kaista-avustimen kaistaltapoistumisen esto ohituksen tapauksessa).



Kuljettaja voi **ottaa auton takaisin hallintaan** ohjauspyörää kääntämällä.



Tämä on kuljettajaa avustava järjestelmä. Järjestelmä ei kuitenkaan missään olosuhteissa korvaa kuljettajan tarkkaavaisuutta ja vastuuta, vaan hänen on jatkuvasti huolehdittava autonsa hallinnasta.

### Kameran sijainti **1**

Varmista, ettei tuulilasi ole peittyneenä (lika, muta, lumi tai tiivistynyt kosteus jne.).

### Etututkan sijainti **2**

Varmista, että tutkan alue ei ole peittynyt (lika, muta, lumi, virheellisesti asennettu eturekisterikilpi jne.) eikä siinä ole kiveniskemiä eikä muutoksia (esimerkiksi maalia) tai mikään auton etuosaan asennettu esine (esim. etupuskurissa tai logossa) ei peitä sitä.

### Sivututkien sijainti **3**

Varmista, että tutkan alue ei ole peittynyt (lika, muta, lumi tms.) eikä siinä ole kiveniskemiä eikä muutoksia (esimerkiksi maalia).

## MUUT AJAMISEN TUKITOIMINNOT

Toiminnon kytkentä/poiskytkentä

Kytkimestä A "Oma turvallisuus"



Paina kytkintä A kaksi kertaa, jos toiminto on otettu pois käytöstä "My Safety" -toiminnon → 186 mukautetusta tilasta.

**Aktivoi toiminto uudelleen** painamalla kytkintä A.

**Multimedianaäytöstä B**



Katso lisätietoja multimediajärjestelmän käyttöohjeista.

Vastaantulevan ajoneuvon havaitseminen

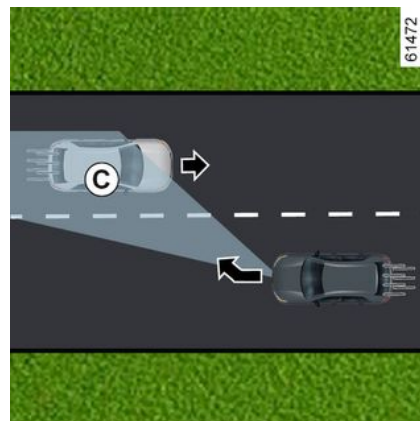
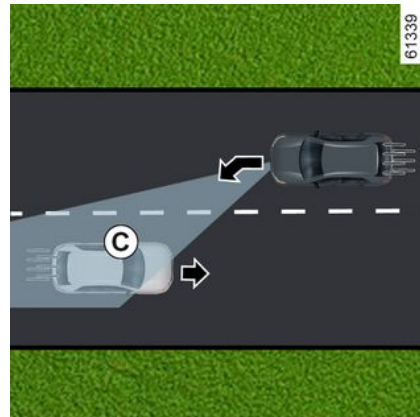

3

## MUUT AJAMISEN TUKITOIMINNOT

3



Jos 65 km/h–110 km/h ajonopeudella ajettaessa on olemassa törmäysvaara viereisellä kaistalla vastaan-

tulevan ja tunnistusalueella **C** liikkuvan ajoneuvon kanssa, eikä suunta-tilkkua ole kytketty, järjestelmä toimii seuraavasti:

– **varoittaa törmäysvaarasta:**

Viesti "Törmäysvaara" tulee esille kojetauluun, esille tulee myös punainen ilmaisin **4** ja viiva riskin alaiselle sivulle. Lisäksi kuuluu äänimerkki. Näyttö **5** tulee esille riskin alaiselle sivulle kojetauluun;

ja

– **Järjestelmä käynnistää ohjauksen korjausliikkeen.**



Voit keskeyttää ajolinjan korjauksen milloin tahansa kääntämällä ohjauspyörää.



Järjestelmän tavoitteena on osaltaan parantaa ajo-ominaisuuksia.

Tämä toiminto ei kuitenkaan missään tapauksessa korvaa kuljettajan tarkkaavaisuutta ja vastuuta, vaan hänen on jatkuvasti huolehdittava autonsa hallinnasta.

Toiminto ei ehkä aktivoidu, jos lähestymisnopeus on suurempi kuin 200 km/h (jos ajat esimerkiksi nopeudella 110 km/h) ja ajoneuvo kulkee vastakkaiseen suuntaan viereisellä kaistalla 91 km/h:n nopeudella.

### Ohituksen tapauksessa

(varusteista riippuva toiminto)

## MUUT AJAMISEN TUKITOIMINNOT

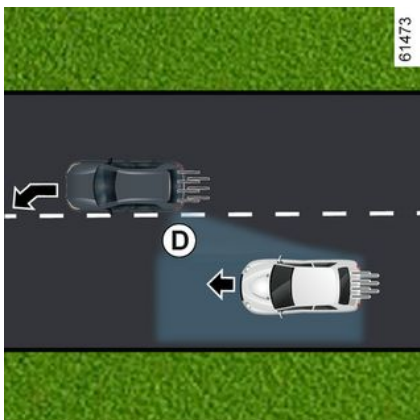
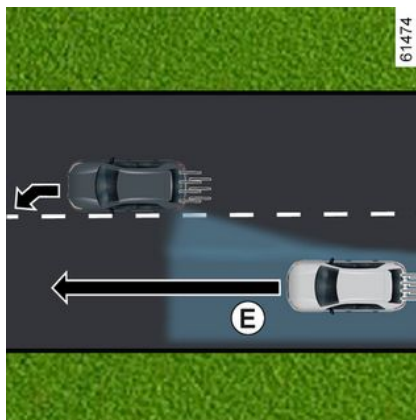

3

Jos alkaen 65 km:n/h nopeudella ajettaessa auto lähestyy (yhtenäistä tai katkonaista) kaistaviivaa ja on olemassa vaara törmätä kuolleessa kulmassa liikkuvaan ajoneuvoon **D**, joka liikkuu samaan suuntaan ajoneuvosi kanssa tai lähestyy suurella nopeudella takaapäin tai viereisellä kaistalla tunnistusalueella **E**, järjestelmä toimii seuraavasti:

- **varoittaa törmäysvaarasta:** varoitusvalo **7** vilkkuu, viesti "Tarkista katvealue" näkyy kojetaulussa, esille tulee myös punainen ilmaisin **4** ja viiva riskin alaiselle sivulle. Lisäksi kuuluu merkkiääni. Näyttö **5** tulee esille riskin alaiselle sivulle kojetauluun; ja

## MUUT AJAMISEN TUKITOIMINNOT

– **Järjestelmä käynnistää ohjauksen korjausliikkeen.**

### Tilapäinen toiminnon keskeytys / järjestelmän poiskytkentä

Järjestelmä on tilapäisesti poissa käytöstä tai se on poistettu käytöstä, kun:

- kaistamerkintäviivan hyvin nopea ylitys
- jatkuva ajo kaistaviivan päällä
- noin neljän sekunnin kuluttua kaistanvaihdosta
- mutkainen tie
- heikentynyt näkyvyys
- suuntavalon aktivointi (vain silloin, kun lähestyvä ajoneuvo havaitaan viereisellä kaistalla);
- hätävilkut päällä
- voimakas kiihdytys
- ajonopeus ylittää 180 km/h;
- kaistan leveys muuttuu
- ajonvakautusjärjestelmä toiminnassa (ESC);
- lukkiutumattomat jarrut toiminnassa
- aktiivinen hätäjarrutusjärjestelmä toimii
- ...

Järjestelmä ei voi aktivoitua seuraavissa tilanteissa:

- kamera ei havaitse viivaa (kiinteää tai katkoviivaa) asiaankuuluvalla puolella;

- kamera ei havaitse samanaikaisesti kahta rajaa kaistalla, jolla auto si kulkee;
- peruutusvaihte on kytketty,
- kameran näkökentässä on este
- Etututka on peittynyt.
- ajoneuvosta riippuen, takatutkat ovat peittyneet,
- ...

Jos jokin sivututkista on peittynyt, kojetauluun tulee autoversion mukaan viesti "Sivututka ei toiminnassa".

Jos etututka on peittyneenä, kojetaulussa näkyy ilmoitus "Etututka ei toiminnassa".

Jos etukamera on peittyneenä, kojetaulussa näkyy ilmoitus "Etukamera, ei näkymää".

Puhdistaa alue, jossa anturit sijaitsevat.

### Toiminnon automaattinen poiskytkentä

Järjestelmä kytketään pois automaattisesti, kun:

- ajovakauden hallintajärjestelmä (ESC) on kytketty pois päältä tai siinä on toimintahäiriö;
- lukkiutumattomat jarrut toimivat virheellisesti;
- Vetokoukku on kytketty sähköisesti perävaunun silmukkaan;

– varoitusvalo  palaa.

Jos autossa on vetokoukku, jonka järjestelmä tunnistaa, viesti "Perävaunu: sivututkat eivät ole käytössä" näkyy ja ilmoittaa siitä, että kaista-avustimen kaistaltapoistumistointo on poistettu käytöstä.

Jos autolla hinataan perävaunua tai asuntovaunua, järjestelmä saattaa korjata ajolinjaa odottamatta ja tarpeettomasti. Voit poistaa järjestelmän käytöstä odottamattomien tai tarpeettomien korjausten välttämiseksi.

### Toimintahäiriöt

Jos toiminto havaitsee vian, seuraavat viestit saattavat näkyä kojetaulussa:

- « Tarkista etukamera » ;  
tai
- « Tarkista etututka » ;  
tai
- « Tarkista ajoavustin » ;  
tai mallin mukaan
- « Tarkista sivututkat » .

Kysy lisätietoja merkkiedustajalta.

## Varoitukset



Järjestelmän tavoitteena on osaltaan parantaa ajo-ominaisuuksia. Tämä toiminto ei kuitenkaan missään tapauksessa korvaa kuljettajan tarkkaavaisuutta ja vastuuta, vaan hänen on jatkuvasti huolehdittava autonsa hallinnasta.

### **Järjestelmälle tehtävät toimenpiteet/korjaukset**

- Törmäyksessä kameran tai tutkien kohdistus saattaa muuttua ja niiden toiminta voi heikentyä. Poista toiminto tässä tapauksessa käytöstä ja pyydä ohjeita valtuutetulta jälleenmyyjältä.
- Kaikki huoltotyöt alueella, jossa kamera tai tutkat sijaitsevat (osien vaihto, korjaukset, tuulilasin muutostyöt jne.), on annettava valtuutettujen ammattilaisen tehtäväksi.

Vain merkkihuollolla on pätevyys tehdä toimenpiteitä järjestelmään.

### **Järjestelmän toimintahäiriöt**

Tietyt toimintaolosuhteet voivat aiheuttaa järjestelmään toimintahäiriöitä tai heikentää sen toimintaa, kuten:

- tuulilasi peittynyt (likainen, jäinen, luminen, huurtunut jne.),
- monimutkaisessa ympäristössä (tunneli jne.);
- huonot sääolosuhteet (esim. lumisade, vesisade, rakeet, musta jää);
- huonossa näkyvyydessä (yö, sumu, jne.);
- tiemerkintöjä on monia, tiemerkinnät ovat epäsäännöllisiä tai vaikeasti erotettavissa (esim. merkinnät osittain haalistuneet, liian kaukana toisistaan, epätasainen tienpinta);
- häikäisyssä (suora auringonpaiste, vastaantulevien autojen valot jne.);
- tien ollessa kapea, mutkainen tai aaltoileva (jyrkkiä mutkia jne.);
- ajettaessa hyvin lähellä samalla kaistalla olevaa ajoneuvoa.

Tässä tapauksessa "Kaistaltapoistumisen esto" -toiminto on mahdollisesti aktivoitu virheellisesti tai sitä ei ole aktivoitu lainkaan.

**Tahattoman tai virheellisen korjausliikkeen tai korjausliikkeen tekemättä jäämisen riski.**

### **Toiminnon kytkeminen pois käytöstä**

Toiminto on poistettava käytöstä seuraavissa tapauksissa:

- Kameran alue (tuulilasin puolella tai sisätaustapeilin puolella) tai tutka-anturien alue on vaurioitunut.

## MUUT AJAMISEN TUKITOIMINNOT

- tie on liukas (tiellä on esimerkiksi lunta, mustaa jäätää, vettä tai soraa)
- tuulilasi on rikkoutunut tai vääntynyt (älä korjaa tuulilasia järjestelmän alueelta, vaihto tulee jättää valtuutetun jälleenmyyjän tehtäväksi)
- autolla hinataan perävaunua tai matkailuvaunua
- Autoa hinataan (vian sattuessa).
- Ajetaan päällystämättömällä tiellä.

3

# MUUT AJAMISEN TUKITOIMINNOT

## Kuolleen kulman varoitin

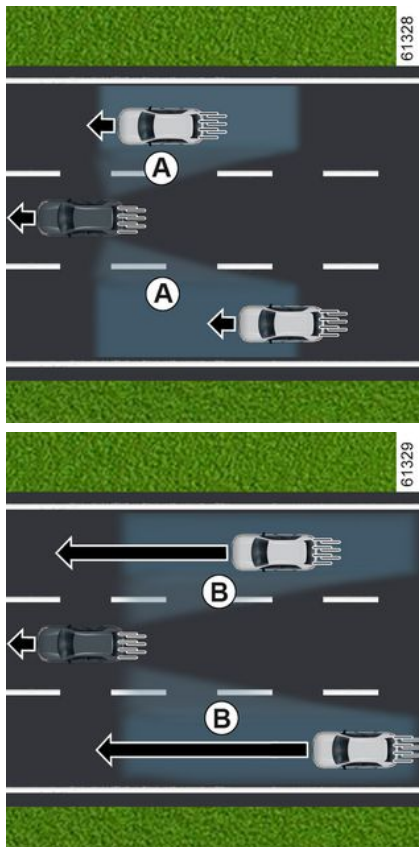

Takapuskurin molemmille sivuille (kohtaan **C**) asennetuista tutka-antureista saatavat tiedot ilmoittavat kuljettajalle:

- kun kuolleessa kulmassa **A** oleva ajoneuvo liikkuu samaan suuntaan kuin oma autosi;

ja/tai

- kun törmäysvaara on olemassa alueella **B** olevan ajoneuvon kanssa, joka liikkuu autoasi nopeammin liittyvällä kaistalla.

Toiminto varoittaa, jos ajonopeus on suurempi kuin 15 km/h.



Toiminto ei ilmoita kuljettajalle, jos muut ajoneuvot eivät liiku.



Järjestelmän tavoitteena on osaltaan parantaa ajo-ominaisuuksia.

Tämä toiminto ei kuitenkaan missään tapauksessa korvaa kuljettajan tarkkaavaisuutta ja vastuuta, vaan hänen on jatkuvasti huolehdittava autonsa hallinnasta.

## MUUT AJAMISEN TUKITOIMINNOT

### Erityispiirre



Varmista, että tutkien ympärillä oleva alue **C** takapuskurin molemmilla puolilla on esteetön (ei likaa, mutaa, lunta jne.).

Jos jokin tutkista on peitetty, kojetaulussa näkyy viesti "Sivututkien näkyvyys peitetty". Puhdista alue, jossa anturit sijaitsevat.

### Varoitusvalo 2



Varoitusvalo **2** on asennettu jokaiseen ovipeiliin **3**.

#### Huomautus:

- puhdista taustapeilit **3** säännöllisesti, jotta ilmaisimet **2** näkyvät;
- jos ohitat toisen auton, ilmaisimien **2** näkyminen näkyy vain, jos ajoneuvo pysyy riittävän kauan ajoneuvosi sokeassa pisteessä **A**.

### Näyttö D

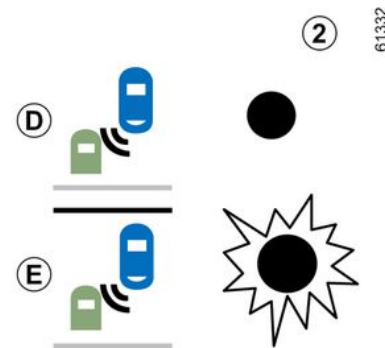

Ensimmäinen varoitus: **jos suuntavaloa ei ole kytketty**, varoitusvalo **2** osoittaa, että kuollessa kulmassa on havaittu ajoneuvo ja/tai ajoneuvo lähestyy kovaa vauhtia takaapäin viereisellä kaistalla.

### Näyttö E

**Kun suuntavalo on kytketty**, varoitusvalo **2** vilkkuu, kun toiminto havaitsee ajoneuvon kuollessa kulman tunnistusalueella ja/tai auto lähestyy nopeasti takaapäin sillä puolella, jolle olet kääntymässä.

Jos kytket suuntavalon pois päältä, tapahtuu ensimmäinen varoitus (näyttö **D**).

# MUUT AJAMISEN TUKITOIMINNOT

## Toiminnan estävät olosuhteet

- Tiessä on erittäin jyrkkiä mutkia.
- Autolla peruutetaan.

Jos järjestelmä tunnistaa autoon asennetun vetokoukun, kojetauluun tulee järjestelmän poiskytkennästä ilmoittava viesti "Perävaunu: kuolleen kulman varoitus poissa päältä" Lisätietoja autoon sopivista varusteista ja opastusta niiden valinnassa saat merkkiliikkeestä.

## Toimintahäiriöt

Jos järjestelmä havaitsee vian, kojetauluun tulee viesti "Tarkista sivututkat".

Kysy lisätietoja jälleenmyyntiliikkeestä.



Koska tutka-anturit sijaitsevat puskurin takana, kaikkien toimenpiteiden (korjaus, vaihto, maalaus jne.) tekijän on oltava pätevä ammattilainen.

# MUUT AJAMISEN TUKITOIMINNOT

## Varoitukset



- Järjestelmän tunnistusalue vastaa normaalia kaistanleveyttä. Jos ajat kapealla kaistalla, järjestelmä voi varoittaa sinua, kun se havaitsee ajoneuvon viereisen kaistan takana.
- Järjestelmän tunnistusalue vastaa normaalia kaistanleveyttä. Jos ajat leveäkaistatiellä, järjestelmä ei välttämättä havaitse kuolleessa kulmassa olevaa ajoneuvoa.
- Erittäin huonoissa sääolosuhteissa (rankkasade, lumi jne.) järjestelmään saattaa tulla tilapäinen häiriö. Tarkkaile liikenneolosuhteita.

**Onnettomuusvaara.**



Järjestelmän tavoitteena on osaltaan parantaa ajo-ominaisuuksia. Tämä toiminto ei kuitenkaan missään tapauksessa korvaa kuljettajan tarkkaavaisuutta ja vastuuta, vaan hänen on jatkuvasti huolehdittava autonsa hallinnasta.

Kuljettajan on aina sovittava nopeus liikenneolosuhteisiin järjestelmän ilmoituksista huolimatta.

Järjestelmää ei missään tapauksessa saa käyttää esteentunnistimena tai törmäyksenestojärjestelmänä.

### **Järjestelmälle tehtävät toimenpiteet/korjaukset**

- Törmäyksessä tutka-anturin kohdistus saattaa muuttua ja sen toiminta saattaa heiketä. Kysy lisätietoja jälleennyntiliikkeestä.
- Kaikki huoltotyöt alueella, jossa tutka-anturit sijaitsevat (korjaukset, osien vaihto jne.), on annettava ammattilaisen tehtäväksi.

Vain merkkihuollolla on pätevyys tehdä toimenpiteitä järjestelmään.

### **Järjestelmän toimintahäiriö**

Tietyt toimintaolosuhteet voivat aiheuttaa järjestelmään toimintahäiriöitä tai heikentää sen toimintaa, kuten:

- toimintaympäristössä olevat moniulotteiset rakenteet (metallisillat, tunnelit, kaiteet jne.);
- huonoissa sääolosuhteissa (esim. lumi, rakeet, musta jää),
- järjestelmä ei tunnista autoon asennettua vetokoukkuja.

### **Väärin hälytysten vaara tai varoitusten puuttuminen**

Jos järjestelmä toimii poikkeavalla tavalla, ota yhteys merkkihuoltoon.



### Järjestelmän toiminnan rajoitus

- Tutka-anturin alueen on pysyttävä puhtaana, eikä sitä saa muokata, jotta voidaan taata järjestelmän oikeanlainen toiminta.
- Järjestelmä ei välttämättä tunnista ajoneuvon lähellä liikkuvia kapeita kohteita (moottoripyörät, polkupyörät, jalankulkijat jne.).
- Mutkassa tutkat voivat väliaikaisesti menettää vierekkäisillä kaistoilla ajavien ajoneuvojen havaintokyvyn.
- Toiminto voi varoittaa sinua myöhään, jos kaksi muuta ajoneuvoa lähestyvät vierekkäin takaa vierekkäisillä kaistoilla (ajaminen 3-kaistaisella tiellä) ja paljon nopeammin kuin itse ajat.
- Järjestelmä ei ehkä anna varoitusta, kun muut ajoneuvot ajavat hyvin eri nopeudella.
- Jos pitkä ajoneuvoyhdistelmä (esimerkiksi raskaasti kuormattu rekka-auto, joka ohittaa lähes samalla ajonopeudella) on ohittamassa autoasi, järjestelmä saattaa keskeyttää kuolleen kulman varoituksen ennen ohitustilanteen päättymistä.
- Auto ajaa mutkaisella tiellä.

## MUUT AJAMISEN TUKITOIMINNOT

### Turvavälivaroitin



Tämä toiminto ilmoittaa tutka-anturin **2** ja kameran **1** tietojen perusteella kuljettajalle oman auton ja edellä ajavan ajoneuvon aikavälin, jotta kuljettaja osaa pitää turvavälin riittävänä.

Toiminto aktivoituu, kun auton nopeus on noin 30–180 km/h.

### Kameran sijainti 1

Varmista, ettei tuulilasi ole peittyneenä (lika, muta, lumi tai tiivistynyt kosteus jne.).

### Tutkan sijainti 2

Varmista, että tutkan alue ei ole peittynyt (lika, muta, lumi, virheellisesti asennettu eturekisterikilpi jne.) eikä siinä ole kiveniskemiä eikä muutoksia (esimerkiksi maalia) tai mikään auton etuosaan asennettu esine (esim. tuulettimen ritilöiden asennettu varuste tai logo) ei peitä sitä.



Järjestelmän tavoitteena on osaltaan parantaa ajo-ominaisuuksia. Tämä toiminto ei kuitenkaan missään tapauksessa korvaa kuljettajan tarkkaavaisuutta ja vastuuta, vaan hänen on jatkuvasti huolehdittava autonsa hallinnasta.

### Aktivointi/poiskytkentä multimedianaäytössä 3



Paina "Ajoneuvo" -tilassa multimedianaäytöltä **3** valikkoon "Ajoavustin" ja paina sitten välilehteä "Mukavuus".

Aktivoi tai poista käytöstä "Turvaväli"-toiminto.



Moottoria käynnistettäessä järjestelmä palautuu tilaan, jossa se oli, kun moottori sammutettiin.

# MUUT AJAMISEN TUKITOIMINNOT

## Toiminta

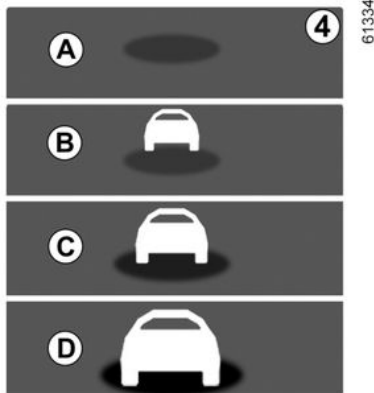

Kun toiminto on aktivoitu, merkkivalo **4** näkyy kojetaulussa ja ilmoittaa kuljettajalle oman auton ja edellä ajavan ajoneuvon välisen etäisyyden.

- **A** (harmaa): toiminto ei ole käytössä;
- **A** (vihreä): autoja ei ole havaittu;
- **B** (vihreä): aikaväli on 2 sekuntia tai suurempi (kahden auton välinen etäisyys nopeuteesi sovitettuna);
- **C** (keltainen): aikaväli on noin 1–2 sekuntia (kahden auton välinen etäisyys ei ole riittävä);
- **D** (punainen): aikaväli on 1 sekunti tai vähemmän (autojen välinen etäisyys on ehdottomasti liian pieni).

Jos kahden ajoneuvon välinen aikaväli on alle 0,5 sekuntia, kojetaulussa näkyy viesti **B** ja näyttö **D** palaa punaisena.

Tietyissä olosuhteissa aikaväliä ei voida näyttää:

- ajettaessa kaarteessa,
- kaistaa vaihdettaessa,
- kun edellä liikkuva ajoneuvo on riittävän kaukana tai tutka-anturin tai kameran kantaman ulottumattomissa.

# MUUT AJAMISEN TUKITOIMINNOT

## Varoitukset



Näytön tietojen tarkoitus on ainoastaan informoida kuljettajaa, sillä järjestelmä ei suorita mitään toimintoja.

Toimintoa ei ole tarkoitettu käytettäväksi kaupunkiolosuhteissa eikä dynaamisessa ajossa (kaarteissa, kiihdytyksissä tai äkillisissä jarrutuksissa) vaan tilanteissa, joissa ajo-olosuhteet pysyvät tasaisina.

Toiminto ei vaikuta jarrujärjestelmään.

Tutka-anturin ja kameran alue on pidettävä puhtaana eikä siihen saa tehdä mitään muutoksia, jotta järjestelmä toimii varmasti oikein.

Kaikki huoltotyöt alueella, jossa tutka-anturi tai kamera sijaitsee (korjaukset, osien vaihto, tuulilasin ja/tai puskurin muutostyöt jne.), on annettava ammattilaisen tehtäväksi.

## MUUT AJAMISEN TUKITOIMINNOT



Järjestelmän tavoitteena on osaltaan parantaa ajo-ominaisuuksia. Tämä toiminto ei kuitenkaan missään tapauksessa korvaa kuljettajan tarkkaavaisuutta ja vastuuta, vaan hänen on jatkuvasti huolehdittava autonsa hallinnasta.

### **Järjestelmälle tehtävät toimenpiteet/korjaukset**

- Törmäyksessä tutka-anturin ja/tai kameran kohdistus saattaa muuttua ja sen toiminta saattaa heiketä. Poista toiminto tässä tapauksessa käytöstä ja pyydä ohjeita valtuutetulta jälleenmyyjältä.
- Kaikki huoltotyöt alueella, jossa tutka-anturi ja/tai kamera sijaitsee (osien vaihto, korjaukset, tuulilasin ja/tai puskurin muutostyöt jne.), on annettava ammattilaisen tehtäväksi.

Vain merkkihuollolla on pätevyys tehdä toimenpiteitä järjestelmään.

### **Järjestelmän toimintahäiriöt**

- tuulilasi tai pushuri on vieraan aineen peittävä (lika, jää, lumi, tiivistynyt kosteus jne.);
- monimutkainen ympäristö (metallisilta, tunneli tms.);
- huonoissa sääolosuhteissa (esim. lumi, rakeet, musta jää);
- huonossa näkyvyydessä (yö, sumu, jne.);
- heikko kontrasti edellä ajavan ajoneuvon ja sen ympäristön välillä (esimerkiksi lumisella tiellä ajava valkoinen auto)
- häikäisyssä (suora auringonpaiste, vastaantulevien autojen valot jne.);
- Tie on kapea, mutkainen ja mäkinen (tiellä on esimerkiksi tiukkoja kaarteita).

### **Virheellisten hälytysten riski.**

## MUUT AJAMISEN TUKITOIMINNOT

### Aktiivinen hätäjarrutus



Tutkan **1** ja kameran **2** tietoja käytämällä järjestelmä määrittää auto-si etäisyyden:

– samalla kaistalla edessä olevaan ajoneuvoon

tai

– vastaantuleviin ajoneuvoihin, kun olet kääntymässä

tai

– ja kohtisuoraan kulkeviin ajoneuvoihin;

tai

– ja paikallaan seisoviin ajoneuvoihin;

tai

– lähistöllä liikkuviin jalankulkijoihin ja pyöräilijöihin.

Järjestelmä varoittaa kuljettajaa etutörmäysvaarasta, jotta tällä on aikaa soveltuviin hätätoimenpiteisiin (jarrupolkimen painamiseen ja/ tai ohjauspyörän kääntämiseen).

Vahinkojen vähentämiseksi ja törmäyksen estämiseksi järjestelmä tehostaa jarrutusta kuljettajan reaktioiden mukaan.

**Muussa tapauksessa järjestelmä on passiivinen eikä käynnistä hälytystä.**



Järjestelmän tavoitteena on osaltaan parantaa ajo-ominaisuuksia.

Tämä toiminto ei kuitenkaan missään tapauksessa

korvaa kuljettajan tarkkaavaisuutta ja vastuuta, vaan hänen on jatkuvasti huolehdittava autonsa hallinnasta.



**Järjestelmä voi tarvittaessa jarruttaa autoa täydellä teholla, kunnes**

auto on täysin pysähtynyt.

Oman turvallisuutesi vuoksi pidä turvavyö kiinnitettynä aina auton ollessa liikkeellä. Varmista myös, että tavarat on sijoitettu niin, että ne eivät voi sinkoutua eteenpäin ja osua autossa olijoihin.

### Kameran sijainti 1

Varmista, ettei tuulilasi ole peittyneenä (lika, muta, lumi tai tiivistynyt kosteus jne.).

### Tutkan sijainti 2

Varmista, ettei tutkan ympäristö ole peittynyt (lika, muta, lumi tai väärin asennettu rekisterikilpi) eikä siinä ole kiveniskemiä eikä muita muutoksia (esim. maalia).

### Toiminta

Jos ajon aikana on törmäysvaara, järjestelmä:

– **varoittaa törmäysvaarasta:** viesti "Este havaittu" tulee kojetauluun ja äänimerkki kuuluu.

## MUUT AJAMISEN TUKITOIMINNOT

**Huomautus:** Jos kuljettaja painaa jarrupoljinta ja järjestelmä havaitsee edelleen törmäysvaaran, jarrutusvoimaa voidaan lisätä, ellei se riitä estämään törmäystä.

– **voi käynnistää jarrutuksen:** jos kuljettaja ei reagoi hälytykseen, ja törmäys on tapahtumassa, punai-

nen varoitusvalo  ja viesti "Jarruta" tulevat kojetauluun ja äänimerkki kuuluu.

### Huomautus:

– Jos kuljettaja käyttää auton hallintalaitteita (ohjauspyörä, polkimet jne.), järjestelmä voi toimia viiveellä tai keskeyttää toiminnan.

– Jos aktiivinen hätäjarrutus on aiheuttanut auton pysähtymisen, auto on lyhyen aikaa täysin pysähdyksissä. Tämän määrärajan jälkeen kuljettajan on itse pidettävä auto paikallaan painamalla jarrupoljinta;  
– kun järjestelmä on aktivoitunut jarrutuksen, viesti "Turvajärjestelmä kytkettyyn" tulee näkyviin

 Hätätilanteessa voit keskeyttää jarrutuksen milloin tahansa seuraavasti:

- napauttamalla kaasupoljinta, tai
- tekemällä ohjauspyörällä väistöliikkeen.

 **Varoitusten erityisominaisuus**

Ajonepeuden mukaan varoitus ja jarrutus voivat aktivoitua samanaikaisesti.

### Ajoneuvon tunnistus

#### Samalla kaistalla kulkevien ajoneuvojen havaitseminen

Järjestelmä voi havaita törmäysvaaran edessä samalla kaistalla kulkevan ajoneuvon kanssa, jos auton nopeus on vähintään 8 km/h tunnissa.

#### Vastaantulevien ajoneuvojen havaitseminen, kun olet kääntymässä

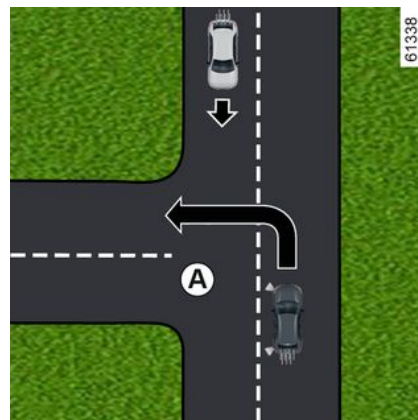

Kun haluat muuttaa suuntaa (esim. **A**), järjestelmä havaitsee vastaantulevat ajoneuvot, kun:

- autosi liikkuu noin 8–20 km:n/h nopeudella
- olet kytkenyt suuntavilkun.

#### Kohtisuoraan kaistan ylittävien ajoneuvojen havaitseminen

Järjestelmä havaitsee kohtisuoraan kaistan ylittävät ajoneuvot, kun:

- autosi liikkuu noin 20–60 km:n/h nopeudella.

#### Kaistalle pysähtyneiden ajoneuvojen havaitseminen

Järjestelmä havaitsee paikallaan olevat ajoneuvot, kun:

## MUUT AJAMISEN TUKITOIMINNOT

– autosi liikkuu noin 8–80 km:n/h nopeudella.

### Jalankulkijoiden ja pyöräilijöiden havaitseminen

#### Samalla kaistalla olevien jalankulkijoiden ja pyöräilijöiden havaitseminen

Järjestelmä havaitsee jalankulkijat ja pyöräilijät, kun:

– autosi liikkuu noin 8–85 km:n/h nopeudella.

#### Jalankulkijoiden ja pyöräilijöiden havaitseminen suuntaa vaihdettaessa

Järjestelmä havaitsee jalankulkijat ja pyöräilijät, kun:

– autosi liikkuu noin 8–20 km:n/h nopeudella.

## Käyttöönotto/käytöstäpoisto



Automallin ja moottorin viimeisimmästä sammuttamisesta kuluneen ajan mukaan toiminto aktivoidaan uudelleen:

- kun auton lukitus avataan; tai
- kun ovi avataan; tai
- kun moottori käynnistetään uudelleen.

## Järjestelmän käyttöönotto ja poiskytkentä multimedianaäytössä 3



Multimediajärjestelmän käyttöohjeissa on lisätietoja toiminnon käyttöönotosta ja poiskytkennästä.

Valitse "ON" tai "OFF".

## Asetukset



Turvallisuussyistä tee säädöt auton ollessa pysähtyneenä.

## Multimedianaäytön asetukset 3

## MUUT AJAMISEN TUKITOIMINNOT



Kun auto on paikallaan ja haluat käyttää multimedianäytön asetuksia **3**, katso multimediaohjeet:

"Varoituksen ennakointi": hälytysherkkyyden säätö. Valitse sitä varten:

- « Myöhään »;
- « Standardi »;
- « Aikaisin ».

Katso lisätietoja multimediajärjestelmän käyttöohjeista.

### Tilapäinen toiminnon keskeytys

Jos järjestelmä havaitsee tilapäisen

vian, varoitusvalo  tulee kojetauluun.

Mahdolliset syyt ovat:

- järjestelmä on hetkellisesti sokautunut (häikäisy auringonpaisteelta, lähivalot, huonot sääolosuhteet jne.). Järjestelmä palautuu toimintaan, kun näkyvyysolosuhteet ovat paremmat,
- järjestelmä on väliaikaisesti keskeytynyt (esim. tuulilasi, etu- tai takapuskuri tai logo on peittynyt lian, mudan, lumen, tiivistymisen jne. vuoksi). Tässä tapauksessa pysäköi auto ja sammuta moottori. Puhdista tuulilasi, etupuskuri tai logo. Kun moottori käynnistetään seuraavan kerran, varoitusvalo ja viesti poistuvat näytöstä 5–10 minuutin ajon jälkeen. Jos näin ei tapahdu, syynä voi olla jokin muu vika. Ota yhteyttä jälleenmyyjään.

### Toimintahäiriöt

Jos järjestelmä havaitsee tilapäisen

vian, varoitusvalo  tulee kojetauluun. Kysy lisätietoja merkkiedustajalta.

# MUUT AJAMISEN TUKITOIMINNOT

## Varoitukset



Järjestelmän tavoitteena on osaltaan parantaa ajo-ominaisuuksia. Tämä toiminto ei kuitenkaan missään tapauksessa korvaa kuljettajan tarkkaavaisuutta ja vastuuta, vaan hänen on jatkuvasti huolehdittava autonsa hallinnasta. Tämän toiminnon käynnistyminen voi siirtyä tai estyä, jos järjestelmä havaitsee, että kuljettaja pyrkii toimenpiteillään selkeästi puuttumaan auton hallintaan (esimerkiksi ohjauspyörän tai polkimien käyttö).

Järjestelmä ei voi aktivoitua seuraavissa tilanteissa:

- jos vaihde on vapaa-asennossa;
- kun ajovakauden hallintajärjestelmä (ESC) on käynnistynyt.

### **Järjestelmälle tehtävät toimenpiteet/korjaukset**

- Törmäyksessä tutka-anturin ja/tai kameran kohdistus saattaa muuttua ja sen toiminta saattaa heiketä. Poista toiminto tässä tapauksessa käytöstä ja pyydä ohjeita valtuutetulta jälleenmyyjältä.
- Kaikki huoltotyöt (korjaukset, osien vaihto, tuulilasin muutostyöt jne.) alueella, jossa tutka-anturi ja/tai kamera sijaitsee, on annettava ammattilaisen tehtäväksi.

Vain merkkihuollolla on pätevyys tehdä toimenpiteitä järjestelmään.



### Järjestelmän toimintahäiriö

Tietyt toimintaolosuhteet voivat aiheuttaa järjestelmään toimintahäiriöitä tai heikentää sen toimintaa, kuten:

- monimutkainen ympäristö (metallisilta, tunneli tms.);
- huonoissa sääolosuhteissa (esim. lumi, rakeet, musta jää);
- huonossa näkyvyydessä (yö, sumu, jne.);
- huono kontrasti kohteen (auto, jalankulkija jne.) ja ympäristön välillä (esimerkiksi valkeassa asussa oleva jalankulkija lumisella alueella)
- häikäisyssä (suora auringonpaiste, vastaantulevien autojen valot jne.);
- tuulilasi peittynyt (likainen, jäinen, luminen, huurtunut jne.),
- ...

Näissä olosuhteissa järjestelmä ei mahdollisesti reagoi tai varoita kuljettajaa tai se voi kytkeä jarrutuksen odottamatta.

### Järjestelmän toiminnan rajoitus

- Järjestelmä kalibroitu auton ympäristön mukaan jokaisen käynnistyksen jälkeen, jolloin sen toiminta voi olla estynyt noin 2-5 minuutin ajan;
- Tutka- ja kamera-alueet on pidettävä puhtaina eikä niihin saa tehdä muutoksia. Muussa tapauksessa järjestelmä ei välttämättä toimi oikein tilanteissa, jotka on kuvattu kohdassa "Vastaantulevien ajoneuvojen erityistapaukset suuntaa vaihdettaessa".
- Järjestelmä ei pysty reagoimaan kapeisiin ajoneuvoihin, kuten moottoripyöriin tai polkupyöriin, yhtä tehokkaasti kuin muihin ajoneuvoihin.
- Järjestelmä ei ehkä toimi oikein, jos ajorata on liukas (sade, lumi, musta jää jne.);
- jotta ominaisuus toimii oikein, järjestelmän on havaittava koko este. Järjestelmä ei siis tunnista:
  - jalankulkijoita/pyöräilijöitä pimeässä tai huonossa valaistuksessa;
  - osittain näkyviä jalankulkijoita/pyöräilijöitä;
  - alle n. 80 cm pituisia jalankulkijoita;
  - jalankulkijoita, jotka kantavat suurikokoisia esineitä,
  - ...

## MUUT AJAMISEN TUKITOIMINNOT

Näissä olosuhteissa järjestelmä ei mahdollisesti reagoi tai varoita kuljettajaa tai se voi kytkeä jarrutuksen odottamatta.



### Toiminnon kytkeminen pois käytöstä

Toiminto on poistettava käytöstä seuraavissa tapauksissa:

- Kameran alue on vaurioitunut (esim. tuulilasin sisä- tai ulkopuolelta)
- auton keula on vaurioitunut (esim. tutkan alue on naarmuuntunut, tai siihen on osunut isku);
- Autoa hinataan (vian sattuessa).
- tuulilasi on rikkoutunut tai vääntynyt (älä korjaa tuulilasia järjestelmän alueelta, vaihto tulee jättää valtuutetun jälleenmyyjän tehtäväksi)
- Ajetaan päällystämättömällä tiellä.

Jos järjestelmä toimii poikkeavalla tavalla, kytke se pois käytöstä ja ota yhteys merkkihuoltoon.

### Toiminnon keskeyttäminen

Voit keskeyttää aktiivisen jarrutuksen milloin tahansa painamalla nopeasti kaasupoljinta tai tekemällä ohjauspyörällä väistöliikkeen.

## MUUT AJAMISEN TUKITOIMINNOT

### Kuljettajan tarkkaavaisuusvaroitus

Kuljettajan tarkkaavaisuusvaroitus on toiminto, joka analysoi kuljettajan käyttäytymistä (ajotyyli, auton ohjaus jne.) ja hälyttää niistä, jos on olemassa nukahtamisen riski.

Siinä otetaan huomioon muun muassa seuraavat indikaattorit:

- ohjauspyörän liikkeet,
- muiden järjestelmien käyttö (suuntamerkki, jarrupoljin jne.).



Tämä toiminto on ajamisen apuväline, jonka tarkoitus on auttaa kuljettajaa välttämään väsymyksestä aiheutuvat vaaratilanteet. Toiminto ei toimi autossa. Toiminto ei missään tilanteessa korvaa kuljettajan tarkkaavaisuutta ja vastuuta ajon aikana.

Kuljettajan on aina sovittava ajaminen valppauteensa järjestelmän toimista riippumatta.

### Toiminta



### Toiminto on valmis varoittamaan kuljettajaa, jos:

- auton viimeisestä pysähdyksestä on kulunut muutama minuutti;
- auton nopeus on yli 70 km/h.

Jos on olemassa väsymyksen tai heikentyneen huomiokyvyn vaara, kojetaulussa **1** näkyy ilmoitus "Huojunnan varoi. Pidä tauko" ja kuuluu äänimerkki.

Voit poistaa ilmoituksen painamalla kytkintä **2** OK. On suositeltavaa pysäyttää auto mahdollisimman pian tauon pitämiseksi. Viestin poistamisen jälkeen järjestelmä jatkaa valppauden seuranta ja antaa tarvittaessa uuden varoituksen.



Kuljettajan tarkkaavaisuusvaroitus seuraa jatkuvasti kuljettajan huomiota ja voi antaa useita varoituksia matkan aikana. Järjestelmä nollautuu aina, kun moottori käynnistetään.

### Käyttöönotto/käytöstäpoisto



Turvallisuussyistä tee säädöt auton ollessa pysähtyneenä.



Automallin ja moottorin viimeisimmästä sammuttamisesta kuluneen ajan mukaan hälytykset aktivoidaan uudelleen:

- kun auton lukitus avataan; tai
- kun ovi avataan; tai
- kun moottori käynnistetään.

## MUUT AJAMISEN TUKITOIMINNOT

**i** Kun hälytykset kytketään pois päältä, järjestelmä jatkaa kuljettajan väsymystilan arviointia.

**i** Automallin mukaan hälytykset poistetaan käytöstä automaattisesti, kun kaistakeskitystoiminto aktivoidaan. Jotta varoitukset voidaan aktivoida uudelleen, kaistakeskitystoiminto on kytkettävä pois päältä. Lisätietoja ➔ 252.

**i** Joissain automalleissa hälytysten poistaminen käytöstä ei ehkä ole mahdollista.

### Hälytysten aktivointi ja käytöstä poistaminen käyttämällä "Oma turvallisuus" -painiketta 3



Hälytykset voi poistaa käytöstä tai aktivoida käyttämällä "Perso" -tilaa "My Safety" -toiminnossa ➔ 186.

Jos hälytykset on aiemmin poistettu käytöstä mukautustilassa:

- **poista hälytykset käytöstä** painamalla painiketta **3** kaksi kertaa. Merkkivalo painikkeessa **3** sammuu;
- **Ota hälytykset uudelleen käyttöön** painamalla painiketta **3** kerran. Painikkeen **3** merkkivalo syttyy.

### Hälytysten käyttöönotto ja poiskytkentä multimediansäätöstä 4



Multimediajärjestelmän käyttööheissa on lisätietoja hälytysten käyttöönotosta ja poiskytkennästä.

Valitse ON tai OFF.

### Järjestelmän toiminnan rajoitus

Tietyt toimintaolosuhteet voivat aiheuttaa järjestelmään toimintahäiriötä tai heikentää sen toimintaa, kuten:

- tietyt ajotavat (väärä ajaminen jne.);
- ajaminen huonossa kunnossa olevalla tiellä;
- voimakas sivutuuli,

3

## MUUT AJAMISEN TUKITOIMINNOT

- Kello on määritetty väärin (automallin mukaan);
- mutkaiset tiet;
- perävaunun pito.

### Toimintahäiriöt

Jos järjestelmä havaitsee vian, kojetauluun tulee viesti "Tark.vireystilan

valvonta" ja varoitusvalo  syttyy kojetauluun.

Anna merkkihuollon tarkastaa järjestelmä.

### Liikennemerkkien tunnistusjärjestelmä

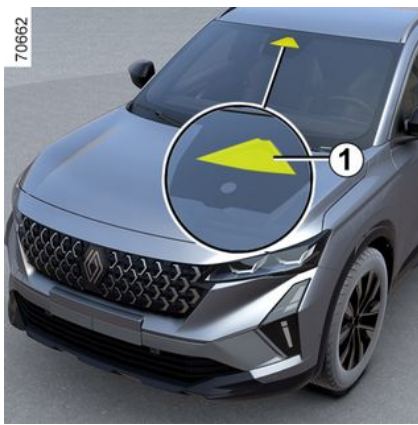

Järjestelmä näyttää kojetaulussa nopeusrajoitukset tien sivusta havaittujen liikennemerkkien mukaan.

Toiminto käyttää pääasiassa taustapeilien taakse tuulilasiin kiinnitetystä kamerasta **1** tulevia tietoja. Lisäksi järjestelmä käyttää (maan mukaan) karttatilauksen tietoja tiettyjen merkkien tulkitsemiseksi (esim. kaupunkiin saapuminen).

Kojetaulussa näkyvä merkki muuttuu, kun järjestelmä havaitsee liikennemerkkin.

Kun nopeusrajoitin, vakionopeusäädin tai mukautuva vakionopeusäädin on aktivoitu, voit mukauttaa rajoitetun nopeuden kojetaulussa näkyvään nopeusrajoitukseen (➔ **228**, ➔ **232** ja ➔ **236**).

Jos ylität havaitun nopeusrajoituksen, järjestelmä varoittaa muuttamalla rajoitusmerkin kuvaa.

### Kameran sijainti 1

Varmista, ettei tuulilasi ole peittyneenä (lika, muta, lumi tai tiivistynyt kosteus jne.).

### Eriyispiirteitä

#### Autot, joissa on karttatilaus:

- jos autolla ajetaan maassa, jonka nopeuden mittayksikkö on eri kuin auton mittayksikkö, järjestelmä

näyttää nopeusrajoituskyltilin maan yksikössä sekä nopeusrajoituksen muunnoksen auton kojetaulun yksikössä.

- Jos maassa on voimassa pienempi nopeusrajoitus sadesäällä tietyn tyyppisillä teillä, järjestelmä voi muokata nopeusrajoitusta, kun tuulilasinyyhkimä on käytetty joitakin sekunteja.

**Kun autolla, jossa ei ole karttatilautta**, ajetaan maassa, jossa nopeuden mittayksikkö on eri kuin auton mittayksikkö, kyseisen mittayksikön voi valita manuaalisesti kojetaulusta (esim. vaihtaa kilometreistä mailleihin) tarkkojen tietojen saamiseksi ➔ **115**.

Järjestelmä ei ota huomioon poikkeuksellisia rajoituksia, kuten esi-merkiksi saastehuippupäiviä.

# MUUT AJAMISEN TUKITOIMINNOT

## Toiminta



## Merkkivalot

Seuraavat merkkivalot tulevat näyttöön toiminnon yhteydessä:

**2.** Nopeusrajoitusmerkit ja muut nopeusrajoituskylyt (nopeus ja nuoli poistumisrampilla, nopeus asuntovaunuille, nopeusrajoitus pitkille ajoneuvoille jne.)

**3.** Muut liikennemerkit (ohituskieltoalueen alku).

Jos nopeusrajoitus ylitetään, rajoitusmerkin ympärillä oleva ympyrä (merkkivalo **3**) vilkkuu muutaman sekunnin ajan ja merkkiäni varoittaa kuljettajaa.

Se palaa kojetaulussa niin kauan kuin ajoneuvon nopeus ylittää nopeusrajoituksen.



## Karttatilaus

Liikennemerkkien tunnistus liittyy karttatilaukseen.

Karttoja on päivitettävä säännöllisesti (auton varustelun mukaan).

Jos karttoja ei päivitetä, järjestelmän suorituskyky heikkenee (väärä nopeusrajoitus jne.)

**Huomautus:** Jos jollekin maalle ei ole karttaa, multimedianaäytössä näkyy asiasta ilmoittava viesti sekä kehoitus ladata kyseistä maata koskevat karttatiedot.

**Katso tilaustenhallintaan liittyviä lisätietoja multimedija järjestelmän käyttöoppaasta.**

Jos tilausta ei ole, järjestelmä rajoitetaan ottamaan huomioon nopeusrajoitusmerkit, kun kamera havaitsee ne. Järjestelmä ei enää ota huomioon karttoihin liittyviä tietoja. Nopeusrajoitusten saatavuus voi vaikuttaa.

## MUUT AJAMISEN TUKITOIMINNOT

### Käyttöönotto/käytöstäpoisto



Turvallisuussyistä tee säädöt auton ollessa pysähtyneenä.



Äänihälytys aktivoituu uudelleen seuraavissa tilanteissa automallin ja moottorin viimeisimmästä sammuttamisesta kuluneen ajan mukaan:

- kun auton lukitus avataan; tai
- kun ovi avataan; tai
- kun moottori käynnistetään uudelleen.

### Ylinopeuden äänihälytyksen aktivointi ja poiskytkentä käyttämällä Oma turvallisuus -painiketta 4



Äänihälytyksen voi aktivoida tai kytkeä pois käyttämällä Oma turvallisuus -toiminnon ➔ 186 mukautettua tilaa.

Jos äänihälytys on aiemmin poistettu käytöstä käyttämällä mukautettua tilaa:

- **Poista äänihälytys käytöstä** painamalla painiketta 4 kaksi kertaa. Merkkivalo painikkeessa 4 sammuu;
- **Ota äänihälytys uudelleen käyttöön** painamalla painiketta 4 kerran. Painikkeen 4 merkkivalo syttyy.

### Ylinopeuden äänihälytyksen aktivointi ja poiskytkentä multimediasäätimellä 5



Multimediajärjestelmän käyttöohjeissa on lisätietoja äänihälytyksen aktivoinnista ja poiskytkennästä. Valitse ON tai OFF.

## MUUT AJAMISEN TUKITOIMINNOT

### Nopeusrajoituksen tai vakionopeuden muuttaminen



Voit mukauttaa nopeudenrajoittimen, vakionopeussäätimen tai mukautuvan vakionopeussäätimen arvon havaittuun nopeusrajoitukseen seuraavasti: paina valintakytkintä **6**, niin ajonopeus säätyy viimeksi havaitun nopeusrajoituskytlin mukaan.

**Huomautus:** Jos autossa on voimassa oleva karttapalvelutilaus, ajonopeuden voi asettaa säätymään automaattisesti kunkin tunnistetun nopeusrajoituskytlin mukaan. Voit valita tämän asetuksen pitämällä valintakytkintä **6** painettuna noin kahden sekunnin ajan.

### Väliaikainen käytöstä poissaolo

Jos järjestelmä ei ole käytettävissä kameraan tai kartan tietoihin liitty-

västä syistä, symboli  syttyy kojetauluum. Jos menettely ei auta, ota yhteys merkkihuoltoon.

Järjestelmä ei ehkä voi havaita nopeusrajoitusta seuraavissa tapauksissa:

- tuulilasi ei ole puhdas,
- aurinko häikäisee kameraa,
- näkyvyys ei ole riittävä (esim. sumu);
- kylttejä ei voi lukea (esim. lumen vuoksi) tai ne eivät näy (toisen auton tai puun takaa),
- kartan ilmoittamat tiedot eivät ole ajan tasalla.

**Huomautus:** kun etukamera on peittyneenä, kojetaulussa näkyy ilmoitus "Etukamera, ei näkymää". Puhdistamalla kameran edessä oleva tuulilasin alue.

### Toimintahäiriöt

Kun järjestelmä havaitsee toiminta-

häiriön,  näkyy kojetaulussa.

Joissain tapauksissa niihin liittyy seuraava viesti:

- « Ajoavustinta ei voi käyttää »;

tai

- « Tarkista etukamera »;

tai

- « Tarkista ajoavustin ». Kysy lisätietoja jälleenmyyntiliikkeestä.

## MUUT AJAMISEN TUKITOIMINNOT



Järjestelmän tavoitteena on osaltaan parantaa ajo-ominaisuuksia.

Tämä toiminto ei kuitenkaan missään tapauksessa korvaa kuljettajan tarkkaavaisuutta ja vastuuta, vaan hänen on jatkuvasti huolehdittava autonsa hallinnasta.

Kuljettajan on aina sovitettava nopeus liikennesääntöjen ja ajo-olosuhteiden mukaan järjestelmän toimista riippumatta. Järjestelmä ei välttämättä havaitse kaikkia nopeusrajoitusmerkkejä tai voi tulkita niitä väärin.

Kuljettaja ei saa kuitenkaan jättää huomiotta niitä kylttejä, joita järjestelmä ei havaitse, ja hänen on noudatettava ensisijaisesti liikennemerkkejä ja liikennesääntöjä.

Jos näkyvyys on huono (esim. sumun, lumen tai jään vuoksi), järjestelmä ei ehkä pysty ilmoittamaan kuljettajalle oikeaa rajoitusta.

### Aktiivinen hätäjarrutus peruusvaihteella



Pysäköintiavustustoiminnon → 276 lisäksi ja auton takaosassa olevien neljän keskitunnistimen tietojen avulla järjestelmä havaitsee kiinteät esteet, jotka sijaitsevat auton takana. Jos on olemassa merkittävä törmäysriski, järjestelmä jarruttaa autoa automaattisesti.

**Huom:** varmista, että neljä takana olevaa keskitunnistinta ovat puhtaat (ei likaa, multaa, lunta jne.).

### Toiminta

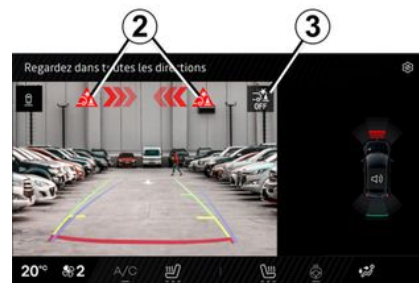

### Kiinteän takaesteen tunnistus

## MUUT AJAMISEN TUKITOIMINNOT

Peruutusvaihteella ja nopeudella 3km/h-10 km/h ajettaessa on ole-massa törmäysvaara kiinteään es-teen kanssa, järjestelmä **jarruttaa autoa automaattisesti**. Visuaalinen

palautte  **2** näkyy multimedia-näytössä **7** ja kuuluu äänimerkki.

Kun auto on pysähtynyt, kuljettajan on itse pidettävä auto paikallaan painamalla jarrupoljinta.



Järjestelmän tavoitteena on osaltaan parantaa ajo-ominaisuuksia.

Tämä toiminto ei kuitenkaan missään tapauksessa korvaa kuljettajan tarkkaavaisuutta ja vastuuta, vaan hänen on jatkuvasti huolehdittava autonsa hallinnasta.



Jos auton alustaan kohdistuu törmäys auton liikkeessä (esimerkiksi osutaan pylväseen, korkeaan jalkakäytävän reunaan tai toiseen kulkuneuvoon), auto voi vahingoittua (esimerkiksi akseli vääntyy). Onnettomuusvaaran välttämiseksi anna merkkihuollon tarkastaa autosi.

### Järjestelmän kytkentä, toiminnasto



Aktivoi toiminto ja poista se käytöstä valitsemalla "Auto"-tila ja sitten

"Pysäköintiavustimet". Valitse "Aktiivinen hätäjarrutus peruutusvaihteella".

Jos toiminto poistetaan käytöstä, multimediana näyttöön syttyy varoi-

tusvalo **3** .

### Toimintahäiriöt

Kun järjestelmä havaitsee toimintahäiriön, aktiivinen hätäjarrutus peruutusvaihteella kytketty pois käytöstä automaattisesti.

Multimediana näyttöissä näkyy varoitus-

valo **3**  sekä (vian tyypin mukaan) seuraava kojetaulun viesti:

- "Pysäköintitutkaa ei saatavilla";
- tai
- "Tarkista pysäköintianturit";
- tai
- "Ajoavustimia ei saatavilla";
- tai
- "Tarkista ajoavustimet".

Automallin mukaan viestin lisäksi

näky  -varoitusvalo kojetaulussa.

Puhdista ultraäänianturit. Jos menettely ei auta, ota yhteys merkkihuoltoon.

## MUUT AJAMISEN TUKITOIMINNOT

3 Jos autossa on järjestelmän tunnistama vetokoukku ja perävaunu on kytketty, aktiivinen hätäjarrutus peruutusvaihteella kytkeytyy pois käytöstä automaattisesti ja kojetaulussa näkyy viesti "Perävaunu: pysäköintianturit poissa käytöstä". Lisäksi multimedianaäytössä näkyy varoi-

tusvalo  .

## Varoitukset



### **Aktiivinen hätäjarrutus peruutusvaihteella**

Järjestelmän tavoitteena on osaltaan parantaa ajo-ominaisuuksia. Tämä toiminto ei missään tilanteessa korvaa kuljettajan tarkkaavaisuutta ja vastuuta.

Jotkin ilmasto- ja ympäristöolosuhteet voivat häiritä tai vahingoittaa järjestelmää. Sen vuoksi kuljettajan tulee ajaessaan olla jatkuvasti valmiina reagoimaan äkillisiin tapahtumiin: varmista, ettei kuolleessa kulmassa ole pienikokoisia tai kapeita kohteita (esimerkiksi lapsi, eläin, lastenrattaat, polkupyörä, kivi, pylväs jne).

Tämän toiminnon käynnistyminen voi siirtyä tai estyä, jos järjestelmä havaitsee, että kuljettaja pyrkii toimenpiteilään selkeästi puuttumaan auton hallintaan (esimerkiksi ohjauspyörän tai polkimien käyttö).

### **Järjestelmälle tehtävät toimenpiteet/korjaukset**

- Osuman tapahtuessa taka-anturit ja niiden suorituskyky on tarkastutettava. Poista toiminto tässä tapauksessa käytöstä ja pyydä ohjeita valtuutetulta jälleenmyyjältä.
- Kaikki työt (kuten korjaukset, osien vaihto ja puskurien muutostyöt) alueilla, joilla anturit sijaitsevat, on annettava ammattilaisen tehtäväksi.

Vain merkkihuollolla on pätevyys tehdä toimenpiteitä järjestelmään.

### **Toiminnon kytkeminen pois käytöstä**

Toiminto on poistettava käytöstä, jos autoa hinataan (vian korjaus) tai jos autossa on vetokoukku, jota järjestelmä ei tunnista.

Jos järjestelmä toimii poikkeavalla tavalla, kytke se pois käytöstä ja ota yhteys merkkihuoltoon.

## NOPEUDENRAJOITIN

Nopeudenrajoitin on moottoria ja jarrujärjestelmää ohjaava toiminto, jonka avulla voit estää valitsemasi **enimmäisnopeuden** ylittymisen.

Nopeusrajoitin voidaan aktivoida enintään nopeuteen 180 km/h.



Kun ECO-tila on aktivoitu, rajoitettu nopeus ei saa ylittää ECO → 170-tilassa valtuutettua enimmäisnopeutta.

### Säätimet

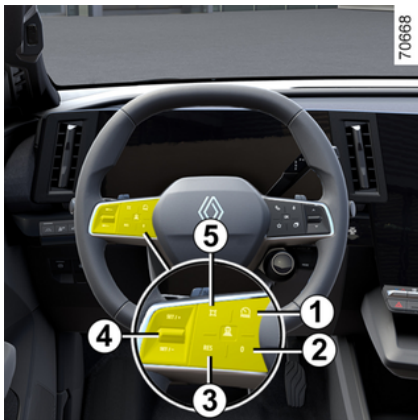

**1.** Kytkin ajoavustimien valitsemiseksi/valinnan poistamiseksi autosta riippuen:

- Active driver assist
- Mukautuva vakionopeussäädin
- vakionopeussäädin
- nopeudenrajoitin
- POIS.

**2.** Asettaa toiminnon valmiustilaan (ja tallentaa rajoitetun nopeuden (0).

**3.** Tallennetun nopeusrajan haku (RES).

**4.**

- Ylöspäin: aktivoi, lisää rajoitettua nopeutta tai palauttaa tallennetun rajoitetun nopeuden (SET/+).
- Alaspäin: aktivoi, vähentää rajoitettua nopeutta tai tallentaa nykyisen nopeuden (SET/-).

**5.** Ponnahduspainike (autoversion mukaan): mukauta nopeusarvo ha-

vaittuun nopeusrajoitukseen  → 220.



Auton varusteista riippuen voit linkittää nopeudenrajoitintoiminnon "Liikennemerkkien tunnistus" -toimintoon → 220 painamalla kytkintä 5.

Kun tila "OFF"-tila aktivoidaan ennen sytytysvirran kytkemistä pois päältä, nopeudenrajoitintoiminto aktivoituu oletusarvoisesti, kun auto seuraavan kerran käynnistetään.

### Ajaminen

Vaikka enimmäisnopeusraja on tallennettu muistiin, auton ajaminen säädettyä enimmäisnopeutta hitaammin ei eroa mitenkään ajamisesta autolla, jossa nopeudenrajointia ei ole.

Kun auto saavuttaa tallennetun nopeuden, kaasupolkimen käyttö ei nosta auton nopeutta ohjelmoitua nopeutta suuremmaksi lukuun ottamatta hätätilannetta (katso lisätietoja kohdasta "Rajoitetun nopeuden ylittäminen").

### Toiminnon käyttöönotto

Paina kytkintä 1 niin monta kertaa, että voit valita nopeusrajoittimen **A**.

## NOPEUDENRAJOITIN

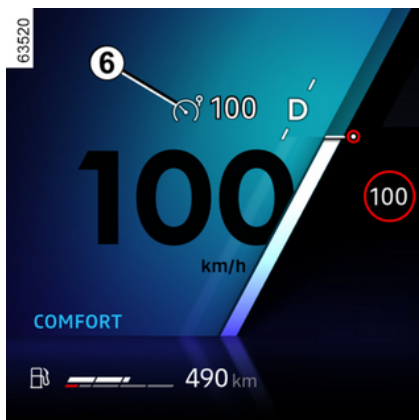

Merkkivalo **6** näkyy harmaana. Viesti "Nopeudenrajoitin valmis: ASETA aktivointia varten" tulee kojelaudaan. Lisäksi esille tulevat katkoviivat sen merkiksi, että nopeudenrajoitin on toiminnassa ja odottaa nopeusrajan tallentamista.

**Huomautus:** Kun ajoneuvo käynnistetään, nopeudenrajoitin valitaan automaattisesti (ajoneuvosta riippuen), jos toiminto **A** tai OFF oli valittu, kun ajoneuvo viimeksi pysäytettiin.

Nykyinen ajonopeus tallentuu painamalla kytkintä **4** ylöspäin (SET/+) tai alaspäin (SET/-). Nopeusarvo korvaa viivat ja varoitusvalo **6** näkyy

valkoisena (ajoneuvoversion mukaan).

Alhaisin tallennettava nopeus on 30 km/h.

### Nopeusrajan vaihtelu

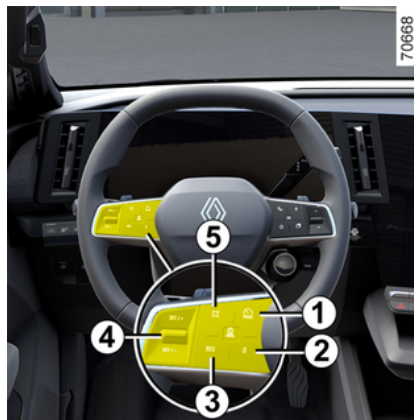

Voit muuttaa rajoitusnopeutta pitämällä painiketta **4** painettuna tai painamalla sitä toistuvasti:

- ylöspäin (SET/+) nopeuden lisäämiseksi;
- alaspäin (SET/-) nopeuden alentamiseksi.

### Automaattinen nopeudenrajoitin ja nopeusrajoitustunnistin

(Edellyttää tilausta: Tätä toimintoa ei voi aktivoida ilman voimassa olevaa tilausta. Katso tilaustenhallinnan ohjeet multimediasäätöjärjestelmän käyttöoppaasta.)

Järjestelmä hyödyntää kamerasta, Liikennemerkkien tunnistus-toiminnosta ➔ **220** ja tilaukseen liittyvästä kartasta saatavia tietoja ja rajoittaa automaattisesti auton nopeutta havaittuaan ja ohitettuaan nopeusrajoitusmerkinnän.

### Käyttöönotto/käytöstäpoisto

Valitse multimediasäätöltä "Ajoneuvo"-tilassa vaihtoehto "Ajoavustin". Paina sitten "Mukavuus"-välilehteä ja ota käyttöön tai poista käytöstä "Mukautuva nopeudenrajoitin" tai autoversion mukaan "Mukautuva nopeudenrajoitin ja vakionopeuden säädin \*".

**Huomautus:** toiminnon käyttöönotto/käytöstäpoisto on mahdollista myös pitämällä asiayhteyksipainiketta **5** painettuna.

## NOPEUDENRAJOITIN

### Nopeusrajan ylitys

Nopeudenrajoittimen nopeusraja voidaan ylittää haluttaessa. Toimi seuraavasti: paina kaasupoljin **nopeasti täysin pohjaan** vastuskohdan yli.

Ylityksen aikana nopeusraja vilkkuu kojetaulussa keltaisena.

Vapauta sitten kaasupoljin: nopeudenrajoitin palaa käyttöön, kun saavutat muistiin tallennettua nopeutta alhaisemman nopeuden.

**Huomautus:** nopeusrajoituksen voi myös ylittää painamalla kaasupoljin lähelle vastuspistettä (auton varustelun mukaan). Tässä tapauksessa kuuluu äänimerkki kojetaulussa näkyvän varoituksen lisäksi.



**Pidä jalat lähellä polkimia, jotta voit reagoida nopeasti hätätilanteissa.**



Jos nopeudenrajoitin ei ole käytettävissä (useiden aktivointiyritysten jälkeen), ota yhteys jälleenmyyjään.

### Toiminnon kytkeminen valvontatilaan

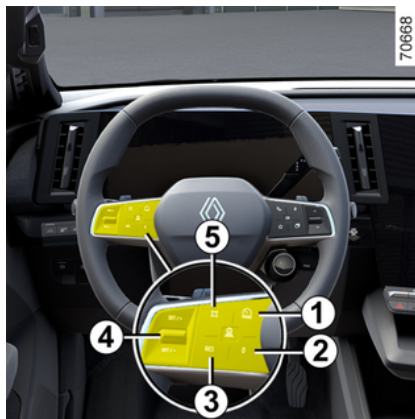

Nopeudenrajoitustoiminto siirtyy valmiustilaan, kun painokytintä **2** (O) painetaan.

Nopeusrajoituksen arvo tallentuu ja näkyy kojetaulussa harmaana.

### Nopeudenrajoittimen enimmäisnopeuden haku näyttöön

Jos nopeusrajoitus on tallennettu muistiin, sen voi hakea näyttöön painamalla kytintä **3**.



Kun nopeudenrajoitin on asetettu valmiustilaan, kyttimen **4** painallus ylöspäin tai alaspäin palauttaa toiminnon uudelleen käyttöön huomioimatta muistiin tallennettua nopeusrajaa: nopeudenrajoitin ottaa käyttöön tämänhetkisen nopeuden.

### Toiminnon kytkettyminen pois päältä



## NOPEUDENRAJOITIN

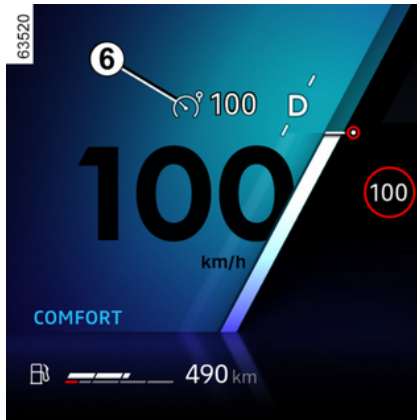

Nopeudenrajoitustoiminto keskeytyy, kun painat kytkintä **7** rajoittimen valinnan poistamiseksi. Tässä tapauksessa nopeus ei enää tallennu muistiin.

Merkkivalo **6** poistuu kojetaulusta sen merkiksi, että toiminto on poistettu käytöstä.

Alhaisin tallennettava nopeus on 30 km/h.

**i** Jos haluat poistua ajoavustimesta, paina kytkintä **7** niin monta kertaa, että se on poissa päältä. Kojetauluun tulee viesti "Ajoavustin poistettu käytöstä". Tässä tapauksessa, kun moottori käynnistetään seuraavan kerran, "Nopeudenrajoitin"-toiminto aktivoituu ja odottaa nopeusrajoituksen tallentamista.

# VAKIONOPEUDENSÄÄDIN

Vakionopeussäädin on moottoria ja jarrujärjestelmää ohjaava toiminto, jonka avulla voit pitää ajonopeutesi tasaisesti asettamassasi **vakionopeudessa**.

Tämä matkanopeus voidaan asettaa mihin tahansa nopeuteen välillä 30 km/h ja 180 km/h.



Kun ECO-tila on aktiivinen, vakionopeus ei voi ylittää auton nykyistä nopeutta

→ 170.



Jarruenergian talteenotto ja ohjauspyörän valitsimet eivät ole käytettävissä, kun vakionopeussäädin tai mukautuva vakionopeudensäädin on aktivoitu.

## Säätimet

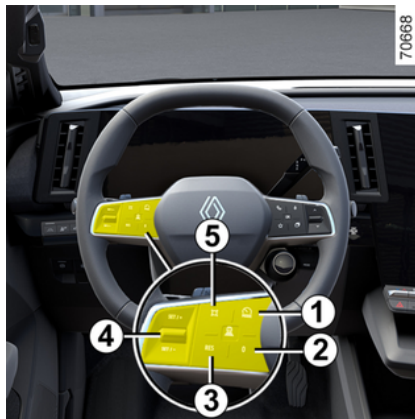

**1.** Kytkin ajoavustimien valitsemiseksi/valinnan poistamiseksi autos-  
ta riippuen:

- Aktiivinen ajoavustin
- Mukautuva vakionopeussäädin
- vakionopeussäädin
- nopeudenrajoitin
- Pysäytys.

**2.** Toiminnon asettaminen valmiustilaan (vakionopeuden arvo tallennettuna) (0).

**3** Tallennetun vakionopeuden arvon haku (RES).

**4**

- Ylöspäin: aktivoi, lisää matkanopeutta tai palauttaa tallennetun nopeuden (SET/+).

- Alaspäin: aktivoituu, hidastaa matkanopeutta tai tallentaa nykyisen nopeuden (SET/-).

**5** Ponnahduspainike (automallin mukaan): mukauta nopeusarvo ha-

vaittuun nopeusrajoitukseen

→ 220

Kun tila "OFF"-tila valitaan ennen syytysvirran kytkemistä pois päältä, nopeudenrajoitintoiminto aktivoituu oletusarvoisesti, kun auto seuraavan kerran käynnistetään.



Auton varusteista riippuen voit linkittää vakionopeustoiminnon "Liikennemerkkien tunnistus"-toimintoon → 220 painamalla kytkintä **5**.

# VAKIONOPEUDENSÄÄDIN

## Toiminnon käyttöönotto



Paina kytkintä **1** niin monta kertaa, että voit valita vakionopeuden **A**.

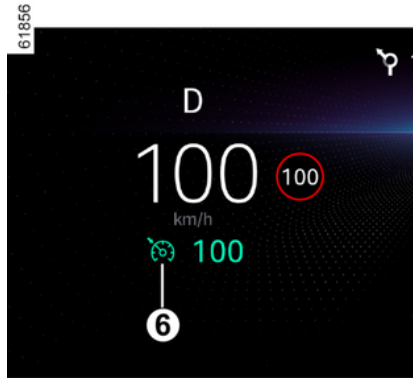

Merkkivalo **6** näkyy harmaana. Viesti "Vakionop.säädin Käynnistä: SET" ja katkoviivat tulevat kojetauluun sen merkiksi, että vakionopeuden säädin on toiminnassa ja odottaa vakionopeuden tallentamista.



Muista pitää jalkasi lähellä polkimia, jotta voit reagoida nopeasti hätätilanteessa.

## Vakionopeuden säätö

Tasaisella nopeudella (yli 30 km/h) paina kytkintä **4** ylöspäin (SET/+) tai alaspäin (SET/-): toiminto on akti-

voitu ja nykyinen nopeus järjestelmän muistissa. Vakionopeus korvaa katkoviivat.

Vakionopeussäätö vahvistuu, kun muistiin tallennettu nopeus ja kojetaulun merkkivalo **6** näkyvät vihreänä.

Jos yrität aktivoida toiminnon alle 30 km/h:n ajonopeudella, viesti "Väärä nopeus" tulee näyttöön eikä toiminto kytkeydy käyttöön.

## Ajaminen

Kun nopeus on tallennettu muistiin ja vakionopeussäädin aktivoitu, voit vapauttaa kaasupolkimen.

# VAKIONOPEUDENSÄÄDIN



Järjestelmän tavoitteenä on osaltaan parantaa ajo-ominaisuuksia.

Se ei missään olosuhteissa korvaa kuljettajan velvollisuutta noudattaa nopeusrajoituksia. Pysy valppaana ajaesasi.

Kuljettajan on aina pidettävä auto hallinnassaan.

Vakionopeussäädintä ei saa käyttää vilkkaassa liikenteessä, mutkaisilla tai liukkailla kaduilla (jäiset tiet, vesiliirto, soratiet) tai huonolla säällä (sumu, sade, sivusuuntainen tuuli jne.).

**Onnettomuusvaara.**

## Vakionopeuden vaihtaminen

Voit muuttaa matkanopeutta painamalla kytkintä **4**:

- ylöspäin (SET/+) nopeuden lisäämiseksi;
- alaspäin (SET/-) nopeuden alentamiseksi.

**Huomautus:** jos painat ja pidät ylhäällä tai alhaalla ohjainta **4**, voit muuttaa nopeutta suuremmin portain.

## Vakionopeuden ylitys

Tallennettu vakionopeus voidaan ylittää koska tahansa kaasupoljinta painamalla.

Kun enimmäisnopeuden raja ylittää, vakionopeuden ohjearvo vilkkuu kojetaulun näytössä.

Vapauta kaasupoljin. Ajonopeus palaa muutaman sekunnin kuluttua automaattisesti säädettyyn vakionopeuteen.



**Pidä jalat lähellä polkimia, jotta voit reagoida nopeasti hätätilanteessa.**



Jos vakionopeussäädin ei kytkedy (useiden aktivointiyritysten jälkeen), ota yhteys jälleenmyyjään.

## Toiminnon kytkeminen valvontatilaan

Toiminto siirtyy valmiustilaan, kun liikutat:

- kytkintä **2** (0);

- jarrupoljinta,
- vaihteenvalitsimen vapaa-asentoon.

Vakionopeussäätimen arvo tallentuu ja näkyy kojetaulussa harmaana.

## Vakionopeuden haku

Jos nopeus on tallennettu muistiin, saat haettua sen näyttöön, kun ajoolosuhteet ovat asianmukaiset (liikenne, tien kunto, sääolosuhteet jne.).

Paina kytkintä **3** (RES), jos ajonopeus on yli 30 km/h.

Kun muistiin tallennettu nopeus palautetaan käyttöön, nopeus näkyy näytössä vihreänä ja merkivalo **6** palaa vakionopeussäätimen kytkemisen merkiksi.

**Huomautus:** jos aiemmin tallennettu nopeus on paljon suurempi kuin nykyinen nopeus, auto kiihdyttää voimakkaasti kyseiseen arvoon asti.

Kun vakionopeussäädin on asetettu valmiustilaan, kytkimen **4** painaminen alaspäin ottaa vakionopeussäätimen uudelleen käyttöön huomioimatta muistissa olevaa nopeutta - vakionopeussäädin huomioi käytössä olevan nopeuden.

# VAKIONOPEUDENSÄÄDIN

## Toiminnon kytkettyminen pois päältä



Vakionopeussäätimen toiminta keskeytetään painamalla kytkintä **1**. Tässä tapauksessa nopeus ei enää tallennu muistiin.



Jos haluat poistua ajoavustimesta, paina kytkintä **1** niin monta kertaa, että se on poissa päältä. Kojetauluun tulee viesti "Ajoavustin poistettu käytöstä". Tässä tapauksessa, kun moottori käynnistetään seuraavan kerran, "Nopeudenrajoitin"-toiminto aktivoituu ja odottaa nopeusrajoituksen tallentamista.



Vakionopeuden säätötoiminnon kytkeminen valmiustilaan tai pois käytöstä ei hidasta ajonopeutta välittömästi. Sitä varten on jarrutettava jarrupoljinta painamalla.

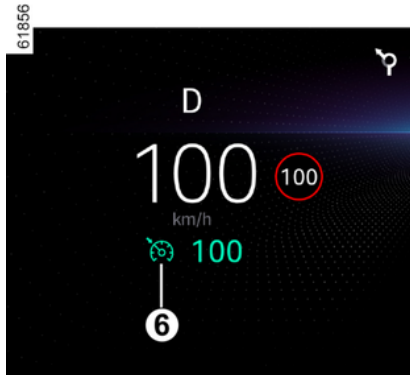

Merkkivalo **6** poistuu kojetaulusta sen merkiksi, että toiminto on poistettu käytöstä.

# MUKAUTUVA VAKIONOPEUSSÄÄDIN

## Esittely

Mukautuva Stop and Go -vakionopeussäädin mahdollistaa valitun nopeuden ylläpitämisen tutkan tai kamerasantamien tietojen perusteella. Vakionopeuden lisäksi järjestelmä säilyttää turvallisen etäisyyden samalla kaistalla edessä olevaan ajoneuvoon.

Kun liikennemerkkien tunnistustointo (automallin mukaan) on aktivoitu ➔ **220**, järjestelmä voi mukauttaa auton nopeuden vastaamaan kameran tunnistamaa nopeusrajoitusta.

Maan ja tilauksen mukaan järjestelmä säätää kamerasantamien ja kartan avulla auton nopeutta etukäteen tilanteen ja tiehavaintojen (kiertoliittymät, mutkat, tien seuraavat merkit tai nopeusrajoitusvyöhykkeet) mukaan.

Jos edessä oleva ajoneuvo pysähtyy, mukautuva Stop and Go -vakionopeussäädin saattaa pysäyttää autosi kokonaan ennen kuin se sallii sen lähteen uudelleen liikkeelle.

Järjestelmä ohjaa ajoneuvon kiihdytystä ja hidastumista moottorin ja jarrujärjestelmän avulla.

Järjestelmän enimmäiskantama on noin 130 metriä. Se voi vaihdella tieo-

losuhteiden mukaan (tien profiili, sääolosuhteet jne.).

Mukautuvan Stop and Go -vakionopeussäätimen voi aktivoida, kun auton nopeus on 0–180 km/h (tieolosuhteiden mukaan: esim. ruuhka, sää).

Toiminta ilmaistaan -symbolilla.

### Huomautus:

- Kuljettajan on noudatettava nopeusrajoitusta ja turvaväliä koskevaa lainsäädäntöä maassa, jossa ajetaan.
- mukautuva vakionopeussäädin voi jarruttaa autoa enintään kolmasosalla täydestä jarrutustehosta. Tilannekohtaisesti kuljettaja saattaa joutua jarruttamaan lujuempaa.

 Kun ECO on aktiivinen, vakionopeus ei voi ylittää ECO-tilan enimmäisnopeutta ➔ **170**.

 Jarruenergian talteenotto ja ohjauspyörän valitsimet eivät ole käytettävissä, kun vakionopeussäädin tai mukautuva vakionopeudensäädin on aktivoitu.

 Mukautuva Stop and Go -vakionopeussäädin ei laukaise hätäjarrutusta, ja sen jarrutuskyky on rajallinen.

# MUKAUTUVA VAKIONOPEUSSÄÄDIN



Järjestelmän tavoitteenä on osaltaan parantaa ajo-ominaisuuksia.

Se ei missään olosuhteissa korvaa kuljettajan velvollisuutta noudattaa nopeusrajoituksia ja turvavälejä. Pysy valpaina ajaessasi.

Kuljettajan on aina pidettävä auto hallinnassaan.

Kuljettajan on aina sovittava auton nopeus ympäristöön ja liikenneoloihin.

**Käytä mukautuvaa Stop and Go -vakionopeussäädintoimintoa taajamien ulkopuolella leveillä teillä, joissa on näkyviä viivoja.**

Vakionopeussäädin ei välttämättä toimi täydellisesti erittäin mutkaisella tai liukkailla kaduilla (musta jää, vesiliirto, soratiet) tai huonolla säällä (sumu, sade, sivusuuntainen tuuli jne.)

**Onnettomuusvaara.**

## Kameran sijainti 1



Varmista, ettei tuulilasissa ole esteitä (kuten likaa, mutaa tai lunta).

## Tutkan sijainti 2

Varmista, että tutkan suojalevy ei ole peittynyt (esim. likaa, mutaa, lunta, virheellisesti asennettu rekisterikilpi) eikä siinä ole kiveniskemiä eikä muutoksia (esimerkiksi maalivauriota) tai mikään auton etuosan asennettu esine (esim. tuulettimen ritilään asennettu varuste tai logo) ei peitä sitä.

## Säätimet



**3.** Kytin ajoavustimien valitsemiseksi/valinnan poistamiseksi autosta riippuen:

- Active driver assist
- Mukautuva vakionopeussäädin
- vakionopeussäädin
- nopeudenrajoitin
- Pysäytys.

**4.** Toiminnon asettaminen valmiustilaan (vakionopeuden arvo tallennettuna) (0).

**5.** Tallennetun vakionopeuden arvon haku (RES).

**6.**

## MUKAUTUVA VAKIONOPEUSSÄÄDIN

- Ylöspäin: aktivoi, lisää matkanopeutta tai tallentaa nykyisen nopeuden (SET/+).
- Alaspäin: aktivoituu, hidastaa matkanopeutta tai tallentaa nykyisen nopeuden (SET/-).

3

**7.** Ponnahduspainike (automallin mukaan): mukauta nopeusarvo ha-

vaittuun nopeusrajoitukseen 

→ 220

**8.** Seurantaetäisyyden säätö.

Kun tila "OFF"-tila valitaan ennen syytysvirran kytkemistä pois päältä, nopeudenrajoitintoiminto aktivoituu oletusarvoisesti, kun auto seuraa kerran käynnistetään.



Auton varusteista riippuen voit linkittää vakionopeustoiminnon "Liikennemerkkien tunnistus"-toimintoon → 220 painamalla kytkintä **7**.



Tutka-anturin ja kameran alue on pidettävä puhtaana eikä siihen saa tehdä mitään muutoksia, jotta järjestelmä toimii varmasti oikein.



Tärkeää: pidä jalkasi aina lähellä polkimia, jotta voit varautua kaikkiin mahdollisiin tilanteisiin.

### Näytöt



**9.** Stop and Go -adaptiivisen vakionopeudensäätimen merkkivalo.

**10.** Tallennettu vakionopeus.

**11.** Auto edessä.

**12.** Tallennettu turvaväli

### Toiminnon käyttöönotto



Paina kytkintä **3** mukautuvan vakionopeussäätimen **13** valitsemiseksi. Merkkivalo **9** näkyy harmaana. Viesti "Mukautuva vakionopeudensäädin: Kytke päälle painamalla SET" ja katkoviivat tulevat kojetauluun sen merkiksi, että vakionopeudensäädin on toiminnassa ja odottaa vakionopeuden tallentamista.

# MUKAUTUVA VAKIONOPEUSSÄÄDIN

Toimintoa ei voida kytkeä käyttöön seuraavissa tilanteissa:

- seisontajarru on kytketty
- kuljettajan turvavyö ei ole kiinni;
- yksi tai useampi ovi on suljettu väärin;
- "Handsfree-pysäköinti" -toiminto on jo aktivoitu.

Kojetauluun tulee viesti "Mukautuva vakio-nopeus ei käyt.".

## Vakionopeuden säätö

Kun auto on paikoillaan tai se kulkee tasaista nopeutta, työnnä säädintä **6** ylöspäin (SET/+) tai alaspäin (SET/-): toiminto aktivoidaan ja nykyinen nopeus tallennetaan.

Pienin tallennettava vakionopeus on 30 km/h.

Vakionopeus **10** korvaa kojetaulun katkoviivat ja toiminnon käyttöönotto vahvistetaan kojetaulussa näkyvällä vihreällä vakionopeudella ja merkkillä **9**.

Jos yrität aktivoida toiminnon yli 180 km/h:n ajonopeudella, viesti "Väärä nopeus" tulee näyttöön eikä toiminto kytkeydy käyttöön.

Kun vakionopeus on tallennettu muistiin ja vakionopeussäädin on toiminnassa, voit nostaa jalan kaasupolkimelta.

**Huomautus:** jos auton nopeus on alle noin 30 km/h, toiminto käyttää oletusvakionopeutta (30 km/h). Auto jatkaa kiihdyttämistä, kunnes se saavuttaa tallennetun nopeuden.

## Vakionopeudensäätimen aktivointi nopeusrajoitustunnistimella (näyttö A)



(varusteista riippuva toiminto)

Jos autossa on liikenne-merkkien tunnistuksen **→ 220**toiminto, paina asiayhteysspainiketta **7** auton nopeuden mukauttamiseksi vastaamaan kameras havaitsemaa nopeusrajoitusta **14**.

Liikenne-merkin ohituksen jälkeen vakionopeudeksi **10** asetetaan havaittu nopeus **14**.

## Vakionopeudensäätimen aktivointi ennakoivalla nopeusrajoitustunnistimella (näyttö B)

(tilauksesta riippuen)

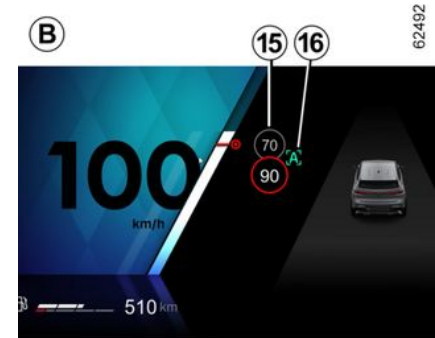

Kun käytetään kameraa, "Liikenne-merkkien tunnistus" -toimintoa **→ 220** ja tilaukseen liittyvää karttaa, järjestelmä ennakoivasti auton nopeuden automaattisen säätämisen seuraavaan tunnistettuun merkkiin asti **15**.

# MUKAUTUVA VAKIONOPEUSSÄÄDIN

## Käyttöönotto/käytöstäpoisto

Valitse multimedianaäytön kohdasta "Ajoneuvo" -tilan vaihtoehto "Ajoavustin". Valitse sitten "Mukavuus" -valikosta "Nopeusrajoitus mukautuva vakionopeudensäädin".

Kojetaulussa näkyy A-kirjain "A" **16** sen merkiksi, että vakionopeussäädin ennakoivalla nopeusrajoitustunnistimella on nyt käytössä.



## Huomautus:

- toiminnon käyttöönotto/käytöstäpoisto on mahdollista myös pitämällä ponnahduspainiketta **7** painettuna;
- joissain tapauksissa (jos auton nopeuden ja rajoitetun nopeuden välillä on huomattava ero) järjestelmä

saattaa pyytää nopeuden vahvistamista manuaalisesti painamalla ponnahduspainiketta **7**: valkoinen neliö **17** näkyy informaatiotarkoituksessa osoitetun nopeuden ympärillä



Vakionopeudensäädin ennakoivalla nopeusrajoitustunnistimella liittyy tilaukseen. Jos tilausta ei ole, tätä toimintoa ei voi aktivoida.

**Katso tilaustenhallintaan liittyviä lisätietoja multimediajärjestelmän käyttöoppaasta.**

## Toiminta

Kun toiminto on aktivoituna, kojetaulussa näkyvät seuraavat nopeudet:

- vakionopeus **10**;
- nykyinen nopeusrajoitus, jonka järjestelmä on havainnut tien osalla, jolla auto kulkee **14**;
- nopeus, jonka järjestelmä on havainnut seuraavalla tieosuudella tai nopeusrajoitusalueella **15**.

Havaittu nopeus **15** otetaan huomioon järjestelmässä. Auton nopeus säätyy vähitellen, kunnes siitä tulee vakionopeus **10**. Kuljettajan ei tarvitse sitä muuttaa. Nopeus, jonka **15** il-

moittaa, näkyy kohdassa **14**, kun tunnistettu liikennemerkki tai alue ohitetaan.

**Kuljettajan on aina pysyttävä valppaana järjestelmän käyttämän nopeuden suhteen ja hän on edelleen vastuussa ajoneuvon nopeudesta.**

Kun toimintoa ei ole aktivoitu tai tilaus ei ole enää aktiivinen, toiminta on sama kuin vakionopeuden asettaminen nopeusrajoitusmerkkien tunnistuksella (näyttö **A**).

**Vakionopeudensäätimen aktivointi tieprofiiliin etätunnistuksella (näyttö **C**)**

(tilauksesta riippuen)



# MUKAUTUVA VAKIONOPEUSSÄÄDIN

Kun käytetään kameraa, liikenne-merkkien tunnistuksen ➔ **220**toimintoa ja tilaukseen liittyvää karttaa, järjestelmä voi ennakoida ja hallita vakionopeuden automaattista mukautumista **10**, kun auto lähestyy kiertoliittymää tai mutkaa.

Jos auto lähestyy mutkaa tai kiertoliittymää, varoitusvalo **18** näkyy kojetaulussa. Auto säätää nopeutensa havaitun tilanteen mukaiseen nopeuteen.

**Kuljettajan on aina pysyttävä valppaana järjestelmän käyttämisen nopeuden suhteen ja hän on edelleen vastuussa ajoneuvon nopeudesta.**

## Käyttöönotto/käytöstäpoisto

Valitse multimedianaäytön kohdasta "Ajoneuvo" -tilan vaihtoehto "Ajoavustin". Valitse sitten "Mukavuus" -välilehdeltä "Pinnanmuotoihin mukautuva vakionopeudensäädin".

(Kun toimintoa ei ole aktivoitu tai tilaus ei ole enää aktiivinen, toiminto on sama kuin vakionopeuden asettaminen nopeusrajoitusmerkkien tunnistuksella (näyttö **A**) tai tilauksesta riippuen vakionopeuden asettaminen kehittyneellä nopeusrajoitusmerkkien tunnistuksella (näyttö **B**).

Seuraavat symbolit osoittavat järjestelmän huomioon ottamat tilanteet:

-  kiertoliittymä,
-  mutka.



Tien profiilin ennakoiva vakionopeudensäädin liittyy tilaukseen.

Jos tilausta ei ole, tätä toimintoa ei voi aktivoida.

**Katso tilaustenhallintaan liittyviä lisätietoja multimedijärjestelmän käyttöoppaasta.**

## Vakionopeuden hallinta

Voit ottaa auton nopeuden takaisin hallintaan milloin tahansa seuraavasti:

- toiminnon kytkeminen valvontatilaan:
  - painamalla jarrupoljinta;
  - tai painamalla kytkintä **4** (0);
- painamalla ajoavustimien valinta-/valinnanpoistokytkintä **3**.

Kun nopeutta sovitetaan automaattisesti liikennemerkkien ja/tai tien profiilin mukaan, nämä tapahtumat

voidaan jättää huomiotta. Paina säädintä **5** ylöspäin (SET/+) tallennetun vakionopeuden palauttamiseksi.

## Turvavälin pitäminen

Kun vakionopeudensäädin kytketään käyttöön, oletusarvoinen turvaväli **13** näytetään vihreänä kojetaulussa.

Jos järjestelmä havaitsee ajoneuvon samalla kaistalla, ajoneuvon ääri viivat **11** tulevat näkyviin etäisyysmittarin yläpuolelle **12** kojetaulussa.

Auto sopeuttaa nopeuden edessä kulkevan ajoneuvon mukaan ja jarruttaa tarvittaessa (jarruvalot syttyvät), jotta kojetaulussa näkyvä turvaetäisyys säilytetään.

**Huomautus:** ääri viivojen **11** koko vaihtelee turvavälin mukaan. Mitä suurempina ääri viivat näkyvät, sitä lähempänä edessä oleva ajoneuvo on.

## Vakionopeuden asettaminen

Voit muuttaa nopeutta painamalla ohjainta **6** toistuvasti (pienet nopeuden muutokset) tai pitämällä sitä painettuna (suuret nopeuden muutokset) seuraavasti:

- alaspäin: (SET/-) nopeuden alentamiseksi;

# MUKAUTUVA VAKIONOPEUSSÄÄDIN

– ylöspäin (SET/+) nopeuden lisäämiseksi.

## Seurantaetäisyyden säätö

Voit muuttaa turvaväliä edellä ajavaan autoon milloin tahansa painamalla katkaisijaa **B** useita kertoja.



Kojetaulun etäisyysmittari kertoo valittavissa olevat turvaetäisyydet:

- etäisyysmittari **G**: pitkä matka (noin 2,4 sekuntia);
- etäisyysmittari **F**: keskipitkä matka 2 (noin 2 sekuntia)
- etäisyysmittari **E**: keskipitkä matka 1 (vastaa noin 1,6 sekuntia)
- etäisyysmittari **D**: lyhyt matka (noin 1,2 sekuntia).

Etäisyysmittarista valittu matka näkyy vihreänä kojetaulussa. Muut matkat pysyvät harmaina.

**Huomautus:** etäisyys on asetettava liikenteen määrän, paikallisten asetusten ja sääolosuhteiden mukaisesti.



Turvaväli säädetään oletusarvoisesti etäisyysmittarissa **F**.

## Vakionopeuden ylitys

Tallennettu vakionopeus voidaan ylittää koska tahansa kaasupoljinta painamalla.

Jos nopeus ylitetään, vakionopeus **10** näkyy keltaisena.

Jos kuljettaja painaa kaasupoljinta, "Etäisyyden ohjaus" -toiminto ei enää toimi.

Vapauta sitten kaasupoljin. Vakionopeussäädin jatkaa toimintaansa ja aiemmin valitsemasi turvaväli ylläpidetään automaattisesti, jolloin auton nopeus ja etäisyys edellä ajavaan pysyvät samana.

## Ohittaminen

Jos haluat ohittaa edellä olevan ajoneuvon ja nopeutesi on yli 70 km/h, suuntavalojen tilapäinen aktivointi vähentää seurantaetäisyyttä ja käynnistää kiihdytyksen ohittamisen mahdollistamiseksi.

## Auton pysäyttäminen ja liikelle lähteminen

Jos edessä oleva auto hidastaa vauhtia, järjestelmä mukauttaa nopeuden edessä ajavan mukaan ja tarvittaessa pysäyttää auton kokonaan (esim. ruuhkassa). Pysähtytessä auto jää muutaman metrin päähän edessä olevasta ajoneuvosta.

Kun edessä oleva ajoneuvo lähtee uudelleen liikelle:

– Jos pysähdys kestää alle 30 sekuntia, auto lähtee liikelle uudelleen ilman kuljettajan toimia.

**Huomautus:** kuljettajan on aina oltava valmis äkillisiin tapahtumiin ajon aikana ja hän on edelleen vastuussa ajoneuvon hallinnasta: jos järjestelmä havaitsee jalankulkijan auton ympäristössä, automaattinen uudeen käynnistys estetään seuraavaan pysähdykseen asti;

# MUKAUTUVA VAKIONOPEUSSÄÄDIN

– Jos pysähtymisaika on yli kolmekymmentä sekuntia, auton uutta liikkeellelähtöä varten on joko:

- 
- painettava poljinta
- paina kerran painiketta **5** (RES)

Viesti "Aseta vakionopeus uudelleen painamalla RES tai kiihdyttämällä" tulee kojetauluun tämän merkiksi.

Jos pysäytys kestää kauemmin kuin noin kolme minuuttia, sähköinen seisontajarru kytkeytyy automaattisesti. Mukautuva Stop and Go -vakionopeussäädin poistetaan käytöstä.

Merkkivalo **9** sammuu sen merkiksi, että toiminto on poistettu käytöstä.

## Toiminnon kytkeminen valvontatilaan

Toiminto voidaan asettaa valmiustilaan seuraavasti:

- paina kytkintä **4** (0) ;
- käytät jarrupoljinta, kun auto liikkuu.

Järjestelmä poistaa toiminnon käytöstä seuraavissa tapauksissa:

- aseta vaihteenvälitsimen asentoon P, R tai N ;
- avaa kuljettajan turvavyö;
- ovi tai luukku avataan

- moottorin käynnistys- ja pysäytyspainiketta painetaan
- mäki on liian jyrkkä
- tietyt ajoavustimet ja tehostointiminnot aktivoituvat (aktiivinen hätäjarrutus jne.), ABS, ESC...).

**Huomautus:** ajoneuvon mukaan, jos yhdistettyjen tietojen vastaanotto ei ole optimaalinen, järjestelmä vaihtaa automaattisesti ennakoivan nopeusrajoitustunnistimen ja/tai tien profiiliin ennakoivan tunnistuksen toiminnot valmiustilaan.

Molemmat toiminnot aktivoituvat automaattisesti uudelleen heti, kun yhdistettyjen tietojen vastaanotto on jälleen optimaalinen.

Kaikissa tapauksissa merkkivalot palavat harmaana ja sanoma "Mukautuva vakionopeussäädin kytketty pois" näkyy kojetaulussa sen merkiksi, että järjestelmä on siirtynyt valmiustilaan.



Kun Stop and Go mukautuvan vakionopeussäädintoiminnon pysäyttäminen tai sen asettaminen valmiustilaan ei vähennä nopeutta välittömästi: jarrutettaessa on painettava jarrupoljinta.

## Valmiustilasta poistuminen

### Tallennetun nopeuden perusteella

Jos nopeus on tallennettu muistiin, saat haettua sen näyttöön, kun ajo-olosuhteet ovat asianmukaiset (liikenne, tien kunto, sääolosuhteet jne.). Paina valitsinta **5** (RES) sallitulla nopeusalueella.

Kun tallennettu nopeus palautetaan, vakionopeussäätimen kytketymisen merkiksi vakionopeus palaa vihreänä.

**Huomautus:** Jos tallennettu nopeus on suurempi kuin nykyinen ajonopeus, auto kiihdyttää valittuun nopeuteen.

### Nykyisen nopeuden perusteella

Kun vakionopeussäädin on asetettu valmiustilaan, valitsimen **6** painaminen ylöspäin (SET/+) tai alaspäin (SET/-) ottaa vakionopeussäätimen

## MUKAUTUVA VAKIONOPEUSSÄÄDIN

uudelleen käyttöön, mutta ohittaa muistissa olevan nopeuden ja sää-  
tää vakionopeudeksi senhetkisen  
ajonopeuden.

### 3 Ota auto hallintaan -varoitus- set

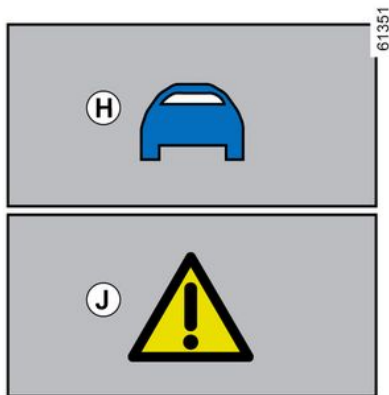

Joissakin tilanteissa (esim. kohdat-  
taessa paljon hitaampi ajoneuvo tai  
edessä oleva ajoneuvo vaihtaa kais-  
taa nopeasti) järjestelmä ei ehkä eh-  
di reagoida tilanteeseen.

Tilanteesta riippuen järjestelmästä  
kuuluu äänimerkki, minkä lisäksi nä-  
kyy:

– oranssi merkkivalo **H**, jos tilanne  
vaatii kuljettajan huomiota

tai

– punainen varoitus **J**  
sekä "Jarruta"-viesti, jos tilanne vaa-  
tii kuljettajan välittömiä toimia.

**Reagoi kaikissa tilanteissa asian-  
mukaisesti, jotta auto pysyy hallin-  
nassa.**

### Toiminnon kytkeytyminen pois päältä



Mukautuva Stop and Go -vakiono-  
peussäätimen toiminta keskeyte-  
tään painamalla kytkintä **3**.

Merkkivalo **9** poistuu kojetaulusta  
sen merkiksi, että toiminto on pois-  
tettu käytöstä.



Jos haluat poistua ajoa-  
vustimesta, paina kytkin-  
tä **3** niin monta kertaa, et-  
tä se on poissa päältä. Kojetau-  
luun tulee viesti "Ajoavustin  
poistettu käytöstä".

Tässä tapauksessa, kun moot-  
tori käynnistetään seuraavan  
kerran, "Nopeudenrajoitin"-toi-  
minto aktivoituu ja odottaa no-  
peusrajoituksen tallentamista.

### Väliaikainen käytöstä pois- saolo (tutka)

63522



# MUKAUTUVA VAKIONOPEUSSÄÄDIN

Tutka havaitsee auton edessä olevat ajoneuvot. Järjestelmä ei toimi oikein, jos tutkan havaintoalue on peittynyt tai jos tutkasignaali katkeaa.

Mikäli tutkan havaintoalue on peittynyt tai tutkasignaali on katkennut, viesti "Etututka ei toiminnassa" näkyy kojetaulussa. Mukautuvan vakionopeussäätimen Stop and Go toiminta keskeytyy.

Vihreä merkkivalo **9** katoaa sen merkiksi, että toiminto on poistettu käytöstä automaattisesti.

Varmista, että tutka-alue pysyy puhtaana eikä lumi, muta, huonosti asennettu rekisterikilpi tai mikään auton keulaan (säleikköön) asennettu lisävaruste estä sitä tai piilota sitä (säleikössä tai logossa jne.).

Tietyt maantieteelliset ominaispiirteet ja olosuhteet saattavat estää tutkan toiminnan. Tällaisia ovat esimerkiksi seuraavat:

- kuivat vyöhykkeet, tunnelit, pitkät sillat sekä vähän käytetyt tiet, joilla ei ole kaista- tai reunaviivoja, liikennemerkkejä tai puita
- sotilas- tai lentokenttäalue

Tutka alkaa toimia uudelleen tällaisten alueiden ulkopuolella.

Jos virhesanoma ei katoa moottorin uudelleenkäynnistyksen jälkeen, ota

yhteyttä valtuutettuun jälleenmyyjään.

## Väliaikainen käytöstä poisolo (kamera)

Järjestelmä ei toimi, jos kamera on peittynyt (lika, muta, lumi, huuru jne.).

Jos kameran näkyvyys heikkenee, mukautuvan Stop and Go -vakionopeussäätimen suorituskyky vähenee ja jarrutus ei välttämättä tapahdu automaattisesti, kun ajoneuvo kohtaa paikallaan olevia ajoneuvoja. Pysy valppaana.

## Toimintahäiriöt

Kun havaitaan toimintahäiriö Stop and Gomukautuvassa vakionopeussäädintöiminnossa, kojetauluun tulee viesti "Tarkista mukautuva vakionopeussäädin" ja Stop and Go mukautuva vakionopeussäädintöiminto keskeytyy.

Jos yhdessä tai useammassa järjestelmän osassa havaitaan toimintahäiriö, Stop and Go mukautuva vakionopeussäädintöiminto keskeytyy.

Vian tyyppin mukaan kojetaulussa näkyy viesti:

- "Tarkista etukamera" ja (automallin mukaan) varoitusvalo  ;

- "Tarkista etututka" ja (automallin mukaan) varoitusvalo  ;
- "Tarkista kamera/tutka" ja (automallin mukaan) varoitusvalo



- "Tarkista auto" ja varoitusvalo



Kysy lisätietoja jälleenmyyntiliikkeestä.

## Järjestelmän toimintarajoitukset

### Ajoneuvon tunnistus

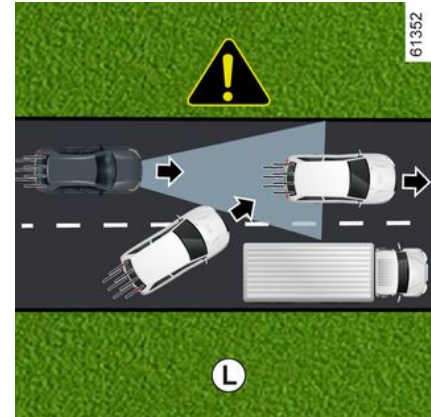

## MUKAUTUVA VAKIONOPEUSSÄÄDIN

Järjestelmä havaitsee vain ajoneuvot (henkilöautot, kuorma-autot ja moottoripyörät), jotka liikkuvat samaan suuntaan kuin auto.

Järjestelmä havaitsee samalle kaistalle kääntyvän tai liittyvän ajoneuvon (esim. **L**), kun ajoneuvo on kameran ja tutkan ulottuvuusalueella.

**Järjestelmä voi laukaista tarpeettoman tai viivästyneen jarrutuksen.**



**Järjestelmä ei tunnista:**

- risteykseen saapuvat ajoneuvot: ramppi (esim. **M**) jne:
- ajoneuvoja, jotka ajavat väärällä puolella tietä tai peruuttavat autoa kohti.



Käytä mukautuvaa Stop and Go -vakionopeuden säädintä taajamien ulkopuolella leveillä teillä, joissa on näkyviä viivoja.

**Havaitseminen mutkissa**



Risteykseen tai mutkaan saavuttaessa tutka ja/tai kamera eivät ehkä tilapäisesti havaitse muita ajoneuvoja (esim. **N**).

**Tällöin järjestelmä voi kiihdyttää ajonopeutta.**

Mutkasta poistuttaessa edellä kulkevan ajoneuvon havaitseminen voi häiriintyä tai viivästyä.

**Järjestelmä voi laukaista tarpeettoman tai viivästyneen jarrutuksen.**

**Viereisillä kaistoilla olevien ajoneuvojen havaitseminen**

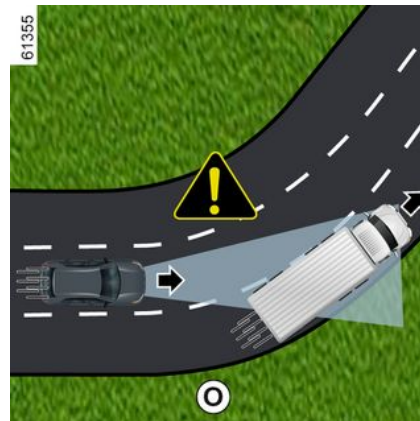

Järjestelmä havaitsee parhaiten vierekkäisellä kaistalla kulkevat ajoneuvot seuraavissa tapauksissa:

- mutkaan ajettaessa (esim. **O**)
- Ajat tiellä, jolla on hyvin kapeat kaistat.
- Vierekkäisellä kaistalla ajavan ajoneuvon nopeus on omaa autoa hitaampi ja jokin hitaista ajoneuvois-

# MUKAUTUVA VAKIONOPEUSSÄÄDIN

ta on liian lähellä toista vierekkäisellä kaistalla.

**Järjestelmä voi toimia väärin ja hidastaa auton nopeutta tai jarruttaa.**

61356



P

**Ajoneuvoa ei voi havaita maanpinnan muotojen vuoksi**

Järjestelmä ei tunnista katveeseen jääviä ajoneuvoja, joita ei voi havaita maanpinnan muotojen vuoksi. Kameran ja tutkan katvealueet voimistuvat ajettaessa ylä- tai alamäkeen.

**Ajoneuvot kameran ja tutkan ulottuvuusalueen ulkopuolella.**

**Järjestelmä reagoi myöhään tai ei lainkaan** tilanteissa, joissa muut ajoneuvot ovat kameran ja tutkan ulottuvuusalueiden ulkopuolella, erityisesti seuraavissa tapauksissa:

- pitkiä esineitä kuljettavat ajoneuvot, joiden kuormat peittävät kaistamerkin
- pitkien ajoneuvojen todellinen pituus (esim. **P**) jää havaitsematta, sillä ajoneuvo on osittain tutkan ulottuvuusalueen ulkopuolella (maansiirtokone, traktori, puimuri, hinausajoneuvo jne.)
- ajoneuvot, jotka eivät ole keskellä kaistaa
- kapeat ajoneuvot, jotka ovat hyvin lähellä autoa (esim. **Q**).

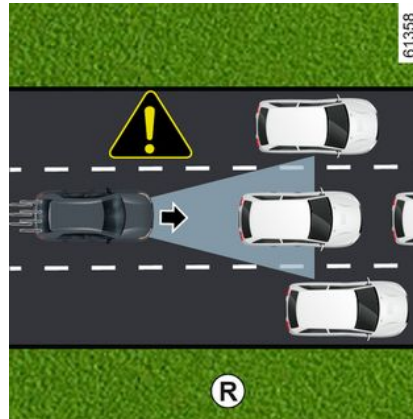

61356

R

**Paikallaan seisovat ja hitaasti liikkuvat ajoneuvot**

Nopeuden ollessa yli noin 50 km/h **järjestelmä ei tunnista**

- paikallaan seisovia ajoneuvoja (esim. **R**)
- hyvin hitaasti liikkuvat ajoneuvot.

Nopeuden ollessa alle noin 50 km/h **järjestelmä ei ehkä reagoi tai voi reagoida myöhään** seuraaviin:

- paikallaan seisovia ajoneuvoja (esim. **R**)
- hyvin hitaasti liikkuvat ajoneuvot

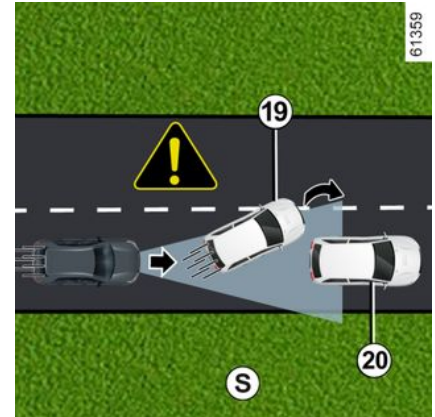

61359

S

# MUKAUTUVA VAKIONOPEUSSÄÄDIN

3

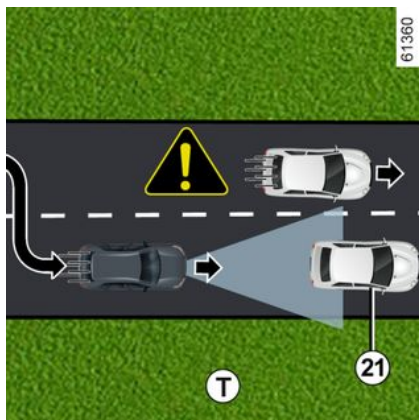

- paikallaan oleva ajoneuvo **19**, joka tulee näkyviin edessä olevan ajoneuvon **20** vaihtaessa kaistaa (esim. **S**),
- paikallaan olevat autot **21**, kun vaihdat kaistaa (esim. **T**).



**Valmistaudu aina reagoimaan kaikissa olosuhteissa.**

**Kuljettajan on aina pidettävä auto hallinnassaan.**

Mukautuva Stop and Go -vakionopeussäädin ei laukaise hätäjarrutusta, ja sen jarrutuskyky on rajallinen.

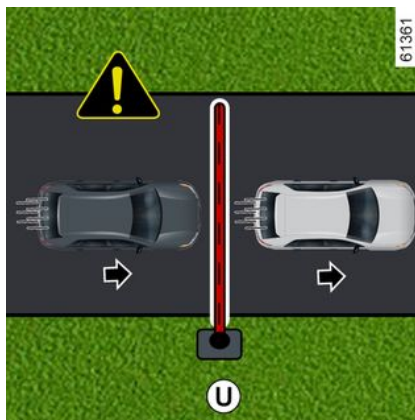

## Kiinteiden esteiden ja pienikokoisten esineiden havaitseminen

### Järjestelmä ei tunnista:

- jalankulkijoita, polkupyöräilijöitä, mopoja tai skoottereita jne.
- eläimiä
- kiinteitä esteitä (puomeja, seiniä jne.) (esim. **U**).

Järjestelmä ei ota niitä huomioon. Ne eivät aiheuta hälytystä tai mitään reaktiota järjestelmältä.

## Suurella nopeudella kaistalle siirtyvien ajoneuvojen havaitseminen

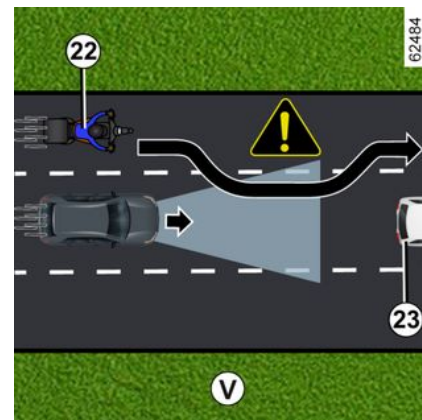

Jos autosi ohittaa toinen, suurella nopeudella etenevä ajoneuvo **22** (kuten moottoripyörä tai auto) ja ajoneuvo on väliaikaisesti sinun ja edessä olevan ajoneuvon välissä **23**, järjestelmä voi käynnistää tarpeettoman kiihdytyksen, hidastamisen tai jarrutuksen.

# MUKAUTUVA VAKIONOPEUSSÄÄDIN

## Varoitukset



Järjestelmän tavoitteena on osaltaan parantaa ajo-ominaisuuksia. Se ei missään olosuhteissa korvaa kuljettajan velvollisuutta noudattaa nopeusrajoituksia ja turvavälejä. Pysy valppaana ajaessasi.

Kuljettajan on aina pidettävä auto hallinnassaan.

Lukuun ottamatta nopeusrajoitusmerkkejä ja kartoituksesta saatavaa tiekarttatietoa (liikennemerkkien tunnistustoiminnolla ja tilauksella varustetut autot) järjestelmä ei ota huomioon muita liikennetietoja (liikennevalot, suojatiet jne.). Kuljettajan on aina sovittava nopeus ajo-olosuhteiden mukaisesti järjestelmän toimista riippumatta.

Järjestelmää ei missään tapauksessa saa käyttää esteentunnistimena tai törmäyksenestojärjestelmänä.

**Käytä mukautuvaa Stop and Go -vakionopeussäädintä vain taajamien ulkopuolella leveillä teillä, joissa on näkyviä viivoja.**

### **Järjestelmälle tehtävät toimenpiteet/korjaukset**

- Törmäyksessä tutka-anturin ja/tai kameran kohdistus saattaa muuttua ja sen toiminta saattaa heiketä. Poista järjestelmä käytöstä ja pyydä ohjeita valtuutetulta jälleenmyyjältä.
- Kaikki huoltotyöt (osien vaihdot, korjaukset, tuulilasin muutostyöt, maalaustyöt jne.) alueella, jossa tutka-anturi ja/ tai kamera sijaitsee, on annettava ammattilaisen tehtäväksi.

Vain merkkihuollolla on pätevyys tehdä toimenpiteitä järjestelmään.



### Toiminnon kytkeminen pois käytöstä

Toiminto on poistettava käytöstä seuraavissa tapauksissa:

- Autoa hinataan (vian sattuessa).
- autolla hinataan perävaunua tai matkailuvaunua
- autolla ajetaan tunnelissa tai lähellä metallirakennetta
- auto saapuu puomin eteen, tietyömaalle tai kaista kapenee
- autolla ajetaan erittäin mutkaisella tiellä (vuoristotie jne.)
- hyvin jyrkkää mäkeä ylös- tai alaspäin ajettaessa
- näkyvyys on huono (sumu, häikäisevä auringonvalo jne.)
- autolla ajetaan liukkaalla tiellä tai irtopinnalla (vesi- tai lumisateessa, soralla jne.)
- sää on huono (sataa vettä tai lunta, voimakas sivutuuli jne.)
- tutka on vaurioitunut (iskun tms. seurauksena)
- Kameran alue on vaurioitunut (esim. tuulilasin sisä- tai ulkopuolelta)
- tuulilasi on säröytynyt tai vääntynyt.

**Jos järjestelmä toimii poikkeavalla tavalla, kytke se pois käytöstä ja ota yhteys merkkihuoltoon.**



## Järjestelmän toimintahäiriöt

Tietyt toimintaolosuhteet voivat aiheuttaa järjestelmään toimintahäiriöitä tai heikentää sen toimintaa, kuten:

- tuulilasi tai puskuri on peitossa tutkan alueelta (lika, jää, lumi, kosteus, rekisterikilpi jne.)
- monimutkaisessa ympäristössä (tunneli jne.);
- huonot sääolosuhteet (esim. rankkasade, rakeet, musta jää)
- huonossa näkyvyydessä (yö, sumu, jne.);
- häikäisyssä (suora auringonpaiste, vastaantulevien autojen valot jne.);
- tien ollessa kapea, kaartuva tai aaltoileva (jyrkkiä mutkia jne.)
- auto, jos nopeusero on merkittävä,
- matot, jotka eivät sovi ajoneuvoon. Käytä kuljettajan puolella ehdottomasti oikeanlaisia lattiamattoja ja kiinnitä ne niille tarkoitettuihin kiinnikkeisiin. Tarkasta kiinnitykset säännöllisesti. Älä aseta mattoja päällekkäin. **Polkimien kiinnitartumisvaara.**

## Tässä tapauksessa järjestelmä voi jarruttaa tai kiihtyä tahattomasti.

Monet odottamattomat tilanteet voivat vaikuttaa järjestelmän toimintaan. Järjestelmä voi tulkita väärin tietyt esineet tai ajoneuvot, jotka ovat kameran tai tutkan ulottuvuusalueella, mikä saattaa aiheuttaa tarpeettoman kiihdytyksen tai jarrutuksen.

**Varaudu aina ajon aikana äkillisiin tilanteisiin. Säilytä auto aina hallinnassa pitämällä jalat lähellä polkimia, jotta olet valmis toimimaan kaikissa tilanteissa.**

## AKTIIVINEN AJOAVUSTIN

"Active driver assist" on ajamisen apuväline käytettäväksi taajamien ulkopuolella, leveillä teillä ja näkyvien viivojen kanssa.

Järjestelmä koostuu "mukautuvan vakionopeussäätimen Stop and Go" toiminnosta → 236 ja kaistakeskityksen toiminnosta.

Tämän järjestelmän avulla kuljettaja voi:

- pitää ajoneuvon nopeuden saman aiemmin tallennetun nopeuden perusteella
- säilyttää automaattisesti oman autonsa ja edessä olevan ajoneuvon välisen etäisyyden
- ohjata auton liikerataa kaistalla;
- mukauttaa auton nopeuden liikennemerkkien mukaiseen nopeuteen automaattisesti tai kuljettajan vahvistuksen jälkeen (automallin mukaan).

### Mukautuva Stop and Go -vakionopeussäädin.

Stop and Go Mukautuva vakionopeussäädin mahdollistaa sen, että valittu nopeus, eli vakionopeus, voidaan pitää yllä ja että samaan aikaan pidetään turvaväli edessä samalla kaistalla ajavaan ajoneuvoon (maan, tilauksen, tutkan tietojen, ka-

meran ja GSM-yhteydellä tulleiden karttatietojen mukaan).

Vakionopeus voidaan säätää automaattisesti nopeusrajoituksen muutoksen mukaan (maan ja tilauksen mukaan).

Jos edessä oleva ajoneuvo pysähtyy, mukautuva Stop and Go -vakionopeussäädin saattaa pysäyttää auton kokonaan ennen uutta liikkeelle lähtöä.



Tärkeää: Kuljettajan tulee aina pitää jalat polkimilla ja kädet ohjauspyörällä odottamattomien tilanteiden varalta.

Järjestelmä ohjaa ajoneuvon kiihdytystä ja hidastumista moottorin ja jarrujärjestelmän avulla.

Mukautuvaa Stop and Go -vakionopeussäädintä voidaan käyttää 0 km/h:n ajonopeudesta alkaen ajo-olosuhteiden (liikennemäärä, sää jne.) niin salliessa.

Sitä vastaa symboli  → 236.

#### Huomautus:

- Kuljettajan on noudatettava nopeusrajoitusta ja turvaväliä koske-

vaa lainsäädäntöä maassa, jossa ajetaan.

- Mukautuva vakionopeussäädin voi jarruttaa autoa enintään kolmanneksella jarrutustehosta. Tilannekohtaisesti kuljettaja saattaa joutua jarruttamaan lujempaa.



Mukautuva Stop and Go -vakionopeussäädin ei laukaise hätäjarrutusta, ja sen jarrutuskyky on rajallinen.

### Kaistakeskitystoiminto

Kaistakeskitys käyttää apuna kameran tietoja ja käskää ohjausjärjestelmää pitämään auton kaistalla.

Olosuhteiden salliessa toiminto on käytettävissä seuraavilla nopeuksilla:

- 0 km/h ja nopeus välillä 160–180 km/h (automallin mukaan), kun edessä on ajoneuvo;

tai

- 60 km/h ja nopeus välillä 160–180 km/h (automallin mukaan) kun edessä ei ole autoa;

Kaistakeskitys on ajomukavuutta lisäävä ominaisuus.

## AKTIIVINEN AJOAVUSTIN

Sen merkinä on varoitusvalo .

**Huomautus:** jyrkässä mutkassa toiminnon sivuttaispito on rajallinen, ja tällöin kuljettajan on välittömästi tartuttava ohjauspyörään ja tehtävä korjaavia liikkeitä.

### Lisätietoja

Ajoneuvon mukaan "Active driver assist" -toimintoa voidaan käyttää muiden ajamisen tukitoimintojen avulla.

Pane merkille seuraavat seikat:

- Järjestelmää ei voi aktivoida, kun Handsfree-pysäköinti on käynnissä.
- Kun kaistakeskitintoiminto on säätilassa, toiminto "Kaistojen ylityksen estäminen" keskeytetään, jos se on aktivoitu. Kun kaistakeskitintoiminto ei hallitse ohjausjärjestelmää, "Kaistojen ylityksen estäminen" -toiminto voidaan ottaa uudelleen käyttöön olosuhteiden salliessa.

# AKTIIVINEN AJOAVUSTIN

## Komponenttien sijainti

3

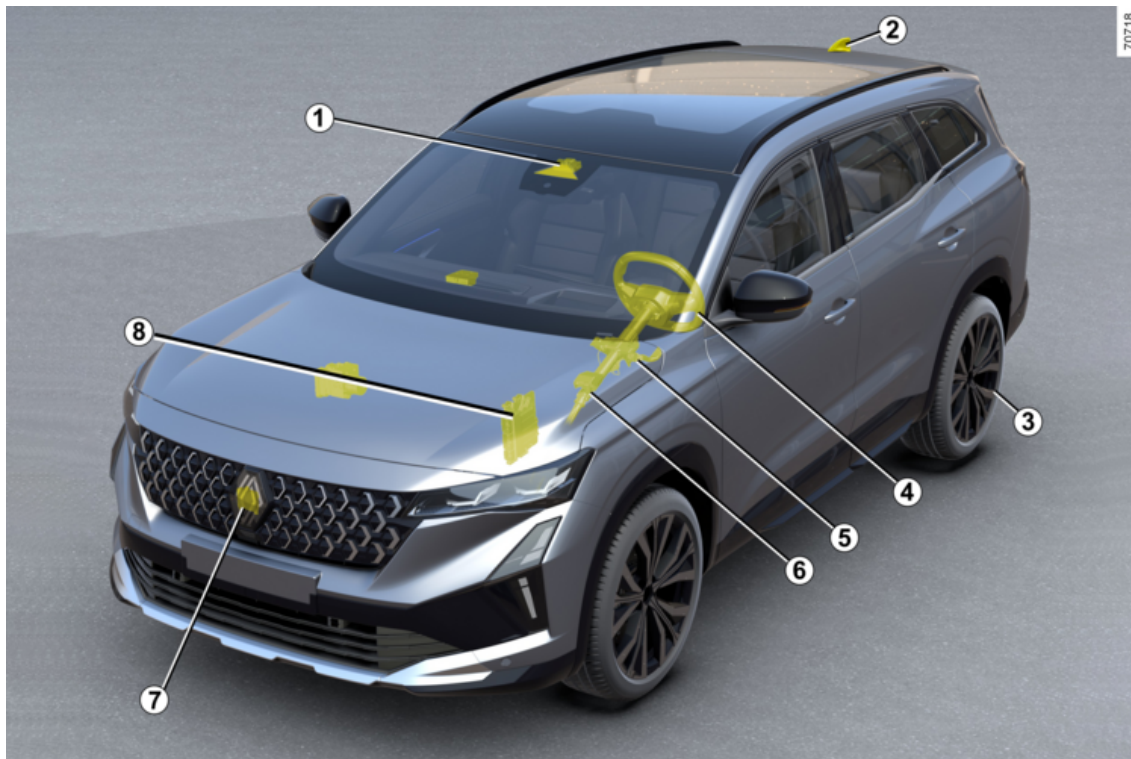

# AKTIIVINEN AJOAVUSTIN

## 1 Kamera

Kamera tunnistaa maassa olevat merkinnät ja eri kaistoilla olevien ajoneuvojen sijainnin.

Se vastaanottaa tutkan **7** tietoja ja yhdistää ne omiin tietoihinsa, jotta se voi määrittää ajoneuvon liikeraidan ja nopeuden (kiihdytys/jarrutus). Se ohjaa myös järjestelmän kytke-  
misen ja poiskytkemisen parametreja (esimerkiksi ovien avaamisen yhteydessä).

Automallin mukaan se käsittelee tietoja havaitakseen kuljettajan kädet ohjauspyörällä.

Varmista, ettei tuulilasissa ole esteitä (kuten likaa, mutaa tai lunta).

## 2 Antenni ja kartat

(maan ja tilauksen mukaan)

Tiekartat ja tietyt ajo-olosuhteet (kiertoliittymät ja kaarteet) ladataan autolla ajettun matkan mukaan. Järjestelmä voi ennakoita hidastumista nopeusrajoitusmerkintöjen muutosten mukaan kuljettajan valitsemien parametrien mukaisesti. Järjestelmä voi myös säätää auton nopeutta lähestyttäessä mutkaa tai kiertoliittymää.

## 3 Sähköinen seisontajarru

Pitää auton paikallaan tietyissä olosuhteissa.

## 4 Kapasitiivinen anturi

Ajoneuvon mukaan se tunnistaa ohjauspyörää pittelevät kädet.

## 5 Ohjaustehostin

Se käyttää etupyöriä ajoneuvon liikkeradan ohjaukseen kameran **1** lähettämien tietojen perusteella.

## 6 Moottorin ohjausyksikkö

Ohjausyksikkö ohjaa moottoria riittävän ajonopeuden saavuttamiseksi kiihdytyksissä.

## 7 Tutka

Tutka laskee auton ja edellä liikkuvan ajoneuvon välisen etäisyyden. Järjestelmän enimmäiskantama on noin 150 metriä. Se voi vaihdella tielo-  
suhteiden mukaan (tien profiili, sääolosuhteet jne.).

Varmista, että tutkan alueella ei ole esteitä (esim. likaa, mutaa, lunta, virheellisesti asennettu eturekisterikilpi) eikä siinä ole kiveniskemiä eikä muutoksia (esimerkiksi maalivauriota) tai mikään auton etuosan asennettu esine (esim. tuulettimen ritilään asennettu varuste tai logo) ei peitä sitä.

## 8 Ajovakauden hallintajärjestelmä

Järjestelmä lähettää tietoja auton liikkeistä kameralle **1** (mm. ajonopeudesta ja sivuttaiskiihtyvyydestä) ja ohjaa jarrujärjestelmää pitääk-

seen auton suuntavakaana jarrutuksessa sekä tarvittaessa paikallaan.



Tutka-anturin ja kameran alue on pidettävä puhtaana eikä siihen saa tehdä mitään muutoksia, jotta järjestelmä toimii varmasti oikein.

# AKTIIVINEN AJOAVUSTIN

## Säätimet

3

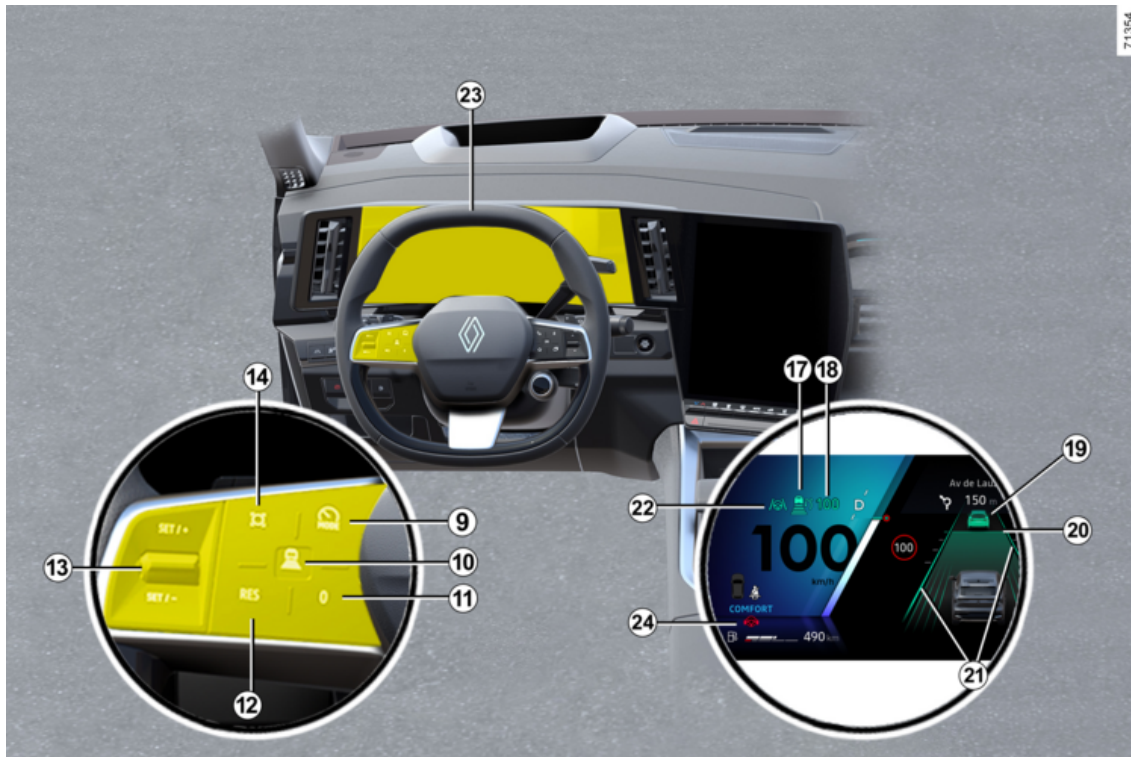

## AKTIIVINEN AJOAVUSTIN

**9.** Kytkin ajoavustimien valitsemiseksi/valinnan poistamiseksi autos-ta riippuen:

- Active driver assist
- Mukautuva vakionopeussäädin
- nopeudenrajoitin
- POIS.

**10.** Turvavälin säätö

**11.** Asettaa toiminnon valmiustilaan (ja tallentaa rajoitetun nopeuden (0).

**12** Tallennetun vakionopeuden arvon haku (RES).

**13**

- Ylöspäin: aktivoi, lisää matkanopeutta tai palauttaa tallennetun vakionopeuden (SET/+).
- Alaspäin: aktivoituu, hidastaa matkanopeutta tai tallentaa nykyisen nopeuden (SET/-).

**14** Ponnahduspainike (autoversion mukaan): mukauta nopeusarvo

vaittuun nopeusrajoitukseen 

➔ **220.**

Kun tila "OFF"-tila valitaan ennen syytysvirran kytkemistä pois päältä, nopeudenrajoitintoiminto aktivoituu oletusarvoisesti, kun auto seuraavan kerran käynnistetään.

## Osoitukset kojetaulun näytösä

**17.** Mukautuvan Stop and Go -vakionopeussäätimen merkkivalo



**18.** Tallennettu vakionopeus.

**19.** Auto edessä.

**20.** Tallennettu turvaväli

**21.** Vasemman- ja oikeanpuoleisen kaistaviivan osoitus

**22.** Kaistakeskitystoiminnon merkkivalo 

## Ohjauspyörä **23**

Kuljettajan on pidettävä kädet jatkuvasti ohjauspyörällä.

Jos kuljettaja kääntää ohjauspyörää riittävällä voimalla, "Kaistakeskitys"-toiminto keskeytyy, jotta kuljettaja voi saada auton uudelleen hallintaan.

Tietyissä olosuhteissa (jyrkät mutkat jne.) ohjauspyörä voi tärinä varoittaen kuljettajaa siitä, että hänen on otettava ajoneuvo hallintaansa.

Jos kuljettaja ei käytä ohjauspyörää (käsiä ei havaita), kaistakeskitystoiminto poistetaan käytöstä useiden hälytysten jälkeen.

## Active driver assist-toiminnon kytkentä tai poiskytkentä

### Aktivoi toiminto



Aktivoi toiminto painamalla kytkintä **9** niin monta kertaa kuin aktivointiin tarvitaan.

Varoitusvalo **22**  näkyy harmaana kojetaulussa.

Paina sitten ohjauspyörän säädintä **13** ylöspäin (SET/+) tai alaspäin (SET/-).

"Active driver assist", joka käsittää mukautuvan vakionopeussäätimen Stop and Go ja kaistakeskitintoiminnon, aktivoidaan.

## AKTIIVINEN AJOAVUSTIN

Vihreä varoitusvalo **22**  ja vasen ja oikea kaistaviivan ilmaisimet **21** syttyvät kojetaulussa sen vahvistamiseksi, että toiminto on käytössä ja pitää auton keskellä kaistaa.

3 Voit keskeyttää kaistakeskitintoinnin milloin tahansa liikuttamalla ohjauspyörää voimakkaasti. Heti kun lopetat ohjauspyörän kääntämisen kaistakeskitintoiminto otetaan käyttöön uudelleen.

**Huomautus:** Kädet on pidettävä ohjauspyörällä, kun kaistakeskitintoiminto kytketään käyttöön. Älä missään tilanteessa ota käsiäsi pois ohjauspyörältä.

### Toiminnon kytkeminen pois käytöstä

Paina kytkintä **9**. Toiminnon käytöstä poistamisen merkiksi varoitusva-

lo **22**  sekä vasemman/oikeanpuoleiset viivan ilmaisimet **21** sammuvat kojetaulusta.

**Huomautus:** jos "Kaistojen ylityksen estäminen" -toiminto oli aiemmin aktivoitu ja ehdot täyttyvät, se aktivoituu uudelleen automaattisesti.

### Sijainnin säätäminen kaistalla

(varusteista riippuva toiminto)



Jotta sijainnin kaistalla voi aktivoida, kaistakeskitintoiminnon on oltava säätötilassa, vihreän varoitusvalon **22** on näytettävä kojetaulussa ja auton nopeuden on oltava alle 50 km/h.

Tällaisessa tilanteessa voit säätää sijaintia kaistalla kääntämällä ohjauspyörää hieman oikealle tai vasemmalle niin, että auto siirtyy kohti kyseistä puolta ja kaistakeskitintoiminto ei poistu käytöstä. Kun siirtymä on vähintään 15 cm kaistan keskustasta, ilman että auto siirtyy 30 senttiä lähemmäs kaistan reunaan,

sinulla on noin 10 sekuntia aikaa säätää siirtymä tarkasti. Auto pysyy siirtymäasennossa, kun lopetat ohjauspyörän kääntämisen. Viivat **21** osoittavat käytetyn siirtymän. Palatakse si kaistan keskelle käännä ohjauspyörää hieman vastakkaiseen suuntaan. Lopeta kääntäminen, kun ajo-neuvo on saavuttanut keskustan.

Tietyissä olosuhteissa (esim. mutka, nopeus) auton voi keskittää automaattisesti uudelleen.

### Kaistakeskitystoiminto valmiustilassa

Kaistakeskitintoiminto siirretään automaattisesti valmiustilaan seuraavissa tapauksissa:

- järjestelmä ei enää havaitse kaistamerkintöjä tai vain toinen kaistan maalattu viiva havaitaan
- kaista on liian kapea tai liian leveä
- järjestelmä ei havaitse käsiä ohjauspyörässä,
- joissakin ajo-olosuhteissa (liikenneympyrä, risteys, mutka on liian jyrkkä jne.);
- auton nopeus on suurempi kuin noin 160 km/h tai 180 km/h auton mukaan;
- auton nopeus on alle 48 km/h eikä edessä ole mitään ajoneuvoa;
- ajoneuvo ylittää viivan

## AKTIIVINEN AJOAVUSTIN

– järjestelmän toiminta keskeytyy tilapäisesti (kamera on liian kauan, lumen tai tiivistyneen kosteuden jne. peittäessä)

Seuraavat kuljettajan toimet keskeyttävät myös kaistakesityksen toiminnan:

- suuntavalon kytkeminen
- kääntämällä ohjauspyörää riittäväällä voimalla.

Toiminnon valmiustilaan siirtymisen merkiksi harmaa varoitusvalo **22**

 sekä vasemman/oikeanpuoleiset viivan ilmaisimet **21** syttyvät kojetauluun.



Tärkeää: Kuljettajan tulee aina pitää jalat polkimilla ja kädet ohjauspyörällä odottamattomien tilanteiden varalta.

Kun toiminnan ehdot täyttyvät, toiminto ohjaa auton uudelleen kaistalle.

la. Varoitusvalo **22**  sekä vasen ja oikea viivan ilmaisimet **21** palavat vihreänä kojetaulussa.



Kuljettaja voi vaikuttaa **auton liikerataan** milloin tahansa kääntämällä ohjauspyörää.

### "Pidä kädet ohjauspyörällä" -varoitus

63528



Jos "Kaistakeskitin" ei havaitse kuljettajan käsiä ohjauspyörällä, seuraava useita varoituksia:

- **noin 15 sekunnin kuluttua** viesti "Pidä kädet ohjauspyörällä" näkyy keltaisena kojetaulussa,
- **noin 30 sekunnin kuluttua** viesti "Pidä kädet ohjauspyörällä" tulee

kojetauluun ja varoitusvalo **24**  syttyy punaisena, lisäksi kuuluu jäljelle tihenevä äänimerkki;

– **noin 35 sekunnin kuluttua**, jos kuljettaja ei aseta käsiään ohjauspyörälle varoituksen näyttämisen jälkeen, kuuluu jatkuva äänimerkki. Sen jälkeen jarrut aktivoituvat jaksottain huomauttamaan kuljettajalle, että hänen on otettava auto hallintaansa asettamalla kädet ohjauspyörälle. Jos kuljettaja ei reagoi, "Active driver assist" aktivoi hätävilkut ja hidastaa ajoneuvon nopeutta, kunnes ajoneuvo pysähtyy kokonaan.



Kuljettaja voi keskeyttää tämän toimenpiteen milloin tahansa asettamalla käteensä ohjauspyörälle, jarruttamalla tai poistamalla "Active driver assist" -ominaisuuden käytöstä.

– Kun auto on pysähtynyt, automaattinen seisontajarru kytkeytyy päälle, hätävilkut vilkkuvat, varoitusvalo **24**  sammuu ja viesti

## AKTIIVINEN AJOAVUSTIN

"Kaistallapito kytketty pois" näkyy punaisena kojetaulussa.



Kahden ensimmäisen varoituksen aikana järjestelmä lopettaa hälyttämisen, kun kuljettajan kädet havaitaan jälleen ohjauspyörällä. Toiminto pitää auton edelleen kaistalla.

**Huomautus:** Joissakin tilanteissa kaistakeskitystoiminto ei ehkä enää havaitse kuljettajan käsiäsi ohjauspyörällä, jolloin kuuluu merkkiäni:

- kuljettaja pitää kiinni ohjauspyörästä hyvin kevyesti
- kuljettaja käyttää käsineitä
- ...



**Kapasitiivista anturia koskeva varoitus: minikä tahansa lisävarusteen asentaminen ohjauspyörään on kielletty (suojakansi jne.).**

## Jyrkässä mutkassa

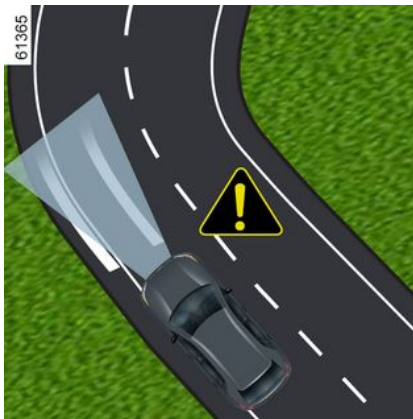

Jyrkässä kaarteessa ja ajoneuvon nopeuden mukaan toiminnon sivutaispito on rajallinen. Tällöin kuljettajan on välittömästi tehtävä korjaavia liikkeitä ohjauspyörällä, jotta ajoneuvo pysyy kaistalla.

Jos kuljettaja ei puutu auton toimintaan, ohjauspyörä alkaa värähdellä merkiksi siitä, että ajoneuvo on ylittänyt kaistamerkin ja että kuljettajan on toimittava välittömästi.

Varoitusvalo **22**  sekä vasen tai oikea viivan ilmaisimet **21** palavat punaisena kojetaulussa.

**Jos ajoneuvo ylittää viivan kokonaan ja siirtyy pois kaistaltaan tai**

**jos kaarre on liian jyrkkä, kaistakeskitointoiminto asetetaan valmiustilaan.**

Toiminnon valmiustilaan siirtymisen merkiksi harmaa varoitusvalo **22**



sekä vasemman/oikeanpuoleiset viivan ilmaisimet **21** syttyvät kojetauluun.



Kaistakeskitointoiminto ei voi auttaa kuljettajaa ajettaessa liikenneympyrässä tai risteyksessä ja voi automaattisesti vaihtaa valmiustilaan.

Kaikissa tapauksissa kuljettajan on aina käännettävä ohjauspyörää hallitakseen ajoneuvon liikerataa näissä ajoolosuhteissa.

## Toimintahäiriöt

Jos kaistakeskitointoiminnossa havaitaan toimintahäiriö, viesti "Ajoavustinta ei voi käyttää" tai "Tarkista ajoavustin" tulee kojetauluun ja toiminto poistetaan käytöstä.

Kysy lisätietoja jälleenyntäilykeestä.

## Huomio



"Active driver assist" on ajamisen lisäapu. Se ei voi missään olosuhteissa korvata kuljettajan velvollisuutta noudattaa nopeusrajoituksia ja turvavälejä ja pysyä valppaana.

Kuljettajan on aina pidettävä auto hallinnassaan.

Kuljettajan on aina mukautettava ajolinja ja nopeus ajo-olosuhteiden mukaisesti järjestelmän toimista riippumatta.

Lukuun ottamatta järjestelmän havaintokapasiteetin rajoissa olevia kaistaviivoja ja nopeusrajoituskylttejä, järjestelmä ei tunnista liikennemerkkien tietoja / muita liikennemerkkejä, liikennevaloja, suojateitä jne.). Nämä eivät aiheuta hälytystä tai mitään reaktiota järjestelmältä.

"Active driver assist" käyttää "Stop and Go" mukautuvaa vakionopeussäädintä" ja "Kaistakeskitin" -toimintoa. Järjestelmää ei missään tapauksessa saa käyttää esteentunnistimena tai törmäyksenestojärjestelmänä.

Käytä "Active driver assist" yksinomaan taajamien ulkopuolella leveillä teillä, joilla on näkyviä viivoja.

Sitä ei saa käyttää vilkkaassa liikenteessä, mutkaisilla tai liukkailla kaduilla (jäiset tiet, vesiliirron vaara, soratiet) tai huonolla säällä (sumu, sade, sivusuuntainen tuuli jne.)

### **Onnettomuusvaara.**

#### **Järjestelmälle tehtävät toimenpiteet/korjaukset**

- Törmäyksessä tutka-anturin ja/tai kamerasensorin kohdistus saattaa muuttua ja sen toiminta saattaa heiketä. Poista järjestelmä käytöstä ja pyydä ohjeita valtuutetulta jälleenmyyjältä.
- Kaikki huoltotyöt (osien vaihdot, korjaukset, tuulilasin muutostyöt, maalaustyöt jne.) alueella, jossa tutka-anturi ja/tai kamera sijaitsee, on annettava ammattilaisen tehtäväksi.

Vain merkkihuollolla on pätevyys tehdä toimenpiteitä järjestelmään.



### Järjestelmän toiminnanesto

Järjestelmä on poistettava käytöstä seuraavissa tapauksissa:

- auto ajaa mutkaisella tiellä
- Autoa hinataan (vian sattuessa).
- autolla hinataan perävaunua tai matkailuvaunua
- autolla ajetaan tunnelissa tai lähellä metallirakennetta
- auto saapuu puomin eteen, tietyömaalle tai kaista kapenee
- hyvin jyrkkää mäkeä ylös- tai alaspäin ajettaessa
- sää on huono (sataa vettä tai lunta, voimakas sivutuuli jne.)
- autolla ajetaan liukkaalla tiellä tai irtopinnalla (vesi- tai lumisateessa, soralla jne.)
- Kameran alue on vaurioitunut (esim. tuulilasin sisä- tai ulkopuolelta)
- tuulilasi on säröytynyt tai vääntynyt
- tutka on vaurioitunut (iskun tms. seurauksena)
- ohjauspyörän pinta on vaurioitunut tai kostea.

**Jos järjestelmä toimii poikkeavalla tavalla, kytke se pois käytöstä ja ota yhteys merkkihuoltoon.**



**Tietyt toimintaolosuhteet voivat aiheuttaa järjestelmään toimintahäiriöitä tai heikentää sen toimintaa, kuten:**

- tuulilasi tai tutkan alue on vieraan aineen peittämä (lika, jää, lumi, tiivistynyt kosteus jne.) Tarkista säännöllisesti tuulilasin, pyyhkimien ja etupuskurin puhtaus ja kunto
- monimutkaisessa ympäristössä (tunneli jne.);
- huonot sääolosuhteet (esim. rankkasade, rakeet, musta jää)
- heikko kontrasti edellä ajavan ajoneuvon ja sen ympäristön välillä (esimerkiksi lumisella tiellä ajava valkoinen auto)
- häikäisyssä (suora auringonpaiste, vastaantulevien autojen valot jne.);
- tien ollessa kapea, kaartuva tai aaltoileva (jyrkkiä mutkia jne.)
- järjestelmä tunnistaa bitumivanat viivaksi,
- kapenevat/levenevät kaistat
- tiemerkintöjä on monia, tiemerkinnät ovat epäsäännöllisiä tai vaikeasti erotettavissa (esim. merkinnät osittain haalistuneet, liian kaukana toisistaan, epätasainen tienpinta);
- moottoritien liittymässä olevat tienviitat, joissa ei ole nuolta
- alue, jossa on heikko tietoliikenneyhteys, mikä tekee mahdottomaksi paikantaa autoa, tai kartat, jotka eivät ole ajan tasalla
- auto, jos nopeusero on merkittävä,
- matot, jotka eivät sovi ajoneuvoon. Käytä kuljettajan puolella ehdottomasti oikeanlaisia lattiamattoja ja kiinnitä ne niille tarkoitettuihin kiinnikkeisiin. Tarkasta kiinnitykset säännöllisesti. Älä aseta mattoja päällekkäin. **Polkimien kiinnitarttumisvaara.**

**Näissä tapauksissa:**

- **Tahattoman jarruttamisen tai kiihdyttämisen riski.**
- **Tahattoman tai virheellisen korjausliikkeen tai korjausliikkeen tekemättä jäämisen riski.**

Monet odottamattomat tilanteet voivat vaikuttaa järjestelmän toimintaan. Järjestelmä voi tulkita väärin tietyt esi-  
neet tai ajoneuvot, jotka ovat kameran tai tutkan ulottuvuusalueella, mikä saattaa aiheuttaa tarpeettoman kiihdy-  
tyksen tai jarrutuksen.

## AKTIIVINEN AJOAVUSTIN

**Varaudu aina ajon aikana äkillisiin tilanteisiin. Säilytä auto aina hallinnassa pitämällä jalat polkimilla ja kädet ohjauspyörällä, jotta olet valmis toimimaan kaikissa tilanteissa.**

3

# PYSÄKÖINTIAVUSTIMET

## Peruutuskamera

### Toiminta



Siirryttäessä peruutusvaihteelle takaluukussa sijaitseva kamera **1** lähettää näkymän auton takaa multimedianayttöön **2**, jossa näkyy myös yhdestä kolmeen apuviivaa **3**, **4** ja **5** (kiinteä, liikkuva ja perävaunu).

Tätä järjestelmää käytetään useiden apulinjojen avulla (liikkuva apulinja kulkureittiä varten ja kiinteä apulinja etäisyyttä varten). Kun saavutetaan punainen alue, katso puskurin kuvasta mihin kohtaan pysähdyt tarkalleen ottaen.



### Kiinteät apulinjat **3**

Kiinteä apulinja koostuu värimerkinnoistä **A**, **B** ja **C**, jotka ilmaisevat etäisyyden auton takana:

- **A** (punainen) noin 30 cm päässä autosta;
- **B** (keltainen) noin 70 cm päässä autosta;
- **C** (vihreä) noin 150 cm päässä autosta.

Tämä apulinja pysyy kiinteänä ja se osoittaa auton kulkureitin, jos pyörät ovat linjassa auton kanssa.

### Liikkuva apuviiva **4**

Se näkyy sinisenä multimedianaйтöllä **2**. Se ilmaisee auton kulkureitin suhteessa ohjauspyörän asentoon.

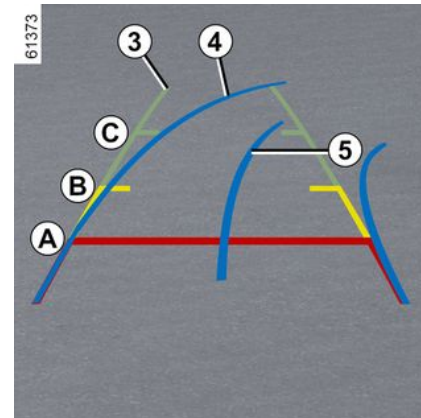

### Perävaunun apuviiva **5**

Se näkyy sinisenä multimedianaйтöllä **2**. Tämä ilmaisee perävaunun kulkureitin suhteessa ohjauspyörän asentoon. Sen avulla kuljettaja voi ajaa vetokoukun mahdollisimman lähelle perävaunun vetokytkeä.

### Perävaununäkymä

Jos perävaunu ja eteenpäin ajon vaihte ovat kytkettyinä, paina multimedianaйтön **2** Auto-tilassa Perävaunu-painiketta, jolloin kamera **1** lähettää auton takaosaa ympäröivän alueen kuvaa noin 30 sekunnin ajan.

# PYSÄKÖINTIAVUSTIMET

## Asetukset



Kun peruutusvaihte on kytkettynä, paina multimedianäytössä Asetukset-painiketta, niin voit lisätä tai poistaa apuviivoja ja säätää kameran kuva-asetuksia (kirkkaus, kontrasti jne.).

Katso lisätietoja multimediajärjestelmän käyttöohjeista.



Varmista, ettei kameran tiellä ole esteitä (kuten likaa, mutaa, lunta tai tiivistynyttä kosteutta).

## Zoom auto -toiminto

Jos ajoneuvon takana havaitaan este, toiminto "Zoom auto" vaihtaa nykyisen näytön ylempään takanäkymään.

"Zoom auto"-toiminnon aktivointi/käytöstäpoisto, katso multimediajärjestelmän ohjeita.



Näyttöön tulee peilikuvana oleva kuva kuten taustapeilissä.

Kehykset ovat esittely, joka on projisoitu tasaiselle pinnalle. Tätä tietoa ei tarvitse ottaa huomioon pystysuuntaisen kohteen tai maassa olevan kohteen kanssa.

Näytön reunalla näkyvät esiinnot saattavat olla vääränmuotoisia.

Jos valoa on liikaa (lumi, auto auringossa jne.), kamera ei ehkä näy moitteettomasti.

Jos tavaratilan ovi on auki tai se on suljettu puutteellisesti, viesti "Tavaratilan luukku auki" tulee esiin.



Tämä on avustava lisätoiminto. Muista huolehtia auton varusteiden kunnosta. Matkustajien turvallisuus on sinun vastuullasi.

Kuljettajan tulee aina ajon aikana olla valmis reagoimaan äkkinäisiin tapahtumiin: varmista aina, ettei kuollessa kulmassa ole pienikokoisia tai kapeita kohteita (kuten lapsi, eläin, lastenrattaat, polkupyörä, kivi tai pylvä).

# PYSÄKÖINTIAVUSTIMET

Arvioidun etäisyyden ja todellisen etäisyyden välinen ero

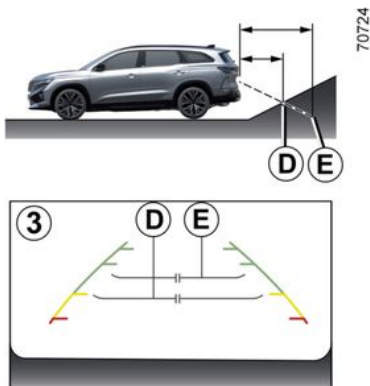

## Ajaminen tai kääntäminen jyrkässä ylämäessä

Kiinteät apuviivat **3** näyttävät välimatkan lyhyempänä kuin se todellisuudessa on.

Näytössä näkyvät esineet ovat todellisuudessa kauempana rinteessä.

Jos esimerkiksi näytössä näkyy esine kohdassa **D**, esine on todellisuudessa kohdassa **E**.

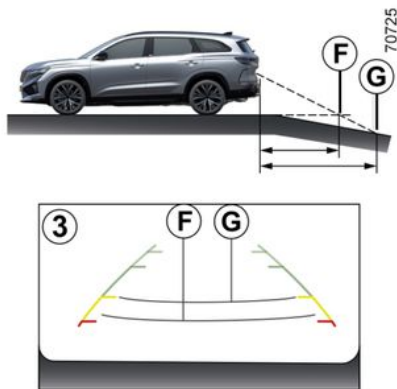

## Ajaminen tai kääntäminen jyrkässä alamäessä

Kiinteät apuviivat **3** näyttävät välimatkan pidempänä kuin se todellisuudessa on.

Näytössä näkyvät esineet ovat todellisuudessa lähempänä rinteessä.

Jos esimerkiksi näytössä näkyy esine kohdassa **G**, esine on todellisuudessa kohdassa **F**.

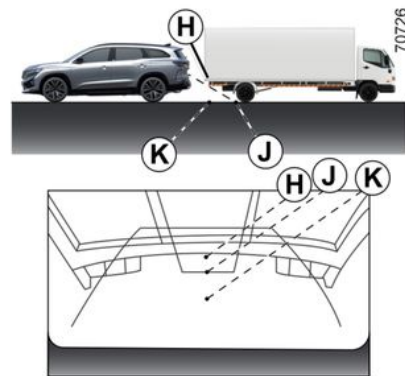

## Ajaminen tai kääntäminen ulkonevan esineen lähellä

Näytössä kohta **H** näyttää olevan kauempana kuin kohta **J**. Kohta **H** on kuitenkin samalla etäisyydellä kuin kohta **K**.

Kiinteiden ja liikkuvien apulinjojen osoittamassa liikeradassa ei oteta huomioon esineen korkeutta. On ole-massa vaara, että auto voi törmätä kohteeseen peruuttaessaan kohtaa **K** päin.

# PYSÄKÖINTIAVUSTIMET

## 360° kamera

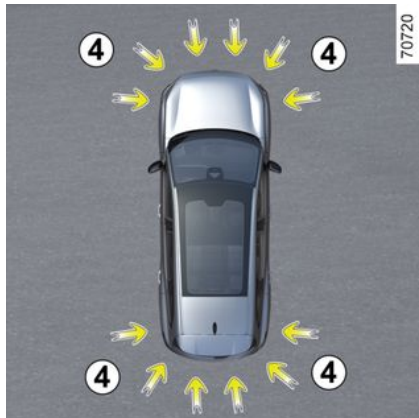
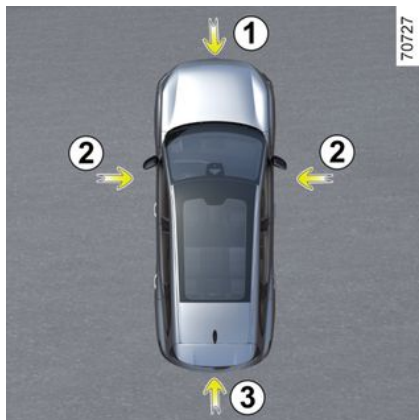

Auton etupuskurin, sivupeilien ja takakaluukun kamerat **1**, **2** ja **3** sekä puskurien ultraäänianturit **4** avustavat kuljettajaa haastavissa pysäköintitilanteissa.

**Huomautus:** varmista, että kameroiden linssissä ei ole likaa (esim. kuraa, lunta, tiivistynyttä nestettä jne).

## Toiminta



Multimedianayttöön **5** tulee kameroista useita erillisiä näkymiä.

Niiden avulla näet auton ympäristön:

- edestä (kameralla **1**): vakionäkymä edestä ja panoraamanäkymä edestä,

- takaa (kameralla **3**): vakionäkymä takaa ja panoraamanäkymä edestä,

- lintuperspektiivi (kameroilla **1**, **2** ja **3**): vakionäkymä lintuperspektiivistä ja ponnahdusnäkömä lintuperspektiivistä (kun este havaitaan),

- sivunäkymä (kameralla **2**): näkömä sivulta edestä;

- 3D-näkymä;

- perävaununäkymä.

Ultraäänianturit havaitsevat esteet auton edessä, takana ja (autover-sion mukaan) sivulla.

## Etukamera 1



Etukameran näkömä näkyy multimedianaälyssä **5**.

## PYSÄKÖINTIAVUSTIMET



Tämä on avustava lisätoiminto. Muista huolehtia auton varusteiden kunnosta. Matkustajien turvallisuus on sinun vastuullasi.

Kuljettajan tulee aina ajon aikana olla valmis reagoimaan äkkinäisiin tapahtumiin: varmista aina, ettei kuolleessa kulmassa ole pienikokoisia tai kapeita kohteita (kuten lapsi, eläin, lastenrattaat, polkupyörä, kivi tai pylväk).

### Takakamera 3

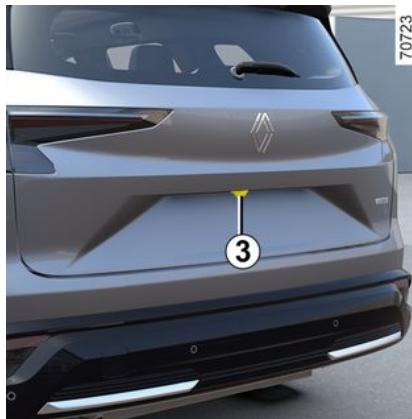

Takakameran näkymä näkyy multimedianaäytössä **5**.



Multimedianaäytön **5** näkymä auton takaa on peilikuva, ts. se vastaa taustapeilin näkymää.



Etu- ja takanäkymä: Kun pysäköit autoa rinteeseen, multimedianaäytössä näkyvät kohteet voivat todellisuudessa olla lähempänä tai kauempana.

**Ota tämä huomioon, jotta voit arvioida etäisyyden oikein ennen pysäköintiliikkeiden suorittamista.**

# PYSÄKÖINTIAVUSTIMET

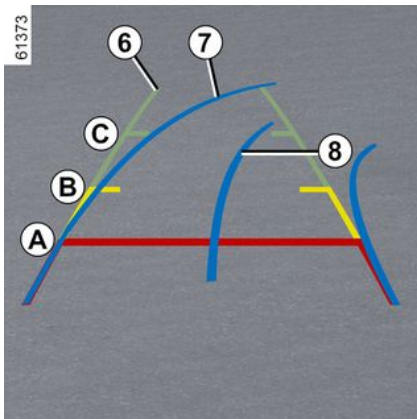

Multimedianayttöön **5** tulevassa etu- tai takanäkymässä näkyy yksi, kaksi tai kolme apulinjaa **6**, **7** ja **8**.

Tätä järjestelmää käytetään ensin yhden tai useamman apulinjan avulla (liikkuva apulinja kulkureittiä varten ja kiinteä apulinja etäisyyttä varten).

## Kiinteät apulinjat **6**

Kiinteä apulinja koostuu värimerkinnoistä **A**, **B** ja **C**, jotka ilmaisevat etäisyyden auton takana:

- **A** (punainen) noin 30 cm päässä autosta;
- **B** (keltainen) noin 70 cm päässä autosta;
- **C** (vihreä) noin 150 cm päässä autosta.

## Liikkuva apuviiva **7**

Se näkyy sinisenä multimedianaytöllä **5**. Se näyttää etu- ja takanäkymässä auton kulkureitin suhteessa ohjauspyörän asentoon.

## Perävaunun apuviiva **8**

Se näkyy sinisenä multimedianaytöllä **5**. Viiva ilmaisee perävaunun vetokoukun kulkureitin suhteessa ohjauspyörän asentoon.

Sen avulla kuljettaja voi ajaa vetokoukun mahdollisimman lähelle perävaunun vetokytä.



Etu-, taka- ja sivunäkymän apulinjat näyttävät näyttössä olevan tasaisella maalla. Älä noudata apulinjoja, jos apuviivan kohdalla on pystysuora tai maassa oleva esine.

Multimedianaityön reunassa näkyvät esineet saattavat näyttää vääristyneiltä.

Jos valoa on liikaa (lumi, auto auringossa jne.), kamera ei ehkä näy moitteettomasti.



Kameroiden yhteisnäkymissä:

- Koholla olevat kohteet (jalkakäytävä, auto jne.) voivat näyttää vääristyneiltä lintuperspektiivistä nähtynä.
- Ajoneuvon päällä olevat esineet eivät näy.

## Etusivukamera **2**

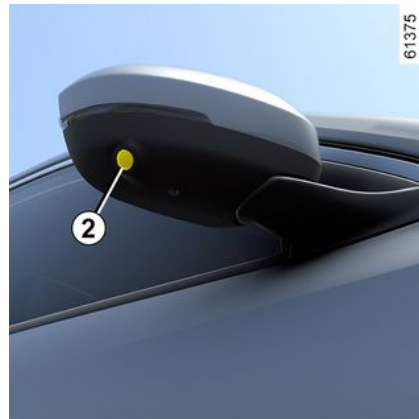

Multimedianaityössä **5** näkyy sivupeiliin asennetun kameras **2** kuva.

Lintuperspektiivinäkymää ja etunäkymää voidaan vuorotella multimedianaityössä (autoversion mukaan).

## PYSÄKÖINTIAVUSTIMET

Katso lisätietoja multimediajärjestelmän käyttöohjeista.

### Lintuperspektiivi



61447

Lintuperspektiivinäkymässä yhdistyvät kameroiden **1**, **2** ja **3** näkymät.

Se näyttää näkymän auton yläpuolelta ja ympäristöstä.

Sen avulla saadaan kuva auton sijainnista suhteessa lähiympäristöön (edessä, takana ja sivulla).



Multimedianaäytössä esitetyt lintuperspektiivinäkymän kohteet ovat todellisuudessa kauempana kuin ne näyttävät olevan. **Ota tämä huomioon, jotta voit arvioida etäisyyden oikein ennen pysäköintiliikkeiden suorittamista.**

### Sivunäkymät

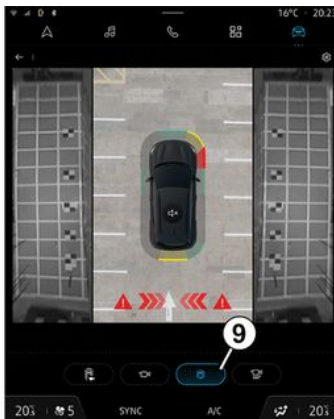

61379

Paina multimedianaäytössä painiketta **9**, niin saat näkymän, jossa yhdistyvät lintuperspektiivi ja kaksi sivukuvaa.

### Panoraamanäkymä edestä tai panoraamanäkymä takaa

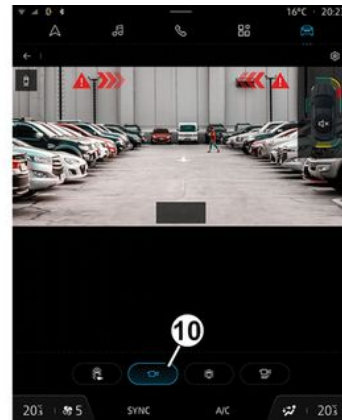

61380

Paina multimedianaäytössä painiketta **10**, niin saat panoraamanäkymän edestä.

Kun peruutusvaihte kytetään, edestä tuleva panoraamanäkymä korvataan takaa tulevilla näkymällä.

**Huomautus:** etu- ja takanäkymä muuttuvat ohjauspyörän kääntökulman mukaan, jotta kuljettaja saa parhaan kuvan.

# PYSÄKÖINTIAVUSTIMET

## 3D-näkymä

3

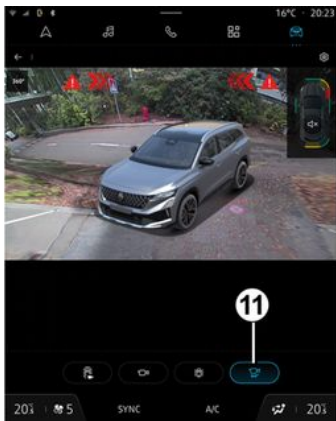

70740

Paina multimedianäytöllä erillistä painiketta **11**, jonka avulla saadaan kolmiulotteinen 3D näkymä autosta ja sen ympäristöstä.

## Perävaununäkymä



61382

Jos perävaunu ja eteenpäin ajon vaihde ovat kytkettyinä, paina multimedianahtön **5** Auto-tilassa Perävaunu-painiketta, jolloin kamera **3** lähettää auton takaosaa ympäröivän alueen kuvaa noin 30 sekunnin ajan.

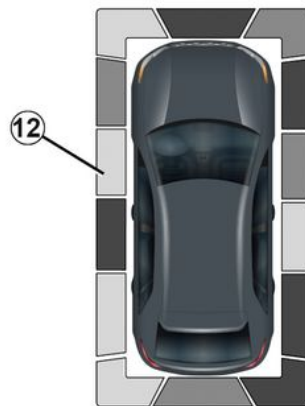

61448

Kun multimedia-näytössä näkyy "360°-kamera" -järjestelmä, voit vaihtaa näkymää (esim. vaihtaa takanäkymän tilalle takaa näytettävän panoraamanäkymän).

## Esteen tunnistus

Kun järjestelmä on aktivoitunut ja pysäköintiavustintointo havaitsee yhden tai useamman esteen auton lähellä, apuviiva **12** näkyy eri näkymissä.

Varoitusäänen lisäksi nämä apuviivat osoittavat etäisyyden esteisiin eri väreillä:

- vihreä: esteen etäisyys 50–70 cm
- keltainen: esteen etäisyys 30–50 cm

## PYSÄKÖINTIAVUSTIMET

– punainen: esteen etäisyys alle noin 30 cm.

Apuviivat osoittavat myös esteen sijainnin suhteessa auton kuvaan.

Lisätietoja ➔ 276.

### "Automaattinen zoomaus" -toiminto



Jos auton edessä tai takana lähietäisyydellä havaitaan este, "Zoom auto" -toiminto vaihtaa nykyisen näytön esteen mukaiseksi (ylhäältä, edestä tai takaa).

Multimediajärjestelmän käyttöohjeissa on lisätietoja "Zoom auto" -toiminnon käyttöönotosta ja poiskytkennästä.

### Käyttöönotto/käytöstäpoisto



### Automaattinen toimintatila

Kun ajoneuvo on paikallaan ja moottori käy, automaattitila aktivoituu, kun peruutusvaihte on kytketty. Takanäkymä ja lintuperspektiivi näkyvät monitoiminäytössä 5.

Jos peruutusvaihte vaihdetaan nopeasti ajovaihteeseen, multimedia-näyttöön 5 tulee takanäkymän ja lintuperspektiivin tilalle etunäkymä ja lintuperspektiivi.

Automaattinen toimintatila kytketty pois päältä:

– noin kolmen sekunnin kuluttua vaihdettaessa peruutusvaihteelta

vapaalle (autoissa, joissa on manuaalivaihteisto), **N**-asentoon tai **P**-asentoon (autoissa, joissa on automaattivaihteisto);

– noin kolmen minuutin kuluttua, kun tehdään useita liikkeitä eteenpäin tai taaksepäin (esim. ajettaessa), ennen valitsimen siirtämistä vapaalle (autoissa, joissa on manuaalivaihteisto) **N**-asentoon tai **P**-asentoon (autoissa, joissa on automaattivaihteisto);

– kun auton nopeus eteenpäin mentäessä ylittää 12 km/h eteenpäinajon vaihteella tai peruutusvaihteella.

### Käsi käyttöinen toimintatila

Auton ollessa paikallaan ja moottorin käydessä voit aktivoida manuaalitalan valitsemalla multimedianaäytön 5 "Auto"-tilassa valikon "360°-kamera". Etunäkymä ja lintuperspektiivi tulevat näkyviin multimedianayttöön.

Manuaalinen toimintatila kytketty pois käytöstä:

– kun auton nopeus on noin 12 km/h eteenpäinajon vaihteella tai peruutusvaihteella;

– kun vaihtevalitsinta ei ole käytetty noin kolmeen minuuttiin.

# PYSÄKÖINTIAVUSTIMET



- Älä käytä tätä toimintoa, kun sivupeilit ovat taitettuina.
- Varmista ennen toiminnon käyttöä, että takaluukku on täysin kiinni.
- Älä aseta mitään esineitä kameran päälle tai eteen.

## Arvioidun etäisyyden ja todellisen etäisyyden välinen ero

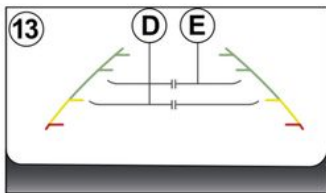

Kiinteät apuviivat **13** näyttävät välimatkan lyhyempänä kuin se todellisuudessa on.

Näytössä näkyvät esineet ovat todellisuudessa kauempana rinteessä. Jos esimerkiksi näytössä näkyy esine kohdassa **D**, esine on todellisuudessa kohdassa **E**.

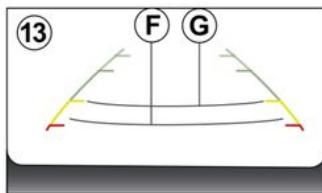

## Ajaminen tai kääntäminen jyrkässä alamässä

Kiinteät apuviivat **13** näyttävät välimatkan pidempänä kuin se todellisuudessa on.

Näytössä näkyvät esineet ovat todellisuudessa lähempänä rinteessä. Jos esimerkiksi näytössä näkyy esine kohdassa **G**, esine on todellisuudessa kohdassa **F**.

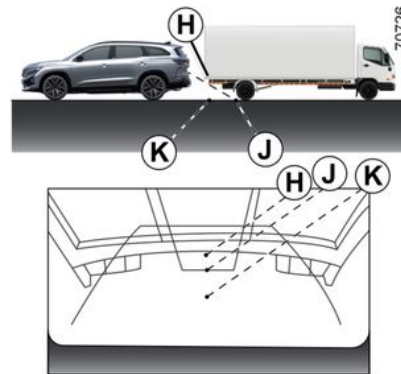

## Ajaminen tai kääntäminen ulkonevan esineen lähellä

Näytössä kohta **H** näyttää olevan kauempana kuin kohta **J**. Kohta **H** on kuitenkin samalla etäisyydellä kuin kohta **K**.

Kiinteiden ja liikkuvien apulinjojen osoittamassa liikeradassa ei oteta huomioon esineen korkeutta. On olemassa vaara, että auto voi törmätä kohteeseen peruuttaessaan kohtaa **K** päin.

# PYSÄKÖINTIAVUSTIMET

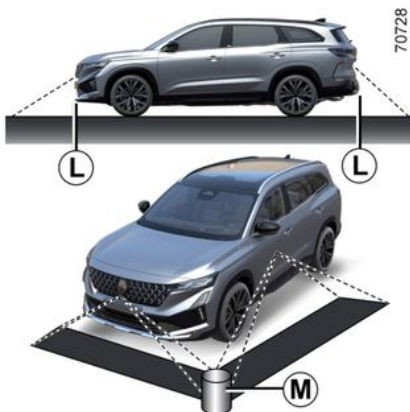

## Järjestelmän toiminnan rajoitus

Järjestelmä ei pysty näyttämään tiettyillä alueilla olevia esineitä.

Etu- tai takanäkymän tilassa järjestelmä ei voi näyttää esinettä alueella **L**.

Lintuperspektiivinäkymässä järjestelmä ei voi näyttää alueella **M** (lähellä näyttöalueen reunaa) olevaa suurta esinettä.

## Näytön näkymän vaihtotoiminto



Kun multimedia-näytössä näkyy "360°-kamera"-järjestelmä, voit vaihtaa näkymää (esim. vaihtaa takanäkymän tilalle takaa näytettävän panoraamanäkymän).



Turvallisuussyistä tee säädöt auton ollessa pysähtyneenä.

Jos vaihteenvaihtin on asennossa **R** (automaattivaihteisto) tai peruutusvaihteen asennossa (manuaalivaihteisto), seuraavat näkymät ovat käytettävissä:

– takanäkymä/lintuperspektiivi jaetussa näytössä

tai

– panoraamanäkymä takaa, tai

– lintuperspektiivi (automaalikohtainen toiminto);

tai

– 3D-näkymä (automaalikohtainen toiminto).

Kun vaihdetaan peruutusvaihteelta asentoon **P** (automaattivaihteisto) tai vapaa-asentoon (manuaalivaihteisto), seuraavat näkymät ovat käytettävissä:

– takanäkymä ja lintuperspektiivi jaetussa näytössä

tai

– panoraamanäkymä takaa (automaalikohtainen toiminto),

tai

– lintuperspektiivi (automaalikohtainen toiminto);

tai

– 3D-näkymä (automaalikohtainen toiminto).

Kun vaihdetaan peruutusvaihteelta asentoon **D** (automaattivaihteisto) tai mihin tahansa vaihdeasentoon (manuaalivaihteisto), seuraavat näkymät ovat käytettävissä:

## PYSÄKÖINTIAVUSTIMET

– etunäkymä ja lintuperspektiivi jae-  
tussa näytössä

tai

– panoraamanäkymä edestä,

tai

– lintuperspektiivi;

tai

– 3D-näkymä.

### Kameran asetusten säätö

Kun järjestelmä "360°-kamera" nä-  
kyy multimediana näytössä, paina pai-  
niketta "Asetukset", niin voit lisätä  
tai poistaa apuviivoja ja säätää ka-  
meran kuvaparametreja (kirkkaus,  
kontrasti jne.).

Katso lisätietoja multimedijaärjes-  
telmän käyttöohjeista.

**Huomautus:** Turvallisuussyistä nä-  
kymät eivät näy "Asetukset"-vali-  
kossa auton liikkuessa.

## Peruutustutka

### Toimintaperiaate

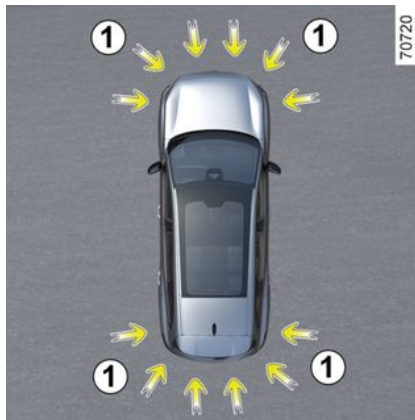

Ultraäänianturit, jotka on merkitty  
nuolilla **1**, on asennettu puskureihin  
havaitsemaan esteet auton lähellä.

Toiminto varoittaa kuljettajaa ääni-  
merkeillä sekä näytöllä, joka vastaa  
aluetta, jolla este havaittiin.

Järjestelmä havaitsee esteet auton  
edessä, takana ja sivuilla (varustelun  
mukaan).

Pysäköintiavustinjärjestelmä kyt-  
keytyy päälle vasta, kun auton no-  
peus on alle 10 km/h.

Tämä toiminto ei huomioi vetokouk-  
kua tai kuormatelineitä, joita järjes-  
telmä ei tunnista.



Järjestelmän tavoitteen-  
on osaltaan parantaa ajo-ominaisuuksia.

Järjestelmän käytöstä  
huolimatta kuljettajan on tark-  
kailtava ympäristöä peruutet-  
taessa. Matkustajien ja ympä-  
ristössä liikkujien turvallisuus on  
sinun vastuullasi.

Kuljettajan tulee aina ajon aika-  
na olla valmis reagoimaan äkki-  
näisiin tapahtumiin: varmista  
aina, ettei kuolleessa kulmassa  
ole pienikokoisia tai kapeita  
kohteita (kuten lapsi, eläin, las-  
tenrattaat, polkupyörä, kivi tai  
pylväs).

# PYSÄKÖINTIAVUSTIMET



Jos auton alustaan kohdistuu törmäys auton liikkessa (esimerkiksi osutaan pylväseen, korkeaan jalkakäytävän reunaan tai toiseen kulkuneuvoon), auto voi vahingoittua (esimerkiksi akseli vääntyy). Onnettomuusvaaran välttämiseksi anna merkkihuollon tarkastaa autosi.

## Ultraääniantureiden paikat 1

Varmista, että nuolten 1 osoittamat ultraäänianturit eivät ole peittyneet (liika, muta, lumi, väärässä paikassa oleva rekisterikilpi) eikä niitä ole kolhittu tai muokattu (ml. maalattu) eivätkä auton takaosaan tai (autover-sion mukaan) etu- tai sivuosaan kiinnitetyt lisävarusteet peitä antureita.

**Huomautus:** autot, joissa on 360 asteen kameratoiminto: ➔ 268 auton ympäristön analyysiä (alueet A ja B) ei näytetä Lintuperspektiivi-tilassa.

## Toiminta

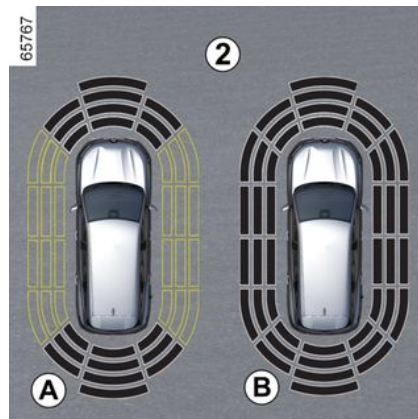

Näytöstä 2 nähdään auton ympäristö sekä kuullaan merkkiäänät.

Laitteen mukaan voi olla tarpeen ajaa muutama metri ennen kuin sivutunnistin aktivoituu.

Kun kaikkien alueiden pohja on harmaa, koko auton ympäristä valvotaan:

- Näyttö A: ajoneuvoa ympäröivän alueen analyysi on käynnissä;
- Näyttö B: autoa ympäröivän alueen analyysi on valmis.

## Esteen tunnistus

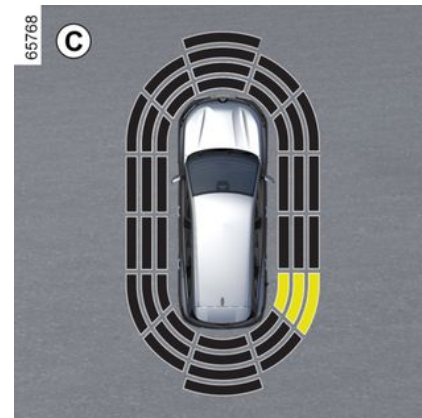

Järjestelmä havaitsee useimmat esteet auton takana sekä auton varustelusta riippuen myös edessä ja sivuilla.

Äänimerkin tiheys lisääntyy auton lähestyessä estettä, kunnes äänimerkistä tulee jatkuva esteen ollessa 20 cm:n päässä (sivut) tai 30 cm:n päässä (etu- ja takaosa).

Näytetään alue, jossa este on havaittu (näyttö C). Automallin ja havaitun esteen etäisyyden mukaan alue näytetään vihreänä, oranssina (joissain autoissa keltaisena) tai punaisena.

## PYSÄKÖINTIAVUSTIMET

**i** Jos kulkusuuntaa muutetaan liikkumisen aikana, törmäysvaarasta saataan ilmoittaa myöhässä.

### Sivulla havaittujen esteiden erityispiirre

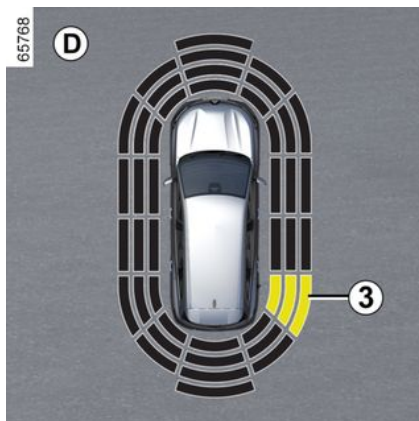

Järjestelmä määrittää auton kulkusuunnan pyörien suunnan mukaisesti ja ilmoittaa, onko auto vaarassa törmätä esteeseen **3**, joka sijaitsee auton vieressä.

Kun järjestelmä havaitsee esteen auton vieressä:

– Jos törmäys on vaarana, äänimerkki kuuluu yhä tiheämmin esteen

lähestyessä, kunnes muuttuu yhtäjaksoiseksi. Näytetään alue, jossa este **3** on havaittu (näyttö **D**).

– Ellei törmäyksen vaaraa ole, mitään signaalia ei tule esteen lähestyessä. Näytetään varjoviivoina alue, jolla este **3** on havaittu (automallin mukaan).

**i** Jos kulkusuuntaa muutetaan liikkumisen aikana, törmäysvaarasta saataan ilmoittaa myöhässä.

### Käyttöönotto/käytöstäpoisto

**Aktivointi/poiskytkentä multimedialäytössä 4**



Paina "Ajoneuvo"-tilassa multimedialäytöltä **4** valikkoon "Ajoavustin" ja paina sitten välilehteä "Pysäköinti".

Ota käyttöön tai poista käytöstä ulträänitunnistimien kattamat alueet.

Katso lisätietoja multimediasäätelmän käyttöohjeista.

**Huomaus:** joissain malleissa taakosan tunnistusalueetta ei voi kytkeä pois päältä.

### Pysäköintitutkan automaattinen toiminnanesto

Järjestelmä kytketty pois päältä:

– kun auton nopeus on yli 10 km/h,  
– joissain automalleissa, kun auto on pysähtyneenä yli viisi sekuntia ja es-

## PYSÄKÖINTIAVUSTIMET

te tunnustetaan (esim. liikeneruuhkassa jne.),

- kun on valittu asento **N** tai **P**;
- kun havaitaan toimintahäiriö.

**Huomautus:** jos autossa on vetokoukku, jonka järjestelmä tunnistaa, vain takapysäköintitukka kytketään pois päältä.

### Asetukset



Turvallisuussyistä tee säädöt auton ollessa pysähtyneenä.



Moottoria käynnistettäessä järjestelmä jatkaa tilassa, jossa se oli, kun moottori sammutettiin.

### Asetusten säätäminen multimedia-näytöltä 4



Paina multimedianahtön "Ajoneuvo"-tilassa **4**, paina "Ajoavustin"-valikkoa ja sitten "Pysäköinti".

Katso lisätietoja multimediajärjestelmän käyttöohjeista.

### Järjestelmän äänen käytöstäpoisto (varusteista riippuva toiminto)

Ota pysäköintitukan ääni käyttöön tai pois käytöstä.

**Huomautus:** jos mykistät äänen, vain näyttö varoittaa sinua läheisyydessäsi estettä.

### Pysäköintitukan äänenvoimakkuus

Säädä Pysäköintiaavustimen äänenvoimakkuutta äänenvoimakkuuspalkin avulla.



Moottoria käynnistettäessä järjestelmä jatkaa tilassa, jossa se oli, kun moottori sammutettiin.

### Erytistapauksia

Äänihälytyksen tai yksittäisen tunnustusalueen (joissain malleissa) voi poistaa käytöstä manuaalisesti, jos:

- järjestelmä ei tunnista vetokoukua, pyörätelinettä tai peräkäräryä, joka peittää ultraäänianturit;
- ultraäänianturit ovat vaurioituneet.

**Huomautus: vaikka ääni olisi poistettu käytöstä**, näytöt varoittavat edelleen.

### Toimintahäiriöt

Kun järjestelmä havaitsee toimintahäiriön:

- Peruutusvaihteelle siirryttäessä kuuluu äänimerkki noin kolmen sekunnin ajan ja kojetauluun ilmestyy viesti "Tarkista pysäköintianturi", - tai vaihtoehtoisesti järjestelmä ei anna äänimerkkiä (ellei toimintoa ole nimenomaisesti kytketty pois päältä) eikä näytä viestejä peruutusvaihteelle siirryttäessä.

## PYSÄKÖINTIAVUSTIMET

Tarkista, että ultraäänianturit ovat puhtaat.

Jos vika ei vielääkään poistu, ota yhteys merkkihuoltoon.

3



Kun auton nopeus on alle n. 10 km/h, moottoripyörän, kuorma-auton ja paineilmaporan äänet tai vastaavat, voivat laukaista pysäköintitutkan ohjaimen äänimerkin.

## Ohjeita



Kun auton nopeus on alle n. 10 km/h, moottoripyörän, kuorma-auton ja paineilmaporan äänet tai vastaavat, voivat laukaista pysäköintiaavustimen äänimerkit.



### Järjestelmälle tehtävät toimenpiteet/korjaukset

- Törmäyksessä ultraäänianturien kohdistus saattaa muuttua ja sen toiminta saattaa heikentyä. Poista toiminto tässä tapauksessa käytöstä ja pyydä ohjeita valtuutetulta jälleenmyyjältä.
- Kaikki huoltotyöt (korjaukset, osien vaihto jne.) niillä puskurin alueilla, jossa ultraäänianturit sijaitsevat, on annettava ammattilaisen tehtäväksi.

Vain merkkihuollolla on pätevyys tehdä toimenpiteitä järjestelmään.

#### Järjestelmän toimintahäiriö

Tietyt toimintaolosuhteet voivat aiheuttaa järjestelmään toimintahäiriöitä tai heikentää sen toimintaa, kuten:

- huonot sääolosuhteet (esim. vesisade, lumisade, rakeet, musta jää)
- tietyn tyyppinen melu (moottoripyörä, kuorma-auto, paineilmapora jne.);
- autoon asennetaan yhteensopimaton vetokuula tai -koukku.

#### Väärin hälytysten vaara tai varoitusten puuttuminen

Jos järjestelmä toimii poikkeavalla tavalla, ota yhteys merkkihuoltoon.

#### Järjestelmän toiminnan rajoitus

- Antureita ympäröivä alue on pidettävä puhtaana, eikä sitä saa muokata, jotta voidaan taata järjestelmän asianmukainen toiminta.
- Järjestelmä ei välttämättä tunnista ajoneuvon lähellä liikkuvia kapeita kohteita (moottoripyörät, polkupyörät, jalankulkijat jne.).
- Järjestelmä ei välttämättä havaitse esteitä, jotka ovat liian lähellä autoa.
- Järjestelmä ei ehkä anna varoitusta, kun muut ajoneuvot tai esteet liikkuvat hyvin eri nopeudella.
- Jos kulkusuunta muuttuu liikkumisen aikana, järjestelmä saattaa ilmoittaa esteistä hitaasti.

# PYSÄKÖINTIAVUSTIMET

## Handsfree-pysäköinti

### Esittely

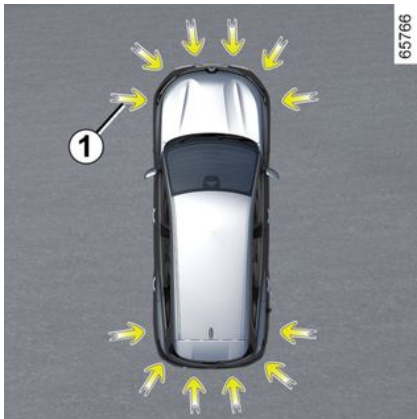

Nuolten **1** osoittamien puskuriin asennetut ultraäänianturit auttavat löytämään vapaat pysäköintipaikat, minkä lisäksi ne avustavat pysäköinnissä.

Irrota kädet ohjauspyörästä. Sinun tarvitsee vain säädellä:

- kaasupoljinta,
- jarrupoljinta,
- vaihdevipua.

Voit milloin tahansa ottaa auton taas hallintaasi käyttämällä ohjauspyörää.

**Huom.** Toiminto ei tunnista vapaita paikkoja maassa olevien pysäköintiviivojen perusteella. Se havaitsee ja ehdottaa käytettävissä olevia pysäköintipaikkoja muiden ajoneuvojen, rakennusten tai suurten esineiden välissä tai lähellä.



Järjestelmän tavoitteena on osaltaan parantaa ajo-ominaisuuksia.

Järjestelmän käytöstä huolimatta kuljettajan on tarkkailtava ympäristöä peruutettaessa. Matkustajien ja ympäristössä liikkujien turvallisuus on sinun vastuullasi.

Kuljettajan tulee aina ajon aikana olla valmis reagoimaan äkkinäisiin tapahtumiin: varmista aina, ettei kuollessa kulmassa ole pienikokoisia tai kapeita kohteita (kuten lapsi, eläin, lastenrattaat, polkupyörä, kivi tai pylvä).s).



Jos auton alustaan kohdistuu törmäys auton liikkuessa (esimerkiksi osutaan pylväseen, korkeaan jalkakäytävän reunaan tai toiseen kulkuneuvoon), auto voi vahingoittua (esimerkiksi akseli vääntyy). Onnettomuusvaaran välttämiseksi anna merkkihuollon tarkastaa autosi.

### Ultraääniantureiden paikat **1**

Varmista, että nuolten **1** osoittamat ultraääniantureita ympäröivät alueet eivät ole peittyneet (lika, muta, lumi, väärässä paikassa oleva rekisterikilpi jne.) eikä niitä ole kolhittu tai muokattu (ml. maalattu) eivätkä auton takaosaan tai (autoversion mukaan) etu- tai sivuosaan kiinnitetyt lisävarusteet peitä antureita.

# PYSÄKÖINTIAVUSTIMET

## Toiminnon käyttöönotto

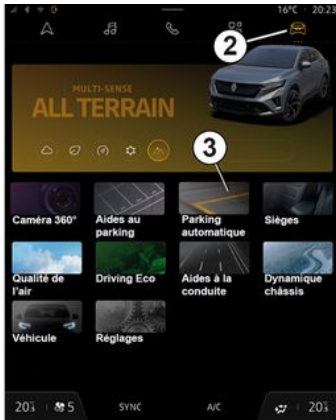

61308



70630

Auton ollessa paikallaan tai ajonopeudella alle 30 km/h toimintoon pääsee useilla tavoilla:

- multimedianäytön **4** "Auto"-tilan **2** kautta painamalla "Ajoavustin"-valikkoa **3**, jolloin ajoavustinvalikon sisältävä "Pysäköinti"-välilehti aukeaa.
- "Handsfree-pysäköinti"-widgetin kautta (jos määritetty aiemmin);
- ohjauspyörän "Suosikit"-painikkeen kautta (jos määritetty aiemmin).

Katso lisätietoja multimedijärjestelmän käyttöohjeista.

## Toimenpiteen valinta

Järjestelmä voi tehdä kolmentyyppisiä liikeyhdistelmiä:

- auton taskupysäköinti tai rinnakkaispysäköinti;
- auton ajaminen pois taskupysäköinnistä.

Valitse suoritettava toimenpide multimedianäytöstä **4**.

**Huomautus:** Kun auto käynnistetään tai kun suuntaispysäköinti on suoritettu loppuun järjestelmän avulla, järjestelmä ehdottaa oletusarvoisesti seuraavaksi toimenpiteeksi suuntaispysäköinnistä poistumista.

Muissa tapauksissa oletustoimenpide on muokattavissa multimedia-näytöstä **4**.

Katso lisätietoja multimedijärjestelmän käyttöohjeista.



Kun auto käynnistetään, pysäköintitutka aktivoituu ja (varustelun mukaan) peruutuskamera tai 360° kamera auttaa kuljettajaa pysäköimään ➔ **276**, ➔ **265**, ➔ **268**.

## Toiminta



Järjestelmän tavoitteena on osaltaan parantaa ajo-ominaisuuksia. Missään tapauksessa järjestelmä ei korvaa kuljettajan tarkkaavaisuutta (kuljettajan on oltava aina valmiina jarruttamaan) eikä kuljettajan vastuuta.

3

## PYSÄKÖINTIAVUSTIMET



Toimenpiteen aikana ohjauspyörä voi kääntyä nopeasti: älä pidä käsiä ohjauspyörän sisäpuolella ja varmista, että mitään ole sisäpuolella.



Pysäköi noudattamalla multimedianaäytössä näkyviä ohjeita. Jos jotain ohjetta ei noudateta tai sen noudattamisessa on liian pitkä viive, suunniteltu ohjausliike voi peruuntua tai lopullinen pysäköintiasento voi jäädä epäoptimaaliseksi.

### Auton taskupysäköinti tai rinnakkaispysäköinti

Kun auton nopeus on arviolta alle 30 km/h, järjestelmä hakee vapaita pysäköintipaikkoja auton kummaltakin puolelta.

Kun vapaa paikka havaitaan, se näkyy multimedianaäytössä **4 P**-kirjaimella merkittynä. Aja hitaasti, kunnes "STOP"-viesti tulee näkyviin ja kuuluu merkkiääni. Jos auton ympärillä havaitaan useita paikkoja, ha-

luttu paikka on valittava aktiivomalla suuntavalo. Jos paikat ovat auton samalla puolella, vain viimeinen järjestelmän havaitsema paikka otetaan huomioon.

Paikka muuttuu harmaaksi multimedianaäytössä **4**, ja siihen tulee kirjainmerkkintä "P".

- Pysäytä auto.
- Kytke peruutusvaihte.

Kojetaulun varoitusvalo  syttyy, ja kuuluu merkkiääni.

- Päästä irti ohjauspyörästä,
- noudata multimedianaäyttöön **4** tulevia ohjeita.

Nopeutesi saa olla enintään noin 7 km/h.

Merkkivalo  sammuu kojetaulusta ja äänimerkki kuuluu sen merkiksi, että toimenpide on päättynyt.

### Poistuminen taskupysäköinnistä

- Aktivoi Handsfree-pysäköinti-toiminto,
- Valitse suuntaispysäköinnistä poistumisen tila.
- Aktivoi suuntavalojen merkkivalo puolelta, jolta haluat poistua ajoneuvosta.

Jos kaikki ehdot täyttyvät, multimedianaäyttöön **4** tulee viesti toimenpiteen aloittamisen merkiksi.

- aloita painamalla "OK".

Merkkivalo  syttyy kojetauluun ja äänimerkki kuuluu.

- Päästä irti ohjauspyörästä,
- tee liikkeet eteen- ja taaksepäin noudattamalla multimedianaäytön **4** ohjeita ja pysäköintiavustinjärjestelmän varoituksia.

Nopeutesi saa olla enintään noin 7 km/h.

Kun auto on valmis poistumaan py-

säköinnistä, merkkivalo  sammuu kojetaulusta ja merkkiääni sekä viesti tulevat multimedianaäyttöön **4** sen merkiksi, että toimenpide on valmis.

### Toimenpiteen keskeytys/jatkaminen

Toimenpide keskeytetään seuraavissa tapauksissa:

- Este kulkureitillä estää toimenpiteen suorittamisen loppuun.
- Ovi tai tavaratila avataan.

Merkkivalo  sammuu kojetaulusta ja äänimerkki kuuluu toimenpiteen keskeytymisen merkiksi. Multimedianaäytössä **4** näkyvät viesti "Pysäköintiohjaus keskeytetty" ja toimenpiteen keskeytyksen syy.

# PYSÄKÖINTIAVUSTIMET

Varmista, että:

- olet päästänyt irti ohjauspyörästä, ja
- että kaikki ovet ja tavaratila on suljettu, ja
- reitillä ei ole esteitä ja
- moottori on käynnistetty.

Jos varoitusvalo  vilkkuu, järjestelmä on jälleen käytössä ja toimenpidettä voidaan jatkaa.

Jatka toimenpidettä painamalla Pysäköintiavustimet-valikkoa. Kojetauluun syttyy toiminnosta kertova

merkkivalo .

Noudata monitoiminäyttöön **4** tulevia ohjeita.

## Toimenpiteen peruminen

Toimenpide peruuntuu seuraavissa tapauksissa:

- Tartut ohjauspyörään.
- Auto on pysähdyksissä liian pitkään.
- seisontajarru on kytketty
- Auton nopeus ylittää 7 km/h.
- Auton pyörät ovat pyörineet paikallaan.

- moottorin käynnistys- ja pysäytys-painiketta painetaan;
- Multimedianaäytön kautta
- Multimedianaäytöllä annettuja ohjeita ei noudateta.
- kuljettajan turvavyö avataan;
- Kuljettajan ovi avataan;
- Yhden liikesarjan aikana on suoritettu yli 10 eteenpäinajo- ja peruutusliikettä.
- pysäköintitutkan anturit ovat likaantuneet tai peittyneet.

Merkkivalo  sammuu kojetaulusta ja äänimerkki kuuluu varoitukseksi toimenpiteen keskeytymisestä. Multimedianaäytössä **4** näkyy toimenpiteen peruutuksen syy.

## Toiminto ei ole käytössä

Kun valitset jonkin järjestelmän aktiivointimenetelmän ja käyttöehdot eivät täyty, kojetauluun ilmestyy viesti "Automaattinen pysäköinti ei ole käytettävissä" sen merkiksi, että toiminto ei ole käytettävissä.

## Toimintahäiriöt

Jos toiminto havaitsee vian, seuraavat viestit näkyvät kojetaulussa:

- "Tarkista pysäköintiavustin" ja varoitusvalo .

tai

- "Tarkista pysäköintianturit",

tai

- "Tarkista pysäköintiavustimet".

Puhdista ultraäänianturit. Jos menettely ei auta, ota yhteys merkkihuoltoon.

**Huomaus:** Jos järjestelmän toiminnassa on vikatilanne, autoa ei ole lukittu pysymään paikallaan.

Ota auto heti uudelleen hallintaan.

## Varoitukset



Järjestelmän tavoitteena on osaltaan parantaa ajo-ominaisuuksia. Tämä toiminto ei kuitenkaan missään tapauksessa korvaa kuljettajan tarkkaavaisuutta ja vastuuta, vaan hänen on jatkuvasti huolehdittava autonsa hallinnasta. Varmista, että pysäköinnissä noudatetaan maakohtaisia liikennesääntöjä.

Kuljettajan tulee ajaessaan olla jatkuvasti valmiina reagoimaan äkillisiin tapahtumiin: varmista, ettei kuollessa kulmassa ole pienikokoisia tai kapeita kohteita (esimerkiksi lapsi, eläin, lastenrattaat, polkupyörä, kivi, pylväs tai toisen auton vetokoukku).

### **Järjestelmälle tehtävät toimenpiteet/korjaukset**

- Törmäyksessä anturien kohdistus saattaa muuttua ja niiden toiminta saattaa heiketä. Poista toiminto tässä tapauksessa käytöstä ja pyydä ohjeita valtuutetulta jälleenmyyjältä.
- Kaikki työt (kuten korjaukset, osien vaihto ja puskurien muutostyöt) alueilla, joilla anturit sijaitsevat, on annettava ammattilaisen tehtäväksi.

Vain merkkihuollolla on pätevyys tehdä toimenpiteitä järjestelmään.

### **Järjestelmän toimintahäiriöt**

Tietyt olosuhteet, kuten huonot sääolosuhteet (lumi, rakeet, jää jne.), voivat häiritä tai heikentää järjestelmän toimintaa.

Jos järjestelmä toimii poikkeavalla tavalla, kytke se pois käytöstä ja ota yhteys merkkihuoltoon.

### **Virheellisten hälytysten riski.**

#### **Järjestelmän toimintarajoitukset**

- Järjestelmä ei ehkä havaitse esineitä, jotka sijaitsevat anturien kuolleissa kulmissa.
- Tee aina silmämääräinen tarkastus sen varmistamiseksi, että järjestelmän ehdottama pysäköintipaikka on vapaa, eikä tiellä ole esteitä.
- Järjestelmää ei saa käyttää perävaunua hinattaessa tai jos auton perässä tai lähellä olevissa autoissa on hinauskoukku tai kuormateline.

# PYSÄKÖINTIAVUSTIMET

## Pysäköinnistä poistumisen varoitus,



Takapuskurin molemmille puolille asennetut tutkat (alue **A**) tuottavat tietoja, joiden avulla järjestelmä ilmoittaa kuljettajalle, kun havaintovyöhykkeellä **B** näkyy toinen ajoneuvo.

Toiminto kytkeytyy käyttöön seuraavissa tilanteissa:

– peruutusvaihte on kytketty;

ja

– Auto on paikallaan tai ajaa hiljaisella nopeudella.

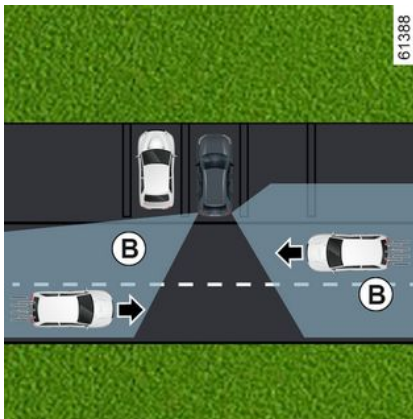

**i** Järjestelmän havaintokyky riippuu ajoneuvon ympäristöstä (staattiset esineet jne.) sekä puskurin antureiden kunnosta.



Järjestelmän tavoitteena on osaltaan parantaa ajo-ominaisuuksia.

Tämä toiminto ei kuitenkaan missään tapauksessa korvaa kuljettajan tarkkaavaisuutta ja vastuuta, vaan hänen on jatkuvasti huolehdittava autonsa hallinnasta.

## Erityispiirre

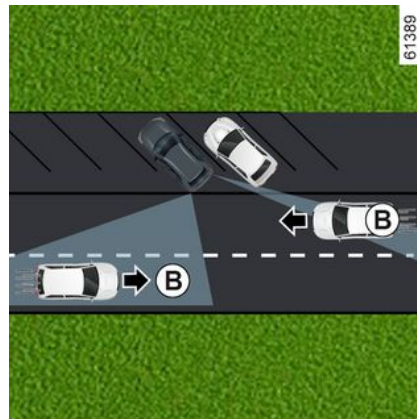

Varmista, ettei tutkan havaitsemisalue **A** ole pimeänä (tarralla peitetty, kurainen, luminen jne.)

## PYSÄKÖINTIAVUSTIMET

Jos jokin tutkista on peitetty, kojetaulussa näkyy viesti "Sivututkien näkyvyys peitetty". Puhdista alue, jossa anturit sijaitsevat.

### Aktivointi/poiskytkentä multi- medianäytössä 1



Multimediajärjestelmän käyttöohjeissa on lisätietoja toiminnon käytöstä ja poiskytkennästä.

Valitse "ON" tai "OFF".

### Toiminta



Toiminto varoittaa, kun muu ajoneuvo on alueella **B** ja lähestymässä autoa.

Kun auto havaitaan, varoitusvalot **2** syttyvät molemmissa sivupeileissä **3**.

**Huomautus:** puhdista sivupeilit **3** säännöllisesti, jotta varoitusvalot **2** pysyvät näkyvissä.

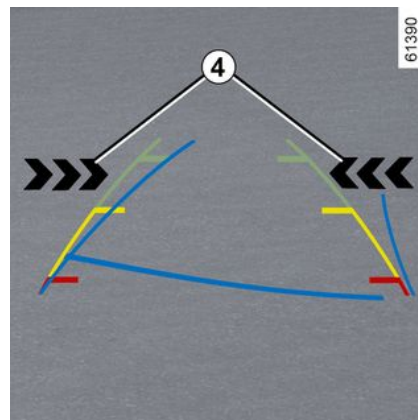

Multimediajärjestelmän varoitusvalot **4** osoittavat, millä puolella lähestyvä ajoneuvo on havaittu.

**Huomautus:** Puhdista kamera säännöllisesti, jotta sen havaitsemisalue ei jää peittoon.

Varoitusvalojen **2** ja **4** kanssa toistetaan äänimerkki, kun peruutusvaihte kytketään päälle ja auto liikkuu.

Jos ajoneuvoon on asennettu vetoakoukku, jonka järjestelmä tunnistaa, ja perävaunu on kytketty, seisontavaroitus kytkeytyy automaattisesti pois päältä. Viesti "Ajoavustinta ei voi käyttää" näkyy kojetaulussa varoituksena.

# PYSÄKÖINTIAVUSTIMET

## Toimintahäiriöt

Jos autossa on järjestelmän tunnistama vetokoukku ja perävaunu on kytkettynä, pysäköinnistä poistumisen varoitus poistuu käytöstä automaattisesti ja kojetaulussa näkyy viesti Ajoavustimet eivät ole käytettävissä.

Jos järjestelmä havaitsee vian, kojetauluun tulee viesti "Tarkista kuolleen kulman varoitin". Kysy lisätietoja jälleenmyyntiliikkeestä.



Koska tutka-anturit sijaitsevat puskurin takana, kaikkien toimenpiteiden (korjaus, vaihto, maalaus jne.) tekijän on oltava pätevä ammattilainen.

# PYSÄKÖINTIAVUSTIMET

## Järjestelmän toimintarajoitukset



### Järjestelmän toiminnan rajoitus

- Tutka-anturin alueen on pysyttävä puhtaana, eikä sitä saa muokata, jotta voidaan taata järjestelmän oikeanlainen toiminta.
- Järjestelmä ei välttämättä tunnista autoa kohti liikkuvia pieniä kohteita (moottoripyörät, polkupyörät, jalankulkijat jne.)

### Toiminnon kytkeminen pois käytöstä

Toiminto on poistettava käytöstä seuraavissa tapauksissa:

- tutka-alue **A** (takapuskurissa) on vaurioitunut,
- järjestelmä ei tunnista autoon asennettua vetokoukkuja.

## Varoitukset



Järjestelmän tavoitteena on osaltaan parantaa ajo-ominaisuuksia. Tämä toiminto ei kuitenkaan missään tapauksessa korvaa kuljettajan tarkkaavaisuutta ja vastuuta, vaan hänen on jatkuvasti huolehdittava autonsa hallinnasta.

Järjestelmää ei missään tapauksessa saa käyttää esteentunnistimena tai törmäyksenestojärjestelmänä.

### **Järjestelmälle tehtävät toimenpiteet/korjaukset**

- Törmäyksen sattuessa tutkien kohdistus voi muuttua, mikä vaikuttaa haitallisesti toimintaan. Poista toiminto tässä tapauksessa käytöstä ja pyydä ohjeita valtuutetulta jälleenmyyjältä.
- Kaikki huoltotyöt alueella, jossa tutka-anturit sijaitsevat (korjaukset, osien vaihto, korityöt jne.), on annettava ammattilaisen tehtäväksi.

Vain merkkihuollolla on pätevyys tehdä toimenpiteitä järjestelmään.

### **Järjestelmän toimintahäiriö**

Tietyt toimintaolosuhteet voivat aiheuttaa järjestelmään toimintahäiriöitä tai heikentää sen toimintaa, kuten:

- monimutkainen ympäristö (pysäköintihalli, metallirakenteet jne.)
- huonot sääolosuhteet (esim. rankkasade, rakeet, musta jää).

### **Väärin hälytysten vaara tai varoitusten puuttuminen**

Jos järjestelmä toimii poikkeavalla tavalla, kytke se pois käytöstä ja ota yhteys merkkihuoltoon.

# PYSÄKÖINTIAVUSTIMET

## Poistumisvaroitus

### Kuvaus

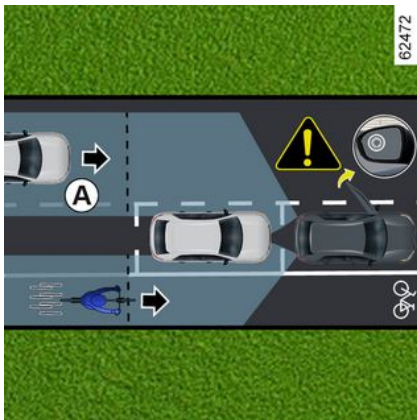

Tämä on auton matkustajien turvallisuutta lisäävä järjestelmä.

"Poistumisvaroitus"-toiminnon tarkoituksena on varoittaa kuljettajaa ja/tai matkustajia mahdollisesta vaarasta, jos he avaavat ovensa, kun auto on paikallaan.

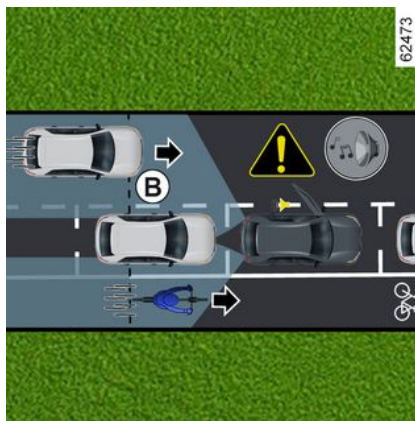

Takapuskurin molemmille sivuille (kohtaan **C**) asennetuista tutka-antureista saatavat tiedot ilmoittavat kuljettajalle:

- kun toinen ajoneuvo (tai moottoripyörä, polkupyörä, jalankulkija jne.) on tunnistusalueella **A**,

ja

- kun alueella **B** on törmäysvaara ajoneuvon (tai moottoripyörän, polkupyörän, jalankulkijan jne.) kanssa.

## Erityispiirre

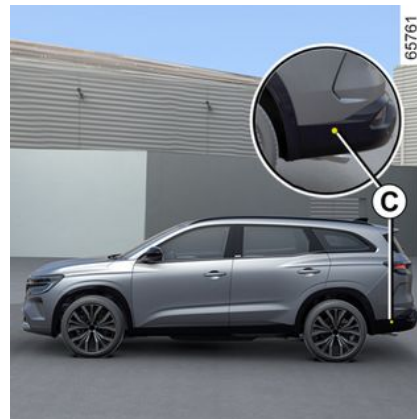

Varmista, että tutkien ympärillä oleva alue **C** takapuskurin molemmilla puolilla on esteetön (ei likaa, mutaa, lunta jne.).

Jos jokin tutkista on peitetty, kojetaulussa näkyy viesti "Sivututkien näkyvyys peitetty". Puhdista alue, jossa anturit sijaitsevat.

Toiminto on poistettava käytöstä seuraavissa tapauksissa:

- tutka-alue **C** (takapuskurissa) on vaurioitunut,
- järjestelmä ei tunnista autoon asennettua vetokoukkuja.

# PYSÄKÖINTIAVUSTIMET

## Toiminta



Kun ovi avataan ja havaitaan liikkuva kohde, merkkivalo **1** näkyy taustapeilissä **2** ja etuoven tunnelmavalo syttyvät autosta riippuen.

**Huomautus:** puhdista ovipeilit **2** säännöllisesti, jotta varoitusvalo **1** pysyy näkyvissä.



Kun havaittu kohde on erittäin lähellä, kuuluu äänimerkki ja varoitusviesti "Tarkista katvealue" **3** näkyy kojetaulussa.

**Huom:** järjestelmä pysyy aktiivisena jonkin aikaa syytysvirran katkaisemisen jälkeen.

## Toiminnon käyttöönotto/poiskytkentä multimedianaäytössä 4



Multimediajärjestelmän käyttöohjeissa on lisätietoja toiminnon käyttöönotosta ja poiskytkennästä.



Kun auton lukitus avataan, toiminto palaa viimeksi multimedianaäytössä tallennettuun tilaan.

## Toiminnan estävät olosuhteet

- auto liikkuu eikä ole täysin paikallaan,
- auto on lukittu ulkopuolelta,

## PYSÄKÖINTIAVUSTIMET

- autossa tai sen lähellä on pienellä nopeudella liikkuvia kohteita (moottoripyörä, polkupyörä, jalankulkija, ajoneuvo jne.), joita järjestelmä ei pidä riskinä,
- takapuskurin sisällä olevien antureiden toiminta-alueen peittää jokin kohde, kuten hyvin lähelle autoasi pysäköity ajoneuvo.

Jos järjestelmä tunnistaa autoon asennetun vetokoukun, kojetauluun tulee järjestelmän poiskytkennästä ilmoittava viesti "Ajoavustimet eivät ole käytettävissä".

Lisätietoja autoon sopivista varusteista ja opastusta niiden valinnassa saat merkkiliikkeestä.

### Toimintahäiriöt

Jos järjestelmä havaitsee vian, kojetauluun tulee viesti "Tarkista kuolleen kulman varoitin". Kysy lisätietoja jälleenmyyntiliikkeestä.



Tämä toiminto on apuväline, joka ei välttämättä havaitse kaikkia ajoneuvoja tai kohteita, jotka liikkuvat autosi lähellä. Tämä toiminto ei millään tavalla korvaa kuljettajan ja auton matkustajien vastuullisuutta. He ovat aina vastuussa tarkkaavaisuudesta ja alueen tarkastamisesta ennen autosta poistumista.

### Järjestelmän toimintahäiriöt

Tietyt olosuhteet (monimutkainen ympäristö, huonot sääolosuhteet jne.) voivat häiritä tai vahingoittaa järjestelmän toimintaa ja aiheuttaa väärän hälytyksen.

# HÄTÄPUHELU

Jos autossa on hätäpuhelujärjestelmä, sen avulla voi soittaa (maksuttoman) automaattisen tai manuaalisen hätäpuhelun onnettomuus- tai sairaustapauksessa avun saannin nopeuttamiseksi.

**Huomautus:** hätäpuhelutoiminto on toiminnassa:

- maissa, joissa on järjestelmän kanssa yhteensopiva telemaattinen hätäpalvelu ja 2G- ja 3G-televiestintäinfrastruktuuri;
- verkon kuuluvuuden mukaan maantieteellisillä alueilla, joilla ajetaan.

Jos käytät hätäpuhelujärjestelmää ilmoittaaksesi tapahtuneesta onnettomuudesta, pysäytä auto turvalliseen paikkaan, jotta viranomaiset pystyvät järjestelmän avulla paikantamaan autosi ja osaavat tulla suoraan onnettomuuspaikalle.

Noudata joka tapauksessa aina paikallista lainsäädäntöä.



Käytä hätäpuhelujärjestelmää vain hätätilanteessa, jos olet onnettomuuden osapuolena tai silminnäkijänä tai jos tunnet olevasi sairas.

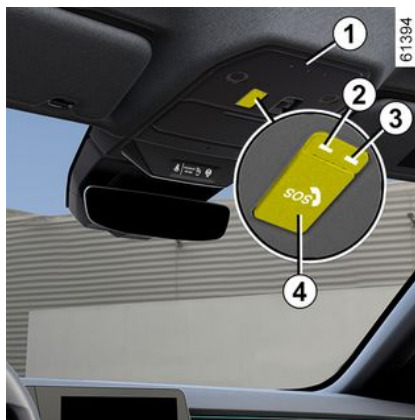

**1.** Mikrofoni.

**2.** Järjestelmän merkkivalo / vian varoitusvalo:

- punainen: toimintahäiriö.

**3.** Järjestelmän merkkivalo:

- vihreä: toiminnassa (verkko käytettävissä)
- pois päältä: ei toiminnassa (esim. verkko ei käytettävissä);
- vilkkuu vihreänä: puhelu käynnissä.

**4.** Kytkin.

**5.** Kaiutin.



Puhelu tapahtuu aina seuraavasti:

- Puhelu yhdistetään hätäpalveluun.
- Vaaratilanteeseen liittyvät tiedot (valmistajan kilpi, puhelun aika, viimeisimmät sijainnit, auton suunta jne.) lähetetään.
- Puheysteys hätäkeskukseen on avoinna.
- Hätäkeskus lähettää tarvittaessa apua.

Hätäpuhelutiloja on kaksi:

- automaattinen tila,
- Käikäyttöinen toimintatila.

## Automaattinen toimintatila

Hätäpuhelu yhdistyy automaattisesti, jos onnettomuus aktivoi turva-

# HÄTÄPUHELU

varusteen (turvavöiden esikiristimet, airbag jne.).



Onnettomuustilanteessa on suositeltavaa pysyä auton läheisyydessä (ottaen huomioon liikennetilanteen ja auton sijainnin), jotta voit tarvittaessa vastata hälytyskeskukselle välittömästi.

## Käsi­käyt­to­inen toimintatila



Käsi­käyt­to­inen puhelu:

– Paina läppää **4**.

- Siirrä sitä alaspäin.
- Paina painiketta **6** SOS.

Jos painiketta on painettu vahingossa, hätäpuhelun voi peruuttaa painamalla painiketta **6** noin kahden sekunnin ajan, ennen kuin yhteys hätäkeskukseen muodostuu.

Kun yhteys on muodostettu, vain hätäkeskus voi lopettaa puhelun.

## Toimintahäiriöt

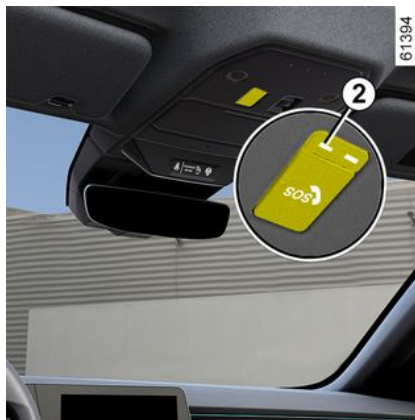

Joissakin tapauksissa hätäpuhelu ei välttämättä toimi (esim. alhainen akkuvaraus).

Kun järjestelmä havaitsee toimintahäiriön, varoitusvalo **2** näkyy punaisena yli 30 minuutin ajan. Ota mah-

dollisimman nopeasti yhteyttä jälleenympyyään.



Järjestelmällä on oma akku. Tarkista akun kunto.

Sen käyttöikä on noin 2 vuotta (varoitusvalo **2** ilmoittaa palamalla punaisena). Kysy lisätietoja merkkiedustajalta.



Henkilöturvallisuuden vuoksi ja järjestelmän oikean toiminnan varmistamiseksi kaikki akkuun kohdistuvat toimenpiteet (irrotus, irtikytkentä jne.) pitää jättää asiantuntijan tehtäväksi.

**Vaarana on vakava palovamma tai sähköisku.**

Noudata ehdottomasti huolto­kirjassa ilmoitettuja vaihtovälejä. Älä ylitä niitä.

Akku on erityisakku. Pidä huoli, että se vaihdetaan vastaavaan akkuun.

Ota yhteys merkkihuoltoon.

## HÄTÄPUHELU



Järjestelmää ei voi jäljittää eikä sitä valvota jatkuvasti muulloin kuin hätäpuhelun aikana. Tiedot poistuvat muistista jatkuvasti ja automaattisesti, ja järjestelmä tallentaa muistiin ainoastaan kolme viimeistä auton sijaintia.

Paikallisen lainsäädännön mukaisesti tiedot lähetetään vain hätäpuhelun yhteydessä. Hätkeskukseen lähetettyjä tietoja käsitellään sen maan tietosuojalakien mukaisesti, jossa auto sijaitsee. Järjestelmä tallentaa toimintohistorian tiedot vain 13 tunnin ajan.

Auton omistajalla on oikeus saada omat tiedot käyttöönsä. Hän voi pyytää tietojen oikaisemista, poistamista tai käsittelyn rajoittamista.

## MULTI-SENSE

Multi-Sense-järjestelmän avulla voidaan (autoversion mukaan) valita yksi useasta tilasta, jotka vaikuttavat ajoon, valaistukseen ja ajomukavuuteen:

- Kaikki tilat on määritetty etukäteen, ja niitä voidaan muokata asiakaskohtaisesti (mm. taustavalo).
- Perso-tila on räätälöitävissä.

Autoversion mukaan ajotilat voivat vaikuttaa seuraaviin:

- ohjausvoima,
- ajovakauden hallintajärjestelmä,
- moottorin ja vaihteiston reagointikyky.

Ne vaikuttavat myös seuraaviin:

- valaistus matkustamossa ja kojetaulussa,
- tiedot kojetaulussa ja multimedia-näytössä.



Moottoriaisetukset koskevat tiettyjä ajotiloja, eikä niitä voi säätää. Poikkeus on ainoastaan Perso-tila.

## Siirtyminen valikkoon



"Multi-Sense"-järjestelmä on käytettävissä autoversiokohtaisesti:

- multimedianäytöstä **1**,
- ohjauspyörän säätimellä **2**.

Katso lisätietoja multimediajärjestelmän käyttöohjeista.

## Eco-tila

Eco-tila säästää energiaa. Moottorin, vaihteiston ja lämmitystason hallinta mahdollistavat pienemmän kulutuksen ➔ **170**.

## Toimintatila Sport

Tämä tila sallii moottorin ja vaihteiston tehostetun reagoinnin. Ohjaus on jäykempi.

## Comfort-tila

Käyttämällä auton vakioasetuksia tämä tila antaa sinulle parhaan mahdollisen kompromissin mukavuuden ja dynaamisuuden välillä.



Kun moottori on sammutettu, auto käynnistyy aina Comfort-tilassa.

## Custom-tila

Tämä tila mahdollistaa ajettavuuden täydellisen konfiguroinnin, mukaan lukien moottorin reagointikyky.



# ILMANVAIHTOSUUTTIMET, LÄMMITYS JA ILMASTOINTI

Ilmanvaihtosuulakkeet: raitisilmasuuttimet

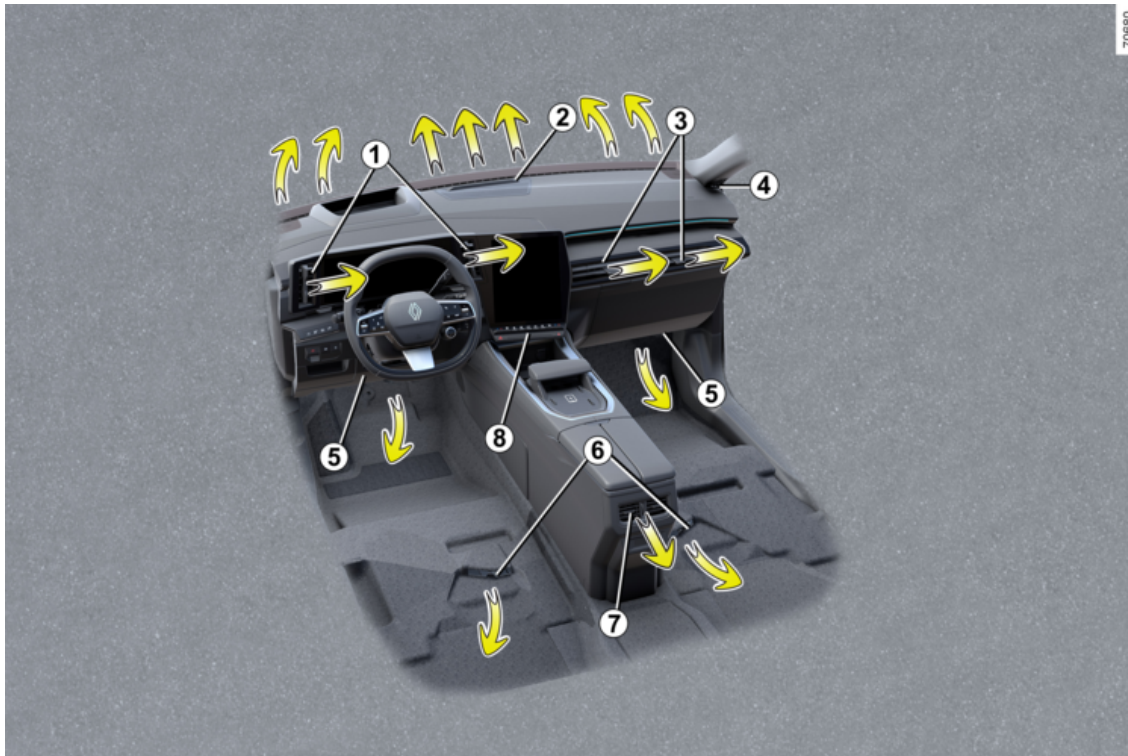

# ILMANVAIHTOSUUTTIMIT, LÄMMITYS JA ILMASTOINTI

1. Kuljettajan puolen ilmanvaihtosuulakkeet
2. Tuulilasin huurteenpoistosuutin
3. Matkustajan puolen ilmanvaihtosuulakkeet
4. Sivulasin huurteenpoistosuutin
5. Etumatkustajan jalkatilan lämmityksen ulostulo
6. Takamatkustajien jalkatilan lämmityksen ulostulot
7. Takamatkustajien keskikonsolin ilmanvaihtosuulakkeet.
8. Hallintapaneeli

# ILMANVAIHTOSUUTTIMET, LÄMMITYS JA ILMASTOINTI

## Kuljettajan puolen ilmanvaihtosuulakkeet 1



### Suuntaus

Suuntaa ilmavirta kääntämällä ilmanvaihtosuulakkeita **1** vipukytkimillä **9**.

**Sulkeminen:** siirrä vipukytkintä **10** pois päin ohjauspyörästä vastuspisteen taakse.

**Avaaminen:** siirrä vipukytkintä **10** kohti ohjauspyörää.

## Matkustajan puolen ilmanvaihtosuulakkeet 3

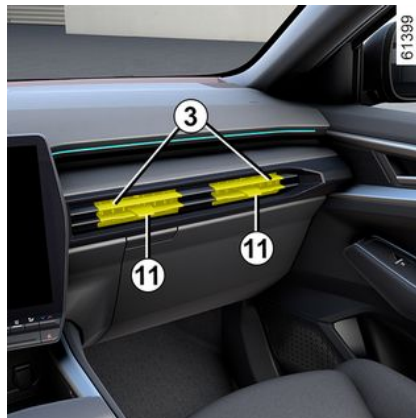

### Suuntaus

Suuntaa ilmavirta kääntämällä ilmanvaihtosuulakkeita vipukytkimillä **11**.

**Sulkeminen:** siirrä vipukytkintä **11** auton etupaneelin ulko-osaan päin vastuskohdan yli.

**Avaaminen:** siirrä vipukytkintä **11** auton etupaneelin sisäosaan päin.



Älä kiinnitä ilmanvaihtoaukkoihin mitään esineitä (esim. puhelintelineitä).

**Vahingoittumisen vaara.**



### Ilmavirran säätö

Ilmavirtausta voi säätää Ilmanvaihtosuuttimista **1** ja **3** painamalla tai nostamalla säädintä **12** haluttuun tasoon.

Käytä autossasi olevan pahan hajun estämiseen vain siihen tarkoitettuja järjestelmiä. Kysy lisätietoja jälleennyntiliikkeestä.



Älä laita tuuletusjärjestelmään mitään (esimerkiksi jos autossa on paha haju).

**Järjestelmä voi vaurioitua tai syttyä palamaan.**

# ILMANVAIHTOSUUTTIMET, LÄMMITYS JA ILMASTOINTI

## Takaistuimet



(varusteista riippuva toiminto)

### Suuntaus

Suuntaa ilmapirta kääntämällä ilmanvaihtosuulakkeita vipukytkimillä **7**.

### Ilmavirran säätö

Ilmanvaihtosuulakkeiden **7** virtauksen tarkistamiseksi käännä nuppia **13** niin, että suulakkeet avautuvat halutulla tavalla:

- oikealle: täysin auki,
- vasemmalle: suljettu.



Älä kiinnitä ilmanvaihtoaukkoihin mitään esineitä (esim. puhelintelineitä).

**Vahingoittumisen vaara.**



Älä laita tuuletusjärjestelmään mitään (esimerkiksi jos autossa on paha haju).

**Järjestelmä voi vaurioitua tai syttyä palamaan.**

## Automaattinen ilmastointi

### Säätökytkimet



- 1.** Kuljettajan puolen lämpötilan osoitus.
- 2.** Puhallusnopeuden osoitus.
- 3.** Käyttökytkin "Synkronointi" SYNC-toiminnolle (konfigurointi **A**).

**4.** Kuljettajan istuinlämmityksen kytkennän ohjaus.

**5.** Ilmastointilaitteen toimintakytkin.

**6.** Matkustajan istuinlämmityksen kytkennän ohjaus.

**7.** Ohjauspyörän lämmityksen kytkennän ohjaus.

**8.** Matkustamon ilmanjaon säädön osoitus.

**9.** Matkustajan puolen lämpötilan osoitus.

**10.** Matkustajan puhallusilman lämpötilan säätö.

**11.** Matkustamon ilmanjaon säätö

**12.** "A/C MAX" -toiminnon käyttökytkin..

**13.** Sisäilmankierto.

**14.** Ilmastointilaitteen AUTO-tilan käyttökytkin.

**15.** Takalasin lämmitin ja (mallikohtaisesti) sivupeilien huurteenpoisto.

**16.** "Kirkkaat ikkunat" -toiminto.

**17.** Puhallusnopeuden säätö ja järjestelmän sammutus.

**18.** Säädä kuljettajan ilman lämpötilaa ja käyttökytkintä "Synkronointi" SYNC-toiminnolle (konfigurointi **B**).

**19.** Tuulilasin lämmityksen kytkennän ohjaus (kokoonpano **B**).

# ILMANVAIHTOSUUTTIMET, LÄMMITYS JA ILMASTOINTI

## Järjestelmän aktivointi

Kun moottori käynnistetään, järjestelmä palaa viimeksi käytössä olleisiin asetuksiin.

Aktivoi järjestelmä painamalla säädintä **14** tai säädä haluttu tuuletusnopeus säätimellä **17**.

## Laitteen toiminnan katkaiseminen

Paina säädintä **17**, kunnes se on asennossa OFF ».

## Ilmastointilaitteen kytkentä päälle/pois

Automaattisessa tilassa järjestelmä kytkee ilmastointilaitteen päälle ja pois. Järjestelmän voi silti kytkeä päälle tai pois painamalla säädintä **5**.

## Automaattinen toimintatila

Automaattinen ilmastointi on järjestelmä, joka takaa (äärimmäisiä olosuhteita lukuun ottamatta) matkustamon tasaisen lämpötilan ja hyvän näkyvyyden optimoiden samalla polttoaineen kulutuksen.

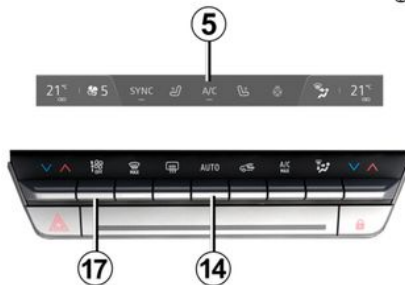

67128

Järjestelmä ohjaa puhallusnopeutta, ilmanjakoa, sisäilmankiertoa, ilmastointilaitteen käynnistymistä ja pysähtymistä sekä ilman lämpötilaa. Tämä tila koostuu kolmesta valittavana olevasta ohjelmasta:

**AUTO:** optimoi valitun lämpötilan ulkoisten olosuhteiden mukaan. Paina painiketta **14**.

**SOFT:** järjestelmä saavuttaa valitun lämpötilan tasaisesti ja hiljaisesti. Kytke SOFT-tila painamalla painiketta **14** ja paina sitä toisen kerran alaspäin.

**FAST:** lisää ilmantuloa matkustamoon. Tämä tila on suositeltavaa erityisesti optimoitaessa lämpötila takaistuimille. Kytke FAST-tila pai-

namalla painiketta **14** ja paina sitä toisen kerran ylöspäin.

Kun ilmastointi käynnistyy automaattitilassa, järjestelmä palauttaa viimeksi käytössä olleen tilan.

## Matkustamon ilmanjaon säätö

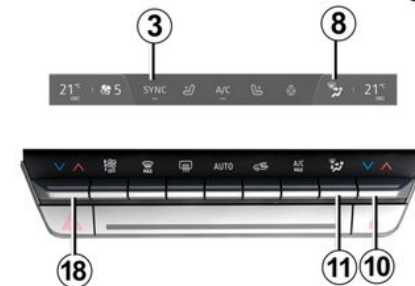

67128

Valitse ilmanjako painamalla painiketta **11** useita kertoja peräkkäin. Valittu ilmanjako **8** näkyy multimediantäytössä. Säädöt vaihtuvat seuraavassa järjestyksessä:



Ilmavirta tulee tuulilasien huurteenpoistosuuttimista ja etusivukunoiden huurteenpoistosuuttimista.

# ILMANVAIHTOSUUTTIMIT, LÄMMITYS JA ILMASTOINTI



Ilmavirta on jaettu kaikkiin suulakkeisiin, sivuikkunoiden ja tuulilasin huurteenpoistosuuttimiin sekä jalkatilaan.



Ilmavirta on jaettu sivuikkunoiden ja tuulilasin huurteenpoistosuuttimiin, kojelaudan tuuletussuuttimiin sekä jalkatilaan.



Ilmavirta tulee pääasiassa kojelaudan suuttimista ja keskisuuttimista takamatkustajille.



Ilmavirta tulee kojelaudan suuttimista, keskisuuttimista takamatkustajille ja matkustajien jaloissa olevista suuttimista (kojelaudan alla ja/tai etuistuimien alla).



Ilmavirta suuntautuu pääasiassa matkustajien jalkatilaan.

## Ilman lämpötilan säätö

Säätötyyppejä on kaksi:

- Erillissäätö matkustamossa
- säätäminen toiminnolla SYNC matkustajan ja kuljettajan puolten synkronointiin.

### Erillissäätö matkustamossa

Vasemman ja oikean puolen erilliset säädöt tehdään säätimillä **10** ja **18**.

## Säätäminen toiminnolla SYNC

Paina painiketta **SYNC 3** multimedialähtöä tai ajoneuvon mukaan kytkintä **10** tai **18**. SYNC Synkronoi sitten matkustajan puoleinen lämpötila kuljettajan puoleisen lämpötilan kanssa.

**Tämä toiminto kytketään pois päältä** painamalla uudelleen painiketta SYNC tai säädä lämpötilaa matkustajan puolelta.

## Puhallusnopeuden säädin

Automatiikka-asennossa järjestelmä säätää puhallusnopeutta matkustamon halutun lämpötilan ylläpitämiseksi.

Voit edelleen lisätä tai vähentää puhallusnopeutta painamalla kytkintä **17**.

## "Ikkunoiden ja peilien pikalämmitys"-toiminto

Paina painiketta **16**. Sisäänrakennettu varoitusvalo syttyy.

Toiminnon avulla huurre ja jää poistetaan nopeasti tuuli- ja takalasisista, etusivulaseista ja sivupeileistä (automallikohtainen varuste). Ilmastointi ja takalasin lämmitys aktivoituvat automaattisesti.

**Huomautus:** ilmankierrätys otetaan automaattisesti pois käytöstä.

**Poistu toiminnosta** painamalla painiketta **14** tai **16**.



Joissakin painikkeissa on toimintatilan merkivalo, joka ilmaisee toiminnon tilan.

## Takalasinlämmitin

67128



Paina painiketta **15**. Sisäänrakennettu varoitusvalo syttyy. Toiminnon avulla poistetaan huurre ja jää nopeasti takalasisista ja lämmitettävistä sivupeileistä (mallikohtainen varuste).

## ILMANVAIHTOSUUTTIMET, LÄMMITYS JA ILMASTOINTI

**Tämä toiminto kytketään pois päältä** painamalla painiketta **15** uudelleen. Jos painiketta ei paineta, huurteenpoisto lakkaa automaattisesti.

### "A/C MAX" -toiminto

Toiminto "A/C MAX" ottaa käyttöön ilmastointijärjestelmän enimmäistehon. Se voidaan ottaa ajoittain käyttöön matkustamon jäädyttämiseksi nopeasti.



Tämä toiminto säätää seuraavat asiat automaattisesti:

- täysin kylmäksi ohjelmoitu lämpötila
- sisäilmankierto matkustajille
- ilmavirta suurimmalla teholla
- ilmastoinnin aktivointi
- sisäilmankierto.

**Aktivoi toiminto** painamalla painiketta **12**. Painikkeessa **12** oleva merkkivalo syttyy. Poista ECO-tila käytöstä parhaan suorituskyvyn saamiseksi.

**Kun haluat poistaa käytöstä tämän toiminnon**, paina uudelleen paini-

ketta **12** tai painiketta **14**. Merkkivalo painikkeessa **12** sammuu.

### Ilmankierrätyksen kytkentä (ei raitisilmapuhallusta matkustamoon)

Voit aktivoida sisäilmankiertotoiminnon ajoittain matkustamon eristämiseksi ulkoilmalta, esimerkiksi ajettaessa huonosta ilmanlaadusta kärsivällä alueella.

### Käyttö käsin

Paina painiketta **13**. Sisäänrakennettu varoitusvalo syttyy.

**Huomautus:** jotta ikkunat eivät huurtuisi, järjestelmä saattaa poistaa toiminnon käytöstä automaattisesti. Painikkeen **13** integroitu merkkivalo sammuu.

Heti kun sisäilmankiertoa ei enää tarvita, ota toiminto pois käytöstä painamalla painiketta **13** uudelleen.

### Suosikit-toiminto



Ohjauspyörän säätimellä **20** voi autoversiokohtaisesti aktivoida seuraavat toiminnot aiemmin määritettyjen ja tallennettujen käyttöasetusten mukaisesti:

- Lämmitetty ohjauspyörä.
- istuinlämmitys.

Lisätietoja tämän toiminnon ohjelmoinnista on multimedijärjestelmän käyttöoppaassa.

### ECO-tila

Jos autossa on kyseinen varuste, ECO-tila saattaa vähentää ilmastointijärjestelmän suorituskykyä ➔ **170**.

# ILMANVAIHTOSUUTTIMIT, LÄMMITYS JA ILMASTOINTI

## Ilmastointi: ohjelmointi

### Ilmastoinnin ohjelmointi



Kun auto on paikallaan ja moottori käynnissä, siirry asetuksiin valitsemalla "Ajoneuvo"-tila **2** multimedia-näytöstä **1** ja painamalla ensin "Sähkö"-valikkoa **3** ja sen jälkeen "Ohjelmat" -välilehteä.

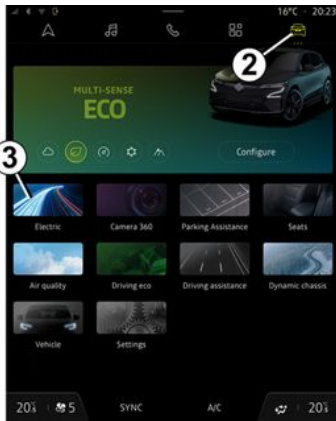

Voit tallentaa useita mukavuusohjelmia aktivoimalla seuraavat asetukset:

- lämpötilan säätö,
- ajan ohjelmointi, jolloin auton on oltava valmis,
- päivien valitseminen, jolloin ohjelma on toistettava.

Voit ottaa käyttöön / poistaa käytöstä tallennetut ohjelmat.

**Huomautus:** voit myös ohjelmoida ilmastoinnin älypuhelinsovelluksella.

Katso lisätietoja multimediajärjestelmän käyttöohjeista.



**Kuljettajan vastuu pysäköitessä ajoneuvo tai sen ollessa pysähtyneenä**

Älä koskaan poistu autosta lyhyeksikään aikaa niin, että sinne jää lapsi, muu henkilö, joka ei täysin kykene huolehtimaan itsestään tai lemmikkieläin.

Muista, että kuumalla ja/tai aurinkoisella säöllä matkustamon sisälämpötila nousee erittäin nopeasti.

**HENGENVAARA TAI VAKAVAN HENKILÖVAHINGON VAARA.**

## "Ohjelmoinnin" aktivointi

Toiminto käynnistyy ennen ohjelmoitua aikaa, jotta auton sisäinen lämpötila saavuttaa valitun mukavuuslämpötilan, jos:

- Konepelti on suljettu.
- ajoakun varaustaso on riittävä
- Moottori on sammutettu.
- autossa ei ole matkustajia.

Kojetauluun syttyy toiminnosta kertova merkkivalo .

# ILMANVAIHTOSUUTTIMET, LÄMMITYS JA ILMASTOINTI

## Ilmastointilaitteen välitön käynnistyminen

Ilmastointijärjestelmän välitön käynnistyminen on mahdollista etänä älypuhelinsovelluksella, kunhan:

- Konepelti on suljettu.
- ajoakun varaustaso on riittävä;
- Moottori on sammutettu.
- autossa ei ole matkustajia.

Ilmastointilaitteen välitön aktivointi eroaa ohjelmoinnista:

- jos autossa on kyseinen varustus, lämmitettävän takalasin ja ohjauspyörän sekä lämmitettävien istuimien toiminto aktivoidaan automaattisesti;
- toiminto sammuu noin 10 minuutin kuluttua.

Katso lisätietoja multimediajärjestelmän käyttöohjeista.

## Ohjelmoidun ilmastoinnin pysähtyminen

Toiminto kytkeytyy pois käytöstä seuraavissa tilanteissa:

- jos painat yhtä ilmastoinnin ohjauspaneelin kytkimistä;
- noin 20 sekuntia oven avaamisen jälkeen.

**Huom:** näitä edellytyksiä sovelletaan myös ilmastoinnin välittömään lopettamiseen.

Kaikissa tapauksissa ilmastointi pysähtyy automaattisesti noin 10 minuuttia asetetun päättymisajan jälkeen.

Jos auto on pysäköitynä pitkään avaamatta ovea ja siinä on vähintään yksi aktiivinen esi-ilmastointiohjelma, toiminto sammutetaan kolmannen käynnistetyn esi-ilmastoinnin jälkeen. Toiminto palautuu käyttöön, kun yksi auton ovista avataan.

## Ilmastointilaitte: tiedot ja käyttöohjeet

### Käyttöohjeita

Joissakin tapauksissa (ilmastointilaitte pysäytetty, sisäilmankierto kytketty, puhallusnopeus on nolla tai heikko jne.) huurua voi ilmaantua siivuikkunoihin ja tuulilasiin.

Poista mahdollinen huuru käyttämällä **ikkunoiden ja peilien pikalämmitystoimintoa**. Ehkäise sitten uuden huurun muodostuminen käyttämällä ilmastointilaitetta automaattisessa toimintatilassa.



Älä laita tuuletusjärjestelmään mitään (esimerkiksi jos autossa on paha haju).

**Järjestelmä voi vaurioitua tai syttyä palamaan.**

## Kulutus

Poltonesteenkulutus nousee (erityisesti kaupunkiajossa), kun ilmastointilaitte on käytössä.

Autoissa, joissa on käsikäyttöinen ilmastointilaitte, ilmastointilaitte tulee sammuttaa, kun sitä ei enää tarvita.

## Neuvoja polttoaineenkulutuksen minimoimiseksi ja ympäristön suojelemiseksi

Pidä tuuletussuuttimet auki ja ikkunat kiinni ajattaessa. Jos auto on ollut pysäköitynä kuumalla säällä tai suorassa auringonpaisteessa, tuuleta sitä muutama minuutti ennen käynnistämistä saadaksesi kuuman ilman ulos.

## Huolto

Katso lisätietoja tarkastusvälistä auton huoltokirjasta.

# ILMANVAIHTOSUUTTIMET, LÄMMITYS JA ILMASTOINTI



Käytä ilmastointilaitetta säännöllisesti, myös kovalla pakkasella, käynnistämällä sen vähintään kerran kuu-kaudessa noin 5 minuutin ajaksi.

## Toimintahäiriöt

Jos havaitset laitteessa toimintahäiriön, ota yhteys merkkihuoltoon.

– **Huurteen- ja jäänpoiston tai ilmastoinnin teho laskee.**

Ohjaamon raitisilmasuodatin saattaa olla tukkeutunut.

– **Ilmastointilaitte ei tuota kylmää ilmaa.**

Tarkista, että säätimien asennot ovat oikeat ja sulakkeet kunnossa. Muussa tapauksessa pysäytä toiminta.

## Erikoistapaukset: hybridiversiot

Auton ilmastointijärjestelmää käytetään ajoakun jäädyttämiseen.

Ilmastoinnin tehokkuuden pitkäaikainen lasku voi johtaa ajoakun ennenaikaiseen heikkenemiseen.

## Vettä auton alla

Kun ilmastointilaitetta on käytetty pitkään yhtäjaksoisesti, auton alle voi tippua vettä. Tämä aiheutuu tiivistymisestä.



**Älä irrota ilmastointilaittejärjestelmän osia, jottei kylmäainetta pääse ulkoilmaan.** Aine on vaarallista silmille ja iholle.

## Kylmäaine

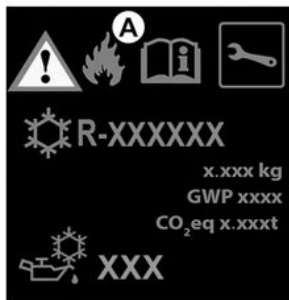

59952

Kylmäainepiiri (jonka komponenteista osa on ilmatiiviisti suljettu) voi

sisältää fluorattuja kasvihuonekaasuja.

Automallista riippuen seuraavat tiedot on merkitty tarraan **A**, joka on kiinnitetty moottoritilaan.

Tietojen olemassaolo ja paikka tarrassa **A** ovat automallikohtaisia.



**Kylmäaineen tyyppi**



**Ilmastointilaitteen sisältämän öljyn tyyppi**



**Tulenarka aine**



**Lue ohjeet auton käyttöoppaasta**



**Huolto**

x,xxx kg	<b>(1)</b> Kylmäaineen määrä autossa.
GWP xxxxx	<b>(2)</b> Lämmittävä vaikutus ilmastoon (CO <sub>2</sub> -vastavuus).
CO <sub>2</sub> eq x, xxxt	<b>(3)</b> Määrä painona ja hiilidioksidiekvivalenttina.

# ILMANVAIHTOSUUTTIMIT, LÄMMITYS JA ILMASTOINTI

## Lisätietoja

Merkinnän ja kylmäainetyypin mukaan:

### Kylmäaine R-1234yf

- (1) 0,620 kg
- (2) GWP 0,501
- (3) 0,0002 t

4



Katkaise sytytysvirta aina ennen moottoritalassa tehtäviä toimenpiteitä ➔ 151.

## MULTIMEDIA-LAITTEET

### Multimediapaneeli A, B

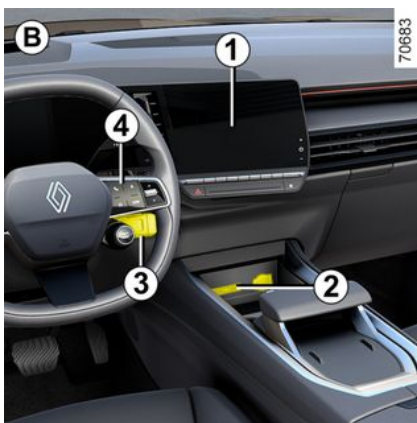
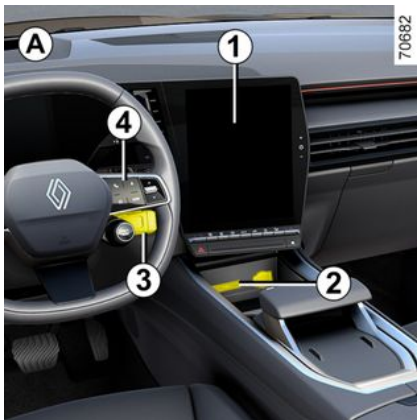

Varusteiden sijainti ja toiminta voivat vaihdella automallin mukaan.

1. Multimedianäyttö.
2. Kaksi USB-C-multimediaporttia keskikonsolissa.
3. Ohjauspyörän alainen säädin.
4. Hallinta puhelimella.
5. Kaksi USB-C-multimediaporttia.



Katso lisätietoja multimediajärjestelmän käyttöohjeista.

### USB-C-multimediapistorasiat 2 ja 5

USB-C-multimediaportteja **2** ja **5** voidaan käyttää lisävarusteiden lataamiseen enintään 15 watin (5 voltin) teholla pistorasiaa kohti.

**Huomautus:** USB-C **2**-multimediaportteja voi käyttää myös tiedonsiirtoon.



Älä kytke varusteita, joiden enimmäisteho ylittää 15 W.

**Tulipalovaara.**

## MULTIMEDIA-LAITTEET



Jos liität USB-porttiin lisävarusteen johdon (esim. älypuhelimien latausjohdon), muista irrottaa se, kun sitä ei enää tarvita.

**Oikosulun ja USB-portin vaurioitumisen vaara, jos kaapelin pää joutuu kosketuksiin metalliesineen (esim. tupakansytyttimen) kanssa.**

### Mikrofoni 6



(puhelinta ja ääniavustajaa varten)



### Matkapuhelimen käyttö

Ota tämän tyyppisen laitteen käytössä huomioon sen maan lainsäädäntö, jossa ajat.

### Langaton lataus 7



(autot, joissa on automaattivaihteisto) ➔ 318

### "USB-C"-multimediaportit 8

(varusteista riippuva toiminto)

USB-C-multimediaportteja 8 voidaan käyttää lisävarusteiden lataa-

miseen enintään 15 watin (5 voltin) teholla pistorasiaa kohti.



Älä kytke varusteita, joiden enimmäisteho ylittää 15 W.

**Tulipalovaara.**

# MATKUSTAMON VARUSTEET

## Sähkötoimiset sivulasit

**Järjestelmät toimivat**, kun virta on kytketty tai katkaistu, kunnes kuljettajan ovi avataan (toimii noin 3 minuutin ajan).



### Kuljettajan vastuu

Älä koskaan jätä korttia tai avainta autoon sisälle edes hetkeksi, jos autoon jää lapsi, lemmikkieläin tai henkilö, joka ei täysin kykene huolehtimaan itsestään. Tällainen henkilö tai lemmikkieläin voi vaarantaa oman tai muiden turvallisuuden käynnistämällä moottorin, käyttämällä sähkötoimisia laitteita, kuten sähkötoimisia lasinnostimia, tai lukitsemalla ovet vahingossa. Paina välittömästi ikkunan katkaisinta vastakkaiseen suuntaan, jos esim. raaja jää ikkunan väliin.

**Vakavien vammojen riski.**

## Sähkötoimiset lasinnostimet – impulssikytkentä



Paina tai vedä kytkintä lyhyesti niin pitkälle kuin mahdollista, jolloin ikkunalasi nousee ylös tai laskeutuu kokonaan alas. Voit pysäyttää ikkunan painamalla kytkintä uudelleen.

**Huomaa:** takalasisit eivät laskeudu kokonaan.

Ohjaa kuljettajan istuimen kytkimellä:

1. kuljettajan ikkunannostinta
2. etumatkustajan ikkunannostinta
- 3 ja 5 takamatkustajien ikkunannostimia.
4. takalasisien lukitsemiseen.

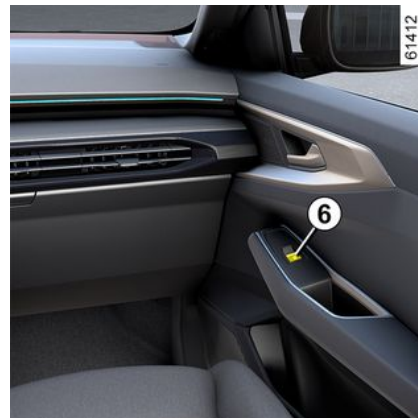

**Huomautus:** kun takalasisit on lukittu, viesti "Takalasisit lukittu" tulee kojetauluun.

Paina matkustajan istuimelta kytkintä **6**.



Älä laita mitään nojaamaan raollaan olevaan ikkunaan: ikkunannostimet voivat vaurioitua.

**Huomautus:** jos lasin reuna kohtaa esteen (esim. puunoksan) melkein suljettuna, lasi pysähtyy ja vetäytyy taaksepäin muutamia senttimetrejä.

## MATKUSTAMON VARUSTEET

### Matkustajaturvallisuus

Kuljettaja voi estää kaikkien takalasin nostinten toiminnan painamalla painokytintä **4**. Kojetauluun ilmestyy vahvistusviesti.

### Impulssikytkennällä varustettua sähköikkunaa ei voi käyttää

Impulssikytkennällä varustetussa sähköikkunassa on ylikuormenemisuojaus: jos painat ikkunan kytkintä yli 16 kertaa peräkkäin, se siirtyy suojaustilaan (ikkuna lukkiutuu).

Voit

- Käytä sähköikkunan kytkintä vain hetken aikaa ja noin 30 sekunnin välein.
- Moottorin käydessä ikkunan lukitus avataan, kun sähköistä ikkuna-kytkintä ei ole käytetty noin 20 minuuttiin.

### Ikkunoiden avaaminen/sulkeminen kauko-ohjaimella

Kun avaat ovien lukituksen ulkopuolelta, jos **painat ja pidät painettuna kortin lukituksen avauspainiketta**, kaikki yhden kosketuksen sähköikkunalla varustetut ikkunat avautuvat automaattisesti.

Kun lukitset ovet ulkopuolelta, jos **painat ja pidät painettuna kortin lukituspainiketta**, kaikki yhden koske-

tuksen sähköikkunalla varustetut ikkunat sulkeutuvat automaattisesti.

Järjestelmää on suositeltavaa käyttää ainoastaan silloin, kun käyttäjä näkee hyvin koko auton eikä ketään ole auton matkustamossa.

### Toimintahäiriöt

Jos ikkuna ei sulkeudu kunnolla, järjestelmä siirtyy pois impulssikytkentätilasta. Vedä painiketta useita kertoja peräkkäin, kunnes ikkuna sulkeutuu kokonaan (ikkuna nousee askelelelta) ja pidä tämän jälkeen painiketta painettuna (edelleen ikkunan sulkemisasennossa) yhden sekunnin ajan ja laske ja nosta lasi sitten kokonaan alustaaksesi järjestelmän uudelleen.

Vie auto tarvittaessa merkkihuoltoon.



Kun suljet ikkunoita, varmista, että esimerkiksi kenenkään käsi- varsi tai käsi ei ole autosta ulkona.

**Vakavien vammojen riski.**

### Läpinäkymätön kattoluukku

Läpinäkymättömästä lasista valmistettu kattoluukku on jaettu kahteen osaan (etu ja taka).

Sen voi säätää täysin läpinäkymättömäksi tai läpinäkyväksi. Voit myös säätää vain yhden osan läpinäkymättömäksi (etu tai taka).

Kunkin muutoksen tai muutospyyntöni yhteydessä näytetään kattoa esittävä animaatio.

### Toiminta



Jos haluat **koko katosta** läpinäkymättömän tai läpinäkyvän, pidä kytkintä **1** painettuna.

61414

## MATKUSTAMON VARUSTEET

Jos haluat vaihtaa **yhden osan (edessä tai takana)** läpinäkymättömään tai läpinäkyvään tilaan, paina kytkintä **1** lyhyesti niin monta kertaa kuin on tarpeellista.

**Huomautus:** ennen kuin painat kytkintä **1** uudelleen, odota, että aiemmin valittu toiminto tehdään loppuun.

Autoa on mahdollista käyttää myös äänikomennoilla (autoversion mukaan). Katso lisätietoja multimediajärjestelmän käyttöohjeista.



Katto muuttuu täysin läpinäkymättömäksi, kun ovet lukitaan tai auto asetetaan valmiustilaan (ovet auki ja moottori sammutettu, kojetaulu ja/tai multimediantäyttö sammutettu).



Kun kojetaulu ja multimediantäyttö kytketään päälle (tervetuloo-jakso) tai kun moottorin käynnistys- ja pysäytyspainiketta painetaan, katto palaa viimeiseen asetukseen, joka oli aktiivinen ennen auton asettamista valmiustilaan tai ovien lukitsemista.

### Toimintarajoitukset

Erittäin kylmissä sääolosuhteissa kattoluukun toiminta voi heikentyä (liike vähenee) tai se saattaa lakata toimimasta.

## Sisävalot

### Lukuvalot

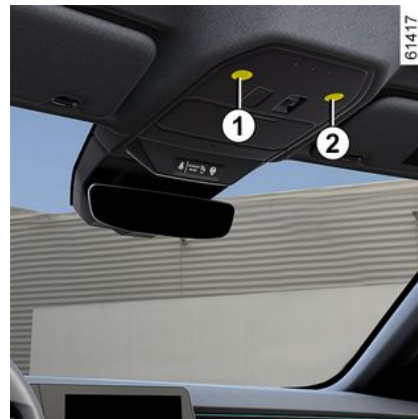

## MATKUSTAMON VARUSTEET



Aktivoi lukuvalo **1, 2, 3** tai **4** koskettamalla:

- Valo palaa jatkuvasti.
- Valo sammuu välittömästi.

### Huomautus:

- Valoja ei tarvitse painaa valon kytkemiseksi päälle tai pois päältä. Pelkkä kosketus riittää.
- Lukuvalojen syttyminen ovien tai tavaratilan avaamisen yhteydessä voidaan ottaa käyttöön / poistaa käytöstä multimediantäytössä ➔ **118**.



Kun ovien tai tavaratilan luukun lukitus avataan, kattovalot ja pistevalot syttyvät ja sammuvat tämän jälkeen viiveellä.

### Tavaratilan valo



Valo **5** syttyy, kun tavaratila avataan.



Kun ovien tai tavaratilan luukun lukitus avataan, kattovalot ja pistevalot syttyvät ja sammuvat tämän jälkeen viiveellä.

### Häikäisysuoja, peili

#### Häikäisysuojus edessä

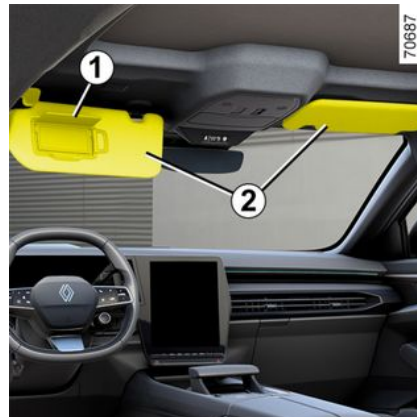

Laske häikäisysuoja **2**.

### Ehostuspeilit

(varusteista riippuva toiminto)

Nosta kantta **1**. Valaistus **3** toimii automaattisesti.

## MATKUSTAMON VARUSTEET



Huolehdi, että peität  
ehostuspeilit suojakan-  
nella ajon aikana.

**Loukkaantumiswaara**



### Pistorasia lisävarusteille

#### Lisävarusteiden pistorasiat 1



Lisälaitteiden pistorasioita **1** voi-  
daan käyttää lisälaitteiden liittämi-  
seen.

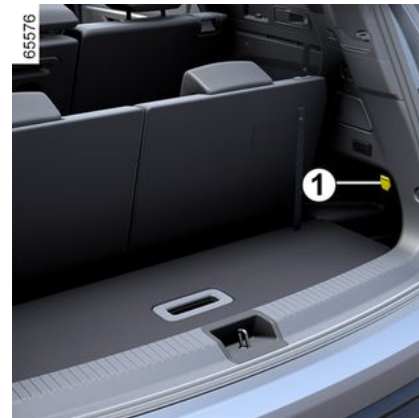

Kytke vain varusteet,  
joiden teho on enin-  
tään 120 W (jännite 12  
V).

Käytettäessä useita lisävarus-  
teiden pistorasioita samaan ai-  
kaan, kytkettyjen lisävarusteiden  
yhteisteho saa olla enin-  
tään 180 W.

**Tulipalovaara.**

# MATKUSTAMON SÄILYTYSTILAT, MUUNNELTAVUUS

## Säilytyslokerot etuovissa 7



Tilaa 1,5 litran pullolle.



Kuljettajan istuimen jalkatilassa ei saa olla mitään esineitä. Irralliset esineet voivat joutua jarrutuksen yhteydessä polkimien alle ja estää niiden käytön.

## Häikäisyuojan säilytyspaikka 2



Tässä voidaan säilyttää maksullisen moottoritien maksukuitit, kartat jne.



Älä säilytä avoimessa säilytyslokerossa painavia tai teräviä esineitä, jotka voivat lentää matkustajien päälle kaarteissa, äkillisessä jarrutuksessa tai turvatyynyn airbags avautuessa.

## Silmälasi- ja aurinkolasikotelo 4



Avaa aurinkolasikotelo painamalla kohtaa 3.

# MATKUSTAMON SÄILYTYSTILAT, MUUNNELTAVUUS

## Lisäpeili 5



Kun haluat käyttää lisäpeiliä, avaa aurinkolasikotelo **4** ja sulje se sitten väliasentoon.



Älä säilytä avoimessa säilytyslokerossa painavia tai teräviä esineitä, jotka voivat lentää matkustajien päälle kaarteissa, äkillisessä jarrutuksessa tai turvatyynyn airbags avautuessa.

## Keskikonsolin säilytyslokerokero / matkapuhelimen induktiolaturi **6**



Lisätietoja induktiolaturista on multimedijärjestelmän käyttöoppaassa.

Voit automallista riippuen ladata älypuhelimien ilman johtoa induktiolatausalueella **6**.

Vyöhykkeessä näkyvän merkkivalon väri osoittaa latauksen tilan (auton varustelun mukaan):

- vihreä, kun lataus on valmis;
- keltainen, kun lataus on käynnissä;
- vilkkuva keltainen, kun metalliesine havaitaan induktiolatausalueella: katso ohjeet multimedianaäytöltä.



Maan ja tilauksen mukaan induktiolatausalue **6** on myös digitaalisella avaimella varustettujen älypuhelimien sijoitusalue **→ 37**.



Älä koskaan jätä esineitä (avainkortti, USB-muistitikku, SD-kortti, luottokortti, korut, avaimet, kolikot jne.) induktiolatausalueelle **6**, kun lataat puhelinta. Poista kaikki magneettikortit ja luottokortit puhelinkotelosta ennen puhelimen sijoittamista induktiolatausalueelle **6**.



Esineet, jotka jäävät induktiolatausalueelle **6**, voivat ylikuumentua. Sinun kannattaa asettaa ne tähän tarkoitukseen varatuille alueille (säilytyslokerokero, aurinkosuoja- ja lokero jne.).

## MATKUSTAMON SÄILYTYSTILAT, MUUNNELTAVUUS

### Matkustajan puoleinen säilytyslokerokero 8

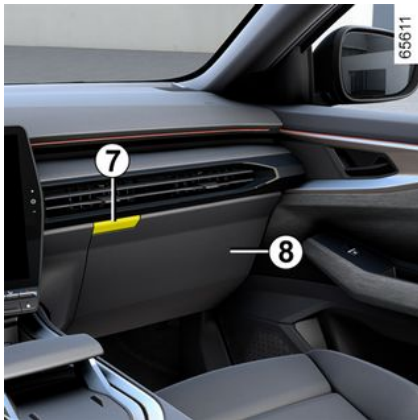

Voit avata sen painamalla painiketta 7.



### Keskikyytärnojan säilytyslokerokero



Nosta keskikyytärnojan kansi 9 painamalla painiketta 10.



Älä aseta mitään esineitä keskikyytärnojan päälle. Ne voivat haitata sivun normaalia toimintaa ja/tai aiheuttaa vammoja sivuturvatyynyn airbag lauetessa.



## MATKUSTAMON SÄILYTYSTILAT, MUUNNELTAVUUS



Älä pidä keskikyynnärinojan kantta auki ajon aikana. Avoin kansi voi haitata keskimmäisen normaalia toimintaa ja/tai aiheuttaa vammoja turvatyynyn airbag lauetessa.



Varo, ettei juomatölkkiteleineessä olevasta astiasta valu nestettä yli kaarteessa, kiihdytössä tai jarrutettaessa.  
**Vammutumisvaara, jos neste on kuuma ja/tai valumisvaara.**

### Mukipidikkeet 11



Ajoneuvosta riippuen kupinpidike voi olla varustettu kiinnityskoukuilla, jotka pitävät kupin paikallaan.

Säilytyslokerossa voidaan pitää esim. juomatölkkejä tai irrotettavaa tuhkakuppia.

### Säilytyslokerot takaovissa 12



Tilaa 1 litran pullolle.

### Takaistuimien säilytysverkot 13

(varusteista riippuva toiminto)

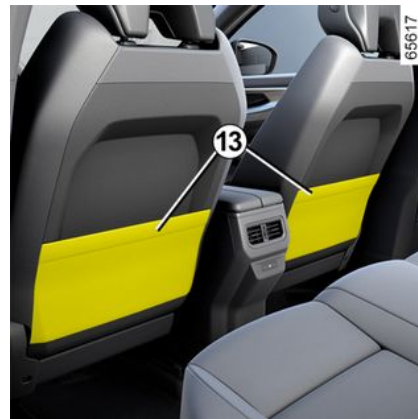

Älä säilytä avoimessa säilytyslokerossa painavia tai teräviä esineitä, jotka voivat äkillisessä kääntymisessä, jarrutuksessa tai törmäyksessä lentää matkustajien päälle.

# MATKUSTAMON SÄILYTYSTILAT, MUUNNELTAVUUS

## Tartuntakahva 14



Tartuntakahvasta voi pitää kiinni ajon aikana.

Helpottaa autoon nousemista ja autosta poistumista.

# TAVAROIDEN KULJETUS

## Tavaratila

### Matkatavaroiden peite

Matkatavaroiden peitteen joustavan osan kelaaminen



Aseta turvavyö koukkuun **4**, jotta se ei vahingoitu.

Vedä kevyesti kahvasta **1** ja irrota näin tapit kiinnityskohdista, jotka sijaitsevat tavaratilan molemmin puolin.

Ohjaa matkatavarapeite **2** kelaamaan.

### Matkatavaroiden peitteen irrotus

Käännä matkatavaroiden peitteen **2** (liike **A**) reunoja ja irrota se.

### Matkatavaroiden peitteen asennus

Aseta matkatavaroiden peite **2** koloihin **3**.



Älä pidä matkatavaroiden peitteen päällä raskaita ja kovia esineitä. Irralliset esineet matkustamossa ovat vaarallisia matkustajille voimakkaassa jarrutuksessa tai onnettomuustilanteessa.

### Säilytyslokerotavaratilan vaelettian alla



Pääset siihen käsiksi nostamalla tavaratilan vaelettiaa **5**.

4

# TAVAROIDEN KULJETUS

## Tavaratila

### Siirrettävä lattia 1



(varusteista riippuva toiminto)

Sen avulla voidaan jakaa tavaratila kahteen erilliseen osaan.



Siirrettävän lattian sallittu kuorma: 100 kg tasaisesti jakautuneena.

## Tavaroiden kuljettaminen tavaratilassa

Sijoita matkatavarat tavaratilaan siten, että suurin pinta on asetettu seuraavasti:

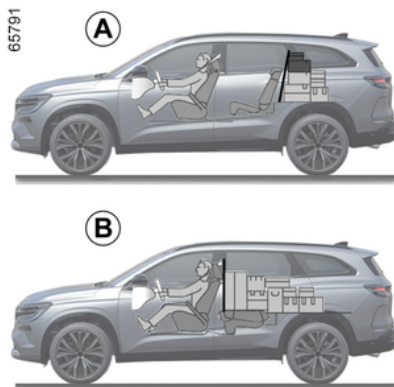

- Takapenkin taakse, normaali kuormaus (esimerkiksi **A**).
- etuistuimien selkänöjien taakse, kun takaistuimien selkänöjat on käännetty eteen ja matkatavaroita on paljon (esimerkiksi **B**).

Varmista, että kuljetettavat esineet jakautuvat tasaisesti kuormaustilassa.

Jos joudut kuljettamaan tavaraa takaistuimen käännetyn selkänöjan päällä, pääntuet on ehdottomasti

ensin poistettava. Näin selkänöja saadaan mahdollisimman tiukasti istuinta vasten.



## TAVAROIDEN KULJETUS



Sijoita painavimmat esineet tavaratilan lattiaa vasten. Käytä aina matkatavaroiden kiinnitykseen matkatavaratilan lattiaan sijoitettuja kiinnityslenkkejä **1**, jos ne kuuluvat auton varusteisiin. Tavaratila on kuormattava siten, etteivät esineet pääse siirtymään eteenpäin voimakkaassakaan jarrutuksessa. Kiinnitä takaistuinten turvavyöt lukkoihinsa silloinkin, kun takaistuimilla ei ole matkustajia.

### Matkatavaroiden kiinnitysverkko

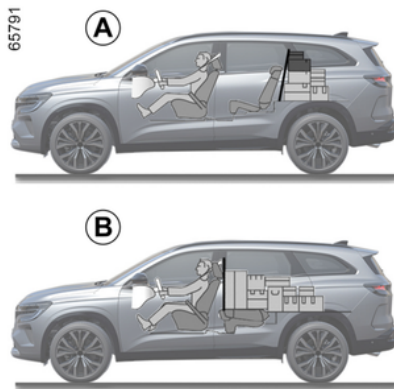

Verkkoa voidaan automallista riippuen käyttää eläinten tai matkatavaroiden erottamiseen matkustajista.

Suojaverkko voidaan asettaa:

- takaistuinten **A** taakse;
- etuistuinten **B** taakse.



Matkatavaroiden suojaverkon suurin sallittu kuorma on 10 kg.  
**Loukkaantumisvaara**

### Suojaverkon asentaminen etuistuimien taakse



Matkustamon puolella molemmilla sivuilla tehtävät toimenpiteet:

- nosta suojusta **1**, jotta pääset käsiiksi suojaverkon yläkiinnityskohtiin;
- aseta verkon ylätangon **2** päät kiinnityskohtiin;

## TAVAROIDEN KULJETUS



- kiinnitä verkon hihnojen **3** molemmat koukut **4** kiinnityskohtiin **5**;
- Säädä suojaverkon hihna **3** siten, että verkko pingottuu kunnolla.

**Huomautus:** kiinnityskohdat **5** sijaitsevat maton alla.



Älä asenna matkatarvoiden erotusverkkoa tähän paikkaan, kun takaistuimella on matkustaja

### Suojaverkon asentaminen takaistuinten taakse



Matkustamon puolella molemmilla sivuilla:

- siirrä toisen rivin istuimet niin pitkälle kuin mahdollista;
- nosta suojusta **6**, jotta voit käsitellä verkon yläosaan kiinnitettävää kiskoa;
- aseta verkon ylätanko **7** kiskoon;

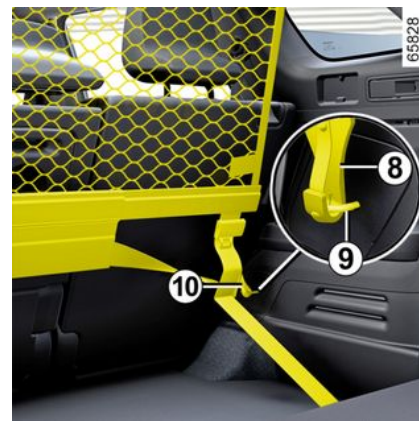

- kiinnitä verkon hihnan koukku **8** kiinnityskohtiin **9**;
- säädä suojaverkon hihna **10** siten, että verkko pingottuu kunnolla;
- säädä toisen rivin istuinten asento: varmista, että selkänojat eivät kosketa suojaverkkoa.

# TAVAROIDEN KULJETUS

## Hinaaminen



Sallittu aisapaino, sallittu perävaunupaino (jarrullinen ja jarruton): → 382.

### Vetolaitteen valinta ja asentaminen

Vetokoukku (poikittaispalkki ja vetokoukku), jota ei ole alun perin asennettu autoon: vetokoukun ja kiinnikkeiden paino saa olla enintään 32 kg.

Kun vetolaite ei ole käytössä, se ei saa peittää valaistusta tai rekisterikilpeä.

Ota aina huomioon sen maan tieliikennelaki, jossa ajat.

Asennus ja käyttöä koskevat rajoitukset: katso lisätietoja laitteen opaskirjasta.

Käyttöohje kannattaa säilyttää auton muiden käsikirjojen yhteydessä.

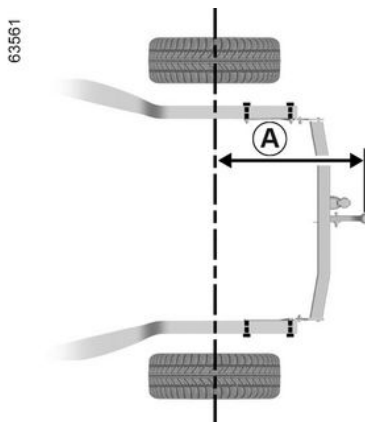

Maksimimitta **A**: 1184 mm.

## Kattotelineet

### Kiinnityskohtien avaaminen

Autot, joissa ei ole pitkittäisiä kattokaiteita



Avaa ovet päästäksesi käsiksi kiinnityskohtiin **1**.

## TAVAROIDEN KULJETUS

### Autot, joissa on pitkittäiset kattokaiteet

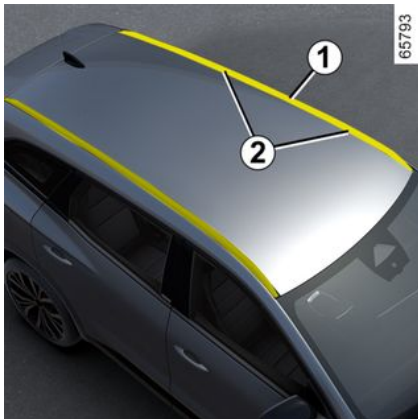

Kiinnityskohdat **2** sijaitsevat pitkittäis-suunnassa kuormaustangoissa **1**.



Lisätietoja autoon sopivista varusteista ja opastusta niiden valinnassa saat merkiliikkeestä.

Katso kattokaarien asennusta ja käyttöä koskevat ohjeet varusteen asennusohjeesta. Käyttöohje kannattaa säilyttää auton muiden käsikirjojen yhteydessä.

**Sallittu kattokuorma → 382.**



Valmistajan hyväksymien kattotelineiden mukana tulee asennusruuvit. Ainoastaan näitä ruuveja saa käyttää kattotelineiden asentamiseen auton katolle.

### Käyttöön liittyvät varotoimenpiteet

#### Tavaratilan luukun avaaminen ja sulkeminen

Ennen kuin käytät tavaratilan luukua, tarkista kattokiskoihin kiinnitetyt tavarat ja/tai varusteet (pyöräteline, kuljetuslaatikko jne.). Niiden on

oltava oikeassa asennossa ja kiinnitettynä niin, että tavaratilan luukku voi avautua oikein.

### Spoileri A



Spoileriä tai takaluukua vasten ei saa kiinnittää mitään kantolaitetta (pyöräteline, kuljetuslaatikko jne.). Asenna kuljetuslaite valtuutetun jälleenmyyjän ohjeiden mukaisesti.

# MOOTTORI TILAAAN PÄÄSY, TASOT

## Konepelti



Konepelti avataan vetämällä kojelaudan vasemmalla sivulla olevaa vipua 1.



Katkaise sytytysvirta aina ennen moottoritilassa tehtäviä toimenpiteitä.



Vältä painamasta konepeltiä: konepelti voi sulkeutua vahingossa.

## Konepellin varmuuslukituksen avaus



Lukituksen avaaminen: paina vipua 2 vasemmalle, kun nostat konepeltiä ylös.



Kun moottorin läheisyydessä tehdään toimenpiteitä, on otettava huomioon, että se voi olla kuuma. Myös jäädyttimeen puhallin voi käynnistyä

odottamatta. -varoitustarra moottoritilassa muistuttaa sinua siitä.

**Loukkaantumisvaara**

## Konepellin avaaminen



5

## MOOTTORI TILAAAN PÄÄSY, TASOT

Nosta konepeltiä ja ohjaa sitä – konepelti pysyy ylhäällä kahden kaasujousen avulla 3.



Kun konepellin alla tehdään korjauksia, varmista, että tuulilasinpyyhkimen viiksi on pysäytysasennossa.

### Loukkaantumisaava

### Konepellin sulkeminen

Tarkista ennen konepellin sulkemista, ettei moottoritilaan jää esim. työkaluja.

Sulkiessasi konepellin ota kiinni keskeltä ja laske konepeltiä alaspäin siten, että se jää noin 30 cm auki, ja anna sen pudota vapaasti alas.

Paina tarvittaessa konepeltiä alaspäin, jos se ei lukkiudu itsestään.



**Älä koskaan koske kaasujousiin, kun suljet konepellin.**



Varmista, että konepelti on kunnolla kiinni. Varmista, ettei mikään häiritse lukkiutumista (sora, vaatteet jne.).



Varmista, että moottoritilaan ei jää mitään työskentelyn jälkeen (kangasta, työkaluja, jne.).

Ylimääräiset esineet voivat vaurioittaa moottoria tai aiheuttaa tulipalon.



Etusäleikkö ja konepellin lukitusjärjestelmä on tarkistettava merkkihuollossa heti, jos niihin tulee törmäyksessä vähäinkin vaurio.

## Moottoriöljy

### Yleistä

Moottoriöljyä kuluu liikkuvien osien voiteluun ja jäähdytykseen. Tarpeen tullen öljytasoa tulee täydentää kahden öljynvaihdon välillä.

Tarpeen tullen öljytasoa on täydennettävä kahden öljynvaihdon välillä. Jos öljyä kuitenkin kuluu totutusajon jälkeen enemmän kuin 0,5 litraa 1 000 kilometriä kohti, vie auto tarkastettavaksi merkkihuoltoon.

**Vaihtoväli: tarkista moottorin öljytaso säännöllisesti. Tarkista taso aina ennen pitkää ajomatkaa, sillä moottori saattaa vaurioitua liian alhaisen öljymäärän takia.**



### Moottoriöljyn enimmäistason ylitys

Enimmäistäyttötaso **B** ei saa missään tapauksessa ylittyä, koska tämä voi vaurioittaa moottoria ja saasteenestojärjestelmää. Jos enimmäistaso on ylittynyt, **älä käynnistä autoa**, vaan ota yhteys merkkihuoltoon.

# MOOTTORI TILAAAN PÄÄSY, TASOT

## Öljytason tarkastus

Öljytaso luetaan, kun auto on pysäköitynä vaakasuoralle alustalle ja moottori on ollut jonkin aikaa sammutettuna.

**Öljytason tarkan tarkistuksen ja enimmäistason ylityksen välttämisen (moottorin rikkoutumisen riski) varmistamiseksi on ehdottomasti käytettävä öljymittapuikkoa.**

Autosta riippuen kojetaulun näyttö antaa varoituksen vain, kun öljytaso on minimissä.



### Moottoriöljyn lisääminen

Käytä suppiloa tai suoja-aa täyttöaukon alue,

jotta moottoriöljyä ei pääse kuumalle moottorille tai millekään herkälle osalle (esim. sähkökomponentit).

**Tulipalovaara.**



### Öljyn lisääminen ja/tai öljymäärän tarkistus:

Kun lisäät öljyä tai tarkistat öljymäärän, varmista, ettei öljyä tipu moottorin osien päälle. Sulje tulppa ja aseta öljyn mittatikku tiukasti paikalleen, jotta öljyä ei roisku kuumien moottorin osien päälle.

**Tulipalovaara.**



Katkaise sytytysvirta aina ennen moottoritalassa tehtäviä toimenpiteitä → 151.

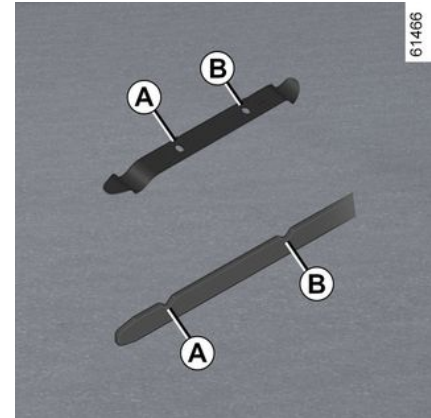

- ota öljymittatikku ulos ja pyyhi se puhtaalla ja nukkaamattomalla pyyhkeellä,
- Työnnä öljymittatikku aivan pohjaan saakka.
- poista mittatikku uudelleen;
- lue taso: se ei saa koskaan laskea alle "MINI!" -tason **A** eikä ylittää "MAXI!" -tasoa **B**.

Kun taso on luettu, työnnä mittatikku uudelleen pohjaan asti.



## MOOTTORI TILAAAN PÄÄSY, TASOT



### **Moottoriöljyn lisääminen**

Käytä suppiloa tai suojaa täyttöaukon alue, jotta moottoriöljyä ei pääse kuumalle moottorille tai millekään herkälle osalle (esim. sähkökomponentit).

**Tulipalovaara.**

### **Öljynvaihto**

**Vaihtoväli:** katso lisätietoja auton huoltokirjasta.

### **Täyttömäärä**

Katso lisätietoja auton huoltokirjasta tai ota yhteys merkkihuoltoon. Varmista aina moottoriöljyn taso mittatikulla edellä kuvatulla tavalla (määrä ei saa koskaan olla "MINI"-tason alapuolella tai ylittää mittatikun "MAXI"-tasoa).

### **Moottoriöljyn laatu**

Katso lisätietoja auton huoltodokumentista.



### **Öljyn lisääminen ja/tai öljymäärän tarkistus:**

Kun lisäät öljyä tai tarkistat öljymäärän, varmista, ettei öljyä tipu moottorin osien päälle. Sulje tulppa ja asesta öljyn mittatikku tiukasti paikalleen, jotta öljyä ei roisku kuumien moottorin osien päälle.

**Tulipalovaara.**



Kun moottorin läheisyydessä tehdään toimenpiteitä, on otettava huomioon, että se voi olla kuuma. Myös jäähtymisen puhallin voi käynnistyä

odottamatta. Merkkivalo  moottoritilassa muistuttaa sinua siitä.

**Loukkaantumisvaara**



Jos taso laskee tavallisuudesta poikkeavan nopeasti ja sama toistuu useita kertoja, vie auto välittömästi merkkihuoltoon.



Kun konepellin alla tehdään korjauksia, varmista, että tuulilasinpyyhkimen viiksi on pysäytysasennossa.

**Loukkaantumisvaara**



**Moottoriöljyn vaihto:** jos suoritat öljynvaihdon moottorin ollessa vielä lämmin, varo, ettei kuuma öljy aiheuta palovammoja.

# MOOTTORI TILAAAN PÄÄSY, TASOT



## Moottoriöljyn enimmäistason ylitys

Enimmäistäyttötaso ei saa missään tapauksessa ylittyä, koska tämä voi vaurioittaa moottoria ja saasteenestojärjestelmää. Jos enimmäistaso on ylittynyt, **älä käynnistä autoa**, vaan ota yhteys merkkihuoltoon.



Älä pidä moottoria käynnissä suljetussa tilassa. Pakokaasut ovat hengenvaarallisia.

## Jäähdytysneste

### Polttimoottorin jäähdytysneste 1



### Sähköisen vetojärjestelmän jäähdytysneste 2

Tämä järjestelmä on erilainen kuin polttomoottorissa. Sitä käytetään sähkömoottorin jäähdyttämiseen.

### Polttimoottorin turboahtimen jäähdytysneste 3 (automallin mukaan)

Tarkista jäähdytysnesteiden 1, 2 ja 3 määrät

Kun moottori on sammutettu ja auto on pysäköity tasaiselle alustalle, tason **kylmänä on oltava merkkien "MINI" ja "MAXI" välissä jäähdytysnestesäiliössä 1. Nosta tätä tasoa kylmänä**, älä anna nousta merkkiin "MINI" asti.



Jos taso laskee toistuvasti tai poikkeavan nopeasti, ota yhteyttä merkkihuoltoon.



Katkaise sytytysvirta aina ennen moottoritiilassa tehtäviä toimenpiteitä → 151.



Kun konepellin alla tehdään korjauksia, varmista, että tuulilasinyyhkimen viiksi on pysäytysasennossa.

**Loukkaantumisvaara**

## MOOTTORI TILAA PÄÄSY, TASOT



Kun moottorin läheisyydessä tehdään toimenpiteitä, on otettava huomioon, että se voi olla kuuma. Myös jäähdyttyjen puhallin voi käynnistyä

odottamatta. -varoitustarra moottoritilassa muistuttaa sinua siitä.

**Loukkaantumisvaara**



Jäähdytysjärjestelmän töitä ei saa tehdä, jos moottori on lämmin.

**Palovammariski.**

### Nestetason tarkastusväli

**Jäähdytysnesteen taso on tarkistettava säännöllisesti** (liian vähäinen jäähdytys- nesteen määrä aiheuttaa vakavia vaurioita moottorille).

Jos jäähdytysnestettä pitää lisätä säiliöön, käytä ehdottomasti huoltopalvelun hyväksymää tuotetta:

- jäähdytysnesteen pakkassuojan,
- jäähdytysjärjestelmän korroosioneston.

### Vaihtoväli

Katso lisätietoja auton huoltodokumentista.



Jos taso laskee toistuvasti tai poikkeavan nopeasti, ota yhteyttä merkkihuoltoon.



Katkaise sytytysvirta aina ennen moottoritilassa tehtäviä toimenpiteitä → 151.



Kun konepellin alla tehdään korjauksia, varmista, että tuulilasinpyyhkimen viiksi on pysäytysasennossa.

**Loukkaantumisvaara**



Kun moottorin läheisyydessä tehdään toimenpiteitä, on otettava huomioon, että se voi olla kuuma. Myös jäähdyttyjen puhallin voi käynnistyä

odottamatta. -varoitustarra moottoritilassa muistuttaa sinua siitä.

**Loukkaantumisvaara**



Jäähdytysjärjestelmän töitä ei saa tehdä, jos moottori on lämmin.

**Palovammariski.**

# MOOTTORI TILAAAN PÄÄSY, TASOT

## Täyttötasot, suodattimet

### Jarrunestetaso



Jarrunesteen taso tulee tarkistaa säännöllisesti. Erityisesti taso tulee tarkistaa silloin, kun huomaat jarrutustehon hiukankin muuttuneen.

Taso tarkistetaan moottorin ollessa sammutettuna ja auton ollessa vaakasuoralla alustalla.

### Täyttötaso 4

Jarrunesteen taso laskee normaalisti sitä mukaa, kun jarrukengät kuluvat, mutta se ei saa kuitenkaan alittaa kohtaa "MINI"

Jos haluat tarkistaa jarrulevyjen ja jarrurumpujen kulumisasteen itse,

hanki myyntiverkostosta tai valmistajan Internet-sivujen kautta julkaisu, jossa tarkastusmenetelmä selitetään.

### Täyttö

Hydraulipiirille tehtävien töiden yhteydessä nestettä on aina lisättävä. Työn saa suorittaa ainoastaan asiantuntija.

Järjestelmään on ehdottomasti täytettävä huoltopalvelun suosittelemaa jarrunestettä. Jarrunestepullon on oltava suljettu sinetillä laadun takaamiseksi.

### Vaihtoväli

Katso lisätietoja auton huoltodokumentista.



Jos taso laskee toistuvasti tai poikkeavan nopeasti, ota yhteyttä merkkihuoltoon.



Kun moottorin läheisyydessä tehdään toimenpiteitä, on otettava huomioon, että se voi olla kuuma. Myös jäähdyttimen puhallin voi käynnistyä

odottamatta. -varoitustarra moottoritilassa muistuttaa sinua siitä.

**Loukkaantumisvaara**

### Lasinpesunestesäiliö



### Täyttö

## MOOTTORI TILAAAN PÄÄSY, TASOT

Moottorin ollessa sammutettu avaa korkki **5**. Täytä pesunestettä, kunnes nesteeseen pinta näkyy täyttöaukosta, ja aseta tulppa paikalleen.

**Huomautus:** tarkista säännöllisesti säilön taso ja lisää nestettä tarvittaessa, ennen lähdet ajamaan.

### Pesuneste

Lasinpesuneste. Käytä talvella pakasenkestävää pesunestettä. Käytä merkkihuollon hyväksymiä tuotteita.

**Huomautus:** älä käytä hanavettä (ilmauspumppu voi vaurioitua, pumppuun ja suihkuttimiin voi kertyä kalkkia).

### Pesunestesuuttimet

Jos haluat säätää tuulilasipesulaitteen suuttimien korkeutta, käänny merkkihuollon puoleen.



Katkaise sytytysvirta aina ennen moottoritilassa tehtäviä toimenpiteitä → 151.

### Suodattimet

Suodatinpanosten vaihto (ilmansuodattimeen, raitisilmasuodattimeen, dieselsuodattimeen jne.) kuuluu auton huolto-ohjelmaan.

**Suodatinpanosten vaihtoväli:** katso lisätietoja auton huoltokirjasta.



Kun konepellin alla tehdään korjauksia, varmista, että tuulilasinyyhkimen viiksi on pysäytysasennossa.

**Loukkaantumisvaara**



Kun moottorin läheisyydessä tehdään toimenpiteitä, on otettava huomioon, että se voi olla kuuma. Myös jäähdyttimen puhallin voi käynnistyä

odottamatta. Merkkivalo  moottoritilassa muistuttaa sinua siitä.

**Loukkaantumisvaara**

## AKKU:

### 12 V:n akku



Akku **1** sijaitsee auton tavaratilassa. Akkua **1** ei tarvitse huoltaa. **Älä avaa sitä äläkä lisää nestettä.**

Automallista riippuen järjestelmä valvoo jatkuvasti akun varausilaa. Jos se vähenee, kojetauluun tulee viesti "Akun energiansäästötila" ja sitten viesti "Akun varaus heikkokäynnistä moottori". Käynnistä tällöin moottori, jolloin kojetaulun viesti poistuu.

**Huomautus:** viesti "Akun energiansäästötila" saattaa tulla näyttöön, kun auton moottori on ollut pysähdyksissä 5–30 minuutin ajan. Viesti ilmoittaa, että virtaa kuluttavat toi-

minnot (sisävalaistus, radio, navigointilaitte, tuuletus, lisälaiteliitännän virransyöttö jne.) voidaan katkaista automaattisesti.

Akun varaus tila voi heikentyä, varsinkin jos käytät autoa:

- lyhyille matkoille,
- kaupunkiympäristössä,
- kun lämpötila on matala,
- kun sähköä kuluttavia laitteita (radio jne.) on käytetty pitkään sytytysvirta sammutettuna.

### Tarra A



Noudata akun ohjeita:

- **2** tupakointi ja avotulen teko kielletty;
- **3** käytä ehdottomasti suojalaseja,

- **4** säilytä lasten ulottumattomissa;
- **5** räjähdysvaara;
- **6** lue käyttöopas;
- **7** syövyttävää.



Oman turvallisuutesi ja auton elektronisten laitteiden (valot, tuulilasinpyyhkimet, ABS-jarrujärjestelmä jne.) asianmukaisen toiminnan vuoksi kaikki akkuun liittyvät toimenpiteet

(poisto, akkukaapeleiden irtikytkentä jne.) on ehdottomasti annettava pätevä ja ammattitaitoisen henkilön tehtäväksi. Vaarana on vakava palovamma tai sähköisku.

Noudata ehdottomasti huoltokirjassa ilmoitettuja vaihtovälejä. Älä ylitä niitä.

Akku on erityisakku. Pidä huoli, että se vaihdetaan vastaavaan akkuun.

Ota yhteys merkkihuoltoon.

# PUHDISTUS

## Korin kunnossapito

Hyvin hoidettu ajoneuvo pysyy kunnossa pidempään. On suositeltavaa puhdistaa ajoneuvo ulkopuolelta säännöllisesti.

Autoon on valmistusvaiheessa tehty erittäin tehokas ruostesuojakäsittely. Silti seuraavat seikat vaikuttavat korin kuntoon:

### Ilmassa olevat syövyttävät aineet

- ilmansaasteet (kaupungeissa ja teollisuusalueilla);
- ilman suolapitoisuus (rannikkoseudut, erityisesti kuumalla säällä)
- vuodenaikaan liittyvät olosuhteet ja ilmankosteus (tiesuola talvella, katujen pesuvesi jne.).

### Liikenteestä ja paikoituksesta aiheutuneet vauriot

#### Pintaa naarmuttavat tekijät

Ilmassa tuulen mukana kulkeva pöly ja hiekka, muiden autojen lennättämä kura ja kivet jne.

Sinun täytyy noudattaa tiettyjä varoitoimenpiteitä.

### Toimi seuraavasti

Pese auto usein, **moottori sammutettuna**, valmistajan suosittelemilla pesuaineilla (ei koskaan pintaa hio-

villa tuotteilla). Huuhtele huolellisesti etukäteen suihkupesurilla:

- puista tippuvat eritteet (pihka) sekä ilmansaasteet
- kura ja savi, jotka muodostavat pyörien koteloihin ja alustaan koston kerrostuman,
- **lintujen ulosteet, jotka reagoivat kemiallisesti maalin kanssa, minkä vuoksi maalipinta himmenee nopeasti ja saattaa jopa irrota.**

Pese auto **välittömästi**, kun huomaat edellä mainittuja tahroja. Pelkkä kiillotus ei poista niitä;

- suola etenkin pyörien koteloiissa ja alustassa ajettuasi suolatulla tiellä.

Poista autosta säännöllisesti kasvi-peräiset epäpuhtaudet (esim. pihka ja lehdet).

Sorapintaisilla teillä kannattaa pitää tarpeeksi pitkä turvaväli edellä kulkevaan autoon. Näin vältetään myös auton maalipinnan kiveniskut.

Paikkamaalaa tai -maalauta maalipinnan vauriot viipymättä, jotta ruostetta ei pääse muodostumaan.

Jos autossa on voimassa oleva takuu korin ruostevaurioiden varalta, muista suorittaa määräaikaistarkastukset. Katso lisätietoja Takuuja huoltokirjasta.

Noudata auton pesua koskevia määräyksiä (esim. kaupungin järjes-

tyssäännöissä olevaa kieltoa pestä autoja katuosuuksilla).

Kun peset ajoneuvoa painepesulaitteella, noudata seuraavia varotoimia:

- Varmista, että ajoneuvosi maalipinta tai puhdistettava alue tai komponentti on yhteensopiva tämän tyyppisen pesun kanssa.
- Varmista, että laitteen tuottama paine on alle 100 bar.
- Pidä pesun aikana ruiskutussuutin vähintään 15 cm:n päässä ajoneuvosta ja tarkista, että veden virtausnopeus on alle 15 litraa/minuutti.
- Älä pese jatkuvasti samaa aluetta, iskukohtia tai tiivisteitä (maalin vaurioitumisen vaara, tiivisteiden irtoaminen jne.).

Jos mekaanisten osien, saranoiden ja muiden vastaavien osien puhdistus on välttämätöntä, ne pitää käsitellä puhdistuksen jälkeen uudelleen teknisten palvelujemme hyväksymillä suoja-aineilla.



Suosittelomme puhdistusaineita, joita voit tiedustella merkiliikkeistä.

## PUHDISTUS

### Älä tee seuraavaa

Älä pese autoa auringonpaisteessa tai pakkasella.

Älä raaputa auton pinnasta kuraa tai likatahroja, ellei korin maalipintaa ole ensin kasteltu.

Älä anna auton likaantua kerta toisensa jälkeen pesemättä sitä välillä.

Älä jätä pieniäkään maalivaurioita korjaamatta, sillä niihin syntyy ruostetta.

Älä poista tahroja korista sellaisilla aineilla, jotka eivät ole valmistajan suosittelemia, sillä ne voivat vaurioittaa maalipintaa.

Älä aja toistuvasti lumisilla ja kuraisilla teillä, jos et pese autoa välillä. Erityisesti pyöränkotelot ja alusta tulee pestä huolellisesti.



Älä poista rasvaa seuraavista osista äläkä pese niitä korkeapainepesurilla tai tuotteilla, joita valmistaja ei ole hyväksynyt:

- mekaaniset osat (esim. moottoritila);
- pyörät (esim. jarrujärjestelmän komponentit, kuten jarrusatulat)
- alusta

- saranoidut osat (esim. ovien sisäpuoli)
- maalatut ulkopuolen muoviosat (esim. puskurit).

Se voi johtaa osien ruostumiseen tai toimintahäiriöihin.

### Harjallinen autopesu

Siirrä tuulilasinpyyhkimen vipu pysäytysasentoon ➔ 141. Tarkista auton ulkoisten varusteiden, lisäajovalojen ja taustapeilien kiinnitys ja kiinnitäsäilykset teipillä.

Irrota radioantenni (jos autossa on sellainen). Tarkista, että polttoaineen täyttölukku on kiinni, ja lukitse ajoneuvo.

Kun pesu on ohi, muista irrottaa liimanauha ja kiertää antenni täysin paikalleen.

### Ajovalojen, antureiden ja kameroiden puhdistaminen

Pyyhi ne puhtaaksi pehmeällä rievulla tai trasselilla. Jos pinta ei puhdistu tällä tavalla, kostuta riepu saippuaveteen ja pyyhi kankaalla tai trasselilla.

Kuivaa varovasti pehmeällä kuivalla rievulla.

**Älä käytä alkoholia sisältäviä puhdistustuotteita tai raapivia työkaluja (esim. jäärappaa).**

### Puhdistustarrat, koristekalvot jne.

### Toimi seuraavasti

Pyyhi ne puhtaaksi pehmeällä rievulla tai trasselilla.

Kostuta kevyesti saippuavedellä ja pyyhi sitten puhtaaksi pehmeällä liinalla tai trasselilla.

Kuivaa varovasti pehmeällä kuivalla rievulla.

### Älä tee seuraavaa

Käytä alkoholipohjaisia puhdistustuotteita.

Käytä apuvälineitä (esim. raappaa).

Hankaa voimakkaasti.



Pese autoa painepesulaitteella.

### Verhoilun kunnossapito

Hyvin hoidettu ajoneuvo pysyy kunnossa pidempään. On suositeltavaa puhdistaa ajoneuvon sisäosat säännöllisesti.

Tahrat tulee aina poistaa pikaisesti.

Käytä kaikkiin tahroihin  **kylmää (tai haaleaa) luonnonsaippuasta valmistettua saippuavettä**.

## PUHDISTUS

**Pesuaineiden käyttö (astianpesuaine, pulverit, alkoholipitoiset aineet...) on kielletty.**

Pyyhi se puhtaaksi pehmeällä rievulla.

Huuhtelee ja pyyhi ylimääräinen vesi pois.

### Multimediapaneeli

Näytön huolto riippuu multimediajärjestelmän tyypistä. Katso lisätietoja multimediajärjestelmän käyttöohjeista.

### Näyttöruudut

(esim. kojetaulu, kello, ulkolämpötilan näyttö)

Pyyhi ne puhtaaksi pehmeällä rievulla tai trasselilla.

Jos pinta ei puhdistu tällä tavalla kunnolla, pyyhi se saippuaveteen kostutetulla pehmeällä rievulla (tai trasselilla), ja poista saippua sitten toisella pehmeällä kankaalla tai kostutetulla trasselilla.

Kuivaa **varovasti** pehmeällä kuivalla rievulla.

**Älä käytä puhdistusaineita, joissa on alkoholia, äläkä ruiskuta pinnalle nesteitä.**

### Turvavyöt

Turvavyöt tulee pitää puhtaana.

Käytä turvavöiden pesuun valmistajan suosittelemia puhdistusaineita (kysy merkkiliikkeistä) tai haaleaa saippuavettä. Levitä puhdistusainevyöhön pesusienellä ja kuivaa se rievulla.

**Tahrannoistoja värjäysaineiden käyttö on kielletty.**

### Tekstiilit (istuimet, ovien verhoilu, jne.)

Poista pöly **säännöllisesti** tekstiileistä.

#### Nestemäinen tahra

Käytä saippuavettä.

Imeytä tai taputtelee kevyesti (älä hankaa) pehmeällä pyyhkeellä. Huuhtelee ja imeytää ylimääräinen neste.

#### Kiinteä tai tahmea tahra.

Poista kiinteä tai tahmainen aine **välittömästi** lastalla varoen (estä tahrannan leviäminen käsittelemällä sitä reunoilta keskustaa kohti).

Jos kyseessä on nestemäinen tahra, puhdistaa se ohjeiden mukaisesti.

#### Karamellit ja purukumit

Aseta tahrannan päälle jääpala, jotta se kovettuu, ja toimi sitten samalla ta-

valla kuin kiinteän tahrannan tapauksessa.



Jos sinulla on kysymyksiä sisäosien huollosta ja/tai et ole tyytyväinen tulokseen, ota yhteys jälleenmyyjään.

### Ajoneuvon alkuperäisten irrotettavien osien irrottaminen/kiinnittäminen

Jos sinun on irrotettava varusteita autoa puhdistuessa (esimerkiksi matot), aseta ne aina takaisin asianmukaiselle puolelle autoa (kuljettajan matto kuljettajan puolelle, jne.) ja kiinnitä ne varusteen mukana tulevilla kiinnitysosilla (esimerkiksi kuljettajan matto tulee kiinnittää esiasennetuilla kiinnikkeillä).

Varmista joka tapauksessa ajoneuvon ollessa pysähdyksissä, että mikään ei voi häiritä ajamista (poljinten painamista vaikeuttavat esteet, kengän kannan juuttuminen maton poimuun, jne.).

### Älä tee seuraavaa

Aseta hajunpoistajan ja hajuveden kaltaisia esineitä tuuletussuutinten

## PUHDISTUS

lähelle, koska tämä voi vahingoittaa  
kojelaudan verhoilua.



Käytä painepesuria tai suihkeita  
matkustamossa:

painepesulaitteiden huolimaton  
käyttö voi vaurioittaa esim. matkus-  
tamon sähkölaitteita tai elektronisia  
järjestelmiä.

5

# RENKAAT

## Renkaat

### Renkaiden ja pyörien turvallisuus

Renkaat ovat aina yhteys ajoneuvon ja tien välillä. Sen takia on tärkeää pitää ne hyvässä kunnossa.

Sinun tulee ehdottomasti noudattaa ajoneuvoasetuksen määräyksiä.

### Renkaiden huolto

Renkaiden tulee olla hyvässä kunnossa ja kulutuspinnan riittävän paksu. Teknisten palvelujemme suosittelemissa renkaissa on kulumisen osoittimet **1**, jotka ovat **renkaan kulumisastetta osoittavia kohoumia kulutuspinnan urien pohjalla**.



Ajotavat, kuten "jalkakäytävälle nouseminen", voivat vahingoittaa renkaiden ja vanteita sekä muuttaa etu- ja takakselien säätöä ja pyöränsuuntausta. Varmistuta niiden kunto merkkihuollossa.



Kun kulutuspinta on kulunut kohoumien tasolle, **ne tulevat näkyviin 2**. **Renkaat on heti vaihdettava. Tällöin kulutuspinnan urien syvyys on enää vain 1,6 mm ja renkaan pitokiky määrällä tiellä on huono.**

Auton ylikuormitus, pitkät matkat moottoritieillä, varsinkin kuumalla säällä, tai jatkuva ajo huonopintaisella tiellä kuluttavat renkaiden tavallista nopeammin, jolloin niiden turvallisuus heikkenee.

### Rengaspaineet

Noudata suositeltuja rengaspaineita (muista tarkastaa myös vararenkain paine). Tarkista rengaspaineet vähintään kerran kuussa sekä aina

ennen pitkiä ajomatkoja (katso kuljettajan oven sivussa olevaa tarraa).



**Väärä rengaspaine** aiheuttaa renkaiden ennenaikaista kulumista, ja renkaat kuumenevat tavallista enemmän. Tämä vaikuttaa renkaiden turvallisuuteen seuraavasti:

- Renkaiden pito alenee.
- On olemassa rengasrikon vaara, kun renkaan pinta rapautuu.

Rengaspaine säädetään kuorman ja ajonopeuden mukaan. Säädä paineet käyttöolosuhteiden mukaan (katso lisätietoja kuljettajan oven sivuun liimattusta tarrasta).

Paine on tarkastettava kylmästä renkaasta. Kuumalla säällä tai suurella tuntinopeudella ajamisen jälkeen mitattu rengaspaineen arvo ei ole luotettava.

Jos rengaspainetta ei voida tarkistaa **kylmistä renkaista, annettuihin arvoihin täytyy lisätä 0,2-0,3 baaria (tai 3 PSI)**.

## RENKAAT

Kuuman renkaan painetta ei saa missään tapauksessa pienentää.



Huomio: Puuttuva tai huonosti kierretty venttiilitulppa voi vahingoittaa renkaiden tiivistettä ja alentaa rengaspainetta. Varmista aina, että venttiilin tulpat ovat samanlaiset kuin alkuperäiset tulpat ja että ne on kierretty kokonaan paikoilleen.

### Rengaspainevaroittimella varustettu auto

Jos rengaspaine on liian alhainen (esim. rengasrikon vuoksi), merkkivalo  syttyy kojetauluun → 174.

### Vararengas

→ 351, → 354.

### Renkaiden vaihtaminen keskenään

Renkaiden vaihtamista keskenään (eri aksleille) ei suositella.

### Renkaiden vaihtaminen vanteelle



Huomautus turvallisuudesta ja voimassa olevan lainsäädännön noudattamisesta.

Kun renkaat vaihdetaan, autossa saa käyttää samanaikaisesti ainoastaan samanmerkkisiä, keskenään samantyyppisiä, rakenteeltaan samankaltaisia ja samalla rengaskokomerkinnällä varustettuja renkaita.

**Renkaita koskevat ohjeet: maksimikuorman ja nopeusluokan on oltava vähintään yhtä suuret kuin alkuperäisissä renkaisu tai täytettävä valtuutetun jälleenmyyjän suositukset.**

Näiden ohjeiden noudattamatta jättäminen voi vaarantaa turvallisuutesi ja kumota autosi vaatimustenmukaisuuden.

**Auton hallinnan menetyksen vaara.**

### Renkaiden lisävarusteet talvikäyttöön

#### Lumiketjut

### Lumiketjuja ei saa koskaan asentaa takapyöriin.

Jos autoon on asennettu alkuperäistä rengaskokoa suuremmat renkaat, **lumiketjuja ei voida ehkä enää asentaa.**

### Renkaan pyörimissuunnan merkintä

Rengas, jossa on pyörimissuuntaa osoittava merkintä, voidaan asentaa ainoastaan yhteen suuntaan. Noudata pyörimissuunnan merkintää.

Jos rengas joudutaan esimerkiksi rengasrikon jälkeen asentamaan pyörimissuunnan merkinnän vastaisesti, aja varovasti etenkin märällä tiellä, koska renkaan tekniset ominaisuudet eivät tällöin vastaa ajoolosuhteita.



Lumiketjut voidaan asentaa ainoastaan **auton** alkuperäiseen rengaskokoon.

### Talvirenkaat tai kitkarenkaat

Talvirenkaat pitää asentaa **kaikkiin neljään pyörään**, jotta pito säilyisi.

**Huomio:** renkaiisiin on voitu merkitä pyörimissuunta ja enimmäisnopeus,

## RENKAAT

mikä voi olla pienempi kuin autosi huippunopeus.

### Nastarenkaat

Nastarenkaita saa käyttää ainoastaan kohdemaan lainsäädännössä määrätynä aikana. Niiden käytössä tulee ottaa huomioon lakisääteiset nopeusrajoitukset.

Kun autoon asennetaan nastarenkaat, täytyy ainakin molempiin etupyöriin asentaa samanlaiset nastarenkaat.



Kysy lisätietoja jälleennyjältä, joka osaa auttaa autoosi sopivien varusteiden valinnassa.

## Rengaspaineet

### Tarra A



Avaa ovi, jotta voit lukea tarran.

Rengaspaine on tarkastettava kylmästä renkaasta.

Jos rengaspainetta ei voida tarkistaa **kylmistä renkaista, täytyy osoitettuja arvoja korottaa 0,2—0,3 baaria (tai 3 PSI) oikean paineen saamiseksi. Kuumen renkaan painetta ei saa missään tapauksessa pienentää.**

67311

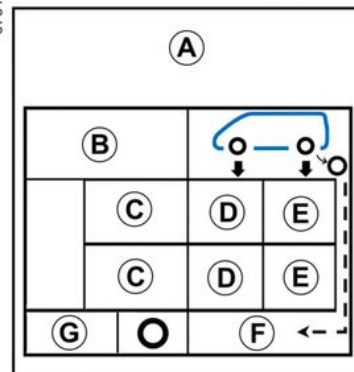

**B.** : auton renkaiden koko.

**C.** : kuorma, jonka alaisena ajoneuvo on suunniteltu ajettavaksi (esim. kuljettaja, matkustajat, ei matkustajia, matkatavarat)

**D.** : eturenkaiden ilmanpaine.

**E.** : takarenkaiden ilmanpaine.

**F.** : varapyörän rengaspaine.

**G.** : varapyörän koko.

tai mallin mukaan

## RENKAAT

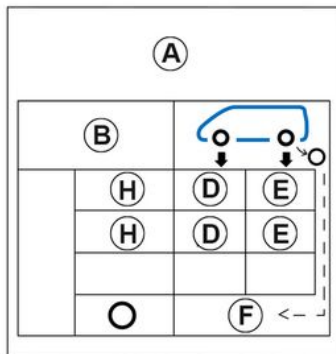

6

**B.** : auton renkaiden koko.

**H.** : oletettu ajonopeus.

**D.** : eturenkaiden ilmanpaine.

**E.** : takarenkaiden ilmanpaine.

**F.** : varapyörän rengaspaine.

### **Rengaspainevaroittimella varustettu auto**

Jos rengaspaine on liian alhainen (esim. rengasrikon vuoksi), merkki-

valo  syttyy kojetauluun → 174.



**Auto on kuormattu täyteen (suurin sallittu kokonaisuudessa) ja vetää perävaunua**

Enimmäisnopeus saa olla **100 km/h**, ja rengaspainetta tulee nostaa **0,2 baaria** → 382.  
**Rengasrikon vaara.**

**Renkaiden ja lumiketjujen turvallisen käyttö:** lisätietoja renkaiden huollosta ja lumiketjujen käytöstä (autoversion mukaan → 343.



Huomautus turvallisuudesta ja voimassa olevan lainsäädännön noudattamisesta.

Kun renkaat vaihdetaan, autossa saa käyttää samanaikaisesti ainoastaan samanmerkkisiä, keskenään samantyyppisiä, rakenteeltaan samankaltaisia ja samalla rengaskokomerkillä varustettuja renkaita.

**Renkaiden maksimikuorman ja nopeusluokan on oltava vähintään yhtä suuret kuin alkuperäisissä renkaissa tai täytettävä valtuutetun jälleenmyyjän suositukset.**

Näiden ohjeiden noudattamatta jättäminen voi vaarantaa turvallisuutesi ja kumota autosi vaatimustenmukaisuuden.

**Auton hallinnan menetyksen vaara.**

## RENKAAT

### Renkaan täyttöpakkaus



Täyttöpakkauksen avulla voidaan korjata renkaat, joiden kulutus-pinta **A** on vaurioitunut

alle 6 millimetrin kokoisten esi-neiden vaikutuksesta. Kaikkia rengasriikkoja ei voida korjata täyttöpakkauksen avulla, esi-merkiksi yli 6 mm suuruisia viil-toja tai renkaan kyljessä **B** ole-via viiltoja

Varmista, että vanne on kun-nossa.

Älä poista rengasriikon aiheut-tanutta esinettä, jos se on vielä renkaassa.



Renkaan täyttöpak-kausta ei saa käyttää, jos puhki olevalla ren-kaalla on ajettu ja ren-gas on vahingoittunut.

Tarkasta siis kaikki renkaan pin-nat huolellisesti ennen toimen-piteiden suorittamista.

Jos ajetaan renkaalla, jonka rengaspaine ei ole riittävä tai jo-ka on tyhjentynyt kokonaan (tai puhjennut), aiheutetaan vaara-tilanne muille tielläliikkuville, ei-kä vauriota saada ehkä kos-kaan korjattua.

**Tämä on väliaikainen korjaus.**

Alan asiantuntijan on aina tar-kastettava rikkoutunut rengas mahdollisimman pian (ja korjat-tava se, jos mahdollista).

Jos olet korjannut renkaan täyt-töpakkauksen avulla, siitä täy-tyy kertoa renkaan korjaajalle. Renkaassa oleva aine saattaa aiheuttaa tärinää ajon aikana.



Täyttöpakkaus on tarkoitettu ainoastaan auton alkuperäisrenkaitten täyttöön.

Missään tapauksessa sitä ei saa käyttää toisen auton renkaiden täyttöön tai minkään muunkaan täytettävän esineen täyttöön (esim. uimarenkaan tai kumiveneen).

Täytön aikana tulee varoa, ettei täyttöainetta pääse roiskumaan iholle. Jos nestettä pääsee iholle, huuhtele kohtaa runsaalla vedellä.

Älä jätä täyttöpakkausta lasten ulottuville.

Tyhjää pulloa ei saa heittää luontoon. Palauta pullo jälleenmyyjälle tai ongelmajättekäytökseen.

Pullon sisältämä täyttöaine on käyttökelpoista vain rajatun ajan. Tarkasta vanhentumispäivämäärä.

Vie auto merkkihuoltoon, jossa vaihdetaan täyttöpullo ja -letku.

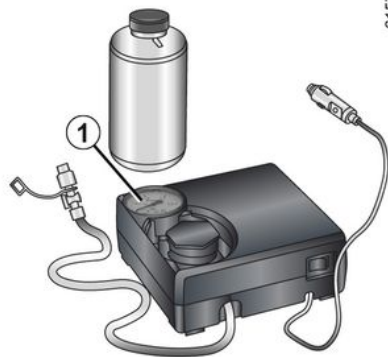

61577

Rengasrikon yhteydessä voidaan käyttää automallista riippuen tavaratilan siirrettävän lattian alla olevaa pakkausta.

### Rengaspainearvoittimella varustettu auto

Jos rengaspaine on liian alhainen (esim. rengasrikon vuoksi), merkki-

valo  syttyy kojetauluun → 174.

### Moottorin ollessa käynnissä ja seisontajarru kytkettynä:

- Irrota kaikki auton lisävarustepistolasioihin kytketyt lisävarusteet.
- Irrota tarvittaessa vetokoukun pistoke (autot, joissa on vetolaite).
- **katso lisätietoja renkaan täyttöpakkauksen kompressorista, joka**

on sijoitettu auton tavaratilaan, ja noudata käyttöohjeita,

- Täytä rengas suosituspaineeseen → 345.
- katkaise täyttö viimeistään **15** minuutin kuluttua ja mittaa paine (painemittarilla **1**).

**Huomautus: kun pullo tyhjenee (noin 30 sekuntia), painemittari 1 näyttää hetken ajan paineeksi korkeintaan 6 baaria, minkä jälkeen paine laskee.**

- Säädä paine.

**Jos 1,8 baarin suosituspainetta ei saavuteta 15 minuutin kuluttua, rengasta ei voi korjata. Älä aja autolla. Kysy lisätietoja merkkiedustajalta.**



Ennen kuin käytät pakkausta, pysäköi auto riittävän kauas liikenteestä, kytke hätävilkut päälle, kiristä seisontajarru ja pyydä matkustajia poistumaan autosta ja varomaan liikennettä.

## RENKAAT



Jos joudut pysäköimään tien reunaan, sinun on varoitettava muita tienkäyttäjiä vaarotuskolmion tai muiden kyseisen maan lainsäädännön mukaisten välineiden avulla.



Kun rengas on täynnä, irrota sarja: kierrä hitaasti auki pullon täyttöpää **2** varoen roiskuttamasta täyttöainetta. Sulje pullo sitten muovipussiin vuotojen estämiseksi.

– Liimaa tuotteen käytöstä kertova tarra (joka on pullon alla) kuljettajalle näkyvään paikkaan kojelautaan.

- Laita täyttöpakkaus paikalleen.
- Tämän ensimmäisen täytön loppussa ilmaa poistuu edelleen renkaasta. Sinun on ajettava lyhyt matka reiän tukkimiseksi.
- Käynnistä auto välittömästi ja aja nopeudella 20–60 km/h, jotta tuote leviää renkaaseen tasaisesti. Kun olet ajanut 3 km, pysähdy tarkistamaan rengaspaine.
- Jos paine on yli 1,3 baaria mutta alle suosituspaineen (katso kuljettajan oven reunaan kiinnitetty tarra), säädä painetta. Muussa tapauksessa ota yhteyttä hyväksytyyn jälleenmyyjään: rengasta ei voi korjata.

### Renkaan täyttöpakkausta koskevia käyttörajoituksia

Täyttöpakkausta ei saa käyttää yli 15 minuuttia yhtäjaksoisesti.

Pullo on vaihdettava ensimmäisen käyttökerran jälkeen, vaikka siinä olisikin vielä nestettä.



Voimakkaassa jarrutuksessa irralliset esineet voivat joutua polkimien alle ja estää niiden käytön.



Huomio: Puuttuva tai huonosti kierretty venttiilitulppa voi vahingoittaa renkaiden tiivisteitä ja alentaa rengaspainetta. Varmista aina, että venttiilin tulpat ovat samanlaiset kuin alkuperäiset tulpat ja että ne on kierretty kokonaan paikoilleen.



Jos autosta on korjattu rengas renkaan täyttöpakkausta apuna käyttäen, autolla ei saa ajaa yli 200 km:n matkaa. Hiljennä lisäksi ajonopeutta, äläkä missään tapauksessa aja autolla yli 80 km/h:n nopeudella. Tätä muistuttaa kojelautaan näkyvälle paikalle liimaamasi tarra. Käyttömaan tai paikallisen lainsäädännön mukaan renkaan täyttöpakkauksella korjattu rengas on vaihdettava.

# RENKAAT

## Työkalut



Työkalukotelon **A** sisältö riippuu autoversiosta.

Varmista käytön jälkeen, että työkalut ovat oikeilla säilytyspaikoillaan.



Älä koskaan jätä työkaluja irralleen autoon. Ne saattavat aiheuttaa vaurioita voimakkaan jarrutuksen yhteydessä. Käytön päätyttyä kiinnitä työkalut tiukasti paikoilleen työkalukoteloon ja aseta kotelo sille varattuun säilytystilaan. Näin vähennät irtoesineiden aiheuttamaa vammautumisriskiä. Varapyörän mukana tulevia pyöränpultteja saa käyttää ainoastaan varapyörän kiinnittämiseen.

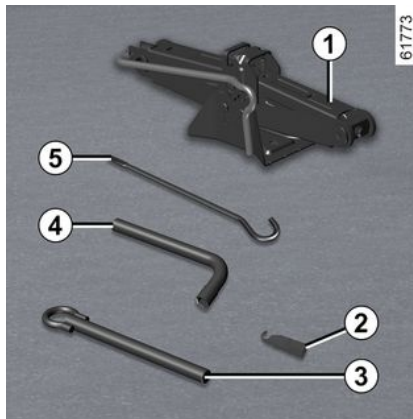

## Tunkki 1

Taita tunkki oikein kokoon ennen kuin laitat sen paikalleen (kiinnitä kampi hyvin).

## Pyöränpulttien ohjain 2

Pyöränpulttien löysäyksen päättämiseen tai niiden takaisinkiristytksen aloitukseen.

## Hinaussilmukka 3

→ 356

## Pyöränpulttien avain 4

Tätä voidaan käyttää pyöränpulttien ja hinaussilmukan **5** lukitsemiseen tai avaamiseen.

## Vipu 5

Tätä voidaan käyttää hinaussilmukan **3** kiristämiseen tai löysäämiseen.

## RENKAAT



Turvallisuussyistä muiden kuin valmistajan suosittelemien tunkkien käyttö on ehdottomasti kielletty.

Tunkki on ajoneuvokohtainen, ja sitä käytetään pyörien vaihtamiseen (ei kausivaihtoon) Sitä ei saa missään tapauksessa käyttää:

- toisessa ajoneuvossa
- korjauksen suorittamiseen
- ajoneuvon alustan käsittelyn mahdollistamiseen.

**Loukkaantumiswaara**  
**Auto voi vaurioitua.**

## Rengasrikko, VARAPYÖRÄ

### Renkaan rikkouduttua



Automallista riippuen autossasi on:  
- renkaan täyttöpakkaus **A** → 347, joka sijaitsee tavaratilan maton alla;



tai

- työkalusarja **B** ja varapyörä, joka sijaitsee tavaratilan maton alla.

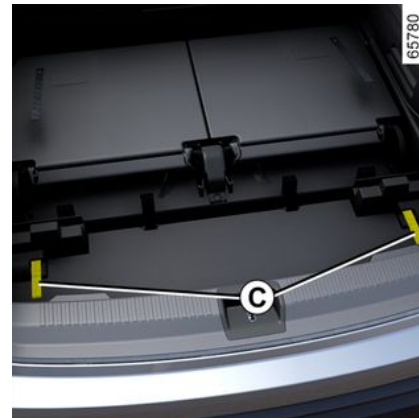

## RENKAAT

Vedä hihnoista **C** (automallin mukaan), jotta saat siirrettyä kolmannen rivin istuimia eteenpäin ja pääset käsiksi varapyörään.

### Rengaspainearoitinella varustettu auto

Jos rengaspaine on liian alhainen (esim. rengasriikon vuoksi), merkki-

valo  syttyy kojetauluun → 174.



Jos joudut pysäköimään tien reunaan, sinun on varoitettava muita tienkäyttäjiä varoituskolmion tai muiden kyseisen maan lainsäädännön mukaisten välineiden avulla.

### Vararengas

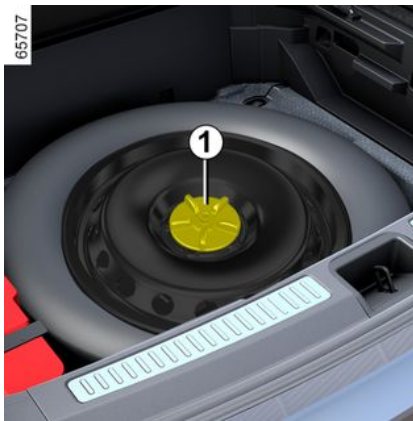

Varapyörä otetaan esille seuraavasti:

- Avaa tavaratilan luukku.
- nosta siirrettävää pohjalevyä,
- löysää keskikiinnitys 7 varapyörän keskeltä,
- Irrota varapyörä.

**Huomautus:** älä aseta tavaratilan pohjalle mitään, jos varapyörä tai renkaan täyttöpakkaus puuttuu.

Työkalusarja on varapyörän vasemmalla puolella irrotettavan pohjalevyn alla (automallin mukaan).



Poista handsfree-toiminto käytöstä ennen varapyörän käsittelyä.

**Vaarana on takaluukun avaaminen vahingossa ja siitä aiheutuva henkilövahinko.**

# RENKAAT

## varoitukset



Varapyörä tulee tarkastuttaa korjaamolla muutaman vuoden kuluttua auton käyttöönotosta ja tämän jälkeen säännöllisin väliajoin, jotta pyörä on ajokunnossa.

**Autot, joissa käytetään varapyörää, joka on erilainen kuin auton muut neljä pyörää:**

- Samaan autoon ei koskaan saa asentaa enempää kuin yhden varapyörän.
- Vaihda varapyörän tilalle mahdollisimman pian alkuperäistä vastaava pyörä.
- Kun väliaikaista varapyörää käytetään, ajonopeus ei saa ylittää pyörään merkittyä nopeutta.
- Tämän pyörän asentaminen saattaa muuttaa auton normaalia kulkua. Vältä voimakkaita kiihdytyksiä tai hidastuksia kaarteissa.
- Jos sinun on käytettävä lumiketjuja, asenna varapyörä taka-akseliin ja tarkasta rengaspaineet.



## RENKAAT

### Rengaspainevaroittimella varustettu auto

Jos rengaspaine on liian alhainen (esim. rengasrikon vuoksi), merkki-

valo  syttyy kojetauluun → 174.



Älä koskaan jätä työkaluja irralleen autoon.

Ne saattavat aiheuttaa vaurioita voimak-

kaan jarrutuksen yhteydessä.

Käytön päätyttyä kiinnitä työkalut tiukasti paikoilleen työkalukoteloon ja aseta kotelo sille

varattuun säilytystilaan. Näin vähennät irtoesineiden aiheut-

tamaa vammautumiseriskiiä.

Varapyörän mukana tulevia pyöränpultteja saa käyttää ainoastaan varapyörän kiinnittämiseen.



Turvallisuussyistä muiden kuin valmistajan suosittelmien tunkkien käyttö on ehdottomasti kielletty.

Tunkki on ajoneuvo-kohtainen, ja sitä käytetään pyörien vaihtamiseen (ei kausivaihtoon) Sitä ei saa missään tapauksessa käyttää:

- toisessa ajoneuvossa
- korjauksen suorittamiseen
- ajoneuvon alustan käsittelyn mahdollistamiseen.

**Loukkaantumiswaara**

**Auto voi vaurioitua.**

# VIAN SATTUESSA

## Hinaaminen: vian sattuessa

### Vian sattuessa

Ennen hinaamista aseta vaihteenvalitsin **N**-asentoon **ja odota sitten noin minuutti** (E-Tech Full Hybrid -versiossa), avaa ohjauspylvään lukitus ja vapauta sitten seisontajarru.

Voimassa olevaa hinaamista koskevaa lainsäädäntöä on ehdottomasti noudatettava.

Jos ajat hinaavaa autoa, ota huomioon, että ajoneuvon suurinta sallittua perävaunupainoa ei saa ylittää ➔ **382**.

### Ohjauspylvään lukituksen avaus

Kun avainkortti on matkustamossa, paina moottorin käynnistyspainiketta **noin kahden sekunnin ajan**.

Aseta valitsin takaisin vapaa-asentoon (**N**-asento autoissa, joissa on automaattivaihteisto).

Jos auto on E-Tech Full Hybrid -täys-hybridi, odota noin minuutti ennen hinausta. Ohjauslukko aukeaa ja auton lisävarusteille syötetään virtaa: auton valot (suuntavalot, jarruvalot jne.) toimivat. Ajoneuvossa on ajettaessa oltava ajovalot käytössä.

Hinaamisen päätyttyä voit (automallikohtaisesti) painaa moottorin

käynnistyspainiketta kahdesti (akun tyhjentymisvaara).



Jätä avainkortti autoon hinauksen ajaksi. **Muussa tapauksessa ohjauslukko voi lukkiutua.**



Älä koskaan jätä työkaluja irralleen autoon. Ne saattavat aiheuttaa vaurioita voimakkaan jarrutuksen yhteydessä.

### Automaattivaihteistolla varustetun auton hinaaminen

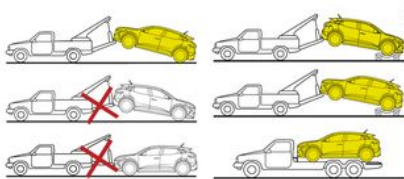

Kuljeta auto lavalla tai hinaa etupyörät ylhäällä.



Älä koskaan jätä työkaluja irralleen autoon. Ne saattavat aiheuttaa vaurioita voimakkaan jarrutuksen yhteydessä.

### Käytä hinaukseen ainoastaan auton keulassa 4 ja perässä 10 olevia hinaussilmukoita.

(älä koskaan vetoakseleita tai auton muita osia). Hinauskohtia voidaan käyttää ainoastaan vetämiseen. Autoa ei saa missään tapauksessa nostaa tai kannatella niistä.



Kun moottori on sammutettu, ohjaustehostin ja hätäjarrutustehostin eivät enää toimi.

# VIAN SATTUESSA

## Hinaussilmukoiden sijainti

### Etuosan hinauskohta 4

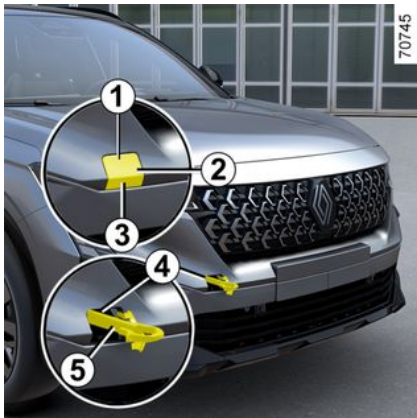

Paina aluetta **1** ja jatka painamista samalla, kun vedät aluetta **3** läpän **2** avaamiseksi.

#### **Kiristä hinaussilmukka 5 pohjaan asti:**

kiristä ensin käsin mahdollisimman pitkälle ja viimeistele kiristys pyöränmutteriavaimella tai kahvalla tietyissä automalleissa.

Käytä vain hinaussilmukkaa **5** ja työkalujen mukana toimitettua pyöränmutterinavainta tai kampea.

**Erikoistapaus: luukun 2** uudelleenasentaminen

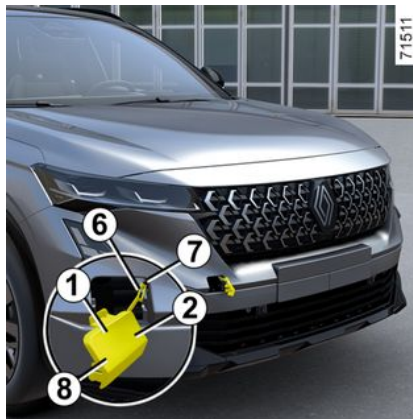

- Aseta koukku **6** koteloonsa **7**;
- paina alueita seuraavassa järjestyksessä: **1, 8** sitten **2**.

## Hinauskohta takana 10

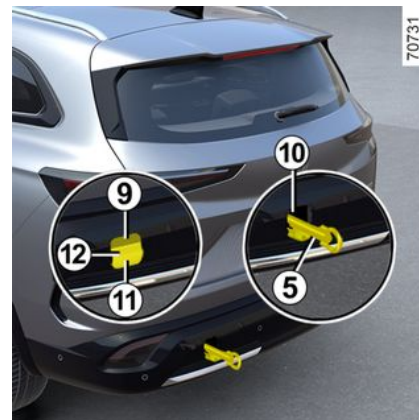

Paina aluetta **11** ja jatka painamista samalla, kun vedät aluetta **9** läpän **12** avaamiseksi.

**Kiristä hinaussilmukka 5 pohjaan asti:** kiristä ensin käsin mahdollisimman pitkälle ja viimeistele kiristys pyöränmutteriavaimella tai kahvalla tietyissä automalleissa.

Käytä vain hinausrengasta **5** ja pyöränavainta tai vipua **➔ 350**, joka sijaitsee työkalujen joukossa.

## VIAN SATTUESSA



Varmista, että hinaussilmukka on kierretty paikalleen oikein.

**Hinattavan ajoneuvon irtoamisvaara.**



– Käytä jäykkää hinaustankoa. Jos käytetään hinausköyttä tai vaijeria (jos lainsäädäntö sen sallii), hinattavalla autolla on pystyttävä jarruttamaan.

– Autoa, joka ei tottele ohjausta, ei saa hinata.

– Vältä äkillisiä kiihdytyksiä ja jarrutuksia, jotka saattavat vaurioittaa autoa.

– Nopeus ei saisi missään tapauksessa olla suurempi kuin **25 km/h**.



Älä koskaan jätä työkaluja irralleen autoon. Ne saattavat aiheuttaa vaurioita voimakkaan jarrutuksen yhteydessä.

## Akku: vian sattuesssa

### Kipinöinnin estäminen

– Tarkista, että auton kaikki sähkövirtaa käyttävät laitteet (esim. kattovalot) on sammutettu, ennen kuin akku kytketään tai irrotetaan.

– Kun akkua ladataan, sammuta laturi ennen akun kytkemistä tai irrottamista.

– Älä laita akun päälle mitään metalliesineitä, jottei akkunapojen välille synny oikosulkua.

– Odota ainakin viisi minuuttia moottorin sammuttamisen jälkeen, ennen kuin irrotat akun.

– Tarkista asennuksen jälkeen, että akkunavat on kytketty kunnolla.



Ajoneuvoversion mukaan: Jos ajoneuvossa on ollut akkuongelma (akkukäpelit irrotettu, akkuvaraus purkautunut, jne.), ohjaustehostimen asetukset pitää tehdä uudelleen ➔ 127.



Katkaise sytytysvirta aina ennen moottoritilassa tehtäviä toimenpiteitä ➔ 151.

## Laturin kytkentä

**Laturin on oltava yhteensopiva 12 voltin nimellisjännitteen omaavan akun kanssa.**

Älä irrota akkua, kun moottori on käynnissä. **Noudata käyttämäsi laturin käyttöohjeita.**



Joidenkin akkujen lataamista koskevat ohjeet saattavat poiketa edellisistä. Ota yhteys merkkihuoltoon.

Estä kaikin tavoin kipinöiden syntyminen, sillä ne aiheuttavat välittömän räjähdysvaaran. Lataa akku hyvin ilmastoidussa tilassa.

**Vakavien vammojen riski.**

## VIAN SATTUESSA



Käsittele akkua varovasti. Sen sisältämä rikkihappo on vaarallista joutuessaan iholle tai silmiin. Huuhtele tällöin hapolle altistunut kohta välittömästi runsaalla vedellä. Ota tarvittaessa yhteys lääkäriin.

Pidä avotuli, tulipunaisen kuumana hohtavat kohteet ja kipinät etäällä akkukomponenteista (**räjähdysvaara**).

Kun moottorin läheisyydessä tehdään toimenpiteitä, on otettava huomioon, että se voi olla kuuma. Myös jäädyttimen puhallin voi käynnistyä odotta-

matta. Merkkivalo  moottoritulilassa muistuttaa sinua siitä.

**Loukkaantumiswaara**

### Käynnistäminen toisen auton akulla

Jos sinun on käynnistettävä auto toisen auton akun avulla, hanki jälleenmyyjältä sopivat käynnistyskaapelit (kiinnitit erityistä huomiota kaapelien poikkipinta-alaan). Jos sinulla jo on

käynnistyskaapelit, varmista että ne ovat kunnossa.

**Molempien autojen akuissa on oltava sama nimellisjännite eli 12 V.** Varauskyvyn akussa, josta virtaa otetaan, täytyy olla vähintään yhtä suuri tai suurempi kuin ladattavan akun varauskyvyn (ilmoitetaan ampeeritunteina, Ah).

Tarkista, että autot eivät ole kosketuksessa toisiinsa (tällöin voi plusnapoja kytkettäessä syntyä oikosulku). Tarkista, että purkautuneen akun kaapelit on kytketty hyvin. Sammuta ladattavan auton sytytysvirta.

**Huomautus:** koska akkuun ei pääse suoraan käsiksi, on käytettävä moottoritulilassa olevia etänapoja.



Älä käytä E-tech full hybrid -autoa toisen auton 12 V:n akun lataukseen. E-tech full hybrid -auton 12 V:n apuakun sähköteho ei riitä tähän toimenpiteeseen.

**Auto voi vaurioitua.**



Käsittele akkua varovasti. Sen sisältämä rikkihappo on vaarallista joutuessaan iholle tai silmiin. Huuhtele tällöin hapolle altistunut kohta välittömästi runsaalla vedellä. Ota tarvittaessa yhteys lääkäriin.

Pidä avotuli, tulipunaisen kuumana hohtavat kohteet ja kipinät etäällä akkukomponenteista (**räjähdysvaara**).

Kun moottorin läheisyydessä tehdään toimenpiteitä, on otettava huomioon, että se voi olla kuuma. Myös jäädyttimen puhallin voi käynnistyä odotta-

matta. -varoitustarra moottoritulilassa muistuttaa sinua siitä.

**Loukkaantumiswaara**

## VIAN SATTUESSA

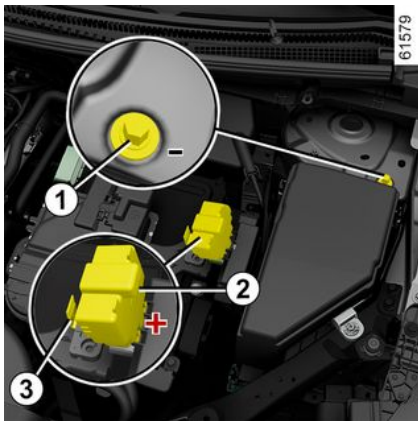

Akku ei ole suoraan käytettävissä.  
Käytä etänäpoja.



Käytä **napaa 1 (-)** ja **napaa 2 (+)** moottoritilassa.

Nosta suojusta **3** **navassa 2 (+)**.



+-johtoa ei saa irrottaa moottoritilassa.

**Moottori voi käynnistyä vahingossa.**

**Kipinät voivat aiheuttaa palovammoja.**

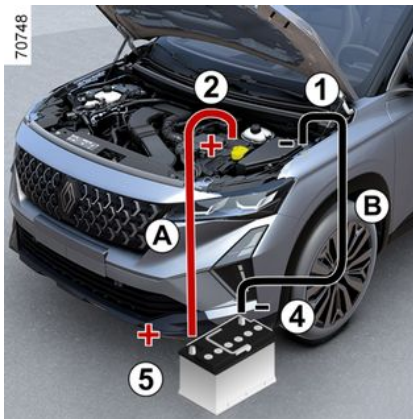

Kytke pluskaapeli **A** **napaan 2 (+)** ja sitten virtaa antavan akun **napaan 5 (+)**.

Kytke miinuskaapeli **B** **napaan 4 (-akussa, joka antaa virtaa, ja sitten napaan 1 (-)**.

Käynnistä auton moottori ja anna sen käydä kohtuullisella käyntinopeudella.

Jos ajoneuvosi moottori ei käynnisty heti, katkaise sytytysvirta ja odota muutama sekunti ennen kuin toistat toimenpiteen.

Kun moottori on käynnissä, kytke irti kaapelit **A** ja **B** päinvastaisessa järjestyksessä (**1 - 4 - 5 - 2**).

Aseta suojus **3** takaisin **napaan 2 (+)**.



Varmista, etteivät kaapelit **A** ja **B** kosketa toisiaan ja että pluskaapeli **A** ei kosketa mihinkään virtaa antavan auton metalliosaan.

**Loukkaantumisvaara ja/tai auto saattaa vioittua**

## AJOVALOT, VALOT: POLTTIMOIDEN VAIHTO

### Ulkovalot: lamppujen vaihto

#### Etuvalot

#### Polttimoiden vaihto



Ajoneuvossasi on LED-valot, ota vaihtamista varten yhteys valtuutettuun jälleenmyyjään.

#### LED-lähhivalot/kaukovalot 1

Kysy lisätietoja merkkiedustajalta.

#### LED-päiväajovalot/äärivalot/suuntavalot 2

Kysy lisätietoja merkkiedustajalta.

### Takavalot ja vilkut

#### Polttimoiden vaihto

#### Seisonta- ja jarruvalon LED-polttimo 1

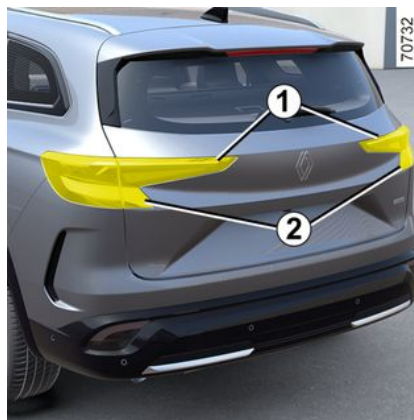

Kysy lisätietoja merkkiedustajalta.

#### LED-suuntavalojen merkkivalo 2

LED-suuntavalojen merkkivalo 2

### Sumuvalo (vain kuljettajan puoli) ja LED-peruutusvalot 3



Kysy lisätietoja merkkiedustajalta.

6

## AJOVALOT, VALOT: POLTTIMOIDEN VAIHTO

### LED-lisäjarruvalo 4



Kysy lisätietoja merkkiedustajalta.

### LED-rekisterikilven valaisimet 5



Kysy lisätietoja merkkiedustajalta.

### LED-sivusuuntavalot 6

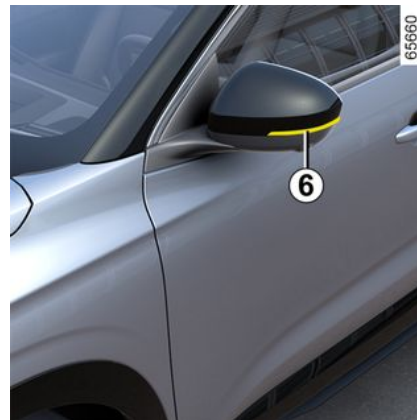

Kysy lisätietoja merkkiedustajalta.

## AJOVALOT, VALOT: POLTTIMOIDEN VAIHTO

### Sisävalot: polttimoiden vaihto

Lukuvalot 1, 2, 3 ja 4



Kysy lisätietoja jälleenmyyntiliikkeestä.

### Ehostuspeilien valot 5



Kysy lisätietoja jälleenmyyntiliikkeestä.

### Tavaratilan valo 6



Irrota tavaratilan valo **6** painamalla kielekettä valon vasemmalla puolella (esim. tavallisella ruuvitaltalla).

Irrota polttimo.

**Polttimon tyyppi:** W5W .

6

## LASINPYYHKIMET: VAIHTO

### Tuulilasipyyhkimien sulkien vaihto 2

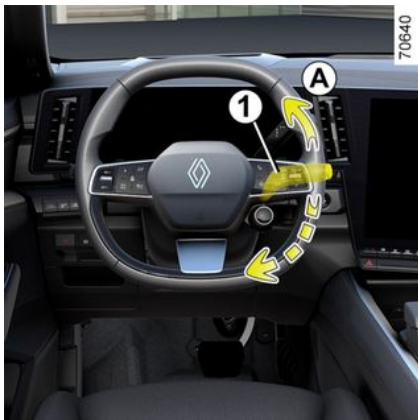

Aseta pyyhkimet ensin huoltoasentoon ennen sulkien vaihtamista **B**.

#### Virta kytkettynä ja moottori sammutettu:

- Käännä vipu **1** kaksi kertaa peräkäin asentoon **A** (kertapyyhkäisy): lasinpyyhkimet pysähtyvät asentoon **B** vähän matkan päähän konepellistä.
- nosta pyyhkimen varsi **3** pystyyn,
- paina kielekettä **4** ja irrota sulka **2**.

### Asennus

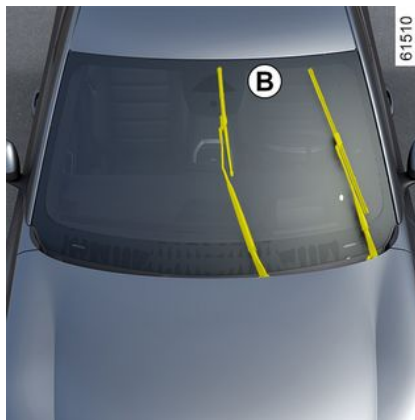

Asenna pyyhinsulka **2** asettamalla se takaisin paikalleen varteen **3** ja kiinnitä se sitten niin, että kuulet napsahduksen. Tarkista, että sulka lukkiutuu kunnolla.

Jos haluat palauttaa pyyhkimet paikalleen, varmista, että ne ovat tuulilasia vasten, ja käännä vipu **1** asentoon **A** (kertapyyhkäisy). Tuulilasipyyhkimen sulat siirtyvät konepellin tasoon, kun sytytysvirta kytketään.

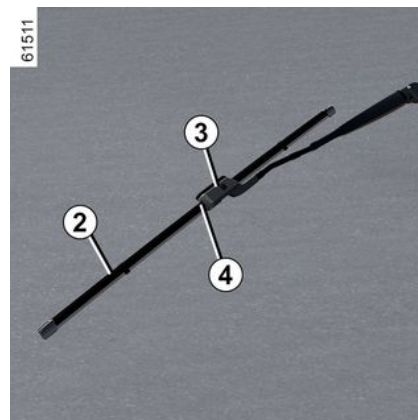

Tarkkaile lasinpyyhinten kuntoa. Voit vaikuttaa niiden käyttöikään:

- Puhdista sulat, tuulilasi ja takalasi säännöllisesti saippuvedellä.
- älä käytä niitä, kun tuulilasi tai takalasi on kuiva;
- irrota pyyhkimet tuulilasista tai takalasista, jos niitä ei ole käytetty pitkään aikaan.

## LASINPYYHKIMET: VAIHTO

### Takalasinpyyhkimen sulka 5

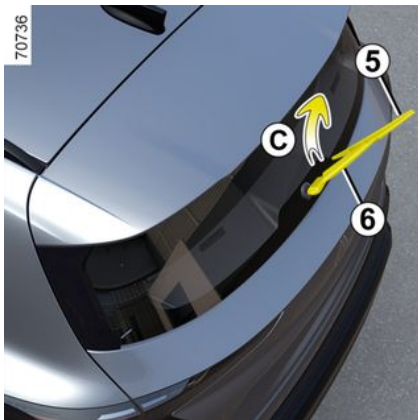

Katkaisin off-asennossa (poistettu käytöstä):

- nosta pyyhkimen varsi **6** pystyyn,
- käännä sulkaa **5** (liike **C**), kunnes se irtoaa kiinnikkeestä;
- irrota sulka vetämällä.

#### Asennus

Toimi pyyhkimen sulkien asentamisessa päinvastaisessa järjestyksessä kuin niitä irrottaessasi. Tarkista, että sulka lukkiutuu kunnolla.



Tarkkaile lasinpyyhinten kuntoa.

- Puhdista sulat, tuulilasi ja takalasi säännöllisesti saippuvedellä.
- älä käytä niitä, kun tuulilasi tai takalasi on kuiva;
- irrota pyyhkimet tuulilasista tai takalasista, jos niitä ei ole käytetty pitkään aikaan.



- Pakkasella on varmistuttava siitä, että pyyhkimien sulat eivät ole jäätyneet lasiin kiinni (pyyhkimen moottorin ylikuumentamisen vaara).
  - Tarkkaile lasinpyyhinten kuntoa. Ne on vaihdettava heti, kun pyyhintäteho heikkenee (suunnilleen kerran vuodessa).
- Kun pyyhinsulka on vaihdon aikana irrotettuna, pidä huoli ettei varsi osu ikkunaan, sillä ikkuna voi rikkoutua.



Ennen kuin vaihdat takalasinpyyhkimen, varmista, että vipu on pysäytysasennossa (poissa käytöstä).

**Loukkaantumisvaara**

# SULAKKEET

## Sulakerasiat

Jos jokin sähkölaite lakkaa toimimasta, tarkista sulakkeet.

## Matkustamossa olevat sulakkeet **A**



Irrota luukku **1**.



Hanki jälleenmyyjältä varalamppuja sulakesarja varmuuden vuoksi tai jos paikallinen lainsäädäntö sitä edellyttää.

## Matkustamossa olevat sulakkeet **B**

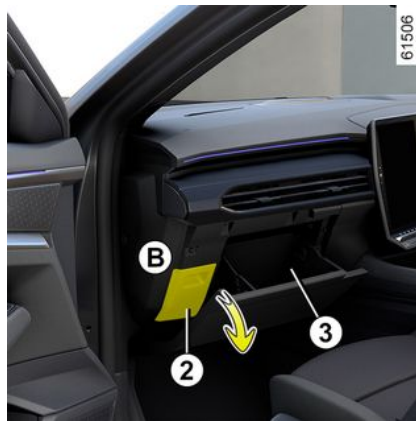

Sulakkeet ovat luukun **2** takana hankikaslokerossa **3**.

Irrota luukku **2**.



Tarkista sulake ja **vaihda se tarvittaessa (vaihtosulakkeella on oltava sama luokitus**

**kuin alkuperäisellä.**

Sulake, jossa on sallittua suurempi ampeeriluku, aiheuttaa palovaaran. Sähköjohdotus voi ylikuumentua, koska sähkölaite käyttää normaalia suurempaa virtaa.



Irrota sulake sulakepaneelissa olevalla vivulla **4**.

## SULAKKEET

Älä vedä osaa **5** (jotkut auton varusteet voivat lakata toimimasta).

Vaihtosulakkeita on alueella **6**.

# SULAKKEET

## Sulakkeiden suojaamat laitteet

(sulakkeiden määrä riippuu auton varustetasosta)

6

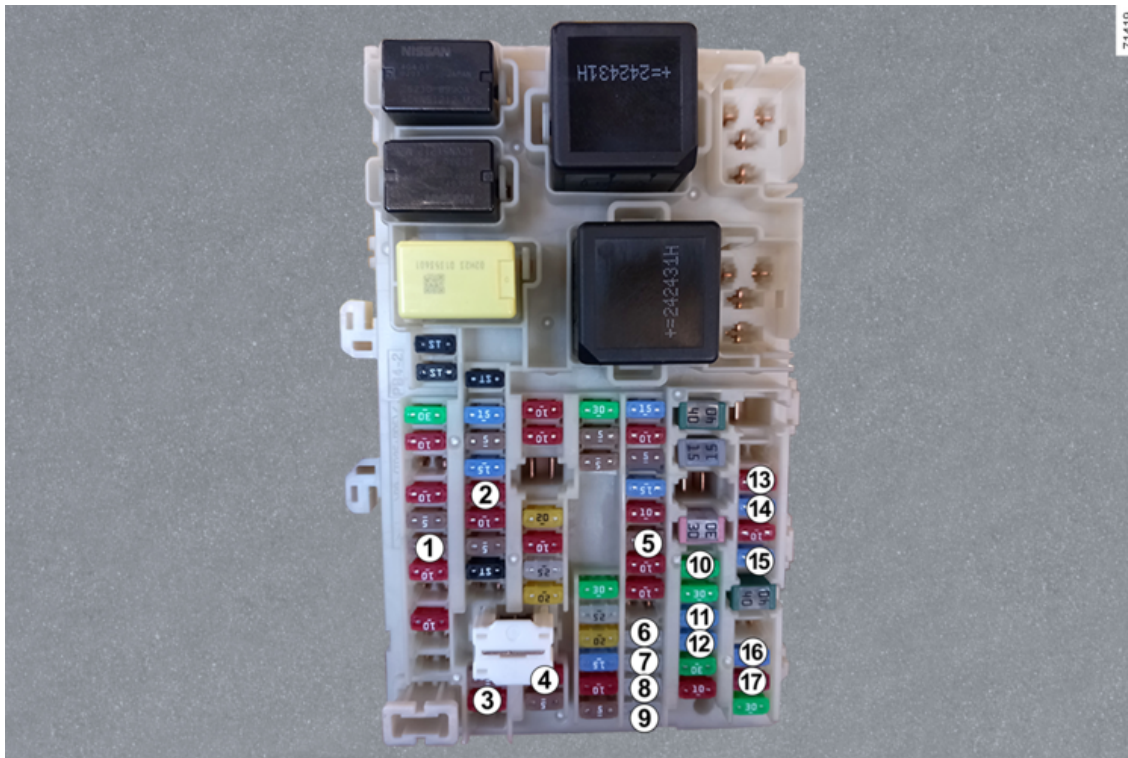

## SULAKKEET

Nu- mero	Laite
1	Kojetaulu
2	BCM-ohjausyksikkö
3	Pysäytyskytkin
4	Kojetaulu
5	Sähkötoiminen taustapeili
6	Oikeanpuoleisen takalasin- nostimen ohjausmoottori
7	Vasemmanpuoleisen taka- lasin nostimen ohjausmoottori
8	Matkustajan sähkötoimi- sen lasin nostimen moottori
9	Kuljettajanpuoleisen lasin- nostimen moottori
10	Vetokoukun pistoke
11	Suuntavalon merkkivalo
12	Takalasinpyyhin/takasu- muvalot
13	Lasinpesulaitteen pumppu
14	Lisävarusteiden pistorasia edessä

Nu- mero	Laite
15	Tavaratilan lisävarustepis- torasia/vetokoukun pisto- ke
16	Suuntavalon merkkivalo
17	Pysäytyskytkin

### Moottoritilassa olevat sulakkeet C



Tietyt toiminnot on suojattu moottoritilassa olevilla sulakkeilla (sulakerasiassa C).

Koska niitä on sijainnin vuoksi erittäin vaikea käsitellä, **suosittelemme**,

että annat merkkihuollon vaihtaa ne.



Kun moottorin läheisyydessä tehdään toimenpiteitä, on otettava huomioon, että se voi olla kuuma. Myös jäädyttimen puhallin voi käynnistyä



odottamatta. -varoitustarra moottoritilassa muistuttaa sinua siitä.

**Loukkaantumisaara**



Katkaise sytytysvirta aina ennen moottoritilassa tehtäviä toimenpiteitä → 151.



## Sähkötoimiset ja elektroniset lisävarusteet

Ennen kuin asennat tämän tyyppisen lisävarusteen (etenkin lähettimet/vastaanottimet: taajuudet, käytettävä teho, antennin asento jne.), varmista, että se on yhteensopiva autosi kanssa. Kysy lisätietoja merkin jälleenmyyjältä.

Ennen kuin kytket lisävarusteen pistorasiaan, varmista, että et ylitä pistorasian sallittua enimmäistehoa → 311, → 317.

### Tulipalovaara.

Auton sähkö- ja/tai elektroniikkapiirejä koskevat työt saa suorittaa vain pätevä ammattilainen. Sellaisten sähköisten/elektronisten lisävarusteiden, joita valmistaja ei ole hyväksynyt, virheellinen kytkentä ja/tai asennus voi aiheuttaa seuraavaa:

- sähkö- ja/tai elektroniikkalaitteiden vaurioituminen
- liitettyjen osien vaurioituminen
- auton tietojen kerääminen ja käyttö
- yksityisyyden loukkaus (henkilötietojen muuttaminen, poistaminen tai luvaton käyttö)
- autoa ei oteta huoltoon.

### Vakavien onnettomuuksien vaara.

#### Yksityisyyden loukkaamisen riski.

Jos asennutat sähkölaitteita tulevaisuudessa, varmista, että saat tiedon vastaavan sulakkeen arvosta ja sijainnista.

#### Diagnoosipistokkeen käyttö

Sähkölaitteiden käyttö diagnoosipistokkeessa voi aiheuttaa vakavia häiriöitä auton sähköjärjestelmiin. Turvallisuussyistä suosittelemme, että käytät vain valmistajan hyväksymiä sähköisiä lisävarusteita: ota yhteyttä jälleenmyyjään.

### Vakavien onnettomuuksien vaara

#### Lisävarusteiden asennus

Jos haluat asentaa autoon lisävarusteita, ota yhteys merkkihuoltoon. Lisäksi jotta autosi toimisi moitteettomasti ja turvallisesti, käytä ainoastaan autoosi suositeltuja lisävarusteita. Valmistaja takaa vain näiden lisävarusteiden toiminnan.

Jos käytät rattilukkoa/poljinlukkoa, laita se ainoastaan jarrupolkimeen.

#### Ajamisen häiriöt

## LISÄVARUSTEIDEN ASENTAMINEN JA KÄYTTÄMINEN

Käytä kuljettajan puolella ehdottomasti oikeanlaisia lattiamattoja ja kiinnitä ne niille tarkoitettuihin kiinnikkeisiin. Tarkasta kiinnitykset säännöllisesti. Älä aseta mattoja päällekkäin.

**Polkimien kiinnitarttumisvaara.**

## TOIMINTAHÄIRIÖT

Seuraavien ohjeiden avulla voit itse korjata nopeasti pienet viat. Korjaukset ovat luonteeltaan tilapäisiä, joten turvallisuuden takaamiseksi sinun tulee mahdollisimman pian ottaa yhteys merkkihuoltoon.

Avainkortin käyttö	Mahdolliset syyt	TOIMI SEURAAVASTI
Avainkortti ei avaa eikä lukitse ovia.	Avainkortin paristo on lopussa.	Vaihda paristo. Voit lukita ja avata ovet sekä käynnistää moottorin ➔ 41 ja/tai ➔ 151.
	Ympäristössä on laitteita, jotka toimivat samalla taajuudella kuin avainkortti (esim. matkapuhelin).	Kytke laitteet pois käytöstä tai käytä vara-avainta ➔ 41.
	Auto on pysäköity alueelle, jossa on voimakasta sähkömagneettista säteilyä. Auton akku on purkautunut.	Käytä kortin sisällä olevaa vara-avainta ➔ 41.
	Auto on käynnissä.	Kun moottori on käynnissä, autoa ei voi lukita eikä lukitusta avata avainkortilla. Katkaise sytytysvirta.
Viesti "Aseta kortti alueelle + START" tulee kojetauluun.	Avainkortin synkronoinnin menetys	Avaa kuljettajan oven lukitus työntämällä korttiin integroitu avain oven lukkoon ➔ 41, aseta sitten kortti alueelle ➔ 151 ja paina START -painiketta kortin synkronoimiseksi.

Yrität käynnistää auton	Mahdolliset syyt	TOIMI SEURAAVASTI
Kojetaulun merkkivalot himmenevät tai eivät syty eikä käynnistysmoottori pyöri.	Kaapelikengät ovat liian löysästi kiinni, irtikytketyt tai hapettuneet.	Kiristä tai kytke ne takaisin tai puhdista, jos ne ovat hapettuneet.
	Akku on purkautunut tai viallinen.	Kytke toinen akku vialliseen akkuun ➔ 338 tai vaihda akku tarvittaessa. Älä työnnä autoa, jos ohjauspylväs on lukittuna.
	Viallinen piiri.	Kysy lisätietoja merkkiedustajalta.

## TOIMINTAHÄIRIÖT

Yrität käynnistää auton	Mahdolliset syyt	TOIMI SEURAAVASTI
Moottori ei käynnisty.	Laitteiston käynnistysehdot eivät täyty.  Avainkortin handsfree-versio ei toimi.	➔ 151.  Aseta kortti tähän tarkoitukseen varattuun syvennykseen keskikonsolissa tai ➔ 151.
Moottorin käyntinopeus on korkea, kun ajoneuvo on paikallaan ja moottori kylmä.	Bensiinimallissa tämä ei välttämättä ole vika. Tämä voi johtua moottorin lämpötilan nopeuttamisesta	Moottorin käyntinopeus pienenee noin minuutin kuluttua. Muussa tapauksessa tämän voi aiheuttaa jokin muu vika. Ota yhteys merkkihuoltoon.

Yrität käynnistää auton	Mahdolliset syyt	TOIMI SEURAAVASTI
Moottori ei pysähdy.	Avainkorttia ei havaittu.  Elektronisen järjestelmän vika.	Aseta kortti tähän tarkoitukseen varattuun syvennykseen keskikonsolissa. Paina pitkään moottorin käynnistyspainiketta.  Paina kolme kertaa nopeasti peräkkäin tai pidä moottorin käynnistyspainiketta painettuna. E-Tech full hybrid -auton erityispiirre: jos automaattivaihteisto ei kytkeydy automaattisesti moottorin sammuttamisen jälkeen asentoon <b>P</b> , kojetauluun tulee tilanteesta varoittavia viestejä. Tämän jälkeen on painettava moottorin käynnistyspainiketta. Jos viestejä tulee lisää, sammuta moottori painamalla moottorin pysäytyspainiketta. Lukitse auto kortilla, odota noin viisi minuuttia, avaa sitten ajoneuvon lukitus kortilla ja paina lopuksi moottorin käynnistyspainiketta uudelleen. Jos ongelma jatkuu, tarkista, että automaattinen seisontajarru on kytkettynä, ja ota yhteyttä valtuutettuun jälleenmyyjään.
Ohjauslukko ei avaudu.	Ohjauspyörä ei liiku.	Käännä ohjauspyörää samalla, kun painat moottorin käynnistyspainiketta.

## TOIMINTAHÄIRIÖT

Yrität käynnistää auton	Mahdolliset syyt	TOIMI SEURAAVASTI
	Viallinen virtapiiri.	Kysy lisätietoja merkkiedustajalta.

Ajon aikana	Mahdolliset syyt	TOIMI SEURAAVASTI
Ohjaus ravis-taa.	Renkaissa ei ole tarpeeksi rengaspainetta, pyörien tasapainotus on huono tai rengas on vaurioitunut.	Tarkista rengaspaineet: jos rengaspaineet ovat kunnossa, anna merkkihuollon tarkistaa pyörät.
Pakoputkesta tulee valkoista savua.	Tämä ei välttämättä ole vika. Riippuen ilmasto-olosuhteista (kylmä, kostea jne.) savua voi muodostua kovan kiihdytyksen aikana.	Vähennä moottorin käyntinopeutta ja vältä äkillistä kiihdytystä, niin savua ei muodostu. Muussa tapauksessa tämän voi aiheuttaa jokin muu vika. Kysy lisätietoja merkkiedustajalta.
Savua moottoritulilassa.	Oikosulku tai vuoto jäähdytysjärjestelmässä.	Pysäytä auto, katkaise virta, poistu auton vierestä ja ota yhteys merkkihuoltoon.
Öljynpaineen varoitusvalo syttyy:		
kaarteessa tai jarrutettaessa.	Moottoriöljyn taso on liian alhainen.	Lisää moottoriöljyä ➔ <b>330</b> .
sammuu myöhään tai palaa kiihdytettäessä.	Öljynpainetta ei ole.	Pysäytä auto ja ota yhteys merkkihuoltoon.

Ajon aikana	Mahdolliset syyt	TOIMI SEURAAVASTI
Ohjaus muuttuu raskaaksi.	Ohjaustehostinjärjestelmä ylikuumenee.	Aja varovasti alhaisella nopeudella, ja ota huomioon ohjauspyörän kääntämisessä tarvittava voima.

## TOIMINTAHÄIRIÖT

Ajon aikana	Mahdolliset syyt	TOIMI SEURAAVASTI
	Sähköisen tehostinmoottorin toimintahäiriö. Ohjaustehostinjärjestelmän toimintahäiriö	Kysy lisätietoja merkkiedustajalta.
Moottori kuumenee. Jäähdytysnesteen lämpömittarin ilmaisin on varoitusalueella ja merkkivalo <b>STOP</b> syttyy.	Jäähdyttimen puhallin ei toimi.  Jäähdytysnestevuotoja.	Pysäytä auto, sammuta moottori ja ota yhteys merkkihuoltoon.  Tarkista jäähdytysnestesäiliö: siinä tulisi olla nestettä. Jos nestettä ei ole, vie auto merkkihuoltoon mahdollisimman pian.
Kuplimista jäähdytysnestesäiliössä.	Mekaaninen vaurio: sylinterinkannen tiiviste vuotaa.	Pysäytä moottori. Ota yhteys merkkihuoltoon.



**Jäähdytin:** jos jäähdytysnestettä puuttuu huomattavasti, muista, että kylmää jäähdytysnestettä ei saa koskaan lisätä kuumaan moottoriin. Kaikkien autolle tehtävien korjaustöiden yhteydessä täytyy jäähdytysnestesäiliö täyttää uudella jäähdytysnesteellä, jos jäähdytysjärjestelmästä on poistettu jäähdytysnestettä vaikkapa vain osittain. Muista, että autossa saa käyttää ainoastaan huoltopalvelumme hyväksymää jäähdytysnestettä.

Sähkölaitteet	Mahdolliset syyt	TOIMI SEURAAVASTI
Lasinpyyhin ei toimi normaalisti.	Lasinpyyhkimen sulat ovat jäätäneet kiinni lasiin.  Viallinen virtapiiri.	Irrota sulat lasista ennen kuin käytät lasinpyyhintä.  Kysy lisätietoja merkkiedustajalta.

## TOIMINTAHÄIRIÖT

Sähkölaitteet	Mahdolliset syyt	TOIMI SEURAAVASTI
	Vioittunut sulake.	Vaihda tai vaihdata sulake ➔ 366.
Lasinpyyhin ei pysähdy.	Sähkökytkimien vika.	Kysy lisätietoja merkkiedustajalta.
Suuntavalot vilkkuvat tavallista nopeammin.	Viallinen polttimo.	➔ 361.
Suuntavalot eivät toimi.	Viallinen virtapiiri tai säädin. Viallinen polttimo. Vioittunut sulake.	Kysy lisätietoja merkkiedustajalta. Vaihda tai vaihdata sulake ➔ 366.
Valonheittimet eivät syty tai sammuu.	Viallinen virtapiiri tai säädin. Viallinen polttimo. Vioittunut sulake.	Kysy lisätietoja merkkiedustajalta. Vaihda tai vaihdata sulake ➔ 366.

Sähkölaitteet	Mahdolliset syyt	TOIMI SEURAAVASTI
Etuvaloissa tai takavalloissa on tiivistynyt vettä.	Kondensoituminen on luonnollinen ilmiö, joka johtuu lämpötilan ja ilmankosteuden vaihteluista. Tässä tapauksessa jäljet katoavat vähitellen, kun valoja käytetään.	
Etuistuimen turvavöiden kiinnittämättä jättämisen merkkivalo syttyy, vaikka turvavyöt ovatkin kiinni.	Lattian ja istuimen väliin on kiilautunut esine, joka estää anturin toiminnan.	Poista kaikki esineet etuistuinten alta.



## TIETOJA AJONEUVOSTA

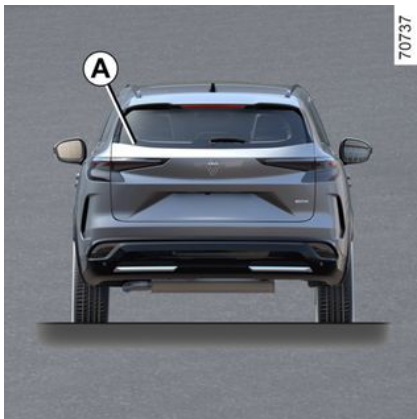

7 Tarrassa **A** on QR-koodi, jonka avulla pelastushenkilöstö saa välittömästi käyttöönsä auton tekniset tiedot, jos kolaroitua autoa joudutaan käsittelemään.

Varmista, että **A**-tarra on aina näkyvässä ja paikallaan tuulilasissa ja takalasisissa.

**Kaikki muutokset ja vauriot estävät pääsyn tietoihin.**

## Moottorin tunnistus, moottorin tekniset tiedot

### Moottorin tunnistus

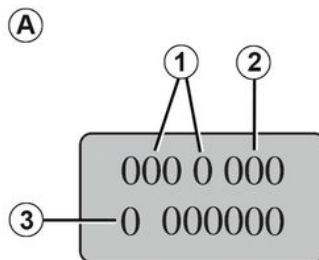



**Alueella **A** olevat tiedot on mainittava autoa koskevissa viesteissä ja tilauksissa.**



1. Moottorin tyyppi.
2. Moottorin valmistusnumero.
3. Moottorin sarjanumero.

# TIETOJA AJONEUVOSTA

## Moottorin tekniset tiedot

<b>Mallit</b>	E-Tech Full Hybrid	
<b>Moottorin tyyppi</b> (ilmoitettu moottorikilvessä)	H5F Turbo	5DH
<b>Sylinteritilavuus (cm<sup>3</sup>)</b>	1199	-
<b>Polttoaine</b> <b>Oktaaniluku</b>	Bensiini On <b>ehdottoman tärkeää</b> käyttää lyijytöntä bensiiniä, jonka oktaaniluku vastaa lukua, joka näkyy polttoaineen täyttöluukkuun kiinnitetystä tarrassa → 147.	-
<b>Polttoainetyypit, jotka täyttävät euroopalaiset standardit ja sopivat Euroopassa myytyjen autojen moottoreihin</b> (muissa tapauksissa ota yhteyttä merkkihuoltoon).	 Standardin <b>EN 228</b> mukainen lyijytön bensiini, joka sisältää enintään 5 % (tilavuus) etanolia.	-
	 Standardin <b>EN 228</b> mukainen lyijytön bensiini, joka sisältää enintään 10 % (tilavuus) etanolia.	-
<b>Sytytystulpat</b>	Käytä vain autosi moottoria varten tarkoitettuja sytytystulppia. Tyyppi merkitään moottoritilaan kiinnitettyyn tarraan. Jos merkintä puuttuu, ota yhteys merkkihuoltoon. Väriä sytytystulppien käyttö vaurioittaa moottoria.	-

# TIETOJA AJONEUVOSTA

## Mitat (metreinä)

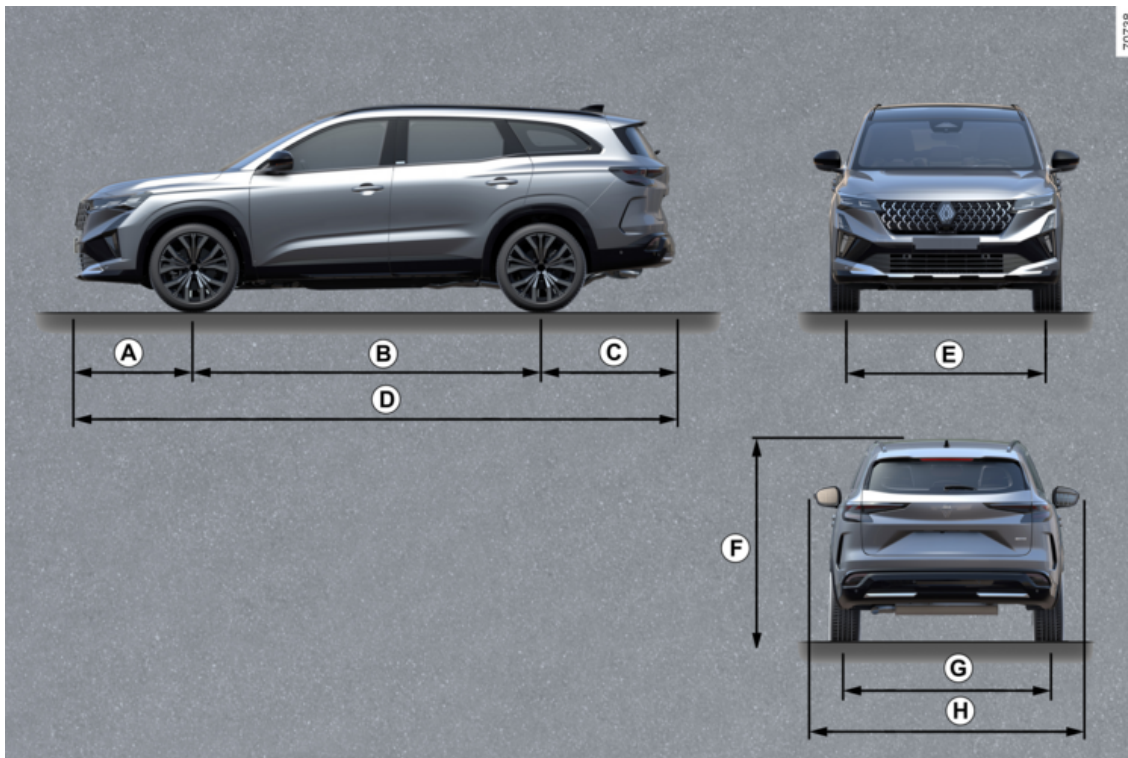

7

## TIETOJA AJONEUVOSTA

	Pituus
<b>A</b>	0,925
<b>B</b>	2,740
<b>C</b>	1,055
<b>D</b>	4,720
<b>E</b>	1,580 - 1,590
<b>F</b>	1,645 tyhjänä
<b>G</b>	1,585
<b>H</b>	1,830 1,843 sivutaustapeilit taitettuina ** 2,083 sivutaustapeilit avattuina

# TIETOJA AJONEUVOSTA

## Painot (kg)

<b>Ilmoitetut massat koskevat perusmallin ajoneuvoa ilman valinnaisvarusteita: ne vaihtelevat ajoneuvon varustetason mukaan. Kysy lisätietoja merkin jälleenmyyjältä.</b>	
<b>Suurin teknisesti sallittu kokonaismassa (MMAC)</b> <b>Suurin sallittu kokonaismassa (MMTA)</b> <b>Sallittu yhdistelmämassa (MTR)</b>	Valmistajan kilvessä ilmoitetut painot → <b>377</b>
<b>Sallittu perävaunumassa, jarrullinen *</b>	saadaan laskemalla: MTR - MMAC
<b>Sallittu perävaunumassa, jarruton *</b>	720
<b>Sallittu akselipaino *</b>	85
<b>Sallittu kattokuorma</b>	80 (kuljetuslaatikko mukaan lukien)
<p>* <b>Sallittu perävaunupaino (auton vetokäyttö esim. matkailuperävaunun tai veneen vetämiseen).</b></p> <p>Hinaaminen on kielletty, jos valmistajan kilvessä ilmoitettu suurin tieliikenteessä sallittu kokonaismassa miinus suurin teknisesti sallittu kokonaismassa (MTR - MMAC) on nolla tai jos suurin tieliikenteessä sallittu kokonaismassa (MTR) on nolla (tai sitä ei ole ilmoitettu).</p> <ul style="list-style-type: none"><li>- Noudata hinauksessa aina sen maan lainsäädäntöä ja tieliikennelakia, jossa ajat. Lisätietoja vetolaitteista saat merkin jälleenmyyjältä.</li><li>- Jos autoa käytetään vetoautona, <b>sallittua yhdistelmämassaa (auto + perävaunu) ei saa koskaan ylittää.</b> Sen sijaan on sallittua:<ul style="list-style-type: none"><li>- suurimman sallitun kokonaismassan (MMTA) ylitys taka-akselilla enintään 15 prosentilla;</li><li>- suurimman teknisesti sallitun kokonaismassan (MMAC) ylitys enintään 10 prosentilla tai 100 kg:lla (sen mukaan, kumpi rajoitus saavutetaan ensin).</li></ul></li></ul> <p>Kummassakin tapauksessa auton ja peräkärryn nopeus saa olla enintään 100 km/h ja rengaspainetta on nostettava 0,2 baarilla (3 psi).</p> <ul style="list-style-type: none"><li>- Moottorin teho ja veto ylämäessä pienenee mitä ylemmäs nouseaan. Kun kuormat autoa, huomioi, että vuoristoon noustaessa suositellaan vähennettäväksi 10 prosenttia sallitusta yhdistelmän kokonaismassasta jokaista 1 000 metriä kohti.</li></ul>	

## VARAOSAT JA KORJAUKSET

Alkuperäiset varaosat on valmistettu erittäin tarkkojen vaatimusten mukaisesti, ja niille tehdään erikoistestejä. Tästä syystä ne ovat yhtä korkealaatuisia kuin autosi alkuperäiset osat.

Kun korjauksissa käytetään ainoastaan alkuperäisiä varaosia, voit olla varma, että autosi suorituskyky säilyy. Tämän lisäksi merkkihuollon alkuperäisvaraosin suorittamilla korjauksilla on takuu (tarkemmat ehdot työmääräyksen kääntöpuolella).

# HUOLTOTOSITTEET

VIN: .....

Päivämäärä:	Km:	Laskun numero:	Kommentteja/lisätietoja
<b>Toimenpiteen tyyppi:</b> Huolto <input type="checkbox"/> ..... <input type="checkbox"/>	<b>Leima</b>		
<b>Ruostesuojatarkastus:</b> OK <input type="checkbox"/> Ei OK* <input type="checkbox"/>			
Päivämäärä:	Km:	Laskun numero:	Kommentteja/lisätietoja
<b>Toimenpiteen tyyppi:</b> Huolto <input type="checkbox"/> ..... <input type="checkbox"/>	<b>Leima</b>		
<b>Ruostesuojatarkastus:</b> OK <input type="checkbox"/> Ei OK* <input type="checkbox"/>			
Päivämäärä:	Km:	Laskun numero:	Kommentteja/lisätietoja
<b>Toimenpiteen tyyppi:</b> Huolto <input type="checkbox"/> ..... <input type="checkbox"/>	<b>Leima</b>		
<b>Ruostesuojatarkastus:</b> OK <input type="checkbox"/> Ei OK* <input type="checkbox"/>			

\* Katso erilliseltä sivulta

7

# HUOLTOTOSITTEET

VIN: .....

Päivämäärä:	Km:	Laskun numero:	Kommentteja/lisätietoja
<b>Toimenpiteen tyyppi:</b> Huolto <input type="checkbox"/> ..... <input type="checkbox"/>	<b>Leima</b>		
<b>Ruostesuojatarkastus:</b> OK <input type="checkbox"/> Ei OK* <input type="checkbox"/>			
Päivämäärä:	Km:	Laskun numero:	Kommentteja/lisätietoja
<b>Toimenpiteen tyyppi:</b> Huolto <input type="checkbox"/> ..... <input type="checkbox"/>	<b>Leima</b>		
<b>Ruostesuojatarkastus:</b> OK <input type="checkbox"/> Ei OK* <input type="checkbox"/>			
Päivämäärä:	Km:	Laskun numero:	Kommentteja/lisätietoja
<b>Toimenpiteen tyyppi:</b> Huolto <input type="checkbox"/> ..... <input type="checkbox"/>	<b>Leima</b>		
<b>Ruostesuojatarkastus:</b> OK <input type="checkbox"/> Ei OK* <input type="checkbox"/>			

\* Katso erilliseltä sivulta

# HUOLTOTOSITTEET

VIN: .....

Päivämäärä:	Km:	Laskun numero:	Kommentteja/lisätietoja
<b>Toimenpiteen tyyppi:</b> Huolto <input type="checkbox"/> ..... <input type="checkbox"/>	<b>Leima</b>		
<b>Ruostesuojatarkastus:</b> OK <input type="checkbox"/> Ei OK* <input type="checkbox"/>			
Päivämäärä:	Km:	Laskun numero:	Kommentteja/lisätietoja
<b>Toimenpiteen tyyppi:</b> Huolto <input type="checkbox"/> ..... <input type="checkbox"/>	<b>Leima</b>		
<b>Ruostesuojatarkastus:</b> OK <input type="checkbox"/> Ei OK* <input type="checkbox"/>			
Päivämäärä:	Km:	Laskun numero:	Kommentteja/lisätietoja
<b>Toimenpiteen tyyppi:</b> Huolto <input type="checkbox"/> ..... <input type="checkbox"/>	<b>Leima</b>		
<b>Ruostesuojatarkastus:</b> OK <input type="checkbox"/> Ei OK* <input type="checkbox"/>			

\* Katso erilliseltä sivulta

7

# HUOLTOTOSITTEET

VIN: .....

Päivämäärä:	Km:	Laskun numero:	Kommentteja/lisätietoja
<b>Toimenpiteen tyyppi:</b> Huolto <input type="checkbox"/> ..... <input type="checkbox"/>	<b>Leima</b>		
<b>Ruostesuojatarkastus:</b> OK <input type="checkbox"/> Ei OK* <input type="checkbox"/>			
Päivämäärä:	Km:	Laskun numero:	Kommentteja/lisätietoja
<b>Toimenpiteen tyyppi:</b> Huolto <input type="checkbox"/> ..... <input type="checkbox"/>	<b>Leima</b>		
<b>Ruostesuojatarkastus:</b> OK <input type="checkbox"/> Ei OK* <input type="checkbox"/>			
Päivämäärä:	Km:	Laskun numero:	Kommentteja/lisätietoja
<b>Toimenpiteen tyyppi:</b> Huolto <input type="checkbox"/> ..... <input type="checkbox"/>	<b>Leima</b>		
<b>Ruostesuojatarkastus:</b> OK <input type="checkbox"/> Ei OK* <input type="checkbox"/>			

\* Katso erilliseltä sivulta

# HUOLTOTOSITTEET

VIN: .....

Päivämäärä:	Km:	Laskun numero:	Kommentteja/lisätietoja
<b>Toimenpiteen tyyppi:</b> Huolto <input type="checkbox"/> ..... <input type="checkbox"/>	<b>Leima</b>		
<b>Ruostesuojatarkastus:</b> OK <input type="checkbox"/> Ei OK* <input type="checkbox"/>			
Päivämäärä:	Km:	Laskun numero:	Kommentteja/lisätietoja
<b>Toimenpiteen tyyppi:</b> Huolto <input type="checkbox"/> ..... <input type="checkbox"/>	<b>Leima</b>		
<b>Ruostesuojatarkastus:</b> OK <input type="checkbox"/> Ei OK* <input type="checkbox"/>			
Päivämäärä:	Km:	Laskun numero:	Kommentteja/lisätietoja
<b>Toimenpiteen tyyppi:</b> Huolto <input type="checkbox"/> ..... <input type="checkbox"/>	<b>Leima</b>		
<b>Ruostesuojatarkastus:</b> OK <input type="checkbox"/> Ei OK* <input type="checkbox"/>			

\* Katso erilliseltä sivulta

7

# HUOLTOTOSITTEET

VIN: .....

Päivämäärä:	Km:	Laskun numero:	Kommentteja/lisätietoja
<b>Toimenpiteen tyyppi:</b> Huolto <input type="checkbox"/> ..... <input type="checkbox"/>	<b>Leima</b>		
<b>Ruostesuojatarkastus:</b> OK <input type="checkbox"/> Ei OK* <input type="checkbox"/>			
Päivämäärä:	Km:	Laskun numero:	Kommentteja/lisätietoja
<b>Toimenpiteen tyyppi:</b> Huolto <input type="checkbox"/> ..... <input type="checkbox"/>	<b>Leima</b>		
<b>Ruostesuojatarkastus:</b> OK <input type="checkbox"/> Ei OK* <input type="checkbox"/>			
Päivämäärä:	Km:	Laskun numero:	Kommentteja/lisätietoja
<b>Toimenpiteen tyyppi:</b> Huolto <input type="checkbox"/> ..... <input type="checkbox"/>	<b>Leima</b>		
<b>Ruostesuojatarkastus:</b> OK <input type="checkbox"/> Ei OK* <input type="checkbox"/>			

\* Katso erilliseltä sivulta

## RUOSTEVAURIOTARKASTUS

Jos takuu tai takuun jatkuminen edellyttää korjausta, se on merkitty alla.

**VIN:** .....

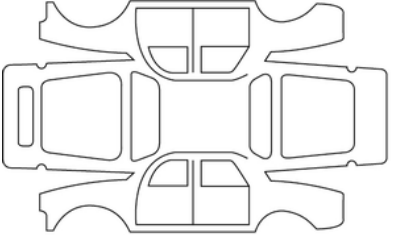
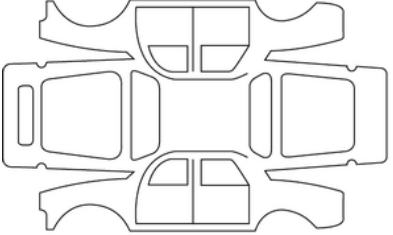
Korjauspäivämäärä:		<b>Leima</b>
Tehtävä ruostekorjaus:		
Korjauspäivämäärä:		<b>Leima</b>
Korjaus tehtävä:		

7

## RUOSTEVAURIOTARKASTUS

Jos takuu tai takuun jatkuminen edellyttää korjausta, se on merkitty alla.

**VIN:** .....

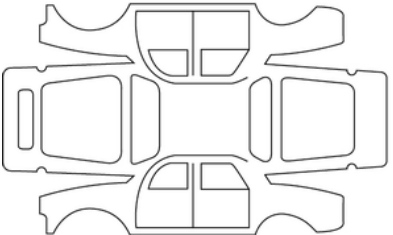
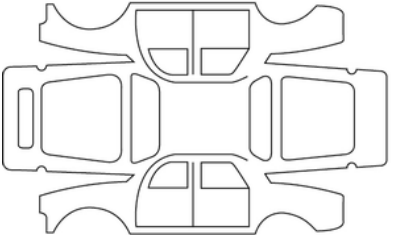
Korjauspäivämäärä:		<b>Leima</b>
Tehtävä ruostekorjaus:		
Korjauspäivämäärä:		<b>Leima</b>
Korjaus tehtävä:		

## RUOSTEVAURIOTARKASTUS

Jos takuu tai takuun jatkuminen edellyttää korjausta, se on merkitty alla.

**VIN:** .....

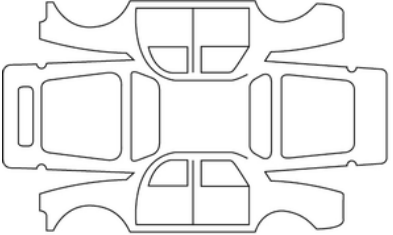
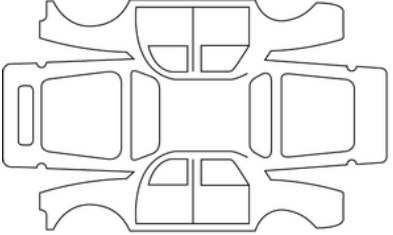
Korjauspäivämäärä:		<b>Leima</b>
Tehtävä ruostekorjaus:		
Korjauspäivämäärä:		<b>Leima</b>
Korjaus tehtävä:		

7

# RUOSTEVAURIOTARKASTUS

Jos takuu tai takuun jatkuminen edellyttää korjausta, se on merkitty alla.

**VIN:** .....

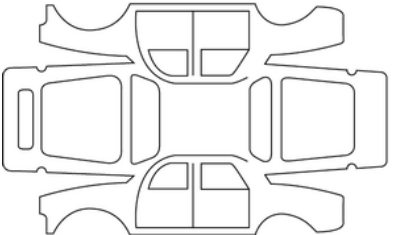
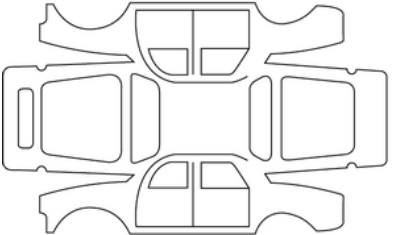
Korjauspäivämäärä:		<b>Leima</b>
Tehtävä ruostekorjaus:		
Korjauspäivämäärä:		<b>Leima</b>
Korjaus tehtävä:		

## RUOSTEVAURIOTARKASTUS

Jos takuu tai takuun jatkuminen edellyttää korjausta, se on merkitty alla.

**VIN:** .....

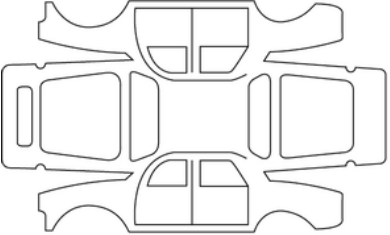
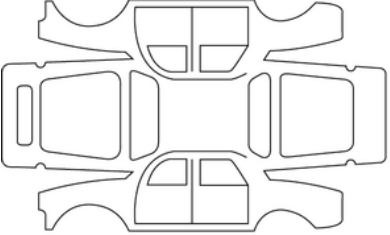
Korjauspäivämäärä:		<b>Leima</b>
Tehtävä ruostekorjaus:		
Korjauspäivämäärä:		<b>Leima</b>
Korjaus tehtävä:		

7

# RUOSTEVAURIOTARKASTUS

Jos takuu tai takuun jatkuminen edellyttää korjausta, se on merkitty alla.

**VIN:** .....

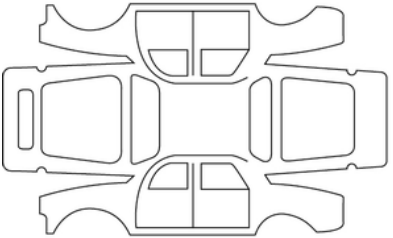
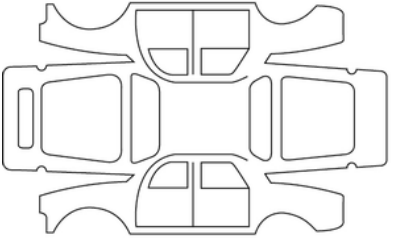
Korjauspäivämäärä:		<b>Leima</b>
Tehtävä ruostekorjaus:		
Korjauspäivämäärä:		<b>Leima</b>
Korjaus tehtävä:		

## RUOSTEVAURIOTARKASTUS

Jos takuu tai takuun jatkuminen edellyttää korjausta, se on merkitty alla.

**VIN:** .....

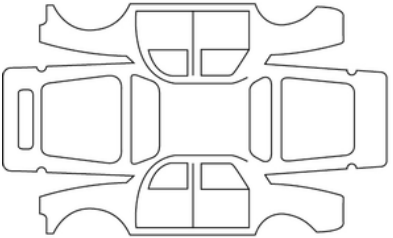
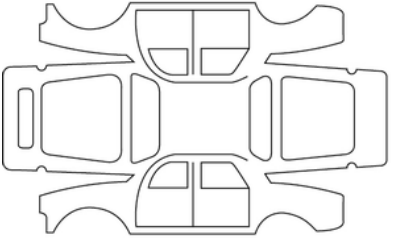
Korjauspäivämäärä:		<b>Leima</b>
Tehtävä ruostekorjaus:		
Korjauspäivämäärä:		<b>Leima</b>
Korjaus tehtävä:		

7

# AAKKOSELLINEN HAKEMISTO

## Symboles

360° kamera, [268](#)

## A

ABS-järjestelmä, [178](#)

Airbag, [84](#), [90](#), [93](#), [96](#), [100](#)

Airbag : etumatkustajan turvatyynyn käyttöönotto, [90](#), [93](#), [96](#), [100](#), [103](#)

Airbag : etumatkustajan turvatyynyn toiminnanesto, [90](#), [93](#), [96](#), [100](#), [103](#)

Airbags : lasten turvallisuus, [103](#)

Ajaminen, [151](#), [160](#), [164](#), [166](#), [175](#), [178](#), [187](#), [201](#), [207](#), [228](#), [232](#), [236](#), [265](#), [268](#), [276](#), [283](#)

Ajoapulaitteet, [178](#), [187](#), [201](#), [207](#), [220](#), [221](#), [265](#), [268](#), [276](#), [283](#)

Ajoapulaitteet: ajoavustin, [236](#)

Ajoasennon asetukset, [60](#), [127](#)

Ajoasennon säätö, [51](#), [52](#), [56](#), [60](#), [131](#)

Ajoavustimet, [187](#), [201](#), [207](#), [220](#), [221](#), [236](#), [265](#), [268](#), [276](#), [283](#), [287](#), [292](#)

Ajoneuvon nosto: pyörän vaihto, [354](#)

Ajo-ohjeita, [170](#), [170](#)

Ajotietokone, [108](#), [108](#)

Ajovakauden hallintajärjestelmä (ESC), [178](#)

AJOVALOJEN SÄHKÖTOIMINEN KORKEUSSÄÄTÖ, [138](#)

Ajovalojen säätö, [138](#), [138](#)

Akku, [338](#), [358](#)

Akku: korjauksen yhteydessä, [358](#)

Akkuvian sattuessa, [358](#)

Aktiivinen ajoavustin, [252](#)

Aktiivinen hätäjarrutus peruutusvaihteella, [224](#)

Akut, [34](#)

Alamäkihidastin, [178](#)

Asetukset, [118](#)

Asetusvalikko, [118](#)

Asetusvalikon asetukset, [118](#)

Autohold-paikallaanpito toiminto, [164](#)

Automaattivaihteisto: vian sattuessa, [356](#)

Automaattivaihteisto (käyttö), [154](#), [160](#)

Automaattivaihteiston valintavipu, [154](#)

Auton asetusten mukauttaminen, [118](#)

Auton henkilökohtaisten säätöjen valikko, [108](#), [118](#)

AUTO-tila, [131](#)

Avainkortti: paristo, [34](#)

## B

Bensiinimallien erityispiirteet, [166](#)

## E

ECO ajaminen, [170](#)

ECO-ajo, [170](#)

ECO-tila, [170](#)

Ehostuspeilit, [316](#)

Energiankulutus, [115](#)

ESC: Ajovakauden hallintajärjestelmä, [178](#)

Esikiristimet, [66](#)

Etuistuimen säätäminen, [52](#), [54](#)

Etuistuimet, [51](#)

Etuistuimien pääntuet, [51](#)

# AAKKOSELLINEN HAKEMISTO

Etuistuumien säätäminen, [51](#), [52](#)

Etumatkustajan turvatyynyjen toiminnan esto/aktivointi, [103](#)

Etumatkustajan turvatyynyn toiminnanesto, [103](#)

Etuturvavyötä täydentävät turvalaitteet, [66](#)

Etuturvavöiden esikiristimet, [66](#)

## H

Hallintalaitteet, [106](#)

Handsfree-kortti, [30](#)

Handsfree-kortti: paristo, [34](#), [34](#)

Handsfree-pysäköinti, [283](#)

Hinaaminen vian sattuessa, [356](#)

Hinausrenkaat, [356](#)

Huolto, [169](#)

Huolto: mekaaninen, [331](#)

Huolto: sisäverhoilut, [341](#)

Huolto: suodattimet, [336](#)

Huomio, [140](#)

Häikäisysoja, [316](#)

Häikäisysojus, [316](#)

Hätäjarrutus, [178](#)

Hätäjarrutustehostin, [178](#)

Hätävilkut, [140](#)

## I

Ilmanvaihto, [302](#)

Ilmanvaihtosuuttimet, [298](#), [302](#)

Ilmastointi, [298](#), [303](#)

Isofix, [90](#), [93](#), [96](#), [100](#)

Istuimet: etuistuinten säädöt, [54](#)

## J

Jarru, [164](#)

Jäähdytysneste, [334](#)

## K

Kaistakeskitys, [252](#)

Kaistallapitoavustin, [187](#)

kaistaltapoistumisvaroitin, [187](#)

Kaistavahti: avustin, [187](#)

Katalysaattori, [166](#)

Katon kuormaustankoteline, [327](#)

Kattotelineet, [327](#), [327](#)

Kattovalo, [315](#)

Kauko-ohjain: kortti, [28](#), [28](#)

Kaukosäädin, [30](#)

Kello, [121](#), [121](#)

Kiinnitysrenkaat, [324](#)

Kojetaulu, [108](#), [115](#), [160](#)

Kojetaulun merkkivalot, [108](#), [115](#), [160](#), [170](#)

Kojetaulun viestit, [108](#), [160](#)

Konepelti, [329](#)

Kortti, [28](#), [30](#)

Kortti: handsfree, [28](#)

Kortti: käyttö, [28](#), [30](#)

Kortti: moottori ei käynnisty handsfree-tilassa, [28](#)

Kortti: ovien/luukkujen lukitus ja avaus, [28](#)

Kortti: vara-avain, [28](#)

# AAKKOSELLINEN HAKEMISTO

Kuljettajan tarkkaavaisuusvaroitus, [218](#)  
Kulku matkustamoon, [28](#), [30](#)  
Kuolleen kulman varoitin, [201](#)  
Kuollut kulma: varoitus, [201](#)  
Käsin säädettävät etuistuimet, [51](#)  
Käyttöön liittyvät varoimenpiteet, [141](#)

## L

Lapset, [75](#), [84](#), [90](#), [93](#), [96](#), [100](#), [313](#)  
Lasin pesulaite, [141](#), [144](#)  
Lasinpyyhin/-pesin, [364](#)  
Lasinpyyhin/-pesin: sulkien vaihto, [364](#)  
Lasinpyyhkimet, [141](#), [141](#), [141](#), [144](#)  
Lasinpyyhkimet: vaihto, [364](#)  
Lasten kuljettaminen, [75](#), [84](#), [90](#), [93](#), [96](#), [100](#)  
Lasten turvaistuin, [75](#), [84](#), [90](#), [93](#), [96](#), [100](#)  
Lasten turvajärjestelmä, [75](#), [84](#), [90](#), [93](#), [96](#), [100](#)  
Lasten turvalaitteet, [75](#), [84](#), [90](#), [93](#), [96](#), [100](#)  
Lasten turvallisuus; lapsilukko, [28](#), [30](#), [75](#), [75](#), [84](#), [90](#), [93](#), [96](#), [100](#),  
[313](#)  
Lasten turvatyynt, [103](#)  
Lentokonepöytä takapaikalla, [45](#)  
Liikennemerkkien tunnistus: ylinopeusvaroitus, [221](#)  
Liikennemerkkien tunnistusjärjestelmä, [220](#)  
Liikkuva lattia, [324](#)  
Lisäilmastointilaitte., [302](#), [303](#), [303](#)  
Lisävarusteet, [151](#)  
Luistonesto, [178](#)  
Luistonestojärjestelmä: ASR, [178](#)

Lukitseminen, [60](#)  
Lukkiutumaton jarrujärjestelmä: ABS, [178](#)  
Lukuvalot, [315](#)  
Lämmitetty ohjauspyörä, [127](#)  
Lämmitettävät istuimet, [51](#)  
Lämmitettävä tuulilasi, [303](#)  
Lämmityksen, ilmastoinnin ohjelmointi, [307](#)  
Lämmitys, [298](#), [303](#), [307](#)  
Lämmitys, ilmastointi: ohjelmointi, [307](#)  
Lämpötilan säätö, [303](#)

## M

Matkatavaroiden kiinnitysverkko, [325](#)  
Matkatavaroiden peite, [323](#)  
Matkustajaturvallisuus: etumatkustaja airbag, [103](#)  
Merkinantolaitteet, [140](#), [140](#)  
Merkinantovalot, [131](#), [138](#), [140](#)  
Merkkivalojen hallinta, [108](#), [115](#)  
Moninäkömökamera, [268](#)  
Monitoiminäyttö, [201](#)  
Moottorin käynnistyspainike, [151](#)  
Moottorin käynnistäminen, [151](#), [151](#)  
Moottorin pysäytys, [151](#), [151](#), [160](#)  
Moottorin tekniset tiedot, [378](#)  
Moottorin tunnistus, [378](#)  
Moottoriöljy, [330](#), [331](#), [332](#)  
Moottoriöljyn mittatikku, [331](#)  
Moottoriöljyn määrä:, [115](#), [330](#), [331](#), [332](#)  
Moottoriöljyn tilavuus, [332](#)

# AAKKOSELLINEN HAKEMISTO

Moottoroitu takaluukku, [45](#), [45](#)  
Mukautuva vakionopeussäädin, [236](#), [252](#)  
Multimedia (laitteet), [311](#)  
Multimedialaitteet, [115](#), [131](#), [311](#)  
Multimedianaäytön näkymät, [170](#), [187](#), [268](#), [276](#), [287](#), [303](#), [311](#)  
Multimediapaneeli, [207](#)  
Multi-Sense, [127](#), [298](#)  
Muuttuvatehosteinen ohjaus, [127](#)  
Mäkilähtöavustin, [178](#)

## N

Navigointi, [311](#)  
Navigointijärjestelmä, [311](#)  
Navigointijärjestelmän näyttö, [311](#)  
Navigointinäyttö, [311](#)  
Nestetasot:, [329](#), [336](#)  
Nopeudenrajoitin, [228](#)  
Näyttö, [115](#), [115](#)

## O

Ohjauspyörän alla oleva säädin, [311](#)  
Ohjauspyörän säätö, [127](#)  
Ohjaustehostin, [127](#), [127](#)  
Ohjeita päästöjen vähentämiseen, [169](#), [169](#)  
Omat asetukset, [118](#)  
Ovet, [40](#), [40](#), [44](#)  
Ovet / tavaratilan luukku, [28](#), [30](#), [41](#), [44](#)  
Ovet ja luukut, [30](#), [40](#), [44](#)  
Ovien/luukkujen lukitus ja avaus: kortti, [28](#)

Ovien avaaminen, [40](#), [40](#), [41](#)  
Ovien ja luukkujen lukitseminen ja avaaminen: ovet, [41](#)  
Ovien keskuslukitus, [28](#), [30](#), [41](#), [44](#)  
Ovien lukituksen avaus, [28](#), [30](#), [41](#)  
Ovien lukitus, [28](#), [30](#), [40](#), [41](#), [44](#)  
Ovien sulkeminen, [28](#), [30](#), [40](#), [40](#), [41](#)

## P

Peruutuskamera, [265](#), [265](#)  
Peruutustutka, [265](#), [276](#), [276](#), [276](#)  
Pistorasia lisävarusteille, [317](#), [317](#)  
Poistumisvaroitus, [292](#)  
Polttimoiden vaihto, [363](#)  
Polttoaineenkulutus, [170](#), [170](#)  
Polttoaineen laatu, [147](#)  
Polttoaineen määrä, [147](#)  
Polttoaineen täyttö, [147](#)  
Polttoainesäiliön korkki, [147](#)  
Polttoainesäiliön tilavuus, [147](#)  
Polttoainevinkkejä kulutuksen minimoimiseen, [170](#)  
Puhdistus: ajoneuvon sisäpuoli, [341](#)  
PUHELIMEN HANDSFREE-TOIMINTO, [311](#)  
Puhelin, [311](#)  
Puhelun valo, [140](#)  
Pysäköinnistä poistumisen varoitus,, [287](#)  
Pysäköinti: pysäköintiavustin, [287](#)  
Pysäköintiavustin, [265](#), [276](#), [283](#)  
Pysäköintiavustin: avustettu pysäköinti, [265](#), [276](#)  
Pyöränpulttien avain, [354](#)

# AAKKOSELLINEN HAKEMISTO

Pyörän vaihtaminen, [354](#)  
Pyörät (turvallisuus), [343](#)  
Päiväajovalot, [28](#), [131](#)  
Päällä olevien valojen varoitusääni, [131](#)  
Pääntuet, [51](#), [56](#)  
Pääsy moottoritilaan, [329](#)

## R

Radio, [311](#)  
Regeneroiva jarrutus, [158](#)  
Rengaspaineet, [170](#), [175](#), [345](#), [345](#), [351](#), [354](#)  
Rengaspainevaroitin, [175](#), [354](#)  
Rengasrikko, [349](#), [351](#), [351](#), [354](#)  
Rengasrikko: varapyörä, [351](#)  
Renkaan täyttö, [175](#), [345](#), [349](#), [354](#)  
Renkaan täyttöpakkaus, [351](#)  
RENKAAN TÄYTTÖPAKKAUS, [349](#)  
Renkaat, [170](#), [175](#), [343](#), [343](#), [345](#)

## S

Savukkeensytytin, [317](#)  
seisontajarru, [160](#)  
Seisontajarru, [160](#), [160](#)  
Seurantaetäisyys, [236](#)  
Sisävalot, [315](#)  
Sisävalot: polttimoiden vaihto, [363](#), [363](#)  
Sivuturvatyyny, [72](#), [72](#)  
Stop and Start, [127](#), [147](#), [170](#)  
Stop and Start -toiminto, [160](#), [170](#)

Sulakkeet, [366](#), [366](#)  
Suodatin: öljy, [332](#)  
Suuntavalot, [140](#), [140](#), [201](#)  
Sytytysvirran kytkeminen, [151](#)  
Sähköinen seisontajarru, [160](#), [160](#), [164](#)  
Sähkötoimiset etuistuimet, [54](#)  
Sähkötoimiset sivulasit, [313](#)  
Säätimet ohjauspyörän alla, [311](#)

## T

Takahylly, [323](#)  
Takaistuimen turvavöitä täydentävät turvalaitteet, [71](#)  
Takaistuimet, [56](#), [56](#)  
Takaistuimien pääntuet, [56](#), [56](#)  
Takalasin huurteenpoisto, [303](#)  
Tasot: jäähdytysneste, [334](#)  
Tavaratila, [28](#), [45](#), [45](#), [324](#)  
TAVARATILA, [28](#)  
Tavaroiden kuljettaminen: suojaverkko, [325](#)  
Toimintahäiriöt, [66](#), [108](#), [131](#), [151](#), [160](#), [160](#), [166](#), [166](#), [178](#), [178](#), [187](#), [187](#)  
, [236](#), [287](#), [313](#), [313](#), [366](#), [366](#)  
Toimintahäiriöt: kortin paristot, [28](#), [34](#)  
Tuhkakuppi, [317](#)  
Tunkki, [351](#), [354](#)  
turvaistuimen asennus, [81](#)  
Turvaistuimet, [75](#), [81](#), [84](#), [90](#), [93](#), [96](#), [100](#)  
Turvallinen autosta poistuminen, [292](#)  
Turvatyyny, [66](#), [71](#), [72](#), [103](#)  
Turvatyynyn täytettävä tyyny, [66](#), [72](#)

# AAKKOSELLINEN HAKEMISTO

Turvavyöt, [60](#), [60](#), [66](#), [84](#), [90](#), [93](#), [96](#), [100](#), [341](#)

Turvavälit, [207](#)

Turvavälivaroitin, [207](#)

Turvavöitä täydentävä turvalaite, [66](#), [71](#), [72](#)

Tuuletus, [302](#), [303](#)

Tuulilasin huurteen-/jäänpoisto, [303](#)

Tuulilasin huurteenpoisto, [303](#)

Tuulilasinpyyhkimien sulkien vaihto, [364](#)

Työkalukotelo, [351](#)

## U

ulkolämpötila,, [121](#)

Ulkopuoliset valot, [131](#), [138](#), [140](#), [361](#)

Ulkotaustapeilit, [127](#), [129](#), [129](#)

## V

Vaihteen vaihto, [154](#), [170](#)

Vaihteervalitsin, [154](#)

Vakionopeudensäädin, [228](#), [232](#), [236](#)

Vakionopeussäädin – nopeudenrajoitin, [228](#), [232](#)

Valaistus: kojetaulu, [131](#)

Valaistus: sisätilat, [315](#), [363](#)

Valot: ajovalojen valokeilan korkeussäätö, [138](#)

Valot: hätävilkku, [140](#)

Valot: kaukovalot, [131](#)

Valot: kulkuvalot, [131](#)

Valot: lähivalot, [131](#)

Valot: polttimoiden vaihto, [361](#)

Valot: sivuvalot, [131](#)

Valot: sumuvalot, [131](#)

Valot: suuntavalot, [140](#)

Valot: säätö, [138](#)

Valot ja merkkivalot, [131](#)

Valvontalaitteet, [108](#), [115](#), [121](#)

Vara-avain, [28](#)

Varaosat ja korjaukset, [383](#)

Vararengas, [351](#), [351](#)

Varoitusmerkkiääni, [140](#)

Verhoilun kunnossapito, [341](#)

Vianmääritys: akku, [358](#)

virtalukko, [160](#)

## Y

Ylinopeusvaroitin, [220](#), [221](#)

Ympäristö, [168](#)

## O

Öljynvaihto, [332](#)





7799000416

