

TRAFIC

libretto di istruzioni del veicolo



Benvenuti a bordo del vostro veicolo

Questo manuale utente contiene le informazioni richieste:

- conoscere il vostro veicolo e, grazie a ciò, beneficiare pienamente e nelle migliori condizioni di utilizzo di tutte le funzionalità ed i perfezionamenti tecnici di cui è dotato.
- garantire la continuità di funzionamento ottimale, osservando i semplici ma rigorosi consigli di manutenzione.
- fare fronte, senza eccessive perdite di tempo, alle operazioni che non richiedono l'intervento di un tecnico specializzato.

I pochi minuti che dedicherete alla lettura di questo manuale saranno largamente compensati dalle informazioni e dalle indicazioni fornite nonché dalle funzioni e innovazioni tecniche che scoprirete. Nel caso in cui la lettura di questo libretto vi lasciasse nel dubbio riguardo a qualsiasi argomento, i tecnici della nostra Rete si premureranno di fornirvi qualsiasi informazione complementare da voi richiesta.

Per assistenza, vedere i seguenti simboli:

 e  Visibili sul veicolo, indicano di consultare il libretto per reperire informazioni dettagliate e/o per individuare i limiti di funzionamento in funzione dell'equipaggiamento del veicolo.

→ ovunque nel manuale indica il trasferimento a una pagina.



in un punto qualsiasi nel manuale indica un pericolo o una norma di sicurezza.

La descrizione dei modelli, indicati in questo libretto, è stata stabilita a partire dalle caratteristiche tecniche note alla data di redazione del presente documento. **Il manuale raggruppa l'insieme degli equipaggiamenti (di serie o opzionali) esistenti per questi modelli; la loro presenza sul veicolo dipende dalla versione, dalle opzioni scelte e dal paese di commercializzazione.**

Nel presente libretto di istruzioni possono inoltre essere descritti equipaggiamenti che verranno resi disponibili entro un anno a partire dalla data di pubblicazione.

Gli schemi riportati nel libretto di istruzioni sono forniti solo come esempio.

Buon viaggio al volante del vostro veicolo.

Tradotto dal francese. La riproduzione o la traduzione, anche parziale, sono proibite senza previa autorizzazione scritta del costruttore del veicolo.

SOMMARIO

Benvenuti a bordo del vostro veicolo.....	4	Guida	185
Esterno.....	4	Rodaggio.....	185
Abitacolo.....	6	Avviamento, Spegnimento del motore.....	186
Posto di guida.....	8	Comando del cambio.....	195
Assistenza alla guida.....	10	Freno di stazionamento.....	201
Sicurezza a bordo.....	12	Particolarità delle versioni diesel.....	202
Identificazione di un veicolo - Etichette.....	14	Ambiente.....	206
Vano motore (manutenzione ordinaria).....	16	Consigli manutenzione e antinquinamento.....	208
riparazione.....	18	Consigli di guida, guida ecologica.....	209
Come acquisire familiarità con il veicolo	20	Sistema di sorveglianza della pressione degli pneumatici.....	213
Carta.....	20	Dispositivi di correzione e di assistenza alla guida.....	219
Chiave, telecomando.....	35	Minimo accelerato.....	224
Porte e parti apribili.....	42	Funzioni di assistenza alla guida aggiuntive.....	225
Nei posti anteriori.....	56	Limitatore di velocità.....	258
Posti posteriori.....	60	Regolatore di velocità.....	262
Cinture di sicurezza.....	65	Regolatore di velocità adattivo.....	266
Dispositivi di sicurezza addizionali.....	74	Funzione "Limitatore di velocità".....	278
Sicurezza dei bambini.....	83	Parcheggio assistito.....	279
Seggiolini per bambini.....	88	Chiamata di emergenza.....	290
Sicurezza dei bambini: disattivazione, attivazione dell'airbag passeggero anteriore.....	130	Comfort.....	294
Posto di guida.....	134	Aeratori, riscaldamento e climatizzazione.....	294
computer di bordo.....	138	Equipaggiamento multimediale.....	310
Spie.....	157	Equipaggiamento abitacolo.....	312
Sterzata.....	161	Vani portaoggetti nell'abitacolo.....	319
Retrovisori.....	162	Trasporto di oggetti.....	329
Illuminazione e segnali.....	164	Manutenzione.....	336
AVVISATORI ACUSTICI E LUMINOSI.....	171	Accesso al motore, livelli.....	336
Tergivetri.....	172	Batteria:.....	343
Serbatoio di carburante.....	177	Pulizia.....	345
Serbatoio reagente.....	180		

SOMMARIO

Consigli pratici	349
Pneumatici	349
riparazione	364
Fari, luci: sostituzione delle lampadine	368
Spazzole dei tergivetri: sostituzione.....	375
Fusibili.....	378
Predisposizione autoradio	380
Installazione e utilizzo di accessori	380
anomalie di funzionamento.....	383
Caratteristiche tecniche	390
Informazioni sul veicolo.....	390
Pezzi di ricambio e riparazioni.....	401
giustificativi di manutenzione.....	402
Controllo anticorrosione	408

ESTERNO

1

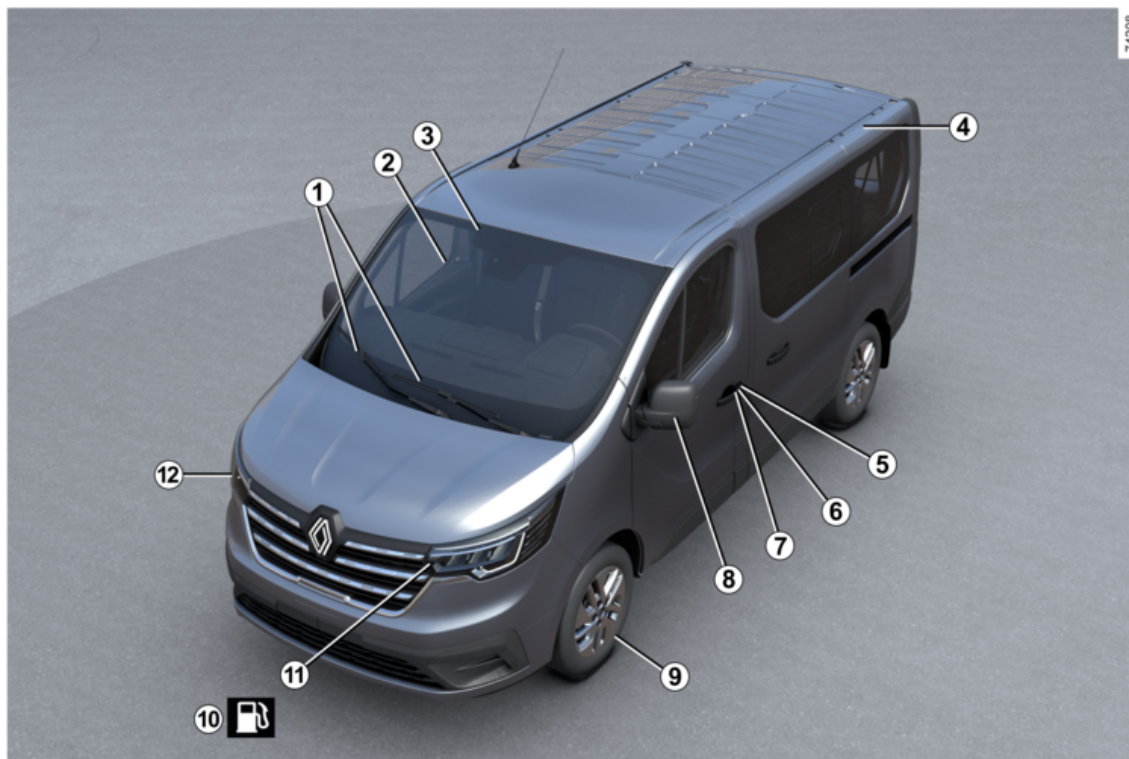

74208

ESTERNO

- 1. Tergivetro, lavavetro → 172 → 174**
- 2. Alzavetri elettrici → 312**
- 3. Disappannamento → 302 → 298**
- 4. Manutenzione carrozzeria → 345**
- 5. Bloccaggio, sbloccaggio delle porte → 48**
- 6. Chiave, telecomando → 35**
- 7. Trasmettitore-ricevitore → 20**
- 8. Retrovisori → 162**
- 9. Pneumatici → 349**
- 10. Riempimento di carburante → 177**
- 11. Luci: funzionamento → 164**
- 12. Luci: sostituzione → 368**

ABITACOLO

1

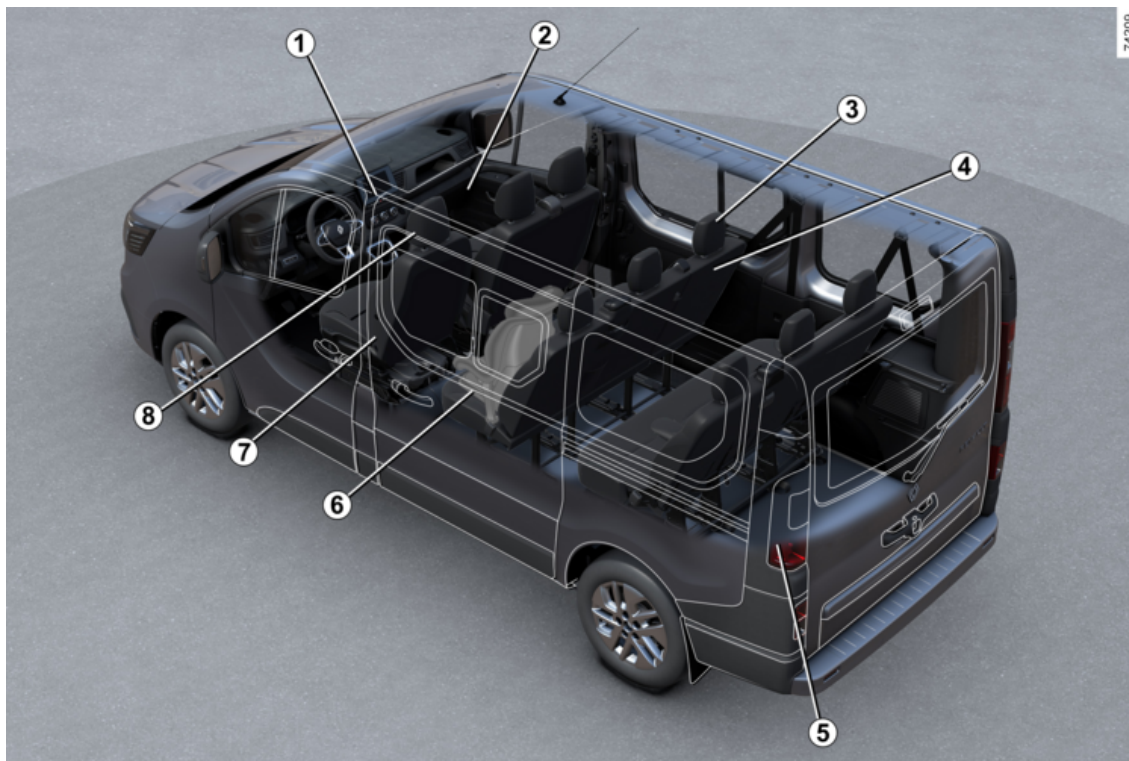

6 - Benvenuti a bordo del vostro veicolo

ABITACOLO

1. Regolazione della posizione di guida ➔ **65**
2. Vani portaoggetti dell'abitacolo ➔ **319**
3. Poggiatesta posteriori ➔ **60**
4. Sedile unico posteriore ➔ **60**
5. Trasporto di oggetti ➔ **329**
6. Sicurezza dei bambini ➔ **83**
7. Sedili anteriori ➔ **56**
8. Poggiatesta anteriori ➔ **56**

POSTO DI GUIDA

1

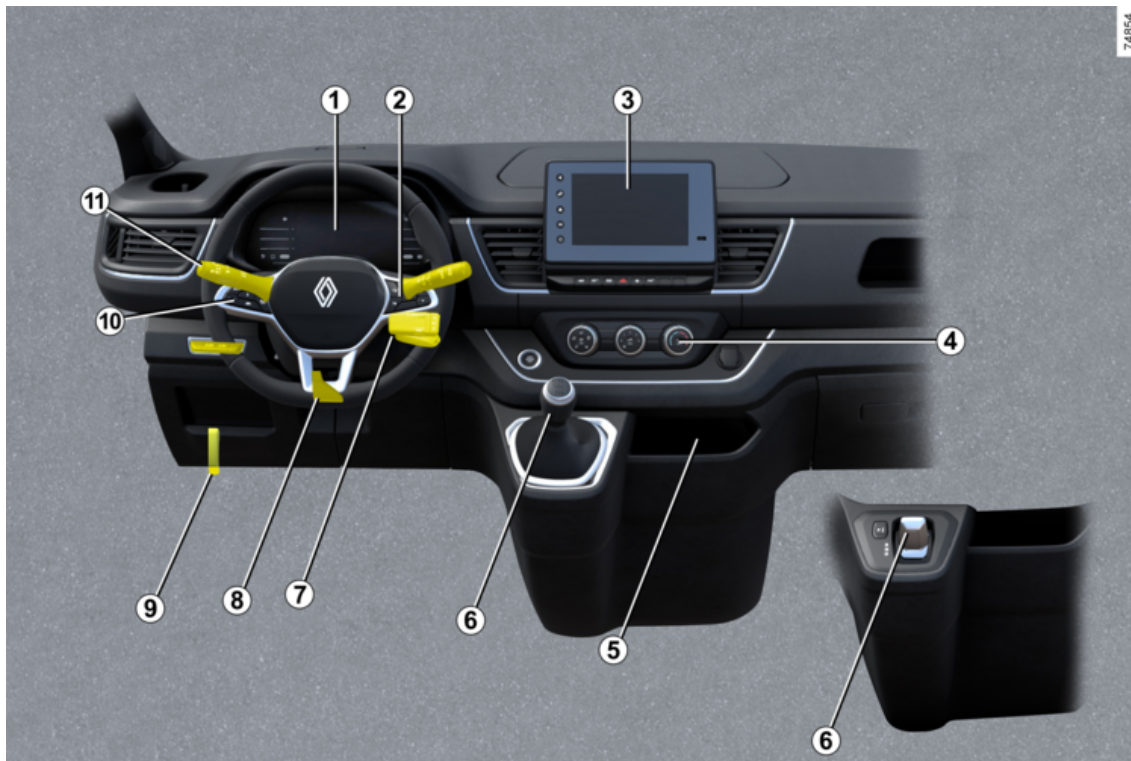

8 - Benvenuti a bordo del vostro veicolo

POSTO DI GUIDA

- 1. Quadro della strumentazione → 157**
- 2. Comandi del computer di bordo → 138**
- 3. Frontale multimediale → 138**
- 4. Riscaldamento/climatizzazione → 298 → 302**
- 5. Zona di ricarica del telefono → 319**
- 6. Leva del cambio/Leva del cambio elettronica → 195**
- 7. Contattore di avviamento → 185**
- 8. Regolazione del volante → 185**
- 9. Rilascio del cofano → 336**
- 10. Limitatore di velocità → 258/ regolatore di velocità → 262**
- 11. Illuminazione esterna → 164**



ASSISTENZA ALLA GUIDA

- Stop and Start → **190**
- Sistema di sorveglianza della pressione degli pneumatici → **213**
- Dispositivi di correzione e di assistenza alla guida → **219**:
 - Sistema antibloccaggio delle ruote: ABS
 - Controllo dinamico della stabilità: ESC
 - Assistenza alla frenata
 - Partenza assistita in salita
- Funzioni di assistenza alla guida aggiuntive → **225**:
 - Sicurezza personale → **225**
 - Avviso di uscita dalla carreggiata → **226**
 - Avviso di angolo morto → **233**
 - Avvertenza di distanza di sicurezza → **239**
 - Frenata attiva di emergenza → **243**
 - Avvertenza vigilanza conducente → **250**
 - Rilevamento cartelli stradali → **252**
- Limitatore di velocità → **258**
- Regolatore di velocità → **262**
- Regolatore di velocità adattivo → **266**
- Parcheggio assistito → **279**:
 - Park Assist → **279**
 - Telecamera di retromarcia → **286**

SICUREZZA A BORDO

1

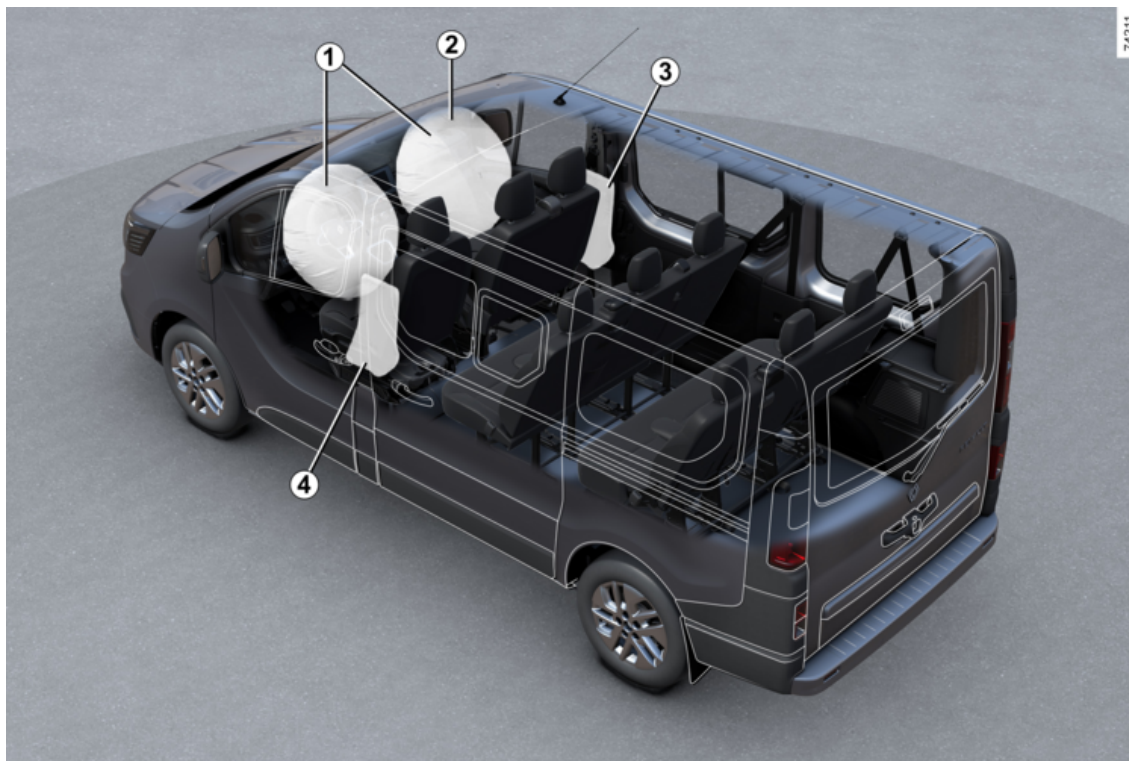

74211

SICUREZZA A BORDO

1. Airbag frontali ➔ **74**
2. Disattivazione dell'airbag anteriore lato passeggero ➔ **74**
3. Airbag laterali ➔ **80**
4. Cinture di sicurezza ➔ **65**

IDENTIFICAZIONE DI UN VEICOLO - ETICHETTE

1

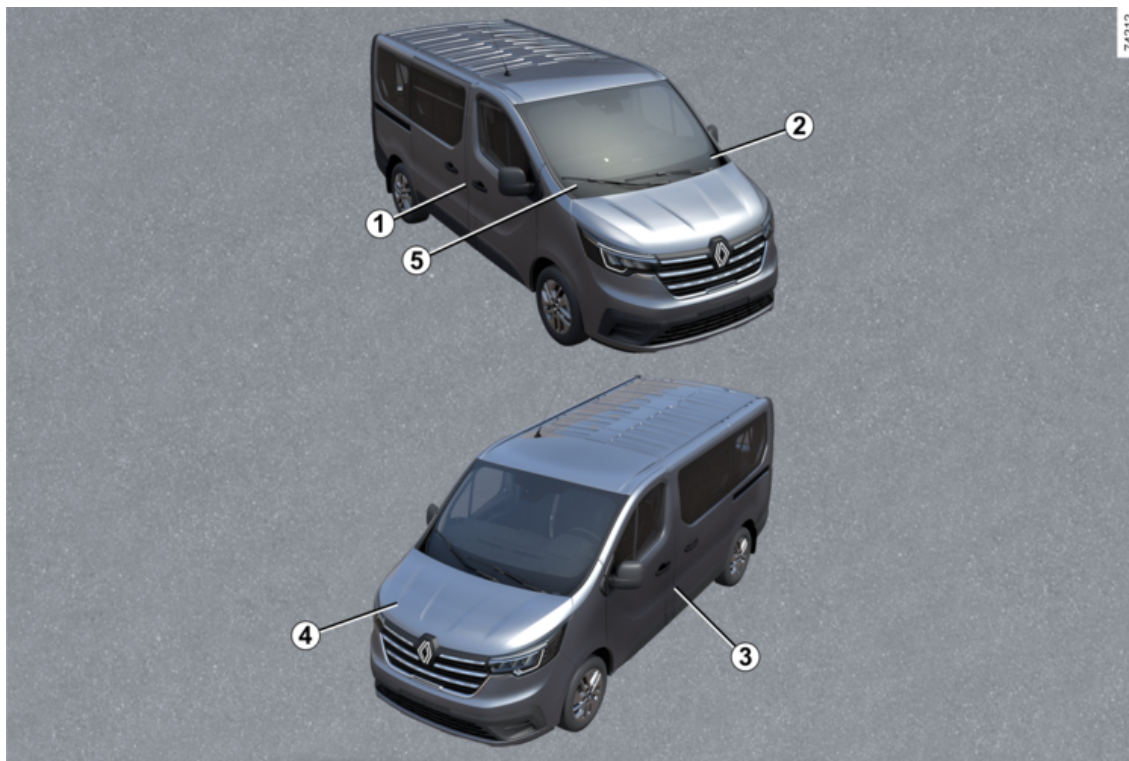

IDENTIFICAZIONE DI UN VEICOLO - ETICHETTE

1. Targhetta d'identificazione veicolo ➔ **390**
2. Promemoria numero di identificazione veicolo ➔ **390**
3. Etichette di pressione di gonfiaggio degli pneumatici ➔ **213 ➔ 352**
4. Identificazione motore ➔ **391**
5. Informazioni tecniche per i servizi di emergenza ➔ **391**

VANO MOTORE (MANUTENZIONE ORDINARIA)

1

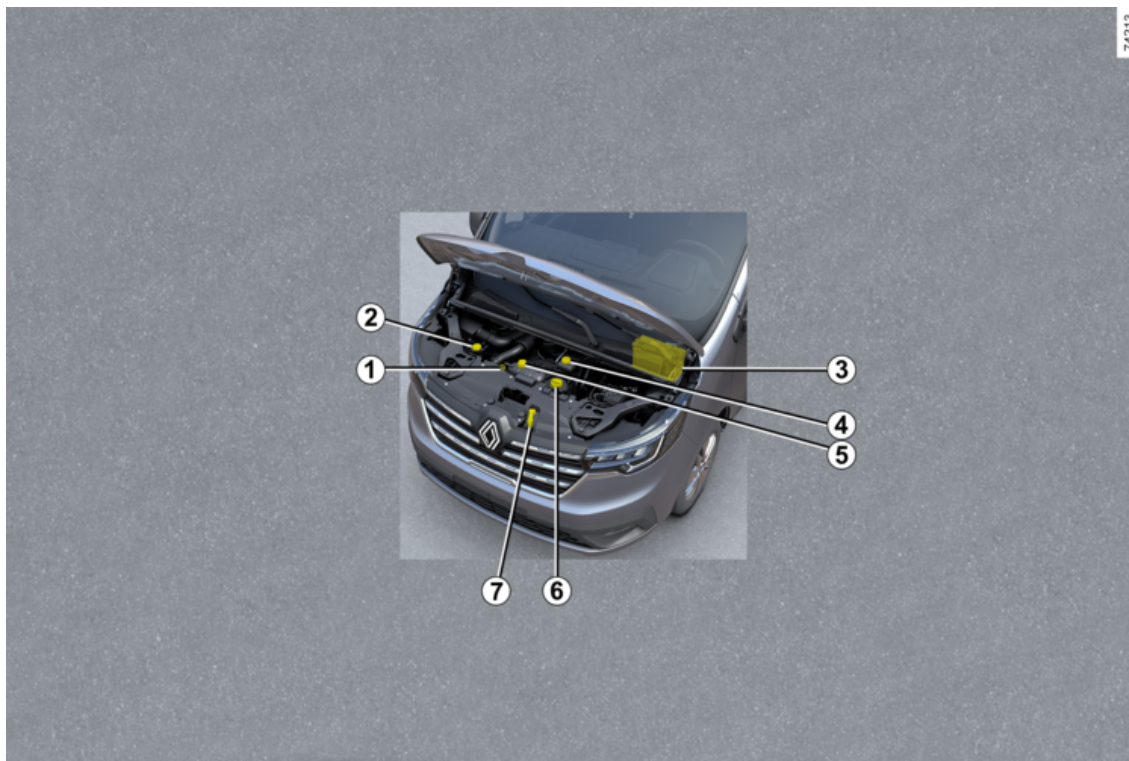

VANO MOTORE (MANUTENZIONE ORDINARIA)

1. Astina livello olio motore ➔ **337**
2. Prodotto lavavetri ➔ **340**
3. Batteria ➔ **343**
4. Liquido dei freni ➔ **340**
5. Liquido di raffreddamento ➔ **340**
6. Tappo del serbatoio dell'olio motore ➔ **337**
7. Apertura del cofano ➔ **336**

RIPARAZIONE

1

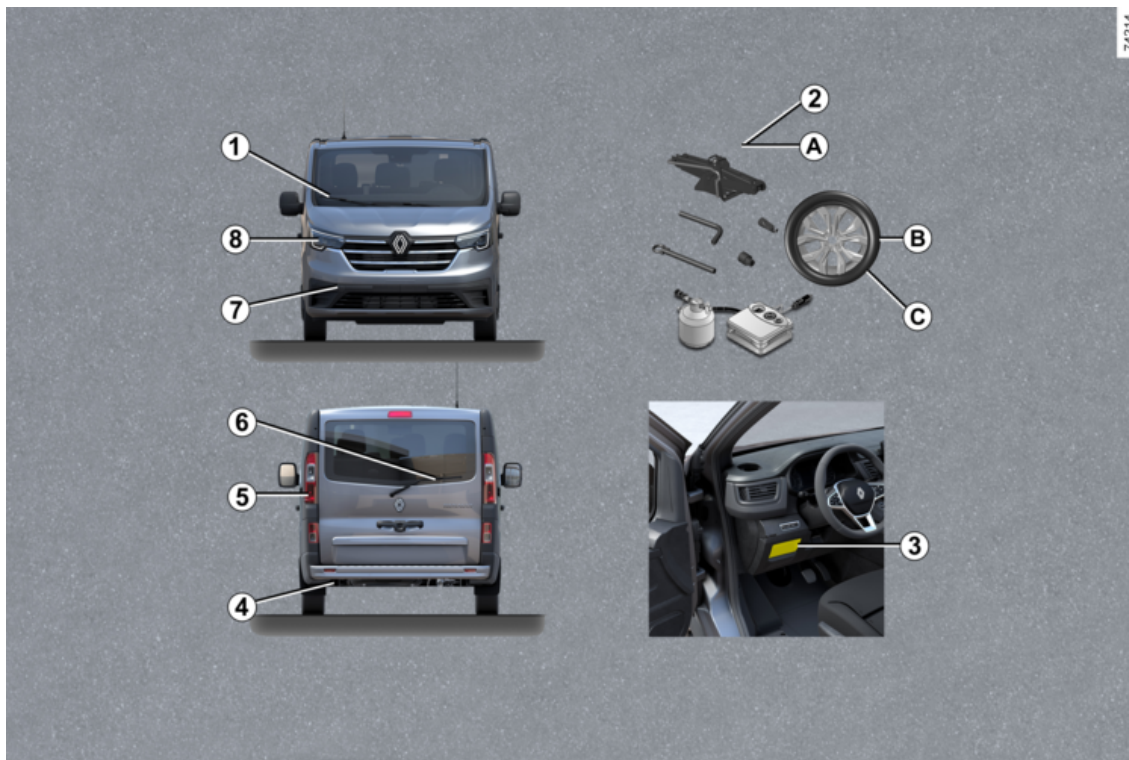

RIPARAZIONE

- 1. Sostituzione delle spazzole del tergivetro → 375**
- 2. Foratura:**
 - a. Attrezzi → 356**
 - b. Ruota di scorta → 358**
 - c. Sostituzione di una ruota → 360**
- 3. Fusibili → 378**
- 4. Punto di traino posteriore → 364**
- 5. Sostituzione delle lampadine delle luci posteriori → 368**
- 6. Sostituzione della spazzola del tergivetro posteriore → 375**
- 7. Punto di traino anteriore → 364**
- 8. Sostituzione delle lampadine dei fari → 368**

CARTA

Informazioni generali



Consigli

Non avvicinate la carta ad una fonte di calore, di freddo o di umidità.
Tenere la carta con sé.
Non riporre la scheda in un luogo in cui possa essere piegata o rovinata involontariamente: ad esempio, nella tasca posteriore.

Carta "mani libere" (versione Combi)

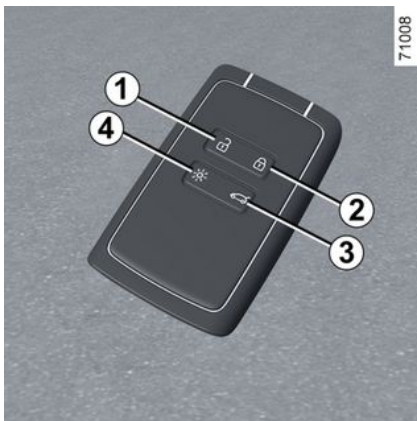

1. Sblocco di tutte le parti apribili.
2. Blocco di tutte le parti apribili.
3. Sblocco del solo bagagliaio.
4. Accensione a distanza dell'illuminazione.

Carta "mani libere" (versione furgone)

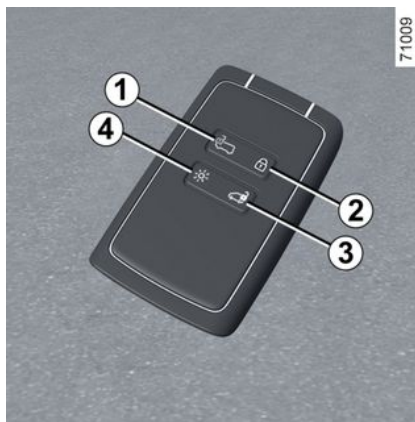

1. Sbloccando le porte anteriori e, a seconda del veicolo, la porta scorrevole laterale in modalità Chiusura o sbloccando tutte le parti apribili in modalità Accesso.
2. Blocco di tutte le parti apribili.
3. Sbloccando le porte posteriori e, a seconda della versione del veicolo, le

porte laterali scorrevoli e del bagagliaio.

4. Accensione a distanza dell'illuminazione.



Carta versione furgone

Sono disponibili due modi per utilizzare la carta: la modalità di accesso e la modalità di chiusura.
Per alternare le modalità di utilizzo della carta, accedere al menu "Accesso" dal computer di bordo o, a seconda del veicolo, dallo schermo multimediale. La modalità predefinita è la modalità Chiusura.

Campo di azione della carta

Varia a seconda dell'ambiente circostante: prestare attenzione a non bloccare o sbloccare accidentalmente il veicolo premendo involontariamente i pulsanti sulla carta.

Nota: se una porta o la porta del bagagliaio è aperta o non correttamente chiusa, il veicolo non verrà bloccato. Non viene emesso alcun segnale acustico né lampeggiamen-

CARTA

to delle luci di segnalazione pericolo e dei ripetitori laterali.

Interferenze

A seconda delle interferenze eventualmente presenti nell'ambiente circostante (impianti esterni o uso di dispositivi funzionanti sulla stessa frequenza della carta) il funzionamento può risultare disturbato.

Autonomia

Assicuratevi di avere sempre una pila in buono stato, del tipo richiesto ed inserita correttamente. La sua durata è di circa due anni: deve essere sostituita quando il messaggio "Pila carta debole" viene visualizzato sul quadro della strumentazione → 20.



Se la batteria è esaurita, è comunque possibile bloccare/sbloccare e avviare il veicolo → 48 → 186.

Funzione "Attivazione luci a distanza"

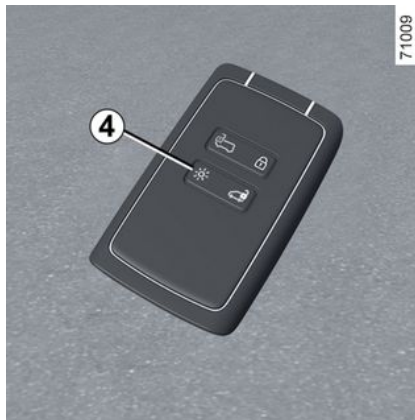

Premere il pulsante **4** per accendere gli anabbaglianti e l'illuminazione esterna per circa 20 secondi. Questo consente, ad esempio, di ritrovare da lontano il veicolo fermo in un parcheggio.

Tenere premuto il pulsante **4** per circa due secondi per accendere l'illuminazione esterna e produrre un segnale acustico.

Nota: premere nuovamente il pulsante **4** per spegnere l'illuminazione.



Sostituzione: necessità di una carta supplementare

In caso di smarrimento o se è necessaria un'altra carta, rivolgersi a una concessionaria autorizzata.

In caso di sostituzione di una carta, sarà necessario portare il veicolo **e tutte le sue carte** presso la rete del marchio per inizializzare il sistema.

Potete utilizzare fino a quattro carte per veicolo.

CARTA

2



Responsabilità del conducente durante le manovre di parcheggio o arresto del veicolo

Non lasciate mai il vostro veicolo incustodito, lasciando all'interno la chiave e un bambino o un animale, anche per un breve lasso di tempo.

Infatti, questi potrebbero mettere a rischio la propria incolumità o quella di altre persone ad esempio avviando il motore, azionando degli equipaggiamenti, come ad esempio gli alzacvetri o addirittura bloccare le porte...

Inoltre con tempo caldo e/o soleggiato la temperatura interna dell'abitacolo aumenta molto rapidamente.

RISCHIO DI MORTE O DI GRAVI LESIONI.

Montaggio di una cinghia 10

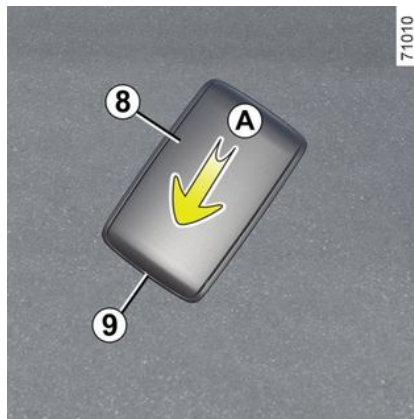

Fare scorrere il guscio posteriore **8** verso il basso premendo sulla zona **A**.



Non inserire attrezzi tipo un cacciavite nell'apertura **9**.

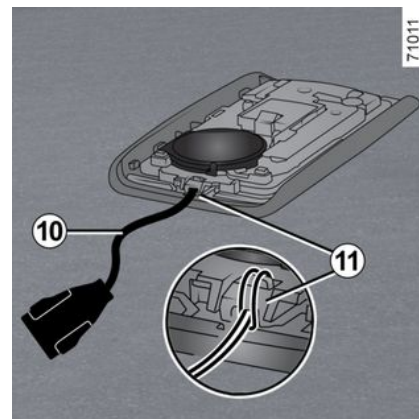

Inserire la cinghia manuale nel componente **11** e fare passare l'estremità di tale cinghia attraverso la fibbia.

Posizionare la cinghia nell'apertura **9** e chiudere il guscio.

Nota: controllare che il diametro del cavo a cinghia manuale **10** sia adatto all'apertura **9**.

CARTA

Utilizzo

Carta A (versione Combi)



Responsabilità del conducente durante le manovre di parcheggio o arresto del veicolo

Non lasciate mai il vostro veicolo incustodito, lasciando all'interno la chiave e un bambino o un animale, anche per un breve lasso di tempo.

Infatti, questi potrebbero mettere a rischio la propria incolumità o quella di altre persone ad esempio avviando il motore, azionando degli equipaggiamenti, come ad esempio gli alzacristalli o addirittura bloccare le porte...

Inoltre con tempo caldo e/o soleggiato la temperatura interna dell'abitacolo aumenta molto rapidamente.

RISCHIO DI MORTE O DI GRAVI LESIONI.



Esistono tre modi per sbloccare/bloccare il veicolo:

- in modalità "accesso facilitato", quando si avvicina e ci si allontana dal veicolo;
- in modalità "mani libere", a seconda del veicolo, premendo il pulsante **2** sulla maniglia **1** della porta conducente, della porta passeggero o dello sportello del bagagliaio;
- tramite la carta in modalità telecomando.

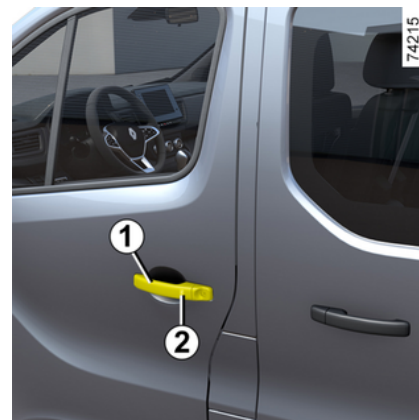

Disattivazione/attivazione della modalità "mani libere"

A seconda del veicolo, dal computer di bordo o dallo schermo multimediale è possibile disattivare/attivare quanto segue:

- sbloccaggio in prossimità del veicolo;
- bloccaggio quando ci si allontana dal veicolo;
- bloccaggio e sbloccaggio completo "mani libere".

È inoltre possibile disattivare/attivare il segnale acustico che viene emesso al bloccaggio quando ci si allontana dal veicolo.

CARTA

2



Non lasciate mai il veicolo con una carta all'interno.

Sbloccaggio "mani libere" in prossimità del veicolo

Con la carta nella zona di accesso **3**, il veicolo si sbloccherà. L'apertura è confermata da **un lampeggiamento** delle luci di segnalazione pericolo e degli indicatori di direzione.



A seconda del veicolo, i retrovisori esterni vengono chiusi/aperti automaticamente alla chiusura/apertura del veicolo.

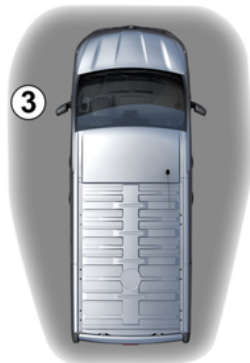

71013

Bloccaggio "mani libere" quando ci si allontana dal veicolo



71014

Con la carta con sé e porte e bagagliaio chiusi, allontanarsi dal veicolo: esso si bloccherà automaticamente non appena si esce dalla zona di accesso **4**.

Nota: la distanza dal veicolo in cui interviene la chiusura dipende dall'ambiente circostante.

A confermare che il veicolo è bloccato, **le luci di segnalazione lampeggiano due volte e restano accese fisse** per circa quattro secondi, quindi viene emesso un segnale acustico.



71015

Il bloccaggio del veicolo non può essere effettuato a distanza in presenza di una carta nella zona **5**.

CARTA

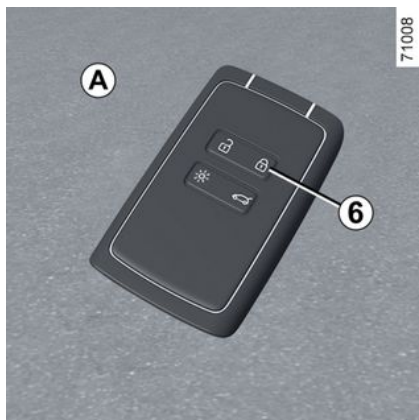

Se la carta si trova nella zona di rilevamento **4** per circa 15 minuti, il bloccaggio a distanza viene disattivato. Per bloccare il veicolo, premere il pulsante **6** sulla carta oppure, a seconda del veicolo, il pulsante **2** su una delle maniglie **1**.

Il bloccaggio del veicolo non può essere effettuato a distanza in presenza di una carta nella zona **4**.

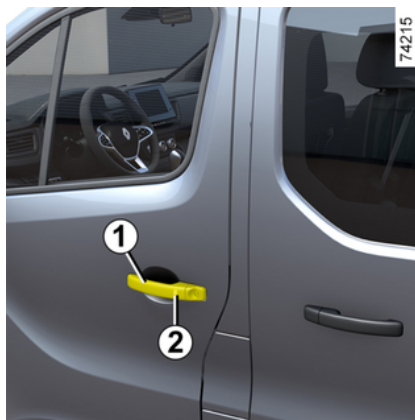

Sbloccaggio/bloccaggio "mani libere" con il pulsante 2 2

(a seconda del veicolo)

Con la carta nella zona **3** e il veicolo bloccato, premere il pulsante **2** sulla maniglia **1** della porta conducente, della porta passeggero o dello sportello del bagagliaio per sbloccare il veicolo.

Premendo una volta il pulsante del portellone si sblocca l'intero veicolo e si apre il portellone.

Le luci di emergenza e i ripetitori laterali lampeggiano una volta per indicare che le porte sono state sbloccate e, a seconda del veicolo, i retro-

visori esterni si aprono automaticamente.

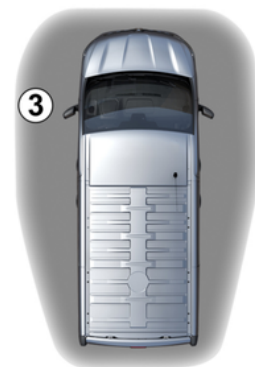

Con il veicolo sbloccato, premere il pulsante **2** una volta per bloccarlo.

Le luci di emergenza **lampeggiano due volte** per indicare che il veicolo è bloccato e, a seconda del veicolo, gli specchietti retrovisori si ripiegano automaticamente.

2

CARTA

i Non riporre la carta in un luogo in cui possa essere a contatto con altre apparecchiature elettroniche (computer, telefono ecc.) che possono pregiudicarne il funzionamento.

Particolarità relative allo sbloccaggio



In determinate circostanze, lo sbloccaggio quando ci si avvicina al veicolo viene disattivato:

– se il veicolo non è stato utilizzato per otto giorni;

– se la carta rimane in prossimità della zona **3** del veicolo per circa cinque minuti dopo avere bloccato il veicolo;

– dopo diversi passaggi in prossimità della zona **3** del veicolo e senza che le porte siano sbloccate.

Utilizzare la carta come telecomando (consultare le informazioni pertinenti) oppure, a seconda del veicolo, premere il pulsante **2** per sbloccare il veicolo e riattivare la modalità "mani libere".

Particolarità relative al bloccaggio "accesso facilitato"

Dopo un bloccaggio in modalità "mani libere", occorre attendere tre secondi circa prima di poter sbloccare nuovamente il veicolo.

Durante questi tre secondi, è possibile assicurarsi del corretto bloccaggio azionando le maniglie delle porte.

Nota: se una porta o la porta del bagagliaio è aperta o non correttamente chiusa, il veicolo non verrà bloccato. Non viene emesso alcun segnale acustico né lampeggiamento delle luci di segnalazione pericolo e dei ripetitori laterali.

Utilizzo della carta come telecomando **A**

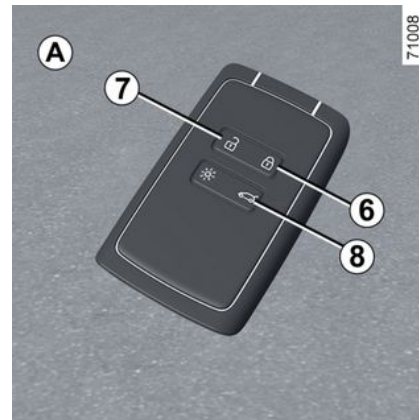

Sbloccaggio tramite utilizzo della carta

Premere il pulsante **7**.

Le luci di emergenza e i ripetitori laterali **lampeggiano una volta** per indicare che le porte sono state sbloccate e, a seconda del veicolo, i retrovisori esterni si aprono automaticamente.

i Motore acceso, i tasti della carta sono disattivati.

CARTA

Bloccaggio mediante carta

Con porte e bagagliaio chiusi, premere il pulsante **6**: il veicolo si bloccherà.

Le luci di emergenza **lampeggiano due volte** per indicare che il veicolo è bloccato e, a seconda del veicolo, gli specchietti retrovisori si ripiegano automaticamente.

Nota:

- la distanza massima dal veicolo in cui interviene la chiusura dipende dall'ambiente circostante;
- se una porta o il bagagliaio sono aperti o chiusi non correttamente, il blocco non viene eseguito. Non viene emesso alcun segnale acustico né lampeggiamento delle luci di segnalazione pericolo e dei ripetitori laterali.

Sblocco/Blocco del solo bagagliaio

Premere il pulsante **8** per sbloccare/bloccare solo il bagagliaio.



71016

Con il motore acceso, se si apre e si chiude una porta e la carta non è più nella zona **5**, il messaggio "Carta non rilevata" avvisa che la carta non è più nel veicolo. Ciò consente di evitare ad esempio di partire dopo aver lasciato a terra un passeggero con la carta addosso.

L'avviso scompare quando la carta viene nuovamente rilevata.

Nota: dopo aver sbloccato solo il bagagliaio tramite il pulsante **8**, per sbloccare le altre parti apribili è necessario:

- premere il pulsante **7**;
- o
- allontanarsi dal veicolo in modo da attivare il blocco automatico. In que-

sto caso, lo sbloccaggio quando ci si avvicina al veicolo sarà nuovamente operativo.

Carta **B** (versione furgone)

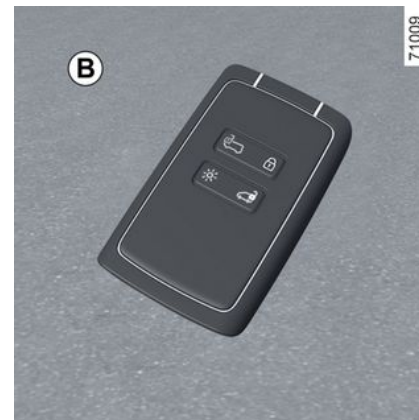

71009

Sbloccaggio del veicolo

Disponete di due modalità di sbloccaggio del veicolo:

- in modalità "mani libere", utilizzando i pulsanti sulle maniglie delle porte;
- tramite la carta in modalità telecomando.

Bloccaggio veicolo

Esistono quattro modi per bloccare il veicolo:

2

CARTA

- In modalità "mani libere", quando ci si allontana dal veicolo;
- in modalità "mani libere", premendo il pulsante **9** su una delle maniglie delle porte anteriori;
- in modalità "mani libere", premendo il pulsante **10** su una delle maniglie delle porte laterali scorrevoli;
- tramite la carta in modalità telecomando;
- in modalità "mani libere", utilizzando il pulsante sul manico della porta posteriore.

Disattivazione/attivazione della modalità "mani libere"

A seconda del veicolo, dal computer di bordo o dallo schermo multimediale è possibile disattivare/attivare quanto segue:

- bloccaggio quando ci si allontana dal veicolo;
- bloccaggio e sbloccaggio premendo il pulsante **9** sulle maniglie delle parti apribili.

È inoltre possibile disattivare/attivare il segnale acustico che viene emesso al bloccaggio quando ci si allontana dal veicolo. Vedere le informazioni pertinenti.

Sbloccaggio "mani libere"

 Non riporre la carta in un luogo in cui possa essere a contatto con altre apparecchiature elettroniche (computer, telefono ecc.) che possono pregiudicarne il funzionamento.



71017

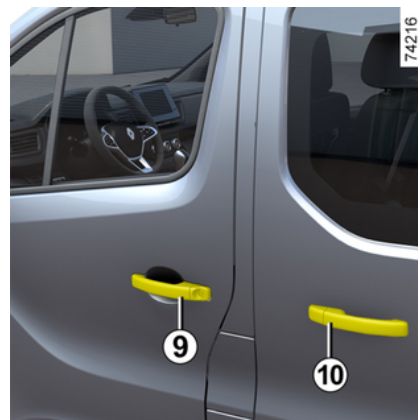

74216

Con la carta nella zona di accesso **11**:

- premere il pulsante **9** sulla maniglia di una delle porte anteriori per sbloccare le porte anteriori in modalità di chiusura oppure tutte le parti apribili in modalità di accesso;
- premere il pulsante **10** sulla maniglia di una delle porte laterali scorrevoli oppure il pulsante **12** della porta posteriore a battente per sbloccare la zona posteriore in modalità di chiusura o tutte le parti apribili in modalità di accesso.

CARTA

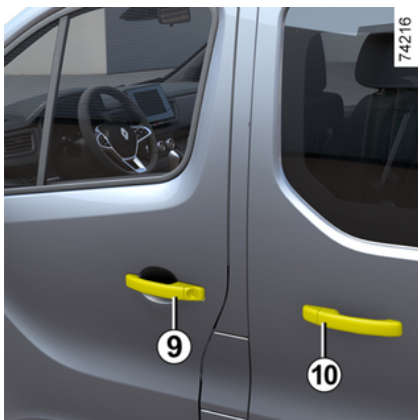

Le luci di emergenza e i ripetitori laterali **lampeggiano una volta** per indicare che le porte sono state sbloccate e, a seconda del veicolo, i retrovisori esterni si aprono automaticamente.

Bloccaggio "mani libere"

Con il veicolo sbloccato e tutte le parti apribili chiuse, premere il pulsante **9, 10 o 12** per bloccare tutte le parti apribili.

Modalità Chiusura

Se una delle porte anteriori è aperta, premere il pulsante **9, 10 o 12** per bloccare la zona posteriore.



Se una delle parti apribili posteriori è aperta, premere il pulsante **9, 10 o 12** per le porte anteriori.

Modalità Accesso

Se una parte apribile è aperta o non è chiusa correttamente, i pulsanti **9, 10 o 12** non possono essere utilizzati per bloccare.

Le luci di emergenza lampeggiano due volte per indicare che il veicolo è bloccato e, a seconda del veicolo, gli specchietti retrovisori si ripiegano automaticamente.

Particolarità relative al bloccaggio "accesso facilitato"

Dopo un bloccaggio in modalità "mani libere", occorre attendere tre secondi circa prima di poter sbloccare nuovamente il veicolo.

Nota: lo sblocco/blocco "mani libere" non funziona se la carta non è presente all'interno della zona di rilevamento del pulsante premuto.

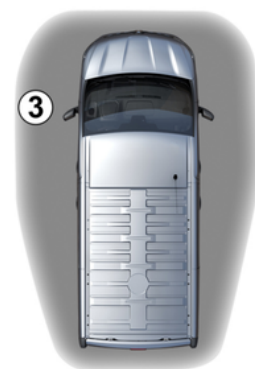

Bloccaggio "mani libere" quando ci si allontana dal veicolo

Con la carta con sé e porte e bagagliaio chiusi, allontanarsi dal veicolo: esso si bloccherà automaticamente non appena si esce dalla zona di accesso **3**.

2

CARTA

Nota: la distanza dal veicolo in cui interviene la chiusura dipende dall'ambiente circostante.

A indicare che il veicolo è bloccato, le luci di segnalazione lampeggiano due volte e restano accese fisse per circa quattro secondi, quindi viene emesso un segnale acustico.

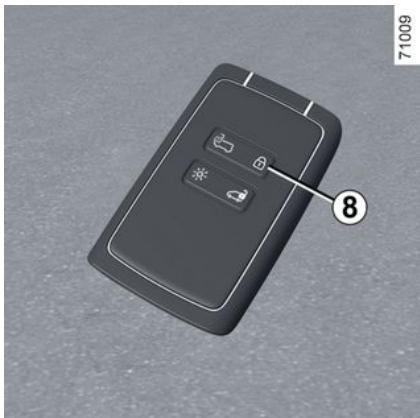

Se la carta è rimasta all'interno della zona di accesso **3** per più di 15 minuti, la funzione di bloccaggio quando ci si allontana dal veicolo viene disattivata. Per bloccare il veicolo, premere il pulsante **8** sulla carta.



71015

Il bloccaggio del veicolo non può essere effettuato a distanza in presenza di una carta nella zona **14**.

Nota: se una parte apribile (porta o porta del bagagliaio) è aperta o non è chiusa correttamente, non viene eseguito il blocco "mani libere" quando ci si allontana dal veicolo. Le luci di segnalazione pericolo e gli indicatori di direzione non lampeggiano.

Utilizzo della carta come telecomando **B**



Responsabilità del conducente durante le manovre di parcheggio o arresto del veicolo

Non lasciate mai il vostro veicolo incustodito, lasciando all'interno la chiave e un bambino o un animale, anche per un breve lasso di tempo.

Infatti, questi potrebbero mettere a rischio la propria incolumità o quella di altre persone ad esempio avviando il motore, azionando degli equipaggiamenti, come ad esempio gli alzacvetri o addirittura bloccare le porte...

Inoltre con tempo caldo e/o soleggiato la temperatura interna dell'abitacolo aumenta molto rapidamente.

RISCHIO DI MORTE O DI GRAVI LESIONI

CARTA

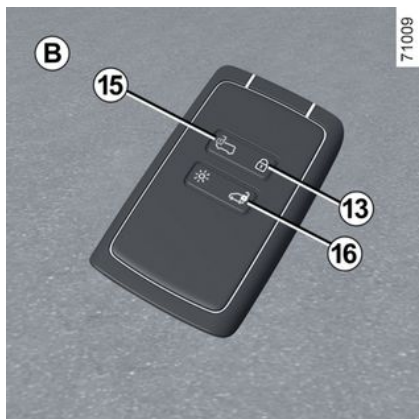

Esistono due modalità di utilizzo: **modalità di chiusura e modalità di accesso**.

Per modificare la modalità di utilizzo della carta, accedere a "Accesso" dal computer di bordo o dallo schermo multimediale, a seconda del veicolo.

La modalità predefinita è la **modalità Chiusura**.



Motore acceso, i tasti della carta sono disattivati.

Sbloccaggio tramite utilizzo della carta

Premere il pulsante **16** per sbloccare le porte posteriori, a battente o il portellone e, a seconda del veicolo, le porte laterali scorrevoli.

Modalità Chiusura

Premere il pulsante **15** per sbloccare le porte anteriori e, a seconda del veicolo, la porta laterale scorrevole.

Modalità Accesso

Premere il pulsante **15** per sbloccare tutte le parti apribili.

Le luci di emergenza e i ripetitori laterali **lampeggiano una volta** per indicare che le porte sono state sbloccate e, a seconda del veicolo, i retrovisori esterni si aprono automaticamente.

Bloccaggio mediante carta

Con porte e bagagliaio chiusi, premere il pulsante **13**: il veicolo si bloccherà.

Le luci di emergenza **lampeggiano due volte** per indicare che il veicolo è bloccato e, a seconda del veicolo, gli specchietti retrovisori si ripiegano automaticamente.

Nota:

– la distanza massima dal veicolo in cui interviene la chiusura dipende dall'ambiente circostante;
– se una porta o il bagagliaio sono aperti o chiusi non correttamente, il blocco non viene eseguito. Non viene emesso alcun segnale acustico né lampeggiamento delle luci di segnalazione pericolo e dei ripetitori laterali.



Con il motore acceso, se si apre e si chiude una porta e la carta non è più nella zona **4**, il messaggio "Carta non rilevata" avvisa che la carta non è più nel veicolo. Ciò consente di evitare ad esempio di partire dopo aver lasciato a terra un passeggero con la carta addosso.

CARTA

L'avviso scompare quando la carta viene nuovamente rilevata.

2 Chiusura ad effetto globale

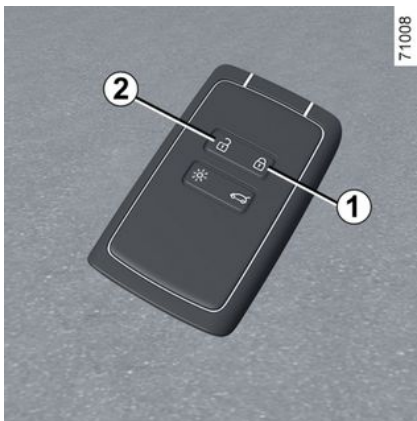

Se il veicolo è dotato della funzione di chiusura ad effetto globale, questa permette di bloccare le parti apribili e d'impedire l'apertura delle porte dalle maniglie interne (in caso di rottura del vetro con tentativo d'apertura delle porte dall'interno).



Non utilizzate mai la chiusura ad effetto globale delle porte se qualcuno resta all'interno del veicolo.

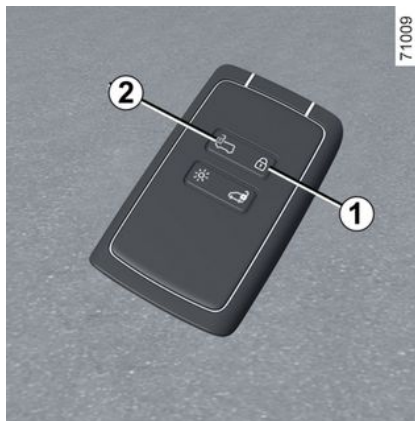

Particolarità: la chiusura ad effetto globale non è possibile se le luci di segnalazione pericolo o le luci di posizione del veicolo sono accese.



A seconda del veicolo, i retrovisori esterni vengono chiusi automaticamente alla chiusura del veicolo.

Attivazione/disattivazione

Per attivare la chiusura ad effetto globale

Premere il pulsante **2** due volte in rapida successione.

Il blocco è confermato da **due lampeggiamenti lenti e da tre lampeggiamenti rapidi** delle luci di segnalazione pericolo e dei ripetitori laterali.

A seconda del veicolo, i retrovisori esterni possono chiudersi automaticamente alla chiusura del veicolo
➔ 162.

Per disattivare la chiusura ad effetto globale

Premere una volta il pulsante **1**.

L'apertura è confermata da un lampeggiamento delle luci di segnalazione pericolo.

CARTA

Carta "mani libere": batteria



Se devono essere sostituite, assicurarsi di utilizzare batterie dello stesso tipo o equivalenti (consultare un rappresentante del marchio).



Precauzioni relative alle batterie:

- tenere le batterie (nuove o usate) lontane dalla portata dei bambini;
- Non ingerire le batterie.

Rischio di ustioni che possono provocare conseguenze mortali.

- In caso di ingestione anche solo di un pezzo, consultare un medico il più rapidamente possibile.



In caso di sostituzione:
- assicuratevi che le batterie siano inserite correttamente.

rischio di esplosione.

- se lo sportello non si chiude correttamente, non utilizzarle e tenerle lontano dalla portata dei bambini.

Sostituzione della pila

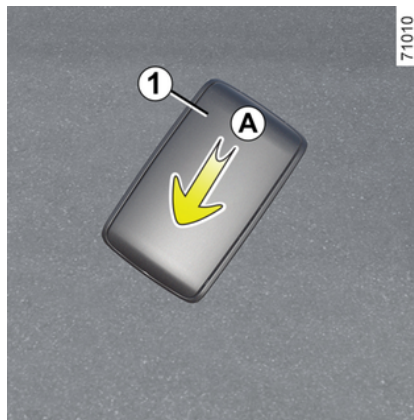

Quando il messaggio "Pila carta debole" viene visualizzato sul quadro

della strumentazione, sostituire la pila della carta:

- fate scorrere il guscio posteriore **1** verso il basso premendo sulla zona **A**;
- togliete la protezione della pila **2**;
- estraete la pila premendo su un lato e sollevando dall'altro;
- sostituirlo secondo la polarità e il modello indicato all'interno dello sportellino.

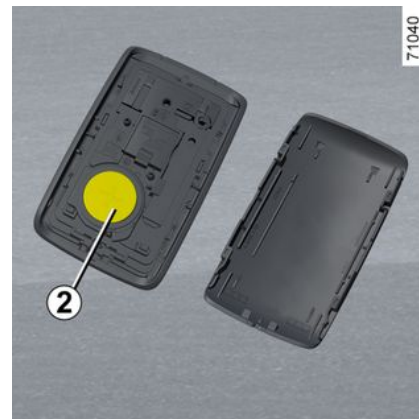

Per riposizionarla, procedete in ordine inverso, quindi premete quattro volte uno dei pulsanti della carta, rimanendo in prossimità del veicolo: all'avvio successivo, il messaggio scompare.

CARTA

Verificare che il coperchio sia agganciato correttamente.

Nota: durante la sostituzione della batteria, non toccate il circuito elettronico o i contatti presenti sulla carta.

71021



Verificare che il coperchio sia agganciato correttamente.



Le pile sono disponibili presso la Rete del marchio, la loro durata è di circa due anni. Abbiate cura di verificare che non vi siano tracce d'inchiostro sulla pila: rischio di contatto elettrico non corretto.



Non gettare le batterie usate come rifiuti. Portarle presso un rappresentante del marchio o consultare l'autorità locale per informazioni sugli impianti di riciclaggio appropriati.

anomalie di funzionamento

Se la batteria è troppo debole per garantire il corretto funzionamento, sarà comunque possibile avviare e aprire/chudere il veicolo ➔ **186**.

CHIAVE, TELECOMANDO

Informazioni generali



Responsabilità del conducente durante le manovre di parcheggio o arresto del veicolo

Non lasciate mai il vostro veicolo incustodito, lasciando all'interno la chiave e un bambino o un animale, anche per un breve lasso di tempo.

Infatti, questi potrebbero mettere a rischio la propria incolumità o quella di altre persone ad esempio avviando il motore, azionando degli equipaggiamenti, come ad esempio gli alzacvetri o addirittura bloccare le porte...

Inoltre con tempo caldo e/o soleggiato la temperatura interna dell'abitacolo aumenta molto rapidamente.

RISCHIO DI MORTE O DI GRAVI LESIONI.

Chiave, telecomando a radiofrequenza **A** (versione Combi)

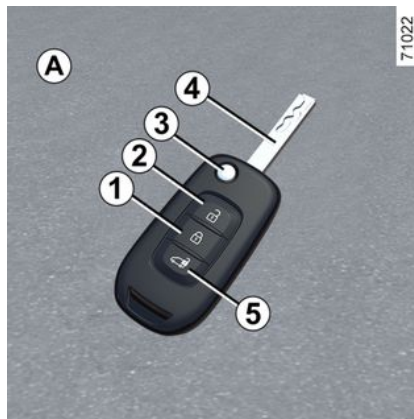

1. Blocco di tutte le parti apribili.
2. Sblocco di tutte le parti apribili.
3. Blocco/sblocco dell'insero della chiave. Per liberare l'insero dal relativo alloggiamento, premere il pulsante **3**. Premere il pulsante **3** e riportare l'insero nel relativo alloggiamento.
4. Chiave di contatto-accensione e della porta conducente.
5. Sblocco del solo bagagliaio.

Chiave, telecomando a radiofrequenza **B** (versione Combi)

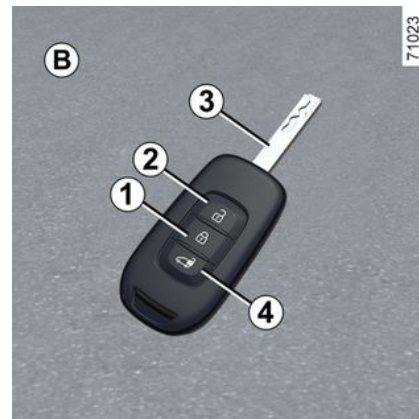

1. Blocco di tutte le parti apribili.
2. Sblocco di tutte le parti apribili.
3. Chiave di contatto-accensione e della porta conducente.
4. Sblocco del solo bagagliaio.

CHIAVE, TELECOMANDO

Chiave, telecomando a radiofrequenza C (versione furgone)

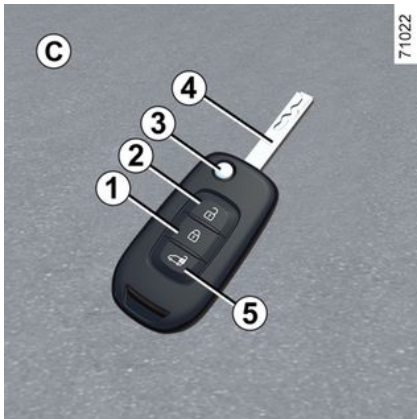

1. Blocco di tutte le parti apribili.
2. Sblocco di tutte le parti apribili.
3. Blocco/sblocco dell'inserto della chiave. Per liberare l'inserto dal relativo alloggiamento, premere il pulsante **3**. Premere il pulsante **3** e riportare l'inserto nel relativo alloggiamento.
4. Chiave di contatto-accensione e della porta conducente.
5. Sblocco del solo bagagliaio.



Sono disponibili due modi per utilizzare il telecomando: la **modalità di accesso** e la **modalità di chiusura**. Per passare da una modalità di utilizzo del telecomando all'altra, accedere al menu "Accesso" dal computer di bordo o dallo schermo multimediale, a seconda del veicolo ➔ **152**.

Chiave, telecomando a radiofrequenza D (versione furgone)

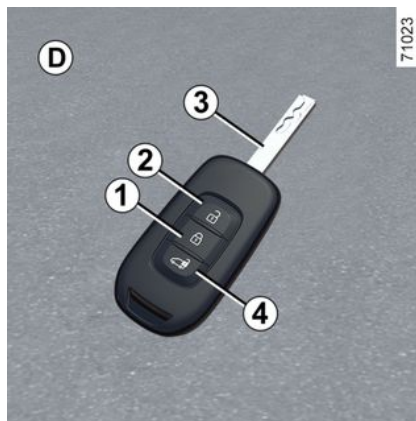

1. Blocco di tutte le parti apribili.
2. Sblocco di tutte le parti apribili.

3. Chiave di contatto-accensione e della porta conducente.

4. Sblocco del solo bagagliaio.



Sono disponibili due modi per utilizzare il telecomando: la **modalità di accesso** e la **modalità di chiusura**. Per passare da una modalità di utilizzo del telecomando all'altra, accedere al menu "Accesso" dal computer di bordo o dallo schermo multimediale, a seconda del veicolo ➔ **152**.

Interferenze

A seconda dell'ambiente circostante (impianti esterni o uso di dispositivi funzionanti sulla stessa frequenza del telecomando) il funzionamento del telecomando può risultare disturbato.

CHIAVE, TELECOMANDO



La chiave non deve essere utilizzata per nessuna altra funzione ad eccezione delle funzioni descritte nel libretto d'istruzioni (aprire una bottiglia...).



Sostituzione, necessità di una chiave o di un telecomando supplementare

Rivolgetevi esclusivamente alla Rete del marchio:

- in caso di sostituzione di una chiave, sarà necessario portare il veicolo e tutte le sue chiavi presso la Rete del marchio per procedere alle operazioni di inizializzazione dell'insieme;
- a seconda del veicolo, potete disporre di un massimo di quattro telecomandi.

Guasto del telecomando

Assicurarsi di avere sempre una batteria in buono stato, del tipo richiesto e che sia inserita correttamente. La durata della vita di una pila è di circa due anni. Procedura di sostituzione della batteria → 40



Alcuni consigli...

Non avvicinate il telecomando ad una fonte di calore, freddo o umidità.

Campo d'azione del telecomando a radiofrequenza

Varia a seconda dell'ambiente: fare attenzione a non bloccare o sbloccare involontariamente le porte premendo per errore i pulsanti del telecomando.

Nota: se una porta o la porta del bagagliaio è aperta o non correttamente chiusa, il veicolo non verrà bloccato. Le luci di segnalazione pericolo e gli indicatori di direzione non lampeggiano.

Utilizzo

Il telecomando **A** o, a seconda del veicolo, il telecomando **B** può essere utilizzato per bloccare o sbloccare le parti apribili. È alimentato da una batteria che deve essere sostituita quando esaurita → 40.

Blocco delle porte

Premere il tasto di bloccaggio 1.

Le luci di segnalazione pericolo e i ripetitori laterali **lampeggiano due volte per indicare che le porte sono state bloccate** e, a seconda del veicolo, i retrovisori esterni si chiudono automaticamente.

Nota: se una porta o la porta del bagagliaio è aperta o non corretta-

CHIAVE, TELECOMANDO

mente chiusa, il veicolo non verrà bloccato. Le luci di segnalazione pericolo e le luci di direzione non lampeggiano e non viene emesso alcun segnale acustico.

Sblocco delle porte

Le luci di segnalazione pericolo e i ripetitori laterali **lampeggiano una volta** per indicare che le porte sono state sbloccate e, a seconda del veicolo, i retrovisori esterni si aprono automaticamente.

Versione Combi

Premere il pulsante **2** per sbloccare tutte le parti apribili.

Versione furgone

Premere il pulsante **2** per:

- sbloccare tutte le parti apribili, in modalità di accesso;
- sbloccando le porte anteriori e, a seconda del veicolo, la porta laterale scorrevole in modalità Chiusura.



A seconda del veicolo, i retrovisori esterni vengono chiusi/aperti automaticamente alla chiusura/apertura del veicolo ➔ **162**.



Con il motore acceso e il contatto inserito ➔ **185**, i pulsanti del telecomando sono inattivi.



Responsabilità del conducente durante le manovre di parcheggio o arresto del veicolo

Non lasciate mai il vostro veicolo incustodito, lasciando all'interno la chiave e un bambino o un animale, anche per un breve lasso di tempo.

Infatti, questi potrebbero mettere a rischio la propria incolumità o quella di altre persone ad esempio avviando il motore, azionando degli equipaggiamenti, come ad esempio gli alzacvetri o addirittura bloccare le porte...

Inoltre con tempo caldo e/o soleggiato la temperatura interna dell'abitacolo aumenta molto rapidamente.

RISCHIO DI MORTE O DI GRAVI LESIONI.

Solo sbloccaggio del bagagliaio (versione Combi)



Utilizzando il telecomando **A** o **B**, premere il pulsante **3** per sbloccare solo lo sportello del bagagliaio.

CHIAVE, TELECOMANDO

Sblocco dell'area di carico (versione furgone)

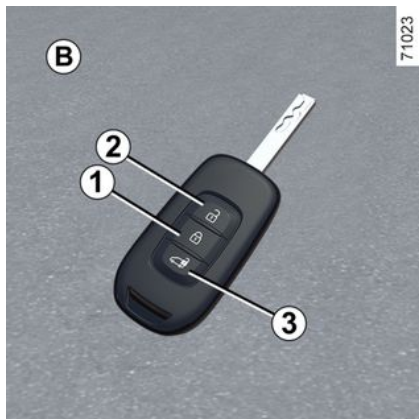

Con il telecomando **A** o **B**, premere il pulsante **3** per sbloccare le porte scorrevoli laterali e le porte battenti posteriori o il portellone.



Telecomando versione furgone **A** o **B**

Sono disponibili due modi per utilizzare il telecomando: **la modalità di accesso e la modalità di chiusura.**

Per passare da una modalità di utilizzo del telecomando all'altra, accedere al menu "Accesso" dal computer di bordo o dallo schermo multimediale, a seconda del veicolo ➔ **152**.

Nota: in caso di disconnessione/sostituzione della batteria da 12 V, la modalità Accesso verrà riconfigurata per impostazione predefinita.

Chiusura ad effetto globale



Non utilizzate mai la chiusura ad effetto globale delle porte se qualcuno resta all'interno del veicolo.

Particolarità: la chiusura ad effetto globale non è possibile se le luci di

segnalazione pericolo o le luci di posizione del veicolo sono accese.



CHIAVE, TELECOMANDO

Attivazione/disattivazione

Per attivare la chiusura ad effetto globale

Premere il pulsante **1** due volte in rapida successione.

Il blocco è confermato da due lampeggiamenti lenti e da tre lampeggiamenti rapidi delle luci di segnalazione pericolo e delle frecce.

A seconda del veicolo, i retrovisori esterni possono chiudersi automaticamente alla chiusura del veicolo
➔ 162.

Per disattivare la chiusura ad effetto globale

Premere il pulsante **2** una volta. L'apertura è confermata da un lampeggiamento delle luci di segnalazione pericolo.

Telecomando a radiofrequenza: pila



In caso di sostituzione:

- assicurarsi che le batterie siano inserite correttamente;

Rischio di esplosione.

- se lo sportello non si chiude correttamente, non utilizzarle e tenerle lontano dalla portata dei bambini.



Precauzioni relative alle batterie:

- tenere le batterie (nuove o usate) lontane dalla portata dei bambini;
- non ingerire le batterie;

Rischio di ustioni che possono provocare conseguenze mortali.

- In caso di ingestione anche solo di un pezzo, consultate un medico il più rapidamente possibile.

Sostituzione della pila



Aprire la scatola dalla fessura **1** con un cacciavite piatto o un attrezzo simile e sostituire la batteria **2** rispettando il tipo e la polarità mostrati sulla parte posteriore del coperchio.



Se devono essere sostituite, assicurarsi di utilizzare batterie dello stesso tipo o equivalenti (consultare un rappresentante del marchio).

CHIAVE, TELECOMANDO

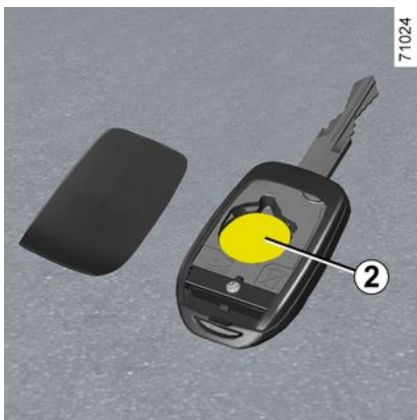

Durante il rimontaggio assicuratevi che il fissaggio del coperchio e il serraggio della vite siano stati eseguiti correttamente.

Nota: quando si sostituisce la pila, si raccomanda di non toccare il circuito elettronico nel coperchio della chiave.

i Durante il rimontaggio assicuratevi che il fissaggio del coperchio e il serraggio della vite siano stati eseguiti correttamente.

anomalie di funzionamento

Se la batteria è troppo debole per garantire il corretto funzionamento, sarà comunque possibile avviare e aprire/chiedere il veicolo ➔ 48.

i Le pile sono disponibili presso la Rete del marchio, la loro durata è di circa due anni.
Abbate cura di verificare che non vi siano tracce d'inchiostro sulla pila: rischio di contatto elettrico non corretto.

i Non gettare le batterie usate come rifiuti.
Portarle presso un rappresentante del marchio o rivolgersi alle autorità locali per informazioni sugli impianti di riciclaggio appropriati.

2



PORTE E PARTI APRIBILI

Porte anteriori



Per motivi di sicurezza effettuare sempre le operazioni di apertura/chiusura quando il veicolo è fermo.



Responsabilità del conducente durante le manovre di parcheggio o arresto del veicolo

Non lasciate mai il vostro veicolo incustodito, lasciando all'interno la chiave e un bambino o un animale, anche per un breve lasso di tempo.

Infatti, questi potrebbe mettere a rischio la propria incolumità o quella di altre persone avviando il motore, azionando degli equipaggiamenti come ad esempio gli alzacvetri o addirittura bloccare le porte...

Inoltre con tempo caldo e/o soleggiato la temperatura interna dell'abitacolo aumenta molto rapidamente.

RISCHIO DI MORTE O DI GRAVI LESIONI.

Apertura dall'esterno

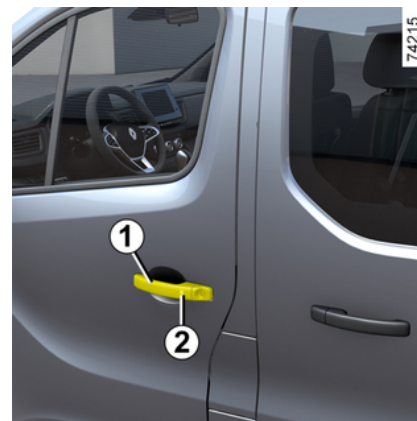

Veicoli con telecomando

Sbloccare il veicolo con il telecomando e tirare la maniglia **1**.

Veicoli con carta

(a seconda del veicolo)

Con la carta a disposizione, premere il pulsante **2** per sbloccare il veicolo e tirare la maniglia **1**.

Chiusura dall'esterno

Spingere la porta. Bloccarla con il telecomando o, nei veicoli dotati di una carta, premere il pulsante **2**.

PORTE E PARTI APRIBILI

Apertura dall'interno



Tirate la maniglia **4** e spingete la porta.

Chiusura dall'interno

Tirate la porta usando esclusivamente la maniglia **3**.

Allarme acustico luci accese

All'apertura di una porta, un allarme acustico risuona per segnalare che le luci sono rimaste accese mentre il contatto motore è disinserito.

Segnalazione dimenticanza chiusura porta/bagagliaio

Se una porta è aperta o non è chiusa correttamente, non appena il veicolo supera la velocità di 20 km/h circa, il messaggio "Porta aperta" compare sul quadro della strumentazione accompagnato dall'accensione di una spia.

Particolarità

A seconda del veicolo, gli accessori (radio e così via) si disattivano allo spegnimento del motore, quando viene aperta la porta del conducente o quando le porte sono chiuse.

Porta laterale scorrevole



Responsabilità del conducente durante le manovre di parcheggio o arresto del veicolo

Non lasciate mai il vostro veicolo incustodito, lasciando all'interno la chiave e un bambino o un animale, anche per un breve lasso di tempo.

Infatti, questi potrebbe mettere a rischio la propria incolumità o quella di altre persone avviando il motore, azionando degli equipaggiamenti come ad esempio gli alzacvetri o addirittura bloccare le porte...

Inoltre con tempo caldo e/o soleggiato la temperatura interna dell'abitacolo aumenta molto rapidamente.

RISCHIO DI MORTE O DI GRAVI LESIONI.

2

PORTE E PARTI APRIBILI

2



Raccomandazioni riguardanti la porta laterale scorrevole.

L'apertura o la chiusura della porta deve essere effettuata, come per tutte le parti apribili del veicolo, tenendo conto delle precauzioni d'uso riguardanti questa operazione:

- Verificate che nessuno, alcuna parte del corpo, animali o oggetti rischino di venire danneggiati al momento della manovra.
- utilizzare unicamente ed esclusivamente le maniglie interne ed esterne per aprire o chiudere la porta.
- manovrare la porta con precauzione, sia in apertura che in chiusura.
- Attenzione, quando il veicolo è parcheggiato in pendenza, aprite o chiudete completamente la porta con cautela, fino alla sua posizione di bloccaggio.

- Assicuratevi sempre che la porta scorrevole sia completamente chiusa prima della partenza.

Veicoli con telecomando

La porta laterale scorrevole si blocca e si sblocca premendo il pulsante del telecomando.

Veicoli con carta

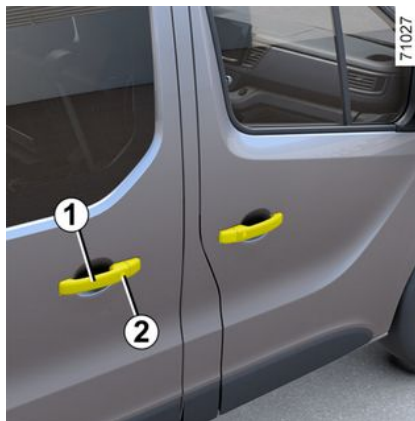

La porta laterale scorrevole si blocca e si sblocca:

- premendo un pulsante sulla carta;
- a seconda del veicolo, premendo il pulsante sulle porte anteriori o sullo

sportello del bagagliaio oppure il pulsante **2** in modalità mani libere (nella versione furgone);

- in modalità mani libere mediante bloccaggio/sbloccaggio delle porte anteriori o del portellone.

Apertura dall'esterno

Con il veicolo sbloccato, tirare la maniglia **1** verso di sé e fare scorrere la porta verso la parte posteriore.

Chiusura dall'esterno

Tirate la maniglia **1** e fate scorrere la porta in avanti fino alla chiusura completa.

Apertura dall'interno



PORTE E PARTI APRIBILI

Tirate la leva **3** all'indietro ed aprite la porta scorrevole fino al punto di bloccaggio.

Chiusura dall'interno

Tirate la leva **3** in avanti e chiudete la porta fino all'inserimento.

Bloccaggio manuale dall'interno

Abbassate il pulsante **4**. La porta scorrevole è bloccata.



Per motivi di sicurezza effettuare sempre le operazioni di apertura/chiusura quando il veicolo è fermo.

Sicurezza dei bambini

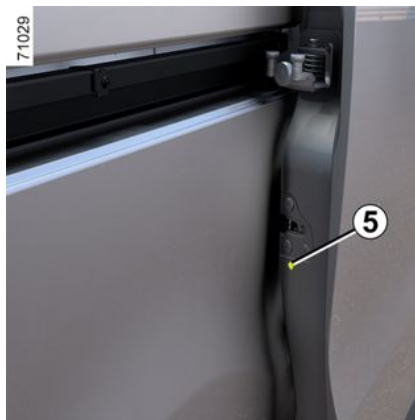

Per impedire l'apertura delle porte posteriori dall'interno: ruotare il bullone **5** su ciascuna porta e chiuderla.

Verificate dall'interno che le porte siano ben chiuse.

Ora la porta può essere aperta solo dall'esterno del veicolo.

Porte posteriori battenti



Quando ci si ferma sul ciglio della strada, se lo sportello del bagagliaio è totalmente aperto, le luci posteriori potrebbero non essere visibili. Dovete avvisare gli altri utenti della strada della presenza del vostro veicolo posizionando un triangolo di presegnalazione o altri dispositivi prescritti dalle normative vigenti nel Paese in cui vi trovate.



Per ragioni di sicurezza, assicuratevi che tutte le porte siano ben chiuse prima di partire.



In caso di vento forte, non lasciare le porte posteriori battenti aperte.

Rischio di lesioni

2

PORTE E PARTI APRIBILI

Apertura dall'esterno

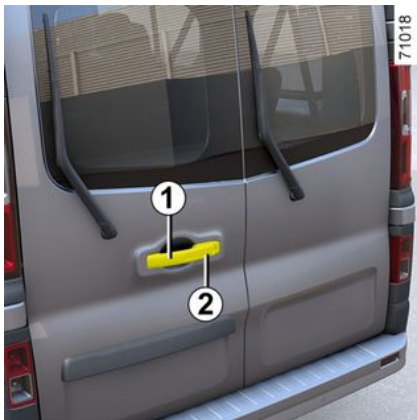

Veicoli con telecomando

Sbloccare il veicolo con il telecomando e tirare la maniglia **1**.

Veicoli con carta

(a seconda del veicolo)

Con la carta a disposizione, premere il pulsante **2** per sbloccare il veicolo e tirare la maniglia **1**.

Tirate la leva **3** per aprire la porta.



Guida con porta laterale destra aperta

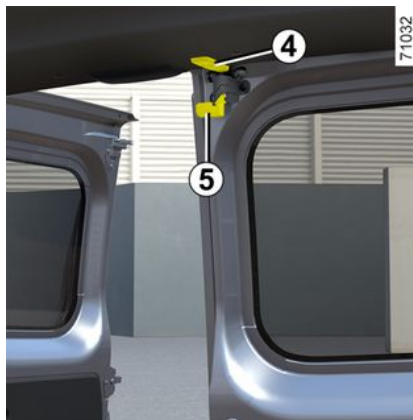

Porta laterale destra aperta, chiudete la porta laterale sinistra.

Se il veicolo ne è dotato, bloccare la porta sinistra ruotando la serratura **5** per posizionarla nell'alloggiamento **4**.



Durante la guida con la porta battente posteriore destra aperta, accertarsi che i carichi trasportati siano fissati → **329**.

La porta sinistra che rimane chiusa non deve sostituirsi alla sistemazione dei carichi trasportati. L'utilizzo durante la guida della porta battente posteriore destra aperta deve essere limitato a situazioni eccezionali.

In ogni caso, consultate la legislazione locale.

Rischio di caduta dei carichi sulla strada.

PORTE E PARTI APRIBILI

Apertura massima delle porte

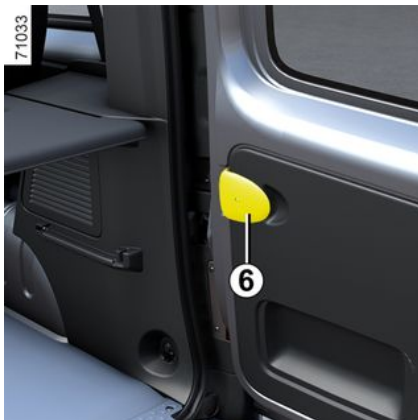

Per ciascuna porta, tirare la maniglia **6** per rilasciare il tirante della porta **7**. Aprite la porta fino al finecorsa.

Chiusura dall'esterno



Riportate per prima cosa la porta laterale destra in posizione quasi chiusa e terminate facendola scattare.

Fare poi lo stesso con la porta laterale sinistra prima del bloccaggio.



Per ragioni di sicurezza, assicuratevi che tutte le porte siano ben chiuse prima di partire.



Per sbloccare la porta **A** → 48.

Bloccaggio/sbloccaggio manuale dall'interno

Ruotare il pulsante **8** in senso orario per bloccare la porta **A**.

Ruotare il pulsante **8** in senso antiorario per sbloccare la porta **A**.

Apertura dall'interno

Tirare la maniglia **9** e spingere la porta **A**.

Tirare la leva **3** e aprire la porta **B**.

PORTE E PARTI APRIBILI

Chiusura dall'interno

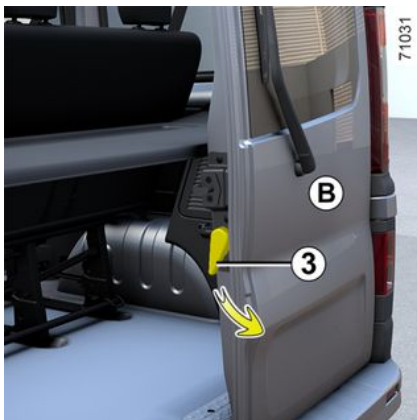

Chiudere parzialmente la porta **B**, quindi spingerla per chiuderla completamente.

Effettuare la stessa operazione con la porta **A**.

Bloccaggio, sbloccaggio centralizzato delle parti apribili



Responsabilità del conducente

Se decidete di viaggiare a porte bloccate, tenete conto che ciò può rendere più difficile l'accesso dei soccorritori nell'abitacolo in caso d'emergenza.



Responsabilità del conducente durante le manovre di parcheggio o arresto del veicolo

Non lasciate mai il vostro veicolo incustodito, lasciando all'interno la chiave e un bambino o un animale, anche per un breve lasso di tempo. Infatti, questi potrebbero mettere a rischio la propria incolumità o quella di altre persone ad esempio avviando il motore, azionando degli equipaggiamenti, come ad esempio gli alzacvetri o addirittura bloccare le porte...

Inoltre con tempo caldo e/o soleggiato la temperatura interna dell'abitacolo aumenta molto rapidamente.

RISCHIO DI MORTE O DI GRAVI LESIONI.

PORTE E PARTI APRIBILI

Comando di bloccaggio/Sbloccaggio dall'interno



Il tasto **1** comanda simultaneamente tutte le porte.

Se una porta apribile è aperta o mal chiusa, si verifica un bloccaggio/sbloccaggio rapido delle porte apribili.

Durante il trasporto di un oggetto con il cofano aperto, è comunque possibile bloccare le altre porte: a **motore spento**, tenere premuto il contattore **1** per più di cinque secondi per bloccare le altre porte.

Bloccaggio delle parti apribili senza carta o senza chiave

Nel caso, ad esempio, di una pila scarica, di un mancato funzionamento temporaneo della carta o della chiave ecc.

A motore spento, con porte posteriori chiuse e una porta anteriore aperta, premere il contattore **1** per più di cinque secondi.

Verificare di avere con sé la chiave o la carta prima di scendere dal veicolo.

Alla chiusura della porta si bloccheranno anche tutte le altre parti apribili.

Lo sbloccaggio dall'esterno avverrà unicamente con la chiave o la carta.



Dopo aver bloccato/sbloccato il veicolo con i pulsanti presenti sulla

carta, il bloccaggio e lo sbloccaggio in modalità "mani libere" sono disattivati.

Per tornare alla modalità "mani libere", riavviare il veicolo.



Non lasciare mai il vostro veicolo con la chiave o la carta all'interno dell'abitacolo.

2

Spia delle parti apribili



Con il contatto inserito, la spia integrata nel contattore **1** informa sullo stato di blocco delle parti apribili:

- quando la spia è accesa, le porte e la porta del bagagliaio sono bloccate;
- se la spia è spenta, le parti apribili sono sbloccate.

PORTE E PARTI APRIBILI

Con contatto disinserito, quando chiudete le porte, la spia rimane accesa poi si spegne.

2

Bloccaggio delle porte con bagagliaio aperto

Per bloccare il veicolo lasciando il bagagliaio aperto (ad esempio, quando si trasportano oggetti nel bagagliaio che ne impediscono la chiusura) o quando il veicolo si trova in una zona caratterizzata da un'elevata presenza di onde elettromagnetiche o in caso di guasto della chiave: a motore spento, tenere premuto per più di cinque secondi il contatto **1**.

Nota: chiudendolo, il bagagliaio si blocca.

PORTE E PARTI APRIBILI

CHIUSURA AUTOMATICA DELLE PARTI APRIBILI DURAN- TE LA GUIDA



Responsabilità del con- ducente

Se decidete di viaggia-
re a porte bloccate, te-
nete conto che ciò può rendere
più difficile l'accesso dei soc-
corritori nell'abitacolo in caso
d'emergenza.

PORTE E PARTI APRIBILI

Principio di funzionamento



In seguito all'avviamento del veicolo, il sistema chiude automaticamente le porte non appena si raggiunge la velocità di circa 10 km/h.

L'apertura avviene:

- premendo il contattore di apertura della porta **1**;
- a veicolo fermo, aprendo l'interno di una porta anteriore.

Nota: se una porta viene aperta/chiusa, questa si bloccherà di nuovo automaticamente quando il veicolo raggiunge la velocità di circa 10 km/h.

Attivazione/disattivazione della funzione

Per attivare: a veicolo fermo con il motore acceso, premere il contattore **1**. Il messaggio "Blocco porte attivato" verrà visualizzato sul quadro della strumentazione.

Per disattivare: a veicolo fermo con il motore acceso, premere il contattore **1**. Il messaggio "Blocco porte disattivato" verrà visualizzato sul quadro della strumentazione.

La funzione può essere attivata e disattivata anche utilizzando il computer di bordo o lo schermo multimediale (a seconda del veicolo).

anomalie di funzionamento

Se si rileva un guasto operativo (nessuna chiusura centralizzata, mancata accensione della spia del contattore **1** alla chiusura delle porte e del bagagliaio e così via), assicurarsi che la chiusura centralizzata non sia stata disattivata per errore e controllare tutte le parti apribili siano state chiuse in modo corretto. Se sono chiuse correttamente, consultate la Rete del marchio.

Bloccaggio, sbloccaggio manuale delle porte



Responsabilità del conducente

Se decidete di viaggiare a porte bloccate, tenete conto che ciò può rendere più difficile l'accesso dei soccorritori nell'abitacolo in caso d'emergenza.

Caso di mancato funzionamento del telecomando o, a seconda del veicolo, della carta

In alcuni casi, il telecomando a radiofrequenza o la carta potrebbero non funzionare:

- esaurimento della pila del telecomando a radiofrequenza o della carta, batteria del veicolo scarica e così via;
- utilizzo di dispositivi che funzionano sulla stessa frequenza della carta (telefono cellulare e così via);
- veicolo situato in una zona caratterizzata da un'elevata presenza di onde elettromagnetiche.

Si può quindi:

- utilizzare il comando di radiofrequenza a distanza o la chiave di

PORTE E PARTI APRIBILI

emergenza integrata nella carta (a seconda del veicolo) per sbloccare la porta del conducente;

– per utilizzare il comando interno di bloccaggio/sbloccaggio delle parti apribili ➔ 54.

Chiave integrata nella carta

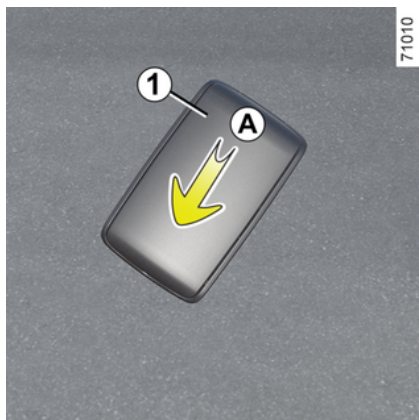

La chiave integrata **2** permette di bloccare o sbloccare la porta del conducente quando la carta non funziona.

Accesso alla chiave **2**

Fare scorrere il guscio posteriore **1** verso il basso premendo sulla zona **A**.



Utilizzo della chiave integrata nella carta

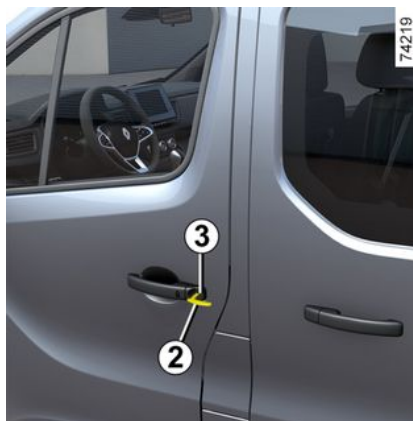

Inserire la chiave **2** nella serratura **3**, quindi bloccare o sbloccare la porta del conducente.

Dopo essere saliti a bordo del veicolo, riposizionare la chiave nel relativo alloggiamento sulla carta.

Veicoli con chiave, telecomando

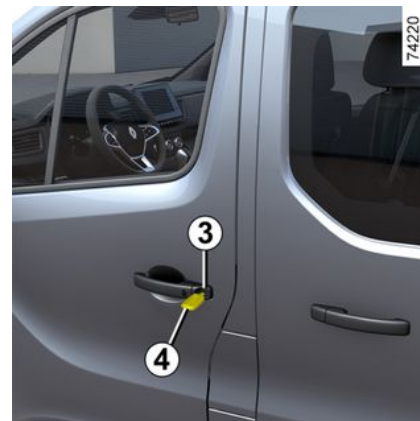

Utilizzo della chiave

Inserire la chiave **4** nella serratura della porta del conducente, quindi bloccare o sbloccare la porta.

PORTE E PARTI APRIBILI

Bloccaggio manuale della serratura di ogni porta



Con la porta aperta, ruotare la vite **5** (facendo leva con l'estremità della chiave) e chiudere la porta.

Ora è chiusa dall'esterno.

L'apertura della porta potrà effettuarsi solo dall'interno dell'abitacolo o per mezzo della chiave, agendo dalla porta conducente.

Comando di bloccaggio/Sbloccaggio dall'interno



Il contattore **6** controlla contemporaneamente le porte e la porta del bagagliaio.

Qualora una parte apribile (porta o bagagliaio) fosse aperta o chiusa male, le parti apribili si bloccherebbero/sbloccherebbero rapidamente.

Se si desidera trasportare degli oggetti con il bagagliaio aperto, è comunque possibile bloccare le altre parti apribili: a motore spento, tenere premuto il contattore **6** per più di cinque secondi per bloccare le porte.

Spia stato di bloccaggio delle parti apribili

A contatto inserito, la spia **6** del contattore indica lo stato di bloccaggio delle parti apribili:

- quando la spia è accesa, le porte e la porta del bagagliaio sono bloccate;
- se la spia è spenta, le parti apribili sono sbloccate.

Quando chiudete le porte, la spia rimane accesa poi si spegne.



Responsabilità del conducente

Se decidete di viaggiare a porte bloccate, tenete conto che ciò può rendere più difficile l'accesso dei soccorritori nell'abitacolo in caso d'emergenza.

Bloccaggio delle parti apribili senza carta o senza chiave

Nel caso, ad esempio, di una pila scarica, di un mancato funzionamento temporaneo della carta o della chiave ecc.

A motore spento e con una porta o il bagagliaio aperto, tenere premuto il

PORTE E PARTI APRIBILI

contattore **6** per più di cinque secondi.

Alla chiusura della porta si bloccheranno anche tutte le altre parti apribili.

Nota: è possibile solo sbloccare il veicolo dall'esterno con la carta collocata nella zona di accesso al veicolo o con la chiave.



Non lasciare mai il vostro veicolo con la chiave o la carta all'interno dell'abitacolo.

BAGAGLIAIO

Veicoli con telecomando



Il portellone si blocca e si sblocca premendo il pulsante del telecomando.

Veicoli con carta

Il portellone si blocca e si sblocca:

- premendo un pulsante sulla carta;
- in modalità mani libere tramite bloccaggio/sbloccaggio delle porte anteriori;
- a seconda del veicolo, in modalità "mani libere" premendo il pulsante **1**.

Per aprirlo parzialmente

Una volta sbloccato il portellone, premere il pulsante **2** e sollevare il portellone.

Chiusura



Abbassare il portellone, inizialmente utilizzando la maniglia interna **3**.

Quando il portellone arriva all'altezza delle spalle, lasciare la maniglia **3** e completare la chiusura premendo sulla relativa parte esterna.

NEI POSTI ANTERIORI

Appoggiatesta anteriore



L'appoggiatesta è un elemento di sicurezza, accertatevi che sia installato e correttamente posizionato: la parte alta dell'appoggiatesta deve essere il più vicino possibile all'estremità della testa. La distanza tra la testa e la sezione **A** deve essere minima.

Per togliere l'appoggiatesta

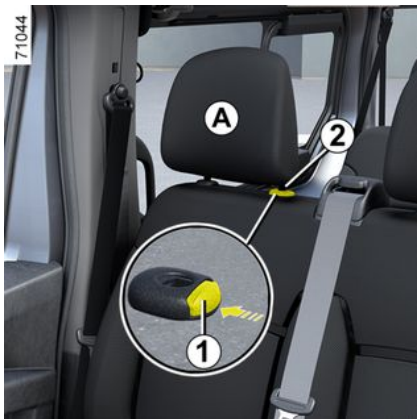

Tirare il poggiatesta verso l'alto fino all'altezza desiderata. Verificare che sia bloccato correttamente.

Per abbassare l'appoggiatesta

Premere il pulsante **1** e abbassare il poggiatesta fino all'altezza desiderata. Verificare che sia bloccato correttamente.

Per togliere il poggiatesta

Sollevare il poggiatesta nella posizione più alta (se necessario, reclinare lo schienale). Premere il pulsante **1** e sollevate il poggiatesta fino a rilasciarlo.

Per rimettere il poggiatesta

Introducete le aste dell'appoggiatesta nelle guide (se necessario, reclinare lo schienale). Abbassare il poggiatesta finché non scatta in posizione, quindi premere il pulsante **1** per regolarlo all'altezza desiderata. Verificare il corretto bloccaggio di ogni asta **2** sullo schienale del sedile.

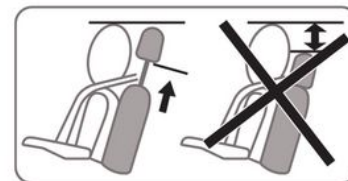

Nei posti anteriori

Regolazioni del sedile



Dopo avere effettuato le regolazioni, assicurarsi che gli schienali siano correttamente bloccati in posizione.

NEI POSTI ANTERIORI



Per motivi di sicurezza, eseguire queste operazioni a veicolo fermo.

Per non limitare

l'azione delle cinture di sicurezza, vi consigliamo di non inclinare eccessivamente indietro lo schienale del sedile.

Sul pianale del posto guida non deve trovarsi alcun oggetto in quanto, in caso di frenata brusca, rischierebbe di scivolare sotto la pedaliera impedendone l'uso.



Per avanzare o indietreggiare

Sollevate la maniglia **7** per sbloccarla. Nella posizione desiderata, rilasciatela e verificate che il sedile sia correttamente bloccato.

Per regolare l'altezza della seduta

Abbassate o tirate la leva **3** tante volte quante necessario per abbassare o alzare la seduta.



Regolazione dei lombari

Per semplificare la regolazione della posizione lombare, sollevare il bracciolo **5**. Ruotare la manopola di controllo **4** per accentuare o attenuare il supporto lombare.

Braccioli anteriori **5**

A seconda del veicolo è possibile regolare i braccioli anteriori **5**.

Per regolare il bracciolo verso l'alto, sollevarlo fino alla posizione desiderata.

Per regolare il bracciolo verso il basso, sollevarlo in posizione riposta lungo lo schienale, quindi abbassarlo.

Per riporre il bracciolo, sollevarlo fino alla posizione riposta **A**. Verificare che sia bloccato correttamente.

Per inclinare lo schienale

Maneggiate la leva **6**.

Sedili termici

Con contatto inserito, premete l'interruttore **2**. La spia integrata si accende.

Il sistema, dotato di termostato, regola il riscaldamento, disattivandolo se necessario.

Ripiegamento del sedile passeggero centrale

(a seconda del veicolo)

NEI POSTI ANTERIORI

2



Dopo avere effettuato le regolazioni, assicurarsi che gli schienali siano correttamente bloccati in posizione.



Per la vostra sicurezza, fissate gli oggetti trasportati quando il sedile si trova in posizione tavolino.



Quando lo schienale del sedile anteriore è in posizione tavolino, è necessario disattivare l'Airbag del passeggero anteriore ➔ 130.

Rischio di lesioni gravi in caso di apertura dell'airbag Airbag per proiezione degli oggetti appoggiati sullo schienale ripiegato. L'etichetta (sul cruscotto) e le marcature (sul parabrezza) vi ricordano queste istruzioni.



Quando si abbassa lo schienale del sedile anteriore in posizione tavolino, si consiglia di non utilizzare il sedile laterale e di lasciarlo libero.



Assicurarsi che nessun oggetto ostacoli la regolazione del sedile.

- Afferrare lo schienale dall'alto per guidarlo verso il basso e azionare contemporaneamente il comando 7 mentre si ripiega lo schienale in avanti;
- premete sul lato posteriore dello schienale per bloccarlo. Assicurate-

vi che lo schienale sia correttamente bloccato.

Per riposizionare il sedile passeggero centrale

Assicurarsi che nessun oggetto ostacoli la regolazione del sedile.

- Azionare il comando 7 per sbloccare lo schienale;
- sollevare lo schienale del sedile;
- assicuratevi che il sedile sia bloccato correttamente.

Sedile centrale anteriore con schienale ribaltabile per l'uscita di emergenza

(a seconda del veicolo)



NEI POSTI ANTERIORI

Il sedile centrale anteriore è dotato di uno schienale ribaltabile **B** per consentire l'uscita di emergenza.

Assicurarsi che nessun oggetto ostacoli lo spostamento dello schienale.

Per ribaltare lo schienale **B**:

- tenete lo schienale dall'alto per prepararne l'abbassamento;
- sbloccare lo schienale con la maniglia **7**, quindi spingere lo schienale in avanti.

Nota: quando si riposiziona lo schienale in posizione di guida, assicurarsi che sia correttamente bloccato.



Per motivi di sicurezza, non guidare con il sedile anteriore ripiegato **B**.

Rischio di lesioni molto gravi in caso di attivazione dell'airbag.

Etichetta di istruzioni



I contrassegni sull'etichetta **A** posta sul retro del sedile anteriore ribaltabile per l'uscita di emergenza **B** indicano che:

- è vietato guidare mentre il sedile anteriore ribaltabile dell'uscita di emergenza è abbassato;
- è vietato appoggiare carichi pesanti sul sedile anteriore ribaltabile dell'uscita di emergenza.

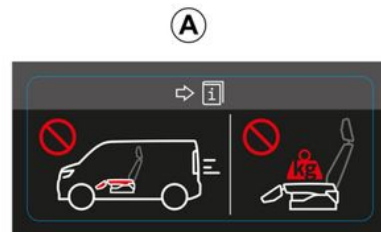

POSTI POSTERIORI

Appoggiatesta posteriore



L'appoggiatesta è un elemento di sicurezza, verificatene la presenza ed il corretto collocamento.

Per togliere il poggiatesta

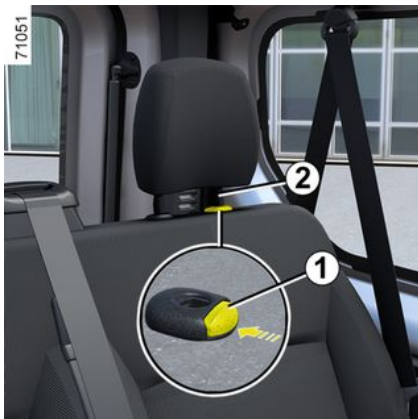

Premere il pulsante **1** e sollevare il poggiatesta fino a rilasciarlo (se necessario, inclinare lo schienale).

Per rimettere il poggiatesta



Introducete le aste dell'appoggiatesta nelle guide (se necessario, reclinare lo schienale). Abbassate l'appoggiatesta al massimo, quindi sollevatelo fino allo scatto. Verificare il corretto bloccaggio di ogni asta **2** sullo schienale del sedile.

Sedile unico posteriore: funzionalità

Funzionalità



Per motivi di sicurezza, eseguire queste operazioni a veicolo fermo.

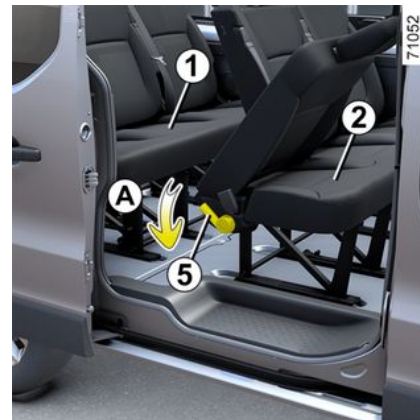

A seconda del veicolo, potrebbero esservi due sedili unici posteriori: il sedile unico **2** (seconda fila di sedili) e il sedile unico **1** (terza fila di sedili).

POSTI POSTERIORI

Sedile unico 2



Quando rimettete a posto i sedili unici, assicuratevi che siano ben bloccati.

Abbiate cura di bloccare correttamente le cinture laterali nel relativo modulo.

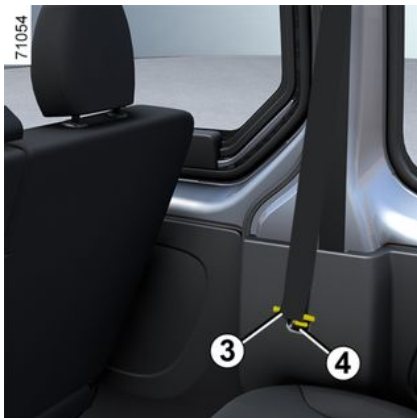

Inserire le fibbie **3** nei fermi **4** prima di spostare gli schienali.

Per facilitare l'accesso all'ultima fila (sedile unico **1**), spostare il comando **5** verso il basso (movimento **A**) per inclinare lo schienale **2**.

Non dimenticate di bloccare di nuovo la cintura quando un passeggero occupa il posto.

Uscita di emergenza

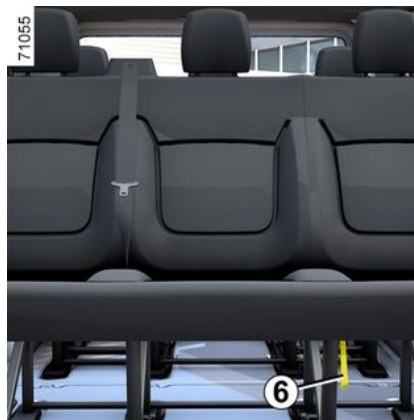

In caso di uscita di emergenza, utilizzare una delle due cinghie rosse **6** poste sotto il sedile unico posteriore della seconda fila **3**.

È possibile accedervi dalla parte anteriore (seconda fila) e posteriore (terza fila).

Per sbloccare il sedile unico posteriore, tirare una delle cinghie rosse **4**, quindi inclinare lo schienale in avanti.

2

POSTI POSTERIORI

Sedile unico 1



È pieghevole e ribaltabile.

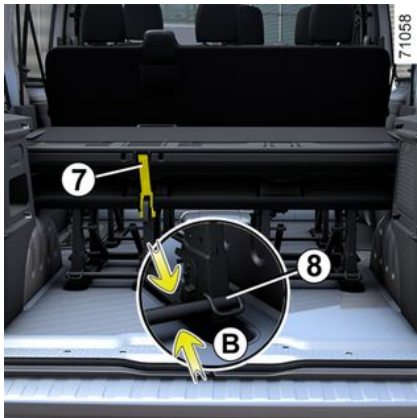

Per ripiegarlo

- Tirare la cinghia di sbloccaggio dello schienale **7**;
- abbassare lo schienale contro la seduta.



Quando agite sul sedile unico posteriore, verificate che i relativi ancoraggi siano puliti (devono essere privi di ghiaia, panni o qualsiasi altro elemento che possa ostacolare il corretto bloccaggio del sedile unico).

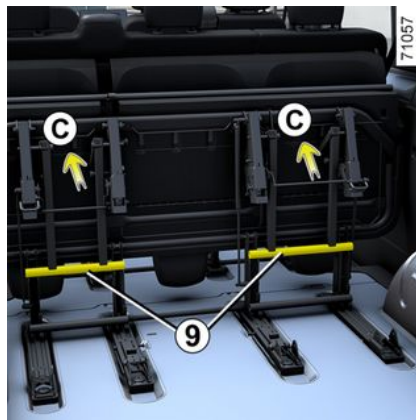

Per ribaltarlo

(a seconda del veicolo)

- Afferrare le barre **8** e avvicinarle contemporaneamente (movimento **B**);
- ribaltate l'insieme del sedile in avanti fino a bloccarlo;
- premere la parte superiore della seduta (in corrispondenza di **C**) e bloccare il sedile in posizione spingendo le leve di bloccaggio **9**;
- verificate che sia bloccato correttamente.

Distacco/riattacco dei sedili unici 1 e 2

(a seconda del veicolo)



Quando rimettete a posto i sedili unici, assicuratevi che siano ben bloccati.

Abbiate cura di bloccare correttamente le cinture laterali nel relativo modulo.

POSTI POSTERIORI



È tassativo collocare i sedili unici posteriori nei punti di ancoraggio originali.

Durante la guida è vietato mettere gli "schienali dei sedili unici rivolti in senso contrario alla marcia".



Per motivi di sicurezza, eseguire queste operazioni a veicolo fermo.



È vietato scambiare i sedili unici 1 e 2.



Si staccano e si riattaccano allo stesso modo.

Distacco

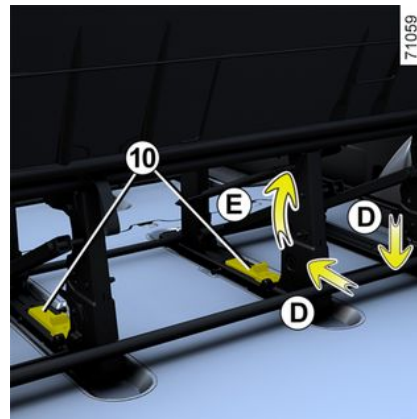

Prima di tutto, liberate le cinture laterali sbloccandole dal loro modulo.

- Sotto il sedile unico, premere il fermo 9, quindi tirarlo in avanti (movimento **D**);
- sollevarlo (movimento **E**);

POSTI POSTERIORI

2

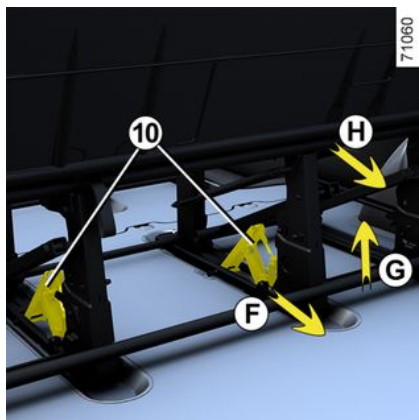

- spostare il sedile unico verso la parte posteriore del veicolo per rilasciare i punti di ancoraggio (movimento **F**);
- sollevare il sedile unico (movimento **G**);
- spostare nuovamente il sedile unico indietro (movimento **H**) per rilasciare i punti di ancoraggio anteriori;
- togliete il sedile unico spostandolo verso la parte anteriore del veicolo.



Staccare il sedile unico **2** prima di staccare quello **1**.

Rimontaggio

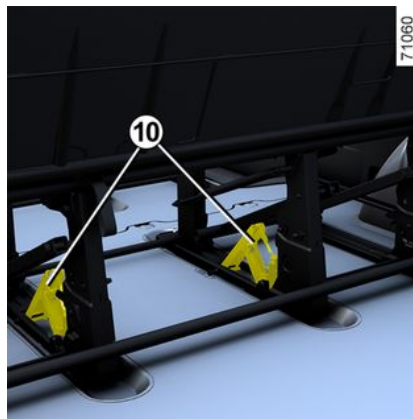

- Collocare il sedile unico sui punti di ancoraggio anteriori;
- spingere il sedile unico finché non si trova sopra i punti di ancoraggio posteriori;
- abbassare i fermi **9** e premere fino a bloccarli in posizione;
- verificare il corretto allineamento dei riferimenti grafici sui fermi **9**.

CINTURE DI SICUREZZA

Cinture di sicurezza anteriori

Per evidenti ragioni di sicurezza, allacciate la vostra cintura per qualsiasi spostamento. Inoltre, dovete conformarvi alle leggi del paese in cui vi trovate.

Prima di accendere il motore, regolate innanzitutto la posizione di guida, poi, per tutti i passeggeri, regolate le cinture di sicurezza per ottenere la migliore protezione possibile.



Per una piena efficacia delle cinture di sicurezza posteriori, assicurarsi che il sedile unico posteriore ➔ 60 sia correttamente bloccato in posizione.



Le cinture di sicurezza non regolate o attorcigliate possono provocare lesioni in caso

d'incidente.

Utilizzate una cintura di sicurezza per una sola persona, un bambino o un adulto.

Anche le donne incinte devono allacciare la cintura. In tal caso, verificate che la cintura del bacino non eserciti una pressione rilevante sul basso ventre, senza tuttavia creare un gioco eccessivo.

Regolazione della posizione di guida

- **Posizionarsi correttamente sulla seduta** (dopo avere tolto il cappotto, la giacca e così via). È fondamentale per garantire che la schiena sia posizionata correttamente;
- **Regolate la posizione del sedile in funzione della pedaliera.** La posizione del vostro sedile deve essere tale da consentirvi di premere a fondo i pedali. Lo schienale deve essere inclinato in modo che le braccia rimangano leggermente piegate;

- **regolate la posizione dell'appoggiatesta.** Per la massima sicurezza, la distanza tra la testa e l'appoggiatesta deve essere minima;
- **regolate l'altezza della seduta.** Questa regolazione permette di ottimizzare la visibilità;
- **regolate la posizione del volante.**

Regolazione delle cinture di sicurezza

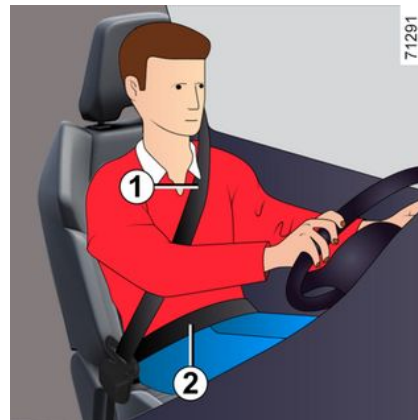

Per garantire la corretta regolazione e il corretto posizionamento delle cinture di sicurezza su tutti i sedili:

- regolare i sedili (posizione del sedile e inclinazione dello schienale, se possibile);

CINTURE DI SICUREZZA

- appoggiarsi bene allo schienale;
- avvicinare il più possibile la cinghia della spalla **1** alla base del collo senza appoggiarla (se necessario, regolare l'altezza della cintura di sicurezza, se possibile) e assicurarsi che la tracolla **1** sia a contatto con la spalla;
- posizionare la cintura addominale **2** in modo che sia piatta sulle cosce e contro il bacino.

La cintura deve aderire il più direttamente possibile al corpo. Evitare ad esempio di indossare indumenti pesanti o tenere oggetti ingombranti sotto la cintura.

Bloccaggio



Svolgere la cintura **lentamente e senza strappi** e assicurarsi di bloccare la fibbia **3** nel modulo di bloccaggio **5** (controllare che sia ben agganciata tirando la fibbia **3**).

In caso di bloccaggio, tornate indietro e svolgetela di nuovo.

Se la vostra cintura è completamente bloccata, tirate lentamente, ma con forza, la cintura ed estraetene circa 3 cm. Attendete che si avvolga, quindi estraetela nuovamente.

Se il problema persiste, rivolgetevi alla Rete del marchio.

Sbloccaggio

Premere il pulsante **4** per riavvolgere la cintura. Accompagnarla.

Regolazione in altezza delle cinture di sicurezza anteriori



Spostare il pulsante **9** per selezionare la posizione di regolazione in modo che la tracolla **1** sia indossata come descritto sopra.

Dopo avere effettuato la regolazione, assicurarsi che la cintura di sicurezza sia bloccata in posizione.

CINTURE DI SICUREZZA

Spia di dimenticanza di allacciamento della cintura conducente e, a seconda del veicolo, della cintura del passeggero anteriore



Questa spia viene visualizzata sul display centrale **A** all'inserimento dell'accensione del veicolo e se la cintura del conducente e/o del passeggero anteriore e/o posteriore (se il sedile del passeggero è occupato) non è allacciata.

A seconda del veicolo, se il sedile è occupato e una di queste cinture di sicurezza non è allacciata o viene slacciata con il veicolo in marcia a una velocità di circa 20 km/h, la spia



lampeggia e viene emesso un segnale acustico della durata di circa 120 secondi.

Nota: un oggetto posato sul posto del passeggero può azionare in alcuni casi la spia.

Allarme cinture di sicurezza non allacciate: quadro della strumentazione B

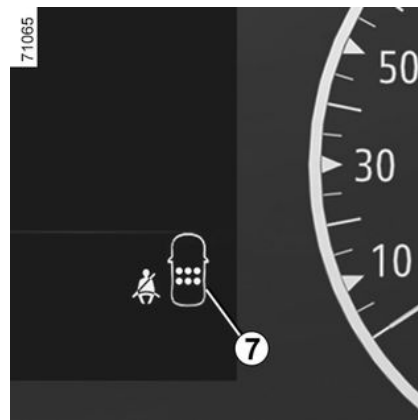

Allarme di cintura anteriore non allacciata (a seconda della versione del veicolo)

Con le porte chiuse, il simbolo **7** viene visualizzato sul quadro della strumentazione per circa 60 secondi all'inserimento dell'accensione del veicolo. Il conducente viene informato circa lo stato di allacciamento di ciascuna cintura di sicurezza posteriore:

- le porte vengono aperte durante la marcia (velocità del veicolo superiore allo zero);
- una cintura di sicurezza anteriore è allacciata/non allacciata.

Comprensione dei simboli **7**:

CINTURE DI SICUREZZA

2

 cintura allacciata;

 sedile occupato e cintura di sicurezza non allacciata;

 sedile non occupato.

Con le porte chiuse, la spia  si accende sul display centrale **A** all'inserimento del contatto del veicolo e se la cintura del conducente e/o del passeggero anteriore (se il sedile è occupato) non è allacciata. Quando la velocità del veicolo è inferiore

a circa 20 km/h, la spia  viene visualizzata sul display centrale **A** se un sedile anteriore è occupato e la cintura di sicurezza non è allacciata. Per circa 60 secondi viene anche visualizzato il simbolo **6** ogni volta che si allaccia o si slaccia una delle cinture di sicurezza anteriori.

Quando la velocità del veicolo raggiunge o supera i 20 km/h, se una delle cinture di sicurezza anteriori non è allacciata o si slaccia durante il viaggio:

– la spia  lampeggia sul display centrale **A**;

e
– viene emesso un segnale acustico per circa 120 secondi;

e
– il simbolo **7** viene visualizzato per circa 180 secondi e il simbolo



viene visualizzato per il sedile interessato.

Verificare sempre che le cinture di sicurezza dei passeggeri anteriori siano allacciate correttamente e che il numero delle cinture di sicurezza indicate come allacciate corrisponda al numero dei sedili anteriori occupati.

Nota: un oggetto posato sul sedile passeggero anteriore potrebbe azionare in alcuni casi la spia di avvertenza.

Allarme di cintura posteriore non allacciata (a seconda della versione del veicolo)

Con le porte chiuse, il simbolo **7** viene visualizzato sul quadro della strumentazione per circa 60 secondi all'inserimento dell'accensione del veicolo. Il conducente viene informato circa lo stato di allacciamento di

ciascuna cintura di sicurezza posteriore:

- le porte vengono aperte durante la marcia (velocità del veicolo superiore allo zero);
- una cintura posteriore allacciata o non allacciata.

Comprensione dei simboli **7**:



cintura allacciata;



sedile occupato e cintura di sicurezza non allacciata.

Quando la velocità del veicolo è inferiore a circa 20 km/h, sul display viene visualizzato **7** per circa 60 secondi ogni volta che si allaccia o si slaccia una delle cinture di sicurezza posteriori.

Quando la velocità del veicolo raggiunge o supera i 20 km/h, se una delle cinture di sicurezza posteriori non è allacciata o si slaccia durante il viaggio:

– la spia  lampeggia sul display centrale **A**;

e
– viene emesso un segnale acustico per circa 30 secondi;

CINTURE DI SICUREZZA

e

– il simbolo **7** viene visualizzato per almeno 60 secondi e viene visualizzato il simbolo



del sedile interessato.

Verificare sempre che le cinture dei passeggeri sui sedili posteriori siano allacciate correttamente e che il numero delle cinture di sicurezza indicate corrisponda al numero dei sedili posteriori occupati.

Allarme cinture di sicurezza non allacciate: quadro della strumentazione C



Promemoria cintura di sicurezza anteriore non allacciata

Con le porte chiuse, il simbolo **8** viene visualizzato sul quadro della strumentazione per circa 60 secondi all'inserimento dell'accensione del veicolo. Il conducente viene informato circa lo stato di allacciamento di ciascuna cintura di sicurezza posteriore:

- le porte vengono aperte durante la marcia (velocità del veicolo superiore allo zero);
- una cintura posteriore è allacciata o non allacciata.

Comprensione dei simboli **8**:

- **simbolo in verde**: cintura di sicurezza allacciata;
- **simbolo in rosso**: sedile occupato e cintura di sicurezza non allacciata;
- **simbolo in grigio**: sedile non occupato.

Con le porte chiuse, la spia  viene visualizzata sul display centrale all'inserimento del contatto e se la cintura di sicurezza del conducente e/o del passeggero (se il sedile del passeggero è occupato) non è allacciata.

Quando la velocità del veicolo è infe-

riore a circa 20 km/h, la spia  viene visualizzata sul display centrale **A** se un sedile è occupato e la cintura di sicurezza non è allacciata. Per circa 60 secondi viene anche visualizzato il simbolo **8** ogni volta che si allaccia o si slaccia una delle cinture di sicurezza.

Quando la velocità del veicolo raggiunge o supera i 20 km/h, se una delle cinture di sicurezza posteriori non è allacciata o si slaccia durante il viaggio:

- la spia  lampeggia sul display centrale **A**;

e

CINTURE DI SICUREZZA

– viene emesso un segnale acustico per circa 120 secondi;

e

– il simbolo **B** viene visualizzato per almeno 180 secondi circa e il simbolo del sedile interessato viene visualizzato in rosso.

Verificare sempre che le cinture di sicurezza dei passeggeri posteriori siano allacciate correttamente e che il numero delle cinture di sicurezza indicate come allacciate corrisponda al numero dei sedili posteriori occupati.

Nota: in alcuni casi, le spie potrebbero essere attivate se un oggetto viene posizionato su uno dei sedili.

Allarme di cintura posteriore non allacciata (a seconda della versione del veicolo)

Con le porte chiuse, il simbolo **B** viene visualizzato sul quadro della strumentazione per circa 60 secondi all'inserimento dell'accensione del veicolo. Il conducente viene informato circa lo stato di allacciamento di ciascuna cintura di sicurezza posteriore:

– le porte vengono aperte durante la marcia (velocità del veicolo superiore allo zero);

– Una cintura posteriore è allacciata o non allacciata.

Comprensione dei simboli **B**:

– spia verde, cinture di sicurezza allacciate;

– spia rossa: cintura di sicurezza non allacciata.

Quando la velocità del veicolo è inferiore a circa 20 km/h, sul display viene visualizzato il simbolo **B** per circa 60 secondi ogni volta che si allaccia o si slaccia una delle cinture di sicurezza posteriori.

Quando la velocità del veicolo raggiunge o supera i 20 km/h, se una delle cinture di sicurezza posteriori non è allacciata o si slaccia durante il viaggio:

– la spia  lampeggia sul display centrale **A**;

e

– viene emesso un segnale acustico per circa 30 secondi;

e

– il simbolo **B** viene visualizzato per almeno 60 secondi circa e il simbolo del sedile interessato viene visualizzato in rosso.

Verificare sempre che le cinture dei passeggeri sui sedili posteriori siano allacciate correttamente e che il nu-

mero delle cinture di sicurezza indicate corrisponda al numero dei sedili posteriori occupati.

Cinture posteriori

Cinture laterali posteriori



Verificate la corretta posizione e il funzionamento delle cinture di sicurezza posteriori dopo aver agito sul sedile unico posteriore.

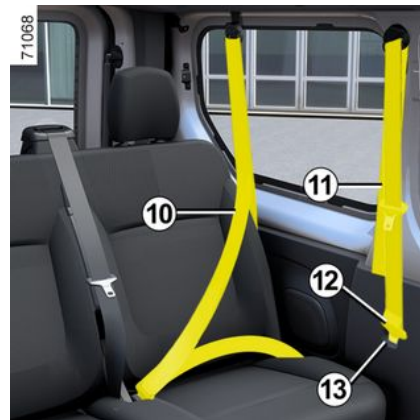

CINTURE DI SICUREZZA

- Per la prima fila posteriore dei sedili, è **fondamentale** utilizzare le cinture di sicurezza **11**;
- per l'ultima fila posteriore dei sedili, è **fondamentale** utilizzare le cinture di sicurezza **10**;

Per la prima fila posteriore, quando la cintura **11** non è in uso, inserire la fibbia fissa **12** nel fermo **13**.

Per l'ultima fila posteriore, quando la cintura **10** non è in uso, inserire la fibbia fissa **14** nel fermo **15**.

Condizioni d'impiego

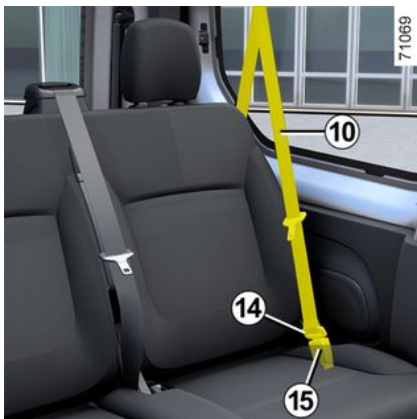

Prima di qualsiasi utilizzo delle cinture di sicurezza posteriori laterali, assicurarsi che la fibbia fissa **14** di cia-

scuna di esse sia scattata in posizione nel fermo **15**.

Il bloccaggio e lo sbloccaggio si eseguono allo stesso modo che per le cinture anteriori.

Accesso all'ultima fila



Per facilitare l'accesso all'ultima fila di sedili, staccare la cintura di sicurezza della seconda fila sganciandola dal fermo **16**. Inserite la parte rimossa della cintura nella piccola barretta situata sulla parte fissa della cinghia.

Non dimenticate di bloccare di nuovo la cintura quando un passeggero occupa il posto.

Cinture centrali



Funzionalità dei sedili posteriori → 60



Assicurarsi che i sedili unici → **60** siano correttamente bloccati in posizione per garantire l'operatività delle cinture di sicurezza.



CINTURE DI SICUREZZA

Svolgere lentamente la cintura di sicurezza finché la fibbia non scatta in posizione nel fermo **17**.

2

CINTURE DI SICUREZZA

Attenzione: questi pneumatici comportano a volte:



- Non devono essere apportate modifiche a nessuno degli elementi del sistema di sicurezza originale: cinture, sedili e relativi fissaggi. Per casi particolari (ad es.: montaggio di un seggiolino per bambini), rivolgersi alla Rete del marchio.
- Non utilizzate dispositivi che possono creare giochi nelle cinghie (ad esempio mollette per panni, fermagli e così via) in quanto una cintura di sicurezza non tesa può causare lesioni in caso di incidente.
- Non fate mai passare la cintura a bandoliera sotto il braccio o dietro la schiena.
- Non utilizzare mai la stessa cintura per più di una persona e non allacciare mai un neonato o un bambino che si tiene in braccio con la propria cintura.
- La cintura non deve essere attorcigliata.
- Dopo un incidente, fate controllare le cinture e, se necessario, sostituitele. Inoltre, fate sostituire le cinture se dovessero presentare qualsiasi segno di usura o deterioramento.
- Verificate che la staffa della cintura sia inserita nel modulo appropriato.
- Fate attenzione a non inserire oggetti nella zona del dispositivo di bloccaggio della cintura che potrebbero comprometterne il corretto funzionamento.
- Assicuratevi di aver ben posizionato il dispositivo di bloccaggio (non deve essere coperto, schiacciato o appiattito da persone o oggetti).

DISPOSITIVI DI SICUREZZA ADDIZIONALI

Dispositivi complementari alle cinture di sicurezza anteriori

A seconda della versione del veicolo, essi possono essere costituiti da:

- **pretensionatori dell'avvolgitore della cintura di sicurezza anteriore;**
- **limitatori di sforzo del torace;**
- **Airbags airbag anteriori conducente e passeggero.**

Questi sistemi sono studiati per funzionare separatamente o contemporaneamente nel caso di urti frontali.

A seconda della violenza dell'urto, il sistema può:

- bloccare la cintura di sicurezza;
- il pretensionatore dell'avvolgitore della cintura di sicurezza, attivato per tendere la cintura;
- anteriore Airbag.

Pretensionatori

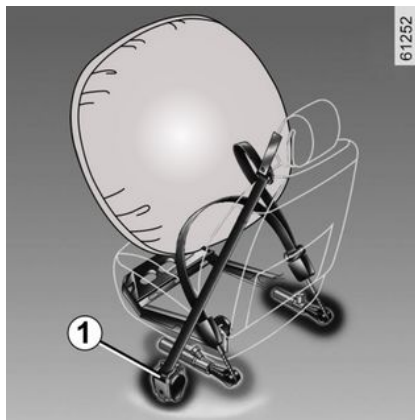

I pretensionatori servono a fare aderire la cintura al corpo dell'occupante del sedile, aumentando l'efficacia della cintura stessa.

Con contatto inserito, in caso di urto frontale violento e a seconda dell'entità dell'urto, il sistema può attivare il pretensionatore dell'avvolgitore della cintura di sicurezza **1** che ritrae immediatamente la cintura.

Limitatore di sforzo

A partire da un certo grado di violenza dell'urto, questo meccanismo scatta per limitare ad un livello sop-

portabile l'azione della cintura sul corpo.

DISPOSITIVI DI SICUREZZA ADDIZIONALI



– Dopo ogni incidente, fate controllare l'insieme dei dispositivi di sicurezza.

– Qualsiasi intervento sul sistema (pretensionatori, Airbags, moduli elettronici, cablaggi) e i componenti del sistema o il riutilizzo su un altro veicolo, anche identico, è rigorosamente vietato.

– Per evitare azionamenti accidentali che possono provocare danni, soltanto il personale qualificato della Rete del marchio è abilitato ad intervenire su Airbags.

– Il controllo delle caratteristiche elettriche del dispositivo d'innesco deve essere effettuato esclusivamente da personale con una preparazione specifica, che utilizzi attrezzi adatti.

– Al momento della rottamazione del veicolo, rivolgetevi alla Rete del marchio per l'eliminazione del pretensionatore e dei Airbags generatori di gas.

Airbag frontali conducente e passeggero



L'airbag Airbag passeggero protegge esclusivamente il passeggero laterale anteriore, mentre il passeggero centrale anteriore è protetto solo dalla cintura di sicurezza. Si raccomanda di rispettare le abituali norme di sicurezza (allacciamento della cintura).

Rischio di lesioni in caso d'incidente.



Sono installati in corrispondenza dei posti anteriori del conducente e del passeggero.

Il contrassegno "Airbag" sul volante e sul cruscotto (zona Airbag **A**) indica la presenza di questo dispositivo.

Ogni sistema Airbag è costituito da:

- un Airbag ed il relativo generatore di gas installati nel volante per il conducente e nel cruscotto per il passeggero anteriore;
- un modulo elettronico di controllo del sistema che comanda il dispositivo elettrico d'innesco del generatore di gas;

– una spia di controllo  unica sul quadro della strumentazione.

DISPOSITIVI DI SICUREZZA ADDIZIONALI

Funzionamento



Il sistema Airbag utilizza un principio pirotecnico. Questo spiega il fatto che alla sua apertura, produce calore, libera fumo (il che non sta ad indicare un principio di incendio) e genera un rumore di detonazione. L'azionamento dell'Airbag, che deve essere immediato, può provocare lesioni cutanee o può avere altri inconvenienti



Il sistema funziona solamente dopo l'inserimento del contatto del veicolo.

In caso di violento urto **frontale**, gli Airbags si gonfiano rapidamente, permettendo di assorbire la violenza dell'urto della testa e del torace del conducente contro il volante e del passeggero contro il cruscotto. Gli airbag si sgonfiano immediatamente in modo da non impedire in alcun modo l'uscita dei passeggeri dal veicolo;

anomalie di funzionamento



La spia **4**  si accende sul quadro della strumentazione

all'inserimento del contatto, quindi si spegne dopo alcuni secondi.

Se la spia non si accende quando viene inserito il contatto, o si accende durante la guida, indica un'anomalia del sistema.

Consultate al più presto un Rappresentante del marchio. Qualsiasi ritardo nel farlo può compromettere l'efficacia della protezione.

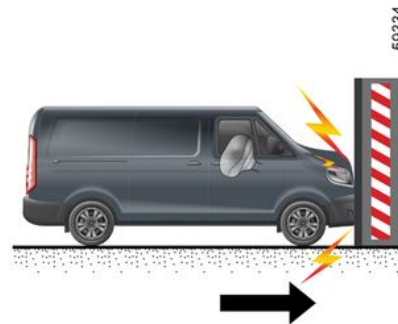

I seguenti casi attivano i pretensionatori o Airbags.

In caso di urto frontale contro una superficie rigida (non deformabile) ad una velocità d'impatto uguale o superiore a 25 km/h.

DISPOSITIVI DI SICUREZZA ADDIZIONALI

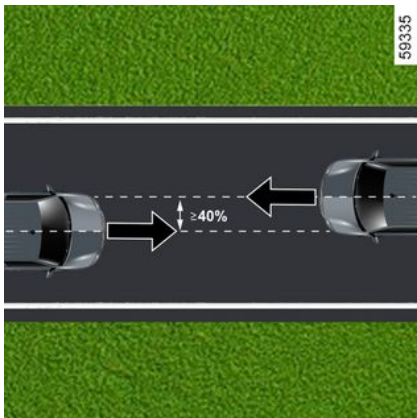

In caso di urto frontale con un altro veicolo di categoria equivalente o superiore, con area d'impatto uguale o superiore al 40%, in cui la velocità dei due veicoli sia uguale a superiore a 56 km/h.

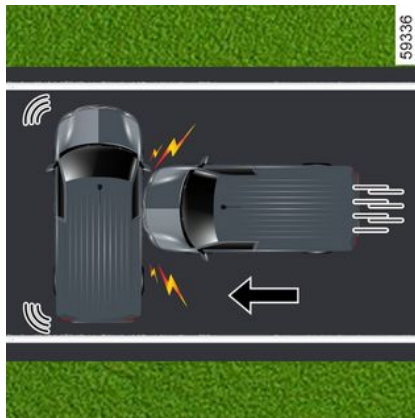

In caso di urto laterale con un altro veicolo di categoria equivalente o superiore, ad una velocità d'impatto uguale o superiore a 50 km/h.

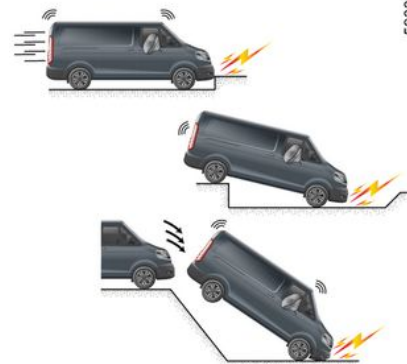

I pretensionatori o Airbags possono essere attivati dalle seguenti condizioni:

- un impatto sotto il veicolo (ad esempio cordolo del marciapiede);
- buche nel manto stradale;
- caduta o brusca frenata;
- pietre;
- ...

DISPOSITIVI DI SICUREZZA ADDIZIONALI

2

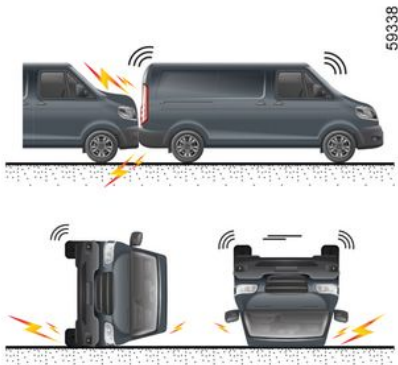

I pretensionatori o Airbags non possono essere attivati dalle seguenti condizioni:

- un urto posteriore, a prescindere dall'entità;
- ribaltamento del veicolo;

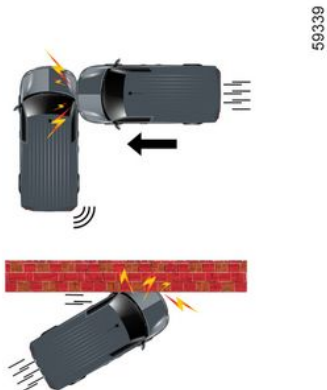

- un urto laterale che interessa la parte anteriore o posteriore del veicolo;
- urto frontale contro un ostacolo appuntito;
- ...

Tutte le avvertenze che seguono sono volte a non ostacolare il gonfiaggio dell'airbag e ad evitare il verificarsi di gravi lesioni dirette dovute alla proiezione di oggetti al momento della sua apertura.

DISPOSITIVI DI SICUREZZA ADDIZIONALI

Dispositivi complementari alla cintura di sicurezza anteriore: avvertenza in relazione agli airbag



Avvertenze relative al conducente Airbag

- Non modificare il volante o il cuscino.
- Non coprire in nessun caso il cuscino del volante.
- Non fissare alcun oggetto (spillette, logo, orologio, supporto del telefono, ...) al cuscino del volante.
- È vietato smontare il volante (tranne se tale operazione viene svolta dal personale qualificato della Rete del marchio).
- Non guidare troppo vicini al volante: adottare una posizione di guida con le braccia leggermente piegate ➔ 65. Tale posizione assicurerà una distanza sufficiente al dispiegamento e la piena efficacia dell'airbag.

Avvertenze in relazione al passeggero Airbag

- Non incollare né fissare alcun oggetto (spillette, logo, orologio, supporto del telefono, ecc.) sul cruscotto o nella zona dell'Airbag.
- Non frapponete oggetti (animali, ombrello, bastone, scatole, ...) tra il cruscotto e il passeggero.
- Non appoggiate i piedi sul cruscotto o sul sedile, in quanto queste posizioni possono provocare gravi lesioni. In generale, tenete lontana dal cruscotto ogni parte del corpo (ginocchia, mani, testa...).
- quando non si utilizza più il seggiolino per bambini sul sedile passeggero anteriore, riattivare i dispositivi complementari alla cintura del passeggero anteriore per assicurare la protezione del passeggero in caso di incidente.

È VIETATO MONTARE UN SEGGIOLINO PER BAMBINI IN SENSO CONTRARIO ALLA MARCIA SUL SEDILE PASSEGGERO ANTERIORE FINCHÉ I DISPOSITIVI DI SICUREZZA COMPLEMENTARI NON SONO DISATTIVATI ➔ 130.

DISPOSITIVI DI SICUREZZA ADDIZIONALI

Dispositivi complementari alla cintura posteriore

Limitatore di sforzo

A partire da un certo grado di violenza dell'urto, questo meccanismo scatta per limitare ad un livello sopportabile l'azione della cintura sul corpo.



– Dopo ogni incidente, fate controllare l'insieme dei dispositivi

di sicurezza.

- Qualsiasi intervento sul sistema (pretensionatori, Airbags, moduli elettronici, cablaggi) e i componenti del sistema o il riutilizzo su un altro veicolo, anche identico, è rigorosamente vietato.
- Per evitare azionamenti accidentali che possono provocare danni, soltanto il personale qualificato della Rete del marchio è abilitato ad intervenire su Airbags.
- Il controllo delle caratteristiche elettriche del dispositivo d'innesco deve essere effettuato esclusivamente da personale con una preparazione specifica, che utilizzi attrezzi adatti.
- Al momento della rottamazione del veicolo, rivolgetevi alla Rete del marchio per l'eliminazione del pretensionatore e dei Airbags generatori di gas.

Dispositivi di protezione laterale

Airbag laterali

Si tratta di Airbags che possono equipaggiare i sedili individuali anteriori e che si gonfiano sul lato del sedile (lato portiera) al fine di proteggere gli occupanti in caso di urto laterale violento.

Airbag a tendina

Si tratta di Airbags presente su ogni lato superiore del veicolo. Si gonfiano lungo i vetri laterali della porta anteriore per proteggere gli occupanti in caso di urto laterale violento.

DISPOSITIVI DI SICUREZZA ADDIZIONALI



Avvertenza relativa all'airbag laterale Airbag

- **Installazione delle foderine:** i sedili equipaggiati con Airbags richiedono foderine specificamente realizzate per il veicolo di destinazione. Consultate la Rete del marchio per sapere se quel tipo di foderine è disponibile. L'uso di ogni altra foderina (o di foderine specifiche per un altro veicolo) può impedire il corretto funzionamento di questi Airbags e mettere a repentaglio la vostra sicurezza.
- Non mettere alcun accessorio o oggetto né un animale tra lo schienale, la portiera ed i rivestimenti interni. Non coprire lo schienale del sedile con oggetti come vestiti o accessori. Ciò potrebbe impedire il corretto funzionamento dell'airbag o provocare lesioni al momento dell'azionamento dell'Airbag.

- Qualsiasi smontaggio o modifica del sedile e dei rivestimenti interni è proibito, tranne da parte del personale qualificato della Rete del marchio.

DISPOSITIVI DI SICUREZZA ADDIZIONALI

Dispositivo di sicurezza complementare

2

Tutte le avvertenze che seguono sono volte a non ostacolare il gonfiaggio dell'Airbag e ad evitare il verificarsi di gravi lesioni dirette dovute alla proiezione di oggetti al momento della sua apertura.



L'Airbag è concepito per completare l'azione della cintura di sicurezza. Sia l'Airbag e la cintura di sicurezza sono parti integranti dello stesso sistema di protezione. Occorre quindi tassativamente indossare sempre la cintura di sicurezza. Il mancato utilizzo della cintura di sicurezza espone gli occupanti al rischio di gravi lesioni in caso di incidente. Ciò può inoltre aggravare i rischi di possibili lesioni della pelle, per via dell'apertura dell'Airbag stesso.

L'azionamento dei pretensionatori e degli Airbags in caso di ribaltamento del veicolo o urto violento posteriore non è sistematico. Gli urti sotto il veicolo, quali urti contro i marciapiedi, fori nel manto stradale, pietre... possono provocare l'azionamento di questi sistemi.

- Operazioni e modifiche del sistema Airbag completo (Airbags, pretensionatori, unità centrale, cablaggi della cintura, ecc.), sono **rigorosamente vietati** (eccetto per il personale qualificato della rete).
- Per preservare il corretto funzionamento ed evitare l'azionamento accidentale del sistema con il rischio di lesioni conseguenti, soltanto il personale qualificato della Rete del marchio è abilitato ad intervenire sul Airbag medesimo.
- Per motivi di sicurezza, far controllare il sistema Airbag se il veicolo è stato coinvolto in un incidente, se è stato rubato o in caso di effrazione.
- Al momento della vendita o del prestito del veicolo, informare il nuovo acquirente di queste condizioni al momento della consegna del presente manuale d'uso del veicolo.
- Al momento della rottamazione del veicolo, rivolgetevi ad un Rappresentante del marchio per l'eliminazione del generatore (o dei generatori) di gas.

SICUREZZA DEI BAMBINI

Informazioni generali

Trasporto di bambini

Conformatevi alle leggi del paese in cui vi trovate.

Il bambino, come un qualsiasi adulto, deve essere seduto correttamente e allacciato indipendentemente dal tragitto. Voi siete responsabili dei bambini che trasportate.

Il bambino non è un adulto in miniatura. È esposto a rischi di lesioni specifici, poiché la sua struttura muscolare e ossea è in piena crescita. Per il suo trasporto, il solo utilizzo della cintura di sicurezza non è adeguato. Utilizzate un seggiolino per bambini omologato e assicuratevi di adoperarlo correttamente.



Per impedire l'apertura delle portiere, utilizzare la funzione "Sicurezza bambini" ➔ 83.



Una collisione a 50 km/h equivale a una caduta da 10 metri di altezza. Non assicurare un bambino con le cinture e lasciare il bambino giocare su un balcone al quarto piano senza ringhiera! Non tenete mai un bambino in braccio. In caso di incidente, non lo tratterete anche se avete la cintura allacciata. Se il vostro veicolo è stato coinvolto in un incidente stradale, sostituite il seggiolino per bambini e fate verificare le cinture e gli ancoraggi Isofix.



Responsabilità del conducente durante le manovre di parcheggio o arresto del veicolo

Non lasciate mai il vostro veicolo incustodito, lasciando all'interno la chiave e un bambino o un animale, anche per un breve lasso di tempo.

Infatti, questi potrebbe mettere a rischio la propria incolumità o quella di altre persone avviando il motore, azionando degli equipaggiamenti come ad esempio gli alzacristalli o addirittura bloccare le porte...

Inoltre con tempo caldo e/o soleggiato la temperatura interna dell'abitacolo aumenta molto rapidamente.

RISCHIO DI MORTE O DI GRAVI LESIONI.

Utilizzo di un seggiolino per bambini

Il livello di protezione offerto dal seggiolino per bambini dipende dalla sua capacità a trattenere il bambino e dalla sua installazione. L'installazione non corretta compro-

SICUREZZA DEI BAMBINI

mette la protezione del bambino in caso di frenata brusca o di urto

Prima di acquistare un seggiolino per bambini, verificate che sia conforme alla normativa del paese in cui vi trovate e che si monti sul vostro veicolo. Consultate un Rappresentante del marchio in modo da conoscere i seggiolini raccomandati per il vostro veicolo.

Prima di montare un seggiolino per bambini, leggete il libretto e rispettate le istruzioni. In caso di difficoltà durante l'installazione, contattate il fabbricante dell'equipaggiamento. Conservate il libretto con il seggiolino.



Non lasciate mai un bambino da solo nel veicolo.

Assicuratevi che il vostro bambino indossi sempre la cintura e che questa sia correttamente regolata. Non indossate abiti voluminosi che potrebbero allentare le cinture ➔ **65**.

Non permettete ai bambini di sporgere la testa o le braccia dal finestrino.

Verificate che il bambino conservi una postura corretta durante tutto il viaggio, specialmente quando dorme.



Mostrate l'esempio allacciando la vostra cintura ed insegnate al vostro

bambino:

- per allacciare correttamente la cintura;
- a salire e scendere dal lato opposto al traffico.

Non utilizzate seggiolini per bambini d'occasione o sprovvisti del libretto di istruzioni.

Abbiate cura che nessun oggetto, nel seggiolino o in prossimità, impedisca la sua installazione.

SICUREZZA DEI BAMBINI

Scelta di un seggiolino per bambini

Seggiolini per bambini rivolti in senso contrario alla marcia



61260

La testa del bambino è, in proporzione, più pesante di quella dell'adulto ed il suo collo è molto fragile. Trasportate il bambino il più a lungo possibile in questa posizione (fino all'età di almeno 2 anni). Essa sostiene la testa ed il collo.

Scegliete un seggiolino avvolgente per una migliore protezione laterale e sostituitelo quando la testa del bambino lo supera.

Seggiolini per bambini rivolti in senso di marcia



61261

I bambini fino a 4 anni o con peso fino a 18 kg possono viaggiare su un seggiolino rivolto nel senso di marcia. Il seggiolino deve essere scelto in base alla grandezza del bambino. Testa e addome sono le parti del corpo che devono essere maggiormente protette. Un seggiolino per bambini rivolto verso il senso di marcia e saldamente fissato al veicolo riduce i rischi di urto della testa. Spostare il bambino su un seggiolino rivolto verso il senso di marcia con cintura o fibbia appena le dimensioni lo permettono.

Per una migliore protezione laterale, scegliete un seggiolino avvolgente.

Rialzi



61262

A partire da 15 kg o 4 anni il bambino può viaggiare su un rialzo che consente di adattare la cintura di sicurezza alla sua morfologia. La seduta del rialzo deve essere dotata di guide per posizionare la cintura sulle cosce del bambino e non sul ventre. Lo schienale regolabile in altezza e dotato di una guida della cintura è raccomandato per posizionare la cintura al centro della spalla. Essa non deve mai trovarsi sul collo o sul braccio.

2

SICUREZZA DEI BAMBINI

Per una migliore protezione laterale, scegliete un seggiolino avvolgente.

2 scelta del fissaggio del seggiolino per bambini

Sono disponibili due sistemi di fissaggio dei seggiolini per bambini: la cintura di sicurezza o il sistema Isofix.

Fissaggio con il sistema ISOFIX

I seggiolini per bambini Isofix autorizzati sono omologati secondo la normativa ECE-R44 in uno dei tre seguenti casi:

- Isofix universale a 3 attacchi rivolto nel senso di marcia;
- Isofix semi-universale a 2 punti;
- specifico.

Per questi ultimi due, verificate che il vostro seggiolino per bambini possa essere installato consultando la lista dei veicoli compatibili.

Fissate il seggiolino per bambini con i fermi Isofix se presenti. Il sistema Isofix assicura un montaggio semplice, rapido e sicuro.

Il sistema Isofix è composto da 2 anelli e, in alcuni casi, da un terzo anello.

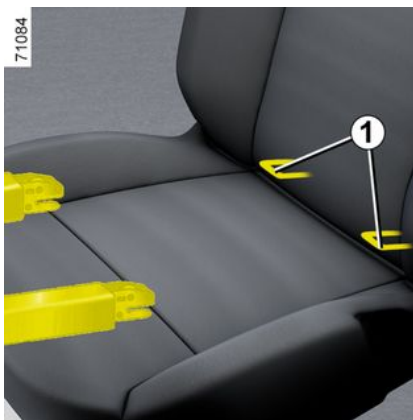

I due anelli **1**, identificati dal contrassegno , si trovano tra lo schienale e la seduta del sedile.



Non apportare modifiche a nessuno degli elementi del sistema di sicurezza originale (cinture, Isofix, sedili e relativi fissaggi).



Gli ancoraggi Isofix sono stati messi a punto esclusivamente per i seggiolini per bambini con sistema Isofix. Non fissate mai altri seggiolini per bambini, né cinture o altri oggetti a questi ancoraggi. Verificate che niente ostacoli a livello dei punti di ancoraggio. Se il veicolo è stato coinvolto in un incidente stradale, fate verificare gli ancoraggi Isofix e sostituite il seggiolino per bambini.

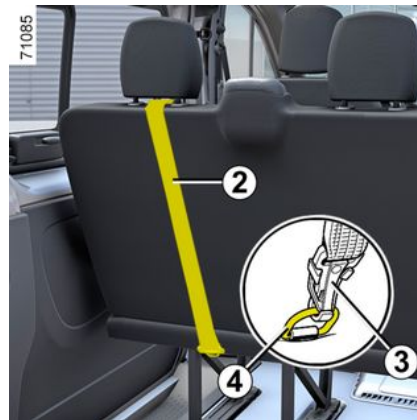

SICUREZZA DEI BAMBINI

Anello di fissaggio del seggiolino rivolto nel senso di marcia per i posti laterali posteriori

Il terzo anello è utilizzato per allacciare la cintura superiore di alcuni seggiolini per bambini.

- Impostare il poggiatesta in posizione rialzata o rimuoverlo;
- far passare la cintura **2** (fornita con il seggiolino) tra le due aste dell'appoggiatesta posteriore;
- il gancio **3** **deve** essere fissato sull'anello **4** contrassegnato dal

simbolo  dietro il sedile;

- Tendete la cintura per fare in modo che il seggiolino per bambini sia a contatto con lo schienale del veicolo.



Verificate che lo schienale del seggiolino per bambini rivolto verso il senso di marcia sia a contatto con lo schienale del sedile del veicolo. In tal caso, il seggiolino per bambini non appoggia sempre sulla seduta del sedile del veicolo.

Fissaggio mediante cintura

La cintura di sicurezza deve essere regolata per assicurarne la funzione in caso di frenata brusca o di urto.

Rispettate il percorso della cintura indicato dal fabbricante del seggiolino per bambini.

Verificate sempre che la cintura di sicurezza sia allacciata tirandola poi tendendola al massimo premendo il seggiolino per bambini.

Verificate che il seggiolino sia bloccato correttamente esercitando un movimento a sinistra/destra e in avanti/indietro: il seggiolino deve rimanere saldamente fissato.

Verificate che il seggiolino per bambini non sia installato di traverso e che non appoggi contro un vetro.



Non utilizzare il seggiolino qualora possa sganciare la cintura di sicurezza che lo trattiene: la base del sedile non deve poggiare sulla fibbia e/o sull'aggancio della cintura di sicurezza.



La cintura di sicurezza non deve mai essere lenta o attorcigliata.

Non fatela mai passare sotto il braccio o dietro la schiena.

Verificate che la cintura non sia danneggiata da spigoli vivi.

Se la cintura di sicurezza non funziona normalmente, essa non può proteggere il bambino. Rivolgersi a un Rappresentante del marchio. Non utilizzate questo posto finché non si ripara la cintura.



Non apportare modifiche a nessuno degli elementi del sistema di sicurezza originale (cinture, Isofix, sedili e relativi fissaggi).

SEGGIOLINI PER BAMBINI

Installazione del seggiolino per bambini, generalità

Il montaggio di seggiolini per bambini non è autorizzato su alcuni sedili. Lo schema e la tabella di installazione indicano dove fissare un seggiolino per bambini → 90.

I tipi di seggiolini per bambini menzionati possono non essere disponibili. Prima di utilizzare un altro seggiolino, verificate dal fabbricante la possibilità di montaggio.



Controllare che il seggiolino per bambini o i piedi del bambino non impediscano il corretto

bloccaggio del sedile anteriore → 56.

Assicuratevi che l'installazione del seggiolino per bambini nel veicolo non rischi di sbloccarlo dall'alloggiamento.

Se dovete togliere l'appoggiatesta, assicuratevi che sia posizionato correttamente in modo che non diventi un proiettile in caso di frenata brusca o di urto.

Fissate sempre il seggiolino per bambini al veicolo anche se non utilizzato in modo che non diventi un proiettile in caso di frenata brusca o di urto.

Nella parte anteriore

Il trasporto di bambini nel posto passeggero anteriore è specifico per ciascun paese. Consultare la legislazione in vigore e seguire le indicazioni della tabella e dello schema di montaggio → 90.

Prima di installare un seggiolino per bambini su questo posto (se autorizzato):

- abbassare al massimo la cintura di sicurezza;
- arretrare al massimo il sedile;
- inclinare leggermente lo schienale rispetto alla posizione verticale (circa 25°);
- per i veicoli che ne sono dotati, sollevare al massimo la seduta del sedile.

Sollevare completamente il poggiatesta in modo che non interferisca con il seggiolino per bambini → 56.

Dopo aver installato il seggiolino per bambini, quando è possibile, spostare il sedile del veicolo in avanti se necessario, in modo da lasciare spazio sufficiente ai sedili posteriori per i passeggeri o per altri seggiolini per bambini. Con un seggiolino rivolto in senso contrario a quello di marcia non andare a contatto con il cruscotto o tutto in avanti.

Non modificate più le altre regolazioni dopo il montaggio del seggiolino per bambini.

SEGGIOLINI PER BAMBINI



RISCHIO DI MORTE O DI GRAVI LESIONI:

prima di installare un seggiolino per bambini con schienale rivolto verso il senso di marcia sul sedile del passeggero anteriore, verificare che l'Airbag del passeggero anteriore sia effettivamente disattivato → **130**.

Nel posto posteriore laterale

È possibile montare una culla in senso trasversale rispetto al veicolo. Occuperà almeno due sedili.

Collocate la testa del bambino verso l'interno del veicolo.

Prima di installare un seggiolino per bambini rivolto a marcia indietro, avanzare al massimo il sedile anteriore, quindi, una volta installato il seggiolino per bambini, fare arretrare il sedile anteriore al massimo senza che tocchi il seggiolino per bambini.

Per la sicurezza del bambino in posizione senso di marcia:

– evitare di far arretrare il sedile situato davanti allo schienale del seg-

giolino bambini oltre la metà corsa delle guide;

– evitare di inclinare eccessivamente lo schienale (massimo 25°) e sollevare il sedile al massimo possibile.

In tutte le situazioni, rimuovete il poggiatesta del sedile posteriore sul quale è posizionato il seggiolino → **60**. Queste operazioni devono essere effettuate prima di montare il seggiolino per bambini.

Verificate che il seggiolino per bambini rivolto verso il senso di marcia sia appoggiato allo schienale del sedile del veicolo.

Nel posto posteriore centrale

Verificate che la cintura sia adatta per il fissaggio del vostro seggiolino per bambini. Rivolgetevi ad un Rappresentante del marchio.



Non installare mai un seggiolino per bambini con piede di supporto sul sedile posteriore

centrale.

RISCHIO DI MORTE O DI GRAVI LESIONI.



Montate il seggiolino per bambini preferibilmente su un sedile posteriore.

Installazione del rialzo (gruppo 2 o 3)

Controllare che la cintura di sicurezza → **65** funzioni (si avvolga) correttamente.

Regolare la cintura di sicurezza posizionando:

- la tracolla sulla spalla del bambino, senza toccare il collo;
- la cintura addominale in modo che sia piatta sulle cosce e contro il bacino.

Se necessario adattate la posizione del sedile del veicolo.

SEGGIOLINI PER BAMBINI

Fissaggio mediante cintura

2

versione furgone a 2 posti

Immagine d'installazione



SEGGIOLINI PER BAMBINI

 Verificare lo stato dell'airbag prima di sistemare un passeggero o installare un seggiolino per bambini.

 Sedile non adatto al montaggio di seggiolini per bambini.

Seggiolino per bambini fissato con l'ausilio della cintura

 Sedile che consente il fissaggio di un seggiolino per bambini "universale" tramite cintura di sicurezza.

B2: sedile che consente di fissare mediante cintura di sicurezza un seggiolino per bambini con omologazione "B2".



Assicurarsi che il bambino indossi sempre la cintura e che questa sia correttamente regolata → 65.
Se necessario, regolare la posizione del sedile.



L'utilizzo di un sistema di sicurezza per bambini non appropriato a questo veicolo non proteggerà correttamente il bambino. Rischierebbe di riportare ferite gravi o mortali.



RISCHIO DI DECESSO O DI GRAVI LESIONI: prima di montare un seggiolino per bambini rivolto in senso contrario alla marcia sul sedile del passeggero anteriore, verificare che l'Airbag passeggero anteriore sia stato disattivato → 130.

SEGGIOLINI PER BAMBINI

Versione furgone a 2 posti: tabella di installazione

La tabella seguente riporta le stesse informazioni della grafica della pagina precedente in modo da rispettare le normative in vigore.

versioni furgone a 2 posti		
Tipo di seggiolino per bambini	Peso del bambino	Sedile passeggero anteriore con sedile singolo
Seggiolino rivolto in senso contrario alla marcia Gruppi 0, 0+ e 1	< di 13 kg e da 9 a 18 kg	U (2)
Seggiolino rivolto verso in senso di marcia Gruppo 1	da 9 a 18 kg	U (1)
Rialzo Gruppi 2 e 3	da 15 a 25 kg e da 22 a 36 kg	U / B2 (1)

U = Sedile idoneo al montaggio tramite cintura di sicurezza di un seggiolino per bambini omologato "Universale": verificare la possibilità di montaggio.

B2 = Sedile che consente di fissare mediante cintura di sicurezza un seggiolino per bambini con omologazione "B2". Verificare l'effettiva possibilità di montaggio.

(1) Per montare un seggiolino per bambini rivolto verso il senso di marcia, posizionarne lo schienale a contatto con lo schienale del veicolo. Sollevare il poggiatesta. Posizionare il sedile del veicolo nella posizione più arretrata e più alta possibile, quindi inclinare leggermente lo schienale (di 25° circa).



(2) RISCHIO DI MORTE O DI GRAVI LESIONI: prima di montare un seggiolino per bambini con schienale rivolto verso il senso di marcia sul sedile del passeggero anteriore, verificare che l'Airbag sia disattivato ➔ 130.

SEGGIOLINI PER BAMBINI

Versione furgone a 3 posti

2 Immagine d'installazione



SEGGIOLINI PER BAMBINI

 Verificare lo stato dell'airbag prima di sistemare un passeggero o installare un seggiolino per bambini.

 Sedile non adatto al montaggio di seggiolini per bambini.

Seggiolino per bambini fissato con l'ausilio della cintura

 Sedile che consente il fissaggio di un seggiolino per bambini "universale" tramite cintura di sicurezza.

B2: sedile che consente di fissare mediante cintura di sicurezza un seggiolino per bambini con omologazione "B2".



Assicurarsi che il bambino indossi sempre la cintura di sicurezza e che questa sia correttamente posizionata e regolata → 130.

Se necessario, regolare la posizione del sedile.



L'utilizzo di un sistema di sicurezza per bambini non appropriato a questo veicolo non proteggerà correttamente il bambino. Rischierebbe di riportare ferite gravi o mortali.



RISCHIO DI DECESSO O DI GRAVI LESIONI: prima di montare un seggiolino per bambini rivolto in senso contrario alla marcia sul sedile del passeggero anteriore, verificare che l'Airbag passeggero anteriore sia stato disattivato → 130.

SEGGIOLINI PER BAMBINI

Versione furgone a 3 posti: tabella di installazione

La tabella seguente riporta le stesse informazioni della grafica della pagina precedente in modo da rispettare le normative in vigore.

versioni furgone a 3 posti			
Tipo di seggiolino per bambini	Peso del bambino	Sedile passeggero anteriore con sedile unico a 2 posti	
		Posto centrale	Posto laterale
Seggiolino rivolto in senso contrario alla marcia Gruppi 0, 0+ e 1	< di 13 kg e da 9 a 18 kg	X	U (2)
Seggiolino rivolto verso in senso di marcia Gruppo 1	da 9 a 18 kg	X	U (1)
Rialzo Gruppi 2 e 3	da 15 a 25 kg e da 22 a 36 kg	X	U / B2 (1)

X = Sedile che non consente il montaggio di un seggiolino per bambini di questo tipo.

U = Sedile idoneo al montaggio tramite cintura di sicurezza di un seggiolino per bambini omologato "Universale": verificare la possibilità di montaggio.

B2 = Sedile che consente di fissare mediante cintura di sicurezza un seggiolino per bambini con omologazione "B2". Verificare l'effettiva possibilità di montaggio.

(1) Per montare un seggiolino per bambini rivolto verso il senso di marcia, posizionarne lo schienale a contatto con lo schienale del veicolo. Sollevare il poggiatesta. Posizionare il sedile del veicolo nella posizione più arretrata e più alta possibile, quindi inclinare leggermente lo schienale (di 25° circa).

SEGGIOLINI PER BAMBINI



(2) RISCHIO DI MORTE O DI GRAVI LESIONI: prima di montare un seggiolino per bambini con schienale rivolto verso il senso di marcia sul sedile del passeggero anteriore, verificare che l'Airbag sia disattivato ➔ 130.

2

SEGGIOLINI PER BAMBINI

Combi 5 posti

2

Immagine d'installazione

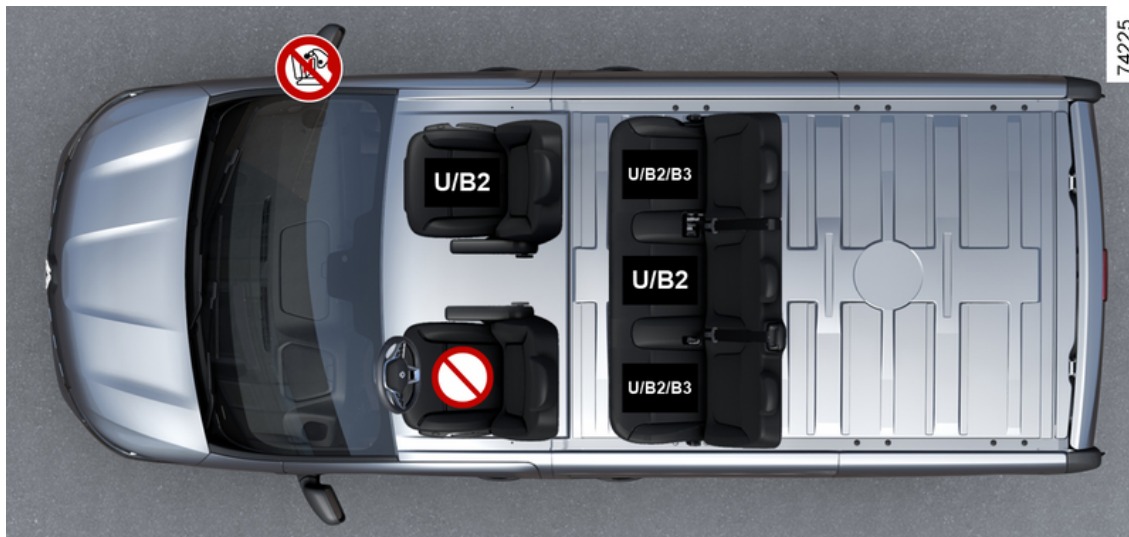

SEGGIOLINI PER BAMBINI



Verificare lo stato dell'airbag prima di sistemare un passeggero o installare un seggiolino per bambini.

Seggiolino per bambini fissato con l'ausilio della cintura

U

Sedile che consente il fissaggio di un seggiolino per bambini "universale" tramite cintura di sicurezza.



Sedile non adatto al montaggio di seggiolini per bambini.

B2: sedile che consente di fissare mediante cintura di sicurezza un seggiolino per bambini con omologazione "B2".

B3: sedile che consente di fissare mediante cintura di sicurezza un seggiolino per bambini con omologazione "B3".



Assicurarsi che il bambino indossi sempre la cintura di sicurezza e che questa sia correttamente posizionata e regolata → 130.

Se necessario, regolare la posizione del sedile.



RISCHIO DI DECESSO O DI GRAVI LESIONI: prima di montare un seggiolino per bambini rivolto in senso contrario alla marcia sul sedile del passeggero anteriore, verificare che l'Airbag passeggero anteriore sia stato disattivato → 130.



L'utilizzo di un sistema di sicurezza per bambini non appropriato a questo veicolo non proteggerà correttamente il bambino. Rischierebbe di riportare ferite gravi o mortali.

SEGGIOLINI PER BAMBINI

Versione Combi a 5 posti: tabella di installazione

La tabella seguente riporta le stesse informazioni della grafica della pagina precedente in modo da rispettare le normative in vigore.

Versione combi 5 posti				
Tipo di seggiolino per bambini	Peso del bambino	Posto anteriore passeggero	Posto posteriore laterale	Nel posto posteriore centrale
Culla trasversale Gruppo 0	< 10 kg	X	U (3)	U (3)
Seggiolino a guscio rivolto in senso contrario a quello di marcia Gruppi 0 e 0+	< di 13 kg	U (1) (2)	U (4)	U (4)
Seggiolino rivolto in senso contrario alla marcia Gruppi 0 + e 1	< di 13 kg e da 9 a 18 kg	U (1) (2)	U (4)	U (4)
Seggiolino rivolto verso in senso di marcia Gruppo 1	da 9 a 18 kg	U (2)	U (5)	U (5)
Rialzo Gruppi 2 e 3	da 15 a 25 kg e da 22 a 36 kg	U / B2 (2)	U / B2 / B3 (5)	U / B2 (5)

X = Sedile non idoneo al montaggio di un seggiolino per bambini di questo tipo.

U = Sedile idoneo al montaggio tramite cintura di sicurezza di un seggiolino per bambini omologato "Universale": verificare la possibilità di montaggio.

B2 = Sedile che consente il fissaggio mediante la cintura di sicurezza di un seggiolino omologato "B2": verificare la possibilità di montaggio.

B3 = Sedile che consente il fissaggio mediante la cintura di sicurezza di un seggiolino omologato "B3": verificare la possibilità di montaggio.

SEGGIOLINI PER BAMBINI



(1) RISCHIO DI MORTE O DI GRAVI LESIONI: prima di montare un seggiolino per bambini con schienale rivolto verso il senso di marcia sul sedile del passeggero anteriore, verificare che l'Airbag sia disattivato ➔ **130**.

- (2)** Sollevare al massimo il sedile e farlo arretrare quanto più possibile, inclinando leggermente lo schienale (di 25° circa).
- (3)** Una culla si monta in senso trasversale rispetto al veicolo e occupa due posti. Collocate la testa del bambino verso l'interno del veicolo.
- (4)** Per installare un seggiolino per bambini rivolto in senso contrario alla marcia, spostare in avanti al massimo il sedile anteriore, quindi fare arretrare il relativo schienale quanto più possibile, senza che venga a contatto con il seggiolino.
- (5)** Per montare un seggiolino per bambini rivolto verso il senso di marcia, posizionarne lo schienale a contatto con lo schienale del veicolo. In ogni caso rimuovete l'appoggiatesta del sedile posteriore sul quale è posizionato il seggiolino. Questa azione deve essere effettuata prima di posizionare il seggiolino per bambini ➔ **60**. Non indietreggiate il sedile davanti al bambino oltre la metà della regolazione delle guide e non inclinate lo schienale oltre 25°.

SEGGIOLINI PER BAMBINI

Combi 6 posti

2

Immagine d'installazione



SEGGIOLINI PER BAMBINI

 Verificare lo stato dell'airbag prima di sistemare un passeggero o installare un seggiolino per bambini.

Seggiolino per bambini fissato con l'ausilio della cintura

 Sedile che consente il fissaggio di un seggiolino per bambini "universale" tramite cintura di sicurezza.

 Sedile non adatto al montaggio di seggiolini per bambini.

B2: sedile che consente il fissaggio di un seggiolino per bambini omologato "B2" mediante cintura di sicurezza.

B3: sedile che consente di fissare mediante cintura di sicurezza un seggiolino per bambini con omologazione "B3".

 Quando si monta un seggiolino per bambini sul sedile del passeggero anteriore, si consiglia di non utilizzare il sedile centrale e di lasciarlo libero.



Assicurarsi che il bambino indossi sempre la cintura e che questa sia correttamente regolata → 130.
Se necessario, regolare la posizione del sedile.



RISCHIO DI DECESSO O DI GRAVI LESIONI: prima di montare un seggiolino per bambini rivolto in senso contrario alla marcia sul sedile del passeggero anteriore, verificare che l'Airbag passeggero anteriore sia stato disattivato → 130.



L'utilizzo di un sistema di sicurezza per bambini non appropriato a questo veicolo non proteggerà correttamente il bambino. Rischierebbe di riportare ferite gravi o mortali.

SEGGIOLINI PER BAMBINI

Versione Combi a 6 posti: tabella di installazione

La tabella seguente riporta le stesse informazioni mostrate nell'immagine seguente in modo da rispettare le normative in vigore.

Versione combi 6 posti					
Tipo di seggiolino per bambini	Peso del bambino	Sedile anteriore		Sedili posteriori	
		Passeggero centrale	Lato passeggero	Laterale	Centrale
Culla trasversale Gruppo 0	< 10 kg	X	X	U (2)	U (2)
Seggiolino a guscio rivolto in senso contrario a quello di marcia Gruppi 0 e 0+	< di 13 kg	X	U (1)	U (3)	U (3)
Seggiolino rivolto in senso contrario alla marcia Gruppi 0 + e 1	< di 13 kg e da 9 a 18 kg	X	U (1)	U (3)	U (3)
Seggiolino rivolto verso in senso di marcia Gruppo 1	da 9 a 18 kg	X	U	U (4)	U (4)
Rialzo Gruppi 2 e 3	da 15 a 25 kg e da 22 a 36 kg	X	U / B2	U / B2 / B3 (4)	U (4)

X = Sedile non idoneo al montaggio di un seggiolino per bambini di questo tipo.

U = Sedile idoneo al montaggio tramite cintura di sicurezza di un seggiolino per bambini omologato "Universale": verificare la possibilità di montaggio.

B2 = Sedile che consente il fissaggio mediante la cintura di sicurezza di un seggiolino omologato "B2": verificare la possibilità di montaggio.

SEGGIOLINI PER BAMBINI

B3 = Sedile che consente il fissaggio mediante la cintura di sicurezza di un seggiolino omologato "B3": verificare la possibilità di montaggio.



(1) RISCHIO DI MORTE O DI GRAVI LESIONI: prima di montare un seggiolino per bambini con schienale rivolto verso il senso di marcia sul sedile del passeggero anteriore, verificare che l'Airbag sia disattivato ➔ **130**.

(2) Una culla si monta in senso trasversale rispetto al veicolo e occupa due posti. Collocate la testa del bambino verso l'interno del veicolo.

(3) Per installare un seggiolino per bambini rivolto in senso contrario alla marcia, spostare in avanti al massimo il sedile anteriore, quindi fare arretrare il relativo schienale quanto più possibile, senza che venga a contatto con il seggiolino.

(4) Per montare un seggiolino per bambini rivolto verso il senso di marcia, posizionarne lo schienale a contatto con lo schienale del veicolo. In ogni caso rimuovete l'appoggiatesta del sedile posteriore sul quale è posizionato il seggiolino. Questa azione deve essere effettuata prima di posizionare il seggiolino per bambini ➔ **60**. Non indietreggiate il sedile davanti al bambino oltre la metà della regolazione delle guide e non inclinate lo schienale oltre 25°.

SEGGIOLINI PER BAMBINI

Combi/bus 8 posti

2

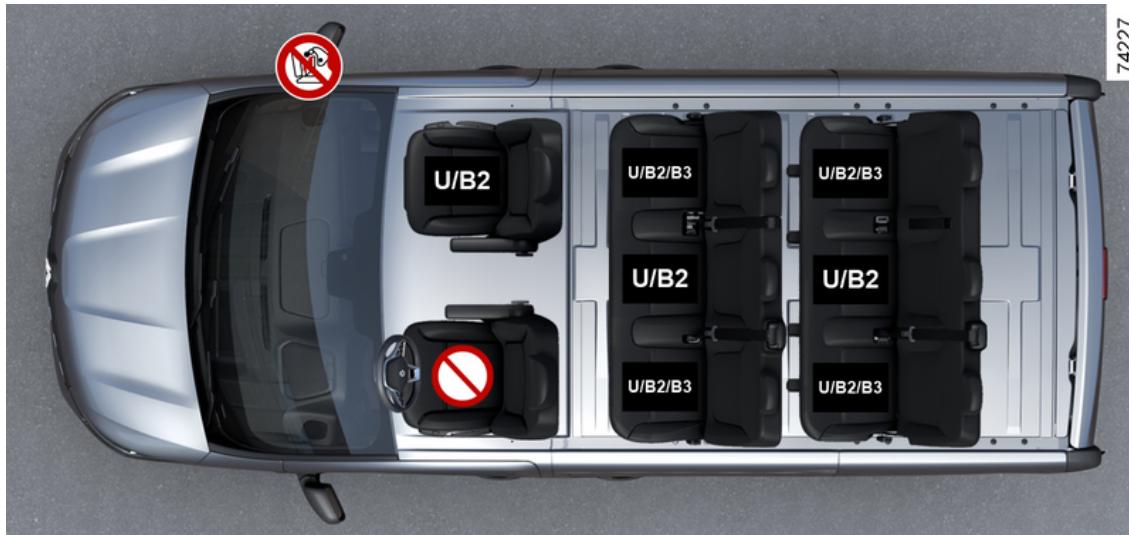

SEGGIOLINI PER BAMBINI

Immagine d'installazione

 Verificare lo stato dell'airbag prima di sistemare un passeggero o installare un seggiolino per bambini.

Seggiolino per bambini fissato con l'ausilio della cintura

 Sedile che consente il fissaggio di un seggiolino per bambini "universale" tramite cintura di sicurezza.

 Sedile non adatto al montaggio di seggiolini per bambini.

B2: sedile che consente il fissaggio di un seggiolino per bambini omologato "B2" mediante cintura di sicurezza.

B3: sedile che consente di fissare mediante cintura di sicurezza un seggiolino per bambini con omologazione "B3".



Assicurarsi che il bambino indossi sempre la cintura e che questa sia correttamente regolata → 65.
Se necessario, regolare la posizione del sedile.



RISCHIO DI DECESSO O DI GRAVI LESIONI: prima di montare un seggiolino per bambini rivolto in senso contrario alla marcia sul sedile del passeggero anteriore, verificare che l'Airbag passeggero anteriore sia stato disattivato → 130.



L'utilizzo di un sistema di sicurezza per bambini non appropriato a questo veicolo non proteggerà correttamente il bambino. Rischierebbe di riportare ferite gravi o mortali.

SEGGIOLINI PER BAMBINI

Versione Combi/Bus a 8 posti: tabella di installazione

La tabella seguente riporta le stesse informazioni della grafica della pagina precedente in modo da rispettare le normative in vigore.

Versione Combi/bus 8 posti						
Tipo di seggiolino per bambini	Peso del bambino	Posto anteriore passeggero	Sedili posteriori			
			laterale 2a fila	centrale 2a fila	laterale 3a fila	centrale 3a fila
Culla trasversale Gruppo 0	< 10 kg	X	U (3)	U (3)	U (3)	U (3)
Seggiolino a guscio rivolto in senso contrario a quello di marcia Gruppi 0 e 0+	< di 13 kg	U (1) (2)	U (4)	U (4)	U (4)	U (4)
Seggiolino rivolto in senso contrario alla marcia Gruppi 0 + e 1	< di 13 kg e da 9 a 18 kg	U (1) (2)	U (4)	U (4)	U (4)	U (4)
Seggiolino rivolto verso in senso di marcia Gruppo 1	da 9 a 18 kg	U (2)	U (5)	U (5)	U (5)	U (5)
Rialzo Gruppi 2 e 3	da 15 a 25 kg e da 22 a 36 kg	U / B2 (2)	U / B2 / B3 (5)	U / B2 / B3 (5)	U / B2 / B3 (5)	U / B2 (5)

X = Sedile non idoneo al montaggio di un seggiolino per bambini di questo tipo.

U = Sedile idoneo al montaggio tramite cintura di sicurezza di un seggiolino per bambini omologato "Universale": verificare la possibilità di montaggio.

B2 = Sedile che consente il fissaggio mediante la cintura di sicurezza di un seggiolino omologato "B2": verificare la possibilità di montaggio.

SEGGIOLINI PER BAMBINI

B3 = Sedile che consente il fissaggio mediante la cintura di sicurezza di un seggiolino omologato "B3": verificare la possibilità di montaggio.



(1) RISCHIO DI MORTE O DI GRAVI LESIONI: prima di montare un seggiolino per bambini con schienale rivolto verso il senso di marcia sul sedile del passeggero anteriore, verificare che l'Airbag sia disattivato ➔ **130**.

- (2)** Sollevare al massimo il sedile e farlo arretrare quanto più possibile, inclinando leggermente lo schienale (di 25° circa).
- (3)** Una culla si monta in senso trasversale rispetto al veicolo e occupa due posti. Collocate la testa del bambino verso l'interno del veicolo.
- (4)** Per installare un seggiolino per bambini rivolto in senso contrario alla marcia, spostare in avanti al massimo il sedile anteriore, quindi fare arretrare il relativo schienale quanto più possibile, senza che venga a contatto con il seggiolino.
- (5)** Per montare un seggiolino per bambini rivolto verso il senso di marcia, posizionarne lo schienale a contatto con lo schienale del veicolo. In ogni caso rimuovete l'appoggiatesta del sedile posteriore sul quale è posizionato il seggiolino. Questa azione deve essere effettuata prima di posizionare il seggiolino per bambini ➔ **60**. Non indietreggiate il sedile davanti al bambino oltre la metà della regolazione delle guide e non inclinate lo schienale oltre 25°.

SEGGIOLINI PER BAMBINI

Combi/bus 9 posti

2 Immagine d'installazione

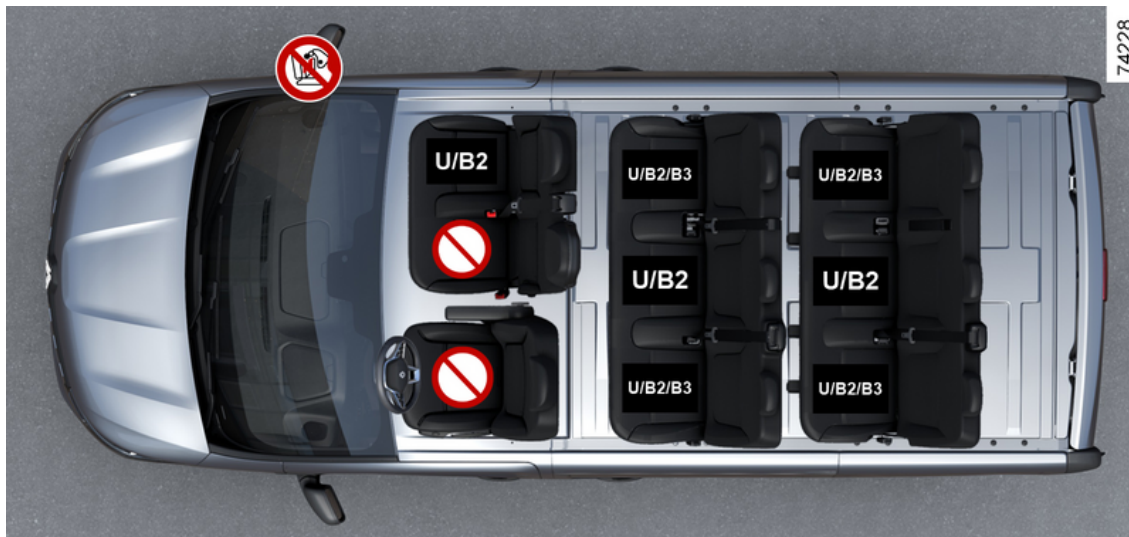

SEGGIOLINI PER BAMBINI

 Verificare lo stato dell'airbag prima di sistemare un passeggero o installare un seggiolino per bambini.

Seggiolino per bambini fissato con l'ausilio della cintura

 Sedile che consente il fissaggio di un seggiolino per bambini "universale" tramite cintura di sicurezza.

 Sedile non adatto al montaggio di seggiolini per bambini.

B2: sedile che consente il fissaggio di un seggiolino per bambini omologato "B2" mediante cintura di sicurezza.

B3: sedile che consente di fissare mediante cintura di sicurezza un seggiolino per bambini con omologazione "B3".

 Quando si monta un seggiolino per bambini sul sedile del passeggero anteriore, si consiglia di non utilizzare il sedile centrale e di lasciarlo libero.



Assicurarsi che il bambino indossi sempre la cintura e che questa sia correttamente regolata → 130.
Se necessario, regolare la posizione del sedile.



RISCHIO DI DECESSO O DI GRAVI LESIONI: prima di montare un seggiolino per bambini rivolto in senso contrario alla marcia sul sedile del passeggero anteriore, verificare che l'Airbag passeggero anteriore sia stato disattivato → 130.



L'utilizzo di un sistema di sicurezza per bambini non appropriato a questo veicolo non proteggerà correttamente il bambino. Rischierebbe di riportare ferite gravi o mortali.

SEGGIOLINI PER BAMBINI

Versione Combi/Bus 9 posti: tabella di installazione

La tabella seguente riporta le stesse informazioni mostrate nell'immagine seguente in modo da rispettare le normative in vigore.

Versione Combi/bus 9 posti							
Tipo di seggiolino per bambini	Peso del bambino	Sedile anteriore		Sedili posteriori			
		Passeggero centrale	Lato passeggero	laterale 2a fila	centrale 2a fila	laterale 3a fila	centrale 3a fila
Culla trasversale Gruppo 0	< 10 kg	X	X	U (2)	U (2)	U (2)	U (3)
Seggiolino a guscio rivolto in senso contrario a quello di marcia Gruppi 0 e 0+	< di 13 kg	X	U (1)	U (3)	U (3)	U (3)	U (3)
Seggiolino rivolto in senso contrario alla marcia Gruppi 0 + e 1	< di 13 kg e da 9 a 18 kg	X	U (1)	U (4)	U (3)	U (3)	U (3)
Seggiolino rivolto verso in senso di marcia Gruppo 1	da 9 a 18 kg	X	U	U (4)	U (4)	U (4)	U (4)
Rialzo Gruppi 2 e 3	da 15 a 25 kg e da 22 a 36 kg	X	U / B2	U / B2 / B3 (4)	U / B2 (4)	U / B2 / B3 (4)	U / B2 (4)

X = Sedile non idoneo al montaggio di un seggiolino per bambini di questo tipo.

U = Sedile idoneo al montaggio tramite cintura di sicurezza di un seggiolino per bambini omologato "Universale": verificare la possibilità di montaggio.

SEGGIOLINI PER BAMBINI

B2 = Sedile che consente il fissaggio mediante la cintura di sicurezza di un seggiolino omologato "B2": verificare la possibilità di montaggio.

B3 = Sedile che consente il fissaggio mediante la cintura di sicurezza di un seggiolino omologato "B3": verificare la possibilità di montaggio.



(1) RISCHIO DI MORTE O DI GRAVI LESIONI: prima di montare un seggiolino per bambini con schienale rivolto verso il senso di marcia sul sedile del passeggero anteriore, verificare che l'Airbag sia disattivato ➔ **130**.

(2) Una culla si monta in senso trasversale rispetto al veicolo e occupa due posti. Collocate la testa del bambino verso l'interno del veicolo.

(3) Per installare un seggiolino per bambini rivolto in senso contrario alla marcia, spostare in avanti al massimo il sedile anteriore, quindi fare arretrare il relativo schienale quanto più possibile, senza che venga a contatto con il seggiolino.

(4) Per montare un seggiolino per bambini rivolto verso il senso di marcia, posizionarne lo schienale a contatto con lo schienale del veicolo. In ogni caso rimuovete l'appoggiatesta del sedile posteriore sul quale è posizionato il seggiolino. Questa azione deve essere effettuata prima di posizionare il seggiolino per bambini ➔ **60**. Non indietreggiate il sedile davanti al bambino oltre la metà della regolazione delle guide e non inclinate lo schienale oltre 25°.

SEGGIOLINI PER BAMBINI

Fissaggio con il sistema ISOFIX

2

Versione combi 5 posti

Immagine d'installazione



SEGGIOLINI PER BAMBINI



Posto che non consente il montaggio di un seggiolino per bambini di questo tipo.

Seggiolino per bambini fissato con sistema Isofix



Posto che consente il fissaggio di un seggiolino per bambini Isofix.



I posti posteriori sono dotati di un ancoraggio che consente il fissaggio di un seggiolino per bambini rivolto verso il senso di marcia ISOFIX universale. Gli ancoraggi sono disposti nel bagagliaio e sono visibili.

La dimensione di un seggiolino per bambini ISOFIX è indicata da una lettera:

- F3 [A], F2 [B], F2X [B1]: per i seggiolini rivolti verso il senso di marcia del Gruppo 1 (da 9 a 18 kg);
- R3 [C]: seggiolini rivolti in senso contrario alla marcia del Gruppo 1 (da 9 a 18 kg);
- R2 [D], R1 [E]: seggiolini a guscio o seggiolini rivolti in senso contrario alla marcia del Gruppo 0 o 0+ (peso inferiore a 13 kg);
- L1 [F], L2 [G]: culle del Gruppo 0 (inferiore a 10 kg);
- B2, B3: rialzi del gruppo 2 e 3 (da 15 a 25 kg e da 22 a 36 kg).



L'utilizzo di un sistema di sicurezza per bambini non appropriato a questo veicolo non proteggerà correttamente il bambino. Rischierebbe di riportare ferite gravi o mortali.



Assicurarsi che il bambino indossi sempre la cintura e che questa sia correttamente regolata ➔ 70.
Se necessario, regolare la posizione del sedile.

SEGGIOLINI PER BAMBINI

Versione Combi a 5 posti: tabella di installazione

La tabella seguente riporta le stesse informazioni della grafica della pagina precedente in modo da rispettare le normative in vigore.

Versione combi 5 posti					
Tipo di seggiolino per bambini	Peso del bambino	Dimensione del seggiolino ISOFIX [Altezza]	Posto anteriore passeggero	Posto posteriore laterale	Nel posto posteriore centrale
Culla trasversale Gruppo 0	< 10 kg	L1 [F], L2 [G]	X	IL (1)	X
Seggiolino a guscio rivolto in senso contrario a quello di marcia Gruppi 0 e 0+	< di 13 kg	R1 [E]	X	IL (2)	X
Seggiolino rivolto in senso contrario alla marcia Gruppi 0 + e 1	< di 13 kg e da 9 a 18 kg	R3 [C], R2 [D]	X	IL (2)	X
Seggiolino rivolto verso in senso di marcia Gruppo 1	da 9 a 18 kg	F3 [A], F2 [B], F2X [B1]	X	IUF-IL (3)	X
Rialzo Gruppi 2 e 3	da 15 a 25 kg e da 22 a 36 kg	B2	X	IUF-IL (3)	X
		B3	X	IUF-IL (3)	X
Sedile I-Size	Seggiolino rivolto in senso contrario alla marcia		X	X	X
		Seggiolino rivolto verso in senso di marcia	X	X	X

SEGGIOLINI PER BAMBINI

Versione combi 5 posti					
Tipo di seggiolino per bambini	Peso del bambino	Dimensione del seggiolino ISOFIX [Altezza]	Posto anteriore passeggero	Posto posteriore laterale	Nel posto posteriore centrale
	Rialzo		X	X	X

X = Posto che non consente il montaggio di un seggiolino per bambini di questo tipo Isofix.

IUF/IL = Sedile che consente il fissaggio di un seggiolino per bambini con omologazione Universale/Semi-universale o specifica per il veicolo tramite Isofix (sui veicoli che ne sono dotati): verificare che il seggiolino possa essere effettivamente montato.

(1) Una culla si monta in senso trasversale rispetto al veicolo e occupa due posti. Collocate la testa del bambino verso l'interno del veicolo.

(2) Per installare un seggiolino per bambini rivolto in senso contrario alla marcia, spostare in avanti al massimo il sedile anteriore, quindi fare arretrare il relativo schienale quanto più possibile, senza che venga a contatto con il seggiolino.

(3) Per montare un seggiolino per bambini rivolto verso il senso di marcia, posizionarne lo schienale a contatto con lo schienale del veicolo. In ogni caso rimuovete l'appoggiatesta del sedile posteriore sul quale è posizionato il seggiolino. Questa azione deve essere effettuata prima di posizionare il seggiolino per bambini ➔ **60**. Non indietreggiate il sedile davanti al bambino oltre la metà della regolazione delle guide e non inclinate lo schienale oltre 25°.

SEGGIOLINI PER BAMBINI

Versione combi 6 posti

2



SEGGIOLINI PER BAMBINI



Posto che non consente il montaggio di un seggiolino per bambini di questo tipo.

Seggiolino per bambini fissato con sistema Isofix



Posto che consente il fissaggio di un seggiolino per bambini Isofix.



I sedili posteriori sono dotati di un punto ancoraggio che consente di fissare un seggiolino per bambini rivolto verso il senso di marcia Isofix universale. Gli ancoraggi sono disposti nel bagagliaio e sono visibili.

La dimensione di un seggiolino per bambini Isofix è indicata da una lettera:

- F3 [A], F2 [B], F2X [B1]: per i seggiolini rivolti verso il senso di marcia del Gruppo 1 (da 9 a 18 kg);
- R3 [C]: seggiolini rivolti in senso contrario alla marcia del Gruppo 1 (da 9 a 18 kg);
- R2 [D], R1 [E]: seggiolini a guscio o seggiolini rivolti in senso contrario alla marcia del Gruppo 0 o 0+ (peso inferiore a 13 kg);
- L1 [F], L2 [G]: culle del Gruppo 0 (inferiore a 10 kg);
- **B2, B3**: rialzi del gruppo 2 e 3 (da 15 a 25 kg e da 22 a 36 kg).



L'utilizzo di un sistema di sicurezza per bambini non appropriato a questo veicolo non proteggerà correttamente il bambino. Rischierebbe di riportare ferite gravi o mortali.



Assicurarsi che il bambino indossi sempre la cintura e che questa sia correttamente regolata ➔ 70.
Se necessario, regolare la posizione del sedile.

SEGGIOLINI PER BAMBINI

Versione Combi a 6 posti: tabella di installazione

La tabella seguente riporta le stesse informazioni della grafica della pagina precedente in modo da rispettare le normative in vigore.

Versione combi 6 posti						
Tipo di seggiolino per bambini	Peso del bambino	Dimensione del seggiolino Isofix [Altezza]	Sedile anteriore		Sedili posteriori	
			Passeggero centrale	Lato passeggero	Laterale	Centrale
Culla trasversale Gruppo 0	< 10 kg	L1 [F], L2 [G]	X	X	X	X
Seggiolino a guscio rivolto in senso contrario a quello di marcia Gruppi 0 e 0+	< di 13 kg	R1 [E]	X	X	IL (2)	X
Seggiolino rivolto in senso contrario alla marcia Gruppi 0 + e 1	< di 13 kg e da 9 a 18 kg	R3 [C], R2 [D]	X	X	X	X
Seggiolino rivolto verso in senso di marcia Gruppo 1	da 9 a 18 kg	F3 [A], F2 [B], F2X [B1]	X	X	IUF-IL (3)	X
Rialzo Gruppi 2 e 3	da 15 a 25 kg	B2	X	X	IUF-IL (3)	X
	da 22 a 36 kg	B3	X	X	IUF-IL (3)	X
Sedile I-Size	Seggiolino rivolto in senso contrario alla marcia		X	X	X	X

SEGGIOLINI PER BAMBINI

Versione combi 6 posti						
Tipo di seggiolino per bambini	Peso del bambino	Dimensione del seggiolino Isofix [Altezza]	Sedile anteriore		Sedili posteriori	
			Passeggero centrale	Lato passeggero	Laterale	Centrale
	Seggiolino rivolto in senso contrario alla marcia		X	X	X	X
	Rialzo		X	X	X	X

X = Posto che non consente il montaggio di un seggiolino per bambini di questo tipo Isofix.

IUF/IL = Sedile che consente il fissaggio di un seggiolino per bambini con omologazione Universale/Semi-universale o specifica per il veicolo tramite Isofix (sui veicoli che ne sono dotati): verificare che il seggiolino possa essere effettivamente montato.

(1) Una culla si monta in senso trasversale rispetto al veicolo e occupa due posti. Collocate la testa del bambino verso l'interno del veicolo.

(2) Per installare un seggiolino per bambini rivolto in senso contrario alla marcia, spostare in avanti al massimo il sedile anteriore, quindi fare arretrare il relativo schienale quanto più possibile, senza che venga a contatto con il seggiolino.

(3) Per montare un seggiolino per bambini rivolto verso il senso di marcia, posizionarne lo schienale a contatto con lo schienale del veicolo. In ogni caso rimuovete l'appoggiatesta del sedile posteriore sul quale è posizionato il seggiolino. Questa azione deve essere effettuata prima di posizionare il seggiolino per bambini ➔ **60**. Non indietreggiate il sedile davanti al bambino oltre la metà della regolazione delle guide e non inclinate lo schienale oltre 25°.

SEGGIOLINI PER BAMBINI

Versione Combi/bus 8 posti

2

Immagine d'installazione



SEGGIOLINI PER BAMBINI



Posto che non consente il montaggio di un seggiolino per bambini di questo tipo.

Seggiolino per bambini fissato con sistema Isofix



Posto che consente il fissaggio di un seggiolino per bambini ISOFIX.



I sedili posteriori sono dotati di un punto ancoraggio che consente di fissare un seggiolino per bambini rivolto verso il senso di marcia Isofix universale. Gli ancoraggi sono disposti nel bagagliaio e sono visibili.

La dimensione di un seggiolino per bambini Isofix è indicata da una lettera:

- F3 [A], F2 [B], F2X [B1]: per i seggiolini rivolti verso il senso di marcia del Gruppo 1 (da 9 a 18 kg);
- R3 [C]: seggiolini rivolti in senso contrario alla marcia del Gruppo 1 (da 9 a 18 kg);
- R2 [D], R1 [E]: seggiolini a guscio o seggiolini rivolti in senso contrario alla marcia del Gruppo 0 o 0+ (peso inferiore a 13 kg);
- L1 [F], L2 [G]: culle del Gruppo 0 (inferiore a 10 kg);
- **B2, B3**: rialzi del gruppo 2 e 3 (da 15 a 25 kg e da 22 a 36 kg).



L'utilizzo di un sistema di sicurezza per bambini non appropriato a questo veicolo non proteggerà correttamente il bambino. Rischierebbe di riportare ferite gravi o mortali.



Assicurarsi che il bambino indossi sempre la cintura e che questa sia correttamente regolata → 70.
Se necessario, regolare la posizione del sedile.

SEGGIOLINI PER BAMBINI

Versione Combi/Bus a 8 posti: tabella di installazione

La tabella seguente riporta le stesse informazioni della grafica della pagina precedente in modo da rispettare le normative in vigore.

Versione Combi/bus 8 posti							
Tipo di seggiolino per bambini	Peso del bambino	Dimensione del seggiolino Isofix [Altezza]	Posto anteriore passeggero	Sedili posteriori			
				laterale 2a fila	centrale 2a fila	laterale 3a fila	centrale 3a fila
Culla trasversale Gruppo 0	< 10 kg	L1 [F], L2 [G]	X	IL (1)	X	X	X
Seggiolino a guscio rivolto in senso contrario a quello di marcia Gruppi 0 e 0+	< di 13 kg	R1 [E]	X	IL (2)	X	X	X
Seggiolino rivolto in senso contrario alla marcia Gruppi 0 + e 1	< di 13 kg e da 9 a 18 kg	R3 [C], R2 [D]	X	IL (2)	X	X	X
Seggiolino rivolto verso in senso di marcia Gruppo 1	da 9 a 18 kg	F3 [A], F2 [B], F2X [B1]	X	IUF-IL (3)	X	X	X
Rialzo Gruppi 2 e 3	da 15 a 25 kg	B2	X	IUF-IL (3)	X	X	X
	da 22 a 36 kg	B3	X	IUF-IL (3)	X	X	X
Sedile I-Size	Seggiolino rivolto in senso contrario alla marcia		X	X	X	X	X

SEGGIOLINI PER BAMBINI

Versione Combi/bus 8 posti							
Tipo di seggiolino per bambini	Peso del bambino	Dimensione del seggiolino Isofix [Altezza]	Posto anteriore passeggero	Sedili posteriori			
				laterale 2a fila	centrale 2a fila	laterale 3a fila	centrale 3a fila
	Seggiolino rivolto verso in senso di marcia		X	X	X	X	X
	Rialzo		X	X	X	X	X

X = Posto che non consente il montaggio di un seggiolino per bambini di questo tipo Isofix.

IUF/IL = Sedile che consente il fissaggio di un seggiolino per bambini con omologazione Universale/Semi-universale o specifica per il veicolo tramite Isofix (sui veicoli che ne sono dotati): verificare che il seggiolino possa essere effettivamente montato.

(1) Una culla si monta in senso trasversale rispetto al veicolo e occupa due posti. Collocate la testa del bambino verso l'interno del veicolo.

(2) Per installare un seggiolino per bambini rivolto in senso contrario alla marcia, spostare in avanti al massimo il sedile anteriore, quindi fare arretrare il relativo schienale quanto più possibile, senza che venga a contatto con il seggiolino.

(3) Per montare un seggiolino per bambini rivolto verso il senso di marcia, posizionarne lo schienale a contatto con lo schienale del veicolo. In ogni caso rimuovete l'appoggiatesta del sedile posteriore sul quale è posizionato il seggiolino. Questa azione deve essere effettuata prima di posizionare il seggiolino per bambini ➔ **60**. Non indietreggiate il sedile davanti al bambino oltre la metà della regolazione delle guide e non inclinate lo schienale oltre 25°.

SEGGIOLINI PER BAMBINI

Versione Combi/bus 9 posti

2

Immagine d'installazione



SEGGIOLINI PER BAMBINI



Posto che non consente il montaggio di un seggiolino per bambini di questo tipo.

Seggiolino per bambini fissato con il sistema ISOFIX



Posto che consente il fissaggio di un seggiolino per bambini ISOFIX.



I sedili posteriori sono dotati di un punto ancoraggio che consente di fissare un seggiolino per bambini rivolto verso il senso di marcia Isofix universale. Gli ancoraggi sono disposti nel bagagliaio e sono visibili.

La dimensione di un seggiolino per bambini Isofix è indicata da una lettera:

- F3 [A], F2 [B], F2X [B1]: per i seggiolini rivolti verso il senso di marcia del Gruppo 1 (da 9 a 18 kg);
- R3 [C]: seggiolini rivolti in senso contrario alla marcia del Gruppo 1 (da 9 a 18 kg);
- R2 [D], R1 [E]: seggiolini a guscio o seggiolini rivolti in senso contrario alla marcia del Gruppo 0 o 0+ (peso inferiore a 13 kg);
- L1 [F], L2 [G]: culle del Gruppo 0 (inferiore a 10 kg);
- **B2, B3**: rialzi del gruppo 2 e 3 (da 15 a 25 kg e da 22 a 36 kg).



L'utilizzo di un sistema di sicurezza per bambini non appropriato a questo veicolo non proteggerà correttamente il bambino. Rischierebbe di riportare ferite gravi o mortali.



Assicurarsi che il bambino indossi sempre la cintura e che questa sia correttamente regolata ➔ 70.
Se necessario, regolare la posizione del sedile.

SEGGIOLINI PER BAMBINI

Versione Combi/Bus 9 posti: tabella di installazione

La tabella seguente riporta le stesse informazioni della grafica della pagina precedente in modo da rispettare le normative in vigore.

Versione Combi/bus 9 posti								
Tipo di seggiolino per bambini	Peso del bambino	Dimensione del seggiolino ISO-FIX [Altezza]	Sedile anteriore		Sedili posteriori			
			Passeggero centrale	Lato passeggero	laterale 2a fila	centrale 2a fila	laterale 3a fila	centrale 3a fila
Culla trasversale Gruppo 0	< 10 kg	L1 [F], L2 [G]	X	X	X	X	X	X
Seggiolino a guscio rivolto in senso contrario a quello di marcia Gruppi 0 e 0+	< di 13 kg	R1 [E]	X	X	IL (2)	X	X	X
Seggiolino rivolto in senso contrario alla marcia Gruppi 0 + e 1	< di 13 kg e da 9 a 18 kg	R3 [C], R2 [D]	X	X	X	X	X	X
Seggiolino rivolto verso in senso di marcia Gruppo 1	da 9 a 18 kg	F3 [A], F2 [B], F2X [B1]	X	X	IUF-IL (3)	X	X	X
Rialzo Gruppi 2 e 3	da 15 a 25 kg	B2	X	X	IUF-IL (3)	X	X	X
	da 22 a 36 kg	B3	X	X	IUF-IL (3)	X	X	X

SEGGIOLINI PER BAMBINI

Versione Combi/bus 9 posti								
Tipo di seggiolino per bambini	Peso del bambino	Dimensione del seggiolino ISO-FIX [Altezza]	Sedile anteriore		Sedili posteriori			
			Passeggero centrale	Lato passeggero	laterale 2a fila	centrale 2a fila	laterale 3a fila	centrale 3a fila
Sedile I-Size	Seggiolino rivolto in senso contrario alla marcia		X	X	X	X	X	X
	Seggiolino rivolto verso in senso di marcia		X	X	X	X	X	X
	Rialzo		X	X	X	X	X	X

X = sedile non adatto al montaggio di un seggiolino per bambini Isofix.

IUF/IL = Sedile che consente il fissaggio di un seggiolino per bambini con omologazione Universale/Semi-universale o specifica per il veicolo tramite Isofix (sui veicoli che ne sono dotati): verificare che il seggiolino possa essere effettivamente montato.

- (1)** Una culla si monta in senso trasversale rispetto al veicolo e occupa due posti. Collocate la testa del bambino verso l'interno del veicolo.
- (2)** Per installare un seggiolino per bambini rivolto in senso contrario alla marcia, spostare in avanti al massimo il sedile anteriore, quindi fare arretrare il relativo schienale quanto più possibile, senza che venga a contatto con il seggiolino.
- (3)** Per montare un seggiolino per bambini rivolto verso il senso di marcia, posizionarne lo schienale a contatto con lo schienale del veicolo. In ogni caso rimuovete l'appoggiatesta del sedile posteriore sul quale è posizionato il seggiolino. Questa azione deve essere effettuata prima di posizionare il seggiolino per bambini ➔ **60**. Non indietreggiate il sedile davanti al bambino oltre la metà della regolazione delle guide e non inclinate lo schienale oltre 25°.

SICUREZZA DEI BAMBINI: DISATTIVAZIONE, ATTIVAZIONE DELL'AIRBAG PASSEGGERO ANTERIORE

Avvertenze



L'airbag passeggero può essere attivato o disattivato solo a **veicolo fermo e contatto disinserito**.



L'utilizzo di un sistema di sicurezza per bambini non appropriato a questo veicolo non proteggerà correttamente il bambino. Rischierebbe di riportare ferite gravi o mortali.

Funzionamento



PERICOLO

A causa dell'incompatibilità tra il gonfiaggio

dell'Airbag passeggero anteriore e il posizionamento di un seggiolino per bambini con schienale rivolto verso il senso di marcia, **NON installare un sistema di ritenuta per bambini rivolto in senso contrario alla marcia su un sedile dotato di Airbag frontale ATTIVO. Può causare il DECESSO del BAMBINO o FERIRLO GRAVEMENTE.**



Disattivazione degli airbag passeggero anteriore

Prima di installare un seggiolino per bambini sul posto del passeggero anteriore:

- verificare che il seggiolino per bambini possa essere installato su questo posto;
- è tassativo **per disattivare** l'Airbag di un seggiolino per bambini rivolto in senso contrario.

Per disattivare l'Airbag: a veicolo fermo e con il contatto disinserito, premere e ruotare il fermo **1** nella posizione OFF.

A contatto inserito, è **necessario**

controllare che la spia  sia accesa sul display **2** e, a seconda del veicolo, che sia visualizzato il messaggio "Airbag passeggero disattivato".

Questa spia rimane accesa in modo permanente per confermarvi la possibilità di montare un seggiolino per bambini.

SICUREZZA DEI BAMBINI: DISATTIVAZIONE, ATTIVAZIONE DELL'AIRBAG PASSEGGERO ANTERIORE



Attivazione dell'Airbag passeggero anteriore

Quando non utilizzate più il seggiolino per bambini sul sedile passeggero anteriore, riattivate gli Airbag per assicurare la protezione del passeggero anteriore in caso di incidente.

Per riattivare l'Airbag: a veicolo fermo e con il motore spento, premere e ruotare il fermo **1** nella posizione ON.

A contatto inserito, è **necessario**

controllare che la spia  sia

spenta e che quella  si accenda sul display **2** per circa 60 secondi dopo ogni avviamento.

L'Airbag passeggero anteriore è attivato.

Etichette di istruzioni



A



Le stampigliature sul cruscotto e le etichette **A** su ogni lato dell'aletta parasole del passeggero **3** (ad esempio l'etichetta sopra) sono fornite allo scopo di ricordare queste istruzioni.

anomalie di funzionamento

In caso di guasto del sistema di attivazione/disattivazione dell'Airbag passeggero anteriore, sul quadro della strumentazione vengono vi-

sualizzate le spie  e .

Disinserire l'accensione e controllare la posizione del blocco **1**.

Reinserire il contatto: le spie si spengono.

SICUREZZA DEI BAMBINI: DISATTIVAZIONE, ATTIVAZIONE DELL'AIRBAG PASSEGGERO ANTERIORE

2 Se il problema persiste, si è verificato un errore di sistema. In questo caso, è vietato montare un seggiolino per bambini rivolto in senso contrario alla marcia sul sedile del passeggero anteriore e nessun passeggero può occupare il sedile.

Consultate al più presto un Rappresentante del marchio;

POSTO DI GUIDA

Posto di guida versione guida a sinistra

2

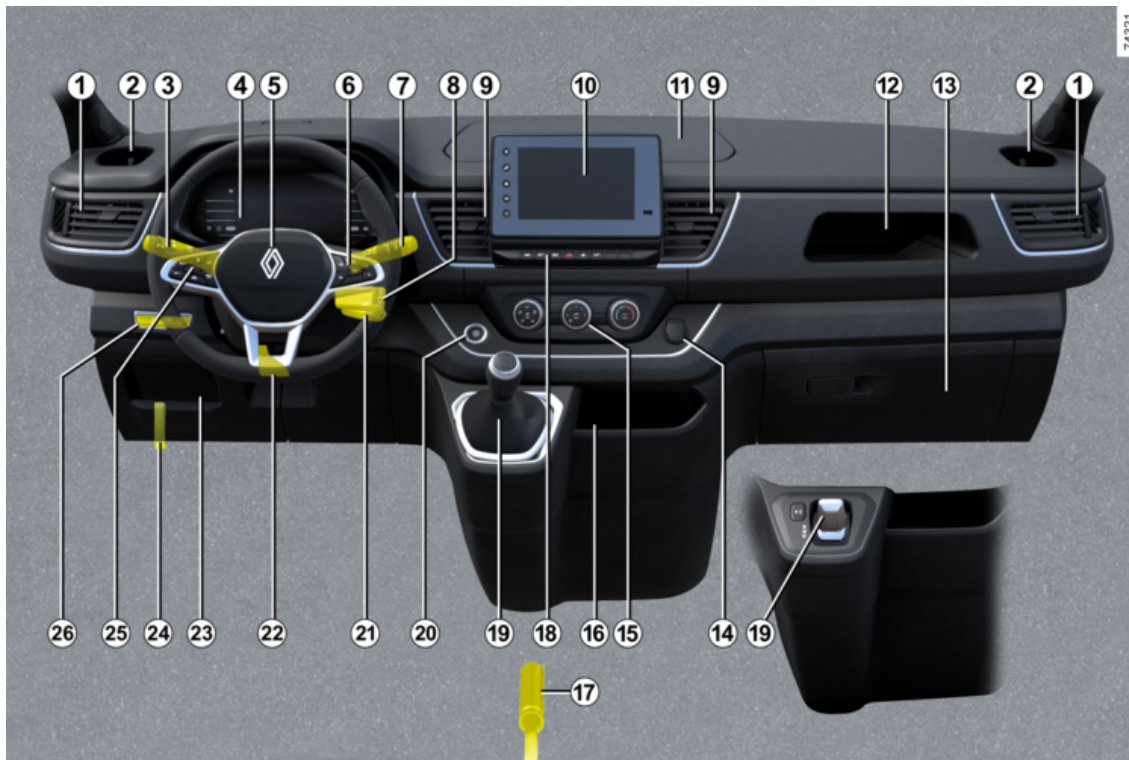

74321

POSTO DI GUIDA

Gli equipaggiamenti descritti di seguito DIPENDONO DALLA VERSIONE DEL VEICOLO E DAL PAESE DI COMMERCIALIZZAZIONE.

1. Aeratori laterali.

2. Sede per posacenere o portabicchiere.

3. Levetta per:

- luci indicatori di direzione;
- illuminazione esterna;
- luci antinebbia anteriori;
- luci antinebbia posteriori.

4. Quadro della strumentazione.

5. Sede airbag conducente, avvisatore acustico.

6. Comandi:

- sequenza informazioni del computer di bordo e del menu di personalizzazione delle impostazioni del veicolo;
- a distanza dell'autoradio, sistema di navigazione.

7. Levetta per:

- tergivetro/lavavetro del parabrezza e del lunotto;
- sequenza delle informazioni del computer di bordo.

8. Comandi multimediali.

9. Aeratori centrali

10. Touch screen o radio o vano portaoggetti centrale superiore.

11. Vano portaoggetti.

12. Posizione del vano portaoggetti lato passeggero.

13. vano portaoggetti o cassetto portaoggetti.

14. Presa accessori o accendisigari.

15. Comandi climatizzazione manuali o automatici.

16. Vano portaoggetti o zona di carica a induzione.

17. Freno di stazionamento.

18. Comandi:

- contattore delle luci di segnalazione pericolo;
- Contattori della modalità ECO;
- bloccaggio/sbloccaggio delle parti apribili;
- attivazione/disattivazione della funzione Stop and Start;
- attivazione/disattivazione del sistema di controllo della trazione,

19. Cambio automatico o leva del cambio, leva elettronica.

20. Pulsante di avviamento/spegnimento del motore.

21. Commutatore di avviamento per i veicoli con chiave.

22. Comando di regolazione in profondità del volante.

23. Vano portaoggetti.

24. Comando di apertura del cofano motore.

25. Comandi generali del regolatore/limitatore di velocità.

26. Comandi:

- attivazione/disattivazione della funzione "Sicurezza personale";
- regolazione elettrica dell'altezza delle luci anteriori;
- reostato di illuminazione degli apparecchi di controllo.

POSTO DI GUIDA

Posto di guida versione guida a destra

2

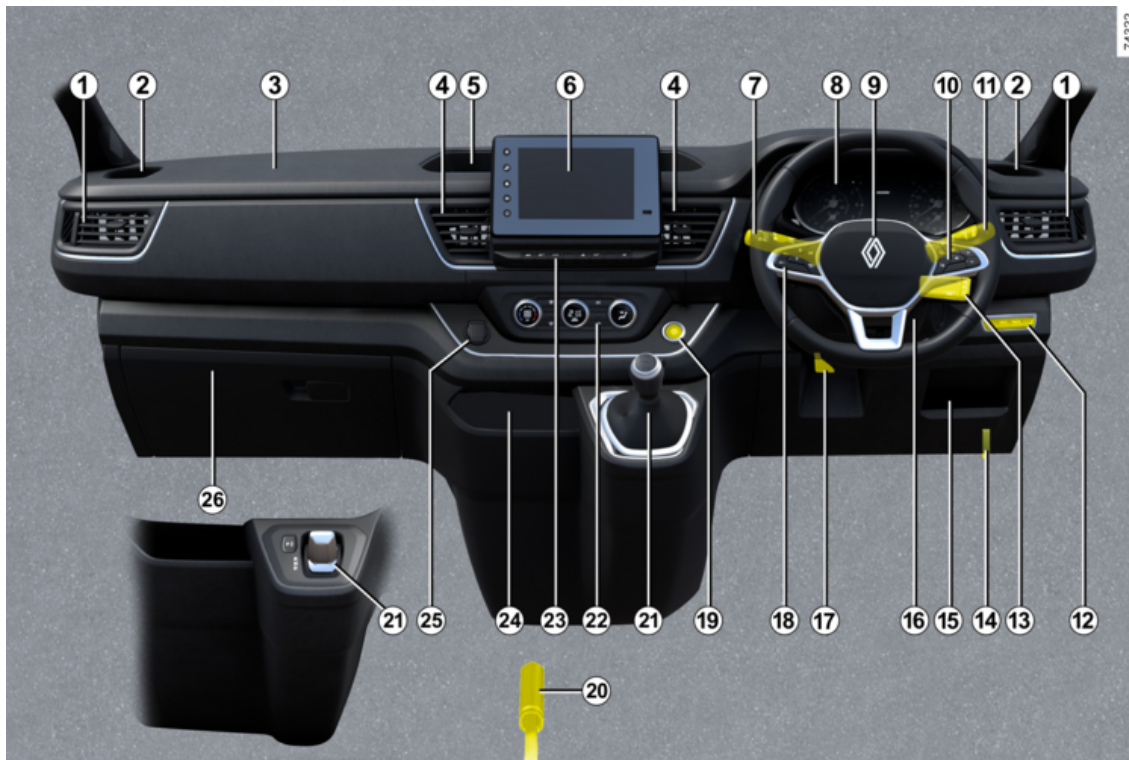

74322

POSTO DI GUIDA

Gli equipaggiamenti descritti di seguito DIPENDONO DALLA VERSIONE DEL VEICOLO E DAL PAESE DI COMMERCIALIZZAZIONE.

1. Aeratori laterali.

2. Posizione per portabicchieri

3. Sede Airbag passeggero.

4. Aeratori centrali

5. Vano portaoggetti.

6. Touch screen o radio o vano portaoggetti centrale superiore.

7. Levetta per:

- luci indicatori di direzione;
- illuminazione esterna;
- luci antinebbia anteriori;
- luci antinebbia posteriori.

8. Quadro della strumentazione.

9. Sede airbag conducente, avvisatore acustico.

10. Comandi:

- sequenza informazioni del computer di bordo e del menu di personalizzazione delle impostazioni del veicolo;
- a distanza dell'autoradio, sistema di navigazione.

11. Levetta per:

- tergivetro/lavavetro del parabrezza e del lunotto;
- sequenza delle informazioni del computer di bordo.

12. Comandi:

- attivazione/disattivazione della funzione "Sicurezza personale";
- regolazione elettrica dell'altezza delle luci anteriori;
- reostato di illuminazione degli apparecchi di controllo.

13. Comandi multimediali.

14. Comando di apertura del cofano motore.

15. Vano portaoggetti.

16. Commutatore di avviamento per i veicoli con chiave.

17. Comando di regolazione in profondità del volante.

18. Comandi generali del regolatore/limitatore di velocità.

19. Pulsante di avviamento/spegnimento del motore.

20. Freno di stazionamento.

21. Cambio automatico o leva del cambio, leva elettronica.

22. Comandi climatizzazione manuali o automatici.

23. Comandi:

- contattore delle luci di segnalazione pericolo;
- Contattori della modalità ECO;
- bloccaggio/sbloccaggio delle parti apribili;
- attivazione/disattivazione della funzione Stop and Start;
- attivazione/disattivazione del sistema di controllo della trazione,

24. Vano portaoggetti o zona di carica a induzione.

25. Presa accessori o accendisigari.

26. Vano portaoggetti

COMPUTER DI BORDO

Informazioni generali

2 Veicolo dotato di computer di bordo A



A seconda della versione del veicolo, raggruppa le seguenti funzioni:

- chilometraggio;
- parametri di viaggio;
- messaggi informativi;
- messaggi di errori di funzionamen-

to (correlati alla spia );

- i messaggi di allarme (associati al-

la spia .

Premere il contattore **1** tutte le volte necessarie per visualizzare la scheda "VEICOLO".

Premere ripetutamente il contattore **2** o **3**.

Selezioni

(la visualizzazione dipende dal veicolo e dal paese)

a) Giornale di bordo, scorrimento dei messaggi d'informazione e delle anomalie di funzionamento;

b) impostazioni di viaggio:

- il consumo medio di energia;
- consumo di energia corrente
- autonomia stimata con l'energia residua;
- la distanza percorsa;
- velocità media;

c) contachilometri parziale e velocità media;

d) reinizializzazione della pressione degli pneumatici,

e) impostazione dell'ora;

f) autonomia di manutenzione;

Azzeramento del contachilometri parziale e dei parametri del percorso (pulsante di azzeramento)



Con la visualizzazione selezionata di una delle impostazioni di viaggio, tenere premuto il contattore **4** "OK" fino all'azzeramento della visualizzazione.

Azzeramento automatico dei parametri di viaggio

L'azzeramento è automatico quando si supera la capacità di uno dei parametri.

COMPUTER DI BORDO

Interpretazione di alcuni valori visualizzati dopo un azzeramento

I valori di consumo medio, di autonomia e di velocità media sono sempre più stabili e significativi man mano che aumenta la distanza percorsa dall'ultimo azzeramento.

Durante i primi chilometri percorsi dopo un azzeramento, potete constatare che l'autonomia aumenta viaggiando. Questo è dovuto al fatto che tiene conto del consumo medio realizzato dall'ultimo Azzeramento. Tuttavia, il consumo medio può diminuire quando:

- il veicolo esce da una fase di accelerazione;
- il motore raggiunge la temperatura di funzionamento (Azzeramento: motore freddo);
- passate da una circolazione urbana ad una circolazione extraurbana.

Veicolo dotato di computer di bordo B



Le funzioni vengono distribuite nelle zone **5** e **6**.

Premere il contattore **1** per spostarsi tra le zone e selezionare le funzioni premendo i contattori **2** o **3** (la visualizzazione dipende dall'equipaggiamento del veicolo e dal Paese):

a) Giornale di bordo, scorrimento dei messaggi d'informazione e delle anomalie di funzionamento;

b) impostazioni di viaggio:

- il consumo medio di energia;
- consumo di energia corrente
- autonomia stimata con l'energia residua;
- la distanza percorsa;
- velocità media;

c) contachilometri parziale e velocità media;

d) reinizializzazione della pressione degli pneumatici,

e) impostazione dell'ora;

f) autonomia di manutenzione;

Azzeramento del contachilometri parziale e dei parametri del percorso (pulsante di azzeramento)

(a seconda del veicolo)

COMPUTER DI BORDO

Con la visualizzazione selezionata di una delle impostazioni di viaggio, tenere premuto il contattore **4 "OK"** fino all'azzeramento della visualizzazione.

Azzeramento automatico dei parametri di viaggio

L'azzeramento è automatico quando si supera la capacità di uno dei parametri.

Interpretazione di alcuni valori visualizzati dopo un azzeramento

Maggiore è la distanza percorsa dall'ultimo azzeramento, maggiore è la stabilità e l'affidabilità dei valori relativi al consumo medio di energia, all'autonomia e alla velocità.

Durante i primi chilometri percorsi dopo un azzeramento, potete constatare che l'autonomia aumenta viaggiando.

Questo è dovuto al fatto che tiene conto del consumo medio realizzato dall'ultimo Azzeramento.

Tuttavia, il consumo medio di energia può diminuire quando:

- il veicolo esce da una fase di accelerazione;





- il motore raggiunge la temperatura di funzionamento (Azzeramento: motore freddo);
- passate da una circolazione urbana ad una circolazione extraurbana.

COMPUTER DI BORDO

Impostazioni di viaggio



La visualizzazione delle informazioni seguente DIPENDE DALL'EQUIPAGGIAMENTO DEL VEICOLO E DAL PAESE DI COMMERCIALIZZAZIONE.

2

Esempi di selezione	Significato delle informazioni selezionate
- 101 778 km - 112.4 km	a) Contachilometri generale e parziale della distanza percorsa.
Carburante  8 L	b) Parametri di viaggio: Carburante utilizzato. Carburante consumato dall'ultimo azzeramento.
Media  5.8 L/100	c) Consumo medio di carburante dall'ultimo azzeramento. Il valore viene visualizzato dopo avere percorso almeno 400 metri dall'ultimo azzeramento.
Istantaneo  7.4 L/100	d) Consumo di carburante corrente. Il valore viene visualizzato dopo avere raggiunto la velocità di circa 30 km/h.
Autonomia  541 km	e) Autonomia stimata con il carburante residuo. Il valore viene visualizzato dopo avere percorso 400 metri.
Distanza	f) Distanza percorsa dall'ultimo azzeramento.

COMPUTER DI BORDO

2

Esempi di selezione	Significato delle informazioni selezionate
 522 km	
Media  89.4 km/h	g) Velocità media dall'ultimo azzeramento. Il valore viene visualizzato dopo avere percorso 400 metri.

Esempi di selezione		Significato delle informazioni selezionate
Computer di bordo con il messaggio per distanza residua prima della manutenzione		
Autonomia di revisione	Assistenza tra 40.000 km o 24 mesi	f) Autonomia prima della manutenzione. Con il contatto inserito, il motore non avviato e il display impostato su "Autonomia di revisione", premere il pulsante 2 o 3 per circa cinque secondi in modo da visualizzare il chilometraggio residuo prima della manutenzione (distanza o tempo fino al successivo tagliando). Quando si avvicina il termine della manutenzione, si presentano diversi casi: - distanza o tempo inferiore a 1.500 km o un mese : viene visualizzato il messaggio "Prevedere manutenzione entro" insieme al limite più vicino (distanza o tempo); - Se l'autonomia è 0 km o se la data della manutenzione è stata raggiunta : il messaggio
	Manutenzione tra meno di 300 km o 24 giorni	
	Effettuare manutenzione	
		"Fare manutenzione" viene visualizzato insieme alla spia  . Il veicolo necessita quindi di una manutenzione il più presto possibile.
A seconda della versione del veicolo, il limite di sostituzione olio si adatta allo stile di guida (guida frequente a basse velocità, porta a porta, guida prolungata al minimo, traino di un rimorchio e così via). La distanza che rimane da percorrere fino alla successiva sostituzione può quindi diminuire, in certi casi, più velocemente della distanza realmente percorsa.		
Azzeramento: per resettare l'intervallo di manutenzione, tenere premuto il pulsante 2 o 3 per circa 10 secondi finché sul display non viene visualizzata in modo permanente l'indicazione dell'intervallo di manutenzione.		

COMPUTER DI BORDO

Esempi di selezione	Significato delle informazioni selezionate
Pressione peum. In. press. lunga	i) Azzeramento della pressione di gonfiaggio → 213.
Limitatore di velocità 90 km/h	j) Velocità programmata dal regolatore di velocità - limitatore di velocità → 258 e → 262.
Regolatore di velocità 90 km/h	
16°	k) Orologio e temperatura → 154
12:00	
Nessun messaggio memorizzato	l) Giornale di bordo Visualizzazione in successione: - messaggi di informazioni (Airbag OFF passeggero e così via); - dei messaggi relativi ad anomalie di funzionamento (iniezione da controllare...).
ADBLUE 62%	m) volume percentuale di reagente residuo → 180
Utilizzare AdBlue prima di 2.400 km	n) Autonomia stimata con il reagente residuo → 180.

COMPUTER DI BORDO

Messaggi informativi

2

Possono aiutare all'avviamento del veicolo o fornire informazioni su una scelta o sulle condizioni di guida.

Vari esempi di messaggi informativi sono indicati qui di seguito.

Esempio di messaggio	Significato delle informazioni selezionate
« Freno staziona- mento ti- rato »	Indica che il freno di stazionamento è tirato.
« Batteria debole avviare motore »	Indica la necessità di avviare il veicolo per ricaricare la batteria (dopo un arresto prolungato ascoltando ad esempio l'autoradio).
« Livello olio rabboccare »	Indica che il livello dell'olio è da regolare.
« Blocco porte disattivato »	Indica che la funzione di chiusura automatica delle parti apribili durante la guida è disattivata.
« Servosterzo controllare »	Indica che il piantone dello sterzo non è stato bloccato.

COMPUTER DI BORDO

Messaggi di anomalie di funzionamento

Compaiono con la spia  e necessitano una sosta al più presto presso la Rete del marchio guidando con prudenza. Il mancato rispetto di questa norma rischia di provocare un danno del veicolo.

Vengono cancellati premendo il tasto di selezione della visualizzazione oppure automaticamente dopo pochi secondi e vengono memorizzati nel giornale di bordo. La spia  resta accesa. Vari esempi di messaggi di segnalazione di anomalie di funzionamento vengono indicati qui di seguito.

Esempio di messaggio	Significato delle informazioni selezionate
« Filtro gasolio da spurgare »	Indica una presenza di acqua nel filtro del gasolio, rivolgetevi al più presto a un Rappresentante del marchio.
« Veicolo controllare »	Indica un'anomalia di uno dei sensori dei pedali, del sistema di gestione della batteria o di un sensore di livello dell'olio.
« Airbag controllare »	Indica un'anomalia dei sistemi di ritengo complementari alle cinture. In caso di incidente, rischiano di non azionarsi.
« Antinquinamento controllare »	<ul style="list-style-type: none">– Indica un'anomalia nel sistema antinquinamento del veicolo.– Indica un guasto del sistema di riduzione delle emissioni quando è accompagnato dall'accensione della spia  ➔ 180.

COMPUTER DI BORDO

Messaggi di allarme

2

Vengono visualizzati con la spia **STOP** e impongono un arresto immediato, per la sicurezza, compatibilmente con le condizioni del traffico. Spegnete il motore e non riavviate. Rivolgetevi alla Rete del marchio.

Di seguito sono indicati vari esempi di messaggi di allarme. **Nota:** i messaggi compaiono sul display sia da soli, sia alternativamente (quando il display deve visualizzare vari messaggi), al tempo stesso può accendersi una spia e/o risuonare un segnale acustico.

Esempio di messaggio	Significato delle informazioni selezionate
« Rischio rottura motore »	Indica un guasto dell'iniezione, un surriscaldamento del motore del veicolo o un problema grave al livello del motore.
« Guasto circuito freni »	Indica un problema nel sistema freni.
« Guasto servosterzo »	Indica un problema sullo sterzo.
"Guasto elettrico"	Indica un problema nel circuito di carica della batteria del veicolo (alternatore..).
« Foratura »	Indica che almeno una delle ruote è forata o molto sgonfia.

COMPUTER DI BORDO

Display e indicatori

Spia del minimo del livello dell'olio motore



All'avviamento del motore, il display sul quadro della strumentazione avvisa quando è stato raggiunto il livello minimo dell'olio → **337**.

È possibile eliminare la prima avvertenza premendo il contatore **7** "OK". Gli avvisi successivi scompaiono automaticamente entro 30 secondi circa.

Quadro della strumentazione A



Si accende all'inserimento del contatto. L'accensione di alcune spie è accompagnata da un messaggio.

Contagiri 5 (scala x1.000)



2

Display cambio automatico 7



COMPUTER DI BORDO

Indicatore del livello di carburante **8**

Il numero di quadratini accesi indica il livello di carburante. Quando il livello è al minimo, il quadratini sono spenti e la spia di allarme riserva carburante lampeggia o, a seconda del veicolo, si accende.

Tachimetro **9**

(km o miglia all'ora)



Controllare la velocità solo in base al tachimetro **6** o **9**.

In caso di differenza tra i tachimetri, fare riferimento al tachimetro approvato **9** e rivolgersi a una concessionaria autorizzata.

Allarme acustico di eccesso di velocità

La spia  si accende accompagnata da un segnale acustico. Questo segnale acustico si attiva quando si supera un limite di velocità. Per ulteriori informazioni: ➔ **252**.

Quadro della strumentazione **B**



Si accende all'inserimento del contatto. L'accensione di alcune spie è accompagnata da un messaggio.

A seconda del veicolo, è possibile personalizzare il quadro della strumentazione con colori diversi a scelta. Per i veicoli dotati di uno schermo multimediale, consultate il libretto

d'istruzioni del sistema multimediale.

Veicoli non dotati di schermo multimediale



COMPUTER DI BORDO



- A veicolo fermo, premere il contatore **2** tutte le volte necessarie per raggiungere la scheda **10**;
- premere il comando **3** o **4** per raggiungere "Impostazioni", quindi premere il contatore **1** "OK";
- ripetere la stessa operazione per raggiungere "CRUSCOTTO", quindi "Unità".

Contagiri 11
(scala x 1.000)



Indicatore della temperatura del liquido di raffreddamento **12**

In normali condizioni di guida, la spia **13** deve trovarsi prima della zona rossa **12**. Può avvicinarsi a questa zona in caso di utilizzo «intensivo». L'allarme scatta solo quando la spia

STOP si accende, accompagnata da un messaggio sul quadro della strumentazione e un segnale acustico.

Computer di bordo **14**

→ 138



Autonomia stimata con il carburante residuo **15**

Il valore viene visualizzato dopo avere percorso 400 metri → **141**.

Contachilometri generale della distanza percorsa **16**

→ **141**

Indicatore dello stile di guida **17**

→ **209**

COMPUTER DI BORDO

2



71282

Allarme acustico di eccesso di velocità

La spia  si accende accompagnata da un segnale acustico. Questo segnale acustico si attiva quando si supera un limite di velocità. Per ulteriori informazioni: ➔ **252**.

Tachimetro 18

Indicatore del livello di carburante 19



71275

Se il livello è al minimo, la spia  integrata nell'indicatore è visualizzata in arancione unitamente a un segnale acustico. Affrettatevi a fare rifornimento.

Quadro della strumentazione C



74243

Si accende all'inserimento del contatto.

L'accensione di alcune spie è accompagnata da un messaggio.

A seconda del veicolo, potete personalizzare il quadro della strumentazione con un contenuto e con colori diversi a scelta.

Per maggiori informazioni, consultare il libretto di istruzioni.

COMPUTER DI BORDO

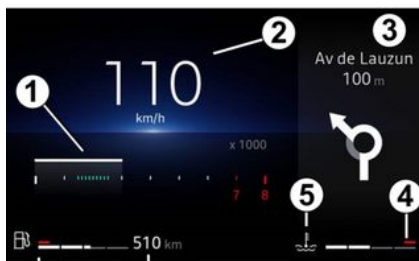

Contagiri 7
(scala x 1.000)

È visualizzato in modo diverso secondo la personalizzazione scelta sul quadro della strumentazione A seconda dello stile selezionato, potrebbe non essere visualizzato.

Tachimetro 2

A seconda dello stile selezionato, il display varia.

Allarme acustico di eccesso di velocità

La spia  si accende accompagnata da un segnale acustico. Questo segnale acustico si attiva quando si supera un limite di velocità. Per ulteriori informazioni: ➔ 252.

Informazioni multimediali 3

A seconda del veicolo, è possibile visualizzare le informazioni dalla schermata multimedia (bussola, telefono, navigazione e così via).

Per maggiori informazioni, consultate le istruzioni multimediali.

Indicatore della temperatura del liquido di raffreddamento 5

In normali condizioni di guida, la spia 5 deve trovarsi prima della zona 4.

Può avvicinarsi a questa zona in caso di utilizzo «intensivo».

L'allarme scatta solo quando la spia

STOP si accende, accompagnata da un messaggio sul quadro della strumentazione e un segnale acustico.

Autonomia stimata con il carburante residuo 6

Il valore viene visualizzato dopo avere percorso 400 metri ➔ 141.

Indicatore del livello di carburante 7

Se il livello è al minimo, la spia  integrata nell'indicatore si accende in arancione unitamente a un segnale acustico.

Affrettatevi a fare rifornimento.

Area del quadrante sinistro

➔ 138

2

COMPUTER DI BORDO

71076

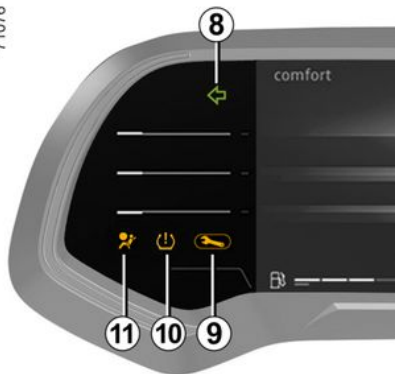

Indicatori di direzione **8**

Spia **9** → 157

Spia pneumatici sgonfi **10** → 213

Spia airbag **11** → 74

Area del quadrante destro

→ 138

71075

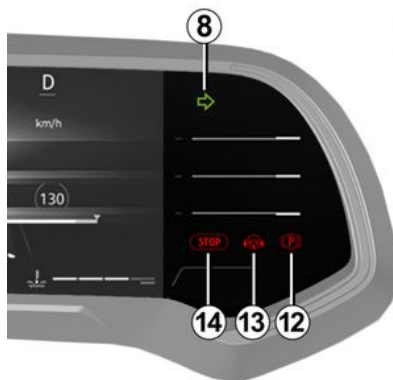

Spia del freno di stazionamento **12**
→ 201

Spia del rilevamento di assenza delle mani sul volante **13** → 250

Spia di arresto immediato **14** → 157

74244

Menu di personalizzazione delle impostazioni del veicolo

Veicoli dotati di schermo multimediale **1**



Quando il veicolo ne è dotato, questa funzione consente l'attivazione/la disattivazione e la regolazione di alcune funzioni del veicolo.

Accedere al menu delle impostazioni

Consultate il libretto d'istruzioni del sistema multimediale per informazioni sull'accesso alle differenti impostazioni.

Selezionare un menu, quindi la funzione da modificare (il display dipen-

COMPUTER DI BORDO

de dall'equipaggiamento del veicolo e dal paese di commercializzazione):

a) "Guida":

- Volume indicatori di direzione;
- Ruota libera;
- ...

b) "Accesso":

- Sbloccaggio della porta conducente;
- Blocco porte durante la guida;
- Apertura/chiusura in modalità mani libere;
- Suono di blocco a distanza;
- Modalità silenziosa;
- Chiusura automatica;
- Passaggio dalla modalità Accesso/Chiusura.

c) "Tergivetri e illuminazione":

- Illuminazione esterna follow-me-home
- Tergitura in retromarcia;
- Tergitura anteriore automatica;
- Tergitura dopo lavaggio.

d) "Benvenuti":

- Benvenuto all'esterno;
- Benvenuto all'interno;
- Modalità automatica luce di cortesia

A seconda della funzione, selezionare:

- "ON" oppure "OFF" per attivarla o disattivarla,

o

- una impostazione per regolare il tempo di accensione delle luci (ad esempio per la funzione "Illuminazione esterna follow-me-home").

Per maggiori informazioni, consultate il libretto dell'equipaggiamento multimediale.



Per motivi di sicurezza, eseguire queste operazioni a veicolo fermo.

Veicoli non dotati di schermo multimediale



Accesso al menu delle impostazioni sul display 2

Premere il contattore **3** tutte le volte necessarie per raggiungere il menu "Impostazioni", quindi premere il contattore **6** "OK" per confermare.

Premere ripetutamente il comando **4** o **5** per raggiungere il menu "Impostazioni veicolo", quindi confermare premendo "OK".

Utilizzare il comando **4** o **5** per accedere e selezionare la funzione da modificare, quindi confermare premendo "OK" (il display può variare in base all'equipaggiamento del veicolo e al paese di commercializzazione):

« CRUSCOTTO »:

- Lingua;
- Unità;
- Stile;
- Colore.

« VEICOLO »:

- Tergitura lunotto in retromarcia;
- Tergitura automatica del parabrezza;
- Tergitura dopo lavaggio;
- Ruota libera in modalità ECO;
- Volume indicatori di direzione;
- Benvenuto all'esterno.

« AIUTO AL PARCH. »:

- Anteriore;

COMPUTER DI BORDO

- Posteriore;
- Laterali;
- Volume del suono del segnale acustico.

« ASS. ALLA GUIDA »:

- Volume allarme di uscita dalla carreggiata;
- Sensibilità allarme uscita dalla carreggiata;
- Vibrazioni allarme uscita dalla carreggiata;
- Sensibilità sistema di mantenimento della corsia;
- Angolo morto;
- Frenata attiva;
- Avvertenza velocità;
- Avviso di fatica;
- Allarme di distanza.

« Illuminazione »:

- Modalità automatica luce di cortesia;
- Illuminazione esterna follow-me home automatica;
- Illuminazione esterna follow-me home: XX secondi;
- ...

« Accesso »:

- Blocco porte durante la guida;
- Apertura/chiusura in modalità "mani libere";
- Apertura solo della porta conducente;
- Richiusura automatica;

- Sbloccaggio in prossimità del veicolo;
- Bloccaggio quando ci si allontana dal veicolo;
- Chiusura silenziosa;
- Apertura/chiusura automatica;
- Apertura automatica degli specchietti retrovisori;
- Passaggio dalla modalità Accesso/Chiusura;
- ...

« Reset ».



funzione attivata;



funzione disattivata.

Se si seleziona una delle voci "AIUTO AL PARCH." o "CRUSCOTTO", si deve selezionare un'altra voce (volume Park Assist o lingua del quadro della strumentazione).

In questo caso, effettuare la selezione e confermarla premendo il tasto  "OK": il valore selezionato è

rappresentato dal simbolo  davanti alla riga.



Il menu di personalizzazione delle regolazioni del veicolo non può essere utilizzato durante la guida. Se si superano 20 km/h, il display del quadro della strumentazione torna automaticamente in modalità computer di bordo.

Ora, temperatura esterna



In caso di rottura dell'alimentazione elettrica (batteria scollegata, filo di alimentazione tagliato...), è necessario regolare nuovamente l'orologio. Vi consigliamo di non effettuare queste regolazioni mentre guidate.

COMPUTER DI BORDO

Veicoli dotati di schermo multimediale.



L'ora e la temperatura esterna sono visualizzate sulla schermata multimediale **1**.

Consultate il libretto di istruzioni del sistema multimediale.

Veicoli non dotati di schermo multimediale **A**



Premere il contattore **2** tutte le volte necessarie per visualizzare la scheda "Veicolo".

Premere ripetutamente il comando **3** o **4** per accedere alla funzione di impostazione dell'ora **6**.

Tenere premuto il contattore **5** "OK" finché l'ora non lampeggia.



Impostare l'ora con il comando **3** o **4**, quindi premere il contattore **5** "OK" per confermare.

Impostare i minuti con il comando **3** o **4**, quindi premere il contattore **5** "OK" per confermare.

2

COMPUTER DI BORDO

Veicoli non dotati di schermo multimediale **B**



Premere il contattore **2** tutte le volte necessarie per visualizzare il mondo "Impostazioni".

Premere ripetutamente il comando **3** o **4** per raggiungere il menu "Impostazione ora", quindi premere il contattore **5** "OK".

Tenere premuto il contattore **5** "OK" finché l'ora non lampeggia.

Impostare l'ora utilizzando il comando **3** o **4**, premere il contattore **5** "OK" per confermare, quindi impostare i minuti utilizzando il comando **3** o **4** e premere il contattore **5** "OK" per confermare.



A seconda della versione del veicolo, in caso di interruzione

dell'alimentazione elettrica (batteria scollegata, filo di alimentazione tagliato, ecc.), l'orologio si regola automaticamente dopo alcuni minuti, non appena il sistema è in grado di ricevere le informazioni GPS.

Indicatore di temperatura esterna



A seconda della versione del veicolo, in caso di interruzione

dell'alimentazione elettrica (batteria scollegata, filo di alimentazione tagliato, ecc.), l'orologio si regola automaticamente dopo alcuni minuti, non appena il sistema è in grado di ricevere le informazioni GPS.



Indicatore di temperatura esterna

Dato che la formazione di ghiaccio sulla strada dipende da vari fattori climatici, quali l'esposizione, l'igrometria locale e la temperatura, non bisogna basarsi soltanto sull'indicazione della temperatura esterna per determinare la presenza di ghiaccio.

Caso particolare:

Quando la temperatura esterna è compresa tra -3°C e $+3^{\circ}\text{C}$, i caratteri $^{\circ}\text{C}$ lampeggiano (segnalando il rischio di ghiaccio).

SPIE

Introduzione

La visualizzazione delle informazioni seguente **DIPENDE DALL'EQUIPAGGIAMENTO DEL VEICOLO E DAL PAESE DI COMMERCIALIZZAZIONE.**



L'assenza di ritorni visivi o sonori indica un'anomalia del quadro della strumentazione. L'accensione di questa spia impone un arresto immediato compatibilmente con le condizioni del traffico. Verificate che il veicolo sia correttamente immobilizzato e rivolgetevi ad un Rappresentante del marchio.



Quadro della strumentazione A: si accende all'inserimento del contatto. Premere o sollevare il tasto **1** tutte le volte necessarie per regolare l'intensità.



Quadro della strumentazione B: si accende all'inserimento del contatto. Premere o sollevare il tasto **1** tutte le volte necessarie per regolare l'intensità.



La spia  indica la necessità di una sosta al più presto presso la rete del marchio **guidando con prudenza**. Il mancato rispetto di questa norma rischia di provocare un danno del veicolo.

L'accensione di alcune spie è accompagnata da un messaggio.

SPIE

 **Spia delle luci di posizione**

 **Spia dei fari abbaglianti**

 **Spia delle luci anabbaglianti**

 **Spia delle luci antinebbia anteriori**

 **Spia delle luci antinebbia posteriori**

 **Spia delle luci abbaglianti automatiche → 164**

 **Spia della luce indicatrice di direzione lato sinistro**

 **Spia delle luci indicatrici di direzione a destra**

 **Indicatore di direzione per airbag**

Si accende all'inserimento del contatto o all'avviamento del motore e si spegne dopo alcuni secondi.

Se la spia non si accende quando viene inserito il contatto, o si accende durante la guida, indica un'anomalia del sistema.

Consultate al più presto un Rappresentante del marchio;

 **Spia riserva carburante**

Si accende all'inserimento del contatto e si spegne dopo alcuni secondi.

Se si accende durante la guida, fate il pieno al più presto. Restano circa 50 km di autonomia.

 **Spia di arresto immediato**

Si accende all'inserimento del contatto poi si spegne non appena si avvia il motore. Si accende insieme ad altre spie e/o messaggi, contemporaneamente all'emissione di un segnale acustico.

Per la propria sicurezza, impone di fermarsi immediatamente, compatibilmente con le condizioni del traffico. Spegnete il motore e non riavviate.

Rivolgetevi alla Rete del marchio.

 **Spia di serraggio del freno a mano e spia di rilevamento anomalia sui circuito dei freni**

Si accende quando viene inserito il contatto, quindi si spegne non appena il freno a mano viene tolto.

Se si accende quando si frena insieme alla spia **STOP** e ad un segnale acustico, significa che il livello di liquido dei freni è basso oppure l'impianto freni è guasto.

Fermarsi e rivolgersi ad un rappresentante del marchio.



Per la vostra sicurezza

la spia **STOP** vi impone di fermarvi tassativamente e subito, compatibilmente con le condizioni del traffico. Spegnete il motore e non riavviate. Rivolgetevi alla Rete del marchio.



Spia di carica della batteria

Si accende all'inserimento del contatto e si spegne dopo alcuni secondi.

Se si accende durante la guida insieme

alla spia **STOP** e ad un segnale acustico, indica che il circuito elettrico è troppo carico o scarico.

Fermarsi e rivolgersi ad un rappresentante del marchio.

SPIE



Spia della pressione dell'olio

Si accende all'inserimento del contatto e si spegne dopo alcuni secondi.

Se si accende durante la guida, in-

sieme alla spia **STOP** e a un segnale acustico, fermatevi immediatamente e disinserite il contatto.

Controllate il livello dell'olio. Se il livello è normale, l'accensione della spia di allarme dipende da qualcos'altro. Rivolgetevi alla Rete del marchio.



Spia di allarme

Si accende all'inserimento del contatto poi si spegne non appena si avvia il motore. Può accendersi insieme ad altre spie e/o a messaggi sul quadro della strumentazione.

È necessario recarsi al più presto presso un Rappresentante del marchio **guidando con prudenza**. Il mancato rispetto di questa norma rischia di provocare un danno del veicolo.



Spia di controllo del sistema antinquinamento

Per i veicoli che ne sono provvisti, si accende all'avviamento del motore e poi si spegne.

– Se rimane accesa, rivolgersi quanto prima a un rappresentante del marchio.

– Se lampeggia, riducete il regime del motore fino a che non smette di lampeggiare. Contattate quanto prima una concessionaria autorizzata ➔ 209.



Spia antibloccaggio delle ruote

Si accende all'inserimento del contatto e si spegne dopo alcuni secondi.

Se si accende durante la guida, segnala un'anomalia del sistema ABS. L'impianto freni è assicurato normalmente come su un veicolo senza ABS. consultate rapidamente la Rete del marchio.



Spia controllo dinamico della stabilità (ESC) e sistema di controllo della trazione

Si accende all'inserimento del contatto e si spegne dopo alcuni secondi.

La spia ➔ 220 può accendersi per vari motivi



Spia del filtro antiparticolato ➔ 202



Spia per guasti e livelli di reagenti nel sistema di riduzione dei gas di scarico ➔ 180



Spia di allarme della temperatura del liquido di raffreddamento

Può accendersi in blu quando viene inserito il contatto o in caso di avviamento del motore quando la temperatura del motore è bassa.

Se diventa rossa, fermate la vettura e lasciate girare il motore al minimo per uno o due minuti.

La temperatura deve diminuire e la spia deve spegnersi. Altrimenti spegnete il motore. Lasciatelo raffreddare prima di verificare il livello del liquido di raffreddamento ➔ 340.

Se il livello è normale, l'accensione della spia di allarme dipende da qualcos'altro. Rivolgetevi alla Rete del marchio.



Spia di messa in stand-by del motore ➔ 190



Spia di messa in stand-by del motore non disponibile ➔ 190

SPIE

Spia pneumatici sgonfi

(a seconda del veicolo)

Si accende all'inserimento del contatto o all'avviamento del motore, quindi si spegne dopo alcuni secondi → 213.

Spia di preriscaldamento (versione diesel)

Con contatto inserito, deve accendersi. Indica che le candele di preriscaldamento sono in funzionamento. Si spegne quando il preriscaldamento è stato raggiunto. Il motore può essere avviato.

Spia di controllo della trazione → 221

Spia di piede sul pedale del freno

Si accende quando è necessario premere il pedale del freno → 199

Spie del limitatore e del regolatore di velocità → 258 e → 262

Spia del regolatore di velocità adattivo → 266

Indicatori di cambio marcia

Si accende per consigliare l'innesto di una marcia superiore (freccia verso l'alto) o, a seconda del veicolo, inferiore (freccia verso il basso) → 209

Spia modalità ECO

Si accende quando viene attivata la modalità ECO → 209

Perfo Spia modalità prestazioni

Si accende quando la modalità delle prestazioni è attivata → 209

Spia modalità ruota libera

Si accende quando la modalità ruota libera → 209 è attivata.

Spia di allarme della cintura di sicurezza anteriore non allacciata → 65

La spia viene si accende sul display centrale **A** all'inserimento del contatto del veicolo e se la cintura del conducente e/o del passeggero anteriore e/o posteriore (se il sedile è occupato) non è allacciata.

Spia porta aperta

Si accende, a contatto inserito, quando una delle porte non è chiusa correttamente.

STERZATA

Volante



Per motivi di sicurezza, effettuare queste operazioni a veicolo fermo.



Non spegnete mai il motore in discesa, e in generale mentre il veicolo è in movimento (spegnendo il motore non si dispone più del servosterzo).

Regolazione in altezza e in profondità del volante



Tirare la leva **1** e impostare il volante nella posizione desiderata, quindi spingere la leva oltre il punto di resistenza per bloccare il volante in posizione.

Assicuratevi che il volante sia correttamente bloccato.



Con il contatto disinserito o in caso di guasto del sistema, è comunque possibile ruotare il volante. Lo sforzo necessario sarà maggiore.

Servosterzo

Non viaggiate mai con la batteria scarica.

Servosterzo variabile

Il servosterzo variabile è un sistema elettronico che varia l'assistenza dello sterzo in funzione della velocità del veicolo.

Lo sterzo risulta quindi più morbido in fase di parcheggio (per maggiore comodità), mentre lo sforzo è maggiore man mano che aumenta la velocità (per aumentare la sicurezza alle alte velocità).

RETROVISORI

2



Per motivi di sicurezza, eseguire queste operazioni a veicolo fermo.



Gli oggetti riflessi nello specchio retrovisore sono in realtà più vicini di quanto appaiono.

Per ragioni di sicurezza, tenerne conto per valutare correttamente la distanza prima di qualsiasi manovra.

Specchietti retrovisori esterni con comandi elettrici

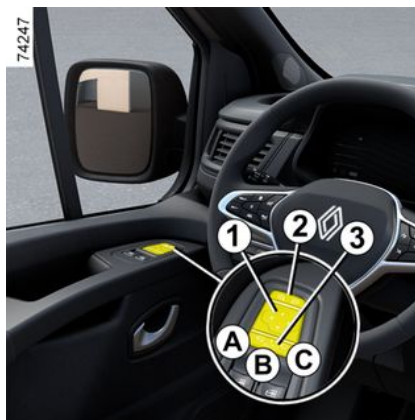

Regolazioni

Con il contatto inserito, selezionate lo specchietto retrovisore mediante il tasto **2** e poi utilizzate il pulsante **1** per regolarlo nella posizione desiderata.

Ripiegamento dei retrovisori

I retrovisori esterni si aprono automaticamente quando il veicolo viene sbloccato (contattore **3** in posizione **B**). I retrovisori si chiudono quando il veicolo viene bloccato.

In ogni caso, è possibile chiuderli (contattore **3** in posizione **C**) o aprirli (contattore **3** in posizione **A**).

La modalità automatica è quindi disattivata. Per riattivarla, posizionate il contattore **3** su **B**.

Retrovisori termici

Con il motore acceso, lo sbrinamento dei retrovisori esterni viene effettuato insieme a quello dei vetri posteriori.

Retrovisore interno



È orientabile.

RETROVISORI

Retrovisore con levetta 4

Durante la guida notturna, per non essere abbagliati dai fari dei veicoli che seguono, spostare la levetta **4** situata dietro lo specchio retrovisore.

Retrovisore esterno senza levetta 4

Il retrovisore si scurisce automaticamente quando siete seguiti da un veicolo con i fari accesi o in caso di forte luminosità.

Retrovisore esterno grandangolare 6

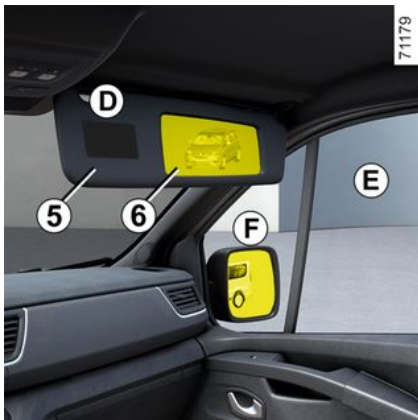

(a seconda del veicolo)

Abbassare l'aletta parasole **5** per accedere al retrovisore esterno grandangolare per migliorare la visibilità laterale durante le manovre.

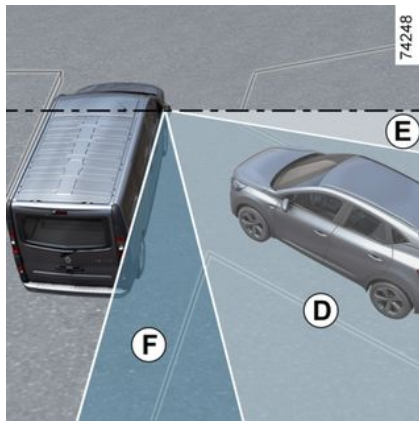

Le diverse zone viste dal conducente sono:

- **D** nello specchio retrovisore esterno grandangolare;
- **E** tramite il vetro passeggero;
- **F** nel retrovisore esterno.

ILLUMINAZIONE E SEGNALI

Illuminazioni e segnalazioni esterne

2

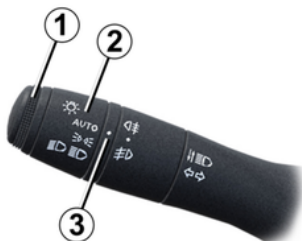

71113

luci laterali



Ruotare la ghiera **2** fino alla comparsa del simbolo **3**.

Questa spia si accende sul quadro della strumentazione.

Nota: a seconda del veicolo, le luci di posizione possono essere attivate manualmente solo quando il freno di stazionamento è inserito o, a seconda del veicolo, quando la leva del cambio è in posizione **P**.

In caso contrario, sul quadro della strumentazione viene visualizzato il messaggio "Luci posizione non disponibili" per informare che non è possibile attivare le luci di posizione.

Funzione accensione running lights

Le luci diurne si attivano automaticamente, senza alcuna azione sulla levetta **1**, all'avviamento del motore e si disattivano allo spegnimento del motore.



74249

Luci anabbaglianti



Prima di effettuare un viaggio di notte: verificate che

l'equipaggiamento elettrico sia in buone condizioni e controllate l'altezza dei fari (se non siete nelle abituali condizioni di carico). Controllate che nulla interferisca con il fascio di luce dei fari (polvere, fango, neve, oggetti trasportati, ...).



Funzionamento manuale

Ruotare la ghiera **2** fino alla comparsa del simbolo **3**. Questa spia si accende sul quadro della strumentazione.

Funzionamento automatico

(a seconda del veicolo)

ILLUMINAZIONE E SEGNALI

71113

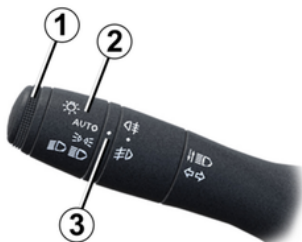

Ruotare la ghiera **2** fino al simbolo AUTO in corrispondenza del riferimento **3**: con motore acceso, le luci anabbaglianti si accendono o si spengono automaticamente in funzione della luminosità esterna, senza dover agire sulla levetta **1**.

Luci abbaglianti

 Con il motore acceso e le luci anabbaglianti accese, premere la levetta **1**. Questa spia si accende sul quadro della strumentazione.

Per tornare in posizione luci anabbaglianti, tirare nuovamente la levetta **1** verso se stessi.

Funzione "Alza luci durante la guida"

Quando le luci abbaglianti sono attivate, la funzione "Alza luci durante la guida" migliora la visibilità del conducente alzando automaticamente le luci anabbaglianti e abbaglianti.

Alla disattivazione delle luci abbaglianti, le luci anabbaglianti tornano in posizione iniziale.

Luci abbaglianti automatiche



L'utilizzo, durante le ore notturne, di un sistema di navigazione portatile nella zona del parabrezza posto sotto la telecamera comporta il rischio di disturbare il funzionamento del sistema "luci abbaglianti automatiche" (rischio di riflessi sul parabrezza).



Quando ci si ferma sul ciglio della strada, se lo sportello del bagagliaio è totalmente aperto, le luci posteriori potrebbero non essere visibili. Dovete avvisare gli altri utenti della strada della presenza del vostro veicolo posizionando un triangolo di presegnalazione o altri dispositivi prescritti dalle normative vigenti nel Paese in cui vi trovate.

2

ILLUMINAZIONE E SEGNALI

i In determinate condizioni il funzionamento del sistema può essere disturbato.

In particolare:

- le condizioni climatiche estreme (pioggia, neve, nebbia...);
- parabrezza o videocamera ostruiti;
- quando un veicolo che segue o proviene in senso opposto possiede una illuminazione scarsamente visibile o schermata;
- regolazione non corretta dei fari anteriori;
- sistemi riflettenti;
- ...

A A seconda del veicolo, questo sistema accende e spegne automaticamente le luci abbaglianti. La funzione utilizza una telecamera posta dietro lo specchietto retrovisore interno per individuare i veicoli che precedono e quelli provenienti in senso inverso.

Le luci abbaglianti si accendono automaticamente se:

- il livello della luminosità esterna è basso;
- non viene rilevato nessun altro veicolo o fonte di illuminazione;
- la velocità del veicolo è superiore a 40 km/h circa.

In assenza di una delle condizioni di cui sopra, il sistema riattiva le luci anabbaglianti.

Nota: accertatevi che il parabrezza non sia oscurato (da sporcizia, fango, neve, condensa e così via).

Per attivare le luci abbaglianti automatiche

Ruotare la ghiera **2** finché il simbolo AUTO non è allineato al contrassegno **3** e spingere la levetta **1**. La spia

A compare sul quadro della strumentazione.



Per disattivare le luci abbaglianti automatiche

- Ruotate la ghiera **2** in una posizione diversa da AUTO;
- o
- tirare la levetta **1**.

La spia **A** si spegne sul quadro della strumentazione.

Nota: le luci abbaglianti verranno disattivate alla disattivazione della funzione luci abbaglianti automatiche.

ILLUMINAZIONE E SEGNALI

anomalie di funzionamento

Quando il messaggio "Automatismo luci controllare" viene visualizzato sul quadro della strumentazione, il sistema è disattivato.

Rivolgetevi ad un Rappresentante del marchio.



Il sistema "luci abbaglianti automatiche" non può in alcun caso sostituire la vigilanza e

la responsabilità del conducente per ciò che concerne l'illuminazione del veicolo e il suo adattamento alle condizioni di luminosità, visibilità e traffico.

Spegnimento delle luci



71113

Le luci si spengono automaticamente dopo l'arresto del motore, all'apertura della porta del conducente o alla chiusura del veicolo. In questo caso, al successivo avviamento del motore, le luci si riaccenderanno secondo la posizione della ghiera **2**.

Nota: nel caso in cui le luci antinebbia siano accese, le luci non si spengono automaticamente.



Allarme acustico luci accese

Nel caso in cui le luci siano state accese dopo lo spegnimento del motore, all'apertura della porta conducente risuona un segnale acustico

per segnalare che le luci sono rimaste accese (per evitare che la batteria si scarichi).

anomalie di funzionamento

Se viene visualizzato il messaggio "Luci da controllare" accompagnato

dalla spia  e la spia  lampeggia sul quadro della strumentazione, si è verificato un guasto nell'impianto di illuminazione.

Rivolgersi a un Rappresentante del marchio.

Funzione di cortesia e di arrivi- derci

(a seconda della versione del veicolo)

Quando la funzione è attivata, le luci diurne e le luci di posizione posteriori si accendono automaticamente al rilevamento della carta o allo sbloccaggio del veicolo.

Esse si spengono automaticamente:

- circa un minuto dopo la loro accensione;
- all'avviamento del motore, secondo la posizione della levetta dell'illuminazione;
- oppure
- al bloccaggio del veicolo.

2

ILLUMINAZIONE E SEGNALI

Attivazione/disattivazione della funzione

Per attivare o disattivare la funzione di benvenuto esterna, consultare il libretto d'istruzioni del sistema multimediale.

Selezionate "ON" o "OFF".

Funzione «illuminazione esterna follow me home»



71113

Questa funzione consente di accendere momentaneamente le luci di posizione e le luci anabbaglianti (es. per illuminare l'apertura del portone).

Con il motore spento, le luci spente e la ghiera 2 in posizione AUTO, tirare

la leva **1** verso di sé: le luci di posizione e le luci anabbaglianti si accendono per circa 30 secondi insieme

alle spie  e  sul quadro della strumentazione.

Per prolungare questa durata, potete tirare la leva fino a quattro volte (tempo totale limitato a circa due minuti).

Sul quadro della strumentazione viene visualizzato il messaggio "Illuminazione inserita ___" seguito dal tempo rimanente. Potete poi chiudere a chiave il vostro veicolo.

Per spegnere le luci prima dello spegnimento automatico, ruotate l'anello **2** in una posizione qualsiasi, quindi riportatela nella posizione AUTO.



71113

Luci antinebbia anteriori

 In caso di nebbia, neve o di trasporto di oggetti più lunghi del tetto, l'accensione automatica delle luci non avviene sistematicamente. Le luci antinebbia sono comandate dal conducente: le spie sul quadro della strumentazione indicano se sono accese (spia accesa) o spente (spia spenta).

ILLUMINAZIONE E SEGNALI

#D Ruotare l'anello centrale **4** della levetta **1** finché il simbolo non si trova in corrispondenza del contrassegno **3**, quindi rilasciarlo.

Il funzionamento dipende dalla posizione di illuminazione esterna selezionata, con accensione della relativa spia sul quadro della strumentazione.

Luci antinebbia posteriori

Q Ruotare l'anello centrale **4** della levetta finché il simbolo non si trova corrispondenza del contrassegno **3**, quindi rilasciarlo.

Il funzionamento dipende dalla posizione di illuminazione esterna selezionata, con accensione della relativa spia sul quadro della strumentazione.

Non dimenticate di spegnere queste luci quando non è più necessario al fine di non infastidire gli altri automobilisti.

Spegnimento

Ruotare nuovamente la ghiera centrale **4** per allineare il contrassegno **3** al simbolo degli antinebbia da spegnere. La spia corrispondente si spe-

gne sul quadro della strumentazione.

Lo spegnimento delle luci esterne provoca lo spegnimento anche delle luci antinebbia anteriori e posteriori.

Luci di curva

(a seconda della versione del veicolo)

Durante la marcia avanti, con velocità inferiore a 40 km/h circa, con le luci anabbaglianti accese e in determinate condizioni (angolo di sterzata, indicatori di direzione inseriti e così via), quando si impegna una curva, una delle luci antinebbia anteriori si accende per illuminare il raggio interno della curva.

Quando si inserisce la retromarcia e i fari anabbaglianti sono accesi, le due luci antinebbia anteriori si attivano automaticamente.

Nota: quando si passa dalla retromarcia alla marcia avanti (ad esempio durante una manovra di parcheggio), i due fendinebbia anteriori rimangono attivati fino a quando il veicolo supera i 10 km/h circa.

Regolazioni dei fari



Per i veicoli che ne sono dotati, il comando **A** permette di regolare l'altezza dei fari in funzione del carico.

Con le luci anabbaglianti accese, premere la parte superiore **1** del comando **A** per sollevare i fari o premere la parte inferiore **2** per abbassarli.

Stato di carico	Posizione del comando
Conducente da solo o con un passeggero	0
Tutti i posti occupati	1

ILLUMINAZIONE E SEGNALI

2

Stato di carico	Posizione del comando
Conducente con passeggeri e bagagli (o carico) in configurazione massa massima autorizzata	2
Conducente senza passeggero e con bagaglio (o carico) in configurazione di carico massimo autorizzato	3 o 4
La tabella seguente riporta alcuni esempi. In ogni caso, regolare il comando A in funzione del carico del veicolo in modo da vedere la strada e da non abbagliare gli altri conducenti.	

AVVISATORI ACUSTICI E LUMINOSI

Avvisatore acustico



Premere il cuscino del volante **A**.

Segnalazione luminosa

Per ottenere una segnalazione luminosa, tirare la levetta **1** verso se stessi.

Luci indicatori di direzione

Spostare la levetta **1** parallelamente al volante e nella direzione in cui si intende ruotare il volante.

Funzionamento ad impulsi

Spostare brevemente la levetta **1** verso l'alto o verso il basso, non su-

perando il punto di resistenza, quindi rilasciarla: la levetta tornerà nella posizione iniziale e l'indicatore di direzione interessato lampeggerà tre volte.

Luci di segnalazione pericolo



Premere il contattore **2**.

Questo dispositivo aziona contemporaneamente i quattro indicatori di direzione e le frecce laterali. Deve essere utilizzato solo in caso di pericolo per avvertire gli altri automobilisti che siete costretti a fermarvi in un luogo anomalo o in un punto proibito o in condizioni di guida o di circolazione particolari.

Tergi-lavavetro anteriore

Efficacia della spazzola del tergivetro

Controllate lo stato delle spazzole del tergivetro. La sua durata dipende da voi:

- deve rimanere pulita: pulire regolarmente la spazzola e il lunotto con acqua saponata;
- non utilizzatela quando il lunotto è asciutto;
- staccatela dal lunotto se non viene utilizzata da tempo.

In ogni caso, sostituirlo non appena la sua efficacia diminuisce: circa ogni anno → **375**.

Precauzioni relative all'uso dei tergivetri

In caso di ostacoli presenti sul parabrezza (sporcizia, neve, ghiaccio ecc.), pulite il parabrezza (compresa la zona centrale situata dietro il retrovisore interno) prima di attivare i tergivetri (rischio di surriscaldamento del motore).

Se un ostacolo impedisce il movimento di una spazzola, questa potrebbe fermarsi. Rimuovete l'ostacolo e riattivate il tergivetro con l'apposita levetta.



Prima di effettuare qualsiasi azione sul parabrezza (lavaggio del veicolo, sbrinamento, pulizia del parabrezza e così via), riportare la levetta **1** in posizione **B** (off).

Rischio di lesioni e/o di danni al veicolo.



Durante gli interventi nel vano motore, assicuratevi che la levetta dei tergivetri sia in posizione **B** (arresto).

Rischio di lesioni



Con l'accensione inserita, spostare la levetta **1**.

A funzionamento unico.

Una pressione breve provoca una spazzolata dei tergivetri.

B spegnimento.

C funzionamento intermittente.

Tra una passata e l'altra, le spazzole si fermano per alcuni secondi. È possibile modificare l'intervallo tra le passate ruotando la ghiera **2**.

- **D funzionamento continuo e lento.**
- **E funzionamento continuo e rapido.**

TERGIVETRI



Le posizioni **C** e **D** sono accessibili a contatto inserito. La posizione **E** è accessibile soltanto a motore acceso.

Particolarità

Durante la guida, ad ogni arresto del veicolo si riduce la velocità del tergivero. Da un funzionamento continuo rapido, passate ad un funzionamento continuo lento;

Non appena il veicolo riparte, il tergivero torna alla velocità di funzionamento selezionata inizialmente. Qualsiasi azione sulla leva **1** sostituisce e annulla la funzione automatica.

Veicoli con funzionamento tergivero automatico



Con il motore acceso, spostare la levetta **1**.

A funzionamento unico.

Una pressione breve provoca una spazzolata dei tergivertri.

B spegnimento.

C funzione tergivero automatico

(a seconda del veicolo)

In questa posizione il sistema rileva la presenza di acqua sul parabrezza e aziona il tergivero alla velocità di funzionamento più adatta. È possibile modificare la soglia di azionamento ed l'intervallo tra una passata e l'altra ruotando l'anello **2**:

- **F**: sensibilità minima;
- **G**: sensibilità massima.



La posizione **D** è accessibile con il contatto inserito. Le posizioni **C** ed **E** sono accessibili soltanto a motore acceso.

Più la sensibilità è elevata, più i tergivertri reagiscono rapidamente e la frequenza di funzionamento aumenta.

Nota:

TERGIVETRI

2

– il sensore di pioggia ha soltanto una funzione di assistenza. In caso di visibilità ridotta, il conducente deve attivare manualmente il tergivetro. In presenza di nebbia o in caso di nevicata, la funzione tergivetro automatico non è attivata dal sistema e resta pertanto sotto il controllo del conducente;

– in caso di temperatura negativa, il tergivetro automatico non è attivo all'avviamento del veicolo. Si attiva automaticamente non appena il veicolo supera una certa velocità (circa 8 km/h);

– non attivate il tergivetro automatico in assenza di pioggia;

– sbrinate completamente il parabrezza prima di attivare il tergivetro automatico;

– prima di far lavare il veicolo presso un autolavaggio automatico, portare la levetta **1** in posizione off **B** per disattivare la funzione tergivetro automatico.

– **D funzionamento continuo e lento.**

– **E funzionamento continuo e rapido.**

Nota: è disponibile una posizione di manutenzione per sostituire le spazzole tergivetro.

Questa posizione permette di sollevare le spazzole, allontanandole dal parabrezza.

Può essere utile per:

- pulire le spazzole;
- staccare le spazzole dal parabrezza durante l'inverno;
- sostituire le spazzole.

Con il contatto inserito e il motore spento, abbassare completamente (posizione **E**) la levetta del tergivetro **1**. I bracci del tergivetro si fermano a distanza dal cofano ➔ **375**.

Ripiegare le spazzole dei tergivetri sul parabrezza e uscire dalla posizione di manutenzione prima di attivare la tergiture o mettersi alla guida, in quanto le spazzole potrebbero tornare alla posizione standard e danneggiarsi o danneggiare il cofano motore e il parabrezza.

anomalie di funzionamento

In caso di anomalia del funzionamento automatico, il tergivetro opera in funzionamento intermittente. Rivolgetevi alla Rete del marchio.

Il funzionamento del sensore pioggia potrebbe interrompersi in caso di:

– tergivetri posteriori danneggiati: un velo d'acqua o tracce lasciate da una spazzola sulla zona di rileva-

mento del sensore possono aumentare il tempo di reazione del tergivetro automatico o aumentare la frequenza di funzionamento;

– parabrezza scheggiato o fessurato vicino al sensore o parabrezza incrostato da polvere, sporczia, insetti, brina, utilizzo di cere di lavaggio o di prodotti idrofobi. Il tergicristallo sarà meno sensibile o potrebbe addirittura non reagire affatto.

Lavavetro

Con il contatto inserito, tirare la levetta **1** verso di sé.

Una breve azione attiva, oltre al lavavetro, una passata dei tergivetri.

Una pressione prolungata attiva, oltre al lavacristallo, tre passate consecutive del tergicristallo e, dopo alcuni secondi, una quarta.

Tergivetro posteriore, tergicristallo

Tergicristallo posteriore



Non utilizzate il braccio del tergivetro per aprire o chiudere lo sportello del bagagliaio.

TERGIVETRI

Efficacia della spazzola del tergivetro

Controllate lo stato delle spazzole del tergivetro. La sua durata dipende da voi:

- deve rimanere pulita: pulire regolarmente la spazzola e il lunotto con acqua saponata;
- non utilizzatela quando il lunotto è asciutto;
- staccatela dal lunotto se non viene utilizzata da tempo.

In ogni caso, sostituirlo non appena la sua efficacia diminuisce: circa ogni anno → **375**.

Precauzioni relative all'uso dei tergivetri

- In caso di neve o ghiaccio, pulire il lunotto prima di attivare i tergivetri (rischio di surriscaldamento del motore);
- verificare che nessun oggetto trasportato interferisca con la spazzola del tergivetro in movimento.



Prima di qualsiasi azione sul lunotto posteriore (lavaggio del veicolo, sbrinamento, pulizia e così via) portare la levetta **1** in posizione off.

Rischio di ferite e/o di danneggiamenti.



Prima di qualsiasi azione sul lunotto posteriore (lavaggio del veicolo, sbrinamento, pulizia e così via) portare la levetta **1** in posizione off.

Rischio di ferite e/o di danneggiamenti.

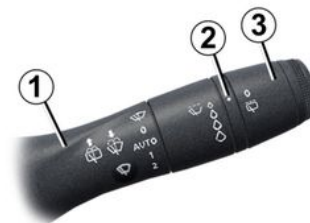

A contatto inserito, ruotare la ghiera **3** sulla levetta **1** finché il simbolo non è allineato al contrassegno **2**.

Per interrompere il funzionamento, ruotare nuovamente la ghiera **3** in posizione off.

Nota: prima di far lavare il veicolo presso un autolavaggio automatico, portare la ghiera **3** della levetta **1** in posizione di arresto per disattivare la funzione tergivetro automatico.

Rispettate le indicazioni d'uso.

TERGIVETRI

Attivazione/disattivazione del tergivetro posteriore

2 Il passaggio alla retromarcia attiva il tergivetro posteriore in funzionamento intermittente (se i tergivetri anteriori funzionano). Se il vostro veicolo è provvisto di un menu di personalizzazione delle impostazioni del veicolo, potete scegliere di attivare o disattivare questa funzione. Consultate il libretto di istruzioni del sistema multimediale.

Per i veicoli sprovvisti di menu di personalizzazione delle impostazioni, rivolgersi alla Rete del marchio per farne disattivare la funzione.

Se sul lunotto sono presenti ostacoli (sporcizia, neve, ecc.), il tergivetro tenta di rimuovere tutti gli ostacoli.

Se un ostacolo impedisce il movimento della spazzola, questa potrebbe fermarsi. Rimuovete l'ostacolo, attendete circa 30 secondi e riattivate il tergivetro con l'apposita levetta.

Precauzioni

– In caso di gelo, prima di attivare i tergivetri, verificate che le spazzole non siano bloccate. Se azionate il tergivetro mentre la spazzola è bloccata dal gelo, rischiate di danneg-

giare sia la spazzola sia il motorino del tergivetro.

– Non attivare i tergivetri sul vetro asciutto. Questo provoca l'usura precoce o il deterioramento delle spazzole.

Tergivetro posteriore, tergicristallo



71119



A contatto inserito, spingere a lungo la levetta **1**, quindi rilasciarla.

Una pressione prolungata attiva, oltre al lavalunotto, tre passate in andata e ritorno del tergivetro posteriore, seguite dopo alcuni secondi da una quarta passata.

SERBATOIO DI CARBURANTE

Introduzione



Per effettuare il rifornimento di carburante, il motore deve essere spento (non solo in modalità di sospensione, nel caso di veicoli con funzione Stop and Start) e l'accensione deve essere disinserita → 186, → 190.

Rischio d'incendio.



Non mescolate la benzina (senza piombo o E85) al gasolio, anche se di bassa qualità.

Non utilizzare carburante a base di etanolo se il vostro veicolo non è idoneo.

Per evitare di danneggiare il motore, **non** aggiungere reagenti al carburante → 180.

Se si desidera aggiungere un additivo al carburante, utilizzare un prodotto omologato dai Servizi Tecnici.

Rivolgetevi ad un Rappresentante del marchio.



Odore persistente di carburante

Se sentite un odore persistente di carburante, procedete nel modo seguente:

- fermatevi compatibilmente con le condizioni del traffico e disinserite il contatto;
- inserire le luci di segnalazione pericolo, far scendere tutti gli occupanti dal veicolo e tenerli lontani dal traffico;
- rivolgetevi a una Rete del marchio.



Qualsiasi intervento o modifica del sistema di alimentazione del carburante (circuiti elettronici, cablaggi, circuito del carburante, iniettore, protezioni...) è rigorosamente vietato a causa dei rischi che comporta (da affidare esclusivamente al personale qualificato della Rete del marchio).

SERBATOIO DI CARBURANTE



Quando si interviene in prossimità del motore, quest'ultimo potrebbe essere caldo. Inoltre, l'elettroventola può azionarsi in

ogni momento. La  spia nel vano motore ha la funzione di ricordare tale condizione.

Rischio di lesioni



Tappo del serbatoio: è specifico.

Se dovete sostituirlo, assicuratevi che sia dello stesso tipo di quello d'origine. Chiedete consiglio ad un Rappresentante del marchio.

Non avvicinate il tappo ad una fiamma o fonte di calore.

Non lavare il contorno del tappo della benzina con un pulitore ad alta pressione.

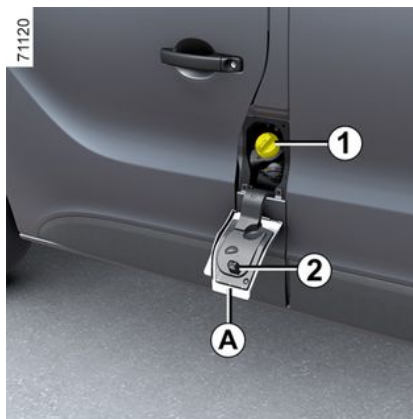

Capacità utile del serbatoio del carburante: circa 80 litri.

Aprire la porta anteriore sinistra per accedere allo sportellino **A**.

Durante il riempimento, utilizzare il porta-tappo **2** sullo sportellino **A** per appendere il tappo **1**.

Qualità del carburante

Usare un carburante di buona qualità rispettando le normative in vigore in ogni paese. Deve essere conforme alle indicazioni riportate sull'etichetta posta sullo sportellino **A → 392.**

Rifornimento di carburante

Con contatto disinserito, introduce la pistola e inseritela fino **in fondo** prima di azionarla per il rifornimento del serbatoio (rischio di schizzi).

Mantenetela in questa posizione durante tutta la procedura di riempimento.

Se effettuate il pieno, dopo il primo arresto automatico è possibile fare al massimo ancora due scatti, ciò per mantenere vuoto il volume d'espansione all'interno del serbatoio.

Al momento del rifornimento, fate attenzione che non penetri dell'acqua.

Dopo il rifornimento, rimontare il tappo **1** e chiudere lo sportellino **A** per evitare eventuali penetrazioni di acqua o di corpi estranei nel sistema.

Assicurarsi sempre che il tappo **1**, lo sportellino **A** e il suo perimetro rimangano puliti e privi di polvere, fango, sporcizia e così via.

SERBATOIO DI CARBURANTE



Per i tipi di carburante conformi agli standard europei compatibili con i motori di veicoli venduti in Europa ➔ 392.

Casi particolari

Dopo che il veicolo è rimasto fermo per circa tre mesi del veicolo, è **necessario aggiungere carburante per evitare di danneggiare la relativa pompa.**

A tale scopo, a contatto disinserito, fare il pieno o aggiungere circa **10 litri** di carburante e avviare il motore per azionare la pompa e rinnovare il carburante all'interno del circuito.

Se non è possibile aggiungere almeno 10 litri di carburante a causa del livello di carburante nel serbatoio, guidare fino a quando all'interno del serbatoio non vi è capacità sufficiente.

Carburante esaurito versione diesel



Veicoli con chiave/telecomando

- Portare la chiave di accensione in posizione "On" **M ➔ 185** e attendere qualche minuto prima di accendere per consentire l'innescio del circuito del carburante;
- ruotare la chiave in posizione **D**. Se il motore non si avvia, ripetere la procedura;
- se, dopo diversi tentativi, il motore non si avvia, rivolgersi alla Rete del marchio.

Veicoli con carta

Con la carta nell'abitacolo, premere il pulsante di avviamento **3** senza agire sui pedali. Attendere qualche minuto prima di partire. Questo consente l'innescio del circuito del carburante. Se il motore non si avvia, ripetete la procedura.

2

SERBATOIO REAGENTE

Introduzione



Il reagente non deve entrare in contatto con gli occhi o la pelle. Nel caso in cui ciò avvenga, sciacquate abbondantemente con acqua. Se necessario, consultate un medico.



Nessuno tipo di intervento è autorizzato su una qualsiasi parte del sistema. Per evitare possibili danneggiamenti, soltanto il personale qualificato della rete del marchio è autorizzata ad intervenire sul sistema.



Se viene visualizzato il messaggio "XXX km all'arresto, riempire di AdBlue", riempire il serbatoio del reagente e consultare le istruzioni relative al rifornimento.

Rischio di immobilizzazione del veicolo.



Tappo del serbatoio: è specifico.

Se dovete sostituirlo, assicuratevi che sia dello stesso tipo di quello d'origine. Chiedete consiglio alla Rete del marchio. Non lavare il contorno del tappo della benzina con un pulitore ad alta pressione.

Principio di funzionamento

Il reagente è previsto per i motori diesel equipaggiati con il sistema SCR (riduzione catalitica selettiva). L'utilizzo del reagente consente di ridurre la quantità di NOx nei gas di scarico.

Il consumo in base all'uso reale dipende dalle condizioni di utilizzo del veicolo, dagli equipaggiamenti e dallo stile di guida.

Qualità del reagente

Utilizzare **solo reagenti conformi allo standard ISO 22241** e in conformità alla stampigliatura sul tappo di rifornimento serbatoio.

Conformatevi alle leggi del paese in cui vi trovate.

È importante ricordare che il mancato rispetto delle normative in vigore da parte del proprietario del veicolo può avere conseguenze legali.

SERBATOIO REAGENTE

Riempimento



Capacità utilizzabile del serbatoio: compresa tra circa 22 litri e 25 litri (a seconda della versione del veicolo).

Con il contatto disinserito, aprire la porta anteriore sinistra per aprire lo sportellino **A**. Allentate il tappo **1**.

Nota: se la temperatura del serbatoio è elevata, può verificarsi la fuoriuscita di vapori di idrossido di ammonio dall'apertura del tappo.



Per effettuare il rifornimento di reagente, il motore deve essere spento (non solo in standby nel caso di veicoli con funzione Stop and Start). È necessario disinserire l'accensione → 186, → 190.

Precauzioni per l'uso

Il serbatoio può essere riempito al distributore. Negli altri casi, è indispensabile leggere le indicazioni presenti sul contenitore del reagente (ad esempio la lattina o la bottiglia).

Durante il rabbocco, **maneggiare il reagente con cura in quanto può danneggiare vestiti, scarpe, carrozzeria, ecc.**

In caso di riflusso o se il reagente contamina qualsiasi superficie verniciata, pulite rapidamente l'area interessata con abbondante acqua fredda e con un panno soffice.

Nota: se il reagente liquido si cristallizza, utilizzate una spugna morbida.

In condizioni di freddo estreme

In caso di gelo, il serbatoio del reagente deve essere rabboccato non

appena la spia  e il messaggio

"Riempire AdBlue prima di 1200 km" vengono visualizzati sul quadro della strumentazione.

Casi particolari



Il reagente si congela a temperature inferiori a circa -10°C.

Se è necessario rabboccare o riempire il reagente ( on):

- Parcheggiare il veicolo in una zona più calda (temperatura superiore a circa -10°C);
- non tentare di proseguire con il riempimento se il liquido è congelato;
- attendere che il reagente torni allo stato liquido (circa otto ore);
- rabboccare o riempire con il reagente.

Nota: se non è possibile applicare la procedura, far rabboccare o rabboccare il reagente da un professionista accreditato.

Se il veicolo viaggia a temperature inferiori a circa -20°C, sul quadro della strumentazione si accendono

le spie  e  accompagnate dal messaggio "Iniezione da controllare". Questo non è necessariamente un difetto ma legato al congelamento del liquido. In queste

SERBATOIO REAGENTE

condizioni, seguire le istruzioni sopra menzionate. Non rabboccare il liquido e riavviare il veicolo dopo che il reagente è tornato allo stato liquido.

Se le spie e il messaggio continuano ad essere visualizzati dipende da un'altra causa. Consultate al più presto un Rappresentante del marchio.



Dopo avere riempito il serbatoio del reagente, verificare che il tappo e lo sportellino siano chiusi, avviare il motore e **ATTENDERE 10 secondi a veicolo fermo e con il motore acceso**, prima di partire nuovamente.

Se non si effettua questa operazione, il riempimento del serbatoio verrà rilevato automaticamente solo dopo diverse decine di minuti di guida.

Il messaggio "Rabboccare Ad-Blue" e/o le spie luminose continuano a essere visualizzate finché il riempimento non viene registrato dal sistema.

SERBATOIO REAGENTE

Manutenzione/autonomia

L'informazione visualizzata sul quadro della strumentazione può essere accompagnata da una segnalazione acustica.







Spie	Messaggi	Cosa fare
-	« Prevedere AdBlue prima di 2400 km »	Se il messaggio viene visualizzato con contatto inserito, considerate un'autonomia inferiore a 2.400 km . Riempite o chiedete a un rappresentante del marchio di riempire il serbatoio del reagente.
Viene visualizzato 	« Riempire AdBlue prima di 1200 km »	Se il messaggio viene visualizzato con contatto inserito, considerate un'autonomia compresa tra 1.200 km e 800 km . Riempite o chiedete a un rappresentante del marchio di riempire il serbatoio del reagente.
Viene visualizzato 	"Blocco tra XXX KM. Rabboccare AdBlue"	Il messaggio viene visualizzato all'inserimento del contatto e viene ripetuto: - circa ogni 100 km, l'autonomia residua è compresa tra circa 800 km e 200 km ; - circa ogni 50 km, l'autonomia residua è inferiore a 200 km . In ogni caso, riempire o fare riempire il serbatoio del reagente il più rapidamente possibile presso un rivenditore autorizzato.
 lampeggia o si accende a seconda del veicolo.	"Blocco tra 0 KM. Rabboccare AdBlue"	Il motore non si accende. Per riavviare, è necessario rabboccare il serbatoio del reagente.

2

SERBATOIO REAGENTE

Anomalie del sistema

Quando le spie si accendono, potrebbero essere accompagnate da un segnale acustico.

Spie	Messaggi	Cosa fare
 e  si accendono.	« Antinquinamento controllare » « Qualità AdBlue controllare » « Iniezione AdBlue controllare »	Indica un'anomalia del sistema. Consultate al più presto un Rappresentante del marchio.
 e  si accendono.	"Blocco antinquinamento XXX KM"	Indica un guasto del sistema e che restano meno di 1.000 km o, a seconda del veicolo, meno di 800 km, prima che non sia più possibile riavviare il veicolo. Gli allarmi sono ripetuti: – ogni 100 km fino a un'autonomia residua compresa tra circa 1.000 km e 200 km oppure, a seconda del veicolo, tra 800 km e 200 km prima che non sia più possibile riavviare il veicolo; – Ogni 50 km se l'autonomia residua è inferiore a 200 km prima che il riavvio del veicolo diventi impossibile. Consultate al più presto un Rappresentante del marchio.
 e  si accendono.	"Blocco antinquinamento 0 KM"	Indica che una volta spento il motore il veicolo non si riavvierà. Contattare una concessionaria autorizzata.

RODAGGIO

Versione diesel

Per i primi **1.500 km**, non superare i 130 km/h sul rapporto più elevato o 2.500 giri/min. Dopo tale chilometraggio potrete spingere di più il motore, ma il veicolo renderà al meglio solo dopo aver percorso circa 6000 chilometri.

Nel periodo di rodaggio, non accelerate bruscamente a motore freddo, ed evitate di far girare il motore a regimi troppo elevati.

Periodicità dei tagliandi: consultare il libretto di manutenzione del veicolo.

Nota: per un veicolo nuovo in fase di rodaggio: il livello del liquido di raffreddamento può essere superiore al contrassegno "MAXI" sul serbatoio, quindi scendere tra i contrassegni "MINI" e "MAXI". Questo non rappresenta un rischio.

AVVIAMENTO, SPEGNIMENTO DEL MOTORE

Contattore di avviamento su un veicolo con chiave



Non avviate mai il veicolo in folle in pendenza. Rischio di non attivazione del servosterzo.

ZO.

Rischio di incidente.



Non disinserite mai il contatto prima dell'arresto effettivo del veicolo, lo spegnimento del motore comporta l'eliminazione delle varie assistenze: A motore spento, il servofreno, il servosterzo e i dispositivi di sicurezza passiva quali Airbags e pretensionatori non sono più in funzione.



Posizione "Stop e applicare bloccasterzo" (LOCK 0)

Per bloccare lo sterzo, togliete la chiave e girate il volante fino allo scatto del bloccasterzo.

Per sbloccare lo sterzo, agite senza forzare sulla chiave ed il volante.

Posizione "On" (ON 2)

Il contatto è inserito: gli accessori (radio, ecc.) possono essere utilizzati.

Posizione "Start" (START 3)

Se il motore non si avvia, è necessario riportare la chiave indietro prima di azionare di nuovo il motorino

d'avviamento. Lasciate la chiave non appena gira il motore.

Nota: nella versione diesel, potrebbero essere necessari alcuni secondi dopo l'inserimento del contatto prima di poter effettuare l'avviamento del motore, per consentirne il preriscaldamento.

Avviamento del motore



Ruotare la chiave di accensione nella posizione "ON" 2 e mantenerla in tale posizione finché la spia di preriscaldamento del motore non si spegne .

AVVIAMENTO, SPEGNIMENTO DEL MOTORE



Avviamento dei veicoli

Su terreno orizzontale, con il veicolo a vuoto, si raccomanda di avviare il motore in seconda.

Per avviare:

girare la chiave in posizione "START" **3 senza premere il pedale dell'acceleratore.**

Lasciate la chiave non appena gira il motore.

spegnimento del motore

Con il motore al minimo, riportare la chiave nella posizione "LOCK" 0.

Contattore di avviamento su un veicolo con carta



Avviamento dei veicoli

Su terreno orizzontale, con il veicolo a vuoto, si raccomanda di avviare il motore in seconda.



Non avviate mai il veicolo in folle in pendenza. Rischio di non attivazione del servosterzo.

Rischio di incidente.



Quando lasciate il vostro veicolo in particolare con la carta in tasca, assicuratevi che il motore sia effettivamente spento.



Responsabilità del conducente durante le manovre di parcheggio o arresto del veicolo

Non lasciate mai il vostro veicolo incustodito, lasciando all'interno la chiave e un bambino o un animale, anche per un breve lasso di tempo. Infatti, questi potrebbero mettere a rischio la propria incolumità o quella di altre persone ad esempio avviando il motore, azionando degli equipaggiamenti, come ad esempio gli alzacvetri o addirittura bloccare le porte...

Inoltre con tempo caldo e/o soleggiato la temperatura interna dell'abitacolo aumenta molto rapidamente.

RISCHIO DI MORTE O DI GRAVI LESIONI.

AVVIAMENTO, SPEGNIMENTO DEL MOTORE



71019



71016



74254

3

La carta deve trovarsi nella zona di rilevamento **1** per la versione furgone e nella zona di rilevamento **2** per la versione Combi.

Premere il pulsante **3**.

Per avviare:

- nei veicoli con cambio automatico, premere il pedale del freno e premere il pulsante **3**;
- nei veicoli con cambio manuale, premere il pedale del freno o della frizione e premere il pulsante **3**. Se una marcia è innestata si potrà accendere il motore solo schiacciando il pedale della frizione.

Particolarità:

- se una delle condizioni di avviamento non è soddisfatta, sul quadro della strumentazione viene visualizzato il messaggio "Premere freno + START" o "Premere Frizione + Avviare";
- in alcuni casi, sarà necessario muovere il volante tenendo premuto il tasto di avviamento **3** per sbloccare il piantone dello sterzo: in questo caso il messaggio "Girare volante + START" avvertirà il conducente;
- in caso di avviamento del motore con temperatura esterna molto bassa (inferiore a -10°C): tenere premuto il pedale della frizione o il pedale del

AVVIAMENTO, SPEGNIMENTO DEL MOTORE

freno fino all'avviamento del motore.

Funzione accessori



(inserimento del contatto)

Non appena accedete al vostro veicolo, potete disporre di alcune funzionalità (radio, navigazione, tergicvetri,...).

Per disporre delle altre funzionalità, con la carta presente nell'abitacolo, premere il tasto **3** senza fare pressione sui pedali.

Condizioni di spegnimento del motore



Non disinserite mai il contatto prima dell'arresto effettivo del veicolo, lo spegnimento del motore comporta l'eliminazione delle varie assistenze: A motore spento, il servofreno, il servosterzo e i dispositivi di sicurezza passiva quali Airbags e pretensionatori non sono più in funzione.



Il veicolo deve essere fermo.

La carta deve trovarsi nella zona di rilevamento **1** per la versione furgone e nella zona di rilevamento **2** per la versione Combi. Premere il pulsante **3**: il motore si arresta. Il piantone dello sterzo si blocca all'apertura della porta conducente o al bloccaggio del veicolo.



Se la carta non si trova più nell'abitacolo oppure la batteria della carta è scarica quando il veicolo è fermo e si tenta di spegnere il motore, sul quadro della strumentazione viene visualizzato il messaggio "Carta assente pres.lunga START": premere il tasto **3** per più di tre secondi.

Dopo avere disinserito il contatto, gli accessori in uso (radio e così via)

AVVIAMENTO, SPEGNIMENTO DEL MOTORE

continueranno a funzionare per 10 minuti circa.

Quando si apre la porta del conducente, gli accessori si spengono.



anomalie di funzionamento



In alcuni casi, la carta "mani libere" può non funzionare:

- pila della carta scarica, batteria scarica, ecc.
- la carta è vicina ad un apparecchio che funziona sulla stessa frequenza (schermo, telefono cellulare, dispositivo per videogiochi e così via);
- veicolo situato in una zona caratterizzata da un'elevata presenza di onde elettromagnetiche.

Il messaggio "Mettere carta su zona + START" verrà visualizzato sul quadro della strumentazione.

Premere il pedale del freno o della frizione, quindi posizionare la carta **5**

(lato pulsante rivolto verso di sé) in corrispondenza dell'angolo indicato su uno degli alloggiamenti **4**. Premere il tasto **3** per avviare il veicolo. Il messaggio scompare.

Funzione Stop and Start



Per effettuare il rifornimento di carburante, il motore deve essere spento (non solo in modalità di sospensione, nel caso di veicoli con funzione Stop and Start) e l'accensione deve essere disinserita → **185**, → **177**.

Rischio d'incendio.

Questo sistema consente di ridurre il consumo di carburante e l'emissione di gas serra.

All'avviamento del veicolo, il sistema viene attivato automaticamente. Durante la guida, il sistema arresta il motore (messa in stand-by) quando il veicolo rimane fermo (ingorgo, arresto ad un semaforo rosso, ecc.).

AVVIAMENTO, SPEGNIMENTO DEL MOTORE

Condizioni di stand-by del motore



Prima di lasciare il veicolo, il motore DEVE essere spento (non in stand-by) ➔ 186.



Non fate muovere il veicolo quando il motore è in stand-by (sul quadro della strumentazione è

accesa la spia ).

Il veicolo è avanzato dopo l'ultimo arresto.

Per i cambi automatici:

- il cambio è in posizione D, M o N;
- e
- il pedale del freno è premuto. A se-

conda del veicolo, se la spia  lampeggia e compare il messaggio "Premere su pedale freno" sul quadro della strumentazione, significa che il pedale del freno non è premuto a sufficienza;

- e
- il pedale dell'acceleratore non è premuto;

- e
- la velocità è zero.

La messa in stand-by del motore viene mantenuta quando è innestata la posizione P, o quando è innestata la posizione N con il freno di stazionamento inserito e il pedale del freno rilasciato.

Per i cambi manuali:

- Il cambio è in posizione neutra (folle);

- e
- il pedale della frizione è rilasciato. A seconda del veicolo, se la spia



lampeggia e compare il messaggio "Rilasciare pedale frizione" sul quadro della strumentazione, significa che il pedale della frizione non è stato sufficientemente rilasciato;

- e
- la velocità del veicolo è zero.

Per tutti i veicoli:

La spia  si accende sul quadro della strumentazione quando il mo-

tore è in stand-by. Gli equipaggiamenti del veicolo restano in funzione per l'intero intervallo di spegnimento del motore.

Quando il motore passa in stand-by, l'assistenza dello sterzo potrebbe disattivarsi.

In questo caso tornerà a funzionare quando il motore uscirà dalla modalità di stand-by, oppure se la velocità supera 1 km/h circa (discesa, pendenza e così via).

Impedire la messa in standby del motore

Con il sistema attivato, in alcune situazioni come l'attraversamento di un incrocio, è possibile mantenere il motore acceso per una ripresa rapida.

Per i veicoli dotati di cambio automatico:

Mantenete il veicolo fermo con una leggera pressione del pedale del freno.

Per i veicoli dotati di cambio manuale:

Tenete premuto il pedale della frizione.

AVVIAMENTO, SPEGNIMENTO DEL MOTORE

Uscita dallo stand-by motore

Per i cambi automatici:

- all'apertura della porta del conducente;
- se la cintura di sicurezza del conducente è slacciata;
- in modalità manuale, le levette di cambio marcia vengono attivate;
- il pedale del freno è rilasciato e viene innestata la marcia D o M;
- il pedale del freno è rilasciato, la posizione N è innestata e il freno di stazionamento è rilasciato;
- il pedale del freno è di nuovo premuto, la posizione P è innestata oppure la posizione N è innestata con il freno di stazionamento inserito;
- la posizione R è innestata;
- il pedale dell'acceleratore è premuto.

Per i cambi manuali:

Per i veicoli dotati di cambio manuale

Il riavvio potrebbe essere interrotto se il pedale della frizione viene rilasciato troppo velocemente quando è inserita una marcia.

 In caso di spegnimento del motore, se il sistema è attivo, premendo con decisione sul pedale della frizione, il motore viene riavviato.

- all'apertura della porta del conducente, senza alcuna marcia innestata e con pedale della frizione rilasciato;
- slacciando la cintura del conducente, senza alcuna marcia innestata e con pedale della frizione rilasciato;
- il cambio è in folle e il pedale della frizione è leggermente premuto;
- con marcia inserita e pedale della frizione completamente premuto.

Caso particolare:

Particolarità: a seconda del veicolo, se disinserite il contatto con il moto-

re in stand-by, la spia  potrebbe accendersi per alcuni secondi sul quadro della strumentazione.

Condizioni di mancata messa in stand-by del motore



Prima di effettuare qualsiasi intervento nel vano motore, è obbligatorio disinserire il contatto → 186.

Alcune condizioni impediscono al sistema di mettere in stand-by il motore, in particolare quando:

Per tutti i veicoli:

- la porta conducente non è chiusa;
- la cintura di sicurezza lato guida non è allacciata o non era allacciata all'inizio della guida;
- la retromarcia è stata inserita;
- la funzione Park Assist è in funzione;
- il cofano motore non è bloccato;
- la temperatura esterna è troppo bassa o troppo alta;
- la batteria non è sufficientemente carica;
- la differenza tra la temperatura interna del veicolo e quella impostata dalla climatizzazione automatica è eccessiva;
- l'altitudine è troppo elevata;

AVVIAMENTO, SPEGNIMENTO DEL MOTORE

- la pendenza è troppo ripida per i veicoli equipaggiati con cambio automatico;
- la funzione "Visibilità" è attivata → 302;
- la temperatura motore non è sufficiente;
- il sistema anti-inquinamento è in corso di rigenerazione;
- ...

A seconda del veicolo, la spia  si accende sul quadro della strumentazione per indicare la mancata disponibilità della messa in standby del motore. La spia può accendersi sul quadro della strumentazione accompagnata da un messaggio:

- "Ottimizzazione carica della batteria" per dare la priorità alla carica della batteria;
- "Priorità comfort riscaldamento" per dare la priorità alla climatizzazione;
- "Priorità motore acceso" per dare priorità alle funzioni del motore.

Caratteristiche relative al riavvio automatico del motore



Prima di lasciare il veicolo, il motore DEVE essere spento (non in standby) → 186.

In certi casi, il motore può ripartire senza bisogno di alcun intervento per garantirvi la sicurezza e il comfort ideali.

Ciò può verificarsi quando:

- la temperatura esterna è troppo bassa o troppo alta;
- la funzione "Visibilità" è attivata → 302;
- la batteria non è sufficientemente carica;
- la velocità del veicolo è superiore a 5 km/h (in discesa ecc.);
- il pedale del freno viene premuto ripetutamente o è necessario un sistema di frenatura;
- ...

A seconda del veicolo, la spia  visualizzata sul quadro della strumentazione indica il riavvio automatico del motore.



A seconda del veicolo, l'accensione

della spia  potrebbe essere accompagnata da un messaggio sul quadro della strumentazione:

- "Ottimizzazione carica della batteria" per dare la priorità alla carica della batteria;
- "Priorità comfort riscaldamento" per dare la priorità alla climatizzazione;
- "Priorità motore acceso" per dare priorità alle funzioni del motore.

AVVIAMENTO, SPEGNIMENTO DEL MOTORE



Particolarità: con il motore in standby, premere il contattore **1** per riavviare automaticamente il motore.

Rivolgersi a un Rappresentante del marchio.

3

Disattivazione, attivazione della funzione

Premete il tasto **1** per disattivare la funzione. Sul quadro della strumentazione viene visualizzato il messaggio "Stop & Start disattivato" e si accende la spia di controllo integrata **2** sull'interruttore **1**.

Una nuova pressione riattiva il sistema. Sul quadro della strumentazione viene visualizzato il messaggio "Stop & Start attivato" e si accende la spia di controllo integrata **2** sull'interruttore **1**.

Il sistema si riattiva automaticamente a ogni avvio intenzionale del veicolo → **186**.

anomalie di funzionamento

Quando il messaggio "Stop & Start da controllare" sul quadro della strumentazione, accompagnato dall'accensione della spia **2** integrata sul contattore **1**, indica che il sistema è disattivato.

COMANDO DEL CAMBIO

Cambio automatico, leva del cambio elettronico

Leva del cambio 1



- R:** retromarcia
- N:** folle
- D:** marcia avanti
- P:** parcheggio, tasto 2



La spia 3 sul quadro della strumentazione indica la posizione della leva selettoria inserita 1.



Prima di scendere dal veicolo, controllare che la spia **P** sul quadro della strumentazione e la spia integrata nel contattore 2 siano accese.

Rischio di perdita di immobilizzazione del veicolo.

Funzionamento

Avviare il veicolo da fermo. Premere il pedale del freno (la spia 4 si spe-

gne sul quadro della strumentazione). Inserire la posizione desiderata (**R, N, D**).

La leva deve essere spostata in posizione D, N o R mentre il veicolo è fermo, con il piede sul pedale del freno e il pedale dell'acceleratore rilasciato.

Nota: la spia 4 viene visualizzata sul quadro della strumentazione ogni volta che è necessario premere il pedale del freno per modificare la posizione del cambio automatico.

Funzionamento



Spostare la leva selettoria 1 avanti o indietro di una o due tacche per inserire la posizione desiderata (**R, N, D**),

3

COMANDO DEL CAMBIO

quindi rilasciare la leva in modo che torni nella sua posizione stabile.

La posizione inserita si illumina sul quadro della strumentazione.

In determinate condizioni, evitare il passaggio da una posizione a un'altra; la posizione iniziale lampeggia sul quadro della strumentazione.

Per inserire la posizione P



Con il veicolo fermo e il motore acceso, premere il pulsante **2** per innestare la posizione **P**. La spia sul pulsante **2** si accende in arancione una volta innestata la posizione **P**.



Non è possibile innestare la posizione **P** al posto di inserire il freno di stazionamento.

Per disinserire la posizione P

A veicolo fermo e motore acceso, premere il pedale del freno e spostare la leva del cambio **1** in avanti o indietro in base alla posizione desiderata. La spia del pulsante **2** si spegne.

Se il pedale del freno non è premuto completamente, sul quadro della strumentazione vengono visualizzati il messaggio "Premere su pedale freno" e la spia **4**.

Nota: in posizione **R**, **N** o **D**, con il veicolo fermo o che viaggia a una velocità inferiore a circa 3 km/h, quando il conducente apre la portiera e slaccia la cintura di sicurezza, la posizione **P** viene inserita automaticamente senza alcun intervento da parte del conducente e senza alcun segnale acustico o messaggio sul quadro della strumentazione. La spia **P** viene visualizzata sul quadro della strumentazione e la spia integrata nel pulsante **P** si accende.

Per inserire la posizione Folle (N)

Con il veicolo fermo e il motore acceso, per inserire la posizione **N**, premere e spostare la leva del cambio **1** di una tacca in avanti o indietro in base alla marcia innestata.

Per inserire la marcia avanti (posizione D)

A veicolo fermo, motore acceso e con il piede sul pedale del freno, spostare la leva selettoria **1** indietro di due tacche per innestare la posizione **D**.

Se una qualsiasi delle condizioni non viene applicata, la spia **4** si accende sul quadro della strumentazione per circa 15 secondi.

Nella maggior parte delle condizioni di guida, non sarà più necessario utilizzare la leva del cambio: le marce cambiano "automaticamente" nel momento appropriato e a un regime del motore adeguato poiché il sistema automatizzato prende in considerazione il carico del veicolo, il profilo della strada e lo stile di guida selezionato.

Nota: con il motore acceso e il veicolo in movimento a una velocità compresa tra circa 0 e 8 km/h, in posizione **N** o **R**, si dovrà premere il pedale del freno per inserire la posizione **D**. Ciò è utile durante manovre di par-

COMANDO DEL CAMBIO

cheggio che richiedano più marce avanti e poi retromarce alternate.

Come guidare in maniera economica

Viaggiando, lasciate sempre la leva in posizione **D**, con il pedale dell'acceleratore poco premuto. Il cambio passerà automaticamente a un regime motore inferiore.

Accelerazioni e sorpassi

Premete decisamente e a fondo il pedale dell'acceleratore (fino a superare il punto di resistenza del pedale).

Ciò consente, nella misura delle possibilità del motore, di scalare nella marcia ottimale.

Per inserire la retromarcia (posizione **R**)

A veicolo fermo, motore acceso e con il piede sul pedale del freno, spostare la leva selettoria **1** di due tacche in avanti per innestare la posizione **R**.

Se il pedale del freno non viene premuto, la spia **4** si accende sul quadro della strumentazione per circa 15 secondi.

Nota: con il motore acceso e il veicolo in movimento a una velocità compresa tra 0 e 8 km/h, in posizione **N** o

D, è necessario premere il pedale del freno per poter inserire la posizione **R**. Ciò è utile durante manovre di parcheggio che richiedano più marce avanti e poi retromarce alternate.

Levette di cambio marcia **5** e **6**



Le levette **5** e **6** consentono di cambiare marcia mentre è inserita la posizione **D**.

5: per scalare la marcia.

6: per passare a una marcia superiore.

Le posizioni **P**, **N** e **R** non sono accessibili tramite le levette.

Guida in modalità manuale

Durante la guida in posizione **D**, è possibile passare in modalità di guida manuale con le levette **5** e **6** del volante. Sono disponibili due modalità di guida manuale:

– **la modalità manuale "temporanea"** può essere utilizzata per forzare il cambio marcia premendo brevemente una delle due levette. La modalità di guida **M** e la marcia innestata verranno visualizzate sul quadro della strumentazione.

Nota: il cambio ritorna automaticamente in modalità automatica **D** se la marcia innestata non è più ottimale per le prestazioni del veicolo o se non si è utilizzata la levetta per un determinato periodo di tempo.

– **la modalità manuale permanente viene attivata** tenendo premuta una delle levette. La modalità di guida **M** e la marcia innestata verranno visualizzate sul quadro della strumentazione.

Nota: è possibile tornare alla modalità automatica premendo la levetta destra o tirando e spingendo la leva a impulsi **7** indietro di due tacche.

In ogni caso:

– per scalare le marce, premere la levetta sinistra;

COMANDO DEL CAMBIO

– per passare alle marce superiori, premete la levetta di destra.

Nota: a seconda della visualizzazione, la spia "+" accanto alla posizione del cambio suggerisce di passare alla marcia superiore.

Casi particolari

In determinate condizioni di guida (che comportano, ad esempio, la protezione del motore, il funzionamento del controllo elettronico della stabilità ESC e così via) "il sistema automatico" può cambiare marcia automaticamente.

Analogamente, per evitare "errori di guida", una marcia può essere rifiutata dal sistema automatico. In tal caso la segnalazione della marcia interessata lampeggia per alcuni secondi per avvisare il conducente.

Caso eccezionale

– **Quando le condizioni stradali o il meteo** (forti pendenze in salita, discese brusche, neve, sabbia o fango) ostacolano la modalità automatica, a seconda del veicolo, si consiglia di passare in modalità manuale utilizzando le levette. Ciò evita frequenti e ripetuti cambi marce da parte del "cambio automatico" durante i per-

corsi in salita e consente di sfruttare il freno motore nelle lunghe discese.

– **Nei climi freddi**, per evitare stalli, avviare il motore e attendere alcuni secondi prima di disinserire la posizione **P** o **N** e portare la leva in posizione **D** o **R**.

Parcheggio del veicolo

La posizione **P** si inserisce automaticamente quando:

– il motore è spento;
– quando la cintura di sicurezza del conducente è slacciata e quando la porta lato conducente è aperta, con il veicolo fermo.

La spia **P** viene visualizzata sul quadro della strumentazione e la spia integrata nel pulsante **P** si accende.

Nota: assicurarsi che il freno di stazionamento sia inserito.



La posizione **P** deve essere inserita solo a veicolo fermo.



In salita, per rimanere fermi, non lasciate il piede sull'acceleratore.

Rischio di surriscaldamento del cambio automatico.



Per ragioni di sicurezza, non interrompete mai il contatto prima dell'arresto completo del veicolo.

Frequenza di manutenzione

Consultare il libretto di manutenzione del veicolo o rivolgersi a una concessionaria autorizzata per verificare se il cambio automatico richiede una manutenzione programmata.

Se non necessita di manutenzione, non occorre rabboccare l'olio.

anomalie di funzionamento

– **Durante la guida**, se sul quadro della strumentazione viene visualizzato il messaggio "Cambio controllare" si è verificata un'anomalia.

Consultate al più presto un Rappresentante del marchio;

COMANDO DEL CAMBIO

– **Durante la guida**, se sul quadro della strumentazione viene visualizzato il messaggio "Surriscaldamento cambio", arrestare immediatamente la marcia, lasciare che il cambio si raffreddi e attendere che il messaggio scompaia;

Un eventuale guasto del motore o un problema elettrico (guasto della batteria) può influire sul funzionamento del cambio automatico; pertanto, verificate che il veicolo sia immobilizzato correttamente.



In caso di urto sulla parte inferiore del veicolo (ad esempio: contatto con un paracarro, un marciapiede o altri tipi di arredo urbano) si potrebbe danneggiare il veicolo (ad esempio: deformazione di un asse), il circuito elettrico o la batteria di trazione.

Non toccate gli elementi del circuito o eventuali perdite o liquidi.

Per evitare qualsiasi rischio di incidente, fate controllare il vostro veicolo da un Rappresentante del marchio.

Rischio di lesioni gravi o di scarica elettrica con conseguenze anche mortali.

Leva del cambio.



In funzione della pendenza della strada e/o del carico del veicolo, può essere necessario tirare il freno di stazionamento di altri due scatti e innestare una marcia (1^a o retromarcia), sui veicoli con cambio meccanico, oppure la posizione P per il cambio automatico.

COMANDO DEL CAMBIO



In caso di urto sull'infrastruttura del veicolo (ad esempio: contatto con un paracarro, un marciapiede sopraelevato o altri tipi di arredo urbano), potreste danneggiare il veicolo (ad esempio: deformazione di un asse...).

Per evitare qualsiasi rischio di incidente, fate controllare il vostro veicolo dalla Rete del marchio.

Innesto della retromarcia

Veicolo con cambio manuale: spostare la leva del cambio in Folle, quindi portarla in Retromarcia.

Occorre sollevare l'anello **1** contro il pomello della leva per poter inserire la retromarcia.

Veicoli dotati di cambio automatico: le luci di retromarcia si accendono non appena si inserisce la retromarcia (se il contatto è inserito).

Veicoli dotati di Park Assist → 279.

FRENO DI STAZIONAMENTO

Freno di stazionamento



Durante la guida, verificate che il freno a mano sia completamente allentato (spia rossa spenta): rischio di surriscaldamento o di deterioramento.

Per allentarlo

Tirare la leva leggermente verso l'alto, premere il pulsante **2** e accompagnare la leva in basso.

Se partite con il freno a mano non completamente abbassato, la spia luminosa rossa sul quadro della strumentazione rimarrà accesa.

Per serrarlo

Tirate la leva verso l'alto e verificate che il veicolo sia ben immobilizzato.

PARTICOLARITÀ DELLE VERSIONI DIESEL

Regime motore diesel



Non parcheggiate e non lasciate acceso il motore in luoghi in cui sostanze o materiali combustibili quali erba o foglie secche possono entrare in contatto con il sistema di scarico caldo.

Durante la guida, per evitare di danneggiare il motore, non lasciare che il regime motore superi i 4.500 giri/min, indipendentemente dalla marcia inserita.

Se viene visualizzato il messaggio "Antinquinamento controllare" con

le spie  e , rivolgersi immediatamente a un rappresentante del marchio.

Durante la guida, a seconda del tipo di carburante utilizzato, in casi eccezionali il veicolo può emettere fumi bianchi.

Ciò è dovuto alla rigenerazione automatica del filtro antiparticolato e non ha alcuna conseguenza sul comportamento del veicolo

Mancanza totale di carburante

Dopo il riempimento del serbatoio in seguito all'**esaurimento completo del carburante** → 177, è necessario reinnescare il circuito del carburante prima di avviare il motore.

Etichetta di opacità del fumo motore

Le informazioni 1 sono disponibili sull'etichetta **A** nel vano motore o, a seconda del veicolo, sulla targhetta di identificazione → 390.

1. Emissioni di scarico diesel.

Precauzioni invernali



Non parcheggiate e non lasciate acceso il motore in luoghi in cui sostanze o materiali combustibili quali erba o foglie secche possono entrare in contatto con il sistema di scarico caldo.

Per evitare ogni inconveniente in caso di gelo:

- assicuratevi che la batteria sia sempre carica;
- mantenete sempre il serbatoio del gasolio relativamente pieno, in modo da evitare la formazione di condensa di vapore acqueo che si accumula sul fondo del serbatoio.

Filtro antiparticolato

Il filtro antiparticolato viene utilizzato per il trattamento dei gas di scarico dei motori diesel.

A seconda della versione del veicolo,

la spia  visualizzata sul quadro della strumentazione indica che il filtro è intasato e necessita di pulizia.

Nota: a seconda del veicolo, quando il filtro antiparticolato è in funzione e non richiede alcuna azione da parte del conducente, sul quadro della strumentazione viene visualizzato il messaggio "Rigenerare FAP inutile" per informarlo.

Rigenerazione automatica

Per eseguire questa operazione, quando viene visualizzata la spia

, continuare a guidare in base alle condizioni del traffico e osservare il limite di velocità finché la spia non si spegne. Se possibile, non la-

PARTICOLARITÀ DELLE VERSIONI DIESEL

sciare che la velocità del motore scenda al di sotto di 2000 giri/min.

La spia dovrebbe spegnersi dopo circa 10-20 minuti ➔ 147.



Per facilitare la rigenerazione automatica del filtro antiparticolato, guidare per almeno 20 minuti su strade principali ogni 200 km.



La visualizzazione della spia sul quadro della strumentazione potrebbe essere accompagnata da un aumento del regime motore e dal funzionamento del circuito di raffreddamento per pulire il filtro antiparticolato.

Nota: la spia può comparire di nuovo se le condizioni di guida non vengono pienamente rispettate in termini di pulizia del filtro. Se il veicolo è fermo o il regime motore è inferiore a 2.000 g/min prima che la spia si spenga, potrebbe essere necessario riavviare l'operazione.

Rigenerazione manuale

(a seconda del veicolo)



Non avviare la rigenerazione all'interno di garage o in aree chiuse.

Rischio di intossicazione o asfissia da emissioni di gas di scarico.

Assicurarsi che nessuno sia vicino allo scarico durante la rigenerazione.

Rischio di ustioni.

Non parcheggiare il veicolo in luoghi in cui sostanze o materiali combustibili, come erba, foglie o carta, potrebbero entrare in contatto con il sistema di scarico caldo o trovarsi in prossimità dello stesso.

Rischio d'incendio.

Non lasciare il veicolo incustodito durante la rigenerazione.



Se non è possibile rispettare le condizioni previste (tempo di guida richiesto e così via), sul quadro della strumentazione si accende la spia



accompagnata dal messaggio "Lanciare rigeneraz FAP" per indicare che il livello di saturazione è troppo alto per la rigenerazione automatica.

È necessario eseguire rapidamente la rigenerazione manuale per evitare la saturazione del filtro antiparticolato, che potrebbe richiedere di contattare un rappresentante del marchio.

La rigenerazione manuale del filtro antiparticolato porta a temperature elevate nel sistema di scarico e nei

PARTICOLARITÀ DELLE VERSIONI DIESEL

gas di scarico. È necessario prendere in considerazione le precauzioni durante il processo che dura circa 40 minuti.

Per eseguire questa operazione,

quando la spia  si accende accompagnata dal messaggio "Lanciare rigeneraz FAP":

- parcheggiare il veicolo lontano dal traffico e in un luogo distante almeno tre metri da eventuali ostacoli o materiali che potrebbero facilmente incendiarsi o fondersi (ad esempio, carta, erba, plastica, materiale organico secco e così via).
- inserire il freno di stazionamento;
- Posizionare la leva in posizione di folle (posizione N nei veicoli dotati di cambio automatico).

Quindi, con il motore acceso:

- disattivate la funzione Stop and Start → **190** (se il veicolo ne è dotato);
- selezionare la scheda "Veicolo" nel menu del quadro della strumentazione → **138**;
- premere ripetutamente il pulsante **3** o **4** fino a visualizzare il messaggio "Rigenerare fap [press. lunga]";
- tenere premuto il pulsante **2** fino a visualizzare il messaggio "Rigenerazione FAP in corso" o "Rigen. 40min-

per arrestare premere il freno". La

spia  lampeggia.

Attendere finché la spia non si spegne (circa 40 minuti). Sul quadro della strumentazione viene visualizzato il messaggio "Rigenerazione FAP terminata".

Se le condizioni non vengono soddisfatte prima o durante la rigenera-

zione, la spia  si spegne, compare il messaggio "Rigenerare FAP interrotta" e la procedura viene annullata.

Il messaggio "Rigenerare fap [press. lunga]" viene visualizzato non appena le condizioni necessarie per rinnovare la procedura manuale saranno nuovamente soddisfatte.

Nota: non iniziare la rigenerazione in caso di livello dell'olio o del liquido di raffreddamento insufficiente (spia

pressione olio  o spia della temperatura del liquido di raffredda-

mento  accesa sul quadro della strumentazione). In questo caso, rabboccate → **337** e → **340**.

La rigenerazione non può essere effettuata:

- se il livello del carburante è insufficiente;

- se il motore è troppo freddo;
- in condizioni climatiche estreme (freddo, caldo o altitudini molto elevate).

Durante la rigenerazione:

- il regime motore aumenta dapprima a circa 3.000 giri/min per riscaldare il motore, quindi diminuisce a circa 2.000 giri/min fino alla fine della rigenerazione;
- vengono attivati i gruppi ventilatori. Questo è un funzionamento normale per garantire il raffreddamento del motore;
- fumi bianchi e odori insoliti vengono prodotti spesso nel sistema di scarico. Ciò non indica un malfunzionamento del sistema.

Se è necessario interrompere la rigenerazione del filtro antiparticolato, premere un pedale. In questo caso la rigenerazione sarà solo parziale.

PARTICOLARITÀ DELLE VERSIONI DIESEL

Casi particolari



Per la vostra sicurezza

la spia **STOP** vi impone di fermarvi tassativamente e subito, compatibilmente con le condizioni del traffico. Spegnete il motore e non riavviate. Rivolgetevi alla Rete del marchio.

In caso di eccessiva saturazione del

filtro, la spia  e, a seconda della versione del veicolo, la spia



verranno visualizzate sul quadro della strumentazione, accompagnate dal messaggio "Iniezione controllare". In questo caso consultate un rappresentante del marchio.

Se la spia **STOP** e, a seconda della

versione del veicolo, la spia  si accendono accompagnate dal messaggio "Rischio rottura motore", arrestare il veicolo e contattare un rappresentante del marchio.

Fabbricazione

Il veicolo è stato progettato con la volontà di rispettare l'**ambiente** per tutto il suo ciclo di vita: dalla fabbricazione, all'utilizzo fino alla fine della sua durata di esercizio.

La fabbricazione del vostro veicolo è stata effettuata presso uno stabilimento industriale che applica procedure avanzate volte alla riduzione degli impatti ambientali nei confronti degli abitanti e della natura delle zone circostanti (riduzione dei consumi di acqua e di energia, dei disturbi visivi e acustici, delle emissioni atmosferiche e acquose, smaltimento e valorizzazione dei rifiuti).

Emissioni

Il veicolo è stato progettato per emettere una quantità inferiore di emissioni di gas a effetto serra (CO₂) durante l'uso e per consumare meno carburante (ad esempio, 140 g/km equivalgono a 5,3 l/100 km per un veicolo diesel).

Inoltre, i veicoli sono dotati di sistemi antinquinamento quali: marmitta catalitica, sonda Lambda e filtro per i vapori della benzina (quest'ultimo impedisce l'emissione nell'aria dei

vapori della benzina provenienti dal serbatoio) e così via.

Per alcuni veicoli diesel, questo sistema è completato da un filtro anti-particolato che permette di ridurre le emissioni di particolato di fuliggine.

Contribuite anche voi al rispetto dell'ambiente

- Parti e veicoli a fine vita non devono essere gettati. Devono essere conferiti a un ente giuridico che risponda alle norme ambientali.
- Le parti e i componenti usurati che vengono sostituiti durante la manutenzione ordinaria del veicolo, come pneumatici oppure olio (serbatoi svuotati o riempiti) devono essere smaltiti presso punti di raccolta dedicati.
- I componenti **elettrici** ed **elettronici** usati che vengono sostituiti (come le batterie) non devono essere gettati tra i normali rifiuti. Portarle presso un rappresentante del marchio o rivolgersi alle autorità locali per informazioni sugli impianti di riciclaggio appropriati.



- Per ottimizzare il riciclaggio del veicolo a fine vita, è possibile rivolgersi a un rappresentante del marchio o visitare il sito Web del produttore per essere indirizzato ai punti di raccolta che garantiscono il rispetto dell'ambiente nell'ottemperanza delle leggi locali.

Riciclo

Il veicolo è riciclabile per almeno l'85% e recuperabile per almeno il 95%.

Per raggiungere tali obiettivi, numerosi pezzi del veicolo sono stati progettati in modo da consentirne il riciclaggio. I materiali e le strutture so-

AMBIENTE

no stati accuratamente progettati per:

- consentire a questi componenti di essere facilmente rimossi e rilavorati da aziende specializzate;
- favorire un'economia circolare (riuso, riciclaggio, recupero, ecc.)

Ciò si applica in particolare alle batterie dei veicoli elettrificati.

Allo scopo di preservare le risorse delle materie prime, questo veicolo integra numerosi pezzi in materie plastiche riciclate o in materiali rinnovabili (materiali vegetali o animali come cotone o lana).

CONSIGLI MANUTENZIONE E ANTINQUINAMENTO

Introduzione

Il vostro veicolo rispetta i criteri di riciclaggio e di valorizzazione dei veicoli rottamati, entrati in vigore nel 2015.

Alcuni componenti del vostro veicolo sono stati progettati in modo da consentirne un ulteriore riciclaggio.

Questi componenti sono facilmente smontabili per poter essere recuperati e ritrattati nei centri di riciclaggio.

Inoltre il vostro veicolo, grazie alla sua concezione avanzata, alle sue registrazioni originali e al modesto consumo di carburante, è conforme alle normative antinquinamento in vigore. Si impegna attivamente a ridurre le emissioni di gas inquinanti e a risparmiare energia. Ma il livello di emissioni di gas inquinanti e il consumo del vostro veicolo dipendono anche da voi. Abbiate cura di utilizzarlo ed effettuare la manutenzione in modo corretto.

Manutenzione

È importante far notare che il mancato rispetto delle normative antinquinamento da parte del proprietario del veicolo può avere conseguenze legali. Inoltre, la sostituzione di

parti del motore, del sistema di alimentazione e di scarico, con ricambi diversi da quelli originali consigliati dalla casa costruttrice annulla la conformità della vettura alle normative antinquinamento.

Fate effettuare le regolazioni e i controlli del vostro veicolo conformemente alle istruzioni contenute nel programma di manutenzione, presso il rappresentante del marchio: qui sono disponibili tutti i mezzi materiali che permettono di garantire le registrazioni d'origine del vostro veicolo.

Registrazioni motore

- **Filtro dell'aria, filtro del gasolio:** un filtro intasato riduce le prestazioni. Occorre sostituirla.
- **Minimo:** non richiede alcuna regolazione.

Controllo dei gas di scarico

L'impianto di controllo dei gas di scarico permette di individuare le anomalie di funzionamento del dispositivo antinquinante del veicolo.

Tali anomalie possono causare un eccesso di emissioni inquinanti e provocare danni meccanici.



Questa spia sul quadro della strumentazione indica le possibili anomalie dell'impianto: si accende quando si inserisce il contatto e si spegne all'avviamento del motore:

- Se rimane accesa, rivolgersi quanto prima a un rappresentante del marchio.
- Se lampeggia, riducete il regime del motore fino a che non smette di lampeggiare. Consultate al più presto un Rappresentante del marchio;



→ 180

CONSIGLI DI GUIDA, GUIDA ECOLOGICA

Introduzione

Il consumo di carburante è omologato in conformità a un metodo standard e regolamentare. Identico per tutti i costruttori, consente di confrontare i veicoli tra di loro. Il consumo in base all'uso reale dipende dalle condizioni di utilizzo del veicolo, dagli equipaggiamenti e dallo stile di guida. Per ottimizzare i consumi, consultate i consigli di seguito.

A seconda del veicolo, sono disponibili varie funzioni per ridurre il consumo di carburante:

- il contagiri;
- la funzione "ruota libera";
- modalità prestazioni;
- la spia di cambio marcia;
- l'indicatore dello stile di guida;
- la sintesi percorso e i consigli ecologici tramite lo schermo multimediale;
- Modalità ECO attivata tramite il pulsante ECO o Drive mode ;
- la funzione Stop and Start ➔ 190.

Il sistema di navigazione, se il veicolo ne è dotato, completa le informazioni.

Funzione "ruota libera"

A seconda del veicolo, nei veicoli equipaggiati con cambio automati-

co e con la modalità ECO attivata, durante la fase di decelerazione (con pedale dell'acceleratore completamente rilasciato), il passaggio alla modalità di funzionamento a ruota libera (folle automatico) riduce il freno motore e consente di procedere la marcia senza accelerare per risparmiare carburante.

La spia  viene visualizzata sul quadro della strumentazione in verde (o in bianco, a seconda del veicolo) quando il veicolo è in folle (folle automatica).

Nota: la funzione "ruota libera" viene disattivata premendo il pedale del freno o premendo il pedale dell'acceleratore.

Indicatore di cambio marcia

3



A seconda della versione del veicolo, per ottimizzare i consumi una spia sul quadro della strumentazione vi informa del momento più appropriato per inserire la marcia superiore o inferiore:

 inserite la marcia superiore;

 inserite la marcia inferiore.

CONSIGLI DI GUIDA, GUIDA ECOLOGICA

Indicatore dello stile di guida

4



Vi informa in tempo reale sullo stile di guida adottato. Si viene avvisati dalle dimensioni dell'indicatore **4**.

- **Grande:** guida misurata ed economica;
- **Medio:** guida abbastanza misurata;
- **Piccolo:** guida troppo irregolare.

Per **attivare/disattivare** l'indicatore dello stile di guida, consultate il libretto di istruzioni del sistema multimediale.

ModalitàECO



La modalità ECO è una funzione che ottimizza il consumo di carburante. Influenza determinate operazioni di guida (accelerazione, cambio marcia, regolatore di velocità, decelerazione e così via).

La limitazione dell'accelerazione consente una guida a basso consumo sia in città che in periferia.



Attivazione della funzione

Premere il contattore **5** fino a quando l'attivazione viene confermata dalla spia **6** ECO visualizzata sul quadro della strumentazione.

Durante la guida è possibile uscire temporaneamente dalla modalità ECO per migliorare le prestazioni del motore.

Per farlo, premete con decisione e a fondo il pedale dell'acceleratore.

La modalità ECO si riattiva non appena si rilascia il pedale dell'acceleratore.

CONSIGLI DI GUIDA, GUIDA ECOLOGICA

Inibizione della funzione

Premere l'interruttore **5** quanto necessario per tornare alla modalità normale. La spia **6** ECO si spegne sul quadro della strumentazione per confermare la disattivazione.

Consigli di guida e guida ecologica



Disturbi alla guida

Sul lato conducente, utilizzate esclusivamente tappetini adatti

al veicolo, in grado di agganciarsi agli elementi preinstallati, e verificatene periodicamente il fissaggio. Non sovrapponetevi più tappetini.

Rischio di incastro dei pedali.



Comportamento

- Piuttosto che far scaldare il motore a vettura ferma, guidate con moderazione fino a quando il motore non raggiunge la sua normale temperatura.
- Una guida dinamica, che comporta accelerazioni e decelerazioni forti e frequenti, risulta costosa in termini di carburante rispetto al tempo risparmiato.
- Le alte velocità influiscono in modo significativo sul consumo di carburante del veicolo. Esempi (a velocità costante):
 - riducendo la velocità da circa 130 km/h a 110 km/h si risparmia

circa fino a circa il 20% di carburante;

- riducendo la velocità da circa 90 km/h a 80 km/h si risparmia circa fino a circa il 10% di carburante.

- Non spingete il motore ad alti regimi nelle marce intermedie. Utilizzate quindi sempre la marcia più elevata.
- Evitate di accelerare bruscamente.
- Frenate il meno possibile. Valutate in tempo l'ostacolo o la curva, è sufficiente alzare il piede dall'acceleratore.
- In salita, piuttosto che tentare di mantenere la stessa velocità, evitate di accelerare più che in pianura. mantenete la stessa posizione del piede sull'acceleratore.
- Doppio colpo di frizione e colpo di acceleratore prima dello spegnimento del motore sono ormai inutili sui veicoli moderni.
- Intemperie, strade allagate:



Non guidate su una strada allagata se l'altezza dell'acqua supera la parte inferiore dei cerchi.

Il livello della temperatura

È normale notare un aumento del consumo di carburante del veicolo quando si utilizza il riscaldamento

CONSIGLI DI GUIDA, GUIDA ECOLOGICA

(soprattutto quando la temperatura esterna scende sotto lo zero) o l'aria condizionata.

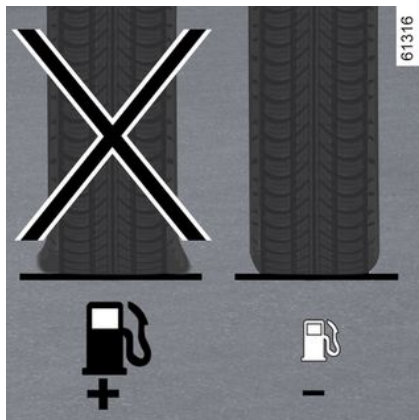

Pneumatici

- Una pressione insufficiente può far aumentare il consumo di carburante.
- L'uso di pneumatici non consigliati può aumentare il consumo di carburante.

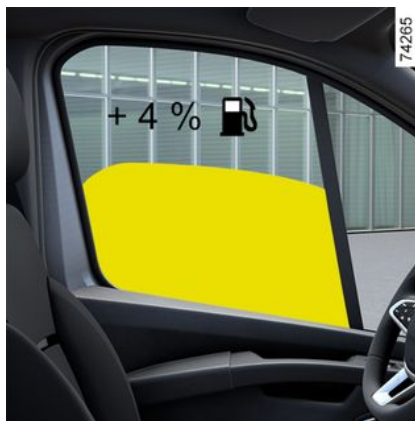

Consigli d'uso

- Optate per la modalità ECO.
- Anche l'elettricità è «petrolio», spegnete gli accessori elettrici quando non li utilizzate più. **Tuttavia** (la sicurezza innanzitutto), tenere accesi i fari appena la visibilità lo esige ("per vedere e per essere visti").
- Utilizzate per quanto possibile gli aeratori. Guidare a 100 km/h con i vetri aperti aumenta il consumo di carburante del 4%.
- Al distributore, evitate di fare il pieno al massimo, per non far fuoriuscire il carburante.
- **Per i veicoli equipaggiati con aria condizionata senza la modalità au-**

tomatica, spegnere l'impianto quando non è più necessario.

Alcuni consigli per ridurre al minimo il consumo e quindi contribuire alla salvaguardia dell'ambiente:

Se il veicolo è rimasto fermo ad elevate temperature o sotto il sole, aerate per alcuni minuti per far uscire l'aria calda prima di partire.

- Non lasciate montato il portabagagli del tetto se non lo utilizzate;
- Per il trasporto di oggetti voluminosi, utilizzare preferibilmente un rimorchio.
- Per un tragitto con un caravan, utilizzate un deflettore omologato e non dimenticate di regolarlo.
- Evitate l'uso del veicolo per le chiamate "porta a porta" (tragitti brevi con soste prolungate), in quanto il motore non raggiunge mai la temperatura ideale in tali condizioni.

SISTEMA DI SORVEGLIANZA DELLA PRESSIONE DEGLI PNEUMATICI

Principio di funzionamento

Quando il veicolo ne è dotato, questo sistema sorveglia la pressione di gonfiaggio degli pneumatici.



Ogni ruota (tranne quella di scorta) comporta un sensore inserito nella valvola di gonfiaggio che misura ad intervalli regolari la pressione del pneumatico.

Il sistema visualizza la pressione corrente sul quadro della strumentazione **1** e avvisa il conducente in caso di pressione insufficiente.

Procedura per l'azzeramento del valore di riferimento della pressione dei pneumatici

Questa operazione deve essere effettuata:

- quando la pressione di riferimento degli pneumatici deve essere modificata per essere adattata alle condizioni di impiego (a vuoto, sotto carico, guida in autostrada ...);
- dopo una rotazione della ruota (questa pratica è tuttavia sconsigliata);
- dopo la sostituzione di una ruota
➔ **349**.

Questa operazione deve essere sempre effettuata dopo un controllo a freddo della pressione di gonfiaggio dei 4 pneumatici.

La pressione di gonfiaggio deve corrispondere all'impiego corrente del veicolo (a vuoto, sotto carico, guida in autostrada ...).

 In caso di permutazione delle ruote, il sistema deve essere reinizializzato.

Rivolgetevi ad un Rappresentante del marchio.

Procedura di azzeramento dal quadro della strumentazione 1



Contatto inserito, **veicolo fermo**:

- premere il contattore **5** tutte le volte necessarie per visualizzare la

scheda "VEICOLO" ;

- premere brevemente e ripetutamente il contattore **2** o **3** per raggiungere la pagina "Pressione pneumatici";
- tenere premuto (per circa 3 secondi) il comando **4** per avviare l'azzeramento. Il simbolo lampeggiante degli pneumatici seguito dal messaggio "misura pressione in corso" indica che la richiesta di azzeramento della pressione di gonfiaggio

SISTEMA DI SORVEGLIANZA DELLA PRESSIONE DEGLI PNEUMATICI

degli pneumatici è stata riconosciuta.

La reinizializzazione può durare diversi minuti di guida.

Se l'azzeramento è seguito da brevi tragitti, la visualizzazione del passaggio 3 della tabella potrebbe restare attiva dopo vari riavvii.

Nota: il valore di riferimento della pressione degli pneumatici non può essere inferiore a quella consigliata e indicata sul bordo della portiera.







La spia **STOP** vi impone, per la vostra sicurezza, di fermarvi tassativamente e subito, compatibilmente con le condizioni del traffico.

SISTEMA DI SORVEGLIANZA DELLA PRESSIONE DEGLI PNEUMATICI

Azzeramento del valore di riferimento della pressione dei pneumatici: tabella

La tabella seguente mostra i possibili messaggi relativi alla procedura di reinizializzazione degli pneumatici.

Pre-dellino	Visualizzazioni (a seconda del veicolo)	Messaggi	Significato
1		Pressione peum. In. press. lunga	A veicolo fermo e con il contatto inserito, avviare l'azzeramento della pressione di gonfiaggio di tutti e quattro gli pneumatici tenendo premuto il contattore 4 OK.
2		misura pressione in corso	I simboli "---" davanti a ciascuna ruota lampeggeranno ad indicare che il sistema ha registrato la reinizializzazione della pressione di gonfiaggio degli pneumatici per tutte e quattro le ruote.
3			I simboli "---" davanti a ciascuna ruota rimarranno accese. Questo sistema reinizializza la pressione di gonfiaggio di tutti e quattro gli pneumatici. È ora possibile partire. Nota: durante la reinizializzazione, il monitoraggio della pressione di gonfiaggio degli pneumatici rimane in funzione.
4			Viene visualizzato il valore della pressione di gonfiaggio dei quattro pneumatici: la procedura di reinizializzazione è riuscita ed è stata completata.

SISTEMA DI SORVEGLIANZA DELLA PRESSIONE DEGLI PNEUMATICI

Nuova regolazione della pressione degli pneumatici



Questa funzione fornisce un aiuto supplementare alla guida.

La funzione non interviene al posto del conducente. Quindi non esime il conducente dalla normale vigilanza e dalla responsabilità in caso d'incidente. Verificate la pressione degli pneumatici, compresa la ruota di scorta, una volta al mese.

La pressione di gonfiaggio dei quattro pneumatici deve essere impostata a freddo (fare riferimento all'etichetta sul bordo della porta del conducente). Se la verifica della pressione non può essere effettuata sugli pneumatici a freddo, le pressioni consigliate devono essere aumentate di 0,2-0,3 bar (3 PSI).

Non bisogna mai sgonfiare un pneumatico caldo.

Ruota di scorta

Se il veicolo ne è dotato, la ruota di scorta non dispone di sensori.

Sostituzione di ruote/ pneumatici



Sostituzione della ruota

poiché il sistema può richiedere diversi minuti in base alla guida, per rilevare correttamente la posizione delle ruote e la pressione, controllate la pressione degli pneumatici dopo qualsiasi intervento.

Il sistema richiede l'uso di equipaggiamenti specifici (ruote, pneumatici, cerchi, ecc.) ➔ 349.

Rivolgersi a un rappresentante del marchio per sostituire gli pneumatici e per conoscere gli accessori compatibili con il sistema disponibili presso la rete del marchio: l'utilizzo di qualsiasi altro accessorio potrebbe pregiudicare il corretto funzionamento del sistema o danneggiare il sensore.

Bombolette spray per la riparazione degli pneumatici e kit di gonfiaggio

Per la specificità delle valvole, utilizzate esclusivamente equipaggiamenti omologati dalla rete del marchio. Vedere il paragrafo su ➔ 353.

Anomalie nella pressione di gonfiaggio degli pneumatici



SISTEMA DI SORVEGLIANZA DELLA PRESSIONE DEGLI PNEUMATICI











La tabella nella pagina seguente elenca i messaggi di avviso che vengono visualizzati sul quadro della strumentazione **A** e **B** se il sistema rileva un'anomalia nella pressione di gonfiaggio degli pneumatici.

Le informazioni sul quadro della strumentazione segnalano eventuali anomalie nella pressione di gonfiaggio degli pneumatici (ad esempio pneumatici sgonfi o forati). La

spia **STOP** vi impone, per la vostra sicurezza, di fermarvi tassativamente e subito, compatibilmente con le condizioni del traffico.

SISTEMA DI SORVEGLIANZA DELLA PRESSIONE DEGLI PNEUMATICI

Tabella dei messaggi di errore

Spie	Messaggi	Visualizzazioni (a seconda del veicolo)	Significato
 si accende e resta accesa.	Regolare pressione pneumatici		<p>Lo pneumatico e il relativo valore della pressione di gonfiaggio vengono visualizzati in giallo.</p> <p>Ciò indica che lo pneumatico non è abbastanza gonfio. Controllare e regolare la pressione di gonfiaggio dei quattro pneumatici, quindi reinizializzare il sistema.</p>
 + STOP si accendono e restano accesi.	Foratura		<p>Lo pneumatico e il relativo valore della pressione di gonfiaggio vengono visualizzati in rosso.</p> <p>Ciò indica che lo pneumatico interessato è forato o fortemente sgonfio. Regolare la pressione di gonfiaggio dei quattro pneumatici a freddo e reinizializzare il sistema se lo pneumatico è sgonfio. Sostituire lo pneumatico (o farlo sostituire) in caso di foratura.</p>
 lampeggia, quindi resta accesa, insieme alla spia 	Sensori pneumatici controllate		<p>Una o più ruote non vengono più visualizzate.</p> <p>Questo messaggio indica che almeno una delle ruote non è dotata di un sensore (ad esempio la ruota di scorta) oppure che il sensore è difettoso. Rivolgersi a un Rappresentante del marchio.</p>
 si accende e resta accesa.			<p>Questo messaggio indica che il sistema non è stato in grado di determinare la pressione di gonfiaggio di ciascun pneumatico. Ciò può essere causato dall'uso di un sensore non consigliato da un rivenditore autorizzato. Il sistema di monitoraggio del sensore della pressione di gonfiaggio degli pneumatici rimane in funzione.</p>

DISPOSITIVI DI CORREZIONE E DI ASSISTENZA ALLA GUIDA

Introduzione



Queste funzioni costituiscono un contributo supplementare alla sicurezza in condizioni di guida critiche permettendo di adattare il comportamento del veicolo alla traiettoria di guida impostata dal conducente.

Le funzioni non intervengono al posto del conducente. **Non consentono di aumentare i limiti di guida del veicolo e non incoraggiano ad andare più veloci.** Di conseguenza, in nessun caso sostituiscono la vigilanza o la responsabilità del conducente durante le manovre del veicolo (il conducente deve sempre prestare massima attenzione alle situazioni improvvise che possono verificarsi durante la guida).

A seconda della versione del veicolo, può includere:

- **un sistema antibloccaggio delle ruote (ABS);**

- **controllo elettronico della stabilità (ESC) con controllo del sottosterzo e controllo della trazione;**
- **dall'assistenza alla guida con un rimorchio;**
- **dall'assistenza alla frenata d'emergenza;**
- **controllo della trazione;**
- **dalla partenza assistita in salita.**

Sistema antibloccaggio delle ruote (ABS)



In caso di emergenza, si consiglia di applicare sul pedale una **pressione forte e continua**. Non è necessario agire con pressioni ripetute (pompaggio). L'ABS modulerà lo sforzo applicato nell'impianto freni.



I freni continuano a funzionare. Tuttavia, è **pericoloso frenare bruscamente** e per questo motivo è necessario fermarsi immediatamente, compatibilmente con le condizioni del traffico. Contattare una concessionaria autorizzata.

In caso di frenata brusca, l'ABS permette di evitare il bloccaggio delle ruote, e quindi di gestire la distanza d'arresto e di mantenere il controllo del veicolo.



In queste condizioni, è possibile compiere manovre tenendo premuto a fondo il pedale del freno. Inoltre, questo sistema permette di ottimizzare le distanze d'arresto soprattutto su fondo stradale sdruciolevole (fondo bagnato e così via).

Ogni volta che il dispositivo entra in azione si avverte una vibrazione, più o meno forte, sul pedale del freno. L'ABS non permette in alcun caso di migliorare le prestazioni "fisiche" legate all'aderenza tra pneumatico e fondo stradale. Le regole di prudenza devono essere **tassativamente** ri-

DISPOSITIVI DI CORREZIONE E DI ASSISTENZA ALLA GUIDA

spettate (distanza di sicurezza tra i veicoli e così via).

Anomalie di funzionamento:

–  e  si accendono sul quadro della strumentazione accompagnate dai messaggi "ABS controllare", "Circuito freni controllare" e "ESC controllare": ciò indica che le funzioni ABS, ESC e l'assistenza alla frenata d'emergenza sono disattivate. **La frenata è comunque fornita;**

– , ,  e  accese sul quadro della strumentazione con la visualizzazione del messaggio "Guasto circuito freni": **indica un guasto dell'impianto freni.**

In entrambi i casi consultate la Rete del marchio.

Controllo elettronico della stabilità (ESC) con controllo del sottosterzo e controllo della trazione

Controllo dinamico della stabilità ESC

Questo sistema contribuisce a mantenere il controllo del veicolo nelle situazioni di guida «critiche» (evitare

un ostacolo, perdita di aderenza in curva, ...).

Principio di funzionamento

Un sensore presente nel volante permette di conoscere la traiettoria voluta dal conducente.

Altri sensori sparsi nel veicolo misurano la traiettoria reale.

Il sistema confronta la volontà del conducente rispetto alla traiettoria reale del veicolo ed eventualmente correggere la traiettoria controllando la frenata di alcune ruote e/o la potenza del motore. Se il sistema è inserito, la spia sul quadro della stru-

mentazione  lampeggia.

Controllo sottosterzo

Questo sistema ottimizza l'azione dell'ESC in caso di marcato sottosterzo (perdita di aderenza dell'avantreno).

SISTEMA DI CONTROLLO DELLA TRAZIONE

Questo sistema limita lo slittamento delle ruote motrici e contribuisce al controllo del veicolo nelle partenze, in accelerazione o in decelerazione.



Principio di funzionamento

Grazie alla presenza di sensori nelle ruote, il sistema misura e confronta ad ogni istante la velocità di rotazione delle ruote motrici rilevando immediatamente la perdita di aderenza. Se una ruota comincia a slittare, il sistema fa intervenire i freni fino al ristabilimento della motricità compatibile con il livello di aderenza della ruota.

Il sistema agisce anche sul regime del motore adattandolo alle condizioni di aderenza delle ruote, indipendentemente dall'intervento del conducente sul pedale dell'acceleratore.

anomalie di funzionamento

Quando il sistema rileva un'anomalia di funzionamento, sul quadro della strumentazione compare il messaggio "ESC controllare" accompagnato dall'accensione del-

le spie  e . In questo caso, i sistemi ESC e di controllo della trazione sono disattivati.

Rivolgersi a un Rappresentante del marchio.

DISPOSITIVI DI CORREZIONE E DI ASSISTENZA ALLA GUIDA

Assistenza alla guida con un rimorchio

Questo sistema aiuta a mantenere il controllo del veicolo in caso di un impiego con rimorchio. Rileva le oscillazioni provocate dalla trazione di un rimorchio in condizioni particolari di guida.

Condizioni di funzionamento

- Il sistema di traino deve essere omologato da un Rappresentante del marchio;
- il cablaggio deve essere omologato dalla Rete del marchio;
- il traino deve essere collegato al veicolo.

Principio di funzionamento

La funzione stabilizza il veicolo tramite:

- una frenata asimmetrica delle ruote anteriori per ridurre le oscillazioni provocate dal rimorchio;
- una frenata delle quattro ruote e una limitazione della coppia motore per ridurre la velocità del veicolo fino all'arresto delle oscillazioni.

La spia  lampeggia sul quadro della strumentazione per informarvi della situazione.

Assistenza alla frenata d'emergenza

Si tratta di un sistema complementare all'ABS che permette di ridurre gli spazi di frenata del veicolo.

Principio di funzionamento

Il sistema permette di rilevare una situazione di frenata d'emergenza. In tal caso, il servofreno sviluppa la potenza massima di frenata facendo intervenire così il sistema ABS.

L'intervento dell'ABS perdura finché non si rilascia il pedale del freno.

Le luci di stop si accendono

A seconda del veicolo, queste luci possono accendersi quando si rallenta bruscamente.

Anticipo della frenata

A seconda della versione del veicolo, quando rilasciate rapidamente il pedale dell'acceleratore, l'impianto anticipa la frenata in modo da diminuire le distanze d'arresto.

Quando si utilizza il regolatore di velocità:

- se si utilizza il pedale dell'acceleratore, il sistema potrebbe attivarsi quando lo si rilascia;

- se non utilizzate il pedale dell'acceleratore, l'impianto non si attiverà.

anomalie di funzionamento

Quando il sistema rileva un'anomalia di funzionamento, sul quadro della strumentazione compare il messaggio "Circuito freni controllare" accompagnato

dall'accensione della spia . Rivolgersi a un Rappresentante del marchio.

Controllo della trazione

Quando il veicolo ne è dotato, il comando della trazione garantisce un maggior controllo del veicolo in condizioni di aderenza ridotta (terreno cedevole).

DISPOSITIVI DI CORREZIONE E DI ASSISTENZA ALLA GUIDA



Modalità "Automatica"

La modalità "Automatica" predefinita consente un utilizzo ottimale in condizioni stradali normali (fondo stradale asciutto, bagnato, leggermente innevato e così via).

La modalità "Automatica" utilizza le funzioni del sistema di controllo della trazione.



La funzione si riattiva automaticamente all'inserimento del contatto del veicolo e se il veicolo supera la velocità di 40 km/h.

Modalità "Terreno friabile"

Tenere premuto il contattore 7: sul quadro della strumentazione la spia "Modalità terreno friabile" e la spia



si accende accompagnata, a seconda del veicolo, dalla spia



Questa posizione garantisce un utilizzo ottimale su terreno friabile (sabbia, fango, foglie morte, ecc.). In questa posizione il controllo del regime motore è responsabilità del conducente. Il sistema passa automaticamente alla modalità "Automatica" quando la velocità supera circa 40 km/h.

Premendo nuovamente il contattore

7, la spia



e, a seconda della

versione del veicolo, le spie si spengono e il messaggio "Modalità automatica attivata" viene visualizzato sul quadro della strumentazione per avvertire il conducente.



L'attivazione della modalità "Terreno friabile" provoca l'indisponibilità temporanea di alcune funzioni di assistenza alla guida (frenata attiva di emergenza e così via).

DISPOSITIVI DI CORREZIONE E DI ASSISTENZA ALLA GUIDA

Assistenza alla partenza in salita



Il sistema di assistenza alla partenza in salita non può totalmente impedire al veicolo di indietreggiare in tutti i casi (forti pendenze, etc).

Il conducente può comunque azionare il pedale del freno e impedire quindi al veicolo di indietreggiare.

L'assistenza alla partenza in salita non deve essere usata per un arresto prolungato: utilizzare il pedale del freno.

Questa funzione non è concepita per immobilizzare il veicolo in maniera permanente.

Se necessario, usate il pedale del freno per fermare il veicolo.

Il conducente deve prestare particolare attenzione ai fondi sdruciolevoli o poco aderenti.

Pericolo di gravi lesioni.

colo di indietreggiare, in base alla pendenza, intervenendo sul serraggio automatico dei freni, quando il conducente alza il piede dal pedale del freno per azionare l'acceleratore.

Funzionamento del sistema

Funziona esclusivamente quando la leva del cambio non si trova in folle e quando il veicolo è completamente fermo (pressione del pedale del freno).

Il sistema tiene fermo il veicolo per circa **2 secondi**. In seguito, i freni si allentano progressivamente (il veicolo procede in funzione della pendenza).

A seconda della pendenza, il sistema assiste il conducente quando si affronta una salita. Impedisce al vei-

MINIMO ACCELERATO

Funzionamento



Premere il tasto **1**, quindi la funzione verrà attivata dopo alcuni secondi.

Modifica del regime del minimo accelerato

Per aumentare o diminuire il regime, rivolgetevi alla Rete del marchio.

Interruzione della funzione

La funzione viene interrotta quando:

- agire sul pedale della frizione e/o dell'acceleratore;
- la velocità del veicolo è superiore a 0 km/h;

- la spia **STOP** si accende sul quadro della strumentazione;

- la spia  si accende sul quadro della strumentazione;

- la spia  si accende sul quadro della strumentazione.



Particolarità della funzione Stop and Start:

l'attivazione della funzione "Minimo accelerato" impedisce il passaggio del motore in stand-by → **190**.

FUNZIONI DI ASSISTENZA ALLA GUIDA AGGIUNTIVE

My Safety

Con la funzione "Sicurezza personale" è possibile disattivare o attivare contemporaneamente una serie di funzioni di assistenza alla guida.

A seconda del veicolo, è possibile configurare la funzione Sicurezza personale dallo schermo multimediale selezionando o dal quadro della strumentazione selezionando le funzioni di ausilio alla guida da disattivare in gruppo.

Funzionamento



Modalità "Tutto attivo"

A seconda del veicolo, questa modalità include le seguenti funzioni di assistenza alla guida:

- allarme acustico di eccesso di velocità ➔ **252**;
- avvertenza vigilanza conducente ➔ **250**
- avvertenza angolo morto ➔ **233**;
- avviso di uscita dalla carreggiata ➔ **226**.

Quando la modalità "Tutto attivo" è attivata: si accende la spia sul contatore **1** e sul quadro della strumentazione viene visualizzato il messaggio di conferma dell'attivazione di "My Safety All ON selezionato". Gli ausili alla guida disponibili nella modalità sono attivati.

Modalità "Personalizzata"

Da questa modalità è **possibile disattivare o riattivare** alcuni ausili alla guida disponibili nella modalità "Tutto attivo" configurata in precedenza con l'impostazione "Sicurezza personalizzata".

A contatto inserito, **premere** due volte di seguito il pulsante **1** per attivare la modalità "Personalizzata".

La prima volta che si preme, sul quadro della strumentazione viene visualizzato il messaggio "Premere di

nuovo per My Safety Perso". Alla seconda pressione, la spia del pulsante sul contatore **1** si spegne. La modalità "Personalizzata" è attivata. Sul quadro della strumentazione viene visualizzato il messaggio "My Safety Perso selezionato".

Per tornare alla modalità "Tutto attivo", **premere una volta** il pulsante **1**. La spia sul contatore **1** si accende.



A seconda del veicolo e dal periodo di tempo trascorso dall'ultimo arresto del motore, la modalità "Tutto attivo" viene riattivata:

- quando il veicolo viene sbloccato;
- o
- quando viene aperta una porta;
- o
- quando il motore viene riavviato.

FUNZIONI DI ASSISTENZA ALLA GUIDA AGGIUNTIVE

Configurazione di "Sicurezza personalizzata"

Configurazione dallo schermo multimediale 2



Consultare il libretto di istruzioni del sistema multimediale per informazioni sull'accesso alle impostazioni.

Configurazione dal quadro della strumentazione 3

(a seconda del veicolo)



- **A veicolo fermo**, premere il contattore **4** tutte le volte necessarie per raggiungere la linguetta  o, a seconda del veicolo, la linguetta



o

- premere il contattore **4** e premere ripetutamente il comando **5** o **6** per

raggiungere la scheda 

- a seconda del veicolo, premere il contattore **7** OK;

- premere ripetutamente il comando **5** o **6** per raggiungere il menu



, quindi premere il contattore **7** OK;

- premere ripetutamente il comando **5** o **6** per raggiungere il menu "My Safety Perso", quindi premere il contattore **7** OK;

- selezionare gli ausili alla guida da attivare o disattivare dalla modalità "Perso" premendo ripetutamente il comando **5** o **6**. Premere il contattore **7** OK per attivare o disattivare gli ausili alla guida.

Avviso di uscita dalla carreggiata

Introduzione



In qualsiasi momento potete riprendere il controllo del veicolo azionando il volante.

FUNZIONI DI ASSISTENZA ALLA GUIDA AGGIUNTIVE



Grazie alle informazioni della telecamera **1**, la funzione avvisa il conducente se il veicolo attraversa una linea (continua o tratteggiata) senza attivare gli indicatori di direzione.



Questa funzione fornisce un aiuto supplementare alla guida.

Questa funzione non sostituisce in alcun modo la vigilanza e la responsabilità del conducente, che deve mantenere sempre il controllo del veicolo.

La funzione di avviso di uscita dalla carreggiata non corregge la traiettoria del veicolo.

Posizione della telecamera **1**

Accertatevi che il parabrezza non sia oscurato (da sporcizia, fango, neve, condensa e così via).

Attivazione/disattivazione



Per motivi di sicurezza, eseguire queste operazioni a veicolo fermo.



Quindi, a seconda del periodo di tempo trascorso dall'ultimo arresto del motore, gli avvisi vengono riattivati:

- quando il veicolo viene sbloccato;
- o
- quando viene aperta una porta;
- o
- quando il motore viene riavviato.

FUNZIONI DI ASSISTENZA ALLA GUIDA AGGIUNTIVE

Veicoli dotati del pulsante "Sicurezza personale" 2



Le impostazioni di disattivazione e attivazione della funzione possono essere configurate dalla modalità "Personalizzato" della funzione "Sicurezza personale" ➔ 225.

Se la disattivazione della funzione è stata precedentemente configurata dalla modalità "Personalizzato":

– **per disattivare la funzione**, premere due volte il pulsante **2**. La spia



viene visualizzata in bianco, la

spia  viene visualizzata in giallo o, a seconda del veicolo, la spia



viene visualizzata in giallo sul quadro della strumentazione.

– **Per riattivare la funzione**, premere

una volta il pulsante **2**. La spia  o, a seconda del veicolo, la spia

 si accende in grigio sul quadro della strumentazione.

Veicoli dotati di schermo multimediale 3



Per attivare o disattivare la funzione, consultate il libretto di istruzioni del sistema multimediale.

Selezionare ON o OFF.

Attivazione, disattivazione del sistema dal calcolatore di bordo 4

(a seconda del veicolo)



– **A veicolo fermo**, premere il controllore **5** tutte le volte necessarie per

raggiungere la linguetta  o, a seconda del veicolo, la linguetta



o

– premere il controllore **5** e premere ripetutamente il comando **6** o **7** per

raggiungere la scheda ;

– a seconda del veicolo, premere il controllore **8** OK;

FUNZIONI DI ASSISTENZA ALLA GUIDA AGGIUNTIVE

– premere ripetutamente il comando **6** o **7** per raggiungere il menu



, quindi premere il contattore **8** OK;

– premere ripetutamente il comando **6** o **7** per raggiungere il menu "ASS. ALLA GUIDA", quindi premere il contattore **8** OK;

– premere ripetutamente il comando **6** o **7** per raggiungere il menu "Uscita di corsia", quindi premere il contattore **8** OK;

– premere nuovamente il contattore **8** OK per attivare o disattivare la funzione:

– funzione attivata

– funzione disattivata

Quando la funzione è disattivata, sul quadro della strumentazione si ac-

cende la spia  o, a seconda del

veicolo, la spia  in giallo.

Funzionamento



Quando la funzione è attivata, a se-

conda del veicolo, la spia  o, a

seconda del veicolo,  e gli indicatori di linea sinistra e destra **9** vengono visualizzati in grigio sul quadro della strumentazione.

La funzione è pronta a far scattare un allarme se:

– la velocità del veicolo è compresa tra 65 km/h e 170 km/h;

e

– la spia  o, a seconda della versione del veicolo, gli indicatori di linea sinistro e destro **9** e la spia



si accendono in bianco sul quadro della strumentazione.

La funzione **attiva un avviso** se il veicolo attraversa una linea senza che vengano attivati gli indicatori di direzione.

La funzione avvisa il conducente:

– emettendo un segnale acustico;

– la spia  lampeggia in bianco o, a seconda del veicolo, la spia



si accende in rosso e l'indicatore **9** sul lato della linea attraversata diventa rosso sul quadro della strumentazione.

FUNZIONI DI ASSISTENZA ALLA GUIDA AGGIUNTIVE

Impostazioni

Veicoli dotati di schermo multimediale.



Per accedere alle impostazioni della funzione dalla schermata multimediale **3**, consultare il libretto di istruzioni del sistema multimediale:

- "Volume": regola il volume dell'avviso;
- "Avviso": regolare il livello di sensibilità per il rilevamento delle linee. Per effettuare questa operazione, selezionate:
 - "In ritardo": linea rilevata in caso di attraversamento;
 - "Standard": linea rilevata quando ci si avvicina;

- "In anticipo": linea rilevata quando è vicina.

Per maggiori informazioni, consultare le istruzioni multimediali.

Veicoli non dotati di schermo multimediale



- **A veicolo fermo**, premere il contattore **5** tutte le volte necessarie per

raggiungere la linguetta  o, a seconda del veicolo, la linguetta



o

- a seconda del veicolo, premere il contattore **5** e premere ripetutamente il comando **6** o **7** per raggiun-

gere il menu . Premere il contattore **8** OK;

- premere ripetutamente il comando **6** o **7** per raggiungere il menu "

 " o, a seconda del veicolo, al

menu "  ". Premere il contattore **8** OK;

- premere ripetutamente il comando **6** o **7** per raggiungere il menu "ASS. ALLA GUIDA". Premere il contattore **8** OK.

Per regolare la sensibilità:

- premere ripetutamente il comando **6** o **7** per raggiungere il menu "Volume uscita dalla carreggiata" o "Sensibilità allarme uscita dalla carreggiata". Premere il contattore **8** OK

Per regolare il volume:

- premere ripetutamente il comando **6** o **7** per accedere al menu "Volume avviso di uscita dalla carreggiata". Premere il contattore **8** OK;
- premere ripetutamente il comando **6** o **7** per regolare l'impostazione. Premere il contattore **8** OK.

FUNZIONI DI ASSISTENZA ALLA GUIDA AGGIUNTIVE

Funzione temporaneamente non disponibile/disabilitata

La funzione è temporaneamente non disponibile o disabilitata nei seguenti casi:

- superamento estremamente rapido della linea;
- guida continua sopra una linea;
- quattro secondi circa dopo il cambio di corsia;
- curve strette;
- visibilità ridotta;
- uno degli indicatori di direzione è attivato;
- attivazione delle luci di segnalazione pericolo;
- innesto della retromarcia;
- forte accelerazione;
- variazione della larghezza della corsia;
- funzionamento del sistema di controllo elettronico della stabilità ESC;
- operazione del sistema antibloccaggio delle ruote;
- funzionamento del sistema di frenata di emergenza attiva.

Quando la funzione non è disponibili,

la spia  o, a seconda del veicolo, le linee sinistra e destra  e la

spia  vengono visualizzate in grigio sul quadro della strumentazione.

Quando la telecamera anteriore è oscurata, il messaggio "Camera anteriore senza visibilità" viene visualizzato sul quadro della strumentazione. Pulire la zona in cui si trovano i sensori.

Disattivazione automatica del sistema

Il sistema si disattiva automaticamente quando:

- il controllo elettronico di stabilità (ESC) è disattivato o non funziona correttamente;
- il sistema antibloccaggio non funziona correttamente;
- Un sistema di traino è collegato elettricamente alla presa di traino del rimorchio;

- la spia  viene visualizzata.

Quando la funzione è disattivata, la

spia  viene visualizzata in bianco,

la spia  viene visualizzata in giallo o, a seconda del veicolo, la

spia  viene visualizzata in giallo sul quadro della strumentazione.

anomalie di funzionamento

Quando il sistema rileva un'anomalia di funzionamento, a seconda del veicolo:

- la spia  viene visualizzata in

bianco, la spia  viene visual-

izzata in giallo o la spia  viene visualizzata in giallo sul quadro della strumentazione;

- in alcuni casi accompagnata dal messaggio:

- « Aiuto alla guida indisponibile »;

oppure

- "Controllare gli ausili alla guida";

oppure

- « Camera anteriore controllare ».

In questi casi, rivolgersi ad un rappresentante del marchio.

FUNZIONI DI ASSISTENZA ALLA GUIDA AGGIUNTIVE

Attenzione



Questa funzione fornisce un aiuto supplementare alla guida. Questa funzione non sostituisce in alcun modo la vigilanza e la responsabilità del conducente, che deve mantenere sempre il controllo del veicolo.

Interventi/riparazioni del sistema

- In caso di urto, l'allineamento della telecamera può alterarsi, con possibili conseguenze sul funzionamento. Disattivare la funzione, quindi rivolgersi ad un rappresentante del marchio.
- Ogni intervento nella zona in cui si trova la telecamera (riparazione, sostituzione, modifiche parabrezza e così via) deve essere effettuato da un professionista qualificato.

Solo la Rete del marchio è abilitata a intervenire sul sistema.

Interferenze sul sistema

Alcune condizioni possono interferire o danneggiare il funzionamento del sistema, come:

- parabrezza oscurato (da sporczia, ghiaccio, neve, condensa e così via);
- condizioni meteorologiche avverse (pioggia, neve, grandine, ghiaccio e così via);
- scarsa visibilità (notte, nebbia e così via);
- segnaletica orizzontale multipla (cantieri e così via) difficile da distinguere o irregolare (ad es. linee parzialmente o molto sbiadite, linee troppo distanti, manto stradale irregolare e così via);
- abbagliamento (sole abbagliante, luci di veicoli provenienti in direzione opposta e così via);
- la strada è stretta, tortuosa o irregolare (curve strette e così via);
- marcia ravvicinata a un veicolo nella stessa corsia.

Rischio di falsi allarmi o assenza di allarmi

FUNZIONI DI ASSISTENZA ALLA GUIDA AGGIUNTIVE

Avviso di angolo morto

Particolarità



Questa funzione fornisce un aiuto supplementare alla guida.

Questa funzione non sostituisce in alcun modo la vigilanza e la responsabilità del conducente, che deve mantenere sempre il controllo del veicolo.

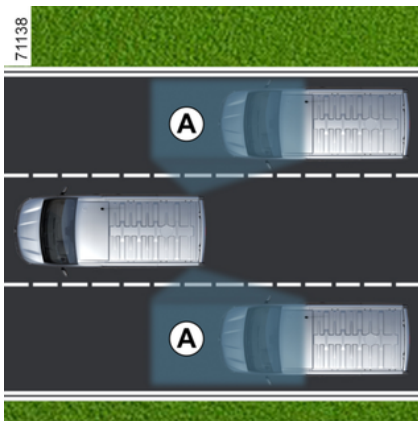

In base alle informazioni dei sensori a ultrasuoni installati su ciascun lato del paraurti (zona **B**), il sistema informa il conducente circa la presenza di un altro veicolo nella zona di rilevamento **A**.

Il sistema viene attivato quando il veicolo viaggia a una velocità compresa tra circa 30 km/h e 140 km/h.

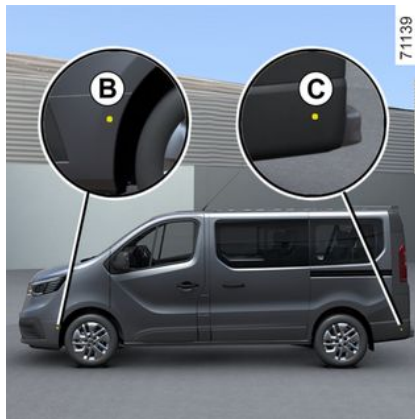

Assicurarsi che le zone dei sensori a ultrasuoni **B** e **C** su ciascun lato del paraurti non siano oscurate (da sporcizia, fango, neve e così via).

Se uno dei sensori a ultrasuoni è oscurato, il messaggio "Radar laterali senza visibilità" verrà visualizzato sul quadro della strumentazione.

Pulire le zone dei sensori a ultrasuoni.

Attivazione/disattivazione

Attivazione e disattivazione degli avvisi tramite il pulsante "Sicurezza personale" 1



Gli avvisi possono essere disattivati o attivati con la modalità "Personalizzata" della funzione "Sicurezza personale" ➔ 225.

Se gli avvisi sono stati disattivati in precedenza con la modalità Personalizzata:

– **per disattivare gli avvisi**, premere due volte il pulsante **1**. La spia del pulsante **1** si spegne;

FUNZIONI DI ASSISTENZA ALLA GUIDA AGGIUNTIVE

– per **disattivare gli avvisi**, premere una volta il pulsante **1**. La spia del pulsante **1** si accende.

Attivazione e disattivazione degli avvisi dallo schermo multimediale 2





Per attivare o disattivare la funzione, consultate il libretto di istruzioni del sistema multimediale.

Selezionare ON o OFF.



Veicoli non dotati di schermo multimediale



A veicolo fermo, per disattivare/attivare la funzione:

- premere il contattore **3** tutte le volte necessarie per visualizzare la scheda "  " o, a seconda del veicolo, della scheda "  ";
- o
- premere il contattore **3** e premere ripetutamente il comando **4 o 5** per raggiungere la scheda  ;
- a seconda del veicolo, premere il contattore **6 OK**;

- premere ripetutamente il comando **4 o 5** per raggiungere il menu  , quindi premere il contattore **6 OK**;
- premere ripetutamente il comando **4 o 5** per raggiungere il menu "ASSISTENZA ALLA GUIDA", quindi premere il contattore **6 OK**;
- premere ripetutamente il comando **4 o 5** per raggiungere il menu "Spia di angolo morto" e premere il contattore **6 OK**;
- premere nuovamente il contattore **6 OK** per attivare o disattivare la funzione:

-  funzione attivata;
-  funzione disattivata.

FUNZIONI DI ASSISTENZA ALLA GUIDA AGGIUNTIVE

Spia 6



Una spia **6** si trova su ciascuno specchietto retrovisore **7**.

Nota: pulite regolarmente gli specchietti retrovisori **7** in modo che le spie **6** rimangano visibili.

Funzionamento

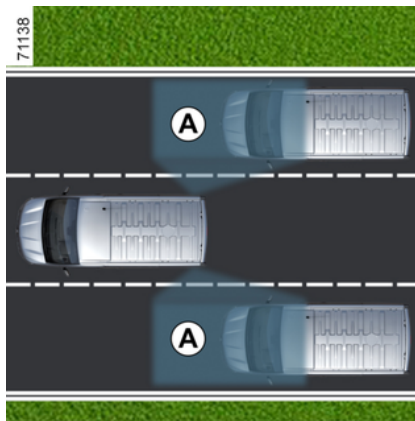

La funzione avvisa se la velocità del veicolo è compresa tra 30 km/h e 180 km/h circa, mentre un altro veicolo si trova nell'angolo morto **A** e si muove nella stessa direzione del proprio veicolo.

Se si sorpassa un altro veicolo, la spia **6** si accende solo se il veicolo rimane per un periodo abbastanza lungo nell'angolo morto **A**.

anomalie di funzionamento

Se il sistema rileva un guasto, il messaggio "Radar laterali controllare" compare sul quadro della strumentazione. Rivolgersi a un Rappresentante del marchio.

Display D

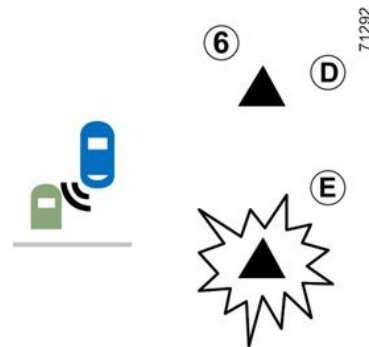

Primo avviso: **se l'indicatore di direzione non attivato**, la spia **6** indica che un veicolo è stato rilevato nella zona dell'angolo morto **A** e/o che un veicolo si avvicina rapidamente dalla parte posteriore in una carreggiata adiacente.

FUNZIONI DI ASSISTENZA ALLA GUIDA AGGIUNTIVE



A causa della presenza dei sensori a ultrasuoni dietro il paraurti, è preferibile affidare qualsiasi intervento sul paraurti (riparazione, sostituzione, verniciatura e così via) a un professionista qualificato.

Display E

Se l'indicatore di direzione è attivo, la spia **D** lampeggia quando la funzione rileva un veicolo o un ciclista nella zona **A**.

Se si disattiva l'indicatore di direzione, viene ripristinato il primo avviso (display **D**).

Nota: la funzione di avviso si basa sulle informazioni provenienti dal radar. In determinate situazioni (ingorghi e così via), può avvisare qualsiasi tipo di oggetto in movimento che si trova nella zona **A**.

Condizioni di non funzionamento

- Quando si guida su una strada con curve strette;
- in retromarcia.

Se il veicolo è dotato di un sistema di traino riconosciuto dal sistema, sul

quadro della strumentazione viene visualizzato il messaggio "Rimorchio: avviso angolo morto off" per informare che la funzione non è attiva. Per la scelta dell'equipaggiamento adatto al vostro veicolo, vi consigliamo di rivolgervi alla Rete del marchio.



A seconda del periodo di tempo trascorso dall'ultimo arresto del motore, la funzione viene riattivata:

- quando il veicolo viene sbloccato;

oppure

- quando viene aperta una porta;

oppure

- quando il motore viene riavviato.



- La capacità di rilevamento del sistema segue una larghezza corsia standard. Se invece guidate su una carreggiata larga, il sistema potrebbe non rilevare un veicolo presente nell'angolo morto.
- In caso di condizioni meteorologiche molto avverse (forti piogge, neve e così via), il sistema potrebbe essere temporaneamente interrotto. Prestate attenzione alle condizioni del traffico.

Rischio di incidente.

FUNZIONI DI ASSISTENZA ALLA GUIDA AGGIUNTIVE

Attenzione



Questa funzione fornisce un aiuto supplementare alla guida. Questa funzione non sostituisce in alcun modo la vigilanza e la responsabilità del conducente, che deve mantenere sempre il controllo del veicolo.

Il conducente deve sempre adattare la velocità alle condizioni del traffico, indipendentemente dalle indicazioni del sistema.

Il sistema non deve essere assimilato in nessun caso a un sensore di ostacolo o a un sistema anti-urto.

Interventi/riparazioni del sistema

- In caso di urto, l'allineamento dei sensori a ultrasuoni può essere modificato, con possibili conseguenze sul funzionamento. Disattivate la funzione e consultate un Rappresentante del marchio.
- Ogni intervento nella zona in cui si trovano i sensori a ultrasuoni (riparazione, sostituzione e così via) deve essere effettuato da un professionista qualificato.

Solo la Rete del marchio è abilitata a intervenire sul sistema.

Interferenze sul sistema

Alcune condizioni possono interferire o danneggiare il funzionamento del sistema, come:

- ambienti circostanti complessi (ponti metallici, tunnel, strade con barriere ai bordi, ecc.);
- cattive condizioni meteorologiche (neve, grandine, ghiaccio e così via).

Rischio di falsi allarmi o assenza di allarmi

Se il sistema funziona in modo anomalo, disattivarlo e rivolgersi ad un rappresentante del marchio.



Limiti di funzionamento del sistema

- Per garantire il buon funzionamento del sistema, le zone di rilevamento a ultrasuoni devono restare pulite e non devono essere manomesse.
- Piccoli oggetti che si spostano vicino al veicolo (moto, biciclette, pedoni e così via) potrebbero non essere riconosciuti dal sistema.
- In curva, i sensori a ultrasuoni potrebbero non rilevare temporaneamente i veicoli nelle corsie adiacenti.
- La funzione avvisa in ritardo in caso di avvicinamento di altri due veicoli da dietro, affiancati nelle corsie adiacenti (su una strada a 3 corsie) e a una velocità molto superiore a quella del veicolo.
- Il sistema non fornisce un avviso quando altri veicoli viaggiano a una velocità significativamente diversa.
- Se il veicolo viene superato da un veicolo lungo (ad esempio, un veicolo pesante che sorpassa ad una velocità simile) il sistema potrebbe interrompere l'avviso prima alla fine della manovra.
- Il veicolo circola su una strada tortuosa.

Inibizione della funzione

È necessario disattivare la funzione se:

- la zona del sensore è stata danneggiata (paraurti posteriore);
- il veicolo è dotato di un sistema di traino non è riconosciuto dal sistema.

FUNZIONI DI ASSISTENZA ALLA GUIDA AGGIUNTIVE

Allarme distanza di sicurezza



Questa funzione fornisce un aiuto supplementare alla guida.

Questa funzione non sostituisce in alcun modo la vigilanza e la responsabilità del conducente, che deve mantenere sempre il controllo del veicolo.



Grazie alle informazioni provenienti dalla telecamera **1**, la funzione avvisa il conducente dell'intervallo di

tempo tra il proprio veicolo e quello che lo precede in modo da poter mantenere la distanza di sicurezza.

La funzione si attiva quando il veicolo viaggia a una velocità compresa tra 30 e 170 km/h circa, a seconda del veicolo.

Posizione della telecamera **1**

Accertatevi che il parabrezza non sia oscurato (da sporcizia, fango, neve, condensa e così via).

Attivazione/disattivazione della funzione

Veicoli dotati di schermo multimediale **2**



Per attivare o disattivare la funzione, consultate il libretto di istruzioni del sistema multimediale.

Dalla modalità "Veicolo" sulla schermata multimediale **2**, premere il menu "Assistenza alla guida".

Attivare o disattivare la funzione "Distanza di sicurezza".

Veicoli non dotati di schermo multimediale



(a seconda del veicolo)



A veicolo fermo, per disattivare/attivare l'allarme:

- premere il contatore **3** tutte le volte necessarie per visualizzare la

FUNZIONI DI ASSISTENZA ALLA GUIDA AGGIUNTIVE

scheda "  " o, a seconda del veicolo, della scheda "  ";

o

- premere il contattore **3** e premere ripetutamente il comando **4 o 5**

per raggiungere la scheda ;

- a seconda del veicolo, premere il contattore **6** OK;

- premere ripetutamente il comando **4 o 5** per raggiungere il menu , quindi premere il contattore **6** OK;

- premere ripetutamente il comando **4 o 5** per raggiungere il menu "ASS. ALLA GUIDA", quindi premere il contattore **6** OK;

- premere ripetutamente il comando **4 o 5** per raggiungere il menu "Allarme di distanza", quindi premere il contattore **6** OK;

- premere nuovamente il contattore **6** OK per attivare o disattivare l'avviso:

-  avviso attivato;

-  avviso disattivato.



Ad ogni avviamento del veicolo, la funzione riprende la modalità registrata l'ultima volta che è stato spento il motore.

Funzionamento



La misura viene visualizzata a scopo indicativo: il sistema non effettua alcun intervento sul veicolo.

La funzione non è prevista per essere utilizzata nel traffico urbano, né durante una guida dinamica (curve, accelerazioni, frenate brusche...), bensì in condizioni di guida stabile.

La funzione non agisce sull'impianto freni.

La telecamera deve restare pulita e non deve essere manomessa per garantire il buon funzionamento del sistema.

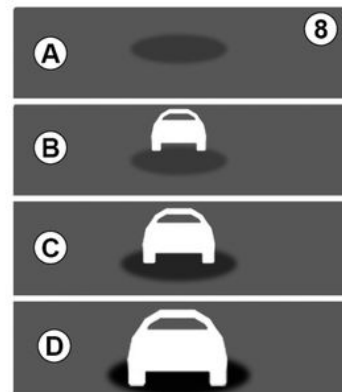

39301

Con la funzione attivata, l'indicatore **8** viene visualizzato sul quadro della strumentazione e informa il conducente della distanza tra il veicolo e quello che lo precede.

A (grigio): funzione non operativa. (verde) nessun veicolo rilevato.

B (verde): l'intervallo di tempo è superiore o uguale a 2 secondi circa (distanza tra i due veicoli adeguata alla vostra velocità).

C (giallo): l'intervallo di tempo è compreso tra uno e due secondi circa (distanza tra i due veicoli insufficiente).

D (rosso): l'intervallo di tempo è inferiore o uguale a 1 secondo circa (di-

FUNZIONI DI ASSISTENZA ALLA GUIDA AGGIUNTIVE

stanza tra i due veicoli molto insufficiente).

Quando l'intervallo tra i due veicoli è inferiore a 0,5 secondi circa, la spia ***Ⓝ***, display ***D***, lampeggerà in rosso sul quadro della strumentazione.

In alcune condizioni, l'intervallo di tempo potrebbe non essere visualizzato:

- in curva;
- durante un cambio di corsia;
- quando il veicolo che precede è sufficientemente lontano o fuori dalla portata della telecamera.

FUNZIONI DI ASSISTENZA ALLA GUIDA AGGIUNTIVE

Attenzione



Questa funzione fornisce un aiuto supplementare alla guida. Questa funzione non sostituisce in alcun modo la vigilanza e la responsabilità del conducente, che deve mantenere sempre il controllo del veicolo.

Interventi/riparazioni del sistema

- In caso di urto, l'allineamento della telecamera può alterarsi, con possibili conseguenze sul funzionamento. Disattivate la funzione e consultate la Rete del marchio.
- Ogni intervento nella zona in cui si trova il radar e/o la telecamera (riparazione, sostituzione, modifiche parabrezza o paraurti e così via) deve essere effettuato da un professionista qualificato.

Solo la Rete del marchio è abilitata a intervenire sul sistema.

Interferenze sul sistema

- un ambiente complesso (ponte metallico, galleria e così via);
- cattive condizioni climatiche (neve, grandine, ghiaccio e così via);
- scarsa visibilità (notte, nebbia e così via);
- scarso contrasto tra il veicolo che precede e l'area circostante (ad esempio, veicolo bianco veicolo in una zona innevata e così via);
- abbagliamento (sole abbagliante, luci di veicoli provenienti in direzione opposta e così via);
- la strada è stretta, tortuosa e irregolare (curve strette e così via)

Rischio di falsi allarmi.

FUNZIONI DI ASSISTENZA ALLA GUIDA AGGIUNTIVE

Frenata attiva di emergenza



Il sistema utilizza le informazioni della telecamera **1** per determinare la distanza dal proprio veicolo:

- dal veicolo che lo precede nella stessa corsia;
- o
- da eventuali veicoli in arrivo nel contesto di una manovra per cambiare direzione;
- o
- dai veicoli che passano perpendicolarmente.
- o
- veicoli fermi;

o

- pedoni e ciclisti circostanti.

Inoltre, informa il conducente in caso di rischio di urto frontale per consentire manovre di emergenza adeguate (premendo il pedale del freno e/o ruotando il volante).

A seconda della reattività del conducente, il sistema può assistere con una frenata in modo da poter limitare danni o evitare urti.

In caso contrario, il sistema è inattivo e l'avviso non viene attivato.



Questa funzione fornisce un aiuto supplementare alla guida.

Questa funzione non sostituisce in alcun modo la vigilanza e la responsabilità del conducente, che deve mantenere sempre il controllo del veicolo.



Questo sistema può applicare massima di frenata del veicolo finché non è

completamente fermo, se necessario.

Per motivi di sicurezza, indossare sempre la cintura quando si viaggia e avere cura di verificare che il carico sia posizionato in modo che gli oggetti non possano essere scagliati in avanti e colpire gli occupanti.

Posizione della telecamera **1**

Accertatevi che il parabrezza non sia oscurato (da sporcizia, fango, neve, condensa e così via).

Funzionamento

Durante la guida, in caso di un rischio di collisione, il sistema:

- **segnala il rischio di collisione:** il messaggio "Ostacolo rilevato" viene visualizzato sul quadro della strumentazione accompagnato da un segnale acustico.

Nota: se il conducente preme il pedale del freno e il sistema rileva ancora un rischio di collisione, la forza frenante può essere aumentata se

FUNZIONI DI ASSISTENZA ALLA GUIDA AGGIUNTIVE

non è sufficiente a prevenire la collisione.

– **può attivare la frenata:** se il conducente non reagisce all'avviso e la collisione risulta imminente, la spia

rossa  e il messaggio "Frenare" vengono visualizzati sul quadro della strumentazione accompagnati da un segnale acustico.

Nota:

– se il conducente utilizza i comandi del veicolo (volante, pedali e così via), il sistema potrebbe ritardare alcune operazioni o non attivarsi;

– se la frenata di emergenza attiva ha causato l'arresto del veicolo, questo viene mantenuto fermo per un breve periodo. Oltre questo limite di tempo, il conducente deve tenere il veicolo fermo premendo sul pedale del freno.

– dopo che il sistema ha attivato la frenata, verrà visualizzato il messaggio "Sicurezza avanzata attivata".



In caso di manovra di emergenza, è possibile interrompere la frenata in qualsiasi momento effettuando una delle azioni seguenti:

- toccando il pedale dell'acceleratore;
- oppure
- ruotando il volante in una manovra per evitare l'urto.

Rilevamento dei veicoli

Rilevamento di veicoli che viaggiano nella stessa corsia

Il rischio di collisione con il veicolo davanti al proprio nella stessa corsia viene rilevato dal sistema quando:

- il veicolo viaggia a una velocità compresa tra 8 km/h e 180 km/h circa.

Rilevamento di eventuali veicoli in arrivo nel contesto di una manovra per cambiare direzione

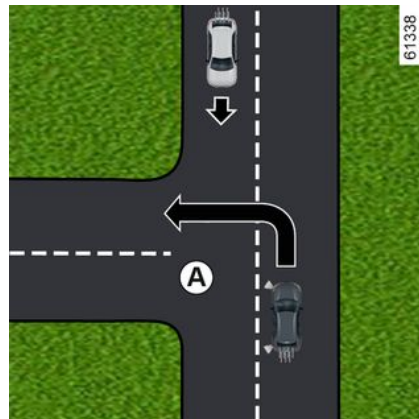

Quando si desidera cambiare direzione (ad esempio, **A**), i veicoli in arrivo vengono rilevati dal sistema quando:

- il veicolo viaggia a una velocità compresa tra 8 km/h e 20 km/h circa;
- hai attivato l'indicatore di direzione.

FUNZIONI DI ASSISTENZA ALLA GUIDA AGGIUNTIVE

Rilevamento di veicoli che attraversano perpendicolarmente la corsia

I veicoli che attraversano perpendicolarmente la corsia vengono rilevati dal sistema quando:

- il veicolo viaggia a una velocità compresa tra 20 km/h e 60 km/h circa.

Rilevamento di veicoli fermi

I veicoli fermi vengono rilevati dal sistema quando:

- il veicolo viaggia a una velocità compresa tra 7 km/h e 80 km/h circa.

Riconoscimento di pedoni e ciclisti

Rilevamento di pedoni e ciclisti nella stessa corsia

Il sistema rileva pedoni e ciclisti quando:

- il veicolo viaggia a una velocità compresa tra 8 km/h e 85 km/h circa.

Rilevamento di pedoni e ciclisti durante i cambi di direzione

Il sistema rileva pedoni e ciclisti quando:

- il veicolo viaggia a una velocità compresa tra 8 km/h e 20 km/h circa;

Attivazione/disattivazione



A seconda del periodo di tempo trascorso dall'ultimo arresto del motore, la funzione viene riattivata:

- quando il veicolo viene sbloccato;
- o
- quando viene aperta una porta;
- o
- quando il motore viene riavviato.

Attivazione, disattivazione del sistema dallo schermo multimediale 2



Per attivare o disattivare la funzione, consultare il libretto di istruzioni del sistema multimediale.

Selezionare ON o OFF.

Attivazione, disattivazione del sistema dal calcolatore di bordo 3

(a seconda del veicolo)

FUNZIONI DI ASSISTENZA ALLA GUIDA AGGIUNTIVE



– **A veicolo fermo**, premere il contatore **4** tutte le volte necessarie per

raggiungere la linguetta , o, a seconda del veicolo, la linguetta



o

– premere il contatore **4** e premere ripetutamente il comando **5** o **6** per

raggiungere la scheda ;

– a seconda del veicolo, premere il contatore **7** OK;

– premere ripetutamente il comando **5** o **6** per raggiungere il menu



, quindi premere il contatore **7** OK;

– premere ripetutamente il comando **5** o **6** per raggiungere il menu "ASS. ALLA GUIDA", quindi premere il contatore **7** OK;

– premere ripetutamente il comando **5** o **6** per accedere al menu "Frenata attiva", quindi premere il contatore **7** OK;

– premere nuovamente il contatore **7** OK per attivare o disattivare la funzione:

– funzione attivata

– funzione disattivata

Al momento della disattivazione del sistema, sul quadro della strumentazione

si accende la spia , o, a

seconda del veicolo, la spia  si accende in giallo.

Quando il sistema è attivato, la spia si spegne.

Impostazioni



Per motivi di sicurezza, eseguire queste operazioni a veicolo fermo.

Regolazione delle impostazioni dallo schermo multimediale **2**



A veicolo fermo, per accedere alle impostazioni delle funzioni dallo schermo multimediale **2**, consultare il libretto di istruzioni del sistema multimediale:

– "Avviso": regola il livello di sensibilità dell'avviso. Per effettuare questa operazione, selezionate:

- "In ritardo";
- "Standard";
- "Presto".

Per maggiori informazioni, consultate le istruzioni multimediali.

FUNZIONI DI ASSISTENZA ALLA GUIDA AGGIUNTIVE

Regolazione delle impostazioni dal quadro della strumentazione **3**

(a seconda del veicolo)



– **A veicolo fermo**, premere il contattore **4** tutte le volte necessarie per

raggiungere la linguetta  o, a seconda del veicolo, la linguetta



o

– a seconda del veicolo, premere il contattore **4** e premere ripetutamente il comando **5** o **6** per raggiun-

gere il menu . Premere il contattore **7** OK;

– premere ripetutamente il comando **5** o **6** per raggiungere il menu "



" o, a seconda del veicolo, al

menu "  ". Premere il contattore **7** OK;

– premere ripetutamente il comando **5** o **6** per raggiungere il menu "ASS. ALLA GUIDA". Premere il contattore **7** OK.

– premere ripetutamente il comando **5** o **6** per accedere al menu "Sensibilità della frenata attiva", quindi premere il contattore **7** OK;

– premere ripetutamente il comando **5** o **6** per regolare l'impostazione. Premere il contattore **7** OK.

Temporaneamente non disponibile

Se il sistema rileva un'anomalia temporanea, sul quadro della strumen-

tazione si accende la spia  o, a seconda della versione del veicolo,

la spia  si accende in giallo.

Le cause possibili sono:

– il sistema temporaneamente oscurato (abbagliamento dal sole, luci anabbaglianti, condizioni meteorologiche sfavorevoli e così via). Il sistema sarà nuovamente operativo

quando le condizioni di visibilità migliorano;

– il sistema viene interrotto temporaneamente (ad esempio il parabrezza o il paraurti anteriore o posteriore è ostruito da sporcizia, fango, neve, condensa, ecc.). In tal caso, parcheggiare il veicolo e spegnere il motore. Pulire il parabrezza e il paraurti anteriore. Al successivo avvio del motore, la spia si spegne e il messaggio non viene più visualizzato.

In caso contrario, il problema può essere dovuto a un'altra causa. Rivolgersi a un rappresentante del marchio.

anomalie di funzionamento

Se la funzione rileva un'anomalia di funzionamento, la spia  o, a se-

conda del veicolo, la spia  si accende sul quadro della strumentazione accompagnata dal messaggio "Camera anteriore controllare" o "Controllare la telecamera".

Rivolgersi a un Rappresentante del marchio.

Attenzione



Frenata attiva di emergenza

Questa funzione fornisce un aiuto supplementare alla guida. Questa funzione non sostituisce in alcun modo la vigilanza e la responsabilità del conducente, che deve mantenere sempre il controllo del veicolo.

L'attivazione di questa funzione può essere ritardata o impedita quando il sistema rileva chiari segni di controllo del veicolo da parte del conducente (azione sul volante, pedali e così via).

Il sistema non può essere attivato:

- quando la leva del cambio è in folle o il pedale della frizione è stato rilasciato per circa dieci secondi;
- quando il freno di stazionamento è attivato;
- quando è stato avviato il controllo elettronico della stabilità (ESC).

Interventi/riparazioni del sistema

- In caso di urto, l'allineamento della telecamera può alterarsi, con possibili conseguenze sul funzionamento. Disattivate la funzione e consultate la Rete del marchio.
- Ogni intervento nella zona in cui si trova la telecamera (riparazione, sostituzione, modifiche parabrezza e così via) deve essere effettuato da un professionista qualificato.

Solo la Rete del marchio è abilitata a intervenire sul sistema.

Interferenze sul sistema

Alcune condizioni possono interferire o compromettere il funzionamento del sistema, come ad esempio:

- cattive condizioni climatiche (neve, grandine, ghiaccio e così via);
- scarsa visibilità (notte, nebbia e così via);
- scarso contrasto tra un oggetto (veicolo, ecc.) e l'area circostante (ad esempio, veicolo bianco veicolo in condizioni di neve, ecc.);
- abbagliamento (sole abbagliante, luci di veicoli provenienti in direzione opposta e così via);
- parabrezza oscurato (da sporcizia, ghiaccio, neve, condensa e così via);
- ...

In queste condizioni, il sistema potrebbe non reagire, avvisare il conducente o frenare inavvertitamente.



Limiti di funzionamento del sistema

- A ogni avviamento del veicolo, il sistema effettua una taratura in base all'ambiente circostante il veicolo e può essere inattivo per un intervallo di tempo compreso tra due e cinque minuti circa.
- Un veicolo che circola in senso inverso non attiva alcun allarme, né alcun intervento da parte del sistema.
- La telecamera deve restare pulita e non deve essere manomessa per garantire il buon funzionamento del sistema.
- Sui veicoli di piccole dimensioni, come moto e biciclette, il sistema potrebbe reagire in maniera meno efficace che sugli altri veicoli;
- Il sistema potrebbe non funzionare correttamente quando il fondo stradale è scivoloso (pioggia, neve, ghiaccio e così via);
- ...

In queste condizioni, il sistema potrebbe non reagire, avvisare il conducente o frenare inavvertitamente.

Inibizione della funzione

È necessario disattivare la funzione se:

- l'area della telecamera è stata danneggiata (ad esempio, all'interno o all'esterno del parabrezza);
- il veicolo viene trainato (riparazione);
- il parabrezza è rotto o deformato (non effettuare riparazioni su questa zona; farlo sostituire da un rappresentante del marchio);
- non si guida su una strada asfaltata.

Se il sistema funziona in modo anormale, disattivarlo e rivolgetevi alla rete del marchio.

Interruzione della funzione

È possibile disattivare la funzione di frenata di emergenza attiva in qualsiasi momento premendo rapidamente il pedale dell'acceleratore o sterzando il volante durante una manovra per evitare un ostacolo.

FUNZIONI DI ASSISTENZA ALLA GUIDA AGGIUNTIVE

Avvertenza vigilanza conducente

L'avvertenza vigilanza conducente è una funzione che analizza il comportamento del conducente (stile di guida, manovra del veicolo e così via) e lo avverte in caso di rischio di addormentamento.

Tiene conto di indicatori quali:

- manovre di sterzata involontaria;
- azioni esercitate dal conducente su altri sistemi (indicatori di direzione, pedale del freno e così via).



Fornisce un aiuto supplementare alla guida in caso di rischio di stanchezza. Questa funzione non interviene al posto del conducente.

La funzione non vi esime in nessun caso dalla vigilanza di guida normale e dalle responsabilità in caso di incidente.

Funzionamento

La funzione è pronta a far scattare un allarme se:



- sono trascorsi alcuni minuti dall'ultima fermata del veicolo;
- la velocità del veicolo è maggiore di circa 70 km/h.

In caso di rischio di affaticamento o di scarsa attenzione, il messaggio "Avvertenza attenzione conducente: fare una pausa" viene visualizzato sul quadro della strumentazione **2**, accompagnato da un segnale acustico.

Premere il contattore **1** OK per cancellare l'avviso. È consigliabile fer-

marsi non appena possibile per una pausa.

Dopo aver eliminato il messaggio, il sistema continua il monitoraggio della vigilanza e, se necessario, emette un nuovo avviso.



L'avviso vigilanza conducente monitora costantemente l'attenzione del conducente e può fornire diversi avvisi per ogni viaggio. Il sistema si azzerà ogni volta che si avvia il motore.

Attivazione/disattivazione

Gli avvisi possono essere disattivati o attivati dalla modalità "Personalizzata" della funzione "Sicurezza personale".

Nota: quando gli avvisi sono disattivati, il sistema continua a valutare lo stato di affaticamento del conducente.

FUNZIONI DI ASSISTENZA ALLA GUIDA AGGIUNTIVE

i Quindi, a seconda del periodo di tempo trascorso dall'ultimo arresto del motore, gli avvisi vengono riattivati:

- quando il veicolo viene sbloccato;
- o
- quando viene aperta una porta;
- o
- quando il motore viene riavviato.

i Quando gli avvisi sono disattivati, il sistema continua a valutare lo stato di affaticamento del conducente.

Attivazione e disattivazione degli avvisi tramite il pulsante "Sicurezza personale" 1



Gli avvisi possono essere disattivati o attivati con la modalità "Personalizzata" della funzione "Sicurezza personale" ➔ 225.

Se gli avvisi sono stati disattivati in precedenza con la modalità Personalizzata:

- **per disattivare gli avvisi**, premere due volte il pulsante 1. La spia del pulsante 1 si spegne;
- **per attivare gli avvisi**, premere una volta il pulsante 1. La spia del pulsante 1 si accende.

Attivazione e disattivazione degli avvisi dallo schermo multimediale 2



Per attivare o disattivare gli avvisi, consultare il libretto di istruzioni del sistema multimediale.

Selezionare ON o OFF.

Attivazione/disattivazione degli avvisi dal computer di bordo 3

(a seconda del veicolo)

FUNZIONI DI ASSISTENZA ALLA GUIDA AGGIUNTIVE



– **A veicolo fermo**, premere il contattore **4** tutte le volte necessarie per

raggiungere la linguetta  o, a seconda del veicolo, la linguetta



o

– premere il contattore **4** e premere ripetutamente il comando **5** o **6**

per raggiungere la scheda ;

– a seconda del veicolo, premere il contattore **7** OK;

– premere ripetutamente il comando **5** o **6** per raggiungere il menu



, quindi premere il contattore **7** OK;

- premere ripetutamente il comando **5** o **6** per raggiungere il menu "ASS. ALLA GUIDA", quindi premere il contattore **7** OK;
- premere ripetutamente il comando **5** o **6** per raggiungere il menu "Allerta fatica", quindi premere il contattore **7** OK;
- premere nuovamente il contattore **7** OK per attivare o disattivare l'avviso:



avviso attivato;



avviso disattivato.

Limiti di funzionamento del sistema

Alcune condizioni possono interferire o compromettere il funzionamento del sistema, come ad esempio:

- determinati stili di guida (guida non corretta e così via);
- guida su una strada in cattive condizioni;
- forte vento laterale;
- L'orologio è configurato in modo errato (a seconda del veicolo);
- strade tortuose;
- trazione rimorchio.

anomalie di funzionamento

Se il sistema rileva un'anomalia, la

spia  si accende accompagnata dal messaggio "Verifica fatica controllare" sul quadro della strumentazione **1**.

Fare controllare il sistema da un Rappresentante del marchio.

Riconoscimento dei segnali stradali



Il sistema visualizza i limiti di velocità sul quadro della strumentazione in base ai segnali rilevati sul bordo della strada.

FUNZIONI DI ASSISTENZA ALLA GUIDA AGGIUNTIVE

Esso utilizza principalmente le informazioni fornite dalla telecamera **1** installata sul parabrezza, dietro il retrovisore.

A seconda del Paese, il sistema utilizza anche le informazioni di un abbonamento alle mappe per interpretare determinati segnali (ingresso della città e così via). Il segnale visualizzato sul quadro della strumentazione cambia quando il sistema rileva un segnale stradale.

Una volta attivato il limitatore di velocità o il regolatore di velocità, è possibile adattare il valore nominale del limite di velocità a quello visualizzato sul quadro della strumentazione dal sistema ➔ **258**, ➔ **262**.

Se il limite di velocità rilevato viene superato, il segnale stradale visualizzato sul quadro della strumentazione viene modificato per informare il conducente.

Posizione della telecamera **1**

Accertatevi che il parabrezza non sia oscurato (da sporcizia, fango, neve, condensa e così via).

Particolarità

Per i veicoli con un abbonamento alle mappe:

– se il veicolo circola in un Paese dove la velocità è espressa in un'unità di misura diversa da quella del veicolo, il sistema visualizza il cartello di limite di velocità nell'unità del Paese e la relativa conversione nell'unità utilizzata dal quadro della strumentazione del veicolo;

– nei paesi in cui il limite di velocità si riduce in presenza di pioggia su alcuni tipi di strada, il sistema potrebbe modificare il limite di velocità rilevato dopo alcuni secondi di attivazione dei tergicristalli del parabrezza.

Per i veicoli sprovvisti di abbonamento alle mappe: durante la guida in un Paese in cui le unità di velocità differiscono da quella del proprio veicolo, è possibile selezionare manualmente l'unità di velocità mostrata sul quadro della strumentazione (ad esempio, il passaggio da miglia a chilometri) in modo da visualizzare informazioni accurate ➔ **147**.

Nota:

Il sistema non tiene conto di limitazioni eccezionali, come ad esempio nei giorni di picco di inquinamento.

Funzionamento

Spie



3

FUNZIONI DI ASSISTENZA ALLA GUIDA AGGIUNTIVE

La funzione visualizza le seguenti spie:

2 Segnali di limite di velocità e segnali di limite di velocità aggiuntivi (velocità sulla rampa di uscita con freccia, velocità con un caravan, limite di velocità con durata dell'applicazione e così via)

3 Segnali stradali aggiuntivi (inizio della zona di divieto di sorpasso).

Se il limite di velocità rilevato viene superato, un cerchio lampeggia intorno al segnale stradale (spia **2**) accompagnato, a seconda del veicolo, da un segnale acustico emesso per alcuni secondi per avvisare il conducente.

Rimane acceso sul quadro della strumentazione finché la velocità del veicolo supera il limite rilevato.



Abbonamento alle mappe

Il rilevamento dei segnali stradali è associato a un abbonamento alle mappe. A seconda dell'allestimento, è necessario aggiornare regolarmente le mappe.

Se le mappe non vengono aggiornate, le prestazioni del sistema saranno compromesse (limite di velocità errato e così via)

Nota: se non è disponibile una mappa di un Paese, sullo schermo multimediale apparirà un messaggio per informare il conducente e per scaricare le informazioni della mappa relative a tale Paese.

Per gestire l'abbonamento, vedere il libretto d'istruzioni del sistema multimediale.

Se non c'è abbonamento, il sistema si limita a prendere in considerazione i segnali del limite di velocità quando vengono rilevati dalla telecamera.

Il sistema non tiene più in considerazione le informazioni relative alle mappe. La disponibilità del limite di velocità potrebbe sentirne.

Attivazione/disattivazione



Per motivi di sicurezza, eseguire queste operazioni a veicolo fermo.



A seconda del periodo di tempo trascorso dall'ultimo arresto del motore, l'avviso acustico viene riattivato:

- quando il veicolo viene sbloccato;
- o
- quando viene aperta una porta;
- o
- quando il motore viene riavviato.

FUNZIONI DI ASSISTENZA ALLA GUIDA AGGIUNTIVE

Attivazione e disattivazione dell'avviso acustico di velocità eccessiva con il pulsante 1 "My Safety"



L'avviso acustico può essere disattivato o attivato con la modalità "Personalizzata" della funzione "Sicurezza personale" → 225.

Se l'avviso acustico è stato disattivato in precedenza con la modalità "Perso":

- **per disattivare l'avviso acustico**, premere due volte il pulsante 1. La spia del pulsante 1 si spegne;
- **per riattivare l'avviso acustico**, premere una volta il pulsante 1. La spia del pulsante 1 si accende.

Attivazione, disattivazione dell'avviso acustico di velocità eccessiva dallo schermo multimediale 2



Per attivare o disattivare l'avviso acustico, consultare il libretto di istruzioni del sistema multimediale. Selezionare ON o OFF.

Attivazione, disattivazione dell'avviso acustico di velocità eccessiva dal computer di bordo 3

(a seconda del veicolo)



- **A veicolo fermo**, premere il contattore 4 tutte le volte necessarie per

raggiungere la linguetta  o, a seconda del veicolo, la linguetta



o

- premere il contattore 4 e premere ripetutamente il comando 5 o 6

per raggiungere la scheda ;

- a seconda del veicolo, premere il contattore 7 OK;



- premere ripetutamente il comando 5 o 6 per raggiungere il menu



, quindi premere il contattore 7 OK;

FUNZIONI DI ASSISTENZA ALLA GUIDA AGGIUNTIVE

- premere ripetutamente il comando **5** o **6** per raggiungere il menu "ASS. ALLA GUIDA", quindi premere il contattore **7** OK;
- premere ripetutamente il comando **5** o **6** per raggiungere il menu "Avviso velocità", quindi premere il contattore **7** OK;
- premere nuovamente il contattore **7** OK per attivare o disattivare l'avviso:

-  avviso attivato;
-  avviso disattivato.



Variazione del limite di velocità o della velocità di crociera



(a seconda del veicolo)

Per adattare l'impostazione di controllo del limitatore di velocità o del regolatore di velocità adattivo al limite di velocità rilevato, premere il contattore **8** (SET/-) o **9** (RES/+).

Temporanea indisponibilità

Se il sistema non è disponibile per motivi legati alla telecamera o ai dati della mappa, sul quadro della strumentazione viene visualizzato il simbolo  o, a seconda del veicolo, il simbolo .

Se il problema persiste, rivolgetevi alla Rete del marchio. Il sistema potrebbe non rilevare il limite di velocità se:

- il parabrezza non è pulito;
- la telecamera è abbagliata dal sole;
- la visibilità è insufficiente (nebbia e così via);
- i segnali stradali sono illeggibili (neve e così via) o nascosti (da un altro veicolo o dagli alberi);
- le informazioni delle mappe non sono aggiornate

Nota: quando la telecamera anteriore è oscurata, il messaggio "Camera anteriore senza visibilità" viene visualizzato sul quadro della strumen-

tazione. Pulire l'area del parabrezza davanti alla telecamera.

anomalie di funzionamento

Quando il sistema rileva un guasto

operativo, il simbolo  o, a se-

conda del veicolo,  viene visualizzato sul quadro della strumentazione.

In alcuni casi, sono accompagnati dal seguente messaggio:

- « Aiuto alla guida indisponibile »
- o
- « Camera anteriore controllare »
- o
- « Aiuto alla guida Controllare »

Rivolgetevi ad un Rappresentante del marchio.

FUNZIONI DI ASSISTENZA ALLA GUIDA AGGIUNTIVE

Attenzione



Questa funzione fornisce un aiuto supplementare alla guida. Questa funzione non sostituisce in alcun modo la vigilanza e la responsabilità del conducente, che deve mantenere sempre il controllo del veicolo. Il conducente deve sempre adattare la velocità a seconda del codice della strada e delle condizioni del traffico, indipendentemente dalle indicazioni del sistema.

Il sistema potrebbe non rilevare tutti i segnali di limite di velocità o potrebbe interpretarli in modo errato.

Il conducente non deve ignorare i segnali stradali non rilevati dal sistema e deve dare la priorità al rispetto della segnaletica stradale e del codice della strada. In caso di scarsa visibilità (nebbia, neve, brina e così via), il sistema potrebbe non segnalare al conducente il limite adeguato.

LIMITATORE DI VELOCITÀ

Introduzione



È possibile collegare il limitatore di velocità alla funzione "Riconoscimento dei segnali stradali" → 252.

Il limitatore di velocità è una funzione che vi consente di non oltrepassare una determinata velocità di guida da voi impostata che prende il nome di **limite di velocità**.

Il limitatore di velocità è collegato alla funzione "Controllo della discesa" che abilita l'utilizzo dell'impianto freni per ottimizzare il limite di velocità in discesa.

Comandi



1. Tasto On/Off del limitatore di velocità.
2. Tasto On/Off del regolatore di velocità.
3. Commutatore per attivare e diminuire il limite di velocità (SET/-).
4. Commutatore per attivare e aumentare il limite di velocità o per impostare il limite di velocità memorizzato (RES/+).
5. Mette la funzione in standby e memorizza il limite di velocità (0).



Temporaneamente non disponibile

Il sistema gestisce

l'accelerazione e la decelerazione del veicolo attraverso il motore e l'impianto freni. Il sistema attiva i freni per mantenere la velocità impostata, il sistema applica una frenata limitata. In caso di discesa ripida, ad esempio in una zona montuosa, è necessario selezionare una marcia inferiore per beneficiare del freno motore.

Per ridurre il carico imposto all'impianto frenante e per evitare il surriscaldamento dei freni, la funzione di limitazione della velocità può essere temporaneamente interrotta e il messaggio "Limitatore controllare" potrebbe apparire. Il messaggio scompare quando la funzione diventa nuovamente disponibile.

Se il messaggio rimane, rivolgetevi alla rete del marchio.

LIMITATORE DI VELOCITÀ

Guida





Quando un limite di velocità è stato memorizzato ma non è ancora stato raggiunto, la guida è simile a quella di un veicolo non dotato del limitatore di velocità.

Una volta raggiunto tale limite, agendo sul pedale dell'acceleratore non si potrà superare la velocità programmata, tranne nei casi d'emergenza (consultare il paragrafo "Superamento del limite di velocità").

Attivazione





Premere il contattore **1** fino a quando la spia  non compare sul quadro della strumentazione. La

spia  o  si accende in grigio sul quadro della strumentazione. Il messaggio "Limitat. pronto SET per attivare" viene visualizzato sul quadro della strumentazione accompagnato da trattini per indicare che la funzione del limitatore di velocità è attiva, in attesa di registrare una velocità limitata.

Per memorizzare la velocità corrente, premere il contattore **4** (SET/-) o **5** (SET/+): il limite di velocità sostituisce i trattini e, a seconda del veicolo,

LIMITATORE DI VELOCITÀ

la spia  o  si accende in bianco. La velocità minima registrata sarà di 30 km/h. La funzione può essere attivata a partire da 0 km/h.

La velocità minima registrata sarà di 30 km/h.

Nota: la funzione "Limitatore di velocità" può essere attivata tra 0 km/h e 180 km/h.

Variatione della velocità limitata



Potete variare la velocità limitata agendo (con pressioni successive o continue):

- contattore **4** (RES/+) per aumentare la velocità;

- contattore **3** (SET/-) per diminuire la velocità.

Superamento della velocità impostata



È necessario tenere i piedi vicini ai pedali per essere pronti ad intervenire in caso di emergenza.



Se il limitatore di velocità non è disponibile (dopo diversi tentativi di attivazione), contattare un rivenditore autorizzato.

È possibile superare la velocità limitata in qualsiasi momento. A tale scopo, premete il pedale dell'acceleratore **con decisione e a fondo** oltre il punto di resistenza.

Durante il tempo di superamento della velocità, il limite di velocità lampeggia in rosso sul quadro della strumentazione. Successivamente, rilasciare il pedale dell'acceleratore: la funzione limitatore di velocità ritorna non appena si raggiunge una

velocità inferiore a quella memorizzata.

Messa in stand-by della funzione



La funzione limitatore di velocità è messa in stand-by quando si preme il contattore **5** (0). La velocità limitata viene memorizzata e visualizzata in grigio sul quadro della strumentazione.

Richiamo della velocità limitata

Se una velocità è stata memorizzata, può essere richiamata premendo il contattore **4**.

LIMITATORE DI VELOCITÀ



71077

– quando si preme il contattore **2**. In tal caso, il regolatore di velocità è selezionato e non c'è alcuna velocità memorizzata.

La spia  si spegne sul quadro della strumentazione per confermare che la funzione non è più attiva.



Quando il limitatore si trova in standby, premendo il contattore **3** si riattiva la funzione senza tener conto della velocità memorizzata: viene presa in considerazione la velocità a cui procede il veicolo.

Interruzione della funzione

La funzione limitatore di velocità viene disinserita:

– quando si preme il contattore **1**. In tal caso la velocità non è più memorizzata;

REGOLATORE DI VELOCITÀ

Introduzione



Questa funzione fornisce un aiuto supplementare alla guida.

Non può in nessun modo sostituire l'osservazione dei limiti di velocità né la vigilanza, né la responsabilità del conducente.

Il conducente deve controllare sempre il veicolo.

Il regolatore di velocità non deve essere utilizzato quando il traffico è intenso, in strade sinuose o sdruciolevoli (ghiaccio, aquaplaning, ghiaia) e quando le condizioni meteorologiche sono sfavorevoli (nebbia, pioggia, raffiche di vento...).

Rischio di incidente.

Il regolatore di velocità è una funzione che vi consente di mantenere la velocità di guida entro il limite prescelto, soprannominato **velocità di regolazione**.

Tale velocità di regolazione può essere impostata in modo continuo a partire da 30 km/h.

La funzione regolatore di velocità è collegata alla funzione "Controllo della discesa", consentendo l'uso dell'impianto freni per ottimizzare il regolatore di velocità in discesa.

Comandi



1. Tasto On/Off del regolatore di velocità.

2. Contattore per attivare e diminuire la velocità di regolazione (SET/-).

3. Contattore per attivare e per aumentare la velocità di regolazione o

per richiamare la velocità di regolazione memorizzata (RES/+).

4. Mettere la funzione in stand-by (con la velocità di crociera memorizzata) (0).

5. Tasto On/Off del limitatore di velocità.

Attivazione



REGOLATORE DI VELOCITÀ



Premere il contattore **1** fino a quando la spia  non si accende in verde sul quadro della strumentazione. Il messaggio "Regolatore di velocità ON" viene visualizzato sul quadro della strumentazione accompagnato da dei trattini per indicare che la funzione regolatore di velocità è attiva e in attesa di memorizzare la velocità di crociera.

Impostazione della regolazione di velocità

Mentre il veicolo si sposta a velocità costante (superiore a 30 km/h circa), premere il contattore **2** (SET/-) o **3**

(RES/+): la funzione viene attivata e la velocità corrente memorizzata.

La velocità di regolazione sostituisce i trattini. Il regolatore di velocità è confermato quando la velocità memorizzata e la spia sono verdi



Se si prova ad attivare la funzione sotto i 30 km/h, viene visualizzato il messaggio "veloc non valida" e la funzione resta inattiva.

Nota: la velocità del regolatore di velocità può essere modificata in qualsiasi momento purché la velocità del veicolo sia compresa tra 30 km/h e 180 km/h.

Guida



Attenzione, occorre tenere i piedi vicino ai pedali per essere pronti a intervenire in caso di emergenza.

Dopo aver registrato la velocità di regolazione e dopo aver attivato la regolazione, sarà possibile rilasciare il piede dall'acceleratore.

Variazione della velocità di regolazione



La velocità di crociera può essere modificata ripetutamente premendo il:

- contattore **2** (SET/-) per diminuire la velocità;
- contattore **3** (RES/+) per aumentare la velocità.

Nota: tenere premuto uno dei tasti per modificare la velocità a incrementi.

REGOLATORE DI VELOCITÀ

Superamento della velocità regolata

In qualsiasi momento è possibile superare la velocità di regolazione premendo il pedale dell'acceleratore.

Nella fase in cui la velocità del veicolo è superiore a quella impostata, l'indicazione della velocità lampeggia in rosso sul quadro della strumentazione. Poi, rilasciate il pedale dell'acceleratore: dopo alcuni secondi, il vostro veicolo riprende automaticamente la velocità di regolazione iniziale.



È necessario tenere i piedi vicino ai pedali per essere pronti ad intervenire in caso di emergenza.



Se il regolatore di velocità non è più disponibile (dopo diversi tentativi di attivazione), rivolgersi a un rappresentante del marchio.



Temporaneamente non disponibile

Il sistema gestisce l'accelerazione e la decelerazione del veicolo attraverso il motore e l'impianto freni. Il sistema attiva i freni per mantenere la velocità impostata, il sistema applica una frenata limitata. In caso di discesa ripida, ad esempio in una zona montuosa, è necessario selezionare una marcia inferiore per beneficiare del freno motore.

Per ridurre il carico imposto all'impianto frenante e per evitare il surriscaldamento dei freni, la funzione di controllo della velocità può essere temporaneamente interrotta e il messaggio "Regolatore controllare" potrebbe apparire. Il messaggio scompare quando la funzione diventa nuovamente disponibile.

Se il messaggio rimane, rivolgetevi alla rete del marchio.

Messa in stand-by della funzione

La funzione può essere sospesa:

- il contattore **4** (0);
- sul pedale del freno;
- quando si preme il pedale della frizione per un periodo prolungato o se il veicolo è dotato di cambio manuale ed è in posizione di folle prolungata;
- spostamento in posizione di folle su veicoli dotati di cambio automatico.

La velocità di regolazione viene memorizzata e visualizzata in grigio sul quadro della strumentazione.

REGOLATORE DI VELOCITÀ

Richiamo della velocità di regolazione



Se è memorizzata una velocità, è possibile richiamarla, dopo essersi assicurati che le condizioni di circolazione siano adatte (traffico, stato del fondo stradale, condizioni atmosferiche...). Premere il contattore **3** (RES/+) se la velocità del veicolo è superiore a 30 km/h.

Quando la velocità è memorizzata, l'attivazione del regolatore di velocità è confermata dalla visualizzazione in verde della velocità di regolazione e, a seconda del veicolo, si accende la spia **6**.

Nota: se la velocità precedentemente registrata è molto più elevata della velocità corrente, il veicolo accelererà fortemente fino a questo limite.

Quando il regolatore è in standby, premendo il contattore **2** (SET/-) si riattiva la funzione senza tener conto della velocità memorizzata: si tratta della velocità a cui viaggia il veicolo interessato.

Interruzione della funzione



La messa in stand-by o la disattivazione della funzione regolatore di velocità non comporta una diminuzione rapida della velocità: occorre infatti frenare premendo il pedale del freno.

La funzione di regolazione della velocità viene interrotta:

- quando si preme il contattore **1**. In tal caso la velocità non è più memorizzata;
- quando si preme il contattore **5**. In tal caso, il limitatore di velocità è selezionato e non c'è alcuna velocità memorizzata.

La spia  e il messaggio "Regolatore di velocità OFF OFF" scompariranno dal quadro della strumentazione a conferma che la funzione è disattivata.

REGOLATORE DI VELOCITÀ ADATTIVO

Funzionamento



Questa funzione fornisce un aiuto supplementare alla guida.

Non può in nessun modo sostituire l'osservazione dei limiti di velocità né la vigilanza, né la responsabilità del conducente.

Il conducente deve controllare sempre il veicolo. Il conducente deve sempre adattare la velocità a seconda dell'ambiente e delle condizioni del traffico. La funzione regolatore di velocità adattivo deve essere utilizzata solo su autostrade o su strade a più corsie (separate da una barriera). Il regolatore di velocità non deve essere utilizzato quando il traffico è intenso, su strade sinuose o sdruciolevoli (ghiaccio, aquaplaning, ghiaia) e quando le condizioni meteorologiche sono sfavorevoli (nebbia, pioggia, raffiche di vento e così via).

Rischio di incidente.

In base alle informazioni ricevute da una telecamera, la funzione del regolatore di velocità adattivo consente di mantenere la velocità selezionata, detta anche velocità di crociera, mantenendo la distanza di sicurezza dal veicolo che precede sulla stessa corsia.

Il sistema gestisce l'accelerazione e la decelerazione del veicolo attraverso il motore e l'impianto freni.

La portata massima del sistema è di circa 140 metri. Ciò può variare in base alle condizioni stradali (rilievo del suolo, condizioni meteorologiche e così via)



La funzione regolatore di velocità adattivo non attiva una frenata di emergenza e la sua capacità di frenata è limitata.

A seconda delle condizioni stradali (traffico, meteo e così via), la funzione Regolatore di velocità adattivo può essere attivata da 30 km/h.

La funzione è indicata dal simbolo



Nota:

- il conducente deve osservare il limite di velocità massimo e delle distanze di sicurezza secondo le norme applicabili del Paese in cui guida;
- il regolatore di velocità adattivo può frenare il veicolo fino a una terzo della capacità di frenata. A seconda della situazione, il conducente potrebbe dover frenare più forte.

Posizione della telecamera 1



Accertatevi che il parabrezza non sia oscurato (da sporcizia, fango, neve, condensa e così via).

REGOLATORE DI VELOCITÀ ADATTIVO

Comandi



2. Impostazioni di distanza di sicurezza

3. Mettere la funzione in stand-by (con la velocità di crociera memorizzata) (0).

4. Tasto Stop/Start principale del regolatore di velocità adattivo .

5 Attivazione, memorizzazione e diminuzione della velocità di crociera (SET/-).

6. Contattore per attivare e per aumentare la velocità di regolazione per richiamare la velocità di regolazione memorizzata (RES/+).

Visualizzazioni



La telecamera deve restare pulita e non deve essere manomessa per garantire il buon funzionamento del sistema.



7. Spia del regolatore di velocità adattivo.

8. Veicolo che precede.

9. Distanza di sicurezza memorizzata

10. Velocità di regolazione memorizzata.

Attivazione

Premere il contattore **4**.

La spia  si accende in grigio e sul quadro della strumentazione viene visualizzato il messaggio "Regolatore di velocità adattivo ON", accompagnato da trattini per indicare che tale funzione è attiva e in attesa di memorizzare una velocità di crociera.

Sul quadro della strumentazione viene visualizzato il messaggio "Regol. adattivo indisponibile".

Impostazione della regolazione di velocità



Importante: mantenere i piedi vicino ai pedali in qualsiasi momento in caso di qualsiasi evento.

Mentre il veicolo è in movimento a una velocità regolare, premere l'interruttore **5** (SET/-) o **6** (RES/+) per attivare la funzione e memorizzare la velocità corrente. La velocità di regolazione minima registrata sarà di 30 km/h.

REGOLATORE DI VELOCITÀ ADATTIVO

La velocità di regolazione **10** sostiene i trattini, mentre la spia  e la velocità di regolazione vengono visualizzate in verde a conferma che il regolatore di velocità è attivo.

Se si cerca di attivare la funzione al di sopra di 170 km/h o al di sotto di 30 km/h, viene visualizzato il messaggio "veloc non valida" e la funzione resta inattiva.

Dopo aver memorizzato la velocità di regolazione e dopo aver attivato la regolazione, potete rilasciare il piede dall'acceleratore.

Attivazione del controllo relativo alla distanza di sicurezza

Non appena il regolatore di velocità viene attivato, la distanza di sicurezza predefinita **9** viene visualizzata in verde sul quadro della strumentazione. La distanza di sicurezza predefinita corrisponde a circa due secondi (vedere la relativa sezione).

Se il sistema rileva un veicolo in una corsia, la sagoma di un veicolo **8** viene visualizzata sotto la sagoma per la distanza **9** sul quadro della strumentazione.

Il veicolo adatta la velocità a quella del veicolo precedente e, se necessario, frena (le luci di stop si accen-

donano) al fine di mantenere la distanza visualizzata sul quadro della strumentazione.

Nota: le dimensioni della sagoma **8** variano a seconda della distanza che separa il veicolo dal precedente. Più grande è la sagoma, più vicino è il veicolo che precede.

Impostazione della velocità regolata



È possibile variare la velocità premendo ripetutamente (piccoli incrementi) o tenendo premuto (grandi incrementi) il contattore **5** o **6**:

– contattore (SET/-) **5** per diminuire la velocità;

– contattore (RES/+) **6** per aumentare la velocità.

Attivazione del regolatore di velocità con riconoscimento segnali di limite di velocità

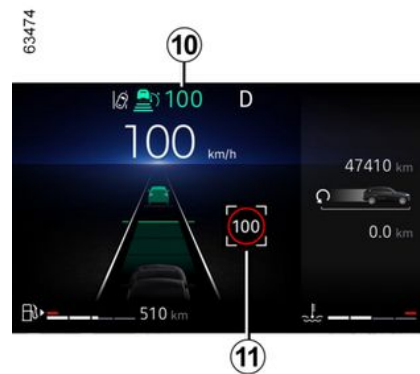

(a seconda del veicolo)

Se il veicolo è dotato della funzione "Rilevamento segnaletica stradale" **➔ 252**, premere il contattore SET/- **5** o RES/+ **6** per adattare la velocità del veicolo ai limiti di velocità **11** rilevati dalla telecamera.

Al passaggio del segnale, la velocità di crociera **10** adotta il valore della velocità rilevata **11**.

REGOLATORE DI VELOCITÀ ADATTIVO

Regolazione della distanza di sicurezza



È possibile variare la distanza di sicurezza dal veicolo che precede premendo il contattore **2** ripetutamente.

La sagoma per la distanza orizzontale sul quadro della strumentazione indica le varie distanze di sicurezza disponibili:

- sagoma per la distanza **A**: lunga distanza (corrispondente a circa 2,4 secondi);
- sagoma per la distanza **B**: distanza intermedia 2 (corrispondente a circa due secondi);

- sagoma per la distanza **C**: distanza intermedia 1 (corrispondente a circa 1,6 secondi);
- sagoma per la distanza **D**: distanza breve (corrispondente a circa 1,2 secondi).

La sagoma per la distanza selezionata viene visualizzata in verde sul quadro della strumentazione. Le altre sagome rimangono visualizzate in grigio.

Nota: la distanza deve essere selezionata in base al livello di traffico, alla legislazione locale e alle condizioni metereologiche.



La seguente impostazione della distanza viene memorizzata dal sistema tra ogni attivazione del regolatore di velocità adattivo e per il successivo ciclo di avvio del veicolo.

Superamento della velocità regolata



In qualsiasi momento è possibile superare la velocità di regolazione premendo il pedale dell'acceleratore.

Se viene superata, la velocità di regolazione **10** viene visualizzata in rosso.

Successivamente, rilasciare il pedale dell'acceleratore: il regolatore di velocità e il controllo relativo alla distanza di sicurezza riprenderanno automaticamente le istruzioni relative alla distanza e alla velocità selezionate in precedenza.

La sagoma per la distanza lampeggia se la distanza tra il proprio veicolo e il veicolo che precede è inferiore

REGOLATORE DI VELOCITÀ ADATTIVO

alla distanza di sicurezza selezionata: la funzione di "controllo relativo alla distanza di sicurezza" non è più attiva.

Manovra di sorpasso

Se si desidera superare il veicolo che precede, l'attivazione dell'indicatore annullerà temporaneamente il comando relativo alla distanza di sicurezza e abilita una velocità di accelerazione sufficiente per completare il sorpasso.

Messa in stand-by della funzione



La messa in stand-by o la disattivazione della funzione Regolatore di velocità adattivo non

comporta una diminuzione rapida della velocità: occorre infatti frenare premendo il pedale del freno, se necessario.

La funzione può essere sospesa se:

- premere il contattore **3** (0);
- si spinge il pedale del freno quando il veicolo è in movimento.

La funzione viene disattivata dal sistema se:

- se si sgancia la cintura di sicurezza del conducente;
- se si apre una delle parti apribili;
- se si preme il pulsante di avviamento/spegnimento del motore;
- la pendenza è eccessiva;
- la velocità del veicolo è superiore a 170 km/h;
- vengono attivati determinati dispositivi correttivi e di assistenza alla guida (frenata attiva di emergenza, ABS, ESC e così via);
- quando si preme il pedale della frizione per un periodo prolungato o in posizione di folle prolungata sui veicoli dotati di cambio manuale.

Lo stand-by è confermato quando le spie vengono visualizzate in grigio e il messaggio "Regolatore adattivo disconnesso" viene visualizzato sul quadro della strumentazione.

Uscita dalla modalità di sospensione

In base alla velocità di regolazione memorizzata

Se è memorizzata una velocità, è possibile richiamarla, dopo essersi assicurati che le condizioni di circolazione siano adatte (traffico, stato del fondo stradale, condizioni atmosferiche...).

Premere il contattore **6** (RES/+) all'interno dell'intervallo di velocità valido.

Quando si richiama la velocità memorizzata, l'attivazione del regolatore è confermata dalla visualizzazione in verde della velocità stessa.

Nota: se la velocità memorizzata è più elevata della velocità corrente, il veicolo accelererà fino a tale velocità.

In base alla velocità corrente

Quando il regolatore è in standby, premendo il contattore **5** (SET/-) si riattiva la funzione senza tener conto della velocità memorizzata: si tratta della velocità a cui viaggia il veicolo interessato.

REGOLATORE DI VELOCITÀ ADATTIVO

Allarmi "Prendere il controllo del veicolo"

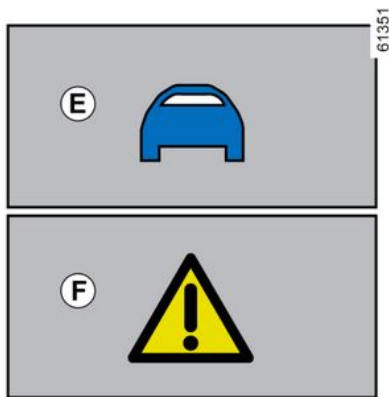

In alcune situazioni (ad esempio, viaggio su un veicolo molto più lento, veicolo che precede che si sposta rapidamente su un'altra corsia e così via) il sistema potrebbe non avere tempo per reagire.

A seconda della situazione, il sistema emette un segnale acustico associato a:

- allarme arancione **E** se la situazione richiede l'attenzione del conducente;

o

- la spia rossa **F** insieme al messaggio "Frenare", se la situazione richie-

de l'attenzione immediata del conducente.

In tutte le situazioni, reagire di conseguenza ed eseguire le manovre opportune.

Interruzione della funzione



La funzione Regolatore di velocità adattivo può essere disinserita agendo sul contattore **4**.

La spia  si spegne sul quadro della strumentazione per confermare che la funzione non è più attiva.

Temporanea indisponibilità

La spia verde  si spegne per confermare che la funzione è stata disattivata automaticamente.

Le condizioni in alcune aree geografiche potrebbero disturbare la funzione, ad esempio:

- zone aride, tunnel, ponti lunghi o strade poco utilizzate senza linee di mezzera, senza segnali o alberi nelle vicinanze;
- una zona militare o aeroportuale.

È necessario lasciare tali zone affinché tale funzione sia attiva.

In ogni caso, se il messaggio non è cancellato dopo il riavvio del motore, rivolgersi al Rappresentante del marchio.

REGOLATORE DI VELOCITÀ ADATTIVO

Il sistema non è in grado di rilevare:



- veicoli che arrivano agli incroci: strade secondarie (esempio, **H**);
- veicoli che si muovono sul lato stradale sbagliato o che fanno retromarcia verso il conducente.



La funzione regolatore di velocità adattivo deve essere utilizzata solo su autostrade o su strade a più corsie (separate da una barriera).

Rilevamento in curva



Quando ci si immette in un incrocio o in una curva, la telecamera potrebbe non essere temporaneamente in grado di rilevare il veicolo che precede (ad esempio **J**).

Il sistema può attivare un'accelerazione.

All'uscita di un raccordo, il rilevamento del veicolo che precede da parte del sistema può essere interrotto o ritardato.

Il sistema può attivare frenate brusche o ritardate.

Rilevamento di veicoli in corsie adiacenti

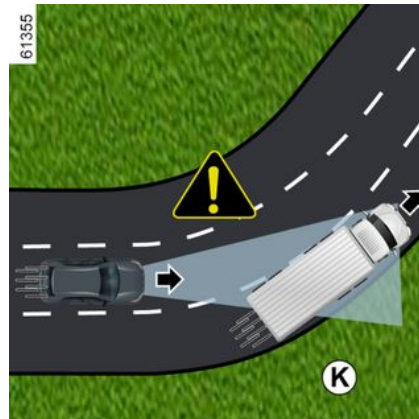

Il sistema può rilevare veicoli che si spostano su una corsia vicina quando:

- si entra in una curva (esempio **K**);
- ci si trova su una strada con corsie strette;
- la velocità del veicolo sulla corsia vicina è inferiore e se nessuno di tali veicoli si trova troppo vicino alla corsia dell'altro.

Il sistema può attivare il rallentamento o la frenata del veicolo incorrettamente.

REGOLATORE DI VELOCITÀ ADATTIVO

Veicoli nascosti a causa di variazioni di soccorso stradale

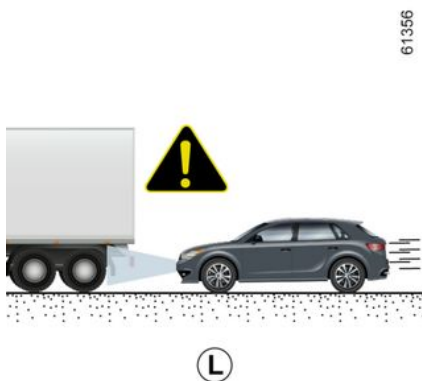

Il sistema non registra i veicoli che procedono in salita o in discesa se nascosti dal terreno o quando si trovano al di fuori delle aree di rilevamento della telecamera.

Veicoli al di fuori delle zone di rilevamento delle telecamere

Il sistema reagirà in ritardo o non reagirà affatto se i veicoli rilevati si trovano al di fuori dell'area di rilevamento della telecamera, in particolare nelle situazioni seguenti:

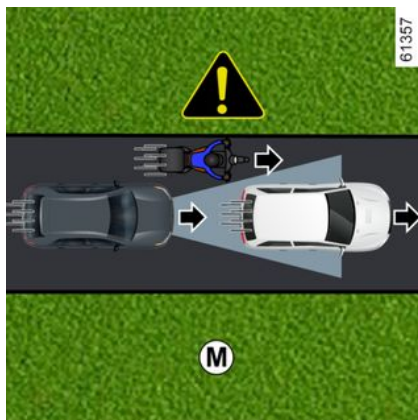

- veicoli che trasportano oggetti lunghi che superano la linea;
- veicoli non sufficientemente centrati nella corsia;
- veicoli stretti molto vicini (ad esempio, **M**).

Veicoli fermi e in movimento lento

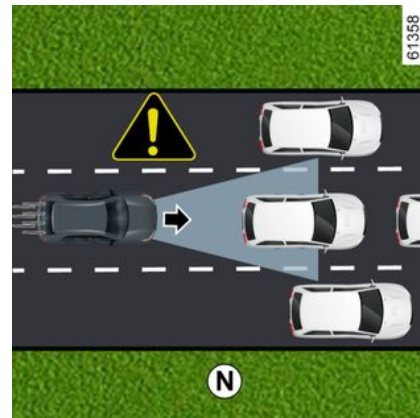

Quando la velocità supera circa 50 km/h, **il sistema non è in grado di eseguire rilevamenti:**

- veicoli fermi (esempio **N**);
- veicoli che si muovono molto lentamente.

quando la velocità è inferiore a circa 50 km/h, **il sistema potrebbe non reagire o reagire con molto ritardo** a:

- veicoli fermi (esempio **N**);
- veicoli che si muovono molto lentamente;

REGOLATORE DI VELOCITÀ ADATTIVO

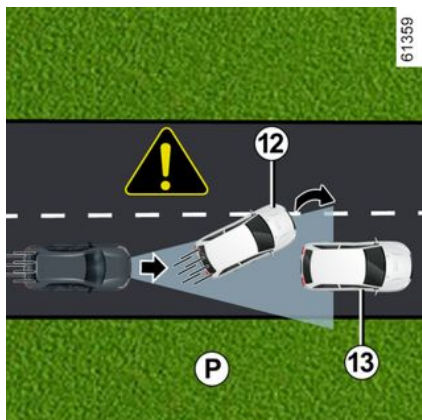

– veicoli che precedono **12** che cambiano corsia o nella rilevazione di un veicolo lento o fermo **13** (esempio **P**).



L'utente deve essere sempre pronto a prendere il controllo del veicolo quando incontra veicoli fermi o che si spostano molto lentamente (ad esempio **N).**

La funzione regolatore di velocità adattivo non attiva una frenata di emergenza e la sua capacità di frenata è limitata.

Non rilevamento di ostacoli fissi e oggetti di piccole dimensioni

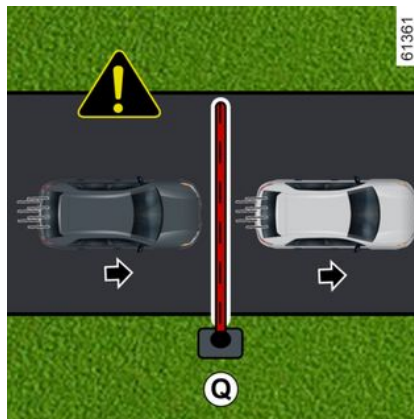

Il sistema non è in grado di rilevare:

- pedoni, biciclette, scooter, carrelli della spesa, carrelli e così via;
- animali;
- ostacoli fissi (barriere dei caselli, pareti e così via) (ad esempio, **Q**).

Questi non vengono presi in considerazione dal sistema. Non attivano nessun allarme o reazione da parte del sistema.

REGOLATORE DI VELOCITÀ ADATTIVO

Attenzione



Questa funzione fornisce un aiuto supplementare alla guida. Non può in nessun modo sostituire l'osservazione dei limiti di velocità e delle distanze di sicurezza, né la vigilanza, né la responsabilità del conducente.

Il conducente deve controllare sempre il veicolo.

Il conducente deve sempre adattare la velocità a seconda dell'ambiente e delle condizioni del traffico, indipendentemente dalle indicazioni del sistema.

Ad eccezione delle linee che delimitano le corsie, gli indicatori di traffico (semafori, cartelli, attraversamenti pedonali e così via) non sono riconosciuti dal sistema. Questi non attivano alcun allarme o reazione da parte del sistema.

Il sistema non deve essere assimilato in nessun caso a un sensore di ostacolo o a un sistema anti-urto.

La funzione regolatore di velocità adattivo deve essere utilizzata solo su autostrade o su strade a più corsie (separate da una barriera).

Interventi/riparazioni del sistema

- In caso di urto, l'allineamento della telecamera può alterarsi, con possibili conseguenze sul funzionamento. Disattivare il sistema e consultare un rappresentante del marchio.
- Ogni intervento nella zona in cui si trova la telecamera (riparazione, sostituzione, modifiche parabrezza, verniciatura e così via) deve essere effettuato da un professionista qualificato.

Solo la Rete del marchio è abilitata a intervenire sul sistema.

Inibizione della funzione

È necessario disattivare la funzione se:

- Il veicolo circola su una strada tortuosa;
- il veicolo viene trainato (riparazione);
- il veicolo sta trainando un rimorchio o un caravan;
- Il veicolo arriva a un casello, un'area con lavori in corso o a un restringimento di corsia;
- il veicolo viaggia in forte pendenza;
- la visibilità è scarsa (sole abbagliante, nebbia e così via);
- il veicolo viaggia su una superficie stradale sdruciolevole (pioggia, neve, ghiaia e così via);
- le condizioni meteorologiche sono scarse (pioggia, neve, venti laterali e così via);

REGOLATORE DI VELOCITÀ ADATTIVO

- l'area della telecamera è stata danneggiata (ad esempio, all'interno o all'esterno del parabrezza);
- il parabrezza è rotto o distorto.

Se il sistema funziona in modo anomalo, disattivarlo e rivolgersi ad un rappresentante del marchio.



Interferenze sul sistema

Alcune condizioni possono interferire o danneggiare il funzionamento del sistema, come:

- parabrezza oscurato (da sporczia, ghiaccio, neve, condensa e così via);
- condizioni meteorologiche avverse (neve, pioggia forte, grandine e così via);
- scarsa visibilità (notte, nebbia e così via);
- scarso contrasto tra il veicolo che precede e l'area circostante (ad esempio, veicolo bianco veicolo in una zona innevata e così via);
- abbagliamento (sole abbagliante, luci di veicoli provenienti in direzione opposta e così via);
- strada stretta, tortuosa o irregolare (curve strette e così via);
- veicolo più lento con differenza significativa di velocità;
- utilizzo di tappetini non adatti al veicolo. Sul lato conducente, utilizzate esclusivamente tappetini adatti al veicolo, in grado di agganciarsi agli elementi preinstallati, e verificatene periodicamente il fissaggio. Non sovrapponete più tappetini. **Rischio di incastro dei pedali.**

In questi casi, il sistema potrebbe intervenire in modo non corretto.

Rischio di frenata o accelerazione indesiderata.

Molte situazioni non previste potrebbero influire sul corretto funzionamento del sistema. Alcuni oggetti o veicoli che possono essere visualizzati nell'area di rilevamento della telecamera o del radar potrebbero essere interpretati in maniera non corretta dal sistema, comportando accelerazioni o frenate non appropriate.

È sempre necessario essere attenti ad eventi improvvisi che potrebbero verificarsi durante la guida. Mantenere sempre il veicolo sotto controllo mantenendo i piedi vicino ai pedali, in modo da poter agire in caso di qualsiasi evento.

FUNZIONE "LIMITATORE DI VELOCITÀ"



In situazioni particolari (ad esempio: forte pendenza...), la velocità di limitazione può essere leggermente superata, poiché il dispositivo non interviene sul sistema freni.



La funzione non interviene al posto del conducente. Né permette di ignorare i limiti di guida del veicolo incitandovi ad andare più veloci. Di conseguenza non vi esime in nessun caso dalla vigilanza di guida normale e dalle responsabilità in caso di incidente.



La velocità del veicolo può essere limitata in modo permanente ad una velocità di limitazione a seconda del veicolo o della normativa locale.

Rivolgetevi alla Rete del marchio per modificare il valore o attivare/disattivare la funzione.

In caso di limitazione regolamentare (a seconda del veicolo), questa funzione non può essere disattivata.

L'etichetta **7** incollata sul cruscotto vi ricorda il superamento del limite di velocità.

Caso particolare: se il veicolo è dotato di regolatore di velocità o di limitatore di velocità, premendo a fondo il pedale dell'acceleratore (ol-

tre il punto di resistenza) non si potrà superare il limite di velocità → 258.

PARCHEGGIO ASSISTITO

Parcheggio assistito

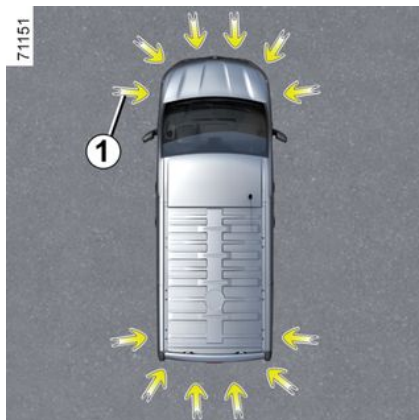

I sensori a ultrasuoni, indicati dalle frecce **1**, sono montati nei paraurti per rilevare gli ostacoli in prossimità del veicolo.

La funzione avvisa il conducente tramite segnali acustici e un display che rappresenta l'area in cui è stato rilevato l'ostacolo.

A seconda dell'equipaggiamento, il sistema rileva gli ostacoli dietro, davanti e sui lati del veicolo.

Il sistema di parcheggio assistito si attiva solo quando il veicolo viaggia ad una velocità inferiore a circa 10 km/h.

La funzione non tiene conto di sistemi di traino o di trasporto non riconosciuti dal sistema.



Questa funzione fornisce un aiuto supplementare alla guida.

Tuttavia non esime in nessun caso dalla vigilanza di guida normale e dalle responsabilità in caso di incidente mentre si effettua la retromarcia. Il conducente deve essere sempre pronto ad affrontare situazioni improvvise che possono verificarsi nella circolazione stradale. Prima di iniziare la manovra, verificate in particolare la presenza di ostacoli mobili (come un bambino, un animale, una bicicletta, una pietra, un palo, ecc.) o di oggetti nell'angolo morto troppo piccoli per essere rilevati.



In caso di urto sulla parte inferiore del veicolo durante una manovra (esempio: urto con un paracarro, un marciapiede rialzato o qualsiasi altro arredo urbano) potrebbe essere possibile danneggiare il veicolo (ad esempio: deformazione di un asse).

Per evitare qualsiasi rischio di incidente, fate controllare il vostro veicolo dalla Rete del marchio.

Posizione dei sensori a ultrasuoni **1**

Accertarsi che l'area circostante i sensori a ultrasuoni indicati dalle frecce **1** non sia oscurata (da sporizia, fango, neve o da una targa fissata non correttamente e così via), non presenti segni di urto, non sia stata modificata (anche con la verniciatura) e non sia ostruita da eventuali accessori montati nella parte posteriore e/o, a seconda del veicolo, nella parte anteriore o sui lati del veicolo.

PARCHEGGIO ASSISTITO

Funzionamento

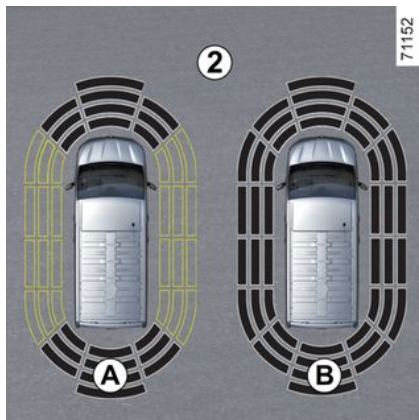

La schermata **2** mostra l'ambiente circostante il veicolo insieme ai segnali acustici.

A seconda dell'equipaggiamento, potrebbe essere necessario percorrere alcuni metri prima che venga attivato il rilevamento laterale.

Quando tutte le zone presentano uno sfondo grigio, significa che l'intero profilo del veicolo è sorvegliato:

- display **A**: analisi dell'ambiente circostante del veicolo in corso;
- display **B**: analisi dell'ambiente circostante del veicolo completata.

Rilevamento degli ostacoli

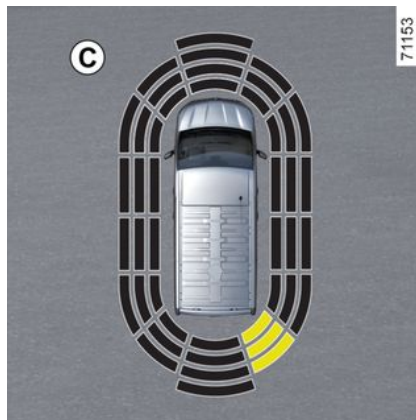

Il sistema è in grado di rilevare la maggior parte degli oggetti presenti vicino alla parte posteriore e, a seconda dell'allestimento, vicino alla parte anteriore e ai lati del veicolo.

La frequenza del segnale acustico aumenta man mano che il veicolo si avvicina all'ostacolo, fino a diventare un segnale acustico costante a circa 20 cm nel caso di ostacolo rilevato sui lati e a circa 30 cm nel caso di un ostacolo rilevato nella parte anteriore o posteriore.

Viene visualizzata l'area in cui è stato rilevato l'ostacolo (display **C**). A seconda del veicolo, l'area viene visualizzata in verde, arancione (o

giallo, a seconda del veicolo) oppure rosso, a seconda della vicinanza dell'oggetto rilevato.

i In caso di modifica della traiettoria durante una manovra, il rischio di urto contro un ostacolo potrebbe essere segnalato tardivamente.

Caso particolare di ostacoli rilevati sul lato

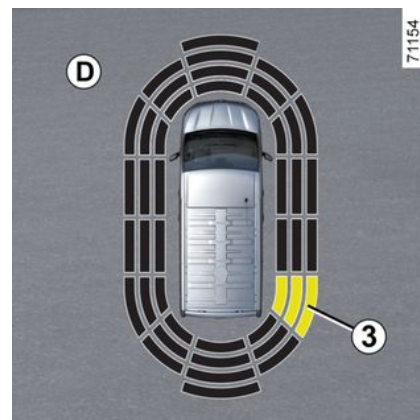

Secondo l'orientamento delle ruote, il sistema determina la traiettoria del veicolo e segnala l'eventuale ri-

PARCHEGGIO ASSISTITO

schio di urto contro un ostacolo **3** situato su un lato del veicolo.

Quando viene rilevato un ostacolo su un lato:

- se c'è un rischio di urto, vengono emessi segnali acustici con una frequenza sempre più elevata all'approssimarsi dell'ostacolo, fino a divenire continua. Viene visualizzata l'area in cui è stato rilevato l'ostacolo **3** (display **D**);
- se non c'è alcun rischio di urto, non sarà emesso alcun segnale all'approssimarsi dell'ostacolo. A seconda del veicolo, l'area in cui è stato rilevato l'ostacolo **3** viene visualizzata con un tratteggio.



In caso di modifica della traiettoria durante una manovra, il rischio di urto contro un ostacolo potrebbe essere segnalato tardivamente.

Attivazione/disattivazione

Attivazione/disattivazione dallo schermo multimediale



Dal mondo "Veicolo" sulla schermata multimediale **4**, premere il menu "Parcheggio assistito".

Attivare o disattivare le aree dotate di rilevatori a ultrasuoni.

Per maggiori informazioni, consultare le istruzioni multimediali.

Nota: a seconda del veicolo, la zona di rilevamento "posteriore" non può essere disattivata.

Attivazione/disattivazione del sistema dal computer di bordo

(a seconda del veicolo)



- **A veicolo fermo**, premere il contattore **6** tutte le volte necessarie per

raggiungere la linguetta  o, a seconda del veicolo, la linguetta



o

- premere il contattore **6** e premere ripetutamente il comando **7** o **8** per

raggiungere la scheda ;

- a seconda del veicolo, premere il contattore **9** OK;

PARCHEGGIO ASSISTITO

– premere ripetutamente il comando **7** o **8** per raggiungere il menu



, quindi premere il contattore **9** OK;

– premere ripetutamente il comando **7** o **8** per raggiungere il menu "ASS. ALLA GUIDA", quindi premere il contattore **9** OK;

– premere ripetutamente il comando **7** o **8** per raggiungere il menu "Parcheggio", quindi premere il contattore **9** OK;

– premere nuovamente il contattore **9** OK per attivare o disattivare la funzione:

– funzione attivata

– funzione disattivata

Nota: a seconda del veicolo, la zona di rilevamento posteriore non può essere disattivata.

Disattivazione automatica della funzione di parcheggio assistito

Il sistema si disattiva:

– quando la velocità del veicolo è superiore a 10 km/h circa;

– a seconda del veicolo, quando il veicolo è fermo per oltre cinque secondi circa e si rileva un ostacolo (ad esempio in caso di ingorgo e così via);

– se in posizione **N** o **P**;
– quando viene rilevata un'anomalia di funzionamento.

Nota: a seconda del veicolo, se il veicolo è dotato di un gancio di traino non riconosciuto dal sistema, viene disattivata solo la funzione Park Assist posteriore.

Regolazioni



Per motivi di sicurezza, eseguire queste operazioni a veicolo fermo.



Ad ogni avviamento del veicolo, la funzione riprende la modalità registrata l'ultima volta che è stato spento il motore.

Regolazione delle impostazioni dallo schermo multimediale **4**



A veicolo fermo, dal mondo "Veicolo" sullo schermo multimediale **4**, premere il menu "Parcheggio assistito".

Per maggiori informazioni, consultate il libretto dell'equipaggiamento multimediale.

Regolare le impostazioni dal calcolatore di bordo **5**

(a seconda del veicolo)

PARCHEGGIO ASSISTITO



– **A veicolo fermo**, premere il contatore **6** tutte le volte necessarie per

raggiungere la linguetta  o, a seconda del veicolo, la linguetta



o

– a seconda del veicolo, premere il contatore **6** e premere ripetutamente il comando **7** o **8** per raggiun-

gere il menu . Premere il contatore **9** OK;

– premere ripetutamente il comando **7** o **8** per raggiungere il menu "



" o, a seconda del veicolo, al

menu "  ". Premere il contatore **9** OK;

– premere ripetutamente il comando **7** o **8** per raggiungere il menu "ASS. ALLA GUIDA". Premere il contatore **9** OK.

– premere ripetutamente il comando **7** o **8** fino a raggiungere il menu "Parcheggio". Premere il contatore **9** OK.

Disattivazione del suono del sistema

(a seconda del veicolo)

Attivate o disattivate il suono del parcheggio assistito.

Nota: se si disattiva l'audio, quando ci si avvicina a un ostacolo si verrà avvisati solo dal display.

Volume acustico del parcheggio assistito

Regolare il volume del Park Assist utilizzando la relativa barra di regolazione.



Ad ogni avviamento del veicolo, la funzione riprende la modalità registrata l'ultima volta che è stato spento il motore.

Casi particolari

È possibile disattivare manualmente gli avvisi sonori o, a seconda del veicolo, la zona di rilevamento interessata nei seguenti casi:

- qualsiasi sistema di traino, un dispositivo di carico o un rimorchio non riconosciuto dal sistema è presente davanti ai sensori a ultrasuoni;
- i sensori a ultrasuoni sono danneggiati.

Nota: anche se l'audio è disattivato, i display continueranno ad avvisare il conducente.

anomalie di funzionamento

Quando il sistema rileva un guasto di funzionamento:

- all'inserimento della retromarcia si avverte un segnale acustico per circa tre secondi, accompagnato dal messaggio "Sensori parcheggio controllare" sul quadro della strumentazione;

PARCHEGGIO ASSISTITO

– oppure il sistema non emette alcun segnale acustico (a meno che la funzione non sia stata deliberatamente disattivata) e non viene visualizzato alcun messaggio all'inserimento della retromarcia.

3

Controllare che i sensori a ultrasuoni siano puliti. Se il problema persiste, rivolgersi a una concessionaria autorizzata.



Quando il veicolo viaggia a una velocità inferiore a circa 10 km/h, alcune fonti di rumore (moto, camion, martello pneumatico e così via) possono attivare i segnali acustici del parcheggio assistito.

Raccomandazioni



Interventi/riparazioni del sistema

- In caso di urto, l'allineamento dei sensori a ultrasuoni può essere modificato, con possibili conseguenze sul funzionamento. Disattivate la funzione e consultate un Rappresentante del marchio.
- Ogni intervento nella zona in cui si trovano i sensori a ultrasuoni (riparazione, sostituzione e così via) deve essere effettuato da un professionista qualificato.

Solo la Rete del marchio è abilitata a intervenire sul sistema.

Interferenze sul sistema

Alcune condizioni possono interferire o compromettere il funzionamento del sistema, come ad esempio:

- condizioni meteorologiche avverse (pioggia, neve, grandine, ghiaccio e così via);
- alcune tipologie di rumore (motocicletta, camion, martello pneumatico, ecc.);
- montaggio di un pomello o gancio di traino non compatibile.

Rischio di falsi allarmi o assenza di allarmi

Se il sistema si comporta in modo anomalo, rivolgersi ad un rappresentante del marchio.

Limiti di funzionamento del sistema

- Per garantire il buon funzionamento del sistema, le zone di rilevamento a ultrasuoni devono restare pulite e non devono essere manomesse.
- Piccoli oggetti che si spostano vicino al veicolo (moto, biciclette, pedoni e così via) potrebbero non essere riconosciuti dal sistema.
- Il sistema potrebbe non rilevare ostacoli troppo vicini al veicolo.
- Il sistema non fornisce un avviso quando altri ostacoli o veicoli viaggiano a una velocità notevolmente diversa.
- Durante un cambio di traiettoria durante una manovra, il sistema potrebbe segnalare eventuali ostacoli con ritardo.

PARCHEGGIO ASSISTITO

Telecamera di retromarcia



Questa funzione è un ausilio supplementare. Quindi non esime il conducente dalla normale vigilanza e dalla responsabilità in caso d'incidente.

Il conducente deve essere sempre pronto ad affrontare situazioni improvvise che possono verificarsi nella circolazione stradale. Prima di iniziare la manovra, verificate in particolare la presenza di ostacoli mobili (come un bambino, un animale, una bicicletta, una pietra, un palo, ecc.) o di oggetti nell'angolo morto troppo piccoli per essere rilevati.

Funzionamento



All'innesto della retromarcia, la telecamera **1** situata sul portellone o, a seconda del veicolo, sulla porta a battente posteriore trasmette una vista dello spazio dietro il veicolo sul retrovisore **2**, a seconda del veicolo, sul display multimediale **3** accompagnato da una o due sagome **4** e **5** (mobile o fissa).



Nota: abbiate cura di verificare che la telecamera di retromarcia non sia coperta (sporcizia, fango, neve, condensa, ecc.).

Impostazioni

(a seconda del veicolo)

PARCHEGGIO ASSISTITO



Mentre il motore è in funzione, dalla schermata multimediale **3**, puoi aggiungere o rimuovere le linee guida e regolare le impostazioni dell'immagine della telecamera (luminosità, contrasto, ecc.). Per maggiori informazioni, consultate il libretto dell'equipaggiamento multimediale.

Linea guida mobile **4**

(a seconda del veicolo)

È rappresentata in blu sul display multimediale **3**. Indica la traiettoria del veicolo in funzione della posizione del volante.

Sagoma fissa **5**

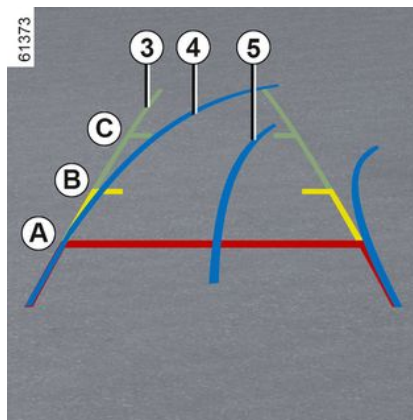

La sagoma fissa include dei riferimenti colorati **A**, **B** e **C** che indicano la distanza dietro il veicolo:

- **A** (rosso) a circa 30 centimetri dal veicolo;
- **B** (giallo) a circa 70 centimetri dal veicolo;
- **C** (verde) a circa 150 centimetri dal veicolo.

Questa sagoma resta fissa e indica la traiettoria del veicolo se le ruote sono allineate.

Questo sistema è utilizzato inizialmente servendosi di una o più sagome (mobile per la traiettoria, fissa per la distanza). Quando la zona rossa viene raggiunta, aiutatevi con la

rappresentazione del paraurti per fermarvi in modo preciso.

anomalie di funzionamento

Quando si inserisce la retromarcia, se il sistema rileva un'anomalia di funzionamento, sullo schermo multimediale viene visualizzata temporaneamente una schermata nera **3**.

Ciò può essere dovuto a un'anomalia che interessa la telecamera o lo schermo (pulizia, immagine fissa, ritardo, ecc.).

Se la visualizzazione temporanea della schermata nera persiste, consultare un rivenditore autorizzato.

PARCHEGGIO ASSISTITO



Lo schermo rappresenta un'immagine invertita.

Le sagome sono una rappresentazione proiettata su una superficie piana. Queste informazioni non devono essere prese in considerazione se sovrapposte a un oggetto verticale oppure a terra.

Gli oggetti che compaiono sul bordo dello schermo possono essere deformati.

In caso di luminosità troppo forte (neve, veicolo al sole ecc.), la visione della telecamera potrebbe essere disturbata.

Quando le porte posteriori sono aperte o non sono chiuse correttamente, compare il messaggio "Portellone aperto" e, a seconda del veicolo, lo schermo della telecamera scompare.

Differenza tra la distanza calcolata e la distanza effettiva

Retromarcia verso una forte pendenza in salita

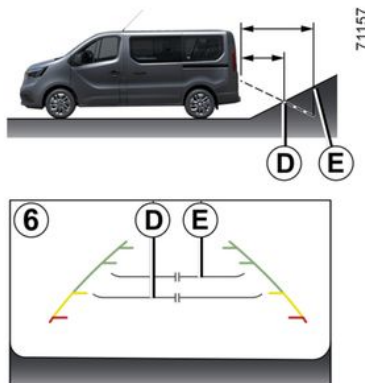

Le linee di riferimento fisse **6** indicano le distanze più vicine di quanto lo siano effettivamente.

Gli oggetti visualizzati sullo schermo sono effettivamente più lontani sulla pendenza.

Ad esempio, se sullo schermo viene visualizzato un oggetto in corrispondenza del punto **D**, la distanza effettiva dell'oggetto è in corrispondenza del punto **E**.

Retromarcia verso una forte pendenza in discesa

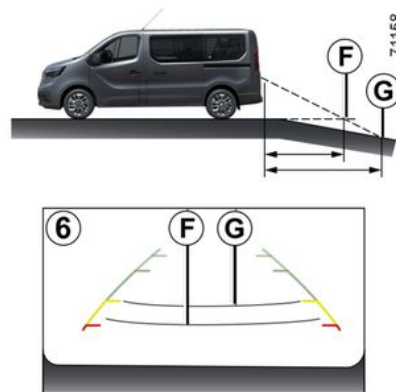

Le linee di riferimento fisse **6** indicano le distanze più lontane di quanto lo siano effettivamente.

Pertanto, gli oggetti visualizzati sullo schermo sono effettivamente più vicini sulla pendenza.

Ad esempio, se sullo schermo viene visualizzato un oggetto in corrispondenza del punto **G**, la distanza effettiva dell'oggetto è in corrispondenza del punto **F**.

PARCHEGGIO ASSISTITO

Retromarcia verso un oggetto sporgente

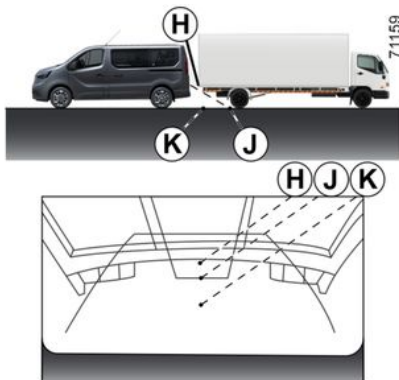

La posizione **H** sembra più distante rispetto alla posizione **J** sullo schermo. Tuttavia, la posizione **H** è equidistante dalla posizione **K**.

La traiettoria indicata dalle linee di riferimento fisse e mobili non tiene conto dell'altezza degli oggetti. Pertanto sussiste il rischio che il veicolo possa colpire l'oggetto quando torna verso la posizione **K**.

CHIAMATA DI EMERGENZA



In caso di incidente, se la posizione e le condizioni del traffico lo consentono, rimanere nelle vicinanze del veicolo per poter essere in grado di rispondere rapidamente al call center, se necessario.



Per garantire la sicurezza e il corretto funzionamento del sistema, qualsiasi intervento sulla batteria (smontaggio, scollegamento, ecc.) deve essere effettuato da un professionista specializzato.

Rischio di ustioni da scariche elettriche.

Rispettate tassativamente le periodicità delle sostituzioni riportate nel libretto di manutenzione, senza mai superarle.

Il tipo di batteria è specifico. Assicuratevi di sostituirla con una dello stesso tipo.

Rivolgetevi alla Rete del marchio.



Senza la funzione di chiamata di emergenza, il sistema non è rintracciabile e non sarà controllato in modo costante. I dati vengono cancellati automaticamente e costantemente e il sistema conserva solo le ultime tre posizioni del veicolo.

In base alla legislazione locale, i dati vengono inviati solo in caso di chiamata di emergenza. I dati inviati al call center vengono trattati in base alle leggi sulla protezione dei dati personali applicabili nel paese in cui si risiede. Il sistema conserva i dati della cronologia delle attività solo per 13 ore.

Il proprietario del veicolo ha il diritto di accedere ai relativi dati e ne può richiedere la correzione, l'eliminazione o il blocco.

Se il veicolo ne è dotato, in caso di incidente o malore è possibile utilizzare la funzione di chiamata di emergenza per contattare i servizi di emergenza (senza addebito) in modo automatico o manuale, riducen-

CHIAMATA DI EMERGENZA

do il tempo necessario per far giungere i soccorsi.

Nota: la chiamata di emergenza è disponibile:

- nei Paesi coperti da infrastrutture di telecomunicazione 2G e 3G e dai relativi servizi di emergenza telematici compatibili con il sistema;
- a seconda della copertura di rete nell'area geografica in cui viene guidato il veicolo.

Se si utilizza la funzione di chiamata di emergenza per segnalare un incidente di cui si è stati testimoni, occorre fermarsi dove le condizioni del traffico lo consentano per permettere ai servizi di emergenza di individuare il vostro veicolo e, conseguentemente, la posizione dell'incidente segnalato.

In ogni caso, rispettate la legislazione locale.



Utilizzare la chiamata di emergenza solo in caso di emergenza se si è coinvolti, se si è testimoni di un incidente oppure in caso di malore.

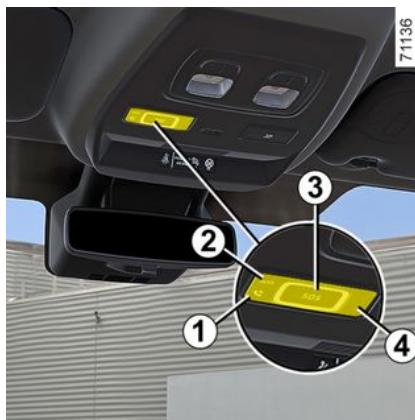

1. Spia di funzionamento del sistema:

- verde: operativo (rete disponibile);
- spento: non operativo (rete non disponibile);
- rosso: anomalia di funzionamento;
- verde lampeggiante: chiamata in corso.

2. Spia modalità automatica.

3. Pulsante SOS.

4. Microfono.

5. Altoparlante.



Una chiamata avviene sempre come segue:

- viene avviata la chiamata ai servizi di emergenza;
- vengono inviati i dati relativi all'incidente (targhetta del costruttore, ora della chiamata, ultime posizioni, direzione del veicolo e così via);
- avviene la comunicazione vocale con i servizi di emergenza;
- se necessario, viene chiamata l'assistenza di emergenza.

Sono disponibili due modalità di chiamata di emergenza:

- modalità automatica;
- Modalità Manuale.

CHIAMATA DI EMERGENZA

Modalità Automatica

Se la spia **2** della modalità automatica si accende in verde, ciò conferma che il sistema automatico è attivato.

La chiamata di emergenza viene avviata automaticamente in caso di incidente che ha comportato l'attivazione dei dispositivi di protezione (pretensionatori delle cinture di sicurezza, Airbag e così via).

Modalità Manuale



La chiamata di emergenza può essere avviata tramite:

– tenendo premuto il pulsante **3** per almeno tre secondi;

o

– premendo il pulsante **3** cinque volte nel giro di dieci secondi.

Se il pulsante è stato premuto per errore, è possibile annullare la chiamata tenendo premuto il pulsante **3** per circa due secondi, prima che la chiamata sia inoltrata al call center.

Una volta stabilito il collegamento di chiamata, solo il call center può terminarla.

anomalie di funzionamento



In alcuni casi, la chiamata di emergenza potrebbe non funzionare (ad esempio con la batteria scarica, ecc.).

Quando il sistema rileva un guasto di funzionamento, la spia **1** si accende

in rosso per oltre 30 minuti. Consultate rapidamente la Rete del marchio.



Il sistema funziona con una batteria specifica. La durata utile della batteria è di circa quattro anni (la spia **1** si accende di luce rossa per segnalare questa condizione). Rivolgetevi ad un Rappresentante del marchio.

AERATORI, RISCALDAMENTO E CLIMATIZZAZIONE.

Aeratori: uscite di aria

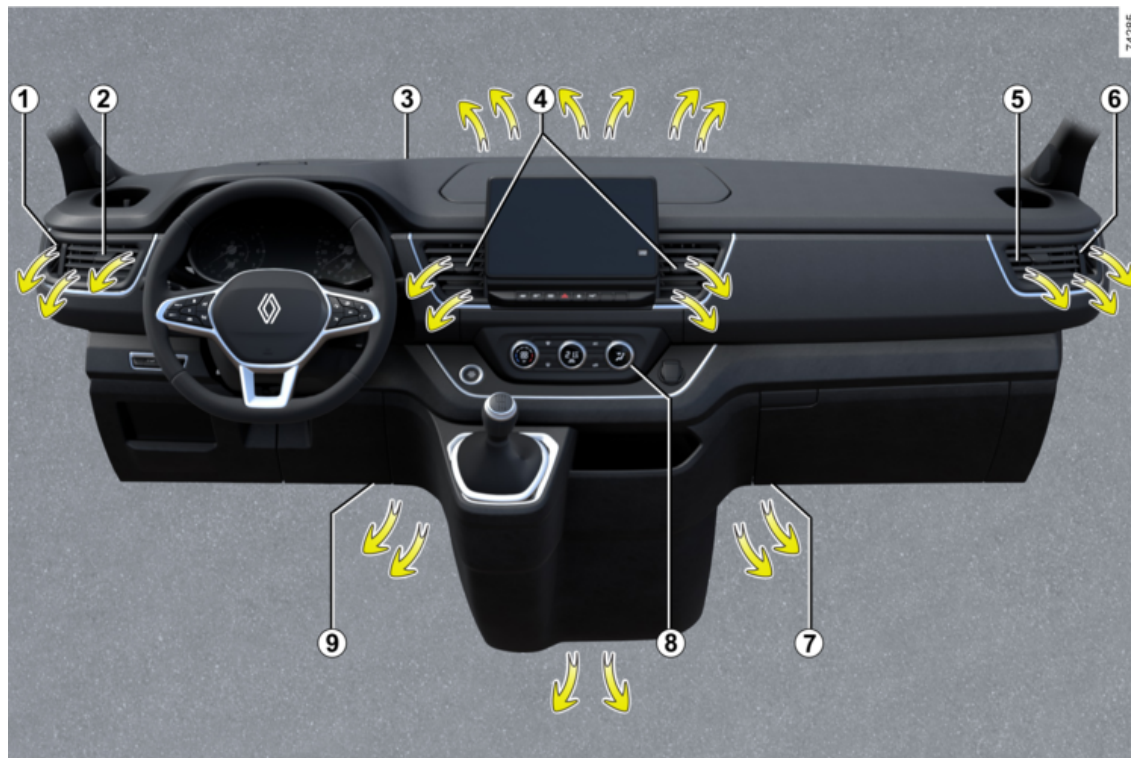

AERATORI, RISCALDAMENTO E CLIMATIZZAZIONE.

1. Presa d'aria di disappannamento del vetro laterale
2. Aeratore laterale sinistro
3. Bocchette di disappannamento parabrezza
4. Aeratori centrali
5. Aeratore laterale destro
6. Presa d'aria di disappannamento vetro laterale destro
7. Uscite riscaldamento ai piedi dei passeggeri
8. Pannello di comando

AERATORI, RISCALDAMENTO E CLIMATIZZAZIONE.

Aeratori centrali



Erogazione

Per chiudere l'aeratore centrale di sinistra, far scorrere la linguetta **9** completamente a sinistra.

Per chiudere l'aeratore centrale destro, far scorrere la linguetta **10** completamente a destra.

Direzione del flusso d'aria

Per dirigere il flusso dell'aria, far ruotare l'aeratore **9** o **10**.

Aeratori laterali



Erogazione

Per chiudere l'aeratore di sinistra, far scorrere la linguetta **11** completamente a destra.

Per chiudere l'aeratore di destra, far scorrere la linguetta **11** completamente a sinistra.

Direzione del flusso d'aria

Per dirigere il flusso dell'aria, orientare l'aeratore **11**.

Contro i cattivi odori all'interno del vostro veicolo, utilizzate esclusivamente sistemi concepiti a questo

scopo. Rivolgetevi ad un Rappresentante del marchio.



Non introdurre niente nel circuito di ventilazione del veicolo (ad esempio in caso di cattivi odori...).

Rischio di danneggiamento o di incendio.

AERATORI, RISCALDAMENTO E CLIMATIZZAZIONE.

Climatizzazione manuale

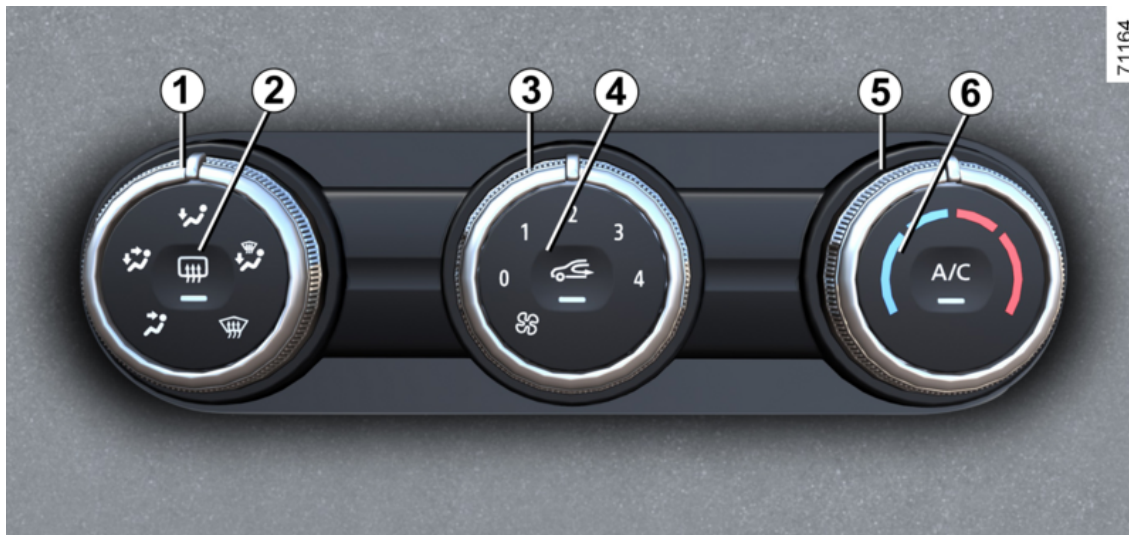

AERATORI, RISCALDAMENTO E CLIMATIZZAZIONE.

Comandi

La presenza dei comandi dipende dall'equipaggiamento del veicolo.

1. Ripartizione di aria.
2. Sbrinamento/disappannamento dei retrovisori esterni e, a seconda della versione del veicolo, del lunotto.
3. Regolazione della velocità di ventilazione.
4. Ricircolo dell'aria.
5. Regolazione della temperatura dell'aria.
6. Aria condizionata.

Informazioni e consigli d'utilizzo:
→ 307

Regolazione della temperatura dell'aria

Ruotare il comando **5** per ottenere la temperatura desiderata. Più l'indice è nella zona rossa più la temperatura è elevata.

Regolazione della velocità di ventilazione

Spostare il comando **3** da 0 a 4. Più il comando è posizionato verso destra, maggiore è la quantità di aria diffusa. Se si desidera arrestare il

flusso di aria, posizionare il comando **3** su 0.

Il sistema è disattivato: la velocità di ventilazione dell'aria nell'abitacolo è nulla (veicolo fermo), potreste tuttavia avvertire una debole portata d'aria quando il veicolo è in marcia.

Nota: l'utilizzo prolungato di questo comando in posizione 0 può provocare l'appannamento dei vetri laterali e del parabrezza, nonché inconvenienti dovuti alla presenza di aria viziata nell'abitacolo.

Attivazione della modalità di isolamento dell'abitacolo/ricircolo dell'aria

Premere il pulsante **4** e la spia si accenderà.

In questa posizione l'aria presente nell'abitacolo viene fatta ricircolare senza immissione d'aria esterna.



Se l'aria condizionata non è inserita (la spia "A/C" sul tasto **6** si spegne),

l'utilizzo prolungato del ricircolo dell'aria può causare l'appannamento dei vetri laterali e del parabrezza, nonché altri inconvenienti dovuti alla presenza di aria viziata nell'abitacolo. Per evitare ciò, il ricircolo dell'aria viene disabilitato automaticamente dopo un certo periodo tempo.

Il ricircolo dell'aria permette:

- isolamento del veicolo dall'ambiente esterno (ad esempio, circolazione in zone inquinate, ecc.);
- di ottenere più rapidamente la temperatura desiderata all'interno nell'abitacolo.

Sbrinamento e disappannamento del lunotto posteriore

Con il motore acceso, premere il pulsante **2**. La spia integrata si accende.

Questa funzione assicura il disappannamento elettrico rapido del lu-

AERATORI, RISCALDAMENTO E CLIMATIZZAZIONE.

notto e, a seconda della versione del veicolo, dei retrovisori esterni.

Per uscire dalla funzione, premete nuovamente il pulsante **2**. Se non lo fate, il disappannamento si disinnescisce automaticamente.

Disappannamento rapido

Isolamento abitacolo/ricircolo dell'aria disattivato (la spia sul pulsante **4** è spenta):

– premere il pulsante **2** (la spia si accende) e impostare il comando **1** in posizione di disappannamento



– impostare il comando **3** e **5** in posizione:

- velocità della ventola in posizione 3 o 4;
 - temperatura massima;
- premere il pulsante **6** (la spia integrata si accende): l'attivazione della climatizzazione accelera il disappannamento riducendo il grado di umidità dell'aria.

Ripartizione dell'aria nell'abitacolo

Ruotare il comando **1** per scegliere l'opzione di distribuzione.



Il flusso dell'aria è diretto verso gli aeratori del cruscotto.



Il flusso dell'aria è diretto verso gli aeratori del cruscotto e verso i piedi dei passeggeri.



Il flusso dell'aria è diretto principalmente verso i piedi degli occupanti e gli aeratori del cruscotto.

Per dirigere il flusso unicamente verso i piedi, chiudete gli aeratori del cruscotto.



Il flusso d'aria è ripartito tra tutti gli aeratori, le bocchette dei vetri laterali anteriori, le prese di disappannamento del parabrezza e i piedi dei passeggeri.



Il flusso è diretto verso le bocchette di disappannamento del parabrezza e le prese di disappannamento dei vetri laterali anteriori.

Attivazione o disattivazione dell'aria condizionata

L'aria condizionata viene attivata (spia accesa) o disattivata (spia spenta) mediante il pulsante **6**

L'accensione non può essere effettuata se il comando **3** si trova sulla posizione "0".



Non aprire il circuito refrigerante. È pericoloso per gli occhi e per la pelle.

L'utilizzo dell'aria condizionata consente:

- di abbassare la temperatura all'interno dell'abitacolo;
- di disappannare rapidamente i vetri.

L'aria condizionata non funziona quando la temperatura esterna è bassa.

Utilizzo dell'aria condizionata nella stagione calda

Per regolare rapidamente la temperatura quando fa caldo, attivare l'aria condizionata con il pulsante **6**.

Attivare il ricircolo dell'aria premendo il pulsante **3**.

AERATORI, RISCALDAMENTO E CLIMATIZZAZIONE.



Veicoli dotati di modalità ECO (contattore 7): quando la funzione è attivata, la modalità ECO consente di ridurre le prestazioni del riscaldamento e/o dell'aria condizionata ➔ 209.

AERATORI, RISCALDAMENTO E CLIMATIZZAZIONE.

Climatizzazione automatica

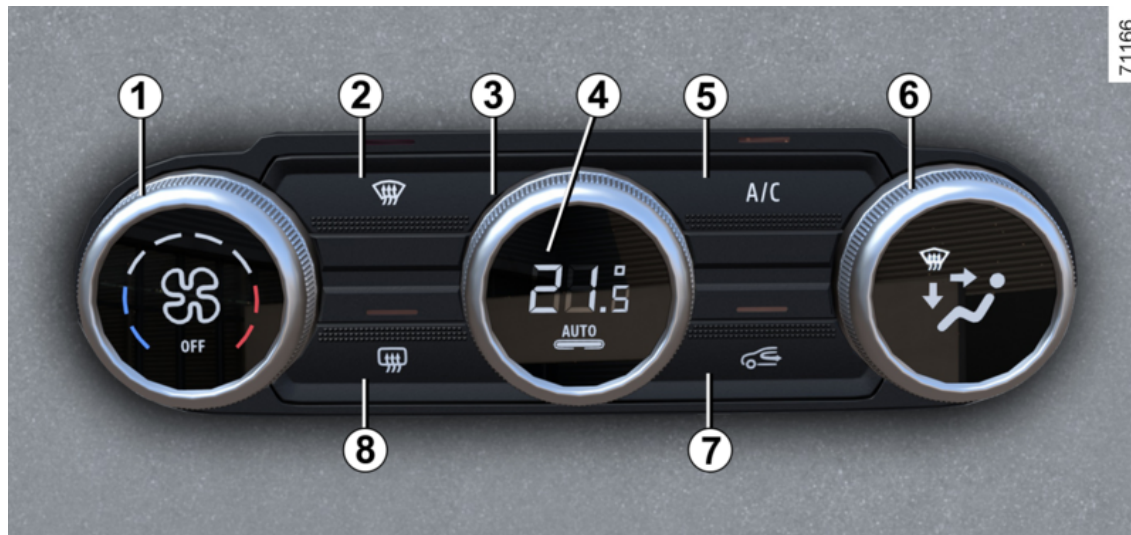

71166

4

AERATORI, RISCALDAMENTO E CLIMATIZZAZIONE.

I comandi

(a seconda del veicolo)

1. Regolazione della velocità di ventilazione.
2. Funzione "Visibilità".
3. Regolazione della temperatura dell'aria.
4. Inserimento della modalità automatica.
5. Comando dell'aria condizionata.
6. Ripartizione dell'aria nell'abitacolo.
7. Ricircolo dell'aria.
8. Sbrinamento/disappannamento dei retrovisori esterni e, a seconda della versione del veicolo, del lunotto.

Modalità Automatica

La climatizzazione automatica è un sistema che garantisce (ad eccezione di casi di utilizzo in condizioni estreme) il comfort nell'abitacolo e un buon livello di visibilità, ottimizzando il consumo. Il sistema agisce sulla velocità di ventilazione, ripartizione dell'aria, ricircolo dell'aria, attivazione o spegnimento dell'aria condizionata e temperatura dell'aria.

AUTO: consente di ottenere il miglior livello di comfort selezionato, in base alle condizioni esterne. Premere il pulsante **4**.

Regolazione della velocità di ventilazione

In modalità automatica, il sistema gestisce la velocità di ventilazione più adatta per raggiungere e mantenere il comfort desiderato.

È comunque possibile regolare la velocità di ventilazione ruotando il comando **1** per aumentarla o diminuirla.

Regolazione della temperatura dell'aria

Ruotare il comando **3** per ottenere la temperatura desiderata.

Più il comando è a destra, più la temperatura sarà elevata.

Nota particolare: le impostazioni più alto e più basso consentono al sistema di produrre livelli massimi di freddo o di caldo (16,5°C e 25,5°C).



Qualsiasi intervento su un pulsante diverso da AUTO disattiva la modalità automatica.

Funzione "visibilità"

Premete il pulsante **2** e la spia integrata si accende.

Questa funzione permette uno sbrinamento e un disappannamento rapido del parabrezza e del lunotto, dei vetri laterali anteriori e dei retrovisori esterni (a seconda della versione del veicolo). Attiva automaticamente le funzioni di climatizzazione e sbrinamento del lunotto.

Premere il pulsante **8** per disattivare il lunotto termico: la spia integrata si spegne.

Per disattivare questa funzione, premete il pulsante **2** o **4**.



Alcuni pulsanti dispongono di una spia che indica il relativo stato operativo.

Modifica della ripartizione dell'aria nell'abitacolo

Ruotare il comando **6**. La spia integrata nel tasto selezionato si accende.



Il flusso è diretto verso le bocchette di disappannamento del parabrezza e le prese di disappannamento dei vetri laterali anteriori.

AERATORI, RISCALDAMENTO E CLIMATIZZAZIONE.



Il flusso d'aria è ripartito tra le bocchette dei vetri laterali anteriori, le prese di disappannamento del parabrezza e i piedi dei passeggeri.



Il flusso dell'aria è diretto verso gli aeratori del cruscotto, verso i piedi dei passeggeri anteriori e, a seconda del veicolo, dei passeggeri di seconda fila.



Il flusso dell'aria è principalmente diretto verso gli aeratori del cruscotto.



Il flusso di aria è diretto principalmente verso i piedi degli occupanti.

Sbrinamento e disappannamento del lunotto posteriore

Premete il pulsante **B** e la spia integrata si accende. Questa funzione permette il disappannamento e lo sbrinamento rapido del lunotto e dei retrovisori (per i veicoli che ne sono provvisti).

Per uscire dalla funzione, premete nuovamente il pulsante **B**. Se non lo fate, il disappannamento si disinscrive automaticamente.

Attivazione o disattivazione dell'aria condizionata

In modalità automatica il sistema attiva o disattiva l'aria condizionata in funzione delle condizioni climatiche esterne.

Premere il pulsante **5** per forzare l'arresto della climatizzazione. La spia integrata si spegne.



Non aprire il circuito refrigerante. È pericoloso per gli occhi e per la pelle.



Veicoli dotati di modalità ECO (contattore 9): se attivata, la modalità ECO consente di ridurre le prestazioni dell'aria condizionata automatica → 209.

Utilizzo del ricircolo dell'aria (isolamento dell'abitacolo)

Questa funzione è gestita automaticamente, ma potete attivarla anche manualmente. In questo caso, il funzionamento è confermato dall'accensione di una spia luminosa sul tasto **7**.



L'uso della funzione di disappannamento/sbrinamento disabilita il ricircolo dell'aria.

Utilizzo manuale

Premete il pulsante **7** e la spia integrata si accende.

L'utilizzo prolungato della funzione ricircolo può causare cattivi odori a causa del mancato ricambio di aria, nonché l'appannamento dei vetri.

AERATORI, RISCALDAMENTO E CLIMATIZZAZIONE.

Per evitare ciò, il ricircolo dell'aria viene disabilitato automaticamente dopo un certo periodo tempo.

Spegnimento dell'impianto

Ruotare il comando **1** fino alla posizione "OFF" per arrestare il sistema. Per attivarlo, ruotare nuovamente il comando **1** per regolare la velocità di ventilazione o premere il pulsante **4**.



Il funzionamento dell'aria condizionata comporta un aumento del consumo di carburante (spegnete l'impianto quando non è più necessario).

Climatizzazione addizionale



Per i veicoli che ne sono dotati, il veicolo dispone di quattro aeratori orientabili e di una console di comandi **1**.

Questi comandi agiscono solamente sulla quantità di aria diffusa nell'abitacolo:

- un comando per l'aria calda (questa viene soffiata attraverso le prese d'aria inferiori);
- un comando per il freddo (l'aria esce dagli aeratori dall'alto).

Nota: evitate di chiudere tutti e quattro gli aeratori contemporaneamente (si rischia di danneggiare gli elementi del sistema).

Veicolo dotato di aria condizionata manuale

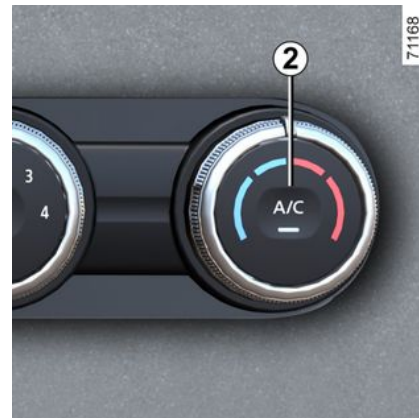

Verificare che l'aria condizionata sia attivata (spia del pulsante **2** accesa).

Nota: il pulsante **2** include una spia di funzionamento:

- se la spia è accesa indica che la funzione è attiva;
- se la spia è spenta, la funzione è disinserita.

AERATORI, RISCALDAMENTO E CLIMATIZZAZIONE.

Veicolo dotato di aria condizionata automatica



AERATORI, RISCALDAMENTO E CLIMATIZZAZIONE.

Comandi

Verificare che l'aria condizionata sia attivata (spia del pulsante A/C OFF **4** accesa).

Per attivare le impostazioni della console dei comandi **1**, premere il contattore **3**. La spia di controllo dell'interruttore **3** e la spia di controllo **5** per il controllo **1** sono spente.

Nota: il contattore **3** e la console dei controlli **1** includono le spie di funzionamento:

- se il contattore **3** e la spia **5** sono accesi, il comando **1** non è attivato;
- se il contattore **3** e la spia di controllo **5** sono spenti, il comando **1** è attivato.

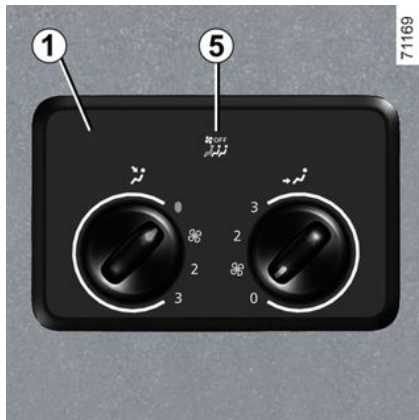

Aria condizionata: informazioni e consigli di uso

Informazioni e consigli d'utilizzo:

Consigli d'uso

In alcuni casi (aria condizionata disinserita, ricircolo dell'aria attivo, velocità di ventilazione nulla o insufficiente, ecc.) è possibile constatare l'appannamento dei vetri e del parabrezza del veicolo.

In caso di formazione di condensa, utilizzare la funzione "**Visibilità**" per eliminarla, quindi utilizzate l'aria condizionata in modalità automatica per evitare che si riformi.



Veicoli provvisti di ECO

Quando azionata, la modalità ECO può ridurre le prestazioni dell'aria condizionata automatica → 209.



Non introdurre niente nel circuito di ventilazione del veicolo (ad esempio in caso di cattivi odori...).

Rischio di danneggiamento o di incendio.

Consumo

È normale constatare un aumento del consumo di carburante (soprattutto nel traffico urbano) durante l'utilizzo dell'aria condizionata.

Per i veicoli equipaggiati con aria condizionata senza modalità automatica, spegnete l'impianto quando non è più necessario.

Alcuni consigli per ridurre al minimo il consumo e quindi contribuire alla salvaguardia dell'ambiente

Durante la guida tenete gli aeratori aperti e i finestrini chiusi. Se il veicolo è rimasto fermo ad elevate temperature o sotto il sole, aerate per alcuni minuti per far uscire l'aria calda prima di partire.

AERATORI, RISCALDAMENTO E CLIMATIZZAZIONE.

Manutenzione

Consultate il libretto di garanzia e manutenzione del veicolo per informarvi sulla periodicità dei controlli.



Utilizzare il sistema di climatizzazione con regolarità, anche a temperature basse, attivandolo almeno una volta al mese per circa 5 minuti.

anomalie di funzionamento

In generale, se constatate anomalie di funzionamento dell'impianto, rivolgetevi ad un Rappresentante del marchio.

– **Efficacia limitata a livello di sbrinamento, disappannamento o aria condizionata.**

Può essere dovuto all'intasamento della cartuccia del filtro abitacolo.

– **L'aria fredda non viene generata.**

Controllate la corretta posizione dei comandi e le condizioni dei fusibili. Altrimenti, arrestate il funzionamento.

Presenza d'acqua sotto il veicolo

Dopo un uso prolungato del sistema dell'aria condizionata, la presenza

d'acqua dovuta alla condensa sotto il veicolo è normale. È causata dalla condensa.

Liquido refrigerante



Non aprire il circuito refrigerante. È pericoloso per gli occhi e per la pelle.



58952

Il circuito del fluido refrigerante (di cui alcuni componenti sono ermeticamente chiusi) può contenere gas fluorurati a effetto serra.

A seconda del veicolo, sull'etichetta **A** affissa all'interno del vano motore

sono riportate le seguenti informazioni.

La presenza e l'ubicazione delle informazioni sull'etichetta **A** dipendono dal veicolo.



Prima di effettuare qualsiasi intervento nel vano motore, è obbligatorio disinserire il contatto → **186**.



Tipo di liquido refrigerante



Tipo di olio nel circuito della climatizzazione



Prodotto infiammabile



Consultare il libretto di istruzioni del veicolo



Manutenzione

(1) x,xxx kg Quantità di liquido refrigerante presente nel veicolo.

(2) Potenziale di riscaldamento globale xxxxx Potenziale di riscaldamento globale.

AERATORI, RISCALDAMENTO E CLIMATIZZAZIONE.

(3) CO₂ equivalente x,xxx t Quantità in massa e in CO₂ equivalente.

Ulteriori informazioni

A seconda dell'etichetta e del tipo di refrigerante:

Liquido refrigerante R-1234yf

- (1) 0,540 kg / 0,780 kg / 0,850 kg
- (2) Potenziale di riscaldamento globale 0,501
- (3) 0,0003 t / 0,0004 t

EQUIPAGGIAMENTO MULTIMEDIALE

Introduzione



La presenza e la sede di questi equipaggiamenti dipendono dall'equipaggiamento multimediale del veicolo.

1. Touch screen multimediale.
2. Comando al volante.
3. Autoradio.

i Consultare il libretto per questo equipaggiamento per conoscerne il funzionamento.

i A seconda del veicolo, il touch screen multimediale **1** può essere protetto da una pellicola. Non rimuoverla. In caso di danneggiamento, rivolgersi alla Rete del marchio per la sostituzione.

Radio 3



Comando al volante 4



Sui veicoli equipaggiati, è possibile utilizzare i comandi del telefono vivavoce **5** e di riconoscimento vocale **6**.

EQUIPAGGIAMENTO MULTIMEDIALE

Microfono 7



Utilizzo del telefono

Vi ricordiamo la necessità di rispettare le normative vigenti che regolano l'utilizzo di queste apparecchiature.

Caricatore a induzione 8

(a seconda del veicolo)



A seconda del veicolo, è possibile utilizzare la zona di ricarica a induzione **8** per caricare uno smartphone senza utilizzare un cavo.

A seconda del veicolo, una spia **9** informa sullo stato di carica in base al relativo colore:

- verde quando la carica è completa;
- giallo quando la carica è in corso;
- lampeggia in giallo quando viene rilevato un oggetto metallico nell'area di ricarica a induzione.

Per maggiori informazioni sulla zona di ricarica per induzione, consultate il libretto d'istruzioni del sistema multimediale.



È fondamentale non lasciare alcun oggetto (carta di avvio, unità USB, carta SD, carta di credito, gioielli, chiavi, monete e così via) nell'area di carica a induzione **8** durante la ricarica del telefono. Rimuovere tutte le carte magnetiche o carte di credito dalla custodia prima di posizionare il telefono nell'area di carica a induzione **8**.



Gli oggetti lasciati nella zona di carica a induzione **8** potrebbero surriscaldarsi. Si consiglia di collocarli nelle aree previste a tale scopo (vano portaoggetti, vano dell'aletta parasole e così via).

EQUIPAGGIAMENTO ABITACOLO

Vetri



Responsabilità del conducente

Non lasciate mai il veicolo con la chiave o la carta all'interno dell'abitacolo quando vi è un bambino, un adulto non autosufficiente o un animale a bordo, anche per un breve periodo di tempo. Infatti, questi potrebbe mettere a rischio la propria incolumità o quella di altre persone avviando il motore, azionando degli equipaggiamenti come ad esempio gli alzacvetri o addirittura bloccare le porte. In caso di incidente, invertite subito il senso della corsa del vetro premendo il tasto interessato.

Pericolo di gravi lesioni.

Alzacvetri con comando elettrico



Evitare di collocare un oggetto su un vetro socchiuso: si rischia di danneggiare gli alzacvetri.



Contatto inserito:

- premere il tasto del vetro interessato per abbassarlo fino all'altezza desiderata;
- sollevate il tasto del vetro interessato per chiuderlo fino all'altezza desiderata.

Dal lato conducente

Premere il tasto:

- **1** per il lato conducente;
- **2** per il lato passeggero.



Dal lato passeggero anteriore

Premere il contattore **3**.

EQUIPAGGIAMENTO ABITACOLO

Funzionamento ad impulsi



A seconda del veicolo, questa modalità si aggiunge al funzionamento degli alzacvetri elettrici descritto in precedenza. Riguarda unicamente il vetro davanti al conducente.

Premere brevemente o tirare al massimo il contattore **1**: il vetro si alza o si abbassa completamente. Ogni ulteriore azione sul pulsante arresta il funzionamento del vetro.

Impossibile azionare gli alzacvetri elettrici ad impulsi

Gli alzacvetri elettrici ad impulsi sono dotati di protezione termica: se si preme l'interruttore per il finestrino più di sedici volte consecutive si pas-

sa in modalità protezione (bloccando il finestrino).

È possibile:

- utilizzare brevemente l'interruttore elettrico del finestrino e con intervalli di circa 30 secondi;
- con il motore acceso, il finestrino verrà sbloccato dopo circa 20 minuti di inattività sull'interruttore elettrico del finestrino.

Nota: se il vetro incontra resistenza durante la chiusura (ad esempio da un ramo di un albero e così via) si ferma e scende nuovamente di alcuni centimetri.

anomalie di funzionamento



Quando si chiudono i vetri, verificate che nessuna parte del corpo (braccio, mano, ecc.) si sporga dal veicolo.

Pericolo di gravi lesioni.

In caso di mancato funzionamento della chiusura di un vetro, il sistema passa in modalità normale: tirate per quanto necessario l'interruttore interessato fino alla chiusura completa del vetro (il vetro si risollewa gradualmente), quindi tenete pre-

muta il tasto (sempre sul lato chiuso) per un secondo e poi abbassate e sollevate completamente il vetro per reinizializzare il sistema.

Se necessario, rivolgetevi alla Rete del marchio.

Vetri posteriori scorrevoli



Vetri e porte scorrevoli
Prima di manovrarli, accertatevi che nessun occupante si stia sporgendo dal finestrino o dalla porta aperta.



EQUIPAGGIAMENTO ABITACOLO

Agire sulla maniglia **4** e far scorrere il vetro fino allo scatto di arresto desiderato.

illuminazione interna

Plafoniere

i Lo sbloccaggio e l'apertura delle porte provocano l'accensione temporizzata delle plafoniere e delle luci.



Utilizzare il contattore **1, 2 o 3** per abilitare:

- un'illuminazione permanente;
- un'illuminazione comandata dall'apertura di una delle porte. Essa si spegne quando le porte interessate sono correttamente chiuse;
- lo spegnimento immediato.

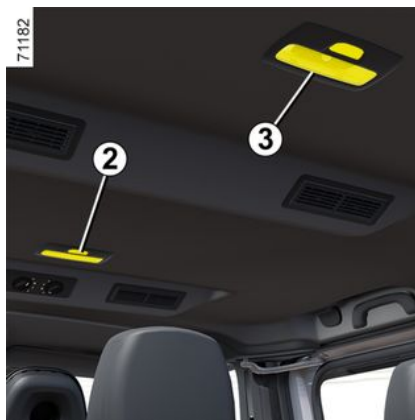

Spot di lettura

(a seconda del veicolo)
Spostare l'interruttore **4**.



Luce del vano portaoggetti 5

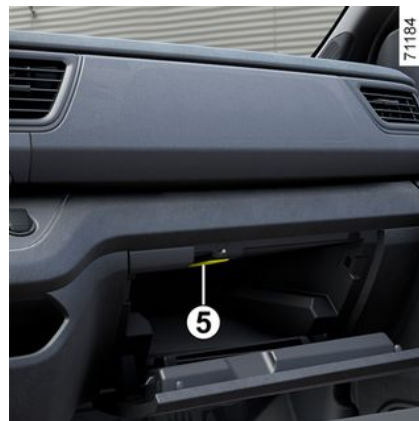

EQUIPAGGIAMENTO ABITACOLO

Si accende all'apertura del vano portaoggetti.

Luce del bagagliaio 6

i Con le porte correttamente chiuse, il bloccaggio o l'avvio del motore determina lo spegnimento della plafoniera e delle luci.



Si accende all'apertura del bagagliaio.

Luce per sedili posteriori 7

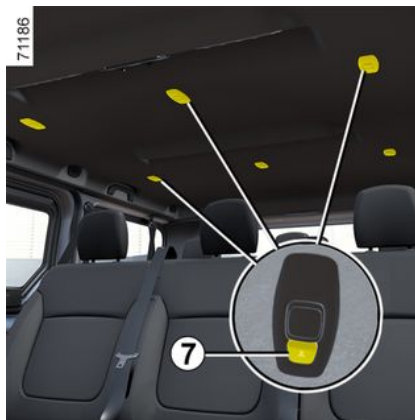

Premere il contattore 7 per abilitare:

- un'illuminazione permanente;
- un'illuminazione comandata dall'apertura di una delle porte.

Luce posteriore 8

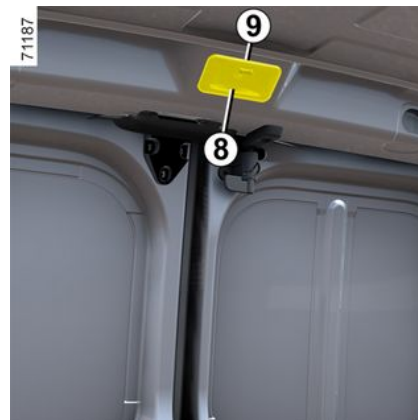

Azionare il contattore 9 per abilitare:

- un'illuminazione permanente;
- un'illuminazione intermittente che si attiva all'apertura di una delle porte posteriori. Si spengono solo quando le porte interessate sono correttamente chiuse;
- lo spegnimento immediato.

EQUIPAGGIAMENTO ABITACOLO

Aletta parasole, specchietto

Aletta parasole



Abbassare l'aletta parasole **1**.

È possibile ribaltare l'aletta parasole contro il vetro.

Retrovisore esterno grandangolare **2**



(a seconda del veicolo)

Abbassare l'aletta parasole per accedere al retrovisore esterno grandangolare.

Particolarità del retrovisore esterno grandangolare → 162.

Specchietto di cortesia **3**

(a seconda del veicolo)



Abbassare l'aletta parasole per accedere allo specchietto di cortesia.

Prese accessori

Prese accessori

(a seconda del veicolo)

EQUIPAGGIAMENTO ABITACOLO



La presa **1** e, a seconda del veicolo, le prese **2**, **3** e **4** sono progettate per il collegamento di accessori approvati dai Servizi Tecnici e con una potenza non superiore a 120 Watt (12 V).

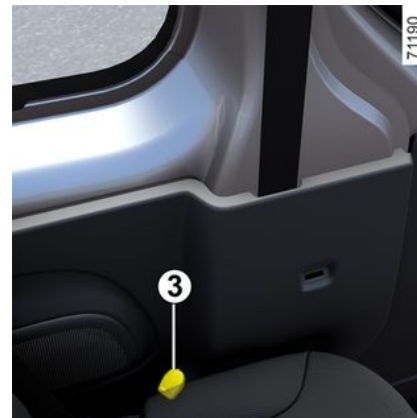

Collegare solo accessori con potenza massima di 120 Watt (12 V).
In caso di utilizzo contemporaneo di diverse prese per accessori, la potenza totale degli accessori collegati non deve superare 180 Watt.
Rischio d'incendio.



EQUIPAGGIAMENTO ABITACOLO

i Prima di lasciare il veicolo, verificare di aver **scollegato sempre tutti i dispositivi** dalle prese degli accessori per evitare eventuali anomalie di funzionamento (batteria scarica, chiusura delle parti apribili non possibile e così via).

4

Portalattine 5 e 6



Può contenere il posacenere estraibile, lattine, ecc.



i Se il vostro veicolo non dispone di un accendisigari e di un posacenere, potete procurarveli presso la Rete del marchio.

VANI PORTAOGGETTI NELL'ABITACOLO

Tasche portaoggetti anteriori



Controllare che nessun oggetto duro, pesante o appuntito sporga o sia presente nei vani portaoggetti "aperti", in modo tale da non mettere a repentaglio l'incolumità degli occupanti del veicolo in curva, in caso di frenata brusca o di urto.



Sul pianale del posto guida non deve trovarsi alcun oggetto in quanto, in caso di frenata brusca, rischierebbe di scivolare sotto la pedaliera impedendone l'uso.

Portaoggetti delle porte anteriori 7



Lasciate sempre la seduta chiusa durante la guida:

- rischio di lesioni in caso di frenata brusca o di incidente;
- rischio di caduta di oggetti nell'abitacolo.

Portalattine 2 e vano portaoggetti aperto 3



Questa sede può essere utilizzata come portalattine, vano portaoggetti o recipiente per collocarvi il posacenere, delle lattine...

VANI PORTAOGGETTI NELL'ABITACOLO

Portalattine passeggero 2



i Non inserire la carta nel vano portaoggetti 2 in quanto potrebbe non essere rilevata.

Vani portaoggetti posizione di guida a destra 2 e 3



Vano portaoggetti aletta parasole 4



Può contenere biglietti autostradali, carte, ecc.

VANI PORTAOGGETTI NELL'ABITACOLO

Vano portaoggetti della consolle centrale/area di carica a induzione **5**



Per maggiori informazioni sulla zona di ricarica per induzione, consultate il libretto d'istruzioni del sistema multimediale.

Quando si carica un telefono nella zona di ricarica induttiva, un LED si accende davanti alla zona di ricarica. Sui veicoli dotati di sistema multimediale o radio, lo stato di carica viene visualizzato sullo schermo. Consultare il libretto di istruzioni del sistema multimediale del veicolo.

 Gli oggetti lasciati nella zona di carica a induzione **5** potrebbero surriscaldarsi. Si consiglia di collocarli nelle aree previste a tale scopo (vano portaoggetti, vano dell'aletta parasole, ecc.).

 È essenziale non lasciare alcun oggetto (carta di avvio, unità USB, scheda SD, carta di credito, gioielli, chiavi, monete e così via) **5** nell'area di carica a induzione durante la carica del telefono. Rimuovere tutte le carte magnetiche o carte di credito dalla custodia prima di posizionare il telefono nell'area di carica a induzione **5**.



Utilizzo del telefono e/o di tablet multimediale

Vi ricordiamo la necessità di rispettare le normative vigenti che regolano l'utilizzo di queste apparecchiature.

Vano portaoggetti **6**



Può contenere carte di pagamento, denaro, documenti in formato A4, ecc.

VANI PORTAOGGETTI NELL'ABITACOLO

Sede autoradio 7



Vano portaoggetti del cruscotto
8 e 9



Vano portaoggetti del cruscotto
10



VANI PORTAOGGETTI NELL'ABITACOLO

Vano portaoggetti passeggero del cruscotto 11 e 12



Vani portaoggetti aggiuntivi



Controllare che nessun oggetto duro, pesante o appuntito sporga o sia presente nei vani portaoggetti "aperti", in modo tale da non mettere a repentaglio l'incolumità degli occupanti del veicolo in curva, in caso di frenata brusca o di urto.

Vano portaoggetti 1



Per aprire, tirare il comando 2.

A seconda del tipo di veicolo, il vano portaoggetti è anch'esso ventilato e climatizzato (può contenere una bottiglia da 1,5 l).



Peso massimo consentito nel vano portaoggetti 1: 4 kg ripartiti uniformemente.

Vano portaoggetti posizione di guida a destra



VANI PORTAOGGETTI NELL'ABITACOLO

Cassetto portaoggetti passeggero 3



Per aprire, premere il comando **4**.
A seconda del tipo di veicolo, il vano portaoggetti è anch'esso ventilato e climatizzato (può contenere una bottiglia da 1,5 l).



Carico massimo consentito nel cassetto portaoggetti **3**: 4 kg, ripartiti uniformemente.

Vano portaoggetti 5 sotto la seduta anteriore

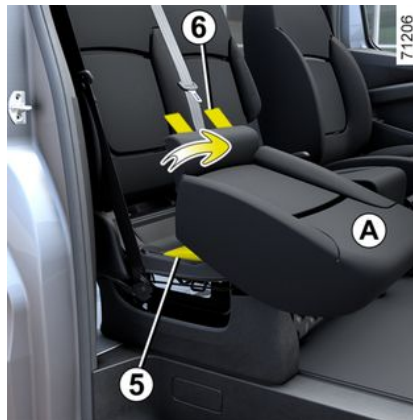

Per accedervi, tirare le linguette **6** e inclinare la seduta **A** in avanti.

Schienale in posizione tavolino

(solo versione furgone)

Per ulteriori informazioni, vedere la sezione ➔ **56**.

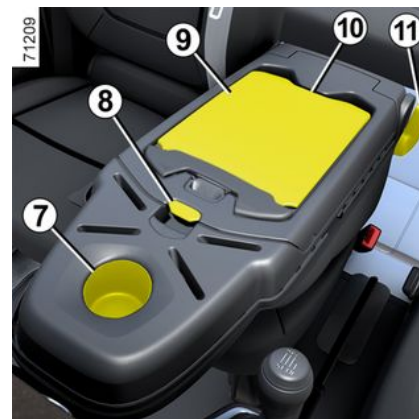

Se il veicolo ne è equipaggiato, ribaltare lo schienale centrale sollevando il comando **11**. Sul retro del sedile centrale si trovano:

- un portalattine **7**;
- un vano portaoggetti **9**;
- un ripiano **10**.



È vietato sedersi sul sedile centrale quando il suo schienale è reclinato.

Vano portaoggetti 9

(solo versione furgone)

VANI PORTAOGGETTI NELL'ABITACOLO

Per ulteriori informazioni, vedere la sezione ➔ 56.



Per aprire, premere il comando **8**.
All'interno, la cinghia **12** può essere utilizzata per mantenere un oggetto in posizione.

Con il vano portaoggetti **9** chiuso, l'apertura **12** permette di lasciare un cavo di ricarica collegato ad una presa accessori.

Ripiano **10**

(solo versione furgone)

Per ulteriori informazioni, vedere la sezione ➔ 56.

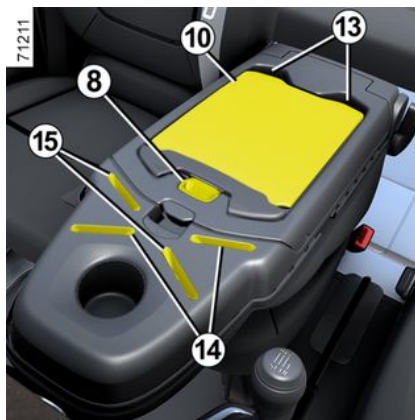

Per sbloccare il ripiano, premere il comando **8**.

Per montare il ripiano, inserire le estremità **13** del ripiano nella fessura **14** o **15**.



Controllate che nessun oggetto duro, pesante o appuntito sporga o sia presente, in modo tale da non mettere a repentaglio l'incolumità degli occupanti del veicolo in curva, in caso di frenata brusca o di urto.



È possibile allegare i documenti per mezzo della graffia **16**.

Per rimuovere il ripiano, premere il comando **17**.

Nota: fare attenzione a chiudere il ripiano correttamente e a rimuovere tutti gli oggetti dal portalattine prima di sollevare lo schienale del sedile centrale. Verificate che lo schienale del sedile centrale sia bloccato correttamente.

VANI PORTAOGGETTI NELL'ABITACOLO

Vani portaoggetti posteriori



Controllare che nessun oggetto duro, pesante o appuntito sporga o sia presente nei vani portaoggetti "aperti", in modo tale da non mettere a repentaglio l'incolumità degli occupanti del veicolo in curva, in caso di frenata brusca o di urto.



In curva, in fase di accelerazione o frenata, abbiate cura che il recipiente presente nel portalattine non fuoriesca.
Rischio di bruciaciture in caso di liquido caldo e/o di fuoriuscita.



Non usare la maniglia **2** per salire o scendere dal veicolo.

Ganci porta-abiti **3**

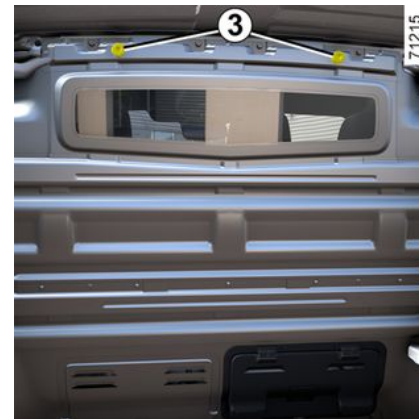

A seconda del veicolo, i ganci possono trovarsi sulla paratia nella zona di carico.

Per motivi di sicurezza, il gancio serve unicamente ad appendere vestiti.

Maniglia di ritengo **2**



Serve a tenersi durante la guida.

Tasche portaoggetti dei sedili posteriori **1**



VANI PORTAOGGETTI NELL'ABITACOLO

Vano portaoggetti superiore della cellula posteriore 4



Riservato unicamente al trasporto di oggetti.

Il peso complessivo del contenuto del vano di carico superiore della cellula posteriore non deve superare i 35 kg ripartiti uniformemente.



Avete cura di non collocare oggetti pesanti e/o taglienti che potrebbero cadere.

Rischio di lesioni

Nicchia 5 e sportellino 7

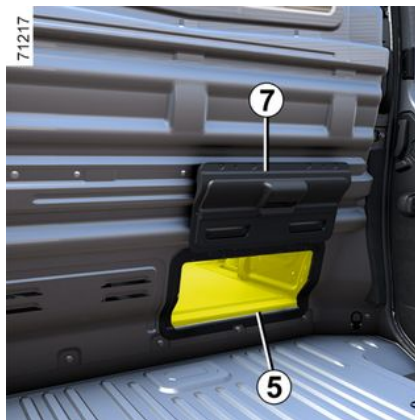

A seconda della lunghezza degli oggetti trasportati nella cella posteriore, utilizzare la nicchia 5.

Aprire lo sportellino 7 tenuto da dei magneti.

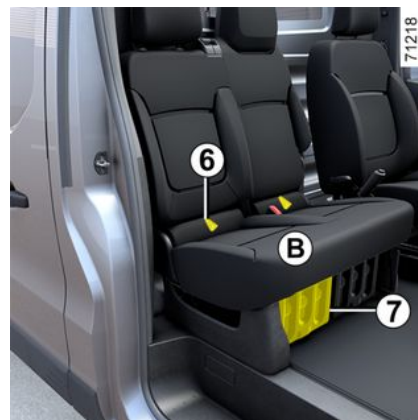

Usare lo sportellino 7 per prolungare la lunghezza di carico:

- tirare la linguetta 6 per sollevare la cinghia B;
- spostare lo sportellino 7 verso l'interno del sedile tirando la linguetta 8.



È vietato utilizzare il sedile del passeggero anteriore laterale quando lo sportellino 7 è aperto.

to.

Rischio di lesioni gravi in caso di frenata brusca o di urto.

VANI PORTAOGGETTI NELL'ABITACOLO



4



Controllare che nessun oggetto duro, pesante o appuntito sporga o sia presente nei vani portaoggetti "aperti", in modo tale da non mettere a repentaglio l'incolumità degli occupanti del veicolo in curva, in caso di frenata brusca o di urto.

TRASPORTO DI OGGETTI

Vano portaoggetti posteriore

Trasporto di oggetti



Per ragioni di sicurezza, assicuratevi che tutte le porte siano ben chiuse prima di partire.



In caso di guida con la porta battente posteriore destra aperta, sistemate sempre i carichi trasportati.

La porta sinistra che rimane chiusa non deve sostituirsi alla sistemazione dei carichi trasportati. L'utilizzo durante la guida della porta battente posteriore destra aperta deve essere limitato a situazioni eccezionali.

In ogni caso, consultate la legislazione locale.

Rischio di caduta dei carichi sulla strada.



Appoggiate sempre gli oggetti più pesanti a contatto diretto contro il pianale del bagagliaio.

io.

Utilizzate, se il veicolo ne è equipaggiato, i punti di aggancio situati sul pianale del bagagliaio. Il carico deve essere sistemato in modo tale da non mettere a repentaglio l'incolumità degli occupanti del veicolo in caso di frenata brusca o di accelerazione improvvisa o in caso di guida in forte pendenza.

Allacciate le cinture di sicurezza dei posti posteriori anche in assenza di passeggeri.

Trasporto di oggetti nella cellula posteriore

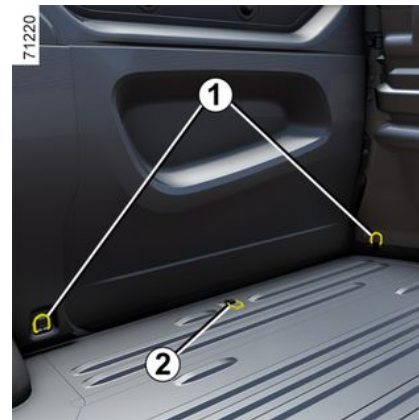

A seconda del veicolo, gli anelli di fissaggio **1** e **2** possono essere utilizzati per impedire lo spostamento di un carico. Il numero di anelli e le loro posizioni possono cambiare a seconda del veicolo.



Gli anelli **1** servono esclusivamente ad evitare lo spostamento di un carico.

Il carico deve essere precedentemente fissato agli anelli di fissaggio **2** sul pianale del veicolo.

TRASPORTO DI OGGETTI

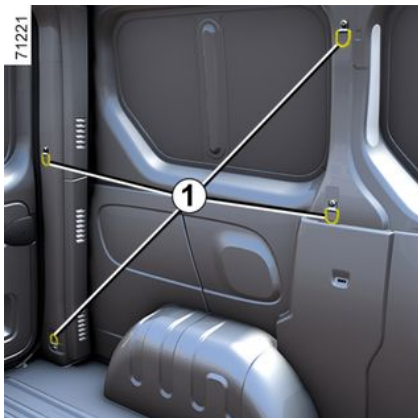

Assicurarsi che gli oggetti trasportati siano distribuiti uniformemente nell'area di carico.

Particolarità versione furgone

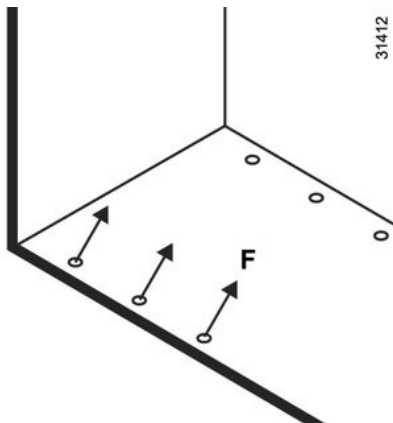

F max: 400 daN

Copribagagli



Non appoggiate alcun oggetto, soprattutto se pesante o contundente, sul copribagagli. In

caso di una frenata brusca o d'incidente potrebbe mettere a rischio l'incolumità degli occupanti del veicolo.



Il copribagagli è composto da una o da due parti rigide.

Sono possibili due posizioni:

- la posizione superiore **A**;
- la posizione bassa **B**.

A seconda del veicolo, è possibile sollevare la parte **1** fino alla posizione verticale per agevolare le operazioni di carico del bagagliaio.

TRASPORTO DI OGGETTI



Rete di fissaggio dei bagagli



Verificare che l'estremità del tirante **1** sia in appoggio sulla lamiera e non sulla plastica della protezione.

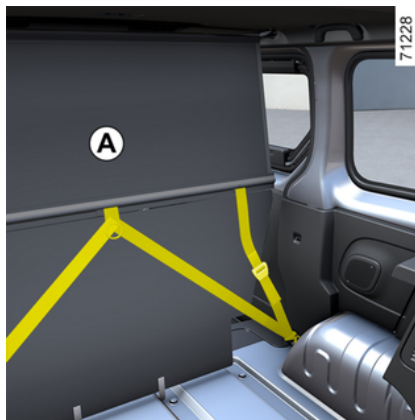

Per i veicoli che ne sono provvisti, la rete di separazione **A** è utile quando si trasportano animali o bagagli per isolarli della parte passeggeri.

Può essere posizionata:

- dietro i sedili anteriori;
- dietro un sedile unico posteriore.

Montaggio della rete di separazione dietro i sedili anteriori

Nell'abitacolo, da entrambi i lati:

Fissaggio superiore:

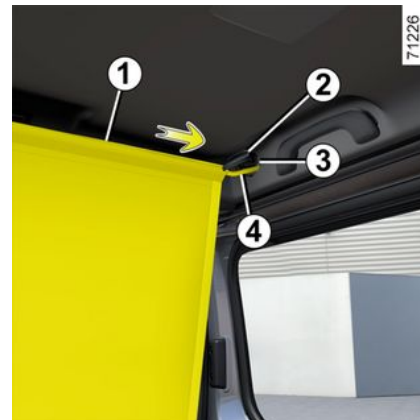

- Sollevare e mantenere sollevata la protezione **2**, con l'ausilio di un attrezzo tipo cacciavite a testa piatta, per accedere al foro di fissaggio;
- introdurre a fondo il tirante superiore **1** della rete nella parte più ampia **3** del foro;
- far scorrere l'asta nella sezione inferiore **4** del foro.

TRASPORTO DI OGGETTI

Fissaggio inferiore:

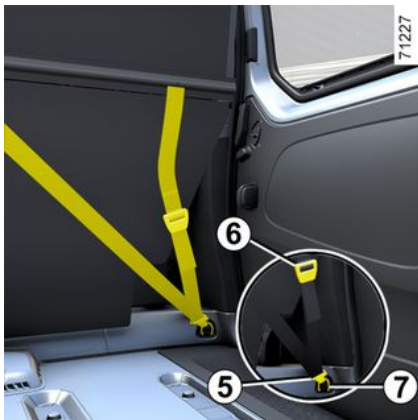

- fissare il gancio della cinghia della rete **5** sull'anello **7** nella parte inferiore del sedile unico;
- regolare la cinghia della rete in modo che sia ben tesa.

Distacco

Allentare la cinghia sollevando il dispositivo di regolazione **6**. Staccate le cinture.

Montaggio della rete di separazione **A** dietro i sedili posteriori



Verificare che l'estremità del tirante **1** sia in appoggio sulla lamiera e non sulla plastica della protezione.

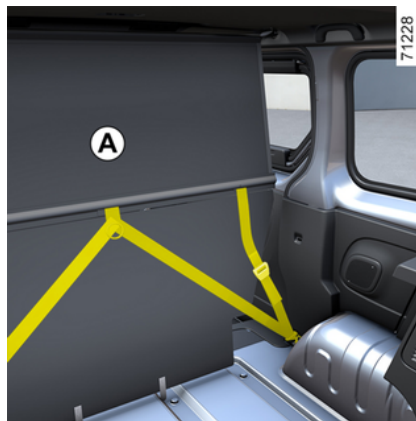

Nell'abitacolo, da entrambi i lati:

Fissaggio superiore:

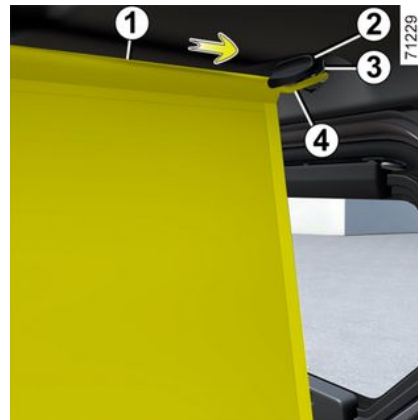

- Sollevare e mantenere sollevata la protezione **2**, con l'ausilio di un attrezzo tipo cacciavite a testa piatta, per accedere al foro di fissaggio;
- introdurre a fondo il tirante superiore **1** della rete nella parte più ampia **3** del foro;
- far scorrere l'asta nella sezione inferiore **4** del foro.

TRASPORTO DI OGGETTI

Fissaggio inferiore:

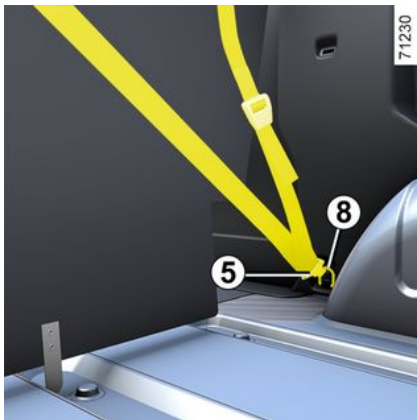

- fissare il gancio della cinghia della rete **5** nell'anello **8**;
- regolare la cinghia della rete in modo che sia ben tesa.

Distacco

Allentate la cinghia. Staccate le cinture.

Sistema di traino

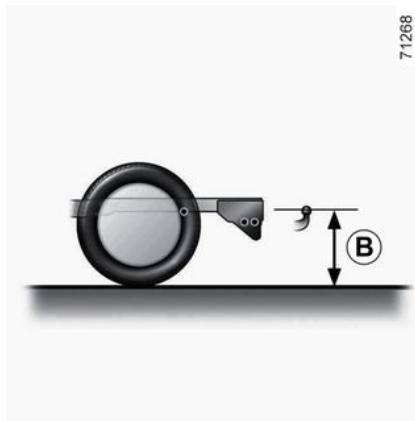
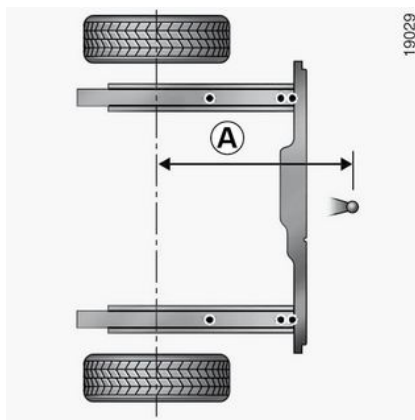

Posizionare la sfera all'interno del raggio d'azione del bullone **1** o **2** in

modo che rispetti un'altezza **B** compresa tra 350 e 420 mm, con il veicolo carico (utilizzare l'esempio nell'illustrazione sopra).

Per il montaggio del pomello di traino, consultate le istruzioni di montaggio dell'equipaggiamento.

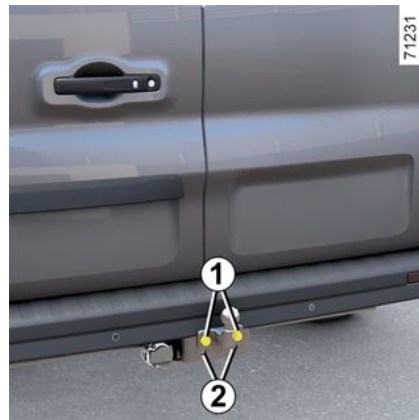

Nota speciale riguardante l'aggancio/sgancio di un rimorchio al/dal sistema di traino

Ogni volta che un rimorchio o una roulotte viene collegato per la prima volta, quando viene scollegato dal sistema di traino o quando si sostituisce una lampadina difettosa del veicolo, l'illuminazione del veicolo ➔ **368** deve essere sincronizzata con

TRASPORTO DI OGGETTI

l'illuminazione del rimorchio o della roulotte.

Per eseguire questa operazione:

- spegnere tutte le luci sul veicolo (interne ed esterne);
- disinserite il contatto;
- uscire dal veicolo, quindi chiudere tutte le porte usando la chiave o la carta a "mani libere" → **35**, → **20**;
- attendere circa 5 minuti prima di salire nuovamente sul veicolo.

Prima di mettersi alla guida, controllare che le luci funzionino.

Nota: quando si aggancia/sgancia il rimorchio con le luci accese, le luci del rimorchio potrebbero lampeggiare.



Carico consentito sul punto di traino, massa massima rimorchio consentita con freni e senza freni

→ **399**.

Scelta e montaggio del sistema di traino

Massa massima del sistema di traino:

- Sistema di traino (*traversa e gancio di traino*) montato in origine sul veicolo: la sfera di traino (*fissa/retrattile/rimovibile*) non deve superare i **9,5 kg**;
- Gancio di traino (*traversa e gancio di traino*) non originariamente montato sul veicolo: l'intero gancio di traino e i supporti non devono superare i **31,5 kg**.

Qualsiasi dispositivo di rimorchio non deve ostruire alcun componente di illuminazione o la targa quando non in uso. In tutti i casi, dovete conformarvi alle normative del paese in cui vi trovate.

Per informazioni sul montaggio e sulle condizioni di utilizzo, consultare le istruzioni di montaggio dell'equipaggiamento. Si consiglia di tenere questo libretto di istruzioni con gli altri documenti di bordo.

Attrezzatura per il trasporto

Precauzioni per l'uso

Gestione dello sportello o del portellone del bagagliaio

Prima di azionare lo sportello o il portellone del bagagliaio, verificare gli oggetti e/o gli accessori (portabici, bagagliaia del tetto e così via) montati sulle barre del tetto: queste ultime devono essere correttamente posizionate e non devono impedire il funzionamento corretto dello sportello o del portellone del bagagliaio.



Assicurarsi che gli oggetti trasportati siano distribuiti uniformemente nell'area di carico delle attrezzature.

TRASPORTO DI OGGETTI

Attrezzature di trasporto per il tetto



Quando le barre del tetto originali, ed omologate dai nostri Servizi Tecnici, vengono fornite con delle viti, utilizzate esclusivamente queste ultime per fissare le barre tetto sul veicolo.



Per la scelta dell'equipaggiamento adatto al vostro veicolo, vi consigliamo di rivolgervi alla Rete del marchio. Per il montaggio dell'equipaggiamento e le condizioni di utilizzo, consultate il libretto di montaggio del fabbricante. Si consiglia di tenere questo libretto di istruzioni con gli altri documenti di bordo.

Veicoli dotati di punti di fissaggio

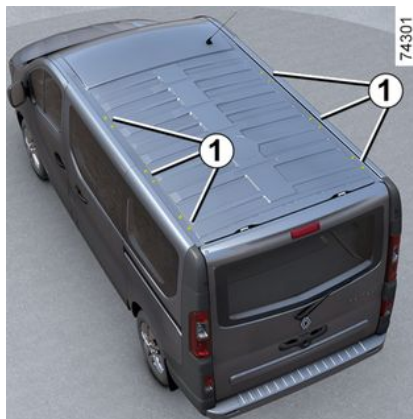

Manipolazione dello sportello del bagagliaio

Prima di azionare lo sportello del bagagliaio, verificare gli oggetti e/o gli accessori (portabici, bagagliaiera del tetto e così via) montati sulle barre del tetto: queste ultime devono essere correttamente posizionate e non devono impedire il funzionamento corretto dello sportello del bagagliaio.



Per la scelta dell'equipaggiamento adatto al vostro veicolo, vi consigliamo di rivolgervi alla Rete del marchio.

Per il montaggio delle barre e le condizioni di utilizzo, consultate il libretto di montaggio del fabbricante.

Si consiglia di tenere questo libretto di istruzioni con gli altri documenti di bordo.

Carico ammesso sul portabagagli del tetto → 399.

ACCESSO AL MOTORE, LIVELLI

Cofano Motore



Prima di effettuare qualsiasi intervento nel vano motore, è obbligatorio disinserire il contatto → 186.



Quando si interviene in prossimità del motore, quest'ultimo potrebbe essere caldo. Inoltre, l'elettroventola può azionarsi in

ogni momento. La  spia nel vano motore ha la funzione di ricordare tale condizione.

Rischio di lesioni



Quando si interviene nel vano motore, assicuratevi che la levetta dei tergicristalli sia in posizione (arresto).

Rischio di lesioni



Evitare di esercitare alcuna pressione sul cofano motore: rischio di chiusura accidentale del cofano.



In caso di urto, anche leggero, contro la calandra o il cofano, fare controllare quanto prima il sistema di bloccaggio del cofano da un rappresentante del marchio.



Al termine di qualsiasi intervento nel vano motore, accertatevi di non aver dimenticato nulla (stracci, attrezzi ...). L'eventuale presenza di ghiaia o stracci potrebbe infatti danneggiare il motore o provocare un incendio.

Sbloccaggio di sicurezza del cofano motore

Per aprirlo, tirare la maniglia 1.



ACCESSO AL MOTORE, LIVELLI

Per sbloccare, spingere la linguetta **2** sulla sinistra mentre si solleva il cofano.

Apertura del cofano motore

Sollevate il cofano e accompagnatelo; viene sorretto per mezzo dei martinetti.

Chiusura del cofano motore

Verificate che non si sia dimenticato niente nel vano motore.

Per richiudere il cofano, prendetelo dal centro ed accompagnatelo fino a 30 cm dalla posizione chiusa, poi rilasciatelo. Si chiude da solo sotto l'effetto del suo stesso peso.



Assicuratevi che il cofano sia correttamente bloccato.

Assicuratevi che nulla impedisca l'aggancio del bloccaggio (ghiaia, stracci...).

Olio motore

Informazioni generali



Prima di effettuare qualsiasi intervento nel vano motore, è obbligatorio disinserire il contatto ➔ **186**.

Un motore consuma normalmente un po' d'olio per la lubrificazione ed il raffreddamento degli organi in movimento ed è normale rabboccare il circuito lubrificante tra due sostituzioni d'olio.

Tuttavia, se dopo il periodo di rodaggio, il consumo di olio fosse superiore a 0,5 litri ogni 1.000 km, rivolgersi alla Rete del marchio.

Frequenza di cambio dell'olio: controllare di volta in volta il livello dell'olio e prima di lunghi viaggi in modo da evitare danni al motore.



Aggiunta di olio motore

Utilizzare un imbuto o proteggere la zona del bocchettone di riempimento per evitare la fuoriuscita dell'olio motore sulla parte calda del vano motore o su una parte sensibile (ad esempio i componenti elettrici).

Rischio d'incendio.

Controllo del livello dell'olio



Superamento del livello massimo dell'olio motore

Non si deve in nessun caso superare il livello massimo di riempimento **B**: si corre il rischio di danneggiare il motore e il sistema antinquinamento. In caso di superamento del livello "MAXI", **non avviare il veicolo** e rivolgersi alla rete del marchio.

ACCESSO AL MOTORE, LIVELLI

59505

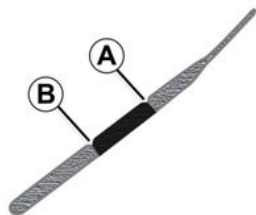

5

Il controllo del livello dell'olio deve essere effettuato con il veicolo in piano e a motore freddo.

Per conoscere il livello dell'olio in maniera esatta e accertarsi che non sia sceso sotto il livello minimo (rischio di rompere il motore), è tassativo impiegare l'asta.

A seconda del veicolo, il display sul quadro della strumentazione avvisa solo quando il livello dell'olio è al minimo.

- estraete l'asta ed asciugatela con uno straccio pulito e che non lasci pelucchi;
- inserite a fondo l'asta;
- rimuovere nuovamente l'astina del livello;

- leggere il livello: non dovrebbe mai scendere al di sotto del livello "MINI" **A** né superare il livello "MAXI" **B**.

Una volta rilevato il livello, inserire l'asta fino in fondo.

Rabbocco, rifornimento, scarico



Quando si interviene in prossimità del motore, quest'ultimo potrebbe essere caldo. Inoltre, l'elettroventola può azionarsi in

ogni momento. La  spia nel vano motore ha la funzione di ricordare tale condizione.

Rischio di lesioni



Riempimento e/o controllo del livello dell'olio:

quando si rabbocca l'olio o si controlla il livello, assicurarsi che non vi siano perdite di olio sui componenti del motore.

Accertarsi di chiudere correttamente il tappo e di reinserire l'astina di livello per evitare schizzi di olio sui componenti caldi del motore.

Rischio d'incendio.



Prima di effettuare qualsiasi intervento nel vano motore, è obbligatorio disinserire il contatto ➔ 186.



Sostituzione dell'olio:

se si sostituisce l'olio a motore caldo, fare attenzione ai rischi di ustioni a causa del riflusso dell'olio.

ACCESSO AL MOTORE, LIVELLI



Non fate girare il motore in un luogo chiuso: i gas di scarico sono tossici.



Quando si interviene nel vano motore, assicuratevi che la levetta dei tergicristalli sia in posizione (arresto).

Rischio di lesioni



Aggiunta di olio motore

Utilizzare un imbuto o proteggere la zona del bocchettone di riempimento per evitare la fuoriuscita dell'olio motore sulla parte calda del vano motore o su una parte sensibile (ad esempio i componenti elettrici).

Rischio d'incendio.



Superamento del livello massimo dell'olio motore

Non si deve in nessun caso superare il livello massimo di riempimento: si corre il rischio di danneggiare il motore e il sistema antinquinamento. Se il livello massimo è oltrepassato **non avviate il veicolo** e rivolgetevi ad un Rappresentante del marchio.

Aggiunte/sostituzione olio

Il veicolo deve trovarsi su superficie orizzontale, a motore spento e freddo (ad esempio: prima del primo avviamento della giornata):



In caso di diminuzione anomala e ripetuta del livello, rivolgersi a una concessionaria autorizzata.



Non superare il livello "MAXI" e non dimenticare di riposizionare il tappo **1** e l'asta **2**.

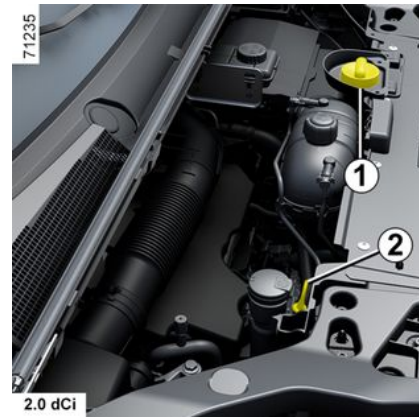

- Allentare il tappo **1**;
- ripristinare il livello (approssimativamente la quantità da aggiungere per passare da "MINI" e "MAXI" dell'asta **2** è compresa tra 1,5 e 2 litri, a seconda del motore);
- attendere 10 minuti circa per permettere all'olio di scorrere nel flusso;
- verificare il livello tramite l'astina dell'olio **2** (come spiegato in precedenza).

ACCESSO AL MOTORE, LIVELLI

Dopo avere letto il livello, inserire l'astina dell'olio **2** a fondo e, a seconda del veicolo, ruotarla di un quarto di giro per bloccarla. Stringere completamente il tappo **1**.

Sostituzione olio motore

Periodicità: consultate il libretto di manutenzione del vostro veicolo.

Quantità per sostituzione olio

Consultate il documento di manutenzione del vostro veicolo o rivolgetevi alla Rete del marchio.

Verificare sempre il livello dell'olio motore mediante apposita astina, come spiegato in precedenza (non deve mai essere al di sotto del contrassegno "MINI", né al di sopra del livello "MAXI" dell'asta).

Qualità dell'olio motore

Consultate il documento di manutenzione del vostro veicolo.

Livello del liquido di raffreddamento



Questa immagine può essere vista sul tappo del serbatoio del liquido di raffreddamento **2**.



Con il contatto disinserito e il veicolo in piano, il livello a **freddo** deve essere compreso tra i riferimenti "MINI" e "MAXI" indicati sul serbatoio del liquido di raffreddamento **1**.

Rabboccare **a freddo** prima che raggiunga il riferimento "MINI".



In caso di diminuzione anomala e ripetuta del livello, rivolgersi a una concessionaria autorizzata.

Periodicità di controllo del livello

Verificare regolarmente il livello del liquido di raffreddamento (il motore

potrebbe subire gravi danni in caso di mancanza di liquido di raffreddamento).

Se è necessario aggiungere liquido, utilizzare solamente prodotti omologati dai servizi tecnici, che assicurano:

- una protezione antigelo;
- la protezione anticorrosione del circuito di raffreddamento.

Periodicità di sostituzione

Consultate il documento di manutenzione del vostro veicolo.

Livelli, filtri



Prima di effettuare qualsiasi intervento nel vano motore, è obbligatorio disinserire il contatto ➔ **186**.

ACCESSO AL MOTORE, LIVELLI



Quando si interviene in prossimità del motore, quest'ultimo potrebbe essere caldo. Inoltre, l'elettroventola può azionarsi in

ogni momento. La  spia nel vano motore ha la funzione di ricordare tale condizione.

Rischio di lesioni



Quando si interviene nel vano motore, assicuratevi che la levetta dei tergicristalli sia in posizione (arresto).

Rischio di lesioni



Nessun intervento sull'impianto di raffreddamento deve essere effettuato a motore caldo.

Rischio di ustioni.

Livello del liquido dei freni



Deve essere controllato spesso e comunque ogni volta che si avverte una variazione anche minima nell'efficacia dell'impianto frenante. Il controllo del livello si esegue a motore fermo e su superficie orizzontale.



Livello 2

È normale che il livello scenda man mano che le pastiglie dei freni si usano, ma non deve comunque mai scendere al di sotto della soglia di allarme "MINI".

Se desiderate verificare da soli lo stato di usura dei dischi e delle pasti-

glie, procuratevi il documento che spiega il metodo di controllo disponibile presso la Rete del marchio o sul sito Internet del costruttore.

Riempimento

Ogni intervento sul circuito idraulico comporta la sostituzione del liquido ad opera di un tecnico specializzato.

Utilizzate esclusivamente un liquido omologato dai nostri Servizi Tecnici (prelevato da una confezione nuova).

Periodicità di sostituzione

Consultate il documento di manutenzione del vostro veicolo.



In caso di diminuzione anomala e ripetuta del livello, rivolgersi a una concessionaria autorizzata.

serbatoio liquido lavavetri



Questa immagine può essere vista sul tappo del serbatoio del lavavetri 3.

ACCESSO AL MOTORE, LIVELLI



5

Riempimento

A motore spento, aprire il tappo **3**.
Riempire fino a vedere il liquido,
quindi rimettere il tappo.

Liquido

Utilizzare solo liquido lavavetri contenente antigelo. Consigliamo di consultare la Rete del marchio o un professionista qualificato.

Nota: non utilizzare acqua pura (rischio di danneggiare la pompa di adescamento, depositi di calcare sulla pompa e sugli ugelli).

Filtri

La sostituzione degli elementi filtranti (filtro aria, filtro abitacolo, filtro gasolio, ecc.) è prevista dal programma di manutenzione del vostro veicolo.

Periodicità di sostituzione degli elementi filtranti: consultare il libretto di manutenzione del vostro veicolo.

BATTERIA:



Prima di effettuare qualsiasi intervento nel vano motore, è obbligatorio disinserire il contatto → 186.



Quando si interviene in prossimità del motore, quest'ultimo potrebbe essere caldo. Inoltre, l'elettroventola può azionarsi in

ogni momento. La  spia nel vano motore ha la funzione di ricordare tale condizione.

Rischio di lesioni

Sostituzione della pila



Per garantire la sicurezza e il corretto funzionamento degli equipaggiamenti elettrici del veicolo (luci, tergicvetri, ABS e così via), è essenziale che ogni intervento sulla batteria (rimozione, scollegamento e così via) sia sempre effettuato da un professionista specializzato.

Rischio di ustioni da scariche elettriche.

Rispettate tassativamente le periodicità delle sostituzioni riportate nel libretto di manutenzione, senza mai superarle.

Il tipo di batteria è specifico. Assicuratevi di sostituirla con una dello stesso tipo.

Rivolgetevi alla Rete del marchio.



Si trova sotto il coperchio **1** e non richiede manutenzione. **Non deve essere aperta o non si deve aggiungere un liquido.**

Con contatto disinserito, alcuni utilizzatori di elettricità possono essere disinseriti (luci anabbaglianti, autoradio, ventilazione, illuminazione interna e così via). Quando il livello diventa critico, compare il messaggio "Batteria debole avviare motore".

Lo stato di carica della batteria può diminuire soprattutto se utilizzate il veicolo:

- per brevi percorsi;
- in un contesto urbano;
- quando la temperatura diminuisce;

BATTERIA:

- con il veicolo fermo e il motore spento.

Etichetta A

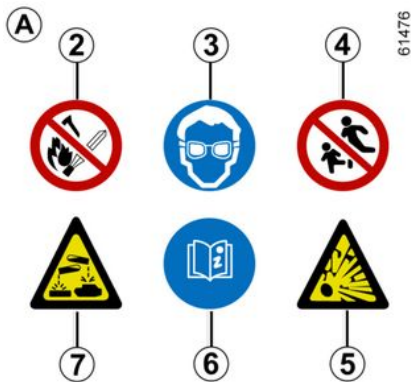

Rispettate le indicazioni presenti sulla batteria:

- **2** divieto di fiamme libere e di fumare;
- **3** protezione obbligatoria degli occhi;
- **4** tenere lontano dalla portata dei bambini;
- **5** sostanze esplosive;
- **6** consultare il libretto d'istruzioni;
- **7** sostanze corrosive.

PULIZIA

Manutenzione della carrozzeria

Se sottoposto a corretta manutenzione, il veicolo può durare più a lungo. Si consiglia pertanto di curare regolarmente la manutenzione dell'esterno del veicolo.

Il vostro veicolo usufruisce delle tecniche anticorrosione più avanzate. Ciononostante, esso subisce l'azione di vari fattori.

Agenti atmosferici corrosivi:

- Inquinamento atmosferico (zone urbane e industriali),
- salinità dell'atmosfera (zone di mare, soprattutto nei mesi caldi),
- condizioni climatiche stagionali e igrometriche (sale sparso sulle strade d'inverno, acqua di lavaggio delle strade, ecc.).

Incidenti di guida

Azione abrasiva:

Pulviscolo atmosferico, sabbia, fango, ghiaia fatta schizzare da altri veicoli...

È necessario che prendiate alcune precauzioni contro questi fattori di rischio.

Ciò che è necessario fare

Lavate frequentemente il vostro veicolo, **a motore spento**, con detergenti selezionati dal nostro reparto tecnico (mai con prodotti abrasivi) Risciacquare abbondantemente prima usando un getto d'acqua:

- macchie di resina arborea e inquinamento industriale;
- il fango, che forma masse umide sotto i passaruota e il sottoscocca;
- **il guano degli uccelli che, producendo una reazione chimica con la vernice, provoca una rapida azione scolorante che può persino causare il distacco della vernice.**

È **indispensabile** togliere immediatamente queste macchie, in quanto dopo qualche tempo neanche lucidando la carrozzeria si riuscirebbe ad eliminarle;

- il sale, soprattutto nei passaruota e nel sottoscocca, dopo aver guidato su strade dove sono state sparse sostanze antigelo.

Rimuovete regolarmente i vegetali caduti (resina, foglie...) dal veicolo.

Rispettare le normative locali in materia di lavaggio dei veicoli (ad es.: non lavare il veicolo in strada).

Tenetevi a distanza dagli altri veicoli quando si guida su strada con ghia-

ia, per evitare di danneggiare la vostra carrozzeria.

Effettuate o fate effettuare rapidamente dei ritocchi in caso di danni alla vernice della carrozzeria in modo da evitare la propagazione della corrosione.

Se il vostro veicolo beneficia della garanzia anticorrosione, non dimenticate di effettuare i controlli periodici. Consultate il libretto di garanzia e manutenzione.

Quando si lava il veicolo con un dispositivo di pulizia ad alta pressione, adottare le seguenti precauzioni:

- assicurarsi che la verniciatura del veicolo, l'area o il componente da pulire sia compatibile con questo tipo di lavaggio;
- la pressione erogata dal dispositivo deve essere inferiore a 100 bar;
- durante il lavaggio, posizionare lo spruzzatore ad almeno 15 cm dal veicolo e verificare che la portata dell'acqua sia inferiore a 15 l per minuto;
- non insistere nel lavaggio della stessa area, dei punti di impatto o delle guarnizioni (rischio di danneggiamento della vernice, distacco delle guarnizioni e così via).

Se si è resa necessaria la pulizia di elementi meccanici, cerniere, ecc. occorre applicare nuovamente una

PULIZIA

protezione utilizzando prodotti omologati dai nostri servizi tecnici.



Abbiamo selezionato prodotti specifici per la manutenzione che è possibile trovare nei punti vendita del marchio.

5

Ciò che non bisogna fare

Lavare il veicolo sotto il sole o a basse temperature.

Raschiare il fango o la sporcizia senza prima ammorbidirli con acqua.

Far accumulare lo sporco all'esterno.

Lasciare che si formi la ruggine sulle parti danneggiate della carrozzeria.

Utilizzare solventi non approvati dal nostro reparto tecnico per rimuovere le macchie in quanto potrebbero danneggiare la vernice.

Circolare nella neve o nel fango senza lavare il veicolo, particolarmente i passaruota e il sottoscocca.



Eliminate le tracce d'olio o pulite utilizzando apparecchiature di lavag-

gio ad alta pressione o spruzzando prodotti non omologati dai nostri servizi tecnici:

- elementi meccanici (ad es. il vano motore);
- ruote (ad esempio, i componenti dell'impianto dei freni come le pinze dei freni);
- sottoscocca;
- pezzi con cerniere (ad es. interno delle porte);
- parti esterne in plastica verniciate (ad es. paraurti).

Potrebbero provocare ossidazione o cattivo funzionamento.

Particolarità dei veicoli con vernice opaca

Questo tipo di vernice richiede alcune precauzioni.

Ciò che è necessario fare

Lavare il veicolo a mano, con acqua abbondante, utilizzando un panno morbido o una spugna.

Ciò che non bisogna fare



Utilizzare prodotti a base di cera (lucidatura).

Strofinare energicamente.

Utilizzare un autolavaggio automatico.

Applicare autoadesivi sulle superfici verniciate (potrebbero restare segni).

Lavare il veicolo con un'apparecchiatura di pulitura ad alta pressione.

Passaggio sotto un autolavaggio automatico

Portare la levetta del tergicristallo in posizione di parcheggio ➔ 172. Controllate il fissaggio degli equipaggiamenti esterni, fari addizionali e retrovisori, e fate attenzione a fissare con un adesivo le spazzole del tergicristallo; Staccate il filo dell'antenna radio se presente sul veicolo.

Ricordarsi di rimuovere l'adesivo e rimontare l'antenna avvitandola completamente una volta terminato il lavaggio.

Pulizia di luci, sensori e telecamere

Utilizzate un panno morbido o del cotone. Se non fosse sufficiente, imbevetele leggermente di acqua saponata, poi risciacquate con un panno morbido o cotone.

PULIZIA

Terminate l'operazione asciugando delicatamente con un panno morbido ed asciutto.

Non utilizzare detergenti a base di alcool o attrezzi (ad esempio un raschietto).

Pulizia di adesivi, pellicole decorative e così via.

Ciò che è necessario fare

Utilizzate un panno morbido o del cotone. Inumidire con acqua e sapone, quindi pulire sempre con un panno morbido o un batuffolo di cotone. Terminate l'operazione asciugando delicatamente con un panno morbido ed asciutto.

Ciò che non bisogna fare



Utilizzare detergenti a base di alcool. Utilizzare utensili (ad esempio, un raschietto). Strofinare energicamente.

Lavare l'area con un'apparecchiatura di pulitura ad alta pressione.

Manutenzione dei rivestimenti interni

Se sottoposto a corretta manutenzione, il veicolo può durare più a lungo. Si consiglia pertanto di curare regolarmente la manutenzione dell'interno del veicolo.

Ogni macchia deve essere trattata rapidamente.

Qualunque sia la natura della macchia, utilizzare acqua saponata **fredda (eventualmente tiepida) a base di sapone naturale**.

È vietato utilizzare detergenti (detersivo liquido per stoviglie, detersivo in polvere, prodotti a base di alcool).

Usate un panno morbido.

Sciacquate e assorbite il liquido residuo.

Schermata multimediale

La manutenzione dello schermo può dipendere dal tipo di equipaggiamento multimediale. Per maggiori informazioni, consultate il libretto dell'equipaggiamento multimediale.

Vetri della strumentazione

(ad es.: quadro della strumentazione, orologio, display temperatura esterna, display autoradio...)

Utilizzate un panno morbido o del cotone.

Se fosse insufficiente, utilizzare un panno morbido (o un batuffolo di cotone) leggermente imbevuto di acqua saponata poi risciacquare con un panno morbido o del cotone inumidito.

Terminate l'operazione asciugando **delicatamente** con un panno morbido ed asciutto.

Non utilizzare prodotti a base di alcool e/o polverizzazione fluidi sull'area.

Cinture di sicurezza

Devono essere tenute pulite.

Utilizzate i prodotti selezionati dai nostri servizi tecnici (boutique del marchio) oppure acqua saponata tiepida strofinando con una spugna e asciugando con un panno asciutto.

Non utilizzare detersivi o prodotti chimici.

Tessuti (sedili, rivestimenti delle porte...)

Spolverate **regolarmente** i tessuti.

Macchie liquide

Utilizzate acqua saponata.

PULIZIA

Assorbite o tamponate leggermente (senza strofinare) con un panno morbido, quindi sciacquate e assorbite il liquido residuo.

Macchie solide o di consistenza pastosa

Rimuovere **immediatamente** e delicatamente l'eccesso di materiale solido o pastoso con una spatola (agendo dai bordi verso il centro, onde evitare di espandere la macchia).

Nel caso di una macchia liquida, pulite come indicato.

Procedura particolare per caramelle, gomme da masticare

Applicate un cubetto di ghiaccio sulla macchia per cristallizzarla, quindi procedete come indicato per le macchie solide.



Per qualsiasi consiglio di manutenzione dell'interno e/o in caso di risultato non soddisfacente, rivolgetevi alla Rete del marchio.

Smontaggio/rimontaggio degli equipaggiamenti amovibili montati d'origine nel veicolo

Se per effettuare la pulizia dell'abitacolo è necessario rimuovere degli equipaggiamenti (ad esempio i sovratappeti), fare sempre attenzione a reinstallerli correttamente e sul lato giusto (il sovratappeto conducente deve essere rimontato sul lato conducente e così via) e a fissarli utilizzando gli elementi forniti con l'equipaggiamento stesso (ad esempio, il sovratappeto conducente deve essere sempre tenuto in posizione con gli elementi di fissaggio preinstallati).

In tutti i casi, a veicolo fermo verificate che nulla possa disturbare la guida (ostacolo all'azione sui pedali, tacco della scarpa che si incastra sul sovratappeto ecc.).

Ciò che non bisogna fare



Il posizionamento di oggetti a livello degli aeratori quali deodoranti, profumi e simili potrebbe danneggiare il rivestimento del cruscotto.

Utilizzare apparecchiature per la pulizia ad alta pressione o di nebulizza-

zione all'interno dell'abitacolo: se non utilizzate con cautela, tali apparecchiature potrebbero incidere sul corretto funzionamento dei componenti elettrici o elettronici presenti nel veicolo o avere altre conseguenze indesiderate.

PNEUMATICI

Pneumatici

I pneumatici costituiscono l'unico mezzo di contatto tra la vettura e il suolo, ed è quindi essenziale mantenerli in buono stato.

Dovete obbligatoriamente rispettare le norme locali previste dal codice della strada.

Manutenzione degli pneumatici



Gli pneumatici devono essere in buono stato e le scolpiture del battistrada devono avere una profondità sufficiente: gli pneumatici approvati dai nostri Servizi Tecnici presentano degli indicatori di usura **1** che sono co-

stituiti da **tasselli incorporati nello spessore del battistrada**.

Quando il battistrada degli pneumatici è usurato fino al livello dei relativi indicatori di usura, **questi ultimi diventano visibili 2: è quindi necessario sostituire gli pneumatici in quanto la profondità della gomma del battistrada è al massimo di 1,6 mm, con conseguente rischio di scarsa tenuta di strada sul bagnato**.

Un veicolo sovraccarico, lunghi viaggi in autostrada, in modo particolare in condizioni di temperatura esterna elevata, una guida prolungata su strade accidentate, contribuiscono a deteriorare i pneumatici in modo più rapido ed influiscono sulla sicurezza.



Degli incidenti di guida, quali «urti contro il marciapiede», rischiano di danneggiare i pneumatici ed i cerchi e di alterare le regolazioni dell'avantreno o del retrotreno. In tal caso, fate eseguire una verifica presso la Rete del marchio.

Pressioni di gonfiaggio

Rispettate le pressioni di gonfiaggio (compresa la ruota di scorta). Le pressioni di gonfiaggio devono essere controllate almeno una volta all'anno e prima di effettuare lunghi viaggi (consultare l'etichetta incollata sul bordo della porta del conducente).



Una **pressione degli pneumatici errata** porta a un'usura anomala dei pneumatici e un

funzionamento insolitamente caldo. Questi sono fattori che possono compromettere seriamente la sicurezza e portare a:

- scarsa tenuta di strada,
- rischio di scoppio o di scollamento del battistrada.

La pressione di gonfiaggio dipende dal carico e dalla velocità. Regolare la pressione in base alle condizioni di utilizzo (consultare l'etichetta incollata sulla battuta della porta conducente).

PNEUMATICI

La pressione deve essere controllata su pneumatici freddi. Non calcolare le pressioni superiori che verrebbero raggiunte nei mesi freddi o dopo aver guidato ad alta velocità.

Se la verifica della pressione non può essere effettuata su pneumatici **freddi, aumentare la pressione indicata da 0,2 a 0,3 bar** (o 3 PSI).

Non bisogna mai sgonfiare un pneumatico caldo.



Attenzione il tappo di una valvola mancante o non avvitato correttamente può nuocere alla tenuta degli pneumatici e provocare delle perdite di pressione.

È importante che i tappi delle valvole siano sempre identici a quelli originali e avvitati a fondo.

Veicolo dotato di un avvisatore di perdita di pressione degli pneumatici

In caso di gonfiaggio insufficiente (foratura, pneumatico sgonfio e così

via), la spia  si accende sul quadro della strumentazione → **213**.

Rotazione degli pneumatici

Si sconsiglia questo tipo di intervento.

Ruota di scorta

→ **359**

Sostituzione degli pneumatici



Per la sicurezza e il rispetto delle normative in vigore.

Quando si rende necessaria la sostituzione, bisogna montare sullo stesso asse del veicolo soltanto pneumatici della stessa marca, dimensioni, tipo e struttura.

Gli pneumatici devono avere una capacità di carico e una velocità nominale almeno identiche a quelle degli pneumatici originali o essere conformi ai valori consigliati dalla rete del marchio.

Il mancato rispetto di queste istruzioni può mettere a rischio la sicurezza e invalidare la conformità del veicolo.

Rischio di perdita di controllo del veicolo.

PNEUMATICI



Il montaggio delle catene è possibile solo con pneumatici di dimensione identica a quelli originali montati sul **veicolo**.

Se volete montare delle catene, occorre tassativamente procurarsi delle catene specifiche. Rivolgersi a un Rappresentante del marchio.

può essere inferiore alla velocità massima del vostro veicolo.

Pneumatici chiodati

Questo tipo di pneumatico è utilizzabile solamente per un periodo di tempo limitato e determinato dalla normativa locale.

È necessario rispettare i limiti di velocità imposti dalla normativa in vigore.

Questi pneumatici devono essere montati almeno su entrambe le ruote anteriori.



Non si possono montare catene sulle ruote da 17".

Se volete montare delle catene, occorre tassativamente procurarsi **degli equipaggiamenti specifici**.

Rivolgersi a un Rappresentante del marchio.

Utilizzo invernale

Catene

Per motivi di sicurezza, è proibito montare catene da neve sull'asse posteriore.

L'uso di pneumatici di dimensioni superiori a quelle originarie **può rendere impossibile il montaggio delle catene**.

Pneumatici da "neve" o "invernali"

Si consiglia di montarli sulle **quattro ruote** in modo da garantire la massima trazione del veicolo.

Attenzione: questi pneumatici hanno un senso di rotazione specifico e un indice di velocità massima che



In ogni caso, vi consigliamo di rivolgervi alla Rete del marchio che saprà suggerirvi l'equipaggiamento più adatto al vostro veicolo.

PNEUMATICI

La pressione degli pneumatici



Per la sicurezza e il rispetto delle normative in vigore.

Quando si rende necessaria la sostituzione, bisogna montare sullo stesso asse del veicolo soltanto pneumatici della stessa marca, dimensioni, tipo e struttura.

Gli pneumatici devono avere una capacità di carico e una velocità nominale almeno identiche a quelle degli pneumatici originali o essere conformi ai valori consigliati dalla rete del marchio.

Il mancato rispetto di queste istruzioni può mettere a rischio la sicurezza e invalidare la conformità del veicolo.

Rischio di perdita di controllo del veicolo.

Etichetta A



Per leggerla aprite la porta conducente.

La pressione di gonfiaggio deve essere controllata su pneumatici freddi.

Se la verifica della pressione non può essere effettuata su pneumatici freddi, aumentare la pressione indicata da 0,2 a 0,3 bar (o 3 PSI). Non bisogna mai sgonfiare un pneumatico caldo.

Veicolo dotato di un avvisatore di perdita di pressione degli pneumatici

In caso di gonfiaggio insufficiente (foratura, pneumatico sgonfio e così

via), la spia  si accende sul quadro della strumentazione → 213.

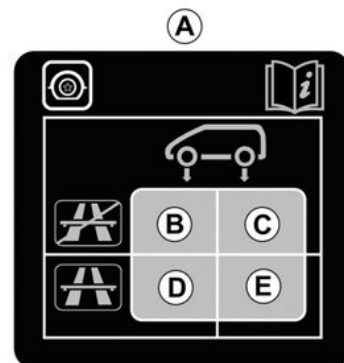

B. Pressione di gonfiaggio degli pneumatici anteriori quando non si viaggia in autostrada o quando il veicolo è occupato da meno di quattro persone.

C. Pressione di gonfiaggio degli pneumatici posteriori quando non si viaggia in autostrada o quando il veicolo è occupato da meno di quattro persone.

PNEUMATICI

D. Pressione di gonfiaggio degli pneumatici anteriori quando si viaggia in autostrada o in presenza di un carico rilevante.

E. Pressione di gonfiaggio degli pneumatici posteriori quando si viaggia in autostrada o in presenza di un carico rilevante.



Veicolo utilizzato a pieno carico (massa massima consentita a pieno carico MAXI) e con traino di rimorchio

La velocità massima non deve essere superiore a **100 km/h** e la **pressione degli pneumatici deve essere aumentata di 0,2 bar** → 399.

Rischio di scoppio degli pneumatici.

Sicurezza degli pneumatici e montaggio delle catene: per informazioni sulle condizioni di manutenzione e, a seconda della versione del veicolo, sull'uso delle catene → 349.

KIT DI GONFIAGGIO DEGLI PNEUMATICI

71244



Il kit può riparare degli pneumatici il cui battistrada **A** sia danneggiato da corpi estranei inferiori a 4 millimetri. Non è in grado di riparare nessun tipo di foratura, come i tagli superiori a 4 millimetri e quelli sul fianco dello pneumatico **B** e così via. Assicuratevi inoltre che il cerchio sia in buone condizioni. Non togliete il corpo estraneo che ha causato la foratura se questo è sempre infilato nel pneumatico.

PNEUMATICI



Non utilizzate il kit di gonfiaggio se lo pneumatico è danneggiato in seguito a guida con

un pneumatico forato.

Controllate quindi con cura i fianchi degli pneumatici prima di qualsiasi intervento.

Viaggiare con pneumatici parzialmente o completamente sgonfi (o forati) può causare problemi di sicurezza e danneggiare in modo irrimediabile lo pneumatico interessato.

Questa riparazione è temporanea.

Un pneumatico che presenti una foratura deve essere sempre controllato quanto prima (e riparato, laddove possibile) da uno specialista.

Quando fate sostituire un pneumatico riparato con il kit avvisate sempre il gommista.

Durante la guida, è possibile eventualmente sentire delle vibrazioni causate dalla presenza del prodotto nel pneumatico.



Il kit è omologato solo per gonfiare i pneumatici del veicolo equipaggiato d'origine con

questo kit.

Non deve in nessun caso essere utilizzato per gonfiare i pneumatici di un altro veicolo o qualsiasi altro oggetto pneumatico (salvagenti, materassini gonfiabili...).

Durante l'utilizzo della bomboletta di riparazione agire con estrema cautela, onde evitare schizzi di prodotto sulla pelle. In caso di contatto con la pelle, sciacquate abbondantemente. Non lasciate il kit di riparazione alla portata dei bambini.

Non disperdete nell'ambiente la bomboletta vuota. Consegnatela ad un Rappresentante del marchio o a un consorzio incaricato della sua raccolta.

La bomboletta ha una data di scadenza indicata sull'etichetta. Verificate la data di scadenza.

Recatevi presso un Rappresentante del marchio per far sostituire il tubicino di gonfiaggio e la bomboletta di riparazione.



A seconda del veicolo, in caso di foratura, utilizzate il kit situato nella cassetta degli attrezzi sotto il sedile del conducente.

Per estrarla, fate avanzare al massimo il sedile e inclinate lo schienale. Allentare il bullone di fissaggio **C** dall'unità e ruotarlo per estrarlo.

PNEUMATICI

Veicolo dotato di un avvisatore di perdita di pressione degli pneumatici

In caso di pneumatico sgonfio (foratura, gonfiaggio insufficiente e così via), sul quadro della strumentazione

si accende la spia  → 213.



Prima di utilizzare il kit, parcheggiate il veicolo in modo da essere sufficientemente lontani

dalla zona di circolazione, accendete le luci di segnalazione pericolo, tirate il freno di stazionamento e fate scendere tutti gli occupanti del veicolo, tenendoli lontani dalla zona di circolazione.



In caso di stazionamento a lato della carreggiata, dovete avvisare gli altri utenti della strada della presenza del vostro veicolo posizionando un triangolo di presegnalazione o altri dispositivi prescritti dalle normative vigenti nel Paese in cui vi trovate.

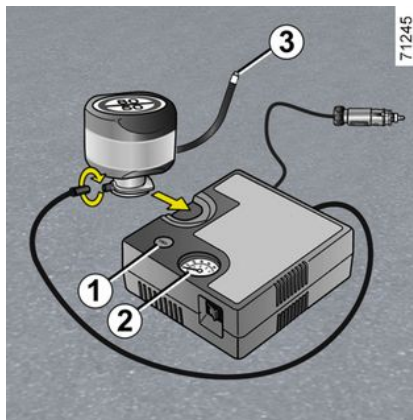

Con il motore acceso e il freno di stazionamento inserito

– Scollegate gli accessori dalle relative prese sul veicolo;

- fare riferimento alle informazioni sul compressore del kit di gonfiaggio presente nel sedile conducente e seguire le istruzioni per l'uso;
- gonfiare gli pneumatici fino alla pressione consigliata → 352;
- dopo un massimo 15 minuti, interrompere il gonfiaggio e leggere la pressione (sul manometro 1);

Nota: durante lo svuotamento della bomboletta (circa 30 secondi), il manometro 1 indica brevemente una pressione fino a 6 bar. Successivamente la pressione scende.

– regolare la pressione: per aumentarla, continuare il gonfiaggio con il kit. Per ridurla, premere il pulsante 2.

Se la pressione consigliata di 1,8 bar non viene raggiunta dopo 15 minuti di utilizzo, la riparazione è impossibile. Non guidare il veicolo. Rivolgetevi al Rappresentante del marchio.



Ai piedi del conducente non deve trovarsi alcun oggetto che, in caso di frenata brusca, rischierebbe di scivolare sotto la pedaliera impedendone l'uso.

Una volta che lo pneumatico è correttamente gonfiato, togliete il kit:

PNEUMATICI

– svitare lentamente il raccordo di gonfiaggio della bomboletta **3** in modo da evitare schizzi di prodotto e riporre la bomboletta in un imballaggio in plastica per evitare la fuoriuscita del prodotto.

– incollare l'etichetta dei consigli di guida sul cruscotto in una posizione visibile dal conducente.

– riponete il kit;

– al termine della prima operazione di gonfiaggio, lo pneumatico continuerà a perdere ed è pertanto necessario rimettersi in marcia per otturare il foro;

– avviare il veicolo immediatamente e guidare a una velocità compresa tra 20 e 60 km/h per distribuire uniformemente il prodotto nello pneumatico. Dopo avere percorso una distanza di 3 km, arrestare il veicolo e controllare la pressione di gonfiaggio.

– se la pressione è superiore a 1,3 bar, ma inferiore a quella consigliata (vedere l'etichetta apposta sul bordo della porta del conducente), regolarla. In caso contrario, rivolgersi alla Rete del marchio: la riparazione dello pneumatico è impossibile.

Precauzioni di utilizzo del kit

Il kit non deve essere utilizzato per più di 15 minuti consecutivi;

La bomboletta dovrà essere sostituita dopo il primo utilizzo anche se vi resta del liquido all'interno.



Dopo una riparazione con il kit, non bisogna percorrere più di 200 km. Riducete inoltre la velocità evitando in ogni caso di superare il limite di 80 km/h. L'etichetta che dovrete incollare in una posizione visibile sul cruscotto ve lo ricorda.

A seconda del paese di commercializzazione o della normativa locale, un pneumatico riparato con il kit di gonfiaggio degli pneumatici dovrà essere sostituito.



Attenzione il tappo di una valvola mancante o non avvitato correttamente può nuocere alla tenuta degli pneumatici e provocare delle perdite di pressione.

È importante che i tappi delle valvole siano sempre identici a quelli originali e avvitati a fondo.

Attrezzi



Non lasciare gli strumenti alla rinfusa nel veicolo **perché in caso di frenata potrebbero sparpagliarsi**. Dopo l'utilizzo, verificare di avere agganciato gli attrezzi nella relativa cassetta, quindi posizionarla correttamente nell'alloggiamento per ridurre **il rischio di lesioni**.

PNEUMATICI



Sul pianale del posto guida non deve trovarsi alcun oggetto in quanto, in caso di frenata brusca, rischierebbe di scivolare sotto la pedaliera impedendone l'uso.



La dotazione degli attrezzi nella relativa cassetta varia a seconda del veicolo. La cassetta degli attrezzi **2** è situata sotto il sedile conducente. Per estrarla, spostare il sedile in avanti, quindi reclinare lo schienale → **56**. Allentare il bullone di fissaggio **1** dall'unità e ruotarlo per estrarlo.

Cric 3

Ripiegarlo correttamente prima di rimetterlo nel relativo alloggiamento (fate attenzione a riposizionare la manovella).

Bussola antifurto dei bulloni di fissaggio della ruota 4



Strumento coprimozzo 5

Permette di staccare le coppe delle ruote.

Chiave a gomito 6

Chiave della ruota 7

Permette di svitare o riavvitare le viti della ruota e il cestello della ruota di scorta.

Anello di traino 8 → 364



Per motivi di sicurezza, è severamente proibito utilizzare cric non consigliati dal produttore.

Il cric è specifico per il veicolo e viene utilizzato per sostituire le ruote.

In nessun caso deve essere utilizzato:

- su un altro veicolo;
- per effettuare una riparazione;
- per accedere alla parte inferiore del veicolo.

Rischio di lesioni

Rischio di danneggiamento del veicolo.

Foratura, ruota di scorta



Se la ruota di scorta è rimasta inutilizzata per diversi anni, fatela controllare da un gommista.

Veicolo dotato di ruota di scorta di dimensioni diverse dalle altre quattro ruote:

- Non montate mai più di una ruota di scorta sullo stesso veicolo.
- Dato che la ruota forata è più larga di quella di scorta, l'altezza da terra del veicolo diminuisce.
- Sostituite al più presto la ruota di scorta con una ruota identica a quella originale.
- Durante l'utilizzo, che deve essere temporaneo, la velocità di marcia non deve superare la velocità indicata sull'etichetta posta sulla ruota.
- Il montaggio di questa ruota può modificare il comportamento abituale del vostro veicolo. Evitate le accelerazioni o le decelerazioni brusche e riducete la velocità in curva.
- Se dovete utilizzare delle catene da neve, montate la ruota di scorta sull'asse posteriore e verificate le pressioni di gonfiaggio.

PNEUMATICI

In caso di foratura



In caso di stazionamento a lato della carreggiata, dovete avvisare gli altri utenti della strada della presenza del vostro veicolo posizionando un triangolo di presegnalazione o altri dispositivi prescritti dalle normative vigenti nel Paese in cui vi trovate.



In alcuni casi (foratura ruote posteriori, veicolo carico con sistema di traino e così via) può essere necessario sollevare il veicolo (dal punto di sollevamento più vicino alla ruota interessata) per poter accedere alla ruota di scorta.

A seconda della versione del veicolo potete disporre di:

- un kit di gonfiaggio pneumatici → 353;
- una ruota di scorta → 350.

Veicolo dotato di un avvisatore di perdita di pressione degli pneumatici

In caso di pneumatico sgonfio (foratura, gonfiaggio insufficiente e così via), sul quadro della strumentazione

si accende la spia  → 213.

Ruota di scorta

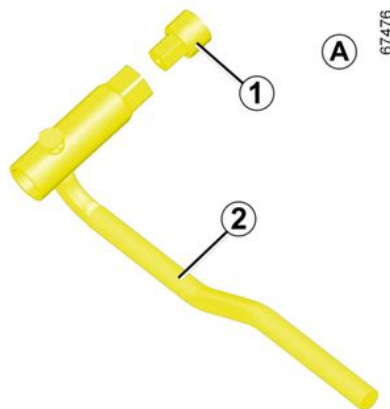

Sui veicoli attrezzati, è **necessario utilizzare lo strumento A** che si compone di:

- la chiave per copriruota **2**;
- per alcune versioni, un raccordo specifico **1** (che deve essere aggiunto).

Tutti questi elementi si trovano nella cassetta degli attrezzi → 356.

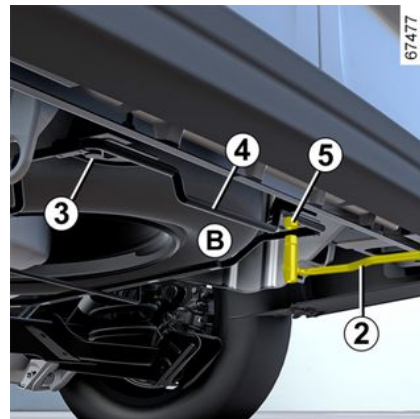

Per estrarre la ruota di scorta B

Con l'attrezzo **A** allentare completamente il dado **5** (lato destro) e allentare parzialmente il dado **3** (lato sinistro) fino a quando la scanalatura del portaruota **4** non si stacca dal dado **3**.

Effettuate un movimento dall'alto in basso e da sinistra a destra per liberare la ruota di scorta.

A seconda del tipo di veicolo, nella cassetta degli attrezzi troverete la documentazione riportante le istruzioni sopra descritte.

PNEUMATICI

Per rimontare la ruota di scorta B



Non toccare il sistema di scarico.
Rischio di ustioni.

Procedete in senso contrario. Verificare il corretto posizionamento del portaruota **4** prima di serrare i dadi **3** e **5**.

Nota: non montare la coppa ruota sulla ruota di scorta per non nascondere il messaggio di sicurezza riportato sull'etichetta apposta sulla ruota di scorta. Il messaggio indica il limite di velocità di 80 km/h. Si prega di rispettare i limiti fissati dalla legislazione locale del paese in cui ci si trova.

Sostituzione della ruota



Azionate le luci di segnalazione pericolo. Parcheggiate il veicolo in piano lontano dalla zona di circolazione e su fondo non scivoloso e resistente. Inserire il freno di stazionamento e innestare una marcia (prima marcia, retromarcia oppure posizione P nei cambi automatici). Fate scendere tutti gli occupanti facendoli allontanare dalla zona di circolazione.



In caso di stazionamento a lato della carreggiata, dovete avvisare gli altri utenti della strada della presenza del vostro veicolo posizionando un triangolo di presegnalazione o altri dispositivi prescritti dalle normative vigenti nel Paese in cui vi trovate.



Non lasciare gli strumenti alla rinfusa nel veicolo **perché in caso di frenata potrebbero sparpagliarsi**. Dopo l'utilizzo, verificare di avere agganciato gli attrezzi nella relativa cassetta, quindi posizionarla correttamente nell'alloggiamento per ridurre **il rischio di lesioni**.



In caso di foratura, sostituite la ruota il più rapidamente possibile. Un pneumatico che presenti una foratura deve essere sempre controllato (e riparato se ciò è possibile) da uno specialista.

PNEUMATICI

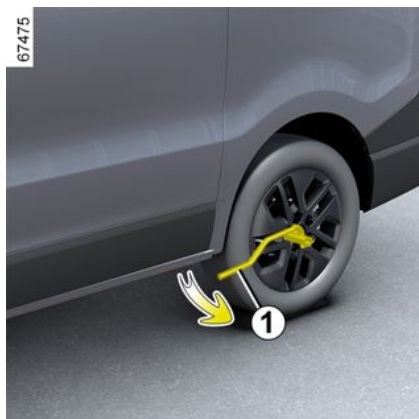

Staccare la coppa ruota ➔ 356.

Sbloccare i bulloni di fissaggio delle ruote usando la chiave della ruota 7. Posizionatela in modo da esercitare una pressione.



Vite antimanomissione

Se si utilizzano bulloni antifurto, posizionarli il più vicino possibile alla valvola (si rischia di non poter montare la coppa ruota).

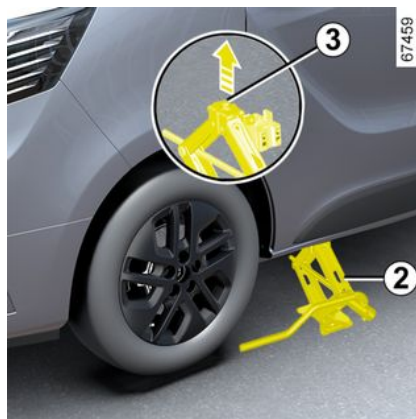

Posizionare il cric 2 orizzontalmente, con il perno della testa 3 allineato al foro 4 nella parte inferiore della carrozzeria più vicina alla ruota interessata.

Iniziate ad avvitare per appoggiare la base correttamente (deve essere leggermente rientrata sotto la vettura e allineata con la testa del cric).

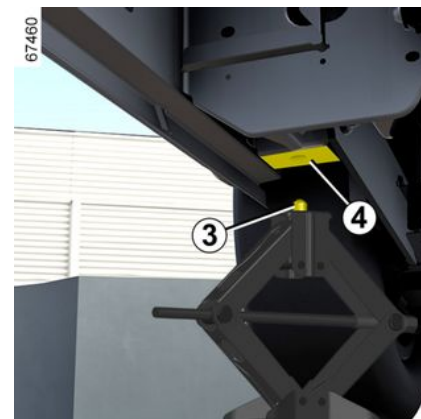

Svitare i dadi e rimuovete la ruota.

Posizionate la ruota di scorta sul mozzo centrale.

Stringete i dadi e abbassate il cric.

Con le ruote a terra, serrate i dadi con forza e fate controllare il relativo serraggio il più rapidamente possibile.

Posizionate la coppa ruota.

PNEUMATICI



Per motivi di sicurezza, è severamente proibito utilizzare cric non consigliati dal produttore.

Il cric è specifico per il veicolo e viene utilizzato per sostituire le ruote.

In nessun caso deve essere utilizzato:

- su un altro veicolo;
- per effettuare una riparazione;
- per accedere alla parte inferiore del veicolo.

Rischio di lesioni

Rischio di danneggiamento del veicolo.

Coppe ruote, coppa ruota – ruota



Non lasciare gli strumenti alla rinfusa nel veicolo **perché in caso di frenata potrebbero sparpagliarsi**. Dopo l'utilizzo, verificare di aver agganciato tutti gli attrezzi nei relativi supporti, quindi posizzarli correttamente negli alloggiamenti per ridurre il **rischio di lesioni**.

Protezione 1

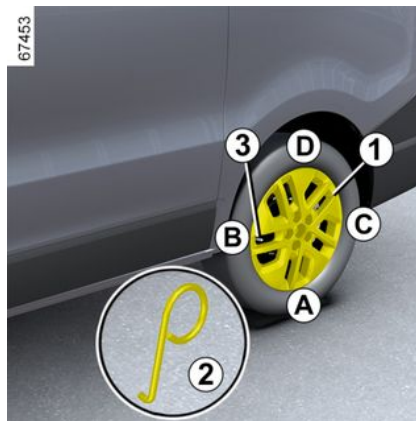

Rimuoverla mediante la chiave per copriruota **2** (posta nella cassetta degli attrezzi) per montare il gancio in una delle aperture esterne della coppa ruota.

Per rimetterla, posizionarla rispetto alla valvola **3**.

Inserire i ganci di ritegno cominciando dal lato della valvola **A**, quindi **B** e **C**, terminando con il lato opposto alla valvola **D**.

Protezione 4

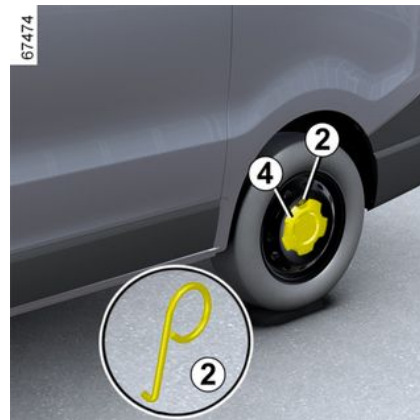

Rimuoverla con l'apposita chiave **2** (posizionata nella cassetta degli attrezzi) inserendo il gancio nell'apertura in prossimità del bordo della coppa ruota.

PNEUMATICI

Per rimontarla, posizionate i 5 fissaggi della coppa ruota in corrispondenza delle 5 viti di fissaggio della ruota e premete con forza al centro della coppa ruota per agganciarla alla ruota.

RIPARAZIONE

Traino: soccorso



– Utilizzate una barra di traino rigida. Qualora si utilizzino una corda o un cavo (se il codice della strada lo consente), i freni del veicolo trainato devono essere in grado di funzionare.

– non rimorchiare un veicolo la cui tenuta di strada non sia normale.

– Non accelerare né frenare bruscamente durante il traino poiché si potrebbe danneggiare il veicolo.

– In ogni caso, si consiglia di non superare i **25 km/h**.

– Non spingete il veicolo se il piantone dello sterzo è bloccato.



Con motore spento, il servosterzo e il servofreno non sono più operativi.



Non togliete la chiave dal contattore di accensione o la carta dal lettore durante il traino.

Prima di effettuare qualsiasi traino, mettete il cambio in posizione neutra, sbloccate il piantone dello sterzo, quindi allentate il freno di stazionamento.

Sbloccaggio del piantone dello sterzo

Inserire la chiave nel commutatore di avviamento o, a seconda della versione del veicolo, con la carta in tasca premere per circa **due secondi** il pulsante di avviamento del motore.

Mettere la leva in folle.

Il piantone dello sterzo si sblocca e le funzioni accessorie del veicolo sono alimentate, quindi è possibile utilizzare le luci del veicolo (indicatori di direzione, luci di stop e così via). Di notte le luci del veicolo devono restare accese.

A seconda del veicolo, al termine del traino, premete due volte il pulsante di avviamento del motore (rischio che la batteria si scarichi).

Staccate il rimorchio, se presente.

Non utilizzate mai i tubi della trasmissione, né gli assi.

Utilizzare gli anelli esclusivamente per il traino del veicolo e non per sollevarlo, direttamente o indirettamente.

E' obbligatorio rispettare le normative vigenti sul traino. Se si sta trainando un veicolo, non superare la massa rimorchiabile massima per il proprio veicolo ➔ **399**.

Traino di un veicolo con cambio automatico, leva elettronica

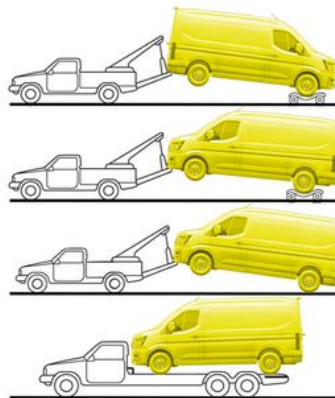

65230

Trasportate il veicolo sul carro attrezzi o rimorchiatelo con le ruote anteriori sollevate.

RIPARAZIONE

Nota: in caso di guasto della batteria o del motore, il veicolo viene immobilizzato. Se succede, è necessario rivolgersi alla Rete del marchio.

Utilizzate esclusivamente

Nella parte posteriore:

- sui veicoli senza sistema di traino, il punto di traino **3**;
- sui veicoli con sistema di traino, il punto di traino **4** (sfera di traino).

Nella parte anteriore:

- nella parte anteriore, l'anello di traino **6** (posto nella cassetta degli attrezzi) e il punto di traino.

Punto di traino posteriore **3**

(Veicolo senza sistema di traino)



Punto di traino posteriore **4**

(Veicoli con sistema di traino)



Per il montaggio del pomello di traino, consultate le istruzioni di montaggio dell'equipaggiamento.



Assicurarsi che l'anello di traino sia avvitato correttamente.

Rischio di perdere l'oggetto rimorchiato.

Punto di traino anteriore

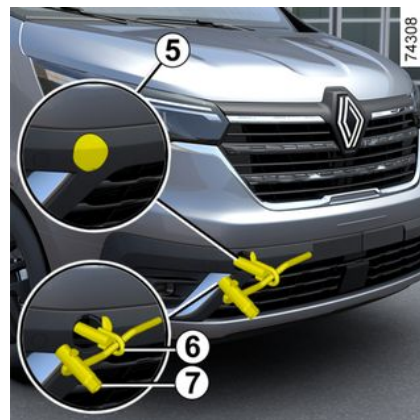

Sganciare la protezione **5** facendo passare un attrezzo piatto sotto la protezione.

Avvitare l'anello di traino **6 completamente:** prima al massimo manual-

6

RIPARAZIONE

mente, quindi bloccarlo con la chiave per copriruota 7.

Utilizzare esclusivamente l'anello di traino 6 riposto con gli attrezzi ➔ 356.

Batteria: riparazione



Maneggiate con cura la batteria, in quanto contiene acido solforico che non deve entrare in contatto con gli occhi o la pelle. Nel caso in cui ciò avvenga, sciacquate abbondantemente con acqua. Se necessario, consultate un medico. Tenere fiamme, oggetti incandescenti o scintille a distanza dagli elementi della batteria (**rischio di esplosione**).

Quando si interviene in prossimità del motore, quest'ultimo potrebbe essere caldo. Inoltre, l'elettroventola può azionarsi in

ogni momento. La  spia nel vano motore ha la funzione di ricordare tale condizione.

Rischio di lesioni



Prima di effettuare qualsiasi intervento nel vano motore, è obbligatorio disinserire il contatto ➔ 186.



Alcune batterie possono presentare delle specificità in termini di ricarica. Rivolgersi alla Rete del marchio. Evitate i rischi di scintille che potrebbero provocare un'immediata esplosione e procedete alla carica in un locale ben aerato.
Pericolo di gravi lesioni.

Per evitare il rischio di scintille

- Accertarsi che gli "utilizzatori di elettricità" (plafoniere e così via) siano spenti prima di scollegare o ricollegare una batteria;
- durante la carica, spegnere il caricabatterie prima di collegare o scollegare la batteria;
- non appoggiare oggetti metallici sulla batteria per evitare di provocare un cortocircuito tra i morsetti;

- attendere almeno un minuto dopo lo spegnimento del motore prima di scollegare una batteria;
- verificare di aver ricollegato i morsetti della batteria dopo averla riposizionata.

Collegamento di un caricabatteria

Il caricabatteria deve essere compatibile con una batteria di tensione nominale da 12 volt.

Non scollegate la batteria quando il motore è acceso. **Attenetevi alle istruzioni del costruttore del caricabatteria che intendete usare.**

Avviamento con la batteria di un altro veicolo



Assicurarsi che non vi sia alcun contatto tra i cavi **A** e **B** e che il cavo positivo **A** non sia in contatto con alcun elemento metallico nel veicolo che fornisce la corrente.
Rischio di lesioni e/o di danni al veicolo

RIPARAZIONE

Per l'avviamento, se dovete utilizzare la batteria di un altro veicolo, procuratevi dei cavi elettrici appropriati (di grande sezione) presso un Rappresentante del marchio, oppure se già li possedete, assicuratevi che siano in perfetto stato.

Le due batterie devono avere una tensione nominale identica: 12 V. La batteria che fornisce la corrente deve avere una capacità (ampere-ora, Ah) almeno identica alla batteria scarica.

Assicuratevi che non ci sia contatto tra i due veicoli (rischio di cortocircuito al momento del contatto dei morsetti positivi) e che la batteria scarica sia ben collegata. Disinserite il contatto del vostro veicolo.

A seconda del veicolo, sganciate la protezione della batteria.

Collegare il cavo positivo **A** al terminale **1 (+)**, quindi al **terminale 4 (+)** della batteria che fornisce la corrente.

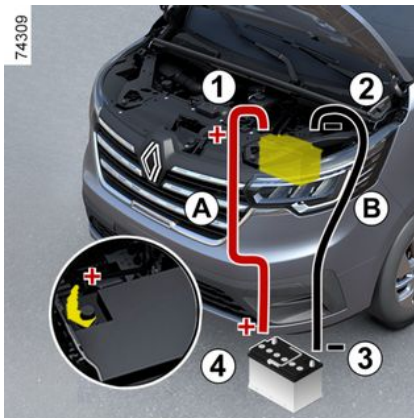

Collegare il cavo negativo **B** al **terminale 3 (-)** della batteria di alimentazione, quindi al **terminale 2 (-)** della batteria scarica.

Avviate il motore della vettura che fornisce la corrente e tenetelo a medio regime.

Con il motore acceso, il messaggio "Ricarica batteria 12 V" compare sul quadro della strumentazione per circa cinque minuti.

Se il motore del veicolo non si avvia immediatamente, disinserire il contatto e attendere alcuni secondi prima di ripetere l'operazione.



Con il motore acceso, scollegare i cavi **A** e **B** nell'ordine inverso (**2 - 3 - 4 - 1**).

FARI, LUCI: SOSTITUZIONE DELLE LAMPADINE

Illuminazione esterna: sostituzione delle lampadine

Fari anteriori e laterali



Quando si interviene in prossimità del motore, quest'ultimo potrebbe essere caldo. Inoltre, l'elettroventola può azionarsi in

ogni momento. La  spia nel vano motore ha la funzione di ricordare tale condizione.

Rischio di lesioni



Qualsiasi intervento (o modifica) sul circuito elettrico deve essere effettuato da un Rappresentante del marchio, in quanto un collegamento scorretto potrebbe danneggiare l'impianto elettrico (cablaggi, componenti e, in particolare, l'alternatore). Inoltre, il Rappresentante del marchio dispone di tutti i componenti necessari per l'intervento.



Prima di effettuare qualsiasi intervento nel vano motore, è obbligatorio disinserire il contatto ➔ 186.

Luci diurne a LED, luci di posizione e indicatori di direzione 1



Rivolgetevi ad un Rappresentante del marchio.

Luci abbaglianti a LED 2

Rivolgetevi ad un Rappresentante del marchio.



A seconda della normativa locale o per precauzione, procuratevi presso la Rete del marchio una scatola di emergenza contenente una serie di lampadine e di fusibili.

FARI, LUCI: SOSTITUZIONE DELLE LAMPADINE



Le lampadine sono sotto pressione e possono scoppiare al momento della sostituzione.

Rischio di lesioni

Luci anabbaglianti a LED 3



Rivolgetevi ad un Rappresentante del marchio.

Luci antinebbia a LED 4

Rivolgetevi ad un Rappresentante del marchio.

Ripetitori laterali a LED 5



Rivolgetevi ad un Rappresentante del marchio.

Fari aggiuntivi

Se si desidera dotare il veicolo di fari antinebbia o a lunga portata, rivolgersi a una concessionaria autorizzata.



Le lampadine sono sotto pressione e possono scoppiare al momento della sostituzione.

Rischio di lesioni

Luci posteriori

Gruppo luci posteriori A

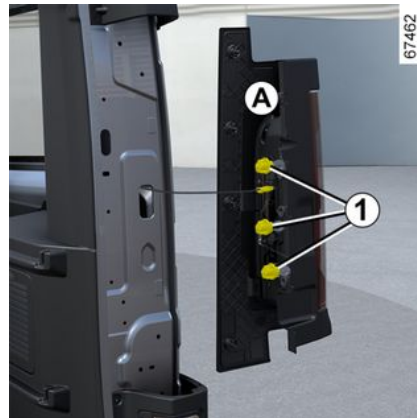

Svitare i bulloni 1.



Le lampadine sono sotto pressione e possono scoppiare al momento della sostituzione.

Rischio di lesioni

FARI, LUCI: SOSTITUZIONE DELLE LAMPADINE

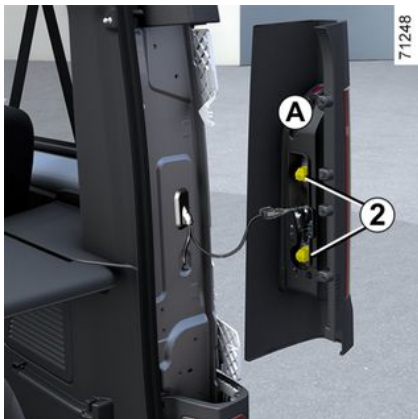

Ruotare leggermente il gruppo ottico e rilasciarlo per accedere al portalamпада **2**.

Sganciate i portalamпада ruotandoli di un quarto di giro.

Sganciate le lampadine con una leggera pressione e ruotandoli di un quarto di giro.

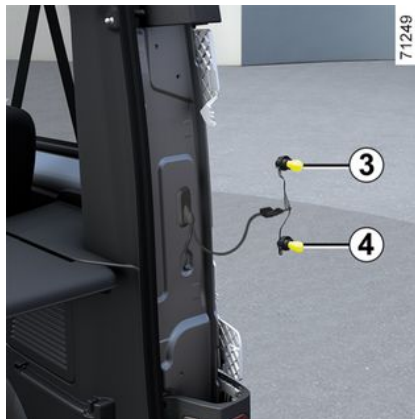

Indicatori di direzione 3

Lampadina a forma di pera con perni PY 21W.

Luci di posizione e di stop 4

Lampadina a forma di pera con perni P 21/5W.

Gruppo luci posteriori B

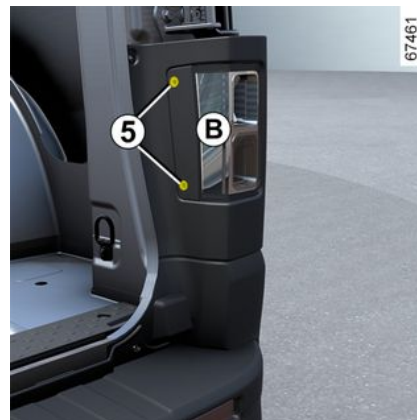

Svitare i bulloni **5**.

Staccate il gruppo ottico.

Ruotare il portalamпада **6** o **7** e rilasciarlo.

Sostituite la lampadina interessata.

Sostituite il portalamпада e fissatelo facendolo ruotare.

Verificate il corretto fissaggio.

Rimontate e riavvitate il gruppo ottico.

FARI, LUCI: SOSTITUZIONE DELLE LAMPADINE

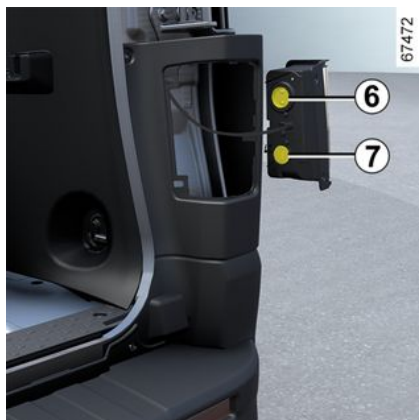

6. (solo lato conducente)

Luce fendinebbia

Lampadina a forma di pera con perni W16W.

7. Luce di retromarcia

Lampadina a forma di pera con perni W16W.

Terza luce di stop sulle porte posteriori battenti



Staccare i dadi 8.

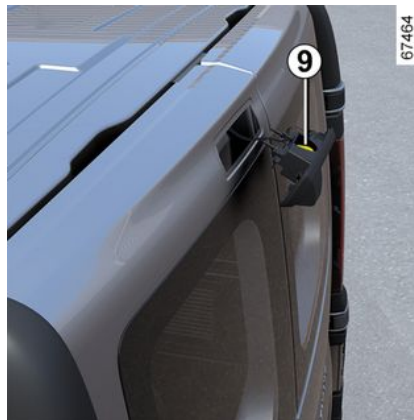

Staccare le luci lateralmente dall'esterno per accedere alla lampadina 9.

Lampadina a forma di pera con perni P 21W.

Terza luce di stop sul portellone



Staccare i dadi 10.

FARI, LUCI: SOSTITUZIONE DELLE LAMPADINE



Staccare la luce dall'esterno per accedere alla lampadina **11**.

Lampadina a forma di pera con perni P 21W.

Luci targa

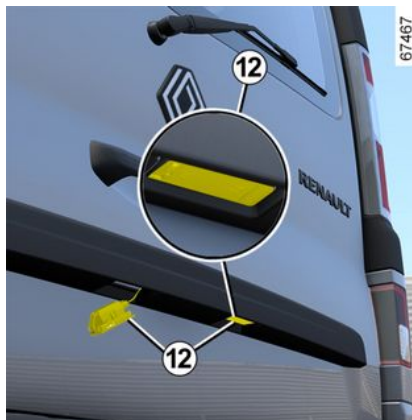

La lampadina è accessibile nello stesso modo sia nei veicoli con porte battenti sia in quelli con portellone.

Sganciare la luce **12** (con un attrezzo tipo cacciavite a testa piatta).

Togliete il coperchio della luce per rendere accessibile la lampadina.

Tipo di lampadina: W5W.

Illuminazione interna: sostituzione delle lampadine

Luci interne a LED 1 e 2



(a seconda del veicolo)

Rivolgetevi ad un Rappresentante del marchio.

FARI, LUCI: SOSTITUZIONE DELLE LAMPADINE



Le lampadine sono sotto pressione e possono scoppiare al momento della sostituzione.

Rischio di lesioni

Luce del vano portaoggetti 3



Staccate il diffusore servendovi di un attrezzo tipo cacciavite a testa piatta.

Tirate la lampadina per rimuoverla dalla sede.

Tipo di lampadina: W5W

Sostituite la lampadina e riposizionate il diffusore.

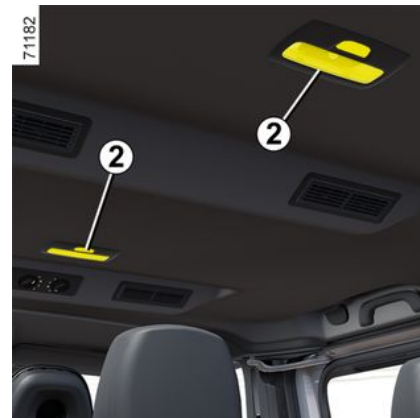

Tipo di lampadina 2: W5W

(a seconda del veicolo)

Sostituite la lampadina e riposizionate il diffusore.

FARI, LUCI: SOSTITUZIONE DELLE LAMPADINE

Luci 4

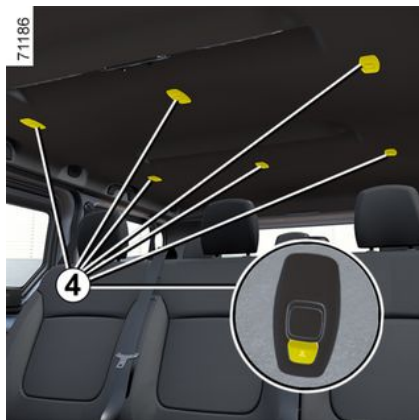

Rivolgetevi ad un Rappresentante del marchio.

Lucce 5



Staccate il diffusore servendovi di un attrezzo tipo cacciavite a testa piatta.

Tirate la lampadina per rimuoverla dalla sede.

Tipo di lampadina: W5W

Sostituite la lampadina e riposizionate il diffusore.

Lucce 6

(a seconda del veicolo)



Versione con lampadina

Staccate il diffusore servendovi di un attrezzo tipo cacciavite a testa piatta.

Tirate la lampadina per rimuoverla dalla sede.

Tipo di lampadina: W5W

Sostituite la lampadina e riposizionate il diffusore.

Versione LED

Rivolgetevi ad un Rappresentante del marchio.

SPAZZOLE DEI TERGIVETRI: SOSTITUZIONE



– Quando gela, assicuratevi che le spazzole non siano immobilizzate dalla brina (rischio di surriscaldamento del motorino).
– Controllate lo stato delle spazzole del tergivetro.

È necessario sostituirle appena la loro efficacia diminuisce, ossia all'incirca ogni anno.

Nel sostituire la spazzola, una volta rimossa, abbiate cura di non far cadere il braccio sul vetro: rischio di rottura del vetro.

Spazzole del tergivetro anteriore 1

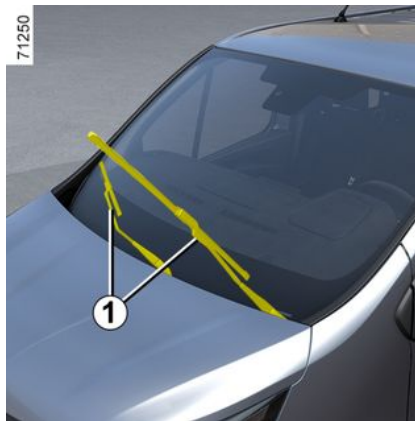

Con contatto inserito e contatto disinserito, abbassare completamente la levetta del tergivetro: si ferma in posizione libera dal cofano motore.

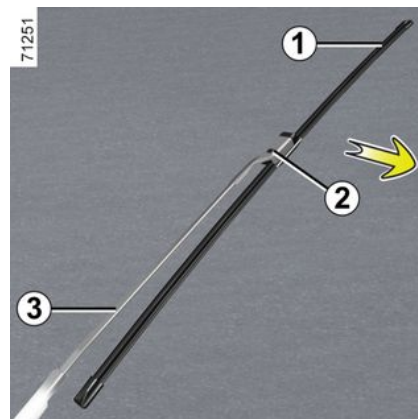

Sollevare il braccio del tergivetro **3**, premere il pulsante **2** per liberare la spazzola **1**.

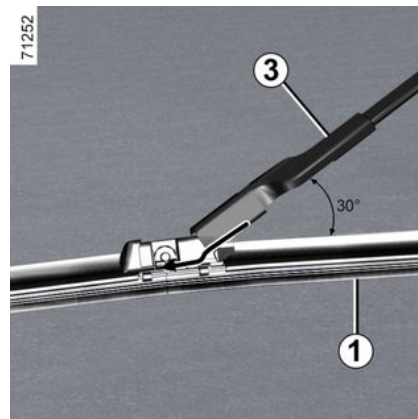

6

SPAZZOLE DEI TERGIVETRI: SOSTITUZIONE

Rimontaggio

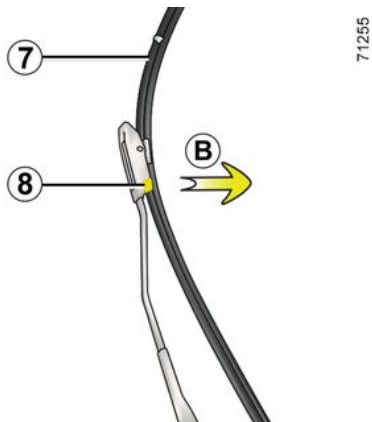

Procedete nel senso inverso del distacco. Assicuratevi che la spazzola sia correttamente bloccata.

FUSIBILI

Fusibili nell'abitacolo



Controllare il fusibile in questione e, **se necessario, sostituirlo (il fusibile di ricambio deve avere lo stesso amperaggio dell'originale).**

Un fusibile con un amperaggio troppo elevato può causare un surriscaldamento eccessivo del circuito elettrico (rischio d'incendio) nel caso di consumo anormale di un equipaggiamento.



In caso di mancato funzionamento di un apparecchio elettrico verifica le condizioni dei fusibili.

Per accedere ai fusibili, tirare il bordo **A** del vano portaoggetti **1** fermamente verso di sé.

Per riposizionare il vano portaoggetti **1**, innestare i perni di centraggio **2** nelle aperture **3**. Quindi, abbassare leggermente il vano portaoggetti **1** per allineare le graffe **4** alle rispettive tacche.

Applicare una pressione alla parte superiore, centrale e inferiore del vano portaoggetti per bloccarlo correttamente.

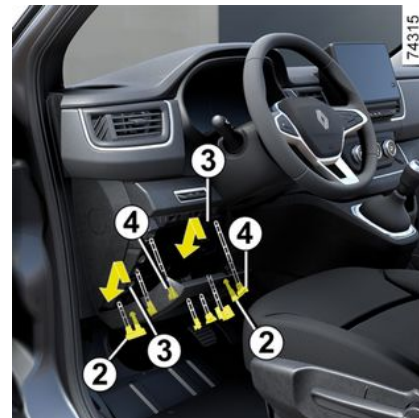

Pinza 5

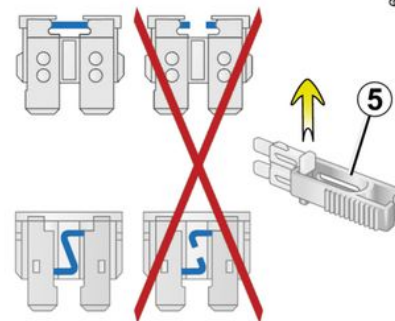

61644

FUSIBILI

Staccare il fusibile con la pinza **5**, posta sul retro dello sportellino **1**

Per staccarlo dall'estrattore, farlo scivolare lateralmente.

Si raccomanda di non utilizzare le posizioni libere dei fusibili.



A seconda della normativa locale o per precauzione, procuratevi presso la Rete del marchio una scatola di emergenza contenente una serie di lampadine e di fusibili.

Destinazione dei fusibili

(la presenza e l'ubicazione dei fusibili dipende dall'equipaggiamento del veicolo)

Simbolo	Identificazione
	Lavavetro
	Presse accessori multimediale, schermo multimediale
	Parte per accessori della prima fila e della seconda fila posteriore

Simbolo	Identificazione
	Avvisatore acustico
	Presse sistema di traino
	Retrovisori termici
	Luci di stop, centralina dell'abitacolo
	Centralina dell'abitacolo, tergivetro posteriore, luci fendinebbia posteriori
	Indicatori di direzione, luci di segnalazione pericolo, terza luce di stop



Per individuare i fusibili, aiutatevi con l'etichetta di identificazione dei fusibili situata nel vano portaoggetti. Alcuni fusibili devono essere sostituiti solo da un professionista qualificato. Questi fusibili non sono riportati sull'etichetta. Intervenite unicamente sui fusibili raffigurati sull'etichetta.

PREDISPOSIZIONE AUTORADIO

Sede autoradio 1

(a seconda del veicolo)



La presenza di connessioni e la posizione di questa apparecchiatura dipendono dalla versione del veicolo.

Per l'installazione di apparecchiature autoradio, rivolgersi ad un Rappresentante del marchio.

Posizione altoparlanti 2



Per montare gli altoparlanti, rivolgersi alla rete del marchio.

i Per utilizzare queste apparecchiature, consultare le relative istruzioni, che vanno conservate con la documentazione del veicolo.

i - In tutti i casi, è molto importante attenersi scrupolosamente alle istruzioni riportate nel libretto dell'equipaggiamento.

- Le caratteristiche dei supporti e dei cablaggi (disponibili presso la Rete del marchio) variano a seconda del livello di equipaggiamento del veicolo e del modello di autoradio.

Per conoscere il loro riferimento, rivolgetevi ad un Rappresentante del marchio.

- Qualsiasi intervento sul circuito elettrico del veicolo può essere eseguito solo dalla Rete del marchio in quanto un collegamento scorretto potrebbe danneggiare l'impianto elettrico e/o gli organi ad esso collegati.

Installazione e utilizzo di accessori



Accessori elettrici ed elettronici

Prima di installare questo tipo di accessorio (in particolare per le trasmettenti/riceventi: banda di frequenza, livello di potenza, posizione dell'antenna...), assicuratevi che sia compatibile con il vostro veicolo. Chiedete consiglio alla Rete del marchio.

Prima di collegare un accessorio a una presa, assicurarsi di non superare la potenza massima consentita per la presa → 310, → 316. **Rischio d'incendio.**

Qualsiasi intervento sul circuito elettrico e/o elettronico del veicolo deve essere eseguito esclusivamente da un tecnico qualificato. Eventuali collegamenti e/o montaggi errati di accessori elettrici/elettronici non approvati dal produttore potrebbero causare:

- danni alle apparecchiature elettriche e/o elettroniche;
- danni ai componenti collegati;
- la raccolta e l'utilizzo dei dati del veicolo;
- una violazione della privacy (modifica, eliminazione o accesso non consentito ai dati personali);
- l'annullamento dell'autorizzazione di entrata in manutenzione.

Rischio di incidenti gravi.

Rischio di violazione della privacy.

Se in futuro verranno installate apparecchiature elettriche, assicurarsi di essere informati della potenza e della posizione del fusibile corrispondente.

Utilizzo della presa diagnostica

L'utilizzo di accessori elettronici sulla presa di diagnosi può causare gravi disturbi ai sistemi elettronici del veicolo e/o causare violazione della privacy (modifica, eliminazione o accesso non consentito ai dati personali).

Per la propria sicurezza, si consiglia di utilizzare solamente accessori elettronici approvati dal costruttore. A tale riguardo, rivolgersi a una concessionaria autorizzata.

Rischio di incidenti gravi.

Rischio di violazione della privacy.

INSTALLAZIONE E UTILIZZO DI ACCESSORI



Montaggio di accessori addizionali

Se si desidera installare degli accessori sul veicolo: rivolgersi ad un rappresentante del marchio. Inoltre, per garantire il corretto funzionamento del veicolo ed evitare di mettere a repentaglio la vostra sicurezza, vi consigliamo di utilizzare degli accessori specificati, adatti al veicolo e garantiti dal costruttore.

Se utilizzate un'asta antifurto, fissatela esclusivamente al pedale del freno.

Disturbi alla guida

Sul lato conducente, utilizzate esclusivamente tappetini adatti al veicolo, in grado di agganciarsi agli elementi pre-installati, e verificatene periodicamente il fissaggio. Non sovrapponetene più tappetini.

Rischio di incastro dei pedali.

ANOMALIE DI FUNZIONAMENTO

I consigli che seguono vi permettono di rimediare rapidamente e provvisoriamente a vari problemi: per sicurezza, rivolgetevi appena possibile alla Rete del marchio.

Utilizzo della carta	CAUSE POSSIBILI	COSA FARE
La carta non riesce a bloccare o sbloccare la serratura delle porte.	Pila della carta scarica.	Sostituire la pila. È comunque possibile bloccare/sbloccare e avviare il veicolo ➔ 48 e ➔ 186.
	Utilizzo di apparecchi che funzionano sulla stessa frequenza della carta (telefoni cellulari...).	Interrompere l'utilizzo dei dispositivi o utilizzare la chiave integrata ➔ 48.
	Veicolo situato in una zona caratterizzata da un'elevata presenza di onde elettromagnetiche. Batteria del veicolo scarica.	Utilizzare la chiave integrata nella carta ➔ 48.
	Il messaggio "Mettere carta su zona + START" verrà visualizzato sul quadro della strumentazione.	Posizionare la carta sull'area ➔ 186, quindi premere il pulsante START.
	Il veicolo è acceso.	A motore acceso, non è possibile bloccare/sbloccare utilizzando la scheda. Disinserire il contatto.
	Desincronizzazione della carta.	Sbloccare la porta del conducente inserendo la chiave integrata nella carta nella serratura della porta ➔ 52, quindi posizionare la carta nella relativa sede ➔ 186 e premere il pulsante START per sincronizzarla.

ANOMALIE DI FUNZIONAMENTO

Con il telecomando	CAUSE POSSIBILI	COSA FARE
Il telecomando non funziona per sbloccare o bloccare le porte.	Pila del telecomando scarica.	Utilizzate la chiave.
	Utilizzo di dispositivi che funzionano sulla stessa frequenza del telecomando (telefono cellulare e così via).	Interrompete l'utilizzo degli attrezzi o utilizzate la chiave.
	Veicolo situato in una zona caratterizzata da un'elevata presenza di onde elettromagnetiche. Batteria scarica.	Sostituire la pila. Sarà sempre possibile bloccare, sbloccare ed avviare il veicolo ➔ 48 e ➔ 186.
	Il veicolo è acceso.	A motore acceso, non è possibile bloccare/sbloccare utilizzando la chiave. Disinserire il contatto.
	Desincronizzazione del telecomando.	Sbloccare la portiera del conducente inserendo la chiave nella serratura della portiera, quindi avviare il motore ➔ 186 per sincronizzare il telecomando.

6

ANOMALIE DI FUNZIONAMENTO

Azionate il motorino di avviamento	CAUSE POSSIBILI	COSA FARE
Le spie del quadro della strumentazione sono fioche o non si accendono, il motorino di avviamento non gira.	Morsetti della batteria allentati, scollegati o ossidati.	Riserrateli, ricollegateli o puliteli se sono ossidati.
	Batteria scarica o fuori uso.	Collegare un'altra batteria alla batteria difettosa o sostituire la batteria → 366 se necessario. Non spingete il veicolo se il piantone dello sterzo è bloccato.
	Circuito difettoso.	Rivolgetevi ad un Rappresentante del marchio.
Il motore non si accende.	Condizioni di avviamento non soddisfatte.	→ 186
	La carta "mani libere" non funziona.	→ 186 e → 33 .
Il motore non si spegne.	Carta non identificata.	→ 186 e → 33 .
	Problema elettronico.	Premete cinque volte in rapida successione il pulsante di avviamento.
Il piantone dello sterzo resta bloccato.	Volante bloccato.	Girare il volante mentre si preme il pulsante di avviamento del motore → 186 .
	Circuito difettoso.	Rivolgetevi ad un Rappresentante del marchio.

ANOMALIE DI FUNZIONAMENTO

Durante la guida	CAUSE POSSIBILI	COSA FARE
Fumo bianco dal tubo di scappamento.	Nella versione diesel ciò rappresenta tassativamente un'anomalia. Il fumo può essere causato dalla rigenerazione del filtro antiparticolato.	➔ 202
Fumo proveniente da sotto il veicolo all'avviamento del riscaldamento.	Non è necessariamente un'anomalia. Il fumo può provenire dal riscaldatore. In questo caso, il fumo sparirà gradualmente quando la temperatura dell'abitacolo avrà raggiunto la temperatura di riferimento.	
Fumo dal cofano motore.	Cortocircuito o perdite dal circuito di raffreddamento.	Fermatevi, disinserite il contatto, allontanatevi dal veicolo e rivolgetevi alla Rete del marchio.
La spia della pressione dell'olio si accende:		
in curva o in frenata	Il livello è troppo basso.	Aggiungere olio motore ➔ 337.
tarda a spegnersi o rimane accesa quando si accelera	Scarsa pressione dell'olio.	Fermatevi: rivolgetevi alla Rete del marchio.

6

ANOMALIE DI FUNZIONAMENTO

Durante la guida	CAUSE POSSIBILI	COSA FARE
Lo sterzo si indurisce.	Surriscaldamento del servosterzo. Avaria del motore elettrico di assistenza. Anomalia nel sistema di assistenza.	Guidare con cautela a velocità ridotta, tenendo conto del livello di sforzo sul volante necessario per girare le ruote. Rivolgetevi ad un Rappresentante del marchio.
Vibrazioni.	Pneumatici gonfiati male, mal equilibrati o danneggiati.	Controllate la pressione degli pneumatici: se il difetto persiste, farli controllare presso un rappresentante del marchio.
Il motore si surriscalda. L'indicatore della temperatura del liquido di raffreddamento si trova nella zona di avvertenza e la spia STOP si accende.	Elettroventola guasta. Perdite d'acqua.	Fermate il veicolo, spegnete il motore e rivolgetevi ad una Rete del marchio. Controllare il serbatoio del refrigerante: dovrebbe contenere del fluido. Se non ne contiene, rivolgetevi il più presto possibile alla Rete del marchio.
Liquido di raffreddamento in ebollizione nel serbatoio.	Guasto meccanico: guarnizione della testa danneggiata.	Spegnete il motore. Rivolgetevi alla Rete del marchio.



Radiatore: in caso di mancanza rilevante del liquido di raffreddamento, ricordare che, quando il motore è molto caldo, non bisogna mai effettuare il riempimento con del liquido di raffreddamento freddo. Dopo qualsiasi intervento meccanico che comporti una sostituzione, anche parziale, del liquido di raffreddamento, quest'ultimo deve essere di un tipo ben preciso. Vi ricordiamo che è necessario usare solamente prodotti selezionati dai nostri servizi tecnici.

ANOMALIE DI FUNZIONAMENTO

Spento	CAUSE POSSIBILI	COSA FARE
La ventola di raffreddamento del motore inizia a funzionare dopo il disinserimento dell'accensione.	Non è necessariamente un'anomalia. Il gruppo ventola di raffreddamento del motore potrebbe mettersi in funzione per regolare la temperatura del motore. Questa operazione può durare alcuni minuti dopo lo spegnimento del motore.	
	La ventola di raffreddamento del motore funziona per più di 10 minuti dopo lo spegnimento del motore.	Rivolgetevi ad un Rappresentante del marchio.

ANOMALIE DI FUNZIONAMENTO

Apparecchiatura elettrica	CAUSE POSSIBILI	COSA FARE
Il tergivetro non funziona.	Spazzole tergivetro bloccate.	Staccate le spazzole prima di azionare il tergivetro.
	Circuito elettrico difettoso.	Rivolgetevi ad un Rappresentante del marchio.
	Fusibile danneggiato.	Sostituire il fusibile o farlo sostituire → 378.
Il tergivetro non si ferma più.	Comandi elettrici difettosi.	Rivolgetevi ad un Rappresentante del marchio.
Frequenza più rapida delle luci lampeggianti.	Lampadina posteriore guasta.	→ 368 o → 368.
Gli indicatori di direzione non funzionano.	Circuito elettrico o comando difettoso.	Rivolgetevi ad un Rappresentante del marchio.
	Fusibile danneggiato.	Sostituire il fusibile o farlo sostituire → 378.
I fari non si accendono o non si spengono più.	Circuito elettrico o comando difettoso.	Rivolgetevi ad un Rappresentante del marchio.
	Fusibile danneggiato.	Sostituire il fusibile o farlo sostituire → 378.

Apparecchiatura elettrica	CAUSE POSSIBILI	COSA FARE
Tracce di condensa nei fari anteriori o posteriori.	La presenza di tracce di condensa può essere un fenomeno naturale legato alle variazioni di temperatura e di umidità.	In questo caso le tracce scompariranno gradualmente quando si accendono i fari.
L'accensione della spia di mancato allacciamento delle cinture anteriori è incoerente con lo stato di allacciamento delle cinture.	Un oggetto è inserito tra il pianale e il sedile e ostacola il funzionamento del sensore.	Togliete ogni oggetto presente sotto i sedili anteriori.

INFORMAZIONI SUL VEICOLO

Informazioni tecniche per i servizi di emergenza



Il QR Code sull'etichetta **A** consente ai soccorritori di accedere immediatamente tramite tablet o smartphone a informazioni tecniche utili per intervenire sul veicolo in caso di incidente.

Assicurarsi che l'etichetta **A** sia sempre visibile e presente sul parabrezza.

Eventuali modifiche o danni impedirebbero l'accesso alle informazioni.

Identificazione motore, specifiche motore

Identificazione motore

(collocazione diversa a seconda del motore)

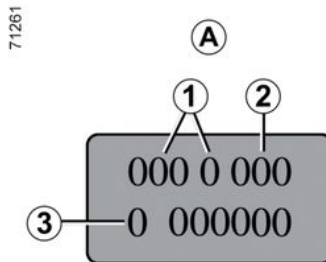

Le informazioni relative all'identificazione del motore fornite nell'area **A devono essere riportate in tutte le comunicazioni e in tutti gli ordini.**

1. Tipo di motore.
2. Indice del motore.
3. Numero di serie del motore.

INFORMAZIONI SUL VEICOLO

Caratteristiche del motore

Versioni	2.0 dCi	
Tipo di motore (indicato sulla targhetta motore)	M9R	
Cilindrata (cm³)	1997	
Tipo di carburante Indice di ottani	Diesel L'etichetta posta all'interno dello sportellino del serbatoio carburante vi indica i carburanti autorizzati.	
Carburanti conformi alla normativa europea e compatibili con i motori dei veicoli distribuiti in Europa (in caso contrario, rivolgersi ad un Concessionario autorizzato).	B7	Il gasolio, in base allo standard EN 590 , contiene fino al 7% di estere metilico di acidi grassi in volume.
	B10	Il gasolio, in base allo standard EN 16734 , contiene fino al 10% di estere metilico di acidi grassi in volume.
	XTL	Il gasolio paraffinico, in base allo standard EN 15940 , contiene fino al 7% di estere metilico di acidi grassi in volume.
Candele	-	-

INFORMAZIONI SUL VEICOLO

Dimensioni (in metri)

Versione furgone

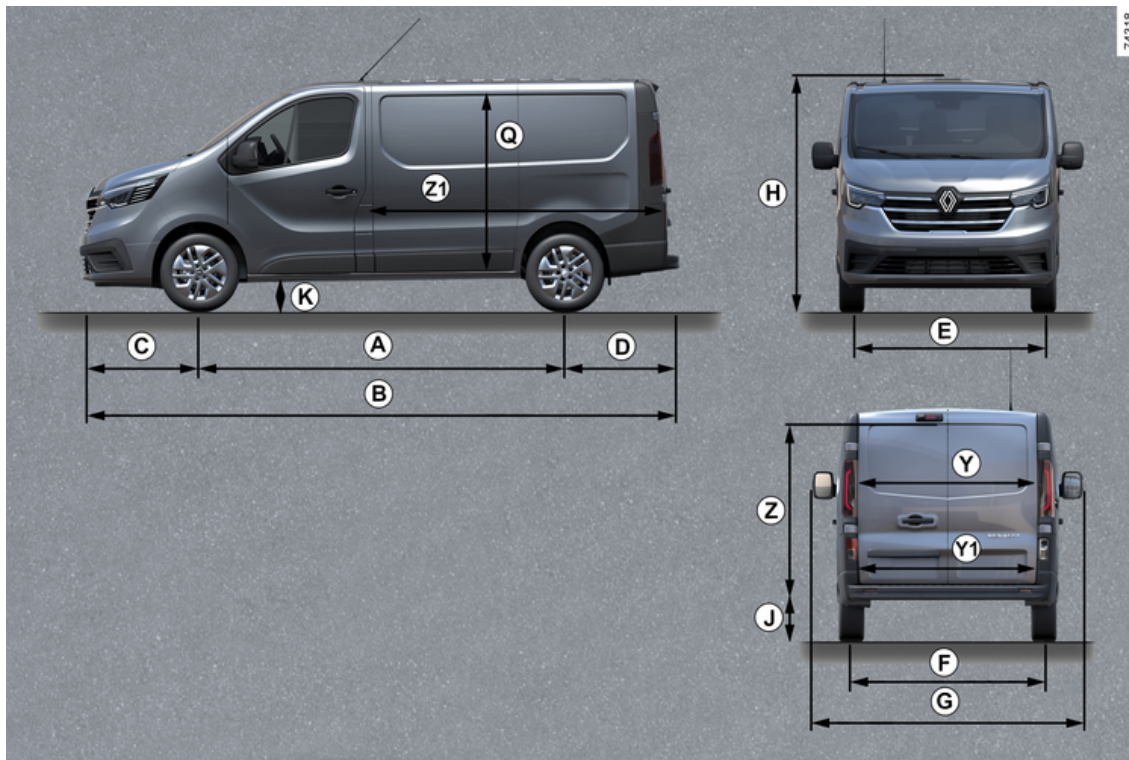

7

INFORMAZIONI SUL VEICOLO

Veicoli completi e senza ulteriori trasformazioni

FURGONE	Versione normale		Versione telaio lungo	
	Furgone standard	Furgone rialzato	Furgone standard	Furgone rialzato
A	3,098		3,498	
B	5,080		5,480	
C	1,014			
D	0,968			
E	1,615			
F	1,628			
G	2,312 → 2,165 ⁽¹⁾			
H ⁽²⁾	1,953 → 1,997	2,476 → 2,509	1,953 → 1,997	2,476 → 2,509
J ⁽²⁾	0,552			
K ⁽³⁾	0,160 → 0,166			
Q	1,387	1,913	1,387	1,913
Y	1,370	1,167	1,370	1,167
Y1	1,391			
Z	1,295	1,818	1,295	1,818
Z1	2,537		2,937	

(1) Retrovisori abbassati

(2) Scarico

(3) Carico.

INFORMAZIONI SUL VEICOLO

Versione Combi

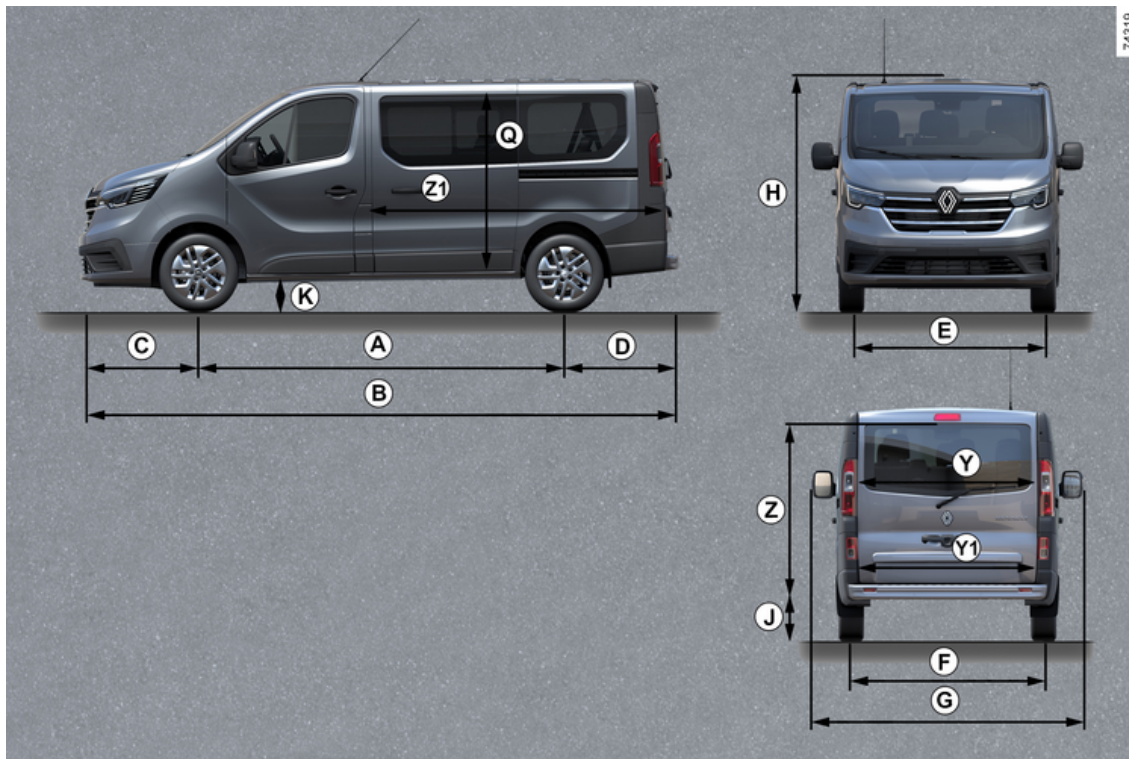

INFORMAZIONI SUL VEICOLO

Veicoli completi e senza ulteriori trasformazioni

COMBI	Versione normale		Versione telaio lungo	
	Con sedile unico 3a fila	Senza sedile unico 3a fila	Con sedile unico 3a fila	Senza sedile unico 3a fila
A	3,098		3,498	
B	5,080		5,480	
C	1,014			
D	0,968			
E	1,615			
F	1,628			
G	2,312 → 2,165 ⁽¹⁾			
H ⁽²⁾	1,935 → 2,020		1,935 → 2,020	
J ⁽²⁾	0,552			
K ⁽³⁾	0,160 → 0,161			
Q	1,369			
Y	1,370			
Y1	1,391			
Z	1,306			
Z1	0,736	1,620	1,136	2,020

(1) Retrovisori abbassati

(2) Scarico

INFORMAZIONI SUL VEICOLO

(3) Carico.

7

INFORMAZIONI SUL VEICOLO

Masse (in kg)

Le masse indicate si riferiscono a un veicolo di base e senza opzioni: variano in funzione dell'equipaggiamento del veicolo. Rivolgetevi ad un Rappresentante del marchio.

Versioni (commercializzazione a seconda dei Paesi)	FURGONE standard	FURGONE rialzato
Massa massima ammessa veicolo carico (MMAC) Peso massimo totale consentito (MMTA) Peso lordo circolante (MTR)	Masse indicate sulla targhetta costruttore → 390	
Massa Rimorchio Frenata *	mediante calcolo si ottiene: MTR - MMAC	
Massa rimorchio senza freni *	750	
Carico consentito sul punto di traino *	100	
Carico ammesso sul tettuccio	200 (compreso portapacchi)	150 (compreso portapacchi)

* Carico rimorchiabile (traino di roulotte, barca e così via).

Il rimorchio è vietato quando il calcolo MTR - MMAC è uguale a zero o quando la MTR è uguale a zero o non è indicata sulla targhetta costruttore.

- È importante rispettare le condizioni di traino stabilite dalla normativa locale, e soprattutto quelle stabilite dal codice della strada. Per qualsiasi adattamento del sistema di traino, rivolgetevi alla Rete del marchio.
- Nel caso di un veicolo trainato, **la massa totale circolante (veicolo + rimorchio) non deve mai essere superata**. Tuttavia si tollera:
 - MMTA del retrotreno superato entro il limite del 15%,
 - MMAC superato entro il limite del 10% o 100 kg (a seconda di quale limite viene raggiunto per primo).

In entrambi i casi, la velocità massima del veicolo e del rimorchio non deve superare gli 80 km/h, a seconda della normativa locale, e la pressione di gonfiaggio deve essere aumentata di 0,2 bar (3 PSI).

- Le prestazioni motore e le prestazioni in salita diminuiscono con l'altitudine. Consigliamo quindi di ridurre il carico massimo del 10% a 1 000 metri, poi di un altro 10% ogni ulteriori 1 000 metri.

INFORMAZIONI SUL VEICOLO

Le masse indicate si riferiscono a un veicolo di base e senza opzioni: variano in funzione dell'equipaggiamento del veicolo. Rivolgetevi ad un Rappresentante del marchio.

Versioni COMBI (le versioni commercializzate dipendono dal Paese)	
Massa massima ammessa veicolo carico (MMAC) Peso massimo totale consentito (MMTA) Massa Totale circolante (MTR)	Masse indicate sulla targhetta costruttore → 390
Massa rimorchio frenata *	mediante calcolo si ottiene: MTR - MMAC
Massa rimorchio senza freni *	750
Carico consentito sul punto di traino *	100
Carico ammesso sul tettuccio	200 (compreso portapacchi)

* **Carico rimorchiabile (traino di roulotte, barca e così via).**

Il rimorchio è vietato quando il calcolo MTR - MMAC è uguale a zero o quando la MTR è uguale a zero o non è indicata sulla targhetta costruttore.

- È importante rispettare le condizioni di traino stabilite dalla normativa locale, e soprattutto quelle stabilite dal codice della strada. Per qualsiasi adattamento al sistema di traino, rivolgersi alla Rete del marchio.
- Nel caso di un veicolo trainato, **la massa totale circolante (veicolo + rimorchio) non deve mai essere superata**. Tuttavia si tollera:
 - MMTA del retrotreno superato entro il limite del 15%,
 - MMAC superato entro il limite del 10% o 100 kg (a seconda di quale limite viene raggiunto per primo).

In entrambi i casi, la velocità massima del veicolo e del rimorchio non deve superare i 100 km/h, a seconda della normativa locale, e la pressione di gonfiaggio deve essere aumentata di 0,2 bar (3 PSI).

- Le prestazioni motore e le prestazioni in salita diminuiscono con l'altitudine. Consigliamo quindi di ridurre il carico massimo del 10% a 1 000 metri, poi di un altro 10% ogni ulteriori 1 000 metri.

PEZZI DI RICAMBIO E RIPARAZIONI

I ricambi originali sono prodotti sulla base di criteri molto severi e sono oggetto di test specifici. Pertanto, presentano un livello qualitativo almeno pari ai pezzi montati sui veicoli nuovi.

Utilizzando sempre ricambi originali, avete la certezza di mantenere invariate le prestazioni del vostro veicolo. Inoltre, le riparazioni effettuate dalla Rete del marchio utilizzando dei pezzi di ricambio originali sono garantite come indicato dalle condizioni riportate a tergo dell'ordine di riparazione.

GIUSTIFICATIVI DI MANUTENZIONE

VIN:

Data:	Km:	N° di fattura:	Commenti/varie
Tipo di intervento: Manutenzione <input type="checkbox"/> <input type="checkbox"/>	Tampone		
Controllo anticorrosione: OK <input type="checkbox"/> Non OK* <input type="checkbox"/>			
Data:	Km:	N° di fattura:	Commenti/varie
Tipo di intervento: Manutenzione <input type="checkbox"/> <input type="checkbox"/>	Tampone		
Controllo anticorrosione: OK <input type="checkbox"/> Non OK* <input type="checkbox"/>			
Data:	Km:	N° di fattura:	Commenti/varie
Tipo di intervento: Manutenzione <input type="checkbox"/> <input type="checkbox"/>	Tampone		
Controllo anticorrosione: OK <input type="checkbox"/> Non OK* <input type="checkbox"/>			

* Vedere la pagina specifica

7

GIUSTIFICATIVI DI MANUTENZIONE

VIN:

Data:	Km:	N° di fattura:	Commenti/varie
Tipo di intervento: Manutenzione <input type="checkbox"/> <input type="checkbox"/>		Tampone	
Controllo anticorrosione: OK <input type="checkbox"/> Non OK* <input type="checkbox"/>			
Data:	Km:	N° di fattura:	Commenti/varie
Tipo di intervento: Manutenzione <input type="checkbox"/> <input type="checkbox"/>		Tampone	
Controllo anticorrosione: OK <input type="checkbox"/> Non OK* <input type="checkbox"/>			
Data:	Km:	N° di fattura:	Commenti/varie
Tipo di intervento: Manutenzione <input type="checkbox"/> <input type="checkbox"/>		Tampone	
Controllo anticorrosione: OK <input type="checkbox"/> Non OK* <input type="checkbox"/>			

* Vedere la pagina specifica

GIUSTIFICATIVI DI MANUTENZIONE

VIN:

Data:	Km:	N° di fattura:	Commenti/varie
Tipo di intervento: Manutenzione <input type="checkbox"/> <input type="checkbox"/>	Tampone		
Controllo anticorrosione: OK <input type="checkbox"/> Non OK* <input type="checkbox"/>			
Data:	Km:	N° di fattura:	Commenti/varie
Tipo di intervento: Manutenzione <input type="checkbox"/> <input type="checkbox"/>	Tampone		
Controllo anticorrosione: OK <input type="checkbox"/> Non OK* <input type="checkbox"/>			
Data:	Km:	N° di fattura:	Commenti/varie
Tipo di intervento: Manutenzione <input type="checkbox"/> <input type="checkbox"/>	Tampone		
Controllo anticorrosione: OK <input type="checkbox"/> Non OK* <input type="checkbox"/>			

* Vedere la pagina specifica

7

GIUSTIFICATIVI DI MANUTENZIONE

VIN:

Data:	Km:	N° di fattura:	Commenti/varie
Tipo di intervento:		Tampone	
Manutenzione <input type="checkbox"/>			
..... <input type="checkbox"/>			
Controllo anticorrosione:			
OK <input type="checkbox"/> Non OK* <input type="checkbox"/>			
Data:	Km:	N° di fattura:	Commenti/varie
Tipo di intervento:		Tampone	
Manutenzione <input type="checkbox"/>			
..... <input type="checkbox"/>			
Controllo anticorrosione:			
OK <input type="checkbox"/> Non OK* <input type="checkbox"/>			
Data:	Km:	N° di fattura:	Commenti/varie
Tipo di intervento:		Tampone	
Manutenzione <input type="checkbox"/>			
..... <input type="checkbox"/>			
Controllo anticorrosione:			
OK <input type="checkbox"/> Non OK* <input type="checkbox"/>			

* Vedere la pagina specifica

GIUSTIFICATIVI DI MANUTENZIONE

VIN:

Data:	Km:	N° di fattura:	Commenti/varie
Tipo di intervento: Manutenzione <input type="checkbox"/> <input type="checkbox"/>	Tampone		
Controllo anticorrosione: OK <input type="checkbox"/> Non OK* <input type="checkbox"/>			
Data:	Km:	N° di fattura:	Commenti/varie
Tipo di intervento: Manutenzione <input type="checkbox"/> <input type="checkbox"/>	Tampone		
Controllo anticorrosione: OK <input type="checkbox"/> Non OK* <input type="checkbox"/>			
Data:	Km:	N° di fattura:	Commenti/varie
Tipo di intervento: Manutenzione <input type="checkbox"/> <input type="checkbox"/>	Tampone		
Controllo anticorrosione: OK <input type="checkbox"/> Non OK* <input type="checkbox"/>			

* Vedere la pagina specifica

GIUSTIFICATIVI DI MANUTENZIONE

VIN:

Data:	Km:	N° di fattura:	Commenti/varie
Tipo di intervento: Manutenzione <input type="checkbox"/> <input type="checkbox"/>		Tampone	
Controllo anticorrosione: OK <input type="checkbox"/> Non OK* <input type="checkbox"/>			
Data:	Km:	N° di fattura:	Commenti/varie
Tipo di intervento: Manutenzione <input type="checkbox"/> <input type="checkbox"/>		Tampone	
Controllo anticorrosione: OK <input type="checkbox"/> Non OK* <input type="checkbox"/>			
Data:	Km:	N° di fattura:	Commenti/varie
Tipo di intervento: Manutenzione <input type="checkbox"/> <input type="checkbox"/>		Tampone	
Controllo anticorrosione: OK <input type="checkbox"/> Non OK* <input type="checkbox"/>			

* Vedere la pagina specifica

CONTROLLO ANTICORROSIONE

Nel caso in cui il proseguimento della garanzia sia condizionata da una riparazione, quest'ultima è indicata di seguito.

VIN:

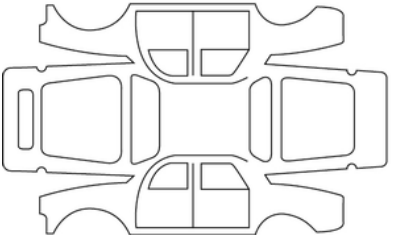
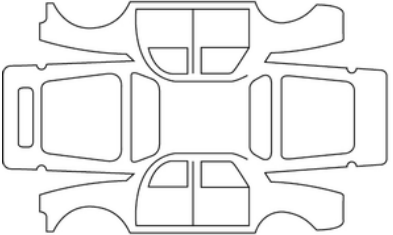
Data della riparazione:		Tampone
Riparazione per corrosione da effettuare:		
Data della riparazione:		Tampone
Riparazione da effettuare:		

7

CONTROLLO ANTICORROSIONE

Nel caso in cui il proseguimento della garanzia sia condizionata da una riparazione, quest'ultima è indicata di seguito.

VIN:

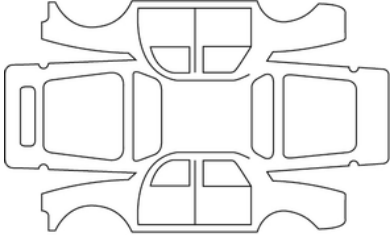
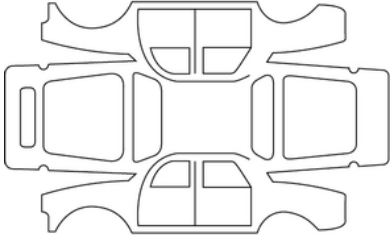
Data della riparazione:		Tampone
Riparazione per corrosione da effettuare:		
Data della riparazione:		Tampone
Riparazione da effettuare:		

CONTROLLO ANTICORROSIONE

Nel caso in cui il proseguimento della garanzia sia condizionata da una riparazione, quest'ultima è indicata di seguito.

VIN:

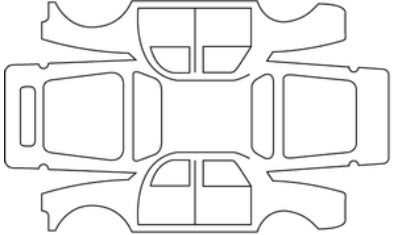
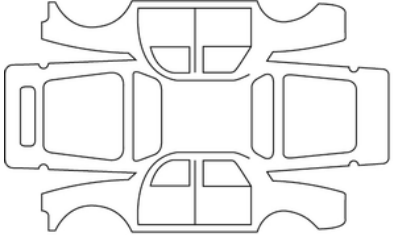
Data della riparazione:		Tampone
Riparazione per corrosione da effettuare:		
Data della riparazione:		Tampone
Riparazione da effettuare:		

7

CONTROLLO ANTICORROSIONE

Nel caso in cui il proseguimento della garanzia sia condizionata da una riparazione, quest'ultima è indicata di seguito.

VIN:

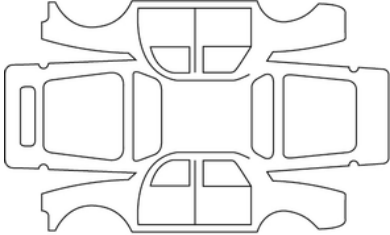
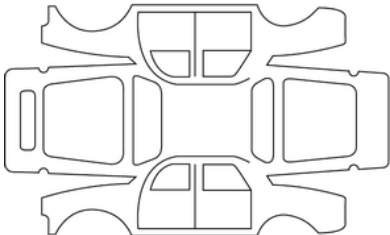
Data della riparazione:		Tampone
Riparazione per corrosione da effettuare:		
Data della riparazione:		Tampone
Riparazione da effettuare:		

CONTROLLO ANTICORROSIONE

Nel caso in cui il proseguimento della garanzia sia condizionata da una riparazione, quest'ultima è indicata di seguito.

VIN:

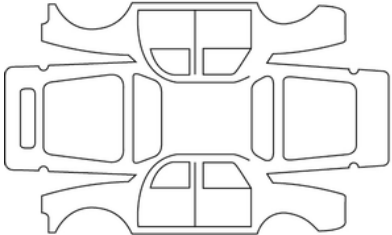
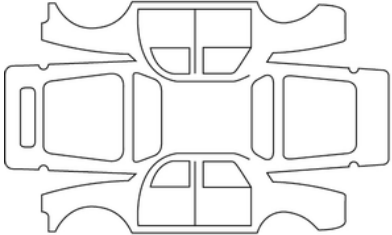
Data della riparazione:		Tampone
Riparazione per corrosione da effettuare:		
Data della riparazione:		Tampone
Riparazione da effettuare:		

7

CONTROLLO ANTICORROSIONE

Nel caso in cui il proseguimento della garanzia sia condizionata da una riparazione, quest'ultima è indicata di seguito.

VIN:

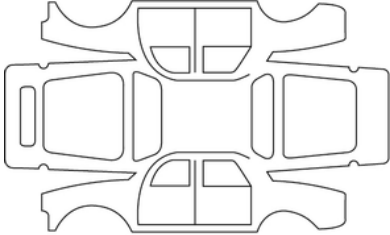
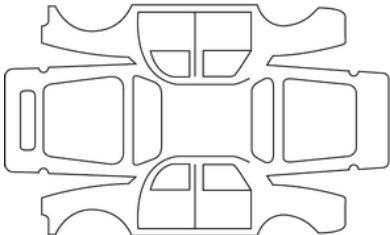
Data della riparazione:		Tampone
Riparazione per corrosione da effettuare:		
Data della riparazione:		Tampone
Riparazione da effettuare:		

CONTROLLO ANTICORROSIONE

Nel caso in cui il proseguimento della garanzia sia condizionata da una riparazione, quest'ultima è indicata di seguito.

VIN:

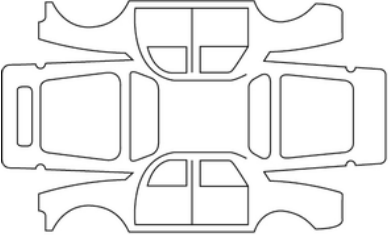
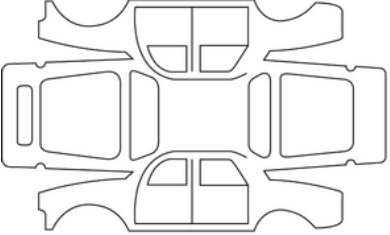
Data della riparazione:		Tampone
Riparazione per corrosione da effettuare:		
Data della riparazione:		Tampone
Riparazione da effettuare:		

7

INDICE ALFABETICO

A

ABS, [219](#)
Accesso al vano motore, [336](#)
Accessori: prese per accessori, [316](#)
AdBlue, [180](#)
Additivo (reagente), [180](#)
Aeratori, [294](#), [296](#)
Airbag, [74](#)
Airbag : attivazione dell'airbag passeggero anteriore, [130](#)
Airbag : disattivazione dell'airbag passeggero anteriore, [130](#)
Airbags : sicurezza dei bambini, [130](#)
Aletta parasole, [316](#), [319](#)
Allarme acustico: dimenticanza luci accese, [167](#)
Allarme acustico di velocità eccessiva, [147](#)
Allarme acustico luci accese, [44](#), [167](#)
Allarme distanza di sicurezza, [239](#)
Alzavetro con comando elettrico, [312](#)
Ambiente, [206](#)
Anelli di ancoraggio, [329](#)
anomalie di funzionamento, [191](#), [226](#)
Anomalie di funzionamento: batterie della carta, [20](#)
Anomalie di funzionamento: messaggi di avvertenza sul computer di bordo, [145](#)
Apertura delle porte, [42](#)
Apparecchi di controllo, [147](#), [156](#)
Appoggiatesta, [56](#), [60](#)
Appoggiatesta anteriore, [56](#)
Appoggiatesta posteriore, [60](#)
Aria condizionata, [299](#), [299](#), [303](#), [303](#), [305](#)

Aria condizionata: informazioni e consigli per l'uso, [307](#)
Assistenza: assistenza alla guida con un rimorchio, [221](#)
Assistenza alla frenata d'emergenza, [221](#)
Assistenza alla guida, [152](#), [226](#), [226](#), [233](#), [233](#), [239](#), [243](#), [243](#), [254](#), [254](#), [266](#), [266](#)
Assistenza alla guida: avvertenza di distanza di sicurezza, [239](#)
Assistenza alla guida: Frenata attiva di emergenza, [243](#)
Assistenza alla partenza in salita, [223](#)
Attivazione degli airbag del passeggero anteriore, [130](#)
Attrezzi, [356](#)
Autonomia carburante, [147](#)
Avvertenza: messaggi sul computer di bordo, [146](#)
Avvertenza di perdita di pressione degli pneumatici, [213](#)
Avvertenza di uscita dalla carreggiata, [226](#)
Avvertenza vigilanza conducente, [250](#)
Avviamento del motore, [186](#), [186](#), [191](#)
Avvisatore acustico, [171](#)
Avvisatore di perdita di pressione degli pneumatici, [356](#)
Avvisatori acustici e luminosi, [171](#)
Avviso di angolo morto, [233](#)
Avviso eccesso di velocità, [254](#)

B

Bagagliaio, [329](#), [331](#)
Barre del tetto, [334](#)
Barre portapacchi, [335](#)
Batteria, [343](#)
Benzina: commutatore di accensione-motorino di avviamento, [186](#)

INDICE ALFABETICO

Bloccaggio/sbloccaggio delle parti apribili, [23](#)
Bloccaggio/sbloccaggio delle parti apribili con chiusura a effetto globale delle parti apribili, [32](#), [40](#)
Bloccaggio/sbloccaggio delle parti apribili in modalità mani libere, [32](#)
Blocco delle porte, [20](#), [32](#), [37](#), [40](#), [42](#), [44](#), [49](#), [52](#), [52](#), [152](#)
Blocco telecomando, [37](#)
Bracciolo, [56](#)

C

Capacità del serbatoio del reagente, [180](#)
Capacità olio motore, [339](#)
Capienza del serbatoio del carburante, [178](#)
Caratteristiche del motore, [391](#), [392](#)
Carta, [20](#), [23](#), [32](#)
Carta: batteria, [20](#), [23](#), [32](#)
Carta: bloccaggio/sbloccaggio delle parti apribili, [20](#)
Carta: chiave di emergenza, [20](#)
Carta: il motore non si avvia in modalità mani libere, [20](#), [20](#), [23](#), [32](#)
Carta: mani libere, [20](#)
Carta: utilizzo, [20](#), [23](#), [32](#), [187](#)
Catalizzatore, [202](#)
Chiave/telecomando, [35](#)
Chiave/telecomando a radiofrequenza: utilizzo, [37](#)
Chiave di emergenza, [20](#)
Chiavi, [37](#)
Chiudere le porte, [42](#)
Chiusura ad effetto globale delle porte, [32](#), [40](#)

CHIUSURA AUTOMATICA DELLE PARTI APRIBILI DURANTE LA GUIDA, [51](#)
Chiusura elettrica delle porte, [32](#), [37](#), [40](#), [44](#), [46](#), [49](#), [52](#), [52](#), [152](#)
Cinture di sicurezza, [65](#), [74](#)
Cinture di sicurezza: regolazione della posizione di guida, [65](#)
Cinture di sicurezza: spia di allarme della cintura di sicurezza non allacciata, [67](#)
Climatizzazione addizionale, [305](#)
Climatizzazione manuale, [298](#)
Cofano Motore, [336](#)
Comando del cambio, [195](#)
Commutatore di avviamento, [186](#), [187](#)
computer di bordo, [138](#), [152](#)
Configurazione delle impostazioni dei menu, [152](#)
Consigli antinquinamento, [208](#)
Consigli di guida, [209](#)
Consumo di energia, [147](#)
Controllo della trazione, [221](#)
Controllo elettronico della stabilità: ESC, [220](#)
Copribagagli, [330](#)
Cruscotto, [319](#)
Cuscino gonfiabile airbag, [74](#)

D

Diesel: commutatore di accensione-motorino di avviamento, [186](#)
Diesel: esaurimento del carburante, [202](#)
Diesel: rodaggio, [185](#)
Dimensioni, [394](#)
Dimensioni del veicolo, [394](#)

INDICE ALFABETICO

Disappannamento/sbrinamento: retrovisori esterni, [162](#)
Disappannamento del lunotto, [303](#)
Disappannamento del parabrezza, [303](#)
Dispositivi di protezione laterale, [80](#)
Dispositivi di ritenuta complementari alle cinture di sicurezza anteriori, [74](#), [74](#)
Dispositivi di ritenuta complementari alle cinture di sicurezza posteriori, [80](#)
Dispositivi di sicurezza complementari, [82](#)
Dispositivi di sicurezza complementari alle cinture, [74](#), [80](#)
Dispositivi di sicurezza complementari alle cinture posteriori, [80](#)
Dispositivi di sicurezza per bambini, [83](#), [90](#), [90](#)
Distanze di sicurezza, [239](#)

E

ECO guida, [209](#)
Equipaggiamento multimediale, [152](#), [310](#), [380](#)
ESC : Controllo elettronico della stabilità, [220](#)
Esterno: manutenzione della carrozzeria, [345](#)

F

Faretti, [314](#)
Fari anteriori, [368](#)
Fari antinebbia, [168](#)
Filtro: olio, [339](#)
Filtro antiparticolato, [202](#)
Fissaggio di accessori, [380](#)
Foratura, [356](#), [359](#)
Foratura: ruota di scorta, [358](#)

Foratura: strumento, [356](#)
Frenata attiva di emergenza, [243](#)
Freno di stazionamento, [201](#), [201](#)
Funzione «Superamento limite velocità», [278](#)
Funzione Stop and Start, [191](#)
Funzioni sedili posteriori, [61](#)
Fusibili, [378](#), [379](#)

G

Gonfiaggio degli pneumatici, [352](#), [356](#)
Guida, [152](#), [186](#), [195](#), [213](#), [226](#), [233](#), [239](#), [280](#)

I

Identificazione motore, [391](#)
Illuminazione: illuminazione follow-me-home, [152](#)
Illuminazione: interna, [314](#)
Illuminazione esterna, [171](#), [368](#)
illuminazione interna, [314](#)
Illuminazione interna: sostituzione delle lampadine, [372](#)
Illuminazioni e segnalazioni esterne, [164](#)
Impostazioni, [152](#)
Impostazioni di personalizzazione del veicolo, [152](#)
Inserimento del contatto del veicolo, [186](#)
Interno: spazio di archiviazione, [319](#), [323](#), [326](#)

K

KIT DI GONFIAGGIO DEGLI PNEUMATICI, [353](#), [356](#)

INDICE ALFABETICO

L

Lampeggianti, [171](#)
La pressione degli pneumatici, [213](#), [352](#), [356](#)
Lavaggio, [345](#)
Lavavetro, [173](#), [174](#)
Leva del cambio., [199](#)
Leva elettronica, [195](#)
Leva selettrice del cambio automatico, [195](#)
Limitatore di velocità, [258](#)
Livelli:, [336](#), [340](#)
Livello olio motore:, [337](#), [339](#)
Luci: sostituzione delle lampadine, [368](#)
Luci abbaglianti, [165](#)
Luci abbaglianti: funzionamento, [165](#)
Luci anabbaglianti, [164](#)
Luci anabbaglianti: funzionamento, [164](#)
Luci antinebbia: funzionamento, [168](#)
Luci di curva, [169](#)
Luci diurne, [37](#), [152](#), [164](#)
Luci diurne: funzionamento, [164](#)
Luci in curva: funzionamento, [169](#)
Luci indicatori di direzione, [171](#)
luci laterali, [164](#)

M

Maniglia di ritegno, [326](#)
Manutenzione: carrozzeria, [345](#)
Manutenzione: consigli per la manutenzione e il controllo delle emissioni, [208](#)

Manutenzione: meccanica, [343](#)
Manutenzione: pneumatici, [349](#)
Manutenzione: rivestimenti interni, [347](#)
Manutenzione: rivestimento interno, [347](#)
Manutenzione dei rivestimenti interni, [347](#)
Manutenzione verniciatura, [345](#)
Masse, [399](#)
Menu di configurazione, [152](#)
Menu di personalizzazione delle impostazioni del veicolo, [152](#)
Messaggi sul quadro della strumentazione, [144](#), [191](#)
Mettere il motore in stand-by, [191](#)
Minimo, [224](#)
Minimo accelerato, [224](#)
Montaggio del seggiolino per bambini, [86](#), [88](#)
Motore: commutatore di avviamento, [186](#)

N

Nei posti anteriori, [56](#)

O

Olio motore, [337](#), [339](#)
ORA, [154](#)
Orologio, [156](#), [156](#)

P

Parabrezza termico, [303](#)
Parametri di viaggio (computer di bordo), [141](#)
Parcheggio assistito, [152](#), [279](#), [280](#)

INDICE ALFABETICO

Parti apribili, [42](#), [44](#), [46](#), [55](#)
Parti apribili - blocco/sblocco, [32](#), [37](#), [40](#)
Particolarità dei veicoli diesel, [202](#)
Per la sicurezza dei bambini, [44](#), [46](#), [55](#)
Personalizzazione delle impostazioni del veicolo, [152](#), [174](#)
Pezzi di ricambio e riparazione, [401](#)
Plafoniera, [314](#)
Pneumatici, [213](#), [349](#), [352](#)
Pneumatici: foratura ruota di scorta, [349](#)
Pneumatici: pressione di gonfiaggio, [352](#)
Pneumatici: rotazione degli pneumatici, [349](#)
Portabicchieri, [319](#)
Porte, [42](#), [46](#), [152](#)
Porte/sportello del bagagliaio, [20](#), [32](#), [37](#), [40](#), [49](#), [52](#)
Portellone motorizzato, [55](#)
Posizione dei fusibili, [378](#)
Posti posteriori, [60](#), [65](#)
Posto di guida, [134](#)
Precauzioni d'uso, [173](#)
Precauzioni e raccomandazioni per l'uso, [173](#)
Predisposizione autoradio, [380](#), [380](#)
Pretensionatori, [74](#)
Pretensionatori delle cinture di sicurezza anteriori, [74](#)
Protezione anticorrosione, [345](#)
Pulizia: parte interna del veicolo, [347](#)
Pulsante di avviamento/spegnimento del motore, [186](#)

Q

Quadro della strumentazione, [147](#), [152](#), [191](#)

Qualità del carburante, [178](#)

R

Radar di retromarcia, [280](#)
Regolatore di velocità, [262](#)
Regolatore di velocità adattivo, [266](#)
Regolazione dei fari, [169](#)
Regolazione dei fasci luminosi, [169](#)
Regolazione dei sedili anteriori, [56](#)
Regolazione della posizione di guida, [60](#), [65](#)
Regolazione della temperatura, [303](#)
Rete di fissaggio dei bagagli, [331](#)
Retromarcia: cambio, [199](#)
Retrovisore esterno grandangolare, [163](#), [316](#)
Retrovisori, [162](#)
Riciclaggio veicoli, [206](#)
Riconoscimento dei segnali stradali, [252](#)
Riepigamento specchietti retrovisori, [162](#)
Rifornimento di carburante, [178](#)
Rilevamento dei veicoli, [243](#)
Rilevamento di pedoni, [243](#)
Rilevamento di segnali stradali: avviso di eccesso di velocità, [254](#)
Riscaldamento, [294](#), [299](#), [303](#)
Risoluzione dei problemi: strumenti, [356](#)
Rivestimenti, [362](#)
Rodaggio, [185](#)
Ruota di scorta, [349](#), [359](#)

INDICE ALFABETICO

S

Sbloccaggio/Bloccaggio delle parti apribili, [48](#)
Sblocco delle porte, [49](#), [52](#)
Sbrinamento/disappannamento del parabrezza, [303](#)
Schermi della schermata multimediale, [226](#)
Schienali dei sedili anteriori, [56](#), [65](#)
Schienali dei sedili posteriori, [61](#), [65](#)
SEDILE UNICO POSTERIORE, [61](#)
Sedili: posizione ripiano del sedile anteriore, [323](#)
Sedili: riscaldati, [57](#)
Sedili termici, [57](#)
Seduta: posizione di guida, [65](#)
Seggiolini per bambini, [83](#), [85](#), [88](#), [90](#)
Segnale acustico di apertura delle porte o dello sportello del bagagliaio, [44](#), [46](#), [55](#)
Serbatoio di carburante, [177](#)
Serbatoio reagente, [180](#)
Servosterzo, [161](#), [161](#)
Servosterzo variabile, [161](#)
Sicurezza degli occupanti: passeggero anteriore airbag, [130](#)
Sicurezza dei bambini, [83](#), [90](#)
Sistema antibloccaggio delle ruote: ABS, [219](#)
Sistema di controllo della pressione di gonfiaggio, [213](#)
Sistema di riscaldamento e climatizzazione, [294](#), [299](#), [303](#), [305](#)
Sistema di sicurezza per bambini, [83](#), [90](#)
Sostituzione della ruota, [360](#)
Sostituzione delle lampadine anteriori, [368](#)
Sostituzione delle lampadine posteriori, [369](#)
Sostituzione olio motore, [339](#)

spegnimento del motore, [186](#)
Spie, [164](#)
Spie del quadro della strumentazione, [147](#), [191](#)
Spie di controllo, [147](#)
Stop and Start, [191](#)

T

Tappo del serbatoio del carburante, [178](#)
Targhette di identificazione veicolo, [390](#)
Telecamera di retromarcia, [286](#)
Temperatura, [154](#)
Temperatura: schermata temperatura/ora, [154](#)
Tendine, aletta parasole, [316](#)
Tergivetri, [172](#), [173](#), [174](#)
Tergivetri/lavavetri, [152](#)
Traino: traino: funzione di assistenza alla guida, [221](#)
Trasporto di bambini, [83](#), [90](#)
Trasporto di oggetti: rete di separazione, [331](#)
TRASPORTO DI OGGETTI NEL BAGAGLIAIO, [329](#)

U

Utilizzo invernale, [202](#), [349](#)

V

Vani portaoggetti: abitacolo, [319](#)
Vani portaoggetti: bagagliaio, [326](#)
Vano portaoggetti, [319](#), [323](#)
Ventilazione, [296](#), [299](#), [303](#), [305](#)

INDICE ALFABETICO

Vetri, [312](#)

Visualizzazione, [147](#)

Volante: regolazione, [161](#)

Volante: regolazione della posizione di guida, [161](#)

Volante: servosterzo variabile, [161](#)



7799000555

