

MEGANE

bilens användarhandbok



Välkommen ombord på ditt fordon

Denna instruktionsbok innehåller nödvändig information:

- lära känna din bil så att du på bästa sätt kan utnyttja alla dess möjligheter.
- försäkra dig om att den bibehåller sin höga tillförlitlighet genom att du följer de föreskrivna serviceoch skötsel­anvisningarna.
- själv och utan större tidsför­lust kunna avhjälpa sådana driftstörningar som inte behöver åtgärdas på verkstad.

Om du ägnar lite tid åt att läsa denna instruktionsbok kommer du att få del av viktig information och tekniska nyheter. Det finns många trevliga, praktiska och nyttiga tillbehör, som du kan extrautrusta din bil med. Om du fortfarande har frågor kan teknikerna i märkeskontaktnätet ge ytterligare information.

För vägledning, se följande symboler:



Syns på bilen och indikerar att du ska läsa igenom instruktionsboken för att få detaljerad information om bilen och/eller om utrustningens driftbegränsningar.

→ i instruktionsboken står för ett hopp till en sida.



i instruktionsboken anger en risk, fara eller säkerhetsanvisning.

Beskrivningen av de modeller som omnämns i denna handbok baseras på de tekniska specifikationer som gällde när handboken skrevs. **Handboken omfattar all utrustning (både standard och tillval) som finns tillgänglig för dessa modeller, men om dessa är monterade eller inte beror på bilmodellen, de alternativ som har valts och landet där bilen såldes.**

Den här manualen kan också innehålla information om utrustning som tillkommer senare under modellåret.

Tabellerna i instruktionsboken är endast avsedda som exempel.

Lycka till med din nya bil!

Översatt från franska. Kopiering eller översättning, även delvis, är förbjuden utan föregående skriftligt godkännande från biltillverkaren.

INNEHÅLL

Välkommen ombord på ditt fordon	4	Körning	126
Exteriört.....	4	Inkörning.....	126
Kupé.....	6	Start/stopp av motorn.....	127
Förrarposition.....	8	Växelspak	135
Körhjälpmedel.....	10	Parkeringsbroms.....	138
Säkerheten i bilen.....	12	Dieselversioner	143
Identifiering av fordon – etiketter	14	Funktioner för bensinversioner	145
Motorrummet (löpande underhåll).....	16	Miljö	147
starthjälp.....	18	Miljö- och underhållsråd.....	148
Lär känna din bil	20	Råd vid körning, ekokörning	149
Kort.....	20	Varningssystem för däcktrycksförlust	154
Nyckel, fjärrkontroll.....	28	Körhjälp och assistans vid körning.....	160
Dörrar och luckor	33	Ytterligare körhjälpsfunktioner	163
På framsättesplatserna	41	Fartbegränsare	205
Platser bak.....	47	Farthållare	208
SÄKERHETSBÄLTEN	50	Adaptiv farthållare.....	212
Ytterligare säkerhetsanordningar.....	56	Hjälpalternativ vid parkering.....	224
Barnsäkerhet.....	63	Nödsamtal.....	245
Barnsäten	68	Din komfort.....	248
Barnsäkerhet: Avaktivering, aktivering passagerarairbag fram	78	MULTI-SENSE	248
Förrarplats.....	82	Ventilationsmunstycken, värme och klimatanläggning	250
Färd dator	84	Multimediautrustning.....	266
Kontroll och varningsindikeringar	100	Utrustning i kupén.....	268
Styrning	104	Fack, förvaring i kupén.....	276
Backspeglar	105	Transport av föremål.....	280
Belysning och signaler	107	Underhåll	285
Ljud- och ljussignaler.....	112	Åtkomst till motorn, nivåer	285
Torkare	113	Batteri:.....	292
Bränsletank.....	119	Rengöring.....	294
Reagenstank.....	122		

INNEHÅLL

Praktiska råd	298
Däck.....	298
starthjälp.....	311
Strålkastare: Byte av lampor	315
Torkarblad: byte	322
Säkringar	324
Installation och användning av tillbehör.....	328
Funktionsstörning.....	329
Tekniska specifikationer	334
Information om bilen.....	334
ORIGINALUTRUSTNING OCH RESERVDELAR.....	343
Underhållsschema	344
Rostskyddskontroll	350

EXTERIÖRT

1

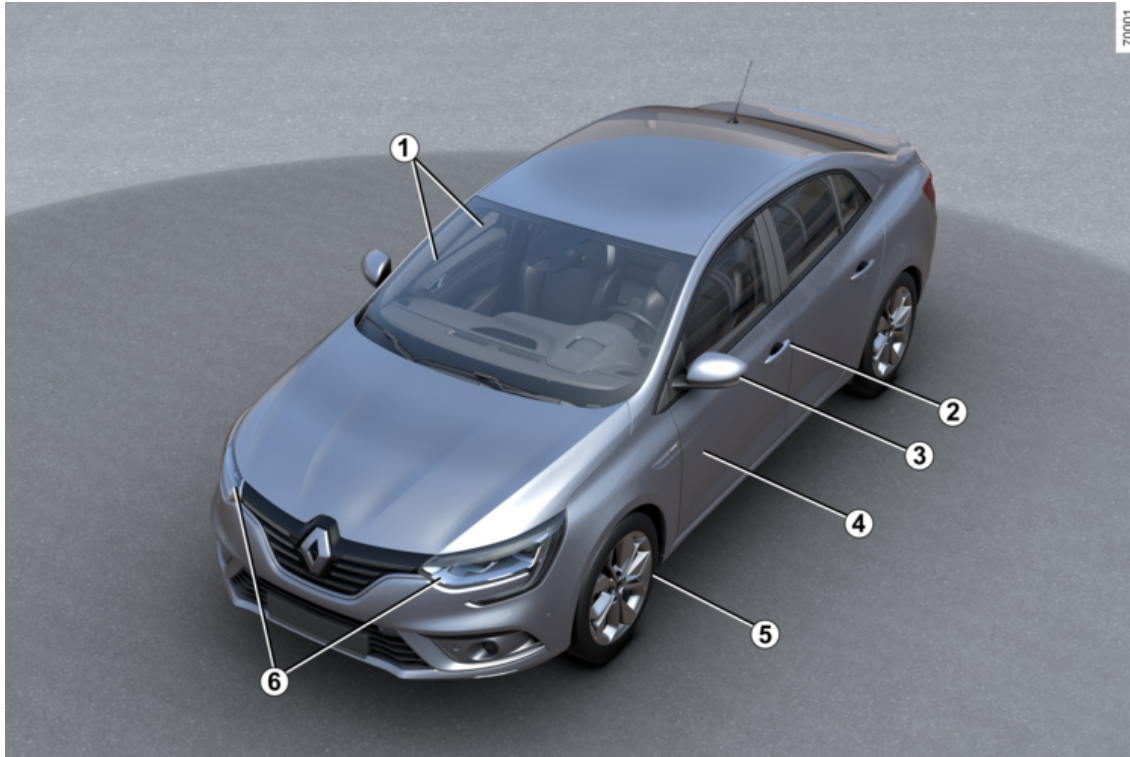

EXTERIÖRT

1. Elfönsterhiss → 268

Vindrute- och bakrutetorkare → 113

Borttagning av imma → 250

2. → 20-kort

Nyckel/fjärrkontroll → 28

låsning och upplåsning av dörrar

och luckor → 33

3. Backspeglar → 105

4. Karossunderhåll → 294

5. Däck → 298

6. Belysning: funktion → 107

Belysning: byte → 315



Bränslepåfyllning → 119

KUPÉ

1

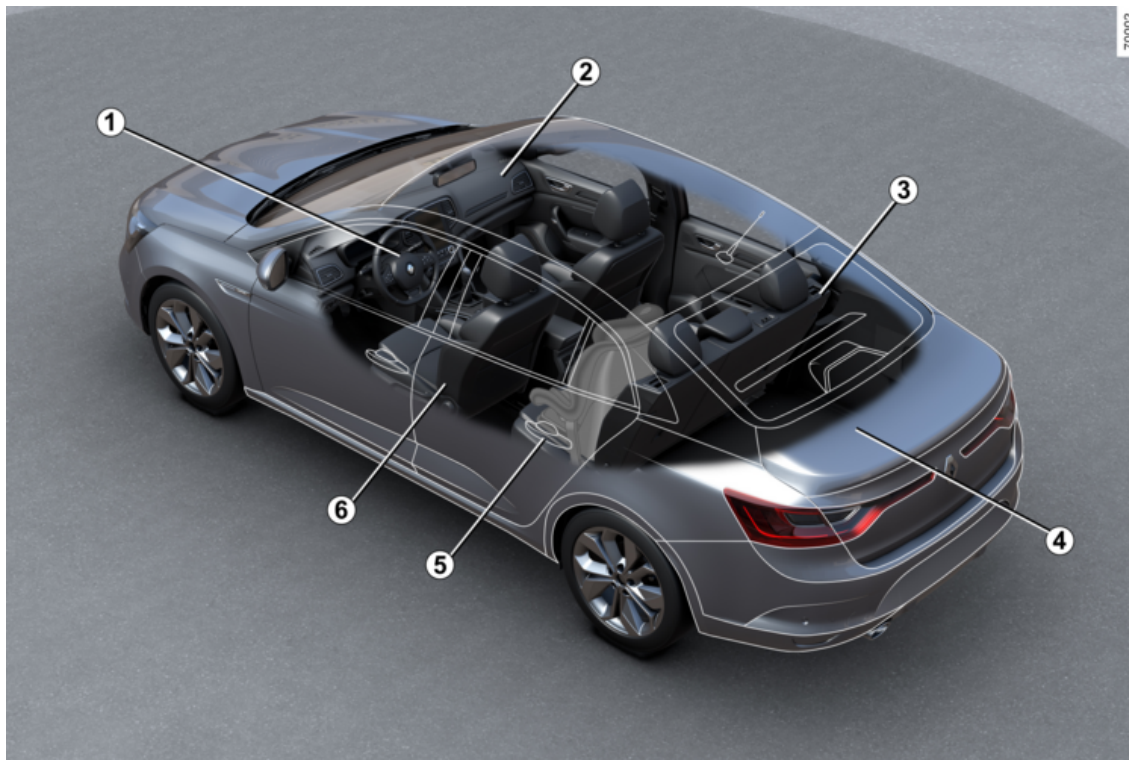

6 - Välkommen ombord på ditt fordon

KUPÉ

1. Inställning av körställning → 50
2. Fack/Förvaring i kupén → 276
3. Nackskydd bak → 47
Baksäte → 48
4. Fack/förvaring i bagagerummet
→ 280
5. Barnsäkerhet → 63
6. Nackskydd fram → 41
Framstolar → 41

FÖRARPOSITION

1

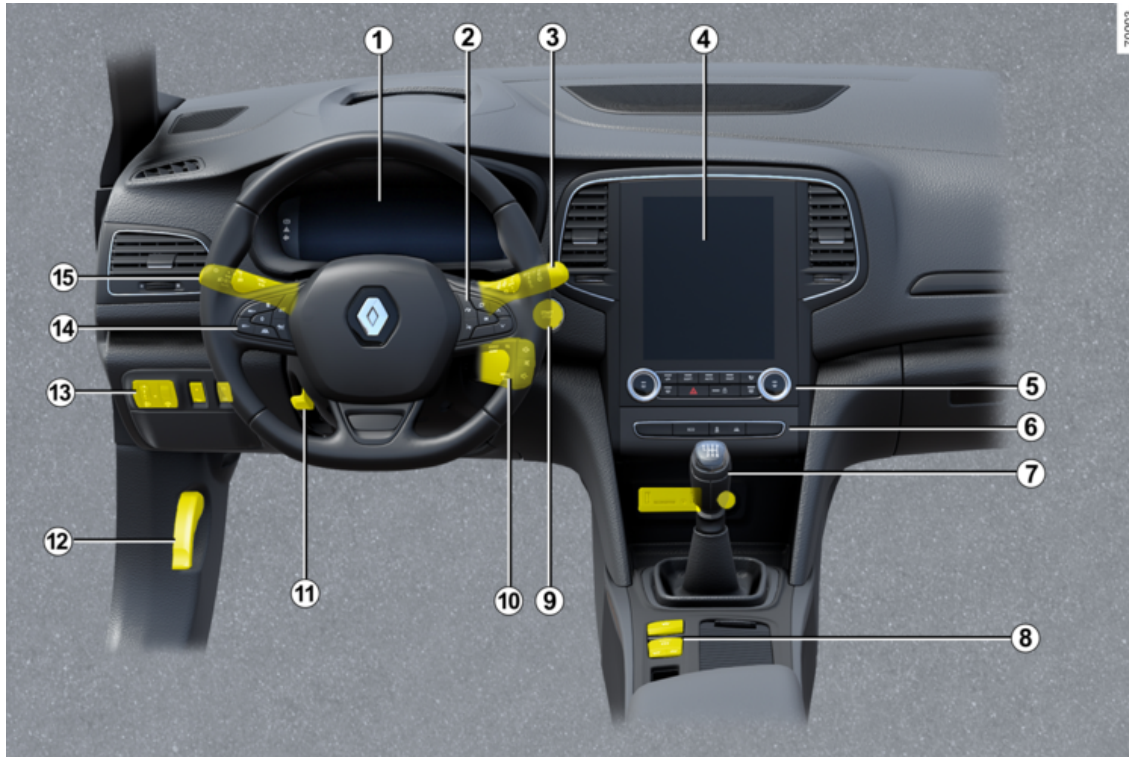

8 - Välkommen ombord på ditt fordon

FÖRARPOSITION

1. Instrumentpanel → 100
2. Reglage för färddator → 84
3. Reglage för vindrutetorkare/-spolare → 113
4. Multimediaskärm → 266
5. Värme/klimatanläggning → 250
6. Eluppvärmda säten → 42 eller → 44
7. Växelspak → 135 och → 135
8. Automatisk parkeringsbroms → 138
9. Start-/stoppknapp för motor → 128
10. Ratt och tändningslås → 127
11. Ratt: inställning → 104
12. Upplåsning av motorhuven → 285
13. Min säkerhet → 163
Elektrisk inställning av höjden för strålkastarna → 111
Öppning av bakluckan → 38
14. Fartbegränsare → 205
Farthållare → 208
→ 212 med anpassningsbar farthållare
15. Ytterbelysning → 107

KÖRHJÄLPMEDEL

1

62354

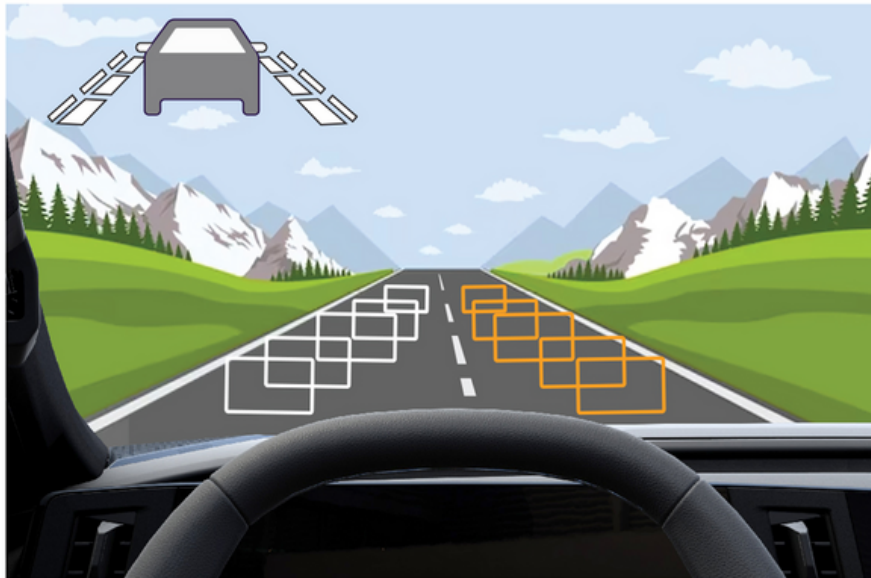

KÖRHJÄLPMEDEL

- Regleringsystem och assistans vid körning → **160**
- Varning om körfältsavvikelse → **164**
- Körfältsassistans → **168**
- Förebyggande av körfältsavvikelse → **173**
- Aktiv panikbromsning → **189**
- Varning för döda vinkeln → **179**
- Varning vid utkörning från parkering → **240**
- Varningssystem för däcktrycksförlust → **154**
- Fartbegränsare → **205**
- Farthållare → **208**
- Anpassningsbar farthållare Stop and Go → **212**
- Trafikskyltsavkänning → **199**
- Park Assist → **227**
- Backningskamera → **224**
- Avståndsvarning → **185**

SÄKERHETEN I BILEN

1

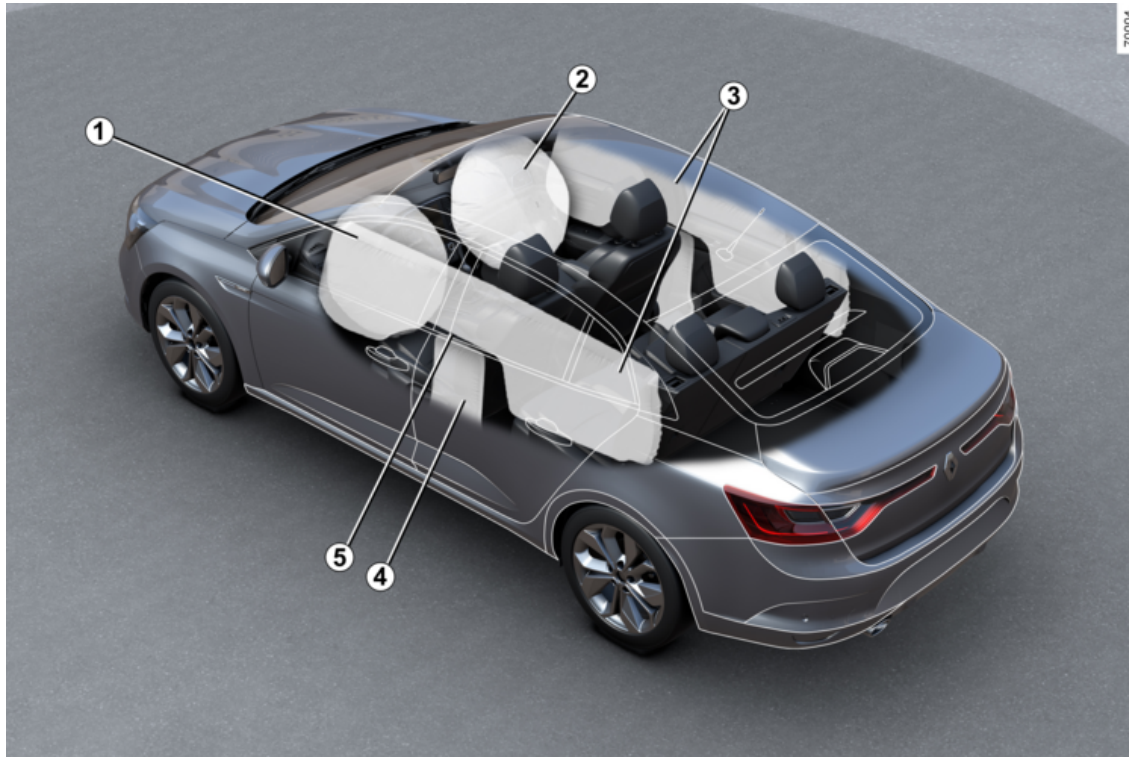

SÄKERHETEN I BILEN

1. Airbags Fram → 56
2. Inaktivering av främre passagerare airbag → 78
3. Airbags -gardiner → 61
4. Airbags Ytterplatser → 61
5. Bilbälten → 50

IDENTIFIERING AV FORDON – ETIKETTER

1

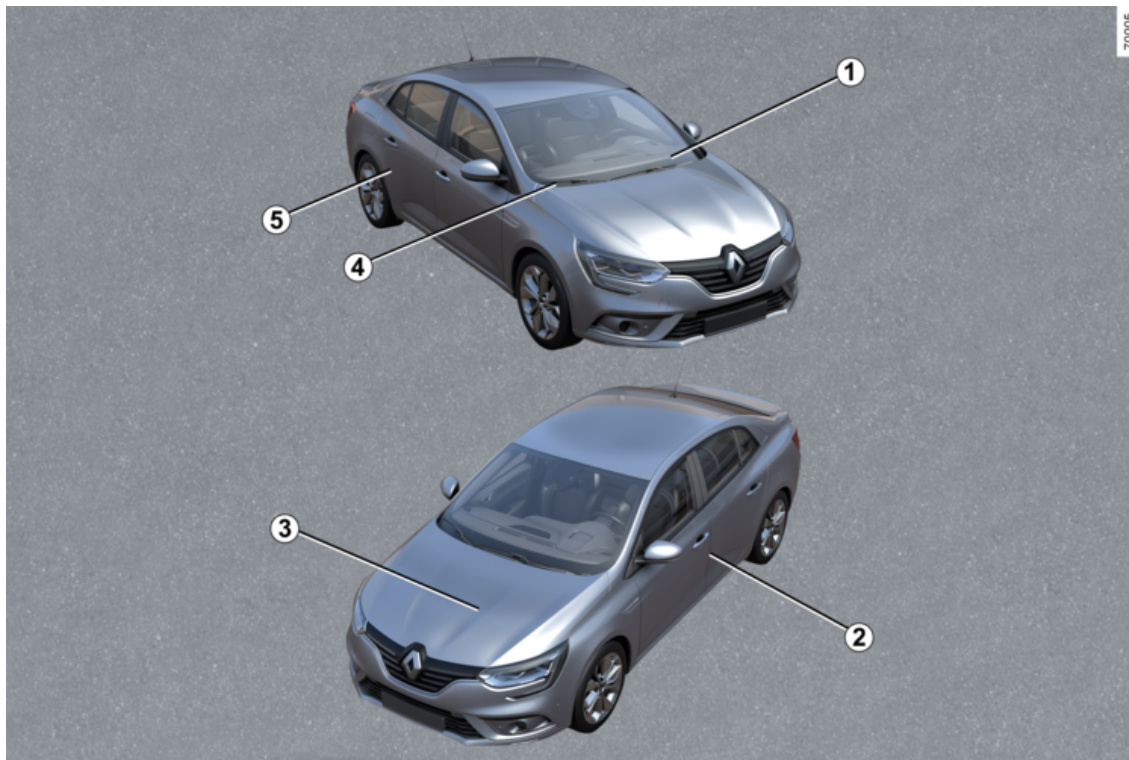

IDENTIFIERING AV FORDON – ETIKETTER

1. Påminnelse om bilens identifieringsnummer → **334**
2. Däcktrycksdekaler → **300**
3. identifiering av motor → **335**
4. Teknisk information för räddningstjänst → **334**
5. Tillverkarskylt → **334**

MOTORRUMMET (LÖPANDE UNDERHÅLL)

1

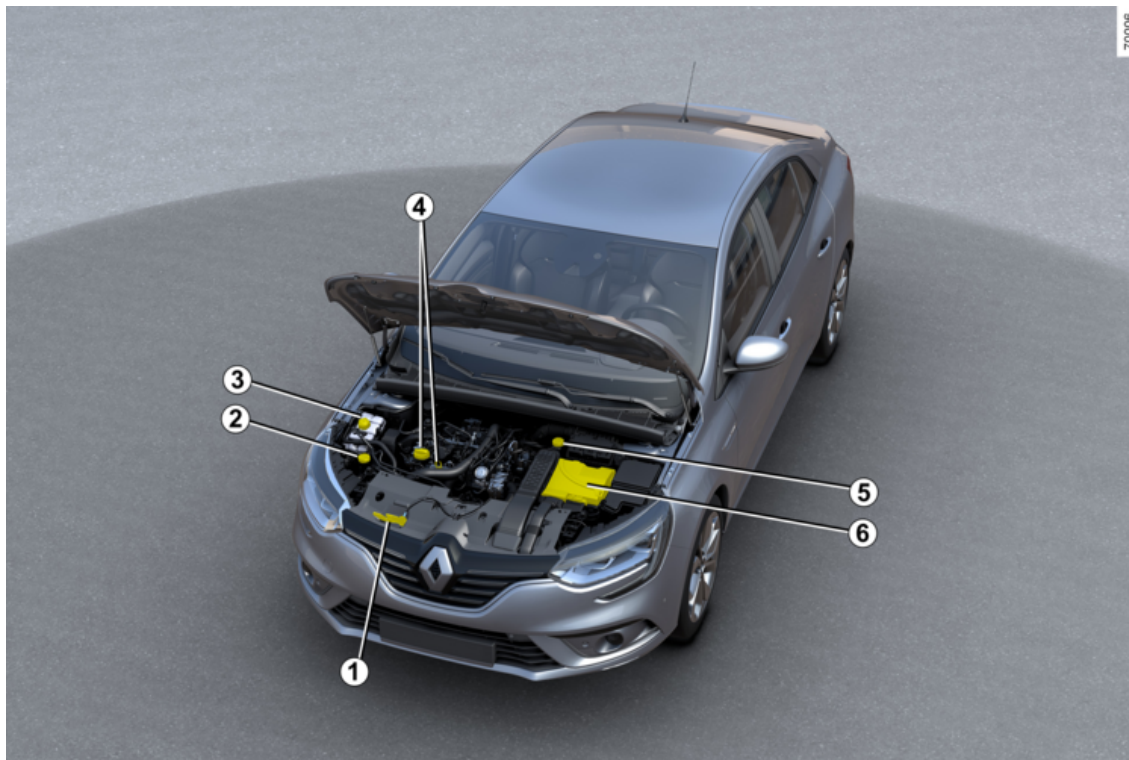

MOTORRUMMET (LÖPANDE UNDERHÅLL)

1. Öppning av motorhuv → 285
2. Spolarvätska → 289
3. Kylvätska → 289
4. Oljepåfyllningslock → 286
Oljesticka → 286
5. Bromsvätska → 289
6. Batteri → 292

STARTHJÄLP

1

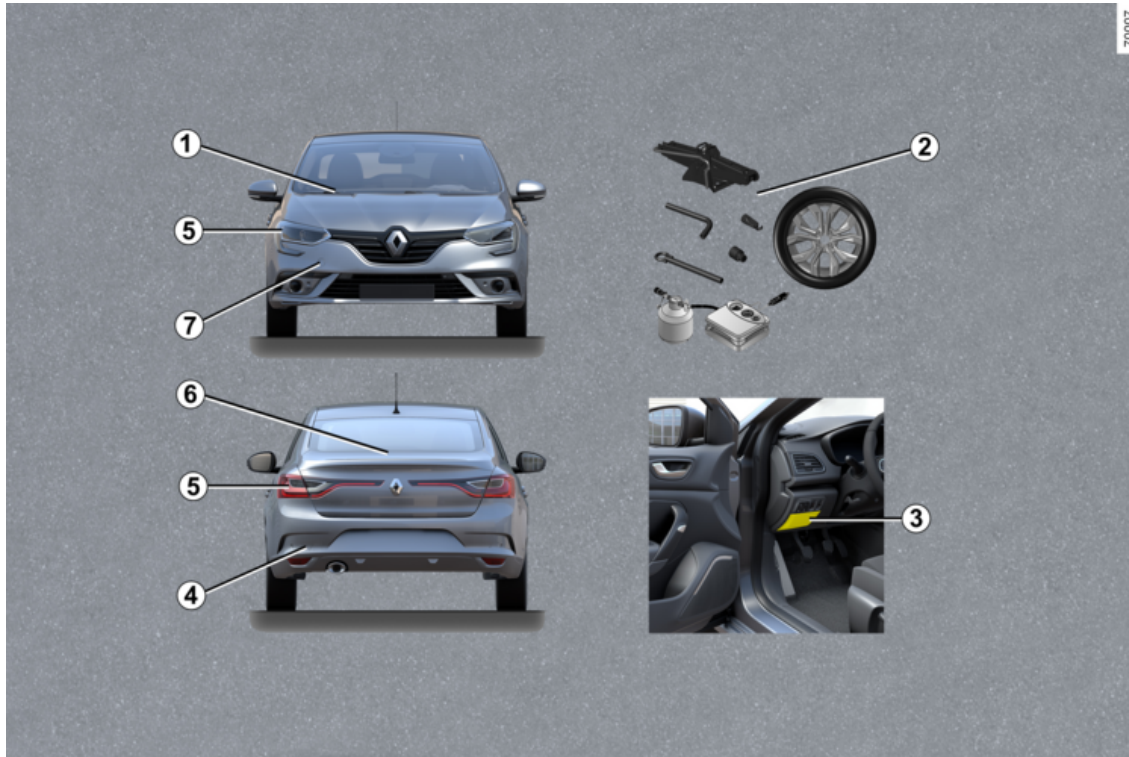

70007

STARTHJÄLP

1. Byte av vindrutetorkarblad → **322**
2. Punktering → **306**
Verktyg → **304**
Reservhjul → **306**
Hjulbyte → **308**
3. Säkringar → **324**
4. Bogserpunkt bak → **311**
5. Byte av körriktningsvisare → **315**
6. Byte av bakrutetorkarbladet
→ **322**
7. Bogseringspunkt fram → **311**

KORT

Allmän information

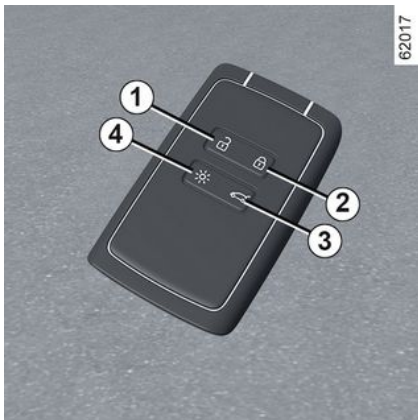

1. Upplåsning av alla dörrar.
2. Låsning av alla dörrar och luckor.
3. Låsning/upplåsning av endast bagageluckan.
4. Fjärrkontrollerad tändning av belysningen.

Kortet används för:

- låsa/låsa upp dörrar och luckor (dörrar, bagagelucka och tanklock)
- Tända bilens belysning med fjärrkontroll
- automatisk fjärrstängning av elfönsterhissar → 268 och, beroende på bil, takluckan → 270;

20 - Lär känna din bil

- starta motorn → 128.

Räckvidd

Se alltid till att batteriet är i gott skick, av rätt typ och korrekt monterat. Batteriets livslängd är cirka två år: byt den när meddelandet "Kortbatteri lågt" visas på instrumentpanelen → 26.

Aktivitetsfält för -kortet

Det varierar beroende på omgivning: Undvik att oavsiktligt låsa eller låsa upp dörrarna genom att trycka på kortets knappar av misstag.

Obs! Om en dörr eller bagageluckan är öppen eller inte ordentligt stängd kommer bilen inte att låsas. En ljudsignal hörs och körriktningsvisarna blinkar inte.

Störningar

Beroende på närliggande högspänningsanläggningar eller vid användning av elektriskt drivna apparater som arbetar på samma frekvens som kortet kan kortets funktion störas.



Om batteriet är urladdat kan du ändå låsa/låsa upp och starta bilen → 34 → 128.

Funktionen "Fjärrbelysning"

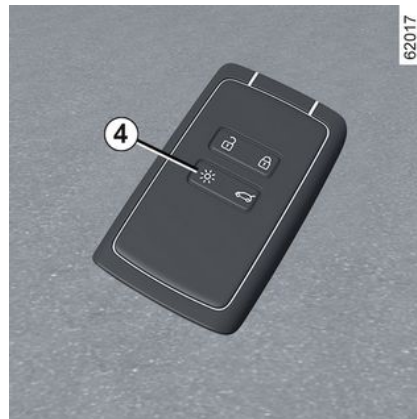

Tryck på knappen 4 för att tända halvljuset och ytterbelysningen i cirka 20 sekunder. På så sätt kan man se bilen på långt håll, om den är parkerad.

Tryck på knappen 4 och håll den intryckt i ungefär två sekunder för att tända ytterbelysningen. Ett ljud hörs.

KORT

OBS! Tryck på knappen **4** en gång till för att stänga av belysningen.



Råd

Se till att kortet aldrig hamnar i hetta, kyla eller fukt.
Förvara inte kortet på en plats där det kan skadas, t.ex. i en bakficka där du kan råka sätta dig på det.



Ersättningskort: Behov av ett extra kort

Om du skulle bli av med ditt kort eller behöver ytterligare ett kort kan du beställa det hos din återförsäljare.
Vid byte av ett kort ska bilen **och alla dess kort** lämnas in hos en märkesrepresentant för nyinkodning.
Du kan använda upp till fyra kort per bil.



Förarens ansvar när bilen parkeras eller stannas

Lämna aldrig bilen med nyckeln i när barn, personer med funktionshinder eller djur finns i bilen, inte ens för en kort stund.

Det finns risk att de kan låsa dörrarna eller skada sig själva eller andra personer genom att sätta igång motorn eller den elektriska utrustningen, som t.ex. fönsterhissarna.

Dessutom stiger temperaturen i kupén mycket snabbt vid varmt och soligt väder.

LIVSFARA ELLER RISK FÖR ALLVARLIGA SKADOR.

Montering av handrem 7

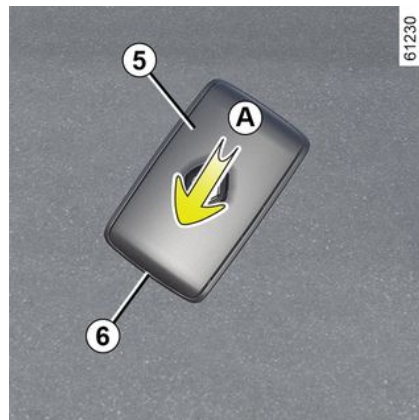

För det bakre höljet **5** nedåt medan du trycker på område **A**.



För aldrig in skruvmejslar eller liknande verktyg i **6**-öppningen.

KORT

2

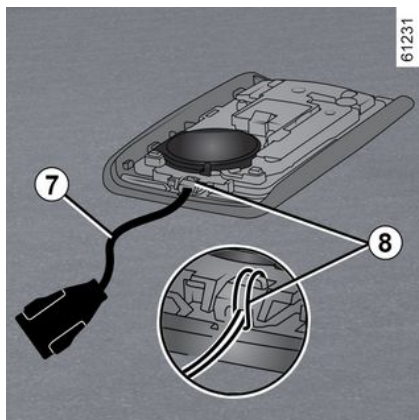

Sätt in handremmen i komponenten **8**-komponenten och för in handremmen genom spännet.

Placera remmen vid öppningen **6** och stäng höljet.

OBS! Kontrollera att diametern på remmen **7** passar i öppningen **6**.

Användning



Du kan låsa upp/låsa bilen på tre sätt:

- i handsfree-läge, när du närmar dig och går ifrån bilen.
- "handsfree", med hjälp av knappen **2** på handtaget **1** på en av framdörrarna;
- med kortet i fjärrkontroll-läge.



Se till att kortet inte kommer i kontakt med annan elektronisk utrustning (dator, telefon osv.) som kan störa dess funktion.

Inaktivering/aktivering av handsfree-läge

På vissa bilar kan du inaktivera/aktivera följande:

- Upplåsning när du närmar dig och låsning när du går ifrån bilen.
- Låsning och upplåsning genom att trycka på knapparna på dörrhandtaget.

Du kan även inaktivera/aktivera ljudsignalen som hörs vid låsning när du går ifrån bilen → **96**.



Lämna aldrig bilen med kortet kvar i kupén.

KORT



Förarens ansvar när bilen parkeras eller stannas

Lämna aldrig bilen med nyckeln i när barn, personer med funktionshinder eller djur finns i bilen, inte ens för en kort stund.

Det finns risk att de kan låsa dörarna eller skada sig själva eller andra personer genom att sätta igång motorn eller den elektriska utrustningen, som t.ex. fönsterhissarna.

Dessutom stiger temperaturen i kupén mycket snabbt vid varmt och soligt väder.

LIVSFARA ELLER RISK FÖR ALLVARLIGA SKADOR.

Handsfree-upplåsning när du närmar dig bilen



70011

När kortet är inom aktiveringsområdet **3** låses bilen upp. Upplåsningen bekräftas genom att körriktningsvisarna blinkar **en gång**.



Ytterbackspeglarna fälls in/ut automatiskt när bilen låses/låses upp (beroende på utrustningsnivå) ➔105.

Handsfree-låsning när du går ifrån bilen



70012

Ta kortet med dig och se till att dörarna och bakluckan är stängda, och gå sedan bort från bilen. Bilen låses automatiskt så snart du lämnar avkänningsområdet **3**.

Anm.: Vid vilket avstånd bilen låses beror på omgivningen.

Låsningen indikeras genom att **varningsblinkarna blinkar två gånger för att sedan lysa med ett fast sken** i cirka fyra sekunder och en ljudsignal hörs.

2

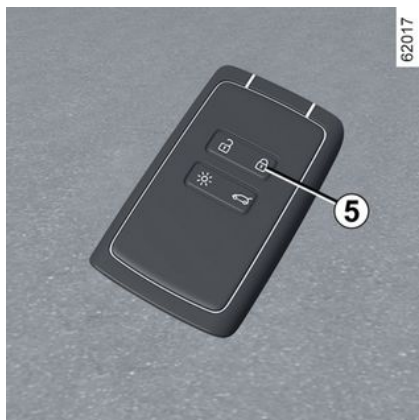

Om kortet har varit i avkänningsområdet **3** i cirka 15 minuter inaktiveras fjärrlåsningsfunktionen. Om du vill låsa bilen, tryck på knappen **2** på handtaget **1** eller knappen **5** på kortet.

Bilen kan inte fjärrlåsas om kortet finns inom avkänningsområdet **4**.

Handsfreeupplåsning/-låsnung med hjälp av knapp 2

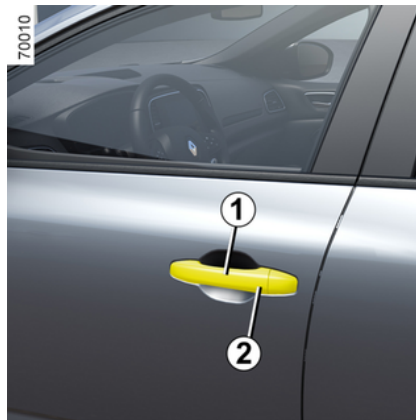

Med kortet i området **3** och bilen låst, tryck på knappen **2** på en av framdörrarnas handtag **1**: bilen låses upp. Om du trycker på knappen **2** låses bilen och bakluckan upp.

Upplåsningen bekräftas genom att körriktningssvisarna blinkar **en gång**.

Om du trycker på knappen **2** igen låses bilen.

Låsningen bekräftas genom att **varningsblinkrarna blinkar två gånger för att sedan lysa med ett fast sken** i cirka fyra sekunder.

Specialfunktioner för upplåsning

Under vissa omständigheter stängs funktionen som låser upp bilen när du närmar dig den:

- Om bilen inte har använts på åtta dagar.
- Om kortet är kvar i närheten av bilens zon **3** i ungefär fem minuter efter att bilen har låsts.
- Efter att du flera gånger passerar bilens zon **3** utan att låsa upp dörrarna.

Tryck på knappen **2** (framdörren eller bagageluckans dörrhandtag) för att använda kortet som fjärrkontroll för att låsa upp bilen och återaktivera läget.

Specialfunktioner för handsfree-låsning

Om du har låst bilen i handsfreeläge måste du vänta i cirka tre sekunder innan du kan låsa upp bilen igen. Under dessa tre sekunder går det att kontrollera så att bilen verkligen är låst genom att känna på dörrhandtagen.

Obs! Om en dörr eller bagageluckan är öppen eller inte ordentligt stängd kommer bilen inte att låsas. En ljudsignal hörs och körriktningssvisarna blinkar inte.

KORT

Användning av kortet via fjärrkontroll

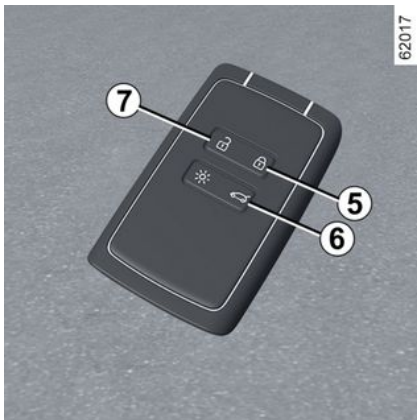

Låsa upp med kortet

Tryck på knappen **7**.

Upplåsningen bekräftas genom att körriktningsvisarna blinkar **en gång**.



Kortets knappar är inte aktiverade, när motorn är igång.

Låsa med kortet

Stäng dörrarna och bakluckan, och tryck sedan på knappen **5** för att låsa bilen.

Låsningen bekräftas genom att **varningsblinkrarna blinkar två gånger för att sedan lysa med ett fast sken** i cirka fyra sekunder.

Beroende på bil, om du trycker på knappen **5** två gånger låses bilen och rutorna fram och bak samt bakluckan stängs.

OBS!

- Vid vilket avstånd bilen låses beror på omgivningen.
- Om en dörr eller bakluckan är öppen eller inte stängd ordentligt, gör det inte att låsa bilen. En ljudsignal hörs och körriktningsvisarna blinkar inte.



Om du öppnar och stänger en dörr **när motorn är i gång** och kortet inte

längre finns kvar i området **4**, visas meddelandet "Nyckelkort ej funnet" om att kortet inte längre finns i bilen. Detta gör, till exempel, att du inte kan starta bilen när en passagerare har lämnat bilen med kortet på sig. Varningen försvinner när kortet registreras.

Låsning/upplåsning av endast bakluckan

Tryck på knappen **6** för att låsa/låsa upp endast bakluckan.

Blockerat låsläge

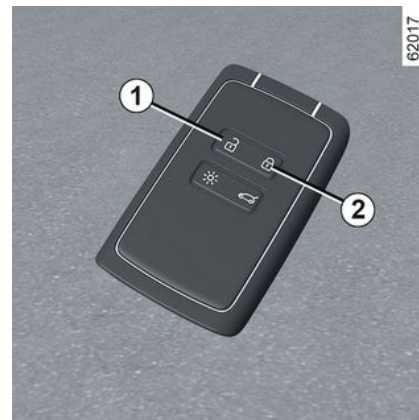

Om bilen är utrustad med blockerat låsläge kan det användas för att låsa dörrarna och hindra att de öpp-

KORT

nas inifrån (om någon t.ex. krossar en ruta och försöker öppna dörren inifrån).

2



Använd aldrig funktionen blockerat låsläge om någon sitter kvar i bilen.

Aktivering av det blockerade låsläget

Tryck snabbt två gånger på knappen **2**.

Låsningen bekräftas genom att varningsblinkers och sidoblinkljusen **blinker långsamt två gånger och sedan snabbt tre gånger**.

Beroende på bil kan ytterbackspegelarna fällas in automatiskt när bilen låses ➔ 105.

Avaktivering av blockerat låsläge

Tryck på knappen **1** en gång.

Upplåsningen av dörrarna visas genom att varningsblinkrarna blinkar **en gång**.

"Handsfree"-kort: batteri

Byte av batteri

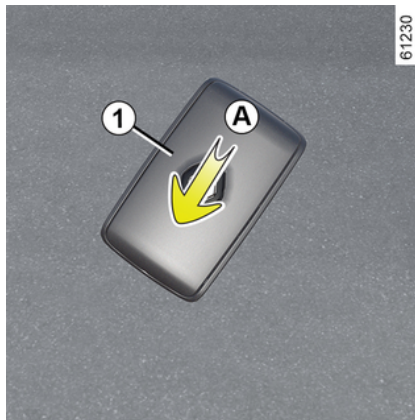

61230

När meddelandet "Kortbatteri lågt" visas på instrumentpanelen byter du batteriet i kortet:

- skjut det bakre höljet **1** nedåt medan du trycker på område **A**;
- ta bort batteriskyddet **2**;
- ta bort batteriet genom att trycka på ena sidan och lyfta den andra,
- byt ut det enligt anvisningen och mallen på insidan av luckan.



62101

Hopsättningen sker i omvänd ordning, ställ dig sedan nära bilen och tryck fyra gånger på någon av kortets knappar när du är nära bilen: Nästa gång bilen startas, försvinner meddelandet.

Se till att locket sitter fast ordentligt.

Obs! Rör inte vid elkretsen eller kontaktpunkterna på kortet när du byter batteriet.

KORT



Batterier finns hos din återförsäljare och byts vart annat år. Kontrollera att det inte finns spår av bläck på batteriet: Risk för dålig kontakt.



Om de behöver bytas bör du använda samma eller motsvarande typ av batteri (kontakta en auktoriserad återförsäljare).



Vid byte:
– Se till att batteriet är korrekt isatt.

risk för explosion.

– Om locket inte stängs ordentligt, använd inte enheten och håll den på avstånd från barn.

Funktionsstörning

Om batteriet är för dåligt laddat för att kunna fungera kan du fortfarande

de starta och låsa/låsa upp bilen
→ 34.

26913



Kassera inte dina använda batterier som skräp. Ta dem till en godkänd återförsäljare eller kontakta din lokala myndigheter för information om lämpliga återvinningsanläggningar.



Försiktighetsåtgärder vid hantering av batterier:

- Förvara (nya och använda) batterier utom räckhåll för barn
- svälj inte batterierna.

Risk för kemiska brännskador som kan leda till döden.

- Vid inandning eller förtäring, uppsök en läkare snarast möjligt.

NYCKEL, FJÄRRKONTROLL

Allmän information

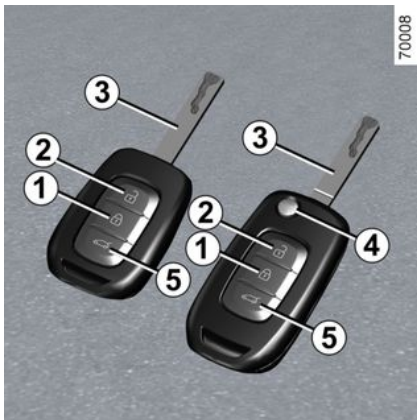

1. Låsning av alla dörrar och luckor.
2. Upplåsning av alla dörrar.
3. Nyckel för ratt och tändningslås och vänster framdörr.
5. Låsning/upplåsning av endast bagageluckan.

Fjärrstyrning med infällbar insats:

4. Låsning/upplåsning av nyckeln. Frigör insatsen från dess plats genom att trycka på knappen **4** så lossnar den. Tryck på knappen **4** och följ insatsen med handen för att sätta den på sin plats.



Råd

Se till att kortet inte utsätts för hetta, kyla eller fukt.



Nyckeln får inte användas för något annat än de funktioner som beskrivits i instruktionsboken (använd den t.ex. inte som flasköppnare).



Förarens ansvar när bilen parkeras eller stannas

Lämna aldrig bilen med nyckeln i när barn, personer med funktionshinder eller djur finns i bilen, inte ens för en kort stund.

Det finns risk att de skadar sig själva eller andra personer genom att t.ex. motorn sätta igång eller den elektriska utrustningen, som t.ex. fönsterhissarna eller låser dörrlåsen.

Dessutom stiger temperaturen i kupén mycket snabbt vid varmt och soligt väder.

LIVSFARA ELLER RISK FÖR ALLVARLIGA SKADOR.

Aktivitetsfält för radiostyrd fjärrkontroll

Det varierar beroende på omgivningen: Undvik oavsiktliga tryckningar på fjärrkontrollen eftersom de kan orsaka oönskad låsning eller upplåsning av dörrarna.

Obs! Om en dörr eller bagageluckan är öppen eller inte ordentligt stängd kommer bilen inte att låsas. En ljud-

NYCKEL, FJÄRRKONTROLL

signal hörs och korriktningsvisarna blinkar inte.

Störningar

Beroende på närliggande högspänningsanläggningar eller vid användning av elektriskt drivna apparater som arbetar på samma frekvens som fjärrkontrollen kan kontrollens funktion störas.



Byte eller beställning av ytterligare en nyckel/fjärrkontroll

Kontakta din märkesrepresentant.

- Vid byte av nyckel ska både bilen och alla dess nycklar lämnas in hos en märkesrepresentant för initiering av systemet.
- Upp till fyra fjärrkontroller kan användas, beroende på bil.

Om fjärrkontrollen inte fungerar

Se alltid till att batteriet är i gott skick, av rätt typ och korrekt monterat. Batteriets livslängd är cirka två år.

Byte av batteriet → 30.

Användning

Fjärrkontrollen **A** används för att låsa eller låsa upp dörrar och luckor.

Den har ett batteri som måste bytas ut → 30.

Låsning av dörrarna

Tryck på låsknappen **1**.

Att dörrarna och bakluckan är låsta visas genom att varningsblinkers och sidoblinkljus **blinker två gånger**.

Beroende på bil, om du trycker på knappen **1** två gånger låses bilen och rutorna fram och bak samt bakluckan stängs.

Obs! Om en dörr eller bagageluckan är öppen eller inte ordentligt stängd kommer bilen inte att låsas. En ljudsignal hörs och korriktningsvisarna blinkar inte.



Ytterbackspeglarna fälls in/ut automatiskt när bilen låses/låses upp (beroende på utrustningsnivå) → 105.

Låsning/upplåsning av endast bakluckan

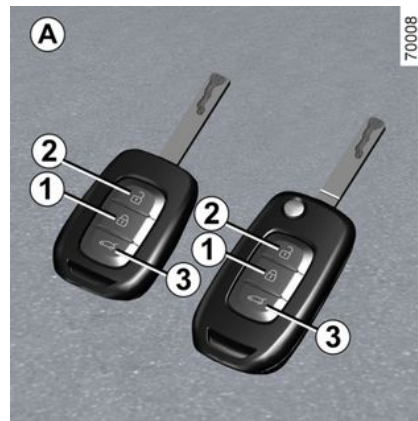

Tryck på knappen **3** för att låsa/låsa upp endast bakluckan.

NYCKEL, FJÄRRKONTROLL

2



Förarens ansvar när bilen parkeras eller stannas

Lämna aldrig bilen med nyckeln i när barn, personer med funktionshinder eller djur finns i bilen, inte ens för en kort stund.

Det finns risk att de skadar sig själva eller andra personer genom att t.ex. motorn sätta igång eller den elektriska utrustningen, som t.ex. fönsterhissarna eller låser dörrlåsen.

Dessutom stiger temperaturen i kupén mycket snabbt vid varmt och soligt väder.

LIVSFARA ELLER RISK FÖR ALLVARLIGA SKADOR.

Upplåsning av dörrar

Om du trycker på knappen **2** låser upp alla dörrar och luckor.

Upplåsningen visas genom att varningsblinkrarna och sidoblinkljusen blinkar **en gång**.

Obs! När motorn är igång eller tändningen påslagen är fjärrkontrollens knappar inaktiva → **127**.

Blockerat låsläge



Använd aldrig funktionen blockerat låsläge om någon sitter kvar i bilen.

Aktivering av det blockerade låsläget

Tryck snabbt två gånger på knappen **1**.

Låsningen bekräftas genom att varningsblinkers och sidoblinkljusen **blinkar långsamt två gånger och sedan snabbt tre gånger**.

Beroende på bil kan ytterbackspegelarna fällas in automatiskt när bilen låses → **105**.

Avaktivering av blockerat låsläge

Tryck på knappen **2** en gång.

Upplåsningen av dörrarna visas genom att varningsblinkrarna blinkar **en gång**.

Radiostyrd fjärrkontroll: batteri

Byte av batteri



Öppna dosan vid springan **1** med hjälp av en spårskruvmejsel eller lik-

NYCKEL, FJÄRRKONTROLL

nande verktyg. Byt batteriet **2** enligt typ och polaritet som visas på baksidan av höljet.



Om de behöver bytas bör du använda samma eller motsvarande typ av batteri (kontakta en auktoriserad återförsäljare).



Anm.: Undvik att vidröra elkretsen i fjärrkontrollens lock vid batteribyte. Vid återmonteringen är det viktigt att locket är ordentligt fäst och att skruven dras åt korrekt.



Batterier finns hos din återförsäljare och byts vart annat år.

Kontrollera att det inte finns spår av bläck på batteriet: Risk för dålig kontakt.



Vid byte:

- Se till att batteriet är korrekt isatt.

Risk för explosion.

- Om locket inte stängs ordentligt, använd inte enheten och håll den på avstånd från barn.

Funktionsstörning

Om batteriet är för dåligt laddat för att kunna fungera kan du fortfarande starta och låsa/låsa upp bilen → 34.

26913



Släng aldrig använda batterier. Ta dem till en godkänd återförsäljare eller kontakta din lokala myndigheter för information om lämpliga återvinningsanläggningar.

2

NYCKEL, FJÄRRKONTROLL

2



Försiktighetsåtgärder vid hantering av batterier:

- Förvara (nya och använda) batterier utom räckhåll för barn
- svälj inte batterierna.

Risk för kemiska brännskador som kan leda till döden;

- Vid inandning eller förtäring, uppsök en läkare snarast möjligt.

DÖRRAR OCH LUCKOR

Öppning och stängning av dörrarna

Öppning utifrån



Med dörrarna upplåsta eller, beroende på bil, med kortet på dig drar du handtaget **1** mot dig.



Av säkerhetsskäl bör dörrarna endast öppnas/stängas när bilen står stilla.

Öppning inifrån



Dra i handtaget **2**.



Förarens ansvar när bilen parkeras eller stannas

Lämna aldrig bilen med nyckeln i när barn, personer med funktionshinder eller djur finns i bilen, inte ens för en kort stund.

Det finns risk att de skadar sig själva eller andra personer genom att t.ex. motorn sätta igång eller den elektriska utrustningen, som t.ex. fönsterhissarna eller låser dörrlåsen.

Dessutom stiger temperaturen i kupén mycket snabbt vid varmt och soligt väder.

LIVSFARA ELLER RISK FÖR ALLVARLIGA SKADOR.

Påminnelse om öppen dörr

När bilen står stilla visas varnings-

lampan  på instrumentpanelen tillsammans med en varningslampan som indikerar vilken av dörrarna (sidosdörrar eller baklucka) som är öppen eller inte riktigt stängd.

När bilen har nått en hastighet på ca 20 km/h indikerar en varningslampan

DÖRRAR OCH LUCKOR

om en dörr eller bakluckan är öppen eller inte ordentligt stängd och meddelandet "Bagagelucka öppen" eller "Dörr öppen" visas, och en ljudsignal hörs i ca 40 sekunder tills dörren eller bakluckan är stängd.

Hörbart larm: påminnelse om tända lampor

En ljudsignal hörs när förardörren öppnas och varnar för att ljusen fortfarande är påslagna.



Av säkerhetsskäl bör dörarna endast öppnas/stängas när bilen står stilla.

Barnsäkerhet



För att inte bakdörrarna ska kunna öppnas inifrån, kan du ställa om spaken **3**. Kontrollera sedan inifrån att dörarna är ordentligt låsta.

Låsning, upplåsning av dörrar och luckor

Funktionsfel på fjärrstyrningen eller, beroende på bil, kortet

I vissa fall fungerar inte kortet eller den radiostyrda fjärrkontrollen:

- batteriet till kortet eller den radiostyrda fjärrkontrollen är slut eller bilbatteriet är urladdat osv.

- Apparater på samma frekvens som kortet används (t.ex. mobiltelefoner).

- bilen befinner sig i ett område med stark magnetisk strålning.

Då kan du:

- använda, beroende på bil, nyckeln som är inbyggd i den radiostyrda fjärrkontrollen eller hjälpnnyckeln som är inbyggd i kortet för att låsa upp vänster framdörr,
- låsa alla dörrar manuellt var för sig
- använda dörrarnas inre låsnings-/upplåsningssystem

DÖRRAR OCH LUCKOR

Kortets integrerade nyckel

Tillgång till nyckel 2

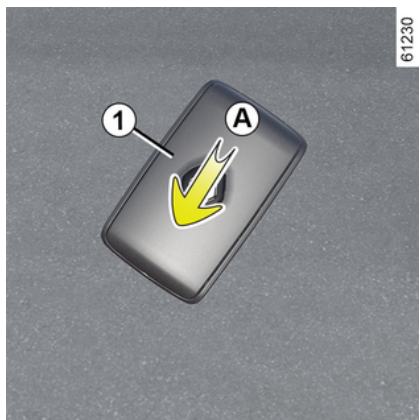

Den integrerade nyckeln **2** kan användas för att låsa eller låsa upp förardörren när kortet inte fungerar.

Skjut det bakre höljet **1** nedåt medan du trycker på område **A**.

Använda nyckeln i kortet

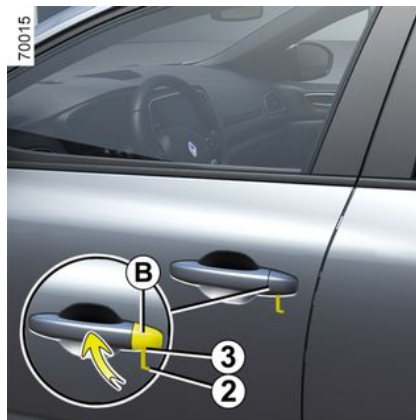

- För in nyckelns ände **2** i spåret **3** nedanför skyddet **B** på vänster framdörr;
- För undan skyddet **B** genom att trycka det uppåt.
- sätt i nyckeln **2** i låset och lås eller lås upp vänster framdörr.

Efter att du har öppnat bilen, lägg tillbaka nyckeln på dess plats i kortet.

Bilar med nyckel, fjärrkontroll

Användning av nyckeln

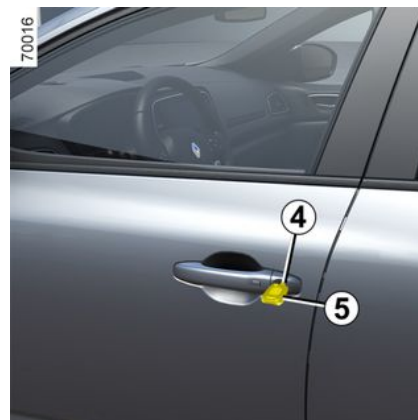

Sätt in nyckeln **5** i låset **4** och lås eller lås upp vänster framdörr.

2

DÖRRAR OCH LUCKOR

Manuell låsning av dörrarna

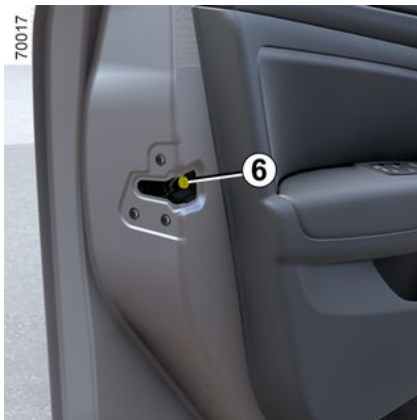

Ha dörren öppen, vrid på skruven **6** (med hjälp av nyckeländen) och stäng dörren.

Dörren är nu låst utifrån.

Man kan endast öppna dörren inifrån eller med hjälp av nyckeln till vänster framdörr.

Reglage för låsning/upplåsning inifrån



Strömställaren **7** styr dörrarna, bagageluckan och tankluckan samtidigt.

Om en dörr eller baklucka är öppen eller inte stängd ordentligt går det inte att låsa bilen. En ljudsignal hörs och körriktningsvisarna blinkar inte.

Om du transporterar föremål med bagageluckan öppen kan du ändå låsa de andra dörrarna: **med avstängd motor**, tryck på omkopplaren **7** i minst fem sekunder för att låsa övriga dörrar.

Låsa dörrarna utan kort eller nyckel

T.ex. om batteriet är urladdat, om kortet eller nyckeln tillfälligt är ur funktion etc.

När tändningen är avstängd och en dörr eller bagageutrymmet är öppet trycker du och håller ner ström-brytare **7**.

När dörren stängs är alla dörrar låsta.

Upplåsning från utsidan kan endast utföras när kortet är i bilens aktivitetstetsfält eller med hjälp av nyckeln.

Kontrollampa för dörrarnas och luckornas låsstatus

När tändningen är påslagen visar kontrollampan i strömställaren **7** om dörrarna och luckorna är låsta eller ej.

- När varningslampan lyser är dörrarna och bagageluckan låsta.
- Om lampan är släckt är dörrarna och bakluckan inte låsta.

När du låser dörrarna utifrån lyser lampan en stund och slocknar sedan.

DÖRRAR OCH LUCKOR



Lämna aldrig bilen med nyckeln eller kortet kvar i kupén.



Förarens ansvar

Om du bestämmer dig för att köra med dörrarna låsta, tänk då på att detta kan göra det svårare för räddningspersonal att ta sig in i bilen vid en eventuell olycka.

AUTOMATISK LÅSNING AV DÖRRARNA UNDER KÖRNING

Funktionsprincip



När du har startat bilen låser systemet automatiskt dörrarna när bilen uppnår en hastighet på cirka 10 km/h.

Upplåsning sker automatiskt:

- genom att trycka på centrallås-kontakten **2**;
- då bilen står stilla och en av framdörrarna öppnas inifrån.

Obs! Om en dörr öppnas/stängs låses den automatiskt på nytt när bilen uppnår en hastighet på cirka 10 km/h.

Aktivering/stänga av funktionen

Aktivera: tryck på strömställaren **2** när bilen står stilla och motorn är igång, tills du hör en ljudsignal.

Inaktivera: med bilen stillastående och motorn igång trycker du på strömställaren **2** tills du hör två ljudsignaler.

Du kan även aktivera/inaktivera funktionen via menyn på multimediaskärmen **1** → **96**.



Förarens ansvar

Om du bestämmer dig för att köra med dörrarna låsta, tänk då på att detta kan göra det svårare för räddningspersonal att ta sig in i bilen vid en eventuell olycka.

Funktionsstörning

Om ett fel uppstår (ingen automatisk låsning, kontrollampen inbyggd i reglage **2** tänds inte vid låsning av dörrar och baklucka osv.) ska du se till att låsningen inte har inaktiverats av misstag och att alla dörrar och bakluckan är ordentligt stängda. Om dörrarna är stängda och problemet kvarstår, kontakta en märkesrepresentant.

DÖRRAR OCH LUCKOR

Bagagerum

Användningsvillkor

- Stanna bilen.
- Håll alltid bakluckan ren från snö och is, eftersom detta kan göra att bakluckan inte går att öppna.
- Om batteriet är urladdat eller behöver bytas måste bakluckan hållas stängd (gör det om nödvändigt manuellt) för att dess motor ska kunna komma igång igen.

Beroende på utrustningsnivå finns det olika sätt för att låsa upp och hantera bagageluckan:

- använda nyckelns knapp för låsning/upplåsning → **28**;
- använda kortets knapp för låsning/upplåsning → **20**;
- med hjälp av det yttre reglaget för bagageluckan;
- med handsfree-funktionen
- med reglaget på instrumentbrädan.



Av säkerhetsskäl bör dörrarna endast öppnas/stängas när bilen står stilla.

Risk för allvarliga skador



Se till att ingen befinner sig i närheten av bakluckans rörliga när du öppnar/stänger

den.

Risk för allvarliga skador

Manuella reglage

Öppning på glänt



Beroende på bil trycker du på instrumentbrädans reglage **1** eller på knappen **2** – bagageluckan öppnas automatiskt.

Obs! Se till att det finns tillräckligt med utrymme runt bagageluckan innan du öppnar den.



Se till att ingenting är i vägen när du öppnar/stänger bagageluckan.

Stängning

Sänk bagageluckan med hjälp av handtaget inuti bagageutrymmet.

DÖRRAR OCH LUCKOR



Använd aldrig stagen för att stänga bageluckan.

Handsfree-funktionen

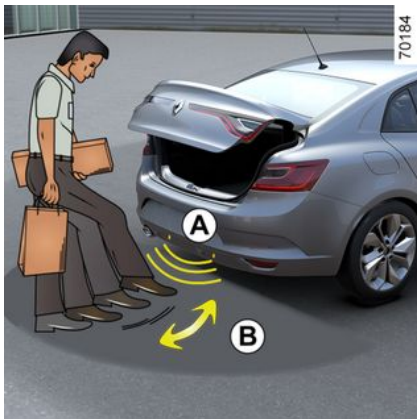

Med hjälp av handsfree-funktionen kan du komma åt bagagerummet när du har händerna fulla.

Kontrollera att kortet befinner sig cirka en meter från den mittre delen av den bakre stötfångaren (område **B**).

Ställ dig cirka 45 cm från bilens bakre stötfångare och flytta foten fram och tillbaka i området **A** när tändningen är avslagen.

Givaren känner av när din fot kommer närmare och när den tas bort. Det här aktiverar öppning av bageluckan.

Håll inte foten kvar i luften.

Utför rörelsen utan att avbryta den och utan att vidröra den bakre stötfångaren.



Stäng av handsfree-funktionen innan du:

- Tvättar bilen i en automatvätt.
- Tvättar bilen för hand.
- hantera bogseringsutrustningen;
- ...

Oavsiktlig öppning av bageluckan kan orsaka skador.

Aktivering / avstängning av handsfree-funktionen

Se multimediasystemets instruktionsbok för att aktivera eller stänga av funktionen.

Välj "ON" eller "OFF".

Specialfunktion för handsfree-funktionen

- Handsfree-funktionen inaktiveras om bilen inte använts på några da-

gar eller efter ungefär tio minuter om bilen är oläst. Tryck på upplåsningsknappen på kortet för att aktivera funktionen.

- Handsfree-funktionen är endast tillgänglig när bilen står stilla och motorn är avstängd (och inte satt i standbyläge med "Stop and start"-funktionen).

- Om bilen har dragkrok eller befinner sig i ett område med stark magnetisk strålning kan det hända att handsfree-funktionen inte fungerar.

Användningsföreskrifter

- Före öppning av bageluckan kontrollerar du att utrymmet bakom bilen är tillräckligt stort för att bageluckan ska kunna öppnas helt. Stoppa annars bageluckans rörelse innan den kommer i kontakt med något föremål.

- Det kan uppstå tillfälliga störningar i systemet om någon av de givare som är inbyggda i den bakre stötfångaren är skymd (på grund av smuts, lera, vägsalt osv.). Rengör givarna. Om problemet kvarstår, kontakta din återförsäljare.

Obs! När det är mycket kallt väder kan bageluckans tätningar frysa, vilket kan leda till att systemet för automatisk öppning inte fungerar.

DÖRRAR OCH LUCKOR

2



Det är inte tillåtet att montera en fästianordning (cykelhållare, bagagebox osv.) som ligger an mot bagageluckan. Kontakta en auktoriserad återförsäljare om du ska montera en fästianordning på bilen.

- sätt in en spårskruvmejsel eller liknande under mattan ovanför mekanismen **3** och skjut enheten åt sidan enligt bilden,
- Tryck på bakluckan för att öppna den.

Manuell öppning inifrån



Om bakluckan inte låses upp kan du låsa upp den manuellt inifrån bilen.

- du kommer åt bagagerummet om du fäller ner baksätets ryggstöd,

PÅ FRAMSÄTESPLATSERNA

Nackskydd fram

Borttagning av nackskyddet



Dra nackskyddet uppåt till önskad höjd. Kontrollera att det har spärrats ordentligt.

Nedsänkning av nackskyddet

Tryck på knappen **2** och för ner nackskyddet till önskad höjd. Kontrollera att det har spärrats ordentligt.

Reglering av lutning

Om bilen är utrustad med detta flyttar du delen **A** mot dig eller bort från dig till önskat läge.

Borttagning av nackskyddet

Ställ nackskyddet i det högsta läget (luta eventuellt ryggstödet bakåt). När nackskyddet är i det högsta läget, tryck på knappen **2** och höj nackskyddet så att det frigörs.

Ditsättning av nackskyddet

Se till att nackskyddets stänger är rena **1**. Stängan med märket ska sitta i spåret **3** som är utrustad med låsningsknappen **2**. För in nackskyddets stänger i hylsorna (luta eventuellt ryggstödet bakåt). Tryck på knappen **2** och sänk ned nackstödet tills det spärras, ställ sedan in det på önskad höjd. Kontrollera att alla stänger **1** har spärrats på ryggstödet.

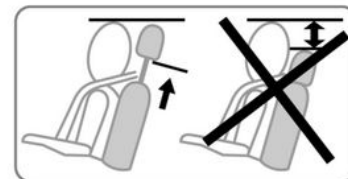

Nackskydd är en mycket viktig säkerhetsutrustning, som ska finnas på plats och vara rätt inställt. Nackskyddets högsta punkt ska vara så nära huvudets högsta punkt som möjligt. Avståndet mellan ditt huvud och sektion **A** ska vara så litet som möjligt.

PÅ FRAMSÄTESPLATSERNA

Framstolar, manuellt ställbara

Inställningar

Flytta stolen framåt eller bakåt



Lyft handtaget **1** för att låsa upp. När du ställt in önskat läge, släpp handtaget och kontrollera att det låst ordentligt.

Höja eller sänka sittdynan

För spaken **2** uppåt eller nedåt så många gånger som behövs.

Lutning av ryggstödet

Lyft upp handtaget **3** och luta ryggstödet till önskat läge. När du ställt in önskat läge, släpp handtaget och kontrollera att det låst ordentligt.

Inställning av stolens svankstöd



Beroende på bil:

– för strömställaren **4** framåt, bakåt, uppåt eller nedåt;

eller

– tryck ner handtaget **5** för att öka stödet och lyft det för att minska det.

PÅ FRAMSÄTESPLATSERNA



Av säkerhetsskäl ska du göra inställningarna när bilen står stilla.

För att bilbältena ska fungera ordentligt bör inte ryggstöden lutas för mycket bakåt.

Inga föremål får befinna sig på golvet (på förarplatsen). Vid en häftig inbromsning kan dessa glida in under pedalerna och hindra deras funktion.

Ryggstödet på passagerarsidan kan fällas fram över sätet och bilda en hylla.

- För ner nackskyddet,
- skjut tillbaka stolen,
- lyft spaken **3** och luta ryggstödet framåt så långt det går;
- dra i handtaget **6** och sänk ned ryggstödet helt.



Av säkerhetsskäl ska de föremål som transporteras spännas fast när stolen är i hylläge.



När det främre ryggstödet är i bordsläge måste du inaktivera den främre passagerar-airbag → **78**.

Det finns risk för allvarliga skador om airbag löser ut, eftersom föremål som har placerats på bordet flyga iväg.

Etiketten (på instrumentbrädan) och märkningarna (på vindrutan) innehåller dessa instruktioner.

Hylläge



Vid användning av passagerarstolen i hylläge, är det inte tillåtet att använda de två platserna precis bakom stolen.



Efter att du har gjort justeringar ser du till att ryggstöden är ordentligt spärrade.



Av säkerhetsskäl ska du göra inställningarna när bilen står stilla.

Återställning av stolen

kontrollera att ingenting är i vägen när du handskas med stolen.

- Dra i handtaget **6** och lyft upp ryggstödet, kontrollera att det spärras ordentligt;
- sätt tillbaka sätet.

PÅ FRAMSÄTESPLATSERNA

Eluppvärmda säten



Tändning på:

- Ett första tryck på strömställaren **7** för det aktuella sätet aktiverar värmesystemet med maximal effekt. Båda de inbyggda varningslamporna på strömbrytaren tänds.
- en andra tryckning sänker värmen till minimal effekt. En inbyggd indikering lyser:
- Om du trycker en tredje gång på knappen stängs värmen av.

Elstyrda framstolar



Med strömställaren **1** kan du öppna menyn "Säten" på multimediaskärmen, om bilen är utrustad med en sådan.

Inställning av ryggstöd

Luta ryggstödet genom att föra den övre delen av strömställaren **2** framåt eller bakåt.

Ställa in förarstolens svankstöd

För strömställaren **3** framåt, bakåt, uppåt eller nedåt.

Inställning av sittdynan



Flytta stolen framåt eller bakåt

För strömställaren **4** framåt eller bakåt.

Höja eller sänka sittdynan

För den bakre delen på strömställaren **4** uppåt eller nedåt.

Lutning av sittdynan

(kan variera från bil till bil)

För strömställarens främre del **4** uppåt eller nedåt.

PÅ FRAMSÄTESPLATSERNA

Eluppvärmda säten



Tändning på:

- när du trycker på knappen **5** på stolen första gången aktiveras värmesystemet på hög nivå. Bägge indikatorlamporna tänds,
- när du trycker på knappen en andra gång ändras värmenivån till låg. Endast en varningslampa tänds,
- Om du trycker en tredje gång på knappen stängs värmen av.



Av säkerhetsskäl ska du göra inställningarna när bilen står stilla.

För att bilbältena ska fungera ordentligt bör inte ryggstöden lutats för mycket bakåt.

Inga föremål får befinna sig på golvet (på förarplatsen). Vid en häftig inbromsning kan dessa glida in under pedalerna och hindra deras funktion.

Framsäten: funktioner



Från multifunktionsskärmen kan du, beroende på bil, komma åt ett flertal funktioner för stolarna.

Med strömställaren **7** kommer du direkt till menyn "Säten" på multimediaskärmen, om bilen är utrustad med en sådan.

För mer information, se multimediasystemets bruksanvisning.

Massage

Du kan aktivera massagefunktionen i förarsätet.

Se multimediasystemets instruktionsbok för information om inställningarna.

Bläddra i menyn "Förare" för:

- välj typ av massage (Tonic, Avkopplande eller Ländrygg);
- justera intensiteten (+ eller -),
- justera hastigheten (+ eller -),
- återställ inställningarna som gjorts i pop-up-menyn;
- aktivera/inaktivera massage (ON eller OFF).

Obs! Läget som valts i menyn "MULTI-SENSE" kan påverka massageinställningarna → **248**.

PÅ FRAMSÄTESPLATSERNA

Inställningar

Se multimediasystemets instruktionsbok för information om inställningarna.

Du kan aktivera eller inaktivera följande element:

- lättare att ta sig in på förarplatsen,
- visuell justering av pågående förflyttning.

Enklare förarplatsåtkomst

Om du vill aktivera eller inaktivera den här funktionen trycker du på "ON" eller "OFF".

När den här funktionen är aktiverad flyttas sätet automatiskt bakåt när föraren eller passageraren lämnar bilen. Sätet återgår till ursprungsläget igen när startknappen trycks in.

Läge

Det går att spara förarstolens körställning.

Körställningen omfattar inställningar av sittdynan och ryggstödet.

Det går att lagra körställningen i minnet och återgå till en tidigare lagrad körställning genom att trycka på knapparna:

- "handsfree"-kortet detekterat;
- när förardörren öppnas.



Av säkerhetsskäl ska du göra inställningarna när bilen står stilla.



Spara din körställning

Ställ in förarsätet med knapparna **2**, **3** och **4**.

Se multimediasystemets bruksanvisningar för att komma åt det inställda körläget.

Förarens körställning lagras.

Aktivering av körställning

Se multimediasystemets bruksanvisning för att hämta ett lagrat körläge.

Obs! Aktiveringen av den tidigare sparade körställningen avbryts om du trycker på någon av sätets inställningsknappar under aktiveringen.

Under körning kan inget körläge aktiveras.

70021

PLATSER BAK

Nackskydd bak

Mittre nackskyddets användningsläge A

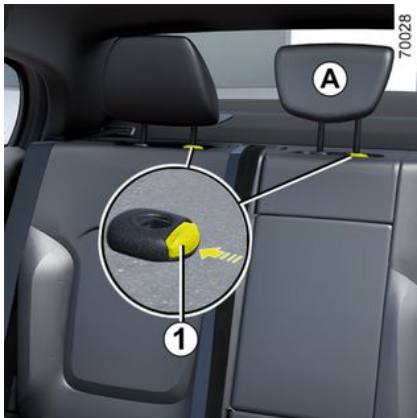

Höj upp nackskyddet helt tills det spärras.

Kontrollera att det har spärrats ordentligt.



Då nackskydd är en mycket viktig säkerhetsutrustning, ska de vara korrekt monterad samt vara rätt inställda.

Mittre nackskyddet B förvaringsläge



Tryck på knapp **1** och sänk ner nackskyddet så långt det går.

Sänk ned nackskyddet helt eller luta det framåt i ett förvaringsläge: Ställ inte in det här läget om en passagerare sitter i sätet eller om en bilbarnstol är installerad.

Borttagning av nackskydd

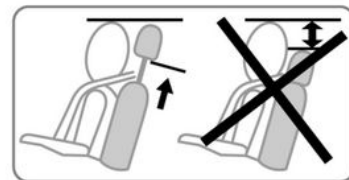

Lyft nackstödet så långt det går och tryck sedan på knappen **1** och dra ut nackstödet.

Ditsättning av nackskydd

För in stängerna i hylsorna, tryck på knappen **1** och för ner nackskyddet.

Kontrollera att det har spärrats ordentligt.

PLATSER BAK

Förvaringsläge för nackskydden till sidosätena

2

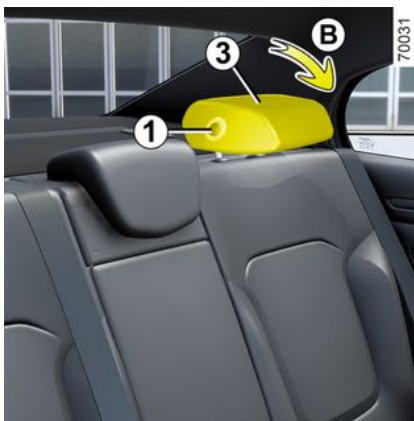

Tryck på knappen **1** och beroende på utrustningsnivå:

– sänk ned (rörelse **A**) nackskyddet **2**;

eller

– sänk och luta (rörelse **B**) nackskyddet **3** så mycket det går.

Baksäte: Funktioner

Manuell framfällning av ryggstöden



Se till att framstolarna är tillräckligt långt framskjutna.

Höj upp sidosnackskydden till det högsta läget och sänk ned mittnackskyddet helt.

Se till att alla säkerhetsbälten är lossade och placera dem i sina styrningar **2** för att förhindra skador på bältena.

PLATSER BAK



Dra i reglaget **7** och fäll ryggstödet **A**.

Ryggstödet sätts tillbaka, på omvänt sätt mot nedfällning.

Återställ ryggstödet och tryck fast det mot sitt fäste.



Av säkerhetsskäl ska du göra inställningarna när bilen står stilla.



När 2-platssätet med det lilla ryggstödet **B** är hopfällt får ingen sitta på den mittre platsen, eftersom bältet inte går att låsa (bälteslåsen går inte att komma åt).



Kontrollera när du sätter tillbaka ryggstödet, att det låses fast ordentligt.

Om du använder överdragskläder, se till att den inte kommer i vägen när du låser ryggstödet.

Se till att bältena kommer i rätt position.

Sätt tillbaka nackskydden.



Se till att ingenting är i vägen för förankringspunkterna när du flyttar baksätet (personer, djur, grus, tyg, leksaker osv.).

SÄKERHETSÅLTEN

Vid all slags körning och för allas säkerhet ska du be dina passagerare att de också tar på sig bilbältet. Följ landets lagkrav du befinner dig i, skiljer mellan olika länder beträffande säkerhet.

Före start ska du först ställa in körsläget och sedan ställa in bilbältet för alla passagerare för att få högsta möjliga skydd.

Inställning av körställning

- **Sätt dig ordentligt på sätet** (när du har tagit av dig ytterkläderna osv.). Det är viktigt med en korrekt ryggställning;
- **Ställ in stolens läge i längdled i förhållande till pedalstället.** Stolen ska vara så långt bakåtskjuten det går när pedalerna är helt nedtryckta. Ryggstödet ska ställas in så att armarna är lätt böjda.
- **Justera nackskyddet.** För maximal säkerhet bör avståndet mellan din nacke och nackskyddet vara minsta möjliga
- **Justera sittedynans höjd.** Den här justeringen ger dig möjlighet att välja det sätesläge som ger dig bäst sikt vid körning.
- **ställ in rattsläget.**



För att bilbältena bak ska fungera effektivt måste du se till att baksätet → 48 är ordentligt låst i rätt läge.



Feljusterade eller vridna bilbälten kan orsaka skador vid en eventuell olycka.

Ett bälte får endast användas för en vuxen person eller barn med rätt längd.

Även gravida kvinnor ska använda bilbälte. Se till att höftbandet inte trycker för hårt på magens nedre del, men inte heller sitter för löst.

Inställning av säkerhetsbältet



För att se till att säkerhetsbältena justeras och placeras korrekt för alla säten:

- Justera sätet (sättesposition och ryggstödsvinkel om tillgängligt);
- Luta dig mot ryggstödet;
- flytta axelremmen 1 så nära halsen som möjligt utan att den verkligen vilar mot den (om nödvändigt, justera höjden på säkerhetsbältet) och se till att bröstremmen 1 är i kontakt med axeln
- placera midjebältet 2 så att det ligger platt mot låren och mot bäckenet.

Bilbältet måste sitta så nära kroppen som möjligt. Undvik tjocka klä-

SÄKERHETSÅLTEN

der och stora föremål under bilbäl-
tet osv.

Låsning

Rulla ut bältet **långsamt och utan att rycka i det** och se till att spännet **3** knäpps fast i låset **5** (kontrollera att det är låst genom att dra i spännet **3**).

Om bältet blockeras, släpp tillbaka det något innan du försöker rulla ut det på nytt.

Om ditt bälte är helt blockerat, dra långsamt men bestämt ut bandet cirka 3 cm. Släpp sedan tillbaka bältet något innan du försöker rulla ut det på nytt.

Om problemet kvarstår, kontakta din återförsäljare.

Upplåsning

Tryck på knappen **4**, bältet dras in av bältesrullen. Följ rörelsen med handen.

Indikering för ej använda säkerhetsbälten

Indikeringen visas på mittdisplayen **A** när tändningen aktiveras och förarens och / eller framsätesspassa-

gerarens bilbälte inte är fastspänt (om någon sitter i passagerarsätet).



Obs! Om ett föremål ligger på passagerarsätet kan varningslampan i vissa fall tändas, beroende på bilmodellen.

Varning för att säkerhetsbältet fram inte är fastspänt



SÄKERHETSÅLTEN

Beroende på utrustningsnivå visas bilden **6** eller **7** (beroende på bil) på instrumentpanelen i cirka 60 sekunder när bilens tändning slås på och dörarrarna är stängda. Den visar föraren statusen för förarens säkerhetsbälte och, beroende på utrustningsnivå, säkerhetsbältet på passagerarsidan fram varje gång:

- Dörarrarna öppnas under körning (fordonshastighet över noll);
- Ett främre bilbälte spänns fast / lossas.

Tolkning av bilden **6** eller **7**:

- Grön symbol: Bilbältet är fastspänt
- Röd symbol: En passagerare sitter i sätet och bilbältet är inte fastspänt
- Grå symbol: Sätet används inte.

När dörarrarna är stängda visas indikeringen



på mittdisplayen när tändningen aktiveras om förarens och / eller framsätesspassagerarens bilbälte inte är fastspänt (om någon sitter i passagerarsätet).

När bilens hastighet är lägre än cirka



20 km/h visas indikeringen på mittdisplayen om någon sitter i framsätet och det främre bilbältet inte är fastspänt.

Den visas tillsammans med bilden **6** eller **7** som visas i cirka 60 sekunder varje gång något av de främre bilbältena spänns fast eller lossas.

När bilens hastighet når eller överstiger ca 20 km/h och något av de främre bilbältena inte är fastspända eller lossas under färden:

- Indikeringen blinkar på mittdisplayen och
- ett pip hörs i cirka 120 sekunder; och
- bilden **6** eller **7** visas i cirka 180 sekunder och symbolen för det berörda sätet blir röd.

Kontrollera alltid att framsätesspassagerarna är ordentligt fastspända och att antalet fastspända bilbälten som visas motsvarar antalet platser som används i framsätena.

OBS! Om något föremål ligger på passagerarsätet kan indikeringen ibland tändas.

Varning för att bilbältet bak inte är fastspänt

(kan variera från bil till bil)

Symbolen **6** eller **7** visas på instrumentpanelen i cirka 60 sekunder när bilens tändning aktiveras och dör-

rarna är stängda. Detta informerar föraren om fastspänningsstatusen för vart och ett av de bakre bilbältena varje gång:

- Dörarrarna öppnas under körning (fordonshastighet över noll);
- ett bakre bilbälte spänns fast eller lossas.

Tolkning av bilden **6** eller **7**:

- Grön symbol: Bilbältet är fastspänt
- Röd symbol: En passagerare sitter i sätet och bilbältet är inte fastspänt
- Grå symbol: Sätet används inte.

Beroende på bilmodell visas även

varningsindikeringen på mittdisplayen när tändningen aktiveras om en passagerare sitter i baksätet, bilbältet inte är fastspänt och dörarrarna är stängda.

När bilens hastighet är lägre än cirka 20 km/h visas varningsindikering-

en på mittdisplayen när ett bakre bilbälte inte är fastspänt.

Den visas tillsammans med bilden **6** eller **7** som visas i cirka 60 sekunder varje gång något av de bakre bilbältena spänns fast eller lossas.

När bilens hastighet når eller överstiger ca 20 km/h och något av de

SÄKERHETSÅLTEN

bakre bilbåltena inte är fastspånda eller lossas under fården:

- Varningsindikeringen  blinkar på mittdisplayen och
- Ett pip hrs i cirka 30 eller 120 sekunder.
- och
- Symbolen **6** visas i minst 60 sekunder eller, beroende p bil, i cirka 180 sekunder och symbolen fr det berrda stet blir rd.

Kontrollera alltid att bakstespassagerarna r ordentligt fastspånda och att antalet fastspånda bilbålten som visas motsvarar antalet platser som anvnds i bakstena.

Instllning i hjdled av skerhetsbåltet fram



Tryck p knappen **8** fr att stlla in hjden p bltets axelband, s att det lper rtt i frhllande till halsen. Tryck p reglaget **8** och hj eller snk bilbltet. Se till att bltet r ordentligt lst.

Bilbålten bak **9**



SÄKERHETSBÄLTEN

De tas på, justeras och tas av på samma sätt som bilbältena fram.

2



Kontrollera att bilbältena bak sitter korrekt och fungerar som de ska varje gång du gjort någon ändring av baksätet.

SÄKERHETSÅLTEN

Varningar

Nedanstående information gäller säkerhetsbälten både fram och bak.



- Inga ändringar får göras på skyddssystemets originalmonterade komponenter (bilbälten, säten och fästen). I speciella fall (t.ex. installation av barnstol), rådgör med en märkesrepresentant.
- Använd aldrig någonting som hindrar bältets ordinarie spänning (klämma etc.). Ett bälte som inte är riktigt spänt kan förorsaka skador i händelse av olycka.
- Axelbandet får aldrig löpa under armen eller bakom ryggen.
- Ett höftbälte är endast avsett för en person. Barn får inte sitta fastspända i knät på någon vuxen med dennes säkerhetsbälte.
- Bältet får inte vara vridet.
- Efter ett olyckstillbud, kontrollera och byt eventuellt bältena. Samma sak gäller om bältet är slitet eller skadat.
- När baksätet sätts tillbaka ska du se till att bilbältena och spännena är korrekt placerade, så att de kan användas på rätt sätt.
- Var noga med att sätta in bältestungan i rätt lås.
- Placera aldrig något föremål så att det hindrar korrekt funktion hos bilbältets låsenhet.
- Försäkra dig om att låsningseenheten är i rätt position (den får inte vara dold, nedtyngd, sitta fast etc., p.g.a. personer eller föremål).

YTTERLIGARE SÄKERHETSANORDNINGAR

2

KOMPLETTERANDE KROCKSKYDDSSYSTEM TILL SÄKERHETSÅLTAEN FRAM

Beroende på bil kan systemet ha olika utformning:

- **bältessträckare till bältesrulle**
- **nedre bältessträckare;**
- **Övre belastningsbegränsare.**
- airbags **Förare och passagerare fram.**

Dessa system är avsedda att arbeta såväl separat som i samverkan vid en frontalkrock.

Beroende på hur kraftig krocken är, kan systemet orsaka:

- Att bilbältet spärras;
- bältessträckaren till bältesrullen som aktiveras för att spänna bältet;
- nedre bältessträckare som trycker föraren mot stolen,
- Främre airbag.

Bältessträckare

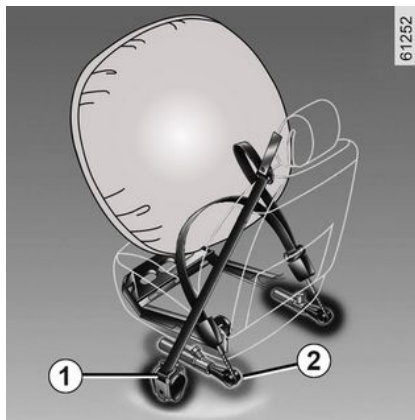

Bältessträckarna spänner åt bältet mot kroppen och passageraren mot stolen och ökar på så sätt effektiviteten.

Med tändningen påslagen, vid en häftig frontalkrock och beroende på hur kraftig krocken är, kan systemet aktivera:

- bältessträckaren i bältesrullen **1**, som omedelbart sträcker bältet
- den nedre bältessträckaren **2** i framsätena.



- Efter en krock eller annat tillbud ska du låta kontrollera krockskyddssystemet.
- Inga ingrepp på systemets komponenter (bältessträckare, airbags, elektroniska styrenheter, kablage) får göras. Inte heller får systemet återanvändas på någon annan bil, även om den är identisk.
- För att undvika all ofrivillig aktivering av systemet, som kan förorsaka skador, får arbete på bältessträckarna och airbags endast utföras av en auktoriserad märkesrepresentant.
- Kontroll av tändarens data får endast företas av en auktoriserad märkesrepresentant, som förfogar över anpassat material.
- När bilen ska skrotas bör du kontakta din märkesrepresentant så att gasgeneratorerna till bältessträckare och airbags tas bort.

YTTERLIGARE SÄKERHETSANORDNINGAR

Belastningsbegränsare

Från och med en viss våldsamhetsnivå vid själva krocken ska denna mekanism träda i funktion för att begränsa bilbältets tryck på kroppen och därmed även minska skador på bröstkorgen.

Förar- och passagerarkrockkuddar fram



De sitter fram, på förar- och passagerarplatserna.

Markeringen "airbag" på ratten, instrumentbrädan (området för airbag **A**) och, beroende på bilmodell, även på nedre delen av vindrutan visar att denna utrustning finns.

Alla airbag-system består av:

- En airbag med tillhörande gasgenerator inbyggd i rattnavet för föraren och i instrumentbrädan för passageraren.
- En elektronisk styrenhet för övervakning av systemet som styr gasgeneratorns elektriska aktiveringsanordning.
- fristående givare,
- en varningslampa  på instrumentpanelen.



Detta airbag system är utrustat med och använder pyrotekniska funktioner. Detta

märks genom att det vid airbagens aktivering produceras värme och rök (vilket inte betyder brand) samt att ett detonationsljud hörs. När en airbag aktiveras, vilket bör ske omedelbart, kan ytliga hudskador eller andra obehag uppkomma.

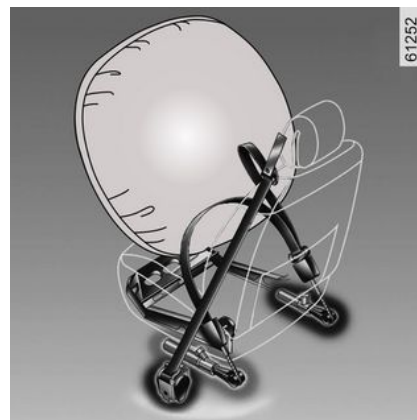

Åtgärd

Systemet fungerar endast när tändningen är aktiverad.

Vid en kraftig frontalkrock blåses airbags snabbt upp och förhindrar att förarens huvud och överkropp slungas mot ratten och passagerarens mot instrumentbrädan. Krockkuddarna töms sedan på luft omedelbart, så att passagerarna inte på något sätt hindras från att lämna bilen.

YTTERLIGARE SÄKERHETSANORDNINGAR

Funktionsstörning



Denna indikering tänds när motorn startas och slocknar sedan efter cirka 3 sekunder.

Om indikeringen inte tänds vid aktivering av tändningen, eller om den förblir tänd, tyder det på fel i systemet.

Kontakta din återförsäljare så snart som möjligt.

Varje dröjsmål kan innebära att skyddssystemet mister sin effektivitet.

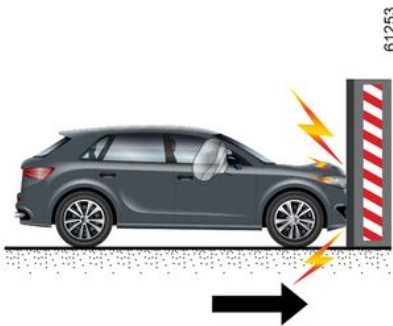

Följande fall löser ut bältessträckarna eller airbags.

Vid en frontalkrock mot en fast (icke-deformerbar) yta vid en kollisionshastighet lika med eller högre än 25 km/h.

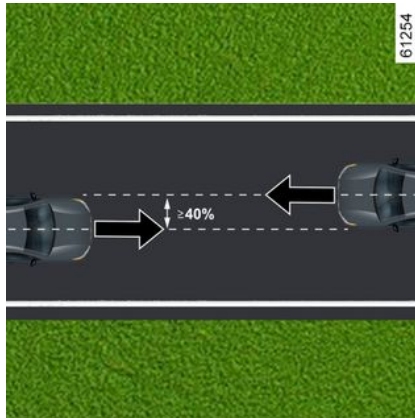

Vid frontalkrock med ett annat fordon eller större, med en kollisionssyta lika med eller större än 40 %, där hastigheten för båda fordonen är lika med eller högre än 40 km/h.

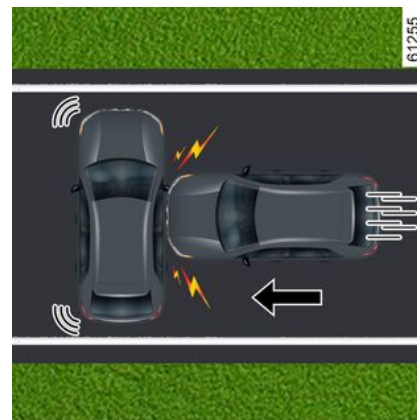

Vid en sidokrock med ett annat fordon av motsvarande storlek eller större, med en kollisionshastighet lika med eller högre än 50 km/h.

YTTERLIGARE SÄKERHETSANORDNINGAR

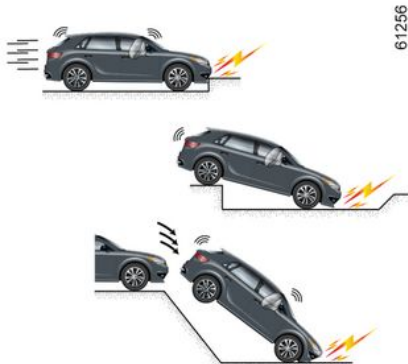

Bältessträckarna eller airbags kan utlösas i följande fall:

- En krock under fordonet (t.ex. trottoarkant).
- Väggröpar
- Ett hopp eller hårt nedslag
- Stenar
- ...

I följande fall kan det hända att bältessträckarna eller airbags inte löses ut:

- En krock bakifrån, oavsett kraft
- Bilen valtar
- ...

- Sidokrock som berör bilens fram- eller bakparti
- Frontalkrock, under bakpartiet på en lastbil
- Frontalkrock mot ett hinder med en kraftig vinkel
- ...

YTTERLIGARE SÄKERHETSANORDNINGAR

Varningar

2

Alla dessa varningar syftar till att klargöra hur viktigt det är att uppblåsningen airbag inte hindras och att allvarliga skador på så sätt undviks.



Varningar till föraren airbag

- Ändra varken ratten eller dess airbag.
- Rattens airbag får inte täckas över.
- Fäst inga föremål (emblem, logotyp, klocka, hållare för mobiltelefon osv.) på rattkudden.
- Ratten får endast tas bort av en auktoriserad återförsäljare.
- Sitt inte för nära ratten. Håll armarna en aning böjda (se "Ställa in körställning" → 50). Då finns det tillräckligt utrymme så att airbagen kan aktiveras på ett korrekt sätt.

Varningar i förhållande till passagerarens airbag

- Inga föremål får fästas eller monteras på instrumentbrädan (t.ex. nålar, märken, klocka, mobiltelefonhållare etc.) i närheten av airbag.
- Passageraren får inte ha något föremål mellan sig och instrumentbrädan (djur, paraply, käpp, paket etc.).
- Sätt inte fötterna på instrumentbrädan eller på sätet, då detta kan innebära risk för allvarliga skador. Sitt så långt ifrån instrumentbrädan det går.
- Koppla tillbaka krockskyddssystemet på passagerarplatsen fram när du tar bort barnstolen så att passageraren skyddas i händelse av krock.

MAN FÅR ABSOLUT INTE INSTALLERA EN BARNSTOL PÅ PASSAGERARPLATSEN FRAM OM INTE KROCKSKYDDSSYSTEMEN OCH BILBÄLTET TILL PASSAGERARPLATSEN FRAM FÖRST HAR KOPPLATS UR → 78.

YTTERLIGARE SÄKERHETSANORDNINGAR

Kompletterande krockskyddssystem till bilbälten bak

Belastningsbegränsare

Från och med en viss våldsamhetsnivå vid själva krocken ska denna mekanism träda i funktion för att begränsa bilbältets tryck på kroppen och därmed även minska skador på bröstkorgen.



– Efter en krock eller annat tillbud ska du låta kontrollera krockskyddssystemet.

- Inga ingrepp på det kompletta systemet (airbagar, elsystem, kablage) får göras. Systemet får inte heller återanvändas på någon annan bil även om denna är identisk.
- För att undvika all ofrivillig aktivering av systemet, som kan förorsaka skador, får arbete på airbagen endast utföras av en auktoriserad märkesrepresentant.

Kompletterande krockskyddssystem på sidorna

Sidoairbagar

Sidoairbagarna sitter vid framsätena. De expanderar på stolarnas sidor (på dörrsidan) och skyddar förare och passagerare vid en kraftig sidokrock.

Sidokrockgardiner

Sidokrockgardinerna sitter längst upp på varje sida i bilen och vecklar ut sig längs med sidorutorna fram och bak. De skyddar föraren och passagerarna vid en sidokrock.



Beroende på bil anger en märkning på vindrutan att krockskyddssystemet (airbag, bältessträckare etc.) finns i bilen.



Råd beträffande sidoairbag

- **Montering av överdragsklädsel:** Om stolarna är utrustade med airbag måste de förses med en särskild överdragsklädsel. Rådfråga en märkesrepresentant angående överdragsklädseln. Rådfråga en märkesrepresentant angående överdragsklädseln. Användning av all annan överdragsklädsel (eller överdragsklädsel avsedd för annan bilmodell) kan hindra airbagens funktion och äventyra säkerheten.
- Inga tillbehör, föremål eller djur får placeras i framsätet mellan ryggstödet, dörren och klädseln. Lägg inte heller någonting på ryggstödet. Detta kan hindra airbagens funktion eller orsaka skador om den aktiveras.
- Framstolarna och klädseln får endast tas bort eller ändras av en godkänd återförsäljare.

YTTERLIGARE SÄKERHETSANORDNINGAR

Kompletterande säkerhetsanordningar

2

Alla dessa varningar syftar till att klargöra hur viktigt det är för att undvika allvarliga skador att airbagens uppblåsning inte hindras.



Airbagen och bilbältet kompletterar varandra. Airbagen och bilbältet måste användas i samverkan för att optimera säkerheten. Det är alltså viktigt att alltid använda bilbältet. Om bilbältet inte används kan de åkande få allvarliga skador vid en olycka. Det kan även öka risken för mindre skador som kan uppkomma när airbagen aktiveras, även om sådana mindre skador alltid är en risk med en airbag.

Bältessträckarna eller airbagarna aktiveras inte alltid om bilen vältar eller utsätts för kraftig krock bakifrån. Vid stötar under bilen vid ojämn vägbeläggning, stenar etc. kan dessa system aktiveras.

- **Alla ingrepp eller ändringar** på systemets komponenter (airbag, bältessträckare, styrenhet, kablage etc.) är absolut förbjudna (utom för en kvalificerad märkesrepresentant).
- För att systemets funktion inte ska försämrats och för att undvika oavsiktlig inkoppling får arbeten på airbagsystemet endast utföras av en kvalificerad märkesrepresentant.
- Har din bil varit föremål för stöld eller inbrottsförsök bör du av säkerhetsskäl låta kontrollera hela airbagsystemet.
- Vid försäljning eller utlåning av bilen, informera den nya köparen om dessa villkor vid överlämnandet av bilens instruktionsbok.
- Då fordonet ska skrotas, kontakta din märkesrepresentant så att gasgeneratorerna tas bort.

BARNSÄKERHET

Allmän information

Färd med barn

Följ lokala lagar i landet där du befinner dig.

Barnet ska precis som den vuxne sitta korrekt och vara fastspänd oavsett transport. Du är ansvarig för de barn du transporterar.

Barn är inte vuxna i miniatyr. De är utsatta för specifika skaderisker eftersom deras muskler och ben håller på att växa. Endast bilbältet är tillräckligt anpassat för färd med barn. Använd en lämplig barnstol.



Om du vill förhindra att dörrarna kan öppnas kan du använda barnlåsfunktionen ➔ 33.



En kollision i 50 km/h motsvarar ett fall på 10 m.

Om du inte spänner fast barnet i bilen, kan detta jämsställas med att du låter barnet leka på en balkong utan räcke på fjärde våningen!

Låt aldrig barnet sitta i ditt knä. Vid en olycka kan du inte hålla fast barnet även om ni är fastspända.

Om din bil har varit med om en olycka, byt barnstolen och kontrollera bältena och ISOFIX fästena.



Förarens ansvar när bilen parkeras eller stannas

Lämna aldrig bilen med nyckeln i när barn, personer med funktionshinder eller djur finns i bilen, inte ens för en kort stund.

Det finns risk att de skadar sig själva eller andra personer genom att t.ex. motorn sätta igång eller den elektriska utrustningen, som t.ex. fönsterhissarna eller låser dörrlåsen. Dessutom stiger temperaturen i kupén mycket snabbt vid varmt och soligt väder.

LIVSFARA ELLER RISK FÖR ALLVARLIGA SKADOR.

Användning av barnstol

Den skyddsnivå som barnstolen erbjuder beror på dess kapacitet att hålla kvar barnet och hur den är installerad. En felaktig installation äventyrar barnets skydd vid en kraftig inbromsning eller krock.

Innan du köper en barnstol, kontrollera att den är typgodkänd enligt lagstiftningen i det land du befinner

BARNSÄKERHET

2

dig och att den går att installera i din bil. Kontakta din märkesrepresentant för att få reda på vilka stolar som rekommenderas för din bil.

Bestämmelserna om färd med barn är specifika för varje land. Användningen av en bilbarnstol under färd beror på barnets ålder och/eller storlek och/eller vikt.

För barn som inte behöver transporteras med bilbarnstol ska säkerhetsbältet vara korrekt justerat och fastspänt.

Oavsett måste du alltid följa lagstiftningen i det land du befinner dig i.

Innan du installerar en barnstol, läs dess bruksanvisning och följ instruktionerna. Om du har problem med installationen, kontakta barnstolens tillverkare. Spara bruksanvisningen.



Föregå med gott exempel och använd ditt bilbälte och lär barnet:

- att spänna fast sig ordentligt;
- att inte stiga i och ur bilen på den trafikerade sidan av vägen.

Använd ingen begagnad barnstol eller en barnstol som saknar instruktionsanvisning. Se till att ingenting är i vägen vid stolen när du ska installera den.



Lämna aldrig ett barn utan uppsikt i bilen. Förvissa dig om att ditt barn alltid är fastspänt

och att selen eller bältet är korrekt inställt och justerat. Undvik för tjocka kläder som gör att remmarna inte kan spännas ordentligt → 50.

Låt aldrig barnet sticka ut huvudet eller armarna genom bilrutan.

Se till att barnet sitter korrekt fastspänt under hela transporten även om det sover.

BARNSÄKERHET

Val av barnstol

Bakåtvända barnstolar



61260

Huvudet på ett spädbarn är proportionellt tyngre än en vuxens och barnets hals är mycket ömtålig. Låt barnet åka så länge som möjligt i detta läge (till minst 2 års ålder). Stolen stöder huvudet och halsen.

Väl en stol som omsluter barnet för bättre sidoskydd och byt ut stolen när barnets huvud sticker upp ovanför stolen.

Framåtvända barnstolar



61261

Upp till 18 kg eller 4 år kan barnet resa i en framåtvänd barnstol. Välj stol efter barnets storlek: huvudet och buken är de områden som kräver mest skydd. En ordentligt fastsatt framåtvänd barnstol minskar skaderiskerna på huvudet. Färdas med ditt barn i en framåtvänd barnstol med sele som passar barnet.

Välj en stol som omsluter barnet för att öka sidoskyddet.

Förhöjningar



61262

Från 15 kg eller 4 år kan barnet sitta på en bälteskudde där bältet anpassas efter barnets storlek. Bälteskudden sittdyna ska vara utrustad med styrningar som leder bältet över barnets lår och inte över magen. Ett ryggstöd, justerbart i höjdlängd och utrustat med en bältesstyrning rekommenderas så att bältet kan placeras mitt på axeln. Det får aldrig löpa över halsen eller armarna.

Välj en stol som omsluter barnet för att öka sidoskyddet.

BARNSÄKERHET

Välja fastsättning av barnstol

Barnstolar kan sättas fast på två sätt: Via bilbältet eller ISOFIX systemet.

Fastsättning med bälte

Bilbältet måste justeras för att dess funktion ska säkerställas vid en kraftig inbromsning eller en krock.

Följ instruktionerna från barnstolens tillverkare när du ska trä in remmen.

Kontrollera alltid att bilbältet är spärrat genom att dra i det och spänn det så mycket som möjligt genom att dra åt det mot barnstolen.

Kontrollera stolens fastsättning genom att dra åt vänster / höger samt framåt / bakåt: Stolen ska sitta fast ordentligt.

Kontrollera att barnstolen inte är monterad snett och att den inte vilar mot en ruta.



Använd inte bilbarnstolen om det finns risk att bilbälte lossnar som håller fast den. Sätets nederdel får inte vila på bälteslåset och / eller spänne.



Bilbältet får aldrig vara slackt eller vridet. Låt aldrig bältet löpa under armen eller bakom ryggen.

gen.

Kontrollera att bältet inte är skadat.

Om bältet inte fungerar på rätt sätt kan det inte skydda barnet.

Kontakta en märkesrepresentant. Använd inte denna plats så länge bältet inte är reparerat.

Fästanordning med systemet ISOFIX

Godkända bilbarnstolar med ISOFIX är godkända i enlighet med gällande lagstiftning om något av följande fyra villkor är uppfyllda:

- Universell ISOFIX med 3-punktsfäste, framåtvänd
- Universell ISOFIX med 2-punktsfäste
- Bilspecifik.
- i-Size som har antingen:
 - En rem som fäster i den tredje öglan på berört säte
 - eller ett stödstag som vilar mot golvet, anpassat till den i-Size

godkända stolen, som hindrar bilbarnstolen från att flytta sig vid en eventuell kollision.

När det gäller de tre sista: Kontrollera i listan över anpassade bilmodeller att bilbarnstolen kan monteras.

Fäst barnstolen med hjälp av ISOFIX låsen, i förekommande fall. ISOFIX systemet garanterar enkel, snabb och säker montering

ISOFIX systemet består av två öglor och i vissa fall en tredje ögla.



Inga ändringar får göras på skyddssystemets originalmonterade komponenter: bilbälten, ISOFIX samt säten och fästen.



Innan du använder en ISOFIX barnstol som är avsedd för en annan bil, förvissa dig om att det är tillåtet att montera den. Kontrollera i den lista över bilar som kan utrustas med stolen hos utrustningens tillverkare.

BARNSÄKERHET

70025

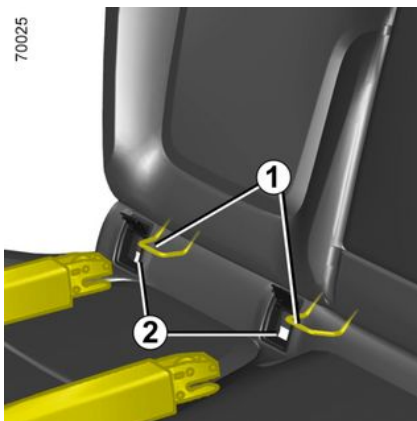

De två ringarna **1** är placerade mellan ryggstödet och sätesbotten och identifieras med ett märke. Placera och lås fast barnstolen i öglorna **1** genom att föra in barnstolens fästen i styrskenorna **2**.



ISOFIX fästpunkterna har skapats särskilt för barnstolar med ISOFIX fästen. Fäst aldrig några andra barnstolar, bältet eller andra föremål i dessa fästen. Förvissa dig om att ingenting är i vägen vid förankringspunkterna. Om din bil har varit med om en olycka, kontrollera ISOFIX förankringarna och byt barnstolen.



Förvissa dig om att den framåtvända barnstolens ryggstöd ligger an mot bilens ryggstöd. I detta fall vilar barnstolen inte alltid mot bilens sittdyna.



Fäst **ovillkorligen** barnstolens rem i motsvarande ögla. Du får inte använda någon annan fästpunkt.

Den tredje öglan **3** används för att fästa den övre remmen på vissa säten ISOFIX.

Öglorna är placerade bakom baksätena och är märkta med symbolen



Fäst remmens krok i motsvarande ögla **3** och placera bilens säte i önskat läge.

Spänn remmen så att barnstolens ryggstöd ligger mot baksätets ryggstöd.

2

Montering av barnstol, allmänt

Vissa platser är inte godkända för montering av en barnstol. Bilden på nästa sida visar var barnstolen ska fästas.



Montera helst barnstolen i baksätet. Kontrollera att barnstolen eller barnets fötter inte hindrar att framsätet spärras ordentligt → 41.

Vid montering av barnstolen i bilen, förvissa dig om att den inte riskerar att lossna från sitt fäste.

Om du måste ta bort nackskyddet, förvissa dig om att det förvaras väl så att det inte omvandlas till en projektil vid en häftig inbromsning eller krock.

Sätt alltid fast barnstolen i bilen även om den inte används, så att den inte omvandlas till en projektil vid en häftig inbromsning eller krock.

Det är inte säkert att de barnstolar som nämnts finns att få tag på. Innan du använder en barnstol, kontrollera med tillverkaren att den går att montera.

Fram

Regler för transport av barn i framsätet är specifika för varje land. Följ rådande lagstiftning och se schemat på nästa sida.

Innan du installerar en barnstol på denna plats (om installationen är godkänd):

- Sänk ner bilbältet så mycket det går
- Skjut tillbaka stolen så mycket det går.
- Luta ryggstödet något (cirka 25°).
- På bilar som har utrustningen, höj stolens sittdyna så mycket det går.

Om bilen är utrustad med ett justerbart nackstöd ska det alltid höjas helt så att det inte är i vägen för barnstolen → 41.

När du har installerat barnstolen kan du om möjligt vid behov flytta sätet framåt (för att ge tillräcklig plats för passagerare i baksätet eller andra barnstolar). En bakvänd barnstol får inte vara i kontakt med instrumentpanelen eller på maximalt läge fram. Ändra inte de andra inställningarna när du har monterat barnstolen.



LIVSFARA ELLER RISK FÖR ALLVARLIGA SKADOR: Kontrollera att

aktuell airbag har inaktiverats innan du monterar en bakåtvänd barnstol på det främre passagerarsätet → 78.

I baksätet

Ett babyskydd placeras på tvären i bilen och tar två platser i anspråk. Barnet ska sitta vänt mot baksätets mitt.

Innan du installerar en bakåtvänd bilbarnstol måste du skjuta fram framstolen så långt som möjligt. När bilbarnstolen är installerad skjuter du sedan bak framstolen så långt som möjligt utan att den kommer i kontakt med bilbarnstolen.

För barnets säkerhet bör en stol på vilken en framåtvänd barnstol monterats skjutas så långt bakåt som möjligt. Skjut stolen framför barnet så långt fram som möjligt och räta upp ryggstödet för att undvika att barnets fötter vidrör stolen.

I samtliga fall ska nackstödet på baksätet där barnstolen placerats tas bort → 41. Vid behov, skjut baksätet så långt bak som det går. Detta

BARNSÄTEN

ska utföras innan barnstolen sätts på plats.

Kontrollera att barnstolen ligger an mot bilsätets ryggstöd.



Montering av bälteskudde (grupp 2 eller 3)

Kontrollera att bilbältet → 50 fungerar (dras in) korrekt.

Justera säkerhetsbältet genom att placera:

- Axelremmen på barnets axel utan att det rör vid halsen.
- Midjebältet så att det ligger plant mot låren och mot bäckenet.

Anpassa bilens säte vid behov.



Kontrollera att bilbarnstolen eller barnets fötter inte hindrar att sätet framför → 41 eller

→ 47 låser fast på plats.



Barnstolar med stödben får aldrig placeras i mittre baksätet.

**LIVSFARA ELLER RISK
FÖR ALLVARLIGA SKADOR.**



Montera helst barnstolen i baksätet.

För att installera en barnstol med ISOFIX på denna plats måste det mittre bältet tas bort för hand innan fästena kopplas in.

BARNSÄTEN

Fastsättning med bälte

2

Bild av installationen

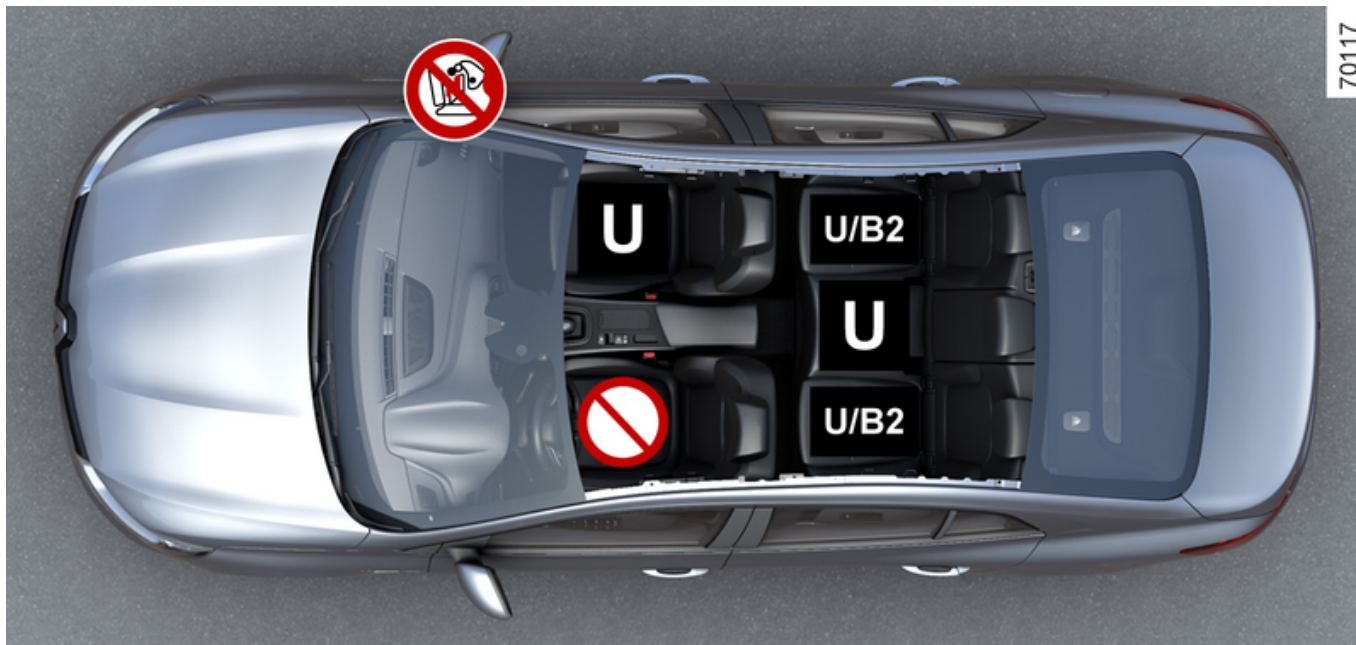

 Kontrollera statusen på airbag innan du installerar en barnstol eller låter en passagerare använda sätet.

 Säte ej godkänt för montering av barnstol.

Barnstol fastsatt med bälte

BARNSÄTEN

U Stol utrustad för infästning av en godkänd universalstol med säkerhetsbälte.

B2 Plats som är "B2"-godkänd för montering av barnstol fäst med bilbältet.



LIVSFARA ELLER RISK FÖR ALLVARLIGA SKADOR: Kontrollera att aktuell airbag har inaktiverats innan du monterar en bakåtvänd barnstol på det främre passagerarsätet → 78.



Om ett olämpligt barnsäkerhetssystem används i bilen skyddas inte barnet på rätt sätt. Barnet riskerar att få allvarliga eller dödliga skador.



Kontrollera att ditt barn alltid är fastspänt och att selen eller bältet är korrekt inställt och justerat → 50. Justera vid behov sätets position därefter.

BARNSÄTEN

Monteringstabell

2

Nedanstående tabell innehåller samma information som installationsdiagrammet för att gällande lagstiftning ska kunna säkerställas.

Typ av bilbarnstol	Barnets vikt	Passagerarplats fram		Ytterplatser bak	På den mittre platsen bak
		Med airbag inaktiverad	Med airbag aktiverad		
Babyskydd, tvärställt Grupp 0	< 10 kg	X	X	U (2)	X
Bakåtvänd bilbarnstol Grupp 0 eller 0 +	< - 10 kg och < - 13 kg	U (1) (5)	X	U (3)	U (3)
bilbarnstol/ Bakåtvänd barnstol Grupp 0 + och 1	< än 13 kg och 9 - 18 kg	U (1) (5)	X	U (3)	U (3)
Framåtvänd bilbarnstol Grupp 1	9-18 kg	X	U (5)	U (4)	U (4)
Bälteskudde Grupp 2 och 3	15 - 25 kg och 22 - 36 kg	X	U / B2 (5)	U / B2 (4)	X



(1) LIVSFARA ELLER RISK FÖR ALLVARLIGA SKADOR: innan du monterar en bakåtvänd barnstol på detta sätt, se till att det främre passagerarsätets airbag är inaktiverad ➔ 78.

X = Plats ej godkänd för installation av barnstol av denna typ.

U = Plats som är godkänd för festsättning med bälte av en typgodkänd barnstol av universaltyp. Kontrollera att den går att montera.

BARNSÄTEN

B2 = Bälteskuddarna i grupperna 2 och 3 (15 till 25 kg och 22 till 36 kg).

- (2)** Ett babyskydd kan placeras på tvären i bilen och tar två platser i anspråk. Barnet ska sitta vänt mot baksätets mitt.
- (3)** Vid behov, skjut sätet så långt bak som det går. Innan du installerar en bakåtvänd bilbarnstol måste du skjuta fram framstolen så långt som möjligt. När bilbarnstolen är installerad skjuter du sedan bak framstolen så långt som möjligt ut-
an att den kommer i kontakt med bilbarnstolen.
- (4)** I samtliga fall ska nackstödet på baksätet där barnstolen placerats tryckas ner. Denna åtgärd måste göras innan bilbarnstolen sätts på plats → **47**. Skjut stolen framför barnet så långt fram som möjligt och räta upp ryggstödet för att undvika att barnets fötter vidrör stolen.
- (5)** Ställ in bilstolen i det bakersta och högsta läget och luta ryggstödet något (cirka 25°).

BARNSÄTEN

Fästning med systemet ISOFIX

2

Bild av installationen



Om ett olämpligt barnsäkerhetssystem används i bilen skyddas inte barnet på rätt sätt. Barnet riskerar att få allvarliga eller dödliga skador.

BARNSÄTEN



Plats som inte är avsedd för montering av en barnstol av denna typ.

Barnstol festsatt med ISOFIX -systemet



Säte utrustat för att fästa ISOFIX eller i-Size bilbarnstol.



Fram- och baksätena är utrustade med förankringar som är godkända för montering av en framåtvänd universell ISOFIX-barnstol. Fästpunkterna är placerade på passagerarsätets ryggstöd för framsätet och på baksätets ryggstöd för baksätena.



LIVSFARA ELLER RISK FÖR ALLVARLIGA SKADOR:

Kontrollera att airbag är frånkopplad innan du monterar en bakåtvänd barnstol i passagerarsätet fram
→ 78.



Kontrollera att ditt barn alltid är fastspänt och att selen eller bältet är korrekt inställt och justerat → 50.
Justera vid behov sätets position därefter.

BARNSÄTEN

Monteringstabell

2 Nedanstående tabell innehåller samma information som installationsdiagrammet för att gällande lagstiftning ska kunna säkerställas.

Typ av bilbarnstol	Barnets vikt	Storlek på [Gabarit]-säte	Passagerarplats fram	Ytterplatser bak	På den mittre platsen bak
Babyskydd, tvärsällt Grupp 0	< 10 kg	L1 [F] L2 [G]	X	X	X
Bakåtvänd bilbarnstol Grupp 0 eller 0 +	< 13 kg	R1 [E]	X	IL (1)	X
Bakåtvänd bilbarnstol Grupp 0 + eller 1	< än 13 kg och 9 - 18 kg	R3 [C] R2 [D]	X	IL (1)	X
Framåtvänd bilbarnstol Grupp 1	9-18 kg	F3 [A] F2 [B] F2X [B1]	X	IUF - IL (2)	X
Bälteskudde Grupp 2 eller 3	15 - 25 kg och 22 - 36 kg	B2	X	IUF - IL (2)	X
i-Size sits	Bakåtvänd barnstol		X	i-U (1)	X
	Framåtvänd bilbarnstol		X	i-UF (2)	X
	Bälteskudde		X	i-UF (2)	X

X = Säte ej godkänt för montering av barnstol.

BARNSÄTEN

IUF = på bilar där en "Universal"-godkänd bilbarnstol eller en bilspecifik bilbarnstol kan monteras med hjälp av ISOFIX-systemet: kontrollera att den kan monteras.

IL = på bilar där en "Semi-Universal"-godkänd bilbarnstol eller en bilspecifik bilbarnstol kan monteras med hjälp av ISOFIX-systemet: kontrollera att den kan monteras.

i-U = Passar till "Universal"-godkända framåtvända och bakåtvända i-Size-säkerhetsanordningar.

i-UF = Passar enbart "Universal"-godkända framåtvända och bakåtvända i-Size-säkerhetsanordningar.

(1) Vid behov, skjut sätet så långt bak som det går. Innan du installerar en bakåtvänd bilbarnstol måste du skjuta fram framstolen så långt som möjligt. När bilbarnstolen är installerad skjuter du sedan bak framstolen så långt som möjligt utan att den kommer i kontakt med bilbarnstolen.

(2) I samtliga fall ska nackstödet på baksätet där barnstolen placerats tryckas ner. Denna åtgärd måste göras innan bilbarnstolen sätts på plats → 47. Skjut stolen framför barnet så långt fram som möjligt och räta upp ryggstödet för att undvika att barnets fötter vidrör stolen.

Storleken på ISOFIX-barnstolen är markerad med en bokstav:

- F3,F2,F2X [A, B, B1]: för framåtvända stolar i grupp 1 (9 till 18 kg);
- B2: boosterbarnstolar i grupp 2 och 3 (15 till 25 kg och 22 till 36 kg);
- R3, R2 [C, D]: bilbarnstol eller bakåtvänd stol i grupp 0+ (under 13 kg) eller grupp 1 (9 till 18 kg);
- R1 [E]: bakåtvända bilbarnstolar i grupp 0 (under 10 kg) eller 0+ (under 13 kg);
- L1,L2 [F, G]: för babyskydd i grupp 0 (under 10 kg).

BARNSÄKERHET: AVAKTIVERING, AKTIVERING PASSAGERARAIRBAG FRAM

Varning



Passagerarsidans airbag får endast aktiveras eller inaktiveras när bilen står stilla och tändningen är avslagen.

Frånkoppling av airbag på passagerarplatsen fram



Innan du monterar en barnstol på främre passagerarsäte:

- Kontrollera att barnstolen kan monteras på detta säte,

- Du måste **inaktivera** airbagen om en barnstol som är riktad bakåt används.



För att koppla ur airbag : med bilen stillastående och tändningen frånslagen, tryck in och vrid låset 7 till läget OFF.

När du har aktiverat tändningen **måste** du kontrollera att varningsindikeringen  lyser på displayen 2.

Denna varningsindikering lyser hela tiden och bekräftar att du kan montera en barnstol på sätet.



WARNING!

Eftersom airbagen på passagerarsidan fram inte är kompatibel med en bakåtvänd bilbarnstol får du **ALDRIG** installera ett bakåtvänt skyddssystem för barn på ett säte som skyddas av en **AKTIVERAD AIRBAG**. Det kan vara **LIVSHOTANDE** för **BARNET** eller leda till **ALLVARLIGA SKADOR**.



BARNSÄKERHET: AVAKTIVERING, AKTIVERING PASSAGERARAIRBAG FRAM



Markeringarna på instrumentpanelen och dekalerna **A** på vardera sidan om solskyddet **3** på passagerarsidan (se exempel på dekal ovan) är avsedda att påminna om dessa instruktioner.

Inkoppling av airbag på passagerarplatsen fram



Du måste återaktivera airbag direkt när du har tagit bort barnstolen så att passageraren i framsätet skyddas i händelse av krock.



För återaktivering av airbag: Bilen stillastående och tändningen avstängd, tryck in och vrid vredet 1 till läget ON.

Efter att du slagit på tändningen **måste** du kontrollera att varnings-

lampan  är släckt och att var-

ningslampan  tänds på displayen **2** efter varje start i ungefär 1 minut.

airbag Passagerarplatsen fram är aktiverad.

Funktionsstörning

Vid fel på systemet för aktivering/inaktivering av airbag på passagerar-

BARNSÄKERHET: AVAKTIVERING, AKTIVERING PASSAGERARAIRBAG FRAM

sidan fram visas varningslamporna



och på instrumentpanelen. Slå av tändningen och kontrollera läget för låset **1**.

Slå på tändningen igen: Varningslamporna slocknar.

Om problemet kvarstår signalerar det ett systemfel. Om detta sker är det förbjudet att montera en bakåtvänd bilbarnstol på det främre passagerarsätet eller att någon annan passagerare sitter på sätet.

Kontakta din återförsäljare så snart som möjligt.

2

FÖRARPLATS

FÖRARPLATS, VÄNSTER-STYRNING

2

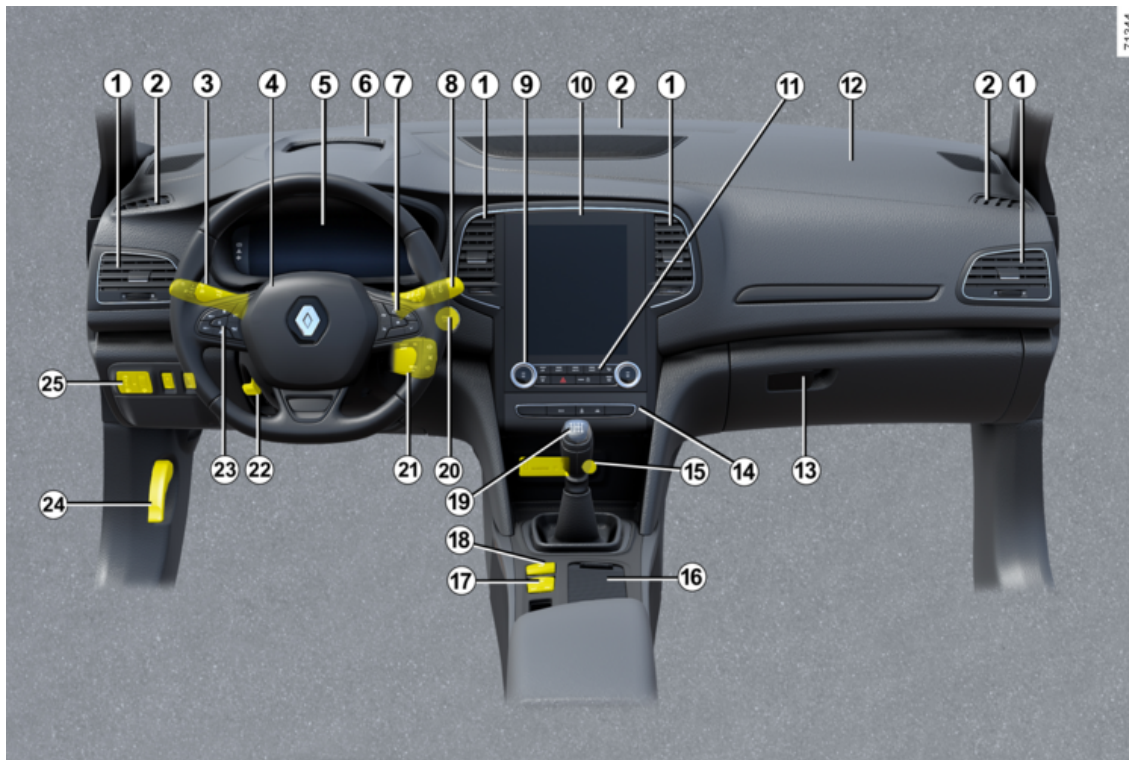

FÖRARPLATS

Beroende på modell, tillval och land finns följande utrustning.

1. Ventilationsmunstycken.

2. Defrostermunstycke.

3. Reglage för:

- Körriktningsvisare
- Yttre belysning
- Dimbakljus

4. Ratt airbag och signalhorn.

5. Instrumentpanel

6. head-up-display.

7. Knappar för:

- Information från färddatorn och menyerna för personliga inställningar.
- Radio, navigering

8. Reglage för vindrutetorkare och bakrutetorkare

9. Reglage för värme eller klimatanläggning.

10. Multidisplay

11. Knappar för:

- Varningsblinkers
- Centrallås.

12. Plats för airbag på passagerarsidan.

13. Handskfack

14. Knappar för:

- Stolsvärme fram
- Ventilerade framsäten
- aktivering/inaktivering av läget E-CO beroende på bil;
- aktivering/inaktivering av parkeringsassistanssystemet;
- Aktivering / avstängning av Stop and Start funktionen.
- Vingelvarning.

15. El- och multimediauttag.

16. Förvaring i kupén/mugghållare.

17. Knappar för:

- Åtdragning/lossning av den elektriska parkeringsbromsen
- Aktivering/avstängning av AUTO-HOLD funktionen.

18. MULTI-SENSE eller reglaget RS Drive.

19. Växelspak

20. Start-/stoppknapp för motorn (bil med kort).

21. Startkontakt (bilar med nyckel).

22. Reglage för inställning av ratt i höjd och djupled.

23. Huvudbrytare och kontroller för farthållare/fartbegränsare, reglage för adaptiv farthållare och "Körfältscentrering".

24. Reglage för upplåsning av motorhuv.

25. Knappar för:

- Inställning av ljusbild i höjdled till strålkastarna fram
- Dimmer för instrumentbelysning
- funktionen "Min säkerhet";
- öppning av bakluckan;
- upplåsning av tanklocket.

FÄRDDATOR

Allmän information

2

Färddator A eller B

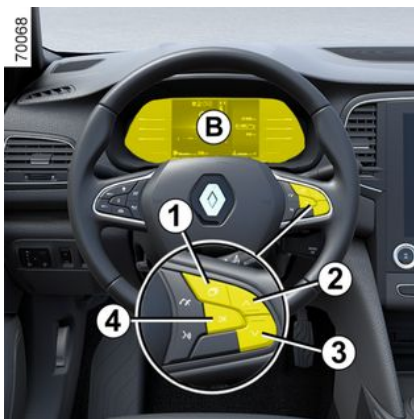

Beroende på bil kan följande funktioner visas:

- Körsträcka.
- Trippmätare med inställning
- Informationsmeddelanden
- Meddelanden vid fel (rörande var-

ningsindikering )

- Varningsmeddelanden (rörande

varningsindikering )

- fordonsinställningar anpassningsmeny → 96.

Bil med färddator A

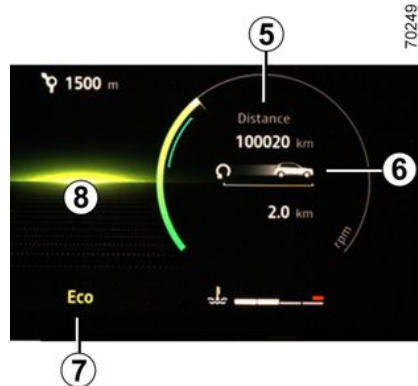

Funktionerna fördelas i zonerna **5**, **6**, **7** och **8**. Placeringen av områdena varierar beroende på vald stil.

Tryck på reglaget **1** för att bläddra mellan de olika menyerna och välj en funktion genom att trycka flera gånger på reglaget **2** eller **3**. Tryck sedan vid behov på reglaget **4** "OK".

FÄRDDATOR

Bil med färddator B

63473



Funktionerna fördelas i zonerna **9** och **10**.

Tryck på reglaget **1** för att bläddra mellan de olika menyerna och välj en funktion genom att trycka flera gånger på reglaget **2** eller **3**. Tryck sedan vid behov på reglaget **4** "OK".

Val

(visningen beror på bilens utrustning och land)

f) Informationsdisplay, meddelanden och information om driftstörningar.

b) Aktuell bränsleförbrukning och genomsnittlig bränsleförbrukning.

c) Trippmätare och medelhastighet.

d) Återställ däcktrycken.

e) Inställning av tid

f) Återstående körsträcka till service:

- Räckvidd till service.
- Räckvidd till oljebyte

g) Beräknad körsträcka med återstående tillsatsvätska.

Återställning av trippmätaren och reseparametrar (återställningsknapp)

Med en trippparameter vald, håll inne knappen **4** "OK" tills displayen nollställs.

Automatisk nollställning av körparametrarna

Nollställning sker automatiskt när någon av parametrarnas kapacitet överskrids.

Tolkning av visade värden sedan senaste nollställning

Värdena för medelbränsleförbrukning, räckvidd och medelhastighet stabiliseras allteftersom körsträkan ökar sedan senaste nollställning.

Under de första kilometerna efter en nollställning kan du se att räckvid-

den till tom tank ökar. Detta beror på att den tar med den genomsnittliga förbrukningen sedan den senaste nollställningen i beräkningen. Däremot kan den genomsnittliga förbrukningen sjunka när:





- bilen kommer ur en accelerationsfas;
- motorn uppnår normal arbetstemperatur (nollställning vid kall motor)
- bilen övergår från stadskörning till landsvägskörning.

FÄRDDATOR

Färdinställningar

2

Vilken information som visas BEROR PÅ TILLVAL OCH LAND.

Exempel på val	Visning av vald display
Inga minneslagrade meddelanden	a) Färddator. Successiv visning av: – Informationsmeddelanden (airbag för passagerare OFF osv.), – Meddelanden om fel (kontrollera insprutningen osv.).
 7.4 L/100	b) Nuvarande förbrukning. Det här värdet visas från och med att en hastighet på cirka 30 km/h uppnås. Medelförbrukning sedan senaste nollställning. Värdet visas när du har kört minst 400 meter sedan den senaste nollställningen. c) Trippmätare: Körd sträcka sedan senaste återställning. Medelhastighet sedan senaste nollställning. Värdet visas efter att du har kört 400 meter.
 5.8 L/100	
 112,4 km	
 123,4 km/h	
Återställa däcktrycket, tryck och håll in	d) Återställ däcktrycken → 154.
16 :30	e) Inställning av tid → 98.

FÄRDDATOR

2

Exempel på val	
Färrddator med meddelande om körsträcka till service	Visning av vald display
Service om 25 000 km/12 månader	d) Körsträcka till service och oljebyte. Körsträcka till service När tändningen är aktiverad och motorn inte är i gång , gå in på "Körsträcka till service". När körsträckan eller tiden närmar sig för service kan flera alternativ förekomma: <ul style="list-style-type: none">- Körsträcka under 1500 km eller en månad: Ett meddelande om när servicen ska utföras visas tillsammans med det som inträffar tidigast (sträcka eller tid)- Återstående körsträcka lika med 0 km eller datum för planerad service:
Service inom eller mindre än 300 km eller 24 dagar	
Utför service	Meddelandet "Service krävs" visas tillsammans med indikeringen  . Bilen måste då lämnas in på service snarast möjligt.
Återställning: återställ körsträckan före service genom att trycka på och hålla ned knappen OK i cirka 10 sekunder tills körsträcka före service visas på skärmen.	
Obs! Om en service görs utan motoroljebyte ska endast körsträckan före nästa service återställas. Vid motorns oljebyte ska både körsträckan fram till nästa service och oljebyte återställas.	
Oljebyte om 25 000 km (15 500 miles)/24 månader	Körsträcka till oljebyte När tändningen är akiverad, motorn inte är i gång: Gå in på körsträcka till service för att se körsträcka till nästa oljebyte.
På vissa bilar anpassas körsträckan till oljebyte efter körsättet (körning i låg hastighet, tomgångskörning, bogsering mm.). Körsträckan till nästa oljebyte kan följaktligen i vissa fall sjunka snabbare än den faktiska körsträckan.	
Återställ: Återställ körsträckan till service genom att trycka på och hålla inne knappen OK i cirka tio sekunder tills körsträcka till nästa oljebyte visas på displayen.	
Obs! Om en service görs utan motoroljebyte ska endast körsträckan före nästa service återställas. Vid motorns oljebyte ska både körsträckan fram till nästa service och oljebyte återställas.	

FÄRDDATOR

2

Exempel på val	Visning av vald display
Färrdator med meddelande om körsträcka till service	
Fyll AdBlue inom 2 400 km	g) Beräknad körsträcka med återstående tillsats.

FÄRDDATOR

Informationsmeddelanden

De kan vara till hjälp vid start av bilen eller informera om ett val eller en inställning.

Nedan ges exempel på informationsmeddelanden.

Exempel på meddelande	Visning av vald display
"Dra åt parkeringsbromsen"	Anger att parkeringsbromsen är åtdragen.
"Vrid på ratten + STARTA"	Vrid om ratten något samtidigt som du trycker in bilens startknapp för att låsa upp rattlåset.
"Test av kontrollfunktioner"	Visas med tändningen påslagen när bilen utför självkontroller.

FÄRDDATOR

Meddelanden om driftstörningar

2

De visas tillsammans med varningslampan  för att informera dig om att du ska köra mycket försiktigt till en märkesrepresentant så snart som möjligt. Om denna anvisning inte följs kan bilen skadas.

De försvinner efter några sekunder eller om du trycker på displayens knapp för menyval och sparas i enhetens minne.

Varningsindikeringen  förblir tänd. Nedan ges exempel på meddelanden om driftstörningar.

Exempel på meddelande	Visning av vald display
"Rengör dieselfiltret"	Anger att det finns vatten i dieselfiltret, kontakta din märkesrepresentant snarast.
"Kontrollera bilen"	Anger att det är fel på någon av pedalgivarna, batteriets styrsystem eller en oljenivågivare.
"Kontrollera airbag"	Anger ett fel i de kompletterande säkerhetssystemen. Vid en olycka finns risk för att de inte löses ut.
"Kontrollera avgasrening"	<ul style="list-style-type: none">- Anger ett fel i bilens partikelfiltersystem.- Anger ett fel i avgasreningssystemet när det kombineras med varningslampan  → 122.

FÄRDDATOR

Varningsmeddelanden

De visas tillsammans med varningslampan **STOP** och betyder att du av säkerhetsskäl måste stanna bilen så snart trafiksituationen tillåter det. Stanna motorn och starta den inte igen. Kontakta en märkesrepresentant.

Exempel på varningsmeddelanden ges nedan. **Anm.:** Meddelandena visas antingen ett i taget eller alternerande (när det finns flera meddelanden att visa på samma gång). Meddelandena kan visas tillsammans med en varningslampa och/eller en ljudsignal.

Exempel på meddelande	Visning av vald display
"Risk för motorskada"	Anger ett fel på insprutningen, överhettad motor eller ett allvarligt problem i motorn.
"Fel på bromssystemet"	Anger ett fel på bromssystemet.
"FARA elektriskt fel"	Indikerar ett fel i elsystemet eller ett fel i bilbatteriets laddningskrets (generator, etc.).
"Punktering"	Anger att minst ett av hjulen är punkterat eller har väldigt lite luft.
"Styrfel"	Indikerar ett problem med styrningen.

FÄRDDATOR

Displayer och indikatorer

Instrumentpanel A



Tänds när tändningen aktiveras. När vissa indikeringar tänds visas även ett meddelande.

Du kan anpassa din instrumentpanel vad gäller innehåll och färger.

För bilar med multidisplay, se instruktionsboken.

För bilar som inte har en multidisplay → 96.

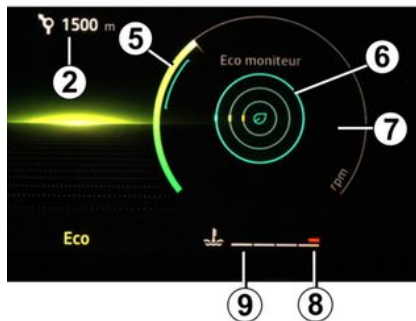

Hastighetsmätare 1

Beroende på vilken stil som valts varierar displayen.

Hörbart larm om för hög hastighet

Beroende på utrustningsnivå och

land visas en indikering  samt en ljudsignal hörs. Denna ljudsignal hörs när bilen kör i en hastighet över 120 km/h. Denna indikering lyser så länge bilen kör snabbare än 120 km/h.

Multimediainformation 2

Beroende på bilens utrustningsnivå kan du visa information på multimedia-skärmen (kompass, telefon, navigering osv.).

För mer information, se multimedia-systemets instruktionsbok.

Beräknad räckvidd med kvarvarande bränsle 3

Värdet visas efter att du har kört 400 meter → 84.

Bränslenivåmätare 4

Om nivån är i minimiläge lyser var-

ningslampan  i indikatorn gult, samtidigt som en ljudsignal hörs. Tank snarast.

Varvräknare 5

(skalstreck × 1000)

Den ser olika ut beroende på de valda inställningarna för instrumentpanelen. Beroende på vald stil kanske den inte visas.

FÄRDDATOR

Indikator för körstil 6 → 149

Färrddator 7 → 84

Kylvätsketemperaturmätare och varningslampa 9

Vid normal användning ska kontroll-lampan 9 vara placerad före zon 8. Den kan närma sig området vid "intensiv" körning. Risk föreligger först

när indikeringen **STOP** tänds, ett meddelande visas på instrumentpanelen och en ljudsignal hörs.

Instrumentpanel B



Tänds när tändningen aktiveras.

När vissa indikeringar tänds visas även ett meddelande.

Du kan anpassa din instrumentpanel vad gäller innehåll och färger, beroende på utrustningsnivå.

För bilar utrustade med navigeringssystem, se utrustningens bruksanvisning.

För bilar som inte är utrustade med ett navigeringssystem → 96.

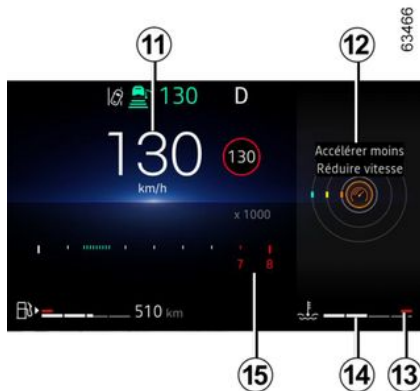

Hörbart larm om för hög hastighet

Beroende på utrustningsnivå och

land visas en indikering  samt en ljudsignal hörs. Denna ljudsignal hörs när bilen kör i en hastighet över 120 km/h. Denna indikering lyser så länge bilen kör snabbare än 120 km/h.

Hastighetsmätare 11

Beroende på vilken stil som valts varierar displayen.

Indikator för körstil 12 → 149.

Kylvätsketemperaturmätare och varningslampa 14

Vid normal användning ska kontroll-lampan 14 vara placerad före zon 13.

Den kan närma sig området vid "intensiv" körning.

Risk föreligger först när indikeringen

STOP tänds, ett meddelande visas på instrumentpanelen och en ljudsignal hörs.

Varvräknare 15
(skalstreck × 1000)

Den ser olika ut beroende på de valda inställningarna för instrumentpanelen. Beroende på vald stil kanske den inte visas.

FÄRDDATOR

2

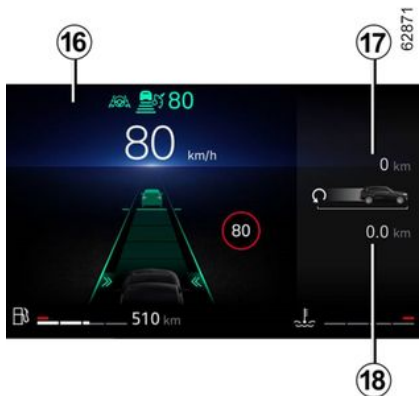

Vald körlägeszon 16 → 248

Vägmätare 17 → 84

Färddatorzon 18 → 84

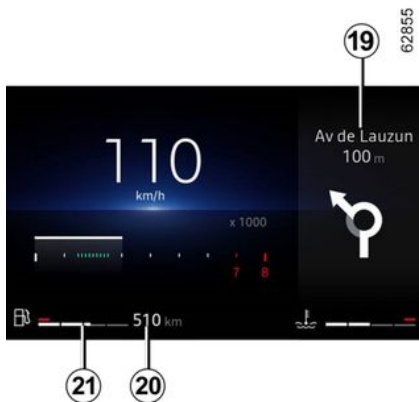

Multimediainformation 19

Beroende på utrustningsnivå kan du visa information på multidisplayen (kompass, telefon, navigering osv.).

För mer information, se multimedia-systemets instruktionsbok.

Beräknad räckvidd med kvarvarande bränsle 20

Värdet visas efter att du har kört 400 meter → 84.

Bränslenivåmätare 21

Om nivån är på minimiläget lyser in-

dikeringen , som är inbyggd i mätaren, orange och en ljudsignal hörs.

Tanka snarast.

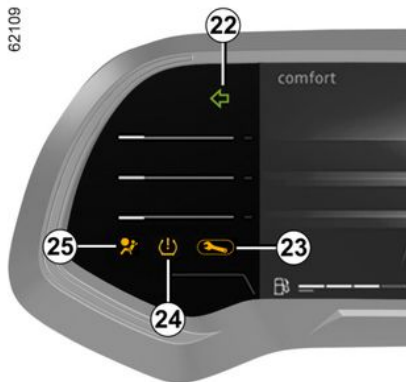

Körriktningsvisare 22

Varningslampa 23 → 100

Varningsindikering lågt däcktryck 24 → 154

Indikering för airbag 25 → 56



Varningslampa för omedelbart stopp 26 → 100

Varningslampa för detektering av "släppt ratt" 27 → 173 → 168

Varningsindikering för elektrisk parkeringsbroms 28 → 138

FÄRDDATOR

Indikering för min. oljenivå



När motorn startas meddelar displayen på instrumentpanelen när oljenivån når miniminivån → **286**.

Den första varningen kan du ta bort genom att trycka på strömställaren **33** "OK".

De följande varningarna försvinner automatiskt efter cirka trettio sekunder.

Instrumentpanel i miles

(kan ändras till km/h)



Bilar utan multimedieskärm, med instrumentpanel A

- Slå av tändningen och tryck på reglaget **30** tills du kan välja fliken Fordon;
- tryck på reglage **31** eller **32** upprepade gånger tills du kommer till "Inställningar", tryck på reglage **33** "OK";
- Upprepa samma åtgärd för att nå "INSTRUMENT", och sedan "Enhet".

Bilar utan multimedieskärm, med instrumentpanel B

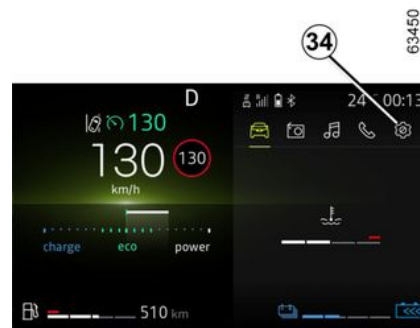

- Stäng av tändningen och tryck på reglaget **30** tills du kommer till menyen "Inställningar" **34**;
- Tryck på reglage **31** eller **32** upprepade gånger för att komma till "Bil Inställning". Tryck sedan på knapp **33** "OK".
- Tryck på reglage **31** eller **32** upprepade gånger för att komma till "INSTRUMENT". Tryck sedan på knapp **33** "OK".
- tryck på kommando **31** eller **32** för att nå "Enhet: km/h" (eller "Enhet: mph" i motsatt fall), tryck på reglaget **33** "OK".

FÄRDDATOR

Bilar med multidisplay.

Se multimediasystemets bruksanvisning om hur du väljer enheten.

OBS! I båda fallen återgår färddatorn automatiskt till den ursprungliga enheten efter en frånkoppling av batteriet.

Om du vill återgå till föregående läge, gör om samma moment.

För mer information, se multimediasystemets instruktionsbok.

Meny för personliga inställningar till bilen

Med hjälp av den här funktionen kan du, beroende på bilens utrustning, aktivera/stäng av och justera vissa av bilens funktioner.

Bilar med multidisplay 1



Åtkomst till menyn för inställning

Se anvisningarna för de olika multimediasystemen för information om de olika inställningarna.

Val av inställningar

Välj meny och sedan den funktion som ska justeras (visingen beror på bilens utrustning och land):

a) "Körning":

– Volym för körriktningsvisare.

b) "Åtkomst":

- Låsa upp förardörren
- Låsa dörrarna under körning.
- Öppning/stängning i handsfreläget.

- Låsning på avstånd/upplåsning vid närmande till bilen.
- Ljdsignal vid låsning.
- Tyst läge.
- Automatisk låsning,

c) "Torkning och belysning":

- Följ mig hem belysning.
- Torkning vid backning.
- Automatisk vindrutetorkning.
- Extra svep efter spolning.

d) "Välkommen":

- Yttre välkomnande.
- Automatisk utfällning av ytterbackspeglar;
- Inre välkomnande.
- Automatiskt läge för innerbelysning

Beroende på funktionen, välj:

- "ON" eller "OFF" för att aktivera eller stänga av;

eller

- en inställning för att justera tiden då belysningen är på (t.ex. för funktionen "Ledljus").

För mer information, se multimediasystemets instruktionsbok.



Av säkerhetsskäl ska du göra inställningarna när bilen står stilla.

FÄRDDATOR

Bilar utan multidisplay



Öppna inställningsmenyn på displayen 2 på bilar med instrumentpanel B

När bilen står stilla, tryck på reglaget 3 tills du kan välja menyn "Inställningar". Tryck sedan på reglaget 6 "OK" för att bekräfta.

Tryck upprepade gånger på 4 eller 5 tills du kommer till menyn "Bilinställningar". Bekräfta sedan genom att trycka på strömställaren 6 "OK".

Val av inställningar

Navigera med hjälp av reglagen 4 eller 5 för att välja den funktion som ska justeras och tryck på 6 "OK" för att bekräfta (visningen kan variera

beroende på bilens utrustning och land):

a) "INSTRUMENTPANEL":

- Språk,
- Enhet,
- Stil,
- Färg,

b) "BIL":

- Bakrutetorkning vid backning,
- Automatisk vindrutetorkning,
- Extra torkarsvep fram och bak.
- Yttre välkomnande.
- ECO-läge med friläge,
- Volym för körriktningsvisare.

c) "HJÄLPALTERNATIV VID PARKERING":

- Volym för ljudsignal,
- avkänning av hinder framför bilen,
- avkänning av hinder på sidan av bilen,
- avkänning av hinder bakom bilen.

d) "KÖRHJÄLP":

- Känslighet för vingelvarning.
- Vibration för vingelvarning.
- Känslighet för filhållningsassistans.
- Döda vinkeln.
- Alert förare,
- Nödbromsning.
- Hastighetsvarning.
- Avståndsvarning.

e) "BELYSNING":

- Automatiskt läge för innerbelysning.
- Automatiskt ledljus.
- Följ mig hem belysning: XX sekunder.

f) "ÅTKOMST":

- Låsa dörrarna under körning.
- Öppning/stängning i handsfreläget.
- Upplåsning av enbart förardörren.
- Automatisk återlåsning.
- Tyst låsning.
- Automatisk öppning/stängning.
- Automatisk utfällning av ytterbackspeglar.

g) "ÅTERSTÄLLNING".



funktionen är aktiverad



funktionen avstängd

När raden har valts, tryck på knappen 6 "OK" för att ändra funktionen.

Om du väljer "PARKERINGSHJÄLP" och sedan "VOLYM" eller "INSTRUMENTPANEL" och sedan "SPRÅK" kan du göra ett val (parkeringshjälpens ljudvolym eller språk på instrumentpanelen).

I det här fallet, välj och bekräfta genom att trycka på knappen 6, "OK"

det valda värdet visas med framför raden.

FÄRDDATOR

För att lämna menyn, tryck på reglagen **4** eller **5** för att komma till "RETURN" och bekräfta genom att trycka på knappen **6** "OK".

Du kan behöva göra detta flera gånger.



Menyn för personliga inställningar av bilen kan inte användas under körning.

När hastigheten överstiger 20 km/h övergår instrumentpanelen automatiskt till läget färdator.

KLOCKA OCH YTTERTEMPERATURMÄTARE

Bilar med multidisplay.



Tid och yttertemperatur visas på multidisplayen **1**.

Se multimedieinstruktionerna.

Bilar utan multimedieskärm, med en instrumentpanel **B**

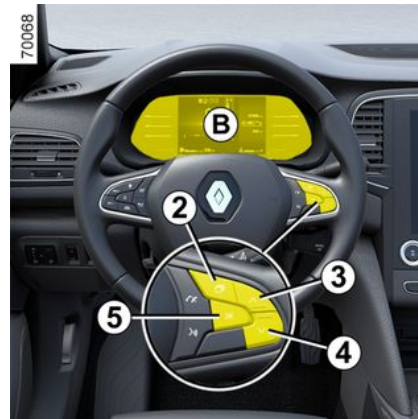

Tryck på reglaget **2** så många gånger som krävs för att komma till menyn "Inställningar".

Tryck på reglaget **3** eller **4** upprepade gånger för att komma till menyn "Tidsinställning" och tryck sedan på **5** "OK".

Tryck en längre stund på reglaget **5** "OK" tills tidsdisplayen blinkar.

Ställ in tiden med reglage **3** eller **4**, tryck på reglaget **5** "OK" för att bekräfta, ställ sedan in minuterna med reglaget **3** eller **4** och tryck på reglaget **5** "OK" för att bekräfta.

FÄRDDATOR



Om eltillförseln bryts (batteriet kopplas bort, trasig matningsledning osv.) ställs klockan om automatiskt till korrekt tid efter några minuter när systemet kan ta emot GPS-information igen.

Yttertemperaturmätare

Speciellt

När yttertemperaturen är mellan -3 °C och +3 °C blinkar °C-tecknen för att varna för halka.



Yttertemperaturmätare

Den är inte någon halvkvarnare, risk för halka betingas av flera faktorer än enbart temperatur (bl.a. nederbörd, fuktighet, skuggläge m.m.).

KONTROLL OCH VARNINGSINDIKERINGAR

2



Instrumentpanel **A** eller **B**: denna tänds när förardörren öppnas.

När vissa indikeringar tänds visas även ett meddelande.



Med varningsindikering



menas att du så snart som möjligt måste besöka din återförsäljare **och köra dit på ett skonsamt sätt**. Om denna anvisning inte följs kan bilen skadas.



Indikeringen **STOP**

betyder att du för din egen säkerhet omedelbart ska stanna så fort trafiksituationen tillåter det. Stäng av motorn och tändningen samt starta inte igen. Kontakta din återförsäljare.



Om symbolen ej slocknar eller ljudsignalen ej upphör tyder det på ett fel till instrumentpanelen. Då måste du stanna bilen så snart trafiksituationen tillåter det. Kontrollera att bilen står säkert och kontakta din återförsäljare.

Vilken information som visas BEROR PÅ TILLVAL OCH LAND.



Kontrollampa för parkeringsljus



Indikering för helljus



Indikering för halvljus



Kontrollampa för dimbakljus



Indikering för automatiskt helljus → 107



Indikering för vänster korrigeringsvisare



Indikering för höger korrigeringsvisare

KONTROLL OCH VARNINGSINDIKERINGAR



Indikering för låg bränslenivå

Det lyser gult när tändningen eller motorn slås på och slocknar sedan efter några sekunder eller lyser vitt (beroende på bil). Om den blir orange under körning och en ljudsignal hörs, tanka så snart som möjligt. Bränslet räcker till cirka 50 km.



Varningsindikering

Om den visar rött under körning och

åtföljs av indikeringen **STOP** måste du för säkerhets skull stanna så fort trafikförhållandena tillåter det. Stäng av motorn och tändningen samt starta inte igen.

Kontakta din återförsäljare.

Om den visar gult under körning och

åtföljs av indikeringen , måste du åka till en godkänd återförsäljare så snart som möjligt. **Kör försiktigt under tiden.** Om denna anvisning inte följs kan bilen skadas.

STOP Varningsindikering för omedelbart stopp

Den tänds när tändningen aktiveras eller vid start av motorn och slocknar så snart motorn är igång. Den tänds samtidigt som övriga indike-

ringar och/eller meddelanden och en ljudsignal hörs.

För din egen säkerhet måste du stanna så snart trafiksituationen tillåter det. Stäng av motorn och tändningen samt starta inte igen. Kontakta din återförsäljare.



Felindikering för bromskretsen

Den tänds när tändningen aktiveras eller när motorn startas och slocknar efter några sekunder.

Om den tänds vid bromsning tillsam-

mans med varningslampan **STOP** och en ljudsignal hörs, tyder det på läckage i någon bromskrets eller fel på bromssystemet.

Stanna genast och kontakta din återförsäljare.



Varningsindikering för laddningen

Den tänds när tändningen aktiveras eller när motorn startas och slocknar efter några sekunder.

Om den tänds tillsammans med var-

ningslampan **STOP** och en ljudsignal hörs, tyder det på överladdning eller urladdning av elkretsen.

Stanna genast och kontakta din återförsäljare.



Indikering för oljetryck

Den tänds när tändningen aktiveras eller när motorn startas och slocknar efter några sekunder.

Om den tänds under körning tillsam-

mans med varningslampan **STOP** och en ljudsignal hörs, stanna genast och slå av tändningen.

Kontrollera oljenivån. Om nivån är normal visas indikering för något annat.

Kontakta din återförsäljare.



Varningsindikering för servostyrning

Den tänds när tändningen aktiveras eller när motorn startas och slocknar efter några sekunder.

Om den tänds tillsammans med var-

ningslampan **STOP** under körning, tyder det på ett fel i systemet.

Kontakta din återförsäljare.



Varningsindikering

Den tänds när tändningen aktiveras eller vid start av motorn och slocknar så snart motorn är igång. Den

KONTROLL OCH VARNINGSINDIKERINGAR

kan tändas tillsammans med annan indikering och/eller meddelanden på instrumentpanelen.

Det innebär att du måste **köra försiktigt** till en märkesrepresentant så snart som möjligt. Om denna anvisning inte följs kan bilen skadas.



Indikering för låsningsfria bromsar (ABS)

Den tänds när tändningen aktiveras eller när motorn startas och slocknar efter några sekunder.

Tänds lampan under körning tyder det på fel i ABS-systemet.

Bromssystemet fungerar, men som på en bil utan ABS-system. Kontakta omedelbart din återförsäljare.



Indikering för stabiliserings-systemet (ESC) och antispinnsystemet

Den tänds när tändningen aktiveras eller när motorn startas och slocknar efter några sekunder.

➔ **160** Indikeringen kan tändas av flera anledningar.



Felindikering för avgasrening

För bilar som har den här funktionen tänds den här indikeringen när motorn startas och, beroende på ut-

rustningsnivå, när tändningen aktiveras och motorn befinner sig i standbyläge ➔ **130**, och slocknar sedan.

- Kontakta en återförsäljare snarast om lampan skulle lysa med fast sken.
- Om den blinkar, sänk motorvarvtalet tills den slutar blinka. Kontakta din märkesrepresentant så snart som möjligt ➔ **148**.



Felindikering för kylvätske-temperatur

Den tänds i rött när tändningen slås på eller när motorn startas.

Om den tänds röd stannar du och låter motorn gå på tomgång en till två minuter.

Temperaturen ska sjunka. Annars, stäng av motorn. Låt den svalna innan du kontrollerar kylvätskan.

Kontakta din återförsäljare.



Körriktningsvisare för airbag

Den tänds på instrumentpanelen när tändningen slås på eller när motorn startas och slocknar efter några sekunder.

Om lampan inte tänds vid påslagning av tändningen, eller om den

tänds när motorn är igång, tyder det på fel i systemet.

Kontakta din återförsäljare så snart som möjligt.



Indikering för förvärmning (endast dieselversion)

Den ska tändas när tändningen aktiveras. Den anger att glödstiften är aktiverade.

Den slocknar när förvärmningstiden uppnås. Motorn kan starta.



Indikering för växelbyte

Indikeringen tänds för att ge dig rådet att växla upp (pilen pekar uppåt) eller växla ned (pilen pekar nedåt) ➔ **149**.



"AUTOHOLD" systemvarningslampa ➔ **141**



Felindikering för bromsar

Den tänds när du måste trycka ned bromspedalen ➔ **135**.



Varningsindikering för den elektriska parkeringsbromsen är aktiverad ➔ **138**



Indikering för öppen dörr

KONTROLL OCH VARNINGSINDIKERINGAR

 Varningslampa för motor på stand-by → 130

 Varningslampa för motor på stand-by inte tillgänglig → 130

 Varningslampa för detektering av "släpp ratten" → 168 → 173

 Indikering för elektrisk parkeringsbroms → 235

 Indikering om att det är för lite luft i däcken

Den tänds när tändningen aktiveras eller när motorn startas och slocknar efter några sekunder → 154.

  Kontrolllampan för över-skridande av körfil (beroende på bil) → 164

  (Beroende på bil) Förbyggande av filbyte eller Filbytsvarning → 173 eller → 168

  Aktiv nödbromsning är inte tillgänglig eller felaktiga kontrollampor (beroende på bil) → 189

  Kontrollampor för hastighetsbegränsare (beroende på bil) → 205

  Kontrollampor för fart-hållare (beroende på bil) → 208

  Kontrollampor för adaptiv farthållare (beroende på bil) → 212

 Indikering för varningsblinkers ECO

Den tänds när läget ECO aktiveras → 149.

 Frijulslampa → 149

 Varningslampa för reagensnivå och fel i avgasreningssystemet. → 122

 Indikering för partikelfiltret → 145 eller → 143.

På display C



 Passagerarairbag ON → 78

 Passagerarairbag OFF → 78

 Varningslampan för ej fastspänt bilbälte på förarsätet och, beroende på bilmodell, det främre passagerarsätet → 50

STYRNING

Ratt

2 Justering av ratten i höjdoch djupled



Sänk ner spaken 1 och ställ in ratten i önskat läge.

Lyft sedan spaken så långt det går, mot spärrläget, för att låsa ratten.

Kontrollera att ratten är ordentligt spärrad.



Av säkerhetsskäl bör du göra inställningen, innan du börjar köra.

Servostyrning

Kör aldrig med ett dåligt laddat batteri.

Variabel servostyrning

Den variabla servostyrningen styrs elektroniskt och anpassar servoeffekten efter bilens hastighet.

Styrningen är lättare vid parkeringsmanövrer (för att förhöja komforten) medan servoverkan minskar successivt i takt med bilens hastighet (för en bättre säkerhet vid högre farter).

Särskilda anvisningar för Stop and Start

Beroende på bil kanske servostyrningen inte längre är igång när motorn försätts i standby-läge. I detta fall fungerar funktionen som vanligt igen när motorn startas om eller när hastigheten överstiger cirka 1 km/h (backe, lutning osv.).

Obs: Servostyrningen varierar beroende på vilket kör läge som valts i menyen MULTI-SENSE" (➔ 248).



Håll inte kvar ratten i fullt rattutslag längre än nödvändigt.



Om motorn är avstängd eller ett fel har uppstått i systemet går det ändå att vrida på ratten. Man måste ta i lite mer än vanligt.



Stäng aldrig av motorn i nedförsbacke och stäng inte av tändningen under körning.

BACKSPEGLAR

Ytterbackspeglar



Inställningar

Välj backspegeln med strömställaren **2**, och justera den sedan med knappen **1** till önskat läge.

Uppväärma backspeglar

Avisningen sker samtidigt på backspeglarna och bakrutan → **250**.

Infällbara backspeglar

Ytterspeglarna fälls ut automatiskt när fordonet låses (omkopplaren **3** i läge **B**).

Du kan alltid fälla in backspeglarna för hand (strömställaren **3** i läge **C**)

eller fälla ut dem (strömställaren **3** i läge **A**).

Automatläget är då avstängt. För att aktivera det igen flyttar du brytaren **3** till läget **B**.



Objekt som syns i backspegeln befinner sig närmare än vad det ser ut som. Av säkerhetsskäl ska du därför ta hänsyn till detta så att du kan bedöma avståndet på rätt sätt innan du utför en manöver.

Funktionen welcome and goodbye

Se multimediasystemets bruksanvisning för funktionen welcome and goodbye.

Aktivera eller inaktivera funktionen med (ON eller OFF).

Beroende på dina val fälls backspeglarna ut:

- när tändningen slås på (funktionen inaktiverad),
- När kortet registreras eller när bilen låses upp (funktionen är aktiverad).



Av säkerhetsskäl ska du göra inställningarna när bilen står stilla.

Innerbackspegel



Backspegel med spak **4**

För att undvika att bli bländad av strålkastarljuset från bakomliggande fordon vid mörkerkörning, kan du justera spaken **4** som sitter på backspeglens baksida.

Backspegel utan spak **4**

Backspegeln mörknar automatiskt när bilen bakom har ljusen på eller i starkt ljus.

BACKSPEGLAR

2



Information om aktivering/inaktivering av den främre airbag på passagerarsidan visas på displayen **5**
→ **78**.

BELYSNING OCH SIGNALER

Belysning och dimljus



Parkeringsljus

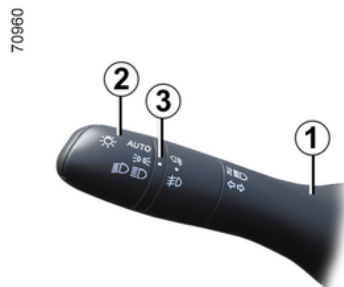

 Vrid ringen **2** tills symbolen kommer mitt för märket **3**.

Indikeringen tänds på instrumentpanelen.

OBS! Beroende på bil kan parkeringsljusen bara aktiveras manuellt när parkeringsbromsen är ansatt eller, beroende på bilen, när växelspaken är i läge **P**.

I annat fall visas meddelandet "Parkeringsljus Ej tillgängligt" på instrumentpanelen för att informera dig om att det inte är möjligt att aktivera parkeringsljusen.

Tändning av dagbelysning

Varselljusen tänds automatiskt då motorn sätts på och släcks automatiskt då motorn stängs av, utan att du behöver använda spaken **1**.

Halvljusstrålkastare

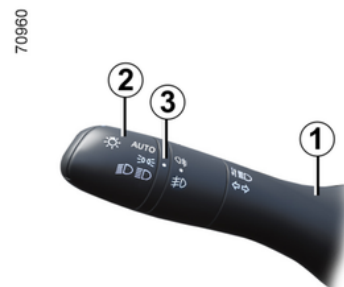

Manuell funktion

Vrid ringen **2** tills symbolen kommer mitt för märket **3**. Indikeringen tänds på instrumentpanelen.

Automatisk funktion

(kan variera från bil till bil)

Vrid på ringen **2** tills symbolen AUTO syns mitt för märkningen **3**: Med motorn igång tänds eller släcks halvlju-

BELYSNING OCH SIGNALER

set nu automatiskt beroende på de yttre ljusförhållandena, utan att du rör reglaget **1**.

Beroende på bil tänds halvljus automatiskt efter att torkarbladen använts flera gånger.

Helljus:

 Med tänt halvljus och motorn igång, tryck på spaken **1**. Indikeringen tänds på instrumentpanelen.

Om du vill återgå till halvljusläget, dra reglaget **1** mot dig igen.

När helljusen inaktiveras återgår halvljus till sin vanliga position.

Automatiska helljus

 Beroende på bil tänds och släcker det här systemet helljuset automatiskt. Funktionen använder en kamera som sitter vid den invändiga backspegeln för att detektera fordon som du ligger bakom och mötande fordon.

 Systemet kan störas under vissa villkor, bland annat:

- Extrema klimatförhållanden (regn, snö, dimma m.m.);
- Smutsig vindruta eller kamera;
- När ett fordon bakom eller framför har en dålig eller dold belysning;
- Felaktig inställning av strålkastarna;
- Reflexsystem.
- ...

Helljusen tänds automatiskt om:

- Den utvändiga ljusnivån är låg
- Inget annat fordon eller belysning registreras
- Bilens hastighet är högre än ca 40 km/h.

Om ett av villkoren nedan inte uppfylls går systemet över till halvljus.

Obs! Se till att vindrutan inte är täckt (av smuts, lera, snö, kondens osv.).

Aktivering/avstängning

70960

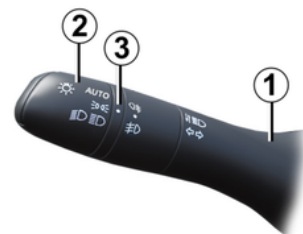

Aktivera automatiskt helljus:

- vrid på ringen **2** tills symbolen AUTO är i linje med markeringen **3**;
- Tryck på reglaget **1**.

Varningslampan  visas på instrumentpanelen.

Så stängs automatiskt helljus av:

- dra i spaken **1**;
- eller vrid ringen **2** till ett annat läge än AUTO.

Då slocknar kontrollampen  på instrumentpanelen.

Obs! Se till att vindrutan inte är täckt (av smuts, lera, snö, kondens osv.).

BELYSNING OCH SIGNALER

Funktionsstörning

Om meddelandet "Kontrollera automatisk belysning" visas på instrumentpanelen är systemet inaktiverat.

Kontakta en märkesrepresentant.



Om en portabel navigering används nattetid i området kring vindrutan eller under kameran kan det störa funktionen av systemet "automatiskt helljus" (risk för reflexer på vindrutan).



Systemet "automatiskt helljus" kan inte under några omständigheter ersätta förarens uppmärksamhet och ansvar gällande bilens belysning och dess anpassning till villkoren i fråga om belysning, sikt och trafikförhållandena.

Släckning

70960

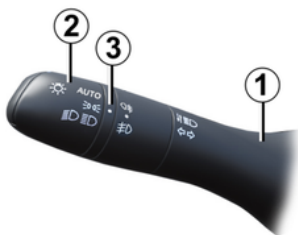

Ljusen släcks automatiskt när motorn stängs av och förardörren öppnas eller när du låser bilen. Nästa gång motorn startas tänds ljusen igen i det läge ringen **2** är inställd.

ANM.: Om dimljusen är tända släcks inte belysningen automatiskt.

Hörbart larm: påminnelse om tända lampor

Om ljusen är på men motorn är avstängd hörs en ljudsignal när förardörren öppnas och indikerar att ljusen fortfarande är tända.

Funktionsstörning

Om meddelandet "Kontrollera belysningen" visas med varningslampan

pan  och varningslampan

 blinkar på instrumentpanelen indikerar detta ett fel på belysningen.

Frågor, kontakta din återförsäljare.

Funktionen welcome and good-bye

(kan variera från bil till bil)

När funktionen är aktiverad tänds varselljusen och parkeringsljusen bak automatiskt då systemet känner av kortet eller då bilen låses upp.

De släcks automatiskt:

- ungefär en minut efter att de tänds,
- vid start av motorn beroende på belysningsreglaget läge,
- eller
- vid låsning av bilen.

Aktivering/stänga av funktionen

Information om hur du aktiverar och inaktiverar den externa välkomstfunktionen hittar du i anvisningarna för bilens multimediasystem.

Välj "ON " eller "OFF ".

BELYSNING OCH SIGNALER

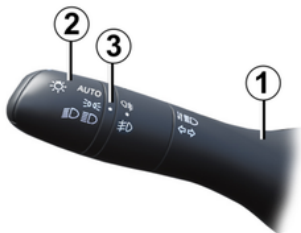

Ledljusfunktion

70960



Med den här funktionen kan sidljusen och halvljusen tändas tillfälligt (för att lysa upp en port eller liknande).

Med motorn avstängd och ljusen släckta och ringen **2** i läget **AUTO** drar du spaken **1** mot dig: parkeringsljuset och halvljuset tänds under cirka 30 sekunder tillsammans

med varningslamporna  och  på instrumentpanelen.

För att förlänga den här perioden kan du dra i reglaget upp till fyra gånger (den totala tiden är begränsad till ca två minuter).

Meddelandet "Belysning på under _ _" visas med belysningstiden på instrumentpanelen för att bekräfta åtgärden. Sedan kan du låsa bilen.

Om du vill stänga av ljuset innan det slocknar automatiskt, vrider du ringen **2** till valfritt läge och sedan tillbaka till läget **AUTO**.

Dimstrålkastare

70960

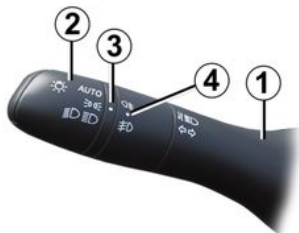

 Vid mittringen **4** på reglaget **1** tills symbolen kommer mitt för märket **3** och släpp sedan.

Motsvarande indikering tänds på instrumentpanelen. Detta dimljus lyser endast i kombination med halv-/helljuset.

Dimbajljus



Vid mittringen **4** på reglaget tills symbolen kommer mitt för märket **3** och släpp sedan.

Motsvarande indikering tänds på instrumentpanelen. Detta dimljus lyser endast i kombination med halv-/helljuset.

För att inte störa medtrafikanter i bakomkörande fordon bör dimbajljuset släckas när det inte längre behövs.

Släckning

Vrid på innerspeglarna **4** igen för att rikta in markeringen **3** med symbolen för dimljuset. Motsvarande indikering släcks på instrumentpanelen.

När ytterbelysningen släcks, släcks också dimbajljuset.

BELYSNING OCH SIGNALER

i Vid dimma, snö eller föremål som sticker ut från taket, tänds inte belysningen alltid automatiskt. Dimljusen kontrolleras av föraren: Indikeringarna på instrumentpanelen anger om de är på (indikeringen är tänd) eller av (indikeringen släckt).

Strålkastarinställning



Om bilen har denna utrustning kan du med reglaget **A** ställa in höjden på strålkastarna beroende på lasten.

Vrid reglaget **A** nedåt för att rikta strålkastarnas ljusbild nedåt eller uppåt.

i På bilar som inte är utrustade med reglaget **A** görs strålkastarinställningarna automatiskt beroende på hur bilen är lastad.

	Exempel på inställningslägen för knappen A beroende på lasten
Endast föraren eller föraren och en passagerare fram	0
Föraren och passagerare på alla säten	1
Förare med passagerare och bagage (eller last) som motsvarar maximal godkänd totalvikt	3

	Exempel på inställningslägen för knappen A beroende på lasten
Förare utan passagerare och bagage (eller last) som motsvarar maximal godkänd totalvikt	4

Några exempel finns i tabellen nedan. I samtliga fall ska du justera reglaget **A** i enlighet med bilens last så att vägen syns och andra bilister inte bländas.

LJUD- OCH LJUSSIGNALER

Signalhorn



Tryck på rattkudden **A** för att använda signalhornet.

Helljussignal (ljusstuta)

Om du vill använda ljusstutan, dra reglaget **1** mot dig och släpp det sedan.

Körriktningsvisare

För reglaget **1** i samma riktning som du vill vrida ratten.

Impulsläge

Dra kort reglaget **1** uppåt eller nedåt, utan att gå förbi spärrläget, släpp den sedan: reglaget återgår till sitt

ursprungliga läge och den aktuella körriktningsvisaren blinkar tre gånger.

Varningsblinkrar



 Tryck på strömställaren **2**. När du sätter igång varningsblinkrarna blinkar de fyra färdriktningsvisarna och sidoblinkljusen.

Varningsblinkrarna används vid fara för att varna andra bilister om du har tvingats stanna på en ovanlig eller otillåten plats eller vid särskilda körförhållanden.

TORKARE

Vindrutetorkning, vindrutespolning

Bil med intervallruttorkare

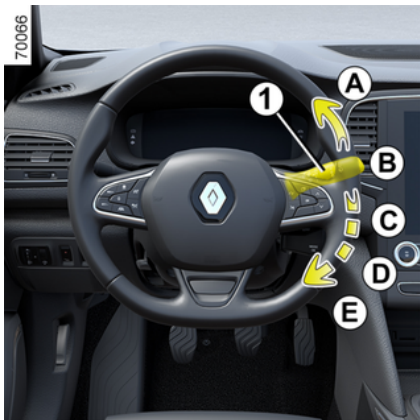

A. enstaka torkning

En hastig tryckning gör att vindrutetorkarna går fram och tillbaka en gång.

B. av

C. intervalltorkning

Torkarna stannar flera sekunder mellan slagen. Du kan ändra tidsintervallen mellan slagen om du vrider på ringen **2**.

D. långsam torkarhastighet

E. snabb torkarhastighet

70081



Särskilda anvisningar

Om du stannar bilen under körning, sänks torkarhastigheten.

De kommer att gå från en snabb kontinuerlig hastighet till en långsam kontinuerlig hastighet. Så snart bilen rör sig återgår torkarna till den hastighet som ursprungligen valdes.

Varje ändrad inställning på reglaget **1** har prioritet och upphäver den automatiska funktionen.



Lägena **A**, **C** och **D** kan användas när tändningen är påslagen. Läget **E** kan endast användas när motorn är igång.

2

i Torkarbladets effektivitet

Kontrollera torkarbladens skick. Livslängden beror på dig:

- De ska hållas rena: Rengör torkarbladen och rutan regelbundet med tvålatten,
- Använd inte torkarna om rutan är torr.
- lossa dem från rutan om de inte har använts under en längre tid.

De ska alltid bytas när de börjar bli slitna, dvs. ungefär en gång om året → 322.

Användningsföreskrifter för torkarblad

- vid kallt väder eller snö bör du rengöra rutan innan du använder vindrutetorkarna (annars finns det risk att motorn överhettas).
- se till att inga föremål är i vägen för torkarbladen.

Bil utrustad med vindrutetorkare med regnsensor

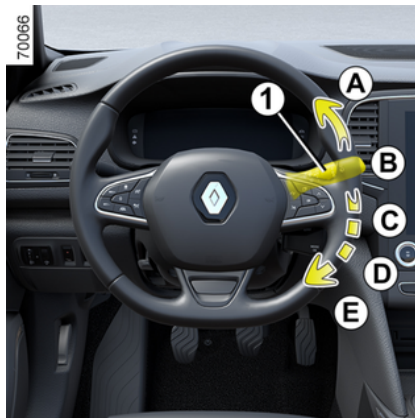

70081

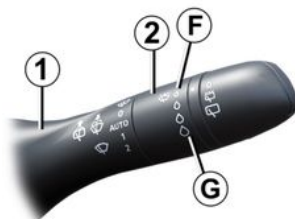

Regnsensorn sitter på vindrutan, framför innerbackspegeln.

A. enstaka torkning

En hastig tryckning gör att vindrutetorkarna går fram och tillbaka en gång.

B. av

C. automatisk torkningsfunktion

När du har valt detta läge känner systemet av om det finns vatten på vindrutan och sätter igång vindrutetorkarna i lämplig hastighet. Du kan ändra nivån för känsligheten och intervallet mellan slagen genom att vrida på ringen 2:

- **F**: Minimal känslighet.
- **G**: Maximal känslighet.

Ju högre känsligheten är, desto snabbare reagerar vindrutetorkarna och desto mer ökar torkarhastigheten.

Då automatisk torkning aktiveras eller då avkänningen höjs, går vindrutetorkarna fram och tillbaka en gång.

OBS!

- Regngivaren är endast en extra hjälp. Vid nedsatt sikt måste föraren aktivera vindrutetorkarna manuellt. Vid dimma eller snöfall startar inte torkningen automatiskt utan måste kontrolleras av föraren.

TORKARE

– Vid minusgrader går den automatiska torkningen inte igång då bilen startas. Den aktiveras automatiskt när bilen har kommit upp i en viss hastighet (ca 8 km/h).

- Aktivera inte automatisk torkning vid torrt väder,
- Ta bort all is från vindrutan innan du sätter igång torkarna;
- Vid tvätt av bilen i automatvätt, placera spaken **1** i läget **B** för att stänga av automatisk torkning.

Funktionsstörning

Vid fel på funktionen automatisk torkning kan läget intervalltorkning användas.

Kontakta din återförsäljare.

Regngivarens funktion kan avbrytas i händelse av:

- Skadade torkarblad; Kan lämna en hinna vatten eller om bladet torkar mindre bra inom givarens avkänningsområde kan torkarhastigheten öka eller reaktionstiden för automatisk torkning försämrats;
- Vindrutan har fått ett stenskott eller en spricka nära sensorn, vindrutan har blivit smutsig av damm, orenheter, insekter eller frost och vattenavvisande produkter eller vax har använts på rutan. Vindrutetorkaren blir mindre känslig eller kanske inte reagerar alls.

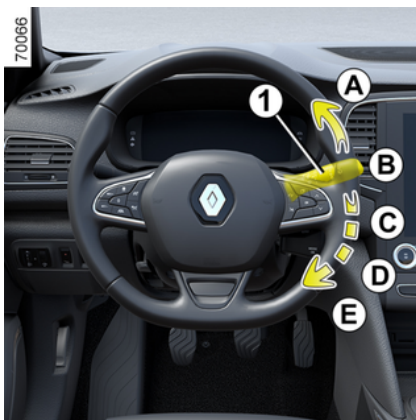

D. långsam torkarhastighet

E. snabb torkarhastighet



Lägena **A** och **D** kan användas när tändningen är påslagen.

Lägena **C** och **E** kan endast användas när motorn är i gång.

Särskilda anvisningar

Om du stannar bilen under körning, sänks torkarhastigheten.

Från snabb torkarhastighet går den över till långsam torkarhastighet.

Så fort bilen rullar igen återställs den ursprungligen inställda torkarhastigheten.

Varje ändrad inställning på reglaget **1** har prioritet och upphäver den automatiska funktionen.

Försiktighetsåtgärder

- Om det är is på rutan, kontrollera att bladen inte sitter fast innan du sätter igång torkningen. Om du startar torkningen när bladen sitter fast i rutan, finns risken att både torkarbladen och torkarmotorn förstörs.
- Aktivera inte vindrutetorkarna på en torr ruta. Detta kan leda till förtida slitage eller skador på torkarbladen.

Särskilt läge för torkarna fram (serviceläge)

I detta läge går det att lyfta torkarna och få bort bladen från vindrutan.

Detta kan vara användbart vid:

- rengöring av torkarbladen,
- vintertid, om torkarbladen behöver lösgöras från vindrutan,
- byt torkarbladen → **322**.

Med tändningen på och motorn avstängd tryck ned torkarreglaget helt (läget för hög torkarhastighet). Torkarmarna stannar i ett läge långt från motorhuvu.

TORKARE

För att återställa bladen till läget ska du se till att de är ordentligt nedfäll- da mot vindrutan och för sedan reg- laget till läge **B** (stoppat) med tänd- ningen på.

Placera torkarna på vindrutan innan du slår på tändningen. I annat fall finns det risk för att motorhuvu- eller torkarna skadas när de slås på.

Anm.: för att återställa bladen i rätt läge efter bytet, ska du se till att bla- den vilar mot vindrutan, slå på tänd- ningen och starta torkarreglaget.



Rengör vindrutan om nå- got (smuts, snö, is osv.) skymmer sikten (även mittenområdet bakom inner- backspegeln) innan du sätter i gång torkarna (annars finns det risk att torkarmotorn överhet- tas).

Stäng av torkningen om något ligger i vägen för torkarbladen. Ta bort det som ligger i vägen och starta torkningen med tor- karreglaget.



Innan du gör något med vindrutan (biltvätt, isborttagning, rengö- ring osv.), för reglaget **1** till läge **B** (parkering).
Risk annars för skador.

Vindrutespolning

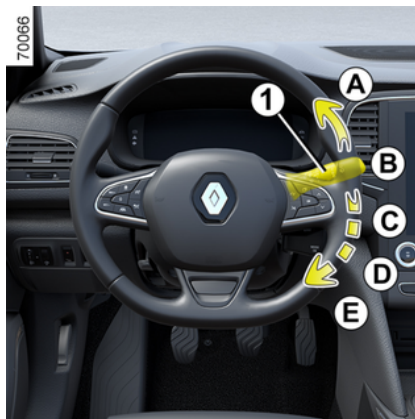

Aktivera tändningen, dra i spaken **1** och släpp den.

En kort dragning sätter igång spo- larna och dessutom går vindrutetor- karna fram och tillbaka.

En längre dragning sätter igång spo- larna och dessutom går vindrutetor-

karna fram och tillbaka tre gånger och efter några sekunder en fjärde gång.

Anm.: Vid minusgrader finns det risk för att spolarvätskan fryser på vindrutan, vilket försämrar sikten. Värm vindrutan med knappen im- borttagning innan du gör rent den.



Vid arbete under mo- torhuvu, se till att tor- karreglaget är i läge **B** (stopp).

Risk för allvarliga skador

Strålkastarspolare

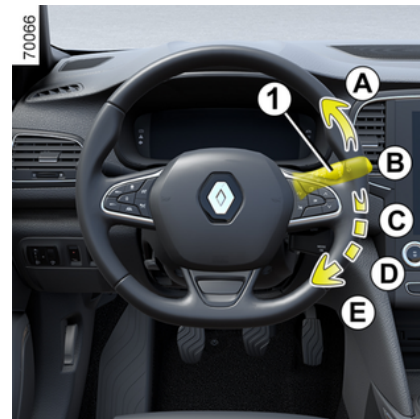

TORKARE

Tända strålkastare

Om bilen är utrustad med detta aktiveras både strålkastarspolarna och vindrutespolarna samtidigt när du drar och håller spaken **1** mot dig och håller kvar den i cirka 2 sekunder, med motorn igång.

Strålkastarspolarna kan också sättas igång genom tre långa dragningar på vindrutespolarreglaget.

Obs! För att strålkastarspolarna ska kunna fungera vintertid, håll spolarmunstyckenas kåpor rena från snö och avfrosta dem med en avfrostningsspray.

Det är en god idé att rengöra strålkastarglasen regelbundet, eftersom smuts gärna fastnar.

När du når spolävsrens minimitryck kan strålkastarspolarkretsen tömmas.

Fyll på spolävsrens och aktivera den, **med motorn i gång** för att fylla den igen.



Vid arbete under motorhuv, se till att torkarreglaget är i läge **B** (stopp).

Risk för allvarliga skador

Bakrutetorkning, bakrutespolning

Bakrutetorkare

70081

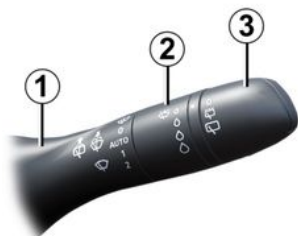

Slå på tändningen och vrid ringen **3** på spaken **1** tills symbolen är riktad mot markeringen **2**:

- **av.**
- **intervalltorkning.**

Bladet stannar flera sekunder mellan torkningarna. Torkfrekvensen varierar beroende på bilens hastighet.

- **långsam torkarhastighet.**

För att stoppa torkningen, vrid ringen **3** igen.

Obs! Vid tvätt i automatvätt ska ringen **3** på spaken **1** placeras i stoppläget för att stänga av automatisk torkning.

Följ alltid användaranvisningarna.



Använd inte torkararmen för att öppna eller stänga bakluckan.



Innan du gör något med bakrutan (biltvätt, isborttagning, rengöring osv.), ställ spaken **1** i stoppläget.

Risk annars för skador.



Torkarbladets effektivitet

Kontrollera torkarbladens skick. Livslängden beror på dig:

- De ska hållas rena: Rengör torkarbladen och rutan regelbundet med tvålvatten,
- Använd inte torkarna om rutan är torr.
- lossa dem från rutan om de inte har använts under en längre tid.

De ska alltid bytas när de börjar bli slitna, dvs. ungefär en gång om året → 322.

Användningsföreskrifter för torkarblad

- Vid kallt väder och snö ska du rengöra rutan innan du sätter igång torkarbladen (risk för att torkarmotorn överhettas),
- se till att inga föremål är i vägen för torkarbladen.

Aktivering/avstängning av bakrute-torkaren

Intervalltorkning på bakrutan aktiveras automatiskt när backen läggs i (om vindrutetorkarna fungerar). Om

din bil har en meny för personliga funktionsinställningar kan du välja att aktivera eller stänga av den här funktionen → 96.

En återförsäljare kan stänga av funktionen på menyn personliga inställningar från din bil.

Torkaren försöker att svepa bort sådant som är i vägen på bakrutan (smuts, snö etc.). Om ett föremål hindrar torkarens förelse kan den stanna. Ta bort föremålet, vänta cirka 30 sekunder och aktivera sedan torkaren med reglaget.

Försiktighetsåtgärder

- Om det är is på rutan ska du kontrollera att bladen inte sitter fast innan du sätter igång torkningen. Om du aktiverar torkaren då bladet frusit fast finns risk att du skadar både blad och torkarmotor.
- Kör inte torkarbladen på en torr ruta. Detta kan leda till förtida slitage eller skador på torkarbladen.

Bakruterengöring



Med tändningen påslagen, tryck på spaken 7 en längre stund och släpp sedan.

Bakrutespolningen sätts nu igång och torkarna går fram och tillbaka

tre gånger och sedan, efter några sekunder, ytterligare en gång.

BRÄNSLETANK

Tankens påfyllningskapacitet:

- Ca **50 liter** för bensinversioner;
- Ca **49 liter** för dieselversioner.

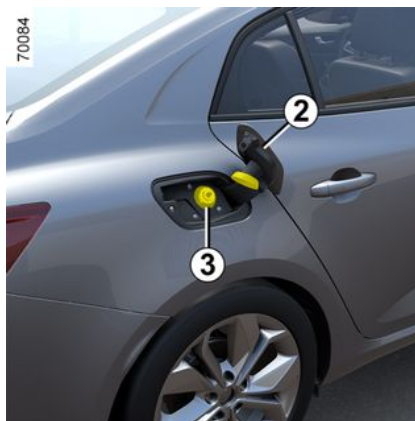
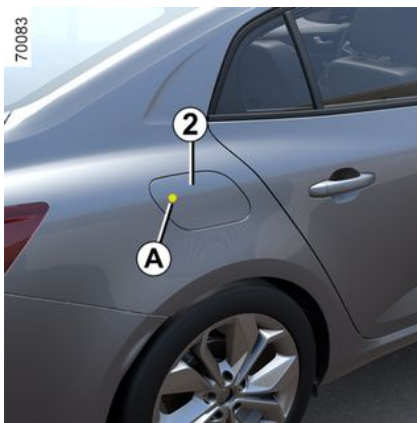

När bilen är upplåst öppnar du luckan **2**, trycker på området **A** och släpper sedan, eller, beroende på bil, trycker på reglaget på instrumentbrädan **1**. Luckan **2** öppnas något.

Ventilen **3** är inbyggd i påfyllningsröret.

Stäng luckan genom att trycka till den med handen till stängt läge.



Tryck aldrig på ventilen **3** med fingrarna. Tvätta inte runt påfyllningsområdet med

högtrycksvätt.

Bränslekvalitet

Använd bränsle av bra kvalitet som uppfyller gällande nationell lagstiftning och som överensstämmer med anvisningarna på tankluckan **2** ➔ **335**.



Information om vilka kompatibla bränsletyper som uppfyller de europeiska standarder som gäller för bilmotorer i bilar som säljs i Europa finns i tabellen ➔ **335**.

Dieselversion

Du **måste** använda dieselbränsle som överensstämmer med informationen som visas på etiketten inuti luckan **2**.

Bensinversion

Blyfri bensin **måste** användas. Oktantalet (RON) ska stämma överens med uppgifterna på etiketten på tankluckan **2** ➔ **335**.

Bränslepåfyllning

Med tändningen avslagen, för in munstycket genom att trycka undan ventilen **3** och för det till **ansatsen** in-

2

BRÄNSLETANK

2 nan du trycker på utlösaren för att fylla tanken (för att förhindra risken för bränslestänk).

Håll den kvar i detta läge under hela tankningen.

Efter första automatiska frånslag kan pumpen startas igen, dock högst två gånger. Av konstruktions- tekniska skäl finns ett expansionsut- rymme i bränsletanken som inte får utnyttjas.

Se till att vatten inte tränger in vid påfyllningen. Ventilen **3** och områ- det runt om den måste hållas rent.

Bensinversion

Blyad bensin förstör avgasreningen och riskerar därmed att göra garan- tin ogiltig. För att förhindra att tan- ken fylls med blyad bensin är påfyll- ningsröret försett med ett säker- hetssystem som gör att **endast mun- stycket för blyfri bensin kan användas**.



För att fylla på bränsle måste motorn stängas av (och inte bara i vän- teläge för bilar utrusta- de med Stop and Start-funkti- onen): du måste stänga av tänd- ningen → **127**.

Risk för brand.



Blanda inte bensin (blyfri eller E85) med diesel, inte ens i liten mängd.

Använd inte etanolbränsle om bilen inte är avsedd för det.

Tillsätt **inte** tillsatsmedel i bränslet eftersom det kan ska- da motorn. → **122**.

Om du vill använda tillsatsme- del i bränslet, välj en produkt som är godkänd av tillverkaren. Kontakta en märkesrepresen- tant.

Anm.:

När bilen har stått stilla i ungefär tre månader, **måste du tillföra nytt**

bränsle för att förhindra att bränsle- pumpen skadas.

Detta görs genom att med tänd- ningen på fylla på minst **10 liter** och sedan starta motorn för att använd- da pumpen och förnya bränslet i bränslesystemet.

Om det inte är möjligt att tillföra minst 5 liter bränsle på grund av bränslenivån i tanken kan du köra bi- len tills tanken kan fyllas på.

Blyad bensin förstör avgasreningen och riskerar därmed att göra garan- tin ogiltig.

För att förhindra att förväxling sker vid tankning är påfyllningsröret för- sett med strypning som **gör det omöjligt att tanka med blyad bensin**.

Slut på bränslet, dieselsonversion

Bilar med nyckel/fjärrkontroll

- Vrid tändningsnyckeln till läget "ON" 2 → **127** och vänta några minu- ter innan du startar motorn, för att bränslesystemet ska hinna luftas;
- vrid nyckeln till läget "START" 3. Upprepa proceduren om motorn in- te startar.
- Om motorn fortfarande inte star- tar efter flera startförsök, kontakta en märkesrepresentant.

Bilar med kort

BRÄNSLETANK



Ha **4**-kortet i kupén och tryck på startknappen utan att trycka ner pedalerna. Vänta några minuter innan du startar. Det tillåter en luftning av bränslekretsen. Upprepa proceduren om motorn inte startar.

Om motorn fortfarande inte startar efter flera startförsök, kontakta en märkesrepresentant.



Av säkerhetsskäl får inga åtgärder eller ändringar på bränslesystemet (elektroniska styrenheter, ledningar, bränslekrets, insprutare, skyddshuvar etc.) göras (utom av kvalificerad märkesrepresentant).



Ihållande bränslelukt

Om en ihållande bränslelukt uppstår bör du:

- Stanna så fort trafiksituationen tillåter det och stäng av tändningen
- sätt igång varningsblinkrarna och låt alla passagerare gå ur bilen och håll dem på avstånd från trafiken
- Ta kontakt med din återförsäljare.

REAGENSTANK

Följ lokala lagar i landet där du befinner dig. Det är viktigt att följa gällande bestämmelser. Brott mot dessa kan leda till rättsliga åtgärder mot bilens ägare.

Funktionsprincip

Reagensen är avsedd för dieselmotorer med SCR-system (selektiv katalysatorreducering).

Om reagens används minskar mängden kväveoxider i avgaserna.

Reagensförbrukningen i realtid beror på bilens användningsvillkor, utrustning och förarens körsätt.

Tillsatsvätska och kvalite

Använd **endast reagens som uppfyller kraven i standarden ISO 22241** och enligt markeringen på tankluckan.



Reagensen får inte komma i kontakt med ögon eller hud. Om detta ändå skulle hända sköljer du rikligt med vatten och tar genast kontakt med en läkare. Uppsök läkare vid behov.

Påfyllning

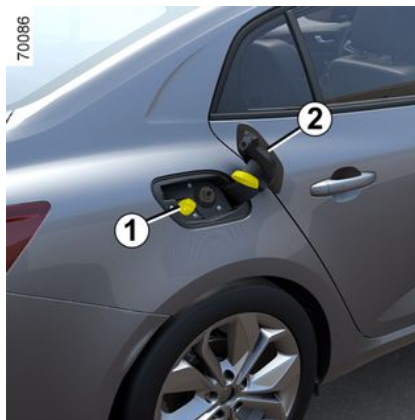

Bränsletankens volym: cirka 16 liter.

Med tändningen avstängd öppnar du luckan och **2** skruvar av locket **1**.

Obs! Ångor från ammoniumhydroxid kan läcka ut från öppningen när tanktemperaturen är hög.



Innan du fyller på reagens ska motorn stängas av (inte bara försättas i vänteläge i händelse av bilar utrustade med funktionen Stop and Start): tändningen måste slås av → **127**.

Tanken kan fyllas på vid pumpen. Med tändningen avslagen, för in bensinpumpen och för den till **ansatsen** innan du startar påfyllningen av tanken (risk för bränslestänk). Håll den kvar i detta läge under hela tankningen.

Efter första automatiska frånslag kan pumpen startas igen, dock högst två gånger. Av konstruktions-tekniska skäl finns ett expansionsutrymme i bränsletanken som inte får utnyttjas.

I övriga påfyllningsfall är det viktigt att läsa informationen på reagensmedelsbehållaren (t.ex. burk eller flaska).



Om meddelandet "XXX KM TILL SPÄRRNING, FYLL PÅ ADBLUE" visas ska du fylla på reagensstanken. Se instruktioner för påfyllning.
Risk att bilen stannar.

REAGENSTANK



Tanklocket är speciellt.

Vid eventuellt byte av tanklocket, byt till lock av samma typ. Vänd dig till din återförsäljare. Tvätta inte runt påfyllningsområdet med högtryckstvätt.

Försiktighetsåtgärder vid användning

Vid påfyllning:

- hantera reagensmedlet med försiktighet eftersom det kan skada kläder, skor, karosseri osv;
- se till att vatten inte tränger in i bränsletanken.

Om reagensen rinner över eller hamnar på lacken måste det berörda området snabbt rengöras med riktigt med kallt vatten och en mjuk trasa.

Obs! Använd en mjuk svamp om reagensvätskan kristalliseras.

Vid extremt kalla väderförhållanden

Vintertid ska reagenstanken fyllas

på när  varningslampan tänds och meddelandet "FYLL PÅ ADBLUE

innan 1 200 km" visas på instrumentpanelen.

Undantagsfall

Reagensvätskan fryser under ca. -10 °C.

Försök inte fylla på mer om vätskan har frusit. Om du behöver fylla på el-

ler fylla tanken med reagens ( på) ska du om möjligt parkera bilen på en varmare plats så att reagensen smälter. I annat fall ska påfyllningen av reagens genomföras av en reparatör.



När reagenstanken har fyllts på ska du kontrollera att locket och luckan är stängda, starta motorn och **VÄNTA i 10 sekunder med bilen stillastående och motorn igång** innan du börjar köra igen. Om denna process inte följs registreras inte påfyllningen av tanken förrän efter flera minuters körning. Meddelandet "FYLL PÅ AD-BLUE" och/eller varningslamporna fortsätter att lysa tills påfyllningen har registrerats av systemet.





Inget arbete får över huvud taget utföras på några delar av systemet. För att systemet inte ska skadas får endast auktoriserade märkesrepresentanter utföra arbete på systemet.

REAGENSTANK

Skötsel/räckvidd

Förutom informationen som visas på instrumentpanelen kan även en ljudsignal höras.







Kontroll- och varningsindikeringar	Meddelande	Vad ska du göra?
-	« Fyll på Adblue Innan 2400 km »	Om meddelandet visas när tändningen är påslagen har du en räckvidd på mindre än 2 400 km . Planera in en påfyllning eller låt en märkesrepresentant fylla på reagens i tanken.
 tänds.	« Fyll AdBlue Innan 1200 km »	Om meddelandet visas när tändningen är påslagen har du en räckvidd på mellan 800 och 1 200 km . Planera in en påfyllning eller låt en märkesrepresentant fylla på reagens i tanken.
 tänds.	"XXX KM fyll på Ad-Blue"	Meddelandet visas när tändningen slås på och visas igen: - ungefär var 100:e kilometer, en räckvidd på mellan 800 km och 200 km . - Ungefär var 50:e kilometer när du har en räckvidd på mindre än 200 km . Fyll på eller låt en märkesrepresentant fylla på reagenstanken så snart som möjligt .
 blinkar.	"0 KM fyll på AdBlue"	Motorn vill inte starta. För att starta igen måste du fylla på reagenstanken själv.

REAGENSTANK

Systemfel

När kontrolllamporna tänds kan det höras en ljudsignal samtidigt.

2

Kontroll- och varningsindikeringar	Meddelande	Avläsningar
 och  tänds.	« Kontrollera Avgasrening » « AdBlue kontr. Vätska i tank » « AdBlue Kontr. insprutn. »	Anger ett fel i systemet. Kontakta en märkesrepresentant så snart som möjligt.
 och  tänds.	"XXX KM utsläppskontrollspärr"	Detta indikerar ett systemfel och att bilen inte kommer att kunna startas på nytt om mindre än 800 km . Dessa varningar visas igen: - varje körda 100 km tills det är mellan 800 km och 200 km räckvidd kvar tills bilen inte kan startas igen; - var 50:e kilometer när det är mindre än 200 km kvar tills bilen inte kan startas på nytt. Kontakta en märkesrepresentant så snart som möjligt.
 och  tänds.	"0 KM utsläppskontrollspärr"	Betyder att bilen inte kan startas efter att tändningen har slagits av. Kontakta din återförsäljare.

INKÖRNING

Bensinversion

Under de första **1 000 km**, kör aldrig fortare än 130 km/h (motsvarande 3 000 - 3 500 r/min) på den högsta växeln.

Det tar cirka **3 000 km** körning innan bilen uppnår optimala prestanda.

Obs! För en ny bil i inkörningsfasen: kylarvätskenivån kan vara högre än "MAXI" på behållaren och sedan sjunka till mellan nivån "MINI" och "MAXI". Detta innebär inte någon risk.

Serviceintervall: Se serviceprogrammet.

Dieselsonversion

Under de första **1 500 km** ska du inte köra fortare än 130 km/h med den högsta växeln ilagd, eller 2 500 rpm.

Därefter kan du köra fortare, men det är först vid körda 6 000 km som bilens maximala prestanda kan utnyttjas.

Under inkörningsperioden undvik häftiga accelerationer och när motorn är kall bör inte max varvtal uppnås vid körning på de lägre växellarna.

Obs! För en ny bil i inkörningsfasen: kylarvätskenivån kan vara högre än "MAXI" på behållaren och sedan

sjunka till mellan nivån "MINI" och "MAXI". Detta innebär inte någon risk.

Serviceintervall: Se serviceprogrammet.

START/STOPP AV MOTORN

Tändningslås på bil med nyckel.

Tändningslås



Läge "LOCK" 0

Låsning: Ta bort nyckeln och vrid ratten tills styrningen låses.

Rör nyckeln och ratten lätt för att frigöra rattlåset.

Läge "ON" 2

Tändningen är på.

Tillbehören (radio osv.) kan användas.

Läge "START" 3

Om motorn inte startar, vrid nyckeln moturs innan du gör ett nytt startförsök. Släpp nyckeln då motorn startar.

Obs! På dieselversioner kan det gå några sekunder efter det att du har vridit om nyckeln tills bilen startar beroende på motorns förvärmning.

START AV MOTOR



Bensinversion

- Vrid om startnyckeln **utan att trycka ner gaspedalen**.
- Släpp nyckeln då motorn startar.



Starta aldrig bilen genom rullning i en backe. Risk för inaktivering av servostyrningen.

Risk för olycka.



Dieselversion

- Vrid nyckeln till läget "ON" 2 och håll kvar den i detta läge tills kontrollampen för förvärmning slocknar;
- vrid nyckeln till läget "START" 3 **utan att trycka ned gaspedalen**;
- Släpp nyckeln då motorn startar.

Särskilda anvisningar: När motorn ska startas i mycket låg yttertemperatur (under -10 °C): Håll kopplingspedalen nedtryckt tills motorn startar.



Stäng aldrig av tändningen förrän bilen har stannat helt. Servoeffekten för bromssystemet och styrningen upphör att verka, liksom säkerhetssystemen för airbag och bältessträckare.

START/STOPP AV MOTORN

STOPP AV MOTOR

Låt motorn gå tomgång och vrid tillbaka nyckeln till läget "LOCK" 0.

3



Förarens ansvar när bilen parkeras eller stannas

Lämna aldrig bilen med nyckeln i när barn, personer med funktionshinder eller djur finns i bilen, inte ens för en kort stund.

Det finns risk att de kan låsa dörrarna eller skada sig själva eller andra personer genom att sätta igång motorn eller den elektriska utrustningen, som t.ex. fönsterhissarna.

Dessutom stiger temperaturen i kupén mycket snabbt vid varmt och soligt väder.

LIVSFARA ELLER RISK FÖR ALLVARLIGA SKADOR.

Starta en bil med kort

Villkor för start av motorn



70012

Kortet måste finnas i avkänningsområdet **1**.

För att starta:

- för bilar med automatväxellåda, ställ växelspaken i läge P, tryck ned bromspedalen och tryck på knappen **2**;
- på bilar med manuell växellåda trycker du ned broms- eller kopplingspedalen och trycker på knappen **2**. Om en växel är ilagd, tryck även ner kopplingspedalen.



70085

Särskilda anvisningar

- Om något av startvillkoren inte uppfylls visas meddelandet "Tryck på bromspedalen + START" eller " + "Tryck på kopplingspedalen + start" eller "Sätt växellådan i läge P" på instrumentpanelen,
- I vissa fall måste man vrida på ratten och samtidigt trycka på startknappen **2** för att låsa upp rattaxeln
- i så fall visas meddelandet Vrid på ratten + STARTA" som information.

Handsfreestart med bakluckan öppen

Om bilen startas med bagageluckan öppen bör kortet inte ligga i бага-

START/STOPP AV MOTORN

geutrymmet, för att undvika att det förloras.



Förarens ansvar när bilen parkeras eller stannas

Lämna aldrig bilen med nyckeln i när barn, personer med funktionshinder eller djur finns i bilen, inte ens för en kort stund.

Det finns risk att de kan låsa dörrarna eller skada sig själva eller andra personer genom att sätta igång motorn eller den elektriska utrustningen, som t.ex. fönsterhissarna.

Dessutom stiger temperaturen i kupén mycket snabbt vid varmt och soligt väder.

LIVSFARA ELLER RISK FÖR ALLVARLIGA SKADOR.

Tillbehörsfunktion



(påslagning av tändning)

När du sitter i din bil kan du använda olika funktioner (radion, navigeringen, torkarna etc.).

För att få tillgång till de andra funktionerna ska kortet finnas i kupén. Tryck på knappen **2** utan att trycka ned någon pedal.

Funktionsstörning



I vissa fall fungerar inte handsfreakortet:

- när kortets batteri är slut osv.
- När det finns en enhet med samma frekvens (display, mobiltelefon, tv-spel osv.).
- bilen befinner sig i ett område med stark magnetisk strålning.

Meddelandet "Placera kortet i området + STARTA" visas på instrumentpanelen.

Tryck på bromsen eller kopplingen och placera sedan kortet **3** (knappsidan ned) i cirka två sekunder på placeringsområdet **4**.

START/STOPP AV MOTORN

Tryck på knappen **2** för att starta bilen. Meddelandet försvinner.

Villkor för stopp av motorn



Bilen ska stå stilla, spaken ska vara i läget N eller P på bilar med automatväxellåda.

Med kortet i bilen, tryck på knappen **2**: motorn stängs av. Rattlåset låses när förardörren öppnas eller när bilen låses.

Om kortet inte längre är kvar i kupén eller om kortets batteri är urladdat när bilen står stilla och du försöker stänga av motorn visas meddelandet "Kort sakna: tryck länge på START" på instrumentpanelen. Tryck på knappen **2** i mer än tre se-

kunder. Om kortet inte är kvar i kupén, se till att du kan ta fram det innan du trycker på och håller in knappen. Utan handsfree-kortet kan du inte starta om bilen.

När motorn är avstängd fortsätter tillbehören som är i gång (radion etc.) att fungera i cirka 10 minuter.

När förardörren öppnas, slutar tillbehören att fungera.



Stäng aldrig av tändningen förrän bilen har stannat helt. När motorn väl har stannat upphör servohjälpen för bromsarna och styrningen samt det passiva säkerhetssystemet med airbags och bältessträckare inaktiveras.



Kontrollera att motorn är avstängd när du lämnar bilen, i synnerhet om du har kortet med dig.



Förarens ansvar när bilen parkeras eller stannas

Lämna aldrig bilen med nyckeln i när barn, personer med funktionshinder eller djur finns i bilen, inte ens för en kort stund.

Det finns risk att de kan låsa dörrarna eller skada sig själva eller andra personer genom att sätta igång motorn eller den elektriska utrustningen, som t.ex. fönsterhissarna.

Dessutom stiger temperaturen i kupén mycket snabbt vid varmt och soligt väder.

LIVSFARA ELLER RISK FÖR ALLVARLIGA SKADOR.

Funktion Stop and Start

Detta system gör att du kan minska bränsleförbrukningen och utsläppet av växthusgaser. När du startar bilen aktiveras systemet automatiskt. Under körning stänger systemet av motorn (standby) när bilen stannar eller rör sig med långsam hastighet (trafikstopp, trafikljus osv.), beroende på bil.

START/STOPP AV MOTORN

Villkor för att ställa motorn på stand-by

Bilen har körts sedan det sista stoppet.

För bilar utrustade med automatväxellåda:

- Växellådan står i läget **D**, **M** eller **N**.
- och
- Bromspedalen är nedtryckt (tillräckligt hårt)

Om varningslampan  blinkar medan motorn är avstängd och meddelandet "Tryck på bromspedalen" visas på instrumentpanelen, indikerar detta att bromspedalen inte är tillräckligt nedtryckt;

- och
- Gaspedalen är inte nedtryckt
- och
- när bilens hastighet är noll under ungefär en sekund eller, beroende på bil, så fort bilens hastighet är under ungefär 5 km/h

Bilen står kvar i stand-by om växelspaken ligger i läge **P** eller om den ligger i läge **N** samtidigt som parkeringsbromsen är ansatt och bromspedalen inte är nedtryckt.

För bilar med manuell växellåda:

- Växeln ligger i neutralläge.

Om varningslampan  blinkar medan motorn är avstängd och meddelandet "Lägg i neutralläge" visas på instrumentpanelen, indikerar detta att du behöver placera växelspaken i neutralläge.

- och
- Kopplingspedalen är släppt
- och
- Bilens hastighet understiger än 5 km/h.

För alla bilar:

varningslampan  visas med fast sken på instrumentpanelen för att göra dig uppmärksam på att motorn ställs på stand-by.

Bilens utrustningar förblir i funktion under tiden som motorstoppet varar.

Servostyrningen kanske inte längre är igång när motorn försätts i stand-by-läge.

Då aktiveras den igen när motorn inte är kvar i stand-by-läge och bilens hastighet överstiger cirka 1 km/h (nedförsbacke, lutning osv.).



Vid ett stand-by-läge av motorn dras inte den automatiska parkeringsbromsen (beroende på bil) åt automatiskt.



Låt inte fordonet rulla när motorn står på stand-by (varningslampan  visas på instrumentpanelen).



Innan du lämnar bilen måste motorn stängas av (inte sättas i stand-by-läge) → 127.

Förhindra att motorn ställs på stand-by

Det är möjligt att i vissa situationer, som då du är på väg mot en korsning med systemet aktiverat, hålla motorn igång för att sedan komma iväg snabbt.

START/STOPP AV MOTORN

För bilar med automatväxellådor och när standbyläget används endast när bilen står stilla:

Håll bilen stilla med en lätt fot på bromspedalen.

För bilar med manuell växellåda:

Håll kopplingspedalen nedtryckt.



För att fylla på bränsle måste motorn stängas av (och inte bara i vänstreläge för bilar utrustade med Stop and Start-funktionen): du måste stänga av tändningen → 127.

Risk för brand.

Lämna standby-läget

För bilar utrustade med automatväxellåda:

– När förardörren öppnas

eller

– När förarens säkerhetsbälte lossas

eller

– bromspedalen är släppt och **D** eller **M**-läget (beroende på bil) är ilagt; eller

– Bromspedalen är uppsläppt, läget **N** är ilagt och parkeringsbromsen är uppsläppt.

eller

– bromspedalen trycks ned igen, **P**- eller **N**-läget är ilagt och parkeringsbromsen är åtdragen,

eller

– **R**-läget är ilagt,

eller

– Gaspedalen är nedtryckt.

eller

– beroende på bilmodell, i manuellt läge (**M**), med växelreglagen aktiverade → 135.



Med funktionen "AUTO-HOLD" aktiverad → 141 kan parkeringsbromsen lossas och motorn hållas i standbyläge.

Tryck på gaspedalen för att lämna standbyläget.

För bilar med manuell växellåda:

– Vid öppning av förardörren, utan någon ilagd växel och med kopplingspedalen uppsläppt;

eller

– När förarens säkerhetsbälte lossas, utan någon ilagd växel och med kopplingspedalen uppsläppt;

eller

– Växelspaken ligger i neutralläge och kopplingspedalen är något nedtryckt eller

eller

– En växel är ilagd och kopplingspedalen är helt nedtryckt.

Särskild anmärkning: beroende på

bil kan kontrollampen  tändas i några sekunder på instrumentpanelen när du stänger av tändningen med motorn i standbyläge.



På bilar utrustade med manuell växellåda:

Omstarten kan avbrytas om kopplingspedalen släpps upp för snabbt när en växel är ilagd.

Villkor för att inte ställa motorn på stand-by

Vissa villkor tillåter inte att systemet ställer motorn på stand-by, särskilt när;

– förardörren är inte stängd

START/STOPP AV MOTORN

- Förarens bilbälte är inte fastspänt.
- backväxeln är ilagd,
- motorhuvn är inte låst
- yttertemperaturen är för låg eller för hög
- batteriet är inte ordentligt laddat
- skillnaden mellan temperaturen inne i bilen och den automatiska klimatanläggningens inställda temperatur är för stor
- Parkeringsassistansfunktionen är i drift
- höjden är för hög
- lutningen är för brant för bilar med automatväxellåda,
- "Clear view"-funktionen är aktiverad ➔ 250
- motorns temperatur är inte tillräckligt hög,
- Avgasreningssystemet håller på att regenereras,
- ...

Varningslampan  visas på instrumentpanelen och varnar dig för att motorn ställs på stand-by.

Varningsljuset  kan visas tillsammans med ett meddelande på instrumentpanelen:

- "Optimering av batteriladdning" för prioritering av batteriladdningen.
- "Motorprioritet" för prioritering av motorfunktioner.



Innan du vidtar åtgärder i motorrummet ska du stänga av tändningen ➔ 127.

Särskilda anvisningar för automatisk start av motorn

Under vissa förhållanden kan motorn starta om utan någon åtgärd för att garantera din säkerhet och komfort.

Detta kan inträffa när:

- yttertemperaturen är för låg eller för hög
- "Clear view"-funktionen är aktiverad ➔ 250
- batteriet är inte ordentligt laddat
- när bilens hastighet är högre än 5 km/h (i nedförsbackar...).
- pedalen trycks in upprepade gånger eller det finns ett krav på bromssystem
- ...

Varningsljuset  visas på instrumentpanelen för att upplysa dig om automatisk omstart av motorn.



Innan du lämnar bilen måste motorn stängas av (inte sättas i stand-by-läge) ➔ 127.



Varningsljuset  kan visas tillsammans med ett meddelande på instrumentpanelen:

- "Optimering av batteriladdning" för prioritering av batteriladdningen.
- "Motorprioritet" för prioritering av motorfunktioner.

START/STOPP AV MOTORN



Anm.: När motorn är i standby-läge startas den automatiskt om du trycker på strömställaren **1** en gång.

3

Avaktivering, aktivering av funktionen

Tryck på omkopplaren **1** för att aktivera funktionen. Meddelandet "Stop-Start inaktiverad" visas på instrumentpanelen och kontrollampen för strömställaren **1** tänds.

Om du trycker en gång till sätts systemet i gång igen. Meddelandet "Stop-Start aktiverad" visas på instrumentpanelen och kontrollampen för strömställaren **1** slocknar.

Systemet aktiveras igen automatiskt när bilen startas med startknappen.

Funktionsstörning

Om meddelandet "Kontrollera Stop & Start" visas på instrumentpanelen tillsammans med varningslampan **1** indikerar detta att systemet är inaktiverat.

Frågor, kontakta din återförsäljare.

VÄXELSPAK

Växelspak



Bilar med manuell växellåda: se informationen på växelspakens knapp **1**.

Bilar med automatväxellåda: → 135.
Iläggning av backväxeln

Om tändningen är påslagen när backväxeln läggs i tänds backljuset.

Automatväxellåda

Växelväljarspak1



P: parkering

R: backväxel

N: neutral

D: framåtväxel

M: manUEllt läge

+: växla upp en växel

-: lägg i en lägre växel

Växeln som är ilagd visas på instrumentpanelen **B** och, beroende på bilmodell, på displayen **A**.

Obs! Tryck på knappen **2** för att växla från läge **D** eller **N** till läge **R** eller **P**.

Åtgärd

40780

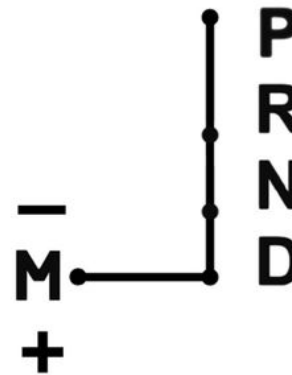

Med växelväljarspaken **1** i läge **P**, slå på tändningen.

VÄXELSPAK

När du lämnar läget **P** måste du trycka på bromspedalen innan du trycker på upplåsningssknyppan **2**.

Med foten på bromspedalen ( varningslampan försvinner från displayen), frigör läget **P**.

Växelväljaren får inte placeras i läge D eller R om bilen inte står stilla, med foten på bromsen och gaspedalen uppsläppt.

Körning i automatläge

Placera växelväljaren i läge **D**.

Under de flesta körförhållanden behöver du inte längre använda växelväljaren. Växlingen sker automatiskt i rätt ögonblick vid lämpligt motorvarvtal eftersom automatiken tar hänsyn till bilens belastning, vägens beskaffenhet och ditt körsätt.

Ekonomisk körning

Kör alltid med spaken i läget **D**, med lätt nedtryckt gaspedal, då sker nedväxlingen automatiskt.

Kraftiga accelerationer och omkörningar

Tryck ner gaspedalen hastigt i botten (tills pedalens spärr överskrids).

Då sker en s.k. kickdown-nedväxling som innebär att en lägre växel auto-

matiskt väljs om motorvarvtalet tillåter det.

Körning i manuell läge

Med växelväljarspaken i läge **D**, för spaken åt vänster till läget **M**. Du lägger i växeln manuellt genom att flera gånger stöta till spaken eller trycka på reglagen:

- stöt till spaken framåt om du vill lägga i en lägre växel.
- stöt till spaken bakåt, om du vill lägga i en högre växel.

Den ilagda växeln visas på instrumentpanelens display.

Undantagsfall

Under vissa körförhållanden (som t.ex. leder till motorskydd, igångsättning av det elektroniska stabiliseringsystemet ESC osv.) kan "det automatiserade systemet" växla automatiskt. För att undvika felaktiga manövrer kan "automatiken" också vägra att lägga i en växel i så fall blinkar växeln på displayen några sekunder.

Undantagsfall

Om vägens beskaffenhet på grund av kurvor och branta backar gör att du inte kan behålla automatläget (t.ex. när du kör i bergstrakter) bör du

övergå till manuellt läge. Detta för att förhindra upprepade växlingar som automatiken väljer i uppførsbackar och för att erhålla motorbroms vid körning utför.



För att hålla bilen still i en uppførsbacke, håll inte foten på gaspedalen. Risk för överhettning av automatlådan.

Parkering av bil

När bilen står stilla för du växelspaken till läget **P** och håller foten på bromspedalen. Växellådan är i ett neutralt läge och drivhjulen är mekaniskt låsta.

Se till att den automatiska parkeringsbromsen är åtdragen.



P-läget får enbart läggas i när bilen står helt stilla.

VÄXELSPAK



Om du kör så att bilens underrede stöter emot något (t.ex. en trafikde-lare, en förhöjd trottoar eller dyligt) kan bilen skadas (en hjulaxel kan t.ex. deformeras). För att minska risken för olyckor bör du låta din märkesrepresen-tant kontrollera bilen.

Underhållsprogram

Se bilens servicehäfte eller kontakta din återförsäljare för att kontrollera om den automatiska växellådan kräver schemalagt underhåll.

Om den inte behöver service behö-ver du inte fylla på olja.

Funktionsstörning

- **Under körning**, om meddelandet "Kontrollera växellåda" visas på instrumentpanelen, tyder det på ett fel. Kontakta din återförsäljare så snart som möjligt.
- Om meddelandet "överhettad växellåda" visas på instrumentpa-nelen **under körning**, stanna bilen så fort som möjligt så att växellådan kan svalna och tills meddelandet försvinner.

- **starthjälp för bil med automat-växellåda → 311**



Av säkerhetsskäl får tändningen aldrig stängas av förrän bilen står helt stilla.



När du startar bilen och spaken eventuellt spärras i läge P när du trycker på bromspedalen kan du frigöra spaken manuellt. Om du vill lå-sa upp spaken manuellt ska du lossa spakens nederdel och föra in ett verktyg (styv stång) i springan **4** och samtidigt trycka på knappen **2**.

Kontakta din återförsäljare så snart som möjligt.

PARKERINGSBROMS

Automatisk parkeringsbroms

Automatisk funktion

Åtdragning av den automatiska parkeringsbromsen



När bilen står still, kan den elektriska parkeringsbromsen användas för att hålla bilen still:

- genom att trycka på motorns start/stopp-knapp 1 eller, beroende på bil, genom att vrida tändnyckeln 2 (nyckel i läge "ON" 2);

eller

- När säkerhetsbältet på förarsätet frigörs

eller

- När förardörren öppnas

eller

- På bilar med automatväxellåda när läge P är ilagt.

I alla andra fall, till exempel om du får motorstopp eller om motorn försätts i standby-läge på grund av funktionen Stop and Start → 130 ansetts inte den automatiska parkeringsbromsen automatiskt.

Det manuella läget måste då användas.

Vissa länder har inte funktionen elektronisk parkeringsbroms aktiverad. Se "Manuell funktion".



Att den automatiska parkeringsbromsen har dragits åt bekräftas av meddelandet "Parkeringsbroms på"

och via indikeringen (P) som tänds på instrumentpanelen samt med indikeringen 4 som tänds på knappen 3.

När motorn har stängts av slocknar indikeringen 4 några minuter efter det att den automatiska parkeringsbromsen har dragits åt och indike-

ringen (P) slocknar när bilen låses.

PARKERINGSBROMS



Den automatiska parkeringsbromsen kan användas för att bromsa bilen. Innan du lämnar bilen, kontrollera att den elektriska parkeringsbromsen är ordentligt åtdragen. Att parkeringsbromsen är åtdragen visas genom att indikeringen **4** i knappen **3** och indikeringen

 på instrumentpanelen lyser tills dörrarna låses. Beroende på bilmodell kan det finnas ett klistermärke på vindrutans övre del som påminner dig om detta.

OBS! I vissa fall (fel på den elektriska parkeringsbromsen, manuell frigöring av parkeringsbromsen osv.) hörs en ljudsignal och meddelandet "Ansätt parkeringsbroms" visas på instrumentpanelen för att indikera att den elektriska parkeringsbromsen har frigjorts:

- Med motorn igång: När förardörren öppnas.
- Med motorn avstängd (t.ex. vid motorstopp): När en framdörr öppnas.

I detta fall dra i strömställaren **3** och släpp den sedan för att ansätta den elektriska parkeringsbromsen.

Automatisk frigöring av parkeringsbromsen

Parkeringsbromsen är frigjord:

- när fordonet börjar accelerera, eller
- på bilar med automatisk växellåda om du växlar från läge **P**.

Manuell funktion

Du kan aktivera den automatiska parkeringsbromsen för hand.

Manuell åtdragning av den automatiska parkeringsbromsen

Dra i spaken **3**: kontrollampen **4** tänds på kontakten och kontrollampan

 tänds på instrumentpanelen.



Manuell frigöring av den automatiska parkeringsbromsen

Tryck på **1** utan att trycka på bromspedalen eller, beroende på bil, vrida nyckeln **2** till läget "ON" **2** för att aktivera tändningen.

Tryck på bromspedalen och tryck sedan på **3**: Indikeringen **4** i knap-

pen och indikeringen  på instrumentpanelen släcks.

PARKERINGSBROMS

Tillfälligt stopp



När du vill ansätta den elektriska parkeringsbromsen manuellt (stannat vid trafikljus, stopp med motorn igång osv.): Dra och släpp strömställaren **3**.

Parkeringsbromsen lossas automatiskt när bilen körs iväg igen.

Undantagsfall

parkera i en sluttning

När du t.ex. ska parkera på ett lutande underlag eller med släp, drar du i strömställaren **3** i några sekunder för maximal bromsning.



Parkera med den automatiska parkeringsbromsen lossad



Innan du avaktiverar parkeringsbromsen ska du se till att fordonet är stabilt.

Om du vill parkera utan att dra åt den elektroniska parkeringsbromsen (om det till exempel är risk för frost):

– Lägg i en växel eller läget **P**: Drivhjulen låses mekaniskt av drivaxeln,

- Stäng av motorn genom att trycka på motorns Start/Stopp-knapp **1** eller genom att vrida nyckeln **2**.
- Lossa förarens bilbälte.
- Öppna förardörren.
- Frigör den automatiska parkeringsbromsen manuellt (se stycket om "Manuell frigöring av den automatiska parkeringsbromsen"). Kontrollera att bilen står stabilt.
- Stäng förardörren. Lås bilen vid behov.



Om förarens bilbälte frigörs innan bilen står helt stilla, se till att den automatiska parkeringsbromsen är ordentligt åt-

dragen: varningslampan  på instrumentpanelen tänds som en bekräftelse.

Risk att bilen sätts i rörelse.

PARKERINGSBROMS



Om meddelandet "FARA Elektriskt fel" eller "Kontrollera batteriet" eller "Fel på bromssystem" visas måste du spärra bilen genom att lägga i 1:ans växel (på manuella växellådor) eller **P**-läget (på automatväxellådor) eller genom att dra i reglaget **4** i cirka 10 sekunder.

Om förhållandena och lutningen kräver det ska du placera stoppklossar vid bilens hjul.

Risk att bilen sätts i rörelse.
Kontakta din återförsäljare.



Lämna aldrig bilen utan att du har placerat växelreglaget i läge **P** och stängt av motorn.

När bilen står stilla med motorn igång och en växel ilagd kan bilen nämligen börja röra sig.

Risk för olycka.

Versioner med automatväxellåda

Om förardörren är öppen eller inte riktigt stängd och motorn är igång avaktiveras den automatiska lossningen av säkerhetsskäl (för att undvika att bilen rullar iväg utan förare).

Meddelandet "Lossa parkeringsbromsen manuellt" visas på instrumentpanelen när föraren trycker på gaspedalen.



Om symbolen ej slocknar eller ljudsignalen ej upphör tyder det på ett fel till instrumentpanelen. Då måste du stanna bilen så snart trafiksituationen tillåter det. Kontrollera att bilen står säkert och kontakta din återförsäljare.

Funktionsstörning

– Vid avvikelser tänds lampan



på instrumentpanelen och ett meddelande "Kontrollera parkeringsbroms" visas och i vissa fall

tänds även lampan .

Kontakta omedelbart din återförsäljare.

– Vid fel på den automatiska parkeringsbromsen tänds lampan

STOP och ett meddelande "Fel på parkeringsbroms" visas, en ljudsignal hörs och i vissa fall tänds även

varningslampan .

Då bör du stanna omedelbart om trafiksituationen tillåter det.



Du måste därför se till att bilen står helt stilla genom att lägga i ettans växel (manuell växellåda) eller **P** (automatväxellåda). Om lutningen kräver det, sätt klotsar vid bilens hjul.

"Autohold"-funktion

Bilen står stilla (t.ex. vid rött ljus, i en korsning, vid en trafikstockning osv.): funktionen säkerställer bromsverkan även om föraren släpper bromspedalen.

Bromsen frigörs när föraren accelererar tillräckligt med en växel ilagd.

PARKERINGSBROMS

Aktivering



Tryck på strömställaren **1**.

Kontrolllampan **2** på knappen **1** tänds för att bekräfta att funktionen är aktiverad.

Avstängning

Tryck på bromspedalen och knappen **1** samtidigt.

Kontrolllampan **2** på knappen **1** slocknar för att bekräfta att funktionen har inaktiverats.

Om bromsningen bibehålls dras den automatiska parkeringsbromsen åt automatiskt när:

- föraren lämnar bilen
- eller

- bilen står stilla i mer än 3 sekunder.

Villkor för att bibehålla bromskraften

Följande ska vara uppfyllda:

- förarens bilbälte är fastspänt.
- och
- den automatiska parkeringsbromsen är inaktiverad
- och
- bilen står inte i en mycket kraftig lutning.

Den bibehållna bromskraften bekräftas genom att kontrollampan



tänds på instrumentpanelen.

Villkor för att avbryta bromskraften

Följande ska vara uppfyllda:

- föraren accelererar tillräckligt med en växel ilag
- eller
- föraren inaktiverar funktionen.

Då slocknar kontrollampan på instrumentpanelen.



Vid varje start återupptas funktionen i det läge som användes innan motorn stängdes av.



Den automatiska parkeringsbromsen kan användas för att bromsa bilen. Innan du lämnar bilen, kontrollera att den elektriska parkeringsbromsen är ordentligt åtdragen. Att parkeringsbromsen är åtdragen visas genom att indikeringen **2** i knappen **3** och indikeringen



på instrumentpanelen lyser tills dörrarna låses. Beroende på bilmodell kan det finnas ett klistermärke på vindrutans övre del som påminner dig om detta.

DIESELVERSIONER

Motorvarvtal diesel

För att undvika skador på motorn under körning ska du aldrig låta motorvarvtalet överstiga 4 500 varv/min, oavsett vilken växel som är ilagd.

Om meddelandet "Kontrollera avgasreningen visas tillsammans med

varningslamporna  och

, måste du omgående kontakta din märkesrepresentant.

Under körning kan vit rök i sällsynta fall utvecklas beroende på bränslekvaliteten.

Detta beror på att partikelfiltret rengörs automatiskt och har ingen inverkan på bilens väghållning i övrigt.

Slut på bränslet

När tanken har fyllts på efter en **fullständig tömning** måste bränslesystemet \rightarrow 119 luftas innan motorn startas igen.

43218

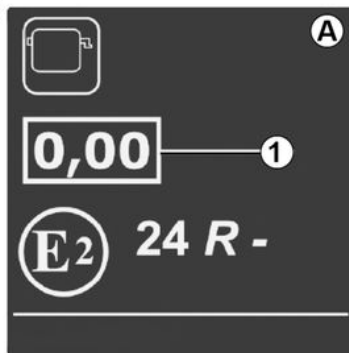

Opacitetsetikett för motorrök

Du kan hitta information 1 på dekalen A i motorrummet eller, beroende på bilmodell, på bilens identifieringsskylt \rightarrow 334.

1. Utsläpp från dieselavgassystem.

Åtgärder vintertid

För att undvika olyckor under vintern:

- batteriet alltid är ordentligt laddat
- håll alltid bränsltanken relativt full för att förhindra att kondens bildas och samlas i tankens botten.



Stanna inte bilen med motorn igång på platser med brännbart material t.ex. högt gräs eller löv som kan komma i kontakt med det heta avgassystemet och antändas.

Partikelfilter

Partikelfiltret används för att behandla avgaser från dieselmotorer.

Beroende på utrustningsnivå visar

kontrolllampan  på instrumentpanelen att filtret är igensatt och kräver rengöring.

För att göra detta när -varningslampan tänds fortsätter du att köra i enlighet med rådande trafiksituation och enligt gällande hastighetsgränser tills kontrolllampan slocknar. Om möjligt, låt inte motorvarvtalet understiga 2000 rpm.

Varningslampan ska slockna efter ca 10 till 20 minuter \rightarrow 92.

Visningen av  på instrumentpanelen kan påverka motorvarvtalet och kylsystemets funktioner för

DIESELVERSIONER

möjliggöra rengöring av partikelfiltret.

Obs! Kontrolllampan kan tändas igen om körförhållandena inte har uppfyllts helt med avseende på rengöringen av filtret. Om bilen stannar eller om motorvarvtalet sjunker under 2 000 rpm innan varningslampan slocknar kan åtgärden behöva göras om.



För att underlätta partikelfilterrengöringen ska du göra en längre körning (minst 20 minuter) på huvudleder var 200:e kilometer.

Om filtret blir för mättat tänds var-

ningslampan  och, beroende på utrustningsnivå, varningslampan

 på instrumentpanelen tillsammans med meddelandet "Kontrollera tändning". I detta fall, vänligen kontakta en auktoriserad återförsäljare.

Om varningslampan **STOP** och, beroende på utrustningsnivå, var-

ningslampan  tänds och med-

delandet "Risk för motorskada" visas, stanna bilen, stäng av motorn och kontakta en auktoriserad återförsäljare.



Indikeringen **STOP** betyder att du för din egen säkerhet omedelbart ska stanna så fort trafiksituationen tillåter det. Stäng av motorn och tändningen samt starta inte igen. Kontakta din återförsäljare.

FUNKTIONER FÖR BENSINVERSIONER

Funktionsvillkor som:

- långvarig körning med varningslampan för låg bränslenivå tänd
- användning av blyad bensin;
- användning av icke godkända smörjmedel eller bränsle som inte är godkända,

eller funktionsfel som:

- ett fel i tändningssystemet, bensinstopp eller frånkopplat tändstift som ger tändningsfel och ryckig körning.
- effektförlust.

försakar överhettning i katalysatorn och minskar dess effektivitet **vilket kan förstöra katalysatorn och orsaka allvarliga skador på bilen.**

Om du upptäcker skador på katalysatorn, ta omedelbart kontakt med din märkesrepresentant och låt utföra nödvändiga reparationer snarast möjligt.

Låt din märkesrepresentant regelbundet utföra den service som föreskrivs i din bils serviceprogram. Verkstadens utbildade personal förfogar över erforderliga specialverktyg och utförliga serviceanvisningar.

Startproblem

Undvik skador på katalysatorn och startmotorn, samt förhindra att bat-

teriet slits ut i förtid **genom att undvika många startförsök (använda startknappen, eller skjuta på eller dra bilen) utan att först ha identifierat orsaken till felet.**

Försök inte att starta motorn utan ta kontakt med din märkesrepresentant.



Stanna inte bilen med motorn igång på platser med brännbart material t.ex. högt gräs eller löv som kan komma i kontakt med det heta avgassystemet och antändas.

Partikelfilter

Partikelfiltret används för att behandla avgaser från bensinmotorer.

Beroende på utrustningsnivå visar

kontrolllampan  på instrumentpanelen att filtret är igensatt och kräver rengöring. Rengör filtret när

-kontrolllampan tänds, om trafikförhållandena och hastighetsbegränsningen tillåter det, genom att köra i 50-110 km/h tills lampan slocknar.

Lampan bör slockna efter cirka 5-20 minuter.

Obs! Varningslampan kan slockna efter 20 minuter om körförhållandena som krävs för filterrengöringen inte har uppfyllts helt.

Om bilen stannas innan kontrolllampan har slocknat måste du göra om åtgärden från början.

Om filtret blir för mättat tänds var-

ningslampan  och, beroende på utrustningsnivå, varningslampan

 på instrumentpanelen tillsammans med meddelandet "Kontrollera tändning". I detta fall, vänligen kontakta en auktoriserad återförsäljare.

Om varningslampan  och, beroende på utrustningsnivå, var-

ningslampan  tänds och meddelandet "Risk för motorskada" visas, stanna bilen, stäng av motorn och kontakta en auktoriserad återförsäljare.

FUNKTIONER FÖR BENSINVERSIONER



Indikeringen **STOP** betyder att du för din egen säkerhet omedelbart ska stanna så fort trafiksituationen tillåter det. Stäng av motorn och tändningen samt starta inte igen. Kontakta din återförsäljare.

3

MILJÖ

Din bil har tillverkats med omsorg om **miljön** i åtanke, under hela dess livstid: vid tillverkningen, under användning och vid skrotning.

Tillverkning

Din bil har tillverkats i en industrianläggning som tillämpar åtgärder för att minska miljöpåverkan på strandmiljöer och natur (minskning av vatten och energiförbrukning, störningar av utsikt och buller, utsläpp i vatten och atmosfär, sortering och återvinning av avfall)

Utsläpp

Din bil har konstruerats för att släppa ut så lite växthusgaser som möjligt (CO₂) och att förbruka mindre bränsle (exempel: 225 g/km motsvarar 140 g/100 km för en dieselbil).

Dessutom är bilarna utrustade med ett avgasreningssystem, inklusive katalysator, lambdasond och bensinångsfilter (det senare hindrar utsläpp i luften av bensinångor från tanken) osv.

För vissa dieselfordon kompletteras detta system med ett partikelfilter som reducerar utsläppen av sotpartiklar.

Du kan också bidra till att förbättra miljön

- Delar och bilar i slutet av sin livslängd får inte slängas. De måste överlämnas till en juridisk person som uppfyller miljönormerna.
- Slitna delar och komponenter som byts ut under rutinunderhåll av bilen, t.ex. däck eller olja (tömda eller fyllda tankar) måste kasseras på särskilda insamlingsställen.
- Slitna elektriska och elektroniska komponenter som byts ut (t.ex. batterier) får inte slängas som skräp. Ta dem till en godkänd återförsäljare eller kontakta din lokala myndigheter för information om lämpliga återvinningsanläggningar.

26913



- För att optimera återvinningen av din bil i slutet av dess livslängd kan du kontakta en auktoriserad återförsäljare eller besöka tillverkarens webbplats för att bli hänvisad till insamlingsställen som garanterar respekt för miljön i enlighet med lokala lagar.

Återvinning

Din bil är till minst 85 % återvinningsbar och minst 95 % återanvändbar.

För att uppnå dessa mål har många av bilens delar konstruerats så att de kan återanvändas.

Materialen och strukturerna har utformats med omsorg för att:

- för att underlätta borttagning av delarna och deras återföring till sina respektive återvinningskanaler;
- främja en cirkulär ekonomi (återanvändning, återvinning, materialåtervinning osv.)

Detta gäller särskilt batterier för elfordon.

I syfte att spara på jordens råvarutillgångar är många av bilens delar tillverkade av återvunnen plast eller förnybara material.

MILJÖ- OCH UNDERHÅLLSRÅD

Bilen uppfyller kriterierna för återvinning och återanvändning av bilar efter sin livslängd som trädde i kraft 2015.

Vissa av bilens delar har konstruerats så att de kan återanvändas längre fram.

Dessa delar är enkla att ta bort för att kunna återvinnas och omhändertas inom återvinningsindustrin.

Genom sin utformning, originalutrustning och måttliga bränsleförbrukning uppfyller din dessutom bil de av myndigheterna ställda kraven på avgasrening. Den medverkar aktivt till att begränsa utsläppet av skadliga avgaser och att skapa energibesparande förutsättningar. Avgasutsläppen och bränsleförbrukningen beror emellertid också på dig. Se till att bilens underhålls och används på rätt sätt.

Underhåll

Vid eventuella ändringar av drivlinan eller avgasreningen ska du kontakta din återförsäljare.

Det är viktigt att använda originaldelar, särskilt när det gäller bränsle- och avgassystemen. Om delar av annat ursprung än de som rekommenderats av tillverkaren används, löper fordonsägaren risk att fordo-

net inte uppfyller de krav som myndigheterna ställer på avgasreningen.

Låt din auktoriserade återförsäljare utföra de inställningar och kontroller som anges i bilens underhållsprogram. Vid eventuella ändringar ska du kontakta en auktoriserad återförsäljare.

Motorinställningar

– **Tändstift:** För att uppnå optimala villkor för bränsleförbrukning, kapacitet och effekt måste man noggrant följa anvisningarna som har fastställts av utvecklingsavdelningen.

Om felaktiga tändstift används kan motorn förstöras. Kontakta din återförsäljare.

– **Tändning och tomgång:** Ingen justering behövs.

– **Luftfilter, bränslefilter:** En igensatt luftrenarinsats minskar kapaciteten. Byt luftrenarinsatsen.

Avgaskontroll

Med avgaskontrollsystemet kan funktionsfel i bilens avgasreningssystem upptäckas.

Dessa fel kan förorsaka giftiga utsläpp eller mekaniska fel.



Den här varningslampan på instrumentpanelen indikerar eventuella fel i systemet:

Den tänds när tändningen slås på och slocknar när motorn startar.

– Kontakta en återförsäljare snarast om lampan skulle lysa med fast sken.

– Om den blinkar, sänk motorvarvtalet tills den slutar blinka. Kontakta din återförsäljare så snart som möjligt.

RÅD VID KÖRNING, EKOKÖRNING

Sparsam körning

Bränsleförbrukningen är godkänd och överensstämmer med en reglementsenlig standardmetod.

Den är samma för alla tillverkare, vilket gör det möjligt att jämföra olika bilar.

Bränsleförbrukningen vid faktisk användning beror på bilens användningsförhållanden, utrustningen och förarens körsätt.

Läs råden nedan för att optimera förbrukningen.

Beroende på bil kan det finnas olika funktioner tillgängliga för att hjälpa dig att sänka din bränsle- eller energiförbrukning:

- Varvräknare.
- Indikering för växelsbyte.
- Frihjulsfunktionen.
- Indikator för körstil.
- Accelerationsindikator Eco.
- En sammanställning av tidigare körning och besparingsråd på multidisplayen.
- Läge ECO.
- Funktionen Stop and Start ➔ 130.

Frihjulsfunktion

På vissa bilar utrustade med automatväxellåda kan du växla till frihjul

(automatiskt neutralläge) under retardationsfaserna (foten helt borta från gaspedalen) för att minska motorbromsningen och köra längre utan att gasa, vilket sparar bränsle.

Varningslampan  visas på instrumentpanelen.

- Grå när bilen inte är i frihjulsläge.
- grön eller vit, beroende på bil, när bilen är i frihjulsläge (automatiskt neutralläge).

På instrumentpanel A eller B

Beroende på bil, organiseras och anpassas informationsdisplayen baserat på instrumentpanelens anpassade stil som du har valt på multidisplayen.

Indikatorn för växelsbyte 1

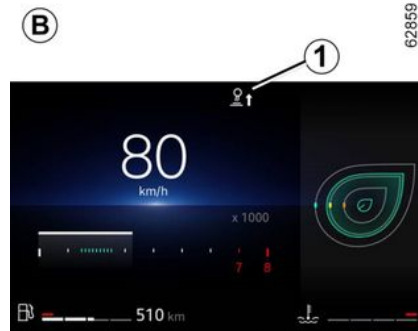

Beroende på bilen, anger en indikering på instrumentpanelen det bäs-

RÅD VID KÖRNING, EKOKÖRNING

ta ögonblicket för att byta till en högre eller lägre växel:

 växla upp en växel

 lägg i en lägre växel.

Om du tar för vana att följa indikatorn sänker du bilens bränsleförbrukning.

Indikator för körstil 2

A

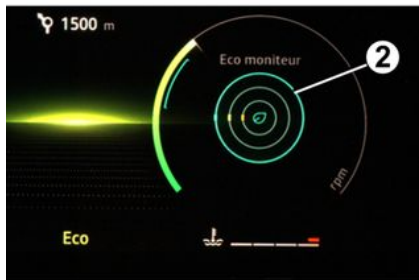

70248

B



62859

Informerar i realtid om ditt körsätt. Du underrättas av indikator **2**.

Ju fler blad som visas på indikator **2**, desto mer flexibel och ekonomisk är din körning.

Om du tar för vana att följa indikatorn sänker du bilens bränsleförbrukning.

För mer information, se multimedia-systemets instruktionsbok.

Accelerationsindikator Eco 3

B



63466

Visar i realtid om du accelererar jämnt eller kraftigt.

Du underrättas av indikator **3**:

- Grön: Accelerationen är jämn och korrekt
- Vit: Accelerationen är för kraftigt
- Grå: Accelerationen är kraftigt.

OBS! Det går inte att visa både indikatorn för körstil **2** och Eco-indikatorn för acceleration **3** samtidigt.

RÅD VID KÖRNING, EKOKÖRNING

På multidisplayen



Körjournal över avverkad körsträcka

När motorn stängs av visas "Körjournal"-funktionen, med information om din senaste resa, på multimediaskärmen 4.

Den anger:

- Allmänt resultat.
- Resultatutveckling
- Sträcka utan bränsleförbrukning.

En övergripande betygssiffra från 0 till 100 visas så att du kan kontrollera din ECO-körning och utveckling.

Ju högre siffra som visas desto lägre bränsleförbrukning.

ECO-råd visas för att förbättra din prestanda.

Minneslagring av dina favoritkörsträckor gör det möjligt att jämföra din prestanda från gång till gång men också att jämföra med resultaten från andra som kör bilen.

För mer information, se multimediasystemets instruktionsbok.

ECO-läge

ECO läget är en funktion som optimerar bränsleförbrukningen.

Detta påverkar vissa köråtgärder (acceleration, växling, farthållare, fartminskning osv.).

Genom att accelerera mindre vid körning i och i utkanten av stora städer förbrukas mindre bränsle.

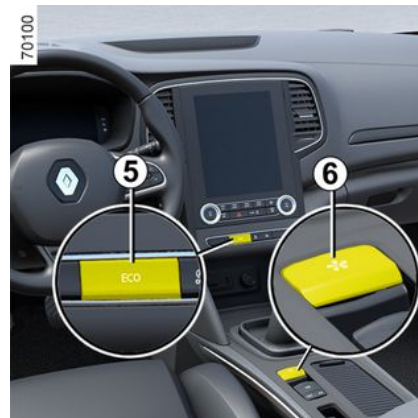

Start av funktionen

Funktionen aktiveras:

- genom en tryckning på kontakten 5
- genom att vrida det mittersta reglaget 6 → 248
- Via multidisplayen (se multimediasystemets bruksanvisning).

Indikeringen **ECO** visas på instrumentpanelen för att bekräfta aktiveringen.

Under körningen går det att tillfälligt lämna ECO läget för att återupprätta motorns prestanda.

För att göra detta, tryck ner gaspedalen snabbt och helt i botten.

RÅD VID KÖRNING, EKOKÖRNING

ECO läget återaktiveras så fort gaspedalen släpps.

Avstängning av funktionen

Beroende på utrustningsnivå kan funktionen inaktiveras antingen:

- genom en tryckning på kontakten **5**
- genom att vrida det mittersta reglaget **6** → **248**.

Indikeringen **ECO** på instrumentpanelen slocknar för att bekräfta avstängningen.

Råd vid körning och ECO-körning

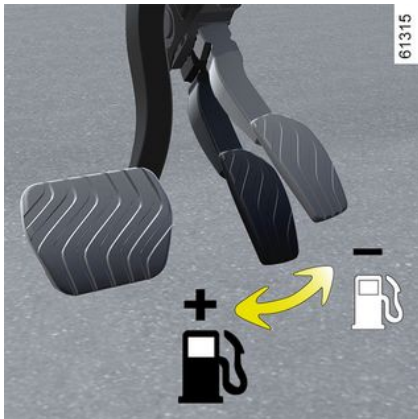

Värmekomforten

Det är normalt att märka en ökad bränsleförbrukning vid användning av uppvärmningen (särskilt när utomhustemperaturen sjunker under noll) eller AC:n aktiverad.

Köregenskaper

- För att motorn snabbt ska uppnå normal arbetstemperatur ska du köra den med lätt belastning i stället för att låta den gå på tomgång.
- Höga hastigheter påverkar bilens bränsleförbrukning avsevärt.

Exempel (i jämn hastighet):

- Att minska hastigheten från 130 km/h till 110 km/h sparar ungefär upp till 20 % bränsle
- Att minska hastigheten från 90 km/h till 80 km/h sparar ungefär upp till 10 % bränsle.
- Sportig körning med tunga och frekventa accelerationer och inbromsningar kostar mycket bränsle i förhållande till vad du sparar i tid.
- Belasta inte motorn på mellanväxlarna. Kör alltid på högsta möjliga växel.
- Undvik häftiga accelerationer.
- Bromsa så lite som möjligt. Om du i god tid förutser ett hinder eller en kurva behöver du bara lyfta foten.

- Ge inte mer gas i uppførsbacke än på plant underlag för att försöka bibehålla hastigheten. Håll helst foten i samma läge på gaspedalen.
- I moderna bilar finns det ingen anledning att använda kopplingspedalen och gaspedalen innan motorn stängs av.
- Dåligt väder, vägen är översvämmad:



Var försiktig om du måste köra på en översvämmad väg. Vattennivån får inte överskrida fälgens nedre kant.



Hinder för körning

På förarsidan är det viktigt att golvmattan som är anpassade till bilen sitter fast i sina fästen. Kontrollera därför regelbundet fastsättningen. Lagg aldrig flera mattor på varandra.

Risk för pedalerna fastnar.

RÅD VID KÖRNING, EKOKÖRNING

Däck

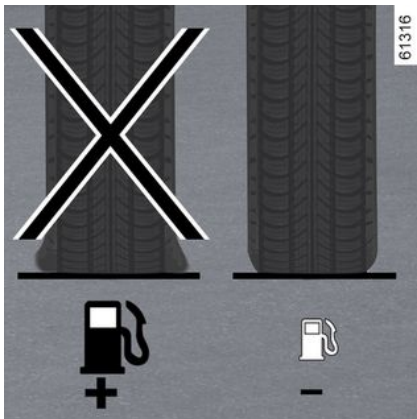

- Ett för lågt däcktryck medför ökad bränsleförbrukning.
- För att optimera bränsleförbrukningen kan du ställa in det högsta rekommenderade däcktrycket eller det tryck som anges i förardörrens öppning → 300.
- Användning av icke föreskrivna däck kan medföra ökad bränsleförbrukning.

Användningsråd



- Välj ECO-läge när så är möjligt.
- Elektricitet är bränsle. Koppla ifrån alla elsystem när de inte behövs längre. **Men** (säkerheten är viktigast) anpassa alltid belysningen till rådande siktförhållanden (det är viktigt att se och synas).
- Använd ventilationsläget. Att köra med öppna rutor drar 4 % mer bränsle vid 100 km/h.
- När du tankar, fyll inte på så mycket att det rinner över.
- **För bilar utrustade med klimatanläggning utan automatläge** bör systemet stängas av när det inte behövs längre.

Några råd för att minska bränsleförbrukningen och skydda miljön:

Om bilen har stått stilla på någon varm plats i starkt solsken, tänk då på att öppna dörrarna några minuter innan du startar så att den upphettade luften släpps ut.

- Ta bort takracket när det inte används.
- Skrymmande föremål fraktas lämpligast på ett släp.
- Vid körning med husvagn, använd en godkänd vindavvisare. Glöm inte att justera den.
- Undvik kortdistanskörningar (korta körsträckor med långa ståtider). Motorn hinner då aldrig uppnå optimal arbetstemperatur.

VARNINGSSYSTEM FÖR DÄCKTRYCKSFÖRLUST

61319

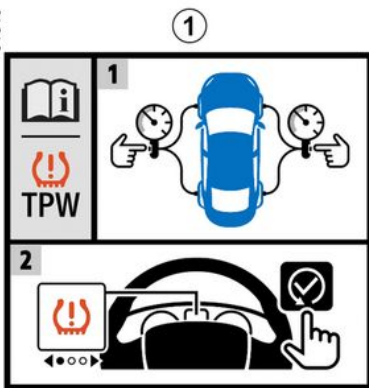

70103

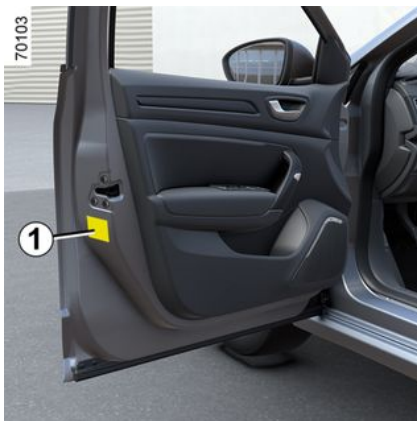

När bilen är utrustad med det här systemet varnas föraren om trycket sjunker i något av däcken.

Systemet kan identifieras via etiketten 1 på bilen.

Funktionsprincip



Systemet upptäcker om trycket i något av hjulen har sjunkit genom att mäta hjulens hastighet under körningen.

Varningslampan  2 lyser med fast sken för att informera föraren vid för lågt tryck (för lågt tryck, punkterat däck osv.).



Denna funktion fungerar som en körhjälp under körning.

Funktionen ersätter inte förarens kontroll över bilen. Det kan alltså aldrig befria föraren från dennes ansvar och skyldighet att visa uppmärksamhet. Kontrollera däckstrycket (gäller även reservhjulet) en gång i månaden.

Funktionsvillkor

För att kunna ge en tillförlitlig varning i händelse av tryckförlust måste systemet återställas med ett däcktryck som motsvarar ett av dem som anges på däcktrycksetiketten (referensvärden) ➔ 300.

Återställning ska alltid utföras efter en däcktrycks kontroll av alla fyra däck (kalla däck).

I följande situationer kan systemet reagera med viss fördröjning eller inte fungera korrekt:

- Systemet har inte nyinitierats efter pumpning av eller åtgärd på hjulen.

VARNINGSSYSTEM FÖR DÄCKTRYCKSFÖRLUST

- Felaktig återställning av system:
Däcktryck skiljer sig från rekommenderade tryck
- Väsentlig viktförändring eller omfördelning av lasten till bilens ena sida.
- Sportig körning med kraftig acceleration.
- Körning på snöigt eller halt underlag.
- Körning med snökedjor.
- Montering av endast ett nytt däck.
- Användning av däck inte som har godkänts av biltillverkaren.

i Däcktrycket måste kontrolleras innan återställningsproceduren påbörjas. Systemet utfärdar ingen varning om trycket inte motsvarar det rekommenderade trycket.

i Ett plötsligt tryckfall på ett däck (däckexplosion osv.) kanske inte omedelbart detekteras av systemet.

Förfarandet för att återställa standardnivåerna för däcktryck

Detta bör utföras:

- Efter varje pumpning eller återställning av däcktrycket;
- Efter ett hjulbyte.
- efter en hjulskiftning,

Däcktrycket ska motsvara den aktuella användningen av bilen (tom, lastad fordon, körning på motorväg o.s.v.). Håll rätt däcktryck (gäller även reservhjulet). Kontrollera dem minst en gång i månaden och före varje lång resa (se etiketten på kanten av förardörren → **300**).

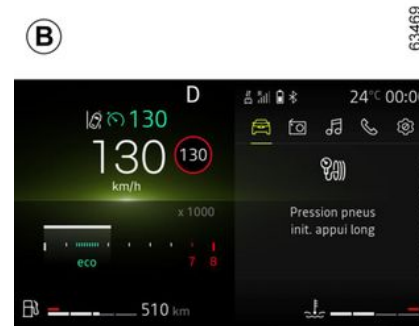
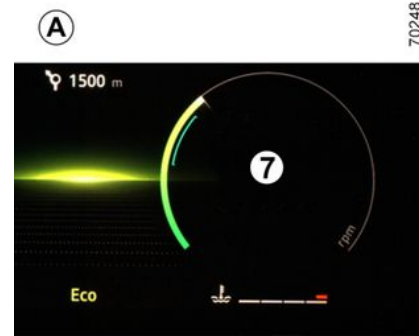

VARNINGSSYSTEM FÖR DÄCKTRYCKSFÖRLUST

Bilar utan multidisplay

Tändningen är påslagen och **bilen står stilla**:

- För bilar utrustade med en instrumentpanel av typ **A**, tryck på knappen **6** för att komma till området **7** på instrumentpanelen.
- För bilar utrustade med en instrumentpanel av typ **B**, tryck på knapp **6** tills du kommer till menyn "Inställ-

ningar", fliken .

- Tryck kort på strömställaren **3** eller **4** för att komma åt "Återställ däcktryck och håll nedtryckt".
- Tryck på strömställaren **5** OK och håll den intryckt för att starta återställningen.

Håll reglaget **5** intryckt tills meddelandet "Åtgärden har slutförts" visas. Nu kan du köra.

Bil med multidisplay

Återställningsproceduren måste utföras medan **bilen står stilla** och tändningen är påslagen.

För mer information, se multimedia-systemets instruktionsbok.

VARNINGSSYSTEM FÖR DÄCKTRYCKSFÖRLUST

Meddelandevy

Den här tabellen visar möjliga meddelanden rörande proceduren för däckåterställning.

Steg	Meddelanden	Avläsningar
-	Inlärn däcktryck startar vid stop	Meddelandet visas under körning. Stanna bilen om du vill återställa trycket i de fyra däcken.
1	Inlärn däcktryck långt tryck	Om du vill återställa trycket i de fyra däcken håller du strömställaren 5 OK intryckt tills meddelandet "Inlärn däcktryck [pågår]" visas (när fordonet står stilla).
2	Inlärn däcktryck [pågår]	Meddelandet blinkar. Detta är en påminnelse om att trycket måste justeras till de referensvärden som rekommenderas på däcktrycksetiketten → 300 . Håll inne knappen 5 OK för att bekräfta återställningsbegäran tills meddelandet "Operationen avslutad" visas.
3	Operationen avslutad	Återställningsproceduren har slutförts. Nu kan du köra.

VARNINGSSYSTEM FÖR DÄCKTRYCKSFÖRLUST

Omjustering av däcktrycket

Trycket i de fyra däcken ska ställas in när däcken är kalla (se etiketten i förardörren).

Om däcktrycket inte kan kontrolleras på **kalla däck, måste de angivna trycken höjas med 0,2 till 0,3 bar (3 PSI)**.

Däcktrycket får inte sänkas när däcken är varma, exempelvis efter långvarig körning i hög fart.

Efter varje pumpning eller justering av däcktrycket ska referensvärdet för däcktryck återställas.

Byte av hjul/däck

Använd enbart tillbehör som godkänts av märkets nätverk. I annat fall finns det en risk för att systemet aktiveras sent eller inte fungerar som det ska ➔ **298**.

Efter varje byte av hjul/däck måste däcktrycket justeras och en återställning av däcktryckets referensvärde utföras.

Reservhjul

Om bilen har denna utrustning monterad justerar du däcktrycket och återställer referensvärdet för däcktrycket.

Däckreparationsspray och sats för däckpumpning

Använd endast utrustning som har godkänts av tillverkaren, annars finns det risk att systemet reagerar med viss fördröjning eller inte fungerar korrekt ➔ **301**. Efter att du använt punkteringssatsen för däck justerar däcktrycket och startar återställningen av däcktryckets referensvärde.

Felaktigt däcktryck







Tabellen på följande sida innehåller de varningsmeddelanden som visas på instrumentpanelen **8** när systemet upptäcker ett fel på däcktrycket.

Informationen på instrumentpanelen informerar om alla eventuella fel (t.ex. för lågt däcktryck eller punkterat däck).

VARNINGSSYSTEM FÖR DÄCKTRYCKSFÖRLUST

Tabell med felmeddelande

Kontroll- och varningsindikeringar	Meddelanden	Avläsningar
 tänds	Kontr däckstryck och lär in	Det här indikerar att ett däck har för lite luft eller är punkterat. Kontrollera och justera trycket i de fyra däcken när däcken är kalla och återställ systemet.
 blinkar och lyser sedan	Kontr däckstryck och lär in	Det här indikerar att återställningen misslyckades. Kontrollera och justera däcktrycket innan du startar återställningsproceduren igen.
 blinkar och lyser sedan tillsammans med varningslampan 	TPW kontroll	Det här indikerar ett systemproblem. Frågor, kontakta din återförsäljare.
 blinkar och lyser sedan	TPW inte tillgänglig	Det här indikerar att ett reservhjul som är större eller mindre än de andra tre hjulen har monterats på bilen. Systemet förblir otillgängligt tills ett hjul som har samma storlek som de andra hjulen har monterats och återställningsproceduren har utförts.

KÖRHJÄLP OCH ASSISTANS VID KÖRNING

Beroende på bil kan dessa omfatta:

- **ABS (ABS (låsning fria bromsar));**
- **ESC (elektroniskt stabiliseringssystem) med kontroll av understyrning och antispinnsystem,**
- **Nödbromsassistans**
- **starthjälp i backe.**



Dessa funktioner är extra körhjälp vid kritiska förhållanden för att anpassa bilens uppförande och underlätta körningen.

Funktionerna är inte avsedda att ta över förarens roll. **De ökar inte bilens prestanda och bör inte uppmanas till högre hastigheter.** De kan alltså aldrig befria föraren från ansvar och från skyldigheten att visa uppmärksamhet (föraren ska alltid vara vaksam på plötsliga händelser som kan inträffa under körningen).

ABS (låsning fria bromsar)

Vid intensiv bromsning hindrar ABS-systemet hjulen från att låsa sig och kontrollerar stoppsträckan och bilen.

Under dessa förhållanden kan du göra en undanmanöver genom att bromsa. Dessutom kan detta system förkorta stoppsträckan vid dåligt väggrepp (fuktig vägbanan).

Varje gång ABS-systemet arbetar märker du detta genom en lätt pulsering i bromspedalen. ABS-systemet kan aldrig förbättra de "fysiska" prestanda som beror på väggreppet mellan däck och vägbanan. Sedvanliga försiktighetsåtgärder bör därför **alltid** vidtas (avstånd till framförvarande bil etc).



I nödfall bör du trycka på bromspedalen med **full kraft och hålla pedalen**

nera. Att försöka reglera bromsverkan genom att successivt öka bromstrycket med bromspedalen (genom pumpning) har alltså ingen effekt. ABS Ändra känslan vid nedtryckningen av bromspedalen.

Driftstörningar:

-  och  lyser på instrumentpanelen, följt av meddelandet "Kontrollera ABS", "Kontrollera

bromssystemet" och "Kontrollera ESC": ABS, ESC och nödbromsassistenten är avstängd. **Bromsning tillhandahålls** fortfarande;

-  ,  ,  och **STOP** tänds på instrumentpanelen åtföljt av meddelandet "Bromssystemfel" **för att indikera att det förekommer ett fel i bromssystemet.**

I båda fallen behöver du ta kontakt med en auktoriserad återförsäljare.



Indikeringen **STOP** betyder att du för din egen säkerhet omedelbart ska stanna så fort trafiksituationen tillåter det. Stäng av motorn och tändningen samt starta inte igen. Kontakta din återförsäljare.

KÖRHJÄLP OCH ASSISTANS VID KÖRNING



Bromssystemet är delvis i funktion. Det kan emellertid vara **riskfyllt att bromsa kraftigt**

och detta medför i sin tur att du bör stanna (om trafiken tillåter). Kontakta din återförsäljare.

Elektroniskt stabiliseringssystem ESC med kontroll av understyrning och antispinnssystem

Elektroniskt stabiliseringssystem ESC

Detta system hjälper till att kontrollera bilen i "kritiska" körsituationer (undanmanövrer, förlorat väggrepp vid kurvtagning).

Funktionsprincip

En givare i styrningen känner av den förväg föraren valt.

Andra givare placerade på andra plaser i bilen, mäter den verkliga körriktningen.

Systemet jämför förarens önskan med bilens faktiska bana och korregerar denna om nödvändigt genom att kontrollera bromsarna för vissa hjul och/eller motoreffekten. Var-

ningsindikeringen  blinkar på instrumentpanelen när systemet aktiveras.

Kontroll av understyrning

Detta system förbättrar ESC systemets funktion vid kraftig understyrning (förlorat väggrepp för framhjulen).

Antispinnkontroll

Detta system hjälper till begränsa drivhjulens slirning och att kontrollera bilen vid start, gaspådrag eller fartminskning.

Funktionsprincip

Med hjälp av givarna vid hjulen mäter och jämför systemet hela tiden hastigheten på drivhjulerna och förhindrar att motorn rusar. Om ett hjul tenderar att slira, tvingar systemet det att bromsa tills det återfår greppet om underlaget

Systemet justerar också motorvarvtalet med hänsyn till hjulens väggrepp, oberoende av det tryck som utövas på gaspedalen.

I vissa situationer (körning på mycket löst underlag som snö eller lera eller körning med snökedjor) kan systemet minska motoreffekten för att begränsa hjulslirning.

Funktionsstörning

Om ett systemfel upptäcks i systemet visas meddelandet "Kontrollera ESC" och varningslamporna



och visas på instrumentpanelen.

I det här fallet avaktiveras ESC och antispinnsystemet. Kontakta din återförsäljare.

Nödbromsassistans

Detta system kompletterar ABS-systemet och hjälper till att förkorta bilens bromssträcka.

Funktionsprincip

Systemet kan registrera en panikbromssituation. I detta fall träder bromsservon omedelbart in med maximal kraft och kan aktivera ABS-regleringen.

ABS-bromsningen säkras när bromspedalen inte är uppläppt.

Bromsljusen tänds

Beroende på utrustningsnivå kan dessa blinka om hastigheten plötsligt minskar.

Föregripande bromsning

När du släpper gaspedalen snabbt föregriper systemet bromsningen så att bromssträckan kan minskas.

Undantagsfall

När farthållaren är aktiverad:

KÖRHJÄLP OCH ASSISTANS VID KÖRNING

- om du trycker ned gaspedalen kan systemet komma att aktiveras när du släpper upp den;
- om du inte trampar på gaspedalen aktiveras inte systemet.

Funktionsstörning

När systemet upptäcker ett driftfel visas meddelandet "Kontrollera bromssystemet" på instrumentpanelen åtföljt av varningslampan



Frågor, kontakta din återförsäljare.



Dessa funktioner är extra körhjälp vid kritiska förhållanden för att anpassa bilens uppförande och underlätta körningen.

Funktionerna är inte avsedda att ta över förarens roll. **De ökar inte bilens prestanda och bör inte uppmuntra till högre hastigheter.** De kan alltså aldrig befria föraren från ansvar och från skyldigheten att visa uppmärksamhet (föraren ska alltid vara vaksam på plötsliga händelser som kan inträffa under körningen).

Starthjälp i backe

Beroende på graden av lutning hjälper detta system föraren vid start i backe. Förhindrar bilen att rulla bakåt genom att bromsa automatiskt, då föraren lyfter foten från bromspedalen för att trycka på gaspedalen.

Systemets funktion

Det fungerar bara om växelspaken är i något annat läge än neutralläget (annat läge än N eller P för bil med automatväxellåda) och om bilen står helt stilla (bromspedalen nedtryckt).

Systemet håller kvar bilen i cirka **2 sekunder**. Därefter lossas bromsarna (bilen rullar beroende på lutningen).



Systemet för starthjälp i backe kan inte alltid helt hindra bilen från att rulla bakåt i alla situationer (t.ex. vid mycket kraftig lutning).

Föraren kan alltid använda bromspedalen och på så vis hindra bilen från att rulla bakåt. Funktionen för starthjälp i backe bör inte användas under långa stopp: Använd bromspedalen.

Denna funktion har inte utformats för att få bilen att stå stilla under en längre tid.

Använd om det behövs bromspedalen för att stanna bilen.

Föraren ska vara särskilt uppmärksam vid halt underlag.

Risk annars för allvarliga skador.

YTTERLIGARE KÖRHJÄLPSFUNKTIONER

Min säkerhet

Med funktionen "My Safety" kan du avaktivera eller aktivera ett antal förarsassistansfunktioner samtidigt.

Beroende på utrustningsnivå kan du konfigurera funktionen "My Safety" från multimediaskärmen genom att välja vilka körhjälpsfunktioner som ska stängas av som en grupp.

Åtgärd



Läget "ALLA PÅ"

Beroende på bil är de berörda funktionerna och inställningarna för körhjälpen följande:

- förebyggande av filbyte → 173;
- Hastighetsvarning → 199;
- trafikskyltsavkänning → 199,
- varning för att påkalla förarens uppmärksamhet → 197.

När läget "ALLA PÅ" är aktiverat visas meddelandet "My Safety All ON vald" på instrumentpanelen för att bekräfta detta, åtföljt av, beroende på bil, kontrollampan på knapp 1. De körhjälpsmedel som finns tillgängliga i läget aktiveras.

"Anpassat" läge

I det här läget kan du **inaktivera** eller **återaktivera** vissa körhjälpsmedel som är tillgängliga i läget "Allt PÅ" och som tidigare konfigurerats med inställningen "MY SAFETY PERSON".

Med tändningen påslagen trycker du på strömställaren 1 två gånger i snabb följd. Första gången du trycker på den visas meddelandet "Tryck igen för My Safety Person" på instrumentpanelen. Vid andra trycket släcks varningslampan på brytaren 1. Läget "Anpassat" är aktiverat. Meddelandet "My Safety Person vald" visas på instrumentpanelen.

För att växla tillbaka till läget "ALLA PÅ" **trycker du en gång** på knappen 1. Kontrollampan i strömställaren 1 tänds.



Beroende på hur lång tid som har gått efter den senaste gången motorn stängdes av återaktiveras varningarna:

- När bilen låses upp.
eller
- När en dörr öppnas.
eller
- När motorn startas om.

YTTERLIGARE KÖRHJÄLPSFUNKTIONER

Konfiguration av läget "Anpassat"

Från multimediaskärmen 2



Se multimediasystemets instruktionsbok för information om inställningarna.

Filhållningsvarning

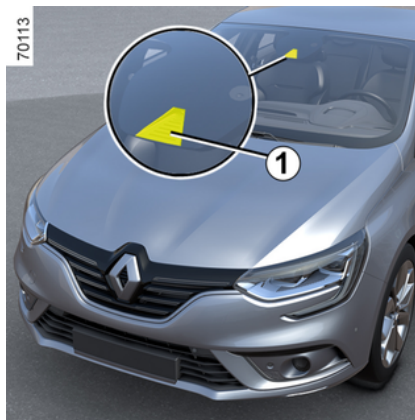

Med hjälp av informationen från kameran **1** varnar funktionen föraren om en heldragen eller streckad linje korsas eller när bilen närmar sig vägrenen (vägdelning, hinder, trottoar, vägbank osv.) utan att korrigeringsvisaren har aktiverats.

Obs! Se till att vindrutan inte är täckt (av smuts, lera, snö, kondens osv.).



Denna funktion fungerar som en körhjälp under körning. Funktionen är under inga omständigheter avsedd att befria föraren från ansvar och skyldighet från att visa uppmärksamhet. Föraren ska hela tiden ha fullständig kontroll över fordonet. **Funktionen för varning för överstridande av linje korrigerar inte fordonets bana.**

Aktivering/avstängning



YTTERLIGARE KÖRHJÄLPSFUNKTIONER

Om du vill aktivera funktionen trycker du på knappen **2** tills du kan välja "Varning om filavvikelse" på instrumentpanelen. Meddelandet "Varning om filavvikelse aktiverad" och

varningslampan  visas på instrumentpanelen.

Om du vill inaktivera funktionen trycker du på knappen **2** tills du kan välja "Varning om filavvikelse inaktiverad" eller "Körfältsassistans inaktiverad" på instrumentpanelen, beroende på bilmodell. Då slocknar kontrollampan  på instrumentpanelen.

Åtgärd

När funktionen är aktiverad visas

varningsindikeringen  och vänster och höger linjeindikator **3** i grått på instrumentpanelen.

Funktionen är inställd för att meddela föraren om:

– hastigheten är cirka 70–180 km/h, och

– varningslampan  och vänster och höger linjeindikator **3** visas i vitt.

Funktionen aktiveras när bilen korsar en linje eller när närmar sig vägrenen (vägdelening, hinder, trottoar, vägbank osv.) utan att körriktningvisaren har aktiverats.



Funktionen varnar föraren:

– Ratten vibrerar. och

– varningslampan  och indikatorn **3** för korsad linje blir röda.



Varje gång bilen startas fortsätter funktionen i det läge som sparades senaste gången bilen användes.

Tillfälligt inte tillgängligt

- Mycket snabbt överskridande av linje;
- Fortsatt körning på en linje.
- Omkring fyra sekunder efter filbyte.
- Snåva kurvor.
- Nedsatt sikt.
- Körriktningvisaren aktiverad.
- Kraftig acceleration.
- ...

När funktionen inte är tillgänglig blir

indikeringen  och de vänstra och högra linjeindikatorerna gråa på instrumentpanelen.

Villkor för frånvaro av aktivering av systemet

Systemet kan inte aktiveras när:

- backväxeln är ilagd,
- Kameran är skymd
- när kontrollampan  visas.

Indikeringen  och de vänstra och högra linjeindikatorerna blir gråa på instrumentpanelen.

YTTERLIGARE KÖRHJÄLPSFUNKTIONER

Inställningar

Bilar med multidisplay.



Se multimediasystemets instruktionsbok för att komma åt funktionsinställningarna på multidisplayen **4**:

- "Vibration": Justera vibrationsnivån för ratten.
- "Varning": Justera känsligheten för linjedetektering. För att göra det, välj:
 - "Sent": linje upptäckt vid överträdelse.
 - "Standard": linje detekterad vid närmande.
 - "Tidigt": linje detekterad när den är nära.

Bilar utan multidisplay



- Med bilen stillastående trycker du på knappen **5** tills du kan välja fliken "Bil", eller, beroende på bil, på fliken "Inställningar";
- Tryck upprepade gånger på kontroll **6** eller **7** för att komma åt ""-menyn eller, beroende på utrustningsnivå, "InställningarBil Inställning". Tryck på reglaget **8** OK.
- Tryck på reglagen **6** eller **7** flera gånger tills du kommer till menyn "KÖRKONTROLLSYSTEM". Tryck på reglaget **8** OK.
- Bläddra genom att trycka flera gånger på reglage **6** eller **7** för att komma till menyn "Vibration vid överskridande av körfil eller Känslig-

het vid överskridande av körfil".

Tryck på reglaget **8** OK.

- Tryck på **6** eller **7** flera gånger för att justera inställningen Tryck på reglaget **8** OK.

Funktionsstörning

Vid funktionsfel försvinner de vänstra och högra linjeindikatorerna (och, beroende på utrustningsnivå, indike-

ringen ) eller förblir gråa på instrumentpanelen.

I vissa fall sker detta tillsammans med att meddelandet "Kontrollera främre kamera" eller kontrollampan

 visas på instrumentpanelen.

Kontakta en märkesrepresentant.

YTTERLIGARE KÖRHJÄLPSFUNKTIONER

Varningar



Denna funktion fungerar som en körhjälp under körning. Funktionen är under inga omständigheter avsedd att befria föraren från ansvar och skyldighet från att visa uppmärksamhet. Föraren ska hela tiden ha fullständig kontroll över fordonet.

Ingrepp/reparationer på systemet

- Vid krock kan kamerans inställning ändras, vilket kan påverka dess funktion. Stäng av funktionen och kontakta en auktoriserad återförsäljare.
- Ingrepp i området där kameran är placerad (till exempel reparationer, vindruta o.s.v.) får endast utföras av behörig tekniker.

Endast en märkesrepresentant kan åtgärda fel i systemet.

Vid störningar i systemet

Vissa omständigheter kan störa eller försämra systemets funktion, till exempel:

- Dålig sikt genom vindrutan (smuts, is, snö, kondens osv.)
- en komplex miljö (tunnlar osv.)
- Dålig väderlek (snö, hagel, ishalka osv.)
- Dålig sikt (mörker, dimma osv.)
- vägmarkeringarna är oregelbundna eller svåra att urskilja (t.ex. delvis borta, för stort avstånd, skadad väg bana...);
- Bländning (starkt solljus, mötande fordon osv.)
- vägen är smal eller slingrande (snäva kurvor osv.)
- när du ligger nära ett fordon i samma fil.

Risk för felaktiga och missade varningar

YTTERLIGARE KÖRHJÄLPSFUNKTIONER

Filcentrering

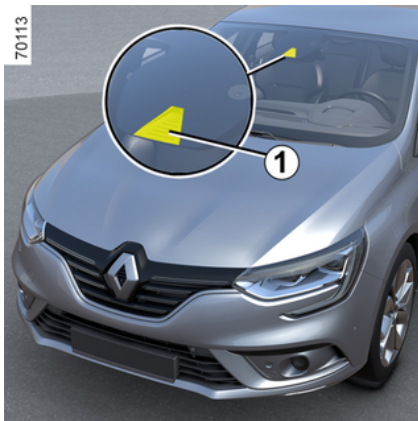

Med hjälp av informationen från kameran **1** utlöser funktionen korrigerande åtgärder på bilens styrsystem när en heldragen eller streckad linje korsas eller när bilen närmar sig vägrenen (vägdelning, hinder, trottoar, vägbank osv.) utan att körrikt-
ningsvisaren har aktiverats.



Du kan när som helst **åter-
ta kontrollen över fordo-
net** genom att röra på rat-
ten.

Obs! Se till att vindrutan inte är täckt (av smuts, lera, snö, kondens osv.).



Denna funktion fungerar som en körhjälp under körning. Funktionen är under inga omständigheter avsedd att befria föraren från ansvar och skyldighet från att visa uppmärksamhet. Föraren ska hela tiden ha fullständig kontroll över fordonet.

Aktivering/avstängning

(kan variera från bil till bil)



Om du vill aktivera funktionen trycker du på knappen **2** tills du kan välja "Körfältsassistans" på instrumentpanelen.

Meddelandet "Körfältsassistans"

och varningslampan  visas på instrumentpanelen.

När Körfältsassistans är aktiverad aktiveras funktionen "Larm vid överskridande av körfil" automatiskt **→ 164**.

Om du vill inaktivera funktionen trycker du på knappen **2** tills du kan välja "Körfältsassistans inaktiverad" på instrumentpanelen.

Då slocknar kontrollampan  på instrumentpanelen.

OBS! När du inaktiverar funktionen "Körfältsassistans" inaktiveras även funktionen "Larm vid överskridande av körfil".



Varje gång bilen startas fortsätter funktionen i det läge som sparades senaste gången bilen användes.

YTTERLIGARE KÖRHJÄLPSFUNKTIONER

Åtgärd



När funktionen är aktiverad visas

 och vänster och höger linjeindikator **3** i grått på instrumentpanelen.

Funktionen ingriper när bilens hastighet är från cirka 70 till 180 km/h

och om varningslampan  och korrigeringsindikatorerna **3** är vita.

Funktionen aktiveras när bilen korsar en linje eller när bilen närmar sig vägrenen (vägdelning, hinder, trottoar, vägbank osv.) utan att färdriktningsvisaren har aktiverats.

I detta fall:

– Utlöser funktionen en korrigerande åtgärd på bilens styrning för att korrigera bilens färdriktning.

– varningslampan  och indikatorn **3** vid sidan av den korsade linjen blir gula på instrumentpanelen.

OBS! I kurvor tillåter funktionen att du lätt skär kurvan.

Om den korrigerande åtgärden på styrsystemet inte är tillräcklig blir

varningslampan  och indikatorn **3** vid sidan av den korsade linjen röda på instrumentpanelen och ratten kommer att vibrera.

Undantagsfall

När du använder funktionen:

– Om systemet inte längre kan detektera att föraren korrigerar ratten tänds den orangefärgade varnings-

lampan  på instrumentpanelen tillsammans med meddelandet "Håll händerna på ratten" och en ljudsignal.

Signalen som ljuder när varningslampan lyser och meddelandet visas upphör inte förrän föraren greppar ratten.

– Om systemet är igång för länge hörs en ljudsignal och indikatorerna

3 vid sidan av den berörda linjen blinkar tills föraren tar kontrollen.

 Du kan när som helst avbryta korrigeringen av färdriktningen genom att röra på ratten.

3

Tillfälligt inte tillgängligt

- Mycket snabbt överskridande av linje;
- Fortsatt körning på en linje.
- Omkring fyra sekunder efter filbyte.
- Snäva kurvor.
- Nedsatt sikt.
- Körriktningsvisaren aktiverad.
- Kraftig acceleration.
- nödbromsning
- ...

När funktionen inte är tillgänglig blir

varningslampan  och vänster och höger korrigeringsindikator **3** gråa på instrumentpanelen.

Villkor för frånvaro av aktivering av systemet

Systemet kan inte aktiveras när:

- backväxeln är ilagd,
- Kameran är skymd

YTTERLIGARE KÖRHJÄLPSFUNKTIONER

- när kontrollampen  visas.

Indikeringen  och de vänstra och högra linjeindikatorerna visas i grått på instrumentpanelen.

Inställningar

Bilar med multidisplay.



Se multimediasystemets instruktionsbok för att komma åt funktionsinställningarna på multidisplayen **4**:

- "Vibration": Justera vibrationsnivån för ratten.
- "Varning": Justera känsligheten för linjedetektering. För att göra det, välj:

- "Sent": linje upptäckt vid överträdelse.
- "Standard": linje detekterad vid närmande.
- "Tidigt": linje detekterad när den är nära.

För mer information, se multimedia-systemets instruktionsbok.

Bilar utan multidisplay



- Med bilen stillastående trycker du på knappen **5** tills du kan välja fliken "Bil", eller, beroende på bil, på fliken "Inställningar";
- Tryck upprepade gånger på kontroll **6** eller **7** för att komma åt ""-menyn eller, beroende på utrustningsni-

vå, "InställningarBil Inställning". Tryck på reglaget **8** OK.

- Tryck på reglagen **6** eller **7** flera gånger tills du kommer till menyn "KÖRKONTROLLSYSTEM". Tryck på reglaget **8** OK.
- Tryck på reglage **6** eller **7** flera gånger tills du kommer till menyn "Känslighet för körfältsassistans". Tryck på reglaget **8** OK.
- Tryck på **6** eller **7** flera gånger för att justera inställningen Tryck på reglaget **8** OK.

Funktionsstörning

När systemet registrerar ett funktionsfel visas varningslampan



på instrumentpanelen tillsammans med meddelandet "Kontrollera främre kamera".

Kontakta en märkesrepresentant.

Varningar



Denna funktion fungerar som en körhjälp under körning. Funktionen är under inga omständigheter avsedd att befria föraren från ansvar och skyldighet från att visa uppmärksamhet. Föraren ska hela tiden ha fullständig kontroll över bilen.

Ingrepp/reparationer på systemet

- Vid krock kan kamerans inställning ändras, vilket kan påverka dess funktion. Stäng av funktionen och rådgör med din återförsäljare.
- Ingrepp i området där kameran är placerad (till exempel reparationer, vindruta o.s.v.) får endast utföras av behörig tekniker.

Endast en märkesrepresentant kan åtgärda fel i systemet.

Vid störningar i systemet

Vissa omständigheter kan störa eller försämra systemets funktion, till exempel:

- Dålig sikt genom vindrutan (smuts, is, snö, kondens osv.)
- en komplex miljö (tunnlar osv.)
- dåliga väderförhållanden (snö, regn, hagel, ishalka osv.);
- Dålig sikt (mörker, dimma osv.)
- vägmarkeringarna är oregelbundna eller svåra att urskilja (t.ex. delvis borta, för stort avstånd, skadad vägbana...);
- Bländning (starkt solljus, mötande bilar osv.)
- vägen är smal eller slingrande (snäva kurvor osv.)
- när du ligger nära en bil i samma fil.

I sådant fall kan funktionen "Körfältsassistans" reagera felaktigt eller inte alls.

Risk för oönskad, felaktig korrigering av körriktning eller ingen korrigering alls.

Avstängning av funktionen

Du måste stänga av funktionen om:

- området där kameran sitter har skadats (på vindrutesidan eller backspegeln);
- vägen är hal (snö, ishalka, vattenplaning, grus osv.);

YTTERLIGARE KÖRHJÄLPSFUNKTIONER

- Vindrutan är spräckt eller förvrängd (utför inga reparationer av vindrutan i det här området, kontakta din återförsäljare).
- fordonet bogserar en släpvagn eller husvagn;
- fordonet kör in i ett område med olika markeringar i vägbanan (ett vägarbetsområde osv.).

YTTERLIGARE KÖRHJÄLPSFUNKTIONER

Förebyggande av filbyte

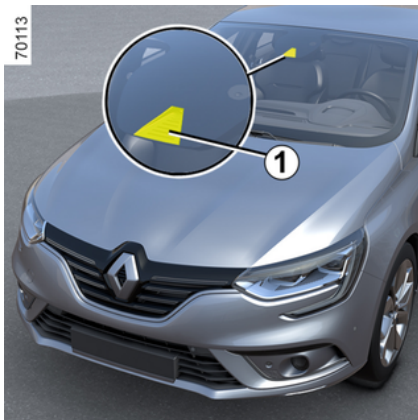

Med hjälp av informationen från **1** kameran utlöser funktionen korrigerande åtgärder på fordonets styrsystem när en heldragen eller streckad linje korsas eller när fordonet närmar sig vägrenen (vägdelning, hinder, trottoar, vägbank osv.) utan att korrigeringsvisarna aktiveras.

Beroende på inställning, om du korsar en streckad linje utan att aktivera korrigeringsvisaren, fungerar funktionen:

- varnar föraren utan korrigerande åtgärder på styrsystemet;
- eller

- utför korrigerande åtgärder på styrningen.

Kamerans placering **1**

Se till att vindrutan inte är täckt (av smuts, snö, kondens osv.).



Denna funktion fungerar som en körhjälp under körning. Funktionen är under inga omständigheter avsedd att befria föraren från ansvar och skyldighet från att visa uppmärksamhet. Föraren ska hela tiden ha fullständig kontroll över fordonet.



Du kan när som helst återta kontrollen över fordonet genom att röra på raten.

Aktivering/avstängning

Aktivera och avaktivera varningar med knappen "Min säkerhet" **2**



Varningarna kan inaktiveras eller aktiveras med läget "Anpassad" i funktionen "Min säkerhet" → **163**.

Om varningarna tidigare har inaktiverats via läget "Anpassat":

- **inaktivera varningarna** genom att trycka på knappen **2** två gånger.
- **Aktivera varningarna** genom att trycka på knappen **2** en gång.

YTTERLIGARE KÖRHJÄLPSFUNKTIONER

Aktivering/inaktivering via multi-mediaskärmen 3



Se multimediasystemets instruktionsbok för att aktivera eller inaktivera varningarna.

Välj "ON" eller "OFF".

Åtgärd



När funktionen är aktiverad visas

varningslampan  eller, beroende på bilmodell, varningslampan och vänster och höger linjeindikeringar 4 i grått på instrumentpanelen.

När funktionen är aktiverad visas

varningsindikeringen  och vänster och höger linjeindikator 4 i grått på instrumentpanelen.

Funktionen är inställd för att meddela eller reagera om:

- hastigheten är cirka 65–170 km/h och

- varningslampan  och vänster och höger linjeindikering 4 visas i vitt.

Funktionen är redo att aktiveras om bilen korsar en linje eller när närmar sig vägrenen (vägdelning, hinder, trottoar, vägbank osv.) utan att körriktningsvisaren har aktiverats.

- Närmar sig en vägren utan att aktivera körriktningsvisare.
- korsar en heldragen linje utan att körriktningsvisaren aktiveras;
- korsar en streckad linje utan att aktivera körriktningsvisarna om inställningen "Drift på streckad linje" är vald.

I detta fall:

- Utlöser funktionen en korrigerande åtgärder på bilens styrning för att korrigera bilens färdriktning. och

- varningslampan  och indikatorn 4 vid sidan av den korsade linjen blir gula på instrumentpanelen.

Om den korrigerande åtgärden på styrsystemet inte är tillräcklig blir

varningslampan  och indikatorn 4 vid sidan av den korsade linjen röda på instrumentpanelen och ratten kommer att vibrera.

YTTERLIGARE KÖRHJÄLPSFUNKTIONER

När inställningen "Åtgärd vid korsad linje" inte har valts avger funktionen en ljudsignal om bilen korsar en streckad linje utan att korriktionsvisarna används och det inte finns någon vägren tillräckligt nära linjen.

I detta fall varnar funktionen föraren:

– Ratten vibrerar.

och

– Varningslampan  och indikatorn **4** för den korsade linjen blir röda på instrumentpanelen.

OBS! I kurvor tillåter funktionen att du lätt skär kurvan.

Undantagsfall

"Behåll Kontrollen" varning

– Om systemet är i drift och inte känner av någon aktivitet på ratten visas meddelandet "Behåll Kontrollen" på instrumentpanelen och åtföljs av en ljudsignal och, beroende

på bilmodell, varningslampan  i gult tills föraren åter har tagit kontroll över bilen.

eller

– Om systemet har varit i drift för länge visas meddelandet "Behåll Kontrollen" på instrumentpanelen

och åtföljs av en ljudsignal och var-

ningslampan  lyser gult tillsammans med indikatorn **4** på sidan av den aktuella linjen tills föraren åter har tagit kontroll över bilen.



Du kan när som helst avbryta korrigeringen av färdriktningen genom att röra på ratten.

Inställningar

Justera inställningar från multimediaskärmen **3**



Se multimediasystemets bruksanvisning för att komma åt funktionsinställningarna på multimediaskärmen **3**:

– "Drift på streckad linje": Använd den här inställningen för att välja funktionens svar om fordonet korsar en streckad linje utan att aktivera korriktionsvisarna:

– **Inställningen har valts:** Funktionen kan komma att aktivera bilens styrsystem i syfte att korrigera bilens färdriktning.

– **Inställningen har inte valts:**

Funktionen kan varna föraren med hjälp av en vibration i ratten utan att korrigera bilens korriktning.

– "Vibreringsintens.": Ställ in rattvibrationerna.

– Beroende på bilmodell, "Förutsägelse av avvikelse från fil" eller "Varning": Justera känslighetsnivån för linjedetektering. För att göra det, välj:

– "Sen": Linjen detekteras när föraren överskrider den.

– "Standard": Linjen detekteras när föraren närmar sig den.

– "Tidig" linjen detekteras när föraren är nära den.

För mer information, se multimediasystemets instruktionsbok.

YTTERLIGARE KÖRHJÄLPSFUNKTIONER

Tillfällig otillgänglighet/spärr av funktionen

Funktionen är tillfälligt ej tillgänglig eller inaktiverad i följande fall:

- Mycket snabbt överskridande av linje;
- Fortsatt körning på en linje.
- Omkring fyra sekunder efter filbyte.
- Snäva kurvor.
- Nedsatt sikt.
- Körriktningsvisaren aktiverad.
- Aktivera varningsblinkern.
- Kraftig acceleration.
- Vid filbyten.
- aktivering av elektronisk stabilitetskontroll (ESC);
- Användning av låsningsfria bromsar.
- det aktiva nödbromssystemet aktiveras;

När den främre kameran är blockerad visas meddelandet "Främre kamera ingen sikt" på instrumentpanelen. Rengör området där givarna är placerade

Automatisk inaktivering

Funktionen inaktiveras automatiskt när:

- det elektroniska stabilitetsprogrammet (ESC) är avaktiverat eller fungerar inte alls;

- Det låsningsfria bromssystemet fungerar inte.
- en dragkrok är elektriskt ansluten till släpvagnens dragkroksuttag;

- När indikeringen  visas.

När funktionen är inaktiverad lyser

varningslampan  i gult på instrumentpanelen.

Funktionsstörning

När systemet registrerar ett funk-

tionsfel lyser varningslampan  i gult på instrumentpanelen.

I vissa fall åtföljs de av följande meddelande:

- « Körhjälp Ej tillgängl. »;
- eller
- « Kontrollera Körhjälp »;
- eller
- « Kontrollera Främre kamera ».

I de här fallen tar du kontakt med närmaste återförsäljare.

YTTERLIGARE KÖRHJÄLPSFUNKTIONER

Varning



Denna funktion fungerar som en körhjälp under körning. Funktionen är under inga omständigheter avsedd att befria föraren från ansvar och skyldighet från att visa uppmärksamhet. Föraren ska hela tiden ha fullständig kontroll över fordonet.

Ingrepp/reparationer på systemet

- Vid krock kan kamerans inställning ändras, vilket kan påverka dess funktion. Stäng av funktionen och rådgör med din återförsäljare.
- Ingrepp i området där kameran är placerad (till exempel reparationer, vindruta o.s.v.) får endast utföras av behörig tekniker.

Endast en märkesrepresentant kan åtgärda fel i systemet.

Vid störningar i systemet

Vissa omständigheter kan störa eller försämra systemets funktion, såsom:

- dålig sikt genom vindrutan (smuts, is, snö, kondens osv.)
- dåliga väderförhållanden (snö, kraftigt regn, hagel, ishalka osv.);
- dålig sikt (mörker, dimma osv.);
- vägmarkeringarna är oregelbundna eller svåra att urskilja (t.ex. delvis borta, för stort avstånd, skadad vägbanda)
- bländning (starkt solljus, mötande bilar etc.);
- vägen är smal eller slingrande (snäva kurvor etc.);
- när du ligger nära ett fordon i samma fil.

I detta fall kan funktionen "Förebyggande av filbyte" aktiveras felaktigt eller inte alls.

Risk för oönskad, felaktig korrigering av körriktning eller ingen korrigering alls.

Avstängning av funktionen

Du måste stänga av funktionen om:

- området där kameran sitter har skadats (på vindrutesidan eller backspegeln);
- vägen är hal (snö, ishalka, vattenplaning, grus osv.);
- dålig sikt (mörker, dimma osv.);

YTTERLIGARE KÖRHJÄLPSFUNKTIONER

- Om vindrutan är skadad eller spräckt (utför inga reparationer av vindrutan i det här området, kontakta din återförsäljare);
- fordonet bogserar en släpvagn eller husvagn;
- fordonet kör in i ett område med olika markeringar i vägbanan (ett vägarbetsområde osv.).

YTTERLIGARE KÖRHJÄLPSFUNKTIONER

Varning för döda vinkeln

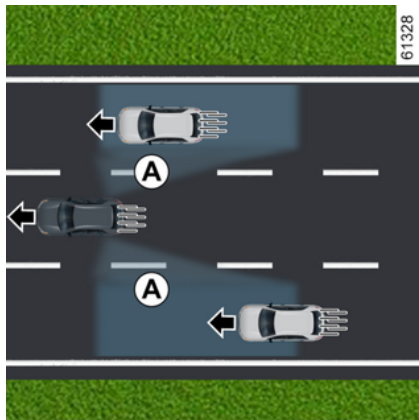

Med hjälp av informationen från givarna som är monterade på vardera sida om stötfångaren bak (område **C**) varnar funktionen föraren i följande fall:

- när en annan bil befinner sig inom detekteringsområde **A**, och/eller
 - när det föreligger en risk för kollision med en bil som befinner sig i område **B** och som kör fortare än du.
- Funktionen varnar dig när bilen körs i en hastighet över 15 km/h.

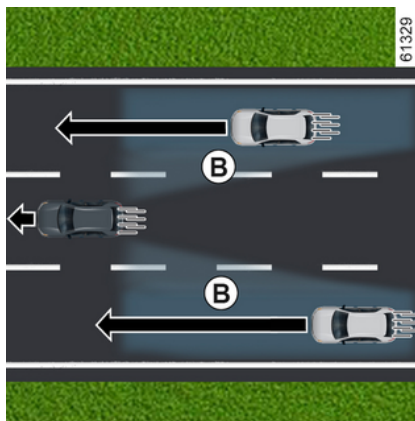

Denna funktion fungerar som en körhjälp under körning.

Funktionen är under inga omständigheter avsedd att befria föraren från ansvar och skyldighet från att visa uppmärksamhet. Föraren ska hela tiden ha fullständig kontroll över fordonet.

Särskilda anvisningar

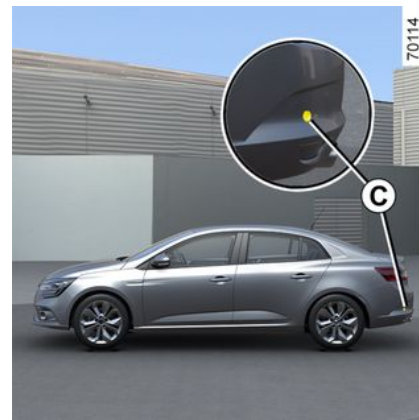

Se till att radarområdet **C** inte är täckt (av klistermärken, lera, snö osv.).

Om en radar skyms visas meddelandet "Sidoradar Ingen sikt" på instrumentpanelen. Rengör området där givarna är placerade

YTTERLIGARE KÖRHJÄLPSFUNKTIONER

Indikering 7



En indikering **1** finns på varje ytterbackspegel **2**.

Obs!: Rengör ytterbackspeglarna **2** regelbundet så att varningslamporna **1** syns.

Åtgärd

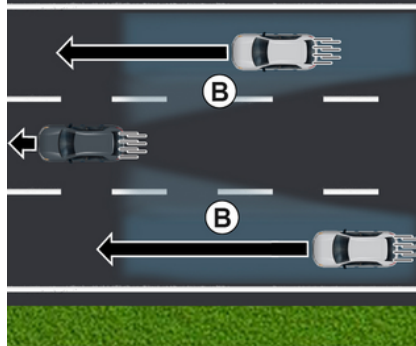
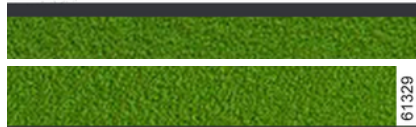
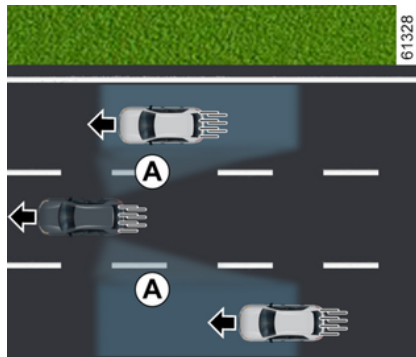

Funktionen varnar dig när bilens hastighet överskrider cirka 15 km/h och

- när ett fordon befinner sig i döda vinkeln registreringsområde **A** och rör sig i samma riktning som du;
- När ett fordon närmar sig snabbt bakom bilen i en annan fil inom avkänningsområdet **B**.

Om du kör om ett fordon tänds endast varningslampan **1** om fordonet förblir i döda vinkeln under en längre tid **A**.



Funktionen varnar inte föraren för stillastående fordon.

YTTERLIGARE KÖRHJÄLPSFUNKTIONER

Vy D

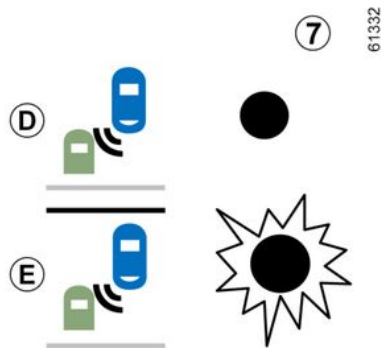

Första varningen: **Körriktningsvisaren är inte aktiverad**, varningsindikeringen **7** anger att ett fordon befinner sig i området för döda vinkeln och/eller att fordonet närmar sig snabbt bakifrån i en närliggande fil.

i Då motorn startas hittar systemet tillbaka till det läge som användes då bilen stängdes av.

Vyn E

Körriktningsvisaren är aktiverad, indikeringen **7** blinkar när funktionen

upptäcker ett fordon i området för den döda vinkeln och/eller om ett fordon närmar sig snabbt bakifrån på den sida som du har vridit ratten åt. Om du inaktiverar körriktningsvisaren visas åter den första varningen (vyn **D**).

Automatisk inaktivering av systemet

- Vid körning på väg med skarpa kurvor
- Vid backning.

Om bilen har en dragkrok som känns igen av systemet visas meddelandet "Släp: Varningssystem för döda vinkeln AV" på instrumentpanelen för att indikera funktionen inte används. Kontakta din återförsäljare om du vill ha hjälp med val av utrustning som passar till din bil.

Funktionsstörning

När systemet upptäcker ett fel visas meddelandet "Kontrollera sidoradarenheter" på instrumentpanelen. Frågor, kontakta din återförsäljare.

i På grund av givarna bakom stötfångaren är det lämpligt att överlåta alla arbeten på stötfångaren (reparation, byte, lackarbete o.s.v.) till en fackman.

YTTERLIGARE KÖRHJÄLPSFUNKTIONER

Varningar



- Systemets detektering är inställd efter normal vägbredd. Om du kör i en smal fil kan systemet varna dig när ett fordon registreras flera filer bort.
- Systemets detektering är inställd efter normal vägbredd. Om du kör på en bredare väg finns risk att systemet inte upptäcker ett fordon i döda vinkeln.
- Vid mycket dåliga väderförhållanden (kraftigt regn, snö osv.) kan systemet tillfälligt störas ut. Var extra uppmärksam på trafiksituationen.

Risk för olycka.

YTTERLIGARE KÖRHJÄLPSFUNKTIONER



Denna funktion fungerar som en körhjälp under körning. Funktionen är under inga omständigheter avsedd att befria föraren från ansvar och skyldighet från att visa uppmärksamhet. Föraren ska hela tiden ha fullständig kontroll över fordonet.

Föraren måste alltid anpassa hastigheten efter trafikförhållandena, oberoende av vilka anvisningar systemet ger.

Systemet kan aldrig likställas med en hinderdetektor eller ett antikrocksystem.

Ingrepp/reparationer på systemet

- Vid en kollision kan radarns inställning ändras, vilket kan påverka dess funktion. Frågor, kontakta din återförsäljare.
- Alla arbeten (reparationer, byten osv.) i området kring radarn får enbart utföras av en behörig tekniker.

Endast en märkesrepresentant kan åtgärda fel i systemet.

Vid störningar i systemet

Vissa omständigheter kan störa eller försämra systemets funktion, såsom:

- Komplicerad omgivning (metallbroar, tunnlar, vägar med hinder i vägrenen osv.)
- dåliga väderförhållanden (snö, hagel, ishalka etc.);
- Bilen har en dragkrok som inte känns igen av systemet.

Risk för felaktiga och missade varningar

Om systemet betar sig onormalt bör du kontakta en auktoriserad återförsäljare.

YTTERLIGARE KÖRHJÄLPFUNKTIONER



Begränsning av systemets funktion

- För att säkerställa att systemet fungerar korrekt ska området runt radarn hållas rent och inte modifieras.
- Systemet kan inte känna av små objekt (motorcyklar, cyklar, fotgängare osv.) som rör sig i närheten av bilen.
- När du kör in i en kurva kan radarna ibland tillfälligt sluta registrera fordon i anslutande körfält.
- Funktionens varning kan fördröjas om två andra fordon närmar sig bakifrån bredvid varandra i anslutande körfält (på en väg med tre körfält) i en mycket högre hastighet än den du kör i.
- Systemet kanske inte varnar för fordon som kör i helt andra hastigheter.
- Om bilen körs om av ett långt fordon (t.ex. långträdare som kör om i ungefär samma hastighet som du kör din bil i) kan systemet avbryta varningen innan omkörningsmanövern är slutförd.
- Bilen körs på en krokig väg.

YTTERLIGARE KÖRHJÄLPSFUNKTIONER

Avståndsvarning

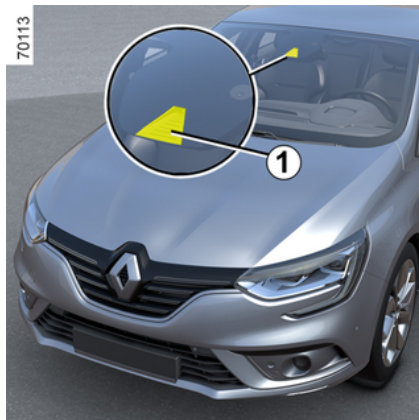

Med hjälp av informationen från kameran **1** uppmärksammas föraren på avståndet till framförvarande fordon så att säkerhetsavstånden mellan de två fordonen kan hållas. Funktionen aktiveras när bilen håller en hastighet mellan ca. 30 och 200 km/h.

Kamerans placering **1**

Se till att vindrutan inte är täckt (av smuts, snö, kondens osv.).



Denna funktion fungerar som en körhjälp under körning. Funktionen är under inga omständigheter avsedd att befria föraren från ansvar och skyldighet från att visa uppmärksamhet. Föraren ska hela tiden ha fullständig kontroll över fordonet.

Aktivering/avstängning

Bilar med multimediaskärm **2**



Via världen "BIL" på din multimediaskärm **2** trycker du på "KÖR ASSISTANS"-menyn.

Aktivera eller inaktivera funktionen "Avstånd framför".

Bilar som saknar multidisplay.

På instrumentpanelen **3**

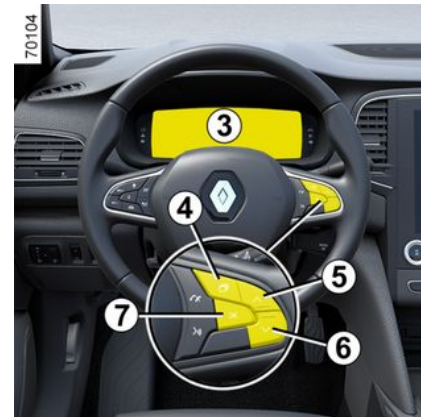

- När bilen står stilla trycker du på knappen **4** tills du kan välja menyn "Inställningar".
- tryck på **5** eller **6** flera gånger för att öppna menyn "Fordonsinställningar". Tryck på **7 OK**;
- tryck på **5** eller **6** flera gånger för att öppna menyn "KÖR ASSISTANS". Tryck på **7 OK**;

YTTERLIGARE KÖRHJÄLPSFUNKTIONER

- Tryck på reglage **5** eller **6** flera gånger för att komma till inställningen "Avståndsvarning".
- Tryck på reglaget **7 OK** för att aktivera eller stänga av funktionen:

funktionen är aktiverad

funktionen inaktiverad

 Varje gång bilen startas fortsätter funktionen i det läge som sparades senaste gången bilen användes.

Åtgärd

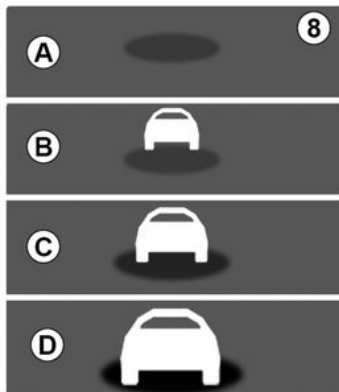

När funktionen är aktiverad visas indikatorn **B** på instrumentpanelen och informerar föraren om avståndet mellan fordonet och framförvarande fordon.

- **A** (grå): Funktionen fungerar inte.
- **A** (grön): Inget fordon detekterat;
- **B** (grön): Tidsintervallet är mer eller lika med två sekunder (avståndet mellan de båda fordonen utifrån din hastighet).
- **C** (orange): Tidsintervallet är 1-2 sekunder (avståndet mellan de båda bilarna är för kort).
- **D** (röd): Tidsintervallet är mindre än eller lika med en sekund (avståndet mellan de båda fordonen är alldeles för kort).

Om avståndet mellan de båda fordonen är mindre än 0,5 sekunder kommer indikatorn **B** och displayen **D** att blinka röda på instrumentpanelen tillsammans med "-.s".

I vissa situationer visas inte tidsintervallet:

- I en kurva.
- Vid byte av fil.
- När avståndet till framförvarande fordon är tillräckligt stort eller om fordonet befinner sig utanför radarns eller kamerans räckvidd.

YTTERLIGARE KÖRHJÄLPSFUNKTIONER

Varning



Mätningen visas i informationssyfte: Systemet utför inga åtgärder på bilen.

Funktionen är inte gjord att användas vid stadskörning eller sportig körning (kurvor, accelerationer, plötsliga inbromsningar osv.), utan vid körning under mer konstanta förhållanden.

Funktionen påverkar inte bromssystemet.

Kameran måste vara ren och utan ändringar för att systemet ska kunna fungera felfritt.

Ingrepp i området där kameran är placerad (till exempel reparationer, vindruta o.s.v.) får endast utföras av behörig tekniker.

YTTERLIGARE KÖRHJÄLPSFUNKTIONER



Denna funktion fungerar som en körhjälp under körning. Funktionen är under inga omständigheter avsedd att befria föraren från ansvar och skyldighet från att visa uppmärksamhet. Föraren ska hela tiden ha fullständig kontroll över fordonet.

Ingrepp/reparationer på systemet

- Vid krock kan kamerans inställning ändras, vilket kan påverka dess funktion. Stäng av funktionen och rådgör med din återförsäljare.
- Ingrepp i området där kameran är placerad (till exempel reparationer, vindruta o.s.v.) får endast utföras av behörig tekniker.

Endast en märkesrepresentant kan åtgärda fel i systemet.

Vid störningar i systemet

- Dålig sikt genom vindrutan (smuts, is, snö, kondens osv.)
- en komplex miljö (byggarbetsplatser, vägarbeten osv.),
- Dålig väderlek (snö, hagel, ishalka osv.)
- Dålig sikt (mörker, dimma osv.)
- Dålig kontrast mellan bilen framför och området runt (t.ex. vit bil i ett snölandskap osv.).
- Bländning (starkt solljus, mötande fordon osv.)
- vägen är smal eller slingrande (snäva kurvor osv.).

Risk för falska varningar.

YTTERLIGARE KÖRHJÄLPSFUNKTIONER

Aktiv panikinbromsning

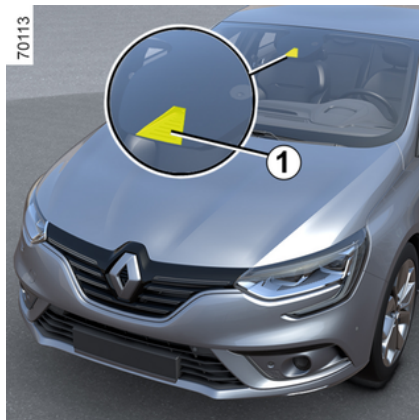

Systemet använder kameran **1** för att bedöma avståndet från din bil:

- Framförvarande fordon i samma fil.

eller

- Mötande fordon i samband med en manöver för att ändra riktning.

eller

- Och fordon som passerar vinkelrätt.

eller

- stillastående bilar.

- Miljö med fotgängare och cyklister.

Systemet informerar föraren om eventuell risk för frontalkrock så att lämpliga manövrar kan göras (trycka ned bromspedalen och/eller vrida på ratten).

Systemet kan även, beroende på förarens reaktionsförmåga, hjälpa till med inbromsningen för att begränsa skadorna eller undvika en kollision.



Denna funktion fungerar som en körhjälp under körning. Funktionen är under inga omständigheter avsedd att befria föraren från ansvar och skyldighet från att visa uppmärksamhet. Föraren ska hela tiden ha fullständig kontroll över fordonet.



Systemet kan ansätta bromsarna maximalt tills fordonet står helt stilla.

Av säkerhetsskäl använd alltid bilbältet när du kör och se till att lasten inte kan slängas framåt och skada passagerarna vid en inbromsning.

Kamerans placering **1**

Se till att vindrutan inte är täckt (av smuts, snö, kondens osv.).

Åtgärd

Under körning, när det finns risk för kollision, gör systemet följande:

- **varnar dig för en kollisionsrisk:** Meddelandet "Hinder upptäckt" visas på instrumentpanelen tillsammans med en ljudsignal.

OBS! Om föraren trycker på bromspedalen och systemet fortfarande upptäcker en risk för kollision kan bromskraften ökas om den inte räcker för att förhindra kollisionen.

- **Kan utlösa inbromsning:** Om föraren inte reagerar på varningen och kollisionen är nära förestående visas den röda varningslampan 

och meddelandet "Bromsa" på instrumentpanelen tillsammans med en ljudsignal.

OBS!

- Om föraren använder bilens styrning (ratt, pedaler osv.) kan systemet fördröja reaktion eller aktivering förhindras.

- Om nödbromsningen har fått bilen att stanna, hålls den stillastående under en kort tid. Efter denna tidsgräns måste bilen hållas stilla av att

YTTERLIGARE KÖRHJÄLPSFUNKTIONER

föraren som håller foten på broms pedal en.

– när systemet har aktiverat bromsningen visas meddelandet "Avancerad säkerhet aktiverad".

3



I en nödsituation kan du när som helst stoppa inbromsningen genom att:

- Trampa på gaspedalen.
- eller
- Vrida på ratten i en undvikande manöver.



Specialfunktioner för varningar

Beroende på hastigheten kan varningen och inbromsningen aktiveras samtidigt.

Avkänning av fordon

Detektering av fordon som färdas i samma körfält

Risken för en kollision med framförvarande fordon i samma körfält detekteras av systemet när:

- du kör fortare än cirka 8 km/h;

Detektering av mötande fordon i samband med en manöver för att ändra riktning

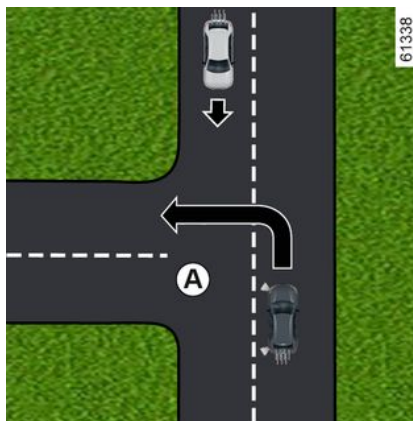

När du vill ändra riktning (t.ex. **A**) detekteras mötande fordon av systemet när:

- du kör i ca 7–30 km/h;
- du har aktiverat körriktningvisaren.

Detektering av fordon som korsar körfältet vinkelrätt

Fordon som korsar körfältet vinkelrätt detekteras av systemet när:

- du kör i ca 5–85 km/h.

Detektering av stillastående fordon

Stillastående fordon detekteras av systemet när:

- du kör fortare än cirka 5 km/h.

Avkänning av fotgängare och cyklister

Detektering av fotgängare och cyklister i samma körfält.

Systemet upptäcker fotgängare och cyklister när:

- du kör i ca 5–85 km/h.

Detektering av fotgängare och cyklister vid riktningssändring.

Systemet upptäcker fotgängare och cyklister när:

- du kör i ca 7–30 km/h.

YTTERLIGARE KÖRHJÄLPSFUNKTIONER

Aktivering, inaktivering



Beroende på bilmodell och beroende på hur lång tid det har gått sedan motorn senast stängdes av, återaktiveras funktionen:

- När bilen låses upp.
eller
- När en dörr öppnas.
eller
- När motorn startas om.

Aktivera/inaktivera systemet från multimediaskärmen 4



Se multimediasystemets instruktionsbok för att aktivera eller inaktivera funktionen.
Välj ON eller OFF.

Aktivera/inaktivera systemet via färd datorn

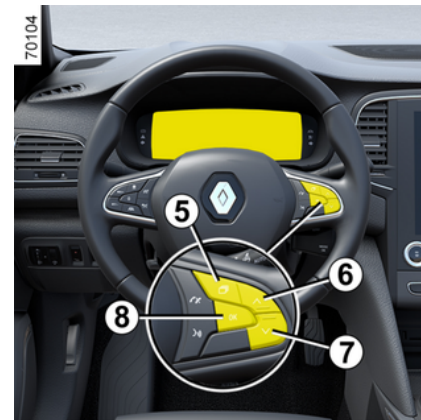

- Stanna bilen och tryck på reglaget **5** tills du kan välja fliken "Fordon".
 - Tryck på **6** eller **7** flera gånger för att komma till menyn "Inställningar". Tryck på reglaget **8** OK.
 - Tryck på reglaget **6** eller **7** flera gånger tills du kommer till menyn "KÖRKONTROLLSYSTEM". Tryck på reglaget **8** OK.
 - Tryck på reglage **6** eller **7** flera gånger tills du kommer till menyn "Aktiv bromsning" och tryck på knappen **8** OK.
- Tryck på knapp **8** OK igen för att aktivera eller inaktivera funktionen.

YTTERLIGARE KÖRHJÄLPSFUNKTIONER

funktionen är aktiverad

funktionen inaktiverad

När du inaktiverar systemet tänds

kontrolllampan  och, beroende på utrustningsnivå, även kontrol-

lampan  på instrumentpane-

len. När systemet är aktiverat försvinner indikeringen.

Inställningar



Av säkerhetsskäl ska du göra inställningarna när bilen står stilla.

Justera inställningar från multi- mediaskärmen 4



När bilen står stilla kan du läsa multimediainstruktionerna för att komma åt funktionsinställningarna från multidiplayen 4:

- "Varning": justera känslighetsnivån för aviseringar. För att göra det, välj:
 - « Sen »;
 - « Standard »;
 - « Tidig ».

För mer information, se multimedia-systemets instruktionsbok.

Justera inställningarna från in- strumentpanelen

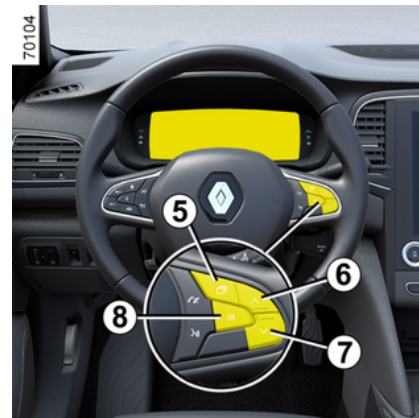

- Stanna bilen och tryck på brytaren 5 tills du kan välja fliken "BIL".
- Tryck på 6 eller 7 flera gånger för att komma till menyn "Inställningar". Tryck på omkopplaren 8 OK;
- Tryck på 6 eller 7 flera gånger för att komma till menyn "KÖR ASSI-STANS". Tryck på omkopplaren 8 OK;
- tryck flera gånger på reglagen 6 eller 7 för att öppna menyn "Känslighet för aktiv bromsning". Tryck på reglaget 8 OK.
- Tryck på 6 eller 7 flera gånger för att justera inställningen Tryck på reglaget 8 OK.

YTTERLIGARE KÖRHJÄLPSFUNKTIONER

Tillfälligt inte tillgängligt

Om systemet upptäcker ett tillfälligt

fel tänds varningslampan  och, beroende på bil, även varningslampan

 på instrumentpanelen.

Möjliga orsaker är:

- Systemet är tillfälligt förblindat (solljus, ljus från mötande fordon, dåligt väder osv.). Systemet kommer att fungera igen när siktförhållandena är bättre.
- systemet störs tillfälligt (vindrutan eller stötfångaren fram eller bak kan exempelvis vara täckt av smuts, lera, snö, kondens osv.). Parkera i så fall bilen och stäng av motorn. Gör rent vindrutan och den främre stötfångaren. När du startar motorn igen släcks varningslampan och meddelandet försvinner.

Om detta inte avhjälper problemet kan det beror på någonting annat, kontakta din återförsäljare.

Funktionsstörning

Om funktionen upptäcker ett funktionsfel tänds varningslampan

 eller, beroende på utrust-

ningsnivå, varningslampan  på

instrumentpanelen tillsammans med meddelandet "Kontrollera främre kamera" eller "Kontrollera kamera".

Frågor, kontakta din återförsäljare.

YTTERLIGARE KÖRHJÄLPSFUNKTIONER

Varningar



Denna funktion fungerar som en körhjälp under körning. Funktionen är under inga omständigheter avsedd att befria föraren från ansvar och skyldighet från att visa uppmärksamhet. Föraren ska hela tiden ha fullständig kontroll över fordonet. Aktivering av den här funktionen kan vara fördröjd eller förhindras om systemet upptäcker tydliga tecken på att föraren har kontroll över bilen (ratt rörelser, pedaler osv.).

Systemet kan inte aktiveras:

- Om växelspaken är i neutralläget.
- när det elektroniska stabiliseringssystemet (ESC) har aktiverats,

Ingrepp/reparationer på systemet

- Vid krock kan radarns och/eller kamerans inställning ändras, vilket kan påverka dess funktion. Stäng av funktionen och rådgör med din återförsäljare.
- Ingrepp i området där radarn och/eller kameran är placerad (reparationer, byten, vindrutemodifikationer osv.) får endast utföras av behörig reparatör.

Endast en märkesrepresentant kan åtgärda fel i systemet.



Vid störningar i systemet

Vissa omständigheter kan störa eller försämra systemets funktion, såsom:

- Komplicerade miljöer (metallbroar, tunnlar osv.),
- Dålig väderlek (snö, hagel, ishalka osv.)
- Dålig sikt (mörker, dimma osv.)
- Dålig kontrast mellan föremålet (fordon, fotgängare osv.) och kringliggande område (t.ex. vitklädd fotgängare i snölandskap osv.).
- Bländning (starkt solljus, mötande fordon osv.)
- Dålig sikt genom vindrutan (smuts, is, snö, kondens osv.)
- ...

Under dessa förhållanden kan det hända att systemet inte reagerar, varnar föraren eller bromsar av misstag.

Begränsning av systemets funktion

- Varje gång bilen startas utför systemet en kalibrering utifrån bilens omgivning och kan vara inaktivt i cirka två till fem minuter.
- Radar- och kameraområdena skall hållas rena och fria från smuts för att säkerställa att systemet fungerar korrekt enligt de villkor som beskrivs i "Särskilda fall med mötande fordon vid riktningssändring" är uppfyllda.
- Systemet reagerar inte alltid lika effektivt på små fordon såsom motorcyklar och cyklar som på andra fordon.
- Systemet kan ibland inte fungera korrekt när körbanan är halkig (regn, snö, blixthalka osv.).
- För att säkerställa korrekt funktion måste systemet särskilja hela hindret. Systemet kan inte känna av:
 - Fotgängare i mörker eller dåliga ljusförhållanden.
 - Delvis synliga fotgängare/cyklister.
 - Fotgängare kortare än ca 80 cm.
 - Fotgängare som bär på stora föremål.
 - ...

Under dessa förhållanden kan det hända att systemet inte reagerar, varnar föraren eller bromsar av misstag.

YTTERLIGARE KÖRHJÄLPSFUNKTIONER



Avstängning av funktionen

Du måste stänga av funktionen om:

- Området där kameran sitter har skadats (t.ex. på insidan eller utsidan av vindrutan).
- Bilens front har skadats (krock, repor på radarn osv.).
- fordonet bogseras (bärgas),
- Vindrutan är spräckt eller förvrängd (utför inga reparationer av vindrutan i det här området, kontakta din återförsäljare).
- Körning på icke asfalterad väg.

Om systemet fungerar onormalt bör du inaktivera det och kontakta din återförsäljare.

Avbryta funktionen

Du kan avbryta den automatiska bromsningen när som helst genom att trycka snabbt på gaspedalen eller göra en undanmanöver med ratten.

YTTERLIGARE KÖRHJÄLPSFUNKTIONER

Varning för att påkalla förarens uppmärksamhet

Varningen för att påkalla förarens uppmärksamhet är en funktion som analyserar förarens beteende (körstil, fordonsstyrning osv.) och varnar föraren om det finns risk för att föraren ska somna.

Det tar hänsyn till indikatorer som:

- rattrörelser;
- förarens åtgärder på andra system (indikatorer, bromspedal osv.).



Funktionen är ett extra förarhjälpmedel vid risk för trötthet. Funktionen fungerar inte på bilen. Funktionen kan aldrig befria föraren från ansvaret under körning.

Föraren måste alltid anpassa körningen efter sin uppmärksamhet, oavsett indikationerna från systemet.

Åtgärd



Funktionen är inställd för att meddela föraren om:

- Några minuter har förflutit sedan bilen senast stannade.
- Bilens hastighet är högre än 70 km/h.

Om det finns en risk för trötthet eller nedsatt uppmärksamhet visas meddelandet "Vingel varning Ta en paus" på instrumentpanelen **1** och en ljudsignal hörs. Tryck på strömställaren **2** OK för att radera varningen. Det är lämpligt att stanna bilen så snart som och ta en paus.

Efter att ha raderat meddelandet fortsätter systemet sin övervakning

och utfärdar en ny varning om så behövs.



"Varning för att påkalla förarens uppmärksamhet" övervakar förarens uppmärksamhet hela tiden och kan ge flera varningar per färd. Systemet återställs varje gång motorn startas.

Aktivering/avstängning



Av säkerhetsskäl ska du göra inställningarna när bilen står stilla.

YTTERLIGARE KÖRHJÄLPSFUNKTIONER

i Beroende på utrustningsnivå och beroende på hur lång tid det har gått sedan motorn senast stängdes av, återaktiveras varningarna:

- När bilen låses upp.
eller
- När en dörr öppnas.
eller
- När motorn startas om.

i När varningarna avaktiveras fortsätter systemet att bedöma förarens trötthetstillstånd.

Aktivera och avaktivera varningar med knappen "Min säkerhet" **3**



Varningarna kan inaktiveras eller aktiveras med läget "Anpassad" i funktionen "Min säkerhet" → **163**.

Om varningarna tidigare har inaktiverats via läget "Anpassat":

- **inaktivera varningarna** genom att trycka på knappen **3** två gånger.
- **Aktivera varningarna** genom att trycka på knappen **3** en gång.

Aktivering/inaktivering via multimediaskärmen **4**



Se multimediasystemets instruktionsbok för att aktivera eller inaktivera varningarna.

Välj "ON" eller "OFF".

Aktivering/inaktivering från instrumentpanelen

För bilar som inte har multidisplay

YTTERLIGARE KÖRHJÄLPSFUNKTIONER



- Om du vill komma åt inställningsmenyn håller du inne knappen **2** OK när bilen står stilla.
- Tryck reglaget **3** flera gånger uppåt eller nedåt tills menyn "Körhjälp" visas. Tryck på reglaget **2** OK.
- Tryck upprepade gånger på reglaget **3** uppåt eller nedåt för att komma till menyn "Trötthetsvarnare". Tryck sedan på reglaget **2** OK.
- Tryck en gång till på strömställaren **2** OK för att aktivera eller inaktivera funktionen.

Begränsningar av systemets funktion

Vissa omständigheter kan störa eller försämra systemets funktion, till exempel:

- vissa körstilar (felaktig körning osv.);
- Körning på vägar i dåligt skick.
- Stark sidovind.
- Klockan är felaktigt konfigurerad (beroende på fordon);
- Slingrande vägar.
- Släpvagn kopplad till bilen.

Funktionsstörning

Om systemet upptäcker ett fel visas meddelandet "Kontrollera Alert fö-

rare" och varningslampan  på instrumentpanelen. Låt din märkesrepresentant kontrollera systemet.

igenkänning av vägs skyltar

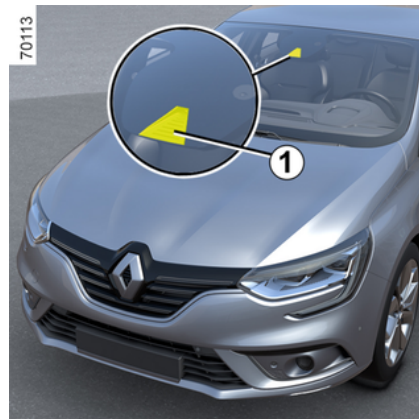

Systemet läser av hastighetsskyltar vid vägrenen och visar sedan hastighetsbegränsningen på instrumentpanelen.

Huvudsakligen hämtas informationen från kameran **1** som sitter på vindrutan bakom backspeglarna. Beroende på land använder systemet också information från ett kartabonnemang för att tolka vissa skyltar (start på en ort etc.).

Skylden som visas på instrumentpanelen ändras när en vägs skylt detekteras av systemet.

När fartbegränsaren eller den adaptiva farthållaren är aktiverad kan du anpassa börvärdet för begränsad

YTTERLIGARE KÖRHJÄLPSFUNKTIONER

hastighet till den hastighetsbegränsning som visas på instrumentpanelen med hjälp av systemet (➔ 205 och ➔ 212).

Om hastighetsbegränsningen överskrids ändras vägmärket som visas på instrumentpanelen för att informera föraren.

Kamerans placering 1

Se till att vindrutan inte är täckt (av smuts, snö, kondens osv.).

Särskilda anvisningar

För bilar med kartprenumeration:

- Om du kör i ett annat land kan det hända att det används andra hastighetsenheter där än din bil är inställd för. I sådana fall visar systemet vägskylden med den lokalt gällande hastighetsbegränsningen, men även omvandlingen till den enhet som din instrumentpanel är inställd för.
- I länder där hastigheten på vissa typer av vägar sänks vid regn kan systemet ändra hastighetsbegränsningen efter att ha torkat vindrutan några sekunder.

På bilar som inte har en kartprenumeration: När du kör i ett land där hastighetsenheterna skiljer sig från bilens, kan du manuellt välja mot-

svarande hastighetsenhet på instrumentpanelen (t.ex. ändra från miles till kilometer) för att få korrekt information ➔ 92.

OBS! Ibland är hastighetssänknningar undantagsfall som inte registreras av systemet. Ett sådant exempel är dagar med höga halter av luftföroreningar.

Åtgärd

Kontroll och varningsindikeringar

hastighetsbegränsning för långa fordon osv.)

3. Hastighetsskyltar (t.ex. start av omkörningsförbudszon).

Om hastighetsgränsen överskrids, cirkeln runt vägskyltssymbolen blinkar och en ljudsignal hörs för att varna föraren (beroende på bilmodell).

59535



Funktionen visar följande varningsindikeringar:

2. Övriga trafikskyltar (omkörningsförbud, hastighetsgräns vid halt väglag, hastighet med slöpvagn,

YTTERLIGARE KÖRHJÄLPSFUNKTIONER

i Prenumeration på kartor
Trafikskyltsavkänning är kopplat till en kartprenumeration.

Beroende på utrustningsnivå kan det vara nödvändigt att uppdatera kartorna regelbundet.

Om kartorna inte uppdateras försämras systemets prestanda (felaktig hastighetsbegränsning osv.)

OBS! Om det inte finns någon karta för ett land visas ett meddelande på multidisplayen för att informera och för att ladda ner kartinformationen till landet.

För att hantera ditt abonnemang, se multimedialinstruktionerna.

Om det inte finns något abonnemang är systemet begränsat till att ta hänsyn till hastighets skyltar när de upptäcks av kameran.

Systemet tar inte längre hänsyn till information som rör kartan. Tillgänglighet för hastighetsgränsen kan påverkas.

Aktivering/avstängning av systemet



Av säkerhetsskäl ska du göra inställningarna när bilen står stilla.



Beroende på utrustningsnivå och beroende på hur lång tid det har gått sedan motorn senast stängdes av, återaktiveras ljudsignalen:

- När bilen låses upp.
eller
- När en dörr öppnas.
eller
- När motorn startas om.

Aktivera och inaktivera ljudvarningar om för hög hastighet med knappen "Min säkerhet" 4



Ljudsignalen kan inaktiveras eller aktiveras med läget "Anpassat" i funktionen "Min säkerhet" → 163.

Om ljudsignalen tidigare har inaktiverats med "Anpassat" läge:

- **Stäng av ljudsignalen** genom att trycka på knappen **4** två gånger i följd. Indikatorn i knappen **4** (på displayen) slocknar.
- **Återaktivera ljudsignalen** genom att trycka på knappen **4** en gång. Indikatorn i knappen **4** tänds.

YTTERLIGARE KÖRHJÄLPSFUNKTIONER

Aktivera och inaktivera ljudsignalen för hög hastighet via multimediaskärmen **5**



Se multimediasystemets instruktionsbok för information om hur du aktiverar eller inaktiverar varningarna.

Välj "ON" eller "OFF".

Aktivera, inaktivera varning om för hög hastighet från färdassistenten **6**

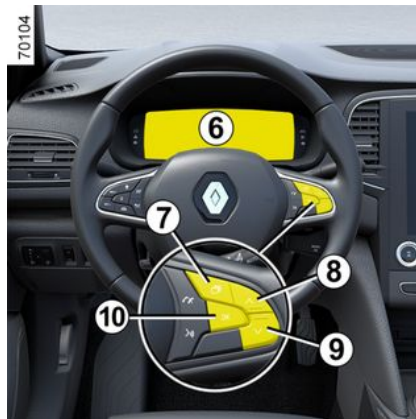

- Stanna bilen och tryck på reglaget **7** tills du kan välja fliken "Fordon".
- Tryck på reglaget **8** eller **9** upprepade gånger tills du kommer till menyn "Inställningar". Tryck sedan på reglaget **10** OK.
- Tryck på reglaget **8** eller **9** upprepade gånger tills du kommer till menyn "FÖRARHJÄLP". Tryck sedan på reglaget **10** OK.
- Tryck på reglaget **8** eller **9** upprepade gånger tills du kommer till menyn "Hastighetsvarning". Tryck sedan på reglaget **10** OK.

- Tryck på reglaget **10** OK för att aktivera eller inaktivera ljudvarningen:

Varning aktiverad

Varning inaktiverad

Variation av hastighetsbegränkning och farthållare



För att anpassa fartbegränsaren, farthållaren eller den adaptiva farthållarens börvärde till den upptäckta hastighetsgränserna, trycker du på knappen **11** eller **12**.

Tillfälligt inte tillgänglig

Om systemet inte är tillgängligt på grund av kamera- eller kartdata vi-

YTTERLIGARE KÖRHJÄLPSFUNKTIONER

sas symbolen  eller, beroende

på bil, symbolen , på instrumentpanelen. Om problemet kvarstår, kontakta din återförsäljare.

Systemet kan inte registrera hastighetsbegränsningen om:

- Vindrutan är smutsig.
- Kameran bländas av solen.
- Sikten är dålig (vid dimma osv.).
- Vägskyltarna är oläsliga (av t. ex. snö) eller dolda (av ett annat fordon eller av träd).
- Kartinformationen är inte längre aktuell.

Obs! När den främre kameran är blockerad visas meddelandet "Främre kamera ingen sikt" på instrumentpanelen. Rengör vindruteområdet framför kameran.

Funktionsstörning

När ett funktionsfel upptäcks i sy-

stemet visas symbolen  eller

 på instrumentpanelen, beroende på bilmodell.

YTTERLIGARE KÖRHJÄLPSFUNKTIONER

Varning



Denna funktion fungerar som en körhjälp under körning.

Funktionen är under inga omständigheter avsedd att befria föraren från ansvar och skyldighet från att visa uppmärksamhet. Föraren ska hela tiden ha fullständig kontroll över fordonet.

Föraren måste alltid anpassa hastigheten efter trafikförhållandena, oberoende av vilka anvisningar systemet ger.

Systemet identifierar hastighetsskyltar och identifierar inte andra vägs skyltar (t.ex. in- och utfart till/från stadsområden).

Systemet kanske inte identifierar alla hastighetsskyltar eller tolkar dem felaktigt.

Föraren måste alltid respektera vägs skyltarna och vägtrafikförordningens regler och ska inte ignorera de skyltar som inte registreras av systemet.

Vid dålig sikt (dimma, snö, frost etc.) kan inte systemet antyda vilken hastighet som är lämplig.

Föraren måste alltid anpassa hastigheten efter trafikförhållandena, oberoende av vilka anvisningar systemet ger.

FARTBEGRÄNSARE

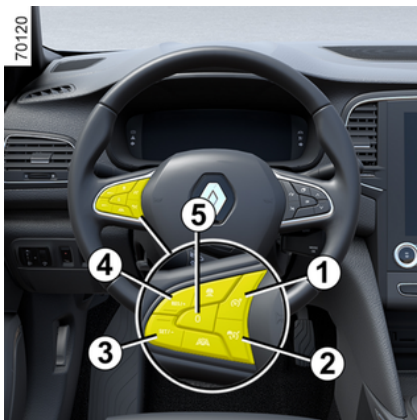

Fartbegränsaren är en funktion som hjälper dig att inte överskrida en viss hastighet som du har valt och som kallas **fartgräns**.

Beroende på utrustningsnivå är fartbegränsaren kopplad till funktionen "Hastighetskontroll i backe", som använder bromssystemet för att optimera hastigheten i nedförsbackar. Om bilen har funktionen "Hastighetskontroll i backe" finns knappen **6**.

Reglage



1. Av/på-reglage för fartbegränsare
2. Av/på-reglage för farthållare.
3. Reglage för att aktivera och sänka hastighetsgränsen (SET/-).
4. Reglage för att aktivera och öka hastighetsgränsen eller för att ställa in hastighetsgräns (RES/+).
5. Sätter funktionen i viloläge och lagrar hastigheten (0).



Du kan koppla hastighetsbegränsaren till funktionen "Trafikskyltsavkänning" → 199.

Körning

Om en hastighetsgräns har ställts in men inte uppnåtts ännu är körningen densamma som körning utan farthållare.

Nu kan den inställda fartgränsen inte överskridas även om du trycker på gaspedalen, utom vid nödfall (se "Ökning av den inställda fartgränsen").

Aktivering

Tryck på strömställaren **7**. Kontrol-



lampan  visas i grått. Meddelandet "Fartbegränsare PÅ" visas på instrumentpanelen. Dessutom visas streck som indikerar att fartbegränsningen är aktiverad och inväntar inmatning av en hastighet.

Om du vill spara den aktuella hastigheten trycker du på knapp **4** (RES/+) eller knapp **3** (SET/-). Hastigheten ersätter strecken och, beroende på bil-

modell, lyser varningslampan  i vitt.

Den lägsta hastighet som kan anges är 30 km/h.

FARTBEGRÄNSARE

Ändring av den inställda hastigheten

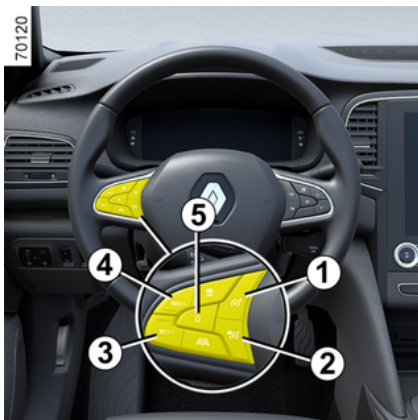

Du kan ändra den inställda fartgränsen (genom flera korta tryckningar eller en lång tryckning) på:

- strömställaren **4** (RES/+) för att öka farten,
- strömställaren **3** (SET/-) för att sänka farten.

Ökning av den inställda fartgränsen

Du kan när som helst överskrida den inställda hastighetsgränsen. Gör så här: tryck på gaspedalen **helt i botten** förbi spärrläget.

När hastigheten överskrids blinkar den inställda fartgränsen rött på instrumentpanelen. Släpp sedan upp gaspedalen: fartbegränsningsfunktionen återupptas så snart bilen uppnår en hastighet som är lägre än den sparade hastigheten.



Om fartbegränsaren inte är tillgänglig (efter flera aktiveringsförsök), kontakta din märkesrepresentant.

Omöjligt för funktionen att hålla fartgränsen

När du kör nedför en brant backe kan systemet inte alltid behålla hastighetsgränsen. I sådant fall blinkar hastighetsgränsen rött på instrumentpanelen och en ljudsignal hörs med regelbundna intervaller för att informera dig.



Farthållare/fartbegränsare med hastighetskontroll i backe:

funktionen kan påverka bromssystemet.

Farthållare/fartbegränsare utan hastighetskontroll i backe:

funktionen påverkar aldrig bromssystemet.

Ha alltid fötterna i närheten av pedalerna så att du kan ingripa i en nödsituation.

Sätta funktionen i viloläge

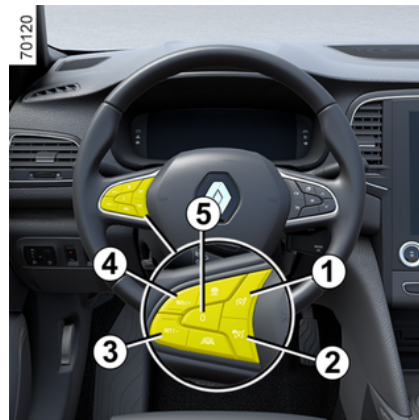

FARTBEGRÄNSARE

Fartbegränsarfunktionen sätts i stand-by om du trycker på strömställaren **5** (0). Hastighetsgränsen sparas och visas i grått på instrumentpanelen.

Aktivering av inställd hastighet

Om en hastighet är sparad i minnet kan du aktivera den igen genom att trycka på reglaget **4**.



När fartbegränsaren sätts i standbyläge återaktiverar en tryckning på strömställaren **3** funktionen utan att hänsyn tas till den minneslagrade hastigheten. Det är bilens aktuella hastighet som registreras.

Avstängning av funktionen

Fartbegränsningsfunktionen inaktiveras när du:

- när du trycker på strömställaren **1**. Hastigheten finns då inte längre sparad i minnet
- när du trycker på strömställaren **2**. I detta fall väljs farthållaren och det finns ingen sparad hastighet.

Indikeringen  slocknar på instrumentpanelen för att bekräfta att funktionen inte längre är aktiv.

FARTHÅLLARE

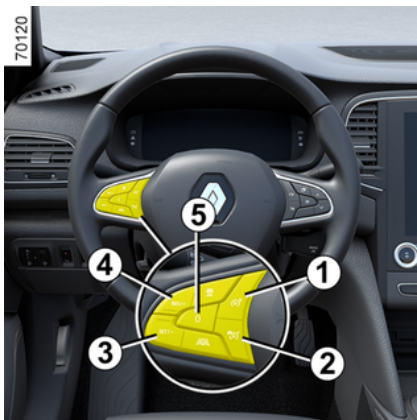

Farthållaren är en funktion som hjälper dig att bibehålla den hastighet du väljer, den så kallade **konstanta hastigheten**.

Farthållarens hastighet kan ställas in på valfri hastighet över 30 km/h.

Beroende på utrustningsnivå är farthållaren kopplad till funktionen "Hastighetskontroll i backe", som använder bromssystemet för att optimera den konstanta hastigheten i nedförsbackar.



Om bilen har funktionen "Hastighetskontroll i backe" finns knappen **6**.

Reglage

1. Av/på-reglage för fartbegränsare
2. Av/på-reglage för farthållare.
3. Knapp för att aktivera och sänka hastigheten (SET/-).
4. Knapp för aktivering och öka den farthållarens hastighet eller återuppta en sparad hastighet (RES/+).
5. Sätt funktionen i vänteläge (med minneslagring av konstantfarten) (0).



Denna funktion fungerar som en körhjälp under körning.

Funktionen kan under inga omständigheter befria föraren från ansvaret att följa hastighetsgränserna eller att vara uppmärksam. Föraren måste alltid ha kontroll över bilen.

Farthållaren bör inte användas vid tät trafik, på kurviga eller hala vägar (is, vattenplaning) eller vid ogynnsamma väderleksförhållanden (dimma, regn, sidvind).

Risk för olycka.

FARTHÅLLARE

Aktivering



Tryck på strömställaren **2**.

Kontrolllampan  visas i grått.

Meddelandet "Farthållare PÅ" visas på instrumentpanelen tillsammans med streck som visar att farthållaren är aktiverad och väntar på att lagra en hastighet.

Inställning av farthållare

Under körning ska du hålla en jämn hastighet (över ca 30 km/h) och trycka på knappen **3** (SET/-) eller **4** (RES/+): Funktionen aktiveras och aktuell hastighet följs.

Den valda hastigheten ersätter strecken. Farthållaren bekräftas när den sparade hastigheten och var-

ningslampan visas i grönt .

Om du försöker aktivera funktionen vid en lägre hastighet än 30 km/h visas meddelandet "Ogiltig hastighet" och funktionen förblir inaktiverad.

Körning

När en vald hastighet har ställts in och farthållaren är aktiv kan du ta bort foten från gaspedalen.



Ha alltid fötterna i närheten av pedalerna för att kunna ingripa i en nödsituation.

Ändring av hastigheten

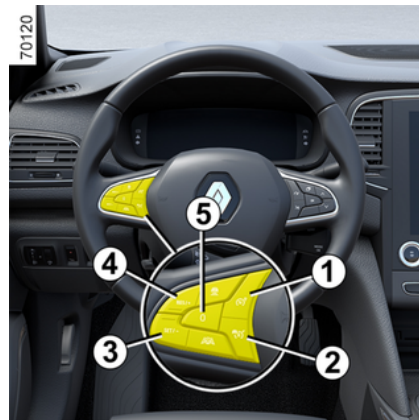

Du kan ändra den farthållarens hastigheten genom att trycka flera gånger på:

- strömställaren **3** (SET/-) för att sänka farten.
- strömställaren **4** (RES/+) för att öka farten.

Obs! Tryck på ett av reglagen om du vill ändra hastigheten i korta steg.

Fartökning över inställd konstantfart

Du kan när som helst överskrida den konstanta hastigheten om du trycker på gaspedalen.

FARTHÅLLARE

Om hastigheten överskrids blinkar den valda hastigheten i rött på instrumentpanelen.

Släpp därefter upp gaspedalen: Efter några sekunder återupptar bilen automatiskt den valda hastigheten.

Omöjligt för funktionen att hålla den inställda konstantfarten

I en brant nedförsbacke kan det hända att systemet inte kan bibehåller konstantfarten. Den lagrade hastigheten blinkar rött på instrumentpanelen och en ljudsignal hörs med jämna mellanrum för att informera dig.



Om farthållaren inte längre är tillgänglig (efter flera aktiveringsförsök), kontakta en auktoriserad återförsäljare.



Farthållare med upprätthållen konstantfart under växling:

Den här funktionen upprätthåller konstantfarten före och efter växling utan att föraren behöver göra något.



Farthållare/fartbegränsare med hastighetskontroll i backe:

Funktionen kan aktivera bromssystemet.

Farthållare/fartbegränsare med hastighetskontroll i backe:

funktionen påverkar inte bromssystemet.

Ha alltid fötterna i närheten av pedalerna så att du kan ingripa i en nödsituation.

Sätta funktionen i viloläge

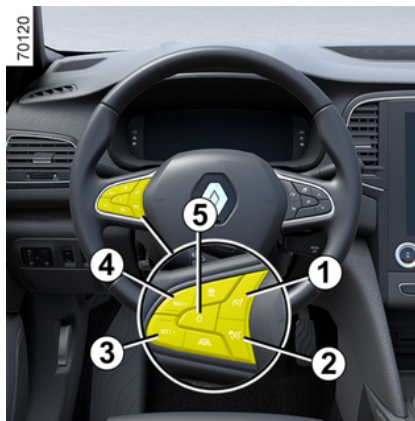

Funktionen försätts i standby-läge när du trycker på:

- Knappen **5** (0).
- Bromspedalen
- Om kopplingspedalen är nertryckt eller neutralläget är aktivt under en längre stund på bilar med manuell växellåda.
- Om du växlar till neutralläge på bilar med automatisk växellåda.

Den konstanta hastigheten sparas och visas i grått på instrumentpanelen.

Aktivering av inställd konstantfart

Om en hastighet är sparad kan du återuppta den igen, men förvissa dig först om att körvillkoren är lämpliga (trafiken, vägen, väderleksförhållandena)

Tryck på reglaget **3** (RES/+) om bilens hastighet överstiger 30 km/h.

När hastigheten har ställts in bekräftas aktiveringen av farthållaren genom att konstantfarten och, bero-

ende på bil, kontrollampen  visas i grönt.

ANM.: Om den hastighet som du precis har angett är mycket högre än den hastighet du kör i, kommer bilen att accelerera snabbt tills den hastighet uppnåtts.

FARTHÅLLARE

Om farthållaren befinner sig i vänteläge kan du återaktivera den genom att trycka på knappen **3** (SET/-), utan att hänsyn tas till den minneslagrade hastigheten: det är bilens aktuella hastighet som registreras.

Avstängning av funktionen

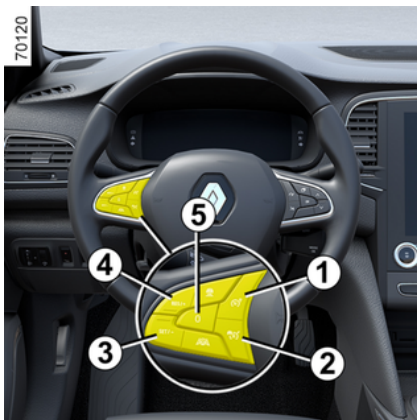

Farthållaren inaktiveras:

- när du trycker på strömställaren **2**. Hastigheten finns då inte längre sparad i minnet
- när du trycker på strömställaren **1**. I detta fall väljs fartbegränsaren och det finns ingen sparad hastighet.

Indikeringen  slocknar på instrumentpanelen för att bekräfta att funktionen inte längre är aktiv.



Om farthållarfunktionen sätts i viloläge eller avbryts sänks inte bilens hastighet. Vill du sänka hastigheten måste du bromsa.

ADAPTIV FARTHÅLLARE

Den adaptiva farthållaren (eller Stop and Go adaptiv farthållare på bilar med automatväxellåda) använder information från en radar eller kamera för att upprätthålla den valda hastigheten (s.k. konstantfart) och hålla ett lämpligt avstånd till bilen framför i samma körfält.

Beroende på bil: När funktionen "Trafikskyltsavkänning" är aktiverad ➔ 199 kan systemet anpassa bilens hastighet enligt hastighetsskyltarna som detekteras av kameran.

På bilar med automatisk växellåda kan den adaptiva farthållaren Stop and Go bromsa bilen så att den stannar helt om fordonet framför stannar, för att sedan köra vidare.

Systemet styr acceleration och inbromsning av bilen med hjälp av motor och bromssystemet.

Systemets maximala synfält är cirka 150 m.

Detta kan variera beroende på vägförhållandena (kuperad terräng, väderförhållanden osv.).

Beroende på vägförhållandena (trafik, väder osv.), kan den adaptiva farthållaren aktiveras från:

- 0 km/h och 170 km/h i bilar med automatisk växellåda
- 30 km/h och 170 km/h i bilar med manuell växellåda.

Funktionen indikeras av symbolen



OBS!

- Föraren måste ta hänsyn till hastighetsgränsen och säkra avståndet enligt reglerna i det land där han/hon kör.
- Den Adaptiva farthållaren kan bromsa bilen med upp till en tredjedel av bromsningskapaciteten. Beroende på trafiksituationen kan föraren behöva bromsa hårdare.



Den adaptiva farthållaren utlöser inte en nödbromsning och dess broms kapacitet är begränsad.



Denna funktion fungerar som en körhjälp under körning.

Funktionen kan under inga omständigheter befria föraren från ansvaret att följa hastighetsgränserna, hålla säkert avstånd eller att vara uppmärksam.

Föraren måste alltid ha kontroll över bilen.

Föraren måste alltid anpassa hastigheten utifrån omgivningen och trafikförhållandena.

Den adaptiva farthållaren bör endast användas på motorväg (eller flerfilig väg avgränsad med mitträcke).

Farthållaren ska inte användas vid tät trafik, på kurviga eller hala vägar (med risk för is, vattenplaning) eller vid ogynnsamma väderleksförhållanden (dimma, regn, sidovind osv.).

Risk för olycka.

ADAPTIV FARTHÅLLARE

Placering av kamera 1

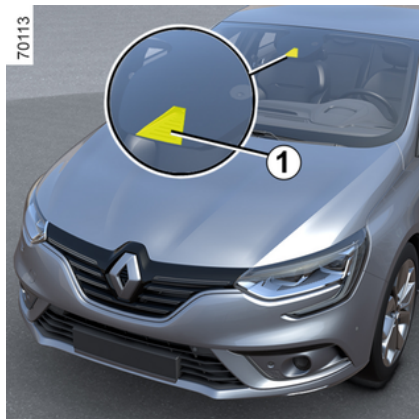



Se till att vindrutan inte är täckt (av smuts, snö, kondens osv.).

Reglage



3. Inställning för säkerhetsavstånd
4. Sätt funktionen i vänteläge (med minneslagring av konstantfarten) (0).

5. På/av-huvudreglage  eller  för adaptiv farthållare.

6. Aktivera, lagra och sänka konstantfart (SET/-).

7. Knapp för aktivering och öka den farthållarens hastighet eller återuppta en sparad hastighet (RES/+).

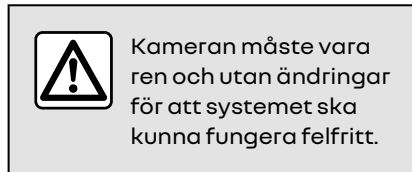

Visningar

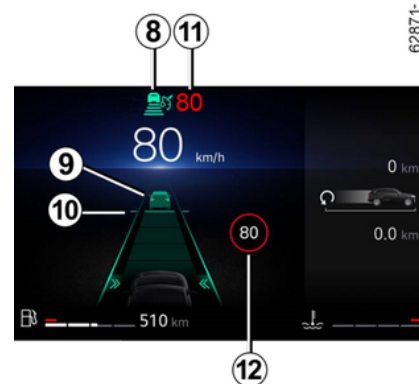

8. Varningslampa för anpassningsbar farthållare.

9. Fordon framför.

10. Sparat säkert avstånd

11. Sparad hastighet.

12. Trafikskylt med hastighetsgräns.

ADAPTIV FARTHÅLLARE

Aktivera funktionen med detektering av hastighetsbegränsning

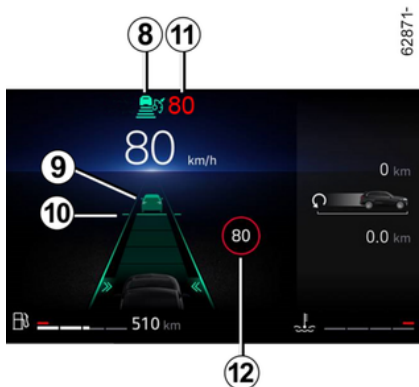

Om bilen är utrustad med funktionen "Trafikskyltsavkänning" trycker du på knappen **6** (SET/-) eller **7** (RES/+) för att anpassa bilens hastighet till de hastighetsbegränsningar **12** som detekteras av kameran.

När du passerar en skylt matchar farthållaren **11** värdet för den hastighet som detekterats **12**.

Aktivering

Tryck på strömställaren **5**.

Varningslampan  eller  lyser grått och meddelandet "Adaptiv farthållare PÅ" visas på instrumentpanelen tillsammans med streck och anger att farthållarfunktionen är igång och väntar på att du ska mata in en konstantfart.

Funktionen kan inte aktiveras när:



- Parkeringsbromsen är åtdragen
- funktionen parkeringsassistent redan är aktiverad → **235**.

Meddelandet "Adaptiv farthållare ej tillgänglig" visas på instrumentpanelen.

Inställning av farthållare

Du kan aktivera funktionen och ställa in den önskade hastigheten när bilen står stilla (endast bilar med automatisk växellåda) eller när bilen kör i en jämn hastighet (alla bilar) genom att använda knappen **6** (SET/-) eller **7** (RES/+).

Den lägsta hastigheten är 30 km/h. Konstanthastigheten **11** ersätter

strecken och varningslampan  eller  samt konstanthastigheten visas i grönt för att bekräfta att farthållarfunktionen är aktiv.

Om du försöker aktivera funktionen i en bil med manuell växellåda när bilens hastighet är över 160 km/h eller under 30 km/h visas meddelandet "Ogiltigt hastighet" och funktionen aktiveras inte.

Då en hastigheten har ställts in och farthållaren är igång kan du ta bort foten från gaspedalen.

Specialfunktion på bilar med automatisk växellåda: Om bilens hastighet är under 30 km/h ställs hastigheten automatiskt in till 30 km/h. Fordonet accelererar tills den uppnår den sparade hastigheten.



Viktigt: Håll alltid fötterna vid pedalerna för att vara beredd.

Aktivering av avståndskontroll

När farthållaren aktiveras visas standardsäkerhetsavståndet **10** i grönt på instrumentpanelen.

Följande avståndsställning lagras av systemet mellan varje aktivering av den adaptiva farthållaren och för nästa fordonsstartcykel.

Om systemet registrerar ett fordon i din fil visas konturen av ett fordon **9**

ADAPTIV FARTHÅLLARE

ovanför avståndsmätaren **10** på instrumentpanelen.

Din fordon anpassar sig efter det framförvarande fordonets hastighet och bromsar vid behov (bromsljuset tänds) för att bibehålla avståndet som visas på instrumentpanelen.

Obs! Storleken på **9** konturen varierar i enlighet med avståndet mellan dig och fordonet framför. Ju närmare du befinner dig fordonet framför desto större blir konturen.

Ställa in konstantfart



Du kan variera hastigheten genom att upprepade gånger trycka på

(små steg) eller trycka och hålla ned (stora steg) omkopplare **6** eller **7**:

- strömställaren (SET/-) **6** för att sänka farten.
- strömställaren (RES/+) **7** för att öka farten.

Inställning av lämpligt avstånd



Du kan när som helst ändra avstånd till framförvarande fordon genom att trycka upprepade gånger på strömställaren **3**.

Den horisontella avståndsmätningen på instrumentpanelen indikerar de olika tillgängliga avstånden:

- avståndsmätningen **A**: långt avstånd (motsvarar cirka 2,4 sekunder);
- avståndsmätare **B**: mellanliggande avstånd 2 (motsvarar cirka 2 sekunder);
- avståndsmätare **C**: mellanliggande avstånd 1 (motsvarar cirka 1,6 sekunder);
- avståndsmätare **D**: kort avstånd (motsvarar cirka 1,2 sekunder).

Den valda avståndsmätningen visas i grönt på instrumentpanelen.

Övriga visningar förblir grå.

Anm.: Avståndet bör ställas in utifrån trafiktätheten, lokala regler och väderförhållanden.



Följande avståndsställning lagras av systemet mellan varje aktivering av den adaptiva farthållaren och för nästa fordonstartcykel.

ADAPTIV FARTHÅLLARE

Fartökning över inställd konstantfart



Du kan när som helst överskrida konstantfarten om du trycker på gaspedalen.

Om konstantfarten överskrids visas den **11** i rött.

Avståndsmätaren blinkar om avståndet mellan ditt fordon och fordonet framför är mindre än det säkra avstånd som valts: funktionen "Säker avståndskontroll" är inte längre aktiv.

Sedan släpper du upp gaspedalen. Farthållaren och avståndskontrollen ser automatiskt till att bilen återgår

till den hastighet och det avstånd som du har valt tidigare.

Omkörningsmanöver

Om du vill köra om fordonet framför kan du aktivera körriktningvisaren. Då stoppas avståndskontrollen tillfälligt, vilket låter dig accelerera till en lämplig hastighet för omkörning.

Stopp and start

På fordon med automatisk växellåda: Om fordonet framför dig saktar ned anpassar systemet bilens hastighet eller stannar bilen helt vid behov (t.ex. i tät trafik). Fordonet stannar några meter från fordonet framför. Funktionen Stop and Start kan försätta motorn i viloläge ➔ **130**.

När fordonet framför kör iväg igen:

- Om bilen inte står stilla längre än ca 3 sekunder kör bilen iväg igen automatiskt utan att föraren behöver göra något.
- Om bilen står stilla i cirka 3 sekunder måste du trycka på gaspedalen eller på knappen **7** (RES/+) för att köra iväg igen. Meddelandet "Tryck på RES/+ eller gasa" visas på instrumentpanelen för att informera dig.

Om bilen står stilla i mer än ca 3 minuter aktiveras den elektroniska parkeringsbromsen automatiskt

och den adaptiva farthållarfunktionen inaktiveras. Kontrollampan



eller  släcks när funktionen inte längre är aktiv.

Sätta funktionen i viloläge

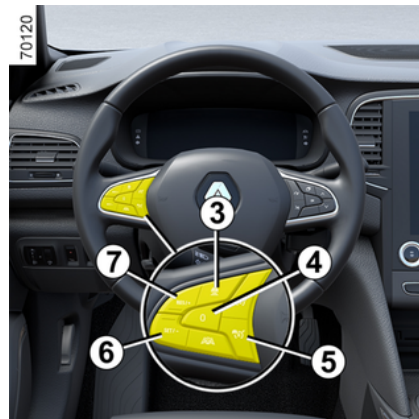

Du kan försätta funktionen i vänteläge när:

- du trycker på omkopplaren **4** (0).
- du trycker på bromsen medan fordonet rör dig.

Funktionen inaktiveras av systemet om:

- Om du ställer in den automatiska växellådan till **P** eller **N**.
- Om du lägger i backväxel.
- Förarens säkerhetsbälte lossas.

ADAPTIV FARTHÅLLARE

- Någon av dörrarna öppnas.
- Trycker på Start- / Stoppknappen för motorn
- Lutningen är för brant
- bilens hastighet är högre än 170 km/h.
- om vissa körkontrollsystem och regleringssystem aktiveras (aktiv nödbromsning, ABS, ESC osv.),



Om den adaptiva fARTHÅLLAREN sätts i vänteläge eller inaktiveras sker ingen snabb sänkning av bilens hastighet: För att bromsa måste du trycka ner bromspedalen.

- när kopplingspedalen är nedtryckt eller neutralläget är aktivt under en längre stund på bilar med manuell växellåda.

Under alla omständigheter bekräftas vänteläget av att indikeringarna visas i grått och att meddelandet "Adaptiv fartkontroll frånkopplad" visas på instrumentpanelen.

Lämna vänteläge

- Parkeringsbromsen är dragen.

- AEB-funktionen initierar inbromsningen.
- Parkeringssystemet (HFP) har aktiverats.
- Sensorn är blockerad (kame-rablinndhet upptäckt).
- Motorvarvtalet är under ett lägsta varvtalet eller över ett maxvarvtalet (tröskelvärden beror på motorn).

Utifrån sparad konstantfart

Om en hastighet är sparad kan du återuppta den igen, men förvissa dig först om att körvillkoren är lämpliga (trafiken, vägen, väderleksförhållandena)

Tryck på strömställaren **7** (RES/+) inom det gällande hastighetsområdet.

När den lagrade hastigheten aktiveras visas konstantfarten i grönt som bekräftelse på att fARTHÅLLAREN är aktiverad.

OBS! Om den hastighet som sparats tidigare är högre än den hastighet du kör i, kommer bilen att accelerera tills denna hastighet uppnås.

Utifrån den aktuella hastigheten

Om fARTHÅLLAREN befinner sig i vänteläge kan du återaktivera den genom att trycka på knappen **6** (SET/-), utan att hänsyn tas till den minneslagrade hastigheten: Det är bilens aktuella hastighet som registreras.

Varningarna "Ta kontroll över fordonet"

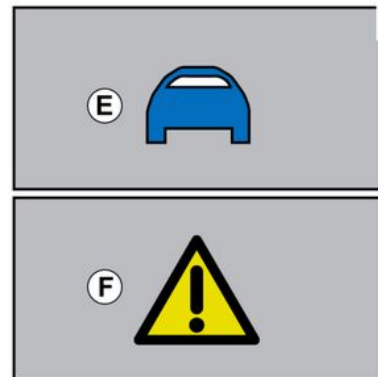

I vissa situationer (t.ex. om du närmar dig ett fordon som rör sig mycket långsammare, om fordonet framför dig byter fil snabbt osv.) kanske systemet inte hinner reagera.

Beroende på situation ger systemet ifrån sig ett pip kopplat till:

- den orange varningen **E** om situationen kräver förarens uppmärksamhet;
- eller
- den röda varningen **F** tillsammans med meddelandet "Broms" om situationen kräver omedelbar uppmärksamhet.

ADAPTIV FARTHÅLLARE

ationen kräver en omedelbar åtgärd från föraren.

I alla dessa situationer bör du handla följdriktigt och utföra lämpliga åtgärder.



3 Avstängning av funktionen



Funktionen "Adaptiv farthållare" pausas när du trycker på knappen 6.

Kontrolllampan  eller  slocknar på instrumentpanelen för att bekräfta att funktionen inte längre är aktiv.

Tillfälligt inte tillgänglig

Den gröna kontrolllampan  eller  slocknar för att bekräfta att funktionen har inaktiverats automatiskt.

Se till att kameraområdet inte har skymts (av smuts, lera, snö osv.) eller utsatts för stötar.

Förhållandena i vissa geografiska områden kan störa funktionen, till exempel:

- Områden med tunnlar, långa broar eller mindre vägar utan väglinjer, utan markeringar eller där det finns träd i närheten
- ett militärt område eller flygplatsområde.

Du måste lämna sådana områden för att funktionen ska fungera.

I samtliga fall bör du kontakta en auktoriserad återförsäljare om meddelandet inte försvinner när motorn startas om.

Funktionsstörning

Om ett fel med funktionen "Adaptiv farthållare" registreras visas meddelandet "Kontrollera adap farthållare" på instrumentpanelen och den adaptiva farthållaren inaktiveras.

Funktionen "Adaptiv farthållare" pausas om ett fel registreras i en eller flera komponenter i systemet.

Beroende på typ av fel visas meddelandet på instrumentpanelen:

- "Kontrollera Främre kamera" åt-

följt, beroende på fordon, av  -varningslampan;

- "Kontrollera Bilen", åtföljt, beroende på bilen, av varningsindikeringen



- « Kontrollera kamera/radar ».

Kontakta en märkesrepresentant.

Begränsningar av systemets funktion

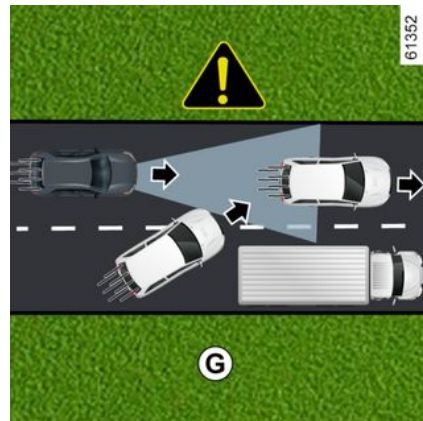

ADAPTIV FARTHÅLLARE

Avkänning av fordon

Systemet känner endast av fordon (bilar, lastbilar, motorcyklar) som rör sig i samma riktning som din bil.

Systemet tar hänsyn till ett fordon som kör in i samma körfält (t.ex. **G**) först när det är inne i kamerans avkänningszoner.

Systemet kan utlösa abrupt eller fördröjd bromsning.



Systemet kan inte känna av:

- Fordon vid korsningar: halt väglag (t.ex. **H**).
- fordon som kör på fel sida vägen eller som backar mot dig.



Den adaptiva farthållaren bör endast användas på motorväg eller väg med flera körfält (avgränsade med räcke).

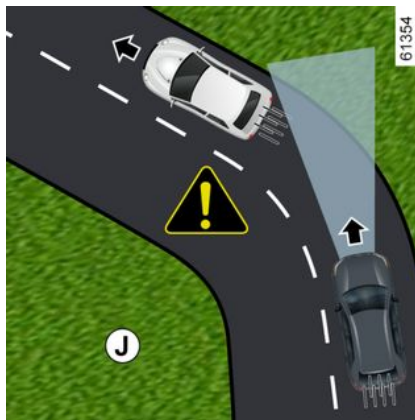

Avkänning i kurva

När du kör in i en kurva eller sväng kan kameran tillfälligt eventuellt inte registrera framförvarande fordon (t.ex. **J**).

Systemet kan utlösa en acceleration.

På väg ut ur kurvan kan systemet och dess förmåga att registrera

framförvarande fordon avbrytas eller fördröjas.

Systemet kan utlösa abrupt eller fördröjd bromsning.

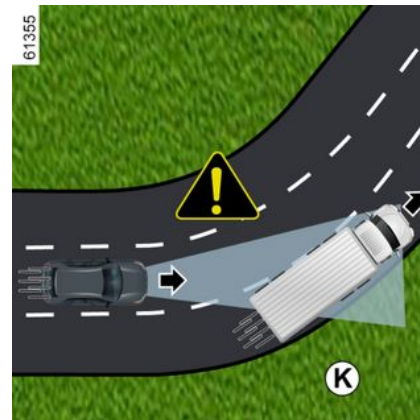

Avkänning av fordon i intilliggande körfält

Systemet kan känna av fordon som kör i ett intilliggande körfält när:

- Du kör in i en kurva (exempel **K**).
- Du kör på en väg med smala körfält
- fordonet i det intilliggande körfältet kör långsammare och om ett av dessa fordon befinner sig för nära det andra fordonets körfält.

Systemet kan felaktigt framkalla fartsänkning eller inbromsning av bilen.

ADAPTIV FARTHÅLLARE

3



Fordon som är dolda på grund av höjdskillnader i marken

Systemet kommer inte att registrera fordon som kör uppför eller nedför en backe när de döljs av terrängen eller när de befinner sig utanför kamerans avkänningszoner.

Fordon utanför kamerans avkänningszoner

Systemet reagerar sent eller inte alls om fordon som registrerats befinner sig utanför kamerans avkänningszoner, speciellt i följande fall:

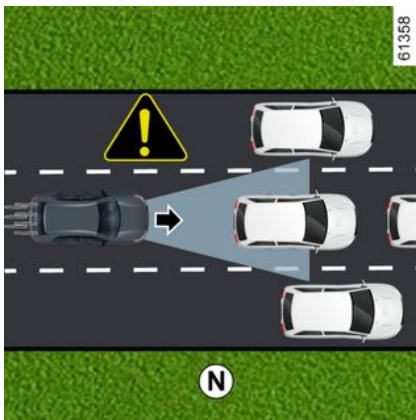
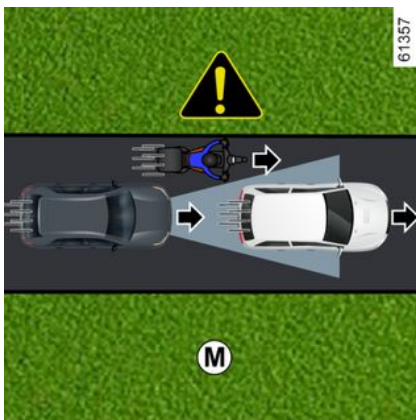

- Fordon som transporterar långa föremål som sträcker sig utanför väglinjen

- Fordon som inte ligger mitt i körfältet
- smala fordon som befinner sig mycket nära (t.ex. **M**).

Fordon som står stilla och rör sig mycket långsamt

När hastigheten överstiger ungefär 50 km/h kan systemet inte känna av:

- Stillastående fordon (exempel **N**).
- fordon som rör sig mycket långsamt.

När hastigheten understiger 50 km/h kanske systemet inte reagerar, eller reagerar mycket sent, på:

- Stillastående fordon (exempel **N**).
- Fordon som rör sig mycket långsamt

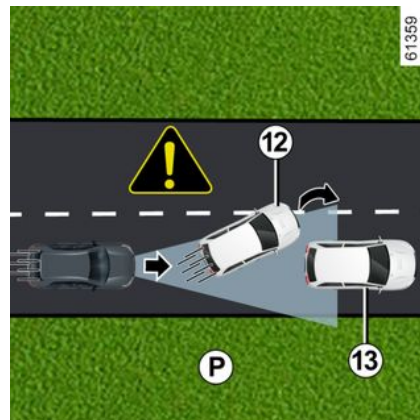

Varning



Denna funktion fungerar som en körhjälp under körning. Funktionen kan under inga omständigheter befria föraren från ansvaret att följa hastighetsgränserna, hålla säkert avstånd eller att vara uppmärksam. Föraren måste alltid ha kontroll över bilen.

Föraren måste alltid anpassa hastigheten utifrån omgivningen och körförhållandena, oavsett indikationer från systemet. Systemet registrerar inte några trafikanvisningar (trafikljus, skyltar, övergångsställen osv.) förutom linjer som avgränsar körfält. De aktiverar dock inga varningar eller reaktioner från systemet. Systemet kan aldrig likställas med en hinderdetektor eller ett antikrocksystem.

**Den adaptiva farthållaren bör endast användas på motorväg eller väg med flera körfält (avgränsade med räcke).
Ingrepp/reparationer på systemet**

- Vid krock kan kamerans inställning ändras, vilket kan påverka dess funktion. Inaktivera systemet och rådgör med din märkesrepresentant.
- Ingrepp i området där kameran är placerad (till exempel reparationer, vindruta o.s.v.) får endast utföras av behörig tekniker.

Endast en märkesrepresentant kan åtgärda fel i systemet.

Avstängning av funktionen

Du måste stänga av funktionen om:

- bilen körs på en krokig väg;
- fordonet bogseras (bärgas),
- fordonet bogserar en släpvagn eller husvagn;
- bilen kommer fram till en vägtull, ett vägarbetsområde eller ett smalt körfält
- bilen körs uppför eller nedför en mycket brant backe
- Sikten är dålig (lågt stående sol, dimma o.s.v.);
- Bilen körs på en hal väg bana (regn, snö, grus osv.);
- Dåligt väder (regn, snö, sidovindar osv.);
- Området där kameran sitter har skadats (t.ex. på insidan eller utsidan av vindrutan);
- Vindrutan är sprucken eller stenslott.

ADAPTIV FARTHÅLLARE

Om systemet fungerar onormalt ska du inaktivera det och kontakta din återförsäljare.



Vid störningar i systemet

Vissa omständigheter kan störa eller försämra systemets funktion, såsom:

- dålig sikt genom vindrutan (på grund av smuts, is, snö osv.),
- dåliga väderförhållanden (snö, kraftigt regn, hagel, ishalka osv.);
- Dålig sikt (mörker, dimma osv.)
- Dålig kontrast mellan bilen framför och området runt (t.ex. vit bil i ett snölandskap osv.).
- Bländning (starkt solljus, mötande fordon osv.)
- smal eller slingrande väg (snäva kurvor osv.);
- en långsammare bil med stor hastighetsskillnad
- användning av mattor som inte är anpassade efter bilen. På förarsidan är det viktigt att golvmattan som är anpassade till bilen sitter fast i sina fästen. Kontrollera därför regelbundet fästsättningen. Lägg aldrig flera mattor på varandra. **Risk för pedalerna fastnar.**

I dessa fall kan systemet ingripa felaktigt.

Risk för oönskad inbromsning eller acceleration.

Många oförutsedda situationer kan påverka systemets funktion. Vissa föremål eller fordon som dyker upp i kameran avkänningsområde kan feltolkas av systemet, vilket kan leda till olämplig acceleration eller inbromsning.

Du bör alltid vara uppmärksam på plötsliga händelser som kan inträffa under körning. Håll alltid bilen under kontroll genom att hålla fötterna nära pedalerna och var redo att ingripa.

HJÄLPALTERNATIV VID PARKERING

Backkamera



Backkameran **1** sitter på bakluckan.



Funktionen är ett extra hjälpmedel.

Det kan alltså aldrig befria föraren från

dennes ansvar och skyldighet att visa uppmärksamhet.

Föraren bör alltid vara beredd på plötsliga händelser som kan inträffa under körningen. Kontrollera alltid att inga små, smala föremål (barn, djur, barnvagn, cykel, sten, stolpe osv.) finns i döda vinkeln vid manövern.

Särskilda anvisningar

Se till att kamera **1** inte har dålig sikt (på grund av smuts, lera, snö, kondens osv.).

Åtgärd



När du lägger i backen skickar kameran en bild av omgivningen bakom bilen till skärmen **2** och en eller två riktmallar **3** och **4** (rörlig och fast).

Det här systemet används med hjälp av en eller flera mallar (rörlig för banan och fast för avståndet).

När det röda området uppnåtts, ta hjälp av displayen bild för att stanna på exakt plats.

HJÄLPALTERNATIV VID PARKERING

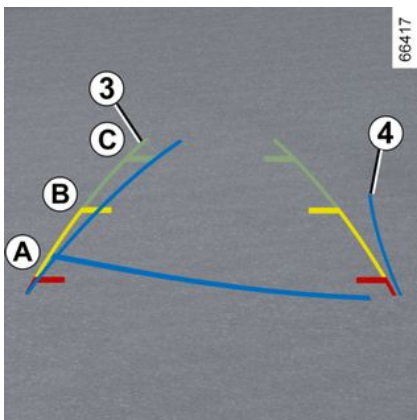

Fasta stödlinjer 3

Den fasta mallen omfattar färgmarkeringar **A**, **B** och **C** som anger avståndet bakom bilen:

- **A** (röd) cirka 30 centimeter från bilen
- **B** (gul) cirka 70 centimeter från bilen
- **C** (grön) cirka 150 centimeter från bilen.

Den här mallen förblir fast och anger bilens bana om hjulen är i linje med bilen.

Rörlig mall 4

Denna visas i blått på multidisplayen **2**. Den visar bilens bana utifrån rattens läge.



Displayen visar en omvänd bild, som i en backspegel.

Mallarna är bilder som avtecknar sig mot ett platt underlag: den information de ger ska ignoreras om det dyker upp ett vertikalt föremål eller ett föremål på marken.

Föremålen som visas på displayen kan vara förvrängda. Vid alltför starkt ljus (snö, bil i direkt solsken osv.) kan kamerabilden försämrats.

När bagageluckan är öppen eller inte riktigt stängd visas meddelandet "Bagageutrymme öppet" och kameravyn försvinner.

Aktivera, inaktivera backkameran



För att aktivera eller inaktivera funktionen via multimediaskrmen **2**, se multimediasystemets bruksanvisning.

Aktivera eller inaktivera backkameran och bekräfta ditt val.

Du kan också reglera parametrarna för kamerabilden (ljusstyrka, kontrast etc.).

Funktionsstörning

När backväxeln är ilagd visas, om systemet upptäcker ett driftsfel, en svart skärm tillfälligt på multimediaskrmen **2**.

HJÄLPALTERNATIV VID PARKERING

Detta kan bero på ett fel på kameran eller skärmen (klarhet, frusen bild, fördröjda kommunikationer osv).

Om den tillfälliga visningen av den svarta skärmen kvarstår, kontakta en auktoriserad återförsäljare.



Funktionen är ett extra hjälpmedel.

Det kan alltså aldrig befria föraren från

dennes ansvar och skyldighet att visa uppmärksamhet.

Föraren bör alltid vara beredd på plötsliga händelser som kan inträffa under körningen. Kontrollera alltid att inga små, smala föremål (barn, djur, barnvagn, cykel, sten, stolpe osv.) finns i döda vinkeln vid manövern.

Skillnad mellan uppskattat och faktiskt avstånd

Backning mot en brant uppförsläcke

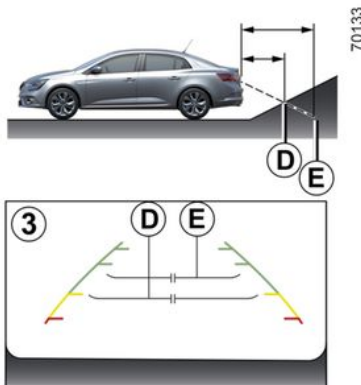

De fasta riktlinjerna **3** får avstånden att se närmare ut än de faktiskt är.

Föremålen som visas på skärmen är längre bort i backen än de verkar.

Om skärmen exempelvis visar ett föremål vid **D**, är det egentligen vid **E**.

Backning mot en brant nedförsäcke

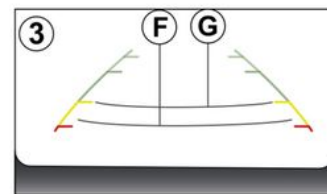

De fasta riktlinjerna **3** får avstånden att se längre bort ut än de faktiskt är.

I en backe är de avbildade föremålen alltså närmare än de verkar.

Om skärmen exempelvis visar ett föremål vid **G**, är det egentligen vid **F**.

HJÄLPALTERNATIV VID PARKERING

Backning mot ett utstickande föremål

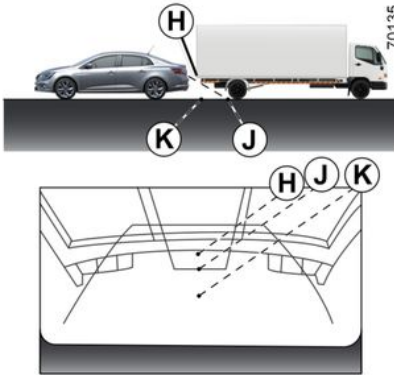

På skärmen verkar positionen **H** vara längre bort än positionen **J**.

Positionen **H** är dock på samma avstånd som positionen **K**.

Bilens bana, som anges av de fasta och rörliga vägledningslinjerna, tar inte hänsyn till föremålets höjd.

Det finns risk för att bilen kolliderar med föremålet när du backar mot positionen **K**.

Avståndskontroll vid parkering

Funktionsprincip

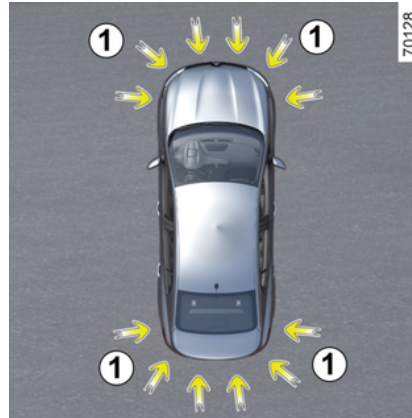

Ultraljudssensorer, indikerade med pilar **1**, är monterade i stötfångarna för att upptäcka hinder nära bilen.

Funktionen varnar föraren via ljudsignaler och en display som representerar området där hindret upptäcktes.

Beroende på utrustningsnivå upptäcker systemet föremål som befinner sig framför, bakom och vid sidan av bilen.

Parkeringsassistanssystemet aktiveras endast när bilen kör i en hastighet under cirka 10 km/h.

Funktionen tar inte hänsyn till bogsering eller bärgning som inte känns igen av systemet.



Denna funktion fungerar som en körhjälp under körning.

Den kan dock aldrig ersätta förarens vaksamhet eller ansvar vid backning.

Föraren bör alltid vara beredd på plötsliga händelser som kan inträffa under körningen. Kontrollera alltid att inga små, smala föremål (barn, djur, barnvagn, cykel, sten, stolpe osv.) finns i döda vinkeln vid manövern.

HJÄLPALTERNATIV VID PARKERING



Om du kör så att bilens underrede stöter emot något (t.ex. en trafikde-lare, en förhöjd trottoar eller dylikt) kan bilen skadas (en hjulaxel kan t.ex. deformeras). För att minska risken för olyckor bör du låta din märkesrepresentant kontrollera bilen.

Placering av ultraljudssensorerna 1

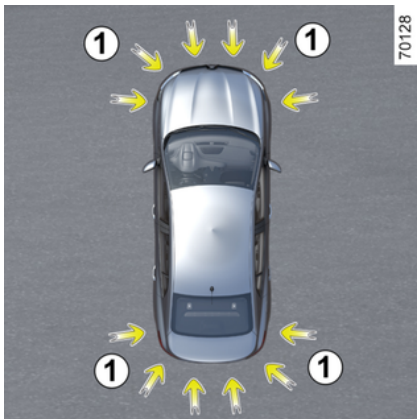

Kontrollera att ultraljudssensorerna, som indikeras av pilarna **1**, inte är övertäckta (av smuts, lera, snö, en

dåligt monterad/fäst nummerskylt osv.), skadade, modifierade (inklusive lack) eller skymts av något tillbehör som är monterat bak och/eller, beroende på bilmodell, fram eller på sidorna på bilen.



Denna funktion är en extra hjälp, som genom ljudsignaler anger avståndet mellan bilen och ett föremål vid backning. Den kan dock aldrig ersätta förarens vaksamhet eller ansvar vid backning.

Föraren bör alltid vara beredd på plötsliga händelser som kan inträffa under körningen. Kontrollera alltid att inga små, smala föremål (barn, djur, barnvagn, cykel, sten, stolpe osv.) finns i döda vinkeln vid manövern.

Åtgärd

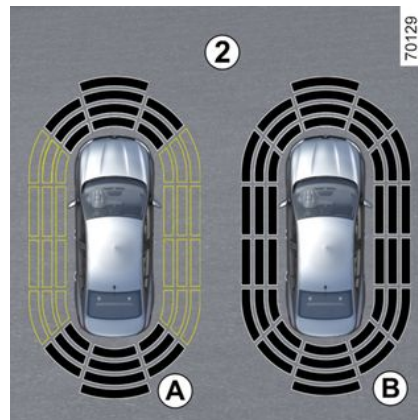

Displayen **2** visar fordonets omgivning tillsammans med ljudsignaler.

Beroende på utrustning kan det vara nödvändigt att köra några meter innan sidodetekteringen aktiveras.

När alla områden är gråmarkerade bevakas bilens alla sidor av systemet:

- **A**: Tolkning av bilens omgivning pågående.
- **B**: Tolkning av bilens omgivning genomförd.

HJÄLPALTERNATIV VID PARKERING

Avkänning av hinder

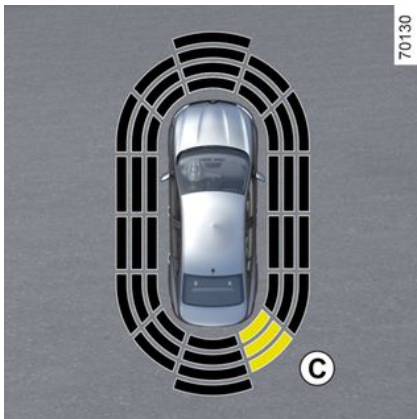

Systemet kan upptäcka de flesta hinder nära bilens bakparti och, beroende på utrustningsnivå, nära fronten och sidorna.

Frekvensen på ljudsignalen kommer att öka när bilen närmar sig ett hinder, tills det blir ett fast pip vid cirka 20 cm för ett hinder som detekteras på sidorna och cirka 30 cm för ett hinder som detekteras framför eller bakom.

Området där hindret har detekterats visas (display **C**).

Beroende på bil visas området i grönt, orange (eller gult beroende på bil) eller rött, beroende på närheten till det detekterade hindret.

i Om du ändrar färdväg under körningen kan signalerna som informerar om risken för påkörning av ett föremål aktiveras senare än vanligt.

Specialfall med hinder som upptäckts på sidan

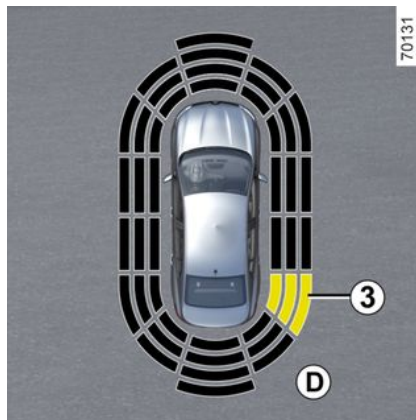

Genom däckens riktning får systemet en uppfattning om bilens färdväg och kan underrätta dig om risken att krocka med ett föremål **3** som befinner sig vid sidan av bilen.

Upptäckt av föremål vid sidan av bilen:

- Om risk för krock föreligger ökar ljudsignalernas frekvens mer och mer ju närmre föremålet bilen kommer, för att sedan övergå i en fast signal. Området där hindret **3** har identifierats visas (display **D**),
- Om ingen risk för krock föreligger hörs ingen ljudsignal då föremålet närmar sig. Beroende på bil visas området där hinder **3** har detekterats blinkande.

i Om du ändrar färdväg under körningen kan signalerna som informerar om risken för påkörning av ett föremål aktiveras senare än vanligt.

HJÄLPALTERNATIV VID PARKERING

Aktivering/avstängning

Aktivering/inaktivering via multimediaskrämen 4



Via världen "BIL" på din multimediaskärm 4 trycker du på "PARKING ASSIST"-menyn.

Aktivera eller avaktivera områden som täcks av ultraljudsdetektorerna.

För mer information, se multimedia-systemets instruktionsbok.

OBS! Beroende på bil kan den bakre avkänningsområdet inte avaktiveras.

Aktivering/inaktivering via knappen 6

(kan variera från bil till bil)



När bilen står stilla trycker du på knappen 5 för att inaktivera parkeringsassistansen. Den inbyggda varningslampan 6 i knappen tänds.

Tryck en gång till på knappen 5 för att aktivera funktionen. Den inbyggda kontrollampan 6 i knappen slöcknar.

Aktivera/inaktivera systemet via färd datorn

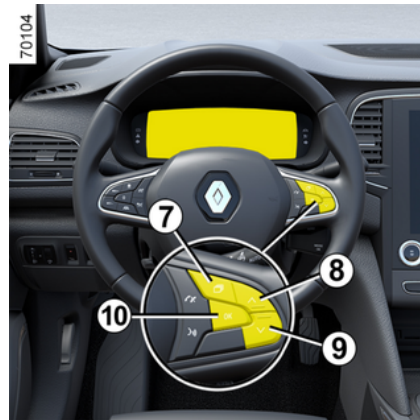

- Med bilen stillastående, tryck på 7-reglaget tills du kan välja fliken "BIL"
- Tryck på 8 eller 9 flera gånger för att komma till menyn "KÖR ASSISTANS". Tryck på reglaget 10 OK.
- Tryck på 8 eller 9 flera gånger för att komma till menyn "Parkering". Tryck på reglaget 10 OK.
- Tryck på reglaget 10 OK för att aktivera eller stänga av funktionen.

- Funktionen är aktiverad
- Funktionen inaktiverad

HJÄLPALTERNATIV VID PARKERING

OBS! Beroende på bil kan den bakre avkänningsområdet inte avaktiveras.

Automatisk inaktivering av parkeringsassistenten

Systemet stängs av:

- När bilens hastighet är högre än ca 10 km/h,
- När bilen står stilla i minst tre sekunder och ett hinder registreras (t.ex. en trafikstockning), beroende på bilmodell
- du är i **N-** eller **-Pläget**.
- När ett fel upptäcks.

OBS! Om bilen har en dragkrok som känns igen av systemet, är bara den bakre parkeringsassistentfunktionen inaktiverad.

Inställningar



Av säkerhetsskäl ska du göra inställningarna när bilen står stilla.



Varje gång bilen startas fortsätter funktionen i den aktiveringsstatus som sparades senaste gången bilen kördes.

Justera inställningar från multimediaskrmen 4



När bilen står stilla trycker du på menyn "PARKING ASSIST" från världen "BIL" på multimediaskrmen 4.

För mer information, se multimedia-systemets instruktionsbok.

Inställningar från färddatort

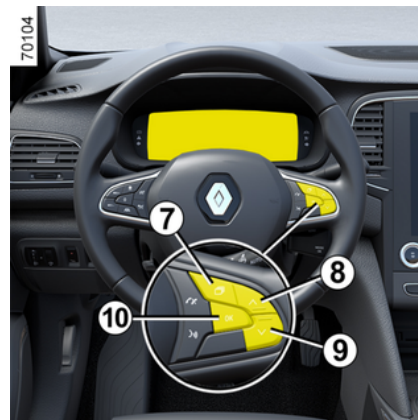

- Med bilen stillastående, tryck på 7-reglaget tills du kan välja fliken "BIL"
- Tryck på 8 eller 9 flera gånger för att komma till menyn "KÖR ASSISTANS". Tryck på reglaget 10 OK.
- Tryck på 8 eller 9 flera gånger för att komma till menyn "Parkerings". Tryck på reglaget 10 OK.

Avstängning av ljud i systemet (kan variera från bil till bil)

Aktivera eller inaktivera ljud vid parkeringsassistenten.

HJÄLPALTERNATIV VID PARKERING

OBS! Om du stänger av ljudet kommer du endast att varnas av displayen när du närmar dig ett hinder.

Volym för avståndskontroll vid parkering

Justera volymen för parkeringshjälpen med hjälp av volymreglaget.



Varje gång bilen startas fortsätter funktionen i den aktiveringsstatus som sparades senaste gången bilen kördes.

Undantagsfall

Du kan manuellt avaktivera ljudlarm eller, beroende på bil, den berörda skyddszonen:

- bogsering utförs eller om släp som inte känns igen av systemet är tillkopplat framför ultraljudssensorerna.
- I händelse av skador på ultraljudssensorerna.

Obs! Om ljudet är inaktiverat fortsätter displayerna att varna dig felaktigt.

HJÄLPALTERNATIV VID PARKERING

Funktionsstörning

När systemet upptäcker ett fel: antingen varnas du i cirka tre sekunder av en ljudsignal när backväxeln läggs i, åtföljd av meddelandet "Park-sensorer kontrollera" på instrumentpanelen, eller så avger systemet inget ljud eller någon display när backväxeln läggs i.

Kontrollera att ultraljudsgivarna är rena. Om felet kvarstår, kontakta din märkesrepresentant.



Ingrepp/reparationer på systemet

- Vid en krock kan radarkamerans inställning ändras, vilket kan påverka dess funktion. Stäng av funktionen och rådgör med din återförsäljare.
- Alla arbeten (reparationer, byten osv.) i området kring radarkameran får enbart utföras av en behörig reparatör.

Endast en märkesrepresentant kan åtgärda fel i systemet.

Vid störningar i systemet

Vissa omständigheter kan störa eller försämra systemets funktion, till exempel:

- Dåliga väderförhållanden (regn, snö, hagel, kraftigt regn, ishalka osv.);
- Vissa typer av bullerljud (motorcykel, lastbil, tryckluftsborr osv.)
- En icke-kompatibel dragkrok är monterad.

Risk för felaktiga och missade varningar

Om systemet fungerar onormalt bör du inaktivera det och kontakta din återförsäljare.

HJÄLPALTERNATIV VID PARKERING



Begränsning av systemets funktion

- Området runt radarn ska vara rent och får inte modifieras. Detta för att systemet ska fungera korrekt.
- Systemet kan inte känna av små objekt (motorcyklar, cyklar, fotgängare osv.) som rör sig i närheten av bilen.
- Systemet kan inte identifiera hinder som ligger för nära bilen.
- Systemet kanske inte varnar för bilar eller hinder som håller helt andra hastigheter.
- Om färdvägen ändras under körningen kan systemet vara långsamt när det gäller att rapportera hinder.
- När fordonet bogserar en släpvagn måste det bakre parkeringsassistanssystemet vara inaktiverat

Avstängning av funktionen

Du måste stänga av funktionen om:

- Området kring radarkameran har skadats (bakre stötfångare);
- Fordonet är utrustat med en draganordning som inte känns igen av systemet (kula, krok, adapter osv.).

HJÄLPALTERNATIV VID PARKERING

Aktiv parkeringsassistent



Med hjälp av ultraljudsgivarna (indikerade med pilarna **3**) som är monterade på bilens stötfångare hjälper den här funktionen dig att hitta åtkomliga parkeringsplatser och ger dig assistans under parkeringsmanövern.

Ta bort händerna från ratten, du endast övervakar.

- gaspedalen,
- Bromspedalen
- växelspaken.

Du kan när som helst återta kontrollen genom att vrida på ratten.

Särskilda anvisningar

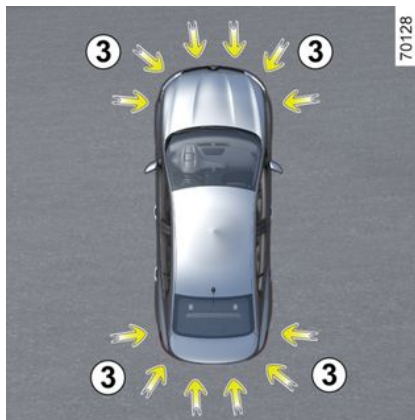

Kontrollera att ultraljudssensorerna som markeras med pilarna **3** inte är övertäckta (av smuts, lera, snö, felaktigt monterad/inpassad nummerskylt osv.), har utsatts för stötar, har modifierats (inklusive lackeringsarbeten) eller täcks av tillbehör som monterats fram eller bak på bilen.

Aktivering

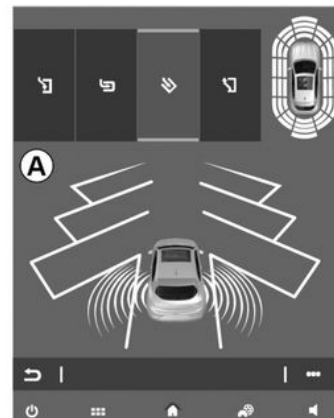

När bilen står stilla eller när du kör under cirka 30 km/h:

- Tryck på **2**. Indikeringen i knappen **2** tänds och **A** visas på multidisplayen **1**.
- Sätt på körriktningsvisaren åt det håll du vill parkera.

HJÄLPALTERNATIV VID PARKERING

Val av manöver



Systemet kan hjälpa dig med fyra olika manövrar:

- Fickparkering.
- Parkeringsruta.
- snedparkering,
- Att köra ut från en parkeringsficka.

Öppna multimediaskärmen **1** och välj den manöver du vill utföra.

Obs! Då du startar bilen, eller efter att du fickparkerat med systemets hjälp, är det standard att systemet föreslår manövern lämna parkering. I övriga fall kan standardmanövern ställas in på multimediaskärmen **1**. För mer information, se multimedia-systemets instruktionsbok.



Systemet startar tillsammans med aktivering av parkeringsassistansen och, för de bilar som är utrustade med detta, backkameran som underlättar manövern → **227** och → **224** för föraren.

Åtgärd

Parkering

Så länge du kör långsammare än 30 km/h söker systemet efter lediga parkeringsplatser på den sida av bilen som föraren valt via körriktningsvisaren.

Obs! Om det finns lediga parkeringsplatser på andra sidan av bilen, sätt på körriktningsvisaren på den sidan så att systemet kan söka efter platser där.

När systemet hittar en plats visas denna på multimediaskärmen och märks med ett litet "P". Kör långsamt, med körriktningsvisarna på åt det håll där parkeringsplatsen finns, tills en ljudsignal hörs och meddelandet "Stopp" visas.

Platsen markeras då på multimediaskärmen med ett stort "P".

- Stanna bilen.

- lägg i backen.

Indikeringen  tänds på instrumentpanelen och en ljudsignal hörs.

- Släpp ratten.
 - Följ instruktionerna som visas på multidisplayen **1**.
- Hastigheten får inte överstiga 7 km/h.

Indikeringen  på instrumentpanelen slocknar och en ljudsignal hörs, vilket betyder att manövern är slutförd.



Denna funktion fungerar som en körhjälp under körning. Den kan alltså aldrig ersätta förarens uppmärksamhet och ansvar under manövern (föraren ska alltid vara redo att bromsa).

HJÄLPALTERNATIV VID PARKERING



Lämna en parkeringsficka

- Tryck kort på knappen **1**.
- Välj läget "Lämna parkering";
- Aktivera körriktningsvisaren åt den sida du vill köra ut bilen på.
- håll in omkopplaren **2** (cirka två sekunder).

Indikeringen  tänds på instrumentpanelen och en ljudsignal hörs.

- Släpp ratten.
- utföra manövrer framåt och bakåt genom att följa instruktionerna på multimediaskärmen **1** och med varningarna i systemet för parkeringsassistans.

Hastigheten får inte överstiga 7 km/h.

När bilen befinner sig i position för att lämna parkeringsplatsen slock-

nar indikeringen  på instrumentpanelen och en ljudsignal, ett pip och ett meddelande visas på multidisplayen **1** för att bekräfta att manövern är slutförd.



Vid manövrering kan ratten vridas snabbt. Placera inte händerna i ratten och se till att ingenting har fastnat i den.

Avbryta eller återuppta manövern



Manövern avbryts i följande fall:

- Du tar tag i ratten.
- bilen står stilla under en längre tid
- Ett föremål är i vägen och gör att manövern inte kan slutföras,
- motorn stängs av
- En dörr eller bagageluckan öppnas.

Indikeringen i knappen **2** och indikeringen  på instrumentpanelen släcks och en ljudsignal bekräftar att manövern har avbrutits. Orsaken till att manövern avbröts visas på multimediaskärmen **1**.

Se till att:

Se till att:

HJÄLPALTERNATIV VID PARKERING

- du har släppt ratten och
- alla dörrar och bagageluckan är stängda och
- Inga hinder är i vägen och
- motorn är igång.

När varningslampan **2** blinkar indikerar detta att systemet är redo att återuppta manövern.

Om du vill återuppta manövern, tryck på knappen **2**. Kontrolllampan på knappen **2** tänds och varnings-

lampan  visas på instrumentpanelen.

Följ instruktionerna som visas på multidisplayen **1**.

Manövern annulleras

Manövern avbryts i följande fall:

- Bilens hastighet är högre än 7 km/h.
- genom en tryckning på kontakten **2**
- Du har förflyttat bilen fler än tio gånger framåt/bakåt inom samma manöver;
- Parkeringsassistansens givare är smutsiga eller täckta.
- bilens hjul spinner

- Manövern avbröts, pågått för länge.

Indikeringen i knappen **2** och indike-

ringen  på instrumentpanelen släcks och en ljudsignal bekräftar att manövern har avbrutits. Orsaken till att manövern avbröts visas på multimediaskärmen **1**.

Varning



Denna funktion fungerar som en körhjälp under körning.

Funktionen är under inga omständigheter avsedd att befria föraren från ansvar och skyldighet från att visa uppmärksamhet. Föraren ska hela tiden ha fullständig kontroll över fordonet.

Se till att manövern utförs i enlighet med gällande, lokala trafikregler.

Föraren bör alltid vara beredd på plötsliga händelser som kan inträffa under körningen. Kontrollera alltid så att inga små, smala eller rörliga hinder (barn, djur, barnvagnar, cyklar, stenar, stolpar o.s.v.) finns i döda vinkeln under manövern.

Ingrepp/reparationer på systemet

- Vid krock kan givarnas inställning ändras, vilket kan påverka dess funktion. Stäng av funktionen och rådgör med din återförsäljare.
- Alla arbeten (reparationer, byten, ändringar av bilens exteriör o.s.v.) i området där givarna är placerade får endast utföras av behörig tekniker.

Endast en märkesrepresentant kan åtgärda fel i systemet.

Vid störningar i systemet

Vissa förhållanden kan störa eller skada systemets funktion, till exempel dåligt väder (snö, hagel, is osv.).

Om systemet fungerar onormalt ska du inaktivera det och kontakta din återförsäljare.

Risk för falska varningar.

Begränsningar i systemets funktion

- Systemet upptäcker inte föremål som befinner sig i givarnas döda vinkel.
- Kontrollera alltid att platsen som systemet valt ut är ledig och att inga föremål är i vägen.
- Systemet får inte användas när du, eller ett fordon i närheten, drar en släpvagn, bogserar ett annat fordon eller har ett lastsystem tillkopplat.

HJÄLPALTERNATIV VID PARKERING

Varning vid utkörning från parkering

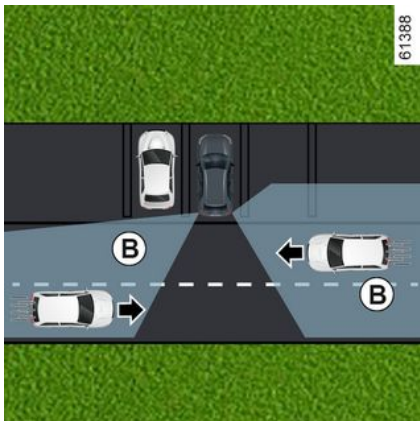
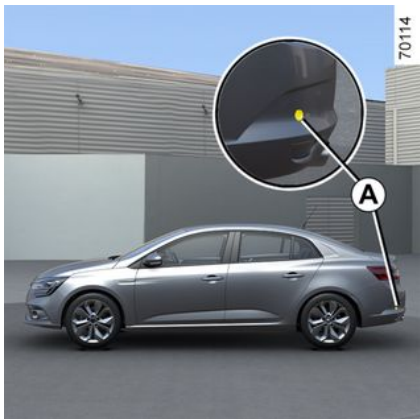

Med hjälp av informationen från radarna på båda sidor av den bakre stötfångaren (område **A**), uppmärksammar systemet föraren när en bil registreras i området **B**.

Funktionen är aktiverad när:

- backväxeln är ilagd, och
- Bilen står stilla eller kör i låg hastighet.



Systemets registreringsförmåga beror på omgivningen (stillastående föremål osv.), stötfångarens skick osv.



Denna funktion fungerar som en körhjälp under körning. Funktionen är under inga omständigheter avsedd att befria föraren från ansvar och skyldighet från att visa uppmärksamhet. Föraren ska hela tiden ha fullständig kontroll över fordonet.

Särskilda anvisningar

Se till att radarområdet **A** inte är täckt (av klistermärken, lera, snö osv.).

Om någon av radarenheterna är skymd visas meddelandet "Sidoradarenheter utan sikt" på instrumentpanelen. Rengör området där givarna är placerade

HJÄLPALTERNATIV VID PARKERING

Aktivering/inaktivering via multi-mediaskärmen 1



Se multimediasystemets instruktionsbok för att aktivera eller stänga av funktionen.

Välj "ON" eller "OFF".

Åtgärd



Funktionen varnar om ett fordon befinner sig i området **B** och närmar sig bilen.

Indikatorn **2** tänds på ytterbackspeglarna **3** på båda sidor.

OBS! Rengör ytterbackspeglarna regelbundet **3** så att varningsindikatorerna **2** syns.

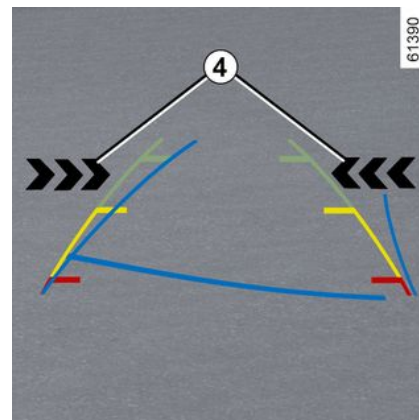

Varningsindikatorn **4** på multidisplayen visar vilken sida som fordonet har registrerats på.

OBS! Rengör kameran regelbundet så att det inte är övertäckt.

Varningsindikatorerna **2** och **4** åtföljs av en ljudsignal när backväxeln är ilagd och din bil rör sig.

Funktionsstörning

När systemet upptäcker ett fel visas meddelandet "Kontrollera sidoradarheter" på instrumentpanelen. Frågor, kontakta din återförsäljare.

HJÄLPALTERNATIV VID PARKERING



På grund av givarna bakom stötfångaren är det lämpligt att överlåta alla arbeten på stötfångaren (reparation, byte, lackarbete o.s.v.) till en fackman.

3

HJÄLPALTERNATIV VID PARKERING

Varningar



Begränsning av systemets funktion

- För att säkerställa att systemet fungerar korrekt ska området runt radarn hållas rent och inte modifieras.
- Systemet kan inte känna av små objekt (motorcyklar, cyklar, fotgängare osv.) som rör sig mot bilen.

Avstängning av funktionen

Du måste stänga av funktionen om:

- radarområdet **A** har skadats (bakre stötfångaren);
- Bilen har en dragkrok som inte känns igen av systemet.

HJÄLPALTERNATIV VID PARKERING



Denna funktion fungerar som en körhjälp under körning. Funktionen är under inga omständigheter avsedd att befria föraren från ansvar och skyldighet från att visa uppmärksamhet. Föraren ska hela tiden ha fullständig kontroll över fordonet.

Systemet kan aldrig likställas med en hinderdetektor eller ett antikrocksystem.

Ingrepp/reparationer på systemet

- Vid en krock kan radarnas lägen ändras, vilket påverkar funktionen. Stäng av funktionen och rådgör med din återförsäljare.
- Alla arbeten (reparationer, byten, karossarbete o.s.v.) i området kring radarn får enbart utföras av en behörig tekniker.

Endast en märkesrepresentant kan åtgärda fel i systemet.

Vid störningar i systemet

Vissa omständigheter kan störa eller försämra systemets funktion, till exempel:

- En komplex omgivning (parkeringsgarage, metallkonstruktioner osv.).
- Dåliga väderförhållanden (snö, kraftigt regn, hagel, ishalka osv.).

Risk för felaktiga och missade varningar

Om systemet fungerar onormalt ska du inaktivera det och kontakta din återförsäljare.

NÖDSAMTAL

Om bilen är utrustad med en nödsamtalsfunktion kan SOS-centralen kostnadsfritt ringas upp automatiskt eller manuellt vid en olycka eller sjukdom, vilket minskar den tid det tar för räddningstjänsten att komma till platsen.

OBS! Nödsamtalsfunktionen fungerar

- I länder som omfattas av 2G- och 3G-telekommunikationsinfrastruktur och tillhörande telematikräddningstjänster som är kompatibla med systemet,
- Beroende på täckningen i området där bilen körs.

Om du använder nödanropsfunktionen för att rapportera en olycka som du har bevittnat ska du stanna bilen på en lämplig plats så att räddningstjänsten kan hitta din bil och därmed platsen för den rapporterade olyckan.

Följ alltid nationell lag.



Använd enbart nödanropsfunktionen vid en olycka som du är inblandad i eller som du har bevittnat samt om du mår dåligt.



1. Systemfelindikator:

- Grön: Fungerar (nätverk tillgängligt).

- Av: Ur funktion (nätverk ej tillgängligt).

- röd: driftfel,
- blinkar grönt: pågående samtal.

2. Indikatorlampa för automatiskt läge.

3. SOS knapp.

4. Mikrofon

5. Högtalare.

Ett samtal sker alltid enligt följande:

- SOS-centralen anropas
- uppgifter om händelsen (tillverkarens skylt, tidpunkt för samtalet, senaste platser, bilens riktning osv.) skickas
- röstkommunikation med SOS-centralen sker
- vid behov anropas räddningstjänsten.

Det finns två nödsamtalslägen:

- Automatiskt läge
- manuellt läge.

Automatiskt läge

När systemet är i drift aktiveras automatiskt läge.

Nödanropet aktiveras automatiskt vid olycka om krocksystemet aktiveras (bältessträckare, airbag osv.).

NÖDSAMTAL



Vid en olycka rekommenderar vi att du håller dig i närheten av bilen om förhållandena tillåter det så att du snabbt kan besvara eventuella samtal från SOS-centralen.

Manuellt läge



Nödsamtalet kan ske:

- trycka på och hålla knappen **3** intryckt i minst 3 sekunder
- eller
- trycka på knappen **3** fem gånger inom tio sekunder.

Om knappen trycktes in av misstag är det möjligt att avbryta samtalet genom att trycka och hålla in knappen **3** i cirka två sekunder innan samtalet kopplas till callcentret.

Om samtalet redan har upprättats är det enbart SOS-centralen som kan avsluta det.

Funktionsstörning

I vissa fall fungerar inte nödsamtalsfunktionen (t.ex. svagt batteri osv.).

Om systemet upptäcker ett funktionsfel lyser varningslampan **1** rött i minst 30 minuter. Kontakta din återförsäljare så snart som möjligt.



Systemet använder sig av ett eget batteri. Batteriets livslängd är cirka fyra år (varningslampan **1** tänds med rött sken för att informera dig). Kontakta en märkesrepresentant.



För att garantera din säkerhet och att systemet fungerar som det ska måste alla ingrepp

på batteriet (borttagning, frånkoppling osv.) utföras av en behörig reparatör.

Risk för brännskador orsakade av elstötar.

Se ovillkorligen till att perioderna som anges i underhållsdokumentet för byte av batteriet inte överstigs.

Batteriet är av en specifik typ. Se till att det byts ut mot ett batteri av samma typ. Kontakta din återförsäljare.

NÖDSAMTAL



Utan nödanropsfunktionen är systemet inte spårbart och kommer inte att bevakas kontinuerligt. Data raderas automatiskt och kontinuerligt. Systemet lagrar endast bilens tre senaste positioner. Enligt lokal lagstiftning skickas data endast vid nödsamtal. Data som skickas till SOS-centralen behandlas i enlighet med de lagar för skydd av personuppgifter som gäller i det land som du befinner dig i. Systemet lagrar aktivitetsdata i högst 13 timmar. Bilägaren har rätt att få komma åt sina data. De kan begära att data ska rättas, raderas eller lösas.

MULTI-SENSE

MULTI-SENSE-systemet ger möjlighet att välja mellan fyra kör lägen som kan användas för att kontrollera körning, belysning och komfort (beroende på bilmodell):

– Lägena Eco, Sport och Comfort är förkonfigurerade och kan anpassas delvis (belysning osv.).

– Läget My Sense är fullständigt anpassningsbart.

Kör lägena inverkar på:

– för servostyrningens regel,
– Det elektriska stabiliseringssystemet.

– respons från motor och växellåda.

De inverkar även på:

– Belysningen i kupén och på instrumentpanelen;

– informationen på instrumentpanelen och multimediaskärm.

Sportläge

I det här läget ökar responsen i motorn och växellådan. Styrningen är fastare.

Eko-läge

Eco-läget fokuserar på energibesparing. Styrningen är mjuk och hanteringen av motorn och växellådan minskar bränsleförbrukningen → 149.

Läget My Sense

Med hjälp av bilens standardinställningar kan du använda det här läget för att manuellt konfigurera körning, belysning och komfort.

Komfort-läge

I det här läget föredras mjuk styrning. Tyst innemiljö. På vissa bilar aktiveras massagefunktionen i förarsstolen.



Oavsett läge kan du ändra färgen på stämningsbelysningen samt formatet på informationen som visas på instrumentpanelen och multimediaskärmen i My Sense-läget.

Du kan återställa standardinställningarna.

Komma åt meny



Du kommer åt MULTI-SENSE (beroende på bilmodell):

- Via multidisplayen **1**;
- Via knappen **2**.

För mer information, se multimedia-systemets instruktionsbok.



Motorinställningarna är specifika för varje kör läge och kan inte anpassas.

MULTI-SENSE



När motorn har stängts av startar bilen alltid i läget My Sense.

VENTILATIONSMUNSTYCKEN, VÄRME OCH KLIMATANLÄGGNING

Ventilationsmunstycken:
luftutgångar

Luftutlopp

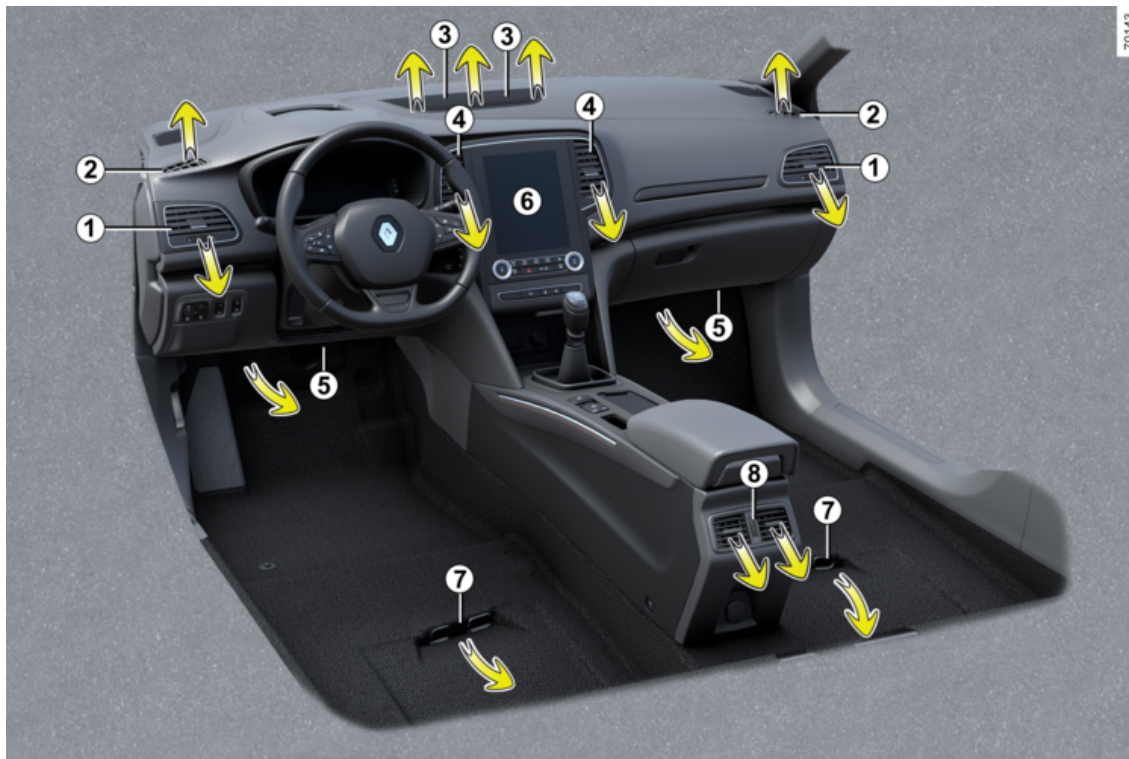

VENTILATIONSMUNSTYCKEN, VÄRME OCH KLIMATANLÄGGNING

1. Sidoventilationsmunstycken
2. Defrostermunstycke för sidoruta
3. Defrostermunstycke vindruta
4. Mittre ventilationsmunstycken
5. Golvmunstycken fram
6. Multidisplay
7. Golvmunstycken bak
8. Ventilationsmunstycken i mittkonsolen

På framsättesplatserna



Riktning

Riktning höger/vänster

Flytta markören **10**.

Riktning uppåt/nedåt

Flytta markören **10**.



För inte in något i bilens ventilationsystem (t.ex. vid dålig lukt).

Risk för skador eller

brand.

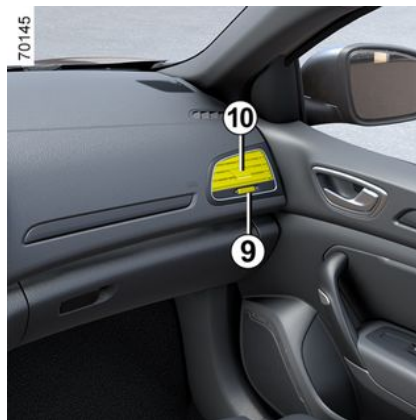

Inställning av luftflöde

Vrid ratten **9**:



till : maximal öppning;



till : stängd.

För att avlägsna dålig lukt i bilen, använd endast de system som är av-

sedda att avhjälpa detta. Kontakta en märkesrepresentant.

Platser bak

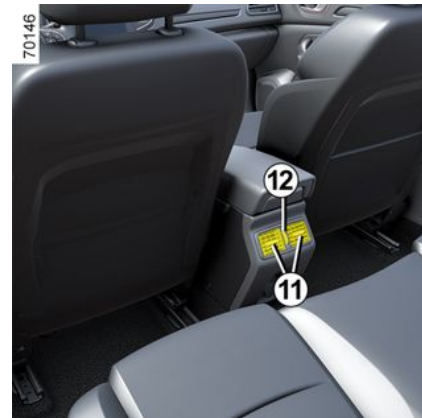

Riktning höger/vänster

Flytta markören **11**.

Riktning uppåt/nedåt

Flytta markören **11**.

Inställning av luftflöde

Vrid ratten **12**:

uppåt: maximalt flöde;

nedåt: stängd.

VENTILATIONSMUNSTYCKEN, VÄRME OCH KLIMATANLÄGGNING

Automatisk klimatanläggning

Reglage A

Reglage

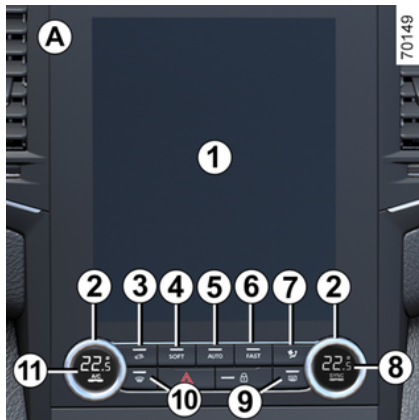

För att komma åt inställningarna till den automatiska luftkonditioneringen på multimediaskärmen **7**, se multimediasystemets bruksanvisning.

Vilka reglage som finns på din bil beror på modell.

2. Vänster och höger inprogrammerad temperaturinställning.
3. Luftrecirkulation
4. Sänk fläkthastigheten tills systemet slår av.

5. Öka fläkthastigheten.
- 6., 14., 15., 16. Automatiska lägen.
7. Genväg till luftkonditioneringssidan.
8. Synkroniseringsfunktion SYNC.
9. Defroster och imborttagning för bakruta och på vissa bilar även backspeglar
10. Funktionen "Klar sikt"
11. Luftkonditionering.



12. Läge för extra luftkonditionering OFF.
13. Visning av fläkthastighet.
- 17., 18., 19. Luftfördelning i kupén

20. Läge för extra luftkonditionering Auto.

21. Ytterligare manuellt luftkonditioneringsläge

 Till vissa knappar hör en kontrollampa som visar funktionens status.

Ändring av fläkthastigheten

I automatläget väljer systemet den lämpligaste fläkthastigheten för att den inställda kupékomforten ska uppnås och bibehållas.

Du kan fortfarande ändra fläkthastigheten genom att trycka på **4** eller **5**.

Obs! Luftkonditioneringens konfiguration beror på valt läge i meny "MULTI-SENSE" → **248**.

VENTILATIONSMUNSTYCKEN, VÄRME OCH KLIMATANLÄGGNING

Justering av temperaturen



Det finns två typer av inställningar:

- oberoende inställningar
- funktionsinställningar SYNC.

Funktion **SYNC**

Tryck på **8**-knappen för att aktivera en enhetlig inställning i kupén. Indikeringen i knappen **8** tänds. Använd sedan reglaget **11**.

Tryck på knappen **8** igen för att inaktivera funktionen eller använd reglaget **2** och justera höger och vänster sida var för sig.

Indikeringen i knappen **2** släcks.

Obs! Luftkonditioneringens konfiguration beror på valt läge i menyn "Multi-Sense" → **248**.



De visade temperaturvärdena motsvarar komfortgraden.

När bilen startas kan du inte öka eller minska det visade värdet för temperaturen för att nå komfortnivån snabbare. Systemet optimerar fortfarande temperaturminskningen eller temperaturökningen (ventilationen startar inte omedelbart med maximal hastighet: den ökar gradvis). Detta kan ta från några sekunder upp till flera minuter.

Instrumentbrädans ventilationsmunstycken bör ständigt vara öppna, utom om någon besvärar av det.

Funktion "Sikt"

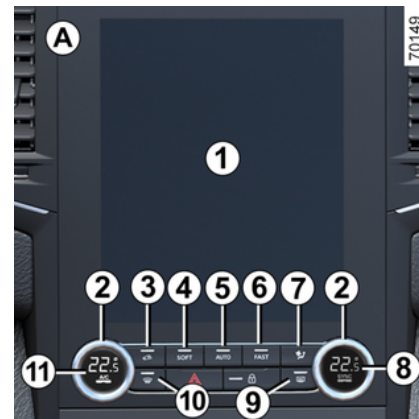

Denna funktion tar snabbt bort im- och isbildning på vindrutan, bakrutan, de främre sidorutorna och ytterbackspeglarna (beroende på utrustningsnivå). Den aktiverar automatiskt luftkonditioneringen, avisning av bakrutan och, beroende på bilmodell, den eluppvärmda vindrutan.

Tryck på knappen **10**. Den inbyggda kontrollampen tänds.

VENTILATIONSMUNSTYCKEN, VÄRME OCH KLIMATANLÄGGNING



Tryck på knappen **9** för att stänga av den eluppvärmda bakrutan. Den inbyggda indikatorn slocknar.

Ändra fläkthastigheten: Tryck på **4** eller **5**.

Avstängning av funktionen,

tryck på antingen:

- knappen **6**,
- knappen **10** igen
- eller knapp **14**, **15** eller **16**.

Automatiskt läge

Det automatiska luftkonditioneringssystemet garanterar (med undantag för extrema användningsvillkor) en behaglig komfort i kupén och god sikt samt optimerar bräns-

leförbrukningen. Systemet styr fläkthastigheten, luftfördelningen, luftrecirkulationen, start och stopp av luftkonditioneringen och lufttemperaturen.

Detta läge består av tre program:

NORMAL: Optimerar vald komfortnivå utifrån yttre förhållanden. Tryck på knapp **6** eller **15**.

SOFT: Gör det möjligt att erhålla den önskade temperaturnivån snabbare och tystare. Tryck på knappen **14**.

FAST: Ökar luftflödet i kupén. Detta läge rekommenderas särskilt för att optimera komforten i baksätet.

Tryck på knappen **16**.

Igångsättning eller avstängning av klimatanläggningen.

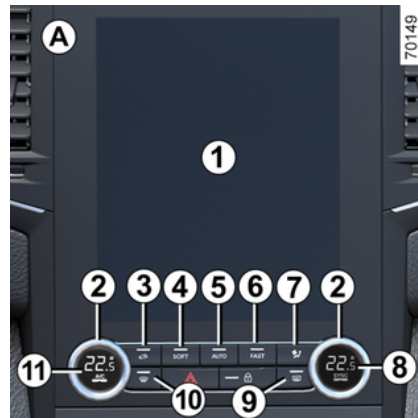

I automatläget styr systemet både start och stopp av luftkonditioneringen, när de yttre klimatförhållandena kräver det.

Tryck på knappen **11** för att

- aktivera luftkonditioneringen manuellt (kontrollampen för reglaget **11** tänds),
- inaktivera luftkonditioneringen manuellt (kontrollampen för reglaget **11** släcks),

VENTILATIONSMUNSTYCKEN, VÄRME OCH KLIMATANLÄGGNING

Avstängning av anläggningen



Tryck på knappen **4** så många gånger som krävs för att stoppa systemet.



Du använder med fördel ett av de automatiska programmen NORMAL, SOFT eller FAST.

I automatläget (kontrollampen i knappen **6** lyser) styrs alla funktioner i luftkonditioneringen av systemet.

Du kan fortfarande ändra systemets val. Då släcks kontrollampen i knappen **6**.

Om du vill återgå till automatläget trycker du på ett av programmen (NORMAL **15**, SOFT **14** eller FAST **16**) eller på knappen **6**.

Imma och isborttagning på bakrutan

Tryck på knappen **9**. Den inbyggda kontrollampen tänds. Med den här funktionen kan du snabbt ta bort is och imma på bakrutan och backspeglarna (på bilar som är utrustade med det).

För att avsluta funktionen, tryck på knappen **9** igen. Isborttagningen stängs automatiskt av.

Ändring av luftfördelningen i kupén

Tryck på knapparna **17**, **18** och **19** för att välja önskat fördelningsläge (aktuellt luftflöde visas).

17. Luftflödet kommer från defrosterventilerna för vindrutan och defrosterventilerna i de främre sidorutorna.

18. Luftflödet går huvudsakligen genom instrumentbrädans luftventiler.

19. Luftflödet går huvudsakligen genom utloppen som är placerade vid passagerarnas fötter.

Starta luftrecirkulationen (isolering av kupén)



VENTILATIONSMUNSTYCKEN, VÄRME OCH KLIMATANLÄGGNING

Denna funktion hanteras automatiskt men du kan även aktivera den manuellt.

OBS!

- Under recirkulationen tas luften ur kupén och recirkulerar utan tillskott av luft utifrån.
- med luftrecirkulationen kan du isolera kupén från luft utifrån (t. ex. avgaser) och snabbt sänka kupétemperaturen.

Manuell användning

Tryck på knappen **3** (kontrolllampan för knappen **3** tänds).

För lång användning kan medföra dålig luft i kupén och imma på rutorna, eftersom luften i kupén inte förnyas.

Därför bör du snarast återgå till det automatiska läget genom att trycka på knappen **3** när luftrecirkulation inte längre behövs.

Om du vill gå ur detta läge trycker du en gång till på knappen **3**.



Im och isborttagning har alltid prioritet på luftrecirkulationen.

Reglage B

Reglage



(kan variera från bil till bil)

1. Justering av lufttemperaturen för föraren.
2. Knapp för aktivering av klimanläggning.
3. Funktionen "Klar sikt"
4. Justering av fläkthastighet.
5. Luftfördelning i kupén
6. Utomhusluftens kvalitet.
7. Synkroniseringsfunktion SYNC.
8. Justering av lufttemperaturen för passageraren.

9. Luftrecirkulation

10. Automatläget "FAST".

11. Automatläget "AUTO".

12. Automatläget "SOFT".

13. Defroster och imborttagning av bakruta och på vissa bilar även backspeglar.



Alla ingrepp på en annan knapp än knappen AUTO inaktiverar automatläget.

Automatiskt läge

Det automatiska luftkonditioneringssystemet garanterar (med undantag för extrema användningsvillkor) en behaglig komfort i kupén och god sikt samt optimerar bränsleförbrukningen. Systemet styr fläkthastigheten, luftfördelningen, luftrecirkulationen, start och stopp av luftkonditioneringen och lufttemperaturen.

Detta läge består av tre program:

AUTO: Optimerar vald komfortnivå utifrån yttre förhållanden. Tryck på knappen **11**.

SOFT: Gör det möjligt att erhålla den önskade temperaturnivån snabbare och tystare. Tryck på knappen **12**.

VENTILATIONSMUNSTYCKEN, VÄRME OCH KLIMATANLÄGGNING

FAST: Ökar luftflödet i kupén. Detta läge rekommenderas särskilt för att optimera komforten i baksätet. Tryck på knappen **10**.

Justering av fläkthastighet

I automatläget väljer systemet den lämpligaste fläkthastigheten för att den inställda kupékomforten ska uppnås och bibehållas.

Du kan alltid höja eller sänka fläkthastigheten genom att trycka på reglaget **4**.

Justering av lufttemperaturen

Vrid reglaget **7** eller **8** till önskad temperatur.

Ju mer reglaget vrids åt höger, desto högre blir temperaturen.

SYNC-funktion



Tryck på **7**-knappen för att aktivera en enhetlig inställning i kupén. Indikeringen i knappen **7** tänds.

Tryck på knappen **7** igen för att inaktivera funktionen eller använd reglaget **8** och justera höger och vänster sida var för sig.

Indikeringen i knappen **7** släcks.

Obs! Luftkonditioneringens konfiguration beror på valt läge i menyn "Multi-Sense" ➔ **248**.

Funktion "Sikt"

Tryck på knapp **3** så att den inbyggda indikeringen tänds.

Denna funktion tar snabbt bort is- och isbildning på vindrutan, bakrutan, de främre sidorutorna och ytterbackspeglarna (beroende på utrustningsnivå). Den aktiverar automatiskt klimatanläggningen och avsningsfunktionerna för bakrutan.

Tryck på knappen **13** för att stänga av bakrutedefrosteren och den inbyggda indikeringen slocknar.

Om du vill stänga av funktionen trycker du på knapp **3** eller **11**.

Ändring av luftfördelningen i kupén



Tryck på reglaget **5** så många gånger som behövs för att välja luftfördelningsläge i kupén. Displayen på

VENTILATIONSMUNSTYCKEN, VÄRME OCH KLIMATANLÄGGNING

reglaget **5** bekräftar det valda fördelningsläget.



Luftflödet kommer från defrosterventilerna för vindrutan och defrosterventilerna i de främre sidorutorna.



Luftflödet fördelas mellan munstyckena för imborttagning på sidorutorna fram och vindrutan samt golvmunstyckena.



Luftflödet kommer från ventilationsmunstyckena på instrumentbrädan, till fotnivån för framsätet, och i vissa bilar även till fotnivån för baksätet.



Luftflödet går huvudsakligen genom instrumentbrädans luftventiler.



Luftflödet går huvudsakligen genom utloppen som är placerade vid passagerarnas fötter.



Vissa knappar har en indikering som visar funktionens status.

Imma och isborttagning på bakrutan



Tryck på knapp **13** så att den inbyggda indikeringen tänds. Med den här funktionen kan du snabbt ta bort is och imma på bakrutan och backspeglarna (på bilar som är utrustade med det).

Om du vill stänga av funktionen trycker du på knapp **13** igen. Imborttagningen stängs automatiskt av.

Igångsättning eller avstängning av klimatanläggningen.

I automatläget styr systemet både start och stopp av luftkonditioneringen, när de yttre klimatförhållandena kräver det.

Tryck på knappen **2** för att tvinga klimatanläggningen att stanna. Den inbyggda kontrollampen släcks.



När luftkonditioneringen är igång ökar bränsleförbrukningen (stäng av anläggningen när den inte behövs).



VENTILATIONSMUNSTYCKEN, VÄRME OCH KLIMATANLÄGGNING



Bilar med ECO-läge (knapp 14 eller, beroende på bilmodell, från mediaskärmen): när ECO-läget är aktiverat kan detta minska prestandan för den automatiska luftkonditioneringen → 149, → 248.

Starta luftrecirkulationen (isolering av kupén)



Denna funktion hanteras automatiskt men du kan även aktivera den manuellt. I detta fall bekräftas åtgärden genom att en kontrollampa tänds på knappen 9.

Manuell användning

Tryck på knapp 9 så att den inbyggda indikeringen tänds.

För lång användning kan medföra dålig luft i kupén och imma på rutorna, eftersom luften i kupén inte förnyas.

Därför bör du snarast återgå till det automatiska läget genom att trycka en gång till på knapp 9 när luftrecirkulation inte längre behövs.

Avstängning av anläggningen

Vrid reglaget 4 till "OFF" för att stanna systemet. För att starta, vrid reglaget 4 igen för att justera ventilationshastigheten eller tryck på knappen 11.



Im och isborttagning har alltid prioritet på luftrecirkulationen.

Reglage C

Reglage



5., 11. Vänster och höger inprogrammerad temperaturinställning.

6. Defroster och isborttagning av bakruta och på vissa bilar även backspeglar.

7. Luftfördelning i kupén

8. Funktionen "Automatisk recirkulation".

9. Luftrecirkulation

10. Funktionen "Klar sikt"

12., 18. Fläkt hastigheter.

13. Synkroniseringsfunktion SYNC.

VENTILATIONSMUNSTYCKEN, VÄRME OCH KLIMATANLÄGGNING

14., 15., 16. Automatiska lägen.

17. Luftkonditionering.

Blinkrar

Följande kontrollampor visas på skärmen **3**:

1. Aktivt läge, fläkthastighet och luftfördelning i kupén (tillfällig display efter ha tryckt på relaterade kontroller).

2. Ytterlufttemperatur.

4. Lufttemperatur, vänster och höger.



Till vissa knappar hör en kontrollampa som visar funktionens status.

Automatiskt läge

Det automatiska luftkonditioneringssystemet garanterar (med undantag för extrema användningsvillkor) en behaglig komfort i kupén och god sikt samt optimerar bränsleförbrukningen. Systemet styr fläkthastigheten, luftfördelningen, luftrecirkulationen, start och stopp av luftkonditioneringen och lufttemperaturen.

Detta läge består av tre program:

AUTO: Optimerar vald komfortnivå utifrån yttre förhållanden. Tryck på knappen **15**.

SOFT: Gör det möjligt att erhålla den önskade temperaturnivån snabbare och tystare. Tryck på knappen **14**.

FAST: Ökar luftflödet i kupén. Detta läge rekommenderas särskilt för att optimera komforten i baksätet. Tryck på knappen **16**.

Ändring av fläkthastigheten

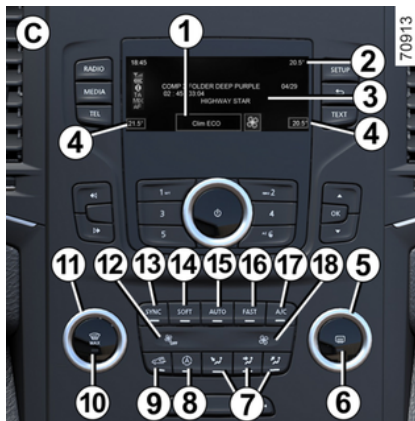

I automatläget väljer systemet den lämpligaste fläkthastigheten för att den inställda kupékomforten ska uppnås och bibehållas.

Du kan fortfarande justera fläkthastigheten genom att trycka på knapp **12** eller **18**.

Justering av temperaturen

Det finns två typer av inställningar:

- oberoende justering av kupén;
- justering i SYNC-läge för att synkronisera passagerarens och förarens inställningar.

Justering av kupén

Använd reglaget **11**.

Funktion SYNC

Tryck på knappen **13** för att aktivera det. **13**-knappens varningslampa tänds.

Tryck på knappen **13** igen för att inaktivera funktionen eller använd reglaget **5** och justera höger och vänster sida var för sig.

Indikeringen i knappen **13** släcks.

Obs! Luftkonditioneringens konfiguration beror på valt läge i meny "Multi-Sense" → **248**.

Tryck på knappen **13** igen för att inaktivera funktionen eller använd reglaget **5** och justera höger och vänster sida var för sig.

Obs! Luftkonditioneringens konfiguration beror på valt läge i meny "Multi-Sense" → **248**.

VENTILATIONSMUNSTYCKEN, VÄRME OCH KLIMATANLÄGGNING

i De visade temperaturvärdena motsvarar komfortgraden.

När bilen startas kan du inte öka eller minska det visade värdet för temperaturen för att nå komfortnivån snabbare. Systemet optimerar fortfarande temperaturminskningen eller temperaturökningen (ventilationen startar inte omedelbart med maximal hastighet: den ökar gradvis). Detta kan ta från några sekunder upp till flera minuter.

Instrumentbrädans ventilationsmunstycken bör ständigt vara öppna, utom om någon besväras av det.

Funktion "Sikt"



Denna funktion tar snabbt bort im- och isbildning på vindrutan, bakrutan, de främre sidorutorna och ytterbackspeglarna (beroende på utrustningsnivå). Den aktiverar automatiskt luftkonditioneringen, avvisning av bakrutan och, beroende på bilmodell, den eluppvärmda vindrutan.

Tryck på knappen **10**. Den integrerade kontrollampen tänds.

Tryck på knappen **6** för att stänga av avisningen av bakrutan. Den inbyggda kontrollampen släcks.

Tryck på knapp **12** eller **18** för att ändra fläkthastigheten.

Om du vill gå ur denna funktion, kan du trycka antingen:

- knappen **10** igen
- en av knapparna **14**, **15** eller **16**.

Igångsättning eller avstängning av klimatanläggningen.



I autmatläget styr systemet både start och stopp av luftkonditioneringen, när de yttre klimatförhållandena kräver det.

Tryck på knappen **17** för att:

- aktivera luftkonditioneringen (varningslampan i området **1** tänds).
- inaktivera luftkonditioneringen (varningslampan i området **1** släcks).

VENTILATIONS- MUNSTYCKEN, VÄRME OCH KLIMATANLÄGGNING

Avstängning av anläggningen

För att stänga av systemet trycker du på knappen **12** upprepade gånger tills meddelandet OFF visas i området **1**.



Du använder med fördel ett av de automatiska programmen AUTO, SOFT eller FAST.

I automatläget (kontrolllampan tänd på knapp **14**, **15** eller **16**) styrs alla luftkonditioneringsfunktioner av systemet.

Du kan fortfarande ändra systemets val. I så fall slocknar kontrollampan på knapp **14**, **15** eller **16**.

om du vill återgå till automatläget trycker du på ett av programmen AUTO **15**, SOFT **14** eller FAST **16**.

Imma och isborttagning på bakrutan

Tryck på knappen **6**. Den integrerade kontrollampan tänds. Med den här funktionen kan du snabbt ta bort is och imma på bakrutan och back-

speglarna (på bilar som är utrustade med det).

Om du vill stänga av funktionen trycker du på knapp **6** igen. Inborttagningen stängs automatiskt av.

Ändring av luftfördelningen i kupén

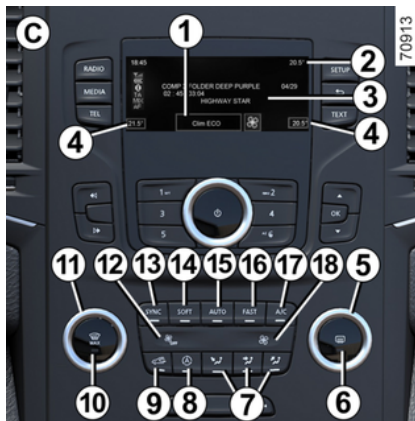

Tryck på knappen **7** för att välja önskad fördelning (en varningslampa visas i området **1**):



Luftflödet kommer huvudsakligen från defrosterventilerna för vindrutan och defrosterventilerna i de främre sidorutorna.



Luftflödet går huvudsakligen genom instrumentbrädans luftventiler.



Luftflödet går huvudsakligen genom utloppen som är placerade vid passagerarnas fötter.

Starta luftrecirkulationen (isolering av kupén)

Denna funktion hanteras automatiskt men du kan även aktivera den manuellt.

OBS!

- Under recirkulationen tas luften ur kupén och recirkulerar utan tillskott av luft utifrån.
- med luftrecirkulationen kan du isolera kupén från luft utifrån (t. ex. avgaser) och snabbt sänka kupétemperaturen.

Automatisk användning

Tryck på knappen **8** (en varningslampa visas i området **1**).



Im och isborttagning har alltid prioritet på luftrecirkulationen.

Manuell användning

VENTILATIONSMUNSTYCKEN, VÄRME OCH KLIMATANLÄGGNING

Om du trycker på knappen **9** kan du tvinga fram en aktivering av luftrecirkulationen.

För lång användning kan medföra dålig luft i kupén och imma på rutorna, eftersom luften i kupén inte förnyas.

Därför bör du snarast återgå till det automatiska läget genom att trycka en gång till på knapp **8** eller **9** när luftrecirkulation inte längre behövs.

Om du vill gå ur detta läge trycker du en gång till på knapp **8** eller **9**.

Luftkonditionering: information och användningsråd

Användningsråd

I vissa fall (avstängd luftkonditionering, igångsatt luftrecirkulation, ventilationshastighet noll eller svag osv.) kan det bildas imma på bilens vindruta och övriga rutor.

Vid imma, använd funktionen "**Klar sikt**" för att ta bort imman och därefter välj autoläget för klimatanläggningen för att undvika att imma bildas.



Bilar utrustade med ECO läget

När ECO läget är aktiverat kan klimatanläggningens prestanda försämrans ➔ **149**.



För inte in något i bilens ventilationssystem (t.ex. vid dålig lukt).

Risk för skador eller

brand.

Bränsleförbrukning

För bil utrustad med luftkonditionering är det normalt att bränsleförbrukningen ökar (särskilt vid stadskörning) när systemet är igång.

I bilar utrustade med luftkonditionering utan automatläge bör systemet stängas av när det inte behövs längre.

Några råd för att minska bränsleförbrukningen och skydda miljön:

Kör med ventilationsmunstyckena öppna och rutorna stängda. Om bilen har stått stilla på någon varm plats i starkt solsken, tänk då på att öppna dörrarna några minuter in-

nan du startar så att den upphettade luften släpps ut.

Underhåll

För kontrollintervall, se serviceprogrammet.



Använd klimatanläggningen regelbundet, även när det är kallt, och låt den vara igång i ca 5 minuter minst en gång i månaden.

Funktionsstörning

Ta alltid kontakt med en märkesrepresentant om du konstaterar något funktionsfel.

– **Försämrad effekt på is- och imborttagningen eller luftkonditioneringen.**

Orsaken kan vara att kupéfiltret är igångsatt.

– **Ingen kylning.**

Kontrollera att reglagen är rätt inställda och säkringarna hela. Stäng annars av motorn.

Vatten under bilen

När klimatanläggningen använts en längre tid är det normalt att vatten

VENTILATIONSMUNSTYCKEN, VÄRME OCH KLIMATANLÄGGNING

droppar under bilen. Det är kondensvatten från kylanläggningen.



Öppna inte kylmediekretsen. Kylmediet kan orsaka skador på ögonen och huden.

Kylmediekretsen (i vilken vissa komponenter är hermetiskt tätade) innehåller fluorerade växthusgaser.



Öppna inte kylmediekretsen. Kylmediet kan orsaka skador på ögonen och huden.



Innan du vidtar åtgärder i motorrummet ska du stänga av tändningen → 127.

Köldmedium



Kylmediekretsen (i vilken vissa komponenter är hermetiskt tätade) kan innehålla fluorerade växthusgaser.

Beroende på bil finns följande information på etiketten **A** som sitter i motorrummet.

Om etiketten **A** finns och var den sitter varierar från bil till bil.



Typ av kylmedium



Typ av olja i AC-kretsen



Lättantändlig produkt



Se bilens instruktionsbok



Underhåll

x,xxx kg	(1) Mängd kylmedium som finns i bilen.
GWP xxxxx	(2) Global uppvärmningspotential (koldioxidekvivalent).
CO ₂ eq x.xxx t	(3) Mängd i vikt och i koldioxidekvivalent.

Ytterligare information

Beroende på etikett och typ av köldmedium:

Kylmedium R-1234yf

- (1) 0,480 kg
- (2) GWP 0,501
- (3) 0,0002t



Öppna inte kylmediekretsen. Kylmediet kan orsaka skador på ögonen och huden.

VENTILATIONSMUNSTYCKEN, VÄRME OCH KLIMATANLÄGGNING



Innan du vidtar åtgärder i motorrummet ska du stänga av tändningen → 127.



För mer information, se multimediasystemets bruksanvisning.

Funktion för utomhusluftens kvalitet och luftrening



Se multimediasystemets bruksanvisning för att komma åt funktionen från multimediaskärmen 1.

Utomhusluftens kvalitet

Luftkvaliteten i bilen indikeras via en förklarande text och en animation på multimediasystemets skärm.

MULTIMEDIAUTRUSTNING

Multimediasystem

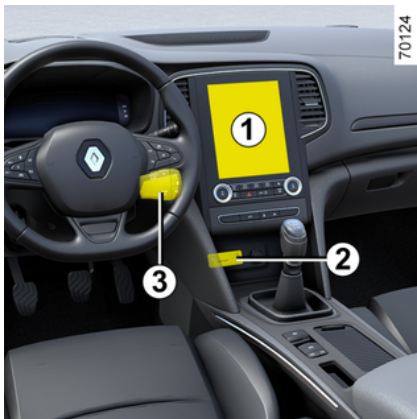

1. Multidisplay.
2. Multimediauttag.
3. Reglage under ratten.
4. Reglage under ratten.
5. Mikrofon



Se utrustningens bruksanvisning för information om hur den fungerar.

Integrerat reglage för handsfreetelefon

Använd rattreglaget **4** om bilen är utrustad med ett sådant.



Användning av telefonen

Tänk på att du måste ta hänsyn till den lokala lagstiftning som gäller vid användning av denna typ av apparat.

Multimediauttag 2

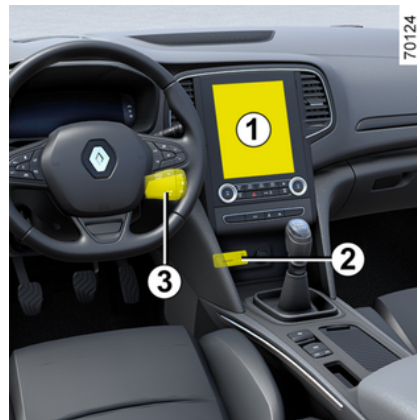

Du kan använda USB-portarna eller, beroende på bilmodell, SD-kortläsaren för att komma åt multimediainnehållet på dina tillbehör och göra en uppdatering av systemet (se utrustningens bruksanvisning).

MULTIMEDIAUTRUSTNING

Du kan välja de olika källorna på multimediaskärmen och med reglagen under ratten.



USB-portarna kan också användas för att ladda tillbehör med en maximal effekt på 12 watt (5 V) per uttag. Du kan lyssna på radio via JACK-uttaget med en aux-kabel.



Anslut endast tillbehör med en maximal effekt på 12 watt.

Risk för brand.



Om du ansluter en kabel från ett tillbehör till en USB-port (t.ex. en smartphone-laddningskabel) ska du se till att koppla bort den när den inte längre behövs.

Risk för kortslutning och skada på USB-porten vid kontakt mellan kabelns ände och ett metallföremål (t.ex. cigarettändare osv.).



När du ska köra måste du se till att behållaren i mugghållaren är ordentligt stängd så att den inte välter.

Risk för skador på omgivande elektrisk och/eller elektronisk utrustning vid spill av vätska.

UTRUSTNING I KUPÉN

Elfönsterhiss

Elfönsterhiss

Systemet fungerar:

- med motorn igång,
- efter avstängning av motorn tills dess att en framdörr öppnas (tidsbegränsat till cirka 12 minuter).
- med motorn avstängd, framdörrarna stängda efter att startknappen har tryckts in.

Tryck på eller dra i knappen för en ruta för att sänka eller hissa upp den till önskad höjd. Bakrutorna går inte hela vägen ner.

Passagerarsäkerhet

Föraren kan hindra fönsterhissarnas funktion genom att trycka på strömställaren **4**. Ett meddelande visas på instrumentpanelen.



Förarens ansvar

Lämna aldrig bilen med nyckeln eller kortet kvar när ett barn, en vuxen i behov av vård eller djur finns i bilen, inte ens en kort stund. Risk finns att de kan skada sig eller andra personer genom att sätta igång motorn eller den elektriska utrustningen som t.ex. fönsterhissarna eller låsa dörrarna. Om någon kroppsdel har klämts fast, öppna då genast rutan med aktuell knapp.

Risk annars för allvarliga skador.

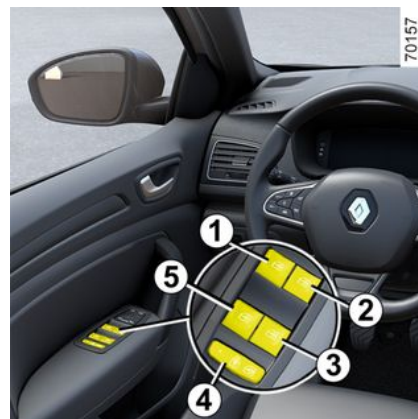

Tryck på knappen från förarplatsen:
1. För försarsidan

UTRUSTNING I KUPÉN

2. För passagerarsidan fram;
3. och 5 för passagerare bak.

Från passagerarsätena trycker du på knappen 6.



Undvik att placera föremål så att de ligger mot en halvöppen ruta – fönsterhissen kan skadas.

Impulsläge

Detta läge används tillsammans med funktionen för elektriska fönsterhissar som beskrivits tidigare.

Tryck eller dra lätt i fönsterhissknappen så långt det går: Fönstret kommer öppnas eller stängas helt. Om man trycker på knappen igen avbryts åtgärden.

Det går inte att använda elfönsterhissens impulsstyrning

Elfönsterhissens impulsstyrning är utrustad med värmeskydd: om du trycker på fönsterhissströmställaren mer än sexton gånger i följd aktiveras skyddsläget (rutan låses).

Du kan:

- Använda elfönsterreglaget kortare tid och med intervaller på cirka 30 sekunder

- När motorn är igång låses rutan upp efter cirka 20 minuters inaktivitet för elfönsterreglaget.

Obs! Om rutan känner av motstånd när den stängs (t.ex. en trädkvist) stannar den och sänks sedan ner några centimeter.

Fjärrstyrd stängning av rutorna

(bilar med fyra impulsstyrda elfönsterhissar).

Om du låser dörrarna utifrån och trycker på låsknappen på kortet två gånger eller på förardörren i handsfree-läge, stängs alla rutor (och takluckan, beroende på bil) automatiskt.

Systemet bör bara startas om föraren har uppsikt över bilen och ingen person befinner sig i kupén.

Funktionsstörning

Skulle stängningen inte fungera vid t.ex. batteriavbrott, går systemet över till manuellt läge. Använd berörd knapp tills rutan är helt stängd och fortsatt sedan att hålla knappen intryckt (fortfarande på stängningssidan) i cirka en sekund. Sänk sedan ner och höj upp rutan helt för att oinitiera systemet.

Vid behov, kontakta din auktoriserade återförsäljare.

Manuellt manövrerade fönsterhissar



Vrid handtaget 7.



När du stänger rutorna ska du se till att ingen kroppsdel (arm, hand o.s.v.) sticker ut ur bilen.

Risk annars för allvarliga skador.

UTRUSTNING I KUPÉN

Elmanövrerad taklucka

Öppning av gardinen 1



- **För att öppna:** tryck handtaget **2** bakåt för att föra gardinen till önskat läge.
- **För att stänga:** dra handtaget **2** framåt för att föra gardinen till önskat läge.

Öppning av takluckan



- **Vinkla:** För det markerade läget **3** till läget **A**.
- **Öppna:** För det markerade läget **3** till läge **B**, **C** eller **D** beroende på vilken öppningstyp som önskas.
- **för att stänga:** rikta in markeringen **3** med läget **O**.



Förarens ansvar

Lämna aldrig bilen med nyckeln i när barn, personer med funktionshinder eller djur finns i bilen, inte ens för en kort stund.

Risk finns att de kan skada sig eller andra personer genom att sätta igång motorn eller den elektriska utrustningen som t.ex. fönsterhissarna eller låsa dörrarna.

Om något skulle fastna ändrar du färdriktningen så fort som möjligt genom att vrida knappen **4** helt åt höger (läget **D**).

Risk annars för allvarliga skador.

Fjärrkontroll för stängning av takluckan

Om du **trycker två gånger snabbt på kortets låsknapp eller på förardörrens låsknapp i handsfree-läge, låses** alla rutor och takluckan automatiskt.

Systemet bör bara startas om föraren har uppsikt över bilen och ingen person befinner sig i kupén.

UTRUSTNING I KUPÉN



För bilar med den här funktionen aktiverar denna manöver det blockerade låsläget → **25** eller → **30**.
Kontrollera att ingen person finns kvar inne i bilen.

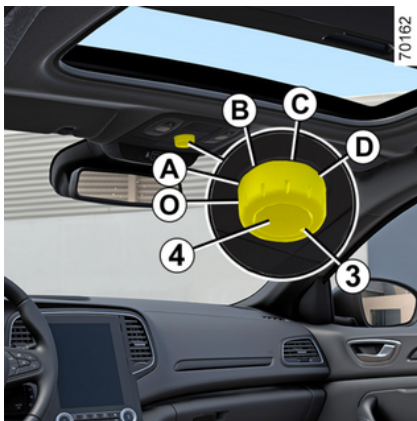

Särskilda anvisningar

Din bil är utrustad med ett klämskydd: Om takluckan stöter på ett hinder vid stängning (gren osv.) stannar den och flyttas tillbaka ett par centimeter.

Om takluckan har stängts med fjärrkontrollen kan du, om du trycker på

knappen **4**, få takluckan att återgå till det läge den hade före stängningen.

Takluckan öppnas inte när temperaturen är under -20 °C. Den stängs dock fortfarande.



När du stänger takluckan ska du se till att ingen kroppsdel (arm, hand osv.) sticker ut ur bilen.
Risk annars för allvarliga skador.

Funktionsstörning

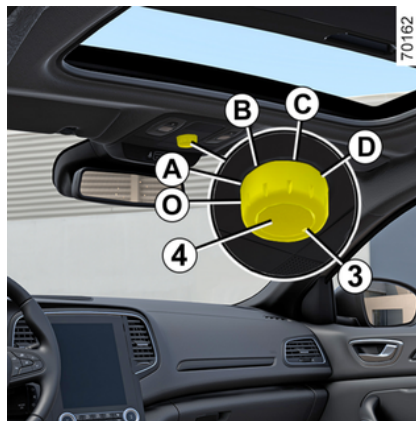

Om takluckan inte går att stänga, rikta in det markerade läget **3** med läget **O** och tryck sedan på knappen **4** tills takluckan stängs helt: Ta sedan kontakt med din återförsäljare.



OBS! Under detta moment är takluckans klämskyddsfunktion ur funktion. Kontakta en märkesrepresentant så snart som möjligt.

Användningsföreskrifter

– **Bil med last på takskenorna.**

När du har last på taket bör du inte öppna eller stänga takluckan.

Innan du öppnar eller stänger takluckan, kontrollera föremålen och/eller tillbehören (cykelhållare, takbox osv.) på takskenorna. Lasten måste vara jämnt fördelad och fast förankrad och får inte hindra takluckans funktion.

Vänd dig till en märkesrepresentant för råd.

– **Se till** att takluckan är ordentligt stängd när du lämnar bilen.

– **Rengör** tätninglisten var tredje månad med en godkänd produkt.

– **Öppna inte** takluckan omedelbart efter regnväder eller biltvätt.

UTRUSTNING I KUPÉN



Förarens ansvar

Lämna aldrig djur, barn eller personer med funktionshinder ensamma i bilen, inte ens för en kort stund.

Risk finns att de kan skada sig eller andra personer genom att sätta igång motorn eller den elektriska utrustningen som t.ex. fönsterhissarna eller låsa dörrarna.

Om något skulle fastna ändrar du färdriktningen så fort som möjligt genom att vrida knappen **4** helt åt höger (läget **D**).

Risk annars för allvarliga skador.

INNERBELYSNING

Läslampor



Tryck på strömställaren **1** för att aktivera:

- belysningen är tänd hela tiden,
- Belysningen släcks omedelbart.



Om dörrarna eller bakluckan låses upp och öppnas tänds läslamporna och annan belysning med tidsfördröjning.

Innerbelysning



Tryck på omkopplaren **3** för att aktivera:

- belysningen är tänd hela tiden,
- belysningen tänds när någon av dörrarna öppnas. Den slocknar inte förrän dörrarna är ordentligt stängda och efter en tidsfördröjning.
- Belysningen släcks omedelbart.

Läslampor

Tryck på knapp **2** och **4**.

UTRUSTNING I KUPÉN

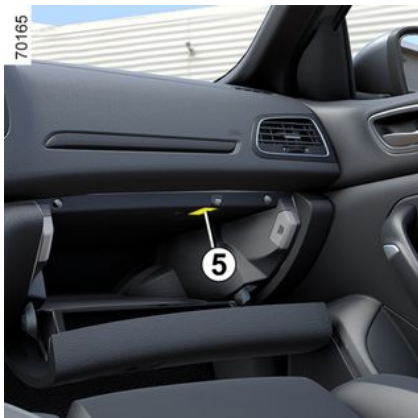

Obs! På bilar med multimediasystem kan du göra detta via multimediaskärmen (→ 96) från:

- inaktivera/aktivera innerbelysningen när bagageluckan öppnas,
- ändra färgen på stämningsbelysningen (åtta alternativ) (beroende på bil).

Handskfacksbelysning 5

Lampan tänds när luckan öppnas.

Bagagerumsbelysning 6



Lampan tänds när bagageutrymmet öppnas.

i Innerbelysningen och belysningarna släcks när dörrarna är riktigt stängda, vid låsning eller start av motorn.

Solskydd, spegel

Solskydd fram



Sänk ned solskyddet **1** över vindrutans eller lossa det och sänk ner det på sidorutan.

Makeup-spegel

Lyft locket **3**.

Belysningen **2** är automatisk.

UTRUSTNING I KUPÉN

Hållare 4



Plats för kvitton, kort etc.



Under körning måste makeup-spegelns lock vara stängt. Risk för allvarliga skador

Eluttag, askkopp, cigarrättändare

Askkopp 1

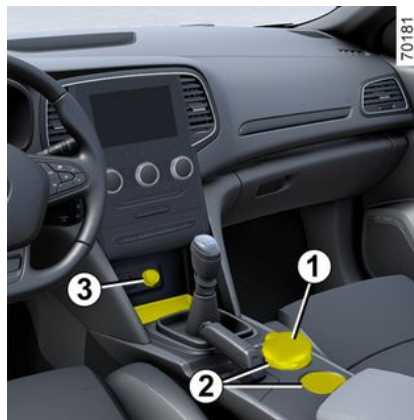

Den kan placeras på båda platserna 2.

Lyft locket så öppnas den. Dra ut insatsen när askkoppens ska tömmas 2.



Anslut endast tillbehör med en maxeffekt på 120 watt (12 V).

När flera tillbehör uttag används samtidigt får den totala effekten för de anslutna tillbehören inte överstiga 180 watt.

Risk för brand.

Cigarrättändare 3

Slå på tändningen och tryck in cigarrättändaren 3. Den kopplas ur automatiskt och skjuts tillbaka med ett klingande ljud när tråden glöder. Dra ut den. Sätt tillbaka den när du använder den, men tryck inte in den helt.



Om bilen inte har cigarrättändare och askkopp kan du köpa dessa artiklar hos återförsäljaren.

UTRUSTNING I KUPÉN

Strömuttag 4



Uttaget **4** kan användas. Den tillhandahålls för anslutning av tillbehör.



Anslut endast tillbehör med en maxeffekt på 120 watt (12 V).

När flera tillbehörsuttag används samtidigt får den totala effekten för de anslutna tillbehören inte överstiga 180 watt.

Risk för brand.

FAK, FÖRVARING I KUPÉN

Fack i dörrarna 1



Den kan rymma en flaska.

Fack på passagerarplats



Dra i reglaget **2** så öppnas facket. I förvaringsfacket kan du förvara A4-dokument, en vattenflaska m.m.



Se till att inga hårda, tunga eller spetsiga föremål ligger i öppna fack så att de kan träffa någon i bilen vid kurvtagning, häftig inbromsning eller krock.

Förvaring på solskydd 3



Här kan du förvara kvitton, kartor etc.



Inga föremål får befinna sig på golvet (på förarplatsen). Vid en häftig inbromsning kan dessa glida in under pedalerna och hindra deras funktion.

FACK, FÖRVARING I KUPÉN

Förvaringsfack i mittkonsol 4



Förvaringsfack i mittkonsol 5

Muggar kan placeras i det skjutbara mugghållarsystemet 6.

Mugghållare 7



När du ska köra måste du se till att behållaren i mugghållaren är ordentligt stängd så att den inte välter.

Risk för skador på omgivande elektrisk och/eller elektronisk utrustning vid spill av vätska.



När du kör i en kurva, under acceleration eller bromsning, var försiktig så att innehållet i flaskan eller muggen som sitter i flaskhållaren inte rinner ut. Risk för brännskador om innehållet är varmt.



Se till att inga hårda, tunga eller spetsiga föremål ligger i öppna fack så att de kan träffa någon i bilen vid kurvtagning, häftig inbromsning eller krock.

FAK, FÖRVARING I KUPÉN

Fack i mittkonsolen 9



Med det skjutbara armstödet **8** i det bakersta läget, lyft det.



Inga föremål får befinna sig på golvet (på förarplatsen). Vid en häftig inbromsning kan dessa glida in under pedalerna och hindra deras funktion.

Kurvhandtag 10



Det är till för passageraren att hålla i sig i under körning.

Använd det inte när du stiger i eller ur bilen.

Klädkrokar 11

Fack i bakdörrar 12



Se till att inga hårda, tunga eller spetsiga föremål ligger i öppna fack så att de kan träffa någon i bilen vid kurvtagning, häftig inbromsning eller krock.

FACK, FÖRVARING I KUPÉN

Förvaringsfickor i framstolarnas ryggstöd 13

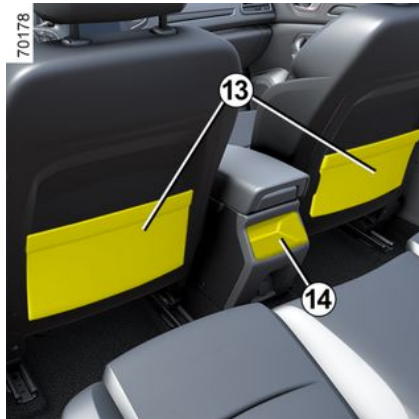

Förvaring i mittkonsolen bak 14

Armstöd bak med mugghållare



Sänk ned armstödet 15.



När du kör i en kurva, under acceleration eller bromsning, var försiktig så att innehållet i flaskan eller muggen som sitter i flaskhållaren inte rinner ut.

Risk för brännskador om innehållet är varmt.

TRANSPORT AV FÖREMÅL

Förvaringsfack

Fack under matta



För att komma åt detta lyfter du upp bagagerumsmattan **1** med hjälp av fliken **2**.

Golvluckan kan fästas med haken **4** i hållaren **3**.



Placera alltid de föremål som ska transporteras så att deras största mått vilar mot baksätets ryggstöd.

Förankringskrokar

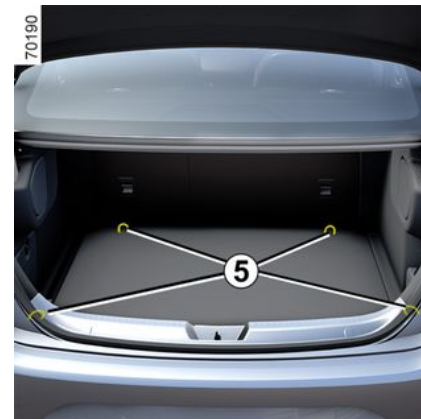

Fästpunkter **5**.



Placera alltid de tyngsta föremålen direkt på golvet. Använd förankringspunkterna **5** på bagageutrymmets golv, om bilen är utrustad med sådana. Lastningen ska ske så att inga föremål kan kastas framåt vid en häftig inbromsning. Knäpp fast bilbältena bak även om dessa inte används.

TRANSPORT AV FÖREMÅL

i Om bilen inte har en bogseringskrok kan du köpa den hos en märkesrepresentant.

i Placera alltid de föremål som ska transporteras så att deras största mått vilar mot baksätets ryggstöd.

LASTNING AV BAGAGERUM

Placera alltid de föremål som ska transporteras så att deras största mått vilar mot antingen:



– baksätets ryggstöd, vilket är det vanligaste sättet att lasta (exempel **A**);



– framsätens ryggstöd med de bakre ryggstöden nedfällda vid maximal lastning (exempel **B**).

Se till att de föremål som transporteras är jämnt fördelade i lastutrymmet.

Om du ska lägga något föremål på det fram-fällda ryggstödet måste du ta bort nackskydden innan du fäller fram ryggstödet för att kunna trycka ner det så mycket som möjligt mot sittedynan.

OBS! Om det inte finns ett nödreservhjul eller en sats för däckpump-

ning, lägg det inte direkt mot golvet i bagagerummet.

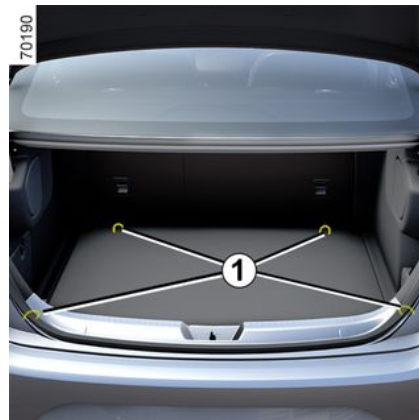

Placera alltid de tyngsta föremålen direkt på golvet.

Använd förankringspunkterna **1** på bagageutrymmets golv, om bilen är utrustad med sådana.

Lastningen ska ske så att inga föremål kan kastas framåt vid en häftig inbromsning. Knäpp fast bilbältena bak även om dessa inte används.

TRANSPORT AV FÖREMÅL

Bagagenät

I vissa bilar kan det vara praktiskt att skilja av passagerarutrymmet vid transport av djur eller bagage.

Den kan placeras bakom framsätena.

4



Avskiljningsnätet är avsett för max. 10 kg.
Risk för allvarliga skador



Installera inte bagageavskiljningsnätet i detta läge när det finns passagerare i baksätet.

Montering av avskiljningsnätet bakom framsätet



Inne i bilen på båda sidor:

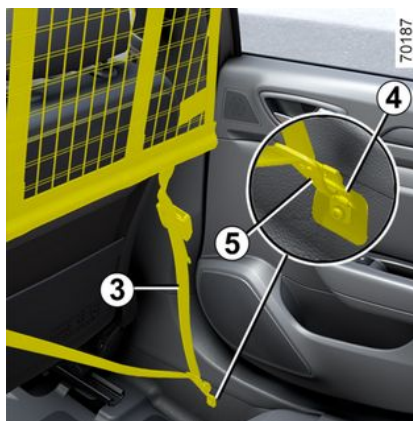

– Om du använder nätet för första gången och behöver komma åt förankringspunkterna **4** under mattan kan du kontakta en behörig återförsäljare;

- Lyft på locket **1** för att komma åt förankringspunkterna som används för att fästa nätets övre del.
- För in nätets övre stång **2** i förankringspunkterna.

- Fäst de båda hakarna **5** för nätets remmar **3** i förankringspunkterna **4**.
- Justera nätets rem **3** så att nätet spänns ordentligt.

TRANSPORT AV FÖREMÅL

Släp

i **Beträffande kultryck, max. släpvagnsvikt med och utan broms: → 342.**

Val och montering av draganordning

Dragkrok (tvärbalk och dragkrok) som inte ursprungligen monterats på bilen: hela dragkroken och fästena får inte överstiga 37 kg.

Ingen draganordning får hindra någon belysningskomponent eller nummerskylten när den inte används.

Oavsett måste du alltid följa lagstiftningen i det land du befinner dig i.

Beträffande montering av godkänd draganordning, se i tillverkarens medföljande monteringsanvisning.

Denna monteringsanvisning bör du förvara tillsammans med övriga bildokument.

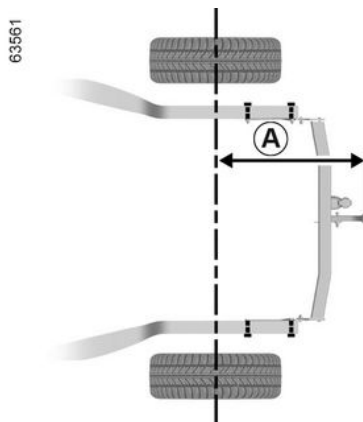

A: 1,127 mm max.



Rör inte avgassystemet.
Stor risk för brännskador.

Lastutrustning

Användningsföreskrifter

Öppning och stängning av bakluckan

Innan du använder bagageluckan, kontrollera föremålen och/eller tillbehören (cykelhållare, takbox osv.) på takskenorna: Dessa måste vara

korrekt placerade och fästa och får inte blockera bagageluckans rörelser.



Det är inte tillåtet att montera en fästeanordning (cykelhållare, bagagebox osv.) som ligger an mot bakluckan. Kontakta en auktoriserad återförsäljare om du ska montera en fästeanordning på bilen.

Utrustning för taklast



Kontakta din återförsäljare om du vill ha hjälp med val av utrustning som passar till din bil. Beträffande montering av takskenor och användningsvillkor, se i tillverkarens medföljande monteringsanvisning. Denna monteringsanvisning bör du förvara tillsammans med övriga bildokument.

Bilar utan längsgående takräcken

TRANSPORT AV FÖREMÅL



Öppna dörrarna för att komma åt fästpunkterna **1**.

Maximal tillåten taklast: 80 kg (inkl. fästanordningar).



Originaltakskenorna, som är godkända av vår serviceverkstad, levereras med skruvar – inga andra skruvar än dessa ska användas för att fästa takräcket på bilen.

Bilar med längsgående takräcken

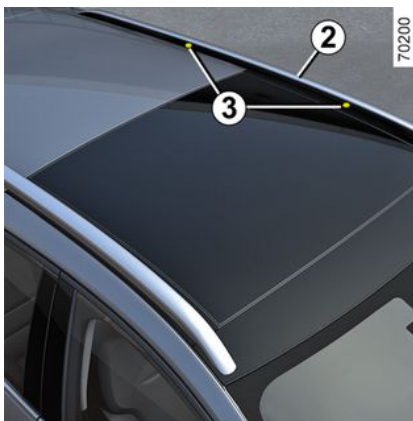

När bilen är utrustad för detta kan du transportera bagage (t.ex. cykelhållare eller skidhållare):

- ett takräcke,
- På tvärgående takräcken som i sin tur måste fästas på de längsgående takräckena **1**,
- Direkt på längsgående takskenor **1**.

Fästena **3** sitter på de längsgående takräckena **2**.

Maximal tillåten taklast: 80 kg (inkl. fästanordningar).

ÅTKOMST TILL MOTORN, NIVÅER

MOTORHUV



Öppna genom att dra i handtaget **1** till vänster på instrumentbrädan.



Innan du vidtar åtgärder i motorrummet ska du stänga av tändningen → 127.

Upplåsning av motorhuv



Tryck på reglaget **3** samtidigt som du öppnar motorhuv.

Öppning av motorhuv

Lyft motorhuv upp med handen - det finns en lyftanordning med stag **2**.



Tryck inte på motorhuv: risk för att motorhuv stängs av misstag.



Vid arbete under motorhuv, se till att reglaget till vindrutetorkarna är i stoppläget.

Risk för allvarliga skador



Var försiktig vid åtgärder i närheten av motorn eftersom denna kan vara varm. Dessutom kan kupéfläkten sättas

igång när som helst.  etiketten i motorrummet påminner om detta.

Risk för allvarliga skador

Stängning av motorhuv

Kontrollera att ingenting har blivit kvarglömt i motorrummet.

Du stänger motorhuv genom att ta tag i mitten av framkanten och dra ner den till 30 centimeter från stängt läge, och sedan släppa den. Den stängs och låses då av sin egen tyngd.

ÅTKOMST TILL MOTORN, NIVÅER



Efter åtgärder i motorrummet, se till att du inte glömmer något (trasa, verktyg, etc.)

Eftersom det kan skada motorn och orsaka en olycka.



Kontrollera att huven är ordentligt låst.

Se till att ingenting hindrar låsningen (grus, tyg, etc.).



Om kylargrillen eller motorhuven har utsatts för skador, låt snarast möjligt kontrollera motorhuvens låssystem hos din återförsäljare.

Motorolja

Allmän information

En bilmotor förbrukar normalt olja för smörjning och kylning av sina rörliga delar och det kan ibland vara

nödvändigt att komplettera nivån mellan två oljebytten.

Om mer än 0,5 liter förbrukas per 1000 km efter inkörningsperioden ska du kontakta en märkesrepresentant.

Intervall för oljebyte: kontrollera oljenivån regelbundet samt alltid före en längre resa för att inte riskera att motorn förstörs.

Nivåkontroll

Kontrollen ska utföras på plan mark efter det att motorn har varit avstängd en lång stund.

För att få exakt oljenivå och för att vara säker på att inte oljenivån är för låg (risk att motorn förstörs) måste man använda mätstickan.

Beroende på bil visar displayen på instrumentpanelen bara när oljenivån når sin miniminivå.

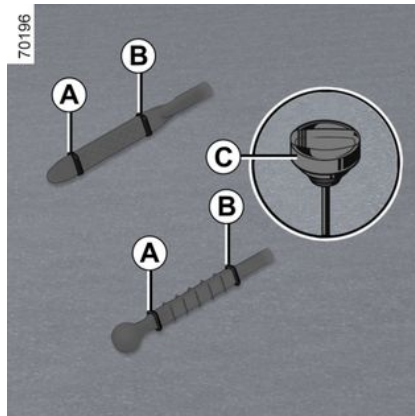

- Ta ut mätstickan och torka av den med en ren, luddfri trasa.
- för ner den tills den bottenar (på bil utrustad med oljemätsticka med lock **C**, skruva åt locket helt)
- ta bort mätstickan igen;
- läs av nivån: den bör aldrig underskrida "MINI"-markeringen **A** eller överskrida "MAXI"-nivån **B**.

När du har läst av nivån för du in mätstickan till ändläget eller skruvar fast locket helt.

ÅTKOMST TILL MOTORN, NIVÅER



Innan du vidtar åtgärder i motorrummet ska du stänga av tändningen → 127.



Fylla på motorolja

Använd en tratt eller skydda området vid påfyllningsröret så att det inte kommer olja på en het del i motorrummet eller på en känslig del (t.ex. elkomponenter).

Risk för brand.



Överskridande av motoroljans maximinivå

Du får aldrig låta nivån överstiga maxnivån

B eftersom motorn och avgasreningssystemet kan skadas då.

Om maxnivån har överskridits, **starta inte bilen** utan kontakta en märkesrepresentant.

Påfyllning, oljebyte

Påfyllning

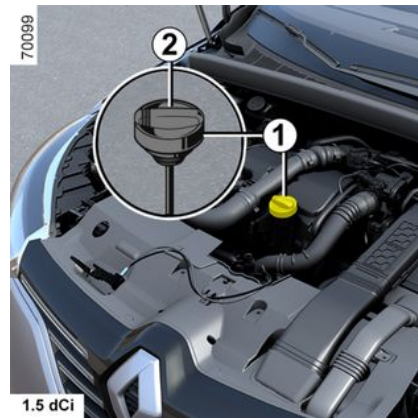
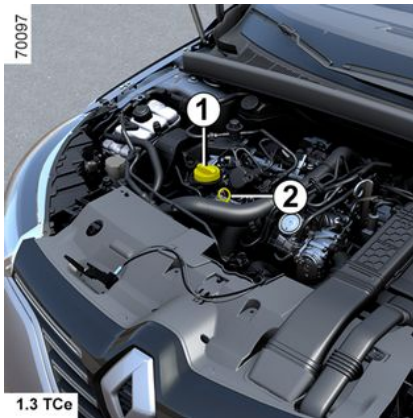

Bilen ska stå parkerad på horisontellt underlag och motorn ska vara avslagen och kall (t.ex. före dagens första körning).



Innan du vidtar åtgärder i motorrummet ska du stänga av tändningen → 127.

- Lossa locket **1**.
- fyll på (volymen mellan "MINI" och "maxiMAXI"-nivån **2** är 1,5-2 liter, beroende på motor);
- Vänta ca 20 minuter efter påfyllning så att oljan hinner rinna ned.

ÅTKOMST TILL MOTORN, NIVÅER

– Kontrollera nivån med hjälp av oljestickan **2** (som beskrivits tidigare). När du har läst av nivån för du in mätstickan till ändläget eller skruvar fast locket helt.



Överskrid inte "**MAXI**"-nivån och glöm inte att sätta tillbaka locket **1** och mätaren **2**.



Fylla på motorolja

Använd en tratt eller skydda området vid påfyllningsröret så att det inte kommer olja på en het del i motorrummet eller på en känslig del (t.ex. elkomponenter).

Risk för brand.

Oljebyte

Serviceintervall: Se din bils underhållshäfte.

Oljevolym

Se serviceprogrammet i underhållshäftet eller kontakta en märkesrepresentant.

Kontrollera alltid oljenivån i motorn med hjälp av mätstickan, såsom det har förklarats tidigare (den får aldrig vara under min eller över max på mätstickan).



Överskridande av motoroljans maximinivå

Du får aldrig låta nivån överstiga maxnivån eftersom motorn och avgasreningssystemet då kan skadas.

Om maxnivån har överskridits, **starta inte bilen** utan kontakta en märkesrepresentant.

Oljekvalitet motor

Se serviceprogrammet i underhållshäftet.



Sjunker nivån onormalt snabbt eller ofta, kontakta din märkesrepresentant.



Vid arbete under motorhuven, se till att reglaget till vindrutetorkarna är i stoppläget.

Risk för allvarliga skador



Var försiktig vid åtgärder i närheten av motorn eftersom denna kan vara varm. Dessutom kan kylfläkten sättas

igång när som helst.  etiketten i motorrummet påminner om detta.

Risk för allvarliga skador

ÅTKOMST TILL MOTORN, NIVÅER



Fylla på och/eller kontrollera oljenivån: När du fyller på eller kontrollerar oljenivån, se till

att ingen olja läcker ut på motorkomponenterna.

Glöm inte att stänga locket ordentligt och sätt tillbaka oljestrikan för att förhindra oljestrican på heta motorkomponenter.

Risk för brand.



Kör aldrig motorn i ett stängt garage, eftersom avgaserna är mycket giftiga



Byta motorolja: var försiktig om du utför oljebbyte när motorn är varm, så att du inte bränner dig när oljan töms ut.

Nivåer, filter

Kylvätskenivå



Med tändningen av och på plan mark ska vätskenivån med **kall** motor ligga mellan markeringarna "MINI" och "MAXI" på kylvätskebehållaren **1**.

Fyll på vätska vid **kall motor** innan nivån når markeringen "MINI".

Nivåkontroll

Kontrollera kylvätskenivån regelbundet (motorn kan skadas allvarligt om kylvätska saknas).

Använd endast godkänd kylvätska som säkrar:

- Frostskyddet
- Skydd mot rost i kylsystemet.



Om nivån sjunker onormalt snabbt eller ofta, kontakta en godkänd återförsäljare.



Ta aldrig av locket på expansionskärlet när motorn är varm.

Stor risk för brännskador.

Bytesintervall

Se serviceprogrammet i underhållshäftet.

5

ÅTKOMST TILL MOTORN, NIVÅER



Var försiktig vid åtgärder i närheten av motorn eftersom denna kan vara varm. Dessutom kan kylfläkten sättas

igång när som helst.  etiketten i motorrummet påminner om detta.

Risk för allvarliga skador



Innan du vidtar åtgärder i motorrummet ska du stänga av tändningen → 127.

Bromsvätskenivå

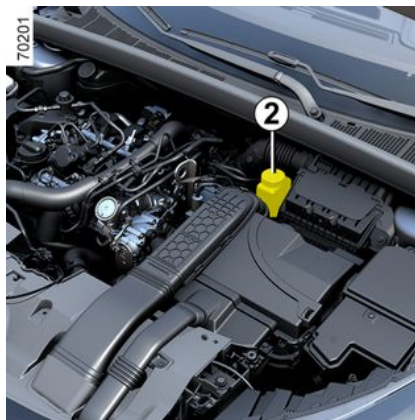

Bromsvätskan ska kontrolleras ofta, särskilt om du märker den minsta försämring av bromsarnas effektivitet.

Nivåkontrollen görs med avstängd motor på plant underlag.

Nivå 2

Bromsvätskenivån sjunker normalt vid användning, men den får aldrig underskrida märkningen "MINI".

Om du själv vill kontrollera slitaget på skivor och belägg, använd den kontrollblankett som finns hos din märkesrepresentant eller på tillverkarens webbplats.



Om nivån sjunker onormalt snabbt eller ofta, kontakta en godkänd återförsäljare.



Var försiktig vid åtgärder i närheten av motorn eftersom denna kan vara varm. Dessutom kan kylfläkten sättas

igång när som helst.  etiketten i motorrummet påminner om detta.

Risk för allvarliga skador

Påfyllning

Varje åtgärd på bromssystemets hydraulkrets måste det åtföljas av bromsvätskebyte utfört av en specialist.

Använd endast vätska som rekommenderas av vår tekniska avdelning (i förseglad dunk).

Bytesintervall

Se serviceprogrammet i underhållshäftet.

ÅTKOMST TILL MOTORN, NIVÅER



Innan du vidtar åtgärder i motorrummet ska du stänga av tändningen → 127.

spolvätskebehållare

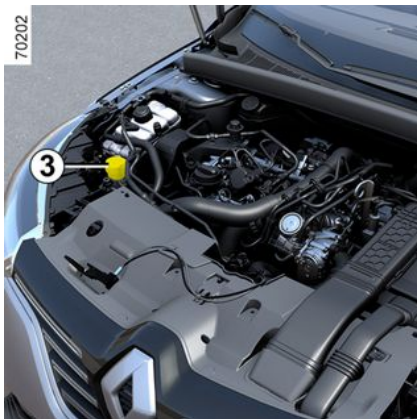

Påfyllning



Med stillastående motor, öppna locket **3**, fyll på tills du precis kan se vätskan och stäng sedan locket.

OBS! Kontrollera vätskenivån i behållaren regelbundet och fyll på innan du ger dig ut och kör.

Vätska

Använd enbart spolarvätska som innehåller frostskyddsmedel.

Vi rekommenderar att du kontaktar en godkänd återförsäljare eller en kvalificerad fackman.

OBS! Använd inte hårt vatten (risk för skador på spolarpumpen eller att kalkavlagringar bildas i pumpen och munstyckena).

Spolarmunstycken

För att justera höjden på vindrutespolarmunstyckena, vänd dig till en godkänd återförsäljare.

FILTER

Byte av filterelement (luftfilter, kupéfilter, dieselfilter osv.) ingår i underhållet av din bil.

Bytesintervall för filterkomponenter: Se din bils garanti- och servicehäfte.

BATTERI:

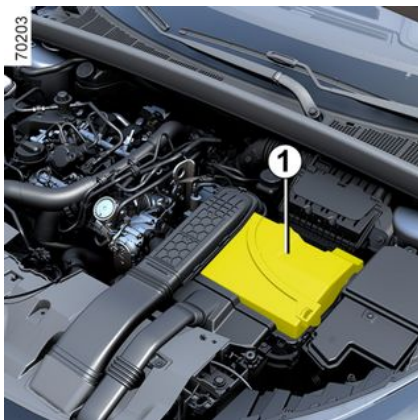

Batteriet **1** kräver inget underhåll. **Du ska inte öppna det eller fylla på någon vätska.**

Beroende på bil kan det finnas ett system som hela tiden kontrollerar batteriets laddning. Om laddningsnivån sjunker visas meddelandet "Batteri svagt starta motorn" på instrumentpanelen. Starta i så fall motorn. Meddelandet försvinner.

Laddningsnivån i batteriet kan sjunka, framförallt om du använder bilen

- För korta sträckor
- I stadsmiljö
- Vid låga temperaturer
- Efter en längre tids användning av elförbrukare (radio etc.) med tändningen av.



Innan du vidtar åtgärder i motorrummet ska du stänga av tändningen → 127.



Var försiktig vid åtgärder i närheten av motorn eftersom denna kan vara varm. Dessutom kan kylfläkten sättas

igång när som helst.  etiketten i motorrummet påminner om detta.

Risk för allvarliga skador

Dekal A



Följ anvisningarna på batteriet:

- **2** Öppen eld och rökning är inte tillåtet.
- **3** Skyddsglasögon är obligatoriskt.
- **4** Förvara utom räckhåll för barn.
- **5** Explosivt material.
- **6** Se instruktionsboken.
- **7** Frätande material.

BATTERI:

Byte av batteri



För att garantera din säkerhet och att bilens elektroniska utrustning fungerar som den ska

(belysning, vindrutetorkare, ABS-system osv.) måste alla ingrepp på batteriet (borttagning, frånkoppling osv.) ovillkorligen utföras av en behörig tekniker.

Risk för brännskador orsakade av elstötar.

Se ovillkorligen till att perioderna som anges i underhållsdocumentet för byte av batteriet inte överstigs.

Batteriet är av en **specifik typ** och därför är det viktigt att det ersätts med ett batteri av samma typ.

Kontakta din återförsäljare.

RENGÖRING

SKÖTSEL AV KAROSS

En välskött bil gör att du kan bibehålla den längre.

Därför rekommenderas en regelbunden skötsel av bilen utvändigt.

Trots att din bil behandlats enligt de allra senaste rostskyddsmetoderna är den ändå ständigt utsatt för diverse skador genom:

Nedfall av korroderande ämnen:

- Luftföroreningar (i städer och fabriksområden).
- saltmättad luft (vid havskust, särskilt vid varmt väder),
- säsongsbetonade klimatförhållanden (salt på vägbanan vintertid, våt väg bana till följd av regn etc.).

Trafikskador

Slitageffekter

Atmosfäriskt damm, sand, lera och grus som rörs upp av andra bilar.

Vidta vissa försiktighetsåtgärder själv för att skydda dig mot dessa risker.

Det här ska du göra!

Tvätta bilen ofta, **med motorn avstängd**, med de produkter som rekommenderas av vår tekniska avdelning (aldrig med frätande pro-

dukter). Skölj noggrant i förväg med en högtryckstvätt:

- Växtnedfall och industriföroreningar
- Lera som bildar fuktiga klumpar under hjulhusen och på underredet.
- **Fågelspillning som reagerar kemiskt med lacken och snabbt förorsakar att lacken missfärgas och till och med kan flagna av.**

Bilen **måste** tvättas direkt så att fläckarna försvinner eftersom missfärgningen inte går att polera bort.

- Vägsalt i hjulhusen och underredet eller efter körning i områden med kemiskt avfall.

Ta regelbundet bort skräp från växter (vätska, löv, m.m.) från bilen.

Håll avstånd till framförkörande bil på grusiga vägar för att undvika att skada lacken.

Låt åtgärda lackskador genast för att de inte ska angripas av rost.

Låt kontrollera och förbättra rostskyddet regelbundet samt låt utföra rekommenderade efterbehandlings- ar vid föreskriven tid. Se garanti och servicehäftet.

Respektera den lokala lagstiftningen beträffande biltvätt (tvätta t.ex. inte bilen på allmän plats).

När du tvättar bilen med en högtryckstvätt ska du vidta följande försiktighetsåtgärder:

- Se till att din bils lack, området eller komponenten som du vill rengöra är kompatibel med denna typ av tvätt;
- Trycket som avges av anordningen måste vara mindre än 100 bar;
- Vid tvätt ska du placera sprutmunstycket minst 15 cm från bilen och kontrollera att vattenflödet är mindre än 15 l/min;
- Fortsätt inte att tvätta samma område, påverkade punkter eller tätningarna (risk för skador på lacken, tätningar som lossnar etc.).

Om mekaniska komponenter, gångjärn osv. har rengjorts måste de skyddas på nytt genom att sprayas med produkter som är godkända av vår tekniska avdelning.



Vi har valt ut speciella produkter för underhåll och skötsel som du finner hos din återförsäljare.

Det här ska du inte göra!

Tvätta bilen i starkt solsken eller vid minusgrader.

RENGÖRING

Skrapa bort smuts eller lera utan att först blöta det.

Låta smuts samlas under en längre tid.

Låta rost utvecklas efter småskador.

Om lösningsmedel som inte rekommenderats av vår tekniska avdelning används för att ta bort fläckar kan lacken skadas.

Köra i snö och lera utan att tvätta bilen, särskilt vid hjulhusen och underredet.



Avfettning eller rengöring med högtryckstvätt eller med produkter som inte är godkända av vår tekniska avdelning:

- mekaniska komponenter (t.ex.: motorrum)
- hjulen (till exempel delar i bromssystemet såsom bromsok)
- underredet
- Delar med gångjärn (t.ex. inuti dörarna)
- Lackade, yttre plastdetaljer (t.ex. stötfångare).

Försumlighet kan leda till oxidering eller nedsatt funktion.

Särskilda anvisningar för bilar med matt lack

Denna typ av lack förutsätter vissa försiktighetsåtgärder.

Det här ska du göra!

Tvätta bilen för hand med mjuk trasa eller mjuk svamp och rikliga mängder vatten.

Det här ska du inte göra!

Användning av produkter baserade på vax (glansmedel).

För hård gnuggning.

Tvätta bilen i en biltvätt med rullar.

Sätta fast självhäftande dekaler på lacken (risk för märken).



Tvätta bilen med högtryckstvätt.

Tvätta bilen i en automatvätt

Ställ tillbaka torkarreglaget till parkeringsläget ➔ 113.

Kontrollera att den yttre utrustningen sitter fast ordentligt, extraljus och backspeglar, och tejpa fast torkarbladen.

Ta bort radions antenspröt om bilen har ett sådant.

Kom ihåg att ta bort limmet och sätta tillbaka antennen genom att skruva in den helt när tvätten är klar.

Rengör strålkastare, givare och kameror.

Använd en mjuk duk eller en bomullsduk

Om detta inte räcker, fukta trasan med tvålatten, skölj alltid med en mjuk trasa eller bomullstuss.

Avsluta med att torka försiktigt med en mjuk och torr duk.

Använd inte alkoholbaserade rengöringsprodukter eller redskap som skrapor.

Rengöring av självhäftande dekaler, dekorativa filmer osv.

Det här ska du göra!

Använd en mjuk duk eller en bomullsduk

Fukta den något med tvålatten och torka sedan alltid av med en mjuk trasa eller en bomullstuss.

Avsluta med att torka försiktigt med en mjuk och torr duk.

Det här ska du inte göra!

Använd alkoholbaserade rengöringsprodukter.

RENGÖRING

Använd redskap (t.ex. en skrapa).
För hård gnuggning.



Tvätta bilen med högtryckstvätt.

SKÖTSEL AV KLÄDSEL OCH INRE DETALJER

En välskött bil gör att du kan bibehålla den längre. Därför rekommenderas en regelbunden skötsel av bilens inredning.

En fläck skall alltid behandlas snabbt.

Oavsett typen av fläck, använd **kall (eller ljummen) tvålvattenlösning med naturtvål**.

Vi avråder bestämt från användning av rengöringsmedel (diskmedel, pulverprodukter, alkoholbaserade produkter).

Använd en mjuk trasa.

Skölj och torka upp överskottet.

Multidisplay

Underhåll av skärmen kan bero på typen av multimediautrustning. För mer information, se multimediasystemets instruktionsbok.

Instrumentglas

(t.ex. instrumentpanel, klocka, display för yttertemperatur osv.)

Använd en mjuk duk eller en bomullsduk

Om det inte räcker använder du en mjuk duk (eller bomullsvadd) som du fuktar lätt med tvålvatten och torkar sedan av med en annan fuktad mjuk duk eller bomullsvadd.

Avsluta med att torka **försiktigt** med en mjuk och torr duk.

Använd inte produkter som innehåller alkohol och/eller spruta inte vätska på området.

SÄKERHETSÅLÅTEN

De måste vara ordentligt spända.

Använd antingen de produkter som rekommenderas av våra serviceverkstäder (de finns hos din märkesrepresentant) eller en svamp fuktad med tvålvatten och eftertorka med en torr trasa.

Vi avråder bestämt från användning av lösningsmedel.

Textilier (säten, dörrarnas beklädnad)

Damma **regelbundet** av textilierna.

Blöt fläck

Använd tvålvattenlösning.

Sug upp eller badda lätt (gnugga aldrig) med en mjuk trasa. Skölj och sug upp överskottet.

Fast eller klibbig fläck

Avlägsna **omedelbart** och försiktigt överskottet av det fasta eller klibbiga materialet med hjälp av en spatel (arbeta från kanterna mot mitten för att förhindra att fläcken smetas ut).

Vid flytande fläck, rengör enligt anvisningarna.

Speciellt för karameller och tuggummi

Placera en isbit på fläcken för att kristallisera den. Fortsätt därefter på samma sätt som vid en fast fläck.



För alla skötselråd för inredningen och/eller icke tillfredsställande resultat, kontakta din märkesrepresentant.

Demontering/återmontering av originalmonterade borttagbara utrustningar i bilen

Om borttagbara utrustningar måste tas bort för en rengöring av kupén (till exempel skyddsmattor), se till att

RENGÖRING

de sätts tillbaka rätt och på rätt sida (förarens skyddsmatta skall monteras på förarsidan). Fäst dem med de delar som tillhandahålls med utrustningen (till exempel förarens skyddsmatta skall alltid fästas med de förinstallerade fästeanordningarna).

När bilen står stilla kontrollerar du att inget kan skapa problem under körningen (hinder när pedalerna trycks ner, klacken fastnar i skyddsmattan osv.).

Det här ska du inte göra!

Placera inte doftgranar osv. vid ventilationsmunstyckena eftersom dessa kan skada instrumentpanelens klädsel.



Användning av högtryckstvätt eller spruttvätt inne i kupén:

Om man inte är försiktig kan detta skada bland annat de elektriska eller elektroniska delarna i bilen.

DÄCK

Däck

Däcken utgör den enda kontakten mellan bilen och vägen. Det är därför högst väsentligt att sköta däcken väl samt att kontrollera deras kondition.

De lokala bestämmelserna i vägtrafikförordningen måste följas.

Däckskötsel



Däcken måste vara av god kvalitet och mönsterdjupet måste vara tillräckligt. De däck som den här bilen är utrustad med är försedda med slitagevarnare **1** som består av **upphöjningar i botten på däckmönstret**.

När däckmönstret har slitits så mycket att slitagevarnarna blir **synliga 2: Är det absolut nödvändigt att byta däcken eftersom mönsterdjupet då är max 1,6 mm, vilket ger dåligt väggrepp på vått underlag.**

Körning på överlast, långvarig körning i hög fart vid höga yttertemperaturer och körning på dåliga vägar bidrar till försämring av bilens däckutrustning och påverkar säkerheten.



Småolyckor vid körning, som stötar mot trottoaren, kan skada däcken och fälgarna

och påverka frameller bakvagnsinställningen. Om det händer bör du låta kontrollera inställningen hos en märkesrepresentant.

Ringtryck

Håll rätt däcktryck (gäller även reservhjulet). Däcktrycket ska kontrolleras minst en gång i månaden och inför varje längre resa (se etiketten på förardörrens kant).



Ett felaktigt däcktryck

medför onormalt högt däckslitage samt överhettning. Detta kan påverka säkerheten markant och ha följande effekter:

- dålig väghållning
- risk för explosion, förhöjd bränsleförbrukning osv.

Däcktrycket ska justeras med hänsyn till lasten och hastigheten. Justera däcktrycket enligt användningsvillkoren (se etiketten på förardörrens kant).

Trycken ska kontrolleras när däcken är kalla. Ta inte hänsyn till de höga tryck som uppkommer vid körning i varmt väder eller efter en färd i hög fart.

Om däcktrycket inte kan kontrolleras på **kalla däck måste de angivna trycken ökas med 0,2–0,3 bar (eller 3 PSI).**

Däcktrycket får inte sänkas när däcken är varma, exempelvis efter långvarig körning i hög fart.

Särskilda anvisningar

En adapter kan placeras på ventilen innan du pumpar däcket.

DÄCK



Varning! En ventilplugg som saknas eller har skruvats i dåligt kan försämra däckens täthet och förorsaka minskat tryck.

Använd alltid ventilhattar som är exakt likadana som originalhattarna och se till att de är ordentligt iskruvade.

Bil utrustad med övervakningssystem för däcktryck

Om det är för lite luft i ett eller flera av däcken (punktering, lite luft osv.)

tänds varningslampan  på instrumentpanelen → 154.

Reservhjul

→ 306, → 308.

Hjulsiftning

Skifta inte hjulen inbördes.

Däckbyte



Var mån om din säkerhet och följ gällande lag.

För en bra väghållning ska dessutom, när byte av däck sker, utrustas med däck av samma typ, dimension, beteckning och helst samma fabrikat.

De måste ha minst samma last- och hastighetsbeteckning som originaldäcken och överensstämma med rekommendationerna från din godkända återförsäljare.

Om dessa anvisningar inte följs kan din säkerhet och bilens trafikduglighet påverkas.

Det finns risk för att du förlorar vägkontrollen över bilen.



Kontakta alltid din märkesrepresentant som kan ge råd om vilken utrustning som är bäst lämpad för din bil.

Vinterkörning

Snödäck eller odubbade friktionsdäck

Vi rekommenderar att dessa monteras på alla **fyra hjulen för bästa möjliga väggrepp**. **OBS!** Dessa däck har ibland en rotationsriktning och en indikering av maxhastigheten som kan vara lägre än bilens maxhastighet.



Snökedjor kan bara användas om din bil **har hjul av samma storlek** som originalhjulen.



Hjul som är 17" eller större kan inte förses med kedjor.

Om du önskar använda **specifik utrustning**, vänd dig till en märkesrepresentant.

Dubbade vinterdäck

Dubbdäck får endast användas under en begränsad period som lagstiftats i det land du befinner dig. Följ de hastighetsbestämmelser, som gäller i det land du befinner dig.

DÄCK

Om du använder dubbdäck ska dessa monteras på alla fyra hjulen.

Kedjor

Av säkerhetsskäl ska snökedjor inte monteras på bakaxelns hjul.

Om du monterar däck av större storlek än originaldäcken kan det bli **omöjligt att använda snökedjor.**



Hjulbyte

Eftersom däcktrycksövervakningssystemet beroende på körning

kan behöva flera minuter för att göra en korrekt bedömning av hjulens position och tryck, bör du alltid kontrollera däcktrycket efter en åtgärd.

Däcktryck för hjul

Dekal A

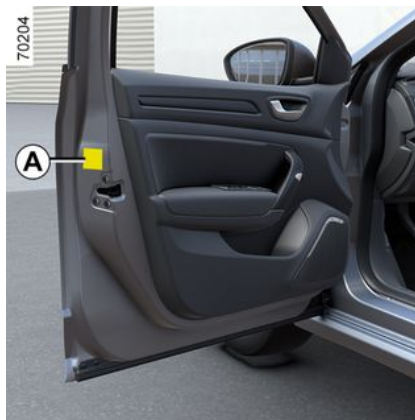

Du kan läsa den om du öppnar förardörren.

Däcktrycken ska kontrolleras när däcken är kalla.

Om däcktrycket inte kan kontrolleras på **kalla däck måste de angivna trycken ökas med 0,2–0,3 bar (eller 3 PSI). Däcktrycket får inte sänkas när däcken är varma, exempelvis efter långvarig körning i hög fart.**

Däckstrycket ska motsvara den aktuella användningen av bilen (tom, lastad fordon, körning på motorväg o.s.v.). Håll rätt däcktryck (gäller även reservhjulet). Kontrollera

däcktrycket minst en gång i månaden och alltid före en längre resa.

Beroende på bil ska referensvärdet för däcktryck → **154** återställas efter varje pumpning eller justering av däcktrycket.

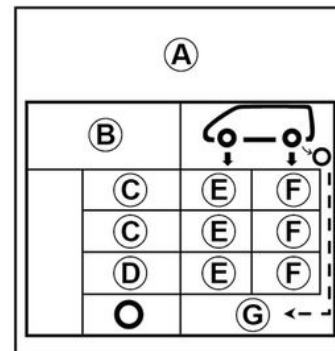

B. : mått på bilens däck.

C. : planerad körhastighet.

D. : rekommenderat tryck för optimal bränsleförbrukning.

ANM.: Körkomforten kan påverkas.

E. : däcktryck för framhjul.

F. : däcktryck för bakhjul.

G. : däcktryck i reservhjulet.

DÄCK



Bil utrustad med övervakningssystem för däcktryck

Om det är för lite luft i ett eller flera av däcken (punktering, lite luft osv.) tänds varningslampan



på instrumentpanelen
→ 154.



Körning med fullastad bil (Totalvikt) och släp

Maxhastigheten får inte överstiga **100 km/h**

och däcktrycket ska ökas med **0,2 bar** → 342.

Risk för däckexplosioner.

Däcksäkerhet och montering av

kedjor: → 298 information om underhåll av däcken och, beroende på bil, användning av kedjor.



Var mån om din säkerhet och följ gällande lag.

För en bra väghållning ska dessutom, när byte av däck sker, utrustas med däck av samma typ, dimension, beteckning och helst samma fabrikat. **De måste ha minst samma last- och hastighetsbeteckning som original däck** och överensstämma med rekommendationerna från din godkända återförsäljare.

Om dessa anvisningar inte följs kan din säkerhet och bilens trafikduglighet påverkas.

Det finns risk för att du förlorar vägkontrollen över bilen.

SATS FÖR DÄCKPUMPNING



6

DÄCK



Däckreparations-satsen lagar skador på slitbanan **A** som har orsakats av föremål som är mindre än 4 mm. Den kan inte användas för alla typer av punkteringar, till exempel för skador som är större än 4 mm eller skador på däckets sida **B**. Förvissa dig också om att fälgen är i gott skick. Ta inte bort det föremål som förorsakat punkteringen om det fortfarande sitter kvar i däck.



Använd aldrig däckpumpningssatsen om däckets skadats efter det att du har kört med ett punkterat däck. Kontrollera alltid däckens sidor omsorgsfullt innan du gör något ingrepp. Att köra med dåligt pumpade, platta eller punkterade däck kan innebära en säkerhetsrisk och däckets kanske inte går att laga. **Denna reparation är endast provisorisk.** Ett punkterat däck ska alltid undersökas (och om möjligt repareras) av en specialist så fort som möjligt. Om du har reparerat ett däck med denna sats, bör du tala om det för däckspecialisten. Under körningen kan du känna av vibrationer på grund av produkten som sprutats in i däck.



Satsen är endast godkänd för pumpning av däck till bilar som är utrustade med denna sats. Den får under inga omständigheter användas till pumpning av däck på en annan bil eller något annat uppblåsbart föremål (simring, båt etc.). Var försiktig så att inte produkten stänker på huden när du handskas med reparationsvätskan. Om du ändå skulle få vätska på huden, skölj rikligt. Se till så att reparationssatsen är oåtkomlig för barn. Kasta inte den tomma flaskan i naturen. Lämna in den till din återförsäljare eller till en återvinningsstation. Flaskan har en märketikett med sista förbrukningsdag. Kontrollera regelbundet om produkten har blivit för gammal. Kontakta din återförsäljare för att byta ut pumpslangen och flaskan med reparationsprodukten.

DÄCK

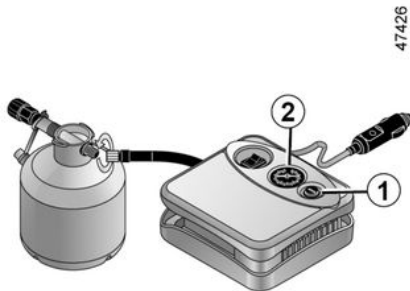

Om du får punktering, använd satsen som ligger i bagageutrymmet eller under bagageutrymmets golv (beroende på bil) → 280.

Bil utrustad med övervakningssystem för däcktryck

Om det är för lite luft i ett eller flera av däcken (punktering, lite luft osv.)

tänds varningslampan  på instrumentpanelen → 154.

Med motorn i gång och parkeringsbromsen åtdragen:

- Koppla från alla tillbehör i bilens tillbehörsuttag.
- **Se informationen om luftpumpens kompressor** som finns i bilens bagagerum och följ bruksanvisningen

- Pumpa däck till rekommenderat tryck → 300.
- Pumpa inte längre än högst 15 minuter och avsluta med att läsa av trycket (på manometern 2)

Anm.: Medan flaskan töms (ca 30 sekunder) visar manometern 2 ett tryck på upp till 6 bar. Därefter sjunker trycket.

- Justera trycket: Om det ska ökas fortsätter du pumpningen med satsen. Om det ska minskas, tryck på knappen 1.

Om rekommenderat tryck på 1,8 bar inte har uppnåtts efter 15 minuter är det inte möjligt att reparera. Kör inte bilen. Vänd dig till din återförsäljare.



Vid parkering på väggen måste du varna andra trafikanter med en varningstriangel eller på annat sätt i enlighet med lokala lagar och förordningar i det land du befinner dig.



Innan du använder satsen, ställ bilen så att den är tillräckligt långt från övrig trafik, sätt igång varningsblinkersen, dra åt parkeringsbromsen, låt alla passagerare gå ur bilen och se till att de håller sig på avstånd från trafiken.

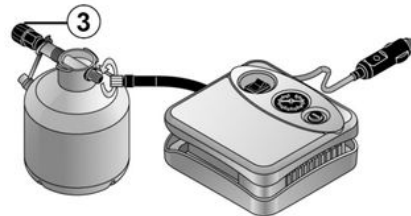

När däck har rätt mängd luft ska satsen tas bort: Skruva loss behållarens pumpanslutning 3 för att undvika stänk. Förvara behållaren i plastförpackningen för att undvika läckage.

DÄCK

- Placera märketiketten med köranvisningar (som finns under flaskan) på en plats på instrumentbrädan som är väl synlig för föraren.
- Lägg undan satsen.
- Efter första däckpumpningen läcker det fortfarande ut luft. Du måste köra en kort sträcka för att täppa till hålet.
- Starta omedelbart bilen och kör i mellan 20 till 60 km/h så att produkten fördelas jämnt i däck. Efter tre kilometers körning stannar du och kontrollerar trycket.
- Om trycket är högre än 1,3 bar men lägre än det föreskrivna trycket (se etiketten som sitter på förardörrens öppning) justera trycket. Kontakta annars din återförsäljare: Det går inte att utföra reparationen.



Varning! En ventilplugg som saknas eller har skruvats i dåligt kan försämra däckens täthet och förorsaka minskat tryck.

Använd alltid ventilhattar som är exakt likadana som originalhattarna och se till att de är ordentligt iskruvade.

Användningsföreskrifter för satsen

Satsen får inte användas mer än femton minuter i följd.



Inga föremål får placeras under förarens fötter eftersom dessa vid en häftig inbromsning kan hamna under pedalerna och hindra pedalernas funktion.



När du har genomfört en reparation med satsen får du inte köra längre än 200 km.

Dessutom måste du sänka hastigheten och aldrig köra fortare än 80 km/h. Etiketten bör fästa på instrumentbrädan, väl synligt och hjälper dig att komma ihåg detta.

Beroende på land eller gällande lagstiftning kan ett däck som lagats med reparations-satsen behöva bytas ut.

Verktyg

Verktygssats



(kan variera från bil till bil)

Kom åt verktygssatsen **1** genom att lyfta upp bagagerumsmattan ➔ **280**.

DÄCK

Verkygssats

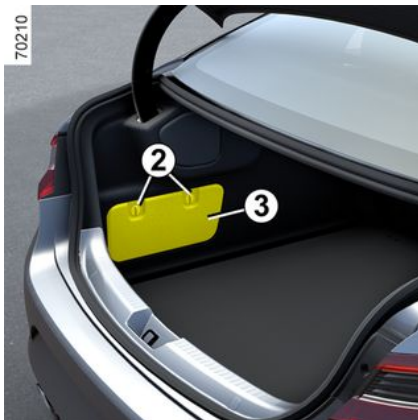

Kom åt verktygssatsen genom att låsa upp fästet/fästena **2** ett kvarts varv och sedan ta bort luckan **3**.

Verkygssatsen är festsatt med en rem.



Vilka verktyg som finns varierar från bil till bil.



Domkraft 5

I bilar som är utrustade med en verktygssats, tryck klämman på verktygssatsen mot bilens främre del **4** och ta bort domkraften.

Fäll ihop domkraften korrekt innan du lägger tillbaka den i dess förvaringsutrymme (var noga med att placera veven **6** rätt).

Avdragare för hjulkapsel 7

Används för borttagning av hjulkapslar.

Skruvstyrning 8

Används för att skruva i/skruva ur hjulens fästsruvar på bilar med aluminiumfälgar.

Bogserögla 9

→ 311

Hjulnyckel 10

Används för att lossa eller skruva åt hjulskruvarna och bogseringsöglan **9**.

6

DÄCK



Låt aldrig några verktyg ligga löst i bilen eftersom de kan slungas i väg vid inbromsning och utgöra en fara. Se noga till efter användning att sätta fast verktygen i fästena och lägga tillbaka dem på sin plats för att minimera risken för skador. När hjulskruvar medföljer ska dessa användas endast för reservhjulet. Se etiketten på reservhjulet.



Det är strängt förbjudet att använda en domkraft som inte är godkänd av tillverkaren. Domkraften är avsedd för bilen och ska användas för att byta hjul. Den får under inga omständigheter användas:

- Till andra bilar
- För att utföra en reparation
- För åtkomst till bilens underrede.

Risk för allvarliga skador
Risk för skador på bilen.



Bil utrustad med övervakningssystem för däcktryck

Om det är för lite luft i ett eller flera av däcken (punktering, lite luft osv.) tänds varningslampan



på instrumentpanelen

➔ 154.



Vid parkering på vägrenen måste du varna andra trafikanter med en varningstriangel eller på annat sätt i enlighet med lokala lagar och förordningar i det land du befinner dig.

Punktering, reservhjul

Vid punktering

Om du skulle få punktering finns beroende på utrustningsnivå antingen ett reservhjul eller en sats för däckpumpning.

DÄCK



Om ditt reservhjul inte har använts på flera år, kontrollera det med din återförsäljare att det

fortfarande är i gott skick och kan användas utan risk.

Bilar utrustade med ett reservhjul som är mindre än de fyra andra hjulen:

- Använd aldrig fler än ett reservhjul på en och samma bil.
- Eftersom det punkterade hjulet är större än reservhjulet reduceras bilens frigångshöjd.
- Ersätt reservhjulet så snart som möjligt med ett hjul av samma storlek som det ursprungliga.
- Under tiden detta reservhjul används får den hastighet som är angiven på fälgens etikett inte överskridas.
- När reservhjulet används kan bilens köregenskaper ändras. Undvik kraftiga accelerationer eller fartminskningar och sänk hastigheten i kurvor. Undvik kraftiga accelerationer eller fartminskningar och sänk hastigheten i kurvor.

- Om du behöver använda snökedjor, montera reservhjulet på bakaxeln och kontrollera däcktrycken.

Reservhjul 3



Det ligger i bagagerummet.

Bil som inte är utrustad med en subwoofer



Åtkomst till reservhjulet:

- Öppna bagageluckan
- lyft upp bagagerumsmattan **1** med hjälp av fliken **2** (eller handtaget (beroende på utrustningsnivå);
- skruva loss mittfästet **6** som sitter under domkraften **4**;
- ta ut verktygssatsen **5**;
- Ta ut reservhjulet.

6

DÄCK

Bil som är utrustad med en subwoofer

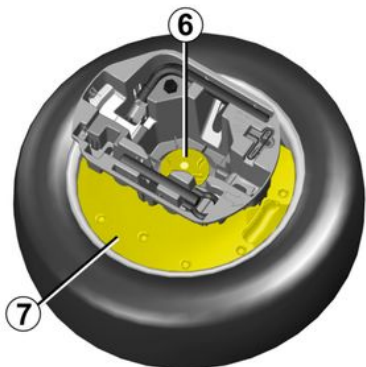

- skruva loss mittfästet **6** som sitter under domkraften **4**;
- ta ut verktygssatsen **5**;
- lossa strömkabeln till bashögtalaren **7**;
- ta bort subwoofern
- Ta ut reservhjulet.

i Vi rekommenderar inte att du byter och återansluter subwoofern vid punktering av ett däck eftersom det kan skada subwoofern.



Aktivera varningsblinkern.

Ställ bilen på avstånd från trafiken på plant, fast och halkfritt underlag. Dra åt parkeringsbromsen och lägg i en växel (första eller backväxel, eller P för automatisk växellåda). Se till att alla passagerare lämnar bilen och håller sig på avstånd från trafiken.



Om reservhjulet är placerat under bilen är det viktigt att ta bort det från hållaren innan bilen lyfts upp.

Risk för allvarliga skador

i Ta bort bashögtalaren **7**, sätt dit den och koppla in den på samma plats. Hantera den försiktigt. Detta kan annars leda till att subwoofern inte fungerar ordentligt.

Åtkomst till reservhjulet:

- Öppna bagageluckan
- lyft upp bagagerumsmattan **1** med hjälp av fliken **2** (eller handtaget (beroende på utrustningsnivå));

Hjulbyte

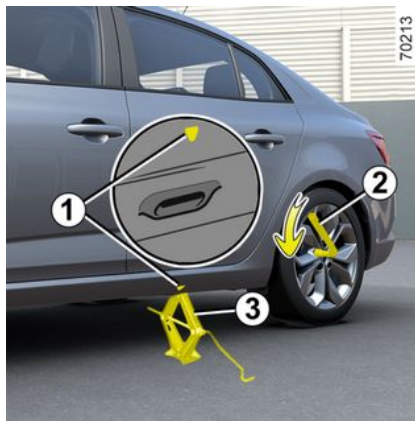

DÄCK



Vid parkering på vägrenen måste du varna andra trafikanter med en varningstriangel eller på annat sätt i enlighet med lokala lagar och förordningar i det land du befinner dig.

Bilar utrustade med domkraft och hjulnyckel

Ta bort hjulkapseln om det behövs.

Lossa hjulbultarna med hjulnyckeln **2**. Placera den så att den kraft som utövas för att lossa skruvarna verkar nedåt.

Placera domkraften **3** horisontellt; lyfthuvudet **måste** vara placerat i höjd med plåtförstärkningen och så nära det berörda hjulet som möjligt, vilket visas med en pil **1**.

Skruva ut domkraften för hand tills dess fot vilar mot marken (något inåt under bilen).

Veva upp något tills hjulet går fritt.

Ta bort skruvarna och lyft av hjulet.

Sätt reservhjulet på hjulnavet och vrid det så att det passar in i hjulets och navets fästhål.

om skruvar har levererats tillsammans med reservhjulet ska dessa skruvar endast användas på reservhjulet. Dra åt skruvarna, förvissa dig om att hjulet sitter korrekt på sitt nav och sänk domkraften.

Med hjulet på marken, dra åt skruvarna ordentligt och kontrollera åtdragningen och däcktrycket i reservhjulet så snart som möjligt.

Obs! Bilar med fyra dörrar: när reservhjulet ligger under bilen, lägg det punkterade hjulet i bagagerummet.

Bil utrustad med övervakningssystem för däcktryck

Om det är för lite luft i ett eller flera av däcken (punktering, lite luft osv.)

tänds varningslampan  på instrumentpanelen → **154**.



Stödlåsskruv

Om du använder stödlåsskruvar, placera dem så nära ventilen som möjligt (annars kanske hjulkapseln inte kan monteras).



Vid punktering, ersätt hjulet med ett nytt så snart som möjligt. Ett punkterat hjul ska alltid undersökas (och om möjligt repareras) av en specialist.



Låt aldrig några verktyg ligga löst i bilen eftersom de kan slungas iväg vid inbromsning och utgöra en fara. Efter användning, se noga till att sätta fast verktygen i fästena och sätta dem på sin plats **för att minimera risken för skador**. Om skruvar har levererats tillsammans med reservhjulet får du endast använda dessa skruvar till reservhjulet.



För din säkerhets skull rekommenderar vi att du använder en domkraft som är godkänd

av tillverkaren.

Domkraften är avsedd för bilen och ska användas för att byta hjul.

Den får under inga omständigheter användas:

- Till andra bilar
- För att utföra reparationer
- För åtkomst till bilens underdelar.

Risk för allvarliga skador

Risk för skador på bilen.

Hjulcapslar, hjulkapsel – hjul

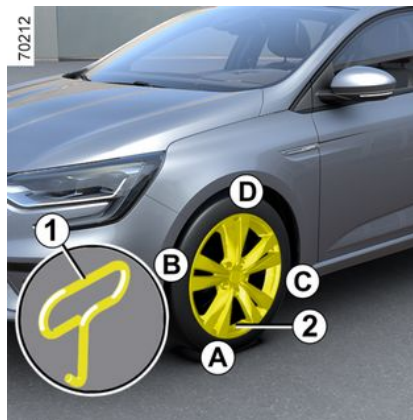

Ta bort den med hjälp av avdragaren för hjulkapsel **1** (i verktygssatsen) genom att haka fast kroken i öppningen nära ventilen **2** (för att få tag i metallklämman).

Passa in hjulkapseln vid ditsättningen i förhållande till ventilen **2**. Tryck in fästkrokarna helt först vid ventilen **A** och sedan **B** och **C** och avsluta med sidan mittemot ventilen **D**.

Obs: Om du använder stöldlåsskruvar → **308**.



Låt aldrig några verktyg ligga löst i bilen eftersom de kan slungas i väg vid inbromsning och utgöra en fara. Efter användning, se noga till att sätta fast verktygen i fästena och sätta dem på sin plats **för att minimera risken för skador**.

STARTHJÄLP

Bogsering: Starthjälp

starthjälp

Innan bogseringen påbörjas, lägg växelspaken i neutralläget, lås upp rattaxeln och lossa parkeringsbromsen.

Om du har en bil med automatväxellåda och det inte går att lägga växelspaken i läge **N** ska du kontakta en märkesrepresentant.

Upplåsning av rattaxeln

Sätt in nyckeln i tändningslåset eller ha kortet på dig och tryck på startknappen i cirka **två sekunder** (beroende på bil).

Placera växelreglaget i neutralläget (läge **N** för bilar med automatväxellåda).

Rattlåset låses upp och bilens tillbehörsfunktioner får strömtillförsel. Du kan använda bilens belysning (körriktningsvisare, bromsljus osv.). Vid bogsering i mörker ska den bogserade bilen ha ljuset på som vanligt.

När bogseringen är avslutad, tryck två gånger på motorns startknapp (risk att batteriet laddas ur) beroende på bil.

Det är viktigt att man respekterar villkoren för bogsering i det land

man färdas. Om du kör den bil som bogserar, överskrid inte den maximala hastigheten för bogsering som gäller → 342.

Bogsering av bil med automatväxellåda

Transportera bilen på ett släp eller bogsera den med upplyfta framhjul.

I undantagsfall kan bilen bogseras med de fyra hjulen på marken, endast framåt med växelspaken i neutralläget N och som längst 80 km i högst 25 km/h.



Ta inte ur nyckeln ur tändningslåset, se till att nyckelkortet finns i bilen under bogsering (beroende på bil).

Risk för att rattaxeln låses.



70198

6

Om växelspaken blockerats på läge P trots att du trycker på bromspedalen, kan du frigöra spaken manuellt.

Om du vill låsa upp spaken manuellt ska du lossa spakens nederdel och föra in ett verktyg (styv stång) i springan **1** och samtidigt trycka på knappen **2**.

Kontakta din återförsäljare så snart som möjligt.



När motorn är avstängd fungerar inte servostyrningen och bromsservon.

STARTHJÄLP

Så här kommer du åt bogserpunkterna.

Använd endast främre 3 och bakre 6 bogserpunkterna.

(aldrig drivaxelrören eller någon annan del på bilen)

Dessa bogserpunkter får endast användas för bogsering, aldrig för lyftning av bilen, varken direkt eller indirekt.



Låt aldrig några verktyg ligga löst i bilen eftersom de kan slungas i väg vid inbromsning och utgöra en fara.

Bogserpunkt fram 3

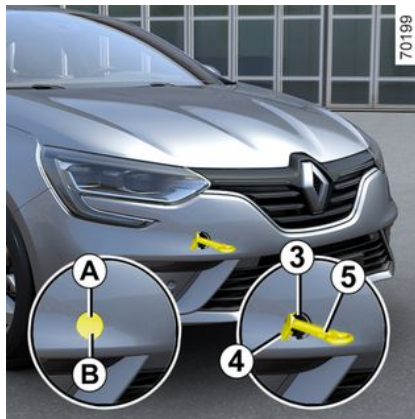

Tryck i zon **A** och behåll trycket medan du drar i zon **B** för att öppna luckan **4**.

Bogserpunkt bak 6

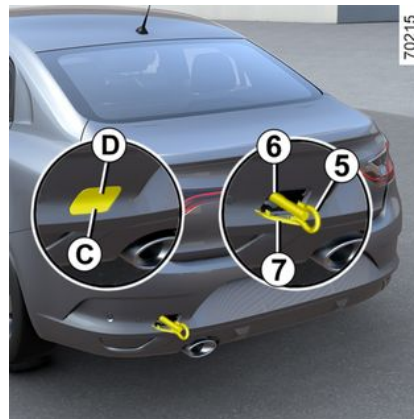

Tryck i zon **C** och behåll trycket medan du drar i zon **D** för att öppna luckan **7**.

Dra åt bogseröglan **5** så hårt det går för hand.

Du får endast använda bogseröglan **5** → **304**.



Se till att bogseröglan är korrekt fastskruvad.
Risk för att bogseröglan lossnar.

STARTHJÄLP



- Använd en stel bogserstång. Om du använder ett rep eller en vajer (förutsatt att landets lagstiftning tillåter det), måste den bogserade bilen kunna bromsa.
- En bil med försämrade körförhållanden får inte bogseras igång.
- Undvik ryck vid acceleration och inbromsning eftersom detta kan skada bilen.
- Hastigheten bör inte under några omständigheter överskrida **50 km/h**.

Starthjälp för batteri

starthjälp

Så här undviker du gnistbildning

- Kontrollera att energiförbrukande enheter (t.ex. innerbelysning) är avstängda innan du kopplar ur eller in ett batteri.
- Vid laddning av batteriet ska du stänga av laddaren innan batteriet kopplas in eller ur.
- Placera inga metallföremål på batteriet eftersom de kan orsaka kortslutning mellan polerna.

- Vänta minst en minut efter att motorn har stängts av innan du kopplar ur batteriet.
- Se till att koppla in batteriets poler korrekt vid ditsättningen.

Anslutning av batteriladdare

Laddaren ska passa till ett batteri med 12 volts nominell spänning.

Koppla inte ur batteriet när motorn är igång. **I den bruksanvisning som medföljer batteriladdaren från leverantören finns anvisningar för hur laddaren ska användas.**



Vissa batterier kan uppvisa specifika egenskaper vid laddning. Kontakta din märkesrepresentant.

Undvik gnistbildning, som kan förorsaka explosion, och utför arbetet i en lokal med god ventilation.

Risk annars för allvarliga skador.



Innan du vidtar åtgärder i motorrummet ska du stänga av tändningen ➔ **127**.



Hantera batteriet ytterst försiktigt! Batteriet innehåller svavelsyra som inte får komma i kontakt med ögon eller hud. Om detta ändå skulle hända sköljer du rikligt med vatten och tar genast kontakt med en läkare. Uppsök läkare vid behov. Håll lågor, varma föremål och gnistor borta från batterikomponenterna (**explosionsrisk**). Var försiktig vid åtgärder i närheten av motorn eftersom denna kan vara varm. Dessutom kan kylfläkten sättas igång när som helst.  etiketten i motorrummet påminner om detta. **Risk för allvarliga skador**

STARTHJÄLP

Start med hjälpstartbatteri

Om du starthjälper från en annan bil / batteri, använd startkablar som är anpassade (mycket viktigt) hos din återförsäljare. Har du redan startkablar, kontrollera att de fungerar.

Hjälpestartbatteriets spänning ska vara lika det urladdade batteriets: 12 V. Hjälpestartbatteriets kapacitet (Ah) ska vara minst lika det urladdade batteriets.

Se noga till att bilarna inte kommer i kontakt med varandra, då risk för kortslutning föreligger. Kontrollera att det urladdade batteriet är rätt anslutet. Stäng av tändningen.

Lyft den röda kåpan från enheten **1** som sitter bakom batteriet.

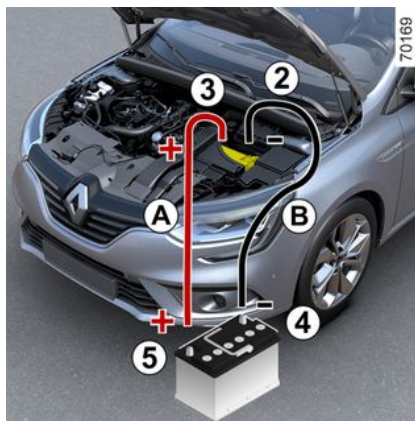
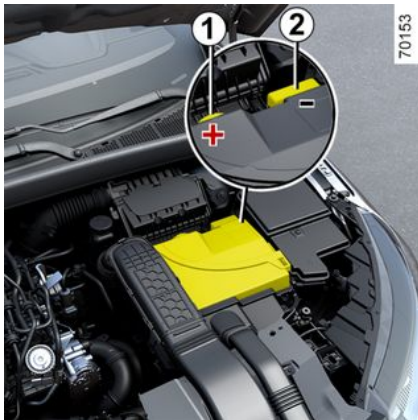

Anslut pluskabeln **A** i **fästet 3 (+)** som sitter under kåpan på enheten **1**, och sedan till **terminal 5 (+)** på det batteri som matar ström.

Anslut minuskabeln **B** till **terminal 4 (-)** på det batteri som matar ström och sedan till **metallkabeln 2 (-)** på det urladdade batteriet..

Starta motorn på hjälpbilen och låt den gå på normalt tomgångsvarvtal.

Om motorn inte startar direkt stänger du av tändningen och väntar några sekunder innan du försöker igen.

När motorn är i gång kopplar du från kablarna **A** och **B** i omvänd ordning (**2 - 4 - 5 - 3**).



Säkerställ att kabel **A** och **B** inte kommer i kontakt med varandra samt att pluskabel **A** inte kommer i kontakt med några metallkomponenter i den bil som matar ström. Risk för personsador och/eller skador på bilen.

STRÅLKASTARE: BYTE AV LAMPOR

Ytterbelysning: Lampbyte

Strålkastare

Lampbyte



Alla åtgärder på (eller modifiering av) det elektriska systemet måste utföras av en auktoriserad återförsäljare, eftersom en felaktig anslutning kan skada den elektriska utrustningen (kablage, komponenter och i synnerhet generatoren). Dessutom har din återförsäljare alla delar som krävs för montering av dessa enheter.



Lamporna som utsätts för tryck och kan explodera vid byte.
Risk för allvarliga skador



Var försiktig vid åtgärder i närheten av motorn eftersom denna kan vara varm. Dessutom kan kylfläkten sättas

igång när som helst.  etiketten i motorrummet påminner om detta.

Risk för allvarliga skador

Bilar med LED-strålkastare

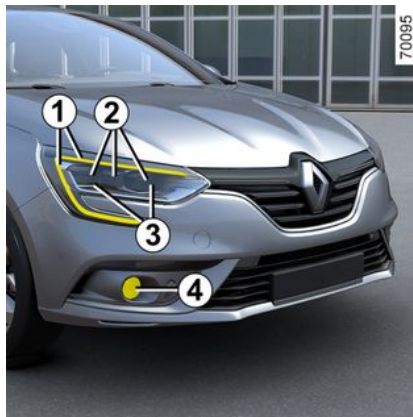

Varselljus/parkeringsljus/färdriktningvisare 1

Kontakta en märkesrepresentant.

Helljus 2

Kontakta en märkesrepresentant.

Halvljusstrålkastare 3

Kontakta en märkesrepresentant.

Dimstrålkastare 4

Kontakta en märkesrepresentant.

Extraljus

Om du önskar utrusta din bil med dimstrålkastare, vänd dig till en märkesrepresentant.

Bilar med halogenstrålkastare

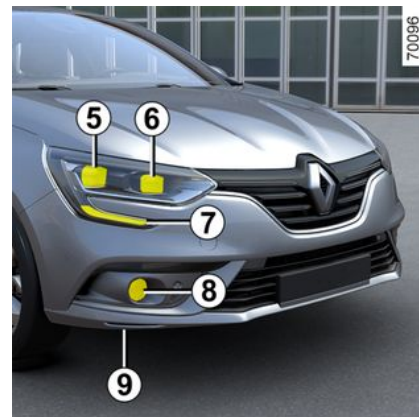

6

STRÅLKASTARE: BYTE AV LAMPOR

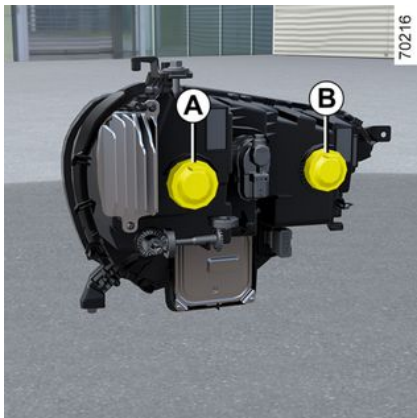

Halvljus med halogenlampor 6

För att byta lampan:

- Öppna motorhuvan,
- Lossa kåpan **B**;
- vrid lamphållaren **11** ett kvarts varv;
- Ta ur lampan.

Helljus med halogenlampa 5

För att byta lampan:

- Öppna motorhuvan,
- lossa kåpan **A**;
- dra i lamphållaren **10**;
- Ta ur lampan.

Glödlampstyp 5 och 6 : H7 .

Använd **alltid** lampor med U.V. 55W-skydd för att inte strålkastarnas kompositglas ska förstöras.

Rör inte glaset på lampan. Håll den i sockeln.

När lampan är utbytt, sätt tillbaka kåpan ordentligt.

Dimstrålkastare 8

- Du kommer åt lamphållaren från bilens undersida;
- lossa luckan **9**;
- Vrid lamphållaren ett kvarts varv.
- Ta ur lampan.

Lampotyp: H16.

När du har satt dit lampan, kontrollera att den sitter ordentligt fast.

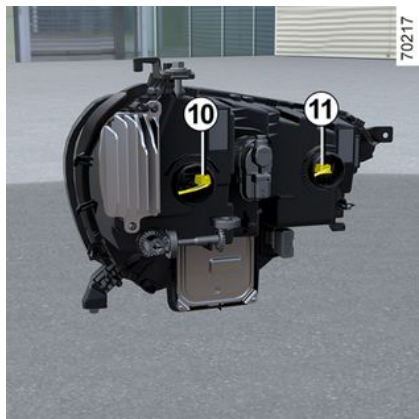

Varselljus/parkeringsljus/färdriktningvisare 7

Kontakta en märkesrepresentant.



Följ nationella lagar och säkerhetsföreskrifter och skaffa en sats godkända reservlampor och säkringar hos din återförsäljare.

Bakljus och blinkers

Lampbyte

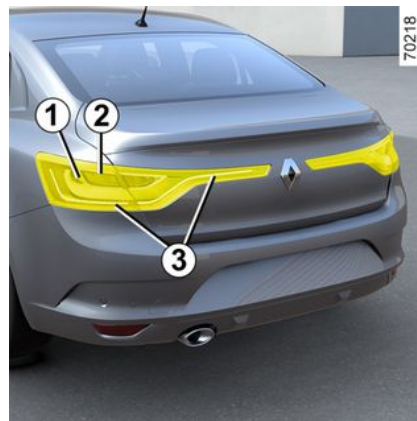

STRÅLKASTARE: BYTE AV LAMPOR

Komma åt lamphållarna **6** och **7**

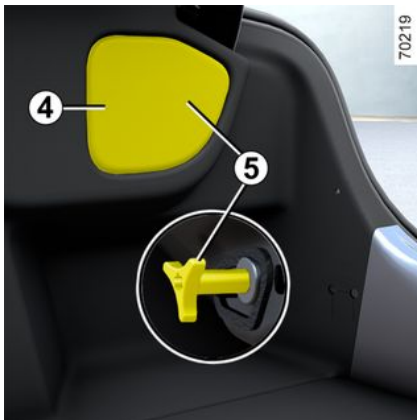

Öppna bagagluckan, ta bort kåpan **4** för att komma åt skruven **5** och lossa den.

Ta bort de bakre lamporna.

Bromsljus 1

Vrid lamphållaren **6** ett kvarts varv så att du kommer åt lampan.

Lamptyp: P21W.

Montera lamphållaren och tryck enheten i botten tills den låses fast.

Kontrollera att bakljuset är ordentligt fastsatt.

Dra åt skruven **5** och sätt kåpan på plats igen **4**.

Körriktningsvisare 2

Vrid lamphållaren **7** ett kvarts varv så att du kommer åt lampan.

Lamptyp: PY21W.

Sidobelysning 3

Kontakta en märkesrepresentant.

Backljus



Från bagagerummet lossar du kåpan på den inre listen till bagageluckan **8** med en skruvmejsel eller liknande verktyg.



Lamporna som utsätts för tryck och kan explodera vid byte.

Risk för allvarliga skador

dor

6

STRÅLKASTARE: BYTE AV LAMPOR



Vrid lamphållaren **9** ett kvarts varv så att du kommer åt lampan.

Lamptyp: W16W.

Ditsättning

Vid ditsättningen utför du arbetet i omvänd ordning, se till att inte skada kablaget.

Tredje bromsljuset **10**

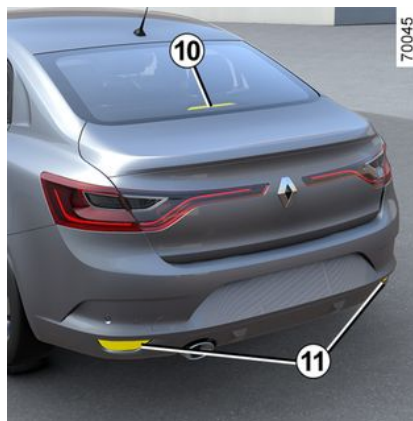

Kontakta en märkesrepresentant.

Dimbakljus **11**

Om du måste ta bort den bakre stötfångaren, kontakta din återförsäljare.

Lamptyp: P21W.

Nummerskyltsbelysning med traditionella lampor **12**

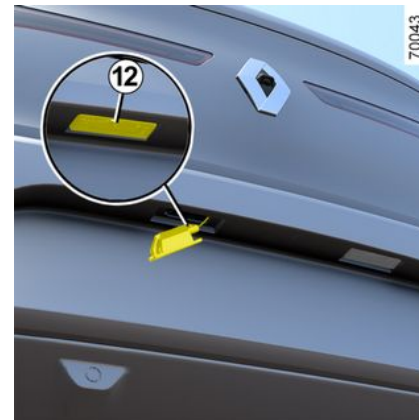

(kan variera från bil till bil)

- Lossa lampan **12** med hjälp av ett verktyg såsom en spårskruvmejsel;
- Ta bort lampans kåpa så att du kommer du åt lampan.

Lamptyp: W5W.

STRÅLKASTARE: BYTE AV LAMPOR

LED nummerskyltsbelysning 13

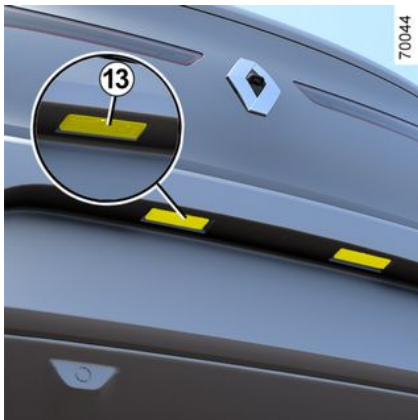

(kan variera från bil till bil)

Kontakta en märkesrepresentant.

Färdriktningsvisare 14 och välkomstbelysning 15

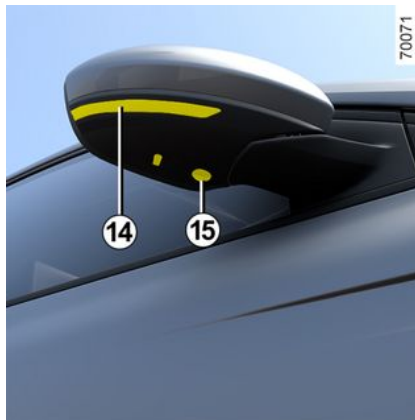

Om du måste ta bort backspegeln, kontakta en återförsäljare.



Lamporna som utsätts för tryck och kan explodera vid byte.

Risk för allvarliga skador

dor

Innerbelysning: lampbyte

Läslampor 1



Kontakta en märkesrepresentant.

STRÅLKASTARE: BYTE AV LAMPOR

Innerbelysning 2



Kontakta en märkesrepresentant.

Stämningbelysning

Frågor, kontakta din återförsäljare.

Handskfacksbelysning 3



Kontakta en märkesrepresentant.



Lamporna som utsätts för tryck och kan explodera vid byte.

Risk för allvarliga skador

door

Bagagerumsbelysning 4

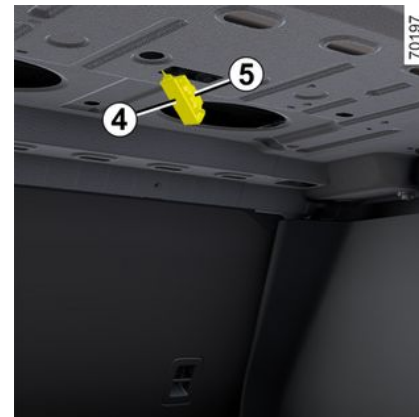

(fyradörrarsversion)

STRÅLKASTARE: BYTE AV LAMPOR

Lossa lampan genom att trycka på spärren med hjälp av en spårskruvmejsel eller liknande.

Koppla ifrån lamphuset.

Lossa skyddet **5**.

Kom åt lampan.

Lamptyp: W5W.

TORKARBLAD: BYTE

Byte av vindrutans torkkarblad

1

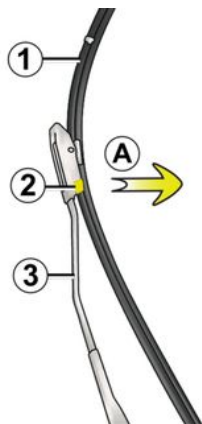

70152

Med tändningen på och motorn avtrycker du ner torkkarreglaget helt: torkarna stannar i ett läge som är helt fritt från motorhuv.

lyft torkararmen **3**, dra i fliken **2** (rörelse **A**) och tryck torkarbladet uppåt.

Ditsättning

Låt bladet glida på armen tills det snäpps fast. Kontrollera att bladet sitter fast ordentligt. För torkkarreglaget till stoppläget.

 Kontrollera torkkarbladens skick. Deras livslängd beror på dig:

- Rengör torkkarbladen, vindrutan och bakrutan med tvållösning regelbundet
- använd dem inte när vindrutan eller bakrutan är torr
- ta bort dem från vindrutan eller bakrutan om de inte har använts på länge.



- Kontrollera vintertid att torkkarbladen inte har frusit fast innan torkarmotorn sätts igång, eftersom det annars finns risk för att torkarmotorn skadas (överhettning).

- Kontrollera torkkarbladens skick.

Bladen ska bytas ut när deras verkningsgrad försämrats, ungefär en gång/år.

När du byter torkkarbladet och har tagit bort det, var försiktig så att torkkararmen inte slår i vindrutan, då kan glaset skadas

TORKARBLAD: BYTE

Bakrutetorkare 4

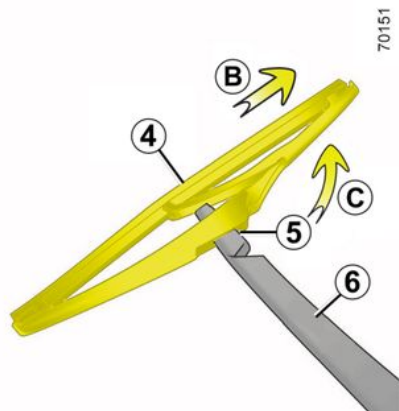

Spaken i avstängt läge (avaktiverad):

- Lyft torkkarmen **6**.
- vrid bladet **4** tills det tar emot (rörelse **C**);
- vrid på bil, tryck på flik **5** och lossa sedan bladet genom att dra i det (rörelse **B**).

Ditsättning

Sätt dit torkarbladet i omvänd ordning mot vid borttagningen. Kontrollera att bladet sitter fast ordentligt.



Kontrollera att reglaget står i stoppläget (inaktiverat läge) innan du byter torkarbladet

bak.

Risk för allvarliga skador

SÄKRINGAR

Säkringsdosa



Vid fel på elsystemet kontrollera att säkringarna är hela.

Lossa luckan **A**.



Enligt lagstiftningen eller av säkerhetsskäl:

Följ nationella lagar och säkerhetsföreskrifter och skaffa en sats godkända reservlampor och säkringar hos din märkesrepresentant.

Använd dekalen på luckans baksida **A** för att identifiera säkringarna.

Vissa säkringar bör endast bytas av en behörig reparatör. Dessa säkringar finns inte med på dekalen.

Rör endast de säkringar som finns med på dekalen.



Kontrollera säkringen i fråga och **byt ut den vid behov (reservsäkringen måste vara likadan som originalsäkringen)**.

En säkring med för stor strömstyrka kan orsaka överhettning i elsystemet (risk för brand) vid onormal förbrukning.

Klämma 1

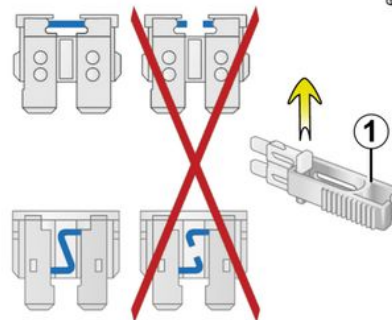

61844

Koppla bort säkringen med pincett **1** på baksidan av klaffen **A**.

Ta bort säkringen från klämman genom att skjuta på den i sidled.

Använd inte de lediga säkringsplatserna.

SÄKRINGAR

Säkringarnas skyddsområde

Vilka säkringar som finns beror på bilmodell och utrustningsnivå.

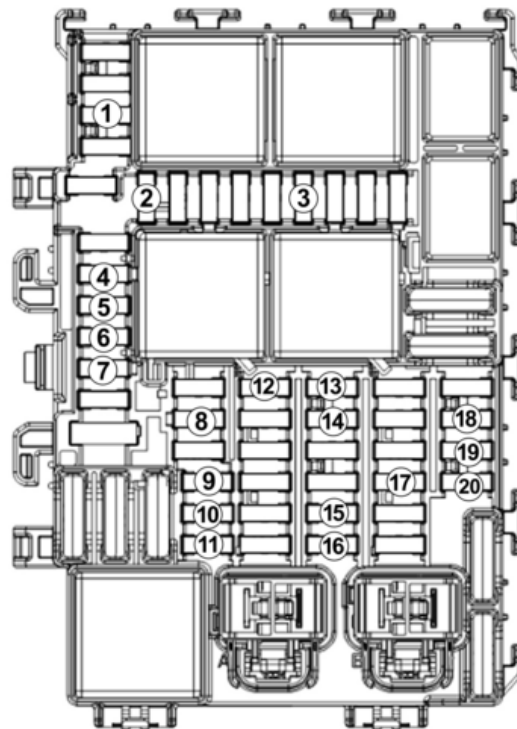

SÄKRINGAR

Nummer	Skyddsområde
1	Instrumentpanel
2	Luftkonditioneringsreglage
3	Spegelreglage
4	Fönsterhiss på förarsidan fram
5	Elektriska fönsterhissar bak
6	Elektriska fönsterhissar bak
7	Fönsterhissar på passagerarsidan fram
8	Eluttag i bagageutrymmet
9	Signalhorn
10	Uttag släp
11	Uppvärma backspeglar
12	Bromsljus
13	Multimediauttag, multimediaskärm
14	Radio
15	Instrumentpanel
16	Instrumentpanel BCM
17	Instrumentpanel BCM
18	Instrumentpanel BCM
19	Instrumentpanel BCM
20	Instrumentpanel BCM



Elektriska eller elektroniska tillbehör

Innan du monterar den här typen av tillbehör (särskilt sändande/mottagande enheter: frekvensband, effektnivå, antennplacering), kontrollera att den går att använda i bilen. Vänd dig till din återförsäljare.

Innan du ansluter ett tillbehör till ett uttag, kontrollera att du inte överskrider den högsta godkända effekten för uttaget → 266 → 274. **Risk för brand.**

Allt arbete på bilens elsystem får endast utföras av en kvalificerad fackman. Varje felaktig anslutning och / eller montering av elektriska / elektroniska tillbehör som inte är godkända av tillverkaren kan orsaka:

- Skada på elektrisk och / eller elektronisk utrustning;
- Skada på de komponenter som är anslutna till den;
- Insamling och användning av fordonsdata;
- Ett intrång i integriteten (ändring, radering eller obefogad tillgång till uppgifter);
- återkallande av godkännandet för ibruktagande

Risk för allvarliga olyckor. Risk för integritetsintrång.

Om du i framtiden har elektrisk utrustning, se till att du får information om amperetal och läge för motsvarande säkring.

Använda diagnosuttaget

Användning av elektroniska tillbehör i diagnosuttaget kan orsaka allvarliga störningar på fordonets elektroniska system och/eller orsaka integritetsintrång (ändring, radering eller obefogad tillgång till personuppgifter). För din säkerhet rekommenderar vi att du endast använder elektriska tillbehör som är godkända av tillverkaren. Kontakta en godkänd återförsäljare för mer information. **Risk för allvarliga olyckor. Risk för integritetsintrång.**

Framtida installation av tillbehör

Om du vill montera andra tillbehör på din bil, rådfråga din återförsäljare. För att bilen ska fungera ordentligt och för att undvika säkerhetsrisker, bör du använda tillbehör som är anpassade till bilen och godkända av tillverkaren.

Om du använder rattläs, fäst det endast i bromspedalen.

Hinder för körning

På förarsidan är det viktigt att golvmattan som är anpassade till bilen sitter fast i sina fästen. Kontrollera därför regelbundet fästsättning. Lagg aldrig flera mattor på varandra. **Risk för pedalerna fastnar.**

FUNKTIONSSTÖRNING

Här ger vi några tips för att du snabbt, i vissa fall dock endast provisoriskt, ska kunna avhjälpa eventuellt uppkomna fel. För säkerhets skull bör du snarast efter vidtagen åtgärd ta kontakt med din märkesrepresentant.

Använda kortet	ORSAK	ÅTGÄRD
Kortet fungerar inte, varken för låsning eller upplåsning av dörarna.	Kortets batteri håller på att ta slut.	Byt batteriet eller låt någon byta det. Du kommer fortfarande att kunna låsa / låsa upp och starta → 34 och → 127 bilen.
	Apparater som arbetar med samma frekvens som kortet används (mobiltelefoner etc.).	Stäng av enheterna eller använd den inbyggda nyckeln → 34.
	Bilen befinner sig i ett område med stark magnetisk strålning. Bilens batteri urladdat.	Använd nyckeln som är inbyggd i kortet → 34.
	Bilen är igång.	Medan motorn är på går det inte att låsa / låsa upp bilen med kortet. Stäng av tändningen.
Meddelandet "Placera kortet nära START-knappen" visas på instrumentpanelen.	Kortbatteriet är slut eller kortet är inte synkroniserat.	Kontrollera kortets batteristatus eller placera kortet i området → 127 och tryck sedan på knappen "START".
	Inaktiverad synkronisering av kortet.	Lås upp förardörren genom att sätta i nyckeln som är inbyggd i kortet i dörrlåset → 34, placera sedan kortet i området → 127 och tryck på knappen "START" för att synkronisera kortet.

Användning av fjärrkontrollen	ORSAK	ÅTGÄRD
Upplåsningen och låsningen av dörrarna fungerar inte längre med fjärrkontrollen.	Fjärrkontrollens batteri håller på att bli urladdat.	Använd nyckeln.
	Enheter med samma frekvens som fjärrkontrollen används (t.ex. mobiltelefon).	Stäng av enheterna eller använd nyckeln.

FUNKTIONSSSTÖRNING

Användning av fjärrkontrollen	ORSAK	ÅTGÄRD
	Bilen befinner sig i ett område med stark magnetisk strålning. Batteri urladdat.	Byt batteriet eller låt någon byta det. Du kommer fortfarande att kunna låsa/låsa upp och starta bilen → 34 och → 127.
	Bilen är igång.	Medan motorn är på går det inte att låsa / låsa upp bilen med nyckeln. Stäng av tändningen.
	Omsynkronisering av fjärrkontrollen	Lås upp förardörren med nyckeln i dörrlåset och starta sedan motorn för att synkronisera fjärrkontrollen.

6

Vid startförsök	ORSAK	ÅTGÄRD
Indikeringarna på instrumentbrädan lyser svagt eller tänds inte, startmotorn går inte runt.	Batteripoler dåligt åtdragna, urkopplade eller oxiderade.	Skruva fast dem på nytt, koppla in dem på nytt eller rengör dem från oxid.
	Batteriet urladdat eller skadat.	Anslut ett annat batteri till det felaktiga batteriet → 313 eller byt ut batteriet vid behov. Förflytta inte bilen om rattaxeln är låst.
	Felaktig krets.	Kontakta en märkesrepresentant.
Motorn vill inte starta.	Startvillkoren är inte uppfyllda.	→ 127.
	Kortet fungerar inte.	→ 127.
När bilen står stilla och motorn är kall är motorns tomgång hög.	På bensinversioner beror detta inte nödvändigtvis på ett fel. Det kan bero på att motortemperaturen stiger.	Motorn tomgång bör sjunka efter cirka en minut. Annars kan detta orsakas av ett annat fel. Kontakta din återförsäljare.

FUNKTIONSSTÖRNING

Vid startförsök	ORSAK	ÅTGÄRD
Motorn vägrar stanna.	Kort ej registrerat. Elektriskt problem.	➔ 127. Tryck snabbt fem gånger på startknappen.
Rattaxeln förblir låst.	Ratten blockerad. Felaktig krets.	Vrid ratten samtidigt som du trycker på motorns startknapp (eller, beroende på bil, samtidigt som du använder tändningsnyckeln) ➔ 127. Kontakta en märkesrepresentant.

Under körning	ORSAK	ÅTGÄRD
Vibrationer.	Otillräckligt med luft i däcken, felinställda eller skadade däck.	Kontrollera däcktrycket. Hittar du inget fel, kontakta din återförsäljare.
Vit avgasrök.	På dieselverson är detta inte alltid ett fel. Rök kan bero på partikelfilterrengöring.	➔ 143.
Rök från motorrummet.	Kortslutning eller läckage i kylsystemet.	Stanna och stäng av tändningen, gå bort från bilen och kontakta din återförsäljare.
Indikeringen för oljetryck tänds: I kurvor eller vid bromsning. Blinkar eller förblir tänd vid acceleration.	Nivån är för låg. Inget oljetryck.	Fyll på motorolja ➔ 286. Stanna och kontakta din återförsäljare.

FUNKTIONSSSTÖRNING

Under körning	ORSAK	ÅTGÄRD
Styrningen är trög.	Överhettning i servostyrningen. Fel i den elektriska servomotorn. Fel i assistanssystemet.	Kör försiktigt i låg hastighet. Tänk på hur stor kraft som behövs för att vrida hjulen med ratten. Kontakta en märkesrepresentant.
Motorn för överhettad. Indikeringen för kylvätsketemperatur befinner sig i varningsfältet och indikeringen STOP tänds.	Kylfläkt ur funktion.	Stanna bilen, stäng av motorn och kontakta din återförsäljare.
	Kylvätskeläckage.	Kontrollera kylvätskebehållaren: Den ska innehålla vätska. Om den inte gör det, kontakta din återförsäljare snarast.
Det kokar i kylvätskebehållaren.	Fel på packningen till cylinderhuvudet.	Stäng av motorn. Kontakta din återförsäljare.



Kylaren: Om det finns en betydande brist på kylvätska, kom ihåg att aldrig fylla på med kall kylvätska när motorn är mycket varm. Efter arbeten på bilen som erfordrat tömning av kylsystemet (även endast delvis) ska systemet fyllas med ny kylvätska. Använd endast vätska som godkänts av tillverkaren.

Elsystem	ORSAK	ÅTGÄRD
Vindrutetorkare ur funktion.	Torkarblad sitter fast. Fel på elsystemet.	Ta loss torkarbladen innan torkarmotorn startas. Kontakta en märkesrepresentant.

FUNKTIONSSSTÖRNING

Elsystem	ORSAK	ÅTGÄRD
	Trasig säkring.	Byt ut säkringen eller se till att få den utbytt → 324.
Torkaren stannar inte.	Felaktigt reglage.	Kontakta en märkesrepresentant.
Körriktningsvisaren blinkar för snabbt.	Glödlampa bränd.	→ 315.
Körriktningsvisare ur funktion.	Fel på elsystemet eller reglaget. Trasig säkring.	Kontakta en märkesrepresentant. Byt ut säkringen eller se till att få den utbytt → 324.
Strålkastarna tänds inte eller slocknar inte.	Fel på elsystemet eller reglaget. Trasig säkring.	Kontakta en märkesrepresentant. Byt ut säkringen eller se till att få den utbytt → 324.

Elsystem	ORSAK	ÅTGÄRD
Kondensspår i belysning och strålkastare.	Kondensspår kan vara ett naturligt fenomen förorsakat av temperaturväxlingar och fukt. I det här fallet kommer spåren att gradvis försvinna när strålkastarna används.	
Indikeringen för glömda säkerhetsbälten fram överensstämmer inte med bilbältenas faktiska status.	Det sitter ett föremål fastklämt mellan golvet och stolen, vilket stör givarens funktion.	Ta bort alla föremål under stolarna fram.

INFORMATION OM BILEN

Bilens identifieringsskyltar

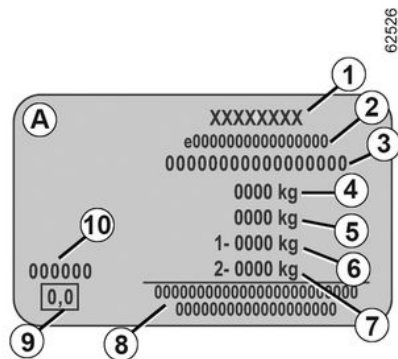
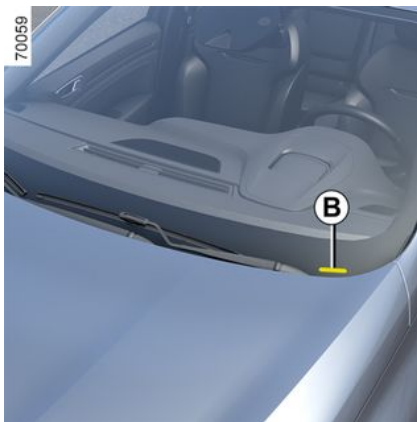

De uppgifter som förekommer på tillverkarskylten ska anges vid all korrespondens samt vid beställning av reservdelar.

Om den här informationen finns och var den sitter beror på bilen:

Identifieringsskylt A

1. Tillverkarens namn.
 2. Registreringsnummer eller godkännandenummer.
 3. Identifikationsnummer.
- Beroende på bilmodell kan den här informationen även finnas på märkningen B.

4. MMAC (Maximal nyttovikt).
5. MTR (Maximal tågvikt: lastad bil med släp).

6. MMTA (Maximal tillåten vikt) på framaxeln.

7. MMTA på bakaxeln.

8. Reservrad för partnerinformation eller kompletteringar.

9. Utsläpp från dieslavgassystem.

Beroende på bilmodell anges denna information inte på tillverkarens skylt utan på motorns rökopacitets-etikett → 143.

10. Lackreferens (färgkod).

Teknisk information för räddningstjänst



QR-koden på etiketten A gör det möjligt för räddningspersonal att

INFORMATION OM BILEN

använda en surfplatta eller smartphone för att omedelbart få tillgång till teknisk information som är användbar för att kunna arbeta på bilen vid en olycka.

Se till att etiketten **A** alltid är synlig och finns på både vindrutan och bakrutan.

Alla typer av ändringar eller skador skulle förhindra tillgång till informationen.

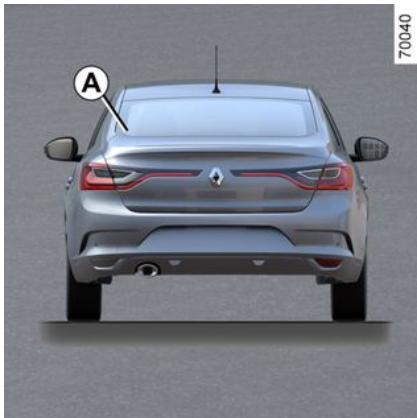

Identifiering av motor, motor-specifikationer

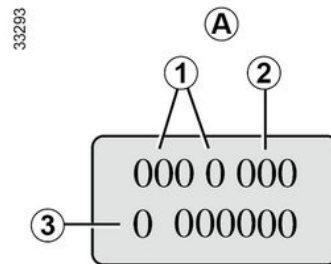
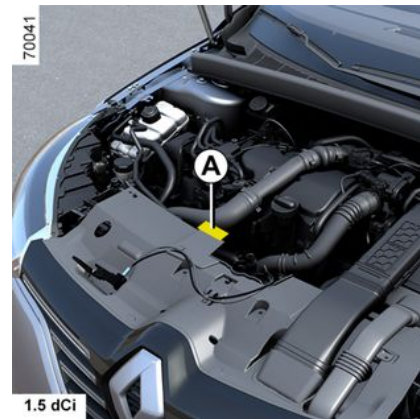
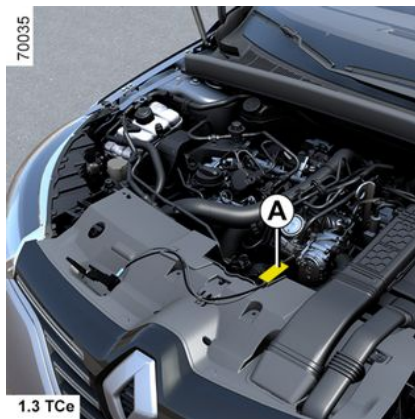

Ange uppgifterna på motorskylten i zon **A** vid all korrespondens och beställningar.





INFORMATION OM BILEN

(varierande placering beroende på motortyp)

1. Motortyp.
2. Motorns indexnummer.
3. Motorns serienummer.

INFORMATION OM BILEN

MOTORSPECIFIKATIONER

Motorutförande	1.3 TCe	1.6 16V	1.5 dCi
Motortyp (se motorskylt)	H5H Turbo	H4M	K9K
Cylindervolym (cm³)	1333	1598	1461
Typ av bränsle Oktantal	Bensin Blyfri bensin med ett oktantal (RON) som matchar informationen på etiketten på tankluckan måste ovillkorligen användas → 119.		Diesel Etiketten på tankluckan visar tillåtna bränslen.
Bränsletyper som uppfyller europeiska standarder och är kompatibla med motorer för bilar som säljs i Europa (i alla andra fall, kontakta en godkänd återförsäljare).		Blyfri bensin som uppfyller standarden EN 228 innehållande upp till 5 % etanol.	 Diesel som uppfyller standarden EN 590 innehåller upp till 7 % fettbase-rad metylester.
		Blyfri bensin som uppfyller standarden EN 228 innehållande upp till 10 % etanol.	 Diesel som uppfyller standarden EN 16734 innehåller upp till 10 % fettbase-rad metylester.

INFORMATION OM BILEN

Motorutförande	1.3 TCe	1.6 16V	1.5 dCi
			 Paraffindiesel som uppfyller standarden EN 15940 innehåller upp till 7 % fettbaserad metylester.
Tändstift	Använd endast tändstift som är avsedda för din bil. Typen anges på en etikett som sitter i motorrummet. I annat fall ska du kontakta din återförsäljare. Användning av felaktiga tändstift kan leda till att motorn förstörs.		-

7

INFORMATION OM BILEN

Mått (meter)

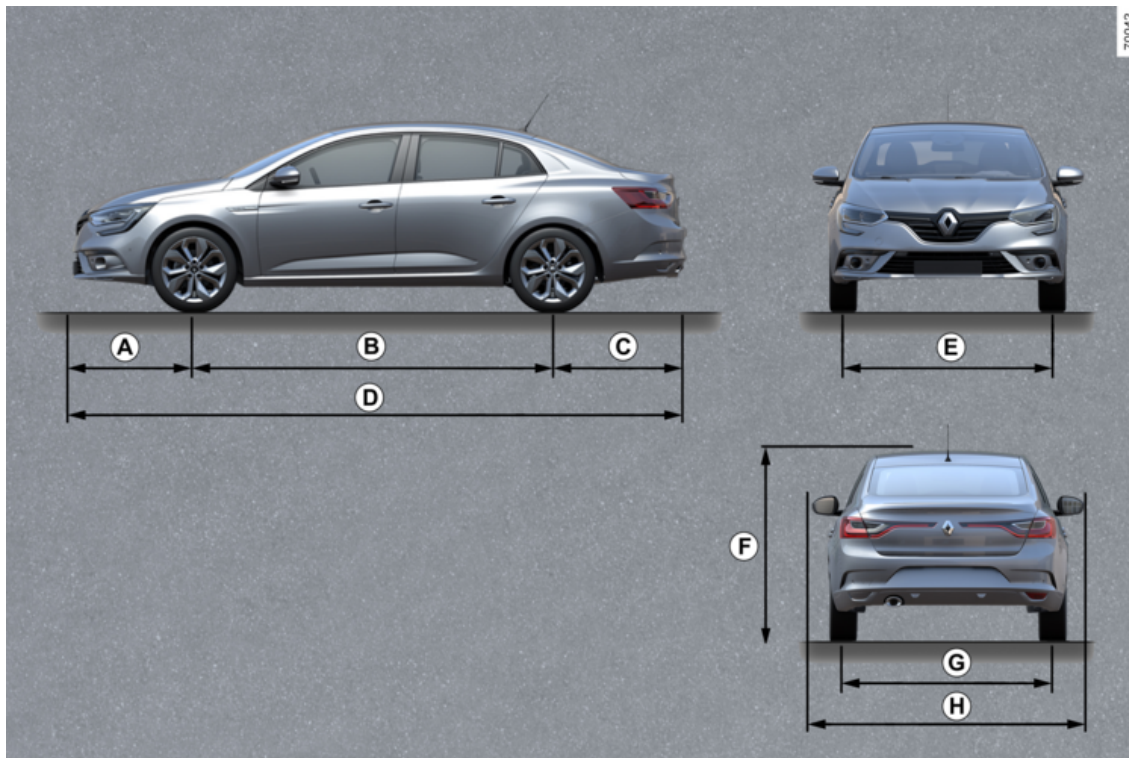

INFORMATION OM BILEN

	Längd
A	0,921
B	2,711
C	0,998
D	4,630
E	1,577 till 1,583
F	1,443 olastad
G	1,583 till 1,587
H	2,058

INFORMATION OM BILEN

Vikter (i kg)

De angivna vikterna gäller för basversion utan tillval. De varierar beroende på bilens utrustningsnivå. Fråga din återförsäljare.	
Maximal nyttovikt (MMAC) Maximal tillåten vikt (MMTA) Bilens maximaltågvikt (MTR)	Vikter som anges på tillverkarens skylt → 334
Max tillåten släpvagnsvikt med broms *	Fastställs via beräkning: MTR - MMAC
Max. tillåten släpvagnsvikt utan broms *	655 kg
Kultryck dragkrok *	75 kg
Tillåten taklast	→ 283

* Släpvagnsvikt (bogsering av husvagn, båt etc).

Bogsering är förbjuden då beräkningen MTR - MMAC är lika med noll eller då MTR är lika med noll (eller inte finns angiven) på tillverkarens skylt.

- Det är viktigt att respektera de släpvagnsvikter som bestämts av den lokala lagstiftningen och vägtrafikförordningen. För montering av godkänd draganordning, rådgör med din återförsäljare.
- För en bil med släp får **totalvikten (bil + släp) aldrig överskridas**. Däremot är följande möjligt:
 - Bakre MMTA överskrids med upp till 15 %.
 - Överskridande av MMAC med upp till 10 % eller 100 kg (det första som uppnås).

I inget av fallen får maxhastigheten för bilen och släpet överskrida 100 km/h och däcktrycket ska ökas med 0,2 bar (3 psi).

- Motors prestanda och baktagningsförmågan minskar med altituden. Vi rekommenderar dig att minska maxlasten med 10 % per 1 000 meter och sedan minska med ytterligare 10 % för varje höjdökning på 1 000 meter.

ORIGINALUTRUSTNING OCH RESERVDELAR

Reservdelarna tillverkas efter mycket noggranna specifikationer och testas regelbundet. Görs ändringar eller sker utbyte av originaldelar mot delar av annat ursprung, löper fordonsägaren risk att fordonet inte längre uppfyller de krav som säkerhets-, avgasreningsoch bullernormerna uppställer i enlighet med vägtrafikförordningen.

Dessutom upphör garantin att gälla då ändringar som inte överensstämmer med fabriken's specifikationer görs på bilen eller om montering sker av reservdelar som inte tillverkats eller godkänts av fabriken. De reparationer som utförs av din märkesrepresentant med originalreservdelar omfattas dessutom av de garantier som finns beskrivna på reparationsorderns baksida.

UNDERHÅLLSSCHEMA

VIN:

Datum:	Kilometer:	Fakturanr:	Kommentarer/övrigt
Typ av åtgärd: Service <input type="checkbox"/> <input type="checkbox"/>	Stämpel		
Rostskyddskontroll: OK <input type="checkbox"/> Inte OK* <input type="checkbox"/>			
Datum:	Kilometer:	Fakturanr:	Kommentarer/övrigt
Typ av åtgärd: Service <input type="checkbox"/> <input type="checkbox"/>	Stämpel		
Rostskyddskontroll: OK <input type="checkbox"/> Inte OK* <input type="checkbox"/>			
Datum:	Kilometer:	Fakturanr:	Kommentarer/övrigt
Typ av åtgärd: Service <input type="checkbox"/> <input type="checkbox"/>	Stämpel		
Rostskyddskontroll: OK <input type="checkbox"/> Inte OK* <input type="checkbox"/>			

* Se relevant sida

UNDERHÅLLSSCHEMA

VIN:

Datum:	Kilometer:	Fakturanr:	Kommentarer/övrigt
Typ av åtgärd: Service <input type="checkbox"/> <input type="checkbox"/>	Stämpel		
Rostskyddskontroll: OK <input type="checkbox"/> Inte OK* <input type="checkbox"/>			
Datum:	Kilometer:	Fakturanr:	Kommentarer/övrigt
Typ av åtgärd: Service <input type="checkbox"/> <input type="checkbox"/>	Stämpel		
Rostskyddskontroll: OK <input type="checkbox"/> Inte OK* <input type="checkbox"/>			
Datum:	Kilometer:	Fakturanr:	Kommentarer/övrigt
Typ av åtgärd: Service <input type="checkbox"/> <input type="checkbox"/>	Stämpel		
Rostskyddskontroll: OK <input type="checkbox"/> Inte OK* <input type="checkbox"/>			

* Se relevant sida

UNDERHÅLLSSCHEMA

VIN:

Datum:	Kilometer:	Fakturanr:	Kommentarer/övrigt
Typ av åtgärd: Service <input type="checkbox"/> <input type="checkbox"/>	Stämpel		
Rostskyddskontroll: OK <input type="checkbox"/> Inte OK* <input type="checkbox"/>			
Datum:	Kilometer:	Fakturanr:	Kommentarer/övrigt
Typ av åtgärd: Service <input type="checkbox"/> <input type="checkbox"/>	Stämpel		
Rostskyddskontroll: OK <input type="checkbox"/> Inte OK* <input type="checkbox"/>			
Datum:	Kilometer:	Fakturanr:	Kommentarer/övrigt
Typ av åtgärd: Service <input type="checkbox"/> <input type="checkbox"/>	Stämpel		
Rostskyddskontroll: OK <input type="checkbox"/> Inte OK* <input type="checkbox"/>			

* Se relevant sida

7

UNDERHÅLLSSCHEMA

VIN:

Datum:	Kilometer:	Fakturanr:	Kommentarer/övrigt
Typ av åtgärd: Service <input type="checkbox"/> <input type="checkbox"/>	Stämpel		
Rostskyddskontroll: OK <input type="checkbox"/> Inte OK* <input type="checkbox"/>			
Datum:	Kilometer:	Fakturanr:	Kommentarer/övrigt
Typ av åtgärd: Service <input type="checkbox"/> <input type="checkbox"/>	Stämpel		
Rostskyddskontroll: OK <input type="checkbox"/> Inte OK* <input type="checkbox"/>			
Datum:	Kilometer:	Fakturanr:	Kommentarer/övrigt
Typ av åtgärd: Service <input type="checkbox"/> <input type="checkbox"/>	Stämpel		
Rostskyddskontroll: OK <input type="checkbox"/> Inte OK* <input type="checkbox"/>			

* Se relevant sida

UNDERHÅLLSSCHEMA

VIN:

Datum:	Kilometer:	Fakturanr:	Kommentarer/övrigt
Typ av åtgärd: Service <input type="checkbox"/> <input type="checkbox"/>	Stämpel		
Rostskyddskontroll: OK <input type="checkbox"/> Inte OK* <input type="checkbox"/>			
Datum:	Kilometer:	Fakturanr:	Kommentarer/övrigt
Typ av åtgärd: Service <input type="checkbox"/> <input type="checkbox"/>	Stämpel		
Rostskyddskontroll: OK <input type="checkbox"/> Inte OK* <input type="checkbox"/>			
Datum:	Kilometer:	Fakturanr:	Kommentarer/övrigt
Typ av åtgärd: Service <input type="checkbox"/> <input type="checkbox"/>	Stämpel		
Rostskyddskontroll: OK <input type="checkbox"/> Inte OK* <input type="checkbox"/>			

* Se relevant sida

7

UNDERHÅLLSSCHEMA

VIN:

Datum:	Kilometer:	Fakturanr:	Kommentarer/övrigt
Typ av åtgärd: Service <input type="checkbox"/> <input type="checkbox"/>	Stämpel		
Rostskyddskontroll: OK <input type="checkbox"/> Inte OK* <input type="checkbox"/>			
Datum:	Kilometer:	Fakturanr:	Kommentarer/övrigt
Typ av åtgärd: Service <input type="checkbox"/> <input type="checkbox"/>	Stämpel		
Rostskyddskontroll: OK <input type="checkbox"/> Inte OK* <input type="checkbox"/>			
Datum:	Kilometer:	Fakturanr:	Kommentarer/övrigt
Typ av åtgärd: Service <input type="checkbox"/> <input type="checkbox"/>	Stämpel		
Rostskyddskontroll: OK <input type="checkbox"/> Inte OK* <input type="checkbox"/>			

* Se relevant sida

ROSTSKYDDSKONTROLL

Om det krävs en reparation för att garantin ska gälla anges den nedan.

VIN:

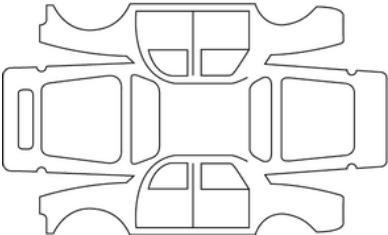
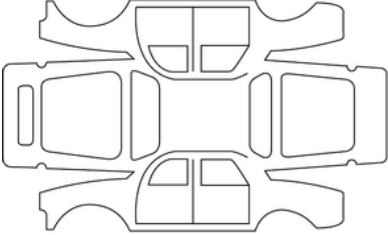
Reparationsdatum:		Stämpel
Rostreparationer att utföra:		
Reparationsdatum:		Stämpel
Reparation som ska utföras:		

7

ROSTSKYDDSKONTROLL

Om det krävs en reparation för att garantin ska gälla anges den nedan.

VIN:

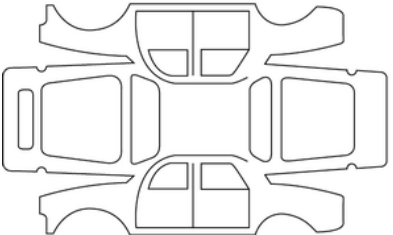
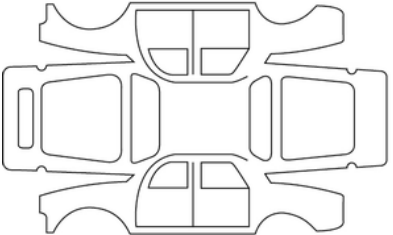
Reparationsdatum:		Stämpel
Rostreparationer att utföra:		
Reparationsdatum:		Stämpel
Reparation som ska utföras:		

ROSTSKYDDSKONTROLL

Om det krävs en reparation för att garantin ska gälla anges den nedan.

VIN:

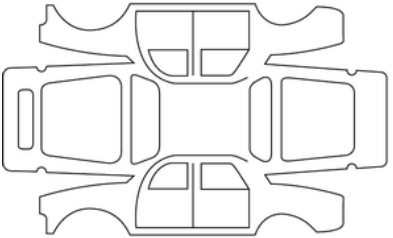
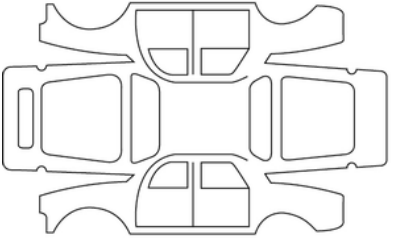
Reparationsdatum:		Stämpel
Rostreparationer att utföra:		
Reparationsdatum:		Stämpel
Reparation som ska utföras:		

7

ROSTSKYDDSKONTROLL

Om det krävs en reparation för att garantin ska gälla anges den nedan.

VIN:

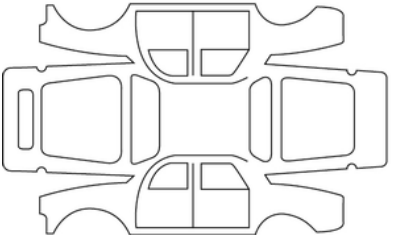
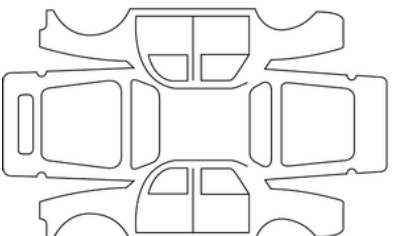
Reparationsdatum:		Stämpel
Rostreparationer att utföra:		
Reparationsdatum:		Stämpel
Reparation som ska utföras:		

ROSTSKYDDSKONTROLL

Om det krävs en reparation för att garantin ska gälla anges den nedan.

VIN:

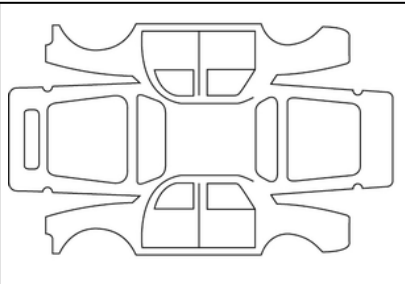
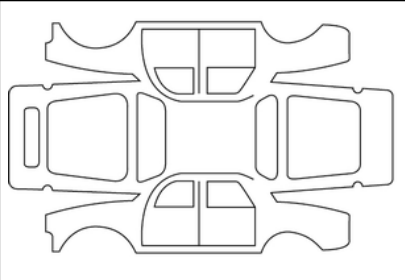
Reparationsdatum:		Stämpel
Rostreparationer att utföra:		
Reparationsdatum:		Stämpel
Reparation som ska utföras:		

7

ROSTSKYDDSKONTROLL

Om det krävs en reparation för att garantin ska gälla anges den nedan.

VIN:

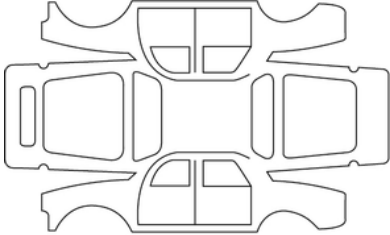
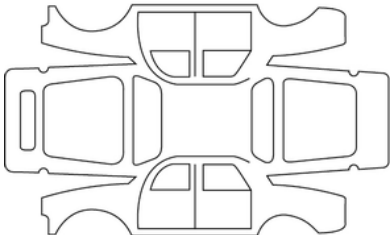
Reparationsdatum:		Stämpel
Rostreparationer att utföra:		
Reparationsdatum:		Stämpel
Reparation som ska utföras:		

ROSTSKYDDSKONTROLL

Om det krävs en reparation för att garantin ska gälla anges den nedan.

VIN:

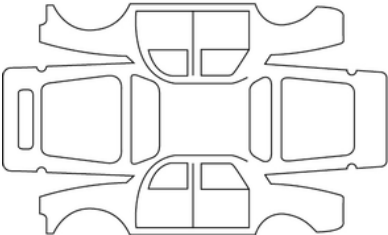
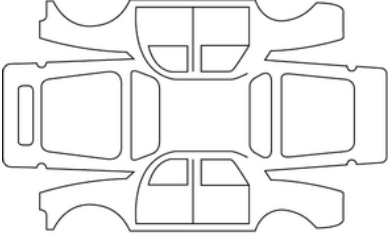
Reparationsdatum:		Stämpel
Rostreparationer att utföra:		
Reparationsdatum:		Stämpel
Reparation som ska utföras:		

7

ALFABETISKT INDEX

Symboler

"Handsfree"-kort: batteri, [26](#)

"Handsfree"-kort: Batteri, [26](#)

A

ABS, [160](#)

AC, [251](#), [252](#), [252](#), [256](#), [256](#), [259](#), [259](#), [263](#), [263](#)

Adaptiv farthållare, [213](#)

AdBlue, [122](#)

Airbag, [56](#), [56](#), [61](#), [61](#), [70](#), [74](#), [78](#), [78](#)

Airbag, aktivering av främre passagerairbags, [74](#), [78](#)

Airbag, avaktivering av främre passagerairbags, [74](#)

Airbag : Avstängning av krockkudde på passagerarsida fram, [78](#)

Airbag : Läge på för krockkudden på passagerarsida fram, [78](#)

Airbags : Barnsäkerhet, [78](#)

Airbag uppblåsbar dyna, [56](#)

Aktiv panikinbromsning, [189](#)

Aktiv parkeringsassistans, [227](#), [235](#)

Antispinnkontroll, [160](#)

Antispinnsystem, [160](#)

Användningsföreskrifter, [113](#)

Askkopp, [274](#), [274](#)

Autohold, [142](#)

AUTOMATISK LÅSNING AV DÖRRARNA UNDER KÖRNING, [37](#)

Automatväxellåda (användning), [135](#)

Avståndskontroll vid parkering, [96](#), [227](#), [235](#)

Avståndsvarning, [185](#), [185](#)

B

Backspeglar, [105](#), [105](#)

Bagagenät, [282](#), [282](#)

Bagagerum, [20](#), [38](#), [38](#), [280](#), [282](#), [282](#)

BAGAGERUM, [20](#), [28](#), [38](#), [38](#)

Bagagerumsbelysning, [272](#)

Bagagerumsbelysning: byta lampor, [319](#)

Bakhjulsstyrning, [160](#)

Baksäte, [47](#)

BAKSÄTE, [48](#)

Baksäten: Funktioner, [48](#)

Barn, [63](#), [70](#), [74](#), [78](#)

Barn (säkerhet), [268](#), [270](#)

Barnsäkerhet, [63](#), [63](#), [70](#), [74](#), [78](#), [268](#), [270](#)

Barnsäkerhetsanordning, [63](#), [70](#), [74](#)

Barnsäkerhetssystem, [63](#), [70](#), [74](#)

Barnsäten, [63](#), [68](#), [70](#), [74](#)

Batteri: [292](#), [313](#)

Batteri: Felsökning, [313](#)

Batteri (fjärrkontroll), [30](#)

Batteribyte, [292](#)

Batterier, [26](#)

Batterier (fjärrkontroll), [30](#)

Batterier till dörrfjärrkontroll, [30](#)

Batteriunderhåll, [292](#)

Belysning, [107](#), [112](#)

Belysning: Dimljus, [107](#), [315](#)

Belysning: halvljus, [315](#)

Belysning: helljus, [315](#)

ALFABETISKT INDEX

Belysning: instrumentpanel, [107](#)
Belysning: invändig, [319](#)
Belysning: Körriktningsvisare, [112](#), [315](#)
Belysning: Lampbyte, [315](#)
Belysning: sidoljus, [315](#)
Belysning: Varningsblinkers, [112](#)
Belysning: Yttre, [107](#), [112](#)
Belysning och dimljus, [107](#)
Bilinställningar, [96](#)
Blockerat låsläge för dörrarna, [26](#), [30](#)
Bogsering, [311](#)
Bogsering: Starthjälp, [311](#)
Bogseröglor, [304](#), [311](#)
Borttagning av imma/is: bakruta, [256](#)
Borttagning av imma/is från backspeglarna, [256](#)
Borttagning av imma på bakrutan, [252](#)
Bromsa, [142](#)
Bränsleekonomi, [149](#)
Bränsleförbrukning, [149](#), [149](#)
Bränslekvalitet, [119](#)
Bränslenivå, [119](#)
Bränslepåfyllning, [119](#)
Bränsletankens volym, [119](#), [119](#)
Bränsletips för att minska förbrukningen, [149](#)
Bränsleurluftning, [119](#), [143](#)
Byte av vindrutetorkarblad, [322](#)
Bältessträckare, [56](#)
Bältessträckare fram, [56](#)
Bältessträckare till bilbälten, [56](#)

C

Centrallåsning av dörrar, [20](#), [22](#), [26](#), [28](#), [30](#), [34](#), [37](#)
Cigarrettändare, [274](#), [274](#)

D

Defrosta bakruta, [252](#)
Defroster, imborttagning av vindrutan, [252](#), [256](#)
Defroster, imborttagning för vindrutan, [259](#)
Defroster för vindruta., [252](#)
Display, [92](#), [92](#)
Domkraft, [304](#), [309](#)
Däck, [298](#), [298](#), [300](#)
Däckpumpning, [300](#), [304](#)
Däcktryck för hjul, [300](#), [300](#), [304](#), [306](#)
Döda vinkeln: varning, [179](#)
Dörrar, [33](#), [33](#), [33](#), [37](#), [37](#), [37](#)
Dörrar/bagagelucka, [20](#), [22](#), [26](#), [29](#), [34](#), [37](#)

E

ECO körning, [149](#)
ECO-körning, [149](#)
ECO-läge, [149](#)
Effektförbrukning, [92](#)
Elektrisk parkeringsbroms, [138](#), [138](#), [142](#)
Elektroniskt stabiliseringssystem, [160](#)
Elektroniskt stabiliseringssystem: ESC, [160](#)
Elfönsterhiss, [268](#), [268](#)
Eluttag, [274](#), [274](#)

ALFABETISKT INDEX

Ersättningslampor, [315](#), [319](#)
Ersättnings- och reservdelar, [343](#)
ESC: Elektroniskt stabiliseringssystem, [160](#)
Extra säkerhetsanordningar, [56](#)

F

Fack/förvaring i bagagerummet, [280](#)
Fartbegränsare, [205](#)
Farthållare, [208](#)
Farthållare – fartbegränsare, [205](#), [208](#)
Fastspänningsanordningar för barn, [63](#), [70](#), [74](#)
Felsökning: Batteri, [313](#)
Felsökning: Bogsering av fordon, [311](#)
Filcentrering, [168](#)
Filhållningsvarning, [164](#), [168](#)
Filter: olja, [287](#)
Filter: partikelfilter, [143](#)
Fjärrkontroll, [22](#)
Fjärrkontroll/nyckel: Batteri, [30](#)
Fjärrkontrollbatterier, [30](#)
Frånkoppling av airbag på passagerarplatsen fram, [78](#)
Framre säten, [41](#)
Funktionsfel: Kortbatterier, [20](#)
Funktionsstörning, [84](#), [128](#), [143](#), [143](#), [145](#), [145](#), [160](#), [160](#)
Färdator, [84](#), [84](#)
Färd med barn, [63](#), [70](#), [74](#)
Förankringskrokar, [280](#), [282](#)
Förankringsöglor, [280](#), [282](#)

Förarassistans, [160](#), [164](#), [168](#), [179](#), [185](#), [189](#), [201](#), [205](#), [208](#), [213](#), [227](#), [235](#),
[240](#), [248](#)
Förrarposition, [82](#)
Försatt motorn i vänteläge, [131](#)
Förvaringsfack, [276](#)
Förvaringsmöjligheter, [276](#), [280](#)
Förvaringsutrymme/fack: Kupé, [276](#)
Förvaringsutrymmen, [276](#)

G

Gardiner, solskydd, [273](#)

H

Handsfree, [38](#)
Handsfree-kort, [22](#)
Handskfacksbelysning, [272](#)
Hjul (säkerhet), [298](#)
Hjulbyte, [309](#)
Hjul kapselavdragare, [304](#)
Hjulnyckel, [304](#), [309](#)

I

Identifiering av vägs skyltar: Varning för överskriden hastighetsgräns, [201](#)
igenkänning av fordon, [189](#), [240](#)
igenkänning av fotgängare, [189](#)
Iläggning av backväxel, [135](#), [135](#), [240](#)
Indikatorer: körriktningsvisare, [112](#)
Indikeringar på instrumentpanelen, [84](#), [92](#), [122](#), [131](#), [138](#), [143](#), [149](#)

ALFABETISKT INDEX

Indikering för styrning, [84](#), [92](#)
Inkörning, [126](#)
Innerbelysning, [272](#), [272](#), [319](#)
INNERBELYSNING, [272](#)
Innerbelysning: lampbyte, [319](#)
Innerbelysning: Lampbyte, [319](#)
Instrumentpanel, [84](#), [84](#), [92](#), [92](#), [96](#), [99](#), [131](#), [138](#), [149](#)
Inställningar, [96](#)
Inställningar för bilen, [96](#)
Inställningar i meny, [96](#)
Inställning av framstolar, [42](#), [44](#), [45](#)
Inställning av framstolarna, [42](#), [44](#), [45](#)
Inställning av körställning, [42](#), [44](#), [50](#)
Inställning av ratten, [104](#)
Integrerat reglage för handsfreetelefon, [266](#)
Is-/imborttagning av bakruta, [256](#), [259](#)
Isofix, [74](#)

K

Katalysator, [143](#), [145](#)
Klimatanläggning, [250](#), [252](#), [256](#), [259](#)
Klimatanläggning: Information och användningsråd, [263](#)
Klocka, [99](#), [99](#)
Kompletterande fastspänningsanordningar för sidoskydd, [61](#)
Kompletterande fastspänningsanordningar till säkerhetsbältena, [56](#), [61](#), [61](#)
Kompletterande fastspänningsanordningar utöver säkerhetsbältena bak, [61](#), [61](#)
Kompletterande krockskyddssystem på sidorna, [61](#)

KOMPLETTERANDE KROCKSKYDDSSYSTEM TILL SÄKERHETS-
BÄLTEN FRAM, [56](#)
Konfigureringsmeny, [96](#)
Kontroll och varningsindikeringar, [179](#)
Kort: Användning, [20](#), [22](#)
Kort: batteri, [26](#)
Kort: Handsfree, [20](#)
Kort: Låsning/upplåsning av dörrar och bagagelucka, [20](#)
Kort: Motorn startar inte i handsfreetläge, [20](#)
Kort: Nödnyckel, [20](#)
Kortbatterier, [26](#)
Körfältshållning: assistans, [168](#)
Körhjälp, [197](#)
Körhjälpmedel, [96](#), [164](#), [168](#), [179](#), [185](#), [189](#), [201](#), [205](#), [208](#), [213](#), [227](#), [235](#), [240](#), [248](#)
Körhjälpmedel: adaptiv farthållare, [213](#)
Körning, [126](#), [127](#), [128](#), [135](#), [138](#), [142](#), [143](#), [145](#), [149](#), [160](#), [164](#), [168](#), [179](#), [185](#), [189](#), [205](#), [208](#), [213](#), [227](#), [235](#), [240](#), [248](#)
Körriktningsvisare, [112](#), [315](#)
Körställning: inställningar, [50](#), [104](#)

L

Lampbyte, [315](#), [319](#)
Lampor, byte, [315](#), [319](#)
Ljud- och ljussignaler, [112](#), [112](#)
Ljudsignal, [112](#)
Luftrening, [265](#)
Luftventilation, [251](#)
Lyfta bilen, byta hjul, [309](#)

ALFABETISKT INDEX

Låsa fjärrkontroll, [28](#), [29](#)

Låsning, [50](#)

Låsning/upplåsning av dörrar och luckor: Dörrar, [34](#)

Låsning av dörrarna, [20](#), [22](#), [26](#), [29](#), [33](#), [34](#), [37](#)

Låsning fria bromsar: ABS, [160](#)

Läslampor, [272](#)

Löstagbart golv, [280](#)

M

Makeup-speglar, [273](#), [319](#)

Meddelanden på instrumentpanelen, [84](#), [131](#), [138](#), [143](#)

Meny för personliga inställningar till bilen, [84](#), [96](#)

Miljö, [147](#)

Montering av barnsätet, [68](#)

MOTORHUV, [285](#)

Motorolja, [286](#), [287](#)

Multidisplay, [179](#), [227](#), [248](#), [252](#)

Multimedia (utrustning), [266](#)

Multimediautrustning, [99](#), [266](#), [266](#)

Multi-Sense, [248](#)

My Safety, [163](#)

N

Nackstöd, [47](#)

Nackstöd bak, [47](#)

Nackstöd fram, [41](#)

Navigering, [266](#)

Navigeringsskärmen, [266](#)

Navigeringssystem, [266](#)

Nivåer; [285](#), [289](#), [289](#)

Nivåer: motorolja, [287](#)

Nivå motorolja; [286](#), [286](#), [287](#)

Nyckel/fjärrkontroll, [28](#)

Nyckel/radiostyrd fjärrkontroll: Användning, [28](#), [29](#)

Nyckel/radiostyrd fjärrkontroll: batteri, [30](#)

Nycklar, [28](#), [29](#), [30](#)

Nycklar för att byta ut batteriet, [26](#), [30](#)

Nödbromsassistans, [160](#)

Nödinbromsning, [160](#), [189](#)

Nödnyckel, [20](#)

O

Oljebyte, [287](#)

Oljekvalitet motor, [287](#)

Oljesticka, [286](#)

P

Park Assist: assisterad parkering, [235](#)

Parkeringsassistans, [227](#)

Parkeringsassistans: Parkeringshjälp, [227](#)

Parkeringsassistans bak, [227](#), [240](#)

Parkeringsassistansvarning, [240](#)

Parkeringsbroms, [138](#), [138](#)

PARKERINGSBROMS, [138](#)

Passagerarsäkerhet: Framsättespassagerare airbag, [78](#)

Punktering, [304](#), [304](#), [306](#), [306](#), [309](#)

Punktering: reservhjul, [306](#)

Punktering: Reservhjul, [306](#)

ALFABETISKT INDEX

Punktering på däck, [306](#)

R

Radio, [266](#)

Reagens (tank), [122](#)

Reagenskvalitet, [122](#)

Reagenspåfyllning, [122](#)

Reagenstank, [122](#)

Reagenstankens kapacitet, [122](#), [122](#)

Reagenstankens lock, [122](#)

Reglage, [205](#), [208](#), [213](#)

Reglage för dörrarna / bagageluckan, [22](#)

RENAULT-kort Användning, [26](#)

Rengöring: fordonets interiör, [296](#)

Reservhjul, [306](#), [306](#)

Rutrensning, [113](#), [117](#)

Råd om utsläppskontroll, [148](#), [148](#)

Råd vid körning, [149](#), [149](#)

S

SATS FÖR DÄCKPUMPNING, [304](#), [306](#)

SCR: Selective Catalytic Reduction (selektiv katalysatorreducering), [122](#)

Signalhorn, [112](#)

SKÖTSEL AV KLÄDSEL OCH INRE DETALJER, [296](#)

Slå på fordonets tändning, [127](#)

Solskydd, [273](#)

Specialfunktioner för bensinfordon, [145](#)

Specialfunktioner för diesebil, [143](#)

Specialfunktioner för dieselbilar, [143](#)

Spolare/torkare, [117](#)

Spotlights, [272](#), [319](#)

Start-/stoppknapp för motor, [128](#)

Starta motorn, [127](#)

START AV MOTOR, [127](#), [127](#), [127](#), [128](#), [128](#), [131](#)

starthjälp, [311](#)

Starthjälp för batteri, [313](#)

Starthjälp i backe, [160](#)

Stopp & Start, [119](#), [131](#), [149](#)

Stopp & Start funktion, [131](#), [138](#), [149](#)

Stoppa motorn, [127](#)

STOPP AV MOTOR, [127](#), [128](#), [138](#)

Strålkastare, [315](#)

Strålkastare, lampbyte, [315](#)

Stänga / öppna takluckan, [270](#)

Stänga dörrarna, [20](#), [22](#), [33](#), [33](#), [34](#)

Stängning/öppning: dörrar, [22](#)

Synliga signaler, [112](#)

Så här tar du dig in i bilen, [22](#)

SÅKERHETSÅLTEN, [50](#), [56](#), [70](#), [74](#)

Säkringar, [324](#), [324](#)

T

Taklucka, [270](#)

Takrails, [283](#), [283](#)

Takskenor, [283](#)

Tanklock, [119](#)

Telefon, [266](#)

ALFABETISKT INDEX

Temperaturreglering, [252](#), [256](#), [259](#), [263](#)
Tillbehör, [128](#)
Tillsats (reagens), [122](#)
TORKARBLAD, [322](#)
Torkarblad: Byte, [322](#)
Torkare, [113](#), [113](#), [113](#), [117](#), [117](#)
Torkare/spolare, [113](#)
Transportera föremål, bagagenät, [282](#)
Tändningslås, [127](#), [138](#)

U

Underhåll, [148](#)
Underhåll: Filter, [289](#)
Underhåll: Invändig klädsel, [296](#)
Underhåll: mekaniskt, [285](#), [286](#), [287](#), [292](#)
Upplåsning av dörrar, [20](#), [22](#), [34](#)
Uppvärmd vindruta, [252](#), [256](#), [259](#)
Urkoppling av airbag på passagerarplatsen fram, [78](#)
Utomhusluftens kvalitet, [265](#)

V

Varning, [112](#)
Varning för att påkalla förarens uppmärksamhet, [197](#)
Varning för döda vinkeln, [179](#)
Varning för hög hastighet, [201](#), [205](#)
Varningssignal, [112](#)
Varningssystem för däcktrycksförlust, [154](#)
Varselljus, [20](#), [107](#)
Ventilation, [251](#), [252](#), [256](#), [259](#), [263](#)

Ventilationsmunstycken, [250](#), [251](#)
Verktyg, [304](#)
Verktygssats, [304](#)
Vindruta, [252](#), [256](#), [259](#)
Vindrutetorkarblad, [117](#), [322](#)
Visningsskärm för navigering, [266](#)
Volym för motorolja, [287](#)
Värme, [250](#), [252](#), [256](#), [259](#), [263](#)
Väskkrok, [280](#)
Växelspak, [135](#), [135](#)
Växelspak, automatväxellåda, [135](#)
Växling, [135](#), [135](#), [149](#)

Y

Ytterbelysning, [315](#)
Yttemperatur, [99](#)

A

Åtgärd, [135](#)
Åtkomst till motorrum, [285](#)

O

Öppna/stänga taklucka, [270](#)
Öppning/stängning: motorhuv, [285](#)
Öppning/stängning av motorhuv, [285](#)
Öppning av dörrar, [33](#), [33](#), [34](#)
Övervakningssystem för däcktryck, [300](#)



RENAULT S.A.S. SOCIÉTÉ PAR ACTIONS SIMPLIFIÉE / 122-122 BIS, AVENUE DU GENERAL LECLERC 92100 BOULOGNE-BILLANCOURT R.C.S. NANTERRE 780 129 987 — SIRET 780 129 987 03591 / renaultgroup.com

NU 1338-12 - 77 99 001 375 - 11/2025 - Edition suédoise



7799001375

