

OPEN R LINK



Środki ostrożności

Podczas obsługi systemu, ze względów bezpieczeństwa oraz w celu uniknięcia szkód materialnych, konieczne jest przestrzeganie poniższych środków ostrożności. Należy ściśle stosować się do zasad obowiązujących w kraju, w którym pojazd jest eksploatowany.



Zalecenia dotyczące obsługi systemu

- Sterowanie oraz czytanie informacji wyświetlanych na ekranie powinno odbywać się tylko wtedy, gdy pozwalają na to warunki na drodze.
- Ustawić umiarkowany poziom głośności, nie zagłuszający odgłosów z otoczenia.

Zalecenia dotyczące nawigacji

- Korzystanie z systemu nawigacji nie zwalnia kierowcy z odpowiedzialności ani obowiązku zachowania ostrożności podczas prowadzenia pojazdu.
- W zależności od strefy geograficznej, na „mapie” może brakować najnowszych informacji dotyczących trasy. Należy zachować ostrożność. W każdym przypadku, kodeks drogowy i drogowe znaki sygnalizacyjne są ważniejsze niż wskazówki systemu nawigacji.

Środki ostrożności dotyczące systemów wspomagających kierowcę

Funkcje stanowią dodatkową pomoc podczas prowadzenia pojazdu. Funkcje w żadnym razie nie zastępują kierowcy, który musi zachować uwagę i który ponosi odpowiedzialność za utrzymanie ciągłej kontroli nad pojazdem. Kierowca powinien zawsze dostosować swoją prędkość do warunków ruchu drogowego niezależnie od wskazań systemu.

Zalecenia w celu uniknięcia szkód materialnych

- Nie wolno demontować ani modyfikować systemu, ponieważ może to doprowadzić do powstania szkód materialnych i pożaru.
- W przypadku usterki i konieczności wykonania demontażu, należy zwrócić się do autoryzowanego przedstawiciela producenta.
- Nie wkładać obcych przedmiotów lub uszkodzonych bądź zanieczyszczonych urządzeń pamięci masowej (pamięć USB, karta SD itd.) do czytnika.
- Używaj tylko zewnętrznego urządzenia pamięci masowej (pamięci USB, gniazda Jack itp.) kompatybilnego z systemem.
- Ekran należy zawsze czyścić ściereczką z mikrofibry.
- Nie należy stosować w tym obszarze środków z dodatkiem alkoholu i/lub cieczy w rozpylaczu.



Akceptacja Ogólnych warunków sprzedaży jest obowiązkowa przed skorzystaniem z systemu. W celu uzyskania dodatkowych informacji należy skontaktować się z ASO.



Ochrona danych osobowych

Dane z Twojego pojazdu są przetwarzane przez producenta, przez firmę Google®, przez autoryzowanych dysTrybutorów oraz inne podmioty z grupy producenta. Dane kontaktowe producenta są dostępne na jego stronie internetowej.

Twoje dane osobowe są przetwarzane w następujących celach:

- aby umożliwić Ci korzystanie z usług i aplikacji pokładowych Twojego pojazdu;
- aby umożliwić działanie i obsługę serwisową Twojego pojazdu;
- aby poprawić odczucia z jazdy i rozwijać produkty oraz usługi oferowane przez grupę producenta;
- Egzekwuj zobowiązania prawne grupy producenta.

Zgodnie z obowiązującymi Cię przepisami, zwłaszcza na terytorium Europy, możesz:

- uzyskać i sprawdzić swoje dane, które posiada producent;
- poprawić wszelkie niezgodne informacje;
- usunąć dane, które Cię dotyczą;
- wykonać kopię swoich danych, aby ponownie wykorzystać je w innym miejscu;
- w dowolnym momencie sprzeciwić się wykorzystywaniu swoich danych;
- zamrozić korzystanie z twoich danych.

Na ekranie multimedialnym pojazdu możesz:

- odmówić wyrażenia zgody na udostępnianie danych osobowych (w tym lokalizacji);
- wycofać swoją zgodę w dowolnym momencie.

Jeżeli zdecydujesz się zawiesić udostępnianie swoich danych osobowych, niektóre funkcje pojazdu i/lub usługi świadczone przez producenta zostaną wstrzymane, ponieważ wymagają Twojej zgody.



Ochrona danych osobowych

Niezależnie od tego, czy zdecydujesz się zawiesić udostępnianie, czy nie, dane dotyczące użytkowania pojazdu będą przekazywane producentowi i zainteresowanym partnerom/spółkom zależnym w następujących celach:

- aby umożliwić działanie i obsługę serwisową Twojego pojazdu;
- optymalizacja eksploatacji pojazdu.

Celem wykorzystania tych danych nie jest akwizycja komercyjna, ale ciągłe doskonalenie pojazdów producenta i zapobieganie problemom, które mogą utrudniać ich codzienną eksploatację.

Więcej informacji na ten temat można znaleźć w polityce ochrony danych osobowych na stronie producenta.



Opis modeli prezentowanych w niniejszej instrukcji został opracowany na podstawie danych technicznych aktualnych w momencie redagowania tekstu.

W niniejszej instrukcji opisano wszystkie funkcje (standardowe i opcjonalne) tych modeli. Ich występowanie zależy od modelu urządzenia, wybranych opcji i kraju sprzedaży.

Funkcje opisane w niniejszej instrukcji mogą być modyfikowane w przyszłości ze względu na aktualizacje, przepisy lub ograniczenia techniczne. Instrukcja może zawierać również opis funkcji mających się pojawić w najbliższej przyszłości. Ekran przedstawiony w instrukcji nie wchodzi w zakres umowy.

→ w dowolnym miejscu instrukcji obsługi umożliwia przejście na stronę.

SPIS TREŚCI

Informacje ogólne.....	6	Pomoc w prowadzeniu pojazdu	92
Opis ogólny.....	6	Pomoce przy parkowaniu	98
Opis elementów sterujących	10	Kamera cofania	101
Aktywowanie usług.....	15	Kamera 360°	102
Zasady użytkowania	20	Multi-Sense.....	104
Czyszczenie	24	Dynamiczne zawieszenie.....	107
Włączanie, wyłączanie	26	Oświetlenie przestrzenne	108
Dodawanie widgetów i zarządzanie nimi	28	Fotele/Lusterka wsteczne.....	110
Korzystanie z systemu rozpoznawania mowy	30	Ciśnienie w ogumieniu	112
Nawigacja.....	39	My driving.....	114
Karta	39	Jakość powietrza.....	118
Wprowadzanie miejsca przeznaczenia	44	Pojazd elektryczny:	119
Ustawienia nawigacji	51	Połączenie alarmowe.....	124
Audio/multimedia.....	55	Ustawienia.....	125
Źródła dźwięku.....	55	Ustawienia użytkownika	125
Słuchanie radia.....	57	Ustawienia systemu	130
Muzyka	62	Powiadomienia.....	133
Ustawienia audio.....	65	Aktualizuj.....	135
Telefon;	67	Nieprawidłowości w działaniu	137
Parowanie i podłączanie telefonu	67		
Zarządzanie połączeniami.....	72		
SMS.....	78		
Ustawienia telefonu	80		
Ładowarka bezprzewodowa	81		
Aplikacje	83		
Android Auto™, CarPlay™	83		
Zarządzanie aplikacjami	87		
My Renault	89		
Wypożyczanie i zbycie pojazdu.....	91		
Pojazd.....	92		

OPIS OGÓLNY

1

Ekran

 Więcej informacji na temat ustawiania poziomów ogrzewania znajduje się w instrukcji obsługi pojazdu.



C. Obszar wyświetlania wybranego menu.

D. Słupkowy wskaźnik poziomu ogrzewania.

E. Ustawienia poziomu ogrzewania (w zależności od wyposażenia).

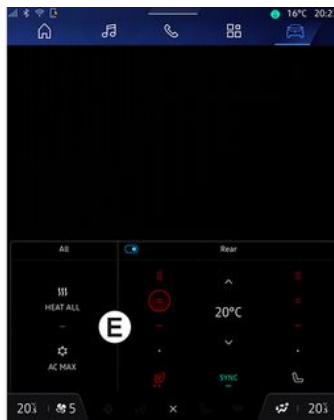
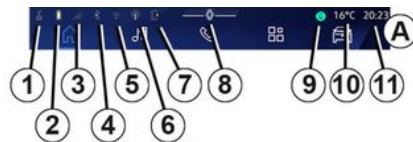

A. Pasek dostępu i pasek stanu.

B. Dostęp do różnych Trybów.

1. Status połączenia i udostępniania danych;

2. Poziom naładowania baterii telefonu.

3. Status odbioru telefonu.

4. Połączenie Bluetooth® aktywnego systemu multimedialnego.

5. Status sieci WIFI systemu multimedialnego.

6. Punkt dostępu aktywowany.

OPIS OGÓLNY

7. Status ładowarki bezprzewodowej.
8. Dostęp do centrum powiadomień.
9. Stan mikrofonu i sterowanie nim.
10. Temperatura zewnętrzna.
11. Godzina.
12. Wskaźnik nastawy temperatury po stronie kierowcy.
13. Wskaźnik prędkości wentylatora.
14. Kontrola synchronizacji SYNC.
15. Element sterujący podgrzewanym fotelem kierowcy.
16. Przycisk sterujący klimatyzacji.
17. Element sterujący podgrzewanym fotelem pasażera.
18. Element sterujący podgrzewaniem przedniej szyby.
19. Wskaźnik rozdziału powietrza w kabinie.
20. Wskaźnik nastawy temperatury po stronie pasażera.
21. Wskaźnik aktywacji funkcji "Synchronizacja" SYNC.
22. Element sterujący podgrzewaniem kierownicy.
23. Element sterujący wentylacją fotela kierowcy.
24. Dostęp do ustawień poziomu ogrzewania **E**.

25. Element sterujący wentylacją fotela pasażera.

26. Wskaźnik włączenia układu klimatyzacji ECO.



Ekran y poszczegól nych Trybów

Twój system składa się z różnych trybów **B** :

- "Strona główna" lub "Nawigacja"

(w zależności od wyposażenia) 

- « Audio » 

- "Telefon"  lub "Replikacja smartfona"  

- « Aplikacje » 

- « Pojazd » 

Uwaga: dostępność trybów zależy od wyposażenia.

Możesz uzyskać dostęp do różnych Trybów w dowolnym momencie, z paska wyboru Trybów **B**, który jest stale widoczny i dostępny na aktywnym ekranie.

Tryb "Strona główna"

(zależnie od wyposażenia)



Tryb "Strona główna" , do którego można uzyskać dostęp za pomocą przycisku 27, umożliwia wyświetlanie czterech konfigurowalnych widżetów, gdy system multimedialny nie jest wyposażony w nawigację.

Tryb "Nawigacja"

(zależnie od wyposażenia)

OPIS OGÓLNY

1

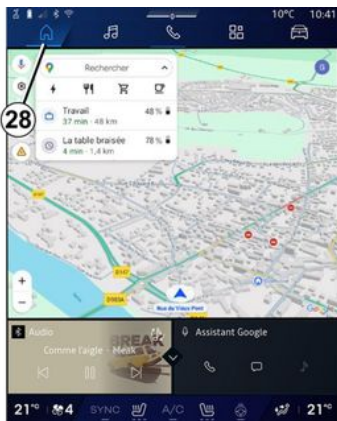

Tryb "Nawigacja"  wyświetlany przyciskiem **28** zapewnia dostęp do systemu nawigacji. Można wyświetlić dwa konfigurowalne widżety.

Tryb "Audio"



Tryb "Audio"  włączany przyciskiem **29** zapewnia dostęp do radia i odtwarzania muzyki.

Tryb "Telefon"

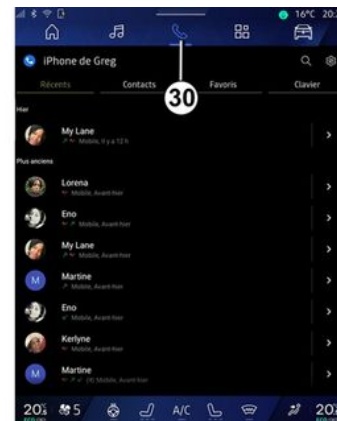



Tryb "Telefon"  włączany przyciskiem **30** zapewnia dostęp do połączeń, książki telefonicznej i innych funkcji telefonu podłączonego do systemu multimedialnego.

Uwaga: ikona trybu "Telefon"  może się zmienić w trakcie replikacji smartfona  .

OPIS OGÓLNY

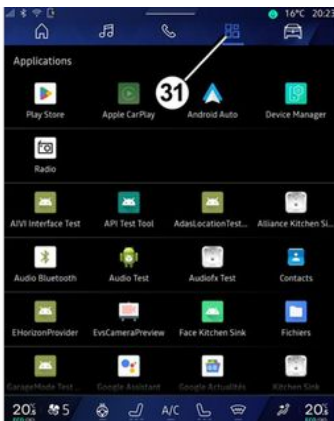
Tryb "Aplikacje"



Tryb "Aplikacje"  włączony przyciskiem **31** umożliwia korzystanie z aplikacji systemu multimedialnego oraz aplikacji dostępnych w "Play Store™" (w zależności od wyposażenia).

Tryb "Pojazd"



Tryb "Pojazd" , do którego można uzyskać dostęp za pomocą przycisku **32**, umożliwia dostęp do niektórych funkcji wyposażenia pojazdu, takiego jak MULTI-SENSE, systemy wspomagania jazdy, kamera 360°, My driving itp., a także dostosowanie różnych ustawień systemu multimedialnego, takich jak wyświetlacz, język itp.

Cecha szczególna:

– w zależności od poziomu wyposażenia na ekranie głównym pojawiają się tylko dostępne funkcje, które można wybrać;

– możesz również uzyskać dostęp do różnych Trybów, naciskając kilkakrotnie przycisk sterujący "MULTI-SENSE". Aby uzyskać więcej informacji, skorzystaj z Instrukcji obsługi pojazdu.

Centrum powiadomień

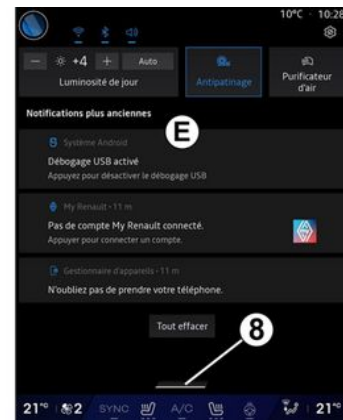

Centrum powiadomień **E**, do którego można uzyskać dostęp poprzez naciśnięcie przycisku **8** lub szybko przesuwając palec po ekranie multimedialnym z obszaru **A** na środek ekranu, umożliwia dostęp do powiadomień, "Profile" i niektórych funkcji w dowolnej chwili. Aby wyjść z centrum powiadomień, naciśnij **8** lub szybko przesun palec w górę od dołu do środka ekranu.

OPIS ELEMENTÓW STERUJĄCYCH

1

Elementy sterujące ekranu

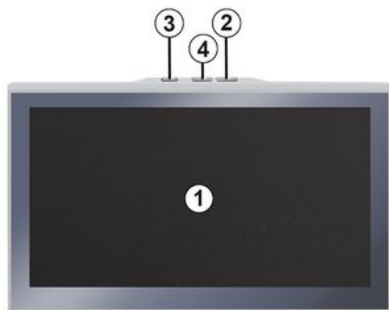

Elementy sterujące pod kierownicą

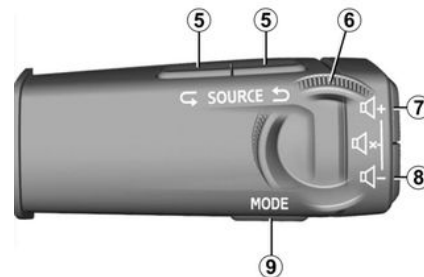

OPIS ELEMENTÓW STERUJĄCYCH

Element sterujący pod kierownicą



OPIS ELEMENTÓW STERUJĄCYCH

1

Funkcje

	Funkcja
1	Ekran multimedialny.
2	Zwiększenie głośności.
3	Krótkie naciśnięcie: "Radio - muzyka wyłączona"/"Radio - muzyka włączona", "Wygaszenie ekranu", "Czyszczenie ekranu ", "Stan gotowości". Wciśnięcie i przytrzymanie (około pięciu sekund): wymuszone wyłączenie systemu multimediiów.
4	Zmniejszenie głośności.
5	Wybór źródła sygnału audio.
6	Przełączaj stacje radiowe lub ścieżki audio i foldery (w zależności od wyposażenia).
7	Naciśnij krótko: - zwiększenie poziomu głośności wybranego źródła dźwięku. Naciśnięcie i przytrzymanie (około 5 sekund): - wyłączenie wymuszonego wyciszenia dźwięku.
8	Naciśnij krótko: - zmniejszenie poziomu głośności wybranego źródła dźwięku. Naciśnięcie i przytrzymanie (około 5 sekund): - włączenie wymuszonego wyciszenia dźwięku.
7 + 8	Naciśnij krótko: - włączenie/wyłączenie dźwięku radioodtworacza; - wstrzymanie lub odtworzenie ścieżki audio; - wstrzymanie działania syntezatora funkcji rozpoznawania mowy. Naciśnięcie i przytrzymanie (około 5 sekund):

OPIS ELEMENTÓW STERUJĄCYCH

	Funkcja
	- włącza/wyłącza wymuszone wyciszenie dźwięku.
9	Zmiana trybu odtwarzania stacji radiowych ("Lista", "Ulubione").
10	Jeśli telefon nie jest połączony z systemem multimedialnym: - przejście do funkcji powiązania telefonu. Jeśli telefon jest połączony z systemem multimedialnym: - przejdź do trybu telefonu  ; - odebranie/zakończenie połączenia.
11	Krótkie naciśnięcie (pojazdy wyposażone w system nawigacji): - włączanie/wyłączanie funkcji rozpoznawania mowy "Asystent Google" systemu multimedialnego. Wciśnięcie i przytrzymanie: - włączanie/wyłączanie funkcji rozpoznawanie głosu w telefonie (dostępne tylko w przypadku, gdy telefon jest połączony z systemem multimedialnym).
12	Naciśnij krótko: - przewijanie i wybór trybu MULTI-SENSE. Wciśnięcie i przytrzymanie: - dostęp do konfiguracji aktywnego trybu MULTI-SENSE. Więcej informacji znajduje się w rozdziale "Multi-Sense, ➔ 104".
13	Naciśnij krótko: - użycie funkcji "Ulubione". Wciśnięcie i przytrzymanie: - dostęp do konfiguracji funkcji "Ulubione". Więcej informacji znajduje się w rozdziale "Ustawienia użytkownika" ➔ 125.

OPIS ELEMENTÓW STERUJĄCYCH

1

	Funkcja
14	Wybór widoku wyświetlanego na tablicy wskaźników spośród dostępnych (np. nawigacja na tablicy wskaźników).

AKTYWOWANIE USŁUG

Prezentacja

Aby usługi sieciowe pojazdu (informacje o ruchu drogowym w czasie rzeczywistym, wyszukiwanie online POI (punkty POI), zdalne sterowanie pojazdem z poziomu smartfona itp.) mogły działać, należy je aktywować.

Aktywacja usług umożliwi również automatyczną aktualizację systemu. Patrz rozdział "Aktualizacja" → 135.

Po aktywowaniu usług będzie można z nich swobodnie korzystać przez ograniczony czas, począwszy od daty dostawy pojazdu.

System multimedialny oferuje konfigurację profilu w kilku krokach.

Cecha szczególna:

- kreator konfiguracji oferuje pomoc za każdym razem, gdy tworzony jest profil, z wyjątkiem profilu "Gość";
- kreatora konfiguracji można używać tylko podczas postoju pojazdu.

Asystent konfiguracji

 Producent podejmuje wszelkie niezbędne środki ostrożności w celu zapewnienia poziomu bezpieczeństwa odpowiedniego do ryzyka, uwzględniając mające zastosowanie przepisy.



Wybierz język, którego chcesz używać z listy dostępnych języków w obszarze **1**, następnie potwierdź wybór przyciskiem **2**.

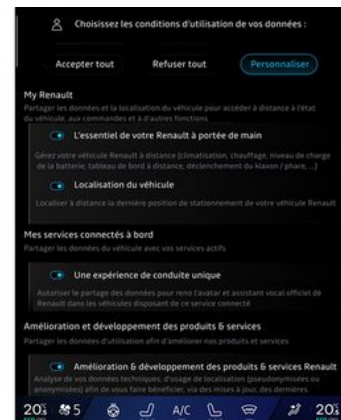

System multimedialny informuje o danych osobowych i umożliwia kontrolę nad nimi.

Aby uzyskać więcej informacji na temat różnych opcji udostępniania danych, kliknij ikonę "Informacje"



Po zapoznaniu się z podanymi informacjami potwierdź swój wybór, naciskając "Potwierdź", aby kontynuować.

Następnie wybierz warunki korzystania z danych osobowych spośród następujących opcji:

- Akceptuj wszystkie, zezwala na udostępnianie danych osobowych i

AKTYWOWANIE USŁUG

1

umożliwia dostęp do wszystkich dostępnych powiązanych usług;

- Odrzuć wszystkie, odmawia udostępnienia danych osobowych i nie zezwala na dostęp do powiązanych usług ani na ich działanie (z wyjątkiem obowiązkowych funkcji związanych z bezpieczeństwem automatycznego połączenia alarmowego w razie wypadku);
- Dostosuj, umożliwia personalizację warunków korzystania z danych osobowych poprzez włączenie/wyłączenie niektórych funkcjonalności związanych z następującymi danymi:

- « My Renault »;
- "Moje pokładowe usługi sieciowe";
- "Doskonalenie i rozwój produktów i usług";
- ...

System multimedialny wykorzystuje oprogramowanie i usługi Google®, które wymieniają dane z systemem multimedialnym. Na ekranie pojawia się informacja o warunkach prawnych obowiązujących podczas korzystania z usług Google®.

Możesz przyjąć lub odrzucić warunki:

- wykorzystanie Twojej lokalizacji przez aplikacje;
- wysyłania danych użytkowych/diagnostycznych.

Cecha szczególna:

- jeżeli nie chcesz, aby aplikacje korzystały z aktualnej pozycji Twojego pojazdu, nie będziesz mieć dostępu do systemu nawigacji Google Maps™;
- aby uzyskać więcej informacji na temat uprawnień aplikacji i prywatności, zapoznaj się z rozdziałami "Zarządzanie aplikacjami" ➔ 87 i "Ustawienia systemu" ➔ 130.

Rozpoznawanie twarzy

(zależnie od wyposażenia)

System multimedialny sugeruje zapisanie zdjęcia twarzy w celu powiązania go z "Profillem" za pomocą kamery rozpoznawania twarzy. Gdy zdjęcie twarzy jest zapisane, system multimedialny może rozpoznać Ciebie, gdy siedzisz za kierownicą, zasugerować bezpośrednio użycie Twojego "Profilu".

Postępuj zgodnie z instrukcjami widocznymi na ekranie systemu multimedialnego.

więcej informacji można znaleźć w instrukcji obsługi pojazdu.

Dostosuj swój profil

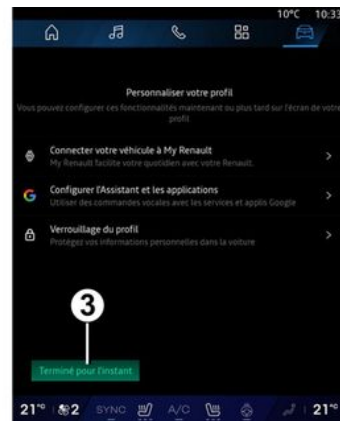

Możesz dostosować swój profil, konfigurując następujące funkcje:

- « Konto My Renault »;
- konfiguracja "Asystent Google" i aplikacji;
- blokowanie profilu.

Uwaga: możesz zawiesić konfigurację, naciskając **3**, następnie ją wznowić z centrum powiadomień lub ze swojego profilu. Więcej informacji na temat konfiguracji profilu znajdziesz w części "Ustawienia użytkownika" ➔ 125.

AKTYWOWANIE USŁUG

« Konto My Renault »

System multimedialny umożliwia połączenie z Twoim kontem "My Renault", co pozwala zarządzać niektórymi funkcjami pojazdu i uzyskać dostęp do tych informacji za pośrednictwem smartfona.

Więcej informacji na temat aplikacji "My Renault" znajduje się w rozdziale "My Renault" ➔ 89.

konfigurowanie "Asystent Google" i aplikacji

System multimedialny oferuje różne sposoby łączenia się z kontem Google®:

- za pomocą osobistego identyfikatora konta Google® (e-mail lub numer telefonu, następnie hasło);
- w zależności od modelu telefonu przy użyciu QR Code skanowanego na ekranie systemu multimedialnego.

Postępuj zgodnie z instrukcjami widocznymi na ekranie systemu multimedialnego.

Blokowanie profilu

Aby chronić informacje wrażliwe i zachować prywatność, zdecydowanie zalecamy ochronę danych osobowych. W tym celu system multimedialny umożliwia zablokowanie

dostępu do profilu na następujące sposoby:

- « Wzór »;
- « Kod PIN »;
- « Hasło »;
- "Odblokowanie profilu za pomocą telefonu";
- "Nie używaj funkcji blokowania profilu".

Postępuj zgodnie z instrukcjami wyświetlanymi na ekranie systemu multimedialnego, aby zakończyć konfigurację.



Aby zachować prywatność, w tym poufność i integralność danych osobowych, zdecydowanie zalecamy zablokowanie profilu.

Gromadzenie danych

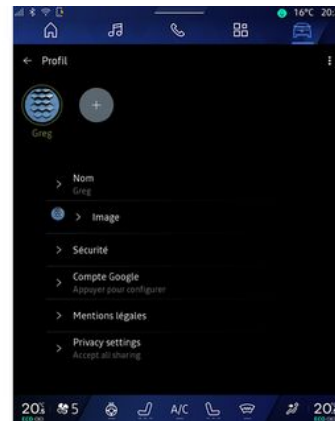

Po zatwierdzeniu wniosku o aktywację usług nadal możesz włączyć lub wyłączyć funkcję gromadzenia danych lub zmienić zakres udostępniania danych. Aby wybrać warunki korzystania z danych osobowych, otwórz centrum powiadomień, wybierz "Profile", a następnie "Ustawienia prywatności".

Następnie wybierz jeden z następujących zakresów udostępniania danych:

- "Akceptuj wszystkie": zgoda na udostępnianie swoich danych;
- "Odrzuć wszystkie": odmowa udostępnienia swoich danych;

AKTYWOWANIE USŁUG

1

– "Dostosuj": zgoda na udostępnianie danych wybranych z listy.

Uwaga: Jeżeli nie chcesz udostępnić swoich danych, usługi wymagające tych danych mogą nie działać (poza standardowymi usługami związanymi z automatycznym połączeniem alarmowym w razie wypadku).

Tymczasowe zawieszenie gromadzenia danych

Gromadzenie danych przez pojazd można tymczasowo zawiesić.

Możesz wstrzymać lub zmodyfikować zakres zbierania danych w dowolnym momencie z poziomu "Profil" dostępnego w Centrum powiadomień: naciśnij "Udostępniaj tylko dane". Możesz zawiesić zbieranie niektórych danych, wybierając "Odrzuć wszystkie", lub zawiesić zbieranie niektórych danych, wybierając "Dostosuj", a następnie wybierając te, których zbieranie chcesz zawiesić.

Jeżeli nie chcesz udostępnić danych, usługi wymagające Twojej zgody mogą nie działać (poza standardowymi usługami związanymi z automatycznym połączeniem alarmowym w razie wypadku).



Producent podejmuje wszelkie niezbędne środki ostrożności w celu zapewnienia, że dane osobowe są przetwarzane z zachowaniem całkowitego bezpieczeństwa.

Ochrona danych

Dane z pojazdu są przetwarzane przez przedstawiciela marki i mogą być przekazywane naszym spółkom zależnym, członkom naszej sieci dystrybucji, a także naszym partnerom, w zależności od celu. Dane mogą być również gromadzone przez strony trzecie, takie jak Google®. W takim przypadku mają zastosowanie zasady ochrony danych osobowych autoryzowanych dystrybutorów oraz innych podmiotów z grupy przedstawiciela marki. Dane przedstawiciela marki są dostępne na jego stronie internetowej oraz na ostatniej stronie instrukcji obsługi pojazdu.

Twoje dane osobowe są przetwarzane w następujących celach:

– Aby umożliwić użytkownikowi zdalne sterowanie pojazdem, automatyczną aktualizację pojazdu lub

korzystanie z usług rozrywki w pojeździe;

- Aby umożliwić przeglądy pojazdu;
- Aby świadczyć usługi wspomagania kierowcy lub nawigacji;
- Aby poprawić wrażenia z jazdy, zapewnić różne metody mobilności oraz wspomagać rozwój produktów i usług;
- Aby wywiązywać się z naszych zobowiązań prawnych lub regulacyjnych.

Zgodnie z obowiązującymi przepisami o ochronie danych osobowych możesz poprosić o:

- uzyskać i sprawdzić swoje dane, które posiada producent;
- poprawić wszelkie niezgodne informacje;
- usunąć dane, które Cię dotyczą;
- wykonać kopię swoich danych, aby ponownie wykorzystać je w innym miejscu;
- w dowolnym momencie sprzeciwić się wykorzystywaniu swoich danych;
- zamrozić korzystanie z twoich danych.

Na ekranie multimedialnym pojazdu możesz:

- odmówić wyrażenia zgody na udostępnianie danych osobowych (w tym lokalizacji);

AKTYWOWANIE USŁUG

– wycofać swoją zgodę w dowolnym momencie.

Jeżeli zdecydujesz się zawiesić udostępnianie swoich danych osobowych, niektóre funkcje pojazdu i/lub usługi świadczone przez producenta zostaną wstrzymane, ponieważ wymagają Twojej zgody.

Niezależnie od tego, czy zdecydujesz się zawiesić udostępnianie, czy nie, dane dotyczące użytkownika pojazdu będą przekazywane producentowi i zainteresowanym partnerom/spółkom zależnym w następujących celach:

- aby umożliwić działanie i obsługę serwisową Twojego pojazdu;
- optymalizacja eksploatacji pojazdu.

Dane nie są wykorzystywane do świadczenia usług handlowych, ale do ciągłego ulepszania pojazdów producenta i zapobiegania problemom, które mogą utrudniać ich codzienne użytkowanie.

Więcej informacji w polityce ochrony danych można znaleźć na stronie producenta, której adres znajduje się w instrukcji obsługi pojazdu.

Wygaśnięcie usług

Usługi są aktywowane na określony, ograniczony czas. Po upływie tego

czasu usługi przestają działać. Aby ponownie aktywować usługi, zapoznaj się z akapitem "Odnawianie usługi" → 90.



Producent podejmuje wszelkie niezbędne środki ostrożności w celu zapewnienia poziomu bezpieczeństwa odpowiedniego do ryzyka, uwzględniając mające zastosowanie przepisy.

ZASADY UŻYTKOWANIA

1

Panel multimedialny



Ze względów bezpieczeństwa, czynności te należy wykonywać na postoju.



Niektóre ustawienia muszą zostać zmodyfikowane podczas pracy silnika, aby mogły zostać zapisane przez system multimedialny.

Poruszanie się po menu

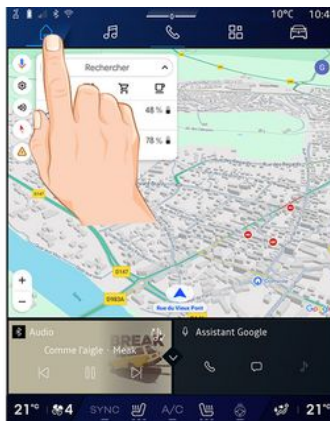

Ekran systemu multimedialnego umożliwia dostęp do funkcji systemu. Dotknij ekranu multimedialnego, aby wybrać jedno z menu.

Interakcja za pomocą gestów

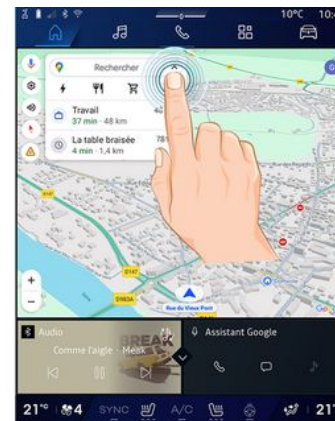

- Krótkie naciśnięcie: dotknij palcem części ekranu, a następnie od razu zdejmij palec z ekranu.
- Naciśnięcie i przytrzymanie: dotknij fragment ekranu co najmniej przez 1,5 sekundy;
- Zsuniecie/rozsuniecie: dotknij ekran dwoma palcami, następnie zbliżyć lub oddalić palce od siebie.

ZASADY UŻYTKOWANIA



- Przesunięcie: szybko przesunąć palcem:
 - poziomo, od lewej do prawej lub od prawej do lewej;

lub

- pionowo, od dołu do góry lub od góry do dołu.

Prezentacja paska "Tryby"



W systemie multimedialnym znajduje się pasek menu **A**. System składa się z pięciu menu; do każdego można uzyskać dostęp w dowolnym momencie za pomocą ekranu multimedialnego:

- "Strona główna" (w zależności od wyposażenia): umożliwia wyświetlenie czterech konfigurowalnych widжетów;
- "Nawigacja" (zależnie od wyposażenia) zawiera wszystkie funkcje na-

wigacji satelitarnej, mapy drogowe oraz informacje o ruchu drogowym;

- "Audio": umożliwia odtwarzanie radia i plików audio;
- "Telefon"/"Replikacja":
 - umożliwia synchronizację jednego lub kilku telefonów z systemem lub zapewnia dostęp do połączeń, książki telefonicznej i innych dostępnych funkcji telefonu podłączonego do systemu multimedialnego;
 - Można go użyć do włączenia replikacji smartfona.
- "Aplikacje": służy do uzyskiwania dostępu do aplikacji;
- "Pojazd": służy do zarządzania niektórymi elementami wyposażenia pojazdu, takimi jak funkcja MULTISENSE, systemy wspomagające prowadzenie pojazdu, kamera 360°, My driving; ponadto umożliwia dostosowywanie różnych ustawień systemu multimedialnego, takich jak wyświetlacz, język itp.

Uwaga: dostępność "Trybów" zależy od wyposażenia.

ZASADY UŻYTKOWANIA

1 Prezentacja stron "Tryby"



Zmieniaj Tryby, naciskając bezpośrednio przycisk wybranego Trybu **1**.

Tryb "Strona główna" lub "Nawigacja" zawiera widżety umożliwiające dostęp do funkcji takich jak regulacja ciśnienia w oponach, radioodtwarzacz itp.

Te widżety umożliwiają przejście bezpośrednio do ekranu głównej funkcji lub, w niektórych przypadkach, ich bezpośrednie kontrolowanie za pośrednictwem jednego z ekranów głównych (np. zmiana stacji radiowej).

Uwaga: konfigurację strony głównej oraz strony "Nawigacja" można zmieniać. W celu uzyskania dodat-

kowych informacji zapoznaj się z treścią rozdziału "Dodawanie i zarządzanie widżetami" ➔ 28.

Centrum powiadomień

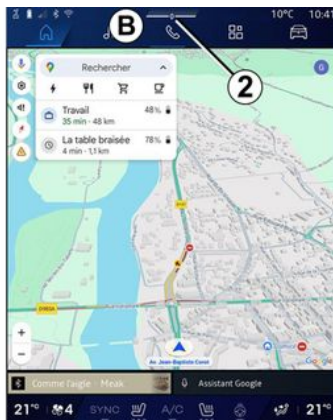

Aby uzyskać dostęp, użyj przycisku **2** lub szybko przeciągnij ekran multi-mediów z obszaru **B** w kierunku środka ekranu. Centrum powiadomień zapewnia dostęp do historii powiadomień, na przykład:

- SMS ;
- « Ciśn. powietrza w oponach » ;
- są dostępne aktualizacje ;
- ...

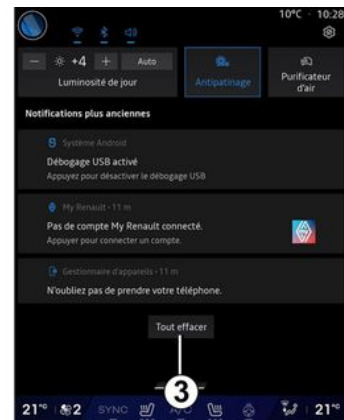

Wybierz powiadomienie, aby uzyskać do niego dostęp.

Aby usunąć powiadomienie, przesunij szybko palcem po ekranie.

Aby usunąć wszystkie powiadomienia, kliknij przycisk **3**.

Możesz także utworzyć i skonfigurować swój profil użytkownika. Więcej informacji znajduje się w rozdziale "Ustawienia użytkownika" ➔ 125.

Więcej informacji na temat powiadomień znajdziesz w sekcji "Powiadomienia" ➔ 133.

Niedostępne funkcje

Podczas jazdy funkcje takie jak "Dostęp do samouczka" i niektóre usta-

ZASADY UŻYTKOWANIA

wienia mogą być niedostępne, zgodnie z przepisami obowiązującymi w danym kraju.

Aby uzyskać dostęp do niedostępnych funkcji, zatrzymać pojazd.

Uwaga: w niektórych krajach przepisy wymagają zaciągnięcia hamulca parkingowego w celu uzyskania dostępu do aplikacji. W celu uzyskania dodatkowych informacji należy skontaktować się z ASO.

CZYSZCZENIE

1

Zalecenia dotyczące czyszczenia



Nie wylewaj ani nie rozpylaj środka czyszczącego na ekran.

Nie używaj chemicznych środków czyszczących ani produktów gospodarstwa domowego. Urządzenie nie powinno mieć kontaktu z żadnymi cieczami i nie powinno być narażone na wilgoć. Może to spowodować uszkodzenie lub zniszczenie powierzchni lub elektrycznych elementów.



Nie należy stosować w tym obszarze środków z dodatkiem alkoholu i/ lub cieczy w rozpylaczu.

Używaj tylko czystej, niestrzępiącej się, miękkiej, suchej ściereczki z mikrofibry do czyszczenia ekranu dotykowego, aby nie uszkodzić powłoki przeciwodblaskowej.

Nie wywieraj zbyt dużego nacisku na ekran multimedialny i nie używaj urządzeń czyszczących, które mogłyby porysować ekran (np. szcotka, szorstka ściereczka itp.).

Tryb "Czyszczenie ekranu"



Aby użyć ściereczki z mikrofibry do przetarcia włączonego ekranu multimedialnego, naciśnij krótko przycisk **1** na panelu sterowania systemem

CZYSZCZENIE

multimediów, następnie naciśnij "Czyszczenie ekranu" **2**, aby przetrząść ekran dotykowy w tryb nieaktywny.

Aby wyjść z trybu "Czyszczenie ekranu", naciśnij dwukrotnie ekran multimediów.

C. : czyść ekran na sucho ściereczką z mikrofibry.

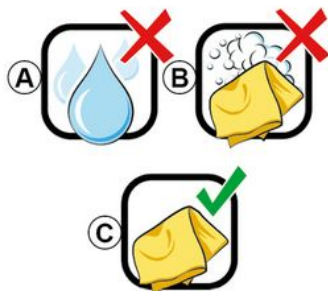

Postępuj zgodnie z następującymi zaleceniami dotyczącymi czyszczenia:

A. : nie używaj płynów na bazie alkoholu, nie aplikuj ani nie rozpylaj płynów;

B. : nie czyść ekranu wodą z mydłem i lekko zwilżoną ściereczką z mikrofibry;

WŁĄCZANIE, WYŁĄCZANIE

1

Włączanie funkcji



System multimedii uruchamia się w następujących okolicznościach:

- przy otwartych drzwiach;
- przez krótkie naciśnięcie panelu systemu multimedii 7.

Wyłączenie



WŁĄCZANIE, WYŁĄCZANIE



System multimedialny można wyłączyć:

- poprzez krótkie naciśnięcie elementu sterującego **1** na ekranie multimedialnym i naciśnięcie "Stan gotowości";
- zablokowanie elementów otwieranych pojazdu.

Minimalny wyświetlacz

Funkcja umożliwia wyświetlanie tylko temperatury zewnętrznej, zegara i paska poziomu ogrzewania.

Aby wybrać ten tryb wyświetlania, krótko naciśnij element **1** na panelu multimedialnym, a następnie naciśnij funkcję "Wygaznienie ekranu".

Inne funkcje zostaną wyświetlone po krótkim naciśnięciu przycisku **1**:

- « Radio - muzyka wyłączona »/« Radio - muzyka włączona »;
- « Czyszczenie ekranu ».

Uruchom ponownie

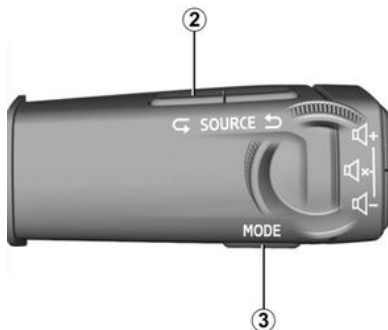

System multimedialny można ponownie uruchomić, naciskając i przytrzymując (naciśnij i przytrzymaj do momentu ponownego uruchomienia systemu):

- na panelu sterowania systemem multimedialnym **1**;
- lub
- przycisk "Mode" **3** i przycisk "Source" **2** po lewej stronie elementu sterującego na kolumnie kierownicy.

DODAWANIE WIDGETÓW I ZARZĄDZANIE NIMI

1

Prezentacja



Ze względów bezpieczeństwa, ustawienia należy zmieniać na postoju.



Konfiguracja widgetów jest powiązana z profilem.

Jeżeli profil się zmieni, widżety również się zmienią.



System ma konfigurowalną "Stronę główną" lub "Nawigacja". Składa się z pewnej liczby widżetów w strefie **A**, co umożliwia dostęp do informacji i funkcji takich jak: My driving, radio, regulacja ciśnienia w oponach itp.

Naciśnij jeden z elementów sterujących widżetem, aby bezpośrednio sterować funkcją z ekranu głównego (zmiana stacji radiowej, dostęp do telefonu itp.).

Rozmiar widżetu



Aby zapewnić lepszą widoczność mapy nawigacyjnej, możesz zmniejszyć strefę wyświetlania widżetów.

Naciśnij przycisk **1** lub przesunij ekran multimedialny od strefy widżetów **A** w kierunku krawędzi ekranu.



Aby powiększyć ekran widżetów, naciśnij widżet lub szybko przesunij ekran multimedialny od strefy widżetów **B** w kierunku środka ekranu.

DODAWANIE WIDGETÓW I ZARZĄDZANIE NIMI

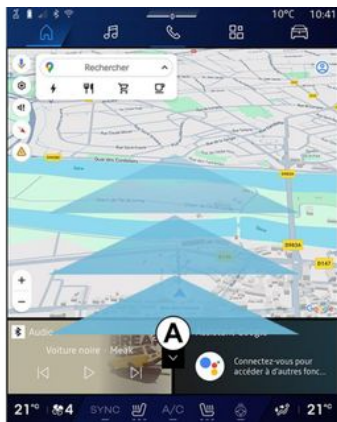

Personalizacja widżetów



W menu "Pojazd" , menu "Pojazd", "Kabina", następnie "Edycja

widżetów" można konfigurować widżety.

Możesz także dostosować widżety:

- w trybie  "Strona główna", naciskając i przytrzymując widżet, który chcesz dostosować; lub
- W trybie "Nawigacja" , przesuwając palcem ze strefy **A** w kierunku środka ekranu, a następnie naciskając i przytrzymując widżet, który chcesz dostosować.

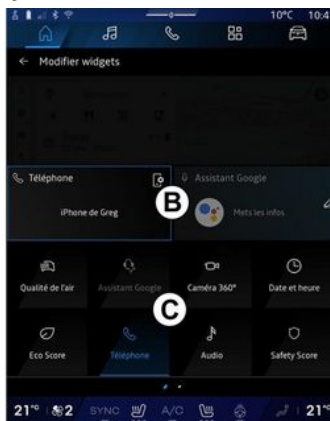

Następnie wybierz żądaną lokalizację w strefie **B**: dotknij ekranu, następnie wybierz dostępny widżet z listy **C**.

Prezentacja

W zależności od wyposażenia system multimedialny jest wyposażony w system rozpoznawania głosu:

- "Asystent Google" (w zależności od wyposażenia);
- "asystent reno";
- polecenia głosowe poprzez funkcję replikacji smartfona.

Dzięki systemowi rozpoznawania głosu można sterować niektórymi funkcjami systemu multimedialnego i smartfona, wypowiadając polecenia głosowe. Umożliwia to korzystanie z systemu multimedialnego lub ze smartfona bez konieczności odrywania rąk od kierownicy.

Użyj polecenia głosowego, zwracając się do systemu multimedialnego tak, jakbyś normalnie rozmawiał z inną osobą:

Uwaga: przycisk funkcji rozpoznawania poleceń głosowych może znajdować się w różnych miejscach. Aby uzyskać więcej informacji, skorzystaj z Instrukcji obsługi pojazdu.

Możesz korzystać z systemów rozpoznawania głosu:

- systemu multimedialnego;
- smartfona dostępnego przez funkcję replikacji smartfona.

Więcej informacji na temat replikacji smartfona zamieszczono w rozdziale "Android Auto™, CarPlay™" → 83.

Korzystanie z funkcji rozpoznawania mowy systemem multimedialnym

(zależnie od wyposażenia)

Główne funkcje sterowane za pomocą poleceń głosowych systemu multimedialnego

Niektóre polecenia głosowe umożliwiają dostęp do następujących funkcji pojazdu:

- nawigacja;
- Muzyka;
- Radio;
- Telefon;
- Funkcje pojazdu (klimatyzacja, MULTI-SENSE);
- Usługi sieciowe (pogoda, wiadomości itp.);
- ...

Uwaga: jeżeli chcesz korzystać z funkcji rozpoznawania głosu, upewnij się, że znajdujesz się w zasięgu sieci. Niektóre funkcje nie są dostępne w warunkach słabego odbioru.

Połączenie z kontem Google® umożliwia dalsze dostosowanie asystenta, gdy pojazd jest podłączony. Możesz na przykład dzwonić do zapisa-

nych kontaktów lub sprawdzić wartość kalendarza Google®.

Cecha szczególna:

- "Asystent Google" nie jest jeszcze dostępny we wszystkich językach. Aby uzyskać więcej informacji na temat dostępności lub wypróbować inny język (pod warunkiem dostępności), patrz support.google.com;
- polecenia głosowe stają się coraz bardziej złożone i lepsze dzięki aktualizacjom oprogramowania;
- poniższe instrukcje zawierają ogólne opisy i obejmują dostawców zewnętrznych. Dostępność, wersja i funkcjonalność mogą się różnić lub ulec zmianie.

KORZYSTANIE Z SYSTEMU ROZPOZNAWANIA MOWY

Obsługa za pomocą głosu



Wydawanie poleceń głosowych umożliwia wybór numeru z książki

telefonicznej, wskazanie docelowego miejsca podróży, zmianę stacji radiowej itp. bez dotykania ekranu. Naciśnij przycisk **1**, a wydanie polecenia zostanie potwierdzone sygnałem akustycznym i komunikatem na ekranie.

Cecha szczególna:

- ta funkcja jest dostępna tylko w pojazdach wyposażonych w system nawigacji;
- Ta funkcja nie jest dostępna z Asystentem Reno, którym można sterować tylko poprzez wypowiedzenie polecenia głosowego "Hej Reno".

Włączenie "Asystent Google"



Istnieje kilka sposobów aktywacji systemu rozpoznawania głosu:

- po wypowiedzeniu polecenia głosowego "Ok Google" lub "Hey Google", gdy usłyszysz potwierdzenie dźwiękowe i zobaczysz potwierdzenie wizualne na ekranie **3**, wypowiedz polecenie (np. "Jedź do domu");

lub

- przez krótkie naciśnięcie przycisku rozpoznawania głosu **1** w pojeździe;

lub

- przez kliknięcie widżetu "Asystent Google" **2**;

lub



- przez kliknięcie ikony **4** w menu "Nawigacja".

KORZYSTANIE Z SYSTEMU ROZPOZNAWANIA MOWY

1

Menu "Rozpoznawania głosu"

W trybie "Pojazd"  wybierz "Ustawienia", "Google®", następnie "Asystent Google", aby:

- wybrać "język" Asystenta;
- włączyć/wyłączyć polecenie głosowe "Powiedz Ok Google";
- autoryzować niestandardowe wyniki;
- proaktywne wyświetlanie niestandardowych wyników;
- otrzymywać powiadomienia z "Asystent Google".

Sterowanie funkcją "Nawigacja" za pomocą systemu rozpoznawania głosu

Istnieje kilka możliwych metod wprowadzenia miejsca docelowego za pomocą sterowania głosem wbudowanego w system multimedialny.

Uwaga: aby móc korzystać ze wszystkich funkcji, musisz aktywować swoje konto Google® i mieć zapisane adresy. Więcej informacji znajduje się w rozdziale "Ustawienia użytkownika" → 125.

Aby uruchomić polecenie głosowe związane z nawigacją, aktywuj polecenie głosowe, następnie, po sygnale dźwiękowym, wypowiedz polecenie

nie związane z jednym następującymi tematami:

- "Użyteczne miejsca";
- "Miejsce docelowe";
- "Dom";
- "Praca";
- "Informacje o trasie";
- "Wskazówki";
- ...

"Użyteczne miejsca"

Wyszukiwanie punktów POI (punktów użyteczności publicznej) za pomocą poleceń głosowych.

Przykłady:

- "Jedź do piekarni";
- "Doprowadź mnie na stację kolejową Paris";
- "Jedź do Wieży Eiffel'a";
- ...

"Miejsce docelowe"

Możesz podać pełny adres, używając polecenia głosowego.

Przykłady:

- "Jedź na ulicę rue de la Joie 7, Paris";
- "Jedź do Paris";
- "Jedź do Montmartre, Paris";
- ...

Uwaga: przykłady można dostosować do kraju i języka.

"Dom" i "Praca"

Rozpoczęcie jazdy ze wskazówkami do domu lub pracy za pomocą poleceń głosowych.

Przykłady:

- "Jedź do domu";
- "Jedź do domu";
- "Jedź do pracy";
- ...

Uwaga: aby użyć polecenia głosowego "Jedź do domu" lub "Jedź do pracy", należy wprowadzić odpowiedni adres na koncie Google®.

"Informacje o trasie"

Otrzymywanie informacji o wybranej trasie za pomocą poleceń głosowych.

Przykłady:

- "Jaka jest moja trasa?";
- "Jaka jest godzina przyjazdu?";
- "Jaka jest pozostała odległość?";
- ...

"Wskazówki"

Aby podjąć działania dotyczące wskazówek podczas jazdy wybraną trasą za pomocą polecenia głosowego.

Przykłady:

- "Włącz/wyłącz wskazówki głosowe";
- "Unikaj dróg płatnych";
- "Anuluj trasę";
- ...

KORZYSTANIE Z SYSTEMU ROZPOZNAWANIA MOWY

Polecenie "Audio" z rozpoznawaniem głosu

Aby rozpocząć odtwarzanie muzyki lub radia, użyj funkcji poleceń głosowych systemu multimedialnego.

Aby uruchomić polecenie głosowe

związane z funkcją "Audio" , aktywuj polecenie głosowe, następnie, po sygnale dźwiękowym, wypowiedz polecenie związane z jednym następujących tematów:

- "Źródło dźwięku";
- « Radio »;
- "Muzyka";
- "Polecenia odtwarzania";
- ...

"Źródło dźwięku"

Możesz zmienić źródło dźwięku.

Przykład:

- "Włącz radio";
- "Uruchom aplikację do strumieniowego przesyłania muzyki";
- ...

« Radio »

Możesz wybrać stację radiową.

Przykład:

- "Odtwórz Jazz radio";
- "Odtwórz 91.8";
- ...

"Muzyka"

Muzykę (ścieżkę audio, listy odtwarzania itp.) można uruchamiać tylko do strumieniowego przesyłania muzyki.

Przykład:

- "Słuchaj <nazwa artysty> przez <nazwa preferowanej aplikacji>";
- "Słuchaj <tytuł utworu> przez <nazwa preferowanej aplikacji>";
- "Słuchaj <nazwa albumu> przez <nazwa preferowanej aplikacji>";
- "Słuchaj <nazwa listy odtwarzania> przez <nazwa preferowanej aplikacji>";
- ...

Uwaga: niektóre aplikacje do strumieniowego przesyłania muzyki wymagają połączenia z powiązanim kontem.

"Polecenia odtwarzania"

Możesz zarządzać bieżącą listą odtwarzania.

Przykład:

- "Odtwarzaj";
- "Pauza";
- "Kolejny";
- "Poprzedni".

Uwaga: polecenia mogą się różnić lub mogą być niedostępne w zależności od używanej aplikacji.

Polecenie "Telefon" z rozpoznawaniem głosu

Można zadzwonić na numer lub wybrać kontakt za pomocą sterowania głosem wbudowanego w system multimedialny.

Aby uruchomić polecenie głosowe

związane z funkcją "Telefon" , aktywuj polecenie głosowe, następnie, po sygnale dźwiękowym, wypowiedz polecenie związane z jednym następujących tematów:

- "Zadzwoń";
- "Wybierz";
- "Historia połączeń";
- « SMS »;
- ...

Cecha szczególna:

- musisz aktywować udostępnianie danych w swoim telefonie; aby uzyskać więcej informacji, zapoznaj się z częścią "Aktywacja usług" ➔ 15;
- musisz włączyć autoryzację niestandardowych wyników w ustawieniach Google®. Więcej informacji zamieszczono w rozdziale "Ustawienia systemu" ➔ 130.

"Zadzwoń" i "Wybierz"

Możesz zadzwonić do kontaktu dostępnego w Twojej książce telefonicznej lub wybrać numer telefonu.

KORZYSTANIE Z SYSTEMU ROZPOZNAWANIA MOWY

1

Przykłady:

- "Zadzwoń Grégory";
- "Zadzwoń na telefon domowy Grégory";
- "Zadzwoń na pocztę głosową";
- "Wybierz 06 77 07...";
- "Wybierz 06 77 07...";
- ...

"Historia połączeń"

Możesz przeglądać historię połączeń swojego telefonu.

Przykład:

- "Historia połączeń";
- "Wyświetl połączenia";
- "Ostatnie połączenia";
- ...

« SMS »

Możesz dyktować i wysyłać wiadomości SMS lub odsłuchiwać treści wiadomości SMS.

Przykład:

- "Wyślij do Fabien "Spotkajmy się później..."";
- "Odczytaj wiadomość SMS";
- "Odpowiedz na SMS";
- ...

Cecha szczególna:

- musisz aktywować udostępnianie danych, aby system multimedialny mógł odczytywać wiadomości SMS; więcej informacji można znaleźć w rozdziale "Aktywacja usług" → 15;

- musisz włączyć autoryzację nie-standardowych wyników w ustawieniach Google®. Więcej informacji zamieszczono w rozdziale "Ustawienia systemu" → 130;
- System multimedialny może odczytywać tylko wiadomości SMS odebrane podczas jazdy.

Polecenie "Funkcje pojazdu" za pomocą funkcji rozpoznawaniem głosu

Niektóre funkcje pojazdu można aktywować za pomocą polecenia głosowego zintegrowanego z systemem multimedialnym.

Aby uruchomić polecenie głosowe powiązane z trybem "Pojazd", aktywuj polecenie głosowe, a następnie, po usłyszeniu potwierdzenia dźwiękowego, wypowiedz polecenie dotyczące jednego z następujących tematów:

- "Zasięg";
- "Komfort termiczny";
- « MULTI-SENSE »;
- ...

"Zasięg"

(zależnie od wyposażenia)

Możesz uzyskać pewne informacje dotyczące stanu akumulatora Twojego pojazdu.

Przykład:

- "Czy dojadę do Dunkerque";
- "Jaki zasięg zapewnia mój akumulator?";
- ...

"Poziom ogrzewania"

Możesz aktywować określone funkcje związane z komfortem termicznym.

Przykład:

- "Ustaw strumień powietrza na nogi";
- "Włącz podgrzewanie kierownicy";
- "Zwiększ temperaturę fotela pasażera";
- "Synchronizuj temperaturę";
- "Obniż temperaturę";
- "Ustaw temperaturę na 21 stopni";
- ...

« MULTI-SENSE »

Możesz aktywować różne Tryby MULTI-SENSE.

Przykład:

- "Włącz Tryb ECO";
- "Zmień tryb na Sport";
- "Włącz tryb Comfort";
- ...

"Dach panoramiczny"

Możesz aktywować różne elementy sterujące dachem panoramicznym.

Przykład:

KORZYSTANIE Z SYSTEMU ROZPOZNAWANIA MOWY

- "Otwórz dach panoramiczny";
- "Przyciemnij tylną część dachu panoramicznego";
- ...

Polecenie "Usługi sieciowe" za pomocą funkcji rozpoznawania głosu

Za pomocą poleceń głosowych zintegrowanych z systemem multimedialnym możesz zadawać określone pytania, korzystając z usług sieciowych.

Aby uruchomić polecenie głosowe związane z funkcją "Usługi sieciowe", aktywuj polecenie głosowe, następnie, po sygnale dźwiękowym, wypowiedz polecenie związane z jednym następujących tematów:

- "Pogoda";
- "Informacje";
- "Wiadomości sportowe";
- "Wydarzenia";
- ...

Przykład:

- "Jaka jest pogoda w Paris? dworzec kolejowy";
- "Jakie są dzisiejsze wiadomości?" dworzec kolejowy";
- "Jaki jest wynik meczu Paris – Marseille? dworzec kolejowy";
- ...

Korzystanie z awatara reno

Prezentacja

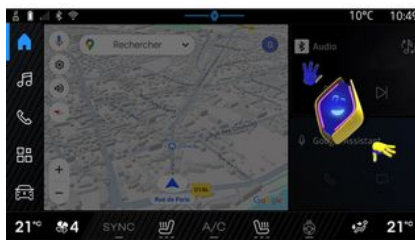

W zależności od wyposażenia, system multimedialny jest wyposażony w awatar o nazwie "reno oficjalny Renault awatara". Za pomocą awatara reno można sterować niektórymi funkcjami pojazdu i niektórymi funkcjami systemu multimedialnego, używając poleceń głosowych.

Przykład:

- "Która stacja benzynowa jest najbliższa? dworzec kolejowy";
- "Otwórz okna [tylne/przednie/pasażera/kierowcy/wszystkie]";
- "Jaki zasięg zapewnia mój akumulator?";

- "Aktywuj funkcję jakości powietrza";
- "Zwiększ temperaturę fotela pasażera";
- "Ustaw temperaturę na 21 stopni";
- ...

Awatar reno może również zasugerować proaktywne zalecenia dotyczące podwyższenia komfortu.

Przykład:

- "Proponuję zamknąć okna, bo klimatyzacja jest włączona";
- "Proponuję włączyć klimatyzację, ponieważ różnica między temperaturą wewnątrz i na zewnątrz wynosi ponad 15 stopni";
- "Sugeruję zapoznanie się ze wskazówkami dotyczącymi bezpieczeństwa na stronie oceny bezpieczeństwa, aby poprawić swoje zachowanie podczas jazdy";
- "Ciśnienie w przedniej prawej oponie wymaga ponownej regulacji";
- "Wykryłem usterkę układu hamulcowego, która wymaga zatrzymania pojazdu, gdy tylko pozwolą na to warunki drogowe";
- ...

Włączanie/wyłączanie awatara reno

Aby włączyć/wyłączyć awatar reno,

w trybie  "Pojazd" naciśnij

KORZYSTANIE Z SYSTEMU ROZPOZNAWANIA MOWY

1

"Ustawienia", "Aktualizacja i asystent", "Awatar", a następnie "Włącz reno".

W menu "Awatar" są też dostępne następujące ustawienia:

- włączanie/wyłączanie "Aktywuj reno oficjalny Renault awatara";
- « Rekomendacje proaktywne »;
- "Proaktywny tryb komunikacji";
- włączanie/wyłączanie "Powiedz "Hej reno"";
- « Język »;
- « Odkryj reno oficjalny Renault awatara »;
- ...

Uwaga: aby korzystać z awatara reno, musisz "Zezwól na udostępnianie danych dla reno oficjalnego awatara i asystenta głosowego Renault w pojazdach wyposażonych w tę usługę połączoną" i pobrać pakiet językowy awatara z "Język".

Korzystanie z awatara reno



Dzięki awatarowi reno możesz korzystać z systemu multimedialnego trzymając ręce na kierownicy.

Użyj funkcji poleceń głosowych, zwracając się do awatara reno jak podczas normalnej rozmowy z inną osobą.

Aby włączyć funkcję poleceń głosowych awatara reno, powiedz "Hej reno", a następnie, po otrzymaniu dźwiękowej i wizualnej informacji zwrotnej **1**, wypowiedz polecenie (np.: "Jaki jest stan akumulatora?").

Wygląd i sposób zachowania awatara reno zmienia się w zależności od pory dnia.

Korzystanie z funkcji rozpoznawania głosu przez replikację smartfona

Główne funkcje sterowane poleceniem głosowym smartfona

Gdy smartfon jest połączony z systemem multimedialnym za pomocą funkcji replikacji smartfona, niektóre polecenia głosowe mogą być używane do uzyskiwania dostępu do domen i aplikacji dostępnych na smartfonie.

Więcej informacji na temat replikacji smartfona znajduje się w rozdziale "Android Auto™, CarPlay™" ➔ 83.

Niektóre polecenia głosowe umożliwiają dostęp do następujących funkcji smartfona:

- Nawigacja;
- Muzyka;
- Telefon;
- ...

Uwaga: aby korzystać z funkcji rozpoznawania mowy smartfona za pomocą systemu multimedialnego upewnij się, że znajdujesz się w zasięgu działania sieci telefonicznej.

KORZYSTANIE Z SYSTEMU ROZPOZNAWANIA MOWY

Polecenie replikacji smartfona z rozpoznawaniem głosu

 Podczas korzystania z poleceń głosowych za pomocą funkcji replikacji smartfona korzystasz z połączenia internetowego swojego smartfona. Mogą obowiązywać opłaty i ograniczenia nałożone przez operatora sieci komórkowej.

Aby korzystać z funkcji rozpoznawania mowy smartfona za pomocą systemu multimedialnego:

- upewnij się, że smartfon ma funkcję rozpoznawania mowy kompatybilną z systemem multimedialnym pojazdu;
- połącz swój smartfon z systemem multimedialnym za pomocą funkcji replikacji smartfona.

Aby uzyskać więcej informacji, zapoznaj się z częściami "Podłączanie/odłączanie telefonu" ➔ 68 oraz "Android Auto™, CarPlay™" ➔ 83.

Obsługa za pomocą głosu

(zależnie od wyposażenia)





Możesz użyć polecenia głosowego replikacji smartfona bez korzystania z ekranu, naciskając i przytrzymując

przycisk 1. Usłyszysz sygnał potwierdzenia i zobaczysz je na ekranie.

Włączenie

Aby włączyć system rozpoznawania głosu:

- naciśnij i przytrzymaj przycisk rozpoznawania głosu 1 w pojeździe;
- w trybie "Replikacja"   naciśnij polecenie głosowe powiązane z używaną aplikacją.

Uwaga: podczas korzystania z funkcji rozpoznawania mowy zawsze poczekaj na sygnał potwierdzenia dźwiękowego przed rozpoczęciem mówienia.

Aby uruchomić polecenie głosowe powiązane z aplikacjami kompatybilnymi z rozpoznawaniem głosu, włącz polecenie głosowe, następnie wypowiedz polecenie po sygnale dźwiękowym.

Korzystanie z aplikacji telefonu poprzez funkcję replikacji smartfona za pomocą polecenia głosowego.

Przykład:

- "Zadzwoń pod José";
- "Zadzwoń do biura";
- ...

KORZYSTANIE Z SYSTEMU ROZPOZNAWANIA MOWY

1

Korzystanie z aplikacji nawigacyjnej do replikacji smartfona za pomocą poleceń głosowych.

Przykład:

- "Idź do Champs-Élysées w Paris";
- "Jedź do domu";
- ...

Uwaga: polecenia używane w ramach funkcji rozpoznawania mowy zależą od aplikacji replikowanego smartfona.

KARTA

Karta



Ze względów bezpieczeństwa, ustawienia należy zmieniać na postoju.

Wyświetlanie mapy

Wybierz Tryb "Nawigacja"  1, aby uzyskać dostęp do mapy.

Możesz również uzyskać dostęp do mapy z trybu "Aplikacje" , wybierając menu "Maps".

Mapa informuje o aktualnej pozycji i różnych skonfigurowanych informacjach (punkty POI, ciekawe miejsca, informacje o ruchu drogowym itp.).

Aby przemieszczać się na mapie nawigacji należy ją przesuwając w żądanym kierunku na ekranie.

Aby przywrócić aktualne położenie pojazdu, naciśnij "Wypośrodkuj".

Cecha szczególna:

– "Maps" to domyślna aplikacja do nawigacji. Inne aplikacje są dostępne do pobrania z "Play Store™", do

którego można uzyskać dostęp z trybu

"Aplikacje" ;

– mapa jest aktualizowana automatycznie, bez żadnych działań ze strony użytkownika.

Ekran "Mapa" bez zaplanowanej trasy

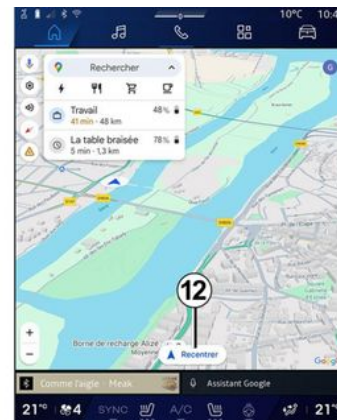

1. Tryb "Nawigacja" .

2. Polecenie głosowe nawigacji "Asystent Google".

3. Ustawienia nawigacji.

4. Ustawienia głosowe wskazówek: "Wyłączone", "Tylko alerty" lub "Ponownie aktywowane".

5. Widok do wyświetlenia w trybie "Północ u góry" (2D/Północ), "Widok użytkownika" (2,5D) lub "Podgląd".

6. Zgłoś zdarzenie drogowe.

7. Powiększenie mapy: naciśnij przycisk "+" / "-", aby powiększyć/pomniejszyć mapę.

Uwaga: możesz także powiększać lub pomniejszać widok rozsuwając

KARTA

lub zsuwając palce docięnięte do ekranu.

8. Aktualna pozycja.

9. Nazwa ulicy, na której się znajdujesz. Kliknij, aby uzyskać dostęp do dodatkowych funkcji.

10. Karta.

11. Pasek wyszukiwania celu.

12. Wycentruj mapę po jej przestudiowaniu.

"Mapa": ekran z wytyczoną trasą



12. Wycentruj mapę po jej przestudiowaniu.

13. Pas i kierunek, w którym należy jechać, aby kontynuować wytyczoną trasę.

14. Informacje o trasie, takie jak czas przybycia, informacje o ruchu drogowym i pozostała odległość do następnego etapu lub miejsca docelowego (w zależności od parametrów), szacowany poziom naładowania akumulatora po przybyciu do celu (pojazd z napędem elektrycznym) itd.

15. "Zatrzymaj nawigację".

16. "Wybierz inną trasę".

17. "Szukaj wzdłuż trasy".

18. "Przegląd trasy".

19. Najbardziej energooszczędna trasa.

Ekran nawigacji na tablicy wskaźników



KARTA



W zależności od widoku wybranego za pomocą elementów sterujących na kierownicy "VIEW" **20**, na tablicy

wskaźników dostępne są dwa rodzaje ekranów nawigacyjnych:

- wyświetlacz nawigacyjny jest zmniejszony na innych wyświetlaczach **A**;
- pełnowymiarowy ekran nawigacji na dedykowanym wyświetlaczu **B**.

Informacje nawigacyjne można wyświetlać na ekranie tablicy przyrządów w dwóch Trybach widoku:

- klasyczny widok **A**. Informacje są wyświetlane w górnej części ekranu tablicy wskaźników **C**;
- widok pełnoekranowy **B**.

Uwaga: ekran nawigacji na wyświetlaczu tablicy wskaźników jest dostępny tylko w trybie "Google Maps™" systemu multimedialnego.

W zależności od wyposażenia, za pomocą "Android Auto™" można na ekranie tablicy wskaźników wyświetlić replikację systemu nawigacji.

Więcej informacji na temat ustawień wyświetlacza na tablicy wskaźników można znaleźć w instrukcji obsługi pojazdu.

Ustawienia wskazówek głosowych



Aby skonfigurować wskazówki głosowe, naciśnij **4** i wybierz jedną z następujących opcji:

- "Wyłączone" **21**;
- "Tylko alerty" **22**;
- "Ponownie włączone" **23**.

Uwaga: po wybraniu funkcji "Wyłączone" system multimedialny nie emituje wskazówek głosowych podczas nawigacji.

2

KARTA

Tryb wyświetlania



Możesz zmienić widok mapy, naciskając przycisk 5.

Widok "Północ u góry" (2D/północ) 24

Mapa wyświetla aktualną pozycję w widoku Północnym.

"Widok użytkownika" (2,5D) 25



Mapa wyświetla aktualną pozycję na powierzchni mapy 3D.

Mapa automatycznie ustawia się zgodnie z kierunkiem jazdy.

Aby zmienić nachylenie mapy terenu, przesuwaj dwoma palcami po ekranie od dołu do góry lub od góry do dołu.

"Podgląd" 26



Mapa wyświetla Twoją aktualną pozycję w kierunku północnym oraz aktywną trasę.

Uwaga: widok jest dostępny tylko w przypadku, gdy pojazd jedzie aktywną trasą.

Naprowadzanie

Nawigacja rozpoczyna się po wytyczeniu trasy. System multimedialny będzie prowadził wzdłuż całej trasy, informując na każdym skrzyżowaniu o kierunku, w którym będziesz podążał przez kilka etapów.

Etap 1: Przygotowanie

KARTA

System multimedialny przekaże informacje, używając głosu systemu nawigacji, że wkrótce należy wykonać manewr.

Etap 2: Alarm

System multimedialny przekazuje informację o manewrze, który należy wykonać.

np. "Zjedź z autostrady za 400 metrów".

Etap 3: Manewr

System multimedialny wskazuje, który manewr należy wykonać.

np. "Skręć w prawo".

Uwaga: jeżeli nie zastosujesz się do wskazówek lub opuścisz wytyczoną trasę, system multimedialny automatycznie wytyczy nową trasę.

"Przegląd trasy"



Ta funkcja służy do przeglądania szczegółów aktualnej trasy.

Ikona "Przegląd trasy" **18** umożliwi wyświetlenie:

- bieżącej trasy w szczegółach;
- punktu początkowego i docelowego oraz różnych sugerowanych tras;
- różnych etapów, odległości i czasu trwania każdego etapu;
- ...

Zgłoś zdarzenie drogowe



Za pomocą ikony "Zgłoś" **6** możesz w każdej chwili zgłosić zdarzenie drogowe w pobliżu Twojej lokalizacji **8**, aby poinformować o nim innych użytkowników nawigacji. Wybierz rodzaj zagrożenia z listy **D**:

- Wypadek;
- Tworzenie się korka;
- Roboty drogowe;
- Zamknięty pas ruchu;
- ...

WPROWADZANIE MIEJSCA PRZEZNACZENIA

Wprowadzanie miejsca przeznaczenia

2



Zalecenia dotyczące nawigacji

Korzystanie z systemu nawigacji nie zwalnia kierowcy z odpowiedzialności ani obowiązku zachowania ostrożności podczas prowadzenia pojazdu.



Ze względów bezpieczeństwa, ustawienia należy zmieniać na postoju.



Niektóre funkcje są dostępne tylko na postoju.

W Trybie "Nawigacja"  1 naciśnij pasek wyszukiwania punktu docelowego 2.

Korzystanie z systemu rozpoznawania głosu w celu wprowadzenia adresu

Aktywuj polecenie głosowe, następnie podaj nazwę miasta, numer i/lub nazwę ulicy, obszar docelowy.

Aby uzyskać więcej informacji, patrz rozdział "Korzystanie z systemu rozpoznawania mowy" → 30.

Uwaga: aby korzystać ze wszystkich funkcji nawigacji, połącz się ze swoim kontem Google®.



Z paska wyszukiwania miejsca docelowego 2 można uzyskać dostęp do:

– poprzednio wyszukanych punktów docelowych;

– kategorii (POI: punkty użyteczności publicznej);
– zapisanych adresów (dom, praca, ulubione itp.).

Uwaga: aktywacja lokalizacji i udostępniania danych jest wymagana do korzystania z funkcji wyszukiwania miejsc docelowych online. Patrz rozdział "Aktywacja usług" → 15;

punktów docelowych "Dom" i "Praca".

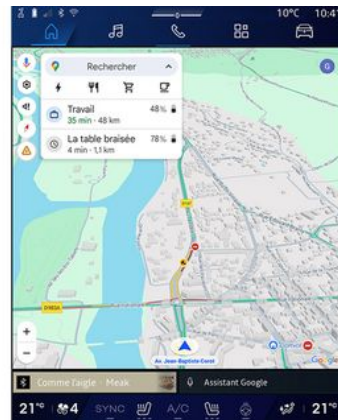

Z paska wyszukiwania możesz uruchomić wskazówki nawigacyjne do lokalizacji "Dom" lub "Praca".

Po wybraniu opcji "Dom" lub "Praca" po raz pierwszy system poprosi o zarejestrowanie adresu.

WPROWADZANIE MIEJSCA PRZEZNACZENIA

Uwaga: w systemie multimedialnym można zapisać tylko jeden adres jako "Dom" i "Praca".

Wyszukiwanie adresu

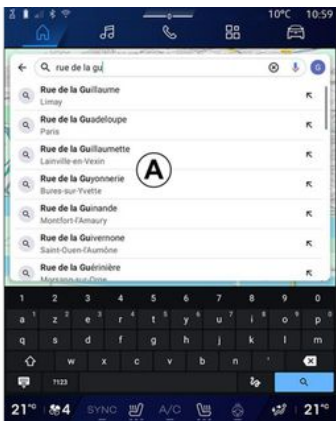

W pasku wyszukiwania **2** możesz wprowadzić pełny lub częściowy adres (kraj, miasto, kod pocztowy, ulica, numer ulicy, skrzyżowanie itp.).

Kiedy zaczynasz wpisywać litery, system sugeruje pasujące nazwy ulic. Możesz:

- kliknij wyświetloną nazwę ulicy, aby zatwierdzić wybór;
- przejrzyj listę **A** sugerowanych ulic, aby zobaczyć pełną listę pozycji spełniających kryteria wyszukiwania.

Wyszukiwanie punktu docelowego



Za pomocą paska wyszukiwania **2** możesz uzyskać dostęp do zakładek dla następujących różnych typów miejsc docelowych:

- "Niedawno wyszukane" **3**;
- "Kategorie" **4**;
- "Zapisz" **5**

Niedawno wyszukane 3

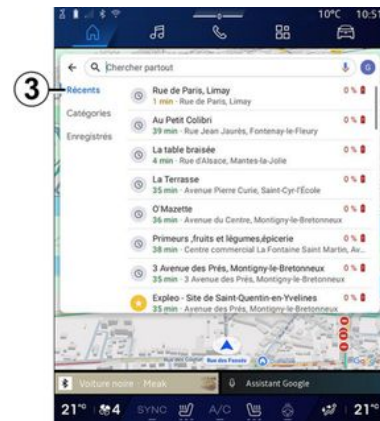

Na pasku wyszukiwania wybierz zakładkę "Ostatnie", aby uzyskać dostęp do listy ostatnio wyszukanych miejsc docelowych. Punkty są automatycznie zapisywane z systemu multimedialnego i urządzeń połączonych z kontem "Google®".

Wybierz miejsce docelowe, aby rozpocząć prowadzenie do celu.

WPROWADZANIE MIEJSCA PRZEZNACZENIA

Punkty docelowe według kategorii 4

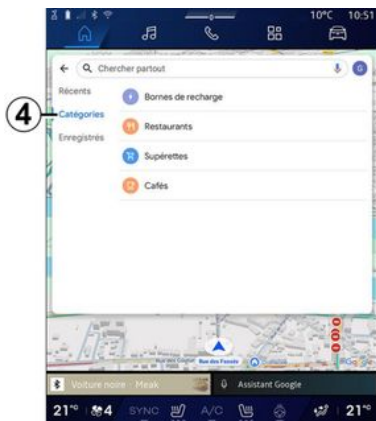

Z paska wyszukiwania wybierz zakładkę "Kategorie", aby uzyskać dostęp do listy kategorii punktów POI (miejsca użyteczności publicznej):

- "Stacje obsługi"/"Terminale do ładowania";
- "Restauracje";
- "Sklepy spożywcze";
- "Kawiarnie".

Miejsce użyteczności publicznej (POI) to punkt usługowy, obiekt lub miejsce turystyczne, które znajduje się w pobliżu danej miejscowości (miejsca rozpoczęcia podróży, miasta docelowego, w pobliżu trasy przejazdu itp.).



Po wybraniu kategorii system multimediów zaproponuje listę punktów POI w **B** oraz na mapie. Możesz:

- naciśnij przycisk POI wyświetlany w **B**, aby potwierdzić swój wybór;
- przewiń listę punktów POI **B** na wyświetlaczu, aby przejrzeć wszystkie elementy odpowiadające wyszukiwaniu.

Uwaga: lista punktów POI jest aktualizowana w czasie rzeczywistym przez "Google Maps™".

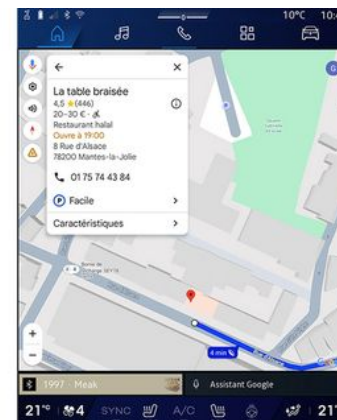

Po wybraniu punktu POI system multimediów wyświetla następujące informacje (jeśli są dostępne):

- adres, godziny otwarcia, opinie itp.;
- numer telefonu;
- godzina przybycia, odległość;
- przegląd trasy;
- ...

WPROWADZANIE MIEJSCA PRZEZNACZENIA

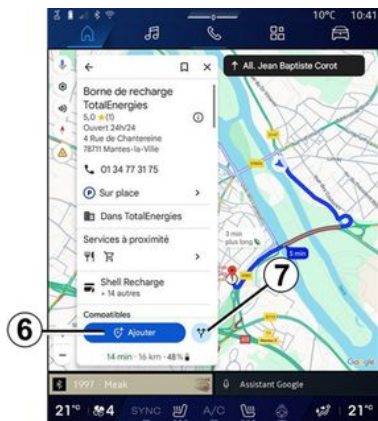

Możesz także wyszukać punkt POI po rozpoczęciu trasy.

Uwaga: wyszukiwanie punktów POI jest oparte na bieżącej pozycji pojazdu. Jeżeli wyszukiwanie dotyczy innego obszaru geograficznego, wprowadź żądaną lokalizację.

Po wyszukaniu i wybraniu punktu POI system multimedialny wyświetla informacje (jeśli są dostępne) oraz ich położenie na trasie, którą przejeżdża pojazd.

Aby wyświetlić trasę w toku, naciśnij **7**.

Aby dodać postój w POI na trwającej trasie, naciśnij **6**.

"Zapisz" 5

Możesz uzyskać dostęp do zapisanych miejsc:

- "Z tekstem";
- "Ulubione";
- "Zapisane";
- "Do odwiedzenia";
- "Kontakty".

Uwaga: zapisane lokalizacje są synchronizowane z Twoim kontem Google®, nawet jeśli są używane na innych urządzeniach podłączonych do Twojego konta.

"Przeglądanie mapy"



Aby przeglądać mapę, przesuń mapę, przytrzymując palec na ekranie podczas przeciągania.

Aby powiększyć/pomniejszyć mapę, naciśnij przyciski **9** lub rozsuń/zsuń dwa palce dociśnięte do ekranu.

Aby ponownie wyśrodkować mapę, naciśnij przycisk **8**.

Wprowadzanie miejsca docelowego, gdy trasa jest w toku



Gdy trasa jest w toku, masz dostęp do następujących funkcji:

- "Wybierz inną trasę" **12**;
- "Szukaj wzdłuż trasy" **10**;
- "Ustawienia nawigacji" **13**;
- "Zatrzymaj nawigację" **14**;

WPROWADZANIE MIEJSCA PRZEZNACZENIA

- "Podgląd trasy" **11**;
- ...

2

"Wybierz inną trasę" **12**

Aby wyświetlić inne trasy sugerowane przez system multimediów, naciśnij **12**.

"Szukaj wzdłuż trasy" **10**

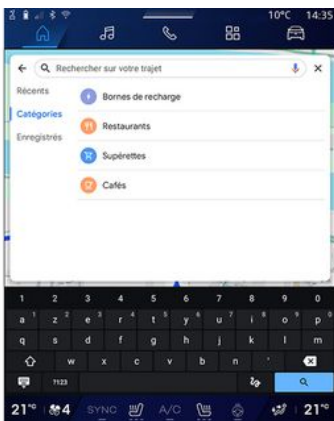

Funkcja umożliwia wyszukiwanie i/lub dodawanie jednego lub kilku etapów do trwającej trasy. Możesz dodać:

- wyszukiwanie za pomocą rozpoznawania głosu;
- "Stacje obsługi";
- "Terminale do ładowania";
- "Restauracje";

- "Sklepy spożywcze";
- "Kawiarnie".

"Ustawienia" **13**

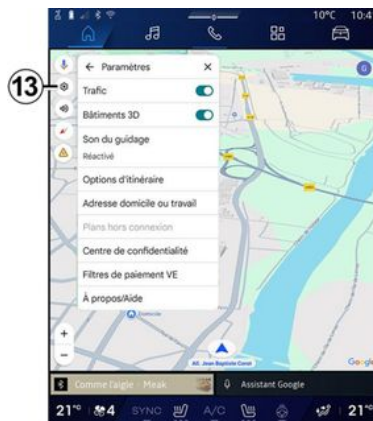

Menu umożliwia dostęp do następujących ustawień nawigacji:

- "Ruch drogowy";
- "Budynki 3D";
- "Dźwięki wskazówek";
- "Opcje trasy";
- "Zmień adres domu lub miejsca pracy" (jeżeli został już zapisany);
- "Mapy offline";
- "Centrum Poufności";
- "Filtry płatności EV";
- "Informacje/Pomoc".

Więcej informacji na temat funkcji "Ustawienia" znajduje się w rozdziale "Ustawienia nawigacji" ➔ **51**.

"Zatrzymaj nawigację" **14**



Użyj tej funkcji, aby anulować aktualną trasę. Naciśnij **14**, aby zatrzymać bieżącą nawigację.

WPROWADZANIE MIEJSCA PRZEZNACZENIA

"Podgląd trasy" 11



Podgląd trasy 11 umożliwia wyświetlenie aktualnej trasy oraz tras alternatywnych.

Naciśnięcie jednej z tras umożliwia podgląd trasy, jej odległości i czasu.

Tryb "Nawigacja"  jest dedykowany do pojazdów z napędem elektrycznym i hybrydowym

Konfiguracja systemu multimedialnego zależy od typu silnika pojazdu:

– "Stacja obsługi" pojazdów hybrydowych i spalinowych;

– "Stanowisko ładowania" pojazdów z napędem elektrycznym.

Wyświetlane są dodatkowe menu i różne ustawienia.

Cecha szczególna:

- usługi sieciowe muszą być aktywne w celu wyświetlenia dostępnych punktów ładowania. Patrz rozdział "Aktywacja usług" → 15;
- wprowadź informację o swoim pojeździe (np. typ gniazda ładowania), łącząc się ze swoim kontem Google®, aby móc korzystać ze wszystkich funkcji nawigacyjnych.

Wprowadzanie miejsca przeznaczenia



Gdy wprowadzisz miejsce docelowe, system multimedialny poinformuje Cię, czy możesz do niego dotrzeć, biorąc pod uwagę pozostały poziom naładowania pojazdu.

Jeżeli miejsce docelowe jest dostępne, szacowany pozostały poziom naładowania w momencie dojazdu jest wyświetlany w 15.

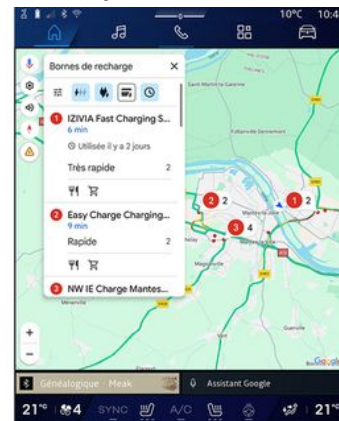

Jeżeli wymagany jest tylko jeden przystanek na ładowanie, możesz wybrać terminal do ładowania.

Jeżeli do dotarcia do celu wymagane jest więcej niż jedno ładowanie, system multimedialny automatycznie oblicza zoptymalizowaną kombinację stacji ładowania, aby ograniczyć całkowitą trasę do minimum.

WPROWADZANIE MIEJSCA PRZEZNACZENIA

Na liście możesz zobaczyć nazwy publicznych stacji ładowania **C** oraz dojazd i różne miejsca, w których znajdują się stacje ładowania na mapie.

Uwaga: lista stacji ładowania jest aktualizowana w czasie rzeczywistym przez "Google Maps™".

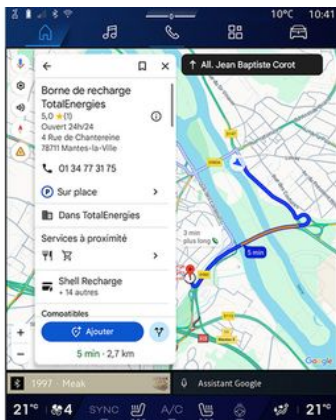

Naciśnij jedną ze stacji ładowania wyświetlonych na ekranie **C**, aby wyświetlić następujące szczegóły:

- nazwa, klasyfikacja, godziny otwarcia i adres;
- typ i liczba dostępnych gniazd ładowania;
- czas, odległość i szacowany pozostały poziom naładowania w momencie dojazdu;

- sposób płatności;
- ...

Uwaga: wyświetlane na ekranie informacje o dostępności gniazd ładowania mogą ulec zmianie podczas nawigacji.

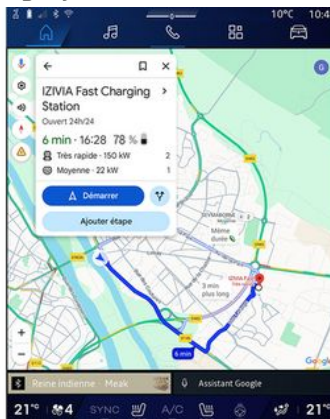

Możesz wtedy:

- uruchomić nawigację do stacji;
- nawiązanie połączenia ze stacją;
- ...

USTAWIENIA NAWIGACJI

Menu "Ustawienia"



Ze względów bezpieczeństwa, ustawienia należy zmieniać na postoju.



W menu "Nawigacja"  naciśnij ikonę "Ustawienia" **1**, aby uzyskać dostęp do ustawień nawigacji.

Za pomocą ikony "Ustawienia" **1** można uzyskać dostęp do następujących ustawień:

- "Ruch drogowy" **2**;
- "Dźwięki wskazówek" **3**;
- "Opcje trasy" **4**;
- "Mapy offline" **5**;
- "Centrum Poufności" **6**;
- "Informacje/Pomoc" **7**;
- włączanie/wyłączanie funkcji "Ruch drogowy" **8**;
- "Budynki 3D" **9**;
- włączanie/wyłączanie funkcji "Budynki 3D" **10**;
- "Adres domu lub miejsca pracy" **11**;

- "Filtry płatności EV" **12** (pojazd elektryczny).

"Ruch drogowy" **2**

Funkcja umożliwia otrzymywanie w czasie rzeczywistym informacji o ruchu drogowym, takich jak:

- informacje o ruchu drogowym i wypadkach w Twojej okolicy;
- wypadki, roboty drogowe lub zamknięte pobliskie drogi;
- ...

Kliknij **8**, aby włączyć/wyłączyć funkcję "Ruch drogowy".

"Dźwięki wskazówek" **3**



W tym menu możesz:

2

USTAWIENIA NAWIGACJI

- wyciszyć dźwięk "Nawigacja" **13**;
- wyciszyć dźwięk "Nawigacja", ale zachować same dźwięki ostrzeżeń o ruchu drogowym **14**;
- ponownie włączyć dźwięk wskazówek głosowych **15**;
- przetestować dźwięk "Nawigacja", aby dostosować głośność wskazówek głosowych **16**.

"Opcje trasy" 4

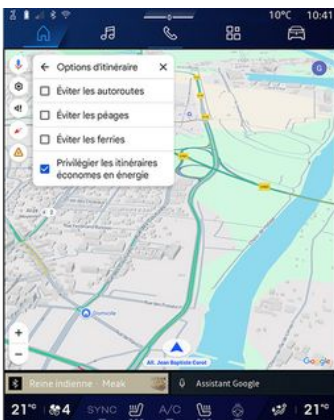

W tym ustawieniu możesz włączyć/wyłączyć następujące opcje trasy:

- "Unikaj głównych dróg";
- "Unikaj dróg płatnych";
- "Unikaj promów";
- "Nadaj priorytet efektywności energetycznej".

"Mapy offline" 5



Mapy offline umożliwiają pobieranie i zapisywanie map w systemie multimedialnym, dzięki czemu można z nich korzystać w miejscach, w których połączenie internetowe jest wolne, niedostępne lub gdy nie chcesz korzystać z połączenia internetowego.

Lista map offline jest dostępna w obszarze **A**.

Aby dodać mapę offline do "Wybór własny", naciśnij **17**.

Wybór własny

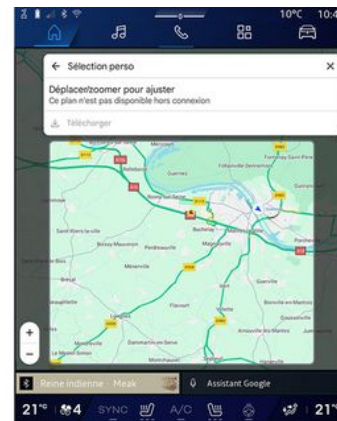

Funkcja umożliwia wybór obszaru na mapie i informacji o tym obszarze do pobrania.

Przesuń i powiększ mapę, aby dostosować wybór do pobrania.

USTAWIENIA NAWIGACJI

"Centrum Poufności" 6



W tym menu możesz skonfigurować udostępnianie następujących danych:

- "Udostępnij dane dotyczące jazdy firmie Google®";
- "Mapy offline".

Aby przejść bezpośrednio do ustawień lokalizacji pojazdu, naciśnij "Dostęp do ustawień lokalizacji" w menu "Mapy offline" **18**.

"Udostępniaj dane dotyczące jazdy firmie Google®"



Dane dotyczące jazdy i lokalizacji mogą być udostępniane firmie Google®. Można je wykorzystać do optymalizowania informacji dostarczanych użytkownikom przez firmę Google®; są to dane dotyczące nawigacji, warunków drogowych w czasie rzeczywistym, dostępności map offline itp.

Udostępnianie może być:

- "Wyłączone";
- włączone tylko "Podczas szczegółowej nawigacji";
- "Zawsze włączone".

Opcje dla "Map offline"

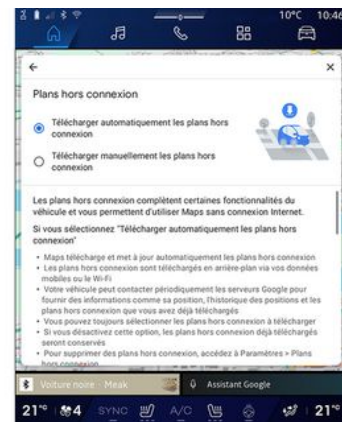

Możesz pobrać aktualizację map offline w następujący sposób:

- automatycznie;
- lub
- ręcznie.

Uwaga: aby uzyskać więcej informacji, zapoznaj się ze szczegółami i instrukcjami wyświetlanymi na ekranie multimedialnym.

USTAWIENIA NAWIGACJI

"Informacje/Pomoc" 7

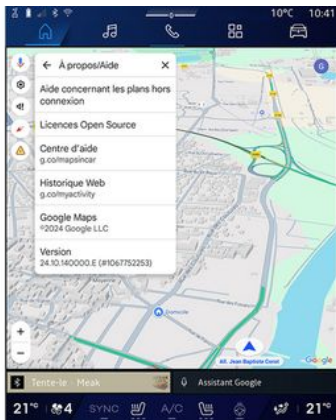

Z tego menu można uzyskać dostęp do informacji i za pomocą następujących elementów:

- "Pomoc z mapami offline";
- "Licencja Open Source";
- "Centrum pomocy";
- "Historia sieci";
- « Google Maps™ »;
- "Wersja";
- ...

"Budynki 3D" 9



Możesz wybrać wyświetlanie budynków w 3D tam, gdzie pozwala na to mapa. Aby włączyć/wyłączyć funkcję, naciśnij **10**.

"Adres domu lub miejsca pracy" 11

W tym menu możesz skonfigurować swój adres domu i miejsca pracy.

"Filtre płatności EV" 12 (pojazd elektryczny)

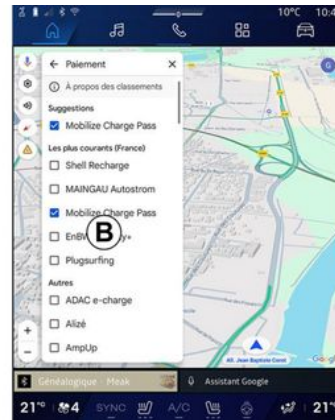

Z tego menu możesz wybrać opcje płatności dla stanowiska ładowania pojazdów elektrycznych, które chcesz filtrować z listy **B**.

ŹRÓDŁA DŹWIĘKU

Prezentacja

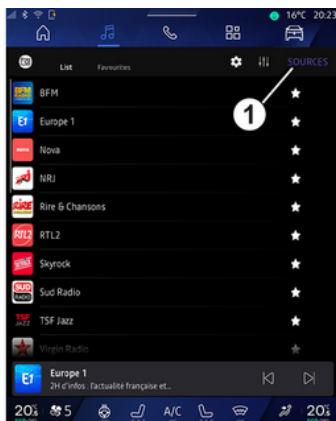

W trybie "Audio"  możesz wybrać źródło dźwięku, naciskając "Źródła" **1**.

Źródło sygnału audio można także wybrać za pomocą na kolumnie kierownicy. Aby uzyskać więcej informacji, zobacz temat "Opis elementów sterujących" → **10**.

Dostępne źródła dźwięku mogą się różnić w zależności od poziomu wyposażenia.

Tylko źródła dźwięku dostępne oraz pobrane za pomocą aplikacji "Play Store™" są widoczne i można je wybrać na ekranie multimedialnym.

Ekran "Źródła dźwięku"



2. Źródło "Android Auto™".
3. Źródło "CarPlay™".
4. Źródło "Bluetooth® audio".
5. Źródło "Aplikacja".
6. Wyjdź z ekranu "Źródła dźwięku".
7. Źródło "USB" (gniazdo USB).
8. Źródło "Radio" lub "Radio/Radio AM" (w zależności od wyposażenia i kraju).
9. Źródło "Podcasts".
10. Źródło "Google News".

« Android Auto™ »

Użyj tego źródła, aby słuchać muzyki ze smartfona, jeżeli jest wyposażony w aplikację "Android Auto™", za pośrednictwem replikacji smartfona. Więcej informacji zamieszczono w rozdziałach "Android Auto™, CarPlay™" → **83** i "Muzyka" → **62**.

« CarPlay™ »

Użyj tego źródła do słuchania muzyki ze smartfona, jeżeli jest wyposażony w funkcję "CarPlay™", za pośrednictwem replikacji smartfona. Aby uzyskać więcej informacji, patrz rozdział "Android Auto™, CarPlay™" → **83**.

"Bluetooth® audio"

To źródło może być używane do słuchania muzyki na smartfonie za pośrednictwem połączenia Bluetooth®. Aby uzyskać dalsze informacje, zapoznaj się z rozdziałami "Muzyka" → **62** i "Podłączanie/odłączanie telefonu" → **68**.

"Aplikacja"

Użyj tego źródła, aby słuchać muzyki za pośrednictwem aplikacji do strumieniowego przesyłania muzyki i uzyskać dostęp do aplikacji audio pobranych za pośrednictwem apli-

ŹRÓDŁA DŹWIĘKU

kacji "Play Store™". Więcej informacji znajduje się w rozdziale "Muzyka" → 62 i "Zarządzanie aplikacjami" → 87.

3 "Radio" lub "Radio/Radio AM" (w zależności od sprzętu i kraju)

Użyj tego źródła, aby słuchać radia. Dodatkowe informacje znajdują się w rozdziale "Słuchanie radia" → 57.

"USB" (gniazdo USB)

Użyj tego źródła, aby słuchać muzyki z pamięci USB. Więcej informacji znajduje się w rozdziale "Muzyka" → 62.

Cecha szczególna:

- system może nie odczytać niektórych formatów;
- pamięć USB musi być sformatowana w formacie FAT32 lub NTFS i mieć pojemność co najmniej 8 GB, ale nie większą niż 64 GB.

« Podcasts »

Użyj tego źródła, aby słuchać "Podcasts".

« Google News »

Użyj tego źródła, aby słuchać "Google News".

SŁUCHANIE RADIA

Prezentacja



Ze względów bezpieczeństwa, czynności te należy wykonywać na postoju.



Możesz wybrać zapisaną stację, przewijać stacje radiowe według listy w zależności od wybranego Trybu za pomocą przycisku na kierownicy. Więcej informacji na temat elementów sterujących na kolumnie kierownicy można znaleźć w rozdziale "Wprowadzenie do elementów sterujących" → 10.

W trybie "Audio"  naciśnij przycisk **3**, aby wybrać źródło "Radio".

Dostęp do źródła "Radio" można uzyskać również z trybu "Aplikacje"



Za pomocą elementu sterującego na kolumnie kierownicy można wy-

brać źródło audio, przeglądać stacje i zmieniać tryb wyboru ("Lista", "Ulubione"). Aby uzyskać więcej informacji, zapoznać się z rozdziałem "Prezentacja elementów sterujących".
→ 10.

Ekran "Radio"





A. Zakładka trybu "Lista".

B. Zakładka trybu "Ulubione".

C. Lista dostępnych stacji.

D. Obszar odtwarzania aktualnie odbieranej stacji radiowej i dostęp do pełnego ekranu. Naciśnij ten obszar, aby wyświetlić aktualnie odtwarzany utwór na pełnym ekranie.



1. Otwórz menu "Audio" .
2. Otwórz menu "Aplikacje" .
3. Przejdź do audio "Źródła".
4. Przejdź do "Ustawienia dźwięku".
5. Przejdź do "Ustawienia radia".
6. Aktualnie odtwarzana stacja radiowa.
7. Zapisz stację w "Ulubione".
8. Zatrzymaj radio/odtwarzanie bieżącej stacji.
9. Przejdź do następnej stacji.
10. Wróć do ostatniej stacji.

SŁUCHANIE RADIA

11. Nazwa aktualnej stacji i częstotliwość. Informacje tekstowe (logotyp radia, wykonawca, utwór itp.).

12. Typ słuchanego "Źródła".

Uwaga: niektóre informacje są dostępne jedynie w pewnych stacjach radiowych.

Wyświetlanie w trybie pełnoekranowym E



Aby wyświetlić aktualnie odtwarzaną stację radiową w obszarze **D** na pełnym ekranie, naciśnij ten obszar.

Aby zminimalizować wyświetlanie na pełnym ekranie **E**, naciśnij **13**.

Podczas postoju możesz włączyć "Automatyczne przewijanie wyświe-

tlania obrazu", naciskając logo odwrotną stacji radiowej, jeżeli pozwala na to bieżąca stacja DAB.

Wybór pasma radiowego

Naciśnij przycisk **5**, aby ustawić następujące zakresy częstotliwości.

- « FM »:
- « Częstotliwość alternatywna (AF) »;
- « Region ».
- "Radio AM" (w zależności od sprzętu i kraju);
- "DAB" (cyfrowe radio naziemne):
 - « Przełączanie (DAB ↔ FM) »;
 - "Automatyczne przewijanie obrazów".

Program radiowy

W zależności od słuchanej stacji można wyświetlić szczegółowy widok odtwarzanych programów i tych, które będą odtwarzane w ciągu najbliższych 24 godzin.

Naciśnij przycisk **15**, aby wyświetlić listę tych programów.

Uwaga: funkcja jest dostępna tylko wtedy, gdy stacja jest dostępna w wersji DAB, w zależności od stacji.

Wyszukiwanie stacji

Możesz wyszukiwać stacje radiowe w bieżącym zakresie częstotliwości radiowych w kolejności alfabetycznej na liście: za pomocą przycisków **14** można przejść do następnej lub poprzedniej stacji.

Dodawanie/usuwanie stacji radiowej do/z "Ulubione"

W trybie pełnoekranowym lub w trybie "Lista" naciśnij przycisk **7**, aby dodać/usunąć bieżącą stację do/z "Ulubione".

Tryb "Lista" A



SŁUCHANIE RADIA

Ten Tryb umożliwia szukanie przeglądanie stacji przechwyconych przez system multimedialny i uporządkowanych alfabetycznie.

Szybko przeciągnij palcem po liście stacji **C**, aby wyświetlić listę wszystkich stacji.

Wybierz stację radiową z listy, aby rozpocząć jej nadawanie.

Odtwarzana stacja radiowa jest wyświetlana w miniodtwarzaczu **D**. Naciśnij ten obszar, aby wyświetlić bieżącą stację radiową na pełnym ekranie.

Gdy stacje radiowe zakresu "FM" nie korzystają z systemu RDS lub gdy pojazd znajduje się w obszarze nieprawidłowego odbioru sygnału radiowego, nazwy i logotypy tych stacji nie pojawiają się na ekranie. Wyświetla się tylko częstotliwość.

Uwaga: niektóre informacje są dostępne jedynie w pewnych stacjach radiowych.

Tryb "Ulubione" **B**



Ten Tryb umożliwia dostęp do stacji radiowych zapisanych w pamięci.

Wybierz stację radiową z listy, aby rozpocząć jej nadawanie.

Odtwarzana stacja radiowa jest wyświetlana w miniodtwarzaczu **D**.

Menu "Ustawienia radia" **5**

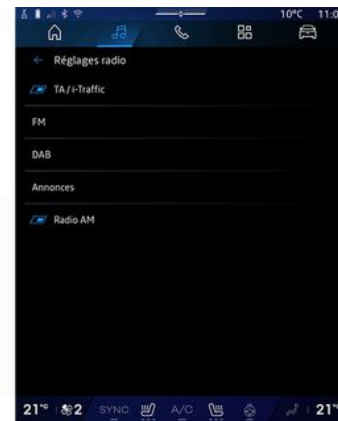

W menu "Ustawienia radia" **5** można uzyskać dostęp do następujących ustawień radioodtwarzacza:

- "TA/I-Traffic" (w zależności od wyposażenia);
- « FM »;
- "Radio AM" (w zależności od sprzętu i kraju);
- "DAB" (w zależności od wyposażenia i kraju);
- "i-Komunikaty" (w zależności od sprzętu i kraju).

"TA/I-Traffic" (informacje o ruchu drogowym)

(zależnie od wyposażenia)

SŁUCHANIE RADIA

W zależności od kraju, gdy funkcja jest aktywna, system audio umożliwia automatyczne wysłuchiwanie informacji drogowych w chwili ich nadania przez wybrane stacje radiowe FM i DAB.

Następnie należy wybrać częstotliwość stacji nadającej informacje o ruchu drogowym. Jeżeli odtwarzane jest inne źródło (USB, Bluetooth®), zostanie ono automatycznie wstrzymane po otrzymaniu informacji o ruchu drogowym.

« FM »

W menu ustawień można włączać lub wyłączać następujące elementy:

- « Częstotliwość alternatywna (AF) »;
- "Radio AM" (w zależności od sprzętu i kraju);
- « Region ».

« Częstotliwość alternatywna (AF) »

Częstotliwość odbioru stacji radiowej "FM" może się zmieniać, zależnie od strefy geograficznej.

Włącz funkcję "Częstotliwość alternatywna (AF)", aby móc słuchać tej samej stacji radiowej podczas jazdy w różnych strefach geograficznych.

System audio będzie automatycznie dostosowywał się do zmian częstotliwości, nie powodując zakłóceń.

Uwaga: nie wszystkie stacje radiowe oferują tę usługę.

Złe warunki odbioru mogą czasami spowodować nagłe i nieprzyjemne zmiany częstotliwości. Należy wówczas wyłączyć automatyczne uwzględnianie zmiany częstotliwości.

« Region »

Jeżeli jakość sygnału spadnie, gdy tryb "Region" jest włączony, radioodtwarzacz przełączy się na nową częstotliwość, która umożliwia odbiór sygnału z poprzednio używanej stacji.

Cecha szczególna:

- czasem stacje radiowe działające w tym samym regionie nadają różne programy lub używają różnych nazw;
- niektóre stacje radiowe nadają sygnał na częstotliwościach regionalnych. W obu przypadkach:
 - Przy włączonej funkcji Region: system nie przełączy się na nadajnik dla nowego regionu, ale system przełączy się normalnie między nadajnikami regionu początkowego;
 - przy wyłączonej funkcji "Region": system przełączy się na nadajnik dla nowego regionu, nawet jeśli nadawany program jest inny.

« Radio AM »

(w zależności od sprzętu i kraju)

Możesz włączać lub wyłączać wyświetlanie pasma częstotliwości AM, naciskając "Radio AM".

Możesz zapisać maksymalnie 12 stacji radiowych AM.

Uwaga: w przypadku stacji radiowych AM nie są wyświetlane informacje tekstowe (np. nazwa stacji radiowej, logo, wykonawca lub tytuł utworu).

« DAB »

(w zależności od sprzętu i kraju)

W menu ustawień można włączać lub wyłączać następujące elementy:

- « Przełączanie (DAB ↔ FM) »;
- "Automatyczne przewijanie obrazów" (w zależności od wyposażenia).

« Przełączanie (DAB ↔ FM) »

Gdy funkcja jest włączona i sygnał odtwarzanej stacji DAB jest słaby, radioodtwarzacz automatycznie przełącza się na odpowiednik stacji na częstotliwości FM (jeśli jest dostępna).

System audio ponownie połączy się automatycznie z tym samym radiem cyfrowym DAB, gdy sygnał będzie miał odpowiednią moc.

SŁUCHANIE RADIA

Uwaga: funkcja jest dostępna tylko w przypadku, gdy stacja oferuje technologię FM i DAB.

"Automatyczne przewijanie obrazów"

Gdy ta funkcja jest włączona i pozwala na to bieżąca stacja DAB, pokaz slajdów przewija się po ekranie w trybie odtwarzania pełnoekranowego.

Uwaga: ta funkcja jest dostępna tylko podczas postoju, po naciśnięciu logo odtwarzanej stacji radiowej.

« i-Komunikaty »

(w zależności od sprzętu i kraju)

Gdy funkcja jest aktywna, można automatycznie słuchać wiadomości, gdy są one nadawane przez niektóre stacje radiowe DAB.

Jeżeli następnie zostanie wybrane inne źródło dźwięku, nadawanie tego typu programu przerwie odtwarzanie z innych źródeł.

W menu ustawień można włączać lub wyłączać powiadomienia o następujących kategoriach:

- "Sytuacje alarmowe";
- "Wypadki";
- "Pogoda";
- "Informacje";
- "Zdarzenia";

- "Sport";
- "Różne".

« Ustawienia dźwięku » 4

Ikona **4** umożliwia dostosowanie ustawień dźwięku.

Więcej informacji na temat dostępnych ustawień znajduje się w rozdziale "Ustawienia dźwięku" ➔ 65.

MUZYKA

Prezentacja



Ze względów bezpieczeństwa, ustawienia należy zmieniać na postoju.



Źródło sygnału audio można zmieniać za pomocą przycisku pod kierownicą.

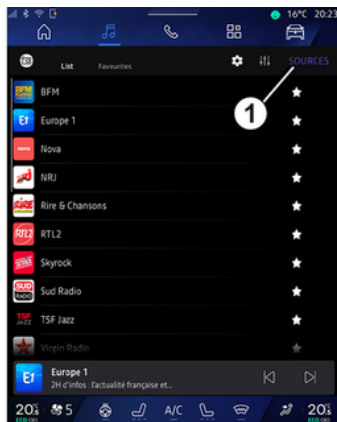

W trybie "Audio"  naciśnij "Źródła" **1**, aby wybrać źródło odtwarzania muzyki.

Za pomocą elementu sterującego na kolumnie kierownicy możesz wybrać źródło dźwięku audio oraz przeglądać utwory muzyczne i foldery. Aby uzyskać więcej informacji, zapoznać się z rozdziałem "Prezentacja elementów sterujących". ➔ **10**.

Źródła odtwarzania muzyki wymienione powyżej mogą się różnić w zależności od poziomu wyposażenia. Tylko dostępne źródła są wyświetlane na ekranie systemu multimedialnego i tylko te źródła można wybierać.

Cecha szczególna:

- W zależności od używanej aplikacji do strumieniowego przesyłania dźwięku, wyświetlacz i elementy sterujące mogą się różnić;
- system może nie odczytać niektórych formatów;
- pamięć USB musi być sformatowana w formacie FAT32 lub NTFS i mieć pojemność co najmniej 8 GB, ale nie większą niż 64 GB.

Menu "Źródła" **1**

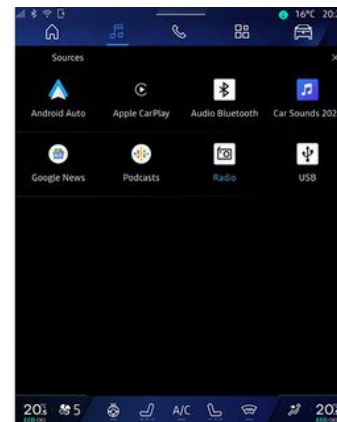

Menu "Źródła" **1** umożliwia wybór różnych dostępnych źródeł odtwarzania muzyki.

Wybierz źródło wejściowe podłączone do systemu multimedialnego z poniższej listy:

- « Radio »;
- "USB" (gniazdo USB);
- "Bluetooth® audio";
- « Podcasts »;
- « CarPlay™ »;
- « Android Auto™ »;
- aplikacja do strumieniowania audio;
- ...

MUZYKA

Źródła odtwarzania muzyki wymienione powyżej mogą się różnić w zależności od poziomu wyposażenia.

Uwaga: inne źródła multimedialne można zainstalować za pośrednictwem "Play Store™" i na ekranie pojawi się na lista dostępnych źródeł. Aby uzyskać więcej informacji na temat instalowania aplikacji, zapoznaj się z rozdziałem "Zarządzanie aplikacjami" → 87.

Tryb "Odtwarzanie"



A. Informacje o obecnie odtwarzanej ścieżce audio (tytuł utworu, nazwa wykonawcy, tytuł albumu oraz ilustracja okładki, jeżeli zostały przesłane ze źródła).

2. Otwórz menu "Audio" .

3. Dostęp do aktualnej listy odtwarzania

4. Czas i długość odtwarzanej ścieżki audio.

5. Włącz/wyłącz jednokrotne powtórzenie ścieżki audio lub powtórzenie ciągłe.

6. Odtwarzanie następnego ścieżki audio.

7. Wstrzymanie/wznowienie odtwarzania ścieżki audio.

8. Krótkie naciśnięcie: powrót do początku aktualnego utworu.

Ponowne krótkie naciśnięcie (w ciągu 3 sekund od pierwszego krótkiego naciśnięcia): odtwarzanie poprzedniego utworu audio.

9. Włączenie/wyłączenie odtwarzania wszystkich ścieżek audio w losowej kolejności.

10. Pasek postępu aktualnie odtwarzanej ścieżki audio.

11. Powrót do Trybu listy z miniodtwarzaczem.

Cecha szczególna:

- możesz wybrać wyświetlanie muzyki odtwarzanej na pełnym ekranie **A** lub w miniodtwarzaczu **B**;

- w zależności od telefonu i aplikacji do strumieniowego przesyłania muzyki, niektóre funkcje mogą być niedostępne.

"Bluetooth®", "USB" i aplikacja do strumieniowania audio.

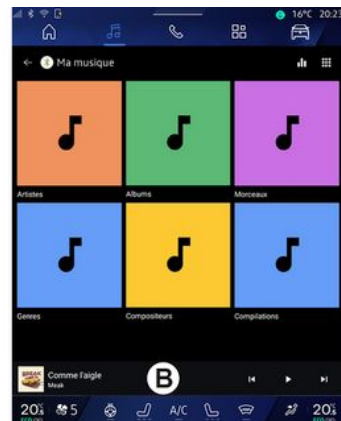

Z "Bluetooth® audio", źródła "USB" lub aplikacji do strumieniowania audio możesz uzyskać dostęp do list odtwarzania uporządkowanych według kategorii:

- « Wykonawcy »;
- « Albumy »;
- « Utwory »;
- « Playlists »;
- ...

MUZYKA

Aktualnie odtwarzany utwór jest wyświetlany w miniodtwarzaczu **B**.

Kliknij pole, aby wyświetlić aktualnie odtwarzany utwór w trybie odtwarzania **A**.

3

"Szukaj"

(W zależności od typu "Źródła")



Naciskając ikonę "Szukaj" **12** (dostępność zależy od typu "Źródła" w

trybie "Audio" ) można wyszukać następujące informacje:

- tytuł utworu;
- album;
- artystę;
- listę odtwarzania;
- ...

Nazwa jest wpisywana za pomocą klawiatury.

Po wprowadzeniu pierwszych liter system multimedialny zaproponuje powiązane nazwy.

Wybierz nazwę z listy sugerowanych pozycji.

"Ustawienia audio" **13**

Ikona **13** umożliwia dostosowanie ustawień dźwięku.

Więcej informacji na temat dostępnych ustawień znajduje się w rozdziale "Ustawienia dźwięku" → **65**.

USTAWIENIA AUDIO

Prezentacja



Ze względów bezpieczeństwa, ustawienia należy zmieniać na postoju.

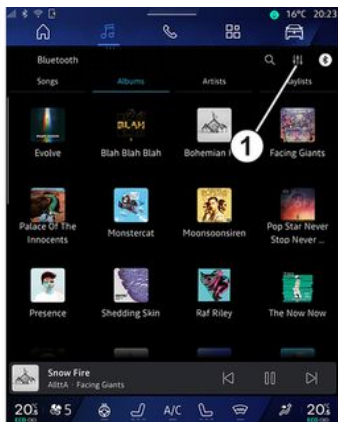

Ikona 1 umożliwia dostosowanie następujących ustawień dźwięku:

- « Otoczenie »;
- « Dźwięk ».

« Otoczenie »

(zależnie od wyposażenia)



W zakładce **A** można wybrać jeden z następujących, wstępnie zaprogramowanych korektorów dźwięku:

- « Studio »;
- « Concert »;
- « Podcast »;
- « Immersion »;
- « Club »;
- ...

Uwaga: dostępność korektorów dźwięku zależy od wyposażenia.

« Dźwięk »

(zależnie od wyposażenia)

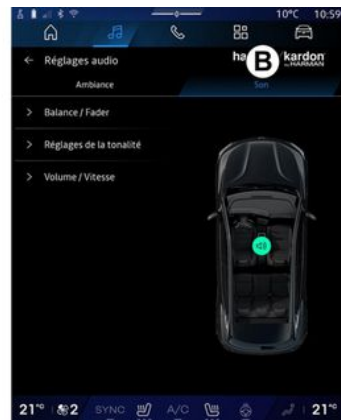

Zakładka **B** umożliwia dostosowanie następujących ustawień:

- « Balans / Fader »;
- « Sterowanie akustyką »;
- « Zwiększ. głośności »;
- « Normalizuj głośność ».

USTAWIENIA AUDIO

« Balans / Fader »

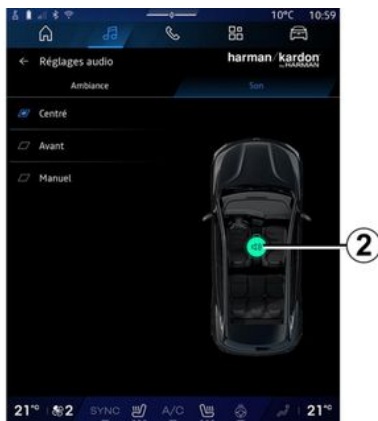

Funkcja ta umożliwi ustawienie rozdziału dźwięku. Naciśnij "Centralnie" lub "Przód", aby zoptymalizować rozdział dźwięku dla wszystkich podróżujących lub zapewnić komfort pasażerom zajmującym tylne fotele (wyciszenie dźwięku z tyłu i zmniejszenie poziomu głośności dźwięku w przedniej części kabiny).

Dotykając ekranu lub gdy wybrany jest tryb "Ręcznie", można zmienić ustawienia poprzez przesunięcie punktu docelowego 2.

« Sterowanie akustyką »

Funkcja umożliwi dostosowanie poziomu częstotliwości dźwięku:

- włączanie/wyłączanie "Bass boost";
- « Tony niskie »;
- « Tony średnie »;
- « Tony wysokie »;
- ...

« Zwiększ. głośności »

Funkcja umożliwi automatyczne ustawianie poziomu głośności w zależności od prędkości pojazdu. Naciśnij "Zwiększ. głośności", a następnie dostosuj czułość lub wyłącz ją, naciskając bezpośrednio na pasku poziomu "Zwiększ. głośności".

« Normalizuj głośność »

Funkcja może służyć do utrzymywania stałej głośności dźwięku przy zmianie źródeł dźwięku.

system audio "harman kardon"

Jeżeli pojazd jest wyposażony w system audio "harman kardon", możesz uzyskać dostęp do dodatkowych ustawień:

- włączanie/wyłączanie "Subwofer" i regulacja wzmocnienia;
- dodatkowy korektor dźwięku;
- ...

Tryb "Subwofer" optymalizuje elementy dźwiękowe, aby zapewnić

wrażenie dźwięku przestrzennego w pojeździe.

PAROWANIE I PODŁĄCZANIE TELEFONU

Powiązanie, usunięcie powiązania telefonu



Ze względów bezpieczeństwa, czynności te należy wykonywać na postoju.

Prezentacja

Funkcja umożliwi synchronizację telefonu z systemem multimedialnym.

Menu "Sparuj nowe urządzenie" można otworzyć za pomocą:

– w trybie "Telefon"  naciśnij "Połącz za pomocą Bluetooth®" (przy braku zsynchronizowanego telefonu);

– w menu "Aplikacje" , następnie "Menedżer urządzeń";

– w menu "Pojazd" , "Ustawienia", następnie "Bluetooth®";

– w trybie "Telefon"  naciśnij ikonę "Ustawienia" , następnie "Menedżer urządzeń" (jeżeli telefon jest już zsynchronizowany);

– w trybie "Audio"  naciśnij "Połącz za pomocą Bluetooth®" (przy braku zsynchronizowanego telefonu);

– otwórz centrum powiadomień,

kliknij ikonę "Ustawienia" , następnie "Bluetooth®".

Uwaga: jeśli żaden telefon nie jest podłączony do systemu multimedialnego, niektóre menu są niedostępne, a system oferuje podłączenie telefonu.

Synchronizacja telefonu umożliwia systemowi multimedialnemu dostęp do funkcji telefonu. System multimedialny nie zapisuje żadnych kopii kontaktów lub danych osobowych.

Aby umożliwić systemowi multimedialnemu zarządzanie telefonami wyposażonymi w "dual SIM", skonfiguruj telefon tak, aby używał ustawień domyślnych SIM. Zapoznaj się z instrukcją obsługi telefonu.

Cecha szczególna:

- przed synchronizacją upewnij się, że funkcja Bluetooth® w telefonie jest aktywna i ustaw status telefonu na "widoczny";
- podczas synchronizacji telefonu pojazd musi stać zaparkowany.





Więcej informacji na temat listy kompatybilnych telefonów zamieszczono na stronie <https://renault-connect.renault.com>.

Parowanie telefonu

Aby korzystać z funkcji głośnomówiącej, zsynchronizuj telefon komórkowy Bluetooth® z systemem multimedialnym pojazdu.

W celu uzyskania dodatkowych informacji na temat włączenia widocznego statusu telefonu skorzystaj z instrukcji obsługi telefonu.

Telefon może wyświetlić pytanie o udostępnianie kontaktów, historii połączeń, wiadomości itd. Należy zaakceptować udostępnianie, aby móc uzyskać dostęp do tych informacji za pośrednictwem systemu multimedialnego.

W trybie "Telefon" wybierz , następnie "Połącz za pomocą Bluetooth®" lub w trybie "Aplikacje" wybierz , następnie "Menedżer urządzeń" w systemie multimedialnym.

PAROWANIE I PODŁĄCZANIE TELEFONU

- na ekranie pojawia się komunikat z propozycją synchronizacji telefonu;
- naciśnij "Sparuj nowe urządzenie". System multimedialny wyszukuje telefony, w których funkcja Bluetooth® jest włączona i widoczna;
- wybierz swój telefon z listy sugestii lub wybierz system multimedialny z poziomu telefonu.

Na ekranie systemu multimedialnego oraz na telefonie pojawi się komunikat z prośbą o zaakceptowanie żądania synchronizacji, jeżeli proponowany kod telefonu i systemu multimedialnego jest taki sam.

Gdy telefon jest zsynchronizowany z systemem multimedialnym, możesz wybrać usługi, z których chcesz korzystać, w tym celu użyj menu "Menedżer urządzeń". Aby uzyskać więcej informacji, zapoznać się z częścią "Podłączanie/odłączanie telefonu" ➔ 68.

Uwaga: telefon jest powiązany z profilem stosowanym podczas parowania. Telefon może być niedostępny w innych profilach użytkowników.

Powiązanie nowego telefonu



Aplikacja "Menedżer urządzeń" umożliwia parowanie nowego telefonu z systemem multimedialnym:

- kliknij "Bluetooth® (sparuj nowe urządzenie)", następnie kliknij ikonę 1 "Sparuj nowe urządzenie";
- wybierz nowy telefon z listy sugerowanych urządzeń, następnie zakończ procedurę synchronizacji.

Możesz także dodać nowy telefon w

menu "Pojazd" , "Ustawienia", "Bluetooth®", "Sparuj nowe urządzenie", następnie wybrać nowy telefon z listy sugerowanych i zakończyć procedurę synchronizacji.

Nowy telefon jest zsynchronizowany z systemem multimedialnym.

Jednocześnie możesz zsynchronizować maksymalnie sześć telefonów (telefony używane tylko za pośrednictwem replikacji przewodowej Android Auto™ lub CarPlay™ pojawiają się dodatkowo na "Menedżer urządzeń"). Ponadto zaleca się ręczne usunięcie synchronizacji wybranego telefonu przed zsynchronizowaniem nowego. W przeciwnym razie "Menedżer urządzeń" automatycznie zastąpi urządzenie z najstarszą datą użycia.

Usunięcie powiązania telefonu

Menu "Menedżer urządzeń" umożliwia anulowanie synchronizacji telefonu z systemem multimedialnym:

- kliknij ikonę 2 obok telefonu, aby anulować synchronizację;
- naciśnij "Tak", aby potwierdzić.

Podłączenie, odłączenie telefonu



Ze względów bezpieczeństwa, czynności te należy wykonywać na postoju.

PAROWANIE I PODŁĄCZANIE TELEFONU



Niektóre funkcje są dostępne tylko na postoju.

Podłączenie telefonu

Aby podłączyć telefon, należy go wcześniej zsynchronizować. Więcej informacji: patrz rozdział "Synchronizacja i anulowanie synchronizacji telefonu" → 67.

Uwaga: jeżeli żaden telefon nie jest podłączony do systemu multimedialnego, niektóre menu są nieaktywne.

Podłączenie telefonu umożliwi systemowi multimedialnemu dostęp do funkcji telefonu. System multimedialny nie zapisuje żadnych kopii kontaktów lub danych osobowych.

Aby umożliwić systemowi multimedialnemu zarządzanie telefonami wyposażonymi w "dual SIM", skonfiguruj telefon tak, aby używał ustawień domyślnych SIM. Zapoznaj się z instrukcją obsługi telefonu.

Podłączenie automatyczne

W chwili uruchomienia system multimedialny wyszukuje telefony zsynchronizowane z aktywnym połączeniem Bluetooth® znajdujące się w pobliżu (maks. 10 metrów). System

automatycznie wyświetla dane z ostatniego podłączonego telefonu (książka adresowa, muzyka itd.).

Uwaga: podczas automatycznego łączenia telefonu z systemem multimedialnym wyświetlanie danych (książka adresowa, wiadomości SMS, kontakty itd.) będzie możliwe tylko po uprzednim zezwoleniu na udostępnianie danych; czynność należy wykonać w momencie synchronizacji telefonu z systemem multimedialnym. Więcej informacji: patrz rozdział "Synchronizacja i anulowanie synchronizacji telefonu" → 67.



Więcej informacji na temat listy kompatybilnych telefonów zamieszczono na stronie <https://renault-connect.renault.com>.

Połączenie ręczne

Możesz ręcznie podłączyć/odłączyć telefon do/od systemu multimedialnego za pomocą menu "Bluetooth®", do którego można uzyskać dostęp w następujący sposób:

- w menu "Pojazd"  wybierz "Ustawienia", następnie "Bluetooth®";
- otwórz centrum powiadomień, następnie kliknij ikonę "Ustawienia"



i "Bluetooth®".

W menu "Bluetooth®" wyświetlana jest lista sparowanych telefonów.

Wybierz usługi i telefon, z którym chcesz się połączyć i upewnij się, że funkcja Bluetooth® jest aktywna.

Uwaga: jeżeli telefon zostanie podłączony w trakcie rozmowy telefonicznej, zostanie ona automatycznie przekazana na głośniki samochodu.

PAROWANIE I PODŁĄCZANIE TELEFONU

Zarządzanie danymi usług



Aby uzyskać dostęp do książki telefonicznej, muzyki i połączenia internetowego bezpośrednio w systemie multimedialnym należy autoryzować udostępnianie danych usługi z "Profilu" "Powiązanych urządzeń", dostępnych w menu "Bluetooth®". Wybierz swój telefon z listy "Sparowane urządzenia", następnie aktywuj/dezaktywuj usługi, z których chcesz skorzystać:

- "Połączenia telefoniczne": wykonywanie i odbieranie połączeń;
- "Multimedia": dostęp do muzyki;
- "Dostęp do Internetu": dostęp do funkcji udostępniania połączenia internetowego przez Bluetooth® (za-

poznaj się z rozdziałem "Ustawienia systemu" → 130);

- "SMS": wysyłanie i odbieranie wiadomości SMS;
- "Udostępnianie kontaktów": dostęp do książki telefonicznej i rejestru połączeń;
- ...

Uwaga: podświetlona ikona funkcji sygnalizuje, że funkcja jest aktywna.

 W przypadku korzystania z usługi "Dostęp do Internetu", aby przyspieszyć transfer danych możesz również skorzystać z połączenia internetowego telefonu za pośrednictwem sieci WIFI "Udostępnianie punktu dostępu i połączenia" (obowiązują opłaty i ograniczenia nałożone przez operatora sieci komórkowej).

« Menedżer urządzeń »

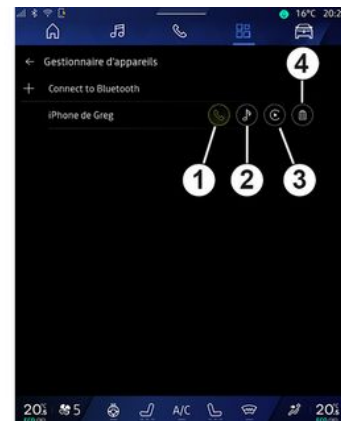

Menedżer urządzeń służy do zarządzania sieciowymi usługami telefonicznymi. Do zarządzania tymi usługami najlepiej używać aplikacji "Menedżer urządzeń"



W trybie "Aplikacje" , następnie "Menedżer urządzeń", wybierz telefon z listy sugerowanych opcji, po czym wybierz funkcje telefonu, które chcesz włączyć/wyłączyć:

- « Telefon » 1;
- "Muzyka" 2;
- aplikacja do replikacji smartfona 3;

PAROWANIE I PODŁĄCZANIE TELEFONU

- anulowanie powiązania telefonu

4.

Cecha szczególna:

- podświetlona ikona funkcji sygnalizuje, że funkcja jest aktywna;
- niektóre telefony automatycznie zezwalają na automatyczny przesył danych.

Dostęp do "Menedżer urzędzeń" możesz również uzyskać za pomocą ikony "Menedżer urzędzeń" dostępnej w widżecie "Telefon" w trybie

"Strona główna" .

Zmiana podłączonego telefonu

W menu "Menedżer urzędzeń" zaznacz usługi, które mają zostać połączone z innym telefonem, który jest już zsynchronizowany i znajduje się na liście urzędzeń.

Uwaga: aby zmienić połączony telefon, należy najpierw zsynchronizować więcej niż jeden telefon.

Odlączenie telefonu

W trybie "Aplikacje" wybierz , a następnie "Menedżer urzędzeń", po czym naciśnij podświetloną ikonę funkcji telefonu, który chcesz odłączyć:

- « Telefon » 1;

- "Muzyka" 2;

- aplikacja do replikacji smartfona

3.

Możesz także odłączyć telefon z menu "Bluetooth®": wybierz swój telefon z listy "Sparowane urządzenia", następnie kliknij "Rozłącz".

Uwaga: jeżeli w chwili odłączenia telefonu użytkownik prowadzi rozmowę, połączenie zostaje automatycznie przekazane na telefon.

ZARZĄDZANIE POŁĄCZENIAMI

Połączenie telefoniczne

Tryb "Telefon"

W trybie "Telefon"



Uwaga: aby wykonać połączenie, telefon musi być podłączony do systemu multimedialnego. Aby uzyskać więcej informacji, zapoznaj się z częścią "Podłączanie/odłączanie telefonu" → 68.

Nawiązywanie połączenia

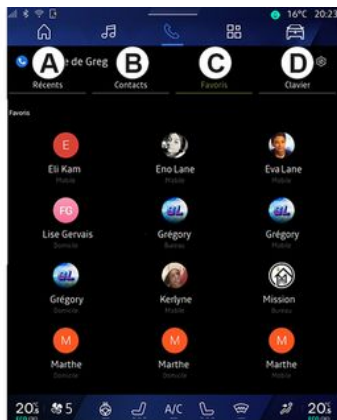

Połączenie można nawiązać poprzez wybranie:

- numeru z rejestru połączeń, uzyskując dostęp do zakładki "Ostatnie połączenia" **A**;
- kontaktu w książce telefonicznej z menu "Kontakty" **B**;
- kontaktu z listy ulubionych w menu "Ulubione" **C**;
- klawiszy na klawiaturze numerycznej w menu "Klawiatura" **D**.

Ekran "Aktywne połączenie"

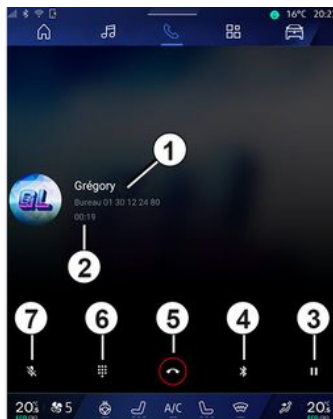

1. Nazwa kontaktu i numer telefonu.
2. Czas bieżącego połączenia.
3. Wstrzymanie bieżącego połączenia.
4. Przeniesienie połączenia na telefon.

5. Zakończenie połączenia.

6. Dostęp do klawiatury w celu wybrania numeru.

7. Wyłączenie/włączenie mikrofonu.

Odbieranie połączeń

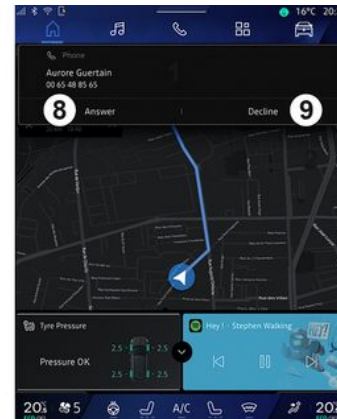

ZARZĄDZANIE POŁĄCZENIAMI



Przy przychodzącym połączeniu, wyświetla się ekran "Odebrane po-

łączenia" z następującymi informacjami:

- nazwa kontaktu (jeśli numer znajduje się na liście ulubionych numerów lub w książce telefonicznej);
- numer rozmowy (jeżeli numer nie jest zapisany w książce telefonicznej);
- "Numer prywatny" (jeżeli nie można wyświetlić numeru).

"Odbierz"

Aby odebrać połączenie, naciśnij przycisk **10** na kierownicy lub przycisk "Odpowiedz" **8** na ekranie systemu multimedialnego.

Odrzucenie połączenia

Aby odrzucić połączenie przychodzące, naciśnij dwukrotnie przycisk **10** na kierownicy lub naciśnij przycisk "Odrzuć" **9** na ekranie systemu multimedialnego.

Osoba, która do Ciebie dzwoni jest wówczas przekierowana do poczty głosowej.

W trakcie rozmowy

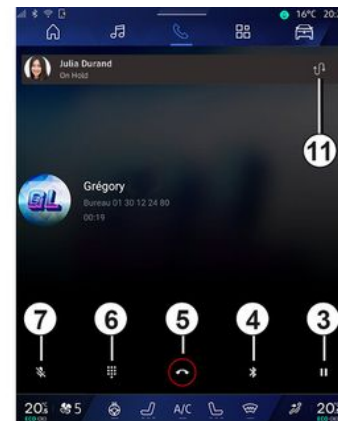

W trakcie prowadzenia rozmowy, użytkownik może:

- głośność można regulować za pomocą przycisków na kolumnie kierownicy lub za pomocą przycisków głośności na ekranie multimedialnym;
- zakończyć połączenie, naciskając przycisk "Zakończ połączenie" **5** lub naciskając przycisk **10** na kierownicy;
- wstrzymać połączenie, naciskając przycisk **3**. Aby wznowić połączenie, naciśnij ponownie przycisk **3**;
- przenieść połączenie do połączonego telefonu, naciskając przycisk "Przenieś na telefon" **4**;

ZARZĄDZANIE POŁĄCZENIAMI

– aby odebrać drugie połączenie i przełączać się między dwoma połączeniami, użyj przycisku **11**.

Cecha szczególna:

- po odebraniu drugiego połączenia przychodzącego pierwsze połączenie zostanie automatycznie wstrzymane;
- podczas połączenia można odebrać drugie połączenie, ale nie można nawiązać drugiego połączenia;
- uzyskać dostęp do klawiatury cyfrowej, naciskając przycisk "Klawiatura" **6**;
- wyłączyć/włączyć mikrofon, naciskając przycisk "Wycisz" **7**.

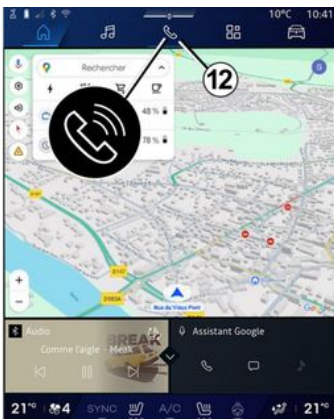

W trakcie połączenia możesz zmienić Tryb bez przerywania trwającego połączenia.

Aby powrócić do menu "Telefon"



Kończenie połączenia

Aby zakończyć trwające połączenie, rozłącz się, naciskając przycisk **10** na kierownicy lub przycisk "Zakończ połączenie" **5** na ekranie systemu multimedialnego.

Książka telefoniczna



Ze względów bezpieczeństwa, czynności te należy wykonywać na postoju.



Niektóre funkcje są dostępne tylko na postoju.

Menu "Książka telefoniczna"



W trybie "Telefon"  naciśnij zakładkę "Kontakty" **B**, aby uzyskać dostęp do książki telefonicznej smartfona przez system multimedialny.

Aby umożliwić systemowi multimedialnemu zarządzanie telefonami wyposażonymi w kartę "dual SIM", skonfiguruj telefon tak, aby system multimedialny miał dostęp do książki telefonicznej w telefonie.

1. Połączony telefon.

2. Wyszukiwanie kontaktu według nazwy lub numeru.

ZARZĄDZANIE POŁĄCZENIAMI

3. Szczegółowe informacje kontaktowe.

4. Lista kontaktów w połączonym telefonie.

Pobieranie książki telefonicznej z telefonu komórkowego

Domyślnie, po połączeniu telefonu, synchronizacja kontaktów odbywa się automatycznie, jeśli jest aktywne połączenie z zestawem głośnomówiącym. Aby uzyskać więcej informacji, zapoznać się z częścią "Podłączanie/odłączanie telefonu" → 68.

Uwaga: aby uzyskać dostęp do książki telefonicznej przez system multimedialny, należy zezwolić na udostępnianie danych w telefonie. Zapoznaj się z rozdziałem "Synchronizowanie i anulowanie synchronizacji telefonu" → 67 oraz instrukcją obsługi telefonu.

Kontakty "Ulubione"



W trybie "Telefon"  kliknij zakładkę "Ulubione" **C**, aby uzyskać dostęp do kontaktów zapisanych jako "Ulubione" w smartfonie lub dodać je ręcznie z listy "Kontakty" systemu multimedialnego.

Dodawanie kontaktu "Ulubione"

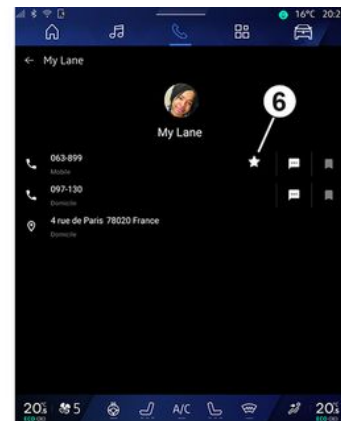

Naciśnij "Dodaj do ulubionych" **5**, aby dodać kontakt do listy "Ulubione", następnie postępuj zgodnie z instrukcjami wyświetlanymi na ekranie multimedialnym.

Możesz także dodać ulubiony numer do kontaktu, wybierając gwiazdkę **6**.

Wyszukiwanie kontaktów

Można wyszukać kontakt, wpisując jego nazwę lub numer telefonu.

Kliknij lupę **2**. Wprowadź niektóre cyfry lub litery żądanego kontaktu za pomocą klawiatury cyfrowej, która pojawi się na ekranie. Książka telefoniczna wyświetla listę kontaktów

ZARZĄDZANIE POŁĄCZENIAMI

rozpoczynających się od wybranej litery.

Zachowanie poufności

System multimedialny nie zapisuje żadnych kopii kontaktów lub danych osobowych.

Ze względu na zachowanie poufności danych, każda załadowana lista kontaktów jest widoczna tylko wtedy, gdy podłączony jest odpowiadający jej telefon.

Historia połączeń

Dostęp do historii "Ostatnie połączenia"

W trybie "Telefon"  otwórz zakładkę "Ostatnie" **A**, aby uzyskać dostęp do całej historii połączeń.

Historia połączeń jest wyświetlana w kolejności od najnowszego do najstarszego.

Menu "Ostatnie połączenia"



1. Etykieta z numerem.
2. Nazwa kontaktu lub numer telefonu.
3. Godzina/data połączenia.
4. Wyświetlenie szczegółów kontaktu.
5. Połączenie wychodzące (zielona strzałka w górę).
6. Połączenie przychodzące (zielona strzałka w dół).
7. Nieodebrane połączenie (czerwona strzałka).

Uwaga: w zależności od ekranu multimedialnego niektóre informacje mogą być niedostępne.

Nawigacja po spisie połączeń

Przewinąć ekran w górę lub w dół, aby przewinąć listę połączeń.

Nawiązywanie połączenia z historii połączeń

Naciśnij jeden z kontaktów lub numerów, aby wybrać numer. Połączenie odbywa się automatycznie.

Wybieranie numeru



Ze względów bezpieczeństwa, czynności te należy wykonywać na postoju.

ZARZĄDZANIE POŁĄCZENIAMI



1. Wybrany numer.
2. Usuń numery.
3. Sugerowane kontakty.
4. Połączenie.
5. Klawiatura numeryczna

Dostęp do "Klawiatura"

W trybie "Telefon" , naciśnij zakładkę "Klawiatura" **D**.

Nawiązywanie połączenia poprzez wprowadzenie numeru

W zakładce "Klawiatura" **D** wybierz numer za pomocą klawiatury numerycznej **5** i naciśnij przycisk **4**, aby rozpocząć połączenie.

Od momentu wprowadzenia pierwszego wpisu system multimediów sugeruje wpis z listy kontaktów zawierający taki sam ciąg cyfr **3**.

Wybierz kontakt, z którym ma zostać nawiązane połączenie, następnie naciśnij przycisk **4** w celu rozpoczęcia połączenia.

Wybieranie numeru za pomocą sterowania głosem

Możesz podyktować numer głosowo za pomocą sterowania głosem wbudowanego w system multimedialny. W tym celu uruchom funkcję poleceń głosowych, a po emisji sygnału dźwiękowego powiedz:

– "Zadzwoń", następnie podyktuj numer telefonu, z którym ma zostać nawiązane połączenie;

lub

– "Zadzwoń", następnie nazwę kontaktu, z którym ma zostać nawiązane połączenie.

System multimediów wyświetla podany numer i zaczyna nawiązywać z nim połączenie.

Uwaga: jeżeli do kontaktu przypisanych jest kilka numerów telefonów (praca, dom, komórka itp.), możesz wybrać numer, z którym system nawiąże połączenie. Na przykład: "Zadzwoń – Grégory – Dom".

Aby uzyskać więcej informacji na temat funkcji poleceń głosowych, zapoznaj się z treścią rozdziału "Korzystanie z funkcji rozpoznawania mowy" → **30**.

SMS

 W zależności od marki i modelu telefonu niektóre funkcje mogą nie działać.

4

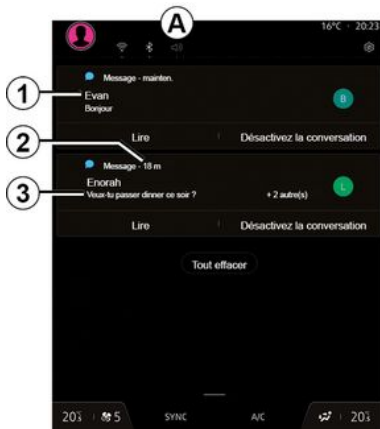

1. Nazwa/numer nadawcy wiadomości.

2. Godzina odbioru;

3. Początek wiadomości.

Uwaga: podgląd wiadomości nie jest możliwy podczas jazdy.

Otwieranie "SMS"

W centrum powiadomień **A** możesz uzyskać dostęp do wiadomości SMS

zapisanych na telefonie z poziomu systemu multimediów.

Telefon musi być połączony z zestawem głośnomówiącym. Konieczne jest również autoryzowanie przesyłania wiadomości (zmieniając ustawienia telefonu w zależności od modelu), aby można było korzystać ze wszystkich dostępnych funkcji.

Uwaga: w zależności od poziomu wyposażenia system multimediów może odczytać tylko wiadomości SMS otrzymane podczas jazdy.

Odbieranie wiadomości SMS

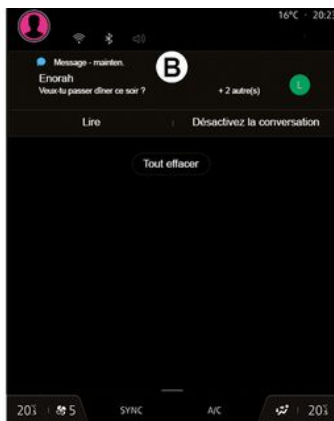

System multimediów informuje, że została odebrana nowa wiadomość SMS, wyświetlając komunikat

ostrzegawczy w obszarze **B**, który jest wyświetlany w każdym otwartym menu.

Domyślnie, po powiązaniu i połączeniu telefonu, gdy przychodzi nowa wiadomość, jest ona dostępna w systemie multimediów.

Cecha szczególna:

- dostępne są tylko wiadomości odebrane po sparowaniu i połączeniu telefonu z zestawem multimedialnym;
- jeśli powiadomienie zostanie usunięte lub rozmowa zostanie wyłączona, dostęp do wiadomości w systemie multimedialnym nie będzie już możliwy.

SMS

Czytanie wiadomości SMS

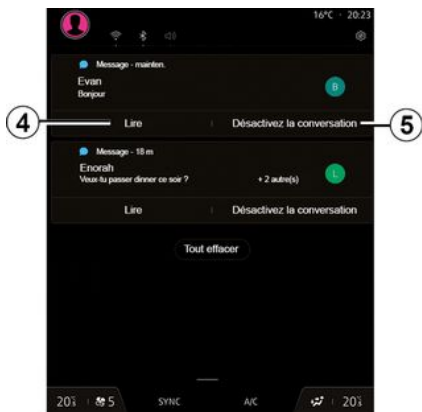

pomocą funkcji rozpoznawania głosu.

Aby uzyskać więcej informacji na temat funkcji poleceń głosowych, zapoznaj się z treścią rozdziału "Korzystanie z funkcji rozpoznawania mowy" ➔ 30.

System multimedialny umożliwia odczytywanie wiadomości SMS przez syntezytor mowy; w tym celu naciśnij przycisk "Odtwórz" **4**, a następnie udziel stosownej odpowiedzi.

Możesz wyłączyć rozmowę i zatrzymać powiadomienia, naciskając przycisk **5**.

Aby zatrzymać odczytywanie wiadomości SMS, powiedz "Ok Google Stop".

Odpowiadanie na wiadomość SMS

System multimedialny umożliwia odpowiadanie na wiadomość SMS za

USTAWIENIA TELEFONU



Ze względów bezpieczeństwa, czynności te należy wykonywać na postoju.



Funkcje są dostępne tylko na postoju.

Menu "Ustawienia"

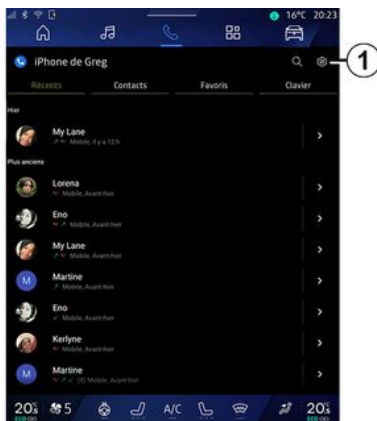

Po podłączeniu telefonu do systemu w trybie "Telefon"  kliknij ikonę

"Ustawienia"  1.

W menu "Ustawienia" można uzyskać dostęp do następujących ustawień:

- "Połączony telefon";
 - "Aktywne połączenie";
 - "Poufność";
- "Strona główna";
- "Kolejność listy kontaktów";
- « Menedżer urządzeń »;
- "Ustawienia Bluetooth®".

"Strona główna"

Ustawienie umożliwia wybór zakładki, która będzie wyświetlana na stronie

głównej trybu "Telefon" .

- "Ostatnie" (domyślnie);
- "Kontakty";
- « Ulubione »;
- « Klawiatura ».

"Kolejność listy kontaktów"

Ustawienie umożliwia wyświetlanie kontaktów w kolejności alfabetycznej, podzielonej na kategorie:

- "Imię";
- « Imię i nazwisko ».

Uwaga: wybór zacznie obowiązywać po ponownym uruchomieniu systemu multimedialnego.

"Dzwonek telefonu"



W menu "Pojazd"  kliknij menu "Ustawienia", następnie "Dźwięk", aby:

- dostosować głośność połączeń przychodzących 2;
- wybrać typ dzwonka telefonu 3.

Więcej informacji znajduje się w rozdziale "Ustawienia systemu" → 130.

ŁADOWARKA BEZPRZEWODOWA

Strefa ładowania indukcyjnego

i Nie należy pozostawiać żadnych przedmiotów (pamięć USB, karta SD, karta rozruchu, karta kredytowa, biżuteria, klucze, monety itp.) w strefie ładowania indukcyjnego **1** podczas ładowania telefonu. Usuń wszystkie karty magnetyczne lub karty kredytowe z etui telefonu przed umieszczeniem telefonu w obszarze ładowania indukcyjnego **1**.

i Przedmioty pozostawione w obszarze ładowania indukcyjnego **1** mogą się przegrzać. Wskazane jest umieszczenie ich w innych przewidzianych do tego miejscach (schowek, osłona przeciwsłoneczna itp.).



Obszar ładowania indukcyjnego **1** umożliwia ładowanie telefonu bez podłączenia go do kabla ładującego.

Obszar ładowania jest oznaczony w zależności od wyposażenia pojazdu:

- jako powiązany symbol;
- i/lub
- stan ładowania jest automatycznie wyświetlany na ekranie, o ile telefon znajduje się w przeznaczonym do tego obszarze.

Jego lokalizacja może się różnić w zależności od pojazdu. Aby uzyskać więcej informacji, skorzystać z Instrukcji obsługi pojazdu.

Cecha szczególna:

ŁADOWARKA BEZPRZEWODOWA

- ładowanie indukcyjne aktywuje się po włączeniu zapłonu lub włączeniu silnika;
- upewnij się, że telefon jest kompatybilny z ładowaniem indukcyjnym;
- przed ładowaniem zaleca się wyjąć telefon z futerału, aby uzyskać optymalną wydajność ładowania;
- W celu optymalnego ładowania cała powierzchnia smartfona powinna pokrywać powierzchnię obszaru ładowania; telefon musi być ustawiony możliwie blisko centralnego punktu strefy ładowania.

Procedura ładowania

Umieść telefon w strefie ładowania indukcyjnego **1**. Ładowanie rozpoczyna się automatycznie, a użytkownik może śledzić postęp ładowania **2** na ekranie.

Procedura ładowania może zostać przerwana w przypadku wykrycia przedmiotu w strefie ładowania indukcyjnego **1** lub przegrzania strefy ładowania indukcyjnego **1**. Gdy temperatura spadnie, procedura ładowania telefonu zostaje wznowiona.

Postęp ładowania



System multimedialny informuje o stanie ładowania telefonu **2**:

- ładowanie zakończone **3**;
- ładowanie w toku **4**;
- wykrycie obiektu w obszarze ładowania/przegrzanie obiektu/wstrzymanie ładowania **5**.

Uwaga: system multimedialny sygnalizuje, gdy procedura ładowania telefonu zostanie przerwana.

W zależności od wyposażenia, kolorowa lampka kontrolna umieszczona w pobliżu strefy ładowania informuje również o stanie ładowania:

- zielony po zakończeniu ładowania;

- żółty, gdy trwa ładowanie;
- miga na żółto po wykryciu metalowego przedmiotu w obszarze ładowania indukcyjnego;
- żółty lub zielony wyłącza się, a na ekranie multimedialnym jest wyświetlony komunikat, gdy temperatura strefy ładowania jest zbyt wysoka.

ANDROID AUTO™, CARPLAY™

Replikacja smartfona



Podczas korzystania z aplikacji "Android Auto™" lub usługi "CarPlay™" korzystasz z połączenia internetowego swojego smartfona (obowiązują opłaty i ograniczenia nałożone przez operatora sieci komórkowej).



Funkcje dostępne w ramach aplikacji "Android Auto™" i usługi "CarPlay™" mogą się różnić w zależności od marki i modelu smartfona. Aby uzyskać więcej informacji, należy odwiedzić stronę internetową producenta (jeżeli jest dostępna).

Android Auto™



CarPlay™



Funkcja umożliwia replikację smartfona w celu korzystania z niektórych jego aplikacji i funkcji na ekranie systemu multimedialnego poprzez:

- « Android Auto™ »  ;
- « CarPlay™ »  .

Uwaga: funkcja "Android Auto™" lub "CarPlay™" umożliwia dostęp do plików audio i systemu nawigacji smartfona.

Te aplikacje zastąpią podobne aplikacje wbudowane w system multimedialny, które zostały już uruchomione.

Można korzystać tylko z jednego systemu nawigacji:

- « Android Auto™ » ;
- « CarPlay™ » ;
- systemu dostępnego w systemie multimedialnym.

Uwaga: w przypadku korzystania z aplikacji "Android Auto™" lub z usługi "CarPlay™" niektóre funkcje systemu multimedialnego będą nadal pracować w tle. Przykładowo w przypadku uruchomienia aplikacji "Android Auto™" lub "CarPlay™" i korzystania z funkcji nawigacji w smartfonie podczas aktywności radiodtwarzacza systemu multimedialnego radio będzie nadal emitować dźwięk.

ANDROID AUTO™, CARPLAY™

Prezentacja Android Auto™



"Android Auto™" to aplikacja, która umożliwia replikację smartfona na ekranie systemu multimedialnego.

Cecha szczególna:

- Aplikacja "Android Auto™" aplikacja działa tylko wtedy, gdy smartfon jest podłączony do gniazda USB pojazdu lub bezprzewodowo, przez Bluetooth® z opcją automatycznego łączenia z siecią WIFI systemu;
- Zalecamy stosowanie przewodów USB rekomendowanych przez producenta telefonu, aby zapewnić prawidłowe działanie aplikacji.

Pierwsze użycie

Pobierz i zainstaluj aplikację "Android Auto™" dostępną na witrynie pobierania kompatybilnego smartfona.

Podłącz smartfon do gniazda USB systemu multimedialnego lub podłącz go za pomocą funkcji Bluetooth®, aby automatycznie zainicjować połączenie z siecią WIFI.

Zatwierdź polecenia za pomocą smartfona, aby korzystać z aplikacji.

Uwaga: możesz sprawdzić kompatybilność swojego smartfona i jego wersji Androida za pomocą usługi "Android Auto™": zajrzyj do dokumentacji Google®.

System multimedialny sugeruje skorzystanie z funkcji "Android Auto™".

System multimedialny uruchamia aplikację, co widać w strefie **A**. Replikacja smartfona zastępuje tryb

"Telefon" , a na ekranie pojawia się ikona **1** .

Jeżeli procedura opisana powyżej zakończy się niepowodzeniem, powtórz ją od początku.

Po pierwszym użyciu replikacja smartfona będzie włączać się automatycznie przy kolejnych sesjach.

W trybie "Aplikacje" , następnie "Menedżer urządzeń", możesz włączyć/wyłączyć funkcję replikacji smartfona, naciskając ikonę replika-

cji "Android Auto™" .

Zakończ replikację

Aby wyłączyć replikację bezprzewodową "Android Auto™":

- naciśnij "Wyjdź z trybu samochodowego" na ekranie powiadomień smartfona;
- wyłącz replikację smartfona, naciskając ikonę replikacji "Android Au-

to™" , lub włącz usługę "Tele-

fon"  w menu "Menedżer urządzeń". Ta czynność, wykonywana z "Menedżer urządzeń", powoduje automatyczne przeniesienie zarządzania połączeniami telefonicznymi i dźwiękiem Bluetooth® do ostatnio podłączonych urządzeń;

- spośród aplikacji do replikacji smartfona wybierz aplikację autoryzowanego partnera marki.

ANDROID AUTO™, CARPLAY™

Prezentacja CarPlay™



"CarPlay™" to fabryczna usługa, którą można pobrać na smartfon i która umożliwia korzystanie z wybranych aplikacji smartfona za pośrednictwem ekranu systemu multimedialnego.

Cecha szczególna:

- Usługa "CarPlay™" działa tylko wtedy, gdy usługa SIRI jest aktywna, jest włączony mikrofon pojazdu, a smartfon jest podłączony do gniazda USB pojazdu lub bezprzewodowo, za pomocą funkcji Bluetooth®, aby umożliwić automatyczne połączenie z siecią WIFI;
- Zalecamy stosowanie przewodów USB rekomendowanych przez pro-

ducenta telefonu, aby zapewnić prawidłowe działanie aplikacji.

Pierwsze użycie

Podłącz smartfon do gniazda USB systemu multimedialnego lub podłącz go za pomocą funkcji Bluetooth®, aby włączyć automatyczne połączenie z siecią WIFI systemu.

System multimedialny sugeruje:

- autoryzację połączenia i udostępnianie danych;
- automatyczne łączenie z usługą "CarPlay™" dla przyszłych sesji.

Uwaga: jeśli nie zezwolisz systemowi multimedialnemu na zapamiętanie tych ustawień, przy każdym uruchomieniu będzie wyświetlany komunikat przypominający.



Zatwierdź polecenia za pomocą smartfona, aby korzystać z aplikacji.

System multimedialny uruchamia usługę, co widać w strefie **B**. Replikacja smartfona zastępuje tryb "Tele-

fon" , a na ekranie pojawia się

ikona **2** .

Jeżeli procedura opisana powyżej zakończy się niepowodzeniem, powtórz ją od początku.

W trybie "Aplikacje" , następnie "Menedżer urządzeń", możesz włączyć/wyłączyć funkcję replikacji smartfona, naciskając ikonę replikacji "CarPlay™" .

Zakończ replikację

Aby wyłączyć replikację bezprzewodową "CarPlay™":

- wyłącz WIFI w smartfonie;
- wyłącz replikację smartfona, naciskając ikonę replikacji "CarPlay™"



, lub włącz usługę "Telefon"



w menu "Menedżer urządzeń".

Ta czynność, wykonywana z "Menedżer urządzeń", powoduje automatyczne przeniesienie zarządzania połączeniami telefonicznymi i dźwiękiem Bluetooth® do ostatnio podłączonych urządzeń;

- spośród aplikacji do replikacji smartfona wybierz aplikację autoryzowanego partnera marki.

5

ANDROID AUTO™, CARPLAY™

System rozpoznawania głosu



Naciśnij i przytrzymaj element sterujący **3**, aby włączyć/wyłączyć funk-

cję rozpoznawania głosu w smartfonie do sterowania głosem niektórymi aplikacjami i funkcjami.

Aby uzyskać więcej informacji, patrz rozdział "Korzystanie z systemu rozpoznawania mowy" → **30**.

Android Auto™

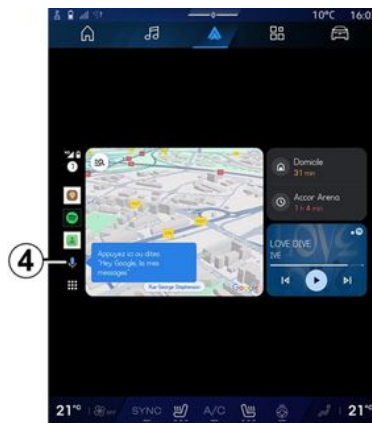

Funkcja replikacji "Android Auto™" umożliwia również sterowanie niektórymi funkcjami na smartfonie:

- poprzez naciśnięcie przycisku rozpoznawania mowy **4**;
- poprzez wydawanie poleceń głosowych: "Ok Google" lub "Hey Google".

CarPlay™



Funkcja replikacji "CarPlay™" umożliwia również sterowanie niektórymi funkcjami na smartfonie:

- poprzez naciśnięcie i przytrzymanie przycisku **5**;
- wypowiadając polecenie głosowe "Hej Siri" lub, jeżeli mikrofon pojazdu jest włączony **6**.

ZARZĄDZANIE APLIKACJAMI

Tryb "Aplikacje"



Ze względów bezpieczeństwa, ustawienia należy zmieniać na postoju.



Niektóre ustawienia są dostępne tylko podczas postoju.

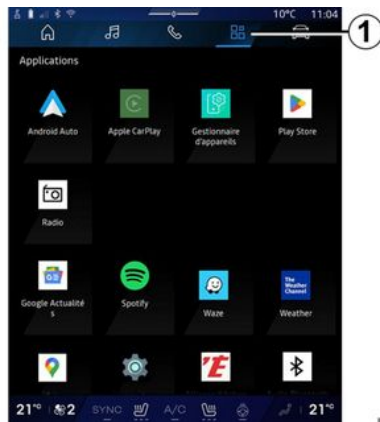

W trybie "Aplikacje"  1 możesz korzystać z:

- aplikacje zainstalowane w systemie multimedialnym;
- replikacja smartfona;
- "Instrukcja obsługi";
- "Menedżer urządzeń";
- "Play Store™";
- ...

Uwaga: niektóre usługi będą dostępne bezpłatnie w okresie próbnym. Subskrypcję możesz przedłużyć na stronie www.myrenault.com. Możesz pobrać nowe aplikacje za pośrednictwem aplikacji "Play Store™".

Menu "Aplikacje"

Możesz uzyskać dostęp do aplikacji zainstalowanych w systemie multimedialnym.

Dwie pierwsze linijki poświęcone są aplikacjom zainstalowanym fabrycznie.

Wszelkie inne aplikacje pobrane ze strony "Play Store™" zostaną wymienione w kolejności alfabetycznej.

Jeżeli aplikacja jest niedostępna, nie zostanie wyświetlona.

Aby uruchomić aplikację, kliknij jej ikonę.

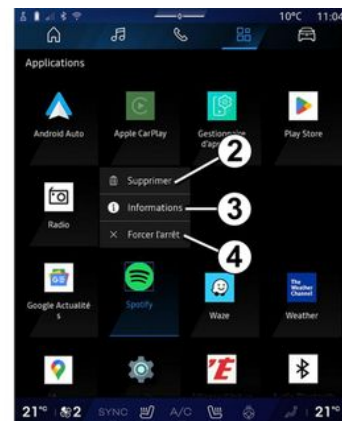

Naciskając i przytrzymując ikonę aplikacji, możesz:

- "Usuń" aplikację 2;
- uzyskać dostęp do informacji o aplikacji 3 (wersja, data ważności lub utworzenia, nazwa itp.);
- wymusić zamknięcie aplikacji 4.



Uwaga: tylko aplikacje zainstalowane z poziomu witryny "Play Store™" można usuwać.

Ustawienia "Aplikacje"

Możesz uzyskać dostęp do informacji "Aplikacje" i ustawień z menu "Ustawienia" za pomocą:

- w trybie "Aplikacje" , następnie aplikacja "Ustawienia";

ZARZĄDZANIE APLIKACJAMI

- w menu "Pojazd" , następnie "Ustawienia";
 - otwórz centrum powiadomień,
- kliknij ikonę "Ustawienia" .

Lokalizacja "Aplikacje"

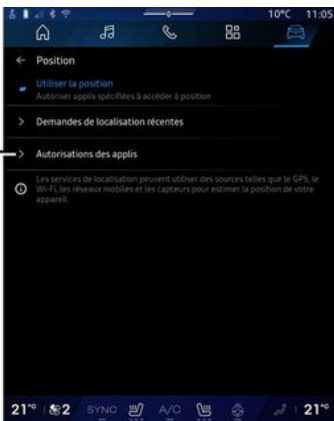

W menu "Ustawienia" wybierz "Lokalizacja", następnie "Uprawnienia aplikacji" **5**, aby skonfigurować uprawnienia lokalizacji dla aplikacji zainstalowanych w systemie multimedialnym.

"Aplikacje i powiadomienia"

Otwórz menu "Ustawienia", następnie "Aplikacje i powiadomienia", aby

uzyskać informację o dostępie i ustawieniach "Aplikacje" zainstalowanych w systemie multimedialnym:

- "Wyświetl wszystkie aplikacje";
- "Aplikacje domyślne";
- "Uprawnienia aplikacji";
- "Specjalne prawa dostępu przyznane aplikacjom".

"Wyświetl wszystkie aplikacje"

Możesz uzyskać dostęp do informacji o wszystkich aplikacjach zainstalowanych w systemie multimedialnym:

- nazwa aplikacji;
- rozmiar aplikacji;
- wersja aplikacji;
- data ważności lub data utworzenia aplikacji;
- ...

"Domyślne aplikacje"

Możesz uzyskać dostęp do domyślnych aplikacji:

- ekran główny;
- na ekranie pomocy;
- układ SMS;
- telefon;
- system nawigacji.

Możesz również skonfigurować otwieranie łączności dostępu do aplikacji.

"Uprawnienia aplikacji"

Możesz uzyskać dostęp do uprawnień użytkownika aplikacji do następujących celów:

- "Aktywność fizyczna";
- "Kalendarz";
- "Kamera";
- "Czujniki nadwozia";
- "Kontakty";
- ...

"Specjalne prawa dostępu przyznane aplikacjom"

Możesz przyznawać/blokować określone prawa dostępu przyznane aplikacjom:

- "Zmiana ustawień systemu";
- "Dostęp do powiadomień";
- "Dostęp premium SMS";
- "Dostęp do informacji o użytkowniku";
- "Sterowanie siecią WIFI".

Prezentacja



Podczas korzystania z aplikacji "My Renault" korzystasz z połączenia internetowego swojego telefonu (obowiązują opłaty i ograniczenia nałożone przez operatora sieci komórkowej).

Dostęp do konta klienta "My Renault" można uzyskać za pośrednictwem strony internetowej <https://renault-connect.renault.com> lub przy użyciu smartfona, po pobraniu aplikacji "My Renault".

Cecha szczególna:

- Aplikacja "My Renault" jest stale rozwijana. Należy regularnie łączyć się z siecią, aby wzbogacić swoje konto o nowe funkcje:
- lista kompatybilnych telefonów jest dostępna na stronie internetowej producenta;
- Aby uzyskać więcej informacji, skontaktuj się z ASO lub zapoznaj się z ofertą Renault Connect na odpowiedniej stronie internetowej: <https://renault-connect.renault.com>.

Konto "My Renault" umożliwia interakcję ze swoim pojazdem i pozwala wyświetlać liczne informacje:

- przegląd informacji o pojeździe;
- dostęp do historii i kalendarza przeglądów oraz możliwość umawiania się na wizytę w serwisie;
- lokalizacja zaparkowanego pojazdu;
- zdalna aktywacja sygnału dźwiękowego i świateł pojazdu;
- przeglądanie i zarządzanie umowami i usługami;
- zapoznaj się z instrukcją obsługi;
- lokalizacja punktów ASO w pobliżu pojazdu;
- utwórz/zmodyfikuj "Kod PIN" "My Renault";
- ...

Cecha szczególna:

- Niektóre funkcje zależą od wyposażenia pojazdu, abonamentu na umowy serwisowe i przepisów prawnych obowiązujących w danym kraju;
- Niektóre funkcje są dostępne tylko za pośrednictwem smartfona i aplikacji "My Renault";
- Usługi sieciowe muszą być aktywne, aby uzyskać dostęp do funkcji zdalnego sterowania pojazdem. Patrz rozdział "Aktywacja usług" → 15;

Usługi sieciowe w aplikacji "My Renault"

Pojazdy z napędem elektrycznym

Możesz korzystać z usług sieciowych dostępnych w ramach aplikacji "My Renault":

- kontrolę poziomu naładowania akumulatora i statusu ładowania;
- programowanie ładowania;
- włączanie/programowanie układu klimatyzacji lub ogrzewania;
- dostęp do "Mobilize charge pass" (metoda płatności za korzystanie z terminala do ładowania);
- wyszukiwanie terminali do ładowania w pobliżu pojazdu;
- planowanie trasy z uwzględnieniem terminali do ładowania;
- ...

Uwaga: funkcje programowania ładowania, klimatyzacji i ogrzewania są dostępne tylko w niektórych pojazdach. W celu uzyskania dodatkowych informacji należy skontaktować się z ASO.

Tworzenie konta użytkownika w aplikacji "My Renault"

Aby uzyskać dostęp do funkcji "My Renault", utwórz konto użytkownika na stronie internetowej lub w aplikacji "My Renault".

MY RENAULT

Za pomocą strony internetowej:

- wybierz "Utwórz konto" na stronie głównej;
- wprowadź informacje wymagane do utworzenia konta.

Za pomocą aplikacji:

- wybierz opcję "Zarejestruj" w głównym menu aplikacji;
- wprowadź informacje wymagane do utworzenia konta.

Na podany wcześniej adres e-mail zostanie wysłana wiadomość potwierdzająca.

Aby sfinalizować tworzenie konta "My Renault", kliknij link wyświetlony w e-mailu potwierdzającym.

Uwaga: możesz użyć tej samej nazwy użytkownika i hasła, aby zalogować się do swojego konta internetowego.

Synchronizacja konta "My Renault" z pojazdem.

Aby można było korzystać z aplikacji "My Renault" i nawiązywać interakcję z pojazdem, należy zsynchronizować aplikację "My Renault" z pojazdem. Synchronizacja odbywa się automatycznie po uruchomieniu aplikacji.

Cecha szczególna:

- aby zsynchronizować aplikację "My Renault" z pojazdem, należy być wewnątrz pojazdu; pojazd musi być zaparkowany w obszarze zasięgu sieci i system multimedialny pojazdu musi być włączony.
- połączenie z kontem "My Renault" jest dostępne tylko z poziomu profilu administratora;
- jeżeli aplikacja "My Renault" nie zostanie zsynchronizowana z pojazdem, usługi serwisowe nie będą dostępne.



W centrum powiadomień (dostęp poprzez kliknięcie 1) wybierz "Profil", konto "My Renault", następnie postępuj zgodnie z instrukcjami wyświetlanymi na ekranie systemu multimedialnego.

Gdy konto "My Renault" zostanie połączone z systemem multimedialnym, synchronizacja nastąpi automatycznie po włączeniu aplikacji.

Zarejestruj swój pojazd w swoim koncie "My Renault"

Jeśli konto "My Renault" zostało już zsynchronizowane z pojazdem, rejestracja odbywa się automatycznie.

Pojazd można również zarejestrować na koncie "My Renault" za pośrednictwem konta "My Renault", klikając "Dodaj pojazd" i wpisując lub skanując VIN (numer identyfikacyjny pojazdu) lub numer rejestracyjny pojazdu.

Odnawianie usługi

Aby odnowić jedną z usług po jej wygaśnięciu, kliknij zakładkę "Renault CONNECT store" na koncie "My Renault" i wybierz "Moje usługi".

Następnie kliknąc opcję "Odnów" i postępować zgodnie z instrukcjami krok po kroku.

WYPOŻYCZANIE I ZBYCIE POJAZDU

Wypożyczenie pojazdów

Informacje prawne

W przypadku wypożyczenia pojazdu jego właściciel jest zobowiązany (patrz Ogólne warunki sprzedaży usług sieciowych) do poinformowania osoby, której pojazd jest wypożyczony, o tym, że będzie on połączony z siecią i będzie gromadził dane osobowe takie jak położenie pojazdu.

Gromadzenie danych

Gromadzenie danych przez pojazd można tymczasowo zawiesić.

W tym celu po uruchomieniu pojazdu i wyświetleniu na środkowym ekranie okna "Bezpieczeństwo i poufność danych" należy wybrać ustawienie "OFF", aby zawiesić gromadzenie danych.

Usługi zostaną wyłączone za wyjątkiem obowiązkowych funkcji związanych z bezpieczeństwem, takich jak automatyczne połączenia alarmowe w razie wypadku.

Zbycie pojazdu

Zbywając z pojazdu, musisz poinformować nabywcę, że ten pojazd jest podłączony i zbiera dane osobowe, takie jak lokalizacja pojazdu.

Usuwanie danych osobowych

W przypadku zbycia pojazdu (np. odsprzedaży, zakupu) konieczne jest usunięcie wszystkich danych osobowych przechowywanych w pojeździe i poza nim.

W tym celu należy zresetować system pokładowy i usunąć swój pojazd z konta "My Renault".

Ustawianie parametrów początkowych systemu

W przypadku zbycia z pojazdu sprzedawca musi zresetować system. Aby to zrobić, należy włączyć system multimedialny w pojeździe.

W menu "Pojazd" , "Ustawienia", "System", "Resetowanie opcji", następnie "Przywrócić ustawienia fabryczne" (usuwanie danych).

Uwaga: resetowanie systemu jest możliwe tylko z profilu administratora.

Usuwanie pojazdu z konta "My Renault"

Zbywając pojazd, należy również usunąć go ze swojego konta "My Renault".

Aby to zrobić, zaloguj się na swoje konto "My Renault", wybierz odpow-

wiedni pojazd w swoim wirtualnym garażu, następnie w menu "Opcje" wybierz "Usuń".

POMOC W PROWADZENIU POJAZDU

Menu "Asystent jazdy"



Funkcje zapewniają dodatkową pomoc podczas prowadzenia pojazdu.

Systemy w żadnym wypadku nie zastępują kierowcy, który musi zachować czujność i ponosi odpowiedzialność za prowadzenie samochodu (kierowca powinien być zawsze gotowy na hamowanie).



Ze względów bezpieczeństwa, ustawienia należy zmieniać na postoju.



Niektóre funkcje wspomagające prowadzenie pojazdu są dostępne tylko w ramach subskrypcji i są dostępne przez określony czas. Aby przedłużyć subskrypcję, przejdź na stronę www.myrenault.com.



Niektóre ustawienia muszą zostać zmodyfikowane podczas pracy silnika, aby mogły zostać zapisane przez system multimedialny.

Prezentacja

Pojazd jest wyposażony w systemy wspomagające prowadzenie, które zapewniają dodatkową pomoc podczas prowadzenia pojazdu.

Aby uzyskać więcej informacji, skorzystaj z Instrukcji obsługi pojazdu.

Uwaga: niektóre ustawienia "Asystent jazdy" są dostępne tylko podczas postoju.

Dostęp do "Asystent jazdy"

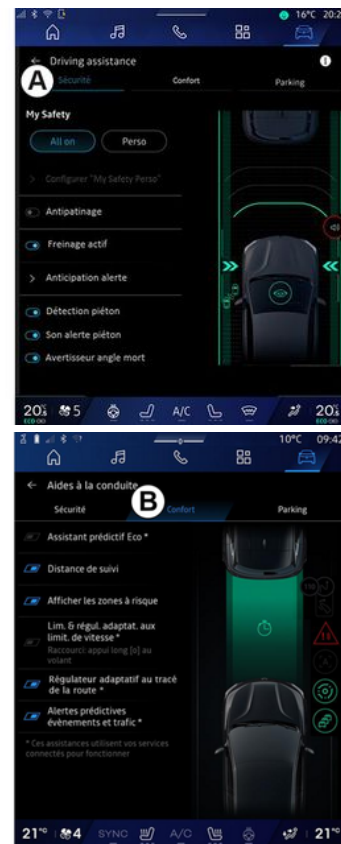

POMOC W PROWADZENIU POJAZDU



W menu "Pojazd"  wybierz "Asystent jazdy", następnie otwórz zakładkę "Bezpieczeństwo" **A** dla systemów wspomagania związanych z bezpieczeństwem lub zakładkę "Komfort" **B** dla systemów wspomagania związanych z komfortem.

Zakładka "Parking" **C** jest przeznaczona do systemów wspomagania parkowania.

Więcej informacji na temat zakładki "Parking" **C** zamieszczono w rozdziale "Systemy wspomagania parkowania") ➔ 98.

« Bezpieczeństwo »



W zakładce "Bezpieczeństwo" **A** możesz włączyć/wyłączyć i/lub skonfigurować (w zależności od wyposażenia) systemy wspomagania związane z bezpieczeństwem:

- "My Safety";
- "Wszystkie włączone" **1**;
- « Perso » **2**;
- « Kontrola trakcji »;
- « Aktyw. hamow. »;
- « Alert przewidujący »;
- « Wykrywanie pieszych »;
- « Dźwięk ostrzegawczy dla pieszych »;
- « Ostrzeżenie o martwym polu »;
- ...



Przycisk włączania/wyłączenia jest podświetlony, gdy funkcja jest aktywna.

« My Safety »

"Wszystkie włączone" **1**

Funkcja "My Safety" umożliwia jednoczesne wyłączenie lub włączenie zestawu funkcji wspomagających kierowcę.

Funkcję "My Safety" możesz skonfigurować, modyfikując zestaw funkcji wspomagających kierowcę, które można wyłączyć jednocześnie z "Konfiguracja My Safety Perso" **3**.

Gdy jest włączone ustawienie "Wszystko włączone" My Safety, są włączone funkcje wspomagające kierowcę dostępne w tym trybie. Ten tryb jest domyślnie włączony przy każdym uruchamianiu silnika.

Funkcję "Wszystko włączone" My Safety można również włączyć, naciskając jednokrotnie przycisk sterowania pojazdu .

Więcej informacji o elemencie sterującym  znajduje się w rozdziale "My Safety" w instrukcji obsługi pojazdu.

POMOC W PROWADZENIU POJAZDU

« Perso » 2

Gdy włączony jest tryb My Safety "Perso", są włączone systemy zwiększające bezpieczeństwo, które wcześniej zostały skonfigurowane i dostosowane do potrzeb w "Konfiguracja My Safety Perso" 3.

Funkcję My Safety "Perso" można również włączyć, naciskając dwukrotnie przycisk sterowania pojazdu



Więcej informacji o elemencie sterującym



znajduje się w rozdziale "My Safety" w instrukcji obsługi pojazdu.

« Konfiguracja My Safety Perso » 3



Z tego menu możesz włączać lub skonfigurować systemy wspomagające kierowcę (dostępność w zależności od wyposażenia), z których chcesz korzystać po włączeniu trybu My Safety "Perso":

- « Ostrzeżenie dźwiękowe o przekroczeniu prędkości »;
- « Dźwięk zmiany ograniczenia »;
- « Zapobieganie zjeżdżaniu z pasa ruchu »;
- "Działania na liniach przerywanych";
 - « Przewidywanie opuszczenia pasa »;
 - « Intens. wibracji »;
- "Awaryjne zapobieganie zmianie pasa ruchu";
- « Ostrzeżenie o martwym polu »;
- "Ostrzeżenie o zmęczeniu";
- "Ostrzeżenie o dekoncentracji kierowcy";
- "Zatrzymanie awaryjne";
- ...

« Ostrzeżenie dźwiękowe o przekroczeniu prędkości »

Funkcja ta ostrzega kierowcę alarmem dźwiękowym, gdy pojazd przekroczy dozwoloną prędkość.

« Dźwięk zmiany ograniczenia »

Funkcja ostrzega kierowcę alarmem dźwiękowym o zmianie ograniczenia prędkości.

« Zapobieganie zjeżdżaniu z pasa ruchu »

Ta funkcja włącza wibracje kierownicy (lub dźwiękowe ostrzeżenie, w zależności od wyposażenia) ostrzegające kierowcę, że pojazd zjeżdża z pasa ruchu i przekracza linię (ciągłą lub przerywaną) bez włączenia kierunkowskazów.

Aby uzyskać więcej informacji, zapoznaj się z treścią rozdziału "Funkcja ostrzegająca o zmianie pasa ruchu" w instrukcji obsługi pojazdu.

"Działania na liniach przerywanych"

Funkcja ta koryguje trajektorię pojazdu, gdy zbacza on z pasa ruchu i przekracza przerywaną linię bez włączenia kierunkowskazów, jeżeli istnieje bezpośrednie ryzyko uderzenia (np. ryzyko uderzenia w inny pojazd podczas zmiany pasa ruchu bez włączenia kierunkowskazów).

Może zostać ustawiona wymagana czułość reakcji układu:

- « Wcześniej »;
- « Standard »;

POMOC W PROWADZENIU POJAZDU

– « Późno ».

Ponadto może zostać ustawiona wymagana intensywność wibracji:

- « Niska » ;
- « Standard » ;
- « Wysoka ».

"Awaryjne zapobieganie zmianie pasa ruchu"

Funkcja ta ostrzega kierowcę za pomocą wibracji kierownicy (lub alarmu dźwiękowego, w zależności od wyposażenia), że pojazd zbacza z pasa ruchu i przekracza linię (ciągłą lub przerywaną) bez włączenia kierunkowskazów, jeśli istnieje ryzyko uderzenia (np. ryzyko uderzenia w inny pojazd podczas zmiany pasa ruchu bez włączenia kierunkowskazów).

Aby uzyskać więcej informacji, zapoznaj się z treścią rozdziału "Funkcja ostrzegająca o zmianie pasa ruchu" w instrukcji obsługi pojazdu.

« Ostrzeżenie o martwym polu »

Funkcja ostrzega kierowcę, gdy inny pojazd znajduje się w martwym polu widzenia.

Aby uzyskać więcej informacji, zapoznaj się z treścią rozdziału "Funkcja monitorowania martwego pola widzenia" w instrukcji obsługi pojazdu.

"Ostrzeżenie o zmęczeniu"

Funkcja ta przy użyciu kamery wewnętrznej analizuje mimikę kierowcy i emituje ostrzeżenie, gdy wykryje ryzyko zaśnięcia.

Aby uzyskać więcej informacji, zapoznaj się z treścią rozdziału "Dodatkowe funkcje wspomagające kierowcę" w instrukcji obsługi pojazdu.

"Ostrzeżenie o dekoncentracji kierowcy"

Funkcja ta przy użyciu kamery wewnętrznej analizuje mimikę kierowcy i emituje ostrzeżenie, gdy wykryje rozproszenie uwagi.

Aby uzyskać więcej informacji, zapoznaj się z treścią rozdziału "Dodatkowe funkcje wspomagające kierowcę" w instrukcji obsługi pojazdu.

"Zatrzymanie awaryjne"

Funkcja ta pomaga zatrzymać pojazd, gdy kierowca nie jest już w stanie bezpiecznie jechać.

Po włączeniu pojazd pozostaje na swoim pasie ruchu i bezpiecznie zwalnia aż do całkowitego zatrzymania się na swoim pasie ruchu.

Aby włączyć tę funkcję, trzeba włączyć co najmniej jedną z następujących dwóch funkcji:

- "Ostrzeżenie o zmęczeniu";
- "Ostrzeżenie o dekoncentracji kierowcy".

Więcej informacji zamieszczono w rozdziale "Zatrzymanie awaryjne" w instrukcji obsługi pojazdu.

« Kontrola trakcji »

Ta funkcja przeciwdziała ślizganiu się kół napędowych oraz przejmując kontrolę nad pojazdem w trakcie ruszania, przyspieszania lub zwalniania.

Aby uzyskać więcej informacji, zapoznaj się z treścią rozdziału "Systemy wspomagania prowadzenia pojazdu" w instrukcji obsługi pojazdu.

« Aktyw. hamow. »

Menu umożliwia włączenie/wyłączenie funkcji "Aktywne hamowanie". Można również ustawić czułość wyświetlania ostrzeżenia o kolizji, naciskając "Alert przewidyujący":

- « Wcześniej » ;
- « Standard » ;
- « Późno ».

Więcej informacji znajduje się w rozdziale "Zaawansowany system bezpieczeństwa" w instrukcji obsługi pojazdu.

POMOC W PROWADZENIU POJAZDU

« Wykrywanie pieszych »

Funkcja ta wykrywa i ostrzega kierowcę o ryzyku kolizji z pieszym.

Aby uzyskać więcej informacji, zapoznaj się z treścią rozdziału "Funkcja bezpiecznego wysiadania z pojazdu" w instrukcji obsługi pojazdu.

« Dźwięk ostrzegawczy dla pieszych »

Funkcja ta ostrzega kierowcę alarmem dźwiękowym, gdy istnieje ryzyko kolizji z pieszym.

Aby uzyskać więcej informacji, zapoznaj się z treścią rozdziału "Funkcja bezpiecznego wysiadania z pojazdu" w instrukcji obsługi pojazdu.

« Komfort »



W zakładce "Komfort" **B** można włączyć/wyłączyć i/lub skonfigurować systemy wspomagania związane z komfortem:

- « Predykcijny asystent Eco * »;
- « Wolne koło »;
- « Utrzymywana odległość »;
- « Wyświetlaj ryzykowne obszary »;
- "Adaptacyjny ogranicznik prędkości" lub "Adaptacyjny ogranicznik prędkości i tempomat **", w zależności od wyposażenia;
- « Kontekstowy tempomat adaptacyjny * »;
- "Ostrzeżenia predykcyjne o zdarzeniach i ruchu**";
- ...

Uwaga: przycisk włączania/wyłączenia jest podświetlony, gdy funkcja jest aktywna.

« Predykcijny asystent Eco * »

Funkcja ta informuje kierowcę, kiedy powinien zdjąć nogę z pedału przyspieszenia w oczekiwaniu na przyszłe zdarzenie (np. zakręt, rondo itp.), aby uniknąć późnego hamowania i wykorzystać bezwładność pojazdu do ograniczenia zużycia paliwa i zwiększenia zasięgu pojazdu.

« Wolne koło »

Funkcja ta umożliwia zmniejszenie hamowania silnikiem podczas faz zwalniania i dalszą jazdę bez przyspieszania, aby zaoszczędzić paliwo. Aby uzyskać więcej informacji, zapoznaj się z treścią rozdziału "Rady dotyczące jazdy, Eco-driving" w instrukcji obsługi pojazdu.

« Utrzymywana odległość »

Funkcja ostrzega kierowcę o małej odległości do innego pojazdu.

Aby uzyskać więcej informacji, zapoznaj się z treścią rozdziału "Funkcja ostrzegania o niebezpiecznym odstępie" w instrukcji obsługi pojazdu.

POMOC W PROWADZENIU POJAZDU

« Wyświetlaj ryzykowne obszary »

Ta funkcja umożliwia wyświetlanie ryzykownych obszarów.

Aby uzyskać więcej informacji, zapoznaj się z rozdziałem "Stop and Go-Adaptacyjny regulator prędkości" i "Rozpoznawanie znaków drogowych" w instrukcji obsługi pojazdu.

"Adaptacyjny ogranicznik prędkości" lub "Adaptacyjny ogranicznik prędkości i tempomat*"

(zależnie od wyposażenia)

Ta funkcja pozwala ograniczyć i regulować prędkość pojazdu w zależności od drogi.

Aby uzyskać więcej informacji, zapoznaj się z rozdziałem "Stop and Go-Adaptacyjny regulator prędkości" i "Rozpoznawanie znaków drogowych" w instrukcji obsługi pojazdu.

« Kontekstowy tempomat adaptacyjny* »

Funkcja ta umożliwia regulację prędkości pojazdu zgodnie z układem drogi (np. rondo, zakręt itp.).

Aby uzyskać więcej informacji, zapoznaj się z rozdziałem "Adaptacyjny tempomat Stop and Go" w instrukcji obsługi pojazdu.

"Ostrzeżenia predykcyjne o zdarzeniach i ruchu*"

(w zależności od sprzętu i kraju)

Funkcja ta ostrzega o zagrożeniach wykrytych na trasie (np. duże natężenie ruchu, roboty drogowe, wypadki, zatrzymane pojazdy itp.) na podstawie informacji o ruchu drogowym otrzymywanych w czasie rzeczywistym od innych użytkowników drogi lub systemów monitorowania. Aby uzyskać więcej informacji, zapoznaj się z rozdziałem "Adaptacyjny tempomat" w instrukcji obsługi pojazdu.

Najpierw musisz wyrazić zgodę na udostępnianie danych. W swoim "Profile", który jest dostępny w centrum powiadomień, naciśnij "Ustawienia prywatności", a następnie wybierz:

- « Akceptuj wszystkie » ;

lub

- "Dostosuj", a następnie włącz "Wyjątkowe wrażenia z jazdy".

Więcej informacji znajduje się w rozdziale "Aktywacja usług" ➔ 15.

Uwaga: jeżeli chcesz skorzystać z "Alertów predykcyjnych o zdarzeniach i ruchu*", upewnij się, że znajdujesz się w zasięgu sieci i masz dobry sygnał GPS.

POMOCE PRZY PARKOWANIU

Prezentacja



Funkcje zapewniają dodatkową pomoc podczas prowadzenia pojazdu.

Systemy w żadnym wypadku nie zastępują kierowcy, który musi zachować czujność i ponosi odpowiedzialność za prowadzenie samochodu (kierowca powinien być zawsze gotowy na hamowanie).



Podczas wykonywania manewrów kierownica może szybko się obracać: nie przekładaj przez nią rękę i upewnij się, że żaden przedmiot nie zostanie tam zablokowany.



Ze względów bezpieczeństwa, ustawienia należy zmieniać na postoju.

Pojazd jest wyposażony w systemy wspomagające parkowanie, które dodatkowo wspomagają manewry parkowania.

W zależności od wyposażenia w try-



bie "Pojazd" , naciśnij menu "Asystent jazdy", następnie zakładkę "Parking", aby przejść do menu Park Assist:

- « Asystent parkowania » ;
- « Asystent parkowania bez użycia ręk ».

Aby uzyskać więcej informacji, skorzystaj z Instrukcji obsługi pojazdu.

Menu "Asystent parkowania"



W trybie "Pojazd"  wybierz menu "Asystent jazdy", a następnie zakładkę "Parking" . To menu pozwala uzyskać dostęp do ustawień Park Assist. Aby uzyskać więcej informacji, zapoznaj się z treścią rozdziału "Asystent parkowania" w instrukcji obsługi pojazdu.



1. « Przód ».
2. « Bok ».
3. « Dźwięk ».
4. « Typ dźwięku ».
5. « Głośność ».
6. « System ostrzegania o ruchu poprzecznym z tyłu pojazdu ».

POMOCE PRZY PARKOWANIU

7. « Tylne aktywne hamowanie awaryjne ».

8. « Bezpieczne wyjście dla pasażera ».

Strefy wykrywania systemu "Asystent parkowania"

Możesz włączyć lub wyłączyć następujące strefy odległości systemu Park Assist:

- « Przód » **1** ;
- « Bok » **2**.

« Dźwięk » **3**

Naciśnij "Dźwięk" **3**, aby włączyć lub wyłączyć dźwiękowe ostrzeżenia funkcji Park Assist.

Można zmodyfikować następujące ustawienia:

- "Typ dźwięku" **4**: wybierz rodzaj ostrzeżenia dźwiękowego spośród oferowanych;
- "Głośność": ustaw głośność ostrzeżenia o wykryciu przeszkody za pomocą paska "Głośność" **5**.

« System ostrzegania o ruchu poprzecznym z tyłu pojazdu » **6**

Funkcja "System ostrzegania o ruchu poprzecznym z tyłu pojazdu" **6** wykrywa przeszkody, gdy zbliżają się do boku pojazdu od tyłu.

Włącza się w momencie włączenia wstecznego biegu, gdy pojazd stoi lub porusza się z małą prędkością.

System sygnalizuje zbliżające się przeszkody ciągłym ostrzeżeniem dźwiękowym i graficznym za pośrednictwem ekranu multimedialnego i lampki na lusterku wstecznym.

Uwaga: nieruchome przeszkody nie są wykrywane.

Więcej informacji na temat funkcji "System ostrzegania o ruchu poprzecznym z tyłu pojazdu" znajduje się w rozdziale "System ostrzegania o ruchu poprzecznym z tyłu pojazdu" w instrukcji obsługi pojazdu.

« Tylne aktywne hamowanie awaryjne » **7**

Gdy włączony jest bieg wsteczny, system "Tylne aktywne hamowanie awaryjne" **7** wykrywa nieruchome przeszkody za pojazdem.

Więcej informacji na temat funkcji "Tylne aktywne hamowanie awaryjne" znajduje się w rozdziale "Tylne aktywne hamowanie awaryjne" w instrukcji obsługi pojazdu.

« Bezpieczne wyjście dla pasażera » **8**

Ostrzeżenie "Bezpieczne wyjście dla pasażera" **8** wykrywa potencjalne

zagrożenie i ostrzega kierowcę i/lub pasażerów, jeżeli otworzą drzwi podczas postoju pojazdu.

Funkcja jest aktywna, gdy pojazd jest zaparkowany.

Jeżeli do pojazdu zbliży się przeszkoda, na tablicy wskaźników pojawi się ostrzeżenie, na zewnętrznych lusterkach wstecznych i na wewnętrznej stronie drzwi zapali się lampka ostrzegawcza, a brzęczyk wyemituje sygnał dźwiękowy.

Uwaga: system nie wykrywa nieruchomych przeszkód i pieszych.

Więcej informacji na temat funkcji "Bezpieczne wyjście dla pasażera" znajduje się w rozdziale "Bezpieczne wyjście dla pasażera" w instrukcji obsługi pojazdu.

Menu "Asystent parkowania bez użycia rąk"

Funkcja "Asystent parkowania bez użycia rąk" pomaga w manewrach parkowania, przejmując kontrolę nad kierownicą, hamulcami, silnikiem i dźwignią zmiany biegów.

Przez cały czas trwania manewru postępuj zgodnie z instrukcjami wyświetlanymi na ekranie systemu multimedialnego (np. "Wybierz bieg wsteczny", "Cofaj" itp) i zdejmij ręce z kierownicy.

POMOCE PRZY PARKOWANIU

W każdej chwili można przejść kontrolę nad pojazdem, zmieniając położenie kierownicy.

Menu "Asystent parkowania bez użycia rąk" można otworzyć za pomocą:

- w trybie "Pojazd"  otwórz menu "Asystent jazdy", następnie otwórz zakładkę "Parking" **C**;
- widżetu "Asystent parkowania bez użycia rąk", naciskając "Otwórz" (aby skonfigurować, zobacz rozdział "Dodawanie i zarządzanie widżetami" → **28**);
- skrótu "Asystent parkowania bez użycia rąk" w widoku kamery 360° (więcej informacji zawiera "Kamera 360°" rozdział → **102**);
- przycisku "Ulubione" na kierownicy (aby skonfigurować, patrz rozdział "Ustawienia użytkownika" → **125**).

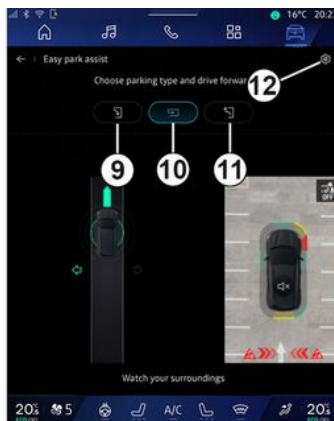

Menu zapewnia dostęp do następujących manewrów:

- parkowanie równoległe **9**;
- parkowanie prostopadłe **10**;
- wyjazd z równoległego miejsca parkingowego **11**.

Aby uzyskać więcej informacji, zapoznaj się z treścią rozdziału "Asystent parkowania bez użycia rąk" w instrukcji obsługi pojazdu.

Ikona **12** umożliwia wybór domyślnego typu manewru:

- « Parkowanie równoległe »;
- lub
- « Zatoka parkingowa ».

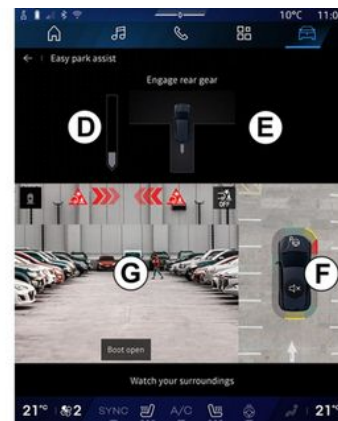

W zależności od wyposażenia podczas manewru na ekranie systemu multimedialnego wyświetlane są różne widoki:

- wskaźnik postępu manewru **D**;
- instrukcje dotyczące kierunku manewru **E**;
- widok pojazdu, otoczenia i dostępnych miejsc parkingowych **F**;
- widok z kamery przedniej/tylnej **G**.

Jeżeli warunki wymagane do operacji nie są spełnione, na ekranie pojawia się komunikat ostrzegawczy.

Aby anulować bieżący manewr, naciśnij "Przerwij manewr".

KAMERA COFANIA



Ze względów bezpieczeństwa, ustawienia należy zmieniać na postoju.



Po włączeniu biegu wstecznego włącza się kamera cofania znajdująca się z tyłu pojazdu, aby przekazać widok strefy znajdującej się za pojazdem na ekran multimedialny.

Gdy widok z kamery cofania jest wyświetlany na ekranie multimedialnym, kliknij ikonę "Ustawienia", aby uży-

skazać dostęp do ustawień  1.

Więcej informacji na temat funkcji kamery cofania znajduje się w instrukcji obsługi pojazdu.

Cecha szczególna:

- kamery nie mogą być zanieczyszczone (pyłem, błotem, śniegiem itd.);
- widok z kamery cofania wyłącza się (zamiast niego widoczny jest czarny ekran) przy prędkości pojazdu powyżej 10 km/h, zależnie od lokalnych przepisów.

"Ustawienia obrazu"



Można dostosować następujące ustawienia:

- jasność 2;
- kontrast 3;
- kolor 4.

Aby wyjść z ustawień, naciśnij 9.

"Linie pomocnicze"

Można włączyć lub wyłączyć następujące elementy:

- ruchome linie pomocnicze 5 wskazujące tor jazdy pojazdu w zależności od położenia kierownicy;
- stałe linie pomocnicze 6 wskazujące odległość za pojazdem,
- ruchome linie pomocnicze przy czepcy 7 wskazują tor jazdy przy czepcy w zależności od położenia kierownicy.

"Automatyczne przybliżenie"

(zależnie od wyposażenia)

Można włączyć lub wyłączyć funkcję "Automatyczne przybliżenie" 8.

6



Funkcja ma charakter pomocniczy. W żadnym wypadku nie zwalnia go z obowiązku uważnego i odpowiedzialnego sposobu prowadzenia pojazdu. Kierowca powinien zawsze być przygotowany na nagłe zdarzenia, jakie mogą wystąpić podczas jazdy: w czasie wykonywania manewrów należy zwrócić uwagę na wąskie przeszkody ruchome (np. dziecko, zwierzę, wózek, rower, kamień, słupek itp.).



Ekran przedstawia odwrócony obraz widoków z tyłu.

Linie pomocnicze są wizualizacją rzutowaną na płaską powierzchnię. Informacji nie należy uwzględniać, gdy rzut jest wyświetlony na pionowym przedmiocie lub przedmiocie, który znajduje się na ziemi. Obiekty ukazujące się na skrajach pola ekranu mogą być zdeformowane.

W przypadku zbyt silnego natężenia światła (śnieg, pojazd stojący w słońcu...) mogą wystąpić zakłócenia widoczności obrazu z kamery.

Prezentacja

Pojazd jest wyposażony w cztery kamery zlokalizowane z przodu, w zewnętrznych lusterkach i z tyłu, aby zapewnić dodatkową pomoc podczas trudnych manewrów.

Aby uzyskać więcej informacji, zapoznaj się z treścią rozdziału "Kamera 360°" w instrukcji obsługi pojazdu.

Uwaga: zwrócić uwagę, aby kamery nie były zanieczyszczone (pyłem, błotem, śniegiem itd.).

Czynność



System można aktywować za po-

mocą menu "Pojazd" , poprzez kliknięcie menu "Kamera 360°" lub poprzez włączenie biegu wstecznego (do pięciu sekund po zmianie biegu).

Widok strefy znajdującej się za pojazdem jest wyświetlany w strefie **A** ekranu multimedialnego. Na ekranie wyświetlane są również linie pomocnicze **1** i obrys pojazdu. Dodatkowo

KAMERA 360°

system emituje dźwięki ostrzegawcze.

Czujniki ultradźwiękowe pojazdu "mierzą" odległość między pojazdem i przeszkodą.

Po wyświetleniu obszaru oznaczonego na czerwono, w celu precyzyjnego zaparkowania należy śledzić obraz z kamery przedstawiający zderzak.

Widok z lotu ptaka na pojazd i jego otoczenie jest wyświetlany w strefie **B** na ekranie multimedialnym.

Możesz skonfigurować wyświetlacz "Kamera 360°" za pomocą ikony **2**.

Aby uzyskać więcej informacji, zapoznaj się z treścią rozdziału "Kamera 360°" w instrukcji obsługi pojazdu.

Wybór kamery



Możesz również wybrać typ widoku, który ma być wyświetlany na ekranie:

- standardowy widok z przodu/tyłu i widok z lotu ptaka **3**;
- panoramiczny widok z przodu/z tyłu **4**;
- widoki boczne **5**;
- widok 3D **6**.

Uwaga: widok "Kamera 360°" można włączyć przyciskiem "Ulubione" na kierownicy.

Ustawienia



W menu "Kamera 360°" kliknij ikonę ustawień kamery **2**. Menu umożliwia konfigurację kamery.

- kliknij **7**, aby włączyć lub wyłączyć ruchome linie pomocnicze;
- kliknij **8**, aby włączyć lub wyłączyć stałe linie pomocnicze;
- kliknij **9**, aby włączyć lub wyłączyć linie pomocnicze przyczepy;
- kliknij **10**, aby włączyć lub wyłączyć automatyczne przybliżanie;
- przesunij suwaki **C**, aby ustawić jasność, kontrast i kolory obrazu.

MULTI-SENSE

Menu "MULTI-SENSE"



Ze względów bezpieczeństwa, ustawienia należy zmieniać na postoju.

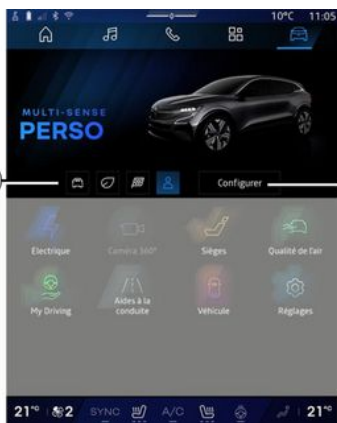

W trybie "Pojazd"  możesz korzystać z "MULTI-SENSE". To menu umożliwia personalizację zachowania niektórych systemów pokładowych.

Wybór trybu

Dostępne tryby mogą się różnić w zależności od pojazdu i wersji wyposażenia. W menu "MULTI-SENSE" wybierz żądany tryb 1:

- « Comfort »;
- « Eco »;
- « Sport »;
- « Perso »;
- « Snow »;
- « All Terrain »;
- "Inteligentny";
- ...

W celu uzyskania dodatkowych informacji na temat każdego z tych trybów zapoznaj się z instrukcją obsługi pojazdu.

« Skonfiguruj »

Naciśnij "Skonfiguruj" 2 w celu dostosowania różnych parametrów następujących układów pokładowych:

- « Opór kierownicy »;
- « Dynamika pojazdu »;
- « Klimat »;
- « Oświetlenie wnętrza »;
- ...

Cecha szczególna:

- niektóre menu konfiguracyjne mogą się różnić w zależności od pojazdu i poziomu wyposażenia;

- możesz również uzyskać dostęp do różnych Trybów, naciskając kilkakrotnie przycisk sterujący "MULTI-SENSE". Aby uzyskać więcej informacji, skorzystaj z Instrukcji obsługi pojazdu.

"Konfigurowanie" "MULTI-SENSE"

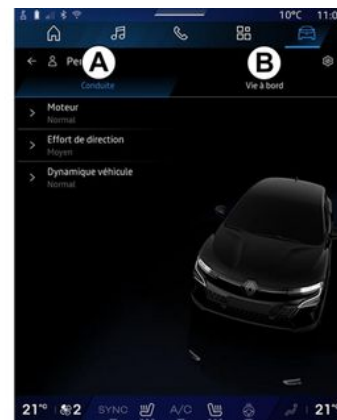

MULTI-SENSE



Ekran "MULTI-SENSE" "Skonfiguruj" zawiera następujące zakładki:

- "Jazda" **A** pokazuje funkcje związane z prowadzeniem pojazdu;
- "Komfort wnętrza" **B** pokazuje funkcje związane z używaniem wyposażenia pokładowego.

Uwaga: dostępność ustawień może się różnić w zależności od trybu "MULTI-SENSE", modelu pojazdu i poziomu wyposażenia.

W zakładce **3** można "Resetowanie ustawień trybu":

Ustawienia "Jazda"

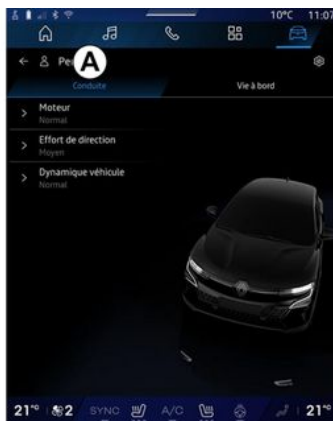

Za pomocą zakładki "Jazda" **A** można skonfigurować następujące elementy:

- « Mechanizm »;
- « Opór kierownicy »;
- « Dynamika pojazdu »;
- ...

« Mechanizm »

Menu oferuje kilka trybów reakcji silnika:

- « Normalny »;
- « Sport »;
- « Eco ».

W zależności od ustawienia można dostosować moc i moment obrotowy

wy silnika, aby uzyskać mocniejszą i szybszą reakcję.

« Opór kierownicy »

Menu oferuje kilka trybów reakcji układu kierowniczego:

- « Niska »;
- « Średnie »;
- « Wysoki ».

W zależności od ustawienia, czułość układu kierowniczego można ustawić tak, aby kierownica wywierała większy lub mniejszy opór, co umożliwia dostosowanie płynności i precyzji prowadzenia pojazdu.

« Dynamika pojazdu »

Menu dostępne w pojazdach z napędem na 2 koła oferuje kilka ustawień:

- « Normalny »;
- « Komfort »;
- « Sport ».

W zależności od wybranego ustawienia, hamowanie kół zmienia się w zależności od kąta kół, aby zapewnić optymalną trajektorię.

« 4Control Advanced »

Menu dostępne w pojazdach z napędem na 4 koła oferuje kilka ustawień. Aby zwiększyć stabilność, przeciągnij pasek poziomu w lewo; aby

MULTI-SENSE

zwiększyć zwrotność, przeciągnij w lewo

W zależności od wybranego ustawienia, hamowanie kół zmienia się w zależności od kąta kół, aby zapewnić optymalną trajektorię.

« Contrôle châssis »

To menu, dostępne w pojazdach z zawieszeniem i napędem na 4 koła, oferuje kilka ustawień działania:

- « Komfort »;
- « Dynamiczny »;
- « Sport ».

W zależności od wybranego ustawienia, hamowania i kierowania kołami, układ kierowniczy i zawieszenie różnią się, aby zapewnić mniej lub bardziej dynamiczne wrażenia z jazdy.

Ustawienia "Komfort wnętrza"

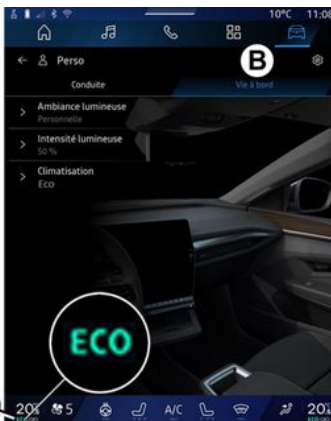

Za pomocą zakładki "Komfort wnętrza" **B** można skonfigurować następujące elementy:

- « Oświetlenie wnętrza »;
- « Intensywność oświetlenia »;
- « Klimat »;
- ...

« Oświetlenie wnętrza »

W tym menu możesz skonfigurować oświetlenie w kabinie:

- « Zmienianie »;
- « Indywidualny ».

Więcej informacji na temat "Oświetlenie wnętrza" zamieszczono w rozdziale "Oświetlenie wnętrza" → 108.

« Intensywność oświetlenia »

W tym menu możesz dostosować jasność oświetlenia wnętrza.

Więcej informacji na temat "Intensywność oświetlenia" zamieszczono w rozdziale "Oświetlenie wnętrza" → 108.

« Klimat »

W tym menu możesz dostosować działanie klimatyzacji:

- « Normalny »;

Ustawienie "Normalny" pozwala na optymalne wykorzystanie klimatyzacji.

- « Eco ».

Ustawienie klimatyzacji "Eco" pozwala na zoptymalizowanie zasięgu pojazdu poprzez dostosowanie wydajności klimatyzacji (np. dłuższy czas do osiągnięcia żądanej temperatury itp.).

Gdy jest włączone ustawienie klimatyzacji "Eco", na ekranie multimedialnym jest wyświetlana lampka kontrolna ECO 4.

DYNAMICZNE ZAWIESZENIE



Funkcje zapewniają dodatkową pomoc podczas prowadzenia pojazdu.

Systemy w żadnym wypadku nie zastępują kierowcy, który musi zachować czujność podczas manewrów i który ponosi odpowiedzialność za prowadzenie samochodu (kierowca powinien być zawsze gotowy na hamowanie).



W menu "Pojazd"  kliknij "Dynamiczne zawieszenie", aby uzyskać dostęp do następujących opcji:

- włączanie/wyłączanie systemu "Kontrola zjazdu ze wzniesienia (HDC)" (w zależności od wyposażenia) **1**;
- skrót do menu "Kamera" (w zależności od wyposażenia) **2**;
- kierunek kół **3**;
- rozdział momentu obrotowego przód/tył w pojazdach wyposażonych w napęd na 4 koła (4WD) **4**;
- wskaźnik przechyłu poprzecznego **5**;
- wskaźnik przechyłu wzdłużnego **6**;
- kompas **7**.

Aby uzyskać więcej informacji na temat "Kontrola zjazdu ze wzniesienia(HDC)", zapoznaj się z treścią rozdziału "Systemy wspomagające kierowcę" w instrukcji obsługi pojazdu.

OŚWIETLENIE PRZESTRZENNE



Ze względów bezpieczeństwa, czynności te należy wykonywać na postoju.

W menu "Pojazd"  naciśnij przycisk "Skonfiguruj" w menu "MULTI-SENSE", otwórz zakładkę "Komfort wnętrza" i kliknij "Oświetlenie wnętrza".

Menu umożliwia konfigurowanie oświetlenia w kabinie:

- « Zmianianie »;
- « Indywidualny ».

« Zmianianie »



Aby stopniowo zmieniać kolor podświetlenia, naciśnij "Zmianianie". System multimedialny automatycznie dopasowuje oświetlenie wnętrza w taki sposób, aby uzyskać kolorystykę najbardziej dopasowaną do pory dnia.

« Indywidualny »



Aby zmienić kolor oświetlenia wnętrza, naciśnij "Indywidualny", następnie kliknij ikonę 1. Wybierz jeden z kolorów spośród oferowanych na okrągłej palecie 2, przesuwając przycisk 4.

Wewnętrzny krąg 3 przedstawia kolor podświetlenia ekranu multimedialnych i tablicy wskaźników.

Naciśnij "OK", aby potwierdzić wybór koloru lub naciśnij "Anuluj", aby odrzucić wybrany kolor.

OŚWIETLENIE PRZESTRZENNE

« Intensywność oświetlenia »

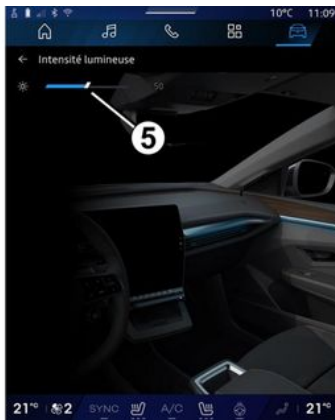

Możesz ustawić natężenie oświetlenia wnętrza.

W menu "Pojazd"  naciśnij przycisk "Skonfiguruj" w menu "MULTI-SENSE", otwórz zakładkę "Komfort wnętrza" i kliknij "Intensywność oświetlenia".

Przesuń kursor **5** na pasku jasności, aby dostosować jasność oświetlenia wnętrza.

Uwaga: jasność oświetlenia wnętrza jest zapamiętywana i powiązana z trybem dziennym lub nocnym pojazdu, zgodnie z ustawionymi parametrami.

FOTELE/LUSTERKA WSTECZNE



6

W trybie "Pojazd"  naciśnij "Fotele", aby uzyskać dostęp do funkcji regulacji foteli "Kierowca" **A** i "Pasażer" **B** w pojeździe:

- « Aktywowane podparcie lędźwiowe »;
- « Łatwy dostęp do siedzenia »;
- « Potwierdzenie wizualne »;
- « Pozycja podczas kierowania »/« Pozycja Relax ».

Możesz również uzyskać dostęp do menu "Fotele" bezpośrednio przez naciśnięcie przycisku na fotelu. Aby uruchomić funkcję masażu, naciśnij i przytrzymaj przycisk.

W celu uzyskania dodatkowych informacji na temat elementów steru-

jących fotelami zapoznaj się z instrukcją obsługi pojazdu.

Aby wybrać fotel "Kierowca" lub "Pasażer":

- naciśnij zakładkę **A** lub **B**;
- szybko przesunij ekran multimedialny w bok, aby przejść z jednego fotela na drugi.

« Aktywowane podparcie lędźwiowe »

W zakładkach "Kierowca" możesz wybrać typ "Sekwencja":

- « Niski »;
- « Rozszerzony »;
- « Alternatywny ».

Przesunij kursor na pasek "Intensywność", aby ustawić intensywność masażu.

« Łatwy dostęp do siedzenia »



Przed zamontowaniem fotelika dziecięcego na przednim siedzeniu pasażera lub na tylnych siedzeniach wyłącz funkcję "Łatwy dostęp do siedzenia".

Ryzyko obrażeń

Gdy funkcja jest włączona, fotel cofa się automatycznie, gdy kierowca i/lub pasażer wysiada z pojazdu, następnie wraca do swego położenia po naciśnięciu przycisku rozruchu.

« Potwierdzenie wizualne »

Jeśli funkcja ta jest włączona, na ekranie wyświetla się okienko kontekstowe ustawień, podczas gdy kierowca lub pasażer zmienia położenie fotela.

"Pozycja podczas kierowania" / "Zapamiętana pozycja"

« Zapisz »

Funkcja ta zapamiętuje położenie przednich siedzeń i zewnętrznych lusterek wstecznych "Kierowca" lub "Pasażer".

W menu "Fotele":

- wybierz fotel "Kierowca" lub "Pasażer";
- ustaw fotel w odpowiednim położeniu za pomocą przycisków na fotelu;
- wyreguluj położenie zewnętrznych lusterek wstecznych za pomocą elementów sterujących podnoszeniem szyb;
- naciśnij przycisk "Zapisz", aby zapisać aktualną pozycję.

FOTELE/LUSTERKA WSTECZNE

Użyj elementów sterujących do regulacji danego fotela:

- ustaw fotel w odpowiednim położeniu za pomocą przycisków na fotelu;
- po kilku sekundach na ekranie multimedialnym pojawia się komunikat proponujący zapisanie nowej pozycji;
- Naciśnij "Zapisz", aby zapisać bieżącą pozycję lub "Nie zapisuj", aby nie zapisywać bieżącej pozycji.

Uwaga: położenia lusterek zewnętrznych wstecznych są zapamiętywana wraz z położeniem foteli (w zależności od pojazdu).

Aby uzyskać więcej informacji, skorzystaj z Instrukcji obsługi pojazdu.

« Przywróć »

Gdy pojazd stoi, przy użyciu tej funkcji możesz przywołać zapisane położenie fotela i położenia zewnętrznych lusterek wstecznych:

- Fotel kierowcy: naciśnij "Przywróć".
- Fotel pasażera: wybierz zapisane "Pozycja siedzenia" i naciśnij "Przywróć".

Uwaga: ze względów bezpieczeństwa niektóre funkcje są dostępne tylko podczas postoju.

« Pozycja Relax »



Podczas postoju, robiąc sobie przerwę, możesz automatycznie przesunąć i odchylić siedzenie do pozycji relaksującej. W tym celu naciśnij przycisk "Włóż".

Możesz dostosować "Pozycja Relax", regulując pozycję fotela przyciskami regulacji fotela, a następnie naciśnij "Zapisz", aby zapisać pozycję.

Ruch możesz przerwać, naciskając jeden z przycisków regulacji fotela lub naciskając przycisk "Powrót do pozycji do kierowania" na ekranie multimedialnym.

Aby przywrócić fotel do pozycji do jazdy, naciśnij "Powrót do pozycji do kierowania".

Uwaga: podczas ładowania pojazdu na ekranie multimedialnym jest automatycznie wyświetlany komunikat z pytaniem, czy chcesz aktywować pozycję. Podczas aktywacji możesz uzyskać dostęp do ustawień "Pozycja Relax";



Przed użyciem "Pozycja Relax" lub przywołaniem pozycji do kierowania (pamięć pozycji, zmiana profilu) sprawdź, czy żadna osoba nie znajduje się w pobliżu przesuwanych części (w szczególności na tylnych siedzeniach).

Ryzyko obrażeń.

CIŚNIENIE W OGUMIENIU



Ze względów bezpieczeństwa, czynności te należy wykonywać na postoju.



Więcej informacji na temat ciśnienia w oponach można znaleźć w rozdziale "System monitorowania ciśnienia w oponach" w instrukcji obsługi pojazdu.

6

W menu "Pojazd"  kliknij "Pojazd", następnie "Ciśn. powietrza w oponach", aby sprawdzić ciśnienie w oponach i zresetować system monitorowania "Ciśn. powietrza w oponach".

Istnieją różne systemy sterowania "Ciśn. powietrza w oponach" w zależności od pojazdu:

- TPMS: system kontroli ciśnienia w oponach;
- lub
- TPW: system ostrzegający o spadku ciśnienia w oponach.

Wyświetlacz na tablicy wskaźników pojazdu informuje o wszelkich nieprawidłowościach związanych z ciśnieniem w oponach.

Stan ciśnienia w oponach w pojeździe wyposażonym w system TPMS



Ciśnienie w oponach możesz sprawdzić za pośrednictwem systemu multimedialnego.

Ikona **2** o zmiennym kolorze wskazuje stan ciśnienia w oponach:

- zielony: ciśnienie powietrza w oponie jest prawidłowe lub nie zmieniło się od momentu ostatniego resetowania;

- pomarańczowy: ciśnienie w oponach jest za niskie;
- czerwony: jedna z opon jest przebita lub ma bardzo niskie ciśnienie powietrza;
- Szary: brak informacji z czujnika opony.

Aby uzyskać więcej informacji na temat systemu sterowania "Ciśn. powietrza w oponach" zainstalowanego w pojeździe, naciśnij ikonę  .

Stan ciśnienia w oponach w pojeździe wyposażonym w system TPW



CIŚNIENIE W OGIUMIENIU

Ciśnienie w oponach możesz sprawdzić za pośrednictwem systemu multimedialnego.

Ikona **3** o zmiennym kolorze wskazuje stan ciśnienia w oponach:

- zielony: ciśnienie powietrza w oponie jest prawidłowe lub nie zmieniło się od momentu ostatniego resetowania;
- Pomarańczowy: ciśnienie powietrza w jednej oponie jest za niskie.

Aby uzyskać więcej informacji na temat systemu sterowania "Ciśn. powietrza w oponach" zainstalowanego

w pojeździe, naciśnij ikonę .

Ustawienia początkowe systemu sterowania "Ciśn. powietrza w oponach" można przywrócić za pomocą **1**.

Procedura przywracania początkowych ustawień systemu jest wyświetlana na **4**.

Ponowne ustawienie parametrów początkowych

Ta funkcja umożliwia przywrócenie początkowych ustawień systemu poprzez naciśnięcie przycisku "Resetuj" **1**.

Procedurę resetowania należy przeprowadzić, gdy pojazd stoi z włączonym zapłonem.

Rozpocznij procedurę przywracania początkowych ustawień systemu, naciskając "Tak" lub wróć do ekranu z wartościami ciśnienia w oponach, naciskając "Nie".

Po zakończeniu resetowania, na ekranie pojawia się komunikat z potwierdzeniem.

MY DRIVING

Menu "My driving"

 Niektóre funkcje są dostępne tylko na postoju.



W trybie "Pojazd"  naciśnij "My driving", aby uzyskać dostęp do następujących informacji i funkcji:

- data rozpoczęcia, przebyta odległość i średnia prędkość bieżącej podróży **A**;
- "Ocena bezpieczeństwa" **B** (w zależności od wyposażenia i kraju);
- "Eco score" **C**;
- "Zużycie energii" **D**.

Możesz również uzyskać do niego dostęp z widżetu "Ocena bezpieczeństwa" w trybie "Strona główna"

lub "Nawigacja" .

Za pomocą ikony "Informacja"  można uzyskać dostęp do informacji związanych z "My driving".

Cecha szczególna:

- informacje, do których można uzyskać dostęp za pośrednictwem menu "My driving" mogą się różnić w zależności od poziomu wyposażenia pojazdu.
- Wyświetlane dane są automatycznie resetowane, gdy silnik zostanie wyłączony na co najmniej dwie godziny lub po wymianie "Profile".

« Safety score »

(w zależności od sprzętu i kraju)



MY DRIVING

« Od początku »

W trybie wyświetlania "Od początku" **E** możesz wyświetlić dane dotyczące bezpieczeństwa jazdy podczas bieżącej podróży od momentu wyjazdu.

Na początku podróży wyniki są w trakcie inicjalizacji i dlatego nie są wyświetlane.

Wyniki są powiązane z profilami. Jeśli zmienisz "Profile", oceny podróży zostaną zresetowane.

Kliknij ikonę informacji "i", aby uzyskać dostęp do informacji związanych z "Safety score".

Popraw "Safety score":

- przestrzegając ograniczeń prędkości;
- zachowując wystarczającą bezpieczną odległość od pojazdu jadącego przed Tobą;
- przewidując hamowanie i przyspieszanie;
- przewidując użycie kierunkowskazu przed każdą zmianą pasa ruchu;
- unikając gwałtownych manewrów;
- w pełni koncentrując się na drodze;
- ...

Uwaga: wyświetlane dane są obliczane na podstawie ostatniego zerowania danych pojazdu, albo auto-

matycznie po dwóch godzinach nieużywania pojazdu, albo ręcznie po zmianie "Profile".

Ogólna ocena 1

Dane te pozwalają poznać ogólną ocenę (od 0 do 100) bieżącej podróży.

Kolor powiązany z ogólną oceną oznacza Twój styl jazdy w odniesieniu do mierzonych kryteriów:

- zielony wskaźnik: ocena jest dobra, Twój styl jest zadowalający w odniesieniu do tych kryteriów;
- żółty wskaźnik: ocena jest średnia; Twój styl jazdy nie zawsze jest zadowalający w odniesieniu do tych kryteriów;
- pomarańczowy wskaźnik: ocena jest niska; czasem jeździsz ryzykownie;
- czerwony wskaźnik: ocena jest zbyt niska, jeździsz ryzykownie.

Obliczanie wyników cząstkowych 2

Wyniki cząstkowe to oceny bezpieczeństwa jazdy w bieżącej trasie w oparciu o następujące kryteria:

- "Prędkość" to ocena różnicy między zmierzoną a zalecaną prędkością;
- "Zmęczenie" ocenia Twoje zmęczenie podczas jazdy;

- "Utrzymywana odległość" ocenia odległość względem poprzedzającego pojazdu;
- "Trajektoria" ocenia przyspieszenia poprzeczne i wzdłużne, a także korzystanie z kierunkowskazów podczas zmieniania pasa ruchu;
- ...

Uwaga: aby uzyskać więcej informacji na temat definiowania różnych wyników cząstkowych, kliknij jeden z nich.

Porady dotyczące jazdy i bezpieczeństwa 3

Informacje te oferują ocenę bezpiecznej jazdy na podstawie wyników cząstkowych, aby wskazać, jak należy jeździć bezpiecznie.

Aby uzyskać dostęp do dodatkowych rad, naciśnij "Porada".

"Historia F"

W trybie widoku "Historia" **F** można uzyskać dostęp do następujących dzienników historii:

- oceny podróży z bieżącego miesiąca **4**;
- wynik miesięczny **5**;
- ocena bezpieczeństwa w bieżącym miesiącu **6**;
- porada miesiąca **7**.

MY DRIVING

Informacje te są dostarczane zgodnie z wynikami w bieżącym miesiącu.

Porady są udzielane na podstawie najniższych wyników miesięcznych. Dostęp do historii jest powiązany z Profile.

"Eco score"

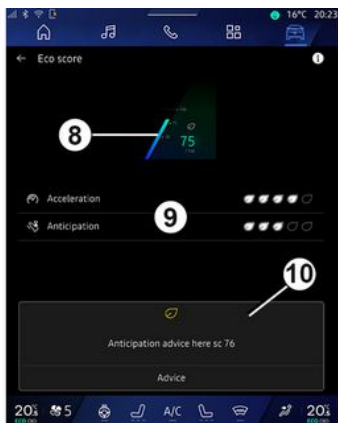

W trybie **C** widoku "Eco score" możesz zobaczyć ocenę swojego stylu jazdy względem oszczędności energii od momentu wyjazdu w bieżącej podróży.

Uwaga: wyświetlane dane są obliczane na podstawie ostatniego zerowania danych pojazdu, albo automatycznie po dwóch godzinach nie-

używania pojazdu, albo ręcznie po zmianie "Profile".

Za pomocą ikony "Informacja"  można uzyskać dostęp do informacji związanych z "Wynikiem Eco".

Ogólna ocena : 8

Dane te pozwalają poznać ogólną ocenę (od 0 do 100) bieżącej podróży:

- Wynik między 76 a 100: "Gratulacje, jesteś Eco-kierowcą.";
- Wynik między 51 a 75: "Masz normalny styl jazdy";
- Wynik między 0 a 50: "Masz dynamiczny styl jazdy".

Ocena ogólna jest obliczana na podstawie wyników cząstkowych.

Obliczanie wyników cząstkowych 9

Wyniki cząstkowe to oceny stylu jazdy w bieżącej trasie w oparciu o następujące kryteria:

- "Przyspieszenie" ocenia zachowanie w odniesieniu do przyspieszenia i prędkości;
- "Przewiduj", ocenia zdolność przewidywania i unikania gwałtownego hamowania;
- "Zmiana biegów" ocenia zachowanie dotyczące zmiany biegów na podstawie wskaźnika zmiany biegów wyświetlanego na tablicy rozdzielczej;

Uwaga: ta ocena jest dostępna tylko z ręcznymi skrzyniami biegów.

- ...

Porady i styl jazdy 10

Informacje te oferują ocenę stylu jazdy na podstawie wyników cząstkowych, aby wskazać, jak należy jeździć oszczędniej.

Aby uzyskać dostęp do dodatkowych rad, naciśnij "Porada".

« Zużycie energii »



W trybie widoku "Zużycie energii" **D** możesz wyświetlić następujące dane dotyczące zużycia energii podczas jazdy:

MY DRIVING

- dane bieżącej podróży **11**;
- dane od ostatniego resetowania **12**;
- historia średniego zużycia **13**.

Za pomocą ikony "Informacja"  można uzyskać dostęp do informacji związanych z "Zużyciem energii".

Dane bieżącej podróży 11

Zależnie od wersji dostępne są następujące dane:

- "Średnie zużycie";
- "Odległość EV" długość podróży w trybie elektrycznym (pojazd hybrydowy);
- ...

Uwaga: wyświetlane dane są obliczane od ostatniego resetu danych "Eco wynik", automatycznie po nieużywaniu pojazdu przez dwie godziny i po zmianie "Profile".

Dane od ostatniego resetu 12

Zależnie od wersji dostępne są następujące dane:

- "Średnie zużycie";
- odległość jazdy w trybie czysto elektrycznym (pojazd hybrydowy);
- zużycie przypadające na klimatyzację i urządzenia pomocnicze (pojazd elektryczny);
- data ostatniego przywrócenia ustawień fabrycznych;
- ...

Uwaga: wyświetlane dane są resetowane wraz z danymi tablicy rozdzielczej.

Ewolucja średniego zużycia 13

Wykres pokazuje ewolucję średniego zużycia na minutę w ciągu ostatnich trzydziestu minut podróży.

Wiersz i skojarzona wartość odpowiadają średniemu zużyciu od ostatniego ręcznego resetowania.

Uwaga: dane wykresu są resetowane wraz z danymi od ostatniego ręcznego resetowania.

JAKOŚĆ POWIETRZA

W trybie "Pojazd"  naciśnij "Jakość powietrza".

W tym menu można stworzyć zdrową atmosferę i zapewnić optymalną jakość powietrza w kabinie, aktywując następujące funkcje:

- « Oczyszczacz powietrza »;
- « Automatyczny recykling powietrza ».

« Oczyszczacz powietrza »



Możesz uruchomić cykl oczyszczania powietrza za pomocą:

- przycisk "Oczyszczacz powietrza" **3**;

- przycisk "Oczyszczacz powietrza" na widżecie "Jakość powietrza" dostępny w trybie "Nawigacja" 

lub "Strona główna" .

Gdy przycisk "Oczyszczacz powietrza" jest podświetlony, trwa cykl oczyszczania powietrza (czas cyklu wynosi około pięciu minut).

« Automatyczny recykling powietrza »



Możesz włączyć/wyłączyć automatyczną recyrkulację powietrza, naciśkając przycisk "Automatyczny recykling powietrza" **2**.

Kliknięcie ikony **1**, gdy pojazd stoi, zapewnia dostęp do informacji na temat funkcji "Oczyszczacz powietrza" i "Automatyczny recykling powietrza".

Aby powrócić do menu "Jakość powietrza", naciśnij **4**.

POJAZD ELEKTRYCZNY:

Menu "Elektryczny"



Ze względów bezpieczeństwa, czynności te należy wykonywać na postoju.



Dostępność niektórych funkcji zależy od typu pojazdu (elektryczny lub hybrydowy).



Niektóre ustawienia są dostępne tylko podczas postoju.

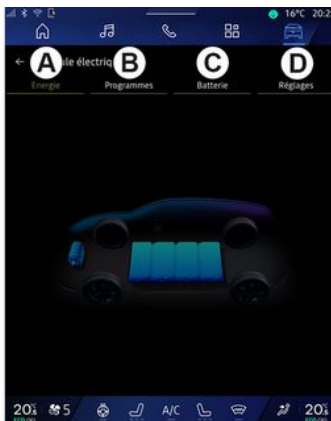

W menu "Pojazd"  otwórz menu "Elektryczny".

Możesz również uzyskać do niego dostęp za pomocą ikony "Elektryczny" w widżecie "Pojazd" w trybie "



Możesz użyć tego menu, aby wyświetlić i ustawić funkcje związane z pojazdem hybrydowym lub elektrycznym.

W menu "Elektryczny" można uzyskać dostęp do następujących zakładek:

- "Energia" **A**;
- "Programy" **B**;
- "Bateria" **C**;

- "Ustawienia" **D**.

« Energia »

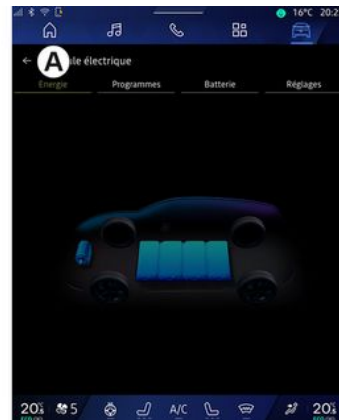

Zakładka "Energia" **A** systemu multimedialnego umożliwia podgląd bilansu energetycznego w pojeździe.

Uwaga: informacje mogą się różnić w zależności od silnika pojazdu (elektryczny lub hybrydowy).

POJAZD ELEKTRYCZNY:

« Programy »



Jeżeli nie ustawiono żadnego innego programu, w zakładce "Programy" **B**, następnie "Moje programy" lub "Dodaj" możesz ustawić program komfortu lub ładowania pojazdu.

W tym menu możesz wyświetlić i ustawić:

- informacje o "Następny program" **1**;
- czas w odniesieniu do programów ładowania **2**;
- komfort termiczny w odniesieniu do programów klimatyzacji **3**;
- lista i ustawienia zapisanych "Moje programy" **4**;
- "Dodaj" harmonogramu **5**.

Aby uzyskać więcej informacji na temat różnych funkcji "Programy", na-

ciśnij ikonę "Informacje" **i**.

Po dodaniu programu możesz wyświetlić informacje o nadchodzących "Następny program" **1** z zakładki "Programy" **B**.

Uwaga: ładowanie rozpocznie się, gdy silnik zostanie wyłączony, pojazd zostanie podłączony do źródła zasilania i nastąpi autoryzacja dostępu. Aby uzyskać więcej informacji, skorzystaj z Instrukcji obsługi pojazdu.

"Dodaj" harmonogramu

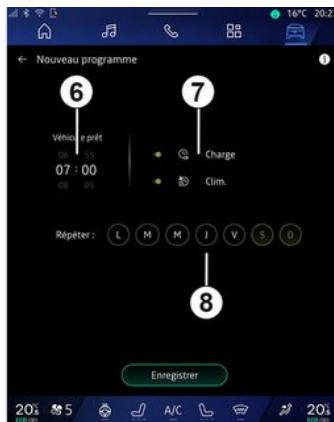

W pamięci można zapisać maksymalnie trzy harmonogramy.

Aby dodać harmonogram, naciśnij "Dodaj" **5**, a następnie skonfiguruj następujące ustawienia:

- godzina, o której program klimatyzacji musi zapewnić wymaganą temperaturę lub funkcja V2G musi zostać zatrzymana **6**;
- typ harmonogramu, jeżeli jest to harmonogram ładowania i/lub klimatyzacji **7**;
- dni tygodnia, w których chcesz harmonogram ma zostać zastosowany **8**.

Naciśnij "Zapisz", aby potwierdzić.

« Ustawienia ładowania » 2



POJAZD ELEKTRYCZNY:

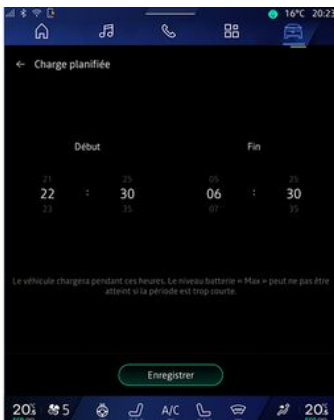

W menu "Ustawienia ładowania" **2** możesz:

- włączać/wyłączać "Planowane ładowanie", wybierając czas rozpoczęcia i zakończenia ładowania, a następnie naciskając "Zapisz", aby potwierdzić;

lub

- włączać/wyłączać usługę "Ładowanie V2G" (w zależności od wyposażenia). Usługa ta pozwala na redystrybucję energii zgromadzonej w akumulatorze pojazdu elektrycznego do domu i do sieci elektroenergetycznej. Musisz mieć kompatybilny dwukierunkowy terminal ładowania prądem przemiennym i subskrybować usługę. Zobacz ofertę "Mobili-

ze" na stronie internetowej <https://renault-connect.renault.com>. W celu uzyskania dodatkowych informacji należy skontaktować się z ASO. Ta funkcja jest również dostępna ze smartfona za pośrednictwem aplikacji "My Renault".

Cecha szczególna:

- jeżeli godziny rozpoczęcia i zakończenia są identyczne, harmonogram trwa 24 godziny;
- poziom naładowania akumulatora "Max" może nie zostać osiągnięty, jeśli okres harmonogramu ładowania jest zbyt krótki;
- nie można potwierdzić harmonogramu ładowania, jeżeli nie zostanie wybrany dzień tygodnia.

« Ustawienia klimatyzacji » **3**

(zależnie od wyposażenia)



W menu "Ustawienia klimatyzacji" **3** dostosuj temperatury dla komfortu termicznego:

- kabiny **9**;
- podgrzewanych foteli **10**;
- podgrzewanej kierownicy **11**.

Naciśnij "Zapisz", aby potwierdzić.

POJAZD ELEKTRYCZNY:

Ustawianie dni 8

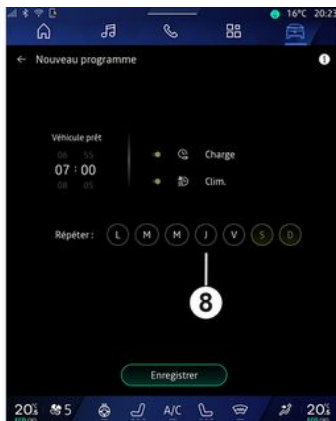

6

Wybierz dni **8**, w których chcesz zastosować harmonogram.

Gdy dzień jest podświetlony, oznacza to, że został wybrany.

Naciśnij "Zapisz", aby potwierdzić.

« Moje programy » 4

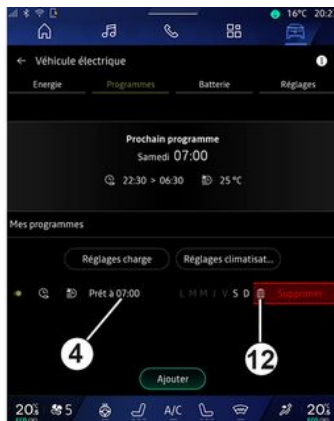

Na liście **4** znajduje się zestawienie wszystkich aktywnych harmonogramów ładowania i/lub poziomu ciepła.

Kliknij wybrany program, aby przeglądać, modyfikować lub usuwać ustawienia.

Możesz usunąć program, naciskając ikonę kosza **12** programu, który ma zostać usunięty.

« Bateria »

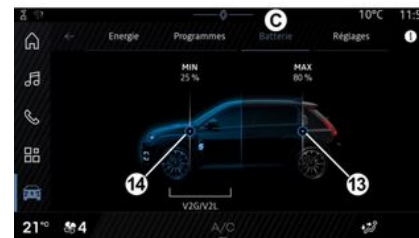

W zakładce "Bateria" **C** można skonfigurować:

- maksymalny poziom naładowania akumulatora w pojeździe za pomocą przycisku **13**;
- minimalny poziom naładowania akumulatora w pojeździe, którego nie wolno przekraczać podczas korzystania z funkcji "Ładowanie V2G" i "V2L", za pomocą przycisku **14**.

Funkcja "V2L" (Vehicle to Load) umożliwia podłączenie urządzeń elektrycznych bezpośrednio do pojazdu. Aby uzyskać więcej informacji, skorzystaj z Instrukcji obsługi pojazdu.

POJAZD ELEKTRYCZNY:

« Ustawienia »



Z zakładki "Ustawienia" **D** można uzyskać dostęp do następujących ustawień:

- « Dźwięk ostrzegawczy dla pieszych »;
- « Przewidująca hybryda »;
- "Podłącz i ładuj" (w zależności od kompatybilnych terminali ładowania);
- ...

« Dźwięk ostrzegawczy dla pieszych »

Podczas jazdy możesz wybrać dźwięk sygnału dźwiękowego, który ostrzega innych użytkowników drogi, zwłaszcza pieszych i rowerzystów o obecności pojazdu.

Więcej informacji na temat sygnału dźwiękowego ostrzegającego pieszych znajduje się w rozdziale "Pojazd elektryczny" instrukcji obsługi pojazdu.

"Podłącz i ładuj"

(w zależności od kompatybilnych terminali ładowania)

Możesz włączyć/wyłączyć funkcję "Plug & Charge", która umożliwia ładowanie pojazdu w niektórych publicznych punktach ładowania natychmiast po podłączeniu ładowarki. Musisz wcześniej zawrzeć umowę na ładowanie w publicznych stacjach ładowania i włączyć opcję "Podłącz i ładuj" za pośrednictwem swojego konta "My Renault". Zobacz ofertę "Mobilize Charge Pass" w aplikacji "My Renault" lub na stronie internetowej <https://renault-connect.renault.com>.

Aby uzyskać więcej informacji, skontaktuj się z ASO lub zapoznaj się z ofertą na dedykowanej stronie internetowej Renault.

« Przewidująca hybryda »

Możesz włączyć/wyłączyć funkcję "EV City" dla pojazdów hybrydowych, która ustawia priorytet na napęd

elektryczny podczas jazdy w obszarach miejskich.

Uwaga: funkcja jest dostępna tylko w ramach subskrypcji i jest dostępna przez określony czas. Możesz przedłużyć okres subskrypcji na swoim koncie "My Renault".

POŁĄCZENIE ALARMOWE

Jeśli pojazd jest wyposażony w funkcję połączenia alarmowego, umożliwia on automatyczne lub ręczne wezwanie służb ratunkowych w razie wypadku lub nagłego problemu zdrowotnego, co pozwala skrócić czas reakcji.

W trakcie nawiązywania połączenia ze służbami ratunkowymi dźwięk źródła audio/radia jest automatycznie wyciszony.

Korzystanie z funkcji "Połączenie alarmowe" dezaktywuje niektóre polecenia i menu systemu multimedialnego na godzinę, aby nadać priorytet połączeniom telefonicznym ze służbami ratunkowymi.

Aby uzyskać więcej informacji, skorzystaj z Instrukcji obsługi pojazdu.

USTAWIENIA UŻYTKOWNIKA

Menu "Pojazd"



Ze względów bezpieczeństwa, ustawienia należy zmieniać na postoju.



W menu "Pojazd"  wybierz menu "Pojazd".

W tym menu można uzyskać dostęp do następujących zakładek:

- "Na zewnątrz" **A**;
- "Kabina" **B**;
- "Ciśn. powietrza w oponach" **C**.

Uwaga: dostępne ustawienia mogą różnić się w zależności od poziomu wyposażenia.

"Na zewnątrz" **A**



« Dostęp »

To menu służy do włączania/wyłączenia następujących opcji:

- « Automatyczna blokada drzwi podczas jazdy »;
- « Blokowanie/odblokowanie bez użycia rąk »;
- « Tryb cichy »;

Uwaga: niektóre opcje są dostępne tylko po aktywacji poprzednich funkcji.

- "Uzyskaj dostęp i uruchamiaj telefonem" (digital key);

Cecha szczególna:

- Gdy funkcja zostanie wyłączona, nie będą już wyświetlane powiadomienia z nią związane;
- aby uzyskać więcej informacji, skorzystać z Instrukcji obsługi pojazdu.

« Witamy »

To menu służy do włączania/wyłączenia następujących opcji:

- « Sekwencja oświetlenia zewnętrznego »;
- « Dźwięk powitalny »;
- « Automatyczne rozkładanie lusterek »;
- « Funkcja oświetlenia wewnętrznego »;
- ...

« Światła drogowe »

To menu służy do włączania/wyłączenia następujących opcji:

- "Oświetlenie adaptacyjne";
- « Wybór strony ruchu »:
- « Lewy »;
- « Z prawej ».
- ...

USTAWIENIA UŻYTKOWNIKA

Uwaga: niektóre opcje są dostępne tylko po aktywacji poprzednich funkcji.

« Wycieranie »

To menu służy do włączania/wyłączania następujących opcji:

– "Tylne wycieraczka przy włącz. wstecznym biegu": wycieraczka tylnej szyby uruchamia się w momencie włączania wstecznego biegu;

Uwaga: ta funkcja działa wyłącznie wtedy, gdy wycieraczki przedniej szyby są włączone.

– « Automatyczny ruch przedniej wycieraczki »;

– ...

"Kabina" B

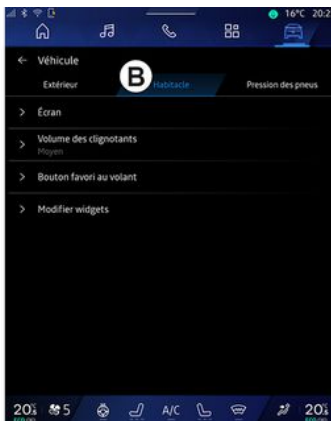

« Wyświetlacz »

Użyj tego menu, aby włączyć/wyłączyć funkcję "Jasność automatyczna" (w zależności od wyposażenia) i dostosować następujące opcje:

- « Multimedia: jasność dzienna »;
- « Multimedia: jasność nocna »;
- « Jasność stanowiska kierowcy »;
- ...

Uwaga: niektóre opcje są dostępne tylko po aktywacji poprzednich funkcji.

« Wyświetlacz główny »

(zależnie od wyposażenia)

Użyj tego menu, aby włączyć/wyłączyć funkcję i dostosować następujące opcje:

- włączyć/wyłączyć wyświetlacz przezierny;
- ustawić poziom oświetlenia;
- ustawić położenie obrazu na wyświetlaczu przeziernym;
- włączyć/wyłączyć wyświetlanie wskazówek nawigacyjnych;
- włączyć/wyłączyć wyświetlanie wskazówek wspomagających prowadzenie pojazdu;
- ...

Uwaga: w zależności od wersji pojazdu, położenie wyświetlacza przeziernego jest automatycznie zapisywane w "Profilach".

« Poziom głośności kierunkowskazu »

Użyj tego menu, aby dostosować głośność wskaźników w kabinie:

- « Niska »;
- « Średnie »;
- « Wysoki ».

« Przycisk ulubione na kierownicy »

Użyj tego menu, aby skonfigurować funkcję "Przycisk ulubione na kierownicy" poprzez przypisanie funkcji w następujący sposób:

USTAWIENIA UŻYTKOWNIKA

- « Klimat »;
- « Tryb Eco »;
- « Kamera 360° »;
- « Oczyszczacz powietrza »;
- ...

Uwaga: dostępne opcje mogą się różnić w zależności od poziomu wyposażenia.

« Edycja widżetów »

Z tego menu można modyfikować widżety trybów "Ekran główny" lub

"Nawigacja"  dostępne w zależności od wyposażenia pojazdu:

- « Jakość powietrza »;
- « Asystent Google »;
- « Kamera 360° »;
- « Data i godzina »;
- « Ciśn. powietrza w oponach »;
- « Audio »;
- ...

"Ciśn. powietrza w oponach" C



Użyj tego menu, aby sprawdzić stan ciśnienia powietrza w oponach pojazdu i zresetować funkcję.

Aby uzyskać więcej informacji na temat ciśnienia powietrza w oponach, zobacz:

- rozdział "Ciśnienie w oponach"
➔ 112;
- instrukcję obsługi pojazdu.

Menu "Profile"

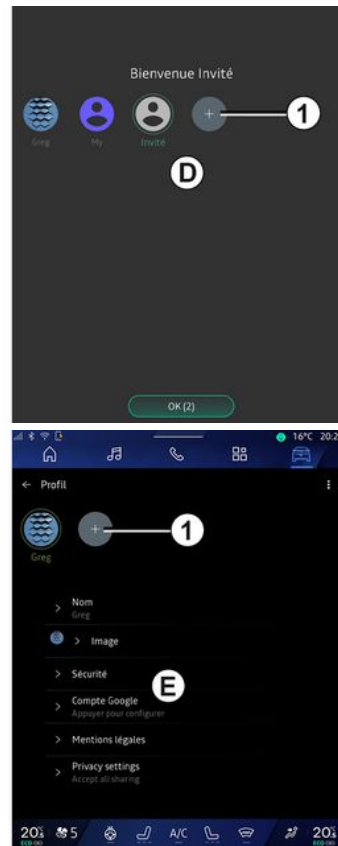

Po uruchomieniu systemu multimedialnego (D) można wybrać lub dodać

USTAWIENIA UŻYTKOWNIKA

profil użytkownika, który ma być zastosowany do systemu i pojazdu.

Wybór żądanego profilu użytkownika.

Uwaga: profil można zmieniać tylko podczas postoju pojazdu.

Dostęp do menu "Profile" **E** możesz uzyskać w dowolnej chwili z centrum powiadomień, naciskając ikonę profilu.

Funkcje związane z profilem użytkownika

Następujące parametry są zapisywane w profilu użytkownika:

- język systemu;
- Konto Google®;
- Konto "My Renault";
- ustawienia warunków korzystania z danych osobowych;
- ustawienia wyświetlacza;
- Ustawienia MULTI-SENSE;
- ustawienia oświetlenia wnętrza;
- ustawienia fotela kierowcy;
- ustawienia lusterek zewnętrznych;
- ustawienia audio;
- ustawienia nawigacji;
- historia nawigacji;
- ulubione nawigacji;
- ...

Uwaga: pierwszy utworzony profil będzie domyślnym profilem administratora. Niektóre ustawienia są do-

stępne tylko poprzez profil Administratora.

Dodawanie "Profile"

Aby dodać nowy "Profile", naciśnij **1**, następnie postępuj zgodnie z instrukcjami wyświetlanymi na ekranie multimediów.

Cecha szczególna:

- możesz dodać maksymalnie pięć "Profile";
- za każdym razem, gdy tworzysz nowy "Profile", wymagana będzie konfiguracja: zapoznaj się z rozdziałem na temat "Aktywacja usług" → 15.

Ustawienia "Profile"



Aby lepiej chronić swoje dane osobowe, zalecamy zablokowanie swojego profilu.

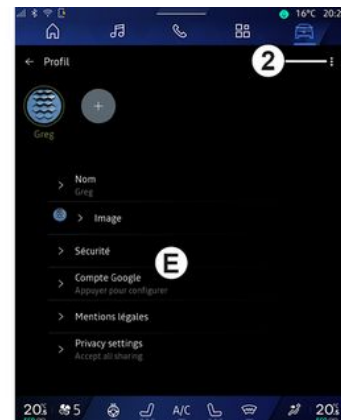

Za pomocą **2** można ustawić następujące funkcje:

- « Zarządzaj profilami »;
- « Zarządzanie kontami »;
- « Usuń profil »;
- « Profil gościa ».

W strefie **E** menu można zmodyfikować następujące ustawienia:

- « Imię i nazwisko »;
- « Zdjęcie »;
- « Bezpieczeństwo »:
 - "Blokowanie profilu";
 - "Usuń identyfikator";
 - "Aktualizacja bezpieczeństwa";
 - "Odblokuj profil telefonem".

Możesz użyć tej funkcji, aby odblokować "Profile" za pomocą

USTAWIENIA UŻYTKOWNIKA

smartfona, jeśli jest on w pojeździe.

Więcej informacji znajduje się w rozdziale "Ustawienia systemu"

➔ 130.

- "Konto My Renault" (dostępne tylko na profilu Administratora);
- Konto "Google®";
- "Ustawienia rozpoznawania twarzy" (w zależności od wyposażenia):
 - "Dalej" (jeśli zdjęcie twarzy nie jest jeszcze zarejestrowane);
 - "Zaktualizuj" zdjęcie twarzy;
 - "Usuń" zdjęcie swojej twarzy.

Więcej informacji znajduje się w rozdziale "Aktywacja usług"

➔ 15.

- « Warunki prywatności »;
- « Ustawienia prywatności »:
 - « Akceptuj wszystkie »;
 - « Odrzuć wszystkie »;
 - « Dostosuj ».

Więcej informacji znajduje się w rozdziale "Aktywacja usług"

➔ 15.

- ...

Profile « Gość »

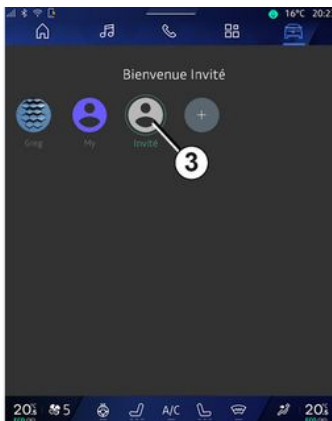

Profil "Gość" (GUEST) umożliwia dostęp do niektórych funkcji systemu multimedialnych, takich jak profil użytkownika.

Aby uzyskać do niego dostęp, naciśnij **2**, a następnie "Profil gościa" lub **3** podczas uruchamiania.

Profil "Gość" jest resetowany zawsze po ponownym uruchomieniu systemu; ustawienia nie są zapisywane.

USTAWIENIA SYSTEMU

Menu "Ustawienia"



Ze względów bezpieczeństwa, ustawienia należy zmieniać na postoju.

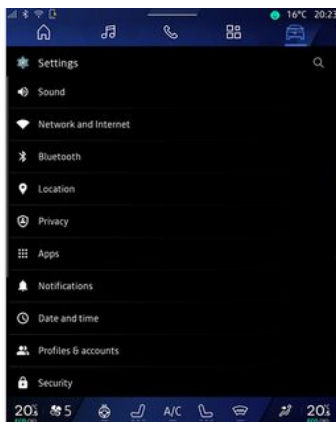

W menu "Pojazd"  kliknij "Ustawienia".

Dostęp do menu "Ustawienia" jest również możliwy z centrum powiadomień. W tym celu wystarczy kliknąć ikonę "Ustawienia".

Cecha szczególna:

- Dostępne ustawienia mogą różnić się w zależności od poziomu wyposażenia;
- niektóre ustawienia są dostępne tylko podczas postoju.

To menu umożliwia ustawienie następujących parametrów:

- « Dźwięk »;
- "Sieć i Internet";
- « Bluetooth® »;
- "Lokalizacja";
- "Poufność";
- "Aplikacje";
- "Powiadomienia";
- « Data i godzina »;
- "Profile i konta";
- « Bezpieczeństwo »;
- « System »;
- « Aktualizacja i asystent »;
- « Google® »;
- ...

« Dźwięk »

Menu umożliwia konfigurację i dostosowywanie następujących ustawień głośności:

- « Głośność multimedialnych »;
- "Głośność połączeń przychodzących";
- "Głośność dzwonka telefonu";
- "Głośność powiadomień";
- "Głośność nawigacji";
- « Głośność asystenta »;
- "Dzwonek telefonu";

- ...

"Sieć i Internet"



Gdy korzystasz z funkcji udostępniania połączenia w telefonie, korzystasz z połączenia internetowego telefonu za pośrednictwem sieci WIFI (z uwzględnieniem opłat i ograniczeń nałożonych przez operatora sieci komórkowej).

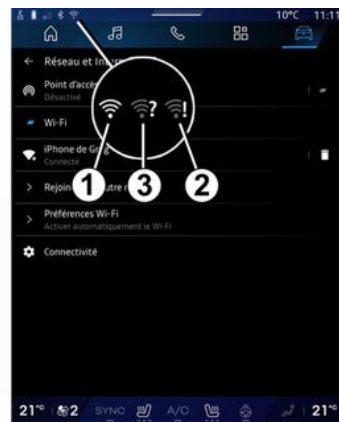

USTAWIENIA SYSTEMU



Menu umożliwia konfigurację następujących sieci internetowych:

- "Punkt dostępu":
 - włącz/wyłącz "Punkt dostępu";
 - Szczegóły punktu dostępu;
 - automatyczne włączanie/wyłączanie punktu dostępu;
 - ...
- « WiFi »:
 - włączenie/wyłączenie "WiFi" w systemie multimediiów, aby korzystać ze zdalnego punktu dostępu do internetu;
 - Przegląd dostępnych sieci;
 - "Dodaj sieć".
- "WiFi ustawienia"
- "Łączność" zawiera informacje na temat:

- dane i status połączenia;
- na "Typ sieci";
- Identyfikator systemu;
- ...

Po aktywacji systemu multimedialnego "WiFi" zostaniesz powiadomiony o jego statusie za pomocą ikony na pasku statusu:

- **1** "WiFi" aktywowany i podłączony do sieci bez ograniczonego połączenia;
- **2** "WiFi" aktywowany i podłączony do sieci, ale bez dostępu do Internetu lub z ograniczonym łączem;
- **3** "WiFi" aktywowano, ale nie połączono z siecią.

Uwaga: jeśli "WiFi" jest wyłączone, na pasku statusu nie pojawi się żadna ikona WiFi.

Można również wyświetlić informacje o statusie udostępniania danych, naciskając ikonę na pasku statusu:

- **4** "Akceptuj wszystkie": udostępnia wszystkie dane;
- **5** "Odrzuć wszystkie": nie udostępnia żadnych danych;
- **6** "Dostosuj": udostępnia tylko te dane, które zostały przez Ciebie autoryzowane.

Więcej informacji na temat udostępniania danych można znaleźć w rozdziale "Aktywacja usług" ➔ 15.

Uwaga: odmowa udostępniania danych powoduje, że na pasku statusu nie pojawi się żadna ikona.

« Bluetooth® »

Menu umożliwia konfigurację następujących funkcji systemu multimedialnego Bluetooth®:

- włączanie/wyłączanie systemu multimedialnego "Bluetooth®";
- "Ustaw dane usługi telefonicznej";
- « Sparuj nowe urządzenie ».

"Lokalizacja"

Menu umożliwia konfigurację ustawień lokalizacji pojazdu:

- "Ostatnie prośby o lokalizację";
- "Uprawnienia aplikacji".

« Aplikacje »

Użyj tego menu, aby skonfigurować powiadomienia aplikacji:

- "Wyświetl wszystkie aplikacje";
- "Aplikacje domyślne";
- "Uprawnienia aplikacji";
- "Specjalne uprawnienia przyznane aplikacjom";

"Powiadomienia"

Użyj tego menu, aby skonfigurować powiadomienia systemu multimedialnego:

USTAWIENIA SYSTEMU

– « Rekomendacje proaktywne ».

« Data i godzina »

Menu umożliwia konfigurację daty i godziny w systemie multimedialnym:

- "Automatyczne ustawianie strefy czasowej";
- "Ustawianie strefy czasowej" (ręczne);
- "Użyj formatu 24-godzinnego".

"Profile i konta"

Zapewnia dostęp do menu profili systemu multimedialnych.

« Bezpieczeństwo »

Menu umożliwia konfigurację zabezpieczeń systemu multimedialnego:

- "Blokowanie profilu";
- "Usuń identyfikator";
- "Aktualizacja bezpieczeństwa";
- "Odblokuj profil telefonem".

« System »

Menu umożliwia konfigurację ustawień systemu multimedialnego:

- "Język i wejście";
- "Jednostki" (km/h lub mph);

Uwaga: wskazania prędkościomierza i niektóre informacje o odległości wyświetlane na tablicy

rozdzielczej są przeliczane. W celu powrotu do poprzedniego trybu wykonać taką samą operację.

- "Pamięć":
 - "Muzyka i dźwięk";
 - "Inne aplikacje";
 - "Pliki";
 - « System ».
- "O systemie";
- "Informacje prawne";
- "Opcje resetowania";
- ...

« Aktualizacja i asystent »

To menu umożliwia wyświetlenie stanu i/lub skonfigurowanie następujących funkcji:

- "Proaktywne sugestie";
Więcej informacji zamieszczono w rozdziale "Powiadomienia" → 133.
- "Awatar" (zależnie od wyposażenia):
 - włączanie/wyłączanie "Aktywuj reno oficjalny Renault awatara";
 - « Rekomendacje proaktywne »;
 - "Proaktywny tryb komunikacji";
 - włączanie/wyłączanie "Powiedz "Hej reno"";

- « Język »;
- « Odkryj reno oficjalny Renault awatara »;

– ...

- « Aktualizacja pojazdu »;
Więcej informacji zamieszczono w rozdziale "Aktualizacja" → 135.

– ...

« Google® »

Menu umożliwia konfigurację następujących usług Google®:

- « Asystent Google »;
- "Wyślij komentarze do Google®".

POWIADOMIENIA

Centrum powiadomień



Ze względów bezpieczeństwa, czynności te należy wykonywać na postoju.



Centrum powiadomień zapewnia powiadomienia podczas jazdy, a także niektóre funkcje, sugestie i ustawienia, takie jak:

- dostęp do użytkownika "Profile" **3**;
- status usług **B**:
 - włączanie/wyłączanie WIFI;
 - włączanie/wyłączanie Bluetooth®;
 - wyłączenie/włączenie dźwięku.
- "Ustawienia"  **4**;
- skróty do elementów sterujących podświetleniem ekranu i wyposażenia pojazdu **C**;

Uwaga: dostępność skrótów i typów poleceń zależy od wyposażenia i nie może być modyfikowana.

- lista otrzymanych powiadomień **D**;
- ostatnio używane aplikacje;
- ...

Naciskając przycisk **1** lub szybko przesuwając ekran multimedialny w pionie ze strefy **A** w kierunku środka ekranu, można uzyskać dostęp do centrum powiadomień i dostępnych funkcji.

Gdy dostępne jest nieprzeczytane powiadomienie, kropka **2** pojawia się w środkowej części przycisku **1**.

Uwaga: w zależności od wyposażenia kropka **2** może być zastąpiona inną ikoną.

Naciśnięcie ikony **2** powoduje automatyczne otwarcie centrum powiadomień, co umożliwi przeczytanie wszystkich nieprzeczytanych powiadomień. Następnie ikona zniknie.

Po otwarciu centrum powiadomień wybierz powiadomienie z listy **D**, aby uzyskać do niej dostęp.

Możesz usunąć powiadomienie, wykonując szybkie przesunięcie palcem po ekranie w kierunku poziomym.

POWIADOMIENIA

Aby usunąć wszystkie powiadomienia, kliknij przycisk **5**.

Uwaga: niektóre powiadomienia będą wymagały wykonania określonego działania, aby usunąć je z centrum powiadomień.

Aby wyjść z centrum powiadomień, naciśnij **1** lub szybko przesunij palcem w górę od dołu do środka.

Ustawienia powiadomień

Za pomocą ikony "Ustawienia" **4** lub

menu "Pojazd" , otwórz menu "Ustawienia", następnie menu "Aplikacje i powiadomienia".

Użyj tego menu, aby skonfigurować powiadomienia systemu multimedialnego.

Więcej informacji na temat menu "Aplikacje i powiadomienia" można znaleźć w rozdziale "Ustawienia systemu" → **130**.

« Proaktywne sugestie »

Funkcja "Proaktywne sugestie" wyświetla powiadomienie, że dostępny jest tryb "MULTI-SENSE", który jest lepiej dostosowany do Twojego aktualnego stylu jazdy.

System multimedialny proponuje następujące opcje:

- « Tak »;
- « Nie »;
- « Zawsze nie ».

Za pomocą ikony "Ustawienia"



4 lub menu "Pojazd" ,

otwórz menu "Ustawienia", następnie menu "Aktualizacja i asystent", następnie "Proaktywne sugestie".

Menu umożliwia konfigurację proaktywnych powiadomień w systemie multimedialnym.

Uwaga: musisz aktywować udostępnianie danych, aby korzystać z funkcji "Proaktywne sugestie". Więcej informacji znajduje się w rozdziale "Aktywacja usług" → **15**.

AKTUALIZUJ

Menu "Aktualizacja pojazdu"

 Instalacja niektórych aktualizacji może tymczasowo uniemożliwić korzystanie z pojazdu. W takim przypadku zapoznaj się ze wskazówkami wyświetlanymi na ekranie.

 Pojazd musi stać nieruchomo z wyłączonym zapłonem. W niektórych przypadkach nie będzie można uruchomić pojazdu w czasie wskazanym przez system multimedialny.

 Ze względów bezpieczeństwa, czynności te należy wykonywać na postoju.



Przed rozpoczęciem instalacji zaparkuj pojazd z dala od ruchu ulicznego i zaciągnij hamulec parkingowy.

W trybie "Pojazd" , menu "Pojazd", "Ustawienia", "Aktualizacja i asystent", następnie wybierz "Aktualizacja pojazdu".

Menu może służyć do wyświetlania różnych rodzajów informacji i aktualizacji pojazdu, na przykład:

- wyposażenie multimedialne;
- systemy wspomagające kierowcę;
- ...

System może wykonywać automatyczne aktualizacje. Aktualizacje można również sprawdzać ręcznie, w zależności od łączności pojazdu.

Na ekranie "Aktualizacja pojazdu"



1. « Sprawdzenie aktualizacji ».
2. « Aktualizacja w toku... ».
3. « Zaktualizuj historię ».
4. « Informacje ».
5. "Automatyczna aktualizacja"
6. włączanie/wyłączanie funkcji "Automatyczne aktualizacje".

Cecha szczególna:

- jeżeli aktualizacja jest dostępna, funkcja "Powiadomienia" wyświetla odpowiedni komunikat. Patrz rozdział "Powiadomienia" ➔ 133;

AKTUALIZUJ

- jeżeli aktualizacja jest dostępna, pobieranie rozpocznie się automatycznie;
- aktualizacje można wyszukiwać i pobierać tylko w przypadku, gdy pojazd znajduje się w obszarze geograficznym objętym siecią telefonii komórkowej. Więcej informacji znajduje się w rozdziale "Ustawienia systemu" ➔ 130;
- Jeśli aktualizacja nie jest dostępna w kraju, w którym znajduje się pojazd, menu "Sprawdzanie aktualizacji" i "Aktualizacja w toku..." nie są dostępne.

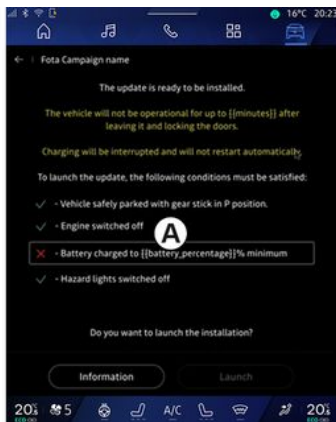

Gdy instalacja aktualizacji będzie gotowa, zostaniesz poproszony o zgodę i potwierdzenie w celu dokończenia instalacji.

Aby rozpocząć aktualizację, muszą być spełnione wszystkie warunki wyświetlane na ekranie systemu multimedialnego **A**.

Po aktualizacji system multimedialny umożliwi też zaprogramowanie czasu zainstalowania aktualizacji. W tym celu wybierz "Program.", ustaw żądany czas uruchomienia aktualizacji, a następnie naciśnij "Zainstaluj", aby zatwierdzić programowanie.

Postępuj zgodnie z instrukcjami widocznymi na ekranie systemu multimedialnego.

Cecha szczególna:

- w zależności od aktualizacji ekran mogą być wyłączone;
- Jeżeli jest wymagana aktualizacja o krytycznym znaczeniu, zostanie ona zainstalowana automatycznie, gdy zakończy się odliczanie czasu wyświetlane na ekranie systemu multimedialnego;
- niektóre instalacje wymagają wyłączenia i zablokowania pojazdu.

Po ponownym uruchomieniu systemu multimedialnego pojawi się komunikat potwierdzający pomyślne zakończenie aktualizacji.

W przypadku błędu należy zapoznać się z rozdziałem "Usterki w działaniu" ➔ 137.

«Sprawdzanie aktualizacji» 1

Aktualizacje można również wyszukać bezpośrednio, naciskając "Sprawdzanie aktualizacji" **1**.

Po przeszukaniu systemu multimedialnego możesz uzyskać dostęp do następnej aktualizacji, jeżeli jest dostępna.

Postępuj zgodnie z instrukcjami widocznymi na ekranie systemu multimedialnego.

Aktualizacja może potrwać kilka dni, ale w tym czasie będziesz mógł normalnie korzystać z pojazdu.

«Aktualizacja w toku...» 2

To menu jest dostępne, gdy dostępna jest aktualizacja.

Gdy aktualizacja jest w toku, naciśnij

ikonę "Informacje" **i**, aby uzyskać dostęp do informacji o zawartości aktualizacji.

Uwaga: gdy znak "Aktualizacja w toku..." nie jest dostępny, znak "Sprawdzanie aktualizacji" nie jest dostępny.

«Zaktualizuj historię» 3

To menu służy do przeglądania historii i stanu aktualizacji.

AKTUALIZUJ

Aby znaleźć informacje o poprzednich aktualizacjach, wybierz aktualizację.

« Informacje » 4

To menu umożliwi dostęp do informacji związanych z aktualizacjami i przeglądanie "VIN" (numer identyfikacyjny pojazdu) itp.

"Automatyczna aktualizacja" 5

Gdy ta funkcja jest włączona, niektóre aktualizacje są instalowane automatycznie bez żadnych działań z Twojej strony.

Naciskając **6**, możesz włączyć/wyłączyć automatyczne instalowanie niektórych aktualizacji.

Cechy szczególne związane z pojazdami elektrycznymi i hybrydowymi z funkcją ładowania

 Aktualizacja sprawi, że Twój pojazd będzie czasowo niedostępny, a funkcja ładowania zostanie wyłączona na czas instalacji aktualizacji.

 W zależności od pojazdu, jeżeli właśnie zaakceptowałeś aktualizację systemu za pośrednictwem systemu multimedialnego, ładowanie akumulatora napędowego zostanie opóźnione lub anulowane. Poczekaj na zakończenie aktualizacji przed podłączeniem przewodu ładowania do pojazdu.

Nie rozpoczynaj ładowania pojazdu podczas instalacji aktualizacji pojazdu.

Postępuj zgodnie z instrukcjami wyświetlanymi na ekranie systemu multimedialnego.

Cecha szczególna:

- Aktualizacji nie można zainstalować podczas ładowania pojazdu prądem stałym (DC). Jeżeli aktualizacja jest w toku, przed rozpoczęciem ładowania pojazdu prądem stałym należy poczekać do jej zakończenia. Jeżeli jednak ładowanie jest w toku, aktualizację można rozpocząć, ale nastąpi ona dopiero po zakończeniu ładowania;
- Jeżeli aktualizacja zostanie włączona przed/podczas ładowania

pojazdu prądem przemiennym (AC), ładowanie zostanie przerwane i zostanie automatycznie wznowione po zakończeniu aktualizacji.

Aby uzyskać więcej informacji, zapoznaj się z rozdziałem "Pojazd z napędem elektrycznym: ładowanie" lub "Pojazd z napędem hybrydowym: ładowanie" w instrukcji obsługi pojazdu.

NIEPRAWIDŁOWOŚCI W DZIAŁANIU

System

System		
Opis	Przyczyny	Rozwiązania
Nie wyświetla się żaden obraz.	Ekran jest w trybie czuwania.	Sprawdzić, czy ekran nie jest w trybie czuwania.
Ekran się zawiesił.	Pamięć systemu jest przepełniona.	Uruchom ponownie system, naciskając i przytrzymując: – przycisk stop/start systemu multimedialnego (naciśnij i przytrzymaj do momentu ponownego uruchomienia systemu); lub – przyciski "Mode" i "Source" po lewej stronie kolumny kierownicy (naciśnij i przytrzymaj do momentu ponownego uruchomienia systemu).
Obraz z kamery wyświetla się nieprawidłowo na ekranie.	Kamera (obiektyw) jest zanieczyszczona.	Sprawdź, czy na kamerze nie ma błota ani brudu.
Nie słychać żadnego dźwięku.	Poziom głośności jest ustawiony na minimum lub włączona jest pauza.	Zwiększyć poziom głośności lub wyłączyć pauzę.
Żaden dźwięk nie jest emitowany przez głośnik lewy, prawy, przedni lub tylny.	Parametry Balans lub fader są nieprawidłowe.	Ustaw prawidłowo dźwięk Balans lub fader.
Usługi sieciowe dostępne w aplikacji "My Renault" nie działają.	Słaby odbiór sygnału sieciowego/telefonicznej sieci internetowej przez system multimedialny.	Przestaw pojazd i telefon w miejsce, w którym jest odpowiedni zasięg sieci internetowej.

NIEPRAWIDŁOWOŚCI W DZIAŁANIU

System		
	Problem z synchronizacją z usługą My Renault.	Uzyskaj dostęp do pomocy online na stronie internetowej: https://renault-connect.renault.com .
Usługi lub aplikacje nie działają.	Subskrypcja jest zawieszona. Połączenie internetowe systemu multimedialnego nie jest już dostępne.	Sprawdź status swojej subskrypcji na portalu dostawcy internetu dostępnym z Twojego konta "My Renault" (musisz najpierw połączyć się ze swoim kontem "My Renault" w pojeździe). Użyj funkcji "Udostępnianie punktu dostępu i połączenia" w telefonie, aby uzyskać dostęp do połączenia internetowego (patrz rozdział "Ustawienia systemu" ➔ 130).

NIEPRAWIDŁOWOŚCI W DZIAŁANIU

Nawigacja

Nawigacja		
Opis	Przyczyny	Rozwiązania
Położenie pojazdu na ekranie nie zgadza się z jego rzeczywistą lokalizacją lub lampka kontrolna GPS na ekranie pozostaje szara lub żółta.	Nieprawidłowa lokalizacja samochodu wynikająca z odbioru sygnału GPS.	Zmienić położenie pojazdu na takie, w którym odbiór sygnałów GPS będzie prawidłowy.
Informacje dotyczące ruchu drogowego nie wyświetlają się na ekranie.	Naprowadzanie nie jest włączone. Usługi sieciowe nie są aktywowane.	Sprawdzić, czy naprowadzanie jest włączone. Wybrać miejsce docelowe i rozpocząć naprowadzanie. Sprawdź, czy usługi sieciowe zostały aktywowane i włącz funkcję zbierania danych.
Niektóre pozycje menu są niedostępne.	W zależności od wybranego polecenia, niektóre pozycje są niedostępne. Niektóre funkcje nie są dostępne, gdy pojazd znajduje się w ruchu.	Zatrzymać pojazd.
Konieczne jest naprowadzanie głosowe.	Naprowadzanie głosowe lub naprowadzanie jest wyłączone.	Zwiększyć poziom głośności. Sprawdzić, czy naprowadzanie głosowe jest włączone. Sprawdź, czy funkcja naprowadzania jest w toku.
Proponowana trasa nie zaczyna się ani nie kończy w żądanym miejscu.	System nie rozpoznaje miejsca przeznaczenia.	Wprowadzić drogę znajdującą się w pobliżu wybranego miejsca docelowego.

NIEPRAWIDŁOWOŚCI W DZIAŁANIU

Telefon

Telefon		
Opis	Przyczyny	Rozwiązania
Telefon nie pojawia się na liście dostępnych telefonów.	System nie komunikuje się z telefonem.	Upewnij się, że Twój telefon Bluetooth® jest aktywowany. Jeśli telefon nadal się nie pojawia, wybierz system multimedialny z listy urządzeń w telefonie.
Telefon pojawi się na liście sparowanych telefonów, ale parowanie nie powiedzie się.	Kod parowania nie został potwierdzony.	Potwierdź kod w systemie multimedialnym i w telefonie.
Nie słychać żadnego dźwięku ani dzwonka.	Telefon komórkowy nie jest podłączony do systemu lub nie jest z nim powiązany. Poziom głośności jest ustawiony na minimum lub włączona jest pauza.	Sprawdzić, czy telefon komórkowy jest połączony lub powiązany z systemem. Zwiększyć poziom głośności lub wyłączyć pauzę.
Nieosiągalne nawiązanie połączenia.	Telefon komórkowy nie jest podłączony do systemu lub nie jest z nim powiązany. Włączona jest blokada klawiatury telefonu.	Sprawdzić, czy telefon komórkowy jest połączony lub powiązany z systemem. Odblokować klawiaturę telefonu.
Funkcja replikacji CarPlay™ lub Android Auto™ nie działa.	Telefon nie jest połączony lub nie jest kompatybilny z systemem.	Sprawdzić kompatybilność telefonu z tymi aplikacjami. Sprawdzić, czy telefon jest prawidłowo połączony z systemem.

NIEPRAWIDŁOWOŚCI W DZIAŁANIU

System rozpoznawania głosu

System rozpoznawania głosu		
Opis	Przyczyny	Rozwiązania
System nie rozpoznaje wypowiedzianej komendy głosowej.	Komenda głosowa nie została rozpoznana. Wyznaczony czas mówienia upłynął. Komenda głosowa jest zakłócana przez hałaśliwe otoczenie.	Sprawdzić, czy funkcja sterowania głosowego jest dostępna (patrz punkt "Korzystanie z funkcji rozpoznawania mowy"). ➔ 30). Mówiąc należy zmieścić się w określonym czasie. Rozmawiać w cichym otoczeniu.

7

NIEPRAWIDŁOWOŚCI W DZIAŁANIU

Aktualizuj

Aktualizuj		
Opis	Przyczyny	Rozwiązania
Pobieranie nowego SW (oprogramowania) zajmuje bardzo dużo czasu.	Słaby odbiór sieci internetowej. Pobieranie wymaga minimalnego czasu prowadzenia pojazdu.	Przenieść pojazd w obszar objęty siecią internetową. Przeprowadź dodatkowe cykle jazdy.
Zakończenie aktualizacji nigdy nie jest wymagane.	Pojazd nie jest zabezpieczony.	Sprawdź, czy pojazd jest prawidłowo zatrzymany (zaciągnięty hamulec parkingowy).
Wyłączone ekrany, utrata dźwięku, utrata niektórych funkcji podczas aktualizacji.	Trwa aktualizacja.	Poczekaj na zakończenie aktualizacji.
Nie pojawia się prośba o zakończenie aktualizacji.	Brak odpowiedzi w miesiącu następującym po rozpoczęciu aktualizacji.	Serwer zrestartuje operację później. Możesz ręcznie sprawdzić, czy aktualizacja jest nadal dostępna.
Aktualizacja nie została zakończona.	Błąd wewnętrzny systemu podczas aktualizacji: pozostałe funkcje pozostają nienaruszone. Niekompatybilność z ładowaniem prądem stałym (specyficzne dla pojazdów elektrycznych/hybrydowych).	Skontaktować się z Autoryzowanym Partnerem marki. Poczekaj na zakończenie aktualizacji przed wykonaniem ładowania prądem stałym. Więcej informacji na temat lampek ostrzegawczych można znaleźć w instrukcji obsługi pojazdu.
Aktualizacja nie została ukończona z powodu błędu, lampka ostrzegawcza  się świeci.	Błąd krytyczny.	Nie trzeba ponownie uruchamiać pojazdu. Skontaktować się z Autoryzowanym Partnerem marki.

NIEPRAWIDŁOWOŚCI W DZIAŁANIU

Aktualizuj		
		Więcej informacji na temat lampek ostrzegawczych można znaleźć w instrukcji obsługi pojazdu.
Aktualizacja nie została ukończona z powodu błędu, lampka ostrzegawcza  się świeci.	Błąd podczas aktualizacji (niekrytyczny).	Skontaktuj się z ASO, aby rozwiązać problem. Więcej informacji na temat lampek ostrzegawczych można znaleźć w instrukcji obsługi pojazdu.

SKOROWIDZ ALFABETYCZNY

A

Adres: dom, [44](#)

Adres: praca, [44](#)

Aktywacja kamery cofania: linie pomocnicze, [101](#)

Android Auto™, Carplay™, [30](#), [62](#), [83](#)

B

Bluetooth®, [62](#)

C

Ciśnienie w ogumieniu, [112](#)

D

Dane osobowe: zapisywanie, [15](#), [67](#), [74](#)

E

ECO prowadzenie pojazdu, [114](#)

Ekran: menu, [6](#)

Ekran: tryb czuwania, [26](#)

Elementy sterujące, [10](#), [20](#)

Elementy sterujące ekranu, [10](#)

Elementy sterujące i panele na kierownicy, [10](#)

F

Fotele: przedni fotel z funkcją masażu, [110](#)

Fotele: regulacja przednich foteli, [110](#)

G

Google Assistance™, [30](#), [72](#)

Google Maps™, [30](#), [39](#), [44](#), [51](#)

Google Play™, [87](#)

H

Historia połączeń, [76](#)

J

Jakość powietrza, [118](#)

K

Kamera 360°, [102](#)

Kamera cofania, [101](#)

Kamera wielofunkcyjna, [102](#)

Komunikaty głosowe, [76](#)

Konfiguracja systemu multimedialnego, [125](#)

Kończenie połączenia, [72](#), [74](#)

Książka telef. telefon kom., [74](#)

L

Ładowarka bezprzewodowa: ładowanie indukcyjne, [81](#), [82](#)

M

Mapa: ikony mapy, [39](#)

Mapa: ustawienia, [39](#)

Mapa: wyświetlanie, [39](#)

SKOROWIDZ ALFABETYCZNY

Menu: strona główna, [28](#), [29](#)

MULTIMEDIALNE ELEMENTY WYPOSAŻENIA, [6](#)

Multi-Sense, [104](#)

Muzyka, [62](#)

My Renault, [89](#)

N

napęd na 4 koła (4WD), [107](#)

Naprowadzanie: mapa, [39](#)

Nawigacja: historia nawigacji, [44](#)

Nawigacja: ustawienia nawigacji, [51](#)

Nawigacja: wprowadzanie miejsca docelowego, [44](#)

Nieprawidłowości w działaniu, [138](#), [141](#), [142](#), [143](#)

O

Obsługa za pomocą głosu, [30](#)

Odbieranie połączeń, [72](#)

Odłączanie telefonu, [69](#)

Odpowiadanie na połączenie, [72](#)

Odrzucanie połączenia, [72](#)

Oszczędzanie energii, [114](#)

Oświetlenie wnętrza: personalizacja, [108](#)

P

pamięć USB, [62](#)

Panel multimedialny, [6](#)

Parowanie telefonu, [67](#)

Personalizacja ustawień, [28](#), [29](#), [125](#)

Personalizacja ustawień: multi-sense, [104](#)

Podłączenie telefonu, [69](#)

Pojazd elektryczny, [119](#)

Pojazdy hybrydowe i elektryczne, [119](#)

Połączenie alarmowe, [124](#)

Połączenie oczekujące, [72](#)

Pomoc przy parkowaniu, [98](#)

Pomoc w prowadzeniu pojazdu, [92](#)

Powiadomienia: sugestie i powiadomienia, [22](#), [133](#)

Przyciski, [10](#), [20](#)

Przyciski kontekstowe, [6](#)

R

Radioodtwarzacz: automatyczne zapisywanie stacji w pamięci, [57](#)

Radioodtwarzacz: wstępne strojenie stacji, [57](#)

Regulacja głośności, [80](#)

Reno, [35](#)

S

Samochód elektryczny: ładowanie, [119](#)

smartphone replikacja, [30](#), [83](#)

SMS, [78](#)

SMS: czytanie wiadomości SMS, [78](#)

SMS: odbieranie wiadomości SMS, [78](#)

System: aktualizacja, [135](#)

System automatycznego parkowania, [98](#)

System nawigacji, [39](#)

System rozpoznawania głosu, [30](#)

SKOROWIDZ ALFABETYCZNY

S

Środowisko naturalne, [114](#)

U

Uruchamianie systemu multimediiów, [26](#)

Usługi przesyłu danych, [15](#)

Ustawienia, [80](#), [130](#)

Ustawienia: nawigacja, [51](#)

Ustawienia: personalizacja, [130](#)

Ustawienia kamery cofania: ustawienia obrazu, [101](#)

Ustawienia personalizacji pojazdu, [125](#)

Ustawienia telefonu: dzwonek telefonu, [76](#), [80](#)

Usunięcie sparowania telefonu, [67](#)

Użyteczne miejsce, [44](#)

W

Wifi, [83](#), [130](#)

Wprowadzanie numeru przy użyciu klawiatury, [76](#)

Wybieranie numeru, [72](#), [76](#)

Wybieranie stacji w radioodtwarzaczu: słuchanie radia, [57](#)

Wyłączenie, [26](#)

Wyświetlacz 2D/3D: tryby 2D/3D, [39](#)

Wyświetlacz na tablicy wskaźników, [39](#)

Z

Źródło, [62](#)

Źródło: audio, [55](#)



7799000760

