

**RENAULT EASY LINK
MULTİMEDYA SİSTEMİ
EASY LINK SİSTEMİ**



Kullanım ile ilgili tedbirler

Sistemin kullanılması sırasında güvenlik açısından veya maddi zarara uğramamak için aşağıdaki önlemleri mutlaka alınız. Bulduğunuz ülkenin kanunlarına mutlaka uyunuz.



Sistemin kullanılmasıyla ilgili önlemler

– Yalnızca trafik koşullarının izin verdiği zamanlarda kumandalarda işlem yapınız ve ekrandaki bilgilere bakınız.

– Ses seviyesini, çevredeki seslerin duyulacağı bir seviyeye ayarlayınız.

Seyir ile ilgili önlemler

– Seyir yardım sisteminin kullanımı, hiçbir durumda aracın sürülmesi sırasında sürücünün özenini ve sorumluluğunu üstlenemez.

– Coğrafi bölgelere göre içinde bulunan "harita" rota yenilikleri hakkındaki bilgileri eksik olabilir. Dikkatli olunuz. Her koşulda trafik kuralları ve trafik levhaları, seyir sistemi talimatlarından önceliklidir.

Maddi zararlarla ilgili önlemler

– Yanma veya ekipmanlara gelecek herhangi bir zarar riskinden kaçınmak için, sistemi sökmeyiniz ve herhangi bir değişiklik yapmayınız.

– Çalışma arızası durumunda ve tüm sökme işlemleri için üretici firma yetkili servisine başvurun;

– Okuyucuya yabancı nesnelere veya hasarlı ya da kirlenmiş bir harici depolama cihazı (USB anahtarı, SD kart vb.) yerleştirmeyiniz.

– Yalnızca sisteminizle uyumlu bir harici depolama cihazı (USB flaş bellek, Jack yuvası vb.) kullanınız.

– Ekranınızı her zaman mikro fiberli bir bezle temizleyiniz.

– Alan üzerinde alkol ve/veya püskürtme sıvıları içeren ürünler kullanmayınız.



Sistemi kullanmadan önce Genel satış koşulları kabul edilmelidir.

Bu kullanım kitabında belirtilen modellerin tanımları, kitabın basım tarihinde geçerli olan özelliklere uygun olarak hazırlanmıştır. Telefonunuzun marka ve modeline bağlı olarak, bazı fonksiyonlar aracınızın multimedya sistemiyle kısmen veya tamamen uyumsuz olabilir.

Daha fazla bilgi için Yetkili Servise başvurunuz.



Bu kullanım kitabı, söz konusu modeller için mevcut tüm fonksiyonları içermektedir. Bu fonksiyonlar, ekipman modeline, seçilen seçeneklere ve satıldığı ülkeye göre farklılık gösterir. Üretici firmanın, önceden haber vermeksizin model, teknik özellik, ekipman ve aksesuar değişikliği yapma hakkı saklıdır. Kullanım kılavuzunda gösterilen ekranlar yalnızca gösterim amaçlıdır.

İÇİNDEKİLER

Genel bilgiler	4
Genel tanım	4
Kumandaların tanıtımı	6
Kullanım prensipleri	11
Temizleme	15
Açma, kapatma	18
Widget'ları ekleme ve yönetme	19
Ses tanımayı kullanma	22
Navigasyon	29
Harita	29
Variş yeri giriniz	35
Trafik	48
Seyir sistemi ayarları	50
Ses/Multimedya	55
Radyo dinleme	55
Müzik	60
Fotoğraflar	63
Video	65
Telefon	67
Bir telefonu eşleştirme ve bağlama	67
Arama yönetimi	72
Mesajlar	78
Telefon ayarları	80
Kablosuz şarj cihazı	82
Uygulamalar	84
Android Auto™, CarPlay™	84
Uygulama yönetimi	87
Hizmetlerin etkinleştirilmesi	89
Hizmetlerin kullanım süresinin sona ermesi	92
Sistemin ve hız limitinin güncellenmesi	93

My Renault	98
Araç ödünç verme ve başkasına teslim etme	100
Araç	101
Sürüş yardımları	101
Park yardımı	105
Geri görüş kamerası	107
360° kamera	108
Multi-Sense	110
Ortam aydınlatması	118
Koltuklar	119
Lastik basınçları	121
Eko sürüş (Eco driving)	122
Motor çalıştırmanın programlanması	125
Uzaktan motorun çalıştırılması	127
Elektrikli araç	129
Acil çağrı	134
Renault yardımı arama	135
Ayarlar	136
Kullanıcı ayarları	136
Sistem ayarları	138
Bildirimler	147
Çalışma arızaları	149

GENEL TANIM

1

Ana ekranlar



A. Dış hava sıcaklığı.

B. Saat.

C. Seçili kullanıcı profili. Kullanıcı profilini yapılandırmak için ➔ 136.

D. Sayfa göstergesi: sayfa değiştirmek için içerik bölgesini hızlıca kaydırın.

E. Ana menüye giriş.

F. Ana sayfa/İşlevlere erişim.

A. Dış hava sıcaklığı.

B. Seçili kullanıcı profili. Kullanıcı profilini yapılandırmak için ➔ 136.

C. Saat.

D. Sayfa göstergesi: sayfa değiştirmek için içerik bölgesini hızlıca kaydırın.

E. Ana sayfa/İşlevlere erişim.

F. Dinleme halindeyken ses kaynağının sesini açma.

G. Dinleme halindeyken ses kaynağının sesinin kısılması.

H. Ana sayfanın ilk sayfasına erişim.

J. Ana menüye giriş.

K. İşlevlere erişim:



G. Dinleme halindeyken ses kaynağının sesini açma.

H. Dinleme halindeyken ses kaynağının sesinin kısılması.

J. Ana sayfanın ilk sayfasına erişim.

K. İşlevlere erişim:

- Basılı tutma: sistemi yeniden başlatma;
- Kısa basma: radyo/müzik OFF, minimum ekran, beklemeye alma.

Not: Ana sayfa yapılandırmasını değiştirebilirsiniz ➔ 19.



Daha fazla bilgi için içerik menüsü üzerinden kullanım kılavuzunu açınız.

Menü Ekranı

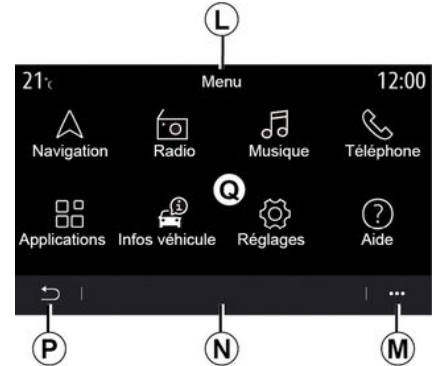

GENEL TANIM

L. Menüye baęlı olarak, bu alan devam eden işlemlere ait kısayolları gösterüntüler.

M. İçerik menüsü.

N. Menüye baęlı olarak, bu alan iki ila beş buton görüntüler.

P. Önceki sayfaya dönüş.

Q. Ana menü.

Not: Ekipman seviyesine baęlı olarak, ana ekranda yalnızca seçilebilecek olan kullanılabilir işlevler görünür.



Daha fazla bilgi için içerik menüsü üzerinden kullanım kılavuzunu açınız.

KUMANDALARIN TANITIMI

1

Ekran komutları

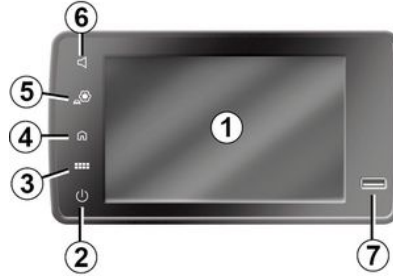
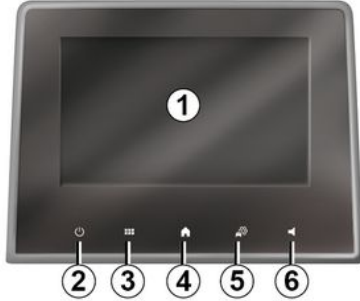

Merkez kumandalar



Uzaktan kumanda



KUMANDALARIN TANITIMI

Direksiyon simidi altındaki kumandalar ()

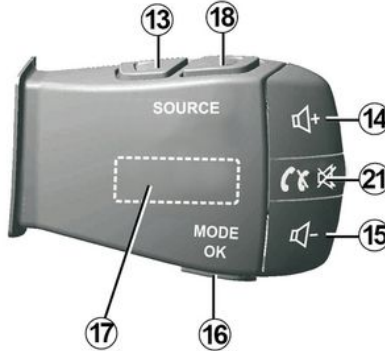
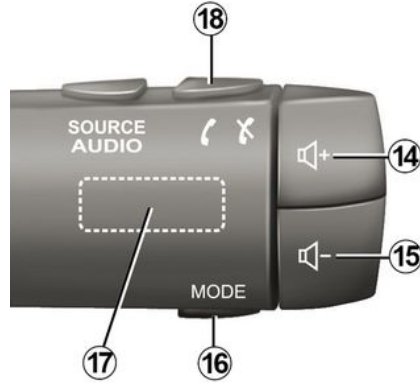
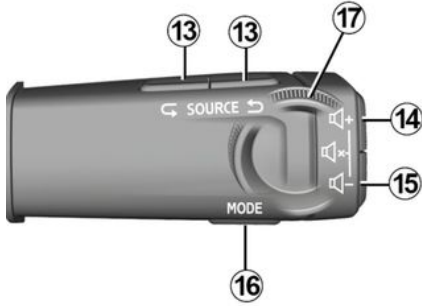

Direksiyon simidi altındaki kumandalar ()

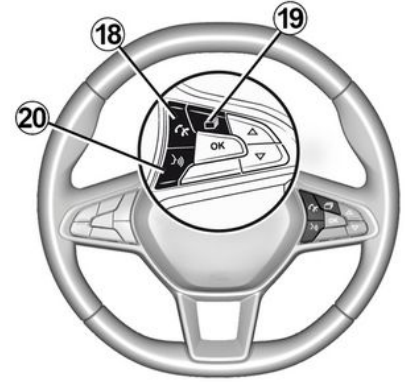

1

KUMANDALARIN TANITIMI

1

İşlevler

	Fonksiyon
1	Multimedya ekranı.
2	Basılı tutma (yaklaşık 5 saniye): sistemi yeniden başlatma. Kısa basma: Radyo/Müzik OFF, minimum ekran, bekleme.
3	Ana menüye giriş.
4	Ana sayfaya erişme.
5	Ayarlar menüsüne erişim.
6	Ses seviyesini ayarlama (ekrana bağlı olarak 1 veya 2 düğme).
7	USB soketi.

KUMANDALARIN TANITIMI

1

8	<p>Basma:</p> <ul style="list-style-type: none">- açık/kapalı. <p>Döndürme</p> <ul style="list-style-type: none">- dinlenen ses kaynağının ses seviyesi.
9	Ana menüye giriş.
10	<p>Eğme:</p> <ul style="list-style-type: none">- seçili bölge içerisinde gezinme;- yukarı/aşağı: geçerli sayfanın farklı alanlarına gidin (üst, orta ve alt);- sol/sağ: bir menüdeki farklı sekmelere geçme;- sayfayı değiştir. <p>Döndürme</p> <ul style="list-style-type: none">- bir alanın çeşitli unsurları arasında gezinme;- bir listede gezinme;- seyir sistemi haritasının ölçeğini değiştirme (ZOOM modu). <p>Basma:</p> <ul style="list-style-type: none">- onayla.
11	MULTI-SENSE menüsüne doğrudan erişim.
12	Önceki ekrana geri dönüş.

KUMANDALARIN TANITIMI

1

13	Ses kaynađı seęimi.
14	Dinleme halindeyken ses kaynađının sesini aęma.
14 + 15	Radyonun sesini kesmek/yeniden aęmak. Paręanın durdurulması veya ęalınması. Ses tanıma ses sentezleyiciyi kesin.
15	Dinleme halindeyken ses kaynađının sesinin kısılması.
16	Radyo istasyonunun oynatma modunu deęiřtiriniz ("Frekans", "Liste", "Ön ayarlar").
17	Radyo istasyonlarında veya müzik paręalarında/dizinlerde gezinme. Multimedya sistemine baęlı olması halinde, telefondaki listede gezinme.
18	baęlanma / baęlantıyı kesme.
19	Gösterim biçimine (ses, pusula, motor gücü vb.) göre bilgiler arasında gezinme.
20	Kısa basma (ekipmana baęlı olarak): - multimedya sisteminizde ses tanıma özelliđini aęma. Basılı tutma: - multimedya sistemine baęlıysa telefonunuzdaki ses tanıma özelliđini devreye alma/devre dıřı bırakma.
21	baęlanma / baęlantıyı kesme. Radyonun sesini kesmek/yeniden aęmak.

KULLANIM PRENSİPLERİ

Multimedya ekranı

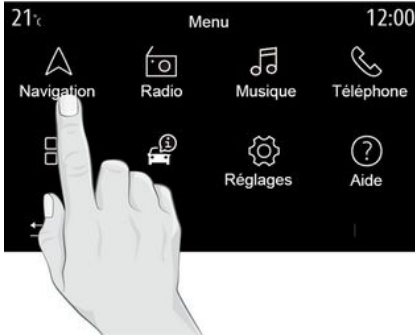

Menüde gezinme

Multimedya ekranı sistem işlevlerine erişmek için kullanılabilir. Menülerden birini seçmek için multimedya ekranına dokununuz.



Hareket ile etkileşim

- Kısaca basma: Parmağınızla ekranın bir bölümüne dokunup ardından hemen parmağınızı ekrandan çekiniz.
- Basılı tutma: ekranın bir bölümüne en az 1,5 saniye dokununuz.
- Yakınlaştırma/Uzaklaştırma: iki parmağınızı ekran üzerinde yakınlaştırıp uzaklaştırınız.



- Hızlı "kaydırma": Bir ana sayfadan **A** diğer ana sayfaya **B** geçmek için parmağınızı hızla soldan sağa kaydırınız.
- Sürükleyip bırakma: Taşınacak öğeyi en az bir buçuk saniye basılı tutunuz, istediğiniz konuma sürükleyiniz ve ardından parmağınızı kaldırınız.

KULLANIM PRENSİPLERİ

1 Ana sayfaların tanıtımı



Sisteminiz birkaç adet özelleştirilebilir ana sayfaya **1** sahiptir. Bir sayfadan diğerine, yatay olarak kaydırarak veya istenen sayfaya karşılık gelen düğmeye **1** basarak geçiniz.

Bu ana sayfalar, seyir sistemi, radyo ve benzer fonksiyonlara ilişkin belirli sayıda widget'tan oluşur.

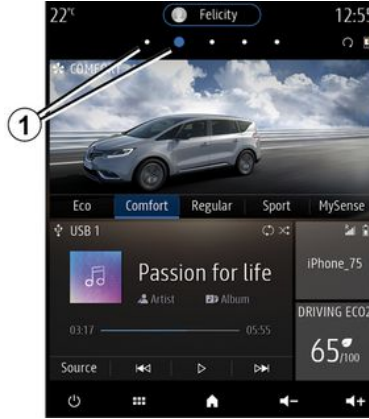

Bu widgetlar fonksiyonun ana ekranına doğrudan erişmenizi veya bazı durumlarda ana ekranların biri üzerinden bunları doğrudan kontrol etmenizi (örneğin radyo istasyonunu değiştirme) sağlar.

Ana sayfanın açıklaması için → **4**.

Not: Ana sayfaların yapılandırmasını değiştirebilirsiniz → **19**.



Ana sayfaların, işlevlerin ve bilgilerin görüntülenmesi, ülke ve okuma yönüne bağlı olarak tersi yönde olabilir.

KULLANIM PRENSİPLERİ

Ana menü tanıtımı



Ana menüye erişmek için ekranda merkezi kumandanadan veya uzaktan kumandanadan düğmeye **2** basınız.

Sistem, ana menüden erişilebilen birçok menüye sahiptir:

- "Navigasyon": uydu ile yönlendirme işlevlerinin tümünü, haritaları ve yol bilgilerini kapsar;
- "Radyo": radyoyu ve ses dosyalarının oynatılmasını yönetmeyi sağlar;
- "Müzik": ses dosyalarının oynatılmasını yönetmeyi sağlar;
- "Telefon": sistemle bir veya daha fazla cep telefonunu eşleştirmeyi ve eller serbest modda kullanmayı sağlar;

- "Uygulamalar": fotoğrafları, videoları ve uygulamaları yönetmek için kullanılır;
- "Bilgi": multimedya sistemi ile ilgili bilgileri içerir;
- "Yardım": çağrı merkezleriyle (arıza, sağlık, hizmetler) gerektiği şekilde iletişime geçilmesini sağlar;
- "Öneriler & Bilgiler": size kategoriye göre olayları bildirir; Navigasyon, Multimedya, Telefon vb.

Not: bazı menüler, ekipmana bağlı olarak mevcut olmayabilir.



Multimedya sistemi tarafından saklanabilmeleri için bazı ayarların motor çalışırken değiştirilmesi gerekir.



Güvenlik nedeniyle, bu işlemleri araç dururken yapınız.

Gösterme çubuğu

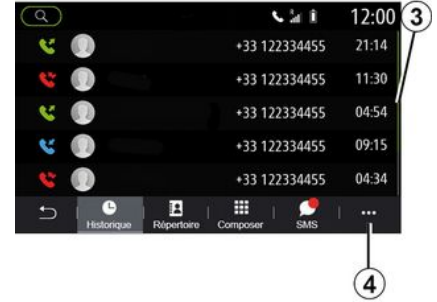

Çubuk **3**, geçerli ekranın sayfadaki konumunu gösterir. Liste içerisinde ilerlemek ve sayfa içinde gezinmek için multimedya ekranı yukarıya veya aşağıya doğru kaydırın.

İçerik menüsü

Çoğu sistem menüsünden, alt menülere (sık kullanılanları silme, geçerli rotayı değiştirme, ayarlar vb.) ve multimedya sisteminizin kullanım kılavuzuna erişim sağlayan bir içerik menüsüne **4** erişebilirsiniz.

KULLANIM PRENSİPLERİ

1 Kullanılmayan işlevler

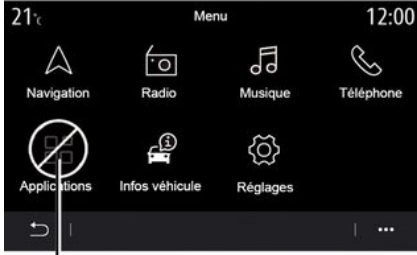

Sürüş sırasında, belirli ülkelerdeki mevzuata bağlı olarak "Video", "Fotoğraf", eğitim ve belirli ayarlar gibi işlevlere erişmek mümkün olmayabilir.

Kullanılmayan işlevler simgeyle **5** tanımlanabilir.

Kullanılmayan işlevlere erişmek için aracınızı durdurunuz.

Not: Bazı ülkelerde yasalar, uygulamalara erişmek için park freninin uygulanmasını gerektirir. Daha fazla bilgi için Yetkili Servise başvurunuz.

TEMİZLEME

Temizleme önerileri

Her durumda, dokunmatik ekranı temizlemek için temiz, tüy bırakmayan, yumuşak bir mikro fiber bez kullanınız.

Aracınızda bulunan ekran türüne bağlı olarak ilgili temizleme yöntemini kullanınız:

- kuru temizleme;
- sabunlu suyla temizleme.

Multimedya ekranınıza uygulanacak temizleme modunu belirlemek için bkz. "İlgili temizleme önerilerini içeren ekranların listesi".

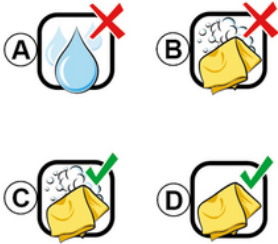

Ekran türüne bağlı olarak, aşağıdaki temizleme önerilerine uyunuz:

A. : Alkol bazlı sıvılar kullanmayınız, sıvı uygulamayınız veya püskürtmeyiniz;

B. : Hafif nemli bir mikro fiber bez kullanarak sabunlu suyla temizlemeyiniz;

C. : Hafif nemli bir mikro fiber bez kullanarak sabunlu suyla temizleyiniz;

D. : Mikro fiber bezle kuru temizleme yapınız.



Alan üzerinde alkol ve/veya püskürtme sıvıları içeren ürünler kullanmayınız.



Temizleme ürününü ekrana dökmeyiniz veya püskürtmeyiniz.

Kimyasal temizlik maddeleri veya ev ürünleri kullanmayınız. Cihaz herhangi bir sıvı ile temas etmemeli ve neme maruz bırakılmamalıdır. Bu durumda, yüzeyler veya elektrikli bileşenler bozulabilir veya hasar görebilir.

Kuru temizleme

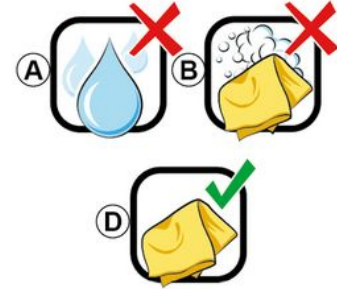

Yansıma önleyici malzemelere zarar vermeme için dokunmatik ekranı temizlerken yalnızca temiz, tüy bırakmayan, yumuşak, kuru bir mikro fiber bez kullanınız.

Multimedya ekrana çok fazla baskı uygulamayınız ve ekranı çizebilecek temizleme ekipmanı (ör. fırça, pürüzlü bez vb.) kullanmayınız.

İlgili temizleme önerilerini içeren ekranların listesi:

TEMİZLEME

1



Alan üzerinde alkol ve/veya püskürtme sıvıları içeren ürünler kullanmayınız.



Temizleme ürününü ekrana dökmeyiniz veya püskürtmeyiniz. Kimyasal temizlik maddeleri veya ev ürünleri kullanmayınız. Cihaz herhangi bir sıvı ile temas etmemeli ve neme maruz bırakılmamalıdır. Bu durumda, yüzeyler veya elektrikli bileşenler bozulabilir veya hasar görebilir.



Ekran türüne bağlı olarak, aşağıdaki temizleme önerilerine uyunuz:

A. : sıvı, alkol bazlı sıvı kullanmayınız ve/veya sıvı uygulamayınız veya püskürtmeyiniz;

B. : Hafif nemli bir mikro fiber bez kullanarak sabunlu suyla temizleyiniz;

C. : Hafif nemli bir mikro fiber bez kullanarak sabunlu suyla temizleyiniz;

D. : Mikro fiber bezle kuru temizleme yapınız.

TEMİZLEME

Sabunlu suyla temizleme

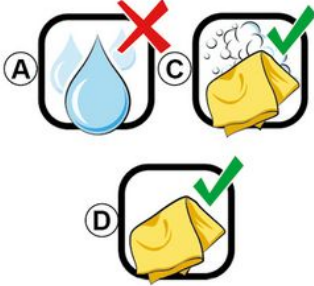

Sabunlu suyla nemlendirilmiş temiz, tüy bırakmayan, yumuşak bir mikro fiber bez kullanarak ekranı nazikçe siliniz.

Durulamak için, ekranı yalnızca suyla nemlendirilmiş bir mikro fiber bez kullanarak hafifçe siliniz.

Kuru bir mikrofiber bez kullanarak hafifçe silerek bitiriniz.



Alan üzerinde alkol ve/veya püskürtme sıvıları içeren ürünler kullanmayınız.



Temizleme ürününü ekrana dökmeyiniz veya püskürtmeyiniz.

Kimyasal temizlik maddeleri veya ev ürünleri kullanmayınız. Cihaz herhangi bir sıvı ile temas etmemeli ve neme maruz bırakılmamalıdır. Bu durumda, yüzeyler veya elektrikli bileşenler bozulabilir veya hasar görebilir.

AÇMA, KAPATMA

1

Çalıştırılması



Multimedya sistemi çalışır:

- araç çalıştırıldığında;
- multimedya panelindeki veya merkezi kumandadaki kumandaya **1** kısaca basarak.

Durdurma



Multimedya sistemi şu yöntemlerle kapatılabilir:

- multimedya panelindeki veya merkezi kumandadaki kumandaya **1** kısaca basarak şunları yapabilirsiniz:
 - radyoyu/müziği kapatma;
 - ekranı kapatma;
 - beklemeye alma.
- aracınızın açılır mekanizmaları kilitliken.

Saat/sıcaklık/tarih ekranı



Bu ekran, "Hazır" işlevini seçtiğinizde görüntülenir.

WIDGET'LARI EKLEME VE YÖNETME

Ana sayfaları özelleştirme



Sisteminizde; Seyir Sistemi, Radyo, Ayarlar vb. gibi işlevlere erişim sağlayan çeşitli widget'lar içeren birkaç kişiselleştirilebilir ana sayfa bulunur. Bir işleve erişmek veya, belirli durumlarda, işlevi doğrudan ana ekrandan kontrol etmek için (ör. radyo istasyonunu değiştirmek veya telefonunuza erişmek için) ana sayfa widget'larından birisine basınız.

Widget ekleyerek, silerek veya değiştirerek ana sayfaları yapılandırabilirsiniz.

Ana ekran kişiselleştirme ayarlarına erişmek için ana ekranda multimedya ekranını **1** basılı tutunuz.



Widget yapılandırması profille bağlantılıdır. Profil değişirse widget ekranı da değişir.



Güvenlik nedeniyle, bu işlemleri araç duruyorken yapınız.



widget eklemek

Özelleştirmek istediğiniz ana ekranı **A** seçiniz.

B bölgesinde, görüntülenmesini istediğiniz widget'ı seçiniz. Eylemin doğ-

rulanması amacıyla seçili widget'ın rengi değişir.

Widget'ı **B** alanından ana ekranda **A** istediğiniz yere sürükleyip bırakınız.



Widget'ların kişiselleştirilmesi

Ekrandaki (seç/konum) düğmesine basarak **B** alanındaki widget'ı seçiniz ve sonra **A** alanındaki son konumunu seçiniz.

Bir widget'ı bir sayfadan diğerine taşımak için, giriş sayfasını basılı tutun, widget'ı seçin, ardından istediğiniz sayfaya sürükleyip bırakın.

Not: bazı widgetlar, boyuna bağlı olarak sadece bir kez kullanılabilir. Belirli bir işleve ait bir widget, bir sayfada yalnızca bir kez kullanılabilir.

WIDGET'LARI EKLEME VE YÖNETME

1



Widget boyutu

Widget'ın kenarlarından birini kırarak/dağıtarak widget'ın boyutunu ayarlayabilirsiniz. Boyut sınırına ulaşıldığında kırmızı bir çerçeve görüntülenir.

Ekipmana bağlı olarak, **C** çubuğundan widget boyutunu seçebilirsiniz. Bazı uygulamaların sadece bir boyutu bulunur. Ana ekranda görüntülenen widget sayısı, multimedya ekranının biçimine bağlı olarak değişiklik gösterebilir. Giriş sayfalarınızın tümünü görmek için giriş sayfasını basılı tutun.

"Adres" ve "Kişi" widget'ları

Bu iki widget'ı yapılandırmak için hizmetleri etkinleştirmek gerekir → 89.

« Adres »

Multimedya sistemi sizi "Navigasyon" menüsüne yönlendirir.

Sık kullanılanlardan, arama geçmişinden veya manuel giriş ile One Touch olarak atamak istediğiniz adresi seçiniz.

« Kişi »

Multimedya sistemi sizi telefonunuzun kişiler listesine yönlendirir (yalnızca telefonunuz multimedya sistemine bağlıysa).

Telefon rehberinizden, One Touch olarak atamak istediğiniz kişiyi seçiniz.

Not: Bu iki widget'la ilgili veriler, telefonunuz multimedya sistemine bağlı olmadığında bile multimedya sisteminde saklanır. Veriler gizli olarak değerlendirilmez.

Widget silmek



Silmek istediğiniz widget'ı basılı tutun. Kaydı onaylamak için renk değiştirir. "Sil" düğmesini **2** sürükleyip bırakınız ya da widget'ı **B** alanına kaydırınız.

Not: Seç/konum, ekrana dokunmanız gerekmesi nedeniyle pencere araçlarını silmek için en etkili yoldur: widget'ları seçiniz, ardından "Sil" düğmesine **2** basınız.

WIDGET'LARI EKLEME VE YÖNETME



Yatay modda, tüm ana sayfalarınızın tam görünümünü görüntüleyebilirsiniz. Widget'ları silmek için açılır menüden **3** düğmeye "Sil" basınız.

Seçiminize bağlı olarak aşağıdakini seçiniz:

- istenen widget'ları, ardından "Sil" düğmesine **4** basınız;
- tüm ekranlardaki tüm widget'ları, ardından "Hepsini seç" düğmesine **6** ve "Sil" öğesine **4** basınız.

Ana sayfa silme

Bir ana sayfayı silmek için sayfadaki widget'ların tümünü silmeniz gerekir.

İçerik menüsü

İçerik menüsünü **3** kullanarak şunları yapabilirsiniz:

- ana ekranlardan bir veya birden çok widget silme;
- ana sayfanın varsayılan yapılandırmasını geri yüklemek.

Kaydet ve çık

Ana ekran ayarlarınızı kaydetmek ve çıkmak için geri düğmesine **5** basınız.



Güvenlik nedeniyle, bu işlemleri araç duruyorken yapınız.

SES TANIMAYI KULLANMA

1

Tanıtm

Multimedya sisteminiz, bazı multimedya sistemi işlevlerini ve bazı telefon işlevlerinizi sesli komutla kontrol etmek için kullanılabilen bir ses

tanıma sistemi  ile donatılmıştır. Böylece ellerinizi direksiyondan kaldırmadan multimedya sisteminizi veya telefonunuzu kullanabilirsiniz.

Not: Ses tanıma düğmesinin konumu farklı olabilir. Daha fazla bilgi için lütfen araç kullanım kılavuzuna bakınız.

Ses tanıma sistemi ne sesinizi ne de komutlarınızı kaydeder. Kullanıcı ile etkileşime girebilecek veya aşağıdaki gibi soruları cevaplayabilecek ses yardımı içermez:

- "Paris bölgesinde hava nasıl?"
- "Bu sabah rotamda herhangi bir aksaklık var mı?"

Sesli komut fonksiyonu



(donanıma bağlı olarak)

Sesli komut fonksiyonunu ekrana dokunmadan telefon defterinizdeki bir kişiyi aramak, bir hedef girme ve radyo kanalını değiştirmek için kullanabilirsiniz. Düğmeye **1** basınız ve sistem tarafından sağlanan ekrandaki görsel ve sesli talimatları takip ediniz.

Devreye alma

Ekipmana bağlı olarak aracınızın ses tanıma düğmesine  basınız.

Not: Ses tanımayı kullanırken, konuşmadan önce her zaman sesli bir onayın duyulmasını bekleyiniz.

Devre dışı bırakma

Ses tanıma sisteminizi devre dışı bırakmak için aracınızdaki ses tanıma

düğmesini  basılı tutunuz veya sesli sinyalden sonra "Çıkış" deyiniz.



Ses tanımayı kullanırken düğmeye **1** basarak veya komutunuzu sesli olarak söyleyerek dijital sesi kesebilirsiniz. Bir sesli ikaz, konuşabileceğinizi belirtir.

Multimedya sisteminin ses tanıma işlevini kullanmak

Multimedya sisteminiz için temel sesli komutlar

Ses tanıma ana ekranına geri dönmek için, "Ana ekran" veya "Geri" deyiniz.

Ses tanıma menüsünden çıkmak için "Terket" deyiniz.

Her bir sistem ekranına ilişkin ayrıntıları ve kullanılabilir özellikleri duyurmak için "Yardım" deyiniz.

SES TANIMAYI KULLANMA

Ses tanıma listeleri içerisinde gezinmek için şunları deyiniz: "Sonraki sayfa", "Önceki sayfa", "İlk sayfa" veya "Son sayfa".

"Ses tanıma" menüsü



Ana sesli komut menüsünden sesli komut ile aşağıdaki işlevleri yönetebilirsiniz:

- « Telefon »;
- « Navigasyon »;
- « Müzik ».



Ekranında mavi renkle görüntülenen fonksiyonlar sesle kumanda edilebilen ve multimedya sisteminin içerdiği fonksiyonlardır.

Ses tanıma göstergesi A

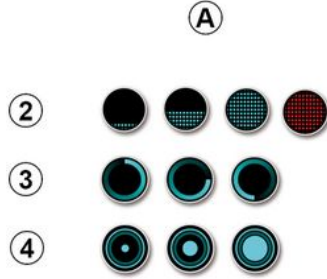

Ses tanıma göstergesi **A**, renkli işaretlerden ve simgelerden oluşur:

- simge **2**, multimedya sisteminin dinlemekte olduğunu size bildirir: Göstergenin rengi **A** ses tanımanın performansını belirtir:
 - düşük mavi işaret: ortalama ses tanıma;
 - orta mavi işaret: iyi ses tanıma;

- tamamen mavi işaret: olabilecek en uygun düzeyde ses tanıma;
- kırmızı işaret: kullanıcının sesi çok fazla çıkıyor ve sistem komutu yorumlamakta zorlanıyor.
 - Simge **3** size multimedya sisteminin komutunuzu analiz ettiğini bildirir;
 - Simge **4**: Multimedya sistemi yanıt veriyor.



İşlevlerin gri renkte olması, bu işlevlerin kullanılabilir veya bağlı olmadığını gösterir. Multimedya sistemi, ör. telefona bağlanmayı önerecektir.



Anlaşılabilirlik için yüksek sesle konuşun. Ses tanıma göstergesini kullanarak ses tanılamayı en iyi şekilde kullanınız.

SES TANIMAYI KULLANMA

1

Seyir sistemini ses tanımlama ile yönetin



Multimedya sistemine entegre sesli komut  yardımıyla bir varış noktası girmek için çeşitli yollar vardır.



« Hedef »

Sesli komutu kullanarak bir tam adres giriniz.

Ana ses kontrol menüsünü görüntülemek için sesli komut düğmesine



basınız.

Sesli sinyalden sonra "Şuraya git" deyiniz ve ardından hedefin tam adresini belirtiniz (numara, sokak adı, hedef ilçe/şehir, mahalle).

Sistem, anladığı adresi gösterecektir; ardından, rehberli navigasyona başlamak üzere hedefinizi onaylayabilirsiniz.

« Ev »

Sesli komutu kullanarak ev adresinizi çağırmak için.

Ana ses kontrol menüsünü görüntülemek için sesli komut düğmesine



basınız.

Sesli sinyalden sonra "Eve git" deyin.

Sistem, daha önce kaydetmiş olduğunuz ev adresinizi gösterir. sürüş yardımını başlatmak için hedefinizi onaylayınız.

« İş »

Sesli komutu kullanarak iş adresinizi çağırmak için.

Ana ses kontrol menüsünü görüntülemek için sesli komut düğmesine



basınız.

Sesli sinyalden sonra "İşe git" deyin.

Sistem, daha önce kaydetmiş olduğunuz iş adresinizi gösterir. sürüş yardımını başlatmak için hedefinizi onaylayınız.

Not: "Eve git" veya "İşe git" sesli işlevini kullanmak için, öncelikle bir adres kaydetmeniz gerekir.

Kayıtlı herhangi bir adres yok ise, multimedya sistemi bir adres girmenizi önerir.

Bir ev adresi veya iş adresi kaydetme hakkında daha fazla bilgi için

➔ 50.

SES TANIMAYI KULLANMA

« Favoriler »

Sık kullanılanlarda kayıtlı olan bir adresi sesli komutu kullanarak çağır-
mak için.

Ana ses kontrol menüsünü görüntü-
lemek için sesli komut düğmesine



basınız.

Sesli sinyalden sonra "Favoriler" de-
yiniz ve ardından varış noktanızı se-
çiniz.

Sistem size girilen adresi gösterir. sü-
rüş yardımını başlatmak için hedefi-
nizi onaylayınız.

"Varış noktası geçmişi"

Önceden girilmiş bir adresi sesli
kontrol kullanarak çağırarak için.

Ana ses kontrol menüsünü görüntü-
lemek için sesli komut düğmesine



basınız.

Sesli sinyalden sonra "Varış noktası
geçmişi" deyiniz ve ardından varış
noktanızı seçiniz.

Sistem size girilen adresi gösterir. sü-
rüş yardımını başlatmak için hedefi-
nizi onaylayınız.

« Önemli yer »

Sesli komutu kullanarak bir ilgi çekici
nokta aramak için.

Sesli sinyalden sonra, "Benzin istas-
yonu bul" veya "Otel bul" deyiniz.

Navigasyon sistemi farklı kategori-
lerde birçok POI (ilgi çekici noktalar)
önerir.

Yabancı bir ülkedeki hedef

**Ülke, adresi söylemeden önce de-
ğiştirilmelidir.**

Ana ses kontrol menüsünü görüntü-
lemek için sesli komut düğmesine



basınız.

Sesli sinyalden sonra "Ülkeyi de-
ğiştir" deyiniz, ardından arama yapmak
istediğiniz ülkeyi söyleyiniz. İkinci bip
sesinden sonra, hedef adresinizi söy-
leyiniz.

Not: sistem dili tarafından destekle-
niyor olması şartıyla her zaman ülke-
yi değiştirebilirsiniz.

yabancı bir ülkede "Önemli yer"

Yurtdışı seyahatlerinizde, bazı kate-
gorilerin sesli komutları tanınmaya-
bilir.

İlgi çekici bir nokta aramak istiyorsanız,
"Kategoriye göre ilgi çekici noktalar"
ifadesini söyleyiniz. Multimed-
ya sisteminde ilgi çekici noktalar ka-
tegori listesi görüntülenir. Kategorilerden
birini seçiniz ➔ 35.

Ses tanımlama yardımıyla fa- vorileri kullanma

Kayıtlı adresler doğrudan ses tanı-
ma kullanılarak aranabilir.

Ana sesli komut menüsünü görüntü-
lemek için sesli komut düğmesine



basınız.

Sesli sinyalden sonra, "Sık kullanılan-
larımı görüntüle" deyiniz.

Sistem kayıtlı favori veya favorileri
görüntüler.

ses tanıma ile "Radyo" kont- rolü

Multimedya sisteminizdeki sesli ko-
mut özelliğini kullanarak müziği, rad-
yoyu etkinleştirebilir veya dalga
bandını değiştirebilirsiniz.

Ana sesli komut menüsünü görüntü-
lemek için sesli komut düğmesine



basınız.

Sesli sinyalden sonra şunu söyley-
niz:

- "FM istasyonu, "AM istasyonu",
"DAB istasyonu";

veya

- radyo istasyonu adı olarak X ile "X
istasyonu";

veya

SES TANIMAYI KULLANMA

1

- "İstasyon" ve ardından istenen radyo frekansı. Ör. "91.8 istasyonu" için "91.8 istasyonu" deyiniz.

ses tanıma ile "Müzik" kontrolü



Multimedya sisteminize entegre sesli komutun yardımıyla müzik çalabilirsiniz (bir parça, çalma listeleri vs.). Olası ek ses kaynakları şunlardır:

- "USB" (USB portu);
- "AUX" (Jack soketi).

Ana sesli komut menüsünü görüntülemek için sesli komut düğmesine



Sesli sinyalden sonra, aşağıdakilerden birini söyleyiniz:

- "Sanatçı oynat", ardından sanatçının adı;
- veya
- "Parça oynat", ardından parçanın adı;
- veya
- "Albüm oynat", ardından albümün adı;
- veya
- "Tür oynat", ardından tür;
- veya
- "Oynatma listesi", ardından oynatma listesinin adı.

Seçilen kaynağa göre, aşağıdakileri yapabilirsiniz:

- sonraki/önceki şarkıyı çalma;
- veya
- tüm şarkıları çalma/müzik listesini görüntüleme.

"Ses kaynağını değiştir"

Ana menüden ses kaynağını değiştirebilirsiniz.

Ana sesli komut menüsünü görüntülemek için sesli komut düğmesine



Sesli sinyalden sonra, "Oynat" deyiniz ve ardından kaynağın adını söyleyiniz:

- "Oynat USB";

veya

- "Oynat FM";

veya

- "Oynat Bluetooth®".

telefonu ses tanıma ile kullanmak

Mültimedya sisteminize entegre sesli komut yardımıyla bir numarayı veya bir kişiyi arayabilirsiniz.

Ana sesli komut menüsünü görüntülemek için sesli komut düğmesine



basınız.

Sesli sinyalden sonra, aşağıdakilerden birini söyleyiniz:

- "Ara", ardından aramak istediğiniz kişinin adını söyleyiniz;

veya

- "Ara", ardından aramak istediğiniz telefon numarasını söyleyiniz.

Not: Numaraları birer birer veya ikişer ikişer söylemeniz önerilir.

Sistem görüntülenen numarayı gösterir; numarayı aramak için "Ara" deyiniz veya başka bir numara söylemek için "Düzeltil"/"Geri" deyiniz.

SES TANIMAYI KULLANMA



Sesli komut aynı zamanda arama geçmişinizi görüntülemek ve bir "SMS" okumak için de kullanılabilir.

Ana sesli komut menüsünü görüntülemek için sesli komut düğmesine



basınız.

Sesli sinyalden sonra, aşağıdakilerden birini söyleyiniz:

- "Arama geçmişini" veya "Son aramalar";

veya

- "Oku SMS" veya "Görüntüle SMS".

Not: Sadece sürüş sırasında alınan "SMS" okunabilir.

«Yardım»

Ses işlevlerini kullanma hakkında daha fazla bilgi için sesli komut düğmesine basınız ve "Yardım" deyiniz.

"Yardım" işlevi her zaman kullanılabilir. Örneğin, "Telefon" ekranındaysanız "Yardım" dediğinizde dijital ses, işlev kullanımıyla ilgili size yardımcı olur.

Multimedya sistemi ile cep telefonunun ses tanıma özelliğini kullanmak

Cep telefonunuzun ses tanıma özelliğini multimedya sisteminizle birlikte kullanmak için aşağıdakileri yapmalısınız:

- telefonunuzu multimedya sistemine bağlayınız → 69;
- telefonunuzun multimedya sisteminizle uyumlu bir ses tanıma işlevine sahip olduğundan emin olunuz.

Not: Telefonunuzdaki ses tanıma işlevi multimedya sistemiyle uyumluysa "Bluetooth cihaz listesi" menüsünde 5 sembolü görüntülenir → 69.



Not: Telefonunuzun ses tanıma özelliğini multimedya sistemiyle birlikte kullanmak istiyorsanız bir şebeke kapsama alanında bulunduğunuzdan emin olunuz.

Telefonunuzun ses tanıma özelliğini multimedya sisteminde etkinleştirmek/devre dışı bırakmak için aracınızın ses tanıma düğmesini () basılı tutunuz.

Multimedya sisteminizin ses tanıma özelliğini etkinleştirmek için aracınızın ses tanıma düğmesine () basınız.

SES TANIMAYI KULLANMA

1

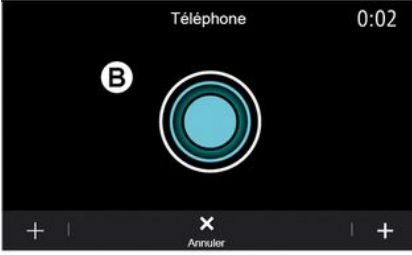

Multimedya ekranı, **B** ekranında telefonunuzun ana sesli komut menüsünü gösterir.

Telefonunuzun ses tanıma özelliğini multimedya sistemi ile yeniden etkinleştirmek için aracınızdaki veya **B** ekranındaki ses tanıma düğmesine

 kısa süre basınız.

Ana sesli komut menüsünden telefonunuzun bazı işlevleri için sesli komut kullanabilirsiniz.

Ses tanıma şu durumlarda devre dışıdır:

- aracınızla geri geri giderken;
- görüşmeler sırasında.

Not: ses tanıma oturumu, birkaç saniye işlem yapılmadığında otomatik olarak devre dışı bırakılır.



Telefonunuzun ses tanıma fonksiyonunu multimedya sistemi ile birlikte kullandığınızda, çalışması için gerekli hücresel verilerin aktarımı telefon hizmet sözleşmenizde bulunmayan ilave maliyetler doğurabilir.

One Shot işlevini kullanma

One Shot işlevi, "Telefon", "Kişiler", "Navigasyon", "Hedef" menülerine vb. gitmek gerekmeden doğrudan ve isabetli bir sesli komut vermenize olanak tanır.

Telefon fonksiyonunu kullanmak için doğrudan komut verebilirsiniz:

- "Didier'i Ara";
- "Ofisi ara";
- ...

Navigasyon fonksiyonunu kullanmak için doğrudan komut verebilirsiniz:

- "Paris - Champs-Élysées adresine git";
- "Eve git";

- ...

Multimedya fonksiyonları için doğrudan komut verebilirsiniz:

- "İstasyon Radyo Fransa";
- "Oynat Bluetooth®";
- ...

Bu işlevi kullanmak için ses tanıma

düğmesine  basınız, ardından sesli sinyali bekleyiniz ve komutunuza söyleyiniz.

HARITA

Harita

Harita görünümü

Ana ekrandan haritaya erişmek için "Menü" ögesine, ardından "Navigasyon" ögesine basınız.

Haritaya ayrıca "Navigasyon" widget'ından erişebilirsiniz.

Harita, mevcut konumunuzu ve yapılandırduğunuz bilgileri (POI göstergesi, hava, trafik durumu bilgileri vb.) görüntüler.

Navigasyon haritasında gezinmek için haritayı basılı tutunuz, ardından parmağınızı ekranda gerekli yönde kaydırınız.

Mevcut konumunuza geri dönmek için  ögesine basınız.



Güvenlik nedeniyle, bu işlemleri araç dururken yapınız.

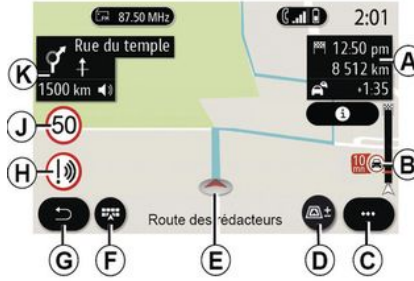

Devam eden bir rota ile "Harita" ekranı

A. Varış süresi, trafik şartları dolayısıyla ek süre ve bir sonraki aşamaya kalan mesafe veya varış noktası gibi güzergah bilgileri.

Not: Seyahat aşamalarıyla ilgili bilgileri görüntülemek üzere multimedya sistemini etkinleştirmek için **A** alanına bir kez basınız.



B. Sonraki birkaç kilometre için trafik şartlarına dair bilgi. Devam eden rota üzerindeki olaylar listesini görüntülemek için bu alana basınız.

C. İçerik menüsü.

D. Görünümler/Yakınlaştırma:

- Yakınlaştırma ve uzaklaştırma düğmelerini görüntülemek için "+" ögesine basınız;
- "Görünümler" düğmesine basarak 2D / 2D Kuzey, 3D/3D Inception, "Trafik haritası" görünümünü görüntüleyebilirsiniz.

Not: bu işlevler, multimedya ekranına göre ayrılabilir:

- **L** Yakınlaştırma "+";
- **M** "Görünümler".

HARITA

E. Konum ve bulunduğunuz sokağın adı. Ek özelliklere erişmek için basınız.

F. Seyir sistemi (Navigasyon) menüsü.

G. Önceki ekrana geri dönüş.

H. Tehlike bölgesi uyarısı.

J. Hız sınırı gösterge tablosu.

K. Bir rota devam ederken, yaklaşan yol dönüşleri ve rotanız üzerinde bir sonraki sokağın adı hakkında bilgiler. Kılavuz yardım sesini etkinleştirmek/devre dışı bırakmak ve son sesli talimatı tekrarlamak için hoparlör simgesine bir kez basınız.

N. Varış zamanı, trafik için ek süre ve mesafe gibi güzergah bilgileri. Güzergah aşamalarını görüntülemek için üniteye dokununuz.

P. Kullanılan yol çeşitleri hakkında bilgiler (otoyol, ücretli yollar, araçlı tren).



"Rota hesaplanması" ekranı

Q. Devam eden bir rota varken, bu işlev haritada gezindikten sonra devam eden rotaya dönmek için kullanılabilir.

R. Yakınlaştırma ve uzaklaştırma butonları.

S. İçerik menüsü.

T. Seçilen rotayı başlatmak için "Başla" düğmesine basınız.

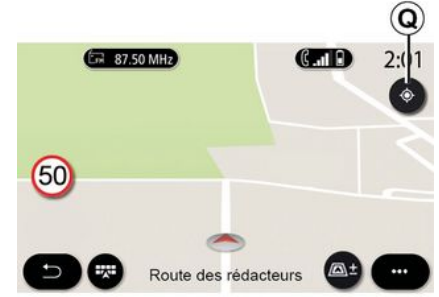

Devam eden bir rota olmadan "Harita" ekranı

Q işlevi, mevcut konunuza geri döner.



Güvenlik nedeniyle, bu işlemleri araç dururken yapınız.

HARITA



"Trafik haritası" ekranı

V. Trafik olaylarının harita üzerinde veya olay listesi ile görünümü.

W. Trafik sorunu olan tüm alanlardan kaçınmak için yönlendirme devam ederken "Tümünden kaçın" düğmesine basınız.

Devam eden bir güzergah bulunan içerik menüsü

"Ayarlar" menüsüne erişmek için içerik menüsüne basınız.

"Rota" sekmesinden aşağıdaki ayarlara erişebilirsiniz:

- « Rota türü »;
- "Sapma yap";
- « Ücretli yol izni »;
- « Otoyol izni »;

- "Feribotlara izin ver";
- « Araba trenine izin ver »;
- « Otomatik yönlendirme önerisi »;
- « Diğer cihazlarla paylaşılan hedefler »;
- « Zaman sınırlı yol izni »;
- "Ücretli yollara izin ver";
- « Önlenecek bölge »;
- « Kaplamasız yola izin ver ».

"Harita" sekmesinden aşağıdaki ayarlara erişebilirsiniz:

- "Harita rengi";
- « Hava durumu göstergesi »;
- "2D/2D Kuzey, 3D/3D Inception, "Trafik" görünümleri;
- « Trafik olayları göstergesi »;
- « Trafik işareti tanınması »;
- « Otomatik yakınlaştırma »;
- « Arabam »;
- « Kavşak görüntüsü »;
- "İÇN"yi görüntüle";
- « Hava durumu göstergesi ».

Devam eden bir güzergah bulunan içerik menüsü

Aşağıdaki menülere erişmek için içerik menüsüne basınız:

- « Rotayı iptal et »;
- « Yönlendirme Sesi »;
- "Rota detayları";
- « Ayarlar ».

« Rotayı iptal et »

Devam etmekte olan seyir sistemi işlemini durdurur.



« Yönlendirme Sesi »

Yönlendirme sesini etkinleştirmek/ devre dışı bırakmak için düğmeye **1** basınız.

Not: bu fonksiyon devre dışı bırakılırsa, multimedya sistemi tarafından sesli yardım talimatları verilmez.

"Yönlendirme Sesi" ayarlarına erişebilirsiniz:

- içerik menüsünden **C**;
- multimedya sistemi üzerinden sesli bilgiler iletildiğinde ses kumandalarına basarak.

HARITA

2

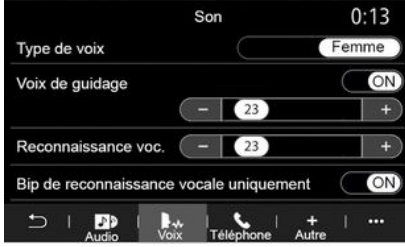

Not:

- Ses seviyesi kontrolleri yalnızca mevcut kaynak için kullanılabilir ("Yönlendirme Sesi", "Radyo", "Telefon");
- Ses seviyesi göstergesi 2 bilgilendirme amacıyla gösterilir. Ses seviyesini ayarlamak için kullanılamaz.



Güvenlik nedeniyle, bu işlemleri araç duruyorken yapınız.



"Rota detayları"

Bu işlev mevcut güzergahın detaylarını görüntülemek için kullanılır.

"Özet" sekmesinden kalkış adresinin ve varış noktası adresinin yanı sıra kat edilen yolları da görüntüleyebilirsiniz.

"Yol listesi" sekmesinden rotayı ayrıntılı olarak görüntüleyebilirsiniz.

"Aşamalar" sekmesinden çeşitli aşamaların yanı sıra her aşama arasındaki mesafeleri ve süreleri görüntüleyebilirsiniz.

Gösterim modu

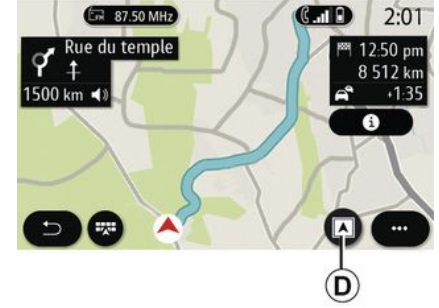

Görünüm/Yakınlaştırma düğmesine **D** basarak çeşitli gösterim modları arasında seçim yapabilirsiniz.

Rota görünümü

Harita rotanızın tamamını gösterir.

görünümü 2D

Harita, mevcut konumunuzu gösterir ve ilerlediğiniz yöne dönük görünüm sunar.

2D/Kuzey Görüntü

Harita, Kuzeye dönük şekilde mevcut konumunuzu gösterir.

HARITA

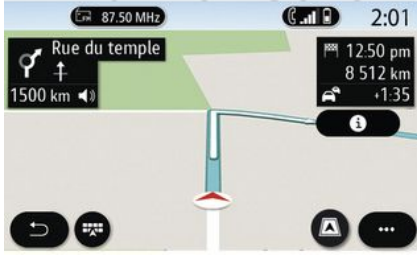

görünümü 3D

Harita, mevcut konumunuzu 3 boyutlu harita yüzeyi üzerinde gösterir. Otomatik olarak ilerlediğiniz yöne dönüktür.



3D Inception Görüntüle

(donanımına bağlı olarak)

Harita, daha uzun görüş mesafesi sağlamak için hafifçe yukarıya doğru açıktır. Otomatik olarak ilerlediğiniz yöne dönüktür.

Yönlendirme

Rota hesaplandıktan hemen sonra yönlendirme devreye girer. Multimedia sistemi, her kavşakta izlenecek yönü birkaç aşama ile bildirecek, sizi rotanız boyunca yönlendirir.

1. Aşama: hazırlık

Multimedia sistemi, seyir sisteminin sesli talimatlarını kullanarak, size az

sonra bir manevra yapmanız gerekeceğini haber verir.

2. Aşama: uyarı

Multimedia sistemi yapmanız gereken manevrayı sesli olarak duyurur. ör. "400 metre sonra, çıkışa sapın".

Ekranında, manevranın detaylı bir temsili veya 3D görüntüsü gösterilir.

3. Aşama: manevra

Multimedia sistemi hangi manevranın yapılması gerektiğini gösterir.

ör. "Sağa sapın".

Manevra tamamlandıktan sonra, harita tam ekran modunda görülür.

Not: sürüş tavsiyelerine uymamanız veya hesaplanan rotadan çıkmanız halinde, yeni rota otomatik olarak multimedia sistemi tarafından hesaplanır.

HARITA

2



Şerit

Ekran, sizi bir sonraki manevra için doğru şeride yönlendirmek üzere otomatik olarak daha detaylı bir görünümüne geçer:

- yön okları olmadan şeritler **3**: şerit hesaplanan rotaya göre seçilmemelidir;
- yön okları ile birlikte şeritler **4**: şerit hesaplanan rotaya göre seçilmelidir.

Not: manevra sırasında diğer şeritler görüntülenebilir.

« Hava durumu »



İçerik menüsü üzerinden hava durumu görüntüsünü harita üzerinde etkinleştirebilir veya devre dışı bırakabilirsiniz.

Multimedya sistemi size konunuzun çevresindeki bölgede veya devam eden bir rota bulunması halinde, varış noktasındaki hava durumunu bildirir.

Not: Hava durumunun görüntülenmesi için, hizmetlerinin etkinleştirilmesi gereklidir → **89**.

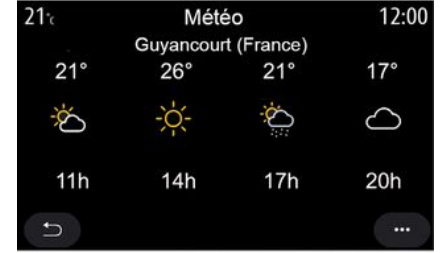

Gelecek birkaç saatlik hava durumunu görüntülemek için hava durumu simgesine **5** basınız.

Bu bilgiye ayrıca "Hava durumu" widget'ından da erişebilirsiniz.

VARIŞ YERİ GIRINIZ

"Navigasyon" menüsü

Ana ekrandan, karta basınız veya "Menü" ögesine, ardından "Navigasyon" ögesine basınız.

Bir adres girmek için ses tanımlama-yı kullanma

Ses tanıma düğmesine  basınız, ardından varılacak şehir, numara ve/veya sokak adı ve/veya mahalle-yi → 22 söylemeden önce bip sesinin duyulmasını bekleyin.

Not: Ses tanıma düğmesinin konumu farklı olabilir. Daha fazla bilgi için lütfen araç kullanım kılavuzuna bakınız.



Seyir ile ilgili önlemler

Seyir yardım sisteminin kullanımı, hiçbir durumda aracın sürülmesi sırasında sürücünün özenini ve sorumluluğunu üstlenemez.



Yabancı bir ülkedeki hedef

Ülke, adresi söylemeden önce değiştirilmelidir. Ana ses kontrol menüsünü görüntülemek için sesli komut

düğmesine  basınız.

Sesli sinyalden sonra "Ülkeyi değiştir" deyiniz, ardından arama yapmak istediğiniz ülkeyi söyleyiniz. İkinci bip sesinden sonra, hedef adresinizi söyleyiniz.

Not: sistem dili tarafından destekleniyor olması şartıyla her zaman ülkeyi değiştirebilirsiniz.



Aşağıdaki işlemlere erişmek için navigasyon menüsünü 7 kullanınız:

- « Bir adres bul »;
- « Önceki hedefler »;
- « Favoriler »;
- « Koordinatlar »;
- « Önemli yer »;
- « Erişim alanı »;
- « Rota »;
- « Trafik haritası »;
- « Ayarlar »;
- ...

VARIŞ YERİ GIRINIZ

Çevrimiçi Arama

2

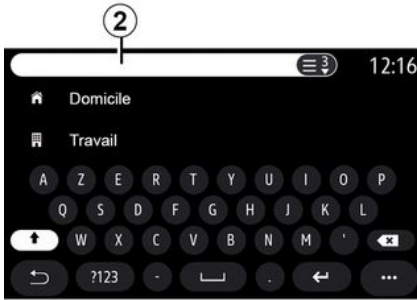

Hızlı ve belirli bir arama için Online Search işlevini kullanınız.

İlk harfleri arama alanına 2 girdiğiniz anda multimedia sistemi, ilişkili bir sokak adı, şehir veya POI (ilgi çekici nokta) önerir.

Öneri listesinin tamamını görüntülemek için düğmeye 3 basınız.



"Rouen" örneği.

Not: Multimedia sistemi tarafından sağlanan ek bilgiler bağlantı türünüze göre değişebilir.



"Navigasyon" menüsü aracılığıyla bir POI (ilgi çekici nokta) ararken bir öneriler listesi 5 görüntüleyebilirsiniz.

POI hakkında daha fazla bilgi için bu bölümdeki "Önemli yer" bilgilerine bakınız.

Harita görünümünde 4 her bir önerinin coğrafi konumu gösterilir.



« Bir adres bul »

Bu menüden tam veya kısmi bir adres girebilirsiniz: ülke, şehir, posta kodu, bina numarası, kavşak vb. İlk kullanım sırasında, sistem hedef ülkeyi girmenizi ister. Klavye yardımıyla şehir adını veya posta kodunu giriniz.

VARIŞ YERİ GIRINIZ

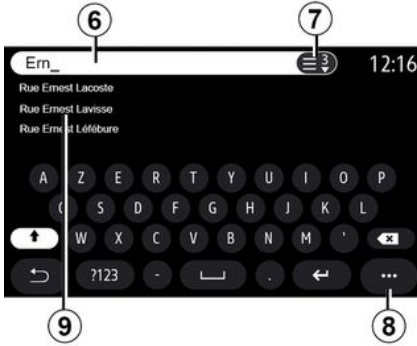

Arama alanından **6** bir sokak adı giriniz.

Harfleri girmeye başladığınızda sistem benzer sokak isimlerini önerir. Şunları yapabilirsiniz:

- seçiminizi onaylamak için ekranda görüntülenen sokak adına basınız;
- Aramanıza karşılık gelen tam listeye erişmek için düğmeye **7** basınız veya önerilen sokak adları listesinde **9** geziniz.

Not:

- sistem en son girilen kasabaları veya şehirleri hafızada tutar;
- Sadece numaralandırılmış harita içinde sistem tarafından tanınan adresler için öneri verebilir.

Açılır menüden **8** aşağıdakileri yapabilirsiniz:

- seçilen adresi sık kullanılanlara kaydetme;
- varış yeri koordinatlarını girme (enlem ve boylam değerleri);
- yakındaki herhangi bir POI bulma ve gösterme;
- ...



« Önceki hedefler »

Son kullanılan adresler listesinden bir varış noktası seçmek için bu menüyü kullanınız. Bu kayıtlar otomatik olarak gerçekleşir.

"Adres" sekmesinden **13** hafızaya alınmış varış noktaları geçmişine ulaşabilirsiniz.

Sürüş yardımını başlatmak için bir varış noktası seçiniz.

"Rota" sekmesinden **12** hafızaya alınmış rotalar geçmişine ulaşabilirsiniz. Sürüş yardımını başlatmak için bir rota seçiniz.

Geçmişe kaydedilmiş bir adresi veya rotayı aramak için büyüteci **10** kullanınız.

İçerik menüsünden, "Adres" **13** ve "Rota" **12** sekmelerinde **11**, şunları yapabilirsiniz:

- "Sil": seçilen adreslerden biri veya daha fazlası;
- « Hepsini sil »;
- « Tarihe göre sırala »;
- « İsme göre sırala »;
- « Favorilere kaydet ».

Yardım sırasında, yeni bir varış noktası ararken aşağıdaki ayarlardan birini yapabilirsiniz:

- bir durak;
- yeni bir varış noktası.



Güvenlik nedeniyle, bu işlemleri araç duruyorken yapınız.

VARIŞ YERİ GIRINIZ

2

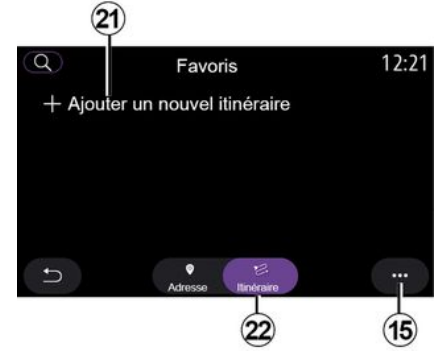

« Favoriler »

"Adres" sekmesinden **16** şunları yapabilirsiniz:

- « Yeni adres ekle » ;
- "Ev" **18** veya "İş" konumunuza **17** seyir sistemi yönlendirmesini çalıştırabilirsiniz;
- sık kullanılanlarda kayıtlı bir adrese seyir sistemi yönlendirmesini çalıştırabilirsiniz.

"Ev" **18** veya "İş" **17** ögesini ilk kez seçtiğinizde sistem sizden bir adres kaydetmenizi ister.

Not: Multimedya sisteminde yalnızca bir "Ev" adresi ve "İş" adresi kaydedilebilir.

"Yeni adres ekle" sekmesinden **14** şunları yapabilirsiniz:

- "İsim" **19** ile yeni sık kullanılan varış noktanızı adlandırabilirsiniz;
- "Adres" **20** ile aşağıdaki arama işlevlerine erişebilirsiniz:
 - « Bir adres bul » ;
 - « Önceki hedefler » ;
 - « Önemli yer » ;
 - « Koordinatlar » ;
 - « Haritada » ;
 - « Güncel konum » .
 - "Özel ePOI" ;
 - « Telefon » ;
 - « Şarj tipi » .

"Rota" sekmesinden **22** şunları yapabilirsiniz:

- « Yeni rota ekle » ;
- sık kullanılanlara kaydedilmiş bir güzergahı çalıştırabilirsiniz.
- "Yeni rota ekle" sekmesinden **21** şunları yapabilirsiniz:
 - "İsim" ile yeni sık kullanılan rotanızı adlandırabilirsiniz;
 - "Rota" ile aşağıdaki arama seçeneklerine erişebilirsiniz:
 - "Motoru çalıştırma konumu" ;
 - « Ara hedef olarak ekle » ;
 - "Kullanılan son varış yeri" ;
 - « Hedef olarak ekle » .

"Durak ekle" ve "Hedef olarak ekle" aramalarına bağlı olarak aşağıdaki seçenekleri belirleyebilirsiniz:

VARIŞ YERİ GIRINIZ

- « Bir adres bul »;
- « Önceki hedefler »;
- « Önemli yer »;
- « Koordinatlar »;
- « Haritada ».

Açılır menüden **15** aşağıdakileri yapabilirsiniz:

- « Değiştir »;
- Sık kullanılanlara ait "İsim" **19**;
- Seçili sekmeye göre sık kullanılanlara ait "Adres" **20** veya "Rota".
- "Sil" (bir veya daha fazla adres seçiniz);
- « Hepsini sil »;
- « İsme göre sırala ».

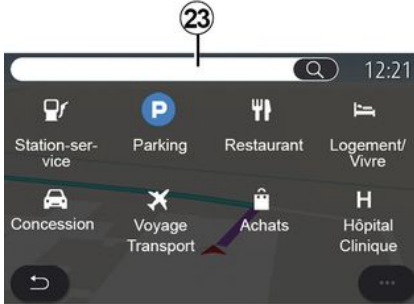

« Önemli yer »

İlgi çekici bir nokta POI, bir yerin (başlangıç noktası, varılacak şehir, yol üzeri vb.) yakınında bulunan bir hizmet, bir bina veya turistik bir yer olabilir.

İlgi çekici noktalar kategoriye göre gruplandırılır: "Yakıt istasyonu", "Park etme", "Konut" vb.

İlgi çekici noktalar arasından bir varış noktası seçmek için "Navigasyon" menüsünü seçip ardından "Önemli yer" öğesini seçiniz.



"İsime göre ara"

Arama alanından **23** bir POI kategorisi giriniz (restoran, mağaza vb. adı).

Sonuçlar listesinden **24** bir POI seçiniz.

Not: İlgi Çekici Noktalar'ın çevrimiçi olarak görüntülenmesi için hizmetlerin etkinleştirilmesi gerekir. Lütfen "Hizmetlerin etkinleştirilmesi" hakkındaki bölüme bakınız;

Açılır menüden **25** aşağıdakileri yapabilirsiniz:

- Aramada şunu yapabilirsiniz: "Sıfırla";
- klavye türünü seçebilirsiniz:
- « Alfabetik »;
- « Azerty »;
- « Qwerty ».



Güvenlik nedeniyle, bu işlemleri araç duruyorken yapınız.

"Kategoriye göre arama"

Seyir sistemi, seçili sekmeye göre seçilen kategoride birkaç POI önerir:

- devam eden bir rota yokken:
 - « Etrafımda »;
 - "Bir şehirde" (şehir adını giriniz).
- devam eden bir rota varken:
 - "Rota boyunca";
 - « Hedef »;
 - « Etrafımda »;
 - "Bir şehirde" (şehir adını giriniz).

VARIŞ YERİ GIRINIZ

Açılır menüden **25** aşağıdakileri yapabilirsiniz:

- "Çevrimdışı sonuçlar" ögesini görüntüleyebilirsiniz;
- « Mesafeye göre sırala ».



Listeden **24** bir POI seçiniz.

Ekipmana bağlı olarak, multimedya sistemi şunları yapmak için kullanılabilir:

- "Çağrı" ögesine basarak doğrudan belirli POI (rezervasyon veya bilgi için) ile iletişime geçme;
- "Başla" ögesine basarak istenilen POI konumuna seyir sistemini başlatma;
- Ekrandan **26** varış noktasının bir ön izlemesini görme.

Açılır menüden, adresi sık kullanılanlara ekleyebilirsiniz.



Yakıt fiyatları

POI "Yakıt istasyonu", konunuza yakın benzin istasyonlarını ve aracıınıza uygun yakıt fiyatlarını gösterir.

Yakıt fiyatı renkli bir gösterge ile ilişkilendirilir:

- Yeşil: en düşük fiyatları sunan benzin istasyonları;
- Turuncu: ortalama fiyatlar sunan benzin istasyonları;
- Kırmızı: en yüksek fiyatları sunan benzin istasyonları.

Not: Yakıt fiyatının görüntülenmesi için hizmetlerin etkinleştirilmesi gereklidir ➔ **89**.



« Koordinatlar »

"Navigasyon" menüsünden "Koordinatlar" ögesine basınız.

Bir varış noktasını koordinatlarını girerek aramak için bu menüyü kullanınız.

Yarıküreyi seçebilir, ardından klavyeyi kullanarak "Enlem" ve "Boylam" değerlerini girebilirsiniz.

Koordinatlar girildikten sonra doğrudan varış noktasına gitmek için "Başla" ögesine basınız ya da haritada koordinatları görüntülemek için "Harita" ögesine basınız.

İçerik menüsünden **27** şunlara basınız:

VARIŞ YERİ GIRINIZ

- Koordinatları UTM formatında girmek için "UTM";
- "Birimler ve biçimler": ondalık dereceler; ondalık dereceler ve dakikalar veya dereceler, dakikalar ve ondalık saniyeler;
- « Favorilere kaydet ».



Güvenlik nedeniyle, bu işlemleri araç duruyorken yapınız.



« Rota »

Bu işlevi, varış noktasını ilgili duraklarla yönetmek için kullanınız. Rota menülerine erişmek için ana me-

nüden "Navigasyon", "Menü" öğesine basınız, ardından "Rota" öğesine basınız.

Devam eden bir rota yokken:

- « Rota oluştur »;
- « Önlenecek bölge ».

Devam eden bir rota varken:

- « Rotayı iptal et »;
- « Rotayı düzenle »;
- « Önlenecek bölge »;
- « Genel bakış »;
- « Rota detayları »;
- « Rota simülasyonu ».

« Rotayı iptal et »

Mevcut rotayı iptal etmek için bu işlevi kullanınız.

« Rotayı düzenle »

Mevcut rotanızı değiştirmek için bu işlevi kullanınız:

- « Başlangıç konumu »;
- « Ara hedef olarak ekle »;
- « Hedef olarak ekle ».

"Durak ekle" ve "Varış noktası olarak ekle" işlevleri aşağıdaki seçenekleri sunar:

- « Bir adres bul »;
- « Önceki hedefler »;
- « Önemli yer »;
- « Koordinatlar »;
- « Haritada »;
- ...

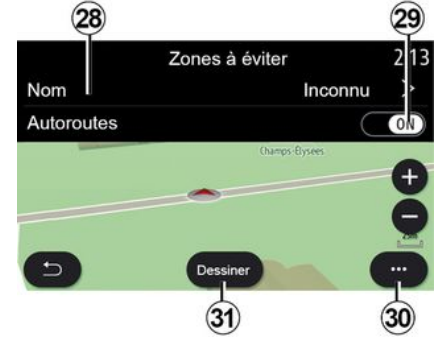

« Önlenecek bölge »

Belirlenmiş veya tanımlanmış bir coğrafi alandan kaçınmak için bu işlevi kullanınız.

"Önlenecek bölge" menüsünden "Önlenecek yeni bölge ekle" öğesine basınız veya daha önce kaydedilmiş kaçınılacak alanları seçiniz. Klavyeyi kullanarak değiştirmek için "İsim" **28** öğesine basınız.

29 düğmesini kullanarak otoyolun belirli bölümlerinden kaçınmayı seçebilirsiniz.

İçerik menüsünden **30**, kasabayı veya şehri manuel olarak girmek için "Şehir seç" öğesine basınız.

VARIŞ YERİ GIRINIZ

2



Kaçınılacak bir alan belirlemek için "Çiz" düğmesine **31** basınız.

"Önlenecek bölge" **32** ögesini görüntülemek için haritaya kısa süreli basınız.

Seçilen alanı büyütme veya küçültme için parmaklarınızla sıkıştırınız/ açınız.

Seçilen alanı kaçınılacak alanlar listesine eklemek için "Kaydet" düğmesine **33** basınız.

Bir "Önlenecek bölge" ögesini değiştirmek için kaçınılacak alanlar listesinden bir seçim yapınız ve haritada "Değiştir" düğmesine basınız.



"Önlenecek bölge" menüsündeki içerik menüsünden **35** aşağıdakilere basınız:

- "Sil" (kaçınılacak bir veya daha fazla alanı seçme);
- « Hepsini sil ».

Büyütece **34** basarak kaydedilmiş kaçınılacak alanları arayabilirsiniz.



Güvenlik nedeniyle, bu işlemleri araç duruyken yapınız.



« Genel bakış »

Tüm rotanızı haritada görüntülemek için bu fonksiyonu kullanınız.

Bu işlevi kullanmak için navigasyonu başlatın ve navigasyon menüsünden "Rota" ögesini, ardından "Genel bakış" ögesini seçiniz.

Mevcut rotayı iptal etmek için düğmeye **37** basınız.

VARIŞ YERİ GIRINIZ



Devam eden rotanın haritasını keşfetmek için parmağınızı ekranın bir kısmına basılı tutarak sürüklerken haritayı hareket ettiriniz.

Haritayı ayarlamak için yakınlaştır veya uzaklaştır düğmesine **39** basınız.

Haritayı yeniden ortalamak için kumandaya **38** basınız.

İçerik menüsünden **36** aşağıdaki işlevlere ulaşabilirsiniz:

- « Alternatif rotal. » ;
- « Rota detayları » ;
- « Rota simülasyonu » ;
- « Favorilere kaydet » ;
- « Ayarlar » ;
- ...
- « Ayarlar » ;

- « Rota detayları » ;
- « Rota simülasyonu » ;
- "Ülke bilgileri" ;
- « Favorilere kaydet » ;
- ...

Not: içerik menüsünde sunulan işlevler, yönlendirmenin etkin olup olmasına bağlı olarak değişir.

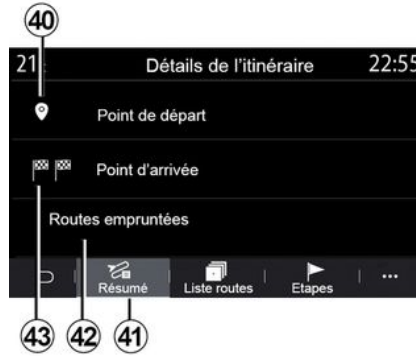

« Rota detayları »

Rota için tüm bilgileri ve ayrıntıları birkaç sekme üzerinden görüntülemek için bu işlevi kullanınız:

- « Özet » ;
- « Yol listesi » ;
- « Adımlar » .

"Özet" sekmesinden **41** aşağıdakileri görüntüleyebilirsiniz:

- « Başlangıç konumu » **40** ;
- "Varış noktası" **43** ;
- "Geçilen yollar" **42** (ücretli yol, feribot, araç treni vb.).



"Yol listesi" sekmesinden **45** rotayı ayrıntılı olarak görüntüleyebilirsiniz.

Rotada seçilmesi gereken yollar listesinden **44** farklı yönleri, geçilen sokakların adlarını, kalan mesafeyi ve her aşama için süreyi görüntüleyebilirsiniz.

Rotayı haritada görüntülemek ve okları **48** kullanarak önceki aşamalara geri dönmek veya sonraki aşamalara ilerlemek için rotalardan birine **44** basınız.

VARIŞ YERİ GIRINIZ

2



Çubuk **46**, yolculuğun her aşamasıyla ilgili bilgileri (mesafe, aşama süresi ve varış saati) görüntüler.

Seyir sistemi, aşamalardan birindeki bir olaydan kaçınmanızı önerebilir.

"Sapma" düğmesine **47** basarsanız seyir sistemi, bir sapma rotası hesaplar.



"Aşamalar" **50** sekmesinden yolun farklı aşamalarını görüntüleyebilirsiniz (mesafe, seyahat süresi ve varış saati).

Listedeki **49** aşamalarından birine basarak konuma, adına, tam adresine ve coğrafi koordinatlarına erişebilirsiniz.



Güvenlik nedeniyle, bu işlemleri araç dururken yapınız.



« Rota simülasyonu »

Varış noktasına ulaşmak için kullanacağınız rotayı simüle etmek için bu fonksiyonu kullanınız.

Simülasyonu durdurmak veya başlatmak için düğmeye **53** basınız.

Rota simülasyonunun başına dönmek için düğmeye **54** basınız.

Düğmeye **52** basarak simülasyonun hızını değiştirebilirsiniz.

Simülasyon sırasında, hız limitinin **55** yanı sıra bölge ayrıntılarını **51** da görüntüleyebilirsiniz (kalan mesafe, varış zamanı ve seyahat süresi).

Kalan rota süresi ekranından beklenen varış saati ekranına geçmek için **51** alanına basınız.

VARIŞ YERİ GIRINIZ

Elektrikli araç ve hibrit araç için "Navigasyon" menüsü



Ana ekrandan, karta basınız veya "Menü" ögesine, ardından "Navigasyon" ögesine basınız. Multimedya sisteminin yapılandırması aracın motoruna bağlıdır. Ek menüler ve farklı ayarlar görüntülenir.



Güvenlik nedeniyle, bu işlemleri araç duruyorken yapınız.



"Erişim alanı" menüsü

Bu menü, aracınızın kalan şarj seviyesine bağlı olarak sürüş mesafesi içerisindeki coğrafi alanı görüntüler:

- mavi "Standart" alanı, mevcut sürüş moduna göre sürüş mesafesi içerisindeki alanı gösterir;
- yeşil "Eco" alanı, "Eco" sürüş moduna göre sürüş mesafesi içindeki alanı gösterir.



Bir sonraki aşamaya veya son varış noktasına vardığınızda hala sürüş mesafesi içinde olan coğrafi alanı görüntülemek için ""Erişim alanı" düğmesini **57** kullanabilirsiniz.

Bu haritada aracınız için mevcut şarj noktaları gösterilir. Şarj ayarlarını yapılandırmak için: **→ 50**.

Ekipmana bağlı olarak "Şarj" düğmesi **58**, sürüş mesafesi içindeki kullanılabilir şarj noktalarının listesini görüntüler.

İçerik menüsünü **56** ilgi çekici noktaları (POI) görüntülemek veya gizlemek için kullanılabilir.

Son Şarj İstasyonları

Bulduğunuz konumun etrafında bulunan şarj prizi sayısı 3'ten az oldu-

VARIŞ YERİ GIRINIZ

ğunda multimedya sistemi sizi bilgilendirir. "Yakıt istasyonu", ardından "Ayarlar" menüsünden ve sonra "Z.E." sekmesinden işlevi devre dışı bırakabilirsiniz.



« Rota »

Rotanıza genel bakışı görmek için "Navigasyon" menüsünden "Menü", "Rota", ardından "Genel bakış" öğesine basınız.

"Başla" düğmesine **61** basınız. Multimedya sistemi; varış noktanız **60**, aracın şarjına bağlı olarak sürüş mesafesinde olduğunda (siyah renkte gösterilir) veya olmadığında (kırmızı renkte gösterilir) sizi bilgilendirir.

Bilgi alanı **59**, varış noktanıza vardığınızda kalacak şarj seviyesini gösterir.



Güvenlik nedeniyle, bu işlemleri araç duruyorken yapınız.

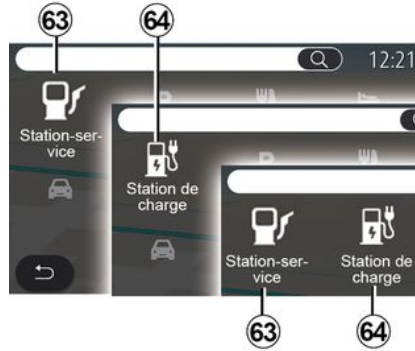

« Önemli yer »

Multimedya sisteminin yapılandırılması aracın motoruna bağlıdır:

- Hibrit ve yanmalı motorlu araçlarda (şarj prizi olmayan) "Yakıt istasyonu" **63**;

- Elektrikli araçlarda "Şarj istasyonu" **64**;
- Hibrit araçlarda (şarj prizi olan) "Yakıt istasyonu" **63** ve "Şarj istasyonu" **64**.



Şarj istasyonu

POI "Şarj İstasyonu" **64**; etrafınızdaki, rotanız üzerindeki, varış noktanızın çevresindeki veya bir kasaba veya şehir içindeki şarj istasyonlarını gösterir.

Her istasyon, aracınızla uyumlu prizlerin sayısını belirtir.

Renkli kodlama, şarj terminallerinin kullanılabilirliğini gösterir:

- yeşil: terminal kullanılabilir;
- kırmızı: terminal kullanılamaz;
- gri: durum bilinmiyor.

VARIŞ YERİ GIRINIZ

Not: Mevcut şarj istasyonlarının görüntülenmesi için, hizmetlerin etkinleştirilmesi gereklidir → **89**.

Daha fazla bilgi için şarj istasyonlarından birini seçin:

- istasyona kalan mesafe ve istasyon adresi;
- ödeme türü (ücretsiz, abonelik vb.);
- kullanılabilir şarj terminallerinin sayısı ve toplamı;
- şarj terminali türü;
- ...

Bu menü aşağıdakileri yapabilirsiniz:

- istasyona seyir sistemini yönlendirmesini başlatma;
- istasyonu arama;
- şarj terminalini ayırtma;
- ...



65

Açılır menüden **65** aşağıdakileri yapabilirsiniz:

- "Çevrimiçi sonuçlar" ögesini görüntüleyebilirsiniz;
- Aramada şunu yapabilirsiniz: "Sıfırla";
- şarj istasyonunuzu "Favoriler" ögesine kaydedebilirsiniz;
- ...



Güvenlik nedeniyle, bu işlemleri araç duruyorken yapınız.

TRAFİK

« Trafik haritası »

(bulunabilirlik ekipmana bağlıdır)
"Trafik haritası" işlevi gerçek zamanlı çevrimiçi bilgilerden faydalanır.

Not: Trafik bilgilerini gerçek zamanlı olarak görüntülemek için hizmetlerin etkinleştirilmesi gerekir → 89.

Güncellenmiş trafik bilgilerine erişmek için ana ekranda "Menü", "Navigasyon", "Navigasyon menüsü" 6, ardından "Trafik haritası" öğelerini basınız.

İçerik menüsünden 5 "Ayarlar" öğesine erişebilirsiniz.

Not: "Trafik haritası" hizmetlerinin kullanılabilirliği değişebilir.



Seyir ile ilgili önlemler

Seyir yardım sisteminin kullanımı, hiçbir durumda aracın sürülmesi sırasında sürücünün özenini ve sorumluluğunu üstlenemez.

"Trafik haritası" ekranı

Haritada 1 trafik olayı görüntüsünü veya trafik olaylarının listesini 2 görüntüleyebilirsiniz.

Haritayı ayarlamak veya yakınlaştırma mesafesini ayarlamak için iki parmağınızı ekranda birbirinin yanına/birbirinden uzağa kaydırarak ayarlamak için yakınlaştırma ve uzaklaştırma 4 düğmelerine basınız.

Bir rota devam ederken harita veya yakınlaştırma seviyesini 4 taşıdıktan sonra rotayı yeniden ortalamak için 3 simgesine basınız.

Bir rota devam etmiyorsa, harita veya yakınlaştırma seviyesini 4 taşıdıktan sonra aracın konumuna geri dönmek için 3 simgesine basınız.



İçerik menüsünden 8 seyir sistemi ayarlarına ulaşabilirsiniz → 50.

Sıkışık alanlardan kaçınmak için "Tümünden kaçın" seçeneğini 9 kullanınız.

Trafik durumları listesi

Trafik olayları listesinden 7 rotanız üzerindeki olayların detaylarına erişebilirsiniz.

Haritada detaylı olarak görüntülemek için listedeki 10 olaylardan birini seçiniz.



Trafik durumu detayları

Haritada A detayları ve rotanın ilgili bölümünü görüntülemek için olay listesindeki öğelerden birine basınız.

Okları 12 kullanarak trafik olaylarından gezinebilir ve düğmeye 11 basarak

TRAFİK

rak sisteme seçili olaydan kaçınması komutunu verebilirsiniz.



Trafik bilgisi çubuğu

Rota ekranınızdaki **13** Trafik Bilgisi çubuğu devam etmekte olan rota üzerindeki trafik olayları konusunda sizi bilgilendirir.

Trafik olaylarının ayrıntılı bir listesini görüntülemek için Trafik Bilgisi çubuğuna **13** basınız.

SEYİR SİSTEMİ AYARLARI

2

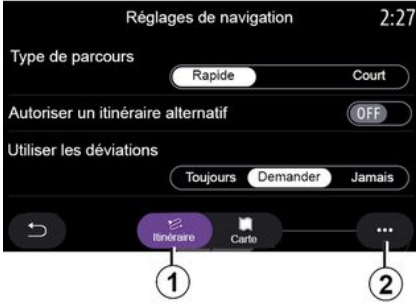

"Ayarlar" menüsü

Ana ekrandan karta basınız veya ana menüden "Navigasyon" ögesine basınız.

"Navigasyon menüsü"nü, ardından "Ayarlar" ögesini seçiniz.



Güvenlik nedeniyle, bu işlemleri araç duruyorken yapınız.

« Rota »

"Rota" sekmesinden 1 aşağıdaki ayarlara erişebilirsiniz:

- « Rota türü »;
- « Alternatif rota izni »;
- « Sapakları kullan »;
- « Ücretli yol izni »;
- « Otoyol izni »;
- "Feribotlara izin ver";
- « Araba trenine izin ver »;
- "Navigasyon öğrenmesi";
- « Diğer cihazlarla paylaşılan hedefler »;
- « Zaman sınırlı yol izni »;
- "Ücretli yollara izin ver";
- « Önlenecek bölge »;
- « Kaplamasız yola izin ver »;
- ...

« Rota türü »

Bu ayar size "Hızlı", "Eko" veya "Kısa" rota seçeneği sunar.

« Alternatif rota izni »

"ON" veya "OFF" ögesine basarak alternatif rotaya izin verebilir veya bunu engelleyebilirsiniz.

« Sapakları kullan »

Rota sapmalarını etkinleştirebilir ve "Daima", "Sor" veya "Hiç" olarak yapılandırabilirsiniz.

« Ücretli yol izni »

Bu ayar ücretli yolların kullanımını etkinleştirir ve bunu "Daima", "Sor" veya "Hiç" olarak yapılandırabilirsiniz.

« Otoyol izni »

Rotada otoyolların kullanımını etkinleştirmek veya bunu devre dışı bırakmak için "ON" veya "OFF" ögesine basınız.

"Feribotlara izin ver"

Rotada feribotların kullanımını etkinleştirmek veya bunu devre dışı bırakmak için "ON" veya "OFF" ögesine basınız.

« Araba trenine izin ver »

Rotada araç trenlerinin kullanımını etkinleştirmek/devre dışı bırakmak için "ON" veya "OFF" ögesine basınız.

"Navigasyon öğrenmesi"

Seyir sistemi programlaması ile ilgili gizlilik parametrelerini yönetmek için bu seyir sistemi programlama fonksiyonunu kullanınız.

Multimedya sistemi, sistem başlatıldığında yapılandırmaya gerek kalmadan bir varış noktası önermek amacıyla günlük rotalarınızı, ör. ev, iş vb., ve seyahat zamanlarınızı analiz eder.

Aşağıdaki ayarlara erişebilirsiniz:

- "ON" veya "OFF" ögesine basarak "navigasyon programlamasını etkinleştirme";
- "ON" ve "OFF" ögesine basarak "Otomatik yönlendirme önerisi";
- "Saklanan rotaları silme".

SEYİR SİSTEMİ AYARLARI

« Diğer cihazlarla paylaşılan hedefler »

Telefonunuzdan bir güzergah planlayabilir ve multimedya sistemi ile paylaşabilirsiniz. Buna özel uygulama hakkında daha fazla bilgi için: → 98.

Araç çalıştırıldığında multimedya sistemi "Akıllı telefonunuzda planlanan rota"yı size bildirir.

Şunlar arasında seçim yapabilirsiniz:

- « Başla » ;
- « Favorilere kaydet » ;
- « Yoksay ».

"ON" veya "OFF" düğmesine basarak varış noktası paylaşımına izin verebilir/bunu engelleyebilirsiniz.

« Zaman sınırlı yol izni »

Bu ayarda, zaman kısıtlatmalı yolları kullanabilir ve "Daima", "Eğ. açıkssa" veya "Hiç" olarak ayarlayabilirsiniz.

« Zamana göre ücretli yol izni ("Vignette") »

"ON" veya "OFF" öğesine basarak rota boyunca ücretli yolların kullanımına izin verebilir/bunu engelleyebilirsiniz.

« Önlenecek bölge »

"ON" veya "OFF" öğesine basarak Kaçınılması gereken alanı etkinleştirilebilir/devre dışı bırakabilirsiniz.

« Kaplamasız yola izin ver »

"ON" veya "OFF" öğesine basarak rota boyunca asfaltsız yolların kullanımına izin verebilir/bunu engelleyebilirsiniz.

"Sınır geçiş bildirimi"

Sınır geçişi durumunda multimedya sistemi bildirimini etkinleştirebilir/devre dışı bırakabilirsiniz.

İçerik menüsü

İçerik menüsünden **2** "Navigasyon ayarları"nı değiştirebilirsiniz.



« Harita »

"Harita" sekmesinden **3** aşağıdaki ayarlara erişebilirsiniz:

- « Harita teması » ;
- « Zaman göstergesi » ;
- « Trafik olayları göstergesi » ;

- « Trafik işareti » ;
- « Otomatik yakınlaştırma » ;
- « Arabam » ;
- « Kavşak görüntüsü » ;
- "İÇİN'yi görüntüle" ;
- « Hava durumu göstergesi » ;
- « Ülke bilgisi ».

« Harita teması »

Harita rengini "Otomatik", "Gündüz" veya "Gece" olarak ayarlamak için bu seçeneği kullanınız.

« Zaman göstergesi »

Bu ayarı kullanarak "Varış saati"ni veya Hedefe varış zamanı öğesini görüntülemeyi seçebilirsiniz.

« Trafik olayları göstergesi »

"ON" veya "OFF" öğesine basarak trafik gösterimine izin verebilir/bunu engelleyebilirsiniz.

« Trafik işareti »

Bu menü aşağıdaki fonksiyonları sağlar:

- « Trafik işareti » ;
- « Hızlanma alarmı » ;
- « Riskli bölge göstergesi » ;
- « Riskli bölge sesli alarm ».

"ON" veya "OFF" öğesine basarak bunları etkinleştirebilir/devre dışı bırakabilirsiniz.

İçerik menüsündeki **4** "Sıfırla" düğmesine basarak tüm ayarları "ON" konumuna getiriniz.

SEYİR SİSTEMİ AYARLARI

« Otomatik yakınlaştırma »

"Otomatik yakınlaştırma" ögesini etkinleştirmek/devre dışı bırakmak için "ON" veya "OFF" düğmesine basabilirsiniz.



Güvenlik nedeniyle, bu işlemleri araç duruyorken yapınız.

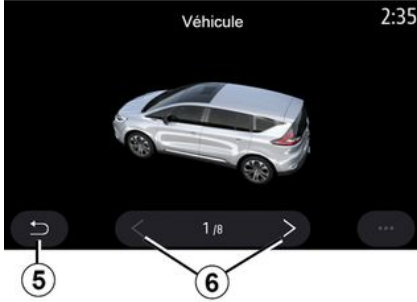

« Arabam »

Sol veya sağ oka **6** basarak ve istenen modeli seçerek aracın görsel sunumunu değiştirebilirsiniz.

Seçiminizi onaylamak için istenilen model üzerinde kalınız ve geri dönüş okuna **5** basınız.

« Kavşak görüntüsü »

"ON" veya "OFF" ögesine basarak "Kavşak görünümü"nü etkinleştirebilir/devre dışı bırakabilirsiniz.

"İÇN'yi görüntüle"

Haritada POI öğelerinin görüntülenmesini etkinleştirebilir/devre dışı bırakabilirsiniz:

- « Yakıt istasyonu »;
- "Şarj istasyonu" (elektrikli ve hibrit araçlarda);
- « Park etme »;
- "Restoran";
- "İkametgah/Konut";
- "Trafik anonsu ve Seyahat";
- "Alışveriş";
- "Hastane";
- ...

Haritada POI ögesini doğrudan seçebilirsiniz. Multimedya sisteminde birkaç seçenek sunulur:

- « Başla »;
- « Çağrı ».

Daha fazla bilgi için lütfen "Varış noktasının girilmesi" bölümündeki "Önemli yer" bilgilerine bakınız.

« Hava durumu göstergesi »

" ON " veya " OFF " ögesine basarak hava durumu görünümünü etkinleştirebilir/devre dışı bırakabilirsiniz.

« Ülke bilgisi »

Gösterilen ülkeler listesinden yürürlükteki hız sınırlarına, trafik yönüne, hız birimine vb. danışabilirsiniz.

İçerik menüsü

İçerik menüsünden **4** "Navigasyon ayarları" nı sıfırlayabilirsiniz.

« Harita güncellenmesi »

Navigasyon sisteminde yüklü olan ülkeler listesini görüntüleyebilirsiniz. Otomatik güncellemeler yalnızca favori olarak kaydedilen ülke için geçerlidir.

Haritaları güncellemek için, ilk olarak tüm araç hizmetlerinin etkinleştirilmiş olduğundan emin olunuz → **89**.

SEYİR SİSTEMİ AYARLARI

Elektrikli araç



"Z.E." sekmesinden 7 şarj ayarlarını ve şarjla ilgili uyarıları yapılandırabilirsiniz.

« Akü şarjı düşük uyarısı »

Akü şarj seviyesi %20'nin altına düşüğünde sizi uyarır.



Güvenlik nedeniyle, bu işlemleri araç duruyorken yapınız.

« EA rota planlayıcı »

Bu işlevin iki modu bulunur: "Manuel" ve "Otomatik".

"Otomatik" modunda sistem, varış noktanıza ulaşmanızı sağlamak için rotanız üzerindeki şarj istasyonlarını arar.

Şarj istasyonları, şarj seviyesi %20'nin altına düşmeyecek şekilde konumlandırılmıştır.

"Manuel" modunda, akü seviyesi çok düşük olduğunda sistem, varış noktasına ulaşmak için erişilebilir şarj istasyonlarını manuel olarak eklemenizi ister.

« Şarj tipi »

Seçiminize bağlı olarak, ihtiyaçlarınıza uygun bir yük modu sunan şarj istasyonlarını seçmenizi ve bunları harita üzerinde görüntülemenizi sağlar.

« Son şarj istasyonu »

Bu işlev, sistem bulunduğunuz yerin çevresinde çok az sayıda şarj istasyonu tespit ettiğinde bir uyarı mesajı gönderir. Sistem düşük akü şarjı tespit ederse uyarı gönderilir. "ON" veya "OFF" öğesine basarak etkinleştiriniz/devre dışı bırakınız.



« Fiş tipi »

Aracınıza uygun bir şarj prizi sunan şarj istasyonlarını seçmenizi ve bunları harita üzerinde görüntülemenizi sağlar.

İçerik menüsü

Açılır menüden 8 aşağıdakileri yapabilirsiniz:

- tümünü seç/seçimi kaldır:
 - « Şarj tipi »;
 - « Fiş tipi ».
- Çeşitli "Fiş tipi" ile ilgili açıklayıcı bilgilere bakınız.

SEYİR SİSTEMİ AYARLARI

Hibrit araç

2



"Hibrit" sekmesinden 9, hibrit araçlarla ilgili ayarları ve uyarıları yapılandırabilirsiniz.

"E-Nav"

Bu işlev, hibrit aracın elektrik enerjisini yoğunluk ve trafik sıkışıklığını öngörerek akıllıca yönetmek için programlanmış güzergah hakkında bilgiler kullanır. Aynı zamanda şehir içi alanlarda E.V. sürüşü optimize eder.



« Şarj tipi »

Seçiminize bağlı olarak, ihtiyaçlarınıza uygun bir yük modu sunan şarj istasyonlarını seçmenizi ve bunları harita üzerinde görüntülemenizi sağlar.

« Fiş tipi »

Aracınıza uygun bir şarj prizi sunan şarj istasyonlarını seçmenizi ve bunları harita üzerinde görüntülemenizi sağlar.



Güvenlik nedeniyle, bu işlemleri araç duruyorken yapınız.

RADYO DINLEME

"Radyo" menüsü

Ana menüden "Radyo" ögesine basınız. Bir radyo istasyonunun zaten çalınıyor olması durumunda "Navigasyon" veya "Telefon" menülerindeki bazı sayfalardan **A** alanındaki kısayola basabilirsiniz.



Direksiyon simidi kumandasındaki tuş kullanılarak seçilen moda bağlı olarak, hafızaya kayıtlı bir istasyonu seçebilir, radyo istasyonları arasında frekansa veya listeye göre gezinebilirsiniz.

"Radyo" ekranı



1. Çalınmakta olan radyo istasyonunun logosu.
2. Mevcut radyo istasyonunun adı ve frekansı. Metin bilgileri (sanatçı, müzik parçası vb.).
3. İstenen frekansın manuel olarak girilmesi.
4. Trafik bilgileri ve istasyon izleme işlevlerinin etkinleştirildiğini gösterir.
5. HD Radyo Canlı.
6. Çalınan istasyonu "Ön ayarlar" içinde hafızaya alabilirsiniz.



7. İçerik menüsüne erişiniz.
 8. Önceki veya sonraki istasyona gitme.
 9. Önceki veya sonraki frekansa gitme.
 10. Frekans seçim çubuğu.
 11. Önceki ekrana geri dönüş.
 12. Ses kaynakları menüsüne erişme
- Not:** Sunulan bilgiler seçilen istasyona veya radyo bandına bağlıdır.

RADYO DINLEME

"Frekans" modu



Bu mod seçili radyo bandındaki radyo istasyonlarını frekansa göre seçmek için kullanılır. Frekans taraması için, iki seçeneğiniz mevcuttur:

- frekansa göre arama: düğmelere **9** art arda basarak veya imleci arama çubuğunda **10** hareket ettirerek frekansları tarama;
- istasyona göre arama: düğmelere **8** basarak bir sonraki istasyona ilerleme veya geri gitme.

Bir radyo bandı seçme



Multimedia ekranında "Kaynaklar" **12** öğesine basarak "FM", "AM" veya "DAB" (dijital karasal radyo) öğesini seçiniz.

Radyo bandını, direksiyon simidi kumandası üzerindeki düğmeyi kullanarak da seçebilirsiniz.

istasyonu bir önyayar olarak hafızaya alma

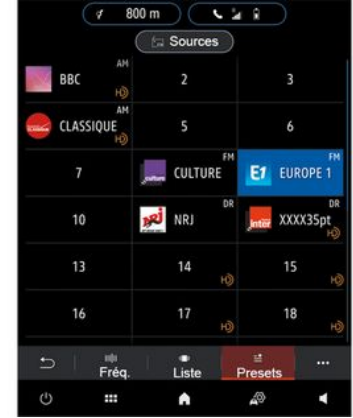

Bu işlemlerle, çalınan istasyonu hafızaya alabilirsiniz.

"Frekans" modunda, **6** düğmesine basınız veya o anda çalan radyo istasyonunun logosunu **7** basılı tutunuz ve daha sonra bir bip sesi duyana kadar konumlardan birini (sayfalardan birinde **13**) basılı tutarak bir konum belirleyiniz.

27 radyo istasyonuna kadar kaydedebilirsiniz.

RADYO DINLEME

"Liste" modü



Bu mod ismini bildiđiniz ve alfabetik sırayla yazılmıř olan bir istasyonu aramanızı sađlar.

Tüm istasyonları görüntölemek için listeyi hızlıca kaydırın. Durduđunuz radyo istasyonu **14** almaya bařlar. Doğrudan dinlemek için listeden bir radyo istasyonu da seçebilirsiniz.

Radyo istasyonları RDS kullanmıyorsa veya araç zayıf radyo frekansının bulunduđu bir yerdeyse radyo istasyonu logosu ve adı ekranda görüntülenmez. Listenin bařında sadece frekans gösterilir.

Not: Sunulan bilgiler seçilen istasyona veya radyo bandına bađlıdır.

"Ön ayarlar" modü

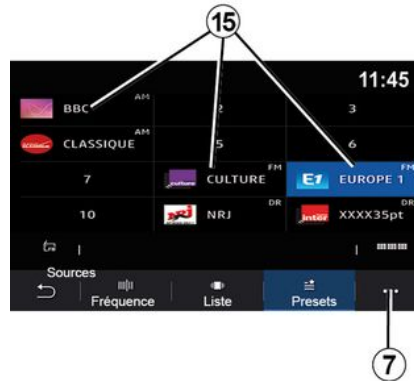

Bu mod, önceden hafızaya alınmıř radyo istasyonlarına erişmenize olanak verir. Daha fazla bilgi için lütfen bu bölümdeki "Ön ayarı kaydet" paragrafına bakınız.

Dinlemek istediđiniz radyo istasyonunu seçmek için düğmelerden birine **15** basınız.



Güvenlik nedeniyle, bu işlemleri araç dururken yapınız.

içerik menüsü 7



Herhangi bir modda içerik menüsünü **7** kullanarak ayarlara gidebilir ve

RADYO DINLEME

aşağıdaki radyo işlevlerini yapılandı-
rabilirsiniz:

- « Radyo ayarları »;
- "Ses ekolayzeri ayarları";
- « Ses ayarları ».

➔ 136.

« Radyo ayarları »

Ayarlardan, aşağıdaki öğeleri etkin-
leştirebilir veya devre dışı bırakabilir-
siniz:

- « AM »;
- « Radyo metni »;
- « Bölge »;
- « TA/I-Traffic »;
- "Logo";
- "HD radyo";
- ...

« AM »

Ses kaynakları listesindeki **12** AM
dalga bandı görünümünü, "ON" veya
"OFF" düğmelerine basarak etkin-
leştirebilir/devre dışı bırakabilirsiniz.

« Radyo metni »

(metinsel bilgiler)

Bazı FM radyo istasyonları, dinlenen
programa ilişkin metinsel bilgiler ya-
yınlar (örn.: müzik parçasının adı). Bu
bilgileri görmek istiyorsanız bu işlevi
etkinleştiriniz.

Not: Bu bilgiler yalnızca bazı radyo
istasyonlarında mevcuttur.

« Bölge »

Bir "FM" istasyonunun frekansı, bulu-
nulan bölgeye göre değişiklik göste-
rebilir. Bölgeyi değiştirirken aynı rad-
yo istasyonunu dinlemek için, fonksi-
yonu devreye alınız. Ses sistemi oto-
matik olarak frekans değişikliklerini
kesintisiz bir şekilde takip edecektir.

"Bölge" modu devre dışı bırakıldığı
nda sinyal seviyesinin düşmesi halin-
de radyo önceden dinlenen istasyon
için bir bağlantı noktası görevi gören
başka bir frekansa geçer.

Not:

- bazen aynı bölgenin istasyonları
ayrı programlar yayınlatabilir veya
farklı radyo istasyonu isimleri kulla-
nabilir;
- bazı radyo istasyonları bölgesel
frekanslarda yayınlar. Bu takdirde:
 - "Bölge" devredeyken: sistem, yeni
bölge için vericiye geçmez, ancak
sistem ilk bölgenin vericileri arasın-
da normal bir şekilde değişir;
 - "Bölge" devre dışıyken: yayın prog-
ramı farklı olsa bile, sistem yeni böl-
genin vericisine geçecektir.

« TA/I-Traffic »

(trafik bilgileri)

Ülkeye göre, bu işlev devreye alındı-
ğında ses sisteminiz, yol bilgilerinin
bazı FM radyo istasyonları tarafın-
dan yayınlandığı anda dinlenmesini
sağlar.

Bu durumda trafik bilgilerini aktaran
istasyonun frekansını seçmeniz ge-
reker. Bir başka kaynağın çalınıyor ol-
ması (USB, Bluetooth®) durumunda,
trafik bilgilerini alıncığında çalma iş-
lemi otomatik olarak kesilir.

« Simulcast »

Ülkeye bağlı olarak, dijital sinyalin
kesilmesi durumunda bu işlev bir
DAB istasyonundan eşdeğer FM ist-
stasyonuna değişir.

"Simulcast FM/DAB" etkinleştirilmiş
ise sistemin FM karasal radyoya ge-
çiş yapması birkaç saniye sürecektir.
Ses şiddetinde bir değişiklik meydana
gelebilir.

Dijital sinyal alınır alınmaz, sistem
otomatik olarak DAB ögesine döne-
cektir.

Not: Simulcast sırasında istasyon
adının önünde "FM" yazar.

"DAB önceliği"

Ülkeye bağlı olarak bu işlev, (isten-
ilen radyo istasyonu dijital olarak da
mevcut ise) bir FM istasyonu seçme-
nize ve daha iyi bir ses kalitesi elde
etmek için eşdeğer bir DAB istasyo-
nuna geçiş yapmanıza olanak tanır.

Not: DAB öncelikliyen istasyon
adından önce "DAB" yazar.

"Slayt gösterisi"

RADYO DINLEME

Ülkeye bağlı olarak bu fonksiyon, DAB radyo istasyonlarını dinlerken logo yerine program, müzik veya hava durumu bilgilerinin görüntülenmesini sağlar.

Dinlenen dijital radyo istasyonuna bağlı olarak bahsedilen elemanlarla ilgili görsel bilgi veren görüntüler sergilenebilir.

Not: Bu bilgiler yalnızca bazı radyo istasyonlarında mevcuttur.

"Ses ekolayzeri ayarları"

Ayarlardan, aşağıdaki öğeleri etkinleştirebilir veya devre dışı bırakabilirsiniz:

- « Neutral »;
- « Canlı »;
- « Kulüp »;
- « Salon »;
- ...

Not: ekolayzer modları listesi ekipmana göre değişiklik gösterebilir.

« Ses ayarları »

Bu menü üzerinden aşağıdaki öğeleri ayarlayabilirsiniz:

- "Bas güçlendirici": Bas sesleri artırmak veya azaltmak için bu işlevi kullanabilirsiniz;
- "Bas / Orta / Tiz": Bas, orta ve tiz sesleri artırmak veya azaltmak için bu işlevi kullanabilirsiniz;

- "Hıza bağlı ses seviyesi": Bu işlev devredeyken ses sisteminin ses seviyesi araç hızına göre değişir. Hassasiyetini ayarlayabilir veya işlevi devre dışı bırakabilirsiniz;
- ...

Kullanılabilir ayarlar hakkında daha fazla bilgi için bkz. → 136.



Güvenlik nedeniyle, bu işlemleri araç duruyorken yapınız.

MÜZİK

"Müzik" menüsü

Ana menüden "Müzik" ögesine basınız, diğer menülerden **A** alanındaki kısayola basınız.

Bu menü ile bir dış kaynaktan müzik dinleyebilirsiniz (USB, AUX vb.). Aşağıdaki listeden sisteme bağlı olan bir giriş kaynağı seçiniz:

- "USB1" (USB bağlantı noktası);
- "USB2" (USB bağlantı noktası);
- « Bluetooth® »;
- "AUX" (Jack soketi).

Yukarıda bahsedilen müzik kaynakları ekipman seviyesine göre değişiklik gösterebilir. Yalnızca mevcut kaynaklar görüntülenir ve multimedya ekranında seçilebilir.

Not:

- bazı biçimler sistem tarafından tanınmayabilir;
- USB flaş bellek FAT32 veya NTFS biçiminde olmalıdır ve en az 8 GB ve en fazla 64 GB kapasiteye sahip olmalıdır.

"Çalma" modu

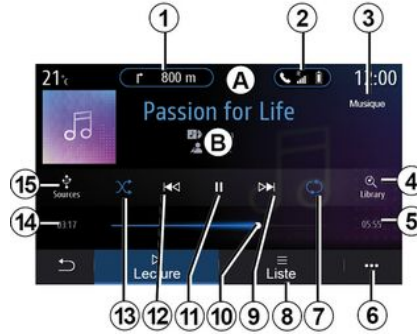

B. Çalınan parçayla ilgili bilgiler (şarkı adı, sanatçı adı, albüm adı ve kaynaktan aktarılması durumunda albüm kapağı görseli).

1. "Navigasyon" menüsü için kısayol.

2. "Telefon" menüsü için kısayol.

3. Dinlenen kaynağın adı.

4. Kategoriye göre sınıflandırılan sesli çalma listesi için kısayol.

5. Çalınan parçanın uzunluğu.

6. İçerik menüsüne erişim.

7. Parça veya çalma listesini tekrarlayanın etkinleştirilmesi/devre dışı bırakılması.

8. Çalan listeye erişiniz;

9. Kısa basma: sonraki ses parçasının çalınması.

Basılı tutma: parçada hızla ileri gitme.

10. Çalınan parçayı gösteren ilerleme çubuğu.

11. Parçayı duraklatma/devam ettirme.

12. Kısa basma: mevcut parçanın başlangıcına geri dönme.

İkinci kısa basma (ilk kısa basmadan sonra üç saniyeden daha az bir süre içinde): önceki parçayı çalma.

Basılı tutma: parçada hızla geri gitme.

13. Ses parçalarının rastgele çalınmasını etkinleştirme/devre dışı bırakma.

14. Çalınan parçanın okuma süresi.

15. Ses kaynaklarına erişim.

MÜZİK



"Ara" menüsünden kategoriye göre sınıflandırılmış çalma listelerine erişebilirsiniz ("Çalma listeleri", "Sanatçılar", "Albümler", "Podcastlar" vb.).

Not: sadece mevcut kaynaklar seçilebilir. Mevcut olmayan kaynaklar ekranda görüntülenmez.



Direksiyon simidi altındaki kumanda üzerinde bulunan düğmeyi kullanarak müziği değiştirebilirsiniz.

Oynatmayı kategoriye göre sıralayabilirsiniz ("Çalma listeleri", "Sanatçılar", "Albümler", "Podcastlar" vb.).

Bir parça okunurken:

- mevcut çalma listesine **8** erişebilirsiniz;
- **9** ögesine basarak sonraki parçaya erişebilir veya basılı tutarak geçerli parçada hızla ileri gidebilirsiniz;
- **11** ögesine basarak duraklatabilirsiniz;
- **12** ögesine basarak önceki parçaya erişebilir veya basılı tutarak geçerli parçada hızla geri gidebilirsiniz;
- kaydırma çubuğunu **10** görüntüleyebilir ve bunu müziği seçmek için kullanabilirsiniz.

Not: Bağlı giriş kaynağına göre, multimedya ekranında gösterilenler farklı olabilir.

"Liste" modu



Mevcut çalma listesine erişmek için "Liste" düğmesine basınız.

Not:

- varsayılan olarak, sistem tüm parçaları çalar;
- bağlı giriş kaynağına ve bunun içeriğine göre, yukarıda açıklanan çalma listeleri farklı olabilir.

İçerik menüsü 6

Ses ayarlarına (bas, balans, ses seviyesi/hızı vb.) erişmek için, içerik menüsünden **6** "Ses ayarları" ögesine basınız.

MÜZİK



Takılan herhangi bir yeni USB flaş bellek analiz edilir ve resmi multimedya sisteminde saklanır. USB flaş belleğin kapasitesine bağlı olarak, multimedya ekranı beklemeye alınabilir. Birkaç saniye bekleyiniz. Yalnızca ülke için geçerli gerekliliklere uyan USB sürücülerini kullanınız.

3

FOTOĞRAFLAR

"Fotoğraf" menüsü

Ana menüden "Uygulamalar" öğesine ve ardından "Fotoğraf" sekmesine basınız.

Bağlı olan bir giriş kaynağı seçiniz.

Birçok kaynak bağlı ise, fotoğraflara erişim için aşağıdaki listeden bir giriş kaynağı seçiniz:

- "USB1" (USB bağlantı noktası);
- "USB2" (USB bağlantı noktası).

Not:

- bazı biçimler sistem tarafından tanınmayabilir;
- USB flaş bellek FAT32 veya NTFS biçiminde olmalıdır ve en az 8 GB ve en fazla 64 GB kapasiteye sahip olmalıdır.



Fotoğrafları sadece araç duruyorken yürütebilirsiniz.

"Oynatma"

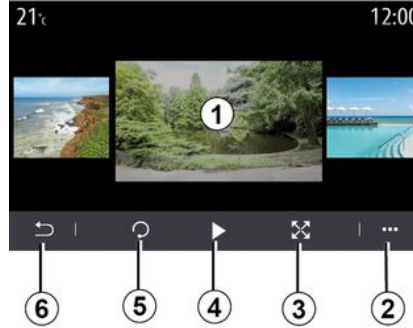

Tüm fotoğrafları slayt gösterisi halinde görebilir veya tek bir fotoğrafı görüntüleyebilirsiniz.

Bir fotoğraf okunurken, aşağıdakileri yapabilirsiniz:

- görüntü ön izleme alanını **1** hızlıca kaydırarak bir önceki veya bir sonraki fotoğrafa erişebilirsiniz;
- normal moddan (ayarlanmış) tam ekran moduna geçmek için **3** düğmesine basabilir veya görüntü ön izleme alanına **1** çift tıklayabilirsiniz;



- **5** düğmesine basarak bir fotoğrafı sıfırlayabilirsiniz;
- **4** düğmesine basarak bir slayt gösterisi oynatabilirsiniz;
- **6** öğesine basarak önceki ekrana geri dönebilirsiniz.

FOTOĞRAFLAR

"İçerik menüsü"

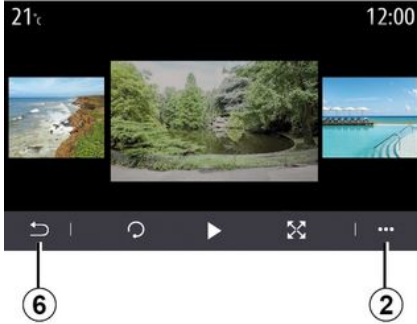

Fotoğraf görüntüleme ekranında **2** düğmesine basarak:

- fotoğrafla ilgili detaylı bilgi alabilirsiniz (isim, dosya türü, tarih, dosya yolu vb.);
- kullanıcı profili fotoğrafını ve duvar kağıdını ayarlayabilirsiniz;
- ayarlara erişebilirsiniz.

« Bilgi »

Bu menüden fotoğraf bilgilerine (başlık, tür, erişim yolu, boyut, çözünürlük) erişebilirsiniz.

Not: Uyumlu fotoğraf biçimleriyle ilgili daha fazla bilgi için lütfen bir onaylı bayiye danışınız.

"Profil seçme"

Bu menüden profil görüntüsünü değiştirebilirsiniz. Değişiklikleri kaydetmek için "Tamam" öğesine basarak işlemi onaylayınız.

« Ayarlar »

Bu menüden slayt gösterisi ayarlarına erişebilirsiniz:

- diaporama halinde her fotoğrafın gösteri süresini değiştirebilirsiniz;
- slayt gösterisinin her fotoğraf arası geçiş animasyonunu devreye alabilir/devre dışı bırakabilirsiniz.

Not: Slayt gösterisi animasyon efekti varsayılan olarak devreye girer.



Takılan herhangi bir yeni USB flaş bellek analiz edilir ve resmi multimedya sisteminde saklanır. USB flaş belleğin kapasitesine bağlı olarak, multimedya ekranı beklemeye alınabilir. Birkaç saniye bekleyiniz. Sadece yürürlükteki ulusal gereksinimlere uygun USB flaş bellekler kullanınız.

VIDEO

"Video" menüsü

Ana menüden "Uygulamalar" öğesine ve ardından "Video" menüsüne basınız.

Bağlı olan bir giriş kaynağı seçiniz.

Birçok kaynak bağlı ise, videolar erişim için aşağıdaki listeden bir giriş kaynağı seçiniz:

- "USB1" (USB bağlantı noktası);
- "USB2" (USB bağlantı noktası).

Not:

- bazı biçimler sistem tarafından tanınmayabilir;
- USB flaş bellek FAT32 veya NTFS biçiminde olmalıdır ve en az 8 GB ve en fazla 64 GB kapasiteye sahip olmalıdır.



Videoları sadece araç dururken oynatabilirsiniz. Araç seyir halindeyken, geçerli videonun yalnızca müziği devrede kalır.

« Video »

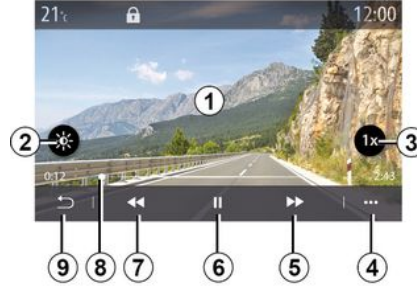

Bir video okunurken:

- **2** düğmesine basarak parlaklığı ayarlayabilirsiniz;
- **3** düğmesine basarak oynatma hızını ayarlayabilirsiniz;
- içerik menüsüne **4** erişebilirsiniz;
- oynatma süresi üç saniyeyi aşmıyorsa **7** öğesine basarak bir önceki videoya geçebilirsiniz. Üç saniye sonra, video başından itibaren devam eder;
- kaydırma çubuğunu **8** kullanabilirsiniz;
- **6** öğesine basarak duraklatabilirsiniz;



- **5** öğesine basarak bir sonraki videoya geçebilirsiniz;
- görüntü ön izleme alanına **1** iki kez tıklayarak videoyu tam ekran moduna alabilirsiniz;
- **9** öğesine basarak önceki ekrana geri dönebilirsiniz.

Not:

- bazı işlevler yalnızca tam ekran modunda kullanılabilir;
- bir videonun oynatılması sırasında oynatma kumandaları 10 saniye sonra otomatik olarak kaybolur.

VIDEO

İçerik menüsü

3

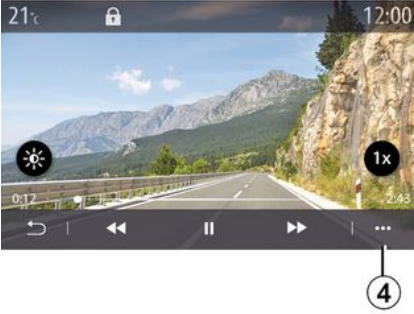

İçerik menüsü **4** ile aşağıdakileri yapabilirsiniz:

- videoya ilgili detaylı bilgi alabilirsiniz (isim, dosya türü, tarih, dosya yolu vb.);
- ayarlara erişebilirsiniz.

« Bilgi »

Bu menüden video hakkında bilgilere (başlık, tür, süre, çözünürlük) erişebilirsiniz.

Not: Uyumlu video biçimleriyle ilgili daha fazla bilgi için lütfen bir onaylı bayiye danışınız.

« Ayarlar »

"Ayarlar" menüsünden görüntüleme türünü seçebilirsiniz:

- "Normal" (ayarlanmış);
- "Tam ekran".

i Takılan herhangi bir yeni USB flaş bellek analiz edilir ve resmi multimedya sisteminde saklanır. USB flaş belleğin kapasitesine bağlı olarak, multimedya ekranı beklemeye alınabilir. Birkaç saniye bekleyiniz. Sadece yürürlükteki ulusal gereksinimlere uygun USB flaş bellekler kullanınız.

BİR TELEFONU EŞLEŞTİRME VE BAĞLAMA

Bir telefonu eşleştirme, eşleştirmeyi kaldırma

"Telefon" menüsü

Ana ekrandan "Telefon" ögesine veya (bir telefon daha önce bağlı ise) "Telefon" menüsünün görüntülenmesi durumunda **A** kısayoluna basınız. Bu fonksiyon, telefonunuzun multimedya sistemiyle eşleşmesini sağlar.

Not: multimedya sistemine hiçbir telefon bağlı değilse, bazı menüler devre dışı kalır.

Telefonunuzun eşleştirilmesi, multimedya sisteminin telefonunuzun fonksiyonlarına erişmesini sağlar. Kişi listenizin veya kişisel verilerinizin hiçbir kopyası multimedya sistemine kaydedilmez.

Multimedya sistemi, "dual SIM" donanımlı telefonları yönetmez. Telefonunuzun ayarlarını, multimedya sisteminin doğru şekilde eşleşmesini sağlayacak şekilde yapınız.



"Eşleştir, bağlan" ekranı

1. Bağlı cihazlar listesi.
2. Telefon ses tanıma özelliği.
3. Bluetooth® bağlantısını etkinleştirme/devre dışı bırakma.
4. Yeni bir cihaz ekleme.
5. "Kablosuz bağlantı noktası" işlevini etkinleştirme/devre dışı bırakma.
6. "Müzik" işlevini etkinleştirme/devre dışı bırakma.
7. "Telefon" işlevini etkinleştirme/devre dışı bırakma.
8. İçerik menüsü.
9. "Veri" menüsüne erişim.
10. "Servisler" menüsüne erişim.

11. "WIFI" menüsüne erişim (ekipmana bağlı olarak mevcuttur).

12. "Bluetooth®" menüsüne erişim.

13. Önceki ekrana geri dönüş.

Not: kablosuz bağlantı noktası işlevinin **5** kullanılabilirliği, araç ekipmanlarına bağlıdır ve yalnızca uyumlu modellerde etkinleştirilebilir.



Uyumlu telefonların bir listesi için <https://renault-connect.renault.com> sitesine başvurunuz.



Güvenlik nedeniyle, bu işlemleri araç duruyorken yapınız.

Bir telefonu eşleştirme

Eller serbest sisteminizi kullanabilmeniz için Bluetooth® cep telefonunuzu multimedya sistemi ile eşleştirin. Telefonunuzun Bluetooth® fonksiyonunu açık olduğundan emin olunuz ve durumunu "görünür" olarak ayarlayınız.

Telefonunuzun görünür durumunun etkinleştirilmesiyle ilgili daha fazla

BİR TELEFONU EŞLEŞTİRME VE BAĞLAMA

bilgi için telefonunuzun kullanım kılavuzuna bakın.

Modele göre ve sistemin talep etmesi durumunda, telefonu multimedya sistemiyle eşleştirmek için Bluetooth® kodunu telefonunuza girin veya eşleştirme isteğini onaylayın.

Telefonunuz kişilerinizi, arama geçmişinizi ve müziklerinizi paylaşmak üzere izin isteyebilir. Bu bilgilere multimedya sisteminden tekrar erişmek isterseniz paylaşımı kabul ediniz.

4



Uyumlu telefonların bir listesi için <https://renault-connect.renault.com> sitesine başvurunuz.



Multimedya sisteminizin ana menüsünden:

- "Telefon" öğesine basınız. Ekranda telefonla eşleştirmeyi öneren bir mesaj görüntülenir;
- "Tamam" öğesine basınız. Multimedya sistemi yakınlarda ve görülür halde olan, Bluetooth® özelliği etkin telefonları arar;
- listeden telefonunuzu seçin.



Multimedya sistemi ekranında ve telefonda, verilen kodla eşleştirme isteğini kabul etmeye davet eden bir mesaj görünecektir.

Not: multimedya sistemi aracılığıyla telefonunuzun rehberine, arama kayıtlarına ve SMS öğesine erişmek için senkronizasyonu onaylamanız gerekir.

- eşleştirilecek telefon işlevlerini seçiniz;
- "Telefon" işlevi: rehberinize erişme, çağrı yapma ve alma, çağrı günlüklerine erişme vb.;
- "Müzik" işlevi: müziğe erişim;
- "Kablosuz bağlantı noktası" işlevi: internet erişimi.

BİR TELEFONU EŞLEŞTİRME VE BAĞLAMA

– onaylamak için "Tamam" öğesine basın.

Not: İşlev simgesinin vurgulanması bu işlevin etkinleştirildiğini gösterir.

Artık telefonunuz multimedya sistemiyle eşleştirilmiştir.



"Kablosuz bağlantı noktası" işlevi kullanılırken işlevin çalışması için gerekli olan mobil veri aktarımı, telefon aboneliğinize dahil olmayan ilave maliyetler doğurabilir.

Yeni bir telefon eşleştirmek

Yeni bir telefonu multimedya sistemiyle eşleştirmek için:

- telefonunuzun Bluetooth® bağlantısını etkinleştiriniz ve "görünür" duruma getiriniz;
- ana menüden "Telefon" öğesini, içerik menüsünü, "Bluetooth cihaz listesi", "Yeni cihaz ekle" öğesini seçiniz;
- bağlantı kurulacak telefon işlevlerini seçiniz;
- "Tamam" öğesine basarak onaylayınız.

Not: İşlev simgesinin vurgulanması bu işlevin etkinleştirildiğini gösterir.

Artık telefonunuz multimedya sistemiyle eşleştirilmiştir.

Altiya kadar telefonu eşleştirebilirsiniz.



Güvenlik nedeniyle, bu işlemleri araç dururken yapınız.

Telefon eşleştirmesini kaldırma

Bir veya birkaç telefonun multimedya sistemiyle eşleştirmesini kaldırma için:

- ana menüden "Telefon" öğesini, içerik menüsünü, ardından "Bluetooth cihaz listesi" öğesini seçiniz ve içerik menüsünden **B** eşleştirilecek telefonları seçiniz;
- ana menüden "Ayarlar", "Sistem", "Cihazları yönet" öğelerini, ardından içerik menüsünden **B** eşleştirmesini kaldırılacak telefonları seçiniz.

İçerik menüsü 8

- Açılır menüden **B** aşağıdakileri yapabilirsiniz:
- eşleştirilmiş cihazların birini veya birden fazlasını kaldırma;
 - eşleştirilmiş tüm cihazları silme.

Bir telefonu bağlama, telefonun bağlantısını kesme

Bir telefonu bağlamak

Eller serbest telefon sistemine bağlanmadan önce bir telefon eşleştirilmelidir → 67. Tüm fonksiyonların kullanılabilir olması için telefonunuzun eller serbest telefon sistemi ile bağlantılı olmalıdır.

Not: multimedya sistemine hiçbir telefon bağlı değilse, bazı menüler devre dışı kalır.

Telefonunuzun sisteme bağlanması, multimedya sisteminin telefonunuzun fonksiyonlarına erişmesini sağlar. Kişi listenizin veya kişisel verilerinizin hiçbir kopyası multimedya sistemine kaydedilmez.

Multimedya sistemi, "dual SIM" donanımlı telefonları yönetmez. Telefonunuzun ayarlarını, multimedya sistemine doğru şekilde bağlanmasını sağlayacak şekilde yapınız.

Manüel bağlantı

"Telefon" menüsünden içerik menüsüne erişiniz ve eşleştirilmiş telefonların bir listesini görüntülemek için "Bluetooth cihaz listesi" öğesini seçiniz.

Bağlamak istediğiniz telefonu ve işlevleri seçiniz ve telefonda Bluetooth® öğesinin etkinleştirildiğinden ve

BİR TELEFONU EŞLEŞTİRME VE BAĞLAMA

telefonun "Görünür" olarak ayarlandıktan emin olunuz

Note: Telefon bağlanırken bir çağrı gerçekleşiyorsa, çağrı otomatik olarak hoparlörlere yönlendirilir.



Uyumlu telefonların bir listesi için <https://renault-connect.renault.com> sitesine başvurunuz.

Otomatik bağlantı

Multimedya sistemi çalışmaya başladığı anda, eller serbest telefon sistemi yakınlarda Bluetooth® aktif olan eşleştirilmiş telefonları arar. Sistem, bağlı son telefona ait verileri otomatik olarak indirir (rehber, müzik, vb.).

Not: Telefonunuzun multimedya sistemine otomatik bağlantısı sırasında, verilerin (rehber, müzikler, kişiler vs.) indirilmesi sadece telefonunuz daha önce multimedya sistemiyle eşleştirilirken veri paylaşımına izin veriyorsanız gerçekleşebilir. Daha fazla bilgi için bkz. → 67.



Güvenlik nedeniyle, bu işlemleri araç duruyorken yapınız.

İşlevleri bağlayın



Telefonunuzun müzik, rehber ve internet bağlantısına doğrudan multimedya sistemi üzerinden erişmek için "Telefon" menüsünden ve ardından içerik menüsünden "Bluetooth. cihaz listesi Bluetooth®" veri paylaşımı izni vermeniz gereklidir.

Bağlantısı kurulan telefonların listesi görüntülenir.

Öneri listesinden telefonunuzu, ardından bağlanacak telefon işlevlerini seçiniz:

- « Telefon » 1 ;
- « Müzik » 2 ;
- "Kablosuz bağlantı noktası" 3.

Not:

- kablosuz bağlantı noktası 3 işlevinin kullanılabilirliği, araç ekipmanlarına bağlıdır ve yalnızca uyumlu modellerde etkinleştirilebilir;
- hizmet vurgulanırsa, bu, etkinleştirildiğini gösterir;
- bazı telefonlar verilerin otomatik aktarımına izin verir;
- bazı telefonlar, "Müzik" hizmetinin etkinleştirilmesine yalnızca en az bir müzik dosyası içeriyorsa izin verir.

Bağlı telefonu değiştirme

"Telefon" menüsünden, açılır menü 4 ardından "Bluetooth. cihaz listesi":

- mevcut durumda kullanılan telefonla, bağlantısı kesilecek olan işlevlerin seçimlerini kaldırınız;
- daha önce eşleştirilmiş ve cihaz listesinde gösterilen başka bir telefona bağlanacak işlevleri seçiniz.

"Ayarlar" menüsünden "Sistem" menüsüne, ardından "Cihaz yöneticisi"ne erişiniz ve bağlanacak telefon işlevini seçiniz.

Not: Bağlı telefonu değiştirmek için, daha önce çok sayıda telefonu eşleştirilmiş olmalısınız.

İki telefonu bağlama

BİR TELEFONU EŞLEŞTİRME VE BAĞLAMA

Telefonu seçerek "Telefon" işlevini **1** aynı anda iki telefon üzerinde bağlayabilirsiniz.

İkinci bir "Telefon" işlevi **1** etkinleştirildiğinde multimedya sistemi, ikinci bir telefon eklemek isteyip istemediğinizi sorar.

İkinci bir telefon ekleyerek tanımlanan telefonun tüm işlevlerine erişme ve gelen çağrılar aynı anda bağlı telefonların her ikisinden de yanıtlama seçeneğine sahip olursunuz.

Telefonun bağlantısının kesilmesi

"Telefon" içerik menüsünden, ardından "Bluetooth cihaz listesi" öğesinden:

- mevcut durumda kullanılan telefonla, bağlantısı kesilecek olan işlevlerin seçimlerini kaldırınız;
- daha önce eşleştirilmiş ve cihaz listesinde gösterilen başka bir telefona bağlanacak işlevleri seçiniz.

Simgeler kapatıldığında, telefon işlevlerinizin multimedya sistemiyle bağlantısı kesilir.

"Ayarlar" menüsünden "Sistem" menüsüne, ardından "Cihaz yöneticisi"ne erişiniz ve bağlantısı kesilecek telefon işlevini seçiniz.

Not: telefonun bağlantısı kesildiğinde bir arama devam ediyorsa arama

otomatik olarak telefonunuza aktarılır.



Güvenlik nedeniyle, bu işlemleri araç duruyorken yapınız.

ARAMA YÖNETİMİ

Telefon çağrısı

"Telefon" menüsü

Ana menüden "Telefon" ögesine basınız.

Not: Çoğu menüden doğrudan "Telefon" menüsüne erişmek için **A** alanına basınız.

Not: Çağrı gerçekleştirmek için telefonunuz multimedya sistemi ile bağlantıda olmalıdır → 69.

"Devam eden çağrı" ekranı

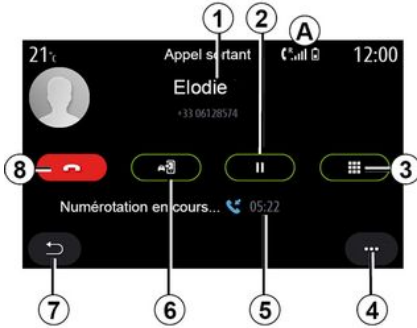

1. Kişi adı ve telefon numarası.
2. Mevcut çağrıyı bekletme.
3. Bir numara çevirmek için tuş takımına erişim.

4. İçerik menüsü.
5. Mevcut aramanın süresi.
6. Çağrının telefona aktarımı.
7. Önceki menüye dönme.
8. Kapatma.

Çağrı gönderme



Şunları seçerek bir arama yapabilirsiniz:

- "Geçmiş" menüsünden **11** arama geçmişinde bir numara;
- "Kişiler" menüsünden **10** telefon rehberindeki bir kişi;
- "Ara" menüsünden **9** dijital tuş takımındaki düğmeler.

BİR çağrı almak



Bir çağrı alındığında, "Alınan çağrılar" ekranı görüntülenir ve şu bilgiler görüntülenir:

- kişinin adı (numara sık kullanılanlar listesinde veya telefon defterinizde varsa);
- arayanın numarası (numara telefon rehberinizde yoksa);
- "Özel numara" (numara görüntülenmiyorsa).

"Yanıtla"

Bir aramayı yanıtlamak için "Cevapla" düğmesine **16** basınız. Aramayı sonlandırmak için "Aramayı sonlandır" düğmesine **12** basınız.

Bir çağrıyı "Reddetme"

ARAMA YÖNETİMİ

Bir aramayı reddetmek için "Reddet" düğmesini **12** basılı tutunuz. Arayan kişi mesaj servisine yönlendirilir.

Aramayı "beklemeye alma"

"Aramayı beklemeye al" düğmesine **14** basınız. Mültimedya sistemi kapatır ve gelen aramalar otomatik olarak beklemeye alınır. Dijital bir mesaj sizi arayanlardan beklemelerini ister.

Telefona aktar

Aramayı araçtan telefona aktarmak için "Aktar" düğmesine **13** basınız.

Not: Bazı telefonlar çağrı aktarımı sırasında multimedya sisteminden kopabilir.

Sayısal tuş takımı

Dijital tuş takımına erişmek için "Tuş Takımı" düğmesine **15** basınız.

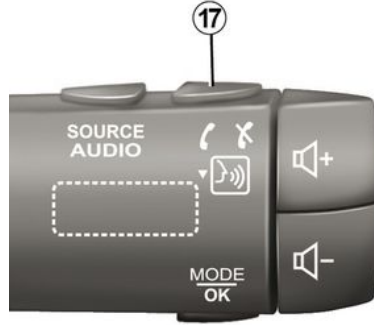

Doğrudan direksiyon simidi kumandasına **17** basarak bir aramayı cevaplayabilir/sonlandırabilirsiniz.



Güvenlik nedeniyle, bu işlemleri araç dururken yapınız.

Çağrı esnasında



İletişim halindeyken aşağıdakileri yapabilirsiniz:

- aracınızın direksiyon kumandasında bulunan kumanda düğmeleri veya multimedya ekranındaki ses düğmeleri kullanılarak ses seviyesi ayarlanabilir;
- "Çağrıyı sonlandır" **8** veya direksiyon simidindeki **17** düğmesine basarak bir çağrıyı sonlandırabilir;

ARAMA YÖNETİMİ

- **14** düğmesine basarak çağrıyı beklemeye alabilirsiniz. Bekletilen bir çağrıya devam etmek için tekrar düğmeye **14** basınız;
- "Telefona aktar" **13** düğmesine basarak çağrıyı bağlı telefona aktarabilir;
- **18** öğesine basarak ikinci bir çağrıyı yanıtla veya iki çağrı arasında geçiş yapabilirsiniz;

Not: Gelen ikinci çağrı cevaplandırıldığında, ilk arama otomatik olarak beklemeye alınır.

- düğmeye **15** basarak dijital tuş takımını görüntüleyebilirsiniz;
- **19** öğesine basarak önceki menüye ve diğer işlemlere dönebilirsiniz.

Çağrı bittiğinde, multimedya sistemi sizi arayan kişiyi geri aramayı sağlar.

Not: Çağrı sırasında ikinci bir çağrıyı yanıtlayabilir ancak ikinci bir kişiyi arayamazsınız.

Konferans çağrı



Bir çağrı sırasında beklemeye aldığınız bir arayanı çağrıya katılmaya davet etme seçeneğiniz bulunur.

Konferans çağrısını etkinleştirmek için içerik menüsünden **4** "Aramaları birleştir" düğmesine basınız.

Telefon rehberi

"Kişiler" menüsü

Multimedya sistemi üzerinden telefon rehberinize erişmek için ana menüden "Telefon" öğesine veya çoğu menüde bulunan kısayola **A**, ardından "Kişiler" öğesine basabilirsiniz.

Multimedya sistemi, "dual SIM" donanımlı telefonları yönetmez. Telefonunuzu multimedya sistemini etkinleştirmek üzere yapılandırarak telefonunuzdaki doğru rehbera ulaşabilirsiniz.



"Kişiler" modu

1. Bir kişiyi, adı veya telefon numaraları ile arayabilirsiniz.
2. Bir kişiyi alfabetik sıraya göre dizilmiş listede arama.
3. Bağlı telefon.
4. İçerik menüsü.
5. Önceki menüye dönme.
6. Bağlı telefondaki kişi listesi.
7. Telefonda sık kullanılanlar olarak kaydedilmiş kişiler.

ARAMA YÖNETİMİ

Telefon rehberini indirmek

Varsayılan olarak, bir telefona bağlanırken, eller serbest bağlantı aktif ise kişiler otomatik olarak senkronize edilir → 69.

Not: Multimedya sistemi üzerinden telefon rehberine erişmek için, telefonunuzda veri paylaşımına izin vermelisiniz → 67.

Rehberi güncellemek

Bluetooth® aracılığıyla multimedya sistemi rehberinizdeki kişiler listesini manuel olarak güncelleyebilirsiniz. İçerik menüsüne 4, ardından "Listeyi güncelle" öğesine basınız.

Kişi arama



Bir kişiyi, ismini veya telefon numarasını girerek arayabilirsiniz.

Büyüteç 1 üzerine basınız. Aradığınız kişinin adındaki bazı harfleri veya telefon numarasındaki bazı numaraları giriniz.

ABC öğesine 2 basınız. Sadece bir harfi seçiniz. Rehber, seçili harf ile başlayan kişilerin listesini görüntüler.

Telefon rehberini seçme

Aynı anda iki telefon multimedya sistemine bağlıysa, hangi telefondaki rehberin görüntüleneceğini seçebilirsiniz.

Çubuktan 3 telefonu seçiniz.

Gizlilik

Her telefonda kayıtlı olan kişilerin listesi eller serbest telefon sisteminin hafızasında saklanmaz.

Gizlilik amacıyla, indirilen her kişi listesi yalnızca buna karşılık gelen telefon bağlı olduğunda görüntülenebilir.



Güvenlik nedeniyle, bu işlemleri araç dururken yapınız.

Arama kaydı

"Arama geçmişi" menüsü

Arama geçmişine erişmek

Tüm arama geçmişinize ulaşmak için ana menüden "Telefon" öğesine veya menülerinin çoğunda bulunan kısayola A basınız, ardından "Geçmiş" öğesine basınız.

Arama geçmişi en yeniden eskiye doğru görüntülenir.



"Devam eden çağrı" modu

1. Kişilerin isimleri.
2. Kişilerin telefon numaraları.
3. Çağrı saati/tarihi.
4. İçerik menüsü.

ARAMA YÖNETİMİ

5. Önceki menüye dönme.

6. Gelen çağrı.

7. Cevapsız çağrı.

8. Giden çağrı.

Not: Multimedya ekranına bağlı olarak, bazı bilgiler mevcut olmayabilir.

4

Arama geçmişinde gezinmek

Arama listesini görüntülemek için ekranı yukarıya veya aşağıya doğru kaydırın.

Ara geçmişini güncellemek

4 öğesine basınız ve "Listeyi güncelle" öğesini seçiniz. Bilgilerin güncelendiğini bir mesaj bildirir.

Arama geçmişinden çağrı göndermek

Bir kişi veya aranacak numara üzerine basınız. Çağrı otomatik olarak başlar.

Bir numara tuşlamak

"Telefon numarasını çevirme" menüsü

Bir numara tuşlayarak arama yapma

Ana menüden "Telefon" öğesine veya menülerinin çoğunda bulunan kısayola **A** basınız, ardından bir numara girmek üzere tuş takımını açmak için "Ara" öğesine basınız.

Bir numara tuşlamak

Tuş takımını **1** kullanarak istenilen numarayı giriniz ve ardından aramayı başlatmak için "Ara" öğesine basınız.

İlk girişin yapılmasından itibaren multimedya sistemi rehberinizde aynı sayı dizilimine sahip kişilerden oluşan bir liste sunar.

Aramak istediğiniz kişiyi seçiniz ve ardından aramayı başlatmak için "Telefon" düğmesine **5** basınız.



"Ara" modu

1. Sayısal klavye
2. Çevrilen telefon numarası.
3. Kişi önerisi.
4. İçerik menüsü.
5. Çağrı.
6. Önceki menüye dönme.

Sesli komutun yardımıyla bir numara çevirin.

Multimedya sisteminize entegre sesli komutu kullanarak bir numara söyleyebilirsiniz. Bunun için, sesli komutun ana menüsünü görüntülemek üzere sesli komut tuşuna basınız. Bip sesinden sonra, şunu deyiniz:

ARAMA YÖNETİMİ

- "Çağrı" ve ardından aramak istediğiniz telefon numarasını söyleyiniz.
- veya "Çağrı", ardından aramak istediğiniz kişinin adını söyleyiniz.

Multimedya sistemi girilen numarayı görüntüler ve bu numarayı aramaya başlar.

Not: Kişinizin birden fazla telefon numarası varsa (iş, ev, cep vb.) bir seçim yapabilirsiniz. (ör. "Çağrı" - Stéphane - ev.



Güvenlik nedeniyle, bu işlemleri araç duruyorken yapınız.

MESAJLAR

"SMS" menüsü

Multimedya sistemi üzerinden telefonunuzdaki SMS öğesine erişmek için ana menüden "Telefon" öğesine veya çoğu menüde bulunan kısayola **A** ve ardından "SMS" öğesine basınız.

4 Telefonunuz, eller serbest telefon sistemine bağlı olmalıdır. Tüm fonksiyonların kullanılabilir olması için ayrıca mesajların aktarılmasına (modele göre, telefon ayarları ile) izin vermeniz gereklidir.

Not: Multimedya sistemi üzerinden yalnızca SMS okunabilir. Diğer tip mesajlar okunmayabilir.



Telefonunuzun marka ve modeline göre bazı fonksiyonları çalışmayabilir.



"SMS" ekranı

1. Mesaj durumu. Okunan/Okunmayan.
2. Mesajı gönderenin adı/sayısı.
3. Mesaj başlangıcı.
4. Alınan tarih.
5. İçerik menüsü.
6. Önceki sayfaya dönüş.

Alınan SMS

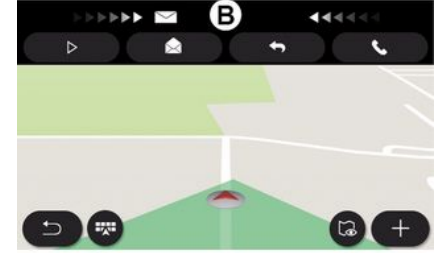

Multimedya sistemi yeni bir SMS alındığını, açık olan herhangi bir menüde **B** konumunda gösterilen bir uyarı mesajı ile size bildirir.

Varsayılan olarak, telefon eşleştirilince ve bağlantı kurulunca, yeni bir mesaj alındığında, bu mesajla multimedya sistemi üzerinden erişilebilir.

Not: Yalnızca telefon multimedya sistemiyle eşleştirildikten sonra ve telefon bağlıken alınan mesajlar mevcut olacaktır.

TELEFON AYARLARI

"Ayarlar" menüsü

Telefon sisteme bağlıyken ana menüden "Telefon" öğesine veya çoğu menüden kısayola **A** basınız.

İçerik menüsünden "Ayarlar" öğesini seçerek aşağıdaki ayarlara erişiniz:

- « Sesli mesaj kutusu ayarları »;
- « Otomatik telefon rehberi indirilmesi » («AÇIK / KAPALI»);
- « İsmeye göre sırala/İsim »;
- « Çağrıyı otomatik bekletme » («AÇIK / KAPALI»);
- « Telefon zil sesi » («AÇIK / KAPALI»);
- « SMS » («AÇIK / KAPALI»);
- « Özel mod » («AÇIK / KAPALI»);
- « Akıllı telefon yardımı ».



« Sesli mesaj kutusu ayarları »

Telefonunuzun yanıtlama sistemi ayarlarını yapılandırmak için bu seçeneği kullanabilirsiniz.

Sesli mesaj ayarlanmamışsa sesli mesaj numaranızı seçmek için kurulum ekranından tuş takımını **B** kullanınız, ardından "Kaydet" öğesini seçiniz.



Güvenlik nedeniyle, bu işlemleri araç duruyorken yapınız.



"Telefon zil sesi"

Ana menüden "Ayarlar" öğesine, ardından "Ses" öğesine basınız, "Telefon" sekmesinden aşağıdakilerin ses seviyelerini ayarlayabilirsiniz:

- "Telefon zil sesi";
- « Ahizesiz telefon ».

Daha fazla bilgi için: ➔ 138.

« SMS »

SMS öğesini etkinleştirebilir veya devre dışı bırakabilirsiniz;

« Özel mod »

Gelen bir çağrının veya mesajın multimedya ekranında hiçbir şey görünmeden, gizli bir ses sinyaliyle size bildirilmesini sağlamak için bu seçeneği kullanınız.

TELEFON AYARLARI

« Akıllı telefon yardımı »

Multimedya sistemi aracılığıyla telefonunuzun ses tanımlama sistemini nasıl kullanacağınıza ilişkin bir eğitime erişmek için bu seçeneği kullanınız.



Telefonunuzun marka ve modeline göre bazı fonksiyonları çalışmayabilir.

KABLOSUZ ŞARJ CİHAZI

İndüksiyon şarj alanı

Tanıtım

Telefonu kablo kullanmadan şarj etmek için indüksiyon şarj alanını **1** kullanınız.

Araç donatılmışsa şarj alanı şu şekilde gösterilir (araca bağlı olarak):

- ilişkili bir sembol;
ve/veya

- Telefon özel alana yerleştirildiği sürece şarj durumu otomatik olarak ekranda görüntülenir.

Konumu araca göre değişiklik gösterebilir. Daha fazla bilgi için lütfen araç kullanım kılavuzuna bakınız.



Not:

- uyumlu telefonlar hakkında daha fazla bilgi almak için, lütfen Yetkili Servise başvurunuz veya <https://renault-connect.renault.com> adresini ziyaret ediniz;
- en uygun şarjın sağlanması için, şarj etmeden önce telefonda koruyucu kabın çıkarılması önerilir;
- optimum şarjı etkinleştirmek için telefonun tüm yüzeyi şarj matının yüzeyi ile hizalanmış olmalıdır.

Şarj işlemi

Telefonunuzu **2** indüksiyon alanına **1** yerleştiriniz. Şarj işlemi otomatik olarak başlatılır ve şarj ilerlemesi **3** ekranda görüntülenir.

Telefonun şarj edilmesi **2** aşağıdaki durumlarda kesilir:

- indüksiyon şarj alanında **1** bir obje algılandığında;
- indüksiyon şarj alanı **1** aşırı ısındığında. Sıcaklık düştükten sonra telefonunuzun şarj etme işlemi **2** kısa sürede yeniden başlayacaktır.

Şarj ilerlemesi

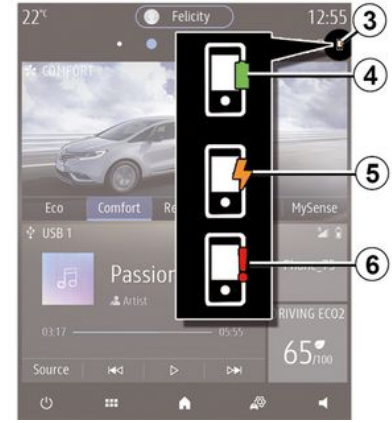

Multimedya sistemi, **2** telefonunuzun şarj durumu **3** hakkında sizi bilgilendirir.

- şarj tamamlandı **4**;
- şarj devam ediyor **5**;
- şarj alanında nesne tespit edildi/aşırı ısınma/şarj işlemi kesintiye uğradı **6**.

Not: Telefonunuzun **2** şarj işleminin kesintiye uğraması halinde multimedya sistemi sinyal verir.

KABLOSUZ ŐARJ CİHAZI



Telefonunuz Őarj olurken herhangi bir eŐyanın (USB sŪrŪcŪsŪ, SD kartı, kredi kartı, alıŐtırma kartı, mŪcevherler, anahtarlar, bozuk paralar vb.) indŪksiyon Őarj alanında **1** bırakılmaması son derece nemlidir. Telefonunuzu indŪksiyon Őarj alanına **1** yerleŐtirmeden nce telefon kılıfı iindeki tŪm manyetik kartları veya kredi kartlarını ıkarınız.



İndŪksiyon Őarj alanında **1** bırakılan nesnelere aŐırı ısınabilir. Nesnelere, bu amala saėlanan alanlara yerleŐtirmeniz nerilir (eŐya gzŪ, gŪneŐlik blmesi vb.).

ANDROID AUTO™, CARPLAY™

Tanıtım Android Auto™

"Android Auto™", akıllı telefonunuzun multimedya sisteminizin ekranına yansıtmanızı sağlayan bir uygulamadır.

Not:

- "Android Auto™" uygulaması, sisteminizde otomatik WIFI bağlantısının etkinleştirilmesi için yalnızca akıllı telefonunuz aracınızın USB bağlantı noktası veya kablosuz olarak Bluetooth® aracılığıyla aracınıza bağlı olduğu takdirde çalışır.
- Uygulamanın düzgün çalışması için, kullanılan USB kablosu, akıllı telefonunuzun üreticisi tarafından tanımlı ve maksimum 1,5 metre uzunluğunda olmalıdır;
- Uygulamanın WIFI ile düzgün çalışması için, akıllı telefonunuz multimedya sistemiyle eşleştirilmiş olmalıdır.

Daha fazla bilgi için, lütfen "Bir telefon eşleştirme, eşleştirmesini kaldırma" ile ilgili bölüme bakınız.

İlk kullanım

Akıllı telefonunuzdaki uygulama indirme platformundan "Android Auto™" uygulamasını indirip kurunuz.

Bağlantıyı WIFI başlatmak için multimedya sisteminizdeki USB bağlantı

noktasını kullanarak veya Bluetooth® aracılığıyla akıllı telefonunuzu bağlayınız.

Uygulamayı kullanabilmek için akıllı telefonunuzdaki istekleri kabul ediniz.



Uygulama multimedya sisteminde başlatılır ve alanda 1 görünür olmalıdır.

Yukarıda açıklanan prosedür başarısız olursa işlemi yenileyiniz.

Tanıtım CarPlay™

"CarPlay™", akıllı telefonunuzdaki bazı uygulamaları multimedya sistemi ekranınızdan kullanmanızı sağlayan, akıllı telefonunuzda halihazırda bulunan bir hizmettir.

Not:

- "CarPlay™" uygulaması, sisteminizde otomatik WIFI bağlantısının etkinleştirilmesi için SIRI hizmetinin etkinleştirilmesi ve akıllı telefonunuz aracınızın USB bağlantı noktası veya kablosuz olarak Bluetooth® aracılığıyla aracınıza bağlı olması gerekir.
- Uygulamanın düzgün çalışması için, kullanılan USB kablosu, akıllı telefonunuzun üreticisi tarafından tanımlı ve maksimum 1,5 metre uzunluğunda olmalıdır;
- Uygulamanın WIFI ile düzgün çalışması için, akıllı telefonunuz multimedya sistemiyle eşleştirilmiş olmalıdır.

Daha fazla bilgi için, lütfen "Bir telefon eşleştirme, eşleştirmesini kaldırma" ile ilgili bölüme bakınız.

İlk kullanım

WIFI bağlantısını başlatmak için multimedya sisteminizdeki USB bağlantı noktası veya Bluetooth® kullanarak akıllı telefonunuzu bağlayınız.

Multimedya sistemi şunları yapmanızı önerir:

- bağlantı ve veri paylaşımını yetkilendiriniz;
- Cihaz tercihlerini ezberleyiniz.

Uygulamayı kullanabilmek için akıllı telefonunuzdaki istekleri kabul ediniz.

ANDROID AUTO™, CARPLAY™



İşlev multimedya sisteminde başlatılır ve alanda **1** görünür olmalıdır.

Yukarıda açıklanan prosedür başarısız olursa işlemi yenileyiniz.

Ses tanıma

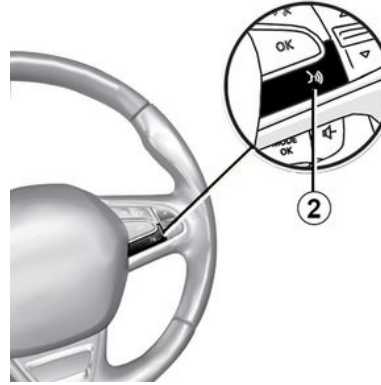

"Android Auto™" uygulaması veya "CarPlay™" işlevi multimedya sisteminde çalışmaya başladıktan sonra bazı akıllı telefon işlevlerini sesli komut ile kontrol etmek için aracınızdaki ses tanıma düğmesini **2** kullanabilirsiniz.

- kısa basma: multimedya sistemi ses tanıma özelliğini açma/kapatma;
- basılı tutma: telefon multimedya sistemine bağlı ise telefonunuzdaki ses tanıma özelliğini etkinleştirme/devre dışı bırakma.

Not: "Android Auto™" veya "CarPlay™" kullanarak akıllı telefonunu-

zun navigasyon ve müzik uygulamalarına erişebilirsiniz.

Bu uygulamalar, multimedya sisteminize entegre, halihazırda çalışmakta olan benzer uygulamaların yerine geçecektir.

Aşağıdakiler arasında yalnızca bir navigasyon kullanılabılır:

- « Android Auto™ »;
- « CarPlay™ »;
- multimedya sisteminize entegre edilmiş olan.

Not: "Android Auto™" uygulamasını veya "CarPlay™" hizmetini kullanırken bazı multimedya sistem işlevleri arka planda çalışmaya devam edecektir. Örneğin, multimedya sisteminde radyo açıkken akıllı telefonunuzda seyir sistemini başlatıp "Android Auto™" veya "CarPlay™" kullanırsanız radyo yayına devam eder.

Multimedya arayüzüne dönme

Multimedya sistemi arayüzüne dönmek için:

- multimedya sistemi panelinde veya merkezi kumandada bulunan "Ana menü" düğmesine **4** basınız;
- veya
- multimedya sistemi ekranındaki düğmeye **3** basınız.

ANDROID AUTO™, CARPLAY™

Multimedya sisteminizin arayüzüne geri dönmek için multimedya sistemi ekranınızdaki düğmeye **3** basınız.



"CarPlay™" uygulamalarını veya "CarPlay™" hizmetini kullanırken bunların çalışması için gereken mobil verilerin aktarımı, telefon aboneliğinize dahil olmayan ilave maliyet doğurabilir.



"Android Auto™" uygulaması ve "CarPlay™" hizmeti işlevlerinin kullanılabilirliği telefonunuzun markasına ve modeline bağlıdır. Daha fazla bilgi için, lütfen varsa üretici web sitesine bakınız.

UYGULAMA YÖNETİMİ

"Uygulamalar" menüsü

Aşağıdakilere erişmek için ana menüden "Uygulamalar" veya "Uygulamalar" ögesine basınız:

- seyir yardımı sisteminizde yüklü uygulamalar;
- « Fotoğraf »;
- « Video ».

Not: Bazı hizmetler deneme süresi boyunca ücretsizdir. Aboneliğinizi aracınız üzerinden veya <https://renault-connect.renault.com> web sitesinden çevrimiçi olarak uzatabilirsiniz.

Not:

- bazı hizmetlere deneme süresince ücretsiz erişilebilir. Aboneliğinizi aracınızdan veya çevrimiçi olarak uzatabilirsiniz;
- bazı uygulamalar, yalnızca sistemin bağlı hizmetlere bağlı olması halinde menüde görünür.

İçerik menüsü

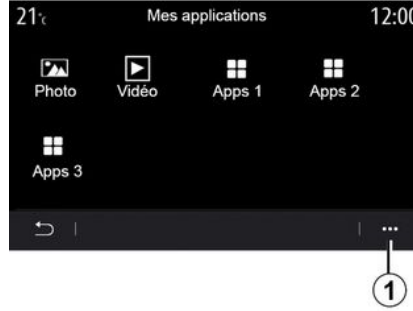

İçerik menüsünden 1 aşağıdakileri yapabilirsiniz:

- uygulamaları sürükleyip bırakarak düzenleyebilirsiniz;
- "X" silme tuşuna basarak bir uygulamayı silme. Uygulama silinmiyorsa sil tuşu görüntülenmez;
- bildirimleri devreye alma;
- "Uygulama Yöneticisi"ne erişme.



"Uygulama yöneticisi"

"Uygulama Yöneticisi" menüsünü kullanarak multimedya sisteminde etkin olarak çalışan uygulamaları 2 görüntüleyebilirsiniz.

Not:

- "Fotoğraf" ve "Video" uygulamaları "Uygulama Yöneticisi" tarafından yönetilmez;
- Çalışan uygulamalar multimedya sistemi kapatıldığında durdurulur;
- Uygulamaların sayısı sistemdeki depolama alanına bağlı olarak sınırlıdır.

UYGULAMA YÖNETİMİ

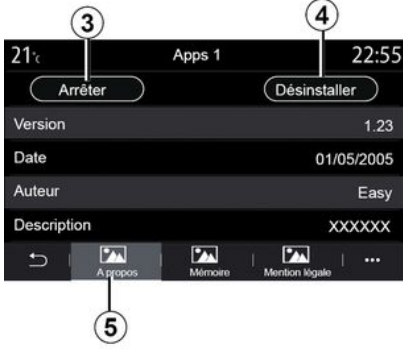

Uygulamalardan **2** birini seçiniz.
"Hakkında" sekmesinden **5** uygulamada hakkındaki bilgilere erişebilirsiniz (sürüm, geçerlilik veya oluşturulma tarihi, başlık vb.).

Ayrıca şu işlemleri yapabilirsiniz:

- "uygulamayı durdurma" **3**;
- "uygulamayı kaldırma" **4**.



"Bellek" sekmesinden **7** aşağıdaki bilgilere erişebilirsiniz:

- uygulamanın depolanma boyutu;
- uygulama veri depolama boyutu (müzik, fotoğraflar vb.);
- Toplam uygulama depolanma boyutu.

İçerik menüsünden **6** uygulama verilerini silebilirsiniz.

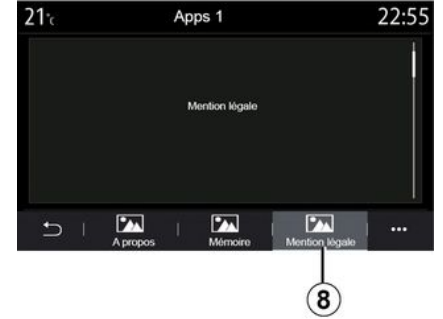

"Yasal uyarılar" sekmesinden **8** eğer varsa izin bilgilerine erişebilirsiniz.

HİZMETLERİN ETKİNLEŞTİRİLMESİ

Hizmetlerin etkinleştirilmesi

Aracınızın bağlantılı hizmetlerinin (gerçek zamanlı trafik bilgileri, çevrimiçi POI için arama, aracın akıllı telefonunuz yardımıyla uzaktan kumanda edilmesi vs.) çalışması için bunları etkinleştirmeniz gereklidir.

Hizmetlerin etkinleştirilmesi, sistemlerin ve haritaların uzaktan güncellenmesini de sağlar → 93.

Not: hizmetlerin etkinleştirilmesi, aracınızın tesliminden itibaren belirli bir süre boyunca ücretsizdir.

Daha fazla bilgi için marka yetkili servisine başvurunuz.

Not:

- Hizmetler, aracınızın tesliminden itibaren belirli bir süre boyunca ücretsiz olarak etkinleştirilir;
- Hizmetlerin etkinleştirilmesi, aracın satıldığı ülkeye göre değişir.



Üretici, kişisel bilgilerinizin tam güvenlik içinde işlenmesini sağlamak üzere gerekli tüm önlemleri almaktadır.

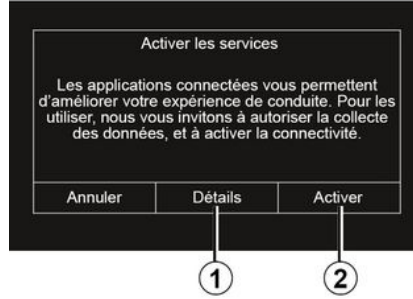

Bağlantılı hizmetler henüz etkinleştirilmediyse multimedya sistemi, "Bağlantı" ögesine basarak ve ardından "Etkinleştir" ögesine **2** basıp isteği onaylayarak etkinleştirme talebini sunucuya göndermenizi önerir. Daha fazla bilgi için "Ayrıntılar" düğmesine **1** basınız.

Not: Hizmetlerin yalnızca bir defa etkinleştirilmesi gerektiğinden "Bağlantı" denetimi, hizmetlerin etkinleştirilmesi için geçen süre boyunca (72 saate kadar) kullanılamayacaktır.

Veri toplama

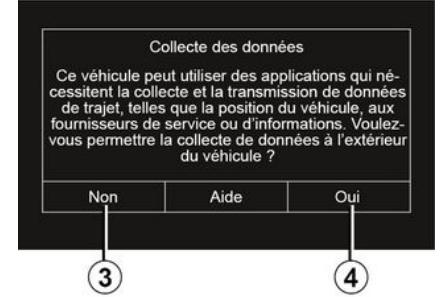

5

Hizmetlerin çalışması için aracınız, araç konumu ve çalışma durumu hakkında veriler toplar.

Bu veriler iş ortaklarımız ve hizmet sağlayıcılarımız ile paylaşılabilir.

Bu veriler kişiseldir.

Multimedya sistemi, veri toplama etkinleştirmenizi önerir. Veri toplama etkinleştirmek için "Evet" **4** veya devre dışı bırakmak için "Hayır" **3** ögesine basınız.

HİZMETLERİN ETKİNLEŞTİRİLMESİ

5

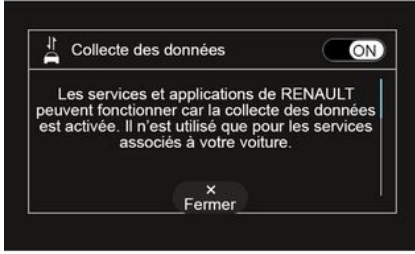

Hizmet etkinleştirme talebiniz doğrulandıktan sonra, multimedya sistemini başlattığınızda veri toplamayı etkinleştirmeniz veya devre dışı bırakmanız istenecektir.

Veri toplamayı etkinleştirmek için "ON" veya devre dışı bırakmak için "OFF" ögesini seçiniz, ardından doğrulamak için "Tamam" ögesine basınız.

Veri toplamanın geçici olarak askıya alınması

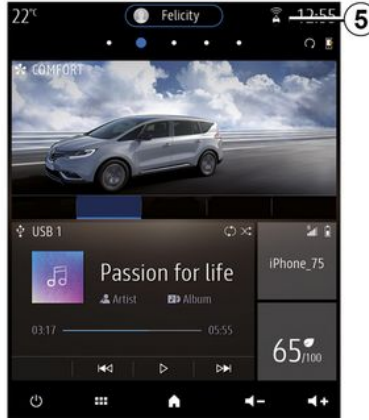

Araç verilerini toplama işlemi geçici olarak askıya alınabilir.

Bunun için, aracı çalıştırırken veri toplamayı "OFF" olarak ayarlayınız.

Veri toplamayı dilediğiniz zaman "Ayarlar" menüsünü, "Sistem" sekmesini, "Cihaz yöneticisi" menüsünü ve ardından "Veri" sekmesini seçerek veya doğrudan "Veri" menüsüne erişmek üzere sinyal durumu simgesine **5** basarak dilediğiniz zaman askıya alabilirsiniz.

Alım durumu simgesi **5** hakkında daha fazla bilgi için bkz. **➔ 138**.

Bir kaza durumundaki otomatik acil çağrı ile ilgili olan işlevler haricinde, hizmetler devre dışı kalır.



Üretici, kişisel bilgilerinizin tam güvenlik içinde işlenmesini sağlamak üzere gerekli tüm önlemleri almaktadır.

Veri koruma

Araçınızdan alınan veriler üretici, onaylı distribütörler ve üretici grubundaki diğer kuruluşlar tarafından işlenir. Üreticinin ayrıntıları web sitelerinde ve araç kullanım kılavuzunun son sayfasında mevcuttur.

Sizin için geçerli olan düzenlemelere uygun olarak, özellikle Avrupa'da ikamet ediyorsanız, aşağıdakiler için istekte bulunabilirsiniz:

- Üreticinin sizinle ilgili sakladığı verileri elde etme ve kontrol etme;
- Herhangi bir yanlış bilgiyi düzeltme;
- Sizinle ilgili verileri silme;
- Başka bir yerde yeniden kullanmak için verilerinizin bir kopyasını alma;
- Verilerinizin kullanımına herhangi bir zamanda karşı çıkma;

HİZMETLERİN ETKİNLEŐTİRİLMESİ

– Verilerinizin kullanımını dondurma.

Müşteri ayrıca kişisel verilerinin, özellikle satış araştırması veya profil oluşturma için kullanılması halinde, işlenmesine itiraz etme hakkına sahiptir.

Kişisel verilerinizin korunması

Paylaşımı askıya almaya karar verip vermemenizden bağımsız olarak, araç kullanım verileri aşağıdaki amaçlarla üreticiye ve ilgili ortaklara/yan kuruluşlara iletilecektir:

- Aracınızın çalışması ve bakımının sağlanması için;
- Aracınızın yaşam döngüsünün iyileştirilmesi.

Bu verilerin kullanılmasının amacı ticari inceleme değil, üreticinin araçlarının sürekli iyileştirilmesi ve günlük çalışmalarını engelleyebilecek sorunların önlenmesidir.

Daha fazla bilgi için, veri koruma politikası, adresi araç kullanım kılavuzunda bulunan üretici web sitesinde mevcuttur.

HİZMETLERİN KULLANIM SÜRESİNİN SONA ERMESİ

Hizmetler sınırlı bir süre için etkinleştirilir. Bu süre sona erdiğinde, hizmetler çalışmayı durdurur. Hizmetleri yeniden etkinleştirmek için "Hizmetlerin satın alınması ve yenilenmesi" başlıklı paragrafa bakınız.



Üretici, kişisel bilgilerinizin tam güvenlik içinde işlenmesini sağlamak üzere gerekli tüm önlemleri almaktadır.

5

SISTEMİN VE HIZ LIMITİNİN GÜNCELLENMESİ

"Bilgi" menüsü

"Bilgi" menüsünden "Sistem" sekmesini seçiniz.

Çeşitli bilgi öğelerini görüntülemek ve multimedya sistemi ve navigasyon haritalarını güncellemek için bu menüyü kullanınız.

Güncellemeler, sistem tarafından otomatik olarak sunulabilir. Ayrıca, aracınızın bağlantısına ve güncelenecek uygulamaya bağlı olarak, bir güncellemeyi manuel olarak da kontrol edebilirsiniz.



Güvenlik nedeniyle, bu işlemleri araç duruyorken yapınız.

"Sistemi bilgileri" ekranı

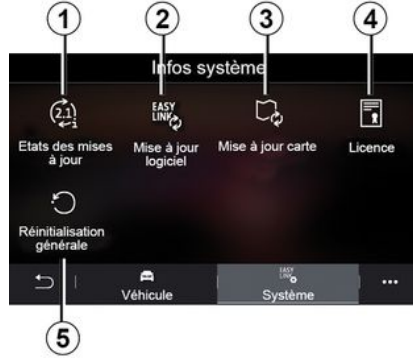

1. « Sürüm durumu ».
2. « Yazılım güncellenmesi ».
3. « Harita güncellenmesi ».
4. « Lisans ».
5. « Fabrika ayarlarına sıfırla ».



Bazı güncellemeler, belirli araç hizmetlerinin (ekran, radyo vs.) geçici bir süre kullanılamamasına neden olabilir. Böyle bir durumda lütfen ekranda görüntülenen göstergelere bakınız.

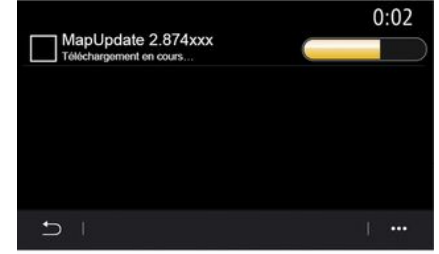

5

« Sürüm durumu » 1

Bu menü, multimedya sistemi ve navigasyon haritalarında yapılan güncellemelerin ilerleyişi hakkında bilgi sağlar:

- Güncellenmenin adı.
- Güncellemelerin durumu.

Not: "Sürüm durumu" menüsü 1 bir güncelleme devam ederken kullanılabilir.

Multimedya sistemi güncellemesi

« Yazılım güncellenmesi » 2

Bu menü aşağıdakileri yapmanızı sağlar:

SİSTEMİN VE HIZ LIMITİNİN GÜNCELLENMESİ

- Mevcut yazılım sürümünü ve multimedia sisteminizin seri numarasını görüntüleyiniz;
- son güncellemenin tarihini öğrenin;
- bir güncelleme olup olmadığını kontrol etme;
- Multimedia sisteminden çeşitli sistemleri güncelleyiniz.

Not:

- Bir güncelleme mevcut ise Bildirimler aracılığıyla size bildirim sağlanır. "Bildirimleri yönetme" bölümüne bakınız;
 - Güncellemeler yalnızca aracınız bir mobil ağ kapsamındaki coğrafi bir bölgede bulunuyorsa aranabilir ve indirilebilir. Daha fazla bilgi için "Sistem ayarları" bölümüne bakınız.
- Otomatik güncelleme durumunda, yeni bir güncelleme mevcutsa motor kapatıldıktan sonra sizi bilgilendirmek üzere multimedia sistemi ekranınızda bir bildirim görüntülenir.
- Yüklemeye devam etmek için multimedia sistemi ekranında görüntülenen talimatları izleyiniz.



Yüklemeye başlamadan önce aracı trafikten uzakta park ediniz ve el frenini çekiniz.



6

Ayrıca doğrudan "Güncelleme kontrolü yapınız" öğesine basarak da güncellemeleri arayabilirsiniz 6. Multimedia sistemini aradıktan sonra varsa bir sonraki güncellemeye 7 erişebilirsiniz.



Güncelleme yüklemesini 7 "Kur" öğesine 8 basarak başlatabilirsiniz. Multimedia sistemi ekranında görüntülenen talimatları izleyiniz. Kurulumu onaylamak için "Tamam" öğesine bastıktan sonra güncellemenin bitmesini beklemeden aracınızdan ayrılabilirsiniz.

Navigasyon haritalarının güncellenmesi

« Harita güncellenmesi » 3

Navigasyon sisteminde yüklü olan ülkeler listesini 9 görüntüleyebilirsiniz.

SISTEMİN VE HIZ LIMITİNİN GÜNCELLENMESİ

Yalnızca sık kullanılan olarak kaydedilen ülke **10** otomatik olarak güncellenir.

Haritaları güncellemek için, ilk olarak tüm araç hizmetlerinin etkinleştirilmiş olduğundan emin olunuz. Lütfen "Hizmetlerin etkinleştirilmesi" hakkındaki bölüme bakınız;

Sık kullanılan ülkenin değiştirilmesi

Sık kullanılan ülke **10** sadece bir kez multimedya sistemi üzerinden değiştirilebilir. Sık kullanılan ülke, aracı teslim aldıktan ve hizmetler etkinleştirildikten sonra tanımlanabilir.



Multimedya sisteminizin ekranında görünen bir mesaj, sık kullanılan ülkeyi algılamak üzere aracınızın konumunu bulmayı önerir.

Sık kullanılan ülkeyi **10** tekrar değiştirmek istiyorsanız lütfen bir Yetkili Servise danışınız.

Not: Sık kullanılan ülkeniz, varsayılan olarak, algılanan araç konumuna bağlıdır.

Navigasyon haritalarının uzaktan güncellenmesi

Aracınız bağlı hizmetlerle donatıldıysa ve uzaktan güncellemeleri kabul ettiyseniz sistem sık kullanılan ülkenize **10** karşılık gelen haritayı düzenli aralıklarla güncelleyecektir.

Sisteminizdeki bu güncellemeler hakkında bilgi mesajları alabilirsiniz.

Not:

Uzaktan harita güncellemeleri aracınız aşağıdaki durumlardayken otomatik olarak gerçekleştirilebilir:

- güncelleme için uygun;
- bir mobil ağ tarafından kapsanan coğrafi bir alanda.



Uzaktan güncelleme yalnızca abonelikle kullanılabilir ve belirli bir süre boyunca erişilebilir. Daha fazla bilgi için bir Yetkili Servise danışınız.

Navigasyon haritalarının manuel olarak güncellenmesi

Aracınızda bağlı hizmetler yoksa (bkz. "Sistem ayarları" bölümü) haritaları düzenli olarak güncellenmez gerekir. Tüm ülkeler için, haritalar bir USB sürücüsü kullanılarak manuel olarak güncellenmelidir (navigasyon sistemi olmayan araçlar da etkilenir).

Not:

- USB sürücüsü, FAT32 biçiminde olmalıdır ve en az 32 GB, en fazla 64 GB kapasiteye sahip olmalıdır;
- USB bellek, sistem ile birlikte verilmemektedir.

Haritaları bilgisayarınızdan güncellemek için, <https://renault-connect.renault.com> adresine gidiniz ve ardından "My Renault" hesabınıza bağlanınız.

Haritaların güncellenebilmesi için aracın tanımlanması gerekir. Araç aşağıdakiler kullanılarak tanımlanır:

- VIN (araç şasi numarası);
- Aracın sanal görüntüsü, USB flaş bellek kullanarak.

Araç tarafından güncellemeler VIN

Bilgisayarınızdan "My Renault" hesabınıza bağlanınız ve Alliance CONNECT Toolbox yazılımını indiriniz, ardından güncellemek istediğiniz aracın VIN ögesini giriniz.

SİSTEMİN VE HIZ LIMITİNİN GÜNCELLENMESİ

Alliance CONNECT Toolbox yazılımı, mevcut güncelleme türünü gösterir:

- "Güncellemeyi tamamla";
- "Ülkeye göre güncelleme mevcut".

Not: Yalnızca seçilen araç için bir güncelleme bulunan ülkeler "Ülkeye göre güncellemeler" listesinde sunulur.



Güncelleme sırasında kullanıcının sorumluluğu.

Güncelleme sırasında talimatları dikkatlice izlemek çok önemlidir. Bu talimatlara uyulmaması (USB flaş belleğin kaldırılması vb.) verileri bozabilir ve verilerde geri dönüşü olmayan hasarlara neden olabilir.

Multimedya sistemine kurmak istediğiniz güncellemeleri seçin, ardından güncellemeleri USB flaş belleğe indirin.

Veriler USB flaş belleğe indirildiğinde, USB flaş belleği bilgisayarınızdan kaldırmadan önce çıkararak kaldırabilirsiniz.

Aracınızda, aracınızın USB bağlantı noktasına USB flaş belleği takınız. Multimedya sistemi yeni uygulama-

ları algılar ve bunların yüklenmesini önerir. Multimedya sistemi ekranında görüntülenen talimatları izleyiniz.

Bu güncelleme prosedürü, yanmalı motorlu araçlarda motor çalışırken ve hibrit ve elektrikli araçlarda motor açıkken yapılmalıdır.

Not: USB flaş bellek aracınızın USB bağlantı noktasına takıldıktan sonra, güncelleme işlemini kesintiye uğratmaktan kaçınmak için multimedya sisteminde, kumandalarında veya herhangi bir araç cihazı (telefon, ses, seyir sistemi vb.) üzerinde herhangi bir işlem yürütmeyin.

Güncelleme prosedürü tamamlandığında, aracınızdan USB flash belleği çıkarabilirsiniz.



Güncellenen haritalardan ve hız limitlerinden yararlanmak için <https://renault-connect.renault.com> web sitesi üzerinden düzenli olarak güncellemeler yüklemeniz önerilir.



Haritalar ve hız limitleri aynı anda güncellenir. Navigasyon ile donatılmamış araçlarda hız limiti göstergelerinin güncellenmesi için güncellemelerin gerçekleştirilmesi gereklidir.

Bir USB sürücüsü kullanarak aracınızın sanal görüntüsünü oluşturarak güncelleme

Aracınızdan, FAT32 biçiminde ve en az 32 GB, en fazla 64 GB kapasiteye sahip bir USB sürücüsünü USB bağlantı noktasına yerleştiriniz, ardından 10 saniye bekleyiniz (başka herhangi bir USB sürücüsünün takılı olmadığından emin olunuz).

Multimedya sistemi daha sonra USB sürücüsünde aracınızın bir görüntüsünü oluşturur ve bu da Alliance CONNECT Toolbox yazılımının navigasyon sisteminiz için hangi güncellemelerin mevcut olduğunu belirlemesine olanak tanır.

Sanal görüntü çekildikten sonra, USB flash belleği aracınızın USB flaş belleğinden çıkarın, ardından bilgisayarınıza gidin.

SİSTEMİN VE HIZ LİMİTİNİN GÜNCELLENMESİ



Takılan herhangi bir yeni USB flaş bellek analiz edilir ve resmi multimedya sisteminde saklanır. USB flaş belleğin kapasitesine bağlı olarak, multimedya ekranı beklemeye alınabilir. Birkaç saniye bekleyiniz. Sadece yürürlükteki ulusal gereksinimlere uygun USB flaş bellekler kullanınız.

Bilgisayarınızdan "My Renault" hesabınıza bağlanıp Alliance CONNECT Toolbox yazılımını indiriniz, ardından aracınızın sanal görüntüsünü içeren USB sürücüsünü takınız.

Alliance CONNECT Toolbox yazılımı, mevcut güncelleme türünü gösterir:

- "Güncellemeyi tamamla";
- "Ülkeye göre güncelleme mevcut".

Not: Yalnızca seçilen araç için bir güncelleme bulunan ülkeler "Ülkeye göre güncellemeler" listesinde sunulur.

Multimedya sistemine kurmak istediğiniz güncellemeleri seçin, ardından güncellemeleri USB flaş belleğe indirin.

Veriler USB flaş belleğe indirildiğinde, USB flaş belleği bilgisayarınızdan

kaldırmadan önce çıkararak kaldırabilir ve ardından aracınıza gidebilirsiniz.

Aracınızda, aracınızın USB bağlantı noktasına USB flaş belleği takınız. Multimedya sistemi yeni uygulamaları algılar ve bunların yüklenmesini önerir. Multimedya sistemi ekranında görüntülenen talimatları izleyiniz.

Bu güncelleme prosedürü, yanmalı motorlu araçlarda motor çalışırken ve hibrit ve elektrikli araçlarda motor açıkken yapılmalıdır.

Not: USB flaş bellek aracınızın USB bağlantı noktasına takıldıktan sonra, güncelleme işlemini kesintiye uğratmaktan kaçınmak için multimedya sisteminde, kumandalarında veya herhangi bir araç cihazı (telefon, ses, seyir sistemi vb.) üzerinde herhangi bir işlem yürütmeyin.

Güncelleme prosedürü tamamlandığında, aracınızdan USB flash belleği çıkarabilirsiniz.



Sıcak egzoz sistemiyle temas edebilecek ot veya yaprak gibi kolay alev alan yanıcı madde veya malzemelerin bulunduğu yerlere aracınızı park etmeyiniz ve buralarda aracınızı çalıştırmayınız.



Motoru kapalı bir yerde çalıştırmayınız: Egzoz gazları zehirli-yicidir.

MY RENAULT

Tanıtım

"My Renault" müşteri hesabınız, <https://renault-connect.renault.com> web sitesi aracılığıyla veya "My Renault" uygulamasını indirerek akıllı telefonunuz aracılığıyla erişilebilir.

Not:

- "My Renault" uygulaması sürekli geliştirilmektedir. Hesabınızı yeni özelliklerle zenginleştirmek için düzenli olarak bağlanınız;
- Uyumlu telefonların listesi hakkında daha fazla bilgi için lütfen bir Marka Yetkili Servisi ile iletişime geçiniz veya web sitesini ziyaret ediniz: <https://renault-connect.renault.com>;



"My Renault" uygulamasını kullandığınızda, telefonunuzun internet bağlantısını kullanırsınız (mobil operatörünüz tarafından belirlenen ücretlere ve sınırlamalara tabidir).

- Daha fazla bilgi için bir Marka Yetkili Servisi ile iletişime geçiniz veya ilgili web sitesindeki teklife Renault

Connect bakınız: <https://renault-connect.renault.com>.

"My Renault" müşteri hesabınızdan, aracınızla etkileşime geçebilirsiniz ve bilgi alabilirsiniz:

- Araç bilgilerinizi görüntüleyebilirsiniz;
- Görüşme geçmişinize ve takviminize erişerek randevu oluşturabilirsiniz;
- aracınızın park edildiği yere bakabilirsiniz;
- Aracınızın kornasını ve ışıklarını uzaktan etkinleştirebilirsiniz;
- Sözleşmelerinizi ve hizmetlerinizi görüntüleyip yönetebilirsiniz;
- Araç E-Guide bilgilerine bakabilirsiniz;
- yakınlarda yetkili bir bayi bulabilirsiniz;
- "PIN kodu" "My Renault" ögenizi oluşturabilir/değiştirebilirsiniz;
- ...

Not:

- Belirli işlevler araç donanımına, hizmet sözleşmelerine aboneliğe ve ülkedeki yasalara bağlıdır;
- Bazı işlevlere yalnızca akıllı telefonunuzdaki "My Renault" uygulaması kullanılarak erişilebilir;
- Aracın uzaktan kumandasına etkinleştirmek için hizmetlerin etkinleştirilmesi gereklidir ➔ 89;

- Bir "PIN kodu" "My Renault" oluşturmak, bağlı hizmetlere güvenli bir şekilde erişmenize olanak tanır.

"My Renault" içindeki bağlı hizmetler

Elektrikli araçlar için

"My Renault" uygulamanızda şu gibi bağlı hizmetlerinden faydalanabilirsiniz:

- akü seviyesini ve şarj durumunu kontrol etmek;
- şarjı programlamak;
- Klimayı veya ısıtma sistemini çalıştırma/programlama;
- "Mobilize charge pass" erişimi (şarj istasyonu ödeme yöntemi);
- yakınlardaki şarj istasyonlarını bulmak;
- rotanız üzerindeki şarj istasyonlarını belirleyen bir rota planlamak;
- ...

Not: Şarj, klima ve ısıtma programlaması işlevleri yalnızca belirli araçlarda mevcuttur. Daha fazla bilgi için Yetkili Servise başvurunuz.

My Renault kullanıcı hesabı oluşturunuz

"My Renault" işlevlerine erişmek için web sitesinden veya "My Renault" uygulamasından kullanıcı hesabı oluşturmanız gerekir.

MY RENAULT

Web sitesinden:

- Ana sayfadan "Hesap Oluştur"u seçiniz;
- Hesabı oluşturmak için gerekli bilgileri giriniz.

Uygulamadan:

- Uygulama ana menüsünden "Kaydol" ögesini seçiniz;
- Hesabı oluşturmak için gerekli bilgileri giriniz.

Daha önce verilen e-posta adresine bir onay e-postası gönderilir.

"My Renault" hesabı oluşturma işleminizi tamamlamak için onay e-postasında görüntülenen bağlantıya tıklayınız.

Not: Web kullanıcı hesabınıza giriş yapmak için aynı kullanıcı adını ve şifreyi kullanabilirsiniz.

Aracınızı "My Renault" hesabınıza kaydediniz

"My Renault" hesabınızdan, "Araç ekle" seçeneğine tıklayarak VIN (araç kimlik numarası) bilgisini veya aracınızın plaka numarasını manuel olarak veya tarayarak ekleyiniz.

"My Renault" hesabınızı aracınızla senkronize ediniz

"My Renault" uygulamasını kullanmak ve araç ile etkileşim kurmak

için, "My Renault" uygulamasını aracınızla senkronize etmeniz gereklidir.

Not:

- "My Renault" uygulamasını aracınızla senkronize etmek istiyorsanız, kapsama alanında olan bir yerde park halinde ve aracınızın multimedya sistemi açık durumdayken aracınızda bulunmanız gerekir;
- "My Renault" uygulamanız aracınızla senkronize değilse, servis sözleşmelerinize erişemezsiniz.

"My Renault" uygulamasından:

- hesabınızda oturum açınız;
- Uygulamanın ana menüsünden "Aracımı senkronize et" düğmesine basınız ve tekrar basarak onaylayınız;
- Multimedya sistemi ekranında görüntülenen talimatları izleyiniz.

"My Renault" hesabınız multimedya sistemi ile ilişkilendirildikten sonra, senkronizasyon otomatik olarak gerçekleştirilir.

Bir hizmetin yenilenmesi

Kullanım süresi sona ermek üzere olan hizmetlerinizi yenilemek için "My Renault" hesabınızdaki "Renault CONNECT store" sekmesine gidiniz ve "Hizmetlerim" ögesine tıklayınız.

"Yenile" ögesine tıklayınız ve adım adım talimatları takip ediniz.

ARAÇ ÖDÜNÇ VERME VE BAŞKASINA TESLİM ETME

Araç ödünç verme

Yasal bilgiler

Aracınızı ödünç verdiğinizde, aracınızı ödünç verdiğiniz kişileri aracın bağlantıda olduğu ve araç konumu gibi kişisel bilgiler toplayacağı konusunda bilgilendirmeniz zorunludur (Bağlantılı hizmetlerin Genel Satış Koşullarına bakınız).

Veri toplama

Araç verilerini toplama işlemi geçici olarak askıya alınabilir.

Bunun için, araç çalıştırdıktan sonra ana ekranda "Güvenlik ve Gizlilik" penceresi görüntülediğinde veri toplama için "OFF" ögesini seçiniz.

Bir kaza durumundaki otomatik acil çağrı gibi gerekli olan veya güvenlikle ilgili olan işlevler haricindeki hizmetler devre dışı bırakılır.

Aracı başkasına teslim etme

Kişisel verilerin silinmesi

Aracınızın satılması halinde, hafızaya alınan tüm kişisel bilgileri araç içinden veya dışarıdan silmeniz gereklidir.

Bunun için dahili sistemi sıfırlayınız ve aracınızı "My Renault" hesabınızdan siliniz.

Sistemin sıfırlanması

Bunu yapmak için, aracınızın multi-medya sistemini açınız.

Ana menüden "Araç Bilgileri" ögesine, ardından "Sistem" sekmesine ve "Genel sıfırlama" ögesine basınız.

Not: Sistem yalnızca yönetici profiline sıfırlanabilir.

Not: Sistem yalnızca yönetici profiline sıfırlanabilir. Sistemin sıfırlanması yüklü uygulamaları siler.



Uygulamaları yeniden yüklemek için lütfen Marka Yetkili Servisi'ne başvurunuz.

Aracın "My Renault" hesabınızdan silinmesi

Aracınızın başkasına teslim edilmesi halinde eski aracınızın "My Renault" hesabınızdan silinmesi de gereklidir.

Bunu yapmak için "My Renault" hesabınıza bağlanıp aracı siliniz.

SÜRÜŞ YARDIMLARI

"Sürüş yardımı" menüsü

Ana menüden "Ayarlar" ögesine ve ardından "Araç" sekmesine basınız. Bu menü, "Sürüş yardımını" kurmanıza olanak verir:



Multimedya sistemi tarafından saklanabilmeleri için bazı ayarların motor çalışırken değiştirilmesi gerekir.



Güvenlik nedeniyle, bu işlemleri araç duruyorken yapınız.

"Sürüş yardımı" ekranı

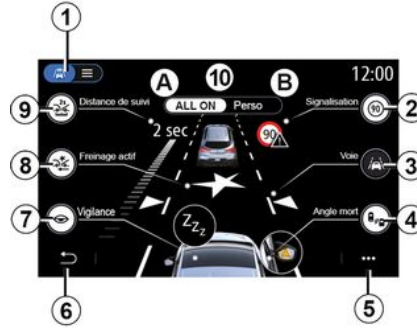

1. "Gösterim modu";
2. « Trafik işareti »;
3. « Şerit »;
4. « Kör nokta »;
5. "İçerik menüsü";
6. "Önceki sayfaya dönüş";
7. « Uyanıklık »;
8. Araca bağlı olarak "Aktif frenleme" veya "Gelişmiş Güvenlik";
9. « Takip mesafesi »;
- A. « ALL ON »;
- B. « Perso ».



"Gösterim modu"

Bir görünüm modunu seçerken **1**, interaktif modu **10** veya tüm "Sürüş yardımı" öğelerini görüntülemenizi sağlayan liste modunu **11** seçebilirsiniz.

Devreye almak veya devre dışı bırakmak istediğiniz seçenikle ilgili butonu seçiniz.

*

SÜRÜŞ YARDIMLARI



6

« Trafik işareti »

Bu işlev, seyahatleriniz sırasında size yardımcı olur ve mevcut hız sınırı, yüksek riskli alanlar ve tehlike alanları hakkında aşağıdakileri kullanarak bilgi verir:

- multimedya ekranı üzerindeki gösterge ve gösterge tablosu;
- sesli ikaz.

« Hızlanma alarmı »

Bu işlev, hız sınırı aşımını algılar ve bir sesli ikaz ile birlikte gösterge tablosunda bir ikaz görüntüleyerek sürücüyü uyarır. Bu fonksiyonu etkinleştirmek için "ON" seçiniz.

"Hız sınırı değişimi bildirimi"

Bu işlev, hız sınırı değiştiğinde sürücüyü sesli bir uyarı ile bilgilendirir. Bu işlevi etkinleştirmek için ON seçiniz.

« Riskli bölge göstergesi »

Bu işlev, bir tehlike bölgesine veya riskli bir bölgeye girilirken, gösterge tablosu üzerinden sürücüyü uyarır. Bu fonksiyonu etkinleştirmek için "ON" seçiniz.

Not: Hizmetlerin, risk bölgesinin görüntülenmesi için etkinleştirilmesi gereklidir → 89.

« Riskli bölge sesli alarm »

Bu işlev, tehlike bölgesine veya yüksek riskli bir alana girdiklerinde sürücüyü sesli bir uyarı ile uyarır.

Bu fonksiyonu etkinleştirmek için "ON" seçiniz.

Not: "Riskli bölge göstergesi" devre dışı bırakılırsa "Riskli bölge sesli alarm" işlevi otomatik olarak devre dışı bırakılır.

« Uyanklık »

Bu işlev sürücünün tepkisinde herhangi bir azalma olduğunu algılar. Direksiyon simidinin ani ve rastgele hareketlerini, şeritten çıkış uyarısının sıklığını ve iki saati aşan durmadan sürüşü dikkate alır.

Bu işlev, sürücüyü sesli bir uyarı ile ve gösterge tablosunda sürücüyü mola

vermesini bildiren bir uyarı mesajı görüntüleyerek uyarır.

Bu sistemi etkinleştirmek için "ON" ögesini seçiniz. Daha fazla bilgi için, araç kullanım kılavuzundaki "Yorğunluk algılama uyarısı" bölümüne bakınız.

« ALL ON »

"TÜMÜ AÇIK" modu etkinleştirildiğinde, tüm güvenlik yardımlarınız etkinleştirilir. Bu mod, araç her çalıştırıldığında varsayılan olarak etkinleştirilir.

"ALL ON" işlevi, araç kumandanıza bir kez basılarak da etkinleştirilebilir.

Not: "ALL ON" modu etkinleştirildiğinde, hiçbir ayar kullanılamaz. Çeşitli ayarlara erişmek için "Perso" moduna geçmeniz gerekir.

« Perso »

"Perso" modu etkinleştirildiğinde, yapılandırduğunuz ve özelleştirdiğiniz güvenlik yardımları etkinleştirilir.

"Perso" işlevi, araç kumandanıza iki kez basılarak da etkinleştirilebilir.

SÜRÜŞ YARDIMLARI



« Şerit » (Şerit yardım ayarları)

Fonksiyon, devamlı veya kesik bir çizginin istenmeden dışına çıkılması halinde sürücüyü uyarır.

Direksiyon simidi titreşimlerinin yoğunluk seviyesini (ve ekipmana bağlı olarak, sesli ikazın ses seviyesini) ve ayrıca şeritten çıkış uyarısının hassasiyetini ayarlayabilirsiniz.

Daha fazla bilgi için araç kullanım kılavuzundaki "Şeritte Kalma Yardımı" bölümüne bakınız.

"Şeritten çıkmayı önleme"

Bu sistem, devamlı bir çizginin istenmeden dışına çıkılması halinde sürücüyü uyarır.

"Kesik çizgiler üzerindeki işlemler"

Bu sistem, kesik bir çizginin istenmeden dışına çıkılması halinde sürücüyü uyarır.

Not: Şeritten çıkmayı önleme işlevi devre dışı bırakılırsa kesik bir çizgide çalışabilmesi için işlev etkinleştirilemez.

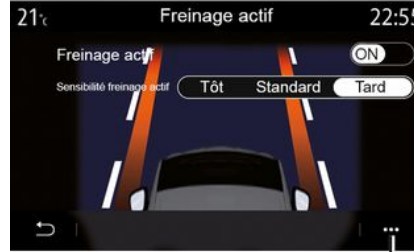

5

« Aktif frenleme »

"Aktif frenleme": Bu işlev, çarpma riskine karşı sürücüyü uyarır. Bu fonksiyonu etkinleştirmek için "ON" seçiniz. "Aktif frenleme" uyarı hassasiyetini gerektiği gibi seçebilirsiniz:

- « Erken »;
- « Standart »;
- « Geç ».

Daha fazla bilgi için aracınızın kullanım kılavuzundaki "Aktif frenle-

me" bölümüne veya "Gelişmiş güvenlik" bölümüne (araca bağlı olarak) bakınız.

"Gelişmiş güvenlik"

(donanıma bağlı olarak)

Bu sistem, aşağıdaki fonksiyonları içerir:

- « Aktif frenleme »;
- "Acil Durum Şeritte Kalma Yardımı": Bu işlev, aşağıdaki durumlarda sürücüyü uyarır ve aracın yönümesini düzeltir:

- yol kenarı aşıldığında;
- yan şeritte ters yönden gelen bir araçla çarpışma riski olduğunda;
- kör noktadaki bir araçla çarpışma riski olduğunda (donanıma bağlı olarak).

Daha fazla bilgi için aracınızın kullanım kılavuzundaki "Gelişmiş güvenlik" bölümüne bakınız.



Güvenlik nedeniyle, bu işlemleri araç dururken yapınız.

« Kör nokta uyarısı »

Bu işlev, başka bir araç kör noktada olduğunda sürücüyü uyarır. Bu fonksiyonu etkinleştirmek için "ON" seçiniz. Daha fazla bilgi için, araç kulla-

SÜRÜŞ YARDIMLARI

nım kılavuzundaki "Kör nokta uyarısı" bölümüne bakınız.

« Takip mesafesi »

Başka bir araca çok yakınsa bu işlev sürücüyü uyarır. Bu fonksiyonu etkinleştirmek için "ON" seçiniz. Daha fazla bilgi için, araç kullanım kılavuzundaki "Güvenli mesafe uyarısı" bölümüne bakınız.

İçerik menüsü

İçerik menüsünden **5** her menüyü varsayılan ayarlarına sıfırlayabilirsiniz.

6



Güvenlik nedeniyle, bu işlemleri araç duruyorken yapınız.

PARK YARDIMI

"Park etme yardımı" menüsü

Ana menüden "Ayarlar" ögesine ve ardından "Araç" sekmesine basınız. Park yardımı ayarlarına erişmek için bu menüyü kullanınız. Daha fazla bilgi için lütfen araç kullanım kılavuzuna bakınız.



Güvenlik nedeniyle, bu işlemleri araç duruyorken yapınız.

"Park etme yardımı" ekranı

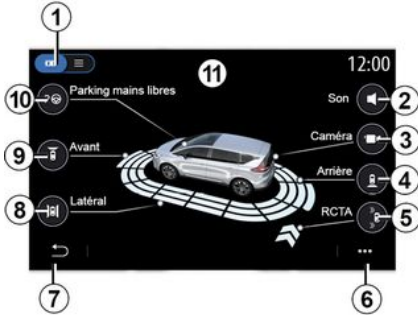

1. "Gösterim modu".
2. « Ses ».
3. « Kamera ».

4. "Arka engel algılama".
5. "Park çıkış uyarısı".
6. "İçerik menüsü".
7. "Önceki menüye dön".
8. "Yan engel algılama".
9. "Ön engel algılama".
10. "Eller serbest park".



İçerik menüsü

İçerik menüsünden **6** her menüyü varsayılan ayarlara sıfırlayabilir ve multimedya sistemi kullanım talimatlarına ulaşabilirsiniz.

Bir görüntüleme modu **7** seçerken mevcut park yardımı seçeneklerini görmek için interaktif modu **11** veya liste modunu **12** seçebilirsiniz.

Devreye almak veya devre dışı bırakmak istediğiniz seçenikle ilgili butonu seçiniz.

"Engel algılama"

Park Yardımını etkinleştirmek veya devre dışı bırakmak için "ON" veya "OFF" ögesine basınız.

- arkada **4**;
- yanda **8**;
- önde **9**.

« Ses »

Park Yardımı sesli uyarılarını etkinleştirmek veya devre dışı bırakmak için "ON" veya "OFF" ögesine basınız.

Aşağıdaki ayarlar değiştirilebilir:

- "Ses tipi": mevcut olanlar arasından bir sesli uyarı seçiniz;
- "Ses şiddeti": "+" veya "-" ögesine basarak engel algılama ses seviyesi ni ayarlayınız.



Güvenlik nedeniyle, bu işlemleri araç duruyorken yapınız.

PARK YARDIMI

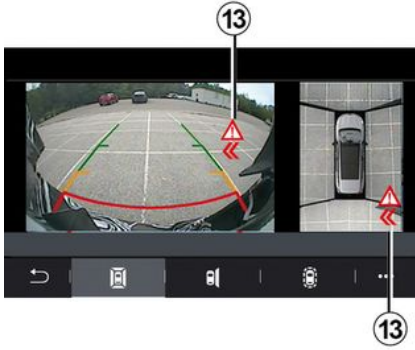

6

"Park çıkış uyarısı" 5

Park çıkış uyarısı 5 arka taraftan aracınızın yan kısımlarına yaklaşan engelleri algılar.

Geri vitese geçildiğinde ve araç duruyorken veya düşük bir hızda hareket halindeyken devreye girer.

Yaklaşan engeller; sesli uyarının yanı sıra multimedya ekranında bir gösterge 13 ve dikiz aynasında bir ışık sinyali ile bildirilir.

Not: Hareketsiz engeller algılanmaz.

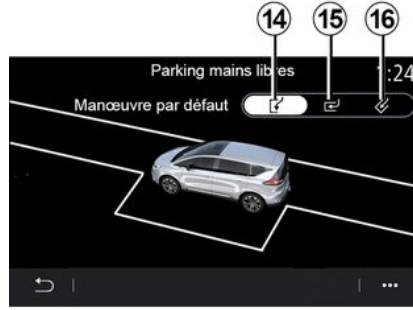

"Eller serbest park" 10

Varsayılan bir manevra ayarlamak için aşağıdaki seçeneklerden birini seçiniz:

- "Paralel park" 14;
- "Dikey park" 15;
- "Açılı park" 16.

"Eller serbest park" işlevi hakkında daha fazla bilgi için lütfen aracınızın kullanım kılavuzundaki Park Yardımı bölümüne bakınız.

GERİ GÖRÜŞ KAMERASI

"Arka görüş kamerası" menüsü

Ana menüden "Ayarlar" ögesine, ardından "Araç" sekmesine basınız ve "Park etme yardımı" ögesini seçiniz. Geri görüş kamerasını ayarlamak için bu menüyü kullanınız.

Geri görüş kamerası hakkında daha fazla bilgi için lütfen aracınızın kullanım kılavuzuna bakınız.

Not:

- kameraların engellenmediğinden emin olunuz (kir, çamur, kar vb. nedeniyle);
- Yerel mevzuata bağlı olarak, araç hızı yaklaşık 10 km/sa. üzerindeyken geri görüş kamerası ekranı artık kullanılamaz (yerini siyah bir ekran alır). Hızınızın çok yüksek olduğu konusunda sizi uarmak için ekranda bir mesaj görüntülenir.



Güvenlik nedeniyle, bu işlemleri araç duruyorken yapınız.

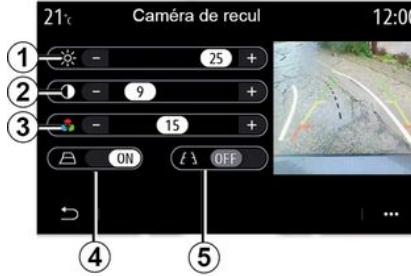

"Gabariler" (kılavuz çizgiler)

Aşağıdaki öğeleri etkinleştirebilir veya devre dışı bırakabilirsiniz:

- aracın arkasındaki mesafeyi gösteren **5** sabit gabariler;
- direksiyon simidinin konumuna göre aracın yörüngesini belirten hareketli gabariler **4**.

"Görüntü ayarları"

Aşağıdaki parametreleri ayarlayabilirsiniz:

- parlaklık **1**;
- kontrast **2**;
- renk **3**.

360° KAMERA

"360° Kamera" menüsü

Tanıtım

Zorlu manevralarda size daha fazla yardım sunabilmek için, aracınızda dört adet kamera bulunur. Bunlar aracın önünde, yan kapı aynalarının içerisinde ve aracın arkasındadır.

Daha fazla bilgi için araç kullanım kılavuzunda "360° görüş kamerası" bölümüne bakınız.

Not: Kameraların engellenmediğinden emin olunuz (kir, çamur, kar vb. nedeniyle).

i Ekran ters bir resim gösterir.

Gabarılar düz zemine yansıtılan bir gösterimdir. Bu bilgiler, dikey bir nesneyle veya zemindeki bir nesneyle üst üste geldiğinde dikkate alınmamalıdır.

Gösterge tablosu ekranında beliren nesnelere deforme olabilir. Fazla aydınlatma durumunda (kar, araç güneş altında vb.), kamera vizyonu hasar görebilir.

Çalışma

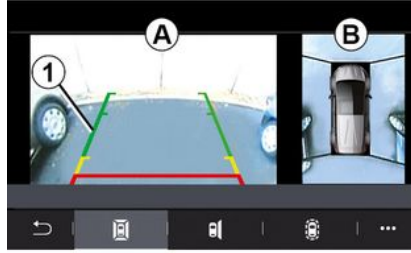

Sistemi aracınızdaki etkinleştirme düğmesine basarak veya geri vitese geçerek etkinleştirebilirsiniz (başka bir vitese geçtikten sonra yaklaşık beş saniye).

Multimedya sistemi ekranının **A** bölgesinde, aracın arka tarafındaki alanın görünümü ile gabarılar **1**, aracın dış hatları ve ses sinyalleri gösterilir.

Aracınıza takılı ultrason kaptörleri, araç ile engel arasındaki mesafeyi "ölçer".

Kırmızı bölgeye erişildiğinde en iyi şekilde park etmek için tampon görüntüsünden yararlanınız.

Multimedya sistemi ekranında, **B** bölgesinde araç ve çevresinin kuş bakışı görünümü gösterilir.

Daha fazla bilgi için araç kullanım kılavuzunda "360° görüş kamerası" bölümüne bakınız.

Ayarlar

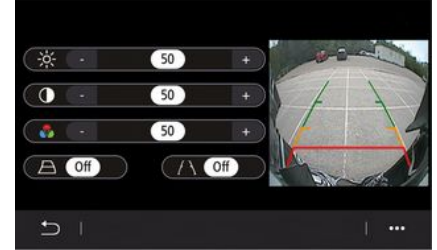

Ana menüden "Ayarlar" öğesine, ardından "Araç" sekmesine ve devamında "Sürüş yardımı" ve "Kamera" öğesine basınız. 360° kamerayı yapılandırmak için bu menüyü kullanınız:

- gabarıları etkinleştirmek "ON" veya devre dışı bırakmak için "OFF" öğesine basınız;

360° KAMERA

- parlaklık, kontrast ve görüntünün renklerini ayarlamak için "+" veya "-" basınız.

Kamera seçimi

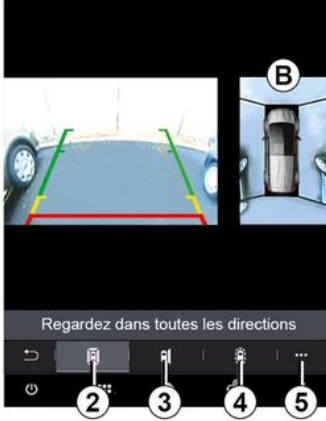

Bir görünüm türü seçerek multimedya ekranında **B** alanının hangi görünümünün görüntüleneceğini de seçebilirsiniz:

- çevrenin 360° görünümü **2**;
- aracın yolcu tarafı **3**;
- engel algılama **4**.

İçerik menüsünden **5** varsayılan ayarlara geri dönebilirsiniz.



Bu fonksiyon, kör noktada başka bir araç olduğunu belirten ilave bir yardımdır. Dolayısıyla bu fonksiyon, sürüş sırasında hiçbir durumda sürücünün dikkat ve sorumluluğunun yerine geçemez. Sürücü, sürüş esnasında meydana gelebilecek ani olaylara karşı her zaman hazır olmalıdır: manevra sırasında kör noktada küçük, kısıtlı hareketli engeller (bir çocuk, bir hayvan, çocuk arabası, bisiklet, taş, direk vb.) bulunmadığından her zaman emin olun.

MULTI-SENSE

"MULTI-SENSE" menüsü

"MULTI-SENSE" ögesine erişmek için ana menüden "Ayarlar" ögesine ve ardından "Araç" sekmesine basınız. Bu menü bazı sistemlerin çalışmasını kişiselleştirmenizi sağlar.

Mod seçimi

Kullanılabilir modlar, araç ve ekipman seviyesine göre değişiklik gösterebilir. "MULTI-SENSE" menüsünden istenilen **1** modunu seçiniz:

- "My Sense";
- « Sport »;
- « Comfort »;
- « Race »;
- "Kaydet";
- « Eco »;
- ...

Not: Araç yeniden çalıştırıldığında son mod hafızaya alınmaz. Araç, varsayılan olarak "My Sense" modunda başlar. Bu modların her biriyle ilgili daha fazla bilgi edinmek için, lütfen aracınızın kullanım kitabına bakın.

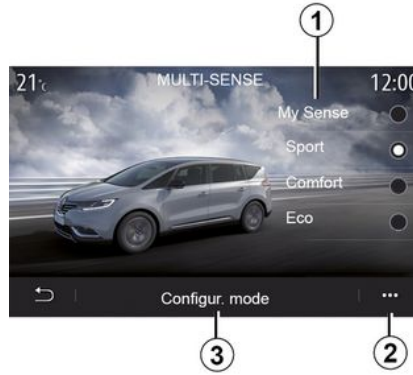

Mod konfigürasyonu

Aşağıdaki yerleşik sistemlerin çeşitli ayarlarını özelleştirmek için "Mod yapılandırma" **3** seçeneğine basınız:

- « Direksiyon »;
- « 4Control »;
- « Amortisör »;
- « Klima »;
- "Gösterge";
- « Motor sesi tasarımı »;
- « Ortam ışığı »;
- ...

Not:

- Bazı "MULTI-SENSE" yapılandırma menüleri, aracınızın kategorisine ve ekipman seviyesine göre kısıtlanır. Bu menüler multimedya ekranında

görünür kalır ancak kullanılabilir değildir;

- Ayrıca aracınızın "MULTI-SENSE" düğmesine art arda basarak çeşitli modlara erişebilirsiniz. Daha fazla bilgi için lütfen araç kullanım kılavuzuna bakınız.

İçerik menüsü

İçerik menüsünden **2** mevcut modu varsayılan değerlere sıfırlayabilirsiniz.



Güvenlik nedeniyle, bu işlemleri araç duruyorken yapınız.

MULTI-SENSE

"MULTI-SENSE" ekranı



Multimedya ekranına bağlı olarak, çeşitli "MULTI-SENSE" modu yapılandırılmaları yalnızca bir sekmede (ekran **A**) veya "Sürüş" **6** ve "Ortam" **13** (ekran **B**) olmak üzere birkaç sekmede görüntülenebilir.

Not: Ayarların kullanılabilirliği aracın modeline ve ekipman seviyesine göre değişiklik gösterebilir.

Sürüş ayarları

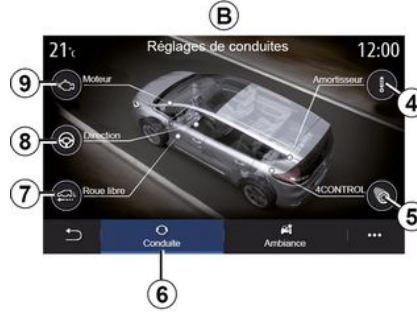

"Sürüş" sekmesinden **6** aşağıdaki ekipmanları yapılandırabilirsiniz:

- « Amortisör » **4** ;
- « 4Control » **5** ;
- « Sabit hız » **7** ;
- « Direksiyon » **8** ;
- « Motor » **9** ;
- "Dinamik sürüş kontrolü";
- « » ;
- ...

Not: Ayarların kullanılabilirliği aracın modeline ve ekipman seviyesine göre değişiklik gösterebilir.

Ortam ayarları



"Ortam" sekmesinden **13** aşağıdaki ekipmanları yapılandırabilirsiniz:

- « Ortam ışığı » **10** ;
- « Motor sesi tasarımı » **11** ;
- « Klima » **12** ;
- « Masaj » **14** ;
- « Gösterge paneli » **15** ;
- ...

Not: Ayarların kullanılabilirliği aracın modeline ve ekipman seviyesine göre değişiklik gösterebilir.

MULTI-SENSE



« Amortisör » 4

Bu menü çeşitli süspansiyon modları sunar:

- « Comfort »;
- "Normal";
- « Sport ».

Seçilen moda bağlı olarak, amortisörlerin hareketi ve sertliği rahat ve sportif deneyim arasında optimum bir denge sağlamak üzere ayarlanır.



« 4Control » 5

Bu menü çeşitli dinamik sürüş modları sunar:

- « Comfort »;
- "Normal";
- « Sport ».

Seçilen moda bağlı olarak, arka tekerleklerin açısı rahat ve sportif deneyim arasında optimum bir denge sağlamak üzere ön tekerleklere göre ayarlanır.



« Sabit hız » 7

Bu menü "Sabit hız" modunu sağlar. Sürüş sırasında motor gücüne gerek yoksa, yakıt verimliliğini ve Driving Eco performanslarınızı optimize etmek için Serbest Sürüş moduna geçer.

Not:

- "Sabit hız" modu etkinleştirildiğinde sürüş yardımcıları etkin kalır;
- Ayarlar yalnızca otomatik vites kutusu bulunan araçlarda mevcuttur.

MULTI-SENSE



« Direksiyon » 8

Bu menü, çeşitli direksiyon tepki modları sunar:

- « Comfort »;
- "Normal";
- « Sport ».

Seçilen moda bağlı olarak, direksiyon hassasiyeti rahat ve hassas bir direksiyon deneyimi arasında optimum bir denge sağlamak üzere daha ağır veya daha çok duyarlı olacak şekilde ayarlanabilir.



"Dinamik sürüş kontrolü"

Bu menü çeşitli dinamik sürüş modları sunar:

- « Normal »;
- « Sport ».

Seçilen moda bağlı olarak sistem, sürücü talebini aracın gerçek yönüyle karşılaştırır, ardından eğer gerekli görürse bazı tekerleklerin fren sistemine ve/veya motor gücüne etki ederek gerçek yönüğü düzeltir.



« Ortam ışığı » 10

Ortam aydınlatmasını ayarlamak için bu menüyü kullanınız. Daha fazla bilgi için aracınızın kullanım kılavuzunuzdaki "Ortam aydınlatması" bölümüne bakınız.

MULTI-SENSE



6

« Motor sesi tasarımı » 11

Bu menü, araç içi bölmesi için çeşitli motor ses efektleri sunar:

- « Comfort »;
- « Sport »;
- "Normal".

İki ses seviyesinden birini seçebilirsiniz: "Düşük" veya "Yüksek". Ses efekti devre dışı bırakmak için ses seviyesini "OFF" moduna ayarlayınız.

« Klima » 12

Bu menü, çeşitli klima çalışma modları sunar:

- « Eco »;
- "Normal".

Seçilen moda bağlı olarak, sıcaklık konforu ve yakıt ekonomisi arasında en uygun dengeyi bulacaksınız.

Ekipman seviyesine bağlı olarak klimanın ayarlanması ile ilgili daha fazla bilgi için lütfen aracınızın kullanım kılavuzundaki "Klima" bölümüne bakınız.

« Masaj » 14

Sürücü koltuğunda ve yolcu koltuğunda multimedya sistemi tarafından önceden belirlenmiş bir masaj döngüsünü etkinleştirmek için bu menüyü kullanınız.

Masaj programları hakkında daha fazla bilgi için aracınızın kullanım kılavuzundaki "Koltuklar" bölümüne bakınız.

MULTI-SENSE



« Gösterge paneli tarzı » 15

Birkaç görünüm tarzından birini seçmek için bu menüyü kullanınız.

Seçilen tarza bağlı olarak aşağıdaki gibi bazı bilgiler görüntülenir:

- geçerli ses kaynağı;
- pusula;
- motor gücü ve torku;
- mevcut yakıt tüketimi;
- Güzergah yönü.

Spor araç

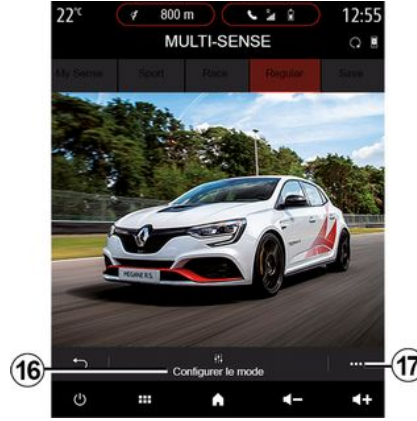

Spor araçlarda MULTI-SENSE menüsünde, araca daha da sportif işlevler sağlayan ek işlevler sunan Race modu seçeneği bulunur.

Not: Araç yeniden çalıştırıldığında son mod hafızaya alınmaz. Araç, varsayılan olarak "Normal" modunda başlar. Bu modların her biriyle ilgili daha fazla bilgi edinmek için, lütfen aracınızın kullanım kitabına bakın.

"Normal" mod

"Normal" modu, günlük kullanım için dinamizm ve konfor arasındaki en iyi dengeyi sağlar.

"MySense" modu

"MySense, sürüş deneyimi için %100 özelleştirilebilir. Atmosfer, motor vb. ile ilgili çeşitli ayarları yönetmenizi sağlar.



Güvenlik nedeniyle, bu işlemleri araç duruyorken yapınız.

"Race" modu

"Race" modu, özellikle aracın yarış pistinde kullanılması için tasarlanmıştır ve gerçek bir yarış deneyimi sağlar.

Vites değiştirme süreleri kısalmış, hızlanma ve direksiyon tepkileri daha duyarlıdır, egzoz sesi aracın sportifliğini vurgular.

"Race" modu, ESC (dinamik sürüş kontrolü) fonksiyonunu ve aşağıdaki gibi bazı sürüş yardımcılarını devre dışı bırakır:

- aktif acil durum freni;
- hız limitörü;
- şeritte kalma yardımı;
- uyarlamalı hız regülatörü;
- ...

Mod konfigürasyonu

MULTI-SENSE

Aşağıdaki araç içi sistemlerinin farklı parametrelerini özelleştirmek için "Güncel modu konfi." **16** öğesine basınız:

- « 4Control »;
- « Elektronik denge kontrolü »;
- « Gösterge paneli »;
- « Klima »;
- « Egzoz sesi »;
- "Motor sesi";
- « Gaz pedalı »;
- ...

Not:

- ayarlar, ekipman seviyesi ve araç modeline göre değişiklik gösterebilir;

- Bazı "MULTI-SENSE" yapılandırma menüleri, aracınızın kategorisine ve ekipman seviyesine göre kısıtlanır. Bu menüler multimedya ekranında görünür kalır ancak kullanılabilir değildir.

İçerik menüsü

İçerik menüsünden **17** mevcut modu varsayılan değerlerine sıfırlayabilirsiniz.



Güvenlik nedeniyle, bu işlemleri araç duruyorken yapınız.

« 4Control »

Bu menü çeşitli çalışma modları sunar:

- "Normal";
- « Sport »;
- « Race ».

Seçilen moda bağlı olarak arka tekerleklerin açısı, erişilebilirlik ve performans arasında optimum uyum sağlamak için ön tekerleklerin açısına göre değişir ve direksiyon, yumuşaklık ve hassasiyet arasında optimum uyum sağlamak için daha hafif, daha ağır ya da daha duyarlı hale gelir.

« Gaz pedalı »

Bu menü, çeşitli gaz pedalı ilerleme modları sunar:

- "Kaydet";
- "Normal";
- « Sport »;
- « Race ».

Seçilen moda bağlı olarak, gaz pedallarının duyarlılığı değişir.

"Dinamik sürüş kontrolü"

Bu menü çeşitli dinamik sürüş modları sunar:

- "Normal";
- « Sport »;
- « OFF ».

"Sport" modunda sistem, daha sportif bir sürüş sağlamak için belirli tekerleklerin frenlemesini ve/veya mo-

tor gücünü kontrol ederek son dakika düzeltmeleri ile çalışır. "OFF" modunda, "Dinamik sürüş kontrolü" devre dışı bırakılır.

« Motor »

Bu menü, çeşitli motor tepki modları sunar:

- "Kaydet";
- "Normal";
- « Sport »;
- « Race ».

Seçilen moda bağlı olarak, güç ve motor torku daha hissedilebilir ve duyarlı hale gelir.

« Egzoz sesi »

(donanıma bağlı olarak)

Bu menü, çeşitli egzoz ses efektleri sunar:

- "Normal";
- « Sport »;
- « Race ».

Ülkeye bağlı olarak, egzoz sesi yerel düzenlemelere tabi olabilir. Daha fazla bilgi için Yetkili Servise başvurunuz.

"Motor sesi"

Bu menü, araç içi bölmesi için çeşitli motor ses efektleri sunar:

- "Normal";
- « Sport »;
- « Race ».

MULTI-SENSE

İki ses seviyesinden birini seçebilirsiniz: "Düşük" veya "Yüksek". Ses efekti devre dışı bırakmak için ses seviyesini "OFF" moduna ayarlayınız.

Hibrit ve Elektrikli Araçlar

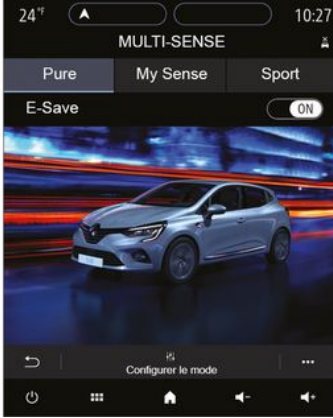

Hibrit ve elektrikli araçlarda "MULTI-SENSE" menüsünden ekipmanınızı yapılandırmanıza olanak tanıyan "Pure", "My Sense" (yalnızca hibrit araçlar için) ve "Sport" modlarına erişebilirsiniz.

Not: Ayarların kullanılabilirliği aracın modeline ve ekipman seviyesine göre değişiklik gösterebilir.

"Pure" modu

"Pure" modu tamamen elektrikli sürüş sağlar. Bu mod, aracı sürmek için yalnızca elektrik motorunu kullanır. Çekiş aküsü bittiğinde araç otomatik olarak "My Sense" moduna geçer ve içten yanmalı motor çalışır. "Pure" modunda maksimum hız yaklaşık 125 km/sa. değerindedir.

Aracınızdaki EV anahtarını kullanarak "Pure" moduna doğrudan erişebilirsiniz.

"My Sense" modu

"My Sense" modu, hibrit sürüş modudur. Sürüş ve akü seviyesine bağlı olarak, bu mod çekiş aküsüne öncelik verilerek tamamen elektrikli sürüş ya da iki enerjinin bir kombinasyonunu kullanır.

Araca bağlı olarak, IC motor akünün şarj seviyesini korumak için de çalışmaya başlayabilir.



Güvenlik nedeniyle, bu işlemleri araç duruyorken yapınız.

"Sport" modu

"Sport" izin verilen daha fazla motor tepkisi. Sürüşe bağlı olarak, elektrikli çekiş ve IC çekişi en iyi performansı elde etmek için birlikte çalışır. Pedal duyarlılığı artırılmıştır ve direksiyon daha serttir.

Çekiş aküsü şarj seviyesinin korunması: "E-kayıt"

Multimedya ekranınızı kullanarak bu işleve erişmenin iki yolu vardır:

- "Araç ayarları" menüsünden etkinleştirme/devre dışı bırakma;
- Ana sayfada konumlandırılabilir widget.

Bu mod, bir dağ yolu veya uzun bir otoyol eğimi beklediğinde çekiş aküsünde yeterli şarj seviyesini korumanıza olanak tanır.

Not: elektrik motorunun performansını optimize etmek için bazı işlevler devre dışı bırakılmıştır.

ORTAM AYDINLATMASI

"Ortam ışığı" menüsü

Ana menüden "Ayarlar" ve ardından "Araç" sekmesinden "MULTI-SENSE" üzerine basınız.

"Modu yapılandır"a basınız, ardından "Sürüş ışıkları" sekmesini seçiniz.

Araç içi aydınlatmayı ayarlamak için bu menüyü kullanınız.

6



Güvenlik nedeniyle, bu işlemleri araç dururken yapınız.



Renk seçimi

Aracınızın ortam rengini değiştirmek için mevcut renkler arasından birini **1** seçiniz.

"Yoğunluk"

Ortam aydınlatmasının miktarını ayarlayabilirsiniz. Bunun için "+" veya "-" düğmelerine basınız.

Araç içi bölmesindeki alan

Seçili renk ve yoğunluk aşağıdaki alanlara uygulanabilir:

- torpido;
- ön yolcu bölümü;
- arka yolcu bölümü.

Seçilen alandaki ortam aydınlatmasını etkinleştirmek/devre dışı bırakmak için "Sürüş ışıkları" düğmelerinden **2** birine basınız.

Not: Ekran ve ekran stillerini ayarlamak için ➔ **138**.

İçerik menüsü

Ayarları sıfırlamak ve varsayılan ayarlara dönmek için açılır menü düğmesine **3**, ardından "Sıfırla" öğesine basınız.

KOLTUKLAR

"Koltuklar" menüsü

Araç koltuklarınızın işlevlerine ve ayarlarına erişmek için ana menüden "Ayarlar" ve ardından "Koltuklar" üzerine basınız:

- « Konum »;
- « Masaj »;
- "Tek Dokunuşla Modülerlik "Tek Dokunuş".



« Konum »

Ayarları etkinleştirmek veya devre dışı bırakmak için "Konum" sekmesinde "ON" veya "OFF" düğmelerine basınız:

- « Görsel geri bildirim »;

- « Rahat sürücü binmesi »;
- « Rahat yolcu binmesi »;
- « Sürücü tarafından yolcu koltuğu ayarı ».

« Görsel geri bildirim »

Bu fonksiyon devredeyken, sürücü veya yolcu koltuğunu ayarlarken ekranda ayar penceresi açılır.

« Rahat sürücü binmesi »/« Rahat yolcu binmesi »

Etkinleştirildiğinde, sürücü ve/veya yolcu araçtan ayrıldığında koltuk otomatik olarak geri gider ve sürücü ve/veya yolcu araca yeniden bindiğinde eski konumuna geri döner.

« Sürücü tarafından yolcu koltuğu ayarı »

Bu fonksiyon devredeyken, sürücü kişi koltuğunun yanlarında bulunan kontaktörleri kullanarak yolcu koltuğunu ayarlayabilir. Daha fazla bilgi için lütfen araç kullanım kılavuzuna bakınız.

« Kaydet »

Bu işlev, ön koltukların konumlarını hafızaya alır:

- koltuk üzerindeki kontaktörleri kullanarak koltuk konumunu ayarlayınız;

- multimedya ekranında "Koltuklar" menüsüne doğrudan erişmek için koltuk anahtarına basınız;
- mevcut konumu kaydedin.

Not: Dikiz aynalarının konumu, koltukların konumu ile birlikte hafızaya alınır (araca bağlı olarak).

Daha fazla bilgi için lütfen araç kullanım kılavuzuna bakınız.

Hafızaya alınmış bir konumun kullanılması

Araç duruyorken hafızaya alınan konumu hatırlamak için "Kayıtlı konum" öğesine tıklayınız. Ekranda onay mesajı belirir. Hafızaya alınan konumu hatırlamak için "Evet" düğmesine basınız.

« Sıfırla »

Seçiminizi açılır menüden sıfırlayabilirsiniz.

KOLTUKLAR

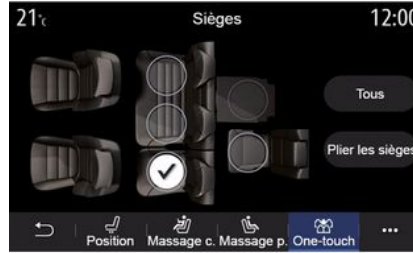

"Tek Dokunuşla Modülerlik" fonksiyonu yalnızca araç hareketsizken kullanılabilir.



Arka koltukların ayarlanması sırasında, bağlantı yerlerinde engel olacak hiçbir maddenin (vücutun bir bölümü, hayvan, çakıl taşları, bez parçası, oyuncaklar vb) olmadığından emin olunuz.

6

« Masaj »

"Sürücü" veya "Yolcu" sekmelerinde masaj programlarının bulunduğu bir listeden seçim yapabilirsiniz:

- « Güçlendirici »;
- « Rahatla »;
- « Bel ».

Masajın "Yoğunluk" ve hız işlevlerini ayarlamak için "+" veya "-" düğmesine basınız.

Not: yolcu koltuğunun masaj ayarları kaydedilemez.

« Sıfırla »

Seçiminizi açılır menüden sıfırlayabilirsiniz.

"Tek Dokunuşla Modülerlik"

"Tek dokunuş" sekmesinden arka koltukları katlayabilirsiniz.

Not: koltuk sayısı farklı olabilir.

Yatırmak istediğiniz koltukların tuşlarına basınız ve ardından "Koltukları katla" üzerine basınız. "Evet" ögesine basarak onaylayınız.

Tüm koltukları yatırmak için "Tümü", ardından "Koltukları katla" üzerine basınız.

LASTIK BASINÇLARI

"Lastik hava basıncı" menüsü

Ana menüden "Bilgi" ve ardından "Araç" sekmesine basınız.

Aracınızın gösterge tablosundaki ekran, lastiklerdeki sorunları bildirir.



Güvenlik nedeniyle, bu işlemleri araç duruyorken yapınız.

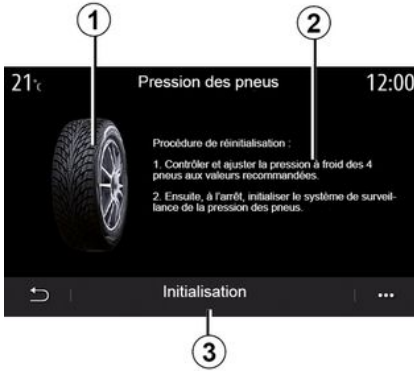

Lastik basınç seviyesi

Multimedya sisteminden lastik basıncını ve izlenecek prosedürü 2 kontrol edebilirsiniz.

1 grafiği, lastik basıncı durumunu renklere göre gösterir:

- yeşil - lastik basıncı doğru veya son yeniden başlatma işlemiyle aynı;
- Turuncu - lastiklerden birinin basıncı yetersiz;
- Kırmızı = lastiklerden biri patlamış veya havası önemli seviyede inmiş.

Sıfırlama

Bu işlem, "Başlatma" 3 düğmesine basılarak sıfırlamayı başlatmak için kullanılabilir. Sıfırlama tamamlandığında, ekranda bir onay mesajı görüntülenir.

Lastik basınçlarıyla ilgili daha fazla bilgi için, lütfen aracınızın kullanım kitabına bakın.

EKO SÜRÜŞ (ECO DRIVING)

"Driving Eco" menüsü

Aşağıdaki bilgilere erişmek için ana menüde "Bilgi", ardından "Driving Eco" ögesine basınız:

- « Genel »;
- « Ayrıntılar »;
- « Tavsiye ».

« Genel »



"Genel" görünüm modundan **1**, mevcut yolculuğunuza dair bilgileri görüntüleyebilirsiniz:

- "Genel puan, skor";
- "Puan, skor gelişmesi";

- "Yakıt tüketimi olmadan mesafe"/"İvmeleme olmadan mesafe" (yapılandırmaya göre).

"Genel puan, skor"

Bu veriler, toplam puanınıza erişmenizi sağlar.

Form, puanınıza bağlı olarak 0 ile 100 arasında güncellenir.

"Puan, skor gelişmesi"

Çubuklu diyagram puanınızın gelişmesini gösterir.

- puan yeşil çizginin üzerinde (%75): Eco sürüş;
- puan turuncu çizginin altında (%45): dinamik sürüş.

"Yakıt tüketimi olmadan gidilen mesafe"/"İvmeleme olmadan mesafe"

Bu veriler, seyahatiniz sırasında yakıt tüketimi olmadan kat edilen mesafeyi öğrenmenize olanak verir.

"Detaylar"

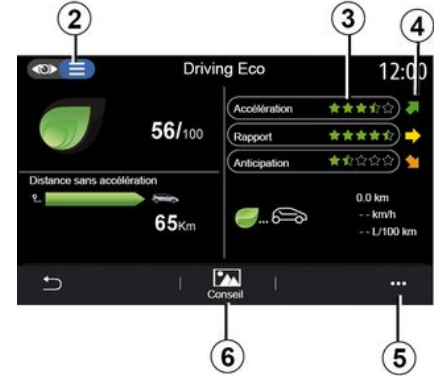

"Ayrıntılar" görünüm modundan **2**, mevcut yolculuğunuza dair bilgileri görüntüleyebilirsiniz:

- "Genel puan, skor";
- "Puanların (skor) ayrıntıları";
- "Yakıt tüketimi olmadan mesafe"/"İvmeleme olmadan mesafe" (yapılandırmaya göre);
- "Eko Yolculuk verileri Eko Yolculuk".

Yolculuk verileri

Görüntülenen bilgiler son güzergah sıfırlama üzerinden hesaplanır:

- kilometre;
- ortalama hız;
- ortalama yakıt tüketimi.

EKO SÜRÜŞ (ECO DRIVING)

Puanların hesaplanması 3

Yıldız sayısı (10 seviye) gerçek zamanlı olarak aşağıdakilere dayalı puanlara göre verilir:

- hızlanma;
- vites değiştirme;
- öngörü.

Puan eğilimi 4

Oklar verilere göre gerçek zamanlı olarak aşağıdaki gibi konumlandırılır:

- yeni puanın önceden hafızaya alınan güzergah puanından yüksek olması durumunda: ok yukarı doğrudur;
- yeni puanın önceden hafızaya alınan güzergah puanından düşük olması durumunda: ok aşağı doğrudur;
- yeni puanın önceden hafızaya alınan güzergah puanıyla aynı olması durumunda: ok yatay şekilde durur;

« Tavsiye »

Bu menü sürüş tarzınızı takip eder ve yakıt veya elektrik tüketiminizi iyileştirmek için Eco Sürüş ile ilgili genel önerilerde bulunur (etkin kullanım, daha az enerji tüketen kullanım, aracın nasıl şarj edileceği, lastik basınçları, yolculuğun nasıl planlanacağı vb.).

Bu menüye erişmek için "Tavsiye" 6 ögesine tıklayınız ve talimatları dikkatlice okuyunuz.

"Genel", "İvmeleme", "Vites değişimi" ve "Öngörü" öğelerine basarak sayfalar arasında ilerleyiniz.

Not: Araç hızının "Tavsiye" eşiğinin üzerinde olması durumunda "Tavsiye" devre dışı bırakılır.

Varsayılan "Tavsiye" eşiği, yaklaşık 12 km/sa. değerindedir.

Son sıfırlamadan sonra kat edilen mesafenin yetersiz olması durumunda "Tavsiye" içeriği sınırlıdır.

İçerik menüsü

Açılır menüden 5 aşağıdaki ayarlara ulaşabilirsiniz:

- "Yeni güzergahEco";
- « Kayıtlı verileri göster »;
- "Geçmiş sil";
- "Gezi sonrası rapor"/"Yolculuk kaydını gizle".

Yeni bir güzergah başlatmak

Güzergahları sıfırlamak için "Yeni güzergah Eco" ögesine basınız. Bilgilerin sıfırlanmasını onaylamanız için bir mesaj belirir. Onaylamak için "Evet" veya iptal etmek için "Hayır" ögesine basınız.

Not: yol bilgisayarındaki güzergah verileri aynı anda sıfırlanır.



Favori güzergahlar

Hafızaya alınmış yolculukları görüntülemek için "Kayıtlı verileri göster" ögesine basınız.

Açılır menüden 7 yolculuklarınız Eco için "Kaydet" veya "Silme" işlemini gerçekleştirebilirsiniz.

Farklı güzergah türleri aşağıdaki kategorilerde sınıflandırılır:

- « Evden-İşe »;
- « Yolculuk »;
- « Kişisel ».

Net puan evrimi

Puan ilerlemenizi sıfırlamak için 7 ve "Geçmiş sil" öğelerine tıklayınız. Ekranında onay mesajı belirir. Geçmiş

EKO SÜRÜŞ (ECO DRIVING)

silme için "Evet" ögesine veya iptal etmek için "Hayır" ögesine tıklayınız.

Güzergah sonrası kayıt

Yolculuk sonu kaydını görüntülemek için "Gezi sonrası rapor" ögesine basınız. Güzergah sonunu gizlemek için, "Güzergah kaydını gizle"ye basınız.



9 -hibrit araçlarda, multimedya sistemi, ortalama yakıt tüketimini (koyu renk) elektrik enerjisi tüketiminden (açık renk) ayrı olarak gösterir **10**.

Tüketim evrimi

Araçınıza bağlı olarak, "Driving Eco" menüsü tarafından sağlanan bilgiler değişiklik gösterebilir:

- yanmalı motora sahip araçlarda, multimedya sistemi size yakıt tüketimini **9** bildirir;
- elektrikli araçlarda, multimedya sistemi size enerji tüketimini **10** bildirir;

MOTOR ÇALIŞTIRMANIN PROGRAMLANMASI

"Motor çalıştırma programı" menüsü

"Ayarlar" menüsünden "Araç" sekmesini seçiniz.

Bu işlev, aracı kullanmadan 24 saat öncesine kadar araç içini ısıtacak veya havalandıracak şekilde motorun çalışmasını programlamanıza olanak tanır.



Hareket saatini programlama

İşlevi etkinleştiriniz ve ardından istediğiniz hareket saatini ayarlayınız:

- istediğiniz zaman gösterimini bulana kadar "YUKARI" ve "AŞAĞI" oklarına basarak saatler ve dakikalar arasında gezininiz;

- motoru çalıştırmadan önce klima kumandalarını araç içinde istenen sıcaklığa (ekipmana bağlı olarak) getirip ardından buz giderme modunu etkinleştiriniz;
- kontaklı kapatınız.

Aracınızın kilitlenmesi sırasında, iki kez yanıp sönmeye ve dörtlü flaşörler ve yan sinyal lambalarının yaklaşık üç saniye boyunca çalıştırılması, programlamanın devreye alındığını gösterir.

Not: 1 işareti, ayarlanmış araç çalıştırma saatini hatırlatır.



Programlamayla çalıştırmayı etkinleştirmek için multimedya sistemi tarafından görüntülenen saatten en az on beş dakika sonrasını seçmelisiniz.

Uzaktan motor çalıştırma çalışma koşulları

"Uzaktan motor çalıştırma" işlevi birkaç koşulda çalışır:

- vites kolu boştaki (manuel veya robotize vites kollu araçlar için);
- otomatik vites kutulu araçlarda vites kolu P konumundayken;
- kontak kapalı;

- tüm kapılar ve bagaj kapalıyken (ön kaput, kapılar, bagaj) ve aracı bıraktığınızda hepsi kilitliyse.

Not: Uzaktan motor çalıştırmanın etkinleşmesi için aracınızdan çıkarken multimedya sisteminizi kapatmanız gerekir.

« Her 2 saatte bir uyandır »

Bu fonksiyon, motor sıcaklığına bağlı olarak aracınızın her iki saatte bir otomatik olarak çalıştırmasını sağlayacaktır.

Bu fonksiyonu etkinleştirmek için "ON" düğmesine basınız.

Bu işlev etkinleştirildiğinde, havalandırma sistemi ilk dört çalıştırmada devreye girmeyecektir.

Çok soğuk havalarda, araç otomatik olarak çalışacak ve bekledikten sonra yaklaşık iki dakika boyunca çalışır kalacaktır.

Motor sıcaklığı, yeniden başlatma gerektirmese, araç ilk dört tekrar aktivasyon zamanında otomatik olarak çalışmaz ve iki saat boyunca bekleme moduna döner. Motor sıcaklığı aşırı düşükse motor tekrar çalıştırılır.

Her durumda son çalıştırma gerçekleşir.

Programlanan saatten yaklaşık on beş dakika önce motor çalışır ve

MOTOR ÇALIŞTIRMANIN PROGRAMLANMASI

yaklaşık on dakika çalışmaya devam eder.



Araca bağlı olarak; lütfen aracınızdan çıkmadan önce cam silecekleri, dış aydınlatma, radyo, ısıtmalı koltuklar, ısıtmalı direksiyon simidi gibi tüketenlerin devre dışı bırakıldığını ve tüm aksesuarların bağlantısının kesildiğini kontrol ediniz.



Çok ağır koşullarda programlama ile uzaktan çalıştırma gerçekleşmeyebilir.



Sıcak egzoz sistemiyle temas edebilecek ot veya yaprak gibi kolay alev alan yanıcı madde veya malzemelerin bulunduğu yerlere aracınızı park etmeyiniz ve buralarda aracınızı çalıştırmayınız.



Aracın park edilmesi veya durdurulması sırasında sürücünün sorumluluğu

Araçta bir çocuk, engelli bir kişi veya bir hayvan varken, kısa süreliğine de olsa asla aracınızdan çıkmayınız. Örneğin motoru çalıştırarak, elektrikli pencereler gibi ekipmanları açarak ya da kapıları kilitleyerek kendilerini ve başkalarını tehlikeye sokabilirler. Ayrıca sıcak ve/veya güneşli havalarda, araç içindeki sıcaklığın çok hızlı bir şekilde arttığını unutmayınız.

ÖLÜM VEYA AĞIR YARALANMA RİSKİ.



Araçlarda özel bir nitelik olarak "Her 2 saatte bir uyandır" işlevi bulunur

İşlevin her programlanması sırasında aracın 10 dakika sürülmesi zorunludur. **Motor yağı aşınma riski.**



Aşağıdaki hallerde motorun uzaktan çalıştırma işlevini kullanmayınız veya programlamayınız:

– araç garajda veya kapalı bir yerde.

– araç koruyucu bir kılıf ile örtülmüş.

Egzoz gazı emisyonlarından zehirlenme veya nefes alamama riski bulunur.

– araç koruyucu bir kılıf ile örtülmüş.

Yangın tehlikesi.

– kaput açık veya açılmadan önce.

Yanma veya ciddi yaralanma tehlikesi.

Ülkeye bağlı olarak uzaktan çalıştırma işlevi veya programlaması yürürlükteki yasalarla veya düzenlemelerle yasaklanabilir.

Bu işlevi kullanmadan önce ilgili ülkenin yürürlükteki yasalarını ve/veya düzenlemelerini kontrol ediniz.

UZAKTAN MOTORUN ÇALIŞTIRILMASI

Tanıtım

Araçta bu donanım varsa, araç içi bölmesini ısıtmak/havalandırmak ve motora ön ısıtma işlemi yapmak üzere akıllı telefonunuzu kullanarak motordan uzaktan başlatmak için bu işlevi kullanınız.

Bu işlev, akıllı telefonunuzu kullanarak indirebileceğiniz "My Renault" uygulaması aracılığıyla kullanılarak aracınızla etkileşime geçmenizi ve aracınızdaki bilgilere erişmenizi sağlar.

Bu uygulamayı kullanmak için, akıllı telefonunuz multimedya sisteminizde eşleştirilmiş olmalıdır.

Daha fazla bilgi için: ➔ 67, ➔ 98.



Bu işlevi kullanırken lütfen aracınızdan çıkmadan önce (cam silecekleri, dış aydınlatma, radyo, ısıtmalı koltuklar, rezistanslı direksiyon gibi) elektrik tüketen cihazların devre dışı bırakıldığını ve tüm aksesuarların bağlantısının kesildiğini kontrol ediniz.

İlk kullanım

Her uzaktan çalıştırma talebinde, "My Renault" hesabınızı oluştururken size verilen PIN kodunu girmeniz gerekir. Daha fazla bilgi için, ➔ 98.

Motor çalışmaya başladığında, uygulama işlemin sonuna kadar kalan zamanı görüntüleyecektir.

Motor 10 dakika boyunca çalışır.

Kullanım şartları

Uzaktan motor çalıştırma fonksiyonu aşağıdaki durumlarda başlar:

- manuel veya robotize vites kutulu araçlarda vites kolu nötr (boşta) konumunda;
- vites kolu P konumunda (otomatik vites kutulu araçlarda);
- kaput kapalı;
- kontak kapalı ve kart okuyucusunda takılı herhangi bir kart yok;
- araçtan ayrıldığınızda tüm açılır elemanlar (kapılar ve bagaj) kapanır ve kilitlenir;
- çok ağır hava koşullarında programlama ile uzaktan motor çalıştırma gerçekleşmeyebilir.

PIN kodunun değiştirilmesi

PIN kodunuzu değiştirmek için, lütfen şu adımları tamamlayınız:

- uzaktan kumanda anahtarı olan araçlarda, anahtarı kontağa takınız ve ardından anahtarı "ON" konumuna çeviriniz;

- kart ile donatılmış araçlarda, pedallara basmadan iki saniye boyunca "Start/Stop" düğmesine basınız.

Not: Bu işlemi yürütmek için motoru çalıştırmaya gerek yoktur.

- "My Renault" uygulamasında "PIN kodunu değiştir" öğesini seçiniz;
- yeni PIN kodunuzu giriniz;
- uzaktan kumanda anahtarlı araçlarda, anahtar konumunu "LOCK" kısmına çeviriniz;
- kart ile donatılmış araçlarda, pedallara basmadan iki saniye boyunca "Start/Stop" düğmesine basınız.

PIN kodunu değiştirdikten sonraki 60 saniye içinde (aracınıza bağlı olarak), şu işlemleri gerçekleştiriniz:

- uzaktan kumanda anahtarı olan araçlarda, anahtarı kontağa takınız ve ardından anahtarı "ON" konumuna çeviriniz;
- kart ile donatılmış araçlarda, pedallara basmadan iki saniye boyunca "Start/Stop" düğmesine basınız.

Not:

- anahtarı veya kartı çalıştırma hakkında daha fazla bilgi için, aracınızın kullanım kılavuzundaki Bölüm 1'e bakın;

UZAKTAN MOTORUN ÇALIŞTIRILMASI

- PIN kodu her değiştirildiğinde size bir e-posta gönderilir;
- bu işlemi gerçekleştirmek için motoru çalıştırmaya gerek yoktur.

Yanlış PIN kodu girildi

Üç yanlış kod girişinden sonra:

- araç kilidi kart/uzaktan kumanda kullanılarak açılana kadar tüm uzaktan çalıştırma istekleri reddedilir;
- sistem, akıllı telefonunuza uzaktan çalıştırma özelliğinin devre dışı kaldığına dair sizi uyaran bir bildirim gönderir.

Not: Uzaktan çalıştırmayı yeniden etkinleştirmek için PIN kodunuzu değiştirmelisiniz.



İşlev donanımına sahip araçlara has özellik.

Fonksiyonun her kullanımı arasında aracın 10 dakika sürülmesi zorunludur. Motor yağışınma riski.



Aşağıdaki hallerde motorun uzaktan çalıştırma işlevini kullanmayınız veya programlamayınız:

- araç garajda veya kapalı bir yerde.

Egzoz gazı emisyonlarından zehirlenme veya nefes alamama riski bulunur.

- araç koruyucu bir kılıf ile örtülmüş.

Yangın tehlikesi.

- kaput açık veya açılmadan önce.

Yanma veya ciddi yaralanma tehlikesi.

Ülkeye bağlı olarak uzaktan çalıştırma işlevi veya programlaması yürürlükteki yasalarla veya düzenlemelerle yasaklanabilir.

Bu işlevi kullanmadan önce ilgili ülkenin yürürlükteki yasalarını ve/veya düzenlemelerini kontrol ediniz.



Aracın park edilmesi veya durdurulması sırasında sürücünün sorumluluğu

Araçta bir çocuk, engelli bir kişi veya bir hayvan varken, kısa süreliğine de olsa asla aracınızdan çıkmayınız. Örneğin motoru çalıştırarak, elektrikli pencereler gibi ekipmanları açarak ya da kapıları kilitleyerek kendilerini ve başkalarını tehlikeye sokabilirler. Ayrıca sıcak ve/veya güneşli havalarda, araç içindeki sıcaklığın çok hızlı bir şekilde arttığını unutmayınız.

ÖLÜM VEYA AĞIR YARALANMA RİSKİ.

ELEKTRIKLI ARAÇ

"Programlama" menüsü

"Şarj et" sekmesini **6** kullanılarak araç şarj programlarını yapılandırılmak, "Konfor" sekmesini **5** kullanarak konfor sıcaklıklarını programlamak ve "Takvim" sekmesini **4** kullanarak tüm ayarları görüntülemek için "Ayarlar" menüsü, ardından "Araç" sekmesinden "Programlama" menüsüne erişilebilir.

A, **B** veya **C** bölgeleri ayarlanan tarihleri, saatleri ve programları görüntüler.

Not: Şarj işlemi motor kapalı, araç bir güç kaynağına bağlı ve erişim izin verilmiş olduğunda başlar.

Şarj programı

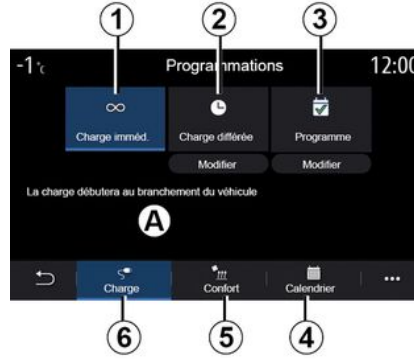

"Anında şarj" 1

Şarj, araç güç kaynağına bağlandığında başlar.

A bölgesi, "Anında şarj" işlevinin etkinleştirildiğini size bildirir.

Ertelenmiş şarj için planlanan süreye ulaşırlar ulaşılmaz anında şarj başlar.

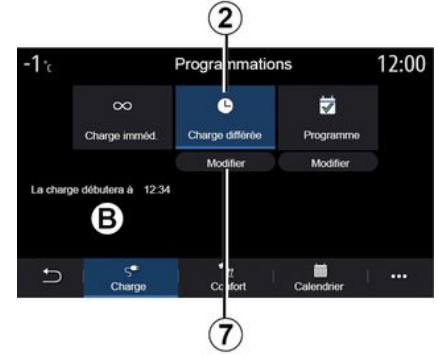

« Gecikmeli şarj » 2

Araç güç kaynağına bağlı olsa da, şarj başlangıç saatini programlayabilirsiniz.

Şarj işleminin başlangıç saatini ayarlamak üzere ayarları açmak için "Değiştir" **7** öğesine basınız.

Şarj işleminin başlangıç saatini ayarladıktan sonra onaylamak için "Kapat" öğesine basınız.

B bölgesi, programlanan şarj başlangıç saatini gösterir.

ELEKTRIKLI ARAÇ

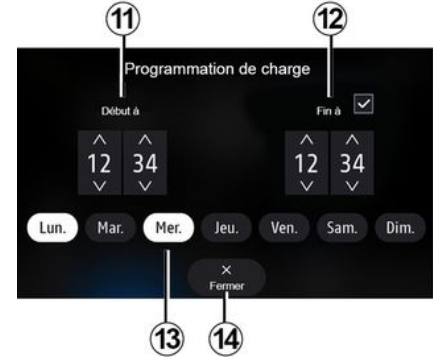
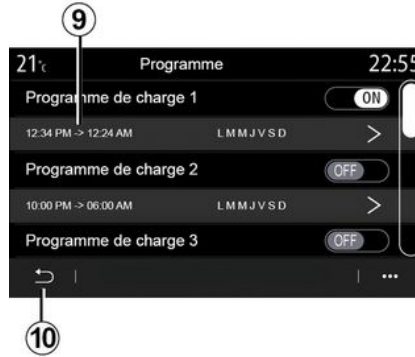
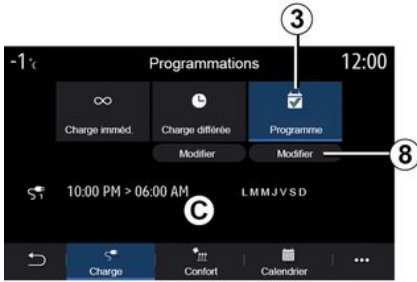

6

« Program » 3

Hafta başına birkaç adet programlı şarj saati kaydedebilirsiniz.

Programlanan saatler **C** bölgesinde görüntülenir.

Programlama yapılandırma ayarlarını açmak için "Değiştir" **8** öğesine basınız.

Ayarlara erişmek için değiştirmek istediğiniz programlama saatini **9** seçiniz.

Şarjın başlangıç **11** ve bitiş **12** saatlerini de bu saatlerin geçerli olduğu günleri **13** ayarlayıp ardından "Kapat" **14** öğesine basınız.

İstenilen programın "ON" olarak ayarlandığından emin olduktan sonra onaylamak için geri dön düğmesine **10** basınız.

Bir programı devre dışı bırakmak için "OFF" öğesine basınız.

Not:

- başlangıç ve bitiş saatlerinin aynı olması, 24 saatlik bir şarj süresi sağlar;
- haftanın bir gününü seçmeden şarj programını onaylamanız mümkün değildir.



Güvenlik nedeniyle, bu işlemleri araç dururken yapınız.

ELEKTRIKLI ARAÇ

Konfor programı

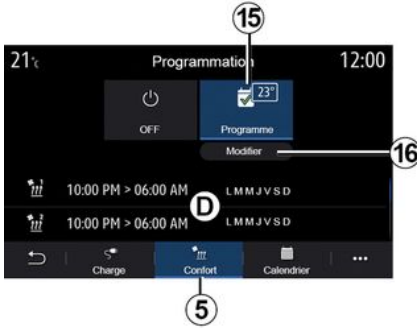

"Konfor" sekmesinden **5**, "Konfor program" öğesini devre dışı bırakabilir veya sıcaklığını ve saati ayarlayabilirsiniz.

Programlanan saatler **D** bölgesinde görüntülenir.

Not: Her program arasındaki minimum süre iki saattir.

Konfor ayarlarına ulaşmak için "Değiştir" **16** öğesine basınız.

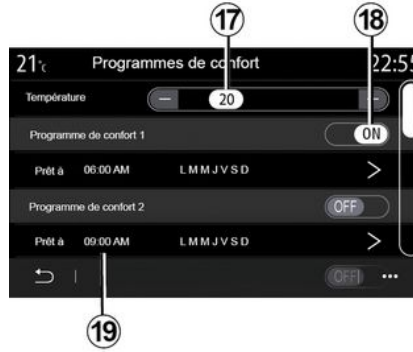

Birçok "Konfor programları" kaydedebilirsiniz.

Bu menüden sıcaklığı **17** ayarlayabilirsiniz (donanımına bağlı olarak) ve **18** düğmesine basılarak hafızaya alınan "Konfor programları" öğesini etkinleştirebilirsiniz/devre dışı bırakabilirsiniz.

Ayarlara erişmek için değiştirmek istediğiniz programlama saatini **19** seçiniz.

Not: Seçilen sıcaklık menüde **15** gösterilir.

Takvim

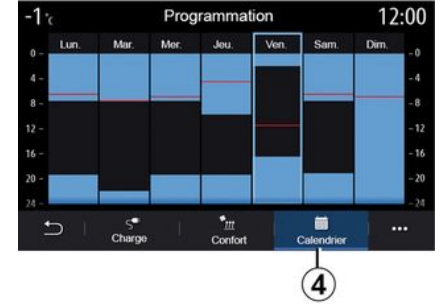

"Takvim" **4** sekmesinden tüm aktif şarj ve konfor programlarınızı görebilirsiniz.

Anında şarj etkin ise sembol şarj rengi ile dolar.

Ertelemeli şarj etkin ise, şarj ilerleme rengi, şarj başlangıç saatine gelindiğinde görüntülenir.

Ayarlarınızı görüntülemek için takvim üzerindeki bir güne basınız.

ELEKTRIKLI ARAÇ

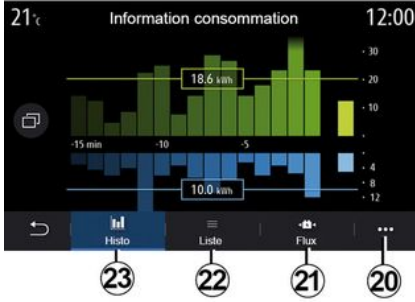

"Enerji bilgisi" menüsü

Aracın yakıt tüketimini görüntülemek için "Bilgi" menüsünü, ardından "Araç" sekmesini seçerek "Enerji bilgisi" menüsüne erişebilirsiniz.

Not: Bilgiler aracın motor tipine göre (elektrikli veya hibrit) değişebilir.

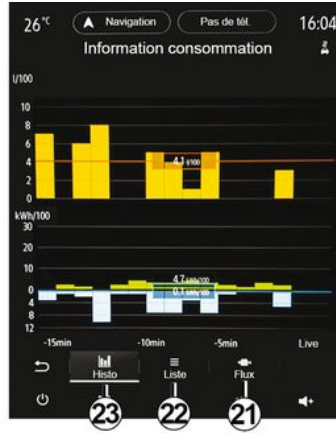

"Çubuklu grafik"

"Geçmiş" sekmesinden **23** aracınızın son on beş dakikalık sürüşündeki enerji tüketimini grafik formunda görüntüleyebilirsiniz:

- enerji tüketimi süreleri;
- çekiş aküsünü şarj etmeye yönelik enerji kazanımı süreleri.

Not: Multimedya ekranına bağlı olarak, ek bilgiler grafiğin altında gösterilir.



Enerji tüketimi bilgilerinizi görüntülemek için grafik üzerine basınız.

Açılır menüden **20** multimedya sistemi kullanım kılavuzuna erişebilirsiniz.

ELEKTRIKLI ARAÇ



« Liste »

"Liste" sekmesinde **22**, multimedya sistemi son sıfırlama işleminden bu yana gerçekleştirilen yolculuklarınızdaki tüketiminizle ilişkili çeşitli değerler görüntülenir:

- « Elektrik modunda sürülmüş mesafe »;
- « Ortalama hız »;
- « Ortalama elektrik tüketimi »;
- "Toplam tüketim" (benzin ve/veya elektrik);
- klima için toplam tüketim;
- toplam enerji kazanımı;
- ...

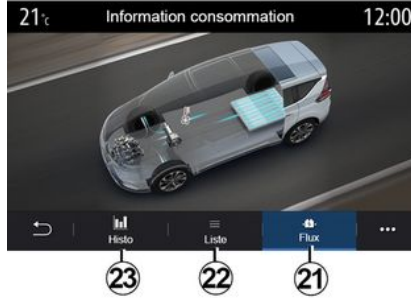

« Enerji akışı »

"Enerji akışı" sekmesinden **21**, multimedya sistemiyle aracın enerji tükettiği veya çekiş aküsünü şarj etmek için enerjiyi geri kazandığı zamanları belirten bir grafiği görüntüleyebilirsiniz.

ACIL AĐRI

Arata bulunması halinde, acil durum aĐrı sistemi bir kaza veya has-talık durumunda acil duruma mdahale sresinin azaltılması iin acil durum hizmetlerinin otomatik veya manuel olarak aranmasını saĐlar.

Acil durum hizmetleri arandıĐında, ses kaynaĐı/radyo sesi seviyesi otomatik olarak sessize alınır.

"Acil durum araması" iŐlevinin kullanımı, acil hizmet mdahalesine ynelik aĐrılara ncelik vermek amacıyla bazı multimedya sistemi komutlarını ve menlerini yaklaşık bir saat boyunca devre dıŐı bırakır.

Daha fazla bilgi iin ltfen ara kullanımı kılavuzuna bakınız.

RENAULT YARDIMI ARAMA

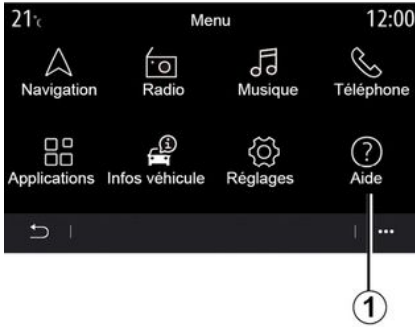

Ana menüden, arıza giderme yardımı telefon görüşmesine erişmek için "Yardım" 1 seçiniz.

Not: Hizmetin kullanılabilirliği ülkeye bağlı olarak değişir ve zamanla sınırlıdır. Bir abonelik olarak hizmeti uzatma olanağına sahipsiniz. Daha fazla bilgi için Yetkili Servise başvurunuz.

« Yardım »

"Yardım" menüsü 2 arıza durumunda yardım almak için sizi çağrı merkezine bağlamak amacıyla kullanılabilir.



İçerik menüsü

Açılır menüden 3 ipuçlarına ve tavsiyelere erişebilirsiniz.

Not: Bazı arıza giderme hizmetleri ücretlidir. Daha fazla bilgi için lütfen genel satış koşullarınıza veya marka yetkili servisine bakınız.

Çağrı esnasında, multimedya sisteminizin bazı işlevleri artık erişilebilir olmaz:

- diğer ses kaynaklarının ses seviyesinin ayarlanması;
- çağrı bekleme;
- çağrının telefona aktarılması;
- telefonunuzla arama yapma.

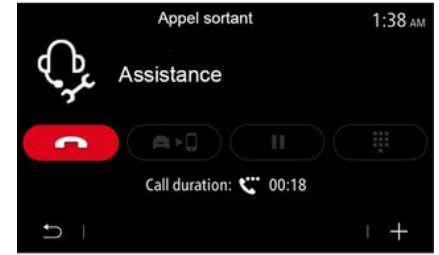

Telefonunuz eşleştirilmişse ve yeni bir arama yaparsanız çağrı merkezi-ne yapılan arama kesilir.

Aramanızın ardından operatör multimedya sistemi aracılığıyla bulunduğunuz yerin çevresinde bir POI (ilgi çekici noktalar) gönderebilir.

Navigasyon sisteminiz varsa navigasyonu POI konumundan başlatabilirsiniz. Ayrıca telefonunuzu eşleştirildiyse multimedya sisteminizden POI konumlarını arayabilirsiniz.

KULLANICI AYARLARI

"Araç konfigürasy." menüsü

"Ayarlar" menüsünden "Araç" sekmesini, ardından "Araç konfigürasy." öğesini seçiniz.

Bu menüden aşağıdaki sekmelere erişebilirsiniz:

- « Sürüş »;
- « Giriş »;
- "Silme ve aydınlatma":
- « Hoş geldiniz ».

Açılır menülerin tümünü sıfırlamak için 1 ve ardından "Sıfırla" üzerine basınız.

Not:: Ayarların kullanılabilirliği ekipman seviyesine göre değişiklik gösterebilir.



1

« Sürüş »

Aşağıdaki seçenekleri etkinleştirmek/devre dışı bırakmak için bu menüyü kullanınız:

- "Serbest sürüş";
- « Vites değiştirme göstergesi »;
- « Dönüş göstergesi ses seviyesi »;
- « Dönme göstergesi - otomatik mod »;
- ...

« Giriş »

Aşağıdaki seçenekleri etkinleştirmek/devre dışı bırakmak için bu menüyü kullanınız:

- « Otomatik kapı kilitleme »;



- « Anahtarsız kilitleme / kilit açma »;

- « Yakınlaşınca kilit açma / uzaklaşınca kilitleme »;
- « Sessiz modu »;
- « Otomatik yeniden kilitleme »;
- « Telefonla erişim ve başlat »;
- « Sürücü kapısının kilidi açılıyor »;
- ...

Not:

- bazı seçenekler yalnızca önceki seçenekler etkinleştirildiğinde kullanılabilir hale gelir.
- daha fazla bilgi için lütfen araç kullanım kılavuzuna başvurunuz.



"Silme ve aydınlatma"

Aşağıdaki seçenekleri etkinleştirmek/devre dışı bırakmak için bu menüyü kullanınız:

- "Otomatik uzun farlar";

KULLANICI AYARLARI

- « Otomatik Park sonrası aydınlatma »;
- "Geri viteste arka silecek çalışması": Geri vitese geçildiğinde, arka cam sileceği etkinleşir;

Not: Bu işlev sadece ön cam silecekleri etkinse çalışır.

- « Otomatik ön silecek »;
- « Yıkama sonrası silme ».



« Hoş geldiniz »

Aşağıdaki seçenekleri etkinleştirmek/devre dışı bırakmak için bu menüyü kullanınız:

- « Işık sinyalli karşılama »;
- « Otomatik katlanmış ayna açma »;
- « sesli sinyalli karşılama »;
- « Otomatik kabin ışığı »;

- ...

SISTEM AYARLARI

"Sistem" menüsü

Ana ekrandan, "Ayarlar" ve ardından "Sistem" öğesine tıklayın. Bu menü aşağıdaki ayarları ayarlamanızı sağlar:

- « Ekran »;
- « Ses »;
- « Dil »;
- « Klavye »;
- « Tarih ve saat »;
- « Cihaz yöneticisi »;
- « Ana menü »;
- « Kullanıcı profili ».



1

« Ekran »

"Parlaklık" sekmesinden 7 parlaklığı ayarlayabilirsiniz:

- gösterge tablosunda;
- multimedya ekranında;
- ...

"+" veya "-" öğesine basarak parlaklığı (aydınlık ayarı) ayarlayınız veya işlevleri etkinleştiriniz/devre dışı bırakınız.



2

"Tarz" 2 sekmesinden gösterge tablosu ekran stillerinden birini seçebilirsiniz.

Ayrıca multimedya sistemi bekleme ekranının arka planını özelleştirmek için bir resim seçebilirsiniz.

Resimlerin yüklenmesi hakkında daha fazla bilgi edinmek için "Uygulamalar" bölümüne, ardından "Fotoğraf" kısmına bakınız.



Güvenlik nedeniyle, bu işlemleri araç duruyorken yapınız.

SISTEM AYARLARI



3

Head up display sekmesinden 3 şunları yapabilirsiniz:

- yüksek ekranı etkinleştirme/devre dışı bırakma;
- otomatik parlaklığı yapılandırma;
- ekran için gündüz parlaklık ayarı yapılandırma;
- ekran için gece parlaklık ayarı yapılandırma;
- yüksek ekrandaki görüntü konumu.

Not: "Merkezi ekran: Gündüz parlaklığı" işlevi gece devre dışı bırakılır ve "Merkezi ekran: Gece parlaklığı" işlevi ayarları gündüz boyunca devre dışı kalır.



4

« Ses »

Bu menü farklı ses seçeneklerini ayarlamanızı sağlar.

"Müzik" sekmesinden 4, aşağıdaki ses ekolayzeri ayarlarını yapabilirsiniz:

- bası etkinleştirme/devre dışı bırakma;
- "Balans / Ses geçiş ayarlayıcısı" ayarı;
- "Bas / Orta / Tiz" ses değerleri ayarı;
- "+" veya "-" ögesine basarak araç hızına göre ses seviyesi ayarı;
- ...

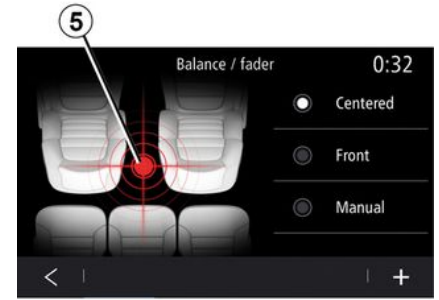

« Balans / Ses geçiş ayarlayıcısı »

Bu fonksiyon ses dağıtımını ayarlamayı sağlar. Araçtaki tüm yolcular için sesin eşit dağılmasını sağlamak veya arka koltuktaki yolcuların konforunu arttırmak için (arka taraf için ses kesilmiş ve ön tarafta orta düzeyde ses) "Merkezde" veya "Ön" ögesine basınız.

Ekranı dokunduğunuzda veya "Manuel" modu seçildiğinde, hedef konumu 5 hareket ettirerek ayarları değiştirebilirsiniz.

7

SISTEM AYARLARI



"Bose™" ses sistemi

"Bose™" ses sistemi takılıysa "Müzik" sekmesi 4 ilave ayarlara erişmek için kullanılabilir:

- "Balans / Ses geçiş ayarlayıcısı" ayarı;
- "Bas / Orta / Tiz" tonu ayarı;
- araç hızına göre ses ayarını etkinleştirme/devre dışı bırakma;

Not: "Bose™" ses sistemi, ses seviyesini araç hızına göre otomatik olarak ayarlar.

- "Surround" etkinleştirme/devre dışı bırakma.

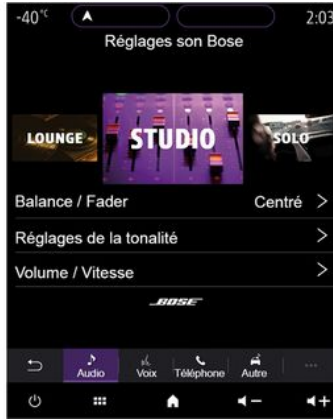

"Surround" modu, araç içinde kapsayıcı bir ses deneyimi yaratmak için ses öğelerini optimize eder.

Ekipmana bağlı olarak, aşağıdaki ön ayarlı müzik ekolayzırlarından birini belirleyebilirsiniz:

- Lounge;
- Stüdyo;
- Yalnız;
- ...

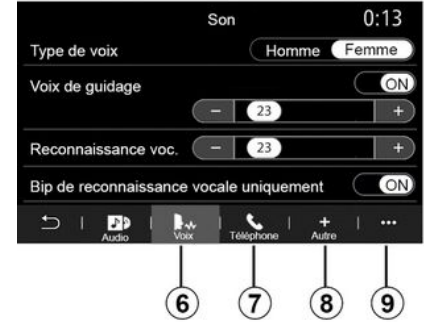

"Anons" 6 sekmesinden aşağıdaki ayarlarını yapabilirsiniz:

- seyir sistemi yönlendirme talimatları için ses türünü seçme;
- navigasyon kılavuz yardım sesini etkinleştirme/devre dışı bırakma;
- seyir sistemi yönlendirme sesinin ses seviyesi ayarı;
- ses tanıma fonksiyonunun ses seviyesi ayarı;
- ses tanıma düğme seslerini etkinleştirme/devre dışı bırakma;
- sesli komutu (Voice command auto-barge in) etkinleştirme/devre dışı bırakma;
- ...

"Telefon" 7 sekmesinden aşağıdaki ayarlarını yapabilirsiniz:

- telefon zil sesi seviyesi ayarı;

SISTEM AYARLARI

- telefon çağrı sesi seviyesi ayarı.

"Diğer" **B** sekmesinden aşağıdaki ayarlarını yapabilirsiniz:

- Park Yardımı ses ayarı:

- sesi kesme/tekrar açma;
- ses türünü seçme;
- ses seviyesi ayarı.

- sinyal ses seviyesini ayarlama;

- dahili karşılama ses efektlerini etkinleştirme/devre dışı bırakma;
- buton ses efektlerini etkinleştirme/devre dışı bırakma;

Açılır menüden **9** varsayılan ayarlara sıfırlayabilirsiniz.

« Dil »

Bu menü araca uygulanacak bir dili seçmenizi sağlayacaktır. Tercih edilen dili seçin.

Her dil için sesli komut kullanılabilirliği hakkında bilgilendirilirsiniz.



« Klavye »

Aşağıdaki sanal klavyelerden birini seçmek için bu menüyü kullanınız:

- « Alfabetik »;
- « Azerty »;
- « Qwerty »;
- « Kiril yazısı »;
- « Yunanca »;
- ...

Metin girmeye başladığınızda, multimedia sistemi ilgili kelimeler önerilebilir.

Klavye açılır menüsünden klavye türünü seçebilirsiniz.



« Tarih ve saat »

Aşağıdakileri ayarlamak için bu menüyü kullanabilirsiniz:

- gösterim modu;
- tarih;
- saat (12 veya 24 saat);
- "Analog" veya "Dijital" saat;
- otomatik ayar;
- tarih ve saat ayarı.

Not: otomatik ayarların muhafaza edilmesi önerilir.

SISTEM AYARLARI



« Cihaz yöneticisi »

Farklı multimedya sistemi bağlantılarını yapılandırmak için bu menüyü kullanınız:

- « Bluetooth® » **10** ;
- « WIFI » **11** ;
- « Servisler » **12** ;
- « Veri paylaşımı » **13**.

"Bluetooth®" **10** sekmesinden, telefonlarınızı multimedya sistemi ile eşleştirebilir/bağlayabilirsiniz. Daha fazla bilgi için lütfen "Bir telefon eşleştirme, eşleştirmesini kaldırma" ile ilgili bölüme bakınız.

Not: ayarlar listesi ekipmana göre değişiklik gösterebilir.

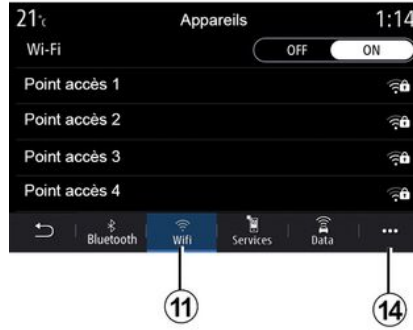

"WIFI" sekmesinden **11** harici bir cihazla (hotspot) bir dükkanda, restoranda, konutta veya bir telefonla vb. sağlanan internet bağlantısını kullanabilirsiniz.

Açılır menüden **14** aşağıdakileri yapabilirsiniz:

- hotspots ögesini siliniz;
- gizli bir hotspot kullanınız;
- bağlantı prosedürüne erişmek.



Bağlantısını yapılandırmak için WIFI- cihazlardan birini seçiniz.

Multimedya sistemine ilk kez bağlandığınızda bir şifre gerekir.

Açılır menüden **15** erişim noktalarını silebilirsiniz.



"Kablosuz bağlantı noktası" işlevi kullanılırken işlevin çalışması için gerekli olan mobil veri aktarımı, telefon aboneliğinize dahil olmayan ilave maliyetler doğurabilir.

SISTEM AYARLARI



Açılır menüden **16** aşağıdakileri yapabilirsiniz:

- yetkilendirilmiş her cihaz için farklı bağlantıları yapılandırma;
- "Akıllı telefon yansıtma" yardımı-na erişme;
- onaylı bir cihazı silme;
- onaylı tüm cihazları silme.



Telefonunuz ile sistemi QR Code tarayarak yeni bir cihazı onaylayabilirsiniz.



Güvenlik nedeniyle, bu işlemleri araç duruyorken yapınız.

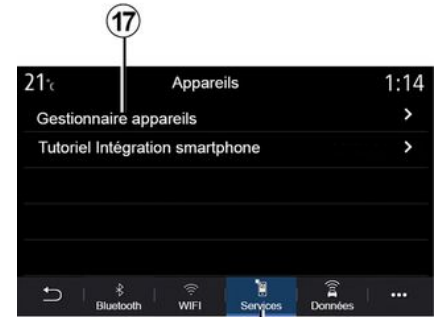

"Servisler" **18** sekmesinden "" "Cihaz idaresi" **17** öğesini yapılandırabilir ve "Akıllı telefon entegre etme eğitimi" öğesine erişebilirsiniz.

Telefonunuzu multimedya sistemine bağlama Telefonun, multimedya sisteminiz ile uyumlu "Android Auto™" işleviyle, "Yandex.Auto™" veya "CarPlay™" hizmetiyle donatılmış olduğundan emin olunuz. Daha fazla bilgi için: ➔ **69**.

Not: ayarlar listesi ekipmana göre değişiklik gösterebilir.

SISTEM AYARLARI



7 "Cihaz idaresi" işlevini **17** kullanarak "Akıllı telefon yansıtma" ile bağlantı kurmak istediğiniz akıllı telefonları seçebilirsiniz.

Açılır menüde **19** cihazları silebilirsiniz.

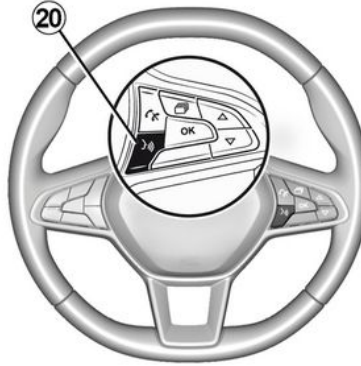

"Android Auto™" uygulaması, "Yandex.Auto™" veya "CarPlay™" hizmeti multimedya sistemiyle çalışmaya başladıktan sonra, bazı akıllı telefon işlevlerini ses ile kontrol etmek için aracınızdaki ses tanıma işlevi düğmesini **20** kullanabilirsiniz. Daha fazla bilgi için bkz. → **22**.



"Veri" sekmesinden **21** aşağıdakilerle ilgili bilgilere erişebilirsiniz:

- araçla kurulan bağlantılardan sorumlu olan operatör;
- Bağlantı verileri ve durumu;
- veri paylaşımı.

SISTEM AYARLARI

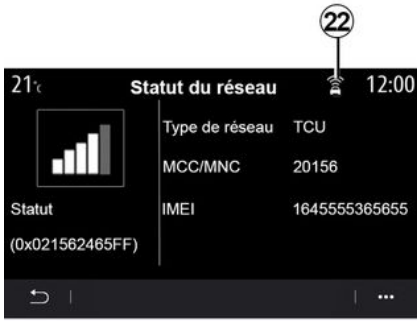

Durum ve bağlantı verileri, size durumu, sinyal seviyesini **22** ve sistem kimliğini gösterir.

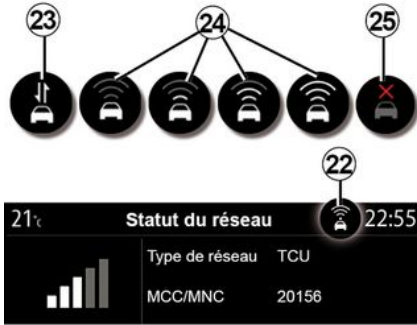

Sinyal seviyesi ve veri paylaşım durumu simgesi **22** üzerinde belirtilir:

- **23** üzerinde veri paylaşımı;
- veri paylaşımı kapalı. Sinyal seviyesi **24**;
- araç çevrimdışı veya kapsama alanının dışında **25**.



Güvenlik nedeniyle, bu işlemleri araç dururken yapınız.



« Ana menü »

Multimedya sistemindeki ana sayfaları yapılandırmak için bu menüyü kullanınız.

Ana sayfalar, seçtiğiniz widget'leri ekleyerek ve bunları ana sayfalarda istediğiniz gibi konumlandırarak değiştirilebilir. Ana sayfanın nasıl yapılandırılacağı hakkında daha fazla bilgi için bkz. ➔ **19**.

Açılır menüden **26** aşağıdakileri yapabilirsiniz:

- Widget'ları silmek;
- varsayılan yapılandırmayı geri yüklemek üzere sıfırlamak.



« Kullanıcı profili »

Bu menü ile, sisteme uygulanacak kullanıcı profilini seçebilirsiniz.

İstenen kullanıcı profilini seçiniz.

Kullanıcı profili ile ilgili fonksiyonlar

Aşağıda belirtilen parametreler kullanıcı profiline kaydedilir:

SISTEM AYARLARI

- sistem dili;
- uzaklık birimini ayarlama (mevcut olduğunda);
- ana sayfayı yapılandırma;
- ekran ayarları;
- MULTI-SENSE ayarları;
- ortam aydınlatma ayarları;
- sürücü koltuğu konumunun ayarlama;
- kapı dikiz aynası ayarları;
- masaj ayarlarını yapma;
- ön ayarları görüntüleme;
- radyo ayarlarını yapma;
- seyir sistemi ayarları;
- seyir sistemi geçmiş;
- seyir sistemi favoriler;
- gizlilik ayarlarını yapma (profilini kitleme);
- ...



Kişisel verilerinizi daha iyi korumak için profilinizi kitlemenizi tavsiye ederiz.

Kişisel verilerinizin kullanımı hakkında daha fazla bilgi için:
➔ 89.

"GUEST" profili

GUEST profili, ana menüdeki işlemlere erişmenizi sağlar.

"Değiştir" sekmesine 27 bu profilden erişilemez. Sistem yeniden başlatıl-

dığında, GUEST profili sıfırlanır ve ayarlar kaydedilmez.

Açılır menüden 28 aşağıdakileri yapabilirsiniz:

- profili sıfırlamak;
- ...

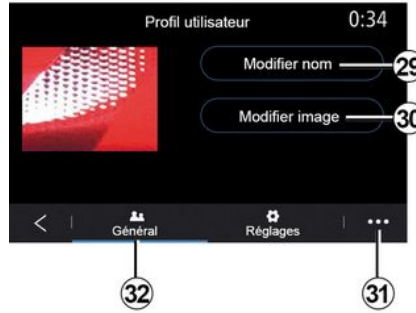

Kullanıcı profili ismini değiştirin

Profili yeniden adlandırmak için "Genel" sekmesinde 32 "İsim düzenle" düğmesine 29 basınız.

Açılır menüden 31 aşağıdakileri yapabilirsiniz:

- profilin kilitlenmesi/kilidinin açılması;
- profilin kopyalanması;
- profil ile kaydedilmiş tüm ayarların silinmesi;
- profili güncelleme;

- ...

Kullanıcı profili fotoğrafını değiştirme

"Genel" 32 sekmesinden, "Resmi düzenle" 30 düğmesine basınız ve multimedya sisteminden veya harici bir depolama cihazından (USB sürücü) bir görüntü seçiniz. Fotoğraf görüntüleme konusunda daha fazla bilgi edinmek için bkz. ➔ 63.



Güvenlik nedeniyle, bu işlemleri araç dururken yapınız.

BİLDİRİMLER

Öneriler ve Bildirimler

Sürüş sırasında önerileri ve bildirimleri görüntülemek için bu menüyü kullanın.

Her bildirim aşağıdakileri kategorilere göre olayları bildirir:

- « Öneriler & Bilgiler »;
- « Navigasyon »;
- Multimedya;
- « Telefon »;
- « Araç »;
- "Uygulamalar";
- « Sistem »;
- « Diğer ».



Güvenlik nedeniyle, bu işlemleri araç dururken yapınız.



Alınan bildirimlerin listesine erişmek için "Öneriler & Bilgiler" menüsüne **1** basınız.

Bildirimler alanındaki mevcut bildirim sayısı size bildirilir.



İki tür bilgi alabilirsiniz:

- bir öneri **2**: Eylemde bulunmayı gerektirebilecek bilgiler;
- bir bildirim **3**: Temel bilgiler.

İçerik menüsünden **4** aşağıdakileri yapabilirsiniz:

- kategoriye göre bildirimleri etkinleştirme/devre dışı bırakma;
- bildirimleri silme.

BILDIRIMLER

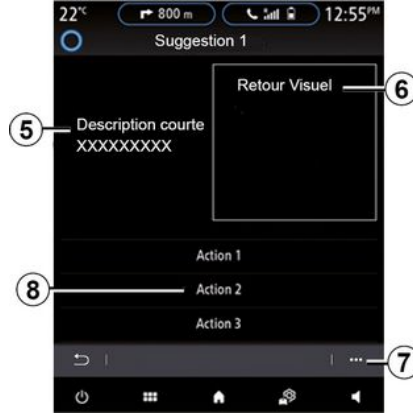
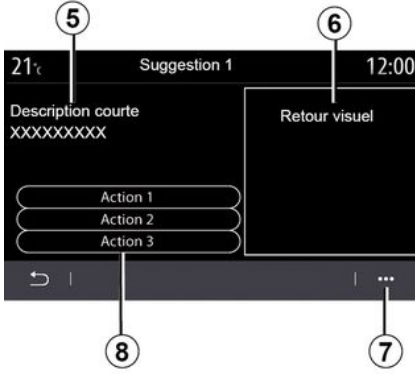

7 Detaylara erişmek için önerilerden 2 birini seçiniz:

- basit tanım 5;
- öneri ile ilgili görüntü 6: ör. trafik, sistem, araç, telefon;
- uygun olarak gerçekleştirilmesi gereken önerilen eylem 8.

Açılır menüden 7 öneriyi seilebilirsiniz.

ÇALIŞMA ARIZALARI

Sistem

Sistem		
Tanım	Nedenler	Çözümler
Hiçbir resim görüntülenmiyor.	Ekran beklemede.	Ekranın beklemede olmadığını kontrol ediniz.
Hiçbir ses duyulmuyor.	Ses seviyesi minimumda veya pause seçili.	Ses seviyesini yükseltiniz veya pause konumundan çıkınız.
Sağ, sol, ön veya arka hoparlörlerden ses gelmiyor.	balance veya fader ayarı doğru yapılmamış.	balance veya fader sesini doğru ayarlayınız.
Ekran donması.	Sistem belleği dolu.	Mülimedya sistemi çalıştırma/durdurma butonuna uzun basarak sistemi yeniden başlatın (sistem yeniden başlatana kadar basılı tutun).

ÇALIŞMA ARIZALARI

Navigasyon

Navigasyon		
Tanım	Nedenler	Çözümler
Aracın ekran üzerindeki konumu, gerçek yerine uymamaktadır veya ekran üzerindeki GPS ışığı gri veya sarı kalır.	GPS alıcısına bağlı araç yeri kötü	GPS sinyallerini doğru alana kadar aracın yerini değiştiriniz.
Ekranında belirtilen talimatlar veya sesli yönlendirme gerçek yola karşılık gelmiyor.	Harita eskidir.	www.myrenault.com adresinden güncellemeleri indiriniz.
Trafiğe bağlı bilgiler ekranında belirmez.	Sürüş devrede değil. "Trafik haritası" bağlı hizmeti etkin değildir.	Kılavuzun etkin olup olmadığını veya bağlı hizmetin etkin olup olmadığını kontrol ediniz. Bir hedef noktası seçiniz ve sürüşe başlayınız.
Menünün bazı bölümleri mevcut değildir.	Geçerli komutta bazı öğeler kullanılamaz.	
Sesli sürüş mevcut değildir.	Seyir sistemi kavaşakları dikkate almaz. Sesli sürüş veya sürüş devre dışıdır.	Ses seviyesini arttırın. Sesli sürüşün devrede olduğunu kontrol ediniz. Sürüşün devrede olduğunu kontrol ediniz.
Verilen rota istenilen hedef noktasında başlamıyor veya bitmiyor.	Hedef noktası sistem tarafından tanınmıyor.	İstenilen hedef noktasına yakın bir yol giriniz.
Sistem otomatik olarak yan yolu hesaplar.	Gidilmemesi gereken bölge öncelikleri veya geçiş kısıtları	Trafik ayarları menüsünden "Sapma" işlevini devre dışı bırakınız.

ÇALIŞMA ARIZALARI

Navigasyon

maları rota hesaplamasını etkiler.

ÇALIŞMA ARIZALARI

Telefon

Telefon		
Tanım	Nedenler	Çözümler
Hiçbir ses ve hiçbir zil sesi duyulmuyor.	Cep telefonu sisteme takılmış veya bağlanmış değildir. Ses seviyesi minimumda veya pause seçili.	Cep telefonunun sisteme takıldığını veya bağlandığını onaylayın. Ses seviyesini yükseltiniz veya pause konumundan çıkınız.
Çağrı yapamamak	Cep telefonu sisteme takılmış veya bağlanmış değildir. Telefon klavye kilidi aktif.	Cep telefonunun sisteme takıldığını veya bağlandığını onaylayın. Telefon klavye kilidini açın.
CarPlay™ veya Android Auto™ çoğaltması çalışmıyor.	Telefon, sisteme bağlı değil veya sistem ile uyumlu değil.	Telefonun bu uygulamalarla uyumlu olup olmadığını kontrol ediniz. Telefonun sisteme doğru şekilde bağlı olduğunu kontrol ediniz.

7

ÇALIŞMA ARIZALARI

Ses tanıma

Ses tanıma		
Tanım	Nedenler	Çözümler
Sistem söylenen ses komutunu tanımıyor.	Söylenilen ses komutu tanınmıyor. Konuşma süresi doldu. Ses komutu gürültülü bir ortamdan dolayı düzgün çalışmıyor.	Belirtilen sesli komutun olup olmadığını kontrol ediniz → 22 . Konuşma süresi içinde konuşunuz. Sessiz bir ortamda konuşunuz.

ALFABETİK İNDEKS

Semboller

2D/2D modu: 2D Kuzey modu, [29](#)

3D/2D modu: dinlenme, [29](#)

A

Aktif acil durum freni, [101](#)

Android Auto™, Carplay™, [84](#)

Araç özelleştirme ayarları, [136](#)

Arama cevaplama, [72](#)

Arama kaydı, [75](#)

Aşırı hız uyarısı, [50](#), [101](#)

Ayarlar, [80](#), [138](#)

Ayarlar: özelleştirme, [138](#)

Ayarlar: seyir sistemi, [50](#)

Ayarların kişiselleştirilmesi, [19](#)

B

Bağlantılı hizmetler, [89](#)

Bildirimler: öneriler ve bildirimler, [147](#)

BİR çağrı almak, [72](#)

Bir çağrıyı sonlandırma, [72](#)

Bir numara tuşlamak, [72](#)

Bir telefonu bağlamak, [69](#)

Bluetooth®, [60](#)

Butonlar, [6](#), [11](#)

C

Cep telefonu telefon rehberi, [74](#)

C

Çağrı bekliyor, [72](#)

Çağrı reddetmek için, [72](#)

Çalışma, [18](#)

Çalışma arızaları, [149](#)

Çekiş aküsü: şarj, [50](#)

Çevre, [122](#)

Çok görüşlü kamera, [108](#)

D

Direksiyon simidi kumandaları ve panelleri, [6](#)

Durdurma, [18](#)

E

ECO sürüş, [122](#)

Ekran: bekleme, [18](#)

Ekran: menü, [4](#)

Ekranları temizleme, [15](#)

Elektrikli araç, [35](#), [50](#), [110](#), [129](#)

Elektrikli araç: sürüş, [110](#)

Elektrik motorlu araç: şarj, [35](#), [129](#)

Eller serbest park, [105](#)

Enerji tasarrufu, [122](#)

F

Favoriler: ekle, [35](#)

Fotoğraflar: telefon rehberi, [63](#)

ALFABETİK İNDEKS

G

Gerri görüŖ kamerası, [105](#), [107](#)

Güç tüketimi, [129](#)

Güvenli mesafe uyarısı, [101](#)

H

Harita: ayarlar, [29](#), [93](#)

Harita: ekran, [29](#)

Harita: harita simgeleri, [29](#)

Harita: ölçek, [29](#)

Havalandırma: iklim kontrolü, [129](#)

I

Isıtmayı programlama, klima, [125](#)

İ

İlgi çekici nokta, [35](#)

K

Kablosuz Ŗarj cihazı, [82](#)

Kablosuz Ŗarj cihazı: indüksiyon Ŗarjı, [82](#)

Kişisel veri: kaydetme, [67](#), [89](#)

Koltuklar, [119](#)

Kör nokta: uyarı, [101](#)

Kumandalar, [6](#), [11](#)

M

Menü, [11](#)

Menü: ana sayfa, [19](#)

Menü ekranı: multimedya, [4](#)

Metin tuşları, [4](#), [11](#)

Motorun çalıştırılması, [125](#)

MP3, [60](#)

MP3 player, [60](#)

Multimedya (ekipman), [4](#)

Multi-Sense, [110](#)

My Renault, [98](#)

P

Park: park yardımı, [107](#)

Park etme yardımı, [105](#)

Pusula, [29](#)

R

Radyo: istasyonları otomatik hafızaya alma, [55](#)

Radyo: istasyon seçme, [55](#)

Radyo: istasyonu önceden ayarlama, [55](#)

Radyo: manuel mod, [55](#)

Radyo: otomatik mod, [55](#)

Rehberlik: harita, [29](#)

S

Sesli komut fonksiyonu, [22](#)

Ses seviyesini ayarla, [80](#)

ALFABETİK İNDEKS

Ses tanıma, [22](#)
seyir sistemi, [29](#)
Seyir sistemi: "rota" menüsü, [35](#)
Sistem: güncelleme, [93](#)
SMS, [78](#)
Sürüş yardımları, [101](#)

S

Şeritten çıkış uyarısı, [101](#)

T

Telefon eşleştirme, [67](#)
Telefon eşleştirmesini kaldırma, [67](#)
Telefonun bağlantısının kesilmesi, [69](#)
Temizlik => yıkama, [11](#)
TMC trafik bilgileri, [48](#)
Trafik bilgileri, [48](#)

U

USB bellek, [60](#)
Uyarı: park çıkışı, [105](#), [107](#)
Uzaktan motorun çalıştırılması, [127](#)

V

Variş noktası menüsü, [35](#)
Video, [65](#)

Y

Yakıt ekonomisi, [122](#)
Yakıt tüketimi, [122](#)
Yandex.Auto, [84](#)



RENAULT S.A.S. SOCIÉTÉ PAR ACTIONS SIMPLIFIÉE / 122-122 BIS, AVENUE DU GENERAL LECLERC 92100 BOULOGNE-BILLANCOURT R.C.S. NANTERRE 780 129 987 — SIRET 780 129 987 03591 / renaultgroup.com

NX 1323-12 - 77 11 417 881 - 10/2024 - Edition turque



7711417881

