

**RENAULT EASY LINK  
MULTIMEDIASYSTEM  
EASY LINK-SYSTEM**





## Forholdsregler ved brug

Det er af sikkerhedsmæssige årsager og for at undgå materielle skader vigtigt at følge forholdsreglerne herunder ved brug af systemet. Overhold altid de enkelte landes lovbestemmelser.



### Forholdsregler angående betjening af systemet

- Anvendelse af knapperne og kontakterne, samt læsning af information på skærmen bør kun finde sted, når vejforholdene tillader det.
- Indstil lydstyrken til et lavt niveau, så du kan høre lydene i omgivelserne.

### Forholdsregler angående navigation

- Brug af navigationssystemet erstatter på ingen måde førerens ansvar eller årvågenhed under kørsel.
- Afhængigt af de geografiske områder kan "kortet" mangle nye oplysninger om ruten. Vær opmærksom. I alle tilfælde burde færdselsreglerne og trafikskiltene have prioritet overfor angivelserne på navigationssystemet.

### Materielle forholdsregler

- Forsøg ikke at demontere eller ændre systemet – risiko for brandfare eller beskadigelse af udstyret.
- Ved fejlfunktion og til al afmontering skal du kontakte en repræsentant for producenten.
- Indsæt ikke fremmedlegemer eller en beskadiget eller snavset (USB-nøgle, SD-kort osv.) i kortlæseren.
- Brug en ekstern lagringsenhed (USB-flashdrev, Jack-stik osv.), der er kompatibel med dit system.
- Rengør altid skærmen med en mikrofiberklud.
- Der må ikke anvendes rensmidler på spritbasis og/eller sprøjtes væsker på området.



Forudgående accept af de Generelle Salgsbetingelser er obligatorisk før anvendelse af systemet. Beskrivelsen af bilmodellen i denne instruktionsbog er udarbejdet ud fra specifikationerne, der var til rådighed på tidspunktet for bogens redigering. Afhængigt af mærket og modellen af din telefon kan nogle funktioner være helt eller delvist inkompatible med dit køretøjs multimediesystem. Kontakt en godkendt forhandler for at få flere oplysninger.



Vejledningen samler alle funktioner, der findes for de beskrevne modeller. Deres tilstedeværelse afhænger af udstyrsmodellen, de valgte indstillinger og oprindelseslandet. Bogen kan endvidere indeholde beskrivelser af funktioner, som først indføres i løbet af modelåret. De viste skærme i brugervejledningen er vejledende.

# INDHOLD

<b>Generelt .....</b>	<b>4</b>	Opdatering af systemet og hastighedsbegrænsningen.....	93
Generel beskrivelse .....	4	My Renault.....	98
Præsentation af kommandoer .....	6	Udlån og overdragelse af køretøj .....	100
Anvendelsesprincipper .....	11	<b>Køretøj.....</b>	<b>101</b>
Rengøring.....	15	Kørselshjælp.....	101
Start, stop.....	18	Parkeringshjælp.....	105
Tilføjelse og administrere widgets.....	19	Bakkamera.....	107
Anvendelse af stemmegenkendelse.....	22	360°-kamera.....	108
<b>Navigation .....</b>	<b>29</b>	Multi-Sense.....	110
Kort.....	29	Baggrundsbelysning.....	118
Indtastning af en destination.....	35	Sæder .....	119
Trafik .....	48	Dæktryk.....	121
Navigationsindstillinger .....	50	Øko-kørsel.....	122
<b>Lyd/multimedie.....</b>	<b>55</b>	Programmering af start af motoren .....	125
Lytte til radioen.....	55	Programmeringen af fjernopstart af motoren.....	128
Musik .....	60	El-bil .....	130
Fotos.....	63	Alarmopkald.....	135
Video .....	65	Ring til Renault Assistance.....	136
<b>Telefon .....</b>	<b>67</b>	<b>Indstillinger.....</b>	<b>137</b>
Tilkobl og forbind en telefon.....	67	Brugerindstillinger .....	137
Opkaldsstyring .....	72	Systemindstillinger .....	139
SMS.....	78	Meddelelser .....	148
Telefonindstillinger .....	80	<b>Funktionsfejl.....</b>	<b>150</b>
Trådløs oplader .....	82	System .....	150
<b>Apps.....</b>	<b>84</b>	Navigation.....	151
Android Auto™, CarPlay™ .....	84	Telefon .....	153
Styring af app .....	87	Stemmegenkendelse .....	154
Aktivering af tjenester .....	89		
Udløb af tjenesterne.....	92		

# GENEREL BESKRIVELSE

1

## Velkomstskaerme



**A.** Udendørs temperatur.

**B.** Ur.

**C.** Valgt brugerprofil. For at konfigurere brugerprofilen → 137.

**D.** Sidenummer: stryg hurtigt hen over indholdsområdet for at skifte side.

**E.** Adgang til hovedmenuen.

**F.** Startside/adgang til funktioner.



**G.** Indstil lydstyrken for den igangværende kilde.

**H.** Mindskelse af lydstyrken for den igangværende aflytningskilde.

**J.** Gå til den første side på startsidens.

**K.** Adgang til funktionerne:

- Tryk og hold nede: Genstart systemet.
- Tryk kort på: radio/musik OFF, minimumsvisning, sæt på standby.

**Bemærk:** Du kan ændre konfiguration af startsidens → 19.

 Du kan få flere oplysninger ved at åbne brugervejledningen fra pop op-menuen.

## Menukskaerm

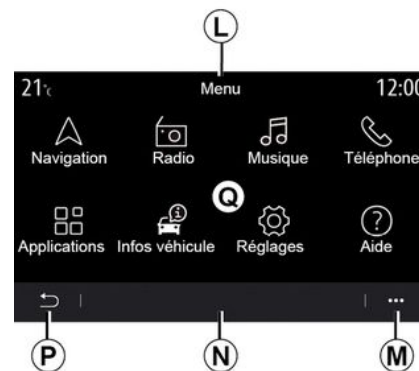

**L.** Afhængigt af menuen viser dette område genvejene til de igangværende funktioner.

**M.** Pop op-menu.

**N.** Afhængigt af menuen viser dette område fra to til fem knapper.

**P.** Tilbage til foregående side.

**Q.** Hovedmenu.

## GENEREL BESKRIVELSE

**Bemærk:** Afhængigt af udstyrsniveauet er det kun tilgængelige funktioner, der kan vælges, som vises på velkomstskræmen.



**i** Du kan få flere oplysninger ved at åbne brugervejledningen fra pop op-menuen.

# PRÆSENTATION AF KOMMANDOER

1

## Skærmbetjeninger

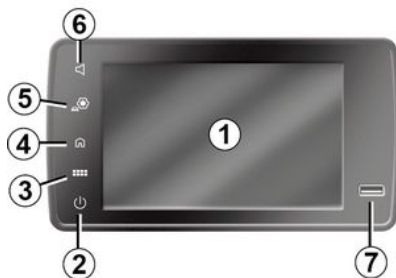

## Fjernbetjening



## Vigtige betjeninger



# PRÆSENTATION AF KOMMANDOER

## Betjeninger under rattet

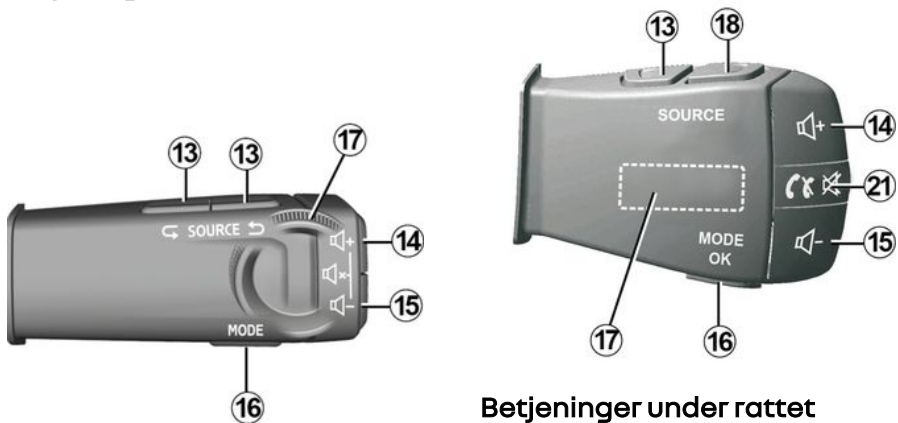

## Betjeninger under rattet

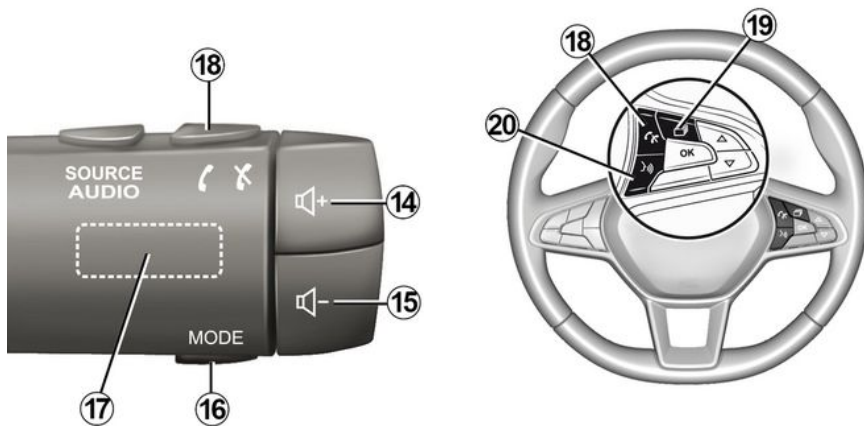

# PRÆSENTATION AF KOMMANDOER

1

## Funktioner

	<b>Funktion</b>
<b>1</b>	Multimedieskærm.
<b>2</b>	Tryk og hold nede (cirka 5 sekunder): Genstart systemet. Tryk kort: Radio/musik OFF, minimumsvisning, standby.
<b>3</b>	Adgang til hovedmenuen.
<b>4</b>	Adgang til startside.
<b>5</b>	Gå til menu for indstillinger.
<b>6</b>	Lydstyrkejustering (1 eller 2 knapper afhængigt af skærmen).
<b>7</b>	Stik USB.

## PRÆSENTATION AF KOMMANDOER

1

<b>8</b>	Tryk: - til/fra. Omdrejning: - lydstyrken på den lydkilde, der aktuelt afspilles.
<b>9</b>	Adgang til hovedmenuen.
<b>10</b>	Tipning: - navigation i det valgte område - op/ned: for at flytte til forskellige områder på den aktuelle side (top, midte og bund); - Venstre/højre: Flyt til forskellige faner i en menu; - Skift side. Omdrejning: - flytte de forskellige elementer rundt i et område; - gennemgå en liste; - skift navigationskortets skala (ZOOM-tilstand). Tryk: - Godkende.
<b>11</b>	Direkte adgang til menuen MULTI-SENSE.
<b>12</b>	Tilbage til forrige skærm.

## PRÆSENTATION AF KOMMANDOER

1

<b>13</b>	Valg af lydkilde.
<b>14</b>	Indstil lydstyrken for den igangværende kilde.
<b>14 + 15</b>	Tænd/sluk lyden i radioen. Sæt på pause eller afspil lydsporet. Afbryd stemmegenkendelsens programstemme.
<b>15</b>	Mindskelse af lydstyrken for den igangværende aflytningskilde.
<b>16</b>	Skift afspilningstilstand for radiostation ("Frekvens", "Liste", "Forvalg").
<b>17</b>	Gennemse radiostationer eller lydspor/biblioteker. Gennemgå listen på telefonen, hvis den er sluttet til multimediesystemet.
<b>18</b>	Svar/læg på.
<b>19</b>	Rul gennem oplysninger i henhold til visningsstil (lyd, kompas, motorstyrke osv.).
<b>20</b>	Tryk kort (afhængigt af udstyr): – Aktivere stemmegenkendelse i dit multimediesystem. Længerevarende tryk: – Aktivere/deaktivere stemmegenkendelse på din telefon, hvis den er sluttet til multimediesystemet.
<b>21</b>	Svar/læg på. Tænd/sluk lyden i radioen.

# ANVENDELSESPRINCIPPER

## Multimedieskærm



### Navigation i en menu

Multimedieskærmen giver adgang til systemfunktionerne. Tryk på multimedieskærmen for at vælge en af menuerne.



### Interaktion med bevægelser

- Kort tryk: Tryk på en del af skærmen med din finger, og fjern fingeren fra skærmen med det samme.
- Tryk og hold nede: Tryk på en del af skærmen i mindst 1,5 sekund.
- Zoom ind/zoom ud: Saml to fingre på skærmen, eller træk dem fra hinanden.



- Hurtigt strøg: Lad hurtigt fingeren glide fra venstre til højre for at skifte fra startside **A** til startside **B**.
- Træk og slip: Tryk på det element, der skal flyttes, og hold nede i mindst halvandet sekund, træk det til den ønskede placering, og fjern derefter fingeren.

# ANVENDELSESPRINCIPPER

## 1 Præsentation af velkomstsiderne



Dit system har flere brugerdefinerede startside. Gå fra én side til en anden ved at stryge vandret eller ved at trykke på den knap **1**, der svarer til den ønskede side.

Disse velkomstsider indeholder et antal widgets til funktioner så som navigation, radio osv.

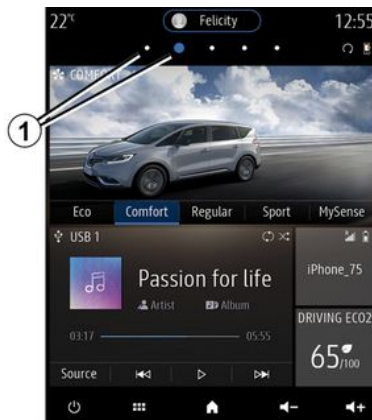

Disse widgets gør det lettere at komme direkte til funktionens hovedskærm eller, i visse tilfælde, at kontrollere dem direkte fra en af hovedskærmene (f.eks. skift af radiostation).

For en beskrivelse af startside **→ 4**.

**Bemærk:** Du kan ændre konfigurationen af startside **→ 19**.



Vision af startside, funktioner og oplysninger kan vendes afhængigt af land og læseretning.

# ANVENDELSESPRINCIPPER

## Præsentation af hovedmenuen



Tryk på knappen **2** på skærmen, fra den midterste betjening eller fra fjernbetjeningen for at åbne hovedmenuen.

Systemet har flere menuer, og der er adgang til alle fra hovedmenuen:

- "Navigation": omfatter alle funktioner til satellitroutevejledning, vejkort og trafikoplysninger;
- "Radio": bruges til at styre radio og afspilning af lydfile;
- "Musik": administrer afspilning af lydfile;
- "Telefon": bruges til at tilkoble én eller flere mobiltelefoner til systemet og anvende dem i håndfri tilstand;

- "Applikationer": bruges til at administrere dine fotos, videoer og apps;
- "Info": indeholder information relateret til multimediesystemet;
- "Hjælp": bruges til at kontakte opkaldscentre efter behov (nedbrud, sundhedspleje, tjenester);
- "Forslag & meddelelser": informerer dig om begivenheder efter kategori: Navigation, multimedier, Telefon osv.

**Bemærk:** Afhængigt af udstyret er nogle menuer muligvis ikke tilgængelige.



**Nogle indstillinger skal ændres, mens motoren kører, så de kan gemmes af multimediesystemet.**



Af sikkerhedshensyn tilrådes det kun at foretage disse justeringer, når vognen står stille.

## Rullebjælke

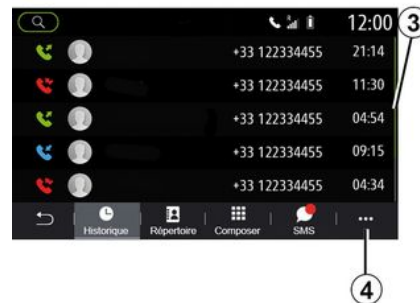

Bjælken **3** giver dig en positionsangivelse for den aktuelle skærm på siden. Stryk opad eller nedad på multimedieskærmen for at gennemse listen og bevæge dig rundt på siden.

## Pop op-menu

Fra de fleste systemmenuer kan du få adgang til en pop op-menu **4**, der giver adgang til undermenuer (slet favoritter, skift nuværende rute, indstillinger osv.) og til brugervejledningen til dit multimediesystem.

# ANVENDELSESPRINCIPPER

## 1 Ikke-tilgængelige funktioner



Under kørslen er det måske ikke muligt at få adgang til funktioner som "Video", "Foto", vejledningen og visse indstillinger, afhængigt af lovgivningen i visse lande.

Ikke-tilgængelige funktioner kan identificeres med ikonet **5**.

For at få adgang til ikke-tilgængelige funktioner skal du stoppe dit køretøj.

**Bemærk:** I nogle lande er det lovpligtigt, at håndbremsen skal være aktiveret, for at det bliver muligt at få adgang til applikationerne. Kontakt en godkendt forhandler for at få flere oplysninger.

# RENGØRING

## Anbefalinger til rengøring

Brug i alle tilfælde en ren, fnugfri, blød mikrofiberklud til at rengøre berøringskærmen.

Afhængigt af den skærmtype, dit køretøj er udstyret med, skal du bruge den tilknyttede rengøringsmetode:

- tør rengøring;
- rengøring med sæbevand.

Se "Liste over skærme med tilknyttede anbefalinger til rengøring" for at identificere den form for rengøring, der skal bruges til din multimedieskærm.

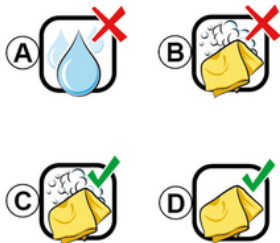

Afhængigt af skærmtypen skal du overholde følgende anbefalinger til rengøring:

**A.** : Brug ikke alkoholbaserede væsker, og påfør eller sprøjt ikke væsker.

**B.** : Rengør ikke med sæbevand vha. en let fugtet mikrofiberklud.

**C.** : Rengør med sæbevand vha. en let fugtet mikrofiberklud;

**D.** : Foretag tør rengøring med en mikrofiberklud.



Der må ikke anvendes rensmidler på spritbasis og/eller sprøjtes væsker på området.



Undlad at hælde eller sprøjte rengøringsproduktet på skærmen.

Brug ikke kemiske rengøringsmidler eller husholdningsprodukter. Apparatet må ikke komme i kontakt med væsker og må ikke udsættes for fugt. I så fald kan overflader eller elektriske komponenter blive nedbrudt eller beskadiget.

## Tør rengøring

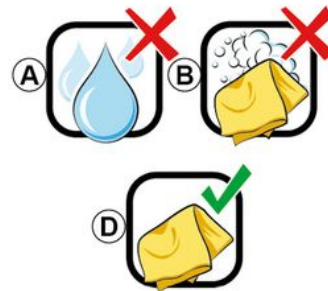

**Brug kun en ren, fnugfri, blød, tør mikrofiberklud til at rengøre berørings-**

## RENGØRING

1

skærmen for ikke at beskadige anti-refleks-materialerne.

Anvend ikke for stort tryk på multi-medieskærmen, og anvend ikke rengøringsudstyr, der kan ridse skærmen (f.eks. børste, groft stof osv.).

Liste over skærme med tilknyttede anbefalinger til rengøring:



Der må ikke anvendes rensmidler på spritbassis og/eller sprøjtes væsker på området.



Undlad at hælde eller sprøjte rengøringsproduktet på skærmen.

Brug ikke kemiske rengøringsmidler eller husholdningsprodukter. Apparatet må ikke komme i kontakt med væsker og må ikke udsættes for fugt. I så fald kan overflader eller elektriske komponenter blive nedbrudt eller beskadiget.

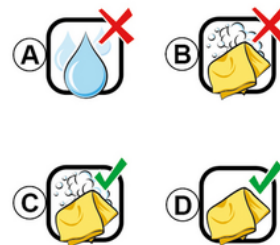

Afhængigt af skærmtypen skal du overholde følgende anbefalinger til rengøring:

## RENGØRING

**A.** : Brug ikke væske, alkoholbaserede væsker, og/eller undlad at påføre eller sprøjte væsker;

**B.** : Rengør ikke med sæbevand vha. en let fugtet mikrofiberklud.

**C.** : Rengør med sæbevand vha. en let fugtet mikrofiberklud;

**D.** : Foretog tør rengøring med en mikrofiberklud.

### Rengøring med sæbevand

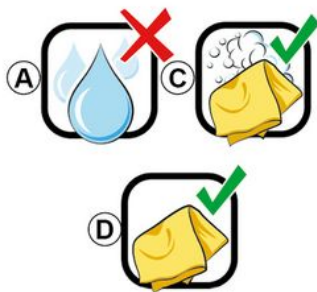

Aftør forsigtigt skærmen med en ren, fnugfri blød mikrofiberklud, der er fugtet med sæbevand.

For at skylle skal du forsigtigt tørre skærmen af med en mikrofiberklud, der er fugtet kun med vand.

Afslut ved at tørre blidt med en tør mikrofiberklud.



Der må ikke anvendes rensmidler på spritbaseret og/eller sprøjtes væsker på området.



Undlad at hælde eller sprøjte rengøringsproduktet på skærmen. Brug ikke kemiske rengøringsmidler eller husholdningsprodukter. Apparatet må ikke komme i kontakt med væsker og må ikke udsættes for fugt. I så fald kan overflader eller elektriske komponenter blive nedbrudt eller beskadiget.

# START, STOP

1

## Betjening



1

Multimedietsystemet starter:

- når bilen startes,
- ved at trykke kort på betjeningsknappen **1** på multimediepanelet eller den midterste betjeningsknap.

## Stop



1

Multimedietsystemet kan slukkes:

- ved at trykke kort på betjeningsknappen **1** på multimediepanelet eller den midterste betjeningsknap kan du:
  - slukke for radioen/musikken
  - slukke for skærmen
  - sætte på standby.
- når bilens døre låses.

## Skærm for ur/temperatur/dato



Denne skærm vises, når du vælger funktionen "Stand by".

# TILFØJE OG ADMINISTRERE WIDGETS

## Tilpasning af startsiderne



Systemet indeholder flere startsider, der kan tilpasses, og som har flere widgets, der giver adgang til funktioner såsom navigation, radio, indstillinger osv.

Tryk på en af widget på velkomstsiden for at komme direkte til funktionen eller, i visse tilfælde, for at styre funktionen fra hovedskærmen (f.eks. for at skifte radiostation eller få adgang til din telefon).

Du kan konfigurere startsiderne ved at tilføje, slette eller ændre widgets.

Tryk på og hold multimedieskærmen **1** nede på velkomstsikrmen for at

få adgang til indstillingerne til tilpasning af startskærmen.

 Widgetkonfiguration er knyttet til profilen. Hvis profilen ændres, viser widgets også ændringer.

 Af sikkerhedshensyn tilrådes det kun at foretage disse justeringer, når vognen står stille.



**Tilføje en widget**

Vælg den startskærm **A**, som du vil tilpasse.

I zone **B** skal du vælge den widget, du ønsker at få vist. Den valgte widget skifter farve for at bekræfte handlingen.

Træk widgetten fra zone **B**, og slip den på den ønskede position på startskærmen **A**.



**Brugertilpasning af widgets**

Vælg widgetten i zone **B** ved at røre ved skærmen (vælg/position), og vælg derefter dens slutplacering i zone **A**.

Hvis du vil flytte en widget fra én side til en anden, skal du trykke på start-siden og holde den nede, vælge wid-

## TILFØJE OG ADMINISTRERE WIDGETS

1

getten og derefter trække den til den ønskede side og slippe den.

**Bemærk:** Nogle widgets kan kun bruges én gang, afhængigt af deres størrelse. En widget til en given funktion kan kun bruges én gang på en side.



### Widgetstørrelse

Du kan justere størrelsen af widgetten ved at knibe/sprede en af widgettens kanter. Der vises en rød ramme, når grænsen for størrelsen er nået.

Afhængigt af udstyret kan du vælge widgetstørrelsen på bjælken **C**.

Nogle apps har kun én størrelse. Antallet af widgets vist på velkomstskærmen kan variere afhæn-

gigt af multimedieskærmens format. Tryk på startside og hold den nede for at få vist alle dine startsideer.

### "Adresse"- og "Kontakt"-widgets

Det er nødvendigt at aktivere tjenesterne for at konfigurere disse to widgets → 89.

#### « Adresse »

Multimediesystemet dirigerer dig til menuen "Navigation".

Under dine favoritter, din opkaldshistorik eller ved manuel indtastning skal du vælge den adresse, du ønsker at udpege som One Touch.

#### « Kontakt »

Multimediesystemet dirigerer dig til din telefons liste over kontaktpersoner (kun hvis din telefon er sluttet til multimediesystemet).

I din telefonbog skal du vælge den kontakt, du vil angive som One Touch.

**Bemærk: De data, der er relateret til disse to widgets, gemmes i multimediesystemet, selvom din telefon ikke er sluttet til multimediesystemet.**

**Dataene betragtes som ikke-fortrolige.**

## Slette widgets



Tryk på den widget, du vil slette, og hold den nede. Den skifter farve for at bekræfte registreringen. Træk og slip på knappen "Slet" **2**, eller skub widgetten ind i zone **B**.

**Bemærk:** Vælg/position er den mest effektive måde til at slette widgets, da du blot skal røre ved skærmen: Vælg widgets, og tryk derefter på knappen "Slet" **2**.

## TILFØJE OG ADMINISTRERE WIDGETS



I liggende tilstand kan du se hele visningen af alle dine startskærme. Hvis du vil slette widgets, skal du i pop op-menuen **3** trykke på knappen "Slet".

Vælg afhængigt af dit valg:

- de(n) ønskede widget(s), og tryk derefter på knappen "Slet" **4**;
- alle widgets fra alle skærme, og tryk derefter på knappen "Vælg alle" **6** efterfulgt af "Slet" **4**.

### Slet en startside

Hvis du vil slette en startside, skal du slette alle widgets på siden.

### Pop op-menu

Du kan bruge pop op-menuen **3** til at:

- slette én eller flere widgets på startskærmene;

- gendanne startsidens standard-konfiguration.

## Gem og afslut

Hvis du vil gemme indstillingerne for din startskærm og afslutte, skal du trykke på tilbageknappen **5**.



Af sikkerhedshensyn tilrådes det kun at foretage disse justeringer, når vognen står stille.

# ANVENDELSE AF STEMMEGENKENDELSE

1

## præsentation

Dit multimediesystem er udstyret med et stemmegenkendelsessys-

stem , som kan bruges til at styre nogle af multimediesystemets funktioner og nogle af dine telefonfunktioner via stemmebetjening. Du kan bruge multimediesystemet eller din telefon og stadig beholde hænderne på rattet.

**Bemærk:** Placeringen af stemmegenkendelsesknappen kan variere. Se i køretøjets brugervejledning for at få yderligere oplysninger.

Stemmegenkendelsessystemet registrerer hverken din stemme eller dine kommandoer. Det omfatter ikke stemmehjælp, der kan interagere med brugeren eller besvare spørgsmål som f.eks.:

- "Hvordan er vejret i Paris?"
- "Er der afbrydelser på min rute denne morgen?"

## Stemmegenkendelse



(afhængigt af udstyret)

Du kan bruge stemmebetjening til at ringe til en kontakt i telefonbogen, angive en destination og skifte radiostation uden at røre skærmen. Tryk på knappen **1**, og følg lydinstruktionerne og de visuelle instruktioner, som systemet og skærmen giver dig.

## Aktivering

Afhængigt af udstyret skal du trykke på dit køretøj's stemmegenkendelsesknapp .

**Bemærk:** Når du bruger stemmegenkendelse, skal du altid vente på, at der afgives en bekræftelseslyd, før du taler.

## Deaktivering

Hvis du vil deaktivere stemmegenkendelsessystemet, skal du trykke på og holde knappen til stemmegen-

kendelse  i dit køretøj eller sige "Afslut" efter lydsignalet.



Du kan afbryde den syntetiske stemme, når der bruges stemmegenkendelse, ved at trykke på knappen **1** eller ved at diktere din kommando. Et lydsignal, angiver, at du kan tale.

## Brug af multimediesystemets stemmegenkendelse

### Primære stemmekommandoer til dit multimediesystem

Sig "Hovedskærm" eller "Tilbage" for at vende tilbage til hovedskærmen for stemmegenkendelse.

Sig "Afbryd" for at lukke stemmegenkendelsesmenuen.

## ANVENDELSE AF STEMMEGENKENDELSE

Sig "Hjælp" for at høre oplysninger om hver systemskærm samt de funktioner, der er tilgængelige.

Sig "Næste side", "Førrige side", "Første side" eller "Sidste side" for at navigere på listerne for stemmegenkendelse.

### Menuen "Stemmegenkendelse"



I hovedmenuen for stemmekommandoer kan du betjene følgende funktioner med stemmekommando:

- « Telefon »;
- « Navigation »;
- « Audio ».



Funktioner markeret med blåt på skærmen er talekommandoer indbefattet i multimediesystemet.

### Indikator for stemmegenkendelse A



2



3



4



Indikatoren for stemmegenkendelse **A** består af farvede punkter og ikoner:

- Ikonet **2** informerer dig om, at multimediesystemet lytter: Farven på indikatoren **A** angiver stemmegenkendelsens ydeevne:
- lav blå markering: middel stemmegenkendelse;

- halv blå markør: god stemmegenkendelse;
- helt blå markør: optimal stemmegenkendelse;
- rød markør: Brugerens stemme er for høj, og systemet har svært ved at forstå kommandoen.
- ikonet **3** informerer dig om, at multimediesystemet analyserer din kommando;
- ikonet **4**: multimediesystemet reagerer.



Hvis funktionerne er gråtonede, indikerer det, at de ikke er tilgængelige eller ikke er tilsluttede. Multimediesystemet vil foreslå at oprette forbindelse: f.eks. til telefon.



Tal højt og på en måde, så du kan forstås. Brug stemmegenkendelsesindikatoren for at optimere stemmegenkendelsen.

# ANVENDELSE AF STEMMEGENKENDELSE

1

## Styring af navigation ved hjælp af stemmegenkendelse



En destination kan tilføjes på flere måder ved brug af stemmebetjeningen , der er inkluderet i multimediesystemet.



### « Destination »

Indtast en komplet adresse ved hjælp af stemmekommandoen.

Tryk på stemmebetjeningsknappen  for at få vist hovedmenuen for stemmebetjening.

Efter lydsignalet skal du sige "Gå til" og derefter angive den fuldstændige destinationsadresse (nummer, gadenavn, destinationsby, bydel).

Systemet viser den adresse, det har forstået, så du derefter kan bekræfte din destination for at starte den guidede navigation.

### « Hjem »

For at hente din hjemmeadresse ved hjælp af stemmekommandoen.

Tryk på stemmebetjeningsknappen  for at få vist hovedmenuen for stemmebetjening.

Efter lydsignalet skal du sige "Kør hjem".

Systemet vil angive din forudregistrerede hjemmeadresse. Godkend destinationen for at påbegynde rutevejledningen.

### « Arbejde »

For at hente din arbejdsadresse ved hjælp af stemmekommandoen.

Tryk på stemmebetjeningsknappen  for at få vist hovedmenuen for stemmebetjening.

Efter lydsignalet skal du sige "Kør til arbejde".

Systemet vil angive din forudregistrerede arbejdsadresse. Godkend destinationen for at påbegynde rutevejledningen.

**Bemærk:** Hvis du vil bruge stemmekommandoen "kør hjem" eller "Kør til arbejde", skal du først gemme en adresse.

Hvis der ikke er registreret en adresse, foreslår multimediesystemet, at du indtaster en adresse.

## ANVENDELSE AF STEMMEGENKENDELSE

For yderligere oplysninger om at gemme en hjemmeadresse eller arbejdsadresse → 50.

### « Favoritter »

For at hente en adresse, der er gemt i favoritter, ved hjælp af stemmekommandoen.

Tryk på stemmebetjeningsknappen



for at få vist hovedmenuen for stemmebetjening.

Efter lydsignalet skal du sige "Favoritter" og derefter vælge din destination.

Systemet viser den indtastede adresse. Godkend destinationen for at påbegynde rutevejledningen.

### "Destinationshistorik"

For at hente en tidligere angivet adresse ved hjælp af stemmebetjening.

Tryk på stemmebetjeningsknappen



for at få vist hovedmenuen for stemmebetjening.

Efter lydsignalet skal du sige "Destinationshistorik" og derefter vælge din destination.

Systemet viser den indtastede adresse. Godkend destinationen for at påbegynde rutevejledningen.

### « Interessepunkt »

For at søge efter et interessepunkt ved hjælp af stemmekommandoen.

Efter lydsignalet skal du sige "Find servicestation" eller "Find hotel".

Navigationssystemet foreslår flere POI'er (interessepunkter) i forskellige kategorier.

## Destination i et fremmed land

### Landet skal ændres, før du siger adressen.

Tryk på stemmebetjeningsknappen



for at få vist hovedmenuen for stemmebetjening.

Efter lydsignalet skal du sige "Skift land" og derefter sige det land, hvor du ønsker at udføre din søgning. Efter det andet lydsignal skal du sige din destinationsadresse.

**Bemærk:** Du kan ændre land, hvis landet understøttes af systemsproget.

### "Interessepunkt" i et fremmed land

På dine rejser i udlandet vil nogle af stemmekommandoerne for kategorierne muligvis ikke blive genkendt.

Hvis du ønsker at søge efter et interessepunkt, skal du sige: "Interessepunkt efter kategori". Multimediesystemet viser listen over interesse-

punkter. Vælg en af kategorierne → 35.

## Anvendelse af favoritter ved hjælp af stemmegenkendelse

De gemte adresser kan kaldes direkte ved hjælp af stemmegenkendelse.

Tryk på stemmekommandoknap-

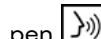

pen for at få vist hovedmenuen for stemmekommandoer.

Efter lydsignalet skal du sige "Vis mine favoritter".

Systemet viser den eller de registrerede favoritter.

## "Radio"-styring med stemmegenkendelse

Du kan aktivere musik, radio eller ændre bølgelængden ved hjælp af stemmekommandoen i dit multimediesystem.

Tryk på stemmekommandoknap-

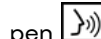

pen for at få vist hovedmenuen for stemmekommandoer.

Efter lydsignalet skal du sige:

– "FM station", "AM station", "DAB station";

eller

## ANVENDELSE AF STEMMEGENKENDELSE

1

- "X station" med X som navnet på radiostationen;
- eller
- "Station" efterfulgt af den ønskede radiofrekvens. For "91.8 station" kan du f.eks. sige "91.8 station".

### "Musik"-styring med stemmegenkendelse



Du kan afspille musik (et lydspor, en playliste osv.) ved hjælp af multimediesystemets integrerede stemmekommando. Mulige AUX-lydkilder:

- "USB" (USB port),
- "AUX" (Jack-stik).

Tryk på stemmekommandoknappen  for at få vist hovedmenuen for stemmekommandoer.

Efter lydsignalet skal du sige et af følgende:

- "Afspil kunstner" efterfulgt af kunstnerens navn
- eller
- "Afspil nummer" efterfulgt af navnet på nummeret
- eller
- "Afspil album" efterfulgt af albumets navn
- eller
- "Afspil genre" efterfulgt af genren
- eller
- "Afspilningsliste" efterfulgt af navnet på afspilningslisten.

Afhængigt af den valgte kilde kan du:

- spil den næste/førrige sang;
- eller
- afspille alle titler/vise musiklisten.
- "Skift lydkilde"**
- Du kan skifte lydkilde fra hovedmenuen.

Tryk på stemmekommandoknappen  for at få vist hovedmenuen for stemmekommandoer.

Efter lydsignalet skal du sige "Afspil" efterfulgt af navnet på kilden:

- "Afspil USB"
- eller
- "Afspil FM"
- eller
- "Afspil Bluetooth®".

### Anvendelsen af en telefon med stemmegenkendelse

Du kan ringe et nummer eller en kontakt op ved hjælp af multimediesystemets integrerede stemmebetjening.

Tryk på stemmekommandoknappen

 for at få vist hovedmenuen for stemmekommandoer.

Efter lydsignalet skal du sige et af følgende:

- "Ring til" efterfulgt af navnet på den kontaktperson, du ønsker at ringe til;
- eller
- "Vælg nr." efterfulgt af telefonnummeret, du ønsker at ringe til.

# ANVENDELSE AF STEMMEGENKENDELSE

**Bemærk:** Det anbefales at diktere tallene enten ét eller to ad gangen.

Når systemet viser det angivne nummer, skal du sige "Vælg nr." for at ringe til nummeret eller "Korriger"/"Tilbage" for at diktere et andet nummer.



Stemmebetjening kan også bruges til at se din opkaldslog og læse en "SMS".

Tryk på stemmekommandoknappen  for at få vist hovedmenuen for stemmekommandoer.

Efter lydsignalet skal du sige et af følgende:

– "Opkaldslog" eller "Seneste opkald";

eller

– "Læs SMS" eller "Vis SMS".

**Bemærk:** Kun "SMS", der modtages under kørslen, kan læses.

## « Hjælp »

Hvis du vil have flere oplysninger om brugen af stemmefunktionerne, skal du trykke på stemmekommandoknappen og sige "Hjælp" efter bippet.

Funktionen "Hjælp" er altid tilgængelig. Hvis du f.eks. er på skærmen "Telefon", og du siger "Hjælp", vil den syntetiske stemme hjælpe dig med at bruge funktionen.

## Brug af telefonens stemmegenkendelse på multimediesystemet

For at bruge din telefons stemmestyringssystem sammen med dit multimediesystem skal du:

- opret forbindelse fra din telefon til multimediesystemet → 69,
- Sørg for, at telefonen har en stemmestyringsfunktion, der er kompatibel med dit multimediesystem.

**Bemærk:** Hvis din telefons stemmegenkendelsesfunktion er kompatibel med multimediesystemet, vises symbolet **5** i menuen "Liste over BT-enh." → 69.



**Bemærk:** Hvis du ønsker at bruge telefonens stemmestyring sammen med multimediesystemet, skal du sørge for, at du er i et område med netværksdækning.

For at aktivere/deaktivere telefonens stemmegenkendelsessystem med multimediesystemet skal du holde køretøjets stemmegenkendelsesknop  nede.

For at aktivere multimediesystemets stemmegenkendelsessystem skal du trykke på køretøjets stemmegenkendelsesknop .

# ANVENDELSE AF STEMMEGENKENDELSE

1

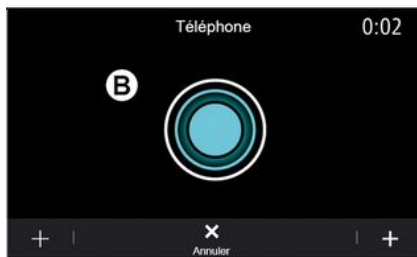

Multimedieskærmen viser telefonens hovedmenu for stemmestyring på skærmen **B**.

Du genaktiverer forbindelsen mellem din telefons stemmegenkendelsessystem og multimediesystemet ved at trykke kort på køretøjets

stemmegenkendelsesknapp  eller på skærmen **B**.

Fra stemmestyringens hovedmenu kan du bruge stemmestyring til nogle af telefonens funktioner.

Stemmeegenkendelse er deaktiveret:

- Ved bakkørsel
- under opkald.

**Bemærk:** Stemmestyringssessionen deaktiveres automatisk efter nogle sekunders inaktivitet.



Brug af telefonens stemmestyring sammen med multimediesystemet kræver brug af mobilnetværksdata, hvilket kan medføre yderligere omkostninger ud over dit telefonabonnement.

## Brug af One Shot-funktionen

One Shot-funktionen giver dig mulighed for at foretage en mere direkte og præcis stemmekommando for at undgå at gå gennem menuerne "Telefon", "Kontakt", "Navigation", "Destination" osv.

Du kan afgive en direkte kommando for at bruge telefonfunktionen:

- "Ring til Didier";
- "Ring til kontoret".
- ...

Du kan afgive en direkte kommando for at bruge navigationsfunktionen:

- "Gå til Champs-Élysées i Paris".
- "Kør hjem"
- ...

Du kan afgive en direkte kommando for at bruge multimediefunktionerne:

- "Station Radio France";
- "Afspil Bluetooth®"
- ...

Hvis du vil bruge denne funktion, skal du trykke på stemmegenkendelses-

knappen , vente på lydsignalet og derefter afgive din kommando.

# KORT

## Kort

### Visning af kortet

Fra velkomstskræmen trykkes på "Menu" og derefter på "Navigation" for at komme til kortet.

Du kan også få adgang til kortet fra widgetten "Navigation".

Kortet viser din nuværende position og de oplysninger, du har konfigureret (vis POI, vejr, trafikoplysninger osv.).

Hvis du vil bevæge dig rundt på navigationskortet, skal du trykke på kortet og holde nede og derefter stryge fingeren hen over skærmen i den ønskede retning.

Tryk på  for at vende tilbage til køretøjets aktuelle position.



Af sikkerhedshensyn tilrådes det kun at foretage disse justeringer, når vognen står stille.

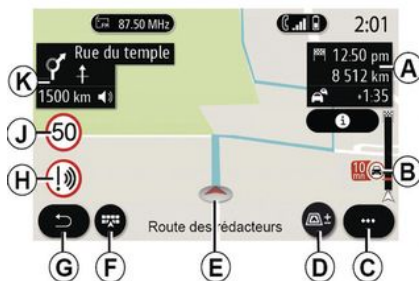

### Skærmen "Kort" med en igangværende tur

**A.** Oplysninger om turen såsom ankomsttid, ekstra tid på grund af trafik og den resterende afstand til næste etape eller slutdestinationen (afhængigt af parametrene).

**Bemærk:** Tryk én gang på zone **A** gør det muligt for multimediesystemet at få vist detaljer om turens etaper.



**B.** Oplysninger om trafikforholdene for de næste få kilometer. Tryk på dette område for at se listen over hændelser på den igangværende rute.

**C.** Pop op-menu.

**D.** Visninger/Zoom:

- tryk på "±" for at få vist knapperne til at zoome ind og ud;
- tryk på knappen "Visninger" for at vise en visning mod 2D/2D nord, 3D/3D Inception, "Trafikkort".

**Bemærk:** Afhængigt af multimedieskærmen kan disse funktioner være adskilte:

- **L** zoom "±";
- **M** "Visninger".

## KORT

**E.** Sted og navnet på den gade, du befinder dig på. Tryk for at få adgang til ekstra funktioner.

**F.** Menuen Navigation.

**G.** Tilbage til forrige skærm.

**H.** Advarsel om fareområde.

**J.** Hastighedsgrænseindikatorpanel.

**K.** Når en rute er i gang, vises der oplysninger om kommende vejsving og navnet på den næste gade på ruten. Tryk én gang på højttalerikonet for at aktivere/deaktivere stemmevejledningen og gentage den seneste stemmeinstruktion.

**N.** Rejseinformation, f.eks. ankomsttid, ekstra tid pga. trafik og afstand. Tryk på enheden for at få vist turetapernerne.

**P.** Oplysninger om de anvendte vejtyper (motorveje, betalingsveje, biltog).

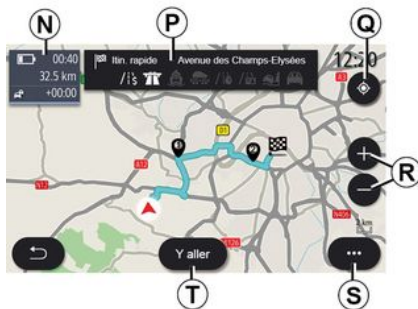

### Skærmen "Ruteberegning"

**Q.** Når en rute er igangværende, kan denne funktion bruges til at vende tilbage til den igangværende rute, når du har flyttet rundt på kortet.

**R.** Zoom: zoom ind- og zoom ud-knapper.

**S.** Pop op-menu.

**T.** Tryk på knappen "Start" for at starte den valgte rute.



### Skærmen "Kort" uden en igangværende tur

**Q**-funktionen vender tilbage til din aktuelle position.



Af sikkerhedshensyn tilrådes det kun at foretage disse justeringer, når vognen står stille.

## KORT



### Skærmen "Trafikkort"

**V.** Visning af trafikhændelser på kortet eller med en liste over begivenheder.

**W.** Tryk på knappen "Undgå alle", mens vejledningen er i gang, for at undgå alle områder med trafikproblemer.

### Pop op-menu, når der ikke en nogen aktiv rute

Tryk på pop op-menuen for at få adgang til menuen "Indstillinger".

Under fanen "Rute" kan du få adgang til følgende indstillinger:

- « Rutetype »;
- "Tag afvigelse";
- « Tillad vej med vejskat »;

- « Tillad motorveje »;
- "Tillad færger";
- « Tillad biltog »;
- « Automatisk vejledningsforslag »;
- « Destinationer, der deles med andre enheder »;
- « Tillad tidsbegrænsede veje »;
- "Tillad betalingsveje";
- « Områder, der skal undgås »;
- « Tillad ubefæstet vej ».

Under fanen "Kort" kan du få adgang til følgende indstillinger:

- "Kortfarve";
- « Vis vejr »;
- "2D/2D Nord, 3D/3D Inception, "Trafik" visninger;
- « Vis trafik »;
- « Trafikskiltegenkendelse »;
- « Auto zoom »;
- « Min bil »;
- « Vis vejkruds »;
- "Vis interessepunkter";
- « Vis vejr ».

### Pop op-menu, når der er en aktiv rute

Tryk på pop op-menuen for at få adgang til følgende menuer:

- « Afbryd rute »;
- « Navigationsstemme »;
- "Detaljer for ruten";
- « Indstillinger ».

### « Afbryd rute »

Stopper den igangværende navigation.



### « Navigationsstemme »

Tryk på knappen 1 for at aktivere/deaktivere stemmevejledningen.

**Bemærk:** Hvis denne funktion deaktiveres, høres der ingen stemmevejledning fra multimediesystemet.

Du kan få adgang til indstillingerne for "Navigationsstemme":

- fra pop op-menuen **C**;
- når der udsendes stemmeoplysninger af multimediesystemet, ved at trykke på lydstyrkebetjeningen.



### Særlige funktioner:

- Lydstyrkebetjeningen kan kun bruges til den aktuelle kilde ("Navigationstemme", "Radio", "Telefon");
- Lydstyrkeindikatoren **2** vises til orientering. Du kan ikke bruge den til at justere lydstyrken.



Af sikkerhedshensyn tilrådes det kun at foretage disse justeringer, når vognen står stille.



### "Detaljer for ruten"

Denne funktion bruges til at få vist detaljerne for den aktuelle rute.

Under fanen "Résumé" kan du se startadressen og destinationsadressen samt de ruter, der er taget. Under fanen "Vejliste" kan du se ruten i detaljer.

Under fanen "Etapas" kan du se de forskellige etaper samt afstande og varigheder mellem hver etape.

## Visningstilstand



Du kan vælge mellem flere visningstilstande ved at trykke på knappen Vis/zoom **D**.

### Rutevisning

Kortet viser din komplette rute.

### -visning 2D

Kortet viser din aktuelle placering og vender i den retning, du kører i.

### Vis 2D/nord

Kortet viser din aktuelle position mod nord.

## KORT



### -visning 3D

Kortet viser din aktuelle placering på en 3D-kortoverflade. Den vender automatisk i kørselsretningen.

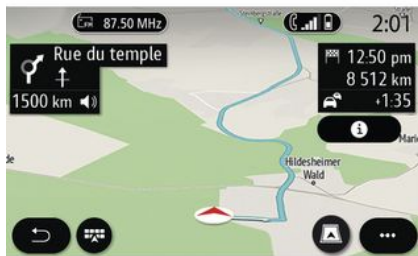

### Vis 3D Inception

(afhængigt af udstyret)

Kortet er vinklet en smule opad for at give en længere visning af distancen. Den vender automatisk i kørselsretningen.

## Ruteanvisning

Rutevejledningen aktiveres, når ruten er beregnet. Multimediesystemet guider dig hele vejen langs din rute og informerer dig i ved hvert vejkryds om den retning, der skal følges på flere trin.

### Trin 1: Forberedelse

Multimediesystemet informerer dig ved hjælp af navigationsstemmen

om, at du snart skal udføre en manøvre.

### Trin 2: Advarsel

Multimediesystemet annoncerer den manøvre, som du har brug for at udføre.

f.eks. "Om 400 meter skal du tage næste frakørsel".

Skærmen viser en detaljeret repræsentation eller et 3D-billede af manøvren.

### Trin 3: Manøvre

Multimediesystemet angiver, hvilken manøvre der skal udføres.

f.eks. "Drej til højre næste gang".

Når manøvren er afsluttet, vil kortet blive vist på fuld skærm.

**Bemærk:** Hvis du ikke følger kørselsbefalingerne, eller hvis du forlader den beregnede rute, beregner multimediesystemet automatisk en ny rute.

2



### Vejbane

Skærmen skifter automatisk til et mere detaljeret billede for at føre dig til den rigtige vejbane til næste manøvre:

- Bane(r) **3** uden retningspil(e): Vognbanen skal ikke vælges ifølge den beregnede rute;
- Bane(r) **4** med retningspil(e): Vognbanen skal vælges ifølge den beregnede rute.

**Bemærk:** Der kan forekomme andre vejbaner under manøvren.

### «Vejr»



I pop op-menuen kan du aktivere eller deaktivere vejrvisningen på kortet.

Multimediesystemet informerer dig om vejruddsigten i området omkring din position eller på destinationen, hvis en rute er i gang.

**Bemærk:** tjenesterne skal være aktiveret for at få vist vejret → 89.

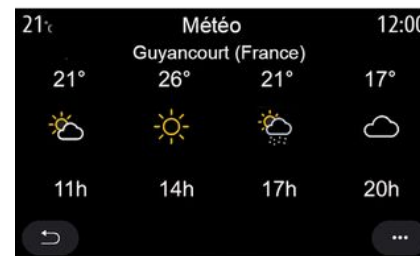

Tryk på vejrikonet **5** for at se vejruddsigten for løbet af de næste par timer.

Du kan også få adgang til disse oplysninger fra widgetten "Vejr".

## INDTASTNING AF EN DESTINATION

### "Navigation" menu

Tryk på kortet, eller tryk på "Menu" fra velkomstskræmen og derefter på "Navigation".

### Anvendelse af stemmegenkendelse for at indtaste en adresse

Tryk på stemmegenkendelsesknappen , og vent på bilyden, får du indtaler en by, et nummer og/eller et gadenavn og/eller område → 22 som destination.

**Bemærk:** Placeringen af stemmegenkendelsesknappen kan variere. Se i køretøjets brugervejledning for at få yderligere oplysninger.



### Forholdsregler angående navigation

Brug af navigationssystemet erstatter på ingen måde førerens ansvar eller årvågenhed under kørsel.



### Destination i et fremmed land

Landet skal ændres, før du siger adressen. Tryk på stemmebetjening

knappen  for at få vist hovedmenuen for stemmebetjening.

Efter lydsignalet skal du sige "Skift land" og derefter sige det land, hvor du ønsker at udføre din søgning. Efter det andet lydsignal skal du sige din destinationsadresse.

**Bemærk:** Du kan ændre land, hvis landet understøttes af systemproget.



Anvend menuen 1 til at få adgang til følgende funktioner:

- « Find en adresse »;
- « Tidligere destinationer »;
- « Favoritter »;
- « Koordinater »;
- « Interessepunkt »;
- « Kort over område »;
- « Rute »;
- « Trafikkort »;
- « Indstillinger »;
- ...

# INDTASTNING AF EN DESTINATION

## Onlinesøgning

2

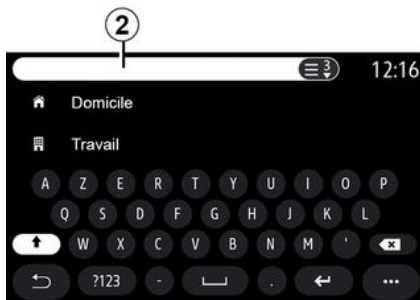

Brug funktionen Online Search til en hurtig og præcis søgning.

Så snart du indtaster de første bogstaver i søgefeltet **2**, foreslår multimediesystemet et gadenavn, en by eller et POI (interessepunkt), der er relevant.

Tryk på knappen **3** for at se hele listen med forslag.

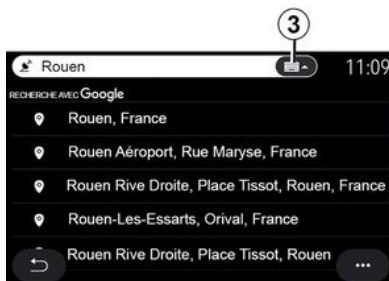

Eksempel med "Rouen".

**Bemærk!** Yderligere oplysninger fra dit multimediesystem kan variere afhængigt af din forbindelsestype.



Når du søger efter et POI (interessepunkt) via menuen "Navigation", kan du få vist en liste med forslag **5**.

Du kan finde flere oplysninger om POI i oplysningerne om "Interessepunkt" i dette afsnit.

Kortvisningen **4** viser den geografiske position for hvert forslag.



## « Find en adresse »

Fra denne menu kan du indtaste en fuldstændig eller delvis adresse: land, by, postnummer, gade, husnummer, kryds. Første gang du tager systemet i brug, vil systemet bede dig om at vælge destinationslandet. Indtast navnet på den søgte

## INDTASTNING AF EN DESTINATION

by eller dens postnummer ved hjælp af tastaturet.

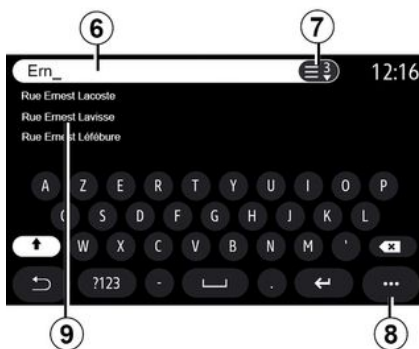

I søgeområdet **6** kan du indtaste et gadenavn.

Når du begynder at skrive bogstaver, foreslår systemet lignende gadenavne. Du kan:

- Trykke på gadenavnet, der vises på skærmen, for at godkende dit valg.
- Tryk på knappen **7**, eller gennemgå listen **9** over foreslåede gader for at få adgang til den komplette liste, der svarer til din søgning.

### Særlige funktioner:

- Systemet gemmer de sidst indtastede byer i hukommelsen;

- kun adresser, som er kendt af systemet i det digitale kort, kan angives.

I pop op-menuen **8** kan du:

- gemme den valgte adresse i dine favoritter
- indtast destinationens koordinater (breddegrad og længdegrad);
- find og vis POI i nærheden;
- ...



### « Tidligere destinationer »

Brug denne menu til at vælge en destination på listen over sidst anvendte adresser. Disse programmeringer foregår automatisk.

Under fanen "Adresse" **13** kan du få adgang til historikken med gemte destinationer.

Vælg en destination for at starte vejledning.

Under fanen "Rute" **12** kan du få adgang til historikken med gemte ruter. Vælg en rute for at starte vejledningen.

Brug forstørrelsesglasset **10** til at søge efter en adresse eller rute, der er gemt i historikken.

Fra pop op-menuen **11** under fanerne "Adresse" **13** og "Rute" **12** kan du:

- "Slet" en eller flere af de valgte adresser;
- « Slet alle »;
- « Sortér efter dato »;
- « Sortér efter navn »;
- « Gem under favoritter ».

Når du under rutevejledning søger efter en ny destination, kan du enten indstille den som:

- et stop;
- en ny destination.



Af sikkerhedshensyn tilrådes det kun at foretage disse justeringer, når vognen står stille.

## INDTASTNING AF EN DESTINATION

2

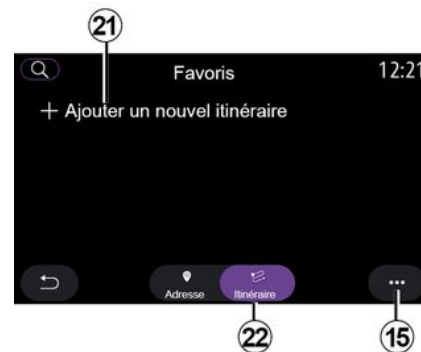
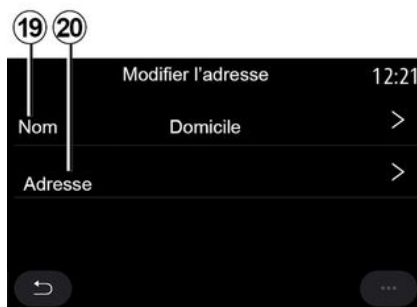

### « Favoritter »

Under fanen "Adresse" **16** kan du:

- « Tilføj ny adresse »;
- benytte navigationsvejledningen til "Hjem" **18** eller "Arbejde" **17**;
- benytte navigationsvejledningen til en adresse, der er gemt i dine favoritter.

Når du vælger "Hjem" **18** eller "Arbejde" **17** første gang, anmoder systemet dig om at registrere en adresse.

**Bemærk:** Multimediesystemet kan kun gemme én adresse for "Hjem" og "Arbejde".

Under fanen "Tilføj ny adresse" **14** kan du:

- "Navn" **19** for at navngive din nye favoritdestination;
- "Adresse" **20** for at få adgang til følgende søgefunktioner:
  - « Find en adresse »;
  - « Tidligere destinationer »;
  - « Interessepunkt »;
  - « Koordinater »;
  - « Fra kortet »;
  - « Aktuel position ».
- "Brugerdefineret ePOI";
- « Telefon »;
- « Opladningstype ».

Under fanen "Rute" **22** kan du:

- « Tilføj ny rute »;
- køre en rute, der er gemt i dine favoritter.

Under fanen "Tilføj ny rute" **21** kan du:

- "Navn", navngive din nye yndlingsrute;
- "Rute", få adgang til følgende søgemuligheder:
  - "Positionen Start";
  - « Tilføj vejpunkt »;
  - "Seneste anvendte destination";
  - « Tilføj som destination ».

Afhængigt af søgningerne "Tilføj et stop" og "Tilføj som destination" kan du vælge følgende muligheder:

- « Find en adresse »;

## INDTASTNING AF EN DESTINATION

- « Tidligere destinationer »;
- « Interessepunkt »;
- « Koordinater »;
- « Fra kortet ».

I pop op-menuen **15** kan du:

- « Rediger »:
- "Navn" **19** af favoritten;
- favorittens "Adresse" **20** eller "Rute" afhængigt af den valgte fane.
- "Slet" (vælg en eller flere adresser);
- « Slet alle »;
- « Sortér efter navn ».

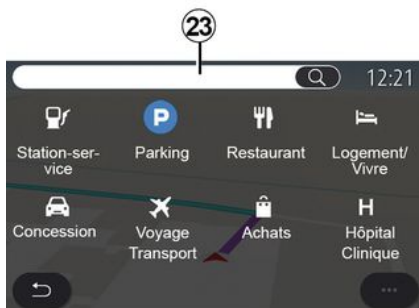

### « Interessepunkt »

Et interessepunkt POI er en service, en bygning eller en turistattraktion, der ligger i nærheden af et sted

(startstedet, destinationsbyen, på vejen osv.).

Interessepunkter er grupperet efter kategori: "Benzinstation", "Parke-ring", "Bopæl", osv.

Vælg menuen "Navigation" og derefter "Interessepunkt" for at vælge en destination blandt interessepunkter.



### "Søgning efter navn"

I søgeområdet **23** skal du indtaste en kategori for POI (navn på en restaurant, butik osv.).

Vælg et POI på listen over resultater **24**.

**Bemærk:** Tjenester skal være aktiveret for at få vist onlinesøgningen ef-

ter interessepunkter. Der henvises til kapitlet "Aktivering af tjenester".

I pop op-menuen **25** kan du:

- "Nulstil" søgningen;
- vælg tastaturtype:
- « Alfabetisk »;
- « Azerty »;
- « Qwerty ».



Af sikkerhedshensyn tilrådes det kun at foretage disse justeringer, når vognen står stille.

### "Søg efter kategori"

Navigationssystemet foreslår flere POI i den valgte kategori ifølge den valgte fane:

- ingen rute er aktiv;
- « Aktuel pos. »;
- "I en by" (indtast bynavnet).
- når en rute er aktiv:
- "Langs ruten";
- « Destination »;
- « Aktuel pos. »;
- "I en by" (indtast bynavnet).

I pop op-menuen **25** kan du:

- få vist "Offline resultater";
- « Sortér efter afstand ».

## INDTASTNING AF EN DESTINATION

2



Vælg en POI på listen **24**.

Afhængigt af udstyret kan multimediesystemet bruges til at:

- kontakte visse POI direkte (for at bestille eller få information) ved at trykke på "Opkald";
- starte navigationen til det ønskede POI ved at trykke på "Start";
- se et eksempel på destinationen fra visningen **26**.

Fra pop op-menuen kan du tilføje adressen i dine favoritter.



### Brændstofpriser

POI "Benzinstation" viser benzinstationerne omkring din position samt prisen på brændstof til dit køretøj.

Prisen på brændstof er tilknyttet en farveindikator:

- Grøn: Benzinstationer med de laveste priser
- Orange: Benzinstationer med gennemsnitlige priser
- Rød: Benzinstationer med de højeste priser.

**Bemærk:** tjenesterne skal være aktiveret for at få vist brændstofprisen → **89**.



### « Koordinater »

Fra menuen "Navigation" trykkes på "Koordinater".

Brug denne menu til at søge efter en destination ved at indtaste dens koordinater.

Du kan vælge klodeplacering og derefter indtaste værdierne "Bredde" og "Længde" ved hjælp af tastaturet.

Når koordinaterne er indtastet, skal du trykke på "Start" for at gå direkte til denne destination eller trykke på "Kort" for at få vist koordinaterne på kortet.

Fra pop op-menuen **27** skal du trykke på:

## INDTASTNING AF EN DESTINATION

- "UTM" for at indtaste koordinaterne i UTM-format;
- "Enheder og formater": decimalgrader; decimalgrader og minutter; grader, minutter og decimalsekunder;
- « Gem under favoritter ».



Af sikkerhedshensyn tilrådes det kun at foretage disse justeringer, når vognen står stille.



### « Rute »

Brug denne funktion til at administrere en destination med tilhørende

stop. Fra hovedmenuen skal du trykke på "Navigation", "Menu" og derefter på "Rute" for at få adgang til rutemenuerne.

### Ingen rute er aktiv:

- « Opret rute » ;
- « Områder, der skal undgås ».

### Når en rute er aktiv:

- « Afbryd rute » ;
- « Redigér rute » ;
- « Områder, der skal undgås » ;
- « Oversigt » ;
- « Rutedetaljer » ;
- « Rute-simulation ».

### « Afbryd rute »

Brug denne funktion til at annullere den aktuelle rute.

### « Redigér rute »

Brug denne funktion til at ændre din nuværende rute:

- « Startposition » ;
- « Tilføj vejpunkt » ;
- « Tilføj som destination ».

Funktionerne "Tilføj et stop" og "Tilføj som en destination" tilbyder følgende valgmuligheder:

- « Find en adresse » ;
- « Tidligere destinationer » ;
- « Interessepunkt » ;
- « Koordinater » ;
- « Fra kortet » ;
- ...

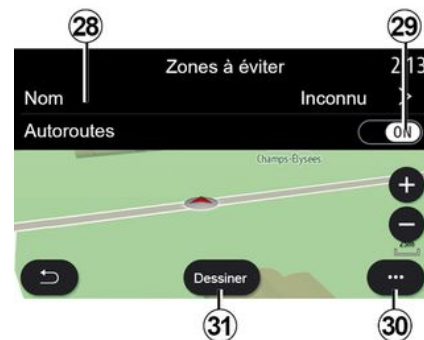

### « Områder, der skal undgås »

Brug denne funktion til at undgå et fast eller defineret geografisk område.

I menuen "Områder, der skal undgås" skal du trykke på "Tilføj nyt undgå-område" eller de tidligere gemte områder, der skal undgås. Tryk på "Navn" **28** for at ændre det ved hjælp af tastaturet.

Du kan vælge at undgå bestemte dele af motorvejen ved hjælp af knappen **29**.

Fra pop op-menuen **30** skal du trykke på "Vælg by" for at indtaste landet og byen manuelt.

## INDTASTNING AF EN DESTINATION

2



Tryk på "Tegne"-knappen **31** for at angive et område, der skal undgås. Tryk kort på kortet for at få vist "Områder, der skal undgås" **32**.

Knib/spred for at forstørre eller reducere det valgte område.

Tryk på knappen "Gem" **33** for at tilføje det valgte område til listen over områder, der skal undgås.

Hvis du vil ændre et "Områder, der skal undgås", skal du vælge det på listen over områder, der skal undgås, og trykke på knappen "Rediger" på kortet.



Fra pop op-menuen **35** i menuen "Områder, der skal undgås" skal du trykke på:

- "Slet" (vælg et eller flere områder, der skal undgås);
- « Slet alle ».

Ved at trykke på forstørrelsesglasset **34** kan du søge efter gemte områder, du vil undgå.



Af sikkerhedshensyn tilrådes det kun at foretage disse justeringer, når vognen står stille.



### « Oversigt »

Brug denne funktion til at få vist hele din rute på et kort.

For at bruge denne funktion skal du starte navigationen og vælge "Rute" i navigationsmenuen og derefter vælge "Oversigt".

Tryk på knappen **37** for at annullere den aktuelle rute.

## INDTASTNING AF EN DESTINATION



Hvis du vil udforske kortet over den igangværende rute, skal du flytte kortet ved at holde fingeren nede på en del af skærmen, mens du trækker i den.

Tryk på knapperne til at zoome ind eller zoome ud **39** for at justere kortet.

For at centrere kortet igen skal du trykke på betjeningsknappen **38**.

Fra pop op-menuen **36** kan du få adgang til følgende funktioner:

- « Alternativ rute »;
- « Rutedetaljer »;
- « Rutesimulation »;
- « Gem under favoritter »;
- « Indstillinger »;
- ...

- « Indstillinger »;
- « Rutedetaljer »;
- « Rutesimulation »;
- "Landeoplysninger";
- « Gem under favoritter »;
- ...

**Bemærk:** De funktioner, der tilbydes i pop op-menuen, varierer afhængigt af, om vejledningen er aktiveret eller ej.



### « Rutedetaljer »

Brug denne funktion til at få vist alle oplysninger og detaljer for ruten via flere faner:

- « Resumé »;
- « Vejliste »;
- « Trin ».

Under fanen "Resumé" **41** kan du se:

- « Startposition » **40** ;
- "Ankomststed" **43**;
- "Valgte veje" **42** (betalingsvej, færge, biltog osv.).



Fra fanen "Vejliste" **45** kan du se ruten i detaljer.

Fra listen **44** over veje, der kan vælges langs ruten, kan du se forskellige retninger, navne på valgte veje, resterende kørestrækning og tid for hver etape.

Tryk på en af ruterne **44** for at få den vist på kortet og for at kunne gå tilbage til tidligere etaper eller videre til de næste etaper ved hjælp af pile-**48**.

## INDTASTNING AF EN DESTINATION

2



Bjælken **46** viser oplysninger om hver etape på rejsen (afstand, eta-pevarighed og ankomsttid).

Navigationssystemet kan foreslå, at du undgår en hændelse på en af dine etaper.

Tryk på knappen "Omvej" **47** for at få navigationssystemet til at beregne en omvej.



Under fanen "Etaper" **50** kan du se de forskellige etaper på din rejse (afstand, rejsetid og ankomsttidspunkt).

Ved at trykke på en af etaperne på listen **49** kan du få adgang til placeringen, navnet, den komplette adresse og de geografiske koordinater.



Af sikkerhedshensyn tilrådes det kun at foretage disse justeringer, når vognen står stille.



### « Rute-simulation »

Brug denne funktion til at simulere den rute, du vil tage til destinationen. Tryk på knappen **53** for at stoppe eller starte simuleringen.

Tryk på knappen **54** for at vende tilbage til starten af rutesimuleringen. Du kan ændre hastigheden af simuleringen ved at trykke på knappen **52**.

Under simulering kan du se hastighedsgrænsen **55** samt zonedetaljerne **51** (resterende afstand, ankomsttid og rejsetid).

Tryk på zone **51** for at skifte fra visningen af den resterende rutetid til visningen af det forventede ankomsttidspunkt.

# INDTASTNING AF EN DESTINATION

## Menuen "Navigation" til elbiler og hybridbiler



Tryk på kortet, eller tryk på "Menu" fra velkomstskræmen og derefter på "Navigation". Konfigurationen af multimediesystemet afhænger af bilens motor. Der vises ekstra menuer og forskellige indstillinger.



Af sikkerhedshensyn tilrådes det kun at foretage disse justeringer, når vognen står stille.



### "Kort over område" menu

Denne menu viser det geografiske område, der er inden for rækkevidde ifølge køretøjets resterende opladningsniveau:

- Den blå "Standard"-zone angiver området, der er inden for rækkevidde i den aktuelle kørselstilstand;
- den grønne "Eco"-zone angiver det område, der er inden for rækkevidde i køretilstanden "Eco".



Du kan bruge knappen "Kort over område" **57** til at få vist det geografiske område, der stadig er inden for rækkevidde, når du er nået frem til næste etape eller er ved din endelige destination.

Dette kort viser tilgængelige ladesteder, der er tilgængelige til din bil. For at konfigurere opladningsindstillingerne: → **50**.

Afhængigt af udstyret kan knappen "Opladning" **58** bruges til at vise listen over tilgængelige ladesteder inden for rækkevidde.

Pop op-menuen **56** kan bruges til at få vist eller skjule interessepunkterne (POI).

### Seneste opladningsstationer

2

## INDTASTNING AF EN DESTINATION

Multimediesystemet informerer dig om, når antallet af ladestik omkring din position er lavere end tre. Du kan deaktivere funktionen på menuen "Benzinstation", "Indstillinger" og derefter fanen "Z.E.".

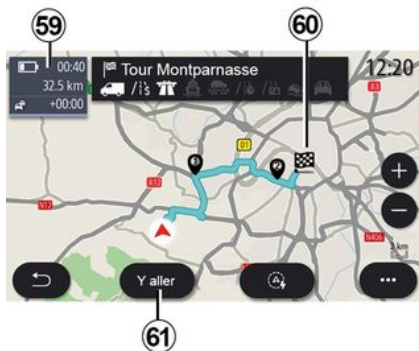

### « Rute »

Fra menuen "Navigation" skal du trykke på "Menu", "Rute" og derefter "Oversigt" for at få vist en oversigt over din rute.

Tryk på knappen "Start" **61**. Multimediesystemet informerer dig om, hvorvidt din destination **60** er inden for rækkevidde (vises med sort) eller ikke (vises med rødt), afhængigt af bilens opladningsniveau.

Informationszonen **59** angiver det opladningsniveau, der er tilbage, når du ankommer til din destination.



Af sikkerhedshensyn tilrådes det kun at foretage disse justeringer, når vognen står stille.

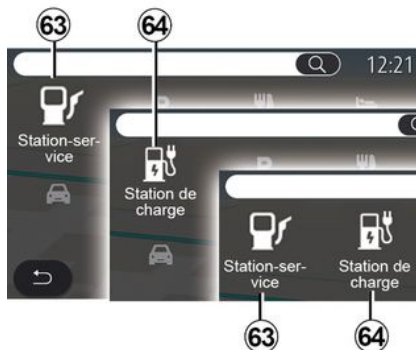

### « Interessepunkt »

Konfigurationen af multimediesystemet afhænger af bilens motor:

- "Benzinstation" **63** på hybridbiler og biler med forbrændingsmotor (uden ladestik);

- "Ladestation" **64** til elbiler;
- "Benzinstation" **63** og "Ladestation" **64** på hybridbiler (med ladestik).



### Ladestation

POI "Ladestation" **64** angiver ladestationer omkring din position, langs din rute, rundt om din destination eller inden for en by.

Ved hver station er angivet antallet af kompatible stik, der er tilgængelige for din bil.

Farvekoder angiver opladningsterminalernes tilgængelighed:

- grøn: terminal ledig;
- rød: terminal ikke ledig;
- Grå: Status ukendt.

## INDTASTNING AF EN DESTINATION

**Bemærk:** tjenesterne skal aktiveres for at få vist tilgængelige ladestationer → 89.

Vælg en ladestation for at få flere oplysninger:

- afstand til stationen og stationens adresse
- betalingstype (gratis, på abonnement osv.);
- antallet af ledige opladningsterminaler og opladningsterminaler i alt);
- typen af opladningsterminal;
- ...

Fra denne menu kan du:

- starte navigationsvejledning til stationen.
- ringe til stationen.
- booke en opladningsterminal;
- ...



I pop op-menuen **65** kan du:

- få vist "Online resultater";
- "Nulstil" søgningen;
- gemme din ladestation i "Favoritter";
- ...



Af sikkerhedshensyn tilrådes det kun at foretage disse justeringer, når vognen står stille.

# TRAFIK

## « Trafikkort »

(tilgængeligheden afhænger af udstyr)

Funktionen "Trafikkort" bruger onlinformation i realtid.

**Bemærk:** tjenesterne skal aktiveres for at få vist trafikoplysninger i realtid → 89.

På startskærmen skal du trykke på "Menu", "Navigation", "Navigationsmenu" 6 og derefter "Trafikkort" for at få adgang til de opdaterede trafikoplysninger.

Fra pop op-menuen 5 kan du få adgang til "Indstillinger".

**Bemærk:** Tilgængeligheden af "Trafikkort"-tjenester kan variere.



### Forholdsregler angående navigation

Brug af navigationssystemet erstatter på ingen måde førerens ansvar eller årvågenhed under kørsel.

## Skærmen "Trafikkort"

Du kan se visningen af trafikhændelser på kortet 7 eller på listen over trafikhændelser 2.

Tryk på knapperne til at zoome ind og zoome ud 4 for at justere kortet eller skubbe to fingre sammen/ud på skærmen for at justere zoomafstanden.

Når en rute er i gang, skal du trykke på ikonet 3 for at centrere ruten igen, når du har flyttet kortet eller justeret zoomniveauet 4.

Hvis en rute ikke er i gang, skal du trykke på ikonet 3 for at vende tilbage til køretøjets position, når du har flyttet kortet eller justeret zoomniveauet 4.



I pop op-menuen 8 kan du få adgang til navigationsindstillingerne → 50.

Brug valgmuligheden "Undgå alle" 9 til at undgå overbelastede områder.

## Liste over trafikhændelser

På trafikhændelseslisten 7 kan du få adgang til oplysninger om hændelser langs din rute.

Vælg en af hændelserne på listen 10 for at få vist den i detaljer på kortet.



## Detaljer for trafikhændelser

Tryk på et af elementerne på hændelseslisten for at se detaljerne og få vist den relevante del af ruten på kortet A.

Du kan rulle gennem trafikhændelserne med pilene 12 og kommandosystemet for at undgå en valgt hændelse ved at trykke på knappen 11.

# TRAFIK



## Trafikoplysningslinje

Trafikinformationslinjen på din rutevisning **13** informerer dig om trafik-hændelser langs den igangværende rute.

Tryk på trafikinformationslinjen **13** for at få vist en detaljeret liste over trafik-hændelser.

# NAVIGATIONSINDSTILLINGER

2

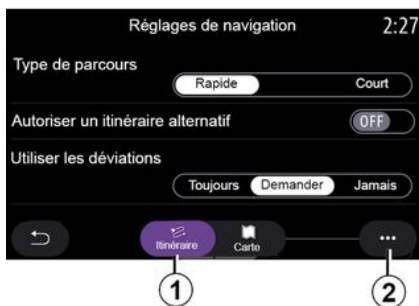

## "Indstillinger" menu

Tryk på kortet på startskærmen eller tryk på "Navigation" fra hovedmenuen.

Vælg navigationsmenuen og derefter "Indstillinger".



Af sikkerhedshensyn tilrådes det kun at foretage disse justeringer, når vognen står stille.

## « Rute »

Under fanen "Rute" 1 kan du få adgang til nedenstående indstillinger:

- « Rutetype »;
- « Godkend alternativ rute »;
- « Benyt omkørsel »;
- « Tillad veje med vejskat »;
- « Tillad motorveje »;
- "Tillad færger";
- « Tillad biltog »;
- "Navigationslæring";
- « Destinationer, der deles med andre enheder »;
- « Tillad tidsbegrænsede veje »;
- "Tillad betalingsveje";
- « Områder, der skal undgås »;
- « Tillad ubefæstet vej »;
- ...

## « Rutetype »

Denne indstilling giver dig mulighed for at vælge en rute af typen "Hurtig", "Eco" eller "Kort".

## « Godkend alternativ rute »

Du kan tillade/blokere en alternativ rute ved at trykke på "ON" eller "OFF".

## « Benyt omkørsel »

Du kan aktivere omveje og konfigurere til "Aldrig", "Spørg" eller "Aldrig".

## « Tillad veje med vejskat »

Denne indstilling aktiverer brugen af betalingsveje, og du kan konfigurere den til "Aldrig", "Spørg" eller "Aldrig".

## « Tillad motorveje »

Du kan aktivere/deaktivere brugen af motorveje på ruten ved at trykke på "ON" eller "OFF".

## "Tillad færger"

Aktiver/deaktiver brugen af færger på ruten ved at trykke på "ON" eller "OFF".

## « Tillad biltog »

Aktiver/deaktiver brugen af biltog langs ruten ved at trykke på "ON" eller på "OFF".

## "Navigationslæring"

Brug denne programmeringsfunktion til navigation til at administrere fortrolighedsparametrene i forbindelse med din programmering af navigationsdata.

Multimediesystemet analyserer dine daglige rejser og rejsetider for at foreslå en destination, uden at du skal konfigurere den, når multimediesystemet starter, f.eks. hjem, arbejde osv.

Du kan få adgang til nedenstående indstillinger:

- "Aktiver navigationsprogrammering" ved at trykke på "ON" eller "OFF";
- "Automatisk vejledningsforslag" ved at trykke på "ON" eller "OFF";
- "Slet gemte ruter".

## NAVIGATIONSINDSTILLINGER

### « Destinationer, der deles med andre enheder »

Fra din telefon kan du planlægge en rejse og dele den med multimediesystemet. For mere information om den dedikerede app: ➔ 98.

Når køretøjet startes, informerer multimediesystemet dig om: "Rute planlagt på din smartphone".

Du kan vælge mellem:

- « Start »;
- « Gem under favoritter »;
- « Ignorer ».

Du kan tillade/blokere destinationsdelingen ved at trykke på "ON" eller "OFF".

### « Tillad tidsbegrænsede veje »

I denne indstilling kan du tage tidsbegrænsede veje og indstille til dem til "Altid", "Hvis åben" eller "Aldrig".

### « Tillad veje m. timebaseret vejskat ("vignet") »

Du kan tillade/blokere brugen af betalingsveje langs ruten ved at trykke på "ON" eller "OFF".

### « Områder, der skal undgås »

Du kan aktivere/deaktivere det område, der skal undgås på ruten, ved at trykke på "ON" eller "OFF".

### « Tillad ubefæstet vej »

Du kan tillade/blokere brugen af ikke-asfalterede veje langs ruten ved at trykke på "ON" eller "OFF".

### "Meddelelse om passage af grænse"

Du kan aktivere/deaktivere multimediesystemets meddelelser i tilfælde af en passage af en grænse.

### Pop op-menu

I pop op-menuen 2 kan du ændre "Navigationsindstillinger".



### « Kort »

Under fanen "Kort" 3 kan du få adgang til følgende indstillinger:

- « Kortschema »;
- « Tidsdisplay »;
- « Vis trafik »;

- « Trafikskilt »;
- « Auto zoom »;
- « Min bil »;
- « Vis vejkryds »;
- « Vis interessepunkter »;
- « Vis vejr »;
- « Landeinformation ».

### « Kortschema »

Brug denne indstilling til at vælge "Automatisk", "Dag" eller "Nat" som kortfarve.

### « Tidsdisplay »

Ved hjælp af denne indstilling kan du vælge at få vist "Ankomsttid" eller at få vist "Tid til destination".

### « Vis trafik »

Du kan tillade/blokere trafikvisning ved at trykke på "ON" eller "OFF".

### « Trafikskilt »

Denne menu indeholder følgende funktioner:

- « Trafikskilt »;
- « Alarm ved hastighedsoverskridelse »;
- « Visning af fareområder »;
- « Alarmlyd for fareområder ».

Du kan aktivere/deaktivere dem ved at trykke på "ON" eller "OFF".

Tryk på knappen "Nulstil" på pop op-menuen 4 for at skifte alle indstillingerne til "ON".

## NAVIGATIONSINDSTILLINGER

### « Auto zoom »

Du kan aktivere/deaktivere "Auto zoom" ved at trykke på "ON" eller "OFF".



Af sikkerhedshensyn tilrådes det kun at foretage disse justeringer, når vognen står stille.

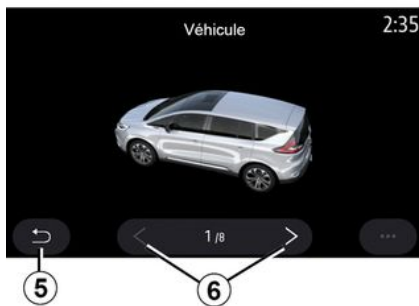

### « Min bil »

Du kan ændre den visuelle repræsentation af køretøjet ved at trykke på venstre eller højre pil **6** og vælge den ønskede model.

For at bekræfte dit valg skal du blive på den ønskede model og trykke på returpilen **5**.

### « Vis vejkrøds »

Du kan aktivere/deaktivere "Visning af vejkrøds" ved at trykke på "ON" eller "OFF".

### "Vis interessepunkter"

Du kan aktivere/deaktivere visning af POI på kortet:

- « Benzinstation »;
- "Ladestation" (til el- og hybridbiler);
- « Parkering »;
- "Restaurant";
- "Bopæl/bolig";
- "Trafikmeldinger og rejser";
- "Shopping";
- "Hospital";
- ...

På kortet kan du vælge POI direkte. Multimediesystemet vil foreslå flere muligheder:

- « Start »;
- « Opkald ».

Du kan få flere oplysninger i informationen om "Interessepunkt" i afsnittet "Indtast en destination".

### « Vis vejr »

Du kan aktivere eller deaktivere vejrvisningen ved at trykke på "ON" eller på "OFF".

### « Landeinformation »

På listen over viste lande kan du se de gældende hastighedsgrænser, trafikens retning, hastighedsenhed osv.

### Pop op-menu

I pop op-menuen **4** kan du nulstille "Navigationsindstillinger".

### « Kortopdatering »

Du kan få vist listen over lande, der er installeret i navigationssystemet.

Automatiske opdateringer gælder kun for det land, der er registreret som favorit.

For at opdatere dine kort skal du først kontrollere, at alle dine køretøjstjenester er aktiveret → **89**.

# NAVIGATIONSINDSTILLINGER

## Ei-bil



Under fanen "Z.E." **7** kan du konfigurere opladningsindstillingerne og de advarsler, der er relateret til opladning.

### « Alarm lav batteristand »

Advarer dig, når batteriets opladningsniveau falder under 20 %.



Af sikkerhedshensyn tilrådes det kun at foretage disse justeringer, når vognen står stille.

### « Ruteplanlægning for elbil »

Denne funktion har to tilstande: "Manuel" og "Automatisk".

I tilstanden "Automatisk" søger systemet efter ladestationer langs din rute, så du kan nå din destination.

Ladestationerne er placeret således, at ladeniveauet ikke falder til under 20 %.

I tilstanden "Manuel", når batteriniveauet er for lavt, beder systemet dig om at tilføje de tilgængelige ladestationer manuelt for at nå din destination.

### « Opladningstype »

Giver dig mulighed for at vælge de opladningsstationer, der afhængigt af dit valg tilbyder en opladningstilstand, der passer til dine behov, og at vise dem på kortet.

### « Seneste opladningsstation »

Denne funktion sender en advarselsmeddelelse, når systemet registrerer meget få ladestationer i nærheden af din placering. Advarslen sendes, hvis systemet registrerer et lavt batteriniveau. Aktivér/deaktiver ved at trykke på "ON" eller på "OFF".



### « Stiktype »

Giver dig mulighed for at vælge de opladningsstationer, der tilbyder et opladningsstik, der er kompatibelt med dit køretøj, og vise dem på kortet.

### Pop op-menu

I pop op-menuen **8** kan du:

- vælg/fravælg alle:
  - « Opladningstype »;
  - « Stiktype ».
- se beskrivende oplysninger om de forskellige "Stiktype".

# NAVIGATIONSINDSTILLINGER

## Hybridbil

2



Under fanen "Hybrid" 9 kan du konfigurere de indstillinger og advarsler, der er relateret til hybridbiler.

### « E-Nav »

Denne funktion bruger oplysninger om din programmerede rute til intelligent at styre hybridbilens elektriske energi ved at forudsige hældninger og trafikpropper. Den optimerer også E.V-kørsel i byområder.



### « Opladningstype »

Giver dig mulighed for at vælge de opladningsstationer, der afhængigt af dit valg tilbyder en opladningstilstand, der passer til dine behov, og at vise dem på kortet.

### « Stiktype »

Giver dig mulighed for at vælge de opladningsstationer, der tilbyder et opladningsstik, der er kompatibelt med dit køretøj, og vise dem på kortet.



Af sikkerhedshensyn tilrådes det kun at foretage disse justeringer, når vognen står stille.

# LYTTE TIL RADIOEN

## "Radio" menu

Tryk på "Radio" fra hovedmenuen. Hvis en radiostation allerede spiller, kan du trykke på genvejen i zone **A** fra nogle sider i menuen "Navigation" eller "Telefon".



Du kan vælge en gemt station, rulle gennem radiostationer efter frekvens eller efter liste, afhængigt af den valgte tilstand, ved hjælp af betjeningen på ratstammen.

## Skærmen "Radio"



1. Logo for den radiostation, der nu spiller.
2. Navnet på den aktuelle station og frekvensen. Tekstinformationer (kunstner, sang osv.).
3. Adgang til manuel indtastning af den ønskede frekvens.
4. Indikation af aktivering af trafikoplysninger og stationsspørgs-funktioner.
5. HD Radio Live.
6. Gem den station, der spiller i øjeblikket, i "Forudindstillinger".



7. Få adgang til pop op-menuen.
8. Gå til næste eller forrige station.
9. Gå til næste eller forrige frekvens.

10. Frekvensvælgerbjælke.
11. Tilbage til forrige skærm.
12. Gå til menuen for lyd-kilder

**Bemærk:** De tilgængelige oplysninger afhænger af den valgte station eller det valgte radiobånd.

## "Frekvens"-tilstand



Brug denne tilstand til at vælge radiostationer efter frekvens i det radiobånd, der er valgt. Du har to muligheder for at scane frekvensområdet:

- Søgning efter frekvens: Scan frekvenserne ved gentagne gange at trykke på **9**-knapperne, eller flyt markøren på vælgerbjælken **10**;

## LYTTE TIL RADIOEN

– Søgning efter station: flyt fremad eller tilbage til den næste station ved at trykke på **8**-knapperne.

### Vælg et radiobånd

3



Vælg "FM", "AM" eller "DAB" (land-baseret digitalradio) ved at trykke på "Kilder" **12** på multimedieskærmen.

Du kan også vælge radiobåndet ved hjælp af knappen på betjeningen på ratstammen.

## Gemme en radiostation som en forudindstilling



Brug denne funktion til at gemme den station, der afspilles nu.

I tilstanden "Frekvens" skal du trykke på knappen **6** eller trykke og holde logoet **7** nede på den radiostation, der spilles, og derefter angive en position (på en af siderne **13**) ved at trykke og holde en af positionerne nede, indtil du hører en biplyd.

Du kan gemme op til 27 radiostationer.

## "Liste"-tilstand



## LYTTE TIL RADIOEN

Denne mode gør det muligt at søge efter en station, som du kender navnet på, i en alfabetisk liste.

Stryg hurtigt gennem listen for at se alle stationerne. Radiostationen **14**, som du stopper på, begynder at spille. Du kan også vælge en radiostation på listen for at lytte til den direkte.

Hvis radiostationer ikke bruger RDS, eller hvis køretøjet er i et område med dårlig radiomodtagelse, vises navnet og logoet ikke på skærmen. Kun deres frekvenser vises øverst på listen.

**Bemærk:** De tilgængelige oplysninger afhænger af den valgte station eller det valgte radiobånd.

## "Forudindstillinger"-tilstand

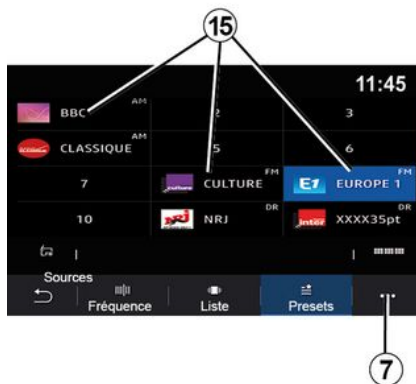

Denne funktion giver adgang til tidligere gemte radiostationer. Se "Gem forudindstilling" i dette afsnit for at få flere informationer.

Tryk på en af knapperne **15** for at vælge den radiostation, som du ønsker at lytte til.



Af sikkerhedshensyn tilrådes det kun at foretage disse justeringer, når vognen står stille.

## Pop op-menu 7.



Brug pop op-menuen **7** i enhver tilstand for at gå til indstillingerne og konfigurere følgende radiofunktioner:

- « Radioindstillinger »;
- "Lydequalizerindstillinger";
- « Lydindstillinger ».

### ➔ 137.

#### « Radioindstillinger »

Fra indstillingerne kan du aktivere eller deaktivere følgende elementer:

- « AM »;
- « Radiotekst »;
- « Region »;
- « TA/I-Traffic »;
- "Logo";

## LYTTE TIL RADIOEN

- "HD-radio";
- ...

« AM »

Du kan aktivere/deaktivere visning af AM-frekvensbåndet på listen over lydkilder **12** ved at trykke på "ON" eller "OFF".

« Radiotekst »

(tekstinformationer)

Visse FM-radiostationer udsender tekstinformationer i forbindelse med det program, der lyttes til (for eksempel titlen på en sang). Aktivér denne funktion, hvis du gerne vil se disse oplysninger.

**Bemærk:** Disse oplysninger er kun til rådighed for visse radiostationer.

« Region »

Frekvensen på en "FM"-radiostation kan variere afhængigt af det geografiske område. Aktivér denne funktion for at fortsætte med at lytte til den samme radiostation, selvom du skifter region. Audiosystemet indlæser automatisk frekvensændringerne uden afbrydelser.

Når tilstanden "Region" er deaktiveret, og signalniveauet falder, vil radioen skifte til en ny frekvens, som fungerer som et relæ til den station, du lyttede til tidligere.

**Særlige funktioner:**

- Det sker nogle gange, at stationer i samme område udsender forskellige programmer eller anvender forskellige radiostationsnavne.

- Nogle radiostationer udsendes på regionale frekvenser. I dette tilfælde:

- Hvis "Region" er aktiveret: Systemet skifter ikke til senderen for den nye region, men systemet skifter normalt mellem senderne i den oprindelige region.

- Hvis "Region" er deaktiveret: Systemet skifter til senderen for den nye region, selvom det udsendte program er forskelligt.

« TA/I-Traffic »

(trafikmeddelelser)

Når denne funktion er aktiveret, aktiverer lydsystemet modtagelse af vejoplysninger (afhængigt af landet), hvis de udsendes af bestemte FM-radiostationer.

Du skal derefter vælge frekvensen for den station, der transmitterer trafikoplysninger. Hvis en anden kilde spiller (USB, Bluetooth®), vil den automatisk blive afbrudt, når der modtages trafikoplysninger.

« Simulcast »

Afhængigt af landet skifter denne funktion fra en DAB-station til den tilsvarende FM-station, hvis det digitale signal mistes.

Hvis "FM/DAB-simulcast" er aktiveret, tager det nogle sekunder, før systemet skifter til landbaseret FM-radio. Lydstyrken ændres muligvis.

Systemet skifter automatisk tilbage til DAB, så snart det digitale signal modtages.

**Bemærk:** Under simulcasten er stationsnavnet efterfulgt af "FM>".

"Prioritet til DAB"

Afhængigt af landet giver denne funktion dig mulighed for at vælge en FM-station (hvis den ønskede radiostation også findes i digital) og skifte til den tilsvarende DAB-station for at få en bedre lyd kvalitet.

**Bemærk:** Mens DAB prioriteres, indledes stationsnavnet med "DAB>".

"Diasshow"

Afhængigt af landet gør denne funktion det muligt at vise oplysninger om programmet, musikken eller vejret i stedet for logoet, når du lytter til visse DAB-radiostationer.

Afhængigt af den digitale radiostation, der lyttes til, kan den sende billeder med visuelle oplysninger om disse elementer.

**Bemærk:** Disse oplysninger er kun til rådighed for visse radiostationer.

**"Lydequalizerindstillinger"**

## LYTTE TIL RADIOEN

Fra indstillingerne kan du aktivere eller deaktivere følgende elementer:

- « Neutral »;
- « Live »;
- « Klub »;
- « Lounge »;
- ...

**Bemærk:** Listen over equalizer-tilstande kan variere alt efter udstyr.

### « Lydindstillinger »

Denne menu gør det muligt at ændre følgende:

- "Bas": Du kan bruge denne funktion til at øge eller reducere baslyden;
- "Bas / Medium / Diskant": Du kan bruge denne funktion til at skrue op eller ned for dybe, mellemliggende eller høje toner;
- "Hastighedsafhængig volumenkontrol": Når denne funktion er aktiveret, varierer lydsystemets volumen i overensstemmelse med køretøjets hastighed. Du kan justere følsomheden eller deaktivere funktionen;
- ...

Du kan finde flere oplysninger om de tilgængelige indstillinger under

➔ 137.



Af sikkerhedshensyn tilrådes det kun at foretage disse justeringer, når vognen står stille.

# MUSIK

## "Musik" menu

Fra hovedmenuen skal du trykke på "Musik" eller fra andre menuer på genvejen i zone **A**.

Brug denne menu til at lytte til musik fra en ekstern kilde (USB, AUX osv.). Vælg en inputkilde, der er tilsluttet systemet på følgende liste:

- "USB1" (USB-port);
- "USB2" (USB-port);
- « Bluetooth® »;
- "AUX" (Jack-stik).

De musikklender, der er beskrevet ovenfor, kan variere alt efter udstyrsniveau. Det er kun muligt at vælge de tilgængelige kilder, som vises på multimedieskærmen.

### Særlige funktioner:

- Visse formater kan ikke genkendes af systemet.
- USB-drevet skal være FAT32- eller NTFS-formatet og have en minimumkapacitet på 8 GB og en maksimumkapacitet på 64 GB.

## Tilstanden "Afspil"

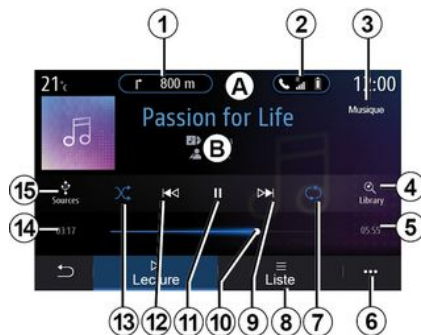

**B.** Oplysninger om det lydspor, der aktuelt afspilles (sangtitel, kunstnernavn, albumtitel og billede af omslaget, hvis det overføres fra kilden).

1. Genvej til menuen "Navigation".
2. Genvej til menuen "Telefon".
3. Navn på den kilde, der aktuelt afspilles.
4. Genvej til lydafspilningslisten klassificeret efter kategori.
5. Længden af det lydspor, der afspilles.
6. Adgang til pop op-menuen.
7. Aktivering/deaktivering af gentagelse af lydsporet eller afspilningslisten.

8. Adgang til den aktuelle afspilningsliste,

9. Tryk kort: Afspil næste lydspor.

Længerevarende tryk: Spring hurtigt frem.

10. Statuslinje for det lydspor, der afspilles.

11. Pause/genoptag lydsporet.

12. Kort tryk: Gå tilbage til starten af det aktuelle lydspor.

Andet kort tryk (mindre end 3 sekunder efter det første korte tryk): Afspil det forrige lydspor.

Længerevarende tryk: Spol hurtigt tilbage.

13. Aktivering/deaktivering af vilkårlig afspilning af lydsporene.

14. Afspilningstid for aktuelt lydspor.

15. Adgang til lydklenderne.

# MUSIK



I menuen "Søg" kan du få adgang til afspilningslisterne klassificeret efter kategori ("Playlister", "Kunstnere", "Albums", "Podcasts" osv.).

**Bemærk:** Kun kilder, der er tilgængelige, kan vælges. Kilder, der ikke er tilgængelige, vises ikke på skærmen.



Du kan ændre musikken med knappen på betjeningen under rattet.

Du kan sortere afspilningen efter kategori ("Playlister", "Kunstnere", "Albums", "Podcasts" osv.).

Under afspilning af et spor kan du:

- Få adgang til den aktuelle afspilningsliste **8**;
- Få adgang til næste spor ved at trykke på **9** eller trykke og holde nede for at spole frem i det aktuelle spor;
- sætte på pause ved at trykke på **11**;
- få adgang til det forrige spor ved at trykke på **12** eller trykke og holde nede for at spole tilbage i det aktuelle spor;
- se rullebjælken **10** og bruge den til at vælge musik.

**Bemærk:** Displayet på multimedieskærmen kan variere afhængigt af den tilsluttede indgangskilde.

## "Liste"-tilstand

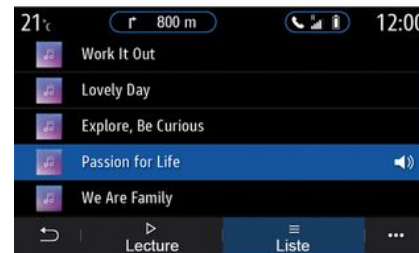

Tryk på knappen "Liste" for at få adgang til den aktuelle afspilningsliste.

### Særlige funktioner:

- Som standard afspiller systemet alle spor;
- De afspilningslister, der er beskrevet ovenfor, varierer afhængigt af den tilsluttede inputkilde og dens indhold.

## Pop op-menu 6.

Fra pop op-menuen **6** skal du trykke på "Lydindstillinger" for at få adgang til lydindstillingerne (bas, balance, lydstyrke/hastighed osv.).

## MUSIK



Alle nye USB-flashdrev, der indsættes, analyseres, og drevets informationsdata gemmes i multimediesystemet. Afhængigt af kapaciteten på USB-flashdrevet kan multimedieskærmen sættes på standby. Vent i nogle sekunder. Brug kun USB-drev, der opfylder de krav, som gælder for landet.

3

# FOTOS

## "Foto" menu

Fra hovedmenuen skal du trykke på "Applikationer" og derefter på "Foto".

Vælg en tilsluttet inputkilde.

Hvis flere kilder er tilsluttet, skal du vælge en af inputkilderne fra følgende liste for at få adgang til fotografierne:

- "USB1" (USB-port);
- "USB2" (USB-port).

### Særlige funktioner:

- Visse formater kan ikke genkendes af systemet.
- USB-drevet skal være FAT32- eller NTFS-formatet og have en minimumkapacitet på 8 GB og en maksimumkapacitet på 64 GB.



Afspilning af billeder kan udelukkende ske, når køretøjet holder stille.

## "Afspil"

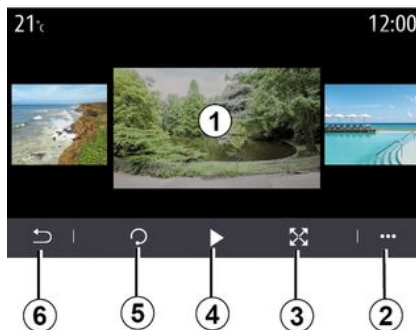

Du kan vælge at få vist alle fotos som et diasshow eller få vist et enkelt billede.

Under afspilning af et foto kan du:

- få adgang til det forrige eller det næste foto ved hurtigt at stryge over billedforhåndsvisningsområdet **1**;
- skifte fra normal tilstand (justeret) til fuldskræmstilstand ved at trykke på knappen **3** eller ved at klikke to gange på billedforhåndsvisningsområdet **1**;

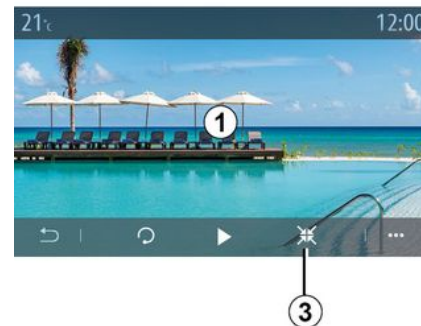

- dreje fotoet ved at trykke på knappen **5**;
- starte diasshowet ved at trykke på knappen **4**;
- vende tilbage til forrige skærm ved at trykke på **6**.

## FOTOS

### "Pop op-menu"

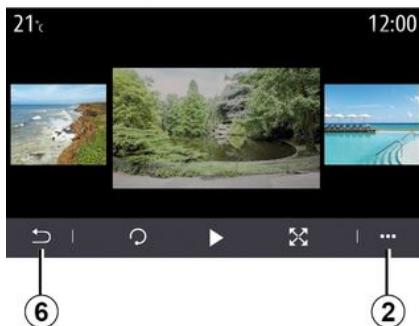

Tryk på knappen **2** fra fotovisningsskærmen for at:

- få mere detaljerede oplysninger om fotos (titel, filtype, dato, filstørrelse osv.);
- angive brugerprofilens foto og tapet;
- åbne indstillingerne.

#### « Oplysninger »

Fra denne menu kan du få adgang til fotooplysninger (titel, type, adgangsvej, størrelse, opløsning).

**Bemærk:** Hvis du ønsker flere oplysninger om kompatible fotoformater, skal du kontakte en godkendt forhandler.

### "Vælg profil"

Fra denne menu kan du ændre profilbilledet. Bekræft ved at trykke på "OK" for at gemme dine ændringer.

#### « Indstillinger »

Fra denne menu kan du få adgang til diasshowets indstillinger:

- ændre visningstiden for hvert foto i diasshowet,
- aktivere/deaktivere animations-effekt mellem hvert billede i diasshowet.

**Bemærk:** animationseffekten i diasshowet er aktiveret som standard.



Alle nye USB-flashdrev, der indsættes, analyseres, og drevets informationsdata gemmes i multimediesystemet. Afhængigt af kapaciteten på USB-flashdrevet kan multimedieskærmen sættes på standby. Vent i nogle sekunder. Brug kun USB-flashdrev, der overholder de gældende nationale krav.

## VIDEO

### "Video" menu

Fra hovedmenuen skal du trykke på "Applikationer" og derefter på menuen "Video".

Vælg en tilsluttet inputkilde.

Hvis flere kilder er tilsluttet, skal du vælge en af inputkilderne på følgende liste for at få adgang til videoerne:

- "USB1" (USB-port);
- "USB2" (USB-port).

#### Særlige funktioner:

- Visse formater kan ikke genkendes af systemet.
- USB-drevet skal være FAT32- eller NTFS-formatet og have en minimumkapacitet på 8 GB og en maksimumkapacitet på 64 GB.



Afspilning af video kan kun ske, når køretøjet holder stille. Under kørslen forbliver kun lydsporet af den aktuelle video aktivt.

### « Video »

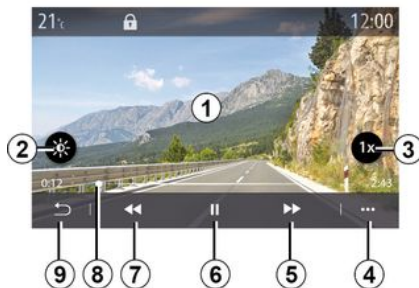

Under afspilning af en video kan du:

- indstille lysstyrken ved at trykke på knappen **2**;
- justere afspilningshastigheden ved at trykke på knappen **3**;
- få adgang til pop op-menuen **4**;
- få adgang til den forrige video ved at trykke på **7**, hvis afspilningstiden ikke har overstegyet tre sekunder. Efter 3 sekunder starter videoen fra begyndelsen;
- bruge rullebjælken **8**;
- sætte på pause ved at trykke på **6**;

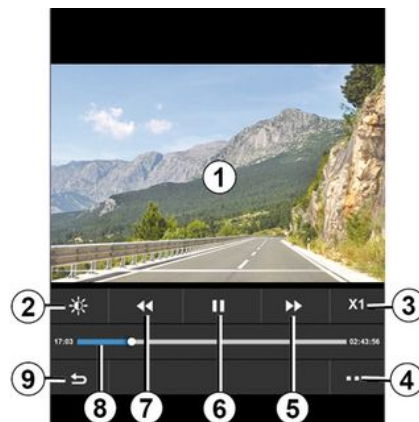

- gå til næste video ved at trykke på **5**;
- skifte videoen til fuldskærmstilstand ved at klikke to gange på billedforhåndsvisningsområdet **7**;
- vende tilbage til forrige skærm ved at trykke på **9**.

#### Særlige funktioner:

- Nogle funktioner er kun tilgængelige i fuldskærmstilstand;
- Afspilningskontrollerne forsvinder automatisk efter 10 sekunder, når der afspilles en video i fuldskærmstilstand.

## VIDEO

### Pop op-menu

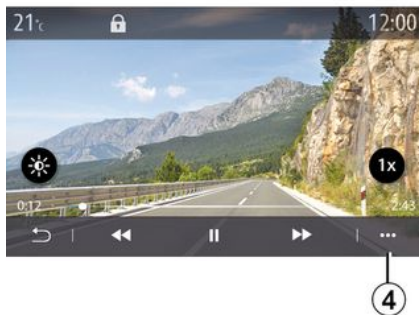

Ved hjælp af pop op-menuen **4** kan du:

- få mere detaljerede oplysninger om videoen (titel, filtype, dato, filsti osv.);
- åbne indstillingerne.

#### « Oplysninger »

Fra denne menu kan du få adgang til oplysninger om videoen (titel, type, tid, opløsning).

**Bemærk:** Hvis du ønsker flere oplysninger om kompatible videoformater, skal du kontakte en godkendt forhandler.

#### « Indstillinger »

Fra menuen "Indstillinger" kan du vælge visningstype:

- "Normal" (justeret);
- "Fuld skærm".

**i** Alle nye USB-flashdrev, der indsættes, analyseres, og drevets informationsdata gemmes i multimediesystemet. Afhængigt af kapaciteten på USB-flashdrevet kan multimedieskærmen sættes på standby. Vent i nogle sekunder. Brug kun USB-flashdrev, der overholder de gældende nationale krav.

## TILKOBL OG FORBIND EN TELEFON

### Tilkoble, frakoble en telefon

#### "Telefon" menu

Tryk på "Telefon" på velkomstskaermen eller (hvis en telefon allerede er tilsluttet) på genvejstasten **A**, hvis menuen "Telefon" vises. Denne funktion gør det muligt at parre din telefon med multimediesystemet.

**Bemærk:** Hvis der ikke er tilsluttet en telefon til multimediesystemet, vil nogle menuer være deaktiverede.

Parring af telefonen gør det muligt for multimediesystemet at få adgang til dine telefonfunktioner. Der vil ikke blive gemt nogen kopier af dine kontakter eller personlige data i multimediesystemet.

Multimediesystemet administrerer ikke telefoner, der er udstyret med "dual SIM". Juster indstillingerne på din telefon for at gøre det muligt at parre multimediesystemet korrekt.



#### Skærbilledet "Par, tilslut"

1. Liste over tilsluttede enheder
2. Telefonstemmegenkendelse.
3. Aktivér/deaktiver Bluetooth®-forbindelsen.
4. Tilføj en ny enhed.
5. Aktivér/deaktiver "Hotspot"-funktionen.
6. Aktivér/deaktiver funktionen "Musik".
7. Aktivér/deaktiver funktionen "Telefon".
8. Pop op-menu.
9. Gå ind i menuen "Data".

**10.** Få adgang til menuen "WIFI" (tilgængeligheden afhænger af udstyret).

**11.** Gå ind i menuen "Enheder".

**12.** Tilbage til forrige skærm.

**13.** Gå ind i menuen "Bluetooth®".

**Bemærk:** Tilgængeligheden af hotspotfunktionen **5** afhænger af udstyret i køretøjet, og den kan kun aktiveres for kompatible modeller.



Du kan finde flere oplysninger om listen over kompatible telefoner på <https://renault-connect.renault.com>.



Af sikkerhedshensyn tilrådes det kun at foretage disse justeringer, når vognen står stille.

#### Genkendelse af en telefon

Hvis du vil bruge dit håndfri system, skal du parre din mobiltelefon Bluetooth® med multimediesystemet. Sørg for, at din

## TILKOBL OG FORBIND EN TELEFON

telefon Bluetooth® er tændt, og indstil dens status til "synlig".

Du kan få flere oplysninger om aktivering af din telefons synlige status ved at se i telefonens brugervejledning.

Afhængigt af model, og hvis systemet beder om det, indtastes Bluetooth®-koden på din telefon for at parre den til multimediesystemet, eller anmodningen om parring godkendes.

Din telefon kan bede dig om tilladelse til at dele kontakter, opkaldsliste og musik. Godkend deling, hvis du vil have adgang til disse oplysninger på multimediesystemet.



Du kan finde flere oplysninger om listen over kompatible telefoner på

<https://renault-connect.renault.com>.

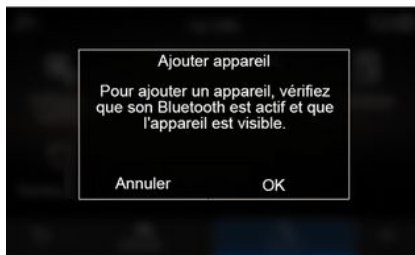

Fra dit multimediesystems hovedmenu:

- tryk på "Telefon". Der vises en meddelelse på skærmen, som tilbyder at parre en telefon;
- tryk på "OK". Multimediesystemet søger efter telefoner i nærheden, som har Bluetooth® aktiveret og kan ses.
- Vælg en telefon på telefonlisten.



Der vises en meddelelse på multimediesystemets skærm og på telefonen, hvor du opfordres til at acceptere anmodningen om parring via den angivne kode.

**Bemærk:** For at få adgang til telefonens kontakter, opkaldshistorik og SMS via multimediesystemet skal du tillade synkronisering.

- Vælg de telefonsfunktioner, der skal parres;
  - "Telefon"-funktion: få adgang til telefonbogen, foretag og modtag opkald, få adgang til opkaldslisten osv.;
  - "Musik"-funktion: få adgang til musik;

## TILKOBL OG FORBIND EN TELEFON

- "Hotspot"-funktion: få adgang til internettet.
- godkend med et tryk på "OK".

**Bemærk:** Hvis funktionens ikon er fremhævet, angiver dette, at den er aktiveret.

Din telefon er nu koblet til multimediesystemet.



Når du bruger "Hotspot"-funktionen, kan overførselen af de mobildata, som kræves for at den kan fungere, muligvis medføre ekstraomkostninger, der ikke er omfattet af dit telefonabonnement.

### Tilkobling af en ny telefon

Sådan parres en ny telefon med multimediesystemet:

- aktivér din telefons Bluetooth®-forbindelse, og indstil status til "synlig";
- på hovedmenuen vælges "Telefon", pop op-menuen, "Liste over BT-enh.", "Tilføj ny enhed";
- Vælg de telefonfunktioner, der skal tilsluttes;
- godkend med et tryk på "OK".

**Bemærk:** Hvis funktionens ikon er fremhævet, angiver dette, at den er aktiveret.

Din telefon er nu koblet til multimediesystemet.

Du kan parre op til seks telefoner.



Af sikkerhedshensyn tilrådes det kun at foretage disse justeringer, når vognen står stille.

### Ophævelse af genkendelse af en telefon

Sådan ophæves parring for en eller flere telefoner fra multimediesystemet:

- Vælg "Telefon", pop op-menuen og derefter "Liste over BT-enh." i hovedmenuen, og vælg derefter de(n) telefon(er), der skal parres, i pop op-menuen **8**;
- Vælg "Indstillinger", "System", "Administrér enheder" i hovedmenuen, og vælg derefter de(n) telefon(er), som parringen skal ophæves for, i pop op-menuen **8**.

### Pop op-menu 8.

I pop op-menuen **8** kan du:

- slette en eller flere parrede enheder;
- Slet alle parrede enheder.

## Tilslut, afbryd en telefon

### Tilslutning af en telefon

En telefon skal parres, før den kan sluttes til det håndfri telefonsystem → **67**. Din telefon skal være tilsluttet det håndfri telefonsystem, for at du kan få adgang til alle dens funktioner.

**Bemærk:** Hvis der ikke er tilsluttet en telefon til multimediesystemet, vil nogle menuer være deaktiverede.

Tilslutning af telefonen gør det muligt for multimediesystemet at få adgang til dine telefonfunktioner. Der vil ikke blive gemt nogen kopier af dine kontakter eller personlige data i multimediesystemet.

Multimediesystemet administrerer ikke telefoner, der er udstyret med "dual SIM". Juster indstillingerne på din telefon for at gøre det muligt at tilslutte multimediesystemet korrekt.

### Manuel tilslutning

I menuen "Telefon" skal du åbne pop op-menuen og vælge "Liste over BT-enh." for at se en liste over parrede telefoner.

## TILKOBL OG FORBIND EN TELEFON

Vælg telefonen og de funktioner, du vil tilslutte, og kontrollér, at Bluetooth® er aktiveret på telefonen, og at den er indstillet til "synlig".

**Bemærk:** Hvis et opkald er i gang under tilslutningen af telefonen, overføres det automatisk til køretøjets højttalere.

 Du kan finde flere oplysninger om listen over kompatible telefoner på <https://renault-connect.renault.com>.

### Automatisk forbindelse

Når multimediesystemet startes, søger det håndfri telefonsystem efter genkendte telefoner med Bluetooth® aktiveret i nærheden. Systemet downloader automatisk data for den sidst tilsluttede telefon (telefonbog, musik...).

**Bemærk:** Når din telefon er blevet automatisk tilkoblet multimediesystemet, er det kun muligt at downloade data (bibliotek, musik, kontakter osv.), hvis du tidligere har godkendt datadeling under tilkobling af telefonen til multimediesystemet. For yderligere oplysninger se ➔ 67:



Af sikkerhedshensyn tilrådes det kun at foretage disse justeringer, når vognen står stille.

### Tilslut funktionerne



For at få adgang til din telefons musik, telefonbog og internetforbindelse direkte via multimediesystemet skal du godkende datadeling via menuen "Telefon" og derefter pop op-menuen "Liste over BT-enh. Bluetooth®".

Listen over tilkoblede telefoner vises.

Vælg din telefon på listen over forslag, og vælg derefter de telefonfunktioner, der skal tilkobles:

- « Telefon » 1 ;
- « Musik » 2 ;
- "Hotspot" 3.

### Særlige funktioner:

- Tilgængeligheden af hotspotfunktionen 3 afhænger af udstyret i køretøjet, og den kan kun aktiveres for kompatible modeller.
- Hvis tjenesteikonet er fremhævet, angiver det, at den er aktiveret.
- Visse telefoner tillader automatisk overførsel af data;
- Visse telefoner tillader kun aktivering af tjenesten "Musik", hvis de indeholder mindst én musikfil.

### Skift af en tilsluttet telefon

I menuen "Telefon", pop op-menuen 4 og derefter "Liste over BT-enh.":

- fravælg de funktioner, der skal frakobles den telefon, der aktuelt er i brug;
- Vælg de funktioner, der skal tilkobles en anden telefon, og som allerede er parret og vises på enhedslisten.

I menuen "Indstillinger" skal du åbne menuen "System" og derefter "Enhedshåndtering" og vælge den telefonfunktion, der skal tilkobles.

## TILKOBL OG FORBIND EN TELEFON

**Bemærk!** Du skal på forhånd have tilkoblet flere telefoner for at kunne vælge en anden tilkoblet telefon.

### Tilkobling af to telefoner

Du kan tilkoble funktionen "Telefon" **1** på to telefoner samtidig ved at vælge telefonen.

Når en anden "Telefon"-funktion er aktiveret **1**, spørger multimediesystemet, om du vil tilføje en anden telefon.

Ved at tilføje en anden telefon har du mulighed for at få adgang til alle de telefonfunktioner, der er identificeret, og mulighed for at modtage indgående opkald på begge tilkoblede telefoner samtidigt.

### Afbrydelse af en telefon

I pop op-menuen "Telefon" og derefter "Liste over BT-enh.":

- fravælg de funktioner, der skal frakobles den telefon, der aktuelt er i brug;
- Vælg de funktioner, der skal tilkobles en anden telefon, og som allerede er parret og vises på enhedslisten.

Dine telefonfunktioner frakobles multimediesystemet, så snart ikonerne er slukket.

I menuen "Indstillinger" skal du åbne menuen "System" og derefter "Enhedshåndtering" og vælge den telefonfunktion, der skal frakobles.

**Bemærk:** Hvis du er i gang med et opkald, når telefonen frakobles, overføres opkaldet automatisk til telefonen.



Af sikkerhedshensyn tilrådes det kun at foretage disse justeringer, når vognen står stille.

# OPKALDSSTYRING

## Telefonopkald

### "Telefon" menu

Tryk på "Telefon" fra hovedmenuen.

#### Særlige funktioner:

- i de fleste menuer kan du trykke på zone **A** for at få direkte adgang til menuen "Telefon".
- Din telefon skal være tilsluttet multimediesystemet for at kunne foretage et opkald → **67**.

### Skærmen "Igangværende opkald"

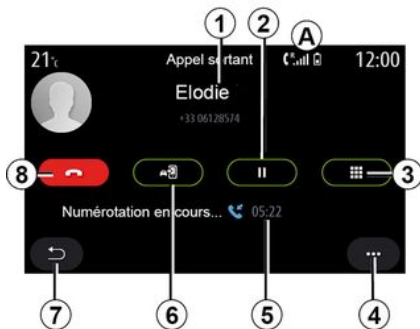

**1.** Kontaktens navn og telefonnummer.

**2.** Sæt det aktuelle opkald på pause.

**3.** Gå ind i tastaturet for at indtaste et nummer.

**4.** Pop op-menu.

**5.** Varighed af aktuelt opkald.

**6.** Overfør opkaldet til telefonen.

**7.** Tilbage til forrige menu.

**8.** Læg på.

### Foretag et opkald

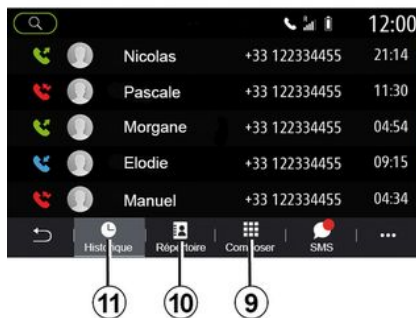

Du kan foretage et opkald ved at vælge:

- et nummer i opkaldsloggen i menuen "Historik" **11**;

- en kontakt i telefonbogen i menuen "Kontakt" **10**;

- knapperne på det digitale tastatur i menuen "Vælg nr." **9**.

### Modtagelse af et opkald



Under et indgående opkald vises skærmen "Modtagne opkald" med følgende oplysninger:

- Navnet på kontakten (hvis nummeret findes på listen over favoritnumre eller i din telefonbog).

- opkalders nummer (hvis nummeret ikke findes i din telefonbog),

- "Privat nummer" (hvis nummeret ikke kan vises).

#### "Svar"

Tryk på knappen "Besvar" **16** for at besvare et opkald. Tryk på knappen

## OPKALDSSTYRING

"Afslut opkald" **12** for at afslutte opkaldet.

### "Afvis" et opkald

For at afvise et opkald skal du trykke og holde knappen "Afvis" **12** nede. Personen, som ringer til dig, bliver ført videre til voicemail.

### Sæt opkaldet "på pause"

Tryk på knappen "Sæt opkald på pause" **14**. Multimediesystemet vil lægge på og automatisk sætte indgående opkald i venteposition. En syntetiseret meddelelse beder dine opkaldere vente.

### Overfør til telefon

Tryk på knappen "Overfør" **13** for at overføre opkaldet fra køretøjet til telefonen.

**Bemærk:** Visse telefoner kan frakobles multimediesystemet under overførsel af opkald.

### Taltastatur

Tryk på knappen "Tastatur" **15** for at få adgang til et digitalt tastatur.

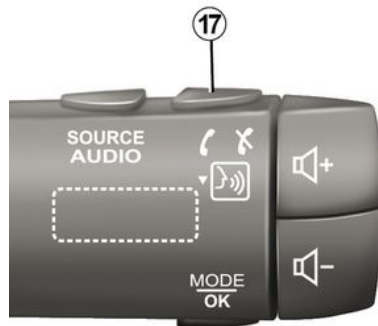

Du kan besvare/afslutte et opkald ved at trykke direkte på betjeningsknappen **17** på rattet.



Af sikkerhedshensyn tilrådes det kun at foretage disse justeringer, når vognen står stille.

## Under et opkald



Under et opkald kan du:

- justere lydstyrken ved hjælp af kontrolknapperne på rattstammen eller ved hjælp af lydstyrkeknapperne på multimedieskærmen.
- afslutte et opkald ved at trykke på "Afslut opkald" **8** eller ved at trykke på knappen **17** på rattet.
- sætte et opkald på pause ved at trykke på knappen **14**. For at genop-

## OPKALDSSTYRING

tage et opkald, der er på pause, skal du trykke på knappen **14** igen;

– overføre opkaldet til den tilsluttede telefon ved at trykke på knappen "Overfør til telefon" **13**.

– besvare et andet opkald og skifte mellem to opkald ved at trykke på **18**.

**Bemærk:** Så snart du besvarer det andet indgående opkald, bliver det første opkald sat automatisk på pause.

– få vist det digitale tastatur ved at trykke på knappen **15**;

– vend tilbage til den forrige menu og de øvrige funktioner ved at trykke på **19**.

Når dit opkald er slut, kan multimediesystemet ringe tilbage til opkalderen.

**Bemærk:** Under et opkald kan du modtage et andet opkald, men du kan ikke foretage et andet opkald.

## Konferenceopkald



Under et opkald har du mulighed for at invitere opkaldere, som du har sat i venteposition, til at deltage i opkaldet.

I pop op-menuen **4** skal du trykke på knappen "Deltag i opkald" for at aktivere konferenceopkaldet.

## Telefonbog

### "Kontakt" menu

Fra hovedmenuen kan du trykke på "Telefon" eller på genvejen **A** i de fleste menuer og derefter på "Kontakt" for at få adgang til din telefonbog via multimediesystemet.

Multimediesystemet administrerer ikke telefoner, der er udstyret med "dual SIM". Konfigurer din telefon for at gøre det muligt for multimediesystemet at få adgang til den korrekte mappe på din telefon.



### "Kontakt"-tilstand

**1.** Søg efter en kontakt efter navn eller nummer.

**2.** Søg efter en kontakt i alfabetisk rækkefølge.

**3.** Telefon er tilsluttet.

**4.** Pop op-menu.

**5.** Tilbage til forrige menu.

**6.** Liste over kontakter i den tilsluttede telefon.

## OPKALDSSTYRING

7. Kontakter gemt i favoritter på telefonen.

### Download telefonbogen

Når du tilslutter en telefon, synkroniseres kontakterne som standard automatisk, hvis håndfri forbindelse er aktiveret → 69.

**Bemærk:** For at få adgang til telefonbogen via multimediesystemet, skal du tillade deling af data på din telefon → 67.

### Opdatering af telefonbogen

Du kan opdatere dine telefonkontakter i multimediesystemets telefonbog manuelt via Bluetooth®. Tryk på pop op-menuen 4, og tryk derefter på "Opdatér liste".

### Søgning efter kontakter



Du kan søge efter en kontakt ved at indtaste dennes navn eller telefonnummer.

Tryk på forstørrelsesglasset 1. Indtast nogle af numrene eller bogstaverne for den ønskede kontaktperson.

Tryk på ABC 2. Vælg kun ét bogstav. Telefonbogen viser listen over kontakter, der starter med det valgte bogstav.

### Vælg telefonbog

Hvis der samtidig er tilsluttet to telefoner til multimediesystemet, kan du

vælge, hvilken kontaktliste der skal vises.

Vælg telefonen på bjælken 3.

### Fortrolighed

Listen over kontakter for hver telefon gemmes ikke i hukommelsen i det håndfri telefonsystem.

På grund af privatlivet vil indlæste telefonbøger kun være synlige, når den tilsvarende telefon er tilsluttet.



Af sikkerhedshensyn tilrådes det kun at foretage disse justeringer, når vognen står stille.

### Opkaldshistorik

#### Menuen "Opkaldshistorik"

#### Adgang til opkaldshistorikken

I hovedmenuen skal du trykke på "Telefon" eller på genvejen A fra de fleste menuer og derefter på "Historik" for at få adgang til hele din opkaldshistorik.

Opkaldsloggen vises fra den nyeste til den ældste.

## OPKALDSSTYRING



### Tilstanden "Igangværende opkald"

1. Kontaktnavne.
2. Kontaktnumre.
3. Opkaldstid/dato.
4. Pop op-menu.
5. Tilbage til forrige menu.
6. indgående opkald.
7. Ubesvarede opkald.
8. Udgående opkald.

**Bemærk:** Afhængigt af multimedieskærmen er nogle oplysninger muligvis ikke tilgængelige.

### Navigering i opkaldslisten

Stryg opad eller nedad for at se opkaldslisten.

### Opdatering af opkaldslisten

Tryk på **4**, og vælg "Opdatér liste". En meddelelse informerer dig om opdatering af data.

### Foretage et opkald fra opkaldshistorikken

Tryk på en af de kontakter eller et af de numre, der skal ringes op. Opkaldet foretages automatisk.

### Tast et nummer

### Menuen "Tast et nummer"

### Foretage et opkald ved at indtaste et nummer

I hovedmenuen skal du trykke på "Telefon" eller på genvejen **A** i de fleste menuer, og derefter på "Vælg nr." for at få adgang til tastaturet, så du kan indtaste et nummer.

### Tast et nummer

Indtast det ønskede nummer ved hjælp af tastaturet **1**, og tryk derefter på "Ring til" for at foretage opkaldet.

Fra det øjeblik den første indtastning er foretaget, foreslår multimediesystemet en liste over dine kontakter med samme række tal.

Vælg den kontakt, du vil ringe til, og tryk derefter på knappen "Telefon" **5** for at foretage opkaldet.



### "Vælg nr."-tilstand

1. Numerisk tastatur
2. Nummer ringet op.
3. Kontaktforslag.
4. Pop op-menu.
5. Opkald.
6. Tilbage til forrige menu.

### Indtast et nummer ved hjælp af stemmebetjeningen

Du kan diktere et nummer ved hjælp af multimediesystemets integrerede stemmebetjening. Du kan gøre

## OPKALDSSTYRING

dette ved at trykke på stemmebetjeningsknappen for at få vist hovedmenuen for stemmebetjening. Sig efter lydsignalet:

- "Opkald", og dikter det telefonnummer, du vil ringe op.
- eller "Opkald" efterfulgt af navnet på den kontaktperson, du ønsker at ringe til.

Multimediesystemet viser det angivne nummer og begynder at ringe op til det.

**Bemærk:** Hvis din kontakt har flere telefonnumre (arbejde, hjem, mobil osv.), kan du træffe et valg. (f.eks. "Opkald" - Stefan - hjem.



Af sikkerhedshensyn tilrådes det kun at foretage disse justeringer, når vognen står stille.

# SMS

## "SMS" menu

I hovedmenuen skal du trykke på "Telefon" eller på genvejen **A** i de fleste menuer og derefter på "SMS" for at få adgang til SMS på din telefon via multimediesystemet.

Din telefon skal være tilsluttet et håndfrit telefonsystem. Du skal også godkende overførsel af meddelelser (ved hjælp af dine telefonindstillinger afhængigt af modellen) for at bruge alle dens funktioner.

**Bemærk!** Det er kun SMS, der kan læses via multimediesystemet. Andre typer meddelelser kan ikke læses.



Afhængigt af telefonens mærke og model fungerer visse funktioner muligvis ikke.



### Skærmen "SMS"

1. Beskedstatus. Læst/Ulæst.
2. Navn/nummer på afsenderen af beskeden.
3. Start på beskeden.
4. Dato for modtagelse.
5. Pop op-menu.
6. Tilbage til foregående side.

## Modtager SMS

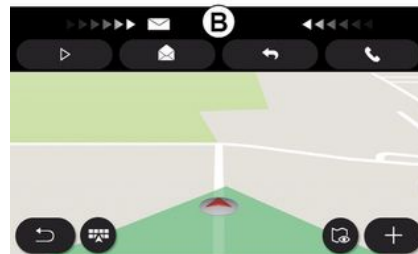

Multimediesystemet informerer dig om, at en ny SMS er modtaget, via en advarselsmeddelelse i **B**, som vises i en hvilken som helst menu, der er åben.

Efter tilkobling og forbindelse af telefonen vil enhver ny modtaget besked være tilgængelig via multimediesystemet.

**Bemærk:** Der er kun adgang til de meddelelser, der er modtaget efter paring, og mens telefonen er koblet til multimediesystemet.



# TELEFONINDSTILLINGER

## "Indstillinger" menu

Med telefonen tilsluttet til systemet skal du i hovedmenuen trykke på "Telefon" eller på genvejen **A** i de fleste menuer.

I pop op-menuen skal du vælge "Indstillinger" for at få adgang til følgende indstillinger:

- « Voicemail indstillinger »;
- « Automatisk download af telefonbog » («TIL/ FRA»);
- « Sortér efter navn/Fornavn »;
- « Samtale sættes automatisk på hold » («TIL/ FRA»);
- « Telefon ringetone » («TIL/ FRA»);
- « SMS » («TIL/ FRA»);
- « Privat modus » («TIL/ FRA»);
- « Smartphone hjælp ».



### « Voicemail indstillinger »

Brug denne indstilling til at konfigurere indstillingerne for dit telefonsvaresystem.

Hvis der ikke er oprettet talebeskeder, skal du bruge indstillingskærmen til at vælge dit telefonsvarer-nummer ved hjælp af tastaturet **B** og derefter "Gem".



Af sikkerhedshensyn tilrådes det kun at foretage disse justeringer, når vognen står stille.



### "Telefonens ringetone"

I hovedmenuen skal du trykke på "Indstillinger" og derefter på "Lyd". Under fanen "Telefon" kan du justere lydstyrken for:

- "Telefonens ringetone";
- « Håndfri telefon ».

For yderligere oplysninger: ➔ **139**.

### « SMS »

Du kan aktivere eller deaktivere SMS.

### « Privat modus »

Brug denne indstilling til at aktivere et diskret lydsignal, der informerer dig om et indgående opkald eller en meddelelse uden at vise noget på multimedieskærmen.

## TELEFONINDSTILLINGER

### « Smartphone hjælp »

Brug denne valgmulighed til at få adgang til en vejledning i, hvordan du bruger telefonens stemmegenkendelsessystem fra multimediesystemet.



Afhængigt af telefonens mærke og model fungerer visse funktioner muligvis ikke.

# TRÅDLØS OPLADER

## Induktionsopladningsområde

### præsentation

Brug induktionsopladningszonen **1** for at oplade en telefon uden brug af et kabel.

Hvis køretøjet er udstyret hermed, angives opladningsområdet af (afhængigt af køretøjet):

– et tilknyttet symbol;  
og/eller

– opladningsstatus vises automatisk på skærmen, så længe telefonen er placeret i det særlige område.

Placeringen kan variere afhængigt af køretøjet. Se i køretøjets brugervejledning for at få yderligere oplysninger.



### Særlige funktioner:

- Du kan få flere oplysninger om kompatible telefoner ved at kontakte en autoriseret forhandler eller besøge <https://renault-connect.renault.com>.
- For at opnå optimal opladning anbefales det at fjerne det beskyttende cover eller etui fra din telefon før opladning.
- hele telefonens overflade skal være justeret med opladningsmåttens overflade for at muliggøre optimal opladning.

### Opladningsprocedure

Placer din telefon **2** i induktionszonen **1**. Opladningen startes automa-

tisk, og opladningens status **3** vises på skærmen.

Telefonopladningen **2** afbrydes i følgende tilfælde:

- et objekt registreres i induktionsopladningszonen **1**.
- Induktionsopladningszonen **1** er overophedet. Når temperaturen er faldet, genoptages din telefons opladningsprocedure **2** i løbet af kort tid.

### Opladningsproces

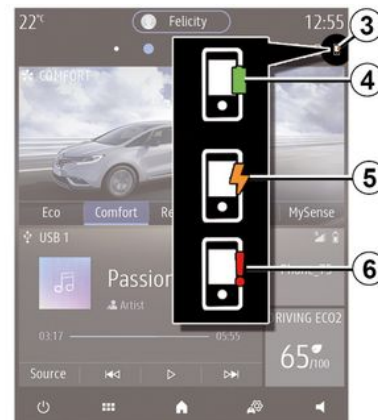

Multimediesystemet informerer dig om din telefons **2** opladningsstatus **3**.

- Opladning komplet **4**.

## TRÅDLØS OPLADER

- Opladning i gang **5**.
- Objekt registreret i opladningsområdet/objektet overophedes/opladningsprocedure afbrudt **6**.

**Bemærk:** Multimediesystemet afgiver et signal, hvis din telefons **2** opladningsprocedure afbrydes.

 Det er vigtigt ikke at efterlade objekter (USB-drev, SD-kort, kreditkort, startkort, smykker, nøgler, mønter osv.) i induktionsopladningszonen **1**, mens telefonen oplades. Fjern ethvert magnetkort eller kreditkort fra telefonetuiet, inden du placerer din telefon i induktionsopladningsområdet eller **1**.

 Objekter, der er efterladt i induktionsopladningszonen **1**, kan blive overophedet. Det anbefales at placere dem i de områder, der er beregnet til dette formål (opbevaringsrum, solskærmsrum osv.).

# ANDROID AUTO™, CARPLAY™

## præsentation Android Auto™

"Android Auto™" er en app, der gør det muligt at bruge din smartphone på skærmen på dit multimediesystem.

### Særlige funktioner:

- "Android Auto™"-appen fungerer kun, hvis din smartphone er tilsluttet køretøjets USB-port eller trådløst via Bluetooth® for at aktivere automatisk WIFI-forbindelse til dit system.
- For at appen kan fungere korrekt skal USB-kablet være anerkendt af din smartphones producent og have en maksimal længde på 1,5 meter.
- For at appen kan fungere korrekt med WIFI, skal din smartphone være parret til multimediesystemet.

Se afsnittet "Tilkoble, frakoble en telefon" for at få flere oplysninger.

### Første ibrugtagning

Download og installér applikationen "Android Auto™" fra platformen til applikationsdownload på din smartphone.

Slut din smartphone til multimediesystemets USB-port, eller tilslut den via Bluetooth® for at starte forbindelsen WIFI.

Accepter anmodningerne på din smartphone for at kunne bruge applikationen.



Applikationen startes på multimediesystemet og skal være synlig fra zone 1.

Hvis den beskrevne procedure mislykkes, skal du gentage proceduren.

## præsentation CarPlay™

"CarPlay™" er en indbygget tjeneste på din smartphone, som giver mulighed for at bruge visse apps på din smartphone via multimediesystemets skærm.

### Særlige funktioner:

- "CarPlay™"-tjenesten fungerer kun, hvis tjenesten SIRI er aktiveret, og hvis din smartphone er sluttet til køretøjets USB-port eller trådløst ved hjælp af Bluetooth® for at aktivere automatisk tilslutning til dit system via WIFI.

- For at appen kan fungere korrekt skal USB-kablet være anerkendt af din smartphones producent og have en maksimal længde på 1,5 meter.
- For at appen kan fungere korrekt med WIFI, skal din smartphone være parret til multimediesystemet.

Se afsnittet "Tilkoble, frakoble en telefon" for at få flere oplysninger.

### Første ibrugtagning

Slut din smartphone til multimediesystemets USB-port, eller tilslut den via Bluetooth® for at starte WIFI-forbindelsen.

Multimediesystemet foreslår, at du:

- Godkender deling af forbindelse og data.
- husker indstillingerne for enheden.

Accepter anmodningerne på din smartphone for at kunne bruge applikationen.



Funktionen startes på multimediesystemet og skal være synlig fra zone **1**.

Hvis den beskrevne procedure mislykkes, skal du gentage proceduren.

## Stemmegenkendelse



Når "Android Auto™"-apps eller funktionen "CarPlay™" fungerer sammen med dit multimediesystem, kan du bruge stemmegenkendelsesknappen **2** i køretøjet til at betjene visse smartphonefunktioner med stemmekommandoer:

- tryk kort: Aktivering/deaktivering af multimediesystemets stemmegenkendelse;
- tryk og hold nede: Aktivering/deaktivering af stemmegenkendelse for din telefon, hvis telefonen er tilsluttet til multimediesystemet.

**Bemærk:** Når du bruger "Android Auto™" eller "CarPlay™", kan du få ad-

gang til din smartphones navigations- og musikapplikationer.

Disse applikationer erstatter lignende applikationer, der er indbygget i multimediesystemet, som allerede kører.

Der må kun bruges én navigation, nemlig:

- « Android Auto™ »;
- « CarPlay™ »;
- eller den, som er integreret i dit multimediesystem.

**Bemærk:** Når du bruger "Android Auto™"-apps eller "CarPlay™"-tjenesten, vil nogle af funktionerne i multimediesystemet fortsat køre i baggrunden. Hvis du f.eks. starter "Android Auto™" eller "CarPlay™" og bruger navigation på din smartphone, mens radioen kører på multimediesystemet, vil radioen fortsat sende.

## Gå tilbage til multimediegrænsefladen

Sådan vender du tilbage til multimediesystemets brugergrænseflade:

- tryk på knappen "Startmenu" **4** på multimediesystemets panel eller på den centrale betjening;
- eller

## ANDROID AUTO™, CARPLAY™

– tryk på knappen **3** på multimedie-systemets skærm.

For at vende tilbage til multimedie-systemet skal du trykke på knappen **3** på multimediesystemets skærm.



**i** Når du bruger "Car-Play™"-applikationer eller "CarPlay™"-tjenesten, kan overførslen af de mobildata, som kræves for at disse kan fungere, muligvis medføre ekstraomkostninger, der ikke er omfattet af dit mobilabonnement.



**i** Tilgængeligheden af funktionerne i "Android Auto™"-appen og i "Car-Play™"-tjenesten afhænger af din telefons mærke og model. Hvis du ønsker flere oplysninger, skal du se fabrikantens hjemmeside, hvis en sådan findes.

# STYRING AF APP

## "Applikationer" menu

I hovedmenuen trykker du på "Applikationer" eller "Apps" for at få adgang til følgende:

- apps installeret i dit navigations-system
- « Foto »;
- « Video ».

**Bemærk:** Nogle tjenester vil være tilgængelige gratis i en prøveperiode. Du kan udvide dit abonnement fra køretøjet eller online via webstedet <https://renault-connect.renault.com>.

### Særlige funktioner:

- visse tjenester er gratis i en prøveperiode. Du kan udvide dit abonnement fra dit køretøj eller online
- visse applikationer vises kun i menuen, hvis systemet er tilkoblet de tilsluttede tjenester.

## Pop op-menu

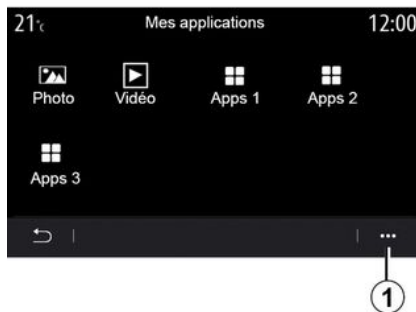

I pop op-menuen **1** kan du:

- omorganisere dine apps ved hjælp af træk og slip;
- slette en app ved at trykke på slettetasten "X". Hvis applikationen ikke kan slettes, vises slettetasten ikke;
- aktivere meddelelser
- få adgang til "Administration af applikationer".



## "Administration af applikationer"

Brug menuen "Administration af applikationer" til at se de apps **2**, der kører i øjeblikket på dit multimediesystem.

### Bemærkning:

- appsene "Foto" og "Video" håndteres ikke af "Administration af applikationer";
- applikationer, der kører, stopper, så snart multimediesystemet slukkes
- Antallet af apps er begrænset i henhold til systemlagerplads.

## STYRING AF APP

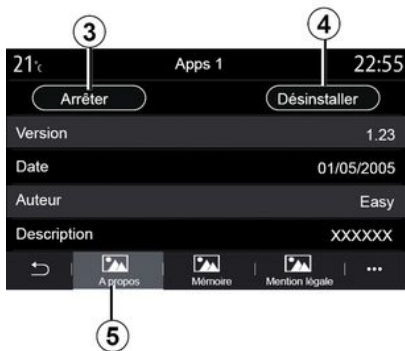

Vælg en af appsene **2**. Under fanen "Om" tab **5** kan du få adgang til oplysninger om appen (version, gyldighed eller oprettelsesdato, titel osv.).

Du kan således:

- "stop appen" **3**;
- "afinstaller appen" **4**.



Under fanen "Hukommelse" **7** kan du få adgang til følgende oplysninger:

- applikationens optagede lagerplads;
- størrelse på appdatalagerplads (musik, fotos osv.);
- Applagerplads i alt

I pop op-menuen **6** kan du slette appdataene.



På fanen "Juridisk meddelelse" **8** kan du få adgang til oplysninger om tilladelser, hvis de er tilgængelige.

# AKTIVERING AF TJENESTER

## Aktivering af tjenester

Hvis dit køretøjs tilsluttede tjenester skal fungere (trafikmeddelelser i realtid, onlinesøgning efter POI, fjernstyring af køretøjet med din smartphone osv.), skal de først aktiveres.

Aktivering af tjenesterne muliggør også fjernopdatering af systemet og kortene → 93.

### Særlige funktioner:

- tjenesterne aktiveres gratis i løbet af en bestemt tidsperiode efter levering af dit køretøj
- aktiveringen af tjenesterne afhænger af det land, hvor køretøjet sælges.

Kontakt en godkendt forhandler for at få flere oplysninger.



Producenten træffer alle nødvendige forholdsregler for at sikre, at dine personoplysninger behandles i fuld sikkerhed.

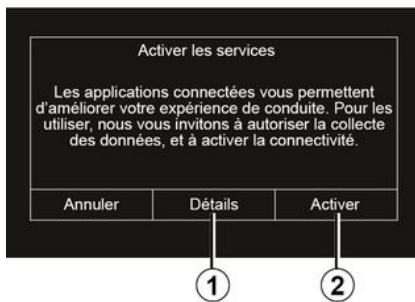

Hvis de tilsluttede tjenester endnu ikke er aktiveret, foreslår multimediesystemet, at du sender aktiveringsanmodningen til serveren ved at trykke på "Forbindelse" og derefter bekræfter anmodningen ved at trykke på "Aktivér" **2**.

Du kan få flere oplysninger ved at trykke på knappen "Info" **1**.

**Bemærk:** Da tjenesterne kun skal aktiveres én gang, vil betjeningsknappen "Forbindelse" ikke være tilgængelig i den tid, det tager at aktivere tjenesterne (op til 72 timer).

## Dataindsamling



For at tjenesterne kan fungere indsamlet dit køretøj data om køretøjets position og dets driftsstatus.

Disse data kan deles med vores partnere og tjenesteudbydere.

Disse data er personlige.

Multimediesystemet foreslår, at du aktiverer dataindsamling. Tryk på "Accepter alle" **3** for at aktivere eller "Afvis alle" **4** for at deaktivere dataindsamling.

5

## AKTIVERING AF TJENESTER



5

Når din anmodning om tjenesteaktivering er blevet godkendt, vil du, når du starter multimediesystemet, blive bedt om at aktivere eller deaktivere dataindsamlingen.

Vælg "ON" for at aktivere eller "OFF" for at deaktivere dataindsamling, og tryk derefter på "OK" for at bekræfte.

## Midlertidig suspension af dataindsamling

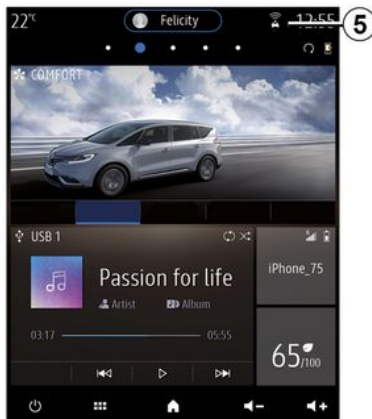

Indsamling af køretøjsdata kan midlertidigt suspenderes.

For at gøre dette skal du, når du starter køretøjet, indstille dataindsamling til "OFF".

Du kan suspendere dataindsamling til enhver tid ved at åbne menuen "Indstillinger", fanen "System", menuen "Enheds- håndtering" og derefter fanen "Data" eller ved at trykke på modtagelsesstatusikonet **5** for at få direkte adgang til menuen "Data".

Du kan finde flere oplysninger om ikonet for modtagelsesstatus **5** under **➔ 139**.

Tjenesterne vil blive deaktiveret, undtagen de obligatoriske sikkerhedsfunktioner i forbindelse med det automatiske nødopkald i tilfælde af en ulykke.



Producenten træffer alle nødvendige forholdsregler for at sikre, at dine personoplysninger behandles i fuld sikkerhed.

## Databeskyttelse

Data fra dit køretøj behandles af producenten, godkendt af forhandlere og andre enheder i producentens gruppe. Producentens oplysninger findes på deres hjemmeside og på sidste side i køretøjets brugervejledning.

I overensstemmelse med de bestemmelser, der gælder for dig, især hvis du er placeret i Europa, kan du bede om følgende:

- hente og kontrollere de data, som producenten opbevarer vedrørende dig;
- rette upræcise oplysninger;

## AKTIVERING AF TJENESTER

- fjerne data om dig;
- tage en kopi af dine data for at genbruge dem et andet sted;
- til enhver tid modsætte dig anvendelsen dine data;
- fastlåse brugen af dine data.

Kunden er også berettiget til at modsætte sig behandlingen af sine personlige data, især hvis de bruges til reklamevirksomhed eller profilering.

### **Beskyttelse af dine personlige oplysninger**

Uanset om du beslutter at afbryde deling, vil data om brug af køretøjet blive videresendt til producenten og berørte partnere/datterselskaber til følgende formål:

- for at aktivere funktionen og vedligeholdelsen af dit køretøj;
- forbedring af køretøjets livscyklus.

Formålet med at bruge disse data er ikke markedsundersøgelse, men en løbende forbedring af producentens køretøjer og forebyggelse af problemer, der kan forstyrre den daglige drift.

Der findes flere oplysninger i politikken for databeskyttelse på producentens hjemmeside, hvis adresse findes i køretøjets brugervejledning.

## UDLØB AF TJENESTERNE

Tjenesterne er aktiveret i en begrænset periode. Når denne periode er gået, ophører tjenesten med at fungere. Hvis du vil genaktivere tjenesterne, skal du se afsnittet "Køb og fornyelse af tjenester".



Producenten træffer alle nødvendige forholdsregler for at sikre, at dine personoplysninger behandles i fuld sikkerhed.

5

# OPDATERING AF SYSTEMET OG HASTIGHEDSBEGRÆNSNINGEN

## "Info" menu

I menuen "Info" vælges fanen "System".

Brug denne menu til at få vist forskellige oplysninger og til at opdatere multimediesystemet og navigeringskortene.

Opdateringerne kan blive tilbudt af systemet automatisk. Du kan også søge efter en opdatering manuelt, afhængigt af køretøjets forbindelse og den app, der skal opdateres.



Af sikkerhedshensyn tilrådes det kun at foretage disse justeringer, når vognen står stille.

## "Systemoplysninger"-skærm

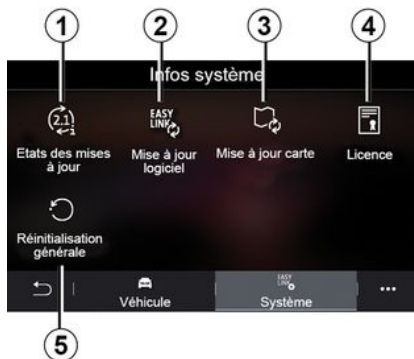

1. « Opdaterings- status ».
2. « Software opdatering ».
3. « Kort- opdatering ».
4. « Licens ».
5. « Fabriksindstilling ».



Visse opdateringer kan gøre visse køretøjstjenester (skærm, radio osv.) midlertidigt utilgængeligt for brug. Hvis det er tilfældet, henvises der til de indikationer, som vises på skærmen.

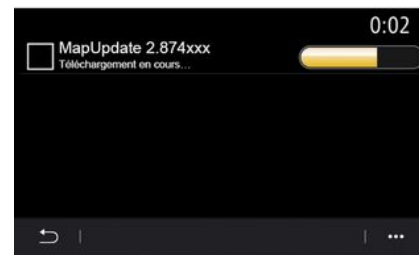

5

### « Opdaterings- status » 1

Denne menu indeholder oplysninger om status for opdateringer af multimediesystemet og navigationskort:

- Opdateringens navn.
- Status for opdateringer.

**Bemærk:** Menuen "Opdaterings- status" 1 er tilgængelig, når der er en opdatering i gang.

### Opdatering af multimediesystem

#### « Software opdatering » 2

Denne menu giver dig mulighed for at:

## OPDATERING AF SYSTEMET OG HASTIGHEDSBEGRÆNSNINGEN

- se den aktuelle softwareversion og serienummeret på dit multimedie-system
- find datoen for den seneste opdatering;
- Kontrollér, om der er en tilgængelig opdatering
- opdater de forskellige systemer fra multimediesystemet.

### Særlige funktioner:

- Du får besked via Meddelelser, hvis en opdatering er tilgængelig. Se afsnittet "Administrering af meddelelser".

- Der kan kun søges efter og downloades opdateringer, når dit køretøj befinder sig i et geografisk område, der er dækket af et mobilnetværk. Der findes flere oplysninger i afsnittet "Systemindstillinger".

I tilfælde af automatisk opdatering, vises en meddelelse på multimedie-systemets skærm for at oplyse dig om, at en ny opdatering er tilgængelig, efter at motoren er slukket.

Følg instruktionerne, der vises på multimediesystemets skærm, for at fortsætte med installationen.



Før installationen startes, skal du parkere køretøjet langt væk fra trafikken og trække parkeringsbremsen.



6

Du kan også søge efter opdateringer direkte ved at trykke på "Søge opdateringer" 6. Når du har søgt i multimediesystemet, kan du få adgang til den næste opdatering 7, hvis den er tilgængelig.

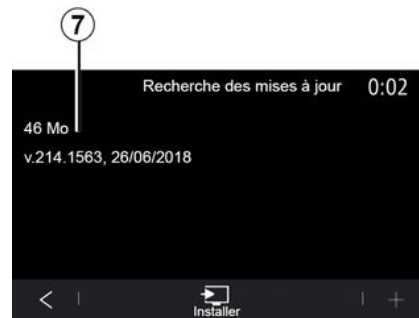

Start installation af opdateringen 7 ved at trykke på "Installer" 8.

Følg instruktionerne på multimedie-systemets skærm. Du kan forlade dit køretøj, når du har trykket på "OK" for at bekræfte installationen, uden at vente på, at opdateringen fuldføres.

### Opdatering af navigationskortene

#### « Kortopdatering » 3

Du kan få vist listen over lande 9, der er installeret i navigationssystemet.

Det er kun det land, som er registreret som favorit 10, der opdateres automatisk.

## OPDATERING AF SYSTEMET OG HASTIGHEDSBEGRÆNSNINGEN

For at opdatere dine kort skal du først kontrollere, at alle dine køretøjstjenester er aktiveret. Der henvises til kapitlet "Aktivering af tjenester".

### Ændring af det foretrukne land

Favoritlandet **10** kan kun ændres en gang via multimediesystemet. Favoritlandet kan defineres, når køretøjet er i dine hænder, og tjenesterne er aktiveret.



Der vises en meddelelse på multimediesystemets skærm, som tilbyder at lokalisere dit køretøj for at finde favoritlandet.

Hvis du ønsker at ændre favoritlandet **10** igen, skal du kontakte en autoriseret forhandler.

**Bemærk:** Som standard er dit favoritland baseret på den fundne køretøjsplacering.

### Fjernopdatering af navigationskortene

Hvis dit køretøj er udstyret med tilsluttede tjenester, og du har accepteret fjernopdateringer, opdaterer systemet regelmæssigt det kort, der svarer til dit foretrukne land **10**.

Du modtager muligvis informationsmeddelelser om disse opdateringer i dit system.

#### Særlige funktioner:

Fjernopdateringer af kort kan udføres automatisk, hvis dit køretøj er:

- berettiget til en opdatering.
- placeret i et geografisk område, der er dækket af et mobilt netværk.



Fjernopdatering er kun tilgængelig via abonnement og kan tilgås inden for en bestemt periode. Kontakt en autoriseret forhandler for at få flere oplysninger.

### Manuel opdatering af navigationskortene

Hvis dit køretøj ikke har tilsluttede tjenester (se afsnittet "Systemindstillinger"), er det nødvendigt at opdatere kortene regelmæssigt. For alle lande skal kort opdateres manuelt ved hjælp af et USB-drev (køretøjer, der ikke er udstyret med et navigationssystem, påvirkes også).

#### Særlige funktioner:

- USB-drevet skal være FAT32-formatet og have en minimumkapacitet på 32 GB og en maksimumkapacitet på 64 GB;
- USB-drevet følger ikke med systemet.

**Hvis du vil opdatere kortene fra din computer,** skal du gå til <https://re-nault-connect.renault.com> og derefter oprette forbindelse til din "My Renault"-konto.

Køretøjet skal være identificeret, før kortene kan opdateres. Køretøjet identificeres ved hjælp af:

- VIN (identifikationsnummer)
- Et virtuelt billede af køretøjet vha. et USB-flashdrev.

#### Opdateringer af køretøjet VIN

**Fra din computer** skal du oprette forbindelse til din "My Renault"-konto og downloade Alliance CONNECT Toolbox-software. Angiv derefter VIN for det køretøj, du vil opdatere.

## OPDATERING AF SYSTEMET OG HASTIGHEDSBEGRÆNSNINGEN

Alliance CONNECT Toolbox-softwaren viser den tilgængelige opdateringstype:

- "Komplet opdatering";
- "Opdatering tilgængelig efter land".

**Bemærk:** Kun lande, hvor en opdatering er tilgængelig til det valgte køretøj, foreslås på listen over "Opdatering tilgængelig efter land".



**Brugerens ansvar under opdatering.** Det er meget vigtigt at følge instruktionerne nøje under opdatering. Hvis disse instruktioner (afmontering af USB-drev osv.) ikke følges, kan det ødelægge dataene.

Vælg de opdateringer, du ønsker at installere på multimediesystemet, og download derefter opdateringerne til USB-flashdrevet.

Når dataene er downloadet til USB-stikket, kan du fjerne USB-stikket fra din computer ved at skubbe det ud og derefter gå til dit køretøj.

**Fra dit køretøj** skal du indsætte USB-stikken i køretøjets USB-port. Multimediesystemet registrerer nye

apps og tilbyder at installere dem. Følg instruktionerne på multimedie-systemets skærm.

**Denne opdateringsprocedure skal udføres, mens motoren kører, ved køretøjer med forbrændingsmotor, og med motoren tændt, ved hybrid-køretøjer og elektriske køretøjer.**

**Bemærk:** Når USB-flashdrevet er blevet indsat i køretøjets USB-port, må du ikke udføre nogen handling på multimediesystemet, dets betjening eller på nogen af køretøjets enheder (telefon, lyd, navigation osv.) for at undgå at afbryde opdateringsprocessen.

Når opdateringsproceduren er afsluttet, kan du fjerne USB-flashdrevet fra dit køretøj.



For at få fordel af opdatere kort og hastighedsbegrænsninger anbefales det, at du regelmæssigt installerer opdateringer via <https://renault-connect.renault.com> webstedet.



Kortene og hastighedsbegrænsningerne opdateres samtidigt. På køretøjer, der ikke er udstyret med navigation, er det også nødvendigt at foretage opdateringer for at opdatere indikationerne for hastighedsbegrænsninger.

**Opdatering ved at oprette et virtuelt billede af dit køretøj vha. et USB-drev**

**Fra dit køretøj** skal du indsætte et USB-drev i FAT32-format og med en minimal kapacitet på 32 GB og en maksimal kapacitet 64 GB i USB-porten og derefter vente 10 sekunder (sørg for, at der ikke er tilsluttet andre USB-drev).

Multimediesystemet opretter derefter et billede af dit køretøj på USB-drevet, der gør det muligt for Alliance CONNECT Toolbox-softwaren at identificere, hvilke opdateringer der er tilgængelige til dit navigationssystem.

Når det virtuelle billede er blevet taget, skal du fjerne USB-flashdrevet fra køretøjets USB-flashdrev og derefter gå til din computer.

## OPDATERING AF SYSTEMET OG HASTIGHEDSBEGRÆNSNINGEN



Alle nye USB-flashdrev, der indsættes, analyseres, og drevets informationsdata gemmes i multimediesystemet. Afhængigt af kapaciteten på USB-flashdrevet kan multimedieskærmen sættes på standby. Vent i nogle sekunder. Brug kun USB-flashdrev, der overholder de gældende nationale krav.

**Fra din computer** skal du oprette forbindelse til din "My Renault"-konto og downloade Alliance CONNECT Toolbox-softwaren og derefter indsætte det USB-drev, som indeholder det billedet af dit køretøj.

Alliance CONNECT Toolbox-softwaren viser den tilgængelige opdateringstype:

- "Komplet opdatering";
- "Opdatering tilgængelig efter land".

**Bemærk:** Kun lande, hvor en opdatering er tilgængelig til det valgte køretøj, foreslås på listen over "Opdatering tilgængelig efter land".

Vælg de opdateringer, du ønsker at installere på multimediesystemet,

og download derefter opdateringerne til USB-flashdrevet.

Når dataene er downloadet til USB-stikket, kan du fjerne USB-stikket fra din computer ved at skubbe det ud og derefter gå til dit køretøj.

**Fra dit køretøj** skal du indsætte USB-stikken i køretøjets USB-port. Multimediesystemet registrerer nye apps og tilbyder at installere dem. Følg instruktionerne på multimediesystemets skærm.

**Denne opdateringsprocedure skal udføres, mens motoren kører, ved køretøjer med forbrændingsmotor, og med motoren tændt, ved hybrid-køretøjer og elektriske køretøjer.**

**Bemærk:** Når USB-flashdrevet er blevet indsat i køretøjets USB-port, må du ikke udføre nogen handling på multimediesystemet, dets betjening eller på nogen af køretøjets enheder (telefon, lyd, navigation osv.) for at undgå at afbryde opdateringsprocessen.

Når opdateringsproceduren er afsluttet, kan du fjerne USB-flashdrevet fra dit køretøj.



Undlad at parkere og lad ikke motoren gå i tomgang på steder, hvor brændbare stoffer eller materialer som f.eks. græs eller nedfaldne blade kan komme i kontakt med et varmt udstødningssystem.



Lad aldrig motoren gå i tomgang i et lukket lokale - udstødningsgassen indeholder giftige luftarter.

# MY RENAULT

## præsentation

Din "My Renault"-kundefkonto kan tilgås via webstedet <https://renault-connect.renault.com> eller via din smartphone ved at downloade appen "My Renault".

### Særlige funktioner:

- appen "My Renault" er under konstant udvikling. Log på jævnligt for at forbedre din konto med nye funktioner.
- for flere oplysninger om listen over kompatible telefoner kontakt venligst en autoriseret forhandler eller hjemmesiden: <https://renault-connect.renault.com>;



Når du bruger "My Renault"-appen, bruger du telefonens internetforbindelse (underlagt de gebyrer og begrænsninger, som din mobiloperatør anvender).

- For flere oplysninger, kontakt en autoriseret forhandler eller se tilbudet Renault Connect på den relevante hjemmeside: <https://renault-connect.renault.com>.

Fra din "My Renault"-kundefkonto kan du interagere med dit køretøj og få oplysninger:

- se dine køretøjsoplysninger.
- få adgang til historikken og kalenderen for dine samtaler og aftal et møde.
- find stedet, hvor køretøjet er parkeret.
- fjernaktiver køretøjets horn og lygter.
- se og administrer dine kontrakter og tjenester.
- se i køretøjets E-Guide.
- find et autoriseret værksted i nærheden.
- opret/skift din "PIN kode" "My Renault".
- ...

### Særlige funktioner:

- Visse funktioner afhænger af køretøjets udstyr, abonnement på servicekontrakter og lovgivningen i landet.
- Nogle funktioner kan kun tilgås fra din smartphone ved hjælp af "My Renault"-appen.
- tjenesterne skal være aktiverede for at aktivere fjernbetjening af køretøjet ➔ **89**;
- ved at oprette en "PIN kode"- "My Renault" får du mulighed for at få sikker adgang til tilsluttede tjenester.

## Tilsluttede tjenester i "My Renault"

### For el-køretøjer

Du kan drage fordel af de tilsluttede tjenester i din "My Renault"-app, såsom:

- Kontrollere batteriniveau og opladningsstatus
- Programmere opladning
- Starte/programmere aircondition eller varmesystem.
- åbne "Mobilize charge pass" (betalingmetode for ladestation).
- Finde tilgængelige opladningsterminaler i nærheden
- planlægge en rute med ladestationer langs ruten
- ...

**Bemærk:** Programmeringsfunktionerne for opladning, aircondition og opvarmning er kun tilgængelige på visse køretøjer. Kontakt en godkendt forhandler for at få flere oplysninger.

## Opret en "My Renault"-brugerkonto

For at få adgang til "My Renault"-funktioner skal du oprette en brugerkonto fra webstedet eller "My Renault"-appen.

Fra hjemmesiden:

## MY RENAULT

- Vælg "Opret konto" på startside.
- Indtast de oplysninger, der kræves for at oprette kontoen.

Fra appen:

- Vælg "Registrer" i hovedmenuen i appen.
- Indtast de oplysninger, der kræves for at oprette kontoen.

En bekræftelsesmail sendes til den tidligere angivne e-mailadresse.

Klik på linket i bekræftelsesmailen for at afslutte oprettelsen af din "My Renault"-konto.

**Bemærk:** Du kan bruge samme brugernavn kodeord til at logge på din web-brugerkonto.

### Tilmeld dit køretøj i din "My Renault"-konto

Fra din "My Renault"-konto skal du klikke på "Tilføj et køretøj" og derefter tilføje VIN (køretøjets identifikationsnummer) eller dit køretøjs registreringsnummer manuelt eller ved at scanne det.

### Synkroniser din "My Renault"-konto med dit køretøj

For at kunne bruge appen "My Renault" og interagere med dit køretøj skal du synkronisere appen "My Renault" med dit køretøj.

### Særlige funktioner:

- Hvis du vil synkronisere appen "My Renault" med dit køretøj, skal du være til stede i køretøjet, det skal være parkeret i et område med netværksdækning, og dit køretøjs multimedie-system skal være tændt.
- Hvis appen "My Renault" ikke synkroniseres med dit køretøj, vil du ikke have adgang til dine servicekontrakter.

Fra appen "My Renault":

- log på din konto;
- Fra appens hovedmenu skal du trykke på knappen "Synkroniser mit køretøj" og bekræfte ved at trykke igen.
- Følg instruktionerne på multimedie-systemets skærm.

Når din "My Renault"-konto er tilknyttet multimedie-systemet, finder synkroniseringen automatisk sted.

### Fornyelse af en tjeneste

Hvis du vil forny en af dine tjenester, når den nærmer sig sit udløb, skal du gå til fanen "Renault CONNECT store" på din "My Renault"-konto og derefter vælge "Mine tjenester".

Klik derefter på "Forny", og følg de detaljerede instruktioner.

# UDLÅN OG OVERDRAGELSE AF KØRETØJ

## Udlån af køretøjer

### Juridiske oplysninger

Når du udlåner dit køretøj, er du forpligtet til (se Generelle Salgsbetingelser for de opkoblede tjenester) at informere den eller de personer, som du udlåner dit køretøj til, om, at køretøjet er opkoblet og indsamler personlige oplysninger som f.eks. om køretøjets placering.

### Dataindsamling

Indsamling af køretøjsdata kan midlertidigt suspenderes.

For at gøre dette skal du, når køretøjet er startet, og vinduet "Sikkerhed og fortrolighed" vises på midterskærmen, vælge "OFF" for dataindsamling.

Tjenesterne vil blive deaktiveret, undtagen de funktioner, der kræves eller er knyttet til sikkerheden, såsom det automatiske nødopkald i tilfælde af en ulykke.

## Overdragelse af køretøj

### Sletning af personlige data

Når du sælger dit køretøj, er det vigtigt at slette alle personlige oplysninger, der er lagret i eller uden for køretøjet.

For at gøre dette skal du nulstille det indbyggede system og slette dit køretøj fra kontoen "My Renault".

### Nulstilling af systemet

For at gøre dette skal du tænde for bilens multimediesystem.

I hovedmenuen skal du trykke på "Køretøjsoplysninger" og derefter på "Generel nulstilling" under fanen "System".

**Bemærk:** Det er kun muligt at nulstille systemet fra administratorprofilen.

**Bemærk:** Det er kun muligt at nulstille systemet fra administratorprofilen. Nulstilling af systemet sletter installerede apps.



For geninstallering af apper skal du kontakte en autoriseret forhandler.

### Sletter køretøjet fra din "My Renault"-konto

Når du overdragelse dit køretøj, skal du også slette dit gamle køretøj fra "My Renault"-kontoen.

For at gøre dette skal du oprette forbindelse til "My Renault"-kontoen og slette køretøjet.

# KØRSELSHJÆLP

## "Kørselsassistent" menu

Fra hovedmenuen skal du trykke på "Indstillinger" og derefter på "Bil". Med denne menu kan du indstille kørselshjælpen.



Nogle indstillinger skal ændres, mens motoren kører, så de kan gemmes af multimediesystemet.



Af sikkerhedshensyn tilrådes det kun at foretage disse justeringer, når vognen står stille.

## Skærmen "Kørselsassistent"

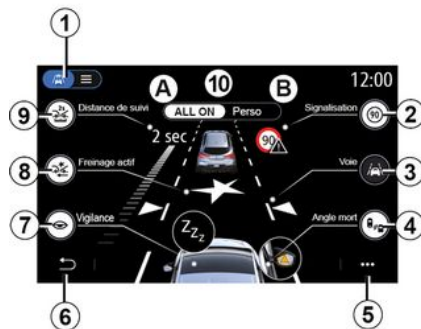

1. "Visningstilstand"
2. « Trafikskilt »;
3. « Vognbane »;
4. « Død vinkel »;
5. "Kontekstuel menu"
6. "Tilbage til foregående side"
7. « årvågenhed »;
8. "Aktiv bremsning" eller "Avanceret sikkerhed", afhængigt af køretøjet;
9. « Følgeafstand »;
- A. « ALL ON »;
- B. « Perso ».



## "Visningstilstand"

Når du vælger en visningstilstand **1**, kan du vælge interaktiv tilstand **10** eller listetilstand **11**, som giver dig mulighed for at se alle "Kørselsassistent".

Vælg knappen for den mulighed, du vil aktivere eller deaktivere.

\*



6

## « Trafikskilt »

Denne funktion hjælper dig under dine rejser og informerer dig om den gældende hastighedsbegrænsning, højrisikoområder og fareområder ved hjælp af:

- en visning på multimedieskærmen og instrumentbrættet;
- en lydalarm.

## « Alarm ved hastighedsoverskridelse »

Denne funktion registrerer enhver overskridelse af hastighedsgrænsen og advarer føreren ved at vise en advarsel på instrumentbrættet sammen med en advarselslyd. Vælg "ON" for at aktivere denne funktion.

## "Meddelelse om ændring af hastighedsbegrænsning"

Denne funktion advarer føreren med et lydsignal, når hastighedsgrænsen ændres. Vælg ON for at aktivere denne funktion.

## « Visning af fareområder »

Denne funktion informerer føreren via instrumentbrættet, når der køres ind i et fareområde eller et højrisikoområde. Vælg "ON" for at aktivere denne funktion.

**Bemærk:** Tjenester skal være aktiveret for at få vist risikoområderne → 89.

## « Alarmlyd for fareområder »

Denne funktion informerer føreren via en advarselslyd, når der køres ind i et fareområde eller et højrisikoområde.

Vælg "ON" for at aktivere denne funktion.

**Bemærk:** Hvis "Visning af fareområder" er deaktiveret, bliver funktionen "Alarmlyd for fareområder" automatisk deaktiveret.

## « Årvågenhed »

Denne funktion registrerer en eventuel nedsættelse af førerens reaktionsevne. Den tager hensyn til pludselige og tilfældige bevægelser på rattet, frekvensen af advarsler om

vejbaneskit og uafbrudt kørsel i over to timer.

Denne funktion informerer føreren via en advarselslyd og viser en advarselsmeddelelse på instrumentbrættet, der råder føreren til at tage en pause.

Vælg "ON" for at aktivere dette system. Der henvises i øvrigt til kapitlet "Træthedsadvarsel" i køretøjets instruktionsbog.

## « ALL ON »

Når tilstanden "ALT PÅ" er aktiveret, vil alle dine sikkerhedshjælpemidler være aktiveret. Denne tilstand aktiveres som standard, hver gang bilen startes.

"ALL ON"-funktionen kan også aktiveres ved at trykke en gang på bilens betjening.

**Bemærk:** Når tilstanden "ALL ON" er aktiveret, er der ingen tilgængelige indstillinger. Du skal skifte til tilstanden "Perso" for at få adgang til de forskellige indstillinger.

## « Perso »

Når tilstanden "Perso" er aktiveret, aktiveres de sikkerhedshjælpemidler, som du har konfigureret og tilpasset.

## KØRSELSHJÆLP

"Perso"-funktionen kan også aktiveres ved at trykke to gange på bilens betjening.



### « Vognbane » (Indstilling for vognbaneassistent)

Funktionen advarer føreren i tilfælde af ufrivillig overskridelse af en fuldt optrukken eller stiplede linje.

Du kan justere intensiteten af rattets vibrationer (og volumen på advarselslyden afhængigt af udstyr) samt følsomheden for advarslen om vejbaneskift.

Der henvises i øvrigt til kapitlet "Vejbaneassistent" i køretøjets instruktionsbog.

### "Advarsel om vejbaneskift"

Funktionen advarer føreren i tilfælde af ufrivillig overskridelse af en fuldt optrukket linje.

### "Handlinger på stiplede linjer"

Funktionen advarer føreren i tilfælde af ufrivillig overskridelse af en stiplede linje.

**Bemærk:** For at funktionen skal kunne fungere på en stiplede linje, kan den ikke aktiveres, hvis funktionen med advarsel om vejbaneskift er deaktiveret.



### « Aktiv bremsning »

"Aktiv bremsning": Denne funktion informerer føreren, hvis der er risiko for sammenstød. Vælg "ON" for at aktivere denne funktion. Du kan væl-

ge følsomheden for advarslen "Aktiv bremsning" efter behov:

- « Tidligt »;
- « Standard »;
- « Sent ».

Du kan finde flere oplysninger i afsnittet "Aktiv bremsning" eller i afsnittet "Avanceret sikkerhed" (afhængigt af køretøjet) i køretøjets brugervejledning.

### "Avanceret sikkerhed"

(afhængigt af udstyret)

Dette system består af følgende funktioner:

- « Aktiv bremsning »;
- "Nødsporassistent": Denne funktion advarer føreren og korrigerer kørselsretningen, hvis:
  - en vejkant overskrides;
  - der er risiko for sammenstød med et køretøj, der kommer fra den modsatte retning i en tilstødnende vejbane;
  - der er risiko for sammenstød med et køretøj i den blinde vinkel (afhængigt af udstyret).

Der findes flere oplysninger i afsnittet "Avanceret sikkerhed" i køretøjets brugervejledning.

## KØRSELSHJÆLP



Af sikkerhedshensyn tilrådes det kun at foretage disse justeringer, når vognen står stille.

### « Død-vinkel-alarm »

Denne funktion informerer føreren, når et andet køretøj befinder sig i en blind vinkel. Vælg "ON" for at aktivere denne funktion. Der henvises i øvrigt til kapitlet "Alarm om blind vinkel" i køretøjets instruktionsbog.

### « Følgeafstand »

Denne funktion informerer føreren, hvis køretøjet er for tæt på et andet køretøj. Vælg "ON" for at aktivere denne funktion. Der henvises i øvrigt til afsnittet "Advarsel for sikkerhedsdistance" i køretøjets instruktionsbog.

### Pop op-menu

Fra pop op-menuen **5** kan du nulstille standardindstillingerne for hver menu.



Af sikkerhedshensyn tilrådes det kun at foretage disse justeringer, når vognen står stille.

## PARKERINGSHJÆLP

### "Parkerings- assistance" menu

Fra hovedmenuen skal du trykke på "Indstillinger" og derefter på "Bil". Brug denne menu til at få adgang til indstillingerne for parkeringshjælp. Se i køretøjets brugervejledning for at få yderligere oplysninger.



Af sikkerhedshensyn tilrådes det kun at foretage disse justeringer, når vognen står stille.

### Skærmen "Parkerings- assistance"

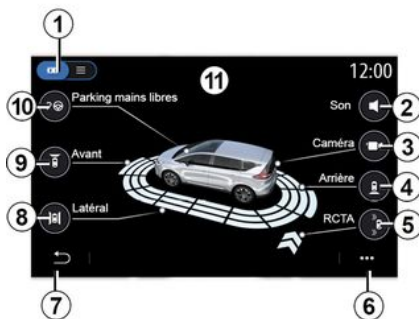

1. "Visningstilstand".
2. « Lyd ».
3. « Kamera ».
4. "Registrering af forhindringer bag".
5. "Advarsel ved udkørsel fra parkering".
6. "Pop op-menu".
7. "Tilbage til forrige menu".
8. "Registrering af forhindringer i siden".
9. "Registrering af forhindringer foran".
10. "Håndfri parkering".



### Pop op-menu

I pop op-menuen **6** kan du nulstille standardindstillingerne for hver menu og få adgang til multimediesystemvejledningen.

Når du vælger visningstilstanden **1**, kan du vælge en interaktiv tilstand **11** eller listevisning **12** for at se den tilgængelige parkeringshjælp.

Vælg knappen for den mulighed, du vil aktivere eller deaktivere.

### "Registrering af forhindringer"

Tryk på "ON" eller "OFF" for at aktivere eller deaktivere Parkeringsassistent:

- bagtil **4**;
- i siden **8**;
- foran **9**.

### « Lyd »

Tryk på "ON" eller "OFF" for at aktivere eller deaktivere lydalarmer til Parkeringsassistent.

Du kan ændre følgende parametre:

- "Lydtype": vælg en lydalarm blandt de tilgængelige alarmer;
- "Volumen": Indstil lyden for registrering af forhindring ved at trykke på "+" eller "-".

## PARKERINGSHJÆLP



Af sikkerhedshensyn tilrådes det kun at foretage disse justeringer, når vognen står stille.

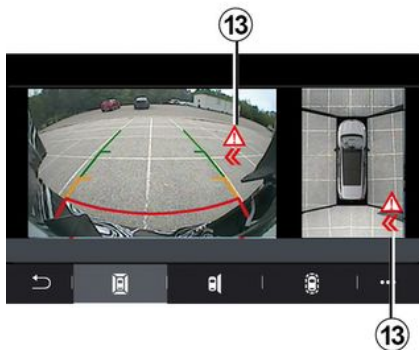

### "Advarsel ved udkørsel fra parkering" 5

Advarslen ved udkørsel fra parkering 5 registrerer forhindringer, der nærmer sig køretøjets sider bagfra. Den aktiveres, når der sættes i bagegear, og køretøjet holder stille eller kører med lav hastighed.

Du får besked om forhindringer, der nærmer sig, ved et konstant lyssignal, en visning **13** på multimedie-

eskærmen og et lyssignal i sidespejlet.

**Bemærk:** Stationære forhindringer registreres ikke.

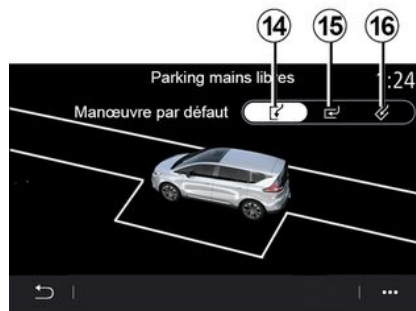

### "Håndfri parkering" 10

Vælg en af følgende muligheder for at vælge en standardmanøvre:

- "Parallelparkering" **14**;
- "Parkering af køretøjet i en parkeringsbås" **15**;
- "Parkering af køretøjet i en skrå parkeringsbås" **16**.

Der findes flere oplysninger om funktionen "Håndfri parkering" i afsnittet Parkeringshjælp i køretøjets brugervejledning.

# BAKKAMERA

## "Bakkamera" menu

I hovedmenuen skal du trykke på "Indstillinger" og derefter på fanen "Bil" og vælge "Parkerings-assistance". Brug denne menu til at konfigurere bakkameraet.

Se køretøjets instruktionsbog, hvis du ønsker flere oplysninger om bakkamera.

### Særlige funktioner:

- Sørg for, at kameraerne ikke er dækket til (af snavs, mudder, sne osv.).
- Bakkameradisplayet er ikke længere tilgængeligt (det er erstattet af en sort skærm), når køretøjets hastighed er over ca. 10 km/t afhængigt af den lokale lovgivning. Der vises en meddelelse på skærmen for at advare dig om, at din hastighed er for høj.



Af sikkerhedshensyn tilrådes det kun at foretage disse justeringer, når vognen står stille.

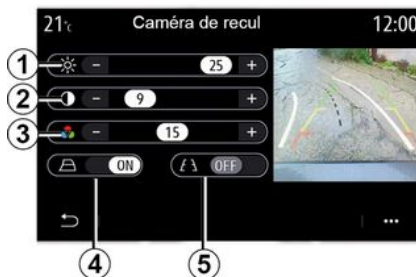

### "Retningslinjer"

Du kan aktivere eller deaktivere:

- de faste profiler **5**, der angiver afstanden bag køretøjet
- de bevægelige styrelinjer **4**, der angiver køretøjets kørselsretning i forhold til rattets position.

### "Billedindstillinger"

Du kan justere følgende indstillinger:

- lysstyrke **1**.
- kontrast **2**.
- farve **3**.

# 360°-KAMERA

## "360° kamera" menu

### præsentation

Køretøjet er udstyret med fire kameraer, der er monteret i forenden, i sidespejlene og på bagenden af køretøjet for at give dig ekstra hjælp ved vanskelige manøvrer.

Der henvises i øvrigt til afsnittet "360°-kamera" i køretøjets instruktionsbog.

**Bemærk:** Sørg for, at kameraerne ikke er dækket til (af snavs, mudder, sne osv.).



Skærmen viser et spejlvendt billede.

Målerne er en repræsentation projiceret på plan jord.

Disse oplysninger må ikke tages i betragtning, når de overlapper en lodret genstand eller en genstand på jorden.

Genstandene, der vises på instrumentbrættet, kan være deformeret.

Ved for kraftig belysning (sne, bilen i solen osv.) kan kameraets udsyn blive forstyrret.

## Handling

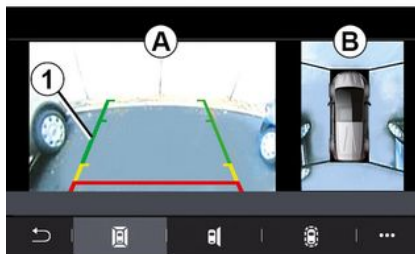

Du kan aktivere systemet ved at trykke på aktiveringsknappen, der er placeret i køretøjet, eller ved at skifte til bakgear (op til ca. fem sekunder efter skift til et andet gear).

En visning af området omkring køretøjets bagende vises i zone **A** på multimediesystemets skærm ledsaget af hjælpelinjer **1**, en silhuet af køretøjet og lydsignaler.

Ultralydssensorerne, der er monteret i køretøjet, "måler" afstanden mellem køretøjet og en forhindring.

Når den røde zone nås, kan du ved hjælp af visningen af kofangeren parkere helt nøjagtigt.

Et fugleperspektiv af køretøjet og dets omgivelser vises i zone **B** på multimediesystemets skærm.

Der henvises i øvrigt til afsnittet "360°-kamera" i køretøjets instruktionsbog.

## Indstillinger

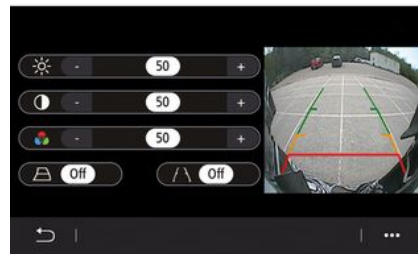

I hovedmenuen skal du trykke på "Indstillinger" og derefter fanen "Bil" efterfulgt af "Kørselsassistent" og "Kamera". Brug denne menu til at konfigurere 360°-bakkameraet:

- Tryk på "ON" eller "OFF" for at aktivere eller deaktivere styrelinjer;
- Tryk på "+" eller "-" for at justere billedets lysstyrke, kontrast og farver.

## 360°-KAMERA

### Kameravalg

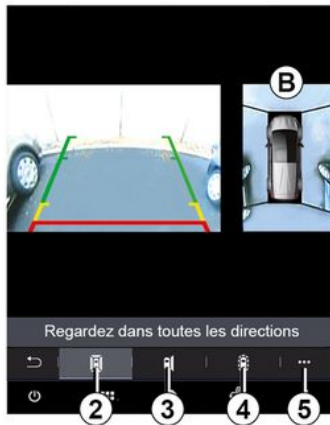

Du kan også vælge visningen af zone **B** på multimedieskærmen ved at vælge en visningstype:

- 360°-visning af omgivelserne **2**;
- passagersiden af køretøjet **3**;
- registrering af forhindringer **4**.

I pop op-menuen **5** kan du vende tilbage til standardindstillingerne.



Denne funktion er en supplerende hjælp, som angiver, om et andet køretøj befinder sig i dit køretøjs blinde vinkel. Den kan under ingen omstændigheder træde i stedet for hverken førerens opmærksomhed eller dennes ansvar under kørslen. Føreren bør altid være klar til pludseligt opstående situationer, som kan forekomme under kørslen: Hold derfor vågent øje med børn, dyr, barnevogne, cykler, sten, stolper m.v., som befinder sig i vognens blinde vinkel.

## MULTI-SENSE

### "MULTI-SENSE" menu

I hovedmenuen skal du trykke på "Indstillinger" og derefter på fanen "Bil" for at få adgang til "MULTI-SENSE". I denne menu har du mulighed for at personliggøre visse indbefattede systemers opførsel.

#### Valg af tilstand

Tilgængelige tilstande kan variere afhængigt af køretøjs- og udstyrsniveau. Fra menuen "MULTI-SENSE" skal du vælge den ønskede tilstand **1**:

- « My Sense »;
- « Sport »;
- « Comfort »;
- « Race »;
- « Gem »;
- « Eco »;
- ...

**Bemærk:** Den sidste tilstand gemmes ikke, når køretøjet genstartes. Som standard genstarter køretøjet i "My Sense". Se køretøjets brugervejledning for at få mere at vide om hver af disse tilstande.

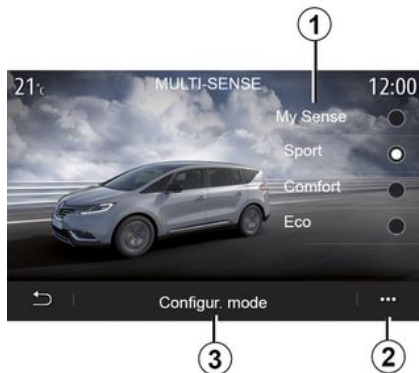

#### Konfiguration af tilstanden

Tryk på "Konfiguration af tilstanden" **3** for at tilpasse de forskellige indstillinger af følgende indbyggede systemer:

- « Styring »;
- « 4Control »;
- « Affjedring »;
- « Klima »;
- "Visning"
- « Motorlyd design »;
- « Kabine belysning »;
- ...

#### Særlige funktioner:

- visse af "MULTI-SENSE"-konfigurationsmenuerne er begrænsede ifølge køretøjets kategori og udstyrsniveau. Disse menuer forbliver

synlige på multimedieskærmen, men er ikke tilgængelige;

- Du kan også få adgang til de forskellige tilstande ved at trykke gentagne gange på køretøjets "MULTI-SENSE"-betjening. Se i køretøjets brugervejledning for at få yderligere oplysninger.

#### Pop op-menu

Fra pop op-menuen **2** kan du nulstille standardværdierne for den aktuelle tilstand.



Af sikkerhedshensyn tilrådes det kun at foretage disse justeringer, når vognen står stille.

# MULTI-SENSE

## Skærmen "MULTI-SENSE"



Afhængigt af multimedieskærmen kan de forskellige "MULTI-SENSE"-tilstandskonfigurationer blive vist under en enkelt fane (skærm **A**) eller under flere faner, "Kørsel" **6** og "Stemning" **13** (skærm **B**).

**Bemærk:** Tilgængeligheden af indstillinger kan variere alt efter din køretøjsmodel og dit udstyrsniveau.

## Kørselsindstillinger

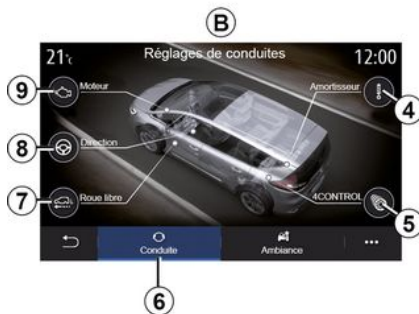

Under fanen "Kørsel" **6** kan du konfigurere følgende udstyr:

- « Affjedring » **4** ;
- « 4Control » **5** ;
- « Cruising » **7** ;
- « Styling » **8** ;
- « Oplæsningsmaskine » **9** ;
- "Dynamisk stabilitetssystem";
- « » ;
- ...

**Bemærk:** Tilgængeligheden af indstillinger kan variere alt efter din køretøjsmodel og dit udstyrsniveau.

## Indstillinger for kabine



Under fanen "Stemning" **13** kan du konfigurere følgende udstyr:

- « Kabine belysning » **10** ;
- « Motorlyd design » **11** ;
- « Klima » **12** ;
- « Massage » **14** ;
- « Kombiinstrument » **15** ;
- ...

**Bemærk:** Tilgængeligheden af indstillinger kan variere alt efter din køretøjsmodel og dit udstyrsniveau.

## MULTI-SENSE



6

### « Affjedring » 4

Denne menu indeholder flere affjedringstilstande:

- « Comfort »;
- "Normal";
- « Sport ».

Afhængigt af den valgte tilstand er støddæmpernes bevægelse og stivhed justeret for at give optimal balance mellem en behagelig og sporty køreoplevelse.

### « 4Control » 5

I denne menu findes flere elektroniske stabilitetstilstande:

- « Comfort »;
- "Normal";
- « Sport ».

Afhængigt af den valgte tilstand justeres baghjulets vinkel i forhold til forhjulene for at give optimal balance mellem en behagelig og sporty køreoplevelse.

### « Cruising » 7

Denne menu indeholder "Cruising"-tilstand.

Hvis der under kørsel ikke er brug for motorkraft, skiftes til frihjulstilstand for at optimere brændstoffektiviteten og din Driving Eco-præstation.

#### **Særlige funktioner:**

- Når tilstanden "Cruising" er aktiveret, forbliver kørselshjælp aktiv.
- Justering er kun mulig på køretøjer udstyret med en automatisk gearkasse.

## MULTI-SENSE



### « Styring » 8

I denne menu findes flere tilstande for styringsreaktion:

- « Comfort »;
- "Normal";
- « Sport ».

Afhængigt af den valgte tilstand kan ratfølsomheden indstilles til at blive tungere eller mere reaktiv for at opnå en optimal balance mellem en jævn og præcis styringsoplevelse.



### "Dynamisk stabilitetssystem"

I denne menu findes flere elektroniske stabilitetstilstande:

- « Normal »;
- « Sport ».

Afhængigt af den valgte tilstand sammenligner systemet den retning, der er valgt af føreren, med vognens reelle kørselsretning og korrigerer derefter om nødvendigt denne ved at indvirke på de udvalgte bremses og/eller på motorens ydelse.



### « Kabine belysning » 10

Brug denne menu til at indstille kabinebelysningen. Der findes flere oplysninger i afsnittet "Baggrundsbelysning" i køretøjets brugervejledning.

## MULTI-SENSE



6

### « Motorlyd design » 11

I denne menu findes flere motorlyd-effekter for kabinen:

- « Comfort »;
- « Sport »;
- "Normal".

Du kan vælge et af to lyd niveauer: "Lav" eller "Høj". Du aktiverer lydeffekten ved at indstille lydstyrken til tilstanden "OFF".

### « Klima » 12

I denne menu findes flere klimaanlægstilstande:

- « Eco »;
- "Normal".

Afhængigt af den valgte tilstand får du tilbudt den optimale balance mellem temperaturkomfort og brændstofføkonomi.

Du kan finde flere oplysninger om justering af klimaanlægget i afsnittet "Aircondition" i køretøjets brugervejledning, afhængigt af udstyrsniveauet.

### « Massage » 14

Brug denne menu til at aktivere multimediesystemets foruddefinerede massagecyklus for førersædet og passagersædet.

Du kan få flere oplysninger om massageprogrammerne i afsnittet "Sæder" i køretøjets brugervejledning.

## MULTI-SENSE



### « Kombiinstrument stil » 15

Brug denne menu til at vælge en af flere skærmtyper.

Afhængigt af det valgte udseende vises visse oplysninger som:

- den aktuelle lydkilde;
- kompasset;
- motorens kraft og drejningsmoment;
- det aktuelle forbrug;
- Ruteretning.

### Sportskøretøj



I menuen MULTI-SENSE kan der i sportsvogne vælges en "Race"-tilstand, der har flere indstillinger for at give køretøjet en endnu mere sportslig køremåde.

**Bemærk:** Den sidste tilstand gemmes ikke, når køretøjet genstartes. Som standard genstarter køretøjet i "Normal"-tilstand. Se køretøjets brugervejledning for at få mere at vide om hver af disse tilstande.

### "Normal" tilstand

Tilstanden "Normal" giver et kompromis mellem dynamik og komfort i hverdagen.

### "MySense"-tilstand

"MySense" kan tilpasses 100 % til køreoplevelsen. Her kan du administrere de forskellige indstillinger, der er forbundet med luften, motoren osv.



Af sikkerhedshensyn tilrådes det kun at foretage disse justeringer, når vognen står stille.

### "Race"-tilstand

"Race"-tilstand gør det muligt at opnå en ægte raceroplevelse, der er udviklet specielt til brug af køretøjet på en racerbane.

Gearskiftetider reduceres, acceleration og styring har bedre reaktion, og udstødningsslyden understreger køretøjets sporty karakter.

I "Race"-tilstand deaktiveres ESC (elektronisk stabilitetsprogram) som standard og nogle typer kørsels-hjælp, f.eks.:

- Aktiv nødopbremsning;
- fartbegrænsning
- sporassistent;
- Automatisk fartpilot.
- ...

### Konfiguration af tilstanden

## MULTI-SENSE

Tryk på "Konfigurér aktuel indstilling" **16** for at tilpasse de forskellige parametre i følgende indbyggede systemer:

- « 4Control »;
- « Elektronisk stabilitetskontrol »;
- « Kombiinstrument »;
- « Klima »;
- « Udstødningslyd »;
- "Motorlyd";
- « Gaspedal »;
- ...

### Særlige funktioner:

- Indstillingerne kan variere alt efter udstyrsniveau og køretøjsmodel; - visse af "MULTI-SENSE"-konfigurationsmenuerne er begrænsede ifølge køretøjets kategori og udstyrsniveau. Disse menuer forbliver synlige på multimedieskærmen, men er ikke tilgængelige.

### Pop op-menu

Fra pop op-menuen **17** kan du nulstille standardværdierne for den aktuelle tilstand.



Af sikkerhedshensyn tilrådes det kun at foretage disse justeringer, når vognen står stille.

### « 4Control »

Denne menu indeholder flere funktionstilstande:

- "Normal";
- « Sport »;
- « Race ».

Afhængigt af den valgte tilstand varierer baghjulenes vinkel i forhold til vinklen på forhjulene for at kunne tilbyde dig det optimale kompromis mellem tilgængelighed og ydelse, og styringen bliver lettere, tungere eller mere reaktionsdygtig for at tilbyde dig det optimale kompromis mellem blødhed og præcision.

### « Gaspedal »

I denne menu findes flere tilstande for speederpedalens progressivitet:

- « Gem »;
- "Normal";
- « Sport »;
- « Race ».

Afhængigt af den valgte tilstand skifter speederpedalernes følsomhed.

### "Dynamisk stabilitetssystem"

I denne menu findes flere elektroniske stabilitetstilstande:

- "Normal";
- « Sport »;
- « OFF ».

I "Sport"-tilstand kører systemet med korrektioner i sidste minut for at tillade en mere sporty kørsel ved at styre opbremsningen af bestemte hjul og/eller motorkraften. I "OFF"-tilstand er "Dynamisk stabilitetssystem" deaktiveret.

### « Oplæsningsmaskine »

I denne menu findes flere tilstande for motorreaktion:

- « Gem »;
- "Normal";
- « Sport »;
- « Race ».

Afhængigt af den valgte tilstand bliver effekt og motormoment mere mærkbare og lydhøre.

### « Udstødningslyd »

(afhængigt af udstyret)

I denne menu findes flere forskellige udstødningslydeffekter:

- "Normal";
- « Sport »;
- « Race ».

Afhængigt af landet kan udstødningslyden være underlagt lokale regler. Kontakt en godkendt forhandler for at få flere oplysninger.

### "Motorlyd"

I denne menu findes flere motorlydeffekter for kabinen:

- "Normal";

## MULTI-SENSE

- « Sport »;
- « Race ».

Du kan vælge et af to lyd niveauer: "Lav" eller "Høj". Du aktiverer lyd effekten ved at indstille lydstyrken til tilstanden "OFF".

## Hybrid- og el-køretøjer



På hybrid- og el-køretøjer kan du fra menuen "MULTI-SENSE" få adgang til tilstanden "Pure", tilstanden "My Sense" (kun hybrid-køretøjer) og tilstanden "Sport", som kan bruges til at konfigurere udstyret

**Bemærk:** Tilgængeligheden af indstillinger kan variere alt efter din køretøjsmodel og dit udstyrsniveau.

## "Pure"-tilstand

"Pure"-tilstand giver kørsel kun med el. Denne tilstand bruger kun den elektriske motor til at fremdrive køretøjet. Når traktionsbatteriets niveau er opbrugt, skifter køretøjet automatisk til "My Sense"-tilstand, og forbrændingsmotoren starter. Den maksimale hastighed i "Pure"-tilstand er ca. 125 km/t.

Du kan få direkte adgang til "Pure"-tilstand ved hjælp af EV-kontakten på dit køretøj.

## "My Sense"-tilstand

"My Sense"-tilstand er en hybrid kørselstilstand. Afhængigt af kørslen og batteriniveauet bruges der i denne tilstand enten kun el-energi eller en kombination af de to energier, og traktionsbatteriet prioriteres.

Afhængigt af køretøjet kan IC-motoren også starte for at opretholde batteriets ladeniveau.



Af sikkerhedshensyn tilrådes det kun at foretage disse justeringer, når vognen står stille.

## "Sport"-tilstand

"Sport" tillod øget reaktionsevne for motoren. Afhængigt af kørslen arbejder det elektriske træk og IC-trækket sammen for at opnå den bedste ydelse. Pedalernes følsomhed øges, og styringen er fastere.

## Opretholdelse af traktionsbatteriets opladningsniveau: "E-save"

Der er to metoder til at få adgang til denne funktion ved hjælp af din multimedieskærm:

- aktivering/deaktivering af funktionen fra menuen med "Køretøjsindstillinger";
- widget, der kan placeres på start-siden.

Denne tilstand gør det muligt at opretholde et tilstrækkeligt opladningsniveau i batteriet i forventning om en bjergvej eller en lang motorvejsstigning.

**Bemærk:** Nogle funktioner deaktiveres for at optimere elmotorens ydeevne.

## BAGGRUNDSBELYSNING

### "Kabine belysning" menu

Tryk på "Indstillinger" i hovedmenuen, og tryk derefter på "MULTI-SENSE" via fanen "Bil".

Tryk på "Konfigurer tilstand", og vælg derefter fanen "Kørellys".

Brug denne menu til at indstille lysmiljøet i kabinen.



Af sikkerhedshensyn tilrådes det kun at foretage disse justeringer, når vognen står stille.



### Valg af farve

Hvis du vil ændre den omgivende farve i dit køretøj, skal du vælge en af farverne **1**, der er tilgængelige.

### "Intensitet"

Du kan indstille intensiteten af baggrundsbelysningen. For at gøre dette skal du trykke på tasten "+" eller "-".

### Område i kabinen

Den valgte farve og intensitet kan anvendes for følgende områder:

- instrumentbrættet;
- kabine foran;
- kabine bagtil.

Tryk på en af "Kørellys"-tasterne **2** for at slå baggrundsbelysningen til/fra i det valgte område.

**Bemærk:** for at indstille visnings- og skærmtyper **➔ 139**.

### Pop op-menu

For at nulstille indstillingerne og vende tilbage til standardindstillingerne skal du trykke på pop op-menuen **3** og derefter "Nulstil".

# SÆDER

## "Sæder" menu

Fra hovedmenuen skal du trykke på "Indstillinger" og "Sæder" for at få adgang til funktioner og indstillinger for køretøjets sæder:

- « Position »;
- « Massage »;
- "Modulopdeling med impuls One-touch ».



### « Position »

Under fanen "Position" skal du trykke på "ON" eller "OFF" for at aktivere eller deaktivere indstillingerne:

- « Visuelt feedback »;
- « Let adgang for fører »;

- « Let adgang for passager »;
- « Betjening af passagersæde fra førersæde ».

### « Visuelt feedback »

Hvis denne funktion er aktiveret, vises et kontekstuel vindue for indstillinger på skærmen, når føreren eller passageren indstiller sædepositionen.

### « Let adgang for fører »/« Let adgang for passager »

Når den er aktiveret, føres sædet automatisk tilbage, når føreren og/eller en passager forlader køretøjet, og det returnerer til sin position, når føreren og/eller passageren igen stiger ind i køretøjet.

### « Betjening af passagersæde fra førersæde »

Når denne funktion er aktiveret, kan føreren indstille passagersædet med kontakterne, der er placeret i førerens side. Se i køretøjets brugervejledning for at få yderligere oplysninger.

### « Gem »

Denne funktion husker forsædernes position:

- Juster sædets position ved hjælp af kontakterne på sædet.

- Tryk på sædets kontakt for at få direkte adgang til menuen "Sæder" på multimedieskærmen;
- gem den aktuelle position.

**Bemærk:** Placeringen af sidespejlene gemmes sammen med sædernes placering (afhængigt af køretøjet).

Se i køretøjets brugervejledning for at få yderligere oplysninger.

### Aktivering af en programmeret kørestilling

Når køretøjet er standset, skal du trykke på "Hent position" for at huske den indstillede position. En bekræftelsesmeddelelse vises på skærmen. Tryk på "Ja" for at huske den gemte position.

### « Nulstil »

Du kan nulstille dit valg i pop op-menuen.

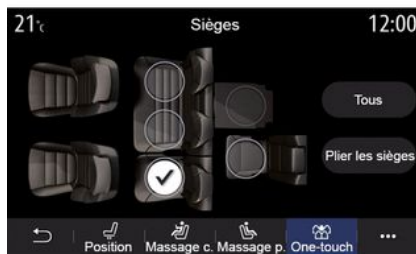

Funktionen "Modulopdeling med impuls" er kun tilgængelig, når køretøjet holder stille.



Ved betjening af bagsæderne skal du sørge for, at der ikke er noget der generer forankringsbeslagene (en legemsdel, et dyr, grus, klude, legetøj, mv.).

6

## « Massage »

Under fanen "Fører" eller "Passager" kan du vælge på en liste over massageprogrammer:

- « Styrkelse »;
- « Relax »;
- « Lænd ».

Tryk på "+" eller "-" for at justere massagens "Intensitet" og "Hastighed".

**Bemærk:** Passagersædets massageindstillinger kan ikke gemmes.

## « Nulstil »

Du kan nulstille dit valg i pop op-menuen.

## "Modulopdeling med impuls"

Under fanen "One-touch" kan du slå bagsæderne ned.

**Bemærk:** Antallet af sæder kan variere.

Tryk på de taster, der svarer til de sæder, du ønsker at slå ned, og derefter på "Sam.klap sæder". Godkend med et tryk på "Ja".

Tryk på "Alle" og derefter på "Sam.klap sæder" for at slå alle sæderne ned.

# DÆKTRYK

## "Dæktryk" menu

Fra hovedmenuen skal du trykke på "Info" og derefter på "Bil".

Displayet i bilens instrumentpanel giver dig besked om eventuelle dæktrykfejl.



Af sikkerhedshensyn tilrådes det kun at foretage disse justeringer, når vognen står stille.

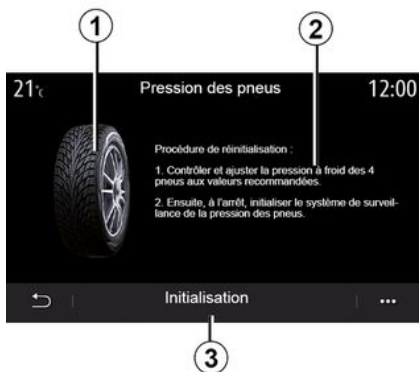

## Niveau af dæktryk

I multimediesystemet kan du kontrollere dæktrykket samt den procedure, der skal følges **2**.

Grafen **1** angiver status for dæktryk med forskellige farver:

- Grøn - dæktrykket er korrekt eller uændret siden seneste reinitialisering.
- Orange - trykket på et af dækkene er utilstrækkeligt;
- Rød = Et af dækkene er punkteret eller meget deflateret.

## Nulstilling

Denne funktion kan bruges til at starte en nulstilling ved at trykke på "Nulstil" **3**. En bekræftelsesmeddelelse vises på skærmen, når nulstillingen er fuldført.

Der henvises til køretøjets brugervejledning for at få flere oplysninger om dæktryk.

# ØKO-KØRSEL

## "Driving Eco" menu

Fra hovedmenuen skal du trykke på "Info" og derefter på "Driving Eco" for at få adgang til følgende oplysninger:

- « Generelt »;
- « Info »;
- « Råd ».

## « Generelt »

1



I visningstilstanden "Generelt" 1 kan du se oplysninger om din aktuelle rejse:

- "Generel score"
- "Udvikling af score"

- "Afstand uden brændstofforbrug"/"Strækning u. acceleration" (afhængigt af konfiguration).

## "Generel score"

Disse data giver dig mulighed for at finde din samlede score.

Dette datablad opdateres i forhold til din score, fra 0 til 100.

## "Udvikling af score"

Dette søjlediagram viser udviklingen af din score.

- score over den grønne linje (75 %): Eco-kørsel
- score under den orange linje (45 %): dynamisk kørsel.

## "Afstand uden brændstofforbrug"/"Strækning u. acceleration"

Disse data giver dig mulighed for at få oplyst det kørte antal kilometer uden brændstofforbrug under din tur.

## "Detaljer"

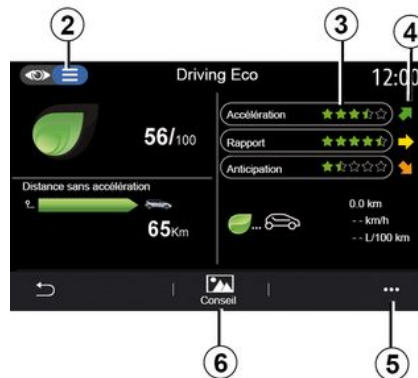

I visningstilstanden "Detaljer" 2 kan du se oplysninger om din aktuelle rejse:

- "Generel score"
- "Detaljer om scorer"
- "Afstand uden brændstofforbrug"/"Strækning u. acceleration" (afhængigt af konfiguration);
- "Data om øko-bevægelser Eco Trip ».

## Data om ruten

De viste oplysninger beregnes ud fra den sidste nulstilling af rejse:

- kørestrækning;
- Gennemsnitshastighed;

## ØKO-KØRSEL

– gennemsnitligt forbrug.

### Beregning af scorer 3

Antallet af stjerner (10 niveauer) gives i realtid i henhold til scorer baseret på:

- Acceleration;
- gearskift
- forudseenhed.

### Tendens for scoren 4

Pilene er placeret i overensstemmelse med dataene i realtid som følger:

- Hvis den nye score er højere end den tidligere gemte rejsescore: Pilen peger opad
- Hvis den nye score er lavere end den tidligere gemte rejsescore: Pilen peger nedad
- Hvis den nye score er den samme som den tidligere gemte rejsescore: pilen peger vandret.

### « Råd »

Denne menu overvåger din kørestil og giver generelle råd om øko-kørsel for at optimere dit brændstof- eller elforbrug (energieffektive og energibesparende handlinger, hvordan man lader køretøjet op, dæktryk, hvordan man planlægger turen osv.).

For at komme til denne menu skal du trykke på "Råd" 6 og læse instruktionerne omhyggeligt.

Rul gennem siderne ved at trykke på "Generelt", "Acceleration", "Skifte gear" og "Forudseenhed".

**Bemærk:** "Råd" er deaktiveret, hvis køretøjets hastighed overstiger grænseværdien "Råd".

Standardgrænsen "Råd" er ca. 12 km/t.

Indholdet "Råd" er begrænset, hvis afstanden, der er kørt siden den sidste nulstilling, ikke er tilstrækkelig.

### Pop op-menu

Fra pop op-menuen 5 kan du få adgang til følgende indstillinger:

- "Ny rejseEco"
- « Vis gemte data »;
- "Ryd historik";
- "Vis rapport efter tur"/"Skjul rejseoversigt".

### Starte en ny rute

Du nulstiller dine rejser ved at trykke på "Ny rejse Eco". En meddelelse beder dig bekræfte nulstillingen af data. Tryk på "Ja" for at bekræfte eller på "Nej" for at annullere.

**Bemærk:** Rutedataene i informationscentret nulstilles samtidigt.



6

### Mine foretrukne ruter

Hvis du vil se de gemte rejser, skal du trykke på "Vis gemte data".

Fra pop op-menuen 7 kan du "Gem" eller "Slette" dine rejser Eco.

De forskellige rejsetyper er klassificeret i følgende kategorier:

- « Hjem-Arbejde »;
- « Rejse »;
- « Personlig ».

### Ryd udviklingen i din score

For at nulstille udviklingen af din score skal du trykke på 7 og derefter på "Slet historik". En bekræftelsesmeddelelse vises på skærmen. Tryk på "Ja" for at slette historikken, eller tryk på "Nej" for at annullere.

## ØKO-KØRSEL

### Oversigt efter rejsen

Hvis du vil have vist slutningen på rejseoversigten, skal du trykke på "Vis rapport efter tur". Tryk på "Skjul rejseoversigt" for at skjule slutningen på rejseoversigten.



**9** - på et genopladeligt hybridkøretøj viser multimediesystemet dit gennemsnitlige brændstofforbrug (mørk farve) separat fra dit elektriske energiforbrug (lys farve) **10**.

### Udvikling i forbrug

Afhængigt af køretøjet kan oplysninger fra menuen "Driving Eco" variere:

- På et køretøj med forbrændingsmotor informerer multimediesystemet dig om dit brændstofforbrug **9**;
- På et elektrisk køretøj informerer multimediesystemet dig om dit energiforbrug **10**;

# PROGRAMMERING AF START AF MOTOREN

## "Programmér motorstart" menu

I menuen "Indstillinger" vælges fanen "Bil".

Med denne funktion kan du programmere motoren til at starte for at kunne opvarme eller udlufte kabinen op til 24 timer før brug af vognen.



## Programmering af afgangstidspunkt

Aktivér funktionen, og angiv derefter din ønskede afgangstid:

- Tryk på "OP"- og "NED"-pilene for at få timerne og minutterne til at skifte indtil det ønskede klokkeslæt;

- indstil klimaanlægget til den ønskede temperatur (afhængigt af udstyret) i kabinen ved motorstart, og aktiver derefter afrimningstilstanden;
- Slå tændingen fra.

Ved låsning af bilen angiver to blink og derefter aktivering af havariblinklyset og sideblinklyset i ca. tre sekunder, at programmeringen er taget i betragtning.

**Bemærk:** Markøren **7** påmindrer dig om bilens starttidspunkt, som du tidligere har defineret.



For at aktivere opstart via programmering skal du vælge et tidspunkt, der ligger mindst 15 min. længere fremme end det tidspunkt, der vises i multimediesystemet.

## Driftsbetingelser for fjernopstart af motoren

Funktionen "Fjernopstart af motor" fungerer under flere forhold:

- gearstangen er i frigear (dødt punkt) (for køretøjer med manuel eller automatisk gearkasse);

- gearstangen er i positionen P på køretøjer med automatisk gearkasse;
- At tændingen er afbrudt;
- alle døre (motorhjelme, døre, bagagerum) er lukkede og låst, indtil du forlader køretøjet.

**Bemærk:** Du skal slukke multimediesystemet, når du forlader køretøjet, hvis fjernopstart af motoren skal kunne fungere.

## « Startes hver anden time »

Med denne funktion kan dit køretøj automatisk starte hver anden time afhængigt af motortemperaturen.

Tryk på knappen "ON" for at aktivere denne funktion.

Når denne funktion er aktiveret, vil ventilationssystemet ikke blive aktiveret under de fire første opstarter, hvis de finder sted.

I meget koldt vejr starter køretøjet automatisk og forbliver tændt i omkring ti minutter, før den bliver slukket.

Hvis motortemperaturen ikke kræver genstart, starter bilen ikke automatisk i løbet af de første fire genaktiveringer af og vender tilbage til standby i to timer. Motoren genstartes, hvis motortemperaturen er for lav.

## PROGRAMMERING AF START AF MOTOREN

Den sidste opstart vil under alle omstændigheder finde sted.

Ca. 15 minutter før det programmerede klokkeslæt starter motoren og forbliver tændt i ca. ti minutter.



Afhængigt af modellen skal det sikres, at strømforbrugere såsom viskerve, udvendig belysning, radio, opvarmede sæder, opvarmet rat mv. er deaktiveret, og at alt udstyr er afbrudt, inden bilen forlades.



I ekstreme tilfælde virker fjernopstarten via programmering muligvis ikke.



Undlad at parkere og lad ikke motoren gå i tomgang på steder, hvor brændbare stoffer eller materialer som f.eks. græs eller nedfaldne blade kan komme i kontakt med et varmt udstødningsssystem.



### Chaufførers ansvar under parkering eller standsning af køretøjet

Efterlad aldrig dit køretøj med et barn, en umyndig voksen eller et dyr i, selv ikke for en kort periode. De kan udsætte dem selv eller andre for risiko, f.eks. ved at starte motoren, tænde for udstyr, f.eks. rudeoptræk, eller låse dørene osv. Vær også opmærksom på, at temperaturen i kabinen i varmt og/eller solrigt vejr stiger meget hurtigt.

**RISIKO FOR DØDSFALD ELLER ALVORLIGE KVÆSTELSER.**



### Særlige funktioner for køretøjer, der er udstyret med "Startes hver anden time"-funktion

Det er meget vigtigt, at køretøjet kører i mindst 10 minutter mellem hver programmering af funktionen. **Risiko for motorolie-litage.**

## PROGRAMMERING AF START AF MOTOREN



Brug eller programmer ikke motorens fjernopstart, når:

- køretøjet er i en garage eller har begrænset plads.

### **Risiko for forgiftning eller kvælning pga. udstødningsgas.**

- køretøjet er dækket af et beskyttende overtræk.

### **Brandfare.**

- motorhjælmen er åben, eller før den åbnes.

### **Risiko for forbrænding eller kvæstelser.**

**Afhængigt af landet kan brug af fjernopstartsfunktion eller dens programmering være forbudt ifølge lovgivningen og/eller gældende bestemmelser.**

**Før denne funktion bruges, skal du kontrollere gældende lovgivning og/eller bestemmelser i landet.**

# PROGRAMMERINGEN AF FJERNOPSTART AF MOTOREN

## præsentation

Hvis køretøjet er udstyret med denne funktion, skal den bruges til at fjernstarte motoren ved hjælp af din smartphone med henblik på at opvarme/ventilere kabinen og forvarme motoren.

Denne funktion er tilgængelig via applikationen "My Renault", som kan downloades ved hjælp af din smartphone, så du kan interagere med dit køretøj og få adgang til oplysninger om det.

Din smartphone skal være koblet til dit multimediesystem for at kunne bruge denne applikation.

For yderligere oplysninger: ➔ 67, ➔ 98.



Når funktionen bruges, skal du sikre, at strømforbrugende enheder (f.eks. viskere, udvendigt lys, radio, sædevarme, varme i rattet) er deaktiveret, og at alt tilbehør er frakoblet, inden du forlader køretøjet.

## Første ibrugtagning

Ved hver anmodning om fjernstart skal du indtaste den PIN, du fik udleveret, da du oprettede din "My Renault"-konto. For yderligere oplysninger, ➔ 98.

Når motoren kører, viser applikationen den resterende tid til proceduren er færdig.

Motoren kører i 10 minutter.

## Brugsbetingelser

Fjernopstart af motoren fungerer, hvis:

- Gearstangen er sat i frigear for køretøjer med manuel eller automatisk gearkasse
- Gearstangen er i stillingen P (for køretøjer med automatisk gearkasse);
- motorhjælmen er lukket;
- Tændingen er slukket, og der er ikke indsat noget kort i kortlæseren
- Alle åbninger (døre og bagklap) er lukkede og låst, når du forlader bilen.
- Under ekstreme vejrforhold virker fjernopstarten via programmering muligvis ikke.

## Ændring af PIN-koden

Gennemgå følgende trin for at ændre din PIN-kode:

- På køretøjer, der er udstyret med en fjernbetjeningsnøgle, skal nøglen indsættes i tændingskontakten, hvorefter nøglen drejes til positionen "ON"

- På køretøjer udstyret med et kort skal der trykkes på knappen "Start/Stop" i to sekunder, uden at der trædes ned på pedalerne.

**Bemærk:** Det er ikke nødvendigt at starte motoren for at udføre denne handling.

- Vælg "Skift PIN-kode" i appen "My Renault";
- Indtast din nye PIN-kode;
- På køretøjer udstyret med en fjernbetjeningsnøgle skal du dreje nøglen til "LOCK"
- På køretøjer udstyret med et kort skal der trykkes på knappen "Start/Stop" i to sekunder, uden at der trædes ned på pedalerne.

I de næste 60 sekunder efter skift af PIN-kode (afhængigt af dit køretøj) skal følgende handlinger udføres:

- På køretøjer, der er udstyret med en fjernbetjeningsnøgle, skal nøglen indsættes i tændingskontakten, hvorefter nøglen drejes til positionen "ON"
- På køretøjer udstyret med et kort skal der trykkes på knappen "Start/Stop" i to sekunder, uden at der trædes ned på pedalerne.

## PROGRAMMERINGEN AF FJERNOPSTART AF MOTOREN

### Særlige funktioner:

- Se kapitel 1 i køretøjets brugervejledning for at få flere oplysninger om betjening af nøglen eller kortet;
- Du får tilsendt en e-mail, hver gang PIN ændres;
- Det er ikke nødvendigt at starte motoren for at udføre denne handling.

### Forkert PIN-kode indtastet

Efter tre forkerte kodeindtastninger:

- Eventuelle fjernstartanmodninger vil blive nægtet, indtil køretøjet er låst op med kortet/fjernbetjeningen
- Systemet sender en besked til din smartphone og advarer dig om, at fjernstart er deaktiveret.

**Bemærk:** For at genaktivere fjernstart skal du ændre din PIN-kode.



### Særlige funktioner i køretøjer, der er udstyret med funktionen.

Det er meget vigtigt, at køretøjet kører i mindst 10 minutter mellem hvert brug af funktionen. Risiko for motorolieslitage.



Brug eller programmér ikke motorens fjernopstart, når:

- køretøjet er i en garage eller har begrænset plads.

### Risiko for forgiftning eller kvælning pga. udstødningsgas.

- køretøjet er dækket af et beskyttende overtræk.

### Brandfare.

- motorhjælmen er åben, eller før den åbnes.

### Risiko for forbrænding eller kvæstelser.

**Afhængigt af landet kan brug af fjernopstartsfunktion eller dens programmering være forbudt ifølge lovgivningen og/eller gældende bestemmelser. Før denne funktion bruges, skal du kontrollere gældende lovgivning og/eller bestemmelser i landet.**



### Chaufførers ansvar under parkering eller standsning af køretøjet

Efterlad aldrig dit køretøj med et barn, en umyndig voksen eller et dyr i, selv ikke for en kort periode. De kan udsætte dem selv eller andre for risiko, f.eks. ved at starte motoren, tænde for udstyr, f.eks. rudeoptræk, eller låse dørene osv. Vær også opmærksom på, at temperaturen i kabinen i varmt og/eller solrigt vejr stiger meget hurtigt.

**RISIKO FOR DØDSFALD ELLER ALVORLIGE KVÆSTELSER.**

## "Programmering" menu

Fra menuen "Indstillinger" og derefter fanen "Bil" kan du få adgang til menuen "Programmering" for at konfigurere køretøjets opladningsprogrammer ved hjælp af fanen "Oplade" **6**, for at programmere komforttemperaturer ved hjælp af fanen "Komfort" **5** og for at se alle dine indstillinger ved hjælp af fanen "Kalender" **4**.

Zone **A**, **B** eller **C** viser de datoer, det klokkeslæt og de programmer, der er indstillet.

**Bemærk:** Opladningen starter, hvis motoren slukkes, køretøjet er tilsluttet en strømforsyning, og adgang er godkendt.

## Ladeprogrammering



### "Øjeblikkelig opladning" **1**

Når køretøjet er tilsluttet en strømkilde, starter opladningen.

Zone **A** informerer dig om, at "Øjeblikkelig opladning"-funktionen er aktiveret.

Øjeblikkelig opladning starter, så snart den udsatte opladningstid er nået.

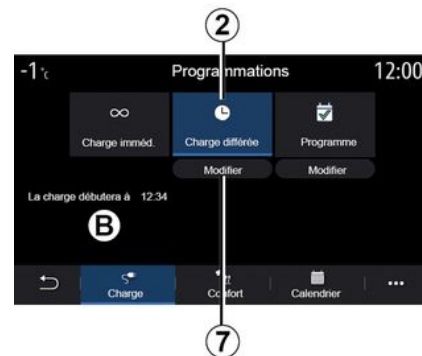

### « Forsinket opladning » **2**

Selvom dit køretøj er sluttet til en strømkilde, kan du programmere starttidspunktet for opladning.

Tryk på "Rediger" **7** for at åbne indstillingerne og angive starttidspunktet for opladning.

Angiv starttidspunktet for opladning, og tryk derefter på "Luk" for at bekræfte.

Zone **B** viser det programmerede starttidspunkt for opladningen.



## « Program » 3

Du kan gemme flere programmerede opladningstider pr. uge.

De programmerede tidspunkter vises i zone C.

Tryk på "Rediger" 8 for at åbne programmering af konfigurationsindstillinger.

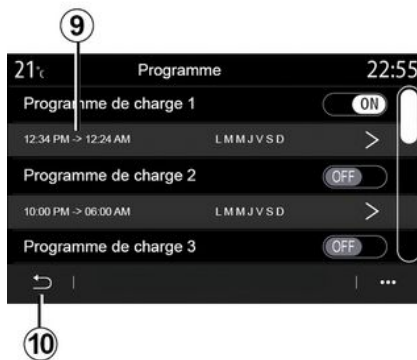

Vælg den programmeringstid 9, som du vil ændre for at få adgang til indstillingerne.

Angiv starttidspunkt 11 og sluttidspunkt 12 for opladning samt de dage 13, hvor disse tidspunkter skal gælde, og tryk derefter på "Luk" 14.

For at bekræfte skal du trykke på returknappen 10, når du har sikret dig, at det ønskede program er sat til "ON".

For at deaktivere et program skal du trykke på "OFF".

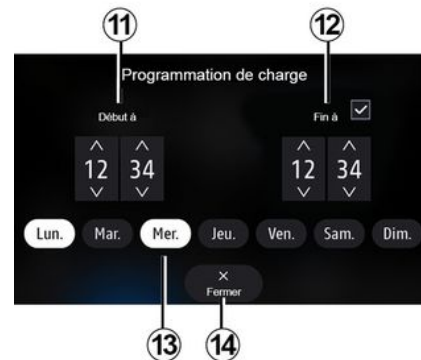

## Særlige funktioner:

- Hvis start-og sluttidspunkterne er identiske, er opladningsperioden 24 timer;
- Du kan ikke bekræfte et opladningsprogram, hvis du ikke vælger en ugedag.



Af sikkerhedshensyn tilrådes det kun at foretage disse justeringer, når vognen står stille.

# EL-BIL

## Komfortprogram

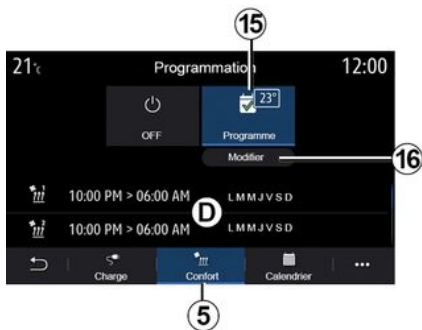

Under fanen "Komfort" **5** kan du aktivere/deaktivere "Komfort program" eller indstille komforttemperatur og tid.

De programmerede tidspunkter vises i zone **D**.

**Bemærk:** Den mindste tidsperiode mellem hvert program er to timer.

Tryk på "Rediger" **16** for at få adgang til komfortindstillingerne.

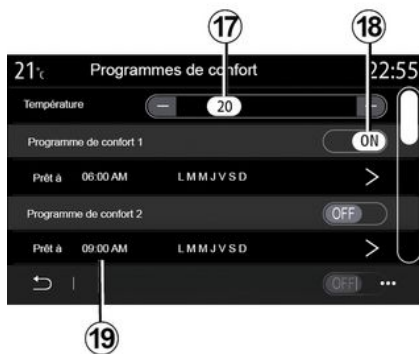

Du kan gemme flere "Komfort programmer".

Fra denne menu kan du indstille temperaturen **17** (afhængigt af udstyret) og aktivere/deaktivere de "Komfort programmer", der er gemt, ved at trykke på knappen **18**.

Vælg den programmeringstid **19**, som du vil ændre for at få adgang til indstillingerne.

**Bemærk:** Den valgte temperatur vises i menuen **15**.

## Kalender

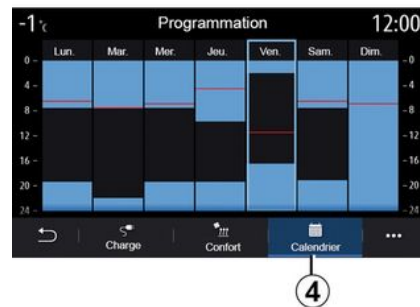

Under fanen "Kalender" **4** kan du se en oversigt over alle aktiverede opladnings- og komfortprogrammer.

Hvis Øjeblikkelig opladning er aktiveret, vil symbolet blive fyldt med opladningsfarven.

Hvis udskudt opladning er aktiveret, vises farven for opladningsstatus, når opladningsstarttidspunktet nås.

Tryk på en dag i kalenderen for at få vist dine indstillinger.

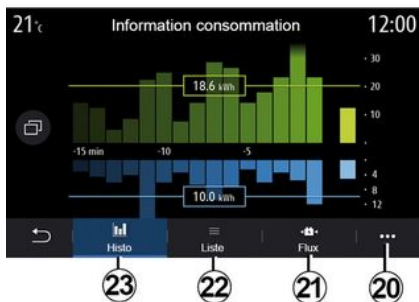

## "Motor info" menu

I menuen "Info" og derefter under fanen "Bil" skal du gå ind i menuen "Motor info" for at se køretøjets energiforbrug.

**Bemærk:** Oplysningerne kan variere afhængigt af køretøjets motor (elektrisk eller hybrid).

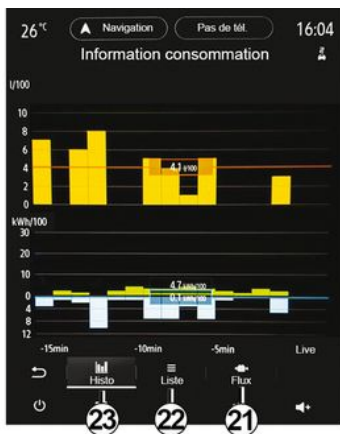

## "Histogram"

Under fanen "Histo" **23** kan du se dit køretøjets energiforbrug i løbet af de seneste 15 minutters kørsel på en graf:

- Perioder med energiforbrug
- Perioder med energigenvinding for at genoplade traktionsbatteriet.

**Bemærk:** Afhængigt af multimedieskærmen vises der ekstra oplysninger under grafen.



Tryk på grafen for at få vist oplysninger om energiforbrug.

I pop op-menuen **20** kan du få adgang til multimediesystemets brugervejledning.



## « Liste »

Under fanen "Liste" **22** viser multimediesystemet de forskellige værdier vedrørende forbruget på dine ture siden sidste nulstilling:

- « Strækning kørt i elektrisk modus »;
- « Gennemsnitlig hastighed »;
- « Gennemsnitligt elektrisk forbrug »;
- "Samlet forbrug" (af brændstof og/eller elektricitet);
- samlet forbrug for aircondition
- Samlet energi genvundet
- ...

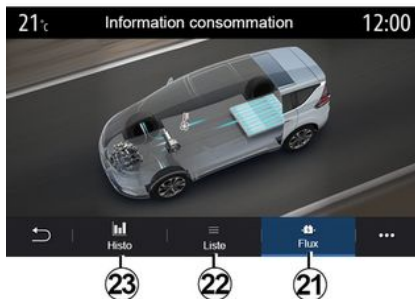

## « Energiflow »

Under fanen "Energiflow" **21** kan multimediesystemet vise et diagram over køretøjet og angive de perioder, hvor køretøjet forbruger eller genvinder energi for at genoplade traktionsbatteriet.

## ALARMOPKALD

Hvis køretøjet er udstyret med dette, giver nødopkaldssystemet mulighed for automatisk eller manuelt at ringe til alarmcentralen i tilfælde af en ulykke eller sygdom for at reducere nødhjælpstiden.

Når der er ringet op til nødtjenesten, skrues der automatisk ned for lydkilden/radioen.

Brug af funktionen "Nødopkald" deaktiverer nogle multimediesystemkommandoer og -menuer i næsten en time for at prioritere nødopkald til nødhjælpstjenester.

Se i køretøjets brugervejledning for at få yderligere oplysninger.

## RING TIL RENAULT ASSISTANCE

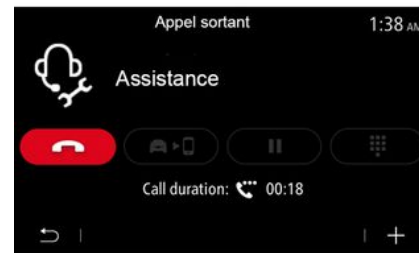
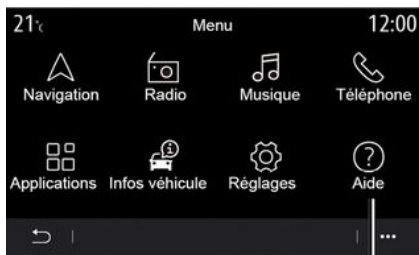

6

I hovedmenuen skal du vælge "Hjælp" **1** for at få adgang til telefonopkaldet i forbindelse med assistance til starthjælp.

**Bemærk:** Tjenestens tilgængelighed afhænger af landet og begrænses med tiden. Du har mulighed for at forlænge tjenesten ved at abonnere. Kontakt en godkendt forhandler for at få flere oplysninger.

### « Vejhhjælp »

Menuen "Vejhhjælp" **2** kan bruges til at stille dig igennem til et callcenter, så du kan få hjælp i nødsituationer.

### Pop op-menu

I pop op-menuen **3** kan du få adgang til tips og gode råd.

**Bemærk:** Nogle nødhjælpstjenester kræver betaling. Se de generelle salgsbetingelser eller en autoriseret forhandler for at få flere oplysninger.

Under et opkald er nogle funktioner i dit multimediesystem ikke længere tilgængelige:

- justere lydstyrken for de andre lyd-kilder
- sætte et opkald på pause.
- overføre opkaldet til din telefon.
- ringe fra din telefon.

Hvis din telefon er parret, og du foretager et nyt opkald, afbrydes opkaldet til callcenteret.

Efter dit opkald kan callcenteret sende et POI (interessepunkter) via multimediesystemet rundt om din placering.

Hvis du er udstyret med navigationsystemet, kan du starte navigation til POI. Du kan også ringe til POI fra multimediesystemet, hvis telefonen er parret.

# BRUGERINDSTILLINGER

## "Bilkonfiguration" menu

I menuen "Indstillinger" vælges fanen "Bil" og derefter "Bilkonfiguration".

Fra denne menu kan du få adgang til følgende faner:

- « Kørsel »;
- « Adgang »;
- "Viskerfunktion og belysning";
- « Velkommen ».

For at nulstille alle pop op-menuerne skal du trykke på **1** og derefter på "Nulstil".

**Bemærk:** Indstillingernes tilgængelighed kan variere alt efter udstyrsniveau.



1

### « Kørsel »

Brug denne menu til at aktivere/deaktivere følgende valgmuligheder:

- "Frihjul".
- « Lyd ved anbefalet gearskift »;
- « Volumen for blinklys »;
- « Visning af kørselsretning - motorvejsmodus »;
- ...

### « Adgang »

Brug denne menu til at aktivere/deaktivere følgende valgmuligheder:

- « Automatisk dørlåsning »;



- « Håndfri låsning/oplåsning »;
- « Oplåser v. bev. mod bilen / låser v. bevæg. væk »;
- « Lydløs »

- « Automatisk genlåsning »;
- « Få adgang til og start via telefon »;
- « Førerdør låses op »;
- ...

### Særlige funktioner:

- Nogle valgmuligheder bliver først tilgængelige, når de forrige valgmuligheder er blevet aktiveret.
- Se i køretøjets brugervejledning for at få flere oplysninger.



7

### "Viskerfunktion og belysning"

Brug denne menu til at aktivere/deaktivere følgende valgmuligheder:

- "Automatisk fjernlys".
- « Automatisk follow-me-home funktion »;

## BRUGERINDSTILLINGER

- "Bagvinduesvisker aktiveret i bakgear": Bagrudeviskeren aktiveres, når køretøjet sættes i bakgear.

**Bemærk:** Denne funktion virker udelukkende, hvis forrudeviskerne er aktiveret.

- « Automatisk vinduesvisker foran »;
- « Viskning efter vask ».

- ...



### « Velkommen »

Brug denne menu til at aktivere/deaktivere følgende valgmuligheder:

- « Ekstern velkomst »;
- « Automatisk udklaping af spejle »;
- « Intern velkomst »;
- « Automatisk indvendig belysning »;

# SYSTEMINDSTILLINGER

## "System" menu

Fra velkomstskræmen skal du trykke på "Indstillinger" og derefter på "System". Denne menu giver dig mulighed for at indstille følgende parametre:

- « Display »;
- « Lyd »;
- « Sprog »;
- « Tastatur »;
- « Dato og tidspunkt »;
- « Enheds- håndtering »;
- « Startmenu »;
- « Brugerprofil ».



Af sikkerhedshensyn tilrådes det kun at foretage disse justeringer, når vognen står stille.



### « Display »

Under fanen "Lysstyrke" **1** kan du indstille lysstyrken:

- På instrumentbrættet;
- på multimedieskræmen
- ...

Juster lysstyrken ved at trykke på "+" eller "-" eller aktivere/deaktivere funktionerne.



Under fanen "Stil" **2** kan du vælge en af flere instrumentpanelskræmtyper.

Du kan også vælge et billede for at tilpasse multimediesystemets standbyskræmbaggrund.

Du kan få flere oplysninger om overførsel af billeder i afsnittet "Applikationer" og derefter "Foto".

7

# SYSTEMINDSTILLINGER



3

Under fanen "Headup-display" **3** kan du konfigurere:

- aktivere/deaktivere det øvre display;
- konfigurere den automatiske lysstyrke;
- konfigurere skærmens lysstyrkeindstilling i dagtimerne;
- konfigurere skærmens lysstyrkeindstilling om natten;
- billedpositionen på det øvre display.

**Bemærk:** Funktionsindstillingerne for den midterste skærms lysstyrke for dag deaktiveres om natten, og indstillingerne for den midterste skærms lysstyrke for nat deaktiveres om dagen.



4

## « Lyd »

Denne menu gør det muligt at indstille forskellige lydparametre.

Under fanen "Audio" **4** kan du indstille følgende lydequalizerindstillinger:

- aktivere/deaktivere bassen
- justere "Balance / fader";
- justere "Bas / Medium / Diskant"-lydværdierne;
- justere lydstyrken efter køretøjets hastighed ved at trykke på "+" eller "-";
- ...

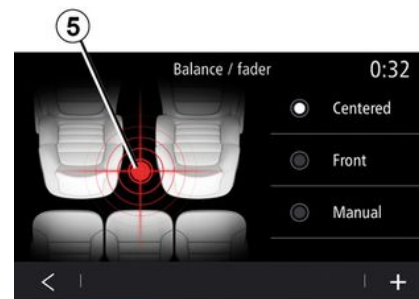

## « Balance / fader »

Denne funktion giver mulighed for at indstille fordelingen af lyden. Tryk på "Centreret" eller "Front" for at optimere lydfordelingen for alle passagerer i køretøjet eller for større komfort for bagsædepassagererne (lyd afbrudt bagi og moderat lydstyrke i den forreste del af køretøjet).

Når du rører skærmen, eller når der er valgt "Manuel", kan du ændre indstillinger ved at flytte målplasseringen **5**.

# SYSTEMINDSTILLINGER



## "Bose™" lydsystem

Hvis køretøjet er udstyret med "Bose™"-lydsystemet, kan fanen "Audio" **4** bruges til at få adgang til yderligere indstillinger:

- justere "Balance / fader";
- indstilling af tonaliteten "Bas / Medium / Diskant";
- aktivering/deaktivering af lydstyrkereguleringen i afhængighed af køretøjets hastighed;

**Bemærk:** "Bose™"-lydsystemet indstiller automatisk lydstyrken i overensstemmelse med bilens hastighed.

- Aktivering/deaktivering af "Surround".

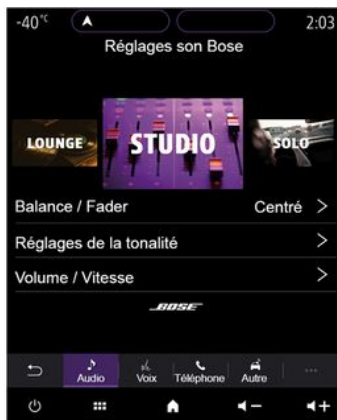

"Surround"-tilstand optimerer lydelementerne for at skabe en omslutende lydoplevelse i køretøjet.

Afhængigt af udstyret kan du vælge en af følgende forudindstillede musik-equalizere:

- Lounge
- Studie
- Solo
- ...

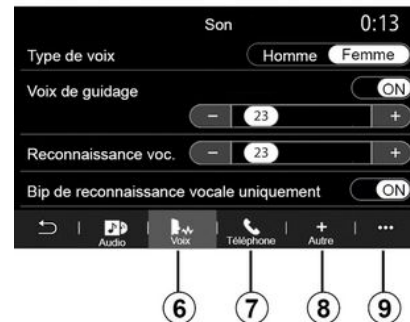

Under fanen "Stemme" **6** kan du justere følgende indstillinger:

- vælge stemmetypen for navigationsvejledningen
- aktivere/deaktivere stemmen i navigationsvejledningen
- justere lydstyrken for stemmen i navigationsvejledningen
- justere lydgenkendelsesvolumener
- Aktivering/deaktivering af lyde til stemmegenkendelsesknappen
- Aktiver/deaktiver stemmekommandoen (Voice command auto-barge in);
- ...

Under fanen "Telefon" **7** kan du justere følgende indstillinger:

## SYSTEMINDSTILLINGER

- justere lydstyrken af telefonringetonen
- justere lydstyrken af telefonopkaldet.

Under fanen "Andet" **8** kan du justere følgende indstillinger:

- justere parkeringshjælpens lyd:
  - Tænd/sluk lyden.
  - vælg lydtype;
  - justere lydstyrken.
- juster lydstyrken for blinklys;
- Aktivering/deaktivering af lyd effekterne til kabinevelkomst
- aktivere/deaktivere knaplydeffekterne

I pop op-menuen **9** kan du nulstille til standardindstillingerne.

### « Sprog »

Denne menu gør det muligt at vælge et sprog, der skal gælde for køretøjet. Vælg det ønskede sprog.

Du få besked om tilgængeligheden af stemmekommando for hvert sprog.



### « Tastatur »

Brug denne menu til at vælge et af følgende virtuelle tastaturer:

- « Alfabetisk »;
- « Azerty »;
- « Qwerty »;
- « Kyrillisk »;
- « Græsk »;
- ...

Når du begynder at indtaste teksten, kan multimediesystemet foreslå relevante ord til dig.

Du kan vælge typen af tastatur i pop op-menuen for tastaturer.

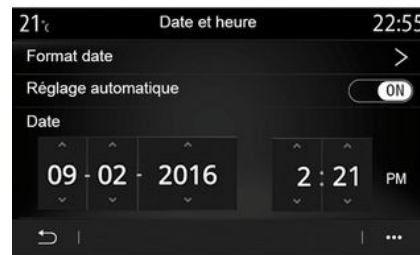

### « Dato og tidspunkt »

Du kan bruge denne menu til at indstille:

- visningstilstanden
  - datoen
  - klokkeslættet (12 timer eller 24 timer)
  - "Analog"- eller "Digital"-ur;
- automatisk indstilling
- indstilling af klokkeslæt og dato.

**Bemærk:** Det anbefales at beholde den automatiske indstilling.

# SYSTEMINDSTILLINGER



## « Enheds- håndtering »

Brug denne menu til at konfigurere forskellige forbindelser til dit multimediesystem:

- « Bluetooth® » **10** ;
- « WIFI » **11** ;
- « Service » **12** ;
- « Datadeling » **13**.

Under fanen "Bluetooth®" **10** kan du parre/koble din(e) telefon(er) med multimediesystemet. Se afsnittet "Tilkoble, frakoble en telefon" for at få flere oplysninger.

**Bemærk:** Listen over indstillinger kan variere alt efter udstyr.



Under fanen "WIFI" **11** kan du bruge den internetforbindelse, der leveres af en ekstern enhed (hotspot) i en butik, en restaurant, en bolig eller via en telefon osv.

I pop op-menuen **14** kan du:

- slette hotspots;
- bruge et skjult hotspot;
- få adgang til tilslutningsprocedu- ren.



Vælg en af WIFI-enhederne for at konfigurere forbindelsen.

Der kræves et kodeord, første gang du opretter forbindelse til multimedie- systemet.

I pop op-menuen **15** kan du slette ad- gangspunkterne.

**i** Når du bruger "Hotspot"- funktionen, kan overførs- len af de mobildata, som kræves for at den kan fungere, muligvis medføre ekstraom- kostninger, der ikke er omfattet af dit telefonabonnement.

## SYSTEMINDSTILLINGER



16

I pop op-menuen **16** kan du:

- konfigurere forskellige forbindelser for hver autoriseret enhed
- få adgang til "Spejling af smartphone"-hjælp;
- slette en godkendt enhed;
- slette alle godkendte enheder.



Du kan godkende en ny enhed ved at scanne systemet QR Code ved hjælp af din telefon.



Af sikkerhedshensyn tilrådes det kun at foretage disse justeringer, når vognen står stille.



17

18

Under fanen "Enheder" **18** kan du konfigurere "Enhedsmanager" **17** og få adgang til "Vejledning til smartphone integration".

Opret forbindelse fra din telefon til multimediesystemet. Sørg for, at den er udstyret med funktionen "Android Auto™", "Yandex.Auto™" eller tjenesten "CarPlay™", der er kompatibel med dit multimediesystem. For yderligere oplysninger: → **69**.

**Bemærk:** Listen over indstillinger kan variere alt efter udstyr.

## SYSTEMINDSTILLINGER



Med funktionen "Enhedsmanager" **17** kan du vælge de smartphones, som du ønsker at tilslutte automatisk til "Spejling af smartphone".

Fra pop op-menuen **19** kan du slette enheder.



Når applikationen "Android Auto™", "Yandex.Auto™" eller tjenesten "CarPlay™" fungerer sammen med dit multimediesystem, kan du bruge stemmegenkendelsesknappen **20** i køretøjet til at betjene nogle af din smartphones funktioner med stemmekommandoer. For yderligere oplysninger se → **22**:



Under fanen "Data" tab **21** kan du få adgang til oplysninger om:

- hvilken operatør er ansvarlig for forbindelsen til dit køretøj
- Forbindelsesdata og -status.
- deling af data.

7

## SYSTEMINDSTILLINGER



Status for modtagelsesniveau og datadeling angives af ikonet **22**:

- deling af data slået til **23**;
- Deling af data slået fra. Modtagelsesniveau **24**;
- køretøjet er offline eller ude af dækningsområdet **25**.



Af sikkerhedshensyn tilrådes det kun at foretage disse justeringer, når vognen står stille.

Status- og forbindelsesdataene viser dig status, modtagelsesniveau **22** og system-id.

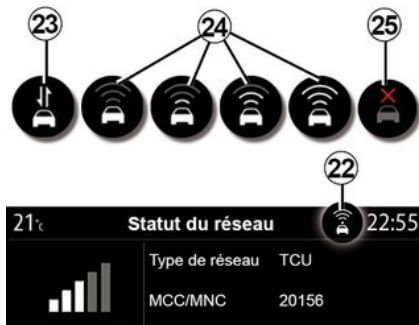

« Startmenu »

Brug denne menu til at konfigurere startsiderne til dit multimediesystem.

Startsiderne kan ændres ved at tilføje widgets efter eget valg og placere dem, som du ønsker det, på startsiderne. Du kan finde flere oplysninger om, hvordan du konfigurerer startsidene, under **19**.

I pop op-menuen **26** kan du:

- slette widgets;
- nulstille for at gendanne standardkonfigurationen.



« Brugerprofil »

Denne menu gør det muligt at vælge en brugerprofil, der gælder for hele systemet.

Vælg den ønskede brugerprofil.

## SYSTEMINDSTILLINGER

### Funktioner forbundet med brugerprofilen

De følgende parametre registreres i brugerprofilen:

- systemsproget;
- indstil afstandsenheden (hvis den er tilgængelig);
- konfigurér starttiden;
- Displayindstillinger.
- MULTI-SENSE-indstillinger;
- Indstillinger for baggrundsbelysning.
- juster førersædets position;
- indstillinger for sidespejle;
- indstil massageindstillingerne;
- se forudindstillinger;
- indstil radioindstillingerne;
- Navigationsindstillinger.
- navigationshistorikken;
- navigationsfavoritter;
- justere fortrolighedsindstillinger (låsning af profil osv.);
- ...



For bedre at kunne beskytte dine personlige data anbefaler vi, at du låser din profil.

For mere information om brugen af dine personlige data: **→ 89.**

### "GUEST"-profil

Med GUEST-profilen får du adgang til funktionerne i hovedmenuen.

Fanen "Rediger" **27** kan ikke tilgås fra denne profil. GUEST-profilen nulstilles, når systemet genstartes, og indstillingerne gemmes ikke.

I pop op-menuen **28** kan du:

- nulstille profilen;
- ...

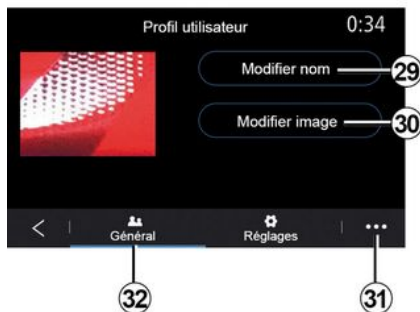

### Ændre navn på brugerprofil

Under fanen "Generelt" **32** skal du trykke på knappen "Redigér navn" **29** for at omdøbe profilen.

I pop op-menuen **31** kan du:

- låse/låse profilen op
- kopiere profilen

- slette alle de indstillinger, der er gemt sammen med profilen.
- opdatere profilen;
- ...

### Ændre foto for brugerprofil

Under fanen "Generelt" **32** skal du trykke på "Redigér billede" **30** for at vælge et billede fra multimediesystemet eller fra en ekstern lagringsenhed (USB-drev). Få flere oplysninger om visning af billeder i "**→ 63**".



Af sikkerhedshensyn tilrådes det kun at foretage disse justeringer, når vognen står stille.

# MEDDELELSER

## Forslag og meddelelser

Brug denne menu til at vise forslag og meddelelser under kørsel.

Hver meddelelse informerer dig om hændelser baseret på følgende kategorier:

- « Forslag & meddelelser »;
- « Navigation »;
- "Multimedier";
- « Telefon »;
- « Bil »;
- "Apps";
- « System »;
- « Andet ».

7



Af sikkerhedshensyn tilrådes det kun at foretage disse justeringer, når vognen står stille.



Tryk på menuen "Forslag & meddelelser" **1** for at få adgang til listen over modtagne meddelelser.

Du kan se det aktuelle antal anmeldelser i dit meddelelsesområde.



Du kan modtage to typer oplysninger:

- et forslag **2**: Oplysninger, der måske kræver, at der foretages handlinger;
- en meddelelse **3**: Grundlæggende oplysninger.

I pop op-menuen **4** kan du:

- aktivere/deaktivere meddelelserne efter kategori;
- slette meddelelser.

## MEDDELELSER

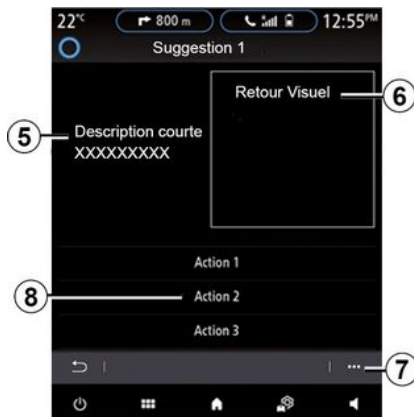
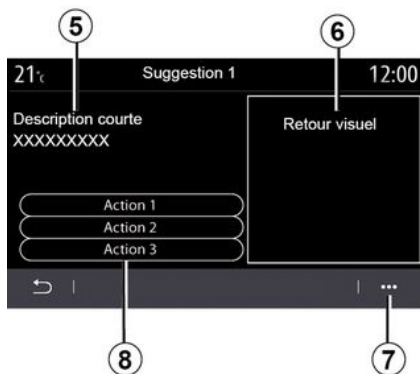

Vælg et af forslagene **2** for at få adgang til detaljerne:

- forenklet beskrivelse **5**;
- billede **6** relateret til forslaget: f.eks. trafik, system, køretøj, telefon;
- anbefalet handling **8**, der skal foretages i overensstemmelse hermed.

Fra pop op-menuen **7** kan du slette forslaget.

## SYSTEM

System		
Beskrivelse	Årsager	Løsninger
Der vises intet billede.	Skærmen er i pausetilstand.	Kontrollér, at skærmen ikke er sat i pausetilstand.
Der er ingen lyd.	Lydstyrken er på minimum eller på pause.	Skru op for lyden eller deaktiver pause.
Der kommer ingen lyd fra højttaleren til venstre, højre, foran eller bagved.	balance- eller fader-indstillingen er forkert.	Indstil lydens balance eller fader.
Skærbilledet fryser fast.	Systemhukommelsen er fuld.	Genstart systemet ved at holde multimediesystemets start/stop-knap nede (hold knappen nede, indtil systemet genstarter).

## NAVIGATION

Navigation		
Beskrivelse	Årsager	Løsninger
Bilens position på skærmen svarer ikke til dens reelle placering, eller GPS-kontrol-lampen på skærmen forbliver grå eller gul.	Forkert lokalisering af bilen pga. GPS-modtagelsen.	Flyt bilen, indtil du opnår en god modtagelse af GPS-signalerne.
De retninger, der er angivet på skærmen, eller stemmevejledningen, svarer ikke til den faktiske vej.	Kortet er forældet.	Download opdateringer fra <a href="http://www.myrenault.com">www.myrenault.com</a> .
Oplysningerne om trafikken vises ikke på skærmen.	Rutevejledningen er ikke aktiveret. Den tilsluttede "Trafik-kort"-tjeneste er ikke aktiveret.	Kontrollér, om vejledningen er aktiveret, eller om den tilsluttede tjeneste er aktiv. Vælg en destination og start rutevejledningen.
Visse menurubrikker er ikke tilgængelige.	På grund af den igangværende betjening er visse rubrikker ikke til rådighed.	
Rutevejledning med stemme er ikke mulig.	Navigationssystemet medregner ikke vejkrydset. Rutevejledning med stemme eller rutevejledningen er deaktiveret.	Skrup op for lyden. Kontrollér, at rutevejledningen med stemme er aktiveret. Kontrollér, at rutevejledningen er aktiveret.
Den foreslåede rute starter ikke, eller slutter ikke ved den ønskede destination.	Destinationen genkendes ikke af systemet.	Indtast en vej i nærheden af den ønskede destination.
Systemet beregnet automatisk en omvej.	Prioritering af områder, der skal undgås, eller en	Deaktiver omvejsfunktionen i trafikindstillingsmenuen.

## NAVIGATION

Navigation		
	trafikbegrænsning berører beregningen af ruten.	

## TELEFON.

<b>Telefon.</b>		
<b>Beskrivelse</b>	<b>Årsager</b>	<b>Løsninger</b>
Der er ingen ringetone.	Mobiltelefonen er ikke tilsluttet eller forbundet til systemet. Lydstyrken er på minimum eller på pause.	Sørg for, at mobiltelefonen er tilsluttet eller forbundet til systemet. Skru op for lyden eller deaktiver pause.
Der kan ikke foretages opkald.	Mobiltelefonen er ikke tilsluttet eller forbundet til systemet. Telefonens tastatur er låst.	Sørg for, at mobiltelefonen er tilsluttet eller forbundet til systemet. Lås op for telefonens tastatur.
CarPlay™ eller Android Auto™-replikation virker ikke.	Telefonen er ikke tilsluttet eller er ikke kompatibel med systemet.	Kontroller telefonens kompatibilitet med disse apps. Kontroller, at telefonen er korrekt forbundet til systemet.

## STEMMEGENKENDELSE

Stemmegenkendelse		
Beskrivelse	Årsager	Løsninger
Systemet genkender ikke den udtalte stemmebetjening.	Den udtalte stemmebetjening blev ikke genkendt. Den tildelte taletid er udløbet. Stemmebetjeningen forstyrres af støjende omgivelser.	Kontrollér, at den angivne stemmekommando findes → 22. Tal i den tildelte taletid. Tal i stille omgivelser.

# ALFABETISK INDHOLDSFORTEGNELSE

## Symboler

2D/2D-tilstand: 2D Nord-tilstand, [29](#)

3D/2D tilstand: aflastning, [29](#)

-menu, [11](#)

## A

Advarsel: udkørsel fra parkering, [105](#), [107](#)

Advarsel for sikkerhedsdistance, [101](#)

Advarsel om blind vinkel, [101](#)

Advarsel om overdreven hastighed, [50](#), [101](#)

Advarsel om vejbaneskift, [101](#)

Afbrydelse af en telefon, [69](#)

Afslut et opkald, [72](#)

Afvise et opkald, [72](#)

Aktiv nødopbremsning, [101](#)

Android Auto™, Carplay™, [84](#)

## B

Bakkamera, [105](#), [107](#)

Batteripakke: opladning, [50](#)

Besvar et opkald, [72](#)

Betjeninger, [6](#), [11](#)

Bluetooth®, [60](#)

Brændstofforbrug, [122](#)

Brændstoføkonomi, [122](#)

## D

Destinationsmenu, [35](#)

drev USB, [60](#)

## E

ECO kørsel, [122](#)

El-bil, [35](#), [50](#), [110](#), [130](#)

Elkøretøj: kørsel, [110](#)

El-køretøj: Opladning, [35](#), [130](#)

Energibesparelse, [122](#)

Energiforbrug, [130](#)

## F

Favoritter: tilføj, [35](#)

Fotos: telefonbog, [63](#)

Funktionsfejl, [150](#)

## H

Handling, [18](#)

Håndfri parkering, [105](#)

## I

Indstillinger, [80](#), [139](#)

Indstillinger: navigation, [50](#)

Indstillinger: tilpasning, [139](#)

Interessepunkt (IP), [35](#)

## J

Juster lydstyrke, [80](#)

# ALFABETISK INDHOLDSFORTEGNELSE

## K

Kamera med flere visninger, [108](#)

Knapper, [6](#), [11](#)

Kompas, [29](#)

Kontekstuelle taster, [4](#), [11](#)

Kort: indstillinger, [29](#), [93](#)

Kort: kortikoner, [29](#)

Kort: skala, [29](#)

Kort: visning, [29](#)

Kørselshjælp, [101](#)

## M

Meddelelser: forslag og meddelelser, [148](#)

Menu: startside, [19](#)

Menuskærm: multimedie, [4](#)

Miljøet, [122](#)

Mobil telefonbog, [74](#)

Modtagelse af et opkald, [72](#)

MP3, [60](#)

MP3 Læser, [60](#)

Multimedie (udstyr), [4](#)

Multi-Sense, [110](#)

My Renault, [98](#)

## N

Navigation: menuen "rute", [35](#)

Navigationssystem, [29](#)

## O

Ophævelse af genkendelse af en telefon, [67](#)

Opkaldshistorik, [75](#)

## P

Par en telefon, [67](#)

Parkering: parkeringsassistent, [107](#)

Parkeringshjælp, [105](#)

Persondata: gemme, [67](#), [89](#)

Personliggørelse af indstillinger, [19](#)

Programmering af opvarmning, aircondition, [125](#)

Programmeringen af fjernopstart af motoren, [128](#)

## R

Radio: automatisk lagring af stationer, [55](#)

Radio: automatisk tilstand, [55](#)

Radio: forindstilling af station, [55](#)

Radio: manuel tilstand, [55](#)

Radio: vælg en station, [55](#)

Ratpaneler og -betjener, [6](#)

Rengøring => vask, [11](#)

Rengøring af skærmene, [15](#)

## S

Skærm: menu, [4](#)

Skærm: standby, [18](#)

SMS, [78](#)

Start af motoren, [125](#)

# ALFABETISK INDHOLDSFORTEGNELSE

Stemmegenkendelse, [22, 22](#)

Stop, [18](#)

System: opdatering, [93](#)

Sæder, [119](#)

## T

Tast et nummer, [72](#)

Tilpasning af køretøjsindstillinger, [137](#)

Tilslutning af en telefon, [69](#)

Tilsluttet service, [89](#)

Trafikoplysninger, [48](#)

trafikoplysninger TMC, [48](#)

Trådløs oplader, [82](#)

Trådløs oplader: induktionsopladning, [82](#)

## V

Vejledning: kort, [29](#)

Ventende opkald, [72](#)

Ventilation: klimaanlæg, [130](#)

Video, [65](#)

## Y

Yandex.Auto, [84](#)







RENAULT S.A.S. SOCIÉTÉ PAR ACTIONS SIMPLIFIÉE / 122-122 BIS, AVENUE DU GENERAL LECLERC 92100 BOULOGNE-BILLANCOURT R.C.S. NANTERRE 780 129 987 — SIRET 780 129 987 03591 / [renaultgroup.com](http://renaultgroup.com)

NW 1323-13 – 7711418 958 – 03/2025 – Edition danoise



7711418958

