

**RENAULT EASY LINK
MULTIMEDIJOS SISTEMA
„EASY LINK“ SISTEMA**



Atsargumo priemonės

Būtina laikytis toliau nurodytų atsargumo priemonių naudojantis sistema, kad būtų išvengta materialinių nuostolių. Jūs privalote laikytis šalies, kurioje gyvenate, įstatymų.



Atsargumo priemonės naudojantis sistema

- Keiskite nustatymus ir skaitykite informaciją ekrane tik kai eismo sąlygos nesudėtingos.
- Nustatykite garso lygį taip, kad girdėtumėte aplinkos garsus.

Atsargumo priemonės naudojant navigacijos sistemą

- Navigacijos sistemos naudojimas jokiū būdu nesumažina vairuotojo atsakomybės vairuojant, negali sumažėti ir atidumas.
- Priklausomai nuo geografinių zonų, „kortelėje“ esančiame žemėlapyje gali trūkti informacijos apie maršrutų pasikeitimus. Būkite atsargūs. Visais atvejais pirmenybę reikėtų teikti kelių eismo taisyklėms ir kelio ženklams, o ne navigacijos sistemos informacijai.

Įrangos atsargumo priemonės

- Neadykitė ir nekeiskite sistemos, kad nesugadintumėte įrangos ar nesukeltumėte gaisro.
- Įvykus gedimui ar prireikus išmontuoti sistemą, kreipkitės į gamintojo atstovą.
- Į skaitytuvą nedėkite pašalinių daiktų arba sugadintų ar nešvarių išorinių atminties įrenginių (USB atmintinės, SD kortelės ir kt.).
- Naudokite su jūsų sistema suderinamą išorinį atminties įrenginį (USB atmintinę, Jack jungtį ir kt.).
- Ekraną visuomet valykite mikropluošto šluoste.
- Toje vietoje nenaudokite gaminių, kurių sudėtyje yra alkoholio, ir (arba) purškiamų skysčių.



Prieš pradėdant naudoti sistemą būtina sutikti su Bendrosiomis pardavimo sąlygomis.

Šiame vadove pateikiamas automobilio modelio aprašymas grindžiamas duomenimis, galiojusiais tuo metu, kai vadovas buvo rengiamas. Atsižvelgiant į telefono aparato gamintoją ir modelį, kai kurios funkcijos gali būti iš dalies arba visiškai nesuderinamos su transporto priemonės daugialypės terpės sistema. Prireikus papildomos informacijos, susisiekite su gamintojo atstovu.



Instrukcijoje aprašytos visos esamų modelių funkcijos. Ar šios funkcijos yra, priklauso nuo konkretaus modelio, parinkčių ir šalies, kurioje jis pirktas. Šiame vadove taip pat gali būti aprašytos funkcijos, kurios bus įdiegtos vėliau šiais metais. Naudotojo vadove esantys ekranai pateikiami tik kaip pavyzdžiai.

TURINYS

Bendroji informacija	4	My Renault	97
Aprašymas	4	Automobilio skolinimas ir atsisakymas	99
Valdymo pultai	6	Automobilis	100
Naudojimo principai	11	Vairavimo pagalbos sistemos	100
Valymas	15	Automobilio statymo pagalba	104
Įjungimas, išjungimas	18	Atbulinės eigos kamera	106
Valdiklių pridėjimas ir tvarkymas	19	360° matymo kampo vaizdo kamera	107
Balso atpažinimo naudojimas	22	Multi-Sense	109
Navigacija	29	Sistemos apšvietimas	117
Žemėlapis	29	Sėdynės	118
Kelionės tikslo įvedimas	35	Slėgis padangose	120
Eismas	48	Eco vairavimas	121
Navigacijos nuostatos	50	Variklio paleidimo programavimas	124
Garsas / multimedija	55	Variklio paleidimas nuotoliniu būdu	127
Radijo klausymas	55	Elektriniai automobiliai	129
Muzika	60	Skubios pagalbos skambutis	134
Nuotraukos	62	Skambinti „Renault“ pagalbai	135
Vaizdo įrašai	64	Nuostatos	136
Telefonas	66	Vartotojo nustatymai	136
Telefono susiejimas ir prijungimas	66	Sistemos nustatymai	138
Skambučių valdymas	71	Pranešimai	147
SMS	77	Veikimo sutrikimai	149
Telefono nustatymai	79	Sistema	149
Belaidis įkroviklis	81	Navigacija	150
Programos	83	Telefonas	151
Android Auto™, CarPlay™	83	Balso atpažinimas	152
Programėlių valdymas	86		
Paslaugų aktyvinimas	88		
Paslaugų galiojimo pabaiga	91		
Sistemos ir greičio ribojimų atnaujinimas	92		

APRAŠYMAS

1

Pradiniai puslapiai



A. Lauko temperatūra.

B. Laikas.

C. Pasirinkto vartotojo profilis. Jei norite sukongigūruoti naudotojo profilį: ➔ 136.

D. Puslapio indikatorius: greitai perbraukite per turinio sritį, kad pakeistumėte puslapį.

E. Atverti pagrindinį meniu.

F. Pradžios puslapis / naudojimosi funkcijomis.



G. Klausomo įrenginio garsumo padidinimas.

H. klausomo įrenginio garsumo sumažinimas.

J. Atverkite pirmą pradžios puslapį.

K. Naudojimosi funkcijomis:

- Paspauskite ir palaikykite nuspaudę: sistema paleidžiama iš naujo;
- Trumpai paspauskite: radijas / muzika OFF, minimalus rodinys, veikia budėjimo režimu.

Pastaba: galite keisti pagrindinio puslapio konfigūraciją ➔ 19.

 Daugiau informacijos rasite atvėrę išskylančiame meniu naudotojo vadovą.

Ekranų meniu

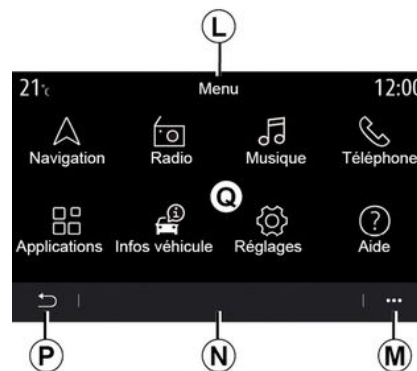

L. Priklausomai nuo meniu, šioje srityje rodomos sparčiosios nuorodos į vykdomas funkcijas.

M. Išskleidžiamas meniu.

N. Priklausomai nuo meniu, šioje srityje rodoma nuo dviejų iki penkių mygtukų.

P. Grįžti į ankstesnį puslapį.

Q. Pagrindinis meniu.

APRAŠYMAS

Pastaba: atsižvelgiant į įrangos lygį, pradiniam ekrane rodomos tik tos funkcijos, kurias galima pasirinkti.



Daugiau informacijos rasite atvėrę išskylančiamenu naudotojo vadovą.

VALDYMO PULTAI

1

Ekranu valdymo mygtukai

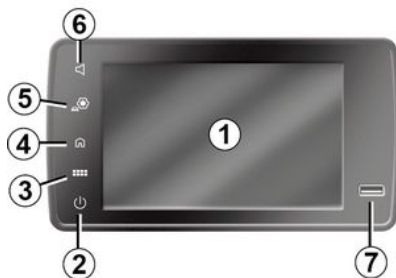
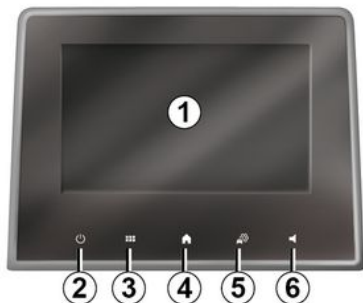

Nuotolinio valdymo įtaisas



Centriniai valdikliai

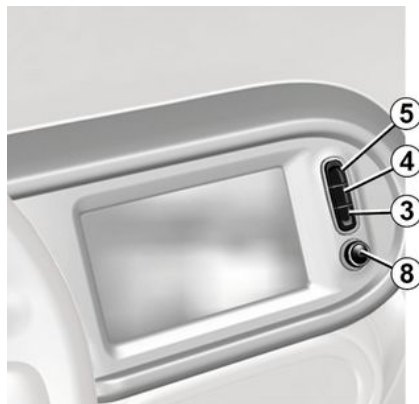

VALDYMO PULTAI

Vairo kolonėlės valdikliai

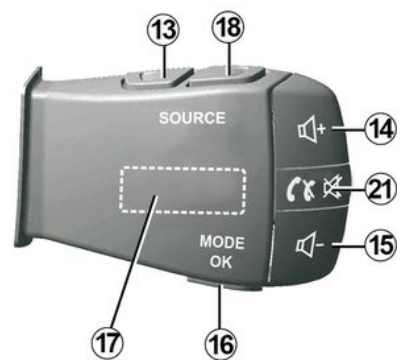
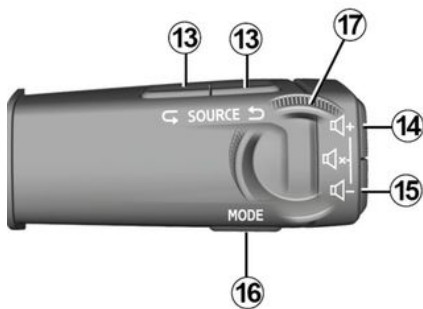

Vairo kolonėlės valdikliai

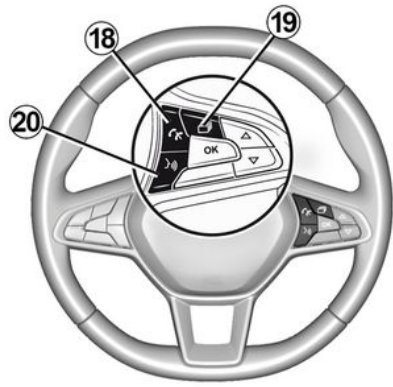
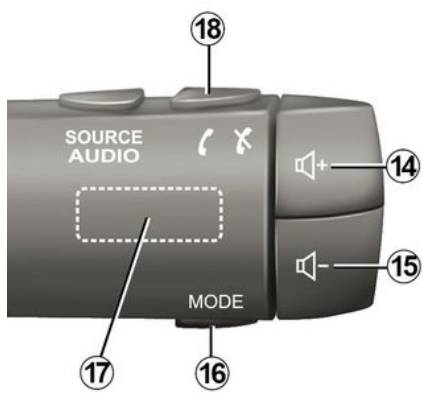

Funkcijos

	Funkcija
1	Multimedijos ekranas.
2	Palaikyti nuspaudus (maždaug penkias sekundes): sistema paleidžiama vėl iš naujo. Trumpai paspaudus: radijo / muzikos OFF, minimalus rodinys, budėjimo režimas.
3	Atverti pagrindinį meniu.
4	Atveriamas pradinis puslapis.
5	Prieiga prie nuostatų meniu.
6	Garsumo reguliavimas (1 arba 2 mygtukai, tai priklauso nuo ekrano).
7	USB lizdas.

VALDYMO PULTAI

1

8	<p>Paspaudimas:</p> <ul style="list-style-type: none">- įjungimas / išjungimas. <p>Sukimas:</p> <ul style="list-style-type: none">- šiuo metu leidžiamo garso šaltinio garsumas.
9	<p>Atverti pagrindinį meniu.</p>
10	<p>Stumdymas:</p> <ul style="list-style-type: none">- naršymas pasirinktoje zonoje;- į viršų / žemyn: pereiti į skirtingas dabartinio puslapio sritis (viršų, vidurį, apačią);- kairėn / dešinėn: pereiti į įvairius meniu skirtukus;- pakeisti puslapį. <p>Sukimas:</p> <ul style="list-style-type: none">- įvairių elementų vietos keitimas srityje;- judėjimas sąraše;- pakeiskite navigacijos žemėlapio mastelį (ZOOM režimas). <p>Paspaudimas:</p> <ul style="list-style-type: none">- patvirtinti.
11	<p>Tiesioginė prieiga prie meniu MULTI-SENSE.</p>
12	<p>Grįžkite į ankstesnį ekraną.</p>

VALDYMO PULTAI

1

13	Garso šaltinio pasirinkimas.
14	Klausomo įrenginio garsumo padidinimas.
14 + 15	Radijo garso išjungimas / įjungimas. Garso takelio pristabdymas arba paleidimas. Pertraukite balso atpažinimo balso sintezatorių.
15	klausomo įrenginio garsumo sumažinimas.
16	Radijo stoties atkūrimo režimo keitimas („Dažnis“, „Sąrašas“, „Išankstinės nuostatos“).
17	Naršykite po radijo stotis ar garso takelius / grojaraščius. Naršykite telefono numerių sąrašę, jei jis yra prijungtas prie multimedijos sistemos.
18	Atsiliepti / baigti pokalbį.
19	Slenkama per informaciją pagal rodymo stilių (garso šaltiniai, kompasas, variklio galingumas ir pan.).
20	Trumpai paspaudus (priklauso nuo įrangos): – įjungia multimedijos sistemos balso atpažinimo funkciją. Paspauskite ir palaikykite: – įjungia / išjungia balso atpažinimą telefone, jei jis prijungtas prie multimedijos sistemos.
21	Atsiliepti / baigti pokalbį. Radijo garso išjungimas / įjungimas.

NAUDOJIMO PRINCIPAI

Daugialypės terpės ekranas



Keisti padėtį meniu

Multimedijos ekranu galima naudotis sistemos funkcijoms atverti. Palieskite multimedijos ekraną ir pasirinkite vieną iš meniu.



Valdymo judesiai

- Trumpas spustelėjimas: pirštu palieskite ekrano dalį, tada nedelsdami patraukite pirštą nuo ekrano.
- Paspauskite ir palaikykite: lieskite ekrano dalį mažiausiai 1,5 sekundės.
- Mažinimas / didinimas: suskleiskite du pirštus arba išskleiskite juos ant ekrano.



- Greitas braukimas: greitai braukite pirštu iš kairės į dešinę, kad paleistumėte pradinį puslapį **A** į pradinį puslapį **B**.
- Nuvilkimas: paspaudę palaikykite norimą perkelti elementą bent vieną su puse sekundės, vilkite jį į norimą vietą, tada atitraukite pirštą.

NAUDOJIMO PRINCIPAI

1 Supažindinimas su pradiniais puslapiais



Jūsų sistemoje yra keli pagal poreikius pritaikomi pradiniai puslapiai 7. Pereikite iš vieno puslapio į kitą braukdami horizontaliai arba paspausdami mygtuką 7, atitinkantį norimą puslapį.

Šiuos pagrindinius puslapius sudaro keletas funkcijų valdiklių, pvz., navigacijos, radijo ir pan.



Šiais valdikliais galite tiesiai atverti funkcijos pagrindinį langą ar, tam tikrais atvejais, tiesiogiai valdyti funkcijas iš kurio nors pagrindinio puslapio (pavyzdžiui, įjungti kitą radijo stotį).

Pagrindinio puslapio aprašymas: ➔ 4.

Pastaba: galite keisti pagrindinių puslapių konfigūraciją ➔ 19.



Priklausomai nuo šalies ir skaitymo krypties, pradžios puslapių, funkcijų ir informacijos rodiniai gali būti pakęsti.

NAUDOJIMO PRINCIPAI

Supažindinimas su pagrindiniu meniu



Norėdami atverti pagrindinį meniu, paspauskite ekrane mygtuką **2** iš centrinio valdymo įtaiso arba nuotolinio valdymo pulto.

Sistemą sudaro keli meniu, kurie visi pasiekiami iš pagrindinio meniu:

- „Navigacija“: apima visas palydovinių nurodymų funkcijas, kelių žemėlapių ir informacijos apie eismą funkcijas;
- „Radijas“: naudojama radijui bei garso failų atkūrimui valdyti;
- „Muzika“: naudojama garso failų atkūrimui valdyti;
- „Telefonas“: naudojama susieti sistemą su vienu ar keliais mobiliai-

siais telefonais ir naudoti laisvų rankų režimu;

- „Programos“: naudojama nuotraukoms, vaizdo įrašams ir programėlėms tvarkyti;
- „Informacija“: apima informaciją, susijusią su multimedijos sistema;
- „Pagalba“: naudokite prireikus susisiekti su skambučių centrais (gėdimo atveju, kilus sveikatos problemų, prireikus paslaugų);
- „Pasiūlymai ir pranešimai“: informuoja jus apie įvykius pagal kategoriją: Navigacija, multimedija, Telefonas ir pan.

Pastaba: priklausomai nuo įrangos, kai kurie meniu gali būti neprieinami.



Kai kurias nuostatas reikia konfigūruoti veikiant varikliui, kad jas išsaugotų multimedijos sistema.



Dėl savo saugumo sėdynes reguliuokite tik automobiliui stovint.

Slinkties juosta

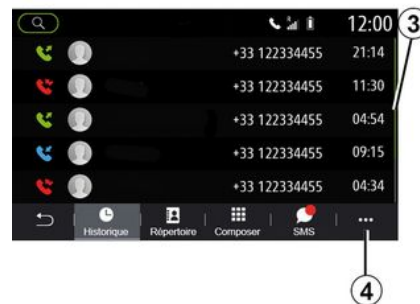

Juosta **3** jums nurodo esamo lango padėtį puslapyje. Braukite multimedijos ekraną aukštyn ar žemyn, kad būtų nuosekliai rodomas sąrašas ir judėtumėte puslapyje.

Išskleidžiamasis meniu

Daugumoje sistemos meniu galite atverti išskleidžiamąjį meniu **4**, kuris suteikia galimybę atverti pagalbinį meniu (pašalinti pamėgtuosius, pakeisti esamą maršrutą, nustatyti mus ir pan.) ir jūsų multimedijos sistemos naudotojo vadovą.

NAUDOJIMO PRINCIPAI

1 Funkcijos neprieinamos

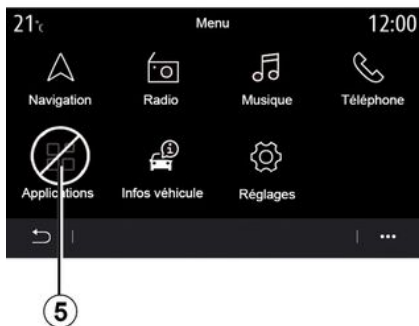

Vairuojant gali būti neįmanoma pasiekti tokių funkcijų kaip „Vaizdo įrašas“, „Nuotraukos“, mokymo programos ir tam tikrų nustatymų atsižvelgiant į tam tikrų šalių teisės aktus.

Neprieinamos funkcijos gali būti nurodytos piktograma **5**.

Norėdami gauti prieigą prie neprieinamų funkcijų, sustabdykite automobilį.

Pastaba: kai kuriose šalyse pagal teisės aktus reikalaujama, kad, norint pasiekti programas, būtų įjungtas stovėjimo stabdys. Prireikus papildomos informacijos, susisiekite su gamintojo atstovu.

VALYMAS

Valymo rekomendacijos

Jutikliniam ekranui valyti visada naudokite švarią, nepūkuojančią, švelnią mikropluošto šluostę.

Priklausomai nuo ekrano tipo jūsų automobilyje, naudokite susijusį valymo metodą:

- sausu valymu;
- valymu muiluotu vandeniu.

Peržiūrėkite „Ekranų sąrašą su susijusiomis valymo rekomendacijomis“, kad nustatytumėte valymo režimą savo multimedijos ekranui.

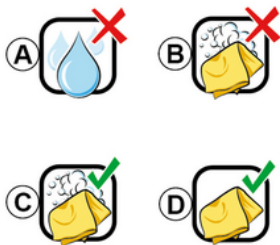

Priklausomai nuo ekrano tipo, laikykitės šių valymo rekomendacijų:

A. : nenaudokite alkoholio pagrindo skysčių ir netepkite arba nepurškite skysčių;

B. : nevalykite muiluotu vandeniu, naudodami šiek tiek sudrėkintą mikropluošto šluostę;

C. : valykite muiluotu vandeniu, naudodami šiek tiek sudrėkintą mikropluošto šluostę;

D. : nusauskinkite mikropluošto šluoste.



Toje vietoje nenaudokite gaminių, kurių sudėtyje yra alkoholio, ir (arba) purškiamų skysčių.



Nepilkite ir nepurškite valymo priemonės ant ekrano.

Nenaudokite cheminių valymo priemonių arba buitinių gaminių. Ant prietaiso neturėtų patekti jokių skysčių ir jis neturėtų būti veikiamas drėgmės. Jeigu taip nutiktų, paviršiai arba elektros komponentai gali būti sugadinti arba pažeisti.

Sausas valymas

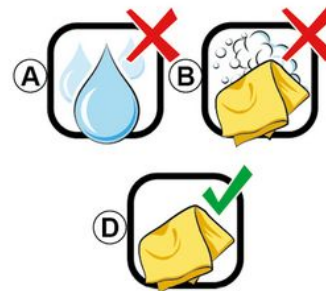

Jutikliniam ekranui visada naudokite tik švarią, nepūkuojančią, sausą, švelnią mikropluošto šluostę, kad nepažeistumėte apsaugos nuo akimimo medžiagų.

Per daug nespauskite multimedijos ekrano ir nenaudokite valymo priemonių, galinčių subraižyti ekraną (pvz., šepetio, šiurkščios šluostės ir pan.).

Ekranų sąrašas su susijusiomis valymo rekomendacijomis:

VALYMAS

1



Toje vietoje nenaudokite gaminių, kurių sudėtyje yra alkoholio, ir (arba) purškiamų skysčių.



Nepilkite ir nepurškite valymo priemonės ant ekrano.

Nenaudokite cheminių valymo priemonių arba buitinių gaminių. Ant prietaiso neturėtų patekti jokių skysčių ir jis neturėtų būti veikiamas drėgmės. Jeigu taip nutiktų, paviršiai arba elektros komponentai gali būti sugadinti arba pažeisti.



Priklausomai nuo ekrano tipo, laikykitės šių valymo rekomendacijų:

A. : nenaudokite skysčio, alkoholio pagrindo skysčių ir/arba netepkite arba nepurškite skysčių;

B. : nevalykite muiluotu vandeniu, naudodami šiek tiek sudrėkintą mikropluošto šluostę;

C. : valykite muiluotu vandeniu, naudodami šiek tiek sudrėkintą mikropluošto šluostę;

D. : nusausinkite mikropluošto šluoste.

VALYMAS

Valymas muiluotu vandeniu

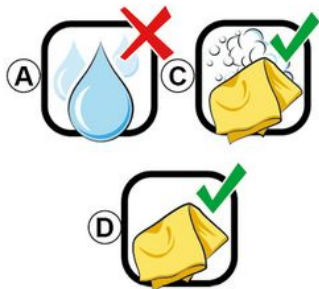

Švelniai šluostykite ekraną švaria, nepūkuojančia, švelnia mikropluošto šluoste, sudrėkinta muiluotu vandeniu.

Norėdami nuplauti, švelniai šluostykite ekraną mikropluošto šluoste, sudrėkinta tik vandeniu.

Pabaigoje švelniai nušluostykite sausa mikropluošto šluoste.



Toje vietoje nenaudokite gaminių, kurių sudėtyje yra alkoholio, ir (arba) purškiamų skysčių.



Nepilkite ir nepurškite valymo priemonės ant ekrano.

Nenaudokite cheminių valymo priemonių arba buitinių gaminių. Ant prietaiso neturėtų patekti jokių skysčių ir jis neturėtų būti veikiamas drėgmės. Jeigu taip nutiktų, paviršiai arba elektros komponentai gali būti sugadinti arba pažeisti.

IJUNGIMAS, IŠJUNGIMAS

1

Ijungimas



Daugialypės terpės sistema paleidžiama:

- kai automobilis užvedamas;
- trumpai paspaudus valdiklį **1** daugialypės terpės skydelyje arba centriname valdymo prietaise.

Išjungimas



Multimedijos sistema galima išjungti:

- trumpai paspaudus valdiklį **1** daugialypės terpės skydelyje arba centriname valdymo prietaise, galite:
 - išjungti radiją / muziką;
 - išjungti ekraną;
 - įjungti budėjimo režimą.
- kai Jūsų automobilio atidaromi elementai yra užrakinami.

Laiko / temperatūros / datos ekranas



Šis ekranas rodomas, kai pasirinkta funkcija „Budėjimo režimas“.

VALDIKLIŲ PRIDĖJIMAS IR TVARKYMAS

Pradinių puslapių tinkinimas



Jūsų sistemoje yra keli tinkinami pradžios puslapiai su įvairiais valdikliais, suteikiančiais prieigą prie funkcijų, pavyzdžiui, navigacijos, radijo, nuostatų ir pan.

Paspauskite vieną iš pradžios puslapio valdiklių, kad pasiektumėte funkciją ar tam tikrais atvejais galėtumėte tiesiogiai valdyti funkciją iš pagrindinio ekrano (pavyzdžiui, įjungtumėte kitą radijo stotį ar pasiektumėte savo telefoną).

Galite konfigūruoti pradžios puslapius, pridėdami, pašalindami ar keisdami valdiklius.

Pradžios ekrane paspauskite ir palaikykite nuspaudę multimedijos ekraną **1**, kad pradžios ekrane atvertumėte tinkinimo nuostatas.



Valdiklio konfigūracija susieta su profiliu. Jeigu profilis pakeičiamas, valdiklių rodymas taip pat pasikeičia.



Dėl savo saugumo sėdynes reguliuokite tik automobiliui stovint.



valdiklio pridėjimas

Pasirinkite pradžios ekraną **A**, kurį norite tinkinti.

Zonoje **B** pasirinkite norimą rodyti valdiklį. Pasirinktas valdiklis pakeičia spalvą, kad būtų patvirtintas veiksmas.

Vilkite valdiklį iš **B** zonos į norimą vietą pradžios ekrane **A**.

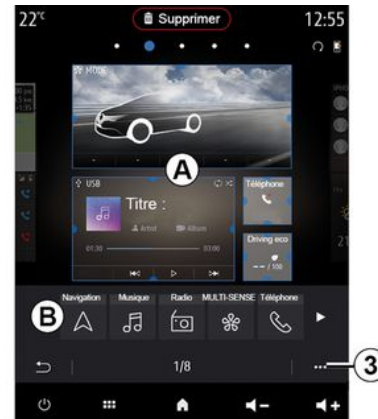

Valdiklių tinkinimas

Pasirinkite valdiklį **B** zonoje paliesdami ekraną (pasirinkti / nustatyti padėtį), tada pasirinkite jo galutinę padėtį **A** zonoje.

Norėdami perkelti valdiklį iš vieno puslapio į kitą, palaikykite nuspaudę pradžios puslapį, pasirinkite norimą valdiklį, o tada tempkite jį ir padėkite norimame puslapyje.

VALDIKLIŲ PRIDĖJIMAS IR TVARKYMAS

1

Pastaba: kai kuriuos valdiklius galima naudoti tik vieną kartą, tai priklauso nuo jų dydžio. Tam tikros funkcijos valdiklį galima naudoti tik vieną kartą puslapyje.



Valdiklio dydis

Galite sureguliuoti valdiklio dydį suspausdami ar išskleisdami pirštais vieną iš valdiklio kraštų. Kai pasiekiamas dydžio riba, rodomas raudonas rėmelis.

Priklausomai nuo įrangos, valdiklio dydį galite pasirinkti **C** juostoje. Kai kurių taikomųjų programų valdikliai gali būti tik vieno dydžio. Pagrindiniame ekrane rodomų valdiklių skaičius gali skirtis atsižvelgiant į multimedijos ekrano formatą. Palaikykite

nuspaudę pradžios ekraną norėdami pamatyti visus savo pradžios ekranus.

„Adresas“ ir „Kontaktas“ valdikliai

Norint sukongfigūruoti šiuos du valdiklius → **88**, būtina aktyvuoti paslaugas.

« Adresas »

Multimedijos sistema nukreipia į „Navigacija“ meniu.

Iš savo mėgstamiausių, skambučių žurnalo pasirinkite arba rankiniu būdu įveskite adresą, kurį norite paskirti kaip One Touch.

« Kontaktas »

Multimedijos sistema nukreipia į telefono adresatų sąrašą (tik jei telefonas yra prijungtas prie multimedijos sistemos).

Telefonų knygelėje pasirinkite kontaktą, kurį norite nurodyti kaip One Touch.

Pastaba: su šiais dviem valdikliais susiję duomenys yra saugomi multimedijos sistemoje, net jei telefonas neprijungtas prie multimedijos sistemos. Šie duomenys yra laikomi nekonfidencialiais.

Valdiklių pašalinimas



Paspauskite ir palaikykite nuspaustą norimą pašalinti valdiklį. Jis pakeičia spalvą, kad būtų patvirtinta registracija. Vilkite „Ištrinti“ mygtuką **2** arba stumkite valdiklį į **B** zoną.

Pastaba: pasirinkimo / padėties nustatymo funkcija – patogiausias būdas pašalinti valdiklius, nes jums nereikia paliesti ekrano, tada paspauskite „Ištrinti“ mygtuką **2**.

VALDIKLIŲ PRIDĖJIMAS IR TVARKYMAS



Gulsčiojo režimo metu galite rodyti visą savo pradžios puslapių vaizdą. Norėdami pašalinti valdiklius, išskylančiame meniu **3** paspauskite mygtuką „Ištrinti“.

Pasirinkite, priklausomai nuo savo pasirinkimo:

- norimą (-us) valdiklį (-ius), tada paspauskite „Ištrinti“ mygtuką **4**;
- visus valdiklius iš visų ekranų, tada paspauskite mygtuką „Pažymėti visus“ **6**, o po to „Ištrinti“ **4**.

Šalinti pradžios puslapį

Norėdami pašalinti pradžios puslapį, turite pašalinti iš puslapio visus valdiklius.

Išskleidžiamasis meniu

Galite naudoti išskylantįjį meniu **3**:

- pašalinti vieną ar kelis valdiklius iš pradžios ekranų;
- atkurti pradinio puslapio numatytąją konfigūraciją.

Išsaugojimas ir išėjimas

Norėdami išsaugoti pradžios ekrano nuostatas ir išeiti iš dabartinės srities, paspauskite grįžties mygtuką **5**.



Dėl savo saugumo sėdynes reguliuokite tik automobiliui stovint.

BALSO ATPAŽINIMO NAUDOJIMAS

1

Įvadas

Jūsų multimedijos sistemoje yra bal-

so atpažinimo sistema , kuri gali būti naudojama kai kurioms multimedijos sistemos funkcijoms ir kai kurioms telefono funkcijoms valdyti balso komandomis. Galite naudotis multimedijos sistema ar savo telefonu nepaleisdami vairo iš rankų.

Pastaba: balso atpažinimo mygtuko padėtis gali skirtis. Daugiau informacijos rasite automobilio naudotojo vadove.

Balso atpažinimo sistema neregistruoja nei jūsų balso, nei komandų. Jone nėra sistemos balso pagalbos, galinčios bendrauti su naudotoju ar atsakyti į klausimus, pavyzdžiui:

- „Koks oras vietovėje Paris?“
- „Ar šį rytą mano maršrute yra trikdžių?“

Balso komandos



(priklauso nuo įrangos)

Galite naudoti sistemos balso komandas, kad neliesdami ekrano paskambintumėte adresatui iš telefono knygelės, įvestumėte atvykimo vietą, pakeistumėte radijo stotį ir pan. Paspauskite mygtuką **1** ir vadovaukitės sistemos balso ir ekrane rodomomis vaizdo instrukcijomis.

Įjungimas

Atsižvelgdami į įrangą, paspauskite automobilio balso atpažinimo mygtuką .

Pastaba: kai naudojate balso atpažinimą, prieš kalbėdami, visada palaukite, kol pasigirs garsinis patvirtinimas.

Išjungimas

Norėdami išjungti balso atpažinimo sistemą, paspauskite ir palaikykite

balso atpažinimo mygtuką  automobilyje arba po pyptelėjimo sakykite „Išeiti“.



Galite pertraukti dirbtinį balsą, kai naudojate balso atpažinimo funkciją, paspaudę mygtuką **1** arba padiktavę komandą. Pyptelėjimas reiškia, kad galite kalbėti.

Daugialypės terpės balso atpažinimo sistemos naudojimas

Daugialypės terpės sistemos pagrindinės balso komandos

Sakykite „Pagrindinis ekranas“ arba „Atgal“, kad sugrįžtumėte į pagrindinį balso atpažinimo ekraną.

Ištarkite „Baigti“, kad būtų išjungtas balso atpažinimo sistemos meniu.

BALSO ATPAŽINIMO NAUDOJIMAS

Ištarkite „Pagalba“, kad išgirstumėte balsu ištartą informaciją apie kiekvieną sistemos langą bei galimas funkcijas.

Sakykite: „Kitas puslapis“, „Ankstesnis puslapis“, „Pirmas puslapis“ arba „Paskutinis puslapis“, kad galėtumėte naršyti balso atpažinimo sistemos sąrašuose.

Balso atpažinimo meniu



Pagrindiniame balso komandų meniu balso komanda galite valdyti šias funkcijas:

- « Telefonas »;
- « Navigacija »;
- « Garsumas ».



Ekrane mėlyna spalva rodomos funkcijos yra ištariamoms ir daugialypės terpės sistemos suprastos komandos.

Balso atpažinimo indikatorius A

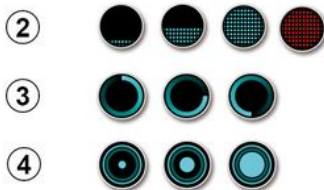

Balso atpažinimo indikatorių **A** sudaro spalvoti žymekliai ir piktograma:

- piktograma **2** rodo, kad multimedijos sistema klausosi: indikatoriaus spalva **A** rodo balso atpažinimo funkcijos veikimą;

- mažai mėlyno žymeklio: balso atpažinimas vidutinis;
- pusė mėlyno žymeklio: geras balso atpažinimas;
- visiškai mėlynas žymeklis: optimalus balso atpažinimas;
- raudonas žymeklis: naudotojo balsas pernelyg stiprus, sistema sunkiai gali suprasti komandą.
- Piktograma **3** rodo, kad multimedijos sistema analizuoja jūsų komandą;
- piktograma **4**: multimedijos sistema reaguoja.



Jeigu funkcijos yra pilkos spalvos, reiškia, kad jomis negalima naudotis arba jos neprijungtos. Multimedijos sistema pasiūlys prijungti, pvz., telefoną.



Kalbėkite garsiai ir kad jus būtų galima suprasti. Naudokitės balso atpažinimo indikatoriumi, kad balso atpažinimas būtų optimalus.

BALSO ATPAŽINIMO NAUDOJIMAS

1

1 Navigacijos sistemos valdymas balso atpažinimo funkcija



Yra keletas būdų kelionės tikslui nurodyti naudojant automobilio multimedijos sistemos valdymo balsu

funkciją .



« Paskirties vieta »

Įveskite išsamų adresą naudodami balso komandą.

Paspauskite valdymo balsu mygtu-

ką , kad atvertumėte pagrindinį valdymo balsu meniu.

Išgirdę antrąjį garso signalą, išstarkite „Eiti į“, tuomet padiktukokite visą kelionės tikslo adresą (namo numerį, gatvės pavadinimą, tikslinio miesto pavadinimą, seniūniją).

Sistema parodys suprastą adresą, tuomet galite jį patvirtinti ir įjungti navigacijos nurodymus.

« Namai »

Namų adreso nurodymas naudojant balso komandą.

Paspauskite valdymo balsu mygtuką , kad atvertumėte pagrindinį valdymo balsu meniu.

Išgirdę garso signalą, išstarkite „Važiuoti namo“.

Sistema parodo iš anksto išsaugotą jūsų namų adresą. Patvirtinkite kelionės tikslą, kad būtų įjungti vairavimo nurodymai.

« Darbas »

Darbo adreso nurodymas naudojant balso komandą.

Paspauskite valdymo balsu mygtuką , kad atvertumėte pagrindinį valdymo balsu meniu.

Išgirdę garso signalą, išstarkite „Važiuoti į darbą“.

Sistema parodo iš anksto išsaugotą jūsų darbo adresą. Patvirtinkite kelionės tikslą, kad būtų įjungti vairavimo nurodymai.

Pastaba: norėdami naudoti balso funkciją „Važiuoti namo“ arba „Važiuoti į darbą“, prieš tai turite būti išsaugoję adresą.

Jei adresas nėra įsimintas, multimedijos sistema pasiūlys įvesti adresą.

BALSO ATPAŽINIMO NAUDOJIMAS

Daugiau informacijos apie namų ar darbo adreso išsaugojimą rasite čia:

➔ 50.

« Mėgstamiausi »

Mėgstamiausiuose išsaugoto adreso nurodymas naudojant balso komandą.

Paspauskite valdymo balsu mygtuką , kad atvertumėte pagrindinį valdymo balsu meniu.

Išgirdę garso signalą, ištarkite „Mėgstamiausi“, tuomet pasirinkite kelionės tikslą.

Sistema pateikia jūsų įvestą adresą. Patvirtinkite kelionės tikslą, kad būtų įjungti vairavimo nurodymai.

„Kelionės tikslo vietų istorija“

Anksčiau įvesto adreso nurodymas naudojant valdymą balsu.

Paspauskite valdymo balsu mygtuką , kad atvertumėte pagrindinį valdymo balsu meniu.

Išgirdę garso signalą, ištarkite „Kelionės tikslo vietų istorija“, tuomet pasirinkite kelionės tikslą.

Sistema pateikia jūsų įvestą adresą. Patvirtinkite kelionės tikslą, kad būtų įjungti vairavimo nurodymai.

« Lankytina vieta »

Lankytinos vietos ieškojimas naudojant balso komandą.

Išgirdę garso signalą, ištarkite „Rasti degalinę“ arba „Rasti viešbutį“.

Navigacijos sistema siūlo kelias skirtingoms kategorijoms priskiriamas POI (lankytinas vietas).

Kelionės tikslas kitoje šalyje

Šalis turi būti pakeista prieš ištariant adresą.

Paspauskite valdymo balsu mygtuką , kad atvertumėte pagrindinį valdymo balsu meniu.

Po garso signalo ištarkite „Keisti šalį“, tada ištarkite šalies, kurioje norite atlikti paiešką, pavadinimą. Išgirdę antrąjį garso signalą, pasakykite kelionės tikslo adresą.

Pastaba: galite pakeisti šalį, jei jos pavadinimą supranta sistemos naudojama kalba.

„Lankytina vieta“ kitoje šalyje

Kelionių į užsienį metu gali nepavykti atpažinti kai kurių kategorijų balso komandų.

Jei norite ieškoti lankytinos vietos, sakykite „Lankytinos vietos pagal kategoriją“. Multimedijos sistema rodo lankytinų vietų kategorijų sąrašą. Pasirinkite vieną iš kategorijų ➔ 35.

Pamėgtųjų naudojimas naudojant balso atpažinimo funkciją

Išsaugotais adresais galima skambinti tiesiogiai naudojant balso atpažinimo funkciją.

Paspauskite balso komandos mygtuką , kad atvertumėte pagrindinį balso komandų meniu.

Išgirdę garso signalą, ištarkite „Rodyti mėgstamiausius“.

Sistema parodo išsaugotą pamėgtąjį ar pamėgtuosius.

„Radijas“ valdiklis su balso atpažinimu

Jūs galite įjungti muziką, radiją arba pakeisti juostą, naudodami multimedijos sistemos balso komandą.

Paspauskite balso komandos mygtuką , kad atvertumėte pagrindinį balso komandų meniu.

Išgirdę garso signalą, ištarkite:

– „FM stotis“, „AM stotis“, „DAB stotis“;

arba

– „X stotis“ su X kaip radijo stoties pavadinimas;

arba

BALSO ATPAŽINIMO NAUDOJIMAS

1

– „Stotis“, po kurios nurodomas norimas radijo dažnis, pvz., norėdami nurodyti „91.8 stotis“, sakykite „91.8 stotis“.

„Muzika“ valdiklis su balso atpažinimu



Jūs galite leisti muziką (garso takelio, grojaraščio ir pan.), naudodami multimedijos sistemos balso komandą. Galima naudoti šiuos išorinius garso įrenginius:

- „USB“ (USB jungtis);
- „AUX“ (Jack lizdas).

Paspauskite balso komandos mygtuką , kad atvertumėte pagrindinį balso komandų meniu.

Išgirdę garso signalą, išstarkite vieną šių dalykų:

– „Paleisti atlikėją“ ir pasakykite atlikėjo pavardę;

arba

– „Paleisti takelį“ ir pasakykite takelio pavadinimą;

arba

– „Paleisti albumą“ ir pasakykite albumo pavadinimą;

arba

– „Paleisti žanrą“ ir pasakykite žanrą;

arba

– „Grojaraštis“ ir pasakykite grojaraščio pavadinimą.

Priklausomai nuo pasirinkto šaltinio, jūs galite:

– groti kitą / ankstesnę dainą;

arba

– leisti visus pavadinimus / rodyti muzikos sąrašą.

„Keisti garso šaltinį“

Pagrindiniame meniu galite pakeisti garso šaltinį.

Paspauskite balso komandos mygtuką ,

kad atvertumėte pagrindinį balso komandų meniu.

Išgirdę garso signalą, išstarkite „Paleisti“ ir šaltinio pavadinimą:

– „Paleisti USB“;

arba

– „Paleisti FM“;

arba

– „Paleisti „Bluetooth®“.

Telefono naudojimas naudojant balso atpažinimo funkciją

Paskambinti telefonu koku nors numeriu ar kuriam nors adresatui galima naudojant daugialypės terpės sistemoje integruotą valdymo balsu funkciją.

Paspauskite balso komandos mygtuką ,

kad atvertumėte pagrindinį balso komandų meniu.

Išgirdę garso signalą, išstarkite vieną šių dalykų:

– „Skambinti“ ir pasakykite adresato, kuriam norite skambinti, vardą;

arba

– „Skalė“ ir padiktuokite telefono numerį, kuriuo norite skambinti.

Pastaba: rekomenduojama vienu metu diktuoti skaičius po vieną arba po du.

BALSO ATPAŽINIMO NAUDOJIMAS

Sistema parodo nurodytą numerį, tuomet išstarkite „Skalė“, kad paskambintumėte numeriu, arba „Taisyti“ / „Atgal“, kad padiktuotumėte kitą numerį.



Valdymo balsu funkciją galima naudoti tik jūsų skambučių žurnalui peržiūrėti ir „SMS“ skaityti.

Paspauskite balso komandos mygtuką , kad atvertumėte pagrindinį balso komandų meniu.

Išgirdę garso signalą, išstarkite viengų šių dalykų:

- „Skambučių žurnalas“ arba „Neseni skambučiai“;

arba

- „Skaityti SMS“ arba „Rodyti SMS“.

Pastaba: gali būti skaitomos tik varijuojant gautos „SMS“.

«Pagalba»

Norėdami gauti daugiau informacijos apie balso funkcijų naudojimą, paspauskite balso komandos mygtuką ir, išgirdę garso signalą, išstarkite „Pagalba“.

Funkcija „Pagalba“ yra visuomet paruošta naudoti. Pavyzdžiui, jei esate ekrane „Telefonas“ ir išstariate „Pagalba“, dirbtinis balsas padės jums naudotis šia funkcija.

Telefono balso atpažinimo funkcijos naudojimas su daugialypės terpės sistema

Kad galėtumėte naudoti telefono balso atpažinimo sistemą su daugialypės terpės sistema, jūs turite:

- prijungti telefoną prie multimedijos sistemos ➔ 68;
- užtikrinti, kad telefonas turi balso atpažinimo funkciją, suderintą su daugialypės terpės sistema.

Pastaba: jei telefono balso atpažinimo funkcija suderinama su multimedijos sistema, meniu „Bluetooth“ sąrašas ➔ 68 rodomas simbolis 5.



Pastaba: jeigu norite naudoti savo telefono balso atpažinimo funkciją su daugialypės terpės sistema, užtikrinkite, kad esate tinklo aprėpties srityje.

Norėdami įjungti / išjungti telefono balso atpažinimo sistemą su multimedijos sistema, paspauskite ir palaikykite automobilio balso atpažinimo sistemos mygtuką .

Norėdami įjungti multimedijos sistemos balso atpažinimo sistemą, paspauskite ir palaikykite automobilio balso atpažinimo sistemos mygtuką .

BALSO ATPAŽINIMO NAUDOJIMAS

1

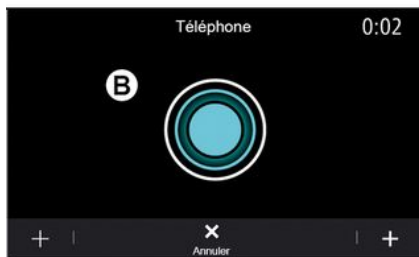

Daugialypės terpės ekrane rodomas telefono pagrindinis valdymo balsu meniu, esantis ekrane **B**.

Norėdami vėl aktyvuoti telefono balso atpažinimo sistemą su multimedijos sistema, trumpai spustelėkite automobilio balso atpažinimo mygtuką

arba ekraną **B**.

Pagrindiniame valdymo balsu meniu balso nurodymais galima valdyti tam tikras telefono funkcijas.

Balso atpažinimo funkcija yra išjungta:

- kai automobilis važiuoja atbuline eiga;
- pokalbių metu.

Pastaba: balso atpažinimo seansas automatiškai išjungiamas po kelių neveikimo sekundžių.



Kai naudojate savo telefono balso atpažinimo funkciją su multimedijos sistema, dėl jos veikimui reikalingo mobiliųjų duomenų perkėlimo gali susidaryti papildomos išlaidos, neįtrauktos į jūsų telefono paslaugų sutartį.

Vieno lietimo funkcijos naudojimas

Vieno lietimo funkcija suteikia galimybę duoti labiau tiesioginę ir tikslesnę balso komandą, kad nereikėtų eiti per „Telefonas“, „Kontakt.“, „Navigacija“, „Paskirties vieta“ meniu ir pan.

Norėdami naudoti telefono funkciją, galite duoti tiesioginę komandą:

- „Skambinti Jonui“;
- „Skambinti į biurą“;
- ...

Norėdami naudoti navigacijos funkciją, galite duoti tiesioginę komandą:

- „Vykti Champs-Élysées į Paris“;
- „Vykti namo“;

- ...

Norėdami naudoti multimedijos funkcijas, galite duoti tiesioginę komandą:

- „Stotis Lietuvos radijas“;
- „Paleisti Bluetooth®“;
- ...

Norėdami naudoti šią funkciją, paspauskite balso atpažinimo mygtuką

arba , tada palaukite, kol išgirsite garso signalą, ir pateikite savo komandą.

ŽEMĖLAPIS

Žemėlapis

Žemėlapio rodymas

Pradžios ekrane paspauskite „Meniu“, tuomet – „Navigacija“, kad atvertumėte žemėlapi.

Valdiklyje „Navigacija“ taip pat galite atverti žemėlapi.

Žemėlapyje yra rodoma jūsų dabartinė vieta ir sukonfigūruota informacija (rodomos POI, oras, eismo informacija ir pan.).

Judėjimui navigacijos žemėlapyje, paspauskite ir palaikykite nuspaustą žemėlapi, tada braukite pirštą per ekraną reikiama kryptimi.

Paspauskite , kad grįžtumėte į dabartinę buvimo vietą.



Dėl savo saugumo sėdynes reguliuokite tik automobiliui stovint.

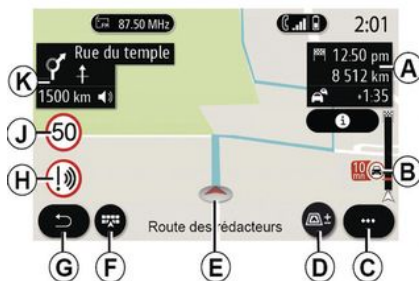

„Žemėlapis“ ekranas su vykdoma kelione

A. Informaciją apie kelionę, pvz., atvykimo laiką, papildomą laiką dėl eismo sąlygų ir likusį atstumą iki kito etapo arba galutinio kelionės tikslo (priklausomai nuo parametų).

Pastaba: vieną kartą paspaudus zoną **A**, multimedijos sistema rodyt informaciją apie kelionės etapus.



B. Informacija apie eismo keliuose sąlygas kelis kitus kilometrus. Paspauskite šią sritį, kad galėtumėte peržiūrėti vykdomame maršrute esančių eismo įvykių sąrašą.

C. Išskleidžiamas meniu.

D. Rodiniai / mastelio keitimas:

- paspauskite „±“, kad būtų parodyti didinimo ir mažinimo mygtukai;
- paspauskite mygtuką „Rodiniai“, kad būtų parodytas rodinys 2D / 2D Šiaurė, 3D / 3D Inception, „Eismo žemėlapis“.

Pastaba: priklausomai nuo multimedijos sistemos, tos funkcijos gali būti atskirtos:

- **L** mastelio keitimas „±“;

ŽEMĖLAPIS

– **M** „Rodiniai“.

E. Vieta ir gatvės, kurioje esate, pavadinimas. Paspauskite, kad įjungtumėte papildomas funkcijas.

F. Navigacijos meniu.

G. Grįžkite į ankstesnį ekraną.

H. Įspėjimas apie pavojingą zoną.

J. Greičio ribojimo indikacinis skydelis.

K. Kol vykdomas maršrutas, informacija apie artėjančius posūkius ir kitos gatvės maršrute pavadinimas. Vieną kartą paspauskite garsiakalbio piktogramą, kad įjungtumėte / išjungtumėte valdymą balsu ir būtų pakartotas paskutinis balso nurodymas.

N. Informacija apie kelionę, pvz., atvykimo laikas, papildomas laikas dėl eismo sąlygų ir atstumas. Palieskite įrenginį, kad peržiūrėtumėte kelionės etapus.

P. Informacija apie naudojamų kelių tipus (greitkeliai, mokami keliai, automobiliai keltai).

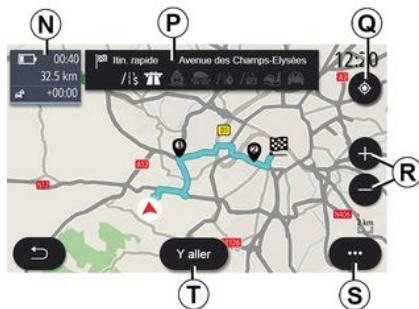

„Maršruto apskaičiavimas“ ekranas

Q. Kai maršrutas yra vykdomas, šią funkciją galima naudoti, kad sugrįžtumėte į vykdomą maršrutą, baigę judėti žemėlapyje.

R. Priartinimas: didinimo ir mažinimo mygtukai.

S. Išskleidžiamas meniu.

T. Paspauskite „Pradėti“ mygtuką, kad pradėtumėte važiuoti pasirinktu maršrutu.



„Žemėlapis“ ekranas be vykdomos kelionės

Funkcija **Q** grįžtamą į jūsų dabartinę padėtį.



Dėl savo saugumo sėdynes reguliuokite tik automobiliui stovint.

ŽEMĖLAPIS



„Eismo žemėlapis“ ekranas

V. Eismo įvykių peržiūra žemėlapyje arba pagal įvykių sąrašą.

W. Kai gaunami vairavimo nurodymai, paspauskite mygtuką „Venkti visko“, kad išvengtumėte visų vietovių su eismo problemomis.

Išskleidžiamasis meniu su nevykdomu maršrutu

Paspauskite išskleidžiamąjį meniu, kad atvertumėte meniu „Nustatymai“.

Skirtuke „Maršrutas“ galite atverti šias nuostatas:

- « Maršruto tipas »;
- „Daryti nukrypimus“;
- « Leisti mokamus kelius »;

- « Leisti greitkelius »;
- „Leisti keltus“;
- « Leisti automobilių traukinius »;
- « Automatinis nuorodos pasiūlymas »;
- « Kelionės tikslai, bendrinami su kitais įreng. »;
- « Leisti kelius, kuriose ribojamas laikas »;
- „Leisti mokamus kelius“;
- « Vengti vietovė »;
- « Leisti kelius be dangos ».

Skirtuke „Žemėlapis“ galite atverti šias nuostatas:

- „Žemėlapijo spalva“;
- « Oro sąlygų rodymas »;
- „2D / 2DŠiaurė“, 3D / 3D Inception, „Eismas“ rodiniai;
- « Eismo rodinys »;
- « Eismo ženklų atpažinimas »;
- « Automatinis artinimas / tolinimas »;
- « Mano automobilis »;
- « Sankryžų vaizdas »;
- „Rodyti lankytinas vietas“;
- « Oro sąlygų rodymas ».

Išskleidžiamasis meniu su vykdomu maršrutu

Paspauskite išskleidžiamąjį meniu, kad atvertumėte šiuos meniu:

- « Atšaukti maršrutą »;
- « Navigacijos balsas »;
- „Kelionės informacija“;
- « Nustatymai ».

« Atšaukti maršrutą »

Sustabdoma naudojama navigacija.



« Navigacijos balsas »

Paspauskite mygtuką **1**, kad įjungtumėte / išjungtumėte vedimą balsu.

Pastaba: jei ši funkcija yra išjungta, multimedijos sistema nepateiks vedimo balsu nurodymų.

Galite atverti šias „Navigacijos balsas“ nuostatas:

- išskleidžiamajame meniu **C**;
- kai per multimedijos sistemą pateikiama balsu ištarta informacija, paspaudžiant garsumo valdiklius.

2



Ypatumai:

- garsumo valdikliai gali būti naudojami tik šiam šaltiniui („Navigacijos balsas“, „Radijas“, „Telefonas“);
- garsumo indikatorius 2 yra rodomas informaciniais tikslais. Jo negalite naudoti, kad nustatytumėte garsumą.



Dėl savo saugumo sėdynes reguliuokite tik automobiliui stovint.

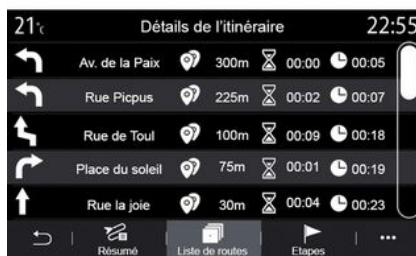

„Kelionės informacija“

Ši funkcija yra naudojama norint peržiūrėti esamo maršruto duomenis.

Skirtuke „Santrauka“ galite peržiūrėti išvykimo adresą, kelionės tikslo adresą ir nuvažiuotus maršrutus.

Skirtuke „Kelių sąr.“ galite peržiūrėti detalių maršrutą.

Skirtuke „Etapai“ galite peržiūrėti įvairius kelionės etapus bei atstumus ir trukmes tarp kiekvieno etapo.

Ekranų režimas



Galite pasirinkti iš kelių ekranų režimų, paspausdami mygtuką „Peržiūrėti / keisti mastelį“ **D**.

Maršruto vaizdas

Žemėlapyje rodomas visas maršrutas.

rodinys 2D

Žemėlapyje rodoma jūsų dabartinė buvimo vieta ir kryptis, kuria keliaujate.

Rodinys 2D / šiaurė

Žemėlapyje rodoma jūsų dabartinė buvimo vieta žiūrint į šiaurę.

ŽEMĖLAPIS



rodinys 3D

Žemėlapyje rodoma jūsų dabartinė buvimo vieta 3D žemėlapyje. Tai automatiškai nustatoma keliavimo kryptimi.



Rodinys 3D Inception

(priklauso nuo įrangos)

Žemėlapis yra šiek tiek pakreiptas kampu į viršų, norint pateikti ilgesnį matomą atstumą. Tai automatiškai nustatoma keliavimo kryptimi.

Vairavimo nurodymai

Vairavimo nurodymai aktyvinami apskaičiuavus maršrutą. Multimedijos sistema teikia nurodymus viso maršruto metu ir ties kiekviena sankryža informuoja apie kryptį kelių tolimesnių etapų metu.

1 etapas: paruošimas

Multimedijos sistema navigacijos sistemos balsu informuos, kad netrukus turėsite atlikti manevrą.

2 etapas: perspėjimas

Multimedijos ekrane praneša apie manevrą, kurį turite atlikti.

pvz., „už 400 metrų važiuokite į kitą išvažiavimą“.

Ekrane rodomas detalus vaizdas arba manevro 3D vaizdas.

3 etapas: manevras

Multimedijos sistema praneša apie manevrą, kurį turite atlikti.

pvz., „toliau sukite dešinėn“.

Kai manevras bus atliktas, žemėlapis bus parodytas visame ekrane.

Pastaba: jei nesilaikysite vairavimo rekomendacijų arba nukrypsite nuo apskaičiuoto maršruto, multimedijos sistema automatiškai apskaičiuos naują maršrutą.

2



Juosta

Ekranas automatiškai persijungia į detalesnį rodinį, kad būtų galima pateikti nurodymus dėl tinkamos juostos atliekant kitą manevrą:

- eismo juosta (-os) **3** be krypties rodyklės (-ių): eismo juostos nereikėtų rinktis važiuojant apskaičiuotu maršrutu;
- eismo juosta (-os) **4** su krypties rodykle (-ėmis): eismo juostos nereikėtų rinktis važiuojant apskaičiuotu maršrutu.

Pastaba: atliekant manevrą gali atsirasti kitų juostų.

« Oro sąlygos »



Išskylančiajame meniu galite įjungti arba išjungti žemėlapiu orų informacijos rodinį.

Multimedijos sistema informuoja apie orų prognozę šalia jūsų buvimo vietos arba paskirties vietoje, jei maršrutas yra vykdomas.

Pastaba: norint matyti orų informaciją, būtina aktyvuoti paslaugas → **88**.

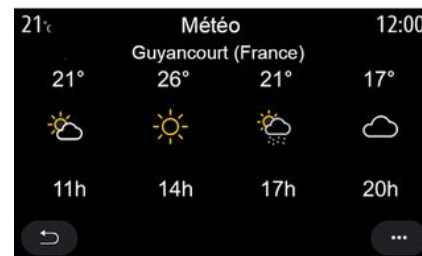

Paspauskite orų informacijos piktogramą **5**, kad būtų parodyta ateinančių kelių valandų orų prognozė.

Šią informaciją taip pat galima peržiūrėti valdiklyje „Oro sąlygos“.

KELIONĖS TIKSLO ĮVEDIMAS

Meniu „Navigacija“

Pradžios ekrane paspauskite kortelę arba spauskite „Meniu“, tuomet – „Navigacija“.

Balso atpažinimo naudojimas kelionės tikslui nurodyti

Paspauskite balso atpažinimo mygtuką , tada pasigirdus garsiniam signalui galėsite pasakyti kelionės tikslo – miesto pavadinimą, namo numerį ir (arba) gatvės pavadinimą, ir (arba) rajoną ➔ 22.

Pastaba: balso atpažinimo mygtuko padėtis gali skirtis. Daugiau informacijos rasite automobilio naudotojo vadove.



Atsargumo priemonės naudojant navigacijos sistemą

Navigacijos sistemos naudojimas jokių būdu nesumažina vairuotojo atsakomybės vairuojant, negali sumažėti ir atidumas.



Kelionės tikslas kitoje šalyje

Šalis turi būti pakeista prieš išstariant adresą. Paspauskite valdymo balsu

mygtuką , kad atvertumėte pagrindinį valdymo balsu meniu.

Po garso signalo išstarkite „Keisti šalį“, tada išstarkite šalies, kurioje norite atlikti paiešką, pavadinimą. Išgirdę antrąjį garso signalą, pasakykite kelionės tikslo adresą.

Pastaba: galite pakeisti šalį, jei jos pavadinimą supranta sistemos naudojama kalba.



Naudodamiesi navigacijos meniu 1 galite atverti šias funkcijas:

- « Rasti adresą » ;
- « Ankstesni kelionės tikslai » ;
- « Mėgstami » ;
- « Koordinatės » ;
- « Lankytina vieta » ;
- « Pasiekiamą vietovė » ;
- « Maršrutas » ;
- « Eismo žemėlapis » ;
- « Nustatymai » ;
- ...

KELIONĖS TIKSLO ĮVEDIMAS

Paieška internete

2

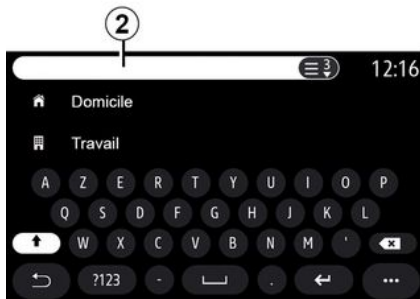

Naudokite funkciją „Online Search“, kad ieška būtų greita ir tiksli.

Kai tik į paieškos lauką 2 įvesite pirmąsias raides, multimedijos sistema pasiūlys atitinkamą gatvės pavadinimą, miestą arba POI (lankytiną vietą).

Paspauskite mygtuką 3, kad būtų parodytas visas pasiūlymų sąrašas.

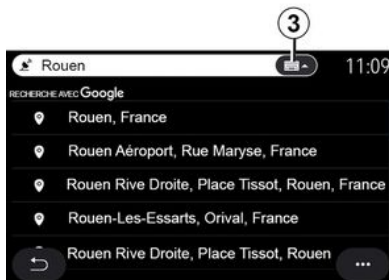

Pavyzdys su „Rouen“.

Pastaba: multimedijos sistemos pateikiama papildoma informacija, priklausomai nuo ryšio tipo, gali skirtis.



Kai ieškote POI (lankytinos vietos) per meniu „Navigacija“, gali būti rodomas pasiūlymų sąrašas 5.

Norėdami gauti daugiau informacijos apie POI, žiūrėkite informaciją „Lankytina vieta“ šiame skyriuje.

Žemėlapiu rodinyje 4 matoma kiekvieno pasiūlymo geografinė padėtis.



« Rasti adresą »

Naudamiesi šiuo meniu galite įvesti visą adresą arba jo dalį: šalį, miestą, pašto kodą, gatvę, namo numerį, sankryžą. Pirmą kartą naudojantis, sistema paprašys pasirinkti kelionės tikslo šalį. Įveskite ieškomo miesto pavadinimą arba jo pašto kodą klaviatūra.

KELIONĖS TIKSLO ĮVEDIMAS

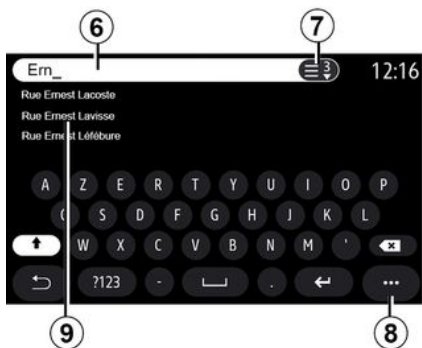

Paieškos srityje **6** galite įvesti gatvės pavadinimą.

Kai pradėsite įvedinėti raides, sistema pasiūlys panašius gatvių pavadinimus. Galite:

- paspauskite ekrane pasirodžiusios gatvės pavadinimą, kad patvirtumėte pasirinkimą;
- paspauskite mygtuką **7** arba peržiūrėkite siūlomų gatvių sąrašą **9**, kad atvertumėte išsamų paiešką atitinkantį sąrašą.

Ypatumai:

- sistema atmintyje išsaugo paskutinius įrašytus miestus arba didmiesčius;

– tinka tik tie adresai, kuriuos sistema atpažįsta skaitmeniniame žemėlapyje.

Naudodami išskylantįjį meniu **8** galite:

- išsaugokite pasirinktą adresą prie savo mėgstamiausių;
- įveskite kelionės tikslo koordinatas (ilgumos ir platumos vertes);
- rasti ir rodyti bet kokias šalia esančias POI;
- ...



« Ankstesni kelionės tikslai »

Šiuo meniu galite pasirinkti kelionės tikslą iš neseniai naudotų adresų sąrašo. Adresai įrašomi į atmintį automatiškai.

Skirtuke „Adresas“ **13** galite atverti išsaugotų kelionės tikslo vietų istoriją.

Norėdami vėl įjungti vairavimo nurodymus, pasirinkite kelionės tikslą.

Skirtuke „Maršrutas“ **12** galite atverti išsaugotų maršrutų istoriją. Norėdami vėl įjungti vairavimo nurodymus, pasirinkite maršrutą.

Naudodami didinamąjį stiklą **10**, galite ieškoti anksčiau išsaugoto adreso ar maršruto.

Išskleidžiamajame meniu **11** skirtuokuose „Adresas“ **13** ir „Maršrutas“ **12** galite:

- „Ištrinti“ vienas ar daugiau pasirinktų adresų;
- « Ištrinti viską »;
- « Rikiuoti pagal datą »;
- « Rikiuoti pagal pav. »;
- « Įtraukti į mėgstamiausius ».

Kai įjungti vairavimo nurodymai, jums ieškant naujo kelionės tikslo, galėsite jį nustatyti kaip:

- sustojimas;
- naują kelionės tikslą.



Dėl savo saugumo sėdynes reguliuokite tik automobiliui stovint.

KELIONĖS TIKSLO ĮVEDIMAS

2

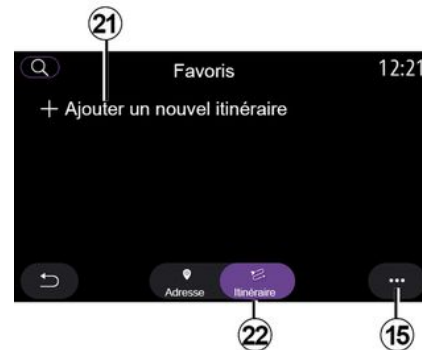

« Mėgstami »

Skirtuke „Adresas“ **16** galite:

- « Pridėti naują adresą »;
- įjungti navigacijos nurodymus į savo „Namai“ **18** arba „Darbas“ **17** vietą;
- Norėdami pasirinkti mėgstamiausių kategorijoje išsaugotą adresą, naudokite navigacijos nurodymus. Kai pirmą kartą pasirenkate „Namai“ **18** arba „Darbas“ **17**, sistema paprašys užregistruoti adresą.

Pastaba: multimedijos sistema gali įrašyti tik vieną „Namai“ adresą ir „Darbas“ adresą.

Skirtuke „Pridėti naują adresą“ **14** galite:

- „Pavadinimas“ **19** pavadinkite savo naują pamėgtąjį kelionės tikslą;
- „Adresas“ **20**, kad atvertumėte šias paieškos funkcijas:
 - « Rasti adresą »;
 - « Ankstesni kelionės tikslai »;
 - « Lankytina vieta »;
 - « Koordinatės »;
 - « Žemėlapyje »;
 - « Dabartinė vieta ».
- „Tinkinta ePOI“;
- « Telefonas »;
- « Įkrovimo tipas ».

Skirtuke „Maršrutas“ **22** galite:

- « Pridėti naują maršrutą »;
- Paleiskite maršrutą, išsaugotą jūsų mėgstamiausiuose.

Skirtuke „Pridėti naują maršrutą“ **21** galite:

- „Pavadinimas“ pavadinkite naują pamėgtąjį maršrutą;
- „Maršrutas“, atverkite šias paieškos parinktis:
 - „Pradinė padėtis“;
 - « Įtraukti kaip kelio tašką »;
 - „Paskutinis naudotas kelionės tikslas“;
 - « Įtraukti kaip paskirties vietą ».

Atsižvelgdami į paieškas „Pridėti sustojimą“ ir „Įtraukti kaip paskirties vietą“, galite pasirinkti šias parinktis:

KELIONĖS TIKSLO ĮVEDIMAS

- « Rasti adresą »;
- « Ankstesni kelionės tikslai »;
- « Lankytina vieta »;
- « Koordinatės »;
- « Žemėlapyje ».

Naudodami išskylantįjį meniu **15** galite:

- « Keisti »:
- mėgstamiausio „Pavadinimas“ **19**;
- mėgstamiausio „Adresas“ **20** arba „Maršrutas“, priklausomai nuo pasirinkto skirtuko.
- „Ištrinti“ (pasirinkite vieną ar daugiau adresų);
- « Ištrinti viską »;
- « Rikiuoti pagal pav. ».

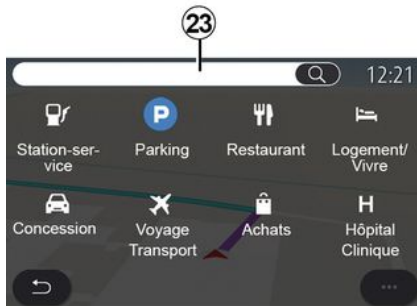

« Lankytina vieta »

Lankytina vieta POI yra paslauga, įstaiga ar turistinė vieta, esanti netoli kokios nors vietovės (išvykimo taško, miesto, į kurį važiuojate, kelio ir pan.).

Lankytinos vietos suskirstytos pagal kategorijas: „Degalinė“, „Parkavimas“, apgyvendinimas ir pan.

Pasirinkite meniu „Navigacija“, tuomet – „Lankytina vieta“, kad pasirinktumėte kelionės tikslą iš lankytinų vietų.



„Paieška pagal pavadinimą“

Paieškos srityje **23** įveskite POI kategoriją (restorano, parduotuvės pavadinimą ir pan.).

Iš rezultatų sąrašo **24** pasirinkite POI.

Pastaba: norint matyti lankytinų vietų internetinę paiešką, būtina aktyvuoti paslaugas. Žr. skyrių „Paslaugų aktyvavimas“;

Naudodami išskylantįjį meniu **25** galite:

- „Atstatyti“ paiešką;
- pasirinkti klaviatūros tipą:
- « Abėcėlinė »;
- « Azerty »;
- « Qwerty ».



Dėl savo saugumo sėdynes reguliuokite tik automobiliui stovint.

„Paieška pagal kategoriją“

Navigacijos sistema siūlo kelias POI iš pasirinktos kategorijos priklausomai nuo pasirinkto skirtuko:

- nevykdomas joks maršrutas:
 - « Esama pad. »;
 - „Mieste“ (įveskite miesto pavadinimą).
- kai vykdomas maršrutas:
 - „Maršrute“;
 - « Paskirties vieta »;
 - « Esama pad. »;

KELIONĖS TIKSLO ĮVEDIMAS

– „Mieste“ (įveskite miesto pavadinimą).

Naudodami išskylantįjį meniu **25** galite:

- rodyti „Rezultatai atsijungus“;
- « Rikiuoti pagal atst. ».



Iš sąrašo **24** pasirinkite POI.

Priklausomai nuo įrangos, multimedijos sistemoje galima naudoti:

- tiesiogiai susisieki su tam tikrais POI (norėdami užsisakyti ar gauti informacijos) paspausdami „Skamb.“;
- pradėkite vedimą iki norimo POI paspausdami „Pradėti“;
- peržiūrėkite kelionės tikslo peržiūrą ekrane **26**.

Išskylančiame meniu galite pridėti adresą į pamėgtuosius.



Degalų kainos

The POI „Degalinė“ rodomos netoli jūsų buvimo vietos esančios degalinės ir degalų jūsų automobiliui kaina.

Degalų kaina yra susijusi su spalvotu indikatoriumi:

- Žalia: degalinės, kuriose kainos žemiausios;
- Oranžinė: degalinės, kuriose kainos vidutinės;
- Raudona: degalinės, kuriose kainos aukščiausios.

Pastaba: norint matyti degalų kainą, būtina aktyvuoti paslaugas ➔ **88**.



« Koordinatės »

Meniu „Navigacija“ paspauskite „Koordinatės“.

Naudokite šį meniu kelionės tikslui ieškoti, įvedus jo koordinatas.

Galite pasirinkti pusrutulį, tuomet klaviatūra įvesti „Platuma“ ir „Ilguma“ vertes.

Kai koordinatės įvedamos, spauskite „Pradėti“, kad tiesiogiai atvartumėte šį kelionės tikslą, arba spauskite „Žemėlapis“, kad peržiūrėtumėte koordinatas žemėlapyje.

Išskleidžiamajame meniu **27** paspauskite:

KELIONĖS TIKSLO ĮVEDIMAS

- „UTM“, kad įvestumėte koordinatas UTM formatu;
- „Vienetai ir formatai“: dešimtainiais laipsniais, dešimtainiais laipsniais ir minutėmis; arba laipsniais, minutėmis ir dešimtainėmis sekundėmis;
- « Įtraukti į mėgstamiausius ».



Dėl savo saugumo sėdynes reguliuokite tik automobiliui stovint.



« Maršrutas »

Šią funkciją naudokite kelionės tikslui su susijusiais sustojimais tvarkyti.

Pagrindiniame meniu paspauskite „Navigacija“, „Meniu“, tuomet „Maršrutas“, kad atvertumėte maršrutų meniu.

Nevykdomas joks maršrutas:

- « Sukurti maršrutą »;
- « Vengtina vietovė ».

Kai vykdomas maršrutas:

- « Atšaukti maršrutą »;
- « Redaguoti maršrutą »;
- « Vengtina vietovė »;
- « Apžvalga »;
- « Išsami informacija apie maršrutą »;
- « Maršruto simuliacija ».

« Atšaukti maršrutą »

Naudokite šią funkciją, norėdami atšaukti dabartinį maršrutą.

« Redaguoti maršrutą »

Naudokite šią funkciją norėdami pakeisti dabartinį maršrutą:

- « Pradžios padėtis »;
- « Įtraukti kaip kelio tašką »;
- « Įtraukti kaip paskirties vietą ».

Funkcijos „Pridėti sustojimą“ ir „Pridėti kaip kelionės tikslą“ turi šias parinktis:

- « Rasti adresą »;
- « Ankstesni kelionės tikslai »;
- « Lankytina vieta »;
- « Koordinatės »;
- « Žemėlapyje »;

- ...

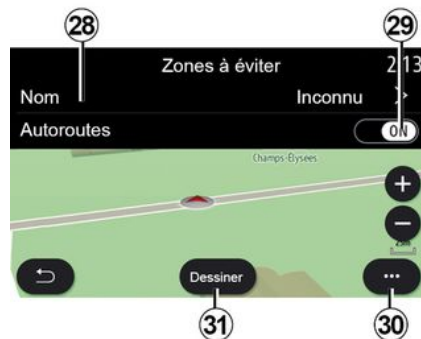

« Vengtina vietovė »

Naudokite šią funkciją, kad išvengtumėte nustatytos arba apibrėžtos geografinės vietovės.

Meniu „Vengtina vietovė“ spauskite „Įtraukti naują vengtiną vietovę“ arba pasirinkite anksčiau išsaugotas vengtinas vietas. Paspauskite „Pavadinimas“ **28**, kad ją pakeistumėte naudodami klaviatūrą.

Mygtuku **29** galite pasirinkti tam tikras greitkelio atšakas, kurių norėtumėte išvengti.

Iškylandčiame meniu **30** paspauskite „Pasirinkite miestą“ ir rankiniu būdu įveskite šalį ir miestą ar didmiestį.

KELIONĖS TIKSLO ĮVEDIMAS

2



Paspauskite mygtuką „Piešti“ **31**, kad nurodytumėte vietovę, kurios reikėtų vengti.

Trumpai spustelėkite žemėlapyje, kad būtų parodytas „Vengtina vietovė“ **32**.

Suglauskite / išskėskite pirštus, kad padidintumėte arba sumažintumėte pasirinktą sritį.

Paspauskite mygtuką „Išsaugoti“ **33**, kad pridėtumėte pasirinktą vietovę prie vengtinių vietovių sąrašo.

Norėdami pakeisti „Vengtina vietovė“, pasirinkite ją iš vengtinių vietovių sąrašo ir spauskite žemėlapyje mygtuką „Keisti“.



Išskleidžiamajame meniu **35** „Vengtina vietovė“ meniu paspauskite:

- „Ištrinti“ (pasirinkite vieną ar daugiau vengtinių vietovių);
- « Ištrinti viską ».

Paspaukę padidinamąjį stiklą **34**, galite ieškoti anksčiau išsaugotų vengtinių vietovių.



Dėl savo saugumo sėdynes reguliuokite tik automobiliui stovint.



« Apžvalga »

Naudokite šią funkciją visam savo maršrutui peržiūrėti žemėlapyje.

Norėdami naudoti šią funkciją, paleiskite navigaciją ir navigacijos meniu pasirinkite „Maršrutas“, tada pasirinkite „Apžvalga“.

Paspauskite mygtuką **37**, kad atšauktumėte pasirinktą maršrutą.

KELIONĖS TIKSLO ĮVEDIMAS



Norėdami peržiūrėti vykdomo maršruto žemėlapi, judėkite žemėlapiu, laikydami pirštą prispaustą ant ekrano dalies, jį vilkdami.

Paspauskite didinimo arba mažinimo mygtuką **39** žemėlapiui koreguoti.

Jei norite vėl sucentruoti žemėlapi, paspauskite valdiklį **38**.

Iškylančiajame meniu **36** galite atverti šias funkcijas:

- « Alternat. maršrutai »;
- « Išsami informacija apie maršrutą »;
- « Maršruto simuliacija »;
- « Įtraukti į mėgstamiausius »;
- « Nustatymai »;
- ...

- « Nustatymai »;
- « Išsami informacija apie maršrutą »;
- « Maršruto simuliacija »;
- „Šalies informacija“;
- « Įtraukti į mėgstamiausius »;
- ...

Pastaba: iškylančiajame meniu siūlomos funkcijos skirsis, atsižvelgiant į tai, ar vedimas yra įjungtas ar ne.



« Išsami informacija apie maršrutą »

Naudokite šią funkciją visai informacijai ir maršruto duomenims peržiūrėti, naudodami kelis skirtukus:

- « Santrauka »;
- « Kelių sąrašas »;
- « Veiksmai ».

Skirtuke „Santrauka“ **41** galite peržiūrėti savo:

- « Pradžios padėtis » **40** ;
- „Atvykimo vieta“ **43** ;
- „Važiuoti keliai“ **42** (mokamas kelias, keltas, automobilvežių traukiniai ir kt.).



Skirtuke „Kelių sąrašas“ **45** galite detaliai peržiūrėti maršrutą.

Iš maršruto kelių sąrašo **44** galite peržiūrėti skirtingas kryptis, aplankytų gatvių pavadinimus, likusį atstumą bei kiekvieno etapo laiką.

Paspauskite vieną iš maršrutų **44**, kad peržiūrėtumėte jį žemėlapyje ir galėtumėte sugrįžti prie ankstesnių etapų arba persikelti į kitus etapus rodyklėmis **48**.

KELIONĖS TIKSLO ĮVEDIMAS

2



Juostoje **46** bus rodoma informacija apie kiekvieną kelionės etapą (atstumas, etapo trukmė ir atvykimo laikas).

Navigacijos sistema gali pasiūlyti išvengti įvykio viename iš etapų.

Paspauskite mygtuką „Apvažiavimas“ **47** ir navigacijos sistema apskaičiuos apvažiavimo maršrutą.



Iš skirtuko „Etapai“ **50** galite peržiūrėti įvairius savo kelionės etapus (atstumą, kelionės laiką bei atvykimo laiką).

Paspaudę vieną iš etapų sąrašė **49**, galite atverti vietą, pavadinimą, visą adresą ir geografines koordinatas.



Dėl savo saugumo sėdynes reguliuokite tik automobiliui stovint.



« Maršruto simuliacija »

Naudokite šią funkciją maršrutui iki kelionės tikslo modeliuoti.

Paspauskite mygtuką **53**, kad sustabdytumėte arba pradėtumėte modeliavimą.

Paspauskite mygtuką **54**, kad sugrįžtumėte į maršruto modeliavimo pradžią.

Modeliavimo greitį galite keisti mygtuku **52**.

Modeliavimo metu galite peržiūrėti ribojamą greitį **55** ir zonos informaciją **51** (likusį atstumą, atvykimo laiką ir kelionės laiką).

Paspauskite zoną **51**, kad perjungtumėte iš likusio maršruto laiko į planuojamo atvykimo laiko rodinį.

KELIONĖS TIKSLO ĮVEDIMAS

Meniu „Navigacija“ elektriniams automobiliams ir hibridiniams transporto priemonėms



Pradžios ekrane paspauskite kortelę arba spauskite „Meniu“, tuomet – „Navigacija“. Multimeditijos sistemos konfigūracija priklauso nuo jūsų automobilio variklio. Rodomi papildomi meniu ir skirtingi nustatymai.



Dėl savo saugumo sėdynes reguliuokite tik automobiliui stovint.



„Pasiekama vietovė“ meniu

Šiame meniu rodoma geografinė zona, esanti netoliese, atsižvelgiant į likusį automobilio įkrovos lygį:

- mėlyna „Standartinis“ zona žymi artimiausią sritį, atsižvelgiant į dabartinį važiavimo režimą;
- žalia „Eco“ zona žymi artimiausią sritį, atsižvelgiant į „Eco“ vairavimo režimą.



Galite naudoti mygtuką „Pasiekama vietovė“ **57**, kad peržiūrėtumėte netoliese esančią geografinę sritį, kai būsite atvykę į kitą etapą ar pasiekę galutinį kelionės tikslą.

Šiame žemėlapyje rodomos galimos jūsų automobilio įkrovimo vietos. Jei norite sukongifuruoti įkrovimo nuostatas: ➔ **50**.

Priklausomai nuo įrangos, mygtukas „Įkrova“ **58** gali būti naudojamas rodyti netoliese esančių įkrovimo vietų sąrašą.

Išskleidžiamąjį meniu **56** galite naudoti rodyti ar paslėpti lankytinas vietas (POI).

Paskutiniojo įkrovimo stotelės

KELIONĖS TIKSLO ĮVEDIMAS

Multimedijos sistema informuoja jus, kai netoliese jūsų buvimo vietos esančių įkrovimo lizdų skaičius yra mažesnis nei 3. Galite išjungti funkciją iš meniu „Degalinė“, „Nustatymai“, tada skirtuke „Z.E.“.



« Maršrutas »

Iš meniu „Navigacija“ paspauskite „Meniu“, „Maršrutas“, tada „Apžvalga“, kad peržiūrėtumėte maršruto apžvalgą.

Paspauskite mygtuką „Pradėti“ **61**. Multimedijos sistema informuoja jus, jei jūsų kelionės tikslas **60** yra netoliese jūsų (rodoma juodai) arba ne (rodoma raudonai), tai priklauso nuo automobilio įkrovos lygio.

Informacijos zonoje **59** rodomas įkrovos lygis, kuris liks, kai atvyksite į savo kelionės tikslą.



Dėl savo saugumo sėdynes reguliuokite tik automobiliui stovint.

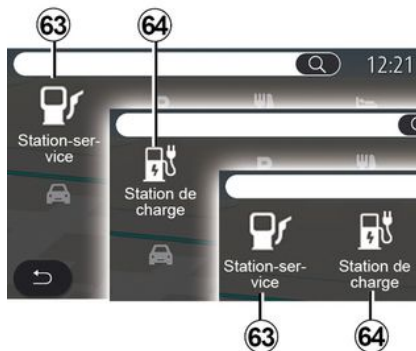

« Lankytina vieta »

Multimedijos sistemos konfigūracija priklauso nuo jūsų automobilio variklio:

– „Degalinė“ **63** – hibridiniams automobiliams ir automobiliams su vi-

daus degimo varikliu (be įkrovimo lizdo);

– „Įkrovimo stotelė“ **64**, skirta elektriniams automobiliams;
– „Degalinė“ **63** bei „Įkrovimo stotelė“ **64** hibridiniams automobiliams (su įkrovimo lizdu).



Įkrovimo stotelė

POI „Įkrovimo stotelė“ **64** rodo įkrovimo stoteles aplink jus, kelyje, kuriuo vykstate, aplink kelionės tikslą arba mieste.

Kiekvienoje stotyje nurodomas jūsų automobiliui prieinamų suderinamų lizdų skaičius.

Žymėjimas spalvomis rodo įkrovimo terminalų prieinamumą:

– žalia: terminalas prieinamas;

KELIONĖS TIKSLO ĮVEDIMAS

- raudona: terminalas neprieinamas;
- pilka: būseną nežinoma.

Pastaba: norint matyti prieinamas įkrovimo stoteles būtina aktyvuoti paslaugas ➔ **88**.

Jei norite gauti daugiau informacijos, pasirinkite vieną iš įkrovimo stotelių:

- atstumas iki įkrovimo stoties ir jos adresas;
- mokėjimo tipas (nemokamas, abonementas ir pan.);
- įkrovimo terminalų skaičius: prieinamas ir iš viso;
- įkrovimo terminalo tipas;
- ...

Šiame meniu jūs galite:

- paleisti važiavimą į stotelę navigacijos nurodymus;
- įvardinti įkrovimo stotį;
- užsisakyti įkrovimo terminalą;
- ...

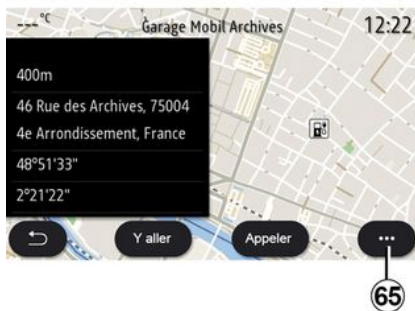

Naudodami išskylantįjį meniu **65** galite:

- rodyti „Rezult. prisijungus“;
- „Atstatyti“ paiešką;
- išsaugoti įkrovimo stotelę „Mėgstamiausi“;
- ...



Dėl savo saugumo sėdynes reguliuokite tik automobiliui stovint.

EISMAS

« Eismo žemėlapis »

(prieinamumas priklauso nuo įrangos)

„Eismo žemėlapis“ funkcija naudoja iš interneto realiuoju laiku gautą informaciją.

Pastaba: norint matyti eismo informaciją realiuoju laiku, būtina aktyvuoti paslaugas → 88.

Pradžios ekrane paspauskite „Meniu“, „Navigacija“, „Navigacijos meniu“ 6, tuomet – „Eismo žemėlapis“, kad atvertumėte atnaujintą eismo informaciją.

Išskleidžiamajame meniu 5 galite atverti „Nustatymai“.

Pastaba: „Eismo žemėlapis“ paslaugų prieinamumas gali skirtis.



Atsargumo priemonės naudojant navigacijos sistemą

Navigacijos sistemos naudojimas jokių būdu nesumažina vairuotojo atsakomybės vairuojant, negali sumažėti ir atidumas.

Ekranas „Eismo žemėlapis“

Galite matyti eismo įvykių rodinį žemėlapyje 7 arba eismo įvykių sąrašą 2.

Paspauskite mažinimo ir didinimo mygtukus 4, kad pakoreguotumėte žemėlapij, arba suskleiskite du pirštus / išskleiskite juos ant ekrano, kad pakoreguotumėte priartinimo atstumą.

Kai maršrutas vykdomas, paspauskite piktogramą 3, kad vėl sucen-truotumėte maršrutą, perkėlę žemėlapij ar pakoregavę priartinimo lygį 4.

Kai maršrutas nevykdomas, paspauskite piktogramą 3, kad vėl sugrįžtumėte į automobilio padėtį, perkėlę žemėlapij ar pakoregavę priartinimo lygį 4.



Iššylančiajame meniu 8 galite pasiekti navigacijos nuostatas → 50.

Naudokite parinktį „Vengti visų“ 9, kad išvengtumėte spūsčių.

Eismo įvykių sąrašas

Eismo įvykių sąrašą 7 galite atverti informaciją apie eismo įvykius maršrute.

Pasirinkite vieną iš įvykių sąrašą 10, kad būtų rodoma išsami informacija žemėlapyje.

EISMAS

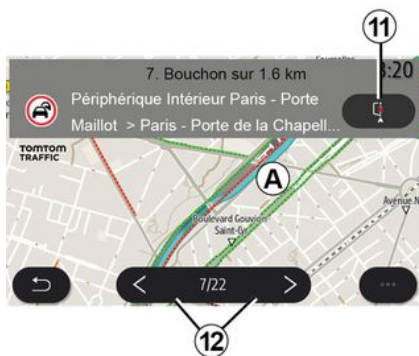

Išsami eismo įvykio informacija

Paspauskite kurį nors įvykių sąrašo elementą, kad žemėlapyje būtų parodytai išsami informacija ir atitinkama maršruto atkarpa **A**.

Naudodami rodyklę **12** galite slinkti per eismo įvykius ir nurodyti sistemai vengti pasirinkto įvykio, paspausdami mygtuką **11**.



Informacijos apie eismą juosta

Informacijos apie eismo įvykius juosta jūsų maršruto rodinyje **13** informuoja apie eismo įvykius vykdomame maršrute.

Paspauskite informacijos apie eismo įvykius juostą **13**, kad būtų rodomas išsamus eismo įvykių sąrašas.

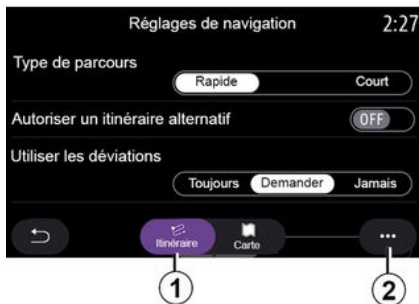

Meniu „Nustatymai“

Pagrindiniame ekrane paspauskite kortelę arba pagrindiniame meniu paspauskite „Navigacija“.

Pasirinkite „Navigacijos meniu“, tuomet „Nustatymai“.



Dėl savo saugumo sėdynes reguliuokite tik automobiliui stovint.

« Maršrutas »

Skirtuke „Maršrutas“ 1 galite atverti šias nuostatas:

- « Maršruto tipas »;
- « Leisti alternatyvų maršrutą »;
- « Rinktis apylanką »;
- « Leisti mokamus kelius »;
- « Leisti greitkelius »;
- „Leisti keltus“;
- « Leisti automobilių traukinius »;
- „Navigacijos mokymasis“;
- « Kelionės tikslai, bendrinami su kitais įreng. »;
- « Leisti kelius, kuriose ribojamas laikas »;
- „Leisti mokamus kelius“;
- « Vengti vietovė »;
- « Leisti kelius be dangos »;
- ...

« Maršruto tipas »

Ši nuostata suteikia galimybę pasirinkti „Greitai“, „Eco“ arba „Trumpas“ maršrutą.

« Leisti alternatyvų maršrutą »

Galite leisti / blokuoti alternatyvų maršrutą, paspausdami „ON“ arba „OFF“.

« Rinktis apylanką »

Galite aktyvinti apylankas ir konfigūruoti į „Visada“, „Klausti“ arba „Niekada“.

« Leisti mokamus kelius »

Ši nuostata leidžia naudoti mokamus kelius, į ką galite sukonfigūruoti į „Visada“, „Klausti“ arba „Niekada“.

« Leisti greitkelius »

Galite įjungti / išjungti greitkelius maršrute, paspausdami „ON“ arba „OFF“.

„Leisti keltus“

Įjungti / išjungti keltus maršrute, paspaudus „ON“ arba „OFF“.

« Leisti automobilių traukinius »

Įjungti / išjungti automobilių traukinių naudojimą maršrute, paspaudus „ON“ arba „OFF“.

„Navigacijos mokymasis“

Naudokite šią navigacijos programavimo funkciją konfidencialumo parametrams, susijusiems su jūsų navigacijos duomenų programavimu, tvarkyti.

Multimedijos sistema analizuoja jūsų kasdienės kelionės ir kelionių laikus, kad pasiūlytų kelionės tikslą, kurio nereikėtų konfigūruoti, kai paleidžiama multimedijos sistema, pvz., namai, darbas ir kt.

Galite atverti šias nuostatas:

- „Įjungti navigacijos programavimą“ paspaudus „ON“ arba „OFF“;
- „Automatinis vedimo pasiūlymas“ paspaudus „ON“ arba „OFF“;
- „Ištirti išsaugotus maršrutus“.

« Kelionės tikslai, bendrinami su kitais įreng. »

NAVIGACIJOS NUOSTATOS

Savo telefone galite planuoti kelionę ir susieti ją su multimedijos sistema. Daugiau informacijos apie specialią programėlę: ➔ 97.

Kai automobilis įjungiamas, multimedijos sistema jus informuos: „Maršrutas suplanuotas jūsų išmaniajame telefone“.

Jūs galėsite rinktis:

- « Pradėti »;
- « Įtraukti į mėgstamiausius »;
- « Nepaisyti ».

Galite leisti / blokuoti kelionės tikso bendrinimą, paspausdami „ON“ arba „OFF“.

« Leisti kelius, kuriose ribojamas laikas »

Esant šiai nuostatai galite važiuoti keliais su laiko apribojimais ir nustatyti į „Visada“, „Kai atvira“ arba „Niekada“.

« Leisti už laiką mokamus kelius („vinjetė“) »

Galite leisti / blokuoti mokamų kelių naudojimą maršrute paspausdami „ON“ arba „OFF“.

« Vengtina vietovė »

Galite įjungti / išjungti vengtiną vietą maršrute, paspaudus „ON“ arba „OFF“.

« Leisti kelius be dangos »

Galite leisti / blokuoti kelių su grunti-ne dangą naudojamą maršrute paspausdami „ON“ arba „OFF“.

„Pranešimas apie sienos kirtimą“

Galite įjungti / išjungti multimedijos sistemos pranešimą, pateikiamą kirtus sieną.

Išskleidžiamasis meniu

Iškylandčiame meniu **2** galite keisti „Navigacijos nuostatas“.



« Žemėlapis »

Skirtuke „Žemėlapis“ **3** galite atverti šias nuostatas:

- « Žemėlapio tema »;
- « Laiko rodymas »;
- « Eismo rodinys »;
- « Eismo ženklai »;

- « Automatinis artinimas / tolinimas »;
- « Mano automobilis »;
- « Sankryžų vaizdas »;
- „Rodyti lankytinas vietas“;
- « Oro sąlygų rodymas »;
- « Informacija apie šalį ».

« Žemėlapio tema »

Ši parinktis leidžia pasirinkti žemėlapio spalvą į „Autom.“, „Diena“ arba „Naktis“.

« Laiko rodymas »

Naudodami šią nuostatą, galite pasirinkti rodyti „Atvykimo laiką“ arba „Liko laiko iki paskirties vietas“.

« Eismo rodinys »

Galite leisti / blokuoti eismo rodymą paspausdami „ON“ arba „OFF“.

« Eismo ženklai »

Šiame meniu yra tokios funkcijos:

- « Eismo ženklai »;
- « Pespėjimas apie greičio viršijimą »;
- « Pavojingos srities rodymas »;
- « Pavojingos srities garsinis perspėjimas ».

Galite įjungti / išjungti paspausdami „ON“ arba „OFF“.

Paspauskite mygtuką „Atstatyti“ iškylandčiame meniu **4**, kad perjungtumėte visas nuostatas į „ON“.

NAVIGACIJOS NUOSTATOS

« Automatinis artinimas / tolinimas »

Galite įjungti / išjungti „Automatinis artinimas / tolinimas“ paspausdami „ON“ arba „OFF“.



Dėl savo saugumo sėdynes reguliuokite tik automobiliui stovint.



5

6

« Mano automobilis »

Norėdami pakeisti transporto priemonės rodinį, paspauskite rodyklę kairėn arba dešinėn **6** ir pasirinkite norimą modelį.

Norėdami patvirtinti pasirinkimą, likite prie norimo modelio ir paspauskite grįžimo rodyklę **5**.

« Sankryžų vaizdas »

„Sankryžos rodinį“ galite įjungti / išjungti paspausdami „ON“ arba „OFF“.

« Rodyti lankytinas vietas »

Galite įjungti / išjungti POI rodyimą žemėlapyje:

- « Degalinė »;
- « Įkrovimo stotelė » (elektrinėms ir hibridinėms transporto priemonėms įkrauti);
- « Parkavimas »;
- « Restoranas »;
- « Gyvenamoji vieta / būstas »;
- « Eismo pranešimas ir kelionės »;
- « Prekybos vietos »;
- « Ligoninė »;
- ...

Žemėlapyje POI galite pasirinkti tiesiogiai. Multimedijos sistema pateiks kelias galimybes:

- « Pradėti »;
- « Skamb. ».

Daugiau informacijos rasite skyriaus „Kelionės tikslo įvedimas“ skiltyje „Lankytina vieta“.

« Oro sąlygų rodymas »

Galite įjungti / išjungti orų informacijos rodyimą paspausdami „ON“ arba „OFF“.

« Informacija apie šalį »

Iš pateikto šalių sąrašo galite sužinoti taikomus greičio apribojimus, eismo kryptį, greičio matavimo vienetą ir t. t.

Išskleidžiamasis meniu

Išskylančiame meniu **4** galite iš naujo nustatyti „Navigacijos nuostatas“.

« Žemėlapių atnaujinimas »

Galite peržiūrėti navigacijos sistemoje įdiegtų šalių sąrašą.

Automatiniai naujinimai taikomi tik šaliai, kuri registruota kaip mėgstama.

Norėdami atnaujinti žemėlapius, pirmiausiai patikrinkite, ar visos automobilio paslaugos yra aktyvuotos ➔ **88**.

NAVIGACIJOS NUOSTATOS

Elektriniai automobiliai



Skirtuke „Z.E.“ 7 galite sukonfigūruoti įkrovimo nustatymus ir perspėjimus, kurie susiję su įkrovimu.

« Įspėjimas apie senkančią akumuliatorių »

Įspėja, kai akumuliatoriaus įkrovos lygis nesiekia 20 %.



Dėl savo saugumo sėdynes reguliuokite tik automobiliui stovint.

« EV maršruto planavimo priem. »

Galite rinktis iš dviejų šios funkcijos režimų: „Neautom.“ ir „Autom.“.

Naudojant režimą „Autom.“ sistema ieško jūsų maršrute esančių įkrovimo stotelių, kad galėtumėte pasiekti kelionės tikslą.

Įkrovimo stotelis išdėstytas taip, kad įkrovos lygis nenukristų žemiau 20 proc. ribos.

Kai naudojamas režimas „Neautom.“ ir akumuliatoriaus įkrovos lygis yra per žemas, sistema paprašo rankiniu būdu pridėti prieinamas įkrovimo stoteles, kad pasiektumėte kelionės tikslą.

« Įkrovimo tipas »

Galite pasirinkti įkrovimo stoteles, kuriose, atsižvelgiant į tą, ką pasirinksite, siūlomas jūsų poreikiams tinkamas įkrovimo režimas, ir matyti jas žemėlapyje.

« Paskutinė įkrovimo stotelė »

Naudojant šią funkciją, išsiunčiamas įspėjamasis pranešimas, kai sistema jūsų vietovėje aptinka labai nedaug įkrovimo stotelių. Įspėjimas išsiunčiamas, jei sistema aptinka žemą akumuliatoriaus įkrovos lygį. Galite jį įjungti / išjungti paspausdami „ON“ arba „OFF“.



« Jungties tipas »

Leidžia pasirinkti įkrovimo stoteles, kurios siūlo automobiliui pritaikytą įkrovimo režimą, ir jas parodo žemėlapyje.

Išskleidžiamasis meniu

Naudodami išskylantįjį meniu 8 galite:

– pasirinkti / panaikinti visus pasirinkimus:

- « Įkrovimo tipas »;
- « Jungties tipas ».

– žiūrėkite aprašomąją informaciją apie įvairius „Jungties tipas“.

2

NAVIGACIJOS NUOSTATOS

Hibridinis automobilis

2



Skirtuke „Hibridas“ 9 galite sukonfigūruoti nustatymus ir perspėjimus, kurie susiję su hibridinėmis transporto priemonėmis.

„ E-Nav “

Ši funkcija, naudodama jūsų suprogramuoto maršruto informaciją, išmaniai valdo hibridinio automobilio elektros energijos paskirstymą, atsižvelgdama į posūkius ir eismo spūstis. Be to, ji optimizuoja E.V vairavimą mieste.

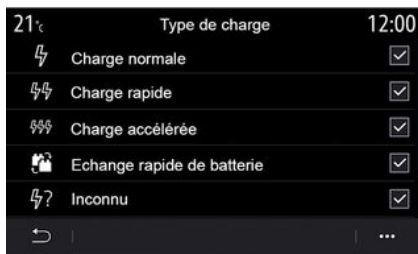

« Įkrovimo tipas »

Galite pasirinkti įkrovimo stoteles, kuriose, atsižvelgiant į tą, ką pasirinksite, siūlomas jūsų poreikiams tinkamas įkrovimo režimas, ir matyti jas žemėlapyje.

« Jungties tipas »

Leidžia pasirinkti įkrovimo stoteles, kurios siūlo automobiliui pritaikytą įkrovimo režimą, ir jas parodo žemėlapyje.



Dėl savo saugumo sėdynes reguliuokite tik automobiliui stovint.

RADIJO KLAUSYMAS

Meniu „Radijas“

Pagrindiniame meniu paspauskite „Radijas“. Jeigu radijo stotis jau įjungta, galite paspausti sparčiąją nuorodą zonoje **A**, esančią kai kuriuose puslapiuose „Navigacija“ arba „Telefonas“ meniu.



Galite pasirinkti išsaugotą stotį; slinkite per radijo stotis pagal dažnį arba pagal sąrašą, priklausomai nuo pasirinkto režimo, naudodami ant vairo kolonėlės valdiklio esantį mygtuką.

Ekranas „Radijas“



1. Dabar grojančios radijo stoties logotipas.
2. Dabartinės stoties pavadinimas ir dažnis. Tekstinė informacija (atlikėjas, daina ir pan.).
3. Prieiga prie rankinio norimo dažnio įvedimo.
4. Informacijos apie eismą ir stoties sekimo funkcijų aktyvinimo rodinys.
5. Tiesioginė HD radijo transliacija.
6. Išsaugokite dabar grojančią stotį „Iš an. nust. kanal.“.



7. Prieiga prie išskylančiojo meniu.
 8. Prieiga prie kitos ar ankstesnės stoties.
 9. Prieiga prie kito ar ankstesnio dažnio.
 10. Dažnių pasirinkimo juosta.
 11. Grįžkite į ankstesnį ekraną.
 12. Prieiga prie garso šaltinių meniu
- Pastaba:** prieinama informacija priklauso nuo pasirinktos stoties ar radijo juostos.

3

RADIJO KLAUSYMAS

„Dažnis“ režimas



Šiame režime pasirinkite radijo stotis pagal dažnius pasirinktoje radijo juostoje. Norėdami ieškoti dažnių ruože, galite tai daryti dviem būdais:

- paieška pagal dažnį: ieškokite dažnių, pakartotinai spausdami mygtukus **9** arba judėdami žymekliu ant pasirinkimo juostos **10**;
- paieška pagal stotį: spausdami mygtukus **8** judėkite pirmyn ar atgal iki artimiausios radijo stoties.

Pasirinkite radijo juostą



Pasirinkite „FM“, „AM“ arba „DAB“ (skaitmeninis antžeminis radijas) multimedijs ekrane paspausdami „Šaltiniai“ **12**.

Radijo juostą taip pat galima pasirinkti mygtuku, esančiu ant vairo kolonėlės valdiklio.

Išsaugoti radijo stotį kaip nustatytą



Ši funkcija suteikia galimybę įsiminti šiuo metu klausomą radijo stotį.

„Dažnis“ režimu paspauskite mygtuką **6** arba palaiykite nuspaudę šiuo metu įjungtos radijo stoties logotipą **1** ir po to nurodykite padėtį (viename iš puslapių **13**), laikydami paspaudę vieną iš padėčių, kol išgarsite pyptelėjimą.

Galima išsaugoti iki 27 radijo stočių.

RADIJO KLAUSYMAS

„Sąrašas“ režimas

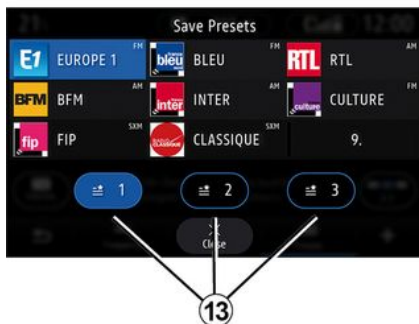

Šis režimas suteikia galimybę abėcėliniame sąrašė ieškoti stoties, kurios pavadinimą jūs žinote.

Braukite pirštu sąrašą, kad iš eilės peržiūrėtumėte visas radijo stotis. Įsijungia radijo stotis **14**, kurioje esate. Jūs taip pat galite pasirinkti radijo stotį iš sąrašo, kad galėtumėte jos tiesiogiai klausytis.

Kai radijo stotys nenaudoja RDS sistemos ar jei automobilis yra teritorijoje, kur radijo signalas priimamas prastai, ekrane stoties pavadinimas ir logotipas nerodomi. Sąrašo viršuje rodomas tik jų dažnis.

Pastaba: prieinama informacija priklauso nuo pasirinktos stoties ar radijo juostos.

„Iš an. nust. kanal.“ režimas

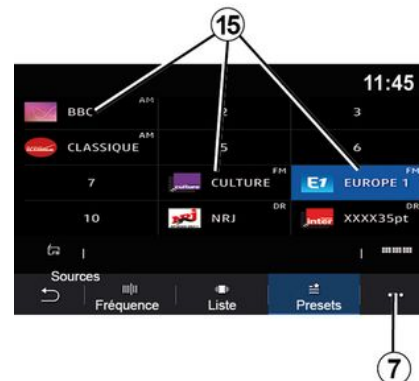

Šiuo režimu galima peržiūrėti prieš tai išsaugotas radijo stotis. Daugiau informacijos rasite skyriaus paragrafe „Išsaugoti išsaugotą stotį“.

Spauskite mygtukus **15**, kad pasirinktumėte norimą klausytis radijo stotį.



Dėl savo saugumo sėdynes reguliuokite tik automobiliui stovint.

RADIJO KLAUSYMAS

7 išskleidžiamasis meniu



Bet koku režimu naudokite išskylantįjį meniu 7 nuostatoms atverti ir šioms radijo funkcijoms sukongifūruoti:

- « Radijo nustatymai » ;
- „Garso glodintuvo nuostatos“;
- « Garso nustatymai ».

➔ 136.

« Radijo nustatymai »

Nustatymuose galite įjungti ar išjungti šiuos elementus:

- « AM » ;
- « Radijo tekstas » ;
- « Regionas » ;
- « TA/I-Traffic » ;
- „Logotipas“;

- „HD radijas“;
- ...

« AM »

Galite įjungti / išjungti AM bangų diapazono rodinį garso šaltinių sąrašę 12, paspausdami „ON“ arba „OFF“.

« Radijo tekstas »

(tekstinė informacija)

Kai kurios FM radijo stotys transliuoja su klausoma programa susijusią tekstinę informaciją (pavyzdžiui, dainos pavadinimą). Aktyvinkite šią funkciją, jeigu norite matyti šiuos duomenis.

Pastaba: tokią informaciją teikia tik kai kurios radijo stotys.

« Regionas »

FM radijo stoties dažnis gali keistis priklausomai nuo geografinės buvimo vietos. Jei keliaudami per skirtingus regionus norite klausytis tos pačios radijo stoties, įjunkite šią funkciją. Garso sistema automatiškai ir neintrūkstamai seks dažnio pokyčius.

Kai „Regionas“ režimas išjungtas, jeigu suprastėja signalo kokybė, radijas persijungia į naują dažnį, kuris gali veikti kaip anksčiau jūsų klausytos stoties retransliacijos stotis.

Ypatumai:

- kartais nutinka, kad to paties regiono radijo stotys transliuoja skir-

tingas programos ar naudoja skirtingus radijo stočių pavadinimus;

- kai kurios radijo stotys transliuojamos regioniniais dažniais. Tokiu atveju:

- kai įjungta „Regionas“: sistema neperjungs imtuvo pagal naują regioną, tačiau įprastai perjungs imtuvą pagal vidinius regiono dažnius;
- „Regionas“ išjungta: sistema perjungs imtuvą pagal naują regioną, net jei transliuojama programa skiriasi.

« TA/I-Traffic »

(informacija apie eismą keliuose)

Priklausomai nuo šalies, kai ši funkcija įjungta, jūsų garso sistema suteikia galimybę automatiškai klausytis informacijos apie eismą keliuose, jei ją transliuoja FM radijo stotys.

Tuomet turite pasirinkti radijo stoties, kuri perduoda eismo informaciją, dažnį. Jei šiuo metu naudojamas kitas garso šaltinis (USB, Bluetooth®), jis bus automatiškai pertrauktas, kai bus gauta bet kokia eismo informacija.

« Tran. v. m. »

Kai kuriose šalyse, kai naudojant šią funkciją nutrūksta skaitmeninis signalas, perjungiama iš DAB stoties į atitinkamą FM stotį.

RADIJO KLAUSYMAS

Jei įjungtas „FM / DAB viena laikis perdavimas“, praeis kelios sekundės, kol sistema persijungs į FM antžeminį radiją. Gali pasikeisti garsumas.

Kai tik bus gautas skaitmeninis signalas, sistema vėl automatiškai persijungs į DAB.

Pastaba: viena laikio perdavimo metu prieš stoties pavadinimą rodoma „FM>“.

„Pirmenybė teikiama DAB“

Kai kuriose šalyse naudojant šią funkciją galima pasirinkti FM stotį (jei norima radijo stotis pasiekama ir skaitmeniniu formatu) ir perjungti atitinkamą DAB stotį, kad garso kokybė būtų geresnė.

Pastaba: nors DAB yra prioritetas, priešais stoties pavadinimą yra „DAB>“.

„Skaidrių rodymas“

Priklausomai nuo šalies ši funkcija leidžia rodyti informaciją apie programą, muziką arba orus vietoje logo tipo, kai klausoma DAB radijo stočių.

Priklausomai nuo radijo stoties, kurios klausoma, gali būti siunčiami vaizdai, kuriuose pateikiama vaizdinė informacija apie šiuos elementus.

Pastaba: tokią informaciją teikia tik kai kurios radijo stotys.

„Garso glodintuvo nuostatos“

Nustatymuose galite įjungti ar išjungti šiuos elementus:

- « Neutralus »;
- « Ties. »;
- « Klubas »;
- « Holas »;
- ...

Pastaba: glodintuvų režimų sąrašas gali skirtis priklausomai nuo įrangos.

« Garso nustatymai »

Šiame meniu galima nustatyti:

- „Žemųjų dažnių sustiprinimas“: galite naudoti šią funkciją norėdami padidinti arba sumažinti žemųjų dažnių garsą;
- „Žemieji/vidutiniai/aukštieji dažniai“: šia funkcija galima padidinti arba sumažinti žemų, vidutinių ar aukštų garsų intensyvumą;
- „Nuo greičio priklausomo garsumo valdymas“: kai ši funkcija įjungta, garso sistemos garsumas kinta kartu su automobilio greičiu. Galite reguliuoti jos jautrumą arba išjungti ją;
- ...

Daugiau informacijos apie galimus nustatymus rasite čia: ➔ 136.



Dėl savo saugumo sėdynes reguliuokite tik automobiliui stovint.

MUZIKA

Meniu „Muzika“

Pagrindiniame meniu paspauskite „Muzika“ arba kituose meniu – nuorodą zonoje **A**.

Naudodami šį meniu galite klausytis muzikos iš išorinio įrenginio (USB, AUX ir pan.). Pasirinkite prie sistemos prijungtą šaltinį iš šio sąrašo:

- „USB1“ (USB jungtis);
- „USB2“ (USB jungtis);
- « Bluetooth® »;
- „AUX“ (Jack lizdas).

Prieš tai aprašyti muzikos šaltiniai gali skirtis pagal įrangos lygį. Rodomi tik prieinami šaltiniai, kuriuos galima pasirinkti multimedijos ekrane.

Ypatumai:

- sistema gali neatpažinti tam tikro formato failių;
- naudojamas USB atmintukas turi būti suformatuotas pagal FAT32 arba NTFS sistemą ir būti ne mažesnės nei 8 GB bei ne didesnės nei 64 GB talpos;

Grojimo režimas

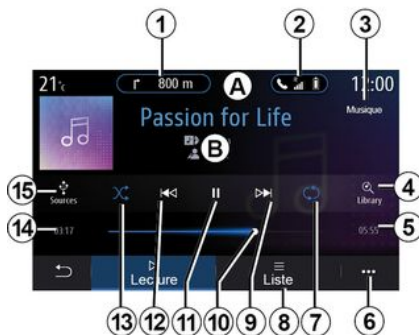

B. Informacija apie dabar grojamą garso takelį (dainos pavadinimas, dainininko pavardė, albumo pavadinimas ir viršelio vaizdas, jeigu perkelta iš šaltinio).

1. Sparčioji nuoroda į meniu „Navigacija“.
2. Sparčioji nuoroda į meniu „Telefonas“.
3. Šiuo metu grojančio šaltinio pavadinimas.
4. Sparčioji nuoroda į garso grojaraštį pagal kategoriją.
5. Grojamo garso takelio trukmė.
6. Prieiga prie išskleidžiamojo meniu.

7. Įjungti / išjungti dainos kartojimą arba grojaraštį.

8. Atverti klausomą grojaraštį;

9. Trumpai paspaudus: groti kitą garso takelį.

Paspausti ir palaikyti nuspaudus: greitas prasukimas.

10. Šiuo metu grojamo garso takelio eigos juosta.

11. Garso takelio sustabdymas / tolesnis klausymas.

12. Trumpas spustelėjimas: grįžti į grojamo garso takelio pradžią.

Antras trumpas paspaudimas (trumpiau nei tris sekundes po pirmo trumpo paspaudimo): paleidžiamas ankstesnis garso takelis.

Paspausti ir palaikyti nuspaudus: greitas atsukimas atgal.

13. Įjungti / išjungti garso takelių grojimą atsitiktine tvarka.

14. Šiuo metu grojamo garso takelio atkūrimo laikas.

15. Prieiga prie garso šaltinių.



„Ieškoti“ meniu galite atverti pagal kategorijas („Grojaraščiai“, „Atlikėjai“, „Albumai“, „Tinklaidės“ ir kt.) suskirstytus grojaraščius.

Pastaba: pasirinkti galima tik tuos šaltinius, kurie yra prieinami. Jei įrenginio automobilyje nėra, ekrane jis neparodomas.



Muziką galima keisti mygtuku, esančiu ant vairo kolonėlės valdiklio.

Galite rūšiuoti atkūrimą pagal kategorijas („Grojaraščiai“, „Atlikėjai“, „Albumai“, „Tinklaidės“ ir pan.).

Klausantis kūrinio jūs galite:

- atverti klausomą grojaraštį **8**;
- atverti kitą takelį, paspaudus mygtuką **9** arba palaikyti nuspaudus, kad klausomas takelis būtų greitai prasuktas;
- įjungti pauzę paspaudus **11**;
- atverti ankstesnį takelį, paspaudus **12** arba palaikyti nuspaudus, kad klausomas takelis būtų greitai atsuktas atgal;
- parodyti slinkties juostą **10** ir naudotis ja muzikai pasirinkti.

Pastaba: atsižvelgiant į prijungtą įvesties šaltinį, multimedijos ekrane pateikiamas rodinys skirsis.

„Sąrašas“ režimas

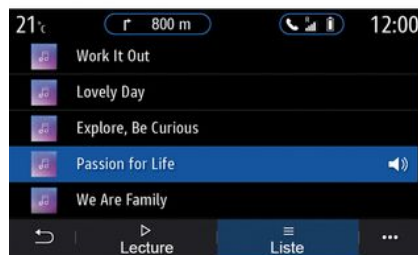

Paspauskite mygtuką „Sąrašas“, kad atvertumėte dabar grojamą grojaraštį.

Ypatumai:

- pagal numatytuosius nustatymus, sistema groja visus kūrinius;
- atsižvelgiant į prijungtą įvesties šaltinį ir jo turinį, pirmiau apibūdinti grojaraščiai skirsis.

6 išskleidžiamasis meniu

Iškylandčiame meniu **6** paspauskite „Garso nuostatos“, kad atvertumėte garso nuostatas (žemieji dažniai, balansas, garsumas / greitis ir pan.).



Bet koks įkištas naujas USB „flash“ atmintukas analizuojamas, o jo vaizdas išsaugomas multimedijos sistemoje. Priklausomai nuo USB „flash“ atmintuko talpos, multimedijos ekranas gali būti įjungiamas budėjimo režimu. Palaukite keletą sekundžių. Naudokite tik USB diskus, kurie atitinka šaliai taikomus reikalavimus.

NUOTRAUKOS

Meniu „Nuotraukos“

Pagrindiniame meniu paspauskite „Programos“, tuomet skirtuką „Nuotraukos“.

Pasirinkite prijungtą įvesties šaltinį.

Jeigu prijungti keli šaltiniai, pasirinkite vieną įvesties šaltinį iš šio sąrašo, kad atvertumėte nuotraukas:

- „USB1“ (USB jungtis);
- „USB2“ (USB jungtis).

Ypatumai:

- sistema gali neatpažinti tam tikro formato failų;
- naudojamą USB atmintukas turi būti suformatuotas pagal FAT32 arba NTFS sistemą ir būti ne mažesnės nei 8 GB bei ne didesnės nei 64 GB talpos;



Nuotraukų rodymas gali būti tik tuomet, kai automobilis stovi.

„Atkūrimas“

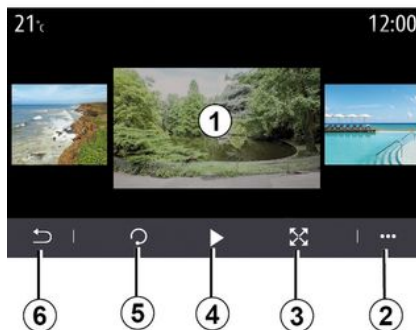

Galite rinktis peržiūrėti visas nuotraukas skaidrių režimu arba peržiūrėti vieną nuotrauką.

Kai rodoma viena nuotrauka, Jūs galite:

- atverti ankstesnę ar kitą nuotrauką, greitai braukiant vaizdą išankstinės peržiūros srityje **1**;
- perjungti iš įprasto režimo (koreguoto) į viso ekrano režimą, paspaudus mygtuką **3** arba du kartus spustelėjus vaizdo peržiūros srityje **1**;



- pasukti nuotrauką paspaudus mygtuką **5**;
- paleisti skaidrių demonstraciją paspaudus mygtuką **4**;
- grįžti į ankstesnį ekraną paspaudus **6**.

NUOTRAUKOS

„Išskleidžiamasis meniu“

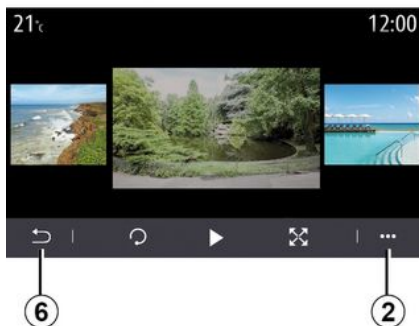

Nuotraukos rodymo ekrane paspauskite mygtuką **2**, kad:

- būtų parodyta išsami nuotraukos informacija (pavadinimas, failo tipas, data, failo kelias ir pan.);
- nustatymėte vartotojo profilio nuotrauką ir foną;
- atvertumėte nustatymus.

« Informacija »

Šiame meniu suteikiama prieiga prie informacijos apie nuotrauką (pavadinimas, tipas, prieigos kelias, dydis, skiriamoji geba).

Pastaba: norėdami gauti daugiau informacijos apie suderinamus nuo-

traukų formatus, kreipkitės į patvirtintą prekybos atstovą.

„Pasirinkti profilį“

Šiame meniu galite pakeisti profilio vaizdą. Patvirtinkite paspausdami „Grai“, kad pakeitimai būtų išsaugoti.

« Nustatymai »

Šiame meniu galite atverti skaidrių rodymo nuostatas.

- keisti kiekvienos užsklandos nuotraukos rodymo laiką;
- įjungti / išjungti animacijos efektą tarp skaidrių nuotraukų.

Pastaba: skaidrių animacijos efektas įjungtas pagal numatytuosius nustatymus.



Bet koks įkištas naujas USB „flash“ atmintukas analizuojamas, o jo vaizdas išsaugomas multimedijos sistemoje. Priklausomai nuo USB „flash“ atmintuko talpos, multimedijos ekranas gali būti įjungiamas budėjimo režimu. Palaukite keletą sekundžių. Naudokite tik USB „flash“ atmintukus, kurie atitinka galiojančius nacionalinius reikalavimus.

VAIZDO ĮRAŠAI

Meniu „Vaizdo įrašas“

Pagrindiniame meniu paspauskite „Programos“, tuomet meniu „Vaizdo įrašas“.

3

Pasirinkite prijungtą įvesties šaltinį.

Jeigu prijungti keli šaltiniai, pasirinkite vieną įvesties šaltinį iš šio sąrašo, kad atvertumėte vaizdo įrašus:

- „USB1“ (USB jungtis);
- „USB2“ (USB jungtis).

Ypatumai:

- sistema gali neatpažinti tam tikro formato failių;
- naudojamus USB atmintukas turi būti suformatuoti pagal FAT32 arba NTFS sistemą ir būti ne mažesnės nei 8 GB bei ne didesnės nei 64 GB talpos;



Vaizdo įrašų rodymas galimas tik automobiliui stovint. Kai vairuojate, aktyvus lieka tik dabar rodomo vaizdo įrašo garso takelis.

« Vaizdo įrašas »

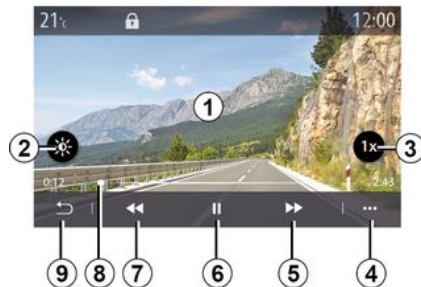

Vaizdo įrašo rodymo metu Jūs galite:

- reguliuoti ryškumą paspausdami mygtuką **2**;
- reguliuoti atkūrimo greitį paspausdami mygtuką **3**;
- atverti išskylantįjį meniu **4**;
- atverti ankstesnį vaizdo įrašą, paspausdami **7**, jei rodymo trukmė neviršija trijų sekundžių. Po trijų sekundžių vaizdo įrašas vėl rodomas nuo pradžios.
- braukti per slinkties juostą **8**;
- įjungti pauzę paspaudus **6**;

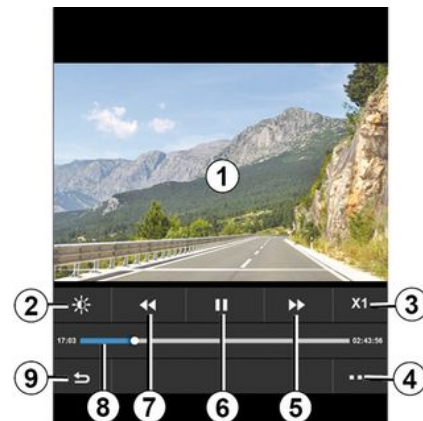

- atverti kitą vaizdo įrašą, paspausdami **5**;
- perjungti vaizdo įrašą į viso ekrano režimą du kartus spustelėjus ant vaizdo peržiūros srities **1**;
- grįžti į ankstesnį ekraną paspaudus **9**.

Ypatumai:

- kai kurios funkcijos prieinamos tik viso ekrano režimu;
- rodymo valdikliai išnyksta automatiškai po 10 sekundžių, kai vaizdo įrašas rodomas viso ekrano režimu.

VAIZDO ĮRAŠAI

Išskleidžiamasis meniu

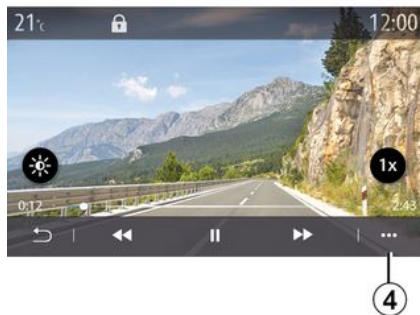

Naudodami išskylantįjį meniu **4** galite:

- gauti išsamią informaciją apie vaizdo įrašą (pavadinimą, failo tipą, datą, failo kelią ir pan.);
- atvertumėte nustatymus.

« Informacija »

Šiame meniu suteikiama prieiga prie informacijos apie vaizdo įrašą (pavadinimas, tipas, laikas, skiriamoji geba).

Pastaba: norėdami gauti daugiau informacijos apie suderinamus vaizdo įrašų formatus, kreipkitės į patvirtintą prekybos atstovą.

« Nustatymai »

Meniu „Nustatymai“ galite pasirinkti rodymo tipą:

- „Įprastas“ (pritaikytą);
- „viso ekrano“.



Bet koks įkištas naujas USB „flash“ atmintukas analizuojamas, o jo vaizdas išsaugomas multimedijos sistemoje. Priklausomai nuo USB „flash“ atmintuko talpos, multimedijos ekranas gali būti įjungiamas budėjimo režimu. Palaukite keletą sekundžių. Naudokite tik USB „flash“ atmintukus, kurie atitinka galiojančius nacionalinius reikalavimus.

TELEFONO SUSIEJIMAS IR PRIJUNGIMAS

Telefono aparato užregistravimas, išregistravimas

Meniu „Telefonas“

Pradžios ekrane spauskite „Telefonas“ arba (jei telefonas jau prijungtas) paspauskite sparčiąją nuorodą **A**, jei rodomas meniu „Telefonas“. Ši funkcija suteikia galimybę jūsų telefoną susieti su daugialypės terpės sistema.

Pastaba: jei prie multimedijos sistemos neprijungtas nė vienas telefonas, kai kurie meniu neveikia.

Suporavus telefoną, multimedijos sistema galės pasiekti telefono funkcijas. Multimedijos sistemoje nebus išsaugotos jokios adresatų arba asmens duomenų kopijos.

Multimedijos sistema nevaldo telefonų su „dual SIM“. Parinkite nuostatas telefone, kad multimedijos sistema galėtų tinkamai suporuoti.

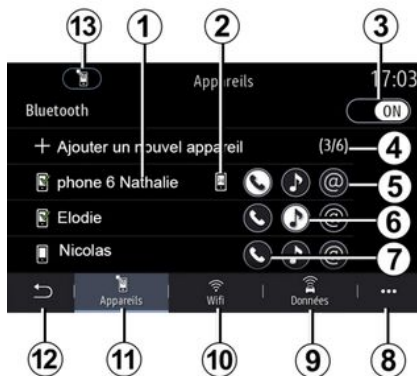

„Susiejimo, prijungimo“ ekranas

1. Prijungtų įrenginių sąrašas.
2. Telefono balso atpažinimo funkcija.
3. Įjunkite / išjunkite „Bluetooth®“ ryšį.
4. Pridėti naują įrenginį.
5. Įjungti / išjungti „Saitavietės“ funkciją.
6. Įjungti / išjungti „Muzika“ funkciją.
7. Įjungti / išjungti „Telefonas“ funkciją.
8. Išskleidžiamas meniu.
9. Atverkite meniu „Duomenys“.

10. Atverkite „WIFI“ meniu (pasiekiamą tam tikroje įrangoje).

11. Atverkite meniu „Įrenginiai“.

12. Grįžti į ankstesnį ekraną.

13. Atverkite meniu „Bluetooth®“.

Pastaba: saitavietės funkcijos **5** prieinamumas priklauso nuo automobilio įrangos ir ją galima įjungti tik suderinamuose modeliuose.



Daugiau informacijos apie suderinamų telefonų sąrašą rasite <https://renault-connect.renault.com>.



Dėl savo saugumo sėdynes reguliuokite tik automobiliui stovint.

Telefono aparato užregistravimas

Norėdami naudotis laisvų rankų įranga, susiekite mobilųjį telefoną Bluetooth® su multimedijos sistema. Įsitinkinkite, kad telefonas Bluetooth® įjungtas, ir nustatykite jo būseną „matomas“.

TELEFONO SUSIEJIMAS IR PRIJUNGIMAS

Daugiau informacijos apie tai, kaip įjungti telefono matomumo kitiems įrenginiams būklę, rasite telefono naudotojo vadove.

Priklausomai nuo modelio ir jei sistema to prašo, įveskite savo telefono aparate kodą Bluetooth®, kad užregistruotumėte jį multimedijos sistemoje, arba patvirtinkite prašymą užregistruoti.

Jūsų telefonas gali paprašyti leidimo dalytis adresatais, skambučių sąrašų ir muzika. Patvirtinkite informacijos dalijimąsi, jeigu norite pasiekti šią informaciją multimedijos sistemoje.



Daugiau informacijos apie suderinamų telefonų sąrašą rasite <https://renault-connect.renault.com>.



Pagrindiniame daugialypės terpės sistemos meniu:

- paspauskite „Telefonas“. Ekrane rodomas pranešimas, kuriame siūloma susieti telefoną;
- paspauskite „Gerai“. Multimedijos sistema pradės ieškoti netoliese esančių matomų telefonų su įjungtu „Bluetooth®“ ryšiu;
- iš sąrašo pasirinkite telefoną.



Multimedijos sistemos ekrane ir telefone pasirodys pranešimas, raginantis priimti susiejimo užklausą pagal pateiktą kodą.

Pastaba: norėdami pasiekti multimedijos sistemoje telefono adresatų sąrašą, skambučių istoriją ir SMS, turite patvirtinti sinchronizavimą.

- pasirinkite telefono funkcijas, kurias norite susieti;
 - „Telefonas“ funkcija: prieiga prie adresatų knygelės, skambinimas ir skambučių priėmimas, prieiga prie skambučių sąrašo ir pan.;
 - „Muzika“ funkcija: prieiga prie muzikos;
 - Saitvietės funkcija: prieiga prie interneto.

TELEFONO SUSIEJIMAS IR PRIJUNGIMAS

– patvirtinkite paspausdami „Gerai“.

Pastaba: jei funkcijos piktograma paryškinta, vadinasi, ji įjungta.

Dabar jūsų telefonas užregistruotas daugialypės terpės sistemoje.



Kai naudojate „saitavietės“ funkciją, jos veikimui būtinų mobiliųjų duomenų perdavimas, neįtrauktas į jūsų telefono abonementą, gali kainuoti papildomai.

Naujo telefono aparato užregistravimas

Norėdami susieti naują telefoną su multimedijos sistema:

- įjunkite telefono Bluetooth® ryšį ir nustatykite jo būklę į „matomą“;
- pagrindiniame meniu pasirinkite „Telefonas“, išskylantįjį meniu, „Bluetooth“ sąrašas, „Pridėti naują įrenginį“;
- pasirinkite telefono funkcijas, kurias norite prijungti;
- patvirtinkite paspausdami „Gerai“.

Pastaba: jei funkcijos piktograma paryškinta, vadinasi, ji įjungta.

Dabar jūsų telefonas užregistruotas daugialypės terpės sistemoje.

Galite susieti iki šešių telefono aparatų.



Dėl savo saugumo sėdynes reguliuokite tik automobiliui stovint.

Telefono aparato išregistravimas

Norėdami atsieti vieną arba kelis telefonus iš multimedijos sistemos:

- pagrindiniame meniu pasirinkite „Telefonas“, išskleidžiamąjį meniu, tada „Bluetooth“ sąrašas, tada išskleidžiamajame meniu **B** pasirinkite telefoną (-us), kurį (-iuos) norite atsieti;
- pagrindiniame meniu pasirinkite „Nustatymai“, „Sistema“, „Tvarkyti įrenginius“, tada išskleidžiamajame meniu **B** pasirinkite telefoną (-us), kurį (-iuos) norite atsieti.

8 išskleidžiamasis meniu

Naudodami išskylantįjį meniu **B** galite:

- pašalinti vieną arba kelis susietus prietaisus;
- šalinti visus susietus įrenginius.

Telefono aparato prijungimas, atjungimas

Telefono aparato prijungimas

Prieš prijungiant telefoną prie laisvų rankų sistemos ➔ 66, jis turi būti susietas. Kad galėtumėte naudotis visomis telefono funkcijomis, jį reikia prijungti prie telefono laisvų rankų sistemos.

Pastaba: jei prie multimedijos sistemos neprijungtas nė vienas telefonas, kai kurie meniu neveikia.

Prijungus telefoną, multimedijos sistema galės pasiekti telefono funkcijas. Multimedijos sistemoje nebus išsaugotos jokios adresatų arba asmens duomenų kopijos.

Multimedijos sistema nevaldo telefonų su „dual SIM“. Parinkite nuostatas telefone, kad multimedijos sistema galėtų tinkamai prisijungti.

Prijungimas rankiniu būdu

„Telefonas“ meniu atverkite išskleidžiamąjį meniu ir pasirinkite „Bluetooth“ sąrašas, kad peržiūrėtumėte susietų telefonų sąrašą.

Pasirinkite norimą prijungti telefoną bei funkcijas, tada įsitikinkite, kad telefone įjungtas „Bluetooth®“ ryšys ir jis nustatytas kaip „Matomas“.

TELEFONO SUSIEJIMAS IR PRIJUNGIMAS

Pastaba: jei telefono aparato prijungimo metu kalbėjote telefonu, ryšys bus perkeltas į sistemą ir girdimas per automobilio garsiakalbius.



Daugiau informacijos apie suderinamų telefonų sąrašą rasite <https://renault-connect.renault.com>.

Automatinis prisijungimas

Įjungus daugialypės terpės sistemą, telefono laisvų rankų sistema ieško netoliese esančių užregistruotų telefono aparatų su įjungtu Bluetooth® ryšiu. Sistema automatiškai pasiūnčia paskutiniojo prijungto telefono informaciją (telefonų knygelę, muzikos įrašus ir pan).

Pastaba: kai jūsų telefonas automatiškai prisijungia prie multimedijos sistemos, duomenys (telefono knygelė, muzika, adresatai ir pan.) į sistemą perkeliama tik tuomet, jei užregistruodami telefoną multimedijos sistemoje buvote leidę dalytis informacija. Daugiau informacijos rasite čia: ➔ 66.



Dėl savo saugumo sėdynes reguliuokite tik automobiliui stovint.

Funkcijų prijungimas



Norėdami peržiūrėti telefono muziką, telefonų knygelę ir interneto ryšį tiesiogiai per multimedijos sistemą, turite suteikti leidimą dalytis duomenimis meniu „Telefonas“ ir išskylančiame meniu „Bluetooth“ sąrašas Bluetooth®.

Rodomas užregistruotų telefonų sąrašas.

Pasirinkite telefoną iš pasiūlymų sąrašo ir pasirinkite norimo prijungti telefono funkcijas:

- « Telefonas » **1**;
- « Muzika » **2**;
- „Saitavietė“ **3**.

Ypatumai:

- saitavietės funkcijos **3** prieinamumas priklauso nuo automobilio įrangos ir ją galima įjungti tik suderinamuose modeliuose;
- jei paslaugos piktograma paryškinta, reiškia, kad ji įjungta;
- kai kurie telefonai gali leisti perkelti duomenis automatiškai;
- kai kurie telefonai leidžia aktyvinti „Muzika“ paslaugą tik tuo atveju, jei juose yra bent vienas muzikos failas.

Prijungto telefono pakeitimas

Meniu „Telefonas“, išskylančiame meniu **4**, tada „Bluetooth“ sąrašas“:

- panaikinkite funkcijų, kurios turi būti atjungtos nuo šiuo metu naudojamo telefono, pažymėjimą;
- pasirinkite funkcijas, kurios turi būti prijungtos prie kito telefono, kuris jau yra susietas ir rodomas įrenginių sąrašė.

Meniu „Nustatymai“ atverkite meniu „Sistema“, tada „Įrenginių tvarkytuvė“ ir pasirinkite telefono funkciją, kurią norite prijungti.

TELEFONO SUSIEJIMAS IR PRIJUNGIMAS

Pastaba: jei norite pakeisti prijungtą telefoną, reikia, kad būtumėte susieję daugiau kaip vieną telefoną.

Dviejų telefonų prijungimas

Vienu metu funkciją „Telefonas“ **1** galite prijungti dviems telefonams, pasirinkdami telefoną.

Kai antroji „Telefonas“ funkcija **1** yra įjungta, multimedijos sistema pasiteiraus, ar norite jį pridėti kaip antrąjį telefoną.

Pridėję antrąjį telefoną, galėsite pasiekti visas nurodyto telefono funkcijas ir tuo pat metu abiejuose prijungtuose telefonuose priimti gautamus skambučius.

Telefono atjungimas

Išskylančiam menu „Telefonas“, tada „Bluetooth“ sąrašas“:

- panaikinkite funkcijų, kurios turi būti atjungtos nuo šiuo metu naudojamo telefono, pažymėjimą;
- pasirinkite funkcijas, kurios turi būti prijungtos prie kito telefono, kuris jau yra susietas ir rodomas įrenginių sąraše.

Kai piktogramos išjungtos, telefono funkcijos yra atjungtos nuo multimedijos sistemos.

Menu „Nustatymai“ atverkite menu „Sistema“, tada „Įrenginių tvarkytu-

vė“ ir pasirinkite telefono funkciją, kurią norite atjungti.

Pastaba. Jei telefonas atjungiamas pokalbio metu, pokalbis automatiškai perkeliamas į telefoną.



Dėl savo saugumo sėdynes reguliuokite tik automobiliui stovint.

SKAMBUČIŲ VALDYMAS

Skambinimas telefonu

Meniu „Telefonas“

Pagrindiniame meniu paspauskite „Telefonas“.

Ypatumai:

- iš daugelio meniu galite paspausti zoną **A**, kad gautumėte tiesioginę prieigą prie meniu „Telefonas“;
- norint skambinti, telefonas turi būti prijungtas prie multimedijos sistemos → 66.

Ekranas „Vyksta pokalbis“

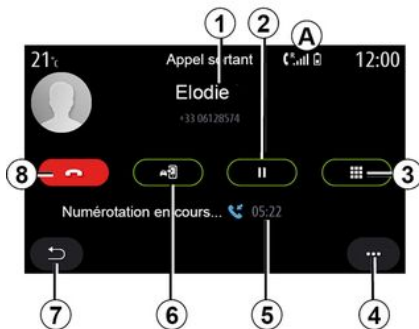

1. Adresato vardas ir telefono numeris.

2. Perjungti dabartinį skambutį į laukimo režimą.
3. Įjungti klaviatūrą numeriui surinkti.
4. Išskleidžiamas meniu.
5. Dabartinio pokalbio trukmė.
6. Perkelti pokalbį į telefoną.
7. Grįžimas į ankstesnį meniu.
8. Baigti pokalbį.

Skambinimas

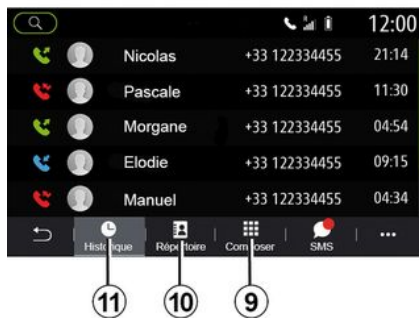

Galite paskambinti telefonu pasirinkdami:

- numerį skambučių žurnale, kurį rasite meniu „Istorija“ 11;

- adresatą telefonų knygelėje, kurią rasite meniu „Kontakt.“ 10;
- mygtukus skaitmeninėje klaviatūroje, kurią rasite meniu „Skalė“ 9.

Atsiliepti kai skambina



Kai jums skambina, parodomas gautamų skambučių ekranas ir ši informacija:

- adresato vardas ir pavardė (jei numeris yra parankinių numerių sąraše arba jūsų telefonų knygelėje);
- skambinančiojo numeris (jei numerio nėra jūsų telefonų knygelėje);
- „Privatus numeris“ (jei numerio negalima parodyti).

„Atsiliepti“

SKAMBUČIŲ VALDYMAS

Norėdami atsiliepti į skambutį, paspauskite mygtuką „Atsiliepti“ **16**. Paspauskite mygtuką „Baigti pokalbį“ **12**, kai norite baigti pokalbį.

„Atmesti“ skambutį

Norėdami atmesti skambutį, paspauskite ir palaikykite mygtuką „Atmesti“ **12**. Skambinantysis bus nukreiptas į balso paštą.

Perjungti skambutį į „laukimo režimą“

Paspauskite mygtuką „Perjungti skambutį į laukimo režimą“ **14**. Multi-medijos sistema nutrauks skambutį ir automatiškai nustatys gaunamus skambučius į laukimo režimą. Sintezuotu pranešimu skambinantieji bus paprašyti palaukti.

Perkelti į telefoną

Paspauskite mygtuką **13**, kad perkeltumėte skambutį iš automobilio į telefoną.

Pastaba: perkėlus skambutį, kai kurie telefono aparatai atsijungia nuo daugialypės terpės sistemos.

Skaičių klaviatūra

Paspauskite mygtuką „Klaviatūra“ **15**, kad atvertumėte skaičių klaviatūrą.

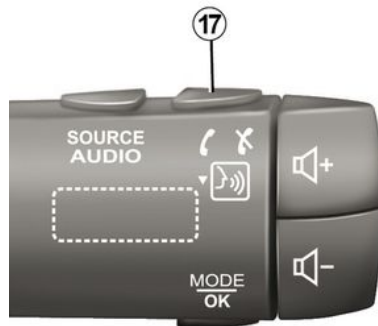

Galite atsiliepti / baigti pokalbį paspausdami tiesiogiai ant vairo esantį valdiklį **17**.



Dėl savo saugumo sėdynes reguliuokite tik automobiliui stovint.

Skambučio metu



Pokalbio metu jūs galite:

- nustatykite garsumą valdymo mygtukais, esančiais ant vairo kolonėlės, arba multimedijos ekrane pateiktais garsumo mygtukais;
- baikite skambutį, paspausdami „Baigti pokalbį“ **8** arba paspausdami ant vairo esantį mygtuką **17**;
- perjunkite skambutį į laukimo režimą, paspausdami mygtuką **14**. Norėdami tęsti į laukimo režimą perjung-

SKAMBUČIŲ VALDYMAS

tą pokalbį, dar kartą paspauskite mygtuką **14**;

– perkelti į telefoną, paspausdami mygtuką „Perkelti į telefoną“ **13**;

– atsiliępkite į antrąjį skambutį ir perjunkite tarp abiejų pokalbių paspausdami **18**;

Pastaba: kai tik atsiliępsite į antrąjį gaunamą skambutį, pirmasis automatiškai bus nustatytas į laukimo režimą.

– rodoma skaičių klaviatūra paspaudus mygtuką **15**;

– grįžkite į ankstesnį meniu ir kitas funkcijas, paspausdami **19**.

Pasibaigus pokalbiui, multimedijos sistema leidžia perskambinti skambinusiui.

Pastaba: vykstant pokalbiui galite priimti antrąjį skambutį, tačiau skambinti patys antrąjį kartą negalėsite.

Konferencijos pokalbis

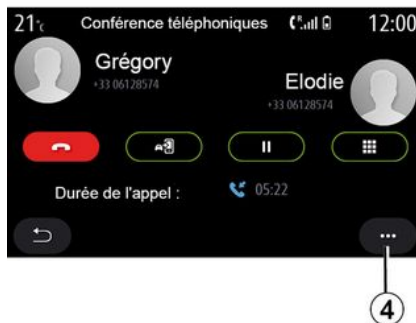

Pokalbio metu galite pakviesti į laukimo režimą nustatytą skambinusių prisijungti prie pokalbio.

Išskylančiame meniu **4** paspauskite mygtuką „Apjungti skambučius“ ir aktyvinkite konferencijos pokalbį.

Telefonų knygelė

Meniu „Kontakt.“

Pagrindiniame meniu galite spausti „Telefonas“ arba daugelyje meniu esančių nuorodų **A**, tada – „Kontakt.“, kad multimedijos sistemoje galėtumėte pasiekti telefonų knygą.

Multimedijos sistema nevaldo telefonų su „dual SIM“. Sukonfigūruokite telefoną, kad multimedijos sistema galėtų pasiekti tinkamą telefono katalogą.



„Kontakt.“ režimas

1. Ieškokite adresato pagal vardą, pavardę arba numerį.
2. Ieškokite adresato pagal abėcėlę.
3. Prijungtas telefonas.
4. Išskleidžiamas meniu.
5. Grįžimas į ankstesnį meniu.
6. Adresatų sąrašas prijungtame telefone.
7. Telefone esančiame parankiniuose sąraše išsaugoti adresatai.

SKAMBUČIŲ VALDYMAS

Telefono knygelės parsisiuntimas

Kaip numatyta, prijungiant telefoną, adresų knygos duomenys sinchronizuojami automatiškai, jeigu aktyvuotas laisvų rankų ryšys ➔ 68.

Pastaba: norėdami atverti telefonų knygą per multimedijos sistemą, telefone turite įjungti duomenų bendrinimo funkciją ➔ 66.

Telefono knygelės naujinimas

Jūs galite rankiniu būdu atnaujinti savo telefono adresatus daugialypės terpės sistemos adresų knygelėje per Bluetooth®. Paspauskite išskylantįjį meniu **4** ir paspauskite „Atnaujinti sąrašą“.

Adresatų paieška



Adresato galite ieškoti įvesdami jo vardą arba telefono numerį.

Paspauskite didinimo stiklą **1**. Įveskite keletą numerių arba raidžių, sudarančių norimą adresatą.

Paspauskite ABC **2**. Pasirinkite tik vieną raidę. Telefonų knygoje parodomas adresatų, prasidedančių pasirinkta raide, sąrašas.

Telefonų knygos pasirinkimas

Jei vienu metu prie multimedijos sistemos prijungti du telefonai, galite pasirinkti, kurį adresatų sąrašą rodyti.

Pasirinkite telefoną iš juostos **3**.

Konfidencialumas

Kiekvieno telefono adresatų sąrašas nėra saugomas laisvų rankų telefono sistemos atmintyje.

Konfidencialumo sumetimais, kiekviena parsisiųsta telefono knygelė matoma tik prijungus atitinkamą telefoną.



Dėl savo saugumo sėdynes reguliuokite tik automobiliui stovint.

Skambučių sąrašas

Meniu „Skambučių žurnalas“

Skambučių sąrašo atvėrimas

Pagrindiniame meniu paspauskite „Telefonas“ arba daugelyje meniu esančią nuorodą **A**, tada – „Istorija“, kad būtų įjungtas visų jūsų skambučių žurnalas.

Skambučių žurnalas yra rodomas nuo paties naujausio iki paties seniausio skambučio.

SKAMBUČIŲ VALDYMAS



Režimas „Vyksta pokalbis“

1. Adresatų vardai, pavardės.
2. Kontaktiniai numeriai.
3. Skambučio laikas / data.
4. Išskleidžiamas meniu.
5. Grįžimas į ankstesnį meniu.
6. Gaunamas skambutis.
7. Praleistas skambutis.
8. Išsiunčiamas skambutis.

Pastaba: kai kuriuose multimedijos ekranuose tam tikra informacija gali būti nepasiekiamo.

Skambučių sąrašo naršymas

Braukite per ekraną aukštyn ar žemyn, kad būtų nuosekliai parodytas skambučių sąrašas.

Skambučių sąrašo naujinimas

Paspauskite **4** ir pasirinkite „Atnaujinti sąrašą“. Pranešimas jus informuoja apie tai, kad duomenys atnaujinti.

Skambinimas iš skambučių sąrašo

Paspauskite vieną iš adresatų arba numerį, kuriam norite skambinti. Skambinti pradeda automatiškai.

Numerio surinkimas

Meniu „Numerio rinkimas“

Skambinimas surenkant numerį

Pagrindiniame meniu paspauskite „Telefonas“ arba paspauskite daugelyje meniu pateikiamą nuorodą **A**, tada – „Skalė“, kad būtų atverta klaviatūra numeriui surinkti.

Numerio surinkimas

Klaviatūra **1** surinkite norimą numerį, tada spauskite „Skambinti“, kad paskambintumėte.

Padarius pirmąjį įrašą, multimedijos sistema siūlo Jūsų adresatų sąrašą su ta pačia numerių seka.

Pasirinkite adresatą, kuriam norite skambinti, tada paspauskite mygtuką „Telefonas“ **5**, kad paskambintumėte.



„Skalė“ režimas

1. Skaitmeninė klaviatūra
2. Surinktas numeris.
3. Adresatų pasiūlymas.
4. Išskleidžiamas meniu.

SKAMBUČIŲ VALDYMAS

5. Skambinimas.

6. Grįžimas į ankstesnį meniu.

Numerio surinkimas naudojant valdymo balsu funkciją

Galima diktuoti numerį naudojant daugialypės terpės sistemoje integruotą valdymo balsu funkciją. Norėdami tai atlikti, paspauskite valdymo balsu mygtuką, kad atvertumėte pagrindinį valdymo balsu meniu. Po garso signalo išstarkite:

- „Skamb.“ ir padiktuokite telefono numerį, kuriuo norite skambinti.
- arba „Skamb.“ ir pasakykite adresato, kuriam norite skambinti, vardą.

Multimedijos sistemoje parodomas pateiktas numeris ir pradėdama skambinti.

Pastaba: jei adresatas turi kelis telefono numerius (darbo, namų, mobiliųjų ir kt.), galite jį pasirinkti. (pvz., „Skamb.“ – Steponas – namai.



Dėl savo saugumo sėdynes reguliuokite tik automobiliui stovint.

SMS

Meniu „SMS“

Pagrindiniame meniu spauskite „Telefonas“ arba daugelyje meniu esančių nuorodą **A**, tada – „SMS“, kad telefono multimedijos sistemoje galėtumėte pasiekti SMS.

Telefoną reikia prijungti prie laisvų rankų sistemos. Be to, turite duoti leidimą perduoti pranešimus (telefono nuostatose, priklausomai nuo modelio), kad galėtumėte naudotis visomis jo funkcijomis.

Pastaba: per daugialypės terpės sistemą galima perskaityti tik SMS. Kitos rūšies pranešimų negalima perskaityti.



Tam tikros funkcijos gali neveikti, atsižvelgiant į jūsų telefono tipą ir modelį.



„SMS“ ekranas

1. Pranešimo būseną. Perskaitytas / neperskaitytas.
2. Pranešimo siuntėjo vardas, pavardė / numeris.
3. Pranešimo pradžia.
4. Gavimo data.
5. Išskleidžiamas meniu.
6. Grįžti į ankstesnį puslapį.

SMS gavimas



Multimedijos sistema praneša, kad gavote naują SMS – tai nurodo įspėjamasis pranešimas **B**, kuris rodomas bet kuriame atvertame meniu.

Pagal numatytuosius nustatymus, užregistravus ir prijungus telefoną, kai ateina naujas pranešimas, jį galima perskaityti daugialypės terpės sistemoje.

Pastaba: bus prieinami tik pranešimai, gauti susiejus telefoną su multimedijos sistema ir kol jis prijungtas prie šios sistemos.

SMS

SMS skaitymas



Vairuojant SMS gali perskaityti multimedijos sistemos dirbtinis balsas, paspaudus mygtuką „Leisti“ **7**, arba galima atsakyti adresatui skambučiu, paspaudus skambinimo mygtuką **10**.

Tik automobiliui stovint – naudojant multimedijos sistemą galima atidaryti SMS paspaudus mygtuką „Pranešimas“ **8** arba atsakyti į SMS paspaudus „Atsakyti“ **9** ir peržiūrėjus SMS informaciją.

SMS informacija



Galite tiesiai paskambinti adresatui paspausdami skambinimo mygtuką **11**, jei numeris yra išsaugotas atminityje arba telefonų knygoje.

Galite nurodyti multimedijos sistemos dirbtiniam balsui perskaityti SMS pranešimą zonoje **14**, paspausdami „Leisti“ mygtuką **12**, arba atsakyti paspausdami mygtuką **13**.

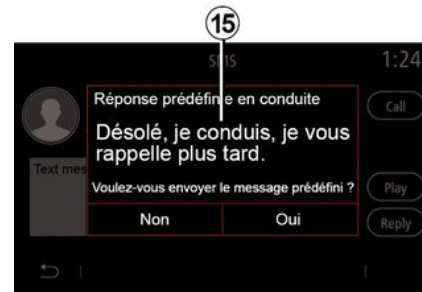

Pastaba: vairuojant multimedijos sistema pasiūlo išsilyti iš anksto nustatytą pranešimą **15**.

TELEFONO NUSTATYMAI

Meniu „Nustatymai“

Kai telefonas prijungtas prie sistemos, pagrindiniame meniu paspauskite „Telefonas“ arba sparčiąją nuorodą **A** daugumoje meniu.

Iškylančiame meniu pasirinkite „Nustatymai“, kad atvertumėte šias nuostatas:

- « Balso pašto nustatymai »;
- « Automatinis telefonų knygos atsiuntimas » («JUNGTI / IŠJUNGTI»);
- « Rikiuoti pagal pav./Vardas »;
- « Automatinis užlaikymas » («JUNGTI / IŠJUNGTI»);
- « Telefono skambutis » («JUNGTI / IŠJUNGTI»);
- « SMS » («JUNGTI / IŠJUNGTI»);
- « Privatus režimas » («JUNGTI / IŠJUNGTI»);
- « Išm. tel. pagalba ».



« Balso pašto nustatymai »

Šioje parinktyje konfigūruokite savo telefono atsakiklio sistemos nuostatas.

Jei balso pranešimų siuntimas nėra nustatytas, sąrankos ekrane klaviatūra **B** pasirinkite pranešimų siuntimo numerį, tada – „Išsaugoti“.



Dėl savo saugumo sėdynes reguliuokite tik automobiliui stovint.



„Telefono skambėjimo tonas“

Pagrindiniame meniu pasirinkite „Nustatymai“, tada „Garsas“, skirtu ke „Telefonas“ galite reguliuoti garsumą:

- „Telefono skambėjimo tonas“;
- « Tel. su l. rank. įranga ».

Daugiau informacijos: ➔ 138.

« SMS »

Galite įjungti arba išjungti SMS.

« Privatus režimas »

Šią parinktį naudokite diskretiškam garso signalui, kuriuo pranešama apie gaunamą skambutį arba pranešimą, neparodant jokios informacijos multimedijos ekrane, įjungti.

« Išm. tel. pagalba »

TELEFONO NUSTATYMAI

Ši parinktis suteikia prieigą prie mokymo, kaip naudoti telefono balsu atpažinimo sistemą iš multimedijos sistemos.



Tam tikros funkcijos gali neveikti, atsižvelgiant į jūsų telefono tipą ir modelį.

4

BEL Aidis įkroViklis

Indukcinio įkrovimo vieta

Įvadas

Telefonų įkrauti, jo neprijungiant laidu, naudokite indukcinio įkrovimo sritį **1**.

Jei automobilyje yra įkrovimo vieta, ji nurodoma šiais būdais (priklauso nuo automobilio):

– susijusiu simboliu;
ir (arba)

– įkrovimo būseną automatiškai rodo ekrane, kai telefonas pradėtas tam skirtoje vietoje.

Įvairiuose automobiliuose ši vieta gali būti skirtingose vietose. Daugiau informacijos rasite automobilio naudotojo vadove.



Ypatumai:

- norėdami gauti daugiau informacijos apie suderinamus telefonus, kreipkitės į įgaliotąjį prekybos atstovą arba apsilankykite <https://renault-connect.renault.com>;
- prieš kraunant geriau būtų nuimti apsauginį stikliuką ar dėklą nuo telefono, kad įkrovimas būtų optimalus;
- kad įkrovimas būtų optimalus, visos telefono paviršius turi būti sulyguotas su įkrovimo kilimėliu.

Įkrovimo procesas

Padėkite telefoną **2** į indukcinę zoną **1**. Įkrovimas prasidedamas automatiškai ir ekrane rodoma įkrovimo eiga **3**.

Telefono įkrovimas **2** pertraukiamas šiais atvejais:

- indukcinio įkrovimo zonos **1** aptinkamas daiktas;
- indukcinio įkrovimo zona **1** yra per daug įkaitusi. Sumažėjus temperatūrai, jūsų telefono įkrovimo procesas **2** bus vėl pradėtas.

Įkrovimo eiga

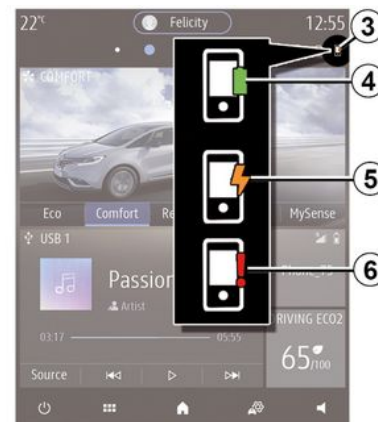

Multimedijos sistema informuos apie telefoną **2** įkrovimo būseną **3**.

- įkrovimas baigtas **4**;
- įkrovimas vyksta **5**;
- įkrovimo srityje aptiktas daiktas / daiktas perkaito / įkrovimo procedūra nutraukta **6**.

BELAIDIS ĮKROVIKLIS

Pastaba: multimedijos sistema praneš, jei telefono **2** įkrovimo procesas bus pertrauktas.

4

i Kai įkraunate telefoną, svarbu nepalikti jokių daiktų (USB įrenginio, SD kortelės, kredito kortelės, paleidimo kortelės, papuošalų, raktų, monetų ir kt.) indukcinio įkrovimo zonoje **1**. Prieš padėdami telefoną indukcinio įkrovimo srityje **1**, išimkite visas magnetines korteles ar kredito korteles iš telefono dėklo.

i Indukcinio įkrovimo zonoje **1** palikti daiktai gali perkaisti. Rekomenduojama juos laikyti specialiai tam skirtose vietose (daiktadėžėse, skydeliuose nuo saulės ir pan.).

ANDROID AUTO™, CARPLAY™

Įvadas Android Auto™

„Android Auto™“ – tai programa, kurią naudodami galite matyti savo išmaniojo telefono ekraną multimedijų sistemos ekrane.

Ypatumai:

– Programa „Android Auto™“ veikia tik tuomet, jei išmanusis telefonas prijungtas prie automobilio USB jungties arba belaidžiu ryšiu per „Bluetooth®“, kad būtų galima automatiškai per WIFI prijungti prie jūsų sistemos.

– tam, kad programa veiktų tinkamai, USB laidas turi būti pripažintas išmaniojo telefono gamintojo ir jo ilgis turi neviršyti 1,5 metro;

– tam, kad programa veiktų tinkamai naudojant WIFI ryšį, išmanusis telefonas turi būti susietas su multimedijų sistema.

Daugiau informacijos rasite skyriuje „Telefono susiejimas, atsiejimas“.

Pradžia

Parsiųskite ir įdiekite programą „Android Auto™“ iš programų parsiuntimo platformos Jūsų išmaniajame telefone.

Prijunkite išmanųjį telefoną prie multimedijų sistemos USB jungties arba per Bluetooth®, kad inicijuotumėte WIFI ryšį.

Priimkite užklausas išmaniajame telefone, kad galėtumėte naudoti programą.



Programa paleidžiama multimedijų sistemoje ir turėtų matytis zonoje 1.

Jei anksčiau aprašyta procedūra nepavyksta, pakartokite ją.

Įvadas CarPlay™

„CarPlay™“ – tai paslauga, prieinama jūsų išmaniajame telefone, kuri suteikia galimybę naudoti tam tikras programas išmaniajame telefone per multimedijų sistemos ekraną.

Ypatumai:

– paslauga „CarPlay™“ veikia tik tuomet, jei įjungta paslauga SIRI ir iš-

manusis telefonas prijungtas prie automobilio USB jungties arba belaidžiu būdu, „Bluetooth®“ ryšiu, kad būtų automatiškai prisijungta prie jūsų sistemos per WIFI;

– tam, kad programa veiktų tinkamai, USB laidas turi būti pripažintas išmaniojo telefono gamintojo ir jo ilgis turi neviršyti 1,5 metro;

– tam, kad programa veiktų tinkamai naudojant WIFI ryšį, išmanusis telefonas turi būti susietas su multimedijų sistema.

Daugiau informacijos rasite skyriuje „Telefono susiejimas, atsiejimas“.

Pradžia

Prijunkite išmanųjį telefoną prie multimedijų sistemos USB jungties arba „Bluetooth®“ ryšiu, kad inicijuotumėte WIFI ryšį.

Multimedijų sistema pasiūlo:

- leisti ryšį ir duomenų bendrinimą;
- įsiminti įrenginio parinktis.

Priimkite užklausas išmaniajame telefone, kad galėtumėte naudoti programą.



5

Funkcija paleidžiama multimedijos sistemoje ir turėtų matytis zonoje **1**. Jei anksčiau aprašyta procedūra nepavyksta, pakartokite ją.

Balso atpažinimas



Kai programėlė „Android Auto™“ arba „CarPlay™“ funkcija veikia su multimedijos sistema, automobilyje galite naudoti balso atpažinimo mygtuką **2** ir savo automobilyje balso komandomis valdyti tam tikras savo išmaniojo telefono funkcijas:

- trumpas paspaudimas: multimedijos sistemos balso atpažinimo įjungimas / išjungimas;
- palaikymas paspaudus: telefono (jei jis prijungtas prie multimedijos sistemos) balso atpažinimo funkcijos įjungimas / išjungimas.

Pastaba: kai naudojate „Android Auto™“ arba „CarPlay™“, galite pasiek-

ti savo išmaniojo telefono navigacijos ir muzikos programas.

Šios programos pakeis panašias jau veikiančias programas, integruotas multimedijos sistemoje.

Galima naudoti tik vieną navigacijos sistemą:

- « Android Auto™ »;
- « CarPlay™ »;
- arba integruotą į multimedijos sistemą.

Pastaba: kai naudojate programą „Android Auto™“ arba paslaugą „CarPlay™“, tam tikros multimedijos sistemos funkcijos ir toliau vykdomos fone. Pavyzdžiui, jei paleisite „Android Auto™“ arba „CarPlay™“ ir išmaniajame telefone naudosite navigaciją multimedijos sistemoje grojant radijui, radijo programa ir toliau bus transliuojama.

Grįžimas į multimedijos sąsają

Norėdami grįžti į multimedijos sistemos sąsają:

- paspauskite multimedijos sistemos skydelyje arba centriniam valdymui įtaise esantį mygtuką „Pradžios meniu“ **4**;

arba

ANDROID AUTO™, CARPLAY™

– paspauskite mygtuką **3** multimedijos sistemos ekrane.

Norėdami grįžti į multimedijos sistemos sąsają, multimedijos sistemos ekrane paspauskite mygtuką **3**.



i Kai naudojate „CarPlay™“ programas arba „CarPlay™“ paslaugą, jai veikti būtinų tinklo duomenų perdavimas gali kainuoti papildomai; šios išlaidos neįtrauktos į abonentinę paslaugą.



i „Android Auto™“ programos ir „CarPlay™“ paslaugos galimos funkcijos priklauso nuo telefono prekių ženklų ir modelių. Norėdami sužinoti daugiau informacijos, žr. gamintojo interneto svetainę, jeigu tokia yra.

PROGRAMĖLIŲ VALDYMAS

Meniu „Programos“

Pagrindiniame meniu paspauskite „Programos“ arba „Programos“, kad atvertumėte:

- navigacijos sistemoje įdiegtas programėles;
- « Nuotraukos »;
- « Vaizdo įrašas ».

Pastaba: kai kurios paslaugos bandomąjį laikotarpį bus prieinamos nemokamai. Galite pratęsti prenumeratą automobilyje arba internetu – žiniatinklio svetainėje <https://renault-connect.renault.com>.

Ypatumai:

- kai kuriomis paslaugomis bandomoju laikotarpiu galite naudotis nemokamai. Prenumeratą galite pratęsti per automobilį arba internetu;
- kai kurios programos meniu rodomos, tik jei sistema prijungta prie prijungtų paslaugų.

Išskleidžiamasis meniu

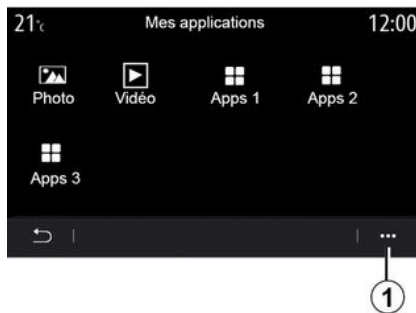

Naudodami išskylantįjį meniu **1** galite:

- tvarkyti programas nuvelkant;
- pašalinti programą paspaudžiant trynimo mygtuką „X“. Jei taikomosios programos pašalinti negalima, pašalinimo mygtukas nerodomas;
- pranešimams aktyvinti;
- atverti programų tvarkyklę.



„Programėlių tvarkyklė“

Naudodami programų tvarkyklės meniu peržiūrėkite programas **2**, kurios šiuo metu veikia multimedijos sistemoje.

Pastaba:

- programos „Nuotraukos“ ir „Vaizdo įrašas“ nėra tvarkomos programų tvarkyklėje;
- veikiančios programos bus sustabdytos, kai tik bus išjungta multimedijos sistema;
- programų skaičius ribojamas atsižvelgiant į laisvą sistemos atminties vietą.

PROGRAMĖLIŲ VALDYMAS

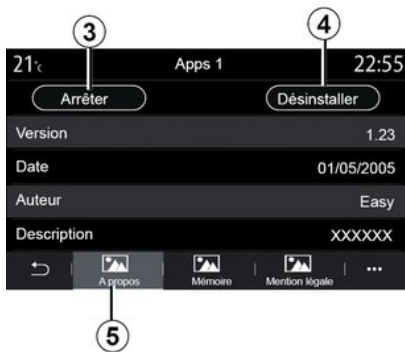

Pasirinkite vieną iš programų **2**. Skirtuke „Apie“ **5** galite atverti informaciją apie programą (versiją, galiojimą arba sukūrimo datą, pavadinimą ir kt.).

Taip pat galite:

- „sustabdyti programą“ **3**;
- „išdiegti programą“ **4**.



Skirtuke „Atmintis“ **7** galite rasti šią informaciją:

- taikomosios programos užimamos atminties dydis;
- programos duomenų užimamos atminties dydis (muzika, nuotraukos ir pan.);
- bendras programėlės užimamos atminties dydis.

Išskylančiajame meniu **6** galite ištrinti programos duomenis.

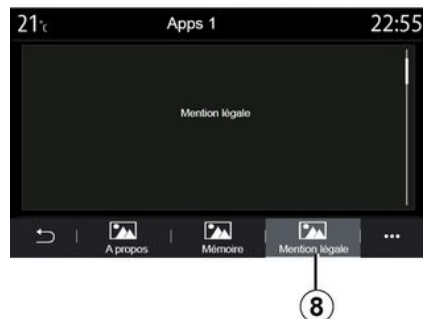

Skirtuke „Teisinis pranešimas“ **8** rasite leidimų informaciją (jei yra).

5

PASLAUGŲ AKTYVINIMAS

Paslaugų aktyvinimas

Automobilio prijungtos paslaugos (tikralaikė informacija apie eismą, POI ieška internete, automobilio nuotolinis valdymas išmaniuoju telefonu ir pan.) veiks tik jas suaktyvinus.

Aktyvavus paslaugas taip pat įjungiamas nuotolinis sistemos ir žemėlapių naujinimas ➔ 92.

Ypatumai:

- pristačius automobilį paslaugos nurodytam laikotarpiui aktyvuojamos nemokamai;
- paslaugų aktyvavimas priklauso nuo šalies, kurioje parduotas automobilis.

Prireikus papildomos informacijos, susisiekite su gamintojo atstovu.



Gamintojas imasi visų reikalingų atsargumo priemonių, kad užtikrintų, jog jūsų asmens duomenys yra tvarkomi visiškai saugiai.

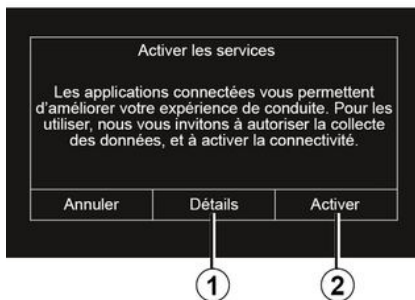

Jei prijungtos paslaugos dar nėra suaktyvintos, multimedijos sistema siūlo siųsti aktyvinimo užklausą į serverį paspaudžiant „Jungtis“, tada patvirtinant užklausą spustelint „Ijungti“ 2.

Norėdami gauti daugiau informacijos, paspauskite mygtuką „Informacija“ 1.

Pastaba: kadangi paslaugas reikia suaktyvinti tik vieną kartą, valdiklis „Jungtis“ nebus prieinamas paslaugų aktyvinimo laiku (iki 72 valandų).

Duomenų rinkimas



Automobilis renka duomenis apie buvimą vietą ir veikimo būseną, kad paslaugos veiktų.

Tais duomenimis galima dalytis su mūsų partneriais ir paslaugų teikėjais.

Tie duomenys yra asmeninio pobūdžio.

Multimedijos sistema pasiūlo aktyvinti duomenų rinkimą. Paspauskite „Priimti viską“ 3 aktyvinti arba „Atsisakyti visko“ 4, kad išjungtumėte duomenų rinkimą.

PASLAUGŲ AKTYVINIMAS



Kai paslaugų aktyvavimo užklausa bus patvirtinta, įjungus multimedijos sistemą, jūsų bus paprašyta įjungti arba išjungti duomenų rinkimą.

Pasirinkite „ON“ aktyvinti arba „OFF“ deaktyvinti duomenų rinkimą, tada patvirtinkite paspausdami „Gerai“.

Laikinas duomenų rinkimo sustabdymas



Automobilio duomenų rinkimas gali būti laikinai sustabdytas.

Norėdami tai atlikti, paleidę automobilio variklį nustatykite duomenų rinkimą ties nuostata „OFF“.

Duomenų rinkimą galite bet kada sustabdyti – atverkite meniu „Nustatymai“, skirtuką „Sistema“, meniu „Įrenginių valdiklis“, tada – skirtuką „Duomenys“ arba paspauskite priėmimo būsenos piktogramą **5** ir atverkite meniu „Duomenys“ tiesiogiai.

Jei reikia daugiau informacijos apie priėmimo būsenos piktogramą **5**, žr.

➔ 138.

Bus išjungtos visos paslaugos, išskyrus privalomas saugos funkcijas, susijusias su automatinio skubios pagalbos skambučių įvykus avarijai.



Gamintojas imasi visų reikalingų atsargumo priemonių, kad užtikrintų, jog jūsų asmens duomenys yra tvarkomi visiškai saugiai.

Duomenų apsauga

Iš automobilio gautus duomenis tvarko gamintojas, įgalinti gamintojo grupės pardavėjai ir kitos įmonės. Gamintojo informaciją galima rasti jo svetainėje ir paskutiniame automobilio naudotojo vadovo puslapyje.

Vadovaudamiesi jums taikomais teisės aktais, ypač jei esate Europoje, galite prašyti šių dalykų:

- gauti ir patikrinti su jumis susijusius duomenis, turimus gamintojo;
- pataisyti netikslią informaciją;
- pašalinti su jumis susijusius duomenis;
- padaryti jūsų duomenų kopiją, kad juos būtų galima naudoti kitais tikslais;
- bet kada nesutikti su jūsų duomenų naudojimu;

PASLAUGŲ AKTYVINIMAS

– sustabdyti jūsų duomenų naudojimą.

Klientas taip pat turi teisę atsisakyti leisti tvarkyti savo asmens duomenis, ypač jei jie naudojami pardavimui skatinti ar profiluoti.

Jūsų asmens duomenų apsauga

Nepaisant to, ar nuspręsite sustabdyti asmens duomenų bendrinimą, ar ne, automobilio naudojimo duomenys bus persiųsti gamintojui ir susijusiems partneriams arba patrunuojamosioms įmonėms šiais tikslais:

- siekiant suteikti galimybę valdyti automobilį ir atlikti jo techninę priežiūrą;
- siekiant pailginti automobilio naudojimo laiką.

Šie duomenys naudojami ne rinkos žvalgyimo tikslais, o siekiant nuolat tobulinti gamintojo automobilius ir išvengti problemų, galinčių neigiamai paveikti kasdienį jų valdymą.

Jei reikia daugiau informacijos, duomenų apsaugos nuostatas galima rasti gamintojo svetainėje, kurios adresą pateiktas automobilio naudotojo vadove.

PASLAUGŲ GALIOJIMO PABAIGA

Paslaugos suaktyvinamos ribotam laikotarpiui. Jam pasibaigus, paslaugos neveiks. Kaip vėl aktyvinti paslaugas, skaitykite skyrelyje „Paslaugų pirkimas ir atnaujinimas“.



Gamintojas imasi visų reikalingų atsargumo priemonių, kad užtikrintų, jog jūsų asmens duomenys yra tvarkomi visiškai saugiai.

SISTEMOS IR GREIČIO RIBOJIMŲ ATNAUJINIMAS

Meniu „Informacija“

Meniu „Informacija“ pasirinkite skirtuką „Sistema“.

Naudokite šį meniu įvairiems informacijos elementams rodyti ir multimedijos sistemai bei navigacijos žemėlapiams atnaujinti.

Sistema automatiškai gali pasiūlyti naujinius. Taip pat galite rankiniu būdu patikrinti, ar nėra naujinio, priklausomai nuo automobilio jungiamo ir norimos atnaujinti programos.



Dėl savo saugumo sėdynes reguliuokite tik automobiliui stovint.

Ekranas „Sistemos informacija“

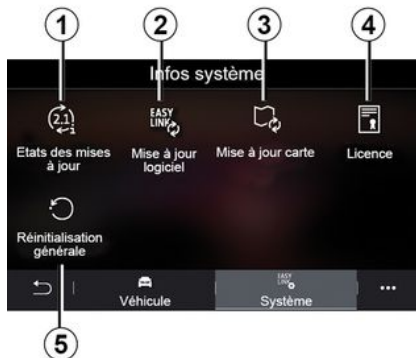

1. « Atnaujinti būseną ».
2. « Programinės įrangos atnaujinimas ».
3. « Žemėlapių atnaujinimas ».
4. « Licencija ».
5. « Gamyklos nustatymai ».



Atliekant kai kuriuos atnaujinimus, kai kuriomis automobilio paslaugomis (ekranu, radiju ir kt.) laikinai gali būti neįmanoma naudotis. Jeigu taip, stebėkite ekrane rodomus rodmenis.



« Atnaujinti būseną » 1

Šiame meniu pateikiama informacija apie multimedijos sistemos bei navigacijos žemėlapių atnaujinimo eigą:

- Naujinio pavadinimas.
- naujinų būseną.

SISTEMOS IR GREIČIO RIBOJIMŲ ATNAUJINIMAS

Pastaba: „Atnaujinti būseną“ meniu 7 yra prieinamas vykdant atnaujinimui.

Multimedijos sistemos naujinys

« Programinės įrangos atnaujinimas » 2

Šiuo meniu galima:

- peržiūrėkite dabartinės programinės įrangos versiją ir multimedijos sistemos serijos numerį;
- sužinokite paskutinio atnaujinimo datą;
- patikrinkite, ar nėra atnaujinimo;
- atnaujinkite įvairias sistemas iš multimedijos sistemos.

Ypatumai:

- skiltyje „Pranešimai“ bus pranešta, ar yra naujinys. Žr. skyrių „Pranešimų tvarkymas“;
- naujinių gali būti ieškoma ir jie parsiųsti tik tuomet, jei automobilis yra geografinėje vietoje, kur veikia mobilusis tinklas. Papildomos informacijos rasite skyriuje „Sistemos nustatymai“.

Automatinio naujinimo atveju, jeigu yra naujinys, multimedijos sistemos ekrane bus rodomas pranešimas apie tai, kai išjungsite variklį.

Laikykitės multimedijos sistemos ekrane rodomų nurodymų ir įdiekite.



Prieš pradėdami diegti, pastatykite automobilį toliau nuo eismo ir įjunkite stovėjimo stabdį.



Galite ieškoti naujinių tiesiogiai, paspaudę „Patikrinti, ar nėra atnaujinimų“ 6. Po paieškos multimedijos sistemoje galite atverti kitą naujinį 7, jei jis yra.



Pradėkite naujinio diegimą 7, paspausdami „Įdiegti“ 8.

Vadovaukitės instrukcijomis, pateiktomis multimedijos sistemos ekrane. Galite išlipti iš automobilio, paspaudę „Geri“ diegimui patvirtinti, ne-laukdami, kol bus baigtas atnaujinimas.

Navigacijos žemėlapių naujinimas

« Žemėlapių atnaujinimas » 3

Galite peržiūrėti navigacijos sistemoje įdiegtą šalių sąrašą 9.

Automatiškai bus atnaujinta tik šalis, kuri registruota kaip mėgstama 10.

SISTEMOS IR GREIČIO RIBOJIMŲ ATNAUJINIMAS

Norėdami atnaujinti žemėlapius, pirmiausiai patikrinkite, ar visos automobilio paslaugos yra aktyvintos. Žr. skyrių „Paslaugų aktyvavimas“;

Mėgstamiausios šalies keitimas

Mėgstamą šalį **10** galima pakeisti tik naudodami multimedijos sistemą. Mėgstamiausia šalis gali būti nustatyta, kai automobilis jūsų rankose ir paslaugos yra aktyvintos.



Multimedijos sistemos ekrane rodomas pranešimas, siūlantis nustatyti automobilio vietą, kad būtų galima aptikti mėgstamiausią šalį.

Jeigu norėtumėte vėl pakeisti mėgstamiausią šalį **10**, kreipkitės į patvirtintą prekybos atstovą.

Pastaba: pagal numatymą mėgstamiausia šalis yra ta, kurioje buvo aptikta automobilio vieta.

Navigacijos žemėlapių nuotolinis naujinimas

Jei automobilyje naudojamos prijungtos paslaugos ir patvirtinote nuotolinius naujinius, sistema periodiškai atnaujins jūsų mėgstamiausios šalies **10** žemėlapij.

Sistemoje galite gauti informacinius pranešimus apie šiuos naujinius.

Ypatumai:

nuotolinį žemėlapių naujinimą galima atlikti automatiškai, jei automobilis:

- tinkamas naujiniui;
- yra geografinėje vietovėje, kurioje veikia mobiliojo ryšio tinklas.



Nuotolinio naujinimo funkcija prieinama tik ją užsakius ir pasiekiamą tik nustatytą laikotarpį. Norėdami gauti daugiau informacijos, kreipkitės į patvirtintą prekybos atstovą.

Navigacijos žemėlapių naujinimas rankiniu būdu

Jei jūsų automobilyje nėra prijungtų paslaugų (žr. skyrių „Sistemos nustatymai“), būtina reguliariai atnaujinti žemėlapius. Visų šalių žemėlapiai turi būti atnaujinami rankiniu būdu naudojant USB diską (tai taip pat taikoma automobiliams, kuriuose nėra navigacijos sistemos).

Ypatumai:

- USB diskas turi būti FAT32 suformatuotas ir būti ne mažesnės nei 32 GB ir ne didesnės nei 64 GB talpos;
- USB atmintinė nėra tiekama kartu su sistema.

Norėdami atnaujinti žemėlapius iš kompiuterio, prisijunkite prie <https://renault-connect.renault.com>, tuomet prisijunkite prie savo „My Renault“ paskyros.

Transporto priemonė turi būti identifiukuota, tik tada bus galima atnaujinti žemėlapius. Transporto priemonė yra identifikuojama naudojant:

- VIN (automobilio identifikavimo numeris);
- virtualus transporto priemonės, naudojančios USB atmintuką, vaizdas.

Naujiniai pagal automobilį VIN

Iš savo kompiuterio, prisijunkite prie savo „My Renault“ paskyros ir atsisiųskite Alliance CONNECT Toolbox programinę įrangą, tada įveskite

SISTEMOS IR GREIČIO RIBOJIMŲ ATNAUJINIMAS

VINautomobilio, kurį norite atnaujinti.

Alliance CONNECT Toolbox programinė įranga rodo, kokio tipo naujinys galimas:

- „Visiškas atnaujinimas“;
- „Naujinys pagal šalį“.

Pastaba: sąraše „Naujiniai pagal šalį“ rodomos tik šalys, kurių naujinys prieinamas pasirinktai transporto priemonei.



Naudotojo atsakomybė atnaujinant.

Labai svarbu tiksliai laikytis instrukcijų atnaujinant. Nesilaikydami šių nurodymų (išimdami USB atmintuką ir pan.), galite sugadinti ir nepataisomai pažeisti duomenis.

Pažymėkite naujinius, kuriuos norite įdiegti multimedijos sistemoje, tuomet parsisiųskite naujinius į USB atmintuką.

Kai duomenys parsisiunčiami į USB atmintuką, galite išimti USB atmintuką iš kompiuterio, jį išstumdami prieš išimdami, ir eiti į savo transporto priemonę.

Automobilyje įdėkite USB atmintinę į automobilio USB prievadą. Multimedijos sistema aptinka naujas programas ir siūlo jas įdiegti. Vadovaukitės instrukcijomis, pateiktomis multimedijos sistemos ekrane.

Šią atnaujinimo procedūrą reikia atlikti veikiančiu varikliu automobiliuose su vidaus degimo varikliu ir su įjungtu varikliu hibridiniuose ir elektriniuose automobiliuose.

Pastaba: kai į automobilio USB prievadą įkišta USB atmintinė, nevykdysite jokių veiksmų multimedijos sistemoje, su jos valdikliais ar bet kuriais automobilio įrenginiais (telefonu, garso įranga, navigacija ir pan.), kadangi atnaujinimo procesas gali nutrūkti.

Kai atnaujinimo procedūra baigta, USB atmintuką galite išimti iš savo transporto priemonės.



Norint pasinaudoti atnaujintais žemėlapiais ir greičio apribojimais, rekomenduojama reguliariai diegti naujinius per svetainę <https://renault-connect.renault.com>.



Žemėlapiai ir greičio apribojimai atnaujinami vienu metu. Transporto priemonėse, kuriose nėra navigacijos, taip pat būtina atlikti atnaujinimus, kad būtų galima atnaujinti greičio ribojimo indikacijas.

Atnaujinimas sukuriant jūsų automobilio virtualų vaizdą naudojant USB diską

Savo automobilyje įdėkite USB diską FAT32 formatu ir ne mažesnės nei 32 GB ir ne didesnės nei 64 GB talpos į USB prievadą, tada palaukite 10 sekundžių (užtikrinkite, kad nebūtų įdėti kiti USB diskai).

Multimedijos sistema tada sukuria jūsų automobilio vaizdą USB diske, kuris leis Alliance CONNECT Toolbox programinei įrangai nustatyti, kokie naujiniai yra galimi jūsų navigacijos sistemai.

Kai padaromas virtualus vaizdas, išimkite USB atmintuką iš transporto priemonės USB atmintuko, tada eikite prie savo kompiuterio.

SISTEMOS IR GREIČIO RIBOJIMŲ ATNAUJINIMAS



Bet koks įkištas naujas USB „flash“ atmintukas analizuojamas, o jo vaizdas išsaugomas multimedijos sistemoje. Priklausomai nuo USB „flash“ atmintuko talpos, multimedijos ekranas gali būti įjungiamas budėjimo režimu. Palaukite keletą sekundžių. Naudokite tik USB „flash“ atmintukus, kurie atitinka galiojančius nacionalinius reikalavimus.

Savo kompiuteryje prisijunkite prie „My Renault“ paskyros ir parsiųskite Alliance CONNECT Toolbox programinę įrangą, tada įdėkite USB diską, kuriame yra jūsų transporto priemonės vaizdas.

Alliance CONNECT Toolbox programinė įranga rodo, kokio tipo naujinys galimas:

- „Visiškas atnaujinimas“;
- „Naujinys pagal šalį“.

Pastaba: sąraše „Naujiniai pagal šalį“ rodomos tik šalys, kurių naujinys prieinamas pasirinktai transporto priemonei.

Pažymėkite naujinius, kuriuos norite įdiegti multimedijos sistemoje, tuomet parsiųskite naujinius į USB atmintuką.

Kai duomenys parsiųsiunčiami į USB atmintuką, galite išimti USB atmintuką iš kompiuterio, jį išstumdami prieš išimdami, ir eiti į savo transporto priemonę.

Automobilyje įdėkite USB atmintinę į automobilio USB prievadą. Multimedijos sistema aptinka naujas programas ir siūlo jas įdiegti. Vadovaukitės instrukcijomis, pateiktomis multimedijos sistemos ekrane.

Šią atnaujinimo procedūrą reikia atlikti veikiančiu varikliu automobiliuose su vidaus degimo varikliu ir su įjungtu varikliu hibridiniuose ir elekt-riniuose automobiliuose.

Pastaba: kai į automobilio USB prievadą įkišta USB atmintinė, nevykdysite jokių veiksmų multimedijos sistemoje, su jos valdikliais ar bet kuriais automobilio įrenginiais (telefonu, garso įranga, navigacija ir pan.), kadangi atnaujinimo procesas gali nutrūkti.

Kai atnaujinimo procedūra baigta, USB atmintuką galite išimti iš savo transporto priemonės.



Nestatykite automobilio ir neužvedinėkite variklio tose vietose, kur degios medžiagos arba žolė ar lapai gali prisiliesti prie įkaitusios dujų išmetimo sistemos.



Niekada neužveskite variklio uždaroje patalpoje, nes išmetamosios dujos yra nuodingos.

MY RENAULT

Įvadas

Savo „My Renault“ kliento paskyrą galite pasiekti per žiniatinklio svetainę <https://renault-connect.renault.com> arba per savo išmanųjį telefoną, atsiųsdami programą „My Renault“.

Ypatumai:

- Programa „My Renault“ yra nuolat tobulinama. Reguliariai prisijunkite, kad patobulintumėte paskyrą, pasinaudodami naujomis funkcijomis.
- norėdami gauti daugiau informacijos apie suderinamus telefonus, kreipkitės į įgaliotąjį gamintojo atstovą arba apsilankykite žiniatinklio svetainėje <https://renault-connect.renault.com>;



Kai naudojate „My Renault“ programą, naudodate telefono interneto ryšį (kuriam taikomi jūsų mobiliojo ryšio operatoriaus mokesčiai ir apribojimai).

- Norėdami gauti daugiau informacijos, susisiekite su įgaliotuoju gamintojo atstovu arba peržiūrėkite pasiūlymą Renault Connect atitin-

kamoje žiniatinklio svetainėje:

<https://renault-connect.renault.com>.

Naudodamiesi savo „My Renault“ kliento paskyra galėsite palaikyti ryšį su automobiliu ir gauti šią informaciją:

- peržiūrėti automobilio informaciją;
- atverti pokalbių istoriją bei kalendorių ir susitarti dėl susitikimo;
- nustatyti vietą, kurioje pastatytas jūsų automobilis;
- nuotoliniu būdu įjungti automobilio garso signalą ir žibintus;
- peržiūrėti ir tvarkyti savo sutartis bei paslaugas;
- peržiūrėti automobilio „E-Guide“;
- rasti netoliese esantį gamintojo atstovą;
- susikurkite / pakeiskite „PIN kodas“ „My Renault“;
- ...

Ypatumai:

- kai kurios funkcijos priklauso nuo automobilio įrangos, paslaugų sutarčių prenumeratų ir šalies įstatymų;
- kai kurias funkcijas galite pasiekti tik išmaniajame telefone, naudodami programą „My Renault“;
- norint valdyti automobilį nuotoliniu būdu, reikia aktyvuoti paslaugas ➔ 88;

- susikūrus „PIN kodas“ „My Renault“ galima saugiai pasiekti prijungtas paslaugas.

Prijungtos paslaugos „My Renault“

Elektriniam automobiliam

Programoje „My Renault“ galite pasinaudoti prijungtomis paslaugomis, pvz.:

- tikrinti akumulatoriaus lygį ir įkrovimo būklę;
- programuoti įkrovimą;
- įjungti / programuoti oro kondicionavimo arba šildymo sistemą;
- pasiekite „Mobilize charge pass“ (apmokėjimo įkrovimo stotelėje metodus);
- rasti netoli esančias įkrovimo vietas;
- planuoti maršrutą nustatant maršrute esančias įkrovimo jungtis;
- ...

Pastaba: įkrovimo, oro kondicionavimo ir šildymo programavimo funkcijos galimos tik tam tikruose automobiliuose. Prireikus papildomos informacijos, susisiekite su gamintojo atstovu.

MY RENAULT

Sukurkite „My Renault“ naudotojo paskyrą.

Norėdami naudotis „My Renault“ funkcijomis, turite svetainėje arba programoje „My Renault“ sukurti naudotojo paskyrą.

Svetainėje atlikite toliau nurodytus veiksmus.

– Pradiniame puslapyje pasirinkite „Kurti paskyrą“.

– Įveskite informaciją, kurios reikia paskyrai sukurti.

Programoje atlikite toliau nurodytus veiksmus.

– Pagrindiniame programos meniu pasirinkite „Registruotis“.

– Įveskite informaciją, kurios reikia paskyrai sukurti.

Pirmiau pateiktu el. pašto adresu jums bus išsiųstas patvirtinimo el. laiškas.

Norėdami užbaigti „My Renault“ paskyros kūrimą, spustelėkite patvirtinimo el. laiške rodomą nuorodą.

Pastaba: prisijungdami prie naudotojo paskyros žiniatinklyje, galite naudoti tą patį naudotojo vardą bei slaptažodį.

Užregistruokite savo automobilį „My Renault“ paskyroje

„My Renault“ paskyroje spustelėkite parinktį „Pridėti automobilį“, tada rankiniu būdu nurodykite arba nuskaitykite VIN (automobilio identifikavimo numerį) arba registracijos numerį.

„My Renault“ paskyros sinchronizavimas su automobiliu

Norėdami naudoti programą „My Renault“ ir sąveikauti su automobiliu, programą „My Renault“ turite sinchronizuoti su automobiliu.

Ypatumai:

– jei norite sinchronizuoti programą „My Renault“ su savo automobiliu, turite būti automobilyje, pastatyta me ten, kur yra tinklo ryšys, ir turi būti įjungta automobilio multimedijos sistema;

– jei nesinchronizuosite programos „My Renault“ su savo automobiliu, neturėsite prieigos prie savo paslaugų sutarčių.

Programoje „My Renault“ atlikite toliau nurodytus veiksmus.

– prisijunkite prie savo paskyros;
– Pagrindiniame programos meniu paspauskite mygtuką „Sinchroni-

zuoti mano automobilį“ ir patvirtinkite paspausdami jį dar kartą.

– Vadovaukitės multimedijos sistemos ekrane pateiktomis instrukcijomis.

Kai jūs „My Renault“ paskyra susijama su multimedijos sistema, automatiškai pradedamas sinchronizavimas.

Paslaugos atnaujinimas

Norėdami atnaujinti paslaugą artėjant jos galiojimo laiko pabaigai, atverkite savo „My Renault“ paskyros skirtuką „Renault CONNECT store“ ir pasirinkite „Mano paslaugos“.

Tada spustelėkite „Atnaujinti“ ir pažiingsniui vykdykite instrukcijas.

AUTOMOBILIO SKOLINIMAS IR ATSIŠAKYMAS

Automobilio skolinimas

Teisinė informacija

Kai skolinate automobilį, esate įsipareigoję (žr. prijungtų paslaugų bendrąsias pardavimo sąlygas) informuoti asmenį (-is), kuriam (-iems) skolinate automobilį, kad jis bus prijungtas ir rinks asmens duomenis, tokius kaip informacija apie automobilio buvimo vietą.

Duomenų rinkimas

Automobilio duomenų rinkimas gali būti laikinai sustabdytas.

Norėdami tai padaryti, kai automobilio variklis yra paleidžiamas ir viduriniame ekrane rodomas „Saugos ir konfidencialumo“ langas, pasirinkite duomenų rinkimo nuostatą „OFF“.

Bus išjungtos paslaugos, išskyrus privalomas saugos funkcijas ar susijusias su sauga funkcijas, pavyzdžiui, automatinis skubios pagalbos skambutis įvykus avarijai.

Automobilio atsisakymas

Asmens duomenų ištrynimasis

Kai automobilį parduodate, svarbu ištrinti visus jame arba kitur saugojamus asmens duomenis.

Norėdami tai padaryti, borto kompiuterio sistemą nustatykite iš naujo

ir ištrinkite automobilį iš „My Renault“ paskyros.

Sistemos įjungimas iš naujo

Tam įjunkite savo automobilio multimedijos sistemą.

Pagrindiniame meniu paspauskite „Automobilio informacija“, tada – skirtuką „Sistema“ ir „Bendrasis nustatymas iš naujo“.

Pastaba: sistemą atkurti galima tik administratoriaus profilyje.

Pastaba: sistemą atkurti galima tik administratoriaus profilyje. Sistema nustatoma iš naujo, ištrinamos įdiegtos programos.



Norėdami įdiegti programas pakartotinai, kreipkitės į patvirtintą prekybos atstovą.

Automobilio ištrynimasis iš „My Renault“ paskyros

Kai automobilio atsisakote, taip pat gali reikėti ištrinti senąjį automobilį iš „My Renault“ paskyros.

Norėdami tai padaryti, prisijunkite prie „My Renault“ paskyros ir ištrinkite automobilį.

VAIRAVIMO PAGALBOS SISTEMOS

Meniu „Važiavimo pagalba“

Pagrindiniame meniu paspauskite „Nustatymai“, tuomet skirtuką „Transporto priemonė“. Šiame meniu galite nustatyti vairavimo pagalbos sistemas.



Kai kurias nuostatas reikia konfigūruoti veikiant varikliui, kad jas išsaugotų multimedijos sistema.



Dėl savo saugumo sėdynes reguliuokite tik automobiliui stovint.

Ekranas „Važiavimo pagalba“

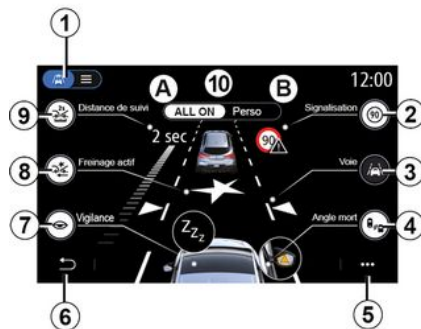

1. „Ekranas režimas“;
2. « Eismo ženklai »;
3. « Juosta »;
4. « Akloji zona »;
5. „Iškylantysis meniu“;
6. „Grįžti į ankstesnį puslapį“;
7. « Budrumas »;
8. „Aktyvus stabdymas“ arba „Pažangi sauga“ (priklauso nuo automobilio);
9. « Sekantis atstumas »;
- A. « ALL ON »;
- B. « Perso ».



„Ekranas režimas“

Pasirinkus peržiūros režimą **1**, galima rinktis interaktyvų režimą **10** arba sąrašo režimą **11**, kuriame galima peržiūrėti visus „Važiavimo pagalba“.

Pasirinkite norimos įjungti arba išjungti parinkties mygtuką.

*

VAIRAVIMO PAGALBOS SISTEMOS



« Eismo ženklai »

Funkcija padeda keliaujant, informuodama apie leistiną greitį, didelės rizikos sritis ir pavojingas vietas:

- rodinio multimedijos ekrane ir prietaisų skydelyje;
- garso signalu.

« Perspėjimas apie greičio viršijimą »

Funkcija nustato bet kokį viršytą greitį, o vairuotoją perspėja įspėjimų prietaisų skydelyje ir garso signalu. Pasirinkite „ON“, kad įjungtumėte šią funkciją.

„Įspėjamas greičio apribojimo pasikeitimo pranešimas“;

Naudojant šią funkciją vairuotojas įspėjamas garsiniu įspėjimu, kai pasikeičia greičio apribojimas. Pasirinkite „ON“, kad įjungtumėte šią funkciją.

« Pavojingos srities rodymas »

Ši funkcija praneša vairuotojui prietaisų skydelyje, kai jis įvažiuoja į pavojingą zoną arba didelės rizikos zoną. Pasirinkite „ON“, kad įjungtumėte šią funkciją.

Pastaba: norint matyti rizikos zonas, būtina aktyvuoti paslaugas ➔ 88.

« Pavojingos srities garsinis perspėjimas »

Ši funkcija praneša vairuotojui garsiniu įspėjimu, kai jis įvažiuoja į pavojingą zoną arba didelės rizikos zoną. Pasirinkite „ON“, kad įjungtumėte šią funkciją.

Pastaba: jei „Pavojingos srities rodymas“ yra išjungta, funkcija „Pavojingos srities garsinis perspėjimas“ išjungžiama automatiškai.

« Budrumas »

Ši funkcija nustato, kad vairuotojo reakcija suprastėjo. Ji atsižvelgia į staigius ir atsitiktinius vairo pasukimus, įspėjimo dėl nukrypimo nuo eismo juostos dažnumą ir vairavimą be pertraukos daugiau kaip dvi valandas.

Funkcija rekomenduoja vairuotojui padaryti pertrauką garso signalu ir įspėjimu prietaisų skydelyje.

Norėdami įjungti šią sistemą, pasirinkite „ON“. Daugiau informacijos ieškokite automobilio naudotojo vadovo skyrelyje „Nuovargio aptikimo įspėjimas“.

« ALL ON »

Įjungus „VISKAS ĮJUNGTA“ režimą, aktyvuojamos visos jūsus saugumo priemonės. Šis režimas pagal numatytuosius nustatymus įjungiamas kaskart užvedus automobilio variklį.

Nustatymą „ALL ON“ taip pat galima įjungti viengą kartą paspaudus automobilio valdiklį.

Pastaba: įjungus režimą „ALL ON“, nustatymų nėra. Norėdami pasiekti įvairius nustatymus, turite perjungti į „Perso“ režimą.

« Perso »

Aktyvavus „Perso“ režimą, įjungiamos jūsus sukonfigūruotos ir pritaikytos saugos priemonės.

Nuostatą „Perso“ taip pat galima įjungti du kartus paspaudus automobilio valdiklį.

VAIRAVIMO PAGALBOS SISTEMOS



6

« Juosta » (Juostos laikymosi pagalbos nustat.)

Ši funkcija įspėja vairuotoją, kai šis nevalingai kerta ištinę ar brūkšninę kelio ženklavimo liniją.

Galite nustatyti vairo vibravimo intensyvumą (ir garso signalo garsumą priklausomai nuo įrangos) ir įspėjimo apie nukrypimą nuo eismo juostos jautrumą.

Daugiau informacijos ieškokite automobilio naudotojo vadovo skyrelyje „Kelio juostos pagalba“.

„Nukrypimo nuo eismo juostos prevencija“

Ši funkcija įspėja vairuotoją, kai šis nevalingai kerta ištinę kelio ženklavimo liniją.

„Su brūkšninėmis kelio ženklavimo linijomis susiję veiksmai“

Ši funkcija įspėja vairuotoją, kai šis nevalingai kerta brūkšninę kelio ženklavimo liniją.

Pastaba: kad veiktų brūkšninėje linijoje, nuostatos negalima įjungti, jei išjungta nukrypimo nuo eismo juostos prevencijos funkcija.



5

« Aktyvus stabdymas »

„Aktyvus stabdymas“: ši funkcija įspėja vairuotoją, jei yra susidūrimo rizika. Pasirinkite „ON“, kad įjungtumėte šią funkciją. Prireikus galite pasirinkti „Aktyvus stabdymas“ įspėjimo sistemos jautrumą:

- « Ankstyvas »;
- « Standartinis »;

– « Vėlyvas ».

Daugiau informacijos rasite skyriuje „Aktyvus stabdymas“ arba automobilio naudotojo vadovo skyriuje „Pažangi sauga“ (priklausomai nuo automobilio).

„Pažangios saugos funkcijos“

(priklauso nuo įrangos)

Ši sistema turi šias funkcijas:

- « Aktyvus stabdymas »;
- „Avarinė juostos laikymosi pagalba“: ši funkcija įspėja vairuotoją ir koreguoja automobilio važiavimo trajektoriją, jeigu:
 - kertamas kelkraštis;
 - kai iškyla rizika susidurti su automobiliu, kuris važiuoja priešinga kryptimi gretima eismo juosta;
 - kai iškyla rizika susidurti su automobiliu, kuris yra nematomoje zonoje (priklausomai nuo įrangos).

Daugiau informacijos rasite automobilio naudotojo vadovo skyriuje „Pažangi sauga“.



Dėl savo saugumo sėdynes reguliuokite tik automobiliui stovint.

« Aklosios zonos įspėjimas »

VAIRAVIMO PAGALBOS SISTEMOS

Ši funkcija praneša vairuotojui, kai kitas automobilis atsiduria nematomoje zonoje. Pasirinkite „ON“, kad įjungtumėte šią funkciją. Daugiau informacijos ieškokite automobilio naudotojo vadovo skyrelyje „Įspėjamas nematomos zonos signalas“.

« Sekantis atstumas »

Ši funkcija praneša vairuotojui, kai jis pernelyg priartėja prie kitos transporto priemonės. Pasirinkite „ON“, kad įjungtumėte šią funkciją. Daugiau informacijos ieškokite automobilio naudotojo vadovo skyrelyje „Saugaus atstumo įspėjamas signalas“.

Išskleidžiamasis meniu

Išskleidžiamajame meniu **5** galite atkurti kiekvieno meniu numatytąsias nuostatas.



Dėl savo saugumo sėdynes reguliuokite tik automobiliui stovint.

AUTOMOBILIO STATYMO PAGALBA

Meniu „Statymo pagalba“

Pagrindiniame meniu paspauskite „Nustatymai“, tuomet skirtą „Transporto priemonė“. Šiame meniu atversite pagalbinės automobilio statymo sistemos nuostatas. Daugiau informacijos rasite automobilio naudotojo vadove.



Dėl savo saugumo sėdynes reguliuokite tik automobiliui stovint.

Ekranas „Statymo pagalba“

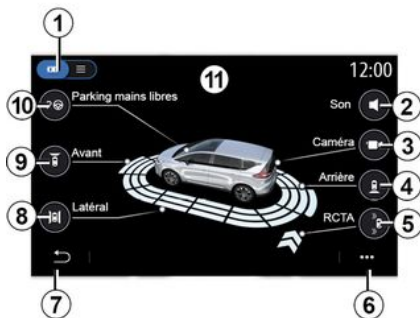

1. „Ekranas režimas“.

2. « Garsas ».

3. « Kamera ».
4. „Kliūčių gale aptikimas“.
5. „Išspėjimas dėl išvažiavimo iš stovėjimo vietos“.
6. „Išskleidžiamasis meniu“.
7. „Grįžimas į ankstesnį meniu“.
8. „Kliūčių iš šono aptikimas“.
9. „Kliūčių iš priekio aptikimas“.
10. „Automobilio statymas laisvomis rankomis“.



Išskleidžiamasis meniu

Iškylandčiame meniu 6 galite atkurti kiekvieno meniu numatytąsias nuostatas ir įjungti multimedijos sistemos instrukcijas.

Pasirinkę ekrano režimą 1, galite pasirinkti interaktyvų režimą 11 arba sąrašo režimą 12 ir peržiūrėti galimas statymo pagalbos sistemas.

Pasirinkite norimos įjungti arba išjungti parinkties mygtuką.

„Kliūčių aptikimas“

Paspauskite „ON“ arba „OFF“, kad įjungtumėte arba išjungtumėte pagalbinę automobilio statymo sistemą:

- gale 4;
- šone 8;
- priekyje 9.

« Garsas »

Paspauskite „ON“ arba „OFF“, kad įjungtumėte arba išjungtumėte pagalbinės automobilio statymo sistemos garsinius perspėjimus.

Galima keisti šiuos nustatymus:

- „Garso tipas“: pasirinkite garsinį perspėjimą iš galimų;
- „Garsumas“: koreguokite kliūtis aptikimo garsumą spausdami „+“ arba „-“.



Dėl savo saugumo sėdynes reguliuokite tik automobiliui stovint.

AUTOMOBILIO STATYMO PAGALBA

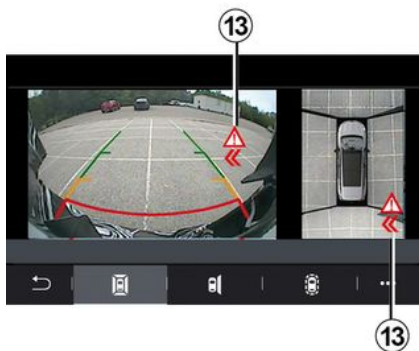

„Išėjimas dėl išvažiavimo iš stovėjimo vietos“ 5

Išėjimo dėl išvažiavimo iš stovėjimo vietos **5** sistema aptinka objektus, kurie iš šonų artėja automobilio galo link.

Ijungiamas veikiant atbulinės eigos pavarai, o automobilis stovi arba juda iš lėto.

Apie artėjančias kliūtis būsite informuojami nepertraukiamu garsiniu įspėjimu, rodiniumi **13** multimedijos ekrane ir šviesos signalu galinio vaizdo veidrodyje.

Pastaba: nejudančios kliūtys nėra aptinkamos.

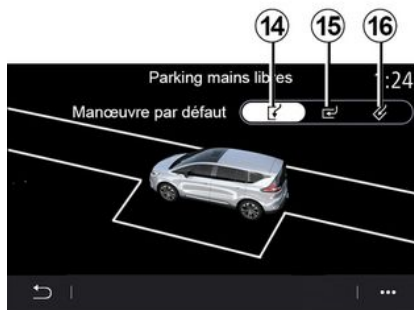

„Automobilio statymas laisvomis rankomis“ 10

Pasirinkite vieną šių parinkčių, kad pasirinktumėte numatytąjį manevrą:

- „Automobilio statymas išilgai kelio“ **14**;
- „Statmenas statymas“ **15**;
- „Automobilio statymas įstrižai“ **16**.

Daugiau informacijos apie funkciją „Automobilio statymas laisvomis rankomis“ rasite automobilio naudotojo vadovo skyriuje apie pagalbinę automobilio statymo sistemą.

ATBULINĒS EIGOS KAMERA

Meniu „Galinio vaizdo kamera”

Pagrindiniame meniu spauskite „Nustatymai”, tada skirtuką „Transporto priemonė” ir pasirinkite „Statymo pagalba”. Šį meniu naudokite atbulinio vaizdo kamerai konfigūruoti.

Daugiau informacijos apie atbulinės eigos kamerą rasite automobilio naudotojo vadove.

Ypatumai:

- patikrinkite, ar vaizdo kameros nėra uždengtos (nešvarumais, dumbliu, sniegu ir kt.);
- atbulinės eigos kameros rodinys nebeprieinamas (jis pakeičiamas juodu ekranu), kai automobilio greitis viršija maždaug 10 km/h, atsižvelgiant į vietos teisės aktus. Ekrane parodomas pranešimas, kuriuo įspėjama, kad jūsų greitis per didelis.



Dėl savo saugumo sėdynes reguliuokite tik automobiliui stovint.

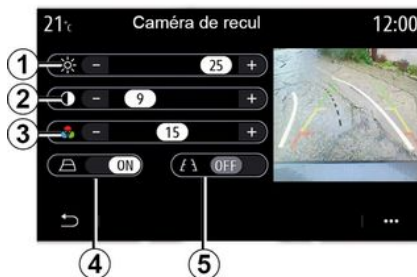

„Kontūrų linijos”

Galite įjungti arba išjungti:

- fiksuotas kontūrų linijas **5**, rodančias atstumą už automobilio;
- judančias kontūrų linijas **4**, rodančias automobilio trajektoriją pagal vairo padėtį.

„Vaizdo nuostatos”

Galite reguliuoti šias nuostatas:

- ryškumą **1**;
- kontrastą **2**;
- spalvą **3**.

360° MATYMO KAMPO VAIZDO KAMERA

Meniu „360° kamera“

Įvadas

Automobilyje yra sumontuotos keturių vaizdo kameros (priekyje, šoniniuose durų veidrodėliuose ir automobilio gale), kad padėtų atliekant sudėtingus manevrus.

Daugiau informacijos rasite automobilio naudotojo vadovo skyriuje „360° matymo kampo vaizdo kamera“.

Pastaba: įsitikinkite, ar vaizdo kameros nėra uždengtos (purvu, dumblu, sniegu ir kt.).



Ekrane rodomas apvers-
tas atvaizdas.

Indikatoriai yra atvaizdas, suprojektuotas ant plokščio paviršiaus. Į šią informaciją reikia nekreipti dėmesio, kai ji persidengia su vertikaliu objektu arba objektu ant žemės.

Daiktai, kurie pasirodo prietaisų skydelio ekrane, gali būti iškreipti.

Esant per ryškiam apšvietimui (sniegas, ryški saulė ir pan.), vaizdo kameros vaizdas gali būti iškreipytas.

Veiksmai

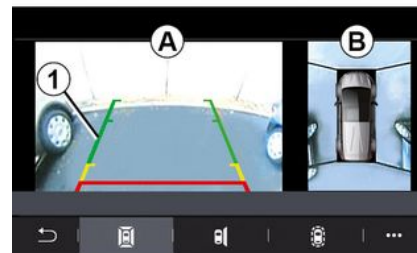

6

Galite aktyvinti sistemą, paspausdami jūsų transporto priemonėje esantį aktyvinimo mygtuką arba įjungdami atbulinės eigos pavarą (ir ne ilgiau kaip maždaug penkias sekundes įjungus kitą pavarą).

Automobilio galo vaizdas rodomas multimedijos sistemos ekrane **A** zonoje kartu su automobilio kontūrinėmis linijomis **1**, kontūru ir garso signalais.

Automobilyje įtaisyti ultragarso jutikliai 'pamatuoja' atstumą tarp automobilio ir kliūties.

Kai pasiekiamą raudona zona, naudokitės buferio atvaizdu, kad tiksliai sustotumėte.

360° MATYMO KAMPO VAIZDO KAMERA

Multimedijos sistemos ekrano **B** zonoje rodomas automobilio ir jo aplinkos vaizdas iš viršaus.

Daugiau informacijos rasite automobilio naudotojo vadovo skyriuje „360° matymo kampo vaizdo kamera“.

Nuostatos

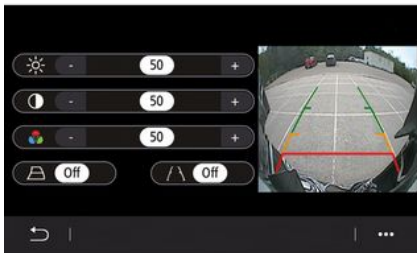

Pagrindiniame meniu paspauskite „Nustatymai“, tada skirtuką „Transporto priemonė“, o po to „Važiavimo pagalba“ ir „Kamera“. Šį meniu naudokite 360° matymo kampo vaizdo kamerai konfiguruoti:

– paspauskite „ON“ arba „OFF“, kad įjungtumėte arba išjungtumėte nukreipimo linijas;

– norėdami sureguliuoti vaizdo ryškumo, kontrasto ir spalvų nuostatas, spauskite „+“ arba „-“.

Vaizdo kameros pasirinkimas

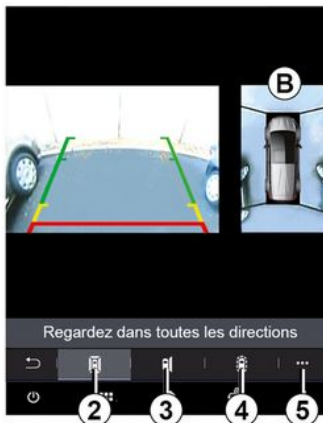

Be to, galite pasirinkti, kokį norite matyti zonos **B** vaizdą multimedijos ekrane, nurodydami rodinio tipą:

- 360° kampo aplinkos vaizdas **2**;
- automobilio keleivio pusė **3**;
- kliūčių aptikimas **4**.

Iš iškylančiojo meniu **5** galite grąžinti numatytąsias nuostatas.



Ši funkcija yra papildoma pagalbinė priemonė, nurodanti, kad jūsų automobilio nematomoje zonoje yra kitas automobilis. Todėl ji jokiomis aplinkybėmis negali sumažinti vairuotojo budrumo ir atsakomybės vairuojant.

Vairuotojas visada turi būti pasiruošęs netikėtumams: jis turi įsitikinti, kad nėra jokių manevruoti kliudančių nedidelių, siaurų judančių kliūčių (pavyzdžiui, vaikų, gyvūnų, vežimėlių, dviračių, akmenų, stulpelių ir pan.) nematomoje zonoje.

MULTI-SENSE

Meniu „MULTI-SENSE“

Pagrindiniame meniu paspauskite „Nustatymai“, tuomet skirtuką „Transporto priemonė“, kad atvertumėte „MULTI-SENSE“. Naudodamiesi šiuo meniu kai kurių borto sistemų veikimą galite nustatyti pagal savo poreikius.

Režimo pasirinkimas

Prieinami režimai gali skirtis priklausomai nuo automobilio ir įrangos lygio. Meniu „MULTI-SENSE“ pasirinkite norimą režimą **1**:

- Režimas „My Sense“;
- « Sport »;
- « Comfort »;
- « Race »;
- „Įrašyti“;
- « Eco »;
- ...

Pastaba: paleidžiant automobilio variklį iš naujo, paskutinis režimas nėra įrašomas į atmintį. Pagal numatytuosius nustatymus automobilis iš naujo užvedamas „My Sense“ režimu. Daugiau informacijos apie kiekvieną režimą rasite automobilio naudotojo vadove.

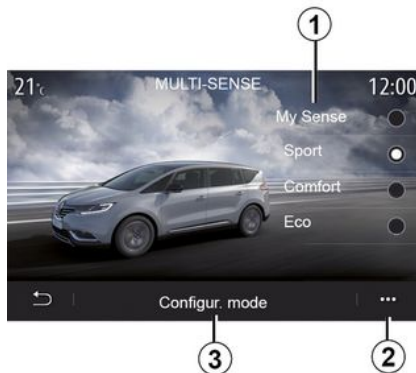

Režimo nustatymas

Paspauskite konfigūravimo režimą „Mode configuration“ **3**, kad pritaikytumėte įvairias šių borto sistemų nuostatas:

- « Vairavimas »;
- « 4Control »;
- « Slopinimas »;
- « Klimatas »;
- ekraną;
- « Variklio garso konstrukcija »;
- « Aplinkos apšvietimas »;
- ...

Ypatumai:

- tam tikri „MULTI-SENSE“ konfigūracijos meniu yra ribojami atsižvelgiant į kategoriją ir automobilio įrangos lygį. Tie meniu yra rodomi multi-

medijos ekrane, tačiau nėra pasiekiami;

- įvairius režimus galite atverti, paspausdami pakartotinai automobilio „MULTI-SENSE“ valdiklį. Daugiau informacijos rasite automobilio naudotojo vadove.

Išskleidžiamasis meniu

Iš išskleidžiamojo meniu **2** galite atkurti numatytąsias esamo režimo vertes.



Dėl savo saugumo sėdynes reguliuokite tik automobiliui stovint.

MULTI-SENSE

Ekranas „MULTI-SENSE“



Priklausomai nuo multimedijos ekrano, įvairios „MULTI-SENSE“ režimo konfigūracijos gali būti rodomos tik viename skirtuke (A ekranas) arba keliuose skirtukuose „Važiavimas“ 6 ir „Aplinka“ 13 (B ekranas).

Pastaba: nuostatų prieinamumas gali skirtis ir priklauso nuo automobilio modelio bei įrangos lygio.

Vairavimo nuostatos

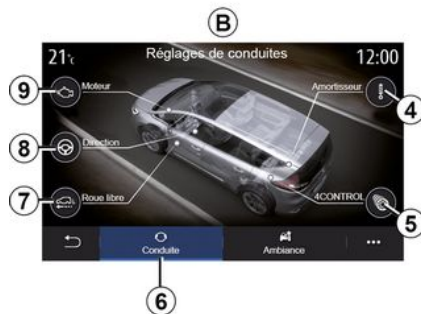

Skirtuke „Važiavimas“ 6 galite konfigūruoti šią įrangą:

- « Slopinimas » 4 ;
- « 4Control » 5 ;
- « Pastovus greitis » 7 ;
- « Vairavimas » 8 ;
- « Variklis » 9 ;
- „Elektroninė stabilumo programa“;
- « » ;
- ...

Pastaba: nuostatų prieinamumas gali skirtis ir priklauso nuo automobilio modelio bei įrangos lygio.

Aplinkos nuostatos



Skirtuke „Aplinka“ 13 galite konfigūruoti šią įrangą:

- « Aplinkos apšvietimas » 10 ;
- « Variklio garso konstrukcija » 11 ;
- « Klimatas » 12 ;
- « Masažas » 14 ;
- « Prietaisų skydas » 15 ;
- ...

Pastaba: nuostatų prieinamumas gali skirtis ir priklauso nuo automobilio modelio bei įrangos lygio.

MULTI-SENSE



« Slopinimas » 4

Šiame meniu yra keli pakabos režimai:

- « Comfort »;
- „Įprasta“;
- « Sport ».

Priklausomai nuo pasirinkto režimo, eiga ir amortizatorių standumas yra sureguliuojami optimaliai patogaus ir sportiško važiavimo patirties pusiausvyrai užtikrinti.



« 4Control » 5

Šiame meniu yra keli elektroninio stabilumo režimai:

- « Comfort »;
- „Įprasta“;
- « Sport ».

Priklausomai nuo pasirinkto režimo, galinių ratų kampas yra sureguliuojamas priekinių ratų atžvilgiu optimaliai patogaus ir sportiško važiavimo patirties pusiausvyrai užtikrinti.



« Pastovus greitis » 7

Šiame meniu yra „Pastovus greitis“ režimas.

Kai važiuojama, jeigu variklio galia nereikalinga, persijungiama į laisvosios eigos režimą, kad būtų optimizuotos degalų sąnaudos ir Driving Eco veikimas.

Ypatumai:

- kai aktyvintas „Pastovus greitis“ režimas, vairavimo pagalbinės priemonės lieka aktyvios;
- nuostata prieinama tik automobiliuose, kuriuose sumontuota automatinė pavarų dėžė.

MULTI-SENSE



6

« Vairavimas » 8

Šiame meniu yra keli vairo jautrumo režimai:

- « Comfort »;
- „Įprasta“;
- « Sport ».

Priklausomai nuo pasirinkto režimo, vairo jautrumą galima sureguliuoti taip, kad jis taptų sunkesnis arba labiau reaguotų į judesius, optimaliai tolygaus ir tikslaus vairavimo patirties pusiausvyrai užtikrinti.

Elektroninė stabilumo programa

Šiame meniu yra keli elektroninio stabilumo režimai:

- « Įprastas »;
- « Sport ».

Priklausomai nuo pasirinkto režimo, sistema palygina vairuotojo pasirinktą trasą ir trasą, kuria važiuojama, ir prireikus ją koreguoja, pasirinktinai įjungdama stabdžius ir (ar) veikdama variklio galią.

« Aplinkos apšvietimas » 10

Šiame meniu galite nustatyti aplinkos apšvietimą. Daugiau informacijos ieškokite automobilio naudotojo vadovo skyrelyje „Aplinkos apšvietimas“.

MULTI-SENSE



« Variklio garso konstrukcija » 11

Šiame meniu yra keli variklio garso efektai salone:

- « Comfort »;
- « Sport »;
- « Įprasta ».

Galite pasirinkti vieną iš dviejų garso lygių: „Žema“ arba „Didelis“. Norėdami išjungti garso efektą, nustatykite garso lygį į „OFF“ režimą.



« Klimatas » 12

Šiame meniu yra keli oro kondicionavimo veikimo režimai:

- « Eco »;
- « Įprasta ».

Priklausomai nuo pasirinkto režimo jums bus pasiūlyta optimali pusiausvyra tarp patogios temperatūros ir ekonomiško degalų vartojimo.

Dėl papildomos informacijos apie oro kondicionieriaus reguliavimą, priklausomai nuo įrangos lygio, žr. skyrelį „Oro kondicionierius“ automobilio naudotojo vadove.



« Masažas » 14

Šiame meniu galite įjungti multimedijos sistemos nustatytą vairuotojo arba keleivio sėdynės masažo ciklą.

Daugiau informacijos apie masažo programas rasite automobilio naudotojo vadovo skyrelyje „Sėdynės“.

MULTI-SENSE



6

« Įtaisų skydelio stilius » 15

Šiame meniu pasirinkite vieną iš kelių rodymo stilių.

Priklausomai nuo pasirinkto stiliaus, rodoma tam tikra informacija:

- esamas garso šaltinis;
- kompasas;
- variklio galingumas ir sukimo momentas;
- dabartinės degalų sąnaudos;
- Maršruto kryptis

Sportinis automobilis

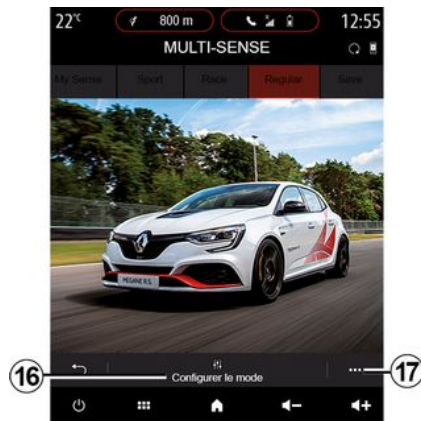

Meniu MULTI-SENSE sportiniai automobiliai turi „Race“ režimo parinktį, kurioje galite rasti papildomas nuostatas, suteikiančias automobiliui dar sportiškesnių savybių.

Pastaba: paleidžiant automobilio variklį iš naujo, paskutinis režimas nėra įrašomas į atmintį. Pagal numatytuosius nustatymus automobilis iš naujo užvedamas „įprastu“ režimu. Daugiau informacijos apie kiekvieną režimą rasite automobilio naudotojo vadove.

„Įprastas“ režimas

Naudojant režimą „įprastas“ geriausiai suderinamas dinamiškumas ir kasdienio naudojimo patogumas.

„MySense“ režimas

Galima reguliuoti visus režimo „MySense“ nustatymus, kad vairuoti būtų patogiau. Todėl galite valdyti įvairius su aplinka, varikliu ir kt. susijusius nustatymus.



Dėl savo saugumo sėdynes reguliuokite tik automobiliui stovint.

„Race“ režimas

„Race“ režimas suteikia tikros lenktynių patirties; jis skirtas naudoti automobilių lenktynių trasoje.

Sutrumpėja pavarų perjungimo laikas, jautresni greitėjimas ir vairavimas, išmetimo garsas pabrėžia automobilio sportiškumą.

Režimas „Race“ pagal numatymą išjungia ESC (elektroninę stabilumo programą) ir kai kurias pagalbines vairavimo priemones, pavyzdžiui:

- aktyvioji avarinio stabdymo sistema;

MULTI-SENSE

- greičio ribotuvą;
- juostos laikymosi pagalbą;
- adaptyviąją greičio palaikymo sistemą;
- ...

Režimo nustatymas

Paspauskite „Konfigūruoti dabartinį režimą“ **16**, kad pritaikytumėte skirtingus šių vidinių sistemų parametrus:

- « 4Control »;
- « Elektroninė stabilumo kontrolė »;
- « Įtaisų skyd. »;
- « Klimatas »;
- « Išmetimo garsas »;
- „variklio garsą“;
- « Droselinės sklendės pedalas »;
- ...

Ypatumai:

- nuostatos gali skirtis priklausomai nuo įrangos lygio ir automobilio modelio;
- tam tikri „MULTI-SENSE“ konfigūracijos meniu yra ribojami atsižvelgiant į kategoriją ir automobilio įrangos lygį. Tie meniu yra rodomi multi-medijos ekrane, tačiau nėra pasiekiami.

Išskleidžiamasis meniu

Iš išskleidžiamojo meniu **17** galite atkurti numatytąsias esamo režimo vertes.



Dėl savo saugumo sėdynes reguliuokite tik automobiliui stovint.

« 4Control »

Šiame meniu yra keli veikimo režimai:

- „Įprasta“;
- « Sport »;
- « Race ».

Priklausomai nuo pasirinkto režimo galinių ratų kampas priekinių ratų kampo atžvilgiu skiriasi, kad būtų optimalūs prieinamumas ir našumas, o vairavimas būtų lengvesnis, sunkesnis ar jautresnis, siekiant vidurio tarp „minkštumo“ ir tikslumo.

« Droselinės sklendės pedalas »

Šiame meniu yra keli akceleratoriaus pedalo progresyvumo režimai:

- „Įrašyti“;
- „Įprasta“;
- « Sport »;
- « Race ».

Priklausomai nuo pasirinkto režimo keičiasi akceleratoriaus pedalų jautrumas.

Elektroninė stabilumo programa

Šiame meniu yra keli elektroninio stabilumo režimai:

- „Įprasta“;
- « Sport »;
- « OFF ».

Režimu „Sport“ sistema veikia atsižvelgdama į paskutinės minutės ko-regavimus, kad būtų galima sportiškiau važiuoti kontroliuojant tam tikrų ratų stabdymą ir (arba) variklio galią. „OFF“ režimu „Elektroninė stabilumo programa“ yra išjungta.

« Variklis »

Šiame meniu yra keli variklio jautrumo režimai:

- „Įrašyti“;
- „Įprasta“;
- « Sport »;
- « Race ».

Priklausomai nuo pasirinkto režimo galia ir variklio sukimo momentas tampa labiau pastebimi ir greičiau reaguoja.

« Išmetimo garsas »

(priklauso nuo įrangos)

Šiame meniu yra keli išmetimo garso efektai:

- „Įprasta“;
- « Sport »;
- « Race ».

Priklausomai nuo šalies, išmetamųjų dujų angos garsui gali būti taikomi vietos įstatymai. Prireikus papildo-

MULTI-SENSE

mos informacijos, susisiekite su gamintojo atstovu.

„Variklio garsas“

Šiame meniu yra keli variklio garso efektai salone:

- „Įprasta“;
- « Sport »;
- « Race ».

Galite pasirinkti vieną iš dviejų garso lygių: „Žema“ arba „Didelis“. Norėdami išjungti garso efektą, nustatykite garso lygį į „OFF“ režimą.

6 Hibridiniai ir elektriniai automobiliai



Hibridinių ir elektrinių automobilių meniu „MULTI-SENSE“ pasiekiami re-

žimai „Pure“, „My Sense“ (tik hibridiniuose automobiliuose) ir „Sport“, kuriuos galima naudoti įrangai konfigūruoti.

Pastaba: nuostatų prieinamumas gali skirtis ir priklausyti nuo automobilio modelio bei įrangos lygio.

„Pure“ režimas

„Pure“ režimu galima važiuoti tik elektra. Šiuo režimu automobilis yra varomas tik elektriniu varikliu. Kai traukos akumulatoriaus įkrovos lygis žemas, automobilis automatiškai persijungia į „My Sense“ režimą ir paleidžiamas vidaus degimo variklis. Didžiausias greitis važiuojant „Pure“ režimu yra maždaug 125 km/h.

Galite tiesiogiai pasiekti „Pure“ režimą naudodami EV savo transporto priemonės jungiklį.

„My Sense“ režimas

„My Sense“ režimas yra hibridinis važiavimo režimas. Priklausomai nuo vairavimo ir baterijos lygio naudojant šį režimą naudojama elektra arba dviejų energijų derinys, pirmenybė teikiama variklio baterijai.

Priklausomai nuo automobilio taip pat gali būti paleistas vidaus degimo variklis, kad būtų palaikytas baterijos įkrovos lygis.



Dėl savo saugumo sėdynes reguliuokite tik automobiliui stovint.

„Sport“ režimas

„Sport“ leidžia padidinti variklio jautrumą. Atsižvelgiant į vairavimą, elektrinis ir vidaus degimo varikliai veikia kartu, kad būtų pasiektas geriausias veikimas. Padidėja pedaly jautrumas ir vairas tampa standesnis.

Traukos akumulatoriaus įkrovos lygio palaikymas: „E-save“

Yra du būdai, kaip naudoti šią funkciją naudojant multimedijos ekraną:

- įjungimas / išjungimas naudojant „Automobilio nuostatų“ meniu;
- keičiamos vietos valdiklis pradžios puslapyje.

Naudodami šį režimą galite išlaikyti pakankamą traukos baterijos įkrovos lygį, kai numatomas kelnių kelias ar ilga nuokalnė važiuojant greitkeliais.

Pastaba: kai kurios funkcijos yra išjungtos, kad būtų optimizuotas elektrinio variklio veikimas.

SISTEMOS APŠVIETIMAS

Meniu „Aplinkos apšvietimas“

Pagrindiniame meniu paspauskite „Nustatymai“, tada skirtuke „Transporto priemonė“ spauskite „MULTI-SENSE“.

Paspauskite konfigūravimo režimą, tada pasirinkite skirtuką „Žibintų nustatymai“.

Šį meniu naudokite šviesiai aplinkai salone nustatyti.



Dėl savo saugumo sėdynes reguliuokite tik automobiliui stovint.



Spalvos pasirinkimas

Norėdami pakeisti automobilio aplinkos spalvą, pasirinkite vieną iš siūlomų spalvų **1**.

„Intensyvumas“

Galite nustatyti sistemos apšvietimo stiprumą. Tam paspauskite mygtukus „+“ arba „-“.

Salono zona

Pasirinkta spalva ir stiprumas gali būti pritaikomi šioms zonoms:

- prietaisų skydeliui;
- priekinė salono zona;
- galinė salono zona.

Paspauskite vieną iš „Žibintų nustatymai“ mygtukų **2** ir įjunkite arba išjunkite aplinkos apšvietimą pasirinktoje srityje.

Pastaba: norėdami nustatyti rodymo ir ekrano stilius, žr. ➔ **138**.

Išskleidžiamasis meniu

Norėdami iš naujo nustatyti nuostatas ir atkurti visus numatytuosius sistemos parametrus, paspauskite iššylančiojo meniu mygtuką **3**, tada „Atstatyti“.

SĖDYNĖS

Meniu „Sėdynės“

Pagrindiniame meniu spauskite „Nuostatymai“, tuomet „Sėdynės“, kad atvertumėte automobilio sėdynių funkcijas ir nuostatas:

- « Padėtis »;
- « Masažas »;
- „Vieno palietimo moduliškumas Impulsinis“.



« Padėtis »

Skirtuke „Padėtis“ paspauskite „ON“ arba „OFF“, kad įjungtumėte ar išjungtumėte nuostatas:

- « Vizualinis atsiliepimas »;
- « Lengva prieiga vairuotojui »;

- « Lengva prieiga keleiviui »;
- « Keleivio sėdynės veidrodėlis ».

« Vizualinis atsiliepimas »

Jei ši funkcija įjungta, vairuotojui ar keleiviui reguliuojant sėdynės padėtį, ekrane parodomas išplėstinis reguliavimo langas.

« Lengva prieiga vairuotojui »/« Lengva prieiga keleiviui »

Kai jis įjungtas, vairuotojui ir (arba) keleiviui išlipant iš automobilio sėdynė automatiškai atsitraukia atgal, o kai vairuotojas ir (arba) keleivis vėl grįžta į automobilį, sėdynė grįžta į pradinę padėtį.

« Keleivio sėdynės veidrodėlis »

Kai ši funkcija įjungta, vairuotojas gali reguliuoti keleivio sėdynę vairuotojo sėdynės šone esančiais mygtukais. Daugiau informacijos rasite automobilio naudotojo vadove.

« Išsaugoti »

Šia funkcija galima išsaugoti priekinių sėdynių padėtis:

- sėdynės jungikliais nustatykite sėdynės padėtį;
- paspauskite sėdynės jungiklį, kad multimedijos ekrane tiesiogiai atvertumėte meniu „Sėdynės“;
- išsaugokite dabartinę padėtį.

Pastaba: galima išsaugoti galinio vaizdo veidrodėlių ir sėdynių padėtį (priklausomai nuo automobilio).

Daugiau informacijos rasite automobilio naudotojo vadove.

Užfiksuotos padėties atgaminimas

Automobiliui stovint, trumpai paspauskite „Nust. iš atm.“, kad sėdynė grįžtų į įsimintą padėtį. Ekrane įsižiebs patvirtinimo pranešimas. Paspauskite "Taip", kad atkurtumėte įrašytą į atmintį padėtį.

« Atstatyti »

Pasirinkimą galite nustatyti iš naujo išskleidžiamajame meniu.



SĖDYNĖS

« Masažas »

Skirtukuose „Vairuotojas“ arba „Keleiviniai“ galite pasirinkti iš masažo programų sąrašo:

- « Tonikas »;
- « Atpalaiduojantis »;
- « Juosmuo ».

Spauskite „+“ arba „-“, kad galėtumėte koreguoti masažavimo „Intensyvumas“ ir „Greitį“.

Pastaba: keleivio sėdynės masažo nustatymų išsaugoti negalima.

« Atstatyti »

Pasirinkimą galite nustatyti iš naujo išskleidžiamajame meniu.

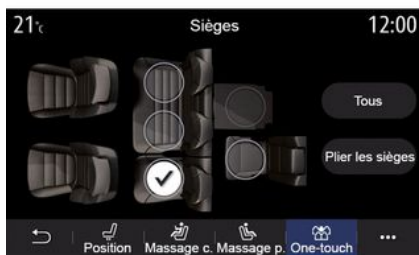

„Vieno palietimo moduliškumas“

Skirtuke „Impulsinis“ galite nulenkti galines sėdynes.

Pastaba: sėdynių skaičius gali skirtis.

Paspauskite sėdynes, kurias norite sulankstyti, atitinkančius mygtukus, tuomet paspauskite „Nul. sėdynes“. Patvirtinkite paspausdami „Taip“.

Norėdami sulankstyti visas sėdynes, paspauskite „Visi“, tuomet „Nul. sėdynes“.



Funkcija „Vieno palietimo moduliškumas“ naudotis galima tik automobiliui stovint.



Stumdydami užpakalines sėdynes įsitikinkite, kad joks daiktas netrukdo tvirtinimo kilpoms (kūno dalys, gyvūnai, žvyras, audeklo gabalai, žaislai ir pan.).

SLĖGIS PADANGOSE

Meniu „Padangų slėgis“

Pagrindiniame meniu paspauskite „Informacija“, tuomet skirtuką „Transporto priemonė“.

Prietaisų skydelyje esantis rodinys praneša apie galimus padangų pripūtimo sutrikimus.



Dėl savo saugumo sėdynes reguliuokite tik automobiliui stovint.

6

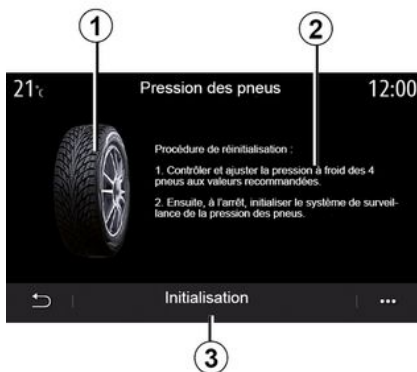

Padangų slėgio lygis

Multimedijos ekrane galite peržiūrėti slėgį padangose ir taikytiną veiksmų eiga **2**.

Grafikas **1** rodo slėgio padangose būseną skirtingomis spalvomis:

- žalia – slėgis padangose yra tinkamas arba nuo paskutinio inicijavimo iš naujo nepasikeitė;
- Oranžinė – slėgis vienoje iš padangų yra nepakankamas;
- Raudona = viena iš padangų yra pradirta arba labai subliuškusi.

Perkrovimas

Naudojant šią funkciją galima nustatyti duomenis iš naujo, paspaudus „Inicijavimas“ **3**. Kai duomenų nustatymas iš naujo baigtas, ekrane įsižiebia patvirtinimo pranešimas.

Daugiau informacijos apie padangų slėgį rasite automobilio naudotojo vadove.

ECO VAIRAVIMAS

Meniu „Driving Eco“

Pagrindiniame meniu paspauskite „Informacija“, tuomet „Driving Eco“, kad atvertumėte šią informaciją:

- « Bendroji »;
- « Informacija »;
- « Patarimas ».

« Bendroji »



„Bendroji“ peržiūros režime 1 galite peržiūrėti savo dabartinės kelionės informaciją:

- „Bendrasis rezultatas“;
- „Rezultatų pokytis“;
- „Nenaudojant degalų nuvažiuotas atstumas“ / „Atstumas be pagreitėjimo“

jimo“ (priklausomai nuo konfigūracijos).

„Bendrasis rezultatas“

Šis duomenys leidžia sužinoti bendrąjį rezultatą.

Lapas atnaujinamas priklausomai nuo jūsų rezultato, nuo 0 iki 100.

„Rezultatų pokytis“

Ši diagrama su juostomis rodo Jūsų rezultatų pokytį.

- rezultatas virš žalios linijos (75 %): Eco vairavimas;
- rezultatas po oranžinė linija (45 %): dinamiškas vairavimas.

„Nuvažiuotas atstumas be degalų sąnaudų“ / „Atstumas be pagreitėjimo“

Šis duomenys leidžia sužinoti atstumą, nuvažiuotą kelionės metu nenaudojant degalų.

„Išsami informacija“



„Išsamios informacijos“ peržiūros režime 2 galite peržiūrėti savo dabartinės kelionės informaciją:

- „Bendrasis rezultatas“;
- „Išsamių rezultatų informaciją“;
- „Nenaudojant degalų nuvažiuotas atstumas“ / „Atstumas be pagreitėjimo“ (priklausomai nuo konfigūracijos);
- „Ekologiškos kelionės duomenys Ekologiška kelionė“.

Maršruto duomenys

Rodoma informacija yra apskaičiuojama pagal paskutinės kelionės nustatymo iš naujo duomenis:

- rida;

ECO VAIRAVIMAS

- vidutinis greitis;
- vidutinės sąnaudos.

Rezultatų skaičiavimas 3

Žvaigždutės (10 lygiai) suteikiamos realiu laiku, remiantis rezultatais pagal:

- greitėjimą;
- pavaros perjungimas;
- numatymas.

Rezultatų pokytis 4

Rodyklės dedamos pagal duomenis realiu laiku kaip nurodyta toliau:

- jei naujasis rezultatas yra didesnis nei anksčiau išsaugotos kelionės: rodyklė yra nukreipta į viršų;
- jei naujasis rezultatas yra mažesnis nei anksčiau išsaugotos kelionės: rodyklė yra nukreipta žemyn;
- jei naujasis rezultatas sutampa su anksčiau išsaugotos kelionės: rodyklė yra horizontalioje padėtyje.

« Patarimas »

Šiame meniu yra stebimas jūsų vairavimo stilius ir pateikiami bendrojo pobūdžio ekonomišką vairavimo patarimai, kaip optimizuoti degalų ar elektros sąnaudas (kaip veiksmingai naudotis automobiliu ir taupyti energiją, kaip įkrauti automobilį, koks turi būti oro slėgis padangose, kaip pasi-rošti kelionei ir pan.).

Norėdami atverti šį meniu, paspauskite „Patarimas“ 6 ir atidžiai perskaitykite instrukcijas.

Iš eilės verskite puslapius spausdami „Bendroji“, „Greičio did.“, „Pavaros perjungimas“ ir „Numatymas“.

Pastaba: „Patarimas“ yra išjungta, jei automobilis juda didesniu nei „Patarimas“ ribinė reikšmė greičiu.

Numatytoji „Patarimas“ ribinė reikšmė yra maždaug 12 km/h.

„Patarimas“ turinys yra apribotas, jei nuo paskutinio nustatymo iš naujo nuvažiuotas atstumas nėra pakankamas.

Išskleidžiamasis meniu

Iškylandžiamame meniu 5 galite atverti šias nuostatas:

- „Nauja kelionė Eco“;
- « Rodyti išsaug. duom. »;
- "Aiški istorija";
- „Rodyti atsk. po kel.“ / „Slėpti kelionės įrašą“.

Pradėti naują kelionę

Norėdami savo kelionės nustatyti iš naujo, paspauskite „Nauja kelionė Eco“. Pranešimu Jūsų bus paprašyta patvirtinti duomenų nustatymą iš naujo. Paspauskite „Taip“, kad patvirtintumėte, arba „Ne“, kad atšauktumėte.

Pastaba: borto kompiuterio kelionės duomenys taip pat bus nustatyti iš naujo.



7

Mano pamėgtos kelionės

Paspauskite „Rodyti išsaug. duom.“, kad peržiūrėtumėte išsaugotas keliones.

Išskleidžiamajame meniu 7 galite „išsaugoti“ arba pašalinti savo Eco keliones.

Skirtingų tipų kelionės yra klasifikuojamos į šias kategorijas:

- « Namai-darbas »;
- « Kelionė »;
- « Asmeninės ».

Aiškus rezultatų pokytis

ECO VAIRAVIMAS

Norėdami rezultatų pokytį nustatyti iš naujo, paspauskite **7**, tuomet „Ištrinti istoriją“. Ekrane įsizišiebs patvirtinimo pranešimas. Paspauskite „Taip“, kad ištrintumėte istoriją, arba paspauskite „Ne“, kad atšauktumėte.

Suvestinė po kelionės

Paspauskite „Rodyti atsk. po kel.“, kad įjungtumėte kelionės pabaigos suvestinę. Paspauskite „Slėpti kelionės suvestinę“, kad paslėptumėte kelionės pabaigos suvestinę.



Sąnaudų vertinimas

Priklausomai nuo automobilio, meniu „Driving Eco“ pateikta informacija gali skirtis:

- automobilyje su degimo varikliu multimedijos sistema informuoja apie jūsy degalų sąnaudas **9**;
- elektriniame automobilyje multimedijos sistema informuoja apie jūsy energijos sąnaudas **10**;



- 9** – įkraunamame hibridiniame automobilyje multimedijos sistema rodo vidutines degalų sąnaudas (tamsi spalva) atskirai nuo energijos sąnaudų (šviesi spalva) **10**.

VARIKLIO PALEIDIMO PROGRAMAVIMAS

Meniu „Programuoti varikl. paleidimą“

Meniu „Nustatymai“ pasirinkite skirtuką „Transporto priemonė“.

Ši funkcija leidžia programuoti variklio paleidimą, kad likus iki 24 valandų iki naudojimosi automobiliu galėtumėte pašildyti ar atvėsinti jo saloną.



Išvykimo laiko programavimas

Ijunkite funkciją ir nustatykite norimą išvykimo laiką:

- spauskite rodykles „AUKŠTYN“ ir „ŽEMYN“, kol nustatysite norimas valandas ir minutes;
- oro kondicionieriaus valdikliais nustatykite pageidaujamą salono temperatūrą (priklauso nuo įrangos), kuri

turės būti pasiekta užvedus variklį, tuomet įjunkite apledėjimo šalinimo režimą;

– išjunkite degimą.

Rakinant automobilį, du mirktelėjimai, tuomet avarinių žibintų ir indikatorių lempučių įsijungimas maždaug trims sekundėms rodo, kad buvo atsižvelgta į programavimą.

Pastaba: žyma 1 primena apie jūsų jau nustatytą automobilio paleidimo laiką.



Norėdami įjungti paleidimo programavimą, turite pasirinkti laiką, kuris yra bent penkiolika minučių vėliau nei multimedijos sistemos rodomas laikas.

Variklio paleidimo nuotoliniu būdu sistemos veikimo sąlygos

Variklio paleidimo nuotoliniu būdu funkcija veikia esant kelioms sąlygoms:

- (automobilių su rankine ar robotizuota pavarų dėže) pavarų perjungimo svirtis yra neutralioje (laisvos eigos) padėtyje;
- svirtis yra padėtyje P automobiliuose su automatine pavarų dėže;

- degimas yra išjungtas;
- jums išlipus iš automobilio, visi atveriami elementai (variklio dangtis, durys, bagažinė) yra uždaryti ir užrakinti.

Pastaba: kad nuotolinis variklio paleidimas suveiktų, išlipdami iš automobilio turite išjungti multimedijos sistemą.

« Pažadinti kas 2 val. »

Ši funkcija leidžia jūsų automobiliui automatiškai paleisti variklį kas dvi valandas, atsižvelgiant į variklio temperatūrą.

Norėdami aktyvinti šią funkciją, paspauskite mygtuką „ON“.

Kai ši funkcija aktyvi, vėdinimo sistema neįsijungs per pirmus keturis paleidimus, jeigu jie bus vykdomi.

Esant dideliam šalčiui, automobilis automatiškai paleis variklį ir leis jam veikti maždaug dešimt minučių, tuomet jį išjungs.

Jei dėl variklio temperatūros nereikalingas pakartotinis paleidimas, automobilis automatiškai nepaleis variklio per pirmus keturis pakartotinio aktyvinimo kartus ir sugrįš į budėjimo režimą dviems valandoms. Variklis bus pakartotinai paleistas, jei variklio temperatūra bus per žema.

VARIKLIO PALEIDIMO PROGRAMAVIMAS

Visais atvejais įvykis paskutinis paleidimas.

Likus maždaug penkiolikai minučių iki užprogramuoto laiko, variklis paleidžiamas ir veikia maždaug dešimt minučių.



Atsižvelgiant į automobilį, užtikrinkite, kad energiją vartojantys įtaisai, t. y. valytuvai, išoriniai apšvietimo prietaisai, radijas, šildomosios sėdynės, šildomas vairas, multimedijos sistema ir kt. būtų išjungti, o visa papildoma įranga – atjungta, prieš išlipant iš automobilio.



Sudėtingomis sąlygomis nuotolinio paleidimo užprogramuojant funkcija gali neveikti.



Nestatykite automobilio ir neužvedinėkite variklio tose vietose, kur degios medžiagos arba žolė ar lapai gali prisiliesti prie įkaitusios dujų išmetimo sistemos.



Vairuotojo atsakomybė statant ar sustabdant automobilį

Niekuomet (net ir labai trumpam) nepalikite automobilyje rakto, jei jame liko vaikas, nesavarankiškas suaugęs asmuo ar gyvūnas. Jie gali sukelti pavojų sau ir kitiems, pvz., paleisdami variklį, įjungdami įrangą, pvz., elektrinius langus, arba užrakindami duris ir pan. Be to, kai oras šiltas ir (arba) saulėtas, nepamirškite, jog temperatūra salone itin greitai padidėja.

MIRTIES AR SUNKIŲ SUŽEIDIMŲ PAVOJUS.



Specialioji funkcija automobiliuose su funkcija „Pažadinti kas 2 val.“

Būtina tarp kiekvieno funkcijos programavimo automobilio važiuoti bent 10 minučių. **Kyla variklio alyvos išnaudojimo pavojus.**

VARIKLIO PALEIDIMO PROGRAMAVIMAS



Nenaudokite ir neprogramuokite variklio paleidimo nuotoliniu būdu funkcijos, kai:

– automobilis yra garaže arba uždaroje ribotoje vietoje;

Galite apsinuodyti ar uždusti nuo išmetamųjų dujų.

– automobilis uždengtas apsauginiu dangalu;

Gali kilti gaisras.

– variklio gaubtas atidarytas arba prieš jį atidarant.

Galite nusideginti ar rimtai susižeisti.

Priklausomai nuo šalies, pagal galiojančius teisės aktus ir (arba) reglamentus gali būti draudžiama naudoti nuotolinio paleidimo arba jo programavimo funkcijas.

Prieš naudodami šią funkciją peržvelkite toje šalyje galiojančius teisės aktus ir (arba) reglamentus.

VARIKLIO PALEIDIMAS NUOTOLINIU BŪDU

Įvadas

Jeigu automobilyje yra, naudokite šią funkciją varikliui paleisti nuotoliniu būdu per savo išmanųjį telefoną, kad automobilio salonas būtų pašildytas / atvėsintas ir variklis pašildytas.

Ši funkcija prieinama per programą „My Renault“, kurią galite parsisiųsti iš išmaniojo telefono, ji leidžia sąveikauti su automobiliu ir gauti informaciją.

Kad galėtumėte naudoti šią programą, išmanusis telefonas turi būti susietas su multimedijos sistema.

Daugiau informacijos: ➔ 66, ➔ 97.



Jei funkcija yra naudojama, prieš išlipdami iš automobilio įsitikinkite, kad energiją vartojančius įtaisus (pvz., valytuvus, išorinius apšvietimo prietaisus, radijus, šildomosios sėdynės, šildomas vairas ir kt.) yra išjungti, o visa papildoma įranga – atjungta.

Pradžia

Kiekvienos nuotolinio paleidimo užklausos metu turite įvesti PIN, kuris buvo suteiktas, kai kūrėte savo „My Renault“ paskyrą. Daugiau informacijos žr. ➔ 97.

Veikiant varikliui programa parodys likusį laiką iki proceso pabaigos.

Variklis veiks 10 minučių.

Naudojimo sąlygos

Variklio paleidimo nuotoliniu būdu sistema veikia, jei:

- automobilių su rankine ar robotizuota pavarų dėže pavarų perjungimo svirtis yra neutralioje (laisvos eigos) padėtyje;
- (automobilių su automatine pavarų dėže) svirtis yra padėtyje P;
- variklio dangtis uždarytas;
- degimas išjungtas ir į kortelių skaitytuvą neįkišta kortelė;
- visi atidaromi elementai (durelės ir bagažinė) yra uždaryti ir užrakinti išlipant iš transporto priemonės;
- esant ekstremalioms oro sąlygoms, nuotolinis užprogramuotas variklio paleidimas gali neveikti.

PIN kodo keitimas

Norėdami pakeisti PIN kodą, atlikite šiuos veiksmus:

– automobiliuose su nuotolinio valdymo raktu, įkiškite raktą į starterio uždegimo spynelę ir pasukite jį į padėtį „ON“;

– automobiliuose su kortele dvi sekundes spauskite mygtuką „Paleisti / stabdyti“ nenuspaudę pedalų.

Pastaba: nebūtina paleisti variklį, kad būtų galima atlikti šį veiksmą.

- pasirinkite „Keisti PIN kodą“ programėlėje „My Renault“;
- įveskite naują PIN kodą;
- automobiliuose su nuotolinio valdymo raktu pasukite raktą į padėtį „LOCK“;
- automobiliuose su kortele dvi sekundes spauskite mygtuką „Paleisti / stabdyti“ nenuspaudę pedalų.

Per 60 sekundžių po PIN kodo pakeitimo (atsižvelgiant į automobilį) atlikite šiuos veiksmus:

- automobiliuose su nuotolinio valdymo raktu, įkiškite raktą į starterio uždegimo spynelę ir pasukite jį į padėtį „ON“;
- automobiliuose su kortele dvi sekundes spauskite mygtuką „Paleisti / stabdyti“ nenuspaudę pedalų.

Ypatumai:

– daugiau informacijos apie rakto ar kortelės naudojimą rasite automobilio naudotojo vadovo 1 skyriuje;

VARIKLIO PALEIDIMAS NUOTOLINIU BŪDU

- kaskart pakeitus PIN kodą bus išsiųstas el. pranešimas;
- nebūtina paleisti variklį, kad būtų galima atlikti šį veiksmą.

Įvestas neteisingas PIN kodas

Tris kartus įvedus neteisingą kodą:

- visos nuotolinio paleidimo užklausos bus atmestos, kol automobilis nebus atrakintas kortele / nuotolinio valdymo įtaisu;
- sistema į išmanųjį telefoną išsiųs pranešimą, įspėjantį, kad nuotolinis paleidimas išjungtas.

Pastaba: kad vėl įjungtumėte nuotolinį paleidimą, turite pakeisti PIN kodą.



Specialioji funkcija automobiliuose su funkcija.

Būtina transporto priemonė važiuoti bent 10 minučių tarp kiekvieno funkcijos panaudojimo. Kyla variklio alyvos išnaudojimo pavojus.



Nenaudokite ir neprogramuokite variklio paleidimo nuotoliniu būdu funkcijos, kai:

- automobilis yra garaže arba uždaroje ribotoje vietoje;

Galite apsinuodyti ar uždusti nuo išmetamųjų dujų.

- automobilis uždengtas apsauginiu dangalu;

Gali kilti gaisras.

- variklio gaubtas atidarytas arba prieš jį atidarant.

Galite nusideginti ar rimtai susižeisti.

Priklausomai nuo šalies, pagal galiojančius teisės aktus ir (arba) reglamentus gali būti draudžiama naudoti nuotolinio paleidimo arba jo programavimo funkcijas.

Prieš naudodami šią funkciją peržvelkite toje šalyje galiojančius teisės aktus ir (arba) reglamentus.



Vairuotojo atsakomybė statant ar sustabdant automobilį

Niekuomet (net ir labai trumpam) nepalikite automobilyje rakto, jei jame liko vaikas, nesavarankiškas suaugęs asmuo ar gyvūnas. Jie gali sukelti pavojų sau ir kitiems, pvz., paleisdami variklį, įjungdami įrangą, pvz., elektrinius langus, arba užrakindami duris ir pan. Be to, kai oras šiltas ir (arba) saulėtas, nepamirškite, jog temperatūra salone itin greitai padidėja.

PAVOJUS MIRTI AR SUNKIAI SUŠIŽEISTI.

ELEKTRINIAI AUTOMOBILIAI

Meniu „Programavimas“

Iš „Nustatymai“ meniu, tada skirtuko „Transporto priemonė“, „Programavimas“ meniu galima pasiekti, kad būtų galima konfigūruoti transporto priemonės įkrovimo programą naudojant „Įkrauti“ skirtuką **6**, užprogramuoti komforto temperatūrą naudojant „Komfortas“ skirtuką **5** ir peržiūrėti visus nustatymus naudojant „Kalendorius“ skirtuką **4**.

A, **B** arba **C** zonose rodomos nustatytos datos, laikas ir programos.

Pastaba: įkrovimas prasidės išjungus variklį, automobilį prijungus prie maitinimo tinklo ir suteikus prieigą.

Įkrovimo programavimas

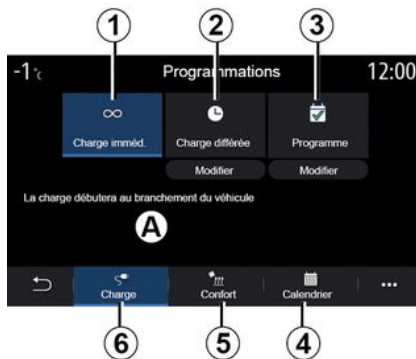

„Įkrovimas nedelsiant“ 1

Prijungus prie maitinimo šaltinio, automobilis bus pradėtas krauti.

A zona informuoja, kad įjungta funkcija „Įkrovimas nedelsiant“.

Automobilio įkrovimas pradedamas iš karto, kai pasiekiamas suplanuotas atidėto įkrovimo laikas.

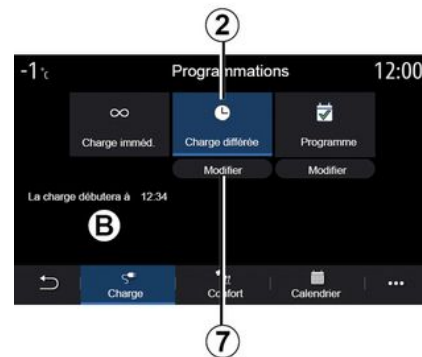

« Uždelstas įkrovimas » 2

Nors automobilis prijungtas prie maitinimo šaltinio, galite užprogramuoti įkrovimo pradžios laiką.

Paspauskite „Keisti“ **7**, kad atvertumėte nuostatų langą ir galėtumėte nustatyti įkrovimo pradžios laiką.

Nustatykite įkrovimo pradžios laiką, tada patvirtindami paspauskite „Uždaryti“.

B zonoje rodomas užprogramuotas įkrovimo pradžios laikas.

ELEKTRINIAI AUTOMOBILIAI

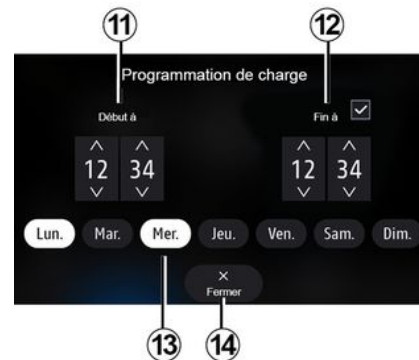
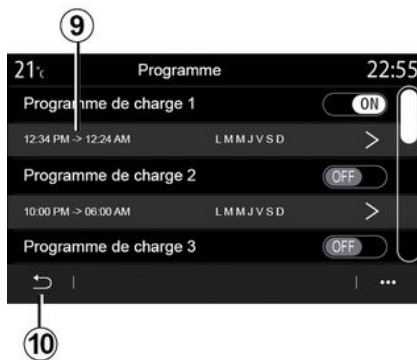

6

« Programa » 3

Savaitei galite išsaugoti kelis už-programuotus įkrovimo laikus.

Užprogramuotas laikas rodomas **C** zonoje.

Paspauskite „Keisti“ **8**, kad atvertumėte programavimo konfigūravimo nuostatas.

Pasirinkite programavimo laiką **9**, kurį norite keisti, kad galėtumėte pasiekti nustatymus.

Nustatykite įkrovimo pradžios **11** ir pabaigos **12** laikus bei dienas **13**, kai tie laikai bus naudojami, tada paspauskite „Uždaryti“ **14**.

Norėdami patvirtinti, paspauskite grįžimo mygtuką **10**, įsitikinę, kad norima programa nustatyta į „ON“.

Norėdami išjungti programą, paspauskite mygtuką „OFF“.

Ypatumai:

- jei pradžios ir pabaigos laikai yra vienodi, įkrovimo laikotarpis bus 24 valandos;
- jei nepasirinksite savaitės dienos, įkrovimo programos patvirtinti negalėsite.



Dėl savo saugumo sėdynes reguliuokite tik automobiliui stovint.

ELEKTRINIAI AUTOMOBILIAI

Komforto programa

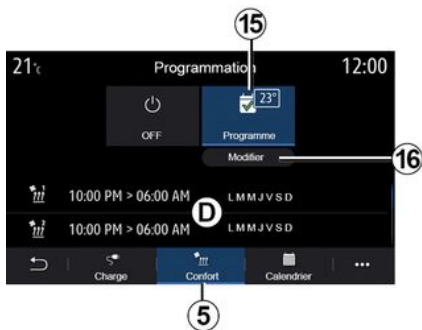

Skirtuke „Komfortas“ **5** galite įjungti / išjungti „Komforto programa“ arba nustatyti komfortišką temperatūrą ir laiką.

Užprogramuotas laikas rodomas **D** zonoje.

Pastaba: trumpiausias laikotarpis tarp kiekvienos programos yra dvi valandos.

Paspauskite „Keisti“ **16**, kad gautumėte prieigą prie komforto parametrų.

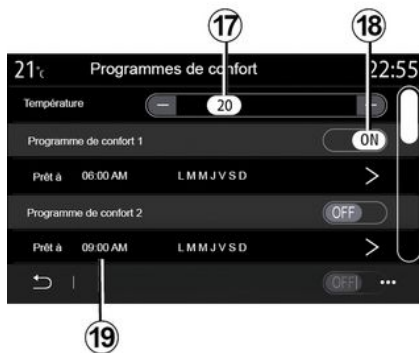

Galite išsaugoti kelias „Komforto programos“.

Šiuo meniu galima nustatyti temperatūrą **17** (priklausomai nuo įrangos) ir įjungti / išjungti „Komforto programos“, išsaugotas paspaudus mygtuką **18**.

Pasirinkite programavimo laiką **19**, kurį norite keisti, kad galėtumėte pasiekti nustatymus.

Pastaba: pasirinkta temperatūra rodoma meniu **15**.

Kalendorius

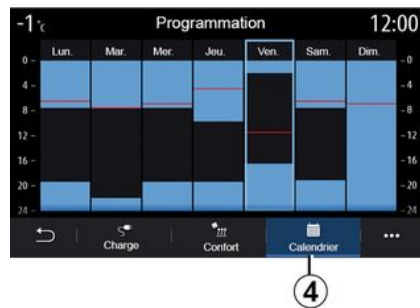

Skirtuke „Kalendorius“ **4** galite peržiūrėti visų veikiančių įkrovimo ir komforto programų apžvalgą.

Jei suaktyvintas įkrovimas nedelsiant, simbolis bus užpildytas įkrovimo spalva.

Kai suaktyvintas atidėtas įkrovimas, įkrovimo pažangos spalva yra parodoma atėjus įkrovimo pradžios laikui.

Norėdami peržiūrėti nuostatas, paspauskite kalendoriaus dieną.

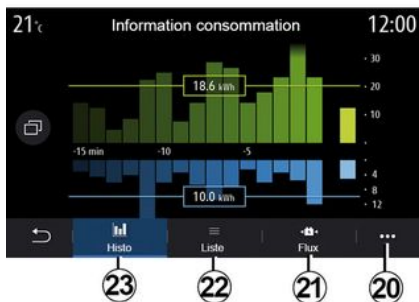

Meniu „Informacija apie energiją“

Meniu „Informacija“, skirtuke „Transporto priemonė“ ijunkite meniu „Informacija apie energiją“, kad galėtumėte peržiūrėti automobilio energijos sąnaudas.

Pastaba: informacija gali skirtis ir priklausu nuo automobilio variklio (elektrinis ar hibridinis).

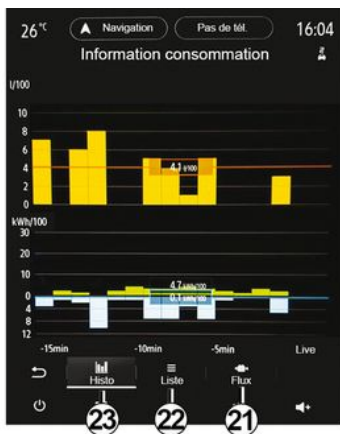

„Histograma“

Skirtuke „Istor“ **23** galite peržiūrėti savo automobilio energijos sąnaudas per paskutines penkiolika važiavimo minučių grafinėje formoje:

- energijos sąnaudų laikotarpiai:
 - energijos atgavimo laikotarpiai
- variklio akumuliatoriui pakartotinai įkrauti.

Pastaba: priklausomai nuo multimedijos ekrano, papildoma informacija yra rodoma po grafiku.



Paspauskite grafiką, norėdami peržiūrėti energijos sąnaudų informaciją.

Iškylandčiame meniu **20** galite pasiekti multimedijos sistemos vartotojo vadovą.

ELEKTRINIAI AUTOMOBILIAI



« Srašas »

Skirtuke „Srašas“ 22 multimedijos sistema rodo įvairias kelionių nuo paskutinio nustatymo iš naujo su sąnaudomis susijusias vertes:

- « Atstumas, nuvažiuotas elektr. režimu »;
- « Vidutinis greitis »;
- « Vidutinės elektros energijos sąnaudos »;
- „Bendrasis suvartojimas“ (degalų ir (arba) elektros);
- bendros sąnaudos orui kondicionuoti;
- bendra atgauta energija;
- ...

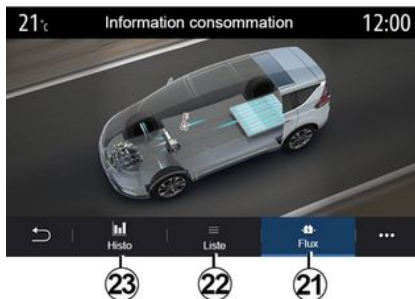

« Tiekimas »

Skirtuke „Tiekimas“ 21 jūsų multimedijos sistema gali parodyti transporto priemonės schemą ir nurodyti laikotarpius, kai transporto priemonė sunaudoja arba atkuria energiją, kad įkrautų traukos akumuliatorių.

SKUBIOS PAGALBOS SKAMBUS

Jeigu automobilyje tai įrengta, skubios pagalbos skambučių sistema leidžia automatiškai arba rankomis skambinti skubios pagalbos tarnyboms nelaimingo atsitikimo ar ligos atveju, siekiant sutrumpinti jų reakcijos laiką.

Paskambinus skubios pagalbos tarnyboms, garso šaltinio / radijo garsumas yra automatiškai nutildomas.

Naudojant funkciją „Skambintis pagalbos numeriu“ beveik valandai išjungiamos tam tikros multimedijos sistemos komandos ir meniu, kad būtų teikiama pirmenybė skubiosios pagalbos tarnybų telefono skambučiui.

Daugiau informacijos rasite automobilio naudotojo vadove.

SKAMBINTI „RENAULT“ PAGALBAI

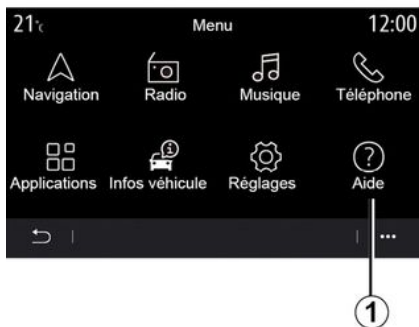

Pagrindiniame meniu pasirinkite „Pagalba“ **1**, kad pasiektumėte gedimo atkūrimo pagalbos telefono skambutį.

Pastaba: paslaugos prieinamumas priklauso nuo šalies ir jos teikimo laikas ribotas. Galite pratęsti naudojimąsi paslauga įsigydami prenumeratą. Prireikus papildomos informacijos, susisieki su gamintojo atstovu.

« Pagalba »

Naudodami meniu „Pagalba“ **2** galite būti sujungti su skambučių centru ir gauti pagalbos gedimo atveju.

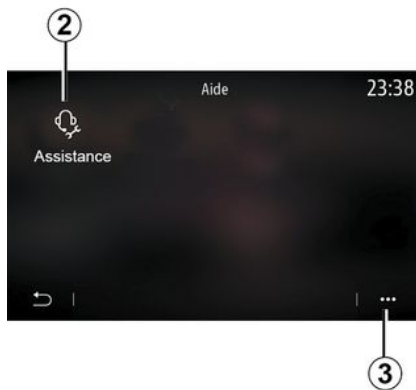

Išskleidžiamasis meniu

Iškylandčiame meniu **3** galite atverti patarimus ir pasiūlymus.

Pastaba: už kai kurias paslaugas įvykus gedimui reikia mokėti. Daugiau informacijos rasite bendrosiose pardavimo sąlygose arba gausite iš patvirtinto gamintojo atstovo.

Pokalbio metu kai kurių multimedijos sistemos funkcijų nebus galima naudoti:

- reguliuoti kitų garso šaltinių garsumo;
- perjungti skambutį į laukimo režimą;
- perkelti pokalbį į telefoną;
- skambinti telefonu.

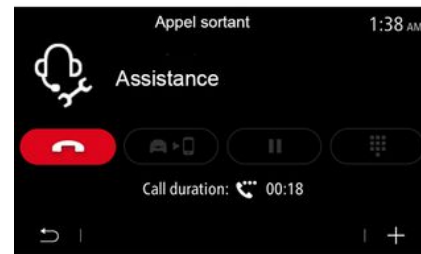

Jie skambinate esant susietam telefonui, skambutis skambučių centrui atjungiamas.

Po pokalbio su jumis per multimedijos sistemą operatorius gali atsiųsti aplink jūsų buvimą vietą esančią POI (lankytiną vietą).

Jei automobilyje yra navigacijos sistema, galite pradėti važiuoti į POI. Jei telefonas susietas su multimedijos sistema, POI taip pat galite iškviešti joje.

VARTOTOJO NUSTATYMAI

Meniu „Automobilio konfigūracija“

Meniu „Nustatymai“ pasirinkite skirtuką „Transporto priemonė“, tuomet „Automobilio konfigūracija“.

Šiame meniu galite atverti šiuos skirtukus:

- « Važiavimas »;
- « Prieiga »;
- „Valymas ir apšvietimas“;
- « Sveikinimas ».

Jei šiuos nustatymus norite nustatyti iš naujo, paspauskite **I**, tuomet „Atstatyti“.

Pastaba: galimos nuostatos gali skirtis ir priklausu nuo įrangos lygio.



1

« Važiavimas »

Šiuo meniu galite įjungti / išjungti šias parinktis:

- „Laisvoji eiga“;
- « Pavarų perjung. indik. garsinis signalas »;
- « Posūkio indikatorius garso garsumas »;
- « Posūkio indikatorius – greitkelio režimas »;
- ...

« Prieiga »

Šiuo meniu galite įjungti / išjungti šias parinktis:

- « Automatinis durų užrakinimas »;

- « Atrakinimas prieinant / užrakinimas nueinant »;
- « Tylusis režimas »
- « Automatinis pakartotinis užrakinimas »;
- « Gauti prieigą ir pradėti naudojan-tis telefoną »;
- « Vairuotojo durų atrakinimas »;
- ...

Ypatumai:

- kai kurios parinktys pasidaro prieinamos tik suaktyvinus ankstesnes parinktis.
- daugiau informacijos žr. transporto priemonės naudotojo vadove.



- « Užrakinimas / atrakinimas be rankų »;

„Valymas ir apšvietimas“

Šiuo meniu galite įjungti / išjungti šias parinktis:

VARTOTOJO NUSTATYMAI

- „Automatiniai tolimųjų šviesų žibintai“;
- « Automatinis pašvietimas užrakinus »;
- „Galinis valytuvus įjungus atbulinę pavarą“: galinio lango valytuvus įsijungia įjungus atbulinės eigos pavarą;

Pastaba: ši funkcija veikia tik jei įjungti priekinio stiklo valytuvai.

- « Automatinis priekinis valytuvas »;
- « Nuvalymas po plovimo ».

- « Automatinis veidrodėlių atlenkimas »;
- « Vidinis pasisveikinimas »;
- « Automatinis vidaus apšvietimas »;
- ...



« Sveikiname »

Šiuo meniu galite įjungti / išjungti šias parinktis:

- « Išorės pasisveikinimas »;

SISTEMOS NUSTATYMAI

Meniu „Sistema“

Pradiniame lange paspauskite „Nustatymai“, tuomet „Sistema“. Šiuo meniu galite keisti tokius nustatymus:

- « Ekranas »;
- « Garsas »;
- « Kalba »;
- « Klaviatūra »;
- « Data ir laikas »;
- « Įrenginių valdiklis »;
- « Pradžios meniu »;
- « Naudotojo profilis ».

7



Dėl savo saugumo sėdynes reguliuokite tik automobiliui stovint.



« Ekranas »

Skirtuke „Ryškusmas“ **1** galite reguliuoti ryškumą:

- prietaisų skydelyje;
- multimedijos ekrane;
- ...

Reguliuokite ryškumą paspausdami „+“ ar „-“ arba įjunkite / išjunkite funkcijas.



Skirtuke „Stilius“ **2** galite pasirinkti vienkį iš kelių prietaisų skydelio rody-mo stilių.

Be to, galite pritaikyti multimedijos sistemos budėjimo režimo ekrano foną, pasirinkdami vaizdą.

Daugiau informacijos apie vaizdų įkėlimą žr. skyrelyje „Programos“, tuomet „Nuotraukos“.

SISTEMOS NUSTATYMAI



Skirtuke „Kolimatorinio displejaus“ 3 galite sukongigūruoti:

- ijungti / išjungti ekrano projekcijos ant priekinio stiklo rodimę;
- konfigūruoti automatinę ryškumą;
- konfigūruoti ekrano ryškumo dienos metu nuostatę;
- konfigūruoti ekrano ryškumo nakties metu nuostatę;
- vaizdo padėtį ekrano projekcijai ant priekinio stiklo.

Pastaba: „centrinio ekrano ryškumo dienos metu“ funkcijos nuostatos išjungiamos naktį, o „centrinio ekrano ryškumo nakties metu“ funkcijos nuostatos išjungiamos dieną.



« Garsas »

Šiuo meniu galima nustatyti įvairias garso parinktis.

Skirtuke „Garsumas“ 4 galite nustatyti šias garso glodintuvo nuostatas:

- ijungti / išjungti žemųjų dažnių garso;
- reguliuoti „Balansas / tembras“;
- reguliuoti „Žemieji/vidutiniai/ aukštieji dažniai“ garso vertes;
- reguliuoti garsumą pagal automobilio greitį paspaudžiant „+“ arba „-“;
- ...

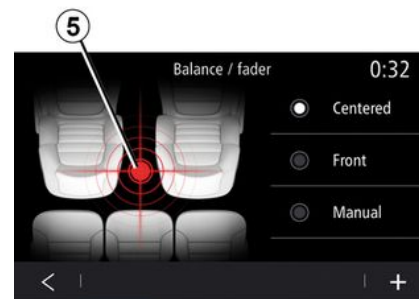

« Balansas / tembras »

Šia funkcija galite nustatyti garso paskirstymą. Paspauskite „Viduryje“ arba „Priekis“, kad optimaliai paskirstytumėte garso visiems automobilio keleiviams ar pritaikytumėte jį galinėse vietose važiuojančių keleivių patogumui (išjungtas garsumas galinėje dalyje ir nuosaikus garsumas automobilio priekyje).

Kai liečiate ekraną arba kai pasirinkta „Neautom.“, galite pakeisti nuostatas, perkeldami tikslinę vietą 5.

SISTEMOS NUSTATYMAI



4

„Bose™“ garso sistema

Jei įrengta garso sistema „Bose™“, skirtuke „Garsumas“ 4 galima atverti papildomus nustatymus:

- reguliuoti „Balansas / tembras“;
- reguliuoti toną „Žemieji/vidutiniai/ aukštieji dažniai“;
- įjungti / išjungti garsumo reguliavimą pagal automobilio greitį;

Pastaba: garso sistema „Bose™“ automatiškai reguliuoja garsumą pagal automobilio greitį.

- įjungti / išjungti „Erdvinis garsas“;

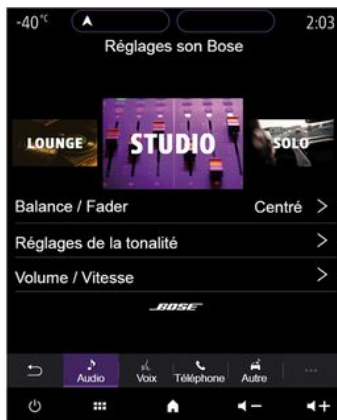

„Erdvinis garsas“ režimas optimizuoja garso elementus, kad automobilyje būtų sukurtas viską užgožiantis garsas.

Priklausomai nuo įrangos galite nustatyti vieną iš šių iš anksto nustatytų muzikos glodintuvų:

- Poilsio kambarys;
- Studija;
- Solo;
- ...



6

7

8

9

Skirtuke „Balsas“ 6 galite reguliuoti šias nuostatas:

- pasirinkti navigacijos nurodymų balso tipą;
- įjungti / išjungti navigacijos vedimą balsu;
- reguliuoti navigacijos nurodymų balso garsumą;
- reguliuoti balso atpažinimo funkcijos garsumą;
- įjungti / išjungti balso atpažinimo mygtukų garsus.
- įjungti / išjungti balso komandą (Voice command auto-barge in);
- ...

Skirtuke „Telefonas“ 7 galite reguliuoti šias nuostatas:

- reguliuoti telefono skambėjimo garsumą;

SISTEMOS NUSTATYMAI

– reguliuoti telefono skambučio garsumą.

Skirtuke „Kiti“ **B** galite reguliuoti šias nuostatas:

– reguliuoti automobilio statymo pagalbos garso:

- garso nutildymas / įjungimas;
- pasirinkti garso tipą;
- reguliuoti garsumą.

– reguliuoti posūkio rodiklio garso stiprumą;

- įjungti / išjungti pasisveikinimo automobilio viduje garso efektus;
- įjungti / išjungti mygtukų garso efektus;

Išskylančiame meniu **9** galite atkurti numatytąsias nuostatas.

« Kalba »

Šiuo meniu galima pasirinkti automobilyje naudojamą kalbą. Pasirinkite norimą kalbą.

Būsite informuoti apie balso komandų prieinamumą kiekviena kalba.



« Klaviatūra »

Šiame meniu galite pasirinkti vieną iš šių virtualių klaviatūrų:

- « Abėcėlinė »;
- « Azerty »;
- « Qwerty »;
- « Kirilica »;
- « Graikų kalba »;
- ...

Kai pradėsite įvedinėti tekstą, multimedijos sistema gali pasiūlyti susijusių žodžių.

Klaviatūros išskylančiame meniu galite pasirinkti klaviatūros tipą.

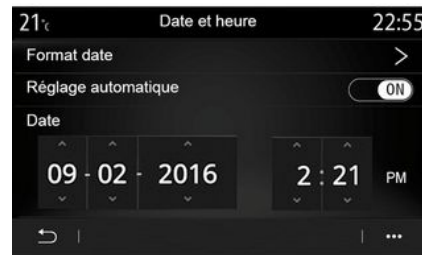

« Data ir laikas »

Galite naudoti šį meniu nustatydami:

- ekrano režimą;
- datą;
- laiką (12 valandų ar 24 valandos);
- „Analoginis“ arba „Skaitmen.“ laikrodį;
- automatinį reguliavimą;
- laiko ir datos koregavimą.

Pastaba: rekomenduojama nekeisti automatinės nuostatos.

SISTEMOS NUSTATYMAI



« Įrenginių valdiklis »

Šiame meniu konfigūruokite multimedijos sistemos skirtingus ryšius:

- « Bluetooth® » **10** ;
- « WIFI » **11** ;
- « Paslaugos » **12** ;
- « Duomenų dalijimasis » **13**.

Skirtuke „Bluetooth®“ **10** galite susieti / prijungti telefoną (-us) su multimedijos sistema. Daugiau informacijos rasite skyriuje „Telefono susiejimas, atsiejimas“.

Pastaba: nuostatų sąrašas gali skirtis priklausomai nuo įrangos.



Skirtuke „WIFI“ **11** galite naudoti išorinio įrenginio teikiamą interneto ryšį (hotspot) parduotuvėje, restorane, namuose arba telefone ir pan.

Naudodami išskylantįjį meniu **14** galite:

- naikinti hotspots;
- naudoti paslėptą hotspot;
- pasiekti prisijungimo procesą.



Pasirinkite vieną iš WIFI įrenginių ryšiui konfigūruoti.

Pirmą kartą jungiantis prie multimedijos sistemos reikės slaptažodžio.

Išskylančiajame meniu **15** galite pašalinti prieigos taškus.



Kai naudojate „saitavietės“ funkciją, jos veikimui būtinų mobiliųjų duomenų perdavimas, neįtrauktas į jūsų telefono abonementą, gali kainuoti papildomai.

SISTEMOS NUSTATYMAI



Naudodami išskylantįjį meniu **16** galite:

- konfigūruoti skirtingus ryšius kiekvienam leistinam įrenginiui;
- naudotis „Išmaniojo atspindys“ pagalba;
- šalinti patvirtintą įrenginį;
- šalinti visus patvirtintus įrenginius.



Jūs galite patvirtinti naują įrenginį savo telefonu nuskaitydami sistemą QR Code.



Dėl savo saugumo sėdynes reguliuokite tik automobiliui stovint.

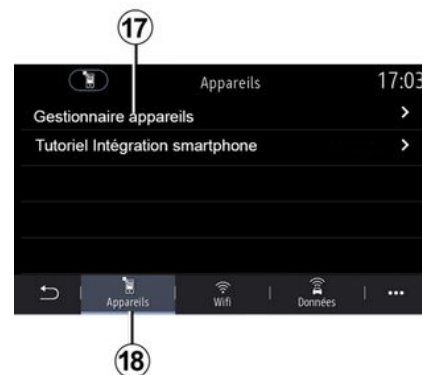

Skirtuke „Įrenginiai“ **18** galite sukonfigūruoti „Įrenginių valdiklis“ **17** ir atverti „Išman. telefono integravimo mokomoji medžiaga“.

Prijunkite telefoną prie multimedijos sistemos. Užtikrinkite, kad jame yra funkcija „Android Auto™“, „Yandex.Auto™“ arba paslauga „CarPlay™“, kuri yra suderinama su multimedijos sistema. Daugiau informacijos: ➔ **68**.

Pastaba: nuostatų sąrašas gali skirtis priklausomai nuo įrangos.

7

SISTEMOS NUSTATYMAI



7 Naudodami funkciją „Įrenginių valdiklis“ **17**, galite pasirinkti išmaniuosius telefonus, kuriuos norite automatiškai prijungti prie „Išmaniojo atspindys“.

Iškylančiajame meniu **19** galite pašalinti įrenginius.



Kai programa „Android Auto™“, „Yandex.Auto™“ arba paslauga „CarPlay™“ veikia su multimedijos sistema, automobilyje galite naudoti balso atpažinimo mygtuką **20** ir balso komandomis valdyti tam tikras išmaniojo telefono funkcijas. Daugiau informacijos rasite čia: ➔ **22**.



Skirtuke „Duomenys“ **21** galite atverti informaciją apie:

- kuris operatorius yra atsakingas už prijungimą prie automobilio;
- jungiamumo duomenis ir būseną;
- bendras duomenų naudojimas.

SISTEMOS NUSTATYMAI

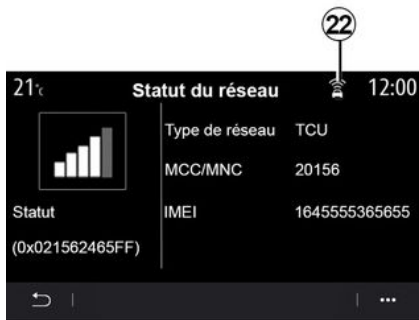

Priėmimo lygis ir duomenų bendrinimo būsena rodomi piktogramoje **22**:

- duomenų bendrinimas **23**;
- duomenų bendrinimas išjungtas. Priėmimo lygis **24**;
- **25** transporto priemonė neprijungta arba už aprėpties ribų.



Dėl savo saugumo sėdynes reguliuokite tik automobiliui stovint.

Būsenos ir ryšio duomenyse pateikiama informacija apie būseną, priėmimo lygį **22** ir sistemos ID.

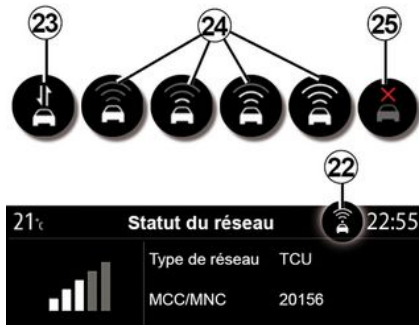

« Pradžios meniu »

Šiame meniu konfigūruokite multi-medijos sistemos pradinius puslapius.

Pradinius puslapius galima keisti, pridėdami pasirinktų valdiklių ir nustatydami jų pageidaujamą padėtį pradiniuose puslapiuose. Jei reikia daugiau informacijos apie tai, kaip konfigūruoti pagrindinį puslapį, žr. **→ 19**.

Naudodami išskylantįjį meniu **26** galite:

- šalinti valdikius;
- atkurti numatytąją konfigūraciją.

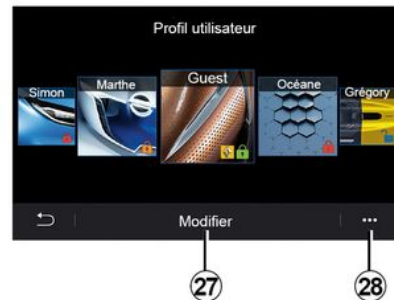

« Naudotojo profilis »

Šiuo meniu galima pasirinkti vartotojo profilį ir pasirinkti jį naudoti sistemoje.

Pasirinkite pageidaujamą vartotojo profilį.

SISTEMOS NUSTATYMAI

Su vartotojo profiliu susijusios funkcijos

Naudotojo profilyje gali būti išsaugotos šios nuostatos:

- sistemos kalba;
- nustatyti atstumo matavimo vienetą (jei yra);
- konfigūruoti pagrindinį puslapį;
- ekrano nuostatos;
- MULTI-SENSE nuostatos;
- aplinkos apšvietimo nuostatos;
- reguliuoti vairuotojo sėdynės padėtį;
- durelių veidrodėlio nuostatos;
- koreguoti masažo nuostatas;
- peržiūrėti išankstinius nustatymus;
- koreguoti radijo nuostatas;
- navigacijos nuostatos;
- navigacijos istorija;
- navigacijos pamėgtieji;
- koreguoti privatumo nustatymus (profilio užrakinimą);
- ...



Tam, kad jūsų asmens duomenys būtų geriau apsaugoti, rekomenduojame užrakinti savo profilį. Daugiau informacijos apie jūsų asmens duomenų naudojimą: ➔ 88.

„GUEST“ profilis

Profilis GUEST suteikia prieigą prie pagrindinio meniu funkcijų.

Skirtuko „Keisti“ **27** negalima atverti iš šio profilio. Profilis GUEST yra atkuriamas, kai sistema paleidžiama iš naujo, nuostatos neišsaugomos.

Naudodami išskylantįjį meniu **28** galite:

- nustatyti profilį iš naujo;
- ...

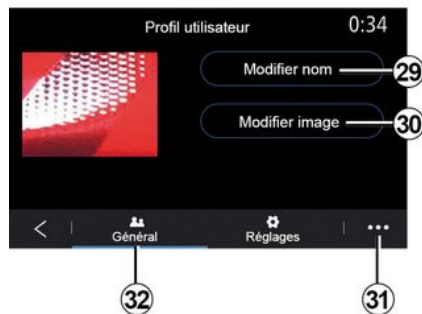

Vartotojo profilio pavadinimo keitimas

Skirtuke „Bendroji“ **32** paspauskite mygtuką „Redaguoti pavadinimą“ **29** ir pervadinkite profilį.

Naudodami išskylantįjį meniu **31** galite:

- atrakinti / užrakinti profilį;
- profilį keisti kitu;
- Pašalinti visus naudotojo profilyje išsaugotus nustatymus;
- atnaujinti profilį;
- ...

Vartotojo profilio nuotraukos keitimas

Skirtuke „Bendroji“ **32** paspauskite „Redaguoti paveikslėlį“ mygtuką **30** ir pasirinkite vaizdą iš multimedijos sistemos arba iš išorinės laikmenos (USB atmintinė). Jei reikia daugiau informacijos apie nuotraukų peržiūrą, žr. ➔ 62.



Dėl savo saugumo sėdynes reguliuokite tik automobiliui stovint.

PRANEŠIMAI

Pasiūlymai ir pranešimai

Naudamiesi šiuo meniu galite vairuodami įjungti pasiūlymus ir pranešimus.

Kiekvienas pranešimas informuoja apie įvykius pagal šias kategorijas:

- « Pasiūlymai ir pranešimai »;
- « Navigacija »;
- „Multimedija“;
- « Telefonas »;
- « Transporto priemonė »;
- „Programėlės“;
- « Sistema »;
- « Kiti ».



Dėl savo saugumo sėdynes reguliuokite tik automobiliui stovint.

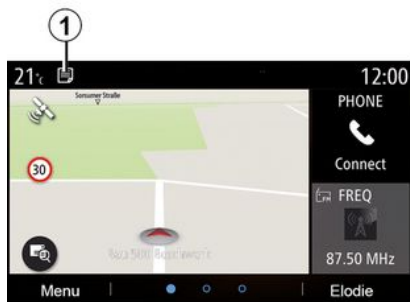

Norėdami pamatyti gautų pranešimų sąrašą, paspauskite meniu „Pasiūlymai ir pranešimai“ **1**.

Būsité informuoti, kiek pranešimų dabar yra pranešimų srityje.



Galite gauti dviejų tipų informaciją:

- **2** pasiūlymas: informacija, dėl kurios gali prireikti imtis veiksmo (-ų);
- **3** pranešimas: esminė informacija.

Naudodami išskylantįjį meniu **4** galite:

- įjungti ir (arba) išjungti pranešimus pagal kategoriją;
- pašalinti pranešimus.

PRANEŠIMAI

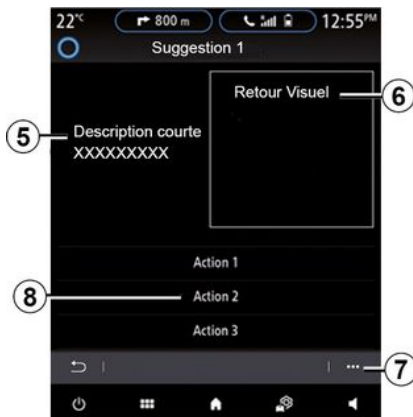
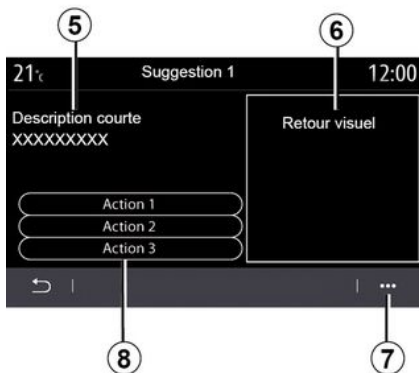

7 Pasirinkite vieną iš pasiūlymų **2** išsamiam informacijai atverti:

- supaprastintas aprašymas **5**;
- vaizdas **6**, susijęs su pasiūlymu: pvz., eismas, sistema, automobilis, telefonas;
- atitinkamai rekomenduojamas atlikti veiksmas **8**.

Išskleidžiamajame meniu **7** galite pašalinti pasiūlymą.

SISTEMA

Sistema		
Aprašymas	Priežastys	Sprendimai
Nėra jokio vaizdo.	Ekranas įjungtas budėjimo režimu.	Patikrinkite, ar ekranas neįjungtas budėjimo režimu.
Nesigirdi jokio garso.	Garsumas minimalus ar įjungta pauzė.	Padidinkite garsumą ar išjunkite pauzę.
Iš garsiakalbių (kairiojo, dešiniojo priekinių ar užpakalinių) nesklinda joks garsas.	balance arba fader nustatymas neteisingas.	Sureguliuokite garso balance arba fader.
Ekranas nebereaguoja.	Išnaudota sistemos atmintis.	Iš naujo paleiskite sistemą palaikę nuspaustą daugialypės terpės sistemos įjungimo / išjungimo mygtuką (laikykite nuspaudę kol sistema bus vėl paleista).

NAVIGACIJA

Navigacija		
Aprašymas	Priežastys	Sprendimai
Automobilio padėtis ekrane neatitinka jos tikrosios padėties arba GPS indikatorius ekrane lieka degti geltonai arba žaliai.	Netinkamai nustatoma automobilio padėtis dėl GPS priėmimo.	Pakeiskite automobilio vietą, kol signalas GPS bus tinkamas.
Ekrane rodoma informacija ar vedimas balsu neatitinka tikro kelio.	Žemėlapis yra pasenęs	Atsisiųskite naujinių iš www.myrenault.com .
Su eismu susijusios informacijos ekrane nesimato.	Vairavimo nurodymai neįjungti. „Eismo žemėlapis“ prijungta paslauga neveikia.	Patikrinkite, ar vedimas įjungtas arba ar aktyvi prijungta paslauga. Pasirinkite kelionės tikslą ir įjunkite vairavimo nurodymus.
Kai kurios meniu skiltys nepasiekiamos.	Priklausomai nuo šiuo metų įjungtos ir naudojamos sistemos, kai kuriomis skiltimis naudotis negalima.	
Nurodymai balsu neteikiami.	Navigacijos sistema neatsižvelgia į transporto mazgą. Vairavimo nurodymai balsu ir vairavimo nurodymai išjungti.	Padidinkite garsumą. Patikrinkite, ar vairavimo nurodymai balsu yra įjungti. Patikrinkite, ar vairavimo nurodymai yra įjungti.
Siūlomas maršrutas prasideda ar baigiasi ne ten, kur Jūs pasirinkote.	Sistema neatpažįsta kelionės tikslo.	Įveskite kelią, esantį netoli norimo kelionės tikslo.
Sistema automatiškai apskaičiuos apvažiavimą.	Maršruto apskaičiavimui daro įtaką nurodytos vengtinios zonos ar eismo apribojimas.	Eismo informacijos nustatymo meniu išjunkite funkciją „Apvažiavimas“.

TELEFONAS

Telefonas		
Aprašymas	Priežastys	Sprendimai
Nesigirdi jokio garso ir skambučio.	Mobilusis telefonas neįjungtas ar neprijungtas prie sistemos. Garsumas minimalus ar įjungta pauzė.	Patikrinkite, ar mobilusis telefonas įjungtas arba prijungtas prie sistemos. Padidinkite garsumą ar išjunkite pauzė.
Negalima paskambinti.	Mobilusis telefonas neįjungtas ar neprijungtas prie sistemos. Užrakinta telefono klaviatūra.	Patikrinkite, ar mobilusis telefonas įjungtas arba prijungtas prie sistemos. Atrakinkite telefono klaviatūrą.
Neveikia „CarPlay™“ arba „Android Auto™“ atkartojimas.	Telefonas nėra prijungtas arba jis nėra suderinamas su sistema.	Patikrinkite telefono suderinamumą su tomis programomis. Patikrinkite, ar telefonas tinkamai prijungtas prie sistemos.

BALSO ATPAŽINIMAS

Balso atpažinimas		
Aprašymas	Priežastys	Sprendimai
Sistema neatpažįsta ištarto nurodymo balsu.	Ištartas nurodymas balsu neatpažintas. Baigėsi nurodymui ištarti skirtas laikas. Nurodymą balsu trikdo aplinkos triukšmas.	Patikrinkite, ar nurodyta balso komanda yra ➔ 22 . Nurodymą ištarkite tam skirtu laiku. Nurodymą ištarkite tylioje aplinkoje.

ABĖCĖLINĖ RODYKLĖ

Symboles

2D/2D režimas: 2D šiaurės režimas, [29](#)

3D/2D režimas: reljefas, [29](#)

A

Akloji zona: įspėjimas, [100](#)

Aktyvioji avarinio stabdymo sistema, [100](#)

Android Auto™, „CarPlay™“, [83](#)

Aplinka, [121](#)

Asmens duomenys: įrašymas, [66](#), [88](#)

Atbulinės eigos kamera, [104](#), [106](#)

Atmesti skambutį, [71](#)

Atsiliepiamas į skambutį, [71](#)

Atsiliepti kai skambina, [71](#)

Automobilio statymas laisvomis rankomis, [104](#)

Automobilio statymo sistema, [104](#)

B

Baigti pokalbį, [71](#)

Balso atpažinimas, [22](#)

Balso komandos, [22](#)

Belaidis įkroviklis, [81](#)

Belaidis įkroviklis: indukcinis įkrovimas, [81](#)

Bluetooth®, [60](#)

D

Degalų sąnaudos, [121](#)

Degalų taupymas, [121](#)

diskas USB, [60](#)

E

ECO vairavimas, [121](#)

Ekranas: budėjimas, [18](#)

Ekranas: meniu, [4](#)

Ekranų valymas, [15](#)

Elektrinė transporto priemonė: vairavimas, [109](#)

Elektriniai automobiliai, [35](#), [50](#), [109](#), [129](#)

Elektrinis automobilis: įkrovimas, [35](#), [129](#)

Energijos taupymas, [121](#)

G

Galios sąnaudos, [129](#)

Garsumo nustatymas, [79](#)

Y

Yandex.Auto, [83](#)

Informacija apie eismą, [48](#)

Informacija apie eismą TMC, [48](#)

Įspėjimas: išvažiavimas iš stovėjimo vietos, [104](#), [106](#)

Įspėjimas apie nukrypimą nuo kelio, [100](#)

Įspėjimas apie per pernelyg didelį greitį, [50](#), [100](#)

Išjungimas, [18](#)

K

Kelionės tikslo meniu, [35](#)

Kelių vaizdų kamera, [107](#)

ABĖCĖLINĖ RODYKLĖ

Kompasas, [29](#)
Kontekstiniai mygtukai, [4](#), [11](#)

L

Lankytina vieta, [35](#)
Laukiantis skambutis, [71](#)

M

Mėgstamiausi: pridėti, [35](#)
Meniu, [11](#)
Meniu: pagrindinis puslapis, [19](#)
Meniu ekranas: multimedija, [4](#)
Mygtukai, [6](#), [11](#)
My Renault, [97](#)
Mobilioji telefonų knyga, [73](#)
MP3, [60](#)
MP3 grotuvas, [60](#)
Multimedija (įrangą), [4](#)
Multi-Sense, [109](#)

N

Navigacija: meniu „Maršrutas“, [35](#)
Navigacijos sistema, [29](#)
Nukreipimas: žemėlapis, [29](#)
Numerio surinkimas, [71](#)
Nuostatos, [79](#), [138](#)
Nuostatų tinkinimas, [19](#)
Nuotraukos: telefonų knyga, [62](#)

Nustatymai: navigacija, [50](#)
Nustatymai: tinkinimas, [138](#)

P

Parkavimas: parkavimo pagalba, [106](#)
Pranešimai: pasiūlymai ir pranešimai, [147](#)
Prijungtos paslaugos, [88](#)

R

Radijas: automatinis režimas, [55](#)
Radijas: automatinis stočių įrašymas, [55](#)
Radijas: išankstinis stoties pasirinkimas, [55](#)
Radijas: rankinis režimas, [55](#)
Radijas: stoties pasirinkimas, [55](#)

S

Saugaus atstumo įspėjamasis signalas, [100](#)
Sėdynės, [118](#)
Sistema: naujinimas, [92](#)
Skambučių sąrašas, [74](#)
SMS, [77](#)

S

Šildymo, oro kondicionavimo programavimas, [124](#)

T

Telefono aparato išregistravimas, [66](#)
Telefono aparato prijungimas, [68](#)

ABĖCĖLINĖ RODYKLĖ

Telefono atjungimas, [68](#)

Telefono susiejimas, [66](#)

Transporto priemonės tinkinimo nustatymai, [136](#)

Traukos baterija: įkrovimas, [50](#)

V

Vairavimo pagalbos sistemos, [100](#)

Vaizdo įrašai, [64](#)

Valdikliai ir pultai ant vairo, [6](#)

Valdymas, [6](#), [11](#)

Valymas => plovimas, [11](#)

Variklio paleidimas nuotoliniu būdu, [127](#)

Variklio užvedimas, [124](#)

Veikimo sutrikimai, [149](#)

Veiksmai, [18](#)

Ventiliacija: klimato kontrolė, [129](#)

Z

Žemėlapis: ekranas, [29](#)

Žemėlapis: mastelis, [29](#)

Žemėlapis: nustatymai, [29](#), [92](#)

Žemėlapis: žemėlapio piktogramos, [29](#)

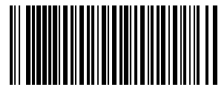

7711418959

