

**RENAULT EASY LINK
MULTIMEDIASYSTEM
EASY LINK-SYSTEM**



Forholdsregler ved bruk

Det er viktig å følge forholdsreglene under når du bruker systemet, både av sikkerhetsmessige årsaker og for å unngå materiell skade. Du må alltid forholde deg til lovgivningen i landet du befinner deg.



Forsiktighetsregler ved bruk av lydsystemet

- Du bør kun lese informasjonen på skjermen og bruke kontrollene når trafikk- og veiforholdene tillater det.
- Still inn volumet på et rimelig nivå slik at du også kan høre lyden utenfra.

Forholdsregler i forbindelse med navigering

- Kjør alltid aktpågivende, og ikke stol blindt på navigasjonssystemet.
- Avhengig av det geografiske området kan det hende at kartet ikke har oppdatert informasjon om nye veier. Vær oppmerksom. Veitrafikkreglene og veiskiltene skal alltid prioriteres foran kjøreanvisningene som navigeringssystemet gir.

Forholdsregler for å unngå materiell skade

- Ikke forsøk å demontere eller tilpasse systemet – dette kan medføre risiko for brann eller skader på utstyret.
- Kontakt en representant for produsenten ved en eventuell feil og/eller hvis det er behov for å demontere utstyret.
- Ikke sett inn ødelagt eller tilgriset ekstern lagringsenhet, eller fremmedlegemer (USB-minnepinne, SD-kort osv.) inn i leseren.
- Bruk bare eksterne lagringsenheter (USB-minnepinne, Jack-kontakt osv.) som er kompatible med systemet ditt.
- Rengjør alltid skjermen med en mikrofiberklut.
- Ikke bruk produkter som inneholder alkohol og/eller spray væsker på området.



Det forutsettes at du godtar de generelle salgsbetingelsene før du bruker systemet.

Beskrivelsen av modellene i denne håndboken er basert på de aktuelle spesifikasjonene på tidspunktet den ble skrevet. Avhengig av merke og modell til telefonen din, kan enkelte funksjoner være helt eller delvis inkompatible med multimediesystemet i bilen.

For ytterligere informasjon, kontakt en godkjent forhandler.



Denne håndboken dekker alle eksisterende funksjoner for modellene som er beskrevet. I hvilken grad disse er tilgjengelige, avhenger av utstyrsnivå, hvilke alternativer som er valgt og i hvilket land modellen er solgt.

Denne håndboken kan også inneholde informasjon om funksjoner som introduseres senere i modellåret. Skjermbildene i brukerhåndboken er bare ment som illustrasjoner.

INNHOOLD

Generell informasjon	4	My Renault	96
Generell beskrivelse	4	Utlån og tilbakelevering av kjøretøy	98
Introduksjon til kontrollene	6	Kjøretøy	99
bruk	11	Førerhjelpemidler.....	99
Rengjøring	15	Parkeringsassistent	103
Slå av, på	18	Ryggekamera	105
Legge til og administrere kontrollprogrammer.....	19	360°-kamera	106
Bruke talegjenkjenning.....	22	Multi-Sense.....	108
Navigering	29	Kupébelysning	116
Kart.....	29	Seter	117
Angi et reisemål.....	35	Dekktrykk	119
Trafikk	48	Eco-kjøring	120
Navigeringsinnstillinger.....	50	Programmering av motorstart	123
Audio/multimedia.....	55	Fjernstart av motor	125
Lytte på radioen.....	55	Elbil	127
Musikk.....	60	Nødanrop.....	132
Bilde.....	62	Kall opp Renault-assistanse.....	133
Video	64	Innstillinger.....	134
Telefon	66	Brukerinnstillinger	134
Pare og koble til en telefon	66	Systeminnstillinger	136
Anropsadministrasjon	71	Varsler	145
SMS.....	76	Funksjonsfeil	147
Telefoninnstillinger	78	System	147
Trådløs lader	80	Navigasjon	148
Apper.....	82	Telefon	149
Android Auto™, CarPlay™	82	Talegjenkjenning.....	150
App-administrasjon.....	85		
Aktivering av tjenestene.....	87		
Utløp av tjenestene.....	90		
Oppdatere systemet og hastighetsgrensen	91		

GENERELL BESKRIVELSE

1

Startskjærbilder



A. Utetemperatur

B. Klokkeslett

C. Valgt brukerprofil. Konfigurere brukerprofilen → 134.

D. Sideindikator: sveip raskt til innholdsområdet for å bytte side.

E. Tilgang til hovedmenyen.

F. Startside / bruk av funksjoner.



G. Øk volumet til kilden som er i bruk.

H. Demp volumet til kilden som er i bruk.

J. Åpne den første siden på startsidene.

K. Bruke funksjonene:

- Trykk inn og hold: Start systemet på nytt
- Trykk kort: radio/musikk OFF, minimumsviisning, sett i standby

Merk: Du kan endre konfigurasjonen av startsidene → 19.

 Åpne brukerhåndboken via hurtigmenyen hvis du vil ha mer informasjon.

Menyskjærbilde

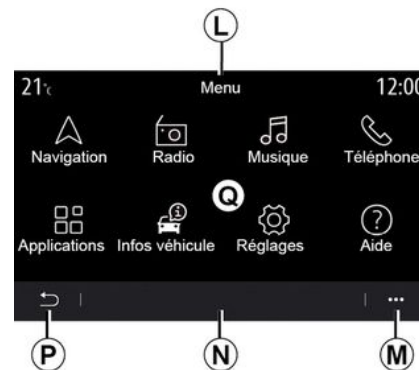

L. Avhengig av menyen blir det i dette området vist snarveier til funksjonene som er i bruk.

M. Hurtigmeny

N. Avhengig av menyen blir det i dette området vist mellom to og fem knapper.

P. Tilbake til forrige side

Q. Hovedmeny

GENERELL BESKRIVELSE

Merk: Bare funksjoner som kan velges vises på startskjermbildet (avhengig av utstyrsnivå).



Åpne brukerhåndboken via hurtigmenyen hvis du vil ha mer informasjon.

INTRODUKSJON TIL KONTROLLENE

1

Skjermkontroller

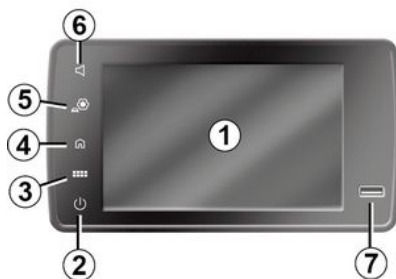

Fjernkontroll



Sentrale kontroller



INTRODUKSJON TIL KONTROLLENE

Kontroller på rattstammen

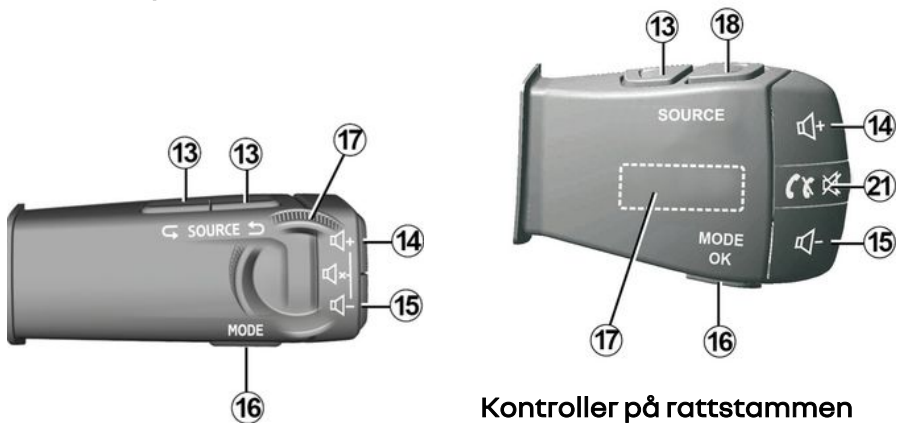

Kontroller på rattstammen

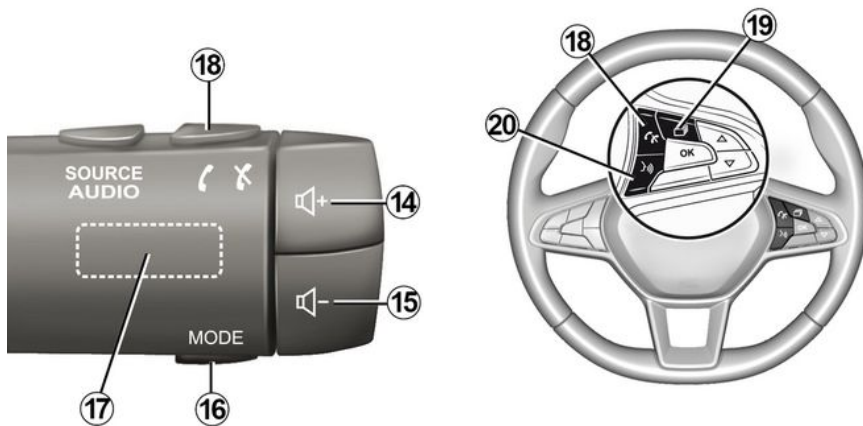

INTRODUKSJON TIL KONTROLLENE

1

Funksjoner

	Funksjon
1	Multimedieskjerm.
2	Trykk inn og hold (i ca. fem sekunder): starter systemet på nytt Trykk kort: radio/musikk OFF, minimumsvisning, standby
3	Tilgang til hovedmenyen.
4	Åpne startsidene.
5	Åpne Innstillinger-menyen
6	Volumjustering (1 eller 2 knapper, avhengig av skjermen).
7	Port USB.

INTRODUKSJON TIL KONTROLLENE

8	Trykk på: - av/på. Roter: - volum for lydkilden som spilles av for øyeblikket.
9	Tilgang til hovedmenyen.
10	Bevegelse: - Navigering i det valgte området - opp/ned: flytt til ulike områder på gjeldende side (øverst, midten og nederst) - Venstre/høyre: Gå til ulike faner på en meny. - Bytt side. Roter: - flytte rundt i forskjellige elementer i et område - bevege deg gjennom en liste - endre målestokken for navigasjonskartet (ZOOM-modus). Trykk på: - bekreft
11	Direkte tilgang til MULTI-SENSE-menyen.
12	Tilbake til det forrige skjermbildet.

INTRODUKSJON TIL KONTROLLENE

1

13	Lydkildevalg.
14	Øk volumet til kilden som er i bruk.
14 + 15	Radiodemping av/på. Stans eller spill av lydsporet. Avbryt talesynthesizeren i talegjenkjenningssystemet.
15	Demp volumet til kilden som er i bruk.
16	endre avspillingsmodus for radiokanalen (Frekvens, Liste, Forhåndsinnstillinger)
17	Bla gjennom listen over radiokanaler eller lydspor/kataloger. Bla gjennom listen på telefonen hvis den er koblet til multimediesystemet.
18	Ta imot / avslutt et anrop.
19	Bla gjennom informasjon i henhold til skjermstilen (audio, kompass, motoreffekt, etc.).
20	Kort trykk (avhengig av utstyr): – Aktiver talegjenkjenning i multimediesystemet. Hold inne: – Aktiver/deaktiver talegjenkjenning på smarttelefonen hvis den er koblet til multimediesystemet.
21	Ta imot / avslutt et anrop. Radiodemping av/på.

Multimediaskjerm



Navigere en meny

Multimedieskjermen kan brukes til å åpne systemfunksjonene. Trykk på multimedieskjermen for å velge én av menyene.



Bruk av bevegelser

- Kort trykk: Berør en del av skjermen med fingeren, og fjern deretter fingeren umiddelbart fra skjermen.
- Trykk inn og hold: Berør en del av skjermen i minst 1,5 sekund.
- Zoom-inn / zoom ut: Trekk sammen to fingre eller skyv to fingre fra hverandre på skjermen.



- Raskt sveip: Skyv raskt med fingeren fra venstre til høyre for å gå fra startside **A** til startside **B**.
- Dra og slipp: Trykk inn og hold elementet som skal flyttes, i minst ett og et halvt sekund, og dra det til ønsket sted. Løft deretter fingeren.

BRUK

1 Introduksjon til startsidene



Systemet har flere startsider som kan tilpasses **1**. Sveip horisontalt eller trykk på knappen **1** for å gå fra én side til en annen.

Startsidene består av en rekke kontrollprogrammer til funksjoner som for eksempel navigering og radio.



Via kontrollprogrammene kan du gå direkte til hovedskjermbildet for en funksjon eller (i visse tilfeller) kontrollere en funksjon direkte via ett av hovedskjermbildene (f.eks. endre radiokanal).

For en beskrivelse av hjemmesiden → **4**.

Merk: Du kan endre konfigurasjonen av startsidene → **19**.



Visning av startsider, funksjoner og informasjon kan reverseres avhengig av land og leseretning.

BRUK

Innføring i bruk av hovedmenyen



For å åpne hovedmenyen trykker du på knappen **2** på skjermen, fra midtkontrollen eller fra fjernkontrollen.

Systemet har flere menyer, og alle kan nås fra hovedmenyen:

- Navigasjon: omfatter alle funksjonene for veiledning via satellitt, veikart og trafikkmeldinger
- Radio: brukes for å styre radio- og lydavspillingen
- Musikk: administrere avspilling av lydfiler
- Telefon: brukes for håndfrimodus og for å pare systemet med én eller flere mobiltelefoner

- Apper: brukes for å administrere bilder, videoer og apper
- Info: inkluderer informasjon knyttet til multimediesystemet
- Hjelp: brukes for å kontakte hjelpesentraler ved behov (motorhavari, medisinsk hjelp, tjenester)
- Forslag & meldinger: informerer deg om hendelser per kategori: Navigasjon, Multimedia, Telefon osv.

Merk: Det kan hende at enkelte menyer ikke er tilgjengelige (avhengig av utstyr).



Enkelte innstillinger må endres mens motoren går for at de skal lagres av multimediasystemet.



Av hensyn til sikkerheten må dette bare utføres når bilen står stille.

Rullelinje

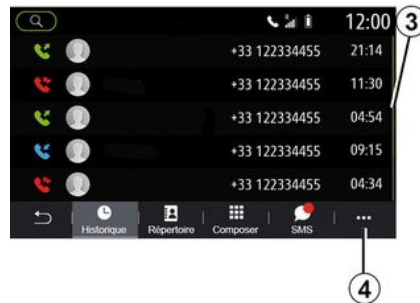

Linjen **3** viser plasseringen av det aktuelle skjermbildet på siden. Sveip opp- eller nedover på multimedieskjermen for å bla i listen og navigere på siden.

Hurtigmeny

Fra de fleste systemmenyene kan du åpne en hurtigmeny **4** som gir tilgang til undermenyer (slett favoritter, endre gjeldende rute, innstillinger osv.) samt brukermanualen for multimediesystemet.

BRUK

1 Utilgjengelige funksjoner



Under kjøring er det kanskje ikke mulig å få tilgang til funksjoner som Video, Foto, opplæringen og visse innstillinger, avhengig av lovgivningen i enkelte land.

Utilgjengelige funksjoner kan vises via symbolet **5**.

Stans bilen for å få tilgang til utilgjengelige funksjoner.

Merk: I noen land krever lovreguleringen at parkeringsbremsen er aktivert for å få tilgang til appene. For ytterligere informasjon, kontakt en godkjent forhandler.

RENGJØRING

Rengjøringsanbefalinger

I alle tilfeller må du bruke en ren, myk mikrofiberklut som ikke loer, til å rengjøre berørings skjermen.

Avhengig av skjermtypen i kjøretøyet, må du bruke tilhørende rengjøringsmetode:

- tørr rengjøring
- rengjøring med såpevann

Se Liste over skjermer med tilhørende rengjøringsanbefalinger for å finne rengjøringsmetoden som gjelder for din multimedieskjermer.

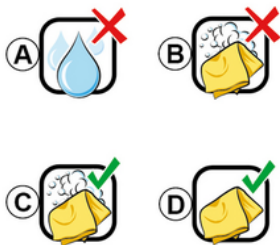

Avhengig av skjermtypen må du følge følgende rengjøringsanbefalinger:

A. Ikke bruk alkoholbaserte væsker, ikke påfør eller spray væsker.

B. Ikke rengjør med såpevann ved å bruke en lett fuktet mikrofiberklut.

C. Rengjør med såpevann ved å bruke en lett fuktet mikrofiberklut.

D. Rengjør ved hjelp av en tørr mikrofiberklut.



Ikke bruk produkter som inneholder alkohol og/eller spray væsker på området.



Ikke hell eller spray rengjøringsproduktet på skjermen.

Ikke bruk kjemiske rengjøringsmidler eller husholdningsprodukter. Enheten skal ikke komme i kontakt med væsker, og skal ikke utsettes for fuktighet. I så fall kan overflater eller elektriske komponenter bli redusert eller skadet.

Tørrrengjøring

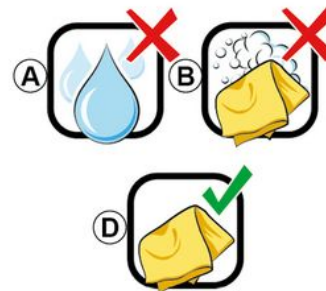

Bruk bare en ren, myk og tørr mikrofiberklut som ikke loer, til å rengjøre berørings skjermen for å unngå å skade antirefleks materialet.

Ikke bruk for mye trykk på multimedieskjermen, og ikke bruk rengjøringsutstyr som kan ripe opp skjermen (for eksempel børste, grov klut o.l.).

Liste over skjermer med tilhørende rengjøringsanbefalinger:

RENGJØRING

1



Ikke bruk produkter som inneholder alkohol og/eller spray væsker på området.



Ikke hell eller spray rengjøringsproduktet på skjermen.

Ikke bruk kjemiske rengjøringsmidler eller husholdningsprodukter. Enheten skal ikke komme i kontakt med væsker, og skal ikke utsettes for fuktighet. I så fall kan overflater eller elektriske komponenter bli redusert eller skadet.



Avhengig av skjermtypen må du følge følgende rengjøringsanbefalinger:

A. : Ikke bruk væsker, alkoholbaserte væsker og/eller påfør sprayvæsker.

B. Ikke rengjør med såpevann ved å bruke en lett fuktet mikrofiberklut.

C. : Rengjør med såpevann ved å bruke en lett fuktet mikrofiberklut.

D. Rengjør ved hjelp av en tørr mikrofiberklut.

RENGJØRING

Rengjøring med såpevann

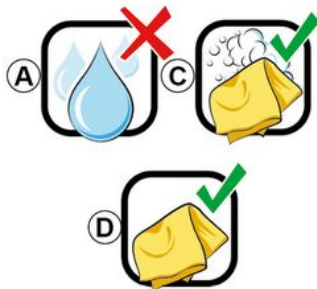

Tørk forsiktig av skjermen med en ren, myk mikrofiberklut som ikke løser, som er fuktet med såpevann.

Tørk av skjermen med en mikrofiberklut som bare er fuktet med vann, for å skylle.

Avslutt ved å tørke forsiktig med en tørr mikrofiberklut.



Ikke bruk produkter som inneholder alkohol og/eller spray væsker på området.



Ikke hell eller spray rengjøringsproduktet på skjermen.

Ikke bruk kjemiske rengjøringsmidler eller husholdningsprodukter. Enheten skal ikke komme i kontakt med væsker, og skal ikke utsettes for fuktighet. I så fall kan overflater eller elektriske komponenter bli redusert eller skadet.

SLÅ AV, PÅ

1

Slå den på



1

Multimedisystemet starter:

- når kjøretøyet startes
- ved å trykke kort på kontrollen **1** på multimedia-panelet eller den sentrale kontrollen.

Slå av



1

Multimedisystemet kan slås av:

- ved å trykke kort på kontrollen **1** på multimedia-panelet eller den sentrale kontrollen, kan du
 - slå av radioen/musikken
 - slå av skjermen
 - sette i standby
- når dørene på kjøretøyet låses

Klokke-/temperatur-/dato-skjerm-bilde



Dette skjerm-bildet vises når du velger Vent litt-funksjonen.

LEGG TIL OG ADMINISTRERE KONTROLLPROGRAMMER

Tilpasse startssidene



Systemet har flere startsider som kan tilpasses, og som omfatter et antall kontrollprogrammer som gir tilgang til ulike funksjoner som navigasjon, radio, innstillinger osv.

Trykk på ett av kontrollprogrammene på startsidene for å komme til funksjonen, eller (i visse tilfeller) å kontrollere funksjonen direkte fra hovedskjermbildet (f.eks. skifte radiokanal eller bruke telefonen).

Du kan konfigurere startssidene ved å legge til, slette eller endre kontrollprogrammer.

Gå til startsidene og trykk og hold inne multimedieskjermen **1** for å åpne

innstillingssiden for tilpassing av startsidene.

 Konfigurasjonen av widgets er knyttet til profilen. Hvis profilen endres, endres også visning av widgets

 Av hensyn til sikkerheten må dette bare utføres når bilen står stille.



Legge til et kontrollprogram

Velg startsidene **A** du ønsker å tilpasse.

I sone **B** velger du kontrollprogrammet du vil vise. Det valgte kontrollprogrammet skifter farge for å bekrefte handlingen.

Dra kontrollprogrammet fra sone **B** og slipp det i ønsket posisjon på startskjermen **A**.



Tilpasse widgets

Velg kontrollprogrammet i sone **B** ved å trykke på skjermen (velg/plasering), og velg deretter den endelige plasseringen i sone **A**.

Hvis du vil flytte et kontrollprogram fra én side til en annen, trykker du inn og holder startsidene, velger kon-

LEGG TIL OG ADMINISTRERE KONTROLLPROGRAMMER

1

trollprogrammet og drar og slipper det til ønsket side.

Merk: Enkelte kontrollprogrammer kan bare brukes én gang på grunn av størrelsen. Et kontrollprogram for en gitt funksjon kan bare brukes én gang på en side.



Widget-størrelse

Du kan justere størrelse på symbolet for kontrollprogrammet ved å knipe/spre en av kantene på symbolet. En rød ramme vises når størrelsesgrensen er nådd.

Avhengig av utstyret, kan du velge widgetstørrelse i linjen **C**. Enkelte apper har bare én størrelse. Hvor mange kontrollprogrammer som blir vist i startskjerm bildet, kan variere

avhengig av hvilket format multimediesystemet har. Trykk og hold på startsidene for å vise alle startsidene dine.

Adresse og Kontakt widgets

Det er nødvendig å aktivere tjenestene for å konfigurere disse to tilleggprogrammene → 87.

« Adresse »

Multimediesystemet fører deg til Navigasjon-menyen.

Fra favoritter, anropsloggen eller ved manuell registrering velger du en adresse som du vil angi som One Touch.

« Kontakt »

Multimediesystemet viser listen med kontakter i telefonen din (forutsatt at den er koblet til multimediesystemet).

Velg kontakten du vil angi som One Touch, fra telefonlisten.

Merk: Dataene som er knyttet til disse to kontrollprogrammene, lagres i multimediesystemet, selv om telefonen ikke er koblet til systemet. Dataene anses som ikke-konfidensielle.

Slette kontrollprogrammer



Trykk inn og hold kontrollprogrammet du vil slette. Det skifter farge for å bekrefte registreringen. Dra og slipp knappen Slett **2** eller skyv kontrollprogrammet inn i sone **B**.

Merk: Velg/plasser er den mest effektive måten å slette kontrollprogrammer på, siden du bare trenger å berøre skjermen: Velg kontrollprogram(mer) og trykk på Slett-knappen **2**.

LEGGE TIL OG ADMINISTRERE KONTROLLPROGRAMMER



I liggende modus kan du vise hele visningen av alle startsidene. For å slette kontrollprogrammer **3** trykker du på Slett-knappen fra hurtigmenyen.

Avhengig av valg, kan du velge:

- de valgte kontrollprogrammene og trykke på Slett-knappen **4**
- alle kontrollprogrammer fra alle skjermer og deretter trykke på Velg alle-knappen **6** etterfulgt av Slett **4**.

Slette en startside

Hvis du vil slette en startside, må du slette alle kontrollprogrammene på siden.

Hurtigmeny

Du kan bruke lokalmenyen **3** til å

- slette ett eller flere kontrollprogrammer på startskjermen
- Gjenopprette standardkonfigurasjon for startsidene.

Lagre og avslutt

Trykk på tilbakeknappen **5** hvis du vil lagre startsideinnstillingene og avslutte.



Av hensyn til sikkerheten må dette bare utføres når bilen står stille.

BRUKE TALEGJENKJENNING

1

Innledning

Multimediesystemet er utstyrt med

et talegjenkjenningssystem 

som kan brukes til å styre noen av multimediesystemfunksjonene og noen av telefonfunksjonene med talekommandoer. Du kan bruke multimediesystemet eller telefonen mens du har hendene på rattet.

Merk: plasseringen av stemmegjenkjenningssknappen kan variere. Du finner mer informasjon i instruksjonsboken

Talegjenkjenningssystemet registrerer hverken tale eller kommandoer. Det omfatter ikke talehjelp som kan fungere sammen med brukeren eller svare på spørsmål som:

- "Hvordan er været i Paris?"
- "Er det noen forsinkelser langs ruten min denne morgenen?"

Talekontroller



(avhengig av utstyrsnivå)

Du kan bruke stemmegjenkjenning til å ringe til en kontakt i kontaktlisten, angi et reisemål og skifte radio-kanal uten å berøre skjermen. Trykk på knappen **1**, og følg de talte og synlige instruksjonene som multimediesystemet og skjermen gir.

Aktivering

Avhengig av utstyret trykker du på kjøretøyets talegjenkjenningssknapp



Merk: Når du bruker talegjenkjenning, må du alltid vente på at en hørbar bekreftelse før du snakker.

Deaktivering

Trykk inn og hold talegjenkjenningss-

knappen  for å deaktivere talegjenkjenningssystemet, eller si Avslutt etter lydsignalet.



Du kan avbryte den syntetiske stemmen i talegjenkjenningssystemet ved å trykke inn knappen **1** eller lese inn kommandoer. Et lydsignal varslers at du kan snakke.

Bruke funksjonen for talegjenkjenning i multimediesystemet

Viktige stemmekommandoer for multimediesystemet

Si "Hovedmeny" eller "Tilbake" for å gå tilbake til hovedskjermbildet for talegjenkjenning.

Si "Avbryt" for å avslutte talegjenkjenningsmenyen.

BRUKE TALEGJENKJENNING

Si "Hjelp" for å høre detaljene for hvert systemskjerm bilde samt funksjonene som er tilgjengelige.

Si "Neste side", "Forrige side", "Første side", "Siste side" for å navigere i listene for talegjenkjenning.

Talegjenkjenningsmeny



Fra hovedmenyen for talekommandoer kan du styre følgende funksjoner ved hjelp av talekommandoer:

- « Telefon »;
- « Navigasjon »;
- « Lyd ».



Funksjonene som blir vist i blått på skjermen, er gyldige kommandoer som multimediesystemet registrerer.

Indikator for talegjenkjenning **A**

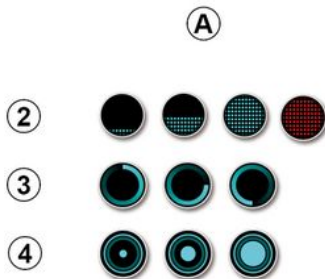

Indikatoren for talegjenkjenning **A** består av fargede markører og symboler.

- Symbolet **2** betyr at multimediesystemet lytter: Fargen på indikatoren **A** viser ytelsen til talegjenkjenningen.

- lyseblå markør: gjennomsnittlig talegjenkjenning
- halvblå markør: god talegjenkjenning
- helt blå markør: optimal talegjenkjenning
- Rød markør: Brukeren snakker for høyt, og systemet har vansker med å tyde kommandoen.
- Symbolet **3** betyr at multimediesystemet analyserer kommandoen din.
- symbolet **4**: multimediesystemet svarer



Hvis funksjonene vises i grått, betyr det at de ikke er tilgjengelige eller ikke tilkoblet. Multimediesystemet foreslår å koble til en enhet, f.eks. en telefon.



Snakk høyt slik at du kan bli forstått. Bruk indikatoren for stemmegjenkjenning for å optimalisere stemmegjenkjenning.

BRUKE TALEGJENKJENNING

1

Styre navigasjonen ved hjelp av talegjenkjenning



Det finnes flere måter å legge inn en destinasjon på ved hjelp av stemmekontrollen  i multimediesystemet.



« Destinasjon »

Angi en fullstendig adresse ved hjelp av stemmekommandoen:

Trykk på stemmekontrollknappen



for å vise hovedmenyen for stemmekontroll.

Si "Gå til" etter lydsignalet og si den fulle adressen for reisemålet (nummer, gatenavn, by/tettsted, bydel).

Systemet viser deg adressen det har oppfattet. Bekreft destinasjonen for å starte navigasjonen.

« Hjem »

for å hente hjemmeadressen din med talekommandoen

Trykk på stemmekontrollknappen



for å vise hovedmenyen for stemmekontroll.

Si: "Kjør hjem" etter lydsignalet.

Systemet viser hjemmeadressen du har lagret tidligere. Bekreft destinasjonen for å begynne veiledningen.

« Arbeid »

for å hente jobbadressen din med talekommandoen

Trykk på stemmekontrollknappen



for å vise hovedmenyen for stemmekontroll.

Si: "Kjør til jobben" etter lydsignalet.

Systemet viser jobbadressen du har lagret tidligere. Bekreft destinasjonen for å begynne veiledningen.

Merk: Du må først lagre en adresse for å kunne bruke stemmefunksjonen "Kjør hjem" eller "Kjør til jobb".

Hvis det ikke blir funnet en adresse, forslår multimediesystemet at du legger inn en adresse.

Mer informasjon om hvordan du lagrer en hjemme- eller jobbadresse
➔ 50.

« Favoritter »

for å hente en adresse som er lagret i favoritter, med talekommandoen

BRUKE TALEGJENKJENNING

Trykk på stemmekontrollknappen



for å vise hovedmenyen for stemmekontroll.

Etter lydsignalet sier du Favoritter og velger reisemål.

Systemet viser adressen som er angitt. Bekreft destinasjonen for å begynne veiledningen.

Reisemålslogg

For å hente en tidligere angitt adresse med talekommandoen.

Trykk på stemmekontrollknappen



for å vise hovedmenyen for stemmekontroll.

Etter lydsignalet sier du "Reisemålslogg" og velg deretter reisemålet.

Systemet viser adressen som er angitt. Bekreft destinasjonen for å begynne veiledningen.

« POI »

for å søke etter interessepunkter med talekommandoen

Si "Finn servicestasjon" eller "Finn hotell" etter det andre lydsignalet.

Navigeringssystemet foreslår flere POI (interessepunkter) i ulike kategorier.

Destinasjon i et fremmed land

Landet må være endret før du sier adressen.

Trykk på stemmekontrollknappen



for å vise hovedmenyen for stemmekontroll.

Si "Endre land" etter lydsignalet, og si deretter i hvilket land du vil søke. Si adressen til reisemålet etter den andre pipetonen.

Merk: Du kan endre land, forutsatt at systemet støtter språket for dette landet.

POI i et fremmed land

Ved reiser i utlandet kan det hende at enkelte av stemmekommandoene i noen kategorier ikke gjenkjennes.

Hvis du vil søke etter et interessepunkt, kan du si "Interessepunkter etter kategori". I multimediasystemet vises listen over interessante steder per kategori. Velg én av kategoriene → 35.

Bruke favoritter ved hjelp av talegjenkjenning

De lagrede adressene kan hentes direkte med stemmegjenkjenning.

Trykk på talestyringsknappen  for å vise hovedmenyen for talestyring.

Si: "Vis favorittene mine" etter lyd-signalet.

Systemet viser favoritten(e) som er lagret.

Radio-styring ved hjelp av talegjenkjenning

Du kan aktivere musikk, radioen eller bytte bølgebånd ved hjelp av stemmekommandoen i multimediasystemet.

Trykk på talestyringsknappen  for å vise hovedmenyen for talestyring.

Vent til du hører lydsignalet, og si:

- FM-kanal, AM-kanal, DAB-kanal eller
- X-kanal, med X som radiokanalnavn
- eller

– "Kanal" etterfulgt av ønsket radiofrekvens. f.eks. for 91.8-kanal, sier du "91.8-kanal".

BRUKE TALEGJENKJENNING

1 Musikk-styring ved hjelp av talegjenkjenning



Du kan spille av musikk (f.eks. et lydspor eller en spilleliste) ved hjelp av stemmekontrollen i multimedie-systemet. Følgende ekstra lydtkilder tilgjengelige:

- USB (USB port)
- AUX (Jack-port).

Trykk på talestyringsknappen  for å vise hovedmenyen for talestyring.

Si ett av følgende etter lydsignalet:

- "Spill artist" etterfulgt av navnet på artisten
- eller

- "Spill spor" etterfulgt av navnet på sporet

eller

- "Spill album" etterfulgt av navnet på albumet

eller

- "Spill sanger" etterfulgt av sjangeren

eller

- "Spilleliste" etterfulgt av navnet på spillelisten.

Avhengig av hvilken kilde som er valgt, kan du gjøre følgende:

- spille av neste/førrige spor

eller

- Spille alle sanger / vise spillelisten.

Endre lydtkilde

Du kan endre lydtkilden fra hovedmenyen.

Trykk på talestyringsknappen  for å vise hovedmenyen for talestyring.

Vent på lydsignalet, og si "Spill av" etterfulgt av navnet på kilden:

- "Spill USB"

eller

- "Spill FM"

eller

- "Spill Bluetooth®".

Bruke en telefon med talegjenkjenning

Du kan ringe et nummer eller en kontakt ved hjelp av stemmekontrollen i multimedie-systemet.

Trykk på talestyringsknappen  for å vise hovedmenyen for talestyring.

Si ett av følgende etter lydsignalet:

- "Ring til" etterfulgt av navnet på kontakten du vil ringe til

eller

- "Slå" etterfulgt av telefonnummeret du vil ringe til

Merk: Det anbefales å si ett eller to tall om gangen.

Systemet viser nummeret angitt. Si "Slå" for å ringe til nummeret eller "Korriger"/"Tilbake" for å si et annet nummer.

BRUKE TALEGJENKJENNING



Talestyringen kan også brukes til å vise anropsloggen og lese en SMS.

Trykk på talestyringsknappen  for å vise hovedmenyen for talestyring.

Si ett av følgende etter lydsignalet:

– "Anrophistorikk" eller "Nylige anrop"
eller

– "Les SMS" eller "Vis SMS".

Merk: Bare SMS mottatt under kjøring, kan leses.

« Hjelp »

Hvis du vil finne ut mer om hvordan du bruker talefunksjonene, trykker

du på talekommandoknappen og, etter pipetonen sier "Hjelp".

Funksjonen Hjelp er alltid tilgjengelig. Hvis du for eksempel er på Telefon-skjermen og sier "Hjelp", hjelper den syntetiske stemmen deg med å bruke funksjonen.

Bruke talegjenkjenningssystemet på telefonen sammen med multimediesystemet

Slik bruker du talegjenkjenningssystemet på telefonen sammen med multimediesystemet:

- Koble telefonen til multimediesystemet ➔ 68.
- Kontroller at telefonen har en stemmegjenkjenningssystem som er kompatibel med multimediesystemet.

Merk: Hvis talegjenkjenningssystemet på telefonen din er kompatibel med multimediesystemet, vises symbolet **5** fra Liste Bluetooth-enheter ➔ 68.



Merk: Hvis du vil bruke telefonens talegjenkjenning, må du sørge for at du er i et område med nettverksdekning.

Trykk inn og hold stemmegjenkjenningknappen  for å aktivere/deaktivere telefonens stemmegjenkjenningssystem via multimediesystemet.

Trykk inn og hold knappen  for å aktivere stemmegjenkjenningssystemet i multimediesystemet.

BRUKE TALEGJENKJENNING

1

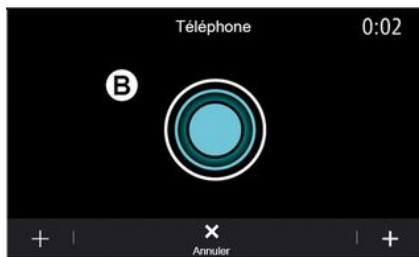

Multimedieskjermen viser telefonens hovedmeny for talekontroll på skjermen **B**.

Hvis du vil at talegjenkjenningssystemet på telefonen skal aktiveres på nytt med multimediesystemet, trykker du kort på talegjenkjennings-

knappen  i kjøretøyet eller på skjermen **B**.

Fra hovedmenyen for stemmekontroll kan du bruke stemmekommandoer for enkelte funksjoner på telefonen.

Talegjenkjenning er deaktivert:

- når du rygger med kjøretøyet
- under anrop.

Merk: Stemmegjenkjenningsøkten deaktiveres automatisk etter flere sekunder uten aktivitet.

 Når du bruker telefonens talegjenkjenning med multimediesystemet, kan overføring av mobildata medføre ekstra kostnader som ikke er inkludert i telefonabonnementet ditt.

Bruk av One Shot-funksjonen

One Shot-funksjonen lar deg lage en mer direkte og presis talekommando for å unngå å gå gjennom menyene Telefon, Kont., Navigasjon, Destinasjon osv.

Når du skal bruke telefonfunksjonen, kan du kommandere direkte:

- "Ring Didier"
- Ring kontoret
- ...

Når du skal bruke navigasjonsfunksjonen, kan du kommandere direkte:

- Gå til Champs-Élysées i Paris
- "Kjør hjem"
- ...

Når du skal bruke multimediefunksjonene, kan du kommandere direkte:

- "Kanal Radio France"
- "Spill Bluetooth®"
- ...

For å bruke denne funksjonen må du trykke på talegjenkjennings-

knappen , vente på lydsignalet og tale inn en kommando.

KART

Kart

Vise kartet

Gå til startskjermbildet, trykk på Meny og velg Navigasjon for å åpne kartet.

Du kan også åpne kartet fra Navigasjon-kontrollprogrammet.

Kartet viser din nåværende posisjon og informasjonen som du konfigurerte (vise POI, værmelding, trafikkinformasjon osv.).

For å flytte rundt på navigasjonskartet trykker du og holder inne kartet og skyver fingeren over skjermen i ønsket retning.

Trykk på  for å gå tilbake til gjeldende posisjon.



Av hensyn til sikkerheten må dette bare utføres når bilen står stille.

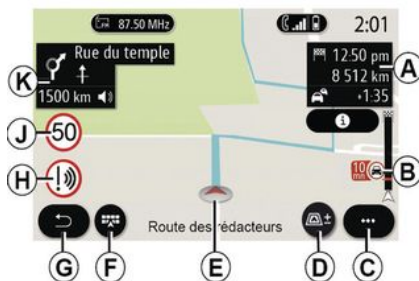

Kart-skjerm bilde med aktuell reiserute

A. Reiseinformasjon som ankomsttid, ekstra tid på grunn av trafikk og gjenværende avstand til neste etappe eller endelige destinasjon (avhengig av parametrene).

Merk: Trykk én gang på sone **A** for å aktivere multimediesystemet for å vise informasjon om reiseetappene.



B. Informasjon om trafikkforholdene på den nærmeste veistrekningen. Berør dette området for å vise en liste over hendelser på den aktuelle reiseruten.

C. Hurtigmeny

D. Visninger/zoom:

- Trykk på \pm -knappen for å vise zoom inn- og zoom ut-knappene.
- Trykk på Visninger-knappen for å vise retningen 2D/2D Nord 3D/3D Inception, Trafikkart.

Merk: Avhengig av hvilken type multimedieskjerm du har, kan disse funksjonene vises hver for seg:

- **L** zoom \pm
- **M** Visninger

KART

E. Posisjon og navn på gaten du kjører på nå. Trykk for å få tilgang til ekstra funksjoner.

F. Navigasjons-menyen.

G. Tilbake til det forrige skjermbildet.

H. Advarsel om fareområde.

J. Fartsgrenseindikatorpanel.

K. Når du ha startet en reiserute, vises informasjonen om kommende kryss og navnet på neste gate på reiseruten. Trykk på høyttalerikonet én gang for å aktivere/deaktivere taleveiledning og gjenta den siste instruksjonen.

N. Reiseinformasjon som ankomsttid, ekstra tid på grunn av trafikk og avstand. Trykk på enheten for å vise reisetappene.

P. Informasjon om ulike typer vei på ruten (motorveier, bomveier, biltog).

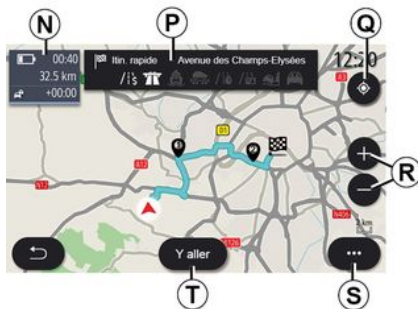

Ruteberegning-skjerm

Q. Hvis du har startet en reiserute, kan du bruke denne funksjonen til å komme tilbake til den pågående reiseruten etter at du har beveget deg rundt på kartet.

R. Zoom: Zoom inn-/ut-knapper.

S. Hurtigmeny

T. Trykk på Start-knappen for å starte ruten du har valgt.



Kart-skjerm uten valgt reiserute

Q-funksjonen går tilbake til gjeldende posisjon.



Av hensyn til sikkerheten må dette bare utføres når bilen står stille.

KART



Trafikkart-skjerm

V. Visning av trafikkhendelser på kartet eller via en liste over hendelser.

W. Trykk på Unngå alt-knappen mens veiledningen pågår for å unngå alle områder med trafikkproblemer.

Hurtigmeny uten aktiv reiserute

Trykk på hurtigmenyen for å komme til Innstillinger-menyen.

Fra Rute-fanen kan du justere følgende innstillinger:

- « Type rute »;
- Ta avvik
- « Tillate bomveier »;
- « Tillate motorveier »;

- Tillat ferger
- « Tillat bilto »;
- « Automatisk veiledningsforslag »;
- « Destinasjoner delt med andre enheter »;
- « Tillate tidsbegrensede veier »;
- Tillat bomveier
- « Område som skal unngås »;
- « Tillat vei uten fast dekke ».

Fra Kart-fanen kan du justere følgende innstillinger:

- Kartfarge
- « Visning av vær »;
- Visningene 2D/2D Nord, 3D/3D Inception, Trafikk
- « Visning av trafikk »;
- « Trafikkskiltgjenkjenning »;
- « Auto-zoom »;
- « Min bil »;
- « Visning av kryss »;
- Vis interessepunkt
- « Visning av vær ».

Hurtigmeny med en aktiv reiserute

Trykk på hurtigmenyen for å komme til følgende menyer:

- « Avbryt rute »;
- « Navigasjonsstemme »;
- Rutedetaljer
- « Innstillinger ».

« Avbryt rute »

Stanser den aktuelle navigeringen.



« Navigasjonsstemme »

Aktiver/deaktiver taleveiledningen ved å trykke på knappen **1**.

Merk: Hvis denne funksjonen er deaktivert, sendes det ingen stemmeveilednings-instruksjoner fra multimediasystemet.

Du kan åpne Navigasjonsstemmeinnstillingene:

- fra hurtigmenyen **C**
- når taleinformasjonen overføres over multimediasystemet, ved å trykke på volumkontrollene

2



Merk:

- Volumkontrollene kan bare brukes for gjeldende kilde (Navigasjonsstemme, Radio, Telefon).
- Volumindikatoren **2** vises for informasjon. Du kan ikke bruke den til å justere lydstyrkenivået.



Av hensyn til sikkerheten må dette bare utføres når bilen står stille.



Rutedetaljer

Denne funksjonen blir brukt til å vise detaljene for den aktuelle ruten.

Fra Sammendrag-fanen kan du vise avreiseadressen og reisemåladressen samt hvilke ruter som er valgt.

Fra Veiliste-fanen kan du vise reiseruten i detalj.

Fra Etapper-fanen kan du se de ulike etappene, samt avstander og varigheter for hver etappe.

Visningsmodus



Du kan velge mellom flere visningsmoduser ved å trykke på visning/zoom-knappen **D**.

Rutevisning

Kartet viser hele ruten din.

-visning 2D

Kartet viser din nåværende posisjon og er vendt i kjøreretningen.

Visning 2D/nord

Kartet viser din nåværende posisjon mot nord.

KART



-visning 3D

Kartet viser din nåværende posisjon på en 3D kartoverflate. Den vises automatisk i kjøreretningen.



Visning 3D Inception

(avhengig av utstyrsnivå)

Kartet er vinklet litt oppover for å gi et lengre synsfelt. Den vises automatisk i kjøreretningen.

Veiledning

Veiledningen starter når ruten er ferdig beregnet. Multimediasystemet veileder deg hele veien langs ruten, og informerer deg ved hvert krysningspunkt om hvilken retning du bør følge via flere trinn:

Trinn 1: forberedelse

Multimediasystemet varsler deg via navigeringssystemet at du snart må foreta en manøver.

Trinn 2: varsel

Multimediasystemet varsler hvilken manøver du må foreta.

F.eks. Om 400 meter tar du neste avkjøring.

Skjermen viser en detaljert illustrasjon eller 3D bilde av manøveren.

Trinn 3: manøvrering

Multimediasystemet viser hvilken manøver som skal utføres.

F.eks.: Ta neste til høyre.

Når manøveren er fullført, vises kartet i full skjerm.

Merk: Hvis du ikke følger instruksjonene, eller hvis du avslutter den beregnede ruten, beregnes en ny rute automatisk av multimediasystemet.



KART

Kjørefelt

Skjermen skifter automatisk til en mer detaljert visning for å hjelpe deg til riktig kjørefelt for neste manøver:

- felt **3** uten retningspiler: Kjørefeltet skal ikke tas i henhold til ruten som er beregnet.
- felt **4** med retningspiler: Kjørefeltet skal tas i henhold til ruten som er beregnet.

Merk: Det kan dukke opp andre kjørefelt under manøveren.

« Vær »



Fra hurtigmenyen kan du aktivere eller deaktivere visning av været på kartet.

Via multimediesystemet får du vite værmeldingen i området rundt posisjonen din eller på destinasjonen hvis du har startet en reiserute.

Merk: Tjenestene må være aktivert for å vise været → **87**.



Trykk på Vær-symbolet **5** for å vise en værmelding for de neste timene. Denne informasjonen er også tilgjengelig fra Vær-skjermelementet.

ANGI ET REISEMÅL

Menyen "Navigasjon"

Gå til startskjermbildet og trykk på kortet eller trykk på Meny og deretter Navigasjon.

Legge inn en adresse ved hjelp av stemmegjenkjenning

Trykk på talegjenkjenningsknappen



Etter lydsignalet kan du si navnet på byen du vil kjøre til, postnummeret og/eller gatenavnet/området → 22.

Merk: Plasseringen av talegjenkjenningsknappen kan variere. Du finner mer informasjon i instruksjonsboken



Forholdsregler i forbindelse med navigering

Kjør alltid aktpågivende, og ikke stol blindt på navigasjonssystemet.



Destinasjon i et fremmed land

Landet må være endret før du sier adressen. Trykk på stemmekontroll-

knappen for å vise hovedmenyen for stemmekontroll.

Si "Endre land" etter lydsignalet, og si deretter i hvilket land du vil søke. Si adressen til reisemålet etter den andre pipetonen.

Merk: Du kan endre land, forutsatt at systemet støtter språket for dette landet.



Bruk navigasjonsmenyen 1 for å få tilgang til følgende funksjoner:

- « Finn en adresse »;
- « Tidligere destinasjoner »;
- « Favoritter »;
- « Koordinater »;
- « POI »;
- « Oppnåelig område »;
- « Rute »;
- « Trafikkart »;
- « Innstillinger »;
- ...

ANGI ET REISEMÅL

Nettsøk

2

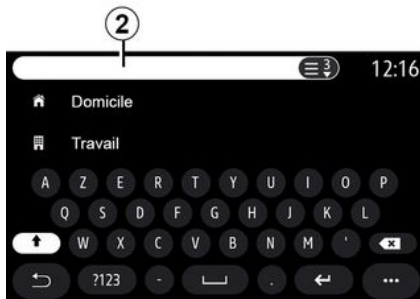

Bruk Online Search-funksjonen for et raskt og nøyaktig søk.

Etter hvert som du skriver de første bokstavene i søkefeltet **2**, foreslår multimediesystemet et relevant gatenavn, en by eller POI (interessepunkt).

Trykk på knappen **3** for å se hele listen over forslag.

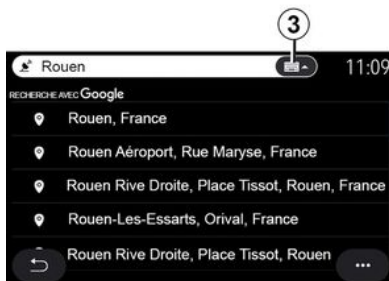

Eksempel med Rouen.

Merkt: Tilleggsinformasjonen som gis av multimediesystemet, kan variere avhengig av tilkoblingstypen.



Når du søker etter et POI (interessepunkt) via menyen Navigasjon, kan du vise en liste over forslag **5**.

Hvis du vil ha mer informasjon om POI, kan du se informasjonen om POI i denne delen.

Kartvisningen **4** viser den geografiske posisjonen til hvert forslag.



« Finn en adresse »

Fra denne menyen kan du angi en fullstendig eller delvis adresse: land, by, postnummer, gate, husnummer, veikryss. Når du bruker systemet for første gang, blir du bedt om å velge destinasjonsland. Angi stedsnavn eller postnummer via tastaturet.

ANGI ET REISEMÅL

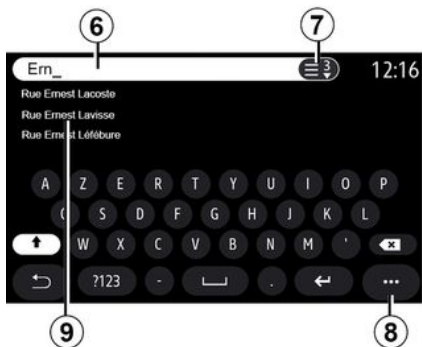

Angi et gatenavn fra søkeområdet **6**.

Systemet forslår passende gatenavn etter hvert som du taster inn bokstaver. Du kan:

- bekrefte ved å trykke på gatenavnet på skjermen
- trykke på knappen **7** eller skanne listen **9** over de foreslåtte gatenavnene for å få tilgang til hele listen som samsvarer med søket.

Merk:

- Systemet lagrer de siste stedene eller byene som er angitt i minnet.
- Det er bare mulig å velge adresser som finnes på det digitale kartet.

Fra hurtigmenyen **8** kan du

- Lagre den valgte adressen i dine favoritter
- Angi inn koordinatene til reisemålet (bredde- og lengdegrad)
- Finne og vise alle POI i nærheten.
- ...

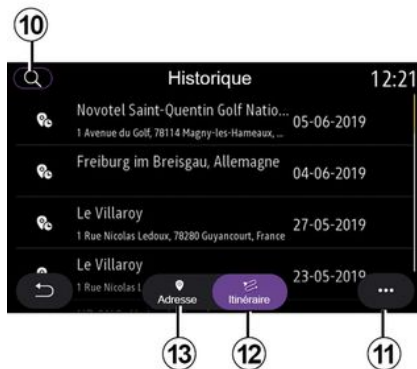

« Tidligere destinasjoner »

Bruk denne menyen til å velge et reisemål fra listen over adresser som nylig er brukt. Disse lagres automatisk.

Fra fanen Adresse **13** får du tilgang til all lagret historikk for reisemålene.

Velg et reisemål for å starte navigeringen.

Fra fanen Rute **12** får du tilgang til all lagret historikk for rutene. Velg en reiserute for å starte navigeringen.

Bruk forstørrelsesglasset **10** til å søke etter en adresse eller rute som er lagret i loggen.

Fra hurtigmenyen **11** i fanene Adresse **13** og Rute **12** kan du

- Slett én eller flere av de valgte adressene
- « Slett alle »;
- « Sorter etter dato »;
- « Sorter etter navn »;
- « Lagre som favoritt ».

Når du søker etter et nytt reisemål, kan du angi det som enten:

- et stopp
- et nytt reisemål



Av hensyn til sikkerheten må dette bare utføres når bilen står stille.

ANGI ET REISEMÅL

2



« Favoritter »

Fra fanen Adresse **16** kan du

- « Legg til ny adresse »;
- kjøre ruteveiledning til Hjem **18** eller Arbeid-punkt **17**
- Velge ruteveiledning til en adresse som er lagret i favorittene dine.

Når du velger Hjem **18** eller Arbeid **17** for første gang, ber systemet deg å registrere en adresse.

Merk: Du kan bare lagre én adresse for Hjem og Arbeid i multimediesystemet.

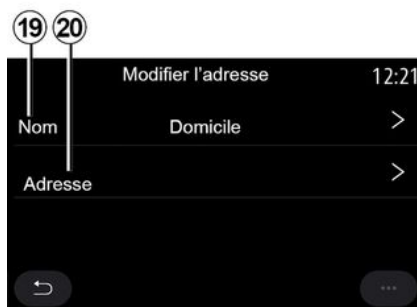

Fra fanen Legg til ny adresse **14** kan du

- Navn **19** for å gi navn til det nye favorittreisemålet ditt
- Adresse **20** for å få tilgang til følgende søkefunksjoner:
 - « Finn en adresse »;
 - « Tidligere destinasjoner »;
 - « POI »;
 - « Koordinater »;
 - « Fra kartet »;
 - « Nåværende posisjon ».
- Tilpasset ePOI
- « Telefon »;
- « Ladetype ».

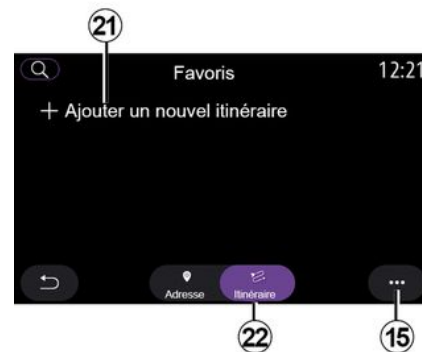

Fra fanen Rute **22** kan du

- « Legg til ny rute »;
- Velge en rute som er lagret i favorittene dine.

Fra fanen Legg til ny rute **21** kan du

- Navn for å gi navn til den nye favoritttruten din
- Rute for å få tilgang til følgende søkealternativer:
 - Start-posisjon
 - « Tilføy som veipunkt »;
 - Sist brukte reisemål
 - « Tilføy som destinasjon ».

Avhengig av Legg til stopp og Tilføy som destinasjon-søkene, kan du velge følgende alternativer:

- « Finn en adresse »;
- « Tidligere destinasjoner »;

ANGI ET REISEMÅL

- « POI »;
- « Koordinater »;
- « Fra kartet ».

Fra hurtigmenyen **15** kan du

- « Endre »:
- Navn **19** for favoritten
- Adresse **20** eller Rute av favorittene, avhengig av hvilken fane du velger.
- Slett (velg én eller flere adresser)
- « Slett alle »;
- « Sorter etter navn ».

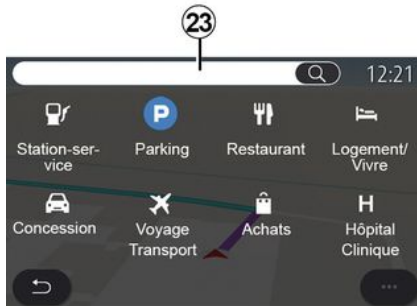

« POI »

Et interessepunkt POI er en tjeneste, en sted eller en turistattraksjon i nærheten av et sted (startpunkt, reisemålsted/-by, på veien osv.).

Interessepunktene grupperes etter kategori: Bensinstasjon, Parkering, Bosted osv.

Velg menyen Navigasjon og deretter POI for å velge et reisemål blant interessepunktene.



Søk etter navn

Fra søkeområdet **23** angir du en POI-kategori (navnet på en restaurant, butikk e.l.).

Fra listen med søkeresultater **24**, velg en POI.

Merk: Tjenester må være aktivert for å kunne vise nettsøk etter interessepunkter. Du finner mer informasjon i avsnittet Aktivering av tjenester.

Fra hurtigmenyen **25** kan du

- Tilbakestill søket
- velge tastaturtype:
- « Alfabetisk »;
- « Azerty »;
- « Qwerty ».



Av hensyn til sikkerheten må dette bare utføres når bilen står stille.

Søke etter kategori

Navigasjonssystemet foreslår flere POI-er i den valgte kategorien, avhengig av hvilken fane som er valgt:

- ingen reiserute aktiv:
 - « Aktuell pos. »;
 - I en by (skriv inn bynavnet).
- underveis i en reiserute:
 - Langs ruten
 - « Destinasjon »;
 - « Aktuell pos. »;
 - I en by (skriv inn bynavnet).

Fra hurtigmenyen **25** kan du

- vise Offline-resultater
- « Sorter etter avstand ».

ANGI ET REISEMÅL

2



Fra listen **24**, velg en POI.

Avhengig av utstyret kan multimediesystemet brukes til å:

- direktekontakte visse POI (for å bestille eller for informasjon) ved å trykke på Anrop
- starte navigasjonen til ønsket POI ved å trykke på Start
- se en forhåndsvisning av reisemålet fra displayet **26**.

Fra hurtigmenyen kan du legge til adressen i favorittene.



Drivstoffpriser

POI Bensinstasjon viser bensinstasjoner rundt posisjonen din samt prisen på drivstoff for ditt kjøretøy.

Prisen på drivstoff er merket med en fargeindikator:

- Grønn: bensinstasjoner som tilbyr laveste pris
- Oransje: bensinstasjoner som tilbyr gjennomsnittlig pris
- Rød: bensinstasjoner som tilbyr høyeste pris

Merk: Tjenestene må være aktivert for å vise drivstoffprisen → **87**.



« Koordinater »

Fra menyen Navigasjon, trykk på Koordinater.

Bruk denne menyen til søke etter et reisemål ved å angi koordinatene.

Du kan velge hemisfære og deretter angi Breddegrad og Lengdegrad via tastaturet.

Så snart koordinatene er lagt inn trykker du på Start for å gå direkte til reisemålet, eller du kan velge Kart for å vise koordinatene på kartet.

Gå til hurtigmenyen **27** og trykk på

- UTM for å angi koordinatene i UTM-format

ANGI ET REISEMÅL

- Enheter og formater: desimalgrader, desimalgrader og minutter eller grader, minutter og desimalsekunder
- « Lagre som favoritt ».



Av hensyn til sikkerheten må dette bare utføres når bilen står stille.



« Rute »

Bruk denne funksjonen til å administrere en destinasjon med tilknyttede stopp. Fra hovedmenyen, trykk på Navigasjon, Meny, og trykk deretter

på Rute for å få tilgang til rutemenyene.

Ingen reiserute aktiv:

- « Opprett rute »;
- « Område som skal unngås ».

Underveis i en reiserute:

- « Avbryt rute »;
- « Rediger rute »;
- « Område som skal unngås »;
- « Oversikt »;
- « Rutedetaljer »;
- « Rutesimul. ».

« Avbryt rute »

Bruk denne funksjonen til å avslutte den aktive kjøreruten.

« Rediger rute »

Bruk denne funksjonen til å endre den aktive kjøreruten:

- « Start posisjon »;
- « Tilføy som veipunkt »;
- « Tilføy som destinasjon ».

Funksjonene Legg til som stopp og Legg til som reisemål har følgende alternativer:

- « Finn en adresse »;
- « Tidligere destinasjoner »;
- « POI »;
- « Koordinater »;
- « Fra kartet »;
- ...

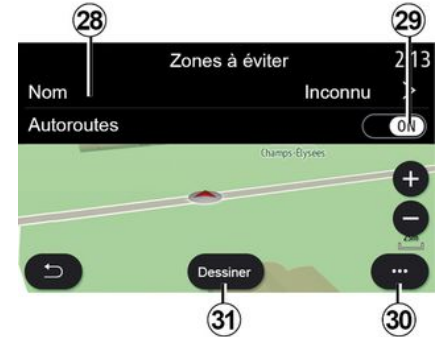

« Område som skal unngås »

Bruk denne funksjonen til å unngå et angitt eller definert geografisk område.

Gå til menyen Område som skal unngås og trykk på Tilføy område som skal unngås eller områder tidligere lagret som områder å unngå. Trykk på Navn **28** for å endre det via tastaturet.

Bruk knappen **29** hvis du vil unngå en spesiell del av motorveien.

Gå til hurtigmenyen **30** og trykk på Velge by hvis du vil legge inn land og by manuelt.

ANGI ET REISEMÅL

2



Trykk på Tegn-knappen **31** for å angi et område som skal unngås.

Trykk kort på kartet for å vise Område som skal unngås **32**.

Knip / skyv ut for å forstørre eller forminske det valgte området.

Trykk på Lagre-knappen **33** for å legge det valgte området til listen over områder du vil unngå.

Du kan endre et Område som skal unngås ved å velge det fra listen over områder du vil unngå, og trykke på Endre-knappen på kartet.



Fra hurtigmenyen **35** på Område som skal unngås-menyen velger du:

- Slett (velg ett eller flere områder du vil unngå)
- « Slett alle ».

Trykk på forstørrelsesglasset **34** for å søke etter lagrede områder du vil unngå.



Av hensyn til sikkerheten må dette bare utføres når bilen står stille.



« Oversikt »

Bruk denne funksjonen til å vise hele ruten på kartet.

For å bruke denne funksjonen, start navigasjonen og velg Rute fra navigasjonsmenyen, og velg deretter Oversikt.

Trykk på knappen **37** for å avbryte den nåværende ruten.

ANGI ET REISEMÅL



Hvis du vil utforske kartet over ruten som pågår, flytter du kartet ved å holde fingeren trykket på en del av skjermen mens du drar den.

Trykk på knappen zoom inn-/ut **39** for å justere kartet.

Trykk på kontrollen **38** for å sentrere kartet igjen.

Fra hurtigmenyen **36** har du tilgang til følgende funksjoner:

- « Alternative ruter »;
- « Rutedetaljer »;
- « Rutesimulering »;
- « Lagre som favoritt »;
- « Innstillinger »;
- ...
- « Innstillinger »;
- « Rutedetaljer »;

- « Rutesimulering »;
- landinformasjon
- « Lagre som favoritt »;
- ...

MerK: Funksjonene som tilbys i hurtigmenyen, varierer avhengig av om navigeringen er aktivert eller ikke.



« Rutedetaljer »

Bruk denne funksjonen til å vise all informasjon og alle detaljer for ruten via flere faner:

- « Sammendrag »;
- « Veiliste »;
- « Trinn ».

Fra Sammendrag-fanen **41** kan du vise

- « Start posisjon » **40** ;

- ankomstpunkt **43**
- veier tatt **42** (bomvei, ferge, bilto og osv.)



Fra Veiliste-fanen **45** kan du vise ruten i detalj.

Fra listen **44** over veier som skal kjøres langs ruten, kan du vise forskjellige retninger, navn på gater og veier, gjenstående avstand og tid for hver etappe.

Trykk på en av rutene **44** for å vise den på kartet, med mulighet til å gå tilbake til foregående etapper eller forover til de neste etappene ved hjelp av pilene **48**.

ANGI ET REISEMÅL

2



Stolpen **46** viser informasjon om hver etappe av reisen (avstand, etappevarighet og ankomsttid).

Navigeringssystemet kan foreslå å unngå en hendelse på noen av etappene.

Når du trykker på omkjøringsknappen **47**, beregner navigasjonssystemet en omvei for deg.



Fra Etapper-fanen **50** kan du se ulike etapper på reiseruten (avstand, reisetid og ankomsttid).

Ved å trykke på en av etappene i listen **49**, får du tilgang til sted, navn, full adresse og geografiske koordinater.



Av hensyn til sikkerheten må dette bare utføres når bilen står stille.



« Rutesimul. »

Bruk denne funksjonen til å simulere ruten du tar for å komme frem til målet.

Trykk på knappen **53** for å stoppe eller starte simuleringen.

Trykk på knappen **54** for komme tilbake til starten av reiserutesimuleringen.

Du kan endre hastigheten til simuleringen ved å trykke på knappen **52**.

Under simuleringen kan du vise fartsgrensen **55** samt detaljene i sonen **51** (gjenværende avstand, ankomsttid og reisetid).

Trykk på sonen **51** for å skifte fra visningen av gjenværende rutetid til visning av forventet ankomsttid.

ANGI ET REISEMÅL

Navigasjon-meny for elbiler og hybrid-kjøretøy



Gå til startskjermbildet og trykk på kortet eller trykk på Meny og deretter Navigasjon. Konfigurasjonen av multimediesystemet er avhengig av hvilken motor bilen har. Ekstra menyer og andre innstillinger vises.



Av hensyn til sikkerheten må dette bare utføres når bilen står stille.



Menyen Oppnåelig område

Denne menyen viser det geografiske rekkeviddeområdet ut fra ladenivået:

- Den blå Standard-sonen viser rekkevidden med nåværende kjøremodus.
- Den grønne Eco-sonen viser området innenfor rekkevidde, ved bruk av Eco-kjøremodus.



2
Bruk Oppnåelig område-knappen **57** til å vise det geografiske området som fortsatt er innen rekkevidde når du har kommet til neste etappe eller til reisemålet.

Dette kartet viser tilgjengelige lade-punkter for bilen din. Slik konfigurerer du ladeinnstillingene: → **50**.

Lader-knappen **58** viser en liste over tilgjengelige ladepunkter innen rekkevidde (avhengig av utstyrsnivå).

Hurtigmenyen **56** kan brukes til å vise eller skjule interessepunkter (POI).

Siste ladestasjoner

Multimediesystemet informerer deg hvis antall ladepunkter rundt posi-

ANGI ET REISEMÅL

sjonen din er mindre enn 3. Du kan aktivere/deaktivere funksjonen fra Bensinstasjon, Innstillinger-menyen og deretter velge Z.E.-fanen.



« Rute »

Fra Navigasjon-menyen trykker du på Meny, Rute og deretter Oversikt for å vise hele ruten.

Trykk på Start-knappen **61**. Multimediasystemet informerer deg om reise målet **60** er innen rekkevidde (vist i sort) eller ikke (vist i rødt), avhengig av kjøretøyets ladenivået.

Informasjonssonen **59** viser ladenivået som er igjen når du ankommer reise målet.



Av hensyn til sikkerheten må dette bare utføres når bilen står stille.

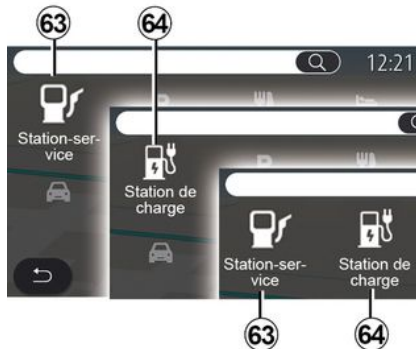

« POI »

Konfigurasjonen av multimediasystemet er avhengig av hvilken motor bilen har:

- Bensinstasjon **63** på hybrid- og forbrenningsmotorbiler (uten ladekontakt)
- Ladestasjon **64** for elektriske kjøretøy.
- Bensinstasjon **63** og ladestasjon **64** på hybridbiler (med ladekontakt)



Ladestasjon

POI-ladestasjon **64** viser ladestasjoner i nærheten av posisjonen din, langs reiseruten, i nærheten av reise målet eller innen en by.

For hver stasjon vises antall kompatible ladepunkter for bilen din.

Fargekodingen viser tilgjengeligheten til ladeterminale:

- grønn: terminal tilgjengelig
- rødt: terminal ikke tilgjengelig
- grå: ukjent status

Merk: Tjenestene må være aktivert for å kunne vise tilgjengelige ladestasjoner → **87**.

Velg en av ladestasjonene for mer informasjon:

ANGI ET REISEMÅL

- Avstand og adresse til stasjonen
- betalingstype (gratis, på abonnement osv.)
- antall ladeterminaler tilgjengelige og totalt
- type ladeterminale
- ...

På denne menyen kan du:

- starte navigasjonsveiledning til stasjonen
- Ringe til stasjonen
- bestille en ladeterminale
- ...



Fra hurtigmenyen **65** kan du

- vise Online-resultater
- Tilbakestill søket
- lagre ladestasjonen i Favoritter
- ...



Av hensyn til sikkerheten må dette bare utføres når bilen står stille.

TRAFIKK

« Trafikkart »

(tilgjengelighet avhenger av utstyr)
Trafikkart-funksjonen bruker sanntidsinformasjon fra nettet.

Merk: Tjenestene må være aktivert for at du skal kunne vise trafikkmeldinger i sanntid → 87.

Gå til startskjermen, trykk på Meny, Navigasjon, Navigasjon meny **6** og deretter Trafikkart for å få tilgang til oppdatert trafikkinformasjon.

Du kan åpne **5** fra hurtigmenyen Innstillinger.

Merk: Tilgjengeligheten til Trafikkart-tjenester kan variere.



Forholdsregler i forbindelse med navigering

Kjør alltid attpågivennde, og ikke stol blindt på navigasjonssystemet.

«Trafikkart"-skjerm

Du kan vise trafikkhendelsesvisningen på kartet **7** eller i listen over trafikkhendelser **2**.

Trykk på Zoom inn- og Zoom ut-knappene **4** for å justere kartet, eller skyv to fingre sammen / fra hver-

andre på skjermen for å justere zoomavstanden.

Når en rute er i gang, trykker du på symbolet **3** for å sentrere ruten på nytt etter at du har flyttet kartet eller justert zoomnivået **4**.

Hvis en rute ikke pågår, trykker du på symbolet **3** for å gå tilbake til kjøretøyets posisjon etter at du har flyttet kartet eller justert zoomnivået **4**.



Fra hurtigmenyen **8** kan du få tilgang til navigasjonsinnstillingene → 50.

Bruk alternativet Unngå alle **9** for å unngå overbelastede områder.

Liste over trafikkhendelser

Fra trafikkhendelseslisten **7** får du tilgang til detaljene for trafikkhendelsene langs kjøreruten.

Velg én av hendelsene fra listen **10** som du vil vise i detalj på kartet.



Informasjon om trafikkhendelse

Trykk på ett av elementene på hendelseslisten for å vise detaljer og se den aktuelle reisestrekningen på kartet **A**.

Du kan bla gjennom trafikkhendelsene med pilene **12** og be systemet unngå en bestemt hendelse med et trykk på knappen **11**.

TRAFIKK



Linje med trafikkmeldinger

Trafikkmeldingslinjen på reiserute-skjermen **13** gir beskjed om trafikkhendelser langs ruten som pågår.

Trykk på trafikkmeldingslinjen **13** for å vise en detaljert liste over trafikkhendelser.

NAVIGERINGSINNSTILLINGER

2

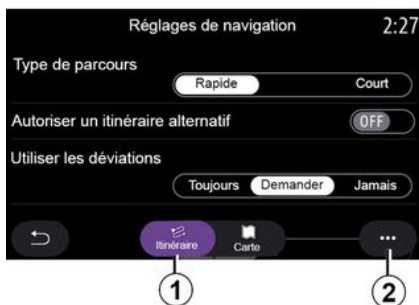

Menyen "Innstillinger"

Gå til startskjermen og velg kortet, eller trykk på Navigasjon fra hovedmenyen.

Velg Navigering-menyen og deretter Innstillinger.



Av hensyn til sikkerheten må dette bare utføres når bilen står stille.

« Rute »

Fra Rute-fanen 1 får du tilgang til følgende innstillinger:

- « Type rute »;
- « Tillate alternativ rute »;
- « Bruke omkjøringer »;
- « Tillate bomveier »;
- « Tillate motorveier »;
- Tillat ferger
- « Tillat biltog »;
- Navigeringslæring
- « Destinasjoner delt med andre enheter »;
- « Tillate tidsbegrensede veier »;
- Tillat bomveier
- « Område som skal unngås »;
- « Tillat vei uten fast dekke »;
- ...

« Type rute »

Med denne innstillingen kan du velge en Rask-, Eco- eller Kort-rute.

« Tillate alternativ rute »

Du kan tillate/sperre en alternativ rute ved å trykke på ON eller OFF.

« Bruke omkjøringer »

Du kan muligjøre omkjøringer og konfigurere til Alltid, Spør eller Aldri.

« Tillate bomveier »

Denne innstillingen muliggjør bruk av bomveier, og du kan velge mellom Alltid, Spør eller Aldri.

« Tillate motorveier »

Du kan aktivere/deaktivere kjøring på motorveier på ruten ved å trykke på ON eller OFF.

Tillat ferger

Aktiver/deaktiver bruk av ferger på ruten ved å trykke på ON eller OFF.

« Tillat biltog »

Aktiver/deaktiver bruk av tog underveis på ruten ved å trykke på ON eller OFF.

Navigeringslæring

Bruk denne programmeringsfunksjonen til å administrere konfidensialitetsparametre relatert til data-programmering i navigasjonssystemet.

Multimediesystemet analyserer din daglige kjøring og kjøretider for å foreslå et reisemål uten at du må konfigurere den når du starter systemet (e.ks. hjemme, jobb osv.).

Du kan velge følgende innstillinger:

- Aktiver navigasjonsprogrammering ved å trykke på ON eller OFF.
- Automatisk veiledningsforslag ved å trykke ON eller OFF
- Slett lagrede ruter.

« Destinasjoner delt med andre enheter »

Du kan planlegge en reise på telefonen din og dele den med multimediesystemet. For mer informasjon om den dedikerte appen: → 96.

NAVIGERINGSINNSTILLINGER

Når kjøretøyet startes, informerer multimediesystemet deg: Rute planlagt på smarttelefonen din.

Du kan velge mellom:

- « Start »;
- « Lagre som favoritt »;
- « Ignorer ».

Du kan tillate/blokkere deling av reisemålet ved å trykke på ON eller OFF.

« Tillate tidsbegrensede veier »

I denne innstillingen kan du ta tidsbegrensede veier og sette til Alltid, Hvis åpne eller Aldri.

« Tillate veier med tidsbasert avgift (oblat) »

Du kan tillate/blokkere bruken av bomveier langs ruten ved å trykke ON eller OFF.

« Område som skal unngås »

Du kan aktivere/deaktivere området som skal unngås på ruten ved å trykke på ON eller OFF.

« Tillat vei uten fast dekke »

Du kan tillate/blokkere bruken av grusveier langs ruten ved å trykke ON eller OFF.

Melding om grensepassering

Du kan aktivere/deaktivere varselet for multimediesystemet ved grensepasseringer.

Hurtigmeny

Fra hurtigmenyen **2** kan du endre standardinnstillingene.



« Kart »

Fra Kart-fanen **3** kan du justere følgende innstillinger:

- « Kart-tema »;
- « Tidsvisning »;
- « Visning av trafikk »;
- « Trafikkskilt »;
- « Auto-zoom »;
- « Min bil »;
- « Visning av kryss »;
- Vis interessepunkt
- « Visning av vær »;
- « Informasjon om land ».

« Kart-tema »

Bruk dette alternativet til å velge kartfargen til Auto, Dag eller Natt.

« Tidsvisning »

Ved hjelp av denne innstillingen kan du velge å vise Ankomsttid eller vise Tid til destinasjon.

« Visning av trafikk »

Du kan tillate/blokkere trafikkvisningen ved å trykke på ON eller OFF.

« Trafikkskilt »

Denne menyen har følgende funksjoner:

- « Trafikkskilt »;
- « Varsling ved fartsoverskridelse »;
- « Visning av risikoområde »;
- « Varslingslyd ved risikoområde ».

Du kan aktivere/deaktivere dem ved å trykke på ON eller OFF.

Trykk på Tilbakestill-knappen på hurtigmenyen **4** for å sette alle innstillinger til ON.

« Auto-zoom »

Du kan aktivere/deaktivere Auto-zoom ved å trykke på ON eller OFF.



Av hensyn til sikkerheten må dette bare utføres når bilen står stille.

NAVIGERINGSINNSTILLINGER

2

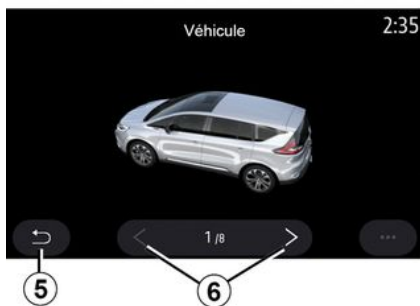

« Min bil »

Du kan endre den visuelle visningen av kjøretøyet ved å trykke på venstre eller høyre pil **6** og velge ønsket modell.

Hold markøren på modellen du har valgt, og trykk på pil tilbake **5** for å bekrefte.

« Visning av kryss »

Du kan aktivere/deaktivere Vei-kryssvisning ved å trykke på ON eller OFF.

Vis interessepunkt

Du kan aktivere/deaktivere visning av POI på kartet:

- « Bensinstasjon »;

- ladestasjon (for el-biler og hybridkjøretøyer)
- « Parkering »;
- restaurant
- bolig/hus
- Trafikkmeldinger og reise
- shopping
- sykehus
- ...

Du kan velge POI direkte fra kartet. Multimediesystemet foreslår flere alternativer:

- « Start »;
- « Anrop ».

Du finner mer informasjon under POI i avsnittet "Angi et reisemål".

« Visning av vær »

Du kan aktivere eller deaktivere værvisningen ved å trykke på ON eller OFF.

« Informasjon om land »

Fra listen over land som vises kan du se gjeldende fartsgrenser, kjøreretning, hastighetsenhet osv.

Hurtigmeny

Fra hurtigmenyen **4** kan du tilbakestille til standardinnstillingene.

« Oppdatering av kart »

Du kan vise en liste over hvilke land som er installert i navigasjonssystemet.

Automatiske oppdateringer gjelder bare for landet som er registrert som favoritt.

Kontroller at alle tjenestene er aktivert før du oppdaterer kartene dine
➔ **87**.

Elbil



Fra Z.E.-fanen **7** kan du konfigurere ladeinnstillinger og varsler relatert til lading.

« Varsel lavt batteri »

Varsler deg når batteriladenivået faller under 20 %.

NAVIGERINGSINNSTILLINGER



Av hensyn til sikkerheten må dette bare utføres når bilen står stille.

« EL-bil ruteplanlegger »

Denne funksjonen har to moduser: Manuelt og Auto

I Auto-modus søker systemet etter ladestasjoner langs ruten slik at du kan nå reisemålet.

Ladestasjonene er markert slik at ladenivået ikke faller under 20 %.

I Manuelt-modus, når batterinivået er for lavt, ber systemet deg om å legge til tilgjengelige ladestasjoner manuelt for å komme frem til reisemålet.

« Ladetype »

Lar deg velge ladestasjoner som har en lademodus som passer til dine behov og viser dem på kartet (avhengig av hva du har valgt).

« Siste ladestasjon »

Denne funksjonen sender en varselmelding når systemet oppdager svært få ladestasjoner rundt der du befinner deg. Advarselen sendes hvis systemet oppdager lavt batterinivå. Aktiver/deaktiver dette ved å trykke på ON eller OFF.

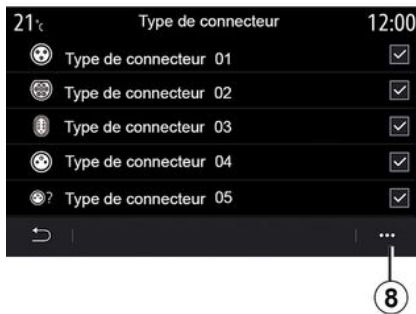

« Kontakttype »

Lar deg velge ladestasjoner som tilbyr en ladestikkontakt tilpasset kjøretøyet ditt, og vise dem på kartet.

Hurtigmeny

Fra hurtigmenyen **8** kan du

- Velg/fjern alle:
 - « Ladetype »;
 - « Kontakttype ».
- Se beskrivende informasjon om de ulike "Kontakttype".

Hybridkjøretøy



Fra fanen Hybrid **9** kan du konfigurere innstillinger og varsler for hybridkjøretøyer.

E-Nav

Denne funksjonen bruker informasjon om den programmerte ruten til å administrere strømmen til hybridkjøretøyet på en smart måte ved å forutse stigninger og trafikkork. Den optimaliserer også E.V.-kjøring i byområder.

2

NAVIGERINGSINNSTILLINGER

2

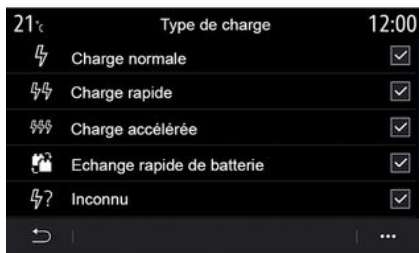

« Ladetype »

Lar deg velge ladestasjoner som har en lademodus som passer til dine behov og viser dem på kartet (avhengig av hva du har valgt).

« Kontakttype »

Lar deg velge ladestasjoner som tilbyr en ladestikkontakt tilpasset kjøretøyet ditt, og vise dem på kartet.



Av hensyn til sikkerheten må dette bare utføres når bilen står stille.

LYTTE PÅ RADIOEN

Menyen "Radio"

Åpne hovedmenyen og trykk på Radio. Hvis en radiokanal allerede spilles av, kan du trykke på snarveien i sone **A** fra en av sidene i Navigasjon- eller Telefon-menyen.

i Avhengig av modusen som er valgt, kan du velge en lagret kanal eller bla gjennom radiokanaler etter frekvens eller liste ved hjelp av knappene på rattstamme-kontrollen.

"Radio"-skjerm



1. Logoen til radiokanalen som spilles av nå.
2. Navnet og frekvensen til den aktuelle kanalen. Tekstinformasjon (artist, sang osv.).
3. Tilgang til manuell innlegging av ønsket frekvens.
4. Angir at funksjonene for trafikkinformasjon og kanalsporing er aktivert.
5. HD Radio Live.
6. Lagre kanalen som spilles av nå, i Lagret.



7. Åpne hurtigmenyen.
8. Gå til neste eller forrige radiokanal.

9. Gå til neste eller forrige frekvens.
10. Linje for valg av frekvens.
11. Tilbake til det forrige skjermbildet.
12. Åpne menyen for lydkilder

Merk: Den tilgjengelige informasjonen avhenger av kanalen eller radiobåndet som er valgt.

Frekvensmodus



Bruk denne modusen til å velge radiokanaler etter frekvenser i radiobåndet som er valgt. Du kan søke i frekvensområdet på to ulike måter:

- søke etter frekvens: Søk gjennom frekvensene ved enten å trykke

LYTTE PÅ RADIOEN

gjentatte ganger på knappene **9** eller flytte markøren på valglinjen **10**.

– søke etter kanal: Gå forover eller bakover til neste kanal ved å trykke på knappene **8**.

3 Velge et radiobånd



Velg FM, AM eller DAB (digital bakkenettradio) ved å trykke på Kilder **12** på multimedieskjermen.

Du kan også velge radiobåndet ved hjelp av knappen på rattstamme-kontrollen.

Lagre en radiokanal som forhåndsinnstilling



Bruk denne funksjonen for å lagre kanalen som spilles av nå.

Fra Frekvens-modus, trykk på knappen **6** eller trykk og hold på logoen **7** til radiostasjonen som spilles av, og angi deretter en posisjon (på en av sidene **13**) ved å trykke på og holde inne en av posisjonene til du hører en pipelyd.

Du kan lagre opptil 27 radiokanaler.

Liste-modus



LYTTE PÅ RADIOEN

I denne modusen kan du lete opp en kanal ved å finne navnet på den i en alfabetisk sortert liste.

Bla gjennom listen for å se alle kanalene. Radiostasjonen **14** som du stopper på, begynner å spille. Du kan også velge en radiokanal fra listen for å lytte direkte til den.

Hvis radiokanalene ikke støtter RDS, eller hvis kjøretøyet befinner seg i et område med dårlig dekning, blir ikke kanalene vist med navn og logo vist på skjermen. Bare frekvensene vises øverst på listen.

Merk: Den tilgjengelige informasjonen avhenger av kanalen eller radio-båndet som er valgt.

Lagret-modus

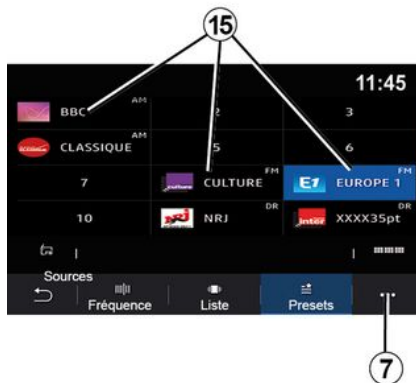

Med modusen har du tilgang til radiostasjonene som tidligere er lagret. Se Lagre kanal i dette avsnittet for mer informasjon.

Trykk på en av knappene **15** for å velge hvilken radiokanal du vil høre på.



Av hensyn til sikkerheten må dette bare utføres når bilen står stille.

Hurtigmeny 7



Bruk hurtigmenyen **7** i en hvilken som helst modus for å åpne innstillingene og konfigurere følgende radiofunksjoner:

- « Radioinnstillinger »;
- Lydutjevningstillinger
- « Lydinnstillinger ».

➔ 134.

« Radioinnstillinger »

I innstillingene kan du aktivere eller deaktivere følgende elementer:

- « AM »;
- « Radiotekst »;
- « Region »;
- « TA/I-Traffic »;
- Logo

LYTTE PÅ RADIOEN

- HD-radio
- ...

« AM »

Du kan aktivere/deaktivere visning av AM-bølgebandet i listen over lyd-kilder **12** ved å trykke på ON eller OFF.

« Radiotekst »

(tekstinformasjon)

Noen FM-kanaler kringkaster tekstinformasjon knyttet til programmene (f.eks. sangtitler). Aktiver denne funksjonen for å se denne informasjonen.

Merk: Denne informasjonen gis bare fra enkelte kanaler.

« Region »

Frekvensen til en FM-kanal kan forandre seg etter det geografiske området. Aktiver denne funksjonen for å fortsette å lytte på samme radiokanal mens du skifter område. Audiosystemet sporer frekvensendringer automatisk uten avbrudd.

Når Region-modus er deaktivert, hvis signalnivået faller, bytter radioen til en ny frekvens som fungerer som et relé for stasjonen du hørte på tidligere.

Merk:

- Stasjoner i samme område sender noen ganger forskjellige program-

mer eller bruker forskjellige radiostasjonsnavn.

- Noen radiostasjoner sender på regionale frekvenser. Hvis det er tilfelle:

- med Region aktivert: Systemet bytter ikke til senderen for den nye regionen, men systemet bytter normalt mellom senderne i den opprinnelige regionen.

- Region deaktivert: Systemet bytter til senderen for den nye regionen, selv om denne sender et annet program.

« TA/I-Traffic »

(trafikkmeldinger)

Når denne funksjonen er aktivert, kan du motta trafikkmeldinger (avhengig av land) hvis de sender på bestemte FM-radiokanaler.

Du må deretter velge frekvensen til stasjonen som sender trafikkinformasjon. Hvis en annen kilde spilles av (USB, Bluetooth®), avbrytes denne automatisk når det mottas trafikkinformasjon.

« Simulcast »

Avhengig av landet bytter denne funksjonen fra en DAB-kanal til tilsvarende FM-kanal hvis det digitale signalet går tapt.

Hvis FM/DAB-simultansending er aktivert, tar det noen sekunder før sys-

temet skifter til FM-bakkenettet. Det kan oppstå en endring i lydstyrken.

Systemet skifter automatisk tilbake til DAB så snart det digitale signalet mottas.

Merk: Under simultansendingen står FM foran stasjonsnavnet.

"Prioritet til DAB"

Avhengig av landet kan du bruke denne funksjonen til å velge en FM-kanal (hvis ønsket radiokanal også er tilgjengelig som digital), og bytte til tilsvarende DAB-kanal for å få bedre lyd kvalitet.

Merk: Når DAB er prioritert, vises kanalnavnet sammen med DAB.

Bildeserie

Avhengig av landet kan du bruke denne funksjonen til å vise informasjon om programmet, musikken eller været i stedet for logoen når du lytter til enkelte DAB-radiokanaler.

Avhengig av hvilken digitalradiokanal det lyttes til, kan den sende bilder som inneholder visuell informasjon om disse elementene.

Merk: Denne informasjonen gis bare fra enkelte kanaler.

Lydutjevningssinnstillinger

I innstillingene kan du aktivere eller deaktivere følgende elementer:

- « Nøytral »;

LYTTE PÅ RADIOEN

- « Live »;
- « Club »;
- « Lounge »;
- ...

Merk: Listen over Equaliser-moduser kan variere alt etter utstyret.

« Lydinnstillinger »

Fra denne menyen kan du angi følgende:

- Bass boost: Du kan bruke denne funksjonen til å øke eller redusere basslyden.
- Bass/middels/treble: Du kan bruk denne funksjonen for å øke eller redusere bassen, mellomtonene eller diskanten.
- Hastighetsavhengig lydstyrkekontroll: Når denne funksjonen er aktivert, blir lyden for audiosystemet justert i henhold til kjørehastigheten. Du kan justere følsomheten eller deaktivere funksjonen.
- ...

Hvis du vil ha mer informasjon om de tilgjengelige innstillingene, kan du se → 134.



Av hensyn til sikkerheten må dette bare utføres når bilen står stille.

MUSIKK

Menyen "Musikk"

Gå til hovedmenyen og velg Musikk eller trykk på snarveien i sone **A** fra de andre menyene.

Bruk denne menyen hvis du vil lytte til musikk fra en ekstern kilde (USB, AUX osv.). På følgende liste velger du en inngangskilde som er koblet til systemet:

- USB1 (USB-port)
- USB2 (USB-port)
- « Bluetooth® »;
- AUX (Jack-port).

Musikkildene som er beskrevet ovenfor kan variere avhengig av utstyrsnivået. Bare kildene som er tilgjengelige vises og kan velges på multimediaskjermen.

Merk:

- Enkelte formater gjenkjennes kanskje ikke av systemet.
- USB-porten må være formattert til FAT32 eller NTFS og ha en min. kapasitet på 8 GB og en maks. kapasitet på 64 GB.

Avspillingsmodus

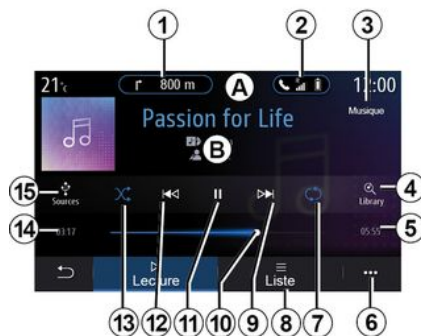

B. Informasjon om lydsporet som spilles av for øyeblikket (sangtittel, artistnavn, albumtittel og bilde av coveret, hvis overført fra kilden).

1. Snarvei til Navigasjon-menyen.
2. Snarvei til Telefon-menyen.
3. Navn på kilden som spilles av for øyeblikket.
4. Snarvei til lydspillelisten sortert etter kategori.
5. Lengden på lydsporet som spilles av.
6. Tilgang til hurtigmenyen.
7. Aktiver/deaktiver gjentakelse av spor eller spilleliste.
8. Åpne gjeldende spilleliste.

9. Kort trykk: Spill av neste lydspor. Trykk og hold inne: Spol raskt forover.

10. Fremdriftsstolpe for lydsporet som spilles av for øyeblikket.

11. Sett lydsporet på pause / gjenoppta avspilling.

12. Trykk kort: Gå tilbake til starten av gjeldende lydspor.

Kort trykk nr. 2 (mindre enn 3 sekunder etter første korte trykk): Spill av forrige lydspor.

Trykk og hold inne: Spol raskt bakover.

13. Aktiver/deaktiver tilfeldig avspilling av lydsporene.

14. Avspillingstid for gjeldende lydspor.

15. Åpne lydkiildene.

MUSIKK



Gå til Søk-menyen for å åpne spillelistene sortert etter kategori (Spillelister, Artister, Album, Podkaster osv.).

Merk: Bare tilgjengelige kilder kan velges. Kilder som ikke er tilgjengelige, vises ikke på skjermen.



Du kan endre musikken via knappen på rattstammekontrollen.

Du kan sortere avspillingen etter kategori (Spillelister, Artister, Album, Podkaster osv.).

Når du spiller av et spor, kan du:

- åpne gjeldende spilleliste **8**.
- trykke på **9** for å gå til neste spor, eller trykke og holde for å spole forover i det aktuelle sporet.
- sette avspillingen på pause ved å trykke på **11**
- gå til forrige spor ved å trykke på **12**, eller trykke og holde for å spole raskt tilbake i gjeldende lydspor.
- vise rullelinjen **10** og bruke den til å velge musikk

Merk: visningen på multimedieskjermen vil variere avhengig av hvilken inndatakilde som er tilkoblet.

Liste-modus

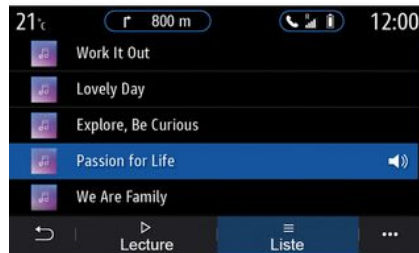

Trykk på Liste-knappen for å åpne gjeldende spilleliste.

Merk:

- Systemet spiller av alle sporene som standard.
- Spillelistene som er beskrevet ovenfor, varierer avhengig av hvilken inndatakilde som er tilkoblet og innholdet på denne.

Hurtigmeny 6

Gå til hurtigmenyen **6**, og trykk på Lydinnstillinger for å åpne lydinnstillingene (bass, balanse, volum/hastighet osv.).



Alle nye USB-minnepinner som settes inn, analyseres, og bildet lagres i multimediesystemet. Avhengig av kapasiteten til USB-minnepinnen, kan du sette multimedieskjermen i ventemodus. Vent noen sekunder. Bruk bare USB-minnepinner som oppfyller kravene som gjelder for landet.

BILDE

Menyen "Foto"

Gå til hovedmenyen og velg Apper, trykk deretter på fanen Foto.

Velg en tilkoblet inngangskilde.

Hvis flere kilder er tilkoblet, velger du én av inngangskildene på listen under for å åpne bildene:

- USB1 (USB-port)
- USB2 (USB-port).

Merk:

- Enkelte formater gjenkjennes kanskje ikke av systemet.
- USB-porten må være formattert til FAT32 eller NTFS og ha en min. kapasitet på 8 GB og en maks. kapasitet på 64 GB.



Bildeavspilling er bare mulig når kjøretøyet står i ro.

Avspilling

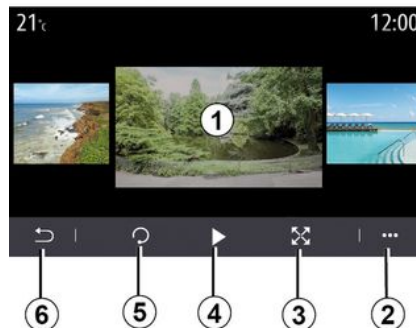

Du kan velge mellom å vise alle bildene i en lysbildefremvisning eller bare ett enkelt bilde.

Når du viser et bilde, kan du:

- gå til forrige eller neste bilde ved å sveipe raskt i bildevisningsområdet **1**
- endre fra normal modus (justert) til fullskjermmodus ved å trykke på knappen **3** eller klikke to ganger i bildevisningsområdet **1**

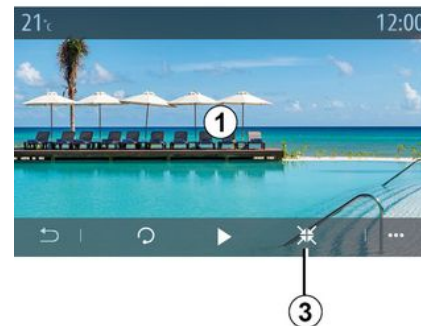

- rotere et bilde ved å trykke på knappen **5**
- spille av en lysbildefremvisning ved å trykke på knappen **4**
- gå tilbake til forrige skjermbilde ved å trykke på **6**

BILDE

Hurtigmeny

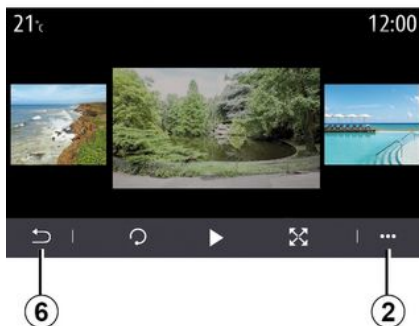

Åpne bildevisningsskjermbildet og trykk på knappen **2** for å

- få detaljert informasjon om bildene (tittel, filtype, dato, filbane osv.)
- angi brukerprofilbilde og bakgrunn
- Åpne innstillinger

« Informasjon »

Fra denne menyen kan du åpne informasjon om bildet (tittel, type, lagringsbane, størrelse, oppløsning).

Merk: Kontakt en autorisert forhandler for mer informasjon om kompatible bildeformater.

Velg profil

Fra denne menyen kan du endre profilbildet. Bekreft ved å trykke på OK for å lagre endringene.

« Innstillinger »

Fra denne menyen kan du åpne innstillingene for lysbildefremvisning:

- endre visningstiden for hvert bilde i bildeserien
- aktivere/deaktivere animeringseffekt mellom hvert bilde i lysbildefremvisningen

Merk: animeringseffekt i lysbildefremvisningen er aktivert som standard.



Alle nye USB-minnepinner som settes inn, analyseres, og bildet lagres i multimediesystemet. Avhengig av kapasiteten til USB-minnepinnen, kan du sette multimedieskjermen i ventemodus. Vent noen sekunder. Bruk bare USB-minnepinner som oppfyller de nasjonale forskriftene.

VIDEO

Menyen "Video"

Fra hovedmenyen, velg Apper og deretter Video-menyen.

Velg en tilkoblet inngangskilde.

Hvis flere kilder er tilkoblet, velger du én av inngangskildene på listen under for å åpne videoene:

- USB1 (USB-port)
- USB2 (USB-port).

Merk:

- Enkelte formater gjenkjennes kanskje ikke av systemet.
- USB-porten må være formattert til FAT32 eller NTFS og ha en min. kapasitet på 8 GB og en maks. kapasitet på 64 GB.



Videoavspilling er bare mulig når kjøretøyet står i ro. Under kjøring er det bare lydsporet til den aktuelle videoen som forblir aktivt.

« Video »

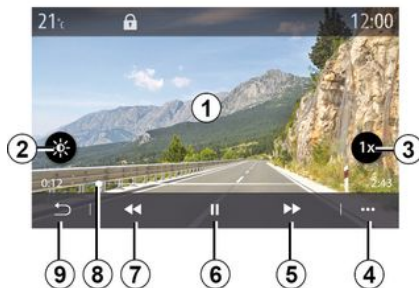

Når du spiller av en video, kan du:

- juster lysstyrken ved å trykke på knappen **2**
- juster avspillingshastigheten ved å trykke på knappen **3**
- åpne hurtigmenyen **4**
- åpne forrige video ved å trykke på **7** hvis avspillingstiden ikke er mer enn 3 sekunder. Etter tre sekunder starter videoen forfra.
- bruke rullelinjen **8**
- sette avspillingen på pause ved å trykke på **6**

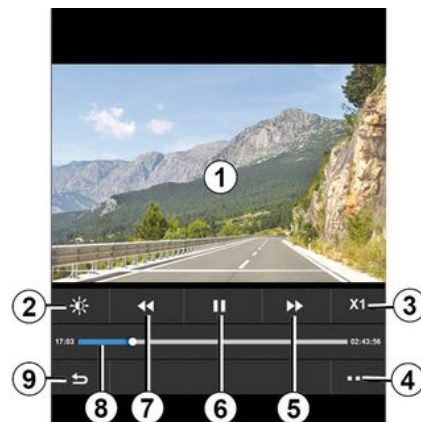

- åpne neste video ved å trykke på **5**
- vise videoen i fullskjermmodus ved å klikke to ganger i bildevisningsområdet **7**
- gå tilbake til forrige skjermbilde ved å trykke på **9**

Merk:

- Enkelte funksjoner er bare tilgjengelige i fullskjermmodus.
- Kontrollene forsvinner automatisk etter 10 sekunder når du spiller av en video i fullskjermmodus.

VIDEO

Hurtigmeny

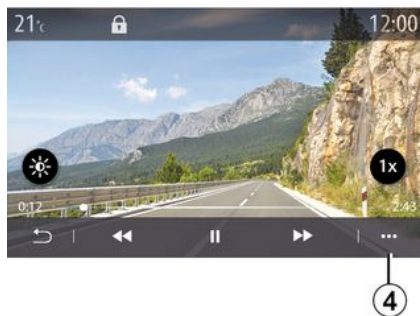

Med hurtigmenyen **4** kan du

- få detaljert informasjon om videoen (tittel, filtype, dato, filbane osv.)
- Åpne innstillingene

« Informasjon »

Fra denne menyen kan du åpne informasjon om videoen (tittel, type, varighet, oppløsning).

Merk: Kontakt en autorisert forhandler for mer informasjon om kompatible videoformater.

« Innstillinger »

Fra Innstillinger-menyen kan du velge visningstype:

- Standard (justert)

- fullskjerm

i Alle nye USB-minnepinner som settes inn, analyseres, og bildet lagres i multimediesystemet. Avhengig av kapasiteten til USB-minnepinnen, kan du sette multimedieskjermen i ventemodus. Vent noen sekunder. Bruk bare USB-minnepinner som oppfyller de nasjonale forskriftene.

PARE OG KOBLE TIL EN TELEFON

Pare og oppheve paring av en telefon

Menyen Telefon

Gå til startskjermbildet og trykk på Telefon eller (hvis en telefon allerede er tilkoblet) trykk på snarveien **A** hvis Telefon-menyen vises. Denne funksjonen brukes til å sammenkoble telefonen med multimediasystemet.

Merk: hvis ingen telefoner er koblet til multimediasystemet, vil enkelte av menyene være deaktivert.

Når du sammenkobler telefonen, kan du få tilgang til telefonfunksjonene i multimediasystemet. Ingen kopier av kontaktene eller personopplysningene blir lagret i multimediasystemet.

Multimediasystemet støtter ikke telefoner som er utstyrt med dual SIM. Juster innstillingene på telefonen slik at du kan koble deg til multimediasystemet på riktig måte.



Skjermbildet for paring/tilkobling

1. Liste over tilkoblede enheter.
2. Talegjenkjenning for telefon.
3. Aktiver/deaktiver Bluetooth®-tilkoblingen.
4. Legg til en ny enhet.
5. Aktivere/deaktivere Hotspot-funksjonen.
6. Aktivere/deaktivere Musikk-funksjonen
7. Aktivere/deaktivere Telefon-funksjonen
8. Hurtigmeny
9. Åpne Data-menyen.

10. Åpne WIFI-menyen (tilgjengelig avhengig av utstyr).

11. Åpne "Enheter"-menyen.

12. Tilbake til forrige skjermbilde.

13. Åpne Bluetooth®-menyen.

Merk: Tilgjengeligheten av hotspot-funksjonen **5** avhenger av bilens utstyrsnivå og kan bare aktiveres for kompatible telefonmodeller.

 Hvis du vil ha mer informasjon om listen over kompatible telefoner, kan du se <https://renault-connect.renault.com>.

 Av hensyn til sikkerheten må dette bare utføres når bilen står stille.

Koble til en telefon

Hvis du vil bruke håndfrisystemet, kobler du mobiltelefonen Bluetooth® til multimediasystemet. Sørg for at telefonens Bluetooth® er slått på, og sett statusen til "synlig".

Du finner mer informasjon om hvordan du aktiverer synlig status på

PARE OG KOBLE TIL EN TELEFON

telefonen i brukerveiledningen for telefonen.

Avhengig av hvilken telefonmodell du har, og hvis systemet ber om det, angir du Bluetooth®-koden på telefonen for å pare den med multimediesystemet eller bekrefter paringsforespørselen.

Telefonen kan be om godkjenning til å dele kontakter, anropslogger og musikk. Godta deling hvis du vil ha tilgang til denne informasjonen på multimediesystemet.



Hvis du vil ha mer informasjon om listen over kompatible telefoner, kan du se <https://renault-connect.renault.com>.



Åpne hovedmenyen i multimediesystemet og gjør følgende:

- trykk på Telefon. En melding vises på skjermen der du tilbys å pare en telefon.
- Trykk på OK. Multimediesystemet søker etter synlige telefoner i nærheten som har aktivert Bluetooth®.
- Velg telefonen din fra listen.



Det vises en melding på systemskjermen og på telefonen som ber deg til å godta sammenkoblingsforespørselen via den angitte koden.

Merk: Du må godkjenne synkroniseringen for å få tilgang til kontakter, anropslogger og SMS i telefonen fra multimediesystemet.

- Velg hvilke funksjoner på telefonen som skal sammenkobles.
 - Telefon-funksjon: åpne telefonboken, ringe og ta imot anrop, åpne anropsloggen osv.
 - Musikk-funksjon: Åpne musikk
 - Hotspot-funksjon: internettilgang.
- Bekreft med OK.

PARE OG KOBLE TIL EN TELEFON

Merk: Hvis funksjonssymbolet er uthevet, betyr det at funksjonen er aktivert.

Telefonen er nå parert til multimediesystemet.



Når du bruker Hotspot-funksjonen, kan overføring av mobildata medføre kostnader som ikke er inkludert i telefonabonnementet ditt.

Pare en annen telefon

Slik parer du en ny telefon til multimediesystemet:

- Aktiver Bluetooth®-tilkoblingen på telefonen og angi statusen til synlig.
- Gå til hovedmenyen og velg Telefon, hurtigmenyen, Liste Bluetooth-enh., Tilføy ny enhet.
- Velg hvilke funksjoner på telefonen som skal kobles til.
- Bekreft med OK.

Merk: Hvis funksjonssymbolet er uthevet, betyr det at funksjonen er aktivert.

Telefonen er nå parert til multimediesystemet.

Du kan sammenkoble opptil seks telefoner.



Av hensyn til sikkerheten må dette bare utføres når bilen står stille.

Koble fra en telefon

Slik kobler du fra én eller flere telefoner fra multimediesystemet:

- Gå til hovedmenyen og velg Telefon, hurtigmenyen og deretter Liste Bluetooth-enh.. Fra hurtigmenyen **B** velger du så hvilke telefon(er) du vil sammenkoble.
- Gå til hovedmenyen og velg Innstillinger, System, Enhetsbehandling. Fra hurtigmenyen **B** velger du så hvilken telefoner du vil oppheve sammenkoblingen for.

Hurtigmeny B

Fra hurtigmenyen **B** kan du

- Slette én eller flere parede enheter.
- Slette alle sammenkoblede enheter.

Koble til, koble fra en telefon

Sammenkobling av en telefon

En telefon må være sammenkoblet før den kan kobles til det håndfrie telefonsystemet → 66. Telefonen din

må være koblet til det håndfrie systemet for å kunne bruke alle funksjonene.

Merk: hvis ingen telefoner er koblet til multimediesystemet, vil enkelte av menyene være deaktivert.

Når du kobler til telefonen, får du tilgang til telefonfunksjonene i multimediasystemet. Ingen kopier av kontaktene eller personopplysningene blir lagret i multimediasystemet.

Multimediesystemet støtter ikke telefoner som er utstyrt med dual SIM. Juster innstillingene på telefonen slik at du kan koble deg til multimediesystemet på riktig måte.

Manuell tilkobling

Fra Telefon-menyen åpner du lokalmenyen og velger Liste Bluetooth-enh. for å vise en liste over sammenkoblede telefoner.

Velg telefonen og funksjonene som du vil koble til, og pass på at telefonen har Bluetooth® aktivert, og at den er satt til Synlig.

Merk: hvis telefonen kobles til under et anrop, overføres anropet automatisk til høyttalerne i kjøretøyet.

PARE OG KOBLE TIL EN TELEFON



Hvis du vil ha mer informasjon om listen over kompatible telefoner, kan du se <https://renault-connect.renault.com>.

Automatisk tilkobling

Når multimediesystemet starter, søker det håndfrie telefonsystemet straks etter parede telefoner i nærheten som har aktivert Bluetooth®. Systemet laster automatisk ned dataene for den sist tilkoblede telefonen (katalog, musikk o.l.).

Merk: Når telefonen kobles til multimediesystemet automatisk, aktiveres nedlasting av data (telefonboken, musikk, kontakter osv.) bare hvis du har valgt å tillate deling av data når telefonen sammenkobles til multimediesystemet. For mer informasjon, se ➔ 66.



Av hensyn til sikkerheten må dette bare utføres når bilen står stille.

Koble til funksjonene



For å få tilgang til telefonens musikk, telefonbok og internettforbindelse direkte via multimediesystemet, må du godkjenne datadeling ved å bruke Telefon-menyen, deretter hurtigmenyen, Liste Bluetooth-enh. Bluetooth®.

En liste med sammenkoblede telefoner vises.

Velg telefonen din fra listen og hvilke funksjoner på telefonen som skal kobles til:

- « Telefon » 1 ;
- « Musikk » 2 ;
- Hotspot 3

Merk:

- Tilgjengeligheten av hotspotfunksjonen 3 avhenger av bilens utstyrsnivå og kan bare aktiveres for kompatible telefonmodeller.
- Hvis tjenesteikonet er uthevet, indikerer dette at tjenesten er aktivert.
- Enkelte telefoner tillater automatisk dataoverføring.
- Noen telefoner tillater aktivering av Musikk-tjenesten bare hvis de inneholder minst én musikkfil.

Skifte tilkoblet telefon

Fra Telefon-menyen går du til hurtigmenyen 4 og deretter Liste Bluetooth-enh.:

- Velg bort funksjonene som skal kobles fra telefonen som for øyeblikket er i bruk.
- Velg hvilke funksjoner som skal kobles til en annen telefon som allerede er sammenkoblet og vises i enhetslisten.

Gå til Innstillinger-menyen og velg System-menyen, deretter Enhetsbehandling og velg deretter hvilken telefonfunksjon du vil koble til.

Merk: For å kunne endre den tilkoblede telefonen må du ha sammenkoblet mer enn én telefon.

Koble til to telefoner

Du kan koble til Telefon-funksjonen 1 samtidig på to telefoner ved å velge telefonen.

PARE OG KOBLE TIL EN TELEFON

Når den andre Telefon-funksjonen er aktivert **1**, spør multimediesystemet om du vil legge til en telefon til.

Når du legger til en telefon til, kan du få tilgang til alle funksjonene på telefonen som er angitt, og muligheten til å motta innkommende anrop på de to tilkoblede telefonene samtidig.



Av hensyn til sikkerheten må dette bare utføres når bilen står stille.

4

Koble fra en telefon

Fra Telefon-hurtigmenyen, deretter Liste Bluetooth-enh.:

- Velg bort funksjonene som skal kobles fra telefonen som for øyeblikket er i bruk.
- Velg hvilke funksjoner som skal kobles til en annen telefon som allerede er sammenkoblet og vises i enhetslisten.

Når symbolene forsvinner, kobles telefonfunksjonene fra multimediesystemet.

Gå til Innstillinger-menyen og velg System-menyen, deretter Enhetsbehandling og velg deretter hvilken telefonfunksjon du vil koble fra.

Merk: Hvis du er midt i en samtale mens telefonen blir frakoblet, overføres samtalen automatisk til telefonen din.

ANROPSADMINISTRASJON

Telefonanrop

Menyen Telefon

Åpne hovedmenyen og trykk på Telefon.

Merk:

- Fra de fleste menyene kan du trykk på sone **A** for å komme direkte til "Telefon"-menyen;
- Telefonen må være koblet til multi-mediasystemet for å ringe til noen
→ 66.

Skjermen Anrop pågår

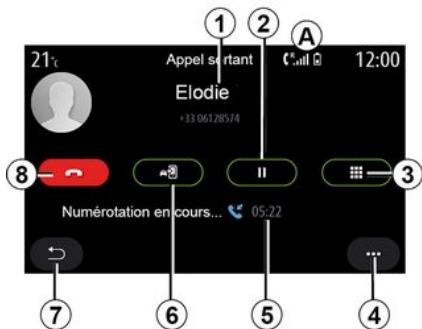

1. Kontaktnavn og -telefonnummer.
2. Sett nåværende anrop på vent.

3. Bruk tastaturet for å ringe et nummer.

4. Hurtigmeny

5. Samtalens varighet.

6. Overfør samtalen til telefonen.

7. Gå tilbake til forrige meny.

8. Legge på.

Gjøre et anrop

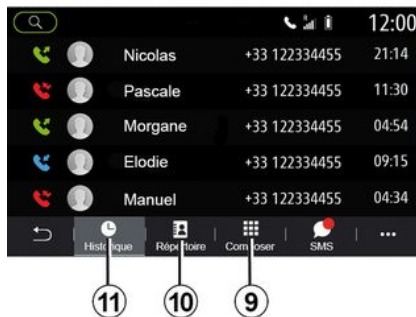

Du kan foreta et anrop ved å velge:

- et nummer i anropsloggen fra Historikk-menyen **11**
- en kontakt i telefonboken fra Kont.-menyen **10**
- knappene på det digitale tastaturet fra Slå-menyen **9**

Motta et anrop



4

Når du mottar et anrop, vises skjermbildet Mottatte anrop med følgende informasjon:

- navnet på kontakten (hvis nummeret er i listen over favorittnummer eller i telefonboken)
- nummeret til den som ringer (hvis nummeret ikke er i telefonboken)
- Privat nummer (hvis nummeret ikke kan vises)

Svar

For å besvare et anrop, trykk på "Svar"-knappen **16**. For å avslutte et anrop, trykk på Avslutt-knappen **12**.

Avvis et anrop

ANROPSADMINISTRASJON

For å avvise et anrop, trykk på og hold inne Avvis-knappen **12**. Personen som ringer til deg, viderekobles til mobilsvær.

Sette anropet på vent

Trykk på "Sett anrop på vent"-knappen **14**. Multimediesystemet avslutter og setter innkommende anrop automatisk på vent. En syntetisk melding ber de som ringer å vente.

Overføre til telefonen

Trykk på Overfør-knappen **13** for å overføre anropet fra kjøretøyet til telefonen.

Merk: enkelte telefoner kan bli koblet fra multimediesystemet når et anrop overføres.

Talltastatur

Trykk på Tastatur-knappen **15** for å få tilgang til et digitalt tastatur.

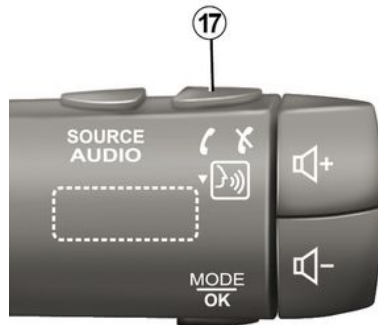

Du kan besvare/avslutte et anrop med et direkte trykk på kontrollen **17** på rattet.



Av hensyn til sikkerheten må dette bare utføres når bilen står stille.

Under et anrop



Under et anrop kan du gjøre følgende:

- juster lydstyrken med kontrollknappene på rattstammen eller med volumknappene på multimedieskjermen.
- avslutte et anrop ved å trykke på Avslutt anrop **8**, eller ved å trykke på knappen **17** på rattet
- sette et anrop på vent ved å trykke på knappen **14**. Trykk én gang til på

ANROPSADMINISTRASJON

knappen **14** for å gjenoppta et anrop som er satt på vent.

– overføre samtalen til den tilkoblede telefonen ved å trykke på Overfør til telefon-knappen **13**

– trykke på **18** for å motta et nytt anrop og skifte mellom de to anropene

Merk: Når du svarer på det andre innkommende anropet, settes det første anropet automatisk på vent.

– vise det digitale tastaturet ved å trykke på knappen **15**

– gå tilbake til den forrige menyen og de andre funksjonene **19**

Når du har avsluttet anropet, lar multimediesystemet deg ringe tilbake til anroperen.

Merk: Du kan motta et nytt anrop under en samtale, men du kan ikke starte et anrop til.

Konferansesamtale

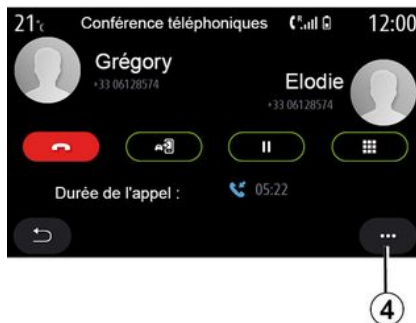

Under et anrop har du mulighet til å invitere anroperen som du har satt på vent til å bli med på samtalen.

Gå til hurtigmenyen **4** og trykk på Kople sammen samtaler-knappen for å aktivere konferansesamtalen.

Telefonbok

Menyen "Kont."

Åpne hovedmenyen og trykk på Telefon eller snarveien **A** fra de fleste menyene, og deretter på Kont. for å åpne telefonboken fra multimedie-systemet.

Multimediesystemet støtter ikke telefoner som er utstyrt med dual SIM. Konfigurer telefonen slik at multimediesystemet får tilgang til riktig katalog på telefonen din.



Kont.-modus

1. Søk etter en kontakt med navn eller nummer.
2. Søk etter kontakter i alfabetisk rekkefølge.
3. Telefon tilkoblet.
4. Hurtigmeny
5. Gå tilbake til forrige meny.
6. Den sammenkoblede telefonens kontaktliste.
7. Kontakter lagret i favoritter på telefonen.

ANROPSADMINISTRASJON

Laste ned telefonminnet

Som standard synkroniseres kontaktene automatisk når du kobler til en telefon, hvis håndfritilkobling er aktivert → 68.

Merk: For å få tilgang til telefonboken via multimediesystemet må du godkjenne datadeling på telefonen → 66.

Oppdatere telefonboken

Du kan oppdatere kontaktene dine manuelt i telefonboken i multimediesystemet via Bluetooth®. Trykk på hurtigmenyen **4** og velg Oppdater liste.

Søke etter kontakter



Du kan søke etter en kontakt ved å taste inn navn eller telefonnummer.

Trykk på forstørrelsesglasset **1**. Tast inn de første tallene eller bokstaverne til kontakten.

Trykk på ABC **2**. Velg bare én bokstav. Kontaktlisten viser en liste med alle kontakter som starter med denne bokstaven.

Velg kontaktlisten

Hvis to telefoner er koblet til multimediesystemet samtidig, kan du velge hvilken kontaktliste som skal vises.

Velg telefonen fra linjen **3**.

Personvern

Det håndfrie telefonsystemet lagrer ikke kontaktlisten for hver telefon.

Av personvern hensyn kan hver nedlastede kontaktliste bare vises når tilsvarende telefon er koblet til.



Av hensyn til sikkerheten må dette bare utføres når bilen står stille.

Anropslogg

Anropslogg-menyen

Åpne anropsloggen

Åpne hovedmenyen og trykk på Telefon, eller velg snarveien **A** fra de fleste menyene. Deretter trykker du på Historikk for å åpne loggen med alle anropene dine.

Loggen vises i rekkefølge fra nyeste til eldste anrop.



Anrop pågår-modus

1. Kontaktnavn.
2. Kontaktnummer.
3. Klokkeslett/ dato for anrop.
4. Hurtigmeny

ANROPSADMINISTRASJON

5. Gå tilbake til forrige meny.
6. Innkommende anrop.
7. Tapte anrop.
8. Utgående anrop.

Merk: Det kan hende at noe av informasjonen ikke er tilgjengelig (avhengig av multimedieskjermbildet).

Bla i anropsloggen

Sveip opp og ned for å bla gjennom anropslisten.

Oppdatere anropsloggen

Trykk på **4** og velg Oppdater liste. En melding varsler deg om at dataene er oppdatert.

Ring fra anropsloggen

Trykk på en kontakt eller et nummer for å ringe. Anropet utføres automatisk.

Slå et nummer

Menyen Slå et nummer

Ring til noen ved å taste inn et nummer

Trykk på Telefon fra hovedmenyen, eller velg snarveien **A** som finnes på de fleste menyene. Velg deretter Slå

for å åpne tastaturet slik at du kan taste inn et nummer.

Slå et nummer

Tast inn ønsket nummer ved hjelp av det tastaturet **7**, og trykk på Anrop for å ringe.

Med det samme du har tastet inn det første nummeret, foreslår multimediesystemet en liste med kontakterne dine med den samme nummerserien.

Velg kontakten du vil ringe til, og trykk på Telefon-knappen **5** for å ringe.



Slå-modus

7. Digitalt tastatur

2. Oppringt nummer.
3. Foreslåtte kontakter.
4. Hurtigmeny
5. Anrop.
6. Gå tilbake til forrige meny.

Legge inn et nummer ved hjelp av talekontrollen

Du kan diktere et nummer via stemmekontrollen i multimediesystemet. Det gjør du ved å trykke på stemmekontrollknappen for å vise hovedmenyen for stemmekontroll. Etter pipe-tonen sier du:

- Anrop og dikterer telefonnummeret du vil ringe til
- eller Anrop etterfulgt av navnet på kontakten du vil ringe til

Multimediesystemet viser det oppgitte nummeret og starter anropet.

Merk: Hvis kontakten har flere telefonnumre (jobb, hjemme, mobil osv.), kan du velge ett av dem. (f.eks. Anrop - Stéphane hjem.



Av hensyn til sikkerheten må dette bare utføres når bilen står stille.

SMS

Menyen "SMS"

Åpne hovedmenyen og trykk på Telefon eller velg snarveien **A** fra de fleste menyene, og deretter SMS for å åpne SMS på telefonen din via multimediesystemet.

Telefonen må være koblet til det håndfrie systemet. Du må også godkjenne overføring av meldinger (via telefoninnstillinger, avhengig av modell) for å kunne bruke alle funksjonene.

Merk: bare SMS-er kan leses via multimediesystemet. Andre typer meldinger kan ikke leses.



Avhengig av telefonnummeret og -modellen kan det hende at enkelte funksjoner ikke er tilgjengelige.



SMS-skjerm

1. Meldingsstatus. Lest/ulest.
2. Navn/nummer til avsenderen av meldingen.
3. Start på meldingen.
4. Dato mottatt.
5. Hurtigmeny
6. Tilbake til forrige side

Mottar SMS

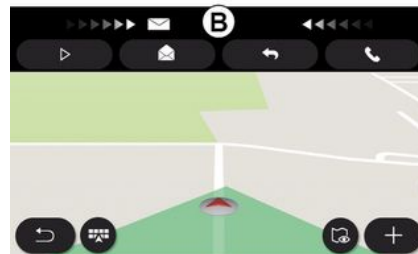

Multimediesystemet varsler at det er mottatt en ny SMS via en varselmelding i **B** som vises i den menyen som er åpen.

Når telefonen er parert og tilkoblet, blir mottatte meldinger som standard tilgjengelige i multimediesystemet.

Merk: Bare meldingene som mottas etter paring og mens telefonen er knyttet til multimediasystemet, er tilgjengelige.

SMS

Avlesing av SMS



Under kjøring kan SMS leses ut via multimediesystemets syntetiske stemme ved å trykke på Spill av **7**, eller du kan returnere kontaktens anropet ved å trykke Anrop-knappen **10**.

Mens kjøretøyet står stille kan multimediesystemet brukes til å åpne SMS ved å trykke på Melding **8** eller svare på SMS ved å trykke på Svar **9** og for å vise SMS-detaljene.

SMS-detaljer



Hvis nummeret er lagret i minnet eller i telefonboken, kan du ringe kontakten direkte ved å trykke på Anrop-knappen **11**.

Du kan få multimediesystemets syntetiske stemme til å lese opp SMS-meldingen i sone **14** ved å trykke på Spill av-knappen **12**, eller svare ved å trykke på knappen **13**.

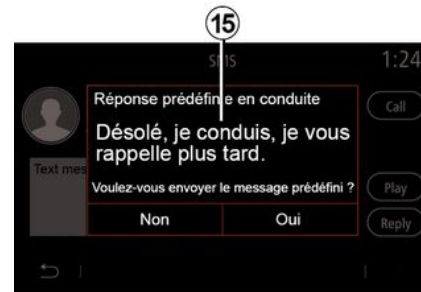

Merk: Når du kjører, foreslår multimediesystemet at du sender en forhåndsdefinert melding **15**.

TELEFONINNSTILLINGER

Menyen "Innstillinger"

Når telefonen er koblet til systemet, kan du trykke på Telefon i hovedmenyen eller velge en snarvei **A** fra de fleste menyene.

Velg Innstillinger fra hurtigmenyen for å få tilgang til følgende innstillinger:

- « Innstillinger for telefonsvarer »;
- « Automatisk nedlasting av telefonbok » («PÅ / AV»);
- « Sorter etter navn/Fornavn »;
- « Hold samtalen automatisk » («PÅ / AV»);
- « Ringetone telefon » («PÅ / AV»);
- « SMS » («PÅ / AV»);
- « Privat modus » («PÅ / AV»);
- « Smarttelefon hjelp ».



« Innstillinger for telefonsvarer »

Bruk dette alternativet til å konfigurere innstillingene for svarsystemet på telefonen.

Hvis talemeldinger ikke er konfigurert, kan du bruke konfigurasjonsskjermen til å velge talemeldingsnummeret via tastaturet **B**, etterfulgt av Lagre.



Av hensyn til sikkerheten må dette bare utføres når bilen står stille.



Telefonringetone

Fra hovedmenyen trykker du Innstillinger, deretter Lyd, fra Telefon-fanen kan du justere volumet på

- Telefonringetone
- « Handsfree telefon ».

For mer informasjon: ➔ 136.

« SMS »

Du kan aktivere eller deaktivere SMS.

« Privat modus »

Bruk dette alternativet til å aktivere et diskret lydsignal som varsler deg om innkommende anrop eller meldinger uten å vise noe på multimedieskjermen.

« Smarttelefon hjelp »

TELEFONINNSTILLINGER

Bruk dette alternativet til å åpne en veiledning om hvordan du kan bruke stemmegjenkjenningssystemet på telefonen via multimediesystemet.



Avhengig av telefonmerket og -modellen kan det hende at enkelte funksjoner ikke er tilgjengelige.

TRÅDLØS LADER

Induksjonsladesone

Innledning

Bruk induksjonsladesonen **1** til å lade en telefon uten kabel.

Hvis kjøretøyet er utstyrt med ladeområde, angis det med (kjøretøyavhengig):

– et tilknyttet symbol og/eller

– Ladestatusen vises automatisk på skjermen så lenge telefonen er plassert i det avsatte området.

Plasseringen kan variere avhengig av kjøretøyet. Du finner mer informasjon i instruksjonsboken



Merk:

- Du finner mer informasjon om hvilke telefoner som støttes ved å kontakte en autorisert forhandler, eller ved å gå til <https://renault-connect.renault.com>.
- For å oppnå optimal lading er det å foretrekke å fjerne beskyttelsesdekselet fra telefonen før lading.
- hele overflaten på telefonen må være i kontakt med overflaten på ladematten for å etablere optimal lading.

Ladeprosedyre

Plasser telefonen **2** i induksjonssonen **1**. Ladingen startes automatisk og ladefremdrift **3** vises på skjermen.

Lading av telefonen **2** blir avbrutt i følgende tilfeller:

- Det er oppdaget en gjenstand i induksjonsladesonen **1**.
- Induksjonsladesonen **1** er overopphetet. Når temperaturen har sunket, starter ladingen av telefonen **2** på nytt etter kort tid.

Ladeprosess

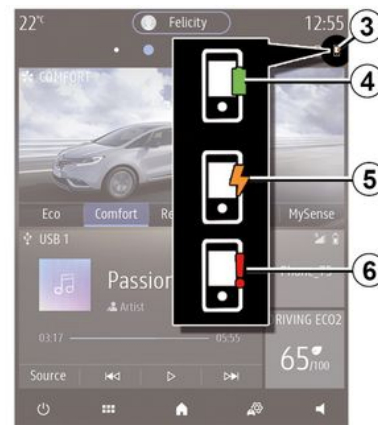



Du får melding fra multimediesystemet om ladestatusen **3** for telefonen din **2**.

- lading fullført **4**
- lading pågår **5**
- gjenstand oppdaget i ladeområdet / overopphetet gjenstand / ladeprosedyre avbrutt **6**

Merk: Du får et varsel fra multimediesystemet hvis ladeprosessen for telefonen din **2** blir avbrutt.

TRÅDLØS LADER

 Det er viktig at du ikke legger igjen gjenstander (USB-brikke, SD-kort, kredittkort, smykker, nøkler, mynter osv.) i induksjonsladesonen **1** mens telefonen lades. Fjern eventuelle magnetkort eller kredittkort fra telefondekselet før du plasserer telefonen på induksjonsladeområdet **1**.

 Gjenstander som blir liggende i induksjonsladesonen **1** kan bli overopphetet. Det anbefales at du plasserer dem i områdene som er beregnet til dette formålet (oppbevaringsrom, solskjermoppbevaring osv.).

Innledning Android Auto™

" Android Auto™ er en app som gjør at du kan speile smarttelefonen på skjermen til multimediesystemet.

Merk:

- Android Auto™-appen fungerer bare hvis smarttelefonen din er koblet til USB-porten eller trådløs ved å Bluetooth® aktivere automatisk tilkobling av WIFI-systemet.
- For at appen skal fungere som den skal, må kabelen USB som brukes, gjenkjennes av produsenten av smarttelefonen og ha en maksimal lengde på 1,5 meter
- Smarttelefonen må være parett til multimediesystemet for at appen skal fungere med WIFI.

Se avsnittet Sammenkoble/frakoble en telefon for mer informasjon.

Første bruk

Last ned og installer Android Auto™-appen fra nedlastingsplattformen på smarttelefonen din.

Koble smarttelefonen til USB-porten til multimediesystemet, eller koble den til med Bluetooth® for å starte WIFI-tilkoblingen.

Godta forespørselene på smarttelefonen din for å bruke applikasjonen.



Appen startes på multimediesystemet og skal være synlig fra sone 1. Hvis prosedyren ovenfor ikke ble fullført, kan du forsøke på nytt.

Innledning CarPlay™

CarPlay™ er en innebygd tjeneste i smarttelefonen som gjør at du kan bruke noen av appene på den fra skjermen til multimediesystemet.

Merk:

- CarPlay™-tjenesten fungerer bare hvis SIRI-tjenesten er aktivert, og hvis smarttelefonen er koblet til kjøretøyets USB-port eller trådløs ved å bruke Bluetooth® til å aktivere automatisk tilkobling av systemet med WIFI

- For at appen skal fungere som den skal, må kabelen USB som brukes, gjenkjennes av produsenten av smarttelefonen og ha en maksimal lengde på 1,5 meter
- Smarttelefonen må være parett til multimediesystemet for at appen skal fungere med WIFI.

Se avsnittet Sammenkoble/frakoble en telefon for mer informasjon.

Første bruk

Koble smarttelefonen til USB-porten til multimediesystemet, eller koble den til med Bluetooth® for å starte WIFI-tilkoblingen.

Multimediesystemet foreslår at du:

- Godkjenner tilkobling og datadeling
- husker preferansene for enheten.

Godta forespørselene på smarttelefonen din for å bruke applikasjonen.



Funksjonen startes på multimediesystemet og skal være synlig fra sone 1.

Hvis prosedyren ovenfor ikke ble fullført, kan du forsøke på nytt.

Talegjenkjenning



Når Android Auto™-appen eller CarPlay™-funksjonen er aktivert i multimediesystemet, kan du bruke talegjenkjenningsknappen 2 til å styre enkelte av funksjonene på smarttelefonen med talekommandoer.

- kort trykk: aktivere/deaktivere talegjenkjenning for multimediesystemet
- trykk og hold: aktivere/deaktivere talegjenkjenning for telefonen (hvis den er koblet til multimediesystemet)

Merk: Når du bruker Android Auto™ eller CarPlay™, får du også tilgang til navigasjon- og musikkappene på smarttelefonen din.

Disse programmene erstatter tilsvarende programmer i multimediesystemet som allerede kjører.

Bare ett navigasjonssystem kan brukes blant:

- « Android Auto™ »;
- « CarPlay™ »;
- eller det som er integrert i multimediasystemet.

Merk: Når du bruker Android Auto™-appen eller CarPlay™-tjenesten, fortsetter noen av multimediesystemfunksjonene å kjøre i bakgrunnen. Hvis du for eksempel starter "Android Auto™" eller "CarPlay™" og bruker navigasjonen på smarttelefonen mens radioen i multimediesystemet spiller, kan du fortsatt høre på radioen.

Gå tilbake til multimediegrensesnittet

For å gå tilbake til grensesnittet for multimediesystemet:

- Trykk på Hjemmemeny-knappen 4 på panelet til multimediesystemet eller på midtkontrollen.
- eller
- trykk inn knappen 3 på multimediesystemets skjermen.

ANDROID AUTO™, CARPLAY™

Du kommer tilbake til -grensesnittet ved å trykke på knappen **3** på skjermen til multimediesystemet



i Når du bruker "Car-Play™"-appene eller "Car-Play™"-tjenesten, kan overføring av mobildata som kreves for driften føre til mer-kostnader som ikke er inkludert i telefonabonnementet ditt.



i Tilgjengeligheten av funksjoner i Android Auto™-appen og Car-Play™-tjenesten, avhenger av merket og modellen til telefonen din. Du finner eventuelt mer informasjon på produsentens nettsted.

APP-ADMINISTRASJON

Menyen "Apper"

Gå til hovedmenyen og velg Apper eller Apper for å få tilgang til følgende:

- Appene som er installert i navigeringssystemet ditt,
- « Foto »;
- « Video ».

Merk: Enkelte tjenester er gratis i en prøveperiode. Du kan forlenge abonnementet fra kjøretøyet eller på nettet via <https://renault-connect.renault.com-nettstedet>.

Merk:

- Enkelte av tjenestene er gratis i prøveperioden. Du kan forlenge abonnementet fra kjøretøyet eller på nettet.
- Noen programmer vises bare på menyen hvis systemet er koblet til de tilkoblede tjenestene.

Hurtigmeny

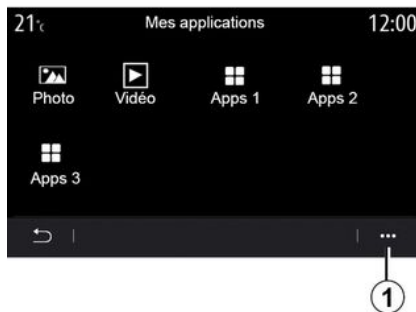

Fra hurtigmenyen **1** kan du

- reorganisere programmene dine med dra og slipp
- fjerne en app ved å trykke på sletteknappen "X". Hvis appen ikke er mulig å slette, blir ikke sletteknappen vist.
- Aktivere varslinger,
- Åpne Appbehandling.



Appbehandling

Bruk Appbehandling-menyen til å vise hvilke apper **2** som kjører i multimediesystemet.

Merk:

- Foto- og Video-appene behandles ikke av appbehandleren.
- apper som kjører, avsluttes når multimediesystemet slås av
- antall programmer er begrenset av hvor mye lagringsplass det er i systemet

APP-ADMINISTRASJON

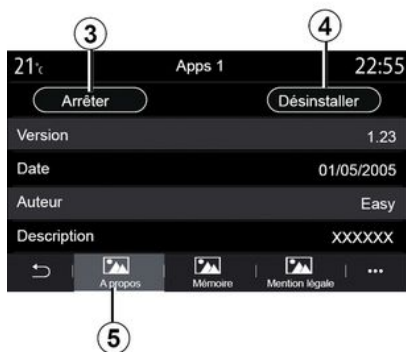

Velg én av appene **2**. Fra Om-fanen **5** får du tilgang til informasjon om appen (versjon, gyldighet eller opprettelsesdato, tittel osv.).

Du kan også:

- avslutte appen **3**
- avinstallere appen **4**



Fra Minne-fanen **7** får du tilgang til følgende informasjon:

- Hvor mye lagringsplass appen bruker,
- hvor mye plass appen bruker til lagring av data (musikk, bilder osv.)
- Hvor mye lagringsplass appen bruker totalt.

Fra hurtigmenyen **6** kan du kan slette programdataene.



Fra fanen Juridisk merknad-fanen **8** får du tilgang til informasjon om tilførelser, hvis tilgjengelig.

AKTIVERING AV TJENESTENE

Aktivering av tjenestene

De tilkoblede tjenestene (trafikkmeldinger i sanntid, søk etter POI på nettet, fjernstyring av bilen fra smarttelefonen e.l.) må aktiveres før du kan bruke dem.

Når tjenesten er aktivert, aktiveres også automatisk oppdatering av systemet og kartene → 91.

Merk:

- Det er gratis å aktivere tjenestene for en nærmere spesifisert periode etter levering av bilen.
 - aktivering av tjenestene avhenger av landet der kjøretøyet selges.
- For ytterligere informasjon, kontakt en autorisert forhandler.



Produsenten tar alle nødvendige forholdsregler for å påse at personopplysningene dine behandles på en sikker måte.

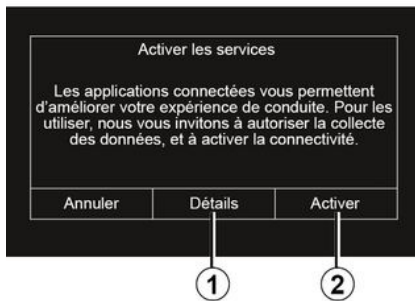

Hvis de tilkoblede tjenestene ennå ikke er aktivert, foreslår multimediesystemet at du sender aktiveringsforespørselen til serveren ved å trykke på Forbindelse, og deretter bekrefter forespørselen ved å trykke på Aktiver 2.

Trykk på knappen Detaljer 1 for mer informasjon.

Merk: Siden tjenestene bare trenger å aktiveres én gang, er ikke Forbindelse-kontrollen tilgjengelig i tidsrommet det tar å aktivere tjenestene (opptil 72 timer).

Datainnhenting



Kjøretøyet samler inn opplysninger om posisjon og driftsstatus for at tjenestene skal fungere.

Disse opplysningene kan bli delt med våre partnere og tjenesteleverandører.

Disse opplysningene kan være personlige.

Multimediesystemet foreslår at du aktiverer datainnhenting. Trykk på Godta alle 3 for å aktivere datainnhenting eller på Avvis alle 4 for å deaktivere det.

5

AKTIVERING AV TJENESTENE



5

Når tjenesteaktiverings-forespørselen er validert, blir du bedt om å aktivere eller deaktivere datainnhenting når du starter systemet.

Velg ON for å aktivere eller OFF for å deaktivere datainnhenting, og trykk deretter på OK for å bekrefte.

Midlertidig stans av datainn-samling.

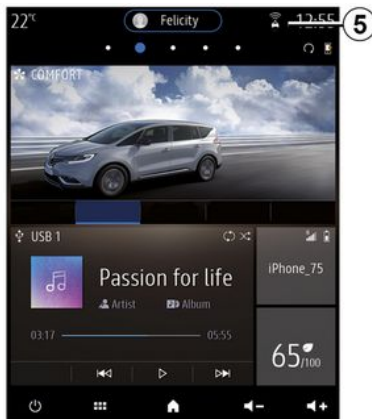

Innsamling av kjøretøydata kan stanses midlertidig.

Det gjør du ved å sette datainnhenting til OFF når du starter motoren.

Du kan når som helst avbryte datainnsamlingen ved å gå til Innstillingsmenyen, System-fanen, Manager enheter-menyen og deretter Data-fanen eller ved å trykke på mottaksstatussymbolet **5** for å få direkte tilgang til Data-menyen.

Hvis du vil ha mer informasjon om ikonet for mottaksstatus **5**, kan du se ➔ **136**.

Alle tjenestene deaktiveres, bortsett fra de obligatoriske sikkerhetsfunksjonene som er nødvendige for automatisk sikkerhetsanrop i ulykkestilfeller.

 Produsenten tar alle nødvendige forholdsregler for å påse at personopplysningene dine behandles på en sikker måte.

Datavern

Data fra kjøretøyet behandles av produsenten, godkjente forhandlere og andre virksomheter i produsentens gruppe. Produsentens opplysninger er tilgjengelige fra nettstedet og siste side i kjøretøyets brukerhåndbok.

I samsvar med gjeldende forskrifter for deg, særlig hvis du befinner deg i Europa, kan du be om følgende:

- innhente og kontrollere opplysningene som produsenten har om deg
- korrigere eventuell unøyaktig informasjon
- fjerne opplysninger om deg
- ta en kopi av opplysningene for å bruke dem på nytt et annet sted

AKTIVERING AV TJENESTENE

- motsette deg bruken av dataene dine når som helst
- stanse bruken av opplysningene dine.

Kunden har også rett til å motsette seg behandling av personopplysninger, særlig hvis de brukes til salgsprospektering eller -profilering.

Beskyttelse av personopplysninger

Uansett om du bestemmer deg for å stanse delingen eller ikke, blir kjøretøyets bruksdata videresendt til produsenten og partnerne/leverandørene det gjelder, for følgende formål:

- for å muliggjøre bruk og vedlikehold av kjøretøyet
- forbedre kjøretøyets livssyklus.

Hensikten med å bruke disse opplysningene er ikke kommersielle formål, men å kunne forbedre produsentens kjøretøy og hindre problemer som kan stå i veien for den daglige driften.

Personvernbestemmelsene er tilgjengelige på produsentens nettsted, du finner adressen dit i kjøretøyets brukerhåndbok.

UTLØP AV TJENESTENE

Tjenestene aktiveres for en begrenset periode. Når perioden er over, slutter tjenestene å fungere. For aktivere tjenestene på nytt, se avsnittet Kjøpe og fornye tjenester.



Produsenten tar alle nødvendige forholdsregler for å påse at personopplysningene dine behandles på en sikker måte.

5

OPPDATERE SYSTEMET OG HASTIGHETSGRENSEN

Menyen "Info"

Fra menyen Info, velg fanen System.
Denne menyen brukes til å vise ulike informasjonselementer og oppdatere multimediesystemet og navigasjonskartene.

Oppdateringer kan tilbys automatisk av systemet. Du kan også søke etter en oppdatering manuelt, avhengig av kjøretøyets tilkoblingsmuligheter og appen som skal oppdateres.



Av hensyn til sikkerheten må dette bare utføres når bilen står stille.

Systeminformasjon-skjerm

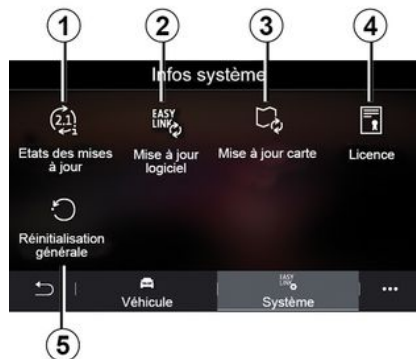

1. « Oppdaterings-status ».
2. « Oppdatering av programvare ».
3. « Oppdatering av kart ».
4. « Lisens ».
5. « Tilbakestill til fabrikkinnstillinger ».



Enkelte oppdateringer kan gjøre visse kjøretøytjenester (skjerm, radio osv.) midlertidig utilgjengelig for bruk. I så fall kan du se indikasjonene som vises på skjermen.

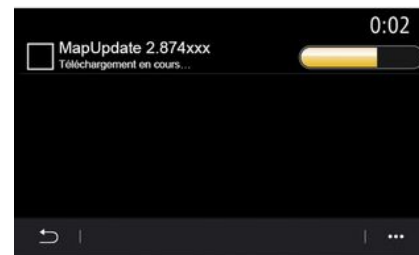

5

« Oppdaterings-status » 1

Denne menyen gir informasjon om fremdriften til oppdateringene av multimediesystemet og navigasjonskartene:

- Navnet på oppdateringen.
- Statusen til oppdateringene.

Merk: Oppdaterings-status-menyen 1 er tilgjengelig når en oppdatering pågår.

Oppdatere multimediesystemet

« Oppdatering av programvare » 2

I denne menyen kan du:

OPPDATERE SYSTEMET OG HASTIGHETSGRENSEN

- vis den aktuelle programvareversjonen og serienummeret for multimediesystemet
- Finn ut datoen for siste oppdatering.
- Kontroller om det finnes en oppdatering
- oppdater de ulike systemene fra multimediesystemet

Merk:

- Du får beskjed via Varsler hvis det finnes en ny oppdatering. Se avsnittet Administrere varsler.
- Du kan bare søke etter og laste ned oppdateringer hvis bilen befinner seg i et geografisk område som dekkes av et mobilnett. Du finner mer informasjon i avsnittet Systeminnstillinger.

Ved automatisk oppdatering vises det en melding på skjermen for å varsle deg når motoren er slått av hvis en ny oppdatering er tilgjengelig.

Følg instruksjonene som vises på skjermen til multimediesystemet for å fortsette installasjonen.



Før du starter installasjonen, må du parkere kjøretøyet langt vekk fra trafikk og bruke parkeringsbremsen.



Du kan også søke etter oppdateringer direkte ved å trykke på Se etter oppdateringer **6**. Når du har søkt i multimediesystemet, får du tilgang til neste oppdatering **7** hvis det finnes en tilgjengelig.



Start installasjonen av oppdateringen **7** ved å trykke på Installer **8**.

Følg instruksjonene på skjermen til multimediesystemet. Du kan la kjøretøyet stå etter at du har trykket på OK for å bekrefte installasjonen, uten å vente på at oppdateringen fullføres.

Oppdater navigasjonskartene

« Oppdatering av kart » **3**

Du kan vise en liste over hvilke land **9** som er installert i navigasjonssystemet.

OPPDATERE SYSTEMET OG HASTIGHETSGRENSEN

Bare det landet du har registrert som favoritt **10**, oppdateres automatisk.

Kontroller at alle tjenestene er aktivert før du oppdaterer kartene dine. Du finner mer informasjon i avsnittet Aktivisering av tjenester.

Endre favorittland

Favorittlandet **10** kan bare endres én gang via multimediesystemet. Favorittlandet kan angis når kjøretøyet er hos deg og tjenestene er aktivert.



Det vises en melding på skjermen til multimediesystemet som tilbyr å finne kjøretøyet ditt for å oppdatere favorittlandet.

Hvis du vil endre favorittlandet **10** igjen, må du kontakte en godkjent forhandler.

Merk: Som standard er favorittlandet ditt basert på den registrerte kjøretøyplasseringen.

Ekstern oppdatering av navigasjonskartene

Hvis kjøretøyet er utstyrt med tilkoblede tjenester og du har godtatt eksterne oppdateringer, oppdaterer systemet regelmessig kartet som samsvarer med favorittlandet **10** ditt.

Du kan motta informasjonsmeldinger om slike oppdateringer i systemet ditt.

Merk:

Eksterne kartoppdateringer kan utføres automatisk hvis kjøretøyet er

- kvalifisert for en oppdatering
- befinner seg i et geografisk område dekket av et mobilnett



Fjernoppdatering er bare tilgjengelig med et abonnement og er bare tilgjengelig en bestemt tidsperiode. Kontakt en godkjent forhandler hvis du vil ha mer informasjon.

Oppdatere navigasjonskartene manuelt

Hvis kjøretøyet ditt ikke har tilkoblede tjenester (se avsnittet Systeminnstillinger), er det nødvendig å oppdatere kartene regelmessig. For alle land må kartene oppdateres manuelt ved hjelp av en USB-minnepinne (kjøretøy som ikke er utstyrt med navigasjonssystem påvirkes også).

Merk:

- USB-porten må være formattert til FAT32 og ha en min. kapasitet på 32 GB og en maks. kapasitet på 64 GB.
- USB-minnepinnen følger ikke med systemet.

Du kan oppdatere kartene fra datamaskinen ved å gå til <https://re-nault-connect.renault.com> og koble til My Renault-kontoen din.

Kjøretøyet må være identifisert før kartene kan oppdateres. Kjøretøyet identifiseres ved hjelp av:

- VIN (kjøretøyets identifikasjonsnummer)
- et virtuelt bilde av kjøretøyet ved å bruke USB-minnepinne

Oppdateringer av kjøretøyet VIN

Koble til My Renault-kontoen din fra **en datamaskin** og last ned Alliance CONNECT Toolbox-programvaren, og skriv deretter inn VIN til kjøretøyet du vil oppdatere.

OPPDATERE SYSTEMET OG HASTIGHETSGRENSEN

Alliance CONNECT Toolbox-programvaren viser hvilken type oppdatering som er tilgjengelig:

- Oppdatering fullført
- Oppdatering tilgjengelig etter land

Merk: Bare land der en oppdatering er tilgjengelig for det valgte kjøretøyet, foreslås i listen over Oppdateringer tilgjengelige etter land.

5



Brukeransvar under oppdatering.

Det er svært viktig å følge instruksjonene nøye under oppdatering. Hvis du ikke følger disse instruksjonene (hvis du fjerner USB-minnepinnen e.l.), kan det påvirke og forårsake uopprettelige skader på dataene.

Velg oppdateringene du vil installere på multimediesystemet, og last deretter ned oppdateringene til USB-minnepinnen.

Når dataene lastes ned til USB-minnepinnen, kan du fjerne USB-minnepinnen fra datamaskinen, utløse den før du fjerner den, og deretter gå til kjøretøyet.

Sett deg i bilen og plasser USB-minnepinnen i USB-porten. Multimediesystemet oppdaterer nye apper og tilbyr å installere dem. Følg instruksjonene på skjermen til multimediesystemet.

Denne oppdateringsprosedyren må utføres mens motoren går på forbrenningskjøretøyer og med motoren på for hybrid- og elbiler.

Merk: Når USB-minnepinnen er satt inn i USB-porten i bilen, må det ikke utføres noen handlinger på multimediesystemet, med kontrollene eller på andre enheter i kjøretøyet (telefon, audio, navigasjon osv.) for å unngå avbrudd i oppdateringsprosessen.

Når oppdateringsprosedyren er fullført, kan du fjerne USB-minnepinnen fra kjøretøyet.



For å dra nytte av oppdaterte kart og fartsgrenser anbefales det at du regelmessig installerer oppdateringer via <https://renault-connect.renault.com-nettstedet>.



Kartene og fartsgrensene oppdateres samtidig. På kjøretøy som ikke er utstyrt med navigasjon, er det også nødvendig å utføre oppdateringer for å oppdatere fartsgrenseangivelsene.

Oppdateringer ved å opprette et virtuelt bilde av kjøretøyet ved å bruke en USB-minnepinne

Sett inn en USB-minne i FAT32-format og med en minimumskapasitet på 32 GB og en maksimal kapasitet 64 GB i USB-porten i **kjøretøyet**, og vent deretter i 10 sekunder (sørg for at ingen andre USB-minnepinner er koblet til).

Multimediesystemet lager deretter et bilde av kjøretøyet på USB-minnepinnen som gjør det mulig for Alliance CONNECT Toolbox-programvaren å identifisere hvilke oppdateringer som er tilgjengelige for navigasjonssystemet.

Når det virtuelle bildet er tatt, fjerner du USB-minnepinnen fra USB-minnepinnen i kjøretøyet, og deretter går du til datamaskinen.

OPPDATERE SYSTEMET OG HASTIGHETSGRENSEN



Alle nye USB-minnepinner som settes inn, analyseres, og bildet lagres i multimediesystemet. Avhengig av kapasiteten til USB-minnepinnen, kan du sette multimedieskjermen i ventemodus. Vent noen sekunder. Bruk bare USB-minnepinner som oppfyller de nasjonale forskriftene.

Fra datamaskinen logger du på My Renault-kontoen og laster ned Alliance CONNECT Toolbox-programvaren. Deretter setter du inn USB-minnepinnen som inneholder avbildningen av kjøretøyet.

Alliance CONNECT Toolbox-programvaren viser hvilken type oppdatering som er tilgjengelig:

- Oppdatering fullført
- Oppdatering tilgjengelig etter land

Merk: Bare land der en oppdatering er tilgjengelig for det valgte kjøretøyet, foreslås i listen over Oppdateringer tilgjengelige etter land.

Velg oppdateringene du vil installere på multimediesystemet, og last deretter ned oppdateringene til USB-minnepinnen.

Når dataene lastes ned til USB-minnepinnen, kan du fjerne USB-minnepinnen fra datamaskinen, utløse den før du fjerner den, og deretter gå til kjøretøyet.

Sett deg i bilen og plasser USB-minnepinnen i USB-porten. Multimediesystemet oppdager nye apper og tilbyr å installere dem. Følg instruksjonene på skjermen til multimediesystemet.

Denne oppdateringsprosedyren må utføres mens motoren går på forbrenningskjøretøyer og med motoren på for hybrid- og elbiler.

Merk: Når USB-minnepinnen er satt inn USB-porten i bilen, må det ikke utføres noen handlinger på multimediesystemet, med kontrollene eller på andre enheter i kjøretøyet (telefon, audio, navigasjon osv.) for å unngå avbrudd i oppdateringsprosessen.

Når oppdateringsprosedyren er fullført, kan du fjerne USB-minnepinnen fra kjøretøyet.



Ikke parker kjøretøyet eller la motoren gå på steder der brennbare materialer eller stoffer (f.eks. gress eller blader) kan komme i kontakt med det varme eksosanlegget.



Ikke la motoren gå på tomgang i et lukket rom – eksosgassen er giftig.

Innledning

My Renault-kundekontoen din kan nås via nettstedet <https://renault-connect.renault.com> eller via smarttelefonen din ved å laste ned My Renault-appen.

Merk:

- My Renault"-appen utvikles fortløpende. Logg på regelmessig for å oppgradere kontoen din med nye funksjoner.
- Hvis du vil vite mer om kompatible telefoner, ta kontakt med en godkjent forhandler eller besøk nettstedet: <https://renault-connect.renault.com>



Når du bruker applikasjonen "My Renault", bruker du telefonens internettforbindelse (med forbehold om gebyrer og begrensninger som mobiloperatøren din pålegger).

- For mer informasjon, kontakt en godkjent forhandler eller se tilbudet Renault Connect på den aktuelle nettsiden: <https://renault-connect.renault.com>.

Fra My Renault-kundekontoen kan du samhandle med kjøretøyet og hente informasjon:

- se kjøretøyinformasjonen
- åpne historikken og kalenderen for avtaler og lage en avtale
- lokalisere stedet hvor kjøretøyet er parkert
- aktiver kjøretøyet horn og lys fra fjernkontrollen
- vise og administrere kontrakter og tjenester
- se E-Guide for kjøretøyet
- finne en godkjent forhandler i nærheten
- opprette/endre PIN-kode My Renault
- ...

Merk:

- visse funksjoner er avhengig av kjøretøyutstyret, abonnementet på tjenestekontrakter og lovene i landet
- enkelte funksjoner er bare tilgjengelige fra smarttelefon med My Renault-appen
- tjenestene må være aktivert for å få tilgang til fjernkontroll av kjøretøyet → **87**
- opprettelse av en PIN-kode My Renault gir deg tilgang til tilkoblede tjenester på en sikker måte.

Tilkoblede tjenester i "My Renault"

For elbiler

Du kan benytte deg av tilkoblede tjenester i My Renault-appen din, som for eksempel:

- Kontrollere batterinivå og ladestatus
- Programmere lading
- starte / programmere klimaanlegg eller varmesystem;
- gå til "Mobilize charge pass" (betalingsmåte for ladestasjon)
- Finne ledige ladestasjoner i nærheten
- planlegge en reiserute, identifisere ladestasjoner langs ruten
- ...

Merk: Programmering av lading, klimaanlegg og oppvarmingsfunksjoner er bare tilgjengelig på enkelte modeller. For ytterligere informasjon, kontakt en godkjent forhandler.

Opprett en My Renault-brukerkonto.

Du må opprette en brukerkonto fra nettstedet eller My Renault-appen for å få tilgang til My Renault-funksjonene.

Fra nettstedet:

- Velg Opprett konto på startsidene.

MY RENAULT

– Angi informasjonen som kreves for å opprette kontoen.

Fra appen

- Velg Registrer fra hovedmenyen i appen.
- Angi informasjonen som kreves for å opprette kontoen.

En e-post med bekreftelse sendes til e-postadressen som tidligere er oppgitt.

For å fullføre opprettingen av My Renault-kontoen din klikker du på linken som vises i e-postbekreftelsen.

Merk: Du kan bruke det samme brukernavnet og passordet for å logge på brukerkontoen på nettet.

Registrer kjøretøyet i My Renault-kontoen din

Fra My Renault-kontoen klikker du på Legg til et kjøretøy. Legg deretter til VIN (kjøretøyets identifikasjonsnummer) eller registreringsnummeret for kjøretøyet manuelt eller ved å skanne det.

Synkroniser My Renault-kontoen din med kjøretøyet.

For å bruke "My Renault"-appen og samhandle med bilen din må du synkronisere "My Renault"-appen med bilen.

Merk:

- Hvis du vil synkronisere My Renault-appen med bilen, må du oppholde deg i kupeen, stå parkert i et område med nettverksdekning og multimediesystemet må være slått på.
- Hvis du My Renault-appen ikke er synkronisert med bilen, får du ikke tilgang til serviceavtalene dine.

Fra "My Renault"-appen:

- Logg deg på kontoen din.
- Gå til hovedmenyen i appen og trykk på "Synkroniser kjøretøyet"-knappen og bekreft ved å trykke en gang til.
- Følg instruksjonene på skjermen til multimediasystemet.

Når My Renault-kontoen er tilknyttet multimediesystemet, skjer synkronisering automatisk.

Forny en tjeneste

Hvis du skal fornye en av tjenestene dine ved utløp, åpner du fanen Renault CONNECT store i My Renault og velger Mine tjenester.

Velg Forny og følg instruksjonene trinn for trinn.

UTLÅN OG TILBAKELEVERING AV KJØRETØY

Utlån av kjøretøy

Juridisk informasjon

Hvis du låner ut kjøretøyet ditt, er du forpliktet (se de generelle salgsbetingelsene for de tilkoblede tjenestene) til å informere personen(e) som du låner ut til at kjøretøyet er tilkoblet og samler inn personlig informasjon som kjøretøyets posisjon.

Datainnhenting

Innsamling av kjøretøydata kan stanses midlertidig.

Dette gjør du ved å velge OFF for datainnsamling mens motoren går og Sikkerhets- og konfidensialitetsvinduet vises på den midtre skjermen.

Alle tjenestene deaktiveres, bortsett fra de funksjonene som er nødvendige eller knyttet til sikkerhet, som automatisk sikkerhetsanrop i et ulykkestilfelle.

Overdragelse av kjøretøy

Sletting av personopplysninger

Hvis du skal selge bilen din, er det viktig å slette alle personlige opplysninger som er lagret i eller utenfor kjøretøyet.

Det gjør du ved å tilbake stille det interne systemet og slette kjøretøyet fra din "My Renault"-konto.

Tilbake stille systemet

Slå på multimediesystemet.

Velg Kjøretøysinfo fra hovedmenyen og trykk på fanen System for å åpne Generell tilbake stilling.

Merk: Det er bare mulig å tilbake stille systemet fra administratorprofilen.

Merk: Det er bare mulig å tilbake stille systemet fra administratorprofilen. Tilbake stilling av systemet sletter installerte apper.



Kontakt en godkjent forhandler for å programvaren på nytt.

Slette kjøretøyet fra din My Renault-konto

Når du overdrar bilen, er det viktig å slette den fra My Renault-kontoen din.

Logg deg på My Renault-kontoen og slett kjøretøyet.

FØRERHJELPEMIDLER

Menyen "Kjøreassistanse"

Gå til hovedmenyen og velg Innstillinger, trykk deretter på fanen Bil. Fra denne menyen kan du konfigurere førerhjelpen.



Enkelte innstillinger må endres mens motoren går for at de skal lagres av multimediasystemet.



Av hensyn til sikkerheten må dette bare utføres når bilen står stille.

"Kjøreassistanse"-skjerm

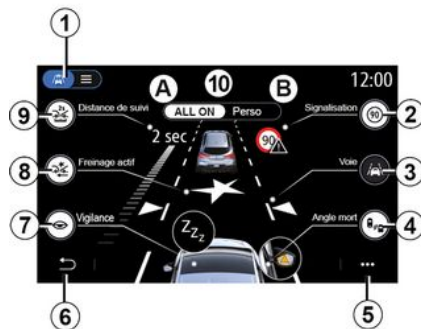

1. Visningsmodus.
2. « Trafikkskilt »;
3. « Felt »;
4. « Blindsone »;
5. Hurtigmeny.
6. Tilbake til forrige side.
7. « Årvåkenhet »;
8. Aktiv bremsing eller "Avansert sikkerhet" (kjøretøyavhengig).
9. « Avstandsvarsel »;
- A. « ALL ON »;
- B. « Perso ».



Visningsmodus

Når du velger en visningsmodus **7**, kan du velge interaktiv modus **10** eller listemodus **11** som gjør at du kan vise alt Kjøreassistanse.

Velg knappen for det alternativet du vil aktivere eller deaktivere.

*

FØRERHJELPEMIDLER

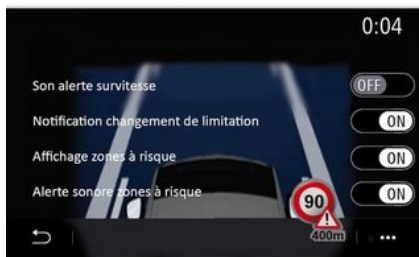

6

« Trafikkskilt »

Denne funksjonen hjelper deg under reisene dine, og informerer deg om fartsgrensen som gjelder, høyrisikoområder og fareområder ved hjelp av:

- En melding på multimedieskjermen og instrumentpanelet
- Et lydvarsel

« Varsling ved fartsoverskridelse »

Denne funksjonen registrerer eventuelle overskridelser av fartsgrensen og varsler føreren ved å vise et varsel på instrumentpanelet sammen med et lydvarsel. Velg ON for å aktivere denne funksjonen.

Lydvarsel om endring av fartsgrensen

Denne funksjonen advarer føreren med et lydvarsel når fartsgrensen endres. Velg ON for å aktivere denne funksjonen.

« Visning av risikoområde »

Denne funksjonen gir føreren et varsel i instrumentpanelet når vedkommende beveger seg inn i et risikoområde eller et fareområde. Velg ON for å aktivere denne funksjonen.

Merk: Tilhørende tjenester må være aktivert for å vise fareområder → 87.

« Varslingslyd ved risikoområde »

Denne funksjonen varsler føreren ved hjelp av et lydvarsel når vedkommende kommer inn i et fareområde eller et risikoområde.

Velg ON for å aktivere denne funksjonen.

Merk: Hvis Visning av risikoområde deaktiveres, blir funksjonen Varslingslyd ved risikoområde automatisk deaktivert.

« Årvåkenhet »

Denne funksjonen registrerer eventuell reduksjon i førerens reaksjonsevne. Det tar hensyn til brå og tilfeldige bevegelser i rattet, hyppigheten av varslar ved skifte av kjørefelt og sammenhengende kjøring i mer enn to timer.

Denne funksjonen varsler føreren ved hjelp av et lydvarsel og ved å vise en varselmelding i instrumentpanelet for å varsle føreren om å ta en pause.

Velg ON for å aktivere dette systemet. Du finner mer informasjon i avsnittet Tretthetsvarsling i instruksjonsboken.

« ALL ON »

Når ALT PÅ-modus er aktivert, aktiveres alle sikkerhetshjelpemidler. Denne modusen er som standard aktivert hver gang kjøretøyet startes.

ALL ON-funksjonen kan også aktiveres ved å trykke én gang på kjøretøyetts kontroll.

Merk: Når ALL ON-modus er aktivert, er ingen innstillinger tilgjengelige. Du må bytte til Perso-modus for å få tilgang til de forskjellige innstillingene.

« Perso »

Når Perso-modus er aktivert, aktiveres sikkerhetshjelpemidlene du har konfigurert og tilpasset.

Perso-funksjonen kan også aktiveres ved å trykke to ganger på bilens kontroll.

FØRERHJELPEMIDLER



« Felt » (Innstillinger for filskifteassistent)

Dette systemet varsler føreren hvis kjøretøyet utilsiktet krysser en sammenhengende eller stiplet linje.

Du kan justere intensiteten til rattvibrasjonen (og volumet til lydvarslert, avhengig av utstyrsnivå), samt følsomheten for varsling ved skifte av kjørefelt.

Du finner mer informasjon i avsnittet Kjørefeltassistent i instruksjonsboken.

Beskyttelse mot kjørefeltskifte

Dette systemet varsler føreren hvis kjøretøyet utilsiktet krysser en sammenhengende linje.

"Kjøring på stiplede linjer"

Dette systemet varsler føreren hvis kjøretøyet utilsiktet krysser en stiplet linje.

Merk: For at det skal fungere på en stiplet linje, kan ikke funksjonen aktiveres hvis funksjonen for hindring av kjørefeltskifte er deaktivert.



5

« Aktiv bremsing »

Aktiv bremsing: Denne funksjonen varsler føreren ved fare for kollisjon. Velg ON for å aktivere denne funksjonen. Du kan velge varselsomhet for Aktiv bremsing etter behov:

- « Tidlig »;
- « Standard »;
- « Sent ».

Du finner mer informasjon i avsnittet Aktiv bremsing eller Avansert sikker-

het (kjøretøyavhengig) i kjøretøyets brukerhåndbok.

Avansert sikkerhet

(avhengig av utstyrsnivå)

Dette systemet består av følgende funksjoner:

- « Aktiv bremsing »;
- Filholder for nødsituasjon: Denne funksjonen varsler føreren og korrigerer banen til kjøretøyet i følgende tilfeller:
 - en veikant brytes
 - det er fare for kollisjon med et kjøretøy som kommer fra motsatt retning i et tilstøtende kjørefelt
 - det er fare for kollisjon med et kjøretøy i blindsonen (avhengig av utstyrsnivå)

Du finner mer informasjon i avsnittet Avansert sikkerhet i instruksjonsboken.



Av hensyn til sikkerheten må dette bare utføres når bilen står stille.

« Blindsonervarsling »

Denne funksjonen varsler føreren hvis det er oppdaget et kjøretøy i blindsonen. Velg ON for å aktivere denne funksjonen. Du finner mer in-

FØRERHJELPEMIDLER

formasjon i avsnittet Blindsonevarsling i instruksjonsboken.

« Avstandsvarsel »

Denne funksjonen varsler føreren hvis bilen er for nært et annet kjøretøy. Velg ON for å aktivere denne funksjonen. For mer informasjon, se avsnittet Sikker avstand-varsling i brukerhåndboken for kjøretøyet.

Hurtigmeny

Fra hurtigmenyen **5** kan du tilbakestille til standardinnstillingene for hver meny.



Av hensyn til sikkerheten må dette bare utføres når bilen står stille.

PARKERINGSASSISTENT

Menyen "Parkerings-assistanse"

Gå til hovedmenyen og velg Innstillinger, trykk deretter på fanen Bil. Bruk denne menyen til å åpne innstillingene for parkeringshjelp. Du finner mer informasjon i instruksjonsboken



Av hensyn til sikkerheten må dette bare utføres når bilen står stille.

Parkerings-assistanse-skjerm

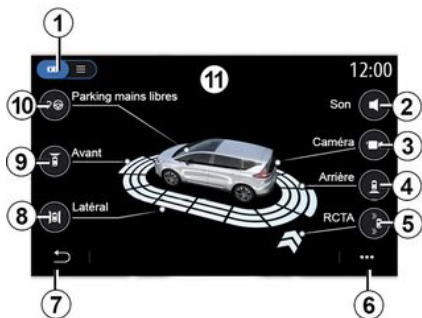

1. "Visningsmodus"

2. « Lyd ».
3. « Kamera ».
4. "Registrering av hindringer bak bilen"
5. "Varsling ved rygging ut fra parkeringsplass"
6. "Hurtigmeny"
7. "Gå tilbake til den forrige menyen"
8. "Registrering av hindringer på siden av bilen"
9. "Registrering av hindringer foran bilen"
10. Håndfri parkering



Hurtigmeny

Fra hurtigmenyen **6** kan du tilbakestille til standardinnstillingene for hver meny og få tilgang til instruksjonene for multimediesystemet.

Når du velger en visningsmodus **7**, kan du velge en interaktiv modus **11** eller listemodus **12** for å vise de tilgjengelige parkeringshjelpfunksjonene.

Velg knappen for det alternativet du vil aktivere eller deaktivere.

Registrering av hindringer

Trykk på ON eller OFF for å aktivere eller deaktivere parkeringshjelpen.

- på baksiden **4**
- ved siden **8**
- foran **9**

« Lyd »

Trykk på ON eller OFF for å aktivere eller deaktivere lydvarslingen til parkeringshjelpen.

Følgende innstillinger kan justeres:

- Lydtype: Velg et lydvarsel blant de tilgjengelige.
- Lydstyrke: Juster lydstyrken for hindringsoppdagelse ved å trykke på + eller -.

PARKERINGSASSISTENT



Av hensyn til sikkerheten må dette bare utføres når bilen står stille.

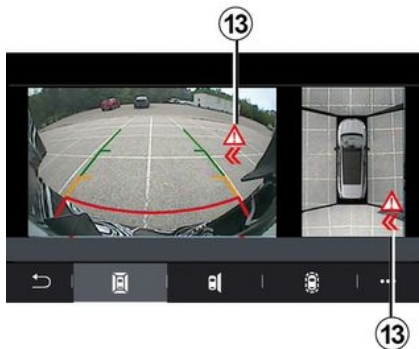

Varsling ved rygging ut fra parkeringsplass 5

Varsling ved rygging ut fra parkeringsplass 5 registrerer eventuelle hindringer som nærmer seg fra siden eller bakfra.

Den aktiveres når girspaken settes i revers og bilen står i ro eller beveger seg langsomt.

Du blir varslet om at det nærmer seg en hindring med et sammenhengende lydvarsel, en visning 13 på multi-

medieskjermen og et lyssignal på sidespeilet.

Merk: Stasjonære hindringer oppdages ikke.

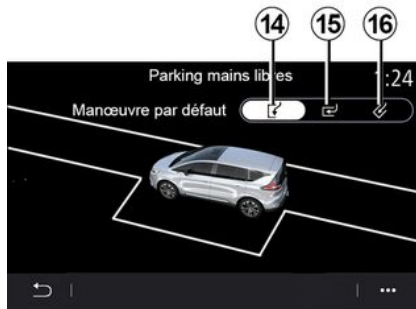

Håndfri parkering 10

Velg ett av følgende alternativer for å velge en standardmanøver:

- Lukeparkering 14
- Vinkelrett parkering 15
- Skråparkering 16

Du finner mer informasjon om Håndfri parkering-funksjonen i avsnittet om parkeringshjelp i kjøretøyets brukerhåndbok.

RYGGEKAMERA

Menyen "Bakkamera"

Gå til hovedmenyen, trykk på "Innstillinger" og deretter Bil-fanen og velg Parkerings- assistanse. Bruk denne menyen til å konfigurere ryggekameraet.

For mer informasjon om ryggekameraet, se brukermanualen til kjøretøyet.

Merk:

- Sørg for at kameraene ikke er tildekket (av skitt, gjørme, snø osv.).
- Ryggekameravisningen er ikke lenger tilgjengelig (den erstattes av en svart skjerm) når kjørehastigheten er over ca. 10 km/t, avhengig av lokal lovgivning. Det vises en melding på skjermen som varslers deg om at hastigheten er for høy.



Av hensyn til sikkerheten må dette bare utføres når bilen står stille.

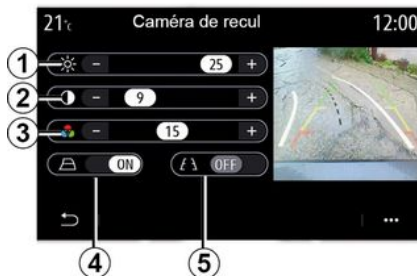

Hjelpelinjer

Du kan aktivere eller deaktivere:

- de faste ledelinjene **5** som indikerer avstanden bak kjøretøyet
- De bevegelige hjelpelinjene **4** viser bilens bane i forhold til rattstillingen.

Bildeinnstillinger

Du kan justere følgende innstillinger:

- lysstyrke **1**
- kontrast **2**
- farge **3**

360°-KAMERA

Menyen "360° Kamera"

Innledning

Kjøretøyet har fire kameraer montert foran, i sidedørsspeilene og bak på kjøretøyet for å hjelpe deg under vanskelige manøvrer.

Du finner mer informasjon i avsnittet 360°-kamera i instruksjonsboken.

Merk: Sørg for at kameraene ikke er skjult (av skitt, gjørme, snø osv.).

6

 Skjermen viser et rygge-
bilde.

Målerne er en representasjon projisert på flat bakke. Disse opplysningene er ikke relevante når de overlapper en vertikal gjenstand eller en gjenstand på bakken.

Gjenstander som vises på kanten av skjermen, kan være deformert.

I svært lyssterkt lys (snø, kjøretøy i sol osv.) kan kamerasikten påvirkes negativt.

Bruk

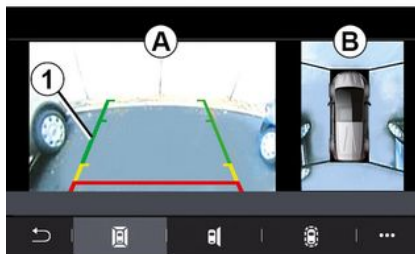

Du kan aktivere systemet ved å trykke på aktiveringsknappen som er plassert i kjøretøyet, eller ved å koble inn revers (opptil ca. fem sekunder etter at du har skiftet til et annet gir).

En visning av området rundt baksiden av kjøretøyet vises i sone **A** på multimedietsystemets skjerm, ledsaget av hjelpelinjer **1**, en kontur av kjøretøyet og lydssignaler.

Ultrasoniske sensorer som er installert i kjøretøyet, måler avstanden mellom kjøretøyet og en hindring.

Når den røde sonen nås, må du bruke støtfangerbildet for å stanse nøyaktig.

Et fugleperspektiv av kjøretøyet og dets omgivelser vises i sone **B** på multimedietsystemets skjerm.

Du finner mer informasjon i avsnittet 360°-kamera i instruksjonsboken.

Innstillinger

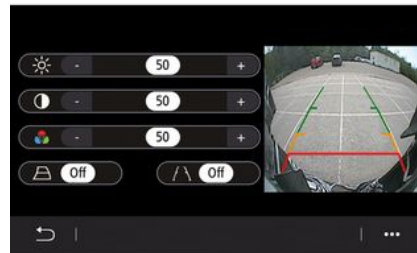

Velg Innstillinger fra hovedmenyen, og trykk på Bil-fanen etterfulgt av Kjøreassistanse og Kamera. Bruk denne menyen til å konfigurere 360°-kameraet:

- Trykk på ON eller OFF for å aktivere eller deaktivere styrelinjer.
- Trykk på + eller - for å justere kontrast-, lysstyrke- og fargeinnstillingene.

360°-KAMERA

Kameravalg

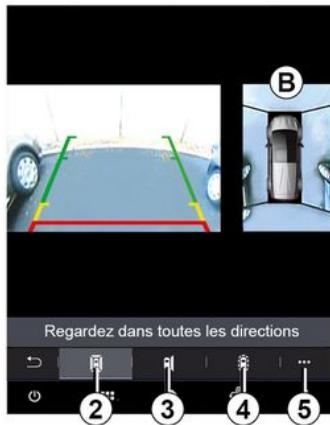

Du kan også velge visningen av sone **B** som skal vises på multimedie-skjermen ved å velge en visningstype:

- 360°-visning av omgivelsene **2**
- passasjersiden av kjøretøyet **3**
- hindringsoppdagelse **4**

Fra hurtigmenyen **5** kan du gå tilbake til standardinnstillingene.



Denne funksjonen er en ekstra hjelp som viser eventuelle kjøretøyer i blindsonen. Den er ikke under noen omstendighet en erstatning for førerens ansvar for å ha kontroll over kjøretøyet. Føreren må alltid være forberedt på plutselige hendelser under kjøring. Påse alltid at det ikke er noen små og smale bevegelige hindringer (som barn, dyr, rullestol, sykkel, stein, stolpe osv.) i blindsonen når du manøvrerer.

MULTI-SENSE

Menyen "MULTI-SENSE"

Gå til hovedmenyen, trykk på Innstillinger og velg fanen Bil for å åpne MULTI-SENSE. I denne menyen kan du tilpasse virkemåten til noen systemer i bilen,

Velge modus

Tilgjengelige moduser kan variere avhengig av kjøretøyet og utstyrsnivået. Fra MULTI-SENSE-menyen, velg ønsket modus **1**:

- My Sense
- « Sport »;
- « Comfort »;
- « Race »;
- Lagre
- « Eco »;
- ...

Merk: Den siste modusen blir ikke lagret til neste gang du starter motoren igjen. Som standard starter kjøretøyet i My Sense. Se kjøretøyets brukerhåndbok for mer informasjon om hver enkelt modus.

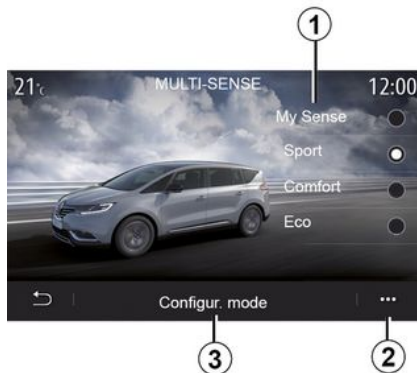

Moduskonfigurasjon

Trykk på Moduskonfigurasjon **3** for å tilpasse de ulike innstillingene for følgende systemer:

- « Styring »;
- « 4Control »;
- « Demping »;
- « Klima »;
- Display
- « Motorlyd »;
- « Omgivende lys »;
- ...

Merk:

- Enkelte MULTI-SENSE-konfigurasjonsmenyer er begrenset i forhold til kategori og utstyrsnivå for bilen din. Disse menyene vises fremdeles

på multimediaskjermen, men kan ikke velges.

- Du får også tilgang til de ulike modusene ved å trykke på kjøretøyets MULTI-SENSE-kontroll flere ganger. Du finner mer informasjon i instruksjonsboken

Hurtigmeny

Fra hurtigmenyen **2** kan du tilbake- stille til standardverdiene for den aktuelle modusen.



Av hensyn til sikkerheten må dette bare utføres når bilen står stille.

MULTI-SENSE

"MULTI-SENSE"-skjerm



Avhengig av multimedieskjermen kan de forskjellige MULTI-SENSE-moduskonfigurasjonene bare vises på én fane (skjerm **A**), eller på flere faner, Kjøring **6** og Atmosfære **13** (skjerm **B**).

Merk: Tilgjengeligheten av innstillinger kan variere med kjøretøymodell og utstyrsnivå.

Kjøreinnstillinger

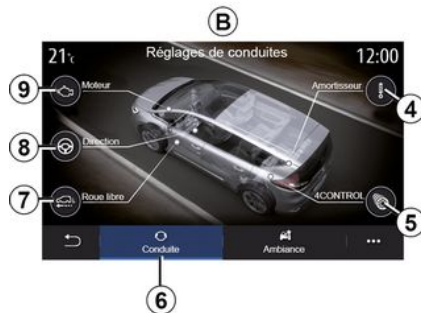

Fra Kjøring-fanen **6** kan du konfigurere følgende utstyr:

- « Demping » **4** ;
- « 4Control » **5** ;
- « Motorkutt » **7** ;
- « Styring » **8** ;
- « Motor » **9** ;
- "Elektronisk stabilitetssystem"
- « » ;
- ...

Merk: Tilgjengeligheten av innstillinger kan variere med kjøretøymodell og utstyrsnivå.

Innstillinger for omgivelsesbelysning



Fra Atmosfære-fanen **13** kan du konfigurere følgende utstyr:

- « Omgivende lys » **10** ;
- « Motorlyd » **11** ;
- « Klima » **12** ;
- « Massasje » **14** ;
- « Kombiinstrument » **15** ;
- ...

Merk: Tilgjengeligheten av innstillinger kan variere med kjøretøymodell og utstyrsnivå.

MULTI-SENSE



6

« Damping » 4

Denne menyen har ulike dempingsmoduser:

- « Comfort »;
- Vanlig
- « Sport ».

Avhengig av hvilken modus du velger, tilpasses bevegelsen og stivheten til støtdemperne til å gi en optimal balanse mellom en komfortabel og sportslig kjøreopplevelse.

« 4Control » 5

Fra denne menyen kan du velge ulike elektroniske stabilitetsmoduser:

- « Comfort »;
- Vanlig
- « Sport ».

Avhengig av hvilken modus du har valgt, justeres vinkelen til bakhjulene i forhold til forhjulene for å gi en optimal balanse mellom en komfortabel og sportslig kjøreopplevelse.

« Motorkutt » 7

Denne menyen har Motorkutt-modus.

Hvis du på et tidspunkt ikke trenger motoreffekt, skifter den til frihjulmodus for å optimalisere drivstofforbruket og Driving Eco-effektiviteten.

Merk:

- Når Motorkutt-modus er aktivert, forblir kjørehjelpen aktivert.
- Funksjonen er bare tilgjengelig på modeller med automatisk girkasse.

MULTI-SENSE



« Styring » 8

Fra denne menyen kan du velge ulike styreresponsmoduser:

- « Comfort »;
- Vanlig
- « Sport ».

Avhengig av hvilken modus som er valgt, kan styrefølsomheten justeres til å bli tyngre eller mer reaktiv for å skape en optimal balanse mellom en jevn og presis styreopplevelse.



Elektronisk stabilitetsystem

Fra denne menyen kan du velge ulike elektroniske stabilitetsmoduser:

- « Standard »;
- « Sport ».

Avhengig av hvilken modus som blir valgt, sammenligner systemet retningen som føreren velger med faktisk retning for kjøretøyet, og korrigerer denne ved behov ved å ta i bruk bremsene selektivt og/eller variere motoreffekten.



« Omgivende lys » 10

Bruk denne menyen til å stille inn omgivelsesbelysningen. Du finner mer informasjon i avsnittet Kupébelysning i kjøretøyets brukerhåndbok.

MULTI-SENSE



6

« Motorlyd » 11

Fra denne menyen kan du velge ulike motorlydeffekter i kupeen:

- « Comfort »;
- « Sport »;
- Vanlig

Du kan velge mellom to lydnivåer: Lav eller Høy. Sett lydnivået til OFF hvis du vil deaktivere lydeffekten.

« Klima » 12

Fra denne menyen kan du velge ulike driftsmoduser for klimaanlegget:

- « Eco »;
- Vanlig

Avhengig av hvilken modus du har valgt, blir du tilbudt den optimale balansen mellom temperaturkomfort og drivstofføkonomi.

Du finner mer informasjon om justering av klimaanlegget (avhengig av utstyrsnivå) i avsnittet Klimaanlegg i instruksjonsboken.

« Massasje » 14

Bruk denne menyen til å aktivere en massasjesyklus for fører- og passasjeret. Syklusen forhåndsdefineres i multimediesystemet.

Du finner mer informasjon om massasjeprogrammer under avsnittet Seter i instruksjonsboken.

MULTI-SENSE



« Stil kombiinstrument » 15

Bruk denne menyen til å velge én av flere visningsstiler.

Avhengig av hvilken stil som er valgt, vises informasjon som:

- den aktuelle lydskilden
- kompasset
- motoreffekt og dreiemoment
- aktuelt drivstofforbruk
- Ruteretning

Sportsbil



På MULTI-SENSE-menyen har sportsbiler et Race-modusalternativ med ytterligere innstillinger for å gi kjøretøyet en enda mer sportslig atferd.

Merk: Den siste modusen blir ikke lagret til neste gang du starter motoren igjen. Som standard starter kjøretøyet i Vanlig-modus. Se kjøretøyets brukerhåndbok for mer informasjon om hver enkelt modus.

Vanlig modus

Vanlig-modus er et kompromiss mellom dynamikk og komfort for daglig bruk.

MySense-modus

MySense-modus kan tilpasses 100 % for kjøreoopplevelsen. Du kan bruke den til å administrere de ulike innstillingene knyttet til atmosfære, motor osv.



Av hensyn til sikkerheten må dette bare utføres når bilen står stille.

Race-modus

Race-modus gir en ekte racingopplevelse, spesielt utviklet for bruk av kjøretøyet på en racerbane.

Girskifttidene er redusert, akselerasjonen og styringen er mer responsiv og eksoslyden fremhever bilene sportslige inntrykk.

Race-modusen deaktiverer ESC (elektronisk stabilitetsprogram) som standard samt enkelte førerhjelpemidler som:

- aktiv nødbrems
- Hastighetsbegrenser
- kjørefeltassistanse
- adaptiv fartsholder;
- ...

Moduskonfigurasjon

MULTI-SENSE

Trykk på Rediger gjeldende modus **16** for å tilpasse de ulike parameterne for følgende ombordsystemer:

- « 4Control »;
- « Elektronisk stabilitetskontroll »;
- « Kombiinstrument »;
- « Klima »;
- « Eksoslyd »;
- Motorlyd
- « Gasspedal »;
- ...

Merk:

- innstillingene kan variere avhengig av utstyrsnivå og modell
- Enkelte MULTI-SENSE-konfigurasjonsmenyer er begrenset i forhold til kategori og utstyrsnivå for bilen din. Disse menyene vises fremdeles på multimedieskjermen, men kan ikke velges.

Hurtigmeny

Fra hurtigmenyen **17** kan du tilbakestille til standardverdiene for den aktuelle modusen.



Av hensyn til sikkerheten må dette bare utføres når bilen står stille.

« 4Control »

Denne menyen har ulike driftsmoduser:

- Vanlig
- « Sport »;
- « Race ».

Avhengig av hvilken modus som er valgt, varierer vinkelen til bakhjulene i forhold til vinkelen på forhjulene for å kunne gi deg et optimalt kompromiss mellom tilgjengelighet og ytelse, og styringen blir lettere, tyngre eller mer responsiv for å gi deg den optimale følelsen av mykhet og presisjon.

« Gasspedal »

Fra denne menyen kan du velge ulike moduser for progressiv gasspedal:

- Lagre
- Vanlig
- « Sport »;
- « Race ».

Følsomheten til gasspedalen varierer i forhold til hvilken modus som er valgt.

Elektronisk stabilitetssystem

Fra denne menyen kan du velge ulike elektroniske stabilitetsmoduser:

- Vanlig
- « Sport »;
- « OFF ».

I Sport-modus reagerer systemet med øyeblikkelige korreksjoner for å

gjøre kjøringen mer sportslig preget ved å kontrollere bremsingen på visse hjul og/eller motoreffekten. I OFF-modus er Elektronisk stabilitetsprogram deaktivert.

« Motor »

Fra denne menyen kan du velge ulike motorresponsmoduser:

- Lagre
- Vanlig
- « Sport »;
- « Race ».

Avhengig av hvilken modus du har valgt, blir kraften og motordreiemomentet mer merkbart og responsivt.

« Eksoslyd »

(avhengig av utstyrsnivå)

Fra denne menyen kan du velge ulike eksoslydeffekter:

- Vanlig
- « Sport »;
- « Race ».

Eksosstøy kan være regulert av lokale forskrifter i ulike land. For ytterligere informasjon, kontakt en godkjent forhandler.

Motorlyd

Fra denne menyen kan du velge ulike motorlydeffekter i kupeen:

- Vanlig
- « Sport »;
- « Race ».

MULTI-SENSE

Du kan velge mellom to lydnivåer: Lav eller Høy. Sett lydnivået til OFF hvis du vil deaktivere lydeffekten.

Hybrid- og elbiler



Fra "MULTI-SENSE"-menyen får hybridkjøretøy og elbiler tilgang til "Pure"-modus, "My Sense"-modus (bare hybridkjøretøy) og "Sport"-modus, som kan brukes til å konfigurere utstyret.

Merk: Tilgjengeligheten av innstillinger kan variere med kjøretøymodell og utstyrsnivå.

"Ren"-modus

Ren-modusen gir helelektrisk drift. I denne modusen brukes bare den

elektriske motoren til fremdrift. Når fremdriftsbatteriet er utladet, skifter bilen automatisk til My Sense-modus og forbrenningsmotoren starter. Maksimal hastighet i Ren-modus er ca. 125 km/t.

Du kan få direkte tilgang til Ren-modus ved hjelp av E.V.-bryteren i kjøretøyet.

My Sense-modus

My Sense-modus er hybrid kjøremodus. Avhengig av kjøremønster og batterinivå, bruker denne modusen enten helelektrisk drift, eller en kombinasjon av de to energikildene, der batteridrift har prioritet.

Forbrenningsmotoren kan også bli startet for å opprettholde batteriets lade nivå (kjøretøyavhengig).



Av hensyn til sikkerheten må dette bare utføres når bilen står stille.

Sport-modus

Sport tillater økt motorreaksjons evne. For å få best mulig ytelse (kjøretøyavhengig), fungerer den elektriske og KI-tarmkanalen sam-

men. Pedalresponsen øker og styringen blir fastere.

Opprettholdelse av lade nivået i fremdriftsbatteriet: "E-save"

Det er to måter å få tilgang til denne funksjonen på ved hjelp av multimedieskjermen:

- aktivering/deaktivering fra menyen for kjøretøyinstillinger
- Kontrollprogram som kan plasseres på startsidene.

Med denne modusen kan du opprettholde et tilstrekkelig lade nivå i fremdriftsbatteriet i påvente av en lang vei over fjellet eller en lang motorveibakke.

Merk: Enkelte funksjoner deaktiveres for å optimalisere ytelsen til den elektriske motoren.

KUPÉBELYSNING

Menyen "Omgivende lys"

Gå til hovedmenyen og velg Innstillinger, og trykk deretter MULTI-SENSE på fanen Bil.

Trykk på Konfigurerer modus og velg fanen Kjørelys.

Bruk denne menyen til å stille inn kupébelysningen.



Av hensyn til sikkerheten må dette bare utføres når bilen står stille.



Valg av farge

Velg en av de tilgjengelige **7** fargene for å endre fargen på lyset i kupeen.

Intensitet

Du kan regulere intensiteten på omgivelsesbelysningen. Dette gjør du ved å trykke på knappene + eller -.

Område i kupeen

Den valgte fargen og intensiteten kan brukes på følgende områder:

- dashbord
- fremre kupéområde
- bakre kupéområde

Trykk på en av Kjørelys-knappene **2** for å aktivere/deaktivere kupébelysningen for det valgte området.

Merk: for å angi visnings- og skjermstiler → [136](#).

Hurtigmeny

Trykk på hurtigmenyknappen **3** etterfulgt av Tilbakestill for å tilbakestille innstillingene og gå tilbake til standardinnstillingene.

SETER

Menyen "Seter"

På hovedmenyen velger du Innstillingen og deretter Seter for å få tilgang til funksjonene og innstillingene for setene i bilen:

- « Posisjon » ;
- « Massasje » ;
- Ett-trykks-modularitet Ett-trykk.



« Posisjon »

Innstillingene kan aktiveres eller deaktiveres ved å velge ON eller OFF fra Posisjon-fanen:

- « Visuell tilbakemelding » ;
- « Enkel førertilgang » ;
- « Enkel passasjertilgang » ;

- « Passasjer sete høflighet ».

« Visuell tilbakemelding »

Hvis denne funksjonen er aktivert, kommer det opp et hurtigvindu på skjermen når føreren eller passasjerer justerer seteposisjonen.

« Enkel førertilgang »/« Enkel passasjertilgang »

Når funksjonen er aktivert, trekkes setet automatisk bakover når føreren og/eller passasjerer forlater kjøretøyet, og går tilbake til opprinnelig stilling når de setter seg inn i bilen igjen.

« Passasjer sete høflighet »

Når den er aktivert, kan føreren kontrollere passasjeretset ved hjelp av bryterne ved førersetet. Du finner mer informasjon i instruksjonsboken

« Lagre »

Denne funksjonen husker forsetestillingene:

- Juster setestillingen ved hjelp av bryterne på setet.
- Trykk på setebryteren for å åpne menyen Seter direkte på multimedieskjermen.
- lagre gjeldende posisjon

Merk: Plasseringen av sidespeilene lagres sammen med plasseringen av setene (kjøretøyavhengig).

Du finner mer informasjon i instruksjonsboken

Hente frem en lagret posisjon

Mens bilen står stille: Trykk på Hente for å hente husket innstilling. En bekräftelsesmelding vises på skjermen. Trykk på Ja for å hente den huskede posisjonen.

« Tilbakestill »

Valget kan tilbakestilles fra hurtigmenyen.



SETER

« Massasje »

Fra fanen Fører eller Passasjer kan du velge fra en liste over massasje-programmer:

- « Tonisk »;
- « Relax »;
- « Korsrygg ».

Trykk på + eller - for å justere Intensitet og massasje-hastigheten.

Merk: Massasjeinnstillingene for passasjeret kan ikke lagres.

« Tilbakestill »

Valget kan tilbakestilles fra hurtigmenyen.

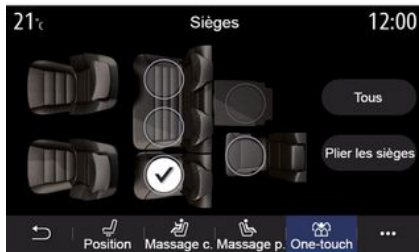

Ettrykksmodularitet

Fra Ett-trykk-fanen, kan du legge ned baksetene.

Merk: Antall seter kan variere.

Trykk på knappene for setene du ønsker å felle ned, og trykk deretter på Fold seter. Bekreft med Ja.

Trykk på Alle og deretter Fold seter for å felle ned alle setene.



Ettrykksmodularitet-funksjonen er bare tilgjengelig når kjøretøyet står i ro.



Når du flytter baksetene, må du forsikre deg om at forankringspunktene ikke blokkeres av noe (f.eks. armen eller beinet til en passasjer, et kjæledyr, sand, klær, leker osv.).

DEKKTRYKK

Menyen Dekktrykk

Gå til hovedmenyen og velg Info, trykk deretter på fanen Bil.

Skjermen i instrumentpanelet varsler deg hvis ett eller flere dekk har feil trykk.



Av hensyn til sikkerheten må dette bare utføres når bilen står stille.

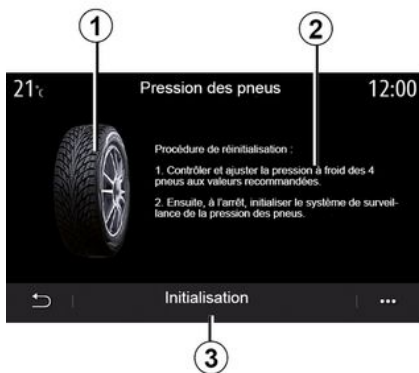

Dekktrykkstatus

Fra multimediesystemet kan du sjekke dekktrykket og se hvilken prosedyre du skal følge².

Diagrammet **1** indikerer dekktryk-
kets status med farger:

- grønn - dekktrykket er riktig eller uendret siden siste reinitialisering
- Oransje - Det er for lavt trykk i ett av dekkene.
- Rød = ett av dekkene er punktert eller nesten tomt for luft.

Reinitialisering

Du kan bruke denne funksjonen til å tilbakestille ved å trykke på Initialisering **3**. Det vises en bekreftelsesmelding på skjermen når tilbakestillingen er fullført.

Se kjøretøyets brukerhåndbok for mer informasjon om dekktrykk.

ECO-KJØRING

Menyen Driving Eco

Gå til hovedmenyen, trykk på Info og velg Driving Eco for å åpne følgende informasjon:

- « Generelt »;
- « Detaljer »;
- « Råd ».

« Generelt »



Fra visningsmodusen Generelt 1 kan du vise informasjon om den aktuelle kjøreturen:

- Generelt resultat
- Resultatutvikling

- Kjørelengde uten drivstofforbruk / Strekning uten akselerering (avhengig av konfigurasjon)

Generelt resultat

Med disse dataene finner du sammenlagt poengsum.

Arket oppdateres ut fra resultatet ditt, fra 0 til 100.

Resultatutvikling

Dette stolpediagrammet viser hvordan resultatene dine utvikler seg.

- resultat over den grønne linjen (75 %): Eco-kjøring
- resultat under den oransje linjen (45 %): dynamisk kjøring.

Distanse uten drivstofforbruk / Strekning uten akselerering

Med disse dataene kan du finne ut distansen du har tilbakelagt uten drivstofforbruk i løpet av kjøreturen.

Detaljer

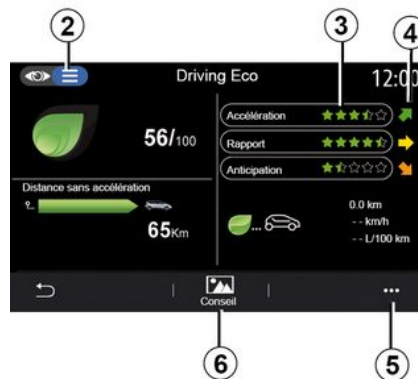

Fra visningsmodusen Detaljer 2 kan du vise informasjon om den aktuelle kjøreturen:

- Generelt resultat
- Resultatanalyse
- Kjørelengde uten drivstofforbruk / Strekning uten akselerering (avhengig av konfigurasjon)
- Eco-kjøredata Eco Trip.

Turdata

Informasjonen som vises er beregnet ut fra siste reiserutetilbakemelding:

- kilometerstand
- gjennomsnittlig hastighet,
- gjennomsnittlig drivstofforbruk

ECO-KJØRING

Beregning av resultater 3

Antall stjerner (10 nivåer) er gitt i sanntid i henhold til resultater basert på:

- akselerasjon
- girskift
- foregripende

Resultattrend 4

Pilene peker i en retning som samsvarer med sanntidsdataene:

- Hvis det nye resultatet er høyere enn for det forrige lagrede resultatet: Pilen peker oppover
- Hvis det nye resultatet er lavere enn for det forrige lagrede resultatet: Pilen peker nedover
- Hvis det nye resultatet er det samme som for det forrige lagrede resultatet: Pilen peker horisontalt.

« Råd »

Denne menyen overvåker kjørestilen din og gir generelle råd om hvordan du kan kjøre mer økonomisk for å spare drivstoff eller strøm (energieffektive og forbruksrelaterte tiltak, hvordan lade bilen, dekktrykk, hvordan planlegge kjøreturen osv.).

Trykk på Råd 6 for å åpne menyen, og les instruksjonene nøye.

Bla gjennom sidene ved å trykke på Generelt, Akselerer, Skifte gir og Forventning.

Merk: Råd deaktiveres hvis kjørehastigheten er over Råd-grensen.

Standard grenseverdi for Råd er ca. 12 km/t.

Råd-innholdet er begrenset hvis tilbakelagt kjørelengde siden siste tilbakestilling er utilstrekkelig.

Hurtigmeny

Fra hurtigmenyen 5 har du tilgang til følgende innstillinger:

- "Ny kjøreturEco"
- « Vis lagrede data »;
- Slett historikk
- Vis rapport etter tur / Skjul oppføring av kjøretur.

Starte en ny reise

Trykk på "Ny reise Eco" for å tilbakestille reisene dine. Du blir bedt om å bekrefte tilbakestillingen av data. Trykk på Ja for å bekrefte eller Nei for å avbryte.

Merk: informasjonen om kjøreturen slettes samtidig fra kjørecomputeren.



6

Mine favorittreiser

Trykk på Vis lagrede data for å vise lagrede reiser.

Fra hurtigmenyen 7 kan du Lagre eller reisene dine Eco.

De ulike reiserutetypene er klassifisert i følgende kategorier:

- « Hjem-jobb »;
- « Reise »;
- « Personlig ».

Slette resultatutvikling

Du kan nullstille utviklingen ved å trykke på 7 etterfulgt av Slett historikk. En bekreftelsesmelding vises på skjermen. Trykk på Ja for å slette historikken, eller velg Nei for å avbryte.

Oppføring etter kjøretur

ECO-KJØRING

Trykk på Vis rapport etter tur for å vise oppføringen av reisemålet.
Trykk på Skjul kjøreturoppføring for å skjule oppføringen av reisemålet.



Forbruksutvikling

Avhengig av kjøretøy, kan informasjonen fra Driving Eco-menyen variere:

- Hvis bilen har en forbrenningsmotor, informerer multimediesystemet om drivstofforbruket **9**.
- På en elbil informerer multimediesystemet om energiforbruket **10**.



9. På en hybridbil viser multimediasystemet gjennomsnittlig drivstofforbruk (mørk farge) atskilt fra det elektriske energiforbruket (lys farge) **10**.

PROGRAMMERING AV MOTORSTART

Menyen "Programmer motorstart"

Fra menyen Innstillinger, velg fanen Bil.

Med denne funksjonen kan du programmere start av motoren for å varme opp eller luften i kupeen opptil 24 timer før du skal bruke kjøretøyet.



Programmere bilens avreisetid

Aktiver funksjonen og still inn ønsket avreisetid:

- Trykk på OPP- og NED-pilene for å bla gjennom timer og minutter til du får ønsket tidspunkt.
- Still inn klimaanleggskontrollene på temperaturen (avhengig av utstyret) du vil ha i kupeen når du starter mo-

turen, og aktiver deretter avisingsmodus.

- Slå av tenningen.

Når du låser kjøretøyet, blinker lysene to ganger, deretter lyser varselblinklysene og retningslysene i ca. tre sekunder for å bekrefte at programmeringen er utført.

Merk: Merket **1** minner deg på starttidspunktet du har innstilt.



For å aktivere start med programmering må du velge en tid minst 15 minutter senere enn tiden som vises av multimediesystemet.

Forutsetninger for fjernstart av motoren

Funksjonen for fjernstart av motoren forutsetter at følgende betingelser er oppfylt:

- Girspaken må stå i nøytral (for kjøretøy med en manuell eller sekvensiell girkasse).
- spaken må stå i P for (kjøretøy med automatisk girkasse);
- tenningen er slått av
- Alle åpnelementer (panser, dører, bagasjerom) må være lukket og låst når du forlater kjøretøyet.

Merk: Du må slå av multimediesystemet når du forlater kjøretøyet for at fjernstart skal fungere.

« Start annenhver time »

Denne funksjonen starter kjøretøyet automatisk hver andre time, avhengig av motortemperaturen.

Trykk på ON-knappen for å aktivere funksjonen.

Når du har aktivert denne funksjonen, aktiveres ikke ventilasjonssystemet i løpet av de fire første startsyklusene.

I svært kalde forhold starter kjøretøyet automatisk og fortsetter å gå i rundt ti minutter før det slås av.

Hvis motortemperaturen ikke krever en omstart, startes ikke motoren automatisk i løpet av de fire første reaktiveringssyklusene, og den går tilbake til ventemodus i to timer. Motoren starter på nytt hvis motortemperaturen blir for lav.

I alle tilfeller vil den siste oppstarten skje.

Rundt 15 minutter før den programmerte tiden, starter motoren og fortsetter å gå i rundt ti minutter.

PROGRAMMERING AV MOTORSTART



Husk å slå av strømforbrukere som vindusvisker, utvendig belysning, radio, oppvarmede seter, oppvarmet ratt osv. og koble fra alt tilbehør før du forlater kjøretøyet.



Under ekstreme forhold kan det hende at programmert fjernstart ikke fungerer.



Ikke parker kjøretøyet eller la motoren gå på steder der brennbare materialer eller stoffer (f.eks. gress eller blader) kan komme i kontakt med det varme eksosanlegget.



Førerens ansvar ved parkering eller stans av kjøretøyet.

Ikke la dyr, barn eller voksne som ikke kan ta vare på seg selv være alene i bilen, selv ikke en kort stund. De kan være en fare for seg selv eller andre, for eksempel ved å starte motoren, slå på utstyr som elektriske vinduer eller ved å låse dørene osv. Vær oppmerksom på at temperaturen i kupéen stiger svært raskt i varmt vær og/eller solskinn.

FARE FOR LIVSTRUENDE ELLER ALVORLIGE PERSONSKADER.



Spesiell funksjon for kjøretøy med Start annenhver time-funksjonen.

Det er svært viktig at bilen kjøres i minst 10 minutter mellom hver programmering av funksjonen. **Fare for motorslitasje.**



Ikke bruk eller programmer funksjonen for fjernstart av motoren hvis:

– Kjøretøyet står i en garasje eller i et trangt rom.

Fare for forgiftning eller kvelning av eksosutslipp.

– Kjøretøyet er dekket av en presenning e.l.

Fare for brann.

– Panseret er åpent eller er i ferd med å åpnes.

Fare for brannskader eller alvorlig personskade.

I enkelte land kan bruk av funksjonen for manuell eller programmert fjernstart av motoren være forbudt gjennom lovgivning og/eller aktuelle forskrifter.

Gjør deg kjent med lovgivningen og/eller de aktuelle forskriftene for det aktuelle landet før du bruker denne funksjonen.

FJERNSTART AV MOTOR

Innledning

Hvis bilen din er utstyrt med denne funksjonen, kan du bruke den til å fjernstarte motoren via smarttelefonen for å varme opp / avkjøle kupéen og til forhåndsvarme motoren.

Funksjonen er tilgjengelig via My Renault-appen, som kan lastes ned til smarttelefonen. Med den kan du kommunisere med bilen og få tilgang til aktuell informasjon.

Smarttelefonen må være sammenkoblet (paret) med multimediesystemet før du kan bruke appen.

For mer informasjon: ➔ 66, ➔ 96.



Når du bruker funksjonen, må du huske å slå av strømforbrukere (som vindusviskere, utvendig belysning, radio, oppvarmede seter, oppvarmet ratt osv.) og koble fra alt tilbehør før du forlater kjøretøyet.

Første bruk

Ved hver fjernstartforespørsel må du angi PIN-koden du mottok da du

opprettet My Renault-kontoen. For mer informasjon, ➔ 96.

Når motoren har startet, viser appen gjenværende tid til prosedyren avsluttes.

Motoren går i 10 minutter.

Betingelser for bruk

Forutsetninger for fjernstart av motoren:

- Girspaken må være i nøytral for kjøretøy med manuell eller sekvensiell girkasse.
- Girspaken må stå i P for (kjøretøy med automatisk girkasse).
- Panseret må være lukket.
- Teningen må være slått av, og det må ikke være et kort i kortleseren.
- Alle åpnelementer (dører og bagasjerom) må være lukket og låst når du forlater kjøretøyet.
- Under ekstreme værforhold kan det hende at programmert fjernstart av motoren ikke fungerer.

Endre PIN-kode

Fullfør følgende trinn for å endre PIN-koden:

- Kjøretøy med fjernkontrollnøkkel: Sett nøkkelen i tenningslåsen og vri den til stilling ON

- Kjøretøy med kort: Trykk inn Start/stopp-knappen i 2 sekunder uten å trykke inn noen av pedalene.

Merk: Det er ikke nødvendig å starte motoren for å utføre denne operasjonen.

- Velg Endre PIN-kode i My Renault-appen.

- Tast inn den nye PIN-koden.

- Kjøretøy med fjernkontrollnøkkel: Vri nøkkelstillingen til LOCK.

- Kjøretøy med kort: Trykk inn Start/stopp-knappen i 2 sekunder uten å trykke inn noen av pedalene.

Utfør følgende operasjoner innen 60 sekunder etter at du har endret PIN-koden (modellavhengig):

- Kjøretøy med fjernkontrollnøkkel: Sett nøkkelen i tenningslåsen og vri den til stilling ON

- Kjøretøy med kort: Trykk inn Start/stopp-knappen i 2 sekunder uten å trykke inn noen av pedalene.

Merk:

- Du finner mer informasjon om bruk av nøkkel eller kort i avsnitt 1 i instruksjonsboken.

- Det blir sendt en e-post til deg hver gang du endrer PIN-koden.

- Det er ikke nødvendig å starte motoren for å utføre denne operasjonen.

FJERNSTART AV MOTOR

Feil PIN-kode angitt

Etter tre ugyldige forsøk:

- Alle startforsøk avvises inntil bilen blir låst opp med kortet/fjernkontrollen.
- Systemet sender en melding til smarttelefonen din med beskjed om at fjernstart er deaktivert.

Merk: Du må endre PIN-koden for å reaktivere fjernstart.



Spesialfunksjon på modeller som har denne funksjonen.

Det er svært viktig at bilen kjøres i minst 10 minutter mellom hver gang du bruker funksjonen. Fare for motorslitasje.



Ikke bruk eller programmer funksjonen for fjernstart av motoren hvis:

- Kjøretøyet står i en garasje eller i et trangt rom.

Fare for forgiftning eller kvelning av eksosutslipp.

- Kjøretøyet er dekket av en presenning e.l.

Fare for brann.

- Panseret er åpent eller er i ferd med å åpnes.

Fare for brannskader eller alvorlig personskade.

I enkelte land kan bruk av funksjonen for manuell eller programmert fjernstart av motoren være forbudt gjennom lovgivning og/eller aktuelle forskrifter.

Gjør deg kjent med lovgivningen og/eller de aktuelle forskriftene for det aktuelle landet før du bruker denne funksjonen.



Førerens ansvar ved parkering eller stans av kjøretøyet.

Ikke la dyr, barn eller voksne som ikke kan ta vare på seg selv være alene i bilen, selv ikke en kort stund. De kan være en fare for seg selv eller andre, for eksempel ved å starte motoren, slå på utstyr som elektriske vinduer eller ved å låse dørene osv. Vær oppmerksom på at temperaturen i kupéen stiger svært raskt i varmt vær og/eller solskinn.

FARE FOR LIVSTRUENDE ELLER ALVORLIGE PERSONSKADER.

Menyen "Programmerer"

Fra menyen Innstillinger og deretter fanen Bil, kan du få tilgang til menyen Programmerer for å konfigurere bilens ladeprogrammer ved hjelp av fanen Lade **6** for å programmere komforttemperaturer ved hjelp av fanen Komfort **5** og for å vise alle innstillingene dine ved hjelp av fanen Kalender **4**.

Sone **A**, **B** eller **C** viser datoene, klokkeslettene og programmene som er angitt.

Merk: Ladingen starter forutsatt motoren er slått av, bilen er koblet til en strømkilde og tilkoblingen er godkjent.

Ladeprogrammering



Umiddelbar lading 1

Ladingen starter med det samme bilen kobles til en strømkilde.

Sone **A** informerer deg om at funksjonen "Umiddelbar lading" er aktivert.

Umiddelbar lading starter når planlagt tid for utsatt lading er nådd.

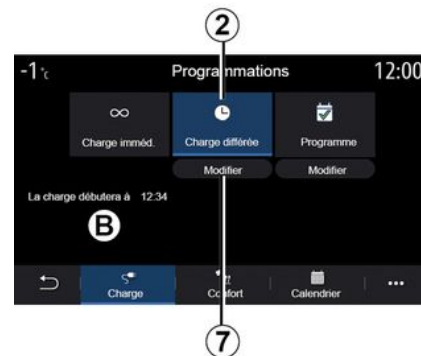

« Forsinket kostnad » 2

Starttiden for lading kan programmeres selv om bilen er koblet til en strømkilde.

Trykk på Endre **7** for å åpne innstillingene for å stille inn startklokkeslett for lading.

Angi starttidspunkt for lading og velg Lukk for å bekrefte.

Sone **B** viser den programmerte starttiden for lading.

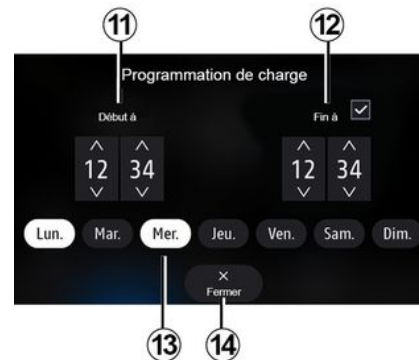
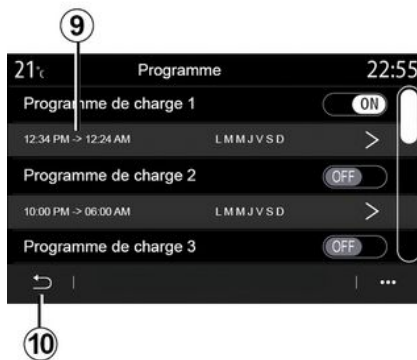

6

« Program » 3

Du kan lagre flere programmerte ladetidspunkt per uke.

Programmerte klokkeslett vises i sone **C**.

Trykk på Endre **8** for å åpne innstillingene for programmering.

Velg tiden **9** for programmet du vil endre, for å få tilgang til innstillingene.

Angi tidspunkter for ladestart **11** og ladeslutt **12** samt hvilke dager **13** disse skal gjelde for, og trykk på Lukk **14**.

For å bekrefte trykker du på tilbakeknappen **10** etter at ønsket program er satt til ON.

Trykk OFF for å deaktivere et program.

Merk:

- Hvis start-og sluttidene er like, blir ladeperioden 24 timer.
- Du må velge en ukedag for å bekrefte et ladeprogram.



Av hensyn til sikkerheten må dette bare utføres når bilen står stille.

ELBIL

Komfortprogram



Fra Komfort-fanen **5** kan du aktivere/deaktivere Komfort program eller stille inn komforttemperatur og -klokkeslett.

Programmerte klokkeslett vises i sone **D**.

Merk: Minimumstiden mellom hvert program er to timer.

Trykk på Endre **16** for å komme til komfortinnstillingene.

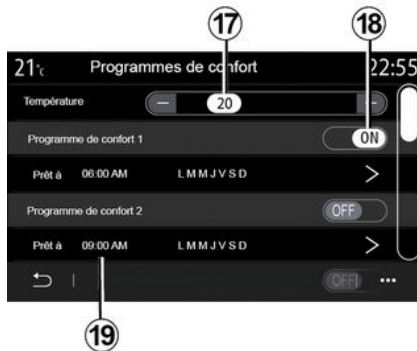

Du kan lagre flere Komfort programmer.

Fra denne menyen kan du justere temperaturen **17** (avhengig av utstyrsnivå) og aktivere/deaktivere lagret Komfort programmer, ved å trykke på knappen **18**.

Velg tiden **19** for programmet du vil endre, for å få tilgang til innstillingene.

Merk: Valgt temperatur vises på menyen **15**.

Kalender

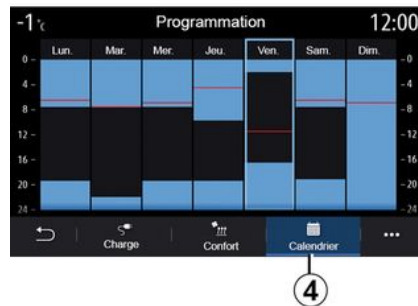

Fra Kalender-fanen **4** kan du vise en oversikt over alle aktiverte lade- og komfortprogrammer.

Hvis umiddelbar lading er aktivert, fylles symbolet med lade-fargen.

Hvis utsatt lading er aktivert, vises ladeprogresjonsfargen når starttidspunktet for lading er nådd.

Trykk på en dag på kalenderen for å vise innstillingene.

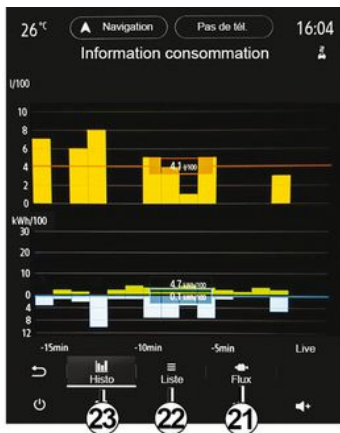
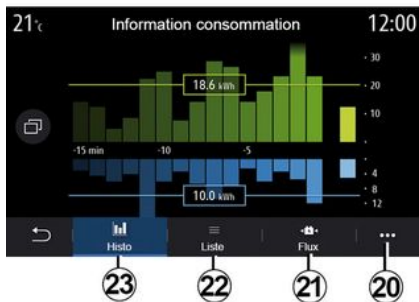

Menyen "Energiinfo"

Fra menyen Info, trykk på fanen Bil og velg menyen Energiinfo for å vise energiforbruket til bilen.

Merk: Informasjonen kan variere avhengig av kjøretøyets motor (elektrisk eller hybrid).

Histogram

Fra fanen Histo **23** kan du se bilens strømforbruk de siste 15 minuttene med kjøring i form av en graf:

- Periodene for strømforbruk
- Periodene med energigjenvinning for å lade traksjonsbatteriet.

Merk: Du finner mer informasjon under grafen (avhengig av hvilken multimedieskerm bilen har).

Trykk på grafen for å vise informasjon om strømforbruket.

Fra hurtigmenyen **20** kan du få tilgang til brukerhåndboken for multimediesystemet.

ELBIL



« Liste »

Fra fanen Liste **22** viser multimedie-systemet de ulike forbrukstallene for turene dine siden forrige nullstilling:

- « Avstand kjørt i elektrisk modus »;
- « Gjennomsnittlig hastighet »;
- « Gjennomsnittlig elektrisk forbruk »;
- Totalt forbruk (av drivstoff og/eller elektrisitet)
- Totalforbruk for klimaanlegget
- Totalt gjenvunnet energi
- ...

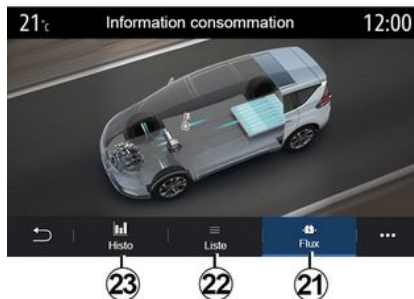

« Flyt »

Fra fanen Flyt **21** kan du bruke multimedie-systemet til å vise et diagram over bilen og indikere periodene den forbruker energi, og når den gjenvinner energi for å lade fremdriftsbatteriet.

NØDANROP

Nødanropssystemet (hvis utstyrt) aktiverer automatisk eller manuell oppringing av nødetatene i tilfelle en ulykke eller et akutt sykdomstilfelle, for å redusere responstiden.

Når det oppnås kontakt med nød-
etatene, dempes lyden til radioen og
andre lydilder automatisk.

Bruk av Nødanrop-funksjonen deaktiverer enkelte kommandoer og menyer i multimediesystemet i nesten én time for å prioritere telefonsamtaler til og fra nødetatene.

Du finner mer informasjon i instruksjonsboken

6

KALL OPP RENAULT-ASSISTANSE

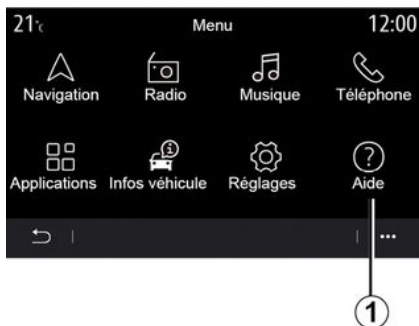

Fra hovedmenyen velger du Hjelp **1** for å få tilgang til telefonsamtale for havariassistanse.

Merk: Tilgjengeligheten av denne tjenesten er avhengig av land og i en begrenset periode. Du kan forlenge tjenesten ved å abonnere på den. For ytterligere informasjon, kontakt en godkjent forhandler.

« Assistanse »

Menyen Assistanse **2** kan brukes til å koble deg til en nødsentralen for å motta hjelp ved et havari.



Hurtigmeny

Fra hurtigmenyen **3** kan du åpne tips og råd.

Merk: Enkelte havaritjenester er betalbare. Du finner mer informasjon i de generelle salgsvilkårene eller hos en godkjent forhandler.

Under et anrop er noen av funksjonene i multimediesystemet ikke lenger tilgjengelige:

- Justering av lydstyrken til de andre lydildene
- sette et anrop på vent
- overføre samtalen til telefonen din
- Ringe fra din telefon.

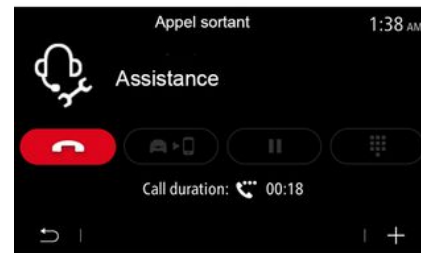

Hvis telefonen din er parert og du foretar et nytt anrop, blir anropet til anropssenteret frakoblet.

Etter anropet kan operatøren sende et POI (interessepunkter) via multimediesystemet, rundt der du er.

Hvis bilen er utstyrt med navigasjonssystemet, kan du begynne å navigere til POI. Du kan også ringe POI fra multimediesystemet hvis telefonen er parert.

BRUKERINNSTILLINGER

Menyen "Konfigurering av bil"

Fra menyen Innstillinger, velg fanen Bil og deretter Konfigurering av bil.

Fra denne menyen har du tilgang til følgende faner:

- « Kjøring »;
- « Tilgang »;
- Visking og belysning
- « Velkommen ».

Du kan tilbakestille alle hurtigmenyene ved å trykke på **T** etterfulgt av Tilbakestill.

Merk: Hvilke innstillinger som kan velges, kan variere med utstyret.



« Kjøring »

Bruk denne menyen til å aktivere eller deaktivere følgende alternativer:

- Frihjul
- « Lyd for girskifteindikator »;
- « Lydstyrke svingeindikator »;
- « Svingeindikator – motorveimodus »;
- ...

« Tilgang »

Bruk denne menyen til å aktivere eller deaktivere følgende alternativer:

- « Automatisk dørlåsing »;



- « Handsfree låsing/opplåsing »;
- « Opplåsing når du kommer/låsing når du går »;
- « Lydløs modus »;
- « Automatisk gjentatt låsing »;

- « Få tilgang til og start via telefon »;
- « Opplåsing av dør på førersiden »;
- ...

Merk:

- Enkelte alternativer blir bare tilgjengelige når de forrige alternativene er aktivert.
- Du finner mer informasjon i brukerhåndboken



Visking og belysning

Bruk denne menyen til å aktivere eller deaktivere følgende alternativer:

- Automatisk fjernlys
- « Automatisk følg meg hjem »;
- Vindusvisker bak på i revers: Bakruteviskeren aktiveres når du setter girspaken i revers.

BRUKERINNSTILLINGER

Merk: Denne funksjonen er avhengig av at frontruteviskerne er aktivert.

- « Automatisk vindusvisker foran »;
- « Tørk av etter vask ».



« Velkommen »

Bruk denne menyen til å aktivere eller deaktivere følgende alternativer:

- « Ekstern velkomst »;
- « Automatisk utfolding av speil »;
- « Intern velkomst »;
- « Automatisk innvendig belysning »;
- ...

SYSTEMINNSTILLINGER

Menyen "System"

Åpne startskjerm-bildet og trykk på "Innstillinger" og deretter "System". I denne menyen kan du justere følgende innstillinger:

- « Display »;
- « Lyd »;
- « Språk »;
- « Tastatur »;
- « Dato og tid »;
- « Manager enheter »;
- « Hjemmemeny »;
- « Brukerprofil ».

7



Av hensyn til sikkerheten må dette bare utføres når bilen står stille.



« Display »

Fra Lysstyrke-fanen **1** kan du justere lysstyrken:

- i instrumentpanelet
- på multimedieskjermen
- ...

Juster lysstyrken ved trykke på + eller -, eller aktiver/deaktiver funksjonene.



Fra Stil-fanen **2** kan du velge en av flere visningsstiler for instrumentpanelet.

Du kan også velge et bilde for tilpasse bakgrunnen til standby-skjermen.

For mer informasjon om hvordan du laster opp bilder, se avsnittet på Ap- per og velg Foto.

SYSTEMINNSTILLINGER



Fra "Head-up display"-fanen **3**, kan du konfigurere:

- aktivere/deaktivere frontrutedis-playet
- konfigurere automatisk lysstyrke
- konfigurere innstillingen for dagslysstyrke på skjermen
- konfigurere innstillingen for kveldslysstyrke på skjermen
- Bildeplassering på frontrutedis-playet

Merk: Innstillingene for Dagslysstyrke på den midtre skjermen deaktiveres om natten, og innstillingene for Nattlysstyrke på den midtre skjermen deaktiveres på dagtid.



« Lyd »

I denne menyen kan du konfigurere de ulike lydinnstillingene.

Fra Lyd-fanen **4** kan du konfigurere følgende lydeutjevningssinnstillinger:

- Aktivere/deaktivere bassen
- justere Balanse/fader
- justere Bass/middels/treble-lyd-verdiene
- tilpasse lydstyrken til kjørehastigheten ved å trykke på + eller -
- ...

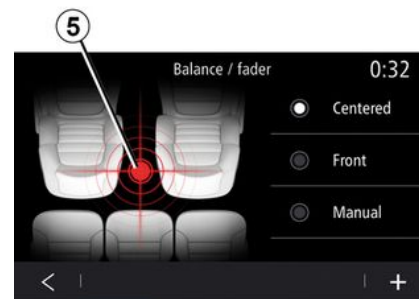

« Balanse/fader »

7
Bruk denne funksjonen for å stille inn lydfordelings-balansen. Trykk på Sentrert eller Foran for å optimalisere lydfordelingen for alle i bilen eller for baksetepassasjerenes komfort (lyden bak i bilen kobles ut, og volumet foran i bilen modereres).

Når du trykker på skjermen, eller hvis Manuelt er valgt, kan du endre innstillingene ved å flytte målet **5**.

SYSTEMINNSTILLINGER



Bose™ -lydsystem

Hvis den er utstyrt med Bose™-lydsystem, kan Lyd-fanen 4 brukes til å få tilgang til flere innstillinger:

- justere Balanse/fader
- juster klangen Bass/middels/treble
- aktivere/deaktivere volumjustering i henhold til kjørehastigheten

Merk: Bose™-lydsystemet varierer lydstyrken automatisk i henhold til kjørehastigheten

- aktivere/deaktivere Surround

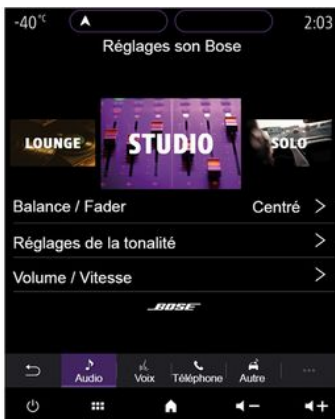

I Surround-modus optimeres lydelementene for å skape en oppslukende lydopplevelse i bilen.

Du kan angi én av følgende forhåndsinnstilte tonekontroller for musikk (avhengig av utstyrsnivå):

- Lounge
- Studio
- Solo
- ...

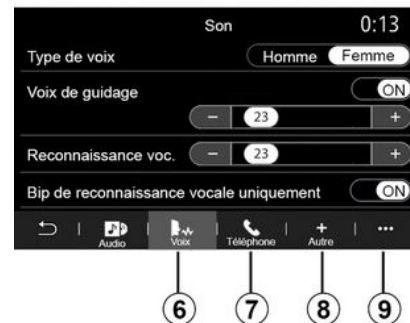

Fra Instr.-fanen 6 kan du justere følgende innstillinger:

- Velge stemmetype for instruksjoner fra navigasjonsveiledningen
- aktiv/deaktiver taleveiledningen
- Justere stemmestyrken til taleveiledningen
- Justere stemmegjenkjenningslydstyrken
- aktivere/deaktivere lydene til stemmegjenkjenningsknappen
- aktivere/deaktivere talekommandoen (Voice command auto-barge in)
- ...

Fra Telefon-fanen 7 kan du justere følgende innstillinger:

SYSTEMINNSTILLINGER

- Justere lydstyrken til telefonringetonen
- Justere lydstyrken til telefonanropet

Fra Annet-fanen **8** kan du justere følgende innstillinger:

- juster lyden til parkeringshjelpen:
 - slå lyden av/på
 - velge tastaturtype
 - Justere lydstyrken
- justere lydvolumentil retningsviserne
- aktivere/deaktivere velkomstlydeffekter i kupeen
- Aktivere/deaktivere knappelydefektene

Fra hurtigmenyen **9** kan du stille tilbake til standardinnstillingene.

« Språk »

I denne menyen kan du velge språket som skal brukes i kjøretøyet. Velg ønsket språk.

Du får beskjed om stemmekommando er tilgjengelig for hvert enkelt språk.



« Tastatur »

Bruk denne menyen til å velge ett av følgende virtuelle tastaturer:

- « Alfabetisk »;
- « Azerty »;
- « Qwerty »;
- « Kyrillisk »;
- « Gresk »;
- ...

Når du begynner å skrive inn tekst, kan multimediasystemet foreslå relevante ord.

Du kan velge tastaturtypen fra hurtigmenyen til tastaturet.

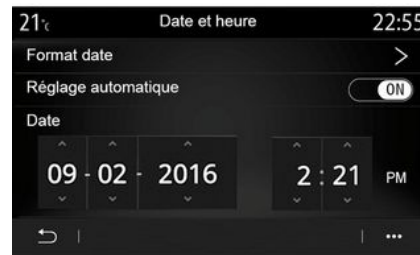

« Dato og tid »

Du kan bruke denne menyen til å justere

- Visningsmodus
 - Dato
 - Klokkeslett (12 eller 24 timer)
 - Analog- eller Digital-klokken
- Automatisk justering
- justering av klokkeslett og dato

Merk: Vi anbefaler å beholde automatisk innstilling.

SYSTEMINNSTILLINGER



« Manager enheter »

7 Bruk denne menyen til å konfigurere ulike tilkoblinger til multimediesystemet:

- « Bluetooth® » **10** ;
- « WIFI » **11** ;
- « Tjenester » **12** ;
- « Datadeling » **13**.

Du kan pare/sammenkoble telefon(er) med multimediesystemet fra Bluetooth®-fanen **10**. Se avsnittet Sammenkoble/frakoble en telefon for mer informasjon.

Merk: Listen over innstillinger kan variere alt etter utstyret.



Fra WIFI-fanen **11** kan du bruke internetttilkoblingen til en ekstern enhet (hotspot) i en butikk, restaurant, hjemme eller via en telefon osv.

Fra hurtigmenyen **14** kan du

- slette hotspots
- bruke en skjult hotspot
- Åpne tilkoblingsprosedyren



Velg en av WIFI-enhetene som du skal konfigurere tilkobling for.

Du må ha et passord første gang du kobler deg til multimediesystemet.

Du kan slette tilgangspunktene fra hurtigmenyen **15**.



Når du bruker Hotspot-funksjonen, kan overføring av mobildata medføre kostnader som ikke er inkludert i telefonabonnementet ditt.

SYSTEMINNSTILLINGER



16

Fra hurtigmenyen **16** kan du

- Konfigurere ulike tilkoblinger for hver godkjent enhet
- få tilgang til Speling av smarttelefon-hjelp
- slette en godkjent enhet
- Slette alle godkjente enheter



Du kan godkjenne en ny enhet ved å skanne systemet QR Code med telefonen din.



Av hensyn til sikkerheten må dette bare utføres når bilen står stille.



18

Du kan konfigurere Enhet-manager **17** og åpne Tutorial til smarttelefon integrering fra Enheter-fanen **18**.

Koble telefonen til multimediesystemet. Kontroller at telefonen er utstyrt med Android Auto™-funksjonen, Yandex.Auto™ eller en Car-Play™-tjeneste som er kompatibel med multimediesystemet. For mer informasjon: ➔ **68**.

Merk: Listen over innstillinger kan variere alt etter utstyret.

7

SYSTEMINNSTILLINGER



7 Ved hjelp av Enhet-manager-funksjonen **17** kan du velge smarttelefoner som du vil koble automatisk til Speling av smarttelefon.

Fra hurtigmenyen **19** kan du slette enheter.



Når Android Auto™-appen, Yandex.Auto™ eller CarPlay™-tjenesten er aktivert i multimediesystemet, kan du bruke talegjenkjenningsknappen **20** til å styre enkelte av funksjonene på smarttelefonen med talekommandoer. For mer informasjon, se ➔ **22**.



Fra Data-fanen **21** kan du få tilgang til informasjon om

- Hvilken nettleverandør har ansvaret for kommunikasjon i kjøretøyet
- Tilkoblingsdata og -status
- Datadeling

SYSTEMINNSTILLINGER



Status- og tilkoblingsdata viser status, mottaksnivå **22** og system-ID.

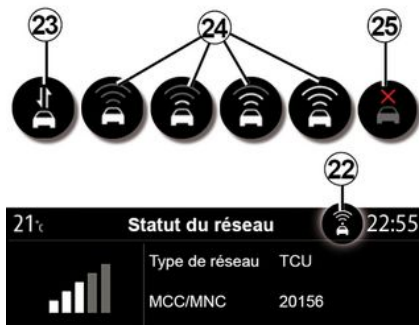

Mottaksnivå- og datadelingsstatus indikeres med symbolet **22**:

- datdeling på **23**
- Datdeling av. Mottaksnivå **24**
- kjøretøy frakoblet eller utenfor dekningsområdet **25**



Av hensyn til sikkerheten må dette bare utføres når bilen står stille.



« Hjemmemeny »

Bruk denne menyen til å konfigurere startsidene for multimediesystemet. Startsidene kan endres ved å legge til kontrollprogrammene du vil ha, og

plassere dem som du vil på startsidene. Hvis du vil ha mer informasjon om hvordan du konfigurerer startsidene, kan du se **→ 19**.

Fra hurtigmenyen **26** kan du

- Slette kontrollprogrammer
- Tilbakestille for å gjenopprette standardkonfigurasjon



« Brukerprofil »

I denne menyen kan du velge brukerprofilen som skal brukes i systemet. Velg ønsket brukerprofil.

Funksjoner som er koblet til brukerprofilen

Følgende innstillinger er lagret i brukerprofilen:

- systemspråk

SYSTEMINNSTILLINGER

- angi avstandsenhet (hvis tilgjengelig)
- konfigurere startsidene
- skjermbildeinnstillinger
- MULTI-SENSE-innstillinger
- innstillinger for omgivelseslys
- justere posisjonen til førersetet
- Innstillinger for sidespeil
- justere multimedieinnstillingene
- se forhåndsinnstillinger
- justere radioinnstillingene
- navigeringsinnstillinger
- navigasjonshistorikk
- navigasjonsfavoritt
- justere personverninnstillinger (lås profilen osv.)
- ...



Vi anbefaler vi at du låser profilen din for å beskytte personopplysningene dine bedre.
For mer informasjon om bruken av personopplysningene dine:
➔ 87.

GUEST-profil

Med GUEST-profilen får du tilgang til funksjonene på hovedmenyen.

Fanen Endre **27** er ikke tilgjengelig fra denne profilen. GUEST-profilen

tilbakestilles når systemet startes på nytt, innstillingene blir ikke lagret.

Fra hurtigmenyen **28** kan du

- Tilbakestilling av profilen
- ...

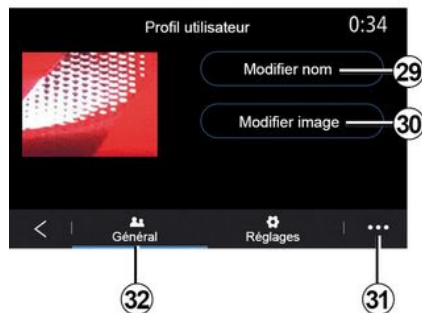

Endre navn på brukerprofilen

Fra fanen Generelt **32** trykker du på knappen Rediger navn **29** for endre navnet på profilen.

Fra hurtigmenyen **31** kan du

- Låse / låse opp profilen
- Duplisere profilen
- Slette alle innstillinger som er lagret med profilen
- Oppdatere profilen
- ...

Endre bildet i brukerprofilen

Fra fanen Generelt **32** trykker du på knappen Rediger bilde **30** for å velge et bilde fra multimediesystemet eller fra en ekstern lagringsenhet (USB-minnepinne). Hvis du vil ha mer informasjon om visning av bilder, se ➔ 62.



Av hensyn til sikkerheten må dette bare utføres når bilen står stille.

VARSLER

Forslag og varsler

Bruk denne menyen til å vise forslag og varsler under kjøring.

Hvert varsel informerer om hendelser basert på følgende kategorier:

- « Forslag & meldinger »;
- « Navigasjon »;
- Multimedia
- « Telefon »;
- « Bil »;
- Apper
- « System »;
- « Annet ».



Av hensyn til sikkerheten må dette bare utføres når bilen står stille.



Trykk på menyen Forslag & meldinger **1** for å vise listen over mottatte varsler.

Du får se hvor mange varsler det finnes i Varslingsområdet ditt.

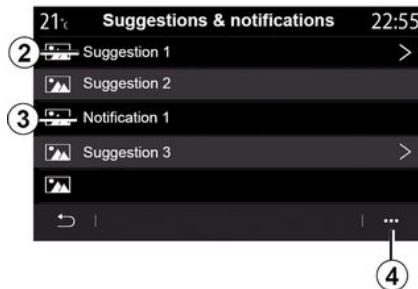

Du kan motta to typer informasjon:

- et forslag **2**: informasjon som kan kreve handling(er) fra deg
- et varsel **3**: vanlig informasjon

Fra hurtigmenyen **4** kan du

- aktivere/deaktivere varslene etter kategori
- slette varsler

VARSLER

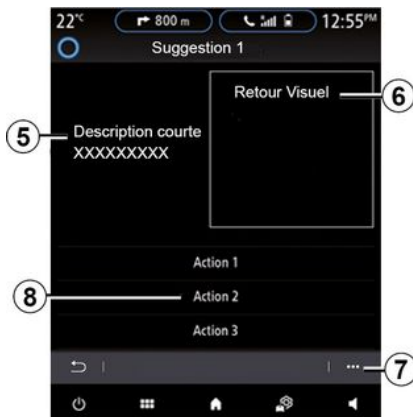
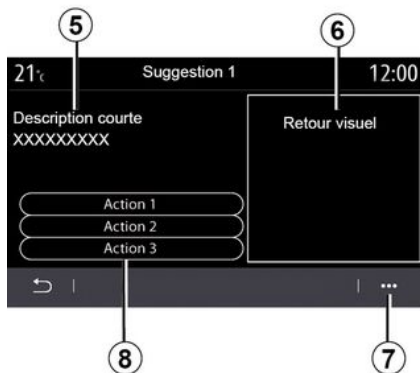

7 Velg ett av forslagene **2** for å vise detaljene:

- forenklet beskrivelse **5**
- bilde **6** relatert til forslaget: f.eks. trafikk, system, kjøretøy, telefon
- anbefalt handling **8** som bør utføres

Du kan slette forslaget fra hurtigmenyen **7**.

SYSTEM

System		
Beskrivelse	Årsaker	Løsninger
Det vises ikke noe bilde.	Skjermen er i standby.	Påse at skjermen ikke er i standby.
Det høres ingen lyd.	Volumet er innstilt på minimum eller du har trykket på Pause.	Øk volumet eller deaktiver pause.
Det kommer ikke lyd fra venstre, høyre, fremre eller bakre høyttalere.	Innstillingene for balance eller fader er feil.	Juster lyden balance eller fader.
Skjermen har låst seg.	Systemminnet er fullt.	Start systemet på nytt ved å holde inne av/på-knappen for multimediesystemet inntil systemet starter på nytt.

NAVIGASJON

Navigasjon		
Beskrivelse	Årsaker	Løsninger
Kjøretøyposisjonen på skjermen samsvarer ikke med faktisk posisjon, eller varsellyset for GPS på skjermen forblir grått eller gult.	Dårlig GPS-mottak gjør at kjøretøyposisjonen ikke kan fastslås riktig.	Kjør til du får bedre GPS-signal.
Instruksjonene som vises på skjermen, eller taleveiledningen, samsvarer ikke med selve veien.	Kartet er utdatert.	Last ned oppdateringer fra www.myrenault.com .
Trafikkflytinformasjon vises ikke på skjermen.	Navigering er ikke aktivert. Trafikkart tilkoblet tjeneste er ikke aktivert.	Kontroller om veiledningen er aktivert, eller om den tilkoblede tjenesten er aktiv. Velg en destinasjon og begynn navigeringen.
Enkelte elementer i menyen er ikke tilgjengelige.	Avhengig av gjeldende kommando vil enkelte elementer være utilgjengelige.	
Taleveiledning er utilgjengelig.	Navigeringssystemet har ikke med veikrysset. Taleveiledning eller navigering er deaktivert.	Øk volumet. Påse at taleveiledning er aktivert. Påse at navigering er aktivert.
Den foreslåtte ruten starter eller slutter ikke ved ønsket destinasjon.	Destinasjonen er ikke gjenkjent av systemet enda.	Angi en vei i nærheten av ønsket destinasjon.
Systemet beregner automatisk en omkjøring.	Prioriteringsinnstillingene for områder som skal unngås, eller trafikkbegrensninger påvirker beregningen av ruten.	Deaktiver funksjonen Omkjøring i menyen for trafikkinnstillinger.

TELEFON

Telefon		
Beskrivelse	Årsaker	Løsninger
Det høres ingen lyd eller ringetone.	Mobiltelefonen er ikke koblet til systemet. Volumet er innstilt på minimum eller du har trykket på Pause.	Påse at mobiltelefonen er koblet til systemet. Øk volumet eller deaktiver pause.
Det er ikke mulig å ringe.	Mobiltelefonen er ikke koblet til systemet. Telefontastaturet er låst.	Påse at mobiltelefonen er koblet til systemet. Lås opp telefontastaturet.
CarPlay™- eller Android Auto™-replikering fungerer ikke.	Telefonen er ikke koblet til eller den er ikke kompatibel med systemet.	Kontroller kompatibiliteten til telefonen med disse appene. Kontroller at telefonen er riktig koblet til systemet.

TALEGJENKJENNING

Talegjenkjenning		
Beskrivelse	Årsaker	Løsninger
Systemet gjenkjenner ikke talekommandoen som er gitt.	Talekommandoen er ikke gjenkjent. Tidsforsinkelsen for talegjenkjenning er utløpt. Talegjenkjenning fungerer ikke som den skal på grunn av støyende omgivelser.	Sjekk at talekommandoen som er angitt eksisterer → 22. Snakk i løpet av tidsforsinkelsen for talegjenkjenning. Snakk i stille omgivelser.

ALFABETISK INDEKS

Symboles

2D/2D modus: 2D Nord-modus, [29](#)

3D/2D modus: lettelse, [29](#)

A

Advarsel: parkeringsutkjørsel, [103](#), [105](#)

Advarsel om for høy hastighet, [50](#), [99](#)

Aktiv nødbremsing, [99](#)

Android Auto™, CarPlay™, [82](#)

Anropslogg, [74](#)

Anrop venter, [71](#)

Avslutte en samtale, [71](#)

Avvise et anrop, [71](#)

B

Bilder: telefonbok, [62](#)

Blindsone: varsling, [99](#)

Bluetooth®, [60](#)

Bruk, [18](#)

D

Destinasjonsmeny, [35](#)

driver USB, [60](#)

Drivstofforbruk, [120](#)

Drivstofføkonomi, [120](#)

E

ECO kjøre, [120](#)

Elbil, [35](#), [50](#), [108](#), [127](#)

Elbil: Lading, [35](#), [127](#)

Elektrisk kjøretøy: kjøring, [108](#)

Energisparing, [120](#)

F

Favoritter: legg til, [35](#)

Fjernstart av motor, [125](#)

Flervisningskamera, [106](#)

Fremdriftsbatteri: lader, [50](#)

Funksjonsfeil, [147](#)

Førerstøttesystemer, [99](#)

H

Håndfri parkering, [103](#)

I

Innstillinger, [78](#), [136](#)

Innstillinger: navigasjon, [50](#)

Innstillinger: tilpasning, [136](#)

Innstillinger for kjøretøytilpasning, [134](#)

Interessepunkt, [35](#)

J

Juster lydvolumet, [78](#)

K

Kart: innstillinger, [29](#), [91](#)

ALFABETISK INDEKS

Kart: kartsymboler, [29](#)
Kart: skala, [29](#)
Kart: visning, [29](#)
Knapper, [6](#), [11](#)
Koble fra en telefon, [66](#), [68](#)
Kompass, [29](#)
Kontroller, [6](#), [11](#)

M

Meny, [11](#)
Meny: startside, [19](#)
Menyskjerm: multimedia, [4](#)
Miljø, [120](#)
Mobiltelefonbok, [73](#)
Motta et anrop, [71](#)
MP3, [60](#)
MP3-spiller, [60](#)
Multimedia (utstyr), [4](#)
Multi-Sense, [108](#)
My Renault, [96](#)

N

Navigasjon: "rute"-meny, [35](#)
Navigeringssystem, [29](#)

P

Parkering: Parkeringshjelp, [105](#)
Parkeringsassistent, [103](#)

Personopplysninger: lagring, [66](#), [87](#)
Programknapper, [4](#), [11](#)
Programmering av oppvarming, klimaanlegg, [123](#)

R

Radio: automatisk lagring av stasjoner, [55](#)
Radio: automatisk modus, [55](#)
Radio: forhåndsinnstilling av stasjon, [55](#)
Radio: manuell modus, [55](#)
Radio: velg en stasjon, [55](#)
Rattkontroller og paneler, [6](#)
Rengjøring => vasking, [11](#)
Rengjøring av skjermene, [15](#)
Ryggekamera, [103](#), [105](#)

S

Sammenkoble en telefon, [66](#)
Sammenkobling av en telefon, [68](#)
Seter, [117](#)
Skjerm: meny, [4](#)
Skjerm: standby, [18](#)
Slå av, [18](#)
Slå et nummer, [71](#)
SMS, [76](#)
Starte motoren, [123](#)
Strømforbruk, [127](#)
Svar på et anrop, [71](#)
System: oppdatering, [91](#)

ALFABETISK INDEKS

T

- Talegjenkjenning, [22](#)
- Talekontroller, [22](#)
- Tilkoblede tjenester, [87](#)
- Tilpassing av innstillinger, [19](#)
- Traffikkmeldinger TMC, [48](#)
- Traffikkmeldinger, [48](#)
- Trådløs lader, [80](#)
- Trådløs lader: induksjonslading, [80](#)

V

- Varsler: forslag og varsler, [145](#)
- Varsling om trygg avstand, [99](#)
- Varsling ved skifte av kjørefelt, [99](#)
- Veiledning: kart, [29](#)
- Ventilasjon: klimastyring, [127](#)
- Video, [64](#)

Y

- Yandex.Auto, [82](#)



7711418956

