

**RENAULT EASY LINK
SISTEMUL MULTIMEDIA
SISTEMUL EASY LINK**



Precauții de utilizare

Este obligatoriu să respectați precauțiile de mai jos în momentul utilizării sistemului din motive de securitate sau din cauza riscurilor de pagube materiale. Respectați obligatoriu legile în vigoare din țara în care vă aflați.



Precauții referitoare la manipularea sistemului

- Acționați comenzile și citiți informațiile de pe ecran numai când vă permit condițiile de drum.
- Reglați volumul sonor la un nivel moderat, care vă permite să auziți zgomotele înconjurătoare.

Precauții referitoare la navigare

- Utilizarea sistemului de navigare nu trebuie să înlocuiască, sub nicio formă, responsabilitatea și vigilența conducătorului auto atunci când conduce vehiculul.
- În funcție de localizarea geografică, este posibil ca "harta" să nu conțină informații actualizate despre traseu. Fiți vigilent. În toate cazurile, semnele de circulație și codul rutier trebuie să aibă întotdeauna prioritate față de instrucțiunile sistemului de navigare.

Precauții materiale

- Nu încercați să demontați sau să modificați sistemul, pentru a evita orice risc de ardere sau deteriorare a echipamentului.
- În cazul funcționării defectuoase și pentru orice operațiune de demontare, vă rugăm să contactați un reprezentant al constructorului.
- Nu introduceți în cititor corpuri străine și nici dispozitive de stocare externe (cheie USB, card SD etc.) deteriorate sau murdare.
- Utilizați un dispozitiv de stocare extern (unitate flash USB, mufă Jack etc.) compatibil cu sistemul dvs.
- Ștergeți întotdeauna ecranul cu o lavetă din microfibră.
- Nu utilizați produse pe bază de alcool și/sau nu pulverizați lichide pe suprafață.



Acceptarea prealabilă a Condițiilor Generale de Vânzare este obligatorie înaintea utilizării sistemului. Descrierea modelelor prezentate în acest manual a fost stabilită începând cu caracteristicile caracteristicile cunoscute la data conceperii acestui document. În funcție de marca și modelul telefonului dumneavoastră, este posibil ca anumite funcții să fie parțial sau complet incompatibile cu sistemul multimedia al vehiculului dumneavoastră.

Pentru orice alte informații, consultați un reprezentant al mărcii.



Manualul regroupează ansamblul funcțiilor existente pentru modelele descrise. Prezența lor depinde de modelul echipamentului, de opțiunile alese și de țara de comercializare. De asemenea, funcționalități ce urmează să apară în cursul anului pot fi descrise în acest document. Ecranele afișate în manualul de utilizare au doar rol ilustrativ.

CUPRINS

Generalități	4	My Renault	97
Descriere generală	4	Împrumutarea și înstrăinarea vehiculului.....	99
Prezentare comenzi.....	6	Vehicul	100
Principii de utilizare.....	11	Sisteme de asistență la conducere	100
Curățarea.....	15	Asistență la staționare	104
Pornit, oprit.....	18	Cameră de mers înapoi	106
Adăugarea și gestionarea widget-urilor	19	cameră de 360°	107
Utilizarea recunoașterii vocale.....	22	Multi-Sense.....	109
Navigare	29	Iluminare ambientală	118
Hartă	29	Scaune	119
Introducerea unei destinații.....	35	Presiune de umflare pneuri	121
Trafic.....	48	Conducere eco.....	122
Reglare Navigare	50	Programarea pornirii motorului	125
Audio/Multimedia	55	Pornirea motorului de la distanță	128
Ascultare radio	55	Vehicul electric	131
Muzică	60	Apel de urgență	136
Fotografii.....	62	Apelare asistență Renault.....	137
Video	64	Setări	138
Telefon	66	Reglaje utilizator	138
Asocierea și conectarea unui telefon.....	66	Reglaje de sistem	140
Administrarea apelurilor	71	Notificări	150
SMS.....	77	Anomalie de funcționare	152
Reglaje telefon.....	79	Sistem.....	152
Încărcător wireless	81	Navigare	153
Aplicații	83	Telefon	154
Android Auto™, CarPlay™	83	Recunoaștere vocală.....	155
Gestionare aplicații	86		
Activarea serviciilor.....	88		
Expirarea serviciilor	91		
Actualizarea sistemului și a limitei de viteză.....	92		

DESCRIERE GENERALĂ

1

Ecrane de pornire



A. Temperatură exterioară.

B. Oră.

C. Profil de utilizator selectat. Pentru a configura profilul de utilizator ➔ 138.

D. Indicator pagină: glisați rapid zona de conținut pentru a schimba pagina.

E. Acces la meniul principal.

F. Pagină de pornire/Acesarea funcțiilor.



G. Creșterea volumului sursei ascultate.

H. Reducerea volumului sursei ascultate.

J. Accesați prima pagină a paginii de pornire.

K. Accesarea funcțiilor:

- Apăsare lungă: repornire sistem;
- Apăsare scurtă: radio/muzică OFF, afișaj minim, trecere în starea de veghe.

Notă: puteți să modificați configurația paginii de pornire ➔ 19.

i Pentru mai multe informații, deschideți manualul de utilizare, din meniul contextual.

Ecran meniuri

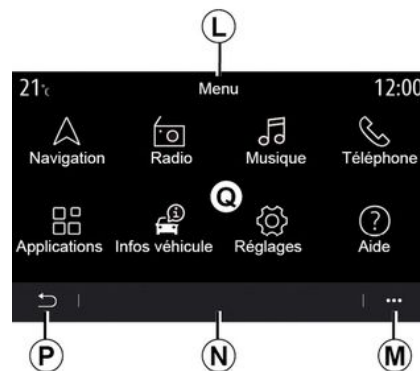

L. În funcție de meniu, în această zonă sunt afișate comenzile rapide pentru funcțiile curente.

M. Meniu contextual.

N. În funcție de meniu, în această zonă sunt afișate între două și cinci butoane.

P. Revenire la pagina precedentă.

DESCRIERE GENERALĂ

☰. Meniu principal.

Notă: în funcție de nivelul echipamentului, pe ecranul de start apar doar funcțiile disponibile care pot fi selectate.

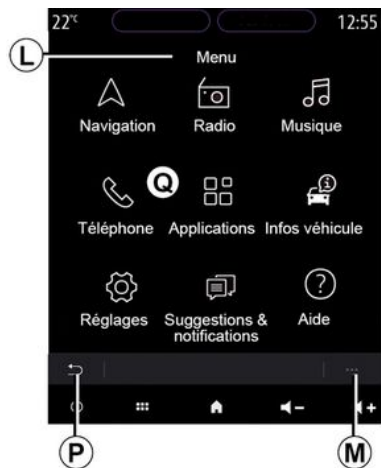

Pentru mai multe informații, deschideți manualul de utilizare, din meniul contextual.

PREZENTARE COMENZI

1

Comenzi ecran

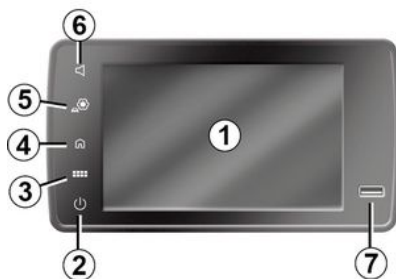

Telecomandă



Comenzi centrale

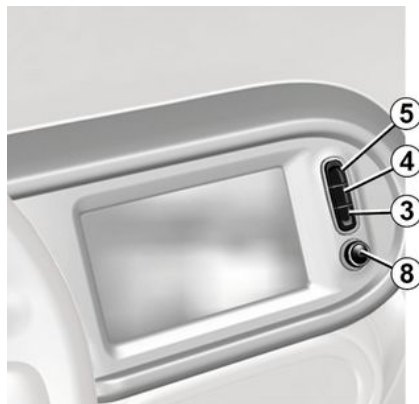

PREZENTARE COMENZI

Comenzi sub volan

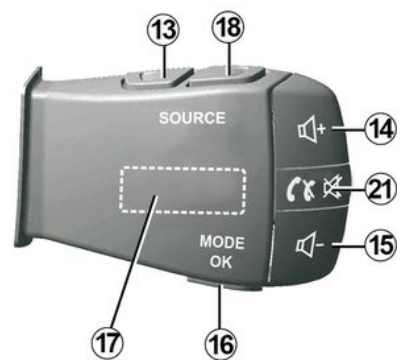
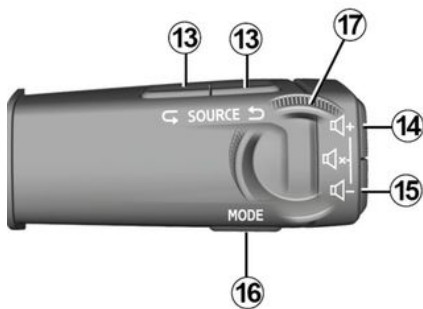

Comenzi sub volan

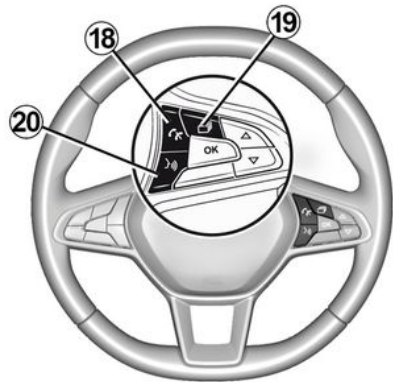
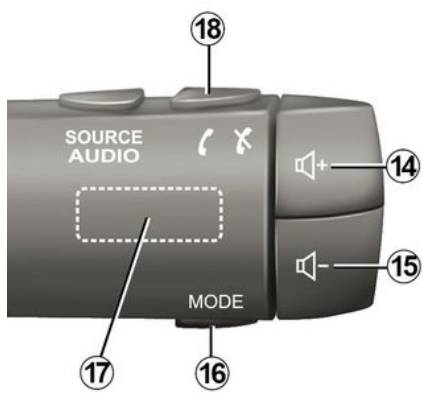

PREZENTARE COMENZI

1

Funcții

	Funcție
1	Ecran multimedia.
2	Apăsati și mențineți apăsat (aproximativ cinci secunde): reporniți sistemul. Apăsare scurtă: radio/muzică OFF, afișare minimă, stare de veghe.
3	Acces la meniul principal.
4	Acces la pagina de pornire.
5	Acces la meniul de setări.
6	Reglare volum (1 sau 2 butoane, în funcție de ecran).
7	Priză USB.

PREZENTARE COMENZI

8	Apăsare: - pornit/oprit. Rotație: - volumul sursei audio redat în prezent.
9	Acces la meniul principal.
10	Băsculare: - navigare în zona selectată; - sus/jos: deplasare spre diferite zone ale paginii curente (sus, mijloc și jos); - stânga/dreapta: trecere la diferite file într-un meniu; - schimbarea paginii. Rotație: - deplasare în diferitele elemente ale unei zone; - deplasare într-o listă; - modificați scara hărții de navigare (modul ZOOM). Apăsare: - validare.
11	Accesare directă a meniului MULTI-SENSE.
12	Revenire la ecranul anterior.

PREZENTARE COMENZI

1

13	Selectare sursă audio.
14	Creșterea volumului sursei ascultate.
14 + 15	Înteruperea/restabilirea sunetului radio. Înterupere sau redare pistă audio. Înterupeți sintetizatorul de recunoaștere vocală.
15	Reducerea volumului sursei ascultate.
16	Schimbați modul de redare a postului de radio ("Frecvență", "Lista", "Presetări").
17	Navigați prin posturile radio sau fișierele audio/directoarele audio. Răsfoiți lista de numere de pe telefon, dacă este conectat la sistemul multimedia.
18	Preluare/încheiere apel.
19	Derulați informațiile în conformitate cu modul de afișare (audio, busolă, putere motor etc.).
20	Apăsare scurtă (în funcție de echipare): – activarea funcției de recunoaștere vocală în sistemul dvs. multimedia. Apăsare continuă: – activarea/dezactivarea recunoașterii vocale de pe telefonul dvs., dacă este conectat la sistemul multimedia.
21	Preluare/încheiere apel. Înteruperea/restabilirea sunetului radio.

PRINCIPII DE UTILIZARE

Ecran multimedia



Deplasarea într-un meniu

Ecranul multimedia poate fi utilizat pentru a accesa funcțiile sistemului. Atingeți ecranul multimedia pentru a selecta unul din meniuri.



Interacțiune prin gesturi

- Apăsare scurtă: atingeți o parte a ecranului cu degetul, apoi îndepărtați imediat degetul de ecran.
- Apăsați și mențineți apăsat: atingeți o parte a ecranului timp de cel puțin 1,5 secunde.
- Mărire/Micșorare: apropiați două degete sau îndepărtați-le prin glisare pe ecran.



- "Glisare" rapidă: glisați degetul rapid de la stânga la dreapta pentru a trece de la pagina de pornire **A** la pagina de pornire **B**.
- Glisare și fixare: apăsați lung elementul care va fi mutat timp de cel puțin o secundă și jumătate, glisați-l în locația dorită, apoi ridicați degetul.

PRINCIPII DE UTILIZARE

1 Prezentarea paginilor de pornire



Sistemul dumneavoastră are câteva pagini de pornire personalizabile **1**. Deplasați-vă de la o pagină la alta glisând pe orizontală sau apăsând butonul **1** corespunzător paginii dorite.

Aceste pagini de pornire sunt constituite dintr-un anumit număr de mini-aplicații widget, cu funcții, cum ar fi navigarea, radioul etc.

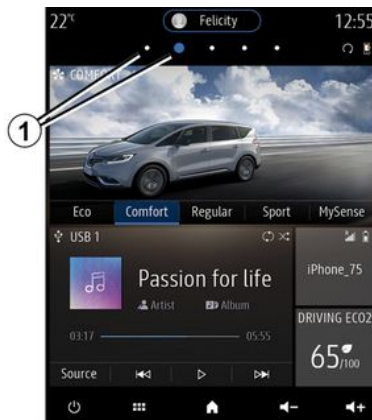

Aceste widget-uri vă permit să acesați direct ecranul principal al funcției sau, în anumite cazuri, să le controlați direct prin intermediul unui dintre ecranele principale (schimbarea stației de radio, de exemplu).

Pentru o descriere a paginii de pornire → **4**.

Notă: puteți să modificați configurația paginilor de pornire → **19**.



Afișarea paginilor de pornire, a funcțiilor și a informațiilor poate fi inversată, în funcție de țară și de sensul de citire.

PRINCIPII DE UTILIZARE

Prezentarea meniului principal



Pentru a accesa meniul principal, apăsați butonul **2** de pe ecran, de la comanda centrală sau de pe telecomandă.

Sistemul are mai multe meniuri, toate putând fi accesate din meniul principal:

- "Navigare": include toate funcțiile de ghidare prin satelit, hărțile rutiere și informațiile despre trafic;
- "Radio": gestionați redarea radio și a fișierelor audio;
- "Muzică": gestionați redarea fișierelor audio;

- "Telefon": împerecheați sistemul cu unul sau mai multe telefoane mobile și să utilizați modul mâini libere;
- "Aplicații": gestionați fotografiile, videoclipurile și aplicațiile;
- "Info": furnizează informații referitoare la sistemul multimedia;
- "Ajutor": contactați centrele de asistență telefonică, dacă este necesar (avarii, servicii medicale, alte servicii);
- "Sugestii și notificări": vă informează despre evenimente în funcție de categorie: Navigare, Multimedia, Telefon etc.

Notă: în funcție de echipare, este posibil ca anumite meniuri să nu fie disponibile.



Unele setări trebuie modificate în timp ce motorul funcționează pentru a putea fi stocate de sistemul multimedia.



Din motive de securitate, efectuați aceste manipulări cu vehiculul oprit.

Bară de derulare

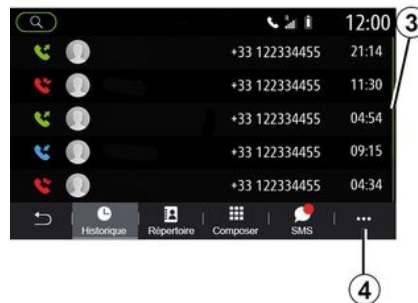

Bara **3** afișează poziția ecranului actual pe pagină. Trageți cu degetul ecranul multimedia în sus sau în jos pentru a derula lista și pentru a vă deplasa pe pagină.

Meniu contextual

Din majoritatea meniurilor sistemului puteți accesa un meniu contextual **4** care vă permite să accesați sub-meniuri (să ștergeți favorite, să modificați ruta curentă, să efectuați setări etc.) și manualul de utilizare a sistemului dvs. multimedia.

PRINCIPII DE UTILIZARE

1 Funcții nedisponibile

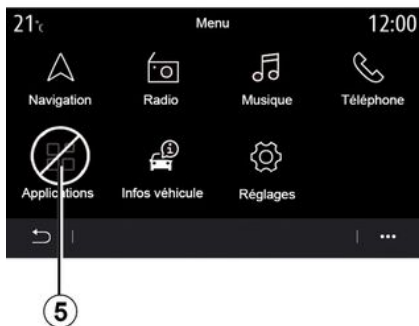

În timp ce conduceți, este posibil să nu puteți accesa funcții precum "Videoclip", "Fotografie", tutorialul și anumite setări, în funcție de legislația din anumite țări.

Funcțiile nedisponibile pot fi identificate prin intermediul pictogramei 5.

Pentru a avea acces la funcțiile nedisponibile, opriți vehiculul.

Notă: în unele țări, legislația impune ca frâna de parcare să fie aplicată pentru a avea acces la aplicații. Pentru orice alte informații, consultați un reprezentant al mărcii.

CURĂȚAREA

Recomandări de curățare

În toate cazurile, utilizați o lavetă curată, moale și fără scame, din microfibră, pentru a curăța ecranul tactil.

În funcție de tipul de ecran cu care este echipat vehiculul dvs., utilizați metoda de curățare asociată:

- curățare chimică;
- curățare cu apă cu săpun.

Consultați "Lista ecranelor cu recomandări de curățare asociate" pentru a identifica modul de curățare care trebuie aplicat ecranului multi-media.

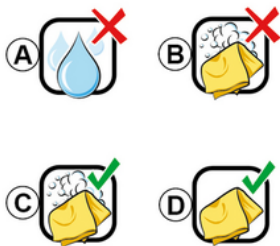

În funcție de tipul ecranului, respectați următoarele recomandări de curățare:

A. : nu utilizați, nu aplicați și nu pulverizați lichide pe bază de alcool;

B. : nu curățați cu apă cu săpun folosind o lavetă din microfibră ușor umezită;

C. : curățați cu apă cu săpun folosind o lavetă din microfibră ușor umezită;

D. : curățați uscat cu o lavetă din microfibră.



Nu utilizați produse pe bază de alcool și/sau nu pulverizați lichide pe suprafață.



Nu turnați și nu pulverizați produsul de curățare pe ecran.

Nu folosiți agenți chimici de curățare sau produse de uz casnic. Dispozitivul nu trebuie să intre în contact cu lichide și nu trebuie să fie expus la umezeală. În caz contrar, suprafețele sau componentele electrice pot fi degradate sau deteriorate.

Curățare chimică

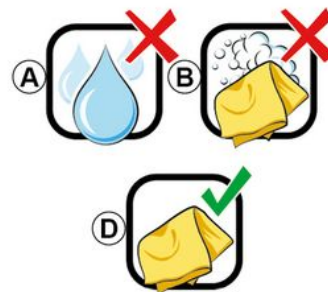

CURĂȚAREA

1 Pentru a curăța ecranul tactil, utilizați numai o lavetă curată, moale și fără scame, din microfibră, pentru a nu deteriora materialele anti-reflexie.

Nu aplicați prea multă presiune pe ecranul multimedia și nu folosiți echipamente de curățare care pot zgâria ecranul (de exemplu, perii, lavete aspre etc.).

Lista ecranelor cu recomandări de curățare asociate:



Nu utilizați produse pe bază de alcool și/sau nu pulverizați lichide pe suprafață.



Nu turnați și nu pulverizați produsul de curățare pe ecran.

Nu folosiți agenți chimici de curățare sau produse de uz casnic. Dispozitivul nu trebuie să intre în contact cu lichide și nu trebuie să fie expus la umezeală. În caz contrar, suprafețele sau componentele electrice pot fi degradate sau deteriorate.

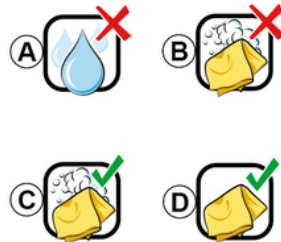

În funcție de tipul ecranului, respectați următoarele recomandări de curățare:

CURĂȚAREA

A. : nu utilizați și/sau nu aplicați și nu pulverizați lichide pe bază de alcool;

B. : nu curățați cu apă cu săpun folosind o lavetă din microfibră ușor umezită;

C. : curățați cu apă cu săpun folosind o lavetă din microfibră ușor umezită;

D. : curățați uscat cu o lavetă din microfibră.

Curățarea cu apă cu săpun

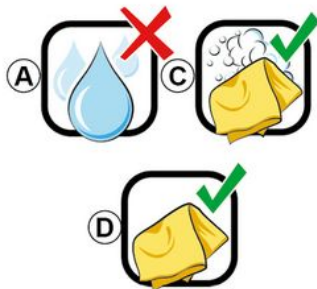

Ștergeți ușor ecranul folosind o lavetă curată, moale și fără scame, din microfibră, umezită cu apă cu săpun.

Pentru clătire, ștergeți ușor ecranul cu o cârpă din microfibră, umezită doar cu apă.

Finalizați ștergând ușor cu o cârpă uscată din microfibră.



Nu utilizați produse pe bază de alcool și/sau nu pulverizați lichide pe suprafață.



Nu turnați și nu pulverizați produsul de curățare pe ecran.

Nu folosiți agenți chimici de curățare sau produse de uz casnic. Dispozitivul nu trebuie să intre în contact cu lichide și nu trebuie să fie expus la umezeală. În caz contrar, suprafețele sau componentele electrice pot fi degradate sau deteriorate.

PORNIT, OPRIT

1

Activarea



1

Sistemul multimedia pornește:

- la pornirea vehiculului;
- apăsând scurt pe comanda **1** de pe panoul multimedia sau pe comanda centrală.

Oprire



1

Sistemul multimedia poate fi oprit:

- apăsând scurt pe comanda **1** de pe panoul multimedia sau pe comanda centrală, aveți posibilitatea de:
 - oprire radio/muzică;
 - oprire ecran;
 - punere în stare de veghe.
- atunci când deschiderile mobile ale vehiculului dvs. sunt blocate.

Ecranul oră/temperatură/data



Acest ecran se afișează atunci când selectați funcția "Inchidere".

ADĂUGAREA ȘI GESTIONAREA WIDGET-URILOR

Personalizarea paginilor de pornire



Sistemul dvs. conține câteva pagini de pornire personalizabile care includ o serie de widgeturi care permit accesul la funcții precum Navigare, Radio, Setări etc.

Apăsați pe unul dintre widgeturile de pe pagina de pornire pentru a accesa funcția sau, în anumite cazuri, pentru a controla direct funcția de pe ecranul principal (de exemplu: pentru a schimba postul de radio sau accesa telefonul).

Puteți configura paginile de pornire adăugând, ștergând sau modificând widgeturi.

Pe ecranul de pornire, apăsați lung ecranul multimedia **1** pentru a accesa setările de personalizare ale ecranului de pornire.



Configurațiile widget-urilor sunt asociate cu profilul. Dacă profilul se modifică, acest lucru se aplică și afișării widgeturilor.



Din motive de securitate, efectuați aceste manipulări cu vehiculul oprit.



Adăugarea unui widget

Selecționați ecranul de pornire **A** pe care doriți să îl personalizați.

În zona **B**, selecționați widgetul pe care doriți să îl afișați. Widgetul selectat își schimbă culoarea pentru a confirma acțiunea.

Trageți widgetul din zona **B** și fixați-l în poziția dorită pe ecranul de pornire **A**.

ADĂUGAREA ȘI GESTIONAREA WIDGET-URILOR

1



Personalizarea widgeturilor

Selectați widgetul din zona **B** atingând ecranul (selectare/poziție) apoi selectați poziția finală a acestuia în zona **A**.

Pentru a muta un widget de pe o pagină pe alta, apăsați și mențineți apăsată pagina principală, selectați widgetul, apoi trageți-l și plasați-l pe pagina dorită.

Notă: unele widgeturi pot fi folosite o singură dată, în funcție de mărimea lor. Un widget pentru o anumită funcție poate fi utilizat doar o singură dată pe o pagină.



Dimensiunea widget-ului

Puteți ajusta dimensiunea widgetului printr-o mișcare de prindere/deschidere a uneia dintre marginile acestuia. Atunci când atingeți limita de dimensiune, se afișează un cheinar roșu.

În funcție de echipament, puteți selecta dimensiunea widgetului în bara **C**. Unele aplicații au o singură dimensiune. Numărul de miniaplicații widget afișate pe ecranul de pornire poate varia în funcție de formatul ecranului multimedia. Apăsați și mențineți apăsată pagina de pornire pentru a vedea toate paginile de pornire.

Widgeturile "Adresă" și "Contact"

Este necesar să activați serviciile pentru a configura aceste două widget-uri ➔ **88**.

« Adresă »

Sistemul multimedia vă direcționează către meniul "Navigare".

Folosind preferințele, jurnalul de apeluri sau introducerea manuală, selectați adresa pe care doriți să o desemnați ca One Touch.

« Contact »

Sistemul multimedia vă direcționează către lista de contacte a telefonului (numai dacă telefonul dvs. este conectat la sistemul multimedia)

Din agenda telefonică, selectați contactul pe care doriți să îl desemnați ca One Touch.

Notă: datele referitoare la aceste două widgeturi sunt stocate în sistemul multimedia, chiar dacă telefonul dvs. nu este conectat la acesta. Datele nu sunt considerate a fi confidențiale.

ADĂUGAREA ȘI GESTIONAREA WIDGET-URILOR

Ștergerea widget-urilor



Apăsați și mențineți apăsat widgetul pe care doriți să îl ștergeți. Își schimbă culoarea pentru a confirma înregistrarea. Glisați și fixați pe butonul "Ștergeți" **2** sau glisați widgetul în zona **B**.

Notă: selectare/poziție este cel mai eficient mod de a șterge widget-uri, deoarece trebuie doar să atingeți ecranul: selectați widget-urile, apoi apăsați butonul "Ștergeți" **2**.



În modul peisaj, puteți afișa vizualizarea completă a tuturor paginilor dvs. de pornire. Pentru a șterge widgeturi, din meniul contextual **3**, apăsați butonul "Ștergeți".

Selectați, în funcție de alegere:

- widgetul(rile) dorite, apoi apăsați pe butonul "Ștergeți" **4**;
- toate widgeturile de pe toate ecranele, apoi apăsați butonul "Selectați totul" **6** urmat de "Ștergeți" **4**.

Ștergerea unei pagini de pornire

Pentru a șterge o pagină de pornire, trebuie să ștergeți toate widgeturile de pe pagină.

Meniu contextual

Puteți utiliza meniul contextual **3** pentru a:

- șterge unul sau mai multe widget-uri de pe ecranele de pornire;
- restaura configurația implicită a paginii de pornire.

Salvare și ieșire

Pentru a salva setările ecranului de pornire și pentru a ieși, apăsați butonul înapoi **5**.



Din motive de securitate, efectuați aceste manipulări cu vehiculul oprit.

UTILIZAREA RECUNOAȘTERII VOCALE

1

prezentare

Sistemul multimedia este echipat cu un sistem de recunoaștere vocală



care poate fi utilizat pentru a controla unele dintre funcțiile sistemului multimedia și unele dintre funcțiile telefonului prin comandă vocală. Puteți să utilizați sistemul multimedia sau telefonul menținând mâinile pe volan.

Notă: poziția butonului de recunoaștere vocală poate varia. Consultați manualul de utilizare al vehiculului pentru mai multe informații.

Sistemul de recunoaștere vocală nu înregistrează nici vocea, nici comenzile. Nu include asistență vocală care poate interacționa cu utilizatorul sau poate răspunde la întrebări precum:

- "Care sunt condițiile meteo în Paris?"
- "În această dimineață există perturbări de-a lungul traseului meu?"

Comenzi vocale



(în funcție de echipare)

Puteți să utilizați comanda vocală pentru a apela un contact din agenda telefonică, pentru a introduce o destinație și pentru a schimba postul de radio, fără să atingeți ecranul. Apăsați pe butonul **1** și urmați instrucțiunile sonore și vizuale date de sistem și ecran.

Activare

În funcție de echipare, apăsați pe butonul de recunoaștere vocală



al vehiculului.

Notă: atunci când utilizați recunoașterea vocală, așteptați întotdeauna emiterăa unei confirmări sonore înainte de a vorbi.

Dezactivare

Pentru a dezactiva sistemul de recunoaștere vocală, apăsați lung pe butonul de recunoaștere vocală



din vehicul sau, după semnalul sonor, roștiți "Exit".



Puteți întrerupe sintetizatorul de voce atunci când utilizați recunoașterea vocală, apăsând butonul **1** sau rostind comanda. Un semnal sonor indică faptul că puteți vorbi.

Utilizarea recunoașterii vocale a sistemului multimedia

Comenzi vocale principale pentru sistemul multimedia

Rostiți "Ecran principal" sau "Înapoi" pentru a reveni la ecranul principal al recunoașterii vocale.

Rostiți "Abandonare" pentru a părăsi meniul de recunoaștere vocală.

UTILIZAREA RECUNOAȘTERII VOCALE

Rostiți "Ajutor" pentru a asculta detaliile fiecărui ecran al sistemului, precum și caracteristicile disponibile.

Rostiți: "Pagina următoare", "Pagina anterioară", "Prima pagină" sau "Ultima pagină" pentru a naviga în listele de recunoaștere vocală.

Meniul "Recunoaștere vocală"



Din meniul principal de comandă vocală puteți comanda cu vocea următoarele funcții:

- « Telefon »;
- « Navigare »;
- « Audio ».



Funcțiile afișate în albastru pe ecran sunt comenzi pronunțabile și conținute de sistemul multimedia.

Indicator de recunoaștere vocală A

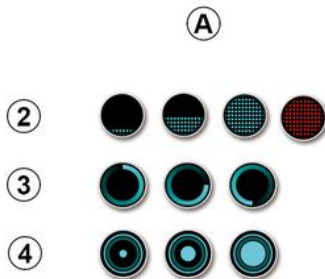

Indicatorul de recunoaștere vocală **A** este alcătuit din pictograme și marcaje color:

- pictograma **2** vă informează că sistemul multimedia se află în modul de ascultare: culoarea indicatorului **A** indică performanțele recunoașterii vocale:

- marcaj cu albastru în partea de jos: recunoaștere vocală medie;
 - marcaj cu albastru pe jumătate: recunoaștere vocală bună;
 - marcaj complet albastru: recunoaștere vocală optimă;
 - marcaj roșu: vocea utilizatorului este prea puternică și sistemul întâmpină dificultăți la interpretarea comenzii.
- Pictograma **3** vă informează că sistemul multimedia analizează comanda;
- pictograma **4**: sistemul multimedia răspunde.



Dacă unele funcții sunt de culoare gri, înseamnă că nu sunt disponibile sau nu sunt conectate. Sistemul multimedia vă va sugera, de exemplu, să conectați telefonul.



Vorbiți cu voce tare, pentru a putea fi înțeles. Utilizați indicatorul de recunoaștere vocală pentru a optima recunoașterea vocală.

UTILIZAREA RECUNOAȘTERII VOCALE

1

Comanda navigării cu ajutorul recunoașterii vocale



Există mai multe metode pentru a introduce o destinație cu ajutorul comenzii vocale  integrate în sistemul multimedia.



« Destinația »

Introduceți o adresă completă utilizând comanda vocală.

Apăsați pe butonul de comandă vo-

cală  pentru afișarea meniului principal al comenzii vocale.

După semnalul sonor, roștiți "Mergi la", apoi spuneți adresa completă a destinației (număr, numele străzii, localitatea de destinație, cartierul).

Sistemul va afișa adresa pe care a înțeles-o, apoi puteți confirma destinația, pentru a începe navigarea ghidată.

« Acasă »

Pentru a reapela adresa dvs. de domiciliu cu ajutorul comenzii vocale.

Apăsați pe butonul de comandă vo-

cală  pentru afișarea meniului principal al comenzii vocale.

După semnalul sonor, spuneți "Spre domiciliu".

Sistemul vă indică adresa de domiciliu înregistrată în prealabil. Validați destinația pentru a începe ghidarea.

« Muncă »

Pentru a reapela adresa dvs. de serviciu cu ajutorul comenzii vocale.

Apăsați pe butonul de comandă vo-

cală  pentru afișarea meniului principal al comenzii vocale.

După semnalul sonor, spuneți "Spre serviciu".

Sistemul vă indică adresa de serviciu înregistrată în prealabil. Validați destinația pentru a începe ghidarea.

Notă: pentru a putea utiliza funcția vocală "Spre domiciliu" sau "Spre serviciu", trebuie să salvați în prealabil o adresă.

Dacă nu este înregistrată nicio adresă, sistemul multimedia vă va sugera să introduceți o adresă.

UTILIZAREA RECUNOAȘTERII VOCALE

Pentru mai multe informații despre salvarea unei adrese de domiciliu sau a unei adrese de serviciu ➔ 50.

« Preferate »

Pentru a reapela o adresă salvată la preferate cu ajutorul comenzii vocale.

Apăsăți pe butonul de comandă vocală  pentru afișarea meniului principal al comenzii vocale.

După semnalul sonor, roștiți "Preferate", apoi selectați destinația.

Sistemul vă arată adresa introdusă.

Validați destinația pentru a începe ghidarea.

"Istoric destinații"

Pentru a reapela o adresă introdusă anterior cu ajutorul comenzii vocale.

Apăsăți pe butonul de comandă vocală  pentru afișarea meniului principal al comenzii vocale.

După semnalul sonor, roștiți "Istoric destinații", apoi selectați destinația.

Sistemul vă arată adresa introdusă.

Validați destinația pentru a începe ghidarea.

« Punct de interes »

Pentru a căuta un punct de interes cu ajutorul comenzii vocale.

După semnalul sonor, roștiți "Căutare stație de service" sau "Căutare hotel".

Sistemul de navigare sugerează mai multe POI (puncte de interes) din diferite categorii.

Destinație într-o țară străină

Țara trebuie schimbată înainte de a rosti adresa.

Apăsăți pe butonul de comandă vocală  pentru afișarea meniului principal al comenzii vocale.

După semnalul sonor, roștiți "Modificare țară", apoi spuneți țara în care doriți să efectuați căutarea.

După al doilea semnal sonor, roștiți adresa de destinație.

Notă: puteți schimba țara, cu condiția ca aceasta să fie acceptată de limba sistemului.

"Punct de interes" într-o țară străină

În timpul călătoriilor în străinătate, este posibil ca unele dintre comenzile vocale pentru categorii să nu fie recunoscute.

Dacă doriți să căutați un punct de interes, roștiți: "Puncte de interes după categorie". Sistemul multimedia afișează lista categoriilor de puncte

de interes. Selectați una dintre categorii ➔ 35.

Utilizarea elementelor favorite cu ajutorul recunoașterii vocale

Adresele salvate pot fi apelate direct cu ajutorul recunoașterii vocale.

Apăsăți pe butonul de comandă vocală  pentru afișarea meniului principal al comenzii vocale.

După semnalul sonor, roștiți "Afișare preferate".

Sistemul afișează elementul sau elementele favorite înregistrate.

Comandă "Radio" cu recunoaștere vocală

Puteți să activați muzica, radioul sau să schimbați banda de frecvență cu ajutorul comenzii vocale integrate în sistemul dvs. multimedia.

Apăsăți pe butonul de comandă vocală  pentru afișarea meniului principal al comenzii vocale.

După semnalul sonor, roștiți:

– "Post de radio FM", "Post de radio AM", "Post de radio DAB";

sau

UTILIZAREA RECUNOAȘTERII VOCALE

1

- "Post X", cu numele de post radio X;
- sau
- "Post de radio" urmat de frecvența radio dorită. De exemplu, pentru "Postul de radio 91.8", roștiți "Postul de radio 91.8".

Comandă "Muzică" cu recunoaștere vocală



Puteți reda muzică (o pistă audio, liste de redare etc.) cu ajutorul comenzii vocale integrate în sistemul dvs. multimedia. Surse audio auxiliare posibile:

- "USB" (port USB);
- "AUX" (priză Jack).

Apăsăți pe butonul de comandă vocală  pentru afișarea meniului principal al comenzii vocale.

După semnalul sonor, roștiți una dintre următoarele comenzi:

- "Redare artist", urmat de numele artistului;
- sau
- "Redare melodie", urmat de numele melodiei;
- sau
- "Redare album", urmat de numele albumului;

sau

- "Redare gen", urmat de gen;

sau

- "Listă de redare", urmat de numele listei de redare.

În funcție de sursa selectată, puteți să:

- redarea melodiei următoare/precedente;

sau

- redați toate titlurile/afișați lista muzicală.

"Schimbare sursă audio"

Puteți schimba sursa audio din meniul principal.

Apăsăți pe butonul de comandă vocală  pentru afișarea meniului principal al comenzii vocale.

După semnalul sonor, roștiți "Redare", urmat de numele sursei:

- "Redare USB";
- sau
- "Redare FM";
- sau
- "Redare Bluetooth®".

Utilizarea unui telefon cu recunoaștere vocală

Este posibil să apelați un număr sau un contact cu ajutorul comenzii vocale integrate în sistemul dumneavoastră multimedia.

Apăsăți pe butonul de comandă vocală  pentru afișarea meniului principal al comenzii vocale.

După semnalul sonor, roștiți una dintre următoarele comenzi:

- "Apelare", după care numele contactului pe care doriți să îl apelați;
- sau
- "Form." urmat de numărul de telefon pe care doriți să îl apelați.

UTILIZAREA RECUNOAȘTERII VOCALE

Notă: se recomandă rostirea cifrelor una câte una sau în grupuri de câte două.

Sistemul afișează numărul indicat, roștiți "Form." pentru a apela numărul sau ""Corectare/"Înapoi" pentru a dicta alt număr.



Comanda vizuală poate fi utilizată și pentru a vizualiza jurnalul de apeluri și a citi un "SMS".

Apăsați pe butonul de comandă vo-

cală  pentru afișarea meniului principal al comenzii vocale.

După semnalul sonor, roștiți una dintre următoarele comenzi:

- "Jurnal apeluri" sau "Apeluri recente";

sau

- "Citire SMS" sau "Afișare SMS".

Notă: pot fi citite numai "SMS" primite în timp ce conduceți.

«Ajutor»

Pentru mai multe informații despre utilizarea funcțiilor vocale, apăsați butonul de comandă vocală și, după semnalul sonor, roștiți "Ajutor".

Funcția "Ajutor" este întotdeauna disponibilă. De exemplu, dacă vă aflați pe ecranul "Telefon" și roștiți "Ajutor", vocea artificială vă va asista la utilizarea funcției.

Utilizarea recunoașterii vocale a telefonului cu ajutorul sistemului multimedia

Pentru a utiliza sistemul de recunoaștere vocală al telefonului împreună cu sistemul multimedia, procedați după cum urmează:

- conectați telefonul la sistemul multimedia ➔ **68**;
- asigurați/vă că telefonul dvs. prezintă o funcție de recunoaștere vocală compatibilă cu sistemul multimedia.

Notă: dacă funcția de recunoaștere vocală de pe telefonul dvs. este compatibilă cu sistemul multimedia,

apare simbolul **5** în meniul "Listă disp. Bluetooth" ➔ **68**.



Notă: dacă doriți să utilizați funcția de recunoaștere vocală a telefonului cu sistemul multimedia, asigurați-vă că vă aflați într-o zonă cu acoperire de rețea.

Pentru a activa/dezactiva sistemul de recunoaștere vocală al telefonului cu ajutorul sistemului multimedia, apăsați lung butonul de recunoaște-

re vocală  al vehiculului.

Pentru a activa sistemul de recunoaștere vocală al sistemului multimedia, apăsați lung butonul de recu-

noaștere vocală  al vehiculului.

UTILIZAREA RECUNOAȘTERII VOCALE

1



Ecranul multimedia afișează meniul principal al comenzii vocale a telefonului dvs. pe ecranul **B**.

Pentru a reactiva sistemul de recunoaștere vocală al telefonului cu ajutorul sistemului multimedia, apăsați scurt butonul de recunoaștere voca-

lă  din vehicul sau de pe ecranul **B**.

Din meniul principal de comandă vocală, puteți folosi comanda vocală pentru anumite funcții ale telefonului.

Recunoașterea vocală este dezactivată:

- când rulați vehiculul în marșarier;
- în timpul apelurilor.

Notă: sesiunea de recunoaștere vocală este dezactivată în mod automat după câteva secunde de inactivitate.

 Atunci când folosiți funcția de recunoaștere vocală a telefonului cu sistemul multimedia, transferul de date celulare necesar pentru această operație ar putea genera costuri suplimentare neincluse în contractul dvs. de servicii de telefonie.

Utilizarea funcției One Shot

Funcția One Shot vă permite să efectuați o comandă vocală mai directă și mai precisă pentru a evita trecerea prin meniurile "Telefon", "Contacte", "Navigare", "Destinația" etc.

Pentru a utiliza funcția telefonului, puteți da comanda direct:

- "Apelare Didier";
- "Apelare birou";
- ...

Pentru a utiliza funcția de navigare, puteți da comanda direct:

- "Deplasare la Champs-Élysées în Paris";
- "Spre domiciliu";
- ...

Pentru a utiliza funcțiile multimedia, puteți da comanda direct:

- "Post Radio France";
- "Redare Bluetooth®";
- ...

Pentru a utiliza această funcție, apăsați pe butonul de recunoaștere vo-

cală , apoi așteptați semnalul sonor și roștiți comanda.

HARTĂ

Hartă

Afișarea hărții

Din ecranul de pornire, apăsați pe "Meniu", apoi pe "Navigare" pentru a accesa harta.

De asemenea, puteți accesa harta din widgetul "Navigare".

Harta afișează poziția dvs. actuală și informațiile pe care le-ați configurat (afișare POI, meteo, informații despre trafic etc.).

Pentru a vă deplasa pe harta de navigare, apăsați lung pe hartă, apoi glisați degetul pe ecran în direcția dorită.

Apăsați pe  pentru a reveni la poziția dvs. actuală.



Din motive de securitate, efectuați aceste manipulări cu vehiculul oprit.

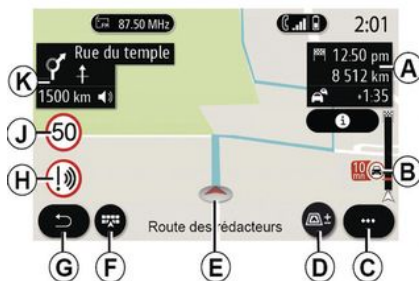

Ecranul "Hartă" cu o călătorie în desfășurare

A. Informații despre călătorie, cum ar fi ora de sosire, timpul suplimentar cauzat de trafic și distanța rămasă până la etapa următoare sau până la destinația finală (în funcție de parametri).

Notă: dacă apăsați o dată pe zona **A**, veți permite sistemului multimedia să afișeze detalii despre etapele călătoriei.



B. Informații despre condițiile de trafic pe următorii câțiva kilometri. Apăsați pe această zonă pentru a vizualiza lista de incidente pe traseul în desfășurare.

C. Meniu contextual.

D. Vizualizări/Panoramare:

- apăsați pe "+" pentru afișarea butoanelor de mărire și micșorare;
- apăsați pe butonul "Vizualizări" pentru a afișa o vizualizare orientată spre 2D/2D nord, 3D /3D Inception, "Hartă trafic".

Notă: în funcție de ecranul multimedia, aceste funcții pot fi separate:

- **L** zoom "+ »";
- **M** "Vizualizări".

HARTĂ

E. Locația și numele străzii pe care vă aflați. Apăsați pentru a accesa caracteristicile suplimentare.

F. Meniul Navigare.

G. Revenire la ecranul anterior.

H. Avertisment zonă de pericole.

J. Panou de semnalizare limită de viteză.

K. În timp ce un traseu este în desfășurare, informații despre virajele viitoare și numele următoarei străzi de pe traseu. Apăsați o dată pictograma difuzorului pentru a activa/dezactiva vocea de ghidare și a repeta ultima instrucțiune vocală.

N. Informații despre călătorie, precum ora de sosire, timpul suplimentar cauzat de trafic și distanța. Atingeți unitatea pentru a vizualiza etapele călătoriei.

P. Informații despre tipurile de drumuri utilizate (autostrăzi, drumuri cu plată, autotren).

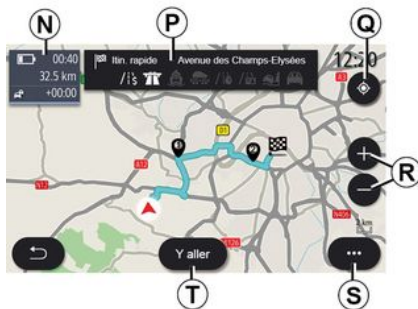

Ecranul "Calculare rută"

Q. Atunci când un traseu este în desfășurare, această funcție poate fi utilizată pentru a reveni la traseul în desfășurare după deplasarea pe hartă.

R. Zoom: butoane de mărire și micșorare.

S. Meniu contextual.

T. Apăsați pe butonul "Start" pentru a lansa traseul selectat.



Ecranul "Hartă" fără o călătorie în desfășurare

Funcția **Q** revine la poziția curentă.



Din motive de securitate, efectuați aceste manipulări cu vehiculul oprit.

HARTĂ



Ecranul "Hartă trafic"

V. Vizualizarea evenimentelor de trafic pe hartă sau printr-o listă de evenimente.

W. Apăsați pe butonul "Evitați toate" în timp ce ghidarea este în curs de desfășurare pentru a evita toate zonele cu probleme în trafic.

Meniu contextual cu niciun traseu în desfășurare

Apăsați pe meniul contextual pentru a accesa meniul "Setări".

Din fila "Ruta", puteți accesa următoarele setări:

- « Tip de rută »;
- "Ocoliți";
- « Permiteți rute cu taxă »;

- « Permiteți autostrăzi »;
- "Permiteți feriboturile";
- « Permiteți tren de mașini »;
- « Propunere ghidare automată »;
- « Destinații ce pot fi distribuite altor aparate »;
- « Permiteți drumuri cu restricții orare »;
- "Permiteți drumuri cu taxă";
- « Zone de evitat »;
- « Permiteți drumuri nepavate ».

Din fila "Hartă", puteți accesa următoarele setări:

- "Culoarea hărții";
- « Afișaj vreme »;
- Vizualizările "2D/2D Nord, 3D/3D Inception, "Trafic";
- « Afișaj trafic »;
- « Recunoașterea semnelor de circulație »;
- « Zoom automat »;
- « Mașina mea »;
- « Vedere intersecție »;
- "Afișare POI";
- « Afișaj vreme ».

Meniu contextual cu un traseu în desfășurare

Apăsați pe meniul contextual pentru a accesa următoarele meniuri:

- « Abandonare rută »;
- « Voce navigare »;
- "Detaliul traseului";
- « Setări ».

« Abandonare rută »

Oprește navigarea în desfășurare.



« Voce navigare »

Pentru a activa/dezactiva vocea de ghidare, apăsați pe butonul 1.

Notă: dacă această funcție este dezactivată, sistemul multimedia nu va emite instrucțiuni de ghidare vocală.

Puteți accesa setările "Voce navigare":

- din meniul contextual **C**;
- atunci când informațiile vocale sunt transmise prin sistemul multimedia, prin apăsarea comenzilor de volum.



Notă:

- comenzile de volum pot fi utilizate numai pentru sursa curentă ("Voce navigare", "Radio", "Telefon");
- indicatorul de volum **2** este afișat în scop informativ. Nu îl puteți utiliza pentru a regla nivelul volumului.



Din motive de securitate, efectuați aceste manipulări cu vehiculul oprit.



"Detaliul traseului"

Această funcție este utilizată pentru a vizualiza detaliile traseului actual.

Din fila "Sumar" puteți vizualiza adresa de plecare și adresa de destinație, precum și traseele urmate.

Din fila "Listă străzi", puteți vizualiza traseul în detaliu.

Din fila "Etapas" puteți vizualiza diferitele etape, precum și distanțele și duratele dintre fiecare etapă.

Mod de afișare



Puteți selecta dintre mai multe moduri de afișare prin apăsarea butonului Vizualizare/Panoramare **D**.

Vizualizare traseu

Harta afișează traseul complet.

Vizualizare 2D

Harta afișează poziția dvs. actuală și este orientată spre direcția de deplasare.

Vizualizare 2D/Nord

Harta afișează poziția dvs. actuală și este orientată spre nord.

HARTĂ



Vizualizare 3D

Harta afișează poziția dvs. actuală pe o suprafață de hartă 3D. Aceasta este orientată automat spre direcția de deplasare.

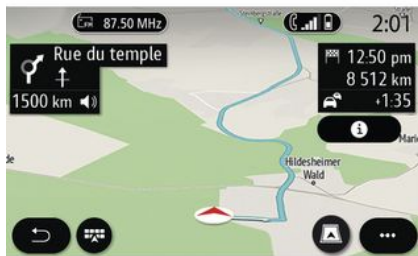

Vizualizare 3D Inception

(în funcție de echipare)

Harta este înclinată ușor în sus pentru a oferi o distanță de vizibilitate mai mare. Aceasta este orientată automat spre direcția de deplasare.

Ghidare

Ghidarea este activată după ce traseul a fost calculat. Sistemul multimedia vă ghidează până la capătul traseului dvs., informându-vă la fiecare intersecție cu privire la direcția care trebuie urmată în următoarele etape.

Etapa 1: pregătire

Sistemul multimedia vă informează, cu ajutorul vocii de navigare, că în curând va trebui să efectuați o manevră.

Etapa 2: alertă

Sistemul multimedia anunță manevra pe care trebuie să o efectuați.

De exemplu: "În 400 de metri, luați ieșirea următoare".

Ecranul afișează o reprezentare detaliată sau o imagine 3D a manevrei.

Etapa 3: manevră

Sistemul multimedia indică ce manevră trebuie executată.

De exemplu: "Luați prima la dreapta".

După ce manevra a fost efectuată, harta va apărea în ecran complet.

Notă: dacă nu urmați recomandările de conducere sau dacă părăsiți traseul calculat, sistemul multimedia calculează automat un traseu nou.

2

HARTĂ

2



Bandă

Afișajul comută automat la o vizualizare mai detaliată pentru a vă ghida pe banda corectă pentru manevra următoare:

- benzi **3** fără săgeți de direcție: banda nu trebuie luată în funcție de traseul calculat;
- benzi **4** cu săgeți de direcție: banda trebuie luată în funcție de traseul calculat.

Notă: este posibil să apară și alte benzi în timpul manevrei.

«Vremea»



Din meniul contextual, puteți să activați sau să dezactivați afișarea informațiilor meteo pe hartă.

Sistemul multimedia vă informează cu privire la prognoza meteo din zona din jurul poziției dvs. sau la destinație, dacă un traseu este în desfășurare.

Notă: serviciile trebuie să fie activate pentru a afișa informațiile meteo → 88.

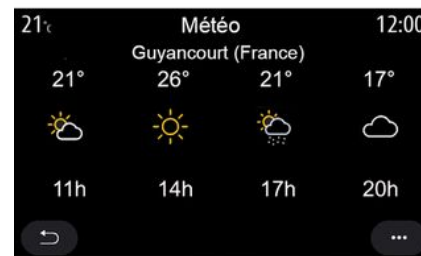

Apăsăți pe pictograma meteo **5** pentru a vizualiza prognoza meteo pentru următoarele câteva ore.

Aceste informații pot fi accesate și din widgetul "Vremea".

INTRODUCEREA UNEI DESTINAȚII

Meniul "Navigare"

Din ecranul de pornire, apăsați pe cartelă sau apăsați pe "Meniu", apoi pe "Navigare".

Utilizarea recunoașterii vocale pentru introducerea unei adrese

Apăsați butonul de recunoaștere vo-

cală , apoi așteptați semnalul sonor înainte de a dicta un oraș, un număr și/sau un nume de stradă și/ sau o zonă de destinație → 22.

Notă: poziția butonului de recunoaștere vocală poate varia. Consultați manualul de utilizare al vehiculului pentru mai multe informații.



Precauții referitoare la navigare

Utilizarea sistemului de navigare nu trebuie să înlocuiască, sub nicio formă, responsabilitatea și vigilența conducătorului auto atunci când conduce vehiculul.



Destinație într-o țară străină

Țara trebuie schimbată înainte de a rosti adresa. Apăsați pe butonul de

comandă vocală  pentru afișarea meniului principal al comenzii vocale.

După semnalul sonor, roștiți "Modificare țară", apoi spuneți țara în care doriți să efectuați căutarea. După al doilea semnal sonor, roștiți adresa de destinație.

Notă: puteți schimba țara, cu condiția ca aceasta să fie acceptată de limba sistemului.



Folosiți meniul de navigare 1 pentru a accesa următoarele funcții:

- « Găsiți o adresă »;
- « Destinațiile anterioare »;
- « Favorite »;
- « Coordonate »;
- « Punct de interes »;
- « Raza de acțiune »;
- « Ruta »;
- « Hartă trafic »;
- « Setări »;
- ...

INTRODUCEREA UNEI DESTINAȚII

Căutare online

2

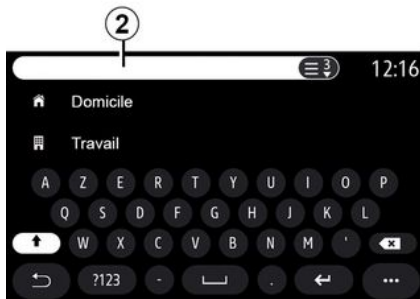

Utilizați funcția Online Search pentru o căutare rapidă și precisă.

După ce introduceți primele litere în câmpul de căutare **2**, sistemul multimedia vă sugerează un nume de stradă relevant, un oraș sau un POI (punct de interes).

Apăsați butonul **3** pentru a vizualiza lista completă de sugestii.

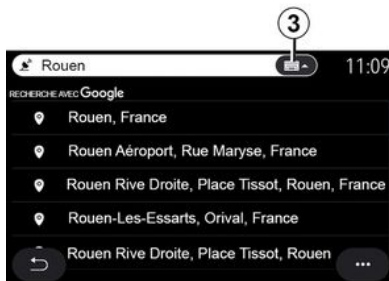

Exemplu cu "Rouen".

Notă: informațiile suplimentare furnizate de sistemul dvs. multimedia pot varia, în funcție de tipul de conexiune.



Când căutați un POI (punct de interes) prin intermediul meniului "Navigare", puteți afișa o listă de sugestii **5**.

Pentru mai multe informații despre POI, consultați informațiile despre "Punct de interes" din această secțiune.

Afișajul hărții **4** indică poziția geografică pentru fiecare sugestie.

INTRODUCEREA UNEI DESTINAȚII



« Găsiți o adresă »

Din acest meniu puteți să introduceți o adresă completă sau parțială: țară, localitate, cod poștal, stradă, număr, intersecție. La prima utilizare, sistemul vă va solicita să selectați țara de destinație. Introduceți numele sau codul poștal al localității cu ajutorul tastaturii.

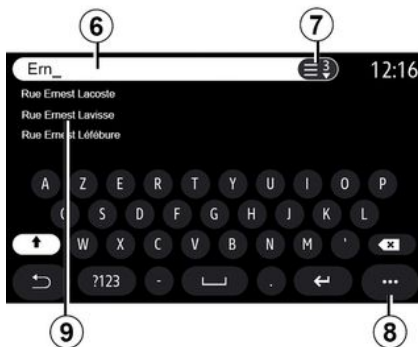

Din zona de căutare **6**, puteți introduce un nume de stradă.

Atunci când începeți să introduceți litere, sistemul vă sugerează nume similare de străzi. Puteți să:

- apăsați pe numele străzii afișate pe ecran pentru a confirma selecția;
- apăsați butonul **7** sau derulați lista **9** de nume de străzi sugerate pentru a accesa lista completă corespunzătoare căutării dvs.

Notă:

- sistemul păstrează în memorie denumirile ultimelor orașe sau localități introduse;
- sunt permise numai adresele cunoscute de către sistem prin intermediul hărții digitale.

Din meniul contextual **8**, puteți:

- salva adresa selectată la preferate;
- introduceți coordonatele locației de destinație (valorile de latitudine și de longitudine);
- găsiți și afișați orice POI din apropiere;
- ...



« Destinațiile anterioare »

Utilizați acest meniu pentru a selecta o destinație din lista de adrese recent utilizate. Aceste înregistrări sunt salvate automat în memorie.

Din fila "Adresă" **13** puteți accesa istoricul destinațiilor memorate.

INTRODUCEREA UNEI DESTINAȚII

Selectați o destinație pentru a începe ghidarea.

Din fila "Ruta" **12** puteți accesa istoricul traseelor memorate. Selectați un traseu pentru a începe ghidarea.

Folosiți lupa **10** pentru a căuta o adresă sau un traseu salvat în istoric.

Din meniul contextual, **11** din filele "Adresă" **13** și "Ruta" **12**, puteți:

- "Ștergeți" una sau mai multe din adresele selectate;
- « Ștergeți tot »;
- « Sortare după dată »;
- « Sortare nume »;
- « Salvați la favorite ».

În timpul îndrumării, când căutați o nouă destinație, o puteți seta, la alegere, ca:

- o oprire;
- o destinație nouă.



Din motive de securitate, efectuați aceste manipulări cu vehiculul oprit.



« Favorite »

Din fila "Adresă" **16**, puteți:

- « Adăugați o adresă nouă »;
- lansa ghidarea de navigare către "Acasă" **18** sau locul de "Muncă" **17**;
- lansa ghidarea de navigare către o adresă salvată la preferințe.

Atunci când selectați "Acasă" **18** sau "Muncă" **17** pentru prima dată, sistemul vă va solicita să înregistrați o adresă.

Notă: sistemul multimedia poate memora o singură adresă pentru "Acasă" și "Muncă".

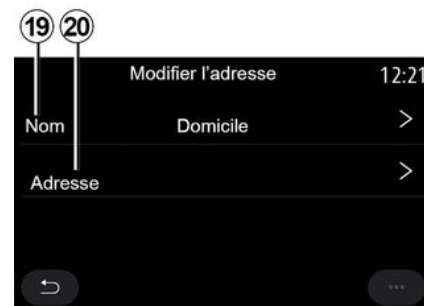

Din fila "Adăugați o adresă nouă" **14**, puteți:

- "Nume" **19** pentru a denumi destinația dvs. preferată;
- "Adresă" **20** pentru a accesa următoarele funcții de căutare:
 - « Găsiți o adresă »;
 - « Destinațiile anterioare »;
 - « Punct de interes »;
 - « Coordonate »;
 - « Pe hartă »;
 - « Poziția actuală ».
- "Personalizare ePOI";
- « Telefon »;
- « Tip încărcare ».

INTRODUCEREA UNEI DESTINAȚII

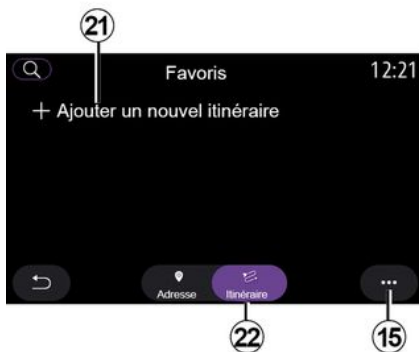

Din fila "Ruta" **22**, puteți:

- « Adăugați o rută nouă »;
- lansa un traseu salvat la preferințe.

Din fila "Adăugați o rută nouă" **21**, puteți:

- "Nume", denumi traseul dvs. preferat;
- "Ruta", accesa următoarele opțiuni de căutare:
- "Poziție "Demaraj"":
- « Adaugă ca reper »;
- "Ultima destinație utilizată";
- « Adaugă ca destinație ».

În funcție de căutările "Adăugare oprire" și "Adaugă ca destinație", puteți selecta următoarele opțiuni:

- « Găsiți o adresă »;

- « Destinațiile anterioare »;
- « Punct de interes »;
- « Coordonate »;
- « Pe hartă ».

Din meniul contextual **15**, puteți:

- « Modificați »:
- "Nume" **19** preferinței;
- "Adresă" **20** sau "Ruta" preferinței, în funcție de fila selectată.
- "Ștergeți" (selectați una sau mai multe adrese);
- « Ștergeți tot »;
- « Sortare nume ».

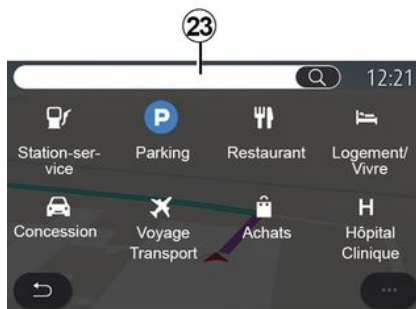

« Punct de interes »

Un punct de interes POI poate fi un serviciu, o instituție sau chiar o atracție turistică situată în apropierea

unei locații (punctul de plecare, orașul de destinație, pe traseu etc.).

Punctele de interes sunt grupate după categorie: "Stație de benzină", "Parcare", "Cazare" etc.

Selectați meniul "Navigare" apoi "Punct de interes" pentru a selecta o destinație dintre punctele de interes.



"Căutare după nume"

Din zona de căutare **23**, introduceți o categorie POI (numele unui restaurant, magazin etc.).

Din lista de rezultate **24**, selectați un POI.

Notă: serviciile trebuie să fie activate pentru a afișa căutarea online a

INTRODUCEREA UNEI DESTINAȚII

punctelor de interes. Consultați capitoul "Activarea serviciilor";

Din meniul contextual **25**, puteți:

- "Resetați" căutării;
- alege tipul de tastatură:
- « Alfabetic »;
- « Azerty »;
- « Qwerty ».



Din motive de securitate, efectuați aceste manipulări cu vehiculul oprit.

"Căutare după categorie"

Sistemul de navigare vă sugerează mai multe POI din categoria selectată, în funcție de fila selectată:

- nu se desfășoară niciun traseu:
 - « Aproape »;
 - "Într-un oraș" (introduceți numele orașului).
- atunci când un traseu este în desfășurare:
 - "De-a lungul traseului";
 - « Destinația »;
 - « Aproape »;
 - "Într-un oraș" (introduceți numele orașului).

Din meniul contextual **25**, puteți:

- afișa "Rezultate offline";
- « Sortare după dist. ».



Din lista **24**, selectați un POI.

În funcție de echipare, sistemul multimedia vă permite să:

- contactați direct anumite POI (pentru rezervare sau pentru informații) apăsând pe "Apel";
- începeți navigarea la POI dorit apăsând pe "Start";
- vedeți o previzualizare a destinației de pe afișaj **26**.

Din meniul contextual, puteți adăuga adresa la preferate.



Prețuri carburant

POI "Stație de benzină" indică benzinăriile din jurul poziției dvs., precum și prețul carburantului pentru vehiculul dvs.

Prețul carburantului este asociat unui indicator color:

- Verde: benzinării care oferă cele mai mici prețuri;
- Portocaliu: benzinării care oferă prețuri medii;
- Roșu: benzinării care oferă prețurile cele mai mari.

Notă: serviciile trebuie să fie activate pentru a afișa informațiile despre prețul carburantului ➔ **88**.

INTRODUCEREA UNEI DESTINAȚII



« Coordonate »

Din meniul "Navigare", apăsați pe "Coordonate".

Utilizați acest meniu pentru a căuta o destinație prin introducerea coordonatelor acesteia.

Puteți să selectați emisfera, apoi să introduceți valorile de "Latitudine" și "Longitudine" cu ajutorul tastaturii.

După introducerea coordonatelor, apăsați pe "Start" pentru a porni direct către această destinație sau apăsați pe "Hartă" pentru a vizualiza coordonatele pe hartă.

Din meniul contextual **27**, apăsați pe:

- "UTM" pentru a introduce coordonatele în format UTM;
- "Unități și formate": grade zecimale; grade zecimale și minute sau grade, minute și secunde zecimale;
- « Salvați la favorite ».



Din motive de securitate, efectuați aceste manipulări cu vehiculul oprit.



« Ruta »

Utilizați această funcție pentru a gestiona o destinație cu opririle asociate. Din meniul principal, apăsați

pe "Navigare", "Meniu", apoi apăsați pe "Ruta" pentru a accesa meniurile de trasee.

Nu se desfășoară niciun traseu:

- « Creează rută »;
- « Zone de evitat ».

Atunci când un traseu este în desfășurare:

- « Abandonare rută »;
- « Editează ruta »;
- « Zone de evitat »;
- « Prezentare ansamblu »;
- « Detalii rută »;
- « Simulare rută ».

« Abandonare rută »

Utilizați această funcție pentru a anula traseul actual.

« Editează ruta »

Utilizați această funcție pentru a modifica traseul actual:

- « Poziția de pornire »;
- « Adaugă ca reper »;
- « Adaugă ca destinație ».

Funcțiile "Adăugare oprire" și "Adăugare ca destinație" oferă următoarele opțiuni:

- « Găsiți o adresă »;
- « Destinațiile anterioare »;
- « Punct de interes »;
- « Coordonate »;
- « Pe hartă »;
- ...

INTRODUCEREA UNEI DESTINAȚII

2

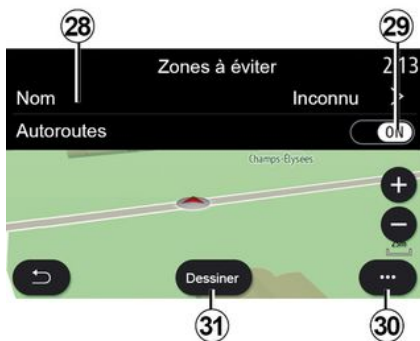

« Zone de evitat »

Utilizați această funcție pentru a evita o zonă geografică stabilită sau definită.

Din meniul "Zone de evitat", apăsați "Adăugați o nouă zonă de evitat" sau zonele stocate anterior pe care să le evitați. Apăsați pe "Nume" **28** pentru a schimba cu ajutorul tasturii.

Puteți alege să evitați anumite secțiuni de autostradă cu ajutorul butonului **29**.

Din meniul contextual **30**, apăsați "Selectați orașul" pentru a introduce manual țara și orașul sau localitatea.



Apăsați pe butonul "Desenare" **31** pentru a marca o zonă de evitat.

Apăsați scurt pe hartă pentru a afișa "Zone de evitat" **32**.

Apropiați/îndepărtați degetele pentru a mări sau reduce zona selectată.

Apăsați pe butonul "Salvați" **33** pentru a adăuga zona selectată la lista de zone de evitat.

Pentru a modifica o "Zone de evitat", selectați-o din lista de zone de evitat și apăsați pe butonul "Modificați" pe hartă.



Din meniul contextual **35** al meniului "Zone de evitat", apăsați pe:

- "Ștergeți" (selectați una sau mai multe zone de evitat);
- « Ștergeți tot ».

Prin apăsarea lupei **34**, puteți să căutați zonele de evitat salvate.



Din motive de securitate, efectuați aceste manipulări cu vehiculul oprit.

INTRODUCEREA UNEI DESTINAȚII



« Prezentare ansamblu »

Utilizați această funcție pentru a vizualiza întregul traseu pe o hartă.

Pentru a utiliza această funcție, lansați navigarea și selectați "Ruta" din meniul de navigare, apoi selectați "Prezentare ansamblu".

Apăsați pe butonul **37** pentru a anula traseul actual.



Pentru a explora harta traseului în curs, mutați harta ținând degetul apăsat pe o parte a ecranului, în timp ce îl trageți.

Apăsați pe butoanele de mărire sau micșorare **39** pentru a regla harta.

Pentru a recentra harta, apăsați tasta de control **38**.

Din meniul contextual **36**, puteți accesa următoarele funcții:

- « Rute alt. »;
- « Detalii rută »;
- « Simulare rută »;
- « Salvați la favorite »;
- « Setări »;
- ...
- « Setări »;
- « Detalii rută »;

- « Simulare rută »;
- « Informații țară »;
- « Salvați la favorite »;
- ...

Notă: funcțiile oferite în meniul pop-up vor varia în funcție de activarea sau dezactivarea ghidului.



« Detalii rută »

Utilizați această funcție pentru a vizualiza toate informațiile și detaliile traseului prin mai multe fișe:

- « Sumar »;
- « Listă străzi »;
- « Pași ».

Din fila "Sumar" **41**, puteți vizualiza:

- « Poziția de pornire » **40**;
- « Punctul de sosire » **43**;

INTRODUCEREA UNEI DESTINAȚII

- "Drumurile parcurse" **42** (drum cu taxă, feribot, autostradă etc.).



Din fila "Listă străzi" **45**, puteți vizualiza traseul detaliat.

Din lista **44** de drumuri care vor fi urmate de-a lungul traseului, puteți vizualiza diferitele direcții, numele străzilor parcurse, distanța rămasă și durata fiecărei etape.

Apăsați una dintre rute **44** pentru a o vizualiza pe hartă și pentru a avea posibilitatea de a reveni la etapele anterioare sau de a avansa la etapele următoare cu ajutorul săgeților **48**.



Bara **46** va afișa informații despre fiecare etapă a călătoriei (distanța, durata etapei și ora sosirii).

Sistemul de navigare vă poate sugera să evitați un eveniment din cadrul unei etape.

Apăsați butonul Ocolire **47** și sistemul de navigare va calcula un traseu ocolitor.



Din fila "Etape" **50**, puteți vizualiza diferitele etape ale călătoriei (distanță, durata călătoriei și ora de sosire).

Prin apăsare pe una dintre etapele din lista **49**, puteți accesa locația, numele, adresa completă și coordonatele geografice ale locației.



Din motive de securitate, efectuați aceste manipulări cu vehiculul oprit.

INTRODUCEREA UNEI DESTINAȚII



« Simulare rută »

Utilizați această funcție pentru a simula traseul pe care urmează să îl parcurgeți pentru a ajunge la destinație.

Apăsați pe butonul **53** pentru a opri sau pentru a porni simularea.

Apăsați pe butonul **54** pentru a reveni la începutul simulării traseului.

Puteți modifica viteza simulării prin apăsarea butonului **52**.

În timpul simulării, puteți vizualiza limita de viteză **55**, precum și detaliile în zona **51** (distanța rămasă, ora de sosire și durata călătoriei).

Apăsați zona **51** pentru a trece de la afișarea timpului rămas al traseului la afișarea timpului de sosire precizat.

Meniul "Navigare" pentru vehicul electric și vehicul hibrid



Din ecranul de pornire, apăsați pe cartelă sau apăsați pe "Meniu", apoi pe "Navigare". Configurarea sistemului multimedia depinde de motorul vehiculului dvs. Sunt afișate meniuri suplimentare și setări diferite.



Din motive de securitate, efectuați aceste manipulări cu vehiculul oprit.



Meniul "Raza de acțiune"

Acest meniu afișează zona geografică din raza de autonomie, conform nivelului de încărcare rămas al vehiculului:

- zona albastră "Standard" indică zona din raza de autonomie, în timpul modului curent de conducere;
- zona verde "Eco" indică zona din raza de acțiune utilizând modul de conducere "Eco".

INTRODUCEREA UNEI DESTINAȚII

2



Puteți să utilizați butonul "Raza de acțiune" **57** pentru a vizualiza zona geografică care se găsește în continuare în raza de autonomie, după ce ați ajuns la următoarea etapă sau la destinația finală.

Această hartă afișează punctele de încărcare disponibile pentru vehiculul dvs. Pentru a configura setările de încărcare: ➔ **50**.

În funcție de echipare, butonul "Încărcare" **58** poate fi utilizat pentru a afișa lista punctelor de încărcare disponibile în raza de autonomie.

Meniul contextual **56** poate fi utilizat pentru a afișa sau ascunde punctele de interes (POI).

Ultima stație de încărcare

Sistemul multimedia vă informează atunci când numărul de prize de încărcare aflate în apropierea poziției dvs. este mai mic de 3. Puteți dezactiva funcția din "Stație de benzină", meniul "Setări", apoi fila "Z.E."



« Ruta »

Din meniul "Navigare", apăsați pe "Meniu", "Ruta", apoi pe "Prezentare ansamblu" pentru a vizualiza o prezentare generală a traseului.

Apăsați pe butonul "Start" **61**. Sistemul multimedia vă informează dacă destinația **60** se află (negru) sau nu (roșu) în raza de autonomie, în funcție de încărcarea vehiculului.

Zona de informații **59** indică nivelul de încărcare rămas după ce ajungeți la destinație.



Din motive de securitate, efectuați aceste manipulări cu vehiculul oprit.

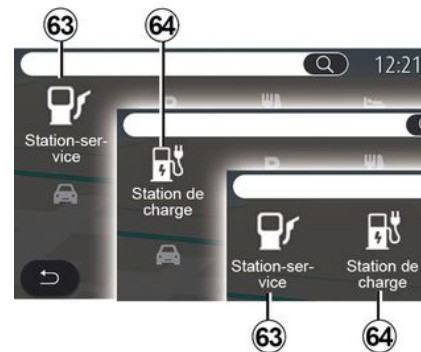

« Punct de interes »

Configurarea sistemul multimedia depinde de motorul vehiculului dvs.:

- "Stație de benzină" **63** pe vehiculele cu motor hibrid și cu motor cu ar-

INTRODUCEREA UNEI DESTINAȚII

dere internă (fără priză de încărcare);

- "Stație de încărcare" **64** pentru vehicule electrice;
- "Stație de benzină" **63** și "Stație de încărcare" **64** pentru vehicule hibrid (cu priză de încărcare).



Stație de încărcare

"Stația de încărcare" POI **64** afișează stațiile de încărcare din jurul dvs., de-a lungul traseului, din jurul destinației sau dintr-un oraș sau o localitate.

Fiecare stație indică numărul de prize compatibile, disponibile pentru vehiculul dvs.

Codificarea color indică disponibilitatea terminalelor de încărcare:

- verde: terminal disponibil;
- roșu: terminalul nu este disponibil;
- gri: stare necunoscută.

Notă: serviciile trebuie să fie activate pentru a afișa stațiile de încărcare disponibile ➔ **88**.

Pentru mai multe informații, selectați una dintre stațiile de încărcare:

- distanța până la stație și adresa acesteia;
- tipul de plată (gratuit, cu abonament etc.);
- numărul de terminale de încărcare disponibile și în total;
- tipul de terminal de încărcare;
- ...

Din acest meniu puteți:

- să lansați ghidarea de navigare către stație;
- să apelați stația;
- să rezervați un terminal de încărcare;
- ...

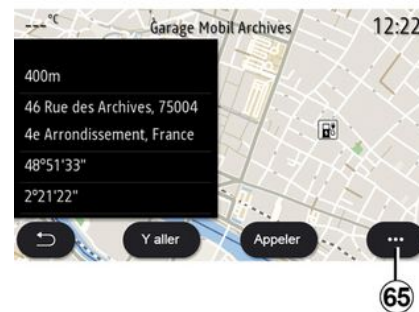

Din meniul contextual **65**, puteți:

- afișa "Rezultate online";
- "Resetați" căutării;
- salva stația de încărcare în "Preferate";
- ...



Din motive de securitate, efectuați aceste manipulări cu vehiculul oprit.

« Hartă trafic »

(disponibilitatea depinde de echipament)

Funcția "Hartă trafic" utilizează informații online în timp real.

Notă: serviciile trebuie activate pentru a afișa informații despre trafic în timp real ➔ 88.

Din ecranul de pornire, apăsați pe "Meniu", "Navigare", "Meniul de navigare" 6, apoi pe "Hartă trafic" pentru a accesa informațiile de trafic actualizate.

Din meniul contextual 5, puteți accesa "Setări".

Notă: disponibilitatea serviciilor "Hartă trafic" poate varia.



Precauții referitoare la navigare

Utilizarea sistemului de navigare nu trebuie să înlocuiască, sub nicio formă, responsabilitatea și vigilența conducătorului auto atunci când conduce vehiculul.

Ecranul "Hartă trafic"

Puteți vizualiza afișarea incidentelor de trafic pe hartă 7 sau în lista cu incidente de trafic 2.

Apăsați butoanele mărire și micșorare 4 pentru a ajusta harta sau glisați două degete pentru a le apropia/depărta pe ecran pentru a regla distanța de zoom.

În timp ce este în curs de desfășurare un traseu, apăsați pictograma 3 pentru a recentra traseul după ce ați mutat harta sau ați ajustat nivelul de zoom 4.

Dacă un traseu nu este în curs de desfășurare, apăsați pictograma 3 pentru a reveni la poziția vehiculului după ce ați mutat harta sau ați ajustat nivelul de zoom 4.



Din meniul contextual 8, puteți accesa setările de navigare ➔ 50.

Utilizați opțiunea "Avoid all" 9 pentru a evita zonele aglomerate.

Lista evenimentelor rutiere

Din lista de incidente în trafic 7, puteți accesa detaliile incidentelor de pe traseul dvs.

Selectați unul dintre incidentele de pe lista 10 pentru a-l afișa în detaliu pe hartă.

TRAFIC

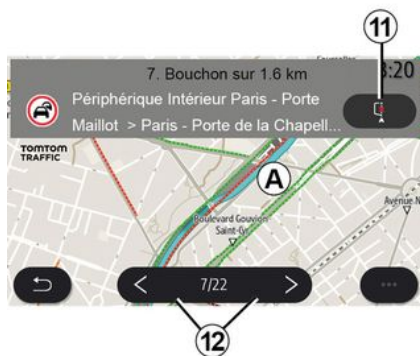

Detaliile evenimentului rutier

Apăsăți pe unul dintre elementele de pe lista de incidente pentru a vizualiza detaliile și pentru a afișa secțiunea relevantă pe harta **A**.

Puteți să derulați incidentele din trafic cu ajutorul săgeților **12** și să comandați sistemului să evite un incident selectat, apăsând pe butonul **11**.



Bară de informații despre trafic

Bara de informații despre trafic din afișajul traseului dvs. **13** vă informează despre incidentele de trafic de-a lungul traseului în curs.

Apăsăți bara Informații despre trafic **13** pentru a afișa o listă detaliată a incidentelor de trafic.



Meniul "Setări"

Din ecranul de pornire, apăsați pe cartelă sau, din meniul principal, apăsați pe "Navigare".

Selectați "Meniul Navigare", apoi "Setări".



Din motive de securitate, efectuați aceste manipulări cu vehiculul oprit.

« Ruta »

Din fila "Ruta" **1**, puteți accesa setările de mai jos:

- « Tip de rută »;
- « Activează rută alternativă »;
- « Utilizează ocol trafic »;
- « Permiteți rute cu taxă »;
- « Permiteți autostrăzi »;
- "Permiteți feriboturile";
- « Permiteți tren de mașini »;
- "Învățarea navigației";
- « Destinații ce pot fi distribuite altor aparate »;
- « Permiteți drumuri cu restricții orare »;
- "Permiteți drumuri cu taxă";
- « Zone de evitat »;
- « Permiteți drumuri nepavate »;
- ...

« Tip de rută »

Această setare vă oferă opțiunea unui traseu "Rapid", "Eco" sau "Scurt".

« Activează rută alternativă »

Puteți permite/bloca un traseu alternativ apăsând pe "ON" sau pe "OFF".

« Utilizează ocol trafic »

Puteți activa ocoliri și le puteți configura la "Întotd.", "Întreabă" sau "Niciodată".

« Permiteți rute cu taxă »

Această setare activează utilizarea drumurilor cu plată și o puteți configura la "Întotd.", "Întreabă" sau "Niciodată".

« Permiteți autostrăzi »

Puteți să activați/dezactivați utilizarea autostrăzilor de pe traseu apăsând pe "ON" sau pe "OFF".

"Permiteți feriboturile"

Activați/dezactivați utilizarea feriboturilor de pe traseu apăsând pe "ON" sau pe "OFF".

« Permiteți tren de mașini »

Activați/dezactivați utilizarea trenurilor pentru transportul vehiculelor și pasagerilor de pe traseu apăsând pe "ON" sau pe "OFF".

"Învățarea navigației"

Utilizați această funcție de programare a navigării pentru a gestiona parametrii de confidențialitate asociați programării datelor de navigare.

Sistemul multimedia analizează călătoriile zilnice și duratele traseelor pentru a sugera o destinație fără necesitatea de a o configura la pornirea sistemului multimedia, de exemplu, domiciliu, loc de muncă etc.

Puteți accesa setările de mai jos:

- "Activați programarea navigării" apăsând pe "ON" sau pe "OFF";
- "Sugestie de ghidare automată" apăsând pe "ON" sau "OFF";
- "Ștergeți traseele memorate".

REGLARE NAVIGARE

« Destinații ce pot fi distribuite altor aparate »

De pe telefonul dvs., puteți planifica o călătorie și o puteți partaja cu sistemul multimedia. Pentru informații suplimentare despre aplicația dedicată: ➔ 97.

La pornirea vehiculului, sistemul multimedia vă va informa: "Traseu planificat pe smartphone".

Puteți alege dintre:

- « Start »;
- « Salvați la favorite »;
- « Ignorați ».

Aveți posibilitatea să permiteți/să blocați partajarea destinației apăsând pe "ON" sau pe "OFF".

« Permiteți drumuri cu restricții ora-re »

În această setare, puteți alege drumuri restricționate în timp și puteți seta la "", "" sau "Întotd.Când desc.Niciodată".

« Permiteți drumuri cu plată durată ("vinietă") »

Puteți permite/bloca utilizarea drumurilor cu taxă de-a lungul traseului apăsând "" sau "ON/OFF".

« Zone de evitat »

Puteți să activați/să dezactivați zona de evitat de pe traseu apăsând pe "ON" sau pe "OFF".

« Permiteți drumuri nepavate »

Puteți permite/bloca utilizarea drumurilor neasfaltate de-a lungul traseului apăsând pe "ON" sau pe "OFF".

"Notificare privind trecerea frontierei"

În cazul trecerii frontierei, puteți activa/dezactiva notificările sistemului multimedia.

Meniu contextual

Din meniul contextual, **2**, puteți modifica "Setări de navigare".



« Hartă »

Din fila "Hartă" **3**, puteți accesa următoarele setări:

- « Temă hartă »;

- « Afișare oră »;
- « Afișaj trafic »;
- « Semn circ. »;
- « Zoom automat »;
- « Mașina mea »;
- « Vedere intersecție »;
- "Afișare POI";
- « Afișaj vreme »;
- « Informații țară ».

« Temă hartă »

Utilizați această opțiune pentru a selecta culoarea hărții la "Automat", "Zi" sau "Noapte".

« Afișare oră »

Folosind această setare, puteți alege să afișați "Ora de sosire" sau "Timp până la destinație".

« Afișaj trafic »

Puteți permite/bloca afișarea traficului apăsând pe "ON" sau "OFF".

« Semn circ. »

Acest meniu asigură următoarele funcții:

- « Semn circ. »;
- « Alertă depășire viteză »;
- « Afișare zonă de risc »;
- « Sunet alertă zonă de risc ».

Le puteți activa/dezactiva apăsând pe "ON" sau pe "OFF".

Apăsați pe butonul "Resetați" din meniul contextual **4** pentru a trece toate setările la "ON".

REGLARE NAVIGARE

« Zoom automat »

Puteți activa/dezactiva "Zoom automat" apăsând pe "ON" sau "OFF".



Din motive de securitate, efectuați aceste manipulări cu vehiculul oprit.



« Mașina mea »

Puteți schimba reprezentarea vizuală a vehiculului apăsând săgeata la stânga sau la dreapta **6** și selectând modelul dorit.

Pentru a confirma selecția, opriți-vă la modelul dorit și apăsați pe săgeata de revenire **5**.

« Vedere intersecție »

Puteți activa/dezactiva "Vizualizare intersecție" apăsând pe "ON" sau pe "OFF".

"Afișare POI"

Puteți să activați/să dezactivați afișarea POI pe hartă:

- « Stație de benzină »;
- "Stație de încărcare" (pentru vehiculele electrice și hibrid);
- « Parcare »;
- "Restaurant";
- "Reședință/Locuință";
- "Informații trafic și călătorii";
- "Cumpărături";
- "Spital";
- ...

De pe hartă, puteți selecta direct un POI. Sistemul multimedia va sugera mai multe opțiuni:

- « Start »;
- « Apel ».

Pentru mai multe informații, consultați informațiile despre "Punct de interes" din capitolul intitulat "Introducerea unei destinații".

« Afișaj vreme »

Puteți să activați sau să dezactivați afișarea vremii apăsând pe "ON" sau pe "OFF".

« Informații țară »

Din lista țărilor afișate, puteți consulta limitele de viteză în vigoare, direcția de circulație, unitatea de viteză etc.

Meniu contextual

Din meniul contextual, **4**, puteți reseta "Setări de navigare".

« Actualizare hartă »

Puteți vizualiza lista țărilor instalate în sistemul de navigare.

Actualizările automate se aplică numai țărilor înregistrate ca preferată.

Pentru a actualiza hărțile, asigurați-vă în prealabil că toate serviciile vehiculului sunt activate ➔ **88**.

REGLARE NAVIGARE

Vehicul electric



Din fila "Z.E." **7**, puteți configura setările și alertele privind încărcarea.

« Avertizare de baterie descărcată »

Vă avertizează atunci când nivelul de încărcare al bateriei scade sub 20%.



Din motive de securitate, efectuați aceste manipulări cu vehiculul oprit.

« Planificator rută VE »

Această funcție are două moduri: "Manual" și "Automat".

În modul "Automat", sistemul caută stații de încărcare de-a lungul traseului pentru a vă permite să ajungeți la destinație.

Stațiile de încărcare sunt poziționate astfel încât nivelul de încărcare să nu scadă sub 20%.

În modul "Manual" atunci când nivelul bateriei este prea scăzut, sistemul vă solicită să adăugați manual stațiile de încărcare accesibile pentru a ajunge la destinație.

« Tip încărcare »

Vă permite să selectați stațiile de încărcare care oferă, în funcție de selecția dvs., un mod de încărcare adecvat necesităților dvs. și le afișează pe hartă.

« Ultima stație de încărcare »

Această funcție trimite un mesaj de avertizare atunci când sistemul detectează foarte puține stații de încărcare în jurul locației dvs. Avertismentul este trimis dacă sistemul detectează un nivel de încărcare scăzut al bateriei. Activați-l/dezactivați-l apăsând "ON" sau "OFF".

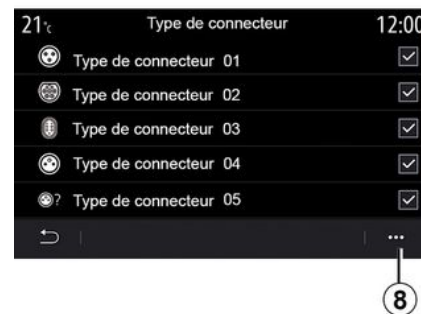

« Tip conector »

Vă permite să selectați stațiile de încărcare care oferă o priză de încărcare adaptată la vehiculul dvs. și le afișează pe hartă.

Meniu contextual

Din meniul contextual **8**, puteți:

- selectați/deselectați toate:
 - « Tip încărcare »;
 - « Tip conector ».
- a se vedea informațiile descriptive privind diferitele "Tip conector".

2

REGLARE NAVIGARE

Vehicul hibrid

2



Din fila "Hibrid" **9**, puteți configura setările și alertele care vizează vehiculele hibride.

« E-Nav »

Această funcție folosește informații despre traseul programat pentru a gestiona în mod inteligent energia electrică a vehiculului hibrid prin anticiparea pantelor și a blocajelor. De asemenea, optimizează deplasarea E.V în zonele urbane.



« Tip încărcare »

Vă permite să selectați stațiile de încărcare care oferă, în funcție de selecția dvs., un mod de încărcare adecvat necesităților dvs. și le afișează pe hartă.

« Tip conector »

Vă permite să selectați stațiile de încărcare care oferă o priză de încărcare adaptată la vehiculul dvs. și le afișează pe hartă.



Din motive de securitate, efectuați aceste manipulări cu vehiculul oprit.

ASCULTARE RADIO

Meniul "Radio"

Din meniul principal, apăsați pe "Radio". Dacă este deja redat un post de radio, puteți să apăsați pe comanda rapidă din zona **A** de pe câteva pagini din meniul "Navigare" sau "Telefon".



Puteți selecta un post memorat, puteți derula posturile de radio după frecvență sau după listă, în funcție de modul selectat, folosind butonul de pe comanda de sub volan.

Ecranul "Radio"



1. Sigla postului de radio curent.
2. Denumirea și frecvența postului curent. Informații în format text (artist, melodie etc.).
3. Accesarea opțiunii de introducere manuală a frecvenței dorite.
4. Indicator de activare a informațiilor despre trafic și a funcțiilor de urmărire a posturilor.
5. Radio HD Live.
6. Memorarea postului curent în "Presetări".



7. Accesarea meniului contextual.
 8. Accesarea postului următor sau anterior.
 9. Accesarea frecvenței următoare sau anterioare.
 10. Bara de selectare a frecvenței.
 11. Revenire la ecranul anterior.
 12. Accesarea meniului pentru surse audio
- Notă:** informațiile disponibile depind de postul sau banda radio selectată.

ASCULTARE RADIO

Modul "Frecvență"



Utilizați acest mod pentru a selecta posturile de radio după frecvența din banda radio selectată. Pentru a baleia plaja de frecvență, aveți două posibilități:

- căutare după frecvență: scanați frecvențele apăsând în mod repetat butoanele **9** sau mutând cursorul pe bara de selectare **10**;
- căutare după post: avansați sau mergeți înapoi la următorul post de radio apăsând butoanele **8**.

Selectarea unei benzi radio



Selectați "FM", "AM" sau "DAB" (radio digital terestru) apăsând pe "Surse" **12** de pe ecranul multimedia.

Mai puteți alege banda radio și cu ajutorul butonului de pe comanda de sub volan.

Memorarea unui post de radio ca post presetat



Utilizați această funcție pentru a memora postul curent.

Din modul "Frecvență", apăsați butonul **6** sau țineți apăsată sigla **1** postului de radio care se redă în prezent și apoi desemnați o poziție (pe una dintre paginile **13**) apăsând și menținând apăsată una dintre poziții până când auziți un bip.

Este posibil să memorați până la 27 posturi de radio.

ASCULTARE RADIO

Modul "Lista"

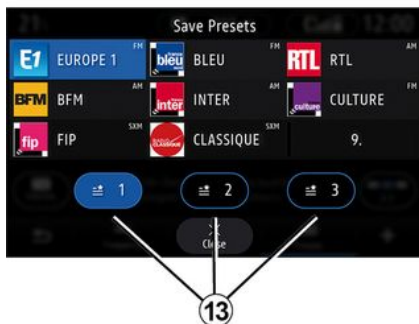

șteți, dintr-o listă aranjată în ordine alfabetică.

Baleiați rapid lista pentru a derula toate posturile. Postul de radio **14** a cărui redare o opriți. De asemenea, pentru a asculta direct, selectați un post de radio din listă.

Dacă posturile de radio nu utilizează RDS sau dacă vehiculul se află într-un loc cu recepție radio slabă, numele și sigla nu vor apărea pe ecran. Vor fi afișate doar frecvențele, în partea superioară a listei.

Notă: informațiile disponibile depind de postul sau banda radio selectată.



Acest mod permite căutarea unui post de radio al cărui nume îl cunoa-

Modul "Presetări"

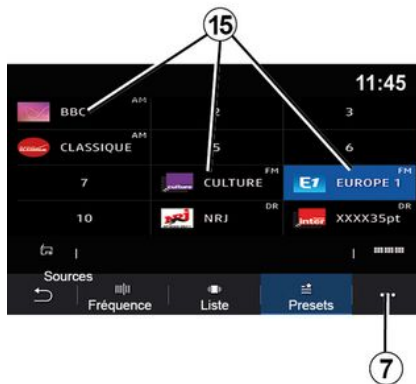

Acest mod vă permite să accesați posturile de radio memorate anterior. Pentru mai multe informații, consultați paragraful "Salvați presetarea" din această secțiune.

Apăsați pe unul dintre butoanele **15** pentru a selecta postul de radio pe care doriți să îl ascultați.



Din motive de securitate, efectuați aceste manipulări cu vehiculul oprit.

Meniu contextual 7



ASCULTARE RADIO

Utilizați meniul contextual **7** în orice mod pentru a accesa setările și a configura următoarele funcții radio:

- « Setări radio »;
- "Setări egalizator de sunet";
- « Setări sunet ».

➔ 138.

« Setări radio »

Din setări, puteți activa sau dezactiva următoarele elemente:

- « AM »;
- « Text radio »;
- « Regiunea »;
- « TA/I-Traffic »;
- "Siglă";
- "Radio HD";
- ...

« AM »

Puteți activa/dezactiva afișarea benzii de frecvență AM din lista surselor audio **12**, apăsând pe "ON" sau "OFF".

« Text radio »

(informații textuale)

Anumite posturi de radio FM difuzează informații textuale în legătură cu programul ascultat (de exemplu titlul unei melodii). Activați această funcție, dacă doriți să vizualizați aceste detalii.

Notă: aceste informații sunt disponibile numai pentru unele stații radio.

« Regiunea »

Frecvența unei stații radio "FM" poate să se modifice în funcție de zona geografică. Activați această funcție pentru a putea continua să ascultați același post de radio chiar dacă schimbați regiunea. Sistemul audio va urmări automat schimbările de frecvențe fără întreruperi.

Atunci când modul "Regiunea" este activat, dacă nivelul semnalului scade, radioul va comuta la o frecvență nouă care ar putea funcționa pe post de releu pentru postul pe care îl ascultați anterior.

Notă:

- posturile din aceeași regiune difuzează uneori programe diferite sau utilizează nume diferite;
- unele posturi de radio difuzează pe frecvențe regionale. În acest caz:
 - cu "Regiunea" activată: sistemul nu va comuta la emițător pentru noua regiune, dar sistemul va comuta în mod normal între emițătoarele regiunii inițiale;
 - cu "Regiunea" dezactivată: sistemul va comuta la emițătorul pentru noua regiune, chiar dacă programul difuzat este diferit.

« TA/I-Traffic »

(informații rutiere)

În funcție de țară, dacă această funcție este activată, sistemul dumneavoastră audio permite primirea buletinelor de trafic (în funcție de țară) atunci când acestea sunt difuzate de anumite posturi de radio FM.

Trebuie să selectați apoi frecvența postului care transmite informații despre trafic. Dacă este redată o altă sursă (USB, Bluetooth®), aceasta va fi întreruptă automat ori de câte ori sunt primite informații despre trafic.

« Simulcast »

În funcție de țară, această funcție comută de la un post DAB la un post FM echivalent, dacă semnalul digital este pierdut.

Dacă "Difuzarea simultană FM/DAB" este activată, vor fi necesare câteva secunde pentru ca sistemul să comute la radioul terestru FM. Poate apărea o modificare a volumului.

Sistemul va reveni automat la DAB, de îndată ce semnalul digital este recepționat.

Notă: în timpul difuzării simultane, numele postului este precedat de "FM>".

"Prioritate pentru DAB"

În funcție de țară, această funcție vă permite să selectați un post FM (dacă postul de radio solicitat este dis-

ASCULTARE RADIO

ponibil și în format digital) și să comutați la un post DAB echivalent pentru a obține o calitate mai bună a sunetului.

Notă: deși DAB are prioritate, numele postului este precedat de "DAB>".
"Expunere de diapozitive"

În funcție de țară, această funcție vă permite să afișați informații despre program, muzică sau vreme în locul siglei, atunci când ascultați anumite posturi de radio DAB.

În funcție de postul de radio digital ascultat, acesta poate trimite imagini care conțin informații vizuale despre aceste elemente.

Notă: aceste informații sunt disponibile numai pentru unele stații radio.

"Setări egalizator de sunet"

Din setări, puteți activa sau dezactiva următoarele elemente:

- « Neutru »;
- « Live »;
- « Club »;
- « Lounge »;
- ...

Notă: lista modurilor de egalizare poate varia în funcție de echipare.

« Setări sunet »

În acest meniu puteți efectua următoarele setări:

- "Amplificare bas": puteți utiliza această funcție pentru a mări sau reduce sunetul basului;
- "Bas / Medii / Înalte": puteți utiliza această funcție pentru amplificarea sau reducerea valorii sunetelor grave, medii sau acute;
- "Comandă volum în funcție de viteză": atunci când această funcție este activată, volumul sistemului audio variază în funcție de viteza vehiculului. Puteți să ajustați sensibilitatea sau să o dezactivați;
- ...

Pentru informații suplimentare despre setările disponibile, consultați

➔ 138.



Din motive de securitate, efectuați aceste manipulări cu vehiculul oprit.

MUZICĂ

Meniul "Muzică"

Din meniul principal, apăsați pe "Muzică" sau din alte meniuri, apăsați comanda rapidă în zona **A**.

Utilizați acest meniu pentru a asculta muzică de pe o sursă externă (USB, AUX etc.). Selectați o sursă de intrare conectată la sistem din lista următoare:

- "USB1" (port USB);
- "USB2" (port USB);
- « Bluetooth® »;
- "AUX" (priză Jack).

Sursele muzicale descrise mai sus pot varia în funcție de nivelul de echipare. Sunt afișate numai sursele disponibile și acestea pot fi selectate pe ecranul multimedia.

Notă:

- este posibil ca unele formate să nu fie recunoscute de către sistem;
- unitatea USB trebuie să fie formatată în FAT32 sau NTFS și să aibă o capacitate minimă de 8 GB și o capacitate maximă de 64 GB.

Modul "Redare"

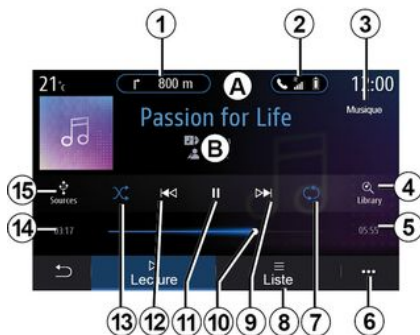

B. Informații despre piesa audio în curs de redare (denumirea melodiei, numele artistului, titlul albumului și imaginea de pe copertă, dacă aceste date sunt transferate de pe sursă).

1. Comandă rapidă către meniul "Navigare".
2. Comandă rapidă către meniul "Telefon".
3. Denumirea sursei în curs de redare.
4. Comandă rapidă către lista de redare, clasificată după categorie.
5. Lungimea piesei audio în curs de redare.
6. Acces la meniul contextual.

7. Activarea/dezactivarea redării repetate a piesei sau a listei de redare.

8. Acces la lista de redare curentă;

9. Apăsați scurt: redarea piesei audio următoare.

Apăsați lung: derulare rapidă înapoi.

10. Bara de progres a piesei audio în curs de redare.

11. Trecerea în modul pauză/reluarea redării piesei audio.

12. Apăsare scurtă: revenire la începutul pistei audio în curs de redare.

A doua apăsare scurtă (la mai puțin de trei secunde după prima apăsare scurtă): redarea piesei audio anterioare.

Apăsare lungă: derulare rapidă înapoi.

13. Activarea/dezactivarea modului de redare aleatorie a pieselor audio.

14. Timpul de redare a piesei audio curente.

15. Accesarea surselor audio.

MUZICĂ



În meniul "Căutați" puteți accesa listele de redare clasificate după categorie ("Liste de redare", "Artiști", "Albume", "Podcast-uri" etc.).

Notă: numai sursele disponibile pot fi selectate. Sursele indisponibile nu apar pe ecran.



Puteți schimba muzica cu ajutorul butonului de pe comanda situată sub vo-lan.

Puteți sorta redarea după categorie ("Liste de redare", "Artiști", "Albume", "Podcast-uri" etc.).

În timpul redării unei piste, puteți să:

- accesați lista de redare curentă **8**;
- accesați piesa următoare apăsând pe **9** sau apăsând lung pentru a derula rapid înainte piesa redată la momentul respectiv;
- puneți pe pauză apăsând pe **11**;
- accesați piesa anterioară apăsând pe **12** sau apăsând lung pentru a derula înainte piesa redată la momentul respectiv;
- vizualizați bara de derulare **10** și să o folosiți pentru a selecta muzica.

Notă: în funcție de sursa de intrare conectată, afișajul de pe ecranul multimedia va varia.

Modul "Lista"

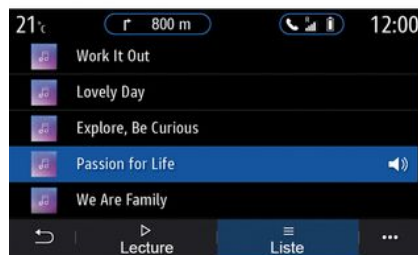

Apăsați pe butonul "Lista" pentru a accesa lista de redare curentă.

Notă:

- în mod implicit, sistemul redă toate pistele;
- listele de redare descrise mai sus variază în funcție de sursa de intrare conectată și de conținutul acesteia.

Meniu contextual 6

În meniul contextual **6**, apăsați pe "Setări audio" pentru a accesa setările de sunet (bas, balans, volum/viteză etc.).



Orice unitate flash USB introdusă este analizată, iar imaginea acesteia este stocată în sistemul multimedia. În funcție de capacitatea unității flash USB, ecranul multimedia poate fi pus în așteptare. Așteptați câteva secunde. Utilizați numai unități USB care respectă cerințele aplicabile țării.

FOTOGRAFII

Meniul "Fotografie"

Din meniul principal, apăsați pe "Aplicații", apoi pe fila "Fotografie".

Selectați o sursă de intrare conectată.

Dacă sunt conectate mai multe surse, selectați una dintre sursele de intrare din lista următoare pentru a accesa fotografiile:

- "USB1" (port USB);
- "USB2" (port USB).

Notă:

- este posibil ca unele formate să nu fie recunoscute de către sistem;
- unitatea USB trebuie să fie formatată în FAT32 sau NTFS și să aibă o capacitate minimă de 8 GB și o capacitate maximă de 64 GB.



Redarea fotografiilor este posibilă numai cu vehiculul oprit.

"Redare"

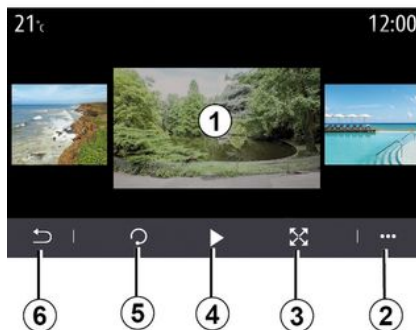

Puteți să alegeți să vizualizați toate fotografiile într-o expunere de diapozitive sau să vizualizați o singură fotografie.

În timpul redării unei fotografii, puteți să:

- accesați fotografia precedentă sau următoare trăgând rapid cu degetul zona de previzualizare a imaginilor **1**;
- comutați de la modul normal (ajustat) la modul ecran întreg apăsând butonul **3** sau făcând clic de două ori pe zona de previzualizare a imaginilor **1**;

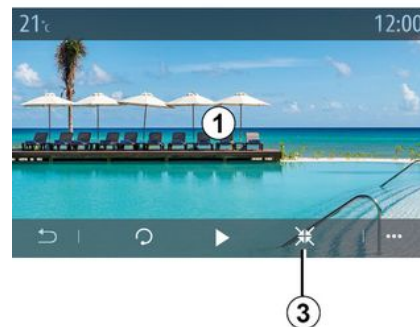

- rotiți o fotografie apăsând butonul **5**;
- redați o prezentare de diapozitive apăsând butonul **4**;
- reveniți la ecranul anterior apăsând pe **6**.

FOTOGRAFII

"Meniu contextual"

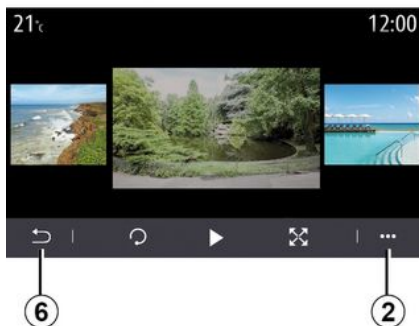

Din ecranul de afișare a unei fotografii, apăsați pe butonul **2** pentru a:

- obține informații detaliate despre fotografii (denumire, tip de fișier, dată, cale fișier etc.);
- seta fotografia și tapetul profilului de utilizator;
- accesa reglajele.

« Informații »

Din acest meniu, puteți să accesați informații despre fotografii (denumire, tip, cale de acces, dimensiune, rezoluție).

Notă: pentru mai multe informații despre formatele foto compatibile, consultați un reprezentant al mărcii.

"Selectare profil"

Din acest meniu, puteți modifica imaginea de profil. Validați salvarea modificărilor apăsând pe "OK".

« Setări »

Din acest meniu, puteți să accesați setările pentru expunerea de diapositive:

- modificați timpul de afișare a fiecărei fotografii în diaporamă;
- activați/dezactivați efectul de animație între fotografiile din diaporamă.

Notă: efectul de animație pentru expunerea de diapositive este activat în mod implicit.



Orice unitate flash USB introdusă este analizată, iar imaginea acesteia este stocată în sistemul multimedia. În funcție de capacitatea unității flash USB, ecranul multimedia poate fi pus în așteptare. Așteptați câteva secunde. Folosiți numai unități flash USB care se conformează cerințelor naționale în vigoare.

VIDEO

Meniul "Videoclip"

Din meniul principal, apăsați pe "Aplicații", apoi pe meniul "Videoclip".

3 Selectați o sursă de intrare conectată.

Dacă sunt conectate mai multe surse, selectați una dintre sursele de intrare din lista următoare pentru a accesa înregistrările video:

- "USB1" (port USB);
- "USB2" (port USB).

Notă:

- este posibil ca unele formate să nu fie recunoscute de către sistem;
- unitatea USB trebuie să fie formatată în FAT32 sau NTFS și să aibă o capacitate minimă de 8 GB și o capacitate maximă de 64 GB.



Redarea înregistrărilor video nu este posibilă decât cu vehiculul oprit. În timp ce conduceți, rămâne activă doar coloana audio a înregistrării video curente.

« Videoclip »

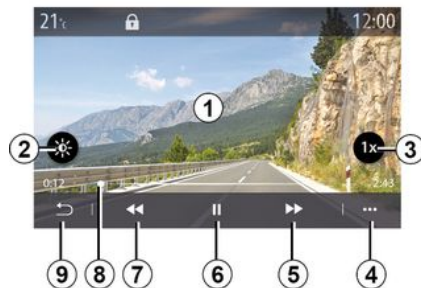

În timpul redării unei înregistrări video, puteți să:

- reglați luminozitatea apăsând butonul **2**;
- reglați viteza de redare apăsând butonul **3**;
- accesați meniul contextual **4**;
- accesați videoclipul precedent apăsând pe **7**, dacă timpul de redare nu este mai mare de trei secunde. După trei secunde, videoclipul este reluat de la început;
- utilizați bara de derulare **8**;
- puneți pe pauză apăsând pe **6**;

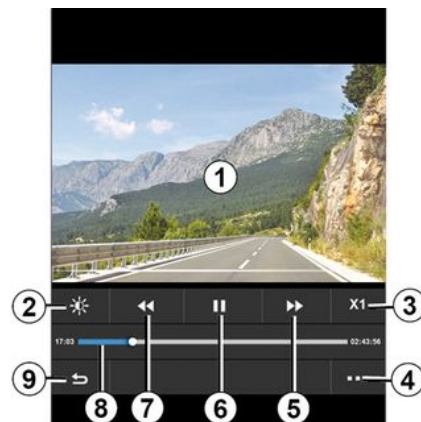

- accesați înregistrarea video următoare apăsând **5**;
- faceți clic de două ori pe zona de previzualizare a imaginilor **1** pentru a comuta înregistrarea video în modul ecran întreg;
- reveniți la ecranul anterior apăsând pe **9**.

Notă:

- unele funcții sunt disponibile numai în modul ecran întreg;
- comenzile de redare dispar automat după 10 secunde în timpul redării unei înregistrări video în modul ecran întreg.

VIDEO

Meniu contextual

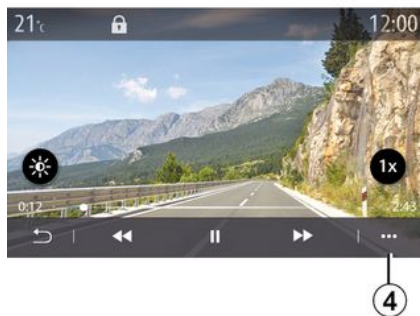

Cu meniul contextual **4**, puteți:

- obțineți informații detaliate despre videoclip (titlu, tip de fișier, dată, cale fișier etc.);
- accesa reglajele.

« Informații »

Din acest meniu, puteți să accesați informații despre înregistrarea video (denumire, tip, durată, rezoluție).

Notă: pentru mai multe informații despre formatele video compatibile, consultați un reprezentant al mărcii.

« Setări »

Din meniul "Setări" puteți selecta tipul de afișare:

- "Normal" (ajustat);
- "Ecran complet".

i Orice unitate flash USB introdusă este analizată, iar imaginea acesteia este stocată în sistemul multimedia. În funcție de capacitatea unității flash USB, ecranul multimedia poate fi pus în așteptare. Așteptați câteva secunde. Folosiți numai unități flash USB care se conformează cerințelor naționale în vigoare.

ASOCIEREA ȘI CONECTAREA UNUI TELEFON

Împerechere, desperechere telefon

Meniul "Telefon"

Pe ecranul de pornire, apăsați "Telefon" sau (dacă este deja conectat un telefon), apăsați comanda rapidă **A** dacă apare meniul "Telefon". Această funcție permite împerecherea telefonului dvs. cu sistemul multimedia.

Notă: dacă nu este conectat niciun telefon la sistemul multimedia, anumite meniuri sunt dezactivate.

Împerecherea telefonului dvs. îi permite sistemului multimedia să aibă acces la funcțiile acestuia. Nicio copie a contactelor sau a datelor dvs. personale nu va fi salvată în sistemul multimedia.

Sistemul multimedia nu gestionează telefoanele echipate cu "dual SIM". Reglați setările telefonului dvs. pentru a-i permite împerecherea corectă cu sistemul multimedia.



Ecranul "Împerechere, conectare"

1. Lista de dispozitive conectate.
2. Funcția de recunoaștere vocală a telefonului.
3. Activarea/dezactivarea conexiunii Bluetooth®.
4. Adăugarea unui dispozitiv nou.
5. Activarea/dezactivarea funcției "Hotspot".
6. Activarea/dezactivarea funcției "Muzică".
7. Activarea/dezactivarea funcției "Telefon".
8. Meniu contextual.
9. Acces la meniul "Date".

10. Acces la meniul "WIFI" (disponibilitate în funcție de echipare).

11. Acces la meniul "Dispozitive".

12. Revenire la ecranul anterior.

13. Acces la meniul "Bluetooth®".

Notă: disponibilitatea funcției hot-spot **5** depinde de echiparea vehiculului poate fi activată numai pentru modelele compatibile.

 Pentru detalii suplimentare despre lista de telefoane compatibile, accesați <https://renault-connect.renault.com>.

 Din motive de securitate, efectuați aceste manipulări cu vehiculul oprit.

Împerechere telefon

Pentru a utiliza sistemul mâini libere, asociați telefonul mobil Bluetooth® cu sistemul multimedia. Asigurați-vă că funcția Bluetooth® este activată și setați starea acesteia la "vizibil".

ASOCIEREA ȘI CONECTAREA UNUI TELEFON

Pentru mai multe informații despre activarea stării vizibile a telefonului dvs., consultați manualul de utilizare al telefonului.

În funcție de model și dacă sistemul o solicită, introduceți codul Bluetooth® pe telefonul dumneavoastră pentru a-l împerechea cu sistemul multimedia sau validați solicitarea de împerechere.

Telefonul vă poate solicita autorizarea pentru partajarea contactelor, a jurnalelor de apeluri și a muzicii. Acceptați partajarea dacă doriți să accesați aceste informații în sistemul multimedia.



Pentru detalii suplimentare despre lista de telefoane compatibile, accesați

<https://renault-connect.renault.com>.



Din meniul principal al sistemului dumneavoastră multimedia:

- apăsați pe "Telefon". Pe ecran este afișat un mesaj care vă propune asocierea unui telefon;
- Apăsați pe "OK". Sistemul multimedia caută telefoanele din apropiere care au Bluetooth® activat și care sunt vizibile;
- selectați telefonul dumneavoastră din listă.



Pe ecranul sistemului multimedia și pe telefon va apărea un mesaj care vă invită să acceptați solicitarea de împerechere prin intermediul codului furnizat.

Notă: pentru a accesa contactele telefonului, registrul de apeluri și SMS prin sistemul multimedia, va trebui să autorizați sincronizarea.

- selectați funcțiile telefonului pe care doriți să le împerecheați;
 - Funcția "Telefon": accesați agenda telefonului, efectuați și primiți apeluri, accesați jurnalul de apeluri etc.;
 - Funcția "Muzică": accesați muzica;

ASOCIEREA ȘI CONECTAREA UNUI TELEFON

- Funcția "Hotspot": acces la internet.
- confirmați apăsând pe "OK".

Notă: dacă pictograma funcției este aprinsă, se indică faptul că funcția este activată.

Acum telefonul dumneavoastră este împerecheat cu sistemul multimedia.



Atunci când folosiți funcția "Hotspot", transferul de date mobile necesare funcționării acesteia poate genera costuri suplimentare care nu sunt incluse în abonamentul dvs. telefonic.

Împerecherea unui telefon nou

Pentru împerecherea unui nou telefon cu sistemul multimedia:

- activați conexiunea Bluetooth® a telefonului dumneavoastră și setați starea acesteia la "vizibil";
- în meniul principal, selectați "Telefon", meniul contextual, "Listă disp. Bluetooth", "Aduă un dispozitiv nou";
- selectați funcțiile telefonului pe care doriți să le conectați;
- confirmați apăsând pe "OK".

Notă: dacă pictograma funcției este aprinsă, se indică faptul că funcția este activată.

Acum telefonul dumneavoastră este împerecheat cu sistemul multimedia.

Puteți împerechea până la șase telefoane simultan.



Din motive de securitate, efectuați aceste manipulări cu vehiculul oprit.

Desperechere telefon

Pentru a dezactiva unul sau mai multe telefoane din sistemul multimedia:

- în meniul principal, selectați "Telefon", meniul contextual, apoi "Listă disp. Bluetooth", apoi din meniul contextual **S** selectați telefoanele pentru care se va efectua asocierea;
- în meniul principal, selectați "Setări", "Sistem", "Gestionare dispozitive", apoi selectați telefonul pentru care doriți să anulați împerecherea, din meniul contextual **S**.

Meniu contextual **S**

Din meniul contextual **S**, puteți:

- ștergeți unul sau mai multe aparate împerecheate;
- se șterg toate dispozitivele împerecheate.

Conectare, deconectare telefon

Conectarea unui telefon

Un telefon trebuie împerecheat înainte de a putea fi conectat la sistemul de telefonie mâini libere ➔ **66**. Telefonul dumneavoastră trebuie să fie conectat la sistemul de telefonie mâini libere pentru ca dumneavoastră să puteți avea acces la toate funcțiile sale.

Notă: dacă nu este conectat niciun telefon la sistemul multimedia, anumite meniuri sunt dezactivate.

Conectarea telefonului dvs. îi permite sistemului multimedia să aibă acces la funcțiile acestuia. Nicio copie a contactelor sau a datelor dvs. personale nu va fi salvată în sistemul multimedia.

Sistemul multimedia nu gestionează telefoanele echipate cu "dual SIM". Reglați setările telefonului dvs. pentru a-i permite conectarea corectă la sistemul multimedia.

Conectare manuală

ASOCIEREA ȘI CONECTAREA UNUI TELEFON

Din meniul "Telefon", accesați meniul pop-up și selectați "Listă disp. Bluetooth" pentru a vizualiza o listă de telefoane asociate.

Selectați telefonul și funcțiile pe care doriți să le conectați și asigurați-vă că telefonul are funcția Bluetooth® activată și că este setată pe poziția "Vizibil".

Notă: dacă în timpul conectării telefonului sunteți angajat într-o convorbire telefonică, aceasta este transferată automat la difuzoarele vehiculului.



Pentru detalii suplimentare despre lista de telefoane compatibile, accesați

<https://renault-connect.renault.com>.

Conectare automată

La pornirea sistemului multimedia, sistemul de telefonie mâini libere caută telefoanele împerecheate cu Bluetooth® activat, prezente în apropiere. Sistemul încarcă automat datele ultimului telefon conectat (agendă telefonică, muzică...).

Notă: în momentul conectării automate a telefonului dvs. la sistemul

multimedia, descărcarea datelor (agendă, muzică, contacte etc.) se realizează numai dacă ați autorizat în prealabil partajarea datelor atunci când ați împerecheat telefonul cu sistemul multimedia. Pentru informații suplimentare, consultați ➔ 66.



Din motive de securitate, efectuați aceste manipulări cu vehiculul oprit.

Conectarea funcțiilor



Pentru a avea acces la muzica, agenda telefonică și conexiunea la internet ale telefonului dvs. direct prin intermediul sistemului multimedia, trebuie să autorizați partajarea datelor din meniul "Telefon", apoi din meniul contextual "Listă disp. Bluetooth Bluetooth®".

Se afișează lista telefoanelor conectate.

Selectați telefonul dvs. din lista de sugestii, apoi selectați funcțiile telefonul pe care doriți să îl conectați:

- « Telefon » 1;
- « Muzică » 2;
- "Hotspot" 3.

Notă:

- disponibilitatea funcției hotspot 3 depinde de echiparea vehiculului poate fi activată numai pentru modelele compatibile;
- dacă pictograma serviciului este evidențiată, acest lucru indică faptul că serviciul este activat;
- anumite telefoane pot autoriza transferul automat al datelor;
- unele telefoane permit activarea serviciului "Muzică" numai dacă conțin cel puțin un fișier muzical.

Schimbarea telefonului conectat

Din meniul "Telefon", meniul contextual 4, apoi "Listă disp. Bluetooth":

ASOCIEREA ȘI CONECTAREA UNUI TELEFON

- deselectați funcțiile pe care doriți să le deconectați de la telefonul utilizat;
- selectați funcțiile pe care doriți să le conectați la alt telefon care este împerecheat deja și apare în lista de dispozitive.

Din meniul "Setări" accesați meniul "Sistem", apoi "Manager dispozitive" și selectați funcția telefonului pentru conectare.

Notă: pentru a schimba telefonul conectat, trebuie să fi împerecheat în prealabil mai multe telefoane.

Conectarea a două telefoane

Puteți conecta simultan funcția "Telefon" **1** pe două telefoane, prin selectarea telefonului.

La activarea celei de a doua funcții "Telefon" **1**, sistemul multimedia vă va întreba dacă doriți să adăugați un al doilea telefon.

Prin adăugarea unui al doilea telefon, veți avea opțiunea de a accesa toate funcțiile telefonului identificat și opțiunea de a recepționa apeluri în același timp, pe ambele telefoane conectate.

Deconectare telefon

Din meniul contextual "Telefon", apoi "Listă disp. Bluetooth":

- deselectați funcțiile pe care doriți să le deconectați de la telefonul utilizat;
- selectați funcțiile pe care doriți să le conectați la alt telefon care este împerecheat deja și apare în lista de dispozitive.

Funcțiile telefonului sunt deconectate imediat de la sistemul multimedia de îndată ce pictogramele sunt dezactivate.

Din meniul "Setări" accesați meniul "Sistem", apoi "Manager dispozitive" și selectați funcția telefonului pentru deconectare.

Notă: dacă vă aflați într-o convorbire în momentul deconectării telefonului, aceasta va fi transferată automat către telefon.



Din motive de securitate, efectuați aceste manipulări cu vehiculul oprit.

ADMINISTRAREA APELURILOR

Apel telefonic

Meniul "Telefon"

Din meniul principal, apăsați pe "Telefon".

Notă:

- din majoritatea meniurilor, puteți să apăsați pe zona **A** pentru a accesa direct meniul "Telefon";
- pentru a efectua un apel, telefonul dvs. trebuie să fie conectat la sistemul multimedia → 66.

Ecranul "Apel în desfășurare"

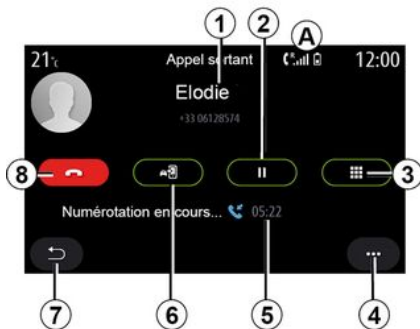

1. Numele și numărul de telefon ale contactului.
2. Treceți apelul curent în așteptare.

3. Accesați tastatura pentru a forma un număr.
4. Meniu contextual.
5. Durata apelului curent.
6. Transferați apelul către telefon.
7. Revenire la meniul anterior.
8. Închideți.

Efectuare apel

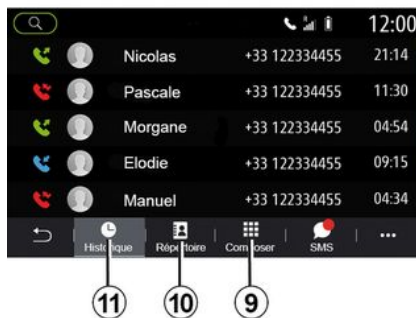

Puteți să efectuați un apel selectând:

- un număr din jurnalul de apeluri din meniul "Istoric" **11**;
- un contact din agenda telefonică din meniul "Contacte" **10**;

- butoanele de pe tastatură din meniul "Form." **9**.

Primire un apel



La primirea unui apel, se afișează ecranul "Apeluri primite" care prezintă următoarele informații:

- numele contactului (dacă numărul este prezent în lista de preferate sau în agenda telefonică);
- numărul apelantului (dacă numărul nu este prezent în agenda telefonică);
- "Număr privat" (dacă numărul nu poate fi afișat).

"Preluare"

Pentru a prelua un apel, apăsați butonul "Preluare apel" **16**. Pentru a în-

ADMINISTRAREA APELURILOR

cheia apelul, apăsați pe butonul "Încheiere apel" **12**.

"Respingere" apel

Pentru a respinge un apel, apăsați și mențineți apăsat butonul "Respingere" **12**. Persoana care vă apelează este redirecționată către mesageria vocală.

Treceți apelul "în așteptare"

Apăsați butonul "Treceți apelul în așteptare" **14**. Sistemul multimedia va întrerupe apelul și va trece automat în așteptare apelurile primite. Un mesaj voce artificială solicită apelanților dvs. să aștepte.

Transfer la telefon

Apăsați pe butonul "Transfer" **13** pentru a transfera apelul de la vehicul la telefon.

Notă: anumite telefoane se pot deconecta de la sistemul multimedia în momentul transferării apelului.

Tastatură numerică

Apăsați pe butonul "Tastatură" **15** pentru a accesa o tastatură digitală.

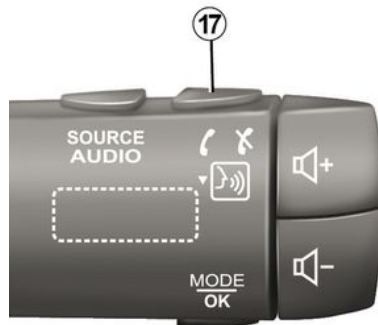

Puteți să preluați/încheiați un apel apăsând direct pe comanda de pe volan **17**.



Din motive de securitate, efectuați aceste manipulări cu vehiculul oprit.

În cursul unui apel



În timpul convorbirii puteți să:

- reglați volumul cu ajutorul butoanelor de comandă de sub volan sau cu ajutorul butoanelor de volum de pe ecranul multimedia;
- încheiați un apel apăsând pe "Încheiere apel" **8** sau apăsând butonul **17** de pe volan;
- treceți un apel în așteptare apăsând butonul **14**. Pentru a relua un

ADMINISTRAREA APELURILOR

apel care este în așteptare, apăsați din nou pe butonul **14**;

– transferați apelul către telefonul conectat apăsând butonul "Transferare către telefon" **13**;

– preluați un al doilea apel și comutați între două apeluri apăsând pe **18**;

Notă: de îndată ce preluați al doilea apel sosit, primul apel va fi trecut în așteptare în mod automat.

– afișați tastatura digitală apăsând pe butonul **15**;

– reveniți la meniul anterior și la celelalte funcții apăsând pe **19**.

După încheierea apelului, sistemul multimedia vă permite să reapelați apelantul.

Notă: în timpul unui apel, puteți primi un al doilea apel, dar nu puteți efectua un al doilea apel.

Conferință prin telefon



În timpul unui apel, aveți opțiunea de a asocia la apelantul trecut în așteptare.

Din meniul contextual **4**, apăsați pe butonul "Intrare în apeluri" pentru a activa conferința prin telefon.

Agendă telefonică

Meniul "Contacte"

Din meniul principal, puteți să apăsați pe "Telefon" sau pe comanda rapidă **A** disponibilă în majoritatea meniurilor, apoi pe "Contacte" pentru a accesa agenda telefonică prin intermediul sistemului multimedia.

Sistemul multimedia nu gestionează telefoanele echipate cu "dual SIM". Configurați-vă telefonul pentru a-i permite sistemului multimedia să acceseze directorul corect.



Modul "Contacte"

1. Căutați un contact după nume sau număr.
2. Căutați un contact în ordine alfabetică.
3. Telefon conectat.
4. Meniu contextual.
5. Revenire la meniul anterior.
6. Lista de contacte din telefonul conectat.
7. Contactele stocate la preferințe pe telefon.

4

ADMINISTRAREA APELURILOR

Descărcarea agendei telefonice

În mod implicit, contactele sunt sincronizate automat la conectarea unui telefon, dacă este activată conexiunea mâini libere ➔ 68.

Notă: pentru a accesa agenda telefonică prin intermediul sistemului multimedia, trebuie să autorizați partajarea datelor de pe telefon ➔ 66.

Actualizarea agendei

Puteți actualiza manual contactele din telefonul dvs. în agenda sistemului multimedia prin intermediul Bluetooth®. Apăsați pe meniul contextual **4**, apoi pe "Actualizare listă".

Căutare de contacte



Puteți căuta un contact prin introducerea numelui acestuia sau a numărului de telefon.

Apăsați pe lupa **1**. Introduceți câteva cifre sau litere care aparțin contactului dorit.

Apăsați pe ABC **2**. Selectați o singură literă. Agenda telefonică afișează lista de contacte începând cu litera selectată.

Selectați agenda telefonică

Dacă două telefoane sunt conectate la sistemul multimedia în același timp, puteți selecta ce listă de contacte este afișată.

Selectați telefonul din bara **3**.

Confidențialitate

Lista de contacte a fiecărui telefon nu este stocată în memorie de sistemul de telefonie mâini libere.

Din motive de confidențialitate, fiecare agendă descărcată nu este vizibilă decât atunci când telefonul corespunzător este conectat.



Din motive de securitate, efectuați aceste manipulări cu vehiculul oprit.

Jurnal apeluri

Meniul "Jurnal de apeluri"

Acces la registrul de apeluri

Din meniul principal, apăsați pe "Telefon" sau apăsați pe comanda rapidă **A** disponibilă în majoritatea meniurilor, apoi "Istoric" pentru a avea acces la jurnalul tuturor apelurilor.

Jurnalul de apeluri se afișează de la cel mai recent la cel mai vechi.

ADMINISTRAREA APELURILOR



Modul "Apel în desfășurare"

1. Nume contacte.
2. Numere contacte.
3. Data/ora apelului.
4. Meniu contextual.
5. Revenire la meniul anterior.
6. Apel sosit.
7. Apel nepreluat.
8. Apel efectuat.

Notă: în funcție de ecranul multimedia, este posibil ca unele informații să nu fie disponibile.

Navigarea în jurnalul de apeluri

Baleiați ecranul în sus sau în jos pentru a derula lista apelurilor.

Actualizarea jurnalului de apeluri

Apăsați pe **4** și selectați "Actualizare listă". Un mesaj vă informează în legătură cu actualizarea datelor.

Efectuarea unui apel din registrul de apeluri

Pentru apelare, apăsați pe unul dintre contacte sau numere. Apelul este lansat în mod automat.

Formarea unui număr

Meniul "Formare număr"

Efectuarea unui apel prin formarea unui număr

Din meniul principal, apăsați pe "Telefon" sau apăsați pe comanda rapidă **A** disponibilă în majoritatea meniurilor, apoi pe "Form." pentru a deschide tastatura pentru a introduce un număr.

Formarea unui număr

Formați numărul dorit cu ajutorul tastaturii **1**, apoi apăsați pe "Apelare" pentru a lansa apelul.

De la primul caracter introdus, sistemul multimedia vă sugerează o listă de contacte cu aceeași succesiune de numere.

Selectați contactul pe care doriți să îl apăsați, apoi apăsați pe butonul "Telefon" **5** pentru a efectua apelul.



Modul "Form."

1. Tastatură digitală
2. Număr format.
3. Contacte propuse.
4. Meniu contextual.
5. Apelare.
6. Revenire la meniul anterior.

Formarea unui număr cu ajutorul comenzii vocale

Puteți dicta un număr cu ajutorul comenzii vocale integrate în sistemul multimedia. Pentru a face acest lu-

ADMINISTRAREA APELURILOR

cru, apăsați pe butonul de comandă vocală pentru afișarea meniului principal al comenzii vocale. După semnalul sonor, roștiți:

- "Apel" apoi dictați numărul de telefon pe care doriți să îl apelați.
- sau "Apel" după care numele contactului pe care doriți să îl apelați.

Sistemul multimedia afișează numărul furnizat și lansează apelarea acestuia.

Notă: în cazul în care contactul are mai multe numere de telefon (loc de muncă, domiciliu, mobil etc.), puteți alege unul dintre ele. (de exemplu, "Apel" - Stéphane - acasă.



Din motive de securitate, efectuați aceste manipulări cu vehiculul oprit.

SMS

Meniul "SMS"

Din meniul principal, apăsați pe "Telefon" sau apăsați comanda rapidă **A** disponibilă în majoritatea meniurilor, apoi pe "SMS" pentru a accesa SMS din telefonul dvs. din sistemul multimedia.

Telefonul dvs. trebuie să fie conectat la sistemul de telefonie mâini libere. De asemenea, trebuie să autorizați transferarea mesajelor (cu ajutorul setărilor telefonului, în funcție de model) pentru a putea utiliza toate funcțiile.

Notă: se pot citi doar SMS prin intermediul sistemului multimedia. Alte tipuri de mesaje nu pot fi citite.



În funcție de marca și modelul de telefon, este posibil ca anumite funcții să nu funcționeze.



Ecraanul "SMS"

1. Stare mesaj. Citit/Necitit.
2. Numele/numărul expeditorului mesajului.
3. Începutul mesajului.
4. Data primirii.
5. Meniu contextual.
6. Revenire la pagina precedentă.

Primirea unui SMS

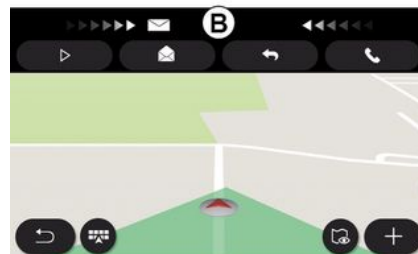

Sistemul multimedia vă informează că ați primit un mesaj SMS nou, prin intermediul unui mesaj de avertizare la **B**, care se afișează în orice meniu deschis.

În mod implicit, după împerecherea și conectarea telefonului, atunci când primiți un mesaj nou, acesta este disponibil pe sistemul multimedia.

Notă: vor fi disponibile numai mesajele primite după asociere și în timp ce telefonul este conectat la sistemul multimedia.

SMS

Citirea unui SMS



În timp ce conduceți, mesajele SMS pot fi citite de sintetizatorul de voce din sistemul multimedia prin apăsarea butonului "Redați" **7** sau puteți apela persoana care v-a sunat apăsând butonul "Apelare" **10**.

Când sistemul staționează, sistemul multimedia poate fi folosit pentru a deschide SMS apăsând pe "Mesaj" **8** sau pentru a răspunde la SMS apăsând pe "Răspunde" **9** și pentru a vizualiza detaliile SMS.

Detaliile SMS-ului

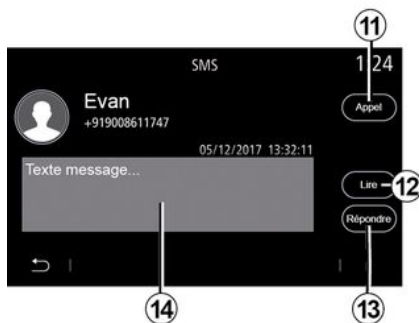

Puteți apela direct un contact prin apăsarea butonului "Apelare" **11** dacă numărul este salvat în memorie sau în agenda telefonică.

Puteți seta ca vocea sintetică a sistemului multimedia să citească mesajul SMS în zona **14** apăsând pe butonul "Redați" **12** sau răspundeți apăsând pe butonul **13**.

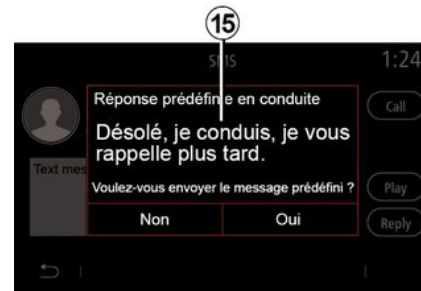

Notă: În timpul deplasării, sistemul multimedia vă sugerează să trimiteți un mesaj prestabilit **15**.

REGLAJE TELEFON

Meniul "Setări"

Cu telefonul conectat la sistem, din meniul principal apăsați pe "Telefon" sau apăsați pe comanda rapidă **A** din majoritatea meniurilor.

Din meniul contextual, selectați "Setări" pentru a accesa următoarele reglaje:

- « Setări mesagerie vocală »;
- « Descărcare automată agendă telefonică » («PORNIT / OPRIT»);
- « Sortare nume/Prenume »;
- « Așteptare automată » («PORNIT / OPRIT»);
- « Ton de apel telefonic » («PORNIT / OPRIT»);
- « SMS » («PORNIT / OPRIT»);
- « Mod privat » («PORNIT / OPRIT»);
- « Ajutor smartphone ».



« Setări mesagerie vocală »

Utilizați această opțiune pentru a configura setările sistemului telefonic.

Dacă mesageria vocală nu este configurată, utilizați ecranul de configurare pentru a selecta numărul mesageriei vocale cu ajutorul tastaturii **B**, apoi "Salvați".



Din motive de securitate, efectuați aceste manipulări cu vehiculul oprit.



"Soneria telefonului"

Din meniul principal, apăsați pe "Setări", apoi "Sunet", din fila "Telefon" puteți regla volumul pentru:

- "Soneria telefonului";
- « Telefon mâini libere ».

Pentru mai multe informații: ➔ 140.

« SMS »

Puteți să activați sau să dezactivați SMS-urile.

« Mod privat »

Utilizați această opțiune pentru a activa un semnal sonor discret care să vă informeze în legătură cu un mesaj sau un apel sosit, fără a se afișa nimic pe ecranul multimedia.

« Ajutor smartphone »

REGLAJE TELEFON

Utilizați această opțiune pentru a accesa un tutorial cu privire la modul de utilizare a sistemului de recunoaștere vocală al telefonului dvs. prin intermediul sistemului multimedia.



În funcție de marca și modelul de telefon, este posibil ca anumite funcții să nu funcționeze.

4

ÎNCĂRCĂTOR WIRELESS

Zonă de încărcare prin inducție

prezentare

Utilizați zona de încărcare prin inducție **1** pentru a încărca un telefon fără ajutorul unui cablu.

Dacă vehiculul este echipat, zona de încărcare este indicată de (în funcție de vehicul):

– un simbol asociat;

și/sau

– starea de încărcare este afișată automat pe ecran atât timp cât telefonul este poziționat în zona dedicată.

Locația acestuia poate varia în funcție de vehicul. Consultați manualul de utilizare al vehiculului pentru mai multe informații.



Notă:

- pentru informații suplimentare referitoare la telefoanele compatibile, contactați un reprezentant al mărcii sau vizitați site-ul <https://renault-connect.renault.com>;
- pentru a permite încărcarea optimă, se recomandă să îndepărtați carcasa de protecție a telefonului înainte de încărcare;
- pentru a permite o încărcare optimă, întreaga suprafață a telefonului trebuie să fie aliniată cu suprafața suportului de încărcare.

Procedura de încărcare

Poziționați telefonul **2** în zona de inducție **1**. Încărcarea este pornită

automat și progresul încărcării **3** este afișat pe ecran.

Încărcarea telefonului **2** este întreruptă în următoarele cazuri:

- un obiect este detectat în zona de încărcare prin inducție **1**;
- zona de încărcare prin inducție **1** se supraîncălzește. După ce temperatura scade, procedura de încărcare a telefonului **2** va reporni în curând.

Progresul încărcării

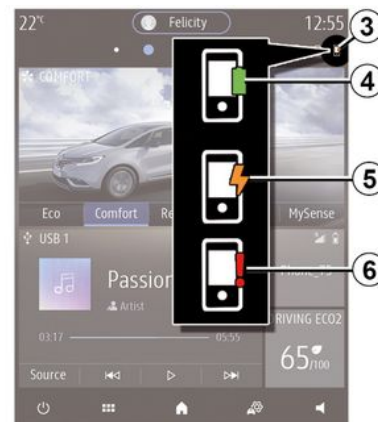

Sistemul multimedia vă informează cu privire la starea de încărcare **3** a telefonului dvs. **2**.

- încărcare finalizată **4**;

ÎNCĂRCĂTOR WIRELESS

- încărcare în curs **5**;
- obiect detectat în zona de încărcare/supraîncălzire obiect/procedură de încărcare întreruptă **6**.

Notă: sistemul multimedia vă va semnala dacă procedura de încărcare a telefonului **2** este întreruptă.

4

 Este obligatoriu să nu lăsați obiecte (unitate USB, cartelă SD, cartelă de pornire, card de credit, bijuterii, chei, monede etc.) în zona de încărcare prin inducție **1** în timpul încărcării telefonului. Îndepărtați orice carduri magnetice sau carduri de credit din carcasa telefonului înainte de a poziționa telefonul în zona de încărcare prin inducție **1**.

 Obiectele lăsate în zona de încărcare prin inducție **1** se pot supraîncălzi. Vă recomandăm să le așezați în zonele prevăzute în acest scop (compartiment de depozitare, compartiment din parasolar etc.).

ANDROID AUTO™, CARPLAY™

prezentareAndroid Auto™

"Android Auto™" este o aplicație care vă permite să vă replicați smartphone-ul pe ecranul sistemului dvs. multimedia.

Notă:

- aplicația "Android Auto™" funcționează numai dacă smartphone-ul dvs. este conectat la portul USB al vehiculului sau în mod wireless prin Bluetooth® pentru a permite conexiunea WIFI automată cu sistemul;
- pentru ca aplicația să funcționeze corect, cablul USB utilizat trebuie să fie recunoscut de producătorul smartphone-ului și să aibă o lungime maximă de 1,5 metri;
- pentru ca aplicația să funcționeze corect prin WIFI, smartphone-ul trebuie să fie asociat cu sistemul multimedia.

Pentru informații suplimentare, consultați capitolul "Asocierea/anularea asocierii unui telefon".

Prima utilizare

Descărcați și instalați aplicația "Android Auto™" de pe platforma de descărcare a aplicațiilor de pe telefonul dvs.

Conectați smartphone-ul la portul USB al sistemului multimedia sau co-

nectați-l prin Bluetooth® pentru a iniția conexiunea WIFI.

Acceptați solicitările de pe smartphone pentru a utiliza aplicația.



Aplicația este lansată pe sistemul multimedia și trebuie să fie vizibilă în zona 1.

Dacă procedura de mai sus eșuează, repetați operația.

prezentareCarPlay™

"CarPlay™" este un serviciu preinstalat pe smartphone-ul dvs., care vă permite să utilizați anumite aplicații de pe smartphone prin intermediul ecranului sistemului multimedia.

Notă:

- serviciul "CarPlay™" funcționează numai dacă serviciul SIRI este activat și dacă smartphone-ul dvs. este conectat la portul USB al vehiculului sau în mod wireless prin Bluetooth® pentru a permite conectarea automată la sistemul dvs. prin WIFI;
- pentru ca aplicația să funcționeze corect, cablul USB utilizat trebuie să fie recunoscut de producătorul smartphone-ului și să aibă o lungime maximă de 1,5 metri;
- pentru ca aplicația să funcționeze corect prin WIFI, smartphone-ul trebuie să fie asociat cu sistemul multimedia.

Pentru informații suplimentare, consultați capitolul "Asocierea/anularea asocierii unui telefon".

Prima utilizare

Conectați smartphone-ul la portul USB al sistemului multimedia sau conectați-l prin Bluetooth® pentru a iniția conexiunea WIFI.

Sistemul multimedia vă sugerează să:

- autorizați conexiunea și partajarea datelor;
- memorați preferințele pentru dispozitiv.

Acceptați solicitările de pe smartphone pentru a utiliza aplicația.



Funcția este lansată pe sistemul multimedia și trebuie să fie vizibilă în zona **1**.

Dacă procedura de mai sus eșuează, repetați operația.

Recunoaștere vocală

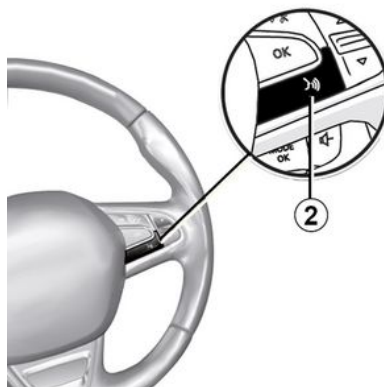

După ce aplicațiile "Android Auto™" sau funcția "CarPlay™" funcționează cu sistemul multimedia, puteți utiliza butonul de recunoaștere vocală **2** din vehicul pentru a controla unele funcții ale smartphone-ului prin comandă vocală.

- apăsare scurtă: activarea/dezactivarea funcției de recunoaștere vocală a sistemului multimedia;
- apăsare lungă: activarea/dezactivarea recunoașterii vocale pentru telefon, dacă telefonul este conectat la sistemul multimedia.

Notă: atunci când utilizați "Android Auto™" sau "CarPlay™", puteți ac-

cesa aplicațiile de navigare și de muzică ale smartphone-ului dvs.

Aceste aplicații înlocuiesc aplicațiile similare integrate în sistemul multimedia, care deja rulează.

Poate fi utilizată o singură aplicație de navigare, anume:

- « Android Auto™ »;
- « CarPlay™ »;
- sau cea integrată în sistemul dvs. multimedia.

Notă: atunci când utilizați aplicația "Android Auto™" sau serviciul "CarPlay™", anumite funcții ale sistemului multimedia continuă să fie executate în fundal. De exemplu, dacă lanșați "Android Auto™" sau "CarPlay™" și utilizați aplicația de navigare de pe smartphone în timp ce radioul sistemului multimedia este pornit, veți continua să auziți radioul.

Reveniți la interfața multimedia

Pentru a reveni la interfața sistemului dvs. multimedia:

- apăsați pe butonul "Meniul acasă" **4** de pe panoul sistemului multimedia sau de pe comanda centrală;
- sau
- apăsați butonul **3** de pe ecranul sistemului multimedia.

ANDROID AUTO™, CARPLAY™

Pentru a reveni la interfața sistemului multimedia, apăsați butonul **3** de pe ecranul sistemului multimedia.



i Atunci când folosiți aplicațiile "CarPlay™" sau serviciul "CarPlay™", transferul datelor mobile necesare funcționării acestora poate genera costuri suplimentare, care nu sunt incluse în abonamentul telefonic.



i Disponibilitatea funcțiilor aplicației "Android Auto™" și a serviciului "CarPlay™" depinde de marca și de modelul telefonului dvs. Pentru mai multe informații, consultați pagina web a producătorului, dacă există una.

GESTIONARE APLICAȚII

Meniul "Aplicații"

Din meniul principal, apăsați pe "Aplicații" sau "Aplicații" pentru a accesa următoarele:

- aplicațiile instalate în sistemul dvs. de navigare;
- « Fotografie »;
- « Videoclip ».

Notă: anumite servicii vor fi disponibile gratuit pentru o perioadă de încercare. Puteți prelungi abonamentul din vehiculul dvs. sau online prin intermediul site-ului web <https://renault-connect.renault.com>.

Notă:

- anumite servicii sunt accesibile gratuit pentru o anumită perioadă de testare. Vă puteți prelungi abonamentul din vehicul sau online;
- unele aplicații apar în meniu numai dacă sistemul este conectat la serviciile conectate.

Meniu contextual

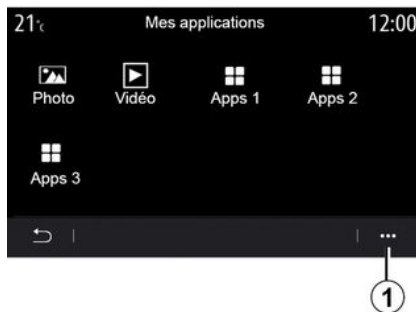

Din meniul contextual **1**, puteți:

- reorganiza aplicațiile prin glisare și fixare;
- șterge o aplicație prin apăsarea butonului de ștergere "X". Dacă aplicația nu poate fi ștearsă, tasta de ștergere nu apare;
- activa notificări;
- accesa "Gestionare aplicații".



"Manager aplicații"

Utilizați meniul "Gestionare aplicații" pentru a vizualiza aplicațiile **2** care se execută în momentul respectiv pe sistemul dvs. multimedia.

Notă:

- Aplicațiile "Fotografie" și "Videoclip" nu sunt gestionate de "Managerul de aplicații";
- aplicațiile care se execută se vor opri imediat după dezactivarea sistemului multimedia;
- numărul aplicațiilor este limitat în funcție de spațiul de stocare al sistemului.

GESTIONARE APLICAȚII

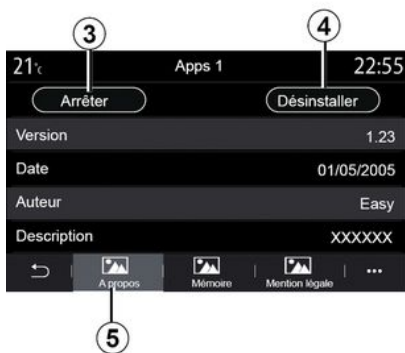

Selectați una dintre aplicațiile **2**. Din fila "Despre" **5**, puteți accesa informații despre aplicație (versiunea, valabilitatea sau data creării, numele etc.).

Puteți astfel:

- "opri aplicația **3**;
- "dezinstala aplicația" **4**.



Din fila "Memorie" **7**, puteți accesa următoarele informații:

- spațiul de stocare a aplicației;
- spațiul de stocare al datelor aplicației (muzică, fotografiile etc.);
- Spațiul de stocare total al aplicației.

Din meniul contextual **6**, puteți șterge datele aplicației.



Din fila "Mențiuni juridice" **8**, puteți accesa informațiile referitoare la permisiuni, dacă sunt disponibile.

5

ACTIVAREA SERVICIILOR

Activarea serviciilor

Pentru ca serviciile conectate ale vehiculului dvs. să funcționeze (informații despre trafic în timp real, căutarea online a POI, controlarea de la distanță a vehiculului de pe smartphone etc.), acestea trebuie să fie mai întâi activate.

Activarea serviciilor permite, de asemenea, actualizarea de la distanță a sistemului și a hărților → 92.

Notă:

- activarea serviciilor este gratuită pe o perioadă determinată de la livrarea vehiculului dvs.;
- activarea serviciilor depinde de țara de comercializare.

Pentru orice alte informații, consultați un reprezentant al mărcii.



Constructorul ia toate măsurile de precauție necesare pentru a se asigura că datele dvs. cu caracter personal sunt prelucrate în condiții de securitate absolută.



Dacă serviciile conectate nu sunt încă activate, sistemul multimedia vă sugerează să trimiteți solicitarea de activare către server, apăsând pe "Conexiunea", apoi confirmați solicitarea apăsând pe "Activare" **2**.

Pentru informații suplimentare, apăsați pe butonul "Detalii" **1**.

Notă: deoarece serviciile trebuie activate doar o singură dată, comanda "Conexiunea" nu va fi disponibilă în timpul activării serviciilor (până la 72 de ore).

Colectarea datelor



Pentru ca serviciile să funcționeze, vehiculul dvs. colectează date despre poziția vehiculului și starea sa de funcționare.

Aceste date pot fi partajate cu partenerii noștri și cu furnizorii de servicii.

Aceste date au caracter personal.

Sistemul multimedia vă sugerează să activați colectarea datelor. Apăsați pe "Acceptați toate" **3** pentru a activa sau pe "Refuzați toate" **4** pentru a dezactiva colectarea datelor.

ACTIVAREA SERVICIILOR



După validarea solicitării de activare a serviciului, atunci când porniți sistemul multimedia vi se va cere să activați sau să dezactivați colectarea datelor.

Selectați "ON" pentru a activa sau "OFF" pentru a dezactiva colectarea datelor, apoi apăsați pe "OK" pentru a valida.

Suspendarea temporară a colectării datelor



Colectarea datelor vehiculului poate să fie suspendată temporar.

Pentru a face acest lucru, la pornirea vehiculului, setați colectarea datelor la "OFF".

Puteți suspenda colectarea datelor în orice moment accesând meniul "Setări", fila "Sistem", meniul "Manager dispozitive", după care fila "Date" sau apăsând pictograma de stare a recepției **5** pentru a accesa direct meniul "Date".

Pentru informații suplimentare despre pictograma stării de recepție **5**, consultați ➔ **140**.

Serviciile vor fi dezactivate, cu excepția funcțiilor obligatorii de securitate asociate cu apelarea de urgență automată în caz de accident.

i Constructorul ia toate măsurile de precauție necesare pentru a se asigura că datele dvs. cu caracter personal sunt prelucrate în condiții de securitate absolută.

Protecția datelor

Datele de la vehiculul dvs. sunt prelucrate de producător, de distribuitori autorizați și de alte entități din grupul producătorului. Detaliile producătorului sunt disponibile pe site-ul său web și pe ultima pagină a manualului de utilizare al vehiculului.

În conformitate cu reglementările care vi se aplică, mai ales dacă aveți domiciliul în Europa, puteți solicita:

- obținerea și consultarea datelor pe care producătorul le deține despre dvs.;
- corectarea tuturor informațiilor inexacte;
- eliminarea datelor care vă vizează;

ACTIVAREA SERVICIILOR

- primirea unei copii a datelor dvs. pentru a o folosi în altă parte;
- încetarea utilizării datelor dvs. în orice moment;
- suspendarea utilizării datelor dvs.

Clientul este, de asemenea, îndreptățit să se opună prelucrării datelor sale personale, mai ales dacă sunt utilizate pentru prospectarea vânzărilor sau pentru profilare.

5 Protecția datelor cu caracter personal

Indiferent dacă decideți sau nu să suspendați partajarea, datele de utilizare a vehiculului vor fi transmise producătorului și partenerilor/filialelor în cauză, în următoarele scopuri:

- pentru a permite funcționarea și întreținerea vehiculului dvs.;
- pentru a îmbunătăți ciclul de viață al vehiculului dvs.

Scopul utilizării acestor date nu este prospectarea comercială, ci mai degrabă îmbunătățirea continuă a vehiculelor producătorului și prevenirea problemelor care pot împiedica funcționarea lor zilnică.

Pentru informații suplimentare, politica de protecție a datelor este disponibilă pe site-ul web al producătorului, pentru care adresa este disponibilă în manualul de utilizare al vehiculului.

EXPIRAREA SERVICIILOR

Serviciile pot fi activate pentru o perioadă limitată. După expirarea acestei perioade, serviciile nu mai funcționează. Pentru a reactiva serviciile, consultați paragraful intitulat "Achiziționarea și reînnoirea serviciilor".



Constructorul ia toate măsurile de precauție necesare pentru a se asigura că datele dvs. cu caracter personal sunt prelucrate în condiții de securitate absolută.

ACTUALIZAREA SISTEMULUI ȘI A LIMITEI DE VITEZĂ

Meniul "Info"

Din meniul "Info", selectați fila "Sistem".

Utilizați acest meniu pentru a afișa diferitele informații și pentru a actualiza sistemul multimedia și hărțile de navigare.

Actualizările pot fi oferite de sistem în mod automat. De asemenea, puteți căuta actualizările în mod manual, în funcție de conectivitatea vehiculului și de aplicația care trebuie actualizată.

5



Din motive de securitate, efectuați aceste manipulări cu vehiculul oprit.

Ecranul "Informații sistem"

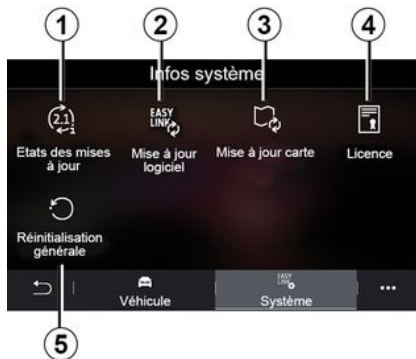

1. « Stare actualizare ».
2. « Actualizare software ».
3. « Actualizare hartă ».
4. « Licență ».
5. « Resetare fabrică ».



Unele actualizări pot face ca anumite servicii ale vehiculului (ecran, radio etc.) să nu poată fi utilizate temporar. În acest caz, consultați indicațiile afișate pe ecran.

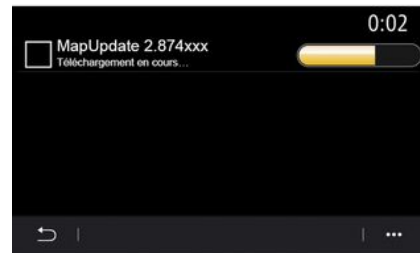

« Stare actualizare » 1

Acest meniu oferă informații despre evoluția actualizărilor sistemului multimedia și a hărților de navigare:

- Numele actualizării.
- Starea actualizărilor.

Notă: meniul "Stare actualizare" 1 este disponibil atunci când o actualizare este în curs de desfășurare.

Actualizarea sistemului multimedia

« Actualizare software » 2

Acest meniu vă permite să:

- vizualizarea versiunii curente a software-ului și a numărului de serie al sistemului multimedia;

ACTUALIZAREA SISTEMULUI ȘI A LIMITEI DE VITEZĂ

- aflați data ultimei actualizări;
- verificați dacă este disponibilă o actualizare;
- actualizarea diferitelor sisteme din sistemul multimedia.

Notă:

- dacă o actualizare este disponibilă, veți fi notificat prin intermediul funcției Notificări. Consultați capitolul "Gestionarea notificărilor";
- actualizările pot fi căutate și descărcate numai dacă vehiculul dvs. se află într-o zonă geografică acoperită de o rețea mobilă. Pentru mai multe informații, consultați capitolul "Setări sistem".

În cazul actualizării automate, dacă este disponibilă o nouă actualizare, după oprirea motorului va apărea o notificare pe ecranul sistemului multimedia pentru a vă informa.

Urmați instrucțiunile afișate pe ecranul sistemului multimedia pentru a continua instalarea.



Înainte de a începe instalarea, parcați vehiculul departe de trafic și aplicați frâna de parcare.

care.



De asemenea, puteți căuta actualizările direct, apăsând pe "Căutați actualizările" **6**. După căutarea sistemului multimedia, puteți accesa următoarea actualizare **7**, dacă este disponibilă.



Porniți instalarea actualizării **7**, apăsând pe "Instalare" **8**.

Urmați instrucțiunile afișate pe ecranul sistemului multimedia. Puteți părăsi vehiculul după apăsarea pe "OK" pentru a confirma instalarea, fără a aștepta finalizarea actualizării.

Actualizarea hărților de navigare

« Actualizare hartă » **3**

Puteți vizualizați lista țărilor **9** instalate în sistemul de navigare.

Numai țara înregistrată ca preferată **10** va fi actualizată automat.

ACTUALIZAREA SISTEMULUI ȘI A LIMITEI DE VITEZĂ

Pentru a actualiza hărțile, asigurați-vă în prealabil că toate serviciile vehiculului sunt activate. Consultați capitolul "Activarea serviciilor";

Modificare țară preferată

Țara preferată **10** poate fi schimbată o singură dată, prin intermediul sistemului multimedia. Țara preferată poate fi definită după ce vehiculul v-a fost înmănat, iar serviciile au fost activate.



Pentru a detecta țara preferată, puteți face acest lucru prin intermediul unui mesaj care apare pe ecranul sistemului multimedia și care vă întrebă dacă doriți să localizați vehiculul.

Dacă doriți să schimbați din nou țara preferată **10**, contactați un reprezentant al mărcii.

Notă: în mod implicit, țara preferată se bazează pe locația detectată a vehiculului.

Actualizarea de la distanță a hărților de navigare

Dacă vehiculul dvs. este dotat cu servicii conectate și ați acceptat actualizări de la distanță, sistemul va actualiza periodic harta corespunzătoare țării preferate **10**.

Puteți primi în sistemul dvs. mesaje de informare despre aceste actualizări.

Notă:

actualizările la distanță ale hărții pot fi efectuate automat dacă vehiculul dvs. este:

- eligibil pentru o actualizare;
- situat într-o zonă geografică acoperită de o rețea mobilă.



Actualizarea de la distanță este disponibilă numai prin abonament și poate fi accesată pe o perioadă de timp specificată. Pentru detalii suplimentare, consultați un reprezentant al mărcii.

Actualizarea manuală a hărților de navigare

Dacă vehiculul dumneavoastră nu are servicii conectate (consultați secțiunea "Setări sistem"), este necesar să actualizați hărțile în mod regulat. Pentru toate țările, hărțile trebuie actualizate manual folosind o unitate de stocare USB (sunt afectate și vehiculele care nu sunt echipate cu un sistem de navigație).

Notă:

- unitatea de stocare USB trebuie să fie formatată în FAT32 și să aibă o capacitate minimă de 32 GB și o capacitate maximă de 64 GB.
- unitatea USB nu este furnizată împreună cu sistemul.

Pentru a actualiza hărțile de pe computer, accesați <https://renault-connect.renault.com>, apoi conectați-vă la contul "My Renault".

ACTUALIZAREA SISTEMULUI ȘI A LIMITEI DE VITEZĂ

Vehiculul trebuie identificat înainte de actualizarea hărților. Vehiculul este identificat folosind:

- VIN (număr de identificare vehicul);
- o imagine virtuală a vehiculului folosind o unitate flash USB.

Actualizări efectuate de vehicul VIN

De pe computer, conectați-vă la contul "My Renault și descărcați software-ul Alliance CONNECT Toolbox, apoi introduceți VIN vehiculului pe care doriți să îl actualizați.

Software-ul Alliance CONNECT Toolbox arată tipul de actualizare disponibil:

- "Actualizare completă";
- "Actualizare disponibilă după țară".

Notă: în lista "Actualizări disponibile după țară" sunt sugerate numai țările în care este disponibilă o actualizare pentru vehiculul selectat.



Responsabilitatea utilizatorului în timpul actualizării.

Este foarte important să urmați cu atenție instrucțiunile în timpul actualizării. Nerespectarea acestor instrucțiuni (scoaterea unității flash USB etc.) poate deteriora datele și le poate provoca daune ireversibile.

Selectați actualizările pe care doriți să le instalați pe sistemul multimedia, apoi descărcați actualizările în unitatea flash USB.

După ce datele sunt descărcate pe unitatea flash USB, puteți scoate unitatea flash USB din computer, dezactivând-o înainte de a o scoate, apoi mergeți la vehicul.

În vehiculul dvs., introduceți unitatea flash USB în portul vehiculului USB. Sistemul multimedia detectează aplicații noi și se oferă să le instaleze. Urmați instrucțiunile afișate pe ecranul sistemului multimedia.

Această procedură de actualizare trebuie efectuată cu motorul pornit, în cazul vehiculelor cu ardere internă, și cu motorul activat, în cazul vehiculelor hibride și electrice.

Notă: după ce unitatea flash USB a fost introdusă în portul USB al vehiculului, nu efectuați nicio operație asupra sistemului multimedia, asupra comenzilor sale sau asupra oricăruia dintre dispozitivele vehiculului (telefon, audio, navigare etc.), pentru a evita întreruperea procesului de actualizare.

Când procedura de actualizare este completă, puteți scoate unitatea flash USB din vehiculul dvs.



Pentru a beneficia de hărți actualizate și limite de viteză, este recomandat

să instalați în mod regulat actualizări prin intermediul site-ului web <https://renault-connect.renault.com>.



Hărțile și limitele de viteză sunt actualizate simultan.

La vehiculele care nu sunt echipate cu sistem de navigație, este necesar, de asemenea, să se efectueze actualizări pentru a actualiza indicațiile privind limita de viteză.

ACTUALIZAREA SISTEMULUI ȘI A LIMITEI DE VITEZĂ

Actualizări prin crearea unei imagini virtuale a vehiculului dvs. folosind o unitate USB

În vehicul, introduceți o unitate USB în format FAT32 și cu o capacitate minimă de 32 GB și o capacitate maximă de 64 GB în portul USB, apoi așteptați 10 secunde (asigurați-vă că nu sunt conectate alte unități USB).

Sistemul multimedia creează apoi o imagine a vehiculului dvs. pe unitatea USB care îi va permite software-ului Alliance CONNECT Toolbox să identifice actualizările disponibile pentru sistemul dvs. de navigație.

După ce imaginea virtuală este realizată, scoateți unitatea flash USB din unitatea flash USB a vehiculului dvs., apoi mergeți la computer.



Orice unitate flash USB introdusă este analizată, iar imaginea acesteia este stocată în sistemul multimedia. În funcție de capacitatea unității flash USB, ecranul multimedia poate fi pus în așteptare. Așteptați câteva secunde. Folosiți numai unități flash USB care se conformează cerințelor naționale în vigoare.

De la computer, conectați-vă la contul "My Renault " și descărcați software-ul Alliance CONNECT Toolbox, apoi introduceți unitatea USB care conține imaginea vehiculului dvs.

Software-ul Alliance CONNECT Toolbox arată tipul de actualizare disponibil:

- "Actualizare completă";
- "Actualizare disponibilă după țară".

Notă: în lista "Actualizări disponibile după țară" sunt sugerate numai țările în care este disponibilă o actualizare pentru vehiculul selectat.

Selectați actualizările pe care doriți să le instalați pe sistemul multimedia, apoi descărcați actualizările în unitatea flash USB.

După ce datele sunt descărcate pe unitatea flash USB, puteți scoate unitatea flash USB din computer, dezactivând-o înainte de a o scoate, apoi mergeți la vehicul.

În vehiculul dvs., introduceți unitatea flash USB în portul vehiculului USB. Sistemul multimedia detectează aplicații noi și se oferă să le instaleze. Urmați instrucțiunile afișate pe ecranul sistemului multimedia.

Această procedură de actualizare trebuie efectuată cu motorul pornit,

în cazul vehiculelor cu ardere internă, și cu motorul activat, în cazul vehiculelor hibride și electrice.

Notă: după ce unitatea flash USB a fost introdusă în portul USB al vehiculului, nu efectuați nicio operație asupra sistemului multimedia, asupra comenzilor sale sau asupra oricăruia dintre dispozitivele vehiculului (telefon, audio, navigare etc.), pentru a evita întreruperea procesului de actualizare.

Când procedura de actualizare este completă, puteți scoate unitatea flash USB din vehiculul dvs.



Nu staționați și nu porniți motorul în locuri în care se află substanțe sau materiale inflamabile, precum iarbă sau frunze, care pot veni în contact cu un sistem de eșapament cald.



Nu porniți motorul într-un local închis: gazele de eșapament sunt toxice.

MY RENAULT

prezentare

Contul dvs. de client "My Renault" poate fi accesat prin intermediul site-ului web <https://renault-connect.renault.com> sau prin intermediul smartphone-ului dvs., descărcând aplicația "My Renault".

Notă:

- aplicația "My Renault" este supusă dezvoltării continue. Conectați-vă cu regularitate pentru a vă îmbunătăți contul cu noi caracteristici;
- pentru informații suplimentare referitoare la telefoanele compatibile, contactați un reprezentant al mărcii sau accesați site-ul web: <https://renault-connect.renault.com>;



Când utilizați aplicația "My Renault", utilizați conexiunea la internet a telefonului (care este supusă taxelor și limitărilor impuse de operatorul dvs. de telefonie mobilă).

- Pentru informații suplimentare, contactați un reprezentant al mărcii sau consultați oferta Renault Connect pe site-ul web relevant: <https://renault-connect.renault.com>.

Din contul dvs. de client "My Renault", puteți interacționa cu vehiculul și obține informații:

- vizualizați informațiile despre vehicul;
- accesați istoricul și calendarul intervențiilor dvs. și faceți o programare;
- identificați locul în care este parcat vehiculul;
- activați de la distanță claxonul și luminile vehiculului;
- vizualizați și gestionați contractele și serviciile;
- consultați E-Guide al vehiculului;
- găsiți un reprezentant al mărcii în apropiere;
- creați/modificați "Cod PIN" "My Renault";
- ...

Notă:

- anumite funcții depind de echiparea vehiculului, de abonamentul la contractele serviciilor și de legislația țării;
- unele funcții pot fi accesate doar de pe smartphone, prin intermediul aplicației "My Renault";
- serviciile trebuie activate pentru a permite controlul vehiculului de la distanță ➔ **88**;
- crearea unui "Cod PIN" "My Renault" vă permite să accesați în siguranță serviciile conectate.

Servicii conectate în "My Renault"

Pentru vehicule electrice

Puteți beneficia de serviciile conectate din aplicația "My Renault", cum ar fi:

- să verificați nivelul bateriei și starea de încărcare;
- să programați încărcarea;
- lansa/programa sistemul de climatizare sau de încălzire;
- accesați "Mobilize charge pass" (metoda de plată la stația de încărcare);
- să găsiți stațiile de încărcare disponibile în apropiere;
- să planificați o rută, identificând stațiile de încărcare de pe traseu;
- ...

Notă: funcțiile de încărcare, climatizare și încălzire sunt disponibile numai cu anumite vehicule. Pentru orice alte informații, consultați un reprezentant al mărcii.

Creați un cont de utilizator "My Renault"

Pentru a accesa funcțiile "My Renault", trebuie să creați un cont de utilizator pe site-ul web sau în aplicația "My Renault".

Pe site-ul web:

MY RENAULT

- selectați "Creare cont" pe pagina de pornire;
- introduceți informațiile necesare pentru a crea contul.

Din aplicație:

- selectați "Înregistrare" din meniul principal al aplicației;
- introduceți informațiile necesare pentru a crea contul.

Un e-mail de confirmare va fi trimis la adresa de e-mail furnizată anterior.

Pentru a finaliza crearea contului dvs. "My Renault", faceți clic pe linkul afișat în e-mailul de confirmare.

Notă: puteți folosi același nume de utilizator și aceeași parolă pentru a vă conecta la contul dvs. de utilizator web.

Înregistrați vehiculul în contul dvs. "My Renault"

Din contul "My Renault", faceți clic pe "Adăugare un vehicul", apoi adăugați VIN (numărul de identificare vehicul) sau numărul de înregistrare al vehiculului, în mod manual sau prin scanarea acestuia.

Sincronizați-vă contul "My Renault" cu vehiculul

Pentru a utiliza aplicația "My Renault" și interacționa cu vehiculul dvs., trebuie să sincronizați aplicația "My Renault" cu vehiculul.

Notă:

- dacă doriți să sincronizați aplicația "My Renault" cu vehiculul, trebuie să vă aflați în vehicul, acesta trebuie să fie parcat într-o zonă acoperită de rețea, iar sistemul multimedia al vehiculului trebuie să fie pornit;
- dacă aplicația "My Renault" nu este sincronizată cu vehiculul, nu veți putea accesa contractele serviciilor dvs.

Din aplicația "My Renault":

- conectați-vă la contul dumneavoastră;
 - din meniul principal al aplicației, apăsați butonul "Sincronizare vehicul propriu" și confirmați apăsând din nou;
 - urmați instrucțiunile afișate pe ecranul sistemului multimedia.
- După ce contul dvs. "My Renault" este asociat cu sistemul multimedia, sincronizarea va avea loc în mod automat.

Reînnoirea unui serviciu

Pentru a reînnoi unul dintre servicii atunci când se apropie de expirare, accesați fila "Renault CONNECT store" din contul "My Renault", apoi selectați "Serviciile mele".

Apoi faceți clic pe "Reînnoire" și urmați instrucțiunile pas cu pas.

ÎMPRUMUTAREA ȘI ÎNSTRĂINAREA VEHICULULUI

Împrumutarea vehiculului

Informații juridice

Atunci când împrumutați vehiculul, sunteți obligat (consultați Condițiile generale de vânzare ale serviciilor conectate) să informați persoana căreia îi împrumutați vehiculul în legătură cu faptul că vehiculul va fi conectat și va colecta informații personale, precum locația vehiculului.

Colectarea datelor

Colectarea datelor vehiculului poate să fie suspendată temporar.

Pentru a face acest lucru, la pornirea vehiculului dvs. și după afișarea ferestrei "Securitate și confidențialitate" pe ecranul central, selectați "OFF" pentru colectarea datelor.

Serviciile vor fi dezactivate, cu excepția funcțiilor obligatorii sau asocia-te securității, cum ar fi apelarea de urgență automată în caz de accident.

Înstrăinarea vehiculului

Ștergerea datelor cu caracter personal

La vânzarea vehiculului, este obligatoriu să ștergeți toate informațiile personale stocate în vehicul sau în afara acestuia.

Pentru a face acest lucru, reinițializați sistemul de la bord și ștergeți vehiculul din contul dvs. "My Renault".

Reinițializarea sistemului

Pentru a face acest lucru, porniți sistemul multimedia al vehiculului dvs.

Din meniul principal, apăsați pe "Informații despre vehicul", apoi pe fila "Sistem" și pe "Reinițializare generală".

Notă: resetarea sistemului este posibilă doar din profilul de administrator.

Notă: resetarea sistemului este posibilă doar din profilul de administrator. Resetarea sistemului șterge aplicațiile instalate.



Pentru a reinstala aplicațiile contactați un reprezentant al mărcii.

Ștergerea vehiculului din contul dvs. "My Renault"

La înstrăinarea vehiculului, este necesar, de asemenea, să ștergeți vehiculul vechi din contul dvs. "My Renault".

Pentru a face acest lucru, conectați-vă la contul dvs. "My Renault" și ștergeți vehiculul.

SISTEME DE ASISTENȚĂ LA CONDUCERE

Meniul "Asistență deplasare"

Din meniul principal, apăsați pe "Setări", apoi pe fila "Vehicul". Acest meniu vă permite să configurați sistemele de asistență la conducere.



Unele setări trebuie modificate în timp ce motorul funcționează pentru a putea fi stocate de sistemul multimedia.



Din motive de securitate, efectuați aceste manipulări cu vehiculul oprit.

Ecranul "Asistență deplasare"

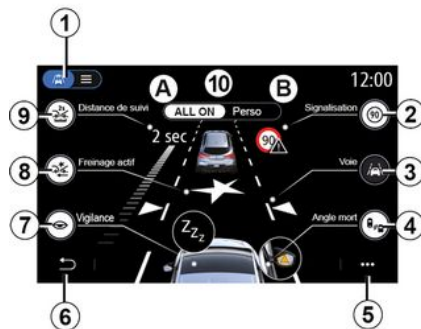

1. "Mod de afișare";
2. « Semn circ. »;
3. « Bandă »;
4. « Unghi mort »;
5. "Meniu contextual";
6. "Revenire la pagina anterioară";
7. « Vigilență »;
8. "Frânare activă" sau "Securitate avansată", în funcție de vehicul;
9. « Distanța de urmărire »;
- A. « ALL ON »;
- B. « Perso ».



"Mod de afișare"

Atunci când selectați un mod de vizualizare **1**, puteți să alegeți modul interactiv **10** sau modul listă **11** care vă permite să vizualizați integral "Asistență deplasare".

Selectați butonul opțiunii pe care doriți să o activați sau să o dezactivați.

*

SISTEME DE ASISTENȚĂ LA CONDUCERE

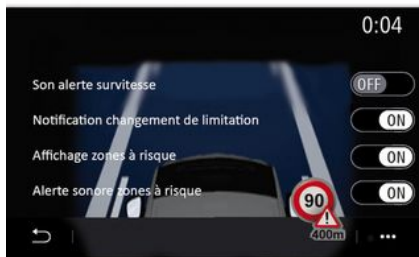

« Semn circ. »

Această funcție vă ajută în timpul călătoriilor, informându-vă despre limitele de viteză, zonele cu risc ridicat și zonele periculoase folosind:

- afișarea pe ecranul multimedia și pe tabloul de bord;
- o alertă sonoră.

« Alertă depășire viteză »

Această funcție detectează orice depășire a limitei de viteză și avertizează șoferul prin afișarea unei avertizări pe tabloul de bord, împreună cu o alertă sonoră. Alegeți "ON" pentru a activa această funcție.

"Notificare de schimbare a limitei de viteză";

Această funcție avertizează șoferul prin intermediul unei alerte sonore atunci când se schimbă limita de viteză. Selectați ON pentru a activa această funcție.

« Afișare zonă de risc »

Această funcție alertează șoferul prin intermediul tabloului de bord la intrarea într-o zonă periculoasă sau o zonă cu risc ridicat. Alegeți "ON" pentru a activa această funcție.

Notă: serviciile trebuie să fie activate pentru a afișa zonele de risc ➔ 88.

« Sunet alertă zonă de risc »

Această funcție notifică șoferul printr-un avertisment sonor atunci când intră într-o zonă periculoasă sau într-o zonă cu risc ridicat.

Alegeți "ON" pentru a activa această funcție.

Notă: dacă "Afișare zonă de risc" este dezactivată, funcția "Sunet alertă zonă de risc" este dezactivată automat.

« Vigilență »

Această funcție detectează orice reducere a reacțiilor șoferului. Acesta ia în considerare mișcărilor bruște și aleatorii ale volanului, frecvența alertei de depășire a benzii și rulajul neîntrerupt timp de peste două ore.

Această funcție notifică șoferul printr-un avertisment sonor și afișând un mesaj de avertizare pe tabloul de bord care îi recomandă șoferului să facă o pauză.

Selectați "ON" pentru a activa acest sistem. Pentru informații suplimentare, consultați capitolul "Alertă de detectare oboseală" din manualul de utilizare al vehiculului.

« ALL ON »

Atunci când modul "ACTIVARE INTEGRALĂ" este activat, toate sistemele de asistență pentru siguranță sunt activate. Acest mod este activat în mod implicit la fiecare pornire a vehiculului.

Funcția "ALL ON" poate fi activată și apăsând o dată pe comanda vehiculului.

Notă: atunci când modul "ALL ON" este activat, nu este disponibilă nicio setare. Trebuie să comutați la modul "Perso" pentru a avea acces la diferitele setări.

« Perso »

Atunci când modul "Perso" este activat, sistemele de asistență pentru siguranță pe care le-ați configurat și personalizat sunt activate.

Funcția "Perso" poate fi activată și prin două apăsări pe comanda vehiculului.

SISTEME DE ASISTENȚĂ LA CONDUCERE



6

« Bandă » (Setări asistență rută)

Funcția îl alertează pe șofer în cazul depășirii involuntare a unei linii continue sau discontinue.

Puteți să reglați intensitatea vibrațiilor volanului (și a volumului alertei sonore, în funcție de echipare), precum și sensibilitatea alertei de depășire a benzii.

Pentru informații suplimentare, consultați capitolul "Asistență la menținerea pe bandă" din manualul de utilizare al vehiculului.

"Prevenire a părăsirii benzii"

Funcția îl alertează pe șofer în cazul depășirii involuntare a unei linii continue.

"Operațiuni pe liniile discontinue"

Funcția îl alertează pe șofer în cazul depășirii involuntare a unei linii întrerupte.

Notă: pentru ca această funcție să funcționeze în cazul unei linii întrerupte, nu poate fi activată dacă funcția de prevenire a părăsirii benzii este dezactivată.



« Frână activă »

"Frână activă": această funcție avertizează șoferul în caz de risc de coliziune. Alegeți "ON" pentru a activa această funcție. Puteți selecta sensibilitatea avertizării "Frână activă", după cum este necesar:

- « Devreme »;
- « Standard »;
- « Întârziat ».

Pentru informații suplimentare, consultați capitolul "Frânare activă" sau capitolul "Securitate avansată" (în funcție de vehicul) din manualul de utilizare al vehiculului.

"Securitate avansată"

(în funcție de echipare)

Acest sistem este compus din următoarele funcții:

- « Frânare activă »;
- "Asistență de urgență la menținerea pe bandă": această funcție avertizează șoferul și corectează traiectoria vehiculului în cazul în care:

- marginea drumului este depășită;
- există un risc de coliziune cu un vehicul care vine din sens opus pe o bandă alăturată;
- există un risc de coliziune cu un vehicul care se află în zona unghiului mort (în funcție de echipare).

Pentru informații suplimentare, consultați capitolul "Securitate avansată" din manualul de utilizare al vehiculului.

SISTEME DE ASISTENȚĂ LA CONDUCERE



Din motive de securitate, efectuați aceste manipulări cu vehiculul oprit.



Din motive de securitate, efectuați aceste manipulări cu vehiculul oprit.

« Avertizare unghi mort »

Această funcție avertizează șoferul atunci când un alt vehicul se află într-un unghi mort. Alegeți "ON" pentru a activa această funcție. Pentru informații suplimentare, consultați capitolul "Avertizare unghi mort" din manualul de utilizare al vehiculului.

« Distanța de urmărire »

Această funcție avertizează șoferul atunci când este prea aproape de un alt vehicul. Alegeți "ON" pentru a activa această funcție. Pentru informații suplimentare, consultați capitolul "Alertă de distanță de siguranță" din manualul de utilizare al vehiculului dvs.

Meniu contextual

Din meniul contextual **5**, puteți să re-setați la setările implicite pentru fiecare meniu.

ASISTENȚĂ LA STAȚIONARE

Meniul "Asistență parcare"

Din meniul principal, apăsați pe "Setări", apoi pe fila "Vehicul". Utilizați acest meniu pentru a accesa setările pentru asistența la parcare. Consultați manualul de utilizare al vehiculului pentru mai multe informații.



Din motive de securitate, efectuați aceste manipulări cu vehiculul oprit.

Ecranul "Asistență parcare"

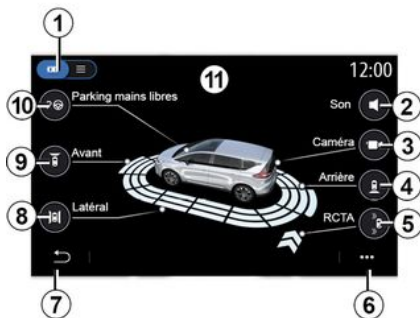

1. "Mod de afișare".
2. « Sunet ».

3. « Camera ».
4. "Detectare obstacole spate".
5. "Avertizare ieșire din parcare".
6. "Meniu contextual".
7. "Revenire la meniul anterior".
8. "Detectare obstacole laterale".
9. "Detectare obstacole față".
10. "Parcare mâini libere".



Meniu contextual

Din meniul contextual **6**, puteți reinițializa setările implicite pentru fiecare meniu și accesa instrucțiunile sistemului multimedia.

La selectarea unui mod de afișare **1**, puteți selecta un mod interactiv **11** sau modul listă **12** pentru a vizualiza

sistemele de asistență la parcare disponibile.

Selectați butonul opțiunii pe care doriți să o activați sau să o dezactivați.

"Detectare obstacole"

Apăsați pe "ON" sau "OFF" pentru a activa sau a dezactiva Asistența la parcare:

- în spate **4**;
- în partea laterală **8**;
- în față **9**.

« Sunet »

Apăsați pe "ON" sau "OFF" pentru a activa sau dezactiva alertele sonore pentru Asistența la parcare.

Pot fi modificate următoarele setări:

- "Tip sunet": selectați o alertă sonoră dintre cele disponibile;
- "Volum": reglați volumul de detecție obstacol apăsând pe "+" sau pe "-".



Din motive de securitate, efectuați aceste manipulări cu vehiculul oprit.

ASISTENȚĂ LA STAȚIONARE

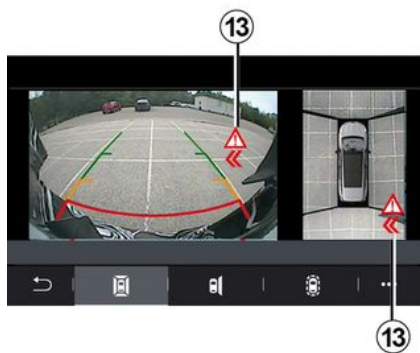

"Avertizare ieșire din parcare" 5

Avertizarea la ieșire din parcare 5 detectează obstacolele care se apropie din lateralele vehiculului dvs., din partea din spate.

Aceasta se activează atunci când marșarierul este cuplat și vehiculul este staționar sau se deplasează la viteză mică.

Veți fi informat în legătură cu obstacolele care se apropie prin intermediul unei alerte sonore continue, precum și al afișajului 13 de pe ecranul multimedia și al unui semnal luminos în retrovizorul exterior.

Notă: obstacolele staționate nu sunt detectate.

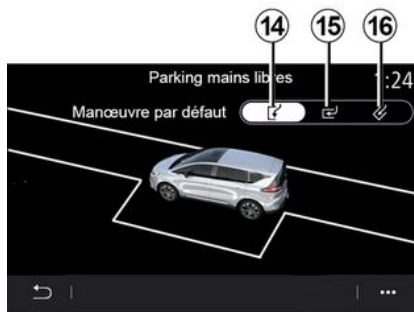

"Parcare mâini libere" 10

Alegeți una dintre următoarele opțiuni pentru a selecta o manevră implicită:

- "Parcare paralelă" 14;
- "Parcare perpendiculară" 15;
- "Parcarea vehiculului într-un loc de parcare oblic față de carosabil" 16.

Pentru mai multe informații despre funcția "Parcare mâini libere", consultați capitolul Asistență la parcare din manualul de utilizare al vehiculului.

CAMERĂ DE MERS ÎNAPOI

Meniul "Cameră vedere spa-te"

Din meniul principal, apăsați pe "Setări" apoi pe fila "Vehicul" și selectați "Asistență parcare". Utilizați acest meniu pentru a configura camera de mers înapoi.

Pentru informații suplimentare despre camera de mers înapoi, consultați manualul de utilizare al vehiculului dvs.

Notă:

- aveți grijă în așa fel încât camerele să nu fie acoperite (cu murdărie, noroi, zăpadă etc.);
- afișajul camerei de mers în marșarier nu mai este disponibil (este înlocuit cu un ecran negru) atunci când viteza vehiculului depășește aproximativ 10 km/h, în funcție de legislația locală. Pe ecran apare un mesaj care vă avertizează că viteza dvs. este prea mare.



Din motive de securitate, efectuați aceste manipulări cu vehiculul oprit.

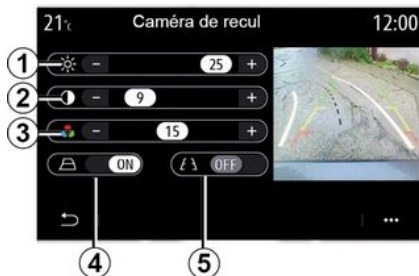

"Linii de ghidare"

Puteți activa sau dezactiva:

- liniile de ghidare fixe **5** care indică distanța din spatele vehiculului;
- liniile de ghidare mobile **4** care indică traiectoria vehiculului în funcție de poziția volanului.

"Setări imagine"

Puteți să reglați setările următoare:

- luminozitate **1**;
- contrast **2**;
- culoare **3**.

CAMERĂ DE 360°

O vedere aeriană a vehiculului și a mediului său înconjurător este afișată în zona **B** de pe ecranul sistemului multimedia.

Pentru mai multe informații, consultați capitolul "Cameră cu vedere la 360°" din manualul de utilizare al vehiculului.

Setări

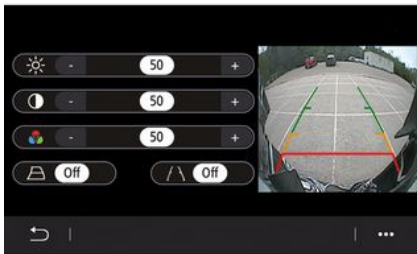

Din meniul principal, apăsați pe "Setări", apoi pe fila "Vehicul", după care "Asistență deplasare" și "Camera". Utilizați acest meniu pentru a configura camera la 360°:

- apăsați "ON" sau "OFF" pentru a activa sau a dezactiva liniile de ghidare;

- apăsați "+" sau "-" pentru a regla setările de contrast și de luminizitate și culorile imaginii.

Alegerea camerei

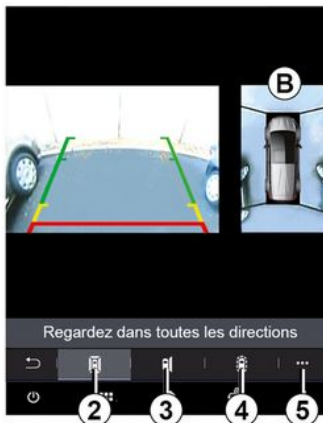

Puteți selecta, de asemenea, vizualizarea zonei **B** afișată pe ecranul multimedia selectând un tip de vizualizare:

- vederea la 360° a împrejurimilor **2**;
- pe partea pentru pasager a vehiculului **3**;
- detectare a obstacolelor **4**.

Din meniul contextual **5**, puteți să reveniți la setările implicite.



Această funcție reprezintă un ajutor suplimentar, indicând faptul că un alt vehicul se află

în zona de unghi mort a vehiculului dumneavoastră. Prin urmare, nu poate, în nici un caz, să înlocuiască vigilența și responsabilitatea șoferului în timpul merului.

Șoferul trebuie să fie întotdeauna pregătit pentru evenimentele neprevăzute care pot interveni în timpul conducerii: aveți grijă întotdeauna să nu existe obstacole mobile, mici și înguste (de exemplu, un copil, un animal, un cărucior de copil, o bicicletă, o piatră, un stâlp etc.) în punctul mort în timpul manevrelor.

MULTI-SENSE

Meniul "MULTI-SENSE"

Din meniul principal, apăsați pe "Setări", apoi pe fila "Vehicul", pentru a accesa "MULTI-SENSE". Acest meniu vă permite să personalizați comportamentul anumitor sisteme incluse.

Selectarea modului

Modurile disponibile pot varia în funcție de vehicul și de nivelul de echipare. Din meniul "MULTI-SENSE", selectați modul **1** dorit:

- "My Sense";
- « Sport »;
- « Comfort »;
- « Race »;
- "Save";
- « Eco »;
- ...

Notă: ultimul mod nu este memorat la repornirea vehiculului. În mod implicit, vehiculul repornește în modul "My Sense". Pentru informații suplimentare despre fiecare dintre aceste moduri, consultați manualul de utilizare al vehiculului.

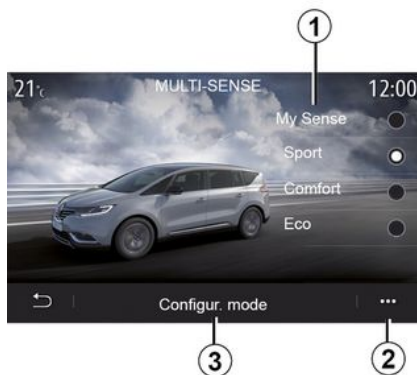

Configurarea modului

Apăsați pe "Configurare mod" **3** pentru a personaliza diferitele setări ale următoarelor sisteme de bord:

- « Direcție »;
- « 4Control »;
- « Amortizare »;
- « Climă »;
- "Afișaj";
- « Design sunet motor »;
- « Lumină ambientală »;
- ...

Notă:

- unele meniuri de configurare "MULTI-SENSE" sunt restricționate în funcție de categorie și de nivelul de echipare al vehiculului dvs. Aceste

te meniuri rămân vizibile pe ecranul multimedia, dar nu sunt disponibile;

- de asemenea, puteți accesa diferitele moduri apăsând în mode repetat pe comanda "MULTI-SENSE" a vehiculului. Consultați manualul de utilizare al vehiculului pentru mai multe informații.

Meniu contextual

Din meniul contextual **2**, puteți reseta valorile implicite pentru modul curent.



Din motive de securitate, efectuați aceste manipulări cu vehiculul oprit.

6

MULTI-SENSE

Ecranul "MULTI-SENSE"



6

În funcție de ecranul multimedia, diferitele configurări ale modului "MULTI-SENSE" pot fi afișate într-o singură filă (ecranul **A**) sau în mai multe file, "Deplasare" **6** și "Ambianță" **13** (ecranul **B**).

Notă: disponibilitatea setărilor poate varia în funcție de modelul și de nivelul de echipare al vehiculului dvs.

Setări de conducere

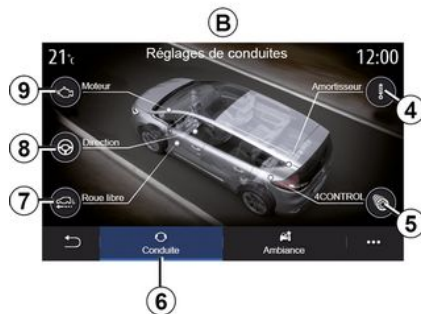

Din fila "Deplasare" **6**, puteți configura echipamentele următoare:

- « Amortizare » **4** ;
- « 4Control » **5** ;
- « Călătorie » **7** ;
- « Direcție » **8** ;
- « Motor » **9** ;
- "Sistem de control electronic al stabilității";
- « » ;
- ...

Notă: disponibilitatea setărilor poate varia în funcție de modelul și de nivelul de echipare al vehiculului dvs.

Setări Ambianță



Din fila "Ambianță" **13**, puteți configura echipamentele următoare:

- « Lumină ambientală » **10** ;
- « Design sunet motor » **11** ;
- « Climă » **12** ;
- « Masaj » **14** ;
- « Tabloul de bord » **15** ;
- ...

Notă: disponibilitatea setărilor poate varia în funcție de modelul și de nivelul de echipare al vehiculului dvs.

MULTI-SENSE



« Amortizare » 4

Acest meniu oferă mai multe moduri de suspensie:

- « Comfort »;
- "Regular";
- « Sport ».

În funcție de modul selectat, cursa și rigiditatea amortizoarelor sunt reglate pentru a oferi un echilibru optim între o experiență de conducere confortabilă și una sportivă.



« 4Control » 5

Acest meniu oferă mai multe moduri de stabilitate electronică:

- « Comfort »;
- "Regular";
- « Sport ».

În funcție de modul selectat, unghiul roților spate este reglat în raport cu roțile față, pentru a oferi un echilibru optim între o experiență de conducere confortabilă și una sportivă.



« Călătorie » 7

Acest meniu oferă modul "Călătorie".

Când conduceți, dacă nu este necesară puterea motorului, trece la modul cu roți libere pentru a optimiza eficiența combustibilului și performanțele dvs. Driving Eco.

Notă:

- atunci când modul "Călătorie" este activat, sistemele de asistență la conducere rămân activate;
- setarea este disponibilă numai la vehiculele echipate cu o cutie de viteze automată.

MULTI-SENSE



6

« Direcție » 8

Acest meniu oferă mai multe moduri de răspuns la direcție:

- « Comfort »;
- "Regular";
- « Sport ».

În funcție de modul selectat, sensibilitatea direcției poate fi reglată pentru a deveni mai rigidă sau mai sensibilă, pentru a oferi un echilibru optim între o experiență de manevrabilitate lină și una precisă.

"Sistem de control electronic al stabilității"

Acest meniu oferă mai multe moduri de stabilitate electronică:

- « Normal »;
- « Sport ».

În funcție de modul selectat, sistemul compară traiectoria selectată de șofer cu traiectoria reală a vehiculului, apoi o corectează pe aceeași din urmă, dacă este necesar, acționând selectiv asupra frânelor și/sau asupra puterii motorului.

« Lumină ambientală » 10

Utilizați acest meniu pentru a regla iluminarea ambientală. Pentru mai multe informații, consultați capitolul "Iluminare ambientală" din manualul de utilizare al vehiculului.

MULTI-SENSE



« Design sunet motor » 11

Acest meniu oferă mai multe efecte sonore ale motorului pentru habitacul:

- « Comfort »;
- « Sport »;
- "Regular".

Puteți să selectați două niveluri sonore: "Calitate redusă" sau "Ridicată". Pentru a dezactiva efectul sonor, reglați volumul sonor la modul "OFF".



« Climă » 12

Acest meniu oferă mai multe moduri de operare a aerului condiționat:

- « Eco »;
- "Regular".

În funcție de modul selectat, vi se va oferi echilibrul optim între confortul temperaturii și economia de combustibil.

Pentru mai multe informații despre reglarea climatizării, în funcție de nivelul de echipare, consultați secțiunea despre "Climatizare" din manualul de utilizare al vehiculului.



« Masaj » 14

Utilizați acest meniu pentru a activa ciclul de mesaje predefinite ale sistemului multimedia de pe scaunul șoferului și cel al pasagerului.

Pentru informații suplimentare despre programele de masaj, consultați secțiunea despre "Scaune" din manualul de utilizare al vehiculului.

MULTI-SENSE



6

« Stil tablou de bord » 15

Utilizați acest meniu pentru a selecta unul dintre mai multe stiluri de afișare.

În funcție de stilul selectat, se afișează anumite informații, precum:

- sursa audio actuală;
- busola;
- puterea și cuplul motorului;
- consumul curent de carburant;
- Direcția traseului.

Vehicul sport



În meniul MULTI-SENSE, vehiculele sport au o opțiune de mod "Race", care oferă setări suplimentare pentru a oferi vehiculului un comportament și mai sportiv.

Notă: ultimul mod nu este memorat la repornirea vehiculului. În mod implicit, vehiculul repornește în modul "Regulat". Pentru informații suplimentare despre fiecare dintre aceste moduri, consultați manualul de utilizare al vehiculului.

Modul "Regulat"

Modul "Regulat" oferă un compromis între dinamică și confort pentru utilizarea zilnică.

Modul "MySense"

Modul "MySense" este personalizabil în proporție de 100% pentru experiența de conducere. Vă permite să gestionați diferitele setări legate de atmosferă, motor etc.



Din motive de securitate, efectuați aceste manipulări cu vehiculul oprit.

Modul "Race"

Modul "Race" face posibilă o experiență de curse autentică, concepută în special pentru utilizarea vehiculului pe o pistă de curse.

Timpul de schimbare a vitezei este redus, accelerația și direcția sunt mai sensibile, sunetul de evacuare accentuează sportivitatea vehiculului.

Modul "Race" dezactivează implicit ESC (program de stabilitate electronică), precum și unele caracteristici de asistență la conducere, cum ar fi:

- frânare activă de urgență;
- limitator de viteză;
- asistență la menținerea pe bandă;
- regulator de viteză adaptiv;
- ...

MULTI-SENSE

Configurarea modului

Apăsați pe "Configurați modul actual" **16** pentru a personaliza diferenții parametri ai următoarelor sisteme de la bord:

- « 4Control »;
- « Control electronic al stabilității »;
- « Tablou de bord »;
- « Climă »;
- « Sunet eşapament »;
- "Sunetul motorului";
- « Pedala de accelerație »;
- ...

Notă:

- setările pot varia în funcție de modelul vehiculului și de nivelul de echipare;

- unele meniuri de configurare "MULTI-SENSE" sunt restricționate în funcție de categorie și de nivelul de echipare al vehiculului dvs. Aceste meniuri rămân vizibile pe ecranul multimedia, dar nu sunt disponibile.

Meniu contextual

Din meniul contextual **17**, puteți reseta valorile implicite pentru modul curent.



Din motive de securitate, efectuați aceste manipulări cu vehiculul oprit.

« 4Control »

Acest meniu oferă mai multe moduri de funcționare:

- "Regular";
- « Sport »;
- « Race ».

În funcție de modul selectat, unghiul roților din spate variază în raport cu unghiul roților din față pentru a vă oferi un compromis optim între accesibilitate și performanță, iar direcția devine mai ușoară, mai grea sau mai receptivă pentru a vă oferi un compromis optim. Între moliciune și precizie.

« Pedala de accelerație »

Acest meniu oferă mai multe moduri de progresie a pedalei de accelerație:

- "Save";
- "Regular";
- « Sport »;
- « Race ».

În funcție de modul selectat, sensibilitatea pedalelor de accelerație se schimbă.

"Sistem de control electronic al stabilității"

Acest meniu oferă mai multe moduri de stabilitate electronică:

- "Regular";
- « Sport »;
- « OFF ».

În modul "Sport", sistemul rulează cu corecții de ultimă oră pentru a permite o conducere mai sportivă prin controlul frânării anumitor roți și/ sau a puterii motorului. În modul "OFF", "Programul electronic de stabilitate" este dezactivat.

« Motor »

Acest meniu oferă mai multe moduri de răspuns al motorului:

- "Save";
- "Regular";
- « Sport »;
- « Race ».

În funcție de modul selectat, puterea și cuplul motorului pot deveni mai evidente și mai sensibile.

« Sunet eşapament »

(în funcție de echipare)

Acest meniu oferă mai multe efecte de sunet:

- "Regular";
- « Sport »;
- « Race ».

MULTI-SENSE

În funcție de țară, sunetul eșapamentului poate fi supus reglementărilor locale. Pentru orice alte informații, consultați un reprezentant al mărcii.

"Sunetul motorului"

Acest meniu oferă mai multe efecte sonore ale motorului pentru habitacul:

- "Regular";
- « Sport »;
- « Race ».

Puteți să selectați două niveluri sonore: "Calitate redusă" sau "Ridicată". Pentru a dezactiva efectul sonor, reglați volumul sonor la modul "OFF".

Vehiculele hibride și electrice



La vehiculele hibride și electrice, din meniul "MULTI-SENSE", puteți accesa modul "Pure", modul "My Sense" (numai la vehiculele hibride) și modul "Sport", care pot fi utilizate pentru a configura echipamentele.

Notă: disponibilitatea setărilor poate varia în funcție de modelul și de nivelul de echipare al vehiculului dvs.

Modul "Pure"

Modul "Pure" asigură o conducere integral electrică. Acest mod folosește doar motorul electric pentru propulsarea vehiculului. Atunci când bateria de tracțiune este descărcată, vehiculul comută automat la mo-

dul "My Sense", iar motorul cu ardere internă pornește. Viteza maximă în modul "Pure" este de aproximativ 125 km/h.

Puteți accesa direct modul "Pure" utilizând butonul EV din vehicul.

Modul "My Sense"

Modul "My Sense" este modul de conducere hibrid. În funcție de conducere și de nivelul bateriei, acest mod folosește fie energia integral electrică, fie o combinație a celor două tipuri de energie, cu prioritate acordată bateriei de tracțiune.

În funcție de vehicul, motorul IC poate porni și pentru a menține nivelul de încărcare a bateriei.



Din motive de securitate, efectuați aceste manipulări cu vehiculul oprit.

Modul "Sport"

"Sport" autorizează o capacitate sporită de reacție a motorului. În funcție de conducere, tracțiunea electrică și IC lucrează împreună pentru a obține cele mai bune performanțe.

MULTI-SENSE

Reactivitatea pedalei este crescută și direcția este mai fermă.

Menținerea nivelului de încărcare al bateriei de tracțiune: "E-save"

Există două moduri prin care puteți accesa această funcție prin intermediul ecranului multimedia:

- activare/dezactivare din meniul "Setări vehicul";
- widget poziționabil pe pagina principală.

Acest mod vă permite să mențineți un nivel de încărcare suficient în bateria de tracțiune în așteptarea unui drum montan sau a unei pante lungi de autostradă.

Notă: unele funcții sunt dezactivate pentru a optimiza performanța motorului electric.

ILUMINARE AMBIENTALĂ

Meniul "Lumină ambientală"

În meniul principal, apăsați pe "Setări", apoi, din fila "Vehicul", apăsați pe "MULTI-SENSE".

Apăsați pe "modul Configurare", apoi selectați fila "Lumini de întâlnire".

Utilizați acest meniu pentru a regla mediul de iluminare în habitacul.



Din motive de securitate, efectuați aceste manipulări cu vehiculul oprit.



Alegerea culorii

Pentru a schimba culoarea ambientală în vehicul, selectați una dintre culorile **7** din cele disponibile.

"Intensitate"

Puteți să reglați intensitatea luminii ambientale. Pentru aceasta, apăsați pe butoanele "+" sau "-".

Zona din habitacul

Culoarea și intensitatea selectate se pot aplica următoarelor zone:

- planșă de bord;
- habitacul față;
- habitacul spate.

Apăsați unul dintre butoanele "Lumini de întâlnire" **2** pentru a activa/dezactiva iluminarea ambientală în zona selectată.

Notă: pentru a seta stilurile de afișaje și de ecrane ➔ **140**.

Meniu contextual

Pentru a reseta setările și a reveni la setările implicite, apăsați pe butonul meniului contextual **3**, apoi pe "Resetați".

SCAUNE

Meniul "Scaune"

Din meniul principal, apăsați pe "Setări", apoi pe "Scaune" pentru a accesa funcțiile și setările scaunelor vehiculului:

- « Poziția »;
- « Masaj »;
- "Modularitate cu impulsuri One-to-uch".



« Poziția »

Din fila "Poziția", apăsați pe "ON" sau "OFF" pentru a activa sau dezactiva setările:

- « Feedback vizual »;
- « Acces facil conducător »;

- « Acces facil pasager »;
- « Curtoazie scaun pasager ».

« Feedback vizual »

Dacă această funcție este activată, pe ecran se afișează o fereastră contextuală de reglaje atunci când șoferul sau pasagerul reglează poziția scaunului său.

« Acces facil conducător »/« Acces facil pasager »

Când este activată, scaunul se retrage automat atunci când șoferul și/sau pasagerul iese din vehicul, și își reia poziția atunci când șoferul și/sau pasagerul intră din nou în vehicul.

« Curtoazie scaun pasager »

Când această funcție este activată, șoferul poate să regleze scaunul pasagerului cu ajutorul contactoarelor amplasate lângă scaunul șoferului. Consultați manualul de utilizare al vehiculului pentru mai multe informații.

« Salvați »

Această funcție memorează pozițiile scaunelor față:

- reglați poziția scaunului cu ajutorul contactoarelor de pe scaun;

- apăsați pe contactorul scaunului pentru a accesa direct meniul "Scaune" pe ecranul multimedia;
- înregistrați poziția actuală.

Notă: poziția retrovizoarelor exterioare este memorată împreună cu poziția scaunelor (în funcție de vehicul).

Consultați manualul de utilizare al vehiculului pentru mai multe informații.

Revenire a unei poziții memorate

Cu vehiculul staționat, apăsați pe "Refacere" pentru a reveni la poziția memorată. Un mesaj de confirmare este afișat pe ecran. Apăsați "Da" pentru a reveni la poziția memorată.

« Resetați »

Vă puteți reseta selecția în meniul contextual.

SCAUNE

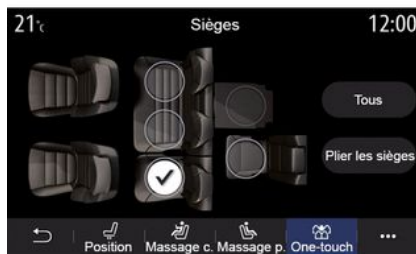

Funcția "Modularitate cu impulsuri" este disponibilă numai în timp ce vehiculul este staționar.



În momentul manevrărilor scaunelor spate, asigurați-vă ca nimic să nu incomodeze ancorările (parte a corpului, animal, pietriș, lavetă, jucării etc.).

6

« Masaj »

Din fila "Conducător" sau "Pasager", puteți selecta dintr-o listă de programe de masaj:

- « Tonic »;
- « Relaxare »;
- « Lombard ».

Apăsăți pe "+" sau "-" pentru a regla "Intensitate" și "viteza" masajului.

Notă: setările pentru masaj ale scaunului pasagerului nu pot fi salvate.

« Resetați »

Vă puteți reseta selecția în meniul contextual.

"Modularitate cu impulsuri"

Din fila "One-touch", puteți rabata scaunele din spate.

Notă: numărul de scaune poate varia.

Apăsăți pe butoanele care corespund scaunelor pe care doriți să le rabatați, apoi pe "Pliăți scaunele". Confirmați apăsând pe "Da".

Pentru a rabata toate scaunele, apăsați pe "Toate", apoi pe "Pliăți scaunele".

PRESIUNE DE UMFLARE PNEURI

Meniul "Presiune pneuri"

Din meniul principal, apăsați pe "Info", apoi pe fila "Vehicul".

Afișajul de pe tabloul de bord al vehiculului vă informează în legătură cu eventualele anomalii de umflare a pneurilor.



Din motive de securitate, efectuați aceste manipulări cu vehiculul oprit.

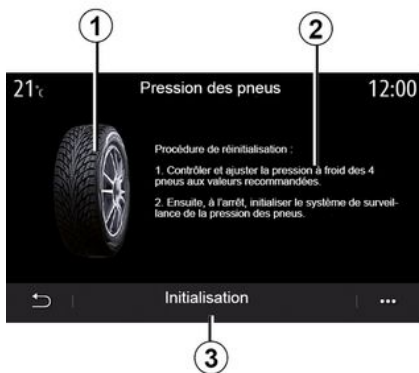

Nivel de presiune pneuri

Din sistemul multimedia, puteți să verificați presiunea pneurilor, precum și procedura de urmat **2**.

Elementul grafic **1** indică starea presiunii pneurilor cu ajutorul culorilor:

- verde – presiunea pneurilor este corectă sau neschimbată de la ultima reinițializare;
- Portocaliu – presiunea unuia dintre pneuri este insuficientă;
- Roșu = unul dintre pneuri are până sau este foarte dezumflat.

Reinițializare

Această funcție poate fi folosită pentru a lansa o resetare, apăsând pe "Inițializare" **3**. Atunci când reinițializarea este terminată, pe ecran este afișat un mesaj de confirmare.

Pentru informații suplimentare despre presiunea din pneuri, consultați manualul de utilizare al vehiculului.

CONDUCERE ECO

Meniul "Driving Eco"

Din meniul principal, apăsați pe "Info", apoi pe "Driving Eco" pentru a accesa următoarele informații:

- « General »;
- « Detalii »;
- « Sfat ».

« General »



Din modul de vizualizare "General" **1**, puteți vizualiza informațiile călătoriei actuale:

- "Scor general";
- "Evoluție scor";

- "Distanță fără consum de carburant"/"Distanță fără accelera-re" (în funcție de configurare).

"Scor general"

Aceste date vă permit să vă găsiți scorul general.

Pagina este actualizată în funcție de scorul dvs., de la 0 până la 100.

"Evoluție scor"

Această diagramă cu bare vă arată evoluția scorului dumneavoastră.

- scor peste linia verde (75%): conducere Eco;
- scor sub linia portocalie (45%): conducere dinamică.

"Distanță fără consum de carburant"/"Distanță fără accelera-re"

Aceste date vă permit să găsiți stinge distanța parcursă fără consum de carburant pe timpul deplasării.

"Detalii"

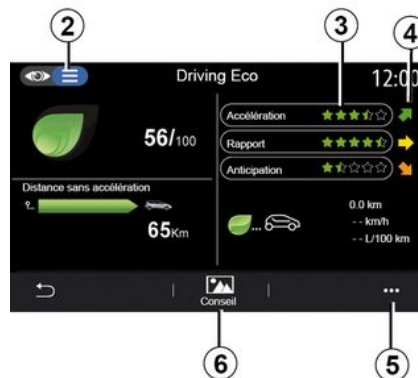

Din modul de vizualizare "Detalii" **2**, puteți vizualiza informațiile călătoriei actuale:

- "Scor general";
- "Depășire scoruri";
- "Distanță fără consum de carburant"/"Distanță fără accelera-re" (în funcție de configurare);
- "Date conducere eco Eco Trip".

Datele traseului

Informațiile afișate sunt calculate pe baza ultimei resetări a călătoriei:

- kilometraj;
- viteză medie;
- consum mediu.

Calculul scorurilor **3**

CONDUCERE ECO

Numărul de stele (10 niveluri) este oferit în timp real, în funcție de scoruri, în funcție de:

- accelerări;
- schimbare trepte de viteză;
- anticipare.

Tendența scorului 4

Săgețile sunt poziționate în funcție de datele în timp real, după cum urmează:

- dacă noul scor este mai mare decât scorul călătoriei stocate anterior: săgeata este orientată în sus;
- dacă noul scor este mai mic decât scorul călătoriei stocate anterior: săgeata este orientată în jos;
- dacă noul scor este identic cu scorul călătoriei stocate anterior: săgeata este orizontală.

« Sfat »

Acest meniu monitorizează stilul de conducere și oferă recomandări generale cu privire la conducerea Eco pentru a vă optimiza consumul de electricitate (acțiuni eficiente energetice și acțiuni consumatoare de energie, modul de încărcare a vehiculului, presiunea pneurilor, modul de planificare a unei călătorii etc.).

Pentru a accesa acest meniu, apăsați pe "Sfat" 6 și citiți instrucțiunile cu atenție.

Derulați paginile apăsând pe "General", "Accelerarea", "Schimbare raport" și "Anticipare".

Notă: "Sfat" este dezactivat dacă viteza vehiculului depășește pragul "Sfat".

Valoarea implicită de prag "Sfat" este de aproximativ 12 km/h.

Conținutul "Sfat" este restricționat dacă distanța parcursă de la ultima resetare este insuficientă.

Meniu contextual

Din meniul contextual 5, puteți accesa următoarele setări:

- "Eco călătorie nouă";
- « Arătați datele salv. »;
- "Golire istoric";
- "Afișați raport călăt. / "Ascundere bilanț călătorie".

Pornirea unei noi rute

Pentru a vă reinițializa călătoriile, apăsați pe "Eco călătorie nouă". Un mesaj vă solicită să validați reinițializarea datelor. Apăsați pe "Da" pentru a confirma sau pe "Nu" pentru a anula.

Notă: datele rutelor din computerul de bord sunt resetate simultan.



Rutele mele preferate

Pentru a vizualiza călătoriile memorate, apăsați pe "Arătați datele salv.".

Din meniul contextual 7, puteți "Salvați" sau "Șterge" călătoriile Eco.

Tipurile de călătorii diferite sunt clasificate în următoarele categorii:

- « Acasă-Serviciu »;
- « Călătorie »;
- « Personal ».

Golire evoluție scor

Pentru a reinițializa evoluția scorului dvs., apăsați pe 7, apoi pe "Ștergere istoric". Un mesaj de confirmare este afișat pe ecran. Apăsați pe "Da"

CONDUCERE ECO

pentru a șterge istoricul sau apăsați pe "Nu" pentru a anula.

Bilanț după călătorie

Pentru a afișa bilanțul de la finalul călătoriei, apăsați pe "Afișați raport călăt.". Pentru a ascunde bilanțul de la finalul călătoriei, apăsați pe "Ascundere bilanț călătorie".



Evoluția consumului

În funcție de vehicul, informațiile furnizate de meniul "Driving Eco" pot varia:

– la un vehicul cu motor cu ardere internă, sistemul multimedia vă informează cu privire la consumul de carburant **9**;

– la un vehicul electric, sistemul multimedia vă informează cu privire la consumul de energie **10**;



9 – la un vehicul hibrid, sistemul multimedia afișează consumul mediu de carburant (culoare închisă), separat de consumul de energie (culoare deschisă) **10**.

PROGRAMAREA PORNIRII MOTORULUI

Meniul "Program pornire"

Din meniul "Setări", selectați fila "Vehicul".

Această funcție vă permite să programați pornirea motorului, pentru a încălzi sau aerisi habitacul cu până la 24 ore înainte de utilizarea vehiculului.



Programarea orei de plecare

Activați funcția, apoi setați ora dorită de plecare:

- apăsați pe săgețile "SUS" și "JOS" pentru derularea orelor și minutelor până la ora dorită;
- setați comenzile de climatizare la temperatura dorită (în funcție de echipare) în habitacul atunci când

porniți motorul, apoi activați modul de dejivrare;
- întrerupeți contactul.

La blocarea vehiculului, vor apărea două clipiri, apoi luminile de avarie și lămpile de semnalizare se aprind timp de aproximativ trei secunde pentru a indica faptul că programarea a fost luată în considerare.

Notă: reperul 1 vă reamintește ora de pornire a vehiculului pe care ați setat-o deja.



Pentru a activa pornirea prin programare, trebuie să selectați un timp la cel puțin cincisprezece minute după timpul afișat de sistemul multimedia.

Condiții de funcționare a pornirii de la distanță a motorului

Funcția de "Pornire a motorului de la distanță" funcționează în mai multe condiții:

- levierul de viteze este în poziția neutră (la vehiculele cu o cutie de viteze mecanică sau secvențială);
- levierul de viteze este în poziția P (la vehiculele cu o cutie de viteze automată);

- contactul este întrerupt;
- toate deschiderile mobile (capota față, ușile, portbagajul) sunt închise și blocate atunci când părăsiți vehiculul.

Notă: atunci când părăsiți vehiculul, trebuie să opriți sistemul multimedia pentru ca pornirea motorului de la distanță să funcționeze.

« Trezire la fiecare 2 ore »

Această funcție permite vehiculului să pornească automat la fiecare două ore, în funcție de temperatura motorului.

Pentru a activa această funcție, apăsați pe butonul "ON".

Atunci când această funcție este activată, sistemul de ventilare nu funcționează în timpul primelor patru porniri, dacă acestea au loc.

Pe vreme foarte rece, vehiculul va porni automat și va rămâne pornit timp de aproximativ zece minute, apoi se va opri.

Dacă temperatura motorului nu necesită o repornire, vehiculul nu va porni automat în timpul primelor patru reactivări și va reveni în stare de veghe timp de două ore. Motorul va reporni, dacă temperatura acestuia este prea scăzută.

În toate cazurile, va avea loc ultima pornire.

PROGRAMAREA PORNIRII MOTORULUI

Cu aproximativ cincisprezece minute înainte de ora programată motorul pornește și rămâne pornit timp de aproximativ zece minute.



În funcție de vehicul, înainte de a părăsi vehiculul, asigurați-vă că toți consumatorii, cum ar fi ștergătoarele de geamuri, luminile exterioare, radioul, scaunele cu încălzire, volanul cu încălzire etc. sunt dezactivate și că toate accesoriile sunt deconectate.



În condiții extreme, pornirea de la distanță prin programare poate să nu funcționeze.



Nu staționați și nu porniți motorul în locuri în care se află substanțe sau materiale inflamabile, precum iarbă sau frunze, care pot veni în contact cu un sistem de eșapament cald.



Responsabilitatea șoferului la parcare sau oprirea vehiculului

Nu părăsiți niciodată vehiculul, nici măcar pentru scurt timp, atunci când în interior se află un copil, o persoană fără discernământ sau un animal. Aceștia ar putea fi sau ar putea pune în pericol alte persoane, de exemplu prin pornirea motorului, acționarea echipamentelor, cum ar fi macaralele de geam sau prin blocarea ușilor etc. De asemenea, pe timp cald și/sau însorit, amintiți-vă că temperatura interioară din habitacul crește foarte rapid.

RISC DE DECES SAU DE RĂNIRI GRAVE.



Particularitatea vehiculelor echipate cu funcția "Trezire la fiecare 2 ore"

Este obligatoriu să rulați vehiculul timp de cel puțin 10 minute între fiecare programare a funcției. **Risc de uzură a uleiului de motor.**

PROGRAMAREA PORNIRII MOTORULUI



Nu utilizați și nu programați funcția de pornire de la distanță a motorului atunci când:

– vehiculul se află într-un garaj sau într-un spațiu închis.

Risc de intoxicare sau de asfixiere provocat de emisiile de gaze de eșapament.

– vehiculul este acoperit cu o prelată.

Risc de incendiu.

– capota este deschisă sau urmează a fi deschisă.

Risc de arsuri sau de răniri grave.

În funcție de țară, utilizarea funcției de pornire de la distanță sau programarea acesteia pot fi interzise de lege și/sau de reglementările în vigoare.

Înainte de a utiliza această funcție, consultați legislația și/sau reglementările în vigoare în țara respectivă.

PORNIREA MOTORULUI DE LA DISTANȚĂ

prezentare

Dacă vehiculul este echipat, utilizați această funcție pentru a porni motorul de la distanță cu ajutorul smartphone-ului, pentru a putea încălzi/ventila habitaclul și pentru a preîncălzi motorul.

Această funcție este disponibilă prin intermediul aplicației "My Renault", care poate fi descărcată cu ajutorul smartphone-ului, pentru a vă permite să interacționați cu vehiculul și să accesați informațiile.

Pentru a utiliza această aplicație, smartphone-ul trebuie să fie împerecheat cu sistemul dvs. multimedia. Pentru informații suplimentare: ➔ 66, ➔ 97.



Atunci când utilizați funcția, înainte de a părăsi vehiculul, asigurați-vă că toți consumatorii (cum ar fi ștergătoarele de geamuri, luminile exterioare, radioul, scaunele cu încălzire, volanul cu încălzire etc.) sunt dezactivate și că toate accesoriile sunt deconectate.

Prima utilizare

La fiecare solicitare de pornire de la distanță, trebuie să introduceți codul PIN care v-a fost furnizat atunci când ați creat contul "My Renault". Pentru mai multe informații, ➔ 97.

Odată ce motorul este pornit, aplicația va afișa timpul rămas până la finalul procedurii.

Motorul va funcționa timp de 10 min.

Condiții de utilizare

Pornirea motorului de la distanță funcționează dacă:

- maneta de viteze este setată în poziția neutră pentru vehicule cu cutie de viteze manuală sau robotizată;
- levierul de viteze este în poziția P (la vehiculele cu o cutie de viteze automată);
- capota este închisă;
- contactul este întrerupt și cartela nu se află în cititorul de cartelă;
- toate deschiderile mobile (ușile și portbagajul) sunt închise și blocate când părăsiți vehiculul;
- În condiții meteo extreme, pornirea de la distanță a motorului prin programare poate să nu funcționeze.

Schimbarea codului PIN

Pentru a schimba codul PIN, vă rugăm să efectuați pașii de mai jos:

- în cazul vehiculelor echipate cu cheie cu telecomandă, introduceți cheia în contactorul de demaraj, apoi rotiți poziția cheii la "ON";
- în cazul vehiculelor echipate cu cartelă, apăsați pe butonul "Start/Stop" timp de două secunde, fără să apăsați pe pedale.

Notă: nu este necesar să porniți motorul pentru a putea efectua această operație.

- selectați "Modificare cod PIN" în aplicația "My Renault";
- introduceți noul cod PIN;
- în cazul vehiculelor echipate cu cheie cu telecomandă, rotiți poziția cheii la "LOCK";
- în cazul vehiculelor echipate cu cartelă, apăsați pe butonul "Start/Stop" timp de două secunde, fără să apăsați pe pedale.

Într-un interval de 60 de secunde de la modificarea codului PIN (în funcție de vehicul), efectuați următoarele operațiuni:

- în cazul vehiculelor echipate cu cheie cu telecomandă, introduceți cheia în contactorul de demaraj, apoi rotiți poziția cheii la "ON";

PORNIREA MOTORULUI DE LA DISTANȚĂ

– în cazul vehiculelor echipate cu cartelă, apăsați pe butonul "Start/ Stop" timp de două secunde, fără să apăsați pe pedale.

Notă:

- pentru mai multe informații despre folosirea cheii sau a cartelei, consultați Capitolul 1 din manualul vehiculului dvs.;
- vi se va trimite un e-mail la fiecare modificare a codului PIN;
- nu este necesar să porniți motorul pentru a putea efectua această operație.

Cod PIN incorect introdus

După ce ați introdus codul incorect de trei ori:

- orice solicitare de pornire de la distanță va fi refuzată, până când vehiculul este deblocat cu ajutorul cartelei/telecomenzii;
- sistemul va trimite o notificare pe smartphone-ul dvs., anunțându-vă că pornirea de la distanță este dezactivată.

Notă: pentru a reactiva pornirea de la distanță, trebuie să modificați codul PIN.



Caracteristică specială pe vehicule echipate cu această funcție.

Este imperativ să rulați vehiculul timp de cel puțin 10 minute între fiecare utilizare a funcției. Risc de uzură a uleiului de motor.



Nu utilizați și nu programați funcția de pornire de la distanță a motorului atunci când:

– vehiculul se află într-un garaj sau într-un spațiu închis.

Risc de intoxicare sau de asfixiere provocat de emisiile de gaze de eșapament.

– vehiculul este acoperit cu o prelată.

Risc de incendiu.

– capota este deschisă sau urmează a fi deschisă.

Risc de arsuri sau de răniri grave.

În funcție de țară, utilizarea funcției de pornire de la distanță sau programarea acesteia pot fi interzise de lege și/sau de reglementările în vigoare.

Înainte de a utiliza această funcție, consultați legislația și/sau reglementările în vigoare în țara respectivă.

PORNIREA MOTORULUI DE LA DISTANȚĂ



Responsabilitatea șoferului la parcare sau oprirea vehiculului

Nu părăsiți niciodată vehiculul, nici măcar pentru scurt timp, atunci când în interior se află un copil, o persoană fără discernământ sau un animal. Aceștia ar putea fi sau ar putea pune în pericol alte persoane, de exemplu prin pornirea motorului, acționarea echipamentelor, cum ar fi macaralele de geam sau prin blocarea ușilor etc. De asemenea, pe timp cald și/sau însorit, amintiți-vă că temperatura interioară din habitacul crește foarte rapid.

RISC DE DECES SAU DE RĂNIRI GRAVE.

VEHICUL ELECTRIC

Meniul "Programare"

Din meniul "Setări", apoi din fila "Vehicul", se poate accesa meniul "Programare" pentru a configura programele de încărcare a vehiculului utilizând fila "Încărcare" **6**, pentru a programa temperaturile de confort utilizând fila "Confort" **5** și pentru a vizualiza toate setările utilizând fila "Calendar" **4**.

Zonele **A**, **B** sau **C** afișează datele, orele și programele care sunt setate.

Notă: încărcarea va începe dacă motorul este oprit, vehiculul este conectat la o sursă de alimentare electrică, iar accesul este autorizat.

Programarea încărcării



"Încărcare imediată" **1**

Încărcarea începe după conectarea vehiculului la o sursă de alimentare electrică.

Zona **A** vă informează că funcția "Încărcare imediată" este activată.

Încărcarea imediată începe imediat ce se atinge ora programată pentru încărcarea amânată.

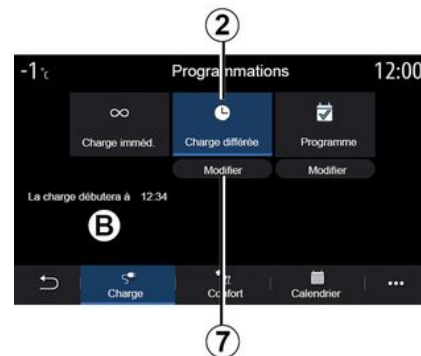

« Încărcare întârziată » **2**

Chiar dacă vehiculul este conectat la o sursă de alimentare electrică, puteți programa ora de începere a încărcării.

Apăsați pe "Modificați" **7** pentru a deschide setările pentru configurarea orei de începere a încărcării.

Setați ora de începere a încărcării, apoi apăsați pe "Închideți" pentru a o confirma.

Zona **B** afișează ora programată de începere a încărcării.

VEHICUL ELECTRIC

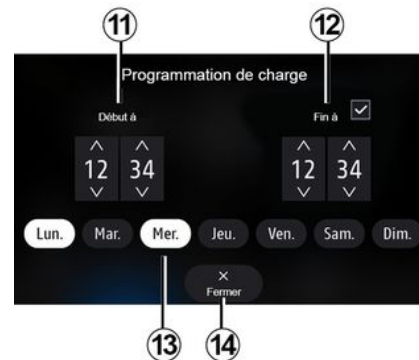
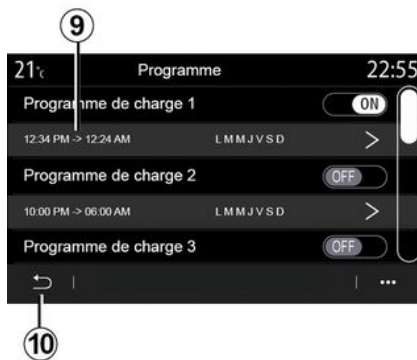

6

« Program » 3

Puteți salva mai multe ore de încărcare programate pe săptămână.

Orele programate sunt afișate în zona **C**.

Apăsați "Modificați" **8** pentru a deschide setările de configurare a programării.

Selectați ora de programare **9** pe care doriți să o modificați pentru a accesa setările.

Setați orele de începere **11** și de oprire **12** ale încărcării, precum și zilele **13** în care se vor aplica aceste ore, apoi apăsați pe "Închideți" **14**.

Pentru confirmare, apăsați butonul de revenire **10** după ce vă asigurați că programul dorit este setat la "ON".

Pentru a dezactiva un program, apăsați "OFF".

Notă:

- dacă orele de începere și de oprire sunt identice, perioada de încărcare este de 24 de ore;
- nu puteți valida un program de încărcare dacă nu ați selectat o zi a săptămânii.



Din motive de securitate, efectuați aceste manipulări cu vehiculul oprit.

VEHICUL ELECTRIC

Program de confort

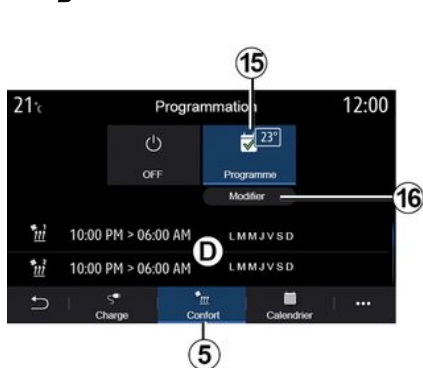

Din fila "Confort" **5**, puteți activa/dezactiva "Programa de confort" sau puteți seta ora și temperatura de confort.

Orele programate sunt afișate în zona **D**.

Notă: perioada minimă de timp dintre fiecare program este de două ore.

Apăsați pe "Modificați" **16** pentru a accesa setările de confort.

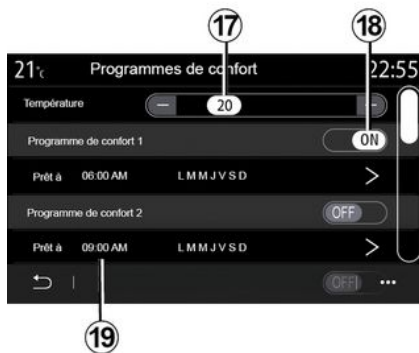

Puteți salva mai multe "Programe confort".

Din acest meniu, puteți seta temperatura **17** (în funcție de echipare) și activa/dezactiva "Programe confort" memorat apăsând pe butonul **18**.

Selectați ora de programare **19** pe care doriți să o modificați pentru a accesa setările.

Notă: temperatura selectată este afișată în meniul **15**.

Agendă

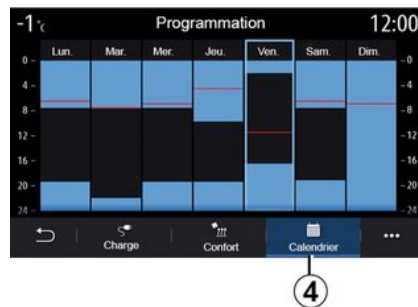

Din fila "Calendar" **4**, puteți vizualiza o prezentare generală a tuturor programelor de încărcare și de confort activate.

Dacă încărcarea imediată este activată, simbolul va fi umplut cu culoarea încărcării.

Dacă încărcarea amânată este activată, culoarea progresului încărcării va fi afișată după ce s-a atins ora de începere a încărcării.

Apăsați pe o zi din calendar pentru a vizualiza setările.

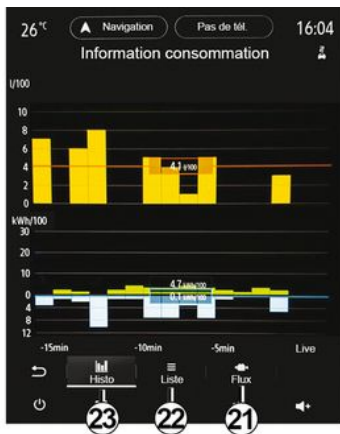
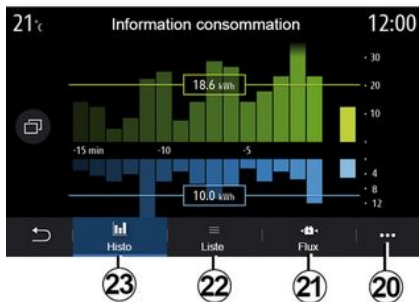

6

Meniul "Info energie"

Din meniul "Info", apoi fila "Vehicul", accesați meniul "Info energie" pentru a vizualiza consumul de energie al vehiculului.

Notă: informațiile pot varia în funcție de motorul vehiculului (electric sau hibrid).

"Histogramă"

Din fila "Istoric" **23**, puteți vizualiza consumul de energie al vehiculului dvs. din ultimele cincisprezece minute de conducere, sub formă de grafic:

- perioadele de consum de energie;
- perioadele de recuperare a energiei pentru reîncărcarea bateriei de tracțiune.

Notă: în funcție de ecranul multimedia, sub grafic sunt afișate informații suplimentare.

Apăsăți pe grafic pentru a vizualiza informațiile despre consumul de energie.

Din meniul contextual **20**, puteți accesa manualul de utilizare al sistemului multimedia.

VEHICUL ELECTRIC



« Lista »

Din fila "Lista" **22**, sistemul multimedia afișează diferitele valori care vizează consumul din timpul călătoriei dvs. de la ultima resetare:

- « Distanța parcursă în modul electric »;
- « Viteza medie »;
- « Consumul mediu electric »;
- "Consumul total" (de carburant și/sau electricitate);
- consum total pentru climatizare;
- energie totală recuperată;
- ...

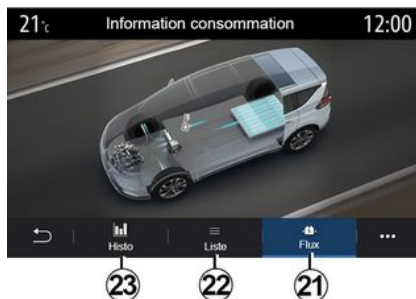

« Flux »

Din fila "Flux" **21**, sistemul multimedia poate afișa o schemă a vehiculului și indica perioadele în care vehiculul consumă sau recuperează energie pentru a reîncărca bateria de tracțiune.

APEL DE URGENȚĂ

Dacă vehiculul este echipat astfel, sistemul de apelare de urgență permite apelarea automată sau manuală a serviciilor de urgență, în cazul unui accident sau al unei stări de rău, pentru a reduce timpul de sosire la fața locului.

După apelarea serviciilor de urgență, volumul sonor al sursei audio/radioului este dezactivat în mod automat.

Utilizarea funcției "Apel de urgență" dezactivează anumite meniuri și comenzi ale sistemului multimedia timp de aproximativ o oră, pentru a oferi prioritate apelurilor telefonice de răspuns din partea serviciilor de urgență.

Consultați manualul de utilizare al vehiculului pentru mai multe informații.

APELARE ASISTENȚĂ RENAULT



Din meniul principal, selectați "Ajutor" **1** pentru a accesa apelarea telefonică de asistență pentru recuperare în caz de avarie.

Notă: disponibilitatea serviciului depinde de țară și este pe o perioadă de timp limitată. Aveți posibilitatea de a prelungi serviciul prin încheierea unui abonament. Pentru orice alte informații, consultați un reprezentant al mărcii.

« Asistență »

Meniul "Asistență" **2** poate fi utilizat pentru a vă conecta la un centru de asistență telefonică pentru a beneficia de asistență în caz de avarie.



Meniu contextual

Din meniul contextual **3**, puteți accesa sfaturi și recomandări.

Notă: anumite servicii de depanare sunt cu plată. Pentru informații suplimentare, consultați condițiile generale de vânzare sau un reprezentant al mărcii.

În timpul unui apel, anumite funcții ale sistemului multimedia nu mai sunt accesibile:

- reglarea volumului celorlalte surse audio;
- trecerea unui apel în așteptare;
- transferarea apelului către telefonul dvs.;
- apelarea de pe telefonul dvs.

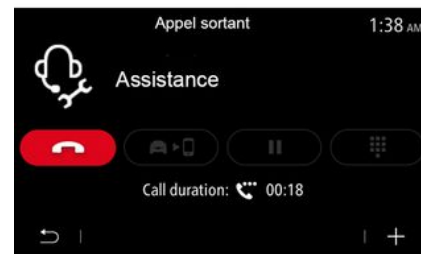

Dacă telefonul dvs. este asociat și efectuați un apel nou, apelul către centrul de asistență telefonică este deconectat.

În urma apelului dvs., operatorul poate trimite un POI (puncte de interes) prin intermediul sistemului multimedia, în apropierea locației dvs.

Dacă vehiculul dvs. este dotat cu sistemul de navigare, puteți începe navigarea către POI. De asemenea, dacă telefonul este asociat, puteți apela POI din sistemul multimedia.

REGLAJE UTILIZATOR

Meniul "Configurare mașină"

Din meniul "Setări", selectați fila "Vehicul", apoi "Configurare mașină".

Din acest meniu puteți să accesați următoarele file:

- « Deplasare »;
- « Acces »;
- "Ștergere și iluminare";
- « Bine ați venit ».

Pentru a reseta toate meniurile contextuale, apăsați pe **1**, apoi pe "Resetați".

Notă: disponibilitatea setărilor poate varia în funcție de nivelul de echipare.



1

« Deplasare »

Utilizați acest meniu pentru a activa/dezactiva următoarele opțiuni:

- "Mers liber";
- « Bip indicator schimbare viteză »;
- « Volum sonor indicator viraj »;
- « Indicator viraj - mod autostradă »;
- ...

« Acces »

Utilizați acest meniu pentru a activa/dezactiva următoarele opțiuni:

- « Blocare automată portieră »;



- « Blocare/deblocare mâini libere »;
- « Deblocare apropiere/Blocare depărtare »;

- « Mod silențios »
- « Reblocare automată »;
- « Accesare și pornire prin telefon »;
- « Deblocare portieră șofer »;
- ...

Notă:

- unele opțiuni devin disponibile numai atunci când sunt activate opțiunile anterioare.
- pentru informații suplimentare, consultați manualul de utilizare al vehiculului.



"Ștergere și iluminare"

Utilizați acest meniu pentru a activa/dezactiva următoarele opțiuni:

- "Lumini de drum automate";
- « Urmărire acasă automată »;

REGLAJE UTILIZATOR

- "Ștergătorul lunetei pornit în marșarier": ștergătorul geamului spate se activează la cuplarea marșarierului;

Notă: această funcție funcționează numai dacă ștergătoarele de geam față sunt activate.

- « Ștergător parbriz automat »;
- « Ștergeți după spălare ».



« Bine ați venit »

Utilizați acest meniu pentru a activa/dezactiva următoarele opțiuni:

- « Întâmpinare externă »;
- « Depliere automată a oglinzilor »;
- « Întâmpinare internă »;
- « Iluminat automat habitacul »;
- ...

REGLAJE DE SISTEM

Meniul "Sistem"

Din ecranul de pornire, apăsați pe "Setări", apoi pe "Sistem". Acest meniu vă permite să reglați următorii parametri:

- « Ecran »;
- « Sunet »;
- « Limbă »;
- « Tastatură »;
- « Data și ora »;
- « Manager dispozitive »;
- « Meniul acasă »;
- « Profil de utilizator ».



1

« Ecran »

Puteți regla luminozitatea din fila "Luminozitate" 1:

- pe tabloul de bord;
- pe ecranul multimedia;
- ...

Reglați luminozitatea apăsând pe "+" sau pe "-" sau activați/dezactivați funcțiile.



2

Din fila "Stil" 2, puteți selecta unul dintre mai multe stiluri de afișare a tabloului de bord.

De asemenea, puteți selecta o imagine pentru a personaliza fundalul ecranului de veghe al sistemului multimedia.

Pentru informații suplimentare despre încărcarea imaginilor, consultați secțiunea despre "Aplicații", apoi "Fotografie".



Din motive de securitate, efectuați aceste manipulări cu vehiculul oprit.

REGLAJE DE SISTEM



Din fila "Ecran Head Up" **3**, puteți configura:

- activa/dezactiva afișajul pe parbriz;
- configura luminozitatea automată;
- configura setarea luminozității în timpul zilei pentru ecran;
- configura setarea luminozității în timpul nopții pentru ecran;
- poziția imaginii pe afișajul pe parbriz.

Notă: setările funcției "Ecran central: luminozitate pe timp de zi" sunt dezactivate noaptea și setările funcției "Ecran central: luminozitate pe timp de noapte" sunt dezactivate ziua.



« Sunet »

Acest meniu permite reglarea diverselor opțiuni sonore.

Din fila "Audio" **4**, puteți regla următoarele setări ale egalizatorului de sunet:

- activare/dezactivare sunete joase;
- reglare "Balans / Intensitate";
- reglare valori de sunet "Bas / Medii / Înalte";
- reglare volum în funcție de viteza vehiculului, prin apăsarea pe "+" sau pe "-";
- ...

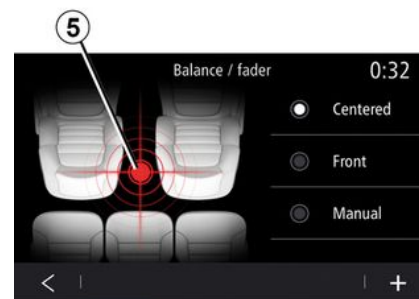

« Balans / Intensitate »

Această funcție permite reglarea repartișii sunetului. Apăsați pe "Centrat" sau "Față" pentru a optimiza distribuția sunetului pentru toți pasagerii din vehicul sau pentru confortul pasagerilor din spate (sunet oprit în partea din spate și volum moderat în partea din față a vehiculului).

Atunci când atingeți ecranul sau este selectat modul "Manual", puteți modifica setările prin deplasarea pinteii **5**.

REGLAJE DE SISTEM



Sistem audio "Bose™"

În caz de echipare cu sistemul audio "Bose™", fila "Audio" 4 poate fi utilizată pentru a accesa setările suplimentare:

- reglare "Balans / Intensitate";
- reglarea tonului "Bas / Medii / Înalte";
- activarea/dezactivarea reglării volumului în funcție de viteza vehiculului;

Notă: sistemul audio "Bose™" reglează automat volumul în funcție de viteza vehiculului.

- activarea/dezactivarea "Sunet înconjurător".

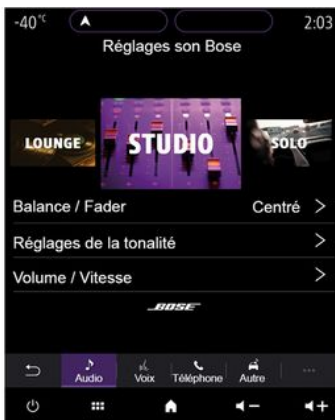

Modul "Sunet înconjurător" optimizează elementele sonore pentru a crea o experiență audio captivantă în interiorul vehiculului.

În funcție de echipare, puteți seta una dintre următoarele egalizatoare muzicale predefinite:

- Salon;
- Studio;
- Solo;
- ...

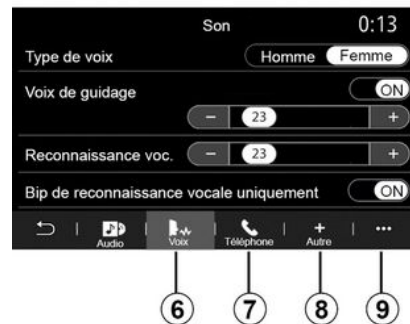

De la fila "Voce" 6, puteți regla următoarele setări:

- selectarea tipului de voce pentru instrucțiunile de ghidare a navigării;
- activarea/dezactivarea vocii de ghidare a navigării;
- reglarea volumului vocii de ghidare a navigării;
- reglarea volumului recunoașterii vocale;
- activarea/dezactivarea sunetelor butonului de recunoaștere vocală;
- activarea/dezactivarea comenzii vocale (Voice command auto-barge in);
- ...

De la fila "Telefon" 7, puteți regla următoarele setări:

REGLAJE DE SISTEM

- reglarea volumului soneriei telefonului;
- reglarea volumului apelului telefonic.

De la fila "Altele" **8**, puteți regla următoarele setări:

- reglarea sunetului asistenței la parcare:
 - întreruperea/restabilirea sunetului;
 - alegerea tipului de sunet;
 - reglarea volumului sonor.

- reglarea volumului sonor al semnalizatorului de direcție;
- activarea/dezactivarea efectelor sonore de întâmpinare interioară;
- activarea/dezactivarea efectelor sonore ale butonului;

Din meniul contextual **9**, puteți să re-setați la setările implicite.

« Limbă »

Acest meniu vă permite să selectați o limbă care va fi utilizată de vehicul. Selectați limba dorită.

Sunteți informat cu privire la disponibilitatea comenzii vocale pentru fiecare limbă.



« Tastatură »

Utilizați acest meniu pentru a selecta una dintre următoarele tastaturi virtuale:

- « Alfabetice »;
- « Azerty »;
- « Qwerty »;
- « Chirilic »;
- « Greacă »;
- ...

Atunci când începeți să introduceți textul, sistemul multimedia poate sugera cuvinte asociate.

Puteți selecta tipul de tastatură din meniul contextual al tastaturii.

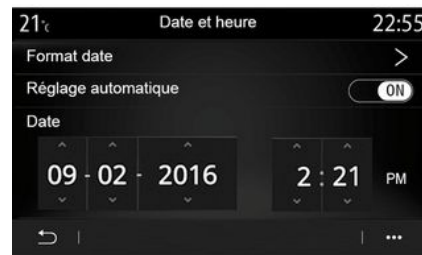

« Data și ora »

Puteți utiliza acest meniu pentru a regla:

- modul de afișare;
 - data;
 - ora (12 ore sau 24 de ore);
 - ceasul "Analog" sau "Digital";
- reglarea automată;
- reglarea orei și a datei.

Notă: se recomandă să păstrați setările automate.

REGLAJE DE SISTEM



« Manager dispozitive »

Utilizați acest meniu pentru a configura diferitele conexiuni la sistemul multimedia:

- « Bluetooth® » **10** ;
- « WIFI » **11** ;
- « Servicii » **12** ;
- « Distribuire date » **13**.

Din fila "Bluetooth®" **10**, puteți asocia/conecta telefoanele cu sistemul multimedia. Pentru informații suplimentare, consultați capitolul "Asocierea/anularea asocierii unui telefon".

Notă: lista setărilor poate varia în funcție de echipare.



Din fila "WIFI" **11**, puteți utiliza conexiunea la internet furnizată de un dispozitiv extern (hotspot) dintr-un magazin, un restaurant sau o reședință, sau prin intermediul unui telefon.

Din meniul contextual **14**, puteți:

- șterge hotspots;
- folosi un hotspot ascuns;
- accesa procedura de conectare.



Selectați unul dintre dispozitivele WIFI pentru a-i configura conexiunea.

La prima conectare la sistemul multimedia vi se va solicita o parolă.

Puteți șterge punctele de acces din meniul contextual **15**.



Atunci când folosiți funcția "Hotspot", transferul de date mobile necesare funcționării acesteia poate genera costuri suplimentare care nu sunt incluse în abonamentul dvs. telefonic.

REGLAJE DE SISTEM



Din meniul contextual **16**, puteți:

- configura diferitele conexiuni pentru fiecare dispozitiv aprobat;
- accesa asistența "Proiectare smartphone";
- șterge un dispozitiv aprobat;
- șterge toate dispozitivele aprobate.



Puteți aproba un dispozitiv nou prin scanarea sistemului QR Code cu ajutorul telefonului.



Din motive de securitate, efectuați aceste manipulări cu vehiculul oprit.



Din fila "Dispozitive" **18**, puteți configura "Manager dispozitive" **17** și accesa "Tutorial integrare smartphone".

Conectați telefonul la sistemul multimedia. Asigurați-vă că acesta este echipat cu funcția "Android Auto™", cu "Yandex.Auto™" sau cu serviciul "CarPlay™" care este compatibil cu sistemul dvs. multimedia. Pentru mai multe informații: ➔ **68**.

Notă: lista setărilor poate varia în funcție de echipare.

REGLAJE DE SISTEM



7 Folosind funcția "Manager dispozitive" **17**, puteți selecta smartphone-urile pe care doriți să le conectați automat la "Proiectare smartphone".

Puteți șterge dispozitivele din meniul contextual **19**.



După ce aplicația "Android Auto™", "Yandex.Auto™" sau serviciul "Car-Play™" funcționează cu sistemul dvs. multimedia, puteți utiliza butonul de recunoaștere vocală **20** din vehicul pentru a controla unele funcții ale smartphone-ului cu ajutorul vocii. Pentru informații suplimentare, consultați ➔ **22**.



Din fila "Date" **21**, puteți accesa informații despre:

- care este operatorul responsabil de conectivitatea la vehiculul dvs.;
- date și stare de conectivitate;
- partajarea datelor.

REGLAJE DE SISTEM



Datele despre stare și conexiune vă afișează starea, nivelul de recepție **22** și ID-ul sistemului.

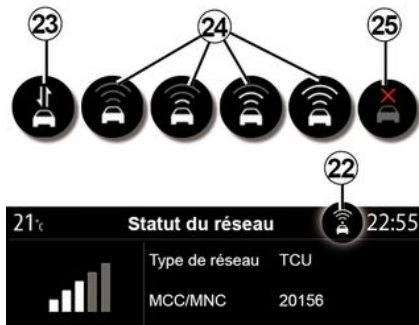

Nivelul de recepție și starea de partajare a datelor sunt indicate prin pictograma **22**:

- partajare date activată **23**;
- partajare date dezactivată. Nivel de recepție **24**;
- vehicul offline sau în afara zonei de acoperire **25**.



Din motive de securitate, efectuați aceste manipulări cu vehiculul oprit.



« Meniul acasă »

Utilizați acest meniu pentru a configura paginile de pornire ale sistemului multimedia.

Paginile de pornire pot fi modificate adăugând widgeturi la alegere și poziționându-le așa cum doriți pe paginile de pornire. Pentru informații suplimentare despre cum se configurează pagina de pornire, consultați ➔ **19**.

Din meniul contextual **26**, puteți:

- șterge widget-uri;
- reseta pe restaurare configurația implicită.



« Profil de utilizator »

Acest meniu permite alegerea unui profil de utilizator care va fi utilizat de sistem.

REGLAJE DE SISTEM

Selectați profilul de utilizator dorit.

Funcții legate de profilul de utilizator

În profilul de utilizator sunt stocate următoarele setări:

- limba sistemului;
- setarea unității de măsură a distanței (dacă este disponibilă);
- configurarea paginii de pornire;
- setările de afișare;
- Setările pentru MULTI-SENSE;
- setările pentru iluminarea ambientală;
- reglarea poziției scaunului șoferului;
- reglaje retrovizoare exterioare;
- reglarea setărilor de masaj;
- vizualizarea presetărilor;
- reglarea setărilor radioului;
- setările de navigare;
- istoricul de navigare;
- elementele favorite de navigare;
- reglarea setărilor de confidențialitate (blocarea profilului);
- ...



Pentru a vă proteja mai bine datele cu caracter personal, vă recomandăm să vă blocați profilul. Pentru informații suplimentare despre utilizarea datelor dvs. cu caracter personal: ➔ 88

Profilul "GUEST"

Profilul GUEST vă oferă acces la funcțiile din meniul principal.

Fila "Modificați" **27** nu poate fi accesată din acest profil. Profilul GUEST este resetat când sistemul repornește, setările nu sunt stocate.

Din meniul contextual **28**, puteți:

- reseta profilul;
- ...

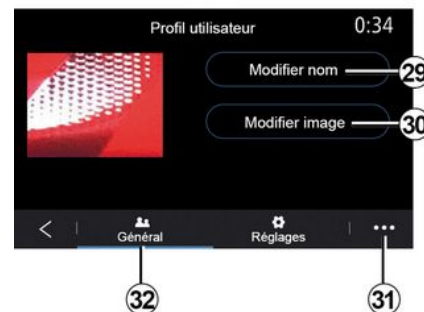

Modificarea numelui profilului de utilizator

Din fila "General" **32**, apăsați butonul "Editați numele" **29** pentru a redenumi profilul.

Din meniul contextual **31**, puteți:

- bloca/debloca profilul;
- duplica un profil;
- șterge toate setările salvate cu profilul;
- actualiza profilul;
- ...

Modificarea fotografiei profilului de utilizator

Din fila "General" **32**, apăsați pe butonul "Editați imaginea" **30** pentru a selecta o imagine din sistemul multimedia sau de pe un dispozitiv de sto-

REGLAJE DE SISTEM

care extern (unitate USB). Pentru informații suplimentare despre vizualizarea fotografiilor, consultați ➔ 62.



Din motive de securitate, efectuați aceste manipulări cu vehiculul oprit.

NOTIFICĂRI

Sugestii și notificări

Utilizați acest meniu pentru a afișa sugestiile și notificări în timpul conducerii.

Fiecare notificare vă informează despre evenimente pe baza categoriilor următoare:

- « Sugestii și notificări »;
- « Navigare »;
- "Multimedia";
- « Telefon »;
- « Vehicul »;
- "Aplicații";
- « Sistem »;
- « Altele ».



Din motive de securitate, efectuați aceste manipulări cu vehiculul oprit.



Apăsați pe meniul "Sugestii și notificări" **1** pentru a accesa lista notificărilor primite.

Sunteți informat cu privire la numărul actual de notificări în zona Notificări.



Puteți primi două tipuri de informații:

- o sugestie **2**: informații care ar putea necesita luarea unei măsuri;
- o notificare **3**: informații de bază.

Din meniul contextual **4**, puteți:

- activa/dezactiva notificările în funcție de categorie;
- șterge notificări.

NOTIFICĂRI

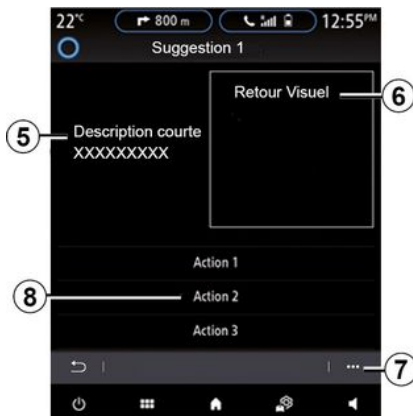
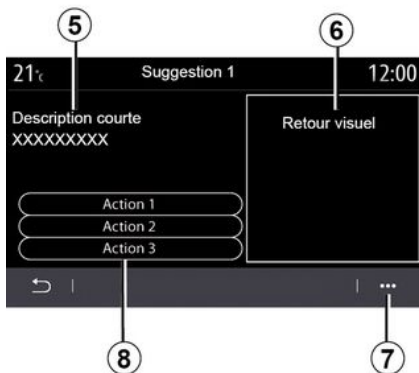

Selectați una dintre sugestiile **2** pentru a accesa detaliile:

- descriere simplificată **5**;
- imagine **6** referitoare la sugestie: de exemplu, trafic, sistem, vehicul, telefon;
- măsură recomandată **8** care trebuie luată în consecință.

Puteți șterge sugestia din meniul contextual **7**.

SISTEM

Sistem		
Descriere	Cauze	Soluții
Nu este afișată nicio imagine.	Ecranul este inactiv.	Asigurați-vă că ecranul nu este inactiv.
Nu se aude niciun sunet.	Volumul este la minim sau în pauză.	Măriți volumul sau dezactivați pauza.
Nu este emis niciun sunet de către difuzorul stânga, dreapta, față sau spate.	Setarea balance sau fader este incorectă.	Reglați balance sau fader pentru sunet.
Ecranul rămâne blocat.	Memoria sistemului este plină.	Reporniți sistemul efectuând o apăsare lungă pe butonul pornit/oprit al sistemului multimedia (țineți apăsat până la repornirea sistemului).

NAVIGARE

Navigare		
Descriere	Cauze	Soluții
Poziția vehiculului pe ecran nu corespunde cu amplasarea reală a acestuia sau martorul luminos GPS de pe ecran rămâne gri sau galben.	Localizare incorectă a vehiculului din cauza recepției GPS.	Deplasați vehiculul până când obțineți o recepție bună a semnalelor GPS.
Indicațiile de pe ecran sau ghidarea vocală nu corespund drumului real.	Harta este învechită.	Descărcați actualizările de pe site-ul www.myrenault.com .
Informațiile despre trafic nu sunt afișate pe ecran.	Ghidarea nu este activată. Serviciul conectat "Hartă trafic" nu este activat.	Verificați dacă ghidarea este activată sau dacă serviciul conectat este activ. Selectați o destinație și inițializați ghidarea.
Anumite rubrici ale meniului nu sunt disponibile.	În funcție de comanda în curs, anumite rubrici nu sunt disponibile.	
Ghidarea vocală nu este disponibilă.	Sistemul de navigare nu ia în considerare intersecția. Fie ghidarea vocală, fie ghidarea este dezactivată.	Măriți volumul. Asigurați-vă că ghidarea vocală este activată. Asigurați-vă că ghidarea este activată.
Itinerarul propus nu începe sau nu se încheie la destinația dorită.	Destinația nu este recunoscută de sistem.	Introduceți o rută aflată în apropierea destinației dorite.
Sistemul calculează automat o ocolire.	Priorități zone de evitat sau o restricție de circulație afectează calculul itinerarului.	Dezactivați funcția "Ocolire" în meniul cu setări de trafic.

TELEFON

Telefon		
Descriere	Cauze	Soluții
Nu se aud niciun sunet și nicio sonerie.	Telefonul mobil nu este brășat sau conectat la sistem. Volumul este la minim sau în pauză.	Verificați ca telefonul mobil să fie brășat sau conectat la sistem. Măriți volumul sau dezactivați pauza.
Imposibilitate de efectuare a unui apel.	Telefonul mobil nu este brășat sau conectat la sistem. Blocarea tastaturii telefonului este activată.	Verificați ca telefonul mobil să fie brășat sau conectat la sistem. Deblocați tastatura telefonului.
Replicarea CarPlay™ sau Android Auto™ nu funcționează.	Telefonul nu este conectat sau nu este compatibil cu sistemul.	Verificați compatibilitatea telefonului cu aceste aplicații. Asigurați-vă că telefonul este conectat corespunzător la sistem.

RECUNOAȘTERE VOCALĂ

Recunoaștere vocală		
Descriere	Cauze	Soluții
Sistemul nu recunoaște comanda vocală enunțată.	Comanda vocală enunțată nu este recunoscută. Timpul alocat vorbirii s-a scurs. Comanda vocală este perturbată de un mediu zgomotos.	Verificați dacă există comanda vocală indicată → 22. Vorbiți în timpul alocat vorbirii. Vorbiți într-un mediu fără zgomot.

INDEX ALFABETIC

Simboluri

3D/2D mod: relief, [29](#)

A

Agenda telefonică mobilă, [73](#)

Alertă de distanță de siguranță, [100](#)

Alertă de ieșire de pe bandă, [100](#)

Android Auto™, Carplay™, [83](#)

Anomalie de funcționare, [152](#)

Apel în așteptare, [71](#)

Asistență la staționare, [104](#)

Avertizare: ieșire din parcare, [104](#), [106](#)

Avertizare de viteză excesivă, [50](#), [100](#)

B

Baterie de tracțiune: încărcare, [50](#)

Bluetooth®, [60](#)

Busolă, [29](#)

Butoane, [6](#), [11](#)

C

Cameră cu vedere multiplă, [107](#)

Cameră de mers înapoi, [104](#), [106](#)

Comenzi, [6](#), [11](#)

Comenzi și panouri volan, [6](#)

Comenzi vocale, [22](#)

Conectarea unui telefon, [68](#)

Consum de carburant, [122](#)

Consum de energie, [131](#)

Curățare => spălare, [11](#)

Curățare ecrane, [15](#)

D

Date personale: salvare, [66](#), [88](#)

Deconectare telefon, [68](#)

Desperechere telefon, [66](#)

E

ECO conducere, [122](#)

Economie de carburant, [122](#)

Economie de energie, [122](#)

Ecran: de veghe, [18](#)

Ecran: meniu, [4](#)

Ecran meniu: multimedia, [4](#)

F

Favorite: adăugare, [35](#)

Formarea unui număr, [71](#)

Fotografii: agendă telefonică, [62](#)

Frânare activă de urgență, [100](#)

Funcționare, [18](#)

G

Ghidare: hartă, [29](#)

INDEX ALFABETIC

H

- Hartă: afișare, [29](#)
- Hartă: pictograme hartă, [29](#)
- Hartă: scară, [29](#)
- Hartă: setări, [29](#), [92](#)

I

- Informații despre trafic, [48](#)
- Informații despre trafic TMC, [48](#)

I

- Împerechere telefon, [66](#)
- Încărcător wireless, [81](#)
- Încărcător wireless: încărcare prin inducție, [81](#)
- Încheiați un apel, [71](#)

J

- Jurnal apeluri, [74](#)

M

- Mediu înconjurător, [122](#)
- Meniu: pagina de pornire, [19](#)
- Meniu destinație, [35](#)
- Meniul, [11](#)
- Mod 2D/2D: modul 2D Nord, [29](#)
- MP3, [60](#)
- MP3 Cititor, [60](#)
- Multimedia (echipament), [4](#)

- Multi-Sense, [109](#)
- My Renault, [97](#)

N

- Navigare: meniul "traseu", [35](#)
- Notificări: sugestii și notificări, [150](#)

O

- Oprire, [18](#)

P

- Parcare: asistență la parcare, [106](#)
- Parcare mâini libere, [104](#)
- Personalizare reglaje, [19](#)
- Point of Interest, [35](#)
- Pornirea motorului de la distanță, [128](#)
- Pornire motor, [125](#)
- Preluare apel, [71](#)
- Primire un apel, [71](#)
- Programare încălzire și climatizare, [125](#)

R

- Radio: mod automat, [55](#)
- Radio: mod manual, [55](#)
- Radio: reglare prealabilă posturi, [55](#)
- Radio: selectarea unui post, [55](#)
- Radio: stocare automată posturi, [55](#)
- Recunoaștere vocală, [22](#)

INDEX ALFABETIC

Reglare volum sonor, [79](#)
Respingere apel, [71](#)

S

Scaune, [119](#)
Servicii conectate, [88](#)
Setări, [79](#), [140](#)
Setări: navigare, [50](#)
Setări: personalizare, [140](#)
Setările de personalizare a vehiculului, [138](#)
Sistem: actualizare, [92](#)
Sistem de navigare, [29](#)
Sisteme de asistență la conducere, [100](#)
SMS, [77](#)

T

Taste contextuale, [4](#), [11](#)

U

Unghiul mort: avertizare, [100](#)
unitate USB, [60](#)

V

Vehicul electric, [35](#), [50](#), [109](#), [131](#)
Vehicul electric: conducere, [109](#)
Vehicul electric: încărcare, [35](#), [131](#)
Ventilație: climatizare, [131](#)
Video, [64](#)

Y

Yandex.Auto, [83](#)



RENAULT S.A.S. SOCIÉTÉ PAR ACTIONS SIMPLIFIÉE / 122-122 BIS, AVENUE DU GENERAL LECLERC 92100 BOULOGNE-BILLANCOURT R.C.S. NANTERRE 780 129 987 — SIRET 780 129 987 03591 / renaultgroup.com

NW 1323-13 – 7711418 955 – 03/2025 – Edition roumaine



7711418955

