

TALIANIANT

інструкція з експлуатації
автомобіля



Ласкаво просимо на борт вашого авто!

Ці інструкції з експлуатації містять інформацію, яка потрібна для того, щоб:

- ознайомитися зі своїм автомобілем і користуватися всіма його технічними перевагами й функціональними можливостями;
- забезпечити надійну й оптимальну роботу автомобіля, дотримуючись простих порад щодо регулярного технічного обслуговування;
- самостійно швидко усувати невеликі несправності, не звертаючись до спеціаліста.

Прочитайте цю інструкцію. Це не займе багато часу, а ви ознайомитеся з корисною інформацією й правилами, дізнаєтеся більше про автомобіль, його можливості та нові функції. Якщо певні моменти залишаться для вас незрозумілими, технічні спеціалісти нашої мережі нададуть пояснення.

Для отримання вказівок, будь ласка, дивіться наступні символи:



Вони означають, що потрібно переглянути інструкції з експлуатації, щоб знайти детальні відомості про обладнання автомобіля та/або обмеження щодо його роботи.

→ у будь-якій частині посібника вказує на перехід на сторінку.



використовується в інструкціях для позначення ризику, небезпеки або рекомендацій щодо дотримання безпеки.

Опис моделей, наведений у цій інструкції, ґрунтується на технічних характеристиках, які були доступні на час створення документа. **Інструкція містить відомості про все обладнання (базове й додаткове), доступне в цих моделях автомобілів. Його наявність залежить від моделі та комплектації, а також країни, де було придбано автомобіль.**

Також в інструкції може бути подано опис певних типів обладнання, яке буде представлено пізніше для цього модельного ряду.

Схеми в інструкції з експлуатації наведені лише як приклад.

Щасливої дороги за кермом вашого нового автомобіля!

Перекладено з французької мови Відтворення або переклад будь-якої її частини без наявності письмової згоди виробника автомобіля забороняється.

ЗМІСТ

Ласкаво просимо на борт вашого авто!	4	Світлові та звукові попереджувальні сигнали.....	133
Зовнішній вигляд.....	4	Склоочисник	134
Салон автомобіля	6	Паливний бак.....	139
Місце водія.....	8	Бак для реагентів	146
Система допомоги в керуванні.....	10	Керування автомобілем.....	151
Безпека в салоні	12	Обкатка	151
Ідентифікація автомобіля – Етикетки.....	14	Запуск, зупинка двигуна	152
Моторний відсік (поточне технічне обслуговування)	16	Керування перемиканням швидкостей.....	162
ремонт	18	Особливості дизельних версій.....	166
Автомобіль з ГБО	20	Особливості бензинових версій	168
Знайомство з Вашим авто	22	Стоянкове гальмо.....	170
Автомобіль із ГБО	22	Екологія	176
Ключ, пульт дистанційного керування	26	Поради щодо експлуатації і попередження забруднення навколишнього середовища	178
Карта.....	31	Поради щодо керування, режим керування Eco ..	180
Двері та інші компоненти, що відчиняються	40	Система контролю тиску повітря в шинах.....	185
Передні місця	47	Індикатор попередження щодо зменшення тиску повітря в шинах.....	192
Задні місця	50	Системи корегування та допомоги при їзді	198
Ремені безпеки	52	Додаткові функції допомоги водієві.....	203
Додаткові пристрої безпеки	58	швидкість обмежувача,.....	242
Безпечне перевезення дітей:.....	69	Регулятор швидкості	245
Дитячі крісла	75	Системи допомоги під час паркування	250
Безпечне перевезення дітей: увімкнення та вимкнення подушки безпеки переднього пасажирів	87	Екстрений виклик	259
Місце водія	89	Комфорт	262
Бортовий комп'ютер	97	Вентилятори, обігрів і кондиціювання повітря	262
Світлові індикатори.....	119	Мультимедійне обладнання	277
Керування	124	Обладнання салону	281
Дзеркала заднього виду.....	126	Шухлядки, обладнання в кабіні	290
Освітлення та сигнали	128	Транспортування речей.....	293
		Технічне обслуговування	298

ЗМІСТ

Доступ до двигуна, рівні	298
Акумулятор:.....	306
Очищення	308
Корисні поради	312
Шини.....	312
ремонт.....	328
Фари, ліхтарі: заміна лампочок	334
Запобіжники.....	343
Щітки склоочисників: заміна.....	346
Установка радіо.....	347
установлення та використання додаткового обла- днання.....	348
Функціональні збої.....	350
Технічні характеристики.....	357
Інформація про транспортний засіб	357
Запасні частини і ремонтні роботи.....	367
Інструкції до обслуговування	368
Антикорозійний контроль.....	380

ЗОВНІШНІЙ ВИГЛЯД

1

56969

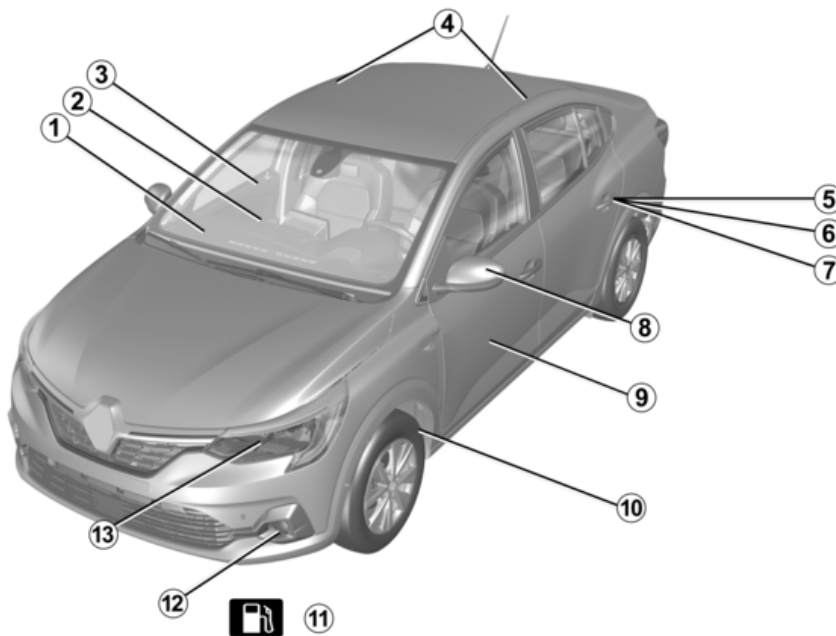

4 - Ласкаво просимо на борт вашого авто!

ЗОВНІШНІЙ ВИГЛЯД

- 1** Усунення запотівання → **267 і → 271**
- 2** Склоочищувачі → **134**
- 3** Електричні склопідйомники → **281**
- 4** Анкерні кріплення на даху → **296**
- 5** Ключ, пульт дистанційного керування → **26**
- 6** Карта → **31**
- 7** Блокування/розблокування дверей → **41**
- 8** Дзеркала заднього виду → **126**
- 9** Технічне обслуговування кузова автомобіля → **308**
- 10** Шини → **312**
- 11** Заправлення паливом або ЗНГ → **139**
- 12** Фари: заміна → **334**
- 13** Фари: робота → **128**

САЛОН АВТОМОБІЛЯ

1

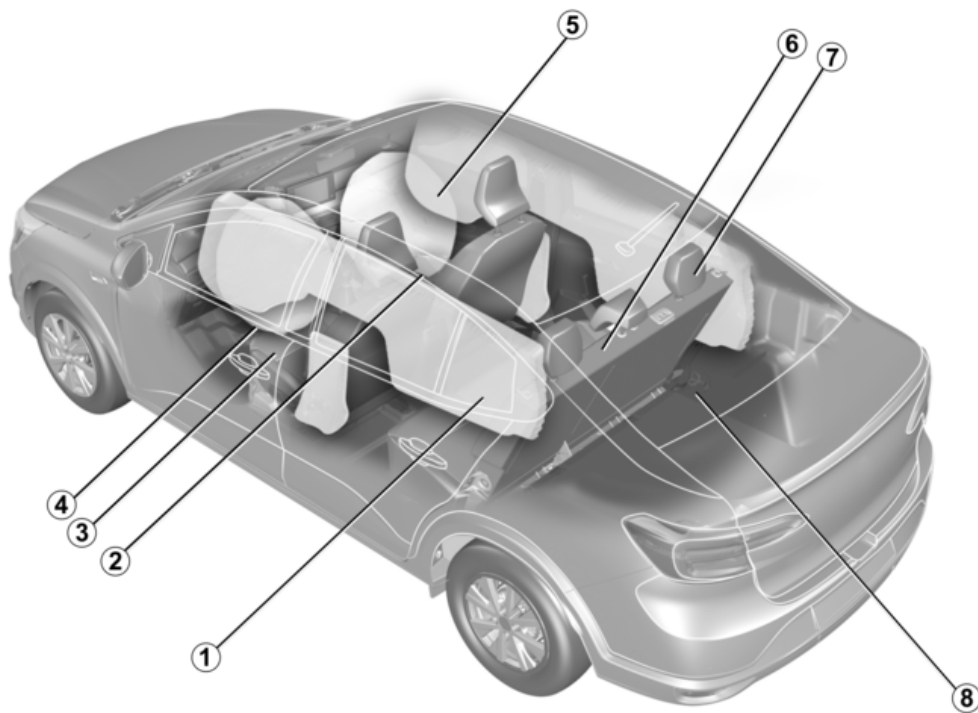

70854

6 - Ласкаво просимо на борт вашого авто!

САЛОН АВТОМОБІЛЯ

- 1 Безпечне перевезення дітей ➔ 69
- 2 Підголовники передніх сидінь ➔ 47
- 3 Передні місця ➔ 48
- 4 Регулювання позиції керування ➔ 52
- 5 Відділення для речей та їх розміщення в салоні ➔ 290
- 6 Задне сидіння ➔ 51
- 7 Підголовники задніх сидінь ➔ 50
- 8 Відділення для речей/обладнання багажника ➔ 294

МІСЦЕ ВОДІЯ

1

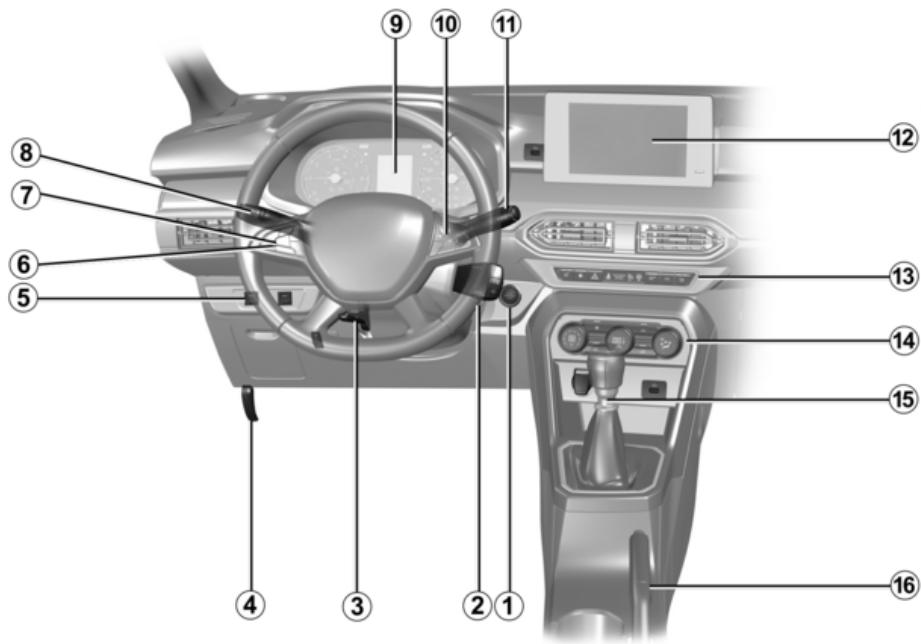

53028

8 - Ласкаво просимо на борт вашого авто!

МІСЦЕ ВОДІЯ

- 1** Кнопка запуску та зупинки двигуна → **152**
- 2** Контакттор запуску двигуна ключем → **154**
- 3** Регулювання положення керма → **124**
- 4** Ручка розблокування капоту двигуна → **298**
- 5** Команда "LPG" → **22**
- 6** Швидкість обмежувача → **242**
- 7** Регулятор швидкості → **245**
- 8** Зовнішнє освітлення → **128**
- 9** Панель приборів → **119**
- 10** Елементи керування бортовим комп'ютером → **97**
- 11** Перемикач склоочисників/склоомивача лобового скла → **134**
- 12** Мультимедійна панель → **277**
- 13** Сидіння з підігрівом → **47**
- 14** Система обігріву/кондиціонування повітря → **267**
- 15** Важіль коробки перемикачів швидкостей → **162**
- 16** Стоянкове гальмо → **170**

СИСТЕМА ДОПОМОГИ В КЕРУВАННІ.

1

53535

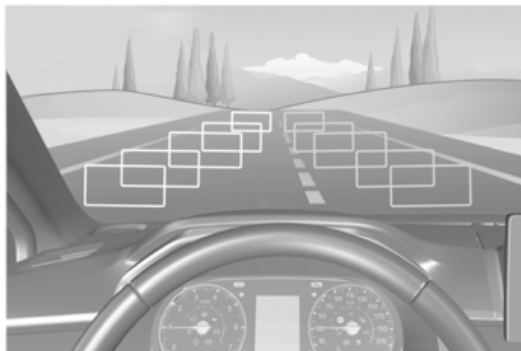

СИСТЕМА ДОПОМОГИ В КЕРУВАННІ.

- ABS (антиблокування коліс) ➔ **198**
- ESC (система динамічного контролю стійкості) ➔ **198**
- Система допомоги під час гальмування ➔ **198**
- Система допомоги під час рушання з місця на підйомі ➔ **198**
- Система захисту від буксування – Extended grip ➔ **198**
- Stop and Start ➔ **158**
- Система контролю тиску повітря в шинах ➔ **185**
- Індикатор зменшення тиску в шинах ➔ **192**
- My Safety ➔ **203**
- Запобігання з'їзду зі смуги ➔ **205**
- Попередження сліпих зон ➔ **213**
- Активне екстрене гальмування ➔ **218**
- Попередження водія про наближення до зон підвищеної пильності ➔ **234**
- Функція виявлення дорожніх знаків ➔ **236**
- Швидкість обмежувача ➔ **242**
- Регулятор швидкості ➔ **245**
- Допомога при паркуванні ➔ **250**
- Камера заднього ходу ➔ **256**

БЕЗПЕКА В САЛОНІ

1

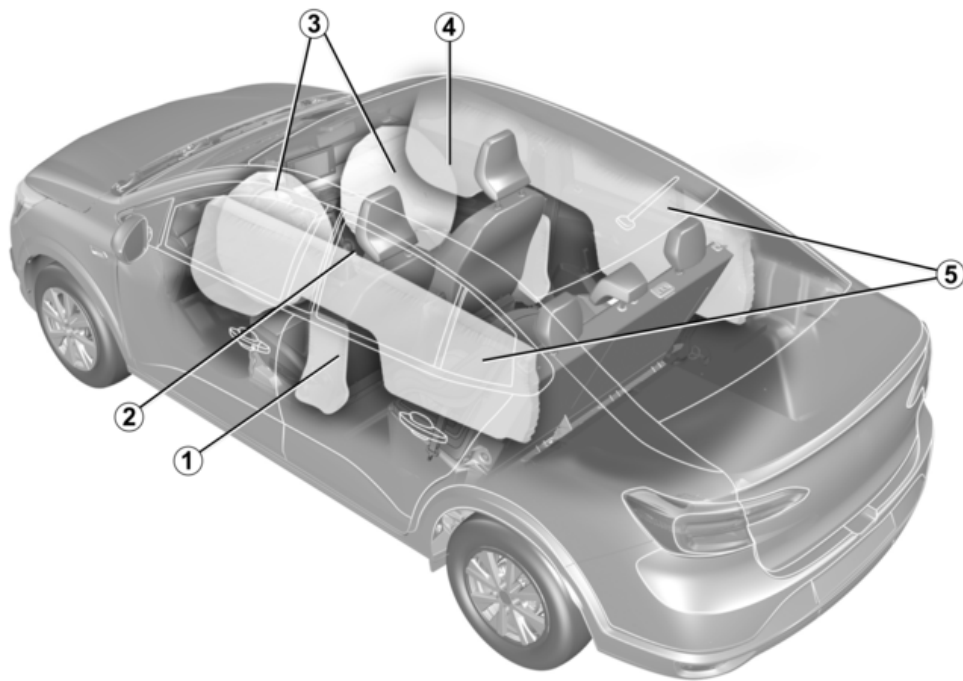

70769

БЕЗПЕКА В САЛОНІ

1 Airbags бокові ➔ **65**

2 Ремені безпеки ➔ **52**

3 Airbags Передні ➔ **58**

4 Блокування airbag переднього пасажирів ➔ **58**

5 Airbags Штора ➔ **65**

ІДЕНТИФІКАЦІЯ АВТОМОБІЛЯ – ЕТИКЕТКИ

1



56974

ІДЕНТИФІКАЦІЯ АВТОМОБІЛЯ – ЕТИКЕТКИ

- 1** Номерний знак автомобіля ➔ **357**
- 2** Технічна інформація для аварійних служб ➔ **358**
- 3** Нагадування про ідентифікаційний номер автомобіля ➔ **357**
- 4** Етикетки значень тиску повітря в шинах ➔ **192 ➔ 315**
- 5** Ідентифікація двигуна ➔ **358**

МОТОРНИЙ ВІДСІК (ПОТОЧНЕ ТЕХНІЧНЕ ОБСЛУГОВУВАННЯ)

1

70834

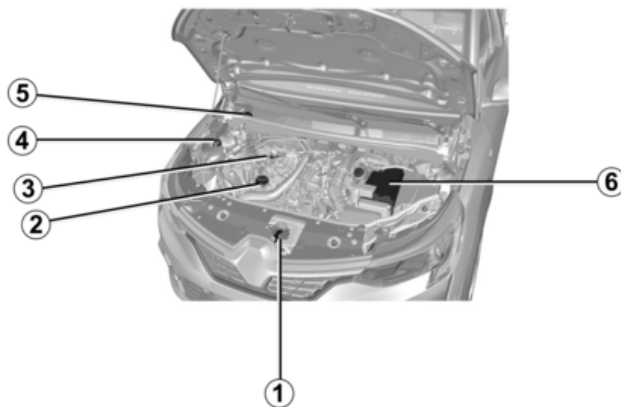

МОТОРНИЙ ВІДСІК (ПОТОЧНЕ ТЕХНІЧНЕ ОБСЛУГОВУВАННЯ)

- 1** Відкриття капота двигуна ➔ **298**
- 2** Кришка маслозаливної горловини ➔ **299**
- 3** Масляний щуп двигуна ➔ **299**
- 4** Охолоджувальна рідина ➔ **303**
- 5** Рідина для склоомивачів ➔ **304**
- 6** Акумулятор ➔ **306**

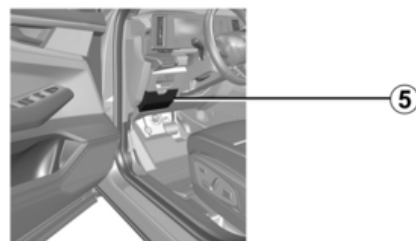
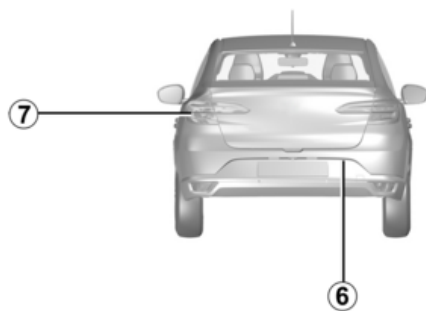
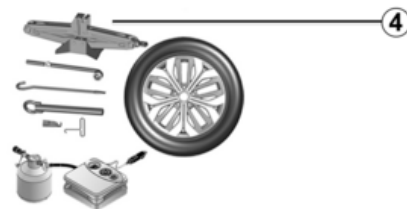
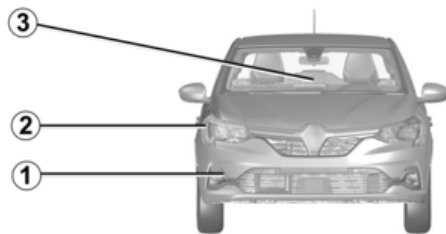

РЕМОНТ

1 Точка кріплення попереду автомобіля ➔ **328**

2 Заміна ламп головних фар ➔ **334**

3 Заміна щіток склоочисників ➔ **346**

4 Проколи: інструменти ➔ **320**

Запасне колесо ➔ **321**

Заміна коліс ➔ **324**

5 Запобіжники ➔ **343**

6 Задня точка кріплення ➔ **328**

7 Заміна ламп задніх ліхтарів ➔ **335**

АВТОМОБІЛЬ З ГБО

1

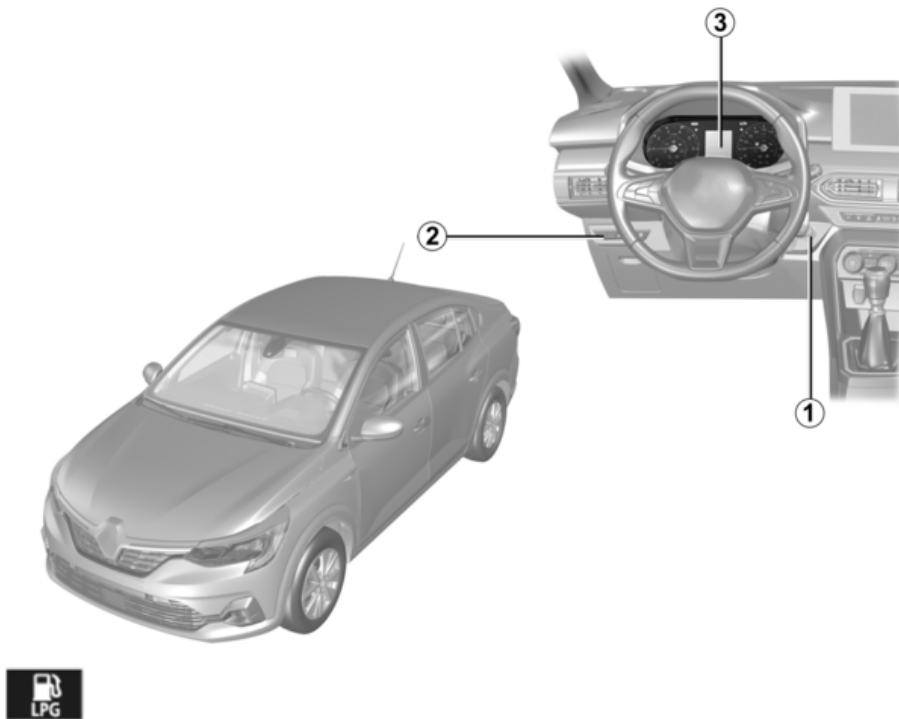

70836

20 - Ласкаво просимо на борт вашого авто!

АВТОМОБІЛЬ З ГБО

1 Запуск і зупинка двигуна: автомобіль із ключем → **152**

Запуск і зупинка двигуна: автомобіль із картою → **154**

2 Команда "LPG" → **22**

3 Бортовий комп'ютер → **97**



Заливання ЗНГ → **139**

АВТОМОБІЛЬ ІЗ ГБО

Запуск двигуна

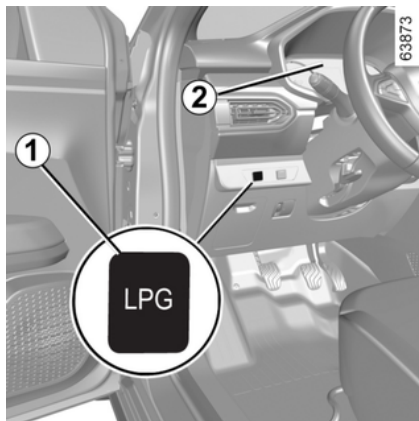

Запуск двигуна завжди відбувається на бензині.

- Для автомобілів із ключем → 152.
- Для автомобілів із картою → 154.

Примітка. Якщо режим ЗНГ активовано під час запуску двигуна, система тимчасово перемикається у бензиновий режим: індика-

тор **LPG** світиться сірим без звукового сигналу, а на дисплеї **2** відображається позначення активного стану бензинового режиму. Після виходу на потрібні параметри (рівень температури двигуна тощо) система виконає автомати-

чний перехід у режим роботи на газі: індикатор **LPG** стає білим.

Особливості версій ЗНГ

Ці автомобілі працюють із двома видами палива: з ГБО та з бензином. Вони обладнані двома окремими резервуарами → 139.

Що таке ЗНГ?



Зріджений нафтовий газ, що відповідає стандарту EN 589 або еквівалентним національним нормам.

Його можна «почути» завдяки характерному запаху.

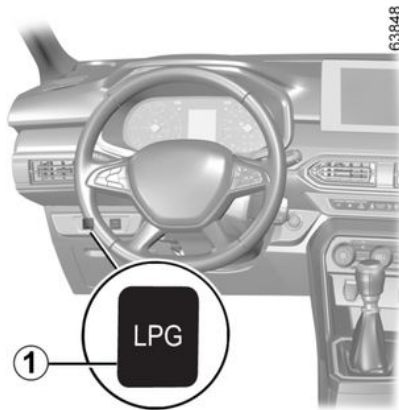

Кнопка вибору режиму палива ЗНГ/бензин 1

Це дає змогу вручну змінювати тип палива з одного на інший.

Індикатор **LPG** на панелі приладів світиться сірим на знак того, що система чекає виконання необхідних умов, перш ніж перейти в режим ЗНГ.

Індикатор **LPG** світиться білим на знак того, що активовано режим ЗНГ.

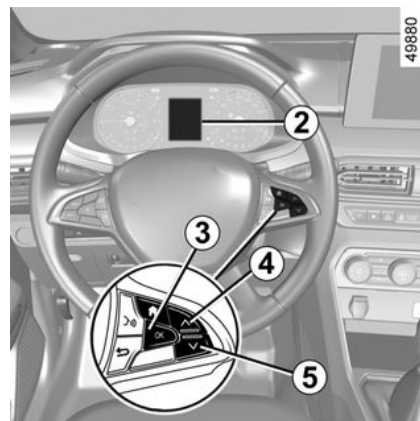

Індикатор рівня палива

На дисплеї **2** відображається рівень палива в резервуарі ЗНГ.

АВТОМОБІЛЬ ІЗ ГБО

Кількість ЗНГ вказується приблизно.

З'являється повідомлення " Низький рівень газу ", що супроводжує-

ться білим індикатором  і

жовтим індикатором  на панелі приладів **2**, і лунає звуковий сигнал.

Це свідчить про те, що бак майже порожній і двигун працює на резервному паливному баку.

Натисніть перемикач **3** "OK", **4** або **5**, щоб прибрати повідомлення та індикатори.

Зміна типу палива під час руху

Для переключення з бензинового режиму на ЗНГ вручну

Натисніть регулятор **1**.

Перехід у режим роботи на ЗНГ виконується під час першого прискорення:

- на дисплеї **2** стане активним індикатор рівня палива ЗНГ;
- на підтвердження вибору режиму

ЗНГ індикатор  світиться сірим, а потім стає білим, коли режим ЗНГ активовано.

Для переключення з режиму ЗНГ на бензиновий вручну

Відпустіть педаль газу та натисніть на кнопку **1**.

Коли вибрано режим роботи на

бензині, індикатор  вимикається, а режим відображається на дисплеї **2**.



Щоб отримати доступ до інформації та скинути параметри руху з використанням ЗНГ ➔ **97**.



Якщо паливний бак порожній, запуск або рух автомобіля в режимі ЗНГ неможливо.

Для роботи автомобіля, що функціонує на паливі двох видів — на ЗНГ та бензині, — обов'язкова наявність у баку бензину (для запуску, швидкого прискорення, роботи за умов низьких температур тощо).

Якщо на панелі приладів світиться помаранчевий індика-

тор  і лунає звуковий сигнал, залийте в бак щонайменше 8 літрів палива.

Автоматичне переключення з режиму ЗНГ на бензиновий

У деяких умовах залежно від комплектації автомобіля система може тимчасово перевести двигун у режим роботи на бензині.

Індикатор  світиться сірим, щоб попередити вас.

Якщо умови знову виконуються, він автоматично повернеться в ре-

АВТОМОБІЛЬ ІЗ ГБО

жим ЗНГ, а індикатор **LPG** засвітиться білим.

Примітка. Після кількох невдалих спроб система може вирішити зашаржитися на бензині до кінця поїздки.

Перш ніж робити нову спробу, необхідно повністю зупинити двигун приблизно на одну хвилину.

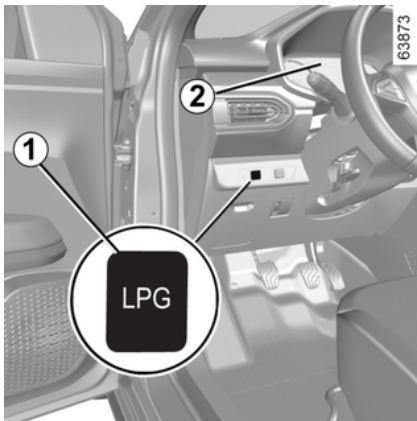

Резервуар ЗНГ порожній

Коли ЗНГ в резервуарі скінчиться, система автоматично перейде в режим бензину.

На це вкажуть поява повідомлення "Бак LPG порожній", індикатор



і звуковий сигнал.

Індикатор **LPG** гасне. Заправлення ЗНГ → 139

Функціональні збої

У разі несправності, яка може порушити правильну роботу двигуна, відображається повідомлення "LPG недоступний", і система автоматично перемикається з режиму ЗНГ в режим бензину.

Це підтверджується появою повідомлення "Перевірте систему

LPG" та індикатором **LPG!** на панелі приладів 2.

Якомога швидше зверніться за консультацією до офіційного представника торгової марки.

Керування у суворих умовах

За дуже холодної погоди (температури, нижче за 10 °C) й залежно від якості використовуваного газу система може автоматично керувати умовами для перемикавання між режимами використання ЗНГ й бензину.

Примітка. Для автомобілів у відповідній комплектації за цих умов ре-

комендується використовувати режим ECO (зокрема, за температури нижче ніж 0 °C), максимізуючи таким чином використання режиму ЗНГ → 180.

У разі аварії

Найважливіші рекомендації не відрізняються від рекомендацій для бензинових версій:

- увімкнення стоянкового гальма;
- заглушити двигун (пристрій безпеки, що перебиває надходження ЗНГ до двигуна ввімкнеться автоматично);
- вимкніть запалювання;
- дотримуйтесь норм місцевого законодавства.

АВТОМОБІЛЬ ІЗ ГБО



ЗНГ має специфічний запах, тому Ви з легкістю зможете помітити його у разі витоку.

Якщо ви відчуєте запах газу в автомобілі або біля нього:

- негайно ввімкніть режим бензину та переконайтесь, що поблизу автомобіля немає джерела вогню;
- зверніться за кваліфікованою допомогою до офіційного представника торгової марки.



Не торкайтесь, не бийте і не знімайте жодний елемент системи ЗНГ.

КЛЮЧ, ПУЛЬТ ДИСТАНЦІЙНОГО КЕРУВАННЯ

Загальні положення

2

Ключ А

53103



1. Кодований ключ запалювання, відкриття дверей, кришки паливного баку та, залежно від автомобіля, лише для багажника.

Радіочастотний пульт дистанційного керування В

53102



2. Блокування всіх дверей.
3. Розблокування всіх дверей.
4. Розблокування лише багажного відділення.



Ключ не можна використовувати для інших функцій, крім тих, що зазначені в інструкції (не можна їм відкривати пляшки тощо).



Відповідальність водія під час стоянки або зупинки автомобіля

Ніколи, навіть ненадовго, не залишайте автомобіль, якщо в ньому перебуває тварина, дитина або дорослий з обмеженими можливостями.

Це може призвести до виникнення ризику або поставити під загрозу інших осіб, наприклад, внаслідок запуску двигуна або активування обладнання, такого як склопідйомники або системи блокування дверей.

Також треба пам'ятати що в теплу пору року та/або на сонці, температура всередині салону підвищується дуже швидко.

РИЗИК ЗАГИБЕЛІ ТА ТЯЖКИХ ТРАВМ.

Зона дії пульта дистанційного радіокерування

Радіус дії залежить від оточуючих умов: щоб уникнути випадкового

КЛЮЧ, ПУЛЬТ ДИСТАНЦІЙНОГО КЕРУВАННЯ

відмикання або замикання дверей випадковим натисканням на кнопки, поводьтеся з пультом обережно!

Примітка. Якщо двері автомобіля або двері багажного відділення відкриті або неправильно закриті, автомобіль не буде заблоковано. Лунає звуковий сигнал, індикатори й повторювачі поворотів не блимають.

Перешкоди для функціонування

Залежно від зовнішніх факторів (наявність зовнішніх об'єктів або використання приладів, що працюють на тій же частоті, що й пульт дистанційного керування) у функціонуванні приладу можуть трапитися збої.



Порада

Не тримайте ПДК поблизу джерела високої температури, холоду чи вологи.



Заміна або потреба у додатковому ключі чи ПДК

У разі, якщо Ви загубили карту або бажаєте замовити додаткову дистанційну карту, звертайтеся виключно до представника торгової марки. У випадку заміни ключа або пульта дистанційного керування, необхідно доставити автомобіль **та всі його ключі або пульты дистанційного керування** до офіційного представника торгової марки для подальшого програмування.

Ви можете мати до чотирьох ключів або пультів дистанційного керування для автомобіля.

Несправність ключа або дистанційного керування

Завжди переконайтеся, що використовується правильний тип батарейки, що вона в хорошому стані та правильно вставлена. Термін дії батарейки приблизно два роки. Як замінити батарейку ➔ 28.

Використання

Блокування дверей

53102



Натисніть кнопку блокування **1**. На блокування дверей указує **два спалахи** аварійних сигналів і повторювачів поворотів.

Якщо будь-який елемент, що відкривається (двері чи кришка багажника), відкритий або закритий неналежним чином, блокування не відбувається, аварійні сигнали та повторювачі поворотів не **блимають**.

КЛЮЧ, ПУЛЬТ ДИСТАНЦІЙНОГО КЕРУВАННЯ

Розблокування дверей

Натисніть на кнопку розблокування **2**.

На розблокування дверей указує **один спалах** аварійних сигналів і повторювачів поворотів.

Примітка. Якщо жодні двері не буде відчинено протягом приблизно 2 хвилин після відімкнення пульта, вони знову автоматично заблокуються.

Розблокування лише багажного відділення

Натисніть та утримуйте кнопку **3**, щоб розблокувати багажне відділення.

Примітка. Залежно від моделі автомобіля двері багажного відділення повністю відкриваються автоматично.



Ключ не можна використовувати для інших функцій, крім тих, що зазначені в інструкції (не можна їм відкривати пляшки тощо).



Відповідальність водія під час стоянки або зупинки автомобіля

Ніколи, навіть ненадовго, не залишайте автомобіль, якщо в ньому перебуває тварина, дитина або дорослий з обмеженими можливостями.

Це може призвести до виникнення ризику або поставити під загрозу інших осіб, наприклад, внаслідок запуску двигуна або активування обладнання, такого як склопідійомники або системи блокування дверей.

Також треба пам'ятати що в теплу пору року та/або на сонці, температура всередині салону підвищується дуже швидко.

РИЗИК ЗАГИБЕЛІ ТА ТЯЖКИХ ТРАВМ.

Пульт дистанційного керування: батарейка

Заміна батарейки

53103



Відкрийте кришку **1** за допомогою пласкої викрутки або подібного інструмента й замініть батарейку **2**, враховуючи тип і полярність, зазначені на кришці.

КЛЮЧ, ПУЛЬТ ДИСТАНЦІЙНОГО КЕРУВАННЯ



У разі виникнення потреби в заміні використовуйте тільки ідентичні елементи живлення або еквівалентного типу (зверніться за допомогою до офіційного представника торгової марки).

43860



Примітка. Під час заміни батарейки намагайтеся не торкатися електронної плати на кришці перемикача.

Переконайтеся, що кришка щільно закрита, а гвинт правильно затягнутий.



Батарейки можна придбати у представника торгової марки, їх термін дії встановить приблизно два роки.

Упевніться в тому, що на батарейці нема слідів: небезпека поганого електричного контакту.

Функціональні збої

Якщо елемент живлення не має достатнього заряду для належної роботи, усе ще можна запустити двигун і заблокувати/розблокувати автомобіль → 41.

26913



Під час заміни:

– переконайтеся в правильному встановленні елементів живлення;

Ризик вибуху.

– якщо кришка не закривається належним чином, не використовуйте пульт і зберігайте в недоступному для дітей місці.

2

КЛЮЧ, ПУЛЬТ ДИСТАНЦІЙНОГО КЕРУВАННЯ

2



Заходи безпеки щодо використання елементів живлення:

- зберігайте елементи живлення (нові або використані) в недоступному для дітей місці;
- не ковтайте елементи живлення;

Ризик хімічних опіків, які можуть спричинити смерть.

- у разі проковтування чи вставлення в будь-яку частину тіла якомога швидше зверніться до лікаря.



Не викидайте відпрацьовані батарейки зі звичайним сміттям, а здавайте їх в спеціалізовані точки прийому з метою їх подальшої переробки.

КАРТА

Загальні положення

43418



1. Розблокування всіх дверей.
2. Блокування всіх дверей.
3. Розблокування лише багажного відділення.
4. Дистанційне ввімкнення освітлення.

За допомогою карти можна:

- замикання/відмикання відкритих елементів (двері, двері багажного відділення);
- дистанційне ввімкнення освітлення автомобіля.

Автономність

Впевніться, що батарейка справна, відповідної моделі та правильно вставлена її термін експлуатації становить приблизно два роки. Заміну слід проводити, коли повідомлення "Розрядж. батарея карти-ключа" з'явиться на панелі приладів → 37.

Зона дії карти

Радіус дії залежить від зовнішніх умов: щоб уникнути випадкового блокування або розблокування дверей через ненавмисне натискання кнопок, поведіться з картою обережно.

Примітка. Якщо будь-який елемент, що відкривається (двері автомобіля або багажного відділення), відкритий або нещільно зачинений, блокування не відбувається й лунає звуковий сигнал.

Перешкоди для функціонування

Зовнішні фактори (зовнішні об'єкти або прилади, які розташовані неподалік і працюють на тій самій частоті, що й карта) можуть заважати роботі приладу.



Навіть якщо батарейка розрядилась, ви можете розблокувати/заблокувати і завести автомобіль → 41 → 154.

2

Функція "Дистанційне освітлення"

43418



Натисніть кнопку 4, щоб увімкнути освітлення салону, бокове та ближнє світло приблизно на 20 секунд. Це дозволяє, наприклад, знайти здалеку автомобіль, залишений на парковці.

Примітка. Натисніть кнопку 4 знову, щоб вимкнути освітлення.

КАРТА



Порада

Тримайте карту подалі від джерел високої температури, холоду або вологи. Не зберігайте карту в місцях, де її можна випадково зігнути чи пошкодити, наприклад у задніх кишенях.



Заміна: замовлення додаткової карти

Якщо ви загубили карту або бажаєте замовити додаткову, зверніться до офіційного представника торгової марки. Якщо карту замінено, потрібно доставити автомобіль і всі карти до офіційного представника торгової марки, щоб їх перепрограмувати. Ви можете використовувати до чотирьох карт для одного автомобіля.



Відповідальність водія під час стоянки або зупинки автомобіля

Ніколи, навіть ненадовго, не залишайте автомобіль, якщо в ньому перебуває тварина, дитина або дорослий з обмеженими можливостями.

Це може призвести до виникнення ризику або поставити під загрозу інших осіб, наприклад, внаслідок запуску двигуна або активування обладнання, такого як склопідйомники або системи блокування дверей.

Також треба пам'ятати що в теплу пору року та/або на сонці, температура всередині салону підвищується дуже швидко.

РИЗИК ЗАГИБЕЛІ ТА ТЯЖКИХ ТРАВМ.

Установлення ременя 7

40303



Посуньте задню кришку корпусу **5** униз, натиснувши в зоні **A**.



Суворо забороняється вставляти плоскі викрутки в отвір **6**.

КАРТА

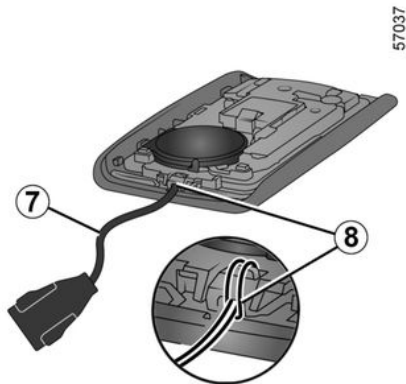

Вставте ремінь в елемент **8** і просуньте його кінець через пряжку. Помістіть ремінь в отвір **6** і закрийте касету.

Примітка. Переконайтеся, що діаметр ручного ременя **7** відповідає розміру отвору **6**.

Використання

Існує два режими блокування/розблокування автомобіля:

- в режимі "вільні руки" під час наближення до автомобіля та віддалення від нього;
- з використанням карти в режимі дистанційного керування.



Не залишайте карту біля іншого електронного обладнання (комп'ютера, телефону тощо), оскільки це може вплинути на її роботу.

Вимкнення/увімкнення в режимі "вільні руки"

Можна вимкнути/ввімкнути розблокування під час наближення до автомобіля та блокування під час віддалення від нього (залежно від моделі).

Також можна вимкнути/ввімкнути звуковий сигнал, що лунає після блокування під час віддалення від автомобіля → **114**.



Ніколи не залишайте автомобіль із картою в салоні.



Відповідальність водія під час стоянки або зупинки автомобіля

Ніколи, навіть ненадовго, не залишайте автомобіль, якщо в ньому перебуває тварина, дитина або дорослий з обмеженими можливостями.

Це може призвести до виникнення ризику або поставити під загрозу інших осіб, наприклад, внаслідок запуску двигуна або активування обладнання, такого як склопідйомники або системи блокування дверей.

Також треба пам'ятати що в теплу пору року та/або на сонці, температура всередині салону підвищується дуже швидко.

РИЗИК ЗАГИБЕЛІ ТА ТЯЖКИХ ТРАВМ.

КАРТА

Використання карти в режимі "вільні руки"

2



49701

У режимі "вільні руки" можна заблокувати/розблокувати автомобіль, не використовуючи кнопки карти, якщо вона перебуває в зоні доступу **1**.

Примітка. Якщо автомобіль не використовувався понад вісім днів, система "вільні руки" переходить у режим очікування. Щоб знову ввімкнути її, натисніть кнопку розблокування на картці.

Розблокування в режимі "вільні руки" під час наближення до автомобіля

Якщо карта перебуває в зоні доступу **1**, автомобіль буде розблоковано.

Розблокування дверей підтверджується **однократним спалахом** аварійних сигналів і покажчиків поворотів.

Блокування в режимі "вільні руки" під час віддалення від автомобіля

Візьміть карту з собою, зачиніть двері та багажник і відійдіть від автомобіля на певну відстань: автомобіль заблокується автоматично, як тільки ви залишите зону доступу **1**.

Примітка. Відстань для блокування залежить від зовнішніх факторів.

Блокування дверей підтверджується **двократним миготінням** аварійних сигналів і повторювачів поворотів.

Блокування підтверджується звуковим сигналом.

Спеціальні функції системи розблокування

Якщо не користуватися функцією розблокування під час наближення до автомобіля протягом восьми днів, вона вимикається.

Скористайтеся картою дистанційного керування, щоб розблокувати автомобіль і повторно активувати режим.

Спеціальні функції системи блокування

Якщо двері або багажник відчинено або погано зачинено, автомобіль не заблокується.

КАРТА

Особливості режиму блокування "вільні руки"



49701



49705

Після блокування в режимі "вільні руки" слід зачекати приблизно три секунди, щоб мати можливість знов розблокувати автомобіль. Протягом цього часу можна перевірити ручки дверей, щоб перекоонатися в належному блокуванні.

Якщо карта перебуває в зоні розпізнавання **1** протягом близько 15 хвилин, функцію дистанційного блокування буде вимкнено. Щоб заблокувати автомобіль, натисніть кнопку **4** на карті.

Автомобіль неможливо заблокувати, якщо карта перебуває в зоні **2**. Якщо після спроби розблокувати автомобіль натисканням кнопки на карті двері або багажник не відчиняються, дистанційне блокування в режимі "вільні руки" вимкнено.



Відповідальність водія під час стоянки або зупинки автомобіля

Ніколи, навіть ненадовго, не залишайте автомобіль, якщо в ньому перебуває тварина, дитина або дорослий з обмеженими можливостями.

Вони можуть поставити під загрозу себе або інших осіб, наприклад внаслідок запуску двигуна або активування такого обладнання, як склопідйомники або система блокування дверей...

Також треба пам'ятати що в теплу пору року та/або на сонці, температура всередині салону підвищується дуже швидко.

ЦЕ МОЖЕ ПРИЗВЕСТИ ДО ОТРИМАННЯ ТЯЖКИХ ТРАВМ АБО ЗАГИБЕЛІ.

2

КАРТА

Використання карти як пульта дистанційного керування

43418



Розблокування за допомогою карти

Натисніть кнопку **3**.

Розблокування дверей підтверджується **однократним спалахом** аварійних сигналів і покажчиків поворотів.

Якщо спробувати відчинити двері за допомогою ручки, одночасно застосувавши функцію віддаленого розблокування, ці двері буде знову заблоковано. Щоб це виправити, відпустіть ручку та знову розблокуйте автомобіль, натиснувши кнопку **3** на карті.

Блокування за допомогою карти

При закритих дверях автомобіля і багажному відділенні натисніть кнопку **4**: автомобіль буде заблокований. Про те, що автомобіль заблоковано, свідчитимуть **два спалахи** аварійних сигналів і бічних повторювачів поворотів.

Примітка. Максимальна відстань для блокування залежить від зовнішніх факторів.

Особливі випадки

Якщо будь-який елемент, що відкривається (двері чи багажне відділення), відкритий або нещільно зачинений, а також лунає звуковий сигнал, заблокувати автомобіль не вдасться.



При ввімкненому двигуні кнопки карти дезактивовані.



Коли двигун запущено, якщо карта вже поза зоною **2**, після того як двері відчинено і зачинено, повідомлення "Карта-ключ не знайдена" означає, що карти більше немає в автомобілі. Наприклад, так пасажир, який вийшов з автомобіля, не зможе випадково забрати карту.

Аварійний сигнал вимкнеться, коли карта знову ідентифікується системою автомобіля.

49705

КАРТА

Розблокування лише багажного відділення

43418



Натисніть і утримуйте кнопку **5**. Багажне відділення трохи відкриється. Потім, залежно від моделі автомобіля, двері багажного відділення повністю відкриються автоматично.



Відповідальність водія під час стоянки або зупинки автомобіля

Ніколи, навіть ненадовго, не залишайте автомобіль, якщо в ньому перебуває тварина, дитина або дорослий з обмеженими можливостями.

Вони можуть поставити під загрозу себе або інших осіб, наприклад внаслідок запуску двигуна або активування такого обладнання, як склопідйомники або система блокування дверей...

Також треба пам'ятати що в теплу пору року та/або на сонці, температура всередині салону підвищується дуже швидко.

ЦЕ МОЖЕ ПРИЗВЕСТИ ДО ОТРИМАННЯ ТЯЖКИХ ТРАВМ АБО ЗАГИБЕЛІ.

Карта в режимі "вільні руки": батареяка

Заміна батарейки

40303



Якщо на приладовій панелі відображається повідомлення "Розрядж. батарея карти-ключа", замініть батарею в карті:

- посуňte задню кришку корпусу **1** униз, натиснувши в зоні **A**;
- зніміть кришку **2**;
- вийміть акумулятор (натисніть його з одного боку та підніміть з іншого);
- замініть акумулятор відповідно до позначок полярності у відсіку.

2

КАРТА

48532

2

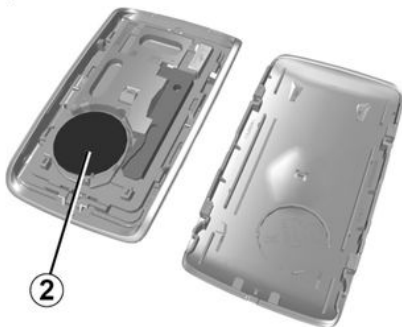

При встановленні нової батарейки, виконайте попередні дії в зворотній послідовності, потім натисніть чотири рази на будь-яку кнопку карти поблизу від автомобіля: при наступному запуску двигуна повідомлення зникне.

Переконайтесь, що кришка надійно зафіксована.

Примітка. Замінюючи батарейку, намагайтесь не торкатись електронного модуля та контактів карти.

Функціональні збої

Якщо елемент живлення не має достатнього заряду для належної роботи, усе ще можна запустити

двигун і заблокувати/розблокувати автомобіль → 41.



Під час заміни:

- переконайтесь в правильному встановленні елементів живлення;

Ризик вибуху.

- якщо кришка не закривається належним чином, не використовуйте пульт і зберігайте в недоступному для дітей місці.



У разі виникнення потреби в заміні використовуйте тільки ідентичні батарейки або

елементи живлення еквівалентного типу (зверніться до офіційного представника торгової марки).



Заходи безпеки щодо використання елементів живлення:

- зберігайте елементи живлення (нові або використані) в недоступному для дітей місці;
- не ковтайте елементи живлення;

Ризик хімічних опіків, які можуть спричинити смерть.

- у разі проковтування чи вставлення в будь-яку частину тіла якомога швидше зверніться до лікаря.



Батарейки можна придбати у представника торгової марки, їх термін дії встановить приблизно два роки. Упевніться в тому, що на батарейці нема слідів: небезпека поганого електричного контакту.

КАРТА

26913



Не викидайте відпрацьовані батарейки зі звичайним сміттям, а здавайте їх в спеціалізовані точки прийому з метою їх подальшої переробки.

ДВЕРІ ТА ІНШІ КОМПОНЕНТИ, ЩО ВІДЧИНЯЮТЬСЯ

Відкривання і закривання дверей

Відкривання ззовні



Якщо двері розблоковані, візьміться за ручку знизу **1** й потягніть її до себе. ➔ 41

Відкривання зсередини

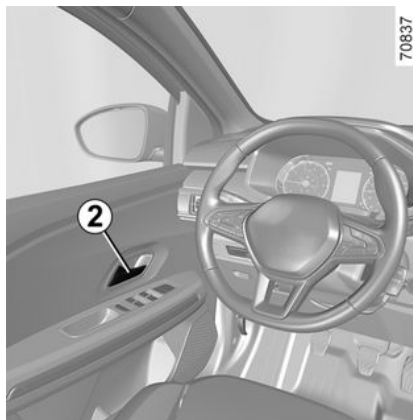

Потягніть ручку **2**.



У цілях безпеки відчиняти/зачиняти двері треба лише після зупинки автомобіля.

Звукове попередження про невимкнене освітлення

Після відкриття дверей водія пролунає звуковий сигнал, якщо фари горітимуть при вимкненому запалюванні.

Звуковий сигнал попередження про відкриті двері автомобіля або багажника

В залежності від автомобіля цей сигнал може лунає при відкритті дверей водія або всіх дверей автомобіля.

Якщо будь-які двері або багажник будуть погано закриті під час зупинки, на приладовій панелі загориться індикатор .

Під час руху, після перевищення швидкості 20 км/год, загориться

індикатор , і пролунає звуковий сигнал.

Зауваження

Залежно від комплектації автомобілю пристрої (радіо, тощо) вимикаються або після вимкнення запалювання, або після блокування дверей.

ДВЕРІ ТА ІНШІ КОМПОНЕНТИ, ЩО ВІДЧИНЯЮТЬСЯ

Безпечно перевезення дітей:

49741

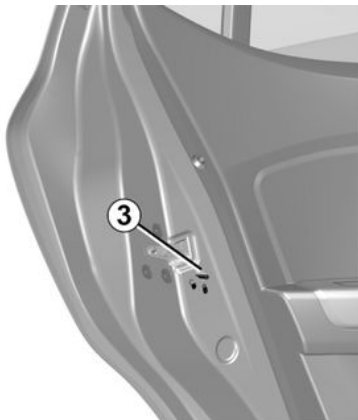

Для того, щоб запобігти відкриванню задніх дверей зсередини, пересуньте важіль **3** на кожних дверях і перевірте належність блокування дверей, намагаючись відкрити їх зсередини.



Відповідальність водія під час стоянки або зупинки автомобіля

Ніколи, навіть ненадовго, не залишайте автомобіль, якщо в ньому перебуває тварина, дитина або дорослий з обмеженими можливостями.

Це може призвести до виникнення ризику або поставити під загрозу інших осіб, наприклад, внаслідок запуску двигуна або активування обладнання, такого як склопідйомники або системи блокування дверей.

Також треба пам'ятати що в теплу пору року та/або на сонці, температура всередині салону підвищується дуже швидко.

РИЗИК ЗАГИБЕЛІ ТА ТЯЖКИХ ТРАВМ.

Блокування, розблокування дверей і багажника

Якщо пульт дистанційного керування або карта (залежно

від моделі автомобіля) не працюють

У деяких випадках радіочастотний пульт дистанційного керування або карта можуть не функціонувати:

- наприклад, якщо батарейка радіочастотного пульта дистанційного керування або карти зношена чи розряджена, розряджений акумулятор автомобіля тощо.
- при використанні пристроїв, працюючих на однакових з картою частотах (мобільні телефони тощо);
- автомобіль знаходиться в зоні сильних електромагнітних випромінювань.

В такому разі Ви можете:

- щоб використовувати радіочастотний пульт дистанційного керування або інтегрований у карту аварійний ключ (залежно від комплектації автомобіля) для розблокування дверей водія;
- заблокувати вручну всі двері;
- скористатися керуванням блокування та розблокуванням дверей зсередини;

2

ДВЕРІ ТА ІНШІ КОМПОНЕНТИ, ЩО ВІДЧИНЯЮТЬСЯ

Умонтований у карту ключ

40303



Умонтований ключ **5** використовується для блокування або розблокування передніх лівих дверей, якщо карта не працює.

Доступ до ключа **5**

Посуньте задню кришку корпусу **4** униз, натиснувши в зоні **A**.

39102



Використання вмонтованого в карту ключа

56888

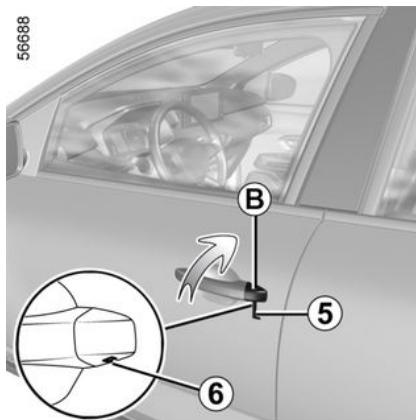

- Вставте кінчик ключа **5** у паз **6** у нижній частині накладки **B** на дверях водія;
- перемістіть ключ угору, щоб зняти накладку **B**;
- уставте ключ **5** у замкову щілину й розблокуйте або заблокуйте двері водія.

Відкривши автомобіль, поверніть ключ на своє місце в картці.

Автомобілі із ключем, пультом дистанційного керування

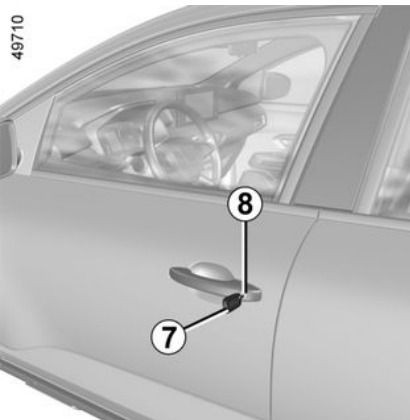

Використання ключа

Вставте ключ **7** у замкову щілину й розблокуйте або заблокуйте двері водія **8**.

ДВЕРІ ТА ІНШІ КОМПОНЕНТИ, ЩО ВІДЧИНЯЮТЬСЯ

Блокування дверей вручну

49781



Коли двері відкриті, поверніть важіль **9** (кінчиком ключа) і закрийте двері.

Двері заблоковані ззовні.

Після цього двері можуть бути відкриті лише зсередини автомобіля або за допомогою ключа від замка на дверях водія.

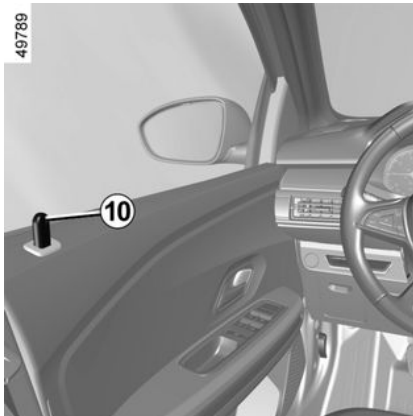

Зсередини

(відрізняється залежно від моделі автомобіля)

Натисніть кнопку **10**, щоб заблокувати, або підніміть кнопку **10**, щоб розблокувати.



Відповідальність водія

Якщо Ви вирішите їхати із заблокованими дверима, знайте, що це ускладнює доступ фахівців рятувальних служб в салон автомобіля у випадку аварії.

Керування блокуванням та розблокуванням дверей зсередини

53512

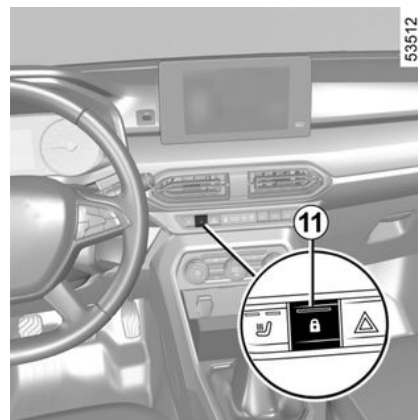

З його допомогою можна одночасно заблокувати чи розблокувати замки чотирьох дверей і багажника (залежно від моделі автомобіля). Закрийте чи відкрийте двері, натиснувши на перемикач **11**.

Якщо будь-які двері (двері або багажник) відкриті або погано закриті, відбудеться швидке блокування/розблокування дверей та багажника.

Для перевезення речей з відчиненим багажником Ви можете також заблокувати решту дверей: заглибіть двигун, натисніть на переми-

2

ДВЕРІ ТА ІНШІ КОМПОНЕНТИ, ЩО ВІДЧИНЯЮТЬСЯ

кач **11** та утримуйте його більш 5 секунд для блокування решти дверей.

Індикатор стану дверей

(відрізняється залежно від моделі автомобіля)

Коли запалювання ввімкнено, індикатор над перемикачем **11** світиться, інформуючи про стан блокування відкривних елементів:

- при ввімкненні індикатора дверей та дверцята багажного відділення замикаються;
- якщо індикатор не горить, двері та багажник розблоковано.

Після блокування дверей індикатор горітиме ще деякий час, а потім згасне.

Блокування дверей без карти або ключа

(наприклад, якщо батарея розрядилась або карта або ключ тимчасово не працюють тощо)

З вимкненим двигуном і відчиненими дверима автомобіля чи багажника натисніть на перемикач **11** і утримуйте його протягом п'яти секунд.

Після закриття дверей всі відкривні елементи будуть заблоковані.

Розблокувати автомобіль іззовні можна лише за допомогою ключа або карти, якщо автомобіль знаходиться в радіусі її дії.



Ніколи не залишайте ключ або карту в салоні автомобіля.

Автоматичне блокування дверей під час руху

Принцип функціонування

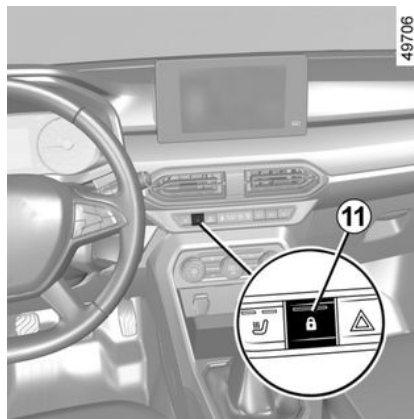

Після запуску автомобіля система автоматично заблокує всі двері,

якщо швидкість автомобіля досягне приблизно 10 км/год.

Розблокування здійснюється:

- натисканням перемикача розблокування дверей **11**;
- коли автомобіль зупинено, шляхом відчинення передніх дверей із середини автомобіля.

Примітка. Після відчинення або зачинення дверей вони знову заблокуються автоматично, коли швидкість автомобіля досягне приблизно 10 км/год.

Активация/деактивация функції

Щоб увімкнути: коли автомобіль зупинено, а двигун запущено, натисніть перемикач **11** і утримуйте його, доки не пролунає звуковий сигнал.

Щоб вимкнути: коли автомобіль зупинено, а двигун запущено, натисніть перемикач **11** і утримуйте його, доки не пролунають два звукові сигнали.

Функціональні збої

У разі несправності в роботі (відмови функції автоматичного замикавання) перевірте, чи всі двері щільно зачинені. У випадку, якщо вони зачинені належним чином, а про-

ДВЕРІ ТА ІНШІ КОМПОНЕНТИ, ЩО ВІДЧИНЯЮТЬСЯ

блема не зникає, зверніться до офіційного представника торгової марки.

Обов'язково переконайтесь, що блокування не було випадково викнено.

В такому випадку активуйте її знову.



Відповідальність водія

Якщо Ви вирішите їхати із заблокованими дверима, знайте, що це ускладнює доступ фахівців рятувальних служб в салон автомобіля у випадку аварії.

Багажник

Щоб відкрити

Електричне блокування



56977

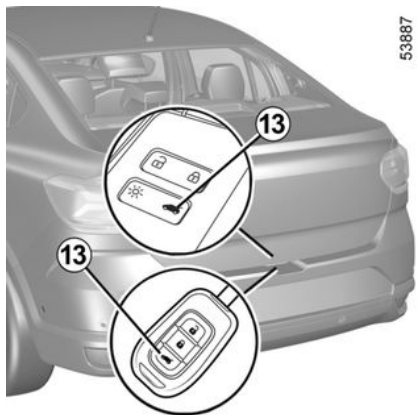

53887

Коли двері розблоковано, натисніть кнопку **12** або, залежно від комплектації автомобіля, кнопку

13 (на ключі чи карті). Двері багажного відділення відкриються автоматично.

Примітка. Переконайтесь, що навколо дверей багажного відділення достатньо місця, перш ніж відкрити їх.

Примітка. За дуже холодної погоди ущільнення задніх відкидних дверей можуть замерзнути, блокуючи роботу функції автоматичного відкривання.



Відкриваючи або закриваючи двері багажного відділення, переконайтесь, що їхньому рухові ніщо не заважає.



Відкриваючи двері багажного відділення, переконайтесь, що поблизу рухомих частин немає людей.

Ризик завдання тілесних ушкоджень

2

ДВЕРІ ТА ІНШІ КОМПОНЕНТИ, ЩО ВІДЧИНЯЮТЬСЯ

2



У цілях безпеки відчиняти/зачиняти двері треба лише після зупинки автомобіля. **Ризик завдання тілесних ушкоджень**



На кришку багажника заборонено встановлювати будь-які допоміжні засоби для перевезення багажу (наприклад, фіксатори для велосипедів, багажні контейнери тощо). Щоб установити такі засоби, зверніться до офіційного представника торгової марки.

Щоб закрити

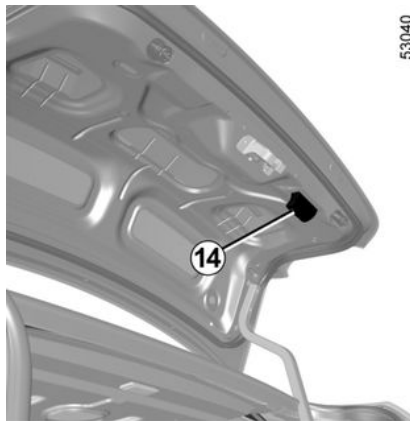

53040

Опустіть двері багажника, підтримуючі їх спочатку за внутрішню ручку **14**, якщо автомобіль обладнаний відповідним чином.



Ніколи не використовуйте підпірки, щоб закрити кришку багажника.

ПЕРЕДНІ МІСЦЯ

Підголівники передніх сидінь

Зняття підголівника

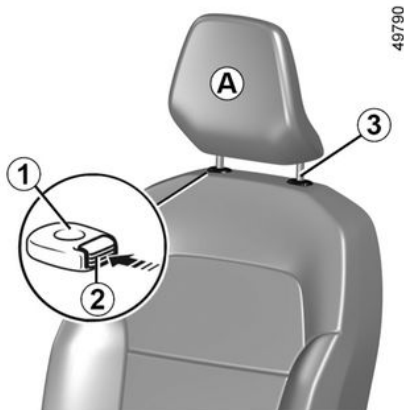

Потягніть підголівник угору на бажану висоту. Переконайтеся у належному блокуванні.

Щоб опустити підголівник

Натисніть на кнопку **2** і притримуйте підголівник при опусканні на бажану висоту. Переконайтеся у належному блокуванні.

Зняття підголівника

Підніміть його якомога вище (у разі необхідності, нахиліть спинку назад). Натисніть кнопку **2** і підніміть підголівник, щоб його можна було зняти.

Встановлення підголівника

Переконайтеся, що стрижні підголівника чисті **3**.

Уставте штоки підголівника в отвори **1** (у разі необхідності, нахиліть спинку назад). Натискайте на підголівник, доки він не закріпиться, а потім натисніть кнопку **2** і відрегулюйте підголівник на бажану висоту. Переконайтеся у фіксації кожного штока **3** на спинці сидіння.

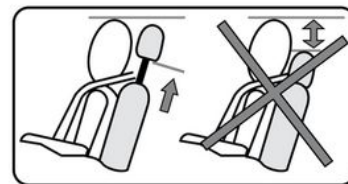

Оскільки підголівник є елементом безпеки, рекомендується використовувати його та стежити за його належним закріпленням верхня частина підголівника повинна перебувати якнайближче до верхівки голови. Відстань між вашою головою та секцією **A** має бути якомога коротшою.

ПЕРЕДНІ МІСЦЯ

Передні місця

Налаштування

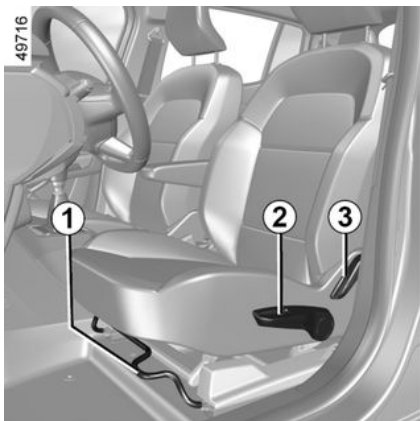

Для того щоб посунути сидіння вперед чи назад

Підніміть і утримуйте ручку **1**, щоб розблокувати сидіння. Після вибору положення, відпустіть ручку і переконайтесь у надійному блокуванні сидіння.

Щоб підняти чи опустити подушку сидіння

(відрізняється залежно від моделі автомобіля)

Перемістіть важіль **2** вгору або вниз необхідну кількість разів, до-

ки не досягнете бажаного положення.

Щоб нахилити спинку сидіння

Підніміть ручку **3** і нахиліть спинку сидіння в потрібне положення. Після вибору положення, відпустіть ручку і переконайтесь у надійному блокуванні сидіння.

Сидіння з підігрівом

(відрізняється залежно від моделі автомобіля)

Запалювання увімкнено:

- перше натискання на перемикач **4** для відповідного сидіння активує систему обігріву на максимальній потужності. Загоряються обидва вбудовані індикатори на перемикачі;
- Після другого натискання потужність підігріву зменшується до мінімального рівня. Горить один вбудований індикатор;
- Після третього натискання підігрів вимикається.

Система автоматично регулює температуру сидіння. Після ввімкнення вона визначає необхідність у підігріванні сидіння.



Після регулювання переконайтесь, що спинки сидінь зафіксовано в правильному положенні.

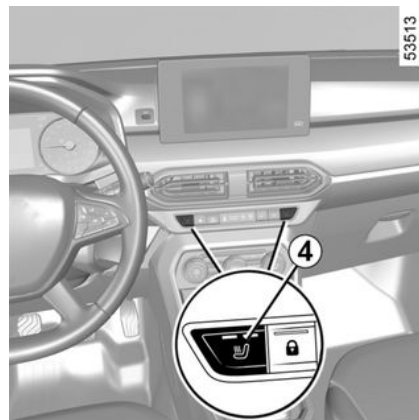

ПЕРЕДНІ МІСЦЯ



З міркувань безпеки виконуйте будь-які регулювання після зупинки автомобіля.

Для того щоб не погіршити ефективність ременів безпеки, ми рекомендуємо Вам не відхиляти занадто сильно спинки сидінь назад.

На підлозі (перед сидінням водія) не має бути жодних сторонніх предметів: у випадку різкого гальмування вони можуть закотитися під педаль і завадити водієві натиснути її.

ЗАДНІ МІСЦЯ

Підголівники задніх сидінь

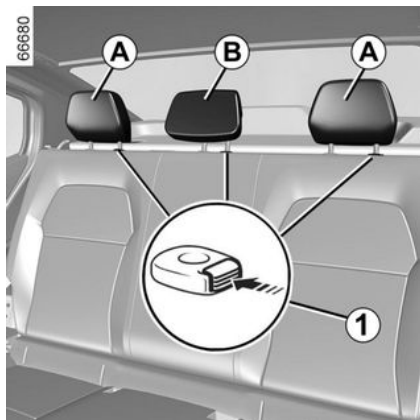

Знімання підголівників **A** або **B**

Підніміть підголівник якомога вище догори, натисніть кнопку **1** і зніміть його.

Регулювання висоти підголівників **B**

(відрізняється залежно від моделі автомобіля)

Натисніть на кнопку **1** та одночасно перемістіть підголівник на бажану висоту.

Встановлення підголівників **A** або **B**

Вставте стержні в напрямні трубки, натисніть на кнопку **1**, опустіть

підголівник і перевірте надійність його закріплення.

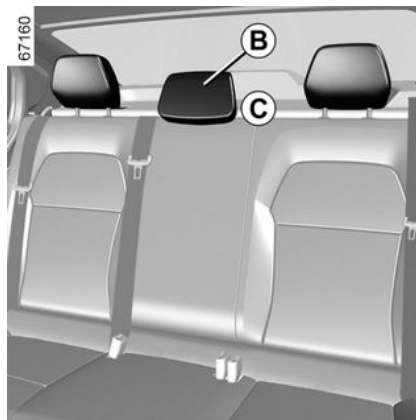

Підголівник у положенні **B**

(відрізняється залежно від моделі автомобіля)

Повністю підніміть підголівник до фіксації. Переконайтеся у належному блокуванні.

Положення **B** складеного підголівника

(відрізняється залежно від моделі автомобіля)

Натисніть кнопку **1** і повністю опустіть підголівник.

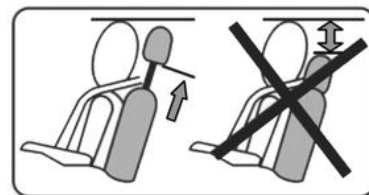

Найнижче положення (C) не вважається робочим: не слід опускати підголівник у це положення, якщо на сидінні хтось сидить.



Оскільки підголівник є елементом безпеки, рекомендується використовувати його і стежити за його належним закріпленням

ЗАДНІ МІСЦЯ

Задне багатомісне сидіння: функціональність

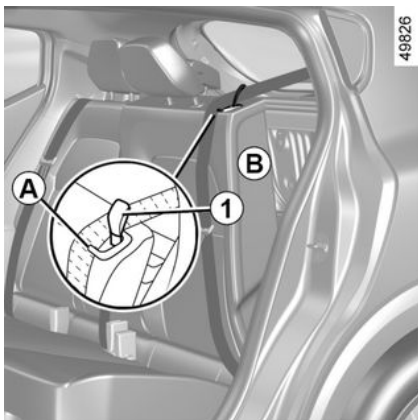

Відкидання спинки

Переконайтесь, що передні сидіння достатньо висунуті вперед.

Опустіть центральний підголівник якомога нижче.

Розмістіть ремені безпеки в спрямовуючих кріпленнях **A**.

Потягніть язичок **1** і опустіть спинку сидіння **B**.

 Перш ніж переміщувати спинку сидіння, сховайте ремень за допомогою напрямного механізму **A**, щоб не пошкодити ремень.

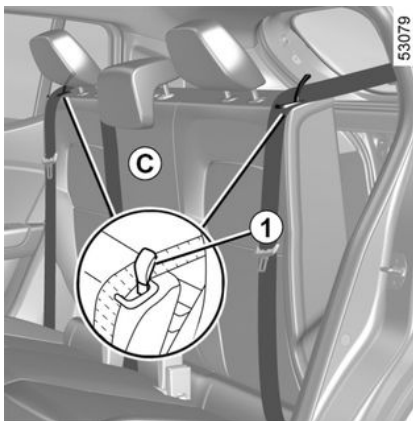

Залежно від моделі автомобіля, щоб розблокувати задне сидіння **C** зсередини, водночас потягніть язички **1**.

Щоб установити спинку на місце, виконайте наведені вище дії у зворотному порядку.

Підніміть спинку й закріпіть її у фіксаторах.



З міркувань безпеки виконуйте будь-які регулювання після зупинки автомобіля.



Під час установки спинки сидіння на місце переконайтеся її у належній фіксації.

Якщо Ви використовуєте чохли для сидінь, переконайтеся, щоб вони не перешкождали фіксації спинок сидіння. Переконайтеся в належному розташуванні ременів безпеки.

Встановіть підголівники.



Під час пересування заднього сидіння переконайтеся, що нічого не заважає кріпленням (руки або ноги пасажирів, тварини, камінці, ганчірки, іграшки тощо).

РЕМЕНІ БЕЗПЕКИ

Ремені безпеки

Використовуйте ремені безпеки під час всіх подорожей. Дотримуйтесь законодавства країни, де перебуваєте.

Перед початком руху, правильно відрегулюйте сидіння та ремені водія, а потім відрегулюйте ремені безпеки всіх пасажирів для забезпечення найкращого захисту.

Регулювання позиції керування

- **Займіть комфортне положення на сидінні** (знявши пальто, куртку...). Це необхідно для правильного положення спини;
- **відрегулюйте відстань сидіння так щоб зручно були натискати на педаль.** Ваше сидіння слід розташовувати якнайдалі від керма; при цьому ви повинні мати змогу витискати педаль. Спинка повинна бути відрегульована так, щоб руки на кермі залишались злегка зігнутими у ліктях;
- **відрегулюйте положення підголівника.** Для максимального захисту відстань між Вашою головою та підголівником повинна бути мінімальною;
- **відрегулюйте висоту сидіння.** Це дозволить покращити видимість.

- **відрегулюйте положення кермового колеса.**



Для ефективного функціонування задніх ременів безпеки переконайтеся, що задній ряд сидінь → 51 правильно зафіксований.



Погано налаштовані або перекручені ремені безпеки можуть стати причиною тілесних ушкоджень у випадку аварії.

Використовуйте один ремінь для одного пасажир: дитини чи дорослого.

Навіть вагітні жінки мають використовувати ремінь безпеки. При цьому переконайтеся, що нижня лямка не надто тисне на низ живота, але не залишайте простору між нею та тілом

Налаштування ременів безпеки



Для забезпечення правильного регулювання та розташування ременів безпеки на всіх сидіннях:

- відрегулюйте сидіння (положення сидіння та кут нахилу спинки, якщо є);
- сядьте, щільно притиснувшись спиною до спинки сидіння;
- перемістіть плечовий ремінь **1** якомога ближче до основи шиї, не впираючись у нього (за потреби відрегулюйте висоту ременя безпеки, якщо це можливо) і переконайтеся, що плечовий ремінь **1** торкається плеча;

РЕМЕНІ БЕЗПЕКИ

– розмістіть поясний ремінь **2** так, щоб він лежав рівно на стегнах і прилягав до таза.

Ремінь безпеки повинен бути пристебнутий якомога ближче до тіла. Наприклад, уникайте носіння за надто товстого одягу, предметів, які можуть заважати, тощо).

Блокування

Потягніть ремінь **повільно та без ривків** і забезпечте закріплення язичка **3** у прийомній коробці **5** (перевірте належну фіксацію ременя, намагаючись витягнути язичок **3**).

У випадку блокування ременя по-суньте його у зворотньому напрямку і потягніть знову.

При повному блокуванні ременя, потягніть його повільно, але міцно таким чином, щоб витягнути приблизно на 3 см. Дозвольте йому намотатись, лише потім потягніть знову

Якщо проблему усунути не вдалося, звертайтеся за кваліфікованою допомогою до офіційного представника торгової марки.

Розблокування

Після натискання кнопки **4** ремінь підтягнеться намотувачем. При-тримайте його



Індикатори незастосування ременя безпеки



Індикатор загоряється на центральному дисплеї **A** під час увімкнення запалювання автомобіля, якщо не пристебнуто ремінь безпеки водія та/або переднього пассажира та/або заднього пассажира (коли пасажирське сидіння зайняте).

Сигнал незастосування передніх ременів безпеки





Залежно від моделі автомобіля, при закритих дверях на панелі приладів відображається зображення **6** протягом приблизно 60 секунд у разі запуску двигуна.

Воно повідомляє водієві про те, чи пристебнуто кожен передній ремінь безпеки, щоразу в таких випадках:

- двері відкриваються під час руху (швидкість автомобіля вище нуля);
- під час пристібання/розстібання ременя безпеки на передньому сидінні.

Розуміння зображення 6:

РЕМЕНІ БЕЗПЕКИ

-  ремінь безпеки пристебнутий;
-  сидіння зайняте, а ремінь безпеки непристебнутий;
-  сидіння не зайняте.

Коли двері закрито, індикатор

 загоряється на центральному дисплеї під час увімкнення запалювання автомобіля, якщо не пристебнуто ремінь безпеки водія та/або переднього пасажира (коли пасажирське сидіння зайняте).

Коли швидкість автомобіля менша ніж приблизно 20 км/год, індика-

тор  загоряється на центральному дисплеї, якщо переднє сидіння зайняте, а ремінь безпеки не пристебнутий.

При цьому протягом приблизно 60 секунд відображається зображення **6**, кожного разу коли один із передніх ременів безпеки пристебається або відстебається.

Коли автомобіль розганяється до швидкості 20 км/год або більше, коли один із передніх ременів безпеки не пристебнутий або його розстібнули під час поїздки:

– індикатор  блимає на центральному дисплеї;

і

– протягом приблизно 120 секунд лунає звуковий сигнал;

і

– упродовж приблизно 180 секунд відображається зображення **6**, а

символ  відповідного сидіння світиться червоним.

Завжди перевіряйте, чи надійно пристебнуто ремені передніх пасажирів і чи вказана кількість пристебнутих ременів відповідає числу зайнятих місць на передніх сидіннях.

Примітка. Якщо на передньому сидінні пасажира лежатиме якась річ, це може спричинити ввімкнення індикатора.

Задні ремені безпеки

Сигнал незастосування задніх ременів безпеки



РЕМЕНІ БЕЗПЕКИ



Залежно від моделі автомобіля, зображення **7** відображається на панелі приладів, коли увімкнено запалювання. Воно повідомляє водієві про те, чи пристебнуто кожен задній ремінь безпеки, щоразу в таких випадках:

- Під час увімкнення запалювання;
- відчинення дверей;
- під час пристібання або розстібання ременя безпеки на задньому сидінні.

Розуміння зображення **7**:

- білий символ: ремінь безпеки застібнутий;
- чорний символ: ремінь безпеки не застібнутий.

Якщо швидкість автомобіля менше ніж приблизно 20 км/год, графічне зображення **7** з'являється приблизно на 60 секунд щоразу, коли пристібається чи відстібається один із задніх ременів безпеки.

Коли автомобіль розганяється до швидкості 20 км/год або більше і один із задніх ременів безпеки розстігнули під час поїздки:

- індикатор  блимає на центральному дисплеї;

і

- протягом приблизно 30 секунд лунає звуковий сигнал;

і

- схема **7** відображається протягом приблизно 60 секунд, а символ відповідного сидіння світиться чорним.

Завжди впевнюйтесь, що пасажир на задніх сидіннях належно пристебнуті, а кількість ременів, що пристебнуті з огляду на індикацію, відповідає зайнятим місцями заднім місцям.

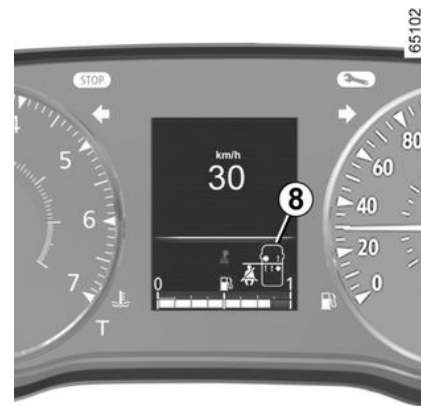

Залежно від моделі автомобіля, при закритих дверях на панелі приладів відображається зображення **8** протягом приблизно 60 секунд у разі запуску двигуна.

Воно повідомляє водієві про те, чи пристебнуто кожен задній ремінь безпеки, щоразу в таких випадках:

- двері відкриваються під час руху (швидкість автомобіля вище нуля);
- під час пристібання або розстібання ременя безпеки на задньому сидінні.

Розуміння зображення **8**:

-  ремінь безпеки пристебнутий;

РЕМЕНІ БЕЗПЕКИ

–  ремінь безпеки відстебнутий.

2 Якщо швидкість автомобіля менше ніж приблизно 20 км/год, графічне зображення **8** з'являється приблизно на 60 секунд щоразу, коли пристібається чи відстібається один із задніх ременів безпеки.

Коли автомобіль розганяється до швидкості 20 км/год або більше і один із задніх ременів безпеки розстібнули під час поїздки:

– індикатор  блимає на центральному дисплеї;

і

– протягом приблизно 30 секунд лунає звуковий сигнал;

і

– зображення **8** відображається протягом приблизно 60 секунд, а

символ  відповідного сидіння світиться чорним.

Завжди впевнюйтесь, що пасажир на задніх сидіннях належно пристебнутий, а кількість ременів, що пристебнуті з огляду на індикацію, відповідає зайнятим пасажирами заднім місцям.

Задні ремені безпеки 9

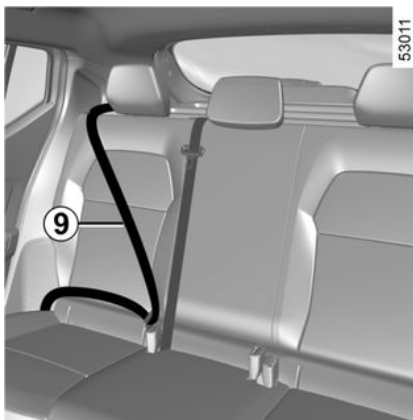

Блокування, розблокування та регулювання здійснюється таким же чином, як і для передніх ременів безпеки.

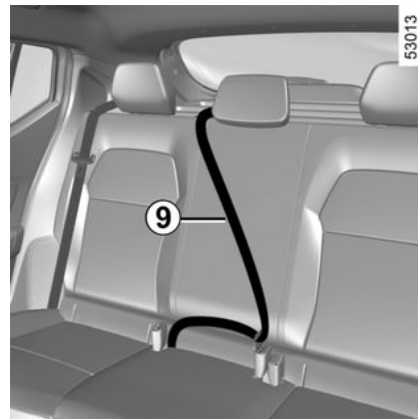

Перевіряйте належне розташування і функціонування ременів безпеки задніх пасажирів після проведення кожної операції із сидіннями задніх пасажирів.

РЕМЕНІ БЕЗПЕКИ

Попередження

Наступна інформація стосується ременів безпеки передніх і задніх пасажирів автомобіля.



- Забороняється вносити будь-які зміни до структури елементів оригінальної системи безпеки (ременів безпеки, сидінь та їх елементів кріплення). В окремих випадках (наприклад: установка дитячого сидіння) звертайтеся за консультаціями до офіційного представника торгової марки.
- Не використовуйте обладнання, яке не забезпечує щільне закріплення лямок (наприклад, затискачі, кліпси тощо), оскільки погане закріплення ременя безпеки може призвести до тілесних ушкоджень у результаті аварії.
- Ніколи не пропускайте нагрудний ремінь безпеки під Вашою рукою, або позаду Вашої спini.
- Ремінь безпеки призначено для використання однією людиною. Ніколи не одягайте ремінь безпеки на немовля або дитину, що перебуває у вас на колінах.
- Стежте, щоб ремені не перекручувалися.
- Після аварії перевірте справність і за потреби замініть ремені безпеки. Також слід замінювати ремені безпеки у Вашому автомобілі в результаті їх зношення.
- Установлюючи задне сидіння на місце, переконайтеся, що ремені безпеки й пряжки перебувають у правильному положенні та доступні для використання.
- Стежте за тим, щоб кожен ремінь безпеки був закріплений у відповідній коробці.
- Слідкуйте, щоб біля корпусу механізму блокування ременя безпеки не було сторонніх речей, які можуть завадити його належне функціонування.
- Забезпечте правильне положення замка ременів безпеки (він не повинен бути схований, притиснутий, заштовпаний... людьми або предметами).

ДОДАТКОВІ ПРИСТРОЇ БЕЗПЕКИ

2

Додаткове обладнання переднього ремня безпеки

Залежно від моделі автомобіля вони можуть включати:

- **натягувачі інерційних котушок ременів безпеки;**
- **обмежувачі навантаження на грудну клітку;**
- **airbags водія та пасажирів спереду.**

Ці системи обладнані функцією незалежного окремого або спільного функціонування в результаті лобового зіткнення.

Залежно від сили удару система може активувати:

- блокування ремня безпеки;
- натягувач інерційної котушки ремня безпеки спрацьовує для щільного прилягання ремня до тіла;
- airbag і обмежувач сили дії.

Обмежувач сили дії

Після удару певної сили, цей механізм спрацьовує і знижує до припустимого рівня силу, з якою ремінь впливає на тіло.

Попередні натягувачі

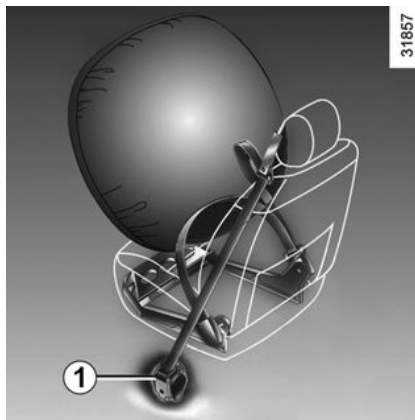

Натягувачі призначені для притискання ремня до тіла, утримання пасажирів на сидінні та для підвищення ефективності ремня.

При увімкненому запалюванні, під час значного лобового зіткнення та внаслідок цього зіткнення система може активувати:

- натягувач котушки ремня безпеки **1**, який швидко приховує ремінь безпеки.



– Після аварії перевірте справність комплексу засобів кріплення.

– Будь-яке втручання у функціонування комплексу системи (airbag, електронні коробки, електропроводка) або їх повторне використання на будь-якому іншому автомобілі, навіть ідентичному, суворо заборонене.

– Для уникнення мимовільного спрацьовування обладнання безпеки, що може завдати ушкоджень, тільки кваліфікований персонал мережі торгової марки є уповноваженим втручатись у функціонування додаткового обладнання комплексу ременів безпеки передніх пасажирів.

– Перевірка електричних характеристик розподільника запалювання здійснюється виключно спеціалістами із використанням відповідного обладнання.

ДОДАТКОВІ ПРИСТРОЇ БЕЗПЕКИ

– У випадку утилізації автомобіля зверніться до офіційного представника торгової марки для демонування газогенератора, натягувачів і airbags.

Airbags водія та пасажирів спереду

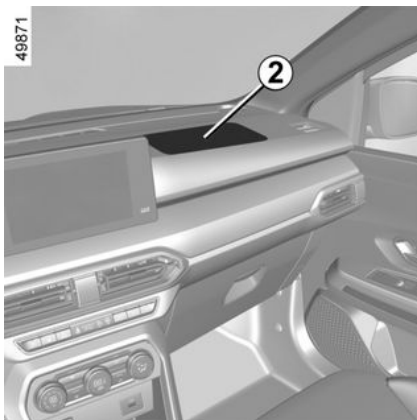

Ці подушки встановлюють попереду місць водія та переднього пасажира.

Про наявність такого обладнання свідчить напис "Airbag" на кермовому колесі та приладовій панелі (де розміщена подушка безпеки airbag 2), а також ярлик унизу на

вітровому склі (залежно від моделі автомобіля).

Кожна система airbag складається з:

- airbag та її газогенератор, що вбудовані в кермове колесо для водія та панель приладів — для пасажира;
- електронний блок керування системою контролю електродетонатора газогенератора;
- єдиний контрольний індикатор



на панелі приладів;
– телеметричні датчики (залежно від комплектації автомобіля).



Система airbag функціонує за піротехнічним принципом. Це пояснює появу тепла, викид диму (це не означає виникнення пожежі) і звук удару під час наповнення подушки безпеки повітрям. Розкриття airbag, яке має здійснюватися миттєво, може призвести до поранення шкіри чи інших ушкоджень.

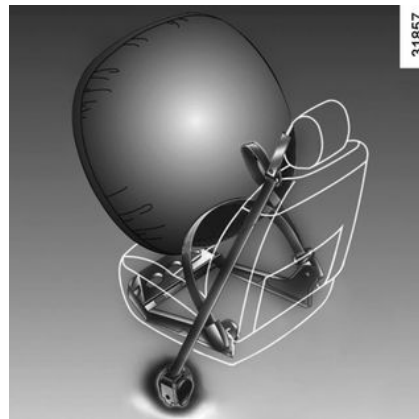

2

Операція

Система функціонує лише при ввімкненому запалюванні.

Після сильного **лобового** зіткнення airbag швидко надувається та зменшує силу удару головою й грудною кліткою водія об кермо, а пасажира – об приладову панель. Потім миттєво подушки здуваються, щоб не завадити виходу пасажирів з автомобіля.

Функціональні збої



Цей індикатор починає світитися після запуску двигуна, а потім приблизно через три секунди згасає.

ДОДАТКОВІ ПРИСТРОЇ БЕЗПЕКИ

Якщо він не загоряється після увімкнення запалювання або продовжує світитись, це сигналізує про несправність функціонування системи.

Якомога швидше зверніться за консультацією до офіційного представника торгової марки.

Спізнале звернення може спричинити втрату ефективності захисту

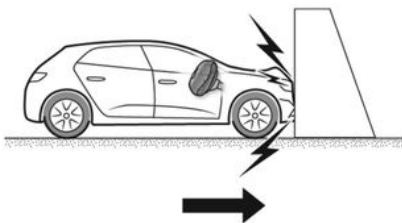

Натягувачі ременів безпеки або airbags спрацьовують у наведених нижче випадках.

Лобове зіткнення з твердою поверхнею, що не деформується, на швидкості 25 км/год або більше.

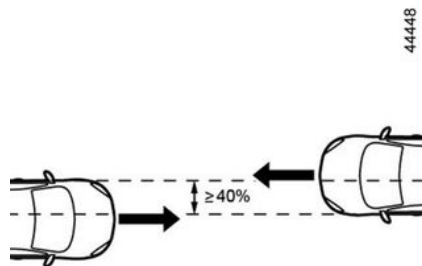

Лобове зіткнення з іншим автомобілем аналогічної або вищої вагової категорії, із зоною зіткнення не менше ніж 40%, зі швидкістю обох автомобілів не менше ніж 40 км/год.

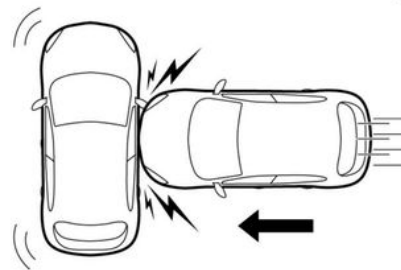

Бокове зіткнення з іншим автомобілем аналогічної або вищої вагової категорії зі швидкістю обох автомобілів не менше ніж 50 км/год.

ДОДАТКОВІ ПРИСТРОЇ БЕЗПЕКИ



Натягувачі ременів безпеки або airbags можуть спрацювати в таких випадках:

- удар під транспортним засобом (наприклад, бордюр тротуару);
- від вибоїн;
- падіння або підстрибування автомобіля;
- від каміння;
- ...



Натягувачі ременів безпеки або airbags можуть не спрацювати в таких випадках:

- удар іззаду (будь-якої сили);
- перекидання автомобіля;
- ...

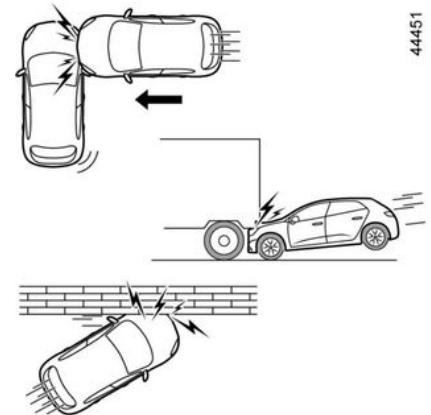

- бокове зіткнення з ударом об передню або задню частину автомобіля;
- лобове зіткнення, проліт під задньою частиною вантажівки;
- лобове зіткнення з перешкодою з гострим кутом;
- ...

ДОДАТКОВІ ПРИСТРОЇ БЕЗПЕКИ

Попередження

2

Усі попередження, перелік яких надається нижче, мають на меті забезпечення того, що airbag, коли наповнюється повітрям, не має затулятися нічим, щоб уникнути серйозного травмування елементами, які можуть зміститися внаслідок надування.



Попередження щодо водійського airbag

- Забороняється вносити будь-які зміни до функціонування чи конструкції кермового колеса або ступиці.
- Забороняється будь-яке перекриття/покриття ступиці рулевого колеса.
- Забороняється прикріпляти будь-які предмети (значки, логотипи, годинники, підставки для мобільних телефонів...) на подушку безпеки.
- Забороняється демонтувати кермове колесо (такі дії можуть виконуватись виключно відповідним і кваліфікованим персоналом офіційного представника торгової марки).
- Не сідайте занадто близько до керма під час водіння: руки мають бути злегка зігнутими (див. розділ "Регулювання позиції керування" → 52). Це дозволить Вам отримати вільний простір, достатній для належного та ефективного розгортання подушки безпеки.

Попередження щодо пасажирського airbag

- Забороняється встановлювати чи наклеювати будь-які предмети (значки, логотипи, підставки для мобільних телефонів, годинники тощо) на панель в місці розташування airbag.
- Забороняється ставити будь-які предмети між місцем розташування подушки безпеки і пасажиром (тварини, парасольки, трості, сумки тощо).
- Забороняється розміщувати ноги на панелі приборів або сидінні, бо в разі аварії таке положення може призвести до тяжких тілесних ушкоджень. Загалом, рекомендується тримати якомога далі від місця розташування подушки безпеки будь-яку частину тіла (коліна, руки, голову...).
- Для забезпечення захисту пасажирів у разі зіткнення, активуйте додаткові пристрої ременя безпеки пасажирів після того, як приберете дитяче крісло з сидіння пасажирів.

ЗАБОРОНЕНО ВСТАНОВЛЮВАТИ ДИТЯЧЕ КРІСЛО СПИНКОЮ ДО НАПРЯМКУ РУХУ НА СИДІННІ ПЕРЕДНЬОГО ПАСАЖИРА, ДОКИ НЕ ВИМКНЕНО ДОДАТКОВЕ ОБЛАДНАННЯ РЕМЕНІВ БЕЗПЕКИ ПЕРЕДНЬОГО ПАСАЖИРА
→ 69.

ДОДАТКОВІ ПРИСТРОЇ БЕЗПЕКИ

Додаткове обладнання задніх ременів безпеки

Залежно від моделі автомобіля вони можуть включати:

- **натягувачі інерційних котушок ременів безпеки бокових сидінь;**
- **обмежувачі навантаження на грудну клітку;**

Ці системи обладнані функцією незалежного окремого або спільного функціонування в результаті лобового зіткнення.

Залежно від сили удару система може активувати:

- блокування ремня безпеки;
- натягувач інерційної котушки ремня безпеки (спрацьовує для щільного прилягання ремня до тіла).

Обмежувач сили дії

Після удару певної сили, цей механізм спрацьовує і знижує до припустимого рівня силу, з якою ремінь впливає на тіло.

Натягувачі ременів безпеки бокових сидінь

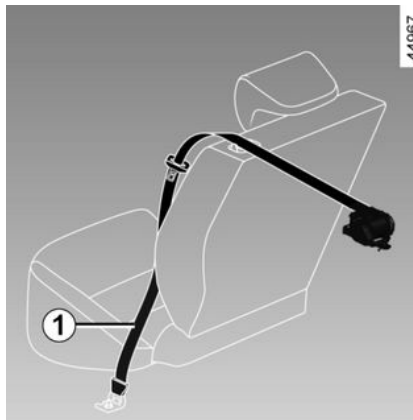

Натягувачі призначені для притискання ремня до тіла, утримання пасажирів на сидінні та для підвищення ефективності ремня.

При увімкненому запалюванні у разі сильного лобового зіткнення система може активувати натягувач намотувальної котушки ремня безпеки **1** для миттєвого намотування ремня.



– Після аварії перевірте справність комплексу засобів кріплення.

– Будь-яке втручання у функціонування комплексу системи (натягувачі, airbags, електронні коробки, електропроводка) або їх повторне використання на будь-якому іншому автомобілі, навіть ідентичному, суворо заборонене.

– Для уникнення випадкового спрацювання обладнання безпеки, що може призвести до травмування, airbags може обслуговуватися тільки кваліфікованим персоналом мережі торгової марки.

– Перевірка електричних характеристик розподільника запалювання здійснюється виключно спеціалістами із використанням відповідного обладнання.

ДОДАТКОВІ ПРИСТРОЇ БЕЗПЕКИ

– У випадку утилізації автомобіля зверніться до офіційного представника торгової марки для демонтажу газогенератора, натягувачів і airbags.

2

Бокове захисне обладнання

бокова Airbag

(відрізняється залежно від моделі автомобіля)

Ця airbag може бути вмонтована в сидіння переднього пасажирів або водія. Вона розкривається з боку від відповідного сидіння (зі сторони дверей) і призначена для захисту людей у разі сильного бокового удару.

подушка-штора Airbag

Мова йде про airbag, які встановлено (залежно від комплектації автомобіля) зверху з кожної сторони автомобіля. Вони розкриваються вздовж бокових передніх і задніх вікон для захисту пасажирів у випадку сильного бокового удару.

ДОДАТКОВІ ПРИСТРОЇ БЕЗПЕКИ

Попередження

2



Попередження щодо бічної airbag

- **Установлення чохлів:** для сидінь із airbag потрібно використовувати спеціальні чохла. Зверніться до офіційного представника торгової марки для отримання інформації щодо наявності таких чохлів: Використання будь-яких інших чохлів (або чохлів, спеціально розроблених для іншого автомобіля) може призвести до неналежного функціонування цих airbag і поставити під загрозу вашу безпеку.
- Забороняється ставити будь-які аксесуари, предмети або навіть розміщати тварину між спинкою, дверима і внутрішньою обшивкою. Також забороняється покривати спинку сидіння такими речами, як одяг або аксесуари до одягу. Це може завадити належному функціонуванню airbag, а також призвести до травмування під час її розкриття
- Будь-яке втручання у функціонування або внесення змін до конструкції сидіння чи внутрішніх кріплень забороняється та може здійснюватися виключно кваліфікованим персоналом мережі торговельної марки.
- airbag розкривається через щілини на передніх спинках (з боку дверей), у які забороняється поміщати будь-які предмети.

ДОДАТКОВІ ПРИСТРОЇ БЕЗПЕКИ

Обладнання додаткового утримання

Усі попередження, наведені нижче, зазначаються для забезпечення безперешкодного спрацювання airbag і уникнення прямих серйозних травм, спричинених потраплянням предметів під час її надування.

2



airbag функціонально взаємодіє з ременем безпеки. Ремінь безпеки й airbag – складові елементи єдиної системи безпеки. Тому обов'язково треба постійно використовувати ремінь безпеки. Незастосування ременя безпеки загрожує тяжкими травмами пасажиром і водію у разі аварії. Це може також збільшити ризик отримання легких травм під час спрацювання airbag (однак це звичайна ситуація під час використання подушок безпеки).

Спрацювання натягувачів або airbags внаслідок перевертання автомобіля або навіть сильного удару ззаду не є систематичним. Удари з-під автомобіля, що наносяться внаслідок контакту з тротуарами, вибоїнами на дорогах, каменями..., можуть призвести до активування системи подушок безпеки

- Втручання у функціонування або внесення змін до комплексної системи (airbags, натягувачів, ECU, електропроводки тощо) **суворо заборонене** (крім кваліфікованого персоналу торгової марки).
- З метою забезпечення належного функціонування і уникнення мимовільного розкриття подушок безпеки, втручатись у систему функціонування airbag можуть тільки представники марки.
- Для забезпечення Вашої безпеки перевіряйте стан системи airbag після аварії, викрадення або спроби викрадення.
- Під час продажу або передачі автомобіля в позику проінформуйте нового покупця про ці умови, віддавши йому цей посібник з експлуатації автомобіля.
- У випадку неможливості подальшого використання автомобіля, зверніться до офіційного представника торгової марки для демонування газогенератора (газогенераторів).

ДОДАТКОВІ ПРИСТРОЇ БЕЗПЕКИ

Функціональні збої

2



Індикатор **1** загоряється під час увімкнення запалювання, потім згасає через кілька секунд.

Якщо цей індикатор не загоряється під час увімкнення запалювання або загоряється під час роботи двигуна, це сигналізує про несправність функціонування системи (airbags, натягувачі тощо) для передніх та/або задніх сидінь.

Якнайшвидше зверніться до свого офіційного дилера. Поки цю несправність не буде усунуто, ваш рівень захисту буде знижено.

БЕЗПЕЧНЕ ПЕРЕВЕЗЕННЯ ДІТЕЙ:

Загальні положення

Перевезення дитини

Перед тим, як придбати дитяче крісло, переконайтеся в тому, що воно відповідає вимогам відповідних нормативно-правових актів Вашої країни, а також відповідає характеристикам Вашого автомобіля. Зверніться до офіційного представника торгової марки із проханням поради дитячі крісла, використання яких рекомендується у Вашому автомобілі.

Обов'язково дотримуйтеся вимог місцевого законодавства.

Дитина, як і доросла людина, під час поїздки повинна займати правильне сидяче положення. Ви несеєте особисту відповідальність за дітей, яких Ви перевозите.

Слід пам'ятати, що дитина завжди залишається дитиною. Їй загрожують ризики специфічного травмування з огляду на те, що її м'язи та скелет перебувають в стані розвитку. Ремінь безпеки за його природою не є адаптованим для перевезення дітей. Використовуйте дитяче крісло з метою належного перевезення дітей.



Щоб уникнути випадкового відкриття дверей, використовуйте функцію захисту від доступу дітей ➔ 41.



Ніколи не залишайте без нагляду дитину в машині.
Переконайтесь в тому, що Ваша дитина належним чином закріплена і що допоміжні реміні та ремінь безпеки належним чином закріплені і налаштовані. Щоб реміні щільно прилягали до тіла дитини, не вдягайте дитині об'ємний одяг ➔ 52.
Не дозволяйте Вашій дитині висовувати голову або руки у вікно.
Перевіряйте правильне положення дитини протягом усього часу поїздки, зокрема під час сну дитини.



Сила удару в разі зіткнення на швидкості 50 км/год дорівнює силі удару при падінні з 10-метрової висоти. Не пристебнуту ременем дитину можна порівняти з дитиною, яку залишили гратися на балконі четвертого поверху без будь-якої огорожі!
Ніколи не тримайте дитину на руках. У випадку аварії Ви не втримаєте її, навіть якщо будете пристебнуті ременем. Якщо Ваш автомобіль потрапив у дорожньо-транспортну пригоду, замініть дитяче крісло, перевірте стан ременів безпеки та анкерного кріплення ISOFIX.

Використання дитячого крісла

Рівень безпеки, який забезпечується за рахунок використання дитячого крісла, залежить від його здатності утримувати Вашу дитину і його установки. Неналежним чином установлене дитяче крісло погіршує якість безпеки дитини у

БЕЗПЕЧНЕ ПЕРЕВЕЗЕННЯ ДІТЕЙ:

випадку екстреного гальмування або удару

Перед тим, як придбати дитяче крісло, переконайтеся в тому, що воно відповідає вимогам відповідних нормативно-правових актів Вашої країни, а також відповідає характеристикам Вашого автомобіля. Зверніться до офіційного представника торгової марки із проханням порадити дитячі крісла, використання яких рекомендується у Вашому автомобілі.

Правила перевезення дітей окремо визначаються кожною державою.

Дитяче крісло слід використовувати під час перевезення дитини залежно від її віку, зросту та/або ваги.

Якщо дитина не потребує перевезення в дитячому кріслі, переконайтеся, що її ремінь безпеки належним чином відрегульовано та затягнуто.

У будь-якому випадку дотримуйтеся чинного законодавства країни, у якій ви перебуваєте.

Перед тим, як придбати дитяче крісло, переконайтеся в тому, що воно відповідає вимогам відповідних нормативно-правових актів Вашої країни, уважно прочитайте і вико-

нуйте вимоги інструкції. В разі виникнення будь-яких труднощів у процесі встановлення зверніться за консультаціями до виробника такого обладнання. Забезпечте наявність інструкції під час кожного використання дитячого крісла.



Покажіть дитині на Вашому прикладі, одягаючи ремінь безпеки, і навчіть її, як слід використовувати обладнання безпеки:

- правильно пристібати ремінь безпеки;
- сідати та виходити з автомобіля з боку, який є протилежним дорожньому руху.

Використовуйте дитяче крісло тільки за призначенням і відповідно до вимог інструкції. Переконайтеся в тому, що жодний предмет поблизу дитячого крісла не заважає його встановленню.



Відповідальність водія під час стоянки або зупинки автомобіля

Ніколи, навіть ненадовго, не залишайте автомобіль, якщо в ньому перебуває тварина, дитина або дорослий з обмеженими можливостями.

Це може призвести до виникнення ризику або поставити під загрозу інших осіб, наприклад, внаслідок запуску двигуна або активування обладнання, такого як склопідйомники або системи блокування дверей.

Також треба пам'ятати що в теплу пору року та/або на сонці, температура всередині салону підвищується дуже швидко.

РИЗИК ЗАГИБЕЛІ ТА ТЯЖКИХ ТРАВМ.

БЕЗПЕЧНЕ ПЕРЕВЕЗЕННЯ ДІТЕЙ:

Вибір дитячого крісла

31235



Дитячі крісла, що кріпляться спинкою до напрямку руху

У пропорційному відношенні голова дитини більш важка, ніж голова дорослої дитини, у зв'язку з цим її шия дуже чутлива до різного роду травм. Намагайтесь якнайдовше перевозити дитину в такому положенні (мінімум до досягнення нею дворічного віку). Спинка крісла підтримує голову і шию дитини в безпечному положенні.

Використовуйте крісло із боковими спинками для забезпечення максимального бокового захисту і замінійте його, якщо положення голови по мірі зростання дитини

починає перевищувати корпус спинки крісла.



38824

Дитячі крісла, що кріпляться обличчям в напрямку руху

Дитину віком до 4 років або вагою до 18 кг можна перевозити в кріслі, що кріпиться обличчям до напрямку руху.

Вибирайте крісло відповідно до розмірів дитини: найкраще мають бути захищені її голова й живіт. Дитяче крісло, що кріпиться обличчям в напрямку руху, в разі його належної установки і закріплення знижує ризик травмування голови. Перевозьте дитину в дитячому кріслі з допоміжними ремнями

обличчям до напрямку руху, доки зріст дитини це дозволяє.

Використовуйте крісло із боковими спинками для забезпечення максимального бокового захисту.



31234

Регулювання по висоті

Після досягнення чотирирічного (4) віку, при якому вага дитини становить приблизно 15 кілограмів, її можна перевозити в кріслі із механізмом регулювання по висоті, що дозволяє закріпити належним чином ремінь безпеки залежно від статури дитини. Сидіння крісла із механізмом регулювання по висоті повинне бути обладнане напрямними механізмами, які дозволяють закріпити ремінь безпеки

2

БЕЗПЕЧНЕ ПЕРЕВЕЗЕННЯ ДІТЕЙ:

на стегні дитини, а не на животі. Спинка крісла, оснащена функцією регулювання по висоті і на-прямними механізмами ременя, дозволяє найбільш ефективно і зручно розмістити ремінь на плечі дитини. Ремінь безпеки ніколи не повинен проходити на рівні горла або під рукою дитини.

Використовуйте крісло із боковими спинками для забезпечення максимального бокового захисту.

вибір кріплення дитячого крісла

Існують дві системи кріплення дитячого крісла: ремінь безпеки або система ISOFIX.

Кріплення за допомогою ременя

Ремінь безпеки повинен бути належним чином адаптований для забезпечення виконання його функції у випадку екстреного гальмування або удару.

Дотримуйтесь варіантів накладання ременя, зазначених виробником дитячого крісла.

Завжди перевіряйте належне закріплення ременя безпеки, смикаючи його вгору і максимально натягуючи його, спираючись на дитяче крісло.

Перевіряйте належний робочий стан крісла, нахилиючи його вліво, вправо, а також вперед і назад: крісло не повинне рухатись чи хитатись.

Перевірте, чи було дитяче крісло встановлене рівно, а не криво, а також чи не спирається воно на вікно.



Не використовуйте дитяче крісло, якщо воно може розстебнути ремінь безпеки, який тримає його: основа сидіння не повинна спиратися на пряжку та/або фіксатор ременя безпеки.

Фіксація системою ISOFIX

Дозволені дитячі крісла ISOFIX схвалені відповідно до найновіших норм і мають такі чотири модифікації:

- Універсальне крісло ISOFIX, 3-точкове, що кріпиться обличчям до напрямку руху;
- Напівуніверсальне крісло ISOFIX, 2-точкове;
- специфічне для автомобіля;

– i-Size, яке має щось із наведеного далі:

- ремінь, який кріпиться до третього кільця відповідного крісла;
- опорну стійку, що встановлюється на підлогу (має бути сумісною зі схваленим кріслом i-Size) і призначена для запобігання зміщенню крісла в результаті зіткнення.



Забороняється вносити будь-які зміни до структури елементів оригінальної системи кріплення: ремені безпеки, ISOFIX, сидіння та їх елементи кріплення.

В останніх трьох випадках перевірте, чи можна встановити дитяче крісло, ознайомившись зі списком сумісних автомобілів.

Закріпіть дитяче крісло за допомогою механізмів кріплення ISOFIX, якщо воно обладнане належним чином. Система ISOFIX забезпечує легку, швидку і надійну установку.

Система ISOFIX складається з двох кілець і, у деяких випадках, має ще третє кільце.

БЕЗПЕЧНЕ ПЕРЕВЕЗЕННЯ ДІТЕЙ:



Ремінь безпеки не повинен мати властивостей, як-то послаблення його натягання

під час використання або тріщини. Забороняється кріпити ремінь під рукою або за спиною

Стежте за тим, щоб ремінь безпеки не був пошкоджений гострими елементами корпусу крісла.

Якщо ремінь безпеки не функціонує належним чином, він не може забезпечити адекватну безпеку дитини. Зверніться за кваліфікованою допомогою до офіційного представника торгової марки Унікайте поїздок на сидінні, ремінь безпеки якого був пошкоджений, до тих пір, поки він не буде відремонтований.

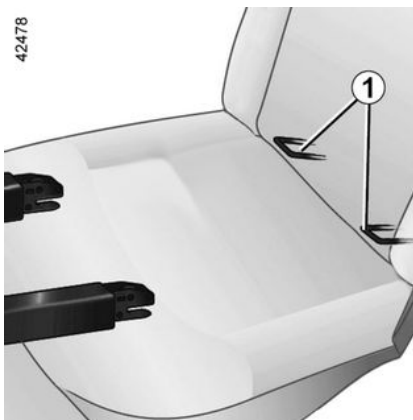

Два кільця **1** розташовані між спинкою та сидінням, їх можна знайти за допомогою маркування



Перед тим, як використовувати дитяче крісло ISOFIX, яке Ви придбали для іншого автомобіля, перевірте, чи може воно використовуватись і встановлюватись у Вашому автомобілі. Ознайомтесь із переліком автомобілів, в яких можна встановлювати дитяче крісло, який надається виробником такого обладнання

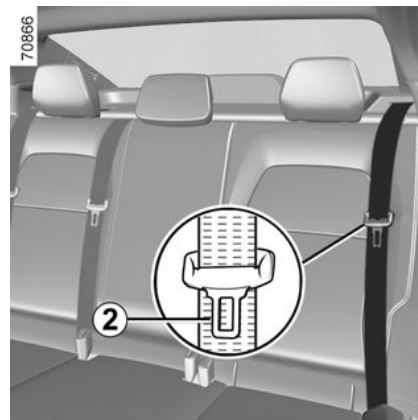

Під час першого встановлення за допомогою язичка ременя безпеки **2** проріжте плавкі шви в пазах,

БЕЗПЕЧНЕ ПЕРЕВЕЗЕННЯ ДІТЕЙ:

2 позначених символом , щоб отримати доступ до кільць **1**.

Установіть дитяче крісло навпроти гнізд і натисніть його подушку сидіння.

Переконайтеся, що крісло правильно зафіксоване на кільцях, рухаючи його зліва направо, а потім уперед і назад.

Фіксація системою ISOFIX

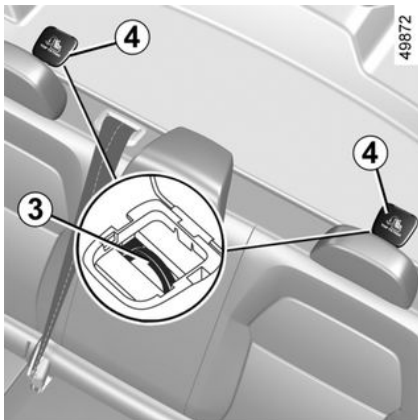

Третє кільце **3** кожного заднього сидіння другого ряду використовується для приєднання верхнього ремня деяких дитячих крісел.

Щоб дістатися до нього, треба зняти кришку **4**.

Закріпіть гачок ремня за будь-яке кільце **3**.

Натягніть ремень, щоб спинка дитячого крісла торкалася спинки сидіння автомобіля.



Обов'язково використовуйте елементи кріплення **3** для закріплення верхнього ремня дитячого крісла. Заборонено використання інших точок закріплення для фіксації цього ремня.



Елементи анкерного кріплення ISOFIX були розроблені виключно для дитячих крісел з системою ISOFIX. Ніколи не використовуйте їх для кріплення інших дитячих крісел, ременів чи інших об'єктів. Переконайтеся в тому, що ніщо не заважає на рівні точок анкерного кріплення. У разі дорожньо-транспортної пригоди перевірте анкерні кріплення ISOFIX і замініть Ваше дитяче крісло.

ДИТЯЧІ КРІСЛА

Установлення дитячого крісла: загальні відомості

В певних місцях салону Вашого автомобіля забороняється встановлювати дитяче крісло В монтажній таблиці та на схемі зазначено, де кріпити дитяче крісло ➔ 78.



Намагайтеся встановлювати дитяче крісло переважно на задньому сидінні.

Перевірте, щоб дитяче крісло чи ноги дитини не перешкоджали належній фіксації переднього сидіння ➔ 48.

Переконайтеся в тому, що встановлення дитячого сидіння в автомобілі не призведе до розблокування його основи. Якщо вам потрібно зняти підголовник, зберігайте його належним чином, щоб його не кидало в разі різкого гальмування або удару.

Стежте за тим, щоб дитяче крісло автомобіля завжди знаходилось у закріпленому стані, навіть якщо ви їдете без дитини, з метою уникнення його різкого руху вперед внаслідок екстреного гальмування або удару.

Певні місця, в яких дозволяється встановлювати дитяче крісло, можуть бути відсутніми Перед тим, як використовувати інше дитяче крі-

сло, зверніться до його виробника за відповідною консультацією

На передньому сидінні

Законодавство стосовно перевезення дітей на місці переднього пасажира відрізняється в різних країнах. Ознайомтеся із чинним законодавством і дотримуйтесь інструкцій, зазначених у монтажній таблиці та на схемі ➔ 78.

Перед встановленням дитячого крісла на цьому сидінні (якщо це дозволяється):

- опустіть ремінь безпеки до упору;
- відсуньте сидіння максимально назад;
- злегка відхиліть спинку від вертикального положення (приблизно на 25°);
- у автомобілях, які нею обладнані, максимально підніміть подушку сидіння.

Завжди повністю піднімайте підголовник, щоб він не торкався дитячого крісла ➔ 47.

Якщо можливо, після встановлення дитячого крісла сидіння автомобіля можна за потреби перемістити вперед (щоб залишити достатньо місця для пасажирів задніх сидінь або інших дитячих крісел). Якщо дитяче сидіння вста-

ДИТЯЧІ КРІСЛА

новлене спинкою за напрямком руху, воно не має контактувати з приладовою панеллю або знаходитись у максимально висунутому положенні.

Після встановлення дитячого крісла не змінюйте інші налаштування.



РИЗИК ЗАГИБЕЛІ АБО ТЯЖКИХ ТІЛЕСНИХ УШКОДЖЕНЬ.

Перш ніж встановити дитяче крісло спинкою за напрямком руху на це сидіння, переконайтеся, що airbag вимкнено ➔ 87.

Перевезення дитини на задньому боковому сидінні

Одне дитяче крісло встановлюється поперек розташування автомобіля і займає щонайменше два місця. Покладіть дитину так, щоб голова знаходилась в середині салону, а не біля дверей.

Перш ніж установлювати дитяче сидіння в точках кріплення ISOFIX заднього бокового сидіння, переконайтеся, що язички ременів безпеки не знаходяться між кріплен-

нями ISOFIX. За необхідності перемістіть пряжку відповідного сидіння всередину автомобіля

Щоб установити дитяче крісло спинкою в напрямку руху, пересуньте сидіння переднього пасажира на максимально можливу відстань, а потім поверніть його в попереднє положення, але так, щоб воно не торкалося дитячого крісла.

Для безпеки дитини, яка сидить обличчям у напрямку руху, максимально відсуньте сидіння, на якому встановлено крісло, а також сидіння попереду, не забувши нахилити його спинку вперед, щоб воно не торкалося ніг дитини.

У всіх випадках знімайте підголовник заднього сидіння, на яке встановлюється дитяче крісло ➔ 50. За потреби відсуньте заднє сидіння автомобіля якомога далі. Це треба зробити до встановлення дитячого крісла. Перевірте, чи прилягає дитяче крісло до спинки заднього сидіння.



Встановлення дитячого крісла (група 2 або 3)

Перевірте, чи правильно працює ремінь безпеки ➔ 52 (змотується). Відрегулюйте ремінь безпеки, розташувавши:

- ремінь на плечі дитини, не торкаючись шиї;
- поясний ремінь так, щоб він лежав рівно на стегнах і прилягав до тазу.

У разі необхідності відрегулюйте положення сидіння автомобіля.

Перевезення дитини на задньому центральному місці

Установка дитячого крісла в цьому місці дозволяється тільки, якщо воно обладнане натяжним ремнем. Для отримання будь-якої додаткової інформації, зверніться до офіційного представника торгової марки

ДИТЯЧІ КРІСЛА



Забороняється встановлювати дитяче крісло зі стійкою на задньому центральному сидінні. **РИЗИК ЗАГИБЕЛІ ТА ТЯЖКИХ ТРАВМ.**



Перевірте, щоб дитяче крісло або ноги дитини не перешкоджали правильному закріпленню переднього сидіння → 47 або → 50.

ДИТЯЧІ КРІСЛА

Кріплення за допомогою ремня

2

Схема встановлення

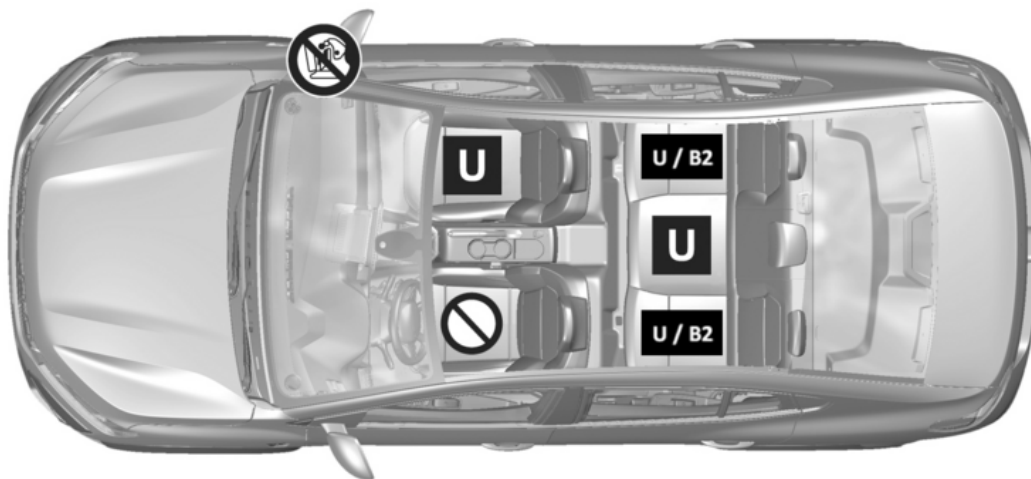

59590

ДИТЯЧІ КРІСЛА

 Перевірте стан airbag, перш ніж установлювати дитяче крісло або допускати пасажирів на це місце.

 Місце, в якому забороняється встановлення дитячого крісла.

 Сидіння, обладнане для встановлення "універсального" ухваленого крісла за допомогою ременя безпеки.

B2: сидіння, на якому дозволяється закріплювати за допомогою ременя безпеки сертифіковане дитяче крісло типу B2.



РИЗИК ЗАГИБЕЛІ АБО ОТРИМАННЯ ТЯЖКИХ ТІЛЕСНИХ УШКОДЖЕНЬ. Перш ніж встановити дитяче крісло спинкою до напрямку руху на переднє сидіння пасажирів, переконайтеся, що airbag вимкнено → 87.



Переконайтеся в тому, що Ваша дитина належним чином закріплена і що допоміжні ремені та ремінь безпеки належним чином закріплені і налаштовані → 52.
При необхідності відрегулюйте положення сидіння відповідно.



Використання системи безпеки дитини, яка не є сумісною із цією моделлю автомобіля, не забезпечує належного захисту дитини або малюка під час перевезення. Це може призвести до виникнення ризику отримання тяжких тілесних ушкоджень і навіть загибелі.

ДИТЯЧІ КРІСЛА

Монтажна таблиця

У наведеній нижче таблиці зазначається така сама інформація, що й на схемі встановлення, знання якої є обов'язковим для виконання вимог діючого законодавства.

Тип дитячого крісла	Вага дитини	Переднє пасажирське сидіння		Задні місця	
		з airbag без можливості деактивації або airbag активовано (1)	без airbag або за airbag вимкненої	Бокові місця	Центральне місце
Колиска, розташована поперек салону автомобіля Група 0	< 10 кг	X	X	U (4)	X
Автоколиска, що встановлюється спиною до напрямку руху Група 0 або 0+	менше 13 кг	X	U (2) (3)	U (5)	U (5) (7)
Крісло, що кріпиться спиною до напрямку руху Група 0+ чи 1	< 13 кг та 9 до 18 кг	X	U (2) (3)	U (5)	U (5) (7)
Дитяче крісло, що встановлюється обличчям в напрямку руху Група 1	9 кг до 18 кг	U (3)	X	U (6)	U (6) (7)
Механізм регулювання по висоті Група 2 або 3	15 кг до 25 кг та 22 кг до 36 кг	U (3)	X	U B2 (6)	U (6)

ДИТЯЧІ КРІСЛА



(1) РИЗИК ЗАГИБЕЛІ АБО ОТРИМАННЯ ТЯЖКИХ ТРАВМ. Забороняється застосовувати на передньому сидінні дитяче крісло, яке встановлюється спинкою до напрямку руху, якщо подушка безпеки пасажира airbag не має функції деактивації.

(2) РИЗИК ЗАГИБЕЛІ АБО ОТРИМАННЯ ТЯЖКИХ ТІЛЕСНИХ УШКОДЖЕНЬ. Перш ніж встановити дитяче крісло спинкою до напрямку руху на переднє сидіння пасажира, переконайтеся, що airbag вимкнено → 87.

Ознайомтеся з брошурою "Обладнання для дитячої безпеки", що доступна в мережі, щоб вибрати дитяче крісло, яке якнайкраще підійде Вашій дитині та є рекомендованим для вашого автомобіля.

X = сидіння, на якому забороняється встановлювати дитячі крісла.

U = Місце, в якому дозволяється закріплювати за допомогою ременя безпеки сертифіковане дитяче сидіння типу "Універсальне"; переконайтеся, що встановлення сидіння можливе.

B2 = Дитячі сидіння, що належать до груп 2 та 3 (від 15 до 25 кг і від 22 до 36 кг).

(3) Відсуньте сидіння автомобіля якомога далі та переведіть його в максимально високе положення, після чого незначно нахиліть (приблизно на 25°).

(4) Люлька встановлюється поперек розташування автомобіля та займає щонайменше два місця. Покладіть дитину так, щоб голова знаходилась в середині салону, а не біля дверей.

(5) Щоб установити дитяче крісло спинкою в напрямку руху, пересуньте сидіння переднього пасажира на максимально можливу відстань, а потім поверніть його в попереднє положення, але так, щоб воно не торкалося дитячого крісла.

(6) В усіх випадках знімайте підголівник заднього сидіння, на яке встановлюється дитяче крісло. Це треба зробити до встановлення дитячого крісла → 50. Відсуньте сидіння, розташоване перед дитиною, і нахиліть його спинку вперед, щоб воно не торкалося ніг дитини.



(7) РИЗИК ЗАГИБЕЛІ АБО ОТРИМАННЯ ТЯЖКИХ ТІЛЕСНИХ УШКОДЖЕНЬ. Ніколи не встановлюйте дитяче крісло зі стійкою.

ДИТЯЧІ КРІСЛА

Фіксація системою ISOFIX

2

Схема встановлення

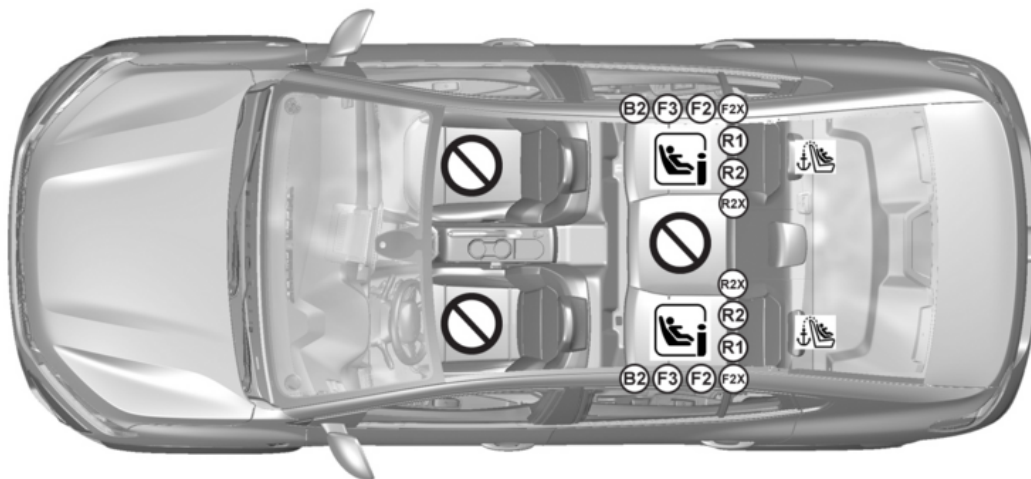



70766

ДИТЯЧІ КРІСЛА

 Місце, в якому забороняється встановлення дитячого крісла.

Дитяче крісло, яке закріплюється за допомогою системи кріплення ISOFIX

 Місце, в якому дозволяється закріплення дитячого крісла ISOFIX.

 Задні бокові сидіння обладнано кріпленнями, що забезпечують фіксацію дитячого крісла, яке відноситься до типу ISOFIX "Універсальне", у напрямку руху. Елементи кріплення  розташовані в багажнику на помітному місці.



Переконайтесь в тому, що Ваша дитина належним чином закріплена і що допоміжні ремені та ремінь безпеки належним чином закріплені і налаштовані → 52.
При необхідності відрегулюйте положення сидіння відповідно.



Використання системи безпеки дитини, яка не є сумісною із цією моделлю автомобіля, не забезпечує належного захисту дитини або малюка під час перевезення. Це може призвести до виникнення ризику отримання тяжких тілесних ушкоджень і навіть загибелі.

ДИТЯЧІ КРІСЛА

Монтажна таблиця

У наведеній нижче таблиці зазначається така сама інформація, що й на схемі встановлення, знання якої є обов'язковим для виконання вимог діючого законодавства.

Тип дитячого крісла	Вага дитини	Розмір крісла [кріплення]	Переднє пасажирське сидіння		Задні місця	
			З airbag без можливості деактивації	Без airbag або airbag деактивовано	Бокові місця	Центральне місце
Колиска, розташована поперек салону автомобіля Група 0	< 10 кг	L1 [F], L2 [G]	X	X	X	X
Автоколиска, що встановлюється спиною до напрямку руху Група 0 або 0+	менше 13 кг	R1 [E]	X	X	IL (1)	X
Крісло, що кріпиться спинкою до напрямку руху Група 0+ чи 1	< 13 кг та 9 до 18 кг	R2 [D], R2X [D]	X	X	IL (1)	X
		R3 [C]	X	X	X	X
Дитяче крісло, що встановлюється обличчям в напрямку руху Група 1	9 кг до 18 кг	F3 [A], F2 [B], F2X [B1]	X	X	IUF-IL (1) (2)	X
Механізм регулювання по висоті Група 2 або 3	15 кг до 25 кг	B2	X	X	IUF-IL (1) (2)	X
	22 кг до 36 кг	B3	X	X	X	X

ДИТЯЧІ КРІСЛА

Тип дитячого крісла	Вага дитини	Розмір крісла [кріплення]	Переднє пасажирське сидіння		Задні місця	
			З airbag без можливості деактивації	Без airbag або airbag деактивовано	Бокові місця	Центральне місце
Сидіння i-Size	Крісло, що кріпиться спинкою до напрямку руху		X	X	i-U (1)	X
	Дитяче крісло, що встановлюється обличчям в напрямку руху		X	X	i-UF (1) (2)	X
	Механізм регулювання по висоті		X	X	i-UF (1) (2)	X

Ознайомтеся з брошурою "Обладнання для дитячої безпеки", що доступна в мережі, щоб вибрати дитяче крісло, яке якнайкраще підійде Вашій дитині та є рекомендованим для вашого автомобіля.

X = Місце, на якому заборонено встановлювати дитячі крісла цього типу.

IUF = Сидіння, на якому можливо встановлювати універсальне дитяче крісло обличчям до напрямку руху з використанням кріплень системи ISOFIX (перевірте можливість правильної установки).

IL = Сидіння, на якому можливо встановлювати обличчям до напрямку руху напівуніверсальне або призначене для певних автомобілів дитяче крісло з використанням кріплень системи ISOFIX (перевірте можливість правильної установки).

i-U = Підходить лише для "універсальних" обмежувальних систем, що встановлюються за напрямком руху або проти нього i-Size: перевірте, чи їх можна встановити.

i-UF = Підходить для обмежувальних систем універсального типу i-Size, що встановлюються за напрямком руху.

(1) Щоб установити дитяче крісло спинкою в напрямку руху, пересуньте сидіння переднього пасажиря на максимально можливу відстань, а потім поверніть його в попереднє положення, але так, щоб воно не торкалося дитячого крісла.

ДИТЯЧІ КРІСЛА

(2) В усіх випадках знімайте підголовник заднього сидіння, на яке встановлюється дитяче крісло. Це треба зробити до встановлення дитячого крісла → 50. Відсуньте сидіння, розташоване перед дитиною, і нахиліть його спинку вперед, щоб воно не торкалося ніг дитини.

2

Розміри дитячих крісел ISOFIX позначаються за допомогою літер:

- F3 [A], F2 [B], F2X [B1]: для дитячих крісел, що встановлюються обличчям до напрямку руху й належать до групи 1 (9-18 кг);
- R2 [D], R2X [D], R3 [C]: крісла, що встановлюються спиною до напрямку руху й належать до групи 0+ (менше 13 кг) або групи 1 (9-18 кг);
- R1 [E] дитячі крісла-мушлі, що встановлюються спинкою вперед і належать до групи 0 (менше 10 кг) або 0+ (менше 13 кг);
- L1 [F], L2 [G]: дитячі люльки, що належать до групи 0 (менше за 10 кг).
- B2 and B3: дитячі сидіння, що належать до груп 2 та 3 (від 15 до 25 кг і від 22 до 36 кг).

БЕЗПЕЧНЕ ПЕРЕВЕЗЕННЯ ДІТЕЙ: УВІМКНЕННЯ ТА ВИМКНЕННЯ ПОДУШКИ БЕЗПЕКИ ПЕРЕДНЬОГО ПАСАЖИРА

Попередження



airbag пасажира деактивується або активується лише тоді, коли **автомобіль зупинено, а запалювання вимкнено.**

Вимкнення airbag переднього пасажира

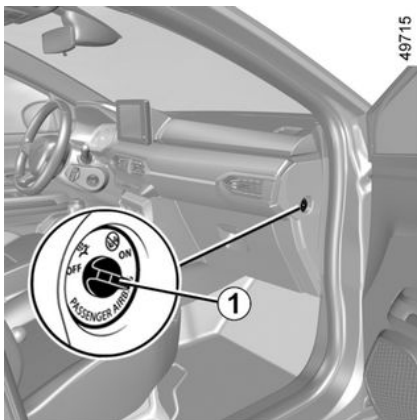

Перед установленням дитячого крісла на передньому пасажирському сидінні:

- переконайтеся, що дитяче крісло можна встановлювати на цьому сидінні;
- Обов'язково **вимкніть** airbag пасажирського крісла, якщо встановлюєте дитяче крісло спинкою за напрямком руху.

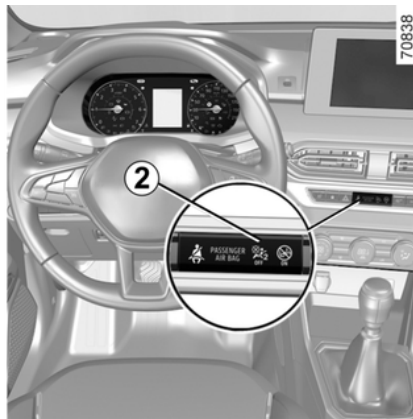

Щоб деактивувати airbag , коли автомобіль не рухається, а запалювання вимкнено, натисніть і поверніть ручку блокування 1 у положення OFF.

Вмикаючи запалювання, **обов'язково** переконайтеся, що ін-

дикатор  горить на дисплеї 2.

Цей датчик горить постійно для підтвердження можливості встановлення дитячого крісла.



НЕБЕЗПЕЧНО

Установлення дитячого крісла зі спинкою вперед на передньому сидінні неприпустиме, якщо ввімкнено відповідний елемент airbag. Це означає, що встановлювати крісло **КАТЕГОРИЧНО ЗАБОРОНЕНО**, коли елемент **AIRBAG АКТИВОВАНО**. Це може призвести до **ЗАГИБЕЛІ** або **ТЯЖКИХ ТРАВМ ДИТИНИ**.

2

БЕЗПЕЧНЕ ПЕРЕВЕЗЕННЯ ДІТЕЙ: УВІМКНЕННЯ ТА ВИМКНЕННЯ ПОДУШКИ БЕЗПЕКИ ПЕРЕДЬОГО ПАСАЖИРА

2

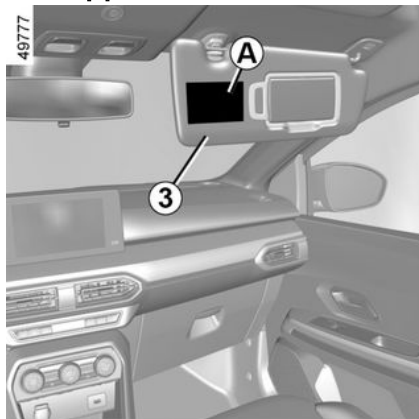

58034



Позначки на панелі приладів і етикетки **A** з кожного боку протисонячного щитка пасажирів **3** (для при-

кладу вище показана етикетка) містять відповідні інструкції.

Увімкнення airbag переднього пасажирів

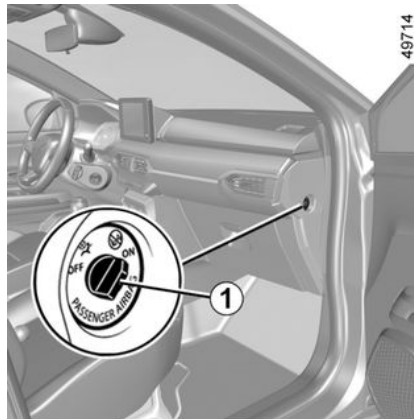

Після демонтажу дитячого крісла з сидіння переднього пасажирів знову активуйте airbag для того, щоб в разі удару забезпечити захист пасажирів.

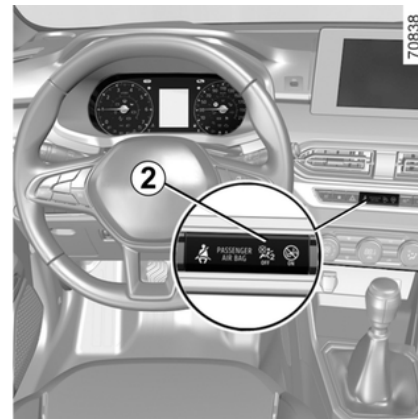

Щоб повторно увімкнути airbag : коли автомобіль не рухається, а запалювання вимкнено, натисніть і поверніть ручку блокування **1 у положення **ON**.**

Увімкнувши запалювання, **обов'язково** переконайтеся, що ін-

дикатор  не світиться, а щоразу після запуску двигуна протягом приблизно однієї хвилини ін-

дикатор  загоряється на дисплеї **2**.

airbag переднього пасажирів активовано.

МІСЦЕ ВОДІЯ

Функціональні збої

У разі несправності системи увімкнення/вимкнення airbag переднього пасажирів індикатори



відображаються на панелі приладів. Вимкніть запалювання і перевірте положення замка 1.

Знову увімкніть запалювання: індикатори згаснуть.

Якщо проблема не зникає, це свідчить про збій системи. У цьому випадку забороняється, щоб дитяче крісло, що кріпиться спинкою до напрямку руху, було встановлено на переднє пасажирське сидіння, або будь-який інший пасажир займав це місце.

Якомога швидше зверніться за консультацією до офіційного представника торгової марки.

МІСЦЕ ВОДІЯ

Кермо з лівої сторони

2

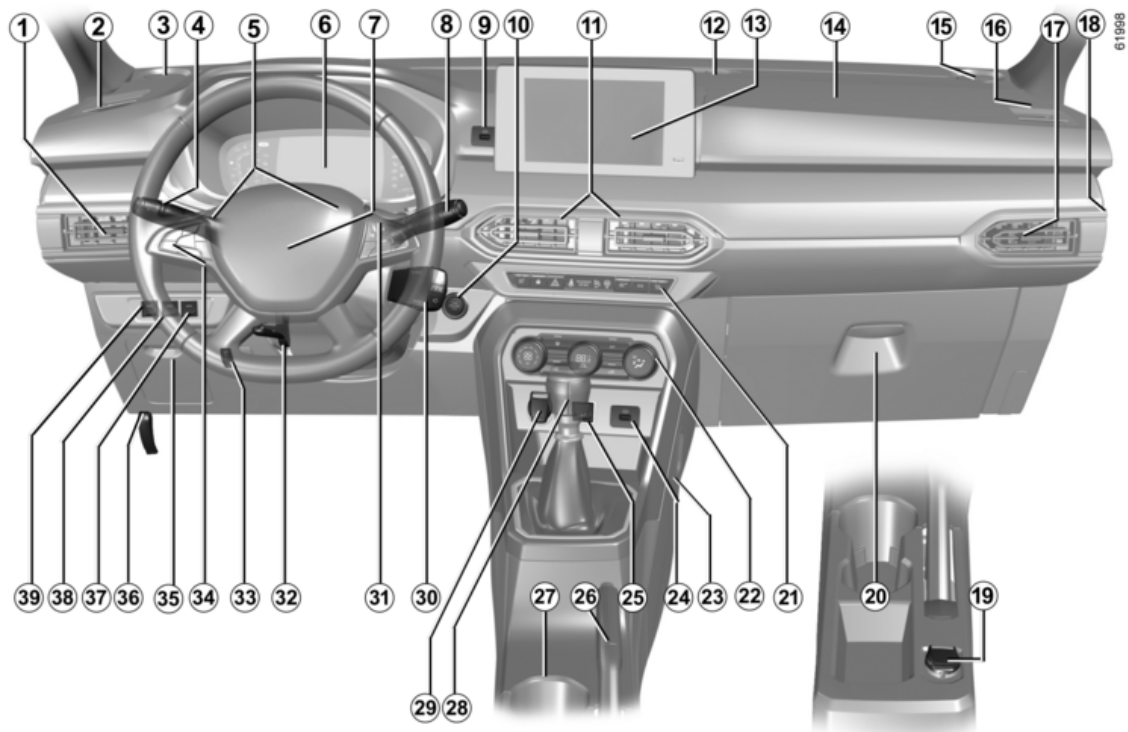

МІСЦЕ ВОДІЯ

Комплект обладнання ЗАЛЕЖИТЬ ВІД МОДЕЛІ АВТОМОБІЛЯ І КРАЇНИ ВИРОБНИЦТВА.

1. Боковий вентиляційний отвір.
2. Боковий отвір для обдуву скла.
3. Високочастотний гучномовець.
4. Перемикач:
 - покажчиків поворотів;
 - зовнішнього освітлення;
 - передніх протитуманних фар;
 - задні протитуманні фари.
5. Звуковий попереджувальний сигнал.
6. Панель приборів.
7. airbag водія: розташування.
8. Ручка склоочисника скла.
9. Гніздо для мультимедійної системи.
10. Ключ запалювання чи кнопка запуску двигуна (залежно від моделі автомобіля).
11. Центральні вентиляційні отвори.
12. Центральний отвір для обдуву скла.
13. Навігаційна система чи відділення для дрібних речей (залежно від моделі автомобіля).

14. airbag пасажирів: розташування.
15. Високочастотний гучномовець.
16. Боковий отвір для обдуву скла.
17. Боковий вентиляційний отвір.
18. Перемикач активації або деактивації для airbag пасажирів.
19. Гніздо для приладів.
20. Відділення для рукавичок
21. Головний перемикач:
 - підігрівання сидінь водія та переднього пасажирів (залежно від комплектації);
 - увімкнення / вимкнення централізованого блокування дверей;
 - увімкнення / вимкнення аварійних сигналів;
 - увімкнення / вимкнення функції Stop and Start або функції допомоги під час паркування (залежно від моделі автомобіля);
 - увімкнення/вимкнення режиму ECO (залежно від моделі автомобіля);
22. Перемикачі системи опалення або кондиціювання повітря.
23. Гачок для сумок
24. Гніздо для мультимедійної системи.
25. Залежно від моделі автомобіля, перемикач увімкнення/вимкнення

системи захисту від буксування – Extended grip.

26. Ручне гальмо або кнопка ввімкнення й вимкнення автоматичного стоянкового гальма (залежно від моделі автомобіля).
27. Місце для пляшок.
28. Важіль коробки перемикачів швидкостей.
29. Підкурювач або гніздо для приладів.
30. Додаткові кнопки керування супутниковим радіоприймачем.
31. Елементи керування:
 - відображення даних бортового комп'ютера;
 - функція голосового керування мультимедійної системи.
32. Кнопка регулювання положення керма за висотою й відстанню.
33. Кнопка регулювання світла фар по висоті.
34. Елементи керування налаштуваннями функцій:
 - обмежувача швидкості;
 - круїз-контролю.
35. Блок запобіжників.
36. Ручка для відчинення капоту двигуна.

МІСЦЕ ВОДІЯ

37. Головний перемикач увімкнення / вимкнення функції допомоги під час паркування (залежно від моделі автомобіля)

38. Кнопка My Safety.

39. Кнопка ЗНГ.

2

МІСЦЕ ВОДІЯ

Кермо з правої сторони

2

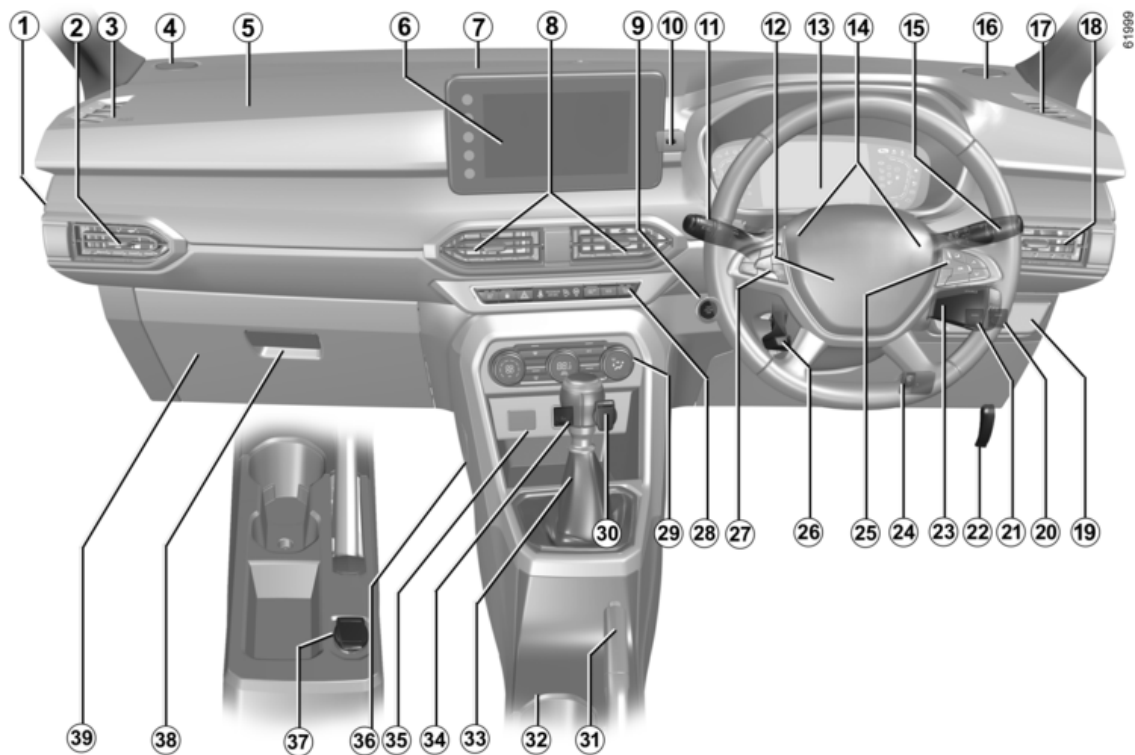

МІСЦЕ ВОДІЯ

Комплект обладнання ЗАЛЕЖИТЬ ВІД МОДЕЛІ АВТОМОБІЛЯ І КРАЇНИ ВИРОБНИЦТВА.

1. Перемикач активації або деактивації для airbag пасажирів.
2. Боковий вентиляційний отвір.
3. Боковий отвір для обдуву скла.
4. Високочастотний гучномовець.
5. airbag пасажирів: розташування.
6. Навігаційна система чи відділення для дрібних речей (залежно від моделі автомобіля).
7. Центральний отвір для обдуву скла.
8. Центральні вентиляційні отвори.
9. Кнопка запуску двигуна чи ключ запалювання (залежно від моделі автомобіля).
10. Гніздо для мультимедійної системи.
11. Перемикач:
 - показчиків поворотів;
 - зовнішнього освітлення;
 - передніх протитуманних фар;
 - задні протитуманні фари.
12. airbag водія: розташування.
13. Панель приборів.

14. Звуковий попереджувальний сигнал.
15. Ручка склоочисника скла.
16. Високочастотний гучномовець.
17. Боковий отвір для обдуву скла.
18. Боковий вентиляційний отвір.
19. Кнопка ЗНГ.
20. Кнопка My Safety.
21. Головний перемикач увімкнення / вимкнення функції допомоги під час паркування (залежно від моделі автомобіля)
22. Ручка для відчинення капоту двигуна.
23. Додаткові кнопки керування супутниковим радіоприймачем.
24. Кнопка регулювання світла фар по висоті.
25. Елементи керування:
 - відображення даних бортового комп'ютера;
 - функція голосового керування мультимедійної системи.
26. Кнопка регулювання положення керма за висотою й відстанню.
27. Елементи керування налаштуваннями функцій:
 - обмежувача швидкості;
 - круїз-контролю.

28. Головний перемикач:
 - підігрівання сидінь водія та переднього пасажирів (залежно від комплектації);
 - увімкнення / вимкнення централізованого блокування дверей;
 - увімкнення / вимкнення аварійних сигналів;
 - увімкнення / вимкнення функції Stop and Start або функції допомоги під час паркування (залежно від моделі автомобіля);
 - увімкнення/вимкнення режиму ECO (залежно від моделі автомобіля);
29. Перемикачі системи опалення або кондиціонування повітря.
30. Підкурювач або гніздо для приладів.
31. Ручне гальмо або кнопка ввімкнення й вимкнення автоматичного стоянкового гальма (залежно від моделі автомобіля).
32. Місце для пляшок.
33. Важіль коробки перемикачів швидкостей.
34. Залежно від моделі автомобіля, перемикач увімкнення/вимкнення системи захисту від буксування – Extended grip.
35. Гніздо для мультимедійної системи.

МІСЦЕ ВОДІЯ

- 36.** Гачок для сумок
- 37.** Гніздо для приладів.
- 38.** Відділення для рукавичок
- 39.** Блок запобіжників.

2

БОРТОВИЙ КОМП'ЮТЕР

Загальні положення

Бортовий комп'ютер 1

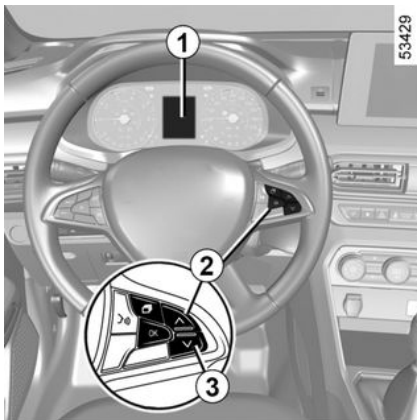

Залежно від комплектації автомобіля він об'єднує наступні функції:

- пробіг;
- параметри руху;
- інформаційні повідомлення;
- повідомлення про несправність у функціонуванні (пов'язане з інди-

катором );

- екстрені повідомлення

(пов'язане з індикатором );

- налаштування автомобіля: меню індивідуальних налаштувань → 114.

Кнопки вибору інформаційного меню 2 або 3

Щоб переглянути наведену інформацію, послідовно та швидко натискайте кнопку **2** або **3** (відображена інформація залежить від обладнання автомобіля та країни):

а) лічильник загального та часткового пробігу;

б) параметри руху:

- середня витрата палива;
- миттєве споживання пального;
- приблизна дальність пробігу з паливом, що залишилося;
- пробіг;
- середня швидкість;
- середня витрата ЗНГ;
- приблизна дальність пробігу з ЗНГ, що залишився;
- відстань ЗНГ;

в) поточна швидкість;

г) пробіг до наступного технічного обслуговування й заміни оливи;

д) установлення значення тиску в шинах;

е) бортовий журнал, відображення інформаційних повідомлень і повідомлень про несправність у функціонуванні;

є) температура охолоджувальної рідини двигуна;

ж) годинник і індикація зовнішньої температури;

з) загальні налаштування;

и) приблизна дальність пробігу з реагентом, що залишився.

Обнуління одометра вибраного пробігу

Виберіть напис "trip mileage recorder" (лічильник вибраного пробігу), натисніть кнопку **2** або **3**, доки не відбудеться обнулення показників.

Обнуління параметрів їзди (Початковий сигнал)

Після вибору одного з параметрів їзди натискайте кнопку **2** або **3**, доки не відбудеться обнулення інформації.

Значення деяких показників, що висвічуються після обнуління показників (Top Depart)

Такі показники, як середнє споживання палива та середня швидкість, стають точнішими по мірі збільшення відстані, що була пройдена від останнього обнуління показників.

Середнє споживання палива може зменшуватись якщо:

БОРТОВИЙ КОМП'ЮТЕР

- автомобіль вийшов з фази прискорення;
- температура двигуна досягла норми (з початку відображалось: двигун холодний);
- ви переходите з міського циклу на цикл по шоссе.

Автоматичне встановлення на нуль параметрів їзди





Встановлення на нуль здійснюється автоматично, при перевищенні ємності параметрів.

2

БОРТОВИЙ КОМП'ЮТЕР



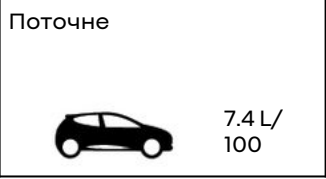



Параметри руху

Відображення описаної далі інформації ЗАЛЕЖИТЬ ВІД ОБЛАДНАННЯ АВТОМОБІЛЯ ТА ВІД КРАЇНИ.







Приклади вибору	Пояснення відображених даних
 <p>101778 km 112.4 km</p>	 <p>а) Лічильник загального та часткового пробігу</p>
 <p>Середнє</p> <p>5.8 L/ 100</p>	 <p>б) Параметри руху: Середня витрата палива. Дані відображаються після подолання 400 метрів з моменту попереднього сигналу початку запису.</p>
 <p>Поточне</p> <p>7.4 L/ 100</p>	 <p>Миттєве споживання пального. Дані відображаються, якщо автомобіль рухається зі швидкістю 20 км/год або більше (залежно від моделі автомобіля).</p>

БОРТОВИЙ КОМП'ЮТЕР

2

Приклади вибору	Пояснення відображаємих даних
<p data-bbox="107 199 217 221">Діапазон</p>  <p data-bbox="355 266 432 288">541 km</p>	 <p data-bbox="677 227 1289 249">Передбачена автономія з паливом що залишилось.</p> <p data-bbox="677 260 1407 283">Дані відображаються після подолання приблизно 400 метрів.</p>
<p data-bbox="107 378 228 400">Дистанція</p>  <p data-bbox="355 445 432 468">522 km</p>	 <p data-bbox="677 423 1327 445">Величина пробігу з моменту останнього старту відліку.</p>
<p data-bbox="107 563 213 585">Середнє</p>  <p data-bbox="355 630 477 652">123.4 km/h</p>	 <p data-bbox="677 591 1312 613">Середня швидкість з моменту останнього обнулення.</p> <p data-bbox="677 624 1407 647">Дані відображаються після подолання приблизно 400 метрів.</p>

БОРТОВИЙ КОМП'ЮТЕР



Приклади вибору	Пояснення відображаємих даних
<p>Сер.витр. пропан</p>  --- L/100	 Середня витрата ЗНГ
<p>Зап.ходу з газом</p>  --- km	 Приблизна дальність пробігу із ГБО, що залишився.
<p>Відст. з пропан</p>  --- km	 Відстань, пройдена на ЗНГ з моменту останнього скидання даних.
<p>90 км/год</p>	 в) Поточна швидкість (залежно від моделі автомобіля).

БОРТОВИЙ КОМП'ЮТЕР

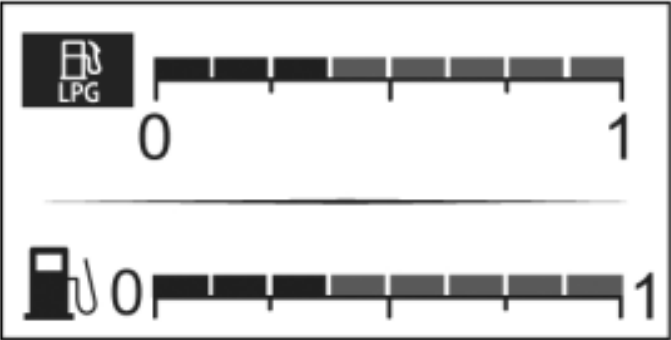
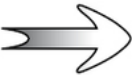
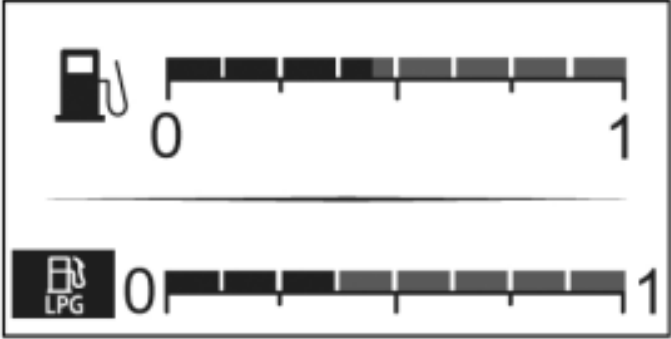
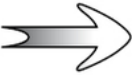
2

Приклади вибору	Пояснення відображаних даних
	 <p data-bbox="1040 344 1348 371">Режим роботи на бензині.</p>
	 <p data-bbox="1040 770 1182 797">Режим ЗНГ.</p>

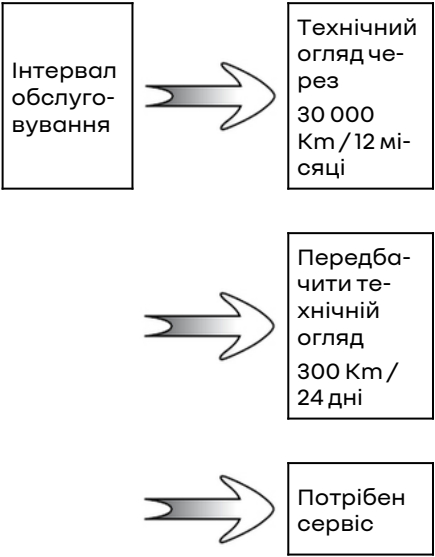
БОРТОВИЙ КОМП'ЮТЕР

Приклади вибору	
Бортовий комп'ютер з повідомленням щодо автономності до наступного огляду	Пояснення відображаємих даних
 <p>Інтервал обслуговування → Технічний огляд через 30 000 Km / 12 місяці</p> <p>Передбачити технічний огляд 300 Km / 24 дні</p> <p>Потрібен сервіс</p>	<p>г) Пробіг до наступного огляду.</p> <p>Якщо запалювання ввімкнено, двигун не запущено, а на дисплеї відображається повідомлення "Інтервал обслуговування", натисніть кнопку 2 або 3 і утримуйте її приблизно 5 секунд, щоб переглянути дані автономності до наступного огляду (відстань або час до наступного обслуговування). Коли відстань або час закінчується, можливі декілька варіантів:</p> <ul style="list-style-type: none">– якщо відстань або час становить менше 1500 км або один місяць: відображається повідомлення "Service due in" (Передбачити технічний огляд) з найближчим терміном (пробігом або часом);– якщо пробіг становить 0 км або настала дата огляду: відображається повідомлення "Потрібен сервіс" загоряється індикатор . <p>Автомобіль треба перевірити якомога швидше.</p>
<p>Повернення до стандартних налаштувань: щоб скинути дані автономності до наступного огляду, натисніть кнопку 2 або 3 і утримуйте її протягом 10 секунд, доки не з'являться нові дані.</p> <p>Примітка. Якщо технічний огляд проводиться без заміни мастила, необхідно обнулити лише автономність до технічного огляду. У разі заміни оливи слід скидати як пробіг до наступного технічного обслуговування, так і пробіг до заміни оливи.</p>	

БОРТОВИЙ КОМП'ЮТЕР

Приклади вибору

Бортовий комп'ютер без повідомлення щодо автономії до огляду

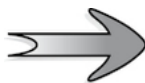
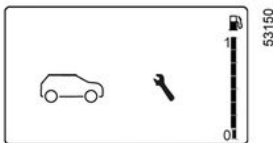

Відстань до наступного технічного огляду.



Залежно від комплектації автомобіля:

- до наступного технічного огляду залишилося менш ніж **1500 км пробігу**

або 1 місяць. На дисплеї загоряється індикатор .

- до наступного технічного огляду залишилося **0 км пробігу або 0 днів.** На

дисплеї загоряються індикатори  та .



Індикатор  та  відображається на дисплеї впродовж кількох секунд після ввімкнення запалювання й натискання кнопки **2** або **3**, якщо до технічного огляду залишилося менш ніж **1500 км або 1 місяць.**

Технічне обслуговування автомобіля слід виконати якомога швидше.

Примітка. Періодичність проведення такого обслуговування не залежить від графіка технічного обслуговування автомобіля: див. інструкцію з експлуатації автомобіля.

Установлення нульового показника. Щоб скинути показники пробігу перед проведенням обслуговування, натисніть і утримуйте кнопку встановлення нульового показника під час проведення обслуговування приблизно протягом 10 секунд.

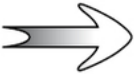
БОРТОВИЙ КОМП'ЮТЕР

Приклади вибору	
Бортовий комп'ютер з повідомленням щодо автономності до наступного огляду	Пояснення відображаємих даних
<div data-bbox="96 284 207 499">Інтервал обслуговування</div>  <div data-bbox="359 284 488 499">Заміна моторного мастила 30 000 Km / 12 місяці</div> <div data-bbox="216 613 349 687"></div> <div data-bbox="359 542 488 757">Передбачити технічний огляд 300 Km / 24 дні</div> <div data-bbox="216 808 349 882"></div> <div data-bbox="359 799 488 902">Потрібен сервіс</div>	<p>Пробіг до наступної заміни мастила</p> <p>Якщо запалювання ввімкнено, двигун не запущено, а на дисплеї відображається повідомлення "Інтервал обслуговування", натисніть кнопку 2 або 3 і утримуйте її приблизно 5 секунд, щоб переглянути дані пробігу до наступного огляду, а потім натисніть кнопку 2, щоб відобразити дані пробігу до заміни мастила (відстань або час до наступного обслуговування). Коли відстань або час закінчується, можливі декілька варіантів:</p> <ul style="list-style-type: none">- якщо пробіг становить менше 1500 км або один місяць: відображається повідомлення "Service due in" (Передбачити технічний огляд) з найближчим терміном (пробігом або часом);- відстань 0 км або настала дата заміни мастила: відображається повідомлення "Потрібен сервіс" і загорається індикатор  . <p>Автомобіль потребує заміни мастила якомога швидше.</p>
В залежності від комплектації автомобіля, наступна заміна мастила залежить від стилю керування (постійне переміщення при низькій швидкості, переміщення на короткі дистанції, тривала повільна подорож, керування з	

БОРТОВИЙ КОМП'ЮТЕР

Приклади вибору

Бортний комп'ютер з повідомленням щодо автономності до наступного огляду

Пояснення відображаємих даних

причепом тощо). Відстань до наступної заміни мастила може, за деяких умов, зменшуватись швидше та не відповідати фактично пройденій дистанції.





Повернення до стандартних налаштувань: щоб скинути дані пробігу, натисніть кнопку **2** або **3** і утримуйте її протягом 10 секунд, доки не з'являться нові дані автономності для наступної заміни мастила.

Примітка. Якщо технічний огляд проводиться без заміни мастила, необхідно обнулити лише автономність до технічного огляду. У разі заміни оливи слід скидати як пробіг до наступного технічного обслуговування, так і пробіг до заміни оливи.

2

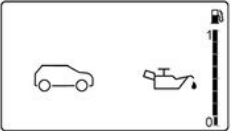

БОРТОВИЙ КОМП'ЮТЕР

2











Приклади вибору	
Бортовий комп'ютер без повідомлення щодо автономії до огляду	
 53148	<p>Відстань до наступної заміни мастила.</p> <p>Залежно від комплектації автомобіля:</p> <ul style="list-style-type: none">– до заміни мастила залишилося менш ніж 1500 км або один місяць. На дисплеї загоряється індикатор .до заміни мастила залишилося 0 км або 0 днів. На дисплеї загоряються індикатори  та . <p>Індикатор  відображається на дисплеї впродовж кількох секунд після ввімкнення запалювання й натискання кнопки 2 або 3, якщо до технічного огляду залишилося менш ніж 1500 км або один місяць.</p> <p>В автомобілі необхідно якнайшвидше замінити мастило.</p>
<p>Примітка. Залежно від комплектації автомобіля, наступна заміна мастила залежить від стилю керування (постійне переміщення за низької швидкості, переміщення на короткі дистанції, тривала повільна подорож, керування із причепом тощо). Відстань до наступної заміни мастила може, за деяких умов, зменшуватись швидше та не відповідати фактично пройденій дистанції.</p> <p>Інтервали заміни мастила не залежать від графіка технічного обслуговування автомобіля: див. інструкцію з експлуатації автомобіля.</p> <p>Установлення нульового показника. Щоб скинути показники пробігу перед заміною мастила, натисніть і утримуйте кнопку встановлення нульового показника під час заміни мастила приблизно протягом 10 секунд.</p>	

БОРТОВИЙ КОМП'ЮТЕР

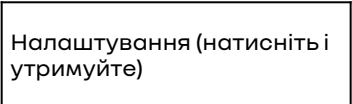
2

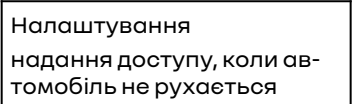
Приклади вибору	Пояснення відображаємих даних
<p data-bbox="157 188 647 277">Внутрішній тиск шин SET TPW</p>	<p data-bbox="822 199 954 269"></p> <p data-bbox="1059 172 1418 255">д) Установлення значення тиску в шинах. ➔ 185 ➔ 192</p>
<p data-bbox="157 325 647 415">Утримуйте кнопку для оновлення</p>	<p data-bbox="822 337 954 407"></p> <p data-bbox="1059 310 1418 393">встановлення значення тиску в шинах. ➔ 185 ➔ 192</p>
<p data-bbox="157 516 647 721">Немає повідомл. у пам'яті</p>	<p data-bbox="822 583 954 654"></p> <p data-bbox="1059 428 1418 706">е) Бортовий журнал. Послідовна інформація: – інформаційні повідомлення ("систему ESC увімкнено/вимкнено", "систему Stop and Start увімкнено" тощо); – повідомлення про функціональну несправність (перевірте систему вприскування, airbag тощо).</p>

БОРТОВИЙ КОМП'ЮТЕР

Приклади вибору	Пояснення відображаємих даних
	 е) Температура охолоджувальної рідини двигуна.
	 ж) Годинник і індикація зовнішньої температури. → 116
	 з) Загальні налаштування. Натисніть кнопку 2 або 3 або і утримуйте її приблизно протягом 5 секунд, щоб вибрати мову відображення.
	 Інформує про те, що відкрити меню "Загальних налаштувань" можна, лише зупинивши автомобіль.
	 и) Розрахована дальність пробігу з невитраченим реагентом → 146.

БОРТОВИЙ КОМП'ЮТЕР

Інформаційні повідомлення

Вони можуть допомогти під час заведення автомобіля, або сповістити щодо вибору або стану руху.

Приклади інформаційних повідомлень надаються нижче.

Приклади повідомлень	Пояснення відображаємих даних
« Стоянкове гальмо увімкн. »	Вказує на ввімкнене стоянкове гальмо.
« Перевірка ф-цій керування »	Відображається при ввімкненому запалюванні та вказує на виконання автоматичного контролю автомобілем.
« Поверніть кермо + START »	Для розблокування кермової колонки слід повільно повернути кермо, натискаючи на кнопку запуску двигуна.
« Збій гідропідс. керма »	Вказує на те, що кермова колонка не була заблокована.

повідомлення щодо функціональних проблем

Відображаються з індикатором  і означають, що потрібно рухатися дуже обережно та якомога швидше звернутися до офіційного представника компанії. Недотримання цього застереження може призвести до пошкодження автомобіля.

Вони зникають при натисканні на кнопку вибору інформації або через декілька секунд вони реєструються в бортовому журналі. Індикатор  залишається ввімкненим. Приклади повідомлень про несправність у функціонуванні приведені нижче.

Приклади повідомлень

« Перевірте авто »

« Перевірте подушку безпеки »

« Перевірте сист. токсичності »

« Перевірте виклик SOS »

Пояснення відображаємих даних

Вказує на несправність одного з датчиків педалей, системи керування акумулятором або датчика визначення рівня мастила.

Вказує на несправність в системі преднатягувачів подушок безпеки. У разі аварії вони можуть не спрацювати

– Указує на несправність системи очистки вихлопних газів автомобіля.

– Разом з індикатором  ➔ 146 указує на несправність системи зниження токсичності вихлопних газів.

Указує на проблему із системою екстреного виклику.

Тривожні повідомлення

2

Вони з'являються з індикатором **STOP**. З міркувань безпеки в такому випадку потрібно за першої ж можливості припинити рух. Зупиніть двигун та не запускайте його знову. Зверніться за допомогою до офіційного представника торгової марки

Приклади тривожних повідомлень зазначені нижче. **Примітка.** Повідомлення з'являються на дисплеї окремо або одне за одним (якщо виводиться кілька повідомлень). Вони можуть супроводжуватися світловими та/або звуковими сигналами.

Приклади повідомлень	Пояснення відображаємих даних
« Небезпека збою двигуна »	Вказує на несправність системи упорскування, перегрів двигуна автомобіля або на серйозну несправність двигуна.
« Збій гідропідс. керма »	Вказує на проблему з керуванням автомобіля.
« Збій системи гальмування »	Вказує на несправність системи гальмування. Ввімкніть стоянкове гальмо та підкріпіть автомобіль гальмівним башмаком.
« Електричний збій »	Указує на проблему в контурі зарядження акумуляторної батареї автомобіля (генератор тощо) або на несправність тягової електричної системи.
« Ризик збою коробки передач »	Указує на несправність автоматичної коробки передач.
« Прокол »	Вказує, що щонайменше одне колесо проколоте або здуте.

БОРТОВИЙ КОМП'ЮТЕР

Покажчики та індикатори

Наявність і функціонування дисплеїв і індикаторів **ЗАЛЕЖИТЬ ВІД КОМПЛЕКТУ ОБЛАДНАННЯ І КРАЇНИ.**

Тахометр 1 (об/хв. × 1000)



Дисплей автоматичної коробки передач 2

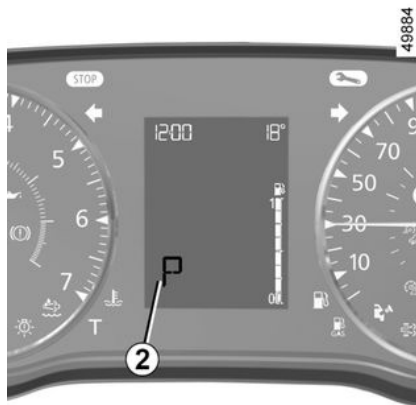

Індикатори швидкості 3 і, залежно від моделі автомобіля, 4

(км або миль на годину)



Контролюйте швидкість за даними спідометра **3** або **4**. У разі різниці між спідометрами зверніться до схваленого спідометра **3** та зверніться до офіційного представника торгової марки.

Бортовий комп'ютер А або В

→ 97.

2

БОРТОВИЙ КОМП'ЮТЕР

2

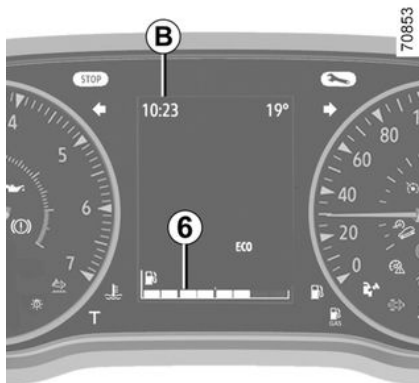

Індикатор рівня палива 5 або 6

Кількість підсвічених кубиків вказує на рівень палива. Якщо рівень палива в автомобілі досягає мінімуму, вищезазначені кубики гаснуть і індикатор мінімального рівня починає миготіти або, залежно від комплектації автомобіля, загоряється.

Меню індивідуалізації установок автомобіля

У цьому меню можна вмикати/вимикати та налаштовувати деякі функції автомобіля, залежно від комплектації автомобіля.

Автомобілі, обладнані мультимедійним екраном 1

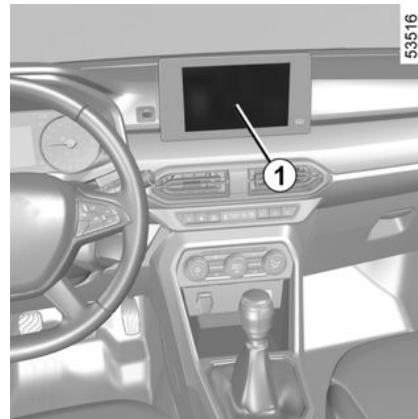

Доступ до меню налаштувань

Детальні відомості про доступ до налаштувань див. в різних інструкціях з експлуатації мультимедійної системи.

Вибір налаштувань

Виберіть меню, а потім клацніть параметр, який потрібно змінити (відображувані інформація залежить від моделі автомобіля та країни):

а) "Доступ":

- "Розблокування дверей водія";
- блокування дверей під час керування;

БОРТОВИЙ КОМП'ЮТЕР

- відкриття/закриття в режимі "вільні руки";
- дистанційне блокування/розблокування під час наближення до автомобіля;
- звук дистанційного блокування;
- беззвучний режим;
- автоматичне блокування дверей;
- привітання в салоні.

б) "Склоочисники":

- автоматичне вмикнення переднього склоочисника;

с) "Парктронік":

- виявлення перешкод;
- парктроніки;
- зі звуком або без звуку;
- тип тону;
- гучність.

д) "Доп. при вод.":

- гучність сигналу попередження про схід зі смуги;
- Слепа зона;
- активне гальмування;
- попередження про перевищення швидкості;
- звукове попередження про перевищення швидкості;
- запобігання з'їзду зі смуги;
- попередження водія про наближення до зон підвищеної пильності.

Залежно від потрібної функції виберіть:

- **"ON"** або **"OFF"**, щоб увімкнути або вимкнути.

Детальніші відомості наведено в інструкції з експлуатації мультимедійної системи.



З міркувань безпеки виконуйте будь-які регулювання після зупинки автомобіля.

Автомобілі, не обладнані мультимедійним екраном

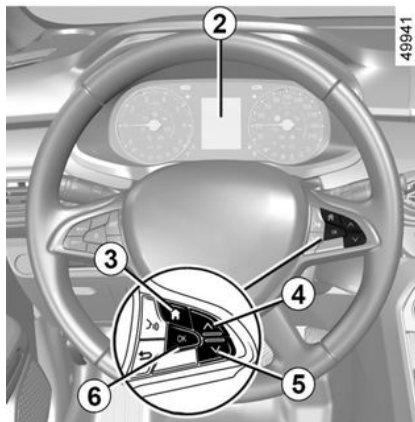

Доступ до меню налаштувань на дисплеї 2

Коли автомобіль зупинено, натискайте перемикач **3**, доки не перейдете на вкладку "Налаштування". Послідовно натискайте перемикач **4** або **5**, щоб отримати доступ до меню "Налаштування автомобіля", потім підтвердьте вибір, натиснувши **6 "ОК"**.

Вибір налаштувань

За допомогою регулятора **4** або **5** виберіть налаштування, яке потрібно змінити, і натисніть **6 "ОК"** для підтвердження (відображувані інформація може відрізнятися залежно від оснащення автомобіля та країни):

а) "ПАНЕЛЬ ПРИБАД.":

- мова;
- Одиниця.

б) "АСИСТЕНТ ПАРК.":

- гучність звукового сигналу;

с) "АСИСТЕНТ ВОД.":

- гучність сигналу попередження про схід зі смуги;
- Слепа зона;
- активне гальмування;
- попередження про перевищення швидкості;
- чутливість системи попередження про схід зі смуги;

БОРТОВИЙ КОМП'ЮТЕР

- чутливість системи втримання транспортного засобу в межах смуги руху;
- вібро сигнал попередження про схід зі смуги;

d) "ДОСТУП":

- "Розблокування дверей водія";
- блокування дверей під час керування;
- відкривання/закривання в режимі "вільні руки";
- дистанційне блокування/розблокування під час наближення до автомобіля;
- звук дистанційного блокування;
- беззвучний режим;
- автоматичне блокування дверей;

d) "WIPERS" ("СКЛООЧИСНИКИ"):

- автоматичне ввімкнення переднього склоочисника;

f) "СКИДАННЯ":



функцію активовано,



функцію вимкнено.

g) "MY SAFETY PERSON":

- попередження про перевищення швидкості;
- попередження водія про наближення до зон підвищеної пильності;

- звукове попередження про перевищення швидкості;
- сигнал перетинання лінії дорожньої розмітки.

Вибравши потрібну функцію, натисніть перемикач **6 "ОК"**, щоб налаштувати її.

Якщо вибрати "АСИСТЕНТ ПАРК.", потім "ГУЧНІСТЬ" або "ПАНЕЛЬ ПРИЛАД.", потім "МОВА", система запропонує зробити вибір (гучність системи допомоги при паркуванні або мова панелі приладів). Щоб підтвердити вибір, утримуйте перемикач **6 "ОК"** (вибрана опція позначається спереду символом



Щоб вийти з меню, натисніть **4** або **5**, щоб отримати доступ до меню "НАЗАД", і підтвердьте вибір, натиснувши **6 "ОК"**. Можливо цю операцію потрібно повторити декілька разів.

Детальна інформація міститься в інструкції з експлуатації радіосистеми.



Ви не можете користуватись меню персональних установок автомобіля під час керування. Коли швидкість перевищить 3 км/год, дисплей панелі приладів автоматично повернеться в режим бортового комп'ютера.

Годинник і температура ззовні

Дисплей А

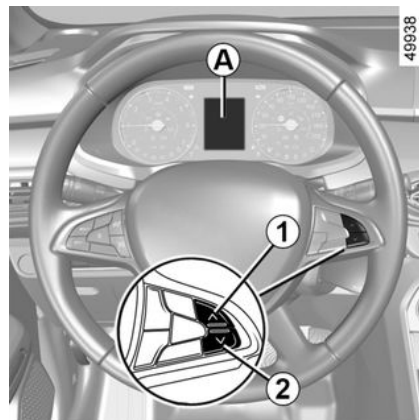

Автомобілі, не обладнані мультимедійним екраном

БОРТОВИЙ КОМП'ЮТЕР

Щоб відобразити екран для налаштування часу **3**, натисніть і утримуйте кнопку **1** або **2**.

Таймер почне блимати. Режим налаштування активовано. Натисніть і утримуйте кнопку **1** або **2**, щоб налаштувати години.

Зачекайте кілька секунд, доки не почне блимати значення хвилини, а потім натискайте кнопку **1** або **2**, щоб налаштувати це значення.



Перейдіть до іншого екрана через кілька секунд після завершення налаштування.

Дисплей В

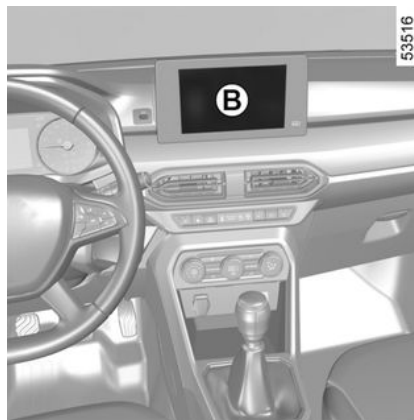

Автомобілі, обладнані сенсорним мультимедійним екраном, навігаційною системою, телефоном тощо.

Зверніться до інструкції для обладнання, щоб дізнатись особливості автомобілів з додатковими системами.

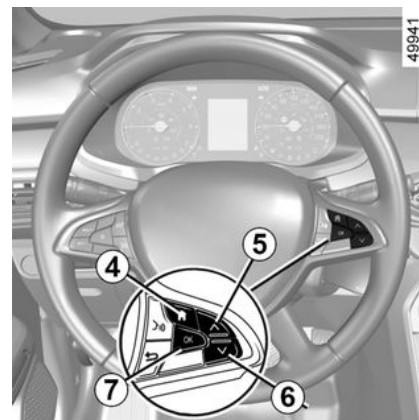

Автомобілі, не обладнані мультимедійним екраном

Натисніть перемикач **4** необхідну кількість разів, доки не перейдете на вкладку "Автомобіль".

Кілька разів натисніть регулятор **5** або **6**, щоб отримати доступ до функції налаштування часу **8**.

Натисніть і втримуйте перемикач **7** "ОК", доки час на екрані не почне блимати.

2

БОРТОВИЙ КОМП'ЮТЕР

2



Установіть години за допомогою кнопки **5** або **6** і натисніть перемикач **7** "ОК" для підтвердження.

Установіть хвилини за допомогою кнопки **5** або **6** і натисніть перемикач **7** "ОК" для підтвердження.

Індикатор зовнішньої температури

Особливі випадки:

При температурі ззовні від -3°C до $+3^{\circ}\text{C}$ символи $^{\circ}\text{C}$ миготять (ризик ожеледиці).



У разі вимкнення живлення (розряджений акумулятор, пошкоджений провід...) слід заново встановити час на годиннику. Ми рекомендуємо не налаштовувати годинник під час руху.



Індикатор зовнішньої температури

Поява ожеледиці пов'язана з кліматичними умовами, місцевою вологістю та температурою, тому ожеледицю не можна визначити тільки за допомогою індикації зовнішньої температури.

СВІТЛОВІ ІНДИКАТОРИ

Панель приладів **A** або **B**

Наявність і функціонування датчиків **ЗАЛЕЖИТЬ ВІД КОМПЛЕКТУ ОБЛАДНАННЯ І КРАЇНИ.**

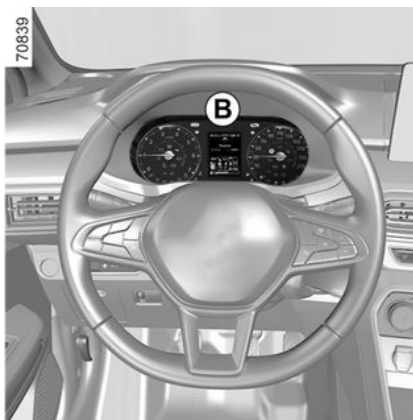

Відсутність звукового або візуального сигналу вказує на несправність панелі приладів. У такому випадку слід негайно припинити використання автомобіля відповідно до правил керування транспортним засобом. Переконайтесь в тому, що Ви поставили автомобіль на стоянкові гальма і зверніться за допомогою до офіційного представника торгової марки.



Індикатор  вказує на необхідність негайного звертання до представника компанії-виробника, до якого треба іхати дуже обережно. Недотримання цього застереження може призвести до пошкодження автомобіля.



Індикатор **STOP** вказує на необхідність – задля вашої безпеки – негайно зупинити автомобіль відповідно до умов дорожнього руху. Зупиніть двигун та не запускайте його знову. Зверніться по допомогу до офіційного представника торгової марки.



Індикатор несправності гальмівної системи

Він загоряється після ввімкнення запалювання або двигуна, а потім через кілька секунд гасне.

СВІТЛОВІ ІНДИКАТОРИ

Якщо він загоряється під час гальмування разом з індикатором

2

STOP та звуковим сигналом, це вказує на зменшення рівня в контурі або на несправність гальмівної системи. Зупиніть автомобіль та зателефонуйте до офіційного представника торгової марки.

STOP Червоний індикатор негайної зупинки

Він загоряється під час запуску двигуна і гасне коли двигун заводиться. Він загоряється разом з іншими індикаторами та супроводжується звуковим сигналом.

Якщо цей індикатор почне світитися, то з міркувань безпеки вам слід негайно зупинитися в безпечному місці. Зупиніть двигун та не запускайте його знову.

Зверніться по допомогу до офіційного представника торгової марки.

ORANGE Оранжевий індикатор попередження

Він загоряється під час запуску двигуна і гасне коли двигун заводиться. Індикатор може відображатися разом з іншими індикаторами панелі приладів.

У цьому випадку необхідно **рухатися якомога обережніше** та якнайшвидше здати автомобіль на огляд до представника торгової марки. Недотримання цієї рекомендації може призвести до пошкодження автомобіля.



TEMP Датчик температури охолоджувальної рідини

Він загорається блакитним кольором після ввімкнення запалювання чи запуску двигуна.

Якщо він стане червоним, слід зупинитись і дати двигуну попрацювати на понижених обертах протягом однієї або двох хвилин.

Температура знизиться, а індикатор погасне або знову загориться блакитним кольором. В іншому випадку зупиніть двигун. Почекайте, поки він охолоне, і перевірте рівень охолоджувальної рідини.

Зверніться по допомогу до офіційного представника торгової марки.



OIL Датчик масляного тиску

Він загорається після ввімкнення запалювання або двигуна, а потім через кілька секунд гасне.

Якщо він загоряється під час руху і супроводжується індикатором



та звуковим сигналом, необхідно зупинити автомобіль і вимкнути запалювання.

Перевірте рівень масла → 299.

Якщо рівень масла відповідає нормі, це означає, що індикатор увімкнувся через іншу причину. Негайно зверніться по допомогу до офіційного представника торгової марки.



AIRBAG Датчик для Airbag

Цей датчик загоряється після увімкнення запалювання і гасне через декілька секунд. Якщо він не загоряється після увімкнення запалювання або загоряється чи миготить під час роботи двигуна, це сигналізує про несправність функціонування системи.

Якнайшвидше зверніться за консультацією до офіційного представника торгової марки.



LPG Індикатор ГБО → 22



FUEL Датчик запасу палива

Підсвічується оранжевим у разі ввімкнення запалювання чи двигуна, після чого, залежно від комплектації, згасає через кілька секунд або змінює колір на білий.

СВІТЛОВІ ІНДИКАТОРИ

Якщо під час руху він світиться помаранчевим і лунає звуковий сигнал, залийте в бак щонайменше 8 літрів палива. Палива в автомобілі залишається приблизно на 50 км руху.



Датчик мінімального запасу ГБО → 22



Індикатор зміни швидкості

Поява цього індикатора свідчить про необхідність увімкнути вищу передачу (стрілка вгору) або нижчу (стрілка вниз) → 180.



Датчик системи ABS

Він загоряється під час запуску двигуна, а потім гасне за декілька секунд.

Якщо індикатор продовжує світитися після ввімкнення запалювання або загорається під час руху, це свідчить про збій у системі ABS. Гальмування відбуватиметься у звичайному режимі (без ABS). Якнайшвидше зверніться за консультацією до офіційного представника торгової марки.



Датчик заміни батареї

Він загорається після ввімкнення запалювання або двигуна, а потім через кілька секунд гасне.

Якщо він загорається під час руху

разом з індикатором **STOP**, а також лунає звуковий сигнал, це вказує на надмірну або недостатню напругу в електричному контурі.

Зупиніть автомобіль та зателефонуйте до офіційного представника торгової марки.



Індикатор системи динамічного контролю стійкості (ESC) і системи регулювання тягового зусилля

Він загоряється під час запуску двигуна, а потім гасне за декілька секунд.

Існує кілька причин, через які вмикається індикатор → 198.



ESC OFF індикатор

→ 198



Індикатор контролю зчеплення з дорогою → 198



Індикатор системи запобігання з'їзду зі смуги → 205



Індикатори регулятора швидкості → 245



Індикатор системи обмеження швидкості → 242



Індикатор перевищення швидкості

Коли автомобіль перевищує швидкість 120 км/год, лунає звуковий сигнал і спалахує індикатор.



Індикатор відкритої(-их) двері(-ей) → 40



Індикатор режиму очікування двигуна → 158



Індикатор режиму ECO

Він загоряється при ввімкненому режимі ECO → 180.



Індикатор несправності

Якщо під час руху цей індикатор підсвічується червоним і одночасно

світиться індикатор **STOP**, з міркувань безпеки в цьому випадку слід негайно зупинити автомобіль відповідно до умов дорожнього руху. Зупиніть двигун та не запускайте його знову.

СВІТЛОВІ ІНДИКАТОРИ

Зверніться по допомогу до офіційного представника торгової марки.

2 Якщо під час руху цей індикатор підсвічується жовтим і одночасно

світиться індикатор , слід негайно звернутися до офіційного представника торгової марки. **У цьому разі рухайтесь дуже обережно.** Недотримання цього застереження може призвести до пошкодження автомобіля.

 **Індикатор вмикання стоянкового гальма або електронного гальма** → 170.

 **Сигнальна лампа недостатнього тиску в шинах**

Він вмикається після ввімкнення запалювання або запуску двигуна, а потім через кілька секунд гасне → 192 → 185.

 **Індикатор педалі гальма**

Загоряється, коли потрібно натиснути педаль гальма → 162.

 **Індикатор, що вказує на активність, несправність або недоступність системи допомоги при екстреному гальмуванні** → 218

 **Індикатор габаритних вогнів**

 **Датчик фар дальнього світла**

 **Датчик фар ближнього світла**

 **Датчик передніх протитуманних фар**

 **Датчик задніх протитуманних ліхтарів**

 **Індикатор покажчиків лівих поворотів**

 **Індикатор покажчиків правих поворотів**

 **Датчик контролю вихлопних газів**

На автомобілях, оснащених цією функцією, індикатор загоряється під час запуску двигуна, а також після виключення запалення та переходу двигуна в режим очікування → 158 (залежно від моделі).

– Якщо він загоряється й не гасне, якомога швидше зверніться за консультацією до офіційного представника торгової марки;

– Якщо він мигає, зменшить кількість обертів двигуна до тих пір, поки не припиниться таке миготіння. Зверніться до офіційного представника торгової марки якомога швидше → 178.

 **Індикатор прогріву (для дизельних версій)**

Вмикається при увімкненому запалюванні. Він вказує, що свічки розжарювання функціонують.

Він гасне, коли досягається ефект розігріву. Двигун можна запускати.

 **Індикатор підсилювача керма**

Він загорається після ввімкнення запалювання або двигуна, а потім через кілька секунд гасне.

Індикатор горить, коли несправна акумуляторна батарея (залежно від комплектації автомобіля) → 124.

Якщо він загорається під час руху

разом з індикатором  **STOP**, це вказує на несправність системи.

Зверніться по допомогу до офіційного представника торгової марки.

СВІТЛОВІ ІНДИКАТОРИ



Індикатор системи очищення вихлопних газів → 168, → 166



Індикатор рівня реагенту та несправностей системи очищення вихлопних газів → 146



Індикатор несправності функції "Попередження водія про наближення до зон підвищеної пильності" → 234



Якщо автомобіль стоїть на узбіччі, ви повинні попередити про це інших учасників дорожнього руху за допомогою знака аварійної зупинки чи іншого обладнання згідно з чинним законодавством країни перебування.



Відсутність звукового або візуального сигналу вказує на несправність панелі приладів. У такому випадку слід негайно припинити використання автомобіля відповідно до правил керування транспортним засобом. Переконайтесь в тому, що Ви поставили автомобіль на стоянкові гальма і зверніться за допомогою до офіційного представника торгової марки.



На дисплеї C



Пасажирська Airbag ON → 87



Пасажирська Airbag OFF → 87



Датчик незастосування ременя безпеки → 52

Регулювання керма

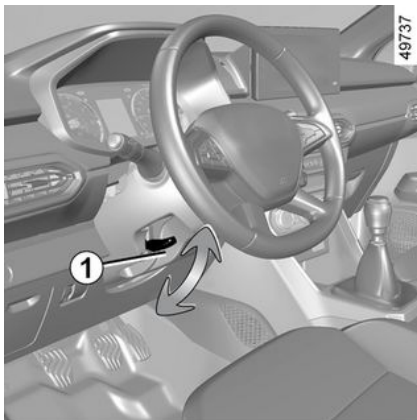

Положення кермового колеса можна регулювати за висотою та (залежно від моделі автомобіля) відстанню.

Натисніть важіль **1** вниз і встановіть кермо в потрібне положення, потім підніміть важіль, щоб заблокувати кермо.

Переконайтеся у належному блокуванні керма.



З міркувань безпеки виконуйте будь-які регулювання після зупинки автомобіля.

Підсилювач керма

Ніколи не їздіть з погано зарядженим акумулятором.

Особливі випадки

Залежно від моделі автомобіля, у разі несправності акумуляторної батареї (від'єднання, розрядження тощо) необхідно скинути кут повороту рульового колеса з підсилювачем. Ось як це зробити:

- автомобіль стоїть на рівній поверхні;
- висадіть пасажирів з автомобіля й запустіть двигун: на панелі при-



ладів загориться індикатор і/або відобразиться повідомлення "Поверніть кермо макс вправо-ліво" (залежно від комплектації автомобіля);

- повністю поверніть кермо вліво, а потім вправо, прикладаючи зусилля, коли воно досягне упору. Вимкніть двигун і зачекайте близько хвилини. Коли двигун знову за-

пуститься, індикатор та/або, залежно від автомобіля, повідомлення згаснуть.



Не викручуйте максимально колеса під час зупинки для утримання автомобіля на місці.

Особливість Stop and Start

(відрізняється залежно від моделі автомобіля)

Якщо двигун перебуває в режимі очікування, підсилювач керма вмикається. Він знову вмикається, якщо повторно запустити двигун або коли автомобіль розвине швидкість понад 1 км/год (на пагорбі, схилі тощо).



При вимкненому двигуні або у разі поломки системи Ви ще зможете керувати автомобілем за допомогою керма. Треба буде прикласти більше зусилля.

КЕРУВАННЯ



Ніколи не виключайте двигун, рухаючись з гори, і, загалом, під час котіння (допоміжні функції стають недоступними).

ДЗЕРКАЛА ЗАДНЬОГО ВИДУ

Зовнішні дзеркала заднього виду з механічним регулюванням

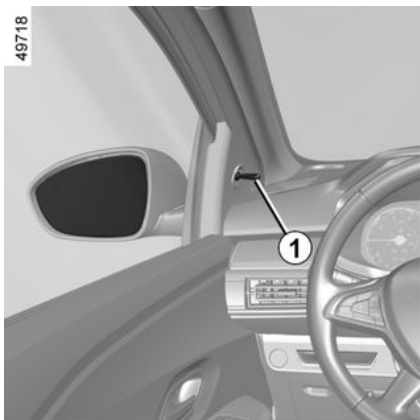

Для налаштування положення дзеркала заднього виду використовуйте перемикач **1**.

Складання зовнішніх дзеркал заднього виду

Вручну відрегулюйте дзеркало заднього виду щодо скла дверей.

Зовнішні дзеркала заднього виду з електричним приводом:

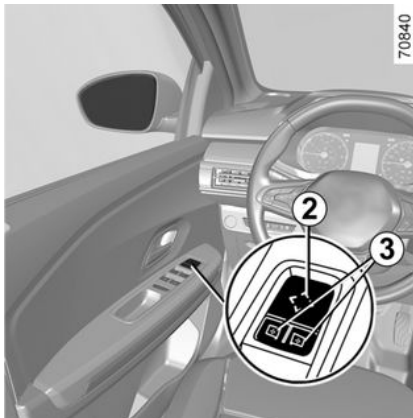

Налаштування

Оберіть дзеркало за допомогою перемикача **3**, потім за допомогою кнопки **2** відрегулюйте його положення.

Дзеркала заднього виду з підігрівом

Усунення обледеніння проводиться спільно з підігрівом заднього скла ➔ **267** ➔ **271**.



З міркувань безпеки виконуйте будь-які регулювання після зупинки автомобіля.



Об'єкти, які ви бачите в дзеркалі заднього виду, насправді ближче, ніж здається.

Пам'ятайте про це, розраховуючи потрібну відстань перед будь-яким маневром.

ДЗЕРКАЛА ЗАДНЬОГО ВИДУ

Внутрішнє дзеркало заднього виду

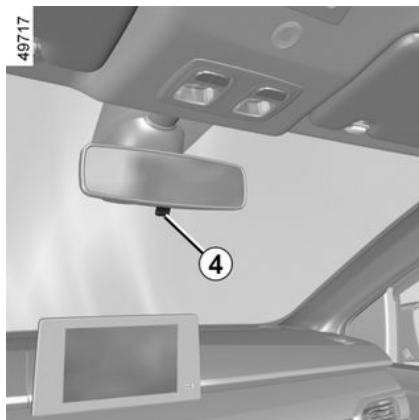

Це дзеркало піддається регулюванню

Дзеркало заднього виду з ручкою 4

Під час подорожі вночі поверніть маленьку ручку **4**, розташовану за дзеркалом заднього виду, щоб вас не засліпило світло фар автомобіля, що їде за вами.



З міркувань безпеки виконуйте будь-які регулювання після зупинки автомобіля.



Об'єкти, які ви бачите в дзеркалі заднього виду, насправді ближче, ніж здається.

Пам'ятайте про це, розраховуючи потрібну відстань перед будь-яким маневром.

ОСВІТЛЕННЯ ТА СИГНАЛИ

Зовнішнє освітлення і сигналізація

2

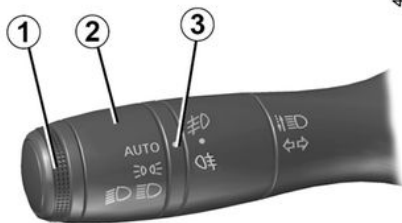

індикатори повороту

 Повертайте кільце **2**, доки символ не опиниться навпроти позначки **3**.

Загориться індикатор на панелі приладів.

 У разі лівостороннього руху на автомобілі з місцем водія ліворуч (або навпаки) необхідно на час поїздки відрегулювати фари → 131.

Функція ввімкнення денних вогнів

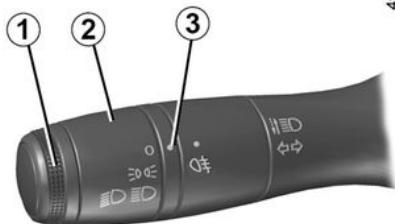

(тільки передні фари)

Денні ходові вогні вмикаються автоматично в момент запуску двигуна та вимикаються разом із ним (залежно від комплектації автомобіля). Для цього не потрібно застосовувати перемикач **1**.

Особливі випадки. Денні ходові вогні вимкнуться автоматично, коли загориться індикатор.

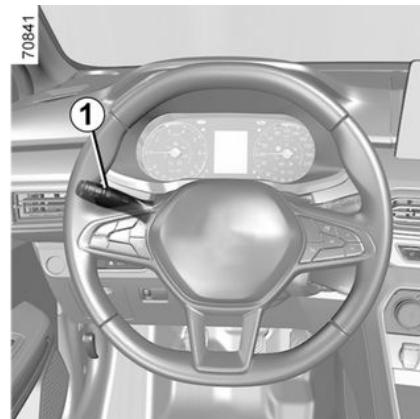

ОСВІТЛЕННЯ ТА СИГНАЛИ



Перед тим, як вирушити в поїздку вночі: перевірте належне функціонування електричного обладнання і відкоригуйте світло фар Вашого автомобіля (якщо Ви не звикли до таких подорожей). Загалом, стежте за тим, щоб фари не були забруднені (бруд, грязь, сніг та щоб їх не закривали предмети, що транспортуються...).

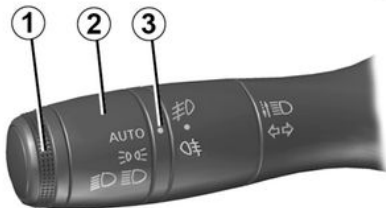

49743

Ближнє світло



Вмикання вручну

Повертайте кільце **2**, доки символ не опиниться навпроти позначки **3**. Цей індикатор повинен загорітись на панелі приладів.

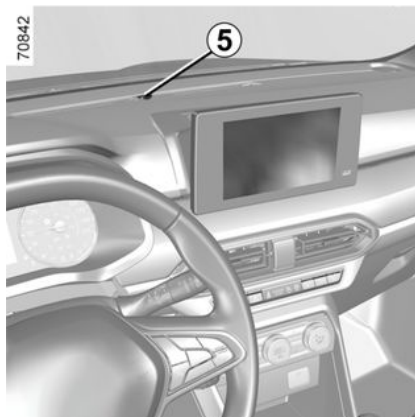

Автоматичне вмикання

(відрізняється залежно від моделі автомобіля)

Поверніть кільце **2** так, щоб символ **AUTO** опинився навпроти позначки **3**: коли двигун запущено, ближнє світло вмикатиметься або вимикатиметься автоматично залежно від зовнішнього освітлення (без вмикання перемикача **1**).



Завжди перевіряйте, щоб:

- вітрове скло було чистим (від бруду, снігу, конденсату тощо);
- датчик освітлення **5** не перекривався (брудом, сторонніми предметами тощо).

Дальнє світло



Коли двигун запущено, а фари ближнього світла ввімкнено, натисніть перемикач **1**. Цей індикатор повинен загорітись на панелі приладів.

Щоб знову увімкнути ближнє світло, перемістіть ручку **1** на себе ще раз.

Вимкнення фар ближнього світла

Існує дві можливості:

- уручну перемістіть кільце **2** у положення  або **0** (залежно від моделі автомобіля);
- автоматично фари вимикаються після зупинки двигуна, відкриття дверей водія та блокування авто-

2

ОСВІТЛЕННЯ ТА СИГНАЛИ

2 мобіля. У цьому випадку після запуску двигуна фари знову ввімкнуться відповідно до положення кільця **2** й без вмикання перемикача **1**. При цьому враховуватиметься також рівень зовнішнього освітлення.

Звукове попередження про невимкнене освітлення

Якщо після зупинки двигуна фари ввімкнено, а ви відкриєте двері водія, не вимкнувши їх, звуковий сигнал попередить про це (щоб уникнути розрядження акумуляторної батареї).

Функція привітання й прощання

(відрізняється залежно від моделі автомобіля)

Коли функцію ввімкнено, денні ходові вогні та задні габаритні вогні ввімкнуться автоматично після виявлення карти або розблокування автомобіля.

Вони вимикаються автоматично:

- приблизно через одну хвилину після активації;
- у разі запуску двигуна залежно від положення перемикача освітлення;

або

– після блокування автомобіля.

Активация/деактивация функций

Відомості про те, як увімкнути або вимкнути функцію привітання ззовні автомобіля, див. в інструкціях з експлуатації мультимедійної системи.

Виберіть "ON" або "OFF".

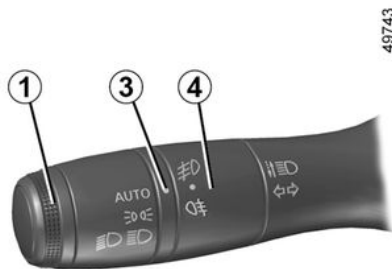

Передні протитуманні фари

D Поверніть центральне кільце **4** перемикача **1** до появи символу навпроти відповідного знаку **3**, а потім відпустіть його.

Функціонування залежить від вибраного положення зовнішнього освітлення і відповідно до цього вмикається індикатор на панелі приладів.

Задня протитуманна фара

D Поверніть центральне кільце **4** перемикача до появи символу навпроти відповідного знаку **3**, а потім відпустіть його.

Залежно від комплектації автомобіля перемикач повертається у вихідне положення або залишається в поточному.

Функціонування залежить від вибраного положення зовнішнього освітлення і відповідно до цього вмикається індикатор на панелі приладів.

Щоб не заважати іншим учасникам дорожнього руху, не забудьте вимкнути цю фару після того як її використання більш не буде потрібне.

ОСВІТЛЕННЯ ТА СИГНАЛИ



У разі туману, снігу та при перевезення предметів довших за кришу, автоматичне ввімкнення фар не є систематичним.

Роботою протитуманних фар керує водій: індикатори на панелі приладів указують на те, ввімкнено фари (індикатор світиться) чи ні (індикатор не світиться).

Вимкнення протитуманних фар

Існує дві можливості:

- уручну знову поверніть центральне кільце **4** до позначки **3** навпроти символу протитуманних фар, які потрібно вимкнути. Відповідний індикатор на приладовій панелі згасне;
- фари автоматично вимкнуться після зупинки двигуна або блокування автомобіля, а протитуманні фари – після відчинення дверей водія.

Вимкнення зовнішнього освітлення спричиняє вимкнення передніх та задніх протитуманних фар.

Регулювання світла фар

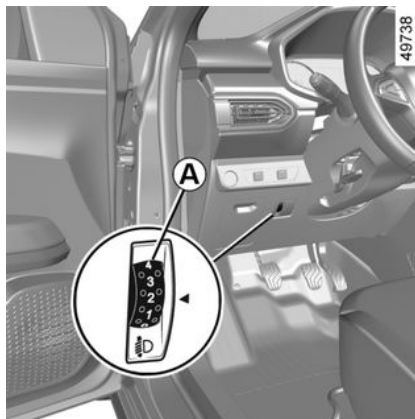

Залежно від комплектації автомобіля, регулятор **A** дозволяє регулювати світло фар по висоті залежно від навантаження.

Поверніть регулятор **A** донизу, щоб опустити світло фар, та вгору, щоб підняти його.

ОСВІТЛЕННЯ ТА СИГНАЛИ

Таблиця прикладів положень регулювання

	Приклади позиції регулятора A залежно від навантаження	
	Моделі з п'ятьма дверима	Моделі з чотирма дверима
Водій сам або з переднім пасажиром	0	0
Водій з переднім пасажиром та двома або трьома задніми пасажирами	1	1
Водій з переднім пасажиром, трьома задніми пасажирами та багажем	2	2
Водій з багажем або з вантажем, маса якого досягає максимальної дозволеної маси вантажу	3	3

Нижче в таблиці наведено кілька прикладів. У будь-яких випадках установлюйте перемикач **A** відповідно до навантаження автомобіля, оскільки так ви бачитимете дорогу та не засліплюватимете інших водіїв.

СВІТЛОВІ ТА ЗВУКОВІ ПОПЕРЕДЖУВАЛЬНІ СИГНАЛИ

Звуковий попереджувальний пристрій

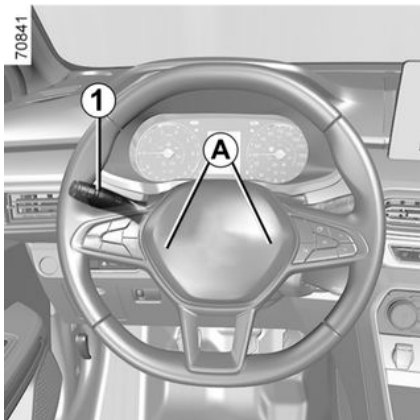

Натисніть на одне з місць **A**.

Світловий попереджувальний сигнал

Щоб увімкнути світло, потягніть перемикач **1** до себе, а потім відпустіть його.



Аварійні сигнали



Натисніть перемикач **2**.

Цей пристрій приводить в дію одночасно чотири фари, які починають миготіти, і повторювачі поворотів.

Він використовується тільки у випадку небезпеки для попередження інших автомобілістів про те, що Ви змушені були зупинитися у незвичайному, навіть забороненому місці, або в незвичайних умовах їзди або особливого руху.

Показчики поворотів

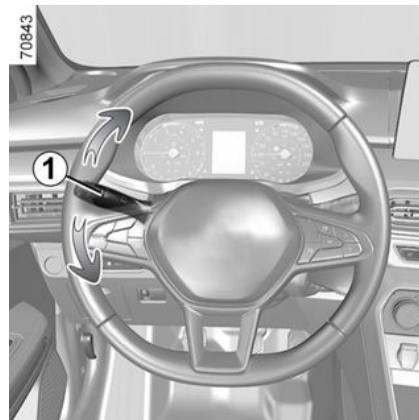

Переміщуйте ручку **1** в площину керма в напрямку, в якому ви збираєтесь повернути кермо.

Імпульсний режим

Швидко підніміть або опустіть перемикач **1**, не пересильюючи опір, а потім відпустіть його. Перемикач повернеться у вихідне положення, а відповідний показчик поворотів заблимає три рази.

СКЛООЧИСНИК

Склоочищувач, склоомивач

2 Автомобіль обладнаний склоочисниками з переривчастим режимом

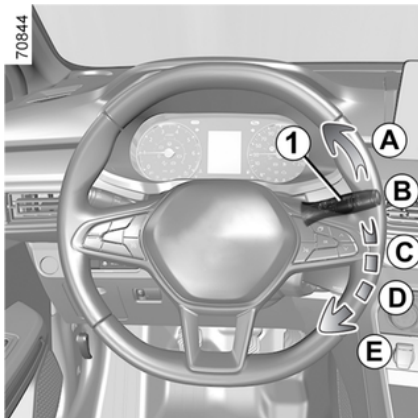

A. один прохід склоочисниками

Короткочасне натискання ініціює один прохід склоочисниками.

B. вимк

C. переривчасте чищення

Між двома протираннями склоочищувачі не функціонують протягом декількох секунд.

D. уповільнене безперервне протирання

E. інтенсивне неперервне протирання

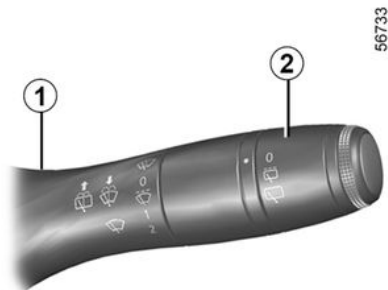

Зауваження

Під час руху будь-яка зупинка автомобіля знижує темп протирання. Режим інтенсивного безперервного протирання змінюється на уповільнене безперервне протирання. Під час руху автомобіля, протирання повертається до швидкості встановленої раніше.

Будь-яка дія на перемикачі **1** є пріоритетною та скасовує автоматичний режим.

Примітка. У разі миття автомобіля на автомийці поверніть кільце **2** на ручці **1** у положення вимкнення,

щоб деактивувати автоматичне очищення.

Примітка. Після закінчення процедури поверніть кільце **2** на ручці **1** у положення вимкнення, щоб очищення не активувалося автоматично наступного разу.

Автомобіль, оснащений склоочищувачами із датчиками дощу

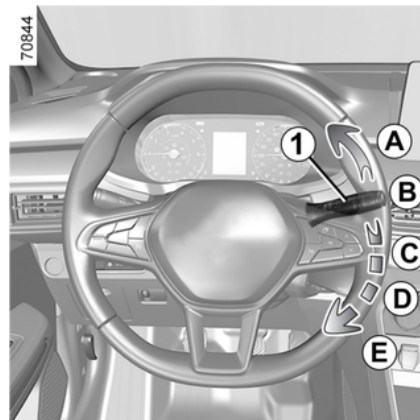

Датчик дощу розміщено на вітровому склі, перед внутрішнім дзеркалом заднього виду.

A. один прохід склоочисниками
Короткочасне натискання ініціює один прохід склоочисниками.

B. вимк

СКЛООЧИСНИК

С. функція автоматичного проти- рнання (залежно від комплектації автомобіля)

Після вибору цієї функції, система реагуватиме на попадання води на вітрове скло та вмикатиме склоочисники з відповідною швидкістю.

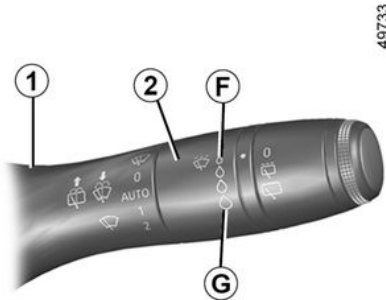

Поворотом кільця можна змінити поріг спрацьовування та тривалість часу між протираннями:

- **F**: мінімальна чутливість;
- **G**: максимальна чутливість.

Що вища чутливість, то швидше склоочисники реагують на дощ та інтенсивніше працюють.

Після ввімкнення автоматичного очищення чи підвищення чутливо-

сті виконується один прохід щіткими.

Особливості:

– Датчик дощу виконує лише допоміжну функцію. У разі обмеженої видимості водій повинен уручну ввімкнути склоочисники. За туманної погоди або під час снігопаду склоочисники не вмикаються автоматично. Їх роботою керує водій.

– Коли температура опускається нижче нуля, після запуску двигуна автоматичне очищення скла не вмикається. Ця функція активується, щойно автомобіль досягає певної швидкості (приблизно 8 км/год).

- Не активуйте автоматичне очищення скла за сухої погоди.
- повністю усуньте обледеніння, перш ніж активувати автоматичне очищення скла;
- перш ніж заїхати під портал мийної установки, поверніть перемикач **1** у положення **B**, щоб вимкнути автоматичне очищення.

Якщо автомобіль має меню індивідуальних установок, цю функцію можна ввімкнути або вимкнути ➔ 114.

На автомобілях, не оснащених меню персональних установок, цю функцію можна вимкнути, звер-

нувшись до офіційного представника торгової марки.

Функціональні збої

У разі несправності функції автоматичного очищення скла склоочисник переходить у режим переривчастого чищення. Зверніться по допомогу до офіційного представника торгової марки.

Датчик дощу може припинити роботу в таких випадках:

- пошкоджені очисники вітрового скла, водяна плівка чи сліди, які залишає щітка в зоні дії датчика, можуть збільшити час реагування автоматичного склоочисника або підвищити інтенсивність його роботи;
- лобове скло зі сколом або тріщиною біля датчика, або лобове скло, вкрите пилом, брудом, комахами, льодом, використання миючого воску та водовідштовхувальних хімікатів. У цьому разі склоочисник буде менш чутливим або може взагалі не реагувати.

СКЛООЧИСНИК

2

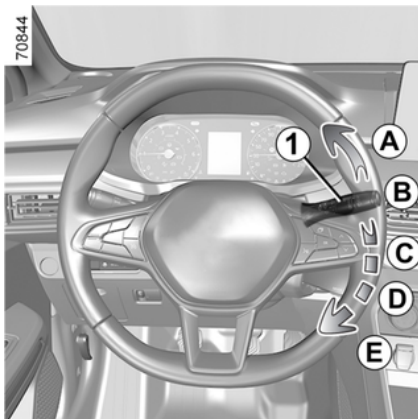

D. уповільнене безперервне протирання

E. інтенсивне неперервне протирання

Зауваження

Під час руху будь-яка зупинка автомобіля знижує темп протирання. Режим інтенсивного безперервного протирання змінюється на уповільнене безперервне протирання. Під час руху автомобіля, протирання повертається до швидкості встановленої раніше.

Будь-яка дія на перемикачі **1** є пріоритетною та скасовує автоматичний режим.

Заходи безпеки

– За наявності обледеніння переконайтеся, що щітки не примерзли до вітрового скла, перш ніж застосувати механізм очищення.

Якщо ввімкнути обледенілі очисники, можна пошкодити щітку й мотор.

– Не вмикайте склоочисники, якщо скло сухе. Це може призвести до пошкодження чи передчасного зношування щіток.

Спеціальне положення переднього склоочисника (положення для обслуговування)

У цьому положенні щітки можна підняти над вітровим склом.

Це може бути корисно в таких випадках:

- очищення щіток;
- від'єднання щіток від вітрового скла взимку;
- заміна щіток ➔ 346.

Коли ввімкнено запалювання або запущено двигун, двічі поспіль підніміть перемикач **1** у положення **A** (один прохід). Щітки зупиняться на деякій відстані від капота.

Щоб повернути щітки в нижнє положення, за ввімкненого запалювання опустіть їх на вітрове скло й перемістіть перемикач **1** у положення **A** (один прохід).

Перш ніж увімкнути запалювання, покладіть склоочисники на лобове скло, щоб уникнути ризику пошкодження капота або склоочисників під час їх увімкнення.

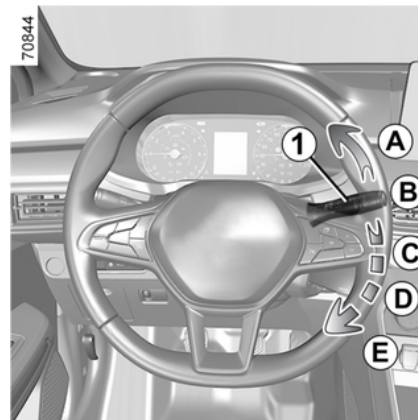

Перед тим як виконувати будь-які дії стосовно вітрового скла (миття автомобіля, підігрів, чистка вітрового скла тощо), поверніть ручку **1** в положення **B** (вимкнено).

Ризик завдання тілесних ушкоджень і / або травм.

СКЛООЧИСНИК

i Якщо вітрове скло вкрито брудом, снігом, льодом тощо, його необхідно очистити (включно з центральною зоною за внутрішнім дзеркалом заднього виду) до вмикання склоочисників. Інакше мотор склоочисників може перегрітися. Якщо певна перешкода заважає щітці рухатися, склоочисник може не працювати. Усуньте перешкоду й повторно увімкніть склоочисник за допомогою відповідної ручки.

Склоомивач вітрового скла

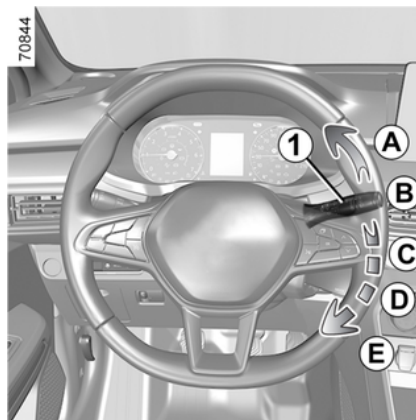

При увімкненому запаленні потягніть ручку **1** та відпустіть її.

Якщо потягти й утримувати перемикач, додатково до склоомивача увімкнуться склоочисники, які зроблять два послідовних рухи, а через декілька секунд третій рух.

Примітка. Якщо температура повітря нижче нуля, рідина для склоомивачів може замерзнути на вітровому склі й обмежити видимість. Перш ніж очищувати, обігрійте вітрове скло шляхом обдування.



Плануючи виконувати будь-які дії під капотом, переконайтеся, що перемикач очисника вітрового скла перебуває в положенні **В** (зупинка).
Ризик завдання тілесних ушкоджень



Ефективність щіток склоочищувача

Слідкуйте за станом щіток склоочисників. Термін їх експлуатації залежить від Вас:

- вони повинні залишатися чистими, тому регулярно мийте склоочисники й вітрове скло мильною водою;
- не використовуйте щітки на сухому вітровому склі;
- відхиліть їх від вітрового скла, якщо вони довго не використовувалися;

Завжди змінюйте щітки, якщо зменшується ефективність їх роботи (приблизно один раз на рік) ➔ 346.

Застереження щодо використання склоочисників

- Перед застосуванням склоочисників в ожеледицю або снігопад потрібно очистити вітрове скло, інакше виникне ризик перегріву мотора склоочисників.

- Не використовуйте щітки, якщо щось заважає їх руху.

ПАЛИВНИЙ БАК

Марка бензину і дизельного палива

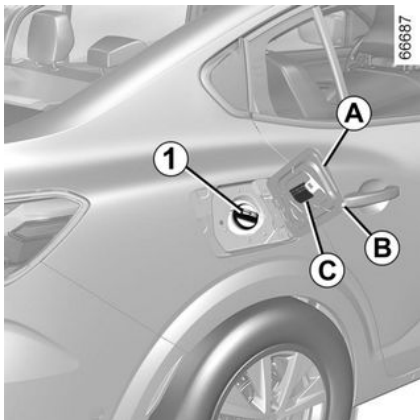

Корисна ємність паливного баку: приблизно 50 літрів.

Залежно від комплектації автомобіля, щоб відкрити кришку паливного бака **A**, треба просунути палець у виріз **B**.

Щоб закрити, притисніть рукою кришку паливного бака **A** з максимальною силою. На деяких моделях кришку **1** можна відкрити за допомогою ключа запалювання. В іншому разі вона під'єднана до автомобіля пластмасовою ниткою. Детальну інформацію про заправ-

ку паливного баку дивіться в розділі "Заправка паливом".

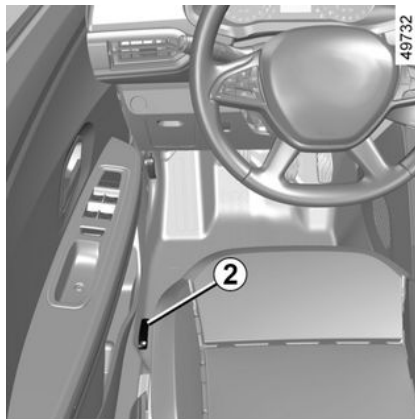

Залежно від комплектації автомобіля, потягніть за важіль **2**, щоб розблокувати кришку паливного бака **A**. Відкрийте її та відкрутіть пробку паливного бака **1**.

Під час заправки для пробки слід використовувати спеціальний тримач **3** на кришці паливного бака.

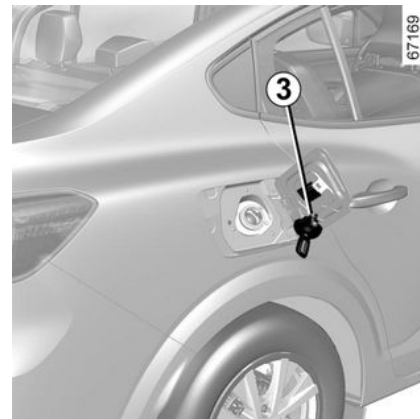

2

ПАЛИВНИЙ БАК



Пробка паливного бака має специфічну форму. Якщо її потрібно замінити, переко-

найтесь, що нова буде ідентична оригінальній. З цього питання зверніться за кваліфікованою допомогою до офіційного представника торгової марки.

Не наближайте пробку до вогню чи до джерела високої температури.

Не мийте зону отвору заправки палива омивачем високого тиску.

Якість палива

Користуйтеся високоякісним паливом, що відповідає нормам чинного законодавства певної країни, а також характеристикам, зазначеним на етикетці **C**, розташованій на зворотній стороні кришки паливного бака. ➔ **358**.

Автомобілі з бензиновим двигуном

Використовуйте обов'язково неетілований бензин. Октанове число (RON) повинно співпадати з

даними на етикетці **C**, що знаходиться на внутрішній стороні кришки паливного бака ➔ **358**.

Моделі автомобіля з дизельним двигуном:

Обов'язково використовуйте дизельне паливо, що відповідає характеристикам, які вказано на етикетці **C**, розташованій на зворотній стороні кришки паливного бака ➔ **358**.



Типи пального, що відповідають європейським стандартам і сумісні з двигунами внутрішнього згоряння автомобілів, які продаються в Європі ➔ **358**.



Перш ніж заправляти пальне, необхідно вимкнути двигун (а не лише перевести в режим очікування, якщо автомобіль має функцію Stop and Start): обов'язково вимкніть запалювання ➔ **152**, ➔ **154**.

Ризик виникнення пожежі.



Не змішуйте бензин (неетілований чи E85) з дизпаливом, навіть у невеликій кількості.

Не використовуйте паливо на основі етанолу, якщо Ваш автомобіль до цього не пристосований.

Не додавайте жодних реагентів до пального, оскільки це може пошкодити двигун ➔ **16**.

Якщо бажаєте додати інші речовини до пального, використовуйте лише продукти, рекомендовані спеціалістами нашої технічної служби.

Зверніться за кваліфікованою допомогою до офіційного представника торгової марки

ПАЛИВНИЙ БАК



Будь-яке втручання у функціонування або внесення змін до системи подання палива (електронні коробки, електропроводка, схема подання палива, інжектор, захисні кожухи...) суворо забороняється у зв'язку з ризиками, що можуть виникнути внаслідок таких дій по відношенню до Вашого автомобіля (такі дії можуть виконуватись виключно кваліфікованим персоналом офіційного представника торгової марки).



Під час технічного обслуговування двигун може бути гарячим Крім цього, вентилятор двигуна може увімкнутись у будь-який момент Про це вам просигналізує індикатор



під капотом.

Ризик завдання тілесних ушкоджень

Заправлення паливом

Щоб заповнити бак, за вимкненого запалювання **повністю** вставте пістолет, перш ніж увімкнути його (уникайте розбризкування рідини).

Утримуйте його в цьому положенні протягом всієї операції заправки паливом. У результаті першої автоматичної зупинки в кінці заправки паливом можливо здійснити щонайбільше дві інших операції з метою збереження обсягу розширення.

Під час заправки переконайтеся, що у бак не потрапила вода.

Після заправлення поверніть пробку **1** на місце і закрийте люк заливної горловини **A** для уникнення потрапляння до системи води або сторонніх предметів.

Завжди стежте за тим, щоб кришка **1**, люк **A** та його периметр залишалися чистими та вільними від пилу, бруду тощо.

Особливі випадки

Коли автомобіль не використовувався близько трьох місяців, **потрібно додати паливо, щоб уникнути пошкодження паливного насоса.**

Для цього при вимкненому запалюванні заправте паливом або до-

лейте щонайменше **10 літрів**, а потім запустіть двигун, щоб увімкнути насос, який оновить паливо в контурі.

Якщо через високий рівень палива в баку в нього неможливо додати щонайменше 5 літрів палива, проїдьте на автомобілі, доки в баку не звільниться необхідне місце.

Автомобілі з бензиновим двигуном

Використання етилованого бензину може призвести до пошкодження очисного обладнання і втрати права на гарантійне обслуговування та ремонт.

Для того щоб запобігти заправці етилованого бензину наливний патрубок паливного баку обладнаний системою безпеки, яка **дозволяє використовувати лише пістолет для розливання неетилованого бензину** (за допомогою насоса).

ПАЛИВНИЙ БАК

2



Тривалий запах пального

У випадку появи тривалого запаху пального:

- зупиніть автомобіль з урахуванням обставин руху і заглушіть двигун;
- увімкніть аварійні сигнали, виведіть пасажирів з автомобіля та відведіть їх на безпечну відстань;
- Зателефонуйте і зверніться за допомогою до офіційного представника торгової марки.

версія GPL

Корисна місткість резервуара ЗНГ становить приблизно 40 л або 50 л) (залежно від моделі автомобіля).

Заправлення зрідженим нафтовим газом ГБО

Ввімкніть стоянкове гальмо, заглушіть двигун, вимкніть запалення і фари.

В будь-яких випадках треба дотримуватись правил безпеки, що указані на заправних станціях.

У певних країнах перед заправленням на заливну горловину ЗНГ необхідно встановлювати перехідник для заправлення **4**.

Рекомендуємо завжди заливати повний бак палива.

Зупинка помпи або значне зниження швидкості подачі ЗНГ помпою вказують на досягнення максимального рівня ЗНГ в резервуарі.

Намагайтесь не перевищити максимальний рівень під час заправлення.

ПАЛИВНИЙ БАК

Заправні станції з обслуговуванням

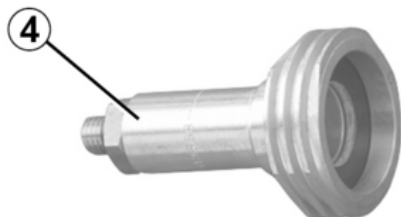

36115

2

ПАЛИВНИЙ БАК

Якщо заправлення ЗНГ виконує робітник станції технічного обслуговування, дайте йому перехідник **4**.

2



ВАЖЛИВА ІНФОРМАЦІЯ: перехідник для заправлення ЗНГ 4

Залежно від країни для заправлення ЗНГ необхідно використовувати спеціальний перехідник.

Перехідник для заправлення **4** зберігається в кишеньці відділення для рукавичок. Його наявність залежить від країни, де було придбано автомобіль.

Перш ніж їхати автомобілем до іншої країни, необхідно звернутися до офіційного представника торгової марки, щоб з'ясувати тип перехідника, якщо його потрібно використовувати.

ПАЛИВНИЙ БАК

Заправні станції самообслуговування

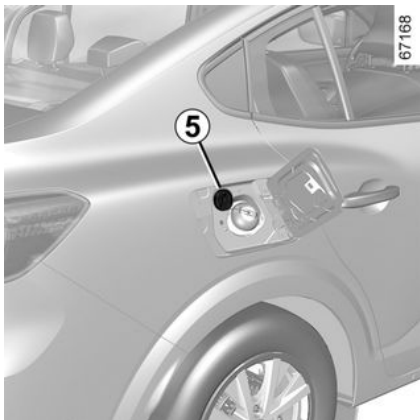

Ми радимо надягати рукавички для заправлення ГБО з пістоleta.

Відкрийте кришку резервуара паливного бака й відкрутіть пробку **5** заливної горловини ГБО.

Старанно дотримуйтесь інструкцій по заправленню, що вказані на заправній колонці.

Залежно від типу станції може знадобитися натиснути й утримувати кнопку станції, щоб почати заправлення.

Зупинення помпи або труднощі в функціонуванні вказують на дося-

гнення максимального рівня заповнення (80 %).

Заправлення припинеться коли Ви відпустите кнопку. Розблокуйте важіль блокування (незначна кількість газу може вийти), вийміть пістоlet, вставте його в колонку.

Після заправлення поверніть пробку **5** на місце для уникнення потрапляння до системи води або сторонніх предметів.



Перш ніж заправляти пальне, необхідно вимкнути двигун (а не лише перевести в режим очікування, якщо автомобіль має функцію Stop and Start): обов'язково вимкніть запалювання ➔ **152**, ➔ **154**.

Може виникнути пожежа.

БАК ДЛЯ РЕАГЕНТІВ

Обов'язково дотримуйтеся вимог місцевого законодавства.

Пам'ятайте, що недотримання чинного законодавства може призвести до судового переслідування власника автомобіля.

Принцип функціонування

Реагент призначений для дизельних двигунів, оснащених системою селективного каталітичного перетворювача (SCR).

Використання реагенту зменшує кількість оксидів азоту у вихлопних газах.

Поточне споживання реагенту залежить від умов експлуатації автомобіля, устаткованого обладнання та стилю руху.

Якість реагентів

Використовуйте лише **реагенти, затверджені стандартом ISO 22241**, і дотримуйтеся вимог, зазначених на кришці паливного бака.

 Перш ніж заправляти реагент, необхідно вимкнути двигун (а не просто перевести в режим очікування, особливо якщо це автомобіль із функцією Stop and Start) і запалювання → 152, → 154.



Якщо з'являється екстрене повідомлення "xxxKM LOCKOUT FILL ADBLUE" ("БЛОКУВАННЯ ЗАПРАВКИ ADBLUE"), заповніть бак для реагентів, дотримуючись відповідних інструкцій.
Існує ризик, що автомобіль зупиниться і не зможе продовжувати рух.

Заливання

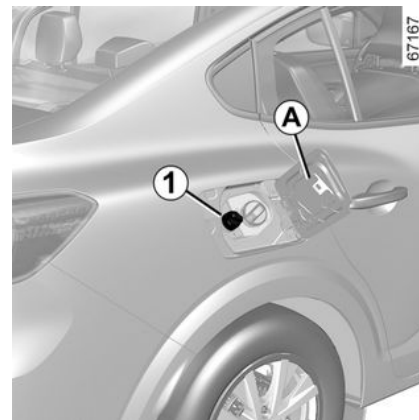

Корисний об'єм бака:

Приблизно 11 літра.

Вимкніть запалювання, відкрийте люк **A** та відкрутіть пробку заливної горловини **1**.

Примітка. Якщо температура бака висока, під час знімання пробки може вивільнитися пара гідроксиду амонію.

Заповнити бак можна на заправній станції. При вимкненому запалюванні вставте пістолет, щоб відсунути клапан та просуньте його вперед **до упору**, перед тим як увімкнути його, щоб заповнити бак (небезпека розбризкування).

БАК ДЛЯ РЕАГЕНТІВ

Утримуйте його в цьому положенні протягом всієї операції заправки паливом.

У результаті першої автоматичної зупинки в кінці заправки паливом можливо здійснити щонайбільше дві інших операції з метою збереження обсягу розширення.

Якщо ви заповнюєте бак із канистри, пляшки тощо, обов'язково прочитайте інформацію на резервуарі з реагентом.



Пробка паливного бака має специфічну форму.

Якщо її потрібно замінити, переконайтесь, що нова буде ідентична оригінальній. З цього питання зверніться за кваліфікованою допомогою до офіційного представника торгової марки. Не мийте зону отвору заправки палива омивачем високого тиску.

Застереження щодо використання

Під час заправки дотримуйтеся наведених нижче рекомендацій.

– **Поводьтесь з реагентами обережно. Вони можуть пошкодити одяг, взуття, деталі кузова тощо.**

– Переконайтесь, що в бак не потрапила вода.

Якщо ви розлили реагент або забруднили ним лакофарбове покриття, швидко протріть забруднену поверхню ганчіркою з м'якої тканини, використовуючи велику кількість холодної води.

Примітка. Якщо рідкий реагент кристалізувався, скористайтесь м'якою губкою.



Остерігайтесь потрапляння реагенту в очі або на шкіру. У разі попадання кислоти на тіло, промийте це місце великою кількістю води. При необхідності, зверніться до лікаря.

Екстремально холодні погодні умови

За морозних погодних умов бак із реагентом слід заправляти, щойно на панелі приладів з'явиться ін-

дикатор  та повідомлення "ДОЛИЙТЕ ADBLUE ДО 1,200 км".

Особливі випадки

Рідкий реагент замерзає за приблизно температури -10°C .

Якщо рідина замерзла, не намагайтеся залити її в бак. Якщо потрібно заповнити бак реагентом чи

долити в нього рідину ( увімкнено), припаркуйте автомобіль у місці з вищою температурою повітря (якщо є така можливість), щоб реагент розтав. Інакше зверніться до кваліфікованого спеціаліста.

БАК ДЛЯ РЕАГЕНТІВ

2



Заповнивши бак для реагентів, переконайтеся, що пробку та кришку закрито, запустіть двигун і **ЗАЧЕКАЙТЕ 10 секунд**, перш ніж розпочати рух.

Якщо цього не зробити, система не зможе автоматично розпізнати, що бак заправлено, ще кілька десятків хвилин після початку руху.

На екрані відобразиться повідомлення "ДОЛИЙТЕ ADBLUE" та (або) горітимуть світлові індикатори, доки система не розпізнає, що бак заповнено.





Забороняється втручатись у функціонування будь-яких елементів системи. Щоб запобігти пошкодженню системи, працювати з нею дозволяється тільки кваліфікованому персоналу офіційного представника торгової марки.

БАК ДЛЯ РЕАГЕНТІВ

Технічне обслуговування, автономність







Відображення повідомлення на панелі приладів може супроводжуватися звуковим сигналом.

Бокові сигнали	Повідомлення	Що робити?
-	"ЗАПРАВТЕ ADBLUE ДО 2400 км"	Якщо повідомлення відображається, коли ввімкнено запалювання, дальність пробігу автомобіля складає менше, ніж 2400 км . Самостійно заповніть бак для реагентів або долийте в нього рідину або зверніться до офіційного представника торгової марки.
Горить індикатор 	"ЗАПРАВТЕ ADBLUE ДО 1200 КМ"	Якщо повідомлення відображається, коли ввімкнено запалювання, дальність пробігу автомобіля складає від 1200 до 800 км . Самостійно заповніть бак для реагентів або долийте в нього рідину або зверніться до офіційного представника торгової марки.
Горить індикатор 	"xxxKM БЛОКУВАННЯ ЗАПРАВКИ ADBLUE"	Якщо повідомлення відображається, коли ввімкнено запалювання, і знову з'являється: - приблизно кожні 100 км: дальність пробігу автомобіля складає від 800 до 200 км ; - приблизно кожні 50 км: дальність пробігу автомобіля складає менше, ніж 200 км . У будь-якому разі якнайшвидше заповніть бак для реагентів. Ви також можете звернутися до офіційного представника торгової марки.
Горить індикатор 	"БЛОКУВАННЯ ЗАПРАВКИ ADBLUE НА 0 КМ"	Двигун не запускається. Щоб повторно запустити двигун, самостійно заповніть бак для реагентів.

БАК ДЛЯ РЕАГЕНТІВ

Несправності системи

Відображення повідомлення на панелі приладів може супроводжуватися звуковим сигналом.

Бокові сигнали	Повідомлення	Значення
Світиться  i 	"ПЕРЕВІРТЕ КОНТРОЛЬ ВИ- КИДІВ" "ПЕРЕВІРТЕ ЯКІСТЬ ADBLUE" "ПЕРЕВІРТЕ ВПРИСК ADBLUE"	Це вказує на несправність системи. Якомога швидше зверніть- ся по консультацію до офіційного представника торгової мар- ки.
Світиться  i 	"xxxKM БЛОКУВАННЯ СИ- СТЕМИ ОЧИЩУВАННЯ ВИ- ХЛОПНИХ ГАЗІВ"	Указує на несправність системи й те, що менше, ніж через 800 км повторно запустити двигун не вдасться. Ці попередження можуть повторюватися: -кожні 100 км, доки запас ходу автомобіля до повної зупинки без можливості повторного запуску двигуна не перебуватиме в діа- пазоні від 200 км до 800 км; - кожні 50 км, поки не залишиться менше ніж 200 км до повної зу- пинки автомобіля без можливості повторного запуску двигуна. Якомога швидше зверніться по консультацію до офіційного представника торгової марки.
Світиться  i 	"БЛОКУВАННЯ СИСТЕМИ ОЧИЩУВАННЯ ВИХЛОПНИХ ГАЗІВ НА 0 КМ"	Це означає, що після вимкнення запалювання запустити двигун знову буде неможливо. Зверніться по допомогу до офіційного представника торгової марки.

ОБКАТКА

Автомобілі з бензиновим двигуном

До **1 000 км**, не перевищуйте 130 км/год з найвищою передачею чи від 3 000 до 3 500 об/хв.

Тільки після приблизно **3000 км** усі робочі характеристики автомобіля стануть доступними в повному обсязі.

Періодичність оглядів: див. інструкцію з техогляду.

Моделі автомобіля з дизельним двигуном:

Перші **1500 км** не можна перевищувати швидкість 130 км/год на найвищій передачі або 2500 об/хв. Після проходження вищезазначеного кілометражу Ви можете переусуватись із більшою швидкістю, але зауважте, що всі робочі характеристики стануть доступними в повній мірі тільки після того, як Ваш автомобіль подолає перші 6 000 кілометрів.

Протягом періоду обкатування уникайте різких і потужних прискорень, якщо двигун автомобіля не прогрівся до оптимальної температури, а також не допускайте роботи двигуна на найвищих обертах.

Періодичність оглядів: дивіться інструкцію з техогляду.

Примітка. У випадку нового автомобіля, який перебуває у фазі обкатки, рівень охолоджувальної рідини може бути вищим за позначку "MAXI" на бачку, а потім знижуватися й опинятися між позначками "MINI" та "MAXI".

Це не становить ризику.

ЗАПУСК, ЗУПИНКА ДВИГУНА

Вимикач запалювання для автомобілів із ключем.

Положення "Зупинка/блокування механізму керування" **A**

Щоб заблокувати, вийміть ключ **1** і повертайте кермо, доки кермову колонку не буде заблоковано.

Для того, щоб розблокувати, ледьенько поверніть ключ і кермо.

Положення "Робочий режим" **B**

Увімкніть запалювання.

- **Моделі автомобіля з бензиновим двигуном:** Ви можете вирушати в дорогу.
- **Моделі автомобіля з дизельним двигуном:** двигун прогрівається до необхідної температури.

Положення "Запуск" **C**



Якщо двигун не запускається, поверніть ключ назад перед повторним натисканням на кнопку запуску.

Відпустіть ключ відразу після того, як двигун заведеться.

Особливості автомобілів, обладнаних автоматичною коробкою передач

➔ 162.

Запуск двигуна

Щоб запустити двигун, коли увімкнено передачу, натисніть педаль зчеплення або переведіть ва-

жіль коробки передач у нейтральне положення (залежно від моделі автомобіля). На екрані бортового комп'ютера з'явиться повідомлення "Neutral + START".

У дуже холодних умовах (температура нижче $-20\text{ }^{\circ}\text{C}$): щоб полегшити запуск двигуна, увімкніть запалювання на кілька секунд **перед** запуском двигуна.

Запускаючи двигун за дуже низької температури ззовні (нижче $-10\text{ }^{\circ}\text{C}$), утримуйте педаль зчеплення до запуску двигуна.

В автомобілях з автоматичною коробкою передач, перш ніж запустити двигун, переведіть важіль у положення **P** або **N** і натисніть педаль гальма ➔ 162.

ЗАПУСК, ЗУПИНКА ДВИГУНА

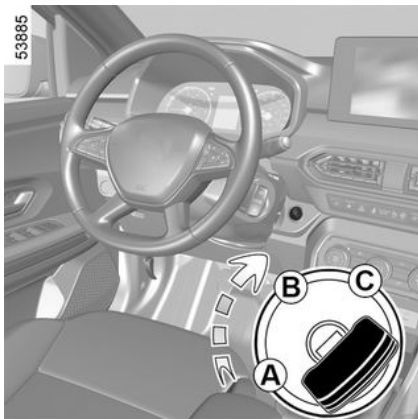

Автомобілі з бензиновим двигуном

- Переведіть ключ у положення "Запуск", **не натискаючи на педаль акселератора**.
- Відпустіть ключ відразу після того, як двигун заведеться.

Моделі автомобіля з дизельним двигуном:

Поверніть ключ запалювання в робоче положення **B** і втримуйте його так, доки не згасне індикатор прогріву двигуна.

Переведіть ключ у положення "Запуск" **C**, **не натискаючи на педаль газу**.

Відпустіть ключ відразу після того, як двигун заведеться.

Зупинка двигуна

Перевішивши двигун у режим холодного руху, поверніть ключ у положення "Стоп" **A**.

Зауваження

Залежно від комплектації автомобіля, пристрої (радіо, тощо) вимикаються після вимкнення запалювання, після відкриття дверей водія або після блокування дверей.



Ніколи не починайте рух на схилі, якщо колесо не торкається дороги. Ризик відімкнення підсилювача керма.
Ризик аварії.

версія GPL

Запуск двигуна завжди відбувається на бензині.



Якщо паливний бак порожній, запуск або рух автомобіля в режимі ЗНГ неможливо.

Для роботи автомобіля, що функціонує на паливі двох видів — на ЗНГ та бензині, — обов'язкова наявність у баку бензину (для запуску, швидкого прискорення, роботи за умов низьких температур тощо).

Якщо на панелі приладів світиться помаранчевий індика-

тор  і лунає звуковий сигнал, залийте в бак щонайменше 8 літрів палива.



Докладніше про моделі на ЗНГ див. → 22.

ЗАПУСК, ЗУПИНКА ДВИГУНА



Не зупиняйтесь і не залишайте увімкненим двигун в місцях, в яких речовини або горючі матеріали, такі як трава або листя, можуть загорітися внаслідок контакту із гарячою системою вихлопних газів.



Ніколи не вимикайте запалювання до повної зупинки автомобіля, адже це може призвести до відключення допоміжного обладнання. Після зупинки двигуна допоміжні системи (підсилювач гальм, керма) і системи пасивної безпеки (airbags, натягувачі тощо) також перестають працювати.



Відповідальність водія під час стоянки або зупинки автомобіля

Ніколи, навіть ненадовго, не залишайте автомобіль, якщо в ньому перебуває тварина, дитина або дорослий з обмеженими можливостями. Вони можуть поставити під загрозу себе або інших осіб, наприклад внаслідок запуску двигуна або активування такого обладнання, як склопідйомники або система блокування дверей... Також треба пам'ятати що в теплу пору року та/або на сонці, температура всередині салону підвищується дуже швидко. **ЦЕ МОЖЕ ПРИЗВЕСТИ ДО ОТРИМАННЯ ТЯЖКИХ ТРАВМ АБО ЗАГИБЕЛІ.**

Вимикач запалювання в автомобілях із картою



Карта повинна бути в зоні дії **1**.

Щоб запустити:

- в автомобілях з автоматичною коробкою передач перемістіть важіль у положення **P** або **N**, натисніть педаль гальма, а потім - кнопку **2**.

48757

ЗАПУСК, ЗУПИНКА ДВИГУНА

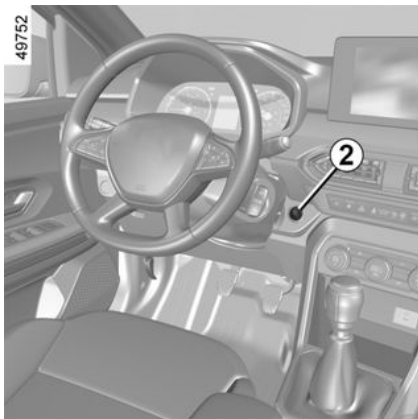

– в автомобілі з ручною коробкою передач натисніть педаль гальма або зчеплення, а потім натисніть кнопку **2**. Якщо передача ввімкнена, обов'язково треба натиснути на педаль зчеплення для запуску двигуна.

Особливі випадки

– Якщо принаймні одну умову запуску не виконано, на панелі приладів відображається повідомлення "Натисн.на гальма + START" або "Натисніть педаль зчепл. + START" або "Важіль передачі встановити на Р";

– у деяких випадках для розблокування кермової колонки необхідно повертати кермо, натискаючи на

кнопку запуску **2**. Повідомлення "Поверніть кермо + START" попередить вас про це.

версія GPL

Запуск двигуна завжди відбувається на бензині.



Якщо паливний бак порожній, запуск або рух автомобіля в режимі ЗНГ неможливо.

Для роботи автомобіля, що функціонує на паливі двох видів — на ЗНГ та бензині, — обов'язково наявність у баку бензину (для запуску, швидкого прискорення, роботи за умов низьких температур тощо).

Якщо на панелі приладів світиться помаранчевий індика-

тор  і лунає звуковий сигнал, залийте в бак щонайменше 8 літрів палива.



Докладніше про моделі на ЗНГ див. ➔ 22.

Запуск режиму "вільні руки" з відкритим багажником

У цьому випадку карта не має бути в багажнику.



Відповідальність водія під час стоянки або зупинки автомобіля

Ніколи, навіть ненадовго, не залишайте автомобіль, якщо в ньому перебуває тварина, дитина або дорослий з обмеженими можливостями.

Вони можуть поставити під загрозу себе або інших осіб, наприклад внаслідок запуску двигуна або активування такого обладнання, як склопідйомники або система блокування дверей...

Також треба пам'ятати що в теплу пору року та/або на сонці, температура всередині салону підвищується дуже швидко.

ЦЕ МОЖЕ ПРИЗВЕСТИ ДО ОТРИМАННЯ ТЯЖКИХ ТРАВМ АБО ЗАГИБЕЛІ.

ЗАПУСК, ЗУПИНКА ДВИГУНА

Функція аксесуарів

(при вимкненому двигуні)

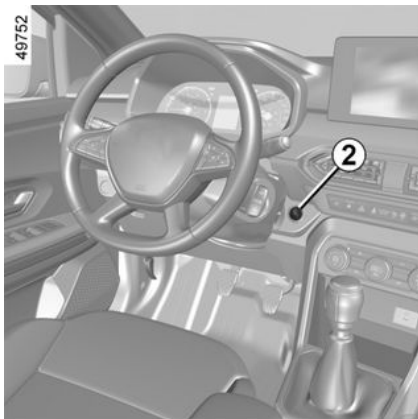

Щойно Ви потрапляєте до салону, Ви можете користуватися певними функціями (радіо, навігація, склоочисники тощо).

Якщо карта перебуває в салоні, щоб активувати інші функції, натисніть кнопку **2**, не використовуючи педаль.

Функціональні збої

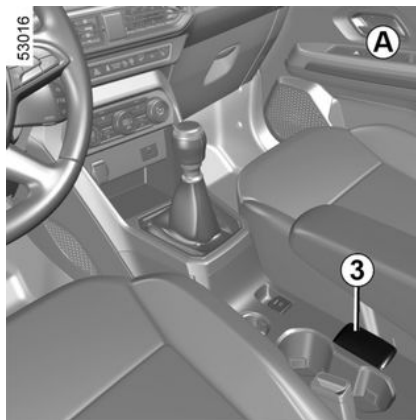

В деяких випадках карта "вільні руки" може не діяти:

- розряджена батарейка карти, розряджений акумулятор тощо.
- карта знаходиться поблизу пристроїв, що працюють на тій самій частоті (монітор, мобільний телефон, ігровий пристрій тощо);
- автомобіль знаходиться в зоні сильних електромагнітних випромінювань.

Повідомлення "Наблиз. карту до кнопки + START" з'явиться на приладовій панелі.

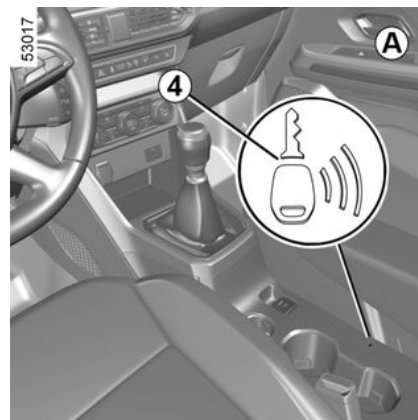

Натисніть педаль гальма або зчеплення, потім прикладіть карту **3** (**A** або **B**) до символу **4** (**A** або **B**). Натисніть кнопку **2**, щоб запустити автомобіль. Повідомлення зникне.

ЗАПУСК, ЗУПИНКА ДВИГУНА

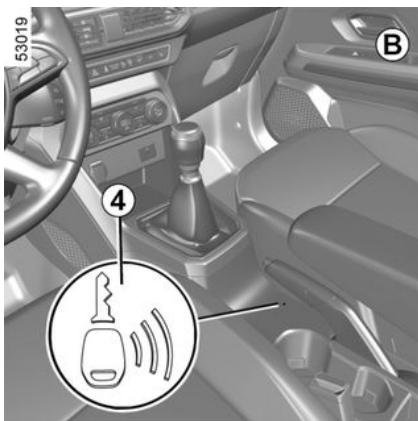
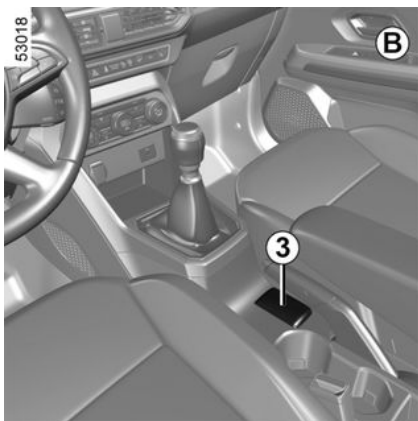

Умови для зупинки двигуна

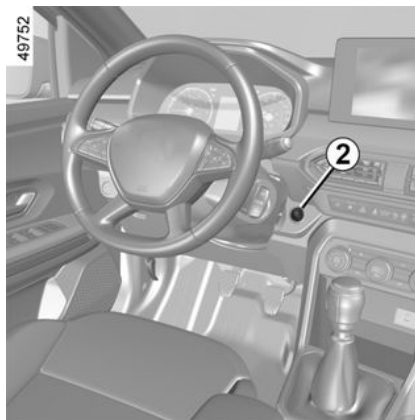

Зупиніть автомобіль і перемістіть важіль коробки передач у положення **P** (для автомобілів з автоматичною коробкою передач).

Якщо карта перебуває в автомобілі, натисніть кнопку **2**: двигун вимкнеться.

Якщо відчинити двері водія або заблокувати автомобіль, кермову колонку буде заблоковано.

Якщо ви намагаєтеся вимкнути двигун, коли автомобіль не рухається, а карта перебуває поза салоном автомобіля або її батарея розряджена, на панелі приладів відобразиться повідомлення "Відсключ-картка натис/утр START". У

такому випадку натискайте кнопку **2** протягом щонайменше трьох секунд. Якщо картка не в салоні, знайдіть її, перш ніж натиснути кнопку. Без картки автомобіль не запуститься.

Після вимкнення двигуна пристрої автомобіля (радіо тощо) функціонуватимуть ще протягом приблизно 10 хвилин.

Після відкриття дверей водія ці пристрої будуть вимкнені.



Ніколи не вимикайте запалювання, поки автомобіль не зупиниться. Після зупинки двигуна допоміжні системи (підсилювач гальм, керма тощо) і системи пасивної безпеки (airbags, натягувачі тощо) також перестануть працювати.

ЗАПУСК, ЗУПИНКА ДВИГУНА



Не зупиняйтесь і не залишайте увімкненим двигун в місцях, в яких речовини або горючі матеріали, такі як трава або листя, можуть загорітися внаслідок контакту із системою гарячих вихлопних газів.



Якщо виходите з автомобіля (особливо, коли забираєте карту із собою), перевірте, чи вимкнено двигун.

Функція Stop and start

Ця система дозволяє зменшити витрату палива, а також зменшити утворення парникових газів. При рушанні автомобіля система вмикається автоматично. Під час руху система зупиняє двигун (режим очікування) при кожній зупинці автомобіля (затір, зупинка на світлофорі...).

Умови, за яких відбувається ввімкнення режиму очікування

Автомобіль від'їхав від місця попередньої зупинки.

Для автомобілів з автоматичною коробкою передач:

– коробка передач перебуває в положенні **D, L** (залежно від моделі автомобіля) або **N**;

і

– педаль гальма натиснута (достатньо сильно);

Залежно від комплектації автомобіля, якщо автомобіль зупинено,

блимає індикатор  і на панелі приладів з'являється повідомлення "Натисніть педаль гальма", це означає, що педаль гальма натиснуто не достатньо сильно;

і

– педаль газу не натиснута;

і

– швидкість автомобіля нульова протягом однієї секунди.

Режим очікування двигуна підтримується за увімкненого положення **P**, а також за увімкненого положення **N**, коли стоянкове гальмо увімкнено, а педаль гальма не натиснута.

Для автомобілів із механічною коробкою передач:

– коробка передач знаходиться в нейтральному положенні (мертва точка),

Якщо блимає індикатор  і на панелі приладів з'являється повідомлення Shift to Neutral ("Перемістіть важіль у нейтральне положення"), це вказує, що важіль перемикання передач необхідно перемістити в нейтральне положення.

і

– педаль зчеплення не натиснута;

і

– швидкість автомобіля не перевищує 5 км/год.

Для всіх автомобілів:

Сигнальна лампа  загоряється на панелі приладів і повідомляє про ввімкнення режиму очікування двигуна.

Під час знаходження двигуна в режимі очікування системи автомобіля продовжують функціонувати.

Якщо двигун перебуває в режимі очікування, підсилювач керма може більше не працювати.

Він вмикається знову, якщо двигун виведено з режиму очікування або

ЗАПУСК, ЗУПИНКА ДВИГУНА

швидкість автомобіля становить близько 1 км/год (під час спуску, підйому тощо).



Коли двигун переходить у режим очікування (залежно від комплектації автомобіля), автоматичне стоянкове гальмо не активується.



Після ввімкнення режиму очікування (коли на приладовій панелі з'явився індикатор ) їхати заборонено.



Перш ніж вийти з автомобіля, обов'язково вимкніть двигун (режим очікування не дозволяється) ➔ 152, ➔ 154.

Запобігання переходу двигуна в режим очікування

У деяких ситуаціях (наприклад, перебування на перехресті з увімкненою системою в очікуванні старту) можна залишити двигун увімкненим.

Для автомобілів з автоматичною коробкою передач:

Утримуйте автомобіль на місці, злегка натиснувши на педаль гальма.

Для автомобілів із механічною коробкою передач:

Утримуйте педаль зчеплення натиснутою.



Перш ніж заправляти пальне, необхідно вимкнути двигун (а не лише перевести в режим очікування, якщо автомобіль має функцію Stop and Start): обов'язково вимкніть запалювання ➔ 152 ➔ 154.

Ризик виникнення пожежі.

Вихід із режиму очікування двигуна

Для автомобілів з автоматичною коробкою передач:

– якщо відчинено двері водія;

або

– якщо відстібнуто ремінь безпеки водія;

або

– педаль гальма відпущено, а важіль переведено в положення **D** або **L** (залежно від моделі автомобіля);

або

– коли педаль гальма відпущено, важіль переведено в положення **N**, стоянкове гальмо вимкнено;

або

– коли педаль гальма знову натиснуто, важіль переведено в положення **P** або **N**, стоянкове гальмо ввімкнено ➔ 162;

або

– важіль переведено в положення **R**;

або

– натиснуто педаль газу.

Для автомобілів із механічною коробкою передач:

ЗАПУСК, ЗУПИНКА ДВИГУНА

– під час відкриття дверей водія з вимкнутими передачами та відпущеною педаллю зчеплення;

або

– під час відстібання ремня безпеки водія з вимкнутими передачами та відпущеною педаллю зчеплення;

або

– важіль у нейтральному положенні, педаль зчеплення злегка натиснута;

або

– передача ввімкнена, педаль зчеплення повністю натиснута.

Важлива примітка. Залежно від комплектації автомобіля на панелі приладів кілька секунд може сві-

титися індикатор , якщо вимкнути запалювання, коли двигун перебуває в режимі очікування.



Для автомобілів, обладнаних механічною коробкою передач:

Якщо за ввімкненої передачі занадто швидко відпустити педаль зчеплення, двигун може не запуститися.

Умови, за яких ввімкнення режиму очікування не відбувається

Система не може перейти в режим очікування за наступних умов:

- двері водія не зачинені;
- ремінь безпеки водія не застібнуто;
- ввімкнена задня передача;
- капот двигуна не заблокований;
- занижка або зависока температура ззовні;
- низький рівень заряду акумулятора;
- температура ззовні суттєво відрізняється від заданої температури для функціонування автоматичної системи керування кондиціонуванням повітря;
- працює система допомоги при паркуванні;
- зависокий підйом;
- надто крутий схил (для автомобілів із автоматичною коробкою передач);
- активовано функцію Clear View **→ 271**;
- температура двигуна занадто низька;
- оновлюється система очистки вихлопних газів;
- ...



Перш ніж виконувати будь-які операції в моторному відсіку, потрібно обов'язково вимкнути запалювання **→ 152, → 154.**

Особливості автоматичного запуску двигуна

За деяких умов може відбутися автоматичний запуск двигуна для забезпечення комфорту та безпеки.

Це може статися в таких випадках:

- занижка або зависока температура ззовні;
- активовано функцію Clear View **→ 271**;
- низький рівень заряду акумулятора;
- швидкість автомобіля перевищує 5 км/год (дорога йде вниз тощо);
- ви неодноразово натискаєте на педаль гальма або існує потреба в гальмівній системі;
- ...

ЗАПУСК, ЗУПИНКА ДВИГУНА



Перш ніж вийти з автомобіля, обов'язково вимкніть двигун (режим очікування не дозволяється) → 152, → 154.

Вимкнення, ввімкнення функції

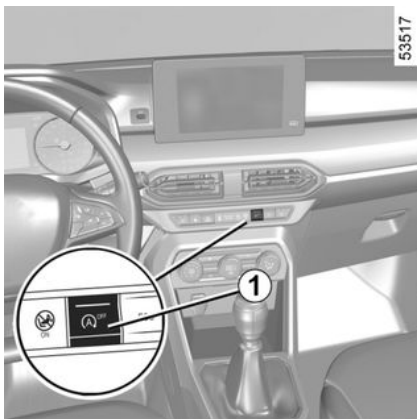

Щоб вимкнути функцію, натисніть перемикач **1**. На панелі приладів з'являється повідомлення "Stop & Start неактивна", а індикатор перемикача **1** загоряється.

Повторне натискання активує систему знову. На панелі приладів з'являється повідомлення "Stop &

Start активовано", а індикатор перемикача **1** згасає.

Система вмикається автоматично під час кожного запуску двигуна за допомогою кнопки запуску → 154.

Функціональні збої

Якщо на панелі приладів з'являється повідомлення "Перевірте сист. Stop & Start", що супроводжується загорянням індикатора на перемикачі **1**, це говорить про те, що система деактивована.

Зверніться за кваліфікованою допомогою до офіційного представника торгової марки



Особливе зауваження.
Коли двигун знаходиться в режимі очікування, натискання перемикача **1** один раз автоматично перезапустить двигун.

КЕРУВАННЯ ПЕРЕМИКАННЯМ ШВИДКОСТЕЙ

Важіль коробки перемикачів швидкостей.

Вмикання задньої передачі

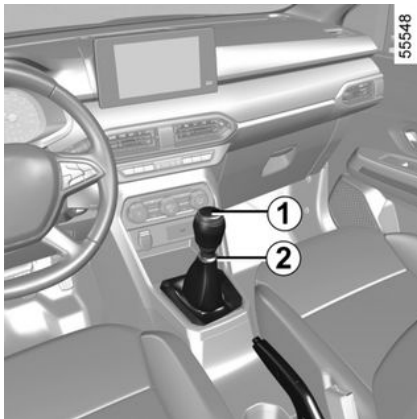

(автомобіль повинен перебувати в стані спокою)

Автомобілі з механічною коробкою передач: перемістіть важіль перемикачів швидкостей у нейтральне положення, а потім у положення задньої передачі.

Орієнтуйтеся на схему на головці важеля перемикачів швидкостей **1** і підніміть кільце **2** до головки важеля, щоб увімкнути задню передачу.

Автомобілі, обладнані автоматичною коробкою перемикачів швидкостей → 162

Після увімкнення задньої передачі вклочиться лампа заднього ходу (при увімкненому запалюванні).

Автоматична коробка передач



Важіль вибору передач 1

P: паркінг

R: задня передача

N: нейтральна передача

D: автоматичний режим

Режим **L**: "Low"

Увімкнена передача **4** показується на дисплеї **1** панелі приладів.



Примітка. Натисніть кнопку **2**, щоб:

- вийти з режиму **P**;
- змінити положення **D**, **L** або **N** на положення **R** або **P**;
- змінити положення **D** на положення **L**.

Операція

Переведіть важіль коробки передач **1** у положення **P**, після чого натисніть педаль гальма, а потім запустіть двигун.

Щоб вийти з положення **P**, обов'язково треба натиснути на

КЕРУВАННЯ ПЕРЕМИКАННЯМ ШВИДКОСТЕЙ

педаць гальма перед натисканням на кнопку розблокування 2.



Натиснувши педаль гальма (індикатор 3 зникає з дисплея), поверніть важіль у вихідне положення P.

Переведення важеля в положення D або R повинне здійснюватись лише при зупинці, з натиснутою педаллю гальма та відпущеною педаллю газу.

Керування в автоматичному режимі

Переведіть важіль коробки передач 1 у положення D.

У більшості випадків використовувати важіль коробки передач не доведеться: у потрібний момент швидкості перемикатимуться ав-

томатично на найбільш відповідні для двигуна, адже блок керування автоматичною коробкою передач враховує навантаження автомобіля, тип дороги та вибраний стиль керування.

Економічне водіння

Під час їзди завжди залишайте важіль у положенні D, при несильно натиснутій педалі акселератора, передачі перемикатимуться автоматично на нижчу швидкість.

Прискорення та обгони

Натисніть сильно і глибоко на педаль акселератора (так, щоб подолати кінцевий опір педалі).

Це дозволить в міру можливостей двигуна перейти на оптимальну передачу.

Особливі випадки

У деяких ситуаціях під час їзди (наприклад, для захисту двигуна, ввімкнення динамічного контролю керування (ESC) тощо) система може змінювати передачу автоматично.

Так само, щоб уникнути «неправильних маневрів», зміна передач може бути відмінена «автоматизмом»: у таких випадках номер передачі мигає протягом декількох

секунд, щоб Вас про це попередити.



Під час зупинки на підйомі не залишайте ногу на педалі газу.

Існує ризик перегріву автоматичної коробки передач.



Перш ніж вийти з автомобіля, переконайтеся, чи світиться на панелі приладів індикатор P.

В іншому разі не можна гарантувати, що автомобіль не почне рухатися.

Особливі випадки

Якщо тип дороги або погодні умови (круті підйоми чи спуски, глибокий сніг, пісок або бруд) спричиняють труднощі для керування в автоматичному режимі, залежно від комплектації автомобіля бажано перейти в режим "Low". У цьому режимі автомобіль рухається зі швидкістю, нижчою за 50 км/год, в умовах поганого зчеплення з до-

КЕРУВАННЯ ПЕРЕМИКАННЯМ ШВИДКОСТЕЙ

рогою (сніг, бруд тощо) чи під час підйому на схил, а також застосує гальмування двигуном під час спуску. Для цього встановіть важіль у положення **L**.

Примітка. В режимі "Low" кількість обертів двигуна постійно змінюється, а прискорення виконується більш лінійно.

За дуже холодної погоди, щоб уникнути зупинки двигуна, зачекайте кілька хвилин перед тим, як вийти з режиму **P або **N** і перевести важіль у положення **D**, **R** або **L**.**

Паркування автомобіля

Коли автомобіль зупинено, тримаючи ногу на гальмі, перемістіть важіль у положення **P** – вмикається нейтральна швидкість і ведучі колеса механічно блокуються трансмісією.

Упевніться, що ввімкнено автоматичне стоянкове гальмо.



Зіткнення нижньої частини автомобіля з дорожнім знаком, високим тротуаром або іншими об'єктами, властивими міським дорогам, під час маневрування може призвести до пошкодження автомобіля (наприклад, деформації осі).
Щоб запобігти ризику ДТП, проходьте перевірку автомобіля у представника торгової марки.

Період технічного обслуговування

Щоб перевірити, чи заплановане технічне обслуговування є необхідним для автоматичної коробки передач, зверніться до офіційного представника торгової марки або знайдіть необхідну інформацію в інструкції з обслуговування автомобіля.

Якщо технічне обслуговування не потрібне, доливати масло не треба.

Функціональні збої

– **під час руху** відображення повідомлення "Перевірте АКПП" на панелі приладів вказує на несправність.

Зверніться до офіційного представника торгової марки якомога швидше;

– **якщо під час руху** на панелі приладів з'явилось повідомлення "Перегрів коробки передач", якнайшвидше зупиніть автомобіль: коробка передач охолоне і повідомлення зникне.

– **усунення несправності автомобіля з автоматичною коробкою передач** → 328.



Задля Вашої безпеки, ніколи не вимикайте двигун до повної зупинки автомобіля.

КЕРУВАННЯ ПЕРЕМИКАННЯМ ШВИДКОСТЕЙ

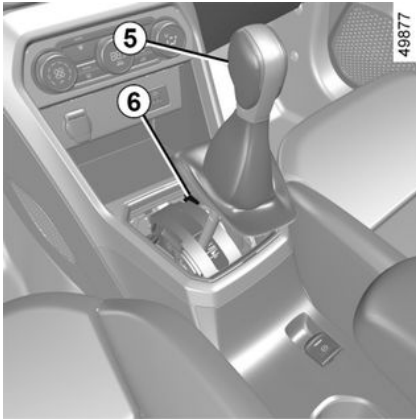

Якщо перед початком руху не вдається розблокувати ведучі колеса, а важіль після натискання педаль гальма заблокований у положенні **P** (наприклад, через несправність акумуляторної батареї), його можна вручну перемістити в інше положення. Для цього зніміть основу захисного кожуха й одночасно натисніть кнопки **6** і **5** на важелі, щоб його розблокувати та перевести в положення **N**.

Якомога швидше зверніться за консультацією до офіційного представника торгової марки.

ОСОБЛИВОСТІ ДИЗЕЛЬНИХ ВЕРСІЙ

Режим роботи дизельного двигуна

Під час руху, щоб не пошкодити двигун, ніколи не допускайте, щоб частота обертання двигуна перевищувала 4500 об/хв, незалежно від того, яка передача увімкнена.

Якщо загорються індикатори



і та одночасно з'являється повідомлення "Перевірте сист. токсичності", якомога швидше зверніться до офіційного дилера.

Під час руху залежно від якості пального, що використовується, у виняткових випадках дим з вихлопної труби може бути білим.

Це відбувається завдяки автоматичному функціонуванню фільтра твердих часток і не впливає на характеристики автомобіля

Несправність паливної системи

Якщо ви заправили автомобіль після **повного використання пального**, необхідно відновити паливний цикл → **139**, перед тим як завести двигун.

43214

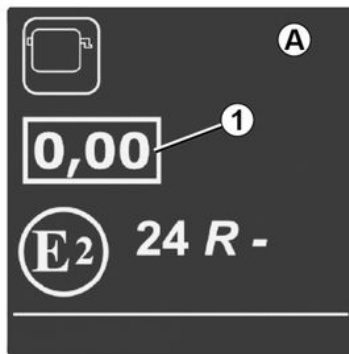

Етикетка щодо димності відпрацьованих газів двигуна

Усю необхідну інформацію **1** можна знайти на етикетці **A**, наклеєній усередині моторного відсіку, або на ідентифікаційній табличці → **357** (залежно від моделі автомобіля).

1 Випуск відпрацьованих газів у дизельному двигуні.

Застереження щодо їзди в зимову пору року

Для уникнення будь-якого інциденту в морозну пору року:

- слідкуйте, щоб акумулятор завжди був добре заряджений;
- слідкуйте, щоб рівень дизельного палива в баку був досить висо-

ким, інакше це може призвести до конденсації водяної пари всередині паливного баку.



Не зупиняйтесь і не залишайте увімкненим двигун в місцях, в яких речовини або горючі матеріали, такі як трава або листя, можуть загорітися внаслідок контакту із гарячою системою вихлопних газів.

Сажовий фільтр

Фільтр часток очищає вихлопні гази дизельних двигунів.

Залежно від автомобіля, індикатор



на панелі приладів загоряється, якщо фільтр часток забруднено, а отже, потрібна його очистка.

Щоб виконати цю процедуру, продовжуйте їхати з активованим ін-

дикатором , доки індикатори не згаснуть. Обов'язково дотримуйтеся умов дорожнього руху і швидкісного режиму. Якщо це можливо, слідкуйте, щоб частота

ОСОБЛИВОСТІ ДИЗЕЛЬНИХ ВЕРСІЙ

обертів двигуна не опускалася нижче 2000 об/хв.

Індикатор має вимкнутися приблизно через 10–20 хвилин ➔ 113.



Увімкнення індикатора  на панелі приладів може супроводжуватися збільшенням числа обертів двигуна та роботою системи охолодження (очищення фільтра частинок).

Примітка. Індикатор може повторно спрацювати, якщо не до кінця виконано необхідні умови, пов'язані з очищенням фільтра. Якщо автомобіль зупиниться або частота обертів двигуна опуститься нижче 2000 об/хв перед згасанням індикатора, операцію з очищення, можливо, доведеться виконати ще раз.



Щоб полегшити регенерацію фільтра частинок, кожні 200 км рухайтесь головними дорогами протягом принаймні 20 хвилин (фаза довготривалого водіння).

У разі переповнення фільтра на панелі приладів спрацюють ін-

дикатори  і  (залежно від моделі автомобіля), а також з'являється повідомлення "Перевірте сист. впорскування". Зверніться по допомогу до офіційного представника торгової марки.

Якщо разом із індикатором



та індикатором  (залежно від моделі автомобіля) з'являється повідомлення "Небезпека збою двигуна", зупиніть автомобіль і зверніться до офіційного представника торгової марки.



Індикатор **STOP** вказує на необхідність – задля вашої безпеки – негайно зупинити автомобіль відповідно до умов дорожнього руху. Зупиніть двигун та не запускайте його знову. Зверніться по допомогу до офіційного представника торгової марки.

ОСОБЛИВОСТІ БЕНЗИНОВИХ ВЕРСІЙ

Такі умови експлуатації Вашого автомобіля, як:

- довготривале пересування із увімкненим датчиком мінімального запасу пального;
- використання етилованого бензину;
- використання присадок для змащувальних матеріалів або пального, які не були погоджені виробником.

Або у разі функціональних несправностей, а саме:

- несправна система запалювання або несправність паливної системи або відключена свічка розжарювання можуть привести до зникнення запалювання і ривків під час їзди;
- зниження потужності,

призводять до перегріву каталізатора вихлопної труби, зменшуючи ефективність, **або можуть зруйнувати його та викликати термічні пошкодження автомобіля.**

Якщо Ви помітите неполадки в зазначених функціях, зверніться до представника торгової марки для якнайшвидшого ремонту.

Регулярно здійснюючи техогляд Вашого автомобіля у представника торгової марки з інтервалами, передбаченими в інструкції з техно-

гляду автомобіля Ви уникнете цих складнощів.

Несправність системи запуску двигуна

Щоб запобігти розряджанню акумулятора та пошкодженням каталізатора вихлопної труби або стартера, **не намагайтесь багато разів заводити двигун (за допомогою стартера або штовхання чи буксирування автомобіля), якщо Ви не виявили та не усунули причину несправності.**

В інших випадках не намагайтесь повторно запустити двигун і зателефонуйте офіційному представнику торгової марки.



Не зупиняйтесь і не залишайте увімкненим двигун в місцях, в яких речовини або горючі матеріали, такі як трава або листя, можуть загорітися внаслідок контакту із гарячою системою вихлопних газів.

Сажовий фільтр

Фільтр часток використовується для очистки вихлопних газів бензинових двигунів.

Залежно від автомобіля, індикатор



на панелі приладів загоряється, якщо фільтр часток забруднено, а отже, потрібна його очистка.

Щоб очистити фільтр часток, потрібно, коли спрацює індикатор



, їхати на швидкості від 50 км/год до 110 км/год, доки він не згасне (з урахуванням обставин руху й обмеження швидкості).

Індикатор має вимкнутися приблизно через 5–20 хвилин.

Примітка. Індикатор може згаснути через 20 хвилин, якщо дотримано не всіх умов руху, потрібних для очищення фільтра.

Зупинка автомобіля перед згасанням індикатора може призвести до повторної операції з очистки.

У разі переповнення фільтра на панелі приладів спрацювають ін-

дикатори  і  (залежно від моделі автомобіля), а також з'являється повідомлення "Перевірте сист. впорскування". Зверні-

ОСОБЛИВОСТІ БЕНЗИНОВИХ ВЕРСІЙ

ться по допомогу до офіційного представника торгової марки.

Якщо разом із індикатором

STOP та індикатором  (залежно від моделі автомобіля) з'являється повідомлення "Небезпека збою двигуна", зупиніть автомобіль і зверніться до офіційного представника торгової марки.



Індикатор **STOP**

вказує на необхі-

дність – задля вашої

безпеки – негайно зупинити автомобіль відповідно до умов дорожнього руху. Зупиніть двигун та не запускайте його знову. Зверніться по допомогу до офіційного представника торгової марки.

СТОЯНКОВЕ ГАЛЬМО

Автоматичне стоянкове гальмо

Робота в автоматичному режимі

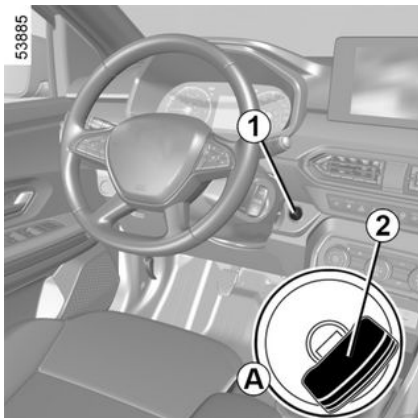

Ввімкнення автоматичного стоянкового гальма

Автомобіль під час стоянки можна утримувати в нерухомому положенні за допомогою автоматичного стоянкового гальма:

- натиснувши кнопку запуску / зупинки двигуна **1** або повернувши ключ запалювання **2** (в положення "Зупинка / блокування механізму керування" **A**);

або

- якщо відстібнуто ремінь безпеки водія;

або

- якщо відчинено двері водія;

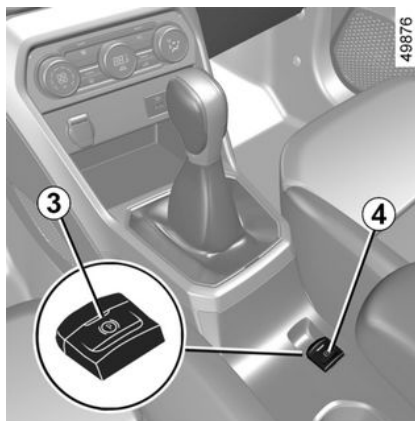

або

- для автомобілів з автоматичною коробкою передач, якщо важіль переведено в положення **P**.



Перед тим як вийти з автомобіля, перевірте ввімкнення автоматичного стоянкового гальма. Щоб вказати, що стоянкове гальмо застосовано, індикатор **3** на перемикачі **4**

та індикатор  на панелі приладів горить, доки двері не будуть зачинені.

У всіх інших випадках, наприклад, коли двигун глухне або переходить в режим очікування через функцію **Stop and Start** → 158, електронне стоянкове гальмо не спрацьовує автоматично. В такому разі слід ввімкнути стоянкове гальмо вручну.

В автомобілях, призначених для продажу в деяких країнах, функція автоматичного гальмування не активована. Див. пункт "Вмикання вручну".

Блокування автоматичного стоянкового гальма підтверджується повідомленням "Стоянкове гальмо

увімкн." та індикатором  на панелі приладів, а також увімкненням індикатора **3** на перемикачі **4**.

СТОЯНКОВЕ ГАЛЬМО

Слід за вимкненням двигуна, індикатор **3** згасне через декілька хвилин після ввімкнення автоматичного стоянкового гальма, а індикатор

(P) вимкнеться після блокування автомобіля.

Примітка. У деяких випадках (несправність автоматичного стоянкового гальма, ручне розблокування стоянкового гальма тощо), щоб попередити водія про вимкнення автоматичного стоянкового гальма, спрацьовує звуковий сигнал і на панелі приладів відображається повідомлення "Використайте стоянкове гальмо".

- при увімкненому двигуні після відкриття дверей водія;
- при вимкненому двигуні (наприклад, якщо двигун заглух): при відчиненні передніх дверей.

В такому разі потягніть і відпустіть перемикач **4**, щоб увімкнути автоматичне стоянкове гальмо.

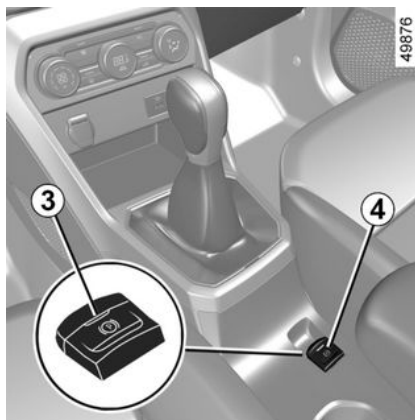

Автоматичне розблокування стоянкового гальма

Відпускання відбувається, як тільки автомобіль заводиться прискоренням, або, на автомобілях, обладнаних автоматичною коробкою передач, при включенні запалювання і зміні **положення коробки передач з P на R, N або D.**

Вмикання вручну

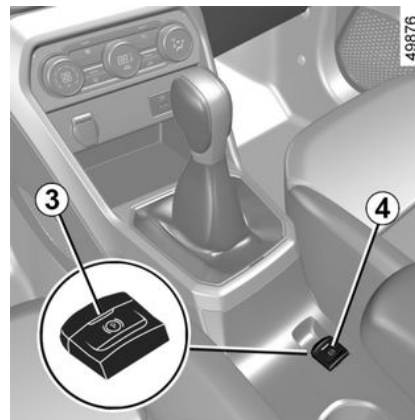

Автоматичне стоянкове гальмо можна ввімкнути вручну.

Увімкнення автоматичного стоянкового гальма вручну

Потягніть перемикач **4**. На панелі приладів загориться індикатор **3** та індикатор (P).

СТОЯНКОВЕ ГАЛЬМО

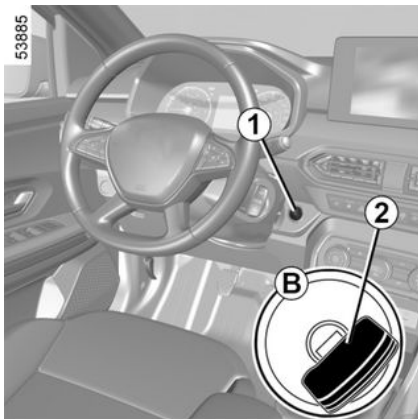

Вимкнення автоматичного стоянкового гальма вручну

Щоб вимкнути стоянкове гальмо, натисніть перемикач **1**, не натискаючи педалі, або поверніть ключ **2** у положення "Увімк." **B**, щоб увімкнути запалювання автомобіля. Натисніть педаль гальма, а потім натисніть перемикач **4**. Індикатор **3** на перемикачі та індикатор , відображений на панелі приладів, згаснуть.



Перед тим як вийти з автомобіля, перевірте ввімкнення автоматичного стоянкового гальма. Увімкнення стоянкового гальма підтверджує світіння індикатора **3** на перемикачі **4** та індикатора  на панелі приладів, які вимикаються тільки після блокування дверей.

Точна зупинка

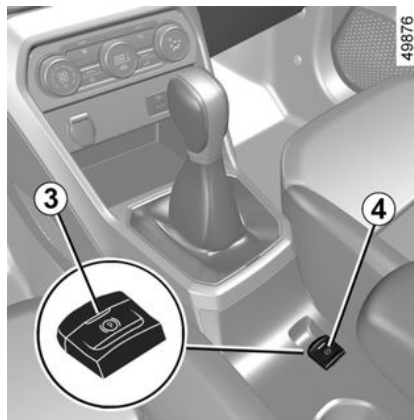

Щоб увімкнути автоматичне стоянкове гальмо вручну (наприклад, при зупинці за ввімкненого двигуна, на червоне світло), потягніть і відпустіть перемикач **4**. Розблокування стоянкового гальма відбувається автоматично при наступному запуску двигуна.

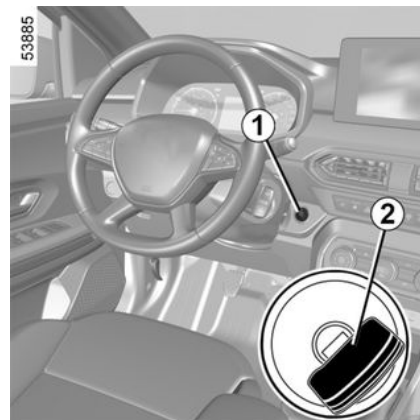

Для паркування з вимкненим автоматичним стоянковим гальмом (наприклад, під час заморозків):

- увімкніть будь-яку передачу або положення **P**: ведучі колеса механічно заблокуються трансмісією;
- вимкніть двигун, натиснувши кнопку запуску/зупинки двигуна **1** або повернувши ключ запалювання **2**;

СТОЯНКОВЕ ГАЛЬМО

- відстебніть ремінь безпеки водія;
- відчиніть двері водія;
- вручну вимкніть автоматичне стоянкове гальмо (див. пункт "Вимкнення автоматичного стоянкового гальма вручну" на попередній сторінці);
- залежно від автомобіля стоянкове гальмо вмикається автоматично. Його потрібно вимкнути вручну.

Автомобілі з автоматичною корбкою перемикання швидкостей

Якщо двері водія відкриті або погано закриті і двигун ввімкнено, автоматичне блокування деактивується заради безпеки (для того щоб не допустити рух автомобіля без водія). Повідомлення "Вимкніть стоянкове гальмо" з'являється на панелі приладів, коли водій натискає педаль газу.



Ніколи не залишайте автомобіль, не перемикавши важіль перемикання передач у положення **P** й не вимкнувши двигун. Насправді, якщо автомобіль зупинено і двигун працює з вибраною швидкістю, при натисканні на педаль газу автомобіль може поїхати.

Ризик аварії.



Якщо відображається повідомлення "Електричний збій" або "Перевірте акумулятор" або "Збій системи гальмування", необхідно зупинити автомобіль. Для цього слід увімкнути першу передачу (для автомобілів із механічною корбкою передач), перевести важіль у положення **P** (для автомобілів з автоматичною корбкою передач) або потягнути перемикач **4** й утримувати його протягом приблизно 10 секунд.

Якщо зупинка здійснюється на схилі й цього потребують обставини, зафіксуйте колеса автомобіля додатковими засобами.

В іншому разі не можна гарантувати, що автомобіль не почне рухатися.

Зверніться по допомогу до офіційного представника торгової марки.

СТОЯНКОВЕ ГАЛЬМО

Функціональні збої

– Якщо виникає несправність, на панелі приладів горить індикатор

 і відображається повідомлення "Перевірте стоянкове гальмо" (іноді разом з індикатором

).

Якнайшвидше зверніться за консультацією до офіційного представника торгової марки.

– Якщо автоматичне стоянкове гальмо несправне, світиться інди-

катор  і відображається повідомлення "Збій системи гальмування", а також лунає звуковий сигнал. Іноді загоряється індика-

тор .

В цьому випадку слід негайно зупинити автомобіль відповідно до умов дорожнього руху.



Відсутність звукового або візуального сигналу вказує на несправність панелі приладів. У такому випадку слід негайно припинити використання автомобіля відповідно до правил керування транспортним засобом. Переконайтесь в тому, що Ви поставили автомобіль на стоянкові гальма і зверніться за допомогою до офіційного представника торгової марки.

Ручне гальмо

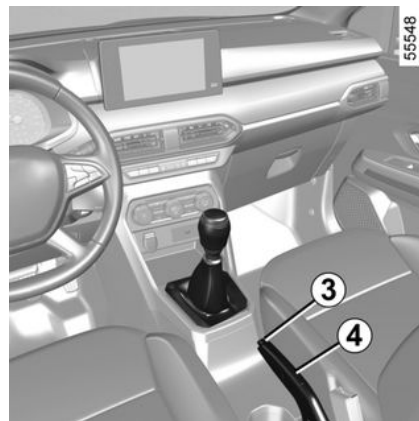

Виключення ручного гальма

Повільно потягніть важіль **4** угору, натисніть кнопку **3** і опустіть важіль донизу.

Індикатор  на панелі приладів вимкнеться.

У разі керування автомобілем із не повністю відпущеним стоянковим гальмом на панелі приладів загоряється червоний індикатор і лунає звуковий сигнал (за швидкості, вищої за 10 км/год).

Включення ручного гальма

СТОЯНКОВЕ ГАЛЬМО

Потягніть важіль **4** угору та переконайтесь, що автомобіль стоїть нерухомо.

Індикатор  ввімкнеться на приладовій панелі.



Протягом поїздки стежте за тим, щоб ручне гальмо перебувало в належному неробочому положенні (червоний світловий датчик не повинен горіти), інакше це спровокує перегрівання та навіть поломку.



При зупинці, залежно від схилу та/або навантаження автомобіля, може виникнути необхідність підтягнути гальмо на два додаткових зубця та перевести автомобіль на передачу (1^{шу} або задню) для автомобілів з механічною коробкою передач або встановити важіль в положення **P** для автомобілів з автоматичною коробкою передач.



Зіткнення нижньої частини автомобіля з дорожнім знаком, високим тротуаром або іншими об'єктами, властивими міським дорогам, під час маневрування може призвести до пошкодження автомобіля (наприклад, деформації осі). Щоб запобігти ризику ДТП, проходите перевірку автомобіля у представника торгової марки.

ЕКОЛОГІЯ

Ваш автомобіль було створено з бажанням дбати про **навколишнє середовище** впродовж усього часу його існування: при виробництві, під час утилізації та до кінця його експлуатації.

Виробництво

Виробництво вашого автомобіля здійснюється у промисловому комплексі, який використовує сучасні досягнення прогресу для зменшення екологічного впливу на прибережні зони та природу (зменшення споживання води та енергії, шумового та візуального впливу на середовище, викидів в атмосферу та воду, сортування та використання відходів в якості вторинної сировини)

Викиди

Ваш автомобіль сконструйовано таким чином, щоб під час експлуатації він викидав якнайменше парникових газів (CO₂), а відтак споживав менше пального (наприклад, 140 г/км, що рівноцінно 5,3 л/100 км для автомобіля з дизельним двигуном).

До того ж автомобілі обладнано системами очищення вихлопних газів, що включають каталітичний

нейтралізатор, лямбда-зонд і фільтр парів бензину (він протидіє викиду в повітря парів бензину з баку) тощо.

Для деяких автомобілів з дизельним двигуном ця система доповнена фільтром твердих часточок, що дозволяє скоротити викиди часточок сажі.

Внесіть свій вклад у захист навколишнього середовища!

- Заборонено викидати автомобілі та їх деталі, що відпрацювали весь термін експлуатації. Їх потрібно передавати на утилізацію, яка відповідає екологічним стандартам.
- Зношені деталі та компоненти, замінені під час планового технічного обслуговування автомобіля, наприклад шини або масло (спорожнені або наповнені баки), необхідно утилізувати у спеціальних пунктах збору.
- Зношені **електричні та електронні** компоненти, які підлягають заміні (наприклад, акумуляторні батареї), не можна викидати як сміття. Віднесіть їх до авторизованого офіційного представника торгової марки або зверніться до місцевих органів

влади, щоб отримати інформацію про відповідні пункти переробки.



- Для вибору оптимального способу утилізації автомобіля в кінці його терміну експлуатації, ви можете зв'язатись з офіційним дилером або відвідати вебсайт виробника, щоб отримати інформацію про пункти збору, які гарантують дотримання екологічних стандартів відповідно до місцевого законодавства.
- Автомобіль, що не експлуатується, слід передати до центрів, які приймають його на повторну переробку.
- Пам'ятайте, що в будь-якому випадку Ви повинні дотримувати

ЕКОЛОГІЯ

тись законодавства країни, в якій Ви перебуваєте.

Повторна переробка

Ваш автомобіль принаймні на 85% підлягає переробці та принаймні на 95% відновленню.

Для досягнення цих цілей багато деталей автомобіля було створено так, щоб їх можна було переробляти. Матеріали та конструкція автомобіля були ретельно розроблені з метою забезпечення:

- полегшеного демонтажу та переробки спеціалізованими компаніями;
- сприяння безвідходній економіці (повторне використання, переробка, відновлення тощо).

Особливо це стосується акумуляторних батарей електромобілів.

Крім цього, з метою збереження сировинних ресурсів ваш автомобіль має в складі багато деталей з пластику, які можна переробити, або відновлюваної сировини (рослинної чи тваринної сировини, такої як бавовна чи шерсть).

ПОРАДИ ЩОДО ЕКСПЛУАТАЦІЇ І ПОПЕРЕДЖЕННЯ ЗАБРУДНЕННЯ НАВКОЛИШНЬОГО СЕРЕДОВИЩА

Ваш автомобіль відповідає критеріям повторного використання й відновлення після завершення терміну експлуатації, які було запроваджено у 2015 році.

Деякі деталі автомобіля було створені з можливістю майбутньої переробки.

Ці деталі легко демонтувати для того збору та переробки у переробних комплексах.

За концепцією, стандартними установками і помірним розходом палива Ваш автомобіль відповідає вимогам діючого екологічного законодавства. Виробник бере активну участь в програмі зменшення обсягу викидів забруднювальних газів і економії споживання енергоресурсів. Але рівень викидів забруднювальних газів і споживання пального Вашим автомобілем залежить також від Вас. Потурбуйтеся про його належне обслуговування та використання.

Технічне обслуговування

Важливо зазначити, що недотримання екологічних норм може призвести до судового переслідування власника автомобіля.

До того ж, заміна деталей двигуна, систем постачання пального та

вихлопу, на деталі, що відрізняються від тих, які передбачені виробником, змінює відповідність Вашого автомобіля екологічним нормам

Здійснюйте у офіційного представника торгової марки налаштування та контроль вашого автомобіля відповідно до документації з технічного огляду: представник має в своєму розпорядженні усі засоби для гарантування оригінальних установок вашого автомобіля.

Коригування установок двигуна

– **Свічки:** ефективності і продуктивності є можливими тільки при суворому дотриманні вимог, які були встановлені нашим конструкторським бюро.

У випадку заміни свічок використовуйте тільки ті їх марки, типи і розміри, які рекомендуються для двигуна Вашого автомобіля З цього питання звертайтеся за кваліфікованою допомогою до офіційного представника торгової марки

– **Повітряний фільтр, фільтр для палива:** забруднений фільтруючий елемент зменшує ефективність роботи фільтра. Необхідно замінити

– **Увімкнення запалювання та робота двигуна на малих обертах:** не потребує налаштувань.

Контроль за вихлопними газами

Система контролю за вихлопними газами дозволяє виявити несправності у функціонуванні очисного обладнання автомобіля.

Ці несправності можуть призвести до викидів шкідливих речовин або пошкоджень механічного характеру.



Цей індикатор на панелі приладів сигналізує про можливі несправності системи:

Він загоряється під час увімкнення запалювання, потім гасне після запуску двигуна.

– Якщо він загоряється й не гасне, якомога швидше зверніться за консультацією до офіційного представника торгової марки;

– Якщо він мигає, зменшить кількість обертів двигуна до тих пір, поки не припиниться таке миготіння. Якомога швидше зверніться за консультацією до офіційного представника торгової марки.

ПОРАДИ ЩОДО ЕКСПЛУАТАЦІЇ І ПОПЕРЕДЖЕННЯ ЗАБРУДНЕННЯ НАВКОЛИШНЬОГО СЕРЕДОВИЩА



Індикатор системи очищення вихлопних газів → 168 → 166.



Індикатор рівня реагенту та несправностей системи зменшення обсягу відпрацьованих газів → 146

ПОРАДИ ЩОДО КЕРУВАННЯ, РЕЖИМ КЕРУВАННЯ ЕСО

Витрата палива визначена за допомогою стандартного затвердженого методу. Цей метод використовується усіма виробниками і дозволяє порівнювати автомобілі між собою. Фактична витрата палива залежить від умов експлуатації автомобіля, його оснащення та стилю водіння. Нижче зазначені поради щодо оптимізації витрати палива.

Залежно від комплектації автомобіля ви можете скористатись деякими функціями для зменшення споживання палива.

На панелі приладів:

- тахометр;
- індикатор зміни швидкості;
- індикатор стилю руху;
- режим ECO;
- функція Stop and Start → **158**;
- індикатор потужності;
- навігаційною системою.

На екрані мультимедійної системи (детальну інформацію наведено в інструкції з експлуатації мультимедійної системи):

- дані, пов'язані з показниками споживання енергії;
- графік середнього споживання енергії;
- показники на основі стилю водіння;

- ECO поради щодо керування автомобілем;
- загальний маршрут і поради для режиму керування Есо на екрані мультимедійної системи;
- режим водіння ЕСО.

Індикатор зміни швидкості 7



Залежно від моделі автомобіля, для оптимізації витрати палива на панелі приладів є індикатор, який інформує про найкращий момент для вибору вищої або нижчої передачі:



ввімкніть вищу передачу;



увімкніть нижчу передачу.

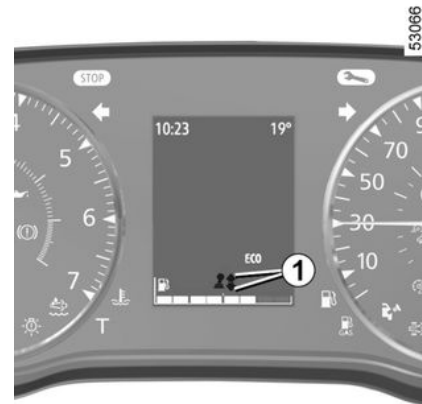

Якщо регулярно стежити за цим індикатором, можна зменшити обсяг споживання пального автомобілем.

ПОРАДИ ЩОДО КЕРУВАННЯ, РЕЖИМ КЕРУВАННЯ ECO

Режим ECO

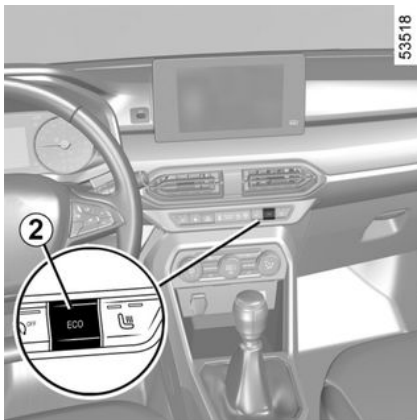

(відрізняється залежно від моделі автомобіля)

Режим ECO є функцією, що допомагає оптимізувати споживання палива. Від цього залежить поведінка автомобіля (прискорення, перемикання передач, круїз-контроль, зниження швидкості тощо).

Обмеження прискорення дає змогу знизити споживання палива в міських і прилеглих районах.



Активация функції

Натисніть перемикач **2**.

Ввімкнення індикатора **3 ECO** на приладовій панелі підтвердить активацію.

Під час руху можна тимчасово вийти з режиму ECO, щоб двигун працював краще.

Для цього натисніть педаль газу сильно і до кінця.

Режим ECO знову активується одразу після відпускання педалі газу.



Деактивация функції

Натисніть перемикач **2**.

Індикатор **3 ECO** на приладовій панелі згасне і підтвердить ввімкнення.

Система навігації

Щоб полегшити свою подорож, використовуйте дані системи навігації (інформацію про ситуацію на дорозі тощо).

ПОРАДИ ЩОДО КЕРУВАННЯ, РЕЖИМ КЕРУВАННЯ ЕСО



Наявність і відображення цієї інформації залежить від вибраного типу освітлення.

3

Поради щодо керування, режим Есо

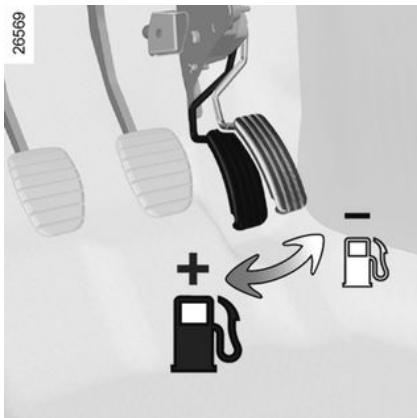

Рекомендації щодо керування

– Замість прогрівання двигуна автомобіля під час стоянки, спробуйте спочатку забезпечити досягнення його оптимальної температури за рахунок обережної їзди.

– Рух із високою швидкістю суттєво впливає на споживання палива автомобілем.

Приклади (на рівномірній швидкості):

– зниження швидкості приблизно зі 130 км/год до 110 км/год дає змогу заощадити приблизно до 20% запасу пального;

– зниження швидкості приблизно зі 90 км/год до 80 км/год дає змогу заощадити приблизно до 10% запасу пального.

– Динамічне водіння з частим прискоренням і гальмуванням призводить до надмірного споживання палива на протягу економії часу.

– Уникайте режиму роботи двигуна на проміжній передачі. Завжди використовуйте найбільш високу передачу (в міру можливостей) для того, щоб не перенавантажувати двигун без особливої потреби

– Уникайте різкого прискорення.
– Гальмуйте якомога менше. Оцінюючи заздалегідь перешкоду чи поворот, Вам буде достатньо послабити тиск на педаль

– На підйомі, замість того, щоб утримувати швидкість, намагайтесь не прискорюватись більше ніж на рівній горизонтальній дорозі. - по можливості зберігайте теж

саме положення ноги на педалі газу.

– Подвійний вижим педалі зчеплення й натискання на педаль газу перед зупинкою двигуна вже не є необхідними на сучасних автомобілях.

– Складні погодні умови, затоплені дороги:



Не пересувайтеся по дорозі, якщо рівень води перевищує нижній край дисків коліс.

Температурний комфорт

Збільшення споживання пального транспортним засобом під час опалювання (особливо, коли зовнішня температура падає нижче нуля) або кондиціонування повітря є нормальним явищем.

ПОРАДИ ЩОДО КЕРУВАННЯ, РЕЖИМ КЕРУВАННЯ ECO



Можливі перешкоди під час керування

На стороні водія використовуйте тільки килимки, спеціально розроблені для даної моделі, які кріпляться до умонтованих елементів, та регулярно перевіряйте їх фіксацію. Не кладіть друг на друга килимки.

Ризик заклинювання педалей.

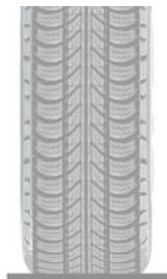

26528



Шини

- Недостатньо накачані шини збільшують обсяги споживання енергії.
- Щоб оптимізувати витрати палива, установіть тиск у шинах для максимальної швидкості руху або рекомендований тиск, указаний на етикетці на ребрі дверей водія ➔ 315.
- Споживання пального може підвищуватися через використання шин, відмінних від рекомендованих виробником.

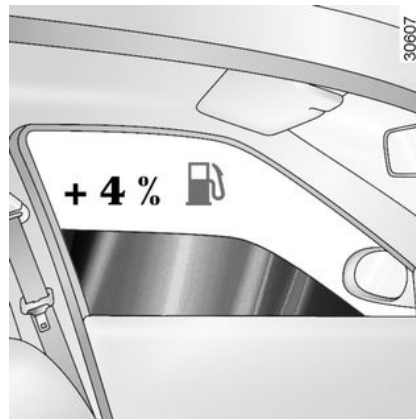

Поради щодо використання

- Віддайте перевагу режиму ECO.
- Електроживлення автомобіля забезпечується за рахунок споживання пального, вимикайте еле-

ктричні прилади, у подальшому використанні яких ви не маєте потреби. **Проте** (адже безпека – найважливіше) вмикайте вогні за поганої видимості (щоб бачити дорогу та бути видимим для інших водіїв).

- Краще використовуйте систему вентиляції повітря. Їзда з відкритими вікнами призводить до +4 % витрат при 100 км/год.
- Не наповнюйте повністю паливний бак (до країв), це дасть змогу уникнути виливання палива.
- **На автомобілях, обладнаних неавтоматичним кондиціонером**, вмикайте кондиціонер, коли він не потрібен.

Поради щодо мінімізації споживання пального, а отже захисту навколишнього середовища:

- Якщо автомобіль стоїть під відкритим сонцем, рекомендується протягом декілька хвилин провітрити салон автомобіля для того, щоб дати вийти теплому повітрю, перед тим як завести двигун.
- Не зберігайте на даху автомобіля порожній багажник.
- Для перевезення ємних і великогабаритних речей рекомендується використовувати причеп.
- У випадку здійснення поїздки із автофургоном подбайте про його

ПОРАДИ ЩОДО КЕРУВАННЯ, РЕЖИМ КЕРУВАННЯ ЕСО

обладнання погодженими світло-відбивачами і не забудьте відкоригувати його.

– Не використовуйте автомобіль для поїздок на короткі дистанції з тривалими зупинками: у такому режимі двигун не прогріється до оптимальної температури експлуатації.

3

СИСТЕМА КОНТРОЛЮ ТИСКУ ПОВІТРЯ В ШИНАХ

Система контролює тиск в шинах у разі, якщо автомобіль обладнано відповідним чином.

Принцип функціонування

Кожне колесо (крім запасного колеса) має датчик в клапані для накачування який перевіряє час від часу тиск в шинах.

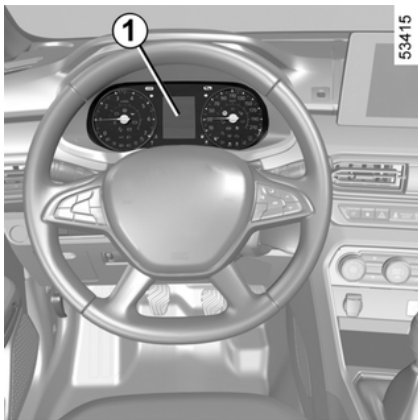

Система відображає поточне значення тиску на панелі приладів **1** і попереджає водія в разі недостатнього тиску.

Встановлення еталонного значення тиску в шинах

Треба виконувати:

- якщо еталонне значення тиску в шинах має бути змінено відповідно до умов експлуатації (пустий автомобіль, завантажений автомобіль, рух по автомагістралі тощо);
- після перестановки коліс (не рекомендується);
- після заміни колеса.

Встановлення еталонного значення завжди має відбуватися після перевірки тиску повітря в шинах всіх 4 коліс в холодному стані.

Тиск в шинах має відповідати звичайним умовам експлуатації автомобіля (пустий автомобіль, завантажений автомобіль, рух по автомагістралі тощо).

i Якщо поміняти колеса місцями, знадобиться виконати повторну ініціалізацію системи. Зверніться за кваліфікованою допомогою до офіційного представника торгової марки



Якщо автомобіль обладнано навігаційною системою, процедуру повторної ініціалізації також можна здійснити за допомогою екрана мультимедійної системи (див. інструкції з експлуатації обладнання).

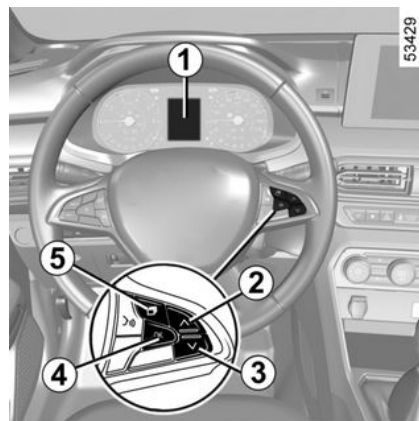

Процес повторної ініціалізації

Запалювання ввімкнено, **автомобіль зупинено:**

– , поспідовно натискайте перемикач **5** необхідну кількість разів, до

СИСТЕМА КОНТРОЛЮ ТИСКУ ПОВІТРЯ В ШИНАХ

ки не перейдете на вкладку пара-

метрів автомобіля ;

– кілька разів натисніть і відпустіть кнопку **2** або **3**, щоб перейти на сторінку "Тиск у шині";

– Натисніть і утримуйте (приблизно 3 секунди) елемент керування **4**, щоб запустити скидання. Починає мигати індикатор тиску у шинах, також з'являються повідомлення "Перевірка датч. тиску шин" і "Виконується виявлення шин", це свідчить про те, що система прийняла запит на скидання значення тиску повітря в шинах до еталонного.

Відновлення еталонного значення може відбуватись протягом декількох хвилин під час руху автомобіля.

Якщо після повторного встановлення значення виконувалися короткі поїздки, повідомлення "Триває виявлення шин" може й надалі відображатися після успішних запусків двигуна.

Примітка. Еталонне значення тиску в шинах не має бути нижчим, ніж рекомендоване, яке вказано на краю дверей.



З міркувань безпеки

індикатор 





указує на необхі-

дність негайної зупинки автомобіля (з урахуванням умов дорожнього руху).

СИСТЕМА КОНТРОЛЮ ТИСКУ ПОВІТРЯ В ШИНАХ

Відображення повідомлень

У таблиці нижче наведено повідомлення, які можуть з'являтися у зв'язку з процедурою повторного встановлення еталонного значення тиску повітря в шинах.

Етапи	Відображення (відрізняється залежно від моделі автомобіля)	Значення
1		Коли автомобіль не рухається, а запалювання ввімкнено, натисніть і утримуйте перемикач 4 OK , щоб розпочати процедуру повторного встановлення еталонного значення тиску повітря в усіх чотирьох шинах.
2		Символи "---" напроти кожного колеса блиматимуть, указуючи на те, що система розпізнала процедуру встановлення значення тиску повітря в усіх чотирьох шинах.
3		Символи "---" напроти кожного колеса постійно світитимуться. Система здійснює процедуру встановлення значення тиску повітря в усіх чотирьох шинах. Тепер можна їхати. Повідомлення може й надалі відображатися під час короткотривалих поїздок. Примітка. Під час повторного встановлення еталонного значення тиску повітря в шинах, контроль за рівнем тиску залишається.
4		Якщо відображається значення тиску повітря в шинах, це означає, що процедуру повторного встановлення еталонного значення тиску повітря в шинах успішно завершено.

СИСТЕМА КОНТРОЛЮ ТИСКУ ПОВІТРЯ В ШИНАХ

Регулювання тиску в шинах

Регулювати тиск необхідно на холодних шинах (дивіться етикетку, розташовану скраю на дверях водія). Якщо визначити тиск повітря в холодних шинах неможливо, необхідно збільшити рекомендовані значення на **0,2–0,3 бар** (3 PSI).

Забороняється спускати шини, якщо вони перебувають в нагрітостані.

Запасне колесо

Датчика контролю тиску на запасному колесі немає, навіть якщо автомобіль обладнаний цим колесом.



Це додаткова функція для покращення умов водіння.

Ця функція не замінює дій водія. Вона не може ні в якому разі замінити пильність та відповідальність водія. Перевіряйте тиск в шинах, а також в запасному колесі раз на місяць.

Заміна коліс/шин

Ця система потребує спеціального обладнання (колеса, шини, ковпаки тощо) → 312.

Зверніться до офіційного дилера, щоб замінити шини й отримати інформацію про сумісні із системою аксесуари та їх наявність у предстваника марки. Використання будь-яких інших аксесуарів може погіршити функціонування системи.



Заміна коліс

залежно від умов керування системою може знадобитись декілька

хвилин для правильного визначення положення коліс і тиску в шинах; перевіряйте тиск в шинах після кожного втручання.

Аерозолі для заклеювання шин і комплект для накачування шин

Через специфічність клапанів дозволяється використовувати тільки обладнання, що було рекомен-

доване торговою маркою. Див. інформацію в розділі → 316.

Проблеми з тиском шин

У таблиці наведено список еко-трених повідомлень, які з'являються на панелі приладів 1, коли система виявляє проблеми з тиском шин.

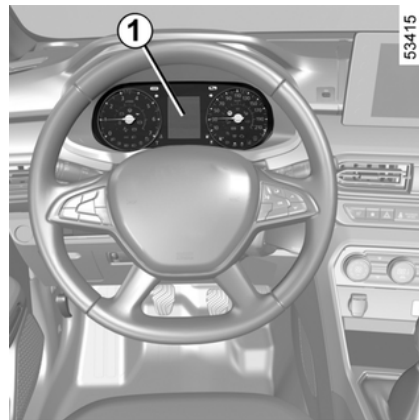

Повідомлення на панелі приладів сповістять вас у разі виникнення потенційних проблем із тиском у шинах (здуте колесо, проколоте









колесо тощо). Індикатор **STOP** вказує на необхідність – задля вашої безпеки – негайно зупинити

СИСТЕМА КОНТРОЛЮ ТИСКУ ПОВІТРЯ В ШИНАХ

автомобіль відповідно до умов дорожнього руху.

СИСТЕМА КОНТРОЛЮ ТИСКУ ПОВІТРЯ В ШИНАХ

Можливі проблеми з тиском шин

Бокові сигнали	Повідомлення (відрізняється залежно від моделі автомобіля)	Відображення (відрізняється залежно від моделі автомобіля)	Значення
 горить (не блимає).	Відрегулюйте тиск у шинах		Значок колеса й значення тиску в шині відображаються жовтим кольором. Це вказує на те, що було виявлено шину з низьким тиском. Перевірте й відрегулюйте тиск у всіх чотирьох колесах у холодному стані й після цього здійсніть повторну ініціалізацію системи.
 +  горить (не блимає).	Прокол		Значок колеса й значення тиску в шині відображаються червоним кольором. Це вказує на те, що відповідна шина проколота або здута. Якщо шина здута, відрегулюйте тиск у всіх чотирьох колесах у холодному стані та здійсніть повторну ініціалізацію системи. У разі проколу замініть її самостійно або зверніться до офіційного представника торгової марки.
 блимає, потім безперервно горить разом з індикатором 	Перевірте датч. тиску у шинах		Значок колеса більше не відображається. Цей індикатор вказує на несправність або відсутність датчика, щонайменше, на одному колесі (наприклад, при встановленні запасного колеса на автомобіль). Зверніться за кваліфікованою допомогою до офіційного представника торгової марки

СИСТЕМА КОНТРОЛЮ ТИСКУ ПОВІТРЯ В ШИНАХ

Бокові сигнали	Повідомлення (відрізняється залежно від моделі автомобіля)	Відображення (відрізняється залежно від моделі автомобіля)	Значення
 горить (не блимає).	Не вдалося виявити шини		<p>Це вказує на те, що системі не вдалося визначити рівень тиску в кожній шині. Це могло статися через те, що ви скористалися датчиком, який не було схвалено офіційним представником торгової марки. Система контролю за рівнем тиску в шинах за допомогою датчиків залишається активною.</p>

ІНДИКАТОР ПОПЕРЕДЖЕННЯ ЩОДО ЗМЕНШЕННЯ ТИСКУ ПОВІТРЯ В ШИНАХ

43592

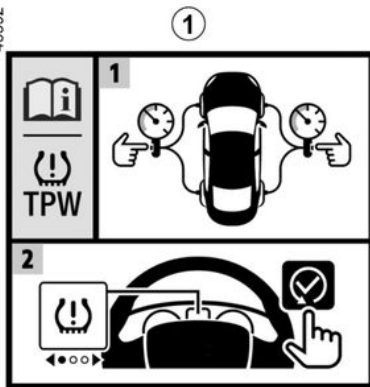

Якщо автомобіль обладнано відповідним чином, система попередить про зниження тиску в одній або кількох шинах.

Систему можна ідентифікувати 1 за етикеткою в автомобілі.

56689

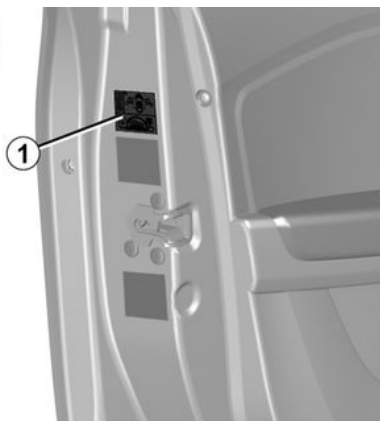

Принцип функціонування

Ця система розпізнає зниження тиску в одній із шин, вимірюючи швидкість коліс під час руху.

Індикатор  2 постійно горить і попереджає водія в разі недостатнього тиску (спущене колесо, проколоте колесо тощо).

53416

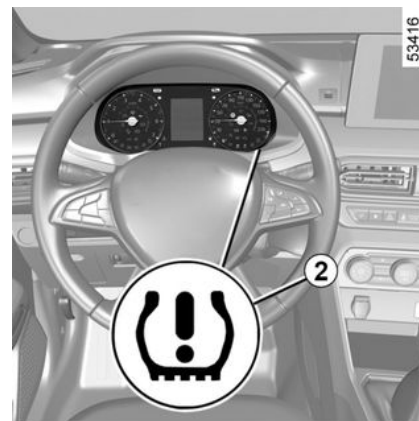

Це додаткова функція для покращення умов водіння.

Ця функція не замінює дій водія. Вона не може ні в якому разі замінити пильність та відповідальність водія. Перевіряйте тиск в шинах, а також в запасному колесі раз на місяць.

Умови використання

Щоб забезпечити надійне попередження у разі значної втрати тиску, систему необхідно перезапу-

ІНДИКАТОР ПОПЕРЕДЖЕННЯ ЩОДО ЗМЕНШЕННЯ ТИСКУ ПОВІТРЯ В ШИНАХ

стити, встановивши тиск, що дорівнює одному зі значень, зазначених на табличці тиску в шині (еталонні значення) ➔ 315

Повторна ініціалізація системи завжди має відбуватися після перевірки тиску повітря в шинах усіх 4 коліс у холодному стані.

Система може працювати некоректно або із запізненням у таких ситуаціях:

- не була проведена повторна ініціалізація системи після накачування шин або інших операцій із колесами;
- систему скинуто некоректним чином: тиск повітря в шинах відрізняється від рекомендованого;
- значна зміна навантаження або розподіл вантажу на один бік автомобіля;
- спортивний стиль їзди із сильними прискореннями;
- рух засніженою або слизькою дорогою;
- рух зі сніговими ланцюгами;
- установка однієї нової шини;
- використання шин, які не були рекомендовані виробником.



Перед початком процедури скидання необхідно перевірити тиск у шинах.

Система не видасть попередження, якщо тиск не відповідає рекомендованому.



Система може негайно не визначити раптове зниження тиску в шині (прокол шини тощо).

Процедура скидання стандартних рівнів тиску в шинах

Треба виконувати:

- після кожного накачування або повторного встановлення еталонного значення тиску в шинах;
- після заміни колеса;
- після перестановки коліс (не рекомендується).

Тиск в шинах має відповідати звичайним умовам експлуатації автомобіля (пустий автомобіль, завантажений автомобіль, рух по автомагістралі тощо).

Перевіряйте тиск в шинах (та в запасному колесі). Перевіряйте тиск хоча б один раз на місяць і перед кожною тривалою поїздкою (див. етикетку на ребрі дверей водія ➔ 315).

Автомобілі, не обладнані мультимедійним екраном

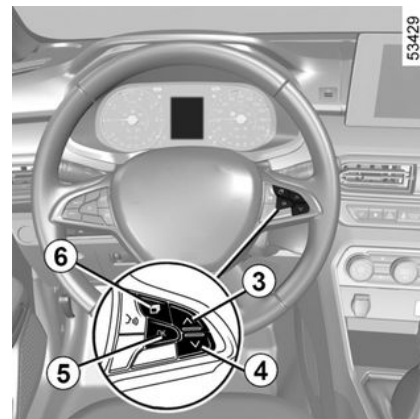

Запалювання ввімкнено, **автомобіль зупинено:**

- послідовно натискайте перемикач **6** стільки разів, скільки потрібно, щоб перейти до вкладки "АВ-

ТОМОБІЛЬ"  або, залежно від моделі автомобіля, поки не дійдете до дисплея **7**;

ІНДИКАТОР ПОПЕРЕДЖЕННЯ ЩОДО ЗМЕНШЕННЯ ТИСКУ ПОВІТРЯ В ШИНАХ

- кілька разів натисніть і відпустіть кнопку **3** або **4**, щоб перейти на сторінку "Утримуйте кнопку для оновлення";
- натисніть й утримуйте перемикач **5** ОК, щоб скинути параметри.

3



Натисніть і утримуйте кнопку **5**, доки з'явиться повідомлення "Оновлення завершено". Тепер можна їхати.

Автомобілі, обладнані мультимедійним екраном **8**

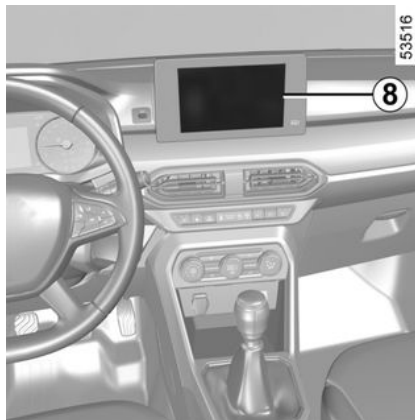

Процедуру скидання потрібно виконувати, коли **автомобіль не рухається**, а запалювання ввімкнено.

Детальніші відомості наведено в інструкції з експлуатації мультимедійної системи.

ІНДИКАТОР ПОПЕРЕДЖЕННЯ ЩОДО ЗМЕНШЕННЯ ТИСКУ ПОВІТРЯ В ШИНАХ

Можливі повідомлення

У таблиці нижче наведено повідомлення, які можуть з'являться у зв'язку з процедурою повторного встановлення еталонного значення тиску повітря в шинах.

Етапи	Повідомлення	Значення
-	Ініціал. тиску в шинах на зупинці	Повідомлення відображається під час руху. Зупиніть автомобіль, коли захочете повторно встановити еталонне значення тиску в усіх чотирьох шинах.
1	Утримуйте кнопку для оновлення	Щоб установити еталонне значення тиску в чотирьох шинах за вимкненого двигуна, натисніть і утримуйте перемикач 5 ОК , доки з'явиться повідомлення "Якщо тиск ОК [утримуйте]".
2	Якщо тиск ОК [утримуйте]	Повідомлення блимає. Це нагадування про те, що тиск необхідно відрегулювати відповідно до еталонних значень, рекомендованих на етикетці → 315 тиску в шинах. Натисніть і утримуйте перемикач 5 ОК , щоб підтвердити запит на скидання, доки не з'явиться повідомлення "Оновлення завершено".
3	Оновлення завершено	Процедуру повторного встановлення еталонного значення тиску повітря в шинах успішно завершено. Тепер можна їхати.

ІНДИКАТОР ПОПЕРЕДЖЕННЯ ЩОДО ЗМЕНШЕННЯ ТИСКУ ПОВІТРЯ В ШИНАХ

Регулювання тиску в шинах

Регулювати тиск необхідно на холодних шинах (дивіться етикетку, розташовану скраю на дверях водія).

Якщо визначити тиск повітря в **холодних** шинах неможливо, необхідно збільшити отримані результати на **0,2-0,3 бар (3 PSI)**.

Забороняється спускати шини, якщо вони перебувають в нагрітій стані.

Після кожного накачування або регулювання тиску в шинах запустіть скидання еталонного значення тиску повітря в шинах.

Заміна коліс/шин

Використовуйте лише обладнання, рекомендоване відділом технічного обслуговування фірми, інакше система може працювати із запізненням або неправильно ➔ **312**.

Після кожної заміни колеса чи шини регулюйте тиск у шині та запустіть повторне встановлення його еталонного значення.

Запасне колесо

Якщо автомобіль обладнаний відповідним чином, відрегулюйте тиск і запустіть скидання еталонного значення тиску повітря в шинах.

Аерозолі для заклеювання шин і комплект для накачування шин

Використовуйте лише обладнання, рекомендоване відділом технічного обслуговування фірми, інакше система може працювати із запізненням або неправильно ➔ **316**. Після використання комплекту для накачування шин відрегулюйте тиск і запустіть повторне встановлення еталонного значення тиску повітря в шинах.

Проблеми з тиском шин

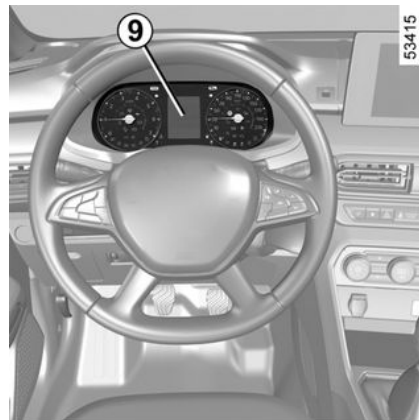





У таблиці наведено список екстрених повідомлень, які з'являються на панелі приладів **9**, коли система виявляє проблеми з тиском шин.

ІНДИКАТОР ПОПЕРЕДЖЕННЯ ЩОДО ЗМЕНШЕННЯ ТИСКУ ПОВІТРЯ В ШИНАХ

Можливі повідомлення

Повідомлення на панелі приладів сповістять вас у разі виникнення потенційних проблем із тиском у шинах (здуте колесо, проколоте колесо тощо).

Бокові сигнали	Повідомлення	Значення
 горить (не блимає).	Накачайте шини й оновіть данні	Це вказує на те, що було виявлено проколоти шину або шину з низьким тиском. Перевірте й відрегулюйте тиск у всіх чотирьох колесах у холодному стані та здійсніть повторну ініціалізацію системи.
 блимає, потім неперервно горить.	Перев. тиск в шинах та оновіть	Це вказує на те, що не вдалося здійснити повторну ініціалізацію системи. Перевірте й повторно відрегулюйте тиск у шинах, перш ніж знову здійснити спробу повторної ініціалізації системи.
 блимає, потім безперервно горить разом з індикатором 	Перевірити TPW	Це вказує на несправність системи. Зверніться за кваліфікованою допомогою до офіційного представника торгової марки
 блимає, потім неперервно горить.	TPW не доступне	Це вказує на те, що було встановлено запасне колесо, яке відрізняється від чотирьох інших за розміром. Система не зможе відновити роботу, доки не буде встановлено колесо, однакове за розміром з іншими, і не буде здійснено процедуру повторної ініціалізації.

СИСТЕМИ КОРЕГУВАННЯ ТА ДОПОМОГИ ПРИ ЇЗДІ

Залежно від моделі автомобіля вони можуть включати:

- **ABS (антиблокувальна гальмівна система);**
- **система динамічного контролю водіння ESC з контролем недостатньої керованості на поворотах та система антипробуксовування;**
- **системи допомоги при екстремому гальмуванні;**
- **система допомоги під час зрушення з місця на підйомі;**
- **систему захисту від буксування - "Extended grip".**



Ці функції є допоміжними при критичній їзді і дозволяють налаштувати поведінку автомобіля до бажаного керування.

Ці функції не замінюють дій водія. Вони не змінюють обмежень автомобіля й не повинні спонукати до більш швидкої їзди. Такі функції в жодному разі не можуть замінити водія під час маневрів, тож лише він несе відповідальність за керування автомобілем і має бути пильним на дорозі (водій повинен завжди бути готовим до непередбачуваних ситуацій, що можуть виникнути під час їзди).

ABS (антиблокувальна гальмівна система)

Під час інтенсивного гальмування ABS дозволяє уникнути блокування коліс, проконтролювати гальмівний шлях та зберегти контроль над автомобілем.

За таких умов зберігається здатність і можливість виконати під

час гальмування маневри Крім цього, це дозволяє оптимізувати гальмівний шлях автомобіля за умов поганого зчеплення з ґрунтом (вологий ґрунт...)



Щоразу, коли обладнання починає діяти, тремтить педаль гальма. Система ABS в жодному випадку не дозволяє підвищити "фізичні" характеристики, пов'язані із станом зчеплення між шинами і покриттям ґрунту. Тому **суворо** дотримуйтесь правил безпеки дорожнього руху (дистанція між автомобілями...).







За умов виникнення аварійної ситуації рекомендується **різко натиснути і утримувати педаль гальма**. Немає необхідності здійснювати серію натискань на педаль гальма (вдаватись до переривчастого натискання). ABS буде регулювати зусилля, застосоване до системи гальмування.

Несправності у функціонуванні:

СИСТЕМИ КОРЕГУВАННЯ ТА ДОПОМОГИ ПРИ ЇЗДІ

–  і  горять на панелі приладів разом із повідомленнями "ABS", "Перевірте гальмову систему" і "ESC": системи ABS, ESC, і допомоги при екстремому гальмуванні вимкнено. **Гальмування все ще працює;**

–  ,  ,  та  горять на приладовій панелі "Збіг системи гальмування": **це вказує на несправність системи обладнання гальмування.**

В обидвох випадках зверніться за кваліфікованою допомогою до офіційного представника торгової марки.



Ваше гальмування частково гарантоване. Менше з тим, **екстремне гальмування є небезпечним** і передбачає обов'язкову й негайну зупинку відповідно до правил дорожнього руху. Зверніться по допомогу до офіційного представника торгової марки.

Динамічний контроль стійкості ESC з контролем недо-

статньої керованості на поворотах та система антипробуксовування

Динамічний контроль стійкості ESC

Ця система допомагає зберегти контроль керування автомобілем в «критичних» ситуаціях руху (уникнення перешкоди, втрата зчеплення на повороті...).

Принцип функціонування

Датчик повороту керма дозволяє водію вирахувати бажану траєкторію їзди.

Інші датчики, розташовані в автомобілі, вимірюють реальну траєкторію.

Система порівнює вказівки водія та траєкторії автомобіля та корегує останню, якщо необхідно, впливає на гальмування деяких коліс та/чи потужність двигуна. У разі спрацювання системи, на панелі приладів починає блимати індикатор .

Контроль недостатньої керованості на поворотах

Ця система оптимізує дію ESC у випадку недостатньої керованості на різких поворотах (втрата зче-

плення передньої ходової частини).

Система захисту від буксування

Ця система допомагає обмежити пробуксовування ведучих коліс та контролювати автомобіль у випадках, коли автомобіль рушає з місця, прискорюється чи уповільнює хід.

Принцип функціонування

За допомогою датчиків коліс система постійно вимірює й порівнює швидкість обертання ведучих коліс і відслідковує різке збільшення відносної швидкості їх обертання. Якщо будь-яке колесо почне пробуксовувати, система почне гальмувати його і продовжуватиме гальмувати, доки рушійна сила не буде відповідати рівню зчеплення під колесом.

Система також впливає на режим роботи двигуна відповідно до зчеплення, яке є під колесами, незалежно від тиску на педаль акселератора.

У деяких ситуаціях (їзда по дуже м'якому ґрунті: сніг, бруд або їзда з ланцюгами на колесах), система може зменшити потужність двигуна, щоб обмежити пробуксовування.

Функціональні збої

СИСТЕМИ КОРЕГУВАННЯ ТА ДОПОМОГИ ПРИ ЇЗДІ

Коли система виявляє збої в роботі, на панелі приладів з'являються повідомлення "Перевірте ESC" й починають світитися індикатори



У цьому випадку ESC та система антипробуксовування дезактивуються.

Зверніться за кваліфікованою допомогою до офіційного представника торгової марки

Допомога при екстремому гальмуванні

Це допоміжна система до ABS, яка допомагає зменшити гальмівний шлях автомобіля.

Принцип функціонування

Система може розпізнати ситуацію екстремого гальмування. У цьому випадку система допомоги при гальмуванні негайно розвиває свою потужність до максимуму і може пустити в хід регулювання ABS.

Гальмування ABS здійснюється, доки педаль гальмування не буде послаблена.

Ввімкнення аварійного сигналу

Залежно від комплектації автомобіля аварійний сигнал може блимати під час різкого гальмування.

Система допомоги під час рушення з місця на підйомі

Система допомагає запускати двигун, коли автомобіль знаходиться на схилі (якщо нахил перевищує певний кут). Вона не допускає руху автомобіля назад, та, в залежності від схилу, вмикає автоматичне блокування гальм після того як водій відпускає педаль гальма та натискає на педаль газу.

Функціонування системи

Система функціонує лише тоді, коли важіль передач не знаходиться у нейтральній позиції (не в позиції **N** або **P** для автоматичної коробки передач) і коли автомобіль повністю зупинений (педаль гальма натиснута).

Система утримує автомобіль приблизно **2 секунди**. Потім, гальма розблоковуються (автомобіль починає рух в умовах схилу).



За деяких умов система допомоги під час рушення з місця на схилі не може повністю

запобігти рухові автомобіля назад або вперед (якщо кут нахилу зavelикий тощо). Водій може в усіх випадках натиснути на педаль гальма і запобігти, таким чином, скачунню автомобіля назад.

Систему допомоги під час рушення з місця на підйомі не слід використовувати для довгої зупинки – використовуйте педаль гальма.

Ця функція не призначена для постійного утримання автомобіля на місці.

У разі необхідності, натисніть на педаль гальма для зупинки автомобіля.

Водій повинен бути особливо пильним під час руху на слизьких дорогах або в умовах поганого зчеплення з дорогою.

Ризики нанесення тяжких тілесних ушкоджень.

СИСТЕМИ КОРЕГУВАННЯ ТА ДОПОМОГИ ПРИ ЇЗДІ

Система захисту від буксування – "Удосконалена система контролю тяги"

Якщо автомобіль обладнаний відповідним чином, система антипробуксовування допомагає полегшити керування в умовах поганого зчеплення з дорогою (м'який ґрунт тощо).



Ці функції є допоміжними при критичній їзді і дозволяють налаштувати поведінку

автомобіля до бажаного керування.

Ці функції не замінюють дій водія. Вони не змінюють обмежень автомобіля й не повинні спонукати до більш швидкої їзди.

Такі функції в жодному разі не можуть замінити водія під час маневрів, тож лише він несе відповідальність за керування автомобілем і має бути пильним на дорозі (водій повинен завжди бути готовим до непередбачуваних ситуацій, що можуть виникнути під час їзди).

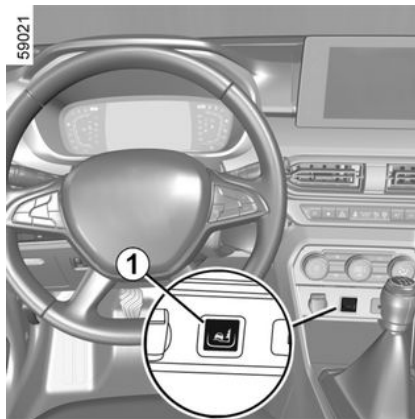

"Автоматичний" режим

Режим за замовчуванням "Автоматичний" забезпечує оптимальну експлуатацію в умовах руху дорогами з нормальним покриттям (суха дорога, мокра дорога, незначний сніг тощо).

У режимі "Автоматичний" використовуються функції системи антипробуксовування.



Режим "М'який ґрунт" спричиняє тимчасову недоступність певних функцій допомоги водієві (активне екстрене гальмування тощо).



Після зупинки двигуна й наступного його запуску автомобіль завжди починатиме працювати в режимі "Автоматичний".

Режим "М'який ґрунт"



Натисніть та утримуйте перемикач 1: спрацювають індикатори



(залежно від моделі автомобіля), а також на панелі приладів з'являється повідомлення "Режим зчепл. з дорогою вимкн.". Це положення забезпечує оптимальну експлуатацію в умовах руху по дорозі з м'яким покриттям (грязь, пісок, листя тощо). У цьому положенні число оборотів двигуна контролює водій.

СИСТЕМИ КОРЕГУВАННЯ ТА ДОПОМОГИ ПРИ ЇЗДІ

Якщо контактор **1** натиснуто зно-

ву, індикатори  і  (залежно від моделі автомобіля), вмикаються, а повідомлення "Активований автоматичний режим" з'являється на панелі приладів, щоб попередити вас.

3

ДОДАТКОВІ ФУНКЦІЇ ДОПОМОГИ ВОДІЄВИ

My Safety

Функцію "My Safety" можна використовувати для одночасного вимкнення або активації набору функцій допомоги водієві.

Залежно від автомобіля ви можете налаштувати функцію "My Safety" на екрані мультимедійної системи або на панелі приладів, вибравши функції допомоги водієві, які потрібно вимкнути групою.

Операція



Режим "ALL ON"

Залежно від автомобіля, цей режим включає наступні функції допомоги водієві:

- звукове попередження про перевищення швидкості → 119;
- запобігання з'їзду зі смуги → 205;
- попередження водія про наближення до зон підвищеної пильності → 234;

При активації режиму "ALL ON": загоряється індикатор на кнопці 1 і на панелі приладів з'являється повідомлення "My Safety All ON обрано". Активуються допоміжні засоби водіння, які доступні в цьому режимі.

Режим "Perso"

Цей режим дозволяє **деактивувати** або **повторно активувати** певні функції допомоги водієві, доступні в режимі "ALL ON".

З увімкненим запалюванням двічі поспіль **натисніть** кнопку 1, щоб активувати режим "Perso".

При першому натисканні на панелі приладів з'являється повідомлення "Тисн. знову для My Safety Perso". При першому натисканні індикатор на кнопці 1 згасає. Активується режим "Perso". На панелі приладів з'явиться повідомлення "My Safety Perso обрано".

Щоб повернутися в режим "ALL ON", **натисніть один раз** кнопку 1. Загориться індикатор умонтований у кнопку 1.



Залежно від автомобіля та залежно від часу, що минув після останньої зупинки двигуна, функція активується повторно:

- коли автомобіль розблоковано;
- при відчиненні дверей;
- коли двигун перезапущено.

Конфігурація "My Safety Perso"



З міркувань безпеки виконуйте будь-які регулювання після зупинки автомобіля.

ДОДАТКОВІ ФУНКЦІЇ ДОПОМОГИ ВОДИЄВИ



Налаштування "My Safety Perso", збережені для режиму "Perso", зберігаються щоразу, коли двигун увімкнено, або коли двері заблоковані.

Автомобіль, обладнаний мультимедійним екраном

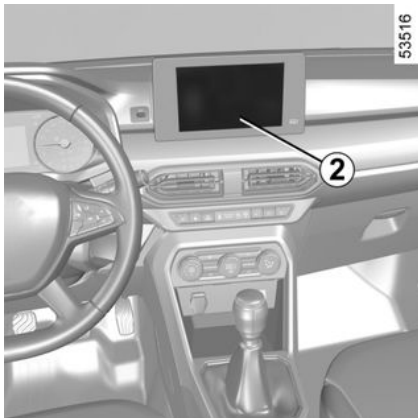

Для автомобілів, обладнаних мультимедійним екраном **2**, параметр "My Safety Perso" недоступний.

Натисніть кнопку **1** двічі поспіль: усі функції допомоги водієві, доступні в режимі "ALL ON", вимкне-

но. На панелі приладів з'явиться повідомлення "My Safety Perso обрано".

Автомобіль, не обладнаний мультимедійним екраном

(відрізняється залежно від моделі автомобіля)

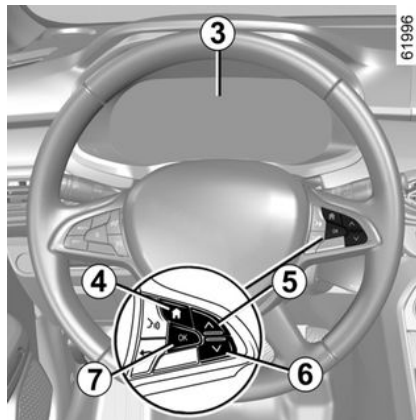

Конфігурація з бортового комп'ютера 3

– Коли автомобіль стоїть на місці, натискайте перемикач **4**, доки

не відобразиться вкладка  ;
або

– Натисніть кнопку **4** і кілька разів натисніть кнопку **5** або **6**, щоб пе-

рейти на вкладку  ;

– натисніть перемикач **7** "ОК"

– кілька разів натискайте кнопку **5** або **6**, доки перейдете до меню

, та натисніть перемикач **7** "ОК";

– кілька разів натискайте кнопку **5** або **6**, доки перейдете до меню "АСИСТЕНТ ВОД.", та натисніть перемикач **7** "ОК";

– кілька разів натискайте кнопку **5** або **6**, доки перейдете до меню "My Safety Perso", та натисніть перемикач **7** "ОК";

– натисніть перемикач **7** "ОК" знову, щоб увімкнути або вимкнути систему допомоги в керуванні.

ДОДАТКОВІ ФУНКЦІЇ ДОПОМОГИ ВОДИЄВИ

Запобігання з'їзду зі смуги

70846

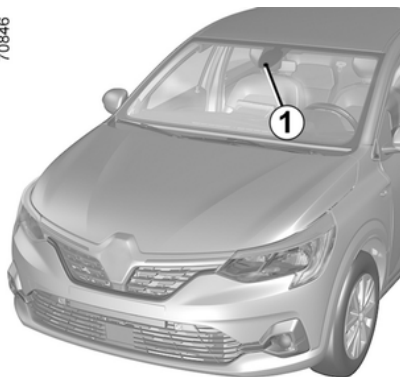

За допомогою інформації з камери **1** ця функція виправляє помилки в системі керування автомобілем, коли він перетинає суцільну чи переривчасту смугу або наближається до узбіччя (роздільника, бар'єра, тротуару, набережної тощо) з вимкненими покажчиками поворотів.

Залежно від налаштування, в разі перетину переривчастої смуги без активації індикаторів поворотів, функція:

– попереджає водія без коригування системи рульового керування; або

– виправляє помилки в системі керування автомобілем.

Розміщення камери **1**

Переконайтеся, що вітрове скло чисте та прозоре (на ньому немає бруду, снігу, конденсату тощо).



Водій може в будь-який момент знову взяти автомобіль під свій контроль за допомогою керма.



Це додаткова функція для покращення умов водіння. Вона в жодному разі не замінює водія. Незважаючи на її наявність, водій повинен завжди бути обережним і уважно стежити за ситуацією на дорозі.

Увімкнення/вимкнення

Автомобіль обладнаний функцією "My Safety" **2**

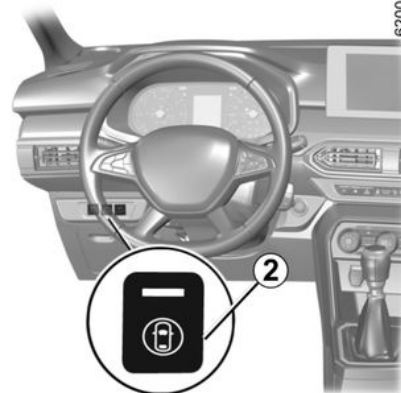

62000

3

Щоб вимкнути функцію, двічі натисніть перемикач **2**. Залежно від

моделі автомобіля індикатор  відображається жовтим або білим кольором на панелі приладів, або

індикатор  зникає з панелі приладів.

Щоб повторно активувати функцію, натисніть перемикач **2** один раз.

ДОДАТКОВІ ФУНКЦІЇ ДОПОМОГИ ВОДІЄВИ

Індикатор  відображається на панелі приладів сірим (залежно від моделі автомобіля).

3 Автомобілі, обладнані мультимедійним екраном 3

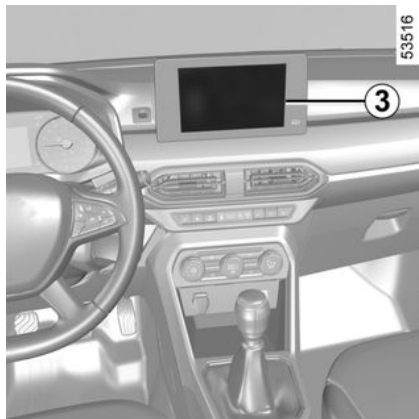

Детальніші відомості наведено в інструкції з експлуатації мультимедійної системи.

Автомобілі, не обладнані мультимедійним екраном

(відрізняється залежно від моделі автомобіля)

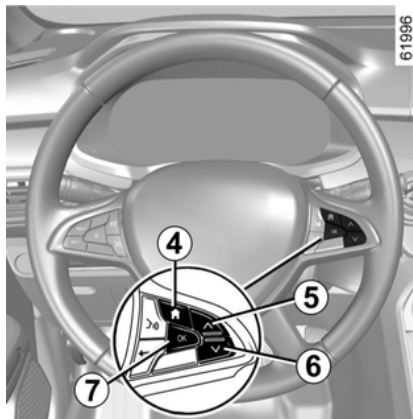

– Коли автомобіль стоїть на місці, натискайте перемикач **4**, доки

не відобразиться вкладка ; або

– натисніть перемикач **4** і кілька разів натисніть кнопку **5** або **6**,

щоб перейти на вкладку ;



– натисніть перемикач **7 "ОК"**
– кілька разів натискайте кнопку **5** або **6**, доки перейдете до меню

, та натисніть перемикач **7 "ОК"**;



– кілька разів натискайте кнопку **5** або **6**, доки перейдете до меню

"АСИСТЕНТ ВОД.", та натисніть перемикач **7 "ОК"**;

– кілька разів натискайте кнопку **5** або **6**, доки перейдете до меню "Тримання смуги руху", та натисніть перемикач **7 "ОК"**;
– Натисніть перемикач **7 "ОК"** знову, щоб увімкнути або вимкнути функцію:

-  функцію активовано;
-  функцію дезактивовано.

Коли функція вимкнена, залежно від моделі автомобіля, на панелі приладів відображається індика-

тор  жовтим або білим кольором, або індикатор  зникає з панелі приладів.

ДОДАТКОВІ ФУНКЦІЇ ДОПОМОГИ ВОДИЄВИ



Залежно від автомобіля та залежно від часу, що минув після останньої зупинки двигуна, функція активується повторно:

- коли автомобіль розблоковано;
- або
- при відчиненні дверей;
- або
- коли двигун перезапущено.

Операція

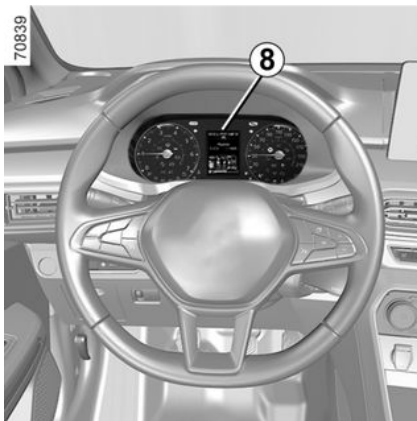

Коли функція активована, індикатор  відображається сірим кольором на панелі приладів, а індикатори лівої/правої смуги **8** відображаються сірим кольором на панелі приладів.

Функція налаштована на сповіщення або реакцію, якщо:

- автомобіль рухається з приблизною швидкістю від 65 до 170 км/год;
- індикатор  відображається білим кольором, а лівий або правий індикатори смуги **8** відображаються білим кольором на панелі приладів.

Функція працює, якщо автомобіль:

- наближається до узбіччя без активації індикаторів повороту;
- перетинає суцільну смугу без включення індикаторів повороту;
- перетинає переривчасту смугу без активації індикаторів повороту, якщо вибрано параметр "Дії на переривистій смузі".

У таких випадках:

- функція діє на систему керування і коректує траєкторію автомобіля;

i

- індикатор  блимає білим кольором або, залежно від моделі

автомобіля, індикатор  відображається жовтим, а індикатор **8** із того боку, у який автомобіль з'їжджає зі смуги, відображається жовтим кольором на панелі приладів.

У деяких випадках, якщо коригувальних дій, вжитих у системі рульового керування, недостатньо,

індикатор  продовжуватиме блимати білим кольором або, залежно від моделі автомобіля, інди-

катор  відображається червоним, а індикатор **8** із того боку, у який автомобіль з'їжджає зі смуги, змінюється на червоний на панелі приладів. Це супроводжується вібрацією на кермі.

Якщо параметр "Дії на переривистій смузі" не вибрано, **функція подає звуковий сигнал**, якщо автомобіль перетинає переривчасту смугу без увімкнення світлових індикаторів, а узбіччя дороги досить близько до лінії немає.

У цьому випадку функція попереджає водія:

- вібрує кермо;

ДОДАТКОВІ ФУНКЦІЇ ДОПОМОГИ ВОДИЄВИ

i

– індикатор  блимає білим або (залежно від моделі автомобіля)

ля) індикатор  відображається червоним, а індикатор **B** із того боку, у який автомобіль з'їжджає зі смуги, змінюється на червоний на панелі приладів.

Примітка. При проходженні поворотів ця функція дає змогу трохи зрізати поворот.

Особливі випадки

Сигналізація "Трим. контроль".

– Якщо система працює і більше не виявляє активність водія на кермі, на панелі приладів з'являється повідомлення "Трим. контроль", що супроводжується звуковим сигналом **i**, залежно від моделі автомобіля, жовтим індика-

тором  , доки водій не візьме контроль над автомобілем.

або

– Якщо система працює занадто довго, на панелі приладів з'являється повідомлення "Трим. контроль", що супроводжується звуковим попередженням, **i**, залежно від моделі автомобіля, збоку від відповідної лінії жовтим кольо-

ром горить індикатор  разом з індикатором **B**, доки водій не візьме контроль над автомобілем.



Водій може в будь-який момент перервати корегування траєкторії за допомогою керма.

Функція тимчасово недоступна/вимкнена

Функція тимчасово недоступна або відключена в таких випадках:

- дуже швидкий з'їзд зі смуги;
- постійний рух по смугі;
- приблизно чотири секунди після зміни смуги;
- круті повороти;
- погіршена видимість;
- увімкнено один із покажчиків повороту;
- увімкнено аварійну світлову сигналізацію;
- включення задньої передачі;
- швидке прискорення;
- зміна ширини смуги;
- робота системи електронного контролю стійкості ESC;
- робота антиблокувальної системи.

– увімкнення системи допомоги під час екстреного гальмування; Якщо камера перекрита, на панелі приладів з'явиться повідомлення "Передня камера немає видимості".

Очистіть зону, де розташовані датчики.

Автоматичне вимкнення

Функція автоматично вимикається, якщо:

- динамічний контроль стійкості ESC вимкнений або несправний;
- несправна антиблокувальна система гальм;
- Фаркоп електрично з'єднаний з роз'ємом зчіпки причепа;

– світиться індикатор  STOP.

Коли функція вимкнена, залежно від моделі автомобіля, на панелі приладів відображається індика-

тор  жовтим або білим кольо-

ром, або індикатор  зникає з панелі приладів.

Налаштування

Автомобіль, обладнаний мультимедійним екраном 3

ДОДАТКОВІ ФУНКЦІЇ ДОПОМОГИ ВОДІЄВИ

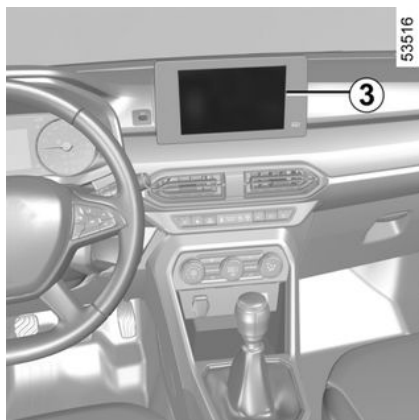

Щоб отримати доступ до налаштувань мультимедійної системи **3**, див. інструкції з експлуатації мультимедійної системи:

– "Дії на переривистій смузі": використовуйте це налаштування, щоб вибрати реакцію функції, якщо автомобіль перетинає переривчасту смугу без активації одного з покажчиків повороту:

- вибране налаштування: функція може активувати дію на систему рульового керування автомобіля для корекції траєкторії автомобіля;
- налаштування не вибрано: функція може попереджати водія за допомогою вібрації на кер-

мі без коригування траєкторії автомобіля.

- "ВІБРАЦІЯ": налаштуйте вібрацію керма для функції "Запобігання з'їзду зі смуги";
- залежно від автомобіля, "Очікування виїзду зі смуги" або "Попередження": відрегулюйте рівень чутливості виявлення лінії. Для цього виберіть:
 - "Пізно": лінія, виявлена після перетинання;
 - "Стандарт.": лінія, виявлена під час наближення;
 - "Ранне": лінія виявлена поблизу.

Детальніші відомості наведено в інструкції з експлуатації мультимедійної системи.

Автомобіль, не обладнаний мультимедійним екраном

(відрізняється залежно від моделі автомобіля)

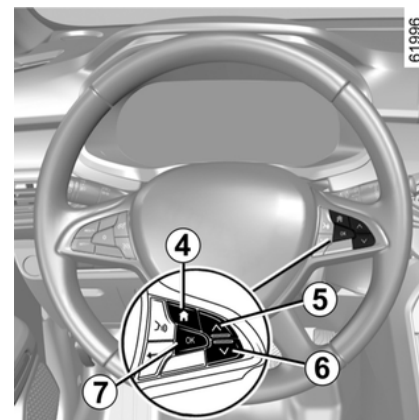

– **Коли автомобіль стоїть на місці**, натискайте перемикач **4**, доки

не відобразиться вкладка ;

або

– натисніть перемикач **4** і кілька разів натисніть кнопку **5** або **6**,

щоб перейти на вкладку ;

– натисніть перемикач **7** "ОК"

– кілька разів натискайте кнопку **5** або **6**, доки перейдете до меню

, та натисніть перемикач **7** "ОК";

– кілька разів натискайте кнопку **5** або **6**, доки перейдете до меню "АСИСТЕНТ ВОД.", та натисніть перемикач **7** "ОК";

ДОДАТКОВІ ФУНКЦІЇ ДОПОМОГИ ВОДІЄВИ

- натисніть кнопку **5** або **6** кілька разів, щоб перейти до меню "Чутливість системи втримання транспортного засобу в межах смуги руху", а потім натисніть перемикач **7** "ОК";
- послідовно натискайте регулятор **5** або **6**, щоб вибрати налаштування, потім натисніть перемикач **7** "ОК".

Функціональні збої

Коли система виявляє робочу несправність:

- на панелі приладів світиться

жовтий або білий індикатор ;

або (залежно від комплектації автомобіля)

- на панелі приладів горить інди-

катор .

Іноді на панелі приладів також з'являється:

- повідомлення "Помічник кермув. недоступний;

або

- повідомлення "Перевірте Помічник кермув.;

або

- повідомлення "Перевірте передню камеру;

У цих випадках зверніться за кваліфікованою допомогою до офіційного представника торгової марки.

ДОДАТКОВІ ФУНКЦІЇ ДОПОМОГИ ВОДИЄВИ

Попередження



Це додаткова функція для покращення умов водіння. Вона в жодному разі не замінює водія. Незважаючи на її наявність, водій повинен завжди бути обережним і уважно стежити за ситуацією на дорозі.

Обслуговування/ремонт системи

- У разі зіткнення камеру може бути зміщено, що вплине на її подальшу роботу. Вимкніть відповідну функцію та зверніться до офіційного дилера.
- Будь-яке технічне обслуговування в зоні розташування камери (ремонт, заміна компонентів, модифікація вітрового скла тощо) має виконувати кваліфікований персонал.

Обслуговувати систему може лише офіційний представник торгової марки.

Тимчасове порушення в роботі системи

За певних умов роботу системи може бути порушено або вона може зазнати пошкодження. Зокрема:

- бруд, лід, сніг, конденсована вода тощо на вітровому склі тощо;
- складні конструкції поблизу (наприклад, тунель);
- погані погодні умови (сніг, дощ, град, ожеледиця тощо);
- погана видимість (ніч, туман тощо);
- нестандартні елементи дорожньої розмітки або такі, які важко розрізнити (частково стерті, з надто великими інтервалами, деформована поверхня дороги);
- ризик засліплення (наприклад, променями сонця, світлом фар зустрічних автомобілів);
- вузька, звивиста (з крутими поворотами) чи нерівна дорога;
- рух на близькій відстані від іншого автомобіля, що їде по тій самій смузі.

У цьому разі функція "Запобігання з'їзду зі смуги" може активуватися неправильно або не реагувати взагалі.

Ризик небажаного чи невірнього корегування або відсутності корегування траєкторії.

Деактивація функції

Функцію потрібно вимкнути в таких випадках:

- область камери пошкоджено (з боку вітрового скла або внутрішнього дзеркала заднього виду);
- дорога слизька (сніг, ожеледиця, аквапланування, гравій тощо);
- погана видимість (ніч, туман тощо);

ДОДАТКОВІ ФУНКЦІЇ ДОПОМОГИ ВОДІЄВИ

- вітрове скло деформоване або на ньому є тріщини (не намагайтеся відремонтувати скло самостійно: його має замінити офіційний дилер);
- автомобіль буксирує причіп або трейлер;
- автомобіль в'їжджає на ділянку, де одночасно наявні декілька варіантів дорожнього маркування (ділянки, де ведуться дорожні роботи тощо).

3

ДОДАТКОВІ ФУНКЦІЇ ДОПОМОГИ ВОДИЄВИ

Сліпі зони: попередження

49763

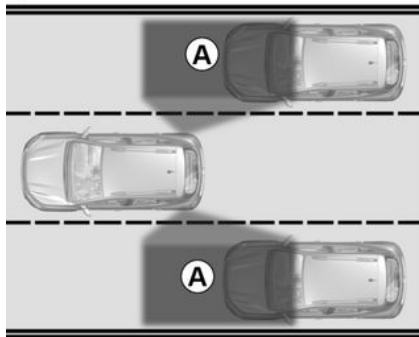

Ця система попереджає водія про інші автомобілі в зоні дії **A**.

Систему можна ввімкнути, якщо автомобіль рухається зі швидкістю від 30 до 140 км/год.

Ця функція використовує датчики **1**, вбудовані з кожної сторони переднього і заднього бамперів.

Зауваження

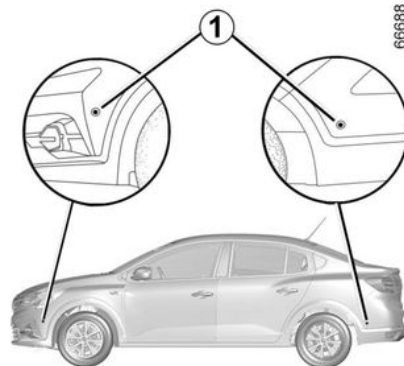

Стежте за тим, щоб ультразвукові датчики не були заблоковані (бруд, сніг тощо).

Якщо датчик заблоковано, на панелі приладів з'являється повідомлення "Очистіть датчик мертвої зони". Очистьте датчики.



Це функція додаткової допомоги, що вказує на наявність інших автомобілів у мертвої

зоні.

У жодному випадку її використання не звільняє водія від необхідності стежити за ситуацією на дорозі перед здійсненням будь-яких маневрів. Водій повинен бути завжди готовим до неочікуваних подій під час руху: завжди стежте, щоб під час маневрів у мертвої зоні не було рухомих (дітей, тварин, візків чи велосипедів) або малих чи вузьких об'єктів (каміння, стовпів тощо).

ДОДАТКОВІ ФУНКЦІЇ ДОПОМОГИ ВОДІЄВИ

Увімкнення/вимкнення



Коли автомобіль не рухається, а двигун запущено, на екрані мультимедійної **2**, виберіть меню "НАЛАШТУВАННЯ", на вкладці "АВТОМОБІЛЬ" виберіть меню "АСИСТЕНТ ВОД.", "Сліпа зона", потім виберіть "ON" або "OFF".



Дальність виявлення об'єктів системою відповідає стандартній ширині смуги дороги. Якщо смуги руху вузькі, система може виявляти автомобілі на інших смугах.

Індикатор 3

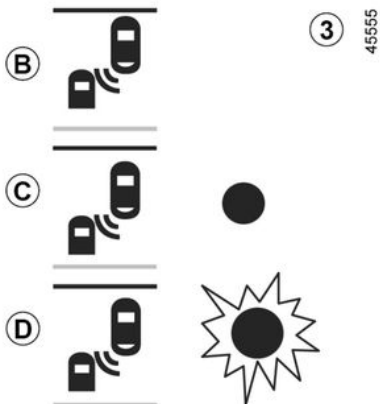

Індикатор **3** розташовано на кожному дзеркалі заднього виду **4**.

Примітка. Регулярно очищуйте дзеркала заднього виду **4**, щоб індикатори **3** залишалися видимими.

Операція

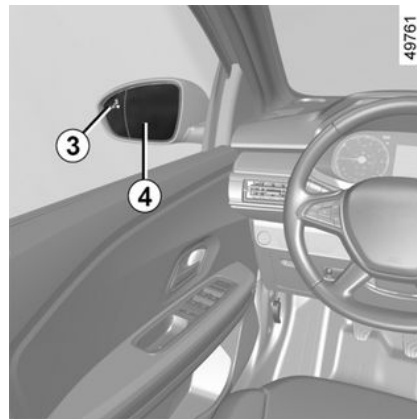

Попередження надходять:

- якщо автомобіль рухається зі швидкістю від 30 до 140 км/год;
- коли інший автомобіль, що перебуває в мертвій зоні, рухається в тому самому напрямі, що й ви.

Під час обгону іншого автомобіля індикатор **3** ввімкнеться, тільки якщо автомобіль, який Ви обганяєте, буде знаходитись у мертвій зоні більше однієї секунди.

Дисплей B

Функцію активовано, автомобілі не виявлено.

ДОДАТКОВІ ФУНКЦІЇ ДОПОМОГИ ВОДИЄВИ

Дисплей C

Перше попередження: індикатор **З** сигналізує про те, що в мертвій зоні виявлено транспортний засіб.

Дисплей D

Якщо індикатор повороту ввімкнено, індикатор **З** починає блимати, коли в сліпій зоні виявлено автомобіль, що рухається з того боку, у який ви плануєте повертати. Якщо вимкнути індикатор повороту, функція відтворить початкове попередження (дисплей **C**).



Оскільки датчики встановлено в бампери, будь-яке технічне обслуговування (ремонт, заміна, фарбування) має виконуватися кваліфікованим персоналом.

Система не функціонує:

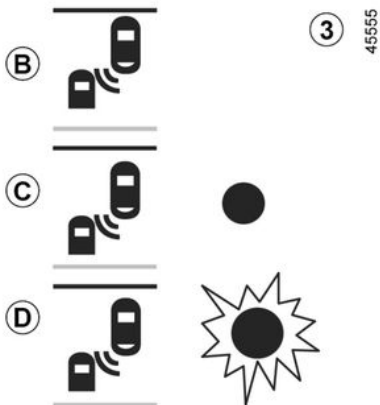

- Якщо об'єкт не рухається.
- якщо трафік занадто щільний;
- дорога має багато поворотів;
- якщо передні й задні датчики визначають об'єкт одночасно (наприклад, автопоїзд);
- ...

Функціональні збої

Якщо система виявить несправність, на панелі приладів відобразиться повідомлення "Перевірте сигнал мертвої зони". Зверніться по допомогу до офіційного представника торгової марки.

Примітка. При запуску двигуна тричі блимає індикатор **З** на дисплеї **B**. Це нормальне явище.

ДОДАТКОВІ ФУНКЦІЇ ДОПОМОГИ ВОДИЄВИ

Попередження



- Дальність виявлення об'єктів системою відповідає стандартній ширині смуги дороги. Під час руху по широкій дорозі система може не визначати автомобілі у мертвій зоні.
- У разі дуже поганих погодних умов (сильний дощ, сніг тощо) робота системи може тимчасово порушитися. Неухильно стежте за ситуацією на дорозі.

Ризик аварії.



Це додаткова функція для покращення умов водіння. Вона в жодному разі не замінює водія. Незважаючи на її наявність, водій повинен завжди бути обережним і уважно стежити за ситуацією на дорозі. Водій повинен регулювати швидкість відповідно до умов руху, незалежно від сповіщень системи.

За жодних обставин систему не можна використовувати як засіб для виявлення перешкод або функцію уникнення зіткнення.

Обслуговування/ремонт системи

- У разі зіткнення радар може бути зміщено, що вплине на його подальшу роботу. Вимкніть відповідну функцію та зверніться до офіційного дилера.
- Будь-яке технічне обслуговування в місці встановлення радарів (ремонт, заміна компонентів тощо) має виконувати кваліфікований персонал.

Обслуговувати систему може лише офіційний представник торгової марки.

Порушення в роботі системи

За певних умов роботу системи може бути порушено або вона може зазнати пошкодження. Зокрема:

- особливості інфраструктури (металеві мости, тунелі, дороги з бар'єрами на узбіччі тощо);
- погані погодні умови (сніг, град, ожеледиця тощо).

Ризик помилкового спрацювання сигналізації чи відсутність попереджень

Якщо система працює нестандартно, вимкніть її та зверніться до офіційного представника торгової марки.



Обмеження роботи системи

- Щоб система функціонувала правильно, роботі радара не має перешкоджати бруд або додаткове обладнання.
- Система не зможе розпізнавати малі об'єкти, що рухаються поруч з автомобілем (мотоцикли, велосипеди, пішоходи тощо).
- Під час входу в поворот або руху по кривій датчики можуть тимчасово припинити фіксувати автомобілі в суміжних смугах.
- Система не видає попередження, якщо лівий і правий радари одночасно виявляють автомобілі, що рухаються з подібною швидкістю (наприклад, під час руху по дорозі з трьома смугами).
- Система може не виявляти транспортні засоби, швидкість яких значно відрізняється від швидкості вашого автомобіля.
- Якщо автомобіль наздоганяє довгий транспортний засіб (наприклад, великовантажний автомобіль, що рухається з подібною швидкістю), система може перервати попередження до завершення маневру.
- Автомобіль рухається звивистою дорогою.

Деактивація функції

Функцію потрібно вимкнути в таких випадках:

- ділянку навколо радара було пошкоджено (задній бампер);
- автомобіль оснащено жорстким буксиром.

ДОДАТКОВІ ФУНКЦІЇ ДОПОМОГИ ВОДИЄВИ

Допомога при екстремому гальмуванні

Система А

Розміщення радара 1



За допомогою даних радара 1 система розраховує відстань:

- до транспортного засобу попереду, що їде по тій самій смузі; або
- до зустрічних транспортних засобів на перехресті.

Система інформує водія про ризик лобового зіткнення, щоб той здійснив відповідні протиаварійні манев-

ри (натиснув педаль гальма та/або повернув кермо).

Залежно від реакції водія система може допомогти в гальмуванні, щоб уникнути зіткнення або зменшити заподіяну ним шкоду.

Переконайтеся, що зону радара не закрито (брудом, снігом, неправильно встановленим номерним знаком тощо), не пошкоджено, не змінено (зокрема, фарбою) і не перекрито будь-яким аксесуаром, який встановлено на рівні решітки (логотипа) у передній частині автомобіля тощо.



Ця система може активувати максимальне гальмування, доки автомобіль остаточно не зупиниться.

З міркувань безпеки використовуйте ремені безпеки під час усіх поїздок. Також слід переконатися, що вантаж у багажнику розміщено таким чином, щоб жодний об'єкт у ньому не міг посягнути вперед і вдарити пасажирів.



Це додаткова функція для покращення умов водіння. Вона в жодному разі не замінює водія. Незважаючи на її наявність, водій повинен завжди бути обережним і уважно стежити за ситуацією на дорозі.

Операція

Виявлення транспортних засобів

Якщо під час руху зі швидкістю 7–170 км/год виникає ризик зіткнення з автомобілем попереду, система:

- **попереджає про ризик зіткнення:**

на панелі приладів загоряється

червоний індикатор  або, залежно від комплектації автомобіля, з'являється повідомлення 2 "Гальмуйте" й лунає звуковий сигнал.

Якщо водій натискає педаль гальма, але це не усуває ризик зіткнення, гальмівне зусилля збільшується.

- **може активувати гальмування:**

ДОДАТКОВІ ФУНКЦІЇ ДОПОМОГИ ВОДИЄВИ

якщо водій не реагує на попередження про зіткнення, і це зіткнення стає неминучим.



Якщо автомобіль зупинився в результаті аварійного гальмування, водій повинен втримувати його на місці, натиснувши на педаль гальма.

Примітка. Якщо водій використовує елементи керування автомобілем (кермо, педалі тощо), система може відкласти певні операції або взагалі не активується.



i У разі протиаварійного маневру ви можете в будь-який момент припинити гальмування:

- натиснувши педаль газу; або
- повернувши кермо задля ухилення від зіткнення.

Особливості попереджень

Залежно від швидкості, попередження та гальмування можуть активуватись одночасно.

Особливості виявлення автомобілів, що стоять на місці

Автомобілі, що стоять на місці, розпізнаються коли ваш автомобіль рухається зі швидкістю 7–80 км/год. Система не активується та не видає повідомлення про автомобілі, що стоять на місці, після перевищення вами швидкості 80 км/год.

Особливості виявлення зустрічних транспортних засобів на перехресті

На перехресті в разі зміни напрямку руху (наприклад, **A**) система розпізнає зустрічні транспортні засоби, що рухаються зі швидкістю приблизно 30–55 км/год, якщо:

- ваш автомобіль рухається зі швидкістю приблизно 7–25 км/год;
- на вашому автомобілі ввімкнено індикатор поворотів.

В іншому разі система залишається вимкненою, тривога не спрацьовує.

ДОДАТКОВІ ФУНКЦІЇ ДОПОМОГИ ВОДІЄВИ

Увімкнення або вимкнення системи

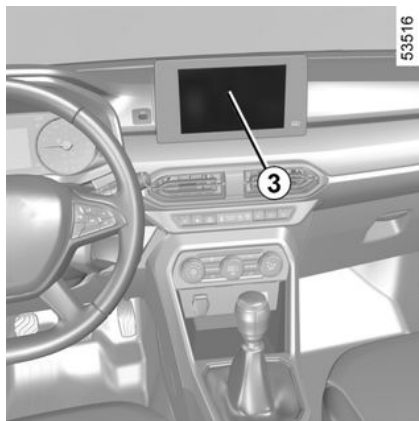
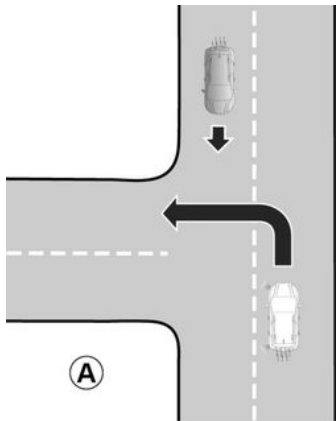

Автомобілі, обладнані мультимедійним екраном 3

Перегляньте інструкцію з експлуатації мультимедійної системи.

Автомобілі, не обладнані мультимедійним екраном

(система **A** або **B** залежно від комплектації автомобіля)

Система A

- Коли автомобіль зупинено, натисніть перемикач **4** необхідну кількість разів, доки не перейдете на вкладку "АВТОМОБІЛЬ";
- послідовно натискайте кнопку **5** або **6**, доки не відкриється меню "НАЛАШТУВАННЯ". Натисніть перемикач **7 "ОК"**;
- послідовно натискайте кнопку **5** або **6**, доки не відкриється меню "АСИСТЕНТ ВОД.". Натисніть перемикач **7 "ОК"**;
- кілька разів натискайте кнопку **5** або **6**, доки перейдете до меню "Активне гальмування.", та натисніть перемикач **7 "ОК"**;

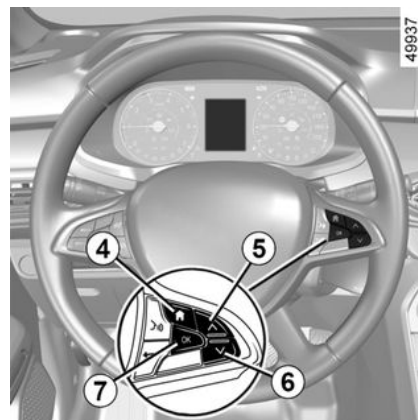

Натисніть перемикач **7 "ОК"** знову, щоб увімкнути або вимкнути функцію:

функцію активовано;

функцію дезактивовано.

Після вимкнення системи на панелі приладів загоряється жовтий індикатор .

ДОДАТКОВІ ФУНКЦІЇ ДОПОМОГИ ВОДІЄВИ

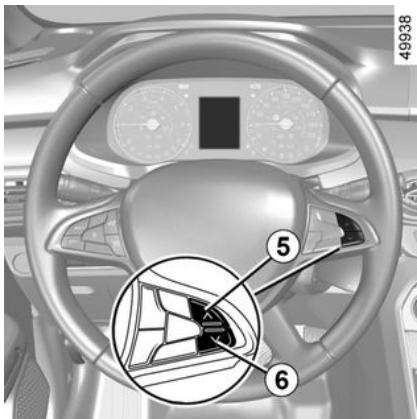

Система В

– Зупиніть автомобіль і послідовно натискайте кнопку **5** або **6**, щоб

перейти на вкладку

– функцію можна вмикати й вимикати, натиснувши й утримуючи кнопку **5** або **6**.

Після вимкнення системи на панелі приладів загоряється жовтий ін-

дикатор



Кожного разу, коли автомобіль запускається, функція активується автоматично.

Тимчасово неактивний

Якщо система виявить, що функція тимчасово не працює, на панелі приладів загориться жовтий інди-

катор і відобразиться повідомлення "Передній радар немає видимості" (залежно від моделі автомобіля).

Можливі причини:

– система тимчасово не працює (наприклад, передня решітка вкрита брудом, снігом тощо). У такому випадку припаркуйте автомобіль і вимкніть двигун. Очистьте решітку переднього бампера. Після наступного запуску двигуна індикатори згаснуть, а повідомлення (залежно від моделі автомобіля) зникне.

Якщо цього не сталося, причина несправності може бути іншою. Зверніться до офіційного представника торгової марки.

Функціональні збої



відображаються жовтим кольором на панелі приладів і, залежно від моделі автомо-

біля, індикатор горить жовтим із повідомленням: "Перевірте передній радар" або "Перевірте камеру/радар": це свідчить про те, що система виявила функціональну несправність. Зверніться за кваліфікованою допомогою до офіційного представника торгової марки



Кожного разу, коли автомобіль запускається, функція активується автоматично.

ДОДАТКОВІ ФУНКЦІЇ ДОПОМОГИ ВОДІЄВИ

Обмеження роботи системи

3

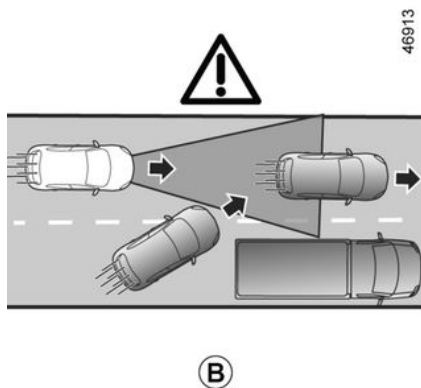

Виявлення транспортних засобів

Транспортний засіб, що повертає на вашу смугу (наприклад, **B**), буде враховано системою лише після того, як він потрапить у межі дії радара.

Система може запустити гальмування з затримкою.

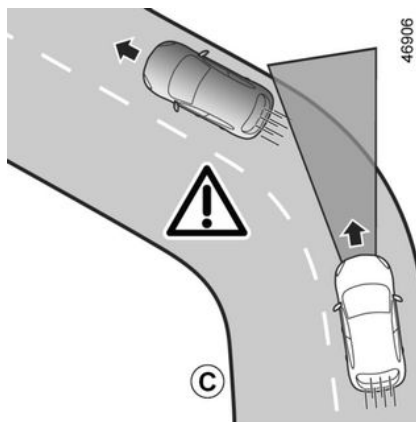

Виявлення автомобілів під час виконання повороту

Під час повороту чи руху по кривій ділянці радара може тимчасово не виявляти транспортний засіб попереду (наприклад, **C**).

Після виходу з повороту виявлення транспортного засобу попереду може відбуватися неправильно або з затримкою.

Система може запустити гальмування з затримкою.

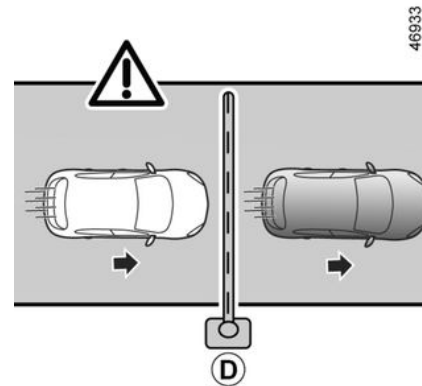

Невиявлення нерухомих перешкод і об'єктів невеликого розміру

Система не може виявити такі об'єкти:

- пішоходів, велосипедів, скутерів тощо;
- тварин;
- фіксованих перешкод (шлагбаумів, стін тощо) (наприклад, як на рис. **D**).

Вони не враховуються системою. Через них не спрацює тривога й система не реагує.

ДОДАТКОВІ ФУНКЦІЇ ДОПОМОГИ ВОДИЄВИ

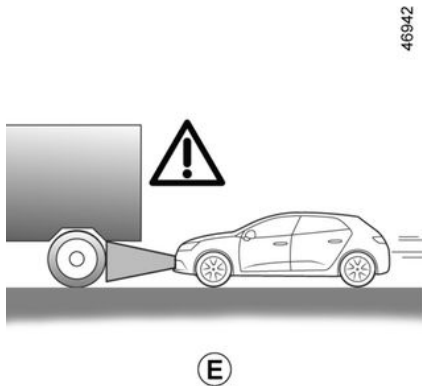

Транспортні засоби, приховані за нерівностями рельєфу місцевості

Система не виявляє транспортні засоби, що рухаються на підйомах або спусках, якщо вони приховані нерівностями рельєфу місцевості або перебувають за межами дії радара.

Транспортні засоби за межами дії радара

Система відреагує з запізненням або не відреагує взагалі, якщо виявлені транспортні засоби перебувають поза межами дії радара, особливо в таких ситуаціях:

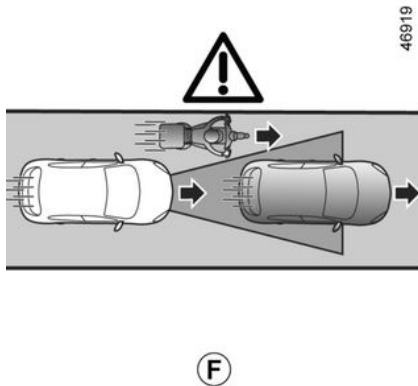

- транспортний засіб перевозить довгий об'єкт, що виходить за межі смуги;
- фактична довжина високого транспортного засобу (наприклад, як на рис. **Е**) знаходиться поза зоною дії радара (будівельні машини, сільськогосподарське обладнання тощо);
- транспортні засоби рухаються не посередині смуги;
- вузькі транспортні засоби, що знаходяться занадто близько (наприклад, як на рис. **Ф**).

ДОДАТКОВІ ФУНКЦІЇ ДОПОМОГИ ВОДІЄВИ

Попередження



Допомога при екстремому гальмуванні

Це додаткова функція для покращення умов водіння. Вона в жодному разі не замінює водія. Незважаючи на її наявність, водій повинен завжди бути обережним і уважно стежити за ситуацією на дорозі.

Активацію цієї функції може бути затримано або заблоковано, якщо система виявить, що автомобілем керує водій (наприклад, повертає кермо, натискає педалі тощо).

Систему не можна активувати:

- коли важіль коробки передач перебуває в положенні задньої передачі;
- коли застосовано стоянкове гальмо;
- коли запущено динамічний контроль стійкості (ESC).

Обслуговування/ремонт системи

- У разі зіткнення радар може змститися, що вплине на його роботу. Вимкніть відповідну функцію та зверніться до офіційного дилера.
- Будь-яке технічне обслуговування в місці встановлення радара (ремонт, заміна компонентів тощо) має виконуватися кваліфікованим персоналом.

Обслуговувати систему може лише офіційний представник торгової марки.



Порушення в роботі системи

За певних умов роботу системи може бути порушено або вона може зазнати пошкодження. Зокрема:

- складні конструкції поблизу (металевий міст, тунель тощо);
- погані погодні умови (сніг, град, ожеледиця тощо);
- перекрито ділянку навколо радара (брудом, льодом, снігом, конденсатом тощо);
- ...

У таких умовах система може не відреагувати, попередити водія або спонтанно загальмувати.

Обмеження роботи системи

- Після кожного запуску двигуна система виконує калібрування відповідно до оточення автомобіля й може не вмикатися ще впродовж приблизно трьох хвилин.
- Зустрічний транспортний засіб не ініціює попередження або дії системи, якщо умови, указані в розділі "Особливості виявлення зустрічних транспортних засобів на перехресті", не виконано (див. попередні сторінки).
- Щоб забезпечити належну роботу системи, ділянка навколо радара має бути чистою та не перекриватися додатковим обладнанням.
- Система може реагувати на невеликі транспортні засоби, зокрема мотоцикли, не настільки ефективно, як на автомобілі.
- Якщо дорога слизька (внаслідок дощу, снігу чи ожеледиці), система може функціонувати неправильно;
- ...

У таких умовах система може не відреагувати, попередити водія або спонтанно загальмувати.

ДОДАТКОВІ ФУНКЦІЇ ДОПОМОГИ ВОДІЄВІ



Деактивація функції

Функцію потрібно вимкнути в таких випадках:

- передня частина автомобіля пошкоджена (у результаті зіткнення, подряпин на радарі тощо);
- автомобіль буксирується (допомога при аварії);
- ви їдете по дорозі без твердого покриття.

Якщо система працює нестандартно, вимкніть її та зверніться до офіційного представника торгової марки.

Припинення дії функції

Припинити активне гальмування можна будь-коли, натиснувши педаль газу або повернувши кермо, як під час маневру ухилення від зіткнення.

ДОДАТКОВІ ФУНКЦІЇ ДОПОМОГИ ВОДИЄВИ

Система В

70846

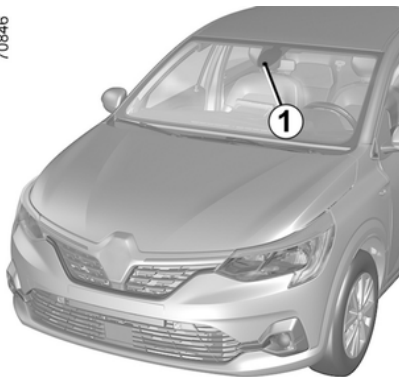

За допомогою інформації з радара й камери **1** система визначає відстань:

- до транспортного засобу попереду, що їде по тій самій смузі; або
- до зустрічних транспортних засобів під час зміни напрямку руху; або
- від автомобілів, що проїжджають перпендикулярно; або
- до нерухомих автомобілів; або

– до пішоходів і велосипедистів поблизу.

Система інформує водія про ризик лобового зіткнення, щоб той здійняв відповідні протиаварійні маневри (натиснув педаль гальма та/або повернув кермо).

Залежно від реакції водія система може допомогти в гальмуванні, щоб уникнути зіткнення або зменшити заподіяну ним шкоду.

В іншому разі система залишається вимкненою, тривога не спрацьовує.



Це додаткова функція для покращення умов водіння.

Вона в жодному разі не замінює водія. Незважаючи на її наявність, водій повинен завжди бути обережним і уважно стежити за ситуацією на дорозі.



Ця система може активувати максимальне гальмування, доки автомобіль остаточно не зупиниться.

З міркувань безпеки використовуйте ремені безпеки під час усіх поїздок. Також слід переконаватися, що вантаж у багажнику розміщено таким чином, щоб жодний об'єкт у ньому не міг посунутись уперед і вдарити пасажирів.

Розміщення камери 1

Переконайтеся, що вітрове скло чисте та прозоре (на ньому немає бруду, снігу, конденсату тощо).

Операція

Під час руху, коли є ризик зіткнення, система:

- **попереджає про небезпеку зіткнення:** на панелі приладів з'являється повідомлення "Виявлено перешкоду", що супроводжується звуковим сигналом.

Примітка. Коли водій натискає педаль гальма, а система й досі виявляє ризик зіткнення, гальмівне

ДОДАТКОВІ ФУНКЦІЇ ДОПОМОГИ ВОДИЄВИ

зусилля може бути збільшене, якщо його не вистачає для запобігання зіткненню.

– **може спровокувати гальмування:** якщо водій не реагує на попередження і зіткнення стає неминучим, на панелі приладів відобра-

жається червоний індикатор  та повідомлення "Гальмуйте", що супроводжується звуковим сигналом.

Особливості:

- якщо водій використовує елементи керування автомобілем (кермо, педалі тощо), система може відкласти певні операції або взагалі не активується;
- якщо автомобіль зупинився в результаті аварійного гальмування, він автоматично втримується на місці впродовж короткого часу. Після цього часу водій повинен утримувати автомобіль на місці, тримаючи ногу на педалі гальма;
- Після того як система активує гальмування, на дисплеї з'явиться повідомлення "Розшир. безпеку увімкнено".



У разі протиаварійного маневру ви можете в будь-який момент припинити гальмування:

- натиснувши педаль газу;
- або
- повернувши кермо задля ухилення від зіткнення.



Особливості попереджень

Залежно від швидкості, попередження та гальмування можуть активуватись одночасно.

Виявлення транспортних засобів

Виявлення автомобілів, що рухаються по одній смузі

Ризик зіткнення з автомобілем, що рухається попереду вас на тій самій смузі, визначається системою, коли:

- ваш автомобіль рухається зі швидкістю приблизно 5-180 км/год.

Виявлення зустрічного транспорту в контексті маневру зміни напрямку

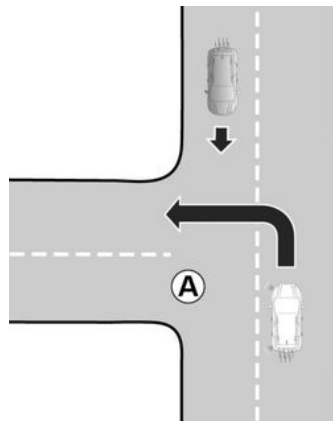

63577

Коли ви хочете змінити напрямку руху (наприклад, **A**), зустрічні автомобілі виявляються системою, якщо:

- ваш автомобіль рухається зі швидкістю приблизно 7-30 км/год.
- на вашому автомобілі ввімкнено покажчик повороту.

ДОДАТКОВІ ФУНКЦІЇ ДОПОМОГИ ВОДИЄВИ

Виявлення автомобілів, що перетинають смугу руху перпендикулярно

Автомобілі, що перетинають смугу руху перпендикулярно, визначаються системою, коли:

– ваш автомобіль рухається зі швидкістю приблизно 5–85 км/год.

Виявлення автомобілів, що зупинилися на смузі руху

Нерухомі автомобілі виявляються системою, коли:

– ваш автомобіль рухається зі швидкістю приблизно 5–85 км/год.

Виявлення пішоходів і велосипедистів

Виявлення пішоходів і велосипедистів на одній смузі руху

Система виявляє пішоходів і велосипедистів, коли:

– ваш автомобіль рухається зі швидкістю приблизно 5–85 км/год.

Виявлення пішоходів і велосипедистів при зміні напрямку руху

Система виявляє пішоходів і велосипедистів, коли:

– ваш автомобіль рухається зі швидкістю приблизно 7–30 км/год.

Увімкнення/вимкнення

-  Залежно від автомобіля та залежно від часу, що минув після останньої зупинки двигуна, функція активується повторно:
- коли автомобіль розблоковано;
 - або
 - при відчиненні дверей;
 - або
 - коли двигун перезапущено.

Увімкнення й вимкнення системи через екран мультимедійної системи 2

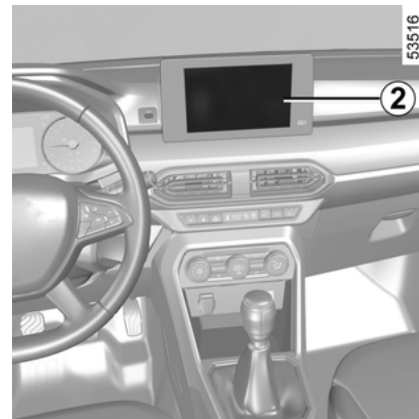

Щоб увімкнути або вимкнути цю функцію, дотримуйтеся інструкцій з експлуатації мультимедійної системи.

Виберіть "УВІМК" або "ВИМК".

Увімкнення й вимкнення системи за допомогою бортового комп'ютера 3

(відрізняється залежно від моделі автомобіля)

ДОДАТКОВІ ФУНКЦІЇ ДОПОМОГИ ВОДІЄВИ

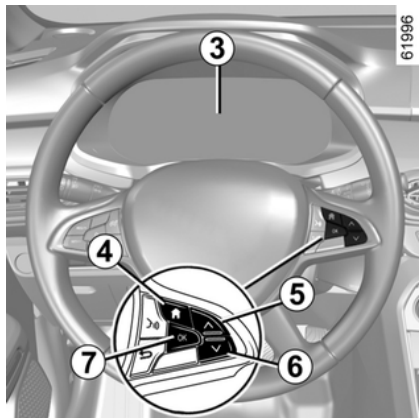

– Коли автомобіль стоїть на місці, натискайте перемикач **4**, доки

не відобразиться вкладка ;
або

– натисніть перемикач **4** і кілька разів натисніть кнопку **5** або **6**,



щоб перейти на вкладку ;

– натисніть перемикач **7 "ОК"**;
– кілька разів натискайте кнопку **5** або **6**, доки перейдете до меню

, та натисніть перемикач **7 "ОК"**;

– кілька разів натискайте кнопку **5** або **6**, доки перейдете до меню "АСИСТЕНТ ВОД.", та натисніть перемикач **7 "ОК"**;

– кілька разів натискайте кнопку **5** або **6**, доки перейдете до меню "Активне гальмув.", та натисніть перемикач **7 "ОК"**;
– Натисніть перемикач **7 "ОК"** знову, щоб увімкнути або вимкнути функцію:

-  функцію активовано;
-  функцію дезактивовано.

Після вимкнення системи на панелі приладів загоряється індикатор



або , залежно від моделі автомобіля. Після ввімкнення системи індикатор згасає.

Налаштування



З міркувань безпеки виконуйте будь-які регулювання після зупинки автомобіля.

Параметри з екрана мультимедійної системи **2**

(відрізняється залежно від моделі автомобіля)

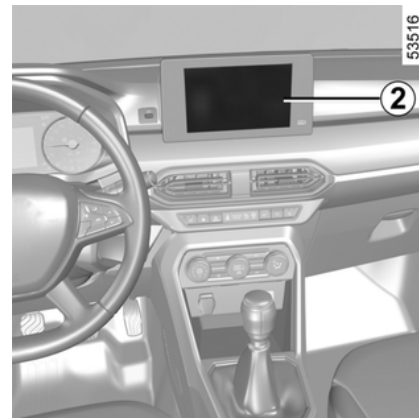

Коли автомобіль нерухомий, щоб отримати доступ до налаштувань функцій з екрана мультимедійної системи **2**, зверніться до інструкції з експлуатації мультимедійної системи:

– "Попереджувальний сигнал": налаштування рівня чутливості сигналізації. Для цього виберіть:

- « Пізні »;
- « Стандарт. »;
- « Ранні ».

Детальніші відомості наведено в інструкції з експлуатації мультимедійної системи.

ДОДАТКОВІ ФУНКЦІЇ ДОПОМОГИ ВОДІЄВИ

Налаштування з бортового комп'ютера 3

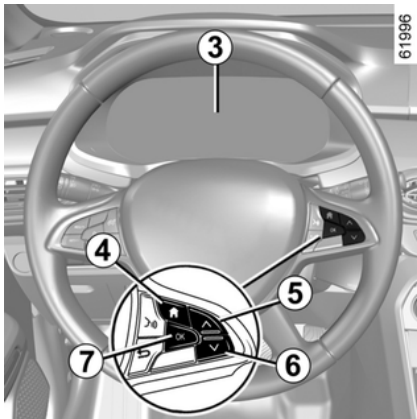

– Коли автомобіль стоїть на місці, натискайте перемикач 4, доки

не відобразиться вкладка ; або

– натисніть перемикач 4 і кілька разів натисніть кнопку 5 або 6,

щоб перейти на вкладку ;

– натисніть перемикач 7 "ОК"

– кілька разів натискайте кнопку 5 або 6, доки перейдете до меню

, та натисніть перемикач 7 "ОК";

– кілька разів натискайте кнопку 5 або 6, доки перейдете до меню "АСИСТЕНТ ВОД.", та натисніть перемикач 7 "ОК";

– кілька разів натисніть елементи керування 5 або 6, щоб перейти до пункту "Чутливість системи активного гальмування" і потім натисніть перемикач 7 ОК;

– послідовно натискайте регулятор 5 або 6, щоб вибрати налаштування, потім натисніть перемикач 7 "ОК".

Тимчасово неактивний

Якщо система виявляє тимчасову несправність, на панелі приладів

з'являється індикатор  або

, залежно від моделі автомобіля.

Можливі причини:

– система тимчасово втратила видимість через відблиск сонця, фари ближнього світла, погані погодні умови тощо. Щойно видимість покращиться, робота системи відновиться;

– система тимчасово не працює (наприклад, вітрове скло вкрито брудом, снігом, конденсатом тощо). У такому випадку припаркуйте автомобіль і вимкніть двигун.

Очистьте вітрове скло. Після наступного запуску двигуна й приблизно через п'ять чи десять хвилин руху індикатор і повідомлення зникають. Якщо цього не сталося, причина несправності може бути іншою. Зверніться до офіційного представника торгової марки.

Функціональні збої

Коли функція виявляє несправності в роботі, на панелі приладів загоряється аварійний індикатор



або індикатор  (залежно від комплектації автомобіля).

Зверніться за кваліфікованою допомогою до офіційного представника торгової марки

ДОДАТКОВІ ФУНКЦІЇ ДОПОМОГИ ВОДИЄВИ

Попередження



Це додаткова функція для покращення умов водіння. Вона в жодному разі не замінює водія. Незважаючи на її наявність, водій повинен завжди бути обережним і уважно стежити за ситуацією на дорозі. Активацію цієї функції може бути затримано або заблоковано, якщо система виявить, що автомобілем керує водій (наприклад, повертає кермо, натискає педалі тощо).

Систему не можна активувати в таких випадках:

- коли ввімкнено електронну систему підтримання курсової стійкості (ESC).

Обслуговування/ремонт системи

- У разі зіткнення камеру може бути зміщено, що вплине на її подальшу роботу. Вимкніть відповідну функцію та зверніться до офіційного дилера.
- Будь-яке технічне обслуговування в зоні розташування камери (ремонт, заміна компонентів, модифікація вітрового скла тощо) має виконувати кваліфікований персонал.

Обслуговувати систему може лише офіційний представник торгової марки.

Порушення в роботі системи

За певних умов роботу системи може бути порушено або вона може зазнати пошкодження. Зокрема:

- погані погодні умови (сніг, дощ, град, ожеледиця тощо);
- погана видимість (ніч, туман тощо);
- погане розрізнення об'єктів (автомобілів, пішоходів тощо) і навколишнього середовища (наприклад, одягненого в білий одяг пішохода, який рухається засніженою місцевістю, тощо);
- ризик засліплення (наприклад, променями сонця, світлом фар зустрічних автомобілів);
- бруд, лід, сніг, конденсована вода тощо на вітровому склі тощо;
- ...

У таких умовах система може не відреагувати, попередити водія або спонтанно загальмувати.

Обмеження роботи системи

- Під час кожного запуску двигуна система виконує калібрування відповідно до оточення автомобіля й може не вмикатися впродовж приблизно 2-5 хвилин після початку руху;
- камеру слід утримувати в чистоті та без будь-яких модифікацій, щоб забезпечити належну роботу системи;

ДОДАТКОВІ ФУНКЦІЇ ДОПОМОГИ ВОДИЄВИ

- система може реагувати на невеликі транспортні засоби, не настільки ефективно, як на автомобілі;
- Якщо дорога слизька (внаслідок дощу, снігу чи ожеледиці), система може функціонувати неправильно. ;
- щоб забезпечити коректну роботу, системі необхідно розрізняти всю перешкоду. Таким чином, система не може виявити такі об'єкти:
 - пішоходів/велосипедистів в умовах сутінків або поганого освітлення;
 - частково видимих пішоходів/велосипедистів;
 - пішоходів, зріст яких становить менше ніж 80 см;
 - пішоходів, які переносять великі об'єкти;
 - ...

У таких умовах система може не відреагувати, попередити водія або спонтанно загальмувати.

Деактивація функції

Функцію потрібно вимкнути в таких випадках:

- область камери пошкоджено (наприклад, з внутрішнього чи зовнішнього боку вітрового скла);
- автомобіль буксирується (допомога при аварії);
- вітрове скло деформоване або на ньому є тріщини (не намагайтеся відремонтувати скло самостійно: його має замінити офіційний дилер);
- ви їдете по дорозі без твердого покриття.

Якщо система працює нестандартно, вимкніть її та зверніться до офіційного представника торгової марки.

Припинення дії функції

Припинити активне гальмування можна будь-коли, натиснувши педаль газу або повернувши кермо, як під час маневру ухилення від зіткнення.

ДОДАТКОВІ ФУНКЦІЇ ДОПОМОГИ ВОДИЄВИ

Попередження водія про наближення до зон підвищеної пильності

Функція попередження водія про втрату пильності аналізує поведінку водія за кермом (стиль водіння, керування автомобілем тощо) і попереджає його, якщо існує загроза.

Вона враховує зокрема такі показники:

- рухи керма;
- керування водія іншими системами (індикаторами, педаль гальма тощо).



Це додаткова функція для покращення умов водіння, покликана запобігати ризику

втомити. Функція не діє на автомобілі. Ця функція не може в жодному разі замінити відповідальність водія.

Водій завжди повинен адаптувати своє керування відповідно до своєї уважності, незалежно від сповіщень системи.

Операція

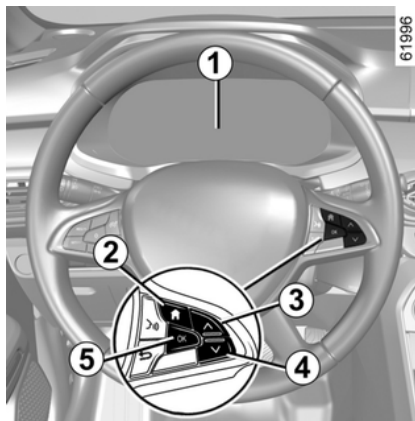

Ця функція готова подати сигнал, якщо:

- минуло кілька хвилин з моменту останньої зупинки автомобіля;
- швидкість автомобіля перевищує приблизне значення 70 км/год.

У разі наявності ризику втомити або порушення уваги відображається повідомлення "Попе.про нері.ід відпочиньте" на панелі приладів і лунає звуковий сигнал.

Натисніть перемикач **5 ОК**, щоб вимкнути попередження. Рекомендується якнайшвидше зупинитися для перепочинку.

Після видалення повідомлення система продовжує моніторинг пильності та при необхідності видає нове попередження.



Функція попередження водія про втрату пильності постійно контролює увагу водія та може подавати декілька попереджень за одну поїзду. Після запуску двигуна система кожен раз перезапускається.

Активація/деактивація попередження



З міркувань безпеки виконуйте будь-які регулювання після зупинки автомобіля.

ДОДАТКОВІ ФУНКЦІЇ ДОПОМОГИ ВОДІЄВИ



Залежно від автомобіля та залежно від часу, що минув після останньої зупинки двигуна, попередження активуються повторно:

- коли автомобіль розблоковано;
- або
- при відчиненні дверей;
- або
- коли двигун перезапущено.



Коли сповіщення вимкнено, система продовжує оцінювати стан втоми водія.

Увімкнення та вимкнення сповіщень за допомогою кнопки 6 "My Safety"



- **Щоб вимкнути сповіщення**, двічі натисніть кнопку 6;
- **Щоб повторно увімкнути сповіщення**, натисніть кнопку 6 один раз.

Увімкнення й вимкнення сповіщень через екран мультимедійної системи 7

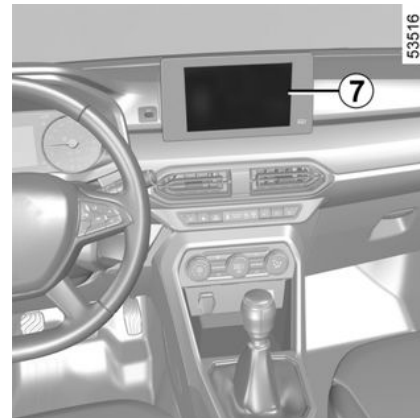

Щоб увімкнути або вимкнути сповіщення, дотримуйтеся інструкцій з експлуатації мультимедійної системи.

Виберіть "ON" або "OFF".

Увімкнення й вимкнення попереджень за допомогою бортового комп'ютера 7

(відрізняється залежно від моделі автомобіля)

ДОДАТКОВІ ФУНКЦІЇ ДОПОМОГИ ВОДІЄВИ

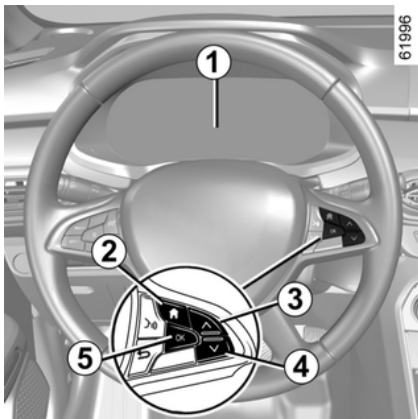

– Коли автомобіль стоїть на місці, натискайте перемикач **2**, доки

не відобразиться вкладка ; або

– натисніть перемикач **2** і кілька разів натисніть кнопку **3** або **4**,

щоб перейти на вкладку ;

– натисніть перемикач **5 "ОК"**



– кілька разів натискайте кнопку **3** або **4**, доки перейдете до меню

, та натисніть перемикач **5 "ОК"**;

– кілька разів натискайте кнопку **3** або **4**, доки перейдете до меню "АСИСТЕНТ ВОД.", та натисніть перемикач **5 "ОК"**;

– кілька разів натискайте кнопку **3** або **4**, доки перейдете до меню "Наближення до зон підвищеної пильності", та натисніть перемикач **5 "ОК"**;

– натисніть перемикач **5 "ОК"** знову, щоб увімкнути або вимкнути сповіщення:

-  попередження ввімкнено;
-  деактивовані попередження.

Обмеження роботи системи

За певних умов роботу системи може бути порушено, або вона може зазнати пошкодження. Зокрема:

- певні стилі водіння (неправильне водіння тощо);
- водіння по дорозі в незадовільному стані;
- сильний бічний вітер;
- Годинник налаштований неправильно (залежно від автомобіля);
- звивисті дороги;
- тяга причепа.

Функціональні збої

Якщо система виявить несправність, на панелі приладів відобразиться повідомлення "Контроль

втоми водія перевір." та індикатор



Офіційний дилер повинен виконати перевірку системи.

Виявлення дорожніх знаків

70846

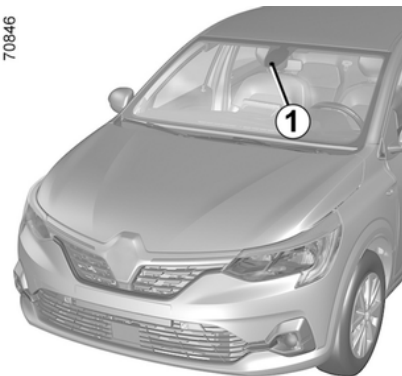

Система відображає обмеження швидкості на панелі приладів відповідно до дорожніх знаків, виявлених на узбіччі.

Робота цієї функції в основному забезпечується камерою **1**, встановленою на вітровому склі за дзеркалом заднього виду.

Залежно від країни, система також використовує інформацію з підписки на карти для інтерпрета-

ДОДАТКОВІ ФУНКЦІЇ ДОПОМОГИ ВОДИЄВИ

ції певних знаків (в'їзд у місто тощо).

Знак, що відображається на панелі приладів, змінюється при виявленні системою дорожнього знака.

Після активації обмежувача швидкості, круїз-контролю або адаптивного круїз-контролю ви можете адаптувати обмежене задане значення швидкості до обмеження швидкості, що відображається системою на панелі приладів ("Обмежувач швидкості" → 242 і "Круїз-контроль" → 245).

У разі перевищення встановленого швидкісного режиму дорожній знак, що відображається на панелі приладів, змінюється для інформування водія.

Розміщення камери 7

Переконайтеся, що вітрове скло чисте та прозоре (на ньому немає бруду, снігу, конденсату тощо).

Особливі випадки

Для техніки з підпискою на карту:

– якщо автомобіль використовується в країні, де швидкість вимірюється в одиницях, відмінних від налаштованих у системі, знак обмеження швидкості відображається

в одиницях, прийнятих у відповідній країні, а значення обмеження швидкості конвертується з урахуванням одиниці, налаштованої для панелі приладів.

– для країн, де обмеження швидкості знижується під час дощової погоди на деяких типах доріг, система може змінити виявлене обмеження швидкості через кілька секунд після спрацювання очисників вітрового скла.

На автомобілях без підписки на карту: під час руху у країні, де одиниці швидкості відрізняються від одиниць вимірювання швидкості вашого автомобіля, можна вручну вибрати відповідну одиницю швидкості на панелі приладів (наприклад, змінити з миль на кілометри), щоб отримати точну інформацію "Дисплеї та індикатори" → 113.

Особливості:

Система не враховує виняткові обставини обмеження швидкості, такі як дні максимального забруднення навколишнього середовища.

Операція

Світлові індикатори



ДОДАТКОВІ ФУНКЦІЇ ДОПОМОГИ ВОДИЄВИ

Функція відображає такі індикатори:

2. Звичайні та додаткові знаки про обмеження швидкості (швидкість на з'їзді з автомагістралі зі стрілкою, швидкість буксирування трейлера, обмеження швидкості зі зазначенням довжини ділянки застосування тощо).

У разі перевищення встановленої швидкості навколо дорожнього знака (індикатор **2**) блимає коло, що супроводжується, залежно від автомобіля, звуковим сигналом, що лунає протягом кількох секунд, щоб попередити вас. Воно світиться на панелі приладів, поки швидкість автомобіля перевищує виявлене обмеження.



Підписка на карту

Функція виявлення дорожніх знаків надається за підпискою на карту.

Для керування передплатою див. інструкції з експлуатації мультимедійної системи.

Якщо підписка відсутня, система обмежить врахуванням знаків обмеження швидкості, коли вони будуть виявлені камерою.

Система не буде враховувати інформацію, пов'язану з картою. Дані про обмеження швидкості також можуть бути недоступними.



Залежно від моделі автомобіля й часу, що минув після останньої зупинки двигуна, звукове попередження активується повторно:

- коли автомобіль розблоковано;
- або
- при відчиненні дверей;
- або
- коли двигун перезапущено.

Увімкнення/вимкнення



З міркувань безпеки виконуйте будь-які регулювання після зупинки автомобіля.

ДОДАТКОВІ ФУНКЦІЇ ДОПОМОГИ ВОДІЄВИ

Ввімкнення та вимкнення звукових сповіщень про перевищення швидкості за допомогою кнопки 3 "My Safety"



- Щоб вимкнути звукове попередження, двічі натисніть кнопку 3. Індикатор кнопки 3 вимкнеться;
- Щоб повторно активувати звукове сповіщення, натисніть кнопку 3. Індикатор кнопки 3 увімкнеться.

Активація, вимкнення звукового оповіщення про перевищення швидкості з мультимедійного екрану 4

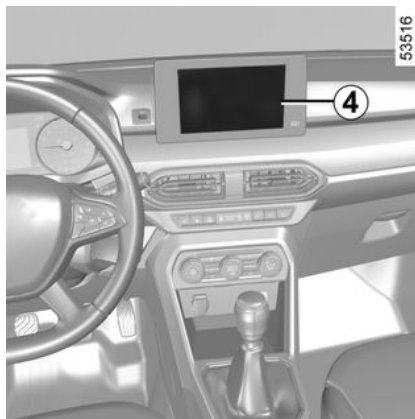

Щоб увімкнути або вимкнути звукове сповіщення, дотримуйтеся інструкцій з експлуатації мультимедійної системи.

Виберіть "ON" або "OFF".

Активація, вимкнення звукового оповіщення про перевищення швидкості з бортового комп'ютера 5

(відрізняється залежно від моделі автомобіля)

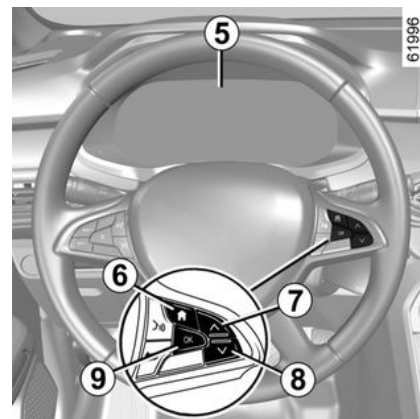

- Коли автомобіль зупинено, натисніть перемикач 6 необхідну кількість разів, доки не перейдете на

вкладку ;

або

- натисніть перемикач 6 і кілька разів натисніть кнопку 7 або 8,

щоб перейти на вкладку ;

- Натисніть перемикач 9 "OK"

- кілька разів натискайте кнопку 7 або 8, доки перейдете до меню

, та натисніть перемикач 9 "OK";

- кілька разів натискайте кнопку 7 або 8, доки перейдете до меню

ДОДАТКОВІ ФУНКЦІЇ ДОПОМОГИ ВОДІЄВИ

"АСИСТЕНТ ВОД.", та натисніть перемикач **9 "ОК"**;

– кілька разів натискайте кнопку **7** або **8**, доки перейдете до меню "Перевищ.швидк-ті", та натисніть перемикач **9 "ОК"**;

– натисніть перемикач **9 "ОК"** знову, щоб увімкнути або вимкнути звукове попередження:

–  попередження активовано;

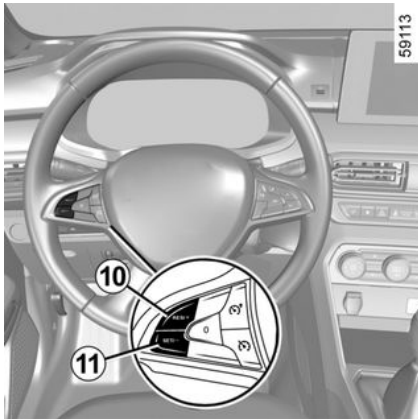

–  попередження деактивовано.

Зміна обмеженої швидкості або швидкості регулювання



Щоб налаштувати обмежувач швидкості, круїз-контроль або задане значення круїз-контролю до виявленого обмеження швидкості, натисніть перемикач **10 (RES/+)** або **11 (SET/-)**.

Тимчасова недоступність

Якщо система недоступна з причин, пов'язаних з камерою або картографічними даними, на панелі приладів відображається символ  або, залежно від автомобіля, символ .

Якщо проблему усунути не вдалося, звертайтеся за кваліфікованою допомогою до офіційного представника торгової марки.

Система не зможе визначити обмеження швидкості в таких випадках:

- вітрове скло брудне;
- камера засліплена сонцем;
- недостатня видимість (туман тощо);
- знаки не розпізнаються (через сніг тощо) або приховані (іншим автомобілем чи деревами);
- карта застаріла.

Система не зможе визначити обмеження швидкості в таких випадках:

- вітрове скло брудне;
- камера засліплена сонцем;
- недостатня видимість (туман тощо);
- знаки не розпізнаються (через сніг тощо) або приховані (іншим автомобілем чи деревами);
- карта застаріла.

Примітка. Якщо камера перекрита, на панелі приладів з'явиться повідомлення "Передня камера

немає видимості". Очистіть область вітрового скла перед камерою.

Функціональні збої

Коли система виявляє несправності у функціонуванні, на панелі приладів з'являється попередження

або, залежно від моделі

автомобіля, .

Іноді на панелі приладів також з'являється таке повідомлення:

- « Помічник кермув. недоступний »;
- « Переверте передню камеру »;
- « Переверте Помічник кермув. ».

Зверніться за кваліфікованою допомогою до офіційного представника торгової марки

ДОДАТКОВІ ФУНКЦІЇ ДОПОМОГИ ВОДИЄВІ



Це додаткова функція для покращення умов водіння. Вона в жодному разі не замінює водія. Незважаючи на її наявність, водій повинен завжди бути обережним і уважно стежити за ситуацією на дорозі. Водій повинен завжди регулювати швидкість відповідно до правил і умов дорожнього руху, незалежно від сповіщень системи. Система може не розпізнавати всі знаки обмеження швидкості, а також може інтерпретувати їх неправильно. Водій не повинен ігнорувати дорожні знаки, непомічені системою, і повинен приділяти першочергову увагу дотриманню фактичних дорожніх знаків і правил дорожнього руху. В умовах поганої видимості (туман, сніг, мороз тощо) система може не сповіщати водієві правильну швидкість.

ШВИДКІСТЬ ОБМЕЖУВАЧА,

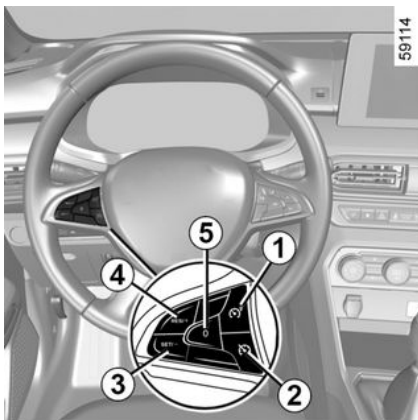

Обмежувач швидкості є функцією, що допомагає Вам не перевищити швидкість руху, яку Ви можете обрати і яка називається **обмеженою швидкістю**.



Обмежувач швидкості можна зв'язати з функцією "Виявлення дорожніх знаків" → 236.



Функція обмежувача швидкості не діє в жодному разі як система гальмування.

Механізми регулювання

1. Перемикач увімкнення/вимкнення обмежувача швидкості.
2. Перемикач увімкнення/вимкнення круїз-контролю.
3. Перемикач увімкнення та зменшення обмеження швидкості (SET).
4. Перемикач увімкнення та збільшення обмеження швидкості або встановлення обмеження швидкості, що зберігається в пам'яті (RES).
5. Переводить функцію в режим очікування і зберігає обмежену швидкість (0).

Керування автомобілем

Коли граничну швидкість збережено, але автомобіль ще не досяг її, керування аналогічне керуванню автомобілем, не обладнаним обмежувачем швидкості.

Коли збережене значення швидкості досягнуто, під час натискан-

ня на педаль газу система не дозволить перевищити цю швидкість, крім випадків, коли це необхідно (див. пункт "Перевищення обмеження швидкості").

Ввімкнення



ШВИДКІСТЬ ОБМЕЖУВАЧА,



48894

Натисніть перемикач **7**. Індикатор **6** загоряється сірим, або, залежно від автомобіля, індикатор **7** чи загоряється помаранчевим.

Повідомлення "Обмеж. швидкості увімкнено" або, залежно від моде-

лі автомобіля, індикатор **LIMIT** з'являється на панелі приладів разом з тире; це означає, що функція обмежувача швидкості увімкнена і ви маєте ввести значення обмеженої швидкості.

Щоб зберегти поточну швидкість, натисніть перемикач **4** (RES/+) або **3** (SET/-): замість тире відобразиться вибрана швидкість і, залежно від моделі автомобіля, почне світитися білим індикатор **6**.

Мінімальне значення швидкості, що можна ввести, – 30 км/год.

Зміна обмеженої швидкості

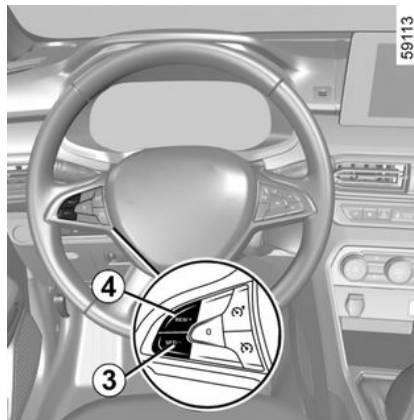

59113

Змінити обмеження швидкості можна послідовно натискаючи або втримуючи донизу:

- перемикач **4** (RES/+) для збільшення швидкості.
- перемикач **3** (SET/-) для зменшення швидкості.

Перевищення граничної швидкості

Задану швидкість можна в будь-який момент перевищити. Для цього необхідно витиснути педаль

акселератора **до упору**, долаючи кінцевий опір педалі.

Під час перевищення встановленої швидкості задане значення починає миготіти на панелі приборів. Потім відпустіть педаль акселератора: функція обмежувача швидкості знову активується, щойно ви досягнете швидкості, нижчої за збережену.



Якщо обмежувач швидкості залишається недоступним (після декількох спроб увімкнути його), зверніться до офіційного дилера.

Неможливість функції утримувати граничну швидкість

Під час руху вниз крутим схилом система може виявитися нездатною забезпечити обмеження швидкості: значення обмеження швидкості блиматиме на панелі приладів червоним кольором, а також із регулярними інтервалами лунатиме звуковий сигнал.

ШВИДКІСТЬ ОБМЕЖУВАЧА,

Припинення функції

Функція обмежувача швидкості призупиняється, коли Ви натискаєте на контактор **5** (0). Значення граничної швидкості збережено, воно відображається сірим на панелі приладів.

Нагадування про обмеження швидкості

Збережене значення швидкості можна викликати натисканням на перемикач **4**.



Якщо обмежувач швидкості перебуває в режимі очікування, натиснувши кнопку **3**, можна знову активувати функцію без урахування збереженої швидкості (враховується тільки швидкість руху автомобіля).

Вимкнення функції

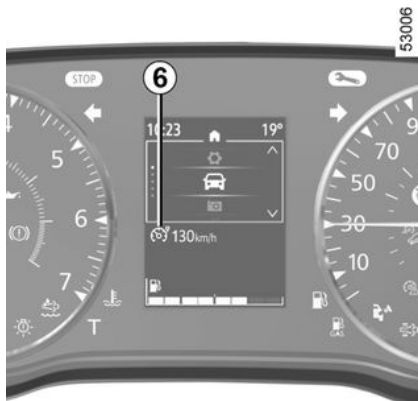

Обмежувач швидкості перериває свою роботу в наступних випадках.

- Якщо натиснути перемикач **1**. У цьому випадку значення швидкості видаляється з пам'яті.
- Якщо натиснути перемикач **2**. У такому разі вибирається функція круїз-контролю, а збереженої швидкості немає.

Про деактивацію функції свідчити-ме згасання індикатора **6** або, залежно від автомобіля, помаранчевого індикатора **7** чи на панелі приладів.

РЕГУЛЯТОР ШВИДКОСТІ



Регулятор швидкості є функцією, що допомагає утримувати постійну величину вибраної швидкості руху, яка зветься **швидкістю регулювання**.

Можна встановити будь-яке значення крейсерської швидкості, вище за 30 км/год.



Функцію регулятора швидкості можна зв'язати з функцією "Виявлення дорожніх знаків"
→ 236.



Функція регулятора швидкості не діє в жодному разі як система гальмування.

Механізми регулювання

1. Перемикач увімкнення/вимкнення круїз-контролю.
2. Перемикач увімкнення та зменшення крейсерської швидкості (SET/-).
3. Перемикач увімкнення та збільшення крейсерської швидкості або увімкнення крейсерської швидкості, яку збережено в пам'яті (RES/+).
4. Переведення функції в режим очікування (зі збереженням заданої швидкості) (0).
5. Перемикач увімкнення/вимкнення обмежувача швидкості.



Це додаткова функція для покращення умов водіння.

Вона в жодному разі не може замінити водія під час маневрів, тож лише він несе відповідальність за дотримання обмежень швидкості та безпечної дистанції та має бути пильним на дорозі.

Водій завжди повинен залишатись зосередженим на керуванні автомобілем.

Регулятор швидкості не слід використовувати при щільному русі, на звивистій або слизькій дорозі (ожеледиця, аквапланування, покриття з гравію) і при несприятливих метеорологічних умовах (туман, дощ, боковий вітер...).

Ризик аварії.

РЕГУЛЯТОР ШВИДКОСТІ

Ввімкнення



Натисніть перемикач **1**.

Індикатор **6** загоряється сірим, або, залежно від автомобіля, індикатор **7** чи загоряється зеленим.

Індикатор "Круїз-контроль увімкнений" загориться зеленим світлом, та повідомлення

CRUISE

з'явиться на панелі приладів разом з тире, і це означатиме, що функція регулятора ввімкнена і очікується реєстрування швидкості регулювання.

Ввімкнення регулювання швидкості

Коли автомобіль рухається з постійною швидкістю приблизно понад 30 км/год натисніть перемикач **2** (SET/-) or switch **3** (RES/+): функція активується і система врахує дані про поточну швидкість.

Крейсерська швидкість з'явиться замість тире. Задана швидкість підтверджується загоранням заданої швидкості та індикатора **6** білим кольором або, залежно від автомобіля, загоранням індикатора

CRUISE

та індикатора **8** чи зеленим кольором разом з індикатором **7**.

Залежно від комплектації, якщо спробувати ввімкнути функцію за

швидкості, нижчої 30 км/год, з'явиться повідомлення "Невідпов. швидк", а функція залишиться неактивною.

Керування автомобілем

Після реєстрації крейсерської швидкості й увімкнення круїз-контролю можна відпустити педаль газу.



Зверніть увагу: наполегливо рекомендується тримати ноги біля педалей, щоб за необхідності натиснути їх.

РЕГУЛЯТОР ШВИДКОСТІ

Зміна заданої швидкості

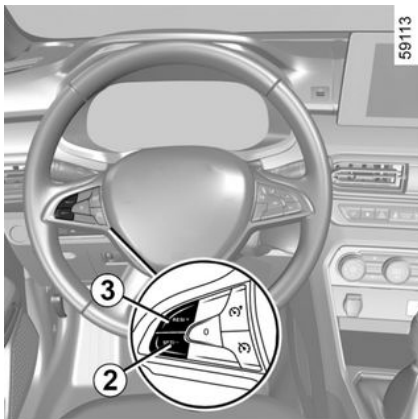

Здану швидкість можна змінити, натиснувши декілька разів:

- перемикач **2** (SET/-) для зменшення швидкості;
- перемикач **3** (RES/+) для збільшення швидкості.

Примітка. Натисніть й утримуйте один із перемикачів, щоб настроїти швидкість, послідовно збільшуючи її значення.

Перевищення швидкості регулювання

Швидкість регулювання можна в будь-який момент перевищити, натиснувши на педаль акселера-

тора. У разі перевищення заданої величини значення швидкості руху починає блимати червоним на панелі приладів.

Відпустіть педаль газу: через кілька секунд машина автоматично перейде на початкову регульовану швидкість.

Неможливість підтримання функції швидкості регулювання

Під час руху вниз крутим схилом система не може підтримувати задану швидкість: внесене в пам'ять значення швидкості блиматиме на панелі приладів.



Якщо круїз-контроль залишається недоступним (після декількох спроб увімкнути його), зверніться до офіційного представника.



Круїз-контроль зі швидкістю руху, що підтримується під час перемика-

ння передач:

Ця функція забезпечує підтримку швидкості круїз-контролю до й після перемикання передачі, і не вимагає від водія жодних дій.

Припинення функції

Функція перейде в режим очікування якщо ви натиснете на:

- перемикач **4**;
- педаль гальма;
- педаль зчеплення протягом тривалого періоду або якщо транспортний засіб тривалий час перебуває в нейтральному положенні на автомобілях, обладнаних механічною коробкою передач;
- установлення важеля на нейтральну передачу (автомобіль з автоматичною коробкою передач).

Значення крейсерської швидкості збережене й відображається сірим на панелі приладів.

РЕГУЛЯТОР ШВИДКОСТІ



Коли ввімкнено режим очікування, індикатор **8** не світиться (залежно від комплектації).

Повернення до швидкості регулювання

Якщо швидкість було збережено в пам'яті, до неї можна повернутись якщо це дозволяють умови руху (щільність автомобілів, стан шосе, метеорологічні умови...). Натисніть на перемикач **1** (RES/+), якщо швидкість автомобіля перевищує 30 км/год.

Коли швидкість збережено, про ввімкнення круїз-контролю свідчитиме відображення швидкості руху білим кольором. Крім того, за-

лежно від комплектації, відобразиться індикатор **8**.

Примітка. Якщо швидкість, що була зареєстрована раніше, набагато перевищує поточну, автомобіль почне розганятися до вибраної швидкості.

Якщо перемістити перемикач **2** (SET/-) донизу, коли функція круїз-контролю перебуває в режимі очікування, її буде ввімкнено без урахування збереженої швидкості. Натомість система орієнтуватиметься на поточну швидкість руху автомобіля.

Вимкнення функції

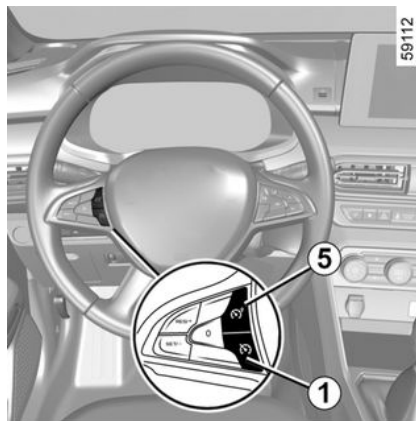

Круїз-контроль перериває свою роботу в наступних випадках:

- Якщо натиснути перемикач **1**. У цьому випадку значення швидкості видаляється з пам'яті.
- Якщо натиснути перемикач **5**. У цьому разі вибирається функція обмежувача швидкості, а збереженої швидкості немає.

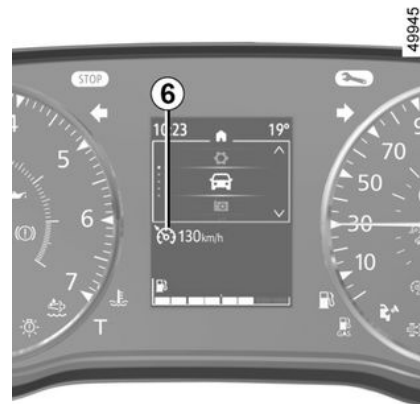

РЕГУЛЯТОР ШВИДКОСТІ



Про деактивацію функції свідчити-
ме згасання індикатора **6** або, за-
лежно від автомобіля, помаранче-
вого індикатора **7** чи **8** на панелі
приладів.



Перехід у режим очи-
кування або вимкнен-
ня функції регулятора
швидкості не призво-
дить до раптового зниження
швидкості, тому для гальмува-
ння треба натискати педаль
гальма.

СИСТЕМИ ДОПОМОГИ ПІД ЧАС ПАРКУВАННЯ

Парктроніка

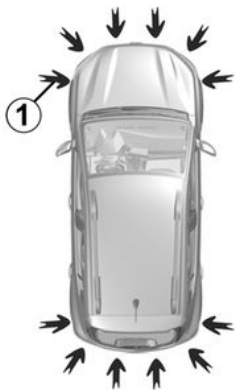

49772

Ультразвукові датчики, позначені стрілками 1, встановлені в бамперах для виявлення перешкод поблизу автомобіля.

Функція сповіщає водія за допомогою звукових сигналів (відрізняються залежно від моделі автомобіля) і дисплея, що відображає зону, де було виявлено перешкоду.

Залежно від комплектації система визначає перешкоди позаду та попереду автомобіля.

Система парктронік активується, тільки якщо автомобіль рухається зі швидкістю нижче 10 км/год.

Ця функція не враховує системи буксирування чи транспортування, якщо основна система їх не розпізнала.



Це додаткова функція для покращення умов водіння.

Вона не може в жодному разі замінити ані пильність, ані відповідальність водія під час руху назад. Водій завжди має бути готовим до неочікуваних подій під час руху: стежте, щоб під час маневрів у мертвій зоні не було дітей і тварин, а також рухомих малих чи вузьких об'єктів (візків, велосипедів, каміння, дорожніх знаків тощо).



Зіткнення нижньої частини автомобіля з дорожнім знаком, високим тротуаром або

іншими об'єктами, властивими міським дорогам, під час маневрування може призвести до пошкодження автомобіля (наприклад, деформації осі).

Щоб запобігти ризику ДТП, проходьте перевірку автомобіля у представника торгової марки.

Розміщення ультразвукових датчиків 1

Переконайтеся, що область навколо ультразвукових датчиків, позначених стрілками 1, не перекрито (брудом, снігом, неправильно встановленим/закріпленим номерним знаком), пошкоджено, змінено (зокрема, під час фарбування) або закрито якимось аксесуаром, установленим у задній і/або передній частині автомобіля (залежно від моделі).

СИСТЕМИ ДОПОМОГИ ПІД ЧАС ПАРКУВАННЯ

Операція



49813

Залежно від моделі автомобіля на дисплеї **2** відображається аналіз зони навколо автомобіля, який супроводжується звуковими сигналами.

Виявлення перешкод



49814

Система виявляє більшість перешкод, розташованих позаду та, залежно від обладнання, спереду автомобіля.

Частота звукового сигналу збільшуватиметься в міру наближення перешкоди та стане безперервним звуковим сигналом на відстані приблизно 30 см від перешкоди, виявленої попереду або позаду автомобіля, залежно від моделі автомобіля.

Залежно від автомобіля ділянка, де виявлено перешкоду, відображається впереміш (дисплей **A**). Залежно від автомобіля зона відображається зеленим, помаран-

чевим (або жовтим, залежно від автомобіля) або червоним кольором, залежно від близькості виявленої перешкоди.



Якщо під час маневру змінено траєкторію, система може попередити про небезпеку зіткнення з перешкодою із запізненням.

3

Увімкнення/вимкнення

Увімкнення й вимкнення системи через екран мультимедійної системи **3**

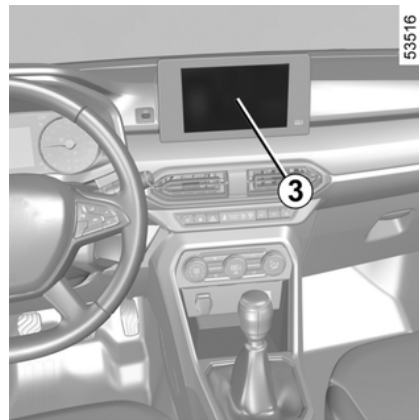

СИСТЕМИ ДОПОМОГИ ПІД ЧАС ПАРКУВАННЯ

У режимі "АВТОМОБІЛЬ" мультимедійної системи **3** натисніть меню "АСИСТЕНТ ПАРК."

Увімкніть або вимкніть області, охоплені ультразвуковими детекторами.

Детальніші відомості наведено в інструкції з експлуатації мультимедійної системи.

Примітка. Залежно від автомобіля, задню зону виявлення неможливо вимкнути.

Увімкнення й вимкнення системи за допомогою бортового комп'ютера **4**

(відрізняється залежно від моделі автомобіля)

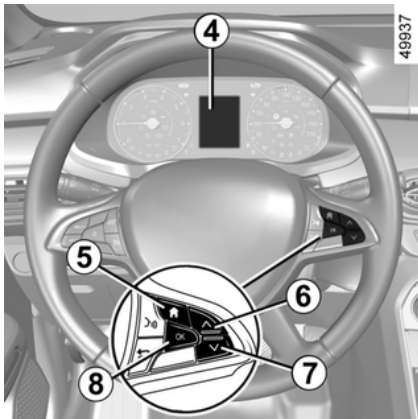

– Коли автомобіль стоїть на місці, натискайте перемикач **5**, доки

не відобразиться вкладка ;

або

– натисніть перемикач **5** і кілька разів натисніть кнопку **6** або **7**,

щоб перейти на вкладку ;

– натисніть перемикач **8** "ОК"

– кілька разів натискайте кнопку **6** або **7**, доки перейдете до меню



, та натисніть перемикач **8** "ОК";

– кілька разів натискайте кнопку **6** або **7**, доки перейдете до меню "АСИСТЕНТ ВОД.", та натисніть перемикач **8** "ОК";

– кілька разів натискайте кнопку **6** або **7**, доки перейдете до меню "Стоянка", та натисніть перемикач **8** "ОК";

– Натисніть перемикач **8** "ОК" знову, щоб увімкнути або вимкнути функцію:

- функцію активовано;
- функцію дезактивовано.

Примітка. Залежно від автомобіля, "задню" зону виявлення неможливо вимкнути.

Автоматичне вимкнення парктроніка

Система вимикається:

- при перевищенні швидкості 10 км/год;
- якщо автомобіль (залежно від моделі) не рухається понад приблизно 5 секунд і система визначає перешкоди (наприклад, у зато-рі тощо);
- якщо ввімкнено нейтральну швидкість на автомобілі з ручною коробкою передач або вибрано режим **N** або **P** на автомобілі з автоматичною коробкою передач;
- коли виявлено несправності у функціонуванні.

Примітка. Залежно від моделі, якщо автомобіль оснащено зчипним пристроєм, який розпізнається системою, вимикається лише функція допомоги під час паркування позаду.

Налаштування



З міркувань безпеки виконуйте будь-які регулювання після зупинки автомобіля.

СИСТЕМИ ДОПОМОГИ ПІД ЧАС ПАРКУВАННЯ



Після кожного запуску двигуна використовується режим функції, збережений у момент вимкнення двигуна.

Параметри з екрана мультимедійної системи 3

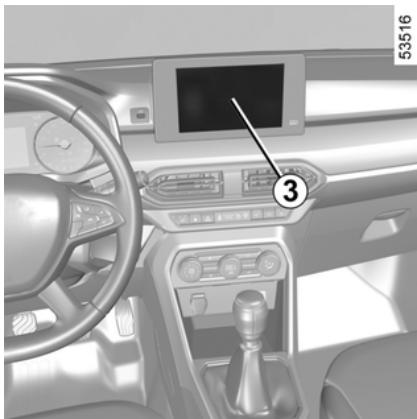

Коли автомобіль нерухомий, у розділі "АВТОМОБІЛЬ" з мультимедійного екрана 3 натисніть меню "Парктронік".

Детальніші відомості наведено в інструкції з експлуатації мультимедійної системи.

Налаштування з бортового комп'ютера 4

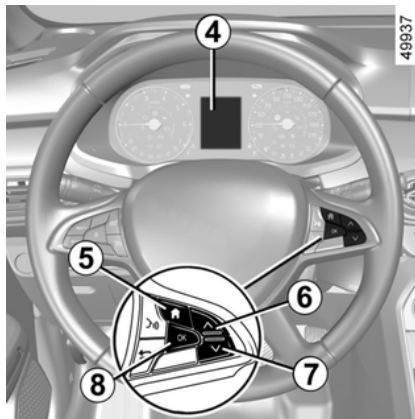

– Коли автомобіль не рухається, натисніть перемикач 5 необхідну кількість разів, доки не перейдете

на вкладку ;

або

– натисніть перемикач 5 і кілька разів натисніть кнопку 6 або 7,

щоб перейти до меню ;

– натисніть перемикач 8 "ОК"

– кілька разів натискайте кнопку 6 або 7, доки перейдете до меню

, та натисніть перемикач 8 "ОК";

– кілька разів натискайте кнопку 6 або 7, доки перейдете до меню "АСИСТЕНТ ВОД.", та натисніть перемикач 8 "ОК";

– кілька разів натискайте кнопку 6 або 7, доки перейдете до меню "Стоянка", та натисніть перемикач 8 "ОК";

– послідовно натискайте регулятор 6 або 7, щоб вибрати налаштування, потім натисніть перемикач 8 ОК.

Вимкнення звуку системи

(відрізняється залежно від моделі автомобіля)

Увімкніть або вимкніть звук парктроніка.

Примітка. Якщо ви вимкнете звук, при наближенні до перешкоди вас попередить тільки дисплей.

Гучність звукового сигналу парктроніка

Відрегулюйте гучність допомоги при паркуванні за допомогою шкали гучності.



Після кожного запуску двигуна використовується режим функції, збережений у момент вимкнення двигуна.

СИСТЕМИ ДОПОМОГИ ПІД ЧАС ПАРКУВАННЯ

Особливі випадки

Ви можете вручну вимкнути звукові сигнали або, залежно від автомобіля, відповідну зону виявлення у наступних випадках:

- якщо перед ультразвуковими датчиками розташовано причіп або обладнання для буксирування чи транспортування, яке система не може розпізнати;
- ультразвукові датчики пошкоджені.

Примітка. Навіть якщо звук вимкнено, дисплеї продовжуватимуть попереджати вас.

Функціональні збої

Коли система виявляє несправність: звуковий сигнал попереджає вас близько трьох секунд при включенні задньої передачі, що супроводжується повідомленням "Перевірте датч. паркування" на панелі приладів, або система не видає звук або зображення при включенні задньої передачі. Перевірте, чи не забруднено ультразвукові датчики. Якщо несправність не зникає, зверніться до офіційного представника торгової марки.



Коли автомобіль рухається з меншою швидкістю ніж 10 км/год, деякі джерела шуму (мотоцикли, вантажівки, відбійні молотки тощо) можуть викликати спрацювання звукової сигналізації системи допомоги під час паркування.

Порада



Обслуговування/ремонт системи

- У разі зіткнення ультразвукові датчики можуть зміститися, що вплине на їх подальшу роботу. Викліньте відповідну функцію та зверніться до офіційного дилера.
- Будь-яке технічне обслуговування в місці встановлення ультразвукових датчиків (ремонт, заміна компонентів тощо) має виконувати кваліфікований персонал.

Обслуговувати систему може лише офіційний представник торгової марки.

Порушення в роботі системи

За певних умов роботу системи може бути порушено, або вона може зазнати пошкодження. Зокрема:

- погані погодні умови (дощ, сніг, град, ожеледиця тощо);
- деякі типи шуму (мотоцикла, вантажного автомобіля, відбійного молотка тощо);
- установлення несумісної буксирувальної кулі або гачка.

Ризик помилкового спрацювання сигналізації чи відсутність попереджень

Якщо система поводиться ненормально, зверніться до офіційного представника торгової марки.

Обмеження роботи системи

- Щоб забезпечити належну роботу системи, область навколо ультразвукових датчиків має бути чистою й без додаткового обладнання.
- Система не зможе розпізнавати малі об'єкти, що рухаються поруч з автомобілем (мотоцикли, велосипеди, пішоходи тощо).
- Система може не виявляти перешкоди, розташовані надто близько до автомобіля.
- Система може не попереджати про транспортні засоби чи перешкоди, швидкість яких значно відрізняється від швидкості вашого автомобіля.
- Якщо під час маневру змінити траєкторію, система може із запізненням попереджати про перешкоди.

СИСТЕМИ ДОПОМОГИ ПІД ЧАС ПАРКУВАННЯ

Камера заднього ходу

Операція

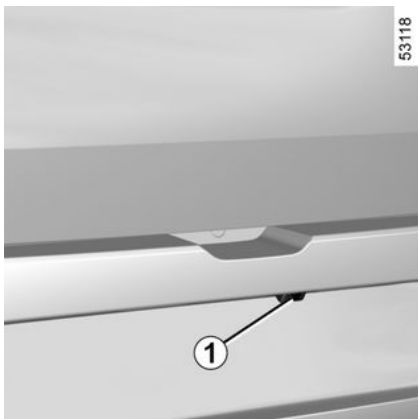

У разі ввімкнення заднього ходу камера **1**, що розташована поблизу ліхтарів освітлення номерного знаку, починає відображати зону позаду автомобіля на мультимедійному дисплеї **2** разом із двома габаритами **3** і **4** (рухомими або нерухожими).

Ця система використовує в роботі декілька напрямних ліній (рухоми для траєкторії та нерухомі для відстані). Після досягнення червоної зони необхідно дивитись на зо-

браження бампера, щоб зупинити автомобіль в бажаному місці.

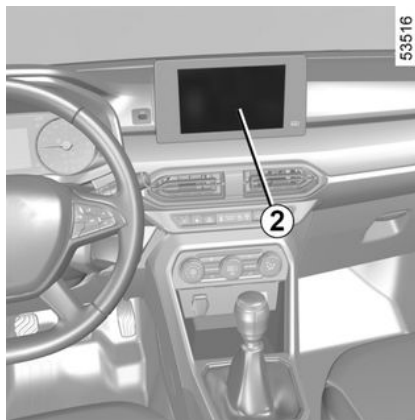

Фіксовані напрямні лінії **3**

Нерухоми габарит містить кольорові маркери **A**, **B** і **C**, які вказують відстань позаду автомобіля:

- **A** (червоний) приблизно 30 сантиметрів від автомобіля;
- **B** (жовтий) приблизно 70 сантиметрів від автомобіля;
- **C** (зелений) приблизно 150 сантиметрів від автомобіля.

Цей габарит залишається нерухоми і вказує на напрямок автомобіля якщо колеса автомобіля стоять прямо.

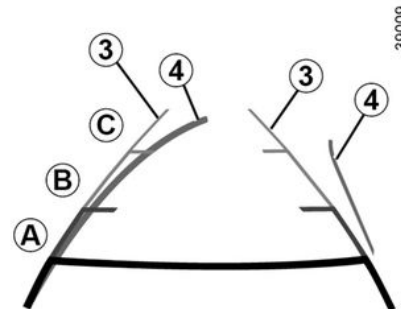

Рухома напрямна лінія **4**

На екрані мультимедійної системи **2** він підсвічується блакитним кольором. Він вказує напрямок автомобіля відповідно до положення керма.

Контрольна лінія причепа **5**

Зауваження

Стежте за тим, щоб об'єктів камери не був укриваний брудом, снігом, конденсованою водою тощо.

СИСТЕМИ ДОПОМОГИ ПІД ЧАС ПАРКУВАННЯ

Налаштування

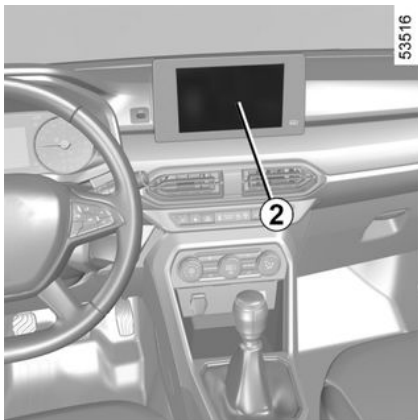

Коли автомобіль не рухається, а двигун запущено, на мультимедійному екрані **2** можна додати або видалити напрямні й налаштувати параметри зображення з камери (яскравість, контраст тощо). Детальніші відомості наведено в інструкції з експлуатації мультимедійної системи.

Функціональні збої

Під час увімкнення задньої передачі, якщо система виявляє несправність у функціонуванні, на екрані мультимедійної системи тимчасово відображається чорний екран **2**.

Його поява може свідчити про помилку, пов'язану з камерою або дисплеєм (чіткість, зависання зображення, затримка зв'язку тощо).

Якщо тимчасове відображення чорного екрана триває, зверніться до офіційного дилера.



Це додаткова функція. Вона не може ні в якому разі замінити пильність та відповідальність водія.

Водій завжди має бути готовим до неочікуваних подій під час руху: стежте, щоб під час маневрів у мертвій зоні не було дітей і тварин, а також рухомих малих чи вузьких об'єктів (візків, велосипедів, каміння, дорожніх знаків тощо).



На екрані відтворюється зворотне дзеркальне зображення.

Габарити є проекцією на рівну поверхню. Тому інформація, отримана під час проєціювання на вертикальні предмети або на предмети, що знаходяться на землі, не враховується.

Предмети на екрані можуть бути деформованими.

У разі значної яскравості (сніг, автомобіль на сонці тощо) зображення з камери може бути неясним.

Якщо двері багажного відділення відчинені або нещільно зачинені, на екрані мультимедійної системи відображається повідомлення "Багажник відкрито".

СИСТЕМИ ДОПОМОГИ ПІД ЧАС ПАРКУВАННЯ

Різниця між розрахунковою й дійсною відстанню

3

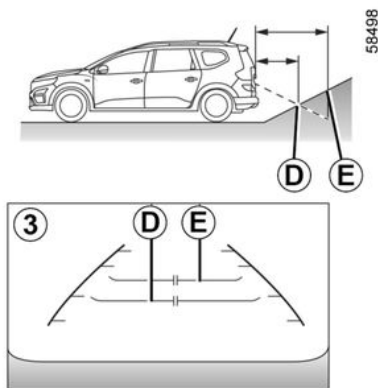

Рух назад на крутий підйом

Фіксовані габарити **3** показують відстані меншими, ніж вони є насправді.

Об'єкти, що відображаються на екрані, насправді перебувають далі на схилі.

Наприклад, якщо на екрані об'єкт зображений на відстані **D**, реальна відстань до нього – **E**.

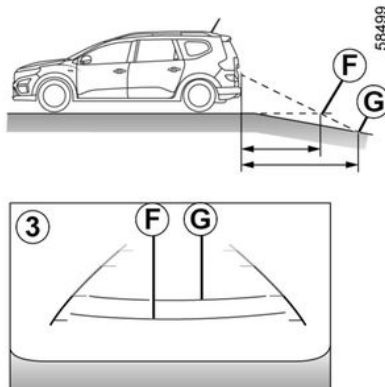

Рух назад на крутий спуск

Фіксовані габарити **3** показують відстані більшими, ніж вони є насправді.

Тому об'єкти, що відображаються на екрані, насправді перебувають ближче на схилі.

Наприклад, якщо на екрані об'єкт зображений на відстані **G**, реальна відстань до нього – **F**.

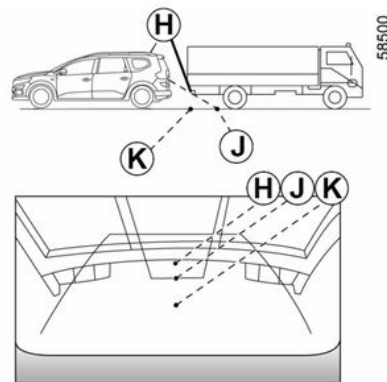

Рух назад у напрямку висунутого об'єкта

Положення **H** здається більш далеким, ніж положення **J** на екрані. Проте положення **H** перебуває на тій самій відстані, що й положення **K**.

Траєкторія, вказана фіксованими й рухомими габаритами, не враховує висоту об'єкта. Тому існує ризик зіткнення автомобіля з об'єктом під час руху заднім ходом у напрямку положення **K**.

ЕКСТРЕНИЙ ВИКЛИК

Якщо автомобіль оснащено системою екстреного виклику, з її допомогою можна автоматично чи вручну викликати (безкоштовно) аварійні служби в разі ДТП, поганого самопочуття водія або пасажирів. Завдяки цьому такі служби прибувають швидше.

Примітка. Функція екстреного виклику працює:

- у країнах, де є відповідні телематичні екстрені служби та інфраструктура, сумісні з нашою системою;
- залежно від покриття мережі в географічному регіоні, де знаходиться автомобіль.

Якщо за допомогою функції екстреного виклику ви повідомляєте про ДТП, свідком якої стали, зупиніться по можливості якомога ближче до місця пригоди, щоб аварійні служби знайшли його за вашим автомобілем.

Пам'ятайте, що в будь-якому випадку Ви повинні дотримуватись законодавства країни, в якій Ви перебуваєте.



1. Індикатор функціонування системи:

- зелений – працює (мережа доступна);
- вимкнений – не працює (мережа недоступна);
- червоний – збій у роботі;
- блимає зеленим – триває виклик.

2. кнопка SOS;

3. Мікрофон

4. Динамік

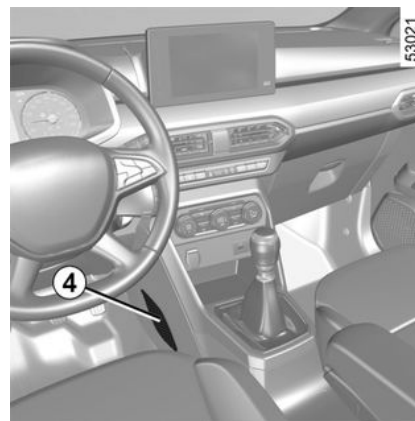

Використовуйте цю функцію екстреного виклику, лише якщо ви потрапили в ДТП, стали її свідком або погано почуваєтеся.

ЕКСТРЕНИЙ ВИКЛИК



У випадку ДТП, якщо дозволяють місцеположення та дорожні умови, тримайтеся якомога ближче до свого автомобіля, щоб у разі потреби швидко відповісти на виклик телефонного центру.



Виклик завжди відбувається наступним чином:

- виклик ініціюється екстреними службами;
- надсилаються дані, пов'язані з інцидентом (ідентифікаційна табличка, час виклика, останні мі-

сезнаходження, напрямок руху автомобіля тощо);

- відбувається голосовий зв'язок з представником аварійних служб;
- за потреби викликається швидка медична допомога.

Є два режими екстреного виклику:

- автоматичному;
- Ручний режим.

Автоматичний режим

Екстрений виклик розпочинається автоматично у випадку ДТП зі спрацюванням засобів безпеки (натягувачі ременя безпеки, airbag тощо).

Ручний режим

Екстрений виклик можна ініціювати:

- натиснувши й утримуючи кнопку **2** щонайменше три секунди; або
- натиснувши кнопку **2** п'ять разів протягом 10 секунд.

Якщо кнопку було натиснуто помилково, можна скасувати виклик, натиснувши й утримуючи кнопку **2** протягом приблизно двох секунд, перш ніж виклик буде підключено до телефонного центру.

Якщо виклик уже прийнято, розмову може завершити лише спеціаліст телефонного центру.

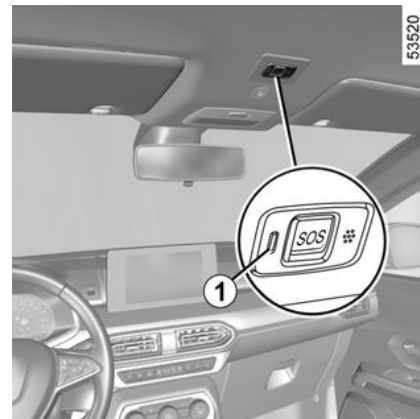

Функціональні збої

Функція екстреного виклику може не спрацювати в деяких випадках (наприклад, якщо акумулятор розряджений тощо).

Коли система виявляє несправність, індикатор **1** світиться червоним кольором протягом більше 30 хвилин. Зверніться до офіційного представника торгової марки якомога швидше.

ЕКСТРЕНИЙ ВИКЛИК



Система працює від окремого акумулятора. Термін експлуатації акумулятора – приблизно 4 роки (якщо акумулятор зношений, індикатор **1** починає світитися червоним). Зверніться за кваліфікованою допомогою до офіційного представника торгової марки



Задля вашої безпеки та належної роботи системи будь-які дії з акумуляторною батареєю (вилучення, відключення тощо) має виконувати лише кваліфікований фахівець.

Ризик отримання серйозних опіків або ураження електричним струмом.

Обов'язково вчасно виконуйте заміну акумуляторної батареї, не перевищуючи проміжків часу, зазначених в інструкції з техогляду.

Акумуляторна батарея є специфічною. Тому в разі заміни використовуйте рівноцінний екземпляр.

Зверніться по допомогу до офіційного представника торгової марки.



Без функції екстреного виклику відслідковування та постійний контроль системи буде неможливий. Зібрані дані постійно видаляються в автоматичному режимі, система зберігає дані тільки про три останні місцезнаходження автомобіля. Дані надсилаються лише у випадку екстреного виклику. Дані, що надсилаються в телефонного центр, обробляються відповідно до законів про захист персональних даних, які діють у країні вашого перебування. Система зберігає дані про активність лише протягом 13 годин. Власник автомобіля має право отримувати доступ до своїх даних. Він може вимагати вилучення, видалення або блокування таких даних.

ВЕНТИЛЯТОРИ, ОБІГРІВ І КОНДИЦІОНУВАННЯ ПОВІТРЯ.

4

ВЕНТИЛЯТОРИ, ОБІГРІВ І КОНДИЦІОНУВАННЯ ПОВІТРЯ.

Вентилятори: виведення повітря

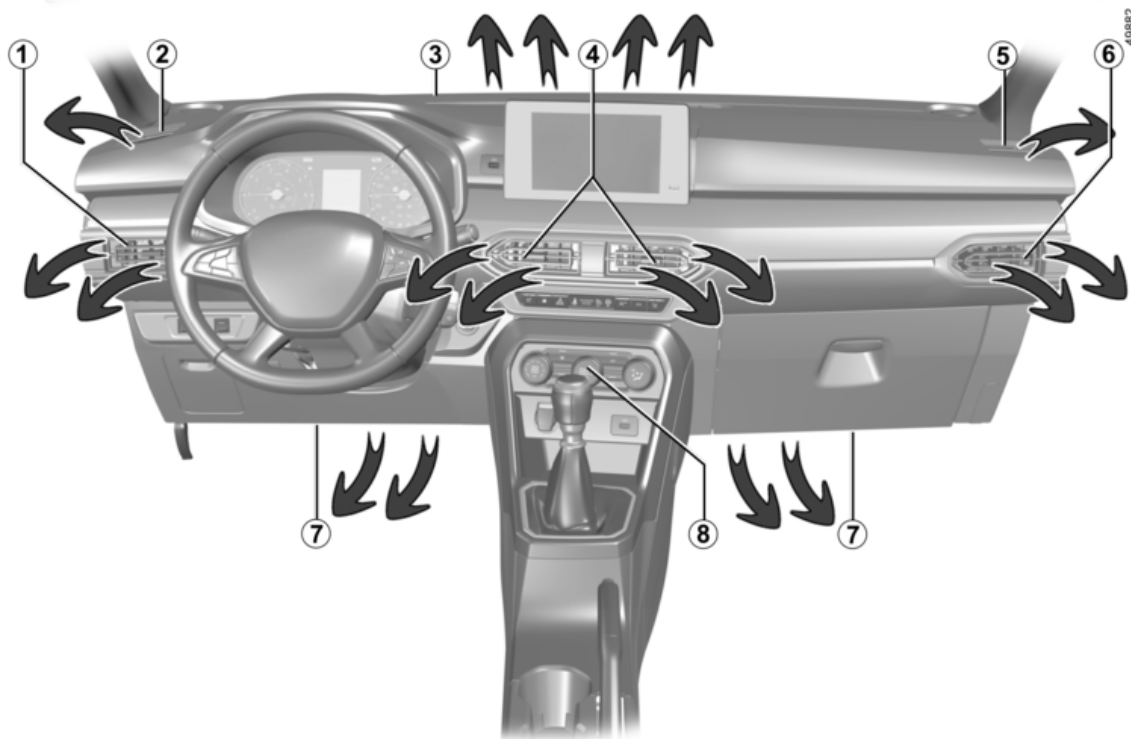

ВЕНТИЛЯТОРИ, ОБІГРІВ І КОНДИЦІОНУВАННЯ ПОВІТРЯ.

- 1** Лівий вентиляційний отвір
- 2** Вентиляційний отвір для попередження запотівання лівого бокового скла
- 3** Отвори для обдування вітрового скла
- 4** Центральні вентилятори
- 5** Сопло обігріву правого бокового скла
- 6** правий боковий вентилятор
- 7** Отвори системи обігріву ніг пасажирів
- 8** Панель керування

ВЕНТИЛЯТОРИ, ОБІГРІВ І КОНДИЦІОНУВАННЯ ПОВІТРЯ.

Центральні 4 та бокові 7 та 6 вентиляційні отвори

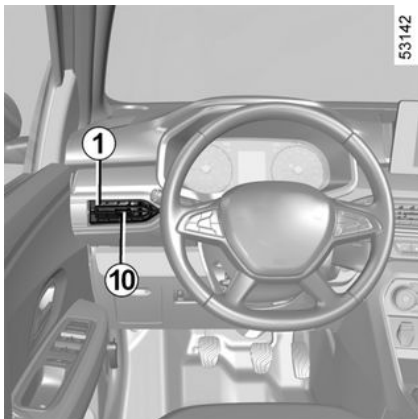

Вибір режиму

Вентилятор 1

Щоб відкрити: перемістіть курсор 10 праворуч.

Щоб закрити: перемістіть курсор 10 ліворуч якомога далі.

Вентилятор 6

Щоб відкрити: перемістіть бігунок 10 ліворуч.

Щоб закрити: перемістіть бігунок 10 праворуч якомога далі.

Направлення потоку повітря

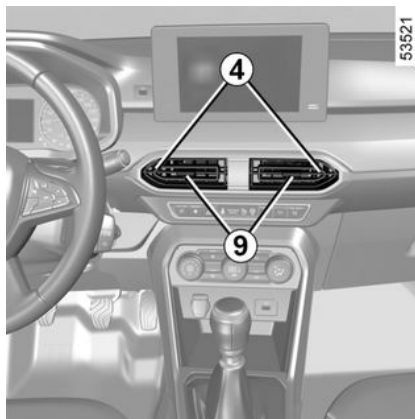

Вентилятори 4

Переведіть бігунок 9 у потрібне положення.



Нічого не вставляти у систему вентиляції автомобіля (наприклад, при виникненні поганого запаху...)

Ризик поломки чи пожежі.

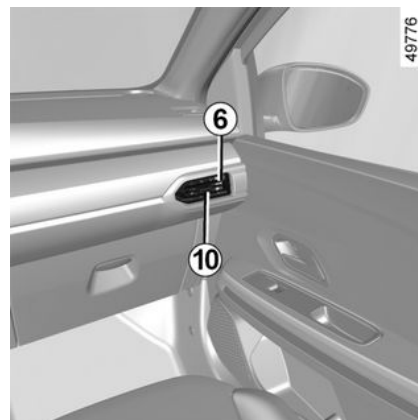

Забороняється прикріпляти будь-які предмети (наприклад, тримач для телефона) біля вентиляційних отворів.

Ризик ушкодження.

ВЕНТИЛЯТОРИ, ОБІГРІВ І КОНДИЦІОНУВАННЯ ПОВІТРЯ.



Щоб позбавитись неприємних запахів у Вашому авто, використовуйте лише передбачену для цього систему. Зверніться за кваліфікованою допомогою до офіційного представника торгової марки.

Задні місця

(відрізняється залежно від моделі автомобіля)

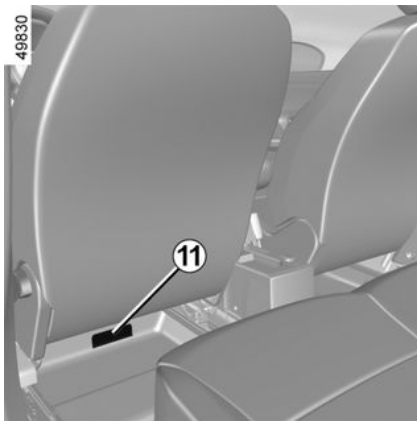

Отвори системи обігріву ніг пасажирів **11**.



Нічого не вставляти у систему вентиляції автомобіля (наприклад, при виникненні поганого запаху...)
Ризик поломки чи пожежі.

Опалення, кондиціонування в ручному режимі

Система А

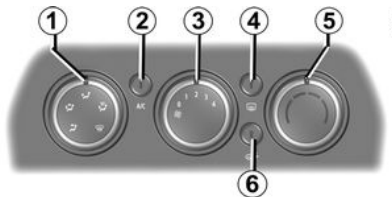

Механізми регулювання

Наявність кнопок залежить від обладнання автомобіля.

1. Розподіл потоків повітря.
2. Пуск чи зупинка системи кондиціонування повітря.
3. Регулювання швидкості вентиляції.
4. Відтаювання / усунення запотівання заднього скла та дзеркал

заднього виду (залежно від моделі автомобіля).

5. Регулювання температури повітря.

6. Пуск режиму ізоляції салону автомобіля / циклічного прокачування повітря

Інформація та поради щодо експлуатації → 274.

Регулювання температури повітря

Поверніть ручку **5** для вибору бажаної температури. Чим більш стрілочка входить до червоної зони, тим більше буде температура.

Регулювання швидкості вентиляції

Поверніть регулятор **3** з положення 0 у положення 4. Чим правіше положення, тим більша інтенсивність і кількість вентилязованого повітря. Щоб повітря не потрапляло в салон, поверніть ручку **3** в положення "0".

Система зупинена: швидкість вентиляції повітря в салоні дорівнює нулю (автомобіль зупинено), проте ви можете відчувати слабкий подув повітря під час руху автомобіля.

ВЕНТИЛЯТОРИ, ОБІГРІВ І КОНДИЦІОНУВАННЯ ПОВІТРЯ.

i Тривале перебування цього механізму регулювання в положенні 0 може призвести до утворення пари на бокових і вітровому склі, а також випаровувань, зумовлених «старим» повітрям в салоні автомобіля.

i Тривале використання рециркуляції повітря може призвести до запотівання бокових стекол і вітрового скла, а також до дискомфорту, зумовленого нестачею свіжого повітря у салоні автомобіля.

Через це ми радимо повернутися до нормального режиму (повітря ззовні), натиснувши кнопку **6**, щойно зникне потреба в рециркуляції повітря.

Пуск режиму ізоляції салону автомобіля / циклічного прокачування повітря

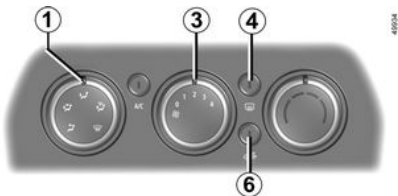

Якщо кнопка працює, на ній світиться індикатор **6**.

В такому випадку забирається повітря з салону автомобіля і прокачується без додавання повітря ззовні.

Прокачування повітря дозволяє:

- ізолювати повітря в салоні автомобіля від повітря ззовні (наприклад, під час руху в забрудненій зоні тощо);
- швидше досягнути бажаної температури в салоні автомобіля.

Швидке усунення спітніння

Поверніть ручки **1, 3 і 6** в положення:

- усунення запотівання ;
- максимальна швидкість вентиляції;
- повітря ззовні.

Використання системи кондиціонування повітря дозволить прискорити процес усунення запотівання вікон.

Заднє скло з підігрівом



При працюючому двигуні, натисніть кнопку **4** (індикатор на приладовій панелі ввімкнеться).

Ця функція забезпечує підігрів скла – підігрів заднього скла і, залежно від моделі автомобіля, дзеркал заднього виду з електричним приводом і підігрівом.

Залежно від типу автомобіля, функціонування пристрою завершується:

- через заданий системою проміжок часу (індикатор зникне);
- у разі повторного натискання на кнопку **4** (індикатор зникне).

Розподіл повітря в салоні автомобіля

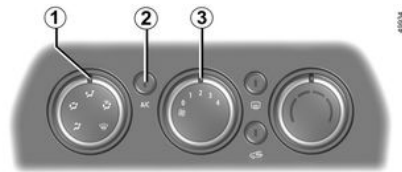

ВЕНТИЛЯТОРИ, ОБІГРІВ І КОНДИЦІЮВАННЯ ПОВІТРЯ.

Поверніть ручку **1** для вибору типу розподілу.



потік повітря спрямований на вентилятори панелі приладів.



Потік повітря спрямований в напрямку, в якому розташовані вентилятори панелі приладів, і в напрямку ніг пасажирів.



Основний потік повітря спрямований на ноги пасажирів.



Потік повітря розподіляється між отворами для усунення запотівання передніх бокових вікон, соплами обігріву вітрового скла й отворами для обігріву ніг пасажирів.



Потік повітря буде направлено крізь отвори для усунення запотівання вітрового скла і бокових передніх вікон.

Пуск чи зупинка системи кондиціювання повітря

Кнопка **2** дає змогу ввімкнути (датчик загоряється) або вимкнути (датчик гасне) функцію кондиціювання

Увімкнення неможливе, якщо регулятор **3** перебуває в положенні "0".

Використання системи кондиціювання повітря дозволяє:

- зменшити температуру повітря в салоні автомобіля;
- швидше усунути запотівання.

Система кондиціювання повітря не працює при низькій температурі повітря ззовні.



Функціонування системи кондиціювання повітря призводить до збільшення обсягу споживання пального (вимкніть кондиціонер, якщо Ви не відчуваєте потреби у його подальшому використанні).

Система В

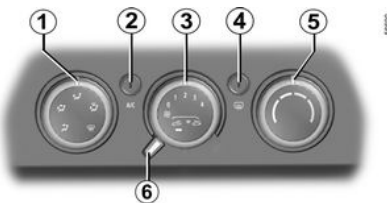

Механізми регулювання

Наявність кнопок залежить від обладнання автомобіля.

- 1.** Розподіл потоків повітря.
- 2.** Пуск чи зупинка системи кондиціювання повітря.
- 3.** Регулювання швидкості вентиляції.
- 4.** Відтаювання / усунення запотівання заднього скла та дзеркал заднього виду (залежно від моделі автомобіля).
- 5.** Регулювання температури повітря.
- 6.** Пуск режиму ізоляції салону автомобіля / циклічного прокачування повітря

Інформація та поради щодо експлуатації → 274.

Регулювання температури повітря

Поверніть ручку **5** для вибору бажаної температури. Чим більш стрілочка входить до червоної зони, тим більше буде температура.

Регулювання швидкості вентиляції

Поверніть регулятор **3** з положення 0 у положення 4. Чим правіше

ВЕНТИЛЯТОРИ, ОБІГРІВ І КОНДИЦІОНУВАННЯ ПОВІТРЯ.

положення, тим більша інтенсивність і кількість вентилязованого повітря. Щоб повітря не потрапляло в салон, поверніть ручку **3** в положення "0".

Система зупинена: швидкість вентиляції повітря в салоні дорівнює нулю (автомобіль зупинено), проте ви можете відчути слабкий подув повітря під час руху автомобіля.

i Тривале перебування цього механізму регулювання в положенні 0 може призвести до утворення пари на бокових і вітровому склі, а також випаровувань, зумовлених «старим» повітрям в салоні автомобіля.

Пуск режиму ізоляції салону автомобіля / циклічного прокачування повітря

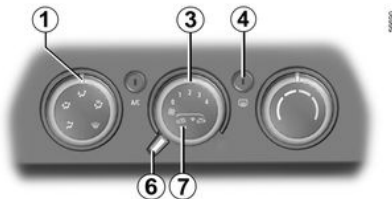

Індикатор **7** загоряється, підтверджуючи активацію.

В такому випадку забирається повітря з салону автомобіля і прокачується без додавання повітря ззовні.

i Тривале використання рециркуляції повітря може призвести до запотівання бокових стекол і вітрового скла, а також до дискомфорту, зумовленого нестачею свіжого повітря у салоні автомобіля. Через це ми радимо перейти до нормального функціонування (повітря ззовні), повернувши перемикач **6** праворуч, щойно не стане потреби в рециркуляції повітря.

Прокачування повітря дозволяє:

- ізолювати повітря в салоні автомобіля від повітря ззовні (наприклад, під час руху в забрудненій зоні тощо);
- швидше досягнути бажаної температури в салоні автомобіля.

Швидке усунення спітніння

Поверніть ручки **1**, **3** і **6** в положення:

- усунення запотівання ;
- максимальна швидкість вентиляції;
- повітря ззовні.

Використання системи кондиювання повітря дозволить прискорити процес усунення запотівання вікон.

Заднє скло з підігрівом



При працюючому двигуні, натисніть кнопку **4** (індикатор на приладовій панелі ввімкнеться). Функція забезпечує підігрів / усунення запотівання заднього скла та зовнішніх дзеркал заднього виду й вітрового скла (залежно від моделі автомобіля).

Залежно від типу автомобіля, функціонування пристрою завершується:

- через заданий системою проміжок часу (індикатор зникне);
- у разі повторного натискання на кнопку **4** (індикатор зникне).

ВЕНТИЛЯТОРИ, ОБІГРІВ І КОНДИЦІЮВАННЯ ПОВІТРЯ.

Розподіл повітря в салоні автомобіля

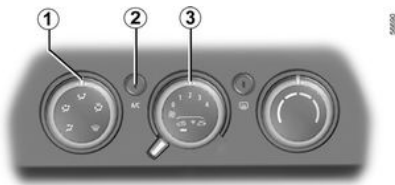



Поверніть ручку **1** для вибору типу розподілу.

 Потік повітря спрямований на вентилятори панелі приладів.

 Потік повітря спрямований в напрямку, в якому розташовані вентилятори панелі приладів, і в напрямку ніг пасажирів.

 Основний потік повітря спрямований на ноги пасажирів.

 Потік повітря розподіляється між отворами для усунення запотівання передніх бокових вікон, соплами обігріву вітрового скла й отворами для обігріву ніг пасажирів.

 Потік повітря буде направлено крізь отвори для усунення за-

потівання вітрового скла і бокових передніх вікон.

Пуск чи зупинка системи кондиціонування повітря

Кнопка **2** дає змогу ввімкнути (датчик загоряється) або вимкнути (датчик гасне) функцію кондиціонування

Увімкнення неможливе, якщо регулятор **3** перебуває в положенні "0".

Використання системи кондиціонування повітря дозволяє:

- зменшити температуру повітря в салоні автомобіля;
- швидше усунути запотівання.

Система кондиціонування повітря не працює при низькій температурі повітря ззовні.



Функціонування системи кондиціонування повітря призводить до збільшення обсягу споживання пального (вимкніть кондиціонер, якщо Ви не відчуваєте потреби у його подальшому використанні).

Автоматичне регулювання кондиціонера

Ручки управління

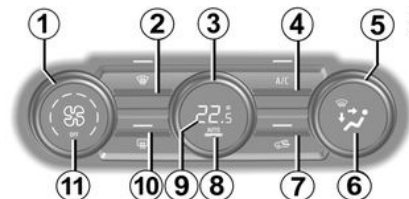

(відрізняється залежно від моделі автомобіля)

- 1.** Регулювання швидкості вентиляції.
- 2.** Функція "Ясна видимість".
- 3.** Регулювання температури повітря.
- 4.** Пуск чи зупинка системи кондиціонування повітря.
- 5.** Керування розподілом повітря в салоні автомобіля.
- 6.** Екран режимів розподілу повітря.
- 7.** Пуск режиму ізоляції салону автомобіля / циклічного прокачування повітря
- 8.** Ввімкнення в автоматичному режимі.
- 9.** Екран температури.

ВЕНТИЛЯТОРИ, ОБГРІВ І КОНДИЦІОНУВАННЯ ПОВІТРЯ.

10. Відтаювання / усунення запотівання заднього скла та дзеркал заднього виду (залежно від моделі автомобіля).

11. Екран швидкості вентиляції.

Автоматичний режим

Автоматичне кондиціонування є системою, що гарантує (за винятком вікористання в екстремальних умовах) комфортну температуру в салоні і підтримку належного рівня видимості і оптимальну витрату палива. Система регулює швидкість вентиляції, розподіл повітря, замкнуту циркуляцію повітря, включення і виключення кондиціонера та температуру повітря.

AUTO: оптимізує комфортний рівень відповідно до навколишніх умов. Натисніть кнопку **8**. Інтегрований індикатор на кнопці **8** загориться.

Регулювання швидкості вентиляції



В автоматичному режимі система контролює швидкість вентиляції для досягнення та підтримання бажаного рівня комфорту.

Ви завжди можете відрегулювати швидкість вентиляції повернувши кнопку **1** для підвищення або зменшення швидкості вентиляції.

Регулювання температури повітря

Поверніть ручку **3** для вибору бажаної температури.

Зауваження. За вибору максимальної чи мінімальної температури система виробляє максимум холоду або максимум тепла ("Lo" і "Hi").



Відображені величини температури відповідають рівню комфорту.

Збільшення або зменшення відображуваної величини після ввімкнення двигуна не означає, що температура швидше досягне комфортного рівня. Система оптимізує зменшення чи збільшення температури (вентиляція не вмикається відразу з максимальною швидкістю, а посилюватиметься поступово). Для цього може знадобитися від кількох секунд до кількох хвилин.

Як правило, крім окремих випадків, вентилятори панелі приладів повинні постійно залишатись відкритими.

Функція «ясна видимість»

Натисніть кнопку **2** – загориться верхній індикатор.

Завдяки цій функції можна швидко усунути обледеніння й запотівання вітрового скла, заднього скла, передніх бокових вікон і зовнішніх дзеркал заднього виду (в залежно-

ВЕНТИЛЯТОРИ, ОБІГРІВ І КОНДИЦІЮВАННЯ ПОВІТРЯ.

сті від моделі автомобіля). Функції автоматичного кондиціонування повітря та відтаювання заднього скла вмикаються автоматично.

Натисніть кнопку **2**, щоб вимкнути режим відтаювання заднього скла. Верхній індикатор згасне.

Для вимкнення цієї функції натисніть кнопку **2** або **8** чи відрегулюйте швидкість вентиляції, повертаючи перемикач **1**.

Керування розподілом повітря в салоні автомобіля

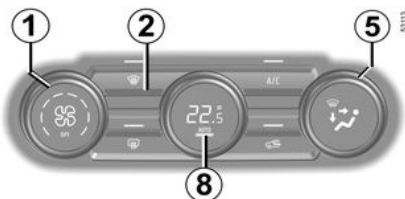



Поверніть регулятор **5**, щоб вибрати потрібний режим розподілу повітря. Умонтований індикатор відповідної кнопки ввімкнеться.

Можна вибрати дві позиції одночасно.

 Потік повітря буде направлено крізь отвори для усунення запотівання вітрового скла і бокових передніх вікон.

 Потік повітря розподіляється між отворами для усунення запотівання передніх бокових вікон, соплами обігріву вітрового скла й отворами для обігріву ніг пасажирів.

 Основний потік повітря спрямований на ноги пасажирів.

 Потік повітря спрямований в напрямку, в якому розташовані вентилятори панелі приладів, і в напрямку ніг пасажирів.

 потік повітря спрямований на вентилятори панелі приладів.

Пуск чи зупинка системи кондиціонування повітря

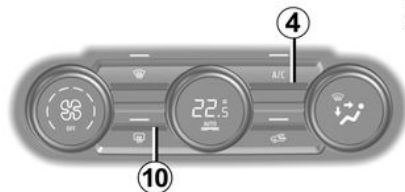

В автоматичному режимі, система контролює ввімкнення або вимкнення кондиціонування повітря в залежності від зовнішніх погодних умов.

Натисніть перемикач **4**, щоб прискорити активацію (загориться верхній індикатор) або зупинити кондиціонування повітря (верхній індикатор згасне).

 Деякі кнопки оснащено індикаторами, що вказують на їх робочий стан.

Система відтаювання й усунення запотівання заднього скла

Натисніть кнопку **10** – загориться верхній індикатор. Ця функція забезпечує швидке усунення запотівання й відтаювання заднього скла та дзеркал заднього виду (для спеціально обладнаних автомобілів).

Щоб вийти з цієї функції, натисніть ще раз кнопку **10**. У крайньому разі усунення спітніння вимкнеться автоматично.

ВЕНТИЛЯТОРИ, ОБІГРІВ І КОНДИЦІЮВАННЯ ПОВІТРЯ.

Циркуляція повітря (ізоляція салону)



Ця функція регулюється автоматично, проте ви можете включити її вручну. Коли функцію ввімкнено, спрацьовує індикатор над кнопкою **7**.

i При замкнутій циркуляції повітря пріоритет в будь-якому випадку віддається усуненню запотівання і відтавання.

Особливості:

- під час рециркуляції повітря забирається з салону автомобіля та прокачується без забору повітря ззовні;
- рециркуляція повітря дає змогу ізолювати салон від зовнішньої атмосфери (корисно при їзді в забруднених районах тощо);

– швидше досягнути бажаної температури в салоні автомобіля.

Ручне використання

Натисніть кнопку **7** – загориться верхній індикатор.

Тривале перебування в такому положенні може призвести до запотівання стекол та до неприємного запаху через нестачу свіжого повітря.

Коли вам більше не потрібна рециркуляція повітря, радимо повертатися до автоматичного функціонування, натиснувши ще раз кнопку **7**.

Щоб вийти з цієї функції, натисніть знову на кнопку **7**.

Виключення системи

Поверніть регулятор **1** у положення "OFF", щоб вимкнути систему. Щоб запустити систему, знову поверніть регулятор **1**, щоб відрегулювати швидкість вентиляції або натисніть кнопку **8**.



Функціонування системи кондиціонування повітря призводить до збільшення обсягу споживання пального (вимкніть кондиціонер, якщо Ви не відчуваєте потреби у його подальшому використанні).

Кондиціонування повітря: інформація і поради щодо використання

Поради щодо використання

У деяких випадках (припинення кондиціонування повітря, ввімкнення рециркуляції повітря, вентиляція відключена або дуже слабка...) Ви можете констатувати запотівання бокових стекол і вітрового скла автомобіля.

У разі запотівання використовуйте функцію "чіткий вид" щоб позбутись його, а потім рекомендуємо вимкнути автоматичний режим кондиціонування для запобігання новому запотіванню.

ВЕНТИЛЯТОРИ, ОБІГРІВ І КОНДИЦІОНУВАННЯ ПОВІТРЯ.



Нічого не вставляти у систему вентиляції автомобіля (наприклад, при виникненні поганого запаху...)
Ризик поломки чи пожежі.

Споживання

Під час роботи кондиціонера обсяг споживання пального є більшим (особливо під час руху містом).

В автомобілях, обладнаних системою кондиціювання повітря без автоматичного режиму, необхідно виключати роботу системи, якщо подальше її використання не є необхідним.

Поради щодо мінімізації споживання пального, а отже захисту навколишнього середовища:

Рекомендується їздити на автомобілі із відкритими вентиляційними отворами і закритими вікнами.

Якщо автомобіль стоїть під відкритим сонцем, рекомендується протягом декілька хвилин провітрити салон автомобіля для того, щоб дати вийти теплому повітрю, перед тим як завести двигун.



Регулярно використовуйте систему кондиціювання повітря навіть у холодну погоду: її слід запустити принаймні раз на місяць приблизно на 5 хвилин.

Технічне обслуговування

Вивчіть інструкцію з техогляду Вашого авто, щоб знати періодичність контролю.

Функціональні збої

Зверніться за кваліфікованою допомогою до офіційного представника торгової марки у разі виявлення будь-яких несправностей.

– **Зниження ефективності функціонування відтаювання, усунення спітніння чи кондиціювання повітря.**

Це може статися внаслідок засмічення фільтра салону.

– **Система кондиціювання повітря не виробляє прохолодне повітря.**

Перевірте, чи правильно Ви обрали необхідну функцію, а також чи перебувають запобіжники в належному стані В іншому випадку зупиніть систему

Наявність води під автомобілем.

Після тривалого використання системи кондиціювання повітря, як правило, під автомобілем з'являється вода. Це конденсована вода.



Не відкривайте контур холодильного агента. Це небезпечно для очей та шкіри.

Холодильний агент



У контурі з охолоджувальною рідиною (певні елементи якого герме-

ВЕНТИЛЯТОРИ, ОБІГРІВ І КОНДИЦІЮВАННЯ ПОВІТРЯ.

тично закрито) можуть міститися фторовмісні парникові гази.

Залежно від автомобіля, усю необхідну інформацію можна знайти на етикетці **A**, наклеєній усередині моторного відсіку.

Наявність і розміщення інформації на етикетці залежить від моделі автомобіля.



Тип холодильного агента



(XXX) Тип масла в системі кондиціонування



Горюча речовина



Перегляньте інструкції з експлуатації автомобіля



Технічне обслуговування

х,xxx кг	(1) Об'єм холодильного агента в автомобілі.
GWP xxxx	(2) Потенціал глобального потепління.
Еквівалент CO ₂ х,xxx т	(3) Вага й еквівалент CO ₂ .

Додаткова інформація

Залежно від етикетки та залежно від типу холодоагенту:

Холодильний агент R-134a

Холодильний агент R-1234yf

- **(1)** 0,450 кг / 0,465 кг / 0,520 кг
- **(2)** GWP 4
- **(3)** 0,002 т



Не відкривайте контур холодильного агента. Це небезпечно для очей та шкіри.



Перш ніж виконувати будь-які дії в моторному відсіку, потрібно обов'язково вимкнути запалювання ➔ **152** або ➔ **154**.

МУЛЬТИМЕДІЙНЕ ОБЛАДНАННЯ

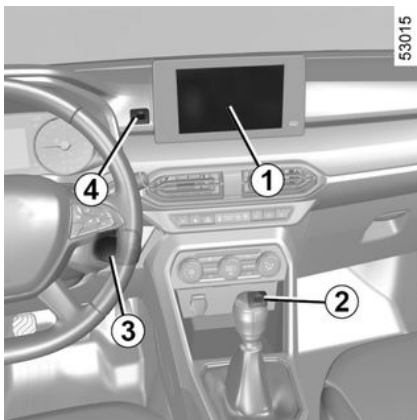

Наявність і розміщення цього обладнання залежить від мультимедійного обладнання вашого автомобіля.

1. Екран мультимедійної системи.
2. Зарядний роз'єм.
3. Елементи керування на кермовій колонці.
4. Гніздо для мультимедійної системи.
5. Мікрофон.



Використання телефону

Ми Вам нагадуємо про необхідність обов'язкового дотримання вимог законодавства щодо використання цієї техніки.

Оснащення гучномовним пристроєм

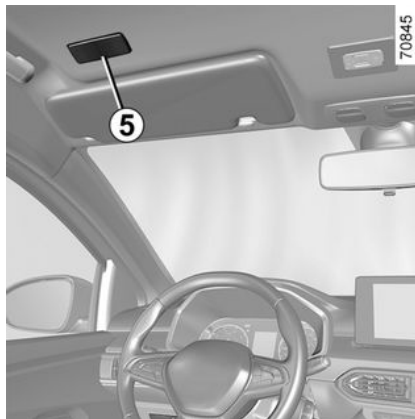

Користуйтеся мікрофоном **5** і кнопками керування під кермом **3**.



Підключайте тільки те обладнання, максимальна потужність якого становить 12 Вт.

Ризик виникнення пожежі.

Зарядний роз'єм 2 або, залежно від моделі автомобіля, 6

Роз'єм USB також можна використовувати для заряджання додаткового обладнання з максимальною потужністю 12 Вт (5 В) на роз'єм.

Гніздо для мультимедійної системи 4

Для доступу до мультимедійного вмісту додаткового обладнання використовуйте роз'єм USB.

Різні джерела можна вибрати за допомогою екрана мультимедійної системи й елементів керування на кермовій колонці.

МУЛЬТИМЕДІЙНЕ ОБЛАДНАННЯ

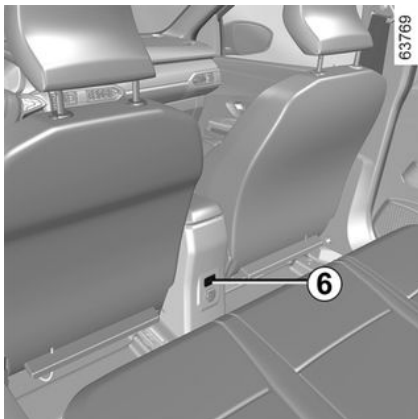

4

 Дивіться інструкцію з експлуатації обладнання для отримання інформації щодо функціонування.

Тримач телефону A

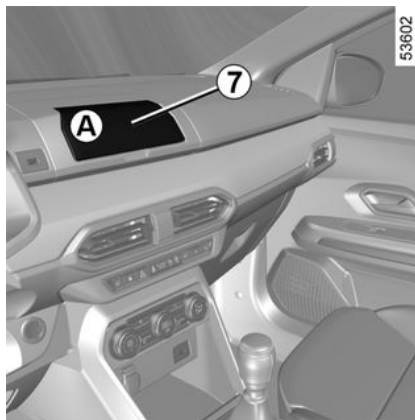

В автомобілях, що мають таке обладнання, підніміть кришку **7**, поставте телефон **10** горизонтально на підставку **8**, потім опустіть кришку **7**, втримуючи телефон на підставці **9**.



З міркувань безпеки виконуйте будь-які регулювання після зупинки автомобіля.

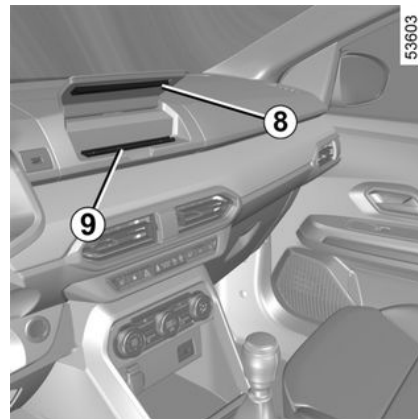

Перш ніж використовувати телефон, переконайтеся, що він надійно закріплений між тримачами **8** та **9**.



Переконайтеся, що телефон надійно закріплений у тримачі, щоб він не впав на пасажирів під час різкого повороту чи гальмування.

МУЛЬТИМЕДІЙНЕ ОБЛАДНАННЯ

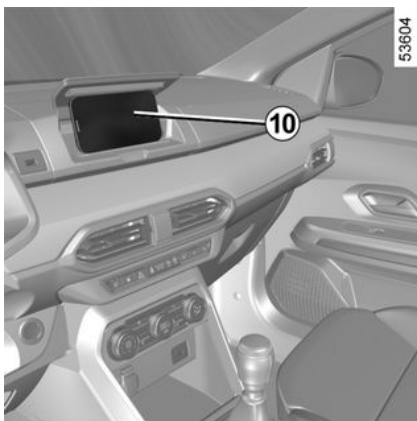

Знімний тримач для телефону *B*

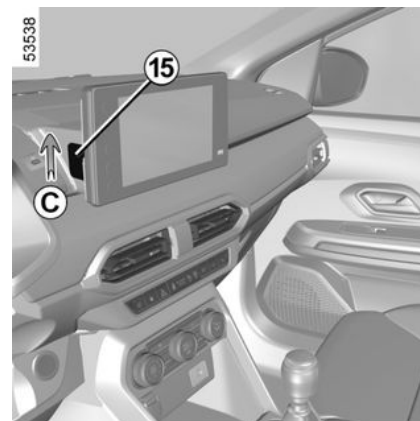
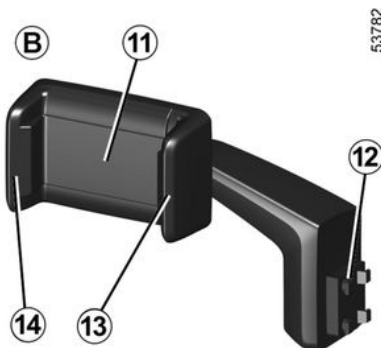

Використання телефону

Ми Вам нагадуємо про необхідність обов'язкового дотримання вимог законодавства щодо використання цієї техніки.

Щоб установити знімний тримач для телефону *B* в автомобілях, що мають відповідне обладнання, дотримуйтеся наведених далі інструкцій:

- зніміть кришку **15** (рух *C*);
- приєднайте цоколь **12** тримача телефону до елемента **16** (рух *D*);
- потягніть затискач **13** праворуч;

- встановіть телефон у тримач **11**, натискаючи зафіксований затискач **14**, а потім відпустіть затискач **13**, щоб телефон міцно закріпився між затискачами **13** і **14**.

Щоб зняти тримач телефону *B*, виконайте ці дії в зворотному порядку.

Примітка. У разі необхідності кут нахилу тримача телефону **11** можна змінювати вручну.

МУЛЬТИМЕДІЙНЕ ОБЛАДНАННЯ

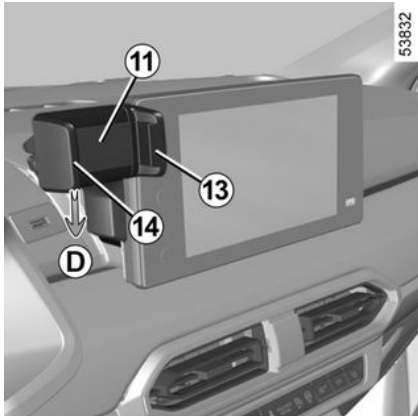
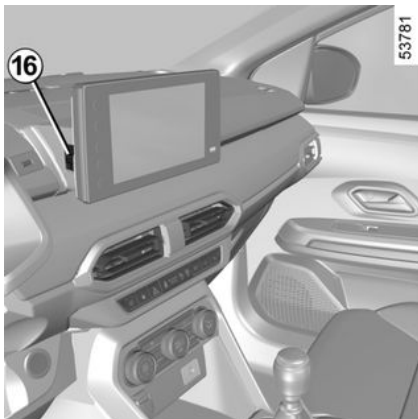

Переконайтеся, що цоколь тримача телефону встановлено правильно, а телефон надійно закріплено в тримачі, щоб він не впав на пасажирів під час різкого повороту чи гальмування.



З міркувань безпеки виконуйте будь-які регулювання після зупинки автомобіля.



Використання телефону
Ми Вам нагадуємо про необхідність обов'язкового дотримання вимог законодавства щодо використання цієї техніки.

ОБЛАДНАННЯ САЛОНУ

Склопідйомники

Задні механічні склопідйомники

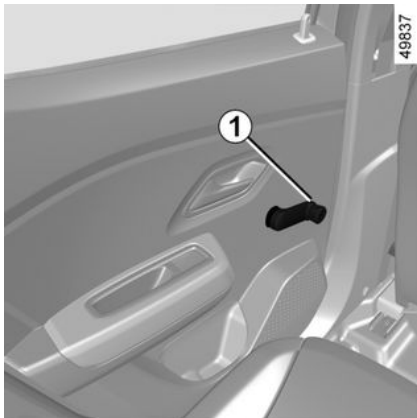

Покрутіть ручку **1**, щоб опустити або підняти скло до бажаної висоти.

Електричні передні склопідйомники

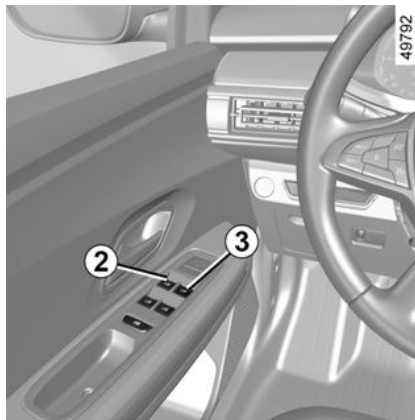

Електричні склопідйомники працюють лише при ввімкненому запалюванні.

З місця водія

Натисніть або потягніть контактор відповідного вікна, щоб опустити або підняти скло на бажану висоту.

2. зі сторони водія.

3. зі сторони переднього пасажирка.

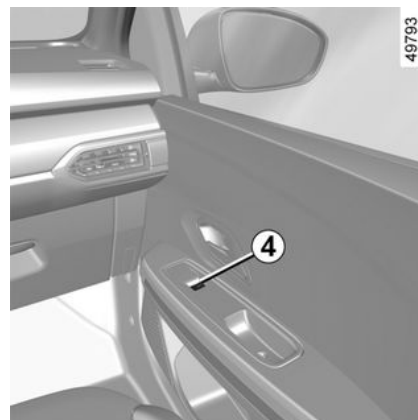

З місця переднього пасажирка

Натисніть перемикач **4**.



Не вставляйте предмети у провіт відкритого вікна: можна пошкодити склопідйомники.

Імпульсний режим

Цей додатковий режим електричних склопідйомників був описаний вище.

Натисніть і відпустіть або до упору потягніть перемикач – вікно повністю відкриється або закриється.

ОБЛАДНАННЯ САЛОНУ

Будь-яке натискання перемикача припинить рух скла.

Не працюють електричні імпульсні склопідйомники

Електричні імпульсні склопідйомники оснащено функцією теплового захисту: якщо натиснути перемикач склопідйомника понад шістнадцять разів поспіль, він перейде в режим захисту (блокування вікна).

Можливості

- не натискайте перемикач електричного імпульсного склопідйомника безперервно – робіть це з інтервалами принаймні в 30 секунд;
- якщо двигун увімкнено, система розблокує вікно приблизно через 20 хвилин після переходу перемикача електричного імпульсного склопідйомника в режим захисту.

Примітка. Якщо скло зустрічає опір під час підйому (наприклад, гілку дерева тощо), воно зупиняється й опускається на кілька сантиметрів.

Електричні задні склопідйомники

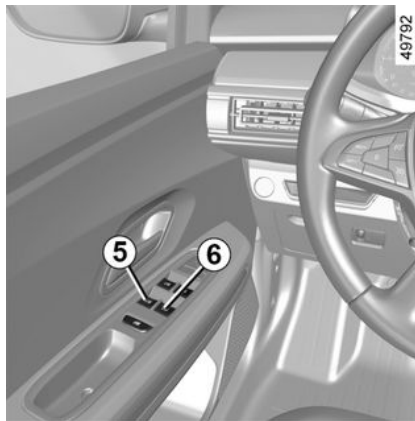

3 місця водія

Увімкнувши запалювання, натисніть на низ кнопку **5** чи **6**, щоб опустити скло, або на верх кнопки **5** чи **6**, щоб підняти його на бажану висоту.

Примітка. Задні вікна не опускаються повністю.

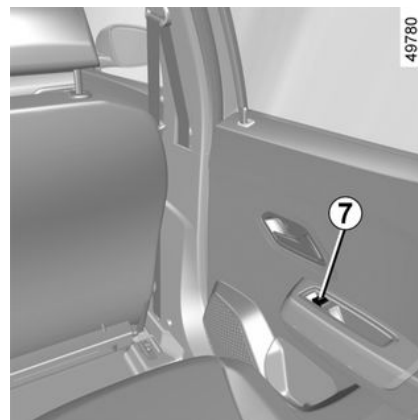

Із заднього пасажирського сидіння

Натисніть перемикач **7**.



Закриваючи вікно, переконайтеся, що з автомобіля не стирчать кінцівки (руки, долоні тощо).

Ризики нанесення тяжких тілесних ушкоджень.

ОБЛАДНАННЯ САЛОНУ

Блокування та розблокування задніх склопідійомників

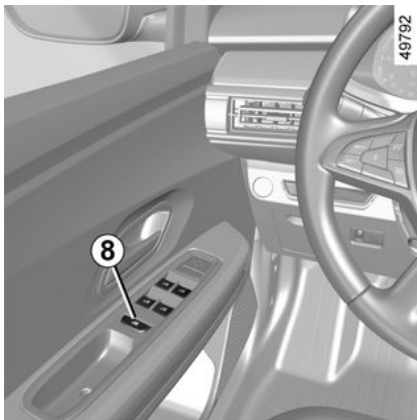

Натисніть на верх кнопки **8**, щоб заблокувати задні склопідійомники, або на низ кнопки **8**, щоб їх розблокувати.



Закриваючи вікно, переконайтеся, що з автомобіля не стирчать кінцівки (руки, долоні тощо).

Ризики нанесення тяжких тілесних ушкоджень.



Безпека задніх пасажирів

Водій може вимкнути інші кнопки склопідійомників, натиснувши на кнопку керування **8**.

Відповідальність водія

Ніколи не залишайте, навіть ненадовго, ключ у салоні автомобіля, якщо в ньому без нагляду знаходиться дитина або тварина.

Вони можуть поставити під загрозу як себе, так і інших осіб, наприклад запустивши двигун, перемкнувши передачу або активувавши склопідійомники.

У разі защемлення частини тіла у вікні відразу ж змініть напрямок руху скла, натиснувши на відповідну кнопку керування.

Ризики нанесення тяжких тілесних ушкоджень.

Відкидний дах з електроприводом

Щоб посунути штору 1

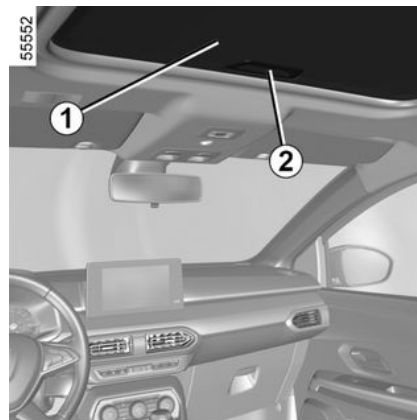

- **Щоб відкрити**, посуньте ручку **2** назад і перемістіть штори в потрібне положення.
- **Щоб закрити**, потягніть ручку **2** вперед і встановіть штори в потрібне положення.

ОБЛАДНАННЯ САЛОНУ

Як посунути відкидний дах

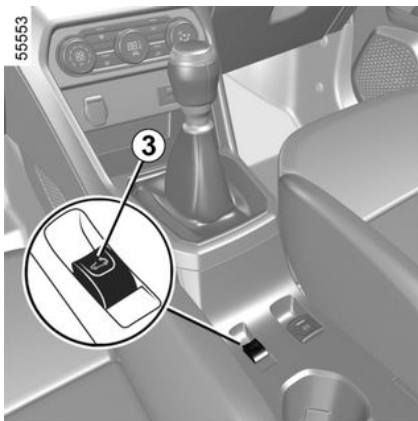

- **Щоб відкрити**, натискайте кнопку **3**, доки відкидний дах не відкриється на необхідну ширину;
- **щоб закрити**, натисніть кнопку **3**.



Відповідальність водія

Ніколи, навіть ненадовго, не залишайте автомобіль, якщо в ньому перебуває тварина, дитина або дорослий з обмеженими можливостями.

Це може призвести до виникнення ризику або поставити під загрозу здоров'я чи майно інших осіб внаслідок запуску двигуна або активуванням обладнання, такого як щітки склоочишувачів чи блокування дверей.

Якщо щось заважає руху, слід негайно змінити його напрямок, натиснувши кнопку **3**.

Ризики нанесення тяжких тілесних ушкоджень.

Застереження щодо використання

- **Автомобіль із багажем на даху.**
Звичайно, при перевезенні вантажу над автомобілем, не рекомендується їздити з відкритим дахом.

Перед будь-якими операціями з відкидним дахом переконайтеся, що закріплені на даху предмети та/або аксесуари (фіксатори для велосипедів, верхній багажник тощо) правильно розміщено й зафіксовано, а їх наявність не заважає правильному функціонуванню відкидного даху.

Зверніться до офіційного представника торгової марки, щоб ознайомитися з можливими варіантами.

- Виходячи з автомобіля, щоразу **перевіряйте**, чи щільно закритий відкидний дах.
- **очищуйте** ущільнення кожні три місяці за допомогою продуктів, схвалених нашою технічною службою;
- **не відкривайте** відкидний дах відразу після дощу або миття автомобіля.

Функціональні збої

Якщо дах не закривається, зверніться до офіційного представника торгової марки.

ОБЛАДНАННЯ САЛОНУ



Закриваючи відкидний дах, переконайтеся, що жодна частина тіла не виступає назовні (руки, долоні тощо).
Ризики нанесення тяжких тілесних ушкоджень.

Внутрішнє освітлювання

Стельовий світильник

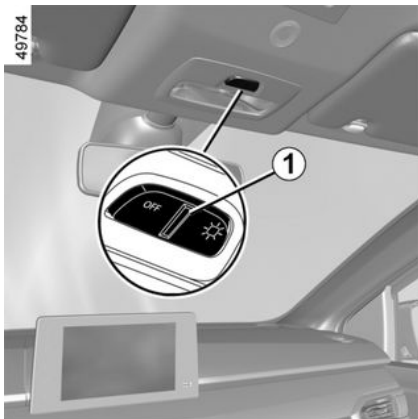

Натисніть перемикач **1** або **2** чи **3** (залежно від моделі автомобіля), щоб увімкнути:

– ввімкнення освітлення;

– освітлення, яке вмикається при відчиненні однієї з передніх дверей, або, залежно від моделі автомобіля, відчиненні однієї з чотирьох дверей. Світло не погасне, поки відповідні двері не будуть зачинені;

– вимкнення освітлення.

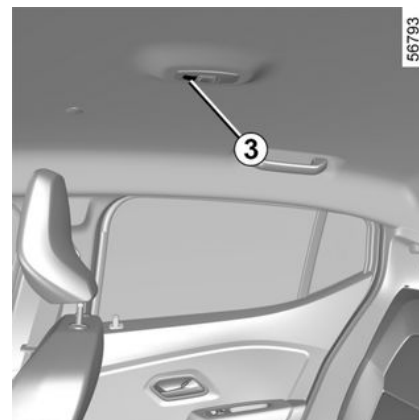

Світильники для читання

(відрізняється залежно від моделі автомобіля)

ОБЛАДНАННЯ САЛОНУ

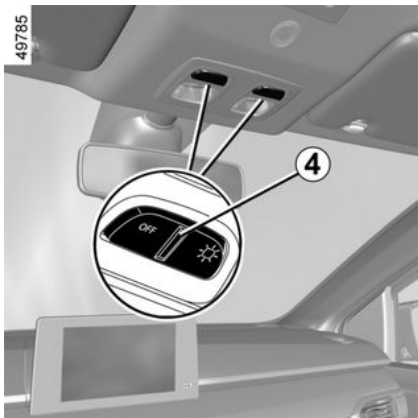

Натисніть перемикач **4**, щоб увімкнути:

- ввімкнення освітлення;
- освітлення, яке вмикається при відчиненні однієї з передніх дверей, або, залежно від моделі автомобіля, відчиненні однієї з чотирьох дверей. Світло не погасне, поки відповідні двері не будуть зачинені;
- вимкнення освітлення.

Світильники відділення для рукавичок

(відрізняється залежно від моделі автомобіля)

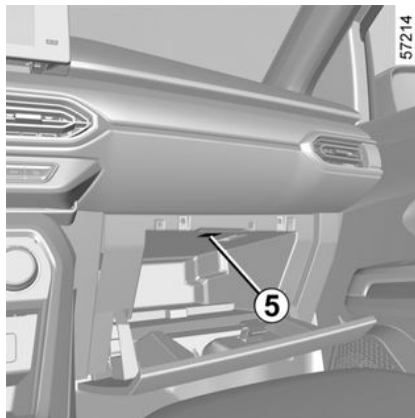

Світло **5** вмикається, коли відкривається кришка.

Лампа освітлення багажника

(відрізняється залежно від моделі автомобіля)

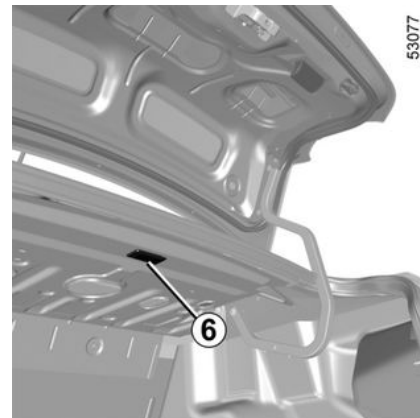

Світильник **6** вмикається, коли відкривається багажник.

ОБЛАДНАННЯ САЛОНУ



Автоматичні пристрої освітлення салону

(відрізняється залежно від моделі автомобіля)

- дистанційне розблокування дверей запускає таймер, за допомогою якого через приблизно 30 секунд вмикається освітлення.
- якщо одна з дверей залишається відкритою (або вона була погано зачинена), відповідне освітлювання увімкнеться приблизно через 1–3 секунд.
- якщо всі двері були належним чином зачинені, то при увімкненому запалюванні світло поступово гасне.

козирок від сонця, дзеркало, верхня ручка

Протисонячний козирок 1 і 2

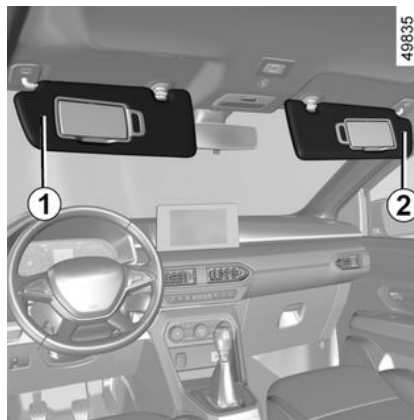

Опустіть протисонячний щиток **1** або **2** на вітрове скло або відкріпіть його і поверніть, щоб закрити бокове вікно.

Внутрішні дзеркала 3

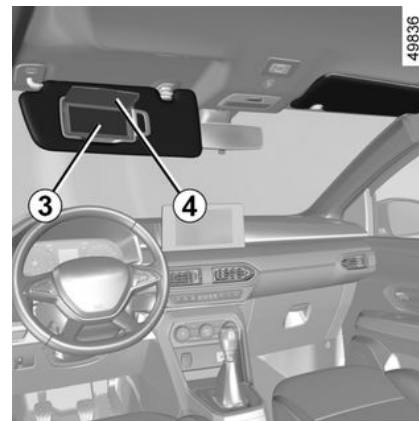

Залежно від моделі автомобіля в протисонячний щиток може бути вмонтоване внутрішнє дзеркало.

Підніміть кришку **4**.

Верхні ручки для передньої частини 5 та задньої частини 6 або, залежно від моделі автомобіля, 7

Пасажири можуть триматися за них під час руху автомобіля.

Не використовуйте ручки, щоб сісти в автомобіль або вийти з нього.

ОБЛАДНАННЯ САЛОНУ

Гачки для одягу 8

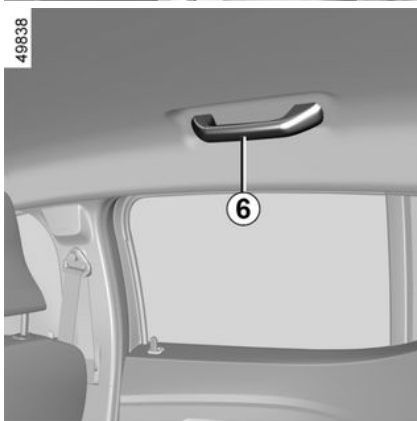

Роз'єм для додаткового обладнання, попільничка, прикурювач

Попільничка 1

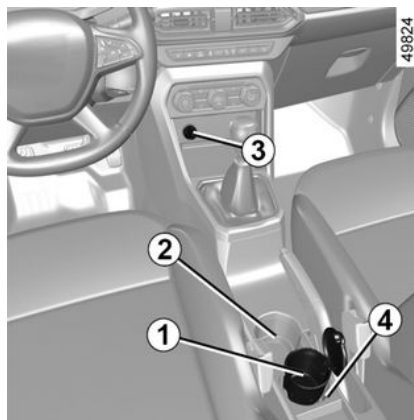

Може зберігатися в корпусі 2 або 4.

Щоб відкрити попільничку, підніміть її кришку.

Щоб спорожнити попільничку, потягніть за неї і вийміть її.



Якщо Ваш автомобіль не обладнаний попільничкою чи підкурювачем, Ви можете їх замовити у офіційного представника торгової марки.

Підкурювачі 3 і 5 або, залежно від моделі автомобіля, 6

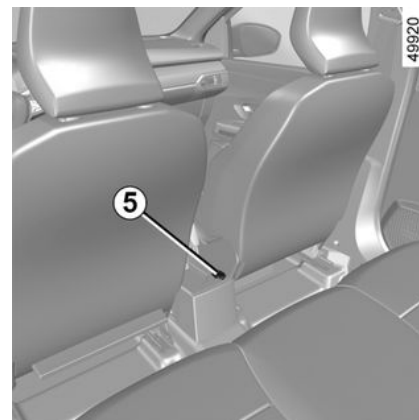

При увімкненому запалюванні натисніть на підкурювач 3. Він вийде автоматично з клацанням після розжарювання. Потягніть його. Після використання поставте прикурювач на місце але не вставляйте в пристрій для нагрівання.

ОБЛАДНАННЯ САЛОНУ

Роз'єми для додаткового обладнання 3 і 5 або, залежно від моделі автомобіля, 6

Роз'єми призначено для під'єднання додаткового обладнання, схваленого нашою технічною службою.

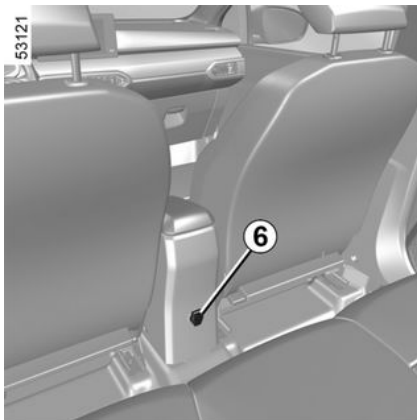

Підключайте тільки обладнання, максимальна потужність якого становить 120 Вт

(12 В).

Якщо одночасно використовується кілька роз'ємів для додаткового обладнання, загальна потужність підключених пристроїв не має перевищувати 180 Вт.

Ризик виникнення пожежі.

ШУХЛЯДКИ, ОБЛАДНАННЯ В КАБІНІ

Відділення для рукавичок

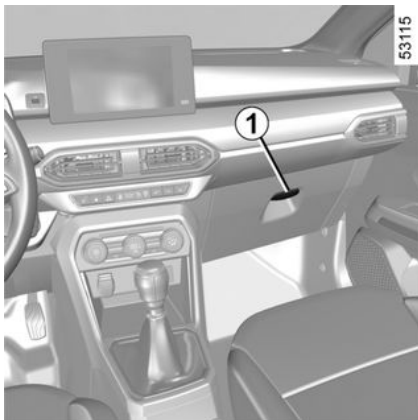

Щоб відкрити, потягніть за ручку **1**.

Відділення для дрібних речей у дверях **2**

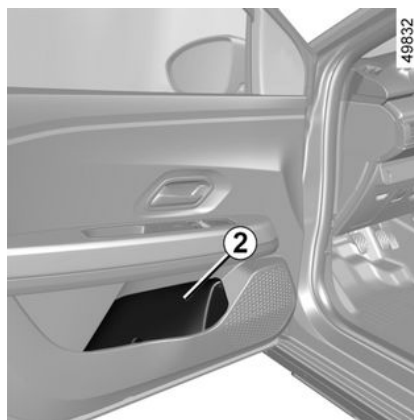

Стежте за тим, щоб жоден твердий, важкий чи гострий предмет не був поміщений у відкриті "бардачки" таким чином, щоб його не викинуло на пасажирів під час різкого віражу, раптового гальмування чи зіткнення.

Верхня кишеня приладової панелі **3**

(відрізняється залежно від моделі автомобіля)

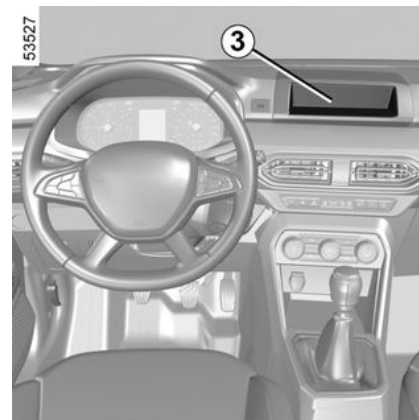

ШУХЛЯДКИ, ОБЛАДНАННЯ В КАБІНІ

Шухлядки для дрібних речей 4

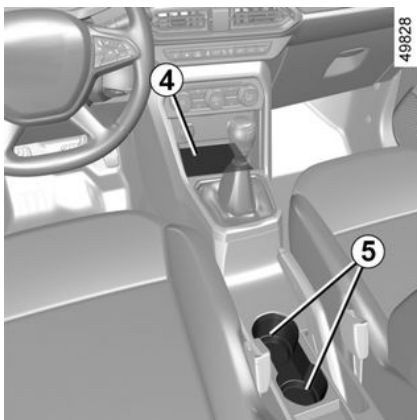

Місця для попільничок 5

Передній підлокітник 6



Кишені в передніх сидіннях 7

(відрізняється залежно від моделі автомобіля)

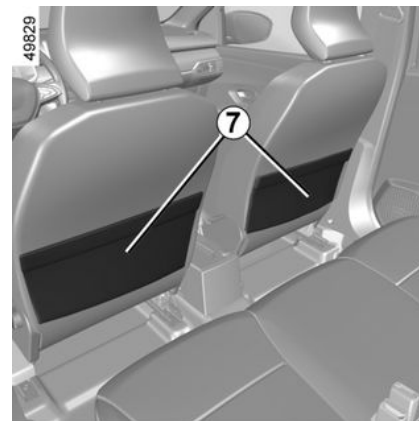

На підлозі (перед сидінням водія) не має бути жодних сторонніх предметів: у випадку різкого гальмування вони можуть закотитися під педаль і заводити водієві натиснути її.

ШУХЛЯДКИ, ОБЛАДНАННЯ В КАБІНІ

Місце для стаканчика **8**

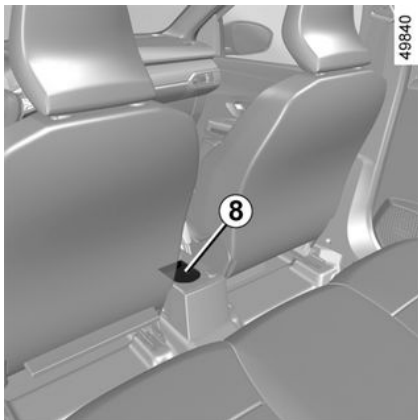

Гачки для сумок **9**

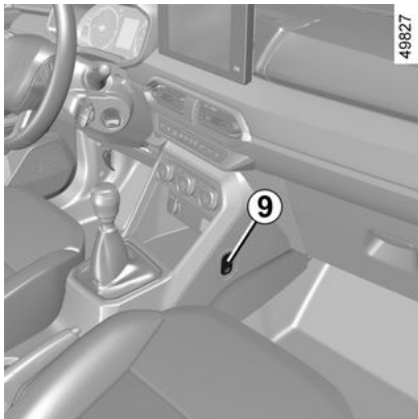

Максимально дозволене навантаження на гачок: 3 кг.

Шухляди центрального підлокітника

(відрізняється залежно від моделі автомобіля)

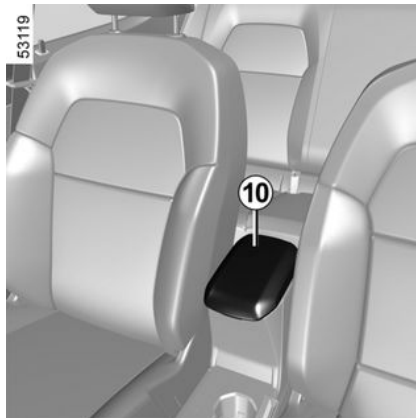

Підніміть кришку **10** центрального підлокітника **12**, натиснувши фіксатор **11**.

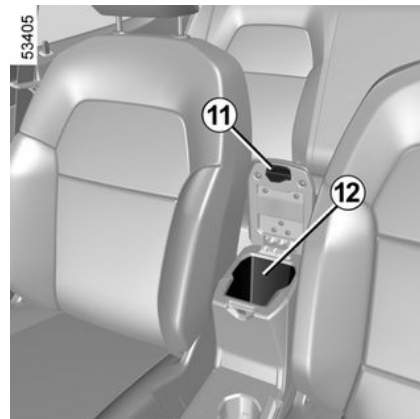

ТРАНСПОРТУВАННЯ РЕЧЕЙ

Відділення для речей

Полиця за задніми сидіннями

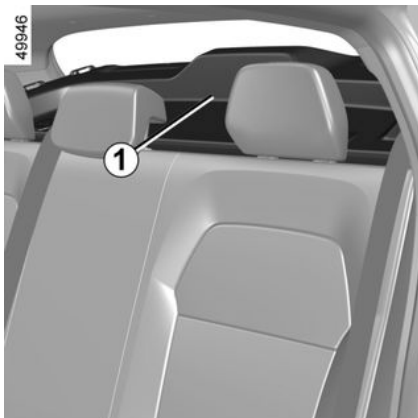

Не ставте жодних предметів, особливо важких або твердих, на полицю за заднім сидінням **1**. В результаті екстреного гальмування або за умов аварійної ситуації, ці предмети можуть створити небезпеку для пасажирів автомобіля.

Перевезення речей в багажнику

Розміщайте речі, які перевозяться в багажнику, таким чином, щоб їх найбільший габарит спирався на:

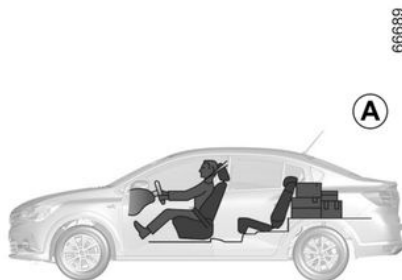

спинки заднього сидіння під час перевезення звичайного вантажу (приклад **A**);

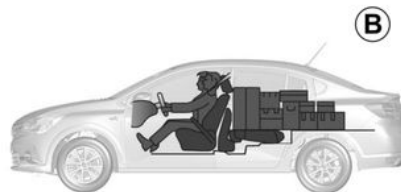

передні сидіння в разі складених спинок задніх сидінь → **50** (приклад **B**).

Переконайтеся, що транспортовані предмети рівномірно розподілені в доступному корисному просторі.

Якщо Ви збираєтесь покласти речі на складену спинку, обов'язково зніміть підголовник до складання спинки для забезпечення найщільнішого прилягання спинки до сидіння.

ТРАНСПОРТУВАННЯ РЕЧЕЙ

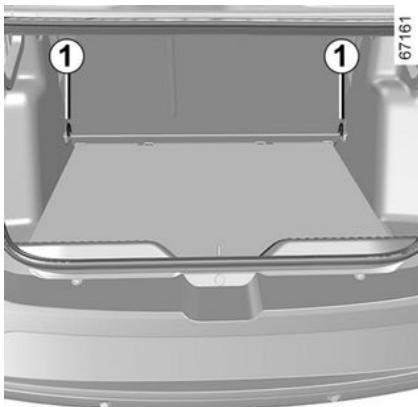

4



Найбільш важкі предмети рекомендується ставити безпосередньо на підлогу.

Якщо Ваш автомобіль є відповідним чином обладнаний, використовуйте елементи кріплення **1**, розташовані на підлозі багажника. Розміщати вантаж в багажнику слід таким чином, щоб жодний об'єкт, який знаходиться в ньому, не міг посунутись вперед і влучити в пасажирів в результаті екстреного гальмування. Застібайте ремені безпеки задніх пасажирів, навіть якщо Ви не перевозите задніх пасажирів.

Відділення для речей і Обладнання багажника

Відділення у багажнику

(відрізняється залежно від моделі автомобіля)

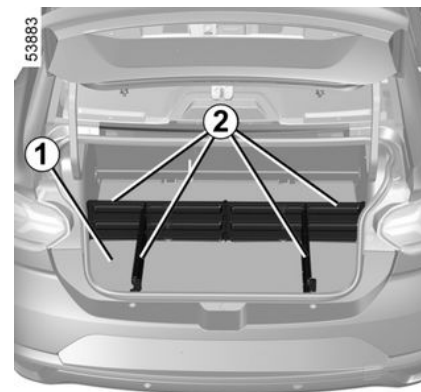

Багажне відділення можна розділити на окремі зони зберігання.

Вказівки щодо монтажу й демонтажу елементів **2** містяться в інструкції з експлуатації обладнання.

Рекомендується зберігати цю інструкцію разом з іншими документами автомобіля.

Особливості:

- під час монтажу елементів **2** переконайтеся, що килимок багажника **1** розташовано правильно;
- після демонтажу покладіть елементи **2** в чохол для зберігання.

ТРАНСПОРТУВАННЯ РЕЧЕЙ

 Максимальне навантаження багажного відділення: 16 кг ваги, рівномірно розподіленої між зонами зберігання.

Гачки для закріплення речей

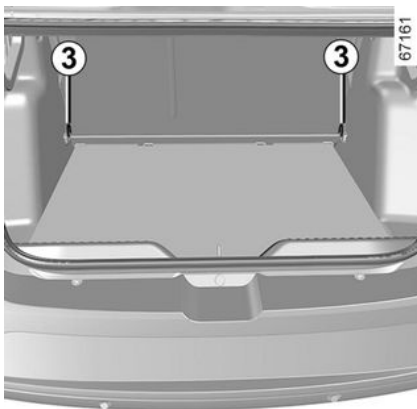

Анкерні кріплення **3** розташовані в багажнику і дозволяють кріпити багаж.

 Розміщайте речі, які перевозяться в багажнику таким чином, щоб їх найбільш важкі спиралися на спинку заднього сидіння.



Найбільш важкі предмети рекомендується ставити безпосередньо на підлогу.

Якщо Ваш автомобіль обладнаний відповідним чином, використовуйте гачки для кріплення, що розташовані на підлозі багажника. Розміщати вантаж в багажнику слід таким чином, щоб жодний об'єкт, який знаходиться в ньому, не міг посунутись вперед і влучити в пасажирів в результаті екстреного гальмування. Застібайте реміні безпеки задніх пасажирів, навіть якщо Ви не перевозите задніх пасажирів.

Прицеп

 Допустиме навантаження на точку зчіпки, максимальна маса причепа (обладнаного чи необладнаного гальмами) → 0. Вибір і встановлення зчіпного пристрою
Максимальна маса зчіпного пристрою

Зчіпний пристрій (поперечина та зчіпка) початково не встановлено на автомобілі: весь зчіпний пристрій і кріплення не повинні перевищувати **23 кг**.

Якщо обладнання для буксирування не використовується, воно не повинно закривати жодні елементи освітлення чи номерний знак.

У будь-якому випадку дотримуйтеся чинного законодавства країни, у якій ви перебуваєте.

ТРАНСПОРТУВАННЯ РЕЧЕЙ

Для отримання інформації щодо встановлення багажних кріплень та умов їх використання, ознайомтесь з інструкцією з установки обладнання. Рекомендується зберігати цю інструкцію разом з іншими документами автомобіля.

4

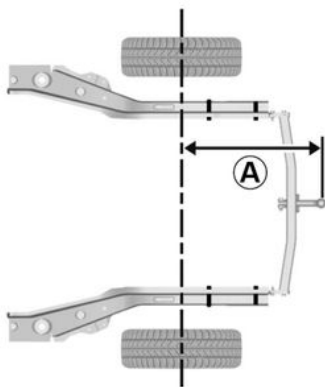

Модель із чотирма дверима
A = максимум 1053 мм

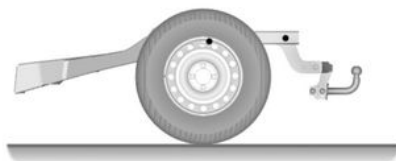

Анкерні кріплення на даху

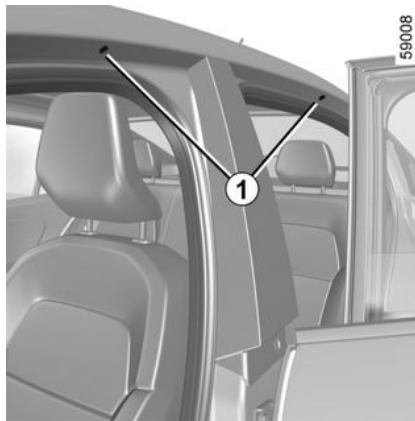

Доступ до елементів кріплення 1

Відчиніть двері, щоб дістатися до точок фіксації 1.

i Щоб вибрати обладнання, яке підходить до Вашого автомобіля, радимо Вам звернутися до офіційного представника торгової марки.

Для отримання інформації щодо встановлення обладнання та умов його використання ознайомтесь з інструкцією зі встановлення обладнання. Рекомендується зберігати цю інструкцію разом з іншими документами автомобіля.

Максимально допустиме навантаження на дах автомобіля: 80 кг (разом із масою багажника на даху).

ТРАНСПОРТУВАННЯ РЕЧЕЙ



Якщо модель багажника схвалена нашими технічними службами та з ним у комплекті є гвинти, тоді використовуйте саме ці гвинти для його встановлення.



На кришку багажника заборонено встановлювати будь-які допоміжні засоби для перевезення багажу (наприклад, фіксатори для велосипедів, багажні контейнери тощо). Щоб установити такі засоби, зверніться до офіційного представника торгової марки.

Застереження щодо використання

Відкривання та закривання кришки багажника

Перш ніж закрити чи відкрити двері багажного відділення, переконайтеся, що предмети й (або) аксесуари, закріплені на даху за допомогою рейлінгів (фіксатори для велосипедів, верхній багажник тощо), правильно розміщені, надійно зафіксовані та не заважають рухові дверей багажного відділення.

ДОСТУП ДО ДВИГУНА, РІВНІ

Капот

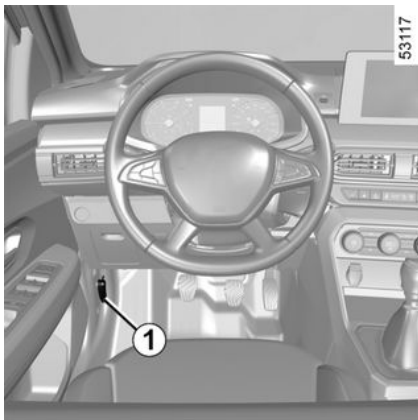

Щоб відкрити капот, відкрийте двері та потягніть за ручку **1**, розташовану з лівої сторони панелі приборів.

Розблокування замка капоту

Для розблокування трохи підніміть капот і натисніть на язичок **4** у напрямку стрілки **A**, щоб вивільнити гачок **2**.



Перш ніж виконувати будь-які операції в моторному відсіку, потрібно обов'язково вимкнути запалювання → **152** → **154**.

Відкриття капота двигуна

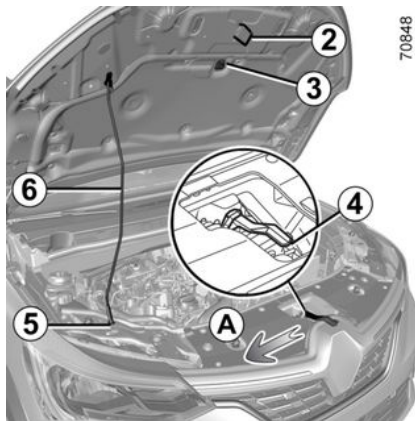



Підніміть капот і від'єднайте підпірку **6** від фіксатора **3**. Для вашої власної безпеки помістіть підпірку у фіксатор **5**.

Закриття капоту.

Перевірте, щоб ніякі речі не були забуті у відсіку двигуна.

Щоб закрити капот, встановіть підпірку **6** у фіксатор **3**, тримайте капот посередині, а потім опустіть його на 30 см вище закритого положення, перш ніж відпустити. Капот заблокується автоматично під силою своєї ваги



Під час технічного обслуговування двигун може бути гарячим. Крім цього, вентилятор двигуна може увімкнутись у будь-який момент. Про це вам просигналізує індикатор  під капотом.

Ризик травмування.

ДОСТУП ДО ДВИГУНА, РІВНІ



Якщо Ви плануєте відчиняти капот та проводити роботи на двигуні, переконайтесь, що перемикач двірників знаходиться у положенні зупинки.

Ризик травмування.



Уникайте будь-якого тиску на капот двигуна: ризик випадкового закриття капота.



Переконайтесь у належному блокуванні капота двигуна.
Переконайтесь, що ніщо не заважає належній фіксації (камінці, ганчірки...).



Після кожного втручання в відсік двигуна переконайтесь, що Ви нічого там не забули (ганчірки, інструменти...). Насправді, вони можуть пошкодити двигун або привести до загорання.



У разі удару, навіть несуттєвого, у капот автомобіля або в область решітки радіатора, негайно слід перевірити й відрегулювати систему замикання капоту, звернувшись по кваліфіковану допомогу до офіційного представника торгової марки.

Моторне масло

Загальні положення

У двигунах внутрішнього згорання масло використовується для змащення й охолодження рухомих деталей (його потрібно доливати між запланованими датами заміни).

У будь-якому разі, якщо після завершення періоду обкатування витрата перевищує 0,5 л на 1,000 км, зверніться до офіційного представника торгової марки.

Періодичність заміни масла: регулярно перевіряйте рівень масла у Вашому автомобілі і обов'язково перед здійсненням кожної поїздки на велику відстань, для того щоб уникнути пошкодження або псування двигуна Вашого автомобіля.

Визначення рівня масла

Вимірювання повинно здійснюватись на горизонтальній дорозі та після довгої зупинки двигуна.

Щоб дізнатися точний рівень масла і переконатись що максимальний рівень не перевищено (ризик пошкодження двигуна) обов'язково треба використовувати щуп.

Залежно від комплектації автомобіля індикатор на панелі приладів попередить вас, якщо рівень масла досягне мінімуму.

ДОСТУП ДО ДВИГУНА, РІВНИ

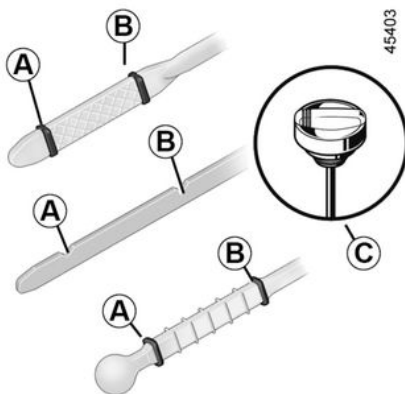

5

- Витягніть щуп і витріть його чистою безворсовою тканиною.
- заглибіть щуп до упора (для автомобілів, обладнаних "пробкою-щупом" **C**, повністю закрутіть пробку);
- знову вийміть щуп;
- визначте рівень: він ніколи не повинен бути нижчий за мінімальну позначку **A** або вищий за максимальну **B**.

Після перевірки рівня вставте щуп до упора або повністю закрутіть "пробку-щуп".



Щоб моторна олива не потрапила на гарячий відсік двигуна або на електричні компоненти, для її додавання скористайтеся лійкою.

Може виникнути пожежа.



Перевищення максимально дозведеного рівня масла

Рівень мастила не має перевищувати максимальний рівень заповнення **B**, інакше може бути пошкоджено двигун і систему очищення вихлопних газів. Якщо рівень масла в вашому автомобілі перевищує максимально дозволений показник, **не запускайте двигун вашого автомобіля** і зверніться до офіційного представника торгової марки для отримання кваліфікованої допомоги.

Доливання, заливання, заміна мастила у двигуні

доливання/заповнення

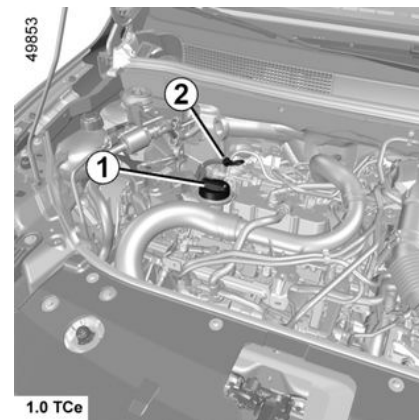

Автомобіль повинен перебувати в максимально горизонтальному положенні, двигун заглушений та холодний (наприклад: перед першим за день запуском).



Перш ніж виконувати будь-які дії в моторному відсіку, потрібно обов'язково вимкнути запалювання → 152 або → 154.

ДОСТУП ДО ДВИГУНА, РІВНІ



Не перевищуйте рівень "макс" та не забувайте повернути на місце кришку 1 і щуп 2.

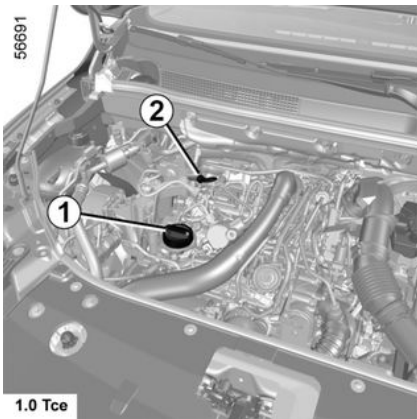

- Послабте ковпачок 1;
- долийте масло до потрібного рівня (орієнтовно об'єм між відмітками "мін" and "макс" на щупі 2 становить 1,5-2 л залежно від двигуна);
- зачекайте приблизно 20 хвилин до повного поширення масла по двигуну;
- перевірте рівень з допомогою щупа 2 (як попередньо описано).

Після перевірки рівня вставте щуп до упора або повністю закрутіть "пробку-щуп".

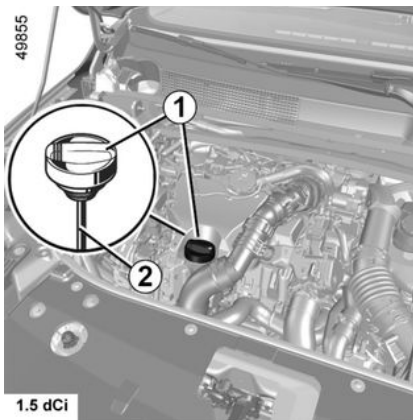
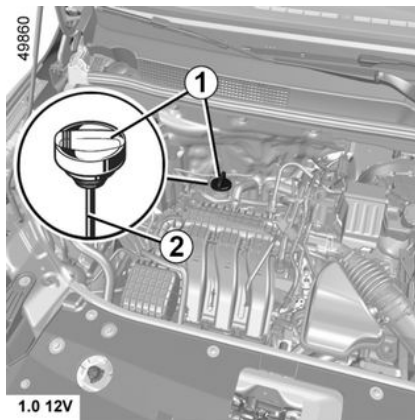

Перевищення максимально дозведеного рівня масла

Рівень мастила не має перевищувати максимальний рівень заповнення, інакше може бути пошкоджено двигун і систему очищення вихлопних газів.

Якщо рівень масла в Вашому автомобілі перевищує максимально дозволений показник, **не запускайте двигун Вашого автомобіля** і зверніться до офіційного представника торгової марки для отримання кваліфікованої допомоги.

5

ДОСТУП ДО ДВИГУНА, РІВНИ

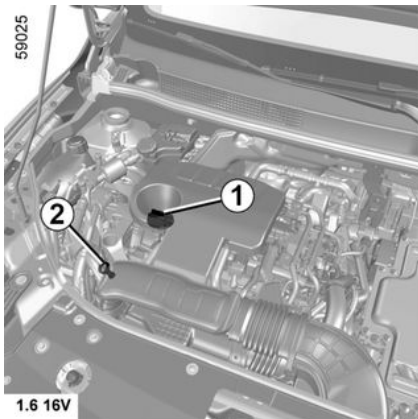

Заміна масла у двигуні

Періодичність: дивіться інструкцію з техогляду.

Об'єм масла в двигуні

Дивіться інструкцію з експлуатації Вашого автомобіля або зверніться до представника торгової марки.

Завжди перевіряйте рівень масла в двигуні за допомогою щупа як було вказано раніше (рівень не повинен бути нижче за позначку «міні», або вище за позначку «махі» на щупі).

Якість масла для двигуна

Дивіться інструкцію з техогляду.



Додавання моторної оливи

Щоб моторна олива не потрапила на гарячий відсік двигуна або на електричні компоненти, для її додавання скористайтеся лійкою.

Може виникнути пожежа.



Ніколи не включайте двигун у закритому приміщенні: Ви можете отруїтись вихлопними газами.



Якщо Ви плануєте відчиняти капот та проводити роботи на двигуні, переконайтесь, що перемикач двірників знаходиться у положенні зупинки.

Ризик травмування.



Доливання та/або перевірка рівня мастила:

під час доливання чи перевірки рівня мастила стежте, щоб мастило не потрапило на деталі двигуна. Не забудьте правильно закрити кришку й установити на місце щуп, щоб запобігти розбризкуванню мастила на гарячі деталі двигуна.

Може виникнути пожежа.



Під час технічного обслуговування двигун може бути гарячим. Крім цього, вентилятор двигуна може увімкнутись у будь-який момент. Про це вам просигналізує індикатор



під капотом.

Ризик травмування.

ДОСТУП ДО ДВИГУНА, РІВНІ



У випадку неприродного пониження або повторного неприродного пониження рівня масла зверніться до офіційного представника торгової марки за кваліфікованою допомогою.



Злив масла: якщо ви замінюєте масло в гарячому двигуні, будьте обережні, щоб уникнути отримання опіків через витікання мастила.

Охолоджувальна рідина

Охолоджувальна рідина двигуна в внутрішнього згорання

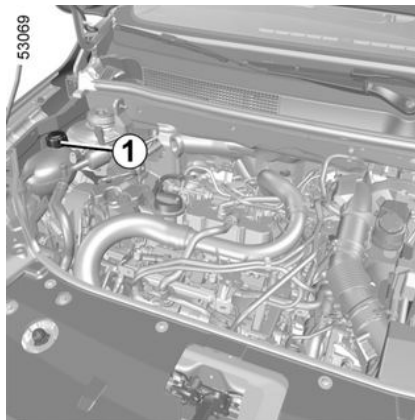

Якщо автомобіль стоїть на рівній поверхні, двигун вимкнено, рівень рідини **в холодному стані** має бути між позначками "MINI" та "MAXI", указаними на резервуарі з охолоджувальною рідиною **1**.

Не допускайте, щоб рівень рідини **в холодному стані** був нижче позначки "MINI".

Періодичність контролю рівня

Регулярно перевіряйте рівень охолоджувальної рідини (двигун може зазнавати сильних пошкоджень

при недостатній кількості охолоджувальної рідини).

У випадку необхідності поповнення використовуйте виключно рідину, рекомендовану технічною службою виробника:

- захист від замерзання;
- антикорозійний захист системи охолодження.



Забороняється проводити роботи із системою охолодження, якщо двигун внутрішнього згорання гарячий.

Ризик опіків.

Періодичність заміни

Дивіться інструкцію з техогляду.



У випадку неприродного пониження або повторного неприродного пониження рівня масла зверніться до офіційного представника торгової марки за кваліфікованою допомогою.

ДОСТУП ДО ДВИГУНА, РІВНІ



Працюючи з двигуном внутрішнього згоряння, пам'ятайте, що він може бути гарячим.

Крім цього, вентилятор двигуна може увімкнутись у будь-який момент. Про це вам про-
сигналізує індикатор  під капотом.

Ризик травмування.

Рівень гальмівної рідини у Вашому автомобілі необхідно перевіряти на регулярній основі, особливо якщо Ви відчуваєте будь-яке зменшення ефективності роботи гальмівної системи Вашого автомобіля.

Контроль рівня охолоджувальної рідини двигуна при зупинці та на горизонтальному ґрунті.



Перш ніж виконувати будь-які дії в моторному відсіку, потрібно обов'язково вимкнути запалювання → 152 або → 154.

Рівень

Зазвичай рівень знижується одночасно зі зносом колодок, але він ніколи не повинен опускатися нижче мінімального рівня "MINI", вказаного на баку гальмівної рідини 7.

Якщо ви хочете самостійно перевірити стан зношення дисків і гальмівних барабанів, керуйтеся документом, який визначає метод перевірки цих елементів гальмівної системи. Цей документ є в офіційного представника торгової марки або на веб-сайті виробника.



Якщо Ви плануєте відчиняти капот та проводити роботи на двигуні, переконайтесь, що перемикач двірників знаходиться у положенні зупинки.

Ризик травмування.

Заливання

Будь-яка операція на гідравлічній системі автомобіля повинна бути виконана спеціалістом.

Використовуйте виключно масло, рекомендоване технічною службою виробника і взяте із запломбованої ємності.

Періодичність заміни

Дивіться інструкцію з техогляду.



У випадку неприродного пониження або повторного неприродного пониження рівня масла зверніться до офіційного представника торгової марки за кваліфікованою допомогою.

Рівні, фільтри

Рівень гальмівної рідини

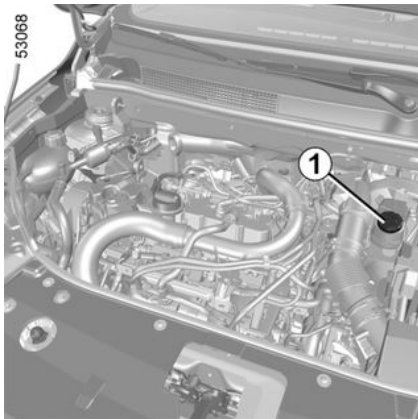

ДОСТУП ДО ДВИГУНА, РІВНІ

Склоомивач вітрового скла

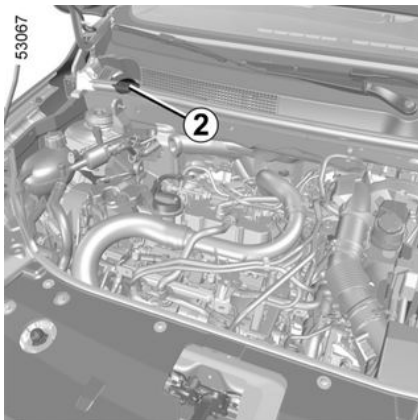

Заливання

При вимкненому двигуні зніміть кришку **2**. Наповнійте резервуар, доки не побачите рідину, а потім поверніть кришку на місце.

Рідина з цього резервуару використовується для склоомивачів заднього і переднього скла, якщо автомобіль обладнаний відповідним чином.

Примітка. Регулярно перевіряйте рівень рідини в бачку й доливайте її, перш ніж вирушити в дорогу.

Рідина: слід використовувати лише рідину для омивача лобового скла, що містить антифриз.

Радимо проконсультуватися з авторизованим дилером або кваліфікованим спеціалістом.

Примітка. використовуйте жорстку воду (існує ризик пошкодження помпи для підкачування палива або на шарування накипу на помпі та жиклерах).

Жиклери: для регулювання по висоті використовуйте інструмент на кшталт голки.

Фільтри

Заміна фільтрів (повітряного фільтра, салонного фільтра, фільтра для дизельного палива тощо) виконується під час ТО автомобіля.

Періодичність заміни фільтрів: дивіться інструкцію з техогляду.

Паливний фільтр дизельного двигуна

Якщо ваш автомобіль не було обладнано салонним фільтром виробником, його можна встановити пізніше.

З цього питання зверніться за кваліфікованою допомогою до офіційного представника торгової марки.



Перш ніж виконувати будь-які операції в моторному відсіку, потрібно обов'язково вимкнути запалювання → **152**, → **154**.



Якщо Ви плануєте відчиняти капот та проводити роботи на двигуні, переконайтесь, що перемикач двірників знаходиться у положенні зупинки.

Ризик травмування.



Під час технічного обслуговування двигун може бути гарячим. Крім цього, вентилятор двигуна може увімкнутись у будь-який момент. Про це вам просигналізує індикатор



під капотом.

Ризик травмування.

АКУМУЛЯТОР:

Акумулятор на 12 В

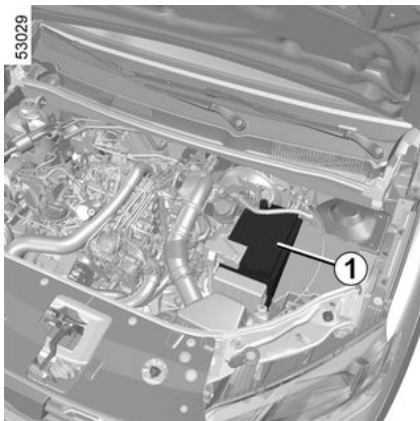

Акумуляторна батарея **1** не потребує обслуговування. **Заборонено його відкривати або доливати в нього будь-які рідини.**



Обережно поведітьесь із акумуляторною батареєю **1** – вона містить у собі сірчану кислоту, попадання якої на шкіру або в очі є дуже небезпечним. Якщо потрапляння цієї кислоти на Ваше тіло все ж таки трапилось, інтенсивно промийте це місце водою.
Здійсніть будь-які маніпуляції з компонентами акумулятора подалі від відкритого вогню, розпечених предметів і спалахів (існує ризик вибуху).

Залежно від комплектації автомобіля, система постійно перевіряє рівень заряду акумулятора. Якщо рівень зменшується, на панелі приладів з'являється повідомлення "Батарея 12В режим збереження", а потім – "Батарея розрядж. увімкніть двигун". В такому разі запустіть двигун і проїдьте на автомобілі або зачекайте, доки повідомлення не зникне з приладової панелі.

Примітка. Повідомлення "Батарея 12В режим збереження" може від-

ображатися за 5–30 хвилин від початку використання автомобіля з вимкненим двигуном, щоб попередити користувачів про можливе автоматичне вимикання функцій, які споживають електроенергію (внутрішнє освітлення, радіо, навігація, вентиляція, живлення аксесуарів тощо).

Стан заряду акумулятора може знизитися, особливо якщо ви користуєтеся автомобілем:

- для коротких поїздок;
- в міських умовах;
- в умовах низької температури;
- після тривалого використання тих пристроїв, які споживають багато електроенергії (радіо тощо), при вимкненому запалюванні.



Перш ніж виконувати будь-які операції в моторному відсіку, потрібно обов'язково вимкнути запалювання → **152**, → **154**.

АКУМУЛЯТОР:

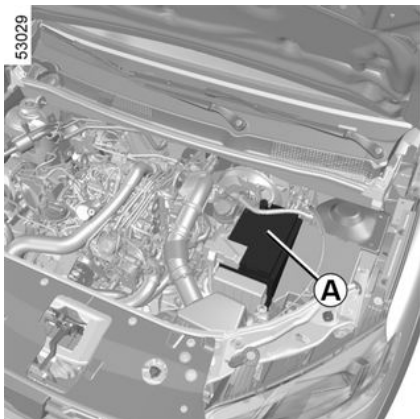

Під час технічного обслуговування двигун може бути гарячим. Крім цього, вентилятор двигуна може увімкнутись у будь-який момент. Про це вам просигналізує індикатор



під капотом.

Ризик травмування.

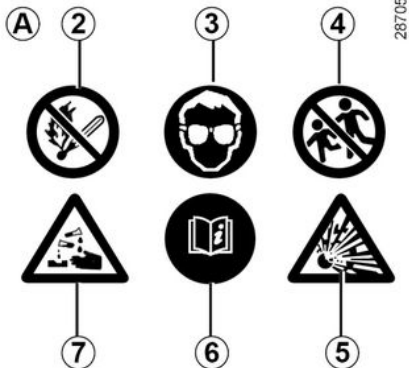

Етикетка А

Дотримуйтеся інструкцій на акумуляторі:

- **2** забороняється палити і наближати вогонь до акумулятора;
- **3** захист очей є обов'язковим;
- **4** зберігати в недоступному для дітей місці;
- **5** вибухові речовини.
- **6** дотримуйтеся вказівок у посібнику;
- **7** обережно, корозійні речовини.



Щоб гарантувати вашу безпеку, а також належну роботу електричного обладнання автомобіля (фар, склоочисників, системи ABS тощо), будь-які дії з акумуляторною батареєю (зокрема виймання, відключення тощо) має виконувати лише кваліфікований спеціаліст.

Ризик отримання серйозних опіків або ураження електричним струмом.

Обов'язково вчасно виконуйте заміну акумуляторної батареї, не перевищуючи проміжків часу, зазначених в інструкції з техогляду.

Акумуляторна батарея є специфічною. Тому в разі заміни використовуйте рівноцінний екземпляр.

Зверніться по допомогу до офіційного представника торгової марки.

ОЧИЩЕННЯ

Технічне обслуговування кузова автомобіля

Доглянутий автомобіль служитиме довше. Тому рекомендується регулярно доглядати за зовнішнім виглядом автомобіля.

Ваш автомобіль було захищено від корозії за допомогою різноманітних антикорозійних технологій. Але треба пам'ятати, що захист від корозії залежить від різних параметрів.

Атмосферні умови, що сприяють корозії

- атмосферне забруднення (міста й промислові райони);
- високий вміст солі в атмосфері (морські райони, особливо в теплу пору року),
- сезонні і гідрометричні кліматичні умови (посипання автошляхів сілью взимку, вода, за допомогою якої омиваються вулиці...).

Дорожньо-транспортні пригоди Дії абразивного характеру

Атмосферний пил, пісок, бруд, гравій, що вилітає з-під коліс інших автомобілів...

Для забезпечення захисту від впливу шкідливих умов треба ви-

конувати мінімальні необхідні вимоги.

Рекомендується

Регулярно мийте автомобіль **при вимкненому двигуні** за допомогою миючих засобів, схвалених нашою службою технічного обслуговування (ніколи не використовуйте абразивні миючі засоби). Попередньо ретельно промийте за допомогою струменевої мийки:

- смола з дерев або забруднення промислового характеру;
- бруд, що утворює вологу суміш на арках коліс і днищі кузова;
- **пташиний послід, що вступає в хімічну реакцію з фарбою та провокує швидке знебарвлення, яке може призвести навіть до відлущування фарби;**

Обов'язково і **негайно** змивайте ці плями, адже потім ви не зможете відновити втрачений колір і блиск навіть за допомогою лощіння;

- сіль, що накопичується головним чином на арках коліс та днищі кузова після здійснення поїздок в місцевості з великою кількістю хімічних підприємств;

Регулярно знімайте з автомобіля продукти рослинного походження (смола, листя...).

Дотримуйтесь місцевого законодавства щодо миття автомобілів (наприклад, заборонено мити автомобілі на дорогах громадського користування).

Щоб не пошкодити фарбу автомобіля, дотримуйтесь дистанції на дорозі, вкритій гравієм.

У випадку пошкодження покриття для запобігання поширення корозії треба негайно зафарбувати відкол самотужки або звернутися до спеціалістів.

Якщо ваш автомобіль має гарантію на антикорозійний захист, проходите періодичний контроль. Дивіться журнал з техогляду

Під час миття автомобіля за допомогою пристроїв для очищення під високим тиском дотримуйтесь наступних запобіжних заходів:

- переконайтеся, що лакофарбове покриття вашого автомобіля, області або компоненти, який ви хочете очистити, сумісні з цим типом миття;
- тиск, що видається пристроєм, має бути менше 100 бар;
- під час миття розташуйте розпилювальну насадку на відстані не менш ніж 15 см від автомобіля та переконайтеся, що витрата води менша за 15 л/хв;

ОЧИЩЕННЯ

– не мийте одну й ту саму ділянку, уражені місця або ущільнення (ризик пошкодження фарби, відшарування ущільнення тощо).

Якщо елементи механічної частини, шарніри тощо були очищені, їх необхідно знову захистити за допомогою розпилення засобів, рекомендованих технічними службами виробника.



Ми підбрали спеціальні продукти для технічного обслуговування, які ви знайдете в магазинах торгової марки.

Не рекомендується

Миття автомобіля у спекотну погоду під сонцем або у морозну погоду.

Відшкрябування бруду або його нашарування без попереднього змочування водою.

Залишення бруду на кузові автомобіля протягом довгого часу.

Відсутність обробки іржи на відколах, що утворилась внаслідок випадкових пошкоджень автомобіля.

Змивання бруду за допомогою розчинників, які не були схвалені нашою службою технічного обслуговування та які можуть призвести до пошкодження лакофарбового покриття кузова автомобіля.

Регулярна їзда на автомобілі по снігу та бруду та залишення бруду на днищі та на колісних арках автомобіля.



Видалення жиру або чищення за допомогою обладнання для очищення під високим тиском чи розпилювання засобів, не схвалених нашою технічною службою:

- механічні компоненти (наприклад, відсік двигуна);
- колеса (наприклад, компоненти гальмівної системи, зокрема гальмівні колодки);
- Днище кузова
- шарнірні елементи (наприклад, петлі дверей);
- зовнішні пофарбовані пластикові елементи (наприклад, бампери).

Все це може призвести до окиснення та поганого функціонування.

Особливості автомобілів з матовим покриттям

Даний тип покриття вимагає особливого догляду.

Рекомендується

Мити автомобіль вручну за допомогою м'якої ганчірки або м'якої губки, рясно поливаючи його водою...

Не рекомендується

Використовувати засоби на основі воску (полірування).

Інтенсивно терти.

Проїжджати на автомобілі під порталом мийної установки.

Наносити наклейки на лакофарбове покриття (можуть залишитися сліди).



Мити автомобіль за допомогою пристроїв для очищення під високим тиском.

Проходження під порталом мийної установки

Поверніть ручку склоочисника у вимкнене положення ➔ 134. Перевірте фіксацію зовнішніх елементів, додаткових світлових приладів і дзеркал заднього виду, а також

ОЧИЩЕННЯ

закріпіть щітки склоочисників клейкою стрічкою.

Зніміть дріт антени, якщо такий є.

Почистіть автомобіль від пилу, піску, бруду та знову встановіть антени після закінчення миття.

Очищення передніх фар, датчиків і камер

Використовуйте ганчірку з м'якої тканини або бавовни.

Якщо цього не достатньо, змочіть фару мильною водою, а потім витріть її ганчіркою з м'якої тканини або ганчіркою з бавовни.

Насамкінець обережно протріть сухою ганчіркою з м'якої тканини.

Не використовуйте засоби для чищення на спиртовій основі, а також інструменти (зокрема скребок).

Чистячі наклейки, декоративні плівки тощо.

Рекомендується

Використовуйте ганчірку з м'якої тканини або бавовни.

Змочіть її мильною водою, а потім витріть ганчіркою з м'якої тканини або вологою ганчіркою з бавовни.

Насамкінець обережно протріть сухою ганчіркою з м'якої тканини.

Не рекомендується

Використовуйте засоби для чищення на основі спирту.

Використовуйте інструменти (зокрема скребок).

Інтенсивно терти.



Мийте поверхні за допомогою пристроїв для очищення під високим тиском.

Технічне обслуговування внутрішнього оздоблення

Доглянутий автомобіль служитиме довше. Тому рекомендується регулярно доглядати за внутрішнім виглядом автомобіля.

Будь-які плями потрібно видаляти якомога швидше.

Незалежно від типу плями використовуйте **холодну (або ледь теплу) воду з додаванням звичайного мила**.

Не слід використовувати м'які засоби (м'які рідини, порошкоподібні засоби, засоби на спиртовій основі).

Використовуйте ганчірку з м'якої тканини.

Промийте та витріть залишки воли.

Екран мультимедійної системи

Обслуговування екрана залежить від типу мультимедійного обладнання. Детальніші відомості наведено в інструкції з експлуатації мультимедійної системи.

Скло приладів

(наприклад, щітка приладів, годинника, індикатора зовнішньої температури, дисплея автомагнітоли...)

Використовуйте ганчірку з м'якої тканини або бавовни.

Якщо ви не досягли бажаного результату, використовуйте ганчірку з м'якої тканини або бавовни, трохи змочену мильною водою, а потім змийте залишки м'якого засобу за допомогою іншої ганчірки (з м'якої тканини або бавовни).

Насамкінець **обережно** протріть сухою ганчіркою з м'якої тканини.

Не використовуйте засоби, які містять спирт, і не розбризкуйте рідини на поверхню.

Ремені безпеки

Вони повинні бути чистими.

Використовуйте засоби, схвалені нашим відділом технічного обслуговування, або теплу мильну воду

ОЧИЩЕННЯ

й губку, а потім протріть сухою тканиною.

Заборонено використовувати миючі засоби або спиртові розчини.

Текстиль (сидіння, оздоблення дверей і т. п.)

Регулярно пилюйте текстиль.

Рідка пляма

Застосуйте мильну воду.

Акуратно промокніть рідину (не треба терти) м'якою ганчіркою, промийте та зберіть залишок рідини.

Тверда або клейка пляма

Негайно обережно видаліть залишки твердих або пастоподібних речовин шпателем (проводьте ним від країв до центру, щоб не збільшити пляму).

Очистіть, як вказано для рідких плям.

Особливості очищення плям від цукерок та жувальних гумок

Покладіть кубик льоду на пляму, зачекайте доки він почне танути, а потім дотримайтесь інструкцій щодо ліквідації твердих плям.



З метою отримання будь-яких порад щодо технічного обслуговування внутрішнього оздоблення та/або незадовільного результату зверніться до офіційного представника торгової марки.

Демонтаж/повторне встановлення оригінального знімного обладнання автомобіля

Якщо Вам потрібно зняти знімне обладнання для чищення (наприклад, верхні килимки), завжди слідкуйте за їх правильним встановленням на місце (верхні килимки водія потрібно встановлювати з боку водія) і закріплюйте за допомогою елементів, які постачаються разом з обладнанням (наприклад, верхні килимки водія потрібно завжди кріпити до попередньо встановлених кріпильних елементів).

У будь-якому разі, коли автомобіль знаходиться у нерухомому стані, завжди перевіряйте, щоб ніщо не заважало їзді (відсутність перешкод при натисканні на педаль, чіплення педалей за килимок тощо).

Не рекомендується

Ставити будь-які предмети, що містять дезодоранти, парфуми й т. д. на рівні отворів вентиляторів, оскільки так може пошкодитись обшивка панелі приладів.



Використовувати пристрої для очищення під високим тиском або розбризкування в салоні автомобіля:

– без дотримання цих правил безпеки це може призвести, крім інших дефектів, до неналежного функціонування електричного або електронного обладнання автомобіля.

5

ШИНИ

Шини

Безпечний стан шин - колеса

Контакт автомобіля із дорогою забезпечується тільки за рахунок шин, тому слід стежити за їх справним станом.

Ви обов'язково повинні дотримуватись правил дорожнього руху країни, в якій Ви перебуваєте.

Обслуговування шин



Шини мають бути в належному стані й мати достатню глибину протектора: на шинах, схвалених нашою службою технічного обслуговування, є позначки зносу **1**, які

складаються з **виступів-індикаторів, умонтованих у глибину протектора шини.**

Якщо малюнок протектора шини зітреться до рівня покажчиків, **їх стане видно 2. Це означатиме, що час замінити шини, оскільки глибина їх протектора не перевищує 1,6 мм і надійне зчеплення коліс із вологою поверхнею не забезпечується.**

Рівень безпеки, який надається шинами, погіршується, а також знос шин відбувається швидше за умов частого перевантаження автомобіля, тривалих поїздок по автомагістралях, особливо в спекотну пору року, регулярних поїздок поганими дорогами.



Неналежне водіння, таке як «виїзд або з'їзд з тротуару», може призвести до пошкодження шин і дисків вашого автомобіля, а також пошкодити передній чи задній міст. В такому випадку перевірте їх стан, надавши автомобіль для технічного огляду кваліфікованому персоналу офіційного представника торгової марки.

Тиск повітря в шинах

Перевіряйте тиск в шинах (та в запасному колесі). Перевіряйте тиск у шинах принаймні один раз на місяць, а також перед кожною тривалою поїздкою (див. етикетку на ребрі дверей водія) ➔ **315**.

ШИНИ



Неправильний тиск у шинах призводить до їх передчасного зношення й перегріву. Це, в свою чергу, впливає на безпеку і підвищує наступні ризики:

- погіршується зчеплення шин з дорогою;
- ризик розірвання або втрати протектора шини.

Тиск повітря в шинах автомобіля залежить від навантаження і швидкості пересування. Відрегулюйте тиск відповідно до умов використання (див. етикетку, розташовану скраю на дверях водія).

Тиск слід перевіряти на холодних шинах. Не враховуйте високі показники тиску повітря в шинах, визначені в спеку, або після швидкої поїздки.

Якщо визначити показник тиску повітря в шинах автомобіля в **холодному стані неможливо, необхідно збільшити відповідні отримані результати на 0,2–0,3 бара** (або 3 PSI).

Забороняється спускати шини, якщо вони перебувають в нагрітому стані.



Увага! Відсутність золотника або його неналежне закріплення може призвести до погіршення герметичності шин Вашого автомобіля і призвести до падіння тиску повітря в них.

Стежте за тим, щоб ковпачки, які Ви використовуєте, були завжди ідентичними до оригінальних і були повністю закручені.



Автомобіль з індикатором попередження щодо зменшення тиску повітря в шинах

Якщо шини накачано недостатньо (зафіксовано низький тиск, виявлено прокол тощо), на панелі приладів ➔ **192 ➔ 185**

загориться індикатор .

Перестановка шин

Не рекомендується здійснювати перестановку шин.

Запасне колесо

➔ **321 ➔ 324.**

ШИНИ

Заміна шин



З метою дотримання безпеки та норм діючого законодавства.

В разі виникнення необхідності заміни шини, на одну вісь треба встановлювати шини однієї марки, розміру і структури.

Використовуйте шини, рекомендовані офіційним представником торгової марки, або купуйте ті, які мають такі самі характеристики вантажопідйомності та швидкості, що й оригінальні шини.

Недотримання цих рекомендацій може поставити під загрозу безпечність користування автомобілем і знизити його придатність до експлуатації.

Існує ризик втрати контролю над автомобілем.

З метою безпеки категорично забороняється встановлювати ланцюги на задню вісь.

Будь-яке встановлення шин, розмір яких перевищує розмір оригінальних шин, **унеможливорює закріплення ланцюгом.**



Ланцюги можна встановлювати лише на ті шини, розмір яких відповідає розміру оригінальних шин **автомобіля**

На колеса можуть бути встановлені ланцюги, тільки за умови використання відповідних спеціальних ланцюгів. Зверніться за кваліфікованою допомогою до офіційного представника торгової марки

"Снігові" або "зимові" шини

Ми рекомендуємо Вам обладнувати **чотири колеса Вашого автомобіля** для забезпечення найбільш якісного і ефективного зчеплення Вашого автомобіля з ґрунтом.

Увага! Під час використання цих шин може іноді здаватися, що їзда та максимальний показник є ниж-

чими за максимальну швидкість вашого автомобіля.

Шиповані шини

Цей тип обладнання використовується тільки протягом обмеженого періоду часу, який визначається законодавством країни, в якій Ви перебуваєте.

Необхідно дотримуватись швидкісного режиму, встановленого діючим законодавством.

Ці шини повинні бути встановлені щонайменше на двох колесах передньої вісі.



У будь-якому разі ми рекомендуємо Вам звернутися за кваліфікованою допомогою до офіційного представника торгової марки, який зможе порадити шини, які оптимально підходять для Вашого автомобіля.

Зимова їзда

Ланцюги

ШИНИ

Внутрішній тиск шин

Етикетка А



Щоб її прочитати, слід відкрити двері.

Тиск повітря слід перевіряти на холодних шинах.

Якщо визначити показник тиску повітря в шинах автомобіля **в холодному стані неможливо, необхідно збільшити отримані результати на 0,2–0,3 бар (або 3 PSI). Забороняється спускати шини, якщо вони перебувають в нагрітому стані.**

Тиск в шинах має відповідати звичайним умовам експлуатації автомобіля (пустий автомобіль, зван-

тажений автомобіль, рух по автомагістралі тощо). Перевіряйте тиск в шинах (та в запасному колесі). Це потрібно робити принаймні раз на місяць і перед кожною поїздом на велику відстань.

Залежно від комплектації автомобіля, після кожного накачування або регулювання тиску в шинах запускайте скидання еталонного значення тиску повітря в шинах → 312.

i Автомобіль з індикатором попередження щодо зменшення тиску повітря в шинах

Якщо шини накачано недостатньо (зафіксовано низький тиск, виявлено прокол тощо), на панелі приладів → 192 → 185

загориться індикатор .

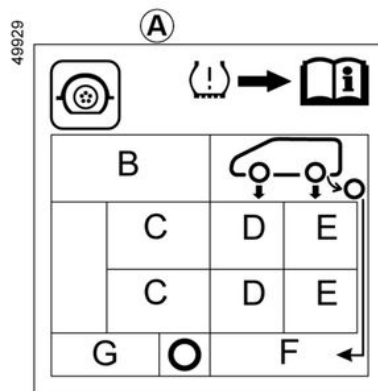

Наявність і розміщення інформації на етикетці залежить від моделі автомобіля.

B: розмір шин, якими обладнано автомобіль.

C: швидкість, запланована для руху.

D: внутрішній тиск передніх шин.

E: внутрішній тиск задніх шин.

F: внутрішній тиск у шині запасного колеса.

G: розмір шини запасного колеса.

ШИНИ



Повністю завантажені автомобілі (максимальна дозволена маса навантаження) з

прицепом

Максимальна швидкість автомобіля не повинна перевищувати **100 км/год**, а тиск повітря в шинах необхідно збільшити на **0,2 бара** → 0.

Ризик розірвання шини.

Безпечне використання шин і ланцюгів: відомості про умови експлуатації, а також використання ланцюгів (залежно від комплектації автомобіля) див. → 312.



З метою дотримання безпеки та норм діючого законодавства.

В разі виникнення необхідності заміни шини, на одну вісь треба встановлювати шини однієї марки, розміру і структури.

Використовуйте шини, рекомендовані офіційним представником торгової марки, або купуйте ті, які мають такі самі характеристики вантажопідйомності та швидкості, що й оригінальні шини.

Недотримання цих рекомендацій може поставити під загрозу безпечність користування автомобілем і знизити його придатність до експлуатації.

Загроза втрати контролю над автомобілем

Комплект для накачування шин

32788



ШИНИ



За допомогою цього комплекту можна відремонтувати шини, пошкоджені з боку протектора **A** об'єктами, розмір яких не перевищує 4 мм. Він не призначений для усунення проколів усіх типів, зокрема тих, розмір яких перевищує 4 мм, або порізів на боковій частині шини **B** тощо. Переконайтесь, що диски у хорошому стані. Не витягайте стороннє тіло з місця проколу, якщо воно все ще перебуває в шині.



Не використовуйте комплект для накачування, якщо шина пошкоджена внаслідок тривалої їзди після пробиття. Ретельно перевіряйте бокові частини коліс перед будь-якою операцією.

Також, якщо Ви їдете з погано накачаними шинами, чи зі спущеними (або пробитими), це може зашкодити Вашій безпеці та виявитись неправним.

Такий ремонт лише тимчасовий

Проколена шина обов'язково якомога швидше має бути оглянута фахівцем (і полагджена, якщо це можливо).

При заміні шини, що була відремонтована за допомогою цього комплекту, про це треба повідомляти спеціаліста, який здійснив заміну.

Під час пересування можливе відчуття вібрації, яка спричиняється присутністю клею у шині.



Комплект призначений тільки для накачування шин автомобіля, до комплектації якого входить цей комплект.

В жодному випадку його не слід використовувати для накачування шин іншого автомобіля чи іншого предмета, який слід надати для використання (човен, рятувальний круг...).

Уникайте потрапляння на шкіру рідини, що використовується для ремонту продукту.

Але якщо все ж таки це сталося, промийте шкіру великою кількістю води

Зберігайте комплект подалі від дітей.

Не викидайте порожній посуд від рідини, що використовується для ремонту коліс, у непризначеному для цього місці Поверніть його Вашому представнику торгової марки або спеціалізованій організації, яка займається збиранням такої тари

ШИНИ

Термін придатності тари є обмеженим і зазначається на її етикетці. Перевірте дату завершення терміну придатності до використання. Зверніться до представника торгової марки із проханням змінити шланг компресора і посуд із рідиною, що використовується для ремонту коліс.

35749

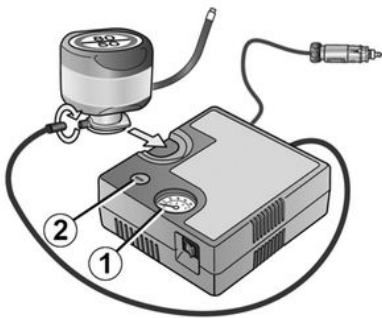

У разі проколу, використовуйте комплект для накачування шин, розташований, залежно від комплектації, в багажнику або під килимком багажника.

Зображення може відрізнятись від фактичного вигляду комплекту, що постачається разом з автомобілем.



Перш ніж використовувати комплект, поставте автомобіль на стоянку на безпечній відстані від проїзної частини, увімкніть аварійну сигналізацію, застосуйте стоянкове гальмо й висадіть усіх пасажирів, попросивши їх триматися подалі від дороги.



Автомобіль з індикатором попередження щодо зменшення тиску повітря в шинах

Якщо шини накачані недостатньо (зафіксовано низький тиск, виявлено прокол тощо), на панелі приладів → 192 → 185

загориться індикатор .

За умови, що працює двигун і ввімкнено стоянкове гальмо:

– від'єднайте все додаткове обладнання від відповідних роз'ємів автомобіля;

– **ознайомтеся з інформацією щодо комплектації для накачування шин**, який розміщено в багажному відділенні, і дотримуйтеся інструкцій під час роботи з ним;

– накачайте колесо до рекомендованого рівня тиску → 315;

– максимум через 15 хвилин припиніть накачування, щоб перевірити рівень тиску (за допомогою манометра 1);

Примітка. Коли спорожнюється контейнер (приблизно 30 секунд), тиск на манометрі 1 може різко піднятися до 6 бар, а потім зменшитися.

– відкоригуйте рівень тиску: для того, щоб підвищити тиск, продовжуйте накачувати шини за допомогою комплекту. Щоб зменшити його, натисніть кнопку 2.

Якщо за 15 хвилин не вдається досягти мінімального значення тиску в 1,8 бара, шину потрібно замінити. Не користуйтеся автомобілем. Зверніться за консультацією до офіційного представника торгової марки.

ШИНИ



Якщо автомобіль стоїть на узбіччі, ви повинні попередити про це інших учасників дорожнього руху за допомогою знака аварійної зупинки чи іншого обладнання згідно з чинним законодавством країни перебування.



Інакше в разі необхідності екстреного гальмування вони можуть перешкодити натисканню на педаль або самі натиснути на неї.

Рекомендації щодо використання комплекту

Комплект не повинен безперервно працювати протягом більше ніж 15 хвилин;

Контейнер необхідно замінити після першого використання, навіть якщо в ній залишилася рідина.



Увага! Відсутність золотника або його неналежне закріплення може призвести до погіршення герметичності шин Вашого автомобіля і призвести до падіння тиску повітря в них.
Стежте за тим, щоб ковпачки, які Ви використовуєте, були завжди ідентичними до оригінальних і були повністю закручені.

35749

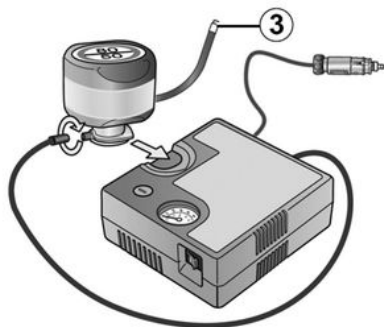

Коли шину буде накачано до необхідного рівня, розберіть комплект: повільно відкрутіть наконечник для накачування 3, щоб запобігти витоків речовини, і помістіть пляшку в пластикову упаковку.

– Наклейте попереджувальну етикетку (розташована під пляшкою) в помітному для водія місці на панелі приладів.

– Покладіть комплект на місце.

– Після першого накачування повітря із шини продовжуватиме виходити. Тому обов'язково треба проїхати певну відстань для того, щоб поріз заклеївся.

– Негайно запустіть двигун і проїдьте 3 кілометри зі швидкістю 20–60 км/год, щоб речовина рівномірно розподілилася в шині, а потім зупиніться та перевірте тиск.

– Якщо тиск більший ніж 1,3 бар, але менший за рекомендований, відкоригуйте його (див. етикетку на ребрі дверей водія), в іншому випадку зверніться до офіційного представника торгової марки, щоб замінити шину.



Після виконання ремонту за допомогою комплекту, не рекомендується долати відстань, що перевищує 200 км. Також зменште швидкість і за жодних обставин не рухайтесь швидше 80 км/год. Етикетка, яку треба наклеїти на передню панель, нагадає Вам про це.

Залежно від країни або вимог місцевого законодавства, відремонтване колесо за допомогою комплекту накачування шин має бути заміненим.

Інструменти

Доступ до інструментів

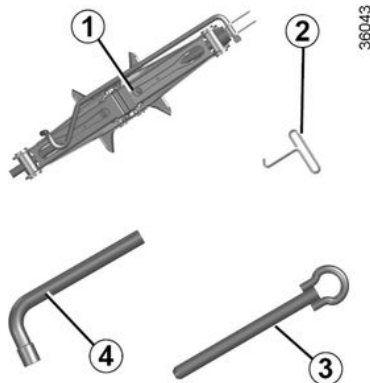

Наявність інструментів залежить від автомобіля.

Домкрат 1.

Щоб скористатися домкратом, послабте гайку 5. Зберігаючи домкрат, складіть його належним чином і помістіть його у футляр. Закрутіть гайку 5, щоб зафіксувати домкрат.



Не залишайте Інструменти в непризначених для цього місцях, інакше вони можуть випасти під час гальмування. Завершивши роботу, правильно розмістіть їх у визначеному місці, щоб запобігти травмам.

Гвинти, що входять у комплект запасного колеса, слід використовувати виключно з цим колесом (див. етикетку на запасному колесі).

Ключ декоративного ковпака колеса 2

Дозволяє зняти і поставити ковпак колеса.

ШИНИ

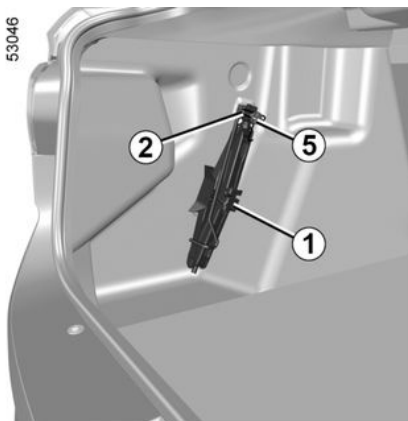

Буксирувальне кільце 3

→ 328

Колісний ключ 4

Можна використовувати для блокування або розблокування колісних болтів і буксирувального кільця 3.

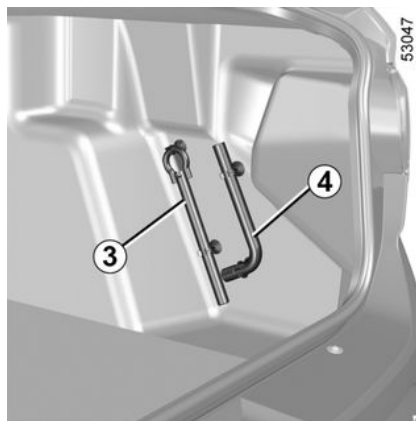

З міркувань безпеки суворо забороняється використовувати домкрат, не рекомендований виробником.

Домкрат призначений для конкретної моделі автомобіля, він використовується для заміни коліс.

У жодному разі не можна використовувати:

- для іншого автомобіля;
- для проведення ремонту;
- для доступу до нижньої частини автомобіля.

Ризик завдання тілесних ушкоджень
Ризик пошкодження автомобіля.

Прокол, запасне колесо

У разі проколу

Залежно від моделі автомобіля його обладнано запасним колесом або комплектом для накачування шин → 316.

ШИНИ



Автомобіль з індикатором попередження щодо зменшення тиску повітря в шинах

Якщо шини накачано недостатньо (зафіксовано низький тиск, виявлено прокол тощо), на панелі приладів → 192 → 185

загориться індикатор



Якщо автомобіль стоїть на узбіччі, ви повинні попередити про це інших учасників дорожнього руху за допомогою знака аварійної зупинки чи іншого обладнання згідно з чинним законодавством країни перебування.



Не торкайтеся вихлопної труби: існує **ризик отримати опіки**.

Запасне колесо

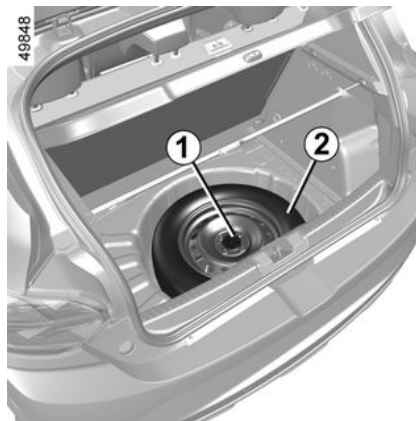

Вона знаходиться у багажнику.

Щоб його дістати:

- відкрийте двері багажного відділення;
- залежно від моделі автомобіля, зніміть компоненти органайзера багажного відділення → 294;
- підніміть килимок багажника;
- ослабте центральне кріплення **1**;
- витягніть запасне колесо **2**.



Не залишайте Інструменти в непризначених для цього місцях, інакше вони можуть випасти під час гальмування. Після завершення робіт переконайтеся, що інструменти закріплені правильно, **щоб запобігти отриманню тілесних ушкоджень**.

Якщо в комплект із запасним колесом входять болти, використовуйте їх виключно для цього запасного колеса. Домкрат призначений для заміни коліс. В жодному випадку не використовуйте домкрат для ремонту або для того щоб забратися під автомобіль.

Попередження



Якщо запасне колесо не використовувалось протягом декількох років, зверніться до механіка станції обслуговування, послугами якої ви користуєтесь, із проханням перевірити придатність запасного колеса для подальшого безпечного використання.

Для автомобілів, обладнаних запасним колесом, яке відрізняється від чотирьох інших коліс:

- Ніколи не встановлюйте більше одного запасного колеса на один автомобіль.
- Проколоне колесо ширше за запасне, тому висота кліренсу автомобіля буде зменшена.
- Якнайшвидше замініть запасне колесо на колесо, ідентичне оригінальному.
- Під час використання, яке повинно бути тимчасовим, швидкість їзди не повинна перевищувати швидкість, вказану на етикетці колеса.
- Установка цього колеса може змінити звичну поведінку вашого автомобіля. Уникайте різкого збільшення чи зменшення швидкості руху та зменшуйте швидкість на поворотах
- Якщо Ви маєте використовувати снігові ланцюги на колеса, встановіть запасне колесо на задню вісь та перевірте тиск у шині.

ШИНИ

Заміна коліс

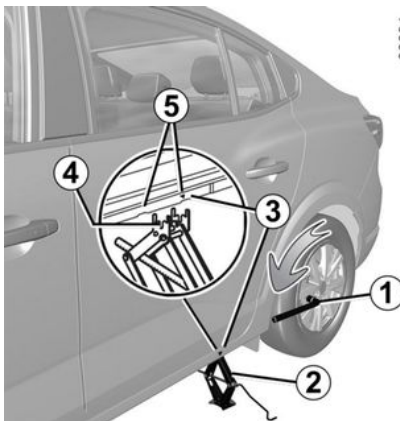

Увімкніть аварійні вогні.
Зупиніть автомобіль подалі від дорожнього руху на рівній, неслизькій і твердій дорозі.
Увімкніть стоянкове гальмо та увімкніть передачу (першу або задню або оберіть положення **P** для автоматичних коробок передач).
Висадіть всіх пасажирів з автомобіля та не підпускайте їх до зони руху

Автомобілі, обладнані домкратом та колісним ключем

При необхідності зніміть ковпак.
Розблокуйте колісні болти колісним ключем **1**. Розташуйте його таким чином, щоб можна було надавити на нього зверху



Якщо автомобіль стоїть на узбіччі, ви повинні попередити про це інших учасників дорожнього руху за допомогою знака аварійної зупинки чи іншого обладнання згідно з чинним законодавством країни перебування.

Розташуйте домкрат **2** горизонтально. Головка домкрата **обов'язково** має перебувати на рівні найближчого до відповідного колеса спеціального ребра, позначеного стрілкою **3**.

Почніть обертати рукоятку домкрата рукою, розташувавши опорну пластину домкрата **4** в невеликому пазі знизу автомобіля між двома мітками **5** в напрямку стрілки **3**.

Продовжуйте закручувати домкрат, щоб правильно розташувати його опору (вона повинна знаходитись під автомобілем на одній вертикальній лінії з головою домкрата).

Декілька разів оберніть рукоятку домкрата, для того щоб колесо автомобіля піднялось над землею.

ШИНИ



Щоб уникнути ризику тілесних ушкоджень або пошкодження автомобіля, задійте домкрат, доки колесо, яке треба замінити, буде на відстані максимум 3 см від ґрунту.

Відкрутіть гвинти та зніміть колесо.

Поставте замість нього запасне колесо на центральну втулку і прокрутіть його для того, щоб збіглися отвори закріплення колеса і втулки.

Якщо гвинти встановлені на запасному колесі, використовуйте їх виключно на такому запасному колесі.

Закрутіть гвинти, переконавшись у належному розташуванні колеса на втулці, і опустіть домкрат.

Після встановлення колеса на землю якнайшвидше проконтролюйте затягнення гвинтів і перевірте тиск у запасному колесі.



Гвинти-секретки

Якщо ви використовуєте гвинти-секретки, встановлюйте їх згідно зі схемою на внутрішній стороні ковпака. (можливо, вам не вдасться встановити декоративний колпак).



Автомобіль з індикатором попередження щодо зменшення тиску повітря в шинах

Якщо шини накачано недостатньо (зафіксовано низький тиск, виявлено прокол тощо), на панелі приладів → **192** → **185** загориться індикатор .



Якщо колесо було прокалене, замініть його якнайшвидше. Прокалена шина в будь-якому випадку повинна бути оглянута спеціалістом (і полагоджена, якщо це можливо).



Не залишайте Інструменти в непризначених для цього місцях, інакше вони можуть випасти під час гальмування. Завершивши роботу, правильно розмістіть їх у визначеному місці, щоб запобігти травмам. Гвинти, що входять у комплект запасного колеса, слід використовувати виключно з цим колесом (див. етикетку на запасному колесі).



З міркувань безпеки суворо забороняється використовувати домкрат, не рекомендований виробником.

Домкрат призначений для конкретної моделі автомобіля, він використовується для заміни коліс.

У жодному разі не можна використовувати:

- для іншого автомобіля;
- для проведення ремонту;
- для доступу до нижньої частини автомобіля.

Ризик завдання тілесних ушкоджень

Ризик пошкодження автомобіля.

Ковпаки, декоративний ковпак колеса – колесо

Центральний ковпак із неприхованими гвинтами кріплення

49863



(наприклад, ковпак колеса **1**)

Безпосередній доступ до гвинтів кріплення.



Не залишайте Інструменти в непризначених для цього місцях, інакше вони можуть випасти під час гальмування.

Завершивши роботу, правильно розмістіть їх у визначеному місці, щоб запобігти травмам.

Якщо в наборі інструментів є гвинти для кріплення колеса, використовуйте їх лише для запасного колеса (див. етикетку на ньому).

Домкрат призначений для заміни коліс. В жодному випадку не використовуйте домкрат для ремонту або для того щоб звернутися під автомобіль.

ШИНИ

Центральний ковпак із прихованими гвинтами кріплення

49864

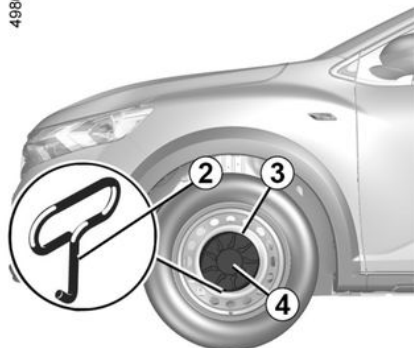

(наприклад, ковпак колеса **4**)

Зніміть ковпак за допомогою ключа для ковпаків **2**, вставивши його в спеціальний паз **3**.

Для того, щоб знову встановити ковпак, направте його в напрямку диска і защепіть.

Ковпак, що не приховує колісні болти

49844

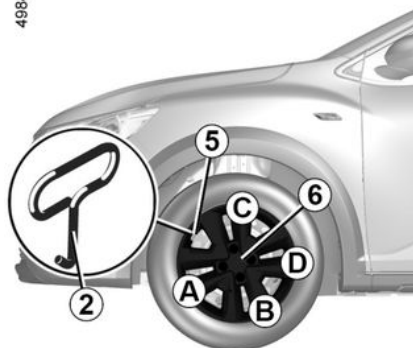

(наприклад, ковпак колеса **6**)

Зніміть ковпак за допомогою ключа для ковпаків **2**, вставивши його в паз біля клапана **5**.

Для того щоб знову встановити ковпак, розмістіть його відповідно до клапана **5**. Натискайте причіпні скоби до упору в такому порядку: спершу зі сторони клапана **A**, потім **B**, і **C** навпроти клапана **D**.

РЕМОНТ

Буксирування: допомога при аварії

Перед здійсненням буксирування встановіть важіль коробки передач у нейтральне положення (положення **N** на автомобілях з автоматичною коробкою передач), розблокуйте кермову колонку і потім вимкніть стоянкове гальмо.

Розблокування кермової колонки

Вставте ключ у замок запалювання, переведіть його в положення "Увімк." або, залежно від моделі автомобіля, натисніть кнопку запуску двигуна й утримуйте її впродовж приблизно **двох секунд**, залишивши карту в салоні.

Установіть важіль на нейтральну передачу (для автомобілів з автоматичною коробкою передач – положення **N**).

Рульова колонка розблокується, і для додаткових функцій подається живлення. Після цього можна використовувати світло автомобіля (індикатори поворотів, стоп-сигнали тощо). У темний час фари автомобіля повинні бути увімкнені.

Завершивши буксирування, залежно від моделі автомобіля двічі натисніть кнопку запуску двигуна,

щоб запобігти розрядженню акумулятора.

Необхідно обов'язково дотримуватись правил буксирування. Якщо ви виконуєте буксирування, не перевищуйте встановлену для свого автомобіля максимальну масу для буксирування → 0.

Буксирування автомобіля з автоматичною коробкою передач, механічний важіль

Транспортуйте автомобіль на платформі або буксируйте його з піднятими передніми колесами.

У виняткових випадках можна буксирувати автомобіль, який стоїть на чотирьох колесах, уперед на нейтральній передачі **N** на відстань до 80 км із максимальною швидкістю 25 км/год.



Під час буксирування залиште карту в автомобілі.

Існує ризик блокування кермової колонки.

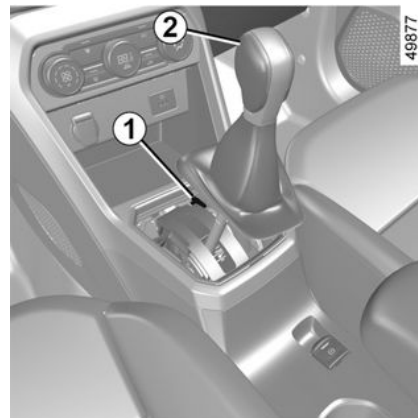

Якщо перед початком руху не вдається розблокувати ведучі колеса, а важіль після натискання педаль гальма заблокований у положенні **P** (наприклад, через несправність акумуляторної батареї), його можна вручну перемістити в інше положення. Для цього зніміть основу захисного кожуха й одночасно натисніть кнопки **1** і **2** на важелі, щоб його розблокувати та перевести в положення **N**.

Якомога швидше зверніться за консультацією до офіційного представника торгової марки.

Використовуйте лише передні 3 й задні 6 кріплення для буксирування (ніколи не застосовуйте для

РЕМОНТ

цього елементи трансмісії або інші деталі автомобіля). Ці точки кріплення можна використовувати лише для буксирування. У жодному разі їх не можна використовувати для підняття автомобіля.



Після виключення двигуна підсилювач керма і допоміжне гальмівне обладнання виключаються.

Доступ до кріплень буксирування



Перевірте положення буксирувального кільця.

Ризик втратити об'єкт буксирування.



– Використовуйте жорстку буксирну балку. Дозволяється здійснювати буксирування за допомогою тросу або канату (якщо це не суперечить положенням законодавства), якщо автомобіль, який буксирується, має справне обладнання гальмівної системи

– Не слід буксирувати автомобіль, якщо можливості руху були погіршені.

– Уникайте різкого прискорення або екстреного гальмування, адже це може призвести до пошкодження автомобіля.

– У будь-якому разі швидкість не має перевищувати **25 км/год.**

Точка кріплення попереду автомобіля

(відрізняється залежно від моделі автомобіля)

Зніміть кришку **5**, просунувши під неї плоску викрутку.

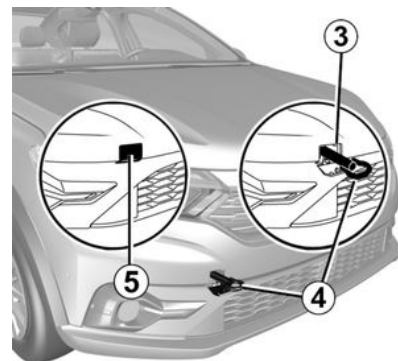

Задня точка кріплення

(відрізняється залежно від моделі автомобіля)

Водночас натисніть області **A** та **B**, щоб відкрити кришку **7**.

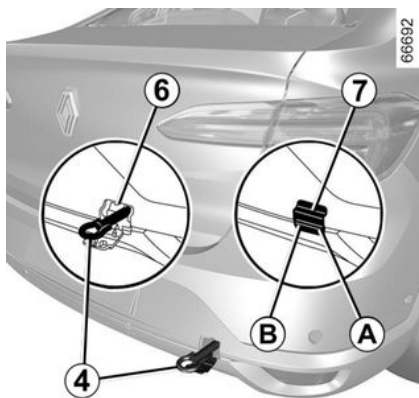

6

Затягніть буксирувальне кільце 4 до упору: спершу рукою, а потім колісним ключем.

Використовуйте лише буксирувальне кільце 4 та колісний ключ → 320.



Не залишайте Інструменти в непризначених для цього місцях, інакше вони можуть випасти під час гальмування.

Акумуляторна батарея: усунення несправностей

Для того, щоб уникнути ризику, пов'язаного із електричним розрядом

- Перш ніж від'єднувати або знову під'єднувати акумуляторну батарею, переконайтеся, що всі компоненти, які споживають електроенергію (наприклад, стельовий світильник), відключено.
- під час заряджання вимкніть зарядний пристрій, перш ніж від'єднувати або знову під'єднувати акумуляторну батарею;
- не ставте жодних металевих предметів на акумуляторну батарею, щоб уникнути короткого замикання між клемами;
- Перш ніж від'єднувати акумуляторну батарею, зачекайте принаймні хвилину після зупинення двигуна.
- установлюючи на місце акумуляторну батарею, перевірте правильність приєднання клем.



Перш ніж виконувати будь-які дії в моторному відсіку, потрібно обов'язково вимкнути запалювання → 152 або → 154.

Підключення зарядного пристрою акумулятора

Зарядний пристрій повинен бути сумісний із технічними характеристиками батареї акумулятора, номінальна напруга якої становить 12 вольт.

Не від'єднуйте акумуляторну батарею, коли двигун запущено. **Виконуйте інструкції виробника зарядного пристрою акумулятора, яким ви користуєтесь.**



Деякі акумулятори мають специфічні особливості стосовно зарядження. Зверніться до офіційного представника торгової марки.

Не допускайте виникнення будь-якого іскрового розряду, адже він може призвести до негайного вибуху, і виконуйте зарядження батареї акумулятора в добре провітрюваному приміщенні

Ризики нанесення тяжких тілесних ушкоджень.



Обережно поводьтеся із батареєю акумулятора – вона містить в собі сіркову кислоту, попадання якої на шкіру або в очі є дуже небезпечним. У разі попадання кислоти на тіло, промийте це місце великою кількістю води. При необхідності, зверніться до лікаря.

Здійснюйте будь-які маніпуляції з компонентами акумулятора подалі від відкритого вогню, розпечених предметів і спалахів (**існує ризик вибуху**). Під час технічного обслуговування двигун може бути гарячим. Крім цього, вентилятор двигуна може увімкнутись у будь-який момент. Про це вам просигналізує індикатор



під капотом.

Ризик завдання тілесних ушкоджень

Запуск двигуна за допомогою батареї акумулятора іншого автомобіля

Для того, щоб запустити двигун за допомогою акумулятора від іншого автомобіля, слід використовувати відповідні електропроводи (відповідний поперечний перетин), які можна придбати в офіційного представника торгової марки. Якщо ви вже маєте відповідні електропроводи, що використовуються для запуску двигуна, перевірте, чи перебувають вони в належному технічному стані.

Обидва акумулятори повинні мати ідентичну номінальну напругу: 12 вольт. Акумулятор, за рахунок заряду якого забезпечується електроживлення, повинен мати зарядну ємність (ампер-годин, Ah), яка щонайменше дорівнюватиме зарядній ємності розрядженого акумулятора.

Переконайтесь у відсутності будь-якого контакту між двома автомобілями (можливе коротке замикання в результаті взаємодії двох позитивних полюсів) і в тому, що розряджений акумулятор перебуває у включеному стані. Вимкніть запалювання Вашого автомобіля

Заведіть двигун автомобіля, за рахунок якого забезпечується еле-

РЕМОНТ

ктроживлення, і налаштуйте його на роботу в середньому режимі.

Примітка. У моделях Hybrid слід використовувати виносні клєми, розташовані в моторному відсіку, тому що прямого доступу до батареї немає.

i Не намагайтеся повторно запустити акумуляторну батарею Hybrid на 12 В в іншому автомобілі за допомогою свого електромобіля. Потужності додаткової акумуляторної батареї Hybrid на 12 В недостатньо для цієї операції.
Ризик пошкодження автомобіля.

Акумулятор на 12 В, розташований у відсіку двигуна



(модель з двигуном внутрішнього згоряння)

Приєднайте "плюсовий" кабель (+) **A** до клемми (+) **1** розрядженого акумулятора, а потім — до клемми (+) **2** акумулятора, який живить електричним струмом.

Приєднайте "мінусовий" кабель (-) **B** до клемми (-) **3** акумулятора, а потім — до клемми (-) **4** або, залежно від моделі автомобіля, до (-) **5** розрядженого акумулятора.



Запустіть двигун без здійснення будь-яких спеціальних або додаткових дій Коли двигун запрацює, від'єднайте кабелі **A** та **B** у зворотному порядку (**4 - 3 - 2 - 1**) або, залежно від моделі автомобіля, (**5 - 3 - 2 - 1**).

РЕМОНТ



Переконайтеся, що між кабелями **A** і **B** немає контакту і що "плюсовий" кабель **A** не контактує з будь-яким металевим компонентом автомобіля, що подає струм.
Ризик отримання тяжких тілесних ушкоджень та/або пошкодження автомобіля.



Залежно від моделі автомобіля, у разі несправності акумуляторної батареї (від'єднання, розрядження тощо) необхідно скинути кут повороту рульового колеса з підсилювачем ➔ 124.

ФАРИ, ЛІХТАРІ: ЗАМІНА ЛАМПОЧОК

Зовнішнє освітлення: заміна лампочок

Передні фари

Ви можете замінити лампи, як описано нижче. Проте ми рекомендуємо звернутися до офіційного представника торгової марки, якщо ця операція здається складною.

Світлодіодні габаритні / денні ходові вогні 1

6 Ви можете замінити лампи, як описано нижче. Однак, ми рекомендуємо Вам звернутися до офіційного представника торгової марки для виконання заміни, якщо ця операція здається Вам складною.

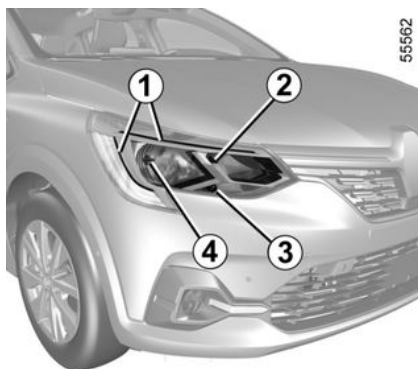

55562

Фари дальнього світла 2

55669

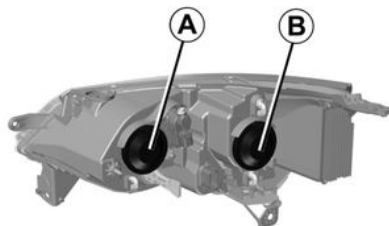

Зніміть кришку **A**.

Від'єднайте роз'єм **5**, вийміть патрон із корпусу та викрутіть лампу.

Тип лампи: H7.

Не торкайтесь скла лампи. Тримайте лампу за її цоколь.

Показчики поворотів 3

55670

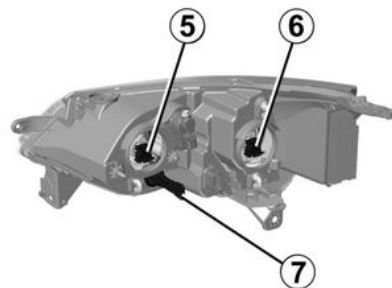

Поверніть на чверть оберту патрон лампи **7**, щоб отримати доступ до лампи.

Тип лампи: PY21W.

Фари ближнього світла 4

Зніміть кришку **B**.

Від'єднайте роз'єм **6**, вийміть патрон із корпусу та викрутіть лампу.

Тип лампи: H7.

ФАРИ, ЛІХТАРІ: ЗАМІНА ЛАМПОЧОК

Щоб відрегулювати світло фар після заміни лампи, зверніться до кваліфікованого спеціаліста.

Передні протитуманні фари 8

Враховуючи обмежений доступ до ламп, для їхньої заміни ми рекомендуємо звернутися до офіційного представника торгової марки.



- Дістаньтеся патрона лампи, розблокувавши фіксатор 9;
- поверніть патрон лампи на чверть оберту;
- зніміть відповідну лампу.

Тип лампи: H16LL.

Додаткові фари

Якщо ви бажаєте обладнати свій автомобіль протитуманними фарами, зверніться по кваліфіковану допомогу до офіційного представника торгової марки.

Задні габаритні вогні й індикатори поворотів

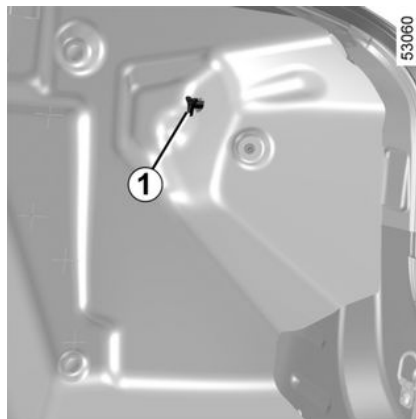

Габаритні вогні / стоп-сигнали, індикатори поворотів і лампи заднього ходу

(відрізняється залежно від моделі автомобіля)

Відкрутіть гвинт 1, потім зніміть блок задніх фар ззовні автомобіля.

55598

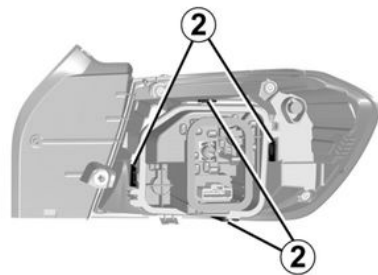

Потягніть язички 2, щоб відкрити патрон лампи.

Щоб зібрати, виконайте дії у зворотному порядку, намагаючись не пошкодити дріт.

Переконайтесь у належному блокуванні язичків.

ФАРИ, ЛІХТАРІ: ЗАМІНА ЛАМПОЧОК

55585

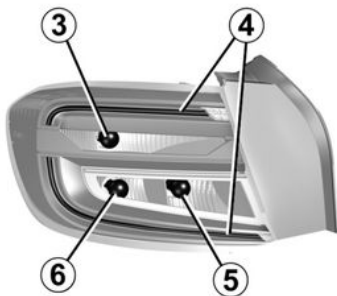

6

3. Стоп-сигнал або, залежно від моделі автомобіля, габаритний вогонь / стоп-сигнал

Тип лампи 3: P21/5W.

4. LED габаритні вогні

(відрізняється залежно від моделі автомобіля)

Зверніться за кваліфікованою допомогою до офіційного представника торгової марки

5. Сигнал руху заднім ходом

Тип лампи 5: P21W.

6. Сигнали поворотів

Тип лампи 6: PY21W.

Задні протитуманні фари 7



53075

Якщо потрібно зняти задній бампер, рекомендуємо звернутись до офіційного представника торгової марки.

Тип лампи 7: P21W.

Третій стоп-сигнал 8

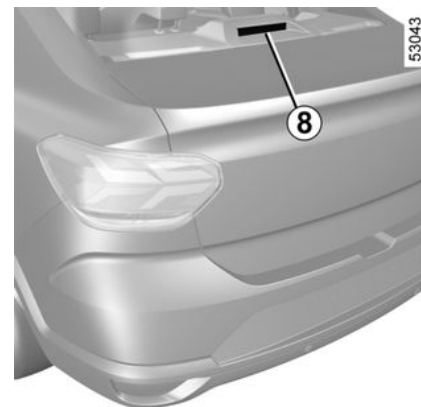

53043

Лампа 9 третього стоп-сигналу 8 вмонтована в багажник.

Тип лампи 9: W16W.

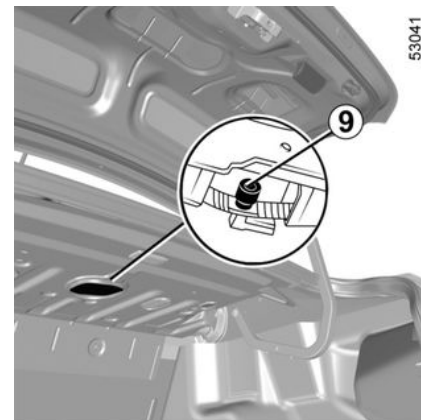

53041

ФАРИ, ЛІХТАРІ: ЗАМІНА ЛАМПОЧОК

Підсвічування номерного знака 12

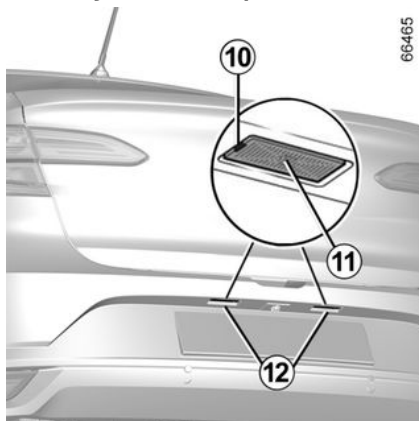

66465

Зніміть лампу підсвічування 12, натиснувши на язичок 10 за допомогою плоскої викрутки або подібного інструмента.

Зніміть розсіювач 11 і вийміть лампу 13.

Тип лампи: W5W.

LED підсвічування номерного знака 13

(відрізняється залежно від моделі автомобіля)

Зверніться за кваліфікованою допомогою до офіційного представника торгової марки

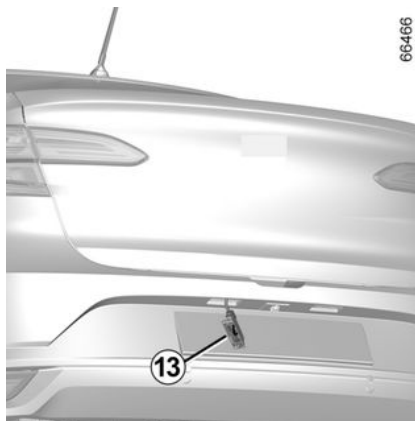

66466

Бокові сигнали 14

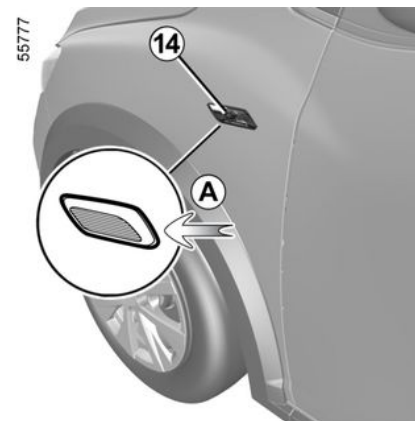

Зніміть покажчик поворотів 14 за допомогою плоскої викрутки чи

подібного інструмента (положення **A**), щоб повернути його вбік автомобіля.

Зробіть чверть обороту (рух **B**) на патроні лампи 15 і вийміть лампочку 16 (рух **C**).

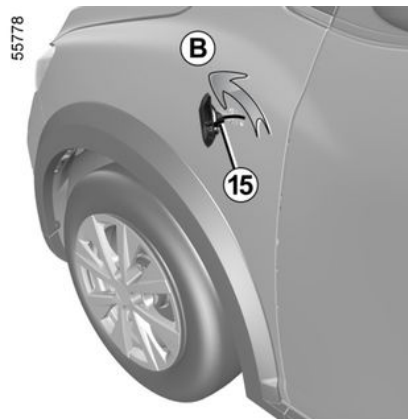

55778

Тип лампи: WY5W.

ФАРИ, ЛІХТАРІ: ЗАМІНА ЛАМПОЧОК

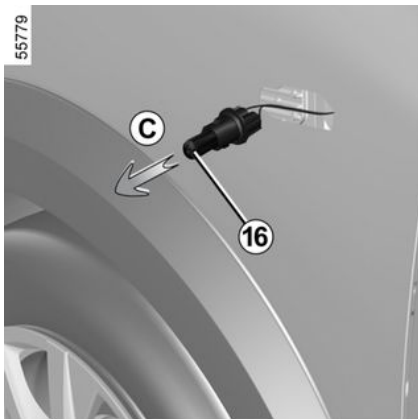

Замініть лампу і встановіть повторювач на місце.

Внутрішнє освітлення: заміна ламп

Передній стельовий світильник 1

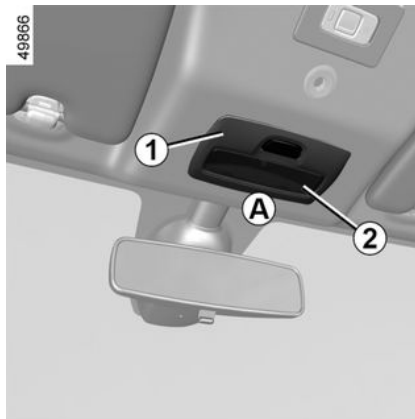

- Зніміть розсіювач **2** за допомогою пласкої викрутки або подібного інструмента, установивши його в положення **A**;
- розблокуйте та відпустіть патрони лампи **3** за допомогою язичків **4**;
- зніміть потрібну лампу.

Тип лампи 5: W5W.

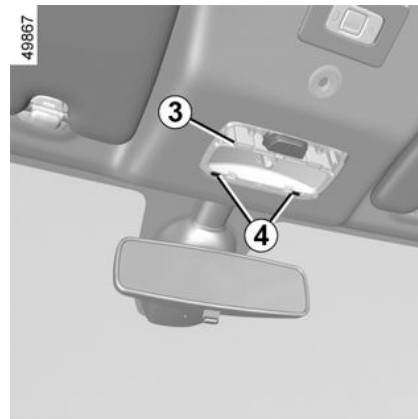

Встановлення

- Приєднайте розсіювач **2** до патрона лампи **3**;
- приєднайте світильник **1** так, щоб фіксатор клацнув;
- перевірте, чи правильно встановлено та зафіксовано лампи освітлення салону.



Якщо лампи знаходяться під напругою, вони можуть лопнути під час заміни.

Ризик травмування.

ФАРИ, ЛІХТАРІ: ЗАМІНА ЛАМПОЧОК

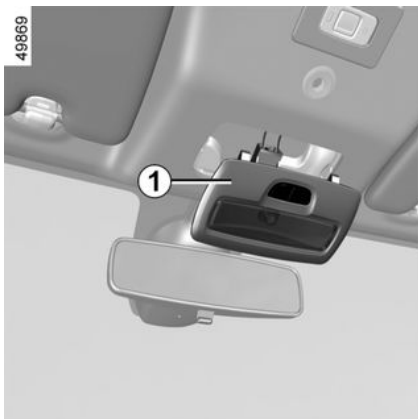
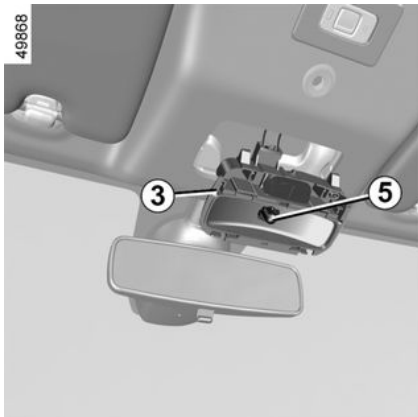

Передні лампи для читання 6

(відрізняється залежно від моделі автомобіля)

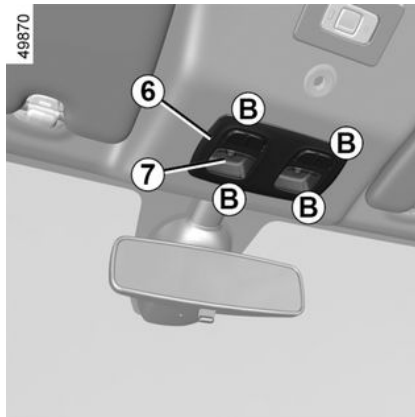

- Зніміть розсіювач **7** за допомогою плоскої викрутки або подібного інструмента, установивши його в положення **B**;
- розблокуйте та відпустіть патрони лампи **B** за допомогою язичків **9**;
- зніміть потрібну лампу.

Тип лампи 10: W5W.

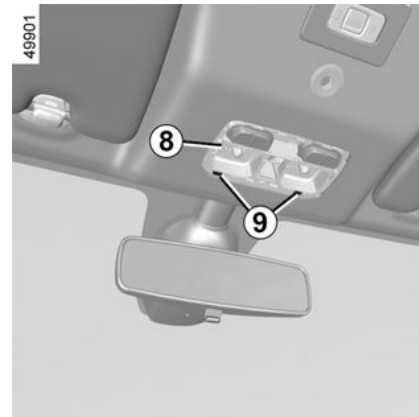

Встановлення

- Приєднайте розсіювач **7** до патрона лампи **B**;
- приєднайте блок ламп для читання **6** так, щоб фіксатор клацнув;
- перевірте, чи правильно встановлено та зафіксовано блок ламп для читання.

6

ФАРИ, ЛІХТАРІ: ЗАМІНА ЛАМПОЧОК

6

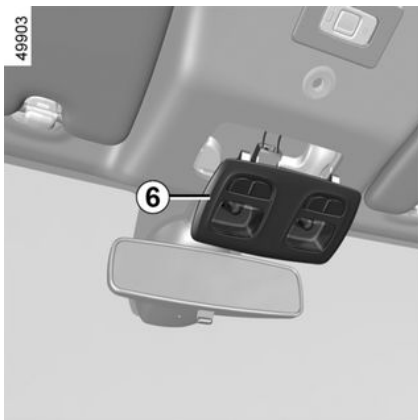
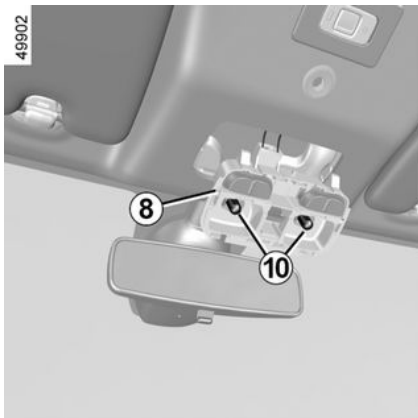

Задня лампа для читання 11

(відрізняється залежно від моделі автомобіля)

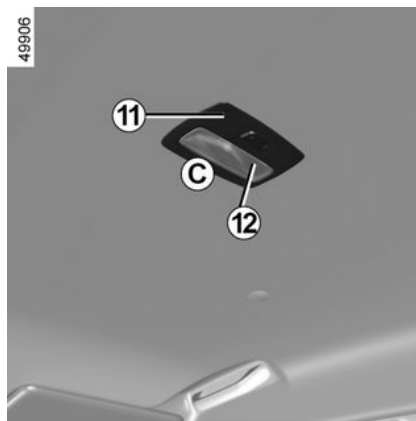

- Зніміть розсіювач **12** за допомогою плоскої викрутки або подібного інструмента, установивши його в положення **C**;
- розблокуйте та відпустіть патрони лампи **13** за допомогою язичків **14**;
- зніміть потрібну лампу.

Тип лампи 15: W5W.

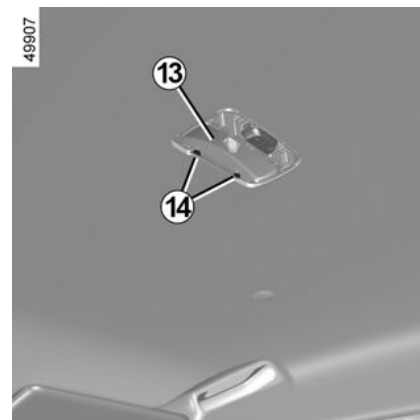

Встановлення

- Приєднайте розсіювач **12** до патрона лампи **13**;
- Закріпіть блок точкового освітлення для читання **11**, доки не почуєте клацання;
- перевірте, чи правильно встановлено та зафіксовано блок ламп для читання.

ФАРИ, ЛІХТАРІ: ЗАМІНА ЛАМПОЧОК

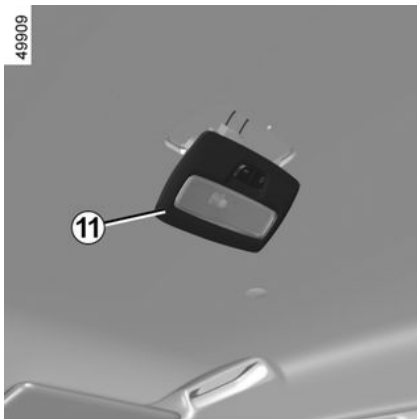
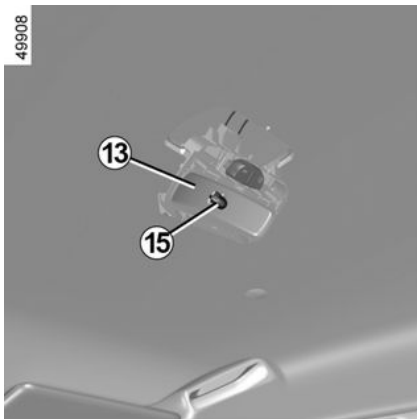

Задній світильник 16

(відрізняється залежно від моделі автомобіля)

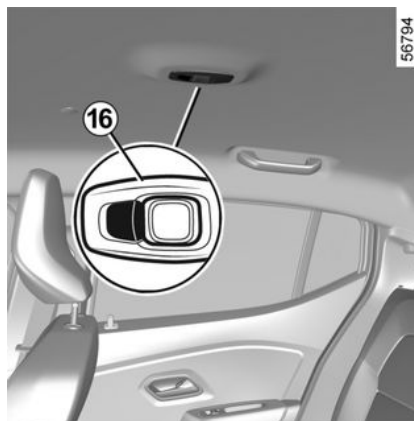

За допомогою пласкої викрутки або іншого інструмента зніміть задній світильник 16, натиснувши його язичок, щоб дістатися до лампи.

Тип лампи 16: W5W.

Світильник у бардачку 17

(відрізняється залежно від моделі автомобіля)

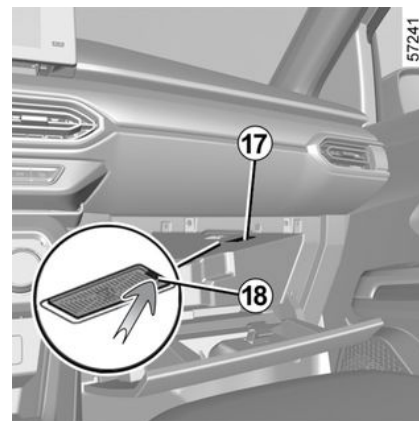

Зніміть світильник 17 (за допомогою пласкої викрутки або подібного інструмента), натиснувши на язичок 18, щоб перемістити світильник усередину відділення.

Від'єднайте лампу освітлення.

Тип лампи 17: W5W.

Освітлення багажника 19

Зніміть світильник 19 (за допомогою пласкої викрутки або подібного інструмента), натиснувши на язичок 20, щоб перемістити світильник усередину багажника.

Від'єднайте лампу освітлення.

Зніміть розсіювач 21 і дістаньте лампу 22.

ФАРИ, ЛІХТАРІ: ЗАМІНА ЛАМПОЧОК

Тип лампи 22: W5W.

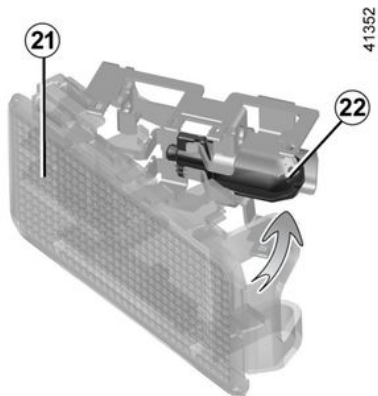
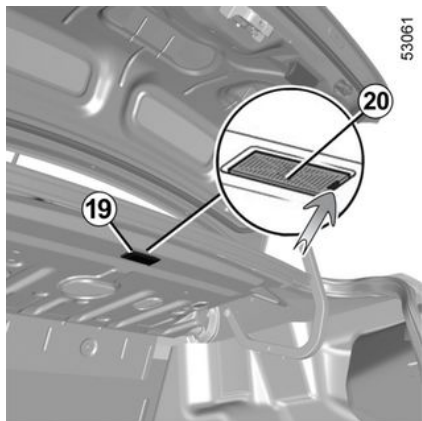

ЗАПОБІЖНИКИ

Відділення для запобіжників

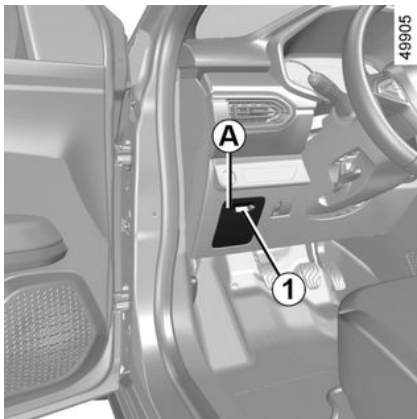

Якщо не функціонують електричні прилади, перевірте стан запобіжників.

Від'єднайте кришку **A**, використовуючи виїмку як напрямну **1**, або, залежно від моделі автомобіля, від'єднайте кришку **B**, використовуючи виїмку як напрямну **2**.

Знімач 3

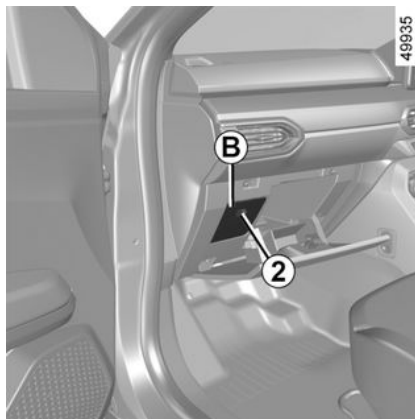

Вийміть запобіжник за допомогою знімача **3**, розташованого на зворотній стороні кришки **A** або **B**.

Для того, щоб вийняти його з пінцета, візьміть його за боки.

Рекомендується не використовувати вільні місця в блоці запобіжників.



Відповідно до вимог місцевого законодавства або правил безпеки придбайте у офіційного представника торгової марки аварійний комплект ламп і запобіжників.

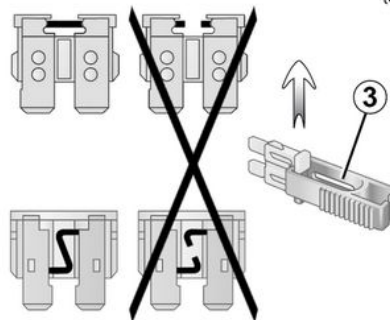

ЗАПОБІЖНИКИ



Перевірте відповідний запобіжник і, **якщо необхідно, замініть його запобіжником такого самого номіналу, що й оригінальний.**

Якщо Ви використовуватимете запобіжник, розрахований на надто високу силу електричного струму в амперах, це може призвести до надмірного нагрівання електричної мережі (ризик виникнення пожежі) в разі споживання обсягу електроенергії, на який обладнання не розраховане.

Запобіжник ЗНГ у коробці з плавкими запобіжниками *A* або *B*

Запобіжник ЗНГ: розмикання контуру ЗНГ або розмикання контуру ЗНГ й контуру паливної системи для бензинових версій.



Під час технічного обслуговування двигун може бути гарячим. Крім цього, вентилятор двигуна може увімкнутись у будь-який момент. Про це вам просигналізує індикатор



під капотом.
Ризик травмування.

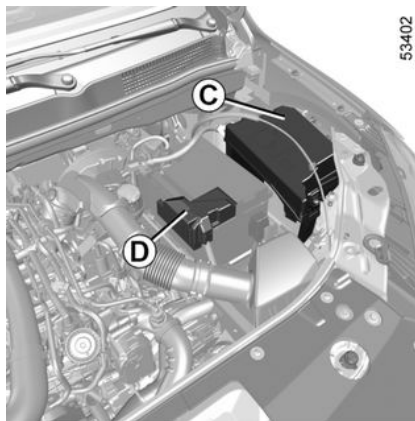

Запобіжники у відсіках двигуна *C* та *D*

Деякі функції захищені запобіжниками, які розташовані у відсіку двигуна в блоках *C* та *D*.

У будь-якому разі, враховуючи обмежений доступ до них, **ми рекомендуємо Вам здійснювати їх заміну за допомогою кваліфікованого персоналу офіційного представника торгової марки.**



Перш ніж виконувати будь-які операції в моторному відсіку, потрібно обов'язково вимкнути запалювання → 152, → 154.



Якщо Ви плануєте відчиняти капот та проводити роботи на двигуні, переконайтесь, що перемикач двірників знаходиться у положенні зупинки.
Ризик травмування.

Цільовий розподіл запобіжників

(наявність запобіжників залежить від рівня обладнання автомобіля)

ЗАПОБІЖНИКИ



Звуковий попереджувальний пристрій



Передній склопідйомник, електричні передні склопідйомники



Електричні задні склопідйомники



Стоп-сигнали, UCH



Освітлення салону, лампа освітлення багажника



Мультимедійний порт



Роз'єм для зчпного пристрою



Насос очисника вітрового скла, елементи керування на кермовій колонці



Показчики поворотів, центральний модуль салону



Підкурювач, роз'єм для додаткового обладнання



Дзеркала заднього виду з підігрівом



Кнопка управління електричними дзеркалами заднього виду



ЗНГ



Знайдіть запобіжники за етикеткою розподілення у відділенні для дрібних речей.

Деякі запобіжники (не вказані на етикетці) може замінювати лише кваліфікований персонал.

Замінійте лише запобіжники, указані на етикетці.

ЩІТКИ СКЛООЧИСНИКІВ: ЗАМІНА

Заміна щіток склоочисників

2

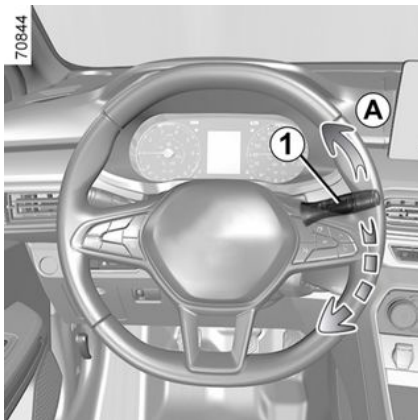

Щоб замінити склоочисники, спочатку встановіть їх у положення обслуговування **B**.

Двигун запущено або запалювання ввімкнено:

- двічі поспіль переведіть перемикач **1** у положення **A** (один прохід): щітки склоочисника зупиняться в положенні **B** на відстані від капота;
- підніміть важіль склоочисника **3**;
- опустіть язичок **4** і зніміть щітку **2**.

Встановлення



Щоб повторно встановити щітку склоочисника **2**, вставте її на місце у важіль **3** так, щоб почулося клацання. Переконайтеся у тому, що щітка була належним чином закріплена

Щоб повернути щітки в нижнє положення, опустіть їх на вітрове скло, а потім установіть перемикач **1** у положення **A** (один прохід): щітки склоочисника опустяться на капот.

41898

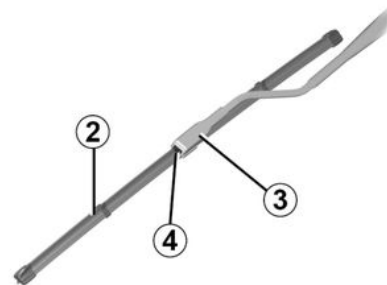

i Слідкуйте за станом щіток склоочисників. Термін їх експлуатації залежить від Вас:

- регулярно мийте склоочисники, вітрове скло та скло заднього вікна мильною водою;
- не використовуйте щітки, якщо вітрове або заднє скло сухі;
- відчепіть щітки від лобового або заднього скла, якщо вони не використовувалися протягом тривалого часу.

УСТАНОВКА РАДІО

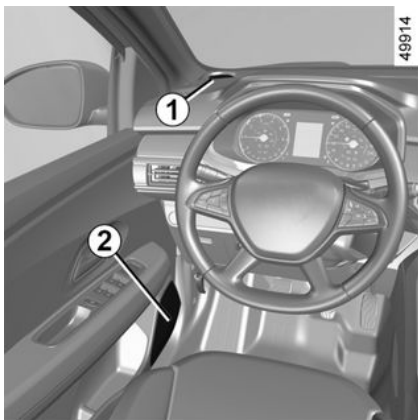

Якщо Ваш автомобіль не обладнаний аудіосистемою, Ви маєте в розпорядженні базове обладнання з комірками для:

- передні динаміки **1** і **2**;
- задні динаміки **3**.

Щоб встановити обладнання, зверніться за консультацією до офіційного представника торгової марки.

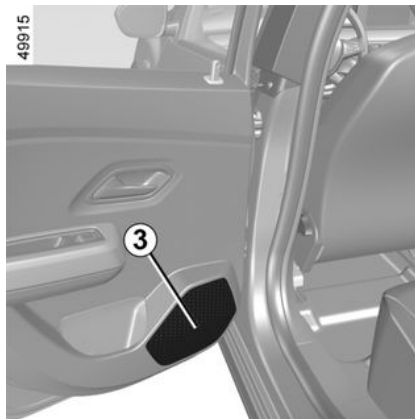

i – В будь-якому випадку дуже важливо точно виконувати вказівки, зазначені в інструкції з використання обладнання.

– – Характеристики супортів і проводів (які є наявними в мережі торгової марки) відрізняються залежно від комплектації Вашого автомобіля і типу Вашої магнітоли. З приводу цього питання звертайтеся до офіційного представника торгової марки.

– Будь-яке втручання в роботу системи електроживлення автомобіля або магнітоли може здійснюватися виключно кваліфікованим персоналом офіційного представника торгової марки, оскільки неправильне підключення може призвести до пошкодження електричного обладнання та/або підключеної апаратури.



Електричне або електронне обладнання

Перед тим як встановлювати аксесуари даного типу (зокрема, це стосується встановлення передавача/радіоприймача: діапазон частот, рівень потужності, розташування антени тощо) переконайтеся у тому, що таке обладнання відповідає технічним характеристикам вашого автомобіля. З цього питання зверніться за кваліфікованою допомогою до офіційного дилера.

Перш ніж під'єднати додаткове обладнання, переконайтеся, що не перевищено максимальну потужність, яку дозволено використовувати для роз'єму ➔ 288 ➔ 277. **Ризик виникнення пожежі.**

Будь-які роботи з електричними та/або електронними схемами автомобіля повинні виконуватися лише кваліфікованим фахівцем. Будь-яке неправильне підключення та/або встановлення електричних/електронних аксесуарів, не схвалених виробником, може призвести до:

- пошкодження електричного та/або електронного обладнання;
- пошкодження підключених до нього компонентів;
- збір і використання даних транспортного засобу;
- вторгнення в конфіденційність (зміна, видалення або необґрунтований доступ до персональних даних);
- анулювання дозволу на введення в експлуатацію.

Ризик серйозних аварій. Ризик вторгнення в приватне життя.

Якщо у вас у майбутньому буде встановлено електричне обладнання, переконайтеся, що вам повідомляють номінал і положення відповідного запобіжника.

Використання роз'єму для діагностування

Використання електронних пристроїв на діагностичному роз'ємі може спричинити серйозні збої в роботі електронних систем автомобіля та/або спричинити вторгнення в конфіденційність (зміна, видалення або необґрунтований доступ до особистих даних). Задля безпеки рекомендуємо використовувати лише обладнання, затверджене виробником. За додатковою інформацією звертайтеся до офіційного представника торгової марки. **Ризик серйозних аварій. Ризик вторгнення в приватне життя.**

Подальше встановлення додаткового обладнання

УСТАНОВЛЕННЯ ТА ВИКОРИСТАННЯ ДОДАТКОВОГО ОБЛАДНАННЯ

Якщо Ви бажаєте встановити додаткове обладнання в автомобілі: зверніться за кваліфікованою допомогою до офіційного представника торгової марки. Між іншим, для того, щоб забезпечити належне функціонування Вашого автомобіля і уникнути будь-якого ризику, що може загрожувати Вашій безпеці, ми рекомендуємо Вам використовувати додаткове обладнання, адаптоване до Вашого автомобіля, і тільки те, щодо якого виробник надає гарантії.

Якщо ви використовуєте додатковий запірний пристрій, закріпіть його на педалі гальма.

Можливі перешкоди під час керування

На стороні водія використовуйте тільки килимки, спеціально розроблені для даної моделі, які кріпляться до умонтованих елементів, та регулярно перевіряйте їх фіксацію. Не кладіть друг на друга килимки. **Ризик заклинювання педалей.**

ФУНКЦІОНАЛЬНІ ЗБОЇ

Наступні поради допоможуть Вам швидко і вчасно відремонтувати автомобіль; Для Вашої безпеки ми рекомендуємо звернутися якомога швидше до представника торгової марки.

Використання карти	МОЖЛИВІ ПРИЧИНИ	ЩО РОБИТИ
Карта не дозволяє розблокувати та заблокувати двері.	Батарейка карти розряджена.	Замініть батарейку. Ви все ще зможете заблокувати/розблокувати й завести автомобіль ➔ 41 і ➔ 152 або ➔ 154.
	Використання пристроїв працюючих на однакових з картою частотах (мобільні телефони...).	Вимкніть ці пристрої або застосуйте вбудований ключ ➔ 41.
	Автомобіль знаходиться в зоні сильних електромагнітних випромінювань.	Скористайтеся ключем, умонтованим у карту ➔ 41.
	Акумулятор автомобіля розряджено.	
Карта не дозволяє розблокувати та заблокувати двері.	Повідомлення "Наблиз. карту до кнопки + START" з'явиться на приладовій панелі.	Помістіть картку в зону прикладання, ➔ 154 а потім натисніть кнопку START.
	Двигун автомобіля працює.	Якщо двигун ввімкнено, його не можна заблокувати/розблокувати за допомогою карти. Вимкніть запалювання.
Карта не дозволяє розблокувати та заблокувати двері.	Збій синхронізації карти.	Розблокуйте двері водія, вставивши вбудований ключ карти у дверний замок ➔ 41, потім помістіть карту в зону прикладання ➔ 154 й натисніть кнопку START, щоб синхронізувати карту.

ФУНКЦІОНАЛЬНІ ЗБОЇ

Використання пульта дистанційного керування	МОЖЛИВІ ПРИЧИНИ	ЩО РОБИТИ
<p>Пульт дистанційного керування не підходить для розблокування і блокування дверей.</p>	<p>Батарейка пульта дистанційного керування розряджена.</p> <p>Використання пристроїв, що працюють на частоті пульта дистанційного керування (мобільні телефони і т.і.).</p> <p>Автомобіль знаходиться в зоні сильних електромагнітних випромінювань. Акумулятор розряджено.</p> <p>Двигун автомобіля працює.</p> <p>Збій синхронізації пульта дистанційного керування.</p>	<p>Використовуйте ключ.</p> <p>Вимкніть ці пристрої або застосуйте ключ.</p> <p>Замініть батарейку. Ви все ще зможете заблокувати, розблокувати й завести автомобіль → 41 і → 152 або → 154.</p> <p>Якщо двигун ввімкнено, його не можна заблокувати/розблокувати за допомогою ключа. Вимкніть запалювання.</p> <p>Розблокуйте двері водія, вставивши ключ у замок, потім увімкніть двигун, щоб синхронізувати пульт дистанційного керування.</p>
Ви запускаєте стартер	МОЖЛИВІ ПРИЧИНИ	ЩО РОБИТИ
<p>Світлові індикатори приладової панелі світяться недостатньо яскраво або не загоряються, стартер не працює.</p>	<p>Наконечники батареї акумулятора були неналежним чином зажаті, відключені або окислились.</p>	<p>Знову затисніть їх, підключіть або почистіть, якщо вони окислились.</p>

ФУНКЦІОНАЛЬНІ ЗБОЇ

Ви запускаєте стартер	МОЖЛИВІ ПРИЧИНИ	ЩО РОБИТИ
	<p>Батарея розрядилась або стала несправною.</p> <p>Несправна мережа електроживлення.</p>	<p>Підключіть інший акумулятор до несправного акумулятора ➔ 330 або замініть його, якщо це необхідно.</p> <p>Не штовхайте автомобіль, якщо рульова колонка є заблокованою.</p> <p>Зверніться за кваліфікованою допомогою до офіційного представника торгової марки</p>
Двигун не запускається.	<p>Порушення умов запуску двигуна.</p> <p>Карта в режимі "вільні руки" не працює.</p>	<p>➔ 152 або ➔ 154.</p> <p>Уставте карту у відповідний паз на центральній панелі.</p> <p>➔ 152 або ➔ 154.</p>
Автомобіль зупинено, двигун холодний, високі оберти холодного ходу.	У бензинових версіях ця проблема не обов'язково вказує на несправність. Вона може виникнути в разі підвищення температури двигуна.	Кількість обертів холостого ходу має зменшитися приблизно через хвилину. Інакше причиною може бути інша несправність. Зверніться по допомогу до офіційного представника торгової марки.
Двигун не можливо зупинити.	<p>Карту не визначено.</p> <p>Проблеми електронного характеру.</p>	<p>Уставте карту у відповідний паз на центральній панелі.</p> <p>Натисніть і втримуйте кнопку запуску.</p> <p>Тричі швидко натисніть кнопку запуску або натисніть і утримуйте її.</p>
Неможливо розблокувати кермову колонку.	Заблоковано кермове колесо.	Крутіть кермо, натискаючи кнопку запуску двигуна або, залежно від моделі автомобіля, повертаючи ключ запалювання ➔ 152 .

ФУНКЦІОНАЛЬНІ ЗБОЇ

Ви запускаєте стартер	МОЖЛИВІ ПРИЧИНИ	ЩО РОБИТИ
	Несправна мережа електроживлення.	Зверніться за кваліфікованою допомогою до офіційного представника торгової марки
В дорозі	МОЖЛИВІ ПРИЧИНИ	ЩО РОБИТИ
Вібрації.	Погано накачані, збалансовані або пошкоджені шини.	Перевірте рівень тиску повітря в шинах; якщо причина полягає не в цьому, зверніться для її виявлення до офіційного представника торгової марки.
Білий вихлопний дим.	<p>У дизельних версіях виникнення такої проблеми необов'язково вказує на несправність. Причиною диму може бути регенерація фільтру частинок.</p> <p>У бензинових версіях ця проблема необов'язково вказує на несправність. Залежно від погодних умов (температура, вологість тощо) дим може утворюватися під час різкого прискорення автомобіля.</p>	<p>➔ 166</p> <p>Щоб поступово зменшити утворення диму, знизьте швидкість обертання двигуна й уникайте різкого прискорення. Інакше причиною може бути інша несправність. Зверніться за кваліфікованою допомогою до офіційного представника торгової марки</p>
Дим з-під капоту автомобіля.	Коротке замикання або витікання з системи охолодження.	Зупиніть автомобіль, вимкніть запалювання, відійдіть подалі від автомобіля і зателефонуйте до офіційного представника торгової марки.
Датчик тиску масла загоряється: під час виконання повороту або гальмування	Занадто низький рівень масла	Додайте моторне масло ➔ 299.

ФУНКЦІОНАЛЬНІ ЗБОЇ

В дорозі	МОЖЛИВІ ПРИЧИНИ	ЩО РОБИТИ
запізно гасне або продовжує світитися під час прискорення.	Недостатній тиск масла.	Зупиніть автомобіль і зверніться до офіційного дилера.
Управління стає важким.	Перегрів підсилювача керма. Несправність електричного допоміжного двигуна. Несправність системи допомоги в керуванні.	Їдьте обережно на зниженій швидкості, ураховуючи рівень сили, який слід прикласти до керма, щоб повернути колеса. Зверніться за кваліфікованою допомогою до офіційного представника торгової марки
Двигун нагрівається Стрілка індикатора температури охолоджувальної рідини знаходиться в зоні попередження, світиться індикатор  .	Несправний двигун вентилятора.	Зупиніться, припаркуйте автомобіль, зателефонуйте і зверніться за допомогою до офіційного представника торгової марки.
	Витік води.	Перевірте резервуар з охолоджувальною рідиною: він не повинен бути пустим. Якщо рідина відсутня, зверніться до офіційного представника торгової марки.
Кипіння в резервуарі з охолоджувальною рідиною.	Механічна несправність: пошкоджена прокладка головки блоку циліндрів.	Зупиніть двигун. Зверніться по допомогу до офіційного представника торгової марки.

ФУНКЦІОНАЛЬНІ ЗБОЇ



Радіатор. У разі суттєвої нестачі охолоджувальної рідини пам'ятайте, що не можна доливати холодну охолоджувальну рідину в гарячий двигун. Після здійснення будь-якої операції з метою зливання, навіть часткового, рідини системи охолодження, доливайте або заливайте знову охолоджувальну рідину в належній пропорції. Ми нагадуємо про обов'язкове використання тільки тих продуктів, які були схвалені нашою службою технічного обслуговування.

Електричне обладнання	МОЖЛИВІ ПРИЧИНИ	ЩО РОБИТИ
Не функціонує склоочишувач.	Щітки склоочишувачів прилипли до скла.	Відліпіть щітки перед тим, як використовувати склоочишувачі.
	Несправна мережа електроживлення.	Зверніться за кваліфікованою допомогою до офіційного представника торгової марки
	Запобіжник згорів.	Замініть плавкий запобіжник самостійно або зверніться до фахівця ➔ 343.
Неможливо вимкнути склоочишувач.	Несправне електричне керування.	Зверніться за кваліфікованою допомогою до офіційного представника торгової марки
Підвищена частота миготіння освітлювального обладнання.	Задня лампа перегоріла.	➔ 335
Повторювачі поворотів не функціонують.	Несправна мережа електроживлення або кнопка вимикач світла фар.	Зверніться за кваліфікованою допомогою до офіційного представника торгової марки
	Запобіжник згорів.	Замініть плавкий запобіжник самостійно або зверніться до фахівця ➔ 343.
Фари більше не загоряються або не гаснуть.	Несправна мережа електроживлення або кнопка вимикач світла фар.	Зверніться за кваліфікованою допомогою до офіційного представника торгової марки

ФУНКЦІОНАЛЬНІ ЗБОЇ

Електричне обладнання	МОЖЛИВІ ПРИЧИНИ	ЩО РОБИТИ
Сліди конденсату в передніх або задніх фарах.	Запобіжник згорів. Наявність слідів конденсату є природним явищем, пов'язаним зі зміною температури та вологості. В цьому випадку конденсат поступово зникне після ввімкнення фар.	Замініть плавкий запобіжник самостійно або зверніться до фахівця ➔ 343 .
Стан індикатора незастосування передніх ременів безпеки не відповідає справжньому стану ременів.	Можливо між сидінням і полом знаходиться будь-який предмет, що заважає функціонуванню датчика.	Заберіть всі предмети що знаходяться під передніми сидіннями.

6

ІНФОРМАЦІЯ ПРО ТРАНСПОРТНИЙ ЗАСІБ

Технічна інформація для аварійних служб

70851

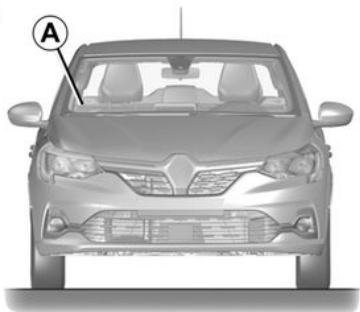

67170

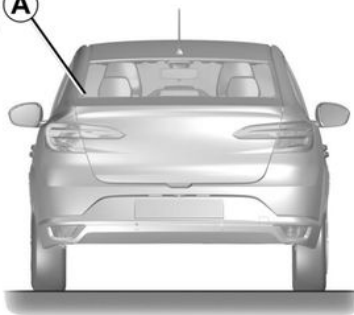

Ідентифікація двигуна, технічні характеристики двигуна

Ідентифікація двигуна

33293

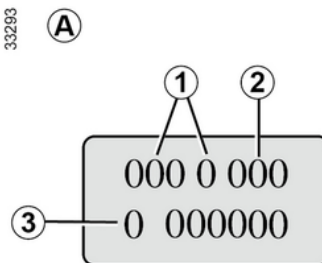

Дані для ідентифікації двигуна, вказані в зоні А, необхідно зазначати у всіх листах або замовленнях.

(місце розташування відрізняється залежно від установки двигуна)

1. Тип двигуна.
2. Індекс двигуна.
3. Серійний номер двигуна.

7

QR Code на етикетці **A** дає змогу працівникам аварійної служби за допомогою планшета або смартфона негайно отримати доступ до технічної інформації, корисної для роботи з автомобілем у випадку аварії.

Переконайтеся, що етикетка **A** завжди присутня й добре видима на вітровому, а також на задньому склі.

Будь-які зміни або пошкодження етикетки перешкоджають доступу до інформації.

ІНФОРМАЦІЯ ПРО ТРАНСПОРТНИЙ ЗАСІБ

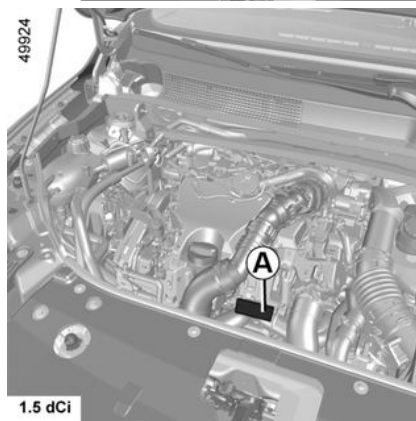
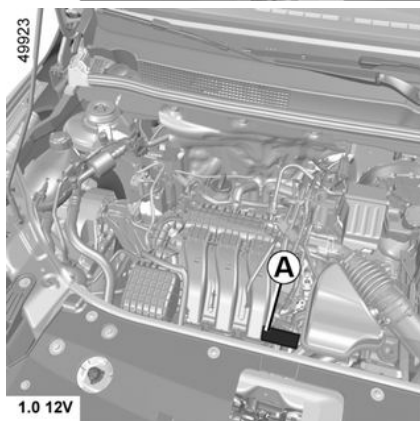
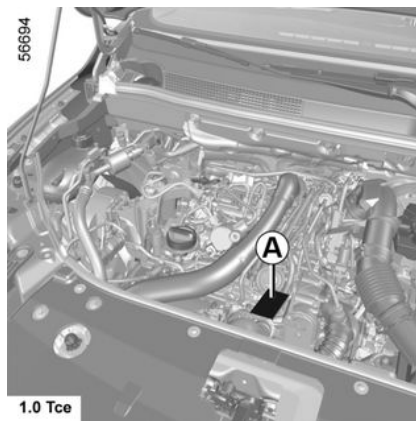
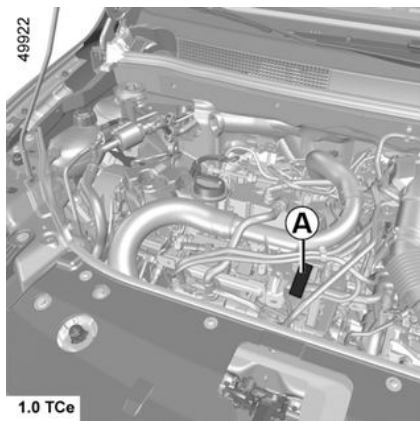

33293

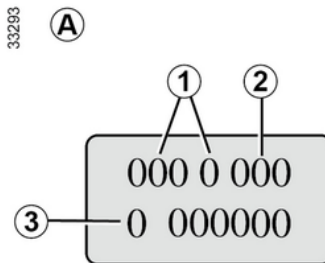

Дані для ідентифікації двигуна, вказані в зоні **A**, необхідно зазначити у всіх листах або замовленнях.

(місце розташування відрізняється залежно від установки двигуна)

1. Тип двигуна.
2. Індекс двигуна.
3. Серійний номер двигуна.

ІНФОРМАЦІЯ ПРО ТРАНСПОРТНИЙ ЗАСІБ

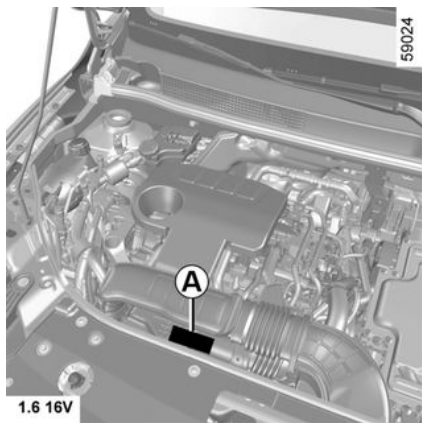

7





ІНФОРМАЦІЯ ПРО ТРАНСПОРТНИЙ ЗАСІБ

Технічні характеристики двигуна

Версії	1.0 12V	1.0 TCe		Hybrid		1.5 dCi
Тип двигуна (зазначається на щитку двигуна)	B4D	H4Dt	H5D	H4M	5DH	K9K Turbo
Об'єм циліндра (см ³)	999			1598	-	1 461
Тип пального Октанове число	Бензин Важливо використовувати неетилований бензин з октановим числом, що відповідає тому, що зазначено на етикетці, розташованій на заслінці → 139 паливного бака.				-	Дизельний двигун Марки пального, які можна використовувати, зазначені на етикетці, розташованій на кришці паливного баку Вашого автомобіля.
Свічки запалення	Використовуйте тільки свічки запалювання, спеціально призначені для двигуна Вашого автомобіля. Тип має бути зазначений на етикетці, наклеєній у відсіку двигуна. У разі відсутності етикетки зверніться до офіційного представника торгової марки. Використання неспеціальних свічок може призвести до погіршення функціонування або пошкодження двигуна Вашого автомобіля.				-	-

ІНФОРМАЦІЯ ПРО ТРАНСПОРТНИЙ ЗАСІБ

Технічні характеристики двигуна

Версії	1.0 12V	1.0 TCe		Hybrid		1.5 dCi
Тип двигуна (зазначається на щитку двигуна)	B4D	H4Dt	H5D	H4M	5DH	K9K
Об'єм циліндра (см ³)	999			1598	-	1461
Типи пального, які відповідають європейським стандартам і сумісні з двигунами автомобілів, що продаються в Європі (в іншому випадку зверніться до офіційного представника).	 	<p>Неетилований бензин, який відповідає стандарту EN 228 і містить до 5% етанолу.</p> <p>Неетилований бензин, який відповідає стандарту EN 228 і містить до 10% етанолу.</p>		-	-	 Дизельне паливо, яке відповідає стандарту EN 590 , містить у своєму об'ємі до 7% складного метилового ефіру жирної кислоти.  Дизельне паливо, яке відповідає стандарту EN 16734 , містить у своєму об'ємі до 10% складного метилового ефіру жирної кислоти.  Парафінове дизельне паливо, яке відповідає стандарту EN 15940 , містить у своєму об'ємі до 7% складного метилового ефіру жирної кислоти.

ІНФОРМАЦІЯ ПРО ТРАНСПОРТНИЙ ЗАСІБ

Розміри (в метрах)

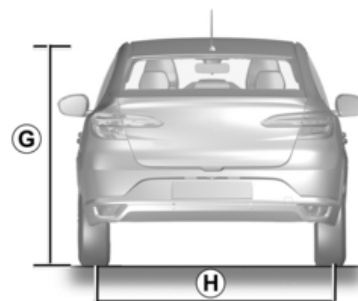
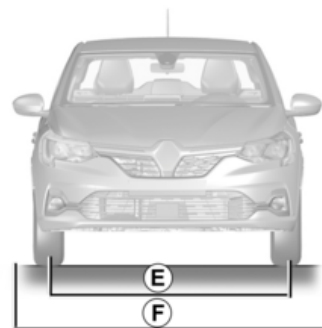
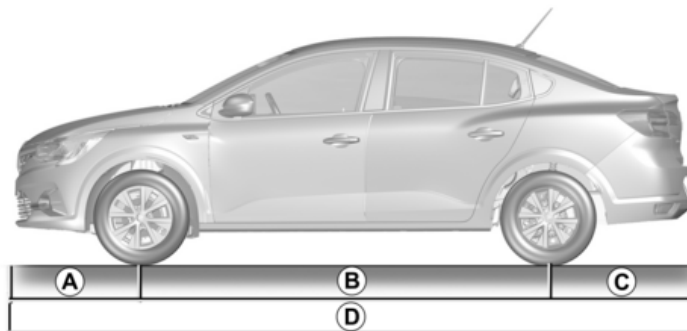

70862

ІНФОРМАЦІЯ ПРО ТРАНСПОРТНИЙ ЗАСІБ

	Моделі з чотирма дверима
A	0.819
B	2.649
C	0.928
D	4.396
E	1,526 або, залежно від моделі автомобіля, 1,536
F	від 1,848 до 2,007 – 1,848 зі складеними дверними дзеркалами; – 2,007 із розкладеними дверними дзеркалами.
G	1,501 у незавантаженому стані
H	1,520 або, залежно від моделі автомобіля, 1,530

7

ІНФОРМАЦІЯ ПРО ТРАНСПОРТНИЙ ЗАСІБ

МАСИ (в кг)

Маси зазначено для автомобіля в базовій комплектації без додаткового обладнання: воно відрізняється залежно від комплектації автомобіля. Зверніться за консультацією до офіційного представника торгової марки.

Моделі з чотирма дверима	
Максимально дозволена маса з навантаженням (ММАС) Максимально дозволена маса з навантаженням (ММТА) Загальна рухома маса (MTR)	Маси, вказані на ідентифікаційній табличці автомобіля. → 357
Маса причепа, обладнаного гальмами *	розраховується наступним чином: MTR - ММАС
Маса причепа, не обладнаного гальмами *	545 кг
Допустиме навантаження на точку зчеплення *	75 кг
Допустиме навантаження на дах автомобіля із багажником	→ 296

* Маса буксированого вантажу (буксування трейлера, човна ...)

Буксування заборонено, якщо відношення MTR - ММАС дорівнює нулю або MTR дорівнює нулю (або у разі відсутності інформації) на табличці з технічними даними.

– Важливо дотримуватися обмежень, щодо буксування, встановлених місцевим законодавством та правилами дорожнього руху. Для будь-якого регулювання зчипки звертайтеся за кваліфікованою допомогою до офіційного представника торгової марки.

– В разі буксування автомобіля **максимальна загальна рухома маса (автомобіль + причеп) не має бути перевищена**. Проте допускається:

– перевищення ММТА на задню вісь до 15%,

– перевищення ММАС до 10% або на 100 кг (при досягненні будь-якого з цих двох обмежень).

У всіх випадках максимальна швидкість автомобіля з причепом не має перевищувати 100 км/год, а тиск повітря в шинах потрібно збільшити на 0,2 бара.

ІНФОРМАЦІЯ ПРО ТРАНСПОРТНИЙ ЗАСІБ

– Ефективність двигуна і відхилення при підйомі залежать від висоти над рівнем моря. Ми рекомендуємо зменшити максимальну масу навантаження на 10% на 1000 метрів, а потім по на 10% додатково на кожні наступні 1000 метрів.

ЗАПАСНІ ЧАСТИНИ І РЕМОНТНІ РОБОТИ

Оригінальні запасні частини були розроблені згідно з суворими технічними вимогами та пройшли тестування. Враховуючи це, їх якість щонайменше дорівнює якості деталей, які встановлюються на нові автомобілі.

Використовуючи виключно оригінальні запасні частини, Ви безперечно можете зберегти ефективність і технічні характеристики Вашого автомобіля. Крім цього, якість ремонтних робіт, які виконуються станціями технічного обслуговування мережі торгової марки із використанням оригінальних запасних частин, гарантується на умовах, зазначених на звороті замовлення на виконання відповідних ремонтних робіт.

ІНСТРУКЦІЇ ДО ОБСЛУГОВУВАННЯ

VIN:

Дата: _____ Км (милі): _____ N° фактури: _____			Коментарії/додаткова інформація
Тип обслуговування: Планове технічне обслуговування <input type="checkbox"/> <input type="checkbox"/>		Місце печатки	
Антикорозійний контроль: OK <input type="checkbox"/> Ні OK* <input type="checkbox"/>			
Дата: _____ Км (милі): _____ N° фактури: _____			Коментарії/додаткова інформація
Тип обслуговування: Планове технічне обслуговування <input type="checkbox"/> <input type="checkbox"/>		Місце печатки	
Антикорозійний контроль: OK <input type="checkbox"/> Ні OK* <input type="checkbox"/>			
Дата: _____ Км (милі): _____ N° фактури: _____			Коментарії/додаткова інформація
Тип обслуговування: Планове технічне обслуговування <input type="checkbox"/> <input type="checkbox"/>		Місце печатки	
Антикорозійний контроль: OK <input type="checkbox"/> Ні OK* <input type="checkbox"/>			

7

ІНСТРУКЦІЇ ДО ОБСЛУГОВУВАННЯ

ОК Ні ОК*

* Дивіться відповідну сторінку

ІНСТРУКЦІЇ ДО ОБСЛУГОВУВАННЯ

ОК Ні ОК*

* Дивіться відповідну сторінку

ІНСТРУКЦІЇ ДО ОБСЛУГОВУВАННЯ

VIN:

Дата: _____ Км (милі): _____ № фактури: _____			Коментарії/додаткова інформація
Тип обслуговування: Планове технічне обслуговування <input type="checkbox"/> <input type="checkbox"/>		Місце печатки	
Антикорозійний контроль: ОК <input type="checkbox"/> Ні ОК* <input type="checkbox"/>			
Дата: _____ Км (милі): _____ № фактури: _____			Коментарії/додаткова інформація
Тип обслуговування: Планове технічне обслуговування <input type="checkbox"/> <input type="checkbox"/>		Місце печатки	
Антикорозійний контроль: ОК <input type="checkbox"/> Ні ОК* <input type="checkbox"/>			
Дата: _____ Км (милі): _____ № фактури: _____			Коментарії/додаткова інформація
Тип обслуговування: Планове технічне обслуговування <input type="checkbox"/> <input type="checkbox"/>		Місце печатки	
Антикорозійний контроль: ОК <input type="checkbox"/> Ні ОК* <input type="checkbox"/>			

7

ІНСТРУКЦІЇ ДО ОБСЛУГОВУВАННЯ

ОК Ні ОК*

* Дивіться відповідну сторінку

ІНСТРУКЦІЇ ДО ОБСЛУГОВУВАННЯ

VIN:

Дата: _____ Км (милі): _____ № фактури: _____			Коментарії/додаткова інформація
Тип обслуговування: Планове технічне обслуговування <input type="checkbox"/> <input type="checkbox"/>		Місце печатки	
Антикорозійний контроль: ОК <input type="checkbox"/> Ні ОК* <input type="checkbox"/>			
Дата: _____ Км (милі): _____ № фактури: _____			Коментарії/додаткова інформація
Тип обслуговування: Планове технічне обслуговування <input type="checkbox"/> <input type="checkbox"/>		Місце печатки	
Антикорозійний контроль: ОК <input type="checkbox"/> Ні ОК* <input type="checkbox"/>			
Дата: _____ Км (милі): _____ № фактури: _____			Коментарії/додаткова інформація
Тип обслуговування: Планове технічне обслуговування <input type="checkbox"/> <input type="checkbox"/>		Місце печатки	
Антикорозійний контроль: ОК <input type="checkbox"/> Ні ОК* <input type="checkbox"/>			

7

ІНСТРУКЦІЇ ДО ОБСЛУГОВУВАННЯ

ОК Ні ОК*

* Дивіться відповідну сторінку

ІНСТРУКЦІЇ ДО ОБСЛУГОВУВАННЯ

VIN:

Дата: _____ Км (милі): _____ № фактури: _____			Коментарії/додаткова інформація
Тип обслуговування: Планове технічне обслуговування <input type="checkbox"/> <input type="checkbox"/>		Місце печатки	
Антикорозійний контроль: ОК <input type="checkbox"/> Ні ОК* <input type="checkbox"/>			
Дата: _____ Км (милі): _____ № фактури: _____			Коментарії/додаткова інформація
Тип обслуговування: Планове технічне обслуговування <input type="checkbox"/> <input type="checkbox"/>		Місце печатки	
Антикорозійний контроль: ОК <input type="checkbox"/> Ні ОК* <input type="checkbox"/>			
Дата: _____ Км (милі): _____ № фактури: _____			Коментарії/додаткова інформація
Тип обслуговування: Планове технічне обслуговування <input type="checkbox"/> <input type="checkbox"/>		Місце печатки	
Антикорозійний контроль: ОК <input type="checkbox"/> Ні ОК* <input type="checkbox"/>			

7

ІНСТРУКЦІЇ ДО ОБСЛУГОВУВАННЯ

OK Ні OK*

* Дивіться відповідну сторінку

ІНСТРУКЦІЇ ДО ОБСЛУГОВУВАННЯ

ОК Ні ОК*

* Дивіться відповідну сторінку

АНТИКОРОЗІЙНИЙ КОНТРОЛЬ

У разі якщо продовження гарантії зумовлено ремонтом, інформація приведена нижче.

VIN:

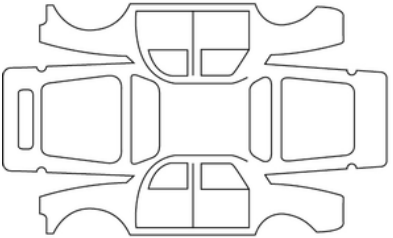
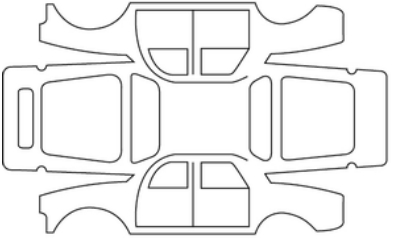
Дата ремонту:		Місце печатки
Потрібно виконати антикорозійну обробку:		
Дата ремонту:		Місце печатки
Ремонт, що необхідно виконати:		

7

АНТИКОРОЗІЙНИЙ КОНТРОЛЬ

У разі якщо продовження гарантії зумовлено ремонтом, інформація приведена нижче.

VIN:

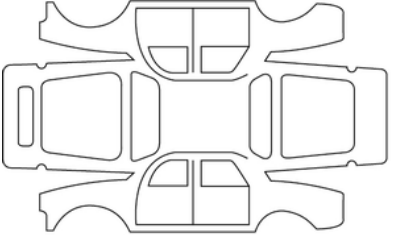
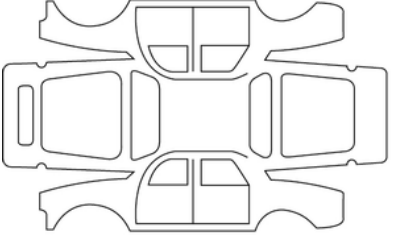
Дата ремонту:		Місце печатки
Потрібно виконати антикорозійну обробку:		
Дата ремонту:		Місце печатки
Ремонт, що необхідно виконати:		

АНТИКОРОЗІЙНИЙ КОНТРОЛЬ

У разі якщо продовження гарантії зумовлено ремонтом, інформація приведена нижче.

VIN:

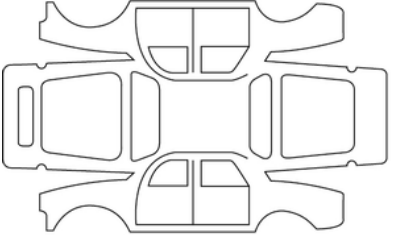
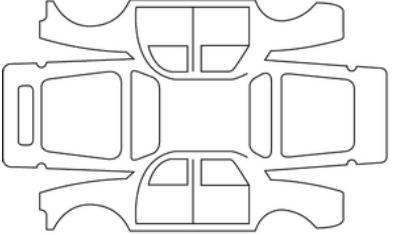
Дата ремонту:		Місце печатки
Потрібно виконати антикорозійну обробку:		
Дата ремонту:		Місце печатки
Ремонт, що необхідно виконати:		

7

АНТИКОРОЗІЙНИЙ КОНТРОЛЬ

У разі якщо продовження гарантії зумовлено ремонтом, інформація приведена нижче.

VIN:

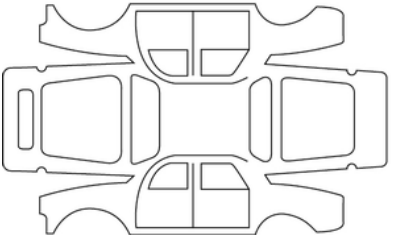
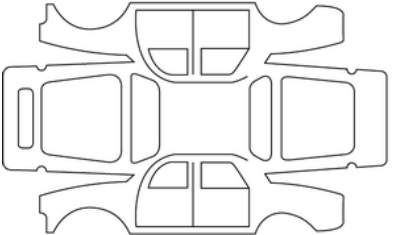
Дата ремонту:		Місце печатки
Потрібно виконати антикорозійну обробку:		
Дата ремонту:		Місце печатки
Ремонт, що необхідно виконати:		

АНТИКОРОЗІЙНИЙ КОНТРОЛЬ

У разі якщо продовження гарантії зумовлено ремонтом, інформація приведена нижче.

VIN:

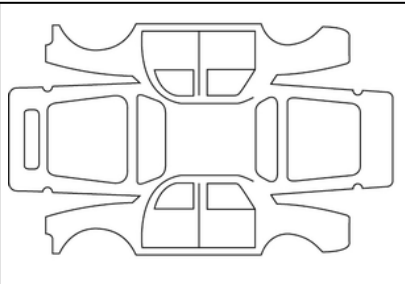
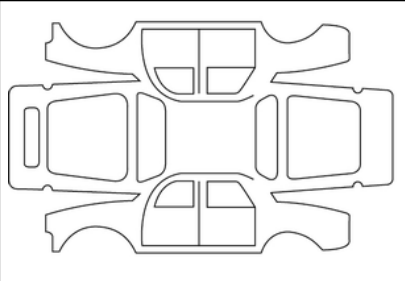
Дата ремонту:		Місце печатки
Потрібно виконати антикорозійну обробку:		
Дата ремонту:		Місце печатки
Ремонт, що необхідно виконати:		

7

АНТИКОРОЗІЙНИЙ КОНТРОЛЬ

У разі якщо продовження гарантії зумовлено ремонтом, інформація приведена нижче.

VIN:

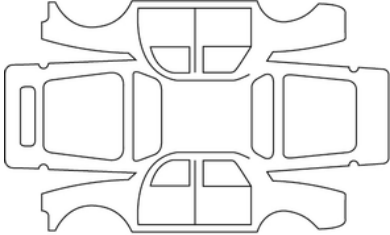
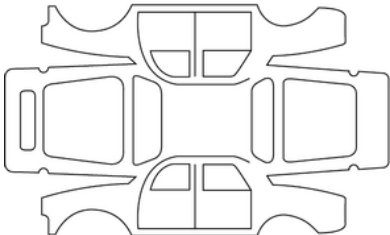
Дата ремонту:		Місце печатки
Потрібно виконати антикорозійну обробку:		
Дата ремонту:		Місце печатки
Ремонт, що необхідно виконати:		

АНТИКОРОЗІЙНИЙ КОНТРОЛЬ

У разі якщо продовження гарантії зумовлено ремонтом, інформація приведена нижче.

VIN:

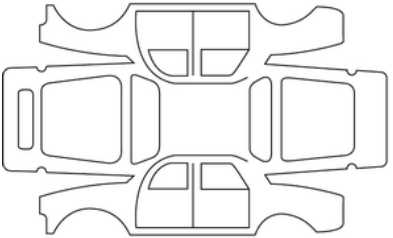
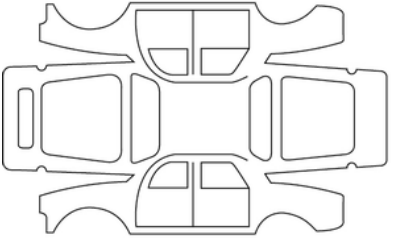
Дата ремонту:		Місце печатки
Потрібно виконати антикорозійну обробку:		
Дата ремонту:		Місце печатки
Ремонт, що необхідно виконати:		

7

АЛФАВІТНИЙ ПОКАЖЧИК

Символів

"Карта в режимі "вільні руки": використання, [33](#)
<UD-sous-titre>Годинник</UD-sous-titre>, [116](#), [116](#)

А

ABS (антиблокувальна система), [198](#)

Airbag : активація подушки безпеки переднього пасажир, [87](#)

Airbag : деактивація подушки безпеки переднього пасажир, [87](#)

Airbags : безпечне перевезення дітей, [87](#)

Е

ESC: динамічний контроль водіння, [198](#)

G

GPL, [22](#)

А

Аварійна сигналізація, [133](#)

Аварійний ключ, [31](#)

Аварійний ключ карти, [41](#)

Автомагнітола, [277](#)

Автоматична коробка передач (використання), [170](#)

Автоматичне блокування дверей під час руху, [44](#)

Автоматичне паркування, [256](#)

Автоматичне стоянкове гальмо, [170](#)

Акумулятор:, [306](#)

Акумулятор: ремонт, [330](#)

Акумуляторні батареї, [37](#)

Антиблокувальна система коліс: (ABS), [198](#)

Антикорозійний захист, [308](#)

Б

Багажне кріплення на даху автомобіля, [297](#)

Багажник, [46](#), [46](#)

Багажні кріплення на даху автомобіля, [297](#)

Бак для реагентів, [146](#)

Безпека пасажирів: передній пасажир airbag, [87](#)

Безпечне перевезення дітей:, [27](#), [69](#), [281](#)

Блокування, [52](#)

Блокування / розблокування дверей, [41](#)

Блокування дверей, [27](#), [31](#), [33](#), [114](#)

Блокування дистанційного керування, [26](#)

Бокове захисне обладнання, [64](#), [65](#)

Бортовий комп'ютер, [97](#), [114](#)

Буксирувальні кільця, [320](#), [328](#)

В

Важіль коробки перемикання швидкостей., [162](#)

Вентиляційні отвори, [262](#), [266](#)

Вентиляція, [271](#), [274](#)

Вентиляція, кондиціонування, [267](#)

Верхня ручка, [287](#)

Виявлення пішоходів, [218](#), [227](#)

Виявлення транспортних засобів, [218](#), [227](#)

Відділення для дрібних речей, [290](#)

Відкривання дверей, [40](#), [41](#)

АЛФАВІТНИЙ ПОКАЖЧИК

Відтаювання/усунення запотівання вітрового скла, [271](#)

Вітрове скло з підігрівом, [271](#)

ВКН: вибіркова каталітична нейтралізація, [146](#)

Вмикання задньої передачі, [162](#)

Внутрішнє освітлення: заміна ламп, [338](#)

Внутрішнє освітлювання, [285](#)

Внутрішній тиск шин, [185, 192, 315, 321](#)

встановлення дитячого крісла, [75](#)

Д

Двері, [40, 44, 114](#)

Двері/двері багажного відділення, [27, 31, 33](#)

Денні ходові вогні, [114](#)

Дзеркала, [287](#)

Дзеркала заднього виду, [126](#)

Динамічний контроль водіння: ESC, [198](#)

Дисплей, [113](#)

Дистанційне керування для дверей із центральним замком, [27](#)

Дистанційний запуск двигуна, [31](#)

Дитяче крісло, [69](#)

Дитячі крісла, [69, 75](#)

Діти, [281](#)

Догляд за лакофарбовим покриттям, [308](#)

Додаткове обладнання задніх ременів безпеки, [64](#)

Додаткове обладнання переднього ременя безпеки, [58](#)

Домішки (реагент), [146](#)

Домкрат, [320, 324](#)

Допомога водію, [198, 213, 218, 227, 242, 245, 256](#)

Допомога при екстремому гальмуванні, [198, 218, 227](#)

Доступ до моторного відсіку, [298](#)

Е

Екологія, [176](#)

Економія палива, [180](#)

Екрани мультимедійної системи, [213, 218, 227, 256](#)

Екстремне гальмування, [198, 218, 227](#)

Електричний відкидний дах, [283](#)

Елемент живлення (пульт дистанційного керування), [28](#)

Елементи, що відкриваються, [40, 44](#)

Елементи живлення пульта дистанційного керування блокування дверей, [28](#)

Енергоспоживання, [113](#)

Є

Ємність бака для домішок, [146](#)

Ємність бака для реагентів, [146](#)

З

Задні місця, [50](#)

Закриття дверей, [40, 41](#)

Заливка реагента, [146](#)

Заміна коліс, [324](#)

заміна ламп, [338](#)

Заміна ламп, [338, 338](#)

Заміна масла у двигуні, [300](#)

Заміна щіток передніх склоочищувачів, [346](#)

Замок запалювання, [151, 170](#)

АЛФАВІТНИЙ ПОКАЖЧИК

Запасне колесо, [312](#), [321](#)

Запасні частини та ремонтні компоненти, [367](#)

Запобіжники, [343](#)

Запуск, [152](#)

Запуск двигуна, [151](#), [152](#), [152](#), [155](#), [155](#), [158](#)

Засіб пасивної безпеки на додаток до ременів безпеки, [58](#), [64](#),
[65](#), [68](#)

Застереження щодо використання, [134](#)

Звуковий попереджувальний пристрій, [133](#), [133](#)

Звуковий сигнал попередження, [40](#)

Зміна передачі, [162](#)

Зміна типу палива під час руху, [22](#)

ЗНГ, [139](#), [152](#), [155](#)

Зовнішнє освітлення і сигналізація, [128](#)

Зупинка двигуна, [152](#), [170](#)

I

Ідентифікація двигуна, [358](#)

Індикатори, [133](#)

Індикатори: індикатори поворотів, [133](#)

Індикатори на панелі приладів, [192](#)

Індикатори панелі приладів, [97](#), [158](#), [170](#)

Індикатор попередження щодо зменшення тиску повітря в шинах, [192](#)

Інструменти, [320](#)

K

Камера заднього ходу, [256](#)

Капот, [298](#)

Карта: аварійний ключ, [31](#)

Карта: блокування/розблокування відкритих елементів, [31](#)

Карта: використання, [31](#), [33](#)

Карта: вільні руки, [31](#)

Карта: двигун не запускається в режимі "вільні руки", [31](#)

Карта в режимі "вільні руки": батарейка, [37](#)

Каталітичний нейтралізатор, [168](#)

Керування автомобілем, [114](#), [151](#), [152](#), [155](#), [166](#), [168](#), [170](#), [180](#), [192](#), [198](#),
[213](#), [218](#), [227](#), [242](#), [245](#), [256](#)

Керування перемиканням швидкостей, [162](#)

Клавіша/пульт дистанційного керування, [26](#)

Ключ/радіочастотний пульт дистанційного керування: використання, [27](#)

Ключі, [26](#), [27](#)

Ключ-карта: елемент живлення, [37](#)

Ключ кріплення ковпаків, [320](#)

Кнопка запуску та зупинки двигуна, [155](#)

Ковпаки, [326](#)

Козирок від сонця, [287](#)

Колісний ключ, [320](#), [324](#)

Комплект для накачування шин, [185](#), [192](#), [319](#), [321](#)

Кондиціонування повітря, [267](#), [267](#), [271](#), [271](#), [274](#), [274](#)

Кондиціонування повітря: інформація і поради щодо використання, [274](#)

Кондиціонування повітря вручну, [267](#)

Контрольно-вимірювальні прилади, [97](#), [113](#), [116](#), [119](#), [128](#)

Корисні поради, [338](#), [343](#)

Кришка бака для реагентів, [146](#)

Крісло для перевезення дітей, [69](#)

АЛФАВІТНИЙ ПОКАЖЧИК

Круїз-контроль – система обмеження швидкості, [242](#), [245](#)

Л

Лампи зовнішнього освітлення, [334](#)

М

Масляний щуп двигуна, [299](#), [300](#)

Меню індивідуалізації установок автомобіля, [114](#)

Меню конфігурації, [114](#)

Механізми регулювання, [242](#), [245](#)

Місце водія, [89](#)

Можливості індивідуального налаштування автомобіля, [114](#)

Моторне масло, [299](#), [300](#)

Мультимедійне обладнання, [114](#), [277](#)

Н

Навігація, [277](#)

Надувна подушка безпеки, [58](#), [65](#), [68](#)

Накачування шин, [185](#), [192](#), [315](#), [319](#)

Налаштування, [114](#)

Налаштування меню конфігурації, [114](#)

Налаштування параметрів автомобіля, [114](#)

Налаштування положення при керуванні, [52](#)

Натягувачі ременів безпеки, [64](#)

Несправності у функціонуванні: елементи живлення карти, [31](#)

О

Обкатка, [151](#)

Обладнання, [290](#)

Обладнання додаткового утримання, [68](#)

Освітлення: аварійна сигналізація, [133](#)

Освітлення: додаткове зовнішнє освітлення, [114](#)

Освітлення: заміна ламп, [334](#)

Освітлення: зовнішнє, [128](#)

Освітлення: індикатори поворотів, [133](#)

Освітлення: салон, [285](#), [338](#)

Оснащення гучномовним пристроєм, [277](#)

Особливості автомобілів з бензиновим двигуном, [168](#)

Особливості автомобілів з дизельним двигуном, [166](#)

Особливості версій GPL, [22](#)

Охолоджувальна рідина, [303](#)

Очищення, [308](#)

Очищення: салон автомобіля, [310](#)

П

Паливний бак, [139](#)

Пальне: поради щодо зниження споживання, [180](#)

Парктроніка, [114](#), [256](#)

Переведення двигуна в режим очікування, [158](#)

Перевезення дітей, [69](#)

Передні місця, [47](#)

Передні фари, [128](#)

Підголівники, [47](#)

Підголівники передніх сидінь, [47](#)

Підкурювач, [288](#)

Підлокітник, [290](#)

Підсилювач керма, [124](#), [124](#)

АЛФАВІТНИЙ ПОКАЖЧИК

Повідомлення на панелі приладів, [97](#), [158](#), [170](#), [192](#)
Подушка безпеки, [58](#), [64](#), [65](#), [68](#)
Попередження про перевищення швидкості, [242](#)
Попередження та усунення несправностей акумуляторної батареї, [330](#)
Попередні натягувачі, [58](#)
Попільничка, [288](#)
Попільнички, [288](#)
Поради щодо керування автомобілем, [180](#)
Поради щодо системи очистки вихлопних газів, [178](#), [178](#)
Приладова панель, [97](#), [114](#), [119](#), [158](#), [170](#), [192](#)
Прожектори, [285](#)
Прокол, [319](#), [321](#), [324](#)
Проколи: запасне колесо, [321](#)
Протиугінна система (перемикач), [151](#)

Р

Реагент (бак), [146](#)
Регулювання дитячого сидіння по висоті, [69](#)
Регулювання переднього сидіння, [48](#)
Регулювання позиції керування, [52](#)
Регулювання положення керма, [124](#)
Регулювання положення передніх сидінь, [48](#)
Регулювання температури, [271](#), [274](#)
Регулятор швидкості, [245](#)
Режим ECO, [119](#), [180](#)
резервуар склоомивачів, [304](#)
Ремені безпеки, [52](#), [58](#), [65](#), [68](#), [310](#)
Рівень масла у двигуні; [299](#), [300](#)

Рівні; [298](#), [299](#), [304](#)
Рівні: охолоджувальна рідина, [303](#)
Розблокування дверей, [41](#)
Розетка для додаткового устаткування, [288](#)
Ручне гальмо, [162](#), [170](#)

С

Світлові індикатори, [213](#)
Світлові сигнали, [128](#), [133](#)
Світлові та звукові попереджувальні сигнали, [133](#)
Сигнальні лампи керування, [97](#), [113](#), [119](#)
Сидіння з підігрівом, [48](#)
Система дитячого крісла, [69](#)
Система допомоги в керуванні, [114](#), [213](#), [218](#), [227](#), [242](#), [245](#), [256](#)
Система допомоги під час рушання з місця на підйомі, [198](#)
Система захисту від буксування, [198](#), [198](#)
Система захисту від буксування. Удосконалена система контролю тяги, [198](#)
Система контролю тиску повітря в шинах, [185](#)
Система навігації, [277](#)
Система обігріву, [262](#), [266](#), [267](#), [271](#), [274](#)
Система обігріву та кондиціонування, [262](#), [266](#), [267](#), [271](#)
Склоомивач вітрового скла, [134](#), [304](#)
Склоочисник, [134](#)
Склоочисник/омивач, [114](#), [134](#), [346](#)
Склоочисник/омивач: заміна щіток, [134](#), [346](#)
Склопідйомники, [281](#)
Сліпі зони: попередження, [213](#), [213](#)
Споживання палива, [180](#), [180](#)

АЛФАВІТНИЙ ПОКАЖЧИК

Степльовий світильник, [285, 338](#)

Стоянкове гальмо, [170](#)

Т

Телефон, [277](#)

Технічне обслуговування, [178](#)

Технічне обслуговування: внутрішнє оздоблення, [310](#)

Технічне обслуговування: кузов автомобіля, [308](#)

Технічне обслуговування: механічні компоненти, [299, 304](#)

Технічне обслуговування: фільтри, [304](#)

Технічне обслуговування внутрішнього оздоблення, [310](#)

Технічні характеристики двигуна, [358](#)

У

Увага, [133](#)

Удосконалена система контролю тяги, [198](#)

Усунення запотівання вітрового скла, [271](#)

Усунення запотівання заднього скла, [271](#)

Усунення несправностей: акумулятор, [330](#)

Усунення несправностей буксирування, [328](#)

Ф

Фільтр: сажовий фільтр, [166, 168](#)

Функціональні збої, [44, 68, 134, 158, 170, 170, 218, 218, 227, 227](#)

Функція Stop and start, [158, 170](#)

Функція допомоги під час паркування: автоматичне паркування, [256](#)

Ц

Централізоване блокування дверей, [41, 114](#)

Ш

швидкість обмежувача, [242](#)

Шини, [185, 192, 312, 312, 315](#)

Шини: система контролю тиску в шинах, [185](#)

Шухлядки, [290](#)

Шухлядки/обладнання: салон, [290](#)

Щ

Щітки склоочисників: заміна, [346](#)

Щітки склоочищувачів, [134](#)

Я

Якість масла для двигуна, [300](#)

Якість реагенту, [146](#)



7711416479

